



Duška Knežević Hočevar

ETNOGRAFIJA MEDGENERACIJSKIH ODNOSOV

**DOM IN DELO NA KMETIJAH
SKOZI ŽIVLJENJSKE PRIPOVEDI**

Duška Knežević Hočevar

ETNOGRAFIJA MEDGENERACIJSKIH ODNOSOV
DOM IN DELO NA KMETIJAH SKOZI ŽIVLJENJSKE PRIPOVEDI



ZALOŽBA
Z R C

Duška Knežević Hočevar

ETNOGRAFIJA MEDGENERACIJSKIH ODNOSOV

DOM IN DELO NA KMETIJAH SKOZI ŽIVLJENJSKE PRIPOVEDI

Recenzentki Irena Rožman, Jana Mali
Jezikovni pregled Tanja Mirtič, Špela Petric
Oblikovanje in prelom Brane Vidmar
Naslovnica Metod Frlic

Izdajatelj Družbenomedicinski inštitut ZRC SAZU
Zanj Duška Knežević Hočevar

Založba Založba ZRC, ZRC SAZU
Za založbo Oto Luthar
Glavni urednik Aleš Pogačnik

Tisk Littera picta, d.o.o., Ljubljana
Naklada 200

Izid monografije je podprla Javna agencija za raziskovalno dejavnost RS.

Digitalna verzija (pdf) je pod pogoji licence <https://creativecommons.org/licenses/by-nc-nd/4.0/> prosto dostopna: <https://doi.org/10.3986/9789610503354>.

CIP - Kataložni zapis o publikaciji
Narodna in univerzitetna knjižnica, Ljubljana

316.4.051.6(497.4)
316.334.55(497.4)

KNEŽEVIĆ Hočevar, Duška
Etnografija medgeneracijskih odnosov : dom in delo na kmetijah
skozi življenjske pripovedi / Duška Knežević Hočevar. - Ljubljana
: Založba ZRC, ZRC SAZU, 2013

ISBN 978-961-254-419-5
265065216

© 2013, Založba ZRC, ZRC SAZU. Vse pravice pridržane. Noben del te izdaje ne sme biti reproduciran, shranjen ali prepisan v kateri koli obliki oz. na kateri koli način, bodisi elektronsko, mehansko, s fotokopiranjem, snemanjem ali kako drugače, brez predhodnega pisnega dovoljenja lastnikov avtorskih pravic (copyrighta).

Duška Knežević Hočevar

**ETNOGRAFIJA
MEDGENERACIJSKIH
ODNOSOV**

DOM IN DELO NA KMETIJAH
SKOZI ŽIVLJENJSKE PRIPOVEDI

Ljubljana 2013

Hvala sogovornicam in sogovornikom iz Prekmurja!

VSEBINA

UVOD: K ETNOGRAFIJI MEDGENERACIJSKIH ODNOSOV V KMEČKIH DRUŽINAH.....	9
MEDGENERACIJSKI ODNOSI KOT STALNICA PREUČEVANJA PREBIVALSTVENIH GIBANJ.....	15
Poskus globalnega pojasnjevanja prebivalstvenih gibanj.....	15
Medgeneracijsko pretakanje blaginje kot pojasnilo zgodovinskega padca rodnosti.....	18
Življenje v večgeneracijski družini v preteklosti: romantična predstava ali resničnost?.....	22
Medgeneracijski odnosi skozi lečo staranja na podeželju.....	25
Svojskosti posamičnih primerov.....	26
Kaj je skupnega primerom z različnih koncev sveta?.....	31
Se je staranje na podeželju že uveljavilo kot posebno polje preučevanja?.....	33
SO MEDGENERACIJSKI ODNOSI SOLIDARNI, KONFLIKTNI ALI AMBIVALENTNI?.....	41
Ali model solidarnosti dovolj pojasni kompleksnost medgeneracijskih odnosov?.....	42
Model solidarnosti zadostuje!.....	45
Kako konceptualno združiti doživljanje posameznika z družbeno strukturiranimi odnosi?.....	50
Gradnja mostu med epistemološko različno vkopanimi preučevalci.....	53
Že slišano, a vendar plodno početje.....	60
ODLOČITEV ZA ŠTUDIJO O ETNOGRAFIJI MEDGENERACIJSKIH POMOČI V KMEČKIH DRUŽINAH.....	65
Zakaj toliko govora o družinskem kmetovanju?.....	65
Raziskava o odnosih med generacijami in spoloma v kmečkih družinah kot izhodišče.....	68
Študija o praksah pomoči v večgeneracijskih kmečkih družinah kot nadaljevanje.....	73

PREDSTAVITEV IZBRANIH VEČGENERACIJSKIH KMEČKIH DRUŽIN.....	79
»/.../ In potem sem se odločil(a), da bom kmetoval(a)«: izbira kmečkega poklica starejše generacije	80
Iz kako velikih kmetij izhaja starejša generacija?	83
Koliko družinskih članov so štele izvirne družine starejše generacije?.....	86
S kmetovanjem povezani poklici ali pač	89
Zakaj se je mlajša generacija odločila za kmetovanje?	90
Ali po poroki mladi vselej ostanejo v hiši svojih staršev?	95
Kdo od družinskih članov dela na kmetiji in kakšna je njihova izobrazba?	97
S kako velikimi kmetijami razpolaga mlajša generacija?.....	100
KAJ KDO DELA NA KMETIJI?.....	105
Pred vpeljavo mehanizacije: »Ko še ni bilo traktorjev, smo vse delali ročno.«	105
Po vpeljavi mehanizacije: »Moški delajo s stroji, ženske pa ostalo.«	111
Prerezi delovnega angažmaja in sosedske ter sorodniške pomoči po izbranih družinah	115
KAJ POMENI ŽIVETI V VEČGENERACIJSKI KMEČKI DRUŽINI?.....	127
Prerez po izbranih primerih.....	127
Kaj pravijo o medgeneracijskih praksah pomoči ugledni akterji v skupnosti?.....	138
DOŽIVLJANJE KVALITETE ŽIVLJENJA IN MEDOSEBNIH ODNOSOV NA RAVNI VSEH PRIMEROV VEČGENERACIJSKIH DRUŽIN (Prispevek Lilijane Šprah)	145
Uvod.....	145
Sestava vzorca.....	147
Kvaliteta življenja	148
Kvaliteta življenja izbranih primerov	154
Medgeneracijska ambivalenca v odnosu do kvalitete življenja	169
Prepletenost doživljanja kakovosti življenja z medgeneracijsko ambivalenco	170
Zaključek.....	201
SKLEPNI RAZMISLEKI O ETNOGRAFIJI MEDGENERACIJSKIH ODNOSOV	209
LITERATURA	221
STVARNO IN IMENSKO KAZALO.....	233

UVOD: K ETNOGRAFIJI MEDGENERACIJSKIH ODNOSOV V KMEČKIH DRUŽINAH

V pričujoči monografiji presojam odnose med generacijami v skladu s smernicami demografske antropologije, tj. v okviru akademskih razprav o ambicioznih pojasnjevalnih modelih globalnega prebivalstvenega gibanja. S tem skušam bralce opozoriti na dvoje: da so odnosi med generacijami že dolgoživa tema raziskovalnega zanimanja, obenem pa smo priča njenemu stalnemu pomlajevanju v kontekstu razprav o družbenih posledicah aktualnih demografskih trendov, zlasti nizke rodnosti in staranja prebivalstva, o čemer nas obveščajo tudi raznovrstne dejavnosti in kampanje v letu 2012 – Evropskem letu aktivnega staranja in medgeneracijske solidarnosti.

Z vidika opazovanja globalnih »radikalnih preobratov« prebivalstvenih trendov (1. poglavje), na primer procesa zgodovinskega upadanja rodnosti, so bili odnosi med generacijami eksplicitno izpostavljeni kot posebno polje preučevanja v teorijah, ki so s te perspektive skušale pojasniti zgodovinske demografske spremembe. Mednje prav gotovo sodi teorija pretakanja blaginje med generacijami, ki je od svojega »nastanka« v 80. letih prejšnjega stoletja še vedno prisotna bodisi v obliki predpostavk konceptualnih podlag raznovrstnih raziskovalnih instrumentov obsežnih vprašalnikov svetovnih in nacionalnih demografskih raziskav bodisi problemskih izhodišč posamičnih etnografskih študij. Presoja obsega in smeri pretakanja blaginje med mlajšimi in starejšimi generacijami je razprla obsežen repertoar vsebin, ki so prevprašale dotlej nezdvo mljene in evropocentrično zasnovane koncepte blaginje, družine in družb, ki so prevladovali v takrat ustaljenem demografskem preučevanju svetovnih prebivalstvenih gibanj. Teorija pretakanja blaginje med generacijami je opozorila na pomen in pomembnost upoštevanja celovitih okoliščin delovanja opazovane družbe in problematizirala razumevanje opazovanih

kategorij in konceptov z vidika samih opazovancev. Poenostavljeno povedano, prizadevala si je, da bi demograf v naslonjaču razmišljal kot antropolog na terenu. Koncepta blaginje opazovalec na terenu ne bi vezal le na denarno ekonomijo, kot je bila takrat uveljavljena praksa (anketnega) opazovanja, temveč na celoten repertoar raznovrstnih dobrin, izmenjav in praks pomoči med opazovanimi generacijami, ki bi jih lahko identificiral samo s preučitvijo celovitega konteksta na terenu. Prav tako opazovalec na terenu ne bi vezal koncepta družine samo na bivanjsko skupnost članov gospodinjstva, temveč na kompleksnejši sistem sorodstva, ki je pomemben za samega opazovanca. Skratka, teorija pretakanja blaginje med generacijami je spodbudila številne študije po svetu, ki so upoštevale posebnosti lokalnega konteksta.

V kontekstu sodobnih razprav o družbenih posledicah zlasti nizke rodnosti in staranja prebivalstva bralce obveščam tudi o akademsko proizvedenih pristranskih predstavah o življenju ostarelih ljudi v preteklosti, ki so ne tako redko vpete v javne debate o »zamirajočih« moralnih dolžnostih in obvezah mlajše in starejše generacije v sodobni družbi. S tega vidika presojam razprave o skupnem bivanju mlajše in starejše generacije »pod isto streho«, dokler se niso uveljavile »sile modernizacije« in jih dokončno bivanjsko ločile. Zagovorniki ideje o zagotovljeni eksistenci starejše generacije z bivanjem v večgeneracijskih družinah v preteklosti take predstave niso posplošili le časovno, do trenutka uveljavitve procesov modernizacije in industrializacije, ampak tudi prostorsko, na tista področja sveta, ki »zaostajajo v razvoju«. Še danes smo priča številnim akademskim študijam in javnim razpravam, ki nekritično povzemajo modernistične scenarije razlag, po katerih so jedrne družine norma »razvitih predelov sveta«, oziroma razširjene družine »manj razvitih območij«.

Take predstave so proizvedle tudi poenostavljene podobe o kmečkem življenju, ki dokaj romantično upodabljajo tesne in podporne sorodstvene odnose med generacijami, običajno živečimi v razširjeni večgeneracijski kmečki družini, obenem pa poudarile, da take povezave niso značilne za ljudi v mestih. Torej ni naključje, da raziskovalci šele v zadnjem desetletju posvečajo več pozornosti globalnemu staranju na podeželju. Pa ne le zaradi še vedno vztrajnih poenostavljenih prikazov kmečkega življenja v preteklosti, temveč predvsem zaradi demografske evidence, ki kaže, da več kot polovica starejših ljudi na svetu živi na podeželskih območjih, oziroma da je v večini držav po

svetu delež starejših ljudi večji v podeželskih kot pa mestnih okoljih. S tega vidika bralce obveščam o zdajšnjih usmeritvah preučevanja »podeželskega staranja« in posledično medgeneracijskih odnosov, ki skušajo poiskati in razložiti skupne vsebine te raziskovalne problematike preko mej zgolj ene raziskovalne lokacije. Vzporejanje izsledkov raziskav iz različnih predelov sveta, ki se bolj ali manj neposredno nanašajo na preučevanje odnosov med generacijami, se uveljavlja kot programsko izhodišče tovrstnega podjetja. S svojo naraščajočo znanstveno produkcijo prispeva tudi k razkritju in razgradnji neobveščenih, celo pristranskih prikazov in razlag odnosov med generacijami v različnih časovnih obdobjih in v različnih predelih sveta.

V nadaljevanju (2. poglavje) namenim kar veliko prostora razpravi o kompleksnosti medgeneracijskih odnosov in uveljavljenim načinom njihovega preučevanja. S tega vidika podrobno povzamem približno desetletje staro akademsko razpravo, v katero so se vključili uveljavljeni preučevalci te problematike in taki, ki se zavzemajo za nove pristope tovrstnega preučevanja. V soočenjih in svojih natančnih argumentacijah so udeleženci razprave povzeli celoten historiat oblikovanja in ukvarjanja z razlagalnimi modeli medgeneracijske solidarnosti, ki zajema nabor najbolj odmevnih (ne pa edinih) tovrstnih raziskav zadnjega stoletja. Številne študije, ki jih v skladu s svojimi argumenti presojujejo udeleženci razprave, bodo bralce ponovno opozorile na dolgoživost preiskovanja medgeneracijskih odnosov, obenem pa jih obvestile o zagatah, pomanjkljivostih in prednostih posamičnih pristopov, epistemoloških izhodišč in metodologij tovrstnega preučevanja.

Kako opredeliti odnose solidarnosti med generacijami, odnose konflikta, ali pa celo ambivalence, je samo eno izmed vprašanj, ki že več desetletij zaposluje raziskovalce. Še težje je enoznačno odgovoriti na vprašanje, kako opazovati take odnose, ne da bi proizvedli že tolikokrat poenostavljene prikaze njihovega delovanja, ki pa so žal pogosto vir neobveščenih javnih razprav. Soočenje opazovalcev z različnimi epistemološkimi in metodološkimi ozadji ponovno aktualizira poskuse opazovanja in presoje povezanosti družbenih struktur in posameznikove delovalnosti,¹ oziroma ponovno odpira klasično dilemo o tem, ali solidarnost, konflikt, ambivalenco pripisati osebnemu doživljanju posameznika ali družbeno strukturiranim virom zanje, oziroma

¹ Izraz delovalnost uporabljam kot prevod angleške besede *agency*.

kako družbeno normo »ujeti« skozi opazovanje ravnanja posameznika. In nenazadnje, udeleženci razprave se dotaknejo tudi možnosti zastavitve skupnega projekta – oblikovanja dopolnjujočih se in ne izključevalnih pristopov preučevanja odnosov med generacijami. Ali nekoliko karikirano povedano, skupni projekt bi moral zadovoljiti oba, tako zagovornika pozitivistično razumljene znanosti kot zagovornika interpretativno razumljene znanosti.

Take ambicije tu predstavljena antropološka študija nima. Res pa je, da kombinira metode, ki jih običajno, ne pa izključno, uporabljajo raziskovalci v vsaj dveh disciplinah: antropologiji in psihologiji. Pojdimo po vrsti. Pričujoča študija je oblikovana na podlagi izsledkov predhodne anketno zasnovane raziskave o odnosih med generacijami in spoloma na kmetijah v Sloveniji, ki je bila izvedena med letoma 2006 in 2008 (3. poglavje). Tako kot njena predhodnica tudi izpeljana študija, opravljena med letoma 2009 in 2011, poudarja pomen védenja o odnosih med generacijami za sam razvoj kmetovanja. Stanje na terenu namreč kar precej odstopa od zelenih smeri razvoja, ki so načrtane v temeljnih strateških dokumentih o usmeritvah kmetovanja v Sloveniji. Poleg razdrobljenih in sorazmerno majhnih kmečkih posesti sta s perspektive razvojnih prizadevanj v zvezi z družinskim kmetovanjem najbolj neugodni prav starostna in izobrazbena struktura kmečkega prebivalstva. Prav s ciljem, da se zagotovita kontinuiteta in razvoj družinskega kmetovanja, oziroma da se spodbudi prenos kmetij s starejše na mlajšo generacijo gospodaric in gospodarjev, so snovalci kmetijske politike nedavno vpeljali ukrepa pomoči mladim prevzemnikom kmetij in zgodnjega upokojevanja kmetov. Ko je govor o sodobnem kmetovanju v Sloveniji, ki je družinsko organizirano, torej ne moremo več spregledati vsebin, ki se nanašajo na gibanje prebivalstva, saj ni pretirana ocena, da je brez tovrstnega védenja danes težko načrtovati kakršenkoli razvoj.

Poglavitna ugotovitev anketne raziskave, ki je iskala odgovor na vprašanje, koga sta ukrepa pomoči mladim prevzemnikom kmetij in zgodnjega upokojevanja kmetov dejansko nasloвила, je bila, da sta ukrepa nagovorila z razvojnega vidika sorazmerno vitalnejša kmečka gospodinjstva glede velikosti posesti, dosežene izobrazbe njenih članov in števila otrok, pri čemer pa so ta gospodinjstva kazala tudi nekatere poteze nepožnosti. Raziskava je pokazala, da so njihova socialna omrežja omejena na družino in ožje sorodstvo, da je delitev nalog bolj toga kot pa prilagodljiva glede na zanimanja

posamičnih članov gospodinjstva, mlajša generacija pa je močno zavezana skrbeti za starejšo generacijo bodisi zaradi ohranjanja tovrstne »tradicije« na vasi bodisi zaradi slabe razvitosti socialnih storitev v njihovem bivanjskem okolju. Ker pa je bila anketna raziskava omejena na pridobivanje informacij o celotnem gospodinjstvu in njegovih članih zgolj z vidika enega odraslega člana, ni zmogla opazovati družinske dinamike med njimi, pa tudi doživljanja usklajenih ali neusklajenih odnosov med različno starimi članicami in člani opazovanih gospodinjstev.

Ali so ugotovljene »poteze neprožnosti« lahko tudi potencialni vir za razvoj solidarnih ali ambivalentnih odnosov med člani kmečkih družin, tako prejemnic kot neprejemnic sredstev za mlade prevzemnike kmetij in zgodnje upokojece, je bilo izhodiščno vprašanje antropološke študije o praksah pomoči v večgeneracijskih kmečkih družinah. Prepleteni področji »dela« (5. poglavje) in »doma« (6. poglavje) na kmetiji sem opazovala skozi življenjske pripovedi vseh odraslih članov kmečkih družin in ne samo enega izmed njih, kot je bilo načrtano v predhodni raziskavi. Z opazovanjem »dela« sem skušala ugotoviti, kako, če sploh, so vanj vpleteni ženske in moški, mlajši in starejši člani družine v toku svojega življenja, da bi med drugim bolje razumela tudi razloge za obnavljanje ali opuščanje družinskega kmetovanja. S podobnimi cilji sem opazovala tudi področje »doma«, obenem pa v družinskem kontekstu skušala odkriti, zakaj je mlajša generacija »zavezana«, da skrbi za starejše člane družine.

Šest večgeneracijskih kmečkih družin sem poiskala v Pomurju, ki je v vseh razvojnih dokumentih prepoznano kot regija z najugodnejšimi naravnimi možnostmi za kmetovanje, čeprav se le majhen delež kmetij tod ukvarja izključno s kmetovanjem. Večina kmetij kombinira dohodke s kmetije in zunaj nje, kar se je pokazalo kot pomembno dejstvo vsled stečaja podjetij s sorazmerno velikim številom zaposlenega lokalnega prebivalstva prav v času izvajanja terenskega dela. Pričakovala sem, da bo ta neljubi dogodek pogojeval »vrnitev na zemljo« tistih delavk in delavcev, ki živijo na kmetijah in so že pred stečajem združevali svojo redno zaposlitev zunaj kmetije z delom doma.

Da bi ugotovila posebnosti kmetij prejemnic sredstev z naslova obeh ukrepov, sem izbrala dve taki, ki sta prejeli sredstva z naslova pomoči mladim prevzemnikom kmetij in zgodnjega upokojevanja kmetov, eno, ki je kandidatka za to vrsto pomoči, in tri druge, ki niso prejemnice tovrstnih sredstev. Tako

kot področji dela in doma sem tudi značilnosti izbranih kmetij razbirala iz življenjskih zgodb različno starih sogovornic in sogovornikov (4. poglavje), pri čemer je vsak izmed njih prispeval opis svoje izvirne družine in kmetije v različnih časovnih obdobjih. Bralci si tako lahko ustvarijo podobo načina življenja posamičnih družinskih članov v zadnjem stoletju in spremljajo posamičnega člana družine od njegovega otroštva dalje.

Če sem z analizo biografij družinskih članov skušala odkriti področja virov morebitnih ambivalentnih občutenj posameznic in posameznikov, je sodelavka na projektu njihova morebitna ambivalentna občutenja odkrivala s pomočjo referenčnega vprašalnika, ki zasleduje kvaliteto življenja, kot jo opredeljuje svetovna zdravstvena organizacija. Ta del analize je prispevala Lilijana Šprah, samostojna avtorica 7. poglavja. Zanimalo jo je, ali se medgeneracijska ambivalenca kaže pri posamezniku ali posameznici v povezavi z doživljanjem lastne kvalitete življenja in kvalitete življenja pri drugih članih družine, saj je veliko tovrstnih študij pokazalo, da je občutenje medgeneracijske ambivalence lahko tudi napovedni dejavnik doživljanja kvalitete življenja ljudi.

V sklepnem poglavju bodo bralci izvedeli, ali je antropološko zasnovana študija skozi analizo življenjskih pripovedi svojih sogovornikov in sogovornic ter s pomočjo vprašalnikov o njihovi oceni kvalitete življenja in doživljanju medsebojnih odnosov potrdila in podrobneje pojasnila podobo kmetij prejemnic podpore z naslova ukrepov pomoči mladim prevzemnikom kmetij in zgodnjim upokojevcem, kot se je pokazala v izhodiščni raziskavi, ali pa izsledki etnografije medgeneracijskih odnosov razpirajo njihovo povsem drugačno podobo.

MEDGENERACIJSKI ODNOSI KOT STALNICA PREUČEVANJA PREBIVALSTVENIH GIBANJ

V družboslovju in humanistiki so odnosi med generacijami pritegnili pozornost v okviru raznovrstnih razprav: od zgodovine razvoja družine kot institucije, poroke, dednih praks, sorodstvenih sistemov do njihovega pomena v kontekstu preteklih in sodobnih prebivalstvenih gibanj. Danes je preučevanje odnosov med generacijami še posebno aktualno v okoliščinah staranja prebivalstva, ki ga prebivalstveni strokovnjaki gledajo kot posledico predvsem dolgotrajnih trendov vztrajno nizke rodnosti in dolgoživosti. Večji deleži starejšega prebivalstva in manjši deleži delovno aktivnega prebivalstva v nacionalnih starostnih piramidah sprožajo tako politične kot strokovne razprave o vzdržnosti nacionalnih socialnih sistemov pomoči, še posebno zdravstvenih in pokojninskih sistemov. Retorika, ki opozarja na »katastrofalne posledice« vztrajno nizke rodnosti in staranja prebivalstva, je že stalnica političnih in medijskih razprav v vseh državah, ki se soočajo s tako demografsko sliko (Stark in Kohler 2002).

POSKUS GLOBALNEGA POJASNJEVANJA PREBIVALSTVENIH GIBANJ

Aktualno preučevanje odnosov med generacijami sodi torej tudi v zgodbe pojasnjevanja svetovnih demografskih trendov. Ena takih je prav gotovo klasična oziroma teorija prvega demografskega prehoda,² in druga teorija modernizacije

² Več o kritičnih presojah teorije prvega demografskega prehoda: glej prispevka avtorice pričujoče monografije z naslovoma *Rodnost, etničnost in nacija: razmisleki o preučevanju*

in paradigme razvoja »tretjega sveta«, ki je bila uveljavljena zlasti v obdobju med drugo svetovno vojno in 60. leti prejšnjega stoletja (Greenhalgh 1995: 5). Ena izmed temeljnih podmen teorije modernizacije je bila, da se v sodobnih »državah v razvoju« zrcali preteklost sodobnih »razvitih držav«. Bojazen pred globalnim demografskim neravnovesjem, utemeljena v izmerjenih visokih stopnjah prebivalstvene rasti v »državah v razvoju« v primerjavi z »razvitimi državami«, je na mednarodnem prizorišču pogojevala potrebo po takem razlagalnem zgodovinskem modelu, ki bi osmislil prizadevanja načrtovalcev globalnih povojnih gospodarskih in družbenih rekonstrukcijskih programov, ki so potrebovali različne projekcije svetovnih prebivalstvenih gibanj. Povojna rekonstrukcijska strategija, ki je bila v ZDA utemeljena kot *Nov dogovor*,³ je med svojimi načrtovalci aktivirala prav teorijo demografskega prehoda, in to predvsem kot primeren splošen zgodovinski model, ki bi lahko pokazal po razvojnih stopnjah urejeno tipološko umeščenost vseh tedanjih kolonialnih in neevropskih družb glede na pomembne gospodarske in demografske značilnosti (Szreter 1993: 664–665). Klasična teorija demografskega prehoda je namreč skušala na globalni ravni pojasniti demografski prehod od visokih stopenj rodnosti in smrtnosti k njunim nizkim stopnjam s pomočjo splošnega zgodovinskega modela, ki je povezal zgodovinsko in aktualno upadanje rodnosti z zahodnim stilom družbenoekonomske modernizacije in politične liberalizacije, receptom za takratno pospeševanje razvoja v Aziji, Afriki in Latinski Ameriki (ibid. 1993: 675).

Osrednja domneva klasične teorije demografskega prehoda je bila trdno utemeljena v predstavi, da se prav vsaka država uspešno pomika od predindustrijskega k postindustrijskemu stanju demografskega ravnovesja, tj. od stanja visoke rodnosti in smrtnosti k stanju njunih nizkih stopenj kot rezultat kumulativnih učinkov industrializacije in modernizacije. Proces demografskega prehoda opredeljujejo tri stopnje: za prvo stopnjo sta značilni visoka smrtnost in rodnost prebivalstva, kar ima za posledico njegovo počasno rast. Za drugo stopnjo je značilen začetek upadanja smrtnosti prebivalstva ob njegovi še vedno visoki rodnosti, kar vodi v hitrejšo prebivalstveno rast. Tretja

demografskih značilnosti nacionalnih populacij (2006) in Antropološka demografija: spodletela združitev antropologije in demografije? (2008).

³ V izvirniku poznan kot *New Deal*.

stopnja pa obeležuje tako padec rodnosti kot smrtnosti, kar ima za posledico upočasnjeno ali celo zaustavljeno prebivalstveno rast.

Zagovorniki teorije prvega demografskega prehoda so na podlagi tako zamišljenega splošnega tristopenjskega procesa razločevali tudi tri obsežne tipe nacionalnega prebivalstva: prvega predstavlja prebivalstvo evropskega izvora, značilno zanj pa naj bi bilo, da je že prešlo vse tri stopnje demografskega prehoda in da je v stanju začetka upadanja prebivalstvene rasti. Drugi tip predstavlja »prebivalstvo v zgodnji fazi demografske evolucije«, v kateri se je dogajala hitra »prehodna prebivalstvena rast«, ker je smrtnost že začela upadati, tradicionalno visoka rodnost pa je še vztrajala, ker se bojda sile modernizacije še niso povsem uveljavile. Zadnjo kategorijo pa predstavljajo tiste države, ki so komaj stopile na pot demografskega prehoda. Čeprav so bile njihove stopnje prebivalstvene rasti nizke zaradi visoke smrtnosti, ki je dobesedno izravnala visoko rodnost, so jih gledali kot države prebivalstva z »visoko potencialno rastjo«, ki bi bila uresničljiva takrat, ko bi jih enkrat zajeli ekonomski razvoj in modernizacija (ibid. 1993: 662).

Notestein, eden izmed oblikovalcev klasične teorije demografskega prehoda, se je ob koncu 50. let prejšnjega stoletja celo zavzel za hitro poseganje v takrat večino agrarnih »držav v razvoju« s takimi ukrepi (na primer nadzorovanja rojstev skozi programe družinskega načrtovanja), ki bi znatno pospešili proces upadanja rodnosti, ker bi imeli takojšnje učinke v primerjavi z bolj ambicioznimi ekonomskimi in družbenimi projekti razvoja. V ta namen pa bi morali poglobiti znanje tudi o zgodovinskih vzrokih padanja rodnosti v tistih državah, ki so ga najprej zabeležile, tj. v podeželski Franciji v zgodnjem 19. stoletju in v vzhodni Evropi v obdobju med svetovnjima vojnama (Notestein v: Szreter 1993: 671–672).

Klasično teorijo demografskega prehoda je dve desetletji preverjala t. i. princetonska skupina demografov in zgodovinarjev z znamenitim *Evropskim rodnostnim projektom*.⁴ Projekt so začeli izvajati leta 1963 s ciljem, da bi preverili vzročno povezavo med družbenoekonomskim razvojem in začetkom zgodovinskega upadanja rodnosti. S tem ciljem so sistematično zbrali statistične podatke, ki dokumentirajo stopnje rodnosti in družbenoekonomske spremembe v približno sedemsto evropskih provincah v obdobjih poglobitnega

⁴ V izvorniku se projekt imenuje *European Fertility Project*.

padca rodnosti, tj. nekje med letoma 1850 in 1950. Nepričakovan rezultat projekta je pokazal, da se je upadanje rodnosti skoraj istočasno pojavilo v večini zahodnih in severovzhodnih evropskih provincah kljub velikim družbenoekonomskim razlikam med njimi. Zagovorniki teorije demografskega prehoda so se znašli v zagati: klasične napovedne spremenljivke teorije demografskega prehoda – urbanizacija, pismenost, smrtnost novorojenčkov in otrok ter industrializacija – niso utemeljile zgodovinskega padca rodnosti. Nasprotno, pokazalo se je, da »kulturno ozadje« evropskih provinc bolj vpliva na začetek in razširitev upadanja rodnosti, neodvisno od družbenoekonomskih okoliščin. Medtem ko so območja s podobnimi družbenoekonomskimi značilnostmi vstopila v obdobje prehoda v različnih obdobjih, so območja z različnim družbenoekonomskim razvojem, toda s »podobno kulturo«, vstopila v prehod v podobnih obdobjih (Knodel in Van de Walle v: Kertzner in Fricke 1997: 11).

MEDGENERACIJSKO PRETAKANJE BLAGINJE KOT POJASNILO ZGODOVINSKEGA PADCA RODNOSTI

In kje se ta zgodba dotakne medgeneracijskih odnosov? Nezadovoljstvo s klasično teorijo demografskega prehoda je imelo za posledico oblikovanje raznovrstnih alternativnih pristopov k preučevanju zgodovinskega padca rodnosti, znanih kot postklasične teorije rodnostnega prehoda (Greenhalgh 1995: 6–7). Med njimi je tudi teorija pretakanja blaginje med generacijami, ki jo je oblikoval antropološki demograf John Caldwell v 80. letih prejšnjega stoletja, ko je skušal preusmeriti pozornost preučevanja vzrokov za upadanje rodnosti k organizaciji družinskih sistemov v raznovrstnih družbah. Svojo analizo je umestil v »razvojno shemo« treh vrst družb, ki naj bi pojasnjevale »racionalno« rodnostno obnašanje od visoke k nizki rodnosti. Opredelil jih je kot primitivne, tradicionalne in prehodne družbe, njihovo tipologijo pa je vezal predvsem na gradivo, ki ga je zbral v času svojega terenskega dela v Afriki; prepričan je bil, da so na tem kontinentu vse tri vrste družb dobro zastopane (Caldwell 1976: 323).

Kritičen do omejenih in neobveščenih evropocentričnih konceptov in predpostavk, uporabljenih v večini takrat demografsko zasnovanih svetovnih

anketnih raziskavah v »državah v razvoju«, ⁵ je sprva prevprašal enega temeljnih konceptov klasične teorije demografskega prehoda, tj. »racionalno obnašanje« ljudi v svojih rodnostnih odločitvah. V nasprotju z evropocentričnimi predstavami o racionalnem obnašanju ljudi le v navezavi na denarno ekonomijo je zagovarjal stališče, da so vse vrste družb »ekonomsko racionalne«, vendar znotraj mej, ki jih oblikujejo tudi neekonomski dejavniki (1976: 332). Posledično je izpostavil več pasti takratnega demografskega preučevanja, ki so prispevale k napačnemu razumevanju narave globalnega, tj. tudi zunajevropskega demografskega prehoda. Prva se je nanašala na pogosto zanemarjen ali pa napačno razumljen obseg in smer pretakanja blaginje med generacijami v raznovrstnih družinskih sistemih pred demografskim prehodom, v času njegovega trajanja ali po njem. Caldwell (1976: 337) je poudaril, da se koncept blaginje ne veže samo na denarno ekonomijo, ampak celoten repertoar dobrin, podpor, jamstev ipd., ki v različno opazovanih demografskih obdobjih in družinskih sistemih ne morejo biti odkriti, ne da bi preučili celovite okoliščine delovanja opazovane družbe. Tako preučevanje, ki ne more biti zajeto samo na podlagi analiz obsežnih anketnih raziskav in razpoložljivih popisov, pa je nujno izvajati na vzorcih manjšega obsega, saj se je v na primer t. i. primitivnih družbah veliko blaginje pretakalo zunaj denarne ekonomije. Kritičen je bil tudi do evropocentrične opredelitve družine v takih anketnih raziskavah, še posebno pa na omejevanje rodnostnih raziskav na mnenja anketirank, ki so odgovarjale na vprašanja tudi glede odzivov svojih partnerjev; nihče od snovalcev anket namreč ni pomislil na širšo mrežo sorodnikov, ki so vpleteni v rodnostne odločitve, oziroma na zapleteni sistem odločanja in obveznosti v bivanjski skupini sorodnikov, v katerem jedrna družina ni nujno prepoznana podenota. Skratka, Caldwell je bil prepričan, da so obsežne ankete, ki so jih po zgledu evropskih rodnostnih anket izvajali v »državah v razvoju«, v svoja vprašanja nekritično vpletle temeljne značilnosti modernizacije, ki so jo demografi praviloma razumeli kot poglobitveni mehanizem za zmanjševanje rodnosti in uravnavanje globalne prebivalstvene rasti (ibid.: 338).

S svojo tipologijo družb je avtor na eni strani skušal razložiti pasti takratnega demografskega preučevanja zunaj Evrope oziroma industrijskih družb,

⁵ Take so bile na primer t. i. anketne raziskave KAP (*knowledge, attitude and practice*), ki so vključevale in merile nabor vsebin o znanju, stališčih in praksah vprašancev.

na drugi strani pa utemeljiti svojo razlago o globalni spremembi rodnostnih režimov oziroma prepričljivo odgovoriti na vprašanje, zakaj je prišlo do upadanja rodnosti v »državah v razvoju«.

Caldwell je v jorubski nigerijski družbi⁶ identificiral t. i. primitivno, tradicionalno in prehodno družbo, tj. vrste družb pred in v času demografskega prehoda, s katerimi je nameraval razložiti vzroke upadanja rodnosti. Primitivno družbo je opredelil kot tako družbo, v kateri je pleme, klan ali vas najpomembnejša organizacijska institucija, ki deluje neodvisno od obsežnejših mehanizmov države ali cerkve. Avtor je bil prepričan, da so številni vidiki delovanja tovrstne družbe pomembni za razumevanje vseh vrst (tudi evropskih) družb pred demografskim prehodom (ibid.: 339). To so družbe, v katerih ne moremo obravnavati preproste, običajno nedenarne ekonomije ločeno od družbenih odnosov. Njihove temeljne značilnosti so zemljišče v skupni lasti, skupno bivanje obsežnih omrežij sorodnikov, poklicno sodelovanje in h gerontokraciji usmerjena družbena organizacija. Vzpostavljeni sistem varnosti je utemeljen v vzajemnih obveznostih članov take skupnosti, kar ima nedvomno pomembne rodnostne implikacije, ki se kažejo v vzdrževanju »racionalne« visoke rodnosti in sistemov razširjene družine (ibid.: 340). V nasprotju s primitivno družbo se v tradicionalni, pretežno kmetijski družbi že uveljavi denarna ekonomija, pa tudi cerkev in država naj bi zagotavljali določene oblike pomoči. Značilno tako za primitivno kot tradicionalno družbo je, da smer pretakanja blaginje poteka od otrok k staršem, kar je Caldwell (ibid.: 344) utemeljil z različnimi ekonomskimi koristmi, ki jih v takih družbah otroci zagotavljajo enemu ali obema od staršev: korist zaradi položaja je utemeljena v neenakosti po spolu, starosti in statusu družine in je praviloma še posebno pomembna za patriarhalne moške; delo otrok v gospodinjstvu in na kmetiji ne proizvaja le dobrin, ampak zagotavlja vrsto podpor; odrasli otroci običajno s staranjem staršev prevzemajo vedno večji obseg dela na kmetiji, pomagajo pri raznovrstnih praznovanjih, slavnih in pogrebih ter skrbijo za ostarele člane. Starši pa vlagajo v usposabljanje ali izobraževanje svojih otrok, da bi s tem povečali njihovo zmožnost »povračil« pozneje v življenju.

Demografski preobrat rodnostnega režima, ki ga označuje spremenjena

⁶ V svojih izvajanjih se je Caldwell opiral na projekt spreminjanja afriške družine (1974) in študijo o nigerijski družini (1963).

smer pretakanja blaginje, tj. od staršev k otrokom, »ekonomska racionalnost« pa implicira nično rodnost, je po Caldwellu predvsem družbeni pojav, ki naj bi se zgodil, ko se ekonomija jedrne družine loči od ekonomije razširjene družine. V opazovani prehodni, tj. urbani jorubski družbi naj bi se to zgodilo sprva s čustveno nukleizacijo, ki je po Caldwellu produkt »vesternizacije« oziroma »uvoza drugačne kulture« z mehanizmi kolonialne administracije in s prizadevanji misijonarjev. Oboji so namreč oglaševali zahodno krščansko družino kot zgled, ki so ga nadalje propagirali množično izobraževanje in množični mediji (ibid.: 352–353). Z demografskega vidika sta bila potemtakem v Nigeriji najpomembnejša uvožena koncept prevlade jedrne družine z močnimi poročnimi vezmi in koncept osredotočanja na ukvarjanje z otroki in njihovimi izdatki, kar naj bi vodilo do uresničljivega upadanja tako smrtnosti kot rodnosti v »tretjem svetu« (ibid.: 356).

Caldwell se je zavedal, da vztrajanje pri terensko zasnovanih analizah pretakanja medgeneracijske blaginje zahteva študij zgodovinskih, socioloških in antropoloških del na eni strani, obenem pa nadaljnji razvoj primerne konceptualne in meritvene orodjarne. Poudaril pa je, da je poglobljena ugotovitev njegove analize ta, da upadanje rodnosti v »tretjem svetu« ni odvisno od širitve industrializacije ali stopnje ekonomskega razvoja, kot so domnevali zagovorniki klasične teorije demografskega prehoda, ampak da se je verjetno zgodilo že pred industrializacijo Nigerije z uvozom »zahodne kulture« (ibid.: 358).

Čeprav so ocenjevalci Caldwellove teorije njeno splošno zasnovanost pojašnjavanja visokorodnih in nizkorodnih rodnostnih režimov gledali kot velik prispevek k demografskemu raziskovanju, ni zanemarljiva ocena, da njegova teorija prispeva tudi k uveljavljanju teorij o družini in kulturi v demografskem preučevanju (Kaplan in Bock 2001: 5560). Caldwellov poziv k resnemu upoštevanju in izvajanju terenskih študij, zlasti antropoloških etnografij, da bi lahko večplastno razumeli splošne prebivalstvene trende, je imel za posledico oblikovanje mikrodemografije, pristopa, ki je znotraj tradicionalno kvantitativno usmerjene demografije uveljavil pomembnost lokalnega konteksta. Mikrodemografski projekti, prepoznani tudi kot eden izmed bolj uspešnih pokazateljev sodelovanja med antropološkimi in sociološkimi demografi (Kertzner in Fricke 1997: 13), pa so proizvedli nepričakovan izid. Caldwellova splošna teorija pretakanja medgeneracijske blaginje je spodbudila številna

empirična raziskovanja po svetu, ki pa je niso vselej potrdila; verjetno prav zaradi upoštevanja zgodovine lokalnih posebnosti.

ŽIVLJENJE V VEČGENERACIJSKI DRUŽINI V PRETEKLOSTI: ROMANTIČNA PREDSTAVA ALI RESNIČNOST?

V istem obdobju, tj. po zaključku *Evropskega rodnostnega projekta*, so družboslovci in humanisti poudarili tudi nujnost preučevanja zgodovine demografije staranja.⁷ Svoje pobude niso utemeljevali le z demografskimi evidencami staranja prebivalstva po vsem svetu, temveč tudi z napačnimi ali pa neobveščeni predstavi o staranju prebivalstva, na katere se je sklicevala tako stroka kot politična javnost. V tovrstnih razpravah je bilo poleg ekonomskih izračunov staranja prebivalstva možno razbrati tudi moralne pomene v obliki retoričnega vprašanja, ali se sodobna družba odmika od preteklih praks, ko se je stare ljudi brezprizivno spoštovalo in so zanje skrbele mlajše generacije članov večgeneracijskih družin.

Demografski antropolog Kertzer je raznovrstne razlage staranja prebivalstva v preteklosti zožil v dve skupini, in sicer jih je uvrstil med zagovornike romantičnega in revizionističnega scenarija. Predstavniki romantičnega scenarija so, po Kertzerju (1995: 364), izkristalizirali take podobe preteklih obdobij, v katerih so mlajši člani družine spoštljivo in podporno (oskrbovalno) ravnali s svojimi ostarelimi člani, ki so praviloma zasedali ugledne položaje moči v skupnih družinskih gospodinjstvih s svojimi odraslimi otroki in vnuki. Taka oblika bivanja starejše in mlajše generacije »pod isto streho« naj bi postopoma postala žrtev napredka, tj. procesov industrializacije in modernizacije, kar naj bi vodilo do osamitve starejšega prebivalstva oziroma do njihovega od odraslih otrok ločenega življenja. Zagovorniki tega scenarija so tako gledanje posplošili tudi na »nezahodni svet«, saj so ga gledali kot

⁷ Čeprav velja delo Petra Lasletta (1972) z naslovom *Household and family in past time* (Gospodinjstvo in družina v preteklosti) za programsko študijo zgodovinske demografije staranja, so se udeleženci konference (zgodovinarji, antropologi, sociologi, ekonomisti in demografi) iz številnih držav leta 1990 v mestu York (ZDA) posebej zavzeli za njeno uveljavitev, tokrat v aktualnih svetovnih okoliščinah staranja prebivalstva.

danesh ohranjajoč tak vzorec skrbi za starejšo generacijo, kot je bil v preteklosti značilen za »zahodne družbe«.

Na drugi strani pa naj bi prav evropski zgodovinarji utemeljevali nasprotno, tj. revidirano predstavo življenja ostarelih ljudi v preteklosti, podobo, ki katastrofično orisuje gnetenje starih ljudi v javnih, dobrodelnih ustanovah, ali pa njihov vsakdanji boj za preživetje, ki je bil odvisen od njihovega zdravja in zmožnosti dela na stara leta. Z evidenco kompleksnih vzorcev oziroma različnih oblik bivanja ostarelih po svetu Kertzer oba scenarija označi za poenostavljene, stereotipne in enostranske razlage življenja starih ljudi v preteklosti. Bivanje starejših ljudi je namreč koncept, ki po Kertzerju (1995: 378) še danes povezuje zgodovinske študije s političnimi razpravami v točki dileme, ali je država odgovorna skrbeti za ostarele ljudi ali je zanje dolžna poskrbeti družina.

Da starejši ljudje v t. i. zahodnih družbah v preteklosti niso imeli zagotovljene eksistence s sobivanjem s svojimi odraslimi otroki, so pokazali kritiki modela modernizacije, ki so se oprli na študije zgodovinarjev oziroma zgodovinskih demografov t. i. kembriške skupine⁸ in drugih, ki so dokazovali, da v preteklosti na »zahodu« razširjena, večgeneracijska gospodinjstva niso bila običajna oblika sobivanja več generacij pod isto streho. Nasprotno, na podlagi obstoječih prebivalstvenih evidenc so pokazali, da so bila v predindustrijskem obdobju v »zahodnih družbah« prevladujoča jedrna gospodinjstva. Vendar je bila taka praksa kot prevladujoča oblika ločenega bivanja generacij evidentirana v glavnem v Angliji in ne v vseh zahodnoevropskih državah ali celo evropskih državah nasploh. Revizionisti so potemtakem prakso ene države posplošili na celotno področje Evrope oziroma na »zahod«, ki so ga med drugim primerjali z »vzhodom«, oziroma neevropskimi področji sveta. Pri tem so oblikovali poenostavljeno enačbo, po kateri je značilnost modernizirajočega se »zahodnega sveta« uveljavljanje jedrne oblike družine, tj. ločenega bivanja generacij, v nasprotju s korporativnimi družinskimi enotami, tj. skupnim bivanjem več generacij, značilnimi za sodobni »nezahodni svet«, na primer Azijo in Afriko (Kertzer 1995: 371).

⁸ Kembriško skupino za preučevanje zgodovine prebivalstva in družbene strukture (*The Cambridge Group for the History of Population and Social Structure*) sta leta 1964 ustanovila geograf Tony Wrigley in danes pokojni zgodovinar oziroma zgodovinski demograf Peter Laslett. Skupina je znana po svojem pionirskem delu o angleški demografski zgodovini in zgodovini struktur družine in gospodinjstev.

Kertzner je prepričan, da so bila številna dela o angleško govorečih družbah tako vplivna, da so še danes sociološka in zgodovinska besedila polna divjih posplošitev o gospodinjstvu jedrne družine kot norme v »zahodni« ali evropski zgodovini (ibid.: 377). S pregledom študij o evropskih praksah življenja starejših ljudi s svojimi odraslimi otroki v preteklosti je pokazal,⁹ da so bila v vzhodnih, osrednjih in južnih predelih Evrope kompleksna družinska gospodinjstva prav tako značilna kot jedrna gospodinjstva. Res pa je, da je delež jedrnih gospodinjstev prevladoval tako v severozahodnih državah Evrope kot tudi severne Amerike. Vendar je avtor opozoril, da so zaradi dveh demografskih dejstev, tj. pozne starosti ob poroki in visokih stopenj smrtnosti odraslih, odrasli člani jedrnega družinskega sistema preživeli malo svojega življenja ločeno od svojih otrok. Domneval je, da kulturna norma neolokalnosti¹⁰ ne proizvede avtomatično sistema jedrne družine, kot so predpostavljali revizionisti v skladu s teorijo modernizacije, saj praksa, da so ljudje oblikovali svoja lastna gospodinjstva ob poroki, ni izključevala prakse sobivanja z onemoglimi ali ovdovelimi starši pozneje v življenju (ibid.: 372). Torej, ko je govor o jedrnem družinskem sistemu, moramo vedeti, kako so živeli starejši ljudje, ko niso bili več zmožni upravljati svojega lastnega neodvisnega gospodinjstva: ali sami, ali so se oprli na javne institucije ali pa na lastne otroke. Primer, da so se preselili k svojim odraslim otrokom, Kertzner pojmuje kot »ponovno vključitev sistema jedrne družine« (ibid.: 376).

Nazadnje je avtor kritičen do neobveščeneh modernističnih predstav o starejših ljudeh v neevropskih državah, ki naj bi bili v preteklosti in tudi v sedanosti oskrbovani s strani svojih otrok. Ponovno je s pregledom primerov študij o neevropskih praksah, omejenih na jug in vzhod Azije, pokazal, da je danes tod očitna prevlada vzorca razširjenih družin, ki pa je močno utemeljena v patrilokalni normi. To pomeni, da je v teh predelih sveta zaveza podpiranja ostarelih staršev pripisana sinovom in njihovim družinam, kar pa ne izključuje primerov, ko hčere skrbijo za ostarele starše oziroma sobivajo z njimi. Res pa je,

⁹ Pri tem se je opiral na samostojne študije avtorjev zgoraj omenjene konference v Yorku, ki so prispevali svoja poglavja za zbornik z naslovom *Aging in the Past: Demography, Society and Old Age* (Staranje v preteklosti: demografija, družba in starost), ki sta ga leta 1995 souredila s Petrom Laslettom.

¹⁰ Neolokalnost označuje tako vrsto poporočne nastanitve, pri kateri poročni par biva ločeno od obeh izvornih starševskih družin.

da je delež takih sobivanj v manjšini v primerjavi s sobivanji ostarelih staršev z družinami odraslih sinov (ibid.: 370).

Da bi se izognili raznovrstnim mitom, bodisi o »zlatem obdobju staranja« v večgeneracijskih družinskih skupnostih v preteklosti bodisi o »pretrganih medgeneracijskih vezeh« in zmanjšani medgeneracijski podpori kot posledici procesov modernizacije, je Tamara Hareven (1996: xi) predlagala pristop življenjskega poteka kot razlagalnega okvirja za preučevanje medgeneracijskih odnosov. Ta pristop vključuje tri smeri opazovanja, ki se osredotočajo na različna usklajevanja življenjskih prehodov opazovanca: posameznikovo časovno usklajevanje raznovrstnih življenjskih prehodov z dogodki zgodovinskih okoliščin, v katere je umeščen, z življenjskimi prehodi drugih članov družinske skupnosti in usklajevanje doživetih dogodkov v zgodnejših življenjskih obdobjih z dogodki, ki jih doživlja pozneje v življenju (ibid.: xii). Temeljni pri tem pristopu je koncept o »povezanih življenjih« opazovanih udeležencev, ki na primer ne obravnava starosti opazovanca kot njegovo osamljeno doživljanje, ampak kot del interakcije generacij v kontekstu spremenljivih zgodovinskih dogodkov. Udeleženci interakcij sodelujejo v številnih družinskih konfiguracijah, ki se v toku njihovega življenja spreminjajo in prav tako v različnih zgodovinskih okoliščinah. Ali povedano s primerom: v družinskem okolju so življenjski prehodi mlajše generacije prepleteni z življenjskimi prehodi starejše generacije. Časovno usklajevanje na primer odhoda odraslega otroka od doma in njegove poroke v zgodnji odraslosti je povezano s časovnim usklajevanjem prehodov starejše generacije v pokoj ali z otrokovim dedovanjem. Prav v tem se kaže medsebojna odvisnost generacij oziroma njihove strategije delovanja v obojestranskih interakcijah v toku življenja (ibid. 1996: xiii), ki so v zadnjih dveh desetletjih vedno bolj aktualna teoretična kot tudi globalno primerljiva empirična tema.

MEDGENERACIJSKI ODNOSI SKOZI LEČO STARANJA NA PODEŽELJU

Da so raziskovalci posvetili malo pozornosti eksplicitnemu preučevanju odnosov med generacijami sodobnega kmečkega prebivalstva, torej ni naključje. Eden izmed razlogov se prav gotovo nahaja v prevladujočih razlagah v skladu

s teorijo modernizacije, ki so proizvedle poenostavljene podobe o kmečkem življenju, ki dokaj romantično upodabljajo tesne in podporne sorodstvene odnose med generacijami, običajno živečimi v razširjeni večgeneracijski kmečki družini, obenem pa poudarile, da take povezave niso značilne za ljudi v mestih (Lee in Cassidy 1985, Marotz-Baden idr. 1988). Morda so prav zaradi tega raziskovalci iz vrst socialne gerontologije šele pred dobrim desetletjem organizirali prvo mednarodno konferenco o globalnem staranju na podeželju.¹¹ Njeno utemeljitev so podkrepili z demografskimi evidencami, ki so kazale, da več kot polovica starejših ljudi na svetu živi na podeželskih območjih oziroma da je v večini držav po svetu delež starejših ljudi večji v podeželskih kot pa mestnih okoljih. Leto dni pozneje je izšla posebna izdaja znanstvene revije *Staranje in družba*,¹² v kateri je objavljenih šest prispevkov s konference, ki presojajo prav medgeneracijske odnose na podeželju; po dva prispevka obravnavata primera iz Evrope, »novega sveta« in »držav v razvoju«.¹³

SVOJSKOSTI POSAMIČNIH PRIMEROV

PRIMERA IZ EVROPE

Poleg splošnega orisa podobnosti obstoječe literature o staranju na podeželju in posledično o medgeneracijskih odnosih besedila primerov iz različnih predelov sveta obravnavajo tudi pomembne različnosti, katerih presoja je nujna v izogib »znanim« pastem in bodočim smerem tovrstnega preučevanja. Tako nas avtor »nemškega primera« (Scharf 2001) opozori, da kljub zgodnjim delom ameriških gerontologov in nedavnemu zanimanju raziskovalcev za vidike skupnosti in okolja pri obravnavi staranja prebivalstva, ni dovolj empirične evidence o različnih položajih starejših ljudi v posebnih bivanjskih okoljih, na primer podeželskih in mestnih. Taka evidenca bi na primer preprašala enotne stereotipske podobe o ruralnem staranju ali poenostavljeno gledanje na

¹¹ Konferenca z naslovom *Staranje na podeželju: globalni izziv* je bila organizirana v mestu Charleston v Virginiji (ZDA) leta 2000.

¹² V izvirniku se naslov glasi *Ageing and Society*.

¹³ Besedili iz Evrope se nanašata na raziskavi iz ruralne Nemčije in Walesa, iz »novega sveta« sta vključeni raziskavi iz ameriške Minnesote in južnega otoka Nove Zelandije, »državi v razvoju« pa predstavljata primera raziskav iz predelov ruralne Indije in Indonezije.

starejše ljudi na podeželju kot živeče bodisi v »ugodnem« ali »neugodnem« položaju, bodisi »dobro integrirane« v socialna omrežja, bodisi »družbeno izolirane«. Podeželski konteksti so tako kot mestni raznoliki zaradi številnih in raznovrstnih zgodovinskih ter družbenih delitev in v primerjavi z »državami v razvoju« je delež starejšega ruralnega prebivalstva v številnih industrijskih družbah v manjšini.

»Nemški primer« dovolj nazorno pokaže, da so specifičnosti okolja pomemben pokazatelj razlik ruralnega staranja že s primerjavo demografskih evidenc iz nekdanje Vzhodne in Zahodne Nemčije, pa tudi številnih regij po njuni združitvi. Obstoječe prebivalstvene slike kažejo, da starostno strukturo različnih predelov nemškega podeželja določajo razlike med rodnostjo in smrtnostjo, še pomembneje pa dolgotrajni vzorci migracij, še posebno mladih. Tradicionalno je bila namreč rodnost višja na podeželju kot v mestih, zgodovinsko pa na vzhodu današnje države. Z združitvijo Nemčije se je na vzhodu rodnost izrazito znižala tudi zaradi ekonomske negotovosti in slabljenja kmetovanja kot gospodarske panoge. Mlade generacije so se izseljevale s podeželja že v preteklosti, njihovo neenakomerno izseljevanje iz različnih ruralnih predelov države pa je povzročilo, da so se nekatere regije starale hitreje kot druge. Obenem sta naraščajoča blaginja in mobilnost vodila številne mlade družine iz mest na predmestna področja, kar je imelo za posledico povečan delež starejših ljudi tudi v mestih. Nujno je upoštevati sicer manjši delež mestne upokojske starejše generacije, ki se opazno priseljuje na podeželska področja v želji, da spremeni kraj bivanja. Skratka, nemška študija primera opozarja na raznolikost ruralnih in mestnih kontekstov tako med vzhodnimi in zahodnimi predeli države kot tudi znotraj njih.

Avtor nemške študije presoja še en pomemben vidik staranja na podeželju. Opirajoč se na obstoječe ruralne študije, opozori, da je neprimerno posploševati tudi bivanje v večgeneracijskih gospodinjstvih. Tako kot v večini evropskih držav ima tudi zdajšnja Nemčija manjši delež starejših, ki živijo z odraslimi otroki v večgeneracijskih gospodinjstvih, je pa njihov delež večji na ruralnih področjih. Toda tudi na podeželju se ti deleži razlikujejo glede na različne ruralne kontekste. Vse to pomembno vpliva na prakse medgeneracijske pomoči, ki govorijo bolj v prid predstavi o »zaupnosti na razdalji« med ločenimi gospodinjstvi generacij tako v mestnih kot v podeželskih okoljih kot pa medgeneracijski pomoči zgolj skupaj živečih generacij pod isto streho. Številne

študije nadalje kažejo, da skupno bivanje generacij še ni jamstvo za »dobro integrirane starejše ljudi« v družinskih in lokalnih skupnostih. Osamljenost starejših, stres in ambivalentna občutenja so pojavi, ki jih raziskovalci beležijo tako v večgeneracijskih družinah kot tudi v ločenih gospodinjstvih in tako na podeželju kot tudi v mestih. Avtor je prepričan, da so bile doslej podobnosti in različnosti mestnih in podeželskih okolij in vsakega okolja posebej podcenjene tudi zaradi vpliva teorije modernizacije v tovrstnem preučevanju. Ta je praviloma družbenoekonomski razvoj ruralnih območij gledala kot »v zaostajanju« za mestnim razvojem (Scharf 2001: 560).

Avtorici »britanskega primera« ruralne študije (severni Wales), Wenger in Burholt,¹⁴ se osredotočata na vpliv ruralne poklicne strukture na medgeneracijske odnose z vidika izseljevanja z območja zaradi zaposlitve in priseljevanja zaradi prednosti podeželskega okolja. Z analizo longitudinalne anketne raziskave o staranju v mestu Bangor in nestrukturiranih intervjujev sta identificirali štiri kategorije položajev starejših staršev na podeželju: takih z družinskimi vezmi, ki se nanašajo na lokalno družinsko podjetništvo, večinoma na družinsko kmetovanje; takih, ki se ne ukvarjajo s kmetovanjem, so pa dolgotrajni prebivalci podeželja in vsaj en njihov otrok živi na razdalji do 15 milj; takih, katerih otroci ne živijo na razdalji do 15 milj, polovica pa jih je priseljencev na podeželju, in takih brez otrok. Po pričakovanju sta odkrili raznolike vzorce medgeneracijskih pomoči. Za prvo kategorijo je značilno, da jih večina živi z družino odraslega otroka, običajno tistega, ki je prevzel kmetijo. Vzdržujejo obojestranske odnose pomoči, ki pa se razlikujejo tako po obliki, spolu, starosti kot po sorodstveni bližini – na primer manj pogoste stike vzdržujejo z drugim sorodstvom. V primerjavi s prvo so v drugi kategoriji starejši starši z manj otroki. To so družine z omejeno lastnino, ki imajo v bližini nastanjenega samo enega otroka, drugi otroci pa so zapustili območje zaradi omejenega trga dela. Stiki z »bližnjimi« otroki in vnuki so pogosti, manj pogosti pa so s tistimi, ki delajo drugje. Starejši ljudje iz tretje kategorije družin imajo manj stikov z odraslimi otroki in vnuki. Njihovi medgeneracijski odnosi so manj spontani, a bolj strukturirani. V četrti skupini se starejši starši

¹⁴ Naslov njenega prispevka je *Differences over time in older people's relationships with children, grandchildren, nieces and nephews in rural North Wales (Razlike skozi čas: odnosi starejših ljudi z otroki, vnuki, vnukinjami, nečaki in nečakinjami v podeželskem severnem Walesu)*.

običajno navežejo na enega nečaka ali nečakinjo, ki je pogosto njihov dedič. V tem primeru obojestranski odnosi bolj odražajo koristi mlajše generacije kot pa podporo ostareli generaciji.

Avtorici skleneta študijo z ugotovitvijo, da teorija modernizacije ne omogoča sofisticirane razlage vztrajanja bolj tradicionalnih družinskih oblik v sodobni družbi. Bolj pravilo kot izjema so se pokazali raznoliki vzorci medgeneracijskih odnosov na podeželju (Wenger in Burholt 2001: 589), kar je samo še dokaz več o pomembnosti upoštevanja različnih ruralnih kontekstov.

PRIMERA IZ »NOVEGA SVETA«

Študiji primera »novega sveta« sta pretežno kvalitativno zasnovani in še podrobneje presojata raznolikost podpornih medgeneracijskih odnosov na podeželju. Avtorica »ameriškega primera« starejših žensk, ki živijo na podeželju osrednje Minnesote (Shenk 2001), ponazarja okoliščine žensk, ki same dejavno nudijo pomoč svojim lastnim še živečim staršem, obenem pa tudi svojim odraslim otrokom in vnukom; takih žensk, ki so predvsem prejemnice pomoči, ter žensk, ki ne prejemajo potrebne pomoči s strani svoje družine. Z uporabo pristopa življenjskih potekov članov družine se bralec seznanja s položajem družine sogovornic v konkretnih okoliščinah, z njihovimi viri pomoči in strategijami ravnanja v spremenljivih okoliščinah oziroma ob prehodih, kot so rojstvo ali poroka otroka, smrt starejših članov družine ipd. Sogovornice so pripovedovale o ljudeh, ki so bili zanje pomembni v življenju glede dajanja in prejemanja pomoči. Vse so starševsko oskrbo gledale kot odgovornost otrok, pri čemer so jasno začrtale meje svojih pričakovanj: medtem ko so same večinoma skrbele za svoje starše in druge sorodnike v preteklosti, se zavedajo, da istega ne morejo pričakovati od svojih otrok. Mlada generacija se namreč sooča z drugačnimi dnevnimi zahtevami, kot so se one, obenem pa je zdaj na voljo več alternativnih možnosti za oskrbo, kot pa so bile na razpolago v preteklosti. Čeprav nočejo biti v breme svojim otrokom ali drugim bližnjim sorodnikom, je družina še vedno prednostni oskrbovalec njihove pomoči.

»Novozelandski primer« je poseben glede presoje pomenov bližine in razdalje, o katerih starejši razpravljajo, ko je govor o družini in prijateljih. Antropološki del sicer dolgotrajne epidemiološke študije o staranju se nanaša na mestece Mosgiel, ki je privlačen upokojitveni center starejših ljudi iz podeželskega zaledja z razvitimi zdravstvenimi in socialnimi storitvami. Avtorica

študije z naslovom *Relativna razdalja: staranje na podeželju na Novi Zelandiji*¹⁵ Sally Keeling pojasnjuje, koga so sogovorniki in sogovornice prepoznali kot »najbolj pripravljenega pomagati« pri dnevnih opravilih in čustveni podpori. V ta namen je umestila njihove odrasle otroke v štiri analitične geografske cone, in sicer: »nekaj ulic stran od bivanja sogovornika«, »v Mosgielu«, »v širši regiji Ontago« in »zunaj Ontaga«. Avtorica je identificirala tri procese, s katerimi so starejši sogovorniki nadomestili izgubo izseljene mlajše generacije družinskih članov oziroma spremenjenega podpornega omrežja in obenem preoblikovali pomen bližine družinskih članov oziroma prijateljev. »Nadomestitev« ali »rezervo« je avtorica identificirala v primeru, ko lokalna oseba dolgotrajneje zapolni izpraznjeno mesto v lokalnem socialnem omrežju, običajno brez vednosti ali dovoljenja druge osebe, ki jo nadomesti; nečakinja, na primer, lahko vstopi v omrežje, ko ji umre mati, in skrbi za svojo teto. »Zastopniška bližina« je prepoznana, ko lokalna oseba kratkotrajno deluje namesto druge, geografsko bolj oddaljene; na primer vnuk, ki pride študirat v bližnje mesto, v katerem živijo stari starši, lahko deluje kot zastopnik enega od svojih staršev, ki živijo zunaj regije. »Podedovani odnosi« se nanašajo na izgubo »povezovalne« osebe; na primer po smrti ožjega sorodnika (brata ali sestre) se prevzame skrb za ostarelega svaka ali svakinjo. Vsi trije procesi so procesi spogajanih odnosov, saj so sogovorniki pretehtavali in primerjali geografijo in sorodstvo, koristi in čustveno razdaljo ali pa »krvne vezi« in poročne vezi, dolžnosti in obveznosti (Keeling 2001: 613).

PRIMERA IZ »DRŽAV V RAZVOJU«

Študiji primerov iz Indije in Indonezije naj bi ilustrirali posebnosti ruralnega staranja in medgeneracijske pomoči v »državah v razvoju«. Demografske evidence kažejo, da je tod obravnava staranja v bistvu razprava o ruralnem staranju. Leta 1999 je na primer evidenca ZN pokazala, da je ljudi, starih nad 60 let, v Indiji približno 72 milijonov, od tega pa jih je na podeželju živelo 78 odstotkov. Kar 90 odstotkov starejših prebivalcev je delalo v kmetijstvu ali pa so bili samozaposleni kot »mali« podjetniki, na primer ulični prodajalci (Bhat in Dhruvarajan 2001: 622–623). Ker se prebivalstvo Indije stara kot rezultat počasnejše rasti osnovne prebivalstvene piramide in obenem znižane

¹⁵ V izvorniku se naslov glasi *Relative distance: ageing in rural New Zealand*.

smrtnosti, so za indijsko vlado skrb vzbujajoče projekcije ZN, ki za leto 2050 napovedujejo kar 324 milijonov ljudi, starih nad 60 let, in celo potrójen indeks medgeneracijske odvisnosti med letoma 2000 in 2050.

V kmetijstvu in mestnem neformalnem sektorju upokojitvena starost ni izrecno opredeljena: dokler »zmorejo«, starejši ljudje delajo. Izseljavanje mladih s podeželja v mesta je proces, ki je del vsakdana tudi v sodobni indijski družbi, kljub temu pa je skrb za ostarele starše še vedno »sveta dolžnost« večine odraslih otrok. Bivanje z najstarejšim sinom je prednostna izbira staršev, sicer pa sta avtorja študije identificirala tri najbolj običajne prakse, ki so na voljo starejšim staršem v primeru, ko se najstarejši sin izseli v mesto: kot odvisni družinski člani lahko živijo z drugimi odraslimi otroki in njihovimi družinami; v primeru, da so se tudi drugi otroci izselili v mesto, se jim starši lahko pridružijo in nazadnje lahko na vasi ostanejo sami. Zaradi še vedno uveljavljene družbene norme – dolžnosti otrok za skrb za ostarele starše – institucionalno varstvo ostarelih ni popularno. Sicer pa je državna socialna varnost bolj privilegij zaposlenih v javnem sektorju in v velikih zasebnih družbah. V prid učinkovitejši starostni pokojninski shemi za kmetijski sektor govorijo tudi evidence, ki kažejo, da 90 odstotkov starejšega prebivalstva Indije živi pod pragom revščine, od tega pa jih je več kot polovica vdov. Pogosti so primeri, ki zaradi revščine in nezmožnosti preživetja starejših ljudi vodijo v konfliktna razmerja med sorodniki ali celo v zlorabo ostarelih članov družin (ibid.: 634). Tako kot »indijski primer« orisuje tudi »indonezijski primer« še posebno težaven položaj žensk nad 75 let starosti. Temeljna ugotovitev te študije pa je ta, da večina starejših ljudi še vedno živi skupaj z vsaj enim odraslim otrokom ali drugim sorodnikom oziroma slednji živi v isti vasi. Čeprav je izseljevanje mladih ljudi z vidika skrbi za starejše tudi tu neugodno, študija kaže, da se starejši prebivalci podeželja lahko zanesejo na potencialne skrbnike v svoji neposredni okolici (Keasberry 2001).

KAJ JE SKUPNEGA PRIMEROM Z RAZLIČNIH KONCEV SVETA?

Na podlagi pregleda obstoječe literature in šestih študij primerov je Clare Wenger skušala začrtati programska izhodišča različnega polja preučevanja, tj. staranja na podeželju. Tako izvemo, da so se »do zdaj« tovrstne raziskave

osredotočale samo na staranje v ruralnih območjih ene države, primerjave pa so bile praviloma izpeljane med državami istega »kulturnega področja« (Wenger 2001: 540). Raziskave nadalje kažejo, da sta urbanizacija in podeželska depopulacija povezani z diasporo družin: v vseh državah se mladi izseljujejo s podeželja zaradi zaposlitvenih priložnosti v mestih, pri tem pa zapuščajo v podeželskem okolju ostarele starše. Ponovna poselitev podeželja s strani starejših ljudi v času njihove upokojitve je evidentirana bolj v »razvitih državah«. V njih se tudi bolj prakticira »zaupanje na razdalji« kot praksa odnosov med generacijami družine, ki zagotavlja potrebe odvisnih družinskih članov in zahteve sodobne ekonomije glede mobilne delovne sile. To naj bi bil med drugim tudi dokaz, da se medgeneracijska solidarnost v obliki zaupnosti, stalnih stikov in izmenjav uslug ohranja tudi v »zahodnih družbah«, čeprav postaja ta oblika medgeneracijske solidarnosti vedno bolj običajna praksa ljudi tudi v »državah v razvoju« (ibid.: 541). So pa v vseh državah prav ekonomske neugodnosti in pritiski pogosto odločilni dejavnik izseljevanja s podeželja, kar slabi ekonomsko in politično moč tega okolja v primerjavi z mestnim okoljem.

Na ruralnih področjih so v večji meri identificirane družinske vrednote v smislu zaveze odraslih otrok za skrb za ostarele starše, ki je pogosto povezana z dovoljenjem za bivanje na njihovi posesti. Prav odnos med posedovanjem posesti in oskrbo na stara leta se kaže kot pomembno polje za nadaljnje preučevanje kot tudi že tolikokrat preučevana bivanjska nastanitev mlajše in starejše generacije na podeželju. V vseh državah namreč delež večgeneracijskih gospodinjstev upada, narašča pa delež ljudi, ki živijo sami. Ponekod v Evropi je to celo prednostna izbira načina življenja, vendar pogojno, če so starejši ljudje sorazmerno zdravi. V »državah v razvoju« je kljub zabeleženemu upadanju večgeneracijskih družin ta oblika družine še vedno norma (ibid.: 542–543).

Avtorica je nazadnje prepričana (ibid.: 544), da kljub raznovrstnim okoliščinam, praksam in oblikam staranja na podeželju obstaja med njimi dovolj podobnosti, da se ta vsebinska problematika upravičeno uveljavi kot samostojno polje preučevanja. Eden izmed njenih pomembnejših vidikov se nanaša na odnose med generacijami oziroma na medgeneracijsko odgovornost, ki se je kot obojestranska norma obnašanja pokazala prav v vseh obravnavanih predelih sveta.

SE JE STARANJE NA PODEŽELJU ŽE UVELJAVILO KOT POSEBNO POLJE PREUČEVANJA?

V zadnjem desetletju vidno narašča število monografij iz različnih predelov sveta, ki se ukvarjajo z vsebinami, povezanimi z aktualnimi trendi staranja prebivalstva na podeželju. Še vedno jih je večina omejenih na posamična nacionalna področja, primerjava kontekstov pa praviloma zajema podeželska in mestna okolja. Redke študije so že začetkoma zasnovane kot primerjave raznovrstnih kontekstov med državami. Njihov akademski prispevek se ne nanaša zgolj na dekonstrukcijo posploševanj, ki jih zajemajo skovanke kot na primer »države v razvoju« ali pa »razvite države«, temveč zaradi zahtev po primerljivosti običajno utemeljijo tudi nove vsebine opazovanj in metod preučevanj. Taka je prav gotovo primerjalna študija o ruralnem staranju v negotovosti v Indiji in Burkina Fasu,¹⁶ v dveh državah, ki sta po mnenju avtoric študije izrazito nasprotujoča si primera t. i. postkolonialnega razvoja in posledično tudi praks socialne varnosti starejših ljudi. Ta raziskava je še posebej pomembna, ker prevprašuje notorično predstavo, da je družina v »državah v razvoju« čvrst temelj socialne varnosti. Z opazovanjem položaja starejših revnih ljudi v raznovrstnih okoljih je pokazala, da družina avtomatično ne oblikuje kroga solidarnosti. Nasprotno, raziskava je priskrbela empirično podlago za premislek, kako negotova in nezanesljiva je lahko socialna varnost sorodstvenih omrežij.

Raziskovalne lokacije »indijskega primera« so omejene na državo Kerala, v kateri so gibanje za socialne reforme in drugi dejavniki prispevali k oblikovanju obetavnejšega sistema javne blaginje tudi na račun upadanja nekonkurenčnega kmetovanja. Nasprotno pa je za sodobni Burkina Faso še vedno značilno prevladujoče, v globalni perspektivi nekonkurenčno kmetijstvo, slabo razvit sistem javne blaginje in velik obseg zunanje razvojne pomoči. Da bi odkrile pestrost podpornih omrežij oziroma ureditev revnih starejših ljudi v okoljih, ki bolj ustrezajo resničnosti »na terenu« kot pa javnim predstavitvam, so avtorice študije uporabile t. i. vključevalni celoviti pristop preučevanja socialne

¹⁶ To je študija avtoric Willemijn de Jong, Claudie Roth, Fatoumate Badini-Kinda in Seeme Bhagyanath, ki so leta 2005 objavile študijo z naslovom *Ageing in Insecurity: Case Studies on Social Security and Gender in India and Burkina Faso (Staranje v negotovosti: študije primerov o socialni varnosti in spolu v Indiji in Burkina Fasu)*.

varnosti, ki ga ne zagotavlja le država s svojimi institucijami, temveč tudi drugi akterji, kot so na primer prostovoljne organizacije, regionalni trgi dela ter sorodstvene in lokalne skupnosti. Opazovanje stalne in spreminjajoče se pogajalske delovalnosti akterjev oziroma njihovih sistemov varnosti na ravni družine, skupnosti in države naj bi, po mnenju avtoric, preprečilo ujetost v opazovanje bolj kulturnih idealov kot pa vsakodnevnih praks.

Zaradi pravi primerljivosti so avtorice podobno strukturirale posamične študije primerov: podrobno so opisale javne podpore v vsaki izbrani raziskovalni lokaciji kot tudi podpore sorodnikov, sosedov in včasih tudi delodajalcev, lastne prispevke starejših za svojo varnost in nenazadnje negotovost najrevnejših starejših ljudi – običajno samskih žensk, žensk brez otrok, vdov ali pa drugih socialno izključenih oseb. Tako Willemijn de Jong v svoji študiji o revnih Hindujcih v urbani Indiji podvomi o prevladujočem javnem diskurzu o družinski podpori na stara leta. Namesto predstave o družini kot nezdgovinski naravni enoti, gospodinjstvu, v katerem »vsi složno živijo v eni hiši« (Jong idr. 2005: 49), avtorica ilustrira različne oblike socialne negotovosti, ki so odvisne od posameznikove pripadnosti družbenemu razredu, kasti in lokaliteti. Posebno pozornost namenja vprašanju, v kolikšni meri in obsegu lahko revni starejši ljudje v mestnih okoljih Kerale mobilizirajo podporo javnih agencij in svojih družin ter v kolikšni meri je podpora v starosti ospoljena. V nasprotju z začetnimi pričakovanji je odkrila, da so glede dnevnih potreb izjemnega pomena odnosi s sosedi, medtem ko razširjena oblika »družine« ne igra tako zaščitniške vloge, kot ji jo pogosto pripisujejo indijski politiki in preučevalci.

Študija primera o podeželski Kerali podpira pogloblitve ugotovitve indijske mestne študije primera. Seema Bhagyanath prav tako poudarja, da je lahko skrb za ostarele starše omejena zaradi nizkih dohodkov njihovih odraslih otrok, njihove brezposelnosti, inflacije, stroškov izobraževanja lastnih otrok in drugih zadev. Zato starejši v podeželskih območjih Kerale prakticirajo »kompilacijo oblik« socialne varnosti: poleg pomoči svojih odraslih otrok se starejši na podeželju poslužujejo razpoložljivih podpor državne blaginje, socialnih organizacij, pomoči, ki jo nudijo nekdanji delodajalci, razširjeno sorodstvo in sosedi.

Claudia Roth prav tako pokaže, da je v sedanjih družbenoekonomskih okoliščinah »afriška solidarnost« mit. Po splošno uveljavljenem načelu

vzajemnosti naj bi starodavni normativni model »zahteval«, da morajo odrasli otroci skrbeti za svoje starše; to dolžnost naj bi izvorno zagotavljali sinovi. S svojo raziskavo v Bobo-Dioulassu je pokazala, da je sorodstvo še vedno pomembno pri zagotavljanju oskrbe starejših ljudi, a praviloma ne v primerih revnih ali slabotnih starejših posameznic in posameznikov (ibid.: 113). Prejemanje pomoči se razlikuje oziroma je še vedno odvisno od stopnje sodelovanja starejše osebe v t. i. krogu recipročnosti. Odvisnost in socialna negotovost v starosti ogroža predvsem moške in ženske, ki nimajo zaslužka, lastnine, prihrankov ali potomcev, saj je število socialnih odnosov, ki jih oseba vzdržuje, sorazmerno vrednosti materialnih virov, ki jih ima na razpolago. Toda v podeželskem okolju Burkina Fasa je koncept družine kot jamstva socialne varnosti svojim članom še vedno uveljavljen. Pričakuje pa se, da posameznica ali posameznik enkrat tudi poplača pomoč, ki jo prejema (ibid.: 143). Potemtakem je družinska pomoč omejena pri revnih starejših posameznicah in posameznikih, ker niso zmožni izpolnjevati »zakona dolga« oziroma »uskrajene obojestranskoosti«. Bolj ko je oseba revna, težje izpolni socialni dolg in manj koristi se lahko nadeja od sorodniških odnosov.

K uveljavljanju staranja na podeželju kot razločnega polja raziskovalnega zanimanja vedno bolj prispevajo tudi študije, ki raziskujejo doživljanja medgeneracijskih odnosov opazovancev. Ena bolj referenčnih je prav gotovo študija o doživljanju medgeneracijskih odnosov očetov in odraslih sinov iz Iowe oziroma njenega podeželja. Elder je s sodelavci (1996) na podlagi raznovrstnih virov (posnetih pogovorov, videokaset o interakciji članov kmečkih družin, predvsem pa dolgotrajnih anketnih raziskav o mladih in njihovih podeželskih družinah iz osrednje Iowe) preverjal raznovrstne dejavnike, ki naj bi vplivali na odločitve odraslih sinov, da so nadaljevali s kmetovanjem. Karijerne poti različnih generacij sinov, ki so ostali na kmetijah ali oblikovali svoje lastne kmetije oziroma so jih zapustili in si poiskali zaposlitev v mestnih okoljih, so raziskovalci razlagali tako v kontekstu večjih sprememb v kmetijstvu, ki naj bi odločilno vplival na odločitve posamičnih opazovanih generacij (na primer v okviru okoliščin kmetovanja po drugi svetovni vojni ali pa v obdobju krize v kmetijstvu v 80. letih prejšnjega stoletja) kot v okoliščinah odnosov med generacijami oziroma odraslimi člani opazovanih družin. Raziskovalci so oblikovali raznovrstne analitične modele opazovanja in meritev na podlagi ocen stanja in odnosov v družini s perspektive odraslih sinov. Med odmevnejše

rezultate sodi prav gotovo kompleksno doživljanje odnosa z očetom s strani odraslih sinov. Elder je s sodelavci namreč ugotovil, da je generacija odraslih sinov, ki je nadaljevala s kmetovanjem, kljub krizi v kmetijstvu v 80. letih oblikovala posebne odnose s svojimi očeti, prav tako kmetovalci. Ti sinovi so običajno živeli v neposredni bližini svojih očetov, imeli z njimi pogostejše stike in interakcije kot pa sinovi, ki so opustili kmetovanje in se preselili v mesta, in po pričakovanju so sinovi kmetovalci očetom v njihovi starosti nudili več oblik pomoči (ibid.: 51–52). V nasprotju s pričakovanji pa so sinovi kmetovalci doživljali svoje očete kot bolj zahtevne v primerjavi s sinovi, ki so opustili kmetovanje. Do njih naj bi bili očete tudi bolj strogi in pogosto kritični, kar je Elder s sodelavci razumel kot potrditev več kot dvajset let starega opažanja antropologa Firtha in njegovih sodelavcev¹⁷ o tem, da sorodniška pomoč ni toliko povezana s kvaliteto čustvenih vezi, ampak s pričakovanji – sorodniki pomagajo, ker se to od njih pričakuje. Skratka, Elderjeva študija je pokazala, da odnosov med generacijami na podeželju ne gre enoznačno ali pa poenostavljeno gledati kot samo podporne ali konfliktne, ampak kot kompleksne odnose, ki zajemajo obe dimenziji. Obenem je Elderjeva študija opozorila, da morajo v bodoče raziskave o generacijah na podeželju in staranju opazovati tudi drugovrstne sorodniške odnose in obveznosti v isti generaciji, na primer med odraslimi brati in sestrami, ali pa med generacijami, na primer med odraslimi otroki in partnerjevimi ali partnerkinimi starši, in vključiti v presojo spol kot pomembno analitično kategorijo; »tradicionalno« naj bi ženske najbolj prakticirale skrbstvena dela (ibid.: 52 in 55).

Da je koncept doživljanja ambivalentnih občutenj, tj. kot pozitivnih in obenem kot negativnih do iste osebe, uporaben v študijah o medgeneracijskih odnosih na podeželju, je Elder s sodelavkama Willson in Shuey pokazal že nekaj let po opravljeni študiji o mladih in njihovih podeželskih družinah iz osrednje Iowe (1996). Avtorji so se oprli na podatke panelne študije družin v podeželski Iowi, ki je nadaljevanje študije iz leta 1996. Tokrat so v svoji analizi upoštevali tudi enostarševske družine, osredotočili pa so se na analizo dejavnikov, ki naj bi napovedali ambivalentna občutenja odraslih otrok do

¹⁷ Pri tem se Elder sklicuje na antropološko študijo (1970) z naslovom *Families and Their Relatives: Kinship in a Middle-Class Sector of London* (Družine in njihovi sorodniki: sorodstvo londonskega srednjega razreda) avtorjev Raymonda Firtha, Jane Hubert, Anthonyja Forgea in t. i. skupine *The London Kinship Project* (Londonski sorodstveni projekt).

svojih ali partnerjevih staršev. Teoretična izhodišča so vezali na nedavne razprave o medgeneracijski ambivalenci, s katero so številni avtorji in avtorice v zadnjem desetletju skušali pojasniti bolj kompleksno, tj. protislovno doživljanje medgeneracijskih odnosov, kot pa je bilo prikazano tako v študijah o medgeneracijski solidarnosti kot v študijah o medgeneracijskem konfliktu.¹⁸ Čeprav so viri doživljanja ambivalentnih odnosov družbeno strukturirani in se vežejo na številne nize družbenih odnosov, kot so na primer spol, razred, starost, rasa, etničnost, se avtorji v svoji študiji osredotočajo zgolj na spol. Na podlagi predhodnih študij so predpostavili, da je področje oskrbe ostarelih staršev na podeželju »tradicionalno« domena dela žensk in da bodo posledično prav one doživljale več ambivalentnih občutenj kot moški. Ker pa so lahko na podeželju dodatni viri takih občutenj vezani na medsebojno odvisnost generacij, so avtorji v multivariatni model vključili še pogostost stikov s člani več generacij, njihovo sobivanje in zdravje. Med drugim so odkrili, da so ambivalentna doživljanja proizvedena v kontekstu sorodstvenih odnosov, ki so strukturirani po spolu (Willson, Shuey in Elder 2003: 1066). Zlasti odvisnost od ostarelih staršev in odgovornost odraslih otrok, da zagotovijo njihovo oskrbo, so povezani z višjimi stopnjami ambivalentnih doživljanj pri odraslih hčerah in snahah, ki običajno tudi nudijo tako oskrbo.

Preučevalci ruralnega staranja se vedno bolj zavedajo, da so večgeneracijske kmečke družine izrazito zanimiv primer preučevanja medgeneracijskih odnosov, čeprav so sodobne kmečke družine v marsičem podobne drugovrstnim družinam, na primer mestnim. Še vedno svetovna evidenca kaže, da obstaja večja verjetnost, da se v primerjavi z nekmečkimi družinami delovno in domače okolje članov kmečkih družin prepletata oziroma da generaciji odraslih otrok in staršev delata in živita skupaj. Tudi v t. i. industrijskih družbah, v katerih je uveljavljeno družinsko kmetovanje, se življenjski prehodi članov kmečkih družin prepletajo: na primer čas predaje in prevzema kmetije je vezan na čas, ko se starejša generacija upokoji, mlajša pa deduje oziroma prevzame kmetijo. Kljub prepletenosti dela in doma v družinskem kmetovanju so raziskovalci že pred več desetletji opozorili, da je veliko pogostost stikov in interakcij v kmečkih družinah nujno pripisati bolj ekonomskim dejavnikom kot pa prevladujočemu (stereotipnemu) familializmu (na primer Lee in

¹⁸ Tej problematiki je namenjeno celotno drugo poglavje.

Cassidy 1985). Večina študij je potrdila le domnevo, da se vzorci dajanje oskrbe razlikujejo med ruralnim in mestnim prebivalstvom; pa še to bolj verjetno zato, ker javne storitve praviloma niso tako razširjene v ruralnih skupnostih v primerjavi z mestnimi, kar daje vtis, da v ruralnih okoljih »vztraja tradicija« skrbi za odvisne člane družine.

Po zgledu nedavnih študij o medgeneracijski ambivalenci¹⁹ je tudi Melberg preverjala domnevo, da se življenjska stila kmetic in kmetov razlikujeta predvsem v domeni nudenja skrbstvenih del, pri čemer kmetice doživljajo bolj ambivalentna občutja do oskrbovancev in oskrbovank, ker se od njih celo pričakuje, da tovrstna dela opravljajo z zadovoljstvom (Melberg 2005). S kombinirajočo anketno raziskavo o življenjskih okoliščinah kmečkega prebivalstva na Norveškem (2002) in naknadno opravljeno kvalitativno študijo primera desetih večgeneracijskih kmečkih družin je presenetljivo ugotovila, da anketni podatki kažejo, da zelo majhen delež kmečkega prebivalstva, ki živi v večgeneracijskih družinah, prejema neplačano skrbstveno delo ali pa celo potrebuje posebno nego. Ta rezultat je pripisala razpoložljivi tovrstni podpori s strani javnega sektorja. Prav tako presenetljivi so bili rezultati študije primera, ki so med drugim pokazali, da tako dajalci neplačanega skrbstvenega dela različnih generacij kot tudi njegovi prejemalci te pomoči ne gledajo kot obveze, ampak jo jemljejo kot samoposebiumevno (Melberg 2005: 436). V nasprotju s pričakovanji se stopnja dajanja pomoči ni razlikovala med generacijami in spoloma: ženske porabijo več časa za opravljanje skrbstvenih del z ostarelimi starši, vendar tudi moški, ki jih nudijo, porabijo zanje veliko časa. Se pa v primerih otroškega varstva in zahtevnejše praktične pomoči starejšim staršem člani opazovanih generacij in obeh spolov bolj zanašajo na javne storitve blaginje. Raziskava je pokazala, da so tako v primerih prakticiranja skrbstvenih del kot tudi drugih medgeneracijskih odnosov, ki se nanašajo na prepletenost dela in doma na kmetiji, v veliki meri prisotna ambivalentna občutenja med odraslimi otroki in ostarelimi starši, kar je avtorico prepričalo, da je medgeneracijska ambivalenca uporaben koncept za razumevanje kompleksnih medgeneracijskih odnosov v ruralnih okoljih.

Nenazadnje je nujno omeniti tudi prvo celovito študijo o medgeneracijski

¹⁹ Tudi tej vsebini je namenjeno drugo poglavje.

solidarnosti v Sloveniji (Hlebec idr. 2012).²⁰ Čeprav njene avtorice posebej ne presojuje odnosov med generacijami kmečkega prebivalstva, študija zagotavlja obsežen primerjalni okvir presoje medgeneracijske solidarnosti. Interdisciplinarno zasnovana raziskava zajema celo več ravni analize medgeneracijske solidarnosti, saj jo presoja kot del javnega sistema blaginje, kot raznovrstne oblike podpor v skupnosti in v družini. Po zgledu uveljavljenega modela medgeneracijske solidarnosti, kot ga je nekaj desetletij razvijal Bengtson s sodelavci, študija sprva zasleduje in identificira kazalnike za merjenje različnih oblik²¹ medgeneracijske solidarnosti iz dostopnih mednarodnih raziskav, ki so bile izpeljane v zadnjem desetletju. Nato avtorice presojuje medgeneracijsko solidarnost kot del omrežja socialne opore, podatke o čemer so črpale iz reprezentativne raziskave o socialnih omrežjih prebivalcev Slovenije iz leta 2002. Ugotovile so, da družina, opredeljena kot ožja in razširjena obenem,²² predstavlja polovico omrežja socialne opore v Sloveniji oziroma da poteka največji delež (petina) medgeneracijskega sodelovanja kot vira opore med starši in odraslimi otroki v primerjavi s člani razširjene družine, prijatelji in sosedi. Med slednjimi (prijatelji in sosedi) bolj prevladujejo znotrajgeneracijske vezi oziroma praktična pomoč (Hlebec idr. 2012: 43–44). Nadaljnja analiza deleža medgeneracijskih vezi po starostnih skupinah in vrstah opore²³ je pokazala, da se s starostjo večja pomen medgeneracijskih vezi in njihovega deleža v omrežju socialne opore prav pri vseh vrstah opore, vendar najmanj v primeru druženja, najbolj pa v primeru bolezni. Kot vir opore v primeru bolezni so se medgeneracijske vezi pokazale kot najpomembnejše prav za najmlajšo (do 29

²⁰ Preučevanje odnosov med generacijami je v slovenski družboslovni in humanistični znanstveni produkciji stalnica bodisi implicitnih bodisi eksplicitnih obravnav. Pregled tovrstne produkcije bi prostorsko presegel namen pričujoče monografije in ni pretirana ocena, da zahteva presojo v lastni monografiji. Na tem mestu naj opozorim le, da je ta vsebina zajeta v številnih študijah s področij demografije, socialne gerontologije, etnologije, socialne zgodovine, psihologije, antropologije, geografije in sociologije.

²¹ Bengtsonov model medgeneracijske solidarnosti preverja njenih šest oblik, in sicer povezovalno, čustveno, konsenzualno, funkcionalno, normativno ter strukturno solidarnost. Kaj vsaka od teh oblik zajema, bo govor v naslednjem poglavju.

²² V raziskavi ožja družina zajema tako generaciji staršev in otrok kot tudi sorojencev, razširjena družina vse ostale medgeneracijske kot tudi znotrajgeneracijske vezi (na primer med vnuki in starimi starši, sestričnami in bratranci) (ibid.: 43).

²³ Kategorije vključujejo druženje, denarno oporo, majhno in veliko materialno oporo, čustveno oporo in oporo v primeru bolezni (ibid.: 53).

let) in najstarejšo opazovano skupino (nad 70 let), za isti skupini pa so nadalje po pomembnosti važni še denarna opora ter materialne opore. Pokazalo se je, da je srednja generacija v najtežjem položaju, saj je pomemben vir denarne opore tako svojim otrokom kot svojim staršem.

Omejenost empirične raziskave zaradi opazovanja skupin otrok in staršev, ki niso člani istih družin, in zaradi zasnove raziskave, ki poleg solidarnih odnosov ni dopuščala ocenjevanja konfliktnih ali pa ambivalentnih občutenj odnosov anketirank in anketirancev, so raziskovalke dopolnile z vpeljavo kvalitativno zasnovanih delov raziskave (polstrukturirani pogovori), s katerimi so presojale različne razsežnosti medgeneracijskih in znotrajgeneracijskih odnosov v družinah, v skupnosti in med sosedi, o čemer bo več govora v nadaljevanju.

Naj za konec poudarim le, da se prav dopolnjevanje raznovrstnega in večravnega opazovanja odnosov med generacijami in v njih vedno bolj kaže kot nujno za presajo tako kompleksnih odnosov, kot jih lahko označijo izrazi solidarnost, konflikt in ambivalenca. Zdi se, da so to dojeli tudi oblikovalci, zagovorniki in kritiki uveljavljenih pojasnjevalnih modelov medgeneracijske solidarnosti, konflikta in ambivalence, ko so soočili svoja epistemološka in metodološka izhodišča preučevanja.

SO MEDGENERACIJSKI ODNOSI SOLIDARNI, KONFLIKTNI ALI AMBIVALENTNI?

Da so odnosi med generacijami veliko bolj kompleksni, kot pa govori poenostavljena predstava o medgeneracijski solidarnosti kot zanesljivi podpori ali pripravljenosti generacij, da druga drugi zagotovi nepovratne usluge, je pokazala tudi nedavna sociološka razprava o medgeneracijski ambivalenci. Razpravo je v celoti objavila znanstvena revija *Journal of Marriage and Family* v svoji posebni izdaji leta 2002,²⁴ saj njeni udeleženci kritično presojajo epistemološka in metodološka izhodišča preučevanja medgeneracijskih odnosov, ki so tudi zunaj akademskih krogov prepoznani kot vedno bolj pomembna tema zaradi aktualnih družbenih posledic staranja prebivalstva.

Ker »nesojeni pobudnici« razprave Ingrid Connidis in Julie McMullin v svojem prispevku o konceptu sociološke ambivalence v glavnem presojata pomanjkljivosti in prednosti preučevanja medgeneracijskih odnosov, kot sta ga utemeljila Pillemer in Lüscher in avtorji t. i. modela solidarnosti, si sprva oglejmo njuna utemeljevanja.

²⁴ Walker Alexis, urednica te posebne izdaje *Journal of Marriage and Family* (*Revija o poroki in družini*), uvodoma pojasni (2002: 557), da se je teoretična razprava pravzaprav spontano odvila v recenzentskem postopku prispevka avtoric Ingrid Connidis in Julie McMullin z naslovom *Sociological Ambivalence and Family Ties: A Critical Perspective* (*Sociološka ambivalenca in družinske vezi: kritična perspektiva*). Ocenjevalci njunega prispevka so namreč v svojih ocenah bolj presojali njune argumente kot pa način, kako je bilo delo napisano. Zato se je urednica odločila objaviti celotno razpravo, ki zajema izhodiščni prispevek avtoric, komentarje njihovih ocenjevalcev (Verna Bengtsona s sodelavci, Sare Curran in Kurta Lüscherja) ter njun sklepni odziv na njihove komentarje.

ALI MODEL SOLIDARNOSTI DOVOLJ POJASNI KOMPLEKSNOŠT MEDGENERACIJSKIH ODNOSOV?

Leta 1998 sta Pillemer in Lüscher v isti reviji objavila esej o medgeneracijski ambivalenci kot novem pristopu preučevanja odnosov med starši in odraslimi otroki.²⁵ Nov pristop sta utemeljevala v nasprotju z v ameriškem akademskem okolju močno uveljavljenim raziskovalnim modelom medgeneracijske solidarnosti, ki ga je že od 70. let prejšnjega stoletja dalje razvijal Vern Bengtson s sodelavci. Kot pomanjkljivost tega modela sta avtorja izpostavila predvsem njegovo zasnovo, ki negativne vidike doživljanja odnosov v družini gleda kvečjemu kot »odsotnost solidarnosti« (Lüscher in Pillemer 1998: 414). V svoji argumentaciji sta se sklicevala na številne zagovornike in kritike modela solidarnosti, ki so med drugim problematizirali tudi vrednotno pristranski izvor samega izraza solidarnost oziroma prevladujočo in nezdvo mljeno obravnavo solidarnosti kot »motorja, ki v družinah deluje v skupno dobro« (Roberts idr. v: *ibid.*: 414).

Pravzaprav sta se po njunem mnenju vzporedno uveljavili dve smeri preučevanja medgeneracijskih odnosov: taka, ki poudarja vzajemno podporo in soglasnost (konsenz) vrednot med generacijami, ter taka, ki se osredotoča na preučevanje problemov med člani generacij in na njihove konfliktno odnose. Sama sta na podlagi svoje teze, da medgeneracijski odnosi proizvajajo ambivalence, predlagala preusmeritev na preučevanje ambivalentnih odnosov med generacijami, s čimer bi se izognili enostranski obravnavi njihovih zgolj solidarnih ali zgolj konfliktnih odnosov.

Svojo izhodiščno tezo sta dokazovala s pomočjo pregleda raznovrstnih empiričnih študij o družini, ki je pokazal, da tovrstna literatura obravnava dve pomembni razsežnosti ambivalence, ki bi bili po njunem mnenju pomembni tudi za preučevanje odnosov med generacijami odraslih. To sta sociološka²⁶

²⁵ V izvorniku se naslov njunega eseja glasi *Intergenerational Ambivalence: A New Approach to the Study of Parent-Child Relations in Later Life* (*Medgeneracijska ambivalenca: nov pristop k preučevanju odnosov med starši in otroki pozneje v življenju*).

²⁶ Pillemer in Lüscher pripisujeta avtorstvo izraza sociološka ambivalenca zagovornikom teorije družbenih vlog v 70. letih prejšnjega stoletja. Prva naj bi ga eksplicitno opredelila Merton in Barber, ko sta opozarjala na »nekompatibilna normativna pričakovanja v stališčih, prepričanjih in obnašanju«, kar sta ponazorila z logo zdravnika, od katerega

in psihološka ambivalenca, ki ju opazovalec lahko identificira (prvo) v opazovanju družbenostrukturalnih odnosov oziroma (drugo) osebnega doživljanja posameznikov.

Avtorja sta prepričana, da so k uveljavitvi koncepta sociološka ambivalenca implicitno, a veliko prispevale študije o družini, ki so utemeljene v postmodernih in feminističnih teorijah, čeprav tega izraza niso uporabljale. Obe smeri raziskovanja naj bi si prizadevali za uveljavitev kompleksnejših modelov preučevanja, da bi lahko razumeli več vrst in oblik družine ter posledično medgeneracijskih odnosov, česar dualistično razmišljanje, ali solidarnost ali konflikt, ne zmore zajeti. Feministke naj bi torej prevpraševale obstoj nečesa takega, kot je usklajenost zanimanj članov družine, saj so se v svojih študijah osredotočale predvsem na strukturno konfliktne interese, ki se raztezajo od reproduktivnega nadzora do delitve dela v gospodinjstvu in starševstvu. Še več, avtorja prav feministkam pripisujeta identifikacijo protislovja, ki da je vgrajeno v vloge žensk v družini: od tega, da delo doma obravnavajo kot naporno ali zatiralsko, obenem pa kot izraz ljubezni in povezovanja, do tega, da skrbstvena dela, ki jih izvajajo ženske, obravnavajo kot pomembna, samoizpolnjujoča, obenem pa potencialno zatiralska (ibid.: 416).

Podlago za utemeljitev psihološke ambivalence v preučevanju medgeneracijskih odnosov sta avtorja odčitala iz študij klinične psihologije, psihoanalize in sociologije čustev ter zaključila, da se ta razsežnost ambivalence v splošnem nanaša na hkratna občutenja ljubezni in sovraštva do istega posameznika, na primer starša ali odraslega otroka. Njuna delovna definicija koncepta medgeneracijske ambivalence torej označuje »protislovja v odnosih med starši in njihovimi odraslimi potomci, ki ne morejo biti usklajena« (ibid.: 416). V nasprotju s perspektivo solidarnosti ali konflikta tako opredeljena ambivalenca označuje sočasen obstoj pozitivnih in negativnih občutenj in je, po mnenju avtorjev, uporaben koncept tudi za analizo odnosov med generacijami v družini.

Da bi s konkretnimi primeri pojasnila omejitve modela solidarnosti in razmišljanja ali – ali ter podprla svojo tezo, sta analizirala obsežno evidenco študij o medgeneracijskih odnosih. Razvrstila sta jo v tri skupine glede na take

se pričakuje oboje, da je do pacienta poklicno nepristranski, obenem pa sočuten. Coser je avtor, ki naj bi dokazoval, da je sociološka ambivalenca celo »vgrajena v strukturo statusov in vlog« (Coser v: ibid.: 415).

vidike odnosov starši – odrasli otroci, za katere obstaja verjetnost, da bodo proizvedli ambivalentne odnose med njimi. Skupine študij sta poimenovala: (1) ambivalenca med odvisnostjo in avtonomijo, (2) ambivalenca, ki je rezultat konfliktnih norm glede medgeneracijskih odnosov, in (3) ambivalenca, ki je produkt solidarnih odnosov med generacijami.

V prvo skupino študij sta avtorja uvrstila take, ki kažejo, da v dobi odraslosti otrok obstaja ambivalenca med željo staršev in otrok po vzajemni pomoči in podpori ter težnjami obojih po osamosvojitvi od odnosa starš – otrok. Za ilustracijo sta navedla študijo Nydegger in Mitteness (1991), ki sta na primer identificirala ambivalenten odnos med očeti in sinovi: očetje so sinove usmerjali k neodvisnosti, obenem pa se upirali opuščanju svoje avtoritete do neodvisnih sinov (Nydegger in Mitteness v: *ibid.*: 418).

V drugi skupini avtorja komentirata študije, ki so dokumentirale normativne strukture, kot so odgovornost otrok, zaveza, da se pomaga članom druge generacije, ali dolžnosti do sorodstva. Izhajala sta iz domneve, da norme zajemajo splošno sprejeta pravila, ki podrobno določajo primerno obnašanje v posebnih okoliščinah. Za ilustracijo sta navedla študijo George (1986), ki je analizirala konfliktno norme pri zagotavljanju skrbstvenega dela oslabeлим starejšim osebam. Osredotočena na opazovanje dveh nekompatibilnih normativnih struktur, tj. norme recipročnosti (pravilo daj – dam) in norme solidarnosti (nudenje pomoči, ne da bi za to pričakovali vračilo), je avtorica pokazala, da tako izvajalci skrbstvenega dela kot tudi njegovi prejemniki doživljajo občutja solidarnosti, pa tudi stiske, kar povzroča ambivalentne odnose. Poudarila je, da kljub temu, da onemogli straši praviloma pričakujejo podporo odraslih otrok, občutijo krivdo in nemoč zaradi svoje nezmožnosti vračanja usluge (George v: *ibid.*: 418).

V tretji skupini avtorja analizirata take študije, ki so pokazale, da so konfliktni odnosi med starši in otroki pozneje v življenju lahko posledica tudi njihovih solidarnih odnosov iz zgodnjega obdobja skupnega življenja. Raziskave o nasilju do ostarelih članov družine so presenetljivo pokazale »mrežo vzajemne odvisnosti« med takimi starši in otroki. Ostarele žrtve naj bi zelo podpirale svoje otroke, preden so ti z njimi začeli slabo ravnati. Te študije so pokazale, da so bili otroci ostarelih žrtev pogosto taki posamezniki, ki so se s težavo ločili od staršev in oblikovali svoje neodvisno življenje (*ibid.*: 420).

Pillemer in Lüscher sta posebej poudarila, da predlagata zgolj uporaben

pristop za preučevanje odnosov med generacijami in ne celostne teorije o medgeneracijski ambivalenci (ibid.: 414). Kljub temu sta nakazala možne smernice bodočega preučevanja medgeneracijskih odnosov, ki je po njunem mnenju še vedno preveč utemeljeno v razlagalnem modelu solidarnosti. Slednji naj ne bi prav zaradi svoje zasnove zadovoljivo izmeril protislovnih občutenj v istem odnosu, kaj šele pojasnil upravljanje in usklajevanje ambivalentnih odnosov. Opirajoča se na izsledke svoje analize raznovrstnih študij o medgeneracijskih odnosih, avtorja med drugim predlagata triangulacijo metod, ki vključuje ponavljajoče se globinske intervjuje, polstrukturirane vprašalnike, opazovanje staršev in otrok na terenu ter klinične tehnike, kot so testi projekcij. Nazadnje posebej poudarita potrebo po preučevanju mehanizmov upravljanja medgeneracijske ambivalence, kar pa po njunem mnenju zahteva uporabo pristopa življenjskih potekov. Slednje utemeljita s študijami zgodovinarjev družine, ki so kot enega izmed možnih mehanizmov upravljanja medgeneracijske ambivalence identificirali bivanjsko ločitev generacij v zgodovinski perspektivi.

Pillemer in Lüscher ob koncu razprave poudarita, da ambivalenca ni stalnica medgeneracijskih odnosov: povečano ambivalenco med generacijami lahko odkrivamo v času statusnih prehodov, na primer ob upokojitvi ali ovdovelosti, njene nižje ravni pa v obdobjih stabilnosti (ibid.: 423).

MODEL SOLIDARNOSTI ZADOSTUJE!

Tri leta po objavi prispevka Pillemerja in Lüscherja je Vern Bengtson, eden od bolj uveljavljenih oblikovalcev modela solidarnosti v preučevanju medgeneracijskih odnosov, v isti reviji objavil prispevek o vedno bolj pomembnih medgeneracijskih vezeh v zdajšnjem času (2001).²⁷ Vse kaže, da gre za odziv na članek Pillemerja in Lüscherja, ki je podvomil v razlagalno moč modela solidarnosti. Zato Bengtson na dokaj pedagoški način povzame celoten historiat motivov za oblikovanje modela solidarnosti in njegove uporabe v raziskovanju

²⁷ V izvorniku se naslov njegovega prispevka glasi *Beyond the Nuclear Family: The Increasing Importance of Multigenerational Bonds (Zunaj jedrne družine: vedno večja pomembnost medgeneracijskih vezi)*.

medgeneracijskih odnosov ter implicitno nakaže, da avtorja nista predlagala nič takega, kar že ni bilo poprej obravnavano (prim. Bengtson 2001: 12).

Sprva Bengtson povzame akademske razprave o spreminjanju pomena družine v sodobni ameriški družbi v obliki štirih splošnih hipotez. Prva hipoteza se nanaša na razprave ameriških sociologov v obdobju med 20. in 40. leti prejšnjega stoletja o uveljavljanju sodobne oblike jedrne družine v obdobju po industrijski revoluciji. V drugo hipotezo vključi razprave iz 90. let o slabljenju, celo zatonu pomena sodobne jedrne družine kot družbene institucije, v tretjo pa zajame razprave o trendu povečane raznolikosti oblik družine. Sam je avtor četrte hipoteze o tem, da medgeneracijske vezi v 21. stoletju v nekaterih primerih celo nadomeščajo funkcije jedrne družine (ibid.: 2).

V skupini avtorjev prve hipoteze Bengtson izpostavi kot ponovno aktualno zapuščino svojega profesorja Ernesta W. Burgessa, predstavnika sociologije družine v ZDA in znamenite čikaške šole med letoma 1915 in 1960. Burgess naj bi v skladu s takratno akademsko klimo sprva analiziral ameriško družino v kontekstu makro družbenih trendov industrijske revolucije. Tako naj bi že leta 1916 v svoji prvi knjigi²⁸ zatrjeval, da so razširjena družina in njene funkcije z vidika družbene evolucije nujne za socializacijo otrok, kar bi po mnenju Bengtsona danes med strokovnjaki sprožilo številne polemike. Deset let pozneje (1926) je Burgess v svoji drugi monografiji²⁹ premaknil perspektivo preučevanja ameriške družine od makro na mikro raven, tj. od preučevanja njenih strukturnih funkcij k raziskovanju interakcij med njenimi člani. Po mnenju Bengtsona (ibid.: 3) je Burgess s tem razumel družino kot proces (interakcijski sistem) in ne le strukturo (gospodinjstvo), in je torej obnašanje enega posameznika, na primer težavnega otroka ali očeta, gledal le v odnosu do drugih družinskih članov. Pri tem je poudaril, da so se osnovne funkcije družin spremenile od prvotno predvsem strukturnih enot družbene organizacije do odnosov, ki podpirajo potrebe posameznikov.³⁰ S tako obravnavo naj bi

²⁸ V izvirniku se glasi *The Function of Socialization in Social Evolution (Funkcija socializacije v družbeni evoluciji)*.

²⁹ Naslov te monografije pa se glasi *The Family As a Unity of Interacting Personalities (Družina kot enota vzajemno delujočih osebnosti)*.

³⁰ Burgessova hipoteza, da so urbanizacija, povečan individualizem in sekularizem ter emancipacija žensk spremenili družino iz družbene institucije, ki je temeljila na običajih in zakonu, v tako institucijo, ki je temeljila na prijateljstvu in ljubezni (Bengtson 2001:

Burgess presegel značilno pojmovanje družine 19. stoletja kot enote v družbeni evoluciji in začel uveljavljati razumevanje družine 20. stoletja kot podpornika potreb posameznikov. S tem naj bi celo vzpostavil most med strukturalnim funkcionalizmom in simboličnim interakcionizmom ter fenomenologijo, čeprav se je v svojem raziskovanju omejil le na dvogeneracijske družine belcev srednjega razreda (Bengtson 2001: 3).

V okviru druge hipoteze Bengtson presoja razprave o upadanju pomena jedrne družine. Posledice spreminjajoče se družinske strukture predvsem zaradi naraščanja števila razvez in enostarševskih družin naj bi neugodno vplivale na psihološko, socialno in ekonomsko blagostanje otrok. Vendar kljub demografski evidenci, ki govori v prid hipotezi o upadanju pomena jedrne družine v ameriški družbi, Bengtson opozarja, da njeni zagovorniki zanemarijajo pomembne vidike definicije družine, ki sekajo meje jedrne družine; nič ni na primer govora o vplivu starih staršev na otroke ali pa o tem, kar Riley in Riley pojmujeta »latentna matrika sorodstvenih povezav« (Riley in Riley v: Bengtson 2001: 4).

Spoznanje, da slabi samo ena izmed oblik družine, je po Bengtsonu pomemben prispevek feminističnih študij. Te med drugim kažejo, da so danes zaradi razvez številne ameriške družine dvojedrne, da se po razvezi in ponovni poroki lahko razvije za otroka podporni družinski kontekst ter da je v ZDA evidentiranih približno štiri milijone otrok v družinah istospolnih partnerjev (Stacey in Biblarz v: Bengtson 2001: 4).

Razprave, ki jih je Bengtson povzel v treh hipotezah, so pravzaprav

3), močno spominja na model, ki ga je oblikoval demograf Van de Kaa, ko je utemeljeval sodobne spremembe rodnostnega obnašanja pod enostavno obnovo prebivalstva v Evropi. Na podlagi številnih raziskav o upadanju stopenj rodnosti v t. i. industrijskih družbah je predpostavil, da je »dramatična sprememba v normah in stališčih posameznikov« (Van de Kaa 1987: 7) med drugim imela za posledico premik standardnega zaporedja dogodkov pri oblikovanju družine v primerjavi z zaporedjem, ki je odlikovalo prvi demografski prehod. Ta premik zaporedja je opisal takole: od poroke h kohabitaciji; od obdobja glavni-otrok s starši k obdobju glavni-par z otrokom; od kontracepcije k premišljenim izbiram, ali sploh in kdaj spočeti otroka; od ene k pluralnim oblikam družin ali gospodinjestev (ibid.: 9). Burgessov opis zgodovinske spremembe k taki obliki družine, ki je utemeljena na prijateljstvu in ljubezni partnerjev, lahko razberemo prav v Van de Kaajevem opisu premika funkcije v zgodovini družine k partnerskemu odnosu kot odločilnemu motivu za oblikovanje družine (več o tem v: Knežević Hočevar 2006).

izhodišče njegovega utemeljevanja vedno večje pomembnosti odnosov med generacijami v ameriški družbi oziroma tega, da postajajo večgeneracijske vezi celo bolj pomembne za blagostanje in podporo v toku življenja številnih Američanov kot pa vezi v jedrnih družinah (ibid.: 5). Avtor utemeljuje kontekst svoje četrte hipoteze z demografsko evidenco, ki kaže naraščajočo stopnjo razvez od 60. let prejšnjega stoletja, povečano število otrok, ki živijo v enostarševskih gospodinjstvih pogosto v revščini, in zaradi pričakovane dolgoživosti družinskih članov obstoj potencialnega vira, tj. na primer starih staršev, za zagotovitev blagostanja mlajših generacij v družini. Ta družbeni (makro) kontekst je Bengtson opremil s številnimi empiričnimi študijami, katerih rezultati so pokazali, da se posledice staranja prebivalstva v ZDA, njegove daljše pričakovane dobe življenja, sorazmerno nizke rodnosti (od 4,1 v letu 1900 na 1,9 v letu 1990) in večjega števila razvez kažejo tudi v obliki fižolovke, tj. take starostne strukture družbe, ki je za razliko od piramidalne oblike (veliko število otrok na dnu piramide in majhno število starejših od 65 let na vrhu piramide) dolga in tanka z več živečimi družinskimi generacijami, vendar z manjšim številom članov v vsaki generaciji. Posledično Bengtson izpostavi daljše obdobje skupnega življenja več generacij kot potencialni vir medgeneracijske pomoči ali pa konflikta (ibid.: 5–7).

Kako operacionalizirati in izmeriti take odnose na mikro ravni, je drugo vprašanje, ki se ga je avtor lotil s pomočjo modela medgeneracijske solidarnosti. Oblikoval je izhodiščni model za merjenje šestih razsežnosti solidarnosti v anketno zasnovanih raziskavah, in sicer čustvene, povezovalne, konsenzualne, funkcionalne, normativne in strukturne solidarnosti.³¹ Na podatkih, zbranih z longitudinalno anketno raziskavo odnosov med generacijami (od 1971 do 1997), je Bengtson s skupino sodelavcev preverjal solidarnost med člani trigeneracijskih družin v okviru šestih kategorij. Analitiki so ocenjevali (1) čustveno bližino med člani generacij, (2) vrsto in pogostost stikov med njimi, (3) strinjanje v stališčih, vrednotah, usmeritvah, (4) dajanje in prejemanje pomoči, premoženja, uslug kot tudi emocionalne podpore, (5) obojestransko pričakovanja glede obveznosti odraslih otrok in staršev ter (6) priložnosti

³¹ Šest dimenzij solidarnosti je Bengtson s sodelavci utemeljeval v številnih drugih virih (prim. Bengtson 2001: 8).

(zlasti) za medgeneracijske interakcije glede na bivanjsko geografsko bližino družinskih članov (Bengtson 2001: 8).

Najbolj konsistenten rezultat njihovih meritev so ugotovljene visoke stopnje (1) čustvene solidarnosti med generacijami v opazovanem tridesetletnem obdobju. Vendar so ocenjevalci opozorili, da vsi medgeneracijski odnosi ne izkazujejo take čustvene bližine oziroma da lahko približno enega na pet odnosov označijo bodisi kot konfliktnega ali pa nepovezanega. Da bi bolje razumeli kompleksnost odnosov med generacijami, so nadalje izpeljali statistično analizo latentnih razredov izhodiščnega modela solidarnosti, pri čemer so izmerili stopnje povezanosti opazovanih petih spremenljivk oziroma mer solidarnosti³² v večdimenzionalnem modelu. Na podlagi teh meritev so oblikovali svojo petstopenjsko tipologijo medgeneracijskih odnosov, od (1) močno povezanih (visoka stopnja povezanosti opazovanih petih mer solidarnosti), (2) družabnih (funkcionalna izmenjava je nizka ali je ni, obstajajo pa visoke stopnje naklonjenosti, kar je potencial za podporo in izmenjavo v prihodnosti), (3) zaupnih, ampak na razdalji (močni sta samo čustvena in konsenzualna solidarnost), (4) obvezujočih (visoka stopnja strukturne povezanosti s povprečno stopnjo funkcionalne izmenjave, toda nizko stopnjo emocionalne navezanosti) pa do (5) nepovezanih oziroma ločenih medgeneracijskih odnosov (nizka stopnja povezanosti opazovanih mer solidarnosti) (ibid.: 9).

Poglavitni rezultat njihovih analiz je ta, da v sodobni ameriški družbi ne prevladuje noben izmed petih tipov medgeneracijskih odnosov. Nasprotno, z uporabo modela solidarnosti so raziskovalci Bengtsonove skupine potrdili rezultate tistih raziskav, ki so pokazale, da so medgeneracijski odnosi kompleksni in da je poleg pogostosti in vrst stikov ter izmenjav med člani generacij priporočljivo preučevati tudi njihove čustvene in normativne vidike. Prednost uporabe modela solidarnosti vidijo njegovi oblikovalci tudi v tem, da je kompleksnost medgeneracijskih odnosov lahko izražena s sorazmerno majhnim številom mer solidarnosti. Kljub temu so prepričani, da je nujno kombinirati kvantitativne in kvalitativne metode preučevanja medgeneracijskih odnosov, pri čemer razumejo vključitev kvalitativnih študij predvsem kot vira

³² Statistične vrednosti so primerjali med spremenljivkami čustvo (bližina), konsenz (strinjanje), povezanost (stik), dajanje pomoči in prejemanje pomoči.

za oblikovanje novih hipotez, ki bi jih nadalje preverjali s podatki obsežnih anketnih raziskav (ibid.: 11–12).

KAKO KONCEPTUALNO ZDRUŽITI DOŽIVLJANJE POSAMEZNIKA Z DRUŽBENO STRUKTURIRANIMI ODNOSI?

Leto dni po objavi prispevka Bengtsona se je uredništvo revije odločilo, da objavi novo kritiko njegovega modela oziroma premislek o pristopu, ki sta ga predlagala Pillemer in Lüscher (1998). Gre za prispevek z naslovom *Sociološka ambivalenca in družinske vezi: kritična perspektiva*³³ avtoric Connidis in McMullin, ki sta v raziskovanju družinskih odnosov utemeljili zasnovo koncepta, ki bi povezal družbeno strukturo in posameznikovo delovalnost. Po njuni oceni je tako povezavo obetal že koncept medgeneracijske ambivalence, kot sta ga utemeljila Pillemer in Lüscher (1998). Ker pa naj bi bil v določenih vidikih premalo razlagalen, sta na novo opredelili koncept sociološka ambivalenca.

Izhajajoč iz temeljnih premis kritične teorije družbe in simboličnega interakcionizma, avtorici zatrjujeta, da je sociološko ambivalenco bolje opredeliti kot lastnost strukturnih družbenih odnosov, katerih protislovja se reproducirajo v medosebnih odnosih posameznikov, na primer med člani družine. Posamezniki kot družbeni akterji delujejo v takih odnosih tako, da se pogajajo, ambivalenco pa doživljajo v primerih, ko je njihovo delovanje omejeno zaradi družbenostrukturnih okoliščin. Po njunem mnenju je ambivalenca, ki je ustvarjena kot vmesna raven med družbeno strukturo in delovanjem posameznika, temelj za družbeno akcijo, ki lahko bodisi reproducira družbeni red bodisi uvede spremembo obstoječih strukturnih oblik (Connidis in McMullin 2002a: 559).

Tako zasnovan koncept ambivalence ne podpira preučevanja družinskih vezi oziroma medgeneracijskih odnosov zunaj širšega družbenega konteksta, kar naj bi bila po mnenju avtoric tudi ena izmed pglavitnih pomanjkljivosti dveh trenutno najbolj uveljavljenih modelov preučevanja medgeneracijskih odnosov. Na primer tipologija medgeneracijskih odnosov Bengtsona in

³³ V izvorniku se naslov glasi *Sociological Ambivalence and Family Ties: A Critical Perspective*.

sodelavcev (modela solidarnosti) ne pojasni, kaj pomenijo »nepovezani medgeneracijski odnosi«, pri katerih so izmerjene nizke vrednosti vseh šestih dimenzij solidarnosti; ali nizke stopnje izmerjene solidarnosti pomenijo odtujitev, konflikt, ali nevtralno vljudnost, ali nekaj povsem drugega (ibid.: 560). Po njunem mnenju torej zagovorniki modela solidarnosti ocenjujejo solidarnost odnosov bolj na podlagi stališč anketiranih sogovornikov, in ne njihovega ravnanja. Njihova različna mnenja pa niso nujno odraz njihovih konfliktnih odnosov. Avtorici sta prepričani, da bi bilo bolje, če bi koncept solidarnosti obravnavali kot koncept, ki opisuje možen izid spogajanih medgeneracijskih odnosov, kot pa koncept, ki skuša odkriti, zakaj in kako so družinski odnosi spogajani. Pristop, ki se osredotoča na konfliktno odnose, na primer zlorabo ostarelih članov družine, po mnenju Connidis in McMullin prav tako ne razloži tega, kako so odnosi na primer med skrbnikom in oskrbovancem spogajani in kako so ti konflikti ustvarjeni z vidika širših družbenih struktur.

Omejevanje razlage zgolj na tekmovalne normativne sisteme, ki se odražajo kot protislovja v abstraktnih družbenih vlogah, vrednotah, normah in prepričanjih, je po njunem mnenju pomanjkljivost obeh modelov, ki posameznika ne gledata kot dejavnega akterja, ampak ga zvedeta na njegova psihološka stanja in občutja. Ker modeloma ne uspe problematizirati strukturnih neravnovesij moči, ju avtorici ocenita kot v zasnovi bolj normativna kot pa razlagalna (ibid.: 561).

S perspektive kritične teorije družbe avtorici protislovja strukturne ambivalence ne gledata na medosebni ravni v obliki vlog in norm, ampak ga utemeljita v strukturno različnih pravicah in privilegijih skupin (glede na spol, etničnost, raso, razred), ki opredeljujejo družbene odnose. Kritična teorija namreč gleda družino kot potencialno zatiralsko institucijo, ki je povezana s širšimi zatiralskimi strukturami v družbi. Za primer svoje argumentacije avtorici uporabita študije o usklajevanju dela in družine s poudarkom na izvajanju skrbstvenega dela za starejše člane družine. Taka je na primer študija Finch (1989), avtorice, ki je presojala »legitimna opravičila« v medgeneracijskih odnosih. Po njenem prepričanju so legitimna opravičila legitimna samo zato, ker odražajo odnose družbene strukture. Torej je za moške plačana zaposlitev lahko legitimno opravičilo za to, da ne izvajajo skrbstvenega dela za ostarele starše, medtem ko to ne velja za ženske. Connidis in McMullin sta prepričani, da lahko sociološka ambivalenca tako analizo dogradi, saj pojasni

večjo ambivalenco pri ženskah kot pri moških zaradi družbenostrukturne pogojenosti konflikta med spoloma glede usklajevanja dela in družine. Prejšnje obravnave bi tako ambivalenco, ustvarjeno zaradi strukturne neusklajenosti dela in družine, gledale kot lastnost posameznika, ki je bila ustvarjena zaradi njegovih konfliktnih vlog ali preobremenitev (ibid.: 562).

V nasprotju z opredelitvijo medgeneracijske ambivalence Pillemerja in Lüscherja (1998) avtorici predlagata tak koncept, ki dopušča možnost, daakterji v medsebojni interakciji razrešujejo ambivalence. Kritični pogled na družbeno strukturo namreč poudarja razlike v virih, ki so na razpolago posameznikom za upravljanje ambivalence: taki z več družbenih privilegijev imajo po mnenju avtoric več virov, ki so jim na razpolago, in nasprotno, omejitve upravljanja ambivalence bodo večje med tistimi z manj viri. Torej je večja verjetnost, da se bodo z omejitvami na splošno bolj soočale ženske kot moški, bolj obarvani kot belci, bolj delavci kot lastniki, bolj starejši in otroci kot pa mladi in odrasli srednjih let. Povedano s primerom skrbstvenega dela: družbenostrukturirani odnosi med moškimi in ženskami določajo možnosti, ki jih imajo oboji za opravljanje skrbstvenega dela v družini. Ženske imajo manj strukturnih možnosti kot moški, da se uprejo pritisku, da zagotovijo skrbstveno delo, torej bodo bolj verjetno doživljale ambivalenco. Ta bo še močnejša, ker se od žensk pričakuje ne le, da zagotovijo oskrbo, ampak celo, da so zaradi tega zadovoljne (prim. ibid.: 563).

S primeri študij o skrbstvenem delu Connidis in McMullin pokazeta, da intersekcionalnost na primer spola in razreda lahko pojasni razlike tudi znotraj določene kategorije. Na primer premožne ženske lahko pri upravljanju z ambivalenco izbirajo in najamejo druge osebe za izvajanje skrbstvenih del, medtem ko bodo ženske z nižjimi dohodki verjetno vzele dopust ali opustile plačano delo, da bodo same zagotovile pričakovano oskrbo (ibid.: 564).

Avtorici presojata tudi možnost za družbeno spremembo, ki jo predvidita v primerih, ko skuša odločilno število posameznikov v podobnem položaju spogajati ambivalenco, ustvarjeno v obstoječih (omejevalnih) strukturnih okoliščinah (ibid.: 565). S tega vidika je razreševanje ambivalence gledano kot pobudnik za oblikovanje političnih ukrepov (na primer enakih možnosti med spoloma za zaposlovanje, starševski dopust, razvezo), ki bi zmanjšali doživljanje ambivalence pri družinskih članih, ko na primer usklajujejo konfliktno strukturirani področji dela in družine.

Nazadnje sta avtorici prepričani, da bi tak pristop preučevanja odnosov v družini prispeval h kritičnemu premisleku o družini in družinskih vezeh, s čimer bi se izognili nezdvomljenemu idealiziranju predstave o družinah srednjega razreda.

GRADNJA MOSTU MED EPISTEMOLOŠKO RAZLIČNO VKOPANIMI PREUČEVALCI

Utemeljevanje ponovne opredelitve koncepta sociološka ambivalenca Connidis in McMullin je spodbudilo zanimivo teoretično razpravo o epistemoloških in metodoloških vidikih preučevanja medgeneracijskih odnosov. V razpravi so sodelovali tudi poglobitni naslovljenci njune kritike, na primer Bengtson s sodelavci in Lüscher. Kot kaže praksa poskusov oblikovanja skupnih projektov raziskovalcev iz različnih disciplinarnih provenienc (prim. Johnson-Hanks 2007), so tudi udeleženci te razprave sprva skušali vsak posebej opredeliti polja nestrinjanja z avtoricama, nato pa so nakazali možne smernice zbliževanja raziskovanja medgeneracijskih odnosov. Tako se vsi³⁴ strinjajo, da je esej Connidis in McMullin dragocen prispevek k uveljavljanju uporabnosti koncepta medgeneracijska ambivalenca in h gradnji teorije raziskovanja odnosov v družini. Njihovo nestrinjanje z njuno argumentacijo pa kaže bolj na vztrajanje pri lastnih epistemoloških in metodoloških izhodiščih kot pa na poskus gradnje skupnega projekta.

RECIMO, DA STA KONCEPTA KOMPLEMENTARNA

Tako Bengtson s sodelavci prizna (2002: 569), da sta avtorici prispevali k boljšemu razumevanju odnosov v družini s tem, da v skladu s premisami

³⁴ Razpravljavci so svoje argumente razložili v naslednjih prispevkih: Vern Bengtson s sodelavci je avtor komentarja *Solidarity, Conflict, and Ambivalence: Complementary or Competing Perspectives on Intergenerational Relationships?* (*Solidarnost, konflikt in ambivalenca: Dopolnjujoči ali tekmovalni perspektivi o medgeneracijskih odnosih?*). Sara Curran je avtorica besedila *Agency, accountability, and embedded relations: »What's love got to do with it?«* (*Delovalnost, odgovornost in vpeti odnosi: »Kaj ima ljubezen s tem?«*). Kurt Lüscher pa je avtor prispevka *Intergenerational ambivalence: Further steps in theory and research* (*Medgeneracijska ambivalenca: nadaljnji koraki v teoriji in preučevanju*).

kritične teorije »normalizirata konflikt« oziroma ga gledata kot ozadje vseh družbenih interakcij. S tem izpostavita vprašanje upravljanja in razreševanja protislovja in konfliktov. Kot primerno oceni tudi njuno opozorilo, da se bodo manj privilegirane družbene skupine verjetno bolj soočale s strukturno ambivalenco kot pa privilegirane, vendar je Bengtson s sodelavci prepričan, da so to pokazale že številne poprejšnje empirične študije sociologije čustev in socialne psihologije. Da imajo določeni vidiki strukturne ambivalence implikacije v družbenih ukrepih, ki skušajo zmanjšati neenakosti med spoloma in posledično konflikt med delovnimi nalogami, ki jih opravljajo nosilci različnih spolov v družini, po mnenju avtorjev bolj kaže na razkorak med kulturnimi normami glede vlog med spoloma in na primer strukturnimi spremembami ukrepov zaposlovanja.

Bengtson s sodelavci se strinja tudi z njunim pozivom, da je nujno preseči enoznačni poudarek preučevanja odnosov v družini kot samo solidarnih ali konfliktnih (ibid.: 570). Ni pa prepričan, da je avtoricama uspelo razrešiti pomanjkljivosti modelov solidarnosti in konflikta s predlaganim konceptom sociološke ambivalence. Nasprotno, prepričan je, da ima njun koncept ambivalence iste pomanjkljivosti kot pristopi, ki ju kritizirata, in da je njuno stališče utemeljeno v dvakrat napačni predstavitvi modela solidarnosti. Najprej nasprotuje njuni oceni, da je model solidarnosti utemeljen samo v pozitivnih vidikih odnosov v družini; vsaka od razsežnosti solidarnosti predstavlja dialektiko nasprotij: na primer čustvena solidarnost meri tako čustveno bližino kot razdaljo. Drugič pa oporeka razumevanju, da model solidarnosti zmanjšuje raznolikosti družinske izkušnje, kar utemelji s tem, da so dimenzije solidarnosti povezane druga z drugo na zelo kompleksne načine (ibid.: 571). Še več, analitik lahko te dimenzije organizira v neskončno število razporeditev, ki so uporabne za številne teoretične usmeritve, vključno s funkcionalističnimi, konfliktnimi in kritičnimi teorijami (ibid.: 572). Avtorji so nadalje prepričani, da kritika Connidis in McMullin odraža epistemološke razlike med kvantitativnim in kvalitativnim preučevanjem, ki jih takole povzamejo: kvantitativno raziskovanje odkriva osrednje družbene tendence, pri čemer imajo odstopanja od njih status empiričnega šuma, kvalitativno preučevanje pa se ukvarja z bolj poglobljeno razlago kompleksnosti, na primer procesa pogajanj v družini.

Avtorji zavračajo tudi njuno kritiko, da je model solidarnosti utemeljen v normativnih pogledih na družino, in pojasnjujejo, da so dimenzije solidarnosti

oblikovane na podlagi spoznanj teorij majhnih skupin v socialni psihologiji, torej da upoštevajo širše družbene strukture. Obenem tudi opozorijo, da je tri desetletja uveljavljena paradigma solidarnosti pokazala razlagalno moč tudi v številnih raziskavah različnih kultur.

Navsezadnje avtorji priznajo, da je koncept ambivalence, kot ga predlagata Connidis in McMullin, uporaben kot hevristični in občutljivi koncept, vendar da ga je nujno izboljšati, da bo uporaben tako v raziskovanju kot v teoriji. To pa pomeni, da je nujno pokazati, da je ambivalenca lahko veljavno in zanesljivo izmerjena; da se da z njeno pomočjo napovedati ali razložiti odnose med spremenljivkami; da jo je nujno razmejiti od predhodnih teoretičnih konceptov in priznati njihove skupne značilnosti ter pokazati razliko med ambivalenco in negativnimi občutenji (ibid.: 574). Svoj odziv na njuno kritiko pa zaključijo s trditvijo (ibid.: 575), da koncepta ambivalence in solidarnosti nista tekmovalna, ampak komplementarna pristopa preučevanja družinskih oziroma medgeneracijskih odnosov.

JE ODGOVORNOST POZABLJENA?

Sara Curran prav tako ugotavlja, da je koncept ambivalence Connidis in McMullin preveč abstraktno opredeljen, da bi ga lahko uporabili v empiriji. Avtorica meni, da bi morali pojasniti motive posameznikove delovalnosti tako, da bi se osredotočili na preučevanje odgovornosti (Curran 2002: 580). Pri tem se sklicuje na tisti vidik teorije simboličnega interakcionizma, ki poudarja, da je izvajanje dnevnih interakcij utemeljeno s sankcijami ali nagradami za odgovornost. Dnevne interakcije so strukturirane na podlagi normativnih pričakovanj, kako bi se nekdo moral obnašati. Torej bodo v primeru, ko se obnašanja posameznikov nahajajo zunaj polja pričakovanega, taki posamezniki sankcionirani. Curranova je prepričana, da ima odgovornost središčni pomen pri zagotavljanju rutinskega delovanja v vsakdanjem življenju, vključno s podcenjenim skrbstvenim delom s strani družbeno deprivilegiranih skupin (ibid.: 581). Vendar naj bi bil ta vidik teorije simboličnega interakcionizma povsem izpuščen iz presoje Connidis in McMullin.

Curran predlaga še eno izboljšavo: pri obravnavi odgovornosti oziroma z njo povezanih sankcij ali nagrad je nujno obravnavati tudi vlogo t. i. vpetih odnosov (ibid.: 582). Vpeti odnosi se nanašajo na mrežo odnosov, šibkih ali močnih vezi, ki povezujejo posameznike tako v družbeni instituciji kot tudi v

zgodovini interakcij, ki označuje odnose v družbeni instituciji. Posamezniki pa ne delujejo samo v eni družbeni instituciji, ampak v številnih družbenih institucijah, torej so vpeti v številne odnose. Mehanizmi odgovornosti in vpeti odnosi sta dva koncepta, ki ju Curran priporoča, da bi lahko pojasnili vprašanje, ki sta ga zastavili Connidis in McMullin, zakaj nekatere ženske doživljajo ambivalenco kljub njihovi zmožnosti, da plačajo nadomestne oskrbovalne delavke.

ALI SE AVTORICINISTA TUDI SAMI UJELI V IDEOLOGIZIRANE PREDSTAVE?

Lüscher kot zadnji ocenjevalec prispevka Connidis in McMullin v svojem komentarju med drugim poudari, da je odlika koncepta ambivalenca v tem, da ne opredeljuje dokončnih pravil, kako gledati, temveč, kot je značilno za »občutljive koncepte«, le nakazuje smeri gledanja (2002: 585). S kratkim opisom zgodovine razvoja koncepta od Bleuerja³⁵ do današnjih predstavnikov teorije postmodernizma Lüscher poudari, da je koncept ambivalence na eni strani povezan z opazovanjem razvoja osebne identitete v psihologiji in psihiatriji, na drugi strani pa lahko ambivalenco opazujemo tudi v odnosu. Povedano s primerom, ambivalenco lahko opazujemo v situacijah, v katerih otrok skrbi za ostarelega starša, lahko pa jo opazujemo v celotni biografski zgodovini odnosov med starši in njihovimi otroki. Ambivalenco lahko razlagajo akterji, ki jo doživljajo, terapevti ali družboslovci (Lüscher 2002: 587). Za sociološko preučevanje medgeneracijskih odnosov torej Lüscher predlaga uporabo ambivalence v primeru, ko so polarizirana hkratna čustva, misli, družbeni odnosi in strukture, ki so pomembni za oblikovanje posameznih ali kolektivnih identitet, interpretirani kot začasno ali celo trajno protislovni (ibid.: 587). Avtor nadalje zatrjuje, da gledanje Connidis in McMullin na družbene odnose kot strukturno konfliktne kaže bolj na ideološki kot pa analitični položaj raziskovalca. Sicer se strinja z avtoricama, da je ambivalenca lahko premostljiv koncept med družbeno strukturo in delovanjem posameznika, ne strinja pa se, da se medgeneracijske odnose obravnava kot ambivalentne same po sebi (ibid.: 587).

³⁵ Leta 1910 naj bi švicarski psihiater oblikoval in prvi uporabil koncept ambivalenca za psihiatrično diagnozo negativizma, leto pozneje pa kot enega izmed štirih simptomov shizofrenije (Lüscher 2002: 586).

Lüscher se prav tako ne strinja z oceno avtoric, da on uporablja psihološko perspektivo ambivalence. Nasprotno, na podlagi rezultatov svojih kvalitativnih študij o medgeneracijskih odnosih je vire, ki proizvedejo ambivalenco, lociral na osebno in institucionalno raven, pri čemer je deduciral krajne možnosti izida: na osebni ravni je to doživljanje osebne podobnosti (približevanje) ali različnosti (razhajanje) udeleženih v odnosu, na institucionalni ravni pa se viri kažejo na intervalu med (na enem koncu) vztrajanjem pri pretekli strukturi odnosov in (na drugem koncu) željo po njeni dramatični spremembi, oziroma med reprodukcijo in inovacijo (ibid. 588). S križanjem krajnih koncev na obeh ravneh opazovanja je avtor izdelal štiripolni temeljni model kot nadaljnji korak k operacionalizaciji ambivalence, ki bi omogočil empirično raziskovanje raznovrstnih strategij delovanja in načine organiziranja ambivalentnih odnosov med vpletenimi udeleženci. Slednje pa je po njegovem mnenju zelo kompatibilno s samo idejo o delovalnosti, ki po Connidis in McMullin omogoča povezavo med subjektom in strukturo oziroma odnosom in delovanjem.

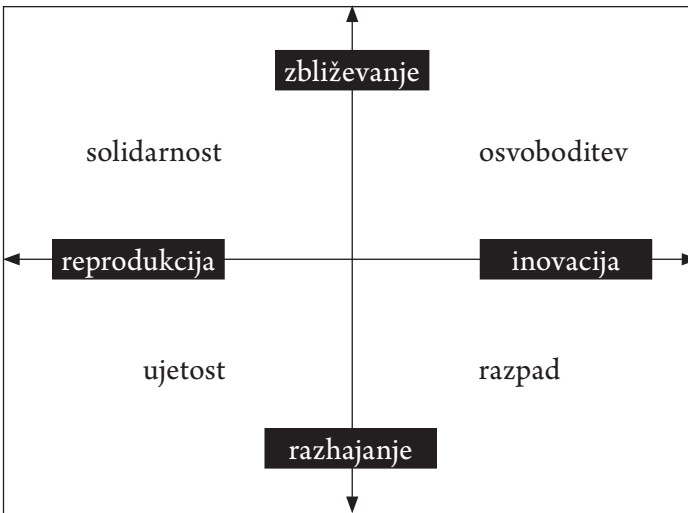

Slika 1: Vzorci možnih izidov obvladovanja medgeneracijskih ambivalenc

V skladu s svojimi kvalitativnimi študijami o medgeneracijskih odnosih je Lüscher predpostavil, da lahko na makro ravni družbe razlikujemo kulturno pridobljene vzorce strukturiranja medgeneracijskih odnosov, ki jih v splošnem lahko zajamemo z izrazi, kot so solidarnost, osvoboditev, razpad

in ujetost;³⁶ te lahko spreminjamo glede na specifični kulturni kontekst. Na mikro ravni pa se je pokazalo, da starši in otroci v interakciji in pri skupnem reševanju problemov uporabljajo življenjska pravila praktičnega delovanja (Lüscher 2002: 589).

S tako operacionaliziranim konceptom medgeneracijske ambivalence je Lüscher ilustriral enega od možnih korakov empiričnega preverjanja povezave med posameznikom in družbeno strukturo, kar pa, po njegovem mnenju, ni povsem uspelo Connidis in McMullin. Kljub temu pa svoj komentar sklene s pozivom, da je v razmerah staranja prebivalstva, ko postaja preučevanje medgeneracijskih odnosov vedno bolj pomembno, nujno širiti rezultate tovrstnih preučevanj, na primer o ambivalenci, tudi med znanstvenimi disciplinami (ibid. 592).

TOLIKO JE TEGA, V ČEMER SE RAZHAJAMO

Po premisleku vseh prejetih komentarjev sta Connidis in McMullin natančno opredelili področja nestrinjanja z udeleženci razprave in še bolj podrobno razložili svoja izhodišča. Bistveno razhajanje med njimi sta označili kot razliko med zagovorniki pozitivističnega (njuni ocenjevalci) in interpretativnega (svojega) razumevanja same znanosti. Njuni ocenjevalci so se namreč v svojih komentarjih sklicevali na preverjanje hipotez, kvantitativno pridobljene podatke v nasprotju s kvalitativno pridobljenimi podatki, operacionalizacijo koncepta, empirično merjenje in zanesljivost takega merjenja. Sami pa dajeta prednost interpretativni paradigmi, kar pomeni, da pristopata k raziskovanju

³⁶ Avtor svoj model štirih možnih izidov obvladovanja medgeneracijskih ambivalenc nadalje pojasnjuje takole: izraz solidarnost se nanaša na razpoložljivo podporo ali pripravljenost generacij, da si izmenjujejo usluge brez nujnega povračila. Osvoboditev opisuje primer, ko so člani generacij obojestransko čustveno navezani drug na drugega (zbliževanje), obenem pa so dovzetni za institucionalno spremembo (inovacijo) – o medsebojnih napetostih odkrito razpravljajo in se redno pogajajo o začasnih rešitvah. Razpad pojasnjuje primere, ko določena družina ni več povezana z institucionalnimi vezmi in so dejanja generacij (družinskih članov) usmerjena v njihovo konfliktno ločitev kljub ohranjanju zavesti o skupnih generacijskih vezeh. Ujetost opisuje primere, ko se posamični družinski član (generacija) sklicuje na institucijo, da bi uveljavil svoje zahteve do drugega člana (drugo generacijo). Posledično se med generacijama uveljavi odnos nadrejenosti – podrejenosti, v katerem udeleženca izvajata svojo premoč s sklicevanjem na moralne dolžnosti (ibid. 589).

s postavljanjem odprtih raziskovalnih vprašanj in ne vnaprej oblikovanih hipotez, ki omejuje raziskovanje na preverjanje povezav med vnaprej določenim repertoarjem spremenljivk. V nasprotju s pozitivističnim pristopom, ki v izhodišču podeli samo raziskovalcu vlogo eksperta, interpretativni pristop v raziskavo enakovredno vključi subjekt (sogovornika), ki pomaga raziskovalcu s pomočjo »odprtih« vprašanj odkrivati problematike šele naknadno na terenu (prim. Connidis in McMullin 2002b: 596).

Tako razhajanje v izhodiščnem razumevanju znanosti se seveda kaže tudi na drugih področjih, na primer pri obravnavanju različnosti (ibid.: 596). Po njunem mnenju je problematična zahteva zagovornikov modela solidarnosti, da se preučuje različnost družinskih konfiguracij na podlagi merjenih solidarnosti (vnaprej zamišljenih šestih dimenzij). Povedano s primerom: ni dvoma, da se da ustvariti veliko družinskih konfiguracij na podlagi tega, kako pogosto se ljudje obiskujejo, si pomagajo itd. Toda kako se te konfiguracije nanašajo na različnost udeležencev po spolu, razredu, starosti, etničnosti in rasi, ni pojasnjeno. Sami se opirata na izhodiščno domnevo kritične teorije družbe, ki konflikt opredeljuje kot značilnost družbenega življenja, tj. strukturiranih družbenih odnosov po razredu, spolu, starosti, rasi, etničnosti. To pa avtomatično ne pomeni, da so medosebni odnosi konfliktni. Kot take jih po njunem prepričanju lahko zagledajo samo pristopi, ki že v izhodišču ne problematizirajo družbenih odnosov kot konfliktnih. Taki pristopi lahko zagledajo kot konfliktne ali solidarne zgolj medosebne odnose, saj ne problematizirajo družbenih struktur moči, ampak izhajajo iz nevprijetnega *statusa quo* družbe (ibid.: 598).

Izhajajoč iz simboličnega interakcionizma, avtorici predpostavljata delovalnost ljudi kot njihovo sposobnost, da nadzirajo svoja življenja. Posameznika obravnavata kot družbenega akterja, ki soustvarja družbene okoliščine, ki pa jih ne razumeta kot nespremenljive, esencialne ali naravne. Njuna zasnova ambivalence kot raziskovalnega orodja, ki poveže posameznikova doživljanja z družbenimi strukturami, skuša torej pojasniti konfliktne ali pa solidarne odnose obenem kot vpete v družbeno strukturirane odnose in kot izid delovanja posameznikov: »Ključni prispevek sociološkega razumevanja ambivalence je v tem, da se poveže posameznikovo doživljanje z odnosi, družbenimi institucijami in družbeno strukturo in s tem s priporočili za družbeno spremembo« (Connidis in McMullin 2002b: 598).

Nazadnje je opredelitev koncepta ambivalence kot spodbujevalca za delovanje po mnenju Connidis in McMullin (2002b: 601) samo korak več v okviru aktualnega paradigmatškega premika od idealizacije družbene strukture, ki naj bi služila interesom vseh, h kritičnemu pogledu na družbo; od kvantitativnega empiricizma tradicionalnih znanstvenih metod in predstav o objektivni »resnici« k interpretativnemu pristopu, ki spoštuje vidik subjekta (sogovornika) in kritične kvantitativne in kvalitativne pristope; od poenostavitev, ki jih zahteva empirično merjenje, h kompleksnosti konceptualnega razmišljanja; od enoravenskih k večravenskim pristopom; od idealov srednjega razreda, ki le omenjajo razlike, k odkrivanju razlik na terenu in od dualizmov k dialektiki.

ŽE SLIŠANO, A VENDAR PLODNO POČETJE

Čeprav preučevalci znanosti ugotavljajo, da je komunikacija, v kateri udeleženci odkrito in brez zadržkov utemeljujejo svoje različne poglede, osnova intelektualnega napredka, obenem opozarjajo, da je običajnejša akademska praksa ta, da zagovorniki radikalno različnih pogledov ne komunicirajo med seboj, ali pa se izogibajo medsebojnemu odkritemu soočanju (Becher in Trowler 2001: 127). Tovrstno ravnanje posrečeno ilustrira metafora o »akademskega plemenih in njihovih ozemljih« (ibid.: xiv), ki sta jo Becher in Trowler oblikovala, da bi pojasnila kompleksen odnos med udeleženci akademskih kultur (skupnosti, oddelkov, skupin) in disciplinarnih znanj. Avtorja sta prepričana, da je oblikovanje znanstvenih disciplin in njihovih specializacij proces, ki se manifestira v razmejevanju do drugih disciplin, pri čemer se več scenarijev razmejevanja lahko kaže kot močna obramba disciplinarnih mej (neprepustnost), njihovo slabo varovanje ali pa njihova odprtost bodisi za prihajajoči bodisi odhajajoči promet (ibid.: 59). Znanstvene discipline ne označuje ena metoda preučevanja, en postopek standardnega preverjanja ali pa dokončen niz konceptov. Avtorja poudarjata, da so discipline večdimenzionalne, kar med drugim dokazuje njihova notranja fragmentacija oziroma oblikovanje specialističnih polj znotraj ene discipline (ibid.: 67). Taka fragmentacija ali specializacija nastane, ko v določeni znanstveni disciplini prevladajo skupine, ki oblikujejo radikalno konceptualno ali metodološko reorganizacijo in se posledično oddvojijo od drugih podpolj v okviru lastne discipline (ibid.: 69).

Pretirano bi bilo označiti rezultat razprave o preučevanju medgeneracijske ambivalence za poskus preseganja konceptualnih razhajanj med predstavniki različnih znanstvenih disciplin. Prav vsi udeleženci razprave so namreč sociologi. Res pa je, da zagovarjajo tako različne epistemološke usmeritve, da se zdi, da spadajo v različna akademska plemena. Njihova razhajanja bolj spominjajo na spodletele poskuse oblikovanja dialoga med kvantitativci in kvalitativci oziroma združevanja različnih metodologij, za kar si je prizadeval že sociološki klasik Max Weber, ko je na začetku prejšnjega stoletja spisal epistemološki in metodološki program povezovanja nomotetičnih in idiografskih znanstvenih disciplin³⁷ (Mali 2006: 8).

Taki poskusi pa ne potekajo brez težav. Ilustrativen je primer delovne skupine demografov in antropologov, ki je v okviru skupnega projekta oblikovanja antropološke demografije Evrope³⁸ opozorila na tipične predsodke predstavnikov obeh disciplin: demografi naj bi bili pogosto zmedeni zaradi določenih vidikov antropološke dejavnosti, kot je na primer sekundarna vloga preverjanja teorij, kritična obravnava univerzalnih analitičnih kategorij in konceptov ter empirično osredotočanje na študije primerov, ki niso utemeljene na reprezentativnih vzorcih. Nasprotno pa antropologi dvomijo o statistični reprezentativnosti in primerljivi naravi podatkov, zbranih v standardiziranih anketnih raziskavah, in očitajo demografom, da namenjajo premalo pozornosti presojam o veljavnosti podatkov, analitičnih modelih in njihovih razlagah (Bernardi in Hutter 2007: 542). Po zgledu Webrove klasifikacije znanstvenih disciplin bi lahko govorili o razhajanju med idiografsko (antropološko) in nomotetično (demografsko) perspektivo preučevanja: za antropologe so isti

³⁷ Nekoliko poenostavljeno povedano, gre za Webrov poskus preseganja metodoloških razhajanj med tedanjimi zagovorniki metodološkega pozitivizma, ki so poudarjali nujnost posploševanja in odkrivanja splošnih zakonitosti delovanja in dogodkov (nomotetične discipline), in zagovorniki historicizma, ki so poudarjali enkratnost zgodovinskega konteksta opazovanih dogodkov in delovanj (idiografske discipline). Tovrstne razprave so znane tudi kot poskus združevanja dveh metodoloških preokupacij, ki si prednostno prizadevajo bodisi za razlago pojavov bodisi za njihovo razumevanje (Mali 2006: 8).

³⁸ Razprava demografov in socialnih antropologov o položaju antropološke demografije je rezultat srečanja udeležencev *Delovne skupine o antropološki demografiji Evrope pri Evropskem združenju za prebivalstvene študije* (EAPS), ki je potekalo v Rostocku leta 2005. Prispevki udeležencev so bili objavljeni v posebni številki znanstvene revije *Demographic Research* (*Demografsko preučevanje*) leta 2007.

dogodki razumljeni kot kulturno specifični, nasprotno pa se v demografiji istovrstni dogodki obravnavajo kot zamenljivi – eno rojstvo ali ena smrt sta ista kot katerakoli druga; razlikujeta se le glede posebnih značilnosti, kot sta starost ali spol. Za demografe pomeni analiza na individualni ravni uporabo podatkov na individualni ravni, da bi se preučevalo agregate, pri čemer izjeme iz analize izključujejo – te razumejo kot funkcijo napake na določeni ravni podatkov. Nasprotno antropologi uporabljajo izjeme, da bi razumeli pravila. Za demografe je primerjava temeljno orodje analize in je vključena v statistično metodologijo, antropologi pa se običajno izogibajo primerjavi zaradi bojzani pred dekontekstualizacijo človeškega vedenja (Coast, Hampshire in Randall 2007: 505–506; Georgiadis 2007: 2–5).

Podobne »pedsodke« lahko razberemo tudi iz razprave o medgeneracijski ambivalenci. Raziskovalci, usmerjeni v anketno raziskovanje medgeneracijskih odnosov (Pillemer in Lüscher ter Bengtson s sodelavci) vztrajajo pri natančni operacionalizaciji koncepta ambivalenca, da bi lahko bolje izmerili pomembne povezave med vnaprej oblikovanim naborom opazovanih spremenljivk, in s tega vidika kritizirajo predlagane konceptualne novosti avtoric Connidis in McMullin. Kot zagovornici interpretativnega pristopa pa avtorici vztrajata pri povsem drugačnih epistemoloških izhodiščih: sociološko ambivalenco opazujeta sicer na ravni odnosov med posamezniki, vendar jo obenem gledata v okviru širših strukturnih razmerij in ureditev, ki ta odnos določajo med različno koncipiranimi skupinami, na primer po spolu, etničnosti, ekonomskem ozadju. Razlogov za ambivalenco ne iščeta samo v osebnih doživljanjih posameznikov, ampak tudi na ravni sistemskih virov zanjo. Prav tako možnosti reševanja ambivalence ne pričakujeta le od posameznikov, ampak širše, na ravni sprememb družbenih ureditev odnosov.

Točk razhajanj med udeleženci razprave je veliko, vendar skupnega prizadevanja po oblikovanju uporabnega koncepta, če že ne celostne teorije, ne kaže podcenjevati. Podrobno obveščeni o prispevku feministične in postmoderne znanstvene produkcije o odnosih med generacijami in spoloma prav vsi razpravljavci zavračajo redukcioniistične pristope dualističnih modelov, ki prednostno obravnavajo ali model solidarnosti ali model konflikta. Prav tako v središče svojih opazovanj vsi postavijo strategije pogajanj med udeleženci v odnosu in ga s tem obravnavajo kot dinamično kategorijo. Čeprav kvantitativci med razpravljavci (na primer Bengtson s sodelavci) mestoma izrečejo

ambicijo po oblikovanju celostne teorije, s katero bi lahko pojasnili raznovrstne konstelacije razmerij in odnosov med opazovanimi, na koncu le priznajo, da je uporaba večravenskih analiz in kombiniranje več metod boljša izbira.

Sicer pa je že Otto Neurath (1882–1945), eden izmed vodilnih pozitivistov, zdavnaj ugotovil, da je iskanje enotne znanstvene metode Sizifovo delo celo med posameznimi raziskovalnimi šolami znotraj discipline (prim. Mali 2006: 9–10). V zdajšnjem obdobju, za katero je značilen prav soobstoj različnih znanstvenih zgodb in prepričanje, da »ni arhimedovske točke, s katere bi lahko zajeli in opisali celoto« (Hribar 1991: 175), se zdi taka ambicija še toliko bolj nenavadna.

Je pa razprava o medgeneracijski ambivalenci udeležence »prisilila«, da so v utemeljevanju svojih epistemoloških in metodoloških okvirjev kritično ocenili tudi lastno znanstveno delovanje. Identificiranje prednosti in slabosti (omejitve) tovrstnega početja pa je tista podlaga, na kateri se lahko zasnije skupen projekt sodelovanja, ne da bi se njegovi udeleženci odrekli lastnim znanstvenim izhodiščem in zavezam.

ODLOČITEV ZA ŠTUDIJO O ETNOGRAFIJI MEDGENERACIJSKIH POMOČI V KMEČKIH DRUŽINAH

ZAKAJ TOLIKO GOVORA O DRUŽINSKEM KMETOVANJU?

Že dobro desetletje je opazen trend vedno bolj odmevnih akademskih razprav o družinskem kmetovanju. Med številnimi razlogi avtorji običajno poudarjajo dva. Na eni strani se niso uresničile napovedi in pričakovanja kmetijskih strokovnjakov, da bo v izrazito tekmovalnih razmerah globalne tržne ekonomije industrijsko kmetovanje, organizirano v obliki obsežnih korporacij, nadomestilo družinsko kmetovanje (Potter in Tilzey 2005). Nasprotno, razvoj globalnega kmetovanja se kaže bolj v smeri še vedno prevladujoče oblike družinskega kmetovanja (Hildenbrand in Hennon 2005, Galdeano-Gómez idr. 2010). Na drugi strani pa so številne vlade po svetu soočene z napovedmi in ocenami Združenih narodov, ki opozarjajo, da bi morale biti zagotavljanje globalne prehranske varnosti zaradi demografskih trendov prednostna naloga razvoja kmetijstva v svetu. Do leta 2050 naj bi po nekaterih prebivalstvenih projekcijah število svetovnega prebivalstva doseglo številko 9 (celo 10) milijard, kar pomeni, da bi morali podvojiti sedanji obseg kmetijske proizvodnje, da ne bi tvegali globalne lakote. Ob tem pa številni avtorji že dobro desetletje opozarjajo, da je v naslednji »zeleni revoluciji«³⁹ nujno upoštevati tudi negativne

³⁹ Richard Manning je v svojem odmevnem delu z naslovom *Food's Frontier: The Next Green Revolution (Meje hrane: naslednja zelena revolucija)* (2000) z izrazom »zeleni revolucija« označil obdobje med 60. in 90. leti prejšnjega stoletja, ko je industrijski model kmetovanja preprečil svetovno lakoto. Vendar avtor opozori, da je taka oblika kmetovanja, ki je bila usmerjena k ekstenzivni proizvodnji posamičnih pridelkov in pretirani uporabi raznovrstnih kemičnih sredstev (umetnih gnojil, herbicidov, pesticidov) ter razpoložljivih vodnih virov za njihovo pospešeno proizvodnjo, proizvedla tudi negativne posledice, ki se kažejo v osiromašeni prsti, ogroženem zdravju ljudi in negativnih okoljskih spremembah.

učinke nenadzorovane uporabe kmetijske tehnologije in sredstev za pospešeno in povečano produkcijo dobrin na okolje, zlasti na razpoložljive obdelovalne površine, vode in zdravje ljudi (Wright 1990, Conway 1998, Manning 2000, Smil 2004, Frison 2008).

Slovenija sodi v skupino držav, ki samo z domačo pridelavo ne pokriva svojih potreb po kmetijsko-živilskih proizvodih. Zato ni naključje, da je zagotavljanje prehranske varnosti eden izmed pomembnejših ciljev kmetijskega razvoja. Zdajšnja resolucija o strateških usmeritvah razvoja slovenskega kmetijstva in živilstva s pomenljivim naslovom »Zagotovimo.si hrano za jutri« (2011) ga opredeljuje v skladu s cilji trajnostnega razvoja, ki poleg kakovostne prehrane in zagotavljanja prehranske varnosti zajemajo še ohranjanje poseljenosti podeželskega prostora in kulturne krajine, varstvo kmetijskih zemljišč in voda pred onesnaženjem ter trajno povečevanje tekmovalne sposobnosti kmetijstva.

Toda obstoječa slika kmetovanja v Sloveniji kar precej odstopa od tako zamišljene vizije kmetijskega razvoja. Povprečna velikost kmetijskega posestva je s 6,4 hektarja sorazmerno majhna v primerjavi z 11,5 hektarja povprečne velikosti kmetijskega gospodarstva EU-27. Kmetijske enote so v Sloveniji praviloma razdrobljene in razpršene na številnih lokacijah in prevladujejo na področjih z neugodnimi dejavniki za kmetovanje. Družinske kmetije so v večini primerov samooskrbne in njihova gospodarska produktivnost je nizka.⁴⁰

Tudi izobrazbena in starostna struktura kmečkega prebivalstva sta s perspektive razvoja kmetijstva v Sloveniji neugodni. Statistike strukturnega popisa kmetijskih gospodarstev kažejo, da je kakršnokoli kmetijsko izobrazbo (tečaji iz kmetijstva, poklicna ali srednješolska izobrazba in višja, visoka, univerzitetna ali celo podiplomska izobrazba) v letu 2005 imelo le 27,8 odstotka nosilcev kmetijskih gospodarstev; večina (72,1 odstotka) je imela zgolj praktične izkušnje v tem poklicu (PRP 2008: 23). In čeprav podatki kažejo, da imajo mlajši nosilci kmetijskih gospodarstev v povprečju višjo stopnjo izobrazbe in so potencialno boljše usposobljeni za prilagajanja tehnološkimi

Prepričan je, da bi lahko ustvarjalne rešitve za preprečitev lakote v prihodnje iskali v bolj sonaravnih kmetijskih praksah, ki se prakticirajo tako v »razvitem« kot »razvijajočem se« svetu.

⁴⁰ Že pred dobrim desetletjem je Kovačič s sodelavci (2001) opozarjal, da je dohodek kmeta dva- do trikrat nižji od dohodka osebe, zaposlene v drugih poklicnih panogah.

spremembam in razmeram na trgu, je ta podatek zaskrbljujoč z vidika starostne slike kmečkega prebivalstva. Že po podatkih popisa iz leta 1991 je bil indeks staranja pri kmečkem prebivalstvu znatno višji (141) kot pri celotnem prebivalstvu Slovenije (72) (Kovačič idr. 2000). Po podatkih strukturnega popisa kmetijskih gospodarstev pa je bila v letu 2005 več kot polovica gospodarjev na kmetijah starejša od 55 let, delež gospodarjev, mlajših od 45 let, pa je znašal le 19 odstotkov (PRP 2008: 7).⁴¹

Ko je govor o sodobnem kmetovanju v Sloveniji, ki je družinsko organizirano, torej ne moremo več spregledati vsebin, ki se nanašajo na gibanje prebivalstva. Ni pretirana ocena, da je brez tovrstnega védenja težko načrtovati kakršenkoli razvoj. Tako nas že program razvoja podeželja (2008) opozarja, da se bodo na ravni države zaradi trenda rodnosti pod enostavno obnovo prebivalstva in zaradi demografskega dejstva, da bodo že v naslednjem desetletju generacije ljudi, ki so rojene po drugi svetovni vojni, začele vstopati v kontingent starega prebivalstva, kontingenti otrok in delovno sposobnega prebivalstva začeli zmanjševati. Na podeželju je ocenjena demografska projekcija še bolj zaskrbljujoča tudi zaradi odhoda mladega prebivalstva s podeželja oziroma t. i. bega možganov, ne glede na to, da je obenem evidentiran povečan priliv prebivalstva na podeželju v bližini mestnih središč. Oddaljenejša podeželska območja se namreč še vedno praznijo oziroma negativni demografski in gospodarski trendi so posebno izraziti prav v odročnejših in od mestnih središč oddaljenih podeželskih območjih (PRP 2008: 9–10).

V Sloveniji sta sicer že nekaj let v veljavi ukrepa zgodnjega upokojevanja kmetov in pomoči mladim prevzemnikom kmetij prav s ciljem, da se zagotovi kontinuiteta družinskega kmetovanja. Avtorji ukrepov so namreč ocenili, da bi z njihovo uvedbo lahko spodbudili prenos kmetije na mlajšo generacijo, s čimer bi zadržali mlade ljudi na podeželju in izboljšali tako starostno strukturo nosilcev kmetij kot tudi razvojno sposobnost prevzetih kmetij. Kakršnokoli raziskovanje mnogovrstnih področij družinskega kmetovanja, še posebno pa vprašanja, kako dejavnosti na področju »doma« spodbujajo ali pa ovirajo dosežke na področju »dela« z vidika generacij in spola, ima torej pomembne

⁴¹ Podatki zadnjega Popisa kmečkih gospodarstev (2010) kažejo, da je povprečna starost gospodarjev (upraviteljev) družinskih kmetij 57 let, tj. ista kot pred desetimi leti (http://www.stat.si/novica_prikazi.aspx?id=4594).

implikacije tudi za razpravo o razvoju kmetijske dejavnosti v Sloveniji. S tega vidika sta bili zasnovani in izpeljani zaporedni raziskavi, in sicer anketna raziskava o odnosih med generacijami in spoloma na kmetijah v Sloveniji (2006–2008) ter na podlagi njenih rezultatov izpeljana terenska raziskava – študija primera o praksah medgeneracijskih pomoči v kmečkih družinah (2009–2011).⁴² Zaradi problemske in vsebinske povezanosti obeh raziskav si sprva oglejmo kratek povzetek izhodiščne raziskave.

RAZISKAVA O ODNOSIH MED GENERACIJAMI IN SPOLOMA V KMEČKIH DRUŽINAH KOT IZHODIŠČE

V anketni raziskavi⁴³ smo se osredotočili na odkrivanje značilnosti kmetij prejemnic podpor z naslova ukrepov pomoči mladim prevzemnikom in zgodnjim upokojevcem skozi preučevanje odnosov v njihovih gospodinjstvih predvsem z vidika generacij in spola. Da bi razbrali njihove morebitne posebnosti, smo jih primerjali z drugimi skupinami prebivalstva, ki so tvorile širši kontekst opazovanja, in sicer s skupino kmečkega prebivalstva, ki ni prejelo tovrstnih sredstev, in s skupino prebivalcev Slovenije, ki smo jih izbrali po merilu statistične reprezentativnosti.⁴⁴ Poglavitno orodje raziskave je bil anketni vprašalnik v okviru mednarodnega programa Odnosi med generacijami in spoloma (OGS).⁴⁵ Ker pa je sam program oblikovan na premisi, da so demografski vidiki

⁴² Obe raziskavi sta bili načrtani in opravljene na Družbenomedicinskem inštitutu ZRC SAZU. Raziskava z naslovom Odnosi med generacijami in spoloma na kmetijah v Sloveniji je bila izpeljana v okviru Ciljnega raziskovalnega programa Konkurenčnost Slovenije 2006–2013 v letih 2006–2008, raziskava z naslovom Medgeneracijska solidarnost v kmečkih družinah pa je bila opravljena kot temeljni raziskovalni projekt v letih 2009–2011.

⁴³ Pomembnejši rezultati anketne raziskave so objavljeni v monografiji Dom in delo na kmetijah: raziskava odnosov med generacijami in spoloma (2010) avtoric Duške Knežević Hočevar in Majde Črnič Istenič.

⁴⁴ Skupno je bilo izpeljanih 817 anket.

⁴⁵ Program OGS je bil že v letu 2000 zamišljen kot sistem nacionalnih anketnih raziskav in oblikovanih kontekstualnih podatkovnih zbirk, s pomočjo katerih bi preučevalci prebivalstvenih trendov lahko izboljšali obstoječe nacionalne strokovne podlage za oblikovanje primernih prebivalstvenih politik v državah regije UNECE. Več o zgodovini programa in že opravljenih nacionalnih anketnih raziskavah glej spletni naslov: <http://www.unece.org/pau/ggp> (1. 8. 2008).

posameznika v toku življenja prepleteni z družbenimi in ekonomskimi vidiki (Vikat idr. 2007: 400), zajema vprašalnik tudi obsežen repertoar vsebin, ki se nanašajo na družinsko zaledje in socialna omrežja posameznika in njegovega delovnega okolja.⁴⁶

Prepletenost področij doma in dela kmečkega prebivalstva smo preučevali s pomočjo glavne hipoteze, ki je zatrjevala, da se odnosi med spoloma in generacijami značilno razlikujejo v kmečkih gospodinjstvih, ki so pridobila sredstva iz ukrepov pomoči mladim prevzemnikom kmetij in zgodnjega upokojevanja, od kmečkih gospodinjstev, ki teh sredstev niso prejela, kakor tudi od drugih nekmečkih gospodinjstev v mestnem in podeželskem okolju.

Izsledki analiz⁴⁷ so pokazali, da so kmečka gospodinjstva, ki so prejela pomoč, posebna v primerjavi z drugimi opazovanimi gospodinjstvi.⁴⁸ Nekoliko shematično povzeto se te posebnosti kažejo takole: Mladi prevzemniki živijo na večjih kmetijah in se večinoma ukvarjajo z živinorejo. Pri svojem delu na kmetiji v večji meri kot kmetje, ki niso pridobili sredstev iz obeh ukrepov, uporabljajo kmetijsko mehanizacijo. Ekonomski položaj lastnih kmetij ocenjujejo kot zelo ugoden in so pripravljeni nadaljevati ali celo povečati obseg kmetovanja. Pogosteje živijo v trigeneracijskih gospodinjstvih z večjim številom članov, njihova gospodinjstva pa se običajno nahajajo zunaj večjih vaških naselij, na samem. Med vsemi skupinami kmetov so najbolj usposobljeni za kmetijski poklic in so najbolj izobraženi. So zagovorniki ohranjanja celovite kmetije, torej nasprotujejo delitvi posesti med vse člane gospodinjstva.

Skoraj isto sliko lastnosti smo izluščili tudi za gospodinjstva, ki so prejela sredstva za zgodnjo upokožitev. Od gospodinjstev mladih prevzemnikov se razlikujejo le v tem, da imajo že izbranega naslednika.

Drugačno podobo pa kaže skupina kmetov, ki ni prejemnica obeh vrst pomoči. Ti kmetje živijo na manjših kmetijah in slabše ocenjujejo ekonomski položaj lastnih kmetij. Od skupin kmetov, ki so prejele sredstva, se ta skupina ne razlikuje po vključenosti članov gospodinjstev v kmetijsko dejavnost (prevladujejo mešane kmetije), se pa bolj od obeh zavzema za kombiniranje

⁴⁶ V skladu z načrtom raziskave smo vprašalniku dodali še vsebine, ki se posebej nanašajo na kmečko življenje.

⁴⁷ Gradivo smo analizirali z bivariatnimi in multivariatnimi metodami.

⁴⁸ Pomembnejše izsledke raziskave povzemam iz zgoraj omenjene soavtorske monografije Duške Knežević Hočvar in Majde Črnič Istenič, 2010: 140–143.

različnih virov dohodkov v gospodinjstvu. Ta gospodinjstva so v večji meri dvogeneracijska in manjša po številu članov kot prvi dve vrsti gospodinjstev. Prav tako imajo kmetje te skupine slabše zglede za nasledstvo, saj naslednik prevzame kmetijo običajno po smrti gospodarja. Predstavniki te skupine kmetov so slabše formalno usposobljeni za kmetijski poklic; v njej prevladujejo znanja, pridobljena na podlagi praktičnih izkušenj. Nenazadnje se ta skupina kmetov manj kot prvi dve skupini zavzema za ohranitev enovitosti kmetije.

Raziskava je nadalje pokazala izrazito delitev dela po spolu na kmetijah, ki so prejele sredstva iz ukrepov pomoči mladim prevzemnikom in zgodnjim upoko-jencem. Na teh kmetijah predvsem moški odločajo o stvareh, ki se nanašajo na proizvodnjo in upravljanje na kmetiji, medtem ko je tovrstno odločanje na kmetijah, ki teh sredstev niso prejele, bolj porazdeljeno med spoloma. Vendar je pri tem nujno upoštevati podatek iz raziskave, da so kmetije prejemnice sredstev iz obeh ukrepov obenem tudi kmetije, na katerih je delež moških, ki so zaposleni na kmetiji (polovica), precej večji od deleža žensk (tretjina), ki so zaposlene na kmetiji.

Z vidika generacij⁴⁹ je poveden izsledek, da na kmetijah prejemnicah obeh vrst pomoči glavnino kmetijskega dela opravijo mlajši člani gospodinjstva, medtem ko na drugih kmetijah večino dela opravijo starejši člani gospodinjstev. Odločanje o stvareh, ki se nanašajo na proizvodnjo in upravljanje na kmetiji, pa je na vseh kmetijah v domeni mlajše generacije članov gospodinjstva.

Tako kot pri delitvi dela na kmetiji je tudi delitev dela v gospodinjstvu pri mladih prevzemnikih in zgodnjih upoko-jencih izrazito organizirana po načelu spola. Dela, ki jih običajno opravljajo ženske, so vsakodnevna opravila, medtem ko so dela, ki jih opravljajo moški, večinoma občasna opravila. Ni

⁴⁹ V anketni raziskavi so bili zajeti vprašanke in vprašanci, stari med 18 in 83 let, pri čemer smo kot mlajšo generacijo opredelili posameznice in posameznike, stare od 18 do 37 let, kot srednjo generacijo posameznice in posameznike, stare med 38 in 57 let, kot starejšo generacijo pa take, stare 58 let in več. Generacije smo opazovali po kronološkem merilu, pri čemer smo razmik dveh desetletij med posamičnima generacijama »prilagodili« starostnemu pogoju zgodnjega upokojenca, tj. 55 oziroma 57 let. Izvajanje ukrepa Zgodnje upokojevanje kmetov namreč sodi že v prvo programsko obdobje Programa razvoja podeželja, tj. 2004–2006, ko je bilo določeno starostno obdobje za upravičenke in upravičence tega ukrepa od 55 do 63 let za moške oziroma 61 let za ženske. V drugem programskem obdobju 2007–2013 pa je bila spodnja starostna meja upravičenk in upravičencev do sredstev tega ukrepa zvišana na 57 let.

pretiran sklep, da so ženske veliko bolj angažirane na področju neplačanega dela kot moški, si pa v kmečkih gospodinjstvih ženske različnih generacij med seboj pomagajo. Vendar je ta sklep nujno še drugače pokomentirati. Odločanje o nekaterih zadevah, ki se vežejo na gospodinjstvo (na primer večji nakupi, organiziranje družabnih srečanj, vzgoja otrok), ni tako izrazito vezano na spol, kot pa je odločanje o kmetijskih opravilih. Raziskava je namreč pokazala, da se pari srednje generacije pri vseh opazovanih skupinah med seboj najpogosteje dogovarjajo o skupnih gospodinjskih zadevah. Pri nekaterih primerih odločanja pa se prav mlajša generacija kmetov, ki so pridobili sredstva iz obeh ukrepov, najpogosteje usklajuje s svojimi partnerji.

Delitev dela med spoloma in generacijami je povedna tudi na področju vzgoje in skrbi za otroke. To je izključno domena nalog staršev, še posebno žensk, ne pa tudi drugih članov ožjega sorodstva, na primer starih staršev. Slednji so pomemben vir pomoči pri varstvu otrok, še zlasti pri skupini kmetov, ki je prejela sredstva iz obeh ukrepov. Ta skupina kmetov je med vsemi opazovanimi skupinami tudi najbolj vitalna z vidika števila otrok. Njihovo povprečno število otrok (2,6) presega raven enostavne obnove prebivalstva (2,1) v državi.

Bivanje z ostarelimi, bolnimi in onemoglimi člani gospodinjstva je bolj pogosta praksa v kmečkih gospodinjstvih, še posebno v takih, ki so prejela sredstva iz obeh ukrepov, kot pa v mestnih in podeželskih gospodinjstvih, ki se ne ukvarjajo s kmetijsko dejavnostjo. Ker študije o skupnem bivanju več generacij v kmečkem okolju večinoma vežejo bivanje pod »skupno streho« tudi s skrbjo za ostarele ljudi, smo domnevali, da rezultati raziskave prav tako nakazujejo verjetnost, da ta gospodinjstva v večji meri skrbijo za take posameznike. Hkrati pa rezultati kažejo, da je tovrstna skrb predvsem v domeni žensk, zlasti snah.

Vzajemna pomoč med člani kmečkih gospodinjstev je stalnica kmečke ekonomije, o kateri presoja večina študij o načinu življenja in gospodarjenja tega prebivalstva. Izsledki raziskave sporočajo, da so pričakovanja v zvezi s prejemanjem pomoči večja kot pa njenim nudenjem ne glede na to, kje posameznik živi. So pa opazne razlike med okolji glede vprašanja, od koga posameznik pričakuje pomoč. Presenetljiva je ugotovitev, da se v kmečkem okolju, zlasti v gospodinjstvih prejemnikih sredstev iz obeh ukrepov pričakuje pomoč izključno s strani ožjih sorodnikov in članov gospodinjstva, ne pa denimo

toliko od sosedov in prijateljev. Še več, pomoč v obliki vzajemnega zaupanja osebnih težav je najnižja prav v skupini kmetov, ki so prejeli sredstva iz obeh ukrepov. To ne kaže le tendence socialne izoliranosti kmečkih gospodinjstev, temveč tudi zamiranja nekdanje brezpogojne pomoči »sosedstva«. Šibko vpetost kmetov v socialna omrežja dodatno otežuje pomanjkljiva opremljenost njihovega bivalnega okolja s storitvenimi in socialnimi dejavnostmi.

Dojemanje medgeneracijske solidarnosti⁵⁰ pri kmečkem prebivalstvu prav tako zrcali večjo osredotočenje na ožji družinski krog. Kmetje namreč gledajo družino kot najbolj odgovorno institucijo za skrb za odvisne (otroke in ostarele) in pomoči potrebne člane družine, medtem ko mestno prebivalstvo ni konsistentno v pričakovanju, kdo je odgovoren za tako skrb. Slednji pričakujejo veliko angažiranost s strani države, obenem pa so prepričani, da je to tudi odgovornost družinskih članov.

Nekoliko bolj kompleksno sliko dojemanja praks pomoči med generacijami smo izluščili iz primerjave strinjanj s posamičnimi trditvami. Pri tem smo identificirali vsaj tri ambivalentne ocene anketirank in anketirancev. Prvo smo odkrili, ko smo primerjali trditve, ki se nanašajo na denarno podporo ostarelim staršem. Večina vprašank in vprašancev je prepričana, da je družba odgovorna za denarno pomoč ostarelim, hkrati pa se jih več kot polovica načelno strinja s trditvijo, da je taka pomoč obveza odraslih otrok. Ta ambivalenca je bolj izrazita med mestnim kot pa kmečkim prebivalstvom. To pomeni, da se prebivalci mest v enaki meri kot prebivalci drugih območij strinjajo, da je družba najbolj odgovorna denarno podpirati starejše ljudi, obenem pa se v največjem deležu strinjajo s trditvijo, da so za to najbolj odgovorni odrasli otroci. V zvezi s tem lahko rečemo, da so kmetje, tako tisti, ki so prejeli subvencijo, kot tisti, ki je niso, v svojih pričakovanjih do medgeneracijske solidarnosti bolj usklajeni, kot pa je mestno prebivalstvo.

⁵⁰ Presoja medgeneracijske solidarnosti se tu nanaša na tri skupine različnih trditev o pričakovanem dajanju oziroma prejemanju pomoči odraslih otrok ostarelim staršem in obratno. Prva skupina trditev se nanaša na vprašanje, kdo je najbolj odgovoren skrbeti za odvisne družinske člane, druga se nanaša na oceno odgovornosti odraslih otrok do svojih staršev, oceno odgovornosti staršev do svojih odraslih otrok pa zajema tretja skupina trditev. Več o tem govori članek z naslovom Medgeneracijski odnosi na kmetijah v Sloveniji (2008) avtoric Knežević Hočevar in Černič Istenič, pa tudi njuna monografija (2010), str. 131–136.

Drugo ambivalenco smo izluščili iz nasprotujočih si trditev o dolžnosti odraslih otrok do svojih staršev. Večina mestnih prebivalcev se strinja, da so odrasli otroci dolžni skrbeti za svoje starše, vendar se obenem ne strinja, da bi morali odrasli otroci prilagoditi svoje delo potrebam svojih staršev. Tudi na podlagi tega primera lahko ugotovimo, da je mestno prebivalstvo v svojih pričakovanjih do medgeneracijske solidarnosti bolj ambivalentno, kot je kmečko prebivalstvo.

Tretja ambivalenca se kaže v nasprotujočih si izjavah, ki govorijo o večji obvezi staršev do svojih otrok kot pa obratno. Ta ambivalenca je izražena bolj z vidika starosti kot pa spola in vrste bivanja, kajti posebno starejši anketiranke in anketiranci se čutijo dolžne prilagoditi svoje življenje potrebam svojih odraslih otrok, če ti to potrebujejo, medtem ko so njihova pričakovanja v zvezi s prilagajanjem delovnega časa njihovih otrok njihovim potrebam veliko nižja. Ta primer kaže, da je pretok blaginje, tj. različnih virov in storitev med družinskimi člani, bolj usmerjen v mlajšo kot pa v starejšo generacijo, kar se ne ujema z naraščajočimi potrebami starajoče se družbe.

ŠTUDIJA O PRAKSAH POMOČI V VEČGENERACIJSKIH KMEČKIH DRUŽINAH KOT NADALJEVANJE

Preden nadaljujem, je nujno poudariti, da je v izhodiščni anketni raziskavi podatke o gospodinjstvu in njegovih članih posredoval samo en odrasli član gospodinjstva. Sama anketna raziskava potemtakem ni zmoгла zajeti preučevanja »družinske dinamike« med člani posamičnega gospodinjstva, prav tako pa tudi doživljanja usklajenih ali pa neusklajenih odnosov med njimi. Dogajanje znotraj posamičnega gospodinjstva smo potemtakem skušali zajeti z drugače zasnovano študijo primera. Ta se je osredotočila samo na kmečka gospodinjstva, saj je bila izpeljana oziroma problemsko utemeljena v poglavitnem izsledku anketne raziskave, ki je pokazal, da sta ukrepa pomoči mladim prevzemnikom in zgodnjim upokojencem nagovorila z razvojnega vidika (velikosti posesti, izobrazbe in števila otrok) sorazmerno bolj perspektivna kmečka gospodinjstva, ki pa kažejo tudi nekatere poteze neprožnosti. Njihova socialna omrežja so omejena na družino in ožje sorodstvo, delitev dela je še vedno bolj toga kot pa prilagodljiva glede na zanimanja posamičnih članov,

prav tako pa je mlajša generacija še vedno zavezana skrbeti za starejšo generacijo bodisi zaradi slabe razvitosti socialnih storitev v njihovem bivanjskem okolju bodisi zaradi »ohranjanja tradicije« na vasi.

Ali so navedene poteze »neprožnosti« lahko tudi potencialni vir za razvoj solidarnih ali ambivalentnih odnosov med člani kmečkih družin prejemnic sredstev za mlade prevzemnike in zgodnje upokoјence, je bilo izhodiščno vprašanje antropološke študije o praksah pomoči v večgeneracijskih kmečkih družinah. Tokrat smo prepleteni področji »dela« in »doma« na kmetiji opazovali z vidika njenega doživljanja pri vseh odraslih članih kmečkih družin in ne samo enega izmed njih kot v predhodni raziskavi. Z opazovanjem »dela« smo skušali odkriti morebiti večplastno upravljanje kmetije oziroma ugotoviti, kako, če sploh, so vanj vpleteni ženske in moški, mlajši in starejši člani družine v toku svojega življenja, da bi med drugim bolje razumeli tudi razloge za obnavljanje ali pa opuščanje družinskega kmetovanja. S podobnimi cilji smo opazovali tudi »dom«, obenem pa v družinskem kontekstu skušali odkriti, zakaj je mlajša generacija »zavezana«, da skrbi za starejše člane družine.

In kako smo se lotili tega podjetja?

Šest večgeneracijskih kmečkih družin sem⁵¹ poiskala v regiji z najugodnejšimi naravnimi možnostmi za kmetovanje. Pomurje se je pokazalo kot obetavna raziskovalna lokacija iz dveh razlogov. Na eni strani je to izrazita pokrajina kmetijskih površin pa tudi kmečkega prebivalstva.⁵² Čeprav Pomurje obsega le 6,6 odstotka slovenskega ozemlja in 6,2 odstotka prebivalstva, leži na njem kar 22,3 odstotka vseh njiv in vrtov v Sloveniji (RRP 2007: 29).⁵³ V Pomurju se vsaj delno s kmetijstvom ukvarja več kot polovica gospodinjstev, kar je odraz posebnosti povojnega kmetovanja oziroma slovenske industrializacije, tj. prevladujočega profila »kmeta – industrijskega delavca« (Novak

⁵¹ Naj omenim, da tokrat govorim v prvi osebi ednine, ker sem terensko delo izpeljala sama. »Kraljevski mi« uporabljam v tistih delih besedila, ki so rezultat dela projektne skupine; članica projektne skupine, Lilijana Šprah, je samostojno analizirala del dobljenega materiala (poglavje 7).

⁵² Po podatkih ankete o delu se s kmetijsko dejavnostjo v pomurski regiji ukvarja dobra petina prebivalstva.

⁵³ Prav tako se v Pomurju nahaja 12,7 odstotka vseh sadovnjakov v Sloveniji in 11,7 odstotka vinogradov; nekoliko manjši je delež travinja (4,5 odstotka) in gozdov (3,5 odstotka) (ibid.: 29).

1996: 34–35).⁵⁴ Obenem pa je za Pomurje značilen majhen del takih kmetij, ki se profesionalno ukvarjajo samo s kmetijstvom. Kakorkoli že, značilno za Pomurje je, da je tako v preteklosti kot v sedanjosti kmetijstvo glavna gospodarska dejavnost,⁵⁵ živinoreja pa glavna kmetijska dejavnost.⁵⁶

Na drugi strani pa Pomurje že desetletja zaostaja v »razvoju«, saj BDP na prebivalca dosega le 68,5 odstotka slovenskega povprečja (RRP 2007: 30). V letu 2009 sta proglasili in izpeljali stečaj dve po številu zaposlenih sorazmerno veliki lokalni podjetji – Mura in Pomurka, kar je še poslabšalo gospodarsko sliko pomurske regije.

Prav dvojnost, izrazita agrarna podoba Pomurja in stečaj podjetij s sorazmerno velikim številom zaposlenega lokalnega prebivalstva je botrovala dokončnemu izboru raziskovalne lokacije. Vse je kazalo, da bo ta raziskovalni prostor primerno »polje« za opazovanje tako kmečkih družin, katerim je kmetijstvo poglavitni vir zaslužka, kot kmečkih družin, katerih člani združujejo vire dohodka »zunaj« kmetije z viri dohodka »iz« kmetije. Zlasti za slednje sem domnevala, da bosta stečaja lokalnih podjetij odločilno pogojevala »vrnitev na zemljo« tistih delavk in delavcev, ki živijo na kmetijah in so svojo redno zaposlitev zunaj kmetije že predhodno združevali z delom na kmetiji.

Tako sem še v letu 2009 izpeljala večino terenskega dela v treh podeželskih občinah, oddaljenih približno 10 kilometrov od mestnega središča Murske Sobotne. Šest večgeneracijskih kmečkih družin sem izbrala s pomočjo »snežne kepe«. Samo s to tehniko mi je uspelo pridobiti privolitev za sodelovanje v raziskavi prav vseh odraslih članov z izjemo ene sogovornice. Ni bilo malo primerov, ko je več potencialnih sogovornic in sogovornikov odpovedalo sodelovanje »tik pred zdajci«, zato se je pomoč s strani lokalnega prebivalstva pri iskanju novih kandidat in kandidatov pokazala več kot dobrodošla.

Poglavitni merili izbora večgeneracijskih kmečkih družin sta bili sobivanje

⁵⁴ Več o pretekli kmetijski politiki, ki se še vedno odraža v neugodni kmečki posestni strukturi, glej poglavje »Ovinek v preteklost« soavtorske monografije Knežević Hočever in Černič Istenič (2010).

⁵⁵ Po podatkih AJPES je v letu 2005 kmetijstvo v Pomurju predstavljalo 8,1 odstotka dejavnosti v primerjavi z 2,6-odstotnim deležem kmetijstva na ravni državi (RRP 2007: 30).

⁵⁶ Tod je še vedno najbolj razširjena reja goveda, sledi ji prašičereja in reja perutnine (RRP 2007: 29).

pod »skupno streho« in vsaj del družinskega dohodka je moral biti pridobljen iz kmetijske dejavnosti.

Da bi ugotovila posebnosti, lastne samo kmetijam prejemnicam sredstev ukrepov pomoči mladim prevzemnikom kmetij in zgodnjim upokojemcem, sem jih primerjala s kmetijami, ki niso zaprosile za tovrstno pomoč. Tako 30 sogovornic in sogovornikov pripada dvema večgeneracijskima družinama prejemnicama tovrstnih sredstev, eni kandidatki za pridobitev teh sredstev in trem takim, ki niso prejemnice teh podpor.

Starejša generacija sogovornic in sogovornikov pripada obdobju socializma, ko sta agrarni reformi odločilno zaznamovali kmetijsko politiko in kmetovanje v državi. Mlajša generacija sogovornic in sogovornikov pa pripada obdobju po osamosvojitvi Slovenije, ki ga določa tudi pridružitvev Evropski uniji in prisvojitvev reform Skupne kmetijske politike. Pomembno je omeniti, da se uporaba izrazov »starejša« in »mlajša« generacija ne nanaša na kronološko starost sogovornic in sogovornikov, ampak na zaporedje odraslih generacij v posamični družini. Kot bo v nadaljevanju govor, so v nekaterih primerih predstavnice in predstavniki starejše generacije ene izbrane družine lahko celo enako stari kot predstavnice in predstavniki mlajše generacije druge izbrane družine.

V analizi življenjskih pripovedi sogovornic in sogovornikov ne uporabljam osebnih imen; izbrane primere kmečkih družin pa poimenujem z izrazi »Primer 1« do »Primer 6«.

Gibanje odnosov med člani družin sem torej skušala »ujeti« skozi njihove življenjske pripovedi. Sogovornica (sogovornik) je opisala odnose, kot jih je doživljala v toku svojega življenja od otroštva dalje. Ponavljajoče se pogovore sem opravila s sogovornicami in sogovorniki starševskih parov dveh generacij kmečke družine oziroma gospodinjstva. Izhodiščne vsebine pogovorov se nanašajo na več vrst praks medgeneracijskih prenosov in pomoči (upravljanje kmetije, lastništvo kmetije, delitev dela med člani družine, skrb za otroke in ostarele ter pomoči potrebne družinske člane), o katerih je vsaka sogovornica (sogovornik) presojala v okviru svoje življenjske kariere. Tako pridobljen nabor posamičnih življenjskih zgodovin je nazadnje predstavljal kontekstualno podlago tudi za prepoznavanje ambivalentnih občutenj med člani družin. Ker so ambivalentna občutja del zelo intimnih občutenj posameznic in posameznikov, smo jih skušali identificirati s pomočjo mednarodno

oblikovanih referenčnih vprašalnikov za merjenje kvalitete življenja in medgeneracijske ambivalence.⁵⁷ Zanimalo nas je, ali se medgeneracijska ambivalenca pri posameznici in posamezniku soodvisno odraža tako na doživljanju lastne kvalitete življenja kakor na kvaliteti življenja drugih članov družine. Veliko število študij je namreč pokazalo, da je občutenje medgeneracijske ambivalence napovedni dejavnik doživljanja kvalitete življenja posameznic in posameznikov (Bengtson idr. 2002; Lowenstein 2007; Fingerman idr. 2008), zlasti njihovega zadovoljstva z medosebnimi odnosi.

S presojo izsledkov na podlagi življenjskih pripovedi družinskih članov različnih generacij in njihovega doživljanja kvalitete življenja in medgeneracijske ambivalence skušamo torej odgovoriti na vprašanje, ali se večgeneracijske kmečke družine, ki so prejemnice sredstev pomoči mladim prevzemnikom in zgodnjim upokojencem, sploh razlikujejo od takih, ki niso prejemnice teh sredstev.

⁵⁷ Tej temi je v celoti namenjeno 7. poglavje avtorice Lilijane Šprah.

PREDSTAVITEV IZBRANIH VEČGENERACIJSKIH KMEČKIH DRUŽIN

Prikaz izbranih šestih primerov kmečkih družin, v katerih živijo praviloma tri generacije družinskih članov, začenjam nekoliko neobičajno, tj. prečno, z vidika vzporejanja istovrstnih delov pripovedi starejše in mlajše generacije. Zaradi lažje primerjave generacij staršev in njihovih odraslih otrok sprva obravnavam dele pripovedi posameznic in posameznikov starejše generacije, nato pa njihovih odraslih otrok oziroma mlajše generacije. Tako skušam na eni strani opozoriti, da sta generaciji staršev odraslih otrok kot tudi samih odraslih otrok nehomogeni tudi po starosti,⁵⁸ na drugi strani pa pokazati, da se prav zaradi tega njihovi deli pripovedi nanašajo na različna časovna obdobja, ki jih sprti obravnavam v skladu z opredelitvami dogodkov, kot jih opredeljujejo sogovornice in sogovorniki določene generacije. Tak primer sta denimo obdobji, ki ju starejša generacija opisuje z dogajanjem, »ko so vse še ročno delali na kmetiji« ali pa »po uvedbi traktorjev na vasi«.

Tako bralce začetkoma seznanim s kratkimi deli pripovedi, v katerih so sogovornice in sogovorniki starejše generacije izbranih primerov kmečkih družin opisovali svoje karijerne poti, ki so jih vodile do kmetovanja. Preko vzporejanja njihovega družinskega ozadja prikažem, s kako velikih kmetij in družin izhaja starejša generacija gospodarjev in njihovih soprog oziroma priženjencev in primoženk na posamično kmetijo. Ta del prikaza je namreč

⁵⁸ Še enkrat poudarjam, da je starejša generacija določena glede na njene odrasle otroke in ne na letnico rojstva. Zato se tudi starostni razpon posameznic in posameznikov te generacije giblje med najstarejšim, ki je rojen v poznih 30. letih prejšnjega stoletja, do najmlajše, ki je rojena v sredini 60. let. Zato jih mestoma obravnavam kot predstavnice in predstavnike »starejše starejše« generacije in »mlajše starejše« generacije, kot bo še govor v nadaljevanju.

začetek za razmislek o morebitnem razlikovanju med dvema skupinama kmetij, tj. prejemnic in neprejemnic sredstev pomoči za mlade prevzemnike kmetij in zgodnje upokoјence, ki ga v nadaljevanju dopolnim s predstavitvijo mlajše generacije.

Tudi pri mlajši generaciji presojam tiste dele njihovih pripovedi, ki govorijo o tem, zakaj so se odločili za kmetovanje v toku svojih življenjskih karier in s kakšnih kmetij oziroma družin prihajajo njihovi primoženke ali priženjenci oziroma zunajzakonski partnerke in partnerji. Posebno pozornost namenim primerjavi tistih delov pripovedi gospodarjev in gospodaric starejše in mlajše generacije, ki govorijo na eni strani o kapacitetah posamične kmetije ob prevzemu kmetije v upravljanje starejše generacije, na drugi strani pa o zdajšnji opremljenosti kmetij. Tudi s tega vidika skušam ugotoviti, v čem se razlikujeta ali pa tudi ne skupini opazovanih kmetij tako prejemnic kot neprejemnic sredstev pomoči mladim prevzemnikom in zgodnjim upokoјencem.

»/.../ IN POTE M SEM SE ODLOČIL(A), DA BOM KMETOVAL(A)«: IZBIRA KMEČKEGA POKLICA STAREJŠE GENERACIJE

Kmet se moraš roditi. Moraš imeti voljo. Ne vem, kaj ti naj povem. Zanimati te mora. Kmet mora sam vedeti, kaj pa kako bo delal. Nihče mu ne bo diktiral, kaj naj dela. Če tega interesa ni, ni uspeha.

Skorajda ni bilo sogovornice ali sogovornika starejše generacije, ki me ne bi v svojih pripovedih prepričevala, da kmečki poklic ni nekaj, kar se preprosto naučiš v šoli, ampak moraš biti v ta poklic vpeljan že zgodaj v življenju. Brez izjeme prav vsi izhajajo iz kmečkih družin in so se že kot otroci dodobra seznanili s kmečkimi deli. Vendar jih je večina opravljala druge poklice, dokler se ni dokončno odločila samo za kmetovanje. Pravzaprav se je pri večini izbira kmečkega poklica pokazala bolj kot rezultat spleta okoliščin in ne nekakšne načrtovane poklicne poti.

Tako je starejši gospodar (P₁)⁵⁹ do prevzema kmetije, na katero se je priženil, opravljal različna »fizična dela«. Kot mladostnik, ki je odraščal v sosednji

⁵⁹ V besedilu označujem vseh šest primerov izbranih kmetij s kraticami od P₁ do P₆.

vasi na srednje veliki kmetiji, se je kmalu po končani osnovni šoli zaposlil na poskusnih posestvih ljubljanskega kmetijskega inštituta. Do poroke je opravljal različna gradbena dela v Kočevski Reki, Gotenici in na posestvu Snežnik, po poroki pa je šest let delal v tujini kot delavec v steklarni. Njegova soproga je bila z njim v tujini le eno leto. Domov na kmetijo se je vrnila le zato, ker njena mama ni več zmogla sama voditi kmečkega gospodarstva. Njen oče je namreč kot zidar priložnostno delal v okolici, doma na kmetiji pa je le občasno pomagal. Čeprav so starši zetu obljubili predajo kmetije v primeru, da bi s hčero nadaljevala s kmetovanjem, je ta po vrnitvi iz tujine sprva okleval, ali se lotiti kmetovanja ali avtoprevoznitva v turistične namene. Ker pa je slednja izbira ponovno pomenila veliko njegove odsotnosti od doma, se je naposled le odločil za kmetovanje. Po prevzemu kmetije se je na njej tudi dokončno zaposlil.

Zgodba staršev mladega prevzemnika kmetije (P₂) je primer začetka kmetovanja »iz nič«. Čeprav sta starša odraščala na kmetijah, sta bila še pred poroko in nekaj let po njej oba zaposlena v avtoprevoznitvu. Po poroki sta se začasno preselila k soproginim staršem na kmetijo, dokler nista na svoji 30 arov veliki parceli, ki jo je soproga kot doto dobila od staršev, zgradila svoje lastne hiše. Gradnja je trajala približno tri leta, medtem pa sta živela v hiši njenih staršev. V tem obdobju se jima je rodila hči, tri leta pozneje pa še sin. Ker si denarno nista mogla privoščiti varstva otrok in ker so bili takrat (v 80. letih prejšnjega stoletja) na voljo ugodni krediti za izgradnjo hlevov, je sprva soproga pustila službo avtoprevoznice v Vrtnariji, nekoliko pozneje pa je samostojno avtoprevoznitvo opustil tudi njen soprog. Lotila sta se takrat perspektivne prašičereje.

Pripoved staršev kandidata za mladega prevzemnika turistične kmetije (P₃) prav tako govori bolj o naključni kot pa načrtovani odločitvi za kmetovanje. Tokrat se je iz sosednje vasi na kmetijo primožila njegova mama. Čeprav je oče uspešno zaključil srednjo kmetijsko šolo in bil do poroke zaposlen kot traktorist v zadrugi, sta se s soprogo že čez eno leto zaposlila kot delavca v tekstilni tovarni nogavic v Avstriji, kjer sta bila zaposlena dve leti. Živela sta v gostilni, v kateri sta dodatno delala za stroške hrane in bivanja ter se tako seznanila z gostinskim poklicem. Na kmetijo očetovih staršev sta se redno vračala v poletnih mesecih, v obdobju dopustov. Pomoč mladih je bila nujna, saj so njegovi starši s starostjo kmetijo vedno težje sami upravljali; zlasti ji ni bil kos njegov oče, ki je imel samo eno roko. Sezonsko vračanje domov sta

dokončno prekinila po rojstvu drugega otroka. Tokrat sta delala v Nemčiji, in sicer v gostinstvu. Tu sta se dodobra seznanila s turizmom na podeželju, ki se je v Nemčiji uveljavil že v 70. letih prejšnjega stoletja. Ko sta se za stalno vrnila domov, sta se na kmetiji staršev lotila dopolnilne dejavnosti, kmečkega turizma.

Edina, ki sta po zaključeni srednji kmetijski šoli ostala doma »na zemlji« in takoj nadaljevala s kmetovanjem, sta gospodar in gospodarica kmetij P4 in P6. V času, ko je gospodar (P4) obiskoval osnovno šolo, je bojda primanjkovalo učiteljev, zato so ga kot odličnega dijaka spodbujali za ta poklic. Na srečo pa ni imel dobrega posluha za glasbo in šolniki so opustili misel, da bo učitelj. Sicer pa so njegovi starši že zgodaj ugotovili, da bo on »pravi« naslednik njihove kmetije:

Vedno so mi govorili, ti boš tu gospodar! Ti boš gospodar, brat se bo pa za nekaj izučil. In tako je ostalo. Končal sem osnovno šolo, pa tisti dve leti kmetijske šole, pa sem začel delati. Brata delo na kmetiji ni tako zanimalo. Jaz sem pa z očetom hodil povsod naokoli in tako je tudi ostalo. Pač, starši že vidijo, kdo je za kaj. On je šel za električarja, jaz pa sem ostal.

Soproga se je na v vasi ugledno domačijo primožila s sosednje kmetije. Kot izšolana šivilja je kmalu po poroki ustanovila samostojno podjetje – šiviljstvo, obenem pa se je za polovični delovni čas zaposlila tudi na kmetiji.

Edina gospodarica med izbranimi sogovorniki (P6) je takoj po zaključeni srednji kmetijski šoli ostala doma in se polno zaposlila na kmetiji staršev. Njen soprog se je priženil s sosednje kmetije, ki jo je prevzel njegov starejši brat. Veselje do dela na kmetiji je uresničeval vselej po koncu dela v redni službi zunaj kmetije.

Primer kmetije, ki jo upravlja starejši gospodar, ne pa lastnica, njegova mati, je P5. Že v času osnovnega šolanja je zdajšnji gospodar delal na državnem posestvu Rakičan. Izšolal se je za mehanika, ker so ga že v mladosti zanimali stroji, traktorji. Redno se je zaposlil v podjetju zunaj kmetije, dokler ni iz zdravstvenih razlogov pustil službo in začel delati doma, na kmetiji. Njegova soproga je odraščala na sorazmerno veliki kmetiji, a se je izučila za šiviljo, poklic, ki ga je v Muri opravljala do stečaja leta 2009.

Deli pripovedi starejše generacije o izbiri delovne kariere so pokazali, da je pričakovana razlaga, da se »kmet rodiš in zato kmetuješ«, bolj izjema

kot pravilo. Res pa je, da je bila v toku njihove delovne kariere socializacija v delo na kmetiji odločilna za netežavno preusmeritev v kmetovanje pozneje v življenju. Prav vsi primoženke in priženjenci, zaposleni zunaj kmetije, so v prostem času pomagali in delali tudi doma na kmetiji. Vsi sogovornice in sogovorniki starejše generacije namreč izhajajo iz kmečkih družin, v katerih so bili že zgodaj v otroštvu vpeljeni v kmečka opravila, ki so zaradi ročnega obdelovanja zemlje in dela z živino zahtevala prav »vsak par rok« ne glede na njegovo starost.

IZ KAKO VELIKIH KMETIJ IZHAJA STAREJŠA GENERACIJA?

Po velikosti kmečkega posestva se izvirne kmetije starejše generacije ne razlikujejo bistveno od kmetij, na katere se je priženila. Pravzaprav ni vidnega pravila, po katerem bi se zakonca odločila kmetovati na večji kmetiji. Polovica primoženk in priženjencev starejše generacije namreč izhaja iz manjših kmetij, polovica pa iz večjih kmetij, kot je ta, na katero so se priselili ob poroki (preglednica 1).

Čeprav je kar dvajset let razlike med najzgodnejšo (1964) in najpoznejšo letnico poroke (1985) starejše generacije sogovornic in sogovornikov, je primerjava njihovih kmetij po velikosti posesti smiselna, saj je uvedba zemljiškega maksimuma leta 1953⁶⁰ veljala praktično do oblikovanja suverene države leta 1991. Največje kmetije torej praviloma niso presegale 10 ha obdelovalne zemlje, ni pa ta omejitev veljala za skupno zemljiško posest, ki je vključevala na primer gozdove. Na prvi pogled se izvorni kmetiji zakoncev v času njune poroke v večini primerov nista bistveno razlikovali po velikosti posesti. Izstopata le zakonca P2, ki sta ob poroki razpolagala »samo« s 30 ari parcele, z doto, ki jo je dobila soproga od svojih staršev. Na njeni izvorni kmetiji je bil namreč za naslednika določen brat, druge brate in sestre pa so starši in naslednik z različnimi praktičnimi deli izplačali:

⁶⁰ Drugo agrarno reformo je obeležil leta 1953 sprejeti zakon zemljiškega maksimuma, ki je določal, da je v zemljiški državni sklad prešla obdelovalna zemlja vseh kmetov, ki so upravljali z nad 10 ha površin, kar je zaključno dejanje spreminjanja zemljiškega lastništva do denacionalizacije po osamosvojitvi Slovenije (Čepič 1996: 158).

Veste, kako smo imeli to urejeno? Kmetija se ni delila, zemlja je v celoti ostala doma. Pač pa, koliko so lahko starši pomagali pri gradnji hiše tako enemu kot drugemu, tako smo bili izplačani (sogovornica, 55, P2).

Preglednica 1: Velikost in opremljenost izbranih kmetij ob poroki starejše generacije in izvornih kmetij njenih primoženek in priženjencev.

Primeri	Leto poroke	Izbrana kmetija	Izvorna kmetija primoženke/priženjenca
Primer 1	1964	Ona (66): 7 ha (4 ha gozda); 7 glav živine; nobene mehanizacije	On (G, 72, sosednja vas): 8 ha; 4 glave živine; nobene mehanizacije
Primer 2	1974	Ona (55): 0,3 ha podedovane parcele	On (G, 60, druga občina): 3,5 ha; 4–5 glav živine; nobene mehanizacije
Primer 3	1964	On (G, 69): 11 ha (3,5 ha sadovnjakov, 1,5 ha vinograda); 8–10 glav živine (2 konja); nobene mehanizacije	Ona (63, sosednja vas): 10 ha (4 ha gozda); 10 glav živine; nobene mehanizacije
Primer 4	1972	On (G, 58): 10 ha + 3,5 ha gozda; 10–15 glav živine; 1 traktor s priključki	Ona (55, ista vas): 6 ha (1,5 ha gozda); 6 glav živine; nobene mehanizacije
Primer 5	1982	On (G, 49): 5 ha (1 ha gozda, 1 ha travnikov); 30 svinj; traktor za vinograd	Ona (47, druga občina): zaščitena kmetija: 10 ha + 8 ha gozda; 10–12 glav živine; traktor s priključki, 1 kombajn
Primer 6	1985	Ona (G, 43): 10 ha (3 ha gozda, 2 ha travnikov); 11 glav živine; 2 traktorja s priključki	On (48, ista vas): 10 ha z gozdom vred; 15 glav živine; 2 traktorja s priključki, 1 kombajn

G je oznaka za gospodarja ali gospodarico.

Soproga P2 je odraščala na eni večjih kmetij v vasi. Do uvedbe zemljiškega maksimuma je ta obsegala več kot deset hektarjev posesti, po njej uvedbi pa so jo okrnili na deset hektarjev. Običajno so imeli pri hiši po dva konja, šest krav molznic, nekaj plemenskih svinj, telice in pujske, pa po vojni – prvi traktor v vasi:

Takrat, ko sem jaz odraščala, je to bila ena največjih kmetij v vasi. Oče se je priženil na to kmetijo in je imel že takrat, ne vem, če boste razumeli, mlatilnico. Potem je imel prvi avto v vasi, smo imeli prvo barvno televizijo v vasi, prvi traktor Holzgaser, tisti, ki je šel na drva. Z njim je okrog hodil drva žagat, usluge delat.

Ob poroki, leta 1974, je njena izvorna kmetija obsegala 10 ha obdelovalne zemlje, približno hektar gozda, 25 glav živine, opremljena pa je bila z dvema traktorjema s priključki in enim kombajnom. Njen soprog je odraščal v 20 kilometrov oddaljeni vasi. Kmetija njegovih staršev je bila s 3,5 ha precej manjša od

kmetije njenih staršev. Kmetijo je s pomočjo petih otrok vodila njegova mama, ker je oče kot sezonski delavec od pomladi do jeseni opravljal gradbena dela v Avstriji. Običajno so imeli od štiri do pet glav živine, mehanizacije pa nobene. V mladosti so ga starši dali za hlapca na osemhektarsko kmetijo matere sestri-nega moža. Pri njih je delal, živel in se tudi izučil za sodarja; svak je namreč imel sodarsko obrt. Med služenjem vojaškega roka (1968) se je naučil voziti tovornjak, tri leta po vrnitvi iz vojske pa se je v Radgoni izučil za poklicnega voznika tovornih vozil. Da bi naredil dober vtis na starše bodoče soproge, je čez čas kupil lasten tovornjak za avtoprevozniške storitve:

V Radgoni sem delal dve leti ter v letih 1971 in 1972 zaključil usposabljanje za voznika /.../. Pa so njeni starši govorili, da če bi bil dober delavec, bi svoj tovornjak vozil, ne da sem bil drugemu hlapec, po domače rečeno, ne. In potem sem v mesecu februarju 1974 kupil tovornjak. Seveda celega na posojilo /.../. In sem si sposodil od štirih, petih denar in ga še istega leta v glavnem vrnil. Tak idealen posel se je ponudil. Tu se je ta gramoznica odpirala, pa sem zemljo vozil okrog: Sodišinci, Gederovci, Krajina pa v Murske Petrovce, ne. Tovornjak je bil odplačan in začel sem z lastnim avtoprevozništvom.

Zgodba zakoncev izbrane kmetije P5 pa je primer, ko se je soproga z večje kmetije, ki ima zdaj celo status zaščitene kmetije, primožila na manjšo kmetijo (preglednica 1). Desethektarsko kmetijo z osmimi hektarji gozda in še kmetijo ostarelih staršev njene mame iz sosednje vasi so do leta 1970, ko so kupili traktor, ročno obdelovali njeni starši pa onadva z bratom; babica je pomagala le pri hišnih opravilih. Doma so vedno imeli približno 10 glav živine, v času njene poroke leta 1982 pa je bila kmetija opremljena še s kombajnom. Križna poroka dveh bratov in sester iz dveh kmečkih družin je imela za posledico, da se je ona odrekla deležu na zaščiteni kmetiji, soprogova sestra pa na kmetiji, na katero se je ona primožila. Gozdne površine obeh kmetij upravljata oba zakonska para, kar njen soprog takole komentira:

Midva z ženo sva vse pustila tam na tisti kmetiji, onadva sta pa vse pustila tu. To imamo tak nenapisan dogovor, ker se je brez pomena voziti 25 kilometrov v eno smer, da bi s traktorjem tam nekaj delal. Dobro, gozd je drugo. Greš, pa naložiš, pa odpelješ domov. Ali pa gorice, ne, vino daš v kanister, pa v avtu odpelješ /.../. Ta kmetija pa je še vedno napisana na mamu.

Z mehanizacijo opremljene kmetije so bolj značilne za obdobje od 70.

letih prejšnjega stoletja dalje, kar sovpada s tistimi deli pripovedi, ki govorijo o začetkih vpeljave traktorjev na kmetije. Primerjava opremljenosti kmetij z mehanizacijo je torej smiselna le po desetletjih, ne pa med skupinama kmetij prejemnicami in neprejemnicami podpor za zgodnjo upokožitev kmetov in pomoč mladim prevzemnikom kmetij. Tako izvirne kmetije priženjencev in primoženk kot tudi izbrane kmetije, katerih pari so sklenili zakonsko zvezo leta 1964 (P1 in P3), še ne razpolagajo s strojno opremo. Podobno velja za kmetije, katerih pari so se poročili v 70. letih (P2 in P4); izjema je z današnje perspektive bolj »majhen traktor« z dvema priključkoma na izbrani kmetiji P4. Ne glede na velikost kmetij in število zaposlenih na njih, o čemer bo govor v nadaljevanju, pa v 80. letih praktično ni kmetije, ki ne bi bila opremljena s potrebno mehanizacijo. Pri tem je nujno poudariti, da te kmetije prav tako niso bile mehanizirane desetletje poprej. In nasprotno, sogovornice in sogovorniki, ki so sklenili zakonske zveze v 60. in 70. letih, so s ponosom povedali, da so prvi traktor v vasi kupili prav oni ob koncu 60. let. Praviloma so jih zaslužili z začasnim delom v tujini. Tako je gospodar na izbrani kmetiji P4 kupil prvi, sicer »iz druge roke«, traktor v vasi leta 1967, ko se je po končani osnovni šoli v času poletnih počitnic zaposlil v Avstriji. Gospodar P3 je svojega prvega *lindnerja* nabavil, ko je bil začasno zaposlen v Avstriji, in ga je že leta 1967 poslal domov na kmetijo staršev. Gospodar P1 je svojega prvega *steyrja* zaslužil, ko je začasno delal v Nemčiji med letoma 1960 in 1966. Edino soproga gospodarja na kmetiji P2 se je pohvalila, da je njen podjetniško usmerjeni oče že v 50. letih kupil prvega *holzgaserja* v vasi.

Uvedba strojne opreme na kmetijah pa ni bistveno vplivala na število glav živine, ampak bolj na njeno vrsto: z uvedbo traktorjev vlečna živina ni bila več potrebna.

KOLIKO DRUŽINSKIH ČLANOV SO ŠTELE IZVORNE DRUŽINE STAREJŠE GENERACIJE?⁶¹

Z izjemo enega priženjenca (P2) imajo vsi zakonci starejše generacije izkušnjo

⁶¹ Pri slehernem zakoncu je upoštevano tisto obdobje skupnega življenja z družinskimi člani, ko jih je bilo največ.

skupnega življenja v izvorni večgeneracijski družini (preglednica 2). Številčno najmanjše izvorne družine starejše generacije zajemajo pet članov treh generacij, številčno največji pa imata devet (soproj P6) oziroma enajst (soproga P2) članov. Če izločimo najštevilčnejši primer P2 (družini obeh zakoncev skupaj imata osemnajst članov), slika povprečno oblikovane družine vključuje dva otroka, starša in stara starša, tj. šest članov trigeneracijske družine. Ker pa povprečna statistika ne razloži posamičnih primerov, si поблиže oglejmo take, ki odstopajo od povprečja.

Preglednica 2: Število članov izvornih družin starejše generacije do poroke.

Primeri	Leto poroke	Izvorna družina izbranega člana	Izvorna družina pramožnenke / priženjenca
Primer 1	1964	Ona (66): prababica, straši, sestra (5)	On (72): stari starši, starši, dva brata (7)
Primer 2	1974	Ona (55): babica, babičin brat, starši, teta, sestra, trije bratje, dekla (11)	On (60): starši, sestra, trije bratje (7)
Primer 3	1964	On (69): babica, starši, hlapec, sestra (6)	Ona (63): stari starši, starši, brat (6)
Primer 4	1972	On (58): babica, starši, brat, hlapec, dekla (7)	Ona (55): stari starši, starši (5)
Primer 5	1982	On (49): babica, starši, sestra (5)	Ona (47): babica, starši, brat (5)
Primer 6	1985	Ona (43): stari starši, starši, sestra (6)	On (48): stari starši, starši, brat s soprogo, nečakinja in nečak (9)

Soproj edine izbrane gospodarice P6 je štiri leta pred poroko odraščal v družini, ki je poleg starih staršev in staršev vključevala tudi družino njegovega starejšega brata. Takrat je to bila štirigeneracijska družina, ki je od njegovega zdajšnjega doma oddaljena približno 100 metrov. Z bratovo poroko se je pokazalo, da je bilo v skupnem domu »premalo prostora« za vse: v eni spalnici so bili stari starši z zdajšnjim soprojom P6, v drugi starši, v tretji pa brat z družino.

V najštevilčnejši, enajstčlanski družini, je odraščala soproga P2. Pod isto streho so živeli babica in njen brat, starši, zaporedoma dve dekli in pet otrok. Prva dekla je umrla, ko je ona obiskovala 4. razred osnovne šole. Živeli so v hiši s tremi sobami, kuhinjo in predsobo. V največji sobi so spali babica, dekla, ona in njen mlajši brat. Svojo sobo je zdajšnja soproga P2 dobila šele, ko se je poročila. Dekla je še danes živa, starši, babica in njen brat pa so že pokojni.

Na domačiji je ostal brat, ker je od nekdanj veljalo »tiho pravilo«, da doma ostane fant.⁶²

Skupno življenje s hlapci in deklo, kot so jim rekli, sta izkusila tudi gospodarja P₃ in P₄, gospodar P₂ pa je bil dve leti celo sam hlapec na kmetiji svoje poročene sestre. Gospodar P₄ se spominja, da so po smrti stare mame »podedovali« žensko, ki je že stari mami pomagala kuhati, pospravljati in paziti otroke – njega z bratom. Pri njih je živela do svoje smrti, tj. še po njegovi poroki. Doživela je osemdeset let in je pokopana v družinskem grobu. »To so bili člani družine!« je gospodar večkrat poudaril. Pa ne samo ta ženska, ampak tudi številni fantje, ki so zaporedoma služili na kmetiji. Pravzaprav so na kmetiji živeli in v zameno za delo na kmetiji jim je gospodar omogočil bivanje, hrano, pa tudi šolanje. Še posebno rad obuja spomine na revnega fanta, ki je sprva kot hlapec služil na kmetiji v sosednji vasi. Njegovemu očetu se je fant smilil in sčasoma ga je pripeljal na njihovo domačijo. Po zaključeni osemletki mu je gospodarjev oče celo omogočil, da se je v Ljubljani izučil za zidarja, ker je bil to takrat v čezmejni Avstriji eden izmed bolj iskanih poklicev. Na gospodarjevi kmetiji so mu celo priredili *gostüvanje* za poroko. Žal je pred petnajstimi leti tragično preminil v prometni nesreči. Skrbništvo njegovih nepolnoletnih otrok pa je prevzel prav zdajšnji gospodar, saj »to niso bili hlapci, to so bili člani družine«!

Po poroki zakoncev starejše generacije se je število članov praviloma povečalo z rojstvom njihovih otrok oziroma zmanjšalo s smrtjo najstarejših družinskih članov. Zakonci prav vseh šestih primerov so kmalu po poroki imeli svoje otroke. Vsak par ima dva otroka oziroma zakonca P₁ imata tri otroke. V nadaljevanju obravnavam njihove otroke kot predstavnice in predstavnike mlajše generacije.

⁶² Praviloma je doma ostal sin (P₃, P₄, P₅), ne pa nujno najstarejši sin (P₄). V treh primerih (P₁, P₂ in P₆), ko so se možje z druge kmetije priženili na kmetijo svoje soproge, ima samo ena položaj gospodarice (P₆, preglednica 1). Kot edinka je polovico kmetije podedovala po očetovi smrti in je uradno gospodarica kmetije, čeprav je lastnica druge polovice kmetije še vedno njena mama.

S KMETOVANJEM POVEZANI POKLICI ALI PAČ ...

Preglednica 3: *Zaključena šola in zdajšnji delovni status zakoncev starejše generacije.*

Primer 1	Ona (66) upokojenka: osnovna šola	On (72) kmet upokojenec: osnovna šola
Primer 2	Ona (55) kmetica : srednja kmetijska-gospodinska šola (2)	On (60) kmet – zgodnji upokojenec: poklicno usposabljanje za voznika in sodarja (1+2)
Primer 3	On (69) upokojenec: kmetijska poklicna šola (2)	Ona (63) upokojenka: osnovna šola
Primer 4	On (58) kmet: kmetijska poklicna šola (2)	Ona (55) samostojna podjetnica in kmetica (polovično): poklicna šola – šiviljstvo (3)
Primer 5	On (49) v postopku za status invalida: poklicna šola – avtomehanic (3)	Ona (47) začasno brezposelna: poklicna šola – šiviljstvo (2)
Primer 6	Ona (43): kmetica: srednja kmetijska šola (3)	On (48) zaposlen zunaj kmetije: osnovna šola

Kot uvodoma povedano, so prav vsi sogovornice in sogovorniki starejše generacije odraščali v kmečkih družinah in se že zgodaj v svojem življenju seznanili s kmečkimi deli. Kot otroci so pomagali delati na kmetiji in v gospodinjstvu in povsem samo po sebi umevno je bilo, da so sodelovali pri sezonskih skupnih kmečkih opravilih, ko se je bilo nujno hitro in učinkovito odzvati. Do vpeljave traktorjev ob koncu 60. let prejšnjega stoletja se je še vse delalo ročno. Večina sogovornic in sogovornikov se je torej v svojem otroštvu in mladosti uvajala predvsem v ročna dela tako na kmetiji kot pri gospodinskih opravilih. Njihovo je bilo puljenje plevela ali vodenje vlečne živine pri oranju. Nekaterim so starši zaupali celo vodenje pluga ali pa so držali brano, ki so jo praviloma vlekli konji, pa tudi krave. Sicer pa je bila soproga P2 najbolj slikovita:

Pri vsakem opravilu smo bili [otroci] zraven in vsako stvar smo pomagali. Če so kuhali, smo v kuhinji pomagali, če so bili zunaj, smo zunaj pomagali. Takrat se pšenica ni škropila in imeli smo take dolge palice in smo z njimi plevel izkopavali po njivah. Precej je bilo ročnega dela, ne. Takrat se je koruza tako sadila, da si z motiko luknje delal, dal koruso noter in jo nato zakopal. Krompir smo še ročno pridelovali. Vsi otroci smo se naučili kositi že pri desetih letih. Pa kruh smo doma pekli. Še danes ga raje ročno umesim.

Starša gospodarja P5 sta bila v njegovi mladosti zaposlena v službah zunaj kmetije in na kmetiji je bila »glavna« stara mama. Ko je bil v osmem razredu osnovne šole, je današnji gospodar z drugimi mladostniki delal na kmetijskem gospodarstvu Rakičan. Ročno so nalagali slamo in prevažali silažo. Takrat se

je začel zanimati za mehanizacijo, zato se je pozneje izučil za avtomehanika. Njegova soproga se spominja, da so s kravami orali, dokler niso starši kupili traktorja. To je bilo v času, ko je hodila v malo šolo. Sicer pa je v otroštvu in pozneje v mladosti pomagala babici v kuhinji, molzla krave, kosila na travnikih in pomagala staršem na njivah, ko je bilo potrebno.

Zakonca P6 sta se seznanila s traktorji že v svojem otroštvu. Čeprav je bila zgledna učenka in pozneje dijakinja, je današnja gospodarica vselej pomagala staršem pri raznovrstnih kmečkih opravilih. Njen soprog se je prav tako že zgodaj seznanil z delom na kmetiji, kljub temu pa se je še ne šestnajst let star redno zaposlil v Muri (v proizvodnji), ker je bilo takrat »to delo dobro plačano«. Danes (2009) ima že 31 let delovne dobe, od tega je v Muri oddelal 29 let.

Z izjemo soproge P2 so vsi zakonci prvih treh primerov (P1, P2, P3) že upokojeni, torej bi jih s tega vidika lahko poimenovali »starejša starejša« generacija, v primerjavi s še vedno zaposlenimi zakonci P4, P5 in P6, ki so potemtakem predstavniki »mlajše starejše« generacije (preglednica 3). Večina (8) jih je po osemletki zaključila dvoletno, triletno ali štiriletno poklicno usposabljanje, ki je bilo primerno bodisi za opravljanje kmečkega poklica (kmetijska poklicna ali srednja šola, usposabljanje za avtomehanika, avtoprevoznika) bodisi za potrebe takratne lokalne industrije (na primer šiviljstvo za tedaj obetavno tekstilno podjetje Mura). Čeprav vsi sogovornice in sogovorniki starejše generacije izhajajo iz kmečkih družin in so se po poroki odločili za nadaljevanje s kmetovanjem na priženjeni kmetiji, so redno zaposlitev zunaj kmetije poiskali samo posamični zakonci parov »mlajše starejše« generacije (P4, P5 in P6), medtem ko sta oba zakonca »starejše starejše« generacije (P1, P2, P3) večino delovne kariere ostala zaposlena samo na kmetiji. Ali ta značilnost že nakazuje morebitne posebnosti kmetij prejemnic podpor z naslova mladih prevzemnikov in zgodnjih upokojenec ali jih ne, si oglejmo s predstavitvijo mlajše generacije sogovornic in sogovornikov.

ZAKAJ SE JE MLAJŠA GENERACIJA ODLOČILA ZA KMETOVANJE?

Mlajšo generacijo sogovornic in sogovornikov predstavljajo odrasli otroci starejše generacije izbranih kmečkih družin, ki so z izjemo odraslih otrok P6

v zadnjem desetletju (od 2000 dalje) že sklenili zakonske ali izvenzakonske zveze in oblikovali svoje družine.⁶³ Mlajša generacija sogovornic in sogovornikov je rojena v 70. ali 80. letih prejšnjega stoletja.⁶⁴ V prvih treh primerih izbranih kmetij (P₁, P₂, P₃) imamo tri predstavnike mlajše generacije, ki so prevzemniki kmetij. Dva med njimi sta že pridobila sredstva iz naslova mladih prevzemnikov kmetij (P₁ leta 2006, P₂ pa leta 2005), tretji (P₃), ki je prevzel v upravljanje turistično kmetijo leta 2003, pa je kandidat za ta sredstva. Odrasli otroci starejše generacije sogovornikov druge skupine kmetij, tj. neprejemnic sredstev z naslova mladih prevzemnikov kmetij in zgodnjih upokojevcev (P₄, P₅ in P₆), »zaenkrat«⁶⁵ niso določeni za prevzemnike kmetij svojih staršev oziroma se tudi sami niso dokončno odločili za to vrsto poklica. Večina jih je zaposlenih zunaj kmetije in malo je verjetno, da se bodo v bodoče lotili kmetovanja. S tega vidika ni presenetljiva bojazen gospodarja P₄, da ne bo nikogar, ki bi nadaljeval z delom na kmetiji:

Najbolj me boli, ker ne vidim bodočnosti, da bi nekdo prevzel kmetijo. In žal mi je, ker imamo kolikor toliko urejeno kmetijo. Kar se tiče stanovanjskih pogojev, strojnega parka, je to bolj moderna kmetija.

Ali mogoče razmišljate, da bi predali kmetijo vnukom?

Možno. Midva [s soprogo] bi si želela, da bi to nekdo naprej fural, tudi ko naju ne bo več.

Mladi prevzemniki kmetij so bili že zgodaj v otroštvu vpeljeni v kmetovanje, a so se za poklic kmeta (P₁ in P₂) oziroma upravljavca turistične kmetije (P₃) odločili iz različnih razlogov. V šali je mati mladega prevzemnika kmetije P₁ pojasnila, da sin ni imel druge izbire, kot da ostane doma: »V višjo šolo ni šel, da bi lahko šel kam drugam. Kam pa bo šel? Kaj pa bo delal? Moral bo delati doma.«

⁶³ Nujno je poudariti, da v trenutku opravljanja raziskave ne moremo govoriti o končnem številu otrok mlajše generacije, saj je ta še v t. i. rodni dobi.

⁶⁴ Ker izbor starejših in mlajših sogovornic in sogovornikov ne sledi kronološki opredelitvi generacije, so (sicer redki) primeri, ko so posamezniki mlajše generacije rojeni v istem desetletju kot posamezniki starejše generacije. Tako je na primer predstavnica starejše generacije, gospodarica P₆, le leto dni starejša od predstavnice mlajše generacije, starejše sestre mladega prevzemnika kmetije P₁.

⁶⁵ »Zaenkrat« se nanaša na leto 2009, čas opravljanja terenske raziskave.

Sam je razložil, da se je čutil dolžnega, da nadaljuje to, kar je oče s težavo ustvaril.

Doma je bilo vse. Oče se je namučil in to ustvarjal. In da zdaj tega ne bi nihče nadaljeval, ne vem, kako bi se oče s tem sprijaznil. To, da je bil v Nemčiji, potem pa doma nekaj ustvaril, pa da bi vsi mi šli delat drugam in bi to tu ostalo, ne vem, kaj bi rekel (mladi prevzemnik P₁).

Mladi prevzemnik kmetije P₂ je kot odločilni razlog, da se je odločil za kmetovanje, poudaril predvsem veselje do dela na kmetiji. Obenem pa je priznal, da ga je za poklic kmeta spodbudila tudi denarna pomoč v obliki nepovratnega zneska na razpisu za mlade prevzemnike kmetij.

Najprej sem hotel postati avtomehanic, ker me je ta poklic tudi veselil. Ker se je pa takrat govorilo, da je bolje, da imaš končano srednjo kmetijsko šolo, če želiš pridobiti status kmeta, sem se zaradi tega vpisal na srednjo kmetijsko šolo /.../. In res, ko sem prinesel spričevalo s srednje šole, pa nekaj zemlje je bilo napisane name, pa ker sem bil pač doma na kmetiji, sem takoj dobil status kmeta. Oče pa je moral imeti iks papirjev, da ga je dobil /.../. Motiv za prevzem, kaj jaz vem, v bistvu je to veselje do dela na kmetiji, ne. V bistvu je to bilo veselje do dela, pa z ene strani smo tudi malo gledali na tisti denar, čeprav nam je zdaj žal, ne. Ker, konec koncev, kar si dobil, boš državi dolgoročno dvojno vrnil (mladi prevzemnik P₂).

Oba mlajša gospodarja (P₁ in P₂) bi se v vsakem primeru, ne glede na razpis za pomoč mladim prevzemnikom kmetij, odločila nadaljevati s kmetovanjem. Res pa je, da je enkratni znesek podpore spodbudil njuna očeta, starejša gospodarja, da sta prej predala kmetijo, kot pa bi jo, če ne bi bilo razpisane pomoči.

Jaz sem zgodnji upokojenec. Mislim, da je bil ta ukrep objavljen leta 2004. In potem je tu nastal en velik bum. Tisti, ki so kandidirali na razpis 2004, so praktično veliko pridobili za razliko od nas, ki smo kandidirali leta 2005. Leta 2004 so bili boljši pogoji /.../. In eden od pogojev za zgodnjo upokojitve je, da imaš prevzemnika kmetije (zgodnji upokojenec P₂).

Ko je bil leta 2006 objavljen razpis za mlade prevzemnike, ti evropski skladi, se je oče odločil, da mi da kmetijo. Lastne posesti je dvanajst hektarjev, nekaj smo je še dokupili, zdaj je je nekaj več. Drugače pa imamo petintrideset hektarjev najete. Ne bi je mogli obdelovati brez novih strojev in tudi pri tem je bil razpis v pomoč. Nabavili smo vse novo, od preše, kose, traktorja.

Skoraj vse stroje sem menjal. Celo linijo. Če ti država nekaj ponuja, zakaj ne bi vzel, ne (mladi prevzemnik P1).

Kandidat za mladega prevzemnika turistične kmetije P3 sprva ni nameraval kmetovati. Po končani srednji gostinski šoli se je vpisal na Ekonomsko poslovno fakulteto, po študiju pa se je zaposlil v Murski Soboti. Takrat sta se starša upokojila in zaradi dotrajanosti gostinskih objektov sta se morala odločiti, ali bosta adaptirala in posodobila objekte ali pa zaprla dopolnilno dejavnost. Odločila sta se, da sinu ponudita predajo turistične kmetije, ki sta jo sama razvijala dobrih trideset let. Predajo je oče prevzemnika takole komentiral:

Povem vam, da sva midva [s soprogo] ena redkih, ki sva predala kmetijo. Vsi [v vasi] so mi govorili, da sem nor, ker sem sinu predal /.../. To, kar sem tukaj zgradil [predelano hišo], nama zadošča. Tega ne bom nikomur dal, tisto pa, če bo zapravlil, naj odide. V čem je problem? Pol vasi je take, da so starci sami. Otroci so odšli, ker nobeden od staršev ni hotel predati kmetije. Niti eden. Do smrti ne predajo, nočejo dati. Pravijo, dokler ne umrem, naj me niti ne vpraša. Danes so pa vsi ostali sami. Osemdeset let so stari, s palico hodijo, z vedrom si vodo prinašajo. In oni so meni govorili, da sem nor, ker sem predal kmetijo /.../. Zdaj naj imajo to zemljo. Zdaj delati ne morejo in životarijo (starejši gospodar P3).

Sin je bil sprva v dilemi, ali nadaljevati kariero v varni, zagotovljeni službi ali se preusmeriti v tvegano in zahtevno turistično dejavnost. Ko pa mu je stara mama z darilno pogodbo predala še drugo polovico kmetije, se je odločil, da bo s pomočjo razpisa programa SAPARD⁶⁶ leta 2002 temeljito posodobil objekte turistične kmetije.

Jaz sem prevzel [dejavnost] pač takšno, kot je bila, ne. Prevzel sem jo kot dodatek, kot popoldansko dejavnost. Starša sta jo imela približno trideset let in stvari so dotrajale, ne. Tudi sama kategorizacija pa sam obrat nista

⁶⁶ Program SAPARD (*Special Accession Programme for Agriculture and Rural Development*) je bil predpristopni program pomoči EU za države kandidatke za področje kmetijstva in razvoj podeželja, ustanovljen leta 1999. Med drugim so razpisi programa vključevali naložbe v kmetijska gospodarstva, torej tudi sredstva za novogradnjo ali obnovo gospodarskih poslopij, nakup opreme za gospodarska poslopja, nakup kmetijske mehanizacije in prvi nakup živine na kmetijskem gospodarstvu v skladu z naložbo v hlev. Več o programu SAPARD: glej spletni naslov: http://www.arsktrp.gov.si/si/o_agenciji/organiziranost/sekter_za_razvoj_podezelja/predpristopni_program_sapard/ (1. 6. 2012).

več ustrežala takratnim standardom. In potem sem se moral odločiti, kaj bom naredil: ali jo bom zaprl ali pa bom investiral vanjo. Ali to ali pa služba, ne. Vzporedno sem pripravljala vlogo za SAPARD projekte na ministrstvu za kmetijstvo, dobil pozitivno rešeno vlogo, tako da sem finančno lahko izpeljal zadevo, kot sem si jo zamislil. Eno leto je trajala gradnja, od 2002 pa do 2003, da smo oktobra odprli prostore v tej verziji, kot so zdaj (prevzemnik turistične kmetije P₃).

Soproge mladih prevzemnikov prav tako izhajajo iz kmečkih družin, niso pa se odločile za poklic kmetice (preglednica 5). Zunajzakonska partnerica P₁ je zaključila Fakulteto za kmetijstvo in se po študiju zaposlila v zasebnem podjetju kot kontrolorka navzkrižne skladnosti.⁶⁷ Res pa je, da s pridobljenimi znanji lahko svetuje tudi na domači kmetiji. Soproga mladega prevzemnika P₂ je poklicna šivilja z več kot desetletje dolgim delovnim stažem v tekstilni industriji. Trenutno je brezposelna in se spogleduje z idejo, da bi se zaposlila doma na kmetiji. Po obnovi gostinskih objektov se je tudi soproga mlajšega gospodarja P₃ odločila, da ne bo trgovka, za katero se je izšolala, temveč se bo polno angažirala doma na turistični kmetiji.

Mlajša generacija kmetij neprejemnic obeh oblik sredstev se v celoti ni odločila za poklic kmeta ali kmetice. Odrasli hčerki gospodarja P₄ sta zaključili fakultetno šolanje; starejša je diplomirani sanitarni inženir, mlajša pa tekstilni tehnolog. Sin gospodarja P₅ je zaključil srednjo tehnično lesarsko šolo, hči pa srednjo ekonomsko šolo. Tudi odrasla otroka gospodarice P₆ se ne nameravata posvetiti kmečkemu poklicu. Sin, elektrotehnik, je kot voznik zaposlen zunaj kmetije v Vrtnariji, hči pa je vpisana v prvi letnik Fakultete za kmetijstvo, a ne razmišlja o zaposlitvi na domači kmetiji.

Poklicne usmeritve mlajše generacije izbranih primerov same po sebi ne nakazujejo njihove odločitve za izbiro kmečkega poklica ali verjetnosti, da bodo nadaljevali s kmetovanjem. Bolj odločilna se zdi »pravočasna« predaja kmetije starejših gospodarjev v upravljanje mlajšim prevzemnikom in seveda pripravljenost slednjih sprejeti tako karierno odločitev. Primer do primera kaže, da je taka odločitev odvisna tudi od drugih članov družine in nepredvidljivih dejavnikov. Potemtakem bi težko zaključila, da so bile poti mladih

⁶⁷ Na kratko povedano, navzkrižna skladnost predstavlja predpisane minimalne zahteve s področij varovanja okolja, zdravja ljudi, živali in rastlin, ugodnega počutja živali ter dobrih kmetijskih in okoljskih pogojev.

prevzemnikov kmetij načrtane že zgodaj v njihovi mladosti. Prav tako bi bil pretiran sklep, da so poklicne izbire mlajše generacije izbranih kmetij nepremijemnic podpor z obeh naslovov ukrepov odločilne za dokončno zaposlitev teh posameznic in posameznikov zunaj kmetije. Prav začasno brezposelni predstavnice in predstavniki mlajše generacije bi se lotili kmetovanja v primeru daljše gospodarske krize v regiji. Zaenkrat lahko zaključim le, da so razpisana sredstva pomoči mladim prevzemnikom kmetij in zgodnjim upokojevcem zgolj pospešila predajo kmetij v upravljanje mlajši generaciji in v nekaterih primerih tudi zasakala njihove poklicne karierne odločitve, ki so se začetkoma kazale usmerjene v zaposlitev zunaj kmetije (P₂ in P₃).

ALI PO POROKI MLADI VSELEJ OSTANEJO V HIŠI SVOJIH STARŠEV?

V vsaki izbrani družini je v povprečju šest družinskih članov, ki pripadajo trem generacijam; najštevilčnejša je družina P₅ z devetimi družinskimi člani, s petimi družinskimi člani pa je najmanjša družina P₆. Običajno skupaj živijo starejši gospodarji in gospodarica z odraslimi otroki in vnuki oziroma mlajši zakonski par z otroki in starši. V skupni hiši s starši živi običajno le eden od dveh odraslih otrok (P₁, P₂, P₄), oba odrasla otroka sta ostala doma le v primerih P₅ in P₆. V dveh primerih živi v neposredni bližini (20 metrov) tudi drugi otrok s svojo družino (P₄) oziroma zunajzakonsko partnerico (P₁). Z izjemo P₅, ko sta po poroki doma ostala oba, brat in sestra, in P₆, kjer sta doma brat in sestra, ki sta še samska, so se sestre drugih štirih primerov po poroki odselile od doma (P₁, P₂, P₃ in P₄), saj so se praviloma primožile k svojim soprogom ali njihovim staršem.

V primerjavi s skupaj živečimi generacijami izvornih družin starejše generacije v eni hiši stojita na dvorišču izvornih kmetij mlajše generacije dve hiši kar v štirih primerih. Tako sta ostala v stari hiši oba od staršev mladega prevzemnika P₁, s katerimi živi v istem gospodinjstvu še mlajša razvezana hči z otrokoma, sin, mladi prevzemnik, pa se je z zunajzakonsko partnerico preselil v 20 metrov oddaljeno trietažno hišo, ki jo je zanj in za njegovo mlajšo sestro zgradil oče, starejši gospodar.

Preglednica 4: Število družinskih članov po poroki mlajše generacije.*

Primeri	Število in starost družinskih članov	Bivanjske razmere
Primer 1	Mladi prevzemnik kmetije (32) / Partnerica (27) / Mlajša sestra (37) / Nečakinji (14 / 16) / Oče (72) / Mama (66) Skupaj: 7 družinskih članov	Nova hiša (2) Stara hiša (5) (20 m)
Primer 2	Mladi prevzemnik kmetije (31) / Soproga (31) / Otroka: (sin, 5 / hčerka, 3) / Oče (60) / Mama (55) Skupaj: 6 družinskih članov	Skupna hiša (6)
Primer 3	Kandidat za MP kmetije (37) / Soproga (28) / Otroka (sin, 4 / dojenček) / Oče (69) / Mama (63) Skupaj: 6 družinskih članov	Obnovljena hiša (4) Obnovljena hiša (2) (100 m)
Primer 4	Starejši gospodar (58) / Soproga (55) / Mlajša hči (31) / Zet (32) / Vnuka: (vnuk, 6 / dojenček) Skupaj: 6 družinskih članov	Skupna hiša (6)
Primer 5	Starejši gospodar (49) / Soproga (47) / Sin (27) / Snaha** / Vnuka (vnukinja, 8 / vnuk, 6) / Hči (24) / Zet (25) / Vnukinja (dojenčica) Skupaj: 9 družinskih članov	Skupna stara hiša (9) Nova hiša (20 m)
Primer 6	Starejša gospodarica (43) / Soprog (48) / Sin (27) / Hči (24) / Mama (69) Skupaj: 5 družinskih članov	Skupna stara hiša (5) Skupna nova hiša (20 m)

*Sorodstvo prvih treh primerov je določeno glede na mladega prevzemnika. Sorodstvo drugih treh primerov pa je določeno glede na starejšega gospodarja ali gospodarico, ker v času izvajanja raziskave do prevzema kmetij mlajše generacije ni prišlo.

**Za snaho ni podatkov, ker ni sodelovala v raziskavi.

Po upokojitvi sta se v prenovljeno hiško (nekdanjo klet oziroma sobo za goste) preselila starša prevzemnika turistične kmetije P₃, sin pa je s soprogo ostal v prenovljeni stari hiši, v kateri so nekdanj živele skupaj tri generacije družinskih članov.

Nova hiša stoji tudi na dvorišču starejšega gospodarja P₅. Vanjo se bo preselil sin z družino, v stari hiši pa bo ostala hči z družino in starši.

Samo v primeru P₆ je novozgrajena večstanovanjska hiša predvidena za skupno življenje vseh članov družine. Kot bo govor v nadaljevanju, so ločena stanovanja na istem dvorišču lahko znak večje potrebe po zasebnosti starejše ali mlajše generacije oziroma odziv na neprijetne izkušnje skupnega življenja več generacij v določenem življenjskem obdobju sogovornice ali sogovornika.

Primoženke in priženjenci mlajše generacije večinoma tudi sami izhajajo iz večgeneracijskih družin. Partnerica mladega prevzemnika P₁, ki je odraščala v štirigeneracijski družini v sosednji vasi, je prepričana, da prav zaradi

te izkušnje drug drugega povsem razumeta in se ne omejujeta, ko vzdržujeta redne stike s člani svojih izvornih družin: ona včasih večkrat dnevno obišče svoje starše, stare starše in brata z družino, on pa redno pomaga obdelovati kmetijo starejši sestri v isti vasi.

Soproga upravljavca turistične kmetije (P₃) je do poroke živela v trigeracijski osemčlanski družini, v kateri so skupaj živeli stari starši, dedkov brat, starši in trije otroci: poleg nje še sestra in brat. Med priženjenci mlajše generacije kmetij neprejemnic podpor pa ima izkušnjo življenja v večgeneracijski družini samo zet starejšega gospodarja P₅. Do poroke je odraščal na podeželju, a ne na kmetiji, s starimi starši, starši in bratom v isti hiši. Doma so imeli vrt (50 arov), običajno vzredili enega prašiča za domačo porabo, vsi pa so bili redno zaposleni. Čeprav priženjen na kmetijo, je prepričan, da ne bo kmetovalec.

Jaz recimo opravljam bolj pomožna dela. Če mi kdo kaj reče, to skušam narediti. Drugače pa sem, kako naj povem, sem še bolj zelen na kmetiji. Ročna dela še zmorem, delo s traktorjem na njivi, eh, to pa mi ne diši.

KDO OD DRUŽINSKIH ČLANOV DELA NA KMETIJI IN KAKŠNA JE NJIHOVA IZOBRAZBA?

Z vidika generacij najdemo med mlajšo generacijo več fakultetno izobraženih posameznic in posameznikov, bodisi gre za odrasle otroke izbranih kmetiji (P₃, P₄) bodisi za priženjence ali primoženke (P₁). Zanimivo pa je, da najvišja stopnja izobrazbe ni povezana z opazovanima skupinama kmetij prejemnic in neprejemnic ene ali obeh oblik pomoči: fakultetno izobraženi zakonci se nahajajo tako med mladimi prevzemniki (P₁ in P₃) kot tudi med odraslimi otroki kmetij, ki nimajo zagotovljenega naslednika (P₄), in nasprotno, posameznike z zaključeno osnovnošolsko izobrazbo najdemo tako med mladimi prevzemniki (P₁) kot tudi med starejšimi gospodarji in gospodaricami (P₁). V večini primerov pa so sogovornice in sogovorniki zaključili srednje in poklicne šolske programe ne glede na opazovano generacijo, spol in vrsto opazovane kmetije.

Preglednica 5: Zaključena šola in zaposlitev družinskih članov.

Družine	Izobrazba in zaposlitev mlajše in starejše generacije
Primer 1	Mladi prevzemnik kmetije (32): osnovna šola / na kmetiji Partnerica (27): Fakulteta za kmetijstvo / zunaj kmetije Mlajša sestra (37): srednja šola za prehrano in živilstvo (3) / zunaj kmetije Oče (72): osnovna šola / upokojen kmet Mama (66): osnovna šola / upokojena kmetica
Primer 2	MP kmetije (31): srednja kmetijska šola (3) / na kmetiji Soproga (31): srednja tekstilna šola (3) / brezposelna Oče (60): poklicno usposabljanje (voznik in sodar) (1+2) / zgodnji upokojenec Mama (55): Srednja kmetijsko-gospodinjstva šola (2) / na kmetiji
Primer 3	Kandidat za MP (37): Ekonomsko-poslovna fakulteta / na kmetiji Soproga (28): srednja trgovska šola (3) / na kmetiji Oče (69): kmetijska poklicna šola (2) / upokojeni kmet Mama (63): osnovna šola / upokojena kmetica
Primer 4	Gospodar (58): kmetijska poklicna šola (2) / na kmetiji Soproga (55): poklicna šola – šiviljstvo (3) / pol s.p., pol na kmetiji Hči (31): Fakulteta za strojništvo (študij tekstilstva) / porodniška in brezposelna Zet (32): poklicna šola – avtoklepar (3) / brezposeln
Primer 5	Gospodar (49): poklicna šola – avtomehanik (3) / v postopku za invalidsko upokožitev Soproga (47): poklicna šola – šiviljstvo (2) / brezposelna Sin (27): srednja lesarska (3 + 2) / brezposeln Snaha* / zunaj kmetije Hči (24): srednja ekonomska (3 + 2) / porodniška in zunaj kmetije Zet (25): srednja šola za elektrotehniko (4) / zunaj kmetije
Primer 6	Gospodarica (43): srednja kmetijska šola (8+3) / na kmetiji Soprog (48): osnovna šola / zunaj kmetije Sin (27): srednja šola za elektrotehniko (4) / zunaj kmetije Hči (24): srednja kmetijska šola (4) / študentka Mama (69): osnovna šola / upokojena kmetica

*Za snaho ni podatkov, ker ni sodelovala v raziskavi.

Vtis je tudi, da so sogovornice in sogovorniki izbirali poklice, ki so bili v času njihovega šolanja v pomurski regiji perspektivni. Tovarna oblačil Mura je dolga desetletja zaposlovala šivilje in ni naključje, da je po razglasitvi stečaja leta 2009 med začasno brezposelnimi največ poklicnih šivilj (preglednica 5). Ali kot je razočarana ugotavljala gospodarica P4:

Ko se je hči začela odločati, kaj bi študirala, takrat je bilo v Muri vse naj. In doma smo jo spodbujali, da bi se usmerila v tekstil, pa takrat je bilo tudi dela [s. p. šiviljstvo] doma več in vse je bolje kazalo. In zdaj, ko je pridobila to univerzitetno izobrazbo, zdaj pa je Muro vrug vzela. Doma pa tudi ni toliko dela, da bi obe šivali. Sčasoma se bom upokojila, pa bo lahko prevzela espe

[s. p.], samo ni toliko dela, da bi lahko od tega živila. Prisiljena bo delati še nekaj zraven. Za kmetijo pa ne kaže ravno zanimanja, ne vem.

Statusčasne brezposelnosti je tako posameznice kot posameznike preusmeril v večjo angažiranost na kmetiji. Ženske so običajno bolj dejavne pri gospodinjskih opravilih (P₂, P₄, P₅), nekatere pa tudi v hlevu (P₂), moški pa starejšim gospodarjem pomagajo pri delu s traktorjem (P₄ in P₅).

Trenutno so prav vsi zaposleni na kmetiji samo družinski člani edine kmetije, ki je prejemnica obeh vrst podpor, tj. P₂. Po več kot desetih letih zaposlitve v tekstilni industriji je snaha sicer začasno brezposelna. S taščo si delita gospodinjska opravila pa tudi delo v hlevu in glede na slabe zglede zaposlovanja šivilj v regiji celo razmišlja, da bo v bodoče ostala doma. Odkar je brezposelna, zgleda njen običajen delovni dan takole:

Zjutraj otroka odpeljem v vrtec in šolo. Nato grem pomagat v hlev, po hlevu pridem noter na zajtrk. Kaj se nato dela, je odvisno od dneva. Po navadi je nujno zunaj kaj podelati, sledi kuhanje kosila, nato grem po otroka v šolo, vrtec, ponovno v hlev, pa večerja in spat.

Večje število zaposlenih na kmetiji najdemo na kmetijah mlajših prevzemnikov kmetij (P₁, P₂, P₃), saj poleg soprog tudi njihovi praviloma že upokojeni starši še vedno pomagajo pri raznovrstnih delih. Ali kot je slikovito povedal P₁:

Moram povedati, da imam srečo, da oče in mama še vedno delata. Onadva prej vstaneta, ob šestih zjutraj sta že v hlevu, jaz pa vstanem ob pol sedmih, pa najprej radio poslušam in se odpravim v hlev šele malo pred sedmo uro. Mama pomolze krave, oče porihata bike, jaz pa jim dam hrano in jim nasteljem. Do osmih, osmih pa petnajst, sem v hlevu. Če ne bi bilo staršev, bi bil v hlevu dalj časa (mladi prevzemnik P₁).

Na drugih treh kmetijah, ki še nimajo določenega naslednika (P₄, P₅ in P₆), je praviloma zaposlen samo gospodar ali gospodarica. Sicer pa, kot bo v nadaljevanju govor, se pri skupnih delih na kmetiji po svojih zmožnostih, in kolikor jim čas dopušča, angažirajo prav vsi družinski člani, ne glede na to, ali so zaposleni na kmetiji ali zunaj nje.

S KAKO VELIKIMI KMETIJAMI RAZPOLAGA MLAJŠA GENERACIJA:⁶⁸

Preglednica 6: *Kapacitete kmetij ob prevzemu naslednikov starejše generacije in danes (2009).*

Kmetije	Prevzem I. in II. skupine	Velikost posestva/živina/mehanizacija
Primer 1	Ob prevzemu staršev (poroka 1964)	7 ha (4 ha gozdov); 7 glav živine; nobene mehanizacije
I.	Zdaj (prevzem mladega prevzemnika 2006)	47 ha (12 ha lastne, 35 ha najete); 56 glav živine; 2 traktorja s priključki
Primer 2	Ob prevzemu staršev (1974)	Podedovana parcela 0,3 ha; nobene živine in mehanizacije
I.	Zdaj (prevzem mladega prevzemnika 2005)	60 ha (20 ha lastne, 40 ha najete); 30 plemenskih svinj in 500 pitancev (lastni in najeti hlevi); 3 traktorji s priključki, kombajn
Primer 3	Ob prevzemu staršev (1964)	11 ha; 8–10 glav živine; nobene mehanizacije; še ni dopolnilne turistične dejavnosti
I.	Zdaj (prevzem kandidata za mladega prevzemnika 2003)	16 ha (14,5 ha lastne, 1,5 ha najete); 12 glav živine; 2 traktorja s priključki; turistične kapacitete: nastanitev 19 oseb + dodatna ležišča, 80 sedežev, 2 konja za turistične dejavnosti
Primer 4	Ob prevzemu zdajšnjega gospodarja (1972)	13,5 ha; 10–15 glav živine; 1 traktor s priključki
II.	Zdaj: isti gospodar	40 ha (18 ha lastne, 22 ha najete); 30–35 plemenskih svinj, 1000 pitancev; 4 traktorji s priključki
Primer 5	Ob poroki zdajšnjega gospodarja (1982)	5 ha (1 ha gozda, 1 ha travnikov); 30 svinj; traktor za vinograd

⁶⁸ Pri presoji zdajšnjih kapacitet izbranih kmetij v primerjavi s predhodnimi je nujno pojasnilo, ki se nanaša na izbor dogodka, ki določa časovni točki opazovanja. V I. skupini primerov, tj. med kmetijami, prejemnicama in kandidatko podpore z naslova ukrepov mladih prevzemnikov in zgodnjih upokojenecv, primerjam kapacitete kmetije ob njenem prevzemu v gospodarjenje s strani starejših parov v primerjavi z zdajšnjimi kapacitetami kmetij, ko so jih že prevzeli njihovi odrasli sinovi. »Zdaj« se torej ne nanaša na leto prevzema mlajše generacije, ker se to od primera do primera razlikuje, temveč se nanaša na stanje v letu 2009, tj. v letu opravljanja terenskega dela. Ker II. skupina kmetij neprejemnic obeh oblik podpor v času raziskave še ni imela določenega prevzemnika, primerjam njihove kapacitete ob poroki starejšega para, ki je v primeru P4 in P6 obeležena tudi s prevzemom kmetij, glede na »zdaj«, tj. stanje v letu 2009. Izjema je kmetija P5, na kateri se ni zgodil »klasični prevzem«. Oba zakonca starejše generacija sta bila namreč do nedavnega zaposlena zunaj kmetije in sta delala na kmetiji le v prostem času. Njuna postopoma vedno bolj polna zaposlitev na kmetiji je posledica tega, da gospodar iz zdravstvenih razlogov ni zmožer več opravljati nekdanjega poklica, njegova soproga pa je trenutno brezposelna. To pomeni, da je bila do zdaj P5 tipična dopolnilna kmetija, saj noben družinski član ni bil na njej polno zaposlen.

Kmetije	Prevzem I. in II. skupine	Velikost posestva/živina/mehanizacija
II.	Zdaj: isti gospodar	9 ha (5 ha lastne, 4 ha najete); 80 svinj; traktor s priključki
Primer 6	Ob prevzemu zdajšnje gospodarice (1985)	10 ha; 11 glav živine; 2 traktorja s priključki
II.	Zdaj: ista gospodarica	11,5 ha; 16 glav živine; 2 traktorja s priključki

Prav vse kmetije, vključno s turistično P₃ in dopolnilno kmetijo P₅, so poljedelsko-živinorejske kmetije. Bistveno so povečale kapacitete, tj. velikost posesti, število glav živine oziroma gostinske zmogljivosti, vse tri kmetije prejemnice obeh oblik pomoči (I. skupina) in ena kmetija, ki teh sredstev ni prejela (II. skupina) (P₄). In prav primer P₄ dokazuje, da za razvoj kmetije ne zadostuje »samo« zagotovljeni prevzemnik kmetije, ampak ali so bili zaporedni prevzemniki kmetij željni in zmožni celo bolje gospodariti od svojih predhodnikov:

Kolikor se spominjam, je to vedno bila ena večjih kmetij v vasi. Ko je dedek umrl, so očeta vzeli iz šole, da je nadaljeval z delom na kmetiji. Kmetija je bila vedno desethektarska, no, nekaj več je imela. Potem se je oče poročil z mamo, ki je živela v isti vasi, in oba sta nadaljevala z delom na kmetiji. V času druge svetovne vojne je bil vpoklican v madžarsko vojsko in v tistem času so podrl hleve. Ko je prišel domov, štiriinštiridesetega leta, so se pa začele tiste obveze, obvezni odkupi. To niso bili dobri časi za kmetovanje /.../. Oče je bil angažiran prav v vsaki organizaciji v vasi. Bil je prvi predsednik vaškega odbora, pa krajevne skupnosti, tako da se je pri tej hiši vedno nekaj dogajalo. Tu je bil en tak center vsega v vasi /.../. Potem se je rodil brat, pa jaz in smo to kmetijo nadaljevali, delali, kolikor se je dalo. Z ženo sva se poročila zelo mlada, rodili sta se nama hčerki, in še naprej smo se ukvarjali s kmetovanjem. Žena je sicer imela espe [s. p.], obrt šiviljstva, midva z očetom pa sva delala na kmetiji. V začetku osemdesetih smo zgradili nove goveje hleve za petdeset glav živine /.../. Žal sta mama in oče dokaj zgodaj umrli, tako da sva se z ženo dogovorila, da bova zaradi preveč dela z govedom hleve predelala v svinjske hleve. Tako je lahko ob delu na kmetiji še vedno opravljala svojo obrt, jaz sem pa lahko sam prevzel delo v hlevih. Zdaj se ukvarjamo s prašičerejo, s čimer je manj dela, čeprav trenutno niso zanj najboljši pogoji. V tem času smo redno širili kmetijo in vse, kar smo zaslužili, smo investirali nazaj vanjo. Tudi zdaj se skoraj vsako leto širimo, tako da obdelujem že štirideset hektarjev zemlje. Smo zadovoljni s tem delom. In če bi me kdo vprašal, kaj bi bil, če bi bil še enkrat mlad, hja, isto bi bil. Kmet bi bil (gospodar P₄).

Podobno so povečanje kapacitet kmetij od prevzema dalje opisali starejši gospodarji prvih treh primerov. Pa tudi njihovi sinovi, zdajšnji prevzemniki kmetij, si niso lastili zaslug za bistveno povečanje obsega kmetij, čeprav so s svojim delovanjem in upravljanjem k temu tudi sami prispevali. Tako je starejši gospodar P1 v treh desetletjih, od prevzema kmetije od soproginih staršev leta 1975 do predaje kmetije svojemu sinu leta 2006, postopoma povečeval njen obseg.

Takrat je bilo tu šest, sedem hektarjev zemlje. Tu je bil en hlev, v njem pa nekaj krav pa dve telici /.../. Nato sem kupil sedem hektarjev zemlje. Kaj pa zdaj? Zdaj pa je bilo nujno hleve zgraditi. Ko smo petinsedemdesetega leta gradili hleve, sem jaz najprej moral lastništvo dobiti, ker drugače nisem mogel zaprositi za dovoljenje, ne. Zgradili smo hlev za dvajset glav živine /.../. Pred tem pa smo imeli tu eno pitališče za bekone, za sto svinj. Ko pa je njihova cena padla, smo tam zgradili hleve za pitance, za bike /.../. Ko smo to hišo delali [novo], sem tudi od soseda parcelo kupil. Ni bila poceni, pa tudi draga ni bila /.../. Sem veliko delal, pa tudi veliko naredil. Sem novo posest kupil. No, stalno nekaj dokupujemo. Vsako leto po hektar, dva hektarja, ker imamo zemljo tudi v najemu. Zdaj pa, od tistih, ki nam dajejo v najem, bi vsako leto kateri kaj prodal. In tako mi kupimo /.../. Mehanizacija? Prvega [traktor] sem kupil v Avstriji, štajerja, potem sem sedemdesetega leta kupil dajca, v garaži stoji. Potem sem kupil enega zetorja, sem kupil drugega zetorja, potem sem kupil rusa. Tako sem jih v desetih letih kupil sedem. Pa tudi vse druge stroje sem zraven kupil. Priključke. Nove pluge, sejalnice, vilice pa prikolice sem potreboval. Pa smo v vasi z vaščani skupno nabavili en žitni kombajn. Šest nas je imelo eno tako strojno skupnost, ne. V začetku je to lepo delovalo, vse je bilo v redu, potem pa ne več in smo ga prodali. Zdaj imamo to, šestinpetdeset glav živine.

Postopno je v tridesetih letih izgradil svojo kmetijo »iz nič«² tudi starejši par P2. Kot povedano, je začel kmetovati s 30 ari parcele, ki jo je soproga dobila z doto, on pa je nekoliko pozneje od doma podedoval še 80 arov zemlje:

Osemdesetega leta sem opustil avtoprevoznništvo, ker posel ni bil več dober. Lotili smo se kmetijstva. Tu smo poznali enega, ki je bil takrat direktor na KGZ Murska Sobota in je delal programe za prašičerejce, in eno jutro nas je obiskal. Povedal sem mu, da bi zgradil hlev za pet plemenskih svinj. Rekel je, naj ga zgradim za petnajst, da bom dobil še kredit. In takrat so se začele težave. Oni so izdelali načrt, mi smo hoteli graditi hleve, a smo morali plačati dvakratno zavarovanje, ker nismo imeli zemlje, ne. Trideset

arov zemlje je ona [soproga] dobila od doma, jaz pa osemdeset arov. To pa je bilo premalo, zato je tisti pospeševalec napisal, da imamo tri hektarje v lasti. Potem smo dobili kredit glede na to zavarovanje in ko so bili načrti izdelani, smo zgradili hlev za petindvajset plemenskih svinj. Kaj pa zdaj? Najprej smo v Ihanu kupili pet brejih plemenskih svinj /.../, nato smo jih dokupovali, dokler nismo hleve napolnili. Petinosemdesetega leta smo kupili hektar in pol zemlje od sovaščanke, kar je bilo tistikrat toliko kot novi dizel golf, ki so ga v Sarajevu delali. Toliko je stal hektar pa pol zemlje, kot en avto, ne /.../. In potem smo dobro začeli. Vso zemljo do zdajšnje količine smo morali dokupiti, ne. Pa še zdaj kupujemo. Tako smo začeli kmetovati /.../. Dvainosemdesetega leta smo prvi traktor kupili, iemteja [IMT], sedeminosemdesetega pa še drugega (starejši gospodar P₂).

Za oblikovanje in razvoj turistične kmetije so nedvomno pristojni starši mladega prevzemnika P₃, vendar je za bistveno večji obseg gostinskih kapacitet zaslužen predvsem on. Po izkušnji s kmečkim turizmom v tujini je njegov oče leta 1976 opustil vzrejo piščancev (4000) na podstrešju hleva in začel obnavljati hišo za namen kmečkega turizma. Kjer je bila farma piščancev, je začel graditi sobe za goste; zgradili so tri. Turistična kmetija je bila dopolnilna dejavnost, s. p., ki sta jo starša zdajšnjega prevzemnika opravljala 27 let. Po smrti starega očeta 1989. leta sta starša podedovala polovico zdajšnje kmetije, po smrti maminega očeta, leta 1996, pa še šesthektarsko kmetijo njenih staršev v sosednji vasi. Do takrat so torej povečali posest na 16 ha. Ko pa je leta 2002 očetova mama z darilno pogodbo vnuku predala v last 8,5 ha zemlje, je lahko kandidiral za evropska sredstva SAPARD in bistveno povečal gostinske zmogljivosti turistične kmetije. Če so te še leta 2002 obsegale tri sobe in do 50 sedežev v restavraciji, se je njihov obseg od obnove dalje (2003) povečal na devet sob prve kategorije in 80 sedežev v restavraciji za prehodne goste.

Preglednica 7: Razširjena dejavnost izbranih kmetij: obojestranska pomoč.

Skupina	Izbrane kmetije	Obojestranska praktična pomoč
I.	Primer 1	Sosednja kmetija starejše sestre: redna pomoč
	Primer 2	Kmetija sestre, priženjene v drugo vas: občasna pomoč
	Primer 3	Družina sestre v drugi občini: občasna pomoč
II.	Primer 4	Družina hčere, stanujoča preko ceste: občasna pomoč
	Primer 5	Kmetija sestre v sosednji občini: redna pomoč; mati (lastnica), stanujoča v mestu: občasna pomoč
	Primer 6	Sosednja kmetija svaka: občasna pomoč

Vsakodnevna dejavnost družinskih članov izbranih kmetij pa ni omejena le na lastno kmetijo. Kot bo govor v nadaljevanju, je večina družinskih članov izbranih primerov vpeta v zunajdružinska omrežja dajanja in prejemanja redne ali občasne pomoči, bodisi da ta vključujejo druge sorodnike bodisi sosede, prijatelje. Obseg dela članov izbrane kmetije potemtakem presega meje dela v okviru lastnih enot in se širi v prostore bolj ali manj rednih prejemalcev in dajalcev določenih vrst praktičnih pomoči. S tega vidika bi lahko celo preoblikovali meje opazovanih družinskih kmetij in vanje vključili vse osebe in prostore njihove redne ali občasne delovalnosti. Tako lahko primeru P₁ priključimo kmetijo starejše sestre mladega prevzemnika, ki je po smrti soproga že 19 let deležna stalne pomoči svoje izvirne družine, kar ji tudi vrača. Torej ni pretirana ocena, da oboji obdelujejo obe kmetiji.

Redno si obojestransko pomagata tudi družini gospodarja P₅ in njegove sestre, ki se je poročila z bratom gospodarjeve soproge na kmetijo v sosednjo občino. Nazadnje lahko vedno računajo drug na drugega družine bratov in sester mlajše generacije sogovornikov, ki so ostali doma, in tistih, ki so se odselili in oblikovali svoje družine drugje (P₂, P₃, P₄, P₆).

KAJ KDO DELA NA KMETIJI?

PRED VPELJAVO MEHANIZACIJE: »KO ŠE NI BILO TRAKTORJEV, SMO VSE DELALI ROČNO.«

Kot v prejšnjem poglavju povedano, je starejša generacija sogovornic in sogovornikov odraščala v večgeneracijskih kmečkih družinah. »Starejša starejša« generacija, rojena v času druge svetovne vojne ali desetletje po njej, in »mlajša starejša« generacija, rojena v 60. letih prejšnjega stoletja, je v svojih pripovedih o načinu življenja na kmetiji poudarila, da se je do uvedbe traktorjev v poznih 60. letih vse »delalo ročno«. Ročno so njihovi družinski člani s pomočjo vlečne živine delali na njivah, travnikih, vinogradih in v gozdu. Delo v hlevu in v gospodinjstvu prav tako ni bilo mehanizirano. Iz delov njihovih pripovedi o delitvi dela med člani izvirne družine v času, ko so odraščali, nisem razbrala enotnega vzorca oziroma principa delitve nalog po spolu in starosti. Je pa večina sogovornic in sogovornikov starejše generacije poudarila, da so ženske pred uvedbo mehanizacije na kmetijah praviloma opravljale večino del tako zunaj hiše kot tudi v njej.

Ženska vedno na kmetiji najbolj nastrada, ker mora največ delati. Moški so vedno opravljali moška dela, kot je oranje na njivi. Samo v tistem času je bilo veliko ročnega dela, okopavanja. To so pa v glavnem ženske delale. In žetev se je stalno kosila. Ženske so prav tako morale proso drobiti. Pa s konjem se je delalo. In nekdo ti je moral konja voditi, ko si zadaj hodil s plugom ali pa z brano. Ženska je bila na njivi, pa še doma se je morala ukvarjati z družino, s kuhinjo (sogovornik, 58, P4).

Do leta 1968, ko smo kupili traktor, takrat sem bila stara šest let, smo orali s kravami. Mama in oče sta delala zunaj, ročno sta kosila travnike, delala

na njivah, v gozdu. Delo mame in očeta se ni skoraj v ničemer razlikovalo. No, pozneje je oče bolj delal z motorno žago in s traktorjem, bolj s stroji, mama pa je veje skup nosila, verige vezala na debla, pač veliko drugega fizičnega dela. Ko je babica obnemogla, je mama tudi več delala v kuhinji (sogovornica, 47, P5).

Mama in oče sta vedno skupaj vse delala: na njivah in z živino. Mama in stara mama pa sta skrbeli še za gospodinjstvo (sogovornica, 43, P6).

Spet drugi so zatrjevali, da so vsi člani družine, ne glede na spol in starost, delali po svojih zmožnostih določena kmečka dela.

Bilo je težko. Vsi smo garali na kmetiji, ker ni bilo strojev (sogovornica, 63 let, P3).

Delitev dela med moškimi in ženskami v moji mladosti ni bila tako strogo ločena. Vsi smo delali na njivah. Moški so mogoče opravljali le za spoznanje težja dela, me pa bolj gospodinjstva (sogovornica, 55, P2).

Takrat [po poroki] so bili konji, traktorjev še ni bilo. Imeli smo dva konja za oranje, pa za prevoze pa to. To je delal mož. Oče [tast], oni doma niso veliko delali, ker so bili vaški mesar, in so pozimi hodili od hiše do hiše klat. Pa kožo so oddajali v Koteks. Takrat so se še kože strojile in oddajale. No, mati [tašča], oni so v glavnem kuhali. So šli tudi v hlev, ko smo imeli tri, štiri krave, pa kakšna teleta. Dokler so bili mati močni, sva obe molzli krave, vsaka jih je imela polovico. Ročno. Jaz sem tri pomolzla, ona pa z leti vedno manj. Dve ali eno, pa ravno toliko, da so mi pomagali /.../ Na njivah sva pa delala z možem, pa tudi mati je delala. Takrat smo vse ročno okopavali. Škropiva takrat še ni bilo. Dolgo časa ni bilo škropiv in koruzo smo ročno okopavali. Z motikami. Pa ročno smo tudi žagali drva (sogovornica, 69, P6).

V večini primerov je bila obremenjenost posameznega družinskega člana z delom na kmetiji odvisna od zaposlenosti drugih članov zunaj kmetije. Velikokrat je ženska opravljala vsa težaška dela, ker je mož priložnostno opravljal dela zunaj kmetije.

V glavnem je na kmetiji delala moja mama in mi otroci, ker je oče, ki je bil zaposlen v gradbenem podjetju, opravljal gradbena dela v sezoni od spomladi do jeseni (sogovornik, 60, P2).

Z mamami sva sami delali na kmetiji. S kravami sva orali. Oče je bil zidar in je priložnostno delal v okolici. Skupna dela in večja dela je pa tudi on pomagal. Sestra se je šolala, prababica pa je kuhala, doma pospravljala in ročno prala. Ko ni več mogla, je pa ta dela opravljala mama. Najete delovne sile niso imeli (sogovornica, 66, P1).

Na kmetiji je bila gazda stara mama. Oče je bil zaposlen na matičnem uradu, pozneje pa kot poslovođa v podjetju. Mama je sezonsko delala v gostilni v sosednji vasi. Vsi smo delali na njivah in dodatno na gospodarskem posestvu v drugi občini. Sam se bil v osmem razredu osnovne šole, ko sem hodil na posestvo nalagat silažo. Imeli smo konje in z njimi vozili silažo. Traktorja ni bilo. Doma je mama delala v kuhinji. Do svoje poroke ji je pomagala moja sestra (sogovornik, 49, P5).

Primeri kmečkih družin, v katerih so bili posamični člani hendikepirani ali dela nezmožni, prav tako ne kažejo stroge delitve dela po spolu in starosti. Delal je tisti, ki je lahko.

Babica je kot izučena kuharica kuhala naokoli po gostijah, zato je doma kuhala mama. Obenem je mama delala tudi na njivah, ker oče kot invalid brez ene roke ni mogel sam kmetovati. Otroci smo pomagali (sogovornik, 69, P3).

Ilustrativen je tudi primer odraščanja matere starejše sogovornice P6, ki je kot dveletni otrok izgubila očeta, ker ga je ubila strela. Z očetovimi starši je živela na majhni kmetiji. Njena mama se je na novo poročila, ko je bila ona stara pet let, in se odselila k soprogu na 1,5 km oddaljeno kmetijo. Do svojega dvanajstega leta je živela z babico in dedkom, po smrti dedka pa je do svoje poroke (pri 19. letih) živela sama z babico in večino del na kmetiji tudi sama opravljala.

Dokler je dedek živel, je vse on delal na njivi, s kravami je oral. Z babico sva imeli dve kravi pa svinje za preživetje. Mama nama je občasno pomagala in naju prišla obiskat, saj je delala na kmetiji svojega drugega soproga. Tudi on nam je občasno pomagal pri težjih delih, na primer s konji orati njivo. Vse smo ročno delali, tudi žagali drevesa in sekali drva. Ker je babica hodila samo s pomočjo palice, sem vsa dela na zemlji in v hlevu opravljala sama (sogovornica, 69, P6).

Le redki sogovornice in sogovorniki starejše generacije so prepričani, da

je že pred uvedbo traktorjev obstajalo ločeno delo žensk z živino in v gospodinjstvu ter delo moških na zemlji.

Babica je kuhala, pa tudi mama je kuhala in pekla kruh. Babica je delala s prašiči, mama je pa v hlevu molzla krave. Pa je bilo. Moški niso nikoli hoteli prati perila /.../, pa presti. Oče pa dedek sta delala na kmetiji. Dokler so lahko, so orali s kravami. Se je pa bolj počasi oralo. Ampak vse se je zoralo, vse se je lepo pridelalo brez škropiv, pa ni bilo toliko plevela na njivah, kot ga je zdaj (sogovornik, 72, P1).

Nekoliko premožnejše kmetije so imele hlapce (P2, P3, P4), ki so pomagali delati na njivah, dekline pa so tudi čuvale otroke (P4). Za plačilo so jim gospodarji omogočili šolanje in pri družinah, kjer so delali, so praktično tudi živeli. V svoji mladosti je dve leti delal kot hlapec tudi sogovornik P2. Že doma je kot otrok moral orati s kravami in tako pomagati mami, ki je v glavnem sama upravljala kmetijo. Ob koncu šolanja pa se je preselil na kmetijo sestrine tašče in dve leti »ročno« delal na osemhektarski kmetiji.

V času odraščanja starejše generacije vrtcev ni bilo in otroci so večino časa preživeli s starši na njivah ali pa so pazili drug na drugega kar sami.

V tistem času so bili otroci na njivah. Če nikogar ni bilo, so bili vsaj starši na njivi. Če drugače ne, so te zaprli v nekakšno leseno kad. Danes je drugače, danes ženske bolj malo vidiš na njivi, ker lahko skrbijo za otroke doma. Takrat pa, kje neki (sogovornik, 58, P4)!

Ker nas je bilo veliko, smo se doma kar sami pazili. Brat je enajst let starejši od mene, drugi brat deset, sestra pa osem let. No, ti so se družili bolj med sabo, midva z mlajšim bratom pa sva skupaj odraščala, ker je med nama le dve leti razlike. No, ti starejši so nas mlajše pazili, pa teta [dekla] nas je pazila, pa striček, kot smo mu rekli, nas je tudi pazil. Pa smo vsi skupaj šli s konji na njivo po krmo za živino, skratka, zraven smo bili pri vsakem opravilu, da so nas imeli na vidiku (sogovornica, 55, P2).

Ker je takrat večina žensk opravljala dela bodisi na zemlji bodisi v hlevu, so nekaterim otroke pomagale čuvati mame, stare mame, sestre. Skratka, varstvo otrok je bila praviloma domena skrbi žensk, čeprav je kdaj pa kdaj »pogledal« otroke tudi kakšen dedek. Zgovoren je primer sogovornice P1:

Ko so se otroci rodili, prababica ni bila več živa. Bili sva sami z mamo. V glavnem mi je mama pomagala pri otrocih, pa tudi malo sestra, ko je še

tu živela. Potem [po šestih mesecih] se je sestra poročila in odšla. Pri prvi hčeri še ni bilo vrta. Je bila doma. Sin je šel prvi v vrtec. Babica se je vrnila z Amerike, ko je bila hči stara štiri leta, in potem je ona kuhala, pospravljala in tudi popazila otroka (sogovornica, 66, P1).

Prav vsi sogovornice in sogovorniki »starejše starejše« generacije so v svojem otroštvu delali na kmetiji vse, kar so zmogli. Bilo je samoposebno, da so pred poukom ali po njem pomagali doma.

Ko smo bili otroci zmožni pomagati, so nam starejši člani družine vedno določali naloge. Po šoli smo šli skupaj z njimi po travo za živino, pa krave smo na pašo gnali. S sabo smo vzeli knjige in zvezke. Starejši otroci so delali že odgovornejša dela, mlajši pa smo pomagali v hlevu, kuhinji, grabili seno, hodili po krmo za živino in krmo spravljali. Vsako jesen smo v gozdu grabljali listje, z njim nastiljali, pa vejevje smo domov nosili in ga vezali v takšne butare. Še zdaj jih delam in z njimi podžgem krušno peč, ko pečem kruh (sogovornica, 55, P2).

Ostareli člani družine so bili na vasi praviloma doma in »do zadnjega« so skušali pomagati pri raznih opravilih. Veliko sogovornic in sogovornikov starejše generacije je priznalo, da so imeli srečo, če so bili njihovi ostareli starši ali pa stari starši zdravi do smrti. Nekateri so se lahko pohvalili, da je bila pred smrtjo babica »samo tri dni v postelji« (sogovornica, 66, P1), ali pa, da je pri svojih dvaindevetdesetih letih lahko še brala časopis brez očal in da je »v treh dneh za vedno zaspala« (sogovornica, 55, P2). Samostojnost ostarelih družinskih članov je bila še posebej vrednotena. To je pomenilo, da so drugi lahko nemoteno opravljali svoje obveznosti, oziroma celotna kmetija je nemoteno delovala.

Tašč je bil, lahko povem, štirinajst dni bolan. A do zadnjega dneva je delal. Do zadnjega je šel še v vinograd, pa je vse lepo okopal, vse uredil, potem pa ga je enkrat zjutraj kap. Takoj sem šel po zdravnika, pa je zdravnik prišel in rekel, da ni tako hudo. Čez sedem, osem dni, pa ga je drugič zadela. Takrat pa je bilo bolj resno. Takrat pa je prišel drug zdravnik, smo ga hitro odpeljali v bolnico, samo bilo je že prepozno (sogovornik, 72, P1).

Ko je bila že starejša, je babica kuhala za vse. Delala je v kuhinji in z drvmi, dokler je zmogla. Bila je do konca prisebna. Naenkrat pa je padla v kopalnici in si zlomila kolk. Peljali smo jo v bolnico, dobila je pljučnico, pa konec (sogovornica, 47, P5).

Vendar so bili le redki ostareli vitalni do konca svojega življenja. Praviloma so bili bolj pomoči potrebni in veliko jih je bilo »priklenjenih na posteljo«. Prav vsi starejši sogovornice in sogovorniki so poudarili, da je bila takrat domača oskrba takih družinskih članov nevprašljiva, tako rekoč znak spoštovanja ostarelih.

Vsaj v tej hiši se je starejši pa bolan človek spoštoval. Bil je, kaj vem, nek idol pri hiši. Takemu se je pač nudilo, kar se je najbolj dalo. Kakšen onemogli dom, kakšen dom počitka! Tak človek je bil doma s polno nego, ki mu jo je lahko nekdo nudil. In en drug odnos je bil mladi – starejši. Tega problema ni bilo takrat kot zdaj, ko se sliši, da mladi pa stari ne sodijo skupaj. To je po moje povsem zgrešena filozofija (sogovornik, 58, P4).

Skrb za ostarele in pomoči potrebne je bila izrazito domena ženskega dela, o čemer bo govor v nadaljevanju. Če so otroke še pomagali paziti starejši člani družine ali pa so bili prepuščeni drug drugemu, se je od ženske pričakovalo, da bo nudila dolgotrajno oskrbo članom družine, potrebnim pomoči, kljub njeni polni angažiranosti na kmetiji.

Prababica je bila eno leto v postelji. Zanj sva skrbeli z mamo. Težko je bilo, ko si takole delal cel dan na njivi, potem pa si prišel domov in si moral vse doma postoriti, pa prababico previti. Takrat še ni bilo plenec, ničesar ni bilo (sogovornica, 66, P1).

Ko je govor o nalogah in obveznostih, ki so jih izkusili sogovornice in sogovorniki starejše generacije izbranih kmetij pred uvedbo traktorjev, se zdijo njihove pripovedi z vidika presoje generacij dokaj podobne: v delo na kmetiji so bile vključene prav vse generacije družinskih članov v skladu z njihovimi delovnimi in zdravstvenimi zmožnostmi v toku delovne kariere. Sicer pa je enačba sogovornic in sogovornikov preprosto povedna: »Dokler so bili starejši pri močeh, so več delali, ko pa niso zmogli toliko, so opravljali lažja opravila.« To pravilo vpleta tudi medgeneracijsko izmenjavo ali solidarnost. Skupno življenje pod isto streho in običajno tudi »skupni dohodek« sta narekovala porazdelitev nalog prav med vse družinske člane. Kaj se bo delalo, se je sproti določalo, in običajno so bili avtorji odločitev starejši oziroma gospodarji.

Kaj se bo delalo, smo se sproti dogovarjali, ker je bilo odvisno od vremena, časa pa od vrste dela. Dogovarjali smo se mimogrede pri kosilu ali pri

večerji. Ko smo bili majhni, so delo bolj načrtovali starejši člani družine (sogovornica, 55, P2).

Praksa izmenjave pomoči v smeri mlajši starejšim družinskim članom je bila po pripovedovanju starejše generacije sogovornic in sogovornikov vezana predvsem na lastninsko pravico oziroma prevzem kmetije. Ali kot je poudaril sogovornik P1 (72), v času njegove mladosti je bil zakon na kmetiji, da je ob prevzemu mladi vzdrževal starega. Kmetijo je praviloma sin prevzel v upravljanje, vendar so mu jo starši predali v last šele po smrti. Lastništvo kmetije je bilo namreč nekakšno jamstvo, da bodo mladi skrbeli za ostarele, ne glede na prakso, da se je starejše ljudi na vasi zelo spoštovalo. Običajno se kmetije, ki so imele naslednika, niso delile med ostale dediče, kar pa ni izključevalo njihovega izplačila, pa četudi v obliki »pomoči pri izgradnji hiše«. V nekaterih primerih so drugim dedičem na raznovrstne načine pomagali starši, v nekaterih pa so »izplačali« svoje brate in sestre sami prevzemniki kmetij.

Po pripovedovanju starejše generacije je bila skrb za ostarele in pomoči potrebne družinske člane vselej domena dela žensk. Kako so jo osebno doživljale, bomo v nadaljevanju povzeli iz tistih delov pripovedi, ki govorijo o »staranju na vasi«.

PO VPPELJAVI MEHANIZACIJE: »MOŠKI DELAJO S STROJI, ŽENSKE PA OSTALO.«

Večina izbranih kmetij je začela uvajati mehanizacijo ob koncu 60. ali pa v začetku 70. let prejšnjega stoletja. Takrat je »starejša starejša« generacija začela kmetovati in iz njihovih pripovedi je razvidno, da je to bila točka preloma, ko se je delo na kmetiji začelo ločevati po spolu in starosti. Pravzaprav je postalo mehanizirano delo praviloma domena dela moških. In to je bilo v glavnem delo s traktorjem, ki je bil cenjen v celotni vaški skupnosti.

Bil sem eden prvih v vasi, ki je imel traktor. Gotovo sem ga imel petnajst let samo jaz med sosedi in v bližnji okolici. Ko pa je bilo pozimi ali spomladi potrebno kaj prepeljati, vprežene krave pa po navadi neuskajeno vlečejo, potem sem moral iti. In rad sem šel in vsem po vrsti zastonj pomagal. Takrat sta bila bencin pa nafta še poceni (sogovornik, 72, P1).

Tudi ženske so bile po uvedbi mehanizacije na kmetije z njo seznanjene in jo po potrebi tudi upravljale. Vendar je postajala njihova domena dela bolj prevladujoča v »hlevu«, pri delu z živino; na zemlji pa so praviloma le pomagale soprogu.

Ko sva kupila traktor, sem ga tudi sama uporabljala za lažje stvari. Vozila sem ga, ko smo škropili vinograd, pa ko smo spravljali seno. No, drugače pa je bila moja kuhinja. Jaz sem kuhala gostom ob pomoči taščice. Mislim pa, da je rajši pomagala soprogu v hlevu (sogovornica, 63, P3).

Taka delitev dela po spolu je očitna tudi pri sogovornicah in sogovornikih, ki so zaposleni zunaj kmetije: po končanih službenih obveznostih je moški običajno poprijel za delo s stroji na zemlji (na primer sogovornik, 47, P6), ženska pa se je lotila ali nemehaniziranega dela na zemlji, ali v hlevu z živino, ali pa v gospodinjstvu (na primer sogovornica, 49, P5).

Prezemniki mlajše generacije so že odraščali na mehaniziranih kmetijah in že zgodaj v mladosti vzljubili delo s stroji.

Ja, od svojega desetega leta sem že vse delal sam. Napajal sem teleta, dajal travo živini v hlevu in take stvari. Oče me takrat še ni pustil samostojno voziti traktor, čeprav me je delo z njim zelo veselilo. Pozneje, ko sem hodil v šesti, sedmi razred, takrat sem pa lahko začel delati z njim (sogovornik, 32, P1).

Kot otrok sem že pomagal, kar sem lahko, in bil sprva bolj v napoto kot pa korist. Potem se je pa začelo. Najprej sem se začel s traktorjem voziti, ker me je zanimal, in to se je stopnjevalo. Z odraščanjem sem opravljal že težja dela. Pa ne pod prisilo, oče me ni nikoli silil delati. Po navadi je bilo nasprotno, jaz sem silil. Vem, da sem s traktorjem že zelo zgodaj začel samostojno delati. Oče me je odpeljal na njive, ko smo peso pobirali, jaz pa sem lahko vozil traktor. Mislim, da sem začel že pri desetih letih (sogovornik, 31, P2).

Prav tako so se učile delati s traktorjem tudi hčere in ne le sinovi gospodarjev. Oče partnerice mladega prevzemnika P1 je bil prepričan, da mora vsak na kmetiji opraviti izpit za vožnjo s traktorjem in ga znati upravljati. Ne le sina, tudi hčer je v njenih študentskih letih učil, kako se s pomočjo traktorja kosi, pobira, vozi, skratka, od takrat dalje hči samostojno in brez težav upravlja traktor.

Če je pri sogovornicah in sogovornikih starejše generacije veljalo pravilo, da šolajoči se otroci redno pomagajo pri raznovrstnih opravilih na zemlji,

z živino in v gospodinjstvu, to ne velja za mlajšo generacijo sogovornic in sogovornikov. Tako oni sami kot tudi njihovi starši priznavajo, da so kot dijaki »bolj malo pomagali« na kmetiji. Če je bilo še pri starejši generaciji samoposebiumevno, da so kot otroci pred ali po pouku pasli živino ali redno pomagali pri drugih kmečkih opravilih, velja za mlajšo generacijo sogovornic in sogovornikov, da je sicer bila vpeljana v kmečka dela zgodaj v mladosti, vendar o njeni »redni« ali pa »stalni« delovni angažiranosti v času šolanja govorijo bolj izjeme.

Nabavljanje strojne opreme za delo na kmetiji je med drugim imelo za posledico vedno manjšo potrebo po angažiranosti vseh družinskih članov za delo na zemlji. Ne le spol, tudi starost je postala važna pri delu s stroji. Zgleda, da so ostareli člani kmečkih družin do mehanizacije gojili bolj spoštljiv kot pa praktičen odnos:

Traktor je bil za mojega dedka preveč kompliciran, da bi se ga lotil. Pa tudi motorika in odziv človeka pri petinsedemdesetih letih nista taka kot pri mlajših. Se je pa dedek z mano vedno rad vozil na traktorju. Skupaj sva se peljala po travo za živino, skratka, rad je opazoval delo s traktorjem in s traktorja (sogovornica, 27, P1).

Starejši sogovornice in sogovorniki se spominjajo, da je bilo institucionalno varstvo otrok v občini organizirano nekako sočasno z vpeljavo mehanizacije v 70. letih prejšnjega stoletja. Čeprav je bil v večgeneracijski družini vedno kdo doma, ki je lahko popazil na otroke, so se starši raje odločali za vrtec tudi zato, da pozneje otroci ne bi imeli težav pri vključevanju v šolski program.

Doma sem imel starše, ki so mi lahko pazili otroke. Vztrajal sem pri vrtcu, samo zato, ker se morajo tudi otroci družiti in med sabo spoznati, preden gredo v šolo. Med takimi, ki so obiskovali vrtec, pa takimi, ki ga niso, je bila vedno velika razlika. Nikoli se ni otrok, ki ni obiskoval vrtca, takoj vključil v delo z drugimi. Ti drugi so bili vedno za korak pred njim (sogovornik, 72, P1).

Podobno danes razmišlja mlajša generacija staršev, ki prav tako gleda institucionalno varstvo kot nujno predpripravo otroka za vstop v šolo: »Z ženo meniva, da je to najboljša rešitev tudi za naprej, za izobraževanje, za socializacijo otroka« (sogovornik, 37, P3). Poleg tega pa mlajša generacija staršev

gleda vrtce tudi kot priložnost razbremenitve dela še vedno dejavnih staršev, ki tako lahko prispevajo več svojega dela v poslu na kmetiji.

Če so otroci doma, potem stari starši ne morejo početi drugega, kot da jih pazijo. Ko je sezona dela na višku, na primer ko je žetev, sem jaz na njivi, oče pa pomaga tako, da vozi prikolico. Takrat ne utegne paziti vnukov. Pa otroci se tudi več naučijo v vrtcu, predvsem reda. Zdaj je malica, zdaj je kosilo, zdaj se gre spat. Doma tega nimajo, ker se stalno nekaj dogaja na kmetiji. Že če kdo pride zaradi posla, ga ne moreš kar pustiti čakati pred vrati, ker ob določeni uri daš otroka spat ali pa mu moraš ob uri dati kosilo. V vrtcu pa imajo svoj red (sogovornik, 31, P2).

Stari starši so še vedno nepogrešljiva pomoč mlajšim staršem ob vikendih, ko so vrtci zaprti, ali pa ko so otroci doma zaradi bolezni.

No, je pa druga težava, kar se tiče vrtcev. Ne le, da so oddaljeni in moraš otroke vsak dan voziti v vrtec v drugo vas, vrtci so odprti samo med tednom. Pri nas na turistični kmetiji pa je največ dela z gosti predvsem za vikend, ko tudi najbolj potrebujemo varstvo za otroke. No in takrat seveda pripomorejo oziroma priskočijo starši na pomoč tako moja mama kot tudi njena [tašča] (sogovornik, 37, P3).

Ko je govor o delu na kmetiji z vidika starejše in mlajše generacije sogovornic in sogovornikov, je nepogrešljiva presoja sosedske pomoči in pomoči drugih sorodnikov. Prav vsaka izbrana kmetija ima mrežo dajalcev in prejemalcev praktičnih vsakodnevnih pomoči, kljub pritoževanju vseh, da je bilo »nekdaj« tovrstne pomoči na vasi veliko več, kot je je danes. Z vidika stalne obojestranske sorodniške pomoči najbolj izstopa primer kmetije P1. Starejša sestra zdajšnjega mladega prevzemnika je po smrti moža iz ljubezni do njega prekinila zaposlitev v mestu in se odločila nadaljevati s kmetovanjem. Na začetku ji je na 20 ha veliki kmetiji pomagal oče, ki je takrat že nabavil vso potrebno mehanizacijo. Večino dela na zemlji je sprva opravil sam, tako da je nekaj let upravljal obe kmetiji hkrati.

Zjutraj sem šel v temi in v temi sem prišel domov. Delal sem na njeni in naši kmetiji. Skrbel sem za njeno in našo živino [skupaj 50 glav živine]. Tako sem ji pomagal najmanj tri leta. Sicer pa tudi zdaj skupaj obdelujemo njeno in našo kmetijo (sogovornik, 72, P1).

Tudi najstarejša hči priznava, da so bili takrat z izvorno družino »vsi kot

eno«, kar so še danes. Mlajša sestra se je celo za dve leti preselila k njej, da ji je čuvala otroka in ji nudila čustveno podporo. Tudi mama jo je vsak večer obiskovala. Ona pa je sestri pomagala, ko se je razvezala. Skratka, danes obdeluje svojo posest predvsem s pomočjo brata, že odraslih otrok in zunajzakonskega partnerja, obenem pa bratu pomaga pri delu na njegovi kmetiji.

Z vidika stalne sosedske pomoči pa izstopa primer P6. Mati zdajšnje gospodarice je petindvajset let vsakodnevno skrbela za sosedo, ona pa ji je v zameno obljubila svojo posest. Soseda se ni nikoli poročila in je sama živela. Njene sestre in bratje so se v mladosti odselili v tujino, kjer so tudi umrli. Z njihovimi morebitnimi potomci pa sosedo ni imela stikov.

Bila je bolna, ni mogla držati vode. Zato sem ji vsak dan oprala vso obleko in posteljnino, pa prezračila spalnico. Enkrat letno sem ji prebelila kuhinjo in spalnico /.../ Zelo se je navezala na nas, najbolj pa name, ker sem ji dnevno pomagala. Vsak dan sem ji prinesla liter mleka, ker kot vsak starejši človek ni zmogla vsak dan v trgovino po sveže. Pa sem ji drva sesekala in vse pripravila za podkurit. Ona pa jih je nalagala na ogenj. Nazadnje sem ji jaz drva prinašala iz drvarnice v kuhinjo, ker jih sama ni več zmogla. Tako sem ji pomagala petindvajset let, dokler ni v bolnici umrla (sogovornica, 69, P6).

Ker je ostarela sosedo vztrajala, da uradno prepíše prenos posesti na sosedo – svojo dnevno oskrbovalko, sta se odpravili na oddelek zemljiškoknjižnega vpisa. Šele tam pa sta ugotovili, da posest uradno sploh ni bila njena, ampak od njenega brata. Čeprav ji je brat pred smrtjo napisal pismo, da ji posest predaja, tega dokumenta nista overila na sodišču. Njena je bila torej samo četrtnina. Kljub temu je sosedo (P6) od bratovih dedičev odkupila posest in na nekdanji hišni parceli s pomočjo družine svoje hčere zgradila novo hišo.

PREREZI DELOVNEGA ANGAŽMAJA IN SOSEDSKE TER SORODNIŠKE POMOČI PO IZBRANIH DRUŽINAH

Na podlagi pripovedi odraslih sogovornic in sogovornikov se poglobitni prostori dnevnih opravil od uvedbe mehanizacije dalje takole izrisujejo med generacijami družinskih članov po izbranih večgeneracijskih družinah:⁶⁹

⁶⁹ Posamične oznake pri šestih slikah (Primer 1 do Primera 6) pomenijo: G je gospodar

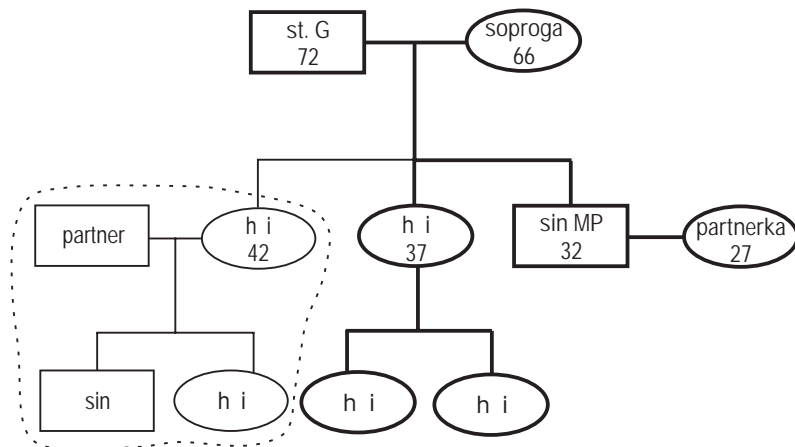
PRIMER 1**Slika 2:** Družinski člani P1

Obljubljena predaja kmetije v upravljanje s strani tašče in tasta je bil dovolj velik motiv, da so se starši mladega prevzemnika odločili, da bodo nadaljevali s kmetovanjem. Oče mladega prevzemnika je po poroki šest let delal v Nemčiji in zaslužil dovolj denarja, da je kupil svoj prvi traktor ob koncu 60. let prejšnjega stoletja. Prepričan je bil, da je mehanizacija nujna za razvoj kmetije, zato jo je sproti obnavljal. Odslej je bilo njegovo delo »delo s traktorjem« na zemlji, soproga je bila v glavnem angažirana pri delu z živino v hlevu, tašča v kuhinji, tast pa je kot zidar le občasno pomagal pri skupnih opravilih. Sin, zdajšnji mladi prevzemnik, je od svojega desetega leta že samostojno delal na kmetiji, vendar predvsem v hlevu z živino. Delo s traktorjem mu je oče dovolil šele, ko je bil star trinajst let. Njegovi sestri sta kot dijakinji tudi pomagali na kmetiji in v gospodinjstvu.

Zdaj mladi prevzemnik sam opravlja večino mehaniziranih del na zemlji, oče pa mu pri tem le še pomaga. Dejavnosti v hlevu so takole porazdeljene:

ali gospodarica, ZU je zgodnji upokojenec, MP je mladi prevzemnik kmetije, KMP je kandidat za mladega prevzemnika kmetije. S krepko črto so označeni družinski člani, ki živijo bodisi v skupni hiši bodisi na skupnem dvorišču. S prekinjeno črto pa so označene družine članov, ki so se odselili, so pa redni dajalci in prejemalci praktičnih pomoči izbranih večgeneracijskih družin. Starost je pripisana samo sogovornicam in sogovornikom, ki so pripovedovali o svojih življenjskih karierah.

mamina je molža krav, oče se ukvarja z biki, sin pa krmi in nastelje živini. Mamino področje dela je tudi gospodinjstvo, pri čemer ji pomagata mlajša hči in snaha. Partnerka mladega prevzemnika je zaposlena zunaj kmetije, doma pa ureja kmetijsko evidenco (na primer mesečna davčna poročila, gnojilne načrte, nastavitev kolobarja), skrbi za njuno gospodinjstvo in ureja hišno okolico. Pri kmečkih opravilih pomaga le, ko je nujno.

V strojno obdelovanje kmetije mladega prevzemnika je vpletena tudi njegova starejša sestra, ki gospodari na sosednji kmetiji pokojnega moža. Z bratom obdelujeta obe kmečki posestvi, ki skupaj obsegata preko 60 ha posesti in preko 90 glav goveje živine.

Jaz mislim, da brez brata ne bi mogla delati. On mi pri vsem vsakodnevno pomaga. No, zdaj tudi sin ob vikendih pa med počitnicami že vse s traktorjem postori, moj prijatelj [zunajzakonski partner] dela s kombajnom, bratranec pa mi vsaj en mesec pa pol na leto pomaga. V hlevu delam v glavnem sama (sogovornica, 42).

Njuna mlajša sestra, ki je prav tako zaposlena zunaj kmetije, je vpeta v delo na kmetiji le kot »občasna pomočnica«; mami pomaga v gospodinjstvu, na kmetiji pa se angažira le, ko potekajo skupna sezonska opravila.

Po mnenju starejšega gospodarja določene oblike sosedske pomoči upadajo: na eni strani se zaradi višjih cen goriv zmanjšuje vaško članstvo v strojnem krožku, na drugi strani pa je pomoči pri zidarskih delih, kot jo je bilo včasih, danes vedno manj. Sam se spominja, da je z nakupom prvega avtomobila in kmetijske mehanizacije v vasi nudil sosedom zastoj prevozne in strojne usluge. Res pa je, da so bile takrat cene goriv bistveno nižje, kot so danes. Tudi sin opaža, da je bilo do nedavnega sodelovanje v strojnem krožku številčnejše. Danes mnogi sovaščani ne zmorejo prispevati visokih cen za gorivo. Sam še vedno nudi veliko strojnih uslug, od oranja, baliranja, sejanja, vendar tudi sam pokriva vse stroške dela. Denarno si obojestransko pomagajo bolj s sorodniki kot s sosedi. Tako pomoč so prakticirali zlasti ob nakupu kmetijske mehanizacije, ko še ni bila subvencionirana s strani države.

Partnerka mladega prevzemnika pa je prepričana, da je bila včasih navezanost na sosede pomembnejša in močnejša kot pa na sorodnike. Vselej je veljalo pravilo, da brez soseda na kmetiji ne preživiš. Kot univerzitetno izobrazena

agronomka danes strokovno pomaga velikemu številu ljudi v vasi, saj »nikoli ne veš, kdaj ti povrnejo uslugo«.

PRIMER 2

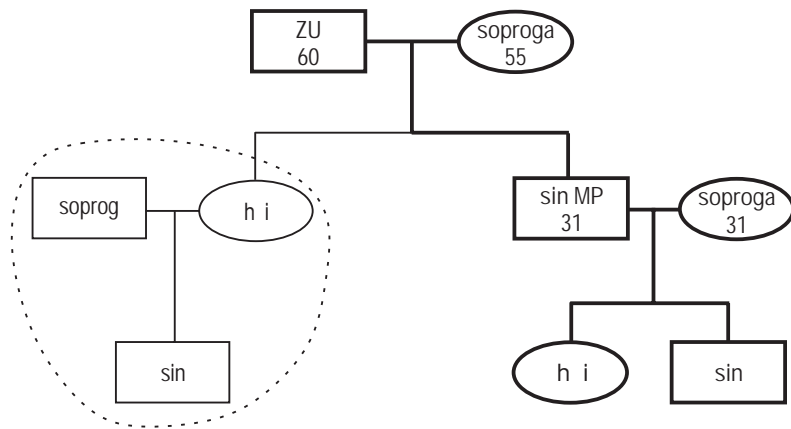

Slika 3: Družinski člani P2

Sogovornica, ki je zatrjevala, da se pred uvedbo traktorjev v njeni izvorni družini delo na kmetiji ni zarisovalo po liniji moška – ženska opravila, saj so vsi ročno delali vse, zdaj meni drugače: opremljenost kmetij s stroji je botrovala oblikovanju »tipičnih opravil žensk in tipičnih del moških«. Po tem, ko sta s soprogom opustila zaposlitev v avtoprevozništvu v 80. letih prejšnjega stoletja in se odločila kmetovati, sta po zgledu večine kmetovalcev strojno opremila tudi lastno kmetijo. Zgradila sta hleve za prašičerejo, nekaj sta jih najela, in nabavila vso potrebno mehanizacijo. Od takrat pa do sinovega prevzema kmetije je bila domena dela starejše gospodarice izključno delo v hlevu (tako v domačem kot v najetem), zdaj pa si s snaho delita delo v domačem hlevu, v gospodinjstvu in z otroki. Njen soprog je do zgodnje upokojitve obdeloval zemljo predvsem s stroji. Njun sin, mladi prevzemnik, pa je že kot otrok pomagal na kmetiji, kar je pač lahko. Traktor je začel voziti pri desetih letih, v glavnem pa je takrat pomagal mami v hlevih. Z odraščanjem je opravljal vedno zahtevnejša dela.

Zdaj kot mladi prevzemnik priznava, da večino »ženskih del«, kot so pranje, kuhanje, likanje, ne opravlja, vendar bi jih, če bi bilo nujno. Taka »ženska dela« je redno opravljal le, ko je bil osnovnošolec. Pri vzgoji otrok,

oblačenju ipd. se večinoma angažira soproga; on ji le pomaga. Na kmetiji večino del opravlja sam. Sam tudi ureja evidenco. Oče in mama mu le pomagata: mama največ dela v najetih hlevih v sosednji vasi, oče pa, odkar je zbolel, pomaga bolj s pomožnimi strojnimi opravili na njivah (ob žetvi na primer vozi prikolico).

Vzajemna pomoč med sosedi prav tako odraža spremembe po uvedbi strojne mehanizacije na kmetijah. Starejša sogovornika se spominjata, da je bilo v njunih izvornih družinah včasih veliko več dajanja in prejemanja predvsem delovnih uslug, bodisi pri delu na kmetiji bodisi pri gradnjah hiš, hlevov, ob raznovrstnih slavjih: porokah, pogrebih, vaških veselicah. Običajno so mladi delali na zemlji, starejši pa so pomagali pri lažjih opravilih tako na zemlji kot v gospodinjstvu. Tudi ko sta sama začela kmetovati, je bilo več obojestranske sosedске pomoči kot danes.

Ko se je sejala sladkorna pesa, je bilo veliko ročnega dela, nujno je bilo okopavanje. Ko smo imeli enajst hektarjev zemlje, kot ena družina tega sami nismo zmogli obvladati. Najprej smo prosili za pomoč prijatelje, znance, sosede, in to je bilo zastoj. Potem pa smo najeli delavce, ki smo jim za delo plačali (sogovornica, 55).

Otroka jima je čuvala starejša sosedka, v zameno pa sta jo oskrbovala z dobrinami, ki sta jih sama pridelala. Dokler ni bil upokojen, je starejši gospodar pomagal sosedom s strojnimi uslugami ali pa je sovaščanom prevažal živino. Zdaj tega ne prakticira več. Ali, kot pojasnjuje zamiranje sosedске zidarske pomoči mladi prevzemnik: »Danes moraš imeti registrirano dejavnost za gradnjo ali podobna dela. Za to so pa na voljo razpisi. Če ne izstaviš računa, ne moreš zahtevati vračila.« Sam izmenjuje pomoč samo še z enim sosedom. Sosed mu redno pomaga nalagati prašiče, on pa njemu s traktorjem obdeluje njive: »Tako drug drugemu nisva dolžna. Saj veste, kako gre to: jaz tebi – ti meni, jaz tebi nič – ti meni nič.«

V vaški skupnosti je bila v okviru raznovrstnih društev najbolj dejavna starejša gospodarica. Kot podčastnica je veliko let vodila svojo desetino pri gasilskem društvu in ni je bilo proslave v vasi, na kateri ne bi bila prisotna. Kuhala je na vaških porokah, organizirala sedmine po domovih, ob dnevih ostarelih je pomagala organizirati proslave v občini in zelo je bila dejavna v cerkvenem odboru. Ni naključje, da jo je Zveza kmetič Slovenije pred nekaj leti prepoznala za »najkmetico«.

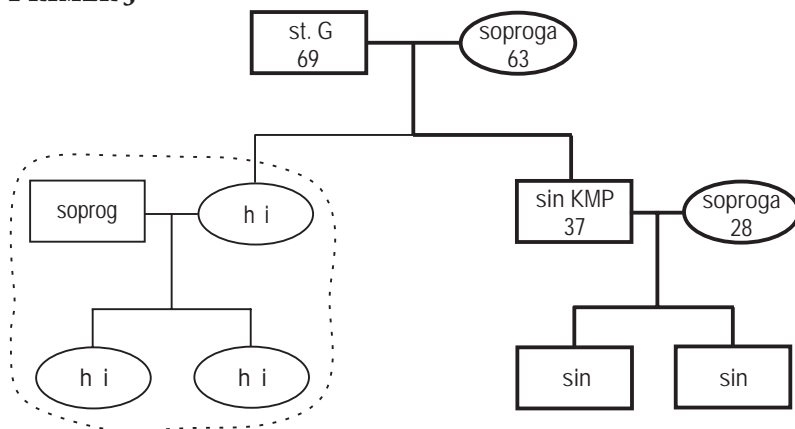
PRIMER 3**Slika 4:** Družinski člani P3

Starejši gospodar se je po poroki leta 1964 zaposlil kot traktorist v zadrugi: z zadružnim traktorjem je tudi doma obdeloval kmetijo. Po poroki sta bila s soprogo dve leti zaposlena v tekstilni tovarni nogavic v Avstriji, a sta se v poletnih mesecih redno vračala domov delat na kmetijo njegovih staršev. Starša sta jo »z leti« sama vedno težje upravljala, saj je bil oče invalid z eno roko. Še zaposlen v Avstriji je sin kupil traktor in ga poslal domov na kmetijo. Delo doma je postalo z mehanizacijo bolj obvladljivo in s soprogo sta se ponovno zaposlila v tujini, tokrat v Nemčiji. Tu sta se seznanila s turizmom na podeželju. Z rojstvom sina pa sta se odločila, da za stalno ostaneta doma, in lotila sta se dopolnilne dejavnosti – kmečkega turizma. Naloge so si družinski člani takole porazdelili: soproga je kuhala za družino in goste. Torej je delala v gospodinjstvu in gostinstvu, soprog pa s traktorji na zemlji. Njegova delovna domena je bila tudi strežba v restavraciji. Njuna otroka, hči in sin, sta zaradi šolskih obveznosti malo pomagala v turizmu, na kmetiji pa nista delala. Na vprašanje, kdo je bil delovno najbolj obremenjen med člani družine, je starejša gospodarica odgovorila: »Delo smo si stalno delili, za nikogar ni bilo lažje.«

Sin, zdaj prevzemnik kmečkega turizma, je potrdil pripoved staršev. Med njegovim odraščanjem je mama opravljala glavna opravila v gostinstvu in gospodinjstvu, oče pa je bil odgovoren za strežbo, nabavo, strojna in fizična opravila na njivah in v vinogradu. Stari starši so zgolj pomagali staršem: dedek

kot invalid pri lažjih delih na kmetiji, babica pa je bila najbolj dejavna v hlevu. Vsi so pomagali pri skupnih delih na kmetiji in v gostinstvu, zlasti ko je bilo večje število gostov pri hiši. Po svoji poroki mlajši gospodar v glavnem sam upravlja turistično kmetijo: načrtuje delo, vodi administracijo, dela z živino, strojno obdeluje zemljo in streže gostom. Pri delu na zemlji mu pomaga oče, po potrebi pa najeta delovna sila. Njegova soproga je odgovorna za gospodinjstva opravila in nabavo v gostinstvu. Za kuhanje in čiščenje ima dodatno pomoč oziroma zaposlene. Prav tako sta otroka bolj njena kot pa njegova skrb.

Tudi člani te družine ugotavljajo, da je bilo včasih veliko več sorodniške in sosedske vzajemne pomoči. Danes starejši par bolj denarno pomaga odraslima otrokoma. Hčeri, ki se je primožila v sosednjo občino, so skupaj s starši njenega partnerja pomagali zgraditi hišo, sinu prevzemniku pa redno pomagata pri nakupu strojev, ker »tehniko moraš stalno posodabljati«. Starejša gospodarka občasno čuva hčerine otroke, sinu pa sta za varstvo njegovih otrok oba s soprogom dnevno na razpolago, čeprav vnuk obiskuje vrtec.

Ko se je starejši gospodar lotil kmetovanja, je bil s petimi sovaščani član strojne skupnosti. V okviru tega krožka so kmetje skupno kupili silo – kombajn in preše, da bi bolje »izkoristili svoje majhne kmetije«. Po njegovi oceni je take stroje kmet letno potreboval le od dva do tri dni, v okviru strojnega krožka pa je prispeval svoja sredstva za gorivo in delno amortizacijo mehanizacije. Danes zaradi visokih cen goriv sovaščani, ki so praviloma »mali kmetje«, niso več zainteresirani za tako obliko storitev, in posledično opuščajo to skupinsko dejavnost. Slednje pa ne izključuje še vedno obstoječe vsakodnevne sosedske pomoči, ko gre za prevozne usluge, prelaganje in nalaganje raznovrstnega materiala in živine. Ali, kot je zaključil mlajši gospodar: »Vsi v vasi urejamo skupne objekte, od pokopališča, vaškega doma, okolico cest pa do pobiranja odpadkov. Vsi smo zainteresirani za čiščenje, ker pač tu živimo.«

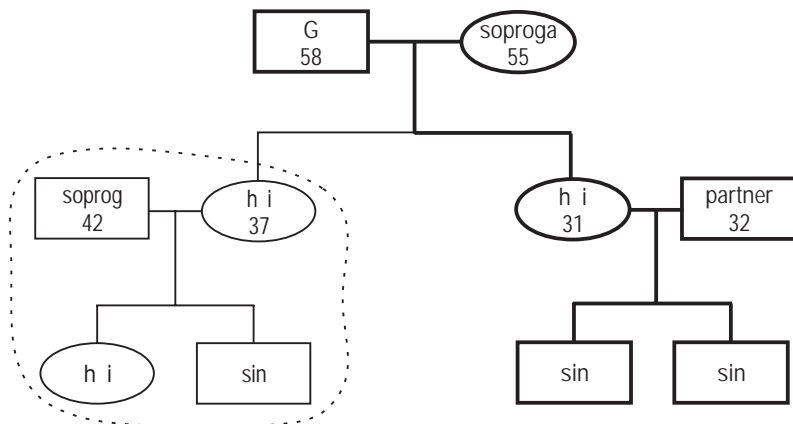
PRIMER 4**Slika 5:** Družinski člani P4

Gospodar je prepričan, da so na kmetijah ženske vedno več delale kot moški tako pred uvedbo traktorjev kakor tudi po njej. Edino razliko opaža v danes potrebnem »manjšem številu rok« za delo na kmetiji v primerjavi z obdobjem, ko delo še ni bilo mehanizirano. Danes dela »na zemlji« on sam. Soproga mu pomaga v hlevu in vodi administracijo kmetije, kar je po njegovem mnenju nujna in vedno bolj zahtevna dejavnost na kmetiji. Ker soproga že šestintrideset let samostojno vodi tudi šiviljsko obrt, je trenutno zaposlena na kmetiji le za polovični delovnik. Njuna mlajša hči je trenutno na porodniškem dopustu, po njegovem izteku pa bo kot »kadrovski višek« v stečajni Muri brezposelna. Trenutno si z mamo delita delo v gospodinjstvu in na vrtu. Brezposeln je tudi njen partner, ki ocenjuje, da zdaj dela na kmetiji skoraj toliko kot gospodar, povprečno šest ur na dan. Tastu pomaga v glavnem »na zemlji«, ne pa v hlevu; z živino se večinoma ukvarja tast – gospodar. Sam opaža, da današnja generacija moških na splošno več postori v gospodinjstvu kot starejša, pa tudi bolj je angažirana pri ukvarjanju z otroki.

Z vidika sorodniške vzajemne pomoči lahko k tej družini prištejemo še družino starejše hčere gospodarja, ki živi na drugi strani ceste. Njen sin, ki je dijak srednje kmetijske šole, dedku redno pomaga pri delu s traktorjem, ona pa staršem pri dopolnilni dejavnosti – izdelavi poltrajnih mesnih izdelkov. Njena otroka sta doma tudi preko ceste – pri starih starših. Babica vedno poskrbi, da

po pouku vnuka nista nikoli sama ali pa lačna. Po potrebi člani obeh družin pomagajo pri skupnih sezonskih opravilih.

Ta kmetija je po mnenju gospodarja že od nekdanj »center v vasi«, kjer so se zbirali sovaščani, pa tudi kader od drugod, ki je bil v veliko pomoč pri raznovrstnih delih ne le na sami kmetiji, ampak v celotni vaški skupnosti. Tradicijo organiziranja raznovrstne sosedske pomoči po dedku in očetu nadaljuje in ohranja zdajšnji gospodar, ki je bil kar dvanajst let zaporedoma predsednik krajevne skupnosti, devet let predsednik vaškega odbora in član številnih lokalnih društev od gasilskega društva pa do strojnega krožka. Za vsestransko angažiranost je bil odlikovan z zahvalnim priznanjem za prispevek ne le k razvoju krajevne skupnosti, ampak tudi občine, kmetija pa je bila pred leti prepoznana za »najdomačijo«. Gospodar je prepričan, da je vtis, da upada določena vrsta sosedske pomoči, bolj posledica dejstva, da je danes treba za delo na večjih kmetijah nujno najeti priložnostne delavce.

PRIMER 5

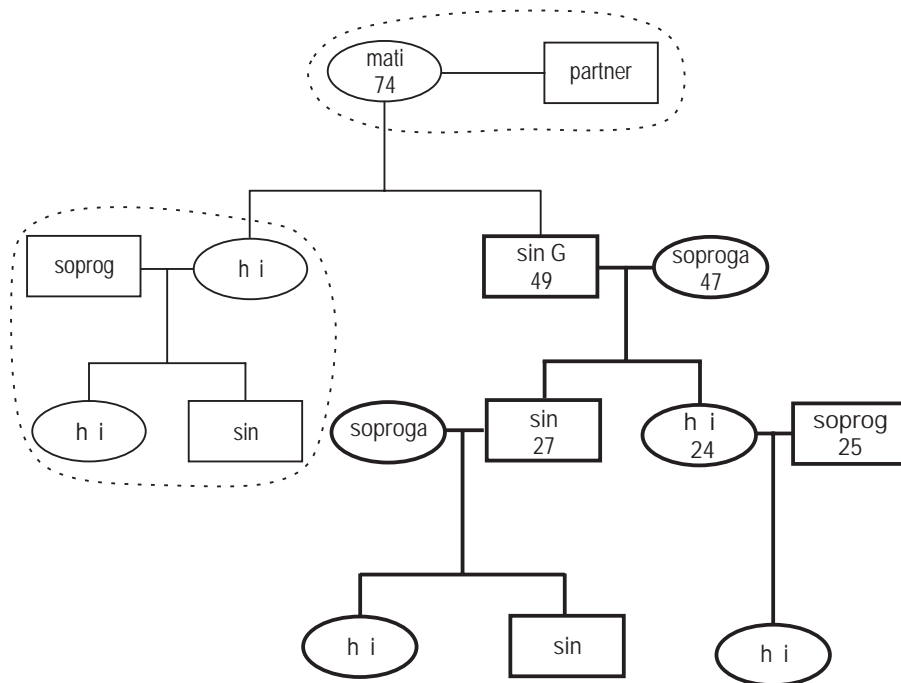

Slika 6: Družinski člani PS

Starejši gospodar je odraščal na kmetiji, ki jo je v glavnem upravljal njegova babica, starši pa so bili tipični poldelavci, polkmetje, redno zaposleni zunaj kmetije. Takrat traktorjev še ni bilo, kot mladostnika, ki je redno delal na kmetijskem gospodarstvu Rakičan, pa ga je kmetijska mehanizacija zelo zanimala. Izšolal se je za avtomehanika in bil do nedavnega redno zaposlen v podjetju za servisiranje in vzdrževanje osebnih in tovornih vozil ter kmetijske mehanizacije. V 90. letih se je lotil gradnje hlevov za prašičerejo in zdaj ima na kmetiji vso potrebno mehanizacijo, s katero večinoma tudi sam obdeluje njive. Zaradi zdravstvenih razlogov je nedavno pustil redno zaposlitev in se povsem posvetil kmetijstvu. Prav tako zaradi zdravstvenih težav ni več zaposlen tudi njegov sin, ki trenutno pomaga očetu, vendar le pri telesno manj napornih delih. Sin ima na kmetiji tudi mizarsko delavnico, v kateri mu občasno pomaga soproga, svak, pa tudi oče, še posebno pri telesno zahtevnejših delih. V kuhinji delajo v glavnem ženske: gospodarjeva soproga, hči in snaha. V hlevu dela samo gospodar.

Ko se je gospodarjeva soproga primožila na to kmetijo, ni bil na njej nihče polno zaposlen. Tašča in tast ter njen soprog so jo obdelovali po končanih službenih obveznostih. Tudi sama je vsak dan po službi vsaj tri ure delala tako na zemlji kot v hlevu. Kot nekdanja Murina šivilja je trenutno brezposelna, zato se bolj angažira v gospodinjstvu in občasno pri varstvu vnukov. Kot včasih tudi danes prav vsi domači pomagajo pri skupinskih delih oziroma sezonskih opravilih. Gospodar ocenjuje, da na leto opravijo vsaj za en mesec vzajemnega dela s sosedi in sorodniki. S sestrično oziroma svakovo družino skupaj obdeluje 10 ha gozda in 50 goric. Njuna hči ima občasno v varstvu invalidnega bratranca, sestrična pa po potrebi čuva njenega otroka.

Gospodarjeva soproga je prepričana, da se je včasih v soseski več pomagalo pri večjih zahtevnejših delih kot pa danes. Sinu so na primer sosedge in sorodniki pomagali pri gradnji nove hiše, on pa jim je vrnil uslugo z mizarskimi storitvami. Še vedno pa si sosedge redno pomagajo pri kolinah in organizaciji raznovrstnih prireditev. Tudi ko je nujno hitro ukrepati, se lahko vselej zanesesh na soseda.

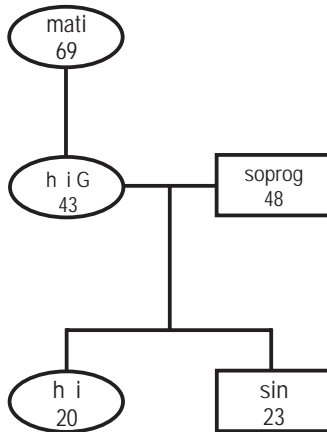
PRIMER 6**Slika 7:** Družinski člani P6

Tudi edina gospodarica je prepričana, da so opazne spremembe v delitvi dela po uvedbi kmetijske mehanizacije. V njihovi družini se to kaže tako, da z mamo vsakodnevno delata v hlevu in gospodinjstvu, mehanizacija pa je področje dela moških.

Zjutraj z mamo spijska kapučino in greva v hlev. V eni uri in tri četrt vsaka pomolze tri krave, po navadi počistim hlev, nakrmim živino, napojim teleta. S samokolnico odpeljem šestintrideset litrov mleka v mlekarno. Do kosila grem v nabavo v Mursko Soboto, ker v vasi ni trgovine. Pripravim kosilo, počistim, ob četrta na pet pa grem spet pripravljat hrano za živino. Zvečer z mamo ponoviva delo: molža, čiščenje, krmljenje, odvoz mleka, tokrat le trideset litrov /.../. Kuhanje, pranje, sušenje, likanje in čiščenje prostorov si običajno z mamo deliva (sogovornica, 43, P6).

Soprogo kljub redni zaposlitvi zunaj kmetije opravlja vsa dela s traktorjem na njivah (na primer oranje, sejanje), kar ne pomeni, da mu soproga in tašča ne pomagata na polju ali v gozdu; obračanje krme in sekanje vej je njuno opravilo. Pri delu s traktorjem očetu pomaga sin, hči pa ženskam v hiši.

Člani te družine prav tako ugotavljajo, da si danes sosede in sorodniki redkeje pomagajo, kot so si včasih. Soprogo gospodarice po potrebi pomaga bratu na sosednji kmetiji, brat pa njim pri sezonskih delih. Sin nudi občasno prevozne usluge sosedu, on pa njemu. Še najbolj izstopa mama gospodarice,

ki je kar petindvajset let vsakodnevno skrbela za ostarelo sosedo, v zameno pa ji je sosedo po smrti obljubila svojo posest in hišo. Taki primeri sosedske pomoči so danes redki.

Na podlagi delov življenjskih pripovedi o delovnih praksah na kmetiji različno starih sogovornic in sogovornikov v različnih obdobjih njihovega življenja že lahko predvidevam, katere domene dela so potencialni vir za oblikovanje ambivalentnih odnosov. Ne glede na starost je večina sogovornic in sogovornikov kot temeljno točko preloma v načinu dela mlajših in starejših, žensk in moških izpostavila uvedbo mehanizacije na kmetijah ob koncu 60. let prejšnjega stoletja. Pred tem so bile obveznosti običajno porazdeljeno po zmožnostih posamičnih družinskih članov, vendar le, ko je šlo za delo na kmetiji. Nekoliko poenostavljeno bi lahko rekli, da so zunaj hiše, na kmetiji, ženske in moški opravljali istovrstna dela na njivah, v gozdu kot tudi z živino. Obenem pa je večina sogovornic in sogovornikov poudarila, da je bila domena doma, tj. »dela v hiši«, bolj področje dela žensk. Za ženske se je pričakovalo, da so skrbstvena in gospodinjska dela njihova obveznost, kar pa mestoma ni izključevalo tovrstnega angažmaja moških. Moški so se takega dela lotili samo v primeru, ko je bilo nujno. Pričakovana dvojna obremenjenost žensk z delovnimi obveznostmi tako »zunaj kot znotraj hiše« je lahko eden izmed virov za oblikovanje njihovih ambivalentnih občutenj ne le v času pred vpeljavo kmetijske mehanizacije, ampak tudi po njej. Po vpeljavi traktorjev je bilo namreč delo moških praviloma povezano s stroji, vendar to avtomatično ne pomeni, da je bila odtlej domena dela žensk izključno »samo delo v hiši«. Se je pa tudi po uvedbi traktorjev od žensk pričakovalo, da so skrbstvena in gospodinjska dela njihova naloga, kar ponovno daje slutiti, da je to področje dela najbolj verjeten vir za oblikovanje ambivalentnih občutenj pri ženskah. Ali so ta predvidevanja upravičena ali niso, ali obstajajo še kakšni viri za oblikovanje ambivalentnih občutenj pri ženskah, moških, mlajših ali starejših, si pogledjmo v nadaljevanju, sprva skozi razmišljanja slehernega člana družine o pomenu življenja v večgeneracijski družini.

KAJ POMENI ŽIVETI V VEČGENERACIJSKI KMEČKI DRUŽINI?

PREREZ PO IZBRANIH PRIMERIH

Da bi se izognili poenostavljenim predstavam o usklajenih odnosih med spoloma in generacijami, ki prevladujejo v večgeneracijskih kmečkih družinah, skušam izluščiti polja strinjanja in nestrinjanja med člani družine skozi njihova razmišljanja o prednostih in pomanjkljivostih življenja v večgeneracijski družini. Sprva si od primera do primera pogledjmo, kaj pomeni posameznim članom družin življenje v večgeneracijski družini in katere vsebine so predmet razprave o prednostih in slabostih življenja v taki skupnosti.

PRIMER 1

Starejši gospodar je prepričan, da skupno bivanje mladih in starih v preteklosti ni bilo problematično. Generacije so po njegovem mnenju začele ločeno živeti šele takrat, ko so Prekmurci odhajali na delo v Nemčijo in na »zahod«, se tam seznanili s takim načinom življenja, nato pa ga ob vrnitvi prakticirali tudi doma. Sam meni, da ni splošnega pravila, kaj je boljše: za nekatere je prav gotovo boljše skupno življenje, za druge pa ločeno. On sodi med take ljudi, ki vidijo več prednosti v skupnem življenju generacij, čeprav s soprogo vztrajata pri svojih prehranjevalnih navadah, ki so drugačne od prehranjevalnih navad mlajših generacij. V isti hiši namreč živita skupaj z mlajšo hčerjo in njenima otrokoma.

Ko je razmišljal o predaji kmetije sinu, je starejši gospodar vzporedno zanj načrtoval tudi gradnjo enostanovanjske hiše. Ker pa se je mlajša hči nepričakovano razvezala, je zgradil dvostanovanjsko hišo za sina in njegovo družino ter za mlajšo hčer in njeno družino na istem dvorišču, kot stoji stara

hiša. Zaenkrat živi v novi hiši le sin s svojo partnerko, mlajša hči pa ima v njej svojo delavnico v kletnih prostorih.

Čeprav je še vedno dejaven na kmetiji, a vedno bolj le kot pomočnik sinu, starejši gospodar pričakuje, da bo sin kot prevzemnik gospodarstva skrbel zanj in za soprogo »na stara leta«. V njegovi mladosti je bilo nedvoumno, da je prevzemnik kmetije skrbel za ostarele starše. Danes pa gospodar opaza, da mladi kljub raznim klavzulam, v katerih se obvežejo, da bodo skrbeli za starše, tega ne prakticirajo.

To je tako. Tega ne moremo načrtovati ali pa izbirati. To lahko samo čas pokaže, kako se bo izteklo. Ne vemo, kako bo. Tudi sam bom videl, ali bo kdo imel voljo, da se bo ukvarjal z mano. Jaz bi bil najrajši doma. Toda če bom videl, da ne bodo zmogli skrbeti zame, ali pa da ne bodo hoteli, ali pa da ne bo časa za to, bom pač moral iti drugam. No, imam tri otroke, dve hčerki in sina, in verjamem, da bodo zame poskrbeli. Tudi za sina nisem gotov, kako pa kaj, nenazadnje ima veliko kmetijo in dosti dela (sogovornik, 72).

Njegova soproga je v oceni skupnega življenja generacij bolj previdna. Življenja v taki družinski skupnosti je sicer vajena in drugačnega sploh ne pozna, zato ga jemlje kot samoposebiumevnega. Že res, da je v številčni družini vedno kdo na voljo, da ti priskoči na pomoč pri delu ali z nasvetom, a sam si tudi dolžan tako pomoč nuditi drugim. Ko se je njena babica vrnila iz Amerike, se je takoj angažirala v kuhinji in občasno pazila njeni hčeri, medtem ko sta z mamo delali na kmetiji. Vendar je babica kmalu obnemogla in za eno leto obležala v postelji. Ker pa se je od žensk takrat pričakovalo, da skrbijo za ostarele člane, sta se z mamo lotili še tega podjetja. Za starejšo gospodarico je bilo še težje, ko je za tri leta v postelji obležala njena mama: »Bilo je težko, ker si cel dan delal na njivi, potem pa še vse doma, pa plenit ni bilo,« se spominja. Občasno so ji pomagali sestra in starejša hči, ki je bila na babico zelo navezana, pri težavnem vzdigovanju tašče s postelje pa tudi soprog. Sama pričakuje, da bosta zanj poskrbela sin ali mlajša hči, ki z njo živi. Čeprav opaza, da sovaščani vedno bolj prakticirajo dom za starejše, bi ona rajši ostala v domači oskrbi.

Mlajša generacija vidi prednosti življenja v večgeneracijski družini predvsem v bolj organizirani enakomerni porazdelitvi delovnih nalog. Posameznik je razbremenjen, pa tudi stroški na posameznika so v skupnem gospodinjstvu nižji. Sin, mladi prevzemnik, je presrečen, da starši, čeprav že upokojeni, še vedno pomagajo pri delu z živino v hlevu in na zemlji. Obenem

pa vedno bolj opaža razlike med seboj in očetom glede odločanja in načina dela, pri katerem sta oba angažirana: »Starejši [oče] ko je, večje so razlike. On reče, to je nujno tako narediti, jaz pa, da je drugače lažje in boljše. Včasih se zaradi tega sporečeva.« Zaveda se, da se od njega kot prevzemnika kmetije najbolj pričakuje, da bo poskrbel za ostarele starše; a tudi sam bi izbral staranje doma, če bo le imel možnost izbire.

Njegova zunajzakonska partnerica si tudi ne more predstavljati ločenega življenja generacij, čeprav s partnerjem živita v svoji hiši. Vsakodnevne stike ohranja tudi s svojo izvorno družino v sosednji vasi. Sama namreč izhaja iz večgeneracijske družine in prepričana je, da jo ta izkušnja močno povezuje s partnerjem. Obenem pa priznava, da je prihod v tako močno povezano družino težaven. Sprva je doživljala njegovo starejšo sestro kot nekoga, ki njenega partnerja zaradi skupnega dela na obeh kmetijah priklepa nase. Posledično je prišla v navzkrižje tudi z drugimi člani družine, a so se sčasoma drug drugemu prilagodili. Tudi zanjo je življenje v večgeneracijski družini stvar navade. Prednost je v tem, da nismo nikoli sami, smo pa tudi manj samostojni, ker imamo »za sabo« veliko ljudi, ki veliko naredijo. Pomanjkanje intimnosti doživlja kot nevšečnost, vendar verjame, da bo »sodobni čas« tudi to razrešil. Nazadnje je prepričana, da se od nje pričakuje, da bo poskrbela za tasta in taščo, in upa, da ob pomoči svakinj. Sicer pa je to po njenem mnenju samoumevno delo žensk.

Enemu moškemu je to težko delati. V naši družini je bilo to samoumevno žensko opravilo. Prababice nismo dali v dom, ker je bil vedno kdo doma. Dom je tudi finančna obremenitev. Babica je bila doma in je bila fizično zmožna skrbeti za prababico. Poleg tega sva bili na razpolago še mama in jaz. Če ne zmoreš, ker je oskrbovanec pretežak, pa rabiš pomoč.

Tudi ona ne bi šla v dom »na stara leta«. Raje bi ostala doma, seveda pod pogojem, da bo zdrava, vitalna in v pomoč svoji družini. Pozna namreč bolnega in ostarelega sovaščana, za oskrbo katerega njegovi mlajši člani družine porabijo polovico dneva, on se pa niti ne zaveda, da so zraven.

Mlajša hči ugotavlja, da sicer občasno prihaja do nesoglasij v taki družini, še posebno, ker obstajajo generacijske razlike v prehranjevanju in ker starši ne razumejo povsem njenih otrok. Sama pogreša več zasebnosti, vendar si prav zaradi pestrega življenja v večgeneracijski družini ne želi živeti sama s hčerama v kakšnem mestnem stanovanju. Tudi ona pričakuje, da bo za ostarele starše

poskrbel brat, ker je prevzemnik kmetije. V primeru, da bi njeni starši »ostali v postelji«, pa bodo vsi poskrbeli zanje, tako, kot so poskrbeli za babico. Sama pričakuje, da bosta zanj »na stara leta« skrbeli hčeri.

Starejša hči s sosednje kmetije je prepričana, da so samo prednosti življenja v večgeneracijski družini. Več ljudi več ve, drug drugemu pomaga, nisi sam pozimi, ko so dolgi večeri. Največ prednosti pa je glede varstva otrok in skrbi za ostarele. Medgeneracijsko razhajanje pa vidi predvsem v zagovarjanju različnih pristopov k delu.

Ko je bil oče mlad, je bil drugačen način obdelovanja zemlje. Starejši težje razumejo, kaj se da vse narediti z novo mehanizacijo. Obenem so nepopustljivi v razmišljanju, da bi tudi mi morali tako delati, kot so včasih delali oni.

Starejša hči je s svojim tastom živela do njegove smrti in sama skrbela zanj. Pri tem sta ji pomagala njena otroka, pa tudi mama.

Zjutraj smo tasta uredili, potem pa je moja mama prinesla kosilo. Zanj bi skrbela tudi, če mi ne bi predal kmetije. Veliko nam je nudil, torej si je zaslužil, da je bil do konca doma. Nikoli nismo imeli problemov z njim. Ležal je v postelji in poslušal radio, skozi okno in balkon v sobi je gledal ven na cesto, otroci so bili veliko z njim.

Sama si sicer redno plačuje za kmečko pokojnino, vendar upa, da je otroka tako vzgojila, da je ne bosta dala v dom. Zanj je dom primerna izbira le v primeru hude bolezni ali pa za tiste ostarele ljudi, ki nimajo nikogar.

PRIMER 2

Tako starejši gospodar kot gospodarica sta prepričana, da je bivanje v večgeneracijski družini bolj prednost kot pa slabost ob pogoju, da se skupaj živeti razumejo med sabo. Gospodarja osrečujejo vnuki, s katerimi se zdaj, ko je upokojen in žal bolan, več ukvarja. Obenem pa se počuti varno, ker ima naslednika, ki nadaljuje s kmetovanjem in mu zagotavlja dosmrtno oskrbo. Gospodarica je prepričana, da se drug od drugega učijo: mladi od starih in nasprotno. Vendar moramo mladim dovoliti, da naredijo tudi kaj po svoje. Predvsem morajo biti tašče previdne in popustljive, ko pride »mlada« v hišo: »Mladim staršem moraš pustiti, da imajo oni glavno besedo pri otrocih, stari starši pa jih lahko samo razvajamo.«

Za sina, mladega prevzemnika, je poglobitna prednost življenja v

večgeneracijski družini v tem, da vedno lahko nekoga vprašamo za nasvet, in vedno nam lahko nekdo pazi otroke. Edina omembe vredna slabost se nanaša na preveliko navezanost in odvisnost od staršev; lahko smo povsem izgubljeni, ko umrejo. Njegova soproga pa vidi poglobljeno prednost v tem, da smo lahko občasno razbremenjeni, ker nas vedno lahko nekdo nadomesti pri dnevni opravilih.

Starejši par pričakuje, da bo »stara leta« preživel v domači oskrbi. Gospodar je poudaril, da je v pogodbi mladega prevzemnika natančno opredeljeno, da upokojenec ostane v hiši (stanovanju) in da mora prevzemnik poskrbeti zanj bodisi doma bodisi mu mora plačati oskrbo. Gospodarica je dodala, da imajo temu primerno že ureditev prostorov v skupni hiši: spodnji prostori so prirejani za ostarele, da ne bodo hodili po stopnicah. Ne nasprotuje pa razmišljanju, da bi jo v primeru težje bolezni dali v dom.

Takega mnenja je tudi sin, ki upa, da bo tudi njegov sin prevzel kmetijo in poskrbel zanj s soprogo. Njegova soproga bi tudi raje doma preživela svojo starost. Prepričana pa je, da je skrb za ostarele bolj delo žensk kot moških in da se od nje pričakuje, da bo skrbela za taščo in tasta.

PRIMER 3

Starejši gospodar je poleg številnih prednosti življenja v večgeneracijski družini, ki se po njegovem mnenju nanašajo predvsem na enakomerno porazdeljeno delo med njene člane, opozoril tudi na nesoglasja. Kot otrok je bil priča temu, da se je njegova ostarela babica (očetova mama) zaradi nesoglasij s snaho (njegovo mamo) umaknila k hčeri v sosednjo občino. Njegova mama pa se ni povsem razumela niti z njegovo soprogo. Ko sta se po vrnitvi iz tujine lotila kmečkega turizma, je soproga doživljala taščo kot zahtevno in zelo »ukazovalno«. Kot primoženka na kmetijo se je čutila dolžna z delom dnevno dokazovati, čeprav je priznala, da so si med sabo delo stalno delili in da ni bilo za nikogar lažje. Kot svoje čustveno najbolj težavne izkušnje se spominja obdobja, ko je umrl njen oče na sosednji kmetiji, ovdovelo mamo pa so pripeljali na njihovo kmetijo. Obe mami sta živeli skupaj šest let: delovno sposobna tašča in njena bolna mama. Njena mama se je zaradi svoje šibkosti počutila nekoristno na kmetiji in je bila zaradi tega večkrat žalostna. Ona pa je bila še bolj delovno obremenjena, ker je poleg gostinskih dejavnosti sama

skrbela zanjo. Zaradi takratne »mentalitete na vasi« domska oskrba nikakor ni prišla v poštev.

Tašča je bila takrat, ko smo mamu sem pripeljali, precej pri moči. Mama pa je bila bolna, ni mogla hoditi. Tašča ji je včasih skušala ukazovati, a na srečo ji tega moj soprog ni dovolil. Večkrat ji je rekel, da jo moramo spoštovati, če smo jo vzeli k sebi. Ko se je njeno zdravstveno stanje slabšalo, je mama stalno jokala. Sicer se je lahko sama oblekla, hrane si pa ni več mogla sama pripraviti. V glavnem sem jaz skrbela zanjo /.../ Po možganski kapi pa sploh ni mogla več hoditi. Lahko bi jo dali v dom, ker je imela dovolj visoko pokojnino, pa hišo, pa zemljo. Takrat starci niso razumeli, da morajo iti v dom. To bi bila zanje tragedija. Če bi mene zdaj kdo hotel dati v dom, bi se mi zdelo povsem normalno. Za takratne starce pa je to bila katastrofa (sogovornica, 63).

Zaradi negativne izkušnje s taščo in mamu ter napornega dela v gostinstvu tudi ob nedeljah in praznikih je starejša gospodarica želela, da se mladi poklicno usmerijo, »kamor sami želijo«. Prav tako je zaradi svoje izkušnje s skupnim življenjem s soprogovimi starši želela, da živijo njeni otroci ločeno od staršev.

Bolj pozitivno gleda na življenje v večgeneracijski družini mlajša generacija. Sin, prevzemnik turistične kmetije, je poudaril kot pomembno prednost varovanje otrok s strani starih staršev. Njega in sestro je pazil dedek brez ene roke. Ko pa so mu zaradi sladkorne bolezni amputirali še nogo, sta ju čuvali mama in babica. Ob upokojitvi sta se starša odselila v svojo sto metrov oddaljeno hišo, on pa je s partnerko in babico ostal v stari hiši; za babico je tri leta do njene smrti sam skrbel.

S soprogo sta sicer prepričana, da je vrtec dobro izhodišče za nadaljnje izobraževanje in socializacijo otrok, a je žal ob vikendih, ko je največ dela na turistični kmetiji, zaprt. Takrat je pomoč staršev zelo dobrodošla. Vesel je, da mu oče ob obisku večjih skupin gostov še vedno pomaga v strežbi, pa tudi pri delu na sami kmetiji. Občasne težave pri usklajevanju različnih pogledov po njegovem mnenju ne odtehtajo dnevne pomoči vseh članov družine.

Soproga je zadovoljna, da živijo ločeno, a nedaleč od njegovih staršev. Vsak ima namreč »svoj ritem« življenja in »svoje poglede«, obenem pa so dovolj blizu, da si lahko pomagajo, ko se potrebujejo. Izkušnja iz izvirne družine, ko je predvsem njena mama skrbela za tri ostarele ljudi, ki so bili naenkrat

»priklenjeni na posteljo« (dedek brez nog in njegov brat sta bila popolna invalida, babica pa je tri mesece ležala z zlomljenimi kolki), jo je prepričala, da je institucionalna oskrba najboljša rešitev za starega človeka.

Pravzaprav se vsem na kmetiji P₃ zdi dom za starejše primerna rešitev, a pogojno, če bodo denarno zmožni plačevati tako oskrbo.

PRIMER 4

Ko primerja življenje v svoji izvorni večgeneracijski družini in zdajšnji družini, gospodar ugotavlja, da so ženske vedno skrbele za otroke in ostarele. Kot najpomembnejšo razliko pa izpostavi »spoštovanje ostarelih«. Včasih so bili stari ljudje najbolj spoštovani, nekakšen idol v hiši. Zdaj pa so mladi prepričani, da »mladi in stari ljudje ne gredo skupaj«. Po njegovem mnenju je to zgrešena filozofija: »Tako težko poslušam, da stari slabo vzgajajo vnuke. To ni res. Mi jih lahko čuvamo, da so mladi brez skrbi. Kdo pa njihove otroke vozi k zdravniku?«

Gospodarica prav tako opaža, da je včasih bilo veliko več spoštovanja do starejših v takih družinah, kot ga je danes. Kot pramoženka je v glavnem imela dobre odnose z vsemi; od tašče se je celo naučila kuhati. Ker je edina v družini imela vozniški izpit, je starše in stare starše ona vozila k zdravniku. Ko sta tašča in tast zbolela in obnemogla, je ona skrbela zanju. V njeni izvorni družini ni nihče potreboval dolgotrajne nege, ker so vsi delali praktično »do konca«. Kot otrok je živela v družini s starši in starimi starši. Najbolj se je navezala na svojo staro mamo, ker je mama redno služila na posestvih čez mejo v Avstriji in je bila veliko časa odsotna z doma. Zdaj, zaradi posledic možganske kapi, potrebuje stalno institucionalno oskrbo prav ostarela mama, kar je bila zelo težavna odločitev za hčer – gospodarico.

Na začetku me je pri srcu stiskalo in imela sem občutek, da me ljudje obsojajo, zakaj sem dala mamo v dom. In sčasoma, ko jo je en obiskal, pa drugi, so priznali, da sem lahko vesela, da je mama sploh lahko tam, ker je zanje tako dobro poskrbljeno.

Gospodarica opaža, da se na vasi spreminjajo stališča ljudi do institucionalne oskrbe, še posebno v primerih, ko bi celodnevna oskrba družinskega člana otežila nemoteno delovanje kmetije.

Ti doma bolniku ne moreš nuditi take oskrbe, kot jo lahko nudijo oni.

Nimaš takih možnosti, kar se tiče higiene ali pa medicinske pomoči. Če bi ji jaz nudila tako oskrbo, kot jo dnevno potrebuje, ne bi mogla več šivati, pa še ostalih družinskih opravil ne bi mogla izvajati.

V splošnem pa gleda življenje v večgeneracijski družini kot prednost. Pomoč obojih staršev pri varovanju otrok je tudi sama izkusila, ko sta se po poroki s soprogom kar redno udeleževala vaških veselíc.

Mlajša generacija je prav tako kritična do življenja v večgeneracijski družini. Hči sicer priznava, da smo v taki družini stalno deležni raznovrstnih oblik medsebojne pomoči. Vendar ko mlajši in starejši člani družine »govorijo drug mimo drugega« ali pa drug drugemu ne popuščajo glede prehranjevalnih navad ali načina dela na kmetiji, lahko pride do konfliktov.

Njen na kmetijo priseljen zunajzakonski partner priznava, da je zaradi nestrinjanj med njim in starši najtežje prav njegovi partnerki, ki skuša razumeti tako njega kot svoje starše. Sam vidi prednost življenja pod skupno streho v tem, da starši z veseljem pazijo njune otroke.

Starejša hči, ki živi v ločenem gospodinjstvu preko ceste in vzdržuje dnevne stike z izvorno družino, vidi prednost v medsebojni pomoči in v tem, da se otroci v taki družinski skupnosti zavedajo, da niso »edini na svetu«. Njen soprog je bolj kritičen in vztraja, da morajo biti določene meje postavljene za ene in druge. Medgeneracijska solidarnost je po njegovem mnenju dobra, če je možna, ni pa nujen izid zgolj skupnega bivanja. To, da nam starši pomagajo, je njihova dobra volja, ne moremo pa te odgovornosti avtomatično preložiti nanje. Če pride do konflikta, je to izključno zaradi otrok. Stari starši radi popuščajo, ker se jim otroci smilijo, mi pa vemo, da to ni dobro za njihovo življenje.

Starejši par je prepričan, da je na stara leta »dom počitka« najboljša izbira, ker nikogar ne obremenjujemo in smo v boljši oskrbi. Seveda pa moramo biti denarno sposobni za tako obliko varstva. Izkušnja z vzdrževanjem bolne mame je pokazala, da so v primeru bolezni stroški oskrbe tudi dvakrat ali celo trikrat višji, kot so običajno. Presenetljivo je, da je kljub takemu razmišljanju starejšega para mlajši par, ki z njima živi, pripravljen skrbeti zanj, ko bosta ostarela. Za izbiro doma za starejše bi se mlajši odločili le v primeru hujše bolezni ali hendikepiranosti. Starejša sestra po izkušnji institucionalne oskrbe z babico celo meni, da je to najboljša rešitev. Njen soprog pa zagovarja skrb za starejše v domačem okolju, kar bi si tudi sam želel, ko bo ostarel.

PRIMER 5

Ko je odraščal, je današnji gospodar večino časa preživel z babico, ki je tudi upravljala kmetijo. Mama in oče sta na kmetiji le občasno pomagala, saj sta bila oba zaposlena zunaj kmetije. Žal je babico ob njegovi vrnitvi iz vojske zadela kap in šest let je preživela v postelji v domači negi. Zanj sta v glavnem skrbeli mama in njegova sestra. Zaradi te izkušnje je zanj življenje v večgeneracijski družini velika prednost: »Če potrebujemo pomoč, jo dobimo, če pa smo sami, ni nikogar.« Prednost je tudi v tem, da je več rok pri hiši, vendar »več mnenj« lahko vodi tudi v občasna nesoglasja: »Vsak vidi samo svoje delo in včasih ne pridemo do skupnih rešitev.« Če bi lahko izbral, bi se gospodar vedno odločil za življenje v taki skupnosti: »Ni večjega veselja, kot takrat, ko prideta otroka iz šole, dojenčico pa prav vsi razvajamo. Moramo pa biti bolj pazljivi s traktorjem, ko se igrajo na dvorišču.«

Več prednosti življenja v taki obliki družine vidi tudi njegova soproga: vsakdan je bolj pester, dan hitreje mine, ker se veliko dogaja, pa tudi lažje in hitreje se karkoli naredi, ker jih je več pri hiši. Pomanjkljivosti skupnega bivanja več generacij je s svojega vidika zajela v preprostem opažanju: »Vsi mažemo, čistimo pa ne vsi!«

Tudi sin se strinja, da je več prednosti kot pomanjkljivosti življenja v večgeneracijski družini. Prednosti vidi v tem, da je vedno kdo na razpolago, da nam priskoči na pomoč, še posebno pri varstvu otrok. Slabosti pa je izrazil z opazko, da »kakorkoli je velika hiša, vedno je za vse premajhna«. Zato s soprogo gradita svojo hišo v neposredni bližini.

Gospodarjeva hči podpira bratovo gradnjo, ker si bosta s soprogom lahko uredila svoj zasebni kotiček v zgornjem delu stare (zdaj skupne) hiše z ločenim vhodom. Življenje skupaj s starši in bratovo družino je zanj velika prednost, saj so med seboj vsi zelo povezani in si dnevno pomagajo, še posebno pri varstvu otrok. Upa, da bodo ločena stanovanja pripomogla k večji zasebnosti mladih družin. Takega mnenja je tudi njen soprog, ki vidi slabost »samo« v tem, da je več pogledov na trenutno situacijo, kar včasih vodi do nestrinjanj: »Na primer, nekdo bi rad oral njivo, čeprav bi bilo po mnenju koga drugega bolj nujno kaj drugega postoriti.«

Gospodarjeva mati, še vedno uradna lastnica kmetije, je štiri leta po smrti soproga »zapustila« mlade in se preselila v mesto k svojemu sedanjemu partnerju.

Vedela sem, da se bodo vnuki poročili in da bom ostala sama, pa čeprav so me prosili, naj ne odidem. Zdajšnjega partnerja že dolgo poznam in rajši živim pri njem na koruzi. Doma smo v redu živeli, nismo se kregali, vendar mi je tu bolje.

S partnerjem sta dogovorjena, da bosta sama skrbela drug za drugega, dokler bosta zmogla. Ko pa bo eden od njiju umrl, bo drugi šel na dom svojih odraslih otrok. Sama se celo spogleduje z izbiro doma za starejše, saj ima kot lastnica kmetije dovolj kapitala za svojo morebitno institucionalno oskrbo.

Jaz bi šla z veseljem v dom. Kolikor vem, ti dom nudi tako kvalitetno oskrbo, ki ti jo doma ne morejo zagotoviti. Vse je čisto, sestre in zdravniki so ti vedno na razpolago, hrana je odlična, skratka, tam je vse! Na kmetiji so pa že zdaj tri družine, pa veliko se bo delalo /.../. Zame je dom bomba!

Gospodar povsem drugače razmišlja o staranju »na vasi« kot njegova mama. Prepričan je, da ima pravico doma umreti, glede na to, koliko je vložil v domačijo. Od sina pričakuje, da bo skrbel zanj, tako kot je on pripravljen skrbeti za svojo mamo. Povsem samoumevno se mu zdi, da za ostarele starše poskrbi tisti, ki ostane doma, tisti, ki prevzame kmetijo. Njegova soproga o domski oskrbi ne razmišlja, prvič zato, ker taka oskrba zahteva veliko denarja, in drugič, ker tudi ona pričakuje od sina, da bo poskrbel zanju.

Da prevzemnik poskrbi za ostarele starše, so prepričani tudi sin, hči in njen soprog. To je nepisano pravilo na kmetiji, čeprav vsi ugotavljajo, da se tako mnenje tudi na vasi že spreminja. Domovi za starejše občane niso več sramota, kot so bili nekdaj, so pa uresničljiva izbira le za tiste posameznike, ki si tako oskrbo lahko denarno privoščijo.

PRIMER 6

Gospodarica že od svojega otroštva živi z več generacijami skupaj, kar je opisala kot zelo poučno in bogato življenjsko izkušnjo. Prepričana je, da se v taki skupnosti lahko vedno s kom pogovoriš, mu zaupaš, vedno je kdo na razpolago, ki je pripravljen zate kaj postoriti, nisi osamljen, stalno si z nekom povezan. Tudi dohodek je skupen: »Če nima eden, nima nihče. Če eden ima, imamo vsi.«

Njena otroka sta samo eno leto obiskovala vrtec. Vsi doma so skrbeli zanju. Celo njena babica, ki je bila šest let priklenjena na voziček, ju je čuvala. Otroka sta na njeni postelji pisala domače naloge, ona pa ju je nadzirala. Zelo sta bila

navezana nanjo. Z mamó pa sta skrbeli zanjo in nikoli jima ni prišlo na misel, da bi jo dali v dom. Doma babica ni bila nikoli osamljena, pa še z veseljem je pomagala v gospodinjstvu, kar je zmogla: »Posodo je z mize najprej zložila k sebi na voziček, se odpeljala do pomivalnega korita, jo vanj zložila, čisto posodo pa je pobrisala in pospravila v omare. Zelo rada je brala in šivala«.

Zaradi možganskih poškodb je bila vse življenje v domači oskrbi tudi starejša sestra gospodarice. Gospodarica se spominja, da je njena mama celo zavrnila dobronamerno zdravnikovo priporočilo, da bi sestro dali v zavod, z argumentom, da jih skrb zanjo združuje in osmišlja kot družino.

Vsi smo jo imeli radi. Vsi, tako mladi kot stari. Včasih je bila mlajša sestraica [gospodarica] živčna, ker je starejša ni razumela, pa jo je z roko odrinila od sebe. Starejša je planila v jok, mlajša pa tudi, in že jo je objemala, objemala, ker jo je imela rada. Starejša ni bila povsem brez razuma (sogovornica, 69).

Mati gospodarice je še danes ponosna, ker so bili vedno močno med sabo povezani. Vedno so »skupaj držali«. Ker so se tako dobro razumeli, ji pomeni življenje v večgeneracijski družini nekaj zelo lepega. Še zdaj je prepričana, da bi morale generacije skupaj živeti, čeprav opaža, da so take družine, v katerih bi se njeni člani med seboj dobro razumeli, danes redkost.

Soprog gospodarice jemlje življenje v taki skupnosti kot samo po sebi umevno, kot »stvar navade«. Z več generacijami je živel že v izvorni družini in nikoli ni razmišljal, da bi z ženo živela ločeno od starejše generacije. Prepričan je, da je v redu tako, kot je, kljub občasnim nesoglasjem, ki pa ne štejejo v primerjavi s prednostmi takega načina življenja.

Da je več ugodnosti kot pomanjkljivosti skupnega bivanja mladih in starih, menita tudi njuna sin in hči. Čeprav »starejši mladih nikoli povsem ne razumejo«, sta prepričana, da je prednost predvsem v tem, da se vedno lahko s kom pogovoriš. Ali kot je bila hči slikovita: »Mogoče nimaš toliko materialnih dobrin, imaš pa pogovor.«

Čeprav razen gospodaričine mame še nihče ni razmišljal o svojem preživljanju starosti, bi vsi raje izbrali domačo oskrbo kot dom za starejše. Vsi pa opažajo, da je institucionalna oskrba starejših vedno bolj sprejeta izbira med ljudmi tudi na vasi.

KAJ PRAVIJO O MEDGENERACIJSKIH PRAKSAH POMOČI UGLEDNI AKTERJI V SKUPNOSTI?

Spremenjene medgeneracijske prakse in odnose v svoji več kot štiridesetletni delovni karieri v cerkveni občini, ki vključuje tudi vasi nekaterih izbranih kmetij, opaža tudi lokalni duhovnik. Njegova splošna ocena se nanaša na obdobje od 60. let prejšnjega stoletja dalje, ko je nastopil službovanje, do upokojitve pred petimi leti. Duhovnik se spominja, da je bil človek iz Pomurja vedno »sezonec«, ki je stalno iskal druge vire zaslužka v Nemčiji, Franciji, pred tem pa še v Ameriki, saj takrat »male kmetije« niso bile gospodarsko perspektivne. Mlajši so odhajali na delo v tujino ali so si poiskali dodatno zaposlitev drugje v mestih, starejši pa so ostali doma. Danes tako revnih kmetij, kot so bile še pred 50 leti, ni več. Po njegovi oceni danes starejši ljudje tudi bolj razumejo, da jim mlajši zaradi celodnevni obveznosti ne zmorejo nuditi primerne domače oskrbe, kar je bilo včasih povsem nezaslišano razmišljanje. Sam ima žalostno izkušnjo s taščo, ki ji s soprogo zaradi zdravstvenih težav nista zmogla nuditi pričakovane pomoči, kar jima je zamerila. Obenem pa se zaveda, da opažanj o spreminjajočih se medgeneracijskih odnosih v skupnosti ni mogoče kar posploševati.

Medgeneracijske odnose je nemogoče postaviti na enotni imenovalec. Pri kmetih je to zelo različno. So družine, kjer so mladi doma in če lahko, z veseljem prevzamejo skrb za starejše, so pa družine, ki tega ne zmorejo, ali pa so celo take, v katerih so generacije v konfliktnih odnosih (upokojeni duhovnik).

Kot pozitivno doživlja izbiro več vrst socialnih pomoči, ki so danes na voljo starejšim ljudem, tako da niso povsem odvisni od mlajših članov družine. Danes si lahko kmetovalke in kmetovalci plačujejo prispevke za pokojnino, kar včasih ni bilo možno; pokojnino je lahko uveljavljal samo en član kmetije.

Kot pomembno socialno pridobitev, ki spreminja odnose med spoloma na vasi, gleda tudi možnost starševskega in očetovskega dopusta, čeprav je po njegovi oceni praksa taka, da je skrb za otroke in ostarele družinske člane še vedno delo žensk. Podeželje po njegovem mnenju ohranja patriarhalne prakse.

To je taka neumna tradicija, da so ženske bolj kot moški rojene za take stvari. Jaz temu zelo nasprotujem, ker že tako skoraj pri vsaki družini ženska nosi

večje breme kot moški /.../. Če se spomnim na svoje otroštvo, moj oče ne bi nikoli pomil posode ali kaj podobnega /.../. To je bilo opravilo žensk. Zdaj se to malo spreminja, zdaj nekateri moški že malo odvezemajo taka naporna dela svojim ženskam. Jaz na primer svoji ženi pripravim zajtrk [se nasmeje] (upokojeni duhovnik).

Njegov mlajši naslednik je prav tako prepričan, da je težko posplošeno pre-sojati medgeneracijsko pomoč v družinah na ravni širše skupnosti. Primerneje je govoriti o konkretnih, posamičnih primerih družin. Sam opaža, da lahko na področju varstva otrok v skupnosti opredeli take družine, ki »živijo v tradicionalnih okvirih« in še vedno zagovarjajo na primer vzgojo otrok doma, so pa tudi take, ki otroke vpišejo v vrtec takoj, ko so dovolj stari. Sam je zagovornik slednjih, saj je prepričan, da je otrokovo spoznavanje širše okolice nepogrešljiv del njegove socializacije in vzgoje. Prav tako se mu zdi težavno govoriti na splošno o spreminjanju vloge žensk na kmetijah z vidika skupnosti, v kateri opravlja bogoslužje. Prepričan je, da je bila ženska od nekdaj »alfa in omega« na kmetiji, zlasti v gospodinjstvu, nikoli pa ni bila deležna tega priznanja; v zadnjem času pa le opaža manjši premik večji prepoznavnosti pomembnosti dela žensk s strani moških, a še vedno »bolj na deklarativni ravni«.

Tudi staranje v skupnosti se po njegovem mnenju razlikuje od primera do primera: na »tradicionalnih gospodarstvih«, tj. tam, kjer so še vedno vsi člani družine zaposleni doma, praviloma skrbijo za ostarelega, za bolnega, za onemoglega družinskega člana mlajši družinski člani. Tam, kjer niso vsi zaposleni doma, se v pomoč vključijo tudi sosedi ali sovaščani. Tisti, ki razpolagajo z dovolj visokimi denarnimi sredstvi, se odločijo za dom za starejše. To se zgodi praviloma v primeru, ko doma ostane en sam ostarel človek; če pa taka oseba nima denarnega zaledja, za to poskrbijo pristojni občinski organi. Za najbolj ranljive skupine ostarelih posameznic in posameznikov, vdovce ali vdove brez otrok, ali zapuščene s strani drugega sorodstva, pa skuša poskrbeti tudi njihova evangeličanska humanitarna organizacija EHO – Podpornica s pomočjo dveh konkretnih programov, tj. Mobilne diakonije in Pomoči v stiski.⁷⁰ Prvi program, ki zdaj že poteka v sodelovanju z bolnišnico v Murski

⁷⁰ EHO – Podpornica je financirana s pomočjo Fundacije za financiranje invalidskih in humanitarnih organizacij (FIHO), prispevkov in darov vernikov, posameznih cerkvenih občin in njihovih ženskih društev, sredstev, zbranih ob vsakoletnem shodu EHO – Podpornica, ter donacij.

Soboti, med drugim vključuje razvoz hrane pomoči potrebnim in starejšim; nekateri posamezniki si sami plačajo obrok, zastonj prevoz na dom pa je strošek organizacije, praviloma prostovoljnih darov ali sredstev, pridobljenih s pomočjo Fundacije invalidskih in humanitarnih organizacij FIHO. Z drugim programom pa se pomaga posameznicam in posameznikom, ki zaradi raznovrstnih težavnih okoliščin ne zmorejo poravnati stroškov položnic ali nabaviti osnovnih življenjskih potrebščin. Mlajši duhovnik je pri tem poudaril, da imajo številni ljudje še vedno zadržke do tovrstne pomoči, saj jo doživljajo kot neke vrste sramoto, lasten poraz, da ne zmorejo več skrbeti zase.

Nikoli ne veš, kako bo taka pomoč sprejeta s strani družine, ali z odobravanjem ali neodobravanjem. Tu nastaja en tak konflikt. So pa bili ti ljudje tukaj vedno vajeni pomoči. V tem okolju je vedno obstajala in še obstaja močna medsosedska pomoč pa močne rodbinske oziroma sorodstvene vezi.

Kot teološki eksistencialist si prizadeva povezati generacije v skupnosti s spodbujanjem njihovega sodelovanja v raznovrstnih društvih, od gasilskega, nogometnega društva pa do druženja v okviru cerkvene skupnosti. Nazadnje pa iskreno prizna, da tudi sam ne ve, kako bo v bodoče uskladil vsakodnevne poklicne in skrbstvene obveznosti do svojih bližnjih.

Življenje duhovnika nima natančnega urnika. Nikoli ne veš, kaj bo, kdaj te bo tekom dneva kdo potreboval. Težko je uskladiti poklicno življenje duhovnika in družinsko življenje duhovnika, ki nazadnje vključuje tudi v določenem obdobju oskrbo svojih staršev ali starih staršev. Ne zaradi srčne pomanjkljivosti, ampak zaradi urnika, delovnih obveznosti, moji starši verjetno ne bi bili deležni moje osebne oskrbe.

Tudi lokalna učiteljica s skoraj tridesetletnim delovnim stažem opaža določene spremembe medgeneracijske pomoči v vaški skupnosti, še posebno glede varovanja otrok. Če je sprva malo otrok obiskovalo vrtec,⁷¹ zdaj skorajda ni otroka, ki ga ne bi obiskoval. Prepričana je, da so nekdaj babice otrokom nudile »le« varstvo, kar pa danes ne zadošča, če želimo otroka uspešno vključiti v šolski program.

Mislím, da je ta moderna doba na vasi povsem drugačna od prejšnje. Po eni strani so babice prezaposlene in praktično je ni take, ki bi utegnila ves

⁷¹ V njihovi skupnosti so prvi vrtec odprli leta 1979.

dan čuvati otroka. Po drugi strani pa so tudi otroci zahtevnejši. Včasih je bilo lažje, otrok je ubogal. Danes pa se številne babice pritožujejo, da jih smejo samo popaziti, nič pa jim reči, ko ne ubogajo.

Kljub takim opažanjem v skupnosti večina sogovornic in sogovornikov izbranih primerov gleda skupno bivanje starejših in mlajših ljudi kot prednostno, vendar pod pogojem, da se družinski člani med sabo »dobro razumejo«. Med poudarjenimi prednostmi takega načina življenja starejša generacija sogovornic in sogovornikov izpostavlja zlasti zagotovljeno varnost in oskrbo »na stara leta«, obojestransko medgeneracijsko učenje in občutek, da »vselej dobiš pomoč, ko jo potrebuješ«. V primerih življenja generacij v ločenih gospodinjstvih (P₁, P₃ in P₄⁷²) se sogovornice in sogovorniki sklicujejo na pogoste stike s člani »razširjene sorodstvene mreže«, ki jim zagotavljajo stalno pomoč tako v zvezi s kmetijskimi kot tudi skrbstvenimi dejavnostmi.

Manjšina sogovornic in sogovornikov starejše generacije je opozorila tudi na določena nesoglasja, ki so lahko posledica življenja v taki skupnosti. Nekateri so izpostavili določenega družinskega člana kot »konfliktnega« in opisali, kako jih je doživljanje take osebe v določenem obdobju življenja usmerilo v podpiranje drugačnih medgeneracijskih praks v drugem življenjskem obdobju. Ilustrativen je primer starejšega para P₃: starejši gospodar je kot izjemno delavno, a konfliktno osebo doživljal svojo mamo, ki se kot mlada oseba ni »dobro ujela« s svojo taščo, kot starejša oseba pa ne s svojo snaho. Njegova soproga je negativno izkušnjo skupnega življenja in dela s svojo taščo navedla celo kot pglavitni razlog za podpiranje ločenega življenja mlajših in starejših generacij in njihove »pomoči z razdalje«. Nekateri predstavniki starejše generacije pogršajo pri mlajši generaciji »več spoštovanja do starejših«, kar je nedvomno bila njihova izkušnja iz zgodnjega obdobja odraščanja, ko se o avtoriteti starejšega družinskega člana ni dvomilo. Polje nestrinjanja med starejšo in mlajšo generacijo se nanaša tudi na različno doživljanje varstva otrok; težave se nanašajo predvsem na različno dojemanje mej »vmešavanja v vzgojo otrok« oziroma dojemanja pričakovanj in obveznosti glede varstva otrok med starši in starimi starši. Celotno prehranjevalne navade starejše in mlajše

⁷² Starejši par P₄ sicer živi pod isto streho z družino mlajše hčerke, vendar je glede vsakodnevnih praks pomoči pomembna tudi družina starejše hčerke, ki je nastanjena v svoji hiši preko ceste.

generacije so lahko predmet nestrinjanja, ki pa ga obe generaciji uspešno razrešujeta z ločenima kuhinjama znotraj istega gospodinjstva.

Mlajša generacija sogovornic in sogovornikov vidi prednosti skupnega življenja s starejšo generacijo predvsem v dobro organiziranem in razporejenem delu; vsak član družine izvršuje samo določene naloge in obveznosti in ne celotnega dela. Posameznik je razbremenjen in stroški na posameznika so običajno nižji v taki obliki skupnosti; večina predstavnikov mlajše generacije se zaveda prednosti, da glavni stroškov vzdrževanja skupnega gospodinjstva poravnata starejši par. Zagotovljeno varstvo otrok s strani starih staršev je ugodnost, ki jo poudarjajo prav vsi sogovornice in sogovorniki mlajše generacije. Kandidat za mladega prevzemnika P₃ je celo prepričan, da je skrb za otroke s strani starejše generacije privilegij skupnega življenja več generacij: že njega in njegovo starejšo sestro je v otroštvu pazil dedek, ko ni več zmožni pomagati pri delu na kmetiji. Danes pa lahko varstvo svojih otrok povsem zaupa staršem, še posebno med vikendi, ko je vrtec zaprt, na turistični kmetiji pa največ dela.

Kljub možnosti stalnega varovanja otrok pa je večina sogovornic in sogovornikov mlajše generacije prepričana, da je pomoč starih staršev dobrodošla le ob vzporednem obiskovanju vrtca. Po mnenju mlajše generacije so predšolski vzgojno-izobraževalni programi nujna podlaga za uspešno vključitev podeželskih otrok v nadaljnje izobraževanje, zaradi česar se nekateri zavzemajo celo za jasno razmejene odgovornosti med starši in starimi starši.

Vsi mladi prevzemniki kmetij poudarjajo kot prednost življenja v večgeneracijski družini še vedno nepogrešljivo pomoč svojih staršev bodisi pri delu na zemlji bodisi v hlevu. Obenem pa opazajo, da se poglobitno polje nestrinjanja z očeti nanaša prav na vprašanja, kako delati, kdaj delati in kdo bo opravil določeno zadolžitev.

Sprva težaven vstop v močno povezano večgeneracijsko skupnost ali ugledno kmečko družino so občutili zlasti nekateri primoženke in priženjenci mlajše generacije. V primeru, da so oblikovali tekmovalni odnos z enim družinskim članom, so praviloma izkusili nezaupanje tudi z drugimi člani družine. Šele sčasoma so se drug drugemu prilagodili.

V številnih primerih sta ločeni hiši na istem dvorišču znak potrebe po večji zasebnosti tako predstavnikov mlajše generacije sogovornic in sogovornikov kot tudi starejše generacije, kar pa ne izključuje njihove vsakodnevne delovne ali pa skrbstvene povezanosti.

V vseh primerih, v katerih so sogovornice in sogovorniki obeh generacij opisali določena nesoglasja s posamičnimi člani družine ali razvili ambivalentna občutenja do njih, lahko opazimo specifično gledanje na »staranje na vasi«. Kot prednostno izbiro svoje oskrbe »na stara leta« so praviloma navedli dom za starejše v primerjavi z domačo oskrbo. V primeru težje hendikepiranosti ali dolgotrajne oskrbe pa bi se za institucionalno oskrbo domnevno odločili prav vsi sogovornice in sogovorniki, saj si želijo »nemotenega delovanja kmetije«. Morda prav zaradi slednjega dom za starejše ni več »sramotna izbira« na vasi, kar pa je nedvomno še bil v času odraščanja starejše generacije.

Domačo oskrbo »na stara leta« kot prednostno izbiro v primerjavi z institucionalnim varstvom bi izbrali predstavniki obeh generacij, ne glede na vrsto opazovane kmetije. Večina sogovornic in sogovornikov utemeljuje tako izbiro bodisi za svoje starše bodisi zase z argumentom, da so si s prizadevnim delom na kmetiji »zaslužili umreti doma«. Redki so primeri, ko družinski člani gledajo na domačo oskrbo hendikepiranih članov kot močno vez, ki osmišlja družino.

Ne glede na opazovano generacijo in vrsto kmetije ostaja nega ostarelih izključno domena dela žensk. Čeprav se od mladih prevzemnikov kmetij in na splošno od tistih, ki na kmetiji ostanejo, pričakuje, da bodo poskrbeli za svoje ostarele starše, je to v praksi zadolžitev njihovih soprog. Presenetljivo pa je, da sogovornice mlajše generacije jemljejo to dolžnost kot samo po sebi umevno področje dela žensk.

Na podlagi življenjskih pripovedi sogovornic in sogovornikov se kot običajna »polja nestrinjanja«, ki so lahko vir ambivalentnih ali konfliktnih odnosov med člani večgeneracijske družinske skupnosti, kažejo vsaj tri. Prvo je vstop v novo družinsko okolje, kot ga doživljajo primoženke ali priženjenci in nasprotno, doživljanje njih s strani članov družin, v katere so se primožile, oziroma priženili. Vir nestrinjanja je lahko tudi odločanje o načinu dela na kmetiji, saj si ga tako mlajša kot še vedno dejavna starejša generacija praviloma zamišljata »po svoje«. Nenazadnje se kaže kot potencialni vir nestrinjanja prav različno zamišljanje skrbstvenih del s strani vpletenih, tako glede varovanja otrok kot skrbi za ostarele in pomoči potrebne družinske člane.

DOŽIVLJANJE KVALITETE ŽIVLJENJA IN MEDOSEBNIH ODNOSOV NA RAVNI VSEH PRIMEROV VEČGENERACIJSKIH DRUŽIN

Prispevek Lilijane Šprah

UVOD

Kvaliteta življenja se kot predmet proučevanj pojavlja v številnih znanstvenih disciplinah, od sociologije, psihologije, ekonomije do antropologije, socialnega dela in medicine. Definicija kvalitete življenja ni preprosta, saj gre za koncept, ki se nanaša na t. i. blaginjo posameznic in posameznikov na različnih področjih njihovega življenja, od materialnih virov zdravja, zaposlitve, znanja pa do doživljanja medosebnih odnosov. Zaradi njene abstraktnosti in večdimenzionalnosti je ni možno izmeriti neposredno, ampak posredno s pomočjo izbranih kazalnikov, ki pa se morajo ustrezno umeščati v določeno okolje ter vključevati tiste družbene vrednote, ki se povezujejo s pojmovanjem kvalitete življenja in blaginje v konkretnem okolju. Številne dimenzije kakovosti življenja se lahko spreminjajo skozi čas, zato kakovosti življenja ni možno izmeriti enkrat za vselej oziroma pričakovati, da bo ostajala v vseh obdobjih življenja posameznice ali posameznika nespremenjena. Običajno se kakovost življenja ne proučuje na celoviti konceptualni ravni, ampak na ravni longitudinalnega spremljanja izbranih dimenzij. V proučevanju celovite slike kvalitete življenja se je uveljavil pristop, ki poleg merljivih življenjskih pogojev (t. i. objektivnih kazalnikov) vključuje tudi osebno oceno posameznic in posameznikov, ki odraža njihovo doživljanje in zadovoljstvo z različnimi področji svojega življenja, povezanimi na primer z njihovim zdravstvenim statusom, dostopom do dobrin in storitev, z medosebnimi odnosi, okoljem bivanja in dela (t. i. subjektivni kazalniki).

Raziskave na področju proučevanj kvalitete življenja in ambivalentnih odnosov v družinskem okolju, ki bi vključevale kombinirane, kvalitativne in kvantitativne metodološke pristope analiziranja omenjenih pojavov, niso pogoste. Še posebej se tovrstni pristopi lahko koristno dopolnjujejo, kadar so raziskovalna vprašanja usmerjena v kompleksne kontekste, med katere sodijo tudi kvaliteta življenja in medosebni odnosi, ki jih je potrebno razumeti tako na širši ravni oblikovanja splošnih vzorcev in trendov pojavov kakor tudi na poglobljeni ravni razumevanja njihovih specifičnih ozadij. Ker se lahko kakovost življenja in ambivalentni medosebni odnosi pri različnih prebivalstvenih skupinah prepletajo na več ravneh tudi s posebnostmi okolij, v katerih posamezniki živijo, smo v pričujoči raziskavi uporabili multidisciplinarni pristop s ciljem, da bi razumeli ozadje in vire medgeneracijske ambivalence ter njene povezanosti s kvaliteto življenja pri izbranih primerih družin. V tem poglavju so predstavljeni izsledki socialnopsihološke študije o doživljanju kvalitete življenja in medosebnih odnosov na ravni vseh primerov večgeneracijskih kmečkih družin. Analiza kvalitete življenja in medgeneracijske ambivalence je bila opravljena na ravni skupin članov vseh kmečkih družin in ne vsake družine posebej.

S posebno socialnopsihološko študijo smo želeli proučiti na kvantitativni ravni kvaliteto življenja in medgeneracijsko ambivalenco pri družinskih članih večgeneracijskih kmečkih družin ter opredeliti ambivalenco med starejšo in mlajšo generacijo v odnosu do njihovega doživljanja kvalitete življenja. Cilj študije je bil raziskati, ali se med večgeneracijskimi kmečkimi družinami z mladimi prevzemniki in družinami brez mladih prevzemnikov pri družinskih članih pojavljajo razlike glede doživljanja kvalitete življenja in medgeneracijske ambivalence. V ta namen sta bili uporabljeni referenčni orodji za oceno kvalitete življenja, tj. *Vprašalnik kvalitete življenja WHOQOL-BREF* in *Vprašalnik ambivalence*, ki so ju izpolnili vsi sogovorniki in sogovornice v terenskem delu raziskave.

Študija je bila izvedena v dveh delih. V prvem delu je bila opravljena analiza ocen kvalitete življenja družinskih članov, v kateri smo preverjali:

- ali se med starejšo in mlajšo generacijo družinskih članov pojavljajo razlike v njihovem doživljanju kvalitete življenja na različnih področjih življenja in
- ali se med starejšo in mlajšo generacijo družinskih članov pojavljajo razlike v njihovem doživljanju kvalitete življenja na različnih področjih življenja

glede na spol in na okoliščino, da izhajajo iz kmečkih družin z mladimi prevzemniki oziroma iz kmečkih družin brez mladih prevzemnikov.

V drugem delu študije smo opravili analizo medgeneracijske ambivalence med družinskimi člani, pri čemer smo preverjali:

- ali se pojavljajo razlike v ambivalenci, ki jo doživlja starejša generacija do mlajše generacije in mlajša generacija do starejše generacije;
- ali se pojavljajo razlike v ambivalenci, ki jo doživlja starejša do mlajše generacije in mlajša do starejše generacije glede na spol in glede na okoliščino, da izhajajo družinski člani različnih generacij iz kmečkih družin z mladimi prevzemniki oziroma iz kmečkih družin brez mladih prevzemnikov;
- ali se pojavljajo razlike v ambivalenci med starejšo in mlajšo generacijo v odnosu do njihove kvalitete življenja in- ali se pojavljajo razlike v ambivalenci med starejšo in mlajšo generacijo v odnosu do njihove kvalitete življenja glede na spol in glede na okoliščino, da izhajajo družinski člani različnih generacij iz kmečkih družin z mladimi prevzemniki oziroma iz kmečkih družin brez mladih prevzemnikov.

SESTAVA VZORCA

Študija je bila opravljena na ravni analize skupin in ne na ravni analize posameznih kmečkih družin oziroma posameznega člana družine. S tovrstnim pristopom se je prikrila prepoznavnost posameznih družin in njihovih družinskih članov, obenem pa ohranila možnost izvajanja primerjalnih analiz, da bi pridobili uvid v trende proučevanih pojavov. V ta namen smo oblikovali tri kategorije skupin družinskih članov iz šestih večgeneracijskih družin, v katere smo razvrstili 31 sogovornikov in sogovornic glede na nekatere njihove značilnosti. Skupine v 1. kategoriji smo oblikovali na osnovi razdelitve družinskih članov v starejšo (starši) in mlajšo generacijo (odrasli otroci in partnerji otrok). Skupine v 2. kategoriji smo oblikovali glede na spol družinskih članov: očetje (tasti), mame (tašče), hčere, sinovi, partnerji hčera (zeti) in partnerice sinov (snahe). V skupine 3. kategorije smo razvrstili družinske člane glede na to, ali izhajajo iz družin z mladimi prevzemniki ali brez njih (preglednica 8).

Preglednica 8: Sestava proučevanega vzorca glede na ključne značilnosti skupin, v katere so bili razvrščeni člani večgeneracijskih družin.

1. KATEGORIJA SKUPIN: DRUŽINSKI ČLANI GLEDE NA GENERACIJO	2. KATEGORIJA SKUPIN: DRUŽINSKI ČLANI GLEDE NA SPOL	3. KATEGORIJA SKUPIN: DRUŽINSKI ČLANI GLEDE NA MLADE PREVZEMNIKE
STARŠI	Očetje (tast) (N = 6)	Očetje iz družin brez mladih prevzemnikov. Očetje iz družin z mladimi prevzemniki.
	Mame (tašča) (N = 8)	Mame iz družin brez mladih prevzemnikov. Mame iz družin z mladimi prevzemniki.
OTROCI	Hčere (N = 6)	Hčere iz družin brez mladih prevzemnikov. Hčere iz družin z mladimi prevzemniki.
	Sinovi (N = 5)	Sinovi iz družin brez mladih prevzemnikov. Sinovi iz družin z mladimi prevzemniki.
PARTNERJI OTROK	Partnerji hčera (zeti) (N = 3)	Partnerji hčera iz družin brez mladih prevzemnikov. Partnerji hčera iz družin z mladimi prevzemniki.
	Partnerice sinov (snahe) (N = 3)	Partnerice sinov iz družin brez mladih prevzemnikov. Partnerice iz družin z mladimi prevzemniki.

KVALITETA ŽIVLJENJA

KVALITETA ŽIVLJENJA V KONTEKSTU BLAGINJE

Pojmovna opredelitev kvalitete življenja v strokovni javnosti še vedno sproža veliko razprav in različnih pogledov na to, kaj naj pravzaprav predstavlja konceptualni okvir kvalitete življenja in kako jo definirati (Gasper 2010). Kakovost življenja je relativno novo področje raziskovanja, s katerim so se podrobneje začeli ukvarjati družboslovci v 60. letih prejšnjega stoletja, v Sloveniji pa v poznih 80. letih (Venta-Kolarič 1986; Antončič in Boh 1991; Novak 1995). Če so bili primarni razlogi za začetke raziskovanja predvsem povezani s kritiko tedaj uveljavljenega enostranskega ekonomskega merjenja družbenega razvoja, ki je povezovalo predvsem rast družbenega proizvoda s kakovostnejšim življenjem ljudi, pa se v aktualnih definicijah kvaliteta življenja pojmuje mnogo širše, saj se jo umešča med osnovne kazalnike splošne družbene blaginje kakor tudi blaginje na ravni posameznika in jo tako najdemo med sestavnimi dimenzijami

konceptov za proučevanje družbene blaginje (Mandič 2005; Costanza idr. 2007).

Blaginja se v širših definicijah najpogosteje opisuje kot večrazsežni pojem, opredeljen s stanjem sreče, zdravja in blaginje (Oxford Advanced Learners Dictionary 1989, 1450). Pregled literature na področju konceptualnih vprašanj blaginje in njenega merjenja razkrije številne metodološke težave, s katerimi se srečujejo strokovnjaki na tem področju (Costanza idr. 2007; OECD 2011). Kajti blaginje, zaradi njene abstraktnosti in večdimenzionalnosti, ni možno izmeriti neposredno, ampak posredno s pomočjo izbranih kazalnikov. Če se še do nedavnega pri merjenju blaginje prevladovali pristopi, ki so kot približek za oceno blaginje uporabljali predvsem makroekonomske statistike, kot je na primer bruto domači proizvod (BDP), pa aktualne študije dokazujejo, da na tej ravni lahko ocenimo zgolj enega od vidikov blaginje – ekonomsko blaginjo, saj tovrstne statistike vključujejo nabor kazalnikov, povezanih predvsem z gospodarsko dejavnostjo, ki jih le do neke mere lahko povežemo tudi s splošno blaginjo ali kvaliteto življenja ljudi (Diener in Seligman 2004; Costanza idr. 2009). Visok življenjski standard se sicer odraža v večji ekonomski blaginji družbe ali posameznika, vendar to še ne pomeni nujno tudi kakovostnejšega življenja. Namreč, kakovost življenja ne predstavlja zgolj življenjskega standarda – posameznikove denarne zmožnosti, torej koliko zasluži in kaj si z zasluženim lahko kupi, temveč je povezana tudi z osebnim doživljanjem zadovoljstva z lastnim življenjem. Po drugi strani pa študije, ki so se omejile zgolj na subjektivne presoje ljudi glede njihovega zadovoljstva s kakovostjo življenja in doživljanjem blaginje, niso ponudile zadovoljivih rezultatov. Izkazalo se je, da zgolj subjektivne presoje blaginje niso dovolj zanesljive v okviru mednarodnih in medregijskih primerjav, saj jih močno pogojuje na eni strani kulturni kontekst, na drugi strani pa različni psihološki dejavniki (Diener in Suh 1999; Diener 2000).

Ker enotnega in splošno priznanega stališča o tem, kaj so kakovostne življenjske razmere in kaj naj bi odražala idealna mera kvalitete življenja, še vedno nimamo, se srečujemo z vrsto definicij, ki se posledično odražajo tudi v različnih metodoloških pristopih merjenja kvalitete življenja (Brown idr. 2004; Mandič 2005). Tako se poleg ekonomskih kazalnikov uveljavljajo kazalniki, povezani s kakovostjo naravnega okolja, z zdravjem in dostopom

do zdravstveno- socialnih storitev, izobraževanja, z možnostjo kulturnega življenja, z dostopom do infrastrukture, če naštejemo le nekatere t. i. »objektivno merljive« kazalnike. Kadar je v ospredju problematika kvalitete življenja v specifičnih prebivalstvenih skupinah (mladostniki, starejši) ali prebivalcev določenega kulturnega okolja, je zaradi ustvarjanja celovite slike in razumevanja ozadij objektivno merljivim kazalnikom nujno pridružiti tudi različne »subjektivne« kazalnike (Bowling idr. 2003; Mudey idr. 2011). Z njimi lahko ocenimo doživljanje sreče, zadovoljstva in občutja ljudi na različnih področjih njihovega življenja, kot je na primer zadovoljstvo z zdravjem, medosebnimi odnosi, materialnimi pogoji in z okolico, v kateri živijo, občutek varnosti in vključenosti v družbo idr. V ta namen je razvitih in preverjenih že več orodij, ki se uporabljajo v obliki ocenjevalnih lestvic in vprašalnikov.

Merjenje blaginje, kakovosti življenja in napredka v družbi je prednostna naloga politik tako na nacionalni ravni kot v mednarodnem okolju, saj izboljševanje blaginje prebivalcev predstavlja enega od pglavitnih razvojnih ciljev vsake države. Tudi Slovenija jo je vgradila v Strategijo razvoja Slovenije (2005) in tako se pridružuje različnim mednarodnim prizadevanjem na področju spremljanja kvalitete življenja in blaginje prebivalcev (EUROFOND 2003, 2007; OECD 2011; Vrabič Kek 2012). Vendar lahko država v mednarodnih primerjavah v povprečju izkazuje dokaj veliko blaginjo ter dobro kakovost življenja njenih prebivalcev in to še ne pomeni, da se to odraža tudi v vseh njenih regijah ali pokrajinah oziroma v vseh družbenih skupinah (starejši, kronično bolni, migranti). Namreč, velike razlike v kvaliteti življenja bodisi na ravni posameznih geografskih enot ali znotraj prebivalstvenih skupin lahko povzročajo socialne, ekonomske in druge težave, ki zavirajo uravnotežen družbeni in regionalni razvoj ter povečujejo družbeno neenakost.

ZDRAVJE IN KVALITETA ŽIVLJENJA

Zdravje predstavlja pomembno komponento družbene blaginje in kvalitete življenja prebivalcev, saj vpliva na domala vsa področja človekovega delovanja. Aktualne raziskave na področju blaginje kot pomemben kazalnik kvalitete življenja vključujejo pričakovano življenjsko dobo, preživeto v boljšem oziroma dobrem zdravju, in ne le izključno pričakovano življenjsko dobo (Suhrecke idr. 2005; Gabrijelčič Blenkuš idr. 2012). Zdravje in kvaliteta življenja sta v vzajemnem odnosu, vendar pa delita tudi nekatere podobnosti z vidika kazalnikov,

ki ju določajo. Dahlgreen in Whitehead (2006) sta v modelu determinant zdravja (posamezni dejavniki ali njihova kombinacija, ki so pozitivno ali negativno povezani z zdravjem) pokazala, da se z zdravjem posameznika oziroma prebivalstva povezujejo podobni kazalniki, ki so se uveljavili tudi v metodologiji merjenja splošne blaginje in kvalitete življenja. Gre za kazalnike iz nabora socialno-ekonomskih, demografskih, okoljskih in kulturnih okoliščin, življenjskih in delovnih pogojev, socialnih mrež ter individualnih dejavnikov življenjskega sloga. Model predstavlja osnovo za razumevanje mehanizmov, s katerimi lahko oblikovalci zdravstvenih in socialnih politik vplivajo tako na zdravje prebivalstva kot tudi na njegovo blaginjo in kvaliteto življenja, ter s tem zmanjšujejo neenakosti v zdravju različnih prebivalstvenih skupin oziroma razlike v zdravstvenih izidih med prebivalci različnih regij in pokrajin v državi (Buzeti idr. 2011; Gabrijelčič Blenkuš idr. 2012).

Vendar različne bolezni nimajo enakega učinka na kvaliteto življenja. Tako sta Diener in Seligman že leta 2004 izpostavila težave v duševnem zdravju kot ključne dejavnike, povezane z okrnjeno kvaliteto življenja, in napovedala, da se bo incidenca duševnih motenj med vsemi boleznimi najbolj strmo vzpenjala. Aktualne epidemiološke študije ocenjujejo, da bo depresija do leta 2020 drugi najpogostejši razlog zaradi bolezni okrnjenega vsakodnevnega delovanja prebivalcev v razvitih in revnejših državah (Wittchen idr. 2010). Zlasti v luči trenutne gospodarske krize lahko na področju javnega zdravja že opazamo, da je problematika duševnih motenj v času trajanja krize še posebej aktualna (WHO 2011), saj smo priča povečanemu zanimanju strokovne in raziskovalne javnosti za razumevanje učinkov krize na zdravje in kvaliteto življenja. Raziskovalci poročajo, da je tako za obdobja preteklih kot sedanje krize opazen značilen porast specifičnih bolezni in umrljivosti zaradi specifičnih vzrokov (na primer stopnja samomorilnosti), povečuje se obseg depresivnih in anksioznih motenj razpoloženja, narašča stopnja nasilja v družinah in širšem okolju, povečuje pa se tudi zloraba drog in alkohola (Levy in Sidel 2009; Avguštin-Avčin idr. 2011; Barr idr. 2012). Hkrati raziskave navajajo, da se s splošno družbeno negotovostjo, izgubami zaposlitev, poglobljanjem socialnih in ekonomskih razlik poglobljajo tudi neenakosti v zdravju ter posledično zmanjšujeta blaginja in kvaliteta življenja številnih prebivalstvenih skupin (Molarius idr. 2009).

V raziskavah, ki proučujejo kakovost življenja, povezano z zdravjem, predstavlja samoocena zdravstvenega stanja temeljno razsežnost zdravstvenega

statusa. Razlike glede samoocene zdravja so povezane z družbenim položajem, saj je ocena zdravstvenega stanja praviloma nižja, če je nižja tudi izobrazba anketirancev (Uhan 2004). Na samooceno zdravstvenega stanja vplivajo tudi dohodek, zaposlitveni status in starost. Izsledki mednarodnih primerjav kažejo, da so prebivalci novih članic EU manj zadovoljni z zdravjem v primerjavi s prebivalci starih članic EU. V EU-27 je v letu 2009 ocenilo svoje splošno zdravstveno stanje najmanj kot dobro v povprečju 68 odstotkov oseb, Slovenija pa se je po vrednosti tega kazalnika uvrstila na 7. mesto, torej pod povprečje EU-27. Odstotek zadovoljnih s svojim zdravstvenim stanjem je bil najnižji v Latviji in na Portugalskem (v vsaki po 48 odstotkov), najvišji pa na Irskem (več kot 83 odstotkov) in v Združenem kraljestvu (skoraj 80 odstotkov). Odstotek zadovoljnih s svojim zdravjem je najvišji med mladimi. 87 odstotkov mladih (16–25 let) je v letu 2010 ocenilo svoje zdravstveno stanje kot dobro. Z leti pa odstotek zadovoljnih s svojim zdravjem upada. Pri starosti 66 ali več let je svoje zdravstveno stanje kot dobro ocenila le še vsaka četrta oseba (Vrabič Kek 2012). V Sloveniji večina anketiranih ljudi meni, da je njihovo zdravstveno stanje dobro, in ga ocenjujejo sredinsko. Opazimo lahko trend, da se subjektivne ocene zdravstvenega stanja od leta 1981 izboljšujejo (Uhan 2004), kar je povezano tudi s tem, da se vedno bolj posvečamo zdravju, oziroma skrbi za zdravje, izboljševanju stanja na področju zdravstvenega varstva in povečani dostopnosti do osnovnega zdravstvenega zdravstva.

Vendar so lahko primerjave Slovenije z drugimi državami tudi zavajajoče. Slovenija se v okviru mednarodnih primerjav obravnava kot homogena geografska enota. Številne domače ekonomske, geografske, sociološke in zdravstvene študije pa razkrivajo, da se na ravni njenih manjših geografskih enot (občine, statistične regije) lahko pojavljajo dokaj velike razlike v dostopu do storitev in blaga, v ekonomskih in zaposlitvenih možnostih, na zdravstvenem področju, v demografski strukturi prebivalstva, kar se posledično odraža tudi v različnih ravneh kvalitete življenja in splošne blaginje prebivalcev (Rovan idr. 2009; Buzeti idr. 2011; Korenič in Mavec 2012; Merc 2012). Izsledki raziskave (Šprah idr. 2011; Novak idr. 2012; Šprah idr. 2013), kjer je bila opravljena primerjalna analiza blaginje na ravni 12 statističnih regij Slovenije, so pokazali, da se pojavljajo precejšnje razlike v ravni blaginje prebivalcev v različnih regijah, ki se grupirajo tudi v geografskem pogledu. V zahodnem delu Slovenije se tako pojavljajo predvsem regije z višjo ravnijo blaginje (Osrednjeslovenska, Goriška,

Obalno-kraška in Gorenjska regija), v vzhodnem delu pa regije z najnižjimi ravnmi splošne blaginje (Koroška, Spodnjeposavska, Zasavska in Pomurska regija). Rezultati študije se dobro umeščajo tudi v model determinant zdravja (Whitehead in Dahlgren 2006), saj v posameznih regijah nekatera področja blaginje, povezana z zdravjem, sovpadajo tako z ravnijo splošne blaginje kot nekaterimi sociodemografskimi, ekonomskimi in razvojnimi kazalniki blaginje. Tako lahko na primer v regijah z višjo ravnijo blaginje na področju splošnega in poklicnega zdravja opazimo tudi boljše izobrazbeno strukturo prebivalcev, višje dohodke, manj socialnih transferjev, boljše stanovanjske in varnostne razmere, večjo razpoložljivost zdravstvenih in socialnih služb, manj tveganih vedenj in ugodnejši demografski profil v primerjavi z regijami, kjer je raven blaginje na področju zdravja nižja. Za regije z nizko splošno blaginjo je značilnih več odsotnosti zaposlenih z dela zaradi bolezni, poškodb in drugih zdravstvenih vzrokov, višja incidenca samomorilnega vedenja, več zlorabe alkohola in drog ter tudi večje število obiskov v primarnem zdravstvu zaradi težav z duševnim zdravjem.

KONCEPT IN METODOLOGIJA MERJENJA KVALITETE ŽIVLJENJA, KOT GA OPREDELJUJE SVETOVNA ZDRAVSTVENA ORGANIZACIJA (WHO)

Na področju metodologije ocenjevanja in merjenja kvalitete življenja se v strokovni javnosti še vedno odvija veliko razprav, predvsem glede definicije kvalitete življenja in pomembnosti posameznih področij (poklicno, čustveno, socialno, ekonomsko, zdravstveno), ki naj bi jih vključevala idealna mera kvalitete življenja. Pomemben vidik splošne blaginje posameznika predstavlja njegovo zdravje, saj vpliva na doživljanje kvalitete življenja na domala vseh področjih njegovega delovanja. S tem izhodiščem je Svetovna zdravstvena organizacija (WHO)⁷³ leta 1991 pričela s projektom Kvaliteta življenja (WHOQOL),⁷⁴ s ciljem razviti takšno orodje, ki bo omogočalo oceno kvalitete življenja posameznika in njene mednarodne ter medkulturne primerjave. Pri tem je WHO kvaliteto življenja opredelila širše, kot so jo poznali pristopi merjenja kvalitete življenja v tistem obdobju, saj jo je definirala kot subjektivno oceno posameznikovega telesnega, duševnega in socialnega blagostanja,

⁷³ V izvirniku *World Health Organization* (WHO).

⁷⁴ V izvirniku *WHO Quality of Life* (WHOQOL).

doživeto v kontekstu kulture in sistema vrednot, v povezavi z lastnimi cilji, pričakovanji, standardi in skrbmi. Kakovost življenja je dobra, kadar se pričakovanja posameznika skladajo z realnostjo (WHO 1998; Skevington idr. 2004). Ta definicija se osredotoča predvsem na doživljanje kvalitete življenja, kljub temu, da vključuje z zdravjem povezana vedenja, zato ne daje objektivne informacije o resnosti simptomov, bolezni ali stanju osebe, ampak omogoča zgolj posredno oceno vpliva bolezni in zdravstvenih posegov na kvaliteto življenja, kot jo zaznava posameznik.

Vprašalnik WHOQOL je bil razvit v sodelovanju s številnimi centri WHO po vsem svetu. Njegove merske karakteristike pa so preverjene tudi v več terenskih raziskavah v različnih jezikovnih okoljih. V številnih študijah se je vprašalnik WHOQOL pokazal kot široko uporabno orodje na področju ocenjevanja kvalitete življenja v okviru različnih kontekstov. Orodje WHOQOL se je do sedaj uporabilo v različnih raziskavah merjenja blaginje, življenjskega standarda, izpostavljenosti okoljskim katastrofam, v primerjalnih študijah ravni kvalitete življenja pri različnih prebivalstvenih skupinah in v okviru različnih jezikovnih kultur (migranti, ostareli), v različnih okoljih (mesto, podeželje, centri za ostarele) (Bodur in Dayanir Cingil 2009; Correa-Velez idr. 2010; Apidechkul 2011; Zielińska-Więczkowska idr. 2011; Papanikolaou idr. 2012).

KVALITETA ŽIVLJENJA IZBRANIH PRIMEROV

Namen prvega dela študije je bil proučiti kvaliteto življenja družinskih članov iz večgeneracijskih družin in preveriti, ali se med starejšo in mlajšo generacijo družinskih članov pojavljajo razlike v njihovem doživljanju kvalitete življenja ter kakšne so razlike v njihovem doživljanju kvalitete življenja glede na spol in na okoliščino, da izhajajo iz kmečkih družin z mladimi prevzemniki oziroma iz kmečkih družin brez mladih prevzemnikov.

METODOLOGIJA

Vsi družinski člani iz šestih večgeneracijskih družin, ki so sodelovali v terenskem delu raziskave, so izpolnili vprašalnik, kjer so najprej podali svoje osnovne sociodemografske, zdravstvene podatke in podatke o izpostavljenosti

stresu ter udeležbi pri prostočasnih dejavnostih. Nato so s pomočjo samoocnevalne lestvice ocenili raven svoje kvalitete življenja na različnih področjih življenja (Vprašalnik kvalitete življenja WHOQOL-BREF).

Družinski člani so po navodilih izpolnili vprašalnik, ki je vseboval uvodni del (A), ter v nadaljevanju drugi del (B), ki je vključeval Vprašalnik kvalitete življenja WHOQOL-BREF.

A) *Uvodni del vprašalnika o značilnostih člana družine*

1. Spol.
2. Starost.
3. Leta šolanja.
4. Zdravstveni status.
 - a) Ali ste v zadnjem mesecu dni potrebovali medicinsko/zdravstveno pomoč?
 - b) Imate kakšno kronično bolezen?
 - c) Prejemate zanjo terapijo?
5. Doživljanje vsakodnevnega stresa. (V kolikšni meri stres trenutno obvladuje vaše življenje?)
 - a) Stres mi ne grozi.
 - b) Rahlo sem nagnjen/a k stresu.
 - c) Zmerno sem nagnjen/a k stresu.
 - d) Zelo sem nagnjen/a k stresu.
6. Prostočasne aktivnosti. (Ali se ukvarjate s kakšno prostočasno aktivnostjo, na primer športno oziroma kulturno udejstvovanje?)
 - a) Da, redno.
 - b) Da, občasno.
 - c) Redko oziroma nikoli.

B) *Vprašalnik kvalitete življenja (WHOQOL-BREF – The World Health Organization quality of life Questionnaire)*

Vprašalnik ocenjevanja kvalitete življenja WHOQOL-BREF (WHO, 1998) je na 26 vprašanj skrajšana oblika dolge lestvice WHOQOL-100, ki jo je razvila Svetovna zdravstvena organizacija (WHO). Skrajšana oblika vključuje poleg dveh splošnih vprašanj (splošna ocena kakovosti življenja in zadovoljstvo z zdravjem) še 24 vprašanj, ki so namenjena oceni doživljanja kvalitete življenja na štirih področjih: telesno zdravje, socialni odnosi, povezanost z okoljem in psihično področje (preglednica 9).

Preglednica 9: Opis posameznih področij življenja, ki jih ocenjujejo postavke Vprašalnika kvalitete življenja WHOQOL-BREF.

PODROČJE KVALITETE ŽIVLJENJA	VSEBINA POSTAVK VPRAŠALNIKA
<i>Ocena kvalitete življenja</i>	»Kako bi ocenili svojo kvaliteto življenja?«
<i>Zadovoljstvo z zdravjem</i>	»Kako zadovoljni ste s svojim zdravjem?«
<i>Telesno zdravje</i>	Zmožnost opravljanja vsakodnevnih opravil, odvisnost od medicinskih postopkov in zdravljenja, energija za vsakdanje življenje, mobilnost (zmožnost gibanja izven doma), fizična bolečina in neugodje, spanje in počitek ter delovna zmožnost.
<i>Psihično področje</i>	Sprejemanje lastnega videza, negativna in pozitivna čustva, zadovoljstvo s samim seboj, duhovnost in osebna prepričanja, mišljenje, učenje, spomin in koncentracija.
<i>Socialni odnosi</i>	Medosebni odnosi, socialna podpora in spolna aktivnost.
<i>Povezanost z okoljem</i>	Finančni viri, svoboda in fizična varnost, dostop do zdravstvene oskrbe, zadovoljstvo s pogoji v bivalnem okolju, dostop do novih informacij in spretnosti, možnost za priložne aktivnosti, fizično okolje (onesnaženost, hrup, promet), klima in dostop do transporta.

Sogovorniki in sogovornice raziskave so ocenjevali svojo kvaliteto življenja, ki se je nanašala na zadnje štiri tedne, s pomočjo petstopenjske lestvice, pri čemer ocena 5 odraža najvišjo oceno. Višja raven kvalitete življenja se odraža v večjem številu točk, kar pomeni, da se je ocenjevalec ocenil z višjo oceno na posameznih postavkah vprašalnika. Primeri postavk vprašalnika WHOQOL-BREF:

»V kolikšni meri doživljate svoje življenje kot smiselno?«

Sploh ne (1) __; malo (2) __; zmerno (3) __; zelo (4) __; v ekstremni meri (5).

»Ali imate dovolj energije za vsakdanje življenje?«

Sploh ne (1) __; komajda (2) __; večinoma (3) __; v glavnem da (4) __; popolnoma (5).

»Kako zadovoljni ste s svojimi medosebnimi odnosi?«

Zelo nezadovoljen (1) __; nezadovoljen (2) __; niti zadovoljen niti nezadovoljen (3) __; zadovoljen (4) __; zelo zadovoljen (5).

Vrednotenje odgovorov je bilo izvedeno po navodilih priročnika za uporabo vprašalnika WHOQOL-BREF (WHO 1998). Zaradi medsebojne primerljivosti posameznih področij kvalitete življenja so bile surove vrednosti ocen na področjih telesnega zdravja, psihičnega področja, socialnih odnosov

in povezanosti z okoljem pretvorjene v standardizirane vrednosti v razponu od 0 do 100 (WHO 1998).

Pri obdelavi podatkov so bili uporabljeni neparametrični testi tako za preverjanje razlik med skupinami družinskih članov kakor tudi za preverjanja razlik med posameznimi področji kvalitete življenja v okviru iste skupine. Za preverjanje razlik med skupinami je bil uporabljen Mann-Whitney U test, za ocenjevanje razlik med posameznimi področji kvalitete življenja znotraj iste skupine pa Wilcoxonov test. Povezanost posameznih področij kvalitete življenja z izbranimi spremljajočimi dejavniki (sociodemografski podatki, zdravstveni status idr.) je bila analizirana s pomočjo Pearsonovega in Spearmanovega korelacijskega koeficienta. Kot mera statistične pomembnosti je bila uporabljena $p < 0.05$. Analiza podatkov je potekala s pomočjo statističnega programa SPSS Statistics 17.0.

REZULTATI

Primerjava splošne ravni kvalitete življenja in zadovoljstva z zdravjem med skupinami staršev, otrok in partnerjev otrok

Ocena splošne ravni kvalitete življenja in zadovoljstva z zdravjem je bila opravljena s pomočjo petstopenjske lestvice v okviru dveh uvodnih vprašanj vprašalnika WHOQOL-BREF: »Kako bi ocenili svojo kvaliteto življenja?« in »Kako zadovoljni ste s svojim zdravjem?«. Ocene kvalitete življenja od 1 do 5 predstavljajo sledeče kategorije: zelo slaba (1), slaba (2), niti slaba niti dobra (3), dobra (4), zelo dobra (5). Ocene zadovoljstva z zdravjem so opisane s kategorijami: zelo nezadovoljen (1), nezadovoljen (2), niti zadovoljen niti nezadovoljen (3), zadovoljen (4), zelo zadovoljen (5).

Starši so ocenili svojo kvaliteto življenja in zadovoljstvo z zdravjem (postavka v vprašalniku WHOQOL-BREF: *Kako zadovoljni ste s svojim zdravjem?*) v primerjavi s partnerji svojih otrok slabše, medtem ko statistično značilnih razlik med njimi v primerjavi z otroki ni bilo. Na grafikonu 1 je razvidno, da je skupina partnerjev otrok (partnerji sinov in hčera) od vseh skupin najbolj zadovoljna tako s kvaliteto svojega življenja kot s svojim zdravjem.

Nobena od skupin svoje kvalitete življenja ni ocenila kot izrazito slabo oziroma izrazila velikega nezadovoljstva s svojim zdravjem. Večina ocen za analizirani področji se je namreč gibala na petstopenjski lestvici med niti slaba

niti dobra (3) in dobra (4) za področje kvalitete življenja ter med niti zadovoljen niti nezadovoljen (3) in zadovoljen (4) za področje zadovoljstva z zdravjem.

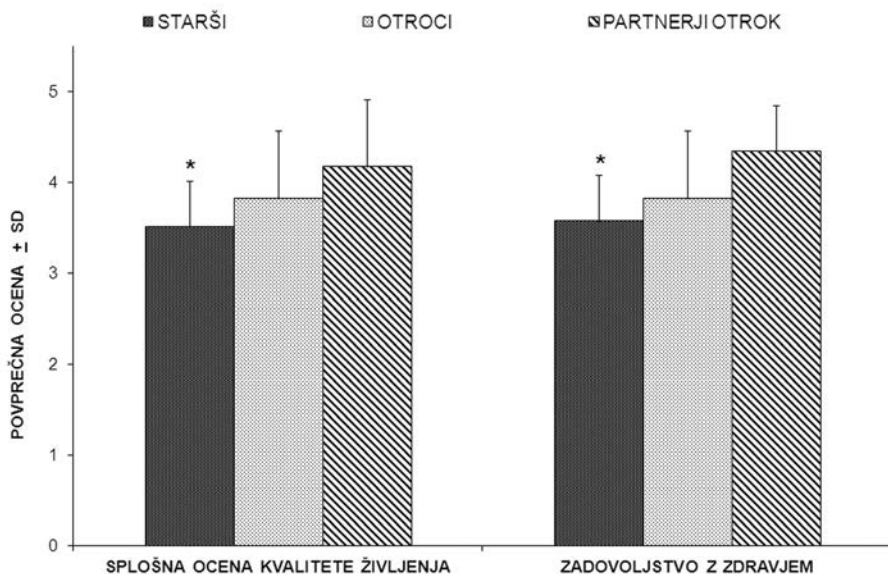

Grafikon 1: Splošna raven kvalitete življenja in zadovoljstva z zdravjem v večgeneracijskih družinah.

V grafikonu je prikazana primerjava splošne ocene kvalitete življenja in zadovoljstva z zdravjem med skupinami staršev, otrok in partnerjev otrok (* – statistično pomembna razlika med skupinama staršev in partnerjev otrok).

Primerjava ocene kvalitete življenja na različnih področjih med skupinami staršev, otrok in partnerjev otrok

Na grafikonu 2 je razviden trend staršev, da so v primerjavi s skupinama otrok in partnerjev otrok ocenjevali svojo kvaliteto življenja slabše na vseh področjih. Njihova kvaliteta življenja je v primerjavi s skupino otrok pomembno nižja na področju telesnega zdravja in socialnih odnosov. V primerjavi s partnerji otrok pa so poleg telesnega zdravja starši ocenili nižje tudi raven svoje kvalitete življenja na psihičnem področju in na področju povezanosti z okoljem.

Primerjava ocen kvalitete življenja na različnih področjih v okviru posameznih skupin je pokazala, da pri starših in partnerjih otrok pomembno ne izstopa nobeno od področij kvalitete življenja, medtem ko so otroci bistveno

bolj zadovoljni s področjem socialnih odnosov v primerjavi s psihičnim področjem in povezanostjo z okoljem.

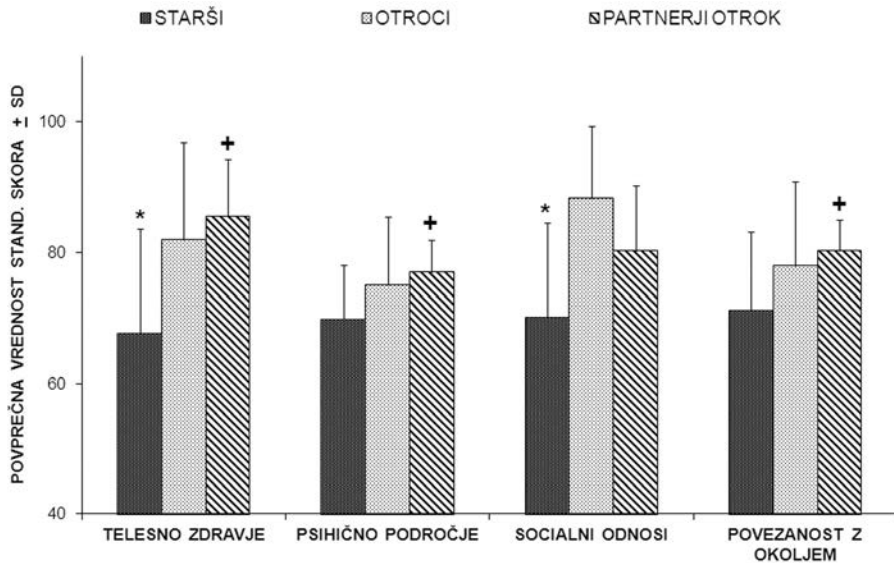

Grafikon 2: Ocena kvalitete življenja na različnih področjih življenja v večgeneracijskih družinah.

Grafikon prikazuje primerjavo ocen različnih področij kvalitete življenja med skupinami staršev, otrok in partnerjev otrok (* – statistično pomembna razlika med skupino staršev in otrok; + – statistično pomembna razlika med skupino staršev in partnerjev otrok).

Primerjava splošne ravni kvalitete življenja in zadovoljstva z zdravjem med skupinami staršev (očetje, matere), otrok (hčere, sinovi) in partnerjev otrok (partnerji hčera, partnerke sinov)

Za podrobnejši vpogled v zaznavanje kvalitete življenja je bila opravljena dodatna analiza na ravni skupin, ki so se razlikovale glede na spol družinskih članov: očetov, mater, hčera, sinov, partnerjev hčera in partnerk sinov. Na grafikonu 3 lahko razberemo, da so v skupini staršev predvsem matere tiste, ki so svojo kvaliteto življenja in zadovoljstvo z zdravjem v primerjavi z vsemi ostalimi skupinami ocenile najnižje. Statistično pomembno višjo raven kvalitete življenja lahko razberemo pri skupini partnerjev hčera, ki so tako v primerjavi z očetmi in materami kakor tudi v primerjavi s svojimi partnericami (skupina hčera) ocenili splošno raven kvalitete svojega življenja višje.

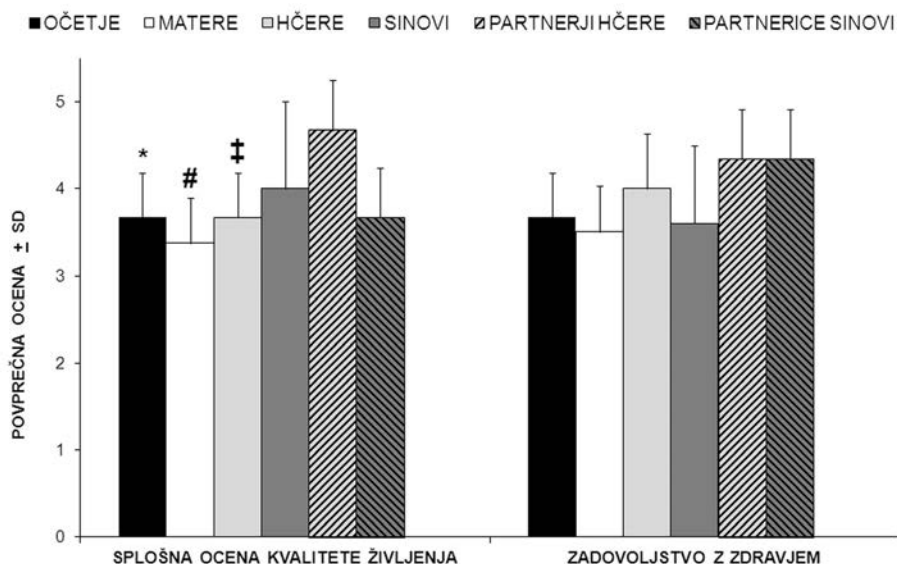

Grafikon 3: Razlike v splošni ravni kvalitete življenja in v zadovoljstvu z zdravjem v večgeneracijskih družinah glede na spol družinskih članov.

V grafikonu je prikazana primerjava splošne ocene kvalitete življenja in zadovoljstva z zdravjem med skupinami očetov, mater, hčera, sinov, partnerjev hčera in partneric sinov (* – statistično pomembna razlika med skupinama očetov in partnerjev hčera; # – statistično pomembna razlika med skupinama mater in partnerjev hčera; † – statistično pomembna razlika med skupinama hčera in njihovih partnerjev). Ocene kvalitete življenja so izražene na petstopenjski lestvici in predstavljajo sledeče kategorije: zelo slaba (1); slaba (2); niti slaba niti dobra (3); dobra (4); zelo dobra (5). Ocene zadovoljstva z zdravjem predstavljajo kategorije: zelo nezadovoljen (1), nezadovoljen (2), niti zadovoljen niti nezadovoljen (3), zadovoljen (4), zelo zadovoljen (5).

Primerjava ocen kvalitete življenja na različnih področjih med skupinami staršev (očetje, matere), otrok (hčere, sinovi) in partnerjev otrok (partnerji hčera, partnerke sinov)

Analiza rezultatov je pokazala, da se pri skupini očetov in mater v primerjavi z otroki in njihovimi partnerji pogosteje pojavlja nižja ocena kvalitete življenja na različnih področjih, ki je še posebej izrazita pri skupini mater. Na grafikonu 4 lahko razberemo tendenco, da skupina očetov ocenjuje svojo kvaliteto življenja na področju telesnega zdravja kot najnižjo v primerjavi z ostalimi skupinami, čeprav se med skupinami ne pojavljajo statistično pomembne razlike na omenjenem področju. Matere so svojo kvaliteto življenja ocenile slabše na področju socialnih odnosov in povezanosti z okoljem (pomembna razlika v primerjavi s skupino hčera), v primerjavi s skupino partnerjev hčera

pa je ocena kvalitete življenja mater pomembno nižja na psihološkem področju in področju povezanosti z okoljem. Zanimiva je tendenca nižjih ocen kvalitete življenja pri skupini partneric sinov, saj je v primerjavi s skupino partnerjev hčera na vseh področjih svojo kvaliteto življenja ocenila kot slabšo. Še posebej izstopa področje socialnih odnosov, kjer je ocenjena kvaliteta življenja najnižja (pomembna razlika v primerjavi s skupino hčera).

Primerjava ocen kvalitete življenja na različnih področjih v okviru posameznih skupin je pokazala, da pri očetih, materah in partnerjih hčera ne izstopa pomembno nobeno od področij kvalitete življenja z vidika izrazito slabo ali dobro ocenjenega. Pri skupini hčera je bila najslabše ocenjena kvaliteta življenja na psihičnem področju (pomembna razlika v primerjavi s področji telesnega zdravja, socialnih odnosov in povezanosti z okoljem). Partnerice sinov pa so najslabše ocenile svojo kvaliteto življenja na področju socialnih odnosov (pomembna razlika v primerjavi s področjem telesnega zdravja in povezanosti z okoljem).

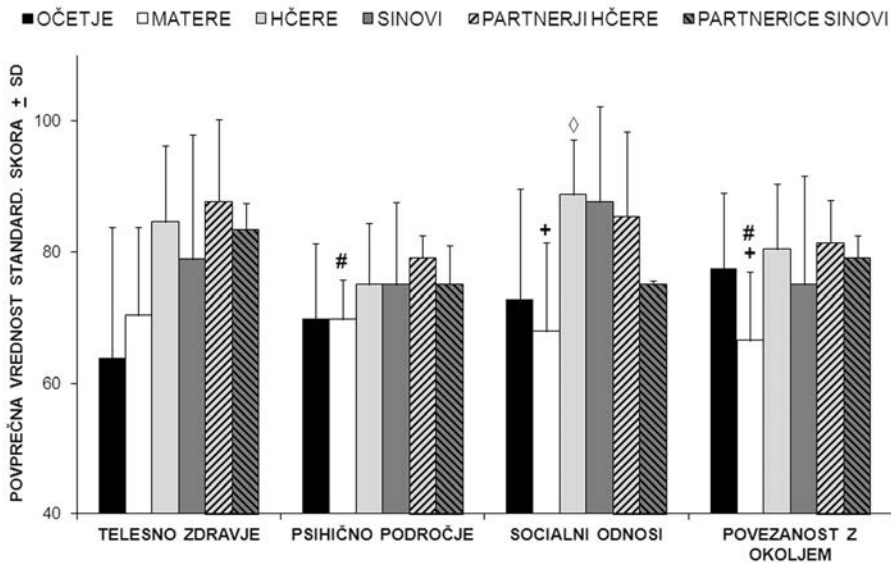

Grafikon 4: Razlike v ocenah kvalitete življenja v večgeneracijskih družinah glede na spol družinskih članov.

V grafikonu je prikazana primerjava ocen kvalitete življenja na različnih področjih življenja med skupinami staršev, otrok in partnerjev otrok. (+ – statistično pomembna razlika med skupinama mater in hčera; # – statistično pomembna razlika med skupinama mater in partnerjev hčera; ◇ statistično pomembna razlika med skupinama hčera in partneric sinov.)

Kvaliteta življenja v povezavi s sociodemografskimi, zdravstvenimi in z življenjskim slogom povezanimi dejavniki

V preglednici 10 so predstavljeni podatki družinskih članov večgeneracijskih družin, ki se nanašajo na njihove osnovne sociodemografske značilnosti (starost, leta šolanja), zdravstveni status (prisotnost kronične bolezni in prejemanja terapije zanjo ter iskanje medicinske/zdravstvene pomoči v zadnjem mesecu), doživljanje vsakodnevnega stresa, udejstvovanje pri prostočasnih dejavnostih. Omenjeni dejavniki namreč v primerljivih raziskavah kažejo, da lahko pomembno sooblikujejo posameznikovo zaznano raven kvalitete življenja na različnih področjih (Prause idr. 2005).

Zdravstveni status očetov in mater je v primerjavi z ostalimi skupinami najslabši. Polovica jih je tudi ocenila zmerno nagnjenost k stresu. Prav tako se je z nekoliko slabšim zdravstvenim statusom in večjo nagnjenostjo k vsakodnevnomu stresu v primerjavi s skupinami hčera, sinov in partnerjev hčera opisala skupina partnerk sinov.

V preglednici 11 so prikazani rezultati analize korelacij med posameznimi področji kvalitete življenja in dejavniki, ki pri različnih skupinah večgeneracijskih družin pomembno sooblikujejo zaznano kvaliteto življenja na posameznih področjih. Pri tem je treba opozoriti, da so prikazani rezultati značilni le za sogovornike in sogovornice, ki so sodelovali v pričujoči raziskavi, zato jih ni možno posplošiti na primerljive vzorce (glede starosti, spola, trajanja šolanja, okolja bivanja idr.). Zaradi majhnega števila sogovornikov in sogovornic v nekaterih skupinah se lahko nekatere posebnosti sogovornikov in sogovornic (na primer zdravstveni status) odrazijo v visokih korelacijah, čeprav mogoče v tolikšnem obsegu sploh ne vplivajo na oceno kvalitete življenja. Lahko so posredi tudi nekateri dejavniki, ki jih ta raziskava ni vključevala (na primer osebne lastnosti). Zato je rezultate potrebno razumeti v orientacijskem smislu, torej določen dejavnik je verjetno vplival na oceno kvalitete življenja pri posamezniku, ni pa tudi brezpogojno edini ali najpomembnejši.

V preglednici 11 so najprej predstavljene korelacije med posameznimi področji kvalitete življenja na ravni skupin staršev, otrok in partnerjev otrok, ki jim sledijo korelacije med posameznimi področji kvalitete življenja ter ostalimi dejavniki. Prikazani so tudi podatki za skupine očetov, mater, hčera, sinov, partnerjev hčera, partneric sinov. V preglednici 11 so navedene zgolj statistično pomembne korelacije ($p < 0,05$).

Preglednica 10: Sociodemografske, zdravstvene in z življenjskim slogom povezane značilnosti članov večgeneracijskih družin.

V preglednici so prikazani podatki v deležih (%) in na ravni povprečnih vrednosti ($M \pm SD$; aritmetična sredina \pm standardni odklon).

SKUPINA	STAROST		LETA ŠOLANJA		KRONIČNA BOLEZEN		TERAPIJA		STRES					ZDRAVSTVENA/MEDICINSKA POMOČ		PRISTOČASNE AKTIVNOSTI		
	leta	$M \pm SD$	leta	$M \pm SD$	da	ne	da	ne	stres mi ne grozi	rahlo sem nagnjen k stresu	zmerno sem nagnjen k stresu	zelo sem nagnjen k stresu	da	ne	redno	občasno	redko oziroma nikoli	
		%		%		%		%			%		%		%		%	
OČETJE		59,3 \pm 9,9		10,2 \pm 1,4	83	17	67	33	33	17	50	0	50	50	50	17	33	
MATERE		58,9 \pm 10,7		9,6 \pm 1,5	75	25	75	25	13	38	50	0	63	38	50	13	38	
HČERE		31,8 \pm 8,5		13,3 \pm 2,2	0	100	0	100	33	67	0	0	0	100	17	50	33	
SINOVI		30,0 \pm 5,3		11,2 \pm 1,9	20	80	20	80	40	40	20	0	0	100	40	20	40	
PARTNERJI HČERE		33,0 \pm 8,6		11,7 \pm 0,6	0	100	0	100	33	67	0	0	0	100	33	33	33	
PARTNERKE SINOVI		28,7 \pm 2,1		12,7 \pm 2,9	33	67	33	67	0	33	67	0	67	33	33	33	33	

Preglednica 11: Povezanost med posameznimi področji kvalitete življenja in dejavniki, ki sooblikujejo ocene kvalitete življenja pri članih večgeneracijskih družin.

SKUPINE	SPREMENLJIVKE	SPLOŠNA OCENA KVALITETE ŽIVLJENJA (QOL1)	ZADOVOLJSTVO Z ZDRAVJEM (QOL2)	TELESNO ZDRAVJE (QOL3)	PSIHIČNO PODROČJE (QOL4)	SOCIALNI ODNOSI (QOL5)	POVEZANOST ZOKOLJEM (QOL6)
STARŠI	povprečni skor ± SD	3,50 ± 0,52	3,57 ± 0,51	67,57 ± 16,05	69,79 ± 8,29	70,00 ± 14,55	71,14 ± 11,92
	korelacija med področji kvalitete življenja		QOL 5 = 0,59 QOL 6 = 0,48	QOL 5 = 0,62	QOL 5 = 0,74		
	starost				-0,52	-0,56	
	leta šolanja				0,78	0,78	0,53
	prejemanje terapije		0,55		0,53	0,51	
OČETJE	povprečni skor ± SD	3,7 ± 0,5	3,7 ± 0,5	63,8 ± 19,8	69,8 ± 11,4	72,8 ± 16,7	77,3 ± 11,6
	korelacija med področji kvalitete življenja		QOL 5 = 0,92 QOL 6 = 0,75		QOL 5 = 0,83		
	leta šolanja				0,81		
	prejemanje terapije				0,76		
	zdravstvena pomoč v zadnjem mesecu			0,86			0,78
MATERE	povprečni skor ± SD	3,38 ± 0,52	3,50 ± 0,53	70,38 ± 13,29	69,75 ± 5,95	67,88 ± 13,51	66,50 ± 10,47
	korelacija med področji kvalitete življenja			QOL 5 = 0,90	QOL 5 = 0,67		
	starost				-0,68		
	leta šolanja			0,83	0,90	0,90	
	povprečni skor ± SD	3,82 ± 0,75	3,82 ± 0,75	81,91 ± 14,93	75,00 ± 10,34	88,18 ± 11,03	77,91 ± 12,94
OTROCI	korelacija med področji kvalitete življenja	QOL 4 = 0,64		QOL 4 = 0,57 QOL 6 = 0,81	QOL 5 = 0,75 QOL 6 = 0,86	QOL 6 = 0,78	
	stres			-0,63			

HČERE	prostočasne aktivnosti		0,83						
	povprečni skor ± SD	3,67 ± 0,52	4,00 ± 0,63	84,50 ± 11,71	75,00 ± 9,30	88,67 ± 8,48		80,33 ± 10,03	
SINOVI	korelacija med področji kvalitete življenja			QOL 4 = 0,83 QOL 6 = 0,91	QOL 6 = 0,87				
	prostočasne aktivnosti		0,84			- 0,84			
PARTNERJI OTROK	povprečni skor ± SD	4,00 ± 1,00	3,60 ± 0,89	78,80 ± 19,07	75,00 ± 12,63	87,60 ± 14,60		75,00 ± 16,54	
	korelacija med področji kvalitete življenja	QOL 5 = 0,86			QOL 5 = 0,95 QOL 6 = 0,88				
PARTNERJI HČERE	prostočasne aktivnosti		0,84						
	povprečni skor ± SD	4,17 ± 0,75	4,33 ± 0,52	85,50 ± 8,64	77,00 ± 4,90	88,18 ± 11,03		80,17 ± 4,83	
PARTNERICE SINOVI	leta šolanja						-0,80		
	povprečni skor ± SD	4,67 ± 0,58	4,33 ± 0,58	87,67 ± 12,50	79,00 ± 3,46	85,33 ± 13,05		81,33 ± 6,51	
PARTNERICE SINOVI	korelacija med področji kvalitete življenja		QOL 4 = 0,98						
	povprečni skor ± SD	3,67 ± 0,58	4,33 ± 0,58	83,33 ± 4,04	75,00 ± 6,00	75,00 ± 0,50		79,00 ± 3,46	
PARTNERICE SINOVI	korelacija med področji kvalitete življenja	QOL 3 = 0,97 QOL 6 = 0,98		QOL 6 = - 0,98					
	kronična bolezen		- 0,98						
	prejemanje terapije		- 0,99						
	zdravstvena pomoč v zadnjem mesecu	- 0,97		0,98					
PARTNERICE SINOVI	stres	- 0,99		- 0,97					

V preglednici so prikazani podatki za posamezne skupine družinskih članov v obliki povprečnih vrednosti skorov ± standardni odklon (± SD) in korelacijskih koeficientov. Uporabljene okrajšave: QOL 1 – splošna ocena kvalitete življenja; QOL 2 – zadovoljstvo z zdravjem; QOL 3 – telesno zdravje; QOL 4 – psihično zdravje; QOL 5 – socialni odnosi; QOL 6 – povezanost z okoljem; M – aritmetična sredina; SD – standardna deviacija.

V preglednici 11 lahko opazimo, da se višja kvaliteta življenja na področju socialnih odnosov in povezanosti z okoljem pri skupini staršev največkrat povezuje tudi z boljšo oceno kvalitete življenja na drugih področjih. Analiza rezultatov na ravni očetov in mater je pokazala, da se pri skupinah mater večje zadovoljstvo z medosebnimi odnosi in socialno vključenostjo odraža tudi na področju zadovoljstva s telesnim zdravjem in višjo oceno kvalitete življenja na psihičnem področju. Na višjo oceno kvalitete življenja staršev pa vpliva tudi daljše šolanje (višja izobrazba), prejemanje terapije in nižja starost.

Pri skupini otrok se višje ravni zaznane kvalitete življenja na različnih področjih povezujejo predvsem z boljšo kvaliteto življenja na psihičnem področju, pri socialnih odnosih in povezanosti z okoljem. Pri skupinah hčera in sinov se tovrstne povezave nekoliko razlikujejo, pri obojih pa se več udejstvovanja pri prostočasnih aktivnostih odraža tudi v večjem zadovoljstvu z zdravjem.

Skupina partnerjev otrok ni pokazala homogene slike glede tega, kako se posamezne ravni njihove kvalitete življenja povezujejo med različnimi področji. Pri partnerjih hčera se nobeden od dejavnikov, ki lahko sooblikujejo oceno kvalitete življenja, ni pomembno povezoval z ocenjevanimi področji kvalitete življenja. Pri partnericah sinov z nižjo ravnijo kvalitete življenja na različnih področjih pa so se močno povezovali naslednji dejavniki: kronična bolezen, prejemanje terapije, zdravstvena pomoč v zadnjem mesecu in doživljanje stresa. Raven zaznane kvalitete življenja na različnih področjih se je pri partnericah sinov največkrat povezovala tudi z s kvaliteto življenja na področju socialnih odnosov.

Primerjava ocen kvalitete življenja na različnih področjih življenja med družinskimi člani iz družin z mladimi prevzemniki in iz družin brez mladih prevzemnikov

V grafikonih 5 in 6 so predstavljeni rezultati primerjav ocen kvalitete življenja, ki so jih podali družinski člani dveh skupin večgeneracijskih družin, in sicer so prikazane primerjave med starši, otroki in partnerji otrok, ki so člani družin brez mladih prevzemnikov (STARŠI, OTROCI, PARTNERJI OTROK), in člani družin z mladimi prevzemniki (P-STARŠI, P-OTROCI, P-PARTNERJI OTROK).

V grafikonu 5 so prikazane razlike v ocenah splošne ravni kvalitete življenja in zadovoljstva z zdravjem pri družinskih članih večgeneracijskih družin brez mladih prevzemnikov in pri družinskih članih družin z mladimi prevzemniki.

Oceni splošne ravni kvalitete življenja in zadovoljstva z zdravjem se nanašata na uvodni vprašani vprašalnika WHOQOL-BREF: »Kako bi ocenili svojo kvaliteto življenja?« in »Kako zadovoljni ste s svojim zdravjem?«. Ocene kvalitete življenja od 1 do 5 predstavljajo sledeče kategorije: zelo slaba (1), slaba (2), niti slaba niti dobra (3), dobra (4), zelo dobra (5). Ocene zadovoljstva z zdravjem pa odražajo naslednje kategorije: zelo nezadovoljen (1), nezadovoljen (2), niti zadovoljen niti nezadovoljen (3), zadovoljen (4), zelo zadovoljen (5).

Čeprav se na grafikonu kaže tendenca, da člani družin z mladimi prevzemniki ocenjujejo splošno raven kvalitete življenja in zadovoljstva z zdravjem slabše v primerjavi z družinskimi člani družin brez mladih prevzemnikov, razlike niso statistično pomembne. Nekatero pomembno razlike med starši, otroki in partnerji otrok so prisotne zgolj na ravni primerjav znotraj skupin družin brez mladih prevzemnikov oziroma z mladimi prevzemniki. Starši so v primerjavi s partnerji otrok v družinah brez mladih prevzemnikov ocenili splošno raven svoje kvalitete življenja nižje, medtem ko so starši v primerjavi s partnerji otrok v družinah z mladimi prevzemniki izrazili predvsem nižjo stopnjo zadovoljstva s svojim zdravjem (Grafikon 5).

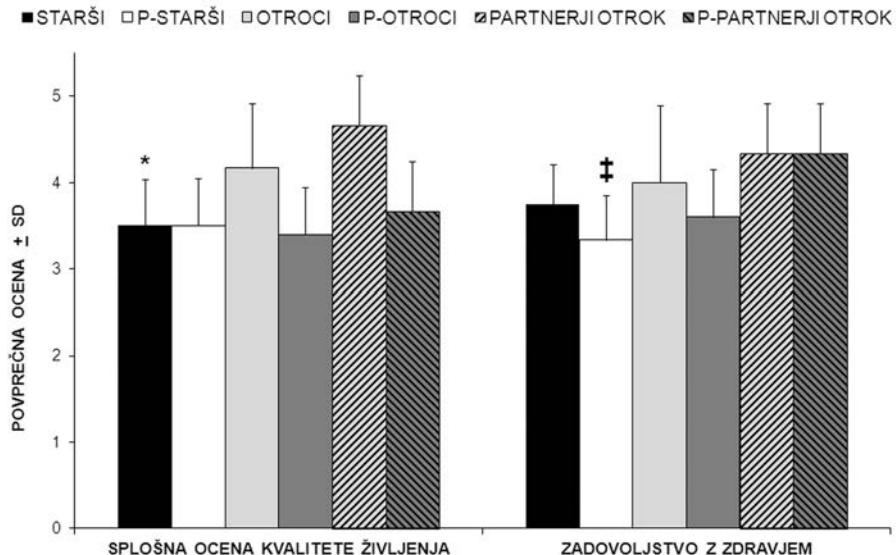

Grafikon 5: Splošna ocena kvalitete življenja in zadovoljstva z zdravjem pri družinskih članih iz večgeneracijskih družin z mladimi prevzemniki in iz družin brez mladih prevzemnikov.

Grafikon prikazuje primerjavo splošne ocene kvalitete življenja in zadovoljstva z zdravjem med družinskimi člani iz večgeneracijskih družin brez mladih prevzemnikov (STARŠI, OTROCI, PARTNERJI OTROK) in člani večgeneracijskih družin z mladimi prevzemniki (P-STARŠI, P-OTROCI, P-PARTNERJI OTROK); (* – statistično pomembna razlika med starši in partnerji otrok v skupini družin brez mladih prevzemnikov; # – statistično pomembna razlika med starši in partnerji otrok v skupini družin z mladimi prevzemniki).

Tudi na grafikonu 6 je razvidna tendenca članov družin z mladimi prevzemniki, da splošno ocenjujejo svojo kvaliteto življenja na različnih področjih nižje v primerjavi z družinskimi člani družin brez mladih prevzemnikov. Vendar se statistično pomembno razlikujeta le skupini staršev. Namreč, starši iz družin z mladimi prevzemniki so na področjih telesnega zdravja, socialnih odnosov in povezanosti z okoljem v primerjavi s starši iz družin brez mladih prevzemnikov svojo raven kvalitete življenja ocenili pomembno nižje.

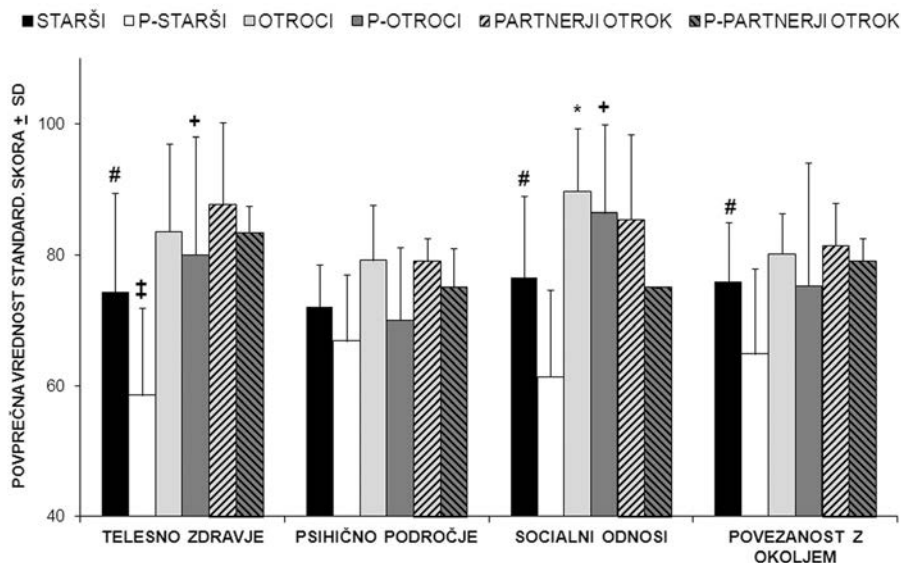

Grafikon 6: Ocene kvalitete življenja na različnih področjih življenja pri družinskih članih iz večgeneracijskih družin z mladimi prevzemniki in iz družin brez mladih prevzemnikov.

Na grafikonu je prikazana primerjava ocen kvalitete življenja na različnih področjih življenja med družinskimi člani iz večgeneracijskih družin brez mladih prevzemnikov (STARŠI, OTROCI, PARTNERJI OTROK) in iz večgeneracijskih družin z mladimi prevzemniki (P-STARŠI, P-OTROCI, P-PARTNERJI OTROK). (# – statistično pomembna razlika med starši iz družin brez mladih prevzemnikov in starši iz družin z mladimi prevzemniki; * – statistično pomembna razlika med starši in otroki iz družin brez mladih prevzemnikov; + – statistično pomembna razlika med starši in otroki iz družin z mladimi prevzemniki; # – statistično pomembna razlika med starši in partnerji otrok v skupini družin z mladimi prevzemniki.)

Nekatere pomembne razlike med starši, otroki in partnerji otrok so se pojavile tudi v okviru primerjav znotraj skupin družin z mladimi prevzemniki oziroma brez njih. Starši iz družin brez mladih prevzemnikov so v primerjavi z otroki pomembno nižje ocenili svojo kvaliteto življenja predvsem na področju socialnih odnosov. V družinah z mladimi prevzemniki pa so starši v primerjavi z otroki in partnerji otrok ocenili nižje svojo kvaliteto življenja predvsem na področju telesnega zdravja, medtem ko je na področju socialnih odnosov njihova raven kvalitete pomembno nižja le v primerjavi z otroki (Grafikon 6).

MEDGENERACIJSKA AMBIVALENCA V ODNOSU DO KVALITETE ŽIVLJENJA

MEDOSEBNI ODNOSI IN PSIHOLOŠKA AMBIVALENCA

Medosebni odnosi predstavljajo obliko navezovalnega vedenja, za katero sta značilni povezanost in pripadnost, ki se uvrščata med temeljne psihološke potrebe. Vzpostavljajo se v vseh obdobjih življenja in iz njih črpamo tako informacije o nas samih kot o okolju, v katerem živimo. Še posebej pomemben vidik medosebnih odnosov predstavlja njihova dinamika, saj se nenehno spreminjajo, nanje vpliva več trenutnih okoliščin, med njimi tudi medsebojne zaznave in presoje ter čustvene reakcije članov socialnih mrež.

Medosebni odnosi med družinskimi člani so še posebej močno zaznamovani z občutki bližine, s čustveno navezanostjo, medsebojnimi pričakovanji in odgovornostmi, zaradi česar se med njimi pogosto pojavljajo tudi ambivalentna občutja. Ambivalentno stanje v posamezniku se v psihologiji razume kot psihološka ambivalenca, ki se razvije kot posledica notranjega konflikta in psihičnih procesov, ki jih posameznik doživlja ne glede na njegove socialne okoliščine (na primer pričakovanja okolja, norme). Psihološka ambivalenca je ožje definirana kot notranje protislovje v posamezniku, ki se razvije ob hkratnem pojavljanju nasprotujočih si razmišljanj, čustev, motivov, stališč ali protislovnih razmerij, ki jih posameznik občuti do drugih oseb ali skupin (Weigert 1991).

V trendu intenziviranja raziskav na področju staranja prebivalstva in podaljševanja življenjske dobe so se tudi znotraj področja proučevanja družinskih odnosov začele uveljavljati socialnopsihološke študije, usmerjene

predvsem v razumevanje povezanosti med kvaliteto družinskih vezi z različnimi področji življenja družinskih članov in z izvori njihovih vedenjskih ter čustvenih vzorcev (zdravje, blaginja, kvaliteta življenja, solidarnost, ambivalenca idr.). Raziskave na področju medgeneracijske ambivalence med člani starejše generacije (starši, stari starši) in mlajše generacije (odrasli otroci, posvojenci) kažejo, da hkratno doživljanje pozitivnih in negativnih občutkov med družinskimi člani največkrat negativno vpliva tako na njihovo kvaliteto življenja kot tudi na njihovo splošno raven blaginje (Fingerman idr. 2006, 2008). Poleg tega lahko ambivalentna čustva med člani družine pripeljejo tudi do nekaterih negativnih izidov. Namreč, ambivalentni odnosi so manj predvidljivi, bolj stresni, v njih se pojavlja več napetosti in priložnosti za konflikte (Uchino idr. 2001; 2004), kar se lahko odraža med drugim tudi v slabšem psihofizičnem zdravju družinskih članov (Fingerman idr. 2008; Suitor idr. 2011) ter slabši delovni učinkovitost in uspešnosti (Birditt idr. 2010). Več študij izpostavlja, da ambivalenca med starši in otroki ni enoznačna, ampak povezana tudi s spolom družinskega člana. Ambivalentni odnosi med materami oziroma očetmi in sinovi oziroma hčerami se domnevno razlikujejo, čeprav soglasja glede tega, kateri od staršev razvije v različnih obdobjih svojega življenja več ambivalentnih občutjih do sinov oziroma hčera in obratno, med raziskovalci še vedno ni (Willson idr. 2003; Fingerman idr. 2006, 2008; Ferring idr. 2009; Pillemer idr. 2012).

PREPLETENOST DOŽIVLJANJA KAKOVOSTI ŽIVLJENJA Z MEDGENERACIJSKO AMBIVALENCO

Drugi del študije je bil namenjen proučevanju medsebojnih odnosov družinskih članov z vidika medgeneracijske ambivalence in preverjanju, ali se med starejšo in mlajšo generacijo pojavljajo razlike v doživljanju medsebojne ambivalence glede na spol ter kakšne so razlike v njihovem doživljanju kvalitete življenja glede na spol in na okoliščino, da izhajajo iz kmečkih družin z mladimi prevzemniki oziroma brez njih. Nazadnje je bil namen tega dela študije tudi proučiti, ali se pojavljajo razlike v ambivalenci med starejšo in mlajšo generacijo v odnosu do zaznavanja njihove kvalitete življenja.

METODOLOGIJA

Vsak družinski član je izpolnil več vprašalnikov ambivalence, kjer je s pomočjo petstopenjske lestvice z vsakim vprašalnikom posebej ocenil svoj odnos do bližnjih družinskih članov. Družinski člani so ocenjevali sledeče medsebojne odnose:

- očetje: odnos do partnerk, svojih očetov in mater, odnos do očetov in mater svojih partnerjev, odnos do sinov, hčera in partnerjev otrok;
- matere: odnos do partnerjev, odnos do svojih očetov in mater, odnos do očetov in mater svojih partnerjev, odnos do sinov, hčera in partnerjev otrok;
- hčere in sinovi: odnos do svojih partnerjev, odnos do svojih očetov in mater, odnos do mater in očetov svojih partnerjev;
- partnerji otrok: odnos do svojih partnerjev, odnos do svojih očetov in mater, odnos do očetov in mater svojih partnerjev.

Nekateri družinski člani so se v postopku oblikovanja diad lahko uvrstili v več skupin hkrati, v kolikor so ocenili odnos z več drugimi družinskimi člani in bili obenem tudi ocenjeni z njihove strani. Oče je bil na primer lahko uvrščen hkrati v skupino staršev, če je ocenjeval odnos s svojimi otroki, v skupino tastov, če je ocenjeval odnos z mamo svoje partnerke, ter v skupino tastov, če je ocenjeval odnos s partnerji svojih otrok.

Diade, ki so vsebovale medsebojne ocene ambivalence (preglednica 12), so bile oblikovane na ravni šestih skupin, vanje so bile vključene sledeče skupine družinskih članov:

1. diade, sestavljene iz skupin staršev, otrok in partnerjev otrok;
2. diade, sestavljene iz skupin staršev, otrok in partnerjev otrok iz družin brez mladih prevzemnikov;
3. diade, sestavljene iz skupin staršev, otrok in partnerjev otrok iz družin z mladimi prevzemniki;
4. diade, sestavljene iz očetov, mater, hčera, sinov, partnerjev hčera in partneric sinov;
5. diade, sestavljene iz očetov, mater, hčera, sinov, partnerjev hčera in partneric sinov iz družin brez mladih prevzemnikov;
6. diade, sestavljene iz očetov, mater, hčera, sinov, partnerjev hčera in partneric sinov iz družin z mladimi prevzemniki.

Preglednica 12: Sestava diad družinskih članov iz večgeneracijskih družin, ki so ocenjevali medsebojne odnose.

starši – otroci otroci – starši	oče – mati mati – oče	mati – otroci otroci – mati
starši – hči hči – starši	oče – otroci otroci – oče	mati – hči hči – mati
starši – sin sin – starši	oče – hči oči – oče	mati – sin sin – mati
starši – partnerji otrok partnerji otrok – starši	oče – sin sin – oče	mati – partnerji otrok partnerji otrok – mati
starši – zet zet – starši	oče – partnerji otrok partnerji otrok – oče	mati – zet zet – mati
starši – snaha snaha – starši	oče – zet zet – oče	mati – snaha snaha – mati
otroci – partnerji otrok partnerji otrok – otroci	oče – snaha snaha – oče	
hči – partner hčere partner hčere – hči		
sin – partnerica sina partnerica sina – sin		

Vprašalnik ambivalence je bil povzet po vzoru merjenja medgeneracijske ambivalence v primerljivih raziskavah (Lüscher in Pillemer 1998; Willson idr. 2003; Fingerman idr. 2006).

Vseboval je sedem postavk, v okviru katerih je sogovornik oziroma sogovornica s pomočjo petstopenjske lestvice ocenil/a svoje videnje odnosa z ocenjevanim družinskim članom. Šest postavk je bilo medsebojno uravnoteženih glede na pozitivne in negativne dimenzije ambivalence (pozitivne in negativne plati odnosa). Postavke so vključevale naslednje trditve:

1. Družinski člani imajo lahko včasih mešane občutke o medsebojnih odnosih.
Pomislite na svoj odnos s _____, kako pogosto imate mešane občutke glede vajinega odnosa?
(Zelo pogosto.) 1 --- 2 --- 3 --- 4 --- 5 (Nikoli.)
2. Vsak odnos ima lahko tako prijetne kot neprijetne plati.
Gledano na splošno, kako bi ocenili svoj odnos s _____?
(Skoraj vedno prijeten.) 1 --- 2 --- 3 --- 4 --- 5 (Skoraj vedno neprijeten.)
3. V vsaki družini nastopijo situacije, ko družinski člani naredijo vse, kar

je v njihovi moči, da ohranijo družinsko harmonijo, ali pa pustijo, da se pojavijo in razvijejo konflikti.

Kako je s tem pri vas in _____?

(Skoraj vedno poskušava ohraniti družinsko harmonijo.) 1--- 2 --- 3 --- 4
--- 5 (Skoraj vedno pustiva, da se pojavi konflikt.)

4. V kolikšni meri _____ pri vas vzbuja občutek, da vas ima rad/a in da skrbi za vas?

(Sploh ne.) 1--- 2 --- 3 --- 4 --- 5 (Popolnoma.)

5. V kolikšni meri vas _____ razume?

(Sploh ne.) 1--- 2 --- 3 --- 4 --- 5 (Popolnoma.)

6. V kolikšni meri vas _____ kritizira?

(Sploh ne.) 1--- 2 --- 3 --- 4 --- 5 (Ekstremno.)

Sedma postavka je bila dodatna in se je nanašala na oceno bližine ocenjevalca z ocenjevanim družinskim članom:

Kako blizu sta si s _____?

(Sploh ne.) 1--- 2 --- 3 --- 4 --- 5 (Ekstremno.)

Ocenjevalec je tudi opredelil za vsakega ocenjenega člana družine posebej, ali živi z njim v skupnem ali ločenem gospodinjstvu, in pogostost stikov med njima (dnevni, tedenski, mesečni).

STATISTIČNA ANALIZA

Ocena ambivalence je bila izračunana po Griffinovi formuli (Thompson idr. 1995; Fingerman idr. 2006), ki je uveljavljena metodologija v polju raziskav medgeneracijske ambivalence. Vrednost ocene se giblje v mejah med 0,5 in 6,5, kjer njene nižje vrednosti pomenijo manjšo ambivalenco, višje vrednosti pa večjo ambivalenco ocenjevalca do ocenjevanega družinskega člana. Nadaljnje analize primerjav ambivalence med različnimi družinskimi člani so bile opravljene na osnovi standardnega modela analize diad (Kenny idr., 2006), kjer so bile diade oblikovane na ravni šestih skupin (preglednica 12). Pri preverjanju povezav med ambivalentnimi odnosi in kvaliteto življenja družinskih članov so bili uporabljeni podatki ocen, pridobljenih z Vprašalnikom kvalitete življenja (WHOQOL-BREF). V vzorec analiz ambivalence v odnosu do kvalitete življenja so bili vključeni le tisti družinski člani, ki so poleg ocen ambivalence do posameznih družinskih članov ocenili tudi svojo kvaliteto življenja.

V okviru statistične analize sta bila za preverjanje razlik med skupinami

oziroma znotraj njih uporabljena Mann-Whitney U-test in Wilcoxonov test. Pri preverjanju povezanosti ambivalence s posameznih področij kvalitete življenja je bil uporabljen Pearsonov korelacijski koeficient. Kot mera statistične pomembnosti je bila upoštevana $p < 0.05$. Analiza podatkov je potekala s pomočjo statističnega programa SPSS Statistics 17.0.

REZULTATI

Primerjava medgeneracijske ambivalence med starši in otroki

V grafikonu 7 so prikazane ocene ambivalence staršev (očetov in mater skupaj) do otrok na dveh ravneh – ne glede na spol in ločeno po spolu (hčere in sinovi) – v primerjavi z ocenami ambivalence otrok do staršev. Čeprav se pri starših nakazuje trend nižje stopnje ambivalence do otrok (ocena ambivalence: A; $A = 1.77$) kot otrok do njih ($A = 1.84$), razlike niso statistično pomembne. Tudi glede na spol otrok (hčere, sinovi) se ambivalence do staršev med hčerami ($A = 1.81$) in sinovi ($A = 1.88$) ne razlikujejo pomembno. Se pa starši razlikujejo v ambivalenci do otrok glede na spol, saj so ocenili kot bolj ambivalenten odnos do sinov kot pa do hčera.

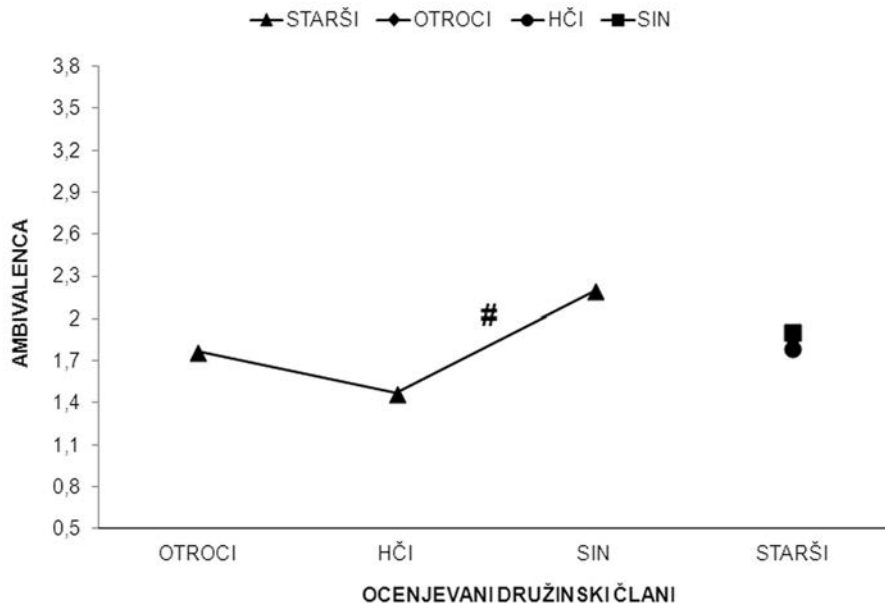

Grafikon 7: Medgeneracijska ambivalenca med starši in otroki.

Grafikon prikazuje primerjave ocen medgeneracijske ambivalence med starši (očetje in matere skupaj) in

otroki (ne glede na spol in glede na spol – sinovi, hčere). Nižje vrednosti na osi ambivalence odražajo manj ambivalenten odnos določenega družinskega člana (skupine) do ocenjevanega družinskega člana (skupine); (# – pomembna razlika med ocenami ambivalence staršev do hčera in sinov).

Primerjave medgeneracijske ambivalence med starši in otroki glede na spol so prikazane v grafikonu 8. V njem lahko razberemo, da se pri materah odraža večja ambivalenca do otrok ($A = 1.90$) v primerjavi z očetmi ($A = 1.60$). Tako hčere kot sinovi izražajo podoben vzorec ambivalence do očetov oziroma mater. Pri obojih se nakazuje tendenca bolj izražene ambivalence do očetov kot pa do mater. Pri hčerah je ta razlika bolj izrazita ($A = 2.17$; $A = 1.50$), vendar ni statistično pomembna. Očetje in matere so ocenili svoj odnos do sinov kot bolj ambivalenten v primerjavi z hčerami, vendar je le pri očetih ta razlika tudi statistično pomembna. Na grafikonu 8 lahko tudi opazimo, da so matere izkazale bolj ambivalentna čustva do hčera, ki so v primerjavi z ocenami ambivalence očetov do hčera tudi statistično pomembna.

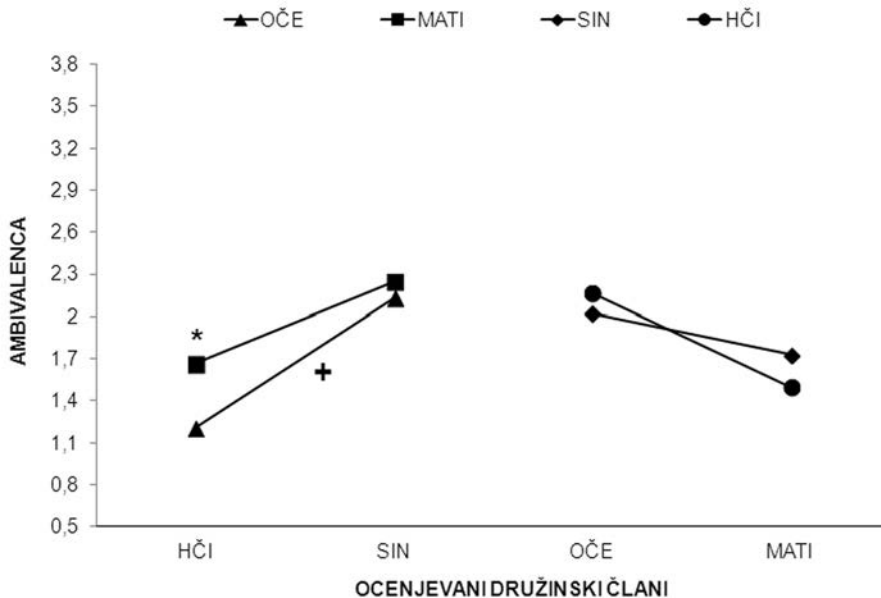

Grafikon 8: Medgeneracijska ambivalenca med starši in otroki glede na spol družinskih članov.

Grafikon prikazuje primerjave ocen medgeneracijske ambivalence med starši (očetje, matere) in otroki (sinovi, hčere). Nižje vrednosti na osi ambivalence odražajo manj ambivalenten odnos določenega družinskega člana do ocenjevanega družinskega člana; (+ – pomembna razlika med ocenami ambivalence očetov do hčera in sinov; * – pomembna razlika med ocenami ambivalence očetov in mater do hčera).

Primerjava medgeneracijske ambivalence med starši in partnerji otrok

Primerjava ambivalence med partnerji v skupini staršev (med očeti in materami) in otrok (med hčerami oziroma sinovi in njihovimi partnerji) je pokazala, da partnerji podobno ocenjujejo medsebojne odnose, saj je stopnja medpartnerske med očeti in materami ter med hčerami oziroma sinovi in njihovimi partnerji zelo podobna (starši: $A = 2.08$; otroci: $A = 2.09$).

Izsledki analize medgeneracijske ambivalence med starši, ki so ocenjevali svoj odnos do zetov in snah, ter partnerji otrok, ki so ocenjevali svoj odnos do tastov in tašč, so prikazani v grafikonu 9. Partnerji otrok izražajo na splošno večjo ambivalenco do tastov in tašč (starši), kot pa starši do njih (zet, snaha). Izstopa ambivalenca partnerjev otrok do tastov, ki je v primerjavi z ambivalenco do tašč tudi statistično pomembna. Podrobnejša ocena ambivalence med generacijama staršev in partnerjev otrok je razkrila, da imajo zeti v primerjavi s snahami bolj ambivalenten odnos do tašč in tastov (Grafikon 10). Prav tako se tudi pri snahah kaže njihova večja ambivalenca do tastov v primerjavi z njihovo ambivalenco do tašč.

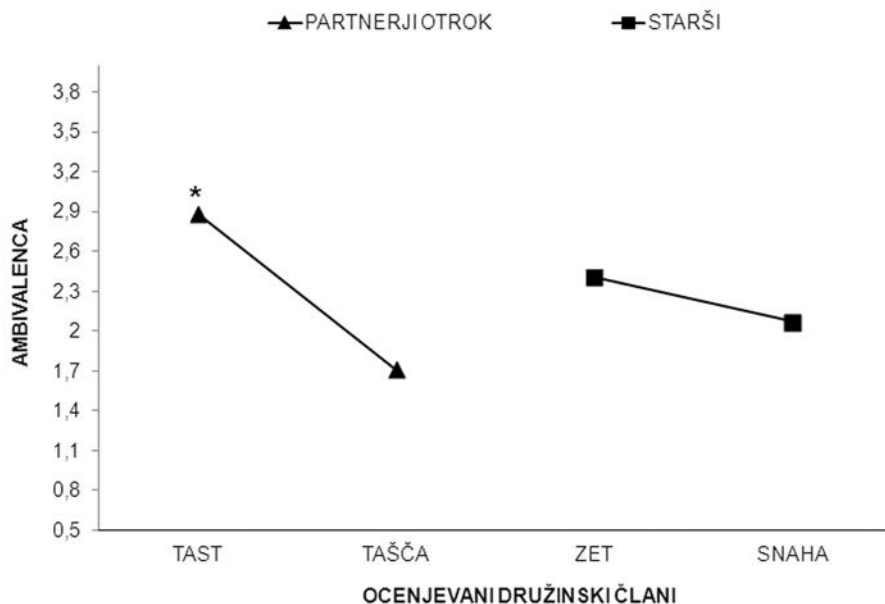

Grafikon 9: Medgeneracijska ambivalenca med starši in partnerji otrok.

Grafikon prikazuje primerjave ocen medgeneracijske ambivalence med partnerji otrok in starši (tast, tašča) ter starši in partnerji otrok (zet, snaha). Nižje vrednosti na osi ambivalence odražajo manj ambivalenten

odnos skupine do ocenjevanega družinskega člana (* – pomembna razlika v oceni ambivalence partnerjev otrok do tastov in tašč).

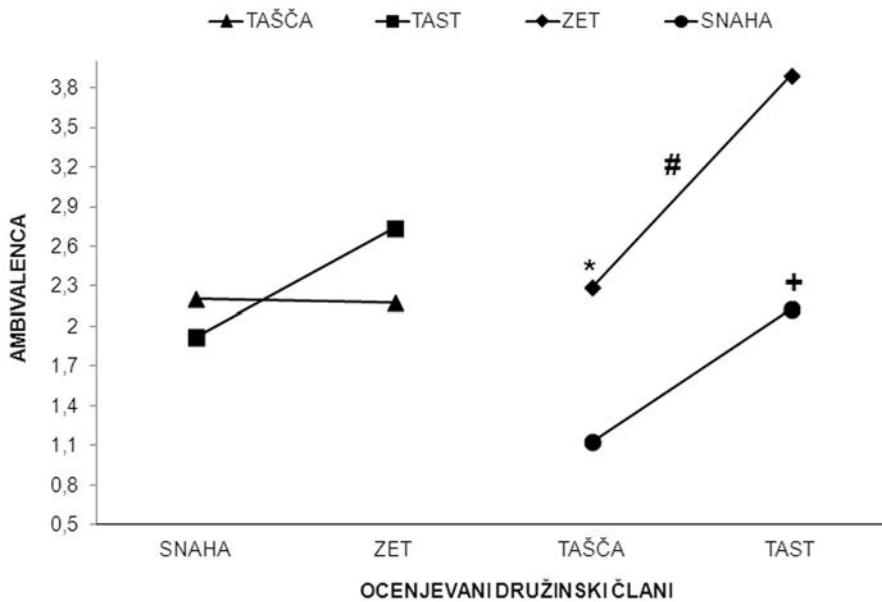

Grafikon 10: Medgeneracijska ambivalenca med starši in partnerji otrok glede na spol družinskih članov.

V grafikonu so prikazane primerjave ocen medgeneracijske ambivalence med tasti in taščami ter zeti in snahami. Nižje vrednosti na osi ambivalence odražajo manj ambivalenten odnos določenega družinskega člana do ocenjevanega družinskega člana (* – pomembna razlika v oceni ambivalence zetov do tastov in tašč; + – pomembna razlika med ocenami ambivalence snah do tastov in tašč, # – pomembna razlika med ocenami ambivalence zetov in snah do staršev).

Primerjava medgeneracijske ambivalence med družinami z mladimi prevzemniki in družinami brez mladih prevzemnikov

Primerjava medgeneracijske ambivalence med starši (očetje, matere oziroma tašče, tasti), otroki (hčere, sinovi) in partnerji otrok (partnerice sinov in partnerji hčera skupaj) je bila opravljena tudi na ravni skupin družinskih članov iz družin brez mladih prevzemnikov in skupin družinskih članov iz družin z mladimi prevzemniki. V grafikonih od 11 do 14 so ocene medgeneracijskih ambivalenc med družinskimi člani iz družin z mladimi prevzemniki označene s predpono »P«.

Na grafikonu 11 lahko razberemo splošni trend manjše ambivalence staršev do otrok ter otrok do staršev in partnerjev otrok do staršev v družinah z mladimi prevzemniki v primerjavi z družinami brez mladih prevzemnikov. V družinah brez mladih prevzemnikov se pojavlja pomembno večja ambivalenca staršev (tastov in tašč skupaj) do partnerjev otrok in partnerjev otrok do staršev v primerjavi z otroki.

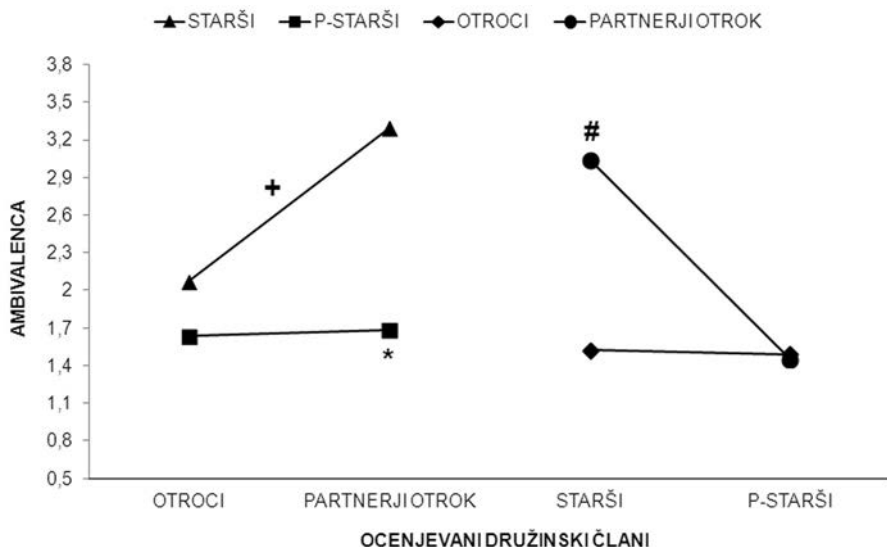

Grafikon 11: Medgeneracijska ambivalenca med starši, otroki in partnerji otrok v družinah z mladimi prevzemniki in v družinah brez mladih prevzemnikov.

Grafikon prikazuje primerjave ocen medgeneracijske ambivalence med starši, otroki in partnerji otrok iz večgeneracijskih družin brez mladih prevzemnikov (STARŠI, OTROCI, PARTNERJI OTROK) in iz družin z mladimi prevzemniki (P-STARŠI, OTROCI, PARTNERJI OTROK). Nižje vrednosti na osi ambivalence odražajo manj ambivalenten odnos določene skupine do ocenjevane skupine družinskih članov (+ – statistično pomembna razlika v ambivalenci staršev do otrok in do partnerjev otrok v družinah brez mladih prevzemnikov; * – statistično pomembna razlika v ambivalenci staršev do partnerjev otrok med družinami z mladimi prevzemniki in brez njih; # – statistično pomembna razlika v ambivalenci partnerjev otrok in otrok do staršev v družinah brez mladih prevzemnikov).

Tako očetje kot tudi matere iz večgeneracijskih družin brez mladih prevzemnikov doživljajo večjo ambivalenco do partnerjev otrok v primerjavi z očetmi in materami iz družin z mladimi prevzemniki (Grafikon 12). Še posebej izstopajo očetje, ki tudi statistično pomembno doživljajo svoj odnos z otroki partnerjev kot bolj ambivalenten v primerjavi z oceno ambivalence do otrok

in ambivalenco očetov do otrok v družinah z mladimi prevzemniki. Partnerji otrok v družinah brez mladih prevzemnikov so ocenili svoj odnos do tastov in tašč kot bolj ambivalenten v primerjavi s partnerji otrok z mladimi prevzemniki (Grafikon 13), hkrati pa se kaže tudi tendenca pri otrocih iz družin z mladimi prevzemniki, da doživljajo svoj odnos do očetov in mater kot bolj ambivalenten v primerjavi z otroki iz družin brez mladih prevzemnikov.

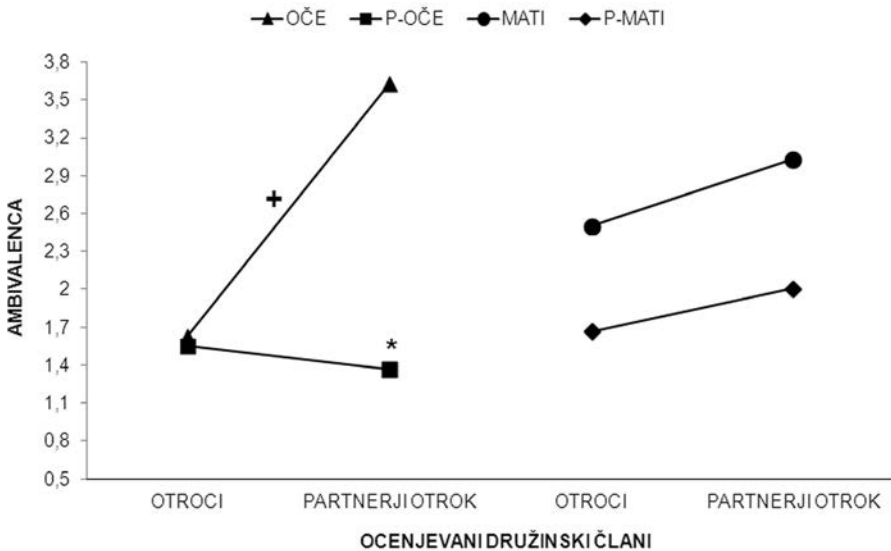

Grafikon 12: Medgeneracijska ambivalenca med očetmi, materami in otroki ter partnerji otrok v družinah z mladimi prevzemniki in v družinah brez mladih prevzemnikov.

Grafikon prikazuje primerjave ocen medgeneracijske ambivalence med materami (taščami), očetmi (tasti), otroki in partnerji otrok v večgeneracijskih družinah brez mladih prevzemnikov (OČE, MATI, OTROCI, PARTNERJI OTROK) in v večgeneracijskih družinah z mladimi prevzemniki (P-OČE, P-MATI OTROCI, PARTNERJI OTROK). Nižje vrednosti na osi ambivalence odražajo manj ambivalenten odnos določenega družinskega člana do ocenjevane skupine družinskih članov (+ – statistično pomembna razlika v ambivalenci očetov do partnerjev otrok v primerjavi z ambivalenco do otrok v družinah brez mladih prevzemnikov; * – statistično pomembna razlika v ambivalenci očetov do partnerjev otrok med družinami z mladimi prevzemniki in brez njih).

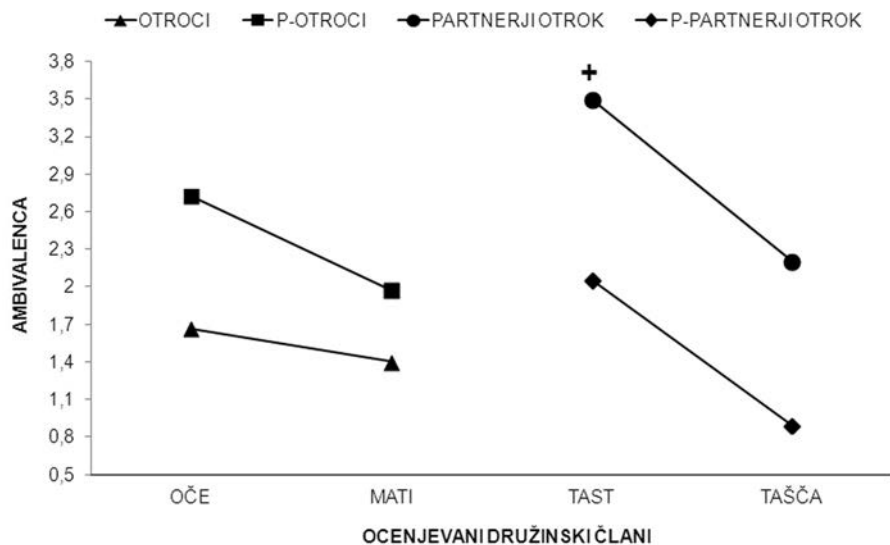

Grafikon 13: Medgeneracijska ambivalenca med otroki, materami in očeti ter partnerji otrok, tasti in taščami v družinah z mladimi prevzemniki in v družinah brez mladih prevzemnikov.

V grafikonu je prikazana primerjava ocen medgeneracijske ambivalence med otroki, partnerji otrok, materami (taščami) in očeti (tasti) iz večgeneracijskih družin brez mladih prevzemnikov (OTROCI, PARTNERJI OTROK, OČE, MATI, TAST, TAŠČA) in iz večgeneracijskih družin z mladimi prevzemniki (P-OTROCI, P-PARTNERJI OTROK, OČE, MATI, TAST, TAŠČA). Nižje vrednosti na osi ambivalence odražajo manj ambivalenten odnos določenega družinskega člana do ocenjevane skupine družinskih članov (+ – statistično pomembna razlika v ambivalenci partnerjev otrok do tastov med družinami brez mladih prevzemnikov in z njimi).

Analiza medgeneracijske ambivalence med starši do sinov in do hčera je pokazala, da se pri starših v družinah brez mladih prevzemnikov nakazuje tendenca k večji ambivalenci do hčera in sinov v primerjavi s starši iz družin z mladimi prevzemniki (Grafikon 14). V obeh družinah pa izstopa večja ambivalenca staršev do sinov kot pa do hčera. Sinovi iz družin z mladimi prevzemniki gojijo pomembno bolj ambivalenten odnos do staršev v primerjavi s sinovi iz družin brez mladih prevzemnikov (Grafikon 14). Vendar pa se le v družinah brez mladih prevzemnikov pojavlja pomembno večja ambivalenca hčera do staršev v primerjavi z ambivalenco sinov do staršev (Grafikon 14).

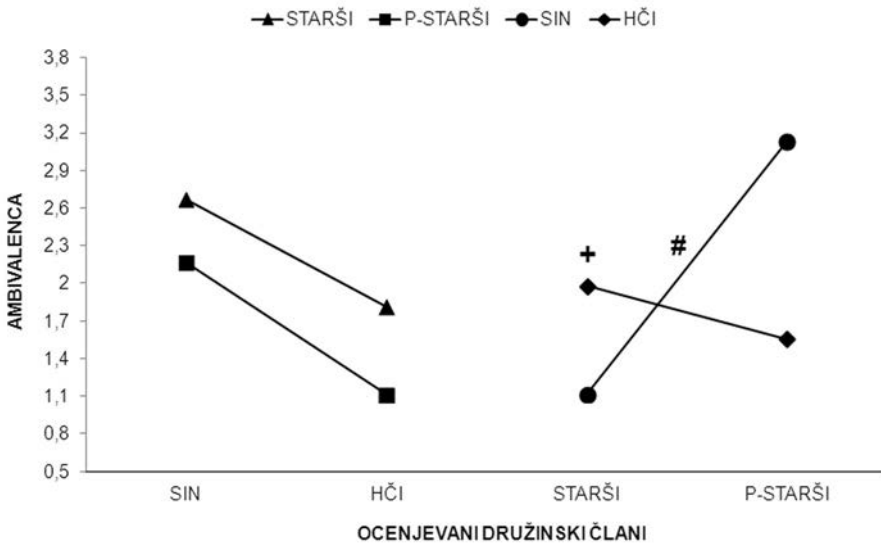

Grafikon 14: Medgeneracijska ambivalenca med starši, sinovi in hčerami v družinah z mladimi prevzemniki in v družinah brez mladih prevzemnikov.

Grafikon prikazuje primerjavo ocen medgeneracijske ambivalence med starši, sinovi in hčerami iz večgeneracijskih družin brez mladih prevzemnikov (STARŠI, SIN, HČI) in iz večgeneracijskih družin z mladimi prevzemniki (P-STARŠI, SIN, HČI). Nižje vrednosti na osi ambivalence odražajo manj ambivalenten odnos določenega družinskega člana do ocenjevane skupine družinskih članov (+ – statistično pomembna razlika v ambivalenci hčera do staršev v primerjavi s sinovi v družinah brez mladih prevzemnikov; # – statistično pomembna razlika v ambivalenci sinov do staršev med družinami brez mladih prevzemnikov in z njimi).

Povezanost medgeneracijske ambivalence med starši in otroki ter starši in partnerji otrok z ocenami bližine, pogostosti stikov in tipa gospodinjstev

V okviru ocenjevanja medsebojnih odnosov je vsak družinski član tudi opredelil, kako blizu si je z ocenjevanim članom, ali živi z njim v skupnem ali ločenem gospodinjstvu in pogostost stikov med njima (dnevno, tedensko, mesečno). Rezultati analize so pokazali, da je stopnja ambivalence do ocenjevanega družinskega člana manjša, v kolikor je ocenjevalec presodil, da si je z ocenjenim družinskim članom zelo blizu. Bližina se je še posebej močno povezovala z manjšo ambivalenco otrok do staršev ($r = -0,75$), sinov do staršev ($r = -0,90$), sinov do očetov ($r = -0,86$) in sinov do mater ($r = -0,93$), partnerjev otrok do tašč ($r = -0,92$), tašč do snah ($r = -0,97$), zetov do tašč ($r = -0,94$) in tastov do zetov ($r = -0,91$). Tako pogostost stikov kakor bivanje v

ločenem ali skupnem gospodinjstvu ni pomembno vplivalo na večjo oziroma manjšo ambivalenco med družinskimi člani.

Medgeneracijska ambivalenca med starši in otroki v odnosu do njihove kvalitete življenja

Rezultati analize povezanosti ambivalence staršev (očetov in mater skupaj) in otrok (sinovi in hčere skupaj) z njihovimi ocenami kvalitete življenja

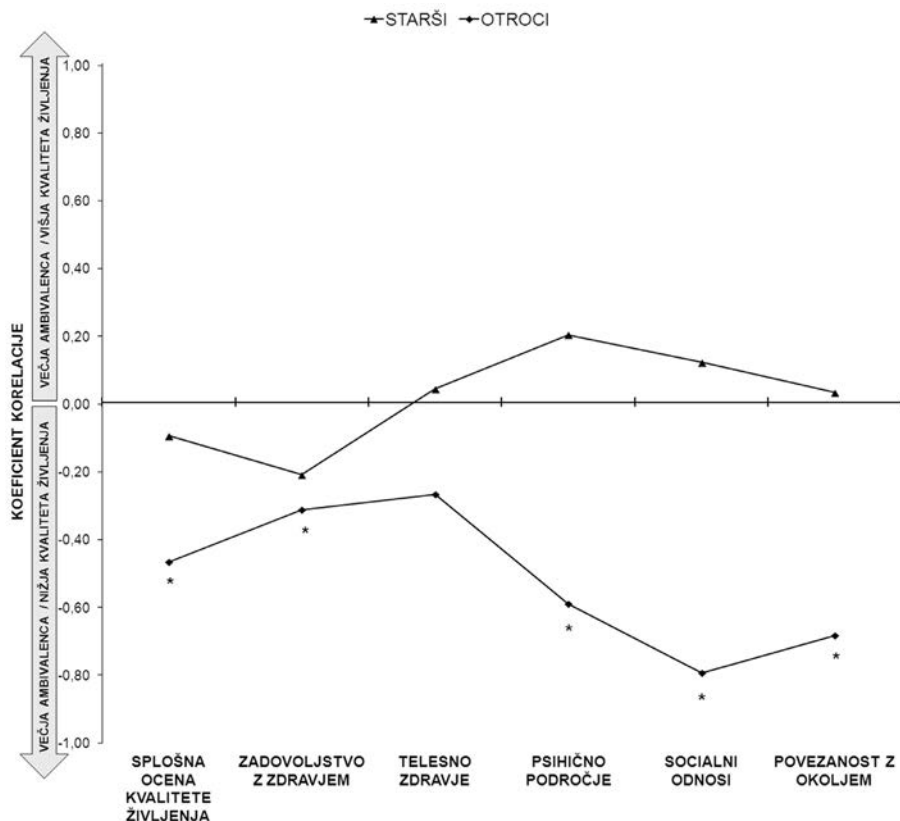

Grafikon 15: Medgeneracijska ambivalenca med starši in otroki v odnosu do njihove kvalitete življenja.

Grafikon prikazuje primerjave profilov, ki odražajo korelacije medgeneracijske ambivalence in kvalitete življenja med starši, ki so ocenjevali otroke (STARŠI), in otroki, ki so ocenjevali starše (OTROCI). Negativne vrednosti koeficientov korelacije odražajo naslednja razmerja spremenljivk: večja ambivalenca do ocenjevanega družinskega člana / nižja kvaliteta življenja ocenjevalca. Pozitivne vrednosti koeficientov korelacije: večja ambivalenca do ocenjevanega družinskega člana / višja kvaliteta življenja ocenjevalca (* – pomembna povezanost med ambivalenco otrok do staršev in oceno kvalitete življenja otrok na določenem področju).

na različnih področjih življenja so prikazani na grafikonu 15. Na njem lahko razberemo, da se predvsem pri otrocih pojavlja trend, da se večja ambivalenca do staršev pomembno povezuje tudi z njihovo nižjo kvaliteto življenja na domala vseh področjih, razen na področju zadovoljstva z zdravjem. Še posebej izstopajo psihično področje in področji socialnih odnosov ter povezanosti z okoljem, kjer se korelacijski koeficienti gibljejo v območjih zmerne ($r = 0.59$) in močne ($r = 0.80$, $r = 0.69$) povezanosti. Pri starših se povezanost ambivalence do otrok z njihovo kvaliteto življenja ni pokazala kot pomembna, prav tako ne odraža posebnega trenda povezanosti (večja oziroma manjša ambivalenca do otrok / nižja oziroma višja kvaliteta življenja staršev).

Podrobnejša analiza povezanosti ambivalence očetov oziroma mater do otrok (sinovi in hčere skupaj) z njihovo oceno kvalitete življenja je pokazala, da se pri otrocih večja ambivalenca do očetov oziroma do mater pomembno povezuje z nižjimi ocenami njihove kvalitete življenja na večini področij življenja (Grafikon 16). Tudi korelacijski koeficienti so podobni in se gibljejo v območjih zmerne in močne povezanosti. Pri starših lahko opazimo drugačen profil glede na spol (oče, mati). Večja ambivalenca očetov do otrok se povezuje z nižjimi ocenami njihove kvalitete življenja, vendar so povezave razmeroma šibke in nepomembne. Pri materah pa se njihova večja ambivalenca do otrok šibko in statistično nepomembno povezuje z višjimi ocenami njihove kvalitete življenja na večini področij (pozitivna korelacija), razen na področju zadovoljstva z zdravjem. Izstopa pa tudi psihično področje, kjer se večja ambivalenca mater do otrok pomembno zmerno povezuje z višjimi ocenami njihove kvalitete življenja na tem področju.

Primerjalna analiza povezanosti ambivalence staršev (očetov in mater skupaj) do sinov/hčera z njihovo oceno kvalitete življenja je pokazala, da se predvsem pri sinovih pojavlja pomembna povezanost med večjo ambivalenco do staršev in nižjimi ocenami kvalitete njihovega življenja na večini področij življenja, korelacijski koeficienti pa se gibljejo v območjih zmerne in močne povezanosti (Grafikon 17). Pri hčerah se profil ambivalence do staršev v povezavi z njihovo kvaliteto življenja precej razlikuje v primerjavi s sinovi. Njihova večja ambivalenca do staršev se pomembno povezuje le s slabšimi ocenami na področju socialnih odnosov in povezanosti z okoljem (Grafikon 17), medtem ko na ostalih področjih ne prihaja do pomembnih povezav med ambivalenco in kvaliteto življenja.

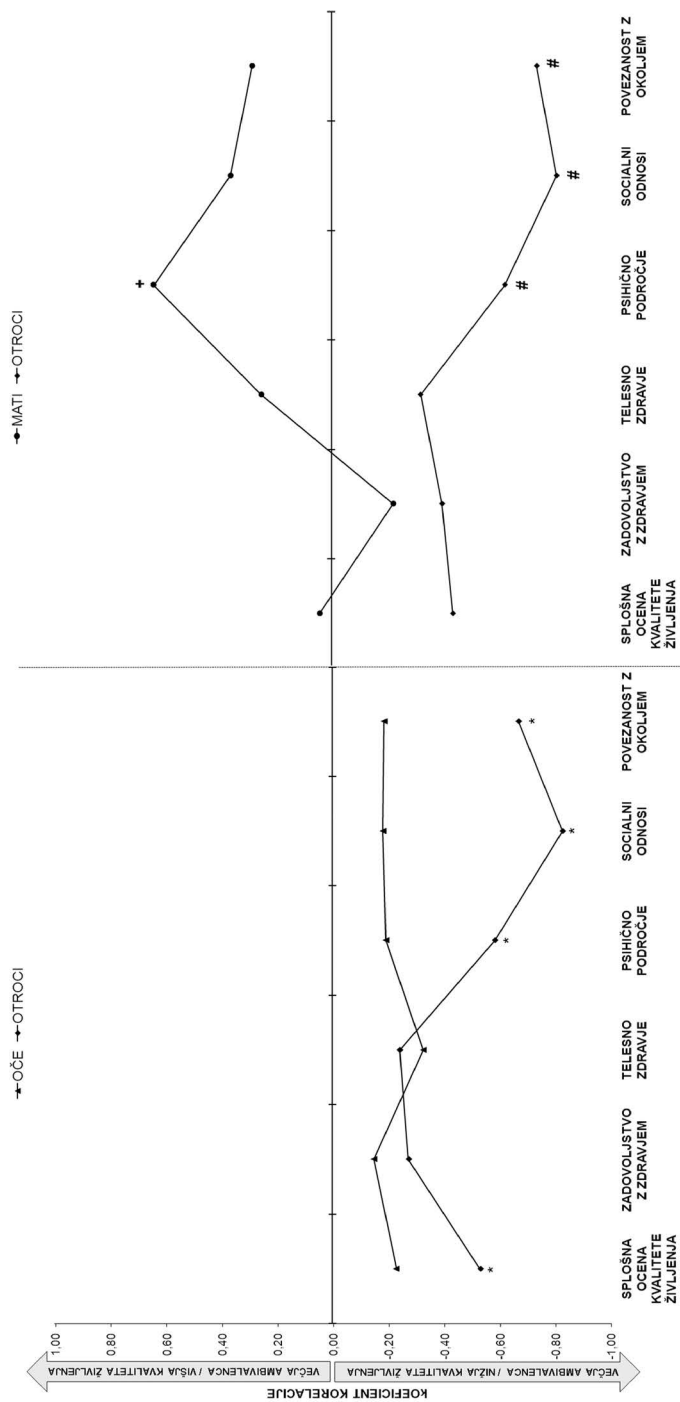

Grafikon 16: Medgeneracijska ambivalenca med očeti, materami in otroki v odnosu do njihove kvalitete življenja.

Grafikon prikazuje primerjave profilov, ki odražajo korelacije medgeneracijske ambivalence in kvalitete življenja med očeti in materami, ki so ocenjevali otroke (oče, mati), in otroki (sinovi in hčere skupaj), ki so ocenjevali starše (OTROCJ). Negativne vrednosti koeficientov korelacije odražajo naslednja razmerja: sprejemljiva; večja ambivalenca do ocenjevanega družinskega člana / nižja kvaliteta življenja ocenjevalca. Pozitivne vrednosti koeficientov korelacije: večja ambivalenca do ocenjevanega družinskega člana / višja kvaliteta življenja ocenjevalca (* – pomembna povezanost med ambivalenco otrok do očetov in oceno kvalitete življenja otrok na določenem področju; # – pomembna povezanost med ambivalenco otrok do mater in oceno kvalitete življenja otrok na določenem področju; + – pomembna povezanost med ambivalenco mater do otrok in oceno kvalitete življenja mater na določenem področju).

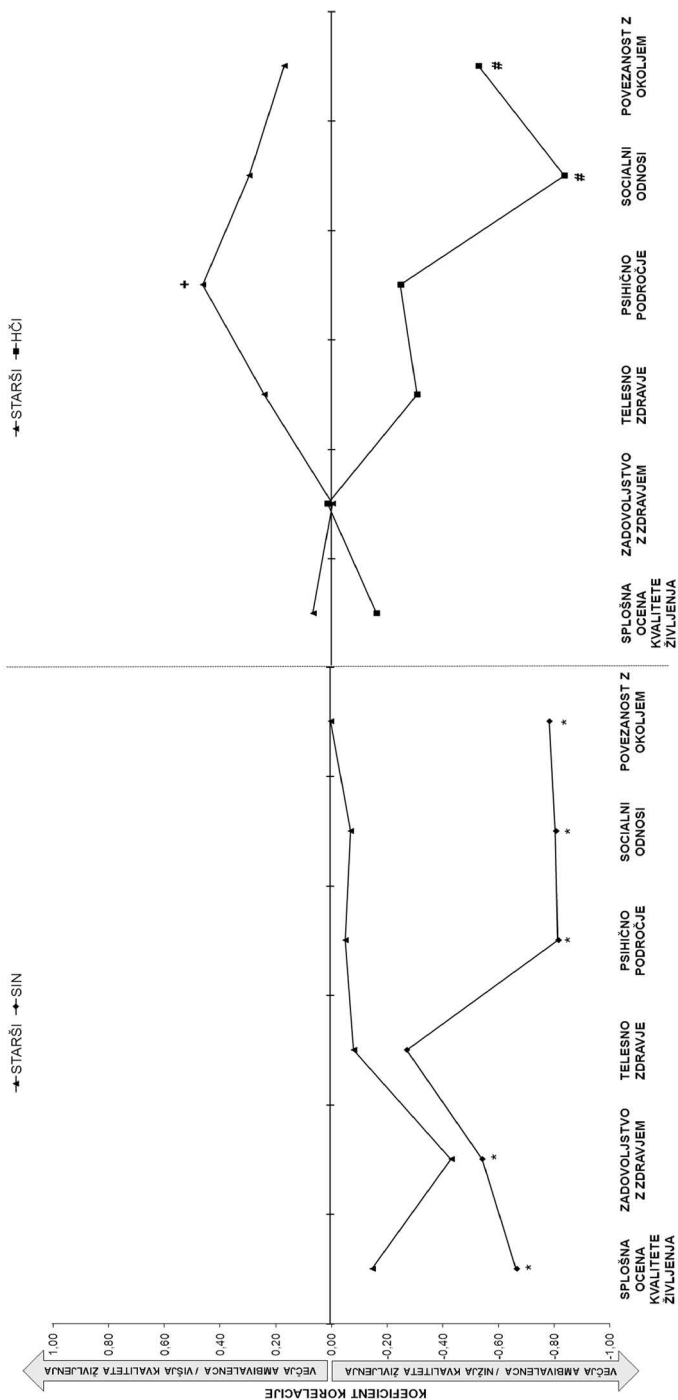

Grafikon 17: Medgeneracijska ambivalenca med starši, sinovi in hčerami v odnosu do njihove kvalitete življenja.

Grafikon prikazuje primerjave profilov, ki odražajo korelacije medgeneracijske ambivalence in kvalitete življenja med starši, ki so ocenjevali sinove in hčere (STARŠI), ter sinovi in hčere, ki so ocenjevali starše (SIN, HČI). Negativne vrednosti koeficientov korelacije odražajo naslednja razmerja spremenišnik: večja ambivalenca do ocenjevanega družniškega člana / nižja kvaliteta življenja ocenjevalca. Pozitivne vrednosti koeficientov korelacije: večja ambivalenca do ocenjevanega družniškega člana / višja kvaliteta življenja ocenjevalca (* – pomembna povezanost med ambivalenco sinov do staršev in oceno kvalitete življenja sinov na določenem področju; # – pomembna povezanost med ambivalenco hčera do staršev in oceno kvalitete življenja hčera na določenem področju; + – pomembna povezanost med ambivalenco staršev do hčera in oceno kvalitete življenja staršev na določenem področju).

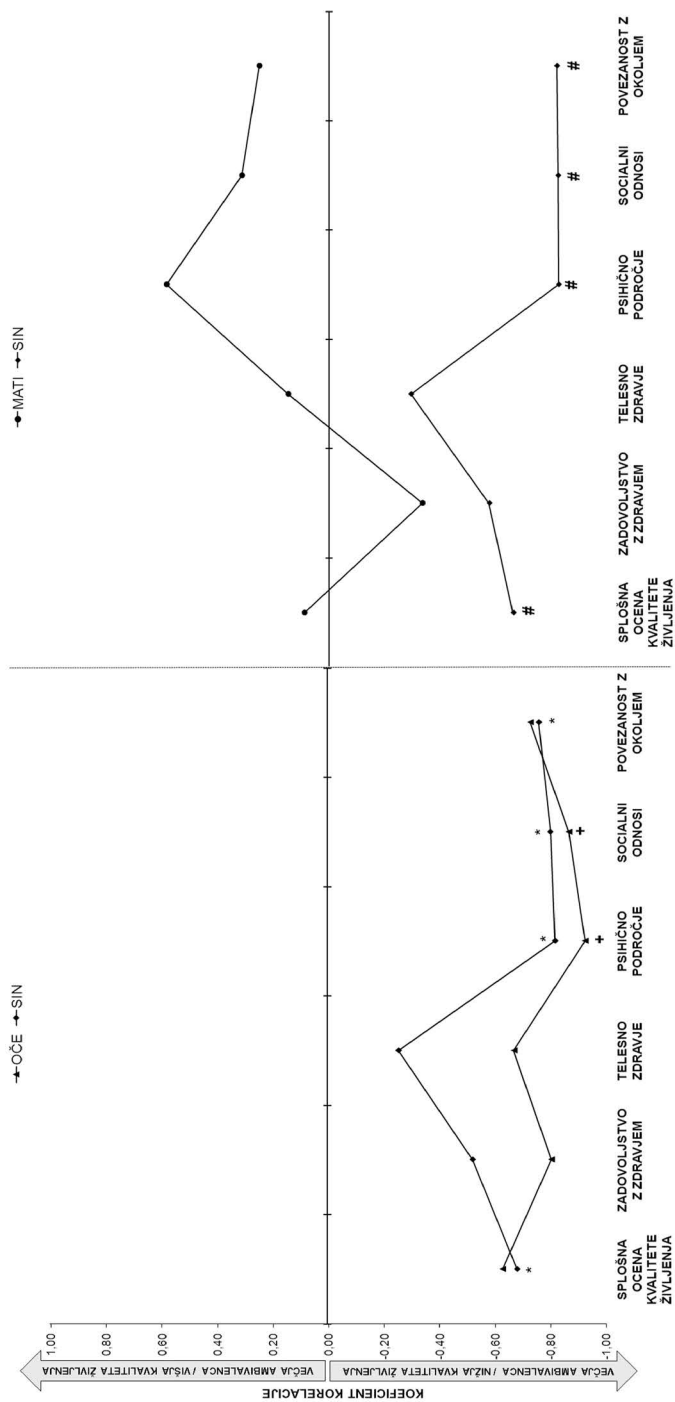

Grafikon 18: Medgeneracijska ambivalenca med očeti, materami in sinovi v odnosu do njihove kvalitete življenja.

Grafikon prikazuje primerjave profilov, ki odražajo korelacije medgeneracijske ambivalence in kvalitete življenja med očeti in materami, ki so ocenjevali sinove (OČE, MATI), ter sinovi, ki so ocenjevali očete in matere (SIN). Negativne vrednosti koeficientov korelacije odražajo naslednja razmerja spremeljivk: večja ambivalenca do ocenjevanega družinskega člana / nižja kvaliteta življenja ocenjevalca. Pozitivne vrednosti koeficientov korelacije: večja ambivalenca do ocenjevanega družinskega člana / višja kvaliteta življenja ocenjevalca (* – pomembna povezanost med ambivalenco sinov do očetov in oceno kvalitete življenja sinov na določenem področju; + – pomembna povezanost med ambivalenco očetov do sinov in oceno kvalitete življenja očetov na določenem področju; # – pomembna povezanost med ambivalenco sinov do mater in oceno kvalitete življenja sinov na določenem področju).

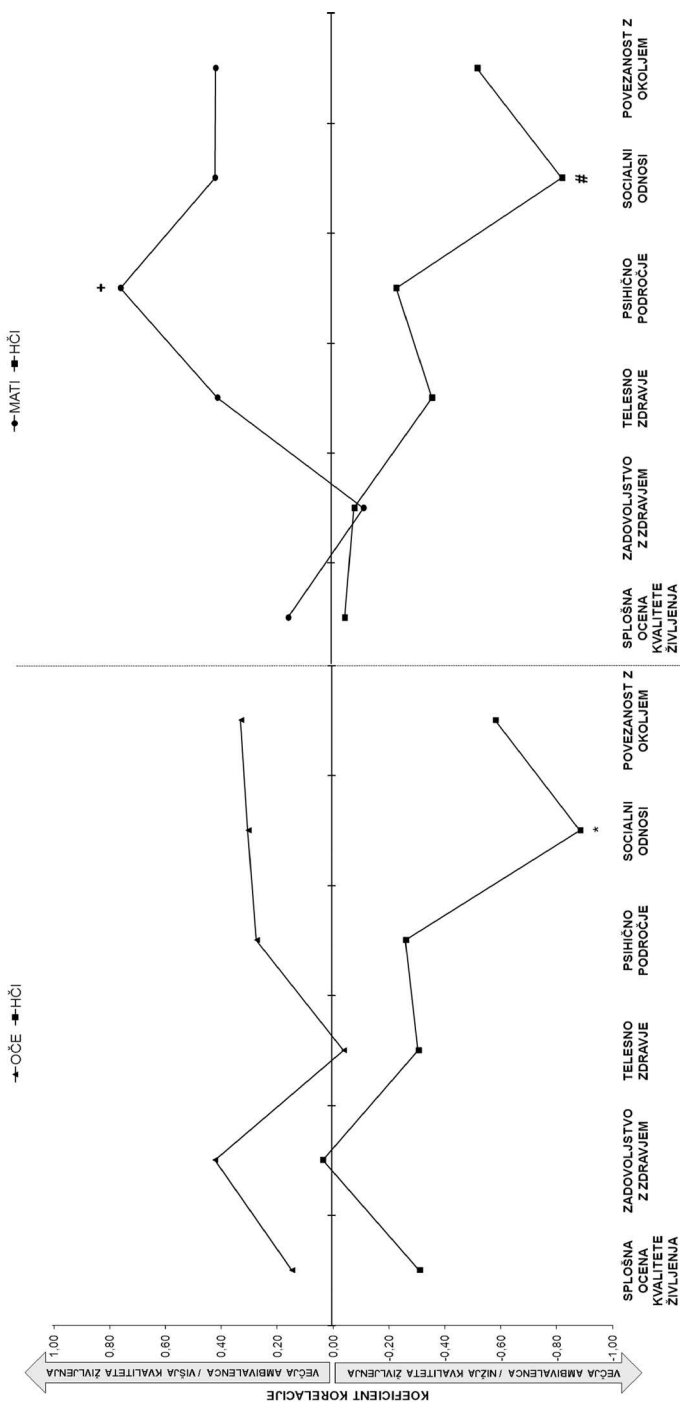

Grafikon 19: Medgeneracijska ambivalenca med očeti, materami in hčerami v odnosu do njihove kvalitete življenja.

Grafikon prikazuje primerjave profilov, ki odražajo korelacije medgeneracijske ambivalence in kvalitete življenja med očeti in materami, ki so ocenjevali hčere (OČE, MATI), ter hčerami, ki so ocenjevali očete in matere (HČI). Negativne vrednosti koeficientov korelacije odražajo naslednja razmerja spremeničnik: večja ambivalenca do ocenjevanega družinskega člana / nižja kvaliteta življenja ocenjevalca. Pozitivne vrednosti koeficientov korelacije: večja ambivalenca do ocenjevanega družinskega člana / višja kvaliteta življenja ocenjevalca (* – pomembna povezanost med ambivalenco hčera na določenem področju; + – pomembna povezanost med ambivalenco mater do hčera in oceno kvalitete življenja mater na določenem področju; # – pomembna povezanost med ambivalenco hčera do mater in oceno kvalitete življenja hčera na določenem področju).

Glede na to, da se ambivalenca in kvaliteta življenja pomembno povezuje tudi s spoloma ocenjevalcev in ocenjevanih družinskih članov, je bila opravljena dodatna primerjalna analiza z vidika razlik med očeti in materami ter njihovimi ocenami ambivalence do sinov in hčera ter ocenami kvalitete življenja. Izsledki so predstavljeni na grafikonih 18 in 19. Na obeh je razviden trend, da se večja ambivalenca sinov in hčera tako do mater kot očetov povezuje tudi z njihovimi nižjimi ocenami na različnih področjih kvalitete življenja. V tem pogledu pri sinovih prevladuje profil, kjer se večja ambivalenca do očeta ali matere odraža tudi v nižjih ocenah kvalitete življenja. Vendar pa se v odnosu med sinovi in očeti pojavlja določeno odstopanje v primerjavi z ostalimi profili ambivalentnih odnosov in z njimi povezano kvaliteto življenja. Tako pri očetih kot sinovih se večja ambivalenca pomembno povezuje tudi z njihovo nižjo oceno na večini področij kvalitete življenja (Grafikon 18). Pri očetih lahko opazimo, da se v primerjavi s sinovi njihova večja ambivalenca do sinov povezuje izraziteje z nižjo kvaliteto življenja na večini področij, še posebej pa izstopata psihično področje in področje socialnih odnosov.

Rezultati primerjalnih analiz med ambivalenco mater do sinov in hčera (grafikona 18 in 19) ter njihovo zaznano kvaliteto življenja so pokazali, da se pri materah kaže trend, kjer se bolj ambivalentni odnosi do sinov oziroma do hčera pozitivno povezujejo z oceno kvalitete življenja mater na različnih področjih, čeprav pretežno v obsegu neznatne in nizke povezanosti ter v okviru statistično nepomembnih povezav. Z izjemo psihičnega področja, kjer se večja ambivalenca mater do hčera pomembno povezuje z višjo oceno kvalitete življenja na psihičnem področju.

Medgeneracijska ambivalenca med starši in partnerji otrok v odnosu do njihove kvalitete življenja

Primerjava povezanosti ambivalence med partnerji z njihovo oceno kvalitete življenja v skupini staršev (partnerja: oče in mati) in otrok (partnerja hči oziroma sin in partnerji) je prikazana v grafikonu 20. Rezultati analize so pokazali, da se tako pri starših in otrocih ter njihovih partnerjih pojavlja primerljiva stopnja ambivalence, ki se tudi podobno povezuje z njihovimi ocenami kvalitete življenja na različnih področjih življenja. V obeh skupinah se je pojavil primerljiv trend, kjer se večja ambivalenca med partnerji povezuje tudi z nižjimi ocenami njihove kvalitete življenja na večini področij življenja, vendar korelacije niso statistično pomembne.

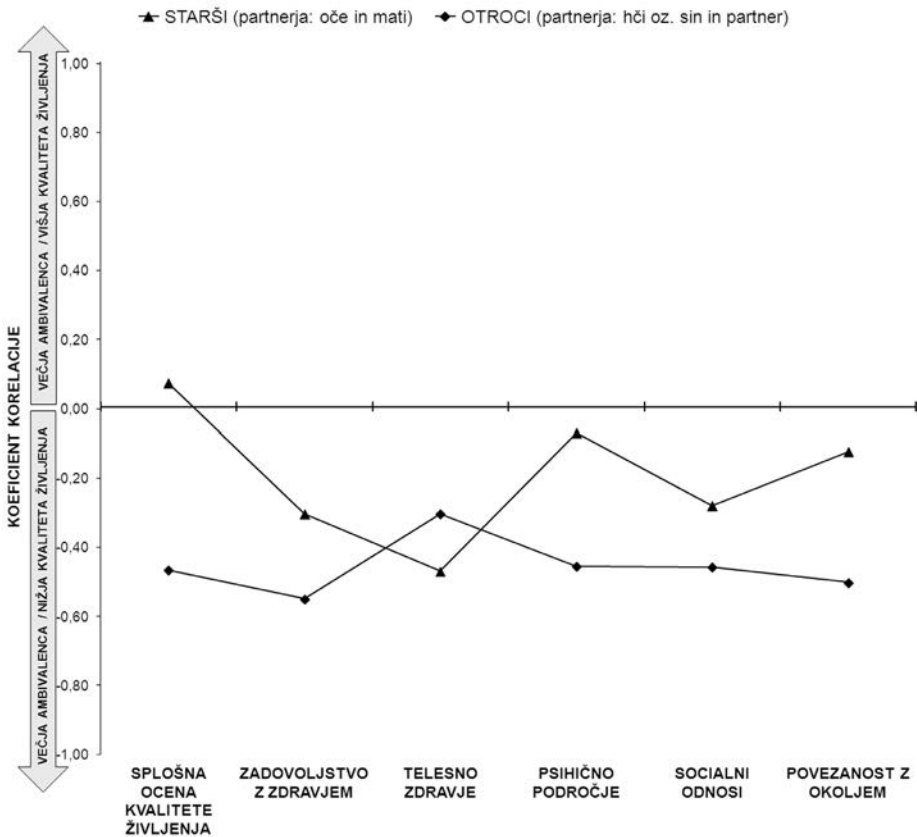

Grafikon 20: Ambivalenca v partnerstvih staršev (partnerja: oče in mati) in otrok (partnerja sin oziroma hči in njihov partner) v odnosu do njihove kvalitete življenja.

Grafikon prikazuje primerjave profilov, ki odražajo korelacije ambivalence med partnerji v skupini staršev (STARŠI/partnerja: oče in mati) in v skupini otrok (OTROCI/partnerja sin oziroma hči in partner) z njihovimi ocenami kvalitete življenja. Negativne vrednosti koeficientov korelacije odražajo naslednja razmerja spremenljivk: večja ambivalenca med partnerji / nižja kvaliteta življenja partnerjev. Pozitivne vrednosti koeficientov korelacije: večja ambivalenca med partnerji / višja kvaliteta življenja partnerjev.

Analiza povezanosti ambivalence med starši in partnerji otrok z njihovimi ocenami kvalitete življenja (Grafikon 21) je pokazala drugačen profil povezanosti, kot je razviden iz primerjav povezanosti ambivalence med starši in njihovimi otroki ter njihovo kvaliteto življenja (Grafikon 15). Čeprav so predhodne analize pokazale, da partnerji otrok izražajo večjo stopnjo ambivalence do staršev kot pa obratno (grafikona 9 in 10), se večja ambivalenca partnerjev otrok do staršev (tastov, tašč) ni povezovala tudi z njihovo nižjo

kvaliteto življenja (Grafikon 21). Korelacijski koeficienti se gibljejo pretežno v območju, kjer se večja ambivalenca partnerjev otrok do staršev povezuje z višjo kvaliteto življenja partnerjev otrok in razen na področjih splošne ocene kvalitete življenja in na področju socialnih odnosov ni statistično pomembna (Grafikon 21). Profil povezanosti med ambivalenco staršev do partnerjev otrok in kvaliteto življenja staršev pa kaže na nepomembnost korelacijskega koeficienta, ki se nahaja v območjih neznatne oziroma šibke povezanosti.

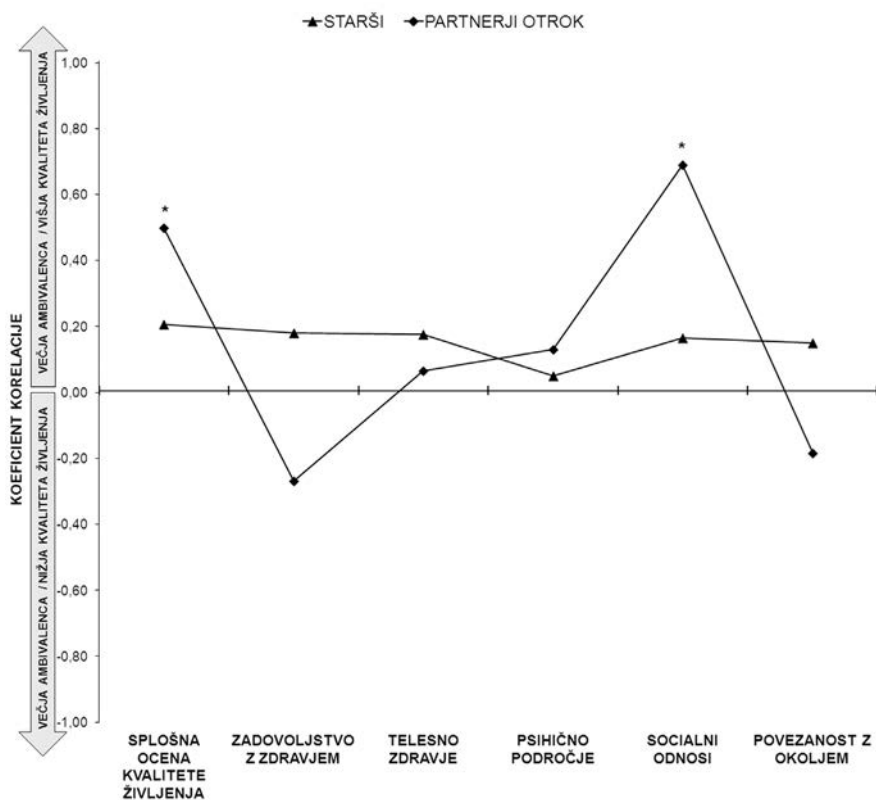

Grafikon 21: Medgeneracijska ambivalenca med starši in partnerji otrok v odnosu do njihove kvalitete življenja.

Grafikon prikazuje primerjave profilov, ki odražajo korelacije medgeneracijske ambivalence in kvalitete življenja med starši, ki so ocenjevali partnerje otrok (STARŠI), in partnerji otrok, ki so ocenjevali starše (PARTNERJI OTROK). Negativne vrednosti koeficientov korelacije odražajo naslednja razmerja spremenljivk: večja ambivalenca do ocenjevanega družinskega člana / nižja kvaliteta življenja ocenjevalca. Pozitivne vrednosti koeficientov korelacije: večja ambivalenca do ocenjevanega družinskega člana / višja kvaliteta življenja ocenjevalca; (* – pomembna povezanost med ambivalenco partnerjev otrok do staršev in oceno kvalitete življenja partnerjev otrok na določenem področju).

Analiza povezanosti ambivalence med starši in partnerji otrok z njihovimi ocenami kvalitete življenja (grafikona 22 in 23) je pokazala drugačen profil povezanosti, kot je razviden iz primerjav povezanosti ambivalence med starši in njihovimi otroki ter njihovo kvaliteto življenja (grafikoni 15, 16, 17). Čeprav so zeti izrazili večjo stopnjo ambivalence do tastov kot pa tasti do zetov (grafikona 9 in 10), se večja ambivalenca zetov do staršev ni povezovala tudi z njihovo nižjo kvaliteto življenja (Grafikon 23). Korelacijski koeficienti se gibljejo pretežno v območju, kjer se večja ambivalenca zetov do staršev povezuje z višjo kvaliteto življenja zetov in tudi niso statistično pomembni (Grafikon 23). Podobne tendence lahko razberemo iz profilov povezanosti med ambivalenco tastov oziroma tašč do partnerjev otrok z njihovo kvaliteto življenja (Grafikon 23).

Medgeneracijska ambivalenca v odnosu do kvalitete življenja v družinah z mladimi prevzemniki in v družinah brez mladih prevzemnikov

Analiza povezanosti medgeneracijske ambivalence med starši, otroki in partnerji otrok z njihovimi ocenami kvalitete življenja na različnih področjih življenja je bila opravljena tudi na ravni članov družin brez in z mladimi prevzemniki. Primerjave profilov, ki odražajo korelacije medgeneracijske ambivalence in kvalitete življenja v različnih skupinah družinskih članov, so prikazane v grafikonih od 24 do 29.

Predhodna analiza ambivalence med družinskimi člani iz obeh vrst družin je pokazala, da tako starši kot partnerji otrok v družinah brez mladih prevzemnikov izražajo večjo ambivalenco drug do drugega v primerjavi s starši in partnerji otrok v družinah z mladimi prevzemniki (grafikona 11 in 12). Na grafikonu 24 je razviden trend, da se tako večja ambivalenca staršev do partnerjev otrok kakor tudi večja ambivalenca partnerjev otrok odraža v nižji kvaliteti življenja na določenih področjih življenja pri starših in partnerjih otrok, predvsem v družinah z mladimi prevzemniki. Drugačen trend je možno razbrati v družinah brez mladih prevzemnikov, saj se korelacijski koeficienti profilov nahajajo pretežno v področju, ki ponazarja, da z naraščajočo ambivalenco staršev do partnerjev otrok oziroma partnerjev otrok do staršev narašča tudi kvaliteta življenja obojih.

Na grafikonu 25 lahko razberemo tendenco profilov, kjer se večja ambivalenca staršev do otrok in otrok do staršev v družinah brez mladih prevzemnikov odraža tudi v njihovi nižji ravni kvalitete življenja na določenih področjih.

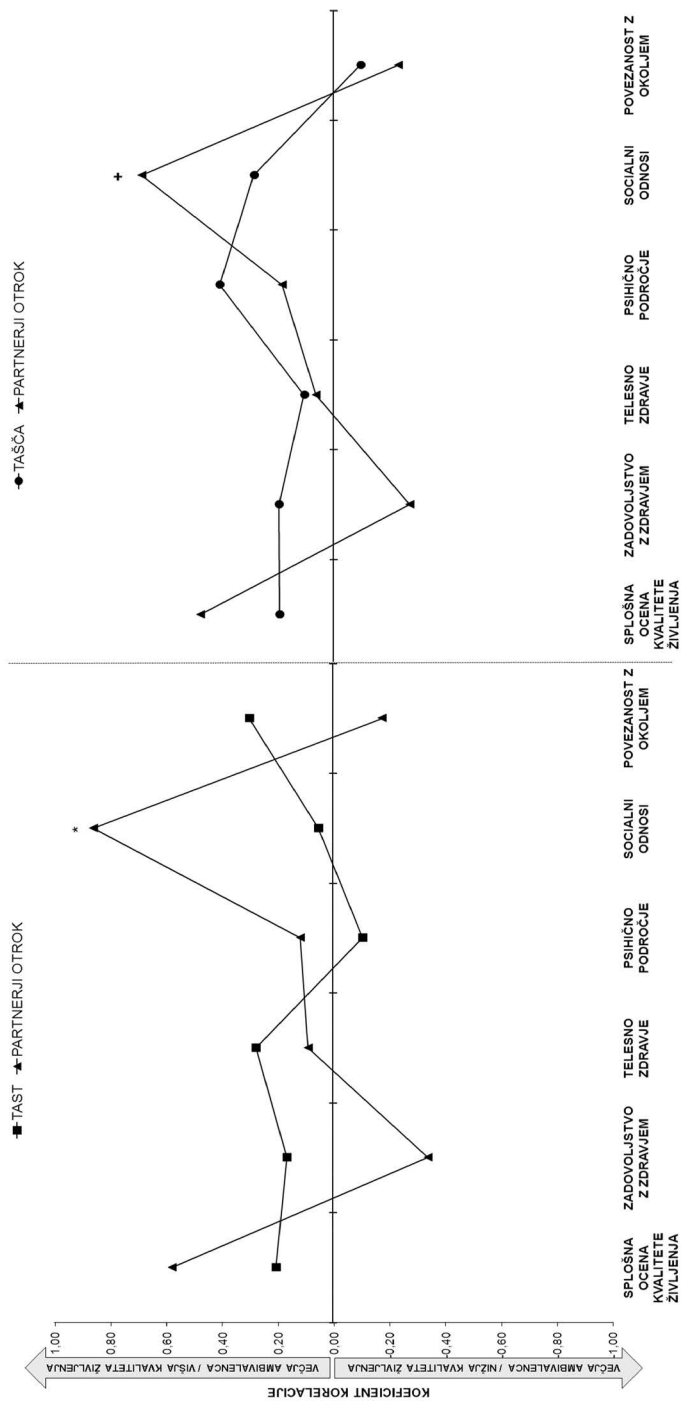

Grafikon 22: Medgeneracijska ambivalenca tastov, tašč in partnerjev otrok v odnosu do njihove kvalitete življenja.

Grafikon prikazuje primerjave profilov, ki odražajo korelacije medgeneracijske ambivalence in kvalitete življenja med starši, ki so ocenjevali partnerje otrok (tasti, tašča) in partnerji otrok, ki so ocenjevali tasta in tašča (PARTNERJI OTROK). Negativne vrednosti koeficientov korelacije odražajo naslednja razmerja spremenjivok: večja ambivalenca do ocenjevanega družinskega člana / nižja kvaliteta življenja ocenjevalca. Pozitivne vrednosti koeficientov korelacije: večja ambivalenca do ocenjevanega družinskega člana / višja kvaliteta življenja ocenjevalca; (* – pomembna povezanost med ambivalenco otrok do tastov in oceno kvalitete življenja partnerjev otrok na določenem področju; + – pomembna povezanost med ambivalenco partnerjev otrok do tašč in oceno kvalitete življenja partnerjev otrok na določenem področju).

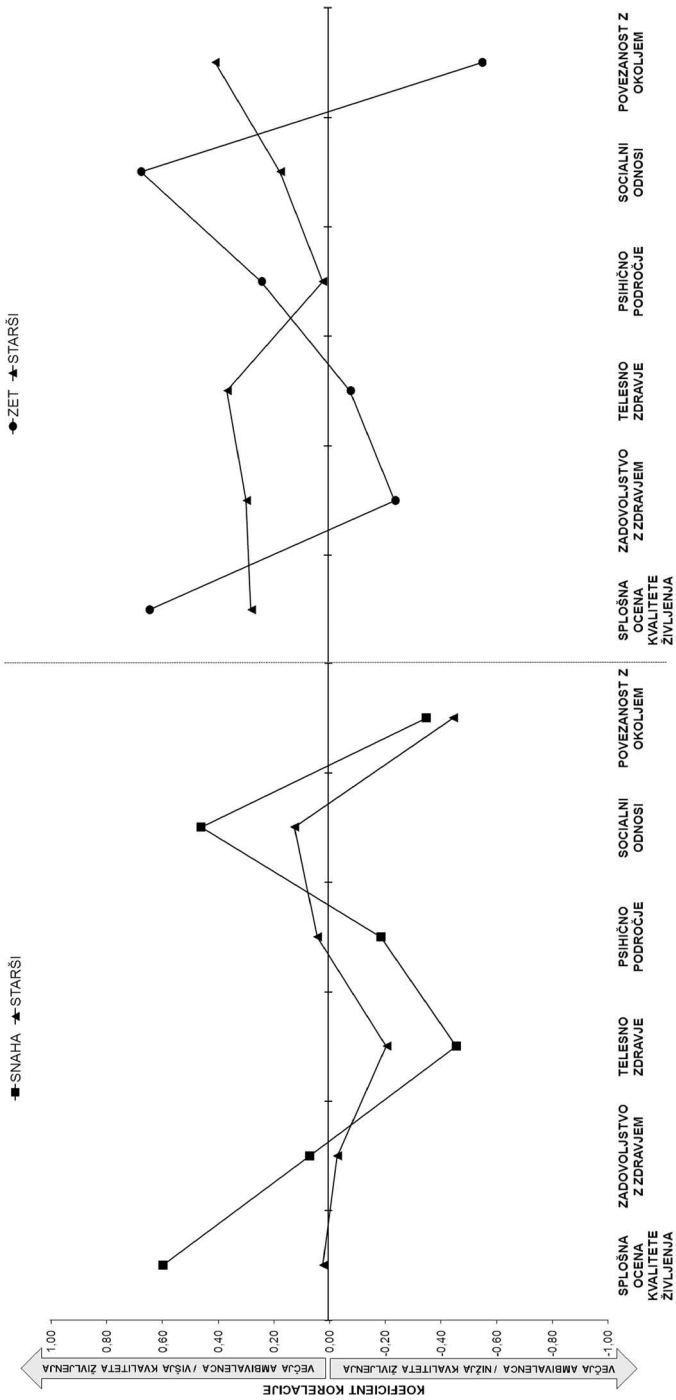

Grafikon 23: Medgeneracijska ambivalenca snah, zetov in staršev v odnosu do njihove kvalitete življenja.

Grafikon prikazuje primerjave profilov, ki odražajo korelacije medgeneracijske ambivalence in kvalitete življenja med starši, ki so ocenjevali zete in snaha (STARS), ter zeti in snahami, ki so ocenjevali starše (SNAHA, ZET). Negativne vrednosti koeficientov korelacije odražajo naslednja razmerja spremenjnikov: večja ambivalenca do ocenjevanega družinskega člana / nižja kvaliteta življenja ocenjevalca. Pozitivne vrednosti koeficientov korelacije: večja ambivalenca do ocenjevanega družinskega člana / višja kvaliteta življenja ocenjevalca na določenem področju.

Statistično pomembna se je pokazala predvsem povezanost med ambivalenco otrok do staršev in oceno kvalitete življenja otrok na psihičnem področju in na področjih socialnih odnosov ter povezanosti z okoljem. Tovrstni trend profilov pa se ni pokazal pri starših in otrocih družin z mladimi prevzemniki, saj se njihove korelacije ambivalence in kvalitete življenja gibajo pretežno v področju neznatne povezanosti ($r = 0,02-0,20$).

Glede na predhodne rezultate, ki so pokazali, da se v družinah z mladimi prevzemniki in v družinah brez mladih prevzemnikov pojavljajo različni trendi ambivalence očetov oziroma mater do otrok ter sinov oziroma hčera do staršev (grafikoni 12, 13, 14), je bila opravljena tudi primerjalna analiza povezanosti ambivalence in kvalitete življenja družinskih članov v družinah z mladimi prevzemniki in brez njih. V nadaljevanju so v grafikonih od 26 do 29 prikazani profili povezav medgeneracijske ambivalence s kvaliteto življenja v družinah z mladimi prevzemniki in v družinah brez mladih prevzemnikov glede na spol in starost družinskih članov.

Primerjalna analiza povezanosti ambivalence staršev (očetov in mater skupaj) do sinov oziroma hčera z njihovo oceno kvalitete življenja je v družinah brez mladih prevzemnikov pokazala, da se pri starših, ki izražajo večjo ambivalenco do sinov pojavlja tudi nižja kvaliteta življenja, na različnih področjih življenja, ki je na področju splošnega zadovoljstva staršev z zdravjem tudi statistično pomembna (Grafikon 27). Ambivalenca staršev do hčera se ni statistično pomembno povezovala s kvaliteto življenja staršev v nobeni od družin (Grafikon 26). Pri hčerah in sinovih se profil ambivalence do staršev v povezavi z njihovo kvaliteto življenja precej razlikuje glede na to, ali izhajajo iz družin z mladimi prevzemniki ali iz družin brez mladih prevzemnikov (grafikona 26 in 27). Večja ambivalenca hčera do staršev se v družinah brez mladih prevzemnikov pomembno povezuje z nižjo kvaliteto življenja hčera na večini področij življenja, medtem ko v družinah z mladimi prevzemniki lahko opazimo, da večja ambivalenca hčera do staršev le na nekaterih področjih korelira tudi z njihovo nižjo kvaliteto življenja (Grafikon 26). Pri sinovih, ki izhajajo iz družin z mladimi prevzemniki, se pojavlja pomembna povezanost med večjo ambivalenco do staršev in nižjimi ocenami kvalitete življenja sinov na vseh področjih življenja, korelacijski koeficienti pa se gibljejo v območjih zelo visoke oziroma močne povezanosti (Grafikon 27).

Podrobnejša analiza povezanosti ambivalence očetov oziroma mater in

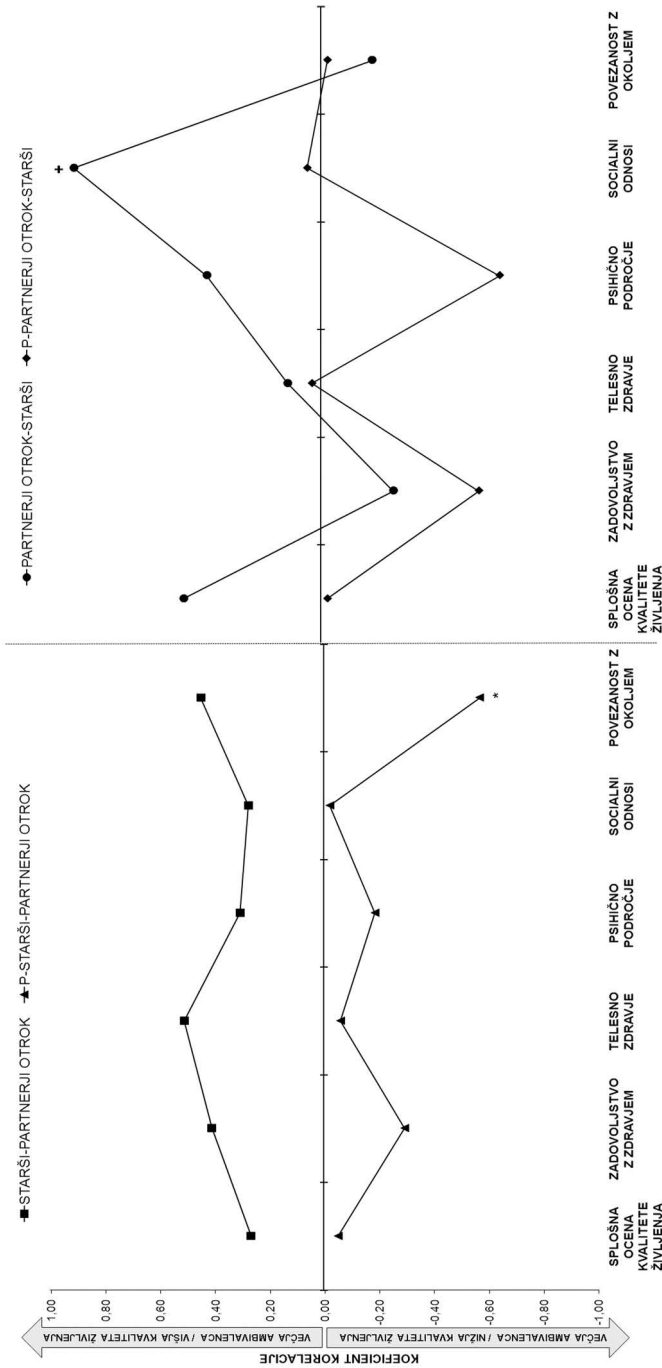

Grafikon 24: Medgeneracijska ambivalenca staršev in partnerjev otrok v odnosu do njihove kvalitete življenja v družinah z mladimi prevzemniki in v družinah brez mladih prevzemnikov.

Grafikon prikazuje primerjavo profilov, ki odražajo korelacije medgeneracijske ambivalence in kvalitete življenja med starši, ki so ocenjevali partnerje otroke (STARŠI-PARTNERJI OTROK), ter partnerji otrok, ki so ocenjevali starše (PARTNERJI OTROK-STARŠI) v družinah z mladimi prevzemniki in v družinah brez mladih prevzemnikov. V grafikonu se profili družinskih članov iz družin z mladimi prevzemniki nanašajo na P-STARŠI-PARTNERJI OTROK in P-PARTNERJI OTROK-STARŠI. Negativne vrednosti koeficientov korelacije odražajo naslednja razmerja spremenljivok: večja ambivalenca do ocenjevanega družinskega člana / nižja kvaliteta življenja ocenjevalca. Pozitivne vrednosti koeficientov korelacije: večja ambivalenca do ocenjevanega družinskega člana / višja kvaliteta življenja ocenjevalca na določenem področju (* – pomembna povezanost med ambivalenco staršev do partnerjev otrok in oceno kvalitete življenja staršev na določenem področju v družinah z mladimi prevzemniki; + – statistično pomembna razlika med ambivalenco partnerjev otrok do staršev in oceno kvalitete življenja partnerjev otrok v družinah z mladimi prevzemniki).

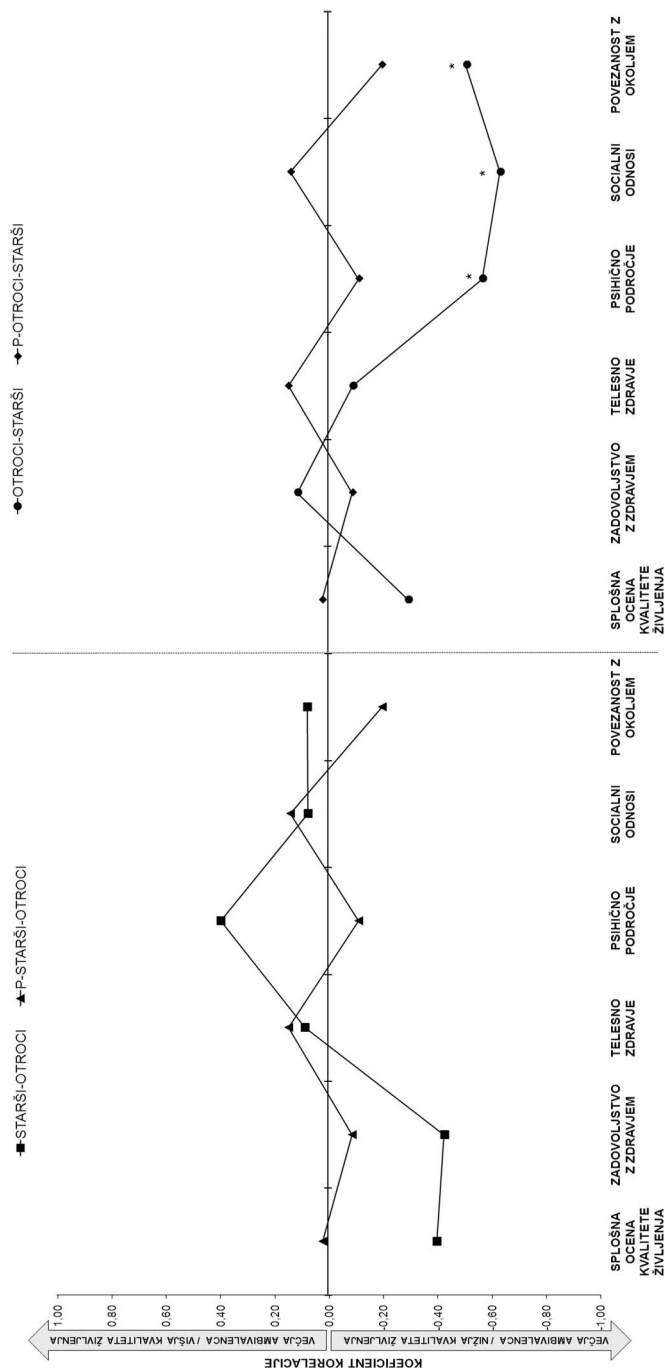

Grafikon 25: Medgeneracijska ambivalenca staršev in otrok v odnosu do njihove kvalitete življenja v družinah z mladimi prevzemniki in v družinah brez mladih prevzemnikov.

Grafikon prikazuje primerjave profilov, ki odražajo korelacije medgeneracijske ambivalence in kvalitete življenja med starši, ki so ocenjevali otroke (STARŠI-OTROCI), ter otroki, ki so ocenjevali starše (OTROCI-STARŠI) v družinah z mladimi prevzemniki in v družinah brez mladih prevzemnikov. V grafikonu se profili družinskih članov iz družin z mladimi prevzemniki nanašajo na P-STARŠI-OTROCI in P-OTROCI-STARŠI. Negativne vrednosti koeficientov korelacije odražajo naslednja razmerja spremenjnikov: večja ambivalenca do ocenjevanega družinskega člana / nižja kvaliteta življenja ocenjevalca. Pozitivne vrednosti koeficientov korelacije: večja ambivalenca do ocenjevanega družinskega člana / višja kvaliteta življenja ocenjevalca na določenem področju (* – pomembna povezanost med ambivalenco otrok do staršev in oceno kvalitete življenja otrok na določenem področju v družinah brez mladih prevzemnikov).

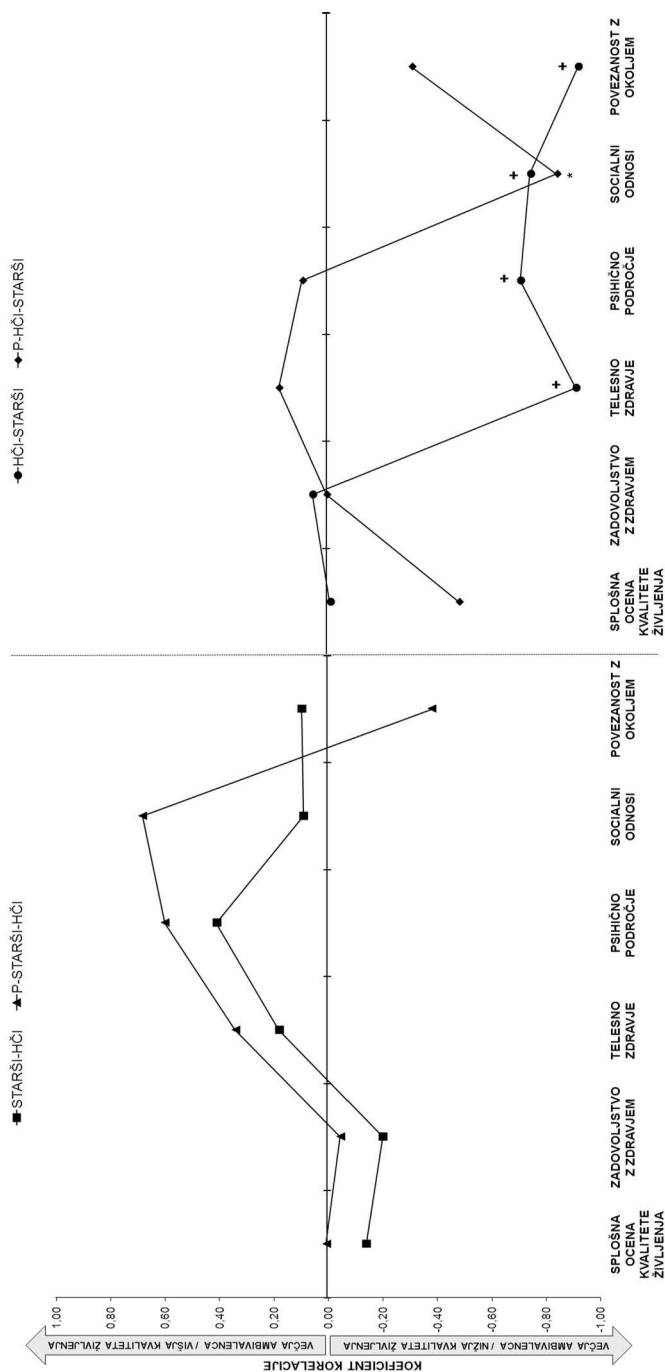

Grafikon 26: Medgeneracijska ambivalenca staršev in hčera v odnosu do njihove kvalitete življenja v družinah z mladimi prevzemniki in v družinah brez mladih prevzemnikov.

Grafikon prikazuje primerjave profilov, ki odražajo korelacije medgeneracijske ambivalence in kvalitete življenja med starši, ki so ocenjevali hčere (STARŠI-HČI), ter hčerami, ki so ocenjevale starše (HČI-STARŠI) v družinah z mladimi prevzemniki in v družinah brez mladih prevzemnikov. V grafikonu se profili družinskih članov iz družin z mladimi prevzemniki nanašajo na P-STARŠI-HČI in P-HČI-STARŠI. Negativne vrednosti korelacije odražajo naslednja razmerja sprememb: večja ambivalenca do ocenjevanega družinskega člana / nižja kvaliteta življenja ocenjevalca. Pozitivne vrednosti korelacije: večja ambivalenca do ocenjevanega družinskega člana / višja kvaliteta življenja ocenjevalca na določenem področju (* – pomembna povezanost med ambivalenco hčera do staršev in oceno kvalitete življenja hčera na določenem področju v družinah z mladimi prevzemniki; + – statistično pomembna razlika med ambivalenco hčera do staršev in oceno kvalitete življenja hčera v družinah brez mladih prevzemnikov).

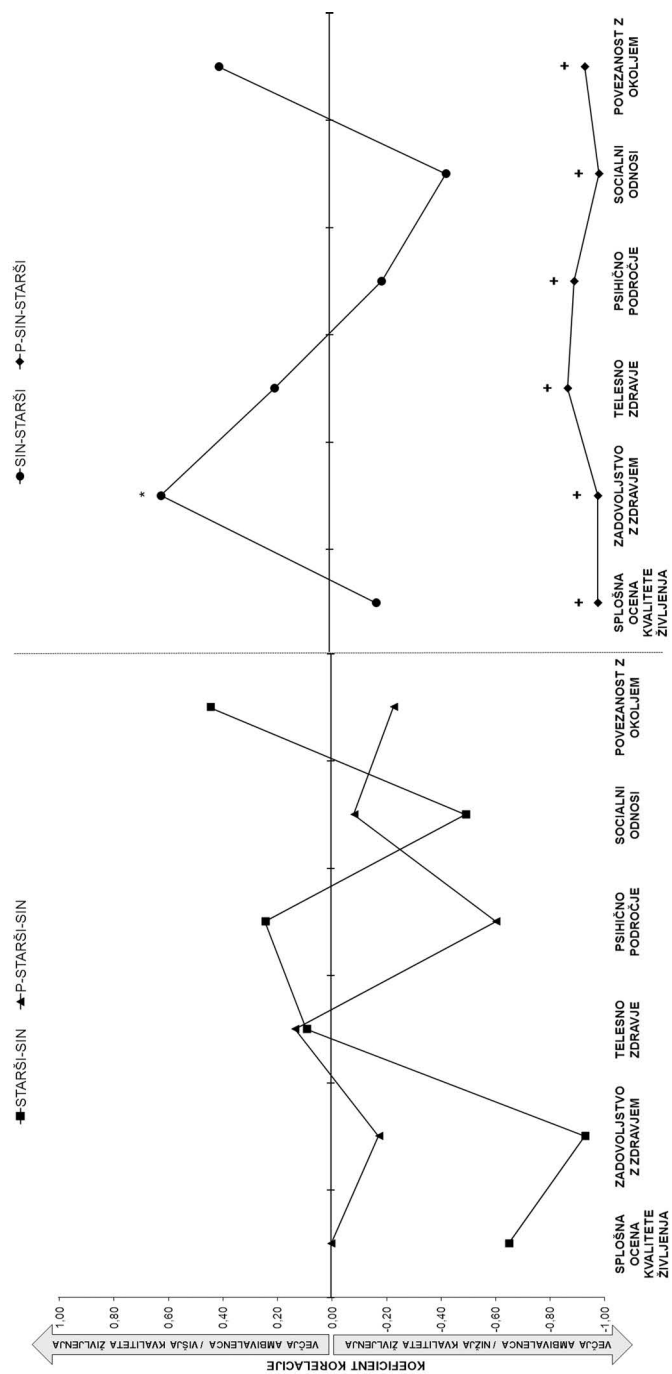

Grafikon 27: Medgeneracijska ambivalenca staršev in sinov v odnosu do njihove kvalitete življenja v družinah z mladimi prevzemniki in v družinah brez mladih prevzemnikov.

Grafikon prikazuje primerjave profilov, ki odražajo korelacije medgeneracijske ambivalence in kvalitete življenja med starši, ki so ocenjevali sinove (STARŠI-SIN), ter sinovi, ki so ocenjevali starše (SIN-STARŠI) v družinah z mladimi prevzemniki in v družinah brez mladih prevzemnikov. V grafikonu se profili družinskih članov iz družin z mladimi prevzemniki nanašajo na P-STARŠI-SIN in P-SIN-STARŠI. Negativne vrednosti koeficientov korelacije odražajo naslednja razmerja spremeljivk: večja ambivalenca do ocenjevanega družinskega člana / nižja kvaliteta življenja ocenjevalca. Pozitivne vrednosti koeficientov korelacije: večja ambivalenca do ocenjevanega družinskega člana / višja kvaliteta življenja ocenjevalca na določenem področju (* – pomembna povezanost med ambivalenco sinov do staršev in oceno kvalitete življenja sinov na določenem področju v družinah brez mladih prevzemnikov; + – statistično pomembna razlika med ambivalenco sinov do staršev in oceno kvalitete življenja sinov v družinah z mladimi prevzemniki).

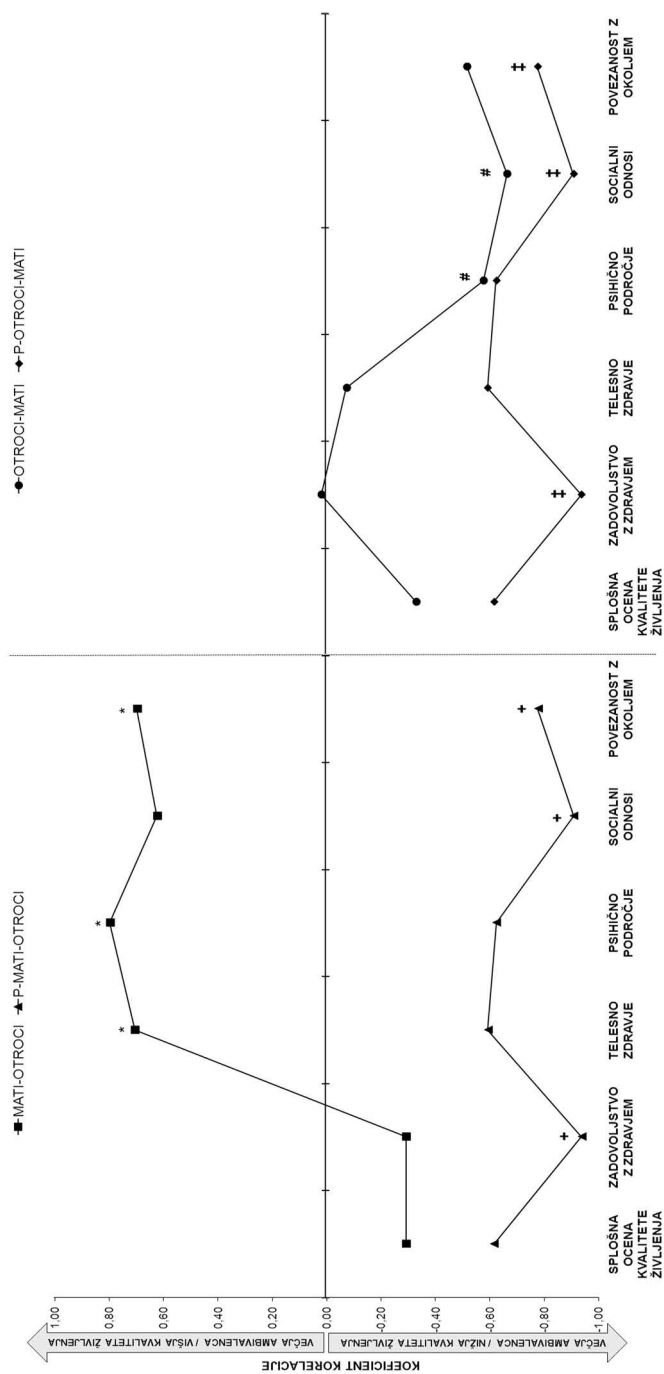

Grafikon 28: Medgeneracijska ambivalenca mater in otrok v odnosu do njihove kvalitete življenja v družinah z mladimi prevzemniki in v družinah brez mladih prevzemnikov.

Grafikon prikazuje primerjave profilov, ki odražajo korelacije medgeneracijske ambivalence in kvalitete življenja med materami, ki so ocenjevale otroke (MATI-OTROCI), ter otroki, ki so ocenjevali matere (OTROCI-MATI) v družinah z mladimi prevzemniki in v družinah brez mladih prevzemnikov. V grafikonu se profili družinskih članov iz družin z mladimi prevzemniki nanašajo na P-MATI-OTROCI in P-OTROCI-MATI. Negativne vrednosti koeficientov korelacije odražajo naslednja razmerja spremenjilov: večja ambivalenca do ocenjevanega družinskega člana / nižja kvaliteta življenja ocenjevalca. Pozitivne vrednosti koeficientov korelacije: večja ambivalenca do ocenjevanega družinskega člana / višja kvaliteta življenja ocenjevalca na določenem področju; (*) – pomembna povezanost med ambivalenco mater do otrok in oceno kvalitete življenja mater na določenem področju v družinah brez mladih prevzemnikov; + – statistično pomembna razlika med ambivalenco mater do otrok in oceno kvalitete življenja mater v družinah z mladimi prevzemniki; # – pomembna povezanost med ambivalenco otrok do mater in oceno kvalitete življenja otrok na določenem področju v družinah brez mladih prevzemnikov; † – pomembna povezanost med ambivalenco otrok do mater in oceno kvalitete življenja otrok na določenem področju v družinah z mladimi prevzemniki).

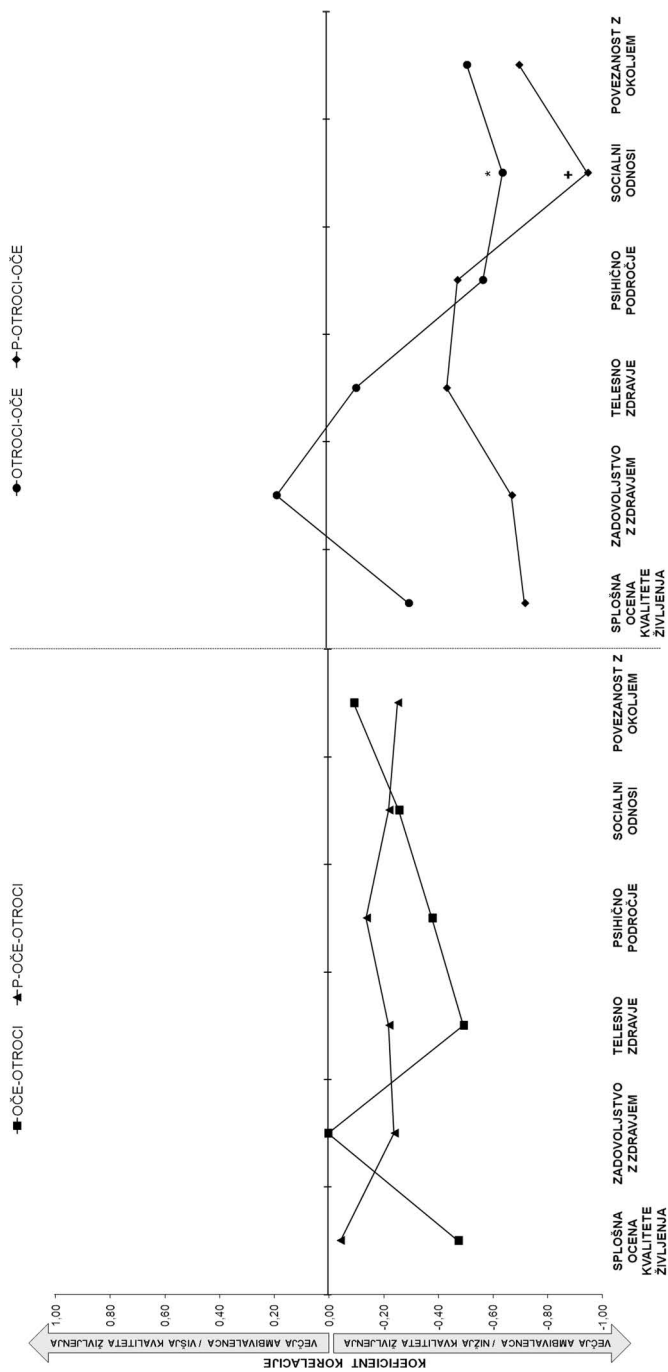

Grafikon 29: Medgeneracijska ambivalenca očetov in otrok v odnosu do njihove kvalitete življenja v družinah z mladimi prevzemniki in v družinah brez mladih prevzemnikov.

Grafikon prikazuje primerjave profilov, ki odražajo korelacije medgeneracijske ambivalence in kvalitete življenja med očetmi, ki so ocenjevali otroke (OČE-OTROCI), ter otroki, ki so ocenjevali očete (OTROCI-OČE) v družinah z mladimi prevzemniki in v družinah brez mladih prevzemnikov. V grafikonu se profili družinskih članov iz družin z mladimi prevzemniki nanašajo na P-OČE-OTROCI in P-OTROCI-OČE. Negativne vrednosti koeficientov korelacije odražajo naslednja razmerja spremenjnikov: večja ambivalenca do ocenjevanega družinskega člana / nižja kvaliteta življenja ocenjevalca. Pozitivne vrednosti koeficientov korelacije: večja ambivalenca do ocenjevanega družinskega člana / višja kvaliteta življenja ocenjevalca na določenem področju (* – pomembna pomenbna razlika med ambivalenco otrok do očetov in oceno kvalitete življenja otrok na določenem področju v družinah brez mladih prevzemnikov; + – statistično pomembna razlika med ambivalenco otrok do očetov in oceno kvalitete življenja otrok v družinah z mladimi prevzemniki).

otrok (sinovi in hčere skupaj) z njihovo oceno kvalitete življenja je pokazala, da se predvsem v družinah z mladimi prevzemniki večja ambivalenca otrok do očetov oziroma do mater pomembno povezuje z nižjimi ocenami kvalitete življenja otrok na večini področij življenja (grafikona 28 in 29).

V družinah z mladimi prevzemniki se pri otrocih in materah, ki doživljajo večjo medsebojno ambivalenco, pojavlja tudi podoben trend nižje kvalitete njihovega življenja, ki je statistično pomemben na področjih zadovoljstva z zdravjem, socialnih odnosov in povezanosti z okoljem (Grafikon 28) ter se nahaja pretežno v območjih visoke in zelo visoke povezanosti. V družinah brez mladih prevzemnikov se prav tako odraža trend večje ambivalence otrok do mater in nižje kvalitete življenja otrok, vendar so korelacijski koeficienti nižji v primerjavi z družinami z mladimi prevzemniki in statistično pomembni le na psihičnem področju in na področju socialnih odnosov (Grafikon 28).

Tako v družinah z mladimi prevzemniki kot brez njih lahko opazimo podoben profil povezanosti ambivalence očetov do otrok s kvaliteto življenja očetov (Grafikon 29). Večja ambivalenca očetov do otrok se povezuje z nižjimi ocenami njihove kvalitete življenja, vendar so povezave razmeroma šibke in statistično niso pomembne. Najbolj izrazito se večja ambivalenca otrok do očetov povezuje z nižjo kvaliteto življenja otrok v družinah z mladimi prevzemniki in v manjši meri v družinah brez mladih prevzemnikov. Pri obeh skupinah izstopa področje socialnih odnosov, kjer se večja ambivalenca otrok do očetov pomembno povezuje z nižjimi ocenami kvalitete življenja otrok na tem področju (Grafikon 29).

ZAKLJUČEK

Socialnopsihološka študija o doživljanju kvalitete življenja in medosebnih odnosov je bila opravljena na ravni skupinske analize podatkov, ki so bili pridobljeni z referenčnima vprašalnikoma za vrednotenje kvalitete življenja in doživljanja ambivalence. Glede na raziskovalna vprašanja so bile oblikovane skupine starejše (starši) in mlajše generacije (otroci in partnerji otrok), skupine glede na spol družinskih članov: očetje (tasti), matere (tašče), hčere, sinovi, partnerji hčera (zeti) in partnerice sinov (snahe) in skupine družinskih članov glede na to, ali izhajajo iz družin z mladimi prevzemniki ali iz družin brez njih.

S tem pristopom je bila pridobljena večja anonimnost posameznih družin ter njihovih družinskih članov, hkrati pa se je še vedno ohranila možnost uvida v trende proučevanih pojavov, kljub temu da se je primarni vzorec razdelil v več skupin, ki so bile v nekaterih kategorijah zastopane z relativno majhnim številom družinskih članov.

Izsledki študije so pokazali, da starši v primerjavi z otroki in partnerji otrok ocenjujejo svojo kvaliteto življenja na vseh področjih izrazito nižje. To lahko do določene mere povežemo tudi z njihovo višjo starostjo, slabšo izobrazbeno strukturo, slabšim zdravstvenim statusom in večjo nagnjenostjo k doživljanju stresa. V skupini staršev so bile predvsem matere tiste, ki so ocenile svojo kvaliteto življenja in zadovoljstvo z zdravjem v primerjavi z vsemi ostalimi skupinami najnižje. Otroci in njihovi partnerji so ocenjevali svojo kvaliteto življenja na različnih področjih podobno, hkrati pa je opazen tudi trend, da predvsem partnerji hčera na večini področij svojo kvaliteto življenja zaznavajo kot najvišjo tako v primerjavi s sinovi in hčerami kakor tudi v primerjavi z očetmi in materami. Pri članih družin z mladimi prevzemniki se v primerjavi z družinskimi člani družin brez mladih prevzemnikov nakazuje tendenca, da na domala vseh področjih zaznavajo nižjo raven svoje kvalitete življenja. Še posebej so v tem oziru v družinah z mladimi prevzemniki izstopali starši, ki so na področjih telesnega zdravja, socialnih odnosov in povezanosti z okoljem ocenili svojo raven kvalitete življenja izrazito nizko.

Z ocenami kvalitete življenja članov večgeneracijskih družin so se na več področjih kvalitete življenja povezovali tudi izbrani sociodemografski, zdravstveni in z življenjskim slogom povezani dejavniki. Poleg tega se je nižja raven kvalitete življenja na različnih področjih največkrat povezovala tudi z nižjim zadovoljstvom z medosebnimi odnosi, socialno podporo in s spolnim življenjem ter slabšo oceno na področju denarnih virov, svobode in fizične varnosti, dostopa do zdravstvene oskrbe, možnosti pridobivanja novih informacij in spretnosti ter možnostjo za pristočasne dejavnosti in dostopom do transporta. To do neke mere lahko odraža tudi vpliv nekaterih značilnosti Prekmurske regije, ki se uvršča med slovenske regije z najnižjo ravno blaginje. V primerjavi z ostalimi slovenskimi regijami je to zabeležena najnižja raven blaginje na področju splošnega in poklicnega zdravja, slabše izobrazbene strukture prebivalcev, nižjega dohodka, slabše dostopnih socialnih transferjev ter manjše razpoložljivosti in dostopnosti zdravstvenih in socialnih služb (Rovan

idr. 2009; Buzeti idr. 2011; Šprah idr. 2011, 2013; Novak idr. 2012). V Prekmurski regiji statistike beležijo tudi več tveganih vedenj prebivalcev, več odsotnosti zaposlenih z dela zaradi bolezni, poškodb in drugih zdravstvenih vzrokov ter višjo pojavnost samomorilnega vedenja, zlorab alkohola in več ambulantnih obiskov zaradi težav v duševnem zdravju (Novak idr. 2012; Šprah idr. 2013).

V okviru drugega dela študije je bila izvedena analiza medgeneracijske ambivalence v kmečkih družinah. Glede tega je potrebno poudariti, da se je z uporabljenim orodjem ocenjevalo psihološko ambivalenco med družinskimi člani predvsem z vidika medosebnih odnosov, medsebojnega razumevanja in čustvene sprejetosti. Z njim se niso preverjali morebitni drugi izvori medgeneracijske ambivalence, bila pa je opravljena analiza, v kolikšni meri lahko bližina, pogostost stikov in življenje v ločenem oziroma skupnem gospodinjstvu vpliva na ambivalenco med družinskimi člani. Po pričakovanju se je pokazalo, da je stopnja ambivalence med družinskimi člani manjša, v kolikor je ocenjevalec presodil, da si je z ocenjenim družinskim članom zelo blizu. Bližina se je še posebej močno povezovala z manjšo ambivalenco otrok do staršev, sinov do staršev, sinov do očetov in do mater, partnerjev otrok do tašč, tašč do snah, zetov do tašč in tastov do zetov. Tako pogostost stikov kakor okoliščina, da živijo v ločenem oziroma v skupnem gospodinjstvu niso pomembno vplivali na večjo oziroma manjšo ambivalenco med družinskimi člani.

Rezultati drugega dela študije so pokazali, da je ambivalenca staršev do sinov večja v primerjavi z njihovo ambivalenco do hčera. Pri tem izstopajo matere, ki so ocenile svoj odnos do sinov in hčera kot bolj ambivalenten v primerjavi z očetmi. Tako pri hčerah kot sinovih se je pokazala tendenca večje ambivalence do očetov kot do mater. Kljub temu, da so se pokazale določene razlike v medgeneracijski ambivalenci med starši in otroki glede na spol, pa v primeru, če ne upoštevamo razlik v spolu družinskih članov, ostaja njihova medsebojna ambivalenca primerljiva. Nekoliko drugačna slika se je pokazala na ravni primerjav ambivalence med starši in partnerji otrok. Partnerji otrok so izrazili večjo ambivalenco do tastov in tašč kot oni do njih. Še posebej izstopa ambivalenca partnerjev otrok do tastov, kjer se je izkazalo, da zeti v primerjavi s snahami gojijo izrazito bolj ambivalenten odnos do tastov in v manjši meri do tašč. Podoben trend lahko opazimo tudi pri tastih, ki so izrazili večjo ambivalenco do zetov v primerjavi z njihovo ambivalenco do snah.

Primerjava medgeneracijske ambivalence glede na to, ali so družinski

člani iz družin z mladimi prevzemniki oziroma brez njih je pokazala, da čeprav je ambivalenca staršev do otrok manjša v primerjavi z ambivalenco do partnerjev otrok, v obeh skupinah družin (z mladimi prevzemniki in brez njih) starši doživljajo večjo ambivalenco predvsem do sinov kot pa do hčera. V družinah z mladimi prevzemniki se je pokazal trend manjše ambivalence staršev do otrok ter otrok do staršev in partnerjev otrok do staršev. Vendar je v teh družinah opaziti tudi tendenco otrok, da doživljajo svoj odnos do očetov in mater kot bolj ambivalenten v primerjavi z otroki iz družin brez mladih prevzemnikov. Predvsem pri sinovih se je pokazalo, da doživljajo kot bolj ambivalenten svoj odnos do staršev v primerjavi s sinovi iz družin brez mladih prevzemnikov. V družinah brez mladih prevzemnikov se je razkrila izrazito večja ambivalenca staršev do partnerjev otrok kot pa partnerjev otrok do staršev. Še zlasti pri tistih se je pokazalo, da doživljajo svoj odnos z otroki partnerjev kot bolj ambivalenten v primerjavi s svojimi otroki. Starši iz družin brez mladih prevzemnikov so izrazili večjo ambivalenco do hčera in sinov v primerjavi s starši iz družin z mladimi prevzemniki. Predvsem pri hčerah pa se je v družinah brez mladih prevzemnikov pokazala večja ambivalenca do staršev v primerjavi z ambivalenco sinov do staršev.

Primerljive raziskave na področju medgeneracijske ambivalence so že opozorile, da se ob večji ambivalenci med družinskimi člani pogosto pojavlja tudi slabše psihofizično zdravstveno stanje, zmanjšana delovna uspešnost, slabše počutje družinskih članov, kar upravičeno navaja na domnevo, da medgeneracijska ambivalenca lahko znižuje kvaliteto življenja družinskih članov na različnih področjih njihovega življenja. V predstavljeni študiji se je prvič, glede na dostopne vire, uporabila metodologija preverjanja kvalitete življenja s pomočjo instrumenta *WHOQOL-BREF* skupaj z orodjem za ocenjevanje ambivalence, s ciljem proučiti ambivalenco med starejšo in mlajše generacijo v odnosu do njihove kvalitete življenja. Pri tem velja opozoriti, da na vprašanje, v koliki meri sta ambivalenca in kvaliteta življenja tudi dejansko medsebojno povezani, ni možno odgovoriti enoznačno. Celo visoke korelacije med ambivalenco in kvaliteto življenja niso brezpogojno odraz njune vzroč-noposledične zveze. Lahko jih razumemo zgolj kot sopojavljanje, na primer velika ambivalenca, ki se pojavlja pri skupini družinskih članov skupaj z nižjo kvaliteto življenja, in ne kot dejansko medsebojno povezanost na primer velika ambivalenca, ki vpliva na nižjo kvaliteto družinskih članov. Zato je v razlagi

rezultatov študije nujen zadržek oziroma določena previdnost, saj se v profilih ambivalence v odnosu do kvalitete življenja odsliekava predvsem trend proučevanih pojavov, pri čemer ne moremo popolnoma izključiti možnosti, da gre lahko tudi za njihovo medsebojno povezanost in ne le sočasno pojavljanje.

Rezultati analize povezanosti ambivalence staršev in otrok z njihovimi ocenami kvalitete življenja so pokazali, da se predvsem pri otrocih pojavlja trend, kjer se njihova večja ambivalenca do staršev povezuje tudi z njihovo nižjo kvaliteto življenja na domala vseh področjih. Še posebej je izstopala nižja kvaliteta življenja na psihičnem področju in na področjih socialnih odnosov ter povezanosti z okoljem. Čeprav se pri starših ambivalenca do otrok ni pomembno povezovala z njihovo kvaliteto življenja, pa so podrobnejše primerjalne analize pokazale določene razlike predvsem v ambivalenci očetov in mater do sinov. Večja medsebojna ambivalenca med očeti in sinovi se je pri obojih odražala tudi v nižjih ocenah na večini področij kvalitete življenja. Vendar se je pri očetih v primerjavi s sinovi njihova večja ambivalenca do sinov povezovala bolj izrazito z nižjo kvaliteto življenja na večini področij, še posebej na psihičnem področju in na področju socialnih odnosov, medtem ko so se bolj ambivalentni odnosi sinov do mater odražali predvsem v nižji kvaliteti življenja sinov. Drugačen profil povezanosti ambivalence in kvalitete življenja v primerjavi s profilom povezanosti ambivalence med starši in njihovimi otroki ter njihovo kvaliteto življenja, se je pokazal pri starših in partnerjih otrok. Kljub temu, da so partnerji otrok izrazili večjo ambivalenco do staršev kot starši do njih, se to ni pri nobeni skupini izrazilo tudi na ravni doživljanja nižje kvalitete življenja.

Primerjalne analize na ravni skupin družin z mladimi prevzemniki in brez njih so razkrile dokaj heterogeno sliko profilov povezav med ambivalenco in kvaliteto življenja pri posameznih skupinah družinskih članov. Predhodna analiza ambivalence je pokazala, da tako starši kot partnerji otrok v družinah brez mladih prevzemnikov izražajo večjo ambivalenco drug do drugega v primerjavi s starši in partnerji otrok v družinah z mladimi prevzemniki. Na profilih povezav med ambivalenco in kvaliteto življenja lahko opazimo trend, da se tako večja ambivalenca staršev do partnerjev otrok kakor tudi večja ambivalenca partnerjev otrok predvsem v družinah z mladimi prevzemniki, odraža tudi v nižji kvaliteti življenja na določenih področjih življenja pri starših in pri partnerjih otrok. Drugačen trend je možno razbrati v družinah brez

mladih prevzemnikov, njihovi profili so se izrisovali pretežno na področju, ki ponazarja da z naraščajočo ambivalenco staršev do partnerjev otrok oziroma partnerjev otrok do staršev narašča tudi doživljanje kvalitete življenja obojih.

Primerjava profilov povezanosti ambivalence s kvaliteto življenja med starši in otroki je pokazala, da se predvsem v družinah brez mladih prevzemnikov večja ambivalenca otrok do staršev povezuje z nižjo oceno kvalitete življenja otrok na psihičnem področju in na področjih socialnih odnosov ter povezanosti z okoljem. Tovrstni trend pri starših in otrocih v družinah z mladimi prevzemniki ni bil prisoten, saj so se profili povezanosti ambivalence s kvaliteto življenja izrisali pretežno na področjih neznatne povezanosti pojavov. Nekatero izrazite razlike v medsebojni ambivalenci staršev in otrok v odnosu do njihove kvalitete življenja so se pojavile predvsem na ravni primerjav med spoloma družinskih članov. V družinah brez mladih prevzemnikov se je pri starših z večjo ambivalenco do sinov pojavil trend njihove nižje kvalitete življenja na različnih področjih, medtem ko se ambivalenca staršev do hčera ni pomembno povezovala s kvaliteto življenja staršev v nobeni od družin. Pri hčerah in sinovih se je profil ambivalence do staršev v povezavi z njihovo kvaliteto življenja precej razlikoval glede na to, ali izhajajo iz družin z mladimi prevzemniki ali brez njih. Večja ambivalenca hčera do staršev se je predvsem v družinah brez mladih prevzemnikov pomembno povezovala z njihovo nižjo kvaliteto življenja na večini področij življenja. V družinah z mladimi prevzemniki so bili zlasti sinovi tisti, pri katerih se je večja ambivalenca do staršev izrazito povezovala tudi z njihovo nižjo ravnijo kvalitete življenja na vseh področjih. Iz profilov povezanosti ambivalence očetov oziroma mater in otrok z njihovo oceno kvalitete življenja lahko razberemo trend, da se predvsem v družinah z mladimi prevzemniki večja ambivalenca otrok do očetov oziroma do mater odraža tudi v nižjih ocenah kvalitete življenja otrok na večini področij življenja, medtem ko v družinah brez mladih prevzemnikov izstopa predvsem trend večje ambivalence otrok do mater v povezavi z nižjo kvaliteto življenja otrok. Tako v družinah z mladimi prevzemniki kot brez njih je opazen podoben profil šibke povezanosti ambivalence očetov do otrok s kvaliteto življenja očetov.

Izsledki socialno psihološke študije o doživljanju kvalitete življenja in medosebnih odnosov so razkrili dokaj heterogeno sliko članov večgeneracijskih družin tako na področju zaznavanja njihove kvalitete življenja kakor na

ravni medosebnih odnosov z vidika medgeneracijske ambivalence. Vse kaže, da tako področje kvalitete življenja kot medsebojne ambivalence družinskih članov ne moremo obravnavati enoznačno, saj so izsledki študije pokazali na veliko variabilnost proučevanih pojavov, zlasti kadar so obravnavani z različnih vidikov (na primer glede na spol družinskih članov, njihovo generacijsko pripadnost ali okoliščino, da so člani družin z mladimi prevzemniki oziroma brez njih). Seveda pa je pri rezultatih študije nujno upoštevati tudi nekatere njene omejitve, ki so lahko pomembno vplivale na izsledke. Prva pomanjkljivost študije je povezana z vzorcem sogovornikov in sogovornic. Izbor večgeneracijskih družin, ki so sodelovale v raziskavi ni bil naključen, število družinskih članov v nekaterih kategorijah proučevanih skupin je bilo sorazmerno slabo zastopano, prav tako sodelujoče večgeneracijske družine niso bile medsebojno uravnotežene z vidika nekaterih dejavnikov, ki lahko pomembno sooblikujejo medgeneracijsko ambivalenco in kvaliteto življenja (starost, izobrazba, zdravstveni status, število družinskih članov v večgeneracijski družini). Pomanjkljivost študije se nanaša tudi na samo metodologijo zajemanja podatkov. Uporabljena so bila namreč orodja, ki so lahko bila prepoznana pri kakšnem od sogovornikov in sogovornic kot večji poseg v njihovo zasebno sfero. Zato ni mogoče popolnoma izključiti možnosti, da so kakšni od članov večgeneracijskih družin ocenjevali nekatere vidike svojega življenja in medosebnih odnosov bodisi na socialno zaželen način ali pa neiskreno oziroma po sistemu slučajnih odgovorov. Predvsem pa je nujno poudariti, da izsledki študije veljajo le za sodelujoče sogovornike in sogovornice ter jih ni možno posplošiti na druge prebivalstvene skupine. Zaradi sorazmerno majhnega vzorca se lahko nekatere značilnosti in posebnosti sogovornikov in sogovornic (na primer zdravstveni status) v večji meri odražajo v rezultatih analiz, kar pa še ne pomeni, da imamo opravka s splošno zakonitostjo. Rezultat opisuje predvsem značilnosti konkretne proučevane skupine v določenem časovnem obdobju. Rezultati študije so lahko tudi odraz nekaterih dejavnikov, ki jih študija ni vključevala (na primer osebnostne lastnosti družinskih članov), lahko bi pa ključno vplivali na ocene kvalitete življenja in ambivalence. Zato je rezultate študije potrebno razumeti orientacijsko: določeni dejavniki (spol, generacije, mladi prevzemniki) so verjetno vplivali v določeni meri na oceno kvalitete življenja in medgeneracijske ambivalence pri družinskih članih, niso pa to nujno edini ali najpomembnejši dejavniki.

Tovrstne omejitve pa nikakor ne zasenčijo uporabe več metodoloških pristopov in gledišč opazovanja v celotni raziskavi o etnografiji medgeneracijskih odnosov. Proučevanje kvalitete življenja in ambivalence omogoča nekatere nove vpoglede v razumevanje dinamike medosebnih odnosov pripadnikov in pripadnic večgeneracijskih kmečkih družin. Kako so izsledki pričujoče študije dogradili in dopolnili analize življenjskih pripovedi sogovornikov in sogovornic, pa si oglejmo v sklepnem poglavju.

SKLEPNI RAZMISLEKI O ETNOGRAFIJI MEDGENERACIJSKIH ODNOSOV

V Sloveniji sta že nekaj let v veljavi ukrepa zgodnjega upokojevanja kmetov in pomoči mladim prevzemnikom kmetij prav s ciljem, spodbuditi prenos kmetije s starejše na mlajšo generacijo kmetovalk in kmetovalcev, zadržati mlade ljudi na podeželju in izboljšati razvojno sposobnost prevzetih kmetij. Koga sta ukrepa dejansko nagovorila, smo tokrat opazovali z vidika doživljanja in razumevanja prepletanja, usklajevanja ali pa oviranja dejavnosti na področju dela in doma pri vseh odraslih članih večgeneracijskih kmečkih družin. Na podlagi analize njihovih življenjskih pripovedi skušamo zaokrožiti različnosti in podobnosti med izbranimi kmečkimi družinami, tako prejemnicami kot neprejemnicami sredstev iz naslova obeh oblik ukrepov, ob vzporedni presoji nekaterih vprašanj, ki smo si jih v besedilu sprti zastavljali.

Letošnje Evropsko leto medgeneracijske solidarnosti in aktivnega staranja lahko jemljemo tudi kot spodbudo, da o odnosih med generacijami spregovorimo nekoliko drugače; ne le kot priložnost za razmislek o vzpostavljanju novih praks ter spodbujanju oblikovalcev politike in interesnih skupin k promociji aktivnega staranja na raznovrstnih področjih vsakdanjega življenja, temveč tudi kot predstavitev doživljanja in razumevanja odnosov med mlajšimi in starejšimi generacijami v konkretnem okolju. Ukrepa zgodnjega upokojevanja kmetov in pomoči mladim prevzemnikom kmetij sta sistemska mehanizma, ki skušata urejati odnose med generacijami v sektorju kmetijstva, tj. v eni izmed bolj strateških gospodarskih dejavnosti v državi. Implicitno je vpeljava obeh ukrepov odziv kmetijske politike na tisti del neugodnih družbenih posledic staranja prebivalstva, ki se veže na obstoj in razvoj družinskega kmetovanja v Sloveniji. Že skovanka »družinsko kmetovanje« sporoča, da je ta gospodarska dejavnost neposredno vpeta v družinsko okolje, da funkcionira kot podjetje in

družinska skupnost obenem. Zato tudi ni naključje, da so oblikovalci razvoja kmetijske politike kot pomemben cilj vpeljave teh dveh ukrepov poudarili prav spodbujanje predaje kmetije s starejše na mlajšo generacijo njenih nosilcev ob predpostavki, da so mlajši gospodarji in gospodarice bolj usposobljeni za delo v kmetijstvu, podjetnejši in so se posledično zmožni učinkoviteje prilagajati tehnološkim spremembam ter razmeram na kmetijskem trgu.

Ker se družinsko kmetovanje kot prostor izrazitega prepletanja dela in doma akterjev mlajših in starejših generacij analitiku izrisuje bolj kot proces vedno znova spogajanih odnosov med mlajšimi in starejšimi članicami in člani takih skupnosti kot pa enkratni dogodek v obliki predaje kmetije ali njenega prevzema, smo ga raje označili z izrazom »etnografija medgeneracijskih odnosov« kot pa z leporečno skovanko »sožitje med generacijami«. Večplastnost takih odnosov smo preučevali v specifičnem ruralnem kontekstu v Pomurju, ki je v strateških dokumentih o kmetijstvu opredeljeno kot območje z ugodnimi dejavniki za kmetovanje, v statističnih prikazih pa kot območje, na katerem je več kot polovica gospodinjestev vsaj deloma vpletena v kmetovanje. Gre torej za območje, na katerem še vedno prevladuje lik kmeta – industrijskega delavca, ki je bil uveljavljen v povojnem kontekstu sprejetih agrarnih reform. Z izbranimi primeri šestih večgeneracijskih družinskih kmetij v Pomurju, od katerih so tri že v upravljanju mlajših nosilcev gospodarstev, smo zajeli vsaj dve odrasli generaciji kmetovalk in kmetovalcev: starejšo generacijo z izkušnjami dela že v kontekstu socialističnega gospodarstva in mlajšo generacijo, ki je dejavna v razmerah tržnega gospodarstva. Osredotočeni na doživljanje družinskega konteksta v toku življenja sleherne pripovedovalke in pripovedovalca si po vrsti oglejmo posebnosti in skupnosti obeh opazovanih skupin, tj. kmetij prejemnic in neprejemnic sredstev pomoči mladim prevzemnikom in zgodnjega upokojevanja.

Na podlagi vzporejanja delov pripovedi o zgodovini sleherne izbrane kmetije in njihovih sedanjih zmogljivosti lahko sklenem, da so kmetije mladih prevzemnikov (prve skupine) obsežnejše od kmetij gospodarjev in gospodaric, ki v času izvajanja študije še niso imele izbranega prevzemnika (druga skupina). Ta rezultat je povsem v skladu z ugotovitvijo predhodne izhodiščne raziskave, ki je pokazala, da so kmečka gospodinjstva prejemniki sredstev pomoči mladim prevzemnikom kmetij in zgodnjega upokojevanja po velikosti posesti večja od kmečkih gospodinjstev neprejemnikov tovrstnih

pomoči. Na videz suhoparna ugotovitev pa tokrat razpira zanimivejšo razlago, če se opremo na pripovedi starejših in mlajših sogovornic in sogovornikov.

V obdobju socializma, ki ga je v veliki meri med drugim zaznamoval leta 1953 uveden zemljiški maksimum, je starejša generacija kmetovala na družinskih posestih, ki praviloma niso presegale 10 ha obdelovalne zemlje. Starejša generacija zakoncev brez izjeme izhaja iz kmečkega okolja, praviloma iz trigeneracijskih družin, v katerih se je že zgodaj v otroštvu seznanila z delom na kmetiji. Ženske in moški, starejši in mlajši člani družine so po principu »zmogljivosti« opravljali raznovrstna dela na zemlji in v hlevu, po principu spola pa se je izrisovala ločnica domene skrbstvenih del. Ženske so skrbele za otroke, pomoči potrebne in ostarele člane družine.

Na sorazmerno večjih in premožnejših kmetijah je služil vsaj en hlapec ali dekla, ki sta za opravljeno delo »uživala« oskrbo v obliki bivanja na družinski kmetiji. Ni bilo malo primerov družin, ki so odraščajočim hlapcem omogočile šolanje, običajno pa so jih, tako kot dekcle, obravnavali kot svoje družinske člane.

Ker so redko prav vsi člani izvornih kmetij starejše generacije sogovornic in sogovornikov delali na kmetiji, je veljalo pravilo, da so vsa dela na kmetiji opravljali tisti družinski člani, ki so ostali doma. Tudi v teh primerih je veljalo načelo osebnega angažmaja po »zmogljivosti«, ne glede na spol in starost. Tako so bili na domači kmetiji delujoči člani družine primorani nadomestiti izpad dela zaposlenih članov zunaj kmetije, ki so redno ali začasno sezonsko delali v bližnji okolici, v isti regiji ali v tujini, kar je bila stalna praksa ljudi v Pomurju.

Pregled delov pripovedi, ki govorijo o obdobju otroštva, odraščanja in delovanja starejše generacije po poroki ter o značilnostih njihovih izvornih kmetij in družin, ne kaže razlik med obema opazovanima skupinama izbranih primerov. Prav vsi brez izjeme so se že kot otroci dodobra seznanili s kmečkimi deli, vendar jih je večina opravljala druge poklice, dokler se ni dokončno odločila samo za kmetovanje, običajno po prevzemu kmetije v upravljanje, ne pa avtomatično tudi v last. S prakso zadrževanja lastništva kmetije »do konca« so si starši starejše generacije običajno zagotovili »domačo oskrbo na stara leta«, obenem pa so njihovi odrasli otroci zaradi take prakse iskali zaposlitev zunaj kmetije v domačem okolju ali v tujini in neredko zapuščali tudi podeželje. Pripovedi starejše generacije so torej pokazale, da pri izbiri delovne kariere ne

zadošča zgolj preprosto dejstvo, »da se kmet rodiš in zato kmetuješ«, temveč je odločilnejša pravočasna predaja kmetije v upravljanje mlajši generaciji. Res pa je, da je bilo med njihovo delovno kariero zgodnje uvajanje v delo na kmetiji odločilno za lažjo preusmeritev v kmetovanje pozneje v življenju, tj. po tem, ko so se bodisi vrnili z začasnega dela v tujini ali pa se preusmerili iz drugih, nekmetijskih poklicev v kmetovanje.

Ne glede na skupino opazovane kmetije je večina sogovornic in sogovornikov starejše generacije po temeljnem osemletnem šolanju zaključila nekajletno poklicno usposabljanje. Šolo so izbirali v skladu s potrebami lokalne industrije ali kmetovanja. Po šolanju so redno zaposlitev zunaj kmetije poiskali samo posamični zakonci starejše generacije druge skupine kmetij, medtem ko sta oba zakonca prve skupine kmetij večino delovne kariere delala samo na kmetiji. »Starejše starejše« gospodarje in gospodarice prve skupine izbranih primerov lahko torej gledamo kot reproducente podobe »čistih« kmetovalcev in kmetovalk, posamične zakonce »mlajše starejše« generacije druge skupine pa kot tipične predstavnike kmetov – industrijskih delavcev, lika, tako značilnega za obdobje povojne industrializacije.

To, da so prav vsi starši mladih prevzemnikov kmetij večino časa svoje delovne kariere kmetovali, ni bilo odločilno za njihove sinove, da so se odločili za poklic kmeta. Prav tako ni bila odločilna dosežena stopnja izobrazbe mladih prevzemnikov, ki se razteza od osnovnošolske do fakultetne. Ponovno se je kot najpomembnejša izkazala »pravočasna predaja« kmetije starejših gospodarjev in pripravljenost njihovih sinov, nadaljevati s kmetovanjem. Veselje do dela na kmetiji pa so razvili zgodaj v mladosti, ko so se zgledovali po starših in drugih članih družine, ki so delali na kmetiji. Njihove soproge ali partnerke prav tako izhajajo iz kmečkih družin, a se niso odločile za poklic kmetice. Take poklicne odločitve ni izbral nihče niti med mlajšo generacijo druge skupine opazovanih kmetij. Vendar bi se tisti med njimi, ki so se zaradi stečaja podjetij v Pomurju znašli med začasno brezposelnimi, v primeru daljše gospodarske krize v regiji verjetno lotili kmetovanja na domačih kmetijah.

Čeprav je med mlajšo generacijo več fakultetno izobraženih posameznikov in posameznikov, bodisi med odraslimi otroki izbranih kmetij bodisi med njihovimi priženjenci ali primoženkami, najvišja stopnja izobrazbe ni povezana z opazovanima skupinama kmetij z mladimi prevzemniki ali brez njih: fakultetno izobraženi zakonci se nahajajo tako med mladimi prevzemniki

kot tudi med odraslimi otroki s kmetij, ki nimajo zagotovljenega naslednika, in nasprotno, posameznike z zaključeno osnovnošolsko izobrazbo najdemo tako med mladimi prevzemniki kot tudi med njihovimi starši.

Obe skupini kmetij se najbolj razlikujeta po povečanih zmogljivostih (tj. po velikosti posesti, številu glav živine oziroma gostinskih zmogljivostih) od prevzema starejše generacije do prevzema mlajše generacije in po številu delujočih pa tudi zaposlenih družinskih članov na njih. Bistveno so povečale svoje kapacitete kmetije prejemnice obeh oblik pomoči, kar je nenazadnje pokazala tudi predhodna raziskava. Zanimivo pa je, da so zelo povečali kapacitete prevzetih kmetij že starejši gospodarji in gospodarice te skupine kmetij. Ker pa so to kmetije, na katerih sta bila večino svoje delovne kariere zaposlena oba od staršev danes mladih prevzemnikov, ne preseneča, da tudi zdaj na njih najdemo večje število zaposlenih članov družine kot na kmetijah neprejemnicah sredstev obeh oblik pomoči. Mladim prevzemnikom poleg njihovih soprog pri raznovrstnih delih praviloma še vedno pomagajo že upokojeni starši. Na kmetijah, ki še nimajo določenega naslednika, pa je običajno zaposlen samo gospodar ali gospodarica, izjemoma pa še kak drug član družinske skupnosti.

Tudi tokratna študija je pokazala, da vsakodnevna dejavnost družinskih članov kmetij prve skupine (z mladim prevzemnikom) zajema obojestransko redno ali občasno pomoč kmetij ali družin ožjih sorodnikov, običajno družin sester mladih prevzemnikov, ki so se odselile z izvirne kmetije. Vendar je študija pokazala, da je ta praksa značilna tudi za drugo skupino kmetij (brez mladih prevzemnikov), ki je tako kot prva skupina vpeta v zunajdružinska omrežja dajanja in prejemanja redne ali občasne pomoči, bodisi da ta vključujejo druge sorodnike ali pa nekoliko redkeje sosede in prijatelje. S tega vidika bi lahko meje obravnave družinske dinamike razširili na skupnost vseh oseb, ki so redno ali občasno del omrežja obojestranskih pomoči opazovane družinske skupnosti.

Če lahko na podlagi pregleda delov pripovedi o zgodovini družinske kmetije, o odločanju za kmetovanje in razvoju zmogljivosti posamičnih kmetij v toku življenja odraslih sogovornic in sogovornikov prepoznamo razlike med prvo in drugo skupino opazovanih družinskih kmetij, te posebnosti niso tako izrazite, ko gre za naloge, ki jih v toku življenja opravljajo posamični družinski člani. Ta vsebinski del življenjskih pripovedi je pokazal več skupnih potez obeh skupin kmetij, obenem pa možne vire za razvoj raznovrstnih odnosov

med opazovanimi generacijami. Kot izrazita ločnica uveljavljanja drugačnih delovnih praks po spolu in starosti se je izkazala vpeljava mehanizacije na kmetijah ob koncu 60. let prejšnjega stoletja, ne pa denimo izkušnja kmetovanja v okviru sistema socialistične in tržne ekonomije. Tako je pripoved o nalogah in obveznostih, ki so jih izkusili sogovornice in sogovorniki starejše generacije izbranih kmetij »pred uvedbo traktorjev«, dokaj podobna: skupno življenje pod isto streho je narekovalo, da so bile v delo na kmetiji vključene prav vse generacije družinskih članov v skladu z njihovimi delovnimi in zdravstvenimi zmožnostmi. Kaj se bo delalo na kmetiji, se je sproti določalo, in praviloma so odločitve sprejemali starejši oziroma gospodarji. Prakse izmenjave pomoči med generacijami družinskih članov so bile po pripovedovanju starejše generacije sogovornic in sogovornikov vezane predvsem na lastninsko pravico oziroma prevzem kmetije. Lastništvo kmetije je bilo namreč nekakšno jamstvo, da bodo mladi skrbeli za ostarele, kljub samoumevnemu spoštovanju, ki so ga takrat izkazovali do starejših ljudi na vasi. Pretoka pomoči v smeri starejši mlajšim članom družine sogovornice in sogovorniki niso izrazito izpostavili kot vlaganje v šolanje ali vzdrževanje otrok do poroke, ker bodo pozneje prevzeli kmetijo, kar je v skladu z razmišljanjem staršev, da so odločitev o nadaljevanju kmetovanja prepustili otrokom. To kaže tudi izbira vrste šole otrok, ki je v vseh primerih vezana na potrebe lokalne ekonomije kot alternative kmetovanju.

Skrb za otroke, ostarele in pomoči potrebne družinske člane je »od nekdanj« izrazito domena dela žensk, kljub njihovi polni angažiranosti na kmetiji ali v službi zunaj nje. In ta praksa se vzdržuje tudi po vpeljavi mehanizacije. Od takrat je sicer mehanizirano delo na kmetiji praviloma domena dela moških, čeprav so ženske z njim seznanjene in ga po potrebi tudi izvajajo. Vendar so sčasoma svoj delovni prostor omejile na »hlev«, na zemlji pa praviloma le pomagajo soprogom ali odraslim sinovom. Tako delitev nalog po spolu prakticirajo tudi člani družine, ki kmetujejo »samo« po končanih službenih obveznostih zunaj kmetije. Na splošno pa je nabavljanje strojne opreme za delo na kmetiji imelo za posledico vedno manjšo potrebo po angažiranosti prav vseh družinskih članov. Ne le spol, tudi starost je postala pomembna pri delu s stroji; ostareli člani kmečkih družin so do mehanizacije gojili bolj spoštljiv kot pa praktičen odnos.

Vzporedno z uvedbo mehanizacije na kmetije so v Pomurju organizirali tudi institucionalno varstvo in oskrbo za otroke in starejše občane. Ne glede

na opazovano generacijo se starši raje odločajo za tako obliko varstva otrok, saj so prepričani, da vrtci bolje opremijo otroka za vstop v šolo. Nasprotno pa institucionalna oskrba starejših občanov ni naletela na primerljiv sprejem. Ali zaradi »tradicionalne zavezanosti« mlajše generacije, da na stara leta skrbi za starejšo generacijo, ali zaradi drugačnih razlogov, smo skušali ugotoviti s pregledom tistih delov pripovedi, ki se nanašajo na razmišljanja o pomenu življenja v večgeneracijski družini za slehernega izmed odraslih sogovornic in sogovornikov. Tudi ta del analize ni potrdil pričakovanih razlik med obema skupinama kmetij, kot jih je pokazala predhodna anketna raziskava. Eden izmed rezultatov predhodne raziskave je bil namreč ta, da je mlajša generacija kmečkih gospodinjestev prejemnic sredstev z naslova ukrepov pomoči mladim prevzemnikom kmetij in zgodnjega upokojevanja izrazito bolj zavezana skrbeti za starejšo generacijo v primerjavi z drugimi opazovanimi skupinami kmečkih in mestnih gospodinjestev. Ta študija ni pokazala enotnega vzorca tovrstne prakse po opazovanih skupinah z mladimi prevzemniki in brez njih. Domačo oskrbo »na stara leta« kot prednostno izbiro v primerjavi z institucionalnim varstvom bi izbrali predstavniki obeh generacij ne glede na vrsto opazovane kmetije. Večina sogovornic in sogovornikov tako izbiro bodisi za svoje starše ali zase utemeljuje z argumentom, da so si s prizadevnim delom na kmetiji »zaslužili umreti doma«.

Čeprav se od mladih prevzemnikov kmetij in na splošno od tistih, ki na kmetiji ostanejo, pričakuje, da bodo poskrbeli za svoje ostarele starše, je to v praksi zadolžitev njihovih soprog. Ne glede na opazovano generacijo in vrsto kmetije pa ostaja nega ostarelih izključno domena dela žensk, ki jo, prese- netljivo, tudi same ne glede na starost jemljejo kot samoumevno področje njihovega dela.

Drugačna razmišljanja o oskrbi na stara leta so izrazili sogovornice in sogovorniki obeh generacij, ki so v svojih življenjskih pripovedih opisali tudi določena nesoglasja s posamičnimi člani družine. Taki so kot prednostno izbiro svoje oskrbe na stara leta praviloma navedli dom za starejše občane v primerjavi z domačo oskrbo. Na drugi strani pa prav vsi sogovornice in sogo- vorniki gledajo na institucionalno oskrbo kot na prednostno izbiro v primeru nujne dolgotrajne oskrbe katerega koli izmed družinskih članov, saj bi taka oskrba doma ovirala nemoteno delovanje kmetije. Morda prav zaradi slednjega in večje ponudbe institucionalne oskrbe v regiji dom za starejše občane ni več

»sramotna izbira« na vasi, kar je nedvomno še bil v času odraščanja starejše generacije.

Na podlagi analize življenjskih pripovedi sogovornic in sogovornikov so se kot običajna »polja nestrinjanja«, ki so lahko vir ambivalentnih ali pa konfliktnih odnosov med člani večgeneracijske družinske skupnosti, pokazala tri. Prvo tako je vstop v novo družinsko okolje, kot ga doživljajo primoženke ali priženjenci, in nasprotno, doživljanje njih s strani družine, v katere so se primožile oziroma priženili. Vir nestrinjanja je lahko tudi odločanje o načinu dela na kmetiji, saj si ga tako mlajša kot še vedno dejavna starejša generacija praviloma zamišljata »po svoje«. Nenazadnje se je kot vir nestrinjanja pokazalo prav različno zamišljanje skrbstvenih del s strani vpletenih tako glede varovanja otrok kot skrbi za ostarele in pomoči potrebne družinske člane.

Čeprav smo iz življenjskih pripovedi lahko razpoznali potencialne vire za razvoj ambivalentnih odnosov med člani večgeneracijskih družin, pa njihovega izrazitega doživljanja samo iz življenjskih pripovedi nismo ugotovili. To je razkrila še posebej, kvantitativno zasnovana, socialnopsihološka študija o doživljanju kvalitete življenja in medosebnih odnosov med družinskimi člani in s tega vidika pomembno dogradila rezultate analize življenjskih pripovedi sogovornic in sogovornikov. Ker pa je doživljanje medosebnih odnosov občutljivo področje raziskovanja, je bila analiza namenoma opravljena na ravni skupin družinskih članov oblikovanih po starosti, spolu, sorodstvenih razmerjih in glede na to, ali izhajajo iz družin z mladimi prevzemniki ali brez njih.

Tako so izsledki študije pokazali, da nobena od opazovanih skupin ni ocenila svoje kvalitete življenja kot izrazito slabe niti ni izrazila velikega nezadovoljstva s svojim zdravjem. Primerjave med skupinami pa so le pokazale, da starši v primerjavi s svojimi odraslimi otroki in njihovimi partnerji na splošno nižje ocenjujejo svojo kvaliteto življenja v okviru vseh obravnavanih domen življenja (telesnega zdravja, psihičnega področja, socialnih odnosov, povezanosti z okoljem), še posebno pa so izstopali starši iz družin z mladimi prevzemniki, ki so svojo kvaliteto življenja ocenili najnižje na področjih telesnega zdravja, socialnih odnosov in povezanosti z okoljem. Z vidika telesnega zdravja ta rezultat ne preseneča, saj so starši mladih prevzemnikov kot predstavniki »starejše starejše« generacije skoraj dve desetletji starejši od »mlajše starejše« generacije staršev iz družin brez mladih prevzemnikov, torej lahko njihov slabši zdravstveni status povežemo z njihovo višjo starostjo. Da so z

vidika spola matere tiste, ki so v skupini staršev najnižje ocenile svojo kvaliteto življenja in zadovoljstvo z zdravjem, lahko podobno deloma pripišemo višji starosti polovice sogovornic, deloma pa povežemo z njihovo dvojno delovno obremenjenostjo tako »zunaj kot znotraj hiše«, kar pa je razvidno iz njihovih življenjskih pripovedi.

Primerjava skupin znotraj mlajše generacije (otroci in njihovi partnerji) je pokazala, da sta na splošno s kvaliteto življenja in zdravjem najbolj zadovoljna priženjenca, medtem ko so hčere najmanj zadovoljne s psihičnim področjem, primoženke pa z domeno socialnih, tj. tudi medosebnih odnosov v družini. Ta rezultat je nujno pokomentirati z vidika vrste kmetij. Priženjenca mlajše generacije se v naši raziskavi nahajata le v družinah brez mladih prevzemnikov kmetij, na katerih je običajno zaposlen samo starejši gospodar ali pa gospodarica. Eden od njiju je trenutno brezposeln, oba pa imata poklicno kvalifikacijo, ki jima omogoča zaposlitev zunaj kmetije, in posledično tudi občutek ekonomske neodvisnosti. Oba pomagata na priženjenih kmetijah, nista pa s strani tastov prepoznana za potencialna prevzemnika kmetij. Bivanje v večgeneracijski kmečki družini lahko v prvem primeru omili posledice začasne brezposelnosti, v drugem primeru pa pomeni dodatno ugodnost, ki jo lahko nudi širša družinska skupnost. Prav tako ni zanemarljivo, da je mlajša generacija primoženk postala članica družinskih skupnosti mladih prevzemnikov, tj. večjih kmetij, na katerih je zaposlenih več družinskih članov. Take skupnosti, katerih družinski člani delijo področje dela in doma, zahtevajo tudi več medosebnega usklajevanja. Slednje lahko torej navežemo tudi na tiste dele pripovedi sogovornic mlajše generacije, ki govorijo o težavnem vstopu »nove članice« v skupnost, v kateri so delovne vloge družinskih članov že porazdeljene in uveljavljene. Nižje ocene kvalitete življenja na psihičnem področju pri hčerah mlajše generacije, obenem pa visoke splošne ocene kvalitete življenja priženjencev so lahko pokazatelj ambivalentnih občutenj prvih v primeru, ko se znajdejo v položaju tekmovalnih ali pa neuskklajenih zahtev svojih partnerjev in očetov (starejših gospodarjev). Seveda pa ta razmislek ne velja v primerih, ko so slabše ocene hčera mlajše generacije bolj verjetno odraz njihovega statusa razvezane osebe, vdove ali brezposelne osebe.

Da so medosebni odnosi med družinskimi člani zelo zaznamovani z občutki njihove »čustvene bližine«, medsebojnimi pričakovanji in odgovornostmi, je socialnopsihološka študija pokazala z zasledovanjem sočasnega

pojavljanja nasprotujočih si občutkov ene osebe do druge osebe, tj. njenega doživljanja ambivalentnih občutij. Primerjave med opazovanimi skupinami so pokazale, da na splošno odrasli otroci doživljajo bolj ambivalenten odnos do očetov kot mater, priženjenci in primoženke do tastov kot oni do njih, tasti večjo ambivalenco do zetov kot do snah, snahe pa večjo ambivalenco do tastov kot tašč. Ti rezultati prav gotovo odražajo še vedno dokaj patriarhalno organizirane kmečke družinske skupnosti, v katerih so moški člani družine ne glede na njihovo starost ali sorodstveno razmerje prepoznani kot njeni najodgovornejši nosilci. Slednje je še posebej vidno iz primerjave obravnavanih skupin, ki izhajajo iz kmečkih družin z mladimi prevzemniki ali brez njih. Ne glede na prisotnost ali odsotnost mladega prevzemnika starši občutijo večjo ambivalenco do svojih sinov v primerjavi s hčera, matere pa v primerjavi z očeti občutijo večjo ambivalenco do svojih hčera. Ti parcialni rezultati študije nakazujejo »pravilnost« ene izmed temeljnih ugotovitev izhodiščne anketne raziskave, ki je pokazala, da so delovne vloge med družinskimi člani kmetij, prejemnic sredstev iz naslova pomoči mladim prevzemnikom kmetij in zgodnjim upokojemcem, še vedno dokaj togo porazdeljene med dela moških in žensk, ne glede na njihovo starost ali pa sorodstveno razmerje in posledično so tako ospoljena tudi pričakovanja oziroma odgovornosti v zvezi z njihovimi vsakdanjimi opravili. Kot je iz življenjskih pripovedi sogovornic in sogovornikov razvidno, sin praviloma prevzame kmetijo, moški praviloma izvajajo mehanizirana dela na kmetiji, kljub temu da jih obvladajo tudi ženske, in nasprotno, ženske, ne glede na starost in sorodstveno razmerje, še vedno opravljajo skrbstvena dela za otroke in ostarele. Taka pa so tudi pričakovanja do moških in žensk oziroma njihove prevzete odgovornosti. Da so ambivalentna občutenja do staršev večja pri sinovih mladih prevzemnikih v primerjavi s sinovi, ki niso mladi prevzemniki, je torej lahko posledica vsakodnevnega skupnega področja dela na kmetiji, ki se je kot eno izmed virov nestrinjanj izkazalo tudi iz njihovih življenjskih pripovedi.

Nenazadnje križanje rezultatov o zadovoljstvu s kvaliteto življenja in zdravjem in doživljanju ambivalentnih občutij ponuja še dodatne razmisleke. Primerljive študije namreč kažejo, da se ob doživljanju večje ambivalence med družinskimi člani, pogosto kaže tudi njihovo slabše počutje, zdravstveno stanje, skratka take osebe lahko doživljajo tudi slabšo kvaliteto življenja na nekaterih področjih. Obenem pa študije kažejo, da močne povezave med

doživljanjem ambivalence in kvalitete življenja avtomatično ne odražajo njune vzročnopolosledične povezave. To zagato lahko ponovno omilimo s kombiniranjem izsledkov obeh – antropološke in socialnopsihološke študije. Rezultat, da je večje doživljanje ambivalence sinov – mladih prevzemnikov do staršev močno povezano z njihovo slabše ocenjeno kvaliteto življenja na vseh opazovanih področjih, lahko odraža njihovo vsakodnevno skupno angažiranje pri kmečkih opravilih, ki zahteva dnevno usklajevanje glede odločanja o tem, kdaj in kako se bo delalo pa tudi večja pričakovanja in odgovornosti v zvezi z rezultati dela, saj gre za kmetije, ki so z razvojnega vidika najperspektivnejše. Domeno dela so prav vsi mladi prevzemniki prepoznali kot področje občasnih nestrinjanj med njimi in očeti, ki sinovom še vedno »pomagajo« z bolj ali manj dobrodošlimi nasveti oziroma delom. Pretirano bi bilo zaključiti, da sinovi zaradi tega slabše ocenjujejo svojo kvaliteto življenja, kot tudi nasprotno, da slabše ocenjena kvaliteta življenja z doživljanjem večje ambivalence v odnosu do staršev s tem nima nič opraviti. Podobno ne moremo z gotovostjo sklepati, da je večje doživljanje ambivalence staršev iz družin z mladimi prevzemniki do pramoženk vzročno povezano z njihovo slabšo oceno svoje kvalitete življenja in nasprotno, da je večje doživljanje ambivalence pramoženk do staršev (iz družin z mladimi prevzemniki) razlog njihove slabše ocene svoje kvalitete življenja. Ponovno si lahko pomagamo z življenjskimi pripovedmi, ki so pokazale, da je lahko vstop novih članic v zanje novo družinsko skupnost za marsikatero sprva zelo težaven. Tekmovalen odnos do nekaterih članic ali članov nove družinske skupnosti, na primer do soprogovih sester, mame ali pa njegovega očeta, se lahko odraža v večji ambivalenci do staršev in obratno. Po drugi strani pa ne moremo zanikati domneve, da so nižje ocene kvalitete življenja pri starših iz družin z mladimi prevzemniki lahko tudi odraz njihovega zdravstvenega stanja zaradi višje starosti, kakor tudi ne tega, da je njihova večja ambivalenca do pramoženk posledica nerazumevanja pramoženk s katerim koli drugim članom družine, s katerim pa starši gojijo dobre odnose.

Kakorkoli že, razkritje soobstoja večjega občutenja ambivalence in nižje kvalitete življenja kakor tudi njune vzročnopolosledične povezava je z analitičnega vidika ambiciozno početje. Posebna socialno psihološka študija v okviru antropološko zasnovane terenske raziskave se je pokazala kot uporabna, vendar le v domeni razlag, ki izhajajo iz življenjskih pripovedi sogovornic in sogovornikov. Da se iskanje ambivalentnih občutij članov večgeneracijskih kmečkih

družin ne bo izteklo v samoizpolnjujočo prerokbo, naj zaključim s sporočilom večine sogovornic in sogovornikov, ki so poudarili, da občasna nestrinjanja ne presegajo prednosti življenja v večgeneracijskih kmečkih družinah.

LITERATURA

- Antončič, Vojko in Boh Katja (1991). Premise za raziskovanje kvalitete življenja. *Družboslovne razprave*, 12: 5–18.
- Apidechkul, Tawatchai (2011). Comparison of Quality of Life and Mental Health Among Elderly People in Rural And Suburban Areas, Thailand. *The Southeast Asian Journal of Tropical Medicine and Public Health*, 42 (5): 1282–92.
- Avguštin Avčin, Bojana, Andreja Užmah Kučina, Brigita Novak Sarotar, Mirjana Radovanović, Blanka Kores Plesničar (2011). The present global financial and economic crisis poses an additional risk factor for mental health problems on the employees. *Psychiatria Danubina*, 23 (Suppl 1): 142–148.
- Barr, Ben, David Taylor-Robinson, Alex Scott-Samuel, Martin McKee, David Stuckler (2012). Suicides Associated with the 2008-10 Economic Recession in England: Time Trend Analysis. *British Medical Journal*, 13 (345): e5142.
- Becher, Tony in Paul R. Trowler (2001). *Academic Tribes and Territories: Intellectual Enquiry and the Cultures of Disciplines*. Buckingham: The Society for Research into Higher Education and Open University Press.
- Bernardi, Laura in Hutter, Inge (2007). The Anthropological Demography of Europe. *Demographic Research*, 17 (2): 539–566.
- Bhat, Anita Kumari in Raj Dhruvarajan (2001). Ageing in India: Drifting Intergenerational Relations, Challenges and Options. *Ageing and Society*, 21 (05): 621–640.
- Bengtson, Vern L. (2001). Beyond the Nuclear Family: The Increasing Importance of Multigenerational Bonds. *Journal of Marriage and Family*, 63 (1): 1–16.
- Bengtson, Vern, Roseann Giarrusso, J. Beth Mabry, Merril Silverstein (2002). Solidarity, Conflict, and Ambivalence: Complementary or Competing

- Perspectives on Intergenerational Relationships? *Journal of Marriage and Family*, 64 (3): 568–576.
- Birditt Kira S., Karen L. Fingerman, Steven H. Zarit (2010). Adult Children's Problems and Successes: Implications For Intergenerational Ambivalence. *Journal of Gerontology: Psychological Sciences and the Journal of Gerontology: Social Sciences*, 65B (2): 145–153.
- Bodur, Said in Dayanir Cingil D. (2009). Using WHOQOL-BREF to Evaluate Quality of Life Among Turkish Elders in Different Residential Environments. *Journal of Nutrition Health and Aging*, 13 (7): 652–656.
- Borak, Neven (ur.) in Žarko Lazarević (ur.) (1996). *Prevrati in slovensko gospodarstvo v XX. stoletju: 1918–1945–1991*. Ljubljana: Cankarjeva založba.
- Bowling, Ann, Zahava Gabriel, Joanna Dykes, Lee M. Dowding, Olga Evans, Anne Fleissig, David Banister, Stephen Sutton (2003). Let's Ask Them: A National Survey of Definitions of Quality of Life and Its Enhancement Among People Aged 65 and Over. *International Journal of Aging and Human Development*, 56 (4): 269–306.
- Brown, Jackie, Ann Bowling, Terry Flynn (2004). Models of Quality of Life: A Taxonomy, Overview and Systematic Review of the Literature. Medmrežje: http://www.ageingresearch.group.shef.ac.uk/pdf/qol_review_complete.pdf (29. 10. 2012)
- Buzeti, Tatjana, Djomba Janet Klara, Gabrijelčič Blenkuš Mojca, Ivanuša Marijan, Jeriček Klanšček Helena, Kelšin Nevenka, Kofol-Bric Tatjana, Koprivnikar Helena, Korošec Aleš, Kovše Katja, Maučec Zakotnik Jožica, Mihevc Ponikvar Barbara, Nadrag Petra, Paulin Sonja, Pečar Janja, Pečar-Čad Silva, Rok-Simon Mateja, Tomšič Sonja, Truden-Dobrin Polonca, Zadnik Vesna, Zver Eva (2011). *Neenakosti v zdravju v Sloveniji*. Ljubljana: Inštitut za varovanje zdravja. Medmrežje: http://www.ivz.si/publikacije?pi=3&_3_Filename=attName.png&_3_MediaId=2923&_3_AutoResize=false&pl=109-3.3. (29. 10. 2012).
- Caldwell, John C. (1976). Toward A Restatement of Demographic Transition Theory. *Population and Development Review*, 2 (3/4): 321–366.
- Coast, Ernestina E., Katherine R. Hampshire, Sara C. Randall (2007). Disciplining Anthropological Demography. *Demographic Research*, 16 (1): 493–518.
- Connidis, Ingrid Arnet in Julie Ann McMullin (2002a). Sociological Ambivalence and Family Ties: A Critical Perspective. *Journal of Marriage and Family*, 64 (3): 558–567.

- Connidis, Ingrid Arnet in Julie Ann McMullin (2002b). Ambivalence, Family Ties, and Doing Sociology. *Journal of Marriage and Family*, 64 (3): 594–601.
- Conway, Gordon (1998). *The Doubly Green Revolution: Food For All in the Twenty-First Century*. Ithaca, New York: Comstock Pub.
- Correa-Velez, Ignacio, Sandra M. Gifford, Adrian G. Barnett (2010). Longing to Belong: Social Inclusion and Wellbeing Among Youth With Refugee Backgrounds in the First Three Years in Melbourne, Australia. *Social Science & Medicine*, 71 (8): 1399–1408.
- Costanza, Robert, Brendan Fisher, Saleem Ali, Caroline Beer, Lynne Bond, Roelof Boumans, Nicholas L. Danigelis, Jennifer Dickinson, Carolyn Elliott, Joshua Farley, Diane Elliott
- Diener Ed, Martin E.P. Seligman (2004). Beyond Money: Toward an Economy of Well-Being. *Psychological Science in the Public Interest*, 5 (1): 1–31.
- Coward, Raymond T. (ur.) in Gary R. Lee (ur.) (1985). *The Elderly in Rural Society*. New York: Springer Publishing Company, Inc.
- Curran, Sara R. (2002). Agency, accountability, and embedded relations: »What's love got to do with it?« *Journal of Marriage and Family*, 64 (3): 577–584.
- Čepič, Zdenko (1996). Spreminjanje lastništva zemlje po drugi svetovni vojni (agrarna reforma med političnim in ekonomskim). *Prevrati in slovensko gospodarstvo v XX. stoletju: 1918–1945–1991* (ur. Neven Borak in Žarko Lazarevič). Ljubljana: Cankarjeva založba, 145–159.
- Diener, Ed in Suh M. Eunkook (1999). National Differences in Subjective Well-Being. Well-Being: *The Foundations of Hedonic Psychology* (ur. Kahneman, Diener and Schwarz). New York: Russell Sage Foundation, 434–450.
- Diener, Ed (2000). Subjective Well-Being: The Science of Happiness and a Proposal For a National Index. *American Psychologist*, 55 (1): 34–43.
- Elder, Glen H. Jr., Elizabeth B. Robertson in Rand D. Conger (1996). Fathers and Sons in Rural America. *Aging and Generational Relations: Life-Course and Cross-Cultural Perspectives* (ur. Tamara K. Hareven). New York, NY: Aldine de Gruyter, 31–60.
- EUROFOND. *European Quality of Life Surveys (EQLS)*. Medmrežje: <http://www.eurofound.europa.eu/areas/qualityoflife/eqls/> (21. 10. 2012).
- Ferring, Dieter, Tom Michels, Thomas Boll, Sigrun-Heide Filipp (2009). Emotional Relationship Quality of Adult Children With Ageing Parent: on Solidarity, Conflict and Ambivalence. *European Journal of Ageing*, 6 (4): 253–265.

- Fingerman, Karen L., Pei-Chun Chen, Elizabeth Hay, Kelly E. Cichy, Eva S. Lefkowitz (2006). Ambivalent Reactions in the Parent and Offspring Relationship. *Journal of Gerontology: Psychological Sciences and the Journal of Gerontology: Social Sciences*, 61 (3): 152–160.
- Fingerman, Karen L., Lindsey Pitzer, Eva S. Lefkowitz, Kira S. Birditt, Danaiel Mroczek (2008). Ambivalent Relationship Qualities Between Adults and Their Parents: Implications for Both Parties' Well-Being. *Journal of Gerontology: Psychological Sciences*, 63B, 362–371.
- Frison, Emile (2008). Green Revolution in Africa Will Depend on Biodiversity. *Development and Cooperation*, 49 (5): 190–3.
- Gabrijelčič Blenkuš, Mojca, Helena Koprivnikar, Andreja Drev, Pia Vračko, Nina Pirnat, Tadeja Hočevar, Mitja Vrdelja, Helena Jeriček Klanšček, Vesna Pucelj, Tatjana Kofol-Bric, Brane Martinovič, Igor Kranjc, Aleksandra Martinovič (2012). Vsevladni pristop za zdravje in blaginjo prebivalcev in zmanjševanje neenakosti v zdravju. Ljubljana: Inštitut za varovanje zdravja Republike Slovenije. Medmrežje: http://www.ivz.si/Mp.aspx?ni=0&pi=7&_7_Filename=5406.pdf&_7_MediaId=5406&_7_AutoResize=false&pl=0-7.3 (29. 10. 2012).
- Galdeano-Gómez, Emilio, José A. Aznar-Sánchez in Juan C. Pérez-Mesa (2010). The Complexity of Theories on Rural Development in Europe: An Analysis of the Paradigmatic Case of Almería (South-east Spain). *Sociologia ruralis*, 51 (1): 54–78.
- Gasper, Des (2010). Understanding the Diversity of Conceptions of Well-Being and Quality of Life. *Journal of Socio-Economics*, 39 (3): 351–360.
- Gayer, Linda, Glenn MacDonald, Thomas Hudspeth, Dennis Mahoney, Laurence McCahill, Barbara McIntosh, Brian Reed, S. Abu Turab Rizvi, Donna M. Rizzo, Thomas Simpatico, Robert Snapp (2007). Quality of Life: An Approach Integrating Opportunities, Human Needs, and Subjective Well-Being. *Ecological Economics*, 61 (2): 267–276.
- Georgiadis, Katerina (2007). Anthropological Demography in Europe: Methodological Lessons from a Comparative Ethnographic Study in Athens and London. *Demographic Research*, 17 (2): 1–21.
- Greenhalgh, Susan (1995). Anthropology Theorizes Reproduction: Integrating Practice, Political Economic and Feminist Perspectives. *Situating Fertility: Anthropology and Demographic Inquiry* (ur. Susan Greenhalgh). Cambridge: Cambridge University Press, 3–28.

- Greenhalgh, Susan (ur.) (1995). *Situating Fertility: Anthropology and Demographic Inquiry*. Cambridge: Cambridge University Press.
- Hareven, Tamara K. (1996). Introduction: Aging and Generational Relations Over the Life Course. *Aging and Generational Relations: Life-Course and Cross-Cultural Perspectives* (ur. Tamara K. Hareven). New York, NY: Aldine de Gruyter, ix–xxv.
- Hareven, Tamara K. (ur): Aging and Generational Relations. *Life Course and Cross-Cultural Perspectives*. New York: Aldine de Gruyter, 1996.
- Hildenbrand, Bruno in Charles B. Hennon (2005). Above All, Farming Means Family Farming: Context for Introducing the Articles in This Special Issue. *Journal of Comparative Family Studies*, Summer, 36 (3): 357–366.
- Hlebec, Valentina, Maša Filipovič Hrast, Sonja Kump, Sabina Jelenc Krašovec, Majda Pahor, Barbara Domajnko (2012). *Medgeneracijska solidarnost v Sloveniji*. Ljubljana: Fakulteta za družbene vede.
- Hribar, Tine (1991). *Teorija znanosti in organizacija raziskovanja*. Ljubljana: Fakulteta za sociologijo, politične vede in novinarstvo.
- Jain, H. K. (2010). *The Green Revolution: History, Impact and Future*. Houston, Texas: Studium Press.
- Johnson-Hanks, Jennifer (2007). What kind of theory for anthropological demography? *Demographic Research*, 16(1): 493–518.
- Jong, Willemijn de, Claudia Roth, Fatoumata Badini-Kinda, Seema Bhagyanath (2005). *Ageing in Insecurity: Case Studies on Social Security and Gender in India and Burkina Faso. – Vieillir dans l'insécurité: Sécurité sociale et genre en Inde et au Burkina Faso. Études de cas*. Münster: LIT Verlag.
- Kaplan, Hillard S. in John Bock (2001). Fertility Theory: Caldwell's Theory of Intergenerational Wealth Flows. *International Encyclopedia of the Social and Behavioral Sciences* (ur. J. M. Hoem, odg. ur. Neil J. Smelser in Paul B. Baltes). Volume: 3.3 Article: 102). New York: Elsevier Science, zv. o demografiji 3.3, članek 102, 5557–5561.
- Keasberry, I. N. (2001). Elder Care and Intergenerational Relationships in Rural Yogyakarta, Indonesia. *Ageing and Society*, 21 (05): 641–665.
- Keeling, Sally (2001). Relative Distance: Ageing in Rural New Zealand. *Ageing and Society*, 21 (05): 605–619.
- Kenny, David A., Deborah A. Kashy, William L. Cook (2006). *Dyadic data analysis (Methodology in the social sciences)*. New York: The Guilford Press.
- Kertzer, David (1995). *Toward a Historical Demography of Aging. Aging in the*

- Past, Demography, Society, and Old Age* (ur. David Kertzer in Peter Laslett). Berkeley, Los Angeles, London: University of California Press, 363–383.
- Kertzer, David (ur.) in Peter Laslett (ur.) (1995). *Aging in the Past. Demography, Society, and Old Age*. Berkeley, Los Angeles, London: University of California Press.
- Kertzer, David I. in Tom Fricke (1997). *Toward an Anthropological Demography. Anthropological Demography. Toward a New Synthesis* (ur. David I. Kertzer in Tom Fricke). Chicago in London: The University of Chicago Press, 1–35.
- Kertzer, David I. (ur.) in Tom Fricke (ur.) (1997). *Anthropological Demography. Toward a New Synthesis*. Chicago in London: The University of Chicago Press.
- Knežević Hočevar, Duška (2006). Rodnost, etničnost in nacija: razmisleki o preučevanju demografskih značilnosti nacionalnih populacij. *Razprave in gradivo – Treatises and Documents*, 50/51: 184–210.
- Knežević Hočevar, Duška (2008). Antropološka demografija: spodletela združitev antropologije in demografije? *Glasnik Slovenskega etnološkega društva*, 48 (1/2): 5–12.
- Knežević Hočevar, Duška, Černič Istenič, Majda (2008). Medgeneracijski odnosi na kmetijah v Sloveniji. *Glasnik Slovenskega etnološkega društva*, 48 (3/4): 63–70.
- Knežević Hočevar, Duška in Majda Černič Istenič (2010). *Dom in delo na kmetijah: raziskava odnosov med generacijami in spoloma*. Ljubljana: ZRC, ZRC SAZU.
- Korenič, Romana in Bojan Mavec (2012). So ekonomske razlike med slovenskimi regijami velike? Statistični urad republike Slovenije. Medmrežje: http://www.stat.si/novica_prikazi.aspx?id=4878 (29. 10. 2012).
- Kovačič, Matija, Lojze Gosar, Robert Fabijan, Anton Perpar, Matej Gabrovec, Aleksander Jakoš (2000). *Razvojno-tipološka členitev podeželja v Republiki Sloveniji (Typologische Gliederung des ländlichen Raumes in Republik Slowenien)*, (Agrarna ekonomika in politika, Študije, 6). Ljubljana: Biotehniška fakulteta, Oddelek za agronomijo, Inštitut za agrarno ekonomiko: Biotechnical Faculty, Agronomy Department, Institute of Agricultural Economics.
- Kovačič, Matija, Andrej Udovč, Bernarda Čebulj (2001). Dohodek na kmetijah. *Zbornik Biotehniške fakultete Univerze v Ljubljani. Kmetijstvo*, 77 (2): 247–266.

- Laslett, Peter (ur.) (1972). *Household and Family in Past Time*. London: Cambridge University Press.
- Lee, Gary R. in Margaret L. Cassidy (1985). Family and Kin Relations of the Rural Elderly. *The Elderly in Rural Society* (ur. Raymond T. Coward in Gary R. Lee). New York: NY: Springer, 151–169.
- Levy, Barry S., Victor W. Sidel (2009). The Economic Crisis and Public Health. *Social Medicine*, 4 (2): 82–87.
- Lüscher, Kurt in Karl Pillemer (1998). Intergenerational Ambivalence: A New Approach to the Study of Parent-Child Relations in Later Life. *Journal of Marriage and Family*, 60 (2): 413–425.
- Lüscher, Kurt (2002). Intergenerational Ambivalence: Further Steps in Theory and Research. *Journal of Marriage and Family*, 64 (3): 585–593.
- Lowenstein, Ariela (2007). Solidarity-conflict and Ambivalence: Testing Two Conceptual Frameworks and Their Impact on Quality of Life for Older Family Members. *J Gerontol B PsycholSci Soc Sci.*, 62(2): S100–7.
- Mali, Franc (2006). *Epistemologija družbenih ved: razlaga in razumevanje*. Ljubljana: Fakulteta za družbene vede.
- Mandič, Srna (2005). Kakovost življenja: med novimi blaginjskimi koncepti in družbenimi izzivi. *Družboslovne razprave*, XXI (48): 111–131.
- Manning, Richard (2000). *Food's Frontier: The Next Green Revolution*. Berkeley, Los Angeles, London: University of California Press.
- Marotz-Baden, R. (ur.), Charles B. Hennon (ur.) in T. Brubaker (ur.) (1988). *Families in Rural America: Stress, Adaptation and Revitalization*. St. Paul, MN: National Council on Family Relations.
- Melberg, Kjersti (2005). Family Farm Transactions in Norway: Unpaid Care Across Three Farm Generations. *Journal of Comparative Family Studies*, Summer, 36 (3): 419–441.
- Merc, Mojca (2012). *Slovenske regije v številkah 2012*. Statistični urad RS. Medmrežje: <http://www.stat.si/doc/pub/REGIJE-2012.pdf> (29. 10. 2012).
- Molarius, Anu, Kenneth Berglund, Charli Eriksson, Hans G Eriksson, Margareta Lindén-Boström, Eva Nordström, Carina Persson, Lotta Sahlqvist, Bengt Starrin, Berit Ydreborg (2009). Mental Health Symptoms in Relation to Socio-Economic Conditions and Lifestyle Factors: A Population-Based Study in Sweden. *BMC Public Health*, 20 (9): 302.
- Mudey, Abhay, Shrikant Ambekar, Ramchandra C. Goyal, Sushil Agarekar, Vasant V. Wagh (2011). Assessment of Quality of Life among

- Rural and Urban Elderly Population of Wardha District, Maharashtra, India. *Ethno Medicine*, 5 (2): 89–93.
- Novak, Mojca (1995). Konceptualna vprašanja proučevanja kakovosti življenja. *Kakovost življenja v Sloveniji* (ur. Ivan Svetlik). Ljubljana: Fakulteta za družbene vede, 7–24.
- Novak, Mojca (1996). Periferna agrarna transformacija; slovenski primer. *Prevrati in slovensko gospodarstvo v XX. stoletju: 1918–1945–1991* (ur. Neven Borak in Žarko Lazarević), 23–35.
- Novak, Tatjana, Lilijana Šprah, Jerneja Fridl (2012). Assessment of well-being indicators at the regional level in Slovenia = Ocena kazalnikov blagostanja na ravni statističnih regij v Sloveniji. *Overcoming and preventing stress in the individual & quality of life, well-being in urban areas: conference proceedings* (ur. Mulej Matjaž, Hrast Anita, Kojc Sabina, Potočnik Amna). 1st Chance4change International Conference Overcoming and Preventing Stress in the Individual & Quality of Life/Well-being in Urban Areas, Maribor, Slovenia, September 2012. (Zbirka Družbena odgovornost). Maribor: IRDO, Mariborska razvojna agencija: 1–7.
- OECD (2011). *How's Life?: Measuring Well-being*. Paris: OECD Publishing.
- Oxford Advanced Learner's Dictionary (1989). Oxford University Press, Oxford.
- Papanikolaou, Vicky, Dimitrios Adamis, John Kyriopoulos (2012). Long Term Quality of Life After a Wildfire Disaster in a Rural Part of Greece. *Open Journal of Psychiatry*, 2 (2): 164–170.
- Pillemer, Karl, Christin L. Munsch, Thomas Fuller-Rowell, Catherine Riffin, J. Jill Suitor (2012). Ambivalence Toward Adult Children: Differences Between Mothers and Fathers. *Journal of Marriage and Family*, 74 (5): 1101–1113.
- Prause, Wolfgang, Saletu B., Tribl G.G., Rieder A., Rosenberger A., Bolitschek J., Holzinger B., Kapfhammer G., Katschnig Heinz, Kunze M., Popovic R., Graetzhofer E., Zeitlhofer J. (2005). Effects of Socio-Demographic Variables on Health-Related Quality of Life Determined By the Quality of Life Index-German Version. *Human Psychopharmacology*, 20 (5): 359–365.
- Popis kmetijstva 2010, Slovenija, 2010 – končni podatki, http://www.stat.si/novica_prikazi.aspx?id=4594 (15. 8. 2012).
- Potter, Clive in Mark Tilzey (2005). Agricultural Policy Discourses in the European Post-Fordist Transition: Neoliberalism, Neomercantilism and Multifunctionality. *Progress in Human Geography*, 29 (5): 581–600.

- Program razvoja podeželja Republike Slovenije za obdobje 2007–2013 (2008), http://www.mkgp.gov.si/fileadmin/mkgp.gov.si/pageuploads/saSSo/PRP_2007-2013/PRP_2007-2013_2._sprememba.pdf (5. 11. 2008).
- Program SAPARD, http://www.arsktrp.gov.si/si/o_agenciji/organiziranost/sekto_r_za_razvoj_podezelja/predpristopni_program_sapard/ (1. 6. 2012).
- Regionalni razvojni program Pomurske regije 2007–2013 (RRP 2007). Murska Sobota: Regionalna razvojna agencija Mura, d.o.o.
- Resolucija o strateških usmeritvah razvoja slovenskega kmetijstva in živilstva do leta 2020– »Zagotovimo.si hrano za jutri« (Resolution on the Strategic Guidelines for the Development of Slovenian Agriculture and Food Industry, RRSKŽ 2011), http://www.mkgp.gov.si/fileadmin/mkgp.gov.si/pageuploads/Aktualno/1resolucija_koncna.doc (2. 2. 2011).
- Rovan, Jože, Malešič Kaja, Bregar Lea (2009). Blaginja občin v Sloveniji = Well-being of the municipalities in Slovenia. *Geodetski vestnik*, 53 (1): 70–113.
- Scharf, Thomas (2001). Ageing and Intergenerational Relationships in Rural Germany. *Ageing and Society*, 21 (05): 547–566.
- Shenk, Dena (2001). Intergenerational Family Relationships of Older Women in Central Minnesota. *Ageing and Society*, 21 (05): 591–603.
- Skevington, Suzanne M., Lotfy M., Kathryn A. O'Connell, WHOQOL Group (2004). The World Health Organization's WHOQOL-BREF Quality of Life Assessment: Psychometric Properties and Results of the International Field Trial. A Report From the WHOQOL Group. *Quality of Life Research*, 13 (2): 299–310.
- Smil, Vaclav (2004). *Enriching the Earth: Fritz Haber, Carl Bosch, and the Transformation of World Food Production*. MIT Press.
- Stark, Laura in Hans-Peter Kohler (2002). The Debate Over Low Fertility in the Popular Press: A Cross-National Comparison, 1998–1999. *Population Research and Policy Review*, 21, 535–574.
- Strategija razvoja Slovenije (2005). Urad Republike Slovenije za makroekonomske analize in razvoj, Ljubljana.
- Suhrcke, Marc, Martin McKee, Regina Sauto Arce, Svetla Tsolova, Jørgen Mortensen (2005). The Contribution of Health to the Economy in the European Union. Background Document. Medmrežje: http://ec.europa.eu/health/ph_overview/Documents/health_economy_en.pdf (29. 10. 2012).
- Suitor, Jill J., Megan Gilligan, Karl Pillemer (2011). Conceptualizing and

- Measuring Intergenerational Ambivalence in Later Life. *Journal of Gerontology: Psychological Sciences and the Journal of Gerontology: Social Sciences*, 66 (6): 769–781.
- Szreter, Simon. (1993). The Idea of Demographic Transition and the Study of Fertility Change: A Critical Intellectual History. *Population and Development Review*, 19 (4): 659–702.
- Šprah Lilijana, Novak Tatjana, Dernovšek Mojca Zvezdana (2011). *Ocena tveganj za razvoj težav v duševnem zdravju prebivalcev Republike Slovenije: analiza tveganj za razvoj težav v duševnem zdravju prebivalcev Republike Slovenije v posameznih statističnih regijah s pomočjo prilagojene metodologije Indeksa boljšega življenja: elaborat* (ur. Šprah Lilijana) Ljubljana: Družbenomedicinski inštitut Znanstvenoraziskovalnega centra Slovenske akademije znanosti in umetnosti.
- Šprah Lilijana, Tatjana Novak, Jerneja Fridl (2013). Blaginja prebivalcev Slovenije po regijah: primerjava kazalnikov s poudarkom na zdravju. *Acta geographica Slovenica*, 53 (1), v tisku.
- Thompson, Megan M., Mark P. Zanna in Dale W. Griffin (1995). Let's Not Be Indifferent About (Attitudinal) Ambivalence. *Attitude Strength: Antecedents and Consequences* (ur. Richard E. Petty in Jon A. Krosnick). Mahwah, New Jersey: Lawrence Erlbaum Associates: 361–385.
- Uchino, Bert N., Julianne Holt-Lunstad, Timothy W. Smith, Lindsey Bloor (2004). Heterogeneity in Social Networks: A Comparison of Different Models Linking Relationships to Psychological Outcomes. *Journal of Social and Clinical Psychology*, 23 (2): 123–139.
- Uchino, Bert N., Julianne Holt-Lunstad, Darcy Uno, Jeffrey B. Flinders (2001). Heterogeneity in the Social Networks of Young and Older Adults: Prediction of Mental Health and Cardiovascular Reactivity During Acute Stress. *Journal of Behavioral Medicine*, 24 (4): 361–382.
- Uhan, Samo (2004): Kakovost življenja v razširjeni Evropi. *S Slovenkami in Slovenci na štiri oči* (ur. Brina Malnar in Ivan Bernik). Ljubljana: Fakulteta za družbene vede: 195–212.
- Van de Kaa, J. Dirk (1987). Europe's Second Demographic Transition. *Population Bulletin*, 42 (1): 3–57.
- Venta-Kolarič, Zinka (1986). Kritika obstoječih vsebinskih oziroma teoretičnih opredelitev kvalitete življenja in poskus njihove sociološke dopolnitve. *Družboslovne razprave*, 3 (4): 145–156.
- Vikat, Andres, Zsolt Spéder, Gijs Beets, Francesco C. Billari, Christop

- Bühler, Aline Désesquelles, Tineke Fokkema, Jan M. Hoem, Alphonse MacDonald, Gerda Neyer, Ariane Pailhé, Antonella Pinnelli in Anne Solaz (2007). Generations and Gender Survey (GGS): Towards a Better Understanding of Relationships and Processes in the Lifecourse. *Demographic Research*, 17 (14): 389–440, <http://www.demographic-research.org/Volumes/Vol17/14/17-14.pdf> (9. 8. 2009).
- Vrabič Kek, Brigita (2012). *Kakovost življenja*. Ljubljana: Statistični urad Slovenije.
- Walker, Alexis (ur.) (2002). From the Editor. *Journal of Marriage and Family*, 64 (3): 557.
- Weigert, Andrew J. (1991). *Mixed emotions: Certain Steps Toward Understanding Ambivalence*. New York: State University of New York Press.
- Wenger, G. Clare (2001). Introduction: Intergenerational Relationships in Rural Areas. *Ageing and Society*, 21 (05): 537–545.
- Wenger, G. Clare in Vanessa Burholt (2001). Differences Over Time in Older People's Relationships With Children, Grandchildren, Nieces and Nephews in Rural North Wales. *Ageing and Society*, 21 (05): 567–590.
- WHO (1998). *WHOQOL User Manual*. Ženeva: Svetovna zdravstvena organizacija (WHO).
- WHO. 2011. Impact of economic crises on mental health. Medmrežje: http://www.euro.who.int/__data/assets/pdf_file/0008/134999/e94837.pdf (29. 10. 2012).
- WHOQOL Group (1998). Quality of life assessment development and general psychometric properties. *Social Science and Medicine*, 46, 1569–1585.
- Whitehead, Margaret, Göran Dahlgren (2006). European strategies for tackling social inequities in health: Levelling up Part 2. Copenhagen, WHO Regional office for Europe. Medmrežje: http://www.euro.who.int/__data/assets/pdf_file/0018/103824/E89384.pdf (29. 10. 2012).
- Willson, Andrea E., Kim M. Shuey in Glen H. Elder, Jr. (2003). Ambivalence in the Relationship of Adult Children to Aging Parents and In-laws. *Journal of Marriage and Family*, 65 (4): 1055–1072.
- Wittchen, Hans-Ulrich, Frank Jacobi, Anders Gustavsson, Mikael Svensson, Linus Jönsson, Jes Olesen, Christer Allgulander, Jordi Alonso, Carlo Faravelli, Laura Fratiglioni, Poul Jennum, Roselind Lieb, Andreas Maercker, Jim van Os, Martin Preisig, Luis Salvador-Carulla, Roland Simon, Christoph Steinhausen (2011). The Size and Burden of Mental

Disorders and Other Disorders of the Brain in Europe 2010. *European Neuropsychopharmacology*, 21 (9): 655–679.

Wright, Angus Lindsay (1990). *The Death of Ramón González: The Modern Agricultural Dilemma*. Austin: University of Texas Press.

Zielińska-Więczkowska, Halina, Kornelia Kędziora-Kornatowska, Waldemar Ciemnoczołowski (2011). Evaluation of Quality of Life (QoL) of Students of the University of Third Age (U3A) on the Basis of Socio-Demographic Factors and Health Status. *Archives of Gerontology and Geriatrics*, 53 (2): e198–e202.

STVARNO IN IMENSKO KAZALO

A

Adamis, 228
Agarekar, 227
akademska plemena, 60, 61
Ali, 223
Allgulander, 231
Alonso, 231
ambivalenca
 medgeneracijska, 11
 definicija, 43
 model, 40
 novi pristop, 42, 45
 štiripolni model, 57
 upravljanje, 45
 vprašalnik, 77
občutljivi koncept, 56
psihološka, 43, 57, 169
razreševanje, 52
sociološka, 41, 42, 43, 50, 51, 53, 54, 55,
 59, 60
strukturna, 51, 54
upravljanje, 52
vprašalnik, 146, 201
anketna raziskava
 izhodiščna, 12, 13, 14, 68, 70, 71, 73, 74,
 215, 218
Antončič, 148, 221
antropolog, 36
 demografski, 22
antropologi, 22, 61, 62
antropolog vs. demografi, 61, 62

antropologija, 12, 39, 145
 demografska, 9
Apidechkul, 154, 221
Avguštin Avčín, 221
Avguštin-Avčín, 151
Aznar-Sánchez, 224

B

Badini-Kinda, 33, 225
Banister, 222
Barber, 42
Barnett, 223
Barr, 151, 221
Becher, 60, 221
Beer, 223
Beets, 230
Bengtson, 39, 41, 42, 45, 46, 47, 48, 49, 50,
 53, 54, 62, 77, 221
Berglund, 227
Bernardi, 61, 221
Bert, 230
Bhagyanath, 33, 34, 225
Bhat, 30, 221
Biblarz, 47
Billari, 230
Birditt, 170, 222, 224
blaginja
 definicija, 149
 družbena, 148, 149
 državna, 34
 ekonomska, 149

- in kvaliteta življenja, 145, 148, 149, 150
javni sistem, 33, 38, 39
merjenje, 149, 150, 151, 154
posameznika, 148, 153
prebivalcev, 150
pretok, 73
regionalna, 152, 153, 202
subjektivna, 149
teorija pretakanja, 9, 10, 18, 19, 20, 21
- Bleuer, 56
bližina
 čustvena, 48, 49, 54, 217
 geografska, 49
- Bloor, 230
Bock, 21, 225
Bodur, 154, 222
Boh, 148, 221
Bolitschek, 228
Bond, 223
Borak, 222, 223, 228
Boumans, 223
Bowling, 150, 222
Bregar, 229
Brown, 149, 222
Brubaker, 227
Bühler, 231
Burgess, 46
Burholt, 28, 29, 231
Buzeti, 151, 152, 203, 222
- C**
- Caldwell, 18, 19, 20, 21, 222
Cassidy, 26, 38, 227
Chen, 224
Cichy, 224
Ciemnoczołowski, 232
Coast, 62, 222
Conger, 223
Connidis, 41, 50, 51, 52, 53, 54, 55, 56, 57, 58, 59, 60, 62, 222, 223
Conway, 66, 223
Cook, 225
Correa-Velez, 154, 223
- Coser, 42
Costanza, 149, 223
Coward, 223, 227
Curran, 41, 53, 55, 56, 223
- Č**
- Čebulj, 226
Čepič, 83, 223
Černič Istenič, 68, 69, 72, 75, 226
čikaška šola, 46
čustvena nukleizacija, 21
- D**
- Dahlgreen, 151
Dahlgren, 153
Danigelis, 223
Dayanir, 222
Dayanir Cingil, 154
delovalnost, 11, 34, 50, 55, 57, 59, 104
demograf
 zgodovinski, 23
demografi, 17, 19, 22, 61
 antropološki, 21
 sociološki, 21
 zgodovinski, 23
demografija, 39, 61
 antropološka, 61
demografski prehod, 16, 18, 19, 20
 prvi, 46
 tri stopnje, 17
demografsko neravnovesje, 16
demografsko ravnovesje, 16
Dernovšek, 230
Désésquelles, 231
Dhruvarajan, 30, 221
Dickinson, 223
Diener, 149, 151, 223
Djomba, 222
dolgoživost, 15, 48
Domajnko, 225
Dowding, 222
Drev, 224
družba
 indijska, 31

- gorubska, 20, 21
 - kmetijska, 20
 - prehodna, 20, 21
 - primitivna, 20
 - tradicionalna, 20
 - urbana, 21
- družbe
 - angleško govoreče, 24
 - industrijske, 27, 37, 46
 - pred demografskim prehodom, 20
 - primitivne, 19
 - zahodne, 23, 32
- družbena akcija, 50
- družina
 - jedrna, 10, 19, 21, 23, 46, 47
 - kot norma, 24
 - kor interakcijski sistem, 46
 - kot jamstvo socialne varnosti, 35
 - kot zatiralska institucija, 51
 - ožja, 39
 - razširjena, 10, 21, 34, 39, 46
 - večgeneracijska, 10, 22, 38, 162
 - kot norma, 32
 - večgeneracijska kmečka, 10, 37, 38
 - zahodnokrščanska, 21
- družine
 - dvojedrne, 47
 - enostarševske, 36
 - istospolnih partnerjev, 47
 - jedrne, 48
 - večgeneracijske, 28
- družinska dinamika, 13, 73, 213
- države
 - evropske, 27
 - na začetku demografskega prehoda, 17
 - razvite, 32, 33
 - v razvoju, 20, 26, 27, 30, 32, 33
 - zahodnoevropske, 23
- Dykes, 222
- E**
- EHO–podpornica, 139
- ekonomija, 145
- ekonomisti, 22
- Elder, 35, 36, 37, 223, 225, 231
- Elliott, 223
- empirični šum, 54
- Eriksson, 227
- etnologija, 39
- Eunkook, 223
- Evans, 222
- Evropski rodnostni projekt, 17, 22
- Evropsko leto medgeneracijske solidarnosti, 209
- F**
- Fabijan, 226
- familializem, 37
- Faravelli, 231
- Farley, 223
- Ferring, 170, 223
- Filipovič Hrast, 225
- Finch, 51
- Fingerman, 77, 170, 172, 173, 222, 224
- Firth, 36
- Fisher, 223
- fižiolovka
 - starostna struktura, 48
- Fleissig, 222
- Flinders, 230
- Flynn, 222
- Fokkema, 231
- Forge, 36
- Fratiglioni, 231
- Fricke, 18, 21, 226
- Fridl, 228, 230
- Frison, 66, 224
- Fuller-Rowell, 228
- funkcionalizem, 47
- G**
- Gabrijelčič Blenkuš, 150, 151, 222, 224
- Gabrovec, 226
- Galdeano-Gómez, 65, 224
- Gasper, 148, 224
- Gayer, 224
- geograf, 23

geografija, 39
 George, 44
 Georgiadis, 62, 224
 gerontologi
 ameriški, 26
 gerontologija, 26, 39
 Gifford, 223
 Gilligan, 229
 Gosar, 226
 Goyal, 227
 Graetzhof, 228
 Greenhalgh, 16, 18, 224, 225
 Griffin, 230
 Gustavsson, 231

H

Hampshire, 62, 222
 Hareven, 25, 225
 Hay, 224
 Hennon, 65, 225, 227
 Hildenbrand, 65, 225
 Hlebec, 39, 225
 Hočev, 224
 Hoem, 225, 231
 Holt-Lunstad, 230
 Holzinger, 228
 Hrast, 228
 Hribar, 63, 225
 Hubert, 36
 Hudspeth, 224
 Hutter, 61, 221

I

idiografske znanstvene discipline, 61
 industrializacija, 10, 16, 18, 21, 22
 povojna, 212
 slovenska, 74
 intersekcionalnost, 52
 Ivanuša, 222

J

Jacobi, 231
 Jain, 225
 Jakoš, 226

jedna gospodinjstva, 24
 v preteklosti, 23, 24
 Jelenc Krašovec, 225
 Jennum, 231
 Jeriček Klanšček, 222, 224
 Johnson-Hanks, 53, 225
 Jong, 33, 34, 225
 Jönsson, 231

K

Kapfhammer, 228
 Kaplan, 21, 225
 Karen, 222
 Kashy, 225
 Katschnig Heinz, 228
 Keasberry, 31, 225
 Kędziora-Kornatowska, 232
 Keeling, 30, 225
 Kelšin, 222
 kembriška skupina, 23
 Kenny, 173, 225
 Kertzer, 18, 21, 22, 23, 24, 225, 226
 kmet-industrijski delavec, 74, 210, 212
 kmetovanje
 družinsko, 12, 13, 28, 37, 65, 67, 74, 209,
 210
 globalno, 65
 industrijsko, 65
 povojno, 74
 Knežević Hočev, 46, 68, 69, 72, 75, 226
 Knodel, 18
 Kofol-Bric, 222, 224
 Kohler, 15, 229
 Kojc, 228
 koncept legitimnih opravičil, 51
 koncept nadomestitve, 30
 konflikt
 medgeneracijski, 11
 študije, 37
 model, 40, 54, 62
 Koprivnikar, 222, 224
 Korenič, 152, 226
 Kores Plesničar, 221

- Korošec, 222
 Kovačič, 66, 67, 226
 Kovše, 222
 Kranjc, 224
 kritična teorija družbe, 50, 51, 54, 59
 krog recipročnosti, 35
 Kump, 225
 Kunze, 228
 kvaliteta življenja
 definicija, 148
 in medgeneracijska ambivalenca, 14, 77
 in zdravje, 65, 150, 151, 152, 153, 157, 203, 240
 kot področje raziskovanja, 148
 merjenje, 149, 150, 151, 153
 pričakovana življenjska doba, 150
 projekt WHO, 153
 vprašalnik, 77, 201
 vprašalnik WHOQOL, 154
 vprašalnik WHOQOL-BREF, 146, 155, 156, 157, 167, 173, 204
 Kyriopoulos, 228
- L**
- Laslett, 22, 23, 24, 226, 227
 latentna matrica sorodstvenih povezav, 47
 Lazarevič, 222, 223, 228
 Lee, 26, 37, 222, 223, 227
 Lefkowitz, 224
 Levy, 151, 227
 Lieb, 231
 Lindén-Boström, 227
 Londonski sorodstveni projekt, 36
 Lotfy, 229
 Lowenstein, 77, 227
 Lüscher, 41, 42, 44, 45, 50, 52, 53, 56, 57, 58, 62, 172, 227
- M**
- Mabry, 221
 MacDonald, 224, 231
 Maercker, 231
 Mahoney, 224
 Malešič, 229
 Mali, 61, 63, 227
 Mandič, 149, 227
 Manning, 65, 66, 227
 Marotz-Baden, 26, 227
 Martinovič, 224
 Maučec Zakotnik, 222
 Mavec, 152, 226
 McCahill, 224
 McIntosh, 224
 McKee, 221, 229
 McMullin, 41, 50, 51, 52, 53, 54, 55, 56, 57, 58, 59, 60, 62, 222, 223
 medicina, 145
 Melberg, 38, 227
 Merc, 152, 227
 Merton, 42
 Michels, 223
 Mihevc Ponikvar, 222
 mikrodemografija vs. demografija, 21
 Mitteness, 44
 modernizacija, 10, 16, 17, 19, 22, 25
 kritiki modela, 23
 teorija, 15, 16, 24, 26, 28, 29
 Molarius, 151, 227
 Mortensen, 229
 mreža vzajemne odvisnosti, 44
 Mroczek, 224
 Mudry, 150, 227
 Mulej, 228
 Munsch, 228
- N**
- načelo vzajemnosti, 35
 Nadrag, 222
 neolokalnost, 24
 kulturalna norma, 24
 Neurath, 63
 Neyer, 231
 nomotetične znanstvene discipline, 61
 Nordström, 227
 norma recipročnosti, 44
 norma solidarnosti, 44
 Notestein, 17

Novak, 74, 148, 152, 203, 221, 228, 230
 Novak Sarotar, 221
 Nydegger, 44

O

O'Connell, 229
 odgovornost, 55
 koncept, 56
 nagrade, 55
 sankcije, 55
 Olesen, 231
 omrežja
 socialna, 12, 27, 69, 72, 73
 socialne opore, 39
 sorodstvena, 19, 33
 Os, 231

P

Pahor, 225
 Pailhé, 231
 Papanikolaou, 154, 228
 paradigma razvoja tretjega sveta, 16
 patrilokalnost
 norma, 24
 Paulin, 222
 Pečar, 222
 Pečar-Čad, 222
 Pérez-Mesa, 224
 Perpar, 226
 Persson, 227
 Pillemer, 41, 42, 44, 45, 50, 52, 62, 170,
 172, 227, 228, 229
 Pinnelli, 231
 Pirnat, 224
 Pitzer, 224
 podeželje
 depopulacija, 32
 izseljevanje, 32, 67
 priseljevanje, 32, 67
 pomoč mladim prevzemnikom kmetij, 12,
 13, 14, 67, 68, 69, 70, 73, 76, 77, 80, 95,
 209, 210, 215, 218
 Pomurje, 13, 74, 75, 202, 203, 210, 211,
 212, 214

Popovic, 228
 Potočnik, 228
 Potter, 65, 228
 povezana življenja
 koncept, 25
 Prause, 162, 228
 prebivalstvena gibanja, 9
 prebivalstvena rast, 16, 19
 hitra, 16, 17
 nizka, 17
 počasna, 16
 upadanje, 17
 zaustavljena, 17
 prebivalstvene projekcije, 65
 prebivalstveno gibanje, 15, 16, 67
 Preisig, 231
 princetonska skupina, 17
 program mobilne diakonije, 139
 program pomoči v stiski, 139
 psihiatrija, 56
 psihoanaliza, 43
 psihologija, 12, 39, 56, 145, 169
 klinična, 43
 socialna, 54, 55
 Pucelj, 224

R

racionalno obnašanje, 19
 koncept, 19
 Radovanović, 221
 Randall, 62, 222
 razdalja
 čustvena, 30, 54
 raziskava
 anketna
 longitudinalna, 48
 empirična, 40
 interdisciplinarna, 39
 o socialnih omrežjih prebivalcev
 Slovenije, 39
 raziskovalna lokacija, 75
 Reed, 224
 Rieder, 228

- Riffin, 228
 Riley in Riley, 47
 Rizvi, 224
 Rizzo, 224
 Roberts, 42
 Robertson, 223
 rodnost
 na podeželju, 27
 nična, 21
 nizka, 9, 10, 15, 48
 pod enostavno obnovo, 67
 upadanje, 9, 17, 18, 20, 21, 46
 vzroki, 17, 20
 začetek, 18
 v mestih, 27
 visoka, 16, 17, 20
 zgodovinsko upadanje, 16, 17, 18
 Rok-Simon, 222
 Roseann Giarrusso, 221
 Rosenberger, 228
 Roth, 33, 34, 225
 Rován, 152, 202, 229
- S**
- Sahlqvist, 227
 Saletu, 228
 Salvador-Carulla, 231
 Sauto Arce, 229
 Scharf, 26, 28, 229
 Schwarz, 223
 Scott-Samuel, 221
 Seligman, 149, 151, 223
 Shenk, 29, 229
 Shrikant Ambekar, 227
 Shuey, 36, 37, 231
 Sidel, 151, 227
 Sigrun-Heide, 223
 Silverstein, 221
 simbolični interakcionizem, 47, 50, 55, 59
 Simon, 230, 231
 Simpatico, 224
 sistem jedrne družine, 24
 sistem razširjene družine, 20
- Skevington, 154, 229
 skrb za ostarele starše
 kot sveta dolžnost otrok, 31
 Smil, 66, 229
 Smith, 230
 smrtnost
 upadanje, 16, 17, 21
 visoka, 16, 17, 24
 Snapp, 224
 snežna kepa, 75
 socialna varnost
 celovit pristop preučevanja, 34
 socialno delo, 145
 sociologija, 22, 61
 sociologija, 39, 145
 čustev, 43, 54
 družine, 46
 Solaz, 231
 solidarnost
 afriška, 34
 čustvena, 39, 48, 49, 54, 115
 funkcionalna, 39, 48, 49
 izraz, 42
 konsenzualna, 39, 48, 49
 krog, 33
 medgeneracijska, 9, 11, 32, 39, 41, 72,
 73, 134
 merjenje, 39
 model, 11, 39, 40, 42, 48
 študija, 39
 študije, 37
 mere, 49
 model, 41, 42, 43, 45, 49, 51, 54, 59, 62
 zgodovina, 45
 normativna, 39, 44, 48, 49, 51
 povezovalna, 39, 48
 strukturna, 39, 48
 Spéder, 230
 Stacey, 47
 staranje prebivalstva, 9, 10, 15, 22, 26, 41,
 48, 58, 169, 209
 na podeželju, 26, 27, 30, 33
 kot polje preučevanja, 31, 32, 33, 35

- primerjalna študija, 33
- revizionistični scenarij, 22, 24
- romantični scenarij, 22
- v preteklosti, 22
- zlato obdobje, 25
- Stark, 15, 229
- Starrin, 227
- statusni prehodi, 45
- Steinhausen, 231
- Stuckler, 221
- Suh, 149
- Suhrcke, 150, 229
- Sutor, 170, 228, 229
- Sutton, 222
- Svensson, 231
- svet
 - neevropski, 23
 - nezahodni, 22, 23
 - novi, 26
 - razviti, 65
 - tretji, 21
 - v razvoju, 65
 - zahodni, 23
- Szreter, 16, 17, 230
- Š**
- Šprah, 14, 74, 77, 145, 152, 203, 228, 230
- študija
 - antropološka, 12, 13, 14
 - izpeljana, 68, 73, 74, 219
 - socialnopsihološka, 146, 201, 216, 217, 219
- študije
 - feministične, 47
- T**
- Taylor-Robinson, 221
- teorija prvega demografskega prehoda, 15, 16, 17, 18, 19, 21
- Thompson, 173, 230
- Tilzey, 65, 228
- tipologija medgeneracijskih odnosov, 49
- Tomšič, 222
- triangulacija metod, 45
- Tribl, 228
- Trowler, 60, 221
- Truden-Dobrin, 222
- Tsolova, 229
- U**
- Uchino, 170, 230
- Udovč, 226
- Uhan, 152, 230
- Uno, 230
- urbanizacija, 18, 32, 46
- Užmah Kučina, 221
- V**
- Van de Kaa, 46, 230
- Van de Walle, 18
- večgeneracijska gospodinjstva, 24, 27
 - v preteklosti, 23
- večgeneracijske kmečke družine
 - izbor, 75
- Venta-Kolarič, 148, 230
- vesternizacija, 21
- Vikat, 69, 230
- vpeti odnosi
 - koncept, 55, 56
- Vrabič Kek, 150, 152, 231
- Vračko, 224
- Vrdelja, 224
- W**
- Wagh, 227
- Walker, 41, 231
- Weber, 61
- Weigert, 169, 231
- Wenger, 28, 29, 31, 32, 231
- Whitehead, 151, 153, 231
- Willson, 36, 37, 170, 172, 231
- Wittchen, 151, 231
- Wright, 66, 232
- Wrigley, 23
- Y**
- Ydreborg, 227

Z

Zadnik, 222
 Zahava Gabriel, 222
 zahodna kultura
 uvoz, 21
 zakon dolga, 35
 Zanna, 230
 Zarit, 222
 zaupnost na razdalji
 koncept, 27
 Zeitlhofer, 228
 zelena revolucija, 65
 zemljiški maksimum, 83, 84, 211
 zgodnje upokojevanje kmetov, 12, 13, 14,
 67, 68, 69, 70, 73, 76, 77, 80, 95, 209,
 210, 215, 218

zgodovina
 socialna, 39
 zgodovinarji, 17, 22, 23
 družine, 45
 evropski, 23
 Zielińska-Więczkowska, 154, 232
 Zver, 222

Ž

življenjske pripovedi, 13, 14, 76, 77, 143,
 208, 209, 213, 216, 217, 218, 219
 življenjski poteki
 pristop, 25, 29, 45
 življenjski prehodi, 25, 37

KAZALO PREGLEDNIC, SLIK IN GRAFIKONOV

Preglednica 1: Velikost in opremljenost izbranih kmetij ob poroki starejše generacije in izvornih kmetij njenih primoženek in priženjencev	84
Preglednica 2: Število članov izvornih družin starejše generacije do poroke	87
Preglednica 3: Zaključena šola in zdajšnji delovni status zakoncev starejše generacije	89
Preglednica 4: Število družinskih članov po poroki mlajše generacije	96
Preglednica 5: Zaključena šola in zaposlitev družinskih članov.	98
Preglednica 6: Kapacitete kmetij ob prevzemu naslednikov starejše generacije in danes (2009)	100
Preglednica 7: Razširjena dejavnost izbranih kmetij: obojestranska pomoč	103
Preglednica 8: Sestava proučevanega vzorca glede na ključne značilnosti skupin, v katere so bili razvrščeni člani večgeneracijskih družin	148
Preglednica 9: Opis posameznih področij življenja, ki jih ocenjujejo postavke Vprašalnika kvalitete življenja WHOQOL-BREF	156
Preglednica 10: Sociodemografske, zdravstvene in z življenjskim slogom povezane značilnosti članov večgeneracijskih družin	163
Preglednica 11: Povezanost med posameznimi področji kvalitete življenja in dejavniki, ki sooblikujejo ocene kvalitete življenja pri članih večgeneracijskih družin.	164
Preglednica 12: Sestava diad družinskih članov iz večgeneracijskih družin, ki so ocenjevali medsebojne odnose.	172
Slika 1: Vzorci možnih izidov obvladovanja medgeneracijskih ambivalenc	57
Slika 2: Družinski člani P1	116
Slika 3: Družinski člani P2	118
Slika 4: Družinski člani P3	120
Slika 5: Družinski člani P4	122
Slika 6: Družinski člani P5	123
Slika 7: Družinski člani P6	125
Grafikon 1: Splošna raven kvalitete življenja in zadovoljstva z zdravjem v večgeneracijskih družinah	158

Grafikon 2: Ocena kvalitete življenja na različnih področjih življenja v večgeneracijskih družinah	159
Grafikon 3: Razlike v splošni ravni kvalitete življenja in v zadovoljstvu z zdravjem v večgeneracijskih družinah glede na spol družinskih članov	160
Grafikon 4: Razlike v ocenah kvalitete življenja v večgeneracijskih družinah glede na spol družinskih članov	161
Grafikon 5: Splošna ocena kvalitete življenja in zadovoljstva z zdravjem pri družinskih članih iz večgeneracijskih družin z mladimi prevzemniki in iz družin brez mladih prevzemnikov	167
Grafikon 6: Ocene kvalitete življenja na različnih področjih življenja pri družinskih članih iz večgeneracijskih družin z mladimi prevzemniki in iz družin brez mladih prevzemnikov	168
Grafikon 7: Medgeneracijska ambivalenca med starši in otroki	174
Grafikon 8: Medgeneracijska ambivalenca med starši in otroki glede na spol družinskih članov	175
Grafikon 9: Medgeneracijska ambivalenca med starši in partnerji otrok	176
Grafikon 10: Medgeneracijska ambivalenca med starši in partnerji otrok glede na spol družinskih članov	177
Grafikon 11: Medgeneracijska ambivalenca med starši, otroki in partnerji otrok v družinah z mladimi prevzemniki in v družinah brez mladih prevzemnikov	178
Grafikon 12: Medgeneracijska ambivalenca med očeti, materami in otroki ter partnerji otrok v družinah z mladimi prevzemniki in v družinah brez mladih prevzemnikov	179
Grafikon 13: Medgeneracijska ambivalenca med otroki, materami in očeti ter partnerji otrok, tasti in taščami v družinah z mladimi prevzemniki in v družinah brez mladih prevzemnikov	180
Grafikon 14: Medgeneracijska ambivalenca med starši, sinovi in hčerami v družinah z mladimi prevzemniki in v družinah brez mladih prevzemnikov	181
Grafikon 15: Medgeneracijska ambivalenca med starši in otroki v odnosu do njihove kvalitete življenja	182
Grafikon 16: Medgeneracijska ambivalenca med očeti, materami in otroki v odnosu do njihove kvalitete življenja	184
Grafikon 17: Medgeneracijska ambivalenca med starši, sinovi in hčerami v odnosu do njihove kvalitete življenja	185
Grafikon 18: Medgeneracijska ambivalenca med očeti, materami in sinovi v odnosu do njihove kvalitete življenja	186
Grafikon 19: Medgeneracijska ambivalenca med očeti, materami in hčerami v odnosu do njihove kvalitete življenja	187
Grafikon 20: Ambivalenca v partnerstvih staršev (partnerja: oče in mati) in otrok (partnerja sin oziroma hči in njihov partner) v odnosu do njihove kvalitete življenja	189

Grafikon 21: Medgeneracijska ambivalenca med starši in partnerji otrok v odnosu do njihove kvalitete življenja190
Grafikon 22: Medgeneracijska ambivalenca tastov, tašč in partnerjev otrok v odnosu do njihove kvalitete življenja192
Grafikon 23: Medgeneracijska ambivalenca snah, zetov in staršev v odnosu do njihove kvalitete življenja.193
Grafikon 24: Medgeneracijska ambivalenca staršev in partnerjev otrok v odnosu do njihove kvalitete življenja v družinah z mladimi prevzemniki in v družinah brez mladih prevzemnikov195
Grafikon 25: Medgeneracijska ambivalenca staršev in otrok v odnosu do njihove kvalitete življenja v družinah z mladimi prevzemniki in v družinah brez mladih prevzemnikov196
Grafikon 26: Medgeneracijska ambivalenca staršev in hčera v odnosu do njihove kvalitete življenja v družinah z mladimi prevzemniki in v družinah brez mladih prevzemnikov197
Grafikon 27: Medgeneracijska ambivalenca staršev in sinov v odnosu do njihove kvalitete življenja v družinah z mladimi prevzemniki in v družinah brez mladih prevzemnikov198
Grafikon 28: Medgeneracijska ambivalenca mater in otrok v odnosu do njihove kvalitete življenja v družinah z mladimi prevzemniki in v družinah brez mladih prevzemnikov199
Grafikon 29: Medgeneracijska ambivalenca očetov in otrok v odnosu do njihove kvalitete življenja v družinah z mladimi prevzemniki in v družinah brez mladih prevzemnikov	200

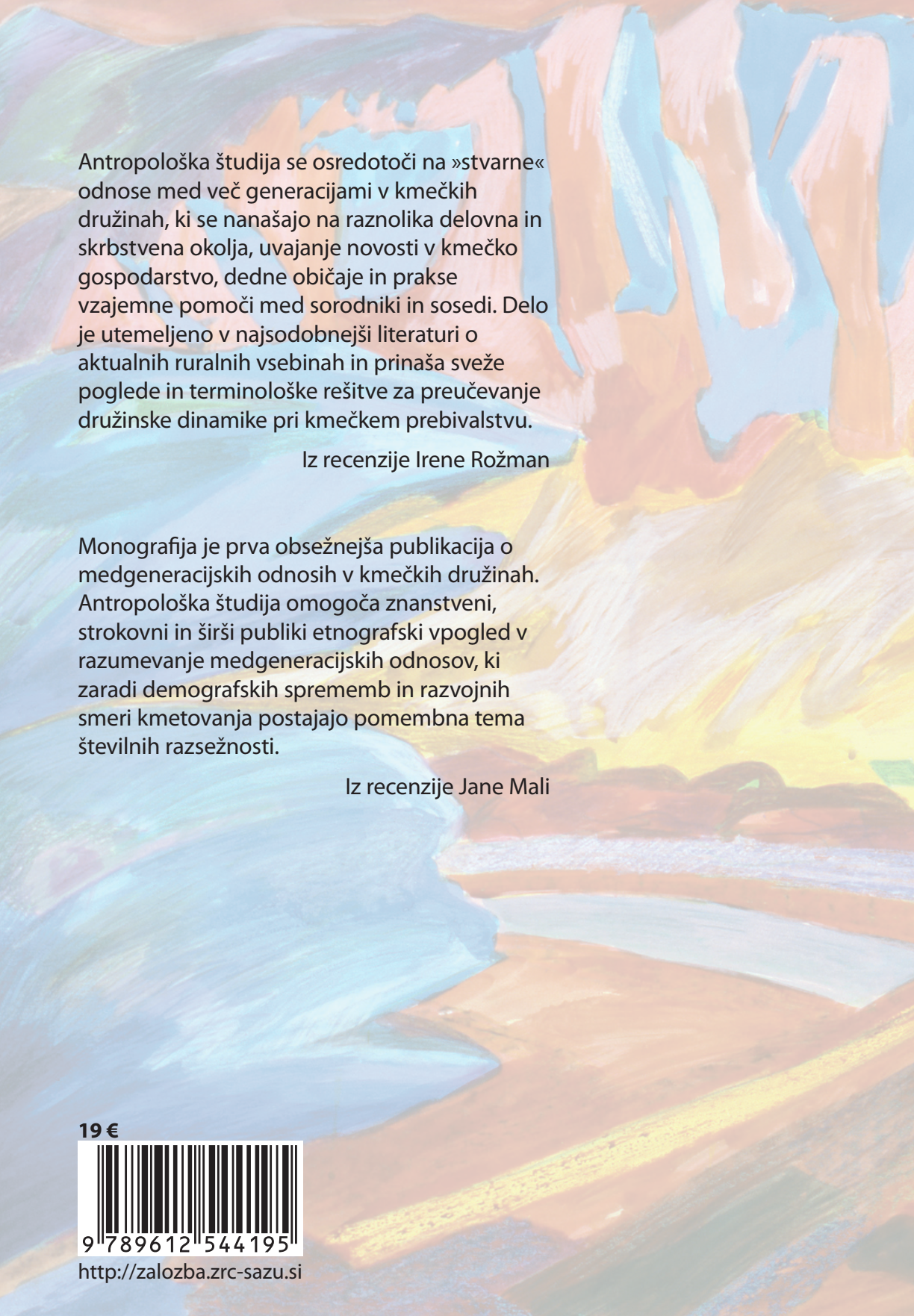

Antropološka študija se osredotoči na »stvarne«
odnose med več generacijami v kmečkih
družinah, ki se nanašajo na raznolika delovna in
skrbstvena okolja, uvajanje novosti v kmečko
gospodarstvo, dedne običaje in prakse
vzajemne pomoči med sorodniki in sosedi. Delo
je utemeljeno v najsodobnejši literaturi o
aktualnih ruralnih vsebinah in prinaša sveže
pogleda in terminološke rešitve za preučevanje
družinske dinamike pri kmečkem prebivalstvu.

Iz recenzije Irene Rožman

Monografija je prva obsežnejša publikacija o
medgeneracijskih odnosih v kmečkih družinah.
Antropološka študija omogoča znanstveni,
strokovni in širši publiki etnografski vpogled v
razumevanje medgeneracijskih odnosov, ki
zaradi demografskih sprememb in razvojnih
smeri kmetovanja postajajo pomembna tema
številnih razsežnosti.

Iz recenzije Jane Mali

19 €



9 789612 544195

<http://zalozba.zrc-sazu.si>