

# Železnik

MESEČNO GLASILO RAVENSKIH ŽELEZARJEV

Leto XIII

Ravne na Koroškem, januar 1976

Št. 1

Izdaja odbor za informiranje in kulturno dejavnost Železarne Ravne

Ureja uredniški odbor  
Jože Delalut, Alojz Janežič,  
Marjan Kolar, Frančiška  
Korošec, Ivanka Prislan,  
Jože SaterOdgovorni urednik:  
Marjan Kolar  
Telefon 86 031, int. 304Tiska CGP Mariborski tisk  
Maribor

Glasilo je po 7. točki prvega odstavka 36. člena zakona o obdavčenju proizvodov in storitev v prometu (Ur. list SFRJ, št. 33/72) in mnenju sekretariata za informacije SRS, št. 421-1/72 prosto plačila prometnega davka

Franc FALE, glavni direktor

## ZA NOVO LETO IN NOVO PETLETKO

Za nami je leto 1975. Postalo je preteklost in del naše zgodovine. Pred nami je novo leto 1976. Iz srca si želimo, da bi bilo srečno, da bi ga zdravi in v miru preživeli.

In ko smo se poslovili od preteklega leta in si zaželeli srečno novo leto moramo ugotoviti, kako smo ga preživeli.

Za nas delavce železarne Ravne pa je še posebej pomembno kake poslovne uspehe smo dosegli in kje smo si zadali višje cilje kot smo jih dejansko v tem letu uresničili.

Gre za kratek obračun, ki bo temeljito obdelan v zaključnem računu za leto 1975. Hkrati pa si moramo postaviti najvažnejše cilje v novem letu, ki je prvo leto našega nadaljnjega razvoja od 1976—1980. Zato je letošnje leto tudi prvo leto naše nove petletke.

Na splošno lahko trdimo, da je leto 1975 bilo uspešno za našo delovno skupnost, čeprav nismo izvršili vseh nalog in dosegli vseh ciljev, ki smo si jih postavili v začetku leta.

Naj navedem nekaj glavnih težav, ki so nas pestile lani.

Tržna nestabilnost in inflacija sta bili tudi v letu 1975 zelo prisotni in sta tako kot vsemu jugoslovanskemu gospodarstvu delali velike težave tudi naši delovni skupnosti. Tekoči račun je bil blokiran v letu 1975 kar 298 dni. Spričo tega smo imeli velike probleme pri normalnem poslovanju.

Na področju proizvodnje so bile težave v topilnici zaradi okvare transformatorja pri 25 t elektro obločni peči. Časovno predolga je bila rekonstrukcija srednje proge in valjarni. Bilo pa je še več manjših pro-



### IZ VSEBINE

Uresničevanje ustave terja akcijsko enotnost — Smo edinstveni na svetu — Hladilna sredstva za brušenje — Jeklovlek — Vesti iz ZK — Proizvodnja slovenskih železarn — Naši jubilarji — Ob dnevu JLA — Vesti iz železarne in kraja — Kultura — Šport — Zahvale

blemov in težav pri izpolnjevanju planskih nalog v letu 1975, zato načrta proizvodnje jekla nismo v celoti dosegli.

Kar zadeva oskrbo z električno energijo moramo priznati, da je bila lani v primerjavi s prejšnjimi leti kar dobra. Medtem ko nam je elektro gospodarstvo v letu 1974

dalo kar 5,559.000 kWh premalo, je primanjkljaj električne energije za leto 1975 znašal 1,014.000 kWh.

Ob upoštevanju, da porabimo letno okrog 195,000.000 kWh, vidimo, da izpad električne energije na poslovanje v letu 1975 ni mogel bistveno vplivati.

Tudi oskrba z drugimi reprodukcijskimi materiali je bila v preteklem letu sorazmerno dobra.

Čeprav bodo dokončni poslovni uspehi za 1975 znani šele po zaključnem računu, pa lahko ugotovimo tole:

### Proizvodnja jekla

Kot je bilo že omenjeno, nismo dosegli proizvodnje jekla, ki je bila planirana na 195.000 ton. Dosegli smo le 193.000 ton oz. 2000 ton manj kot smo načrtovali. Nižja proizvodnja je bila v jeklarni zaradi okvare transformatorja pri 25 t elektro oblačni peči, delno pa je kvalitetnejši program pogojeval manjšo tonažo in večjo porabo ferolegur.

### Skupna proizvodnja

Skupna proizvodnja v tonah je bila načrtovana za leto 1975 v količini 467.650 t, dosežena pa je bila 454.432 ton. Spričo manjše proizvodnje jekla je tudi skupna proizvodnja nižja kot smo jo načrtovali.

Zaradi preusmeritve proizvodnje je bila v nekaterih obratih količinsko proizvodnja nižja, vendar pa vrednost višja. Preusmeritev proizvodnega programa na kvalitetnejša jekla v obratih metalurške proizvodnje in na izdelke višje stopnje obdelave — stiskalnice in druge stroje v obratih mehanske obdelave se je ob manjši tonaži dvignila vrednost proizvodnje.

Upravičeno lahko trdimo, da se je delna preusmeritev v kvalitetnejši program v železarni Ravne začela, vendar pa z uspehom ne moremo biti zadovoljni. Še premalo se zavedamo, da nizke kvalitete pogojujejo nizko ceno in da je železarna Ravne več ali manj opremljena za proizvodnjo plemenitih jekel.

### Blagovna proizvodnja

Blagovno proizvodnjo smo v letu 1975 predvideli v višini 133.940 ton. Dosežena pa je bila 227 ton več oz. v višini 134.167 t.

### Izvoz

Izvoz v tonah smo leta 1975 predvideli v višini 16.669 ton. Dejansko pa smo izvozili le za 10.819 ton. Leta 1974 smo izvozili 30.531 ton.

Zelo pomembno je, da smo zaradi manjšega izvoza polizdelkov 114. veje boljše oskrbovali z jeklom jugoslovanski trg.

Naša izvozna politika, da spričo pomanjkanja jekla v Jugoslaviji izvažamo zlasti in predvsem gotove izdelke, v katere je vloženo mnogo dela, se je začela uresničevati. Vedno več izvažamo gotovih izdelkov in vedno manj polizdelkov.

Izvoz po vrednosti smo planirali v letu 1975 v višini 14.000.000 \$. Dosežen pa je bil v višini 11.224.773 \$. Zakaj ga nismo dosegli? Na svetovnih tržiščih, kamor železarna Ravne izvažajo, je v letu 1975 zelo padlo povpraševanje za naše izdelke. Leto 1975 lahko štejemo tudi za leto preusmeritve ne samo od polizdelkov na gotove izdelke, temveč tudi na preusmeritev na prostrano tržišče Sovjetske zveze — stiskalnice, valji.

Izvoz moramo gojiti in razvijati še naprej. Prisotni moramo biti na vseh pomembnih tržiščih, saj proizvajamo že več kot lahko prodamo doma. Poleg tega pa je železarna Ravne še vedno velik uvoznik

reprodukcijskega materiala, zato je naša obveznost nasproti izvozu toliko večja.

### Realizacija

Realizacijo smo za leto 1975 načrtovali v znesku 1.715.000.000 din. Dejansko pa je bila izvršena v višini 1.901.230.000 din.

Skupna vrednost naše prodaje v preteklem letu je visoko presežena delno zaradi kvalitetnejšega programa, pa tudi spričo višjih cen proizvodov črne metalurgije. Končno pa je na višjo realizacijo vplivalo tudi večje število zaposlenih kot smo planirali.

Polizdelki in izdelki TOZD metalurške proizvodnje so v skupni vrednosti udeleženi s 73 %. Izdelki TOZD mehanske obdelave in TOZD TRO Prevalje pa predstavljajo v skupni vrednosti 27 % udeležbo.

Tudi v letošnjem letu se bo stanje izboljšalo v korist predelovalnih obratov. Predvideva se, da bi dosegli ob koncu leta 1976 razmerje 70 % : 30 % (70 % metalurške proizvodnje, 30 % mehansko obdelanih proizvodov).

Povedati je treba, da denar za prodano proizvodnjo — realizacijo ni na tekočem računu železarne Ravne kot bi moral biti. Slabo plačevanje medsebojnih obveznosti v gospodarstvu se tudi leta 1975 ni izboljšalo v primerjavi z letom 1974. O tem bo govor še kasneje.

### Število zaposlenih

Posebno poglavje v naši delovni skupnosti je prehitro zaposlovanje novih delavcev. Na drugi strani pa prevelika odsotnost z dela zaradi bolezni.

Načrt je v letu 1975 predvideval 4440 poprečno zaposlenih. Ob koncu leta pa je številčno stanje v železarni Ravne bilo 4579, kar znese poprečno na leto 4504 ali poprečno 66 delavcev več kot smo predvidevali z načrtom.

Najbolj so se držali načrta v TOZD mehanske obdelave, medtem ko za druge to ne velja. Res pa je, da so nekateri obrati zaradi večjega števila ljudi ustrezno povečali proizvodnjo.

Premalo se zavedamo koliko stane novo delovno mesto in novi delavci. Tu niso samo bruto osebni dohodki, temveč je treba upoštevati še stanovanja, šole, zdravstvo itd.

V našem petletnem načrtu predvidevamo, da bomo od leta 1976—1980 zaposlili okrog 315 novih delavcev ali letno 63 več. Moderni in visoko produktivni stroji morajo bolj nadomeščati živo delo, to je eden izmed glavnih ciljev našega petletnega načrta.

### Izmeček

Izmeček se je v letu 1975 rahlo povečal v metalurških obratih, razen v kovačnici in valjarni. Najbolj ga je znižala kovačnica od 2,12 % v letu 1974 na 1,45 % v letu 1975. V obratih mehanske obdelave se je izmeček povečal v obratu industrijskih nožev, v obratu strojev in delov ter v obratu za pnevmatično orodje. V TOZD TRO Prevalje je izmeček ostal na približno istem nivoju kot prejšnje leto.

Na področju izboljšanja izplena in zmanjšanja izmečka mora biti storjenega več kot je bilo v letu 1974. To zlasti velja za tiste obrate, kjer se je izmeček povečal.

Izboljšati se morata kakovost dela in tehnološka disciplina, končno pa tudi neposredna odgovornost vsakega delavca.

### Kupci in dobavitelji

Kot je bilo že omenjeno, smo spričo ne-likvidnosti tudi v letu 1975 imeli velike težave. Te so nam povzročili počasni in slabi plačniki naših proizvodov.

Na dan 31. 12. 1975 so kupci bili dolžni Železarni Ravne 470.000.000 din, medtem ko smo mi dolgovali našim dobaviteljem 85.000.000 din. Nesorazmerje med našimi dolžniki in upniki je več kot očitno.

Ob koncu leta 1975 je bil v zvezni skupščini SFRJ med drugim sprejet zakon o plačani realizaciji. Doslej smo poznali način fakturirane realizacije. Denar je bil le na papirju faktur, ne pa na tekočem računu. Novi predpisi bodo silno zaostriili dolžniško — upniške odnose. Kupci proizvodov (blaga) morajo imeti dovolj verodostojno spričevalo, da so dejansko plačilno sposobni. Prehod od fakturirane na plačano realizacijo bo v vsem gospodarstvu povzročil velike težave. Vendar pa moramo enkrat za vselej uveljaviti staro načelo, da je pravica nakupa povezana z dolžnostjo čimprejšnjega plačila. In to naj bi dosegli z novo zakonodajo v letošnjem letu.

### Povprečni osebni dohodki

Medtem ko so povprečni osebni dohodki v železarni Ravne leta 1974 bili 2994 din so v letu 1975 znašali 3855 din ali 28,8 % več.

S porastom OD med lanskim letom smo po eni strani popravili višje življenjske stroške zaradi inflacije, par procentov pa nam je dala tudi višja produktivnost.

### Bruto akumulacija

Bruto akumulacija pomeni seštevek:

- ostanka dohodka in
- tistega dela amortizacije nad predpisano.

Dokler ne bo gotov zaključni račun za leto 1975 lahko bruto akumulacijo ocenimo na osnovi periodičnih obračunov. Po njih naj bi znašala 265.000.000 din. Takoj pa moram omeniti, da je ostanek dohodka kot glavni del bruto akumulacije obremenjen z raznimi zakonskimi in pogodbenimi obveznostmi. Naj jih naštejemo:

- republiški in občinski rezervni sklad,
- rezervni sklad podjetja,
- prispevek šolstvu,
- posojilo za nerazvite,
- posojilo za energetiko,
- kritje izgube električne energije,
- kritje izgube železnice,
- soinvestiranje v okviru SŽ — plinifikacija,
- združevanje denarja za avto ceste in končno
- formiranje sklada skupne porabe.

Če smo povečali realizacijo od 1.313.624.000 din, kolikor je znašala v letu 1974 na 1.901.230.000 din v letu 1975 oz. za 45 %, nam najmanj za toliko manjka tudi obratnih sredstev, da bi lahko v bodoče pod težjimi pogoji finančnega poslovanja normalno delali. Prav zato bodo morali samoupravni organi železarne Ravne po zaključnem računu za leto 1975 na-



meniti ustrezni del za potrebna obratna sredstva.

#### Investicijske naložbe v letu 1975

Za investicijske naložbe in nadomestila v letu 1975 je bilo v železarni Ravne do 15. 12. porabljenih 142,036.000 din, leta 1974 pa 95,662.000 din. In kaj se je delalo na območju železarne Ravne?

#### V topilnici garderobe in pisarne.

V livarni montaža lakirnice in peskalnega stroja in rezalnega stroja. Urejeno je bilo odpraševanje mini čistilnice in odpraševanje stresalk v livarni.

V valjarni je bil postavljen ravnalni stroj z 10 t žerjavom. Izvršena je bila rekonstrukcija drugega ogrodja na srednji progi in zgrajena nova globinska Elpit peč.

V kovačnici je bila preurejena žarilnica, postavljen krčilni stroj, izvedena rekonstrukcija 1800 t stiskalnice z vgraditvijo avtomatike in ureditev prostora za težko kovačnico.

V jeklovleku so se uredile tehnološke linije s prestavitvijo starih in montažo novih strojev. Montirani sta bili dve peči za svetlo žarenje.

Dograjena je bila nova lužilnica na levem bregu Meže. Dokončno je urejen objekt špedicije s parkirnim prostorom.

V obratu strojev in delov je bila podaljšana in opremljena mehanična delavnica za montažo težkih strojev — stiskalnic itd.

#### Družbeni standard

V letu 1975 je bilo za družbena stanovanja porabljenih 26,368.000 din, za individualna pa 5,700.000 din oz. skupaj 32,068.000 dinarjev.

V letu 1974 je skupni znesek za družbeno in individualno gradnjo znašal 27,183.000 din.

Zgrajenih in vseljenih je bilo 138 družbenih stanovanj in precejšnje število zasebnih stanovanj. Poleg razmeroma velike stanovanjske izgradnje se je nadaljevalo z izgradnjo centralnega ogrevanja Raven. V mesecu decembru 1975 se je na Ravnah ogrevalo že 960 družbenih stanovanj in 113 zasebnih stanovanj. Centralno kurjavo so dobili tudi nekateri novi poslovni prostori kot Nama itd.

S centralnim ogrevanjem bomo zaradi varstva okolja nadaljevali postopoma in v okviru razpoložljivih sredstev tudi v naslednjih letih.

Z novim letom 1976 se bo ves nadzor nad gradnjo stanovanj, za katera da sredstva železarna Ravne, izvajal po ustreznih službah v našem podjetju. Prepričani smo lahko, da bo tak način izboljšal kvaliteto novo zgrajenih stanovanjskih površin na Ravnah.

#### Naši načrti za leto 1976

Informativni fužinar je meseca novembra 1975 v številki 11 objavil predlog poslovne politike za leto 1976.

Ker je ta dokument dobil vsak delavec železarne Ravne ga ne bi ponavljal.

Delavski svet železarne Ravne je v mesecu decembru potrdil poslovno politiko, ki je bila objavljena v Informativnem fužinarju ter določil cilje, ki jih želimo doseči v letu 1976.

Na osnovi izhodišč družbenoekonomske politike in razvoja SR Slovenije, poslovne politike Slovenskih železarn in železarne Ravne načrtujemo za leto 1976:

— 200.000 ton proizvodnje jekla ali 3,6 % več kot je bilo narejenega v letu 1975;

— 477.460 ton skupne proizvodnje ali 5,1 % več kot v letu 1975;

— 135.160 ton blagovne proizvodnje ali 0,7 % več kot v letu 1975;

Količinsko je blagovna proizvodnja v manjšem porastu, zato ker načrtujemo močan porast prodaje finalnih izdelkov, hkrati pa večji delež plemenitih jekel.

— 16.000.000 \$ izvoza.

Kot že omenjeno je prizadevanje naše delovne skupnosti po čim večjem izvozu poslovna potreba, saj še vedno uvažamo velike količine reprodukcijskega materiala. Sklenjeni posli za leto 1976 pa pogujejo v tem letu večji izvoz.

— 2.040.000.000 din eksterne realizacije pa je 7,3 % več kot leta 1975.

— 4585 zaposlenih poprečno in je v skladu z našim 5-letnim načrtom zaposlovanja.

— OD naj bi se dvigali na osnovi večje produktivnosti, višjih življenjskih stroškov in v skladu z ustreznimi samoupravnimi sporazumi.

Omenil sem že, da bo v letošnjem letu zaradi novih predpisov poslovanje težje. Potrebno bo še bolj čvrsto sodelovanje z vsemi delovnimi organizacijami Slovenskih železarn. Prepričani smo, da bomo tudi v bodoče dobili vso ustrezno pomoč pri Slovenskih železarnah, ki nam bo po-

trebna za reševanje tekočih problemov, zlasti pri večjih investicijskih naložbah in najemanju kreditov. Pred zaključkom tega poročila pa naj ponovno poudarim 10 poglavitnih zapovedi, ki veljajo za vso delovno skupnost tudi v letu 1976 in za obdobje petletke od 1976—1980 leta.

1. v prvi vrsti večja disciplina in red;
2. poostrena vsestranska štednja;
3. boljše izkoriščanje proizvodnih naprav in delovnega časa;
4. povečanje izplena in zmanjšanje izmečka;

5. zniževanje vseh vrst stroškov;
6. povečanje produktivnosti;
7. izboljšanje kvalitete;
8. izboljšanje dobavnih rokov;
9. uspešnejše vodenje tehnološkega procesa;

10. spodbudna in pravična delitev osebnih dohodkov.

Preteklo leto 1975 je bilo tudi leto praznovanj. Praznovali smo 30-letnico osvoboditve domovine. In v tem letu smo v železarni Ravne sprejeli načrt nadaljnega 5-letnega razvoja naše tovarne. Leto 1976 je zato tudi naše prvo leto nove petletke.

Izpolnjevanje letnih načrtov je pogoj uspešne izvršitve 5-letnega načrta. Naslednjih 5 let pa naj bi dalo nov razcvet železarni Ravne, kraju Ravne, naši občini in domovini.

Naloge, ki so pred nami, ne bodo lahke. Pogumno moramo naprej — naprej k novim uspehom.

To je naša želja. In to je naš skupni cilj na pragu novega leta in nove petletke.

## Uresničevanje ustave terja akcijsko enotnost vseh komunistov

(razgovor s sekretarjem ZK ŽR dipl. inž. Seadom Karadžo)

Kako ocenjujete delo, uspehe in težave organizacije ZK v naši železarni v letu 1975?

Če želimo oceniti sedanje delo, mesto ter vlogo ZK, bi se morali ozreti na družbenopolitične razmere pred 21. sejo ZKJ v letu 1971. Če se spomnimo, to je bilo obdobje zastoja v razvoju samoupravnih socialističnih odnosov. To so bile težke družbenopolitične razmere, katere je ZK po 21. seji ter pismu tovariša Tita in Izvršnega biroja predsedstva ZKJ vendarle uspešno spreobrnila v korist avantgardnega poslanstva do delavskega razreda. To je bila preokretnica ter obračun ZK z tehnokratskimi liberalističnimi in nacionalističnimi tendencami, katere so bile prisotne v našem družbenopolitičnem življenju. Iz tega »križnega obdobja« se je ZK postavila in obogatila z novimi revolucionarnimi izkušnjami. Znova je bilo potrjeno, da je možno graditi z zavestno družbeno akcijo, ki jo vodi enotna, politično učinkovita in akcijsko usposobljena ZK. Cilj organiziranih in zavestnih prizadevanj ZK in vseh naprednih socialističnih sil je ustvariti družbene in ekonomske pogoje, da delavski razred zagospodari z vsemi sredstvi družbene repro-

dukcije, da bo odločal o vseh vprašanih vsesplošnega družbenega razvoja. Začelo se je obdobje podružbljanja celotnega sistema družbene reprodukcije, v katerem se samoupravno povezuje družbeno delo in družbena sredstva.

To revolucionarno nalogo so delovni ljudje sprejeli z novo ustavo, v dokumentih VII. in X. kongresa ZKJ.

Po kongresih je ZK usmerila svoje delo najprej v pripravljanje pogojev za uresničitev načrtanih nalog. Bolj se je znotraj sebe organizirala ter idejno ojačana začela akcijo uresničevanja svojega zgodovinskega poslanstva.

Akcije: razširila je krog družbenopolitičnega delovanja, odprla proces samoupravnega organiziranja delavskega razreda v TOZD, KS, SIS. Zasnovan je delegatski sistem skupščine in družbenopolitične skupnosti. Pri tem usmerjanju si ZK prizadeva za uveljavitev takšnih sprememb, ki bodo omogočile delavskemu razredu, da se bo v odnosu do dohodka uveljavil kot subjekt s polno odgovornostjo, kakor pri njegovem ustvarjanju, tako tudi pri njegovi delitvi, upoštevajoč solidarnost in vzajemnost.

Ponovno je bil izpostavljen in »rehabilitiran« pomen družbenega planiranja, podružbljanja dohodka. Gospodarska vprašanja so postavljena v središče akcije, rav-

no tako družbeno dogovarjanje, poudarjen je pomen novih družbenoekonomskih odnosov na področju vzgoje in izobraževanja, skratka aktivnost se je začela na vseh področjih, ki zadevajo interese delavcev.

Poudarek delovanja ZK ŽR je bil na družbenoekonomski preobrazbi organiziranja delovne organizacije po načelih ustave v TOZD na vseh delih delovne organizacije, ki po kriterijih organiziranja za to izpolnjujejo pogoje. Nič manj pomembnosti nismo dali široko zastavljeni družbeni akciji na področju izvajanja družbenoekonomske politike s poudarkom akcije za njeno uresničevanje ter nazadnje tudi samoupravnemu sporazumu o delitvi dohodka in osebnega dohodka, ter ostalim že znanim akcijam.

Posebej smo bili kritični do izvajanje resolucije o družbenoekonomski politiki. Kljub samoupravno sprejeti resoluciji o družbenoekonomski politiki za stabilen ekonomski in socialni razvoj, je prišlo na nekaterih področjih do bistvenih odstopanj, predvsem na področju zunanje trgovinske menjave ter deficita v zunanjetrgovinski bilanci, prekoračitev vseh oblik porabe (investicijske, skupne in splošne), prekomernega neupravičenega naraščanja cen, padca produktivnosti, naraščanja zalog ter prekomernega zaposlovanja. Podvzeti so bili že znani ukrepi in v drugi polovici leta 1975 že beležimo pozitivne rezultate akcije za uresničitev resolucije. Ob doslednem in pospešenem nadaljevanju te akcije je pričakovati v prihodnjih letih še vidnejše uspehe. O uspehih in težavah na tem področju so v zadnji številki »Fužinarja« dali izjave direktorji naših TOZD.

Konkretni rezultati drugih akcij pa so se začeli kazati ravno ob koncu lanskega leta in se bodo nadaljevali v letošnjem letu.

#### TEŽAVE:

Opažamo, da je v ZK še zmeraj preveč članov, ki pri akcijah ne kažejo dovolj angažiranosti, celo stojijo ob strani. Zaradi te pasivnosti ne pride do pričakovane razreševanja določenih problemov, nasprotno, pojavijo se konflikti ter zastoje pri uveljavljanju samoupravnega položaja delavcev.

Svet ZK je želel uveljavitev OO ZK ter oddelkov, tj. baze delovanja komunistov, sam pa bi se moral bolj uveljaviti kot izvrševalec politike ZK.

Še zmeraj nam manjka čut do uvajanja novih metod delovanja. Dostikrat zaradi nedoslednosti tudi dobra stališča in sklepi izgubijo na svoji veljavi. Izogibamo se idejne kritike stališč ter idejnopolitične kritike in samokritike, kar je dostikrat pripeljalo do nepotrebnih nesporazumov.

Veliko težavo pa predstavlja relativno nizka idejnopolitična usposobljenost posameznih članov ZK, kar izvira iz nezainteresiranosti do osebnega izpopolnjevanja komunističnega, kar je eno od njegovih glavnih nalog pri idejnopolitičnem delu.

Nekateri komunisti se vse premalo zavedajo vloge in pomena marksistične teorije in njenega razumevanja ter vpliva pri oblikovanju razredne zavesti.

Odpravljanje teh slabosti smo ob drugih akcijah zapostavljali. V bodočem delu bo potrebno to pomembno vprašanje vsekakor še bolj izpostaviti.

Težave, ki sem jih naštel, niso hromile učinkovitost akcij, ki smo se jih lotevali, nasprotno iz teh akcij smo prišli do spoznanja, kaj nam manjka za še učinkovitejše delovanje. Komunisti smo do svojega dela kritični in iz tega spoznanja moramo graditi in dograjevati sebe, da bi bolj zavestno delali na resnični spremembi položaja delavca v procesu preobrazbe naše družbe. Komunist se mora nenehno dokazovati ob svojem vsakdanjem delu in toliko velja, kolikor je njegovo delo uspešno in kolikor uspešno vpliva na uresničevanje avantgardnega poslanstva na svojo okolico. Aktiven komunist je pravi borec za uresničitev samoupravnih odnosov v naši družbi.

**Ali in kako se je ZK vključila v uresničevanje ustavnih sprememb v našem kolektivu?**

S sprejetjem ustave, ter v procesu uresničevanja programa politike ZKJ, so se in bodo tudi v bodoče odpirale vedno nove dileme, za dejansko spremembo družbenoekonomskih odnosov in za resnično dejanski spremenjen položaj delavca. Za to



Sead Karadža: v vsako TOZD organizacijo ZK

pravzaprav potrebujemo komunisti v slehernem okolju stalno analizo doseženega, da bi se na podlagi nje »oborožili« za naslednjo akcijo.

Sedanja organiziranost naše delovne organizacije sloni na takoiimenovanih »delavskih amandmajih« 21, 22 in 23. To reorganizacijo smo snovali v času, ko še nismo imeli določenih izkušenj in stališč. Po sprejetju ustave (21. 2. 1974) pa se je dejansko začela razprava o najustreznejši opredelitvi TOZD. Velika slabost večine razprav je bila v iskanju za vse uporabnega modela in meril, ki so zanemarjali bistvo spremembe družbenoekonomskega položaja delavcev. Komunisti ŽR smo v tem obdobju aktivno sodelovali, bili iniciativni za uresničevanje te spremembe. Ugotovili smo, da za spremenjen odnos tj. družbenoekonomski odnos ni pomembno število TOZD, temveč bistvo, delovna celota, da je lahko TOZD v vsakem delu delovne organizacije, ki ga lahko smatramo za delovno, tehnološko, skratka zaokroženo celoto.

Koristili smo lastne izkušnje v sedanji organiziranosti. Ni več bilo pomembno

vprašanje ali se bomo ali ne ustavno reorganizirali, temveč nas je vodila misel, kako se najboljše reorganizirati, da bo vsak del naše celote v delovni organizaciji organiziran v TOZD, da bomo dosegli tisto bistvo spremembe družbenopolitičnega položaja delavca.

Posebna komisija, ki jo je na iniciativno družbenopolitičnih organizacij ŽR imenoval DS ŽR je svoje delo »opravila« v mesecu decembru. Pripravila je zajetno analizo ustavnih pogojev za reorganizacijo v več TOZD v »modelu«, kjer bo dejanska moč uveljaviti tisto preobrazbo oz. spremembo stanja v prid delavca v vseh delih naše organizacije združenega dela.

**Kakšna je politična ocena o pripravah na ustanovitev več TOZD v naši železarni in kaj si lahko obetamo od nove organizacije?**

Zavedati se moramo, da uresničevanje ustave terja organizirano in akcijsko enotno delovanje komunistov v vseh okoljih naše delovne organizacije, saj proces preobrazbe odnosov odpira vedno nova vprašanja, dileme in poraja konflikte med starim in novim. To je stara resnica s katero komunisti moramo računati, preseči moramo pogostokrat staro zavest in ob pomoči drugih naprednih socialističnih sil utreti pot v nove odnose v katerih bo obvladal takšen spremenjen položaj delavca, ki nam ga ponuja ustava. Interesi posameznikov in posameznih skupin se morajo umakniti in biti podrejeni resničnim interesom vseh delavcev, in sicer na podlagi uresničevanja temeljnih interesov delavskega razreda.

Komunisti smo pripravljeni (na tem že več kot leto dni delamo) na to novo preobrazbo delovne organizacije. Ocenili bomo, ter politično verificirali analizo na svetu ZK ter OOK, ter se aktivno borili za njeno uveljavitev — tj. uveljavitev ustave.

**Kaj si obetamo z novo reorganizirano stjo?**

— Oblikovati je treba take dele, ki izpolnjujejo ustavne pogoje in zanje prilagoditi spremljanje in evidentiranje dohodka.

— Korenito presnovo družbenoekonomskih in političnih odnosov, ne pa dograjevanje podjetniške organiziranosti. TOZD ne sme in ne more biti del delovne celote ali skupine našega kolektiva, ki ne bi smel ali mogel ničesar odločati. Isto velja za delavce zaposlene v skupnih službah.

— TOZD mora imeti evidenco in vpliv nad celotnim dohodkom ter tako razvite odnose v ožji in širši družbi, ki ga bodo potegnile iz podjetniške anonimnosti. Zdrževati bi se moral na podlagi samoupravnega sporazuma z delom in sredstvi drugih TOZD v DO in SOZD SŽ oz. integracijske celote.

— Tisti deli, ki po ustavi ne izpolnjujejo pogojev za organiziranje TOZD pa bodo organizirani v skupne službe (predvidoma tri), ki bodo enakopravni samoupravljali na ravni delovne organizacije.

— Preseči moramo miselnost o klasični delitvi gospodarskih in družbenih dejavnosti ter dojeti enoten in družbeni značaj dohodka. Utrjevati moramo zavest, da so tudi tisti delavci, ki ustvarjajo in vplivajo na dohodke v »neproduktivnih« TOZD in službah, vložili svoje delo v izdelek in



da imajo tudi pravico odločati o dohodku, in ostalem, kar iz tega dela izhaja.

Analiza pogojev je dokument o katerem se bo izrekel celoten kolektiv in mu bo tudi pravočasno posredovan, da bo lahko vsak delavec vplival in odločal o ustavnih graditvi odnosov v DO na predstojenih zborih delovnih ljudi.

**Katere bodo najvažnejše naloge ZK v letu 1976 in kako se bo ZK prilagodila novi organiziranosti?**

Trenutno sta v pripravi oz. tik pred javno razpravo dva izredno važna dokumenta za našo delovno skupnost — osnutek samoupravnega sporazuma o sistemizaciji delovnih mest in delitvi dohodka in osebnega dohodka ter analiza ustavne organiziranosti našega kolektiva. O obeh so družbenopolitične organizacije in tudi vsi delovni ljudje bili občasno informirani.

Ti dve dejavnosti bosta najbrž uvod v delo OOKZ in vseh njenih članov v letošnjem letu. Oba dokumenta pa vendarle imata nekaj skupnega — odpirata možnosti konfliktom na podlagi osnovnih interesov, o katerih sem že prej nekaj napisal. Prevladati pa mora idejna moč, zdrav razum in morebitne nesporazume in dileme je treba konstruktivno razreševati in uveljavljati zakonitosti, ki jih ponujata ustava in ustavno konstituiranje.

— Komunisti se zavedamo in si bomo tudi prizadevali, da v naši novoorganizirani delovni skupnosti uveljavimo dejansko spremembo družbenoekonomskega položaja delavca na področju pridobivanja dohodka, njegovi delitvi, organiziranju medsebojnih odnosov med deli delovne organizacije, ki bodo zgrajeni na resnični solidarnosti in vzajemnosti ter upoštevali interese celotne ožje in širše družbene skupnosti, izgraditvi delegatskih odnosov, dohodkovnih odnosov, združevanju dela

in sredstev, skratka uveljavljanju ustavnih načel prenešenih v naše okolje in vsakdanje življenje.

Preko koordinacijskega odbora bomo ocenjevali in zasledovali izvajanje samoupravno dogovorjene družbenoekonomske politike razvoja SRS in SFRJ v letu 1976, ter njeno aplikacijo v ŽR oz. SOZD SŽ.

Na vseh volivnih konferencah OOKZ in konference delovne organizacije bomo izpostavili tiste naloge, katerim nismo dali dovolj poudarka, in sicer na področjih:

kadrovanju in kadrovski politiki, na kateri naj bi slonelo naše prizadevanje za uresničitev začrtane politike pri nadaljnji izgradnji idejne in akcijske usposobljenosti ZK, čeprav so na tem področju že bili doseženi pozitivni rezultati.

Po kongresih je ZK pomagala in utrjevala preobrazbo vseh družbenopolitičnih organizacij. Komunisti so dolžni, da v vseh družbenopolitičnih organizacijah vključujejo vse delavce v delo teh organizacij, ki lahko na ta način postanejo sredstvo njegove oblasti.

Spodbujali bomo načelo, da v različnih okoljih obravnavajo »vsi vse na enak način«. Za to je nujno koordinirano delo vseh družbenopolitičnih organizacij ZK, sindikata, mladine in borcev.

Pri reorganizaciji organiziranosti OOKZ bomo skušali uveljaviti načelo »v vsako TOZD organizacijo ZK«. Na žalost v vseh TOZD to ne bo mogoče, vendar upamo, da bomo to z načrtnim delom na sprejmu v ZK uspeli vsaj s stalnimi aktivni ZK.

Na nivoju delovne organizacije načrtujemo konferenco po delegatskem principu s komitejem konference ter štirimi komisijami.

**Tovariš sekretar, za vaše odgovore najlepša hvala.**

## Smo edinstveni na svetu

(razgovor s predsednikom DS ŽR tovarišem dipl. inž. Alojzom Knezom)

**Kaj je bilo na področju samoupravljanja narejeno v letu 1975?**

Iz skromnih poizkusov pred 25 leti, ko smo predali tovarne v upravljanje delavcem, je nastala posebna oblika demokracije, edinstvena v svetu. Uveljavila se je na vseh področjih naše družbene stvarnosti. Potrditev našega sistema delavskega samoupravljanja vidimo v dejstvu, da je deležen vedno večje pozornosti zlasti v zahodnih deželah in tudi v nekaterih vzhodnih socialističnih deželah, zanj pa se vedno bolj zanimajo tudi dežele v razvoju.

V Železarni Ravne smo prvi večji napredek na področju samoupravljanja napravili z izvajanjem ustavnih dopolnil, ko smo se leta 1973 organizirali v tri proizvodne TOZD in delovno skupnost skupnih služb. Poleg delavskega sveta podjetja smo izvolili delavske svete TOZD in skupnih služb, odbore in komisije. Posebno pomembno pa je, da smo v naši delovni organizaciji ustanovili samoupravne delovne skupine in zore delovnih ljudi, ki so obenem najneposrednejša oblika samoupravljanja. Predvsem v zadnjem času ne

smemo prezreti vedno večje vloge samoupravne delavske kontrole tako na nivoju temeljnih organizacij združenega dela kot na nivoju celega podjetja. Kot je znano, je



**Alojz Knez: poudarek je v bistvenih odnosih med delovnimi ljudmi pri zadovoljevanju vseh njihovih potreb**

delavski svet podjetja v začetku leta 1975 imenoval posebno strokovno komisijo, ki naj izdela nov predlog samoupravnega organiziranja podjetja po načelih ustave v več TOZD. Zato naša prizadevanja na področju samoupravljanja niso šla v smeri iskanja novih oblik, temveč v smeri krepitve delegatskega sistema na nivoju TOZD in celega podjetja. Rečemo lahko, da je bila težnja dela samoupravnih organov Železarne Ravne v letu 1975 sledeča: čim več neposrednega odločanja v bazi, v TOZD, na zborih delovnih ljudi.

Na najširši demokratični način smo tako sprejemali akcijski program stabilizacije TOZD ter podjetja, akcije solidarnosti pa do perspektivnega razvoja podjetja in občine v letih 1976 do 1980. Delavski svet podjetja je v večini primerov potem samo še verificiral izraženo voljo delovnih ljudi, zastopanih po svojih delegatih v samoupravnem telesu podjetja.

**Kako ocenjujete delo delegatov, njihovo pripravljenost in možnost aktivno sodelovati v vseh delegatskih sredinah in kako je organizirana povezava med delegati in bazo?**

Delovni ljudje so pozitivno sprejeli delegatski sistem, ki se uspešno uveljavlja ter je že v tem kratkem obdobju prispeval konkretne rezultate. Kljub nespornim dosežkom pa moramo poudariti, da je naše samoupravljanje šele shodilo. Pred njim je še dolga pot razvoja do take kvalitete odločanja delavcev in delovnih ljudi na delegatski osnovi, kot jo proklamira nova ustava in kot je predvidevano s sprejemom novo načrtovanih sistemskih zakonov, na primer o združenem delu. Čeprav je nesporno, da se večina delegatov zaveda odgovornosti do svoje sredine, ki ga je izvolila ter to sredino potem tudi zastopa, moramo za uveljavitev samoupravljanja veliko več narediti za same delegate. Pripraviti in usposobiti jih moramo, da bodo lahko v vsakem primeru aktivno sodelovali v razpravah in delovali v svojih sredinah. Že večkrat je bilo poudarjeno, in temu mnenju se v celoti pridružujem, da je za popolno uveljavitev samoupravljanja poleg izpolnitve osnovnega pogoja, krepitve materialne osnove združenega dela, potrebno vložiti velike napore in znanja v samoupravno organiziran ter enotno idejnopolitično usmerjen način družbenopolitičnega in ekonomskega izobraževanja in usposabljanja samoupravljalcev.

Zaradi tega se še dogaja, da član delavskega sveta npr. temeljne organizacije združenega dela ni delegat, ki v delavski svet ali kak drug samoupravni organ prinaša mnenje in stališča svojih sodelavcev, temveč je še vedno član delavskega sveta ali organa, ki se samostojno opredeljuje in ni dolžan sodelavcem poročati o svojih stališčih in sklepih samoupravnega organa.

Tako se zgodi, da sredina ni obveščena, je v poziciji objekta in ne subjekta in kljub delegatskemu sistemu ostaja ob strani, nima možnosti ustvarjalno sodelovati pri razreševanju bistvenih vprašanj dela in življenja.

Da bomo lahko čimbolje organizirali povezavo med delegati in bazo, bo potrebno poleg izobraževanja delegatov sam delegatski sistem opredeliti tudi v samouprav-

nih aktih, tako na nivoju TOZD kot na nivoju delovne organizacije.

V bodoče se bomo morali organizirati tako, da se bodo lahko delegati vedno pred zasedanjem kakega samoupravnega organa povezali s svojo delegatsko bazo, postavili vprašanja samoupravnim organom, zborom delovnih ljudi ali kako drugače spoznali stvarni interes svoje sredine. V nobenem slučaju delegat ne sme in ne more biti prepuščen samemu sebi.

**Kakšno je in kakšno bo moralo biti sodelovanje med združenim delom in interesnimi skupnostmi?**

Vprašanje kako organizirati sodelovanje delavcev samoupravnih interesnih skupnosti in temeljnih organizacij združenega dela oziroma združenim delom je zelo aktualno. Ob tem se poleg samega načina oblikovanja tega sodelovanja postavlja še cela klopata vsebinskih vprašanj.

Večkrat še v praksi naletimo na staro miselnost, češ da je delo v dejavnostih posebnega družbenega pomena (samoupravnih interesnih skupnosti) in s tem seveda tudi delavcev v njem, nekaj, kar morajo delavci v neposredni proizvodnji vzdrževati. Prav v tej miselnosti je tisti prepad, ki nam še dela preglavice. Poudariti je treba, da nova ustava zelo odločno postavlja obe zvrsti dela v isti krog in ta krog imenuje — menjava dela. V tem krogu je obojno delo le del skupnega procesa proizvodnje, reprodukcije ustvarjalnosti, ki ima pač svoje različne faze.

Naše razmišljanje nujno pride do zaključka, da dobiva samoupravljanje spet novo dimenzijo, ne prihaja le do vertikalne integracije (občina-republika) temveč tudi do horizontalne (interesna skupnost-temeljna organizacija združenega dela oz. združeno delo). Poudarek je v bistvenih odnosih med delovnimi ljudmi pri zadovoljevanju vseh njihovih potreb. Enakopravnost je najmočnejša komponenta v odnosih med samoupravnimi interesnimi skupnostmi in združenim delom, katerih delo se mora posredovati s specifičnim sporazumevanjem. Tako prihaja do pogodbenega odnosa, ki omogoča poleg dogovarjanja o cenah storitev, še skupni prispevek k razvoju dejavnosti, bodočem načrtovanju, določanju smotrov itd. Glavni pogoj, da bo sodelovanje med združenim delom in interesno skupnostjo pozitivno je, da se eni in drugi delavci neposredno ali preko delegatov med seboj pogovorijo in dogovorijo, kaj bodo potrebovali in kaj bodo na primer delavci v dejavnosti posebnega družbenega pomena kot storitev nudili delavcem v neposredni proizvodnji.

**Kakšna bo samoupravna organiziranost v bodoče v zvezi z več TOZD in kaj pričakujete od take organiziranosti?**

Iz analize pogojev organiziranja novih TOZD v Železarni Ravne, ki jo je pripravila posebna komisija, je razvidno, da sedanja organiziranost delavcev v TOZD ni v skladu s pogoji, ki jih določa nova ustava. Treba bo izvršiti precejšnje spremembe na področju samoupravnega organiziranja delavcev v TOZD in v sami delovni organizaciji Železarne Ravne.

Predlog nove samoupravne organiziranosti predvideva razdelitev sedanjih treh TOZD in ene organizacije skupnih služb na 24 delov, in sicer 21 TOZD in tri dele

organizacije skupnih služb Železarne Ravne. Med velikim številom delov pa obstaja povezanost proizvodnih TOZD med seboj po tehnološki liniji, neproizvodnih TOZD med seboj pri usklajevanju opravljanja posameznih funkcij ter povezanost proizvodnih in neproizvodnih TOZD pri izvrševanju posameznih nalog (matrična organizacija). Gre predvsem za kvalitetne spremembe, kjer bosta vloga in položaj delavca kot temeljna nosilca odločanja prišla do prave veljave v TOZD.

Temeljna organizacija je v smislu ustave inštrument družbenoekonomskih odnosov pospeševalec razvoja produkcijskih sil, produktivnosti dela in uresničevanje

skupnih interesov delavcev, vsega združenega dela in družbe nasploh.

Od bodoče samoupravne organiziranosti pričakujem, da dosejajo več ali manj zastarelo hierarhično organizacijsko strukturo vodenja reorganiziramo v samoupravno organizacijsko strukturo z zahtevno, da ne more biti nobenih odtujenih centrov moči, ki bi skušali odločati v nasprotju z interesi delovnih ljudi v TOZD.

Če želimo, da bodo TOZD res lahko opravljale vse funkcije, ki jim jih ustava predpisuje, potem bodo morali imeti sposoben kader, da bo tem nalogam kos.

**Tovariš predsednik, za vaše odgovore najlepša hvala.**

## Hladilna sredstva za brušenje

### 1. Uvod

Novjši razvoj obdelave kovin daje vse večjo veljavo brušenju. Moderne metode brušenja vse bolj nadomeščajo klasično obdelavo (struženje, rezkanje, skobljanje). Rezalne hitrosti in učinki stalno naraščajo, časi obdelave pa so krajši. Poudarek je na preciznosti, boljšemu prileganju, zmanjšanju hrapavosti in izboljšanju nosilnosti obdelanih ploskev. Želimo najkrajši možni čas brušenja in vse bolj prehajamo pri dokončni obdelavi na »superfiniš«.

Da zadostimo vedno večjim zahtevam uporabljamo hladilna sredstva, ki imajo pri brušenju veliko vlogo.

Brusno ploščo obravnavamo kot orodje z veliko rezili, pri kateri brusna zrnca, ki so medsebojno povezana z vezivom, tvorijo množico nožev. V primerjavi z drugimi načini obdelave je pri brušenju značilna velika rezalna hitrost. Z veliko rezalno hitrostjo in trenjem na mnogih malih rezalnih mestih, ki dajo skupno veliko naležno ploskev, dobimo veliko toplote. Znano je, da se pri obdelavi del vložene energije porabi za odrezovanje odrezkov, drugi del pa za premagovanje trenja. Veliki del vložene energije preide v toplotno. Visoka temperatura, ki nastane v območju brušenja, povzroča na površini obdelovanca zažgana, lisasta zakaljena mesta z brusnimi razpokami. Posebno pri finem brušenju se mora toplota, ki nastane zaradi trenja in rezanja, držati nizko oz. jo moramo najhitreje odvajati.

Zaradi navedenega postavljamo pred brusilno sredstvo zahtevo po mazanju in hlajenju. Dobri rezultati brušenja se dosežejo le pri dobrem hlajenju in mazanju.

### 2. Zahteve, lastnosti in medsebojna primerjava hladilnih sredstev

Načelno se uporabljata dve vrsti hladilnih sredstev, in sicer:

1. hladilna olja in
2. vodovodna hladilna sredstva
  - A) emulzije
  - B) raztopine

#### 2.1. Zahteve

S hladilnimi sredstvi moramo doseči:

- izboljšano obdelovalno ploskev
- povečano vzdržljivost orodja
- zmanjšano trenje in manjše toplotne poškodbe na obdelovancu in orodju
- odstranitev drobnih odrezkov iz območja rezanja

— čiščenje brusne plošče in odklonitev zamašitve

— večjo rezalno hitrost in večji odvzem materiala v časovni enoti.

Da dosežemo postavljene zahteve, mora hladilno sredstvo imeti naslednje lastnosti:

- veliko toplotno prevodnost
- veliko sposobnost sprejemanja toplote
- dobro mora mazati
- delovati mora zaščitno (proti koroziji)
- biti mora težko iztisljivo
- imeti mora relativno malo viskoznost
- biti mora nevtralnno na material, strojne dele in brusno ploščo.

### 2.2 Primerjava lastnosti med vodo in oljem

Če primerjamo hladilni tekočini »voda in olje«, vidimo njune različnosti in lastnosti v tabeli 1.

Voda ima specifično toploto 1 kcal/°C po kilogramu hladilne tekočine. Pri povečanju za 1°C prevzame 1 kcal. Toplotna prevodnost, ki je za hitro odvajanje toplote merodajna, je pri vodi 0,5 kcal/m.h.°C.

Nasprotno ima mineralno olje specifično toploto 0,45 kcal/kg/°C in zaradi tega lahko prevzame le slabo polovico toplote kot jo prevzame voda. Toplotna prevodnost znaša 0,11 kcal/m.h.°C.

Olje torej odvaja toploto petkrat počasneje od vode. Voda ima približno desetkrat večjo izparilno toploto od olja. Zato je voda daleč najboljše hladilno sredstvo, ki pa nima sposobnosti mazanja, kot ga ima olje.

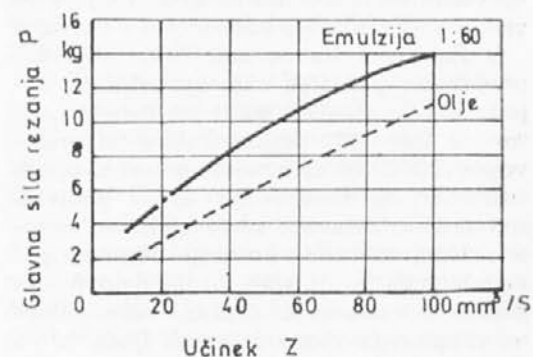

Slika 1



**2.3. Prednosti enega oziroma drugega hladilnega sredstva**

Lastnosti hladilnega olja:

Olja dajo v osnovi boljše rezultate brušenja kot emulzije. Olje z mazanjem zmanjšuje glavno silo rezanja in s tem potrebno pogonsko moč.

Zaradi dobrega učinka mazanja (sl. 2) se obdelovalna ploskev izboljša, manjše so globine hrapavosti, prednost pa je še v povečanem učinku rezanja.

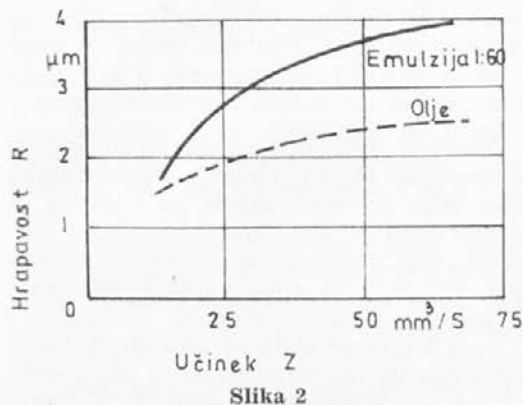

Slika 2

Mazalni učinek olja podaljšuje sposobnost rezanja in zmanjšuje obrabo plošče. To je velika prednost pri brušenju navojev, zobnikov, rebrastih gredi itd.

Slika 3 kaže, da je obraba brusne plošče pri rabi olja manjša kot pa je pri rabi emulzije. Z naraščajočo množino odvzetega materiala obraba plošče le počasi narašča.

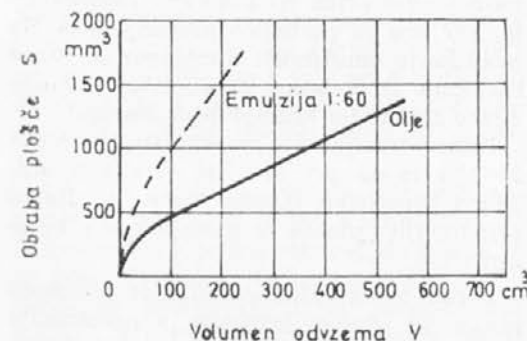

Slika 3

Sliki 4 in 5 prikazujeta, da je obraba plošče, gledano na množino odbrusnega materiala in pri enakih pogojih brušenja, pri večjih hitrostih obdelovanca in manjši

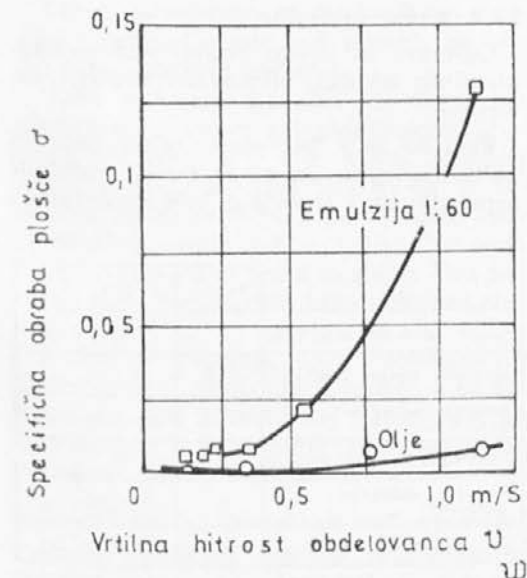

Slika 4

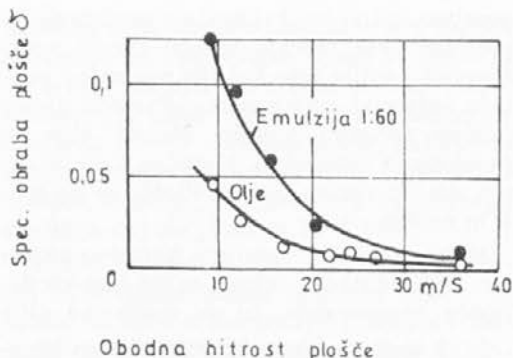

Slika 5

rezalni hitrosti plošče pri hlajenju z oljem občutno manjša.

Olje vzdržuje brusno ploščo čistejšo kot emulzija.

Obraba plošče ni odvisna samo od boljšega učinka mazanja z oljem, torej od čisto fizikalnih lastnosti olja. Znano je, da je obraba brusnega zrna, gledano s strani veziva, poleg razlike v trdoti med zrni in brusnim materialom, odvisna od medsebojne kemične reakcije obeh materialov. Na primer: trša plošča iz silicijevega karbida se pri isti trdoti pri brušenju kaljenega jekla obrabi hitreje, kot pa ne tako trda plošča iz korunda. Zaradi enakega vzroka se na primer titan, ki ni trdnější ali trši kot materiali, ki se z omenjenimi ploščami dobro brusijo, zelo slabo brusni.

Hladilna sredstva, ki preprečujejo kemično reakcijo med brusnim zrnom in obdelovancem, izboljšajo reznost plošče posebno takrat, če so olju dodani ustrezni dodatki.

Druge raziskave so pokazale, da so lokalno nastale toplote pri uporabi olja manjše, kot pri emulziji. Ravno ta, lokalno nastala toplota je često vzrok za nastanek brusnih razpok, ki so vidne šele pozneje. Z oljem pa dosežemo zaščitni obris. Olja pa imajo tudi slabe lastnosti. Uvodoma smo povedali, da so pri odvajanju toplote daleč slabša od vodovsebnih hladilnih sredstev. Vodovsebne hladilne tekočine »držijo«  
temperaturo obdelovancev nižjo kljub slabi sposobnosti mazanja in večji toploti v območju rezanja.

Samo 3—4-kratna množina hladilnega olja navadno ne zadošča, da bi obdelovance obdržali na temperaturi okolja.

Pri hlajenju z oljem nastane v večini primerov močnejše segrevanje celega obdelovanca, kar pa ima vpliv na izdelovalne tolerance in je treba to pri merjenju upoštevati.

Naslednji negativni pojav pri čistem hladilnem olju je oljna megla, ki nastaja zaradi velikih naobodnih hitrosti brusne plošče, posebno pri rabi plošč z visokimi vrtiljaji. Potrebna so posebna prekritja in naprave za odsesavanje oljne megle. Zaradi višje viskoznosti, kot jo imajo vodovsebna hladilna sredstva, je odvajanje odrezkov in brusnih zrn težavno. S povečanim onesnaževanjem olja pada kvaliteta in točnost brusne plošče, vzdržljivost in doba trajanja olja. Glavni problem pa je predvsem visoka cena olja. Brušenje z oljem bo v glavnem omejeno na tiste vrste del, ki zahtevajo veliko natančnost obdelane plošče in dolgo vzdržljivost plošče (brušenje navojev, zobnikov, itd.). Za ploskovno, notranje, zunanje in brušenje brez konic se v večini primerov rabi emul-

zija ali pa v vodi raztopljeni soli pravilne koncentracije.

**2.4 Emulzija**

Emulzija združuje lastnosti vode kot hladilnega sredstva in olja kot sredstva mazanja. Sestavljena je iz dela olja, ki se v obliki malih kapljic porazdeli v vodi. (Sl. 6)

Emulzija hladi z določenim učinkom mazanja. Dosežena gladkost brušene plošče je boljše kot pri suhem brušenju. Kvaliteta brušene plošče je med kvalitetama brušenja na suho in brušenja z oljnim hlajenjem.

Vsebina olja v emulziji niha po zahtevi na korozijsko zaščito 0,2—2%. Po izkušnjah da večji % olja boljše kvaliteto površine. Koncentracija olja ne sme biti previsoka, plošče bi se zaradi tega zamašile, na kar ima vpliv tudi vrsta, trdota in poroznost plošče.

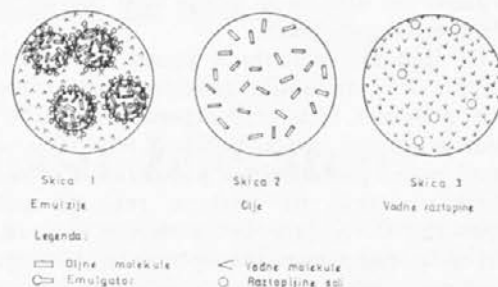

Slika 6

**2.5 Karakteristike raztopin**

Druga skupina vodovsebnih hladilnih sredstev so raztopine, ki jih v zadnjih letih vse bolj cenimo. Delo z njimi je čisto, zaradi prozornosti lahko potek brušenja opazujemo. Brusni prah in odrezki se hitro vsedejo. Z raztopinami pa dosežemo nekoliko slabše površine kot pri emulziji.

Da bi dosegli enako kvaliteto kot pri hlajenju z emulzijo, moramo izbrati finejšo in nekaj trše brusno sredstvo.

Brusna sredstva se pri hlajenju z raztopinami lažje obdržijo čiste in ni nevarnosti zamašitve. Sl. 6 shematično prikazuje sestavo treh hladilnih tekočin.

**3. Sestava in zgradba hladilnih tekočin**

**3.1 Brusilno olje**

Nekaj o sestavi in zgradbi hladilnih medijev.

Poglejmo si najprej uporabo olja za brušenje.

Pri olju za brušenje sta važna viskoznost in dodatki. Z vidika hlajenja in odnašanja odrezkov izberemo olje z nizko viskoznostjo.

V praksi je največ v rabi olje viskoznosti 3—4 E<sup>0</sup> pri 50°, to je na zgornji meji za obdelavo metalov. Tudi občutno višja viskoznost ne preprečuje nastajanje oljne megle. Druga važna komponenta je izbira dodatkov. Čista mineralna olja se v praksi ne uporabljajo.

Delovanje dodatkov je v tem, da se brusno sredstvo dobro sprime s površino obdelovanca in je s tem plast maziva zanesljiva tudi pri večjem pritisku. Molekule morajo imeti lastnost privlačenja na material (lepljenje) ali pa na spajanje s kemično reakcijo, ki jo zagotavlja oljna plast na obdelovancu.

Po načinu vezanja dodatkov z olji so ti razdeljeni:

— na zmerno delujoče dodatke z relativno malim privlačevanjem na površino obdelovanca.

— EP — dodatke (Extrem Pressure), ki imajo veliko privlačevanje.

Dodatki z malim privlačevanjem so masti rastlinskega in živalskega izvora ter sintetični produkti slične sestave. Bolj učinkovite so maščobne kisline, ki poleg absorpcije dajo še kemično reakcijo v obliki metalnega mila, ki lahko prevzame še večje pritiske. Metalna mila, se topijo pri 120°. Pri težavnih odvzemih, ko nastopa na mestu rezanja višja temperatura, se olju dodajo EP dodatki.

EP dodatki so žveplo, klor in fosforne zmesi. Gre za dodatke, ki se primešajo brusilnemu olju v obliki kemično vezanih ogljikovodikov. (Kloridni ali sulfatnoklorirani ogljikovodiki). Te vrste dodatkov dajo s površino metala kemično vez in oblikujejo trdno mazalno plast, ki ima višjo trdnost kot olje, in se giblje med 20—25 % strižne trdnosti jekla.

EP dodatki so lahko v prosti ali vezani obliki. O prosti obliki govorimo pri aktivnih dodatkih, ki že pri temperaturi 7—150° tvorijo gotovo vez z metalom (obdelovancem) baker postane črno pobarvan. Pri vezanih dodatkih pa nastane reakcija pri 150—350° C. Najprej se aktivirajo klorove, pri višji temperaturi žveplene in še višji fosforne vezi. V glavnem je učinkovitost teh dodatkov odvisna od talilne temperature Cl. S. P. Učinek je omejen s talilno temperaturo. Po »Bovdenu« je ta za klorove mazalne plasti ca. 400° C, pri sulfidnih pa 800—900° C. Na osnovi teh dodatkov brusilna olja imenujemo trda, srednja in mehka. Trda uporabljamo predvsem za žilava, legirana jekla (kromikel) in mazave materiala. Pri brušenju notranjih navojev, kjer je mala rezalna hitrost imajo ta olja prednost.

Lastnosti tršega delovanja se dosežejo z višjim odstotkom kemično aktivnih EP dodatkov, ki so grajeni na bazi žvepla. S primesjo žvepla olju so odbrušeni metalni delci prevlečeni s sulfidno plastjo, s tem je sprijemanje teh z brusno ploščo in zamašitev iste minimalna.

Podaljša se čas do izluščenja brusnih zrn iz veziva ter podaljša vzdržljivost oblikovanega brusa.

Srednje trda olja se uporabljajo pri brušenju navojev zobnikov in oblikovnem brušenju jekel trdote do 60 Rc ali pa takrat, če želimo pokriti širše območje tj. kadar z uporabo ene vrste olja brusimo različne materiale.

Mehko delujoča olja, ki jih rabimo pri brušenju trdih jekel nad 60 Rc (kaljena orodja). V ta namen rabljene plošče z uporabo tega olja delujejo mehkeje, kar je

posebno važno pri brušenju s profiliranimi ploščami, ker morajo te biti zaradi vzdržljivosti profila trše kot jih normalno zahteva material obdelovanca. Pretrde plošče puščajo zažgane madeže. Mehka olja pa pravočasno omogočijo izločanje topih brusnih zrn iz veziva plošče. Plošča se ne maši in ne žge.

Mehka olja ne vsebujejo kemično aktivnih EP dodatkov, ampak samo mehko delujoče komponente, to so maščobna olja.

Sl. 7 kaže razliko med emulzijo in brusnim oljem ter vpliv raznih dodatkov.

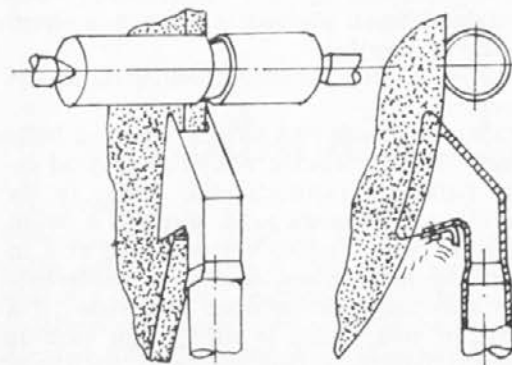

Slika 8

### 3.2 Vodovsebna hladilna sredstva

Čista voda kot hladilno sredstvo je za obdelavo metalov neprimerna, povzroča korozijo in nima mazalnosti.

Za koriščenje hladilnih lastnosti dodajamo vodi razne dodatke.

Za to sta dve možnosti:

- vodi dodamo vodotopno vrtno olje in dobimo emulzijo,
- vodi dodamo kemične substance, ki jih dajo solne raztopine in dobimo vodne raztopine.

Lahko pa kombinirano oboje.

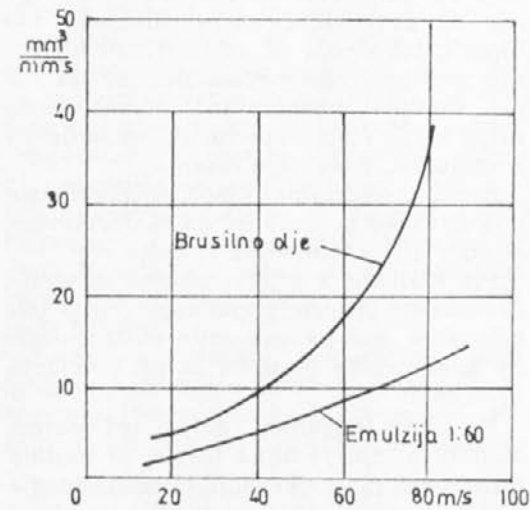

Slika 9

#### 3.2.1 Emulzije

So sestavljene iz oljne faze, ki je z emulgatorjem enakomerno porazdeljena v vodi. Emulgatorji, stabilizatorji in drugi dodatki izboljšujejo medsebojno vez, zmanjšujejo penivost in delujejo proti razpadu bakterij. Emulgatorji enakomerno razdelijo olje v vodi in znižajo mejo površinske napetosti mineralnega olja proti vodi. Voda zmeraj obkroža olje, ki je notranja faza. Posamezne oljne kapljice so v primerih, če je emulgator milo, obdane z milno kožico — glej sliko 6.1.

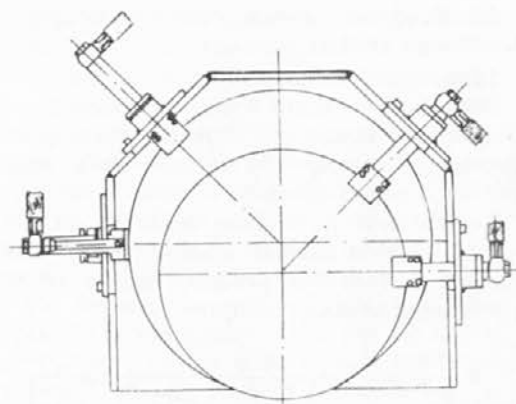

Slika 10

Množino vsebnosti emulgatorjev določa disperzijska stopnja (stopnja razprševanja), čim višja je, tem manjše so kapljice in prozornejša je emulzija. Normalno emulzirana olja vsebujejo cca 20 % emulgatorjev. Pri 30 % so oljne kapljice zelo male in emulzija postane prozorna.

Bela barva emulzije ne pokaže, kako je emulzija mastna. Premajhen % emulgatorja zmanjša stabilnost in pride do izločanja olja. Za emulgatorje so se rabile natrijeve soli, v novejšem obdobju pa soli organskih dušikovih vezi. (Tritanolamin, morfolin, itd.). S kombinacijo se dobi stabilnost in dobra korozijska zaščita, za sposobnost medsebojnega mešanja mora biti trdota vode med 7,5 in 9. Pri emulzijah, ki imajo za emulgator mila, moramo pri razredčenju (mešanju z vodo) osnovne raztopine paziti, da voda nima nad 10 % trdote. V nasprotnem pride do kosmičev emulgatorja, kar ima za posledico izločanje olja. Za izboljšanje emulznosti dodajamo še razne raztopine in dodatke, ki izboljšujejo korozijsko zaščito ter zmanjšujejo penivost.

Koncentracija olja v emulziji je nizka 1—2 % in da pri dobrem vrtnem olju dobro korozijsko zaščito. Večji % olja ni priporočljiv, plošča bi mazala (pore bi se zamašile).

Zaradi velike afinitete olja do brusnega prahu se sčasom zmanjša koncentracija olja. Občasno se mora ta kontrolirati. Zmanjšanje že tako nizkega dela olja vodi k hitremu pojemanju sposobnosti zaščite. Kontroliramo z refraktrometrom, za pH vrednost pa z univerzalnim reagentnim papirjem. Reagentni papir vsebuje barvno snov, ki na pH vrednosti spreminja barvo.

#### 3.2.2. Vodne raztopine

Oglejmo si drugo vrsto vodovsebnih hladilnih tekočin, imenovano »vodne raztopine«.

Prej so se v ta namen rabile soda in milne raztopine, ki pa so zaradi različnih nepravilnosti v trgovinah bile izpodrinjene

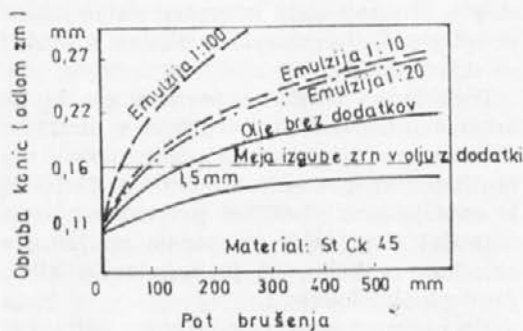

Slika 7

	Voda	Olje
Specifična toplota kcal/°C/kg	1	0,5
Izparilna toplota kcal/kg	54,5	45 - 75
Toplotna prevodnost kcal/°C/mh	0,6	0,13 - 0,1
Površinska napetost dyn/cm	70	30
Kinetična viskoznost pri 50 °C	1	20 - 30
V stopinjah E pri 50 °C	1	3 - 4

Tabela



s sintetičnimi produkti, ker so si ti pridobili prednost.

Glavna karakteristika vodnih raztopin je, da dobro hladijo in dobro odvajajo odrezke.

Dodane soli dajo raztopini korozijsko zaščito, izboljšajo sposobnost mešanja in plošče ostanejo čiste. Delovanje si predstavljamo tako, da na stičnih točkah plošče in obdelovanca zaradi visoke toplote voda lokalno izpari, zaostali delci soli pa delujejo kot trdno mazivo. Zaradi dobrega sprijemanja se del tega vpija v pore brusne plošče, kar izboljšuje hlajenje. V nasprotju z emulzijo so ti dodatki že v koncentriranih raztopinah in je uporaba enostavnejša. Niso občutljive na mehko ali trdo vodo. Predkoncentracija se normalno meša z vodo v razmerju 1:50 ali pa 1:100.

Razredčena raztopina mora imeti dovoljeno koncentracijo, pri preveliki koncentraciji pride do prijemanja na stroj, pri prenizki pa je korozijska zaščita nezadostna. Za razliko od emulzije nastopa povečana koncentracija, ker del vode sčasoma izhlapi. Kontroliramo specifično težo z aerometrom, na katerem so vrtani parametri.

#### 4. Delovanje hladilnih tekočin

##### 4.1. Splošno

Učinek rezanja brusne plošče je pogojen z močjo stroja, kvaliteto brusa, dobrega dovajanja hladilnega in mazalnega medija ter odvajanje nastale toplote. Da zadostimo tem zahtevam moramo hladilno tekočino dodajati v dovoljeni množini v bližino območja rezanja s pomočjo primerne šobe. Če brusimo z rezalno hitrostjo do 30 m/sek. je 1 l na minuto na 1 mm širine plošče nekako srednja vrednost za dovedeno hladilno sredstvo.

4.2. Pri večjih neobdih hitrostih nastane ob rotirajoči plošči zračna plast, ki ovira dostop hladilne tečnosti do plošče in na mesto rezanja. Ta ovira se obvlada s primerno oblikovanimi in nameščenimi šobami, hladilna tekočina se mora dovajati pod pritiskom do 10 at.

Raba brusilnega olja vodi pri velikih neobdih hitrostih in pritiskih k nastajanju oljne megle in dima, zahteva popolno pokritje brusilnega stroja in intenzivno odesavanje. Oljna megla je zdravju škodljiva.

Zaradi navedenega se pri brušenju z visokimi vrtiljaji danes spet prehaja na vodosebna hladilna sredstva.

Slika prikazuje napravo za dovajanje hladilnega sredstva pri ploščinskem brušenju, nameščenih je 4 do 5 šob. Hladilno sredstvo dovajamo pod tlakom do 20 atmosfer. Hladilna tečnost po prehodu skozi množico malih šob z veliko hitrostjo brizga na površino brusa in stalno čisti pore od odrezkov in drži brus v čistem stanju.

Praksa je pokazala, da z visokotlačnim hlajenjem pri ploskovnem brušenju in visokih rezalnih hitrostih ter velikih odvzemih nastala toplota nima kvarnega vpliva na površino obdelovanca.

#### Vpliv hladilne tečnosti na vezivo plošče

Brusi keramične vezi so zelo obstojni na obravnavana hladilna sredstva. Brusi z gumijevim vezivom pa so občutljivi na

brusilna olja. Brusi smolnatih vezi pa pri emulzijah in raztopinah sčasoma izgubijo na trdoti. Izguba na trdoti je tem večja, kolikor je višja temperatura hladilnega sredstva, večja koncentracija raztopine, kolikor finejša so brusna zrna, odprtost in manjša trdota. Temperatura hladilnega sredstva naj ne presega 30° C.

Važno je, da se po končanem brušenju in hlajenju iztisne hladilna tečnost iz brusa. Razlike v temperaturi hladilne tečnosti pri brusih s smolnatim vezivom povzročajo občutne razlike v trdoti.

#### 6. Čiščenje hladilnega sredstva

Posebno če se zahteva kvalitetno obdelana površina, je potrebno vse odrezke in drobce brusa izločiti. Pri preciznem brušenju dobimo tako imenovane brusilne vejičice, ki so posledica slabega čiščenja hladilnega sredstva. Na razpolago so sledeče možnosti čiščenja:

rezervoarji za usedanje, magnetni čistilci, centrifuge, hidrocikloni in filtri. Na-

prave za čiščenje emulzij niso tako zahtevne, kot pa so one za olja. (Višja viskoznost olja).

Dobro filtriranje se zmeraj poplača, ne samo zaradi kvalitete obdelane površine, temveč tudi zaradi vzdržljivosti plošče in trajanja hladilnega sredstva.

#### 7. Zaključek

To bi bil kratek pregled sestave in delovanja hladilnih sredstev, ki se rabijo pri brušenju. Stroj, brusna plošča, hladilna tekočina in obdelovanci tvorijo proizvodno enoto, posamezne komponente morajo biti medsebojno usklajene. Proizvajalcem brusnih sredstev so stroji, hladilne tekočine in material znani in bruse prilagajajo pogojem dela. Ne smemo pozabiti, da je operacija brušenja kljub pravilno izbrani plošči učinkovita šele z uporabo pravilne hladilne tekočine.

(Sestavek povzet iz brošure Tyrolit Schleifen und Trennen).

Franc Uršnik

## Predstavljamo našo železarno

### J E K L O V L E K

Jeklovlek je po velikosti obratov v TOZD metalurške proizvodnje sicer najmanjši, vendar pa nič manj pomemben kot ostali obrati, saj se v tem obratu valjano paličasto jeklo in žica oplemeniti ter tako dobi novo, višjo vrednost. Razen tega, da je po velikosti med manjšimi, je tudi po starosti med mlajšimi obrati.

Osnovni proizvodni program zajema predvsem vlečeno visokolegirano žico; vlečeno, brušeno in luščeno paličasto jeklo v skupni količini približno 5600 ton. Proizvodnja je kontinuirano rasla iz leta v leto, vendar zaradi zastarelih strojev in naprav niso bile izkoriščene vse možnosti, ki nam jih nudi trg. Vprašanja so predvsem po visokolegirani žici (žica za grelna telesa, žica za varjenje in ostala nerjavna in ognjeodporna žica). Tako je bil sicer narejen velik napredek pri osvajanju žice

za grelna telesa in je naš jeklovlek eden redkih obratov, ki izdelujejo take izdelke, vendar pa so še omejitve v proizvodnji, in to zaradi pomanjkljivega strojnega parka oziroma opreme.

Pri vlečni žici lahko izdelujemo skoraj ves asortiman jekla v dimenzijskem območju od  $\varnothing 0,15$  mm do  $\varnothing 8$  mm. Kvalitetne zahteve so zelo ostre in je zato potrebna natančna tehnologija izdelave, za kar je potrebna specifična usposobljenost pri sodelavcih v neposredni proizvodnji. Posebna skrb se posveča tudi toplotni obdelavi žice in v ta namen smo v letu 1974 postavili dve peči za toplotno obdelavo žice v zaščitni atmosferi. Peči sicer že v redu obratujeta, vendar bo potrebno nekatere tehnološke probleme še rešiti. Površina žice po termični obdelavi še ni popolnoma svetla in bo zato potrebna nabava posebne naprave za razmastitev.

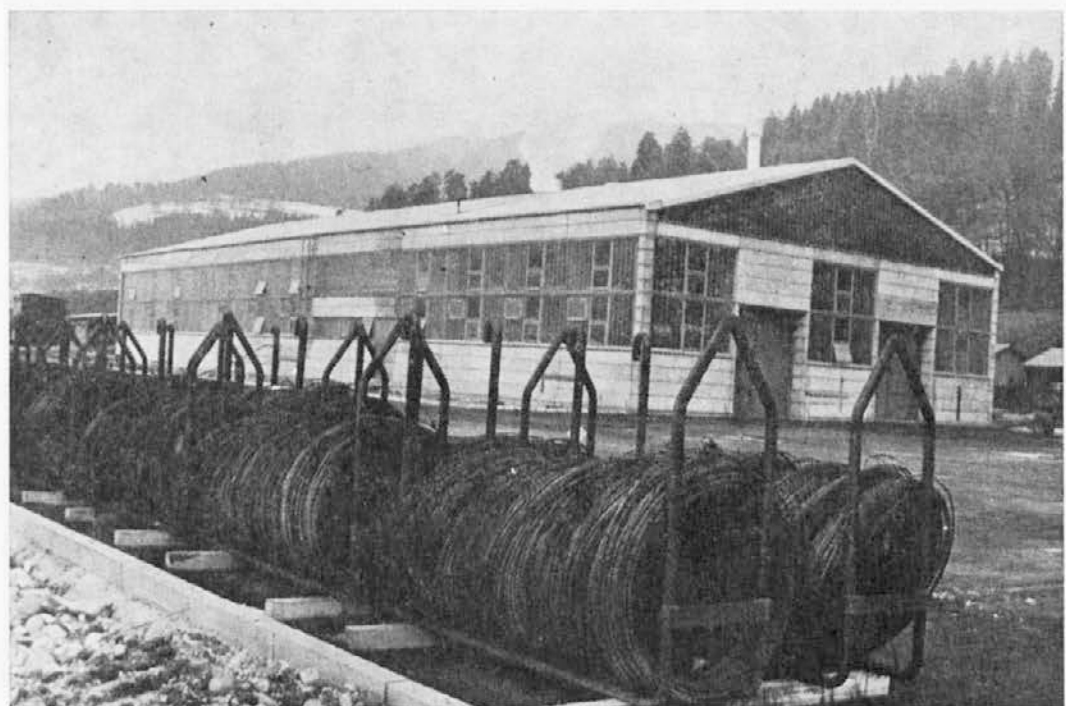

Dobili smo sodobno lužilnico

Foto: F. Kamnik

Vlečeno paličasto jeklo izdelujemo v dimenzijskem območju od  $\varnothing$  2 mm do  $\varnothing$  32 mm ter v ekvivalentnih presekih na okroglo dimenzijo tudi kvadratne, pravokotne in šestoglate palice. Proizvodnja vlečenega paličastega jekla poteka na vlečno ravnalnem stroju in na dvožilni vlečni klopi. Dimenzije, ki so manjše od  $\varnothing$  6 mm izdelujemo s predvlečenjem na žičnih ter nato ravnamo na ravnalnih strojih.

Proizvodnja brušenega paličastega jekla poteka s predvlečenjem na vlečnih strojih, nato se palice brusijo na posebnih brusilnih strojih. Tolerance pri brušenju so od h 11 do h 9, oziroma za zahtevnejše izdelke se zahtevajo tudi ožje tolerance. Za ekonomično proizvodnjo brušenega paličastega jekla je zelo važen vložni material, ki ga dobimo iz valjarne. Mora biti čimmanj razogljčen in mora imeti primerno površino, saj se tako zmanjša odbrus in izboljša izplen. V proizvodnem programu so v zadnjih treh letih tudi ventilska jekla. V ta namen smo pred dvema mesecema dobili novi, popolnoma avtomatizirani brusilni stroj za brušenje od  $\varnothing$  1 mm do  $\varnothing$  22 mm ter stroj za dimenzijsko območje od  $\varnothing$  8 mm do  $\varnothing$  80 mm. Lahko trdimo, da smo s tema dvema strojema postavili nove temelje za ekonomičnejšo, kvalitetnejšo in večjo proizvodnjo brušenega paličastega jekla.

Luščenje vršimo na starih strojih, ki zahtevajo česta popravila in riziko proizvodnje je večji, proizvodnja je zato tudi manjša in manj kvalitetna kot bi bila, če bi tudi ta oddelek opremili vsaj z enim modernejšim strojem za dimenzijsko območje od  $\varnothing$  20 do  $\varnothing$  80 mm.

Zaradi vedno večjih kvalitetnih zahtev je bilo potrebno postaviti novo lužilnico, ki bo omogočila kvalitetno luženje vložka in nevtralizacijo uporabljenih kislin, da bo ohranjeno tudi naše okolje, v katerem živimo.

V perspektivi predvidevamo povečanje sedanje proizvodnje od 5600 t na 9000 t

v letu 1980 in 15.000 ton po končani investiciji.

Izboljšani kvalitetni in dimenzijski asortiman valjanega jekla, ki je vložek jeklovleku, bo omogočil boljše in rednejše oskrbovanje jeklovleka z vložkom, kar je osnova za perspektivno povečanje proizvodnje.

Stari stroji in naprave so že iztrošeni in neprimerni za kvalitetnejše delo, pri tem pa je seveda tudi produktivnost na takšnih napravah nizka ter je nujno, da se čimprej nadomestijo z novimi sodobnimi in produktivnimi stroji. Že prej je bilo omenjeno, kako koristna je bila zamenja-

va treh strojev z novimi avtomatiziranimi in produktivnejšimi stroji.

V prihodnosti bo potrebno izboljšati tudi asortiman proizvodnje, več bo treba proizvajati orodnih in brzoreznih jekel, nerjavne žice, ventilskih jekel, jekel za posebne namene (sem spadajo tudi žica za grelna telesa, jekla za kroglične ležaje ter še nekatere druge). Zato je predvidena tudi premestitev obrata v novo halo in ustrezna dopolnitev z novimi stroji in napravami za osnovno in vzporedno dejavnost.

Anton Godec, ing.  
Jože Žunec, mag.

## KAJ, KAKO, KDAJ?

»Pri nas v primerjavi z visoko razvitimi državami produktivnost dela še občutno zaostaja, kar vpliva tudi na to, da so cene naših proizvodov nujno višje,« je izjavil predsednik Tito v govoru ob obisku industrije motorjev in strojev »Pobeda«.

Ob tem nastaja vprašanje, kje gre predvsem iskati vzroke za zaostajanje produktivnosti za načrtovano stopnjo, kako preprečiti nazadovanje produktivnosti dela?

Nekateri strokovnjaki nedvoumno govorijo o izredni vlogi tehničnega napredka, saj ga štejejo za najpomembnejši dejavnik rasti proizvodnje.

Leto 1975 je bilo proglašeno kot leto novatorstva. Vprašati se moramo, kaj je bilo storjenega v naši železarni na tem področju.

Glede povprečnih rezultatov produktivnosti, bi se morali vprašati, kaj je narobe pri nas, kje se skriva ta ogromni potencial, ki ga imamo v dobrih delavcih, tehnikih in inženirjih. Zakaj je tako malo racionalizacij in racionalizatorjev?

Moram reči, da je bilo nekaj le narejenega na tem področju. Pred mesecem smo na podlagi samoupravnega sporazuma o združevanju organizacij združenega dela v Slovenske železarne sprejeli samouprav-

ni sporazum o izumih in tehničnih izboljšavah. Namen tega sporazuma je:

1. da vzpodbuja vse delavce Slovenskih železarn k izumljanju ter uvajanju novih rešitev določenega tehničnega problema ter k racionalnejši uporabi tehničnih sredstev in tehnoloških in drugih delovnih postopkov, s katerimi se dosega višja produktivnost, večja varnost ali prihranki na materialu in energiji.

2. V zagotavljanju medsebojne izmenjave izumov in tehničnih izboljšav v posamezne OZD Slovenskih železarn. V samoupravnem sporazumu so opredeljene obveznosti OZD, našete naloge, nove rešitve tehniških problemov, postopek ocenjevanja koristnosti in uporabnosti ter tehničnih izboljšav in določanje odškodnine izumiteljem ter avtorjem.

Samoupravni sporazum sam ne more biti čarobna palica, da bi brez sistematičnega dela lahko čez noč nadomestili dolga zamujena leta. Poleg tega pa ga člani delovnega kolektiva še nismo bili deležni videti. V zadnji številki »Fužinarja« je sicer napisan v kratkih besedah, vendar bi ga lahko dobili popolnega. Avtor omenjenega članka lepo postavlja vprašanje, kakšne naloge so še pred nami? Strinjam se z njim, da moramo izboljšati organizacijo prijav in doseči, da bo prijavljanje čim bolj množično. Toda kako? Po mojem mnenju bi morali dati vsem zaposlenim v ŽR možnost, da ustvarjajo. Vsak delavec na delovnem mestu, bodisi za strojem ali v pisarni lahko prispeva k produktivnosti dela ne le z »garanjem« marveč z uvajanjem novih tehnoloških postopkov, z najrazličnejšimi izpopolnitvami v proizvodnem procesu in boljši organizaciji proizvodnje z večjo disciplino pri delu.

Mislím, da delavec za strojem, ki je odkril ali poskušal izboljšati tehnološki postopek ne ve na koga bi se obrnil zaradi tehnične rešitve in izvedbe.

Nujno potrebno bi bilo organizirati strokovni team, ki bi se ukvarjal s temi problemi in »spravil v življenje« še tako majhno prijavljeno izboljšavo, kakor tudi, da bi napravil ekonomski izračun kot osnovo za določevanje odškodnine. Organiziranost takega strokovnega teama bi bila upravičena že s tem, da bi se ta ukvarjal tudi z avtomatizacijo tistih tehnoloških postopkov, ki bi imeli za posledico odpravo težaškega in enoličnega dela. Samo oziroma se po naših obratih in odpri-

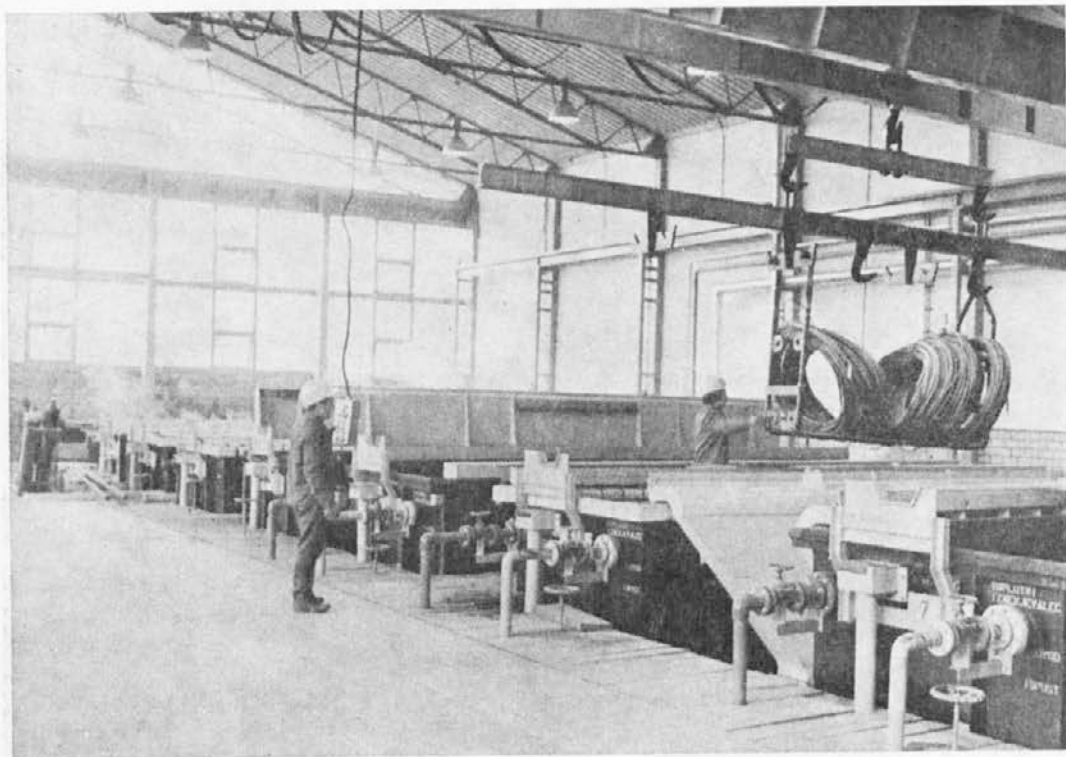

Notranost nove lužilnice

Foto: F. Kamnik



mo oči, povsod bomo videli naprave, ki bi jim z malo preureditve povečali storilnost, pri tem pa porabili le malo denarja.

Pa poglejmo tudi kje so še ostali vzroki, da je tako malo novatorjev in racionalizatorjev. Izumiteljska in ustvarjalna misel ne more prodreti v vzdušju strokovne ljubosumnosti. Pa tudi ne v pritlikavem samozadovoljstvu, ko posameznikom ni prav, če bi kaj spremenili, pa čeprav na boljše, ko stvar tako in tako že teče.

## VESTI IZ ZK

V jesenskem obdobju je partijsko delo postalo zelo razgibano in vsestransko. V tovarni hkrati potekata dve veliki akciji. Po samoupravni poti je v teku akcija reorganizacije železarne, pomeni več TOZD vsepovsod tam, kjer so zato dani pogoji. Druga taka akcija, ki že prihaja med člane našega kolektiva, pa je začetek razprav o samoupravnem sporazumu o delitvi osebnih dohodkov in sistematizaciji delovnih mest. Za istočasno razreševanje dveh tako velikih in pomembnih akcij bi rekli, da smo zajeli preveliki zalogaj. Verjetno je čas tisti dejavnik, ki nam onemogoča razreševanje tako odgovornih nalog vsako posebej. Res je, postavili smo si rokovnik, ki bi nas naj vodil pri našem nadaljnjem delu, toda že sedaj vidimo, da ta ni več aktualen. Terminskih rokov se ne bomo mogli držati. Vzroki so objektivne narave, ne bi pa mogli reči, da tudi subjektivni niso prisotni. Komunisti se zavedamo nastalega položaja, zato smo se z vso resnostjo in odgovornostjo vključili v akcijo.

Svet Zveze komunistov in svet sindikata sta se odločila za sejo političnega aktiva z namenom, da dobi tozdiranje v podjetju, kakor tudi sprejemanje novega samoupravnega sporazuma o delitvi osebnih dohodkov hitrejši tempo. Želeli smo biti obveščeni, kako daleč so stvari strokovno obdelane ali so sploh že sedaj za med ljudi? Bili smo poučeni, kako je z reorganizacijo v železarni. Na tem področju je resnično veliko težav, iz katerih naše pravne službe težko najdejo izhod.

V Jugoslaviji ni podjetja po katerem bi lahko vzeli »model«, sam zakon pa je tudi neprečiščen, odnosno veliko reči je nedorečenih in pušča odločitve samim samoupravljalcem. Zataknilo se je tudi pri ekonomskih razmejitvah med proizvodnimi in neproizvodnimi TOZD. Kako v življenje sprovesti načela, da je delavec zaposlen v neproizvodnem TOZD soustvarjalen pri končnem produktu, odnosno da enakopravno soodloča pri razporeditvi dohodka. Kakor vidimo, stvari postajajo zapletene, nejasne, vendar moramo zaupati našim strokovnim službam, da bodo po svojih močeh probleme reševale kar se da ugodno. Na tem področju bomo roke zamudili, vendar upamo, da bo končni predlog zakonit in strokovno na visokem nivoju.

V podobnih težavah je team, ki pripravlja samoupravni sporazum o delitvi osebnih dohodkov. Povedati moramo, da se sporazum dela že več kot tri leta in sedaj, ko je v končni fazi, smo pravzaprav

Naj citiram še nekaj za vzpodbudo, dolžnost in pravico tistim, ki še oklevajo.

Ustava pravi: »Ko delavci v združenem delu uresničujejo pravico dela z družbenimi sredstvi, so vzajemno odgovorni, da v svojem skupnem in družbenem interesu ta sredstva družbeno in ekonomsko smotrno upravljajo in jih kot osnovo svojega družbenega dela nenehno obnavljajo, povečujejo in zboljšujejo...«

Rus Franc, dipl. inž.

mi sami tisti, ki onemogočamo, da bi zaživel. Spustili smo se v razne korekture; na koncu se nam maščuje s tem, da že ne more enkrat doživeti svojega rojstnega dne!

Obojna problematika je vsekakor preširoka tema za obdelavo na enem sestanku političnega aktiva. Zato smo se odločili za naslednji sestanek političnega aktiva, na katerem smo obravnavali samo samoupravni sporazum o delitvi osebnih dohodkov. Team nam je dal razlago, kje in v čem so novosti in pridobitve novega samoupravnega sporazuma. Sporazum je dodelan tako daleč, da imajo izvoljeni kandidati za pomoč pri obrazlagi samoupravnega sporazuma končno inštruktažo. Če je temu tako, potem je sporazum zrel, da lahko gre v javno razpravo.

Na nas komunistih je, da sprejemamo in podpiramo novitete, ki nam jih prinašajo novi socialistični odnosi. V življenje moramo s tem sprovajati tudi naša ustavna načela. Komunisti moramo tukaj nastopiti enotno in konstruktivno, naš prispevek mora biti viden vsepovsod tam, kjer delamo in živimo. Program in statut Zveze komunistov nam nalagata dolžnost in obveznosti, ki se jih v tem trenutku moramo zelo dobro zavedati. Predvsem komunisti na odgovornih položajih morajo tokrat odigrati svojo vlogo — idejnopolitič-

na vloga Zveze komunistov se naj izrazi v konkretnem delu.

Iz novih poglobljenih socialističnih odnosov nastaja nova kvaliteta, ki zahteva od nas, da menjamo svojo miselnost, da novitetam navadno zelo težko zaupamo in jih neradi sprejemamo. Treba je razumeti, da se naša samoupravna družba zelo hitro razvija.

Komunisti tudi razmišljamo, kako se bomo organizirali takrat, ko bo izvršena reorganizacija v železarni. Vendar moramo počakati do končne formulacije TOZD, šele takrat se bomo prilagodili. Tukaj nas čaka še precej dela, ker se dobro zavedamo, da bi bilo politično nesprejemljivo imeti TOZD, v kateri bi bili komunisti neorganizirani. To ne bo izvedljivo z enkratno akcijo, ampak nas čaka delo v daljšem časovnem obdobju.

V zadnjem času komunisti bolje sodelujemo z Zvezo socialistične mladine v železarni. To je sicer že dolgoletna želja, vendar do pravega sodelovanja še nikoli ni prišlo. Tudi sedaj še ni tako, kakor bi moralo biti, vendar prvi koraki so narejeni in to uspešni. V naši železarni imamo zaposlenih veliko mladih ljudi, nekaj nad 1700 jih je, zastopajo več kot eno tretjino vseh zaposlenih in prav bi bilo, dati jim možnost, da izkoristijo svoj trenutek. Na mladini pa je, da se še bolj organizira in vzame tisto, kar ji naša družba nudi. Mladinska organizacija zastopa stališče, da v članstvo Zveze komunistov mladina lahko pride samo preko mladinske organizacije. Zagovarjamo tako stališče. Mladi človek se naj s svojim družbenopolitičnim delom izkaže najprej v mladinski organizaciji in ta bo tista, ki bo najbolj zaslužne predlagala v članstvo Zveze komunistov.

Tak primer smo že imeli v obratu industrijskih nožev in upamo, da ta ne bo osamljen primer. Mladi ljudje so voljni prijeti za delo, samo poguma in moralne podpore jim je treba dati.

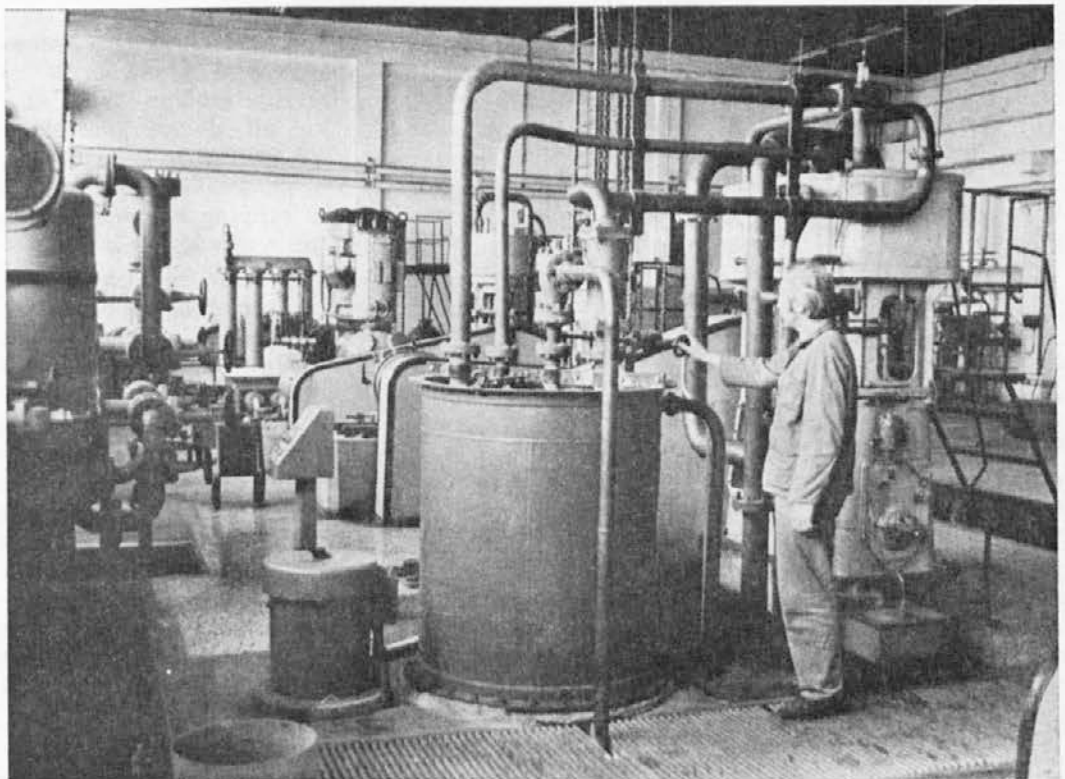

V kisikarni

Foto: F. Kamnik

Komunisti v železarni skrbimo tudi za razvoj in razširitev naših vrst. V polletnem in jesenskem obdobju smo v naše vrste sprejeli 21 mladih komunistov, in to: Osnovna organizacija TRO Prevalje 5 članov, osnovna organizacija TOZD I 13 članov, osnovna organizacija delovne skupnosti skupnih služb 2 člana in osnovna organizacija TOZD II 1 člana.

Vsem novo sprejetim članom Zveze komunistov iskreno čestitamo.

Za novo sprejete komuniste je Občinski komite Zveze komunistov Ravne na Koroškem 8. decembra 1975 priredil svečan sprejem. Na sprejemu sta bila prisotna

člana IK CK ZKS tovariša Janžič in Briški. Tovariš Janžič je imel pozdravni nagovor, videli smo tudi film: »30 let svobode«.

Leto se steka h koncu, s tem pa tudi partijsko delo za eno mandatno obdobje. Na volilnih konferencah bomo pokazali rezultate svojega dela, obenem pa si začrtali nadaljno pot našega delovanja.

Na kraju naj izkoristimo to priložnost, čeprav malo pozno, da vsem članom naše kolektive zaželimo zdravja, osebne sreče in mnogo delovnih uspehov v novem letu.

Konrad Bezjak

## Skupini novo kvaliteto

O vlogi, pomenu in delovanju delovnih skupin smo v delovni skupnosti že često razmišljali. Vsa ta razmišljanja in razpravljanja pa so temeljila več ali manj na izkustveni osnovi, in so bila kot taka subjektivno pojmovno obarvana. Tak je tudi ta sestavek. Sicer pa bi bilo potrebno to metodo izražanja volje delovnih ljudi čim prej temeljito analitično obdelati. Na tej osnovi bi nato lahko ugotovili dejansko situacijo v kateri se delovna skupina nahaja in načrtovali njen nadaljnji razvoj.

Pred nedavnim smo se sicer že imeli priložnost seznaniti z analizo, ki so jo izdelali v KSS. Vendar ta analiza ni obravnavala delovne skupine toliko, kot pomembnega dejavnika ali člana v procesu samoupravnega odločanja delovnih ljudi, temveč bolj z vidika, kjer je delovna skupina predstavljena kot določen zaokrožen del delovnega procesa. Tako je v njej med drugim tudi več govora o delovodjih kot o vodjih delovnih skupin. Vendar je bilo, kakor že rečeno, v tej smeri le nekaj storjenega, kar je v vsakem slučaju pozitivno. Kljub temu pa lahko nesporno ugotovljamo, da smo pomen tega instituta doslej zanemarjali. Nismo mu pridajali takšnega poudarka, kot bi bilo to potrebno. Že bežen pogled v določila statutov, ki urejajo to področje, nam pove, da smo se v času sprejemanja teh aktov sicer zavedali, da moramo poleg zborov delovnih ljudi oblikovati tudi delovne skupine, nismo pa vedeli, kaj naj bi te sploh počele. Tako so bile ustanovljene v prvi vrsti kot metoda informiranja, vendar se še v tej vlogi do sedaj niso uspele niti približno afirmirati. Vzroki za tako stanje so seveda različni. V bodočih samoupravnih splošnih aktih, ki jih bomo sprejeli ob reorganizaciji podjetja v več temeljnih organizacij, bomo pojem delovne skupine vsebinsko pa tudi formalno, kar se le da dosledno in koncizno opredelili. Sam naziv »delovna skupina« se bo spremenil v »samoupravna delovna skupina«. Seveda prekrstitev ne bo sama sebi namen. Med staro in novo skupino bodo obstajale bistvene kvalitativne razlike. Podobno kot med sedanjim obratom oziroma službo in bodočim TOZD. Samoupravna delovna skupina mora postati temelj, odločujoč dejavnik, ki uveljavlja delegatski način odločanja. Še zlasti je to mišljeno za odločanje pri uveljavitvi in uresničevanju temeljnih samo-

upravnih pravic delavcev; tako v temeljni organizaciji združenega dela, kot v širših samoupravno dogovorjenih asociacijah in družbenih skupnostih.

Samoupravna delovna skupina mora postati okvir, v katerem se bodo v prvi vrsti ustvarjali pogoji in razčiščevale dileme novo nastajajočih, kvalitetno spremenjenih medsebojnih delovnih in drugih razmerij in odnosov. Takšnih, ki bodo v skladu z osnovnimi načeli samoupravne socialistične družbe. Tako bomo v bodoče, med drugim, na sestanku samoupravne delovne skupine obravnavali in razreševali vse pojave kršitev delovnih obveznosti. Organ za ugotavljanje kršitev delovnih obveznosti in izrekanje ukrepov bo obravnaval kvečjemu najhujše primere. Predlagatelj za uvedbo postopka bo v takšnem primeru morala biti v prvi vrsti skupina sama. Preprosteje rečeno bomo disciplinsko obravnavali le tiste zadeve, ki jih na neposreden, samoupraven način ne bomo mogli rešiti. Verjetno pa ni dileme, da bi neka v jedru zdrava sredina svojih problemov ne mogla sama rešiti. Kakor že rečeno pa mora imeti za tako delovanje podlago v samoupravnih splošnih aktih in jo bo v bodoče tudi imela.

Najmanj kar je, moramo dati samoupravni delovni skupini pravico, da bo lahko izločila iz svoje sredine člana, ki s svojim vedenjem ali delovanjem škodi njenim ožjim ali širšim interesom. Pri tem velja to za vse delavce, še zlasti pa za vodjo delovne skupine oziroma drugega odgovornega delavca v skupini.

Že omenjeno je samo en primer, eno področje iz okvira delokroga bodoče samoupravne delovne skupine, takšne, kot naj bi bila. Aktualnih področjih delovanja, mogoče še pomembnejših, je seveda še mnogo, vendar o njih kdaj drugič. Vsekakor pa je potrebno ob tem poudariti, da samo s tem, ko bomo pristojnosti in način dela bolj precizno opredelili z ustreznimi samoupravnimi splošnimi akti, še ne bomo nič dosegli, ali pa le zelo malo. Določila splošnih aktov so le podlaga nekemu delovanju, so le mrtva črka na papirju. Na nas, ki jih bomo sprejeli, pa leži naloga in odgovornost, da jih bomo poskušali čim prej tudi realizirati.

Človek je vedno in povsod alfa in omega vsega družbenega delovanja in dogajanja. V danem položaju pa je seveda dol-



Miau...

žan dati eden več drugi manj. Gotovo je za uspešno delovanje neke delovne ali druge skupine potrebno aktivno sodelovanje vseh, ali vsaj velike večine njenih članov. Nesporno pa je tudi, da je delovanje vsake organizirane družbene celice še zlasti odvisno od njenega vodje. Tako je tudi pri samoupravni delovni skupini. Tam, kjer imajo posamezne delovne skupine dobrega, ustrezno izbranega vodjo, že sedaj dobro delujejo. Kjer je vodja slab, tudi skupina ne dela, ali pa dela slabo. Sestane se le takrat, kadar jo v to na pol prisilijo. V takih okoljih smatrajo sestanek delovne skupine kot nujno zlo, ali pa vsaj kot nepotrebno zapravljavanje dragocenega časa.

Iz napisanega pridemo do ugotovitve, da je potrebno še zlasti veliko pozornost posvetiti izbiri vodje delovne skupine. Seveda bo potrebno tem vodjem kasneje nuditi možnost za ustrezno dodatno izobraževanje, zlasti na družboslovnem področju. Pri tem pa se je treba zavedati, da gre tu vendarle za dodatno dopolnilno izobraževanje. Kot tako lahko koristi le tistemu, ki ima ustrezno predizobrazbo. Osnovno in kasnejše permanentno dopolnilno izobraževanje in usposabljanje pa leži v prvi vrsti na posamezniku. Tisti, ki se hoče kakorkoli izobraževati, si bo možnosti in metodo izobraževanja že znal tudi sam najti.

Kakorkoli že: brez primerno usposobljenega in prizadevnega vodje tudi še tako dobro zamišljena samoupravna delovna skupina ne bo mogla uspešno delovati. Vodjo skupine pa si bodo izbrali člani skupine sami. In kar si bodo izbrali, bodo tudi imeli.

Janko Dežman



## Pričetek šole za delegate

Občinska konferenca SZDL je lani jeseni sprožila idejo o ustanovitvi stalne šole za delegate v občini Ravne na Koroškem. Šola bi imela splošni in posebni program. V okviru izobraževanja po splošnem programu bi zajeli vse delegate za občinsko skupščino, za skupščine samoupravnih interesnih skupnosti, delegate za samoupravne organe, kasneje pa še določene oblike usposabljanja vseh delovnih ljudi, ki kakorkoli sodelujejo v organih upravljanja in drugih samoupravnih organih, pa tudi tiste, ki delajo v družbenopolitičnih organizacijah. V posebnem delu pa bi, morda nekoliko kasneje, organizirali temeljitejšo usposabljanje delegatov za delo na posameznih področjih. Na primer za določeno samoupravno interesno skupnost, za člane organov samoupravne delavske kontrole in podobno. Šola oziroma izmena bi predvidoma trajala mesec dni. V njej bodo zajeta predavanja v obsegu 24 šolskih ur. Bila bi organizirana izključno v popoldanskem času.

Splošni program izobraževanja bi zajemal naslednje teme:

- družbenopolitična ureditev SFRJ — 6 ur,
- družbenoekonomska ureditev SFRJ — 6 ur,
- funkcioniranje delegatskega in skupščinskega sistema — 2 uri,
- samoupravno sporazumevanje in družbeno dogovarjanje — 1 uro,
- vloga subjektivnih sil v delegatskem in skupščinskem sistemu — 2 uri,
- družbena samozaščita in splošni ljudski odpor — 1 uro,
- aktualna vprašanja gospodarskega in socialnega razvoja občine Ravne na Koroškem — 3 ure,
- medsebojna razmerja v združenem delu — 2 uri.

Po koncu predavanj bo enourni test, s katerim se bo poskušalo oceniti pridobljeno znanje slušateljev in ugotoviti njihov odnos do vsebine šole. Rezultati testov naj bi služili za sprotno izpopolnjevanje vsebine, oblik in metod dela šole. Seveda je treba pri tem poudariti, da je navedeni program le okvirno in orientacijsko podan. V vsakem slučaju pa do bistvenih sprememb ne bo prišlo.

Kakor že rečeno, bo to stalna šola, ki bo zajela kar največje možno število zainteresiranih delovnih ljudi. Verjetno se bodo oblika, obseg, značaj in trajanje šole s časom oblikovali v neko bolj popolno obliko, kar se bo pokazalo po prvih izkušnjah.

V železarni so koncem meseca novembra vsi delavski sveti zamisel o ustanovitvi stalne šole za delegate soglasno podprli in zahtevali njeno čimprejšnjo uresničitev. Organizator šole je Delavska univerza Ravne, ki je takoj pristopila k delu in v začetku decembra predložila okvirni program. Prvi oddelek šole naj bi bil v januarju 1976. Predavanja pa bodo v prostorih gimnazije.

Ker je število slušateljev ene izmene omejeno, od 30 do največ 40, je bilo dogovorjeno, da bodo januarsko šolo obiskovali slušatelji iz TOZD mehanske obdelave. Izbiri kandidatov so pristopile osnovne

organizacije sindikata. Tako je bilo dogovorjeno, da bo iz vsake OOS obiskovalo šolo od 4 do 8 slušateljev. Pri izbiri so v nekaterih osnovnih organizacijah že upoštevali sestavljene evidentne liste kandidatov za predstoječe volitve v samoupravne in druge organe v TOZD, DS SS in

DO. Teh bo z ustanovitvijo novih temeljnih organizacij združenega dela v železarni neprimerno več kot doslej. Temu primerno bomo za te organe potrebovali tudi mnogo večje število ustrezno izobraženih in usposobljenih delavcev. Kakorkoli že: šola za delegate, ki je nujno potrebna, je startala z delom in upamo, da bo tudi uspešna.

J. D.

## Proizvodnja slovenskih železarn v novembru

Rezultati meseca novembra so daleč pod pričakovanji in že vnaprej napovedujejo, da ne bomo izvršili sicer z optimizmom napovedanih pa le s precej možnosti in upanja pričakovanih proizvodnih uspehov ob koncu leta. Lani so nas dosežki v mesecu novembru prav toliko ugodno presenetili, kolikor so letošnji neugodni. Ko je upravni svet Slovenskih železarn na svoji seji dne 8. decembra razpravljal o poslovnih rezultatih v devetih mesecih letošnjega leta in stanju proizvodnje ob koncu meseca novembra, je ugotovil, da je proizvodnost v drugem polletju padla in je pod trendom prvega polletja. Sprejet je sklep, da je treba podvzeti vse potrebne ukrepe, da bi se v proizvodnji jekla čim bolj približali akcijskemu cilju 800.000 ton jekla. December smo pričeli s 724.648 tonami proizvedenega surovega jekla in

bi morali v tem mesecu doseči s 75.352 doslej daleč največjo mesečno proizvodnjo, kar pa realno ne moremo pričakovati.

Del pričakovane proizvodnje je pobrala redukcija električne energije, ki je bila tik pred praznikom 29. novembra, in drugi dan praznovanja, vendar so bili še drugi bolj ali manj opravičeni vzroki za manjšo proizvodnjo od pričakovane.

Pavšalna ocena, da je bila novembrska proizvodnja slaba pa ne drži za vse delovne organizacije in za vse obrate. Mesečno proizvodnjo surovega železa so dosegli v železarni Štore s 103 %, proizvodnjo jekla v železarni Jesenice s 104 %, blagovno proizvodnjo v železarni Ravne s 104 % in v železarni Štore celo s 110 %, predelovalci žice so izvršili mesečni načrt proizvodnje celo s 105 %, saj so razen v Verigi, vsi preseglji mesečni načrt za več kot

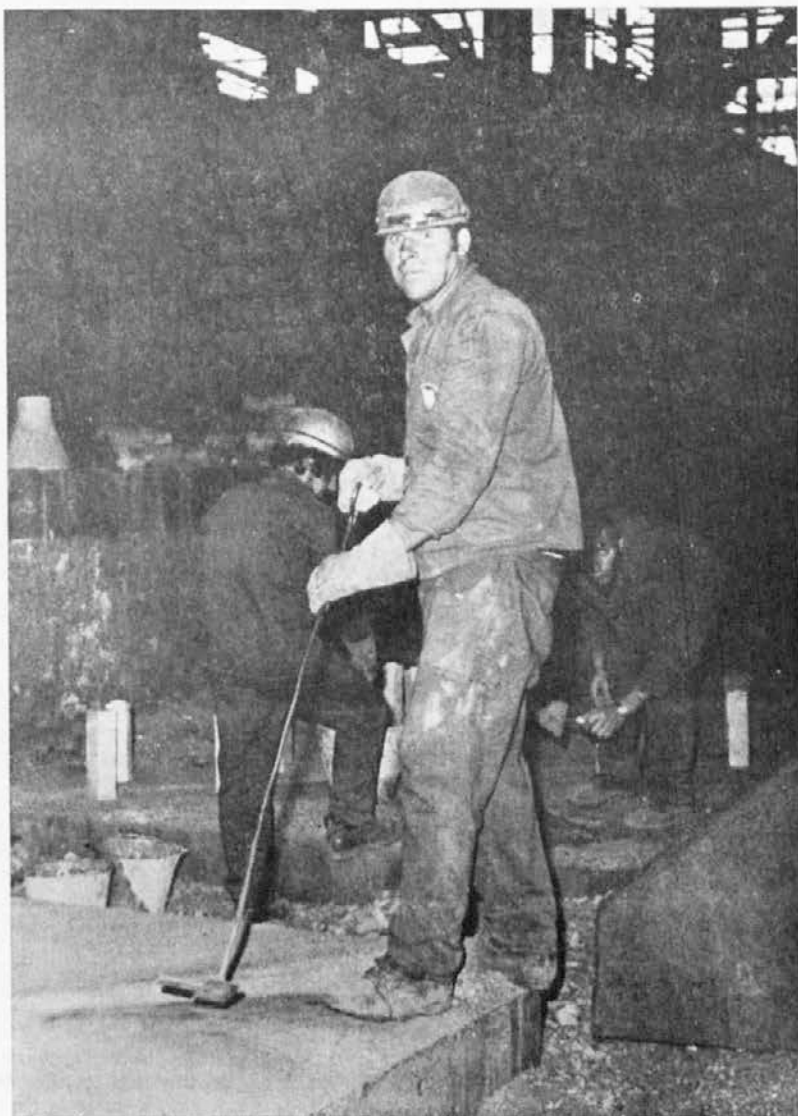

V topilnici

10 %. Če bodo še v decembru dosegli vsaj enako proizvodnjo, se bodo močno približali izvršitvi letnega načrta.

Posebej je treba omeniti, da so v železarni Štore že pred koncem meseca novembra dosegli letni načrt blagovne proizvodnje, kar je zares odličen uspeh in jim za ta dosežek čestitamo.

Proizvodnja surovega železa je bila realizirana s 94 %, čeprav je elektroplavž v Štorah presegel mesečni načrt in bi ga še bolj, če ne bi miroval 33 ur zaradi odvzema električne energije. Zaostanek je nastal torej na jeseniških plavžih, kjer so izvršili mesečni načrt le 92 %. Slabo proizvodnjo pripisujejo na železu revnejšemu vsipu, ker so morali obratovati samo z domačo železovo rudo in je narasla tudi specifična poraba koksa. Lanskoletna novembrska proizvodnja surovega železa je bila skoraj za 1300 ton večja. Letos imamo ob koncu novembra 5 % manjšo proizvodnjo, kot smo jo imeli v istem času lani. Da bi dosegli letni načrt, bi morali v decembru izdelati nad 23.000 ton surovega železa, kar ni dosegljivo.

Količina v novembru proizvedenega surovega jekla je bila nad mesečnim načrtom, predvsem zaradi dobre proizvodnje jeseniške jeklarne. Kljub temu, da so zaradi redukcije električne energije izgubili okoli 1100 ton proizvodnje in so izgubljeno količino nadoknadili z delom med prazniki, so presegli mesečni linearni načrt za 4 %. V jeklarni železarne Ravne so izvršili samo 89 % mesečnega načrta. Del proizvodnje je bil izgubljen zaradi okvare zakladnega žerjava, del pa zato, ker so peči stale zaradi redukcije električne energije. Med prazniki niso obratovali, kar pomeni toliko manj delovnih dni in manjšo proizvodnjo jekla.

V jeklarni železarne Štore so mesečni načrt jekla izvršili s 101 %. Elektro peč je sicer stala nad 30 ur zaradi redukcij električne energije, na SM peči so pa toliko presegli mesečni načrt, da so ga tudi v celoti izvršili.

Lanskoletna novembrska proizvodnja je bila samo za okoli 500 ton večja, od letošnje. Zaradi redukcij smo izgubili v letošnjem novembru okoli 1800 ton proizvodnje. Letošnja proizvodnja konec meseca novembra je za 4 % večja od lanske. Da bi izvršili letni načrt proizvodnje nam manjka še 71.352 ton.

Mesečni načrt blagovne proizvodnje smo zgrešili za 0,4 %, ker znaša zaostanek 234 ton. Precej velik zaostanek je nastal pri železarni Jesenice, kjer znaša izvršitev 94 %. Na Ravnah so mesečni načrt presegli za 4 %, v Štorah pa za 10 %. Za dosego letnega načrta blagovne proizvodnje manjka še okoli 40.000 ton in bomo letni načrt blagovne proizvodnje dosegli približno 10 dni pred koncem leta.

Kot že rečeno, so imeli odlično izvršitev predelovalci, saj ima Plamen prekoračen načrt za 10 %, Tovil celo za 17 %, Žična za 11 % in so za načrtom zaostali le v Verigi, kjer so zaostali za mesečnim načrtom 5 %. Zbirna izvršitev znaša sedaj 99 % in je za 13 % večja, kot je bila v istem času lani.

Za dosego letnega načrta manjka še 3626 ton, kar je malo verjetno, da bi v decembru lahko v celoti izvršili.

Kar zadeva izvoz, so mesečni načrt realizirali in presegli v železarni Jesenice, v Verigi in Žični.

Eksterna realizacija ni bila v novembru dosežena samo v železarni Jesenice, vse ostale delovne organizacije v okviru Slovenskih železarn so jo presegle. Skupno je bil mesečni načrt eksterne realizacije presežen za 4 %, zbirno ga pa prekoračujemo za 8 %.

Letni načrt eksterne realizacije so dosegli že v železarni Ravne, železarni Štore, v Plamenu in v Tovilu. Tudi zbirno za SOZD Slovenske železarne, smo že dosegli letno načrtovano vrednost prodaje.

Na koncu leta verjetno ne bomo imeli

izpolnjenih vseh pričakovanj. Že sedaj pa vemo, da bosta samo surovo železo in izvoz tisti dve postavki, kjer bomo zaostali za dosežki leta 1974. Letošnji izvoz je sedaj po vrednosti samo še 2 % nižji, kot je bil lani v istem času. Predelovalci so naredili 40 % več, kot do istega časa lani in veliko pripomogli, da se je naša skupna bilanca izvoza popravila. Slovenske železarne so dale za okoli 7 % več proizvodov na trg, kot v letu 1974. Čeprav ne gre vse tako, kot si želimo, ne bo težav, ko bomo v januarju delali bilanco za celo preteklo leto, za ugotovitev, da je letošnje poslovno leto bolj uspešno kot pretečeno in to je napredek.

## S seje delavskega sveta železarne

Na seji, ki je bila meseca decembra, je delavski svet obravnaval:

— poročilo o poslovanju v devetih mesecih leta 1975 in ciljih poslovne politike za leto 1976,

— predlog poslovnika za delo samoupravnih organov,

— srednjeročni razvojni program in predlagani red naložb,

— potrditev in verifikacijo zadev, ki so bile predhodno obravnavane na zborih zaposlenih ali samoupravnih organih TOZD,

— predlog za najetje kredita in brezplačnega prenosa osnovnih sredstev,

— ugovor na odločitev o ukinitvi ortopedskih čevljev,

— soglasje za odprtje dislociranega oddelka delovodske šole v Litostroju.

O gospodarjenju in doseženih poslovnih rezultatih v železarni na raznih nivojih in sestankih pogosto govorimo, zato so podatki več ali manj znani. Zato bi iz poročila, ki je bilo posredovano, kazalo navesti samo nekatere osnovne značilne pokazatelje in podatke. Obseg skupne proizvodnje je bil v primerjavi z letnim gospodarskim načrtom dosežen le v višini 96,2 %, blagovne pa v višini 99,4 %. Smo pa obseg realizacije povečali za 11 %. Višje dosežena realizacija je delno odraz zvišanja cen v letu 1974 in v januarju 1975, večje prodaje doma in nekoliko zmanjšane izvoza. Kljub prizadevanju načrtovanega izvoza zaradi recesije, ki je prisotna na zunanjih tržiščih, nismo uspeli realizirati. Višje cene in prisotna inflacija pa vplivajo tudi na naše vire obratnih sredstev. Posledica tega je, da so se povečale naše obveznosti do dobaviteljev in naše terjatve do kupcev. Kljub vsem problemom pa je bilo poslovanje v devetih mesecih letošnjega leta ocenjeno za uspešno, čeprav dosežene rezultate nekoliko znižuje nedoseganje predvidenega izvoza, prekomerno zaposlovanje in prisotna nelikvidnost. To pa istočasno potrjuje, da nam v železarni primanjkuje kvalitetnih obratnih sredstev, brez katerih ni možno normalno poslovanje. Čeprav je ugotovljeni finančni rezultat za obdobje devetih mesecev ugoden, pa je treba vedeti, da je treba iz razpoložljivih sredstev pokriti zakonske in pogodbene obveznosti, ki se nanašajo na povečanje rezervnega sklada, kar je določeno z zakonom, na obveznosti do rezervnih skladov občine in republike, na pokrivanju obveznosti iz poslovnega sklada (za nerazvite, gazifikacijo, povečanje obratnih sredstev, predvideno kritje izgub elektrogospodarstva in železnice idr.) in končno za pokrivanje potreb in izdatkov iz naslova sklada skupne porabe, kot so izdatki za regrese, jubilarne dela, nakup družbenih stanovanj, plačilo anuitet, kredite za individualno gradnjo idr. Upoštevajoč že prisotne obveznosti in stalne težave z našo likvidnostjo je bilo predlagano, da bi se sprejela odločitev, da bomo vsa še nerazporejena in ustvarjena sredstva po zaključnem računu za leto 1975 namenili v poslovni sklad za obratna sredstva in tako omogočili normalno in zdravo poslovanje železarne.

Za predlog poslovne politike za naslednje leto je bilo rečeno, da so to sicer cilji, ki jih želimo doseči, so pa tudi podlaga za sestavo posameznih sestavin gospodarskega načrta za naslednje leto. Z začetno poslovno politiko želimo usmeriti vse zaposlene k doseganju istih ciljev, predvsem pa doseči boljše poslovne rezultate tako TOZD kot železarne, predvsem pa okrepiti samoupravno odločanje na vseh ravneh.

Pri pojasnilu predloga poslovnika za delo samoupravnih organov je bilo rečeno, da se s poslovníkom želi urediti postopek in način dela vseh samoupravnih organov. S poslovníkom naj bi v železarni uredili način in postopek uveljavljanja pravic, dolžnosti in odgovornosti samoupravnih organov, delegatov in članov teh organov, način dela samoupravnih organov, način njihovega odločanja in izvrševanja odločitev, poslovni red na sejah, način dela strokovne službe samoupravnih organov in urediti druga razmerja, ki nastopajo v zvezi z delom samoupravnih organov. Poslovník je bil z nekaterimi manjšimi dopolnitvami sprejet na delavskih svetih TOZD in DSSS.

Srednjeročni program razvoja TOZD metalurške proizvodnje, TOZD mehanske obdelave, TOZD TRO Prevalje in delovne organizacije Železarne Ravne za obdobje 1976—1980 je bil obravnavan tako na zborih zaposlenih kot tudi na delavskih svetih TOZD. Program razvoja je bil potrjen. Bila pa so izražena mnenja, da bi bilo treba k začetnemu razvojnemu programu izdelati in predvideti vrstni red posameznih naložb. Delavskemu svetu je bil zato poleg srednjeročnega razvojnega programa posredovan tudi predlog vrstnega reda naložb. Po predlogu naj bi bil naslednji:

— najprej je na vrsti dokončanje projektov, ki se prenašajo iz letošnjega leta in se nanašajo na modernizacijo valjarne, rekonstrukcijo prve etape vzmetarne, orodjarne za velika orodja in livarno posebne litine. Pri novih naložbah pa bi morali najprej urediti modernizacijo jeklarne in kovačnice, razširiti proizvodnjo hladnih valjev, preusmeriti proizvodnjo pil, ob tem pa v vseh naših obratih urejevati potrebne delovne pogoje, zgraditi garderobo za livarno in pričeti z gradnjo nove jedilnice;

— po dokončanju teh del in nalog bi morali pričeti z modernizacijo proizvodnje pnevmatičnih strojev, izgradnje energetskih virov in uvedbe zemeljskega plina;

— po tem bi prišli v poštev lahka valjarna, jeklovlek, prometni obrat, dokončanje energetskih virov, dokončanje oz. dokončna ureditev delovnih pogojev, čiščenje odpadnih vod ipd.

Ob vseh teh zasnovah pa je treba upoštevati, da je vse že obstoječe obrate treba vsaj delno rekonstruirati in modernizirati. Izvedba posameznih nalog bo določena z letnim gospodarskim načrtom, seveda pa bo v določeni meri odvisna tudi od finančnih sredstev. O vseh teh projektih bodo obravnavali in odločali samoupravni organi.



Pri potrditvi in verifikaciji že sprejetih odločitev je bilo povedano, da so bili v zadnjem obdobju v železarni zbori zaposlenih, na katerih so obravnavali in odločali o predlogu za dodatno povišanje amortizacije v letošnjem letu, o samoupravnem sporazumu in aneksu k sporazumu, o načinu združevanja in porabi sredstev, namenjenih za zadovoljevanje s samoupravnim sporazumom in aneksom določenih skupnih potreb v občini, o spremembah in dopolnitvah statuta Železarne Ravne, začasnem samoupravnem sporazumu o nagradah in priznanjih ob delovnih jubilejih in načinu poračunavanja OD z izplačilom v tekočem letu.

Za začasni sporazum o nagradah in priznanjih za delovni jubilej je bilo povedano, da določbe, ki urejajo to področje, vsebujejo novi predlog samoupravnega sporazuma o oblikovanju in delitvi OD. Iz določenih vzrokov pa predlog še ni bil posredovan v javno razpravo in še ni sprejet. Da bi v letu 1975 lahko proglasili jubilej dela, moramo zato sprejeti začasni sporazum. Predlog, ki je posredovan, v celoti vsebuje samo določbe, ki so navedene v predlogu samoupravnega sporazuma o oblikovanju in delitvi OD. Predlog je bil v obliki, kot je bil posredovan, sprejet na vseh zborih zaposlenih v TOZD metalurške proizvodnje, TOZD mehanske obdelave in DSSS. Zaposleni v TOZD TRO Prevalje pa so v tistem delu besedila, ki obravnava, katera delovna doba se šteje za delovno dobo, ki se priznava za jubilej dela, predlagali nekatere dopolnitve. Ker jubilej dela proglašamo v železarni zadnji dan v letu, časovno vse zbere, ki bi se do dodatnega predloga morali opredeliti in o njem odločiti, ni več možno seznaniti, zato je bilo predlagano, da naj se začasni sporazum, ker je bil na večini zborov v predlaganem besedilu sprejet, potrdi, s tem da naj se dodatni predlog zaposlenih v TOZD TRO Prevalje posreduje delovni skupini, ki je pripravljala predlog samoupravnega sporazuma o delitvi OD, da o predlogu razpravlja in ga vključi v predlog sporazuma, če se bo za to odločila.

Pri predlogu za najetje kreditov je bilo predlagano, da bi se odobrilo najetje kredita za realizacijo projekta livarne posebne litine, premostitvenega kredita za skupen nakup dveh stanovanj in kredita za potrebe stanovanjske izgradnje.

Z namenom, da bi v železarni podprli zimsko rekreacijo zaposlenih in drugih krajanov, smo sofinancirali izgradnjo žičnice Ošven. Investitor žičnice je bilo podjetje Lesna Slovenj Gradec, ki z njo sedaj tudi upravlja. Vzdrževanje žičnic je urejeno s posebnimi varnostnimi predpisi, vezano pa tudi na precejšnje stroške, ki jih samo z vozno uporabnikov žičnic ni mogoče pokriti. Zaradi enotnega vzdrževanja in ureditve lastninskih odnosov je Lesna Slovenj Gradec predlagala, da bi naš delež pri sofinanciranju brezplačno prenesli na njih. Žičnico Ošven bi tako prevzela Lesna v celoti in jo vključila v vzdrževanje in upravljanje skupno z ostalimi žičnicami, ki jih je zgradila in s katerimi že upravlja.

Komisija za varstvo pri delu je, ob upoštevanju zakonskih predpisov pravilnika o sredstvih za osebno varstvo pri delu in osebno varstveno opremo sprejela sklep, da se za vsa delovna mesta ukine nadaljnja izdaja ortopedskih čevljev, ker ta ni v skladu s predpisi oziroma ortopedске čevlje ni mogoče nabavljati iz naslova in sredstev, ki jih v železarni lahko koristimo za osebna zaščitna sredstva. Odločitev komisije je med delavkami, ki so do sedaj te čevlje dobivale, vzbudila določeno nezadovoljstvo, česar posledica so bile ugovori, ki so jih dostavile na delavske svete posameznih TOZD in DSSS. Ker je problem treba urediti enotno, je bilo na samoupravnih organih TOZD sklenjeno, da naj o zadevi dokončno odloči delavski svet podjetja. Iz pojasnila, ki ga je dodatno posredovala služba za varstvo pri delu, je sicer razvidno, da so ortopedski čevlji sicer priporočljivi z medicinskega stališča, vendar niso predpisani kot osebno zaščitno sredstvo. V železarni je zaposlenih ob strojih in na drugih delovnih mestih precej delavk, ki morajo kot zaščitno sredstvo uporabljati čevlje z ojačano kapico, kot je to predpisano. So pa tudi razne želje in zahteve po izdaji ortopedskih čevljev izredno hitro naraščale. Leta

1968, ko smo z izdajo teh čevljev pričeli, je bilo izdanih samo 13 parov. Leta 1974 je to število naraslo že na 346 parov, letos do meseca novembra pa je bilo izdanih 340 parov. Kot je bilo ugotovljeno, se ortopedski čevlji ne štejejo kot osebno zaščitno sredstvo, zato izdatki ne morejo bremeniti sredstev, namenjenih za osebna zaščitna sredstva, ampak samo sklad skupne porabe. V razpravi je bilo poudarjeno, da moramo za zaposlene nabavljati in preskrbeti res vsa potrebna zaščitna sredstva, ki so po predpisih določena za posamezno delovno mesto, da pa seveda moramo ugotoviti, kaj se šteje za zaščitno sredstvo in kaj kot tako ni predpisano. Na podlagi stališč, ki so bila delno že izoblikovana v samoupravnih organih TOZD in stališč, izoblikovanih v razpravi na seji delavskega sveta železarne, je bilo zaključeno, da se ugovor zavrne in potrdi že sprejeta odločitev komisije.

V nadaljnji razpravi je delavski svet razpravljal še o predlogu za izdajo soglasja, da lahko šolski center na Ravnah odpre dislocirani oddelek delovodske šole v Litostroju, in o nekaterih drugih vprašanih članov delavskega sveta.

Po obravnavi zadev, ki so bile predmet razprave na seji, je delavski svet sprejel naslednje sklepe:

1. Delavski svet je vzel na znanje poročilo o poslovanju železarne v devetih mesecih leta 1975.

2. Ob ugotovitvi, da nam za normalno poslovanje občutno primanjkuje stalnih obratnih sredstev, česar posledica je prisotna nelikvidnost in blokada žiro računa, je treba vsa še nerazporejena in ustvarjena sredstva po zaključnem računu za leto 1975 nameniti v poslovni sklad za obratna sredstva.

3. Delavski svet se strinja s predloženimi zasnovami poslovne politike za leto 1976. Zadržani cilji poslovne politike so osnova za izdelavo posameznih sestavin letnega gospodarskega načrta železarne za leto 1976.

4. Na podlagi že sprejetih odločitev samoupravnih organov TOZD in DSSS se potrdi poslovnik o delu samoupravnih organov vključno s predlaganimi dopolnitvami posameznih določil.

5. Na podlagi že sprejetih odločitev samoupravnih organov TOZD se potrdi srednjeročni program razvoja TOZD metalurške proizvodnje, OZD mehanske obdelave in TOZD tovarne rezalnega orodja Prevalje ter delovne organizacije Železarne Ravne za obdobje 1976 do 1980 vključno s sprejetim prednostnim vrstnim redom naložb.

6. Na podlagi odločitev in sklepov, ki so jih sprejeli zaposleni na zborih delovnih ljudj, se:

a) odobri dodatno povečanje amortizacije za 30 milijonov din, in sicer od prej določenih 150 milijonov din na 180 milijonov din. Novo amortizacijsko stopnjo bo za vse skupine osnovnih sredstev izračunal in določil finančno računovodski sektor, program namenske porabe dodatnega povečanja amortizacije pa izdela in posreduje samoupravnim organom razvojna služba železarne;

b) potrdi samoupravni sporazum in aneks k sporazumu o načinu združevanja ter porabi sredstev, namenjenih za zadovoljevanje s samoupravnim sporazumom in aneksom določenih skupnih potreb v občini;

c) potrdi predlog dopolnitev in sprememb 11. in 14. člena statuta delovne organizacije Železarne Ravne in delovne skupnosti skupnih služb;

d) potrdi začasni samoupravni sporazum o nagradah in priznanjih za delovni jubilej delavcev Železarne Ravne z dopolnitvijo:

— da pooblašča skupni odbor za splošne zadeve, da uskladi predlagano dopolnitev TOZD TRO Prevalje s sedanji določbami začasnega samoupravnega sporazuma. Pripravljena uskladitev je tudi osnova za proglasitev letošnjih jubilejantov dela;

e) potrdi način poračunavanja OD z izplačilom v tekočem letu. Obračun OD za leto 1975 se opravi skupno z obračunom OD za mesec november 1975 oziroma pri izplačilu OD 15. decembra 1975.

7. Odobri se najetje kredita:

a) pri Ljubljanski banki, podružnici Slovenj Gradec, za potrebe stanovanjske izgradnje v znesku 1,750.000 din, ki dospe v kori-



Za varnost

ščenje 30. oktobra 1975, in najetje kredita v istem znesku, ki bo sproščen in ga bo možno koristiti 3. decembra 1975. Kredit se najame za čas in s pogoji, ki jih določi banka, odplačeval pa se bo iz tistega dela sklada skupne porabe, ki se v železarni obračunava iz naslova stanovanjske prispevka;

b) pri Ljubljanski banki, podružnici Slovenj Gradec, najetje premostitvenega kredita za skupen nakup dveh stanovanj z Lesno Slovenj Gradec v znesku 370.352,80 din. Kredit se najame po 8% obrestni meri in rokom vračila 31. marec 1976, odplačal pa se bo iz sredstev, ki jih bomo v letu 1976 obračunali kot prispevek iz OD za stanovanjsko izgradnjo;

c) pri zveznem sekretariatu za narodno obrambo v znesku 8,568.858 din. Kredit se najame za nabavo opreme, potrebne za realizacijo programa livarne posebne litine, za dobo 10 let in 3% obrestno mero.

8. Odobri se, da Železarna Ravne na podjetje gozdarstvo in lesna industrija Lesna Slovenj Gradec, TOZD gradnje in turizem, brezplačno prenese svoj delež osnovnih sredstev v vrednosti 447.507,40 din, ki ga imamo pri žičnici Ošven, s pogojem:

— da Lesna Slovenj Gradec brez predhodnega našega dovoljenja žičnice Ošven ne more odtujiti ali prenesti drugam;

— da mora Lesna Slovenj Gradec, TOZD gradnje in turizem, na račun brezplačnega prenosa dela osnovnih sredstev žičnice za načrtovano in organizirano zimsko rekreacijo zaposlenih v Železarni Ravne nuditi določene finančne ugodnosti, za katere višino in obliko se z Lesno ob sklenitvi pogodbe o brezplačnem prenosu dogovori in s posebno pogodbo določi za to odgovorna strokovna služba železarne.

9. V samoupravno interesno skupnost za železniški in luški promet s sedežem v Ljubljani se namesto tovariša Borisa Florjančiča, ki je bil 1. oktobra 1975 starostno upokojen, imenuje vodja nabavne službe Anton Navodnik, dipl. inž. agr.

10. Potrdi se odločitev komisije za varstvo pri delu, da se ukine nadaljnja nabava in izdaja ortopedskih čevljev, ker se ti po pravilniku o sredstvih za osebno varstvo pri delu in osebni varstveni opremi ne štejejo za osebno zaščitno sredstvo.

Z ozirom na sprejeto odločitev mora služba za varstvo pri delu za delovna mesta, na katerih so se sedaj uporabljali ortopedski čevlji, ugotoviti, če in kakšni zaščitni čevlji so za tista delovna mesta predpisani in poskrbeti za njihovo nabavo.

11. Železarna Ravne kot ustanovitelj dovoljuje šolskemu centru na Ravnah na Koroškem, da lahko odpre v šolskem letu 1975/76 pri izobraževalnem centru Litostroja dislocirani oddelek delovodske šole metalurške smeri.



# S sej kolektivnih izvršilnih organov

Odbor za splošne zadeve

Na sejah meseca decembra je odbor obravnaval predlog za spremembo cene toplega obroka in ostalo problematiko, ki je v železarni prisotna na področju družbene prehrane, bil seznanjen s poročilom o poslovanju našega počitniškega doma v letu 1975, obravnaval nekatere zadeve v zvezi s proglasitvijo jubilarov dela, razpravljaj in odločal pa tudi o nekaterih vlogah in prošnjah iz njegove pristojnosti.

Znano je, da je problem družbene prehrane v železarni več ali manj vseskozi prisoten. O problematiki družbene prehrane je svet sindikata železarne svoječasno organiziral posebno javno tribuno, na kateri so bile sprejete določene ugotovitve ter zaključki in sklepi z zahtevo, da se k ureditvi problema čimprej pristopi. Z namenom, da bi realizirali zaključke javne tribune, je bil v železarni s predstavniki družbenopolitičnih organizacij širši sestanek, kateremu so prisostvovali tudi predstavniki Merxa z zahtevo, da točno povedo, kdaj in kako nameravajo pristopiti k ureditvi neurejenih razmer na tem področju. Na sestanku je bilo ugotovljeno, da so poleg drugih že znanih zadev v zvezi s pripravo hrane pogoste in upravičene pripombe tudi na premajhne kapacitete sedanjih jedilnic. Dogovorjeno je bilo (kar bo v programu za leto 1976 že upoštevano), da naj bi z gradnjo druge jedilnice pričeli, zgrajena pa naj bi bila za sedanjim skladiščem vzmeti. Projekti so že naročeni. Računamo, da bo vsa za gradnjo potrebna dokumentacija zbrana do meseca marca 1976, oziroma bi najpozneje aprila z gradnjo lahko pričeli. S tem bi vsaj delno razbremenili sedanje jedilnice. Seveda pa ob tem še naprej ostaja odprta dokončna rešitev, do katere se bomo morali opredeliti. Vedno, kadar o tem govorimo, smo prepričani, da bi zadeve bile boljše urejene, če bi imeli družbeno prehrano v lastni režiji. Prav pa bo, da bomo za take razprave in odločitve imeli določene podatke ter izračune in analize. Izdelavo take analize smo že naročili pri Zavodu za napredek gospodinjstva v Ljubljani. Pri obdelavi podatkov bodo morali upoštevati naše sedanje stanje in najnovejšo izsledke na tem področju. Analiza bo poleg vseh drugih podatkov vsebovala tudi podatek o finančnih sredstvih, ki bi jih v železarni za prevzem toplega obroka v lastni režiji potrebovali. Tako celovito obdelan predlog bo nato posredovan v javno razpravo. Ne glede na to odločitev pa bomo v železarni pričeli meseca aprila 1976 z gradnjo druge jedilnice na prostoru, ki je že določen. Če upoštevamo, da se število toplih in mrzlih obrokov stalno povečuje, potem je tudi razumljiva zahteva in potreba, da bi v železarni določili posebnega delavca, ki bi že sedaj prevzel nadzor nad pripravo obrokov, predvsem pa koordiniral delo in skrbel za odpravljanje pomanjkljivosti z gostinsko enoto Merxa na Ravnah.

Ob obravnavi problematike družbene prehrane je bil odbor tudi seznanjen z zahtevo gostinske enote Merxa o povišanju sedanje cene toplega in mrzlega obroka ter predlogom komisije za družbeno prehrano železarne. Predlog za povišanje cene toplega obroka je bil utemeljen z dejstvom, da so se od zadnjega povišanja precej povišale cene življenjskih artiklov ter da toplega obroka v sedanji količini in kalorični vrednosti brez višjih cen ni mogoče zagotoviti.

Po precej obširni in v določenih zadevah tudi kritični razpravi je odbor v zvezi s problematiko družbene prehrane sklenil:

— odbor je vzel na znanje poročilo o dosedanjih razgovorih in pripravah za ureditev problema družbene prehrane. Ne glede na odločitve, ki jo bomo sprejeli v železarni po obravnavi analize, ki jo bo po našem naročilu izdelal Zavod za napredek gospodinjstva v Ljubljani, odbor meni, da je treba čimprej odpreti in zasesti delovno mesto referenta za družbeno prehrano;

— upoštevajoč utemeljitev se odobri povišanje cene malic toplega in mrzlega obroka od sedanjih 9 na 12 din. Zaposleni v železarni za topel ali mrzel obrok še naprej plačujejo po 3 din, razliko do polne cene v znesku 9 din

pa krije železarna. Nova določena cena toplega in mrzlega obroka se odobri s pogojem, da mora vrednost vložnega materiala za posamezni obrok znašati povprečno 8 din;

— zaposleni, ki iz zdravstvenih razlogov (diabetiki) ne morejo koristiti sedanjih obrokov tople ali mrzle malice, so z veljavnostjo od 1. januarja 1976 dalje upravičeni do vrednostnih bonov do zneska 9 din. Do vrednostnih bonov so upravičeni zaposleni, ki svojo upravičenost lahko dokažejo z zdravniškim potrdilom, za izdajo katerega je pooblaščen obratna ambulanta koroškega zdravstvenega doma Ravne. Način izdaje vrednostnih bonov in možnost njihovega vnovčenja v dogovoru s finančno računovodskim sektorjem železarne uredi vodstvo splošnih služb;

— z namenom, da se odpravi sedanja pomanjkljivost, da v posameznih izmenah zmanjka toplega ali mrzlega obroka, se zadaljuje vodstvo splošnih služb, da s komisijo za družbeno prehrano prouči možnost uvedbe dodatnih blokov ali žetonov. Število oddanih blokov za posamezno vrsto malice bo tudi osnova za pripravo števila obrokov.

Odbor je bil v nadaljevanju razprave seznanjen še s poročilom, ki ga je o letovanju v našem počitniškem domu za leto 1975 pripravila komisija za rekreacijo. Razen letovanja v Portorožu je nekaj zaposlenih v okviru medsebojne menjave letovalo tudi v počitniškem domu železarne Jesenice v Biogradu, nekaj pa v počitniškem naselju ZB v Valovinah pri Puli. Vsi tisti, ki so bili v Portorožu, vedo, da se je s posameznimi posegi in organizacijskimi oblikami skušalo vplivati na pestrejšo, predvsem pa aktivnejše letovanje. Nekateri novosti so dopustniki po oceni komisije sprejeli z razumevanjem, nekatere zamisli pa v celoti niso mogle biti izvedene tako, kot so bile sicer zamišljene. Sodeč po številnih pokazateljih in odgovorih, ki so bili navedeni v anketnih listih, se lahko trdi, da je bila organizacija letovanja leta 1975 uspešnejša kot prejšnja leta. Tako kot o nekaterih drugih zadevah tudi o našem počitniškem domu v železarni govorimo že nekaj časa. Zato komisija meni, da je treba čimprej izoblikovati odločitev o končni usodi našega doma v Portorožu. Na podlagi podatkov, ki so znani, je komisija v zvezi s poslovanjem počitniškega doma predlagala tudi nekatere ukrepe. Predvsem meni, da bi bilo treba poslovanje doma prenesti, voditi in urejevati v železarni; da bi morali pravočasno pregledati stanje, v kakršnem se dom nahaja in dati upravniku zadolžitve za odpravo pomanjkljivosti in vzdrževanja doma v času izven sezone. V načrtu vzdrževanja bi morali upoštevati tudi popravilo rekreacijskih sredstev oziroma objektov, ob tem pa seveda zagotoviti za delo potrebna finančna sredstva; pravočasno bi bilo treba pripraviti sistematični program raznovrstne rekreacije v času letovanja za naslednje leto, predvsem pa z železarno Jesenice skušati doseči sporazum o nadaljevanju medsebojne izmenjave oziroma obseg izmenjave skušati povečati. Za dobro in organizirano pripravo letovanja v naslednjem letu bi bilo treba pravočasno imenovati ustrezne komisije, predvsem pa pravočasno, vendar najpozneje do sredine marca, po že znanih merilih in kriterijih pripraviti seznam zaposlenih, katerim naj bi se omogočilo brezplačno letovanje. Stališča in predlogi komisije so bili v razpravi v celoti potrjeni. Prevladalo pa je tudi stališče, da se moramo v železarni čimprej dokončno odločiti, ali bomo pristopili k načrtovani adaptaciji in dograditvi sedanjega počitniškega doma ali pa se bomo, o čemer je bilo v železarni že tudi nekaj govora, odločili za lokacijo, ki nam jo ponuja občinska skupščina Piran. Po razpravi je odbor sklenil:

— poročilo komisije za rekreacijo o poslovanju počitniškega doma v Portorožu v letu 1975 se vzame na znanje. Vključno s poročilom se potrjuje tudi predlagani ukrepi in sklepi. S sklepi je seznaniti strokovne službe železarne, ki so odgovorne za posamezna delovna področja;

— do naslednje seje se mora za odbor pripraviti poročilo in stališče v zvezi z adapta-

cijo sedanjega doma ali gradnje doma po drugi lokaciji.

Delavski svet železarne je na seji 4. decembra 1975 pooblastil skupni odbor za splošne zadeve, da uskladi predlagano dopolnitev TOZD TRO Prevalje, ki se nanaša na določbe začasnega samoupravnega sporazuma o nagradah in priznanjih za delovni jubilej. Odbor pa je ob tem obravnaval tudi ostale organizacijske zadeve v zvezi s proglasitvijo jubilarov dela za leto 1975. Pri obravnavi dodatnega predloga TOZD TRO Prevalje je odbor na podlagi dodatnih dokazil in podatkov ugotovil, da bi se za posamezne primere lahko uporabile določbe 4. odstavka 4. točke začasnega samoupravnega sporazuma, medtem ko v vseh primerih teh določb ni mogoče upoštevati. Znano je namreč, da je bila leta 1960 tedanja tovarna pil »Blisk« na Prevaljah v izredno težavnem gospodarskem, finančnem in tudi kadrovskem položaju. Z namenom, da se je lahko zagotovil njen nadaljnji obstoj, kar je bilo v tedanjih razmerah tudi v interesu širše družbene skupnosti, so nekateri delavci, zaposleni v naši železarni, odšli tedaj v tovarno pil, kjer so prevzeli odgovornejša delovna mesta in tako pomagali pri delu, usposobitvi in nadaljnjem razvoju te tovarne. Za tak sporazumen prehod bi se po mnenju odbora lahko šteli tisti delavci, ki so bili prej zaposleni v naši železarni in so se v tovarni pil dejansko zaposlili leta 1960. Vse ostale, ki so odšli iz naše železarne pozneje in so se v tovarni pil, pozneje tovarni rezalnega orodja, zaposlili do priključitve 1. 1. 1974 k naši železarni, kot tudi za delavce, ki so bili prej zaposleni v TRO in so se do priključitve zaposlili v naši železarni, pa je po mnenju odbora pri ugotavljanju pogojev za priznanje delovnega jubileja obravnavati po enotnih merilih in kriterijih oziroma v predlogu, ki bo namenjen javni razpravi, ustrezno dopolniti sedanje besedilo 4. odstavka 4. točke poglavja, ki se nanaša na jubilarne dela. Pri oblikovanju predloga pa je treba upoštevati tudi tiste zaposlene, ki so ob prenosu ekonomije morali nadaljevati delo pri kmetijski zadrugi Prevalje in so kasneje na lastno željo prenehali z delom in se ponovno zaposlili v naši železarni. Odbor pa je istočasno obravnaval tudi vloge nekaterih drugih delavcev, ki so menili, da bi se tudi v njihovem primeru lahko uporabilo besedilo 4. odstavka 4. točke začasnega samoupravnega sporazuma. Pri pregledu njihovih vlog in dodatno posredovanih dokumentov pa je bilo ugotovljeno, da njihovim vlogam za proglasitev jubilarov dela, ni mogoče ugoditi.

Po razpravi je bilo zaključeno:

— proglasitev jubilarov dela za leto 1975 se opravi 31. decembra 1975 ob 9.30 v kavarni Doma železarjev. Letošnji jubilarji dela so upravičeni do jubilejne nagrade v višini, ki je določena s sindikalno listo 1975. Za znesek, ki je določen, dobijo jubilarji dela vrednostni bon, ki ga lahko vnovčijo v vseh poslovalnicah trgovskih podjetij Nama, Merx, Koloniale, Elektrotehna in Zlatarna Celje na območju koroške regije. Razen jubilejne nagrade v obliki vrednostnega bona dobijo vsi jubilarji še jubilejno plaketo. Za pripravo prostorov in ostalo organizacijo v zvezi s proglasitvijo je zadolžena kadrovska služba;

— ob upoštevanju dodatnih podatkov in dokazil se za jubilarne dela, za katere je bilo že sedaj ugotovljeno, da izpolnjujejo pogoje v smislu 4. odstavka 4. točke začasnega samoupravnega sporazuma, v skupini, za katero izpolnjujejo pogoje, leta 1975 proglasijo tudi: Karel Brložnik, Franc Kadiš, Zmago Kovač, Matevž Potočnik in Alojz Vrbole, zaposleni v TOZD TRO Prevalje;

— delavci, ki so po letu 1960 odšli iz naše železarne in so se do priključitve 1. 1. 1974 zaposlili v dotodanji tovarni rezalnega orodja na Prevaljah, kot tudi delavci, ki so bili zaposleni v TRO in so se do priključitve 1. 1. 1974 zaposlili v naši železarni, je, kar zadeva ugotavljanje pogojev za priznanje delovnega jubileja, obravnavati po enotnih merilih in kriterijih. Zato je v sedanjem poglavju o jubilarjih dela predlog samoupravnega sporazuma o oblikovanju in delitvi OD ustrezno dopolniti in ga nato posredovati v javno razpravo. V predlaganih dopolnitvah je upoštevati tudi primere zaposlenih, ki so ob preno-



su ekonomije morali nadaljevati delo v Kmetijski zadrugi Prevalje in so nato v zadrugi na lastno voljo prenehali z delom in se ponovno zaposlili v naši železarni.

Odbor je na sejah obravnaval in odločal še o vlogah posameznih društev in organizacij za razne podpore in dotacije, odločal o kritju stroškov telefonskih priključkov ter razpravljal o nekaterih drugih zadevah iz njegove pristojnosti. O sklepih in odločitvah, ki jih je sprejel, so bili prosilci ali prizadeti posebej pisмено obveščeni.

#### Odbor za gospodarjenje

je na sejah obravnaval predlagani razpored delovnih in dela prostih dni v letu 1976, odločal o raznih predlogih za odpise in predlogih za službena potovanja v inozemstvo.

Predlog za razpored delovnih in dela prostih dni v letošnjem letu časovno ni bil pripravljen tako, da bi o njem lahko razpravljali in ga potrdili delavski svet podjetja na zadnji seji. Ker je predlog izdelan tako, da v celoti upošteva in uveljavlja 42-urni delovni teden, je bilo odločeno, da naj se v obravnavo in potrditev posreduje odboru. Po predlogu imamo naslednje leto, ker je prestopno leto, 366 koledarskih dni, od katerih je po razporedu 266 delovnih in 100 prostih dni. Od števila prostih dni jih 52 odpade na nedelje, 38 na dela proste dni ter 10 na državne in republiške praznike. Pri razporedu dela prostih dni se je v mesecih, kjer je bilo to možno, upoštevalo načelo, da so prve in zadnje sobote v mesecu delovne, in sicer prve zaradi obračunov, ob koncu meseca pa zaradi odpreme. Sta pa v razporedu morali biti upoštevani še dve dodatni izjemi. Meseca aprila je za dela prosti dan določen 26. april, čeprav je to ponedeljek in ne sobota. Sprememba je potrebna zaradi tega, ker je 27. april republiški plačan praznik. Zaradi nemotenega procesa proizvodnje je taka sprememba utemeljena. Meseca decembra bo dela prosti dan, kar je v železarni zadnja leta že ustaljeno, 31., čeprav pade na petek.

Po zakonu o oblikovanju sredstev solidarnosti za odpravljanje posledic naravnih nesreč, ki je bil objavljen v Uradnem listu SRS št. 3/75, moramo zaposleni v delovnih in drugih organizacijah za te namene prispevati sredstva v višini enodnevnega neto osebnega dohodka. Svojo obveznost moramo poravnati vsako leto najpozneje do konca meseca julija. Z namenom, da se letos o izvedbi akcije solidarnosti ne bi posebej dogovarjali, je bilo ob upoštevanju števila delovnih dni v posameznem mesecu določeno, da se solidarnostni dan dela v železarni določi načeloma v soboto, 10. januarja 1976. Za zaposlene, ki delajo v neprekinjenem tehnološkem procesu, je zaradi drugačnega zaporedja dela tudi nekoliko drugačen razpored dela prostih dni. Zaradi enotne uskladitve delovnih in prostih dni, predvsem pa uskladitve zaporedja dela za dan solidarnosti, je odbor po razpravi sklenil:

— s popravki, ki so bili izvršeni, se sprejme razpored delovnih in dela prostih dni za leto 1976. Predlog morajo potrditi še delavski sveti TOZD;

— v letu 1976 se kot solidarnostni dan dela določi 10. januar 1976. Zaposleni, ki zaradi zaporedja dela te obveznosti na dan, ki je določen, ne bi mogli opraviti, lahko izjemoma delajo 17. januarja 1976;

— delavcem, ki delajo v neprekinjenem tehnološkem procesu, je omogočiti, da svojo obveznost na račun dela na dan solidarnosti opravijo z nadomestilom odsotnih delavcev ali sicer po razporedu vodstev obratov najpozneje do konca meseca julija 1976.

Ob obravnavi drugih zadev, ki so bile predmet razprave, je odbor sprejel naslednje zaključke in sklepe:

— Zaposlenim, ki bodo sodelovali pri izvedbi inventure za leto 1975 in bodo to delo morali opravljati tudi izven rednega delovnega časa, se odobri plačilo opravljenih ur izven rednega delovnega časa. Plačilo se odobri tistim, ki so izven rednega delovnega časa sodelovali pri inventuri več kot 8 ur. Delavci, ki so pri tem delu opravili manjše število ur oziroma to število ni bilo večje od 8 ur, so lahko na račun opravljenega števila ur prosti.

Na predlog uvoznega oddelka in predložene dokumentacije je odbor odobril:

a) odpis pozitivne razlike v znesku 26,80 £, ki je nastala med carinsko fakturo in dejansko plačanim zneskom;

b) odpis negativne razlike v znesku 1830 Sfrs., ki je nastala pri uvozu spektrografskih grafitnih palic.

— Leta 1975 smo v železarni v celoti prešli s tirnega na cestni promet. Za lokomotive, ki smo jih uporabljali v tirnem prometu, je bilo ugotovljeno, da so že dotrajane in v celoti amortizirane. Z namenom, da bi ohranili spomin na del teh starih transportnih sredstev, je odbor odobril, da se ena od parnih lokomotiv brezplačno odstopi delavskemu muzeju.

— Za delno kritje stroškov razstave »Mir — humanost 75« v Slovenjem Gradcu in kritje stroškov organizacijskemu odboru prireditve prispeva sredstva v višini 50.000 din.

Na predlog vodstev TOZD in posameznih sektorjev so bila odobrena službena potovanja v inozemstvo, kot sledi:

— Jožetu Pepevniku, Alojzu Potočniku, Ludviku Grašiču, Antonu Rusu in Ivanu Robinu 6-dnevno službena potovanje na Češko-slovaško, kjer bodo po dogovoru v ustreznem obratu vzmetarne opravili strokovno prakso. Potovanje bo opravljeno s vlakom;

— Ernestu Tandlerju in Ivanu Podpečanu 10-dnevno službena potovanje v Zahodno Nemčijo, kjer se bosta pri fi. Bizerba udeležila strokovnega tečaja, ki ga za vzdrževanje elektronskih in elektro mehanskih tehtnic organizira to podjetje;

— Francu Tušku in Jožetu Sedelšku 3-dnevno službena potovanje v Zahodno Nemčijo z nalogo, da si pri firmi Hottingen ogledata in se seznanita z delovanjem avtomatskega stroja za izdelavo školjk po postopku cronring. Tak stroj naj bi nabavili tudi v železarni, zato je predhodna ugotovitev njegovega delovanja potrebna;

— Edvardu Javorniku, inž. Avgustu Verču in Dragu Kerbevu 4-dnevno službena potovanje v Zahodno Nemčijo, kjer se bodo v Münchnu udeležili strokovnega posvetovanja s področja uporabe računalnikov s posebnim poudarkom na uporabi terminalov;

— Kolomanu Vrečiču in Jožetu Grzini službena potovanje v Zahodno Nemčijo z nalogo, da si pri firmi Diederich ogledata in se seznanita s tehničnimi in drugimi sposobnostmi kovaškega manipulatorja, katerega enak tip naj bi naročili tudi v naši železarni. Potovanje bo trajalo skupno z izvršitvijo naloge največ 4 dni;

— glavnemu direktorju Slovenskih železarn Gregorju Klančniku in glavnemu direktorju naše železarne Francu Faletu 4-dnevno službena potovanje na Češko-slovaško, kjer bosta sodelovala na sestanku stalne komisije SEV za črno metalurgijo. Ker bo potovanje opravljeno z osebnim avtomobilom železarne, se službena potovanje za navedeni čas odobri tudi šoferju osebnega avtomobila. Stroški potovanja za direktorja SZ se razdelijo na Slovenske železarne;

— inž. Jožetu Borštnerju, inž. Vladu Marcurju in inž. Milovanu Božičku 6-dnevno potovanje na Švedsko z nalogo, da v tej državi obiščejo nekatere železarne in se seznanijo z delovanjem vakuumskih ponovnih peči. Od njihove ugotovitve bo odvisna tudi naša odločitev pri nabavi enake peči za potrebe naše železarne;

— Pavlu Krivogradu in Janku Toreju največ 14-dnevno službena potovanje v Sovjetsko zvezo z nalogo, da sodelujeta pri vključitvi v obratovanje stiskalnice, ki smo jih dobavili v to državo. Sodelovanje naših predstavnikov je za nas potrebno in tudi določeno s pogodbo.

-et

## Poročilo o delu samoupravnih organov TOZD mehanske obdelave

V času od zadnjega poročanja, v mesecu decembru, je bila aktivnost delovanja samoupravnih organov v TOZD mehanske obdelave sorazmerno zelo živahna.

KOMISIJA ZA VARSTVO PRI DELU se je 12. 12. 1975 sestala na 9. redni seji. Naredila je pregled izvršitve programa dela za leto 1975, obravnavala informacijo o nesrečah pri delu, analizirala sodelovanje med komisijo in službo VPD; lotila se je tudi problema odstranjevanja nerabnih zaščitnih sredstev in obravnavala še druga aktualna vprašanja s področja delovnega varstva. Sprejela je naslednje sklepe:

— Ugotavljamo, da se je program dela za leto 1975 v glavnem realiziral, deloma pa se še bo, ker se še v letošnjem (1975) letu načrtuje izdelava in obravnavo osnutka samoupravnega sporazuma o varstvu pri delu, preden bo poslan v razpravo drugim organom oziroma v javno razpravo.

— Sprejemamo informacijo o nesrečah pri delu. Ugotavljamo, da so najbolj pogosti vzroki nesreč: uporaba delovnih sredstev in izvajanje delovnih operacij, ki so v nasprotju s predpisi ali zahtevanim načinom dela; nezadostna spretnost — hitrost in natančnost — pri izvajanju premikov; način izvajanja tehnološkega postopka, ki je v nasprotju z obstoječimi tehničnimi in varnostnimi normativi dela; neuporaba ali nezadostna uporaba sredstev osebnega varstva; pomanjkljivosti na tehničnih varovalnih napravah; pomanjkljivost sredstev osebnega varstva zaradi nefunkcionalnosti, napačnega namena, slabe izvedbe, slabega materiala ali neprimerne vzdrževanja; delovni prostori, ki so po obliki, velikosti, izvedbi, materialu in načinu vzdrževanja v nasprotju z veljavnimi tehničnimi in varnostnimi določili dela. Poleg navedenih so seveda še mnogi drugi vzroki. Med temi so čisto sporne nezgode na poti na delo ali z dela.

— Zadolžujemo vodstvo materialnega gospodarstva TOZD mehanske obdelave, da v

najkrajšem možnem času preskrbi, in po vseh obratih namesti ustrezne zaboje, kjer se bodo zbirala neuporabna zaščitna sredstva.

— Služba za VPD mora preko pristojnih delavcev v TOZD MO takoj pristopiti k prestativni neustrezno nameščenega brusilnega stroja v stari hali.

— Služba za VPD mora takoj preko pristojnih služb urediti ogrevanje v skladišču vzmetnega materiala.

— Rezačem v skladišču vzmetnega materiala se dodelita po dve delovni obleki na tekoče leto.

KOMISIJA ZA UGOTAVLJANJE KRŠITEV DELOVNIH OBVEZNOSTI IN IZREKANJE UKREPOV pri delavskem svetu TOZD mehanske obdelave je imela meseca decembra lani dve javni ustni obravnavi. Obravnavala je deset primerov kršitev delovnih obveznosti. Izrekla je pet ukrepov, dva kršilca pa je predala v nadaljnjo obravnavo in ukrepanje delavskemu svetu. Na treh obravnavah ukrep ni bil izrečen, oziroma je bil izrečen ustni opomin. Komisija tako ukrepa v slučajih, kadar člani komisije po temeljiti humani samoupravni presoji menijo, da bo tak način na kršilca delovne obveznosti bolj pozitivno vplival. S takim ravnanjem in s temeljitim poglobljanjem v skupne in osebne probleme, ki so vzrok določenim kršitvam, poskuša komisija opravičiti vlogo in značaj izvoljenega samoupravnega organa; dokazati hoče, da je njen pristop k reševanju problemov kvalitetno bistveno drugačen od pojmovanja in dela disciplinskih komisij v klasičnem smislu.

KOMISIJA ZA GOSPODARJENJE je imela 12. redno sejo dne 19. 12. 1975. Na seji so obravnavali in sprejeli stališče do nekaterih zadev, ki so bile nato predmet obravnave na seji delavskega sveta. Tako so delavskemu svetu predlagali, da odobri odpis določenih iztrošenih in amortiziranih osnovnih sredstev, da odobri bonifikacijo firmi MAN, ki je dodelovala ojnice, ki smo jim jih poslali rez-

kane izven dimenzij toleranc. Poleg navedene-  
nega so obravnavali vprašanje stružnice za  
globoko vrtnje v obratu strojev in delov.

Zaradi predelave tega stroja je nastal pri  
vrtnju večji zastoj. Ker je problem vrtnja  
zelo pereč, je komisija smatrala, da se morajo  
o tem pogovoriti tudi na delavskem svetu in  
po možnosti najti ustrezno rešitev. Delavskemu  
svetu so posredovali naslednje stališče:

— Zaradi zaostanka pri globokem vrtnju,  
bi bilo potrebno nabaviti nov stroj za glo-  
binsko vrtnje ali pa predelati eno izmed  
stružnic, da bi bila sposobna opravljati te  
operacije.

Komisija je na tej seji obravnavala še za-  
htevo delavskega sveta, da prouči situacijo in  
predlaga ukrepe zoper delavce, ki ne eviden-  
tirajo prisotnosti s pomočjo žigosnih kartic, ki  
zamujajo, ali predčasno zapuščajo delovno  
mesto. Po temeljiti samoupravni presoji je  
sprejela naslednje stališče, ki ga je posredova-  
vala delavskemu svetu:

Smatramo, da je problem evidentiranja  
prisotnosti, predčasnega zapuščanja delovnih  
mest in zamujanja na delo prisoten v celi že-  
lezarni in da ga ne gre parcialno reševati.  
Komisija za gospodarjenje pa za obravnavanje  
te zadeve niti ni pristojna. Predlaga pa,  
da sprejme delavski svet sklep ali stališče, s  
katerim naj predlaga, da se ta problem obrav-  
nava in enotno reši za celo železarno na  
ustreznem skupnem organu. Meni, da bi o  
zadevi moral v prvi vrsti razpravljati in  
predlagati ustrezne rešitve Odbor delavske  
kontrolne v železarni.

TEMELJNA DELEGACIJA, ki poslila dele-  
gate v zbor združenega dela Skupščine občine  
Ravne na Koroškem, je na 10. seji, dne 22.  
12. 1975 obravnavala gradivo za 11. skupno  
sejo vseh zborov Skupščine občine Ravne na  
Koroškem in izvolila dva delegata za to sejo.  
K predloženemu gradivu delegati niso imeli  
bitvenih pripomb. Dalj časa so se zadržali  
pri obravnavi poročila o dosedanjem delu  
družbenega pravobranilca samoupravljanja v  
občini Ravne na Koroškem. Pri tem so sma-  
trali za pravilno odločitev, da smo v naši  
občini med prvimi izvolili pravobranilca samou-  
pravljanja, ki je takoj začel z delom in  
dosegel tudi že določene rezultate.

DELAJSKI SVET TOZD MEHANSKE  
OBDELAVE je imel svojo 20. redno sejo 22.  
decembra lani. Pregledal je izvršitev skle-  
pov, sprejetih v zadnjem obdobju, potrdil  
predlog prostih in delovnih dni za leto 1976,  
zlasti pa je obravnaval nekatera boleča  
vprašanja pojavov kršitve delovne in druge  
discipline, preokrajšitve pristojnosti posamez-  
nih delavcev in podobno.

Na tej seji je sprejel sledeče sklepe:

— Jožetu Kolarju, članu smučarskega  
kluba Fužinar, delavcu obrata strojev in de-  
lov, se za predstoječo zimsko tekmovalno se-  
zono 1975/76 odobri 50-dnevna odsotnost z  
nadomestilom OD.

— Zadolžuje se direktor TOZD MO, da iz-  
dela in delavskemu svetu dostavi konkreten  
predlog ukrepov zoper tiste zaposlene, ki ne-  
dosledno ali sploh ne evidentirajo prisotnosti  
s pomočjo žigosnih kartic, ki zamujajo ali  
predčasno zapuščajo delovno mesto. Obenem  
je potrebno problem žigosanja ponovno in  
permanentno obravnavati na sestankih de-  
lovnih skupin.

— Odobri se brezplačen prenos že odpisa-  
nega odvalno rezkalnega stroja Reincker na  
TOZD Tovarna rezalnega orodja, Prevalje.

— Sprejema se predlog razporeda prostih  
in delovnih dni za leto 1976, s tem, da se  
kot solidarnostni dan dela določi 10. januar  
1976. Zaposleni, ki zaradi razporeda dela te  
obveznosti na dan, ki je določen, ne bi mogli  
opraviti, lahko izjemoma delajo 17. januarja.

Delavcem, ki delajo v neprekinjenem  
tehnološkem procesu v štirih izmenah, je  
treba omogočiti, da svojo obveznost dela za  
solidarnost izpolnijo z nadomeščanjem odsot-  
nih delavcev, ali na drug način, po raz-  
poredu vodstev obratov najkasneje do konca  
meseca julija 1976.

— Firmi MAN iz Münchna se odobri boni-  
fikacija v vrednosti

1800 DM = 10.550,70 din

kot nadomestilo za stroške, ki jih je firma  
MAN imela pri dodatni obdelavi dveh ojníc,  
rezkanih izven toleranc.

— Odobri se odpis amortiziranega skobel-  
nega stroja Rockford, invt. št. 018-5, s tem,  
da se ta stroj izloči šele takrat, ko bo začel  
obratovati popravljeni štirivretenski rezkalni  
stroj.

— Odobri se odpis dotrajane in amortizi-  
rane stružnice Hase Wrede, invt. št. 001-28.

— Predlog za imenovanje komisije za ra-  
ziskavo zadev: uvoz ročajev vklopa za pnevmatska  
kladiva in uvoz brzoreznega jekla se  
ne sprejme. Obravnava teh zadev se preloži  
na naslednjo sejo, ko bodo znane dodatne  
ugotovitve.

— Komisija za ugotavljanje kršitev delov-  
nih obveznosti in izrekanje ukrepov pri DS  
TOZD MO mora obnoviti postopek ugotavljanja  
kršitve delovne obveznosti Jožeta  
Podvratnika in ustrezno ukrepati.

KOMISIJA ZA MEDSEBOJNA RAZMER-  
JA V ZDRUŽENEM DELU je imela v mesecu  
decembru kar dve seji. Na prvi, dne 5. 12.  
1975 je obravnavala več prošenj za sprejem  
in sklenila, da pridobi lastnost delavca v  
združenem delu TOZD MO sedem delavcev.  
Od tega grede trije v obrat vzmernarje, dva v

skupne službe, eden v obrat ind. nožev in  
eden v obrat strojev in delov.

Poleg sprejemanja je nekaj delavcev tudi  
razrešila, obravnavala pa je tudi več vlog za  
odobritev odsotnosti z dela in brez nadome-  
stila OD, skladno z določili samoupravnega  
sporazuma o medsebojnih razmerjih delavcev  
v združenem delu. Poleg navedenega je odo-  
brila soglasno premestitev delavke, zaposlene  
v odd. materialnega gospodarstva, v odd.  
končne kontrole. Premestitev naj bi se izvr-  
šila s 15. 12. 75, ker v tem oddelku delavca na  
delovnem mestu kontrolorja, ki v glavnem  
signira, nujno rabijo. Komisija je ta sklep  
sprejela kljub nasprotovanju socialnega de-  
lavca, ki je predlagal zaposlitev delovnega  
invalida iz obrata strojev in delov, ki bi delal  
nepolnih 8 ur. Sklep je bil sprejet zato, ker  
je komisija ugotovila, da bi delovni invalid  
na tem delovnem mestu ne mogel uspešno  
delati, s čimer bi bil oviran normalen potek  
dela.

Zoper ta sklep je referent za socialne za-  
deve vložil ugovor. Komisija je ugovor obrav-  
navala na 26. redni seji, dne 26. 12. 1975  
in sklenila, da potrdi svoj sklep, sprejet na  
predhodnji seji, s tem, da se za prizadetega  
delovnega invalida čimprej poišče ustrezno  
lažje delo v obratu strojev in delov.

J. Dežman

## Ob štiriintrideseti obletnici naše armade

Z odlokom CK KPJ in VŠ NOV in POJ  
z dne 22. decembra 1941. leta so borci pr-  
vega in drugega črnogorskega, tretjega  
kragujevskega, četrtega kraljevskega in  
petega šumadijskega bataljona v majhnem  
mestecu Rudu, v vzhodni Bosni ustanovili  
prvo regularno enoto narodno revolucio-  
narne armade — prvo proletarsko brigado.  
V spomin na ta zgodovinski trenutek pri-  
padniki JLA vsako leto proslavljajo ta  
dan kot dan jugoslovanske ljudske arma-  
de. To leto, ob proslavi tridesete obletnice  
zmage nad fašizmom, naši narodi in narod-  
nosti dan JLA proslavljajo kot enotni  
praznik naših oboroženih sil.

1941. leto predstavlja najtežje obdobje  
osvobodilnega boja naših narodov in nar-  
odnosti. Z izdajo domače buržoazije, poli-  
tiko okupatorja in delitvijo Jugoslavije,  
je bila resno ogrožena enotnost narodov in  
narodnosti in njihova skupna borba proti  
hitlerjevskemu monstroznemu stroju in  
domačim izdajalcem. Komunistična parti-  
ja Jugoslavije, na čelu s tovarišem Titom,  
je vlagala ogromne napore, da ohrani  
enotnost naših narodov in narodnosti in  
poskrbi za čim večjo mobilizacijo ljudstva  
v oboroženi borbi. Strateški cilj našega  
osvobodilnega boja je bil nacionalna in so-  
cialna osvoboditev jugoslovanskih narodov  
in narodnosti, revolucionarna preobrazba  
Jugoslavije v socialistično državo, za bolj-  
šo in srečnejšo prihodnost njenih narodov  
in narodnosti.

Za uresničitev teh ciljev je bilo neob-  
hodno imeti tako vojsko, ki se bo lahko  
borila in premagovala zelo močnega, šte-  
vilčno in tehnično močnejšega sovražnika.  
Majhni partizanski odredi, ki so po vstaji  
šteli nekaj desetih borcev, oboroženih z  
lahkim pehotnim orožjem, so se hitro ši-  
rili v močne vojne formacije z nekaj ti-  
soč borci. Konec 1941. leta je poleg raznih  
partizanskih skupin in manjših enot v  
Jugoslaviji, na okupiranem ozemlju delo-  
valo 43 partizanskih odredov, 10 bataljo-

nov in ena brigada, ki so vodili borbo z 18  
italijanskimi, 5 nemškimi, 5 bolgarskimi  
divizijami, deli 3. madžarske brigade, obo-  
roženimi silami NDH, nedičevimi četniki,  
belogardističnimi in drugimi kvinsliškimi  
enotami, z okoli 450 tisoč okupatorskimi  
in 150 tisoč domačimi kvinsliškimi vojaki.

Poleg akcij, diverzij, sabotaž in borb z  
močnimi okupatorskimi enotami in enota-  
mi domačih izdajalcev, so partizanski odre-  
di skupaj z narodom hitro dosegli pomemb-  
ne vojaške in politične uspehe. Napadali  
so močnejše sovražnikove sile, osvobajali  
večja naseljena mesta. V več pokrajinah  
naše države so ustvarili prostorna svobod-  
na območja in s tem ugodnejše pogoje za  
širšo mobilizacijo ljudi, za splošni odpor  
proti sovražniku. Širjenje vstaje, ustvarja-  
nje večjih partizanskih enot na okupira-  
nem področju, je omajalo pozicije okupa-  
torja tako, da je bil prisiljen dovažati v  
Jugoslavijo nove sile. Domača reakcija se  
je v strahu za svoje razredne pozicije  
pod okriljem okupatorja, združevala in ni  
izбирala sredstev v težnji, da skupaj z oku-  
patorjem zatre NOB.

Centralni komite KPJ in Vrhovni štab  
NOPOJ sta podvzela vrsto vojaško-politič-  
nih ukrepov in pojasnjevala narodu cilje  
izdajalske buržoazije in domačih kvinsli-  
gov s ciljem, da se zatre in izolira njihov  
vpliv na ljudi. Ta borba ni bila lahka.  
Dolgo je trajala in šla skozi različne faze.  
S formiranjem Prve proletarske brigade  
in kasneje drugih brigad se je vnašala na  
fronto nova vsebina in strategija vojsko-  
vanja enot NOVJ in POJ. S kombinacijo  
svojih dejstev s partizanskimi odredi so z  
ugodnim grupiranjem, veliko manevrsko  
sposobnostjo vse uspešneje premagovali so-  
vražnika in domače kvinslinge. V posamez-  
nih smereh so partizanske brigade z grupiranjem  
svojih sil lahko izvajale operacije  
strateškega pomena — kot je to bil  
zmagoviti prodor skupine proletarskih in  
udarnih brigad v zahodni Bosni 1942. leta.



Velik priliv borcev in uspehi so omogočili, da so se koncem 1942. leta ustanovljale na osvobojenem področju divizije, potem korpusi in proti koncu vojne armade s skupaj 800 tisoč borci. Po končani vojni je bila osnovna naloga JLA zaščititi neodvisnost države in socialistično družbeno ureditev. V svojem povojnem obdobju se je JLA stalno razvijala in negovala vse lastnosti revolucionarne ljudske armade. Socialistični družbeni odnosi se razvijajo v naši armadi v skladu z odnosi, ki se gradijo v jugoslovanski družbi. Skrb o človeku, spoštovanje njegove osebnosti, dostojanstva in njegovih pravic so temelj, na katerem se gradijo socialistični odnosi v naši ljudski armadi.

Hiter razvoj tehnike je vplival na nove obveznosti v šolanju, izpopolnjevanju in vzgoji. V okoli sto različnih akademijah in šolah za vojaško strokovno in politično izpopolnjevanje so bogate vojaške izkušnje dopolnili s teoretičnim izobraževanjem kadrov kot tudi s šolanjem novih kadrov, ki so končali po dve ali tri vojaške šole, a nekateri so končali tudi šole v inozemstvu. Ljudski karakter armade določa njeno mesto v družbi in postavlja njene pripadnike v aktiven odnos do naše družbene skupnosti. Pripadniki armade sodelujejo v delu organov ljudske oblasti, družbeno-političnih organizacijah, v graditvi države in v drugem družbeno-političnem življenju države.

Naša armada je sodelovala pri graditvi vseh ključnih važnejših objektov v industriji, pri graditvi cest, železnic in komunalnih objektov. Torej, povsod tam, kjer je bilo potrebno ohraniti družbeno imovino, življenja ljudi od požarov, potresov in poplav. Naša armada je v NOB prispevala ogromen delež k zmagi nad fašizmom. V tem boju je dalo svoja življenja 305 tisoč naših borcev, 425 tisoč pa je bilo ranjenih. V času vojne NOVJ in POJ so se borili proti tridesetim sovražnikovim divizijam, ki niso mogle biti angažirane na drugih bojiščih v drugi svetovni vojni. V štirih letih vojne so enote NOV in POJ zaplenile sovražniku na našem ozemlju 460 topov, 13.000 mitraljezov, 31.000 puškomicinjaljevov, 600.000 pušk, 18.000 avtomatov, 70.000 pištol, 700 minometalcev, 2.000.000 granat, 300 letal, 900 tankov, 20.000 motornih vozil in velike količine drugega vojaškega materiala in opreme.

Z uresničevanjem politike ZKJ v graditvi armade v celotnem povojnem obdobju, so komunisti in vsi njeni pripadniki neprestano mislili na to, da se gradi za obrambo zgodovinskih interesov delavskega razreda in kot skupna oborožena sila vseh naših narodov in narodnosti. Na temeljih koncepcije ONO se je razvilo vsestransko sodelovanje poveljstev enot JLA s štabi in enotami teritorialne obrambe delovnih organizacij, družbenopolitičnih organizacij in skupnosti, kar se je še posebej pokazalo na skupnih vajah in manevrih. Tu se je izkazala enotnost razumevanja skupnih interesov in enotna odločnost, da se neomajno brani svoboda, neodvisnost, suverenost in teritorialna nedotakljivost SFRJ.

Zapleten mednarodni položaj in pohlep imperialistov v dnevih, ko proslavljamo 30. obletnico zmage nad fašizmom in 34. letnico rojstva naše armade, nam dokazu-

je, da moramo tudi vnaprej še bolj krečiti in izpopolnjevati vse obrambne strukture. Kot pravi tovariš Tito — danes obstajajo v svetu sile in krogi, ki hočejo s silo doseči dominacijo nad drugimi državami. Objekti takih pritiskov in napadov so

predvsem majhne in srednje države. Toda, naša enotna in močna splošna ljudska obramba predstavlja že sedaj, in bo tudi v prihodnje, glavno oviro vsaki politiki s pozicije sile do naše države.

Svetoslav Nikolič

## Borci NOV Železarne Ravne so si zadali nove naloge

Pred kratkim so se sestali člani ZB NOV aktiva železarne Ravne ter se pogovorili o preteklem delu in si zadali naloge za v bodoče. Zboru je prisostvoval tudi generalni direktor slovenskih železarn Gregor Klančnik. Zbor je bil delovnega značaja, pogovarjali so se predvsem o srednjeročnem planu podjetja ter o njegovi uresničitvi.

Poročilo o delu aktiva ZB v železarni je podal predsednik Ivan Močnik. Aktiv borcev je bil ustanovljen 1958. leta z namenom, da se v podjetju rešujejo vprašanja članov, ter da se borci aktivno vključijo v delo kolektiva, v organe samoupravljanja, v civilno zaščito ter v SLO.

Ob ustanovitvi je štel aktiv 327 članov-borcev, internirancev in deportirancev, sedaj se je to število znižalo zaradi upokojitev in umrlosti, tako da šteje aktiv nekaj nad 130 članov.

Na zboru je generalni direktor slovenskih železarn posredoval članom perspektive delovnih kolektivov v združenju, glavni direktor naše železarne Franc Fale pa je navzoče seznanil s srednjeročnim planom podjetja.

Člani ZB se tudi zelo aktivno vključujejo v organe samoupravljanja in v družbenopolitično delo. Kar 66 članov aktivno sodeluje v organih samoupravljanja, izvoljeni so tudi v delegatska telesa in v krajevno skupnost ter občinske organe.

Na podlagi razprave so bili na letni konferenci aktiva ZB železarne Ravne sprejeti naslednji sklepi:

1. Še naprej bomo aktivno sodelovali pri utrjevanju samoupravnih organov v podjetju in pri osnovanju novih TOZD.

2. Nudili in povečali bomo vso skrb članstvu v okviru zakonitih možnosti, še posebno v času bolezni. Ne bomo pozabili tudi na tovariše, kateri se nahajajo na zdravljenju.

3. Dolžnost vseh članov ZB je, da posvetijo čim več pozornosti družbeni samozaschiti, da svoje bogate izkušnje posredujejo mladini in sodelujejo pri izvajanju nalog v SLO, CZ ter pri delu rezervnih vojaških starešin.

4. Pri proizvodnji so borci dolžni nuditi pomoč in dolgoletne izkušnje vsem sodelavcem za povečano proizvodnjo in s tem v zvezi za zmanjšanje izmečka ter povečanje izplena.

5. Posebno skrb bodo borci posvetili pri izbiri delegatov, da volijo in da bodo izvoljeni v organe TOZD najboljši sodelavci kolektiva.

6. Člani aktiva ZB bodo tudi v bodoče aktivno sodelovali kot delegati v krajevni skupnosti, v občini ter drugih družbenopolitičnih organizacijah.

7. ZB podpira prizadevanje za pravično rešitev pravilnika o OD in za način izplačevanja OD v letu 1976.

8. Letos je bilo že tretje srečanje članov ZB, ki so vključeni v združeno podjetje Slovenske železarne. Prvo srečanje je bilo leta 1973 na Pokljuki (organizator železarne Jesenice), organizator drugega srečanja



Priznanja JLA za našo mladino

Foto: F. Rotar



Mali šolarji pri graničarjih

je bila naša železarna leta 1974 v Kotljah, letos pa je bilo srečanje v Štorah. Naš aktiv ZB še nadalje daje pobudo za srečanje članov ZB v Slovenskih železarnah, seveda z nalogo, da bi v ta srečanja vključili čim več članov mladinskih organizacij.

9. Poslali smo protestno resolucijo koordinacijskemu odboru aktivov ZB pri ZP SŽ, s prošnjo, da jo posreduje republiškega odboru ZB o nepravilnosti napram borcem po 9. septembru 1943 in krivičnosti 163. člena zakona o TZPZ.

10. Želja članov ZB je, da bi podjetje financiralo izgradnjo še ene hišice v lastni režiji v Valovinah pri Puli, kjer lahko preživijo letni dopust člani ZB po zmernih cenah.

Na kraju zбора so izvolili novo predsedstvo aktiva ZB v naši železarni, ki mu predseduje Ivan Močnik. Za podpredsednika je bil izvoljen Karel Polanc, za blagajnika Stanko Kotnik, za tajnika pa Rajko Jelenko. Ostali člani predsedstva so: Franc Levar, Dominik Kos, Roman Kogelnik, Peter Mihelač, Pavle Cesar, Alojz Klančnik ter Tone Gašper. Nadzornemu odboru predseduje Dušan Miler in člana sta Jože Homan in Vlado Pori.

F. Srebotnik

#### LETNA KONFERENCA KRAJEVNE ORGANIZACIJE VI RAVNE NA KOROŠKEM

V decembru 1975 smo imeli člani krajevske organizacije vojaških invalidov Ravne na Koroškem redno letno konferenco. Torej v letu, ko slavimo 30 let svobodne Jugoslavije in tako je imela konferenca še svečanejšo obeležje.

Na konferenci smo pregledali naše delo v tekočem letu in ugotovili, da je organizacija uspešno izvrševala naloge, ki smo si jih zadali. Osnovna naloga je bila skrb za onemogle člane, da se je izboljšalo njihovo materialno stanje. V ospredju je bila torej razprava o položaju vojaškega invalida v današnjem času, saj nam družbenopolitični in gospodarski razvoj daje garancijo, da se bodo naša vprašanja tudi v bodoče uspešno reševala. Iz leta v leto se invalidska zakonodaja izboljšuje in tudi za leto 1976 predvidevajo spremembe in dopoln-

tve temeljnega zakona o vojaških invalidih. Ob Dnevu žena smo se spomnili naših ostarelih članic in smo jih obiskali ter jim predali skromna darila. Kot vsako leto smo tudi v letošnjem obdobju organizirali izlet za vse člane organizacije. Izlet je bil enodnevni in sicer smo si ogledali Doberdob ter se poklonili spomenu padlim slovenskim junakom v I. svetovni vojni. Izlet pa so edina rekreacija, ki se je lahko udeležimo vsi invalidi, zato je bila na konferenci prav izletom namenjena široka razprava.

V poročilih in razpravah je bilo veliko poudarka 30-letnici osvoboditve, ohranjanju in prenašanju tradicij NOB na mlade, razpravljali smo o mednarodnem položaju in o manjšinskem vprašanju naših rojakov na avstrijskem Koroškem. Obsodili smo sovražno dejavnost iz tujine in informbirojevcev, ki je naperjena proti našemu samoupravnemu socialističnemu sistemu in politiki neuvrčenosti. Zato gre vsa pohvala organom varnosti, ki pravi čas razkrinkajo te sovražnike naše domovine.

Konferenci so prisostvovali tudi predsednik invalidske komisije ZB občine Ravne

na Koroškem, predstavniki ZB, SZDL, Društva upokojencev in KS Ravne na Koroškem. Vsem predstavnikom se zahvaljujemo za njihovo sodelovanje v razpravah, saj so nam radi odgovorili na naša vprašanja in obljubili, da nam bodo tudi v bodoče pomagali.

Posebej se zahvaljujemo vsem družbenopolitičnim in gospodarskim organizacijam v občini, ki nam pomagajo, še posebej pa velja vsa zahvala železarni Ravne, ki nam vedno priskoči na pomoč.

Zahvaljujemo se tudi oktetu TRO iz Prevalj, ki je s svojim pevskim programom obogatil našo konferenco.

A. V.

#### OBISK PRI GRANIČARJIH

Na Holmcu sta nas sprejela najprej sonce in sneg, tisti beli, sveži, lesketajoči se sneg. Tolike lepote mali šolarji z ravenškega vrtca Solzice skoraj ne pomnijo. Najraje bi stekli na prvi travnik in se pošteno nakepali. Pa se nismo smeli obotavljati. Pričakovali so nas vojaki. Vojaki, o katerih so mali šolarji zadnje dni toliko presanjali. (Obisk smo organizirali ob 22. decembru). Res so nas že čakali in takoj, ko smo jim čestitali za praznik, so nas pogostili s sokom in keksi. Več kot sok in keksi je pomenil ogled orožja. Tiste puške z noži, ki se zdijo tovarišicam tako strašni, so fantje z očmi kar požirali. Niso se mogli zadržati, samo je šlo iz njih: »paam, pam, pam, pam...«

Pogovarjati se je bilo malo težje, ker vojaki otrok skoraj nič niso razumeli in otroci vojakov tudi ne. Srečanje kljub temu ni bilo hladno. Tu in tam je kakšen mali šolar postal »pravi« vojak, ko mu je graničar posadil titovko na glavo ter ga dvignil v naročje in še višje. Poslovlili smo se s kratkim programom in fotografiranjem.

Ko smo po uri in pol zapuščali karavlo so otroci spraševali: »Zakaj ne ostanemo tu pri vojakih? Saj očki in mamice vedo kje smo!«

Marička Čreslovnik-Kotnik





## Kakšna mladina smo

Tempo življenja v današnjem času je izredno hiter, dinamičen. Prinaša nam nenehno nekaj novega, postavlja nas v situacije, ki jim včasih nismo kos, zapletamo se v protislovja, ki je davek na preteklost, s katero še nismo docela opravili. Človek današnjega časa težko dohaja razvoj tehnizirane družbe, brezčutne avtomatike itd., zato često zapade v hude ali manj hude depresije, pač odvisno od njegove duševne stabiliziranosti. Seveda zmore sodobna znanost medicine zdraviti depresije, duševne bolezni, živčno napetost, ne pa **pozdraviti**, lahko vse samo omili ali odloži za določen čas. Brez dvoma ali pa samo morda je boljše zdravilo od vsemogočih pilul in kapsul naslednje: nekaj kvadratnih metrov, kjer se odpočijemo, kjer je toplo in mirno, kjer se preproste besede bližnjih spreminjajo v dobrodejnost, ki sprošča živce, dajejo novih moči za delo, ki ga nalaga drugi dan.

Morda bolj kot kdorkoli potrebuje teh nekaj kvadratnih metrov doraščajoča mladina, ki še nima jasnega cilja pred seboj, ampak šele izbira med zadanimi; še nima izkristaliziranega svetovnega nazora, marveč nosi v sebi iluzije, ki jih življenje nekoč gotovo vsakemu izpere.

Ta mladina potrebuje prostor, kjer lahko svobodno izraža svoje želje, nazore, kjer ob knjigi ali glasbi svojemu vrstniku, za katerega meni, da ga edini razume, odpira svojo notranjost. Tisto notranjost, ki jo iz tisoč razlogov skriva pred svojimi starši ali vzgojitelji.

Če takega prostora ni, potem se mlad človek zateče pač drugam npr.: v lokale, ki jih prevečkrat lahko imenujemo beznice, ki so zastrte od cigaretne dima in že pri vходу omamlja vonj po alkoholu. Vstop v gostilno in kozarec alkoholne tekočine v rokah lahko za prenekaterega mladega človeka pomeni prvi stadij v procesu propadanja.

Mnogi mladi zaidejo tako globoko v kriminal, da se niti ne moremo dovolj zgroziti. Toda zakaj? Ali jim hočemo in znamo pomagati? Kdo je poklican zato? Ali samo psihologi, psihiatri, kriminalisti, socialni delavci, poboljševalnice, ali pa tudi vsi mi, ki se samo zgražamo? Najhitrejši in najsplošnejši odgovor bi bil: vsak po svojih močeh, v resnici pa je težko odgovoriti.

Sodijo, da smo najbolj zapita in najbolj pokvarjena generacija, kar jih je kdaj bilo — logičen odgovor na tako sodbo bi bil: torej nas je vzgojila cesta. Toda to ni res, vzgajali so nas starši, pedagogi, vzgojitelji. Torej je nekdo teh ljudi pri vzgoji zgrešil — seveda čisto nehote in nenamerno, zato se najbrž še malo ne čuti krivega za »iztirjenost« svojega otroka ali gojenca. In

resnica je tudi, da najbolj obsojajo tisti, ki so s svojo nepravilno vzgojo dosegli natančno to nad čemer se zgražajo.

Današnja mlada generacija v bistvu ni »pokvarjena«, je v mnogih primerih bolj pravična od sodnika, dobra v srcu in predvsem zna spoštovati žrtve in pridobitve revolucije, kaže pa seveda mnogokrat čisto drugačno podobo od te, ker ne mara stopati po vodenih in praznih tirih, ki so jih postavili starejši kot cesto življenja in o

kateri pridigajo, da je najboljša. Mladi želijo nasprotovati temu, hočejo svoje življenje, hočejo nekaj boljšega in novega. Ne marajo kakršnegakoli utesnjevanja — hočejo svobodo notranjega izživljanja, ne avtoritete in diktature v še tako mili obliki. Če potem seštejemo vse to in dodamo še naivnost in nepremišljenost, ki spremlja mladega človeka, potem to pač večkrat ali manjkrat privede tudi v kriminal, ki pa ni načrtno zasnovan.

Vprašanje pa je ali tisti, ki so postavljene zato, da vzgajajo, res vsega tega ne vedo in če vedo, zakaj ne storijo več, da bi se stanje izboljšalo? Z. S.

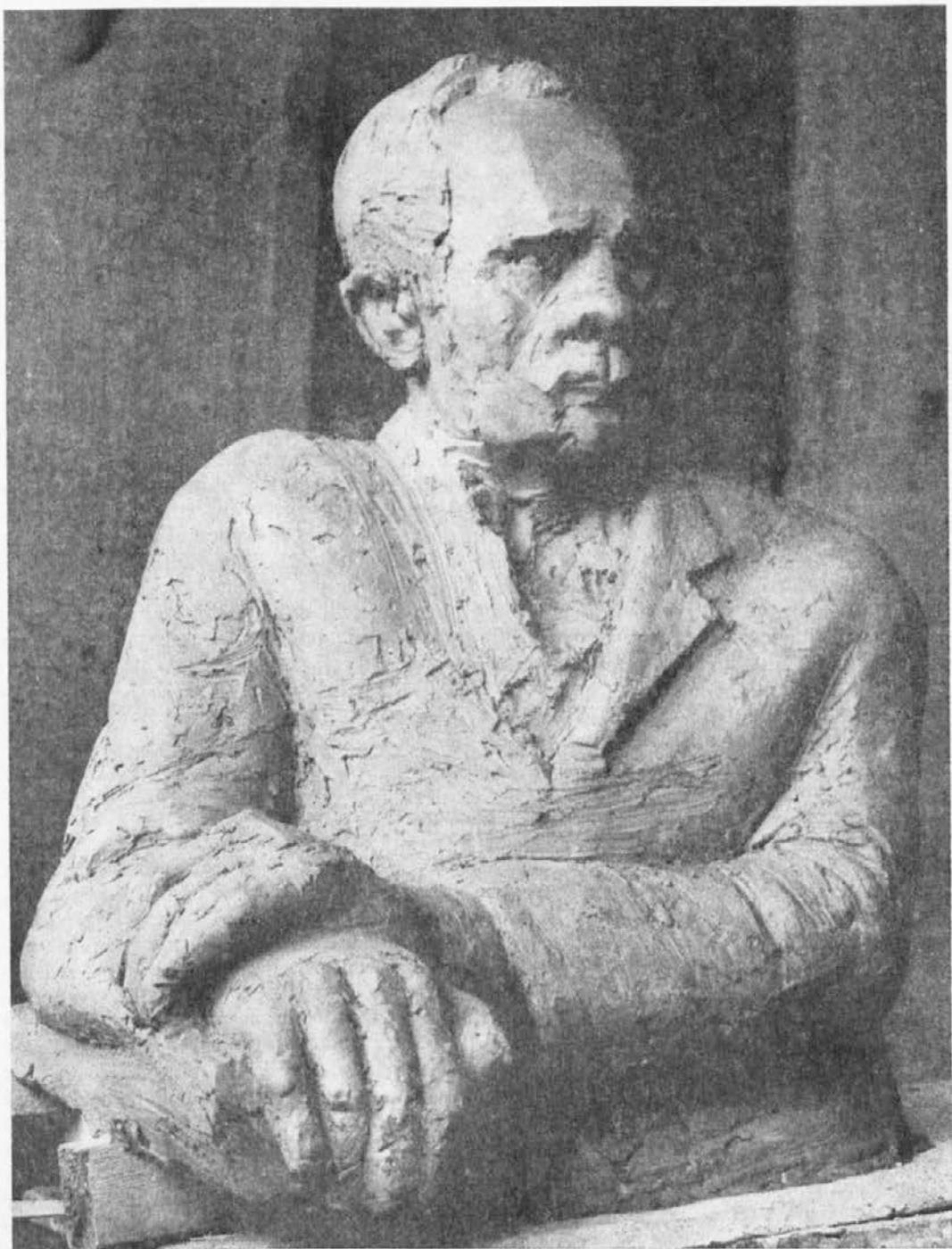

Andrej Grošelj, Portret

## Izobraževanje mladih

6. decembra je bil pri Brančurniku seminar za vodstvo OO v krajevnih skupnostih. Potrebe po seminarju so bile zelo velike, to smo lahko videli že iz udeležbe, saj so se ga udeležili predstavniki vseh OO, ki trenutno delujejo v konferenci mladih v krajevnih skupnostih. Skupno število mladih je bilo 64, kljub temu, da niso bili zastopani mladi iz Črne in zaselkov kot so Javorje, Šentanel, Strojna.

Teme na seminarju, ki je bil celodnevni, so se vrstile...

**Krajevna skupnost**, njena aktualna in družbeno gospodarska vprašanja. To temo je podal tov. Jelen Filip sekretar OK SZDL Ravne. Med drugim je poudaril, da je KS temeljna samoupravna skupnost in osnovna celica družbenega življenja. KS je področje, kjer zadovoljujemo skupne interese, finančna sredstva pa bomo izdvojevali iz sredstev osebnih dohodkov in presežne vrednosti TOZD. Prav tako je KS področje, kjer se križajo in prepletajo različni interesi, od šolstva do socialnega varstva pa vse do organiziranja vseljidskega odpora.

Druga tema je dopolnjevala prvo in je imela naslov: Družbenopolitične organizacije in njihova vloga v KS. To temo nam je podal predsednik republiške konference mladih iz KS tovariš Metod Zalar.

Govoril je tudi o znani slabosti mladine, namreč o neučinkovitosti pri odločanju in zastopanju v drugih DPO, saj statistični podatki kažejo, da je v SIS 30 % mladih v TOZD 25 %, medtem, ko je njihov vpliv na dogajanje 2—3 %. Na to ugotovitev je

navezal problem kadrov in pomen pravilne kadrovske politike.

**Mladina in njene aktualne naloge** je bila tretja tema, ki jo je podal član predsedstva OK Ravne tovariš Jože Pačnik.

Začel je pri problemu mladih združnikov, predvsem o načinu organiziranja mladih kmetov znotraj mladinske organizacije. Nadalje je nakazal problem neučinkovitosti mladih komunistov pri delu OO, saj jih po nepopolnih podatkih v OO deluje le kakih 40 %. Opozoril pa je tudi vse navzoče, da je potrebno vložiti mnogo več elana in volje v delo znotraj OO, če hočemo, da bodo naši rezultati takšni, da bomo nanje lahko ponosni. Pri tej temi so se mladi zelo konstruktivno vključevali v razpravo, kar kaže, da se je povečal interes za reševanje mladinske problematike.

Zadnja tema seminarja je bila **SLO in vloga mladih v njem**.

Podal jo je predsednik krajevnega odbora za vseljidski odpor Ravne tov. Boris Florjančič. Najprej je razložil nekatere podrobnosti zakona o vseljidskem odporu, nadaljeval s prikazom trenutnega stanja, ki vlada v svetu in se na koncu zadržal pri vlogi mladih, ki jo imamo v SLO.

Seminar se je končal pozno popoldan in v veliki večini zadovoljil vse prisotne.

Mislim, da bi takšne oblike izobraževanja morale postati naš vsakdanji način izobraževanja, zato jih želimo še več, seveda v interesu našega dela v OO iz katerih izhajamo, upamo lahko le, da se bo delo razvijalo v tej smeri še naprej.

Sonja Tratnik

## Seminar na Bledu

Petnajst mladih, aktivnih delavcev, članov ZSMS Železarn Ravne se je udeležilo tridnevnega seminarja, ki je bil v času od 21. do 23. 11. 1975 na Bledu.

Seminar je organiziral svet ZSMS Slovenskih železarn, za mlade politične delavce vseh organizacij združenega dela Slovenskih železarn.

Seminar je bil celodnevni, z naslednjimi temami:

- komuniciranje in obveščanje v OZD,
- vpliv družbenopolitičnih organizacij v podjetju,
- planiranje v TOZD,
- delegatski sistem v združenem delu,
- pogovor o perečih problemih dela mladih.

Temo o komuniciranju in obveščanju v OZD je podal dipl. slavist Matjaž Brojan iz tovarne LEK Ljubljana. V svojem izvajanju je s konkretnimi primeri pokazal oz. prikazal pomen in vlogo dobrega obveščanja v OZD, kar je pogoj za dobro delo v TOZD. Dobra obveščenost delavcev je ena glavnih zahtev delegatskega sistema. In prav zato moramo težiti k temu, da zagotovimo in izboljšamo pretok informacij o dogajanjih iz mesta dogodka do informacijskega centra, od koder se delavca obvešča v pisni obliki ali preko razglasne postaje. Pojasnil je, da je bistvo dobrega obveščanja v tem, da se delavce obvešča in opozarja na možnost odločitve

za eno od variant, ki se delavcu posredujejo. Že v trenutku, ko delavec prejme informacijo in prične v svoji sredini razpravljati o možni variantni odločitvi, se delavec vključi v samoupravno odločanje v TOZD oz. OZD. Pomembno je, da je informacija kratka, jedrnata in napisana v pravilni slovenščini — razumljiva vsem delavcem.

Tema o obveščanju v OZD je bila zaključena z nekakšnim geslom: ZAKAJ TUJKE, KO IMAMO LEPE SLOVENSKE BESEDE!

Tov. Mlinarič Srečko iz republiškega sveta sindikatov nam je govoril o vlogi in vplivu družbenopolitičnih organizacij v OZD. Uvodoma je podal smisel delovanja in vlogo družbenopolitičnih organizacij, da v vseh delovnih ljudeh vzbujajo zavest, da je naša družba samoupravna in da imajo družbenopolitične organizacije vodilno funkcijo v TOZD in OZD. Delavec je temelj, na katerem se gradi naša družbeno samoupravna politična ureditev. Vpliv družbenopolitičnih organizacij je uspešen takrat, ko se zadane naloge rešujejo med delavci in skupaj z delavci ter se odražajo v konkretnih sklepih sprejetih na zborih oz. samoupravnih organih.

Družbenopolitične organizacije se vse premalo zavedajo, da se iz vrst ZSMS pridobivajo novi člani, še premalo se upošteva MLADEGA DELAVCA, ki je morda

voljan delovati, pa se mu za aktivno delovanje ne da priložnosti. Konkretni podatki kažejo to sliko, kako malo članov ZSMS je tudi članov ZK.

Krivda za tako stanje pa je verjetno obojestranska.

Magister Rozman iz jeseniške železarn je obrazložil namen in vlogo planiranja v TOZD ter vrste planov, ki jih v TOZD nalog premalo učinkovita.

sprejemamo. Bistvo planiranja je načrtno gospodarjenje in ustvarjanje dohodka za zadovoljevanje splošnih, skupnih in osebnih potreb. Vsaka družbenopolitična organizacija mora imeti svoj program dela, ki mora biti vsklajen z gospodarskim načrtom in programi samoupravnih organov v delovni organizaciji. Kajti, če akcije ne bodo vsklajene, bo uresničitev začrtanih

Zanimivo temo o delegatskem sistemu o združenem delu je udeležencem seminarja podal tov. Golavšek, sekretar ZK pri CK ZKS. Podal nam je osnovno vsebino delegatskega sistema. Delegatski sistem je način sprejemanja odločitev v združenem delu in sredstvo uresničevanja politične oblasti delavskega razreda. Kajti, šele ko bo delavec videl, da odloča tudi o svojem problemu, svojem interesu, bo sodeloval in čutil odgovornost pri odločanju, spoznal bo, da je temeljno načelo delegatskega sistema v geslu: Ne JAZ, MI ODLOČAMO!

S predsednikom KMD pri RK ZSMS Stanetom Zupančičem je tekel pogovor o perečih problemih dela mladih v osnovnih organizacijah ZSM v TOZD in OZD.

Po dokaj načelni, toda pločni razpravi je tov. Zupančič odgovarjal na vprašanja mladih iz OO ZSMS posameznih OZD SŽ, predvsem o stanovanjski problematiki, delitvi osebnega dohodka, angažiranosti, organiziranosti in aktiviranju mladih za politično delo.

Menim, da je bila vsebina seminarja dobro izbrana, saj teme niso bile preveč načelne in nezanimive.

Ni bilo zastoj celodnevno sedenje, poslušanje predavateljev in razpravljanje o posameznih temah, saj se je marsikateremu porodila misel oz. ideja o nadaljnji, boljši poti delovanja ZSMS.

Podobnih seminarjev bi bilo potrebnih še več, za širši krog mladih, da bi si mladi delavci pridobili teoretično znanje, za aktivno vključevanje v samoupravni sistem neposrednega odločanja o rezultatih in pogojih dela.

Ideološko izobraževanje mladih mora biti stalno, še pomembnejše pa je v sedanjem času, ko se delovne organizacije organizirajo v skladu z ustavo in ko gradimo naš samoupravni ekonomski politični sistem na novih ustavnih temeljih.

Vida Plemen

### KONFERENCA OO ZSM ČEČOVJE

14. decembra je bila v prostorih kavarne konferenca osnovne organizacije ZSMS Čečovje. Na konferenci so člani osnovne organizacije kritično ocenili dosedanje delo in tudi sprejeli program dela osnovne organizacije za naslednje leto. Žal je bila konferenca glede na število članov slabo obiskana, kar kaže, da se mladi s Čečovja še niso zavedli, da bodo lahko svoje obdelovne interese reševali le znotraj osnovne



# Posebna priloga



## Poročila o delu sindikalnih organizacij in sveta sindikata Železarne Ravne za obdobje od 22. 3. 1975 do 31. 12. 1975

Svet konference sindikata Železarne Ravne je sklenil, da za konferenco osnovnih organizacij sindikata pripravi nekatere materiale in jih objavi v prilogi Informativnega fužinarja. Takšna oblika informiranja članstva je bolj primerna in potrebna pri takšni organiziranosti organizacij sindikata v železarni.

Materiali za konferenco niso namenjeni samo delegatom, ampak celotnemu članstvu, ki ga naj oceni in svojim delegatom da pripombe in dopolnitve. Za uspešnost delovanja sindikalnih organizacij je potrebno vključevanje celotnega članstva. Zavedamo se, da se bo le dobro seznanjen član sindikata lahko ustvarjalno vključeval v delo. V poročilu objavljamo delo osnovnih organizacij in sveta sindikata, produktivnost in gospodarjenje, gibanje in delitev osebnega dohodka, bolniški stalež, nesreče pri delu, rekreacijo itd.; z eno besedo, poizkušali smo zajeti vsa področja in problematiko dela sindikata.

Ko vrednotimo uspešnost našega delovanja moramo izhajati iz dejstva, da smo učinkoviti samo takrat, kadar se to resnično odraža v uveljavljanju delavcev pri samoupravnih odločitvah in koliko so ti resnično gospodarji rezultatov svojega dela. Ugotovimo lahko, da politično delo postaja vse bolj zahtevno, da osnovne organizacije sindikata s spremenjeno organiziranostjo in vsebino postajajo resnične organizacije delavcev. Sposobne so prevzeti soodgovornost, da delavec odloča o vseh vprašanih dela in življenja. Sindikat je mobilizator vseh naprednih sil pri doslednem uveljavljanju samoupravnih odnosov na vseh ravneh, predvsem pa v temeljnih organizacijah združenega dela.

### Zasedanje konference

Konferenca se je sestala 12. 9. 1975 in obravnavala uresničevanje ustavne vsebine samoupravljanja v temeljnih organizacijah združenega dela in politiko gospodarske stabilizacije v naši delovni skupnosti. Udeležba na konferenci je bila dobra (89 odst.).

Sklepi, ki so bili sprejeti:

1. Komisija, ki je analizirala pogoje za organiziranje delov sedanjih TOZD in de-

lovne skupnosti skupnih služb v TOZD naj takoj ponovno prične z aktivnim delom. Izdelati mora rokovnik, ki naj vsebuje časovni načrt in določiti glavne ter odgovorne nosilce nalog za dosledno realizacijo ustavne vsebine v naši delovni skupnosti. Vzporedno z analizo pogojev moramo takoj ustanoviti center za samoupravljanje in informiranje, ki bo strokovno tehnični organ za vsa samoupravna telesa v naši železarni.

2. Z obstoječim stanjem samoupravljanja nismo najbolj zadovoljni. Z odgovornim odnosom posameznikov in služb bi nedvomno dosegli večji uspeh. Potrebno je čimprej izdelati poslovnik o delu samoupravnih organov, kjer bodo določena osnovna pota samouprave in odgovornost posameznikov in služb. Predsedniki DS in ostalih samoupravnih organov morajo postati bolj vsebinski usmerjevalci razvoja samoupravljanja in manj operativni vodje zasedanj.

Vse to terja od družbenopolitičnih organizacij spremenjen odnos do kompleksnega odločanja delavcev. Izvršni odbori osnovnih organizacij in svet sindikata morajo na pripravah za samoupravne odločitve oceniti politične in socialne posledice različnih predlogov, rešitev in da bodo zbori delavcev in drugih samoupravnih organov sklicani pravočasno in na primeren način.

3. Informiran in družbenoekonomsko razgledan samoupravljaec bo v celoti kos nalogam pri razvijanju in uveljavljanju vsebinsko novih odnosov v TOZD in drugih organizacijah združenega dela. Zato je potrebno, da naše tovarniško glasilo postane resnični osnovni informator vseh delavcev.

Odbor za informiranje naj podrobno prouči možnosti za izboljšanje informiranja v Železarni Ravne, posebej še možnost za prehod na čimprejšnje izdajanje 14-dnevnega Informativnega fužinarja.

Uredniški odbor in informacijska služba naj se aktivneje vključita v prizadevanja za prehod na izdajanje 14-dnevnega glasila. Svet sindikata naj po poteku enega ali dveh mesecev analizira kaj je bilo

v tem času na področju razvoja obveščanja v železarni storjenega.

V program izobraževanja delovne skupnosti moramo vključiti tudi roke, način in vsebino družbenoekonomskega izobraževanja vseh delavcev. Pri tem moramo:

4. vložiti vse napore za povečanje produktivnosti in varčevanja ter za povečanje ostanka dohodka. TOZD in DSS naj aktivirajo in dosledno izvajajo akcijske programe varčevanja.

5. v TOZD oz. obratih in službah je dolgoročno reševati probleme uvoza reprovromateriala in najti odgovarjajoče dovolj kvalitetne domače rešitve.

6. Izvršni odbori osnovnih organizacij sindikata morajo v mesecu septembru obravnavati sklepe z današnje konference in preko sindikalnih poverjenikov na sindikalnih skupinah seznaniti članstvo o prizadevanjih in rezultatih stabilizacije v OOS.

Vsi sklepi so aktualni in morajo biti prisotni pri našem delu in nas zavezujejo, da jih v najkrajšem času realiziramo.

### Javna tribuna o družbeni prehrani

Volilna konferenca je po predhodni javni obravnavi celotnega gradiva med članstvom osnovnih organizacij sindikata sprejela ponovno sklep, da se mora vprašanje družbene prehrane dokončno urediti. V sindikatih se zavedamo, da ni naša naloga konkretna rešitev, čeprav smo se morali tako vključiti, ker posamezne strokovne službe niso v celoti opravile svojega dela. Svet sindikata je zato sklenil, da se skliče javna tribuna o družbeni prehrani, ki je bila 12. 8. 1975. Na tribuni so bili sprejeti naslednji zaključki:

1. Zaradi velike frekvence v jedilnici je potrebno izvršiti adaptacijo po že izdelanem projektu, pri čemer je potrebno upoštevati prestavitev šanka in uvedbo linije za hladni obrok. Nemudoma pa je popraviti kanalizacijo, taložnik maščob in takoj napeljati toplo vodo v jedilnico.

2. Izgradnjo nove jedilnice na gravitacijskem območju TOZD mehanske obdelave je čimprej konkretizirati s projekti, zato moramo načrtovati investicijo v letu 1976. Obenem pa je treba pripraviti po-

datke za splošno in ekonomsko upravičenost organiziranja lastnega obrata družbene prehrane.

3. Oskrbovanje naših delavcev z malico preko Merxa, gostinstvo Ravne, se ni bistveno izboljšalo. Zato moramo še budneje spremljati kvaliteto in kvantiteto obrokov. Sindikalne organizacije prav posebej pa izvršni odbori bodo komisiji za družbeno prehrano pri odboru za splošne zadeve Železarne Ravne nudili vso pomoč in podporo pri njenih prizadevanjih.

Vodja kadrovske splošnega sektorja mora takoj imenovati skupino strokovnih sodelavcev, ki bodo skrbeli in načrtovali prehrano delavcev v železarni. Ugotovljamo, da nekatere službe stojijo ob strani in ne vedo ali lahko opozarjajo in tudi ukrepajo, če se pojavijo posamezne nepravilnosti.

4. Urediti je potrebno bonski sistem plačevanja toplega in hladnega obroka, pri čemer pa je treba upoštevati redne cene hladnega obroka. Analogno temu sledi, da je potrebno diferencirati vrednost toplega obroka. Stremeti moramo za tem, da bo čim več sodelavcev uživalo topli obrok, kar pa bo v veliki meri odvisno od kvalitete, okusa in količine obroka.

5. Veliko naših sodelavcev dela izmenjsko delo in ravno ti delavci imajo najslabše malice. Nujno je, da se takoj uredi vse potrebno, da bodo topli obroki primerni tudi popoldne, ponoči in za praznike.

Ustrezna služba v železarni mora napraviti podrobno analizo vseh stroškov toplega obroka, preden se bo odobrila višja cena.

Vsi ti zaključki so bili posredovani delavskim svetom TOZD in delovni skupnosti v obravnavo in potrditev. Seznanjeni smo, da so sklepi bili v celoti potrjeni na vseh delavskih svetih. Ti sklepi so sedaj obveza za vse nas v železarni in od naših prizadevanj in aktivnosti je odvisno kdaj bodo realizirani v praksi.

#### Rezultati gospodarjenja v prvih desetih mesecih

Za gospodarjenje v letu 1975 je značilno, da se količinski obseg skupne proizvodnje ni bistveno povečal v primerjavi z 1974. letom (za 0,7 odst.), blagovna proizvodnja t. j. količina izdelkov, ki so namenjeni prodaji našim kupcem, pa se je povečala za 5,1 odst. Pri strukturi izdelkov je prišlo do premika: izdelali smo več plemenitih jekel in manj drugih ter več izdelkov, ki zahtevajo višjo stopnjo obdelave t. j. stiskalnic, nožev in obdelanih delov.

Povečana količina prodanih izdelkov, spremenjen asortiment, predvsem pa višje cene, so prispevale k povečanju vrednosti prodanih izdelkov. Realizacija 1975 je v primerjavi z enakim obdobjem 1974 za 52,7 odst., v primerjavi z načrtom pa za 11,7 odst. večja. Takšno povečanje je bilo med drugim mogoče tudi zaradi ugodnih pogojev pri prodaji posameznih skupin naših izdelkov, saj smo zaradi zmanjšanja uvoza surovin prodali velik del izdelkov na domačem trgu, kjer so cene ugodne in nismo tako močno občutili recesije, ki pesti zapadni svet.

Ker smo doma prodali več, smo izvozili

manj, zato nismo izpolnili načrta izvoza, pa tudi izvoza 1974 v prvih desetih mesecih nismo dosegli.

V tem času pa smo zelo povečali število zaposlenih. Desetmesečno povprečje 1974 je bilo 4331 zaposlenih, v letu 1975 pa 4496, kar je 3,8 odst. več. Konec oktobra 1975 je bilo zaposlenih 167 ljudi več kot lani isti čas. Takšno povečanje števila zaposlenih je zadržalo rast produktivnosti, ki je sicer zaradi spremenjene strukture izdelkov težko izmerljiva s količino izdelkov.

Produktivnost merjena s količino blagovne proizvodnje na zaposlenega je v primerjavi z letom 1974 porasla od 2,45 na 2,48 t/zap. na mesec ali za 1,2 odst.

Dosežen rezultat poslovanja je v letu 1975 znatno boljši kot v letu 1974. Vzrokov za to je več:

1. Rezultat leta 1974 je bil zaradi velikega porasta cen za nabavljene surovine in sorazmerno poznega popravka cen za

naše izdelke, izjemno slab. Tako nizke stopnje akumulacije že dolgo nismo imeli, zato je povečanje 1975 v primerjavi z dosežkom 1974 tako veliko.

2. Popravke cen smo dosegli šele v drugi polovici leta 1974 in v začetku 1975. leta. V tem času se je trg surovin stabiliziral, zato stroški niso rasli sorazmerno z rastjo realizacije.

3. Struktura izdelkov se je spremenila v korist takšnih proizvodov, pri katerih dosegamo večjo akumulacijo (več plemenitih jekel).

Dober finančni uspeh v letu 1975 je tako rezultat ugodnih pogojev, pa tudi boljšega dela. V letošnjem letu bomo morali izvoziti več kot smo lani, to pa pomeni, da se bomo pogosteje pojavljali na tržišču, kjer je konkurenca večja kot doma in bodo zato tudi pogoji prodaje težji. Zato bi bilo preoptimistično pričakovanje, da bomo v letošnjem letu dosegli enak finančni uspeh.

#### ZBIR KOLIČINSKIH IN FINANČNIH PODATKOV

Cilji	Doseženo		Indeks rasti
	I—X. 1974	I—X. 1975	
1. Proizvodnja — skupna (t)	376.189	378.863	100,7
2. — blagovna (t)	106.014	111.450	105,1
3. Eksterna realizacija (000 din)	1.045.216	1.596.061	152,7
4. Izvoz (000 \$)	10.050.381	9.243.282	92,0
5. Celotni dohodek (000 din)	1.157.685	1.757.270	151,8
6. Porabljena sredstva	871.575	1.277.415	146,6
6.1 od tega mat. str. in izv. izdatki	788.794	1.152.242	146,1
6.2 amortizacija	82.781	125.173	151,2
7. Družbeni proizvod	368.891	605.028	164,0
8. Dohodek	286.110	479.855	167,7
8.1 pogodbene obveznosti	28.190	32.160	114,1
8.2 zakonske obveznosti	33.368	68.031	177,3
8.3 bruto OD	176.368	236.160	133,9
9. Ostanek dohodka	43.184	143.504	332,3
10. Akumulacija (pospeš. amortiz. + ost. dohodka)	85.241	210.929	247,5
11. Število zaposlenih (poprečno)	4.331	4.496	103,8
12. Blagovna proizvodnja ton/zap./mes.	2,45	2,48	101,2
13. Realizacija din/zap./mes.	24.133	35.500	147,1
14. Družbeni proizvod. din/zap./mes.	8.518	13.457	158,0
15. Akumulacija din/zap./mes.	1.968	4.692	238,4
16. Neto OD/zap./mes.	2.916	3.711	127,3

#### Kadrovska problematika v letu 1975

Kratek oris problematike zaposlovanja:

— planirana poprečna zaposlenost v letu 1975 je 4440 delavcev, 1. januarja pa je bilo v železarni 4445 delavcev. Število se je nato še povečalo in zlasti po prihodu iz šol naraslo na 4570 ali za 130 delavcev prek plana;

— na razmere smo opozorili komisije za medsebojna razmerja, vodstva in strokovni svet. Le-ta ni soglašal s povišanjem plana, temveč sklenil, da štipendiste sprejmemo, čeprav bo s tem plan še bolj presežen;

— o zaposlovanju smo lani veliko govorili, zlasti še po akciji republiške skupščine, da letna stopnja rasti zaposlenih ne bi preseгла 3 odst.;

— v letih 1970 do 1974 se je v železarni gibala rast zaposlenosti po poprečni stopnji 3,2 odst., medtem ko je stopnja 1974 do 1975 za TOZD in DS skupnih služb na Ravnah 2 odst., skupaj s presežkom pa okoli 5 odst.;

— glede na to, da se v letu 1976 plan števila zaposlenih ne bo bistveno povečal in da je letošnji presežek upoštevan v planu za leto 1976, bo poprečna stopnja zaposlovanja v letih 1975 in 1976 okoli 3 odst.;

— kljub absolutni rasti zaposlenosti je bila ponudba delavcev za delo v metalurških obratih neustrezna, zato se je kvalifikacijski sestav v teh obratih poslabšal.

#### Naloge v letu 1976:

1. Ker se načrtuje prihod štipendistov iz šol — cca 130 — ni mogoče predtem sprejeti drugih delavcev.

2. V skladu z zakonskimi možnostmi premestiti delavce, če ne izpolnjujejo pogojev delovnega mesta, za le-ta pa je načrtovana zaposlitev štipendistov.

3. Bistveno izboljšati kadrovski sestav.

4. Izdelati analizo dejanskega sestava delavcev po vseh organizacijskih enotah in primerjati s sistemiziranimi zahtevami.



Fluktuacija bo v letu 1975 dosegla okoli 6,7 odst., medtem ko je brez upokojitev in odhodov v JLA 3,15 odst. ter je ostala na

ravni leta 1974. Po naši oceni fluktuacija ni zaskrbljujoča.

poprečni OD  
s posebnim izplač. I.—X. 74 I.—X. 75 I.—X. 75:74  
1. 3. in 15. 12. 2916,25 3794,48 130,1 %  
dinarjev na zaposlenega

TOZD — DSSS

	Odhodi 1975				
	samov.	JLA	ostali	skupaj	%
Met. proizvodnje	57	55	43	155	8,6
Meh. obdelave	11	34	19	64	5,9
DS skupnih služb	6	22	38	66	4,9
<b>Skupaj:</b>	<b>74</b>	<b>111</b>	<b>100</b>	<b>285</b>	<b>6,7</b>

**IZOBRAŽEVANJE** delavcev in štipendiranje je v železarni Ravne zavzelo velik obseg ter terja velika sredstva in okoli 3000 dni odsotnosti letno. Vseh štipendistov na visokih, višjih in srednjih šolah je 163, ob delu pa se na teh stopnjah šola 232 delavcev ali skupaj 395. Na poklicnih šolah imamo 241 učencev. Skupaj torej 636.

Poleg teh se še izobražuje okoli 85 delavcev, ki sami plačujejo stroške šolanja, železarna pa jim odobri po 1 dan plačane odsotnosti z dela za vsak uspešno opravljen izpit.

Ostali koristijo ugodnosti na podlagi samoupravnega sporazuma o medsebojnih razmerjih.

**Komentar:**

— letno razpisujemo okoli 30 štipendij na visokih, višjih in srednjih šolah,

— slušateljev, ki se šolajo ob delu, nam doslej ni uspelo usmerjati v študijske smeri, ki so železarni potrebne, marveč so si študijske smeri izbirali slušatelji sami. Doslej še tudi nismo napotili na šolanje tiste delavce, ki jim manjka določena stopnja izobrazbe,

— za izučitev metalurških poklicev že nekaj let ni zanimanja, medtem ko za kovinske poklice še pokrijemo okoli 75 odst. razpisanih štipendij.

Pregled števila zaposlenih  
dne 30. 11. 1975

Obrat	Plan	Stanje
Topilnica	291	298
Livarna	442	456
Valjarna	352	360
Kovačnica	234	233
Jeklovlek	78	83
Skup. sl. TOZD I.	365	380
Skupaj TOZD I.	1.762	1.810
Kalilnica	46	48
Obrat nožev	132	133
Obr. pnevm. str.	141	146
Obr. str. in delov	336	356
Vzmetarna	125	114
Skup. sl. TOZD II.	270	280
Skupaj TOZD II.	1.050	1.077
TRO	328	338
Energetski obr.	84	84
Elektro obr. j. t.	154	133
Elektro obr. š. t.		38
Centralna del.	351	197
Strojni obrat		110
Gradbeni remont		46
Transport	112	111
Skup. sl. tehn. sekt.	139	147
Tehniški sektor	840	866
Ostali sektorji	460	456
Pripravniki		36
<b>Skupaj:</b>	<b>4.440</b>	<b>4.583</b>

#### Obrazložitev gibanja OD v letu 1975

Z letnim planom smo predvideli naslednji planski porast osebnega dohodka (OD) iz leta 1974 na 1975:

	1975	1974	75/74
poprečni OD	3750,00	2994,00	125,3 %

dinarjev na zaposlenega

S predlogom za poračun OD v letu 1975, ki je bil dostavljen, obravnavan in potrjen na delovnih skupinah, smo predvideli naslednji dejanski porast OD iz leta 1974 na 1975.

	1975	1974	75/74
poprečni OD			
s posebnim izplač.			
1. 3. in 15. 12.	3849,00	2994,00	128,6 %

dinarjev na zaposlenega

V priloženi tabeli je prikazan dejansko izplačani OD v desetih mesecih 1975 po organizacijskih enotah:

	I.—X. 74	I.—X. 75	I.—X. 75:74
poprečni OD			
s posebnim izplač. 1. 3.	2916,25	3711,15	127,3 %

dinarjev na zaposlenega

Podatki za OD po org. enotah so znani za obdobje januar—oktober 1975 (november še ni vključen).

Ta prikaz dajemo zato, da vidimo koliko so se OD dvignili v kumulativi 10 mesecev zaradi posebnega izplačila 1000 dinarjev/zap. 15. 12. 1975.

Iz številke je tudi razvidno, da je kumulativni poprečni OD za 10 mesecev nižji od napovedanega do konca leta, medtem ko je odstotek povečanja OD za 10 mesecev višji kot bo na koncu leta.

To je zaradi tega, ker se kumulativni popreček OD proti koncu leta večja zaradi trenda OD (november + 2,23 odst., december + 2,23 odst.), medtem ko se odstotek porasta manjša, ker so bili trendi OD v letu 1975 različni od leta 1974.

Povečanje dejansko izplačanih OD v letu 1975 napram planiranim v letu 1974 je sledilo (kot je bilo obrazloženo v predlogu poračuna OD z izplačilom v tekočem letu) iz:

— analize rezultatov poslovanja v 9 mesecih 1975 in napovedi za 12 mesecev;

— iz predvidenega porasta življenjskih stroškov v letu 1975 in predvidenja porasta realnih OD in

— iz smernic v smislu republiške resolucije o družbenoekonomski politiki SRS in izplačili OD ostalih OZD črne in barvne metalurgije in SŽ.

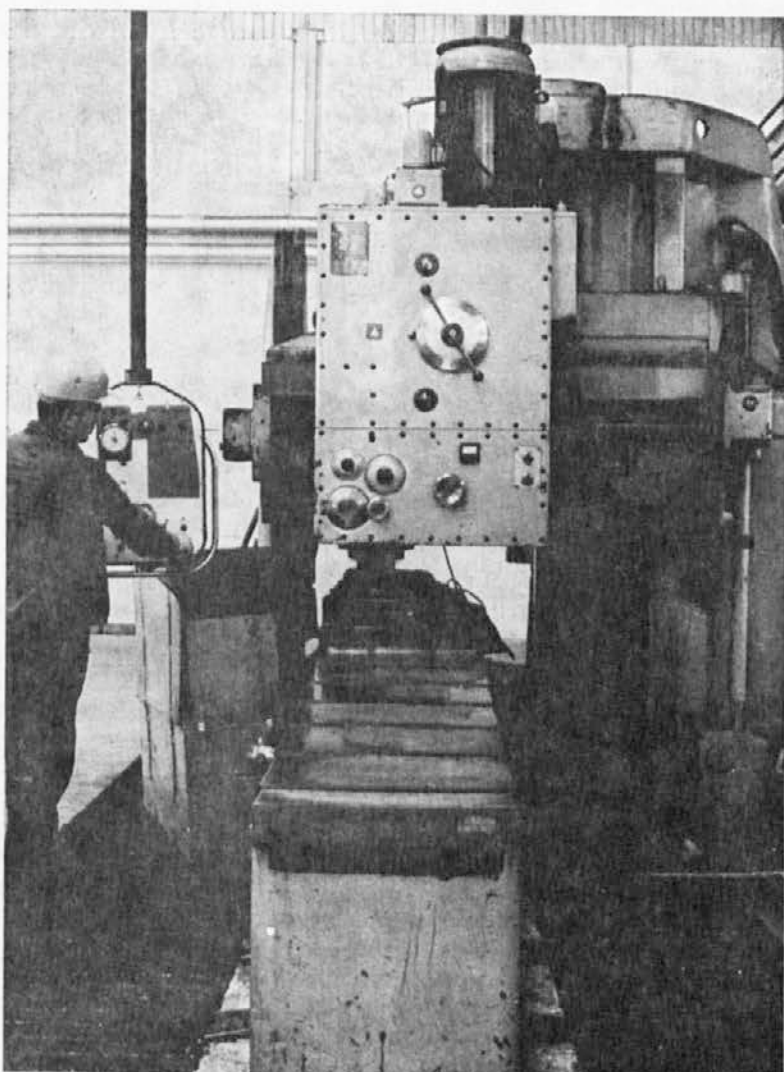

Pri nožih

Medtem so znani tudi že podatki gibanja življenjskih potrebščin do vključno novembra. Podatki kažejo, da so življenjske potrebščine v upadanju in ne bodo dosegle predvidene višine, kot smo jo predvideli s predlogom za poračun OD z izplačilom v letu 1975.

S predlogom smo predvideli povišanje življenjskih potrebščin do konca leta 1975 od 127 odst. do 127,5 odst., dejansko pa so naslednji:

$$\begin{array}{l} \text{I.—X. 75} = 126,8\% \\ \text{I.—X. 74} \end{array} \quad \begin{array}{l} \text{I.—XI. 75} = 126,5\% \\ \text{I.—XI. 74} \end{array}$$

Iz tega tudi sledi, da se bodo verjetno naši realni OD povišali bolj kot smo predvideli.

Za primerjavo lahko damo še skupni podatek o OD za obdobje januar—november 1975 napram januar—november 1974 in januar—november 1975 napram poprečku 1974:

jan.—nov. 75  
3827,83 din/zap.

jan.—nov. 74  
2955,29 din/zap.

jan.—nov. 75:74  
129,52 %

jan.—nov. 75  
3827,83 din/zap.

popr. 74  
2993,59 din/zap.

jan.—nov. 74 : popr.74  
127,87 %

Različen odstotek povečanja OD po organizacijskih enotah je nastal zaradi:

- vpliva nadur v posamezni org. enoti;
- vpliva uvedbe okolja »O« v II. polovici 1974 na delovnih mestih z najtežjimi delovnimi pogoji;
- vpliva odstotka individualne stimulacije po posameznih org. enotah;

— spremembe strukture zaposlenih in vrste del po kodeksu.

Pri prikazu poprečkov OD je vključena tudi TOZD TRO, ki je v letu 1975 izplačala posebni del OD 1. 3., medtem ko tega dela v letu 1974 ni izplačala.

Politiko OD je obravnaval vsak mesec posebej odbor za oblikovanje OD in skrbel, da so se OD gibali v okviru plana z upoštevanjem ostalih kriterijev, ki jih je nujno treba obravnavati pri mesečnih operativnih planih OD.

V sistemu OD smo v letu 1975 upoštevali povišanje OD s trendom OD, to je:

- z večanjem vrednosti enote,
- z večanjem variabilnega dela OD,
- z večanjem vrednosti draginjskega dodatka,
- s posebnim izplačilom 1. 3. in 15. 12. skladno s predlogom za poračunavanje OD v tekočem letu.

### PORAST POPREČNIH OD/ZAP. Z 1/12 ZADRŽANEGA DELA OD IN 1/12 IZPLAČILA 1. 3. PO Z. R. ZA OBDOBJE JANUAR — OKTOBER 1975 NAPRAM ENAKEMU OBDOBJU LANI

Organizacijska enota	Popr. OD/z. za I.—X. 1974	Popr. OD/z. za I.—X. 1975	% porasta 1974 : 1975	Popr. OD/z. za I.—X. 1975 z upošt. 1/12 izpl. 15. 12. 1975	% porasta 1974 : 1975
Jeklarna	3.213,90	4.137,87	128,7	4.221,20	131,3
Jeklolivarna	2.973,42	3.825,72	128,7	3.909,05	131,5
Valjarna	3.104,27	3.937,15	126,8	4.020,48	129,5
Kovačnica	3.121,99	4.005,32	128,3	4.088,65	131,0
Jeklovlek	2.627,84	3.419,07	130,1	3.502,40	133,3
Skup. službe M. P.	2.926,42	3.689,87	126,1	3.773,20	128,9
SKUPAJ TOZD M. P.	3.033,29	3.876,02	127,8	3.959,35	130,5
Kalilnica	2.940,95	3.681,33	125,2	3.764,66	128,0
Obrat strojev in delov	2.971,87	3.811,13	128,2	3.894,46	131,0
Obrat ind. nožev	2.822,44	3.516,69	124,6	3.600,02	127,5
Obrat pnevm. strojev	2.690,10	3.451,75	128,3	3.535,08	131,4
Vzmetarna	2.818,73	3.522,50	125,0	3.605,83	127,9
Skupne službe M. O.	2.821,28	3.525,05	124,9	3.608,38	127,9
SKUPAJ TOZD M. O.	2.856,58	3.613,21	126,5	3.696,54	129,4
Energetska služba	2.983,01	3.804,86	127,6	3.888,19	130,3
Elektrotehn. služba	3.091,32	3.933,23	127,2	4.016,56	129,9
Strojno gradb. služba	3.003,90	3.764,60	125,3	3.847,93	128,1
Transport	2.916,30	3.744,26	128,4	3.827,59	131,2
Skup. sl. tehn. služb	3.123,92	3.809,91	122,0	3.893,24	124,6
SKUPAJ TEHN. SLUŽBE	3.026,25	3.805,36	125,7	3.888,69	128,5
Ostali sektorji — uprava	2.664,73	3.383,58	127,0	3.466,91	130,1
TOZD TRO Prevalje	2.548,10	3.391,57	133,1	3.474,90	136,4
SKUPAJ OZD	2.916,25	3.711,15	127,3	3.794,48	130,1

(brez XI. in XII./75 meseca)

Poprečni OD/zap. za OZD za leto 1974 z vsemi izplačili znaša 2.994 din/zap.

Poprečni predvideni OD/zap. za leto 1975 z vsemi izplačili bo znašal 3.849 din/zap. ali porast 128,6 %

Predviden porast življenjskih stroškov v letu 1975 napram 1974 bo znašal ca. + 27,5%

Porast realnih OD v letu 1975 bo predvidoma za ca. +0,5 % do 1 %

#### Socialna varnost

Socialna varnost se izvaja preko interesnih skupnosti, preko strokovne službe v skupnih službah in komisije za socialno problematiko pri svetu sindikata železarne Ravne.

Iz podatkov je razvidno, da se je zdravstveno stanje delavcev poslabšalo, ker so porastli izostanki v poprečju na mesec v primerjavi z enakim obdobjem:

	I.—X. 1974	I.—X. 1975
— bolezen do 30 dni	2809	2953
— bolezen nad 30 dni	1493,5	1653
— nosečnost in porod	673,5	948
— poprečje izgubljenih dni	4161	5555
— v odstotkih izgubljenih dni	5,33 %	5,81 %
— pri sami boleznih izgubljenih dni	4,59 %	4,82 %



Poskrbljeno je bilo preventivno cepljenje proti gripi, tega cepljenja se je udeležilo 1 × 2090 delavcev  
2 × 1611 delavcev  
3 × 967 delavcev

ali slaba četrtnina zaposlenih.

Invalidnosti je vsako leto več, mesečno poprečje upravičencev do nadomestil OD invalidom II. in III. kategorije je bilo v letu 1974 poprečno mesečno 259 upravičencev, v letu 1975 pa poprečno mesečno 290 upravičencev.

Na brezplačnem letovanju v letu 1975 je bilo v Portorožu skupaj 168 oseb, od tega aktivnih delavcev 139  
družinskih članov 21  
upokojujencev 8

S prispevkom komisije je bilo omogočeno zdravljenje v zdravilišču 15 delavcem.

Komisija za socialne probleme je z enkratnimi podporami pomagala iz finančne stiske 72 prosilcem z denarno podporo v skupnem znesku 77.715 din.

Za 1. maj in 29. november je obiskala bolnike v bolnici Slovenj Gradec in jih obdarila z enkratnim zneskom

za 1. maj 29 delavcev po 250 din  
za 29. nov. 34 delavcev po 300 din

Vse delavce, ki so bili na ta praznik več kot 6 mesecev na zdravljenju pa

za 1. maj 26 delavcev po 500 din  
za 29. nov. 15 delavcev po 600 din  
14 delavcev po 400 din

Komisija za soc. probleme pri svetu sindikata, pa se ne ukvarja le s prošnjami svojih članov, temveč skupaj s strokovno službo deluje v smeri boljše socialne varnosti delavcev na področjih borbe proti alkoholizmu, zaščite družbenega standarda kot zaščite posebnih kategorij članstva, kot so borci, invalidi, žene, mladina in samohranilke.

### Nesreče pri delu

Pogostost nesreč

Iz pregleda pogostosti nesreč po TOZD in DSSS do konca novembra 1975 je razvidno, da je bilo v železarni registriranih v poprečju januar—november 1975 241 nesreč pri delu in 34 nesreč na poti na delo oziroma z dela domov. Skupno torej 275. Odstotek nesreč računamo za skupno število nesreč (275) in povprečni stalež zaposlenih v organizaciji združenega dela (4504) znaša 6,11 odst. Odstotek nesreč računamo samo na število nesreč, ki so se pripetile pri delu v organizaciji združenega dela (241) in poprečni stalež zaposlenih (4504) znaša 5,34 odst.

Nesreče na poti na delo oziroma z dela domov nimajo neposredne zveze z nesrečami pri delu.

Resnost nesreč

Do meseca decembra letošnjega leta je bilo zaradi vseh nesreč (275) izgubljenih 6025 delovnih dni. V poprečju odpade na enega zaposlenega poprečno 1,34 izgubljenih dni, na posamezno nesrečo pa 22 izgubljenih delovnih dni.

Med 275 nesrečami, ki so se pripetile na delu ali na poti na delo ali z dela je bilo 6 hudih nesreč. Hujši primeri nesreč so se pripetili v naslednjih obratih:

1. en primer v valjarni,
2. en primer v skupnih službah metalurške proizvodnje,

3. dva primera v obratu topilnice,

4. en primer v obratu kovačnice.

Smrtnega primera nesreče v naši organizaciji združenega dela v letu 1975 ni bilo.

Vzroki nesreč

Največ nesreč je bilo zaradi nezadostne spretnosti pri izvajanju gibov, kretenj in natančnosti delavcev pri njihovem delu, hoji po delovnem mestu in izven njega (68 primerov).

Na drugem mestu so vzroki nesreč zaradi neuporabe delovnih sredstev in izvajanja delovnih operacij, ki so v nasprotju s predpisi ali zahtevanim načinom dela (49 primerov).

Na tretjem mestu so ostali vzroki nesreč (30 primerov).

Zaradi neupoštevanja splošnih zahtev dela glede izvajanja ukrepov varnosti gibanja v nedovoljenih prostorih, kajenja na prepovedanih mestih, vnašanje gorljivega materiala in podobno (23 primerov). Zaradi načina izvajanja tehnološkega postopka je v nasprotju z obstoječimi tehničnimi in varnostnimi normativi dela (20 primerov).

Zaradi neuporabe ali nezadostne uporabe sredstev osebnega varstva (13 primerov), kakor tudi zaradi neprimerne konstrukcije, kvalitete in vzdrževanja orodja za delo, ki so v nasprotju z obstoječimi tehničnimi določili (4 primeri) in delovnih prostorov, kot so delovne površine, prehodi, stopnišča tako po obliki kot po velikosti, izvedbi materiala in načinu vzdrževanja v nasprotju z veljavnimi tehničnimi in varstvenimi predpisi, oziroma določili za delo — 12 primerov.

Zaradi pomanjkljivosti na tehničnih varovalnih napravah z vidika konstrukcij, izvedbe kvalitete in vzdrževanja materiala se je pripetilo 11 nesreč.

Zaradi pomanjkanja sredstev osebnega varstva zaradi nefunkcionalnosti, napačnega namena, slabe izvedbe, slabega materiala, neprimerne vzdrževanja je prišlo do poškodb v 11 primerih.

Zaradi tega, ker sredstev osebnega varstva ni bilo na razpolago in zaradi neuporabe in nezadostne uporabe tehničnih varovalnih sredstev je bilo 6 poškodb.

Zaradi uporabe delovnih sredstev in izvajanja delovnih operacij, ki so v nasprotju s predpisi ali zahtevanim načinom dela se je pripetilo 6 poškodb.

Zaradi delovne okolice (temperature, vlage, onesnaženja, razsvetljave, ropota in vibracij), ki je v nasprotju z veljavnimi normativi varstva pri delu je prišlo do nesreč v 4 primerih.

Zaradi nezadostnega običajnega nadzora tehnoloških in delovnih postopkov, kakor tudi zaradi skritih tehnično tehnoloških pomanjkljivosti, ki se pri običajnih delovnih postopkih ne pojavljajo, je bilo 7 poškodb.

### Osnovne organizacije sindikata

Po zadnjem občnem zboru konference osnovnih organizacij sindikata Železarne Ravne, se je sindikat v naši delovni organizaciji reorganiziral tako, da ima 27 osnovnih organizacij sindikata. Do reorganizacije sindikata je prišlo zato, ker je bilo po prvotnem predlogu predvideno v železarni Ravne več TOZD in pa zaradi uspešnejšega dela sindikata in to kratko

obdobje je pokazalo, da smo izbrali pravo pot.

Vse osnovne organizacije sindikata so se uspešno vključevale v delo sindikata in so imele v prvi mandatni dobi (to je približno leto dni po ustanovitvi) poprečno 10 rednih sej, na katerih so obravnavale in zavzemale sklepe:

— Na prvih sejah so se OOS najprej konstituirale in iz svoje sredine izvolile predsednike, sekretarje, blagajnike in nadzorne odbore.

— Ker v nobeni osnovni organizaciji sindikata niso bili organizirani aktivni mladih delavcev je bila to prva večja organizirana akcija osnovnih organizacij, da so na svojih področjih ustanovili aktivne mladih delavcev, kateri pa še na žalost niso povsod tako zaživel kot želimo. Zato jim osnovne organizacije sindikata dajejo še nadalje vso podporo pri njihovem delu.

— V občini Ravne na Koroškem je bil razpisan referendum o samopriskupku. Tudi to akcijo so vse osnovne organizacije sindikata podprle, da je bil referendum izglasovan kot smo želeli.

— Vse osnovne organizacije sindikata so zavzemale sklepe, da se mora stanovanjska gradnja nadaljevati tako, kot je to predvideval trend gradnje stanovanj v železarni Ravne.

— V vseh osnovnih organizacijah so bile vedno diskusije in zahteve, da se mora družbena prehrana v železarni Ravne enkrat urediti, da bo vsaj večina delavcev, predvsem pa da bodo delavci po izmenah dobili res kvaliteten topli obrok.

— Ob hudi nesreči, ki je prizadela družino Mihev, so vse osnovne organizacije sindikata takoj zavzele sklepe, da se organizira v železarni Ravne zbiralna akcija, ki je bila uspešno opravljena. Enako je bilo tudi z zbiralno akcijo za Brkine. V teh akcijah, se je videla velika solidarnost osnovnih organizacij sindikata.

— V vseh osnovnih organizacijah sindikata je bil dan poudarek športni rekreaciji naših delavcev. Bili so organizirani rekreacijski izleti v naravo iz vseh osnovnih organizacij sindikata in teh si v bodoče še želimo.

— Osnovne organizacije sindikata so med letom obravnavale tekoče probleme in jih tudi zadovoljivo reševale.

### Svet sindikata

Svet sindikata se je od občnega zbora pa do letne skupščine sestel osemkrat. Delo sveta je potekalo v skladu s poslovnikom o delu konference osnovnih organizacij. Vsebinska usmeritev dela sveta so sklepi občnega zbora, program dela in trenutne družbene aktivnosti in potreba vključevanja sindikata na vsa področja dela in življenja.

Svet se je sestel skupaj s svetom ZK zaradi usklajevanja stališč in enotnih dogovorov pri realizaciji posameznih nalog, ki sta jih organizaciji politično ocenili. Posameznim sejam sveta so prisostvovali predsedniki osnovnih organizacij sindikata in komisije, ki delujejo pri svetu. Delo sveta se je v glavnem odvijalo na sejah sveta in komisijah. Poleg ustaljenih oblik dela je svet sindikata sklical posamezne strokovne razgovore, ki so jim prisostvovali člani višjih sindikalnih vodstev, sin-

dikalni strokovni sodelavci, predstavniki zunanjih ustanov, predstavniki samoupravnih organov, naših strokovnih služb in seveda predstavniki sveta sindikata.

Prvi takšni strokovni razgovor je obravnaval vprašanje letovanja v letu 1975. Akcija je stekla in na predlog službe je bila imenovana posebna komisija, ki je zaupano nalogo ob danih možnostih opravila dobro.

Naslednji takšen razgovor je bil o samoupravnem sporazumu o delitvi osebnih dohodkov. Razprava je potekala v smeri razčiščevanja in pojasnjevanja posameznih sistemskih rešitev v sporazumu.

Sledil je razgovor o problemih prevoza delavcev na delo in domov. Na teh razgovorih so bili prisotni posamezni delavci — vozači. Žal moramo ugotoviti, da ta problem, čeravno je bila celotna problematika obravnavana na seji sveta, ni še v celoti zadovoljivo rešen.

Imeli smo razgovor s predsedniki stanovanjskih komisij in vodjo odgovorne službe. Namen razgovora je bil ugotoviti posamezne sporne točke v stanovanjskem samoupravnem sporazumu in informiranje o celotni stanovanjski problematiki. Bil je tudi razgovor z nekaterimi delegati delavskega sveta železarne, kjer so bili opozorjeni, da je zasedanje DS v septembru sklicano malo prehitro in kako bodo po posameznih vprašanjih, kjer morajo dobiti stališče volilcev, glasovali. Zasedanje je bilo preloženo.

Prva seja sveta je bila 14. 4. 1975, na tej seji so bili izvoljeni vsi potrebni organi za funkcioniranje konference osnovnih organizacij. Sprejet je bil sklep, da se delavcem zagotovi sodobna in varna vožnja na delo in prouči možnost prevoza delavcev tudi z motornim vlakom. Postajališče pri upravi je glede na to, da je novo — nefunkcionalno.

Ta sklep ni v celoti realiziran in je dolgoročnega značaja. Prav tako ni bil izdelan pravilnik o dodeljevanju vseh vrst pomoči. To sta nalogi, ki ju moramo rešiti v letu 1976.

Na drugi seji so bili sprejeti naslednji sklepi:

1. Svet konference osnovnih organizacij sindikata Železarne Ravne je sprejel zahtevo, da zasedanje delavskega sveta, ki je sklicano za sredo, 14. maja 1975, črta nekatere točke z dnevnega reda. V skladu s statutarnim dogovorom, sprejetimi pravili in poslovniku o delu osnovnih organizacij sindikata je to zahteva sveta delovne skupnosti bo to zahtevo podal pred sprejetjem dnevnega reda na samem zasedanju in v kratkem pojasnil vzrok zakaj je do take zahteve sveta sindikata železarne Ravne sploh prišlo.

Sklep je bil delno realiziran.

2. Člani sveta so potrdili poročilo o delu komisije za rekreacijo v pretekli mandadni dobi in načrt dela za leto 1975.

Sprejme se program izletništva za leto 1975 z razdeljenimi sredstvi za izlete po osnovnih organizacijah železarne Ravne s spremembo, da se neizkoriščena sredstva namenjena za izletništvo v letu 1975 lahko prenesejo na naslednje leto. Program izletništva se posreduje vsem osnovnim organizacijam sindikata.

Izletništvo postaja v naši delovni skupnosti ena izmed priljubljenih oblik rekreacije in družabnosti. V letošnjem letu (1975) bi kazalo tudi to obliko še bolj približati delavcu, morda namesto dolge vožnje z avtobusom organizirati druge priljubljene aktivnosti.

3. Kadrovske službi predlagamo, da naj zaradi potreb po čim boljši rekreaciji delavcev, uredi vse potrebno za razpis in zasedbo še enega reaktorja.

Prav tako se mora v najkrajšem času urediti delovni odnos reaktorja — služba in komisija pri svetu sindikata železarne Ravne.

Sklep še ni realiziran.

4. Osnovne organizacije, ki še nimajo izvoljenih komisij za rekreacijo in reaktorjev naj to izvedejo čimprej.

Sklep je bil realiziran in na tem področju opažamo več spontanosti aktivnosti.

5. Realizirati se mora sklep delavske kontrole, kjer je bilo rečeno, da se vse finančno poslovanje počitniškega doma železarne Ravne prenese v Železarno Ravne.

Tudi ta sklep ni bil realiziran v letu 1975, ker je bil posredovan službi med letom. Obstoj pa opravičeno pričakovanje, da se bo to zgodilo v letu 1976.

18. 6. 1975 je bila tretja seja sveta sindikata, ki je obravnavala pravilnik o vrstni in temeljni vsebinski zasnovi ter o organizaciji in poslovanju glasila Fužinar. Delavskemu svetu so bile posredovane nekatere pripombe. Člani so obravnavali poročilo uresničevanja ustave v sestavljeni organizaciji Slovenske železarne ter poslušali obrazložitve o poslovanju in kroženju sredstev interne banke. Zaradi prekratkega časa za javno razpravo med članstvom o gradivu IV. kongresa zveze sindikatov industrije in rudarstva Jugoslavije je svet obravnaval in se seznanil z osnovnimi kongresnimi dokumenti. Člani sveta so potrdili program dela direktorja kadrovske splošnega sektorja za obdobje 1975—1979. V poletnih mesecih zaradi objektivnih razmer in prehodnega dogovora se svet ni sestal, čeravno so se nekateri razgovori in aktivnosti vršile tudi v poletnih mesecih.

Na četrti seji so predsedniki osnovnih organizacij in člani sveta sprejeli v celoti oceno samoupravnega odločanja v delovni skupnosti železarne Ravne. Tudi to poročilo je izdelano po opomniku uresničevanja ustavnih načel o samoupravnem organiziranju delavcev v TOZD in njihovem združevanju v delovni in sestavljeni organizaciji združenega dela. Gradivo so obravnavali tudi izvršni odbori osnovnih organizacij sindikata. Nekaj skupnih ugotovitev:

— delovne skupine se v večini primerov ne sestajajo tako kot imamo določeno v samoupravnih aktih,

— odloča se še vedno po starem, članu smo dali samo novo ime, delegat,

— tudi sklepe, ki jih sprejmemo ne izvajamo dosledno,

— ocena o delovanju delavske kontrole je zajeta tudi v obeh poročilih.

Gradivo je služilo za razpravo in obravnavo na zasedanju konference v mesecu septembru, ki je obravnavala samoupravljanje in stabilizacijska prizadevanja v železarni. Dogovorili smo se tudi o vsebin-

skem in organizacijskem poteku konference.

Na zasedanje smo povabili tudi vse dosedanje predsednike sindikata v železarni. V letu 1975 smo praznovali 30. obletnico osvoboditve in 25 let samoupravljanja in zasedanje konference je sovpadalo s praznovanjem tedna samoupravljanja v železarni.

Na tej seji je bilo tudi sklenjeno, da bomo tudi v letu 1975 poskrbeli za ozimnico. Sprejet je bil sklep, da se posreduje občinski komisiji za odlikovanje predlog, da se pihalni orkester koroških železarjev za dolgoletno, uspešno in vestno delo odlikuje z zlatim redom. Na vsaki seji sveta se obravnavajo tudi najrazličnejše prošnje ali pritožbe posameznikov, razne denarne vloge in podobno.

Peta seja je obravnavala:

— Sindikalno listo 1976 in dane so sledeče pripombe:

1. Za delo na zvezni ali republiški praznik gre delavcu poleg zakonsko določenega nadomestila osebnega dohodka zaradi dela še dodatek v višini 75 odst. dosežene osnove in ne 50 odst. kot predvideva predlog liste.

2. Nadomestilo za uporabo osebnega avtomobila t. j. kilometrina, naj se poveča sorazmerno s podražitvijo bencina.

3. Nagrade ob delovnih jubilejih naj se za leto 1976 povečajo vsaj za 15 odst.

V pripravah na letne skupščine osnovnih organizacij sindikata železarne je bilo dogovorjeno, da bodo te končane v mesecu decembru. Za vsebinske usmeritve in delo skupščine osnovnih organizacij so odgovorni posamezni člani sveta.

Šesta seja sveta sindikata je obravnavala sodelovanje sindikata z organi samoupravne delavske kontrole in vsebinske ter organizacijske priprave na letno skupščino osnovnih organizacij sindikata železarne, ki bo 17. 1. 1976. Dogovorjeno je bilo, da poročilo o delu sindikata objavimo kot prilogo v Informativnem fužinarju 15. januarja. Dogovorili smo se o vsebinskih usmeritvah konference.

Ob koncu leta 1975 je bila razširjena sedma seja sveta, kjer so posamezni člani poročali o poteku letnih skupščin osnovnih organizacij sindikata. Skupna ocena je, da so bile skupščine dobro obiskane, vsebina je bila bogata in člani so spregovorili o vseh problemih in uspehih našega dela.

Osmo seja sveta je obravnavala izključno vsebinske in organizacijske priprave na zasedanje konference.

Nekaj vsebinskih usmeritev za delo konference in sveta sindikata v letu 1976:

— Sindikati smo se reorganizirali v železarni z namenom, da bo naše delo uspešnejše, da bomo vključili slehernega delavca pri snovanju in delu naše organizacije. Z bogatejšo vsebino, neposrednostjo in doslednostjo bo delo učinkovito. Potrebujemo takšne sindikalne organizacije v železarni Ravne, ki so že danes sposobne uresničiti kongresno načelo »Nič, kar je pomembno za delavca, ne sme mimo sindikata«. Torej, bomo še nenehno delali na utrjevanju vsebine in izpopolnjevanju organiziranosti (več sestankov članstva, izobraževanje, obveščanje, aktivni mladih delavcev, razni razgovori, tribune).



— Izvrševanje plana proizvodnje in skrb za nenehno izboljšanje pogojev dela je ena izmed osnovnih nalog sindikalnih organizacij. Prizadevanje za gospodarsko stabilizacijo ni kampanjska naloga, ampak je to celovita trajnejša naloga nas vseh železarjev. Nekaj nalog:

kako TOZD izvršuje plan in posamezne obveznosti, sprejete z družbenimi dogovori, kako je s prodajo in zalogami,

so cene proizvodov v skladu s planskimi predvidevanji in drugimi družbenimi ukrepi,

kako je z likvidnostjo, ali poravnavamo svoje plačilne obveznosti in kako ukrepamo proti zamudnikom,

ali se OD gibljejo v okviru samoupravnih sporazumov,

kako poteka izvoz in uvoz,

ali investicijska politika ne odstopa od razvojnih programov in dejanskih možnosti,

kako poteka izgradnja stanovanj in ostalih dogovorjenih družbenih objektov.

— Dosledno uveljavljanje ustavne vsebine samoupravljanja v TOZD je naša dolžnost. Povečati moramo bistveno napore za uveljavljanje nove vsebine samoupravnih odnosov v združenem delu. Oceniti moramo našo uspešnost v temeljnih organizacijah in delovni skupnosti v procesu samoupravnega združevanja dela in sredstev (kje se nahaja delavec, ali odloča neposredno o sredstvih, o planih, o investicijah). Seveda pa je s sprejetjem teh nadvse pomembnih aktov dolžnost sindikalnih organizacij, da skrbimo za dosledno izvajanje naših dogovorjenih sporazumov.

— Z novo ustavno organiziranostjo TOZD bomo volili nove samoupravne organe. Vsekakor bomo predlagali delavce, ki so sposobni, odločni in pripravljeni naše kolo samoupravljanja pognati hitreje po klancu navzgor. Sedaj je čas, da se delavci na sindikalnih skupinah (ali delovnih skupinah) pogovorijo o posameznih članih samoupravnih teles. Sindikati smo predlagatelji kandidatne liste na zboru delovnih ljudi. Zato so vse priprave na nove volitve v samoupravne organe ena izmed zahtevnejših nalog sindikalnih organizacij. Z izvolitvijo pa nastopi še težavnejše delo spremljanje člana ali delegata, kako posreduje sklepe sredini, ki ga je izvolila v organ in obratno. V program dela bomo vnesli polletna ocenjevanja aktivnosti delegatov oziroma članov.

— Ugotavljamo, da na področju izumiteljstva ne dosegamo bistvenih uspehov, zato moramo to področje organizirati kot množično gibanje, da bo naš sistem spodbuden in tudi stimulativen. Intenzivnejše bo moralo biti povezovanje raziskovalne sfere v družbene, inovacijske procese. Le dobro izobražen in obveščen delavec se bo lahko boril proti nezakonitostim, zato moramo naš sistem obveščanja in izobraževanja posodobiti in zagotoviti hitro informiranje. Le izobražen in dobro obveščen delavec bo lahko v celoti uveljavil nadzorstvo nad rezultati in pogoji svojega dela.

Naštetih je samo nekaj važnejših nalog, ki jih bomo vključili v naše delo za leto 1976.

#### Služba pravne pomoči

Svet konference sindikata železarne Ravne je na svoji seji v mesecu februarju

1975 sprejel sklep o ustanovitvi in organiziranju službe pravne pomoči v železarni Ravne. Po tem sklepu se za vse delavce TOZD in skupnih služb v železarni Ravne brezplačno daje pravna pomoč, ki jo nudi dipl. pravnik.

Kljub temu, da se ta služba v stalni obliki šele uvaja, je zaslediti interes in potrebe delavcev, da se obračajo na pravno pomoč. Vsebina pravne pomoči je opredeljena z zgoraj imenovanim sklepom in praksa kaže, da področje zaenkrat odgovarja.

Pri konkretnem delu ugotavljamo predvsem naslednje:

1. Pravna pomoč se nudi le ob določenih dnevih, in sicer ob sredah od 16. do 19. ure. To naj bi bilo načelno pravilo, ki pa iz različnih razlogov omejuje dostopnost službe pravne pomoči. Naši delavci se obračajo na pravno pomoč več ali manj v vseh dnevih — kadar pač nastopi določen problem in delavec smatra, da se o tem problemu pogovori s pravnikom. Ob ustreznih kadrovski rešitvi bi kazalo nuditi pravno pomoč večkrat tedensko (npr. poleg srede popoldne še vsak drugi dan v tednu od 12. ure dalje).

2. Od 1. 5. do 30. 11. 1975 (julij zaradi dopustov ni upoštevan) je bilo evidentira-

nih 35 primerov, poleg tega pa še ocenjenih okoli 70 obiskov. Evidenca se vodi v primeru, ko je potrebno ukrepati v pisni obliki (4 primeri) in takrat, ko delavcu ni možno takoj dati ustreznega odgovora in je potrebno ugotavljati dejansko stanje. V teh primerih se delavec na službo obrača večkrat.

Največ zadev je s področja medsebojnih razmerij v združenem delu, pri čemer prevladujejo invalidske zadeve — v teh primerih gre v glavnem zato, da se delavca seznanijo s pravicami, ki jih ima po predpisih invalidskega zavarovanja, ali pa se nanašajo na postopke za uveljavljanja pravic. Prednjačijo tudi stanovanjske zadeve, vendar se te pojavljajo le v določenih obdobjih — ob razpisih, v času reševanja pritožb ipd.

Ostale zadeve se pojavljajo v manjšem obsegu in tako je več primerov, ko delavci iščejo pomoč le za tolmačenje samoupravnih aktov, ko gre za koriščenje dopusta, povračila OD, premestitve ipd.

3. V precejšnji meri delavci tudi iščejo pravno pomoč v civilno pravnih zadevah. Pri teh zadevah se daje le informacija, ki pa v večini primerov zadostuje, saj se tako delavca pouči o postopkih reševanja teh zadev.

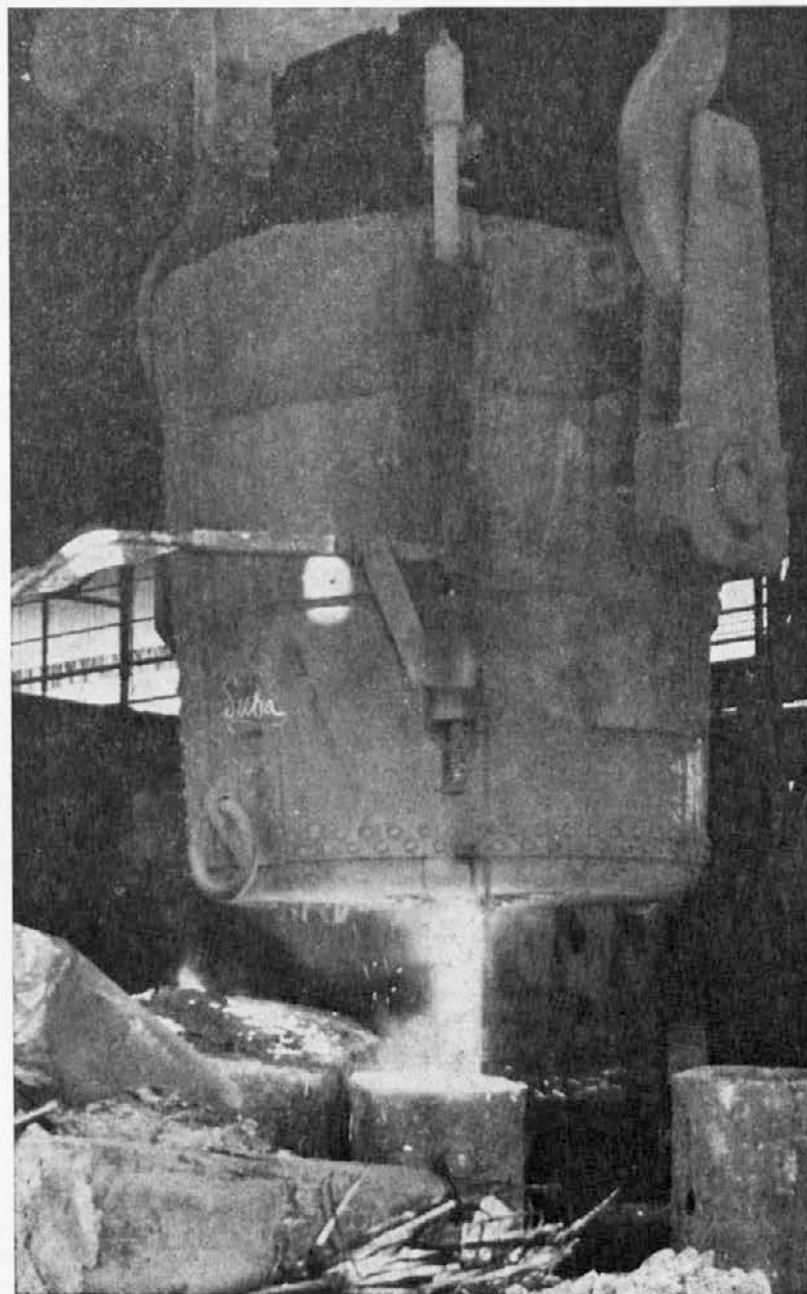

Zlahtna talina

Pripominjamo, da smo vsaj v začetku z organizacijo službe pravne pomoči uspeli. Kljub temu pa je potrebno še naprej razvijati sedanjo organizacijsko obliko, da pridobimo na kvaliteti dela.

### Komisija za kulturo

Komisija za kulturo ima v svojem delu stalne naloge, ki so bile določene s programom dela z začetkom železarskih kulturnih srečanj pred dvema letoma. Železarska kulturna srečanja so bila ustanovljena na ravni Slovenskih železarn za godbenike, pevce in gledališnike. Ker so po dogovoru vsako leto v drugem kraju, smo letos 7. junija organizirali srečanje godbenikov na Ravnah. V ta namen je komisija v aprilu organizirala sestanek dirigentov in tehničnih vodij zaradi dogovora o programski in organizacijski obliki srečanja. Neposredni organizatorji srečanja so bili vsi člani komisije.

Jeseni ob začetku nove kulturne sezone je komisija pristopila k izdelavi albumov o srečanju godbenikov za vse sodelujoče orkestre. Sprejela je sklep o razpisu natečaja za fotografsko razstavo fotografov — amaterjev iz železarne in predlagala sklep o pokroviteljstvu nad Fotoklubom Ravnne. V teku so še tudi priprave na srečanje pevcev — železarjev, ki bo spomladi na Ravnah in srečanje godbenikov, ki bo spomladi v Štorah.

Pri opisanem delu je komisija dokaj uspešna, žal pa je slabše pri organizaciji kulturnega življenja, katerega nosilca sta občinska zveza kulturno prosvetnih organizacij in kulturno prosvetno društvo Svoboda. Vzrok temu je slaba povezanost in slabo organizirano delo omenjenih institucij, kadar gre za sodelovanje z nami. Konkretno velja to za organizacijo prodaje kart gledališkega abonmaja v letošnji sezoni. V železarno smo dobili 80 kart le štiri dni pred prvo predstavo. Prav tako smo dobili vprašalnik o organizaciji obične gledališke predstave tistega dne, ko bi morali biti že vrnjeni. Jasno je, da je v takšni časovni stiski nemogoče uspešno delati. Komisija bo te probleme reševala v okviru svoje pristojnosti in z željo približati kulturo delavcu.

### Rekreacijska dejavnost v letu 1975

S spremembo organiziranosti našega sindikata se je bistveno spremenila tudi organizacijska oblika dejavnosti v okviru rekreacije za naše delavce.

Tako kot smo dobili 27 novih osnovnih organizacij sindikata, tako smo dobili 27 novih vodij rekreacije. Ta sprememba je ugodno vplivala na razvoj rekreacije v samih obratih oz. oddelkih. Pod ugodnim vplivom razumemo vsaj delni prispevek k zdravemu načinu življenja, preventivi, čilosti, spretnosti in vsemu tistemu kar sodi k izboljšanju delovne sposobnosti.

Porast udeležbe naših delavcev pri rekreacijski dejavnosti je bila v letu 1975 očitna. Rekreatorji osnovnih organizacij so dobili premalo terminov, prostora in rekvizitov, da bi zadostili željam zaposlenih. Tem željam ne moremo ugoditi predvsem v zimskih mesecih, ko nam primanjkuje prostorov za kegljanje, namizni tenis, košarko in odbojko.

Pri tekmovalni rekreaciji v okviru prvenstva Železarne Ravne je bil odziv pri športnih igrah velik. Le pri košarki smo organizirali tekmovalje v okviru TOZD. Pri ostalih panogah pa so sodelovale posamezne osnovne organizacije. Komisija za rekreacijo je dovolila, da se lahko po dve ali več manjših organizacij združi v eno tekmovalno enoto. Zaradi tega se je udeležba povečala; po drugi strani pa je bilo omogočeno vsem osnovnim organizacijam sodelovanje. Že podatek, da se je prvenstva Železarne Ravne udeležilo 19 ekip nogometa, 16 moških in 3 ženske ekipe pri odbojki in 8 ekip pri rokometu nam pove, da narašča tako interes kot udeležba. Pohvalno je sodelovanje vodij posameznih panog, ki so skrbeli, da so se tekmovalja končala v pravem zdravem rekreacijskem duhu — brez preprirov in namernih poškodb.

Pri smučanju in sankanju so izvedle le nekatere osnovne organizacije interna prvenstva. Muhasta zima nam že drugo sezono zapored onemogoča normalno izvedbo.

Naši registrirani športniki so se udeležili vseh razpisanih tekmovalj v občinskem merilu in to redno z večjim številom ekip ali posameznikov.

Z najboljšimi športniki smo sodelovali na prvenstvih Slovenskih železarn v vseh panogah razen balinanja. V naši organizaciji smo izvedli prvenstva v ribolovu, namiznem tenisu in plavanju.

Udeležili smo se tradicionalnega pohoda železarjev na Triglav, ki pa letos ni bil dostopen zaradi neugodnih vremenskih razmer. Več sreče je bilo s pohodom na Pecco, ki se ga je ob lepem vremenu udeležilo 350 delavcev Slovenskih železarn.

Izletništvo je bilo prepuščeno posameznim osnovnim organizacijam sindikata, ki so spoštovale osnovna načela: oddaljenost in rekreacijski program. Ugotovljeno je, da je kvaliteta in koristnost izletov vedno večja. Prav umestno bi bilo še tretje načelo: udeleženci izletov naj bi naredili še krajši pohod v okolico kraja kamor so namenjeni.

Pri TRIM akcijah, ki so bile organizirane v občinskem merilu ni bila udeležba naših delavcev zadovoljiva, kljub interni propagandi. Le zadnje TRIM akcije: ocenjevanje plavalne sposobnosti, se je udeležilo veliko število naših delavcev. Plavalne značke »delfin« so bile razdeljene ob 600 posamičnih startih.

Plavalni tečaji so bili organizirani po posameznih osnovnih organizacijah. Podatek, da se je naučilo plavati 280 novih delavcev je lep dokaz, da izginja plavalna nepismenost.

Čeprav ni navedenih priimkov ob našem poročilu, se moramo zahvaliti vsem rekreatorjem, koordinatorjem in vodjem panog, da so s svojim delom omogočili uspešnost izvedbe množične rekreacije v naši železarni.

### Komisije za probleme zaposlenih žena

V letu 1975 se je na novo organizirala komisija za probleme zaposlenih žena. Sestala se je na petih sejah, kjer je obravnavala tekoče probleme zaposlenih žensk. Kakšnih posebnih problemov komisija ni

obravnavala; zadala si je nalogo, da se ženske aktivneje vključijo v samoupravno dogajanje v železarni in ne stojijo križem rok, ko se odloča o njihovih pravicah in obveznostih. Žal v letu 1975 kakšne posebne družbenopolitične aktivnosti v železarni ni bilo in tako se tudi žene niso posebej angažirale v tej smeri. To pa bo pomembno zlasti v bližnji prihodnosti, ko se bomo na novo organizirali v železarni. Predlagale bodo tedaj čimveč žena v samoupravne organe.

Že na drugi seji so se dogovorile, da tudi v letu 1975 organiziramo izlet. Odločile so se za ogled Škocijanskih jam in Lipice, kjer večina žensk še ni bila. Da je izlet uspel in da si takih izletov ženske še želijo, gre tudi zahvala dobri organizaciji izleta. Upamo, da smo vsi spoznali, da tako lahko vidi našo ožjo domovino veliko število delavk, ker ugotovitve iz leta 1975 kažejo, da se je izleta udeležilo precej žensk iz neposredne proizvodnje.

Komisija se je nadalje seznanila s težkim socialnim stanjem nekaterih sodelavk, neurejenim varstvom otrok v popoldanskem času in sklenila, da se bo v prihodnje tem problemom zaposlenih žensk bolj posvetila. To naj bo tudi vodilo za delo komisije v letu 1976.

1975. leto je bilo mednarodno leto žensk. Ženske niso želele zato posebne pozornosti; to itak veleva že vsakdanje življenje in obnašanje. Pričakovale pa so, da bo 1975. leto res prelomno za žensko, saj bi morali točno odrediti mesto ženske v družbi in ji priznati tak položaj kot ga zasluži. Za doseg teh ciljev se bodo morale v okviru komisije boriti v letošnjem in prihodnjih letih.

### ZAKLJUČEK

V tem poročilu ni zajeto podrobno delo osnovnih organizacij sindikata, ker sestavljavci nismo do 22. 12. 1975 sprejeli vseh sklepov in zaključkov z letnih skupščin. Zato bodo ti upoštevani pri sprejemu programa in sklepov letne skupščine. V prihodnji številki Informativnega fužinarja bodo objavljeni sklepi, program dela, poročilo o porabi sredstev in finančni načrt za leto 1976.

Prepričani smo, da bo sindikat resnično organizacija, ki jo potrjujejo delavci, ko se bodo v njej reševali prav vsi problemi delavcev. Zato smo seznanili s poročilom o delu in nekaterih izhodiščih za letošnje leto celotno članstvo.

Za posamezna področja so dali poročila strokovne službe, predsedniki komisij pri svetu, pravnik pravne pomoči in posamezni člani sveta.

Svet sindikata Železarne Ravne





organizacije. Na konferenci so sprejeli program dela za naslednje leto, iz njega se vidi, da je vsaj vodstvo osnovne organizacije resno poprijelo za delo. Upamo lahko le, da se bo ta program, ki je dober tudi v celoti realiziral. Za realizacijo pa bo potrebno vsekakor več resnosti, predvsem pa množičnosti, kajti peščica ljudi brez podpore večine ne bo nikoli uspela realizirati tega programa. Glede težkega položaja, v katerega je osnovna organizacija Čečovje v zadnjem obdobju prišla, so se izvršile v vodstvu osnovne organizacije mnoge spremembe, tako na položaju predsednika, kakor tudi sekretarja. Tudi samo predsedstvo je doživelo korenite spremembe.

Upamo, da bi tokrat imeli bolj srečno roko in bi delo resnično steklo tako, kakor si najbrž želi večina članov OO.

Problemov, s katerimi se bo vodstvo osnovne organizacije v bodoče srečevalo, vsekakor ne bo malo, prav zaradi tega ne bo napak, če še enkrat poudarim, da bi tej osnovni organizaciji bili dolžni pomagati tudi vsi drugi mladi, ki živijo na Čečovju in so vključeni v druge DPO. Vsi ti bi morali vsaj spremljati delo OO, če ji ne celo pomagati.

Predstavnika krajevne skupnosti tov. Žunko in predsednik občinske organizacije ZZB tov. Močnik, sta vsak po svojih močeh obljubila pomoč OO. Predvsem bi bilo na mestu, da se s skupnimi močmi najde prostor za delo OO, brez katerega je neumno zahtevati naj bi delo OO teklo brez napak. Naj zaključimo z željo, da bi ne ostali samo pri besedah, niti mladinci, ne oni drugi, ki so zadolženi bedeti nad delom OO.

### OO ZSMS LEŠE

V OO ZSMS Leše, ki šteje 72 evidentiranih članov, lahko mirno rečemo, da z izjemo športne komisije in komisije za SLO v celoti izpolnjujemo naloge iz akcijskega programa. Svoje največje rezultate smo dosegli na področju kulture, saj smo dve leti nazaj, kolikor OO spet aktivno deluje, naštudirali dve igri. Obisk, ki je presegel vsa pričakovanja nas je spodbudil, da bomo tudi letos pripravili za dan žena igrice. Prav tako smo pripravili proslave za vse večje kulturne praznike, žal pa obisk ni bil vedno najboljši. Vse te rezultate smo dosegli čisto sami, brez vsakršne podpore. Šele letos lahko prvič govorimo o uspešnem sodelovanju z OZKPO Ravne, prav od tega sodelovanja si v bodoče obetamo še lepše rezultate na področju kulture.

Problemov, s katerimi se v zadnjem času srečujemo, pa kljub uspehom celotne osnovne organizacije ni malo. Eden poglobitnih problemov je dejstvo, da v kraju ni dobre politične organizacije, ki bi nam lahko pomagala. Tako SZDL obstaja samo na papirju, zato smo pri nastopu navzven osamljeni in zato manj uspešni. Sodelovanje je uspešno le s krajevno organizacijo ZZB. Naj pripravljamo karkoli, vedno nam pomagajo, kadar smo potrebni pomoči. Vsi si bomo prizadevali, da tako tudi ostane.

Problemov glede prostora, ki muči veliko večino osnovnih organizacij, pri nas sicer nimamo, saj še ni dolgo tega, kar smo dobili sobo, seveda prazno. Potrebno

bo pa še ogromno truda, da bi dobili vsaj osnovni inventar, brez katerega si tudi ne moremo zamisliti dobrega dela. Ne bo napak, če poudarim, da smo na tekmovanju za najboljšo osnovno organizacijo v letu 1975 dosegli prvo mesto. Žal je to mesto izgubilo tisti pomen, ki ga bi lahko imelo, če bi se tega tekmovanja udeležile vse osnovne organizacije iz konference mladih v KS. Kljub temu, da smo pri nas med najboljšimi osnovnimi organizacijami, ne gledam na to z optimizmom, predvsem, ker leži vse delo na peščici mladih. Mogoče je ta moja ugotovitev preveč pesimistična, toda pozornost bo resnično morala veljati bodočim kadrom že zdaj, ko osnovna organizacija še uspešno deluje. Pozneje bo morda prepezo, saj je praksa po drugih OO pokazala, da po uspešni generaciji pride obdobje mrtvila.

Za konec morda še ugotovitev, ki sploh ni nova, toda pri nas še zmeraj zelo aktualna: za vsako uspešno delovanje OO je potrebno sodelovanje z vsemi drugimi družbenopolitičnimi organizacijami in društvi, ki vključujejo mlade, kajti osamljeno

delo skoraj vedno vodi k stagnaciji in tudi ne uresničuje želj in potreb mladih.

Rudi Mlinar

### MISLI

Poezija je dinamit za vse ureditve tega sveta.

Böhl

\*\*\*

Politik misli na prihodnje volitve, državnik na prihodnjo generacijo.

Clarke

\*\*\*

Igralec je kipar, ki kleše v sneg.

Barrett

\*\*\*

Parola je ideja na poti k frazi.

Haller

\*\*\*

Tri poante in ena laž = pisatelj.

Lichtenberg

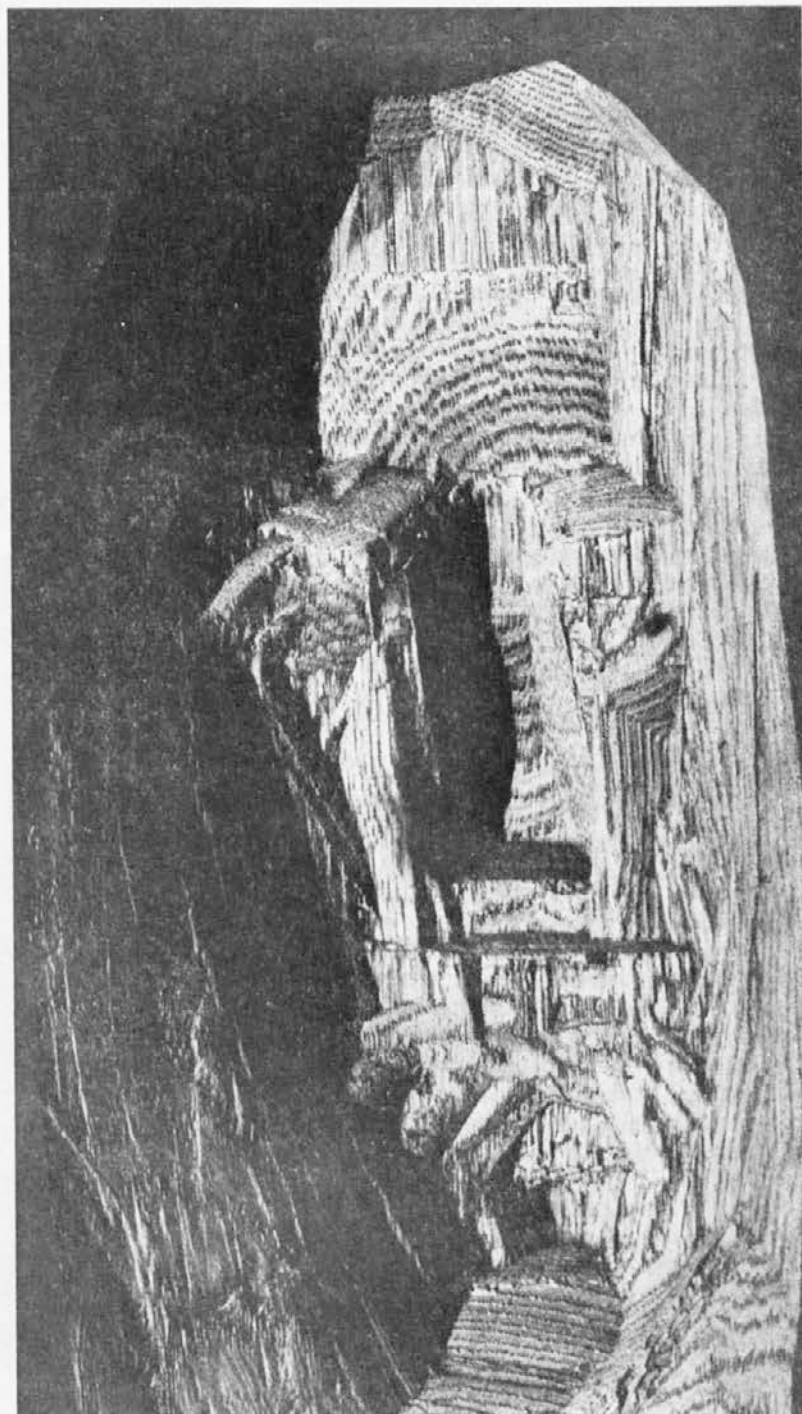

Andrej Grošelj,  
Detajl,  
lesena plastika

## Praznik JLA

Praznovanje Dneva jugoslovanske ljudske armade je bilo lani povezano v sklop praznovanj 30. obletnice osvoboditve in zmage nad fašizmom. Zato je bilo to praznovanje še mnogo svečaneje kakor prejšnja leta. Prvič smo organizirano in po določenem razporedu obiskali karavle tako, da se ni zgodilo, da bi ostala ena karavla brez obiska, kakor se je prejšnja leta že zgodilo. Na vsako karavlo je bilo dodeljeno več OO tako iz KS kakor tudi iz šol in delovnih organizacij. Pa tudi razpored je bil boljši, tako so v petek karavle obiskale šole, v soboto pa vse druge organizacije. Povezovanje s karavli pa se ne sme sedaj končati. Nasprotno! Pozivam osnovne organizacije, da še poglobijo sodelovanje s karavli, da se obiski obojestransko še pomnožijo, saj je ta dejavnost ena izmed najvažnejših dejavnosti osnovnih organizacij v krajevnih skupnostih. Prav tako bi želel, da se v OO zavzamete za čim hitrejšo izvajanje programov na področju vseljidskega odpora. Pri izvajanju tega programa vam bo v veliko pomoč prav sodelovanje z vojaki — graničarji, njihove izkušnje in nasveti pri organiziranju komisij za SLO vam bodo prišli zelo prav. Bilo bi prav, če bi praznovanje dneva jugoslovanske armade še večkrat ponovili, mislim na obiske po karavlah, že iz čisto človeškega vidika, kdor je že odslužil službo v JLA ta gotovo ve, koliko mu je pomenilo, kadar so jih obiskali mladinci, kako si je želel še tesnejših stikov z mladimi. Za mladince pa bodo ti obiski koristni, ker se bodo spoznali z vojaškim življenjem, mogoče tudi rokovanja z orožjem, ali vsaj s spoznavanjem le-tega. Tudi naše mladinke bi z obiski karavle pridobile mnogo, saj je to področje, ki ga nekatere ne bi nikoli imele priložnosti spoznati. Vidimo tudi, da je po osnovnih organizacijah bilo vsaj do zdaj bolj malo stikov s karavli, upam, da se bo v bodoče sodelovanje razvijalo v obojestransko zadovoljstvo. Naj zaključim z mislijo, ki jo je ob neki priložnosti izrekel tovariš TITO: ČLOVEK JE BIL IN OSTANE OSNOVNI FAKTOR NAŠE OBRAMBE; ZATO PA MORA BITI TUDI ODNOS DO NJEGA PRAVILEN, DA GA SPODBUJA K IZPOLNITVI VSEH NALOG!

## Novoletne jelke

Sijaj in blišč novoletnih jelk je za nami. Sedaj počivajo te smrekice po smetiščih ali pa so žalostno končale v plamenih. Naj bo tako ali tako, sedaj so le žalosten spomin na tisti blišč in lepoto novoletne noči. Tisoče smrekic je bilo žrtvovanih za nekaj dni blišča, tisoče mladih drevesc za zadostitev naših želja. Mislim, da ni bilo med nami človeka, ki bi tisti svečani trenutek pomislil na škodo, ki jo je prizadel našim gozdom. Predvsem mislim tiste, ki so pod okriljem noči z nožem ali sekiro pod pazduho iz gozda nosili smrekice, za njimi je ostala le sled v snegu in štrcelj, ki je pričal, da je na tem mestu še pred nedavnim raslo drevo, v vsej svoji lepoti. V Sloveniji je približno petdesettisoč gospodinjstev in če si je le vsako tretje priskrbelo

novoletno jelko, na tako nepošten način, potem ni težko izračunati, kakšno škodo so s tem storili našim gozdom. Pa če grem še malo dalje, si upam trditi, da ni nobenega, ki bi tisti trenutek, ko je zagledal smrekico pred seboj, imel v sebi pomislek, ali ravna prav. Mogoče ga je skrbelo, kako jo bo neopazno prinesel domov, kajti takšna neorganizirana sečnja mladih drevesc je pri nas prepovedana. Prepovedana, toda kaj nam pomagajo zakoni, ki se jih velika večina ne drži. Imel sem sam priložnost videti takšna opustošena področja, ki so bila zasajena z mladimi smrekami, zdaj je vsaka tretja bila uničena, nikoli ne bo zrastle, nikoli ne bo iz nje lesa ki ga bo vedno manj. Ko sem kupil jelko v zadrugi in pozneje, ko sem jo nesel domov, se mi je marsikdo smejal rekoč, gozd imaš pred nosom, pa si greš jelko kupovat. Molčal sem, kaj naj bi tudi rekel. V ljudeh je še pregloboko ukoreninjeno mišljenje, da si pač vzame tam, kjer je kaj vzeti, samo da nima on škode, pa je za njega vse rešeno.

Eno novo leto je za nami, prišlo bo naslednje in vse se bo ponovilo. Mogoče bo zakon še strožji, ljudje bodo še bolj previdni in zopet bo zažarelo tisoče svečk po jelkah, zopet bo v naših domovih sijaj in slava. Po gozdovih pa bo vedno več štrcljev, vedno več žalostnih spominov na smrekice, iz katerih bi nekoč čez leta bilo toliko stvari, vsekakor več, kot jih je bilo tisto novoletno noč. Koliko nam še manjka do srčne kulture človeka?!

Rudi Mlinar

## Odbojkarški turnir

Že v tretje smo mladi iz železarne organizirali odbojkarški turnir v počastitev dneva republike. Na turnirju so sodelovale ekipe OO ZSM Reka, KKŠ Ljubljana in

Maribor in KS OO ZSM iz železarne. Povabili pa smo tudi vojake iz karavle Sovjak, ki pa se vabilu niso mogli odzvati.

Žreb je odločil, da prvo tekmo odigrata ekipi KKŠ Ljubljana in KKŠ Maribor. Pri tem srečanju smo imeli priložnost videti, da so študenti iz Ljubljane boljši nasprotnik od mariborskih, zato tudi tekma ni bila preveč zanimiva. Tekma, ki je bila med OO ZSM Reka in ekipo KS OO ZSMS železarne je bila že bolj kvalitetna, bolj borbeno in seveda tudi bolj zanimiva. Ekipo iz Reke je pokazala večjo borbenost in seveda tudi zaslužno zmagala. Po tej tekmi se je pričela druga, za tretje in četrto mesto med ekipo KKŠ Maribor in ekipo železarne. Ekipo železarne je to tekmo z lahkoto dobila in si tako zagotovila tretje mesto.

Turnir smo končali okoli dveh popoldne. Prepričani smo, da bo ta tradicionalni turnir v počastitev dneva republike vsako leto boljši in kvalitetnejši.

Rezultati turnirja:

KKŠ Ljubljana — KKŠ Maribor 2 : 0  
OOZSMS Reka — KSOOZSMS Želez. 2 : 0  
KSOOZSMS Želez. — KKŠ Maribor 2 : 0  
KKŠ Ljubljana — OOZSMS Reka 3 : 1

1. mesto KKŠ Ljubljana
2. mesto OOZSMS Reka
3. mesto KSOOZSMS Železarna
4. mesto KKŠ Maribor

Oto Kričej

»Mladi fužinar« izhaja kot občasna priloga »Informativnega fužinarja«.

Ureja ga uredniški odbor: Rudi Mlinar, Nada Ortan, Robert Robnik in Zlatka Strgar, ki je odgovorna tudi za vsebino.

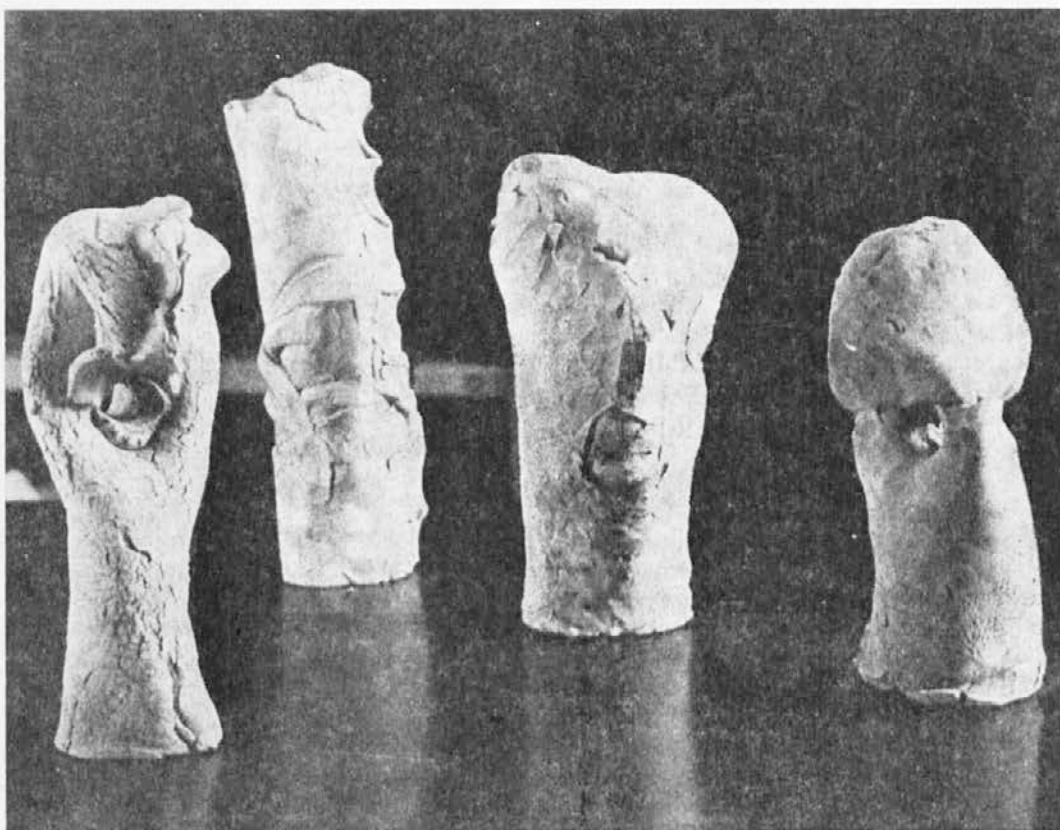

Andrej Grošelj, Iz serije »O«, žgana glina



# GRADILI SO 30 LET

(30-letni jubilanti v letu 1975)

**KAREL BERLOŽNIK** se je rodil 24. avgusta 1921 na Prevaljah v knapovski družini. Pri hiši so bili štirje otroci, mati gospodinja, zaslužek pa boren, tako da je oče še zmeraj delal po rednem šihitu in s tem omogočil kolikor toliko normalno življenje otrokom.

Karel se je zaposlil v železarni leta 1940 kot skladiščni delavec, 1946 je šel k vojakom, po vrnitvi pa znova delati v Železarno, tokrat v staro mehanično, kjer je bil normirec, skladiščnik, tehnolog. Leta 1960 se je preselil v TRO, kjer so bili delovni pogoji veliko težji, kot jih je bil vajen v železarni. Volja, entuziazem, razumevanje, vse to mu je pomagalo prebroditi težave.

Ko je prišel v TRO, ni imel kam sestiti, toda začeli so delati. Današnja upravo so 80% zgradili udarniško in sploh je od stare pilarne iz leta 1960 ostala samo trafo postaja. Danes je vodja priprave dela.

Na Prevaljah si je ustvaril družino, ima sina, ki študira na višji tehnični šoli v Mariboru, prostega časa pa skoraj nima, ker gradi hišo, kolikor pa ga le ima, ga porabi za aktivnost v planinskem društvu, kjer je bil petnajst let v odboru.

**JOŽE ČEKON** se je rodil 18. 8. 1923 v Avstriji. Mati je bila Avstrijka, oče Slovenec. Ko je bil star šest let so se preselili na Ravne. Takrat je bila že velika gospodarska kriza, hudo je bilo za delo, torej tudi za kruh. Oče je kakšno leto pobiral šihte od občine potem pa so ga vzeli na delo v tovarno.

Jože se je zaposlil v železarni leta 1942 v livarni kot ročni oblikovalec. Vojna leta je preživel v tovarni. Leta 1945 pa je sodeloval tudi v bitki na Poljani, od koder je šel stražiti mejo na Vič. 1946 je moral na albansko mejo. Tam je bil demobiliziran in so ga odpeljali v Skopje. Na Ravne se je vrnil leta 1948 in se takoj zaposlil v železarni v obratu valjarne. Pet let za tem je hudo zbolel, zaradi česar je bil premeščen v mehanično, kjer se je potem priučil za strugarja. Sedaj dela v novi mehnični že 13 let pri stroju za globinsko vrtnanje.

Pravi, da mu gre zdaj še najbolj dobro, kajti mladost mu ni dala okusiti kaj dobrega in lepega.

Svoje delo ima rad, tudi za sodelavce ima lepo besedo, saj so menda kakor ena družina.

Zgradil si je hišo na Dobji vasi, kjer živi z ženo in hčerko, ki je še šoloobvezna ter dvema sinovoma, ki sta se oba izučila poklica in delata v železarni.

Pred leti je bil aktiven športnik. Dirkal je na hitrostnih motornih dirkah in osvojil kar štiri pokale. V prostem času rad ureže kako domačo vižo na harmoniko.

**MIRKO DRETNIK** je bil rojen 31. januarja 1919 na Lešah. Pri hiši je bilo 11 otrok, oče je bil knap v Leškem rudniku, mati pa gospodinja. Komaj dvanajst let mu je bilo, ko je umrl oče. Hudo je bilo za kruh, kaj šele za obleko in druge stvari.



Karel Brložnik



Jožef Čekon



Mirko Dretnik



Boris Florjančič



Marta Gams

Osnovno šolo je obiskoval na Prevaljah, meščansko pa v Mežici — vseskozi je hodil peš. Odhajal je po temi in se vračal po temi, njegov obrok pa je bil suh kos črne kruha. Denarja za nadaljnje šolanje ni bilo in zato je moral na delo v Leški rudnik. Leta 1940 je bil poklican v starojugoslovansko vojsko. Med leti 1941 in 1943 je bil v taborišču, 1943 je bil mobiliziran v nemško vojsko, na kar so ga ujeli Amerikanci in ga poslali v Francijo — Marseilles. Na vigred 1945 se je preko morja vrnil v Jugoslavijo. Ko je priromal od Trogirja do domačije na Lešah je tam našel hrvaške partizane, ki so ga takoj mobilizirali v ljudsko milico. Na njegovo prošnjo so ga po nekaj mesecih odpustili, na kar se je takoj zaposlil v železarni. Izobraževal se je ob delu, kar ni bilo lahko, ker je delal na več izmenah. 1955 leta je bil postavljen za delovodjo srednje in lahke proge v valjarne. Njegovo delovno mesto je odgovorno, srečuje se z vrsto težav, skoraj vedno manjka kak delavec, fluktuacija je sorazmerno velika, tako da mora kar naprej privajati na delo nove delavce, poleg tega pa ob vsakem času biti pozoren, da se ne pripeti nesreča.

Z ženo živi v Dobji vasi, kjer si je zgradil hišo, otroci pa so že odšli po svoje. Dva sinova sta zaposlena v železarni, hčerka pa v Velenju.

Je član Zveze komunistov.

Pravi, da bi zdaj bilo kar lepo živeti, če bi ga ne razjedala bolezen.

**BORIS FLORJANČIČ** se je rodil 2. januarja 1916 na Bledu v delavski družini. Oče je bil poštar, mati gospodinja.

Leta 1935 se je zaposlil v jeseniški železarni. Član OF je postal decembra 1941, obveščevalec VOS maja 1943, v partizanskih odredih pa je bil od 1944 do osvoboditve. Jeseni 1945 je bil premeščen v Beograd na ministrstvo rudarstva in težke industrije, kjer je imel šest let resor vodje za jugoslovanske jeklarne pri generalnem direktorju za črno metalurgijo. Aktivno je sodeloval pri projektiranju jeklarn v Zenici, Sisku, Smederevu, za železarno Nikšič pa je bil generalni projektant njihove jeklarne.

Leta 1952 je prišel na Ravne, kjer je bil najprej vodja kapitalne izgradnje, za tem vodja jeklarne, zadnjih dvanajst let pa je bil komercialni direktor.

Aktivno se je vključeval v razne družbenopolitične organizacije in društva, sedaj pa je tudi predsednik krajevnega odbora Zveze združenj borcev narodno osvobodilne vojske.

Odlikovan je bil z medaljo zaslug za narod, z redom dela s srebrnim vencem in z redom dela z zlatim vencem.

Ker je bil vsakokrat premeščen z dekretom, ima status neprekinjenega štiridesetletnega dela.

Njegova otroka sta že od šestnajstega leta dalje člana partije, hči je zdravnica, sin diplomiran elektroinženir, sam pa je že 31 let komunist.

Jeseni 1975 je odšel v zasluženi pokoj, dovolj je delal. Štirideset let je bil gradil ne samo na Jesenicah in Ravnah, marveč ga skozi njegovo delo poznajo po vsej Jugoslaviji. Kljub temu, da je bil vseskozi na odgovornih delovnih mestih, je ostal skromen, saj je dejal, da je svoje delovne dolžnosti opravljal enako vestno kot vseh 4500 delavcev v železarni.

MARTA GAMS se je rodila 12. 7. 1927 na Prevaljah. Izhaja iz delavske družine, mati je bila gospodinja, oče delavec.

Med vojno je morala na dolžnostno delo v Avstrijo. Takoj po osvoboditvi se je zaposlila v jeklarni kot obratni knjigovodja topilnice. Delovni pogoji so bili takrat neprimerno težji kot danes, vse so računali peš, delali udarniško, nadur niso dobili plačanih. Plače pa so bile nizke, pač take, da je šlo iz roke v usta, za kaj več ni bilo. Toda bila je mlada, verovala je v lepšo prihodnost in tako je vzdržala. Pa tudi bolj tovariški so bili v tistih časih drug do drugega, danes pa so ljudje bolj mrzli, je razmišljala na glas.

Velika sreča je bila, ko so dobili prvi računski stroj, se še spominja.

Družbenopolitično se ni nikoli dosti angažirala, ker je bilo treba ves prosti čas posvetiti družini. Sedaj ima že dva odrasla otroka, najmlajši pa je še šoloobvezen. Družina, vzgoja in šolanje otrok so njene glavne skrbi. Dobro se zaveda, koliko danes pomeni izobrazba, zato je svojim otrokom nudila kar je mogla.

V mladih letih se je rada ukvarjala s športom, morda je zato še zdaj na oko tako mladostna in ji trideset let dela v železarni ni pustilo prehudih sledov. Od leta 1964 je vodja obračuna jeklolivarne. Rada ima svoje delo, s sodelavci pa se dobro razume.

LIZIKA GORINŠEK se je rodila 19. novembra 1927 v Tolstem vrhu, kjer je doživljala svojo mladost.

Leta 1945 do 1949 je delala v železarni v obratnem knjigovodstvu. Potem so jo poslali v nižjo partijsko šolo v Maribor. Iz partijske šole je šla na okrajni komite mladine v Slovenj Gradec, od tam pa v železarno na tovarniški komite zveze komunistov. Pa so jo potrebovali v obratnem knjigovodstvu in je morala tja. Od leta 1958 pa do danes je na sindikatu kot uslužbenka.

Kot dekle je bila zelo aktivna mladinska funkcionarka, je članica zveze komunistov, kjer je svoj čas zelo aktivno delala. Kot delegatka se je udeležila drugega kongresa Ljudske mladine Slovenije (LMS). Prijetno je poslušati, ko brska za spomini iz svojih mladih let, ko je bilo treba toliko samoodpovedi, trdega dela, aktivizma, pa ji nič ni bilo pretežko. Pred leti pa, ko se je njen edini sin smrtno ponesrečil, jo je kot mater hudo prizadelo. Umaknila se je vase, družbenopolitična aktivnost je nekam presahnila in od nekdanjega aktivizma ni več veliko ostalo. Toda svoje delo ima rada, od vseh delovnih mest ji je najbolj ljubo to na sindikatu.

Živi v Reki, kjer skrbi za svojo mater. Rada hodi v naravo, včasih pa je tudi veliko hodila v planine.

Bila je odlikovana z redom dela s srebrnim vencem, z medaljo zaslug za narod. Dobila pa je tudi denarno nagrado za vest-



Lizika Gorinšek



Marija Gornik



Peter Igerc



Leopold Jelen



Jožef Kret

nost in aktivnost pri delu, ko je bil še Klančnik direktor. Taka nagrada pa je tedaj veliko pomenila. Njena nagrada železarni pa je 30 let dela.

MARIJA GORNIK se je rodila 19. aprila 1930 na Ravnah fabriškemu delavcu in materi gospodinji. Brez radosti je pripovedovala o letih otroštva, kajti bila so grenka in z malo tistega sonca, ki mu z drugo besedo rečemo sreča.

Deset let ji je bilo, ko se je začela vojna vihra, očeta so zaprli in pregnali, po osvoboditvi pa je umrl. Mati je ostala sama s šestimi otroki in morali so si pomagati, kakor so vedeli in znali.

Marija je začela delati v železarni kot petnajstletno dekle. Bila je aktivna mladinska funkcionarka, aktivno se je udeleževala na kulturnem in športnem področju.

Kasneje si je ustvarila družino, z možem sta si zgradila hišo v Dobji vasi. Ima že dva preskrbljena otroka, mlajši sin je še šoloobvezen. Tako ni bilo več časa za družbenopolitično delo.

Osemindvajset let že dela v pripravi dela mehanične, sedaj kot centralni razdeljevalec, dve leti pa je delala na telefonski centrali. Tudi ona pravi, da je bilo včasih večje tovarištvo med ljudmi, nikoli pa ne toliko »favšije«, ki jo najdemo danes. Tedaj se menda nihče ni spomnil, da bi povprašal, ali bo dobil plačano za nadure. Imeli so obvezne udarniške ure, ki so jih delali z voljo in elanom, ni bilo izgovorov, da kdo ne more.

Njen prosti čas, kolikor ga ob družini le ostane, ji krajšajo pletilke in klobčič.

PETER IGERC se je rodil 22. februarja 1924 na Zelenbregu. Oče je bil pek, mati, ki je rodila deset otrok, pa gospodinja. Že šestleten fantič je moral iti služiti na kmete. Njegova otroška leta niso bila obdana z nežno ljubeznijo, pač pa so bila raskavo trda, kakor so tudi pogradi in težka, kot so težka kmečka dela.

Od leta 1944 pa do osvoboditve je bil v Šercerjevi brigadi. Leta 1946 se je zaposlil v železarni v topilnici. Trideset let je zdržal med vročino in brizgajočim jeklom, zdržal, kjer drugi zdržijo borih nekaj mesecev.

Po šihu pa je bil primoran graditi hišo, ki si jo deli z bratom, ker je bila takrat taka kriza za stanovanja, da ni bilo upanja zanj.

Spominja se, da so bili včasih pri delu bolj tovariški kot so sedaj, četudi so bili po vojni izredno težki delovni pogoji. Vse so še delali ročno in na »ho-ruk«, pa je vseeno šlo. Danes pa je proizvodnja organizirana, vse lepo teče po programu in sploh ni več hudo delati, je pripovedoval.

Sodelavci ga poznajo kot zelo vestnega in marljivega delavca, saj tudi bolniške skorajda ne pozna. V vseh tridesetih letih je samo 14 dni »marodiral«.

Ima dva otroka, hčerka se šola, sin pa že dela v železarni. V svojem prostem času rad keglja, zelo rad pa hodi v gore, saj je menda prehodil že vse naše vrhove.

Je član ZB.

LEOPOLD JELEN se je rodil 12. septembra 1919 v Slovenj Gradcu. Oče je bil krojač, mati pa gospodinja. Z devetnaj-



stimi leti se je odpravil iskati dela v Avstriji, ker ga doma ni dobil. Leta 1943 je bil poklican v nemško vojsko, nakar je bil ujet in odpeljan v taborišče. Nazadnje je bil v raznih taboriščih v Belgiji, od koder se je po osvoboditvi vrnil in se jeseni 1945 zaposlil v železarni v valjarni, kjer že trideset let dela v remontni delavnici. Pozna jo ga kot vestnega in pridnega delavca, sam pravi, da razen zaradi delovnih nezdod še ni bil v bolniški in menda sploh ne ve, kaj je glavobol. V svoji delovni sredini se dobro razume z vsemi, tudi z mladimi ne pride navzkriž. Svoje delo ima rad, zadovoljen je z organizacijo v železarni, saj še ni pozabil, kako je bilo včasih, ko je bilo treba tudi najtežja dela opraviti z golimi rokami.

Z ženo živita v družbenem stanovanju, njegova dva sinova pa sta že preskrbljena.

V svojem prostem času rad rešuje križanke in z veseljem spremlja športne oddaje po televiziji. Trideset let mu je tako minilo med delom, družino in njegovim hobijem.

JOŽE KRET je bil rojen 10. oktobra 1920 na Lešah. Mlada leta je preživel kot vsi otroci velikih rudarskih družin. Življenje otroških let mu je teklo ob delu, kajti pri hiši je bilo deset otrok. V šolo je hodil najprej na Leše, potem pa na Prevalje. Kot petnajstletni fant se je šel učiti kovaške obrti k Murku na Prevalje. Po učni dobi je bil nekaj časa zaposlen kar pri Murku kot kovaški pomočnik, kasneje pa še pri Pipanu. Leta 1939 se je zaposlil v tovarni poljedelskega orodja na Muti. Nato pa je bil od leta 1940 do kapitulacije Jugoslavije na utrdbah. Med letom 1941 in 1943 je delal pri železnici, nakar je bil prisilno mobiliziran v nemško vojsko. Ko se je leta 1945 vrnil domov, se je takoj zaposlil v železarni v obratu čistilnice, od tam je bil leta 1956 premeščen v vzmetarno, kjer je delovodja.

S sodelavci se dobro razume, še posebej s tistimi, ki vestno izvršujejo svoje delovne dolžnosti. Svoj čas je bil tudi član delavskega sveta v podjetju.

Ima dva sina, ki sta se izučila poklica in delata v železarni.

V svojem prostem času najraje bere knjige ali pa gre kam na planine.

DRAGO MEH se je rodil 28. oktobra 1921 v Slovenj Gradcu kot nezakonski sin materi, ki je delala pri kmetih. Ko je bil star dve leti, ga je mati dala v rejo k nekemu kmetu. Odraščal je ob trdem kmečkem delu, ni vedel kaj pomeni imeti ljubeče starše, saj si je moral svoj kos kruha služiti od ranega jutra do trde noči na kmetijah vse dotlej, ko se je leta 1941 zaposlil v tovarni usnja v Slovenj Gradcu. Čez leto dni so ga mobilizirali Nemci, tik pred koncem vojne pa je bil ujet in poslan v Francijo, kjer je bil po raznih taboriščih med drugim tudi v Marseillesu. Poleti 1945 se je vrnil domov in se takoj zaposlil v železarni, najprej v valjarni, kjer je ostal dve leti, potem dve leti na pripravi vložka, sedaj pa je že 25 let na montaži. Spominja se, kako neprimerno težji delovni pogoji so bili tiste čase po vojni, ki se sploh ne dajo primerjati z današnjim potekom dela, ki je dobro organizirano.



Drago Meh



Ivan Močnik



Alojz Potočnik



Maks Pušnik



Anton Radušnik

Na Poljani si je sezidal hišo, njegova dva otroka pa sta že preskrbljena. Svoj prosti čas pa porabi za razna opravila okoli hiše.

V službi ga poznajo kot pridnega delavca, nikoli se ni prepiral s sodelavci, tudi z mladimi ne, kajti »vsi smo delavci,« je rekel.

IVAN MOČNIK se je rodil 24. decembra 1918 v Šentjurju pri Celju. Do svojega sedemnajstega leta je živel doma na kmetiji. Družina je bila številna, saj je bilo kar deset otrok pri hiši, zato je moral za kruhom. Leta 1935 se je zaposlil v jesezniški železarni, od tam pa je leta 1943 šel v partizane. Bil je v brigadi VDV (vojska državne varnosti). 1944 je bil ujet in zopet v ljubljanskih zaporih, potem v Begunjah, nazadnje v Dachau. Iz Dachaua se je vrnil spomladi 1945 na Jesenice. Leta 1948 je bil po politični liniji poslan v sindikalno šolo. Potem je vršil funkcijo predsednika občinskega sindikata v Slovenj Gradcu do leta 1949. Za tem je bil na Ravnah predsednik krajevnega sindikalnega sveta do leta 1950, nakar se je zaposlil v železarni. Najprej je delal na prometu, potem je bil vodja komunalnega oddelka, sedaj je delovodja internega transporta.

Vseskozi je bil aktiven funkcionar, v železarni je bil pet let predsednik sindikata, sedaj je član komiteja, predsednik občinskega odbora pri ZB, član predsedstva SZDL, predsednik aktiva ZB v ŽR, član delegacije za občinsko skupščino.

Ima svojo hišo, kjer živi skupaj z družino. Od njegovih treh otrok je preskrbljena le ena hči, druga dva pa še študirata.

Za svoje delo je prejel odlikovanja: medaljo zaslug za narod, orden za zasluge za narod, medaljo dela, orden za hrabrost, ima pa tudi veliko pismenih priznanj in pohval.

ALOJZ POTOČNIK se je rodil 21. decembra 1919 na Prevaljah.

Kot petletni fantič je že šel služiti na kmete, skrajja je bil pastirček, z leti pa je moral poprijeti tudi za težka kmečka dela. V šolo ni mogel, ker si je moral kruh sam služiti.

Leta 1940 je bil poklican k vojakom v Novi Sad, kjer je bil priča začetku vojne v Jugoslaviji, kajti eksplozije iz Beograda so se slišale do Titola, kjer je tedaj bil. Kmalu na to je bil ujet in začelo se je težko taboriščno življenje, ki je trajalo do leta 1943. Potem je kdove iz kakšnih razlogov postal vojak, a na Nemškem je moral ostati vse do osvoboditve.

V železarni se je zaposlil jeseni 1945, opravil je izpite za varilca in od leta 1950 dela kot varilec v stari mehanični.

Svoje delo ima rad, čeprav ni lahko in tudi nevarno je. S sodelavci se dobro razume, ker je bil zmeraj bolj tih in skromen.

Skupaj z ženo in dvema otrokoma živi na Ravnah, čeprav sta otroka že odrasla in sama zaslužita.

V svojem prostem času pa rad kaj prebere.

MAKS PUŠNIK je bil rojen 29. septembra 1924 na Ravnah, na kraju, kjer je svoj čas stala stara martinovka. Izhaja iz delavske družine, že njegov oče je bil za-

poslen v železarni. Maks je že v mladih letih skusil veliko gorja, kajti za kruh je bilo težko, doma pa je bilo pet lačnih ust. V letih svetovne krize mu je petnajstletnemu umrl oče. Pa vendar je tudi on, kakor mnogi drugi v tistih časih zmagal v bitki za golo življenje.

Leta 1945 se je zaposlil v železarni, že osemindvajset let pa dela v energetskem obratu, od 1965. leta dalje kot delovodja pare in tople vode.

Sodelavci ga poznajo kot izredno vestnega in marljivega, saj mu ni težko priti nazaj na delo ob kateremkoli času, če se zgodi kaj nepredvidenega. Njegovo delovno mesto pa je zelo odgovorno.

Družino si je ustvaril na Ravnah, ima dve preskrbljeni hčerki, sina pa pri vojaki.

Svoj prosti čas preživi večji del na svojem vrtu, ki si ga je uredil ob Suhi. Vesel je vsake bilke, ki zraste kot sad njegovih rok. Tu, sredi nekaj kvadratnih metrov ograjene zemlje, pozabi na drobne skrbi in tovarniški hrušč.

ANTON RADUŠNIK je bil rojen 3. marca 1919 na Ravnah fabriškemu delavcu. Po končani osnovni šoli se je izučil za ključavničarja ter se leta 1936 zaposlil v železarni kot strugar. Med okupacijo ga je ves čas preganjal gestapo, ga zaprl leta 1941 in 1942 in ga nazadnje v začetku leta 1944 odgnal v celovške zapore, od tam pa v Dachau, kjer je ostal do osvoboditve.

Po vrnitvi se je znova zaposlil v železarni. V letih 1946—1948 je končal rudarsko fužinarsko šolo v Ljubljani, delal nato v kovačnici ter pri prvi 1,5-tonski peči na Ravnah. Leta 1951 je postal obratovodja v valjarni.

Je aktiven član ZK, saj je bil skojevec že leta 1938.

V Dobji vasi si je zgradil hišo, kjer živi skupaj z ženo in edino hčerko, ki je tudi že preskrbljena.

Svoj prosti čas porabi za branje, drugače pa rad lovi ribe; pri Brančurniku ima svoj »revir«.

Ni mu še videti, da je preutrujen od štiridesetletnega dela v tovarni, zato želim, da bi med nami še dolgo ostal.

FRANC ROŽEJ se je rodil 30. oktobra 1928 na Ravnah.

Ko se je začela vojna je bil Franc še otrok, vendar je od leta 1943 pa do osvoboditve sodeloval v NOB kot kurir. Komaj sedemnajst let mu je bilo, ko se je leta 1945 zaposlil v železarni v čistilnici, kjer je ostal do leta 1948, ko je bil poklican k vojakom. Po vrnitvi se je znova zaposlil v železarni in delal v mehanični delavnici do leta 1964. Tedaj pa so ga zaradi posledice delovne nezgode premestili v skladišče, kjer še sedaj dela kot skladiščni delavec.

Brez zagrenjenosti pripoveduje, kako so bile včasih slabe plače, delo pa težko, saj od kraja ni bilo ne duha ne sluha o kakem viličarju ali čem podobnem in bi človek skoraj brez pretiravanja rekel, da so morali tiste čase »gore« premikati z rokami. Pravi, da je sedaj neprimerno drugače, predvsem je zadovoljen z organizacijo sindikata in sploh s celotnim sistemom v železarni. Poznajo ga kot pridnega delavca, pa tudi sam pravi, da rad dela.



Franc Rožej



Štefan Šteharik



Ivan Valcl



Jožef Vidrih

V Kotljah, kjer živi pri svoji sestri, ima čebelnjak, ki mu je v veliko veselje. Dobrodušen možak je, pač tak kot so stari planinci in on to je.

ŠTEFAN ŠTEHARNIK se je rodil 17. decembra 1917 na Ravnah fabriškemu delavcu in materi gospodinji. Po končani osnovni šoli je leta 1933 prosil za delo v tovarni takratnega direktorja Lorberaua, a mu ta ni dal drugega kot prazne obljube, zato se je šel učiti dimnikarske obrti k Reku na Prevalje. Po odsluženju vojaškega roka pa mu zdravstveno stanje ni več dopuščalo, da bi še naprej opravljal dimnikarski poklic. Ni mu kazalo drugega, kot da po-

išče novo delo, zato se je zaposlil pri železniškem prometu Meža v Dravogradu, kjer je takoj opravil potrebne izpite, s tem pa je imel že dva poklica.

Med vojno je bil leta 1943 prisilno mobiliziran v nemško vojsko. Prestal pa je tudi dolgo pot taboriščnega življenja, med drugim je bil tudi v Kijevu v Rusiji, nazadnje pa se je vrnil iz Varšave jeseni 1945. Takoj po vrnitvi se je zaposlil v železarni in se izučil še tretjega poklica, tako da je bil že leta 1948 postavljen za delovodjo slikarjev in pleskarjev v strojno-gradbeni službi.

Po vojni je v ŽR opravil veliko udarniških ur, kajti zavedal se je, da je potrebno razrušeno zgraditi na novo in ustvarjati boljši jutri naši Jugoslaviji.

Bil je eden prvih članov delavskega sveta in dolgoletni funkcionar sindikata pri gradbeni službi. Kot mladenič je bil zelo aktiven športnik, kasneje pa je imel pri športnem društvu Fužinar številne funkcije, saj je kot nagrado za svoje dolgoletno delo na področju športa dobil priznanje ObZTK Ravne.

Njegov edini sin je komercialni tehnik in dela v železarni.

Štefan opravljanja svojega poklica ne zaključil ob dveh, pač pa dela še v poznih popoldanskih urah povsod tam, kjer ga potrebujejo.

IVAN VALCL se je rodil 12. julija 1923 v St. Štefanu pri Volsbergu. Mati je bila Avstrijka, oče Slovenec in on je odraščal pri očetu v Sloveniji, kjer se je oče poročil z drugo; pri hiši je bilo šest otrok, preživljala pa jih je očetova kmetija na Tolstem vrhu. Njegova otroška leta niso bila s cvetkami posejana, kajti kot pastorek ni lepo živeti.

Leta 1943 je bil prisilno mobiliziran v nemško vojsko, kjer je bil 22 mesecev, narkar so ga pustili domov na dopust. Ko je bil dopust končan se ni maral več vrniti v nemško vojsko, iskali pa ga tudi niso, tako da je svobodo pričakal doma.

Leta 1945 se je zaposlil v topilnici, kjer se je že v prvih dneh hudo ponesrečil čisto po tuji krivdi, potem pa vseh trideset let, kar dela v topilnici ni imel hujših nezgod; od leta 1968 je prvi ponovčar pri 10-tonski in VF peči.

Od njegovih petih otrok so trije preskrbljeni, najmlajši obiskuje gimnazijo, eden pa študira v Ljubljani na VŠ za telesno kulturo.

V svojem prostem času rad hodi delat na kmete, saj ima pridne roke že iz otroških let in ljubezen do zemlje je tudi ostala od takrat.

Ko je stekla beseda o njegovem naporu in odgovornem šihitu, je skromno dejal: »Zdaj ni več težko zdržati, včasih je bilo.«

JOŽE VIDRIH se je rodil 3. maja 1921 v Slovenj Gradcu.

V železarni se je zaposlil leta 1945, leta 1965 je bil postavljen za izmenskega delovodjo generalnega remonta težkih stružnic in naprav, od leta 1973 pa je delovodja strojnega obrata za vzdrževanje v topilnici II.

Je poročen, ima tri otroke in živi na Šancah v svoji hiši.



# Jubilanti dela v letu 1975

Obrat	Delavci				Delavke			
	10 let	20 let	30 let	40 let	10 let	20 let	30 let	40 let
<b>TOZD I.:</b>								
Topilnica	7	5	3	—	—	—	—	—
Livarna	12	8	—	—	—	—	—	—
Valjarna	12	4	2	1	—	—	—	—
Kovačnica	8	7	—	—	—	—	—	—
Jeklovlek	4	—	—	—	—	—	—	—
Skupne službe	8	7	—	—	—	4	1	—
Skupaj:	51	31	5	1	—	4	1	—
<b>TOZD II.:</b>								
Kalilnica	—	—	1	—	1	—	—	—
Obrat ind. nožev	5	2	—	—	—	—	—	—
Obrat pnevm. strojev	5	2	—	—	1	—	—	—
Obrat strojev in delov	14	3	2	—	1	1	—	—
Vzmetarna	5	1	1	—	—	—	—	—
Skupne službe	7	10	1	—	2	2	1	—
Skupaj:	36	18	5	—	5	3	1	—
<b>DS SKUPNIH SLUŽB:</b>								
Energetski obrat	6	1	1	—	—	—	—	—
Elektro obr. j. t.	7	4	—	—	1	—	—	—
Centr. del.	11	2	1	—	—	—	—	—
Strojni obr.	2	3	1	—	—	—	—	—
Gradbeni obr.	2	1	1	—	—	—	—	—
Transport	6	1	—	—	—	—	—	—
Skupne službe	4	3	—	—	—	—	—	—
Ostali sektorji	9	5	—	1	4	2	1	—
Skupaj:	47	20	4	2	5	2	1	—
TOZD TRO	7	5	1	—	5	1	—	—
Vsega skupaj:	141	74	15	3	15	10	3	—

## ŽIVLJENJE JUBILANTA PRED ZAPOSILTVIJO PRI NAS

Rojen sem bil pod Uršljo goro. Ko sem bil star pet let sem moral zapustiti mater in si sam služiti kruh. Pasel sem krave, ovce in pomagal pri različnih kmečkih opravilih. V šolo me niso mogli poslati, ker mi ni imel kdo zaslužiti za hrano. Šele v devetem letu sem začel obiskovati šolo, in to po zaslugi Draga Doberšeka, ravnatelja prevaljske osnovne šole, ki me je slučajno odkril na paši. Osnovno šolo sem dokončal na Prevaljah.

5. maja 1940 sem bil poklican k vojakom. Vojaški rok sem služil v Novem Sadu v 7. pešpolku. Ko sem mojih devet mesecev odslužil so vojaški rok podaljšali na osemnajst mesecev zaradi vojne, ki je v Evropi že divjala.

Prišel je šesti april. Tistega dne sem bil v mestu Titolo ob reki Tisi. Videl sem za tiste čase neverjetno sliko, celo nebo sovražnih bombnikov. Tudi eksplozije so se čule iz Beograda in Novega Sada. Prvič sem videl zračno bitko (do konca vojne sem jih videl še več) videl sem tudi sestrelitev sovražnikovega letala. Sestreljeno letalo je padalo naravnost proti meni. Če sem hotel ostati pri življenju, sem moral bežati v stran in se skriti. Razbitine letal je raznašalo tudi do dva kilometra daleč naokrog.

Takšnih dogodkov je sledilo čedalje več, ljudstvo je zajela panika, tako da se sploh ni vedelo kdo je kje. Tudi naša komanda ni bila razbita. Ni nam ostalo kaj drugega kot beg. Dolga pot ali umik pred Nemci, iz Kikinde prek Tise, Donave, Fruške gore.

Prišel sem v Šabac. Malo pozneje so mesto že napadli Nemci s topovi. V kratkem času je bilo mesto v ruševinah in ognju. Tudi iz zraka so nas napadali z bombami. Živ ostati je bila spretnost vsakega posameznika. Posamezne skupine so se zbrale in napadale Nemce, seveda so bile hitro premagane, tako sem videl prve mrtve bojevnike, pogled nanje mi je trgal srce. Moj umik je bila planina Cer, tam sem bil tudi ujet. Mislim, da je bilo to okoli 12. aprila. Nemci so nas podili skoraj v teku proti Savi in od tam posredno do Rume, od tam pa z vlakom v Budimpešto in nekega dne smo bili v Berlinu. Poti ni bilo konec, vozili smo se celi dan in noč nas je dobila na vlak. Kdo bi si mislil, iz enega ognja smo bili že v drugem, Angleži so bombardirali vso noč. Nebo svetlo kot podnevi, protiletalska obramba je streljala tako, da smo bili že čisto gluhi. Že to noč smo videli, da tudi Nemci niso vsemogoči, da jih tudi oni dobivajo po hrbtu. Lager št. II C Greiswald sem zagledal 7. 5. 1941.

Ko sem hodil po Srbiji je bilo žita že čez koleno, toda tu še pomlad ni kazala nobenega življenja, na drevju ni še poganjal nobeden popek. Izgledalo je kot pri nas januarja, če je kopno. Prvič sem videl morje, kako se je morje imenovalo pa nisem vedel, kakor tudi ne 4.000 mož iz našega transporta. Kajti nihče ni znal nemško. Jaz sem dobil številko 45416, ta številka je bila moje ime. Delal sem v mestu Altentreptov. Moj naslov je bil 45416 II. C. 305. Tukaj sem delal do konca leta 1943. Prej pa sem moral podpisati pogodbo, da bom delal na tem mestu do konca vojne. Ponovno sem postal vojak, ne vem

po kakšnih predpisih; eden teh je bil, da sem rojen na Prevaljah. Prevalje je bilo takrat seveda nemško. Nato sem šel iz Altentreptova v Neu Schtrelez, ki leži nekaj nad 100 km severno od Berlina. Od tu pa se začelja potovanje sem in tja, kamor smo prišli ni bilo prav, danes se sploh ne spominjam, kje vse sem bil. Spominjam se pa, da sem začel z vojaškimi vajami in to v mestu Esberg. To je srednje veliko mesto na obali Severnega morja. Bilo je januarja, prišel je čas, da so me poklicali v marš četo, to se pravi, da bo treba na fronto. Po mojem sklepanju bi moralo biti vojne že konec, saj se je Hamburg klical za svobodno mesto. Zato sem sklenil, da se skrijem za teden ali dva, vendar vojne ni hotelo biti konec. Na konec sem moral čakati štiri mesece. Koliko strahu sem takrat doživel, ni mogoče opisati.

Za vse Jugoslovane, ki so bili na Norveškem, Švedskem, Finskem, Danskem ali Schleswig-Holsteinu je bila zbirna baza Libek. Libek je pristanišče na Baltiškem morju, kakšnih 70 km severovzhodno od Hamburga. Stanovali smo v velikih šotarih v bukovem gozdu, bilo je vse ozvočeno, za hrano je skrbel Rdeči križ. Tu so se prepevale partizanske pesmi v srbohrvaščini, slovenščini, italijanščini. Italijani so imeli močen pevski zbor, pa tudi Slovenci niso zaostajali. Večina partizanskih pesmi sem slišal prvič. Prišel je 20. avgust 1945. Transport nas je čakal. Na lokomotivi je bila velika jugoslovanska zastava in tudi Titova slika ni manjkala. Potovanje je bilo počasno, na Jesenicah so nas sprejeli s pozdravnim govorom in državno himno. V Ljubljani je bil zdravniški pregled in drugi pregledi, potem pa izpraševanje. Mislil sem si, spet bo treba biti vojak. Bil sem v Mariboru, v kateri kasarni ne vem. Le to vem, da sem se javil na raport in sem prosil za dopust. V srcu me je stiskalo in v oči so mi stopile solze, ko sem stal pred komandirjem. Moje besede so bile: »Tovariš kapetan, prosim za dopust, doma sem s Prevalj in mojega domačega kraja nisem videl 5 let, ne vem, če še kdo živi od staršev ali sester. To vem, da sta sestri odšli v partizane, to mi je bilo po čudnem naključju poslano. Na primer: »Micka te pozdravlja iz Uršlje gore, Pavlika pa je šla v Arbeitsdienst v Javorje.« Dobil sem enomesečni dopust.

Ko izstopim na prevaljski postaji, zagledam voznika Cenca s konjsko vprego, njega sem poznal že kot otrok. »Prisedi!« pravi, »jaz grem k Brančurniku.« Sedem na voz in čakam. Cenc zanesljivo ve, kako je pri nas doma, kdo živi, koga ni. Nič ni začel govoriti, zato sem sam moral z besedo na dan. »Kako pa kaj pri meni doma?« vprašam. »Kako?« pravi, »tebe čakajo!« Doma so bili vsi zbrani, sedaj pa sem še jaz prišel, jokal sem od veselja. To je bilo leta 1945. Moj dopust sem začel s čiščenjem streliva, čistil sem z dvema tovarišema na gradu, kjer je danes študijska knjižnica. Rabil sem denar, tu pa sem zaslužil sedem din na uro. Ljudje so mi govorili, če se zaposlim v železarni mi ne bo treba nazaj v Maribor. Da bi bilo to res sem vprašal na vojnem odseku na Prevaljah, povedali so mi, da mi bodo poslali poziv, če bom moral biti spet vojak.

V železarni sem se zaposlil 2. 10. 1945.

Alojz Potočnik



Obiskala nas je delegacija iz ZSSR

### SOVJETSKA DELEGACIJA V NAŠI ŽELEZARNI

V petek, 5. decembra, je obiskala našo železarno desetčlanska delegacija iz Sovjetske zveze. Delegacijo je vodil namestnik predsednika Metalurgimporta. V delegaciji pa so bili še predstavniki Gosplana in uprave metalurške industrije. Pri razgovorih sta poleg predstavnikov naše železarne sodelovala še glavni direktor Slovenskih železarn Gregor Klančnik in direktor železarne Štore Tugomer Voga.

Z dosedanjim razvojem železarne, proizvodnim programom, poslovnimi rezultati in obsegom našega izvoza v Sovjetsko zvezo je delegacijo seznanil glavni direktor naše železarne Franc Fale, glavni direktor SŽ pa je seznanil delegacijo s proizvodnim programom in obsegom proizvodnje ostalih podjetij v sestavu Slovenskih železarn.

Gostje so si nato ogledali nekatere proizvodne obrate v železarni, nato pa s poslovnimi razgovori nadaljevali. V glavnem so govorili o možnostih dobave valjev, ki naj bi jih izdelovali skupno z železarno Štore, in o količini, ki bi jo lahko dobavili. Zanimali pa so se tudi za možnost dobave industrijskih nožev.

Vodja sovjetske delegacije je izrazil zadovoljstvo, da je njihova delegacija lahko obiskala našo železarno. Rekel je, da so prijetno presenečeni nad opremljenostjo naših obratov ter redom in čistočo v to-

varni. Vse to jim že znane informacije o naši železarni in kvaliteti izdelkov samo še potrjuje. Čeprav so se o naši urejenosti izrazili zelo pohvalno, pa z našimi podatki o možnosti dobave valjev, predvsem pa o količini, niso bili preveč zadovoljni. Njihove potrebe po teh izdelkih za naslednje leto, so tako velike, da jih skupno z železarno v Štoreh ne moremo izpolniti. Zato je bilo predlagano, da bi jim dobavili obdelane valje v količini, ki smo jo skupno z železarno v Štoreh sposobni prevzeti in izdelati, da pa bi jim določeno količino, predvsem kovanih valjev, dobavili neobdelanih. Do našega predloga se takoj niso mogli opredeliti, zato nam bodo svojo odločitev sporočili po vrnitvi domov. Tudi potrebe po industrijskih nožih so pri njih velike. S točnimi podatki o količinah in drugih zahtevah niso razpolagali. So pa zainteresirani, da bi v bodoče med naše izdelke, ki jih izvažamo v to državo, vključili tudi industrijske nože. Dogovorjeno je bilo, da jim bomo po njihovih načrtih, januarja 1976 dobavili nekaj poizkusnih industrijskih nožev. Od rezultatov teh nožev bo odvisna njihova odločitev, če in koliko industrijskih nožev bi naročili v naši železarni. Ker so nekatera vprašanja, ki so se nanašala na problem valjev in na industrijske nože, ostala nedorečena in odprta, je bilo dogovorjeno, da se bodo razgovori nadaljevali po redni poslovni poti.

-et

## Počitniški dom včeraj, danes, jutri

Letovanje je ena izmed stalnih komponent potreb pa tudi pravic, ki izhajajo iz dela, zato je verjetno prav, da ga obravnavamo in o njem razmišljamo stalno ali pa vsaj **pravočasno**.

Lahko trdimo, da je bilo letovanje v letu 1975 boljše organizirano in vodeno kot prejšnja leta. Izkušnje komisije za letovanje 75 in mnenja v odgovorih anketirancev, ki so letovali v našem domu v Portorožu pa nakazujejo še obilico drobnih nevednosti, nepravilnosti in pomanjkljivosti, ki smo jim lahko kos, če se zato zavzamemo.

Dolga leta v Portorož nismo vlagali ničesar, še strehe nismo popravljali tako, kot bi jo morali. Zato tudi ni čudno, da doživljamo kritiko in pripombe: tako mogočna fabrika pa tak dom! Večje popravilo ali čiščenje, ki je bilo opravljeno pred začetkom sezone 1975 je sicer odpravilo precej spotakljivih pomanjkljivosti, obenem pa odkrilo preperelost tal, nosilnih tramov, nabreklost sten v starem delu doma. Tudi to nujno popravilo je bilo začetno v zadnjem trenutku in dokončano zadnji hip. Naglica pa običajno pusti posledice, če ne drugje na kvaliteti pa zagoto-

vo. Kljub vsemu pa je to večje popravilo v veliki meri pripomoglo k prijetnejšemu letovanju vseh, ki so na osnovi kriterijev in pravic bili uvrščeni med **srečnike**.

Priprava in organizacija letovanja je bila prepuščena komisiji za letovanje 75, ki je skupaj z vodstvom splošnih služb in ob izdatni pomoči komisij za letovanje v TOZD in DSSS skušala letovanje v danih možnostih pripraviti in organizirati kar najboljše. V veliko pomoč so ji pri tem bile povečane kapacitete prenočevanja pri zasebnikih v Portorožu, letovanje članov organizacije ZB — naših sodelavcev in njihovih svojcev v Valovinah pa tudi izmenjava letovanja z Jeseničani.

Na podlagi izkušenj, odgovorov anketirancev, ki so letovali, predlogov, pripomb in zahtev je komisija za letovanje 75 izdelala končno poročilo z namenom, boljše priprave in organizacije letovanja v sezoni 1976. Poročilo je bilo posredovano odboru za splošne zadeve, ki ga je na svoji 19. redni seji dne 12. decembra 1975 tudi sprejel.

V uvodnem delu poročilo zajema splošno problematiko v zvezi z minulim letovanjem podkrepljeno pa je z zahtevo: **čim prej je treba izoblikovati odločitev o končni usodi počitniškega doma v Portorožu in z njo seznaniti delovno skupnost.**

Komisija zahteva, da bi bilo treba v »mrtvi« sezoni marsikaj urediti in pravočasno pripraviti:

1. Poslovanje doma je treba prenesti, voditi in urejevati v matičnem podjetju, ker ob sedanjem finančnem poslovanju doma preko knjigovodskega servisa v Piranu poslovanja ni mogoče zasledovati, uspešnost, pravzaprav **neuspešnost** ali izgube pa vedno ugotavljamo ob zaključnem računu, letovanje pa je zaključeno 3 mesece prej.

2. Pregledati in popisati je treba takoj v kakšnem stanju se dom nahaja sedaj in za odpravo pomanjkljivosti zadolžiti upravnika. V plan vzdrževanja je treba vnesti tudi ureditev rekreacijskih površin, pri čemer je treba odbojgarsko igrišče asfaltirati (največ kritik v odgovorih anketirancev).

3. Pregledati in popisati je treba stanje pripomočkov in rekvizitov za rekreacijo in zagotoviti njihovo uporabnost. Že sedaj je treba načrtovati program in način ureditve rekreacije v prihodnji sezoni, ker je začetek te oblike aktivnega dopusta dal opravičilo za nadaljevanje začetege. Rekreacijske aktivnosti bi lahko v organizacijskem smislu uresničevali študenti VŠTK ali pa naši za to usposobljeni rekreatorji (sposobnost učiti plavanja otrok in odraslih). Začetek ni v vsem zadovoljiv, kar pa je bila predvsem posledica subjektivnih faktorjev.

4. Pripraviti je treba večji obseg privatnih nočitev v bližini doma — **pravočasno**. Obenem pa v domu namestiti še v nekaterih sobah dvojna ležišča, tako da bi za eno izmeno razpolagali s 120 do 130 posteljami.

5. Krajevno skupnost Portorož je treba opozoriti na slabo čiščenje plaže predvsem na začetku sezone, kakor tudi na omejitve hitrosti pred našim domom (omejitve 40 km — znak je na začetku skladišč soli, se ne drži nihče več, odkar



pa je na novo speljana cesta proti Piranu naravnost v hrib pa so hitrosti vozil v obe smeri občutno prevelike za varen prehod preko zebre).

6. Zaradi pravočasnosti je treba takoj v začetku januarja izdelati ustrezno shemo priprave in organizacije letovanja v sezoni 1976, obenem pa v tej shemi predvideti potrebne — realne roke za urejenjši način priprave letovanja. Posebej je treba pravočasno pripraviti letovanje brezplačnih kategorij (socialno prizadeti, delavci v težkih pogojih dela in krvodajalci). Razpisni pogoji morajo biti znani v mesecu marcu.

7. Poiskati je treba dodatne pa tudi nove možnosti izmenjave letovanja med slovenskimi železarnami, odnosno znotraj združenega podjetja ob čim ugodnejših, predvsem pa enakovrednejših kriterijih izmenjave, kajti pretekli primer z Jeseničani je naletel na ugoden odmev. To nalogo naj bi prevzela in jo poskušala speljati do konca marca sindikalna organizacija.

Vse kar je ugotovljeno in napisano je treba uresničiti brez kakršnih koli razmišljanj o novogradnji počitniškega doma, o kateri naj dodam še nekaj misli.

Preden, ko bi pristopili k idejnemu projektiranju, ki »povleče« za seboj velike izdatke, je treba tehtno premisliti, kaj nam v sedanjem surovem stanju prinaša recimo lokacija pri Ribiču? Lahko se vprašamo tudi obratno: kaj bomo pridobili in kaj izgubili, če uresničimo že izdelani idejni projekt novogradnje in adaptacije obstoječega objekta?

Če nas bo adaptacija »koštala« debelih 20 milijonov (novih) dinarjev, če ne več, pri kateri številki se bo ustavila projektirana rešitev pri Ribiču, ki mora upoštevati ogromne izdatke za komunalno ureditev, ureditev plaže itd.?

Ali lahko v današnjem trenutku razmišljamo o tem, da bomo do leta 1980 uspeli za te namene oddvojiti 60 milijonov dinarjev samo zato, da se bomo kot najbližji obiskovalci brezplačne plaže v Portorožu izognili gneči v borbi za prostor na soncu? Ne smemo pozabiti, da je treba tudi v kolektivu dobiti odgovor na ta vprašanja!

Osnovna usmeritev pri teh naložbah pa nam še vedno mora biti prednostni vrstni red naložb v objekte družbenega standarda, za katerega smo se pred letom dni tudi dogovorili: stanovanja, družbena prehrana, centralno ogrevanje in počitniški dom. Za uresničitev vsega tega po začrtanih potrebah do leta 1980 pa bi poskusili vsi skupaj tudi nekaj svojega vložiti — za sebe. Bili smo solidarni do Kozjancev, Brkincev, do družine Mihev, odslužili smo solidarnostni dan, mogoče bi kazalo dati eno ali dvodnevni zaslužek v letu za ureditev družbene prehrane, ogrevanja ali letovanja. To so naše potrebe, poskusimo poskrbeti, da jih z lastnim prispevkom uresničimo. Ta ideja ni last pisca tega sestavka, ampak so jo sprostili sodelavci ob raznih priložnostih pa tudi na sindikalnih sestankih in zborih delovnih ljudi.

Ker se približujemo zaključnemu računu, ker smo osebni dohodek za leto 1975 že poračunali v decembru je prav, da že danes razmišljamo tudi o denarnih naložbah v proizvodne in neproizvodne name-

ne. Upam, da bo v februarški številki ta sestavek dobil odgovor podkrepljen s številkami, ki so nujne za realno tehtanje odločitve. če

### STANARINA IN TOPLOVODNO OGREVANJE

V začetku leta 1974 smo se zaposleni v železarni odločili, da bomo razen 1000 din v gotovini ostali OD dobivali na podružnicah Ljubljanske banke v krajih, kjer stalno prebivamo. Čeprav so ob obravnavah predloga tedaj nekateri imeli določene pomisleke, verjetno danes lahko ugotovljamo, da je tak način izplačevanja OD v redu in da smo z njim zadovoljni. Vendar pa so tu še problemi na katere so na zadnjih zborih posamezniki opozorili.

Gre predvsem za tiste zaposlene, kjer je v družini zaposlen le en družinski član. Iz prakse vemo, da se na vsak izplačilni dan v mesecu že popoldne pričnejo oglašati inkasanti za stanarino, toplovodno ogrevanje, razne naročnine za časopise in podobno. Če ob tem upoštevamo še druge nujne takojšnje izdatke, vsota takojšnjih plačil pogosto presega znesek, ki ga dobimo v

gotovini v izplačilni kuverti. Še bolj neprijetno pa je, če je izplačilni dan v soboto, ker denarja ob nedeljah ne moremo dvigniti.

Če upoštevamo našete nevspečnosti je povsem razumljiva zahteva, da naj strokovne službe v železarni poskušajo najti primerno rešitev. Znano je, da za večino zaposlenih pri izdatkih, ki jih plačujemo inkasantom, predstavlja največji znesek stanarina in stroški toplovodnega ogrevanja. Razumljivo je, da smo prav tu iskali ustrezne rešitve. S stanovanjskim podjetjem in komunalnim skladom je že dosežen dogovor, da bi v železarni zaposlenim z veljavnostjo od januarja 1976 dalje, tako kot že nekoč, ponovno pri izplačilu OD obračunavali in odtegovali najemnino za stanovanje in stroške toplovodnega ogrevanja. Seveda pa se morajo do predlagane rešitve ponovne uvedbe obračuna stanarine in toplovodnega ogrevanja ob izplačilu OD opredeliti vsi zaposleni. V izplačilnih kuvertah od 15. januarja 1976 bo zato priloženo posebno pojasnilo predloga z navedbo, komu in do katerega časa morajo prizadeti sporočiti svojo odločitev, če se s predlagano rešitvijo morebiti ne bi strinjali. -et

## Poročilo o dosedanem delu družbenega pravobranilca samoupravljanja v občini Ravne na Koroškem

### 1. Razvrstitev obravnavanih zadev

V tem obdobju je družbeni pravobranilec samoupravljanja (DPS) sodeloval pri organiziranju TOZD, razčiščevanju njihovih medsebojnih odnosov ali oblikovanju njihovih samoupravnih splošnih aktov v naslednjih delovnih organizacijah: Rudnik Mežica, Železarna Ravne, Viator Prevalje, Koroški zdravstveni dom in Instalater Prevalje.

Pri oblikovanju integracijskih procesov je DPS sodeloval s KZ Prevalje, Stavbenikom Prevalje, Instalaterjem Prevalje in Lekarno Ravne.

DPS je sodeloval s tajniki vseh samoupravnih interesnih skupnosti, in sicer glede metod dela skupščine SIS, razširjanja delegatskih odnosov, oblikovanja samoupravnih splošnih aktov itd.

V tem obdobju je DPS vzpostavil stike z družbenopolitičnimi organizacijami, upravnimi organi, SDK, sodiščem združenega dela, rednim sodiščem, javnim tožilstvom, javnim pravobranilcem, predsedniki odborov delavske kontrole itd.

V dosedanji dejavnosti je DPS deloval pretežno na lastno pobudo in pobudo strokovnih političnih delavcev v TOZD in delovnih organizacijah. Poleg tega pa je do sedaj obravnaval 52 konkretnih zadev s področja o medsebojnih delovnih razmerjih, stanovanjskih razmerjih, statusnih vprašanj in vprašanj, ki izvirajo iz dela samoupravnih interesnih skupnosti.

23 zadev je bilo obravnavanih s področja medsebojnih delovnih razmerij, pri čemer izstopajo problemi v zvezi z

- delitvijo dohodka in osebnih dohodkov,
- premeščanjem delavcev na druga delovna mesta,
- določitvijo delovnega časa, korišćenja delovnega časa itd.

Med ostalimi zadevami močno izstopajo konflikti iz stanovanjskih razmerij, kar je nedvomno posledica normativne neurejenosti tega področja v delovnih organizacijah in TOZD.

Predloge za obravnavo zadev so dali:

- delavci — 30 predlogov,
- pravne osebe — 9 predlogov,
- družbeni pravobranilci samoupravljanja — 7 predlogov,
- sindikat — 3 predloge,
- družbenopolitična skupnost — 3 predloge.

Družbeni pravobranilec samoupravljanja je omenjene zadeve reševal na naslednje načine:

- dal je tri pismene in 12 ustnih pobud za uskladitev samoupravnih splošnih aktov, elaboratov in predlogov teh;
- dal je 10 pismenih in 21 ustnih pobud za uskladitev postopka, sklepa ali dejanja;
- dal je 7 pismenih predlogov, da direktor TOZD zadrži sklep delavskega sveta in da pobudo za razveljavitev sklepa;

— udeležil se je enega sestanka zbora delovnih ljudi, ene seje odbora delavske kontrole, dveh sej komisij za pripravo elaborata o ustanavljanju TOZD, štirih sej političnih aktivov v TOZD in delovnih organizacijah itd.

— poleg tega je imel 49 razgovorov, na katerih smo razčističevali sporne zadeve;

— dve zadevi pa je DPS predlagal v obravnavo republiškem pravobranilcu samoupravljanja (eno pismeno, eno ustno);

V treh zadevah so bile pritožbe neupravičene in so prizadeti delavci pritožbe oz. vprašanja sporazumno umaknili. S 1. 12. 1975 je ostalo nerešenih 12 zadev, kaže pa, da bodo zadeve v kratkem rešene, in sicer brez vlaganja pravnih sredstev.

Do sedaj še ni bilo razlogov za to, da bi posamezne zadeve dali v reševanje sodišču združenega dela, ker smo zadeve reševali z argumenti in s pomočjo pripravljenosti ustreznih organov. So pa že obstajali razlogi, da bi DPS dal pobudo za ugotavljanje disciplinske in kazenske odgovornosti posameznih vodilnih delavcev, vendar je do sedaj na napake le opozarjal. V bodoče bo svojo dolžnost prijave javnemu tožilcu dosledno izpolnjeval.

## 2. Nekatere vsebinske ugotovitve ob obravnavi navedenih zadev

a) Pogost pojav je, da delavski svet TOZD ali delovne organizacije na pobudo poslovnih organov ali strokovnih služb sprejemajo sklepe o zadevah, ki niso v njegovi pristojnosti. Tako delavski sveti pogosto odločajo o zadevah, za katere je pristojen zbor delovnih ljudi ali celo samoupravni splošni akti. Tako npr. delavski svet odobri delavcu kredit za nakup stanovanja brez predpisanega samoupravnega splošnega akta ali da delavski svet razporedi delovni čas, čeprav morajo delavci to urediti s samoupravnim sporazumom o medsebojnih delovnih razmerjih.

b) Pogost razlog za pritožbe je nespoštovanje samoupravnih splošnih aktov in predpisanih postopkov. Tako npr. delavčevega zahtevka za preizkus sklepa ne obravnava v samoupravnem sporazumu predpisan organ TOZD, ampak organ delovne organizacije, da delavca kaznujejo, ne da bi ga zaslišali, da ga premestijo brez pravih razlogov, da ne spoštujejo predpisanih rokov, itd. Pri tem ima pomembno vlogo idejnopolitična naravnost in strokovna usposobljenost strokovnih služb. So tudi primeri birokratskega odnosa poslovnih organov in strokovnih služb do delavca, saj delavcu niso pripravljene razložiti njegovih pravic in dolžnosti, ampak ga enostavno zavrnejo ali pa napotijo k drugim organom.

c) Temeljni vzrok za večino obravnavanih primerov je v pomanjkanju moralnopolitičnih vrednot in čuta za pravičnost ter solidarnost pri nekaterih vodilnih in tudi drugih delavcih. Tako je npr. delavski svet DSS LESNA odobril delavcu kredit za nakup stanovanja v višini 386.065 dinarjev, ostalim šestim prosilcem pa je razdelil skupno 157.000 din kredita. V TOZD Tovarna pohištva Prevalje so s sanacijskimi ukrepi prizadeti le nekvalificirani delavci. Delavski svet delovne organizacije Merx Celje je sprejel sklep, da prejmejo jubilejne nagrade le tisti delavci, ki bodo na dan razdelitve nagrad v de-

lovnem razmerju pri delovni organizaciji, ne pa tudi tisti, ki so tekom lanskega in letošnjega leta že dopolnili 10, 20 ali 30 let delovne dobe pri delovni organizaciji, pa so se potem zaposlili v drugi delovni organizaciji. Delavski svet TOZD TRO Prevalje je za 9 vodilnih delavcev sprejel sklep o premakljivem delovnem času, tako, da morajo biti obvezno na svojih delovnih mestih od 8. do 12. ure, ostali čas pa po izbiri, glede na potrebe in obvezo, da opravijo po mesecu predpisano število 184 delovnih ur. Izvršni odbor skupščine samoupravne stanovanjske skupnosti je sprejel sklep, da odda garaže v najem na osnovi javne licitacije. Vsi ti in še drugi primeri kažejo na premajhno moralno politično zrelost predlagateljev, prešibko samoupravno vlogo delavcev in pasivnost družbenopolitičnih organizacij.

d) Na področju delitve osebnih dohodkov in stanovanjskih razmerij je pogost vzrok konfliktov vsebinska nedodelanost samoupravnih splošnih aktov. Osebnih dohodki so še pogosto odvisni le od izobrazbe, položaja ali osebe. Prisotni so še subjektivni kriteriji pri določanju osebnih dohodkov kot npr. pri TOZD Tovarna pohištva »osebna ocena delavca«. Problem se kaže v tem, da so po objektivnih kriterijih (kvaliteta, količina) nagrajeni le neposredni proizvajalci; pa tudi v praksi, da osebni dohodki rastejo v enakem procentu za vse delavce, ne glede na opravljeno delo, kar močno povečuje le visoke osebne dohodke. Ta praksa sicer ohranja obstoječa relativna razmerja, povzroča pa vedno večje absolutne razlike. Še vedno imamo opravka s kompliciranimi in nerazumljivimi sistemi ter pomanjkljivimi informacijami o ustvarjanju in delitvi osebnih dohodkov.

Osrednji problem na področju stanovanjskih razmerij se kaže v tem, da so pri delitvi družbenih stanovanj v nekate-

rih delovnih organizacijah odločilni predvsem tako imenovani ekonomski kriteriji. Tako npr. doseže v Železarni Ravne nekvalificiran delavec s 4 leti delovne dobe, z najslabšimi stanovanjskimi razmerami ter s 4 člani družine 147 točk. To število točk preseže delavec z visoko izobrazbo in 3 člani družine, ne glede na stanovanjske razmere s 15 leti delovne dobe v Železarni Ravne. Popolnoma enak sistem so uveljavili tudi v Rudniku Mežica. Posledica takega sistema je, da lahko del delavcev pogosto menja stanovanje, del delavcev pa še vedno živi v povsem nemogočih stanovanjskih razmerah. Zanimivo je, da komisije za stanovanjska razmerja v Železarni Ravne in Rudniku Mežica zavestno kršijo samoupravni sporazum in dodeljujejo stanovanja delavcem z najslabšimi stanovanjskimi razmerami, kar pa samo po sebi kaže na nesprejemljivost v samoupravnem sporazumu postavljenih kriterijev.

e) Glede odnosa drugih do družbenega pravobranilca samoupravljanja do sedaj ni bilo opaziti problemov oz. odkritega negativnega odnosa. Delavci se vedno pogosteje obračajo po pomoč, nasvete ali informacije. Vedno več je tudi vprašanj, ki izvirajo iz nepoznavanja samoupravnih splošnih aktov in neorganiziranosti pravne pomoči v večini delovnih organizacij. Vodilni delavci in funkcionarji v samoupravnih organih ter družbenopolitičnih organizacijah v OZD so do sedaj v veliki meri upoštevali predloge, pobude in intervencije družbenega pravobranilca samoupravljanja. Problem se kaže v tem, da nekateri vodilni delavci namesto, da bi sami rešili problem (ker so za to pristojni), delavca napotijo k DPS in rešujejo problem šele na njegovo zahtevo. S tem se seveda podaljša čas reševanja in nepotrebno obremenjuje družbenega pravobranilca samoupravljanja.

## Alkohol družbeno zlo

Ne morem si kaj, da se ne bi še jaz oglasil in napisal nekaj besed na temo »alkoholizem«. Nekateri ga zagovarjajo, drugi pa ga grajajo in med njimi sem tudi jaz.

Na veliko se govori in piše, kakšni reveži in bolniki da so alkoholiki. Sam pa v to ne verjamem. Kaj ni pijanec človek, ki je do samega sebe izgubil vero in spoštovanje, ki se vdaja slastem, pa čeprav se zaveda, da rine v propast. To so slabiči, ki uteho iščejo v alkoholu, se zavestno zastrupljajo ter sebi in drugim delajo trpljenje.

Zanesljivo pa bi bilo drugače, če ti pijanci ne bi računali na humanost družbe. Zavedajo se, da ko bodo za delo nesposobni, ko jim bo alkohol začel razžirati drobovino in živce, ko s tresočo se roko niti »štamperla« ne bodo mogli nesti k ustom, da bodo takrat postali težki bolniki in da bo že družba poskrbela za njih.

To jih tolaži, na to se zanašajo, to jim daje korajžo, da vedno znova segajo po kozarcu.

Zanesljivo pa še nobeden pijanec, vsaj za kratek hip, kadar je bil trezen, ni po-

misлил, koliko dragih zdravil, koliko postelj po bolnicah, koliko vsega je takorekoč odžrl pridnim in ustvarjalnim ljudem. Nekaj tisoč pijancev poležava po posteljah dragih bolnic in njim strežejo najboljše specialisti, ko bi vse te dobrine lahko uživali ljudje, ki so se pohabili ali postali bolni na svojih delovnih mestih. Ni malo delavcev, ki z visoko vročino vztrajajo na svojih delovnih mestih in ne iščejo zdravniške pomoči.

Zakaj razmetavati denar, ki ga je pošteno s svojimi žulji prislužil priden delavec, za pijance? Ali ne bi bilo bolj pošteno, kakor piše neki bralec v Nedeljskem dnevniku, da bi vse stroške zdravljenja pijancev, plačevali od prodaje alkoholnih pijač. Od koder zlo prihaja, tja nazaj naj zlo se vrača. Saj mora tudi delovna organizacija plačevati za svoje bolnike. Cene alkoholu pa dvigniti tako visoko, da bi vsak dobro premislil, preden bi segel po njem.

Kdo nima poteškoč? Kdo je brez skrbi? Mislim, da ni človeka, ki ne bi imel težav. Zakaj se potem vsi ne zatečemo po tolažbo k alkoholu? Saj bomo nazadnje sa-



mi bolniki in zahtevali od družbe pomoč. Precej je že takozvanih klubov zdravljenih alkoholikov. Zanesljivo je, da jim ti klubi veliko nudijo. Veliko je že to, če ti ljudje vsaj za nekaj časa prenehajo piti. Če se vsaj za nekaj časa vrnejo na svoja delovna mesta in med svoje ljudi.

Ne verjamem pa, da bi obstajal kje kakšen klub, ki bi pijanca za zmeraj odvadil pijače.

Kajti star pregovor pravi: Pijanec se takrat spreobrne, ko se v grob zvrne.

Vinko Žmavcer

## O članku »Alkohol družbeno zlo«

K članku »ALKOHOL DRUŽBENO ZLO« in tistim, ki enako mislijo kot avtor tega članka, ampak se ne ojunajo, da bi o tem spregovorili, še manj pa napisali.

Najprej pozdravljamo tako odkritost in vabimo tudi druge, da o tem spregovorijo.

Avtor v svojem uvodu navaja »alkoholizem nekateri zagovarjajo, drugi pa ga grajajo in med njimi sem tudi jaz«. Ker je večina ljudi takih, kot je pisec, se dejansko te alkoholizirane osebe samo graja, kar pa menimo, da je absolutno premalo. Pregarja pa se jih le zelo poredkoma. Tako raste število teh problemov iz dneva v dan. Vsi, ki smo takega mnenja, pa se le redko odločamo, da bi na sestanku delovne skupine, zboru delovnih ljudi ali na kakem drugem samoupravnem organu, glasno in jasno zahtevali najostrejšo ukrepe zoper alkoholike, **zdravljenje ali odpust iz delovnega razmerja**. Temveč dopuščamo, da ti alkoholiki kar naprej manipulirajo s sodelavci, nadrejenimi, zdravniki in svojci. Odpušča se mu greh za grehom, prometni prekršek, neupravičen izostanek, vinjenost na delovnem mestu in še bi lahko naštevali. Takrat pa, ko je alkoholik zapravil zdravje, imetje, prijatelje in svojce, ko ni več sposoben za nobeno delo in je odvisen samo še od svojega edinega prijatelja alkohola, se še najde kdo, ki bo zahteval invalidsko upokožitev s pripombo »saj nekaj je pa vendar delal in v tej družbi človeka ne moremo vreči na cesto brez vsega«. Roko na srce, taki smo.

Sedaj pa še k tistim, za katere pisec trdi, da zagovarjajo alkoholike. Kateri so ti-

sti? Res jih je nekaj, ki so s problemom nepravilno seznanjeni, ali problema nočejo poznati ker so osebno prizadeti. Da imajo od alkoholika koristi, tudi teh ne manjka.

Pisec nadalje razmišlja o tem koliko dragih zdravil, koliko postelj po bolnicah odžirajo pijanci pridnim delovnim ljudem.

Nadalje, da bi stroške zdravljenja alkoholikov morali plačevati od prodaje alkoholnih pijač. Vse to ima prav in takega mnenja smo tudi mi, posebno pa člani klubov zdravljenih alkoholikov, ko se spominjajo na čase, ko jim je alkohol pobral več kot cele zaslužke, tudi delovno sposobnost in zdravje.

Tako razmišljajo danes že v 127 klubih v Sloveniji. Tudi tisti, ki so še osebno prizadeti, ker morajo prenašati v družini gorje alkoholizma in pomanjkanje. Vsi ti se sprašujejo, kdaj bo vendar to prešlo iz posameznih krogov v širše družbeno ukrepanje.

Na koncu še pojasnilo o dvomih avtorja, o obstoju kluba, ki bi za zmeraj ozdravil kakega alkoholika.

Starostna doba klubov zdravljenih alkoholikov je zelo majhna. Ravno tako kratka je doba članstva v klubih. Precej pa je v vsakem klubu abstinentov od ustanovitve kluba, kar vsekakor kaže uspehe dela klubov. In če še nazadnje povemo, da je klub zdravljenih alkoholikov šola, ki prevzgaja alkoholika za njegovo vključevanje v družbo ter mu pomaga abstinirati. Če pa je klub šola, potem so tudi tukaj neuspehi nujno prisotni kot v vseh drugih šolah.

F. K.

## Nekaj novosti republiškega zakona o varstvu cestnega prometa

Z ustavnimi rešitvami je razmejena pristojnost federacije in republik oziroma avtonomnih pokrajin tudi na področju varnosti cestnega prometa. Zvezni zakonodajci je bilo prepričano, da določijo temelje, ostala ureditev pa je v pristojnosti republik oziroma avtonomnih pokrajin.

V skladu s to ustavno zasnovano so bili sprejeti zakon o temeljih varnosti cestnega prometa (Ur. l. SFRJ, št. 17/74), ki velja od prvega oktobra lani in podzakonski predpisi — pravilnik o obrazcu vozniškega dovoljenja (Ur. l. SFRJ, št. 13/75) ter pravilniki o prometnih znakih in o znakih, ki jih udeležencem v cestnem prometu dajejo pooblaščenec osebe; o registraciji motornih in priklopnih vozil; o napravah, o opremljenosti, dimenzijah in skupnih težah vozil v cestnem prometu in pravilnik o zdravstvenih pogojih, ki jih morajo izpolnjevati vozniki motornih vozil (Ur. l. SFRJ, št. 20/75), s čimer je zaokrožena zvezna zakonodaja na področju varnosti cestnega prometa.

Zvezni predpisi, ki veljajo na vsem območju SFRJ, so usklajeni z mednarodnimi predpisi in so v tem smislu izčrpani in podrobni na področju prometnih pravil ter v obravnavanju motornih vozil in njihovih voznikov, na ostalih področjih pa so dani temelji in načelne rešitve in je potrebna podrobnejša ureditev v republiških oziroma pokrajinskih zakonodajah.

S tem je bila dana možnost republikam in pokrajinam, da posamezna področja uredijo tako, kot to najbolj ustreza specifičnim razmeram v posamezni republiki oziroma pokrajini.

Namen tega sestavka je prav v tem, da seznanimo kar najširši krog prometnih udeležencev v naši republiki s posebnostmi republiškega zakona o varnosti cestnega prometa (Ur. l. SFRJ, št. 24/75), ki bo veljal od 19. novembra dalje in z bistvenimi novostmi, ki jih prinaša v primerjavi z dosedanjimi ureditvijo.

Sestavek delno sledi sistematiki zakona, delno pa je prirejen tako, da združuje prikaz predpisov o voznikih in vozilih posameznih vrst, da bi dobili zainteresirani celovitejši pregled.

### PROMETNA PRAVILA

Zvezni zakon o temeljih varnosti cestnega prometa je na tem področju najbolj izčrpen, vendar prinaša republiški zakon nekatera nova pravila, ki se nanašajo predvsem na vožnjo in ravnanje voznikov v strnjanih nasekljih, na katera velja posebej opozoriti.

#### 1. Polkrožno obračanje v križiščih

Gre za prepoved obračanja v semaforiziranih križiščih oziroma v križiščih, kjer ureja promet pooblaščenca uradna oseba po drugem odstavku 9. člena. Namen tega predpisa je prav gotovo v tem, da bi bila prepustnost vozil na takih križiščih večja, ker je praksa pokazala, da voznik s takim manevrom znatno zadržuje vozila za seboj, ki zavijajo polkrožno, hkrati pa ustvarja nevarnost za vozila, ki vozijo naravnost po nasprotni strani ceste.

Na to novost bomo morali biti vozniki še posebej pozorni, dokler ne bodo na ustreznih križiščih postavljeni posebni znaki, kajti prepoved bo veljala že z dnem uveljavitve zakona.

#### 2. Vožnja v koloni pred prehodom za pešce

Ta predpis (13. člen) je namenjen temu, da bo ob prometnih konicah omogočen prehod pešcem čez vozišče na označenih prehodih zunaj posebej urejenih križišč, saj se je doslej čisto dogajalo, da pešec enostavno ni mogel čez cesto, ker je bil prehod zaseden zaradi povsem stisnjene kolone vozil.

Za to ne bo posebnih znakov, razen seveda označitve prehoda za pešce, in bo torej morala biti pozornost voznikov toliko večja.

#### 3. Ustavljanje in parkiranje

a) V bodoče bo prepovedano ustavljanje in parkiranje na pločnikih (s celotnim vozilom ali delno) povsod, kjer to ne bo izrecno dovoljeno s prometnim znakom (14. člen)

Doslej smo vozniki pri tem ravnali tako, da je pač dopustno, kar ni izrecno prepovedano, tako miselnost pa bomo v bodoče morali opustiti, kajti razen kaznovanja za prekršek predvideva zakon tudi odstranitev nepravilno ustavljenega ali parkiranega vozila, ki predstavlja nevarnost ali oviro za promet (18. člen).

b) Opozoriti je treba tudi na določbe 16. člena zakona, ki ureja parkiranje in ustavljanje v mestih, kjer je parkiranje ali ustavljanje omejeno na določen čas in kjer ni javnih parkirnih ur. Za te primere bo potrebna parkirna ura v vozilu in seveda ustrezna disciplina.

c) Posebnost v določbah o ustavljanju in parkiranju so določene olajšave za zdravstveno osebo pri opravljanju dolžnosti in za invalidne voznike (19. člen). Jasno je, da gre tu le za izjeme in bo krog upravičencev ustrezno omejen.

### DOLŽNOSTI OB PROMETNI NEZGODI

Predpise o dolžnostih ob prometnih nezgodah je vseboval že prejšnji zvezni temeljni zakon o varnosti cestnega prometa in jih je smiselno povzel tudi sedanji, vneseni pa so v novi republiški zakon, ker zvezni zakon ni predvidel sankcij za kršitve.

Republiški zakon pa prinaša dve bistveni novosti, ki nalagata obveznosti po prometni nezgodi:

#### a) Prepoved uživanja alkoholnih pijač

Neposredni udeleženec prometne nezgode ne sme po nezgodi uživati alkoholnih pijač, dokler niso opravljena uradna dejanja (50. člen).

Predpis ima nedvomno namen, namreč, da bi se preprečili izgovori voznikov, da ob nezgodi niso bili pod vplivom alkohola, kar se je doslej pogosto dogajalo.

Zagrožena sankcija za kršitelja tega predpisa spada med najostrejše, morebitni kršitelji pa se morajo zavedati tudi tega, da bo s tako kršitvijo kaj težko prikriti alkoholizirano ob času prometne nezgode

### b) Dolžnost organizacij združenega dela ali zasebnih obrtnikov

Kadar organ javne varnosti obvesti javnost, da išče neznanega povzročitelja hujše prometne nezgode, so organizacije združenega dela, ki prodajajo potrebščine za motorna vozila oziroma ki popravljajo motorna vozila, dolžne sporočiti podatke o sumljivem kupcu nadomestnih delov oziroma naročilu popravila. Enaka dolžnost je naložena tudi zasebnim obrtnikom.

Organizacije združenega dela morajo v primerih takega odvzela pregledati svoja vozila in prav tako dati organu javne varnosti podatke o morebitnih sumljivih ugotovitvah (51. člen).

Ti predpisi so uzakonjeni prav gotovo zato, da bi kar bolj omejili primere brezvestnosti posameznikov, ki pobegnejo po hudi prometni nezgodi, ki so jo povzročili in seveda, da bi bili taki vozniki odkriti in primerno kaznovani.

## USPOSABLJANJE VOZNIKOV MOTORNH VOZIL

### 1. Avto šola

Novi zakon prinaša pomembno spremembo v sistemu vzgoje voznikov motornih vozil, kar zadeva usposabljanje v praktični vožnji. Ta del priprave kandidatov je odslej dovoljen le avto šolah, ki bodo z organiziranim načinom delovanja lahko pripomogle k boljši vzgoji voznikov, hkrati pa bo na tem področju omogočen učinkovitejši nadzor organov, ki so za to pooblašteni.

V tem smislu so v osnutku pravilnika o avto šolah, ki bo izšel še v tem letu, zaostreni pogoji za njihovo ustanavljanje in delo, tako da bodo bodoče avto šole res kvalitetne; s tem pa dosežena tudi boljša pripravljenost bodočih voznikov motornih vozil.

Avto šole bodo kot doslej organizirale tudi teoretični pouk in je prav gotovo v interesu vseh bodočih voznikov raznih vrst vozil na motorni pogon, da se vključijo tudi v ta del organiziranega usposabljanja, čeprav tega zakon ne predpisuje. Avto šole pa bodo morale ta pouk ustrezno organizirati za kandidate za voznike posamezne vrste vozil skladno s pravilnikom o voznikiških izpitih za voznike motornih vozil in kmetijskih traktorjev in preizkusom znanja predpisov o varnosti cestnega prometa za voznike delovnih strojev, motokultivatorjev in koles z motorjem (pravilnik bo prav tako izdan še letos) in, seveda, z dostopnimi cenami.

### 2. Vozniki inštruktorji

Vozniki inštruktorji bodo odslej poučevali kandidate za voznike le v okviru avto šol. Ta določba velja z dnem uveljavitve zakona, torej po 19. novembru.

Razen te določbe je pomembna tudi omejitev časa poučevanja kandidatov za voznike inštruktorjev v praktični vožnji po cesti. Ta je določen za poklicne inštruktorje 8 ur dnevno, za nepoklicne pa največ 3 ure dnevno. Omejitev ne velja za poučevanje začetnih faz vožnje na poligonih (71. člen).

Od te ureditve upravičeno lahko pričakujemo boljše kvaliteto poučevanja, pa tudi večjo varnost kandidatov, samih inštruktorjev in vseh udeležencev v cestnem prometu.

Temu smotru je namenjen tudi predpis v 72. členu, ki zahteva popolno treznost voznika inštruktorja med poučevanjem kandidata v praktični vožnji na cesti, pa tudi siceršnje psihično in fizično kondicijo, ki naj zagotovi zanesljivo nadziranje kandidata, ki ga uči.

Določbe tega člena nalagajo inštruktorju tudi dolžnost, da mora v enakem smislu oceniti kandidata, ki mu ne sme dovoliti vožnje, če podvomi v njegovo sposobnost za varno vožnjo.

## ZDRAVSTVENI PREGLEDI

Tudi na tem področju prinaša novi zakon določene novosti.

1. Predvsem je omeniti obveznost, da mora kandidat za voznika motornih vozil oziroma kmetijskega traktorja na zdravstveni pregled k pooblašteni zdravstveni organizaciji, na območju katere ima stalno ali začasno prebivališče.

Iz ustrezne obrazložitve predloga zakona je razvidno, da je to določeno zato, ker te organizacije v večini primerov razpolagajo z osnovno zdravstveno dokumentacijo o kandidatu oziroma jim bo ta lažje dosegljiva.

2. Uvedena je tudi določena poenostavitev zdravstvenih pregledov kandidatov za voznike. Kandidatu se ne bo treba podvreči komisijskemu pregledu, marveč ga bo pregledal zdravnik specialist splošne medicine ali medicine dela, ki bo po lastni presoji vključil tudi druge specialiste, če bo podvomil v določene zdravstvene zmožnosti kandidata.

Ta ureditev prav gotovo pomeni določeno razbremenitev tako zdravstvene službe kot občanov.

3. Kandidati za voznike, ki jim bo izdano na prvi stopnji negativno zdravniško spričevalo, bodo v smislu 85. člena zakona zahtevali pregled pri zdravniški komisiji druge stopnje.

## KMETIJSKI TRAKTORJI

To poglavje obsega vse predpise novega zakona, ki zadevajo voznike kmetijskih traktorjev in ta vozila. Na tem področju je največ sprememb v primerjavi z dosedanjimi predpisi, iz obrazložitve predloga zakona pa povzemamo, da so te spremembe narekovali tako razlogi varnosti kot tudi potrebe, da je treba modernizirati kmetijstvo in mu zagotoviti več delovne sile.

Z novo ureditvijo, ki prinaša pomembne olajšave, pričakujemo, da se bo občutno zmanjšalo število voznikov kmetijskih traktorjev, ki so doslej vozili, ne da bi imeli potrebno znanje in spretnost, pa tudi nadzor nad tehničnim stanjem teh vozil bo izboljššan.

Podrobnosti o novostih na tem področju so:

### 1. Starostna meja

Vozniško dovoljenje za vožnjo kmetijskega traktorja bo lahko pridobil, kdor dopolni 15 let, če opravi voznikiški izpit za voznika kmetijskega traktorja in če je zdravstveno zmožen za voznika (77. člen). Dosedanja starostna meja je bila 18 let, zato pa je bilo nesorazmerno visoko število voznikov, ki so upravljali kmetijske traktorje brez voznikiškega dovoljenja in tudi brez potrebnega znanja.

Vozniško dovoljenje za vožnjo motornih vozil kategorije B, C in D daje vozniku tudi pravico voziti kmetijski traktor v cestnem prometu.

### 2. Izpit in voznikiško dovoljenje

Kandidati za voznike kmetijskih traktorjev bodo lahko opravljali izpite v vsaki občini (76. člen).

Novi izpitni program za voznike kmetijskih traktorjev zožuje obseg teoretičnega dela dejansko na tista cestna prometna pravila, ki jih mora nujno poznati vsak voznik vozila na motorni pogon, praktični del izpita pa obsega tudi vožnjo zunaj cestne površine, ki je za voznike kmetijskih traktorjev enako pomembna kot vožnja po cesti (osnutek pravilnika o načinu in programu voznikiških izpitov).

Veljavnost voznikiškega dovoljenja za vožnjo kmetijskega traktorja je omejena na 10 let (77. člen).

Vozniška dovoljenja za vožnjo motornih vozil kategorije F (kmetijskih traktorjev) se bodo zamenjala za nova do 31. 12. 1975. Zamenjavo bo moral zahtevati lastnik (131. člen).

### 3. Usposabljanje voznikov

Kandidate za voznike kmetijskih traktorjev bodo poleg inštruktorjev lahko usposabljali tudi vozniki kmetijskih traktorjev, ki imajo vsaj tri leta voznikiško dovoljenje za vožnjo kmetijskega traktorja, seveda pa tudi potrebno znanje in izkušnje, kar bo ugotovil za notranje zadeve pristojni občinski upravni organ, ki bo izdal ustrezno potrdilo (66. čl.).

Poudariti je treba, da se bo moral tudi ta poučevalec ravnati po določilih, ki veljajo za voznike inštruktorje med poučevanjem praktične vožnje po cesti (treznost, telesna in duševna pripravljenost poučevalca in kandidata).

Ta ureditev daje velike možnosti za organizirano vzgojo voznikov kmetijskih traktorjev v okviru kmetijskih zadrug pa tudi v kmetijskih šolah.

## 4. Zdravstveni pregledi

Kandidat za voznika kmetijskega traktorja bo lahko opravil osnovni pregled pri zdravniku najbližje zdravstvene organizacije glede na svoje prebivališče. Smiselno pa veljajo tudi zanj določbe, da ga bo zdravnik napotil na specialistični pregled, če bo smatral, da je tak pregled potreben.

## 5. Evidentiranje in tehnični pregled

Doslej je bila registracija kmetijskih traktorjev izenačena z registracijo motornih vozil, torej vsakoletna registracija, v bodoče pa je predpisano le evidentiranje ob nakupu.

Obvezna je odjava ob spremembi lastništva, kakor tudi, če je kmetijski traktor uničen, odpisan ali odsvojen (96. člen).

Prometna dovoljenja za kmetijske traktorje in traktorske priklopnike (in registrske tablice), ki so bila izdana po dosedanjih predpisih, bo treba zamenjati po izteku veljavnosti.

Olajšave so dane tudi pri tehničnih pregledih, in sicer v tem smislu, da jih bodo opravljale pooblaščen organizacije združenega dela v vsaki občini (drugi odstavek 99. člena). Ta ureditev pa ima tudi varnostni pomen, saj bodo odpadle vožnje kmetijskih traktorjev na daljših relacijah.

Ostaja pa obveznost vsakoletnega tehničnega pregleda, kar je tudi povsem razumljivo, saj brezhibnost vozila zagotavlja varnost voznikom tako pri vožnji na cesti kot pri uporabi traktorja pri delovnih opravilih.

## DELOVNI STROJI, MOTOKULTIVATORJI KOLESA Z MOTORJEM

Za voznike teh vrst vozil doslej ni bilo potrebno voznikiško dovoljenje, za vozila pa tudi ni bila potrebna registracija. Registracije tudi v bodoče ne bo, pač pa bodo morali vozniki opraviti preizkus znanja iz predpisov o varnosti cestnega prometa (61. člen), da bodo pridobili pravico voziti ta vozila v cestnem prometu, če seveda ne bodo imeli voznikiškega dovoljenja za vožnjo motornih vozil ali kmetijskega traktorja.

Za opravljanje preizkusa je za posamezne vrste vozil predpisana starostna meja: za voznike delovnih strojev (bagri, buldožerji, kombajni, finišeerji in drugi) — 18 let; za voznike motokultivatorjev (vozilo na motorni pogon, ki ima eno os in največ 16 KS in je konstruirano tako, da vleče, potiska ali vozi razna zamenljiva orodja in priključke ali lahek priklopnik) — 15 let; za voznike koles z motorjem — 14 let.

Program za preizkus je v osnutku pravilnika o voznikiških izpitih ustrezno prilagojen. Za voznike delovnih strojev in koles z motorjem, ki so pogosto v cestnem prometu, je predviden enak program iz predpisov kot za voznike motornih vozil, za voznike motokultivatorjev pa program za voznike kmetijskih traktorjev.

Preizkus znanja iz predpisov o varnosti cestnega prometa bodo opravljali kandidati pred izpitno komisijo, ki bo pristojna za izpite kandidatov za voznike kmetijskih traktorjev.

Kandidat, ki bo uspešno opravil preizkus, bo dobil potrdilo, v katerem bo navedeno, katero vrsto vozil sme voziti. Veljavnost tega potrdila ni omejena.

Predpisi o voznikiških delovnih strojev, motokultivatorjev in koles z motorjem se bodo začeli uporabljati v enem letu po uveljavitvi zakona.

## KOLESARJI

Za kolesarje postavlja zakon le starostne omejitve za samostojno vožnjo otrok v cestnem prometu. Ta meja je 7 let, pri čemer je postavljen pogoj, da so se v šolah ali v drugih vzgojno-izobraževalnih organizacijah usposobili za vožnjo. Sicer lahko vozijo otroci kolo v cestnem prometu le v spremstvu odrasle osebe (30. člen).

Dokazilo o usposobljenosti otrok za vožnjo pa bo treba nadaljevati s prakso, ki je že ustaljena, da bodo šole in druge vzgojno-izobraževalne organizacije nadaljevale z inten-



zavno prometno vzgojo otrok in jim izdajale izkaznice, če so se usposobile za vožnjo koles v cestnem prometu.

### PREVERJANJE VOZNIŠKIH SPOSOBNOSTI

Pomembno novost je prinesel že zakon o temeljnih varnosti cestnega prometa, ki dopušča, da se lahko pošlje voznik motornega vozila, ki stori v krajšem času več hujših prometnih prekrškov, na preverjanje, ali pozna predpise o prometni varnosti oziroma ali ima potrebne spretnosti za vožnjo motornega vozila. Če se pri preverjanju tega znanja ugotovi, da voznik ne pozna cestno prometnih predpisov in nima potrebnih spretnosti za vožnjo motornega vozila, se mu začasno odvzame vozniško dovoljenje.

To načelo dopolnjuje sedaj sprejeti zakon o varnosti cestnega prometa. Ta določa, da lahko poda predlog za preverjanje znanja cestno prometnih predpisov in sposobnosti vožnje sodnik za prekrške, sodišče ali organ

javne varnosti. Na tak preiskus se lahko pošlje voznik, ki mu je bil izrečen varstveni ukrep odvzema vozniškega dovoljenja za 6 mesecev ali več, lahko pa se pošlje tudi voznik, ki je bil kaznovan v enem letu za dva hujša prekrška. Med te vrste prekrškov pa štejemo predvsem tiste, za katere lahko sodnik za prekrške izreče varstveni ukrep odvzema vozniškega dovoljenja.

V tem sestavku so nakazane pomembnejše novosti novega republiškega zakona o cestnem prometu z namenom, da bi koristil občinskemu svetu za vzgojo in preventivo v cestnem prometu pri njihovem delu v prvem obdobju po uveljavitvi zakona in za zgoščeno obvestilo javnosti.

Republiški svet za preventivo in vzgojo v cestnem prometu bo po izdaji podzakonskih predpisov s področja cestnega prometa informiral javnost tudi o novostih in spremembah, ki jih bodo vsebovali ti predpisi.

Svet za preventivo in vzgojo  
v cestnem prometu

žalovali, ker so jugoslovanski godbeniki znali združiti polet in znanje. Orkester se je izkazal v vsakem oziru kot mojster svoje stroke. Kakor koračnice, tako tudi težje koncertne skladbe — večinoma moderni izbori skladateljev zapadnega sveta — so bile odlično izvajane. Ne glede na vzgledno in precizno izšolan orkester, je nudil 54-članski (in nekaj deklet) sestav silen vtis.

Poleg okrožnega vodstva Gmunden gornje avstrijskega združenja pihalnih orkestrrov, so bili tega večera prisotni tudi okrajni predsednik Alojz Preisler in okrajni kapelnik Sepp Pühringer. Okrajni predsednik Alojz Preisler je čestital orkestru tovarne Steeg in njegovemu prizadevnemu dirigentu Wernerju Schilcherju k vzpostavitvi prijateljstva med godbeniki, kar znova dokazuje, da je jezik glasbe vsem enako in preko meja razumljiv. Kot izraz te ugotovitve je sledila izročitev »Zlate častne igle« združenja pihalnih orkestrrov dirigentu Jožku Hermanu, ki mu jo je izročil okrajni predsednik tudi za njegove zasluge vzpostavljanja medsebojnih stikov Avstrija—Jugoslavija na glasbenem polju.

Nedeljsko dopoldne je bilo jugoslovanskim gostom posebno naklonjeno. Sijajen jesenski dan je privabil stotine ljubiteljev pihalne glasbe v zdravilišni park, ki so ob strokovnem izvajanju uživali svoj praznik. Posebno priznanje je požel pihalni orkester ravnih železarjev pod vodstvom dirigenta Jožka Hermana s suito »Indijsko poletje«, kakor tudi s koračnicami »Ponchinello«, »Pod zvezdnim praporom« in »Heidecksburg«. Zelo dopadljive so bile tudi lične uniforme jugoslovanskih godbenikov.

### 30 LET NAŠE GODBE

Zadnje dni preteklega leta je bil v Titovem domu na Ravnah svečan koncert naše godbe na pihala ob njeni trideseti obletnici obstoja. Koncerta so se udeležili

## KULTURNA KRONIKA

### NAŠA GODBA — NAŠ PONOS

(Za našo godbo je prispelo pismo iz Steega s priloženim člankom, ki ga je ob gostovanju naše godbe v Avstriji objavil časopis Salzkammergut-Zeitung — oboje objavljamo).

Dragi godbeni tovariši, dragi prijatelji!

Od Vašega obiska v Bad Ischlu je minilo približno 6 tednov. Odmev obeh Vaših koncertov je bil tako velik, da je to skoraj nemogoče pravilno izraziti. Še vedno prihajajo iz vrst občinstva sijajne ocene, kar je razvidno iz številnih telefonskih pozivov in osebnih stikov našega dirigenta Wernerja Schilcherja z dirigenti vsega okraja Salzkammergut, s katerimi se je sestel po obeh koncertih. Lokalni list Salzkammerguta daje nastopu tovarniškega orkestra z Raven in njegovemu dirigentu Hermanu zelo veliko priznanje.

Istočasno je bilo po nastopu orkestra z Raven v nedeljo, 26. 10. 1975, pogodeno s prekrasnim jesenskim dnevom, napravljenih tudi več fotografskih posnetkov, od katerih Vam jih nekaj pošiljamo. Nadalje nam nudijo posnetke še z več strani, ki pa še niso izgotovljeni.

Obisk ni bil omejen samo na dva koncerta. Vzpostavljeni so bili tudi posebno prisrčni stiki med obema orkestroma. Neprisiljen del Vašega obiska, ki so ga priredili tovariši z Raven v enem od Ischelskih lokalov, bo nam in tamkaj prisotnim gostom ostal prav gotovo v lepem spominu. Ta družljivost ni nudila samo zabavo, temveč tudi osebne in prijateljske stike pripadnikom obeh orkestrrov.

Mi se Vam za Vaš obisk v Bad Ischlu še enkrat srčno zahvaljujemo in Vam na poti h glasbenim uspehom izražamo naše odkritosrčne želje.

Predsednik gornje avstrijskega združenja pihalnih orkestrrov  
S. Achleitner

»SALZKAMMERGUT-ZEITUNG«  
pa je objavila:

Avstrijsko-jugoslovansko glasbeno prijateljstvo

### Gostovanje v Bad Ischlu

Že dalj časa gojita tovarna elektrod iz Steega ob Hallstätterskem jezeru in znana

jugoslovanska tovarna plemenitih jekel z Raven na Koroškem (oddaljena nekaj kilometrov od koroškega spodnjega Dravograda) prijateljske stike. Deloma temeljijo ti odnosi na dobrih obojestranskih trgovskih zvezah — slovensko tovarno plemenitih jekel oskrbuje tovarna iz Steega z elektrodami — in prijateljskih vezeh pihalnih orkestrrov obeh podjetij. Preteklega tedenskega delopusta je prispel na obisk orkester iz Jugoslavije v Bad Ischl. Vodstvo tovarne elektrod je izbralo zdraviliščno dvorano, odnosno zdravilišni park, kot najprimernejši kraj za dva koncerta.

Že v soboto zvečer je bila zdravilišna velika dvorana napolnjena skoraj do zadnjega kotička. Poleg vodilnih osebnosti obeh podjetij, so se tu nahajali tudi župan Engleitner (Bad Goisern) in Saller (Bad Ischl), kakor tudi kulturni referent podžupan Streibl. Mnogo prijateljev te zvrsti glasbe iz vsega kraja Salzkammergut, med temi so se vabilu odzvali tudi številni aktivni glasbeniki, ki tega niso ob-



Jožko Herman — duša naše godbe

Foto: F. Rotar



Jaka Šaver sprejema zlato Gallusovo značko

Foto: F. Rotar

vsi predstavniki družbenopolitičnih organizacij občine, predstavniki slovenske kulturne skupnosti iz Ljubljane ter predsednik SO Ravne Rudi Vrčkovnik, ki je bil pokrovitelj te prireditve.

Predsednik Rudi Vrčkovnik je v svečanem govoru prav lepo opisal današnji pomen ravenske godbe v slovenskem kakor tudi v širšem merilu in med drugim dejal: »V teh letih vašega vestnega dela na področju pihalne glasbe ste nam dali veliko, v vaše delo in razvoj je vtkana harmonija, ki preveva vaše in naše stvaritve. To harmonijo ustvarja deloven in prizadeven kolektiv glasbenikov v ravenskem orkestru. Vaše delo je pomemben del tega, kar ustvarjajo naši železarji, ki ne plemenitijo samo jekla, temveč sebe in nas.«

Ob trideseti obletnici našega pihalnega orkestra je zveza kulturno prosvetnih organizacij Slovenije odlikovala orkester z zlatim lovorovim vencem. Predstavnik zveze kulturnih prosvetnih organizacij Slovenije Doro Hvalica je ob jubileju naše godbe podelil še 10 bronastih, 18 srebrnih in eno zlato Gallusovo značko. Zlato značko, ki jo zveza podeljuje dolgoletnim glasbenim delavcem, je na Ravnah prejel Jaka Šaver.

Razne nagrade in priznanja, ki sta jih prejela orkester in dirigent največ povedo o delu in priljubljenosti orkestra.

Nimam namena naš orkester ob tej priložnosti ovekovečiti, saj njihovo dolgoletno ustvarjalno delo pove, da imamo med nami sodelavce, ki so zmeraj bili in bodo le ljudje, ki so vzljubili to zvrst glasbe, ki je vsem nam prirasla k srcu. Naj posnetki, ki so bili narejeni na dan svečanega koncerta povedo vse o naši godbi na pihala.

F. ROTAR

## S KNJIŽNE POLICE

### Izvirna dela

Štefka Bulovec, *Prešernova bibliografija*, BIBLIOGRAFIJA, ZO, Mb, 1975, 760 str., 240 din.

S pričujočo Prešernovo bibliografijo smo dobili Slovenci delo, na katerega smo

dolgo čakali. Bibliografijo je avtorica pripravljala celih petindvajset let.

Delo prinaša popis rokopisnega in tiskane gradiva, ki govori o Prešernovem življenju in njegovem delu.

Prešernoslovci in bibliografi menijo, da gre za izjemen dosežek, ki ga ne more prezreti nihče, ki se kakorkoli ukvarja z delom našega velikega pesnika. Dobro je tudi vedeti, da tako popolne bibliografije, posvečene enemu samemu avtorju, premore komaj kakšen veliko večji narod.

Ela Peroci, *Ko živim*; pesniška zbirka, ZO MB, 1975, 40 str., 48 din.

Pisateljica, ki jo poznamo predvsem kot ustvarjalko za otroke, se nam tokrat predstavlja s pesniško zbirko, za odrasle.

Prva značilnost, ki se nam ob njeni poeziji nedvomno odkrije, je naravnost te pesniške govornice. Ne išče nobenih visokih modrosti, pri oblikovanju tudi ne išče nobene umetelnosti ali zapletenosti, pač pa

ji tako »modrost« kakor pesniški izraz narekuje golo, oprijemljivo življenje.

Tone Kuntner, *Trate*; pesniška zbirka, CZ, Lj., 1975, 88 str., 70 din.

Zbirka, ki jo je samokritičnost in strogost izbora zaostrela v malo antologijo, daje izostreno, jasno in celovito podobo pesnika in njegove angažirane lirike.

Kuntnerjeva pesem, kakršno poznamo, je vsa od tega sveta in od te naše zemlje.

V Tratah bomo našli tožen in mehak, čist in klen, samosvoj pesniški glas, lep ko vzdih, kletev ali molitev, ki se napaja iz korenin zemlje in iz razvejanosti življenja in nam s to močjo pomaga živeti.

Ivo Zorman, *Rosni zaliv*, mladinski roman, MK, Lj., 1975; 176 str., 84 din.

Junakinja te storitve je šestnajstletna Reli, ki se iz dolgočasne in često tudi neprijetno dušljive vsakdanjosti zateka v svoj izsanjani Rosni zaliv nekje na Meseču. Toda Reli po vrsti razočaranj spozna, da se bo morala z življenjem in vsemi težavami, ki jih prinaša, spoprijeti vse drugače, kot se je doslej. Zato v Rosnem zalivu ni čutiti vedrine, namreč predvsem spoznanje, da so na življenjski poti različne postaje, da »ne veš naprej, na kateri se boš ustavil, koliko časa se boš pomudil... in katera je naslednja.«

## PREVODI

Graham Greene, *Častni konzul*, roman CZ, Lj., 1975; 306 str., 140 din.

Stari mojster Graham Greene še zmeraj ustvarja. Častni konzul je njegov najnovejši roman, zanimiv za vsakogar.

Prizorišče dogajanja je argentinsko zakotno mestece, v katerem je bordel pravzaprav edina kulturna ustanova. Osrednji dogodek je ugrabitev, torej ima roman aktualen politični okvir.

Kljub političnemu okviru pa roman obravnava občečloveške etične probleme in napisan je tako živo in prepričljivo, kakor to zmore le pravi umetnik.

J. M. Simmel, *Odgovor pozna samo veter*, roman, ZO, Mb., 1975, 743 str., 240 din.



Lipovnikov solo

Foto: F. Rotar



# ODLIKOVANJA PRIPOVEDUJEJO

Letos praznujemo tridesetletnico zmag našega narodnoosvobodilnega boja. Pred štiridesetimi leti so v majskih dneh prav iz naših zelenih koroških gozdov prišli partizani iz zadnjih bojev na jugoslovanskih tleh. Danes srečujemo junake tistih bojev med nami, so del nas vseh, našega življenja, le nekaj nas loči od njih — v sebi nosijo spomin na svoje izvojevane boje, nanje pa jih doma spo-

V Sloveniji je izšla v zadnjem času vrsta Simmelovih del, nekatera pa so še napovedana. Pričujejoči roman sodi med boljša dela petdesetletnega avtorja. Njegovi romani so pisani napeto, zgodbe pa vzete iz sodobnega sveta, s pridihom polpretekle zgodovine, ki še vedno grozljivo svarilno spremlja Evropo.

Simmel je velik nasprotnik nacizma in njegovih ostankov med nemškimi ljudstvom. Njegovo pisanje res včasih pripelje do roba magacinskega romanopisnega načina, vendar jasno ve, kje so meje.

Roman, ki vam ga predstavljamo, pa je tak, da bo pritegnil širok bravski krog.

**Annemarie Selinko, Désirée**, roman, ZL, Koper, 1975, 610 str., 158 din.

O romanu Désirée (zaželen) pa lahko rečemo, da je zaželen zaradi prikupne čustvenosti, zgodovinskega šarma, zato ker v njem uspe zavržena Pepelka in pač še zaradi česa, kar je na tisoč načinov prikupno mnogim bralcem.

Dnevnik, ki ga začne pisati 14-letna deklica Désirée, najbrž prav zato vzbuja bralčevo zanimanje, da notranje zadovoljen spremlja njeno pot do konca, pot, katera jo je obdarila z naklonjenostjo, da je postala ena najbolj ganljivih Napoleonovih ljubezni in nazadnje švedska kraljica.

**Sigmund Freud, K psihopatologiji vsakdanjega življenja**, znanstveno delo, DZS, Lj. 1975, 262 str., 180 din.

V knjigi K psihopatologiji vsakdanjega življenja odkriva Freud na svoj živi, literarno dognani način, dotlej odkrite zakonitosti zlasti izvenzavestnega delovanja, ki se odražajo v naših vsakdanjih, navidezno iracionalnih reakcijah. Toda prav isti mehanizmi, odbiti prek opazovanja npr. naših sanj ali tega, kako se človek včasih »zareče«, nam pomagajo razumeti tudi razne nevrotske motnje. In tako je avtor s številnimi primeri obdelal temo človekovih vsakdanjih spodrseljavev v besedi in dejanju.

**Frederick Forsyth, Zadeva Odessa**, roman, CZ, Lj., 1975, 304 str., 140 din.

Leta 1964 je zahodnonemška policija po pošti prejela neko skrivnostno pošiljko, ki je oblastem odkrila sled za marsikaterim »izginulim« esesovskim veljakom. V policijskem arhivu so ti zaupni papirji dobili oznako ODESSA.

Forsythova zadeva ODESSA seveda ni čisto dokumentarno delo. Pisec si je pomagal tudi s fantazijo, resnična sta le jedro in okvir njegove pripovedi, ki pa sta, zaradi dogajanja samega in zaradi žive, dramatične pripovedi avtorja, izredno zanimiva.

Po knjigi 75 Z. S.

minjajo tudi skrbno spravljeni odlikovanja. Vsak ta droben košček lepo oblikovane kovine nosi v sebi svojo zgodbo, del neke človeške usode, trpljenja in veselja. Tako smo se v našem uredništvu odločili, da bomo strani našega lista odprli tem medaljam. V vsaki številki se bomo srečali z eno izmed njih, njenim nastankom in pomenom. Seveda se ne bomo omejili samo na naša partizanska odlikovanja. Segli bomo po vsem svetu in poizkušali predstaviti ta drobna priznanja in vse to, kar nosijo v sebi. Vsako odlikovanje je dosti, dosti več kot samo to, kar vidimo na prvi pogled. Prav ta drugi pogled pa bodo naši članki koroškega zbiralca odlikovanj Franja Praprotnika.

Uredništvo

## KRVAVE ROŽE SO VZCVETELE...

Trideset let svobode mineva in tako bo tudi naš prvi zapis o odlikovanjih posvečen tej obletnici. Ustavimo se ob pogostem priznanju naših borcev, medalji za hrabrost, ki jo s ponosom nosijo nekdanji partizani ob raznih svečanostih.

Pozlačena okrogla medalja z likom partizana s puško na sprednji strani in napisom »za hrabrost« na zadnji, ki visi na peterkotnem traku z belimi in modrimi črtami, sega prav v čas boja z okupatorjem. Petnajstega avgusta 1943 je Vrhovni štab NOV in PO Jugoslavije uvedel prva vojaška odlikovanja. Med njimi je bila tudi

medalja za hrabrost, med vojno imenovana znak hrabrosti. Ta znak hrabrosti — medalja — je bila namenjena pogumnim borcem in poveljnikom partizanske vojske. S podeljevanjem so pričeli v letu 1944. Za odlikovance so res izbirali najbolj pogumne bombaše, mitraljezce in sploh borce, ki so se izkazali v boju. Ta prva partizanska odlikovanja so mnogo pomenila tudi v očeh soborcev. Bila so spričevalo poguma njihovega nosilca. Borci so odlikovanja nosili stalno pripeta na bluzah svojih uniform. Premnoge prsi in medaljo na njih pa so še v težkih bojih v letih 1944 in 1945 pokrile krvave rože smrti.

Podeljevanje medalje hrabrosti je bilo vedno svečano. Pred vso enoto je bila pripeta na prsi njenemu lastniku. Prva odlikovanja je najpogosteje osebno podeljeval Franc Rozman-Stane, poveljnik slovenskega Glavnega štaba.

Kot vsa naša prva partizanska odlikovanja, je bila tudi medalja hrabrosti izdelana v Moskvi. Po osvoboditvi smo jo pričeli izdelovati sami. Tudi podeljevanje je postalo bolj množično. Največ teh medalj je bilo podeljenih leta 1955 in 1965 ob obletnicah zmage. Vendar se te kasnejše medalje razlikujejo od prvih partizanskih — pri novejših je napis v polkrogu.

Znan je podatek, da je bilo do konca leta 1968 podeljenih skupno 164.091 medalj za hrabrost. Večje število pa je bilo podeljeno tudi pripadnikom naših teritorialnih enot, ki so se leta 1972 izkazali v spopadih s teroristično skupino v Bosni.

Franjo Praprotnik



Medalja za hrabrost

# ŠPORTNE VESTI

## USPEŠEN ZAKLJUČEK LETA 1975

Telesnokulturna dejavnost v občini Ravne na Koroškem je zelo uspešno zaključila leto 1975. Seveda je zaključek pogojeval dolgoletno delo, vendar pa smo finale doživeli prav zadnji mesec preteklega leta.

20. decembra je bila osrednja proslava telesne kulture v ravenski občini pod geslom 30 let telesne kulture v socialistični Jugoslaviji. V kavarni Doma železarjev se je zbralo okrog 250 športnikov, telesnokulturnih delavcev in predstavnikov družbenopolitičnih organizacij občine, iz Ljubljane pa sta bila navzoča predsednik in tajnik ZTKOS tovariš Marjan Lenarčič in tovariš Zoran Naprudnik. Ob tej priložnosti je imel tovariš Lenarčič slavnostni govor, prebrana je bila pesem tovariša Šarterja o razvoju telesne kulture v Mežiški dolini, predsednik izvršnega sveta skupščine občine tovariš Đuro Haramija pa je podelil skupaj 191 priznanj ObZTK Ravne najboljšim športnikom in najzaslužnejšim telesnokulturnim delavcem v teh 30 letih. V imenu nagrajencev se je zahvalil častni predsednik ZTKO Ravne tovariš Gregor Klančnik. Vres je to slavje samo obogatil.

26. decembra je bil slovenski dan telesne kulture v Velenju. Že dopoldan je bilo veliko delovnih sestankov, saj so se sestali vsi trije zbori pri ZTKOS in predsedniki IO TKS na ločenih posvetih in obravnavali vrsto aktualnih zadev s področja vrhunškega športa, novih tekmovalnih sistemov, financiranja TK na ravni republike itd. Popoldan pa se je začel s slavnostno sejo Telesnokulturne skupnosti in Zveze telesnokulturnih organizacij Slovenije, osrednji dogodek pa je bila podelitev Bloudkovih priznanj za leto 1975. Ponosni smo lahko, v našo dolino sta prišli spet nagrada in plaketa. Nagrado je dobila Telesnokulturna skupnost Ravne na Koroškem, kot edina TKS v Sloveniji (!!!), plaketo pa Ela Pšeničnikova. Za nagrado lahko vsi

čestitamo sami sebi, saj je kolektivna (tu so seveda izvzeti tisti, ki še vedno mečejo polena pod noge telesni kulturi — tisti si res nimajo kaj čestitati, le sram jih je lahko), Eli Pšeničnikovi pa veljajo naše iskrene čestitke.

29. decembra so bile na Rimskem vrelcu ob prisotnosti najvišjih družbenopolitičnih in telesnokulturnih predstavnikov občin Koroške regije razdeljena medobčinska priznanja za delo v telesni kulturi, ki jih podeljuje MO za TK občin koroške regije. Iz naše občine je ta priznanja dobilo kar 15 tovarišic in tovarišev. Čestitamo.

O vseh bomo obširneje poročali v 1. številki letošnjega Koroškega fužinarja.

-ate-

## OBČINSKO SINDIKALNO PRVENSTVO V STRELJANJU Z ZRAČNO PUŠKO —JESENSKI DEL

Odbor za rekreacijo pri ZTKO Ravne na Koroškem je v DTK na Ravnah že drugič v letošnjem letu organiziral občinsko sindikalno prvenstvo v streljanju z zračno puško. Organizator tekmovanja je bila strelska družina Knez Pepi z Raven.

Tekmovanja se je udeležilo 10 moških in 3 ženske ekipe ali 47 moških in 12 žensk. Vsak je imel 20 strelcev. Pri moških ekipah so dosegli: 1. mesto železarna Ravne TOZD II — 786 krogov, 2. železarna Ravne OSS — 784 krogov, 3. šolski center Ravne I — 629 krogov.

Posamezno so bili najboljši: 1. Vinko Zatlter 176 krogov, 2. Hinko Pepevnik 171 krogov, 3. Anton Štrekelj 170 krogov, vsi železarna Ravne.

Pri ženskih ekipah je dosegla: 1. mesto železarna Ravne TOZD II 362 krogov, 2. TRO Prevalje, 229 krogov, 3. tovarna pohoštva Prevalje 114 krogov.

Posamezno je zmagala Marija Franc s 145 krogi, 2. Štefka Petrič 132 krogov, 3.

Majda Pliberšek 127 krogov — vse železarna Ravne.

Prvoplasirani ekipi sta prejeli pokal, ekipe uvrščene do 3. mesta in posamezniki pa diplome.

Odbor za rekreacijo pri ZTKO na Ravnah je v letu 1975 tudi 2-krat organiziral občinsko sindikalno prvenstvo v kegljanju — spomladanski in jesenski del.

Tekmovanje v jesenskem delu je bilo 13. in 14. decembra na kegljišču v Nami v Slovenj Gradcu. Sindikalne organizacije so prijavile 22 moških in 5 ženskih ekip. Tekmovanja se je udeležilo 26 ekip oziroma 142 posameznikov. Prijavljena ekipa kmetijske zadruga Prevalje se ni odzvala tekmovanju.

Tekmovanje je bilo posamično in ekipno. Vsak je metal 25 lučajev na polno in 25 na čiščenje. Moška ekipa je štela 6 članov, ženska pa 4 članice.

Pri moških ekipah so dosegli: 1. mesto rudnik Mežica TOZD I — 1202 podrta lesa, 2. železarna Ravne I — 1175, 3. rudnik Mežica TOZD II — 1143 podrtih lesov.

Posamezno pa so bili najboljši: 1. Martin Jazber, železarna TOZD I — 220, 2. Leopold Ranc, železarna TOZD II — 220, 3. Jože Golob, TRO II. Prevalje — 217, 4. Horst Parotat, rudnik Mežica I — 217, 5. Peter Senica — rudnik Mežica I — 212 podrtih lesov.

Pri ženskih ekipah je zmagala: 1. Regionalna skupnost zdrav. zav. — 682, 2. Železarna Ravne — 670, 3. Tovarna lesovine in lepenke Prevalje — 663 podrtih lesov.

Pri posameznicah je zmagala Fricka Mačič, železarna Ravne — 203, 2. Jožica Koprivnik, regionalna skupn. zdrav. zav. — 200, 3. Draga Grubelnik, tov. lesovine in lep. — 183, 4. Fanika Kordež, region. skup. zdrav. zav. — 178, 5. Nada Korbar, železarna Ravne — 177 podrtih kegljev.

Prvoplasirani ekipi sta prejeli pokal, ekipe uvrščene do 3. mesta pa diplome. Posamezniki do 5. mesta so prejeli diplome.

H. A.

## STRELJANJE

Komisija za strelski šport pri OZTKO Ravne je organizirala tekmovanje v streljanju z zračno puško v počastitev dneva JNA. Tekmovanja se je udeležilo 5 članskih in 5 pionirskih ekip.

Pri članih je osvojila 1. mesto in s tem prehodni pokal Armije ekipa SD Knez Pepi I. Ravne z rezultatom 1006 krogov, 2. mesto SD Knez Pepi II. 794 krogov, 3. SK Kristl Markovič, Črna 681 krogov, 4. ŠSD Šolski center Ravne 557 krogov, 5. SK TON iz Mežice 503 kroge. Posamezno je bil 1. Edi Praper SD TON, Mežica 263 krogov, 2. Hinko Pepevnik SD Knez Pepi 259 krogov, 3. Ivan Kajnik SD Knez Pepi 253 krogov, 4. Evgen Korinšek SD Knez Pepi 250 krogov, 5. Anton Štrekelj 244 krogov itd.

Pri pionirjih je bila 1. ekipa SD Knez Pepi I. 741 krogov, 2. ŠSD Pionir Ravne 572 krogov, 3. ŠSD Mladost Prevalje 481 krogov, 4. SD Knez Pepi II. 311 krogov, 5. SD TON Mežica 149 krogov.

Posamezno pionirji: 1. mesto Zvonko Štrekelj SD Knez Pepi 233 krogov, 2. Dušan Veber SD Knez Pepi 210 krogov, 3. Peter Šnajder SD Knez Pepi 187 krogov, 4.

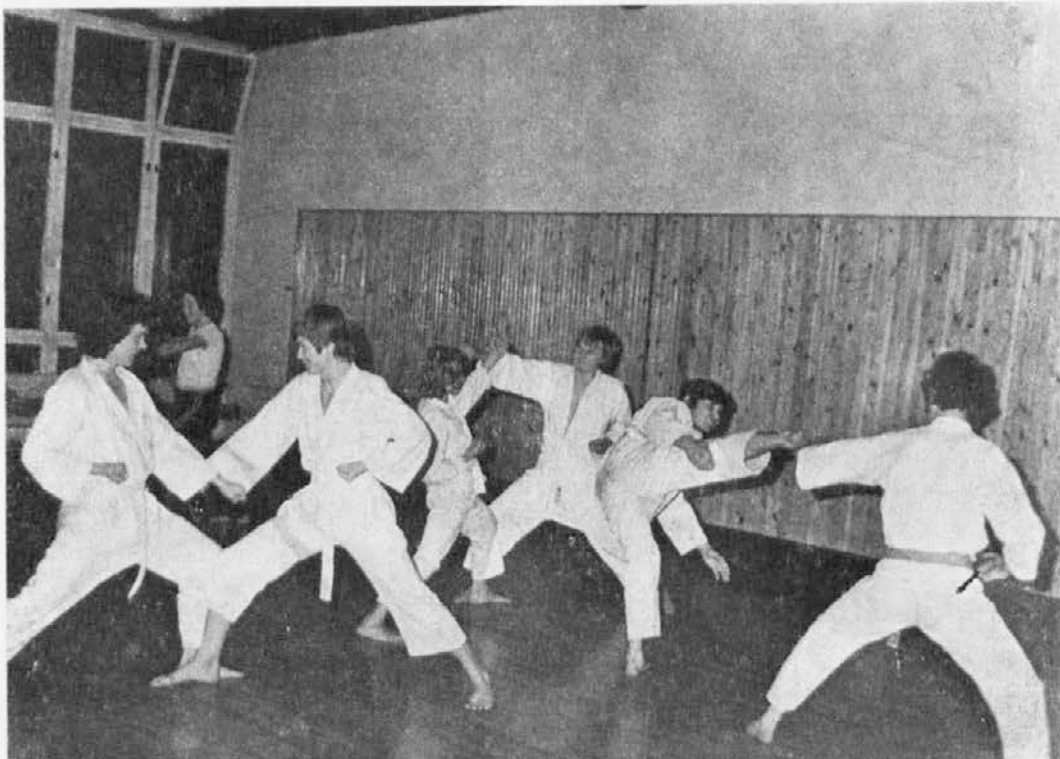

Karate

Foto: F. Kamnik



Dani Sagernik SD Knez Pepi 172 krogov, 5. Janko Komar ŠSD Mladost Prevalje 140 krogov itd.

Posamezno pionirke: 1. mesto Jožica Krejan ŠSD Pionir Ravne 174 krogov, 2. Darja Lihtneger ŠSD Mladost Prevalje 154 krogov, 3. Anita Šnajder ŠSD Pionir Ravne 141 krogov, 4. Marijana Kačnik ŠSD Pionir Ravne 132 krogov, 5. Metka Kajnik ŠSD Pionir Ravne 125 krogov.

-ervi-

Odbor za rekreacijo pri OZTKO Ravne je priredil občinsko sindikalno prvenstvo za leto 1975 v izvedbi strelske družine Knez Pepi. Tekmovanja se je udeležilo 10 moških in 3 ženske ekipe.

Moški: 1. mesto je osvojila ekipa železarne TOZD II s 786 krogi, 2. mesto železarna OSS s 784 krogi, 3. mesto Šolski center I s 629 krogi, 4. mesto TRO Prevalje — 623 krogov, 5. mesto Rudnik Mežica — 602 kroga, 6. mesto Tovarna pahištva Prevalje — 590 krogov, 7. mesto Viator — 552 krogov, 8. mesto Železarna TOZD I — 444 krogov, 9. mesto Šolski center II — 384 krogov, 10. mesto Stavbenik Prevalje — 309 krogov.

Posamezno: 1. Vinko Zatler TOZD II — 176 krogov, 2. Hinko Pepevnik TOZD II — 171 krogov, 3. Anton Štrekelj OSS — 170 krogov, 4. Vlado Homan OSS — 167 krogov, 5. Alojz Mori TOZD II — 160 krogov itd.

Pri ženskah je osvojila prvo mesto prav tako ekipa železarne Ravne TOZD II — 362 krogov pred TRO Prevalje — 229 krogov in Tovarno pahištva — 114 krogov. Posamezno je bila prva Marija Franc TOZD II — 145 krogov, 2. Štefka Petrič TOZD II — 132 krogov, 3. Majda Pliberšek TOZD II — 127 krogov, 4. Mija Videčič TOZD II — 103 kroge in 5. Zdenka Zagernik prav tako TOZD II — 100 krogov.

Po udeležbi je razvidno, da bi moralo biti več takšnih strelskih tekmovanj, kjer bi se odkrivali skriti talenti zadetkov v črno.

-ervi-



Ob 30-letnici TK na Ravnah. V ospredju častni gostje s predsednikom in sekretarjem ZTKO SR Slovenije tov. Lenarčičem in Naprudnikom na čelu Foto: F. Kamnik

### PLAVALNA TRIM AKCIJA — OCENJEVANJE ZNANJA PLAVANJA

Na pobudo občinske ZTKO je komisija za rekreacijo železarne Ravne organizirala za svoje delavce republiško akcijo »ocenjevanja znanja plavanja«.

Naloga komisije je bila pritegniti čimveč sodelavcev k tej plavalni akciji s končnim namenom, da si naš delavec osvoji trajno potrebo po plavanju v našem zimskem bazenu.

V primerjavi z dosedanjimi množičnimi TRIM akcijami je bil tokrat odziv zelo velik. Prav je, da po končani akciji ugotovljamo zakaj je bila udeležba množična. Na vprašanje udeležencem zakaj so se udeležili te akcije smo dobili predvsem naslednje odgovore:

- dobra obveščenost v železarni,
- dosegljive norme, ki so bile določene po starostnih skupinah in spolu,

— časovna neodvisnost, ker je bila možnost izbire v šestih terminih,

— delfinove značke, ki so bile lepe in v trajni izvedbi.

Plavalna akcija je bila organizirana za tri oblike sposobnosti:

naziv »zna plavati« je dobil vsakdo, ki je preplaval 25 m brez vmesnih postankov. Pri tej kategoriji je bila udeležba največja. Priznanje v obliki značke bronastega delfina si je priplavalo 272 naših delavcev in delavcev;

pri drugi stopnji so udeleženci plavali za oceno »dobro plava«. Naloga je bila, da se plavalec s plavalnimi gibi drži na površini vode in pomika naprej vsaj deset minut. Značko srebrnega delfina je dobilo 225 plavalcev;

bolj zahtevna je bila kategorija za oceno »odlično plava« kjer so bile določene časovne norme in dolžine proge. Zlata delfinova značka je pritegnila večje število plavalcev. Podeljenih pa je bilo le 181.

Statistika nam pokaže, da je bilo pri tej množični akciji 658 startov posameznikov. To pa ne pomeni, da se je plavalne akcije udeležilo tudi toliko naših delavcev. Mnogi med njimi so se akcije udeležili tudi po trikrat. Iz zapiskov je razvidno, da je sodelovalo 352 naših delavcev — kar pomeni skoraj 9% od števila zaposlenih.

Iz te akcije sta pomembni naslednji ugotovitvi: mnogo naših delavcev je ob tej akciji prvič izkoristilo možnost brezplačnega kopanja za člane železarne Ravne. Med njimi pa je bilo veliko takšnih, ki so priznali, da so prvič v bazenu in da bodo odslej redni obiskovalci našega zaprtega kopališča.

Pri izvedbi akcije je pomagalo več naših sodelavcev. Za uspešno izvedbo pa imajo največ zaslug: Drago Polanc kot nosilec akcije, Mirko Bauče je bil glavni organizator, Tomislav Tasič kot vrhovni sodnik in tovarišici Metka Krašovec ter Dorica Bricman, ki sta vodili evidenco udeležbe in pisali priznanja.

Š. F.



Tako se sprostitjo naši kovači

Foto: Jamar

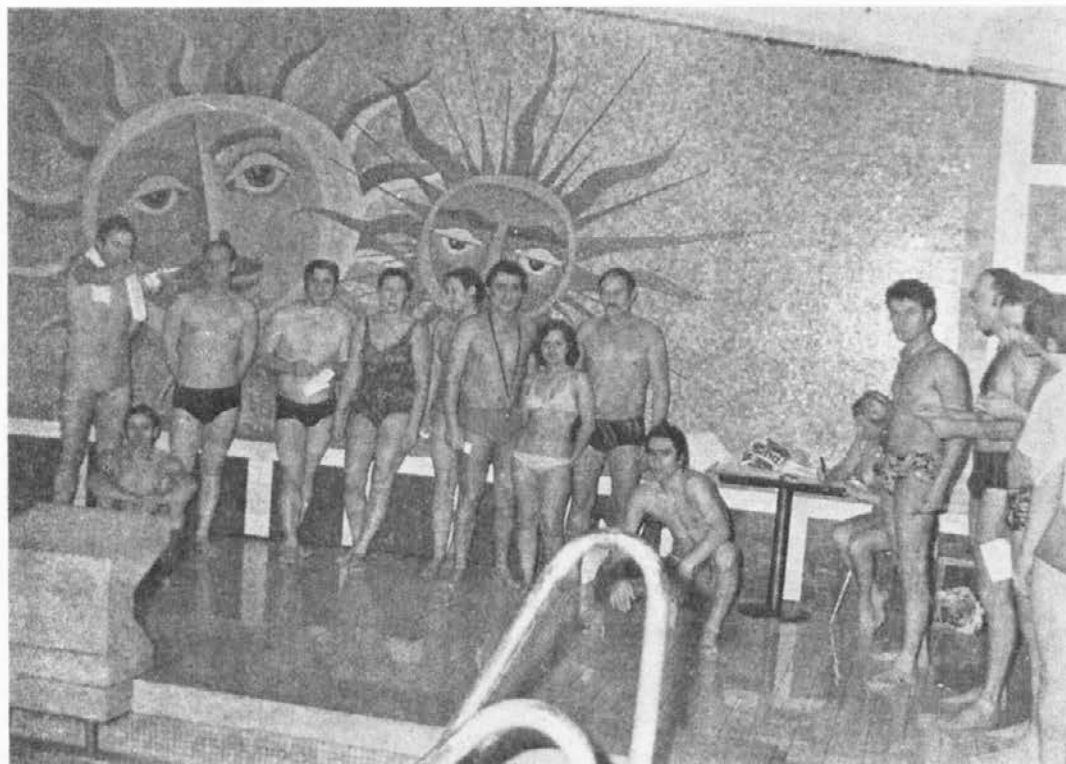

Za delfinčka

Foto: F. Kamnik

## ŠAH

Tekmovanje v 1. slovenski vzhodni ligi je končano. Ekipe so nastopale na 6 članskih, dveh ženskih in dveh mladinskih deskah. Prvak je postal mariborski Kovinar, ki je zbral 75,5 točke, Fužinar je bil šesti (54,5), Dravograd sedmi (50) in Slovenj Gradec deveti (48 točk). Fužinar je torej pristal v solidni sredini lestvice. Seveda, to ni neuspeh, vendar moramo upoštevati, da se je število ligaških ekip v zadnjih dveh letih povečalo od 8 na 12. To pa zaradi tega, da lahko sodelovanje v tem tekmovanju nudi posameznikom možnost napredovanja v višjo kategorijo, pri čemer je treba igrati minimalno 11 kol.

V letošnjem tekmovanju je bilo opaziti večjo zavzetost celotne ekipe in voljo za uspehom. Tako smo pri ženski vrsti dosegli izjemen rezultat, pa tudi članska vrsta je bila letos uspešnejša, čeprav so člani angažirani na vseh drugih področjih družbenega življenja in jih je še najmanj videti na treningih v klubu. Vendar, to ne bi moglo biti opravičilo za eventualni neuspeh naše ekipe, ker se s podobnimi težavami srečujejo tudi drugod, samo s to razliko, da imajo na razpolago več ambicioznih igralcev, ki želijo sodelovati v tekmovanju.

Ne bi rad navajal uspešnosti posameznikov po številu osvojenih točk, čeprav so edino rezultati pravi pokazatelji, ampak bi le na njihovi podlagi omenil nekaj tekmovalcev, ki so presegli pričakovanja.

Pri članicah sta Valtlova in Planinškova zbrali kar 15 točk, pri čemer je Planinškova osvojila II. kategorijo. Lahko trdimo, da smo imeli poleg Kovinarja iz Maribora najhomogenejšo žensko vrsto.

Mladinci so zbrali 9,5 točke. Branko Planinšek je osvojil II. kategorijo. Bil je na prvi deski daleč uspešnejši od svojih mlajših manj izkušenih tovarišev Vrečiča in Grzine, ki sta izmenično igrala na drugi deski.

Člani so se borili po svojih močeh in zbrali 30 točk. Najuspešnejši je bil Jože Jesenek, ki je ponovil dobre rezultate iz prejšnjih tekmovalnih sezon in letos tudi prekoračil normo za dosego prve kategorije ter si tako pridobil možnost, da se poteguje za nastop na republiškem članskem prvenstvu za posameznike. Škoda je, da Janežič ni nastopil v več kolih, ker bi morda dosegel lep rezultat, saj je v 5 kolih zbral 4 točke. Prav tako je bil soliden Ristič.

Posebno priznanje pa si zaslužijo igralci šoferji Franc Kolar in vodja ekipe mag. met. Jože Žunec ter ostali člani kluba, ki so se po organizacijski plati trudili, da je tekmovanje teklo v redu.

Na mesečnem hitropoteznem turnirju za november, 22. XI. 1975 je sodelovalo 8 šahistov. V dvokrožnem sistemu sta dosegla Ristič in J. Jesenek 12,5, F. Jesenek 8,5, Planinšek in Erjavc 8 točk itd.

V nedeljo 21. decembra je bil v DTK odprti hitropotezni turnir v počastitev praznika JLA. Sodelovalo je 14 šahistov. Vrstni red je bil naslednji: Erjavc 11, J. Jesenek 10, Žunec 9, Vrvnik in Kolar 7,5, Zdravec 7, Vrečič in Horvatič 6,5, Milosavljevič 6, Pešl in Bertalanič 5,5, Vukolič 4,5, Erat in Grzina 0,5 točke.

Obenem je ta turnir veljal kot zadnji mesečni klubski turnir za prvenstvo Fužinarja za leto 1975. Uspeh po mesečnih turnirjih smo točkovali. Od desetih turnirjev se je pri posamezniku upoštevalo 7 najuspešnejših. Prvenstvo je osvojil Jože Jesenek, sledijo: Ristič, Erjavc, Žunec, Pušnik, Kolar itd. Najuspešnejši šahisti so dobili pokal in diplome.

## ZAHVALA

Ob tragični izgubi drage mame **MARIJE BEZJAK**, se sindikatu železarne Ravne in vsem prijateljem zahvaljujem za izkazano pozornost.

Konrad Bezjak

## NESREČE PRI DELU V MESECU DECEMBRU 1975

**Mirko Krejan**, kovačnica — pri odlaganju kovanih palic na stojalo se mu je ena skotalila na desno roko ter mu poškodovala sredinec.

**Matevž Obretan**, topilnica — pri krpanju elektro obločne peči je stal na nezavarovanem podestu ter padel v pečno jamo, pri čemer si je poškodoval levo roko in obraz.

**Franc Tratnik**, valjarna — pri obračanju gredice na šaržirni napravi je vrglo gredico iz čeljusti, ki mu je padla na desno nogo in mu poškodovala prste.

**Valentin Petek**, kovačnica — pri dviganju kovanca s pomočjo električnega mostnega žerjava se mu je drug kovanec skotalil na nart leve noge.

**Jože Pandel**, topilnica — pri nameščanju kape na kokilo mu je ta zdrsnila na nart leve noge.

**Edvard Poberžnik**, kemijski laboratorij — pri zataganju vijaka na stružnici mu je zdrsnil očesni ključ, pri čemer si je poškodoval zapestje leve roke.

**Stanko Bahun**, topilnica — pri prehodu iz vakuumske kabine si je izvinil desno nogo.

**Jože Mikic**, livarna — pri brušenju igle za izvlačenje modelov si je poškodoval kazalec desne roke.

**Alojz Krenker**, valjarna — pri uravnavanju gredice na šaržirni mizi, je ta zdrsnila z mize ter ga oplazila po golni desne noge.

**Jože Gnamuš**, valjarna — pri vstavljanju police v odrezilni stroj se mu je ta skotalila na levo roko ter mu poškodovala palec.

**Peter Ošlovnik**, valjarna — pri uravnavanju gredic na šaržirni napravi mu je spodrsnilo, pri padcu pa si je poškodoval golen desne noge.

**Ivan Šuler**, valjarna — pri prekladanju vročih gredic mu je priletela škaja v oko.

**Anton Šuler**, topilnica — pri kontroliranju vročih odpadnih glav ingota se je opeknel po dlani desne roke.

**Jože Žvikart**, topilnica — pri odpiranju pokrova bunkerja za apno mu je pokrov padel na levo nogo ter mu poškodoval prst.

**Ivan Ravnjak**, valjarna — pri kontroliranju gredic se mu je ena skotalila na desno roko ter mu poškodovala sredinec.

**Anton Jovšenak**, valjarna — pri prekladanju gredic se mu je ena skotalila na nart leve noge.

**Jože Kovačič**, valjarna — pri razvezovanju veza gredic si je poškodoval hrbet desne roke.

**Janez Korat**, vzmetarna — pri montaži listnatih vzmeti je dobil tujek v palec desne roke, zaradi česar se mu je zagnojil.

**Zofija Ošlovnik**, vzmetarna — pri prenašanju vzmeti z žerjavom se je iz naloženega kupa zrušila vzmet in ji padla na nogo.

**Hubert Stermec**, stroji in deli — ko je šel po stopnicah v montažno jamo mu je zdrsnilo in si je pri tem poškodoval rebra.

**Ivan Fink**, TRO Prevalje — pri izbujanju rezkalnega vretena na rezkalnem stro-



ju mu je priletel drobec železa v prst desne roke in mu ga poškodoval.

**Marjan Verhnjak**, TOZD TRO Prevalje — pri struženju utornih rezkarjev mu je padel ostružek v levo oko in ga ranil.

**Rajko Paradiž**, elektro obrat — pri razkladanju materiala s kamiona se je na ostri pločevini zbedel v palec desne roke.

**Janko Grobelnik**, strojnogradbena služba — pri zasteklitvenih delih mu je kos žičnega stekla zdrsnil iz rok in mu poškodoval palec leve noge.

**Florjan Hovnik**, strojnogradbena služba — pri preverjanju klinastih jermenov za pogon brusilne plošče na centromaskinu si je poškodoval prste in komolec desne roke.

**Kristijan Dvornik**, kontrola kakovosti — pri kontroli ulitkov se mu je eden skotalil na nart leve noge.

## KO ODHAJA LETO

Drobni pršeči sneg je zdrsnil na tla in se ustavil na otroških čeveljčkih in okroglem obrazu, ter zasanjanih očeh uprtih v izložbeno okno.

Nemir Novoletnega pričakovanja je ponesel množico, ki izbira, kupuje za manj ali več denarja.

Dedek Mraz v svoji pravljčni osebi, ki vedno prinaša, je odprl dlani za vse otroke.

Tihe otroške pravljice so se ujele v zimski čas in dobile svojo resnico, takšno, ki nam ostane za celo življenje.

Veliko pričakovanje se je izpolnilo, ustavilo se je ob velikih darilnih zavitkih, ki so največje bogastvo dne, ko pride Dedek Mraz.

Pa mi, mi vsi, ki smo že davno pozabili in preživeli to pravljčno osebo? Kaj darujemo ob Novem letu?



Včasih pri Ošvenu

So darila, ki so čudovito lepa in še bolj draga in se bohotijo pod novoletnimi jekami.

Smo kdaj pomislili, da nosimo veliko teh daril v sebi? So darila, ki smo morda že davno pozabili nanje?

Nekdo je prijatelju stisnil dlani in se mu nasmehnil. Tihi spor, zaradi te ali one nepomembne pomembnosti, ki jih prinaša vsakdanjost, je izginil s pravo izbrano besedo.

Nek sin je poljubil mater in z drobno pozornostjo dal njenemu trudu priznanje.

V nekem podjetju so si veselo segli v dlani, za boljši uspeh, za skupno veliko stvar — delo.

Ugasnile so luči in minilo je leto. Pršeči sneg pa je padel dalje v beli dan, prvi v novem letu.

Sudar Zofka

## ZA DOBRO VOLJO

### NAJMANJŠI PREMER ZEMLJE

vodi od pola do pola skozi središče zemlje in je za 43 km krajši. Meri 12.713,8 km.

### NAJVEČJI PREMER ZEMLJE

je na Ekvatorju, vodi skozi središče zemlje in meri 12.756,8 km.

## NAJVEČJI SOD

na svetu imajo v Elbhamu, 27 km od Melbourne v Avstraliji. Drži 4,5 milijonov litrov. V njem seveda nimajo vina, ampak sta v njegovem velikem trebuhu dolžine 30 m in 14 m premera urejeni dve restavraciji, ki lahko sprejmeta 350 gostov. Otvoritev »soda« je bila novembra 1968.

## PRVI TELEFONSKI POGOVOR

na svetu je bil v letu 1876 med Bostonom in Combridgem (ZDA) ko je škot A. Graham Bell izdelal prvi uporabni telefon. Dolžina telefonske linije je bila 3,2 km.

Prva znana razorožitvena konferenca je bila l. 1139. Udeležene dežele so se na njej zavezale, da ne bodo več izdelovale in uporabljale »morilskih« lokostrelcev.

Najkrajša abeceda na svetu je havajska, ki ima samo 12 črk, in sicer: A, E, H, I, K, L, M, N, O, P, U, W.

## NAJVEČJI ZASLUŽEK

na svetu naj bi imel Šejk Abdalluh al Salim al Sabath (1895—1965) 11. emir Kuvajta. Računajo da je vsak teden zaslužil okrog 2,600.000 funtov (26 milijonov DM!) kar znaša letno 135.000.000 funtov!

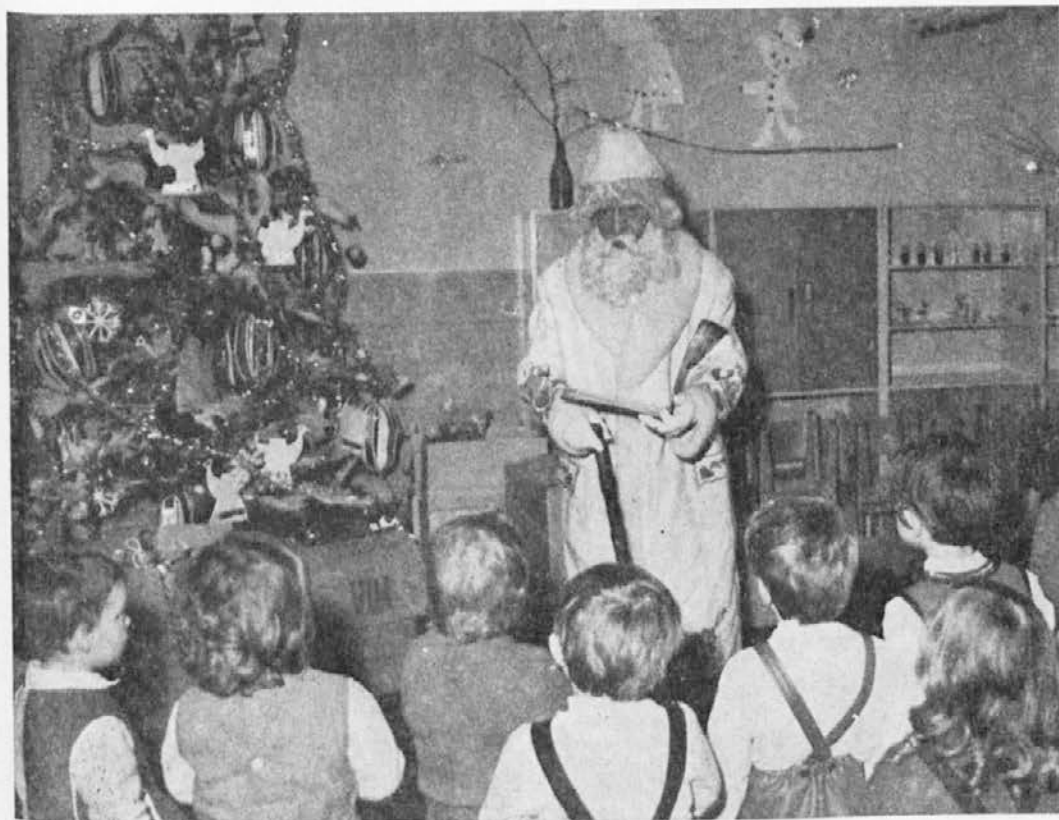

Dedek Mraz

Foto: M. Creslovnik

# Gibanje zaposlenih v tovarni

od 21. novembra do 20. decembra 1975

Zap. št.	Priimek in ime	Rojen	Kvalifikacija	Obrat	Odkod je prišel
<b>Sprejeti delavci:</b>					
1.	Čeru Vinko	6. 4. 1955	KV livar o. p.	livarna	iz JLA
2.	Črešnik Miran	21. 7. 1954	KV strugar	obrat strojev in delov	iz JLA
3.	Erženičnik Bojan	11. 12. 1955	KV obr. električar	elektro obrat j. t.	iz JLA
4.	Fajmut Anton	28. 12. 1955	KV strugar	obrat strojev in delov	iz JLA
5.	Filip Bojan	13. 1. 1955	NK delavec	elektro obrat j. t.	iz JLA
6.	Gostenčnik Drago	3. 3. 1955	KV ključavničar	centralna delavnica	iz JLA
7.	Kac Metod	4. 6. 1953	SS el. tehnik	AOP	iz JLA
8.	Kamenik Ludvik	21. 6. 1955	KV žarilec o. p.	kalilnica	iz JLA
9.	Kokolj Janez	31. 1. 1955	KV ključavničar	centralna delavnica	iz JLA
10.	Konečnik Jože III.	14. 2. 1955	KV kovač o. p.	kovačnica	iz JLA
11.	Krebl Rudolf	10. 11. 1955	KV ključavničar	modelna mizarna	iz JLA
12.	Medved Jožef II.	31. 1. 1955	KV žarilec o. p.	kovačnica	iz JLA
13.	Obreza Drago	9. 4. 1955	KV žarilec o. p.	kovačnica	iz JLA
14.	Pečnik Joško	11. 9. 1950	VSS abs. str. fak.	TOZD II.	štipendist žel. Ravne
15.	Pečovnik Marjan III.	25. 11. 1955	KV ključavničar	obrat strojev in delov	iz JLA
16.	Petek Branko	23. 3. 1955	KV rezkalec	mehanična delavnica TRO	iz JLA
17.	Petrič Zorko	9. 12. 1955	KV ključavničar	obrat strojev in delov	iz JLA
18.	Potočnik Franc	8. 10. 1955	KV rezkalec	mehanična delavnica TRO	iz JLA
19.	Potočnik Slavko	25. 5. 1955	KV ključavničar	obrat strojev in delov	iz JLA
20.	Rus Franc II.	9. 3. 1955	KV ključavničar	obrat strojev in delov	iz JLA
21.	Stampah Maksimiljan	13. 5. 1955	NK delavec	mehanična delavnica TRO	iz JLA
22.	Veršič Silvo	22. 12. 1955	NK delavec	vzmetarna	iz JLA
23.	Vetrih Jože	14. 2. 1943	NK delavec	mehanična delavnica TRO	ponovna zaposlitev
24.	Vezovnik Stanislav	10. 11. 1955	KV orodjar	obrat pnevm. strojev	iz JLA
25.	Zaluberšek Silvester	25. 9. 1954	NK delavec	valjarna	iz JLA
<b>Odjavljeni delavci:</b>					
1.	Božič Branko	24. 12. 1955	KV valjavec o. p.	valjarna	v JLA
2.	Breznik Anton I.	18. 11. 1915	VK ključavničar	strojni obrat	starostna upokojitev
3.	Burja Ivan	8. 7. 1956	NK delavec	valjarna	v JLA
4.	Časar Stanko	29. 4. 1957	NK delavec	mini livarna	v JLA
5.	Čekon Alfonz	17. 7. 1932	PK delavec	čistilnica	invalidska upokojitev
6.	Dežman Avgust	27. 8. 1943	NK delavec	termična obdelava	umrl
7.	Duler Franc IV.	14. 12. 1955	KV ključavničar	strojni obrat	v JLA
8.	Ferarič Bojan	9. 7. 1956	KV ključavničar	centralna delavnica	v JLA
9.	Ferk Branko	1. 4. 1955	SS strojni tehnik	služba za razvoj TOZD II.	v JLA
10.	Fujs Branko	21. 4. 1956	KV ključavničar	obrat strojev in delov	v JLA
11.	Garb Andrej	15. 9. 1957	KV rezkalec	obrat strojev in delov	v JLA
12.	Gođec Roman	17. 1. 1956	NK delavec	obrat industrijskih nožev	v JLA
13.	Grobelnik Jože	16. 2. 1957	KV ključavničar	centralna delavnica	v JLA
14.	Hižak Franc	17. 4. 1956	NK delavec	valjarna	v JLA
15.	Javornik Drago	4. 10. 1952	NK delavec	čistilnica	samovoljna zapustitev dela
16.	Kep Franjo	14. 7. 1957	KV obr. električar	elektro obrat j. t.	v JLA
17.	Klemenc Silvo	17. 11. 1956	KV strugar	obrat strojev in delov	v JLA
18.	Kralj Rajko	21. 1. 1956	KV ključavničar	obrat strojev in delov	v JLA
19.	Kotnik Jožef X.	5. 3. 1957	NK delavec	centralna delavnica	v JLA
20.	Konečnik Franc VI.	25. 1. 1956	NK delavec	elektro obrat j. t.	v JLA
21.	Krevh Milan	11. 1. 1951	VS dipl. inž. el.	elektrotehn. sl.	v JLA
22.	Kugovnik Ivan	1. 5. 1923	KV strugar	obračun TOZD I.	sporazumno
23.	Mehič Ibrahim	14. 4. 1957	NK delavec	topilnica	samovoljna zapustitev dela
24.	Mlakar Zdravko	19. 6. 1956	SS met. tehnik	kovačnica	v JLA
25.	Nabernik Srečko	25. 12. 1956	SS met. tehnik	met. labor.	v JLA
26.	Pačnik Janez	20. 11. 1948	VS dipl. ekonomist	sektor za gosp.	v JLA
27.	Pečoler Janko	9. 2. 1956	KV rezkalec	centralna delavnica	v JLA
28.	Perše Zvonko	21. 2. 1954	KV instalater	energetski obrat	dana odpoved
29.	Pogorevc Ivan	15. 10. 1957	KV kovač o. p.	kovačnica	v JLA
30.	Posedi Dušan	30. 7. 1956	SS met. tehnik	valjarna	v JLA
31.	Prikeržnik Franc II.	7. 8. 1953	NK delavec	špedicija	samovoljna zapustitev dela
32.	Ranc Leopold	16. 9. 1956	SS met. tehnik	livarna	v JLA
33.	Sagoničnik Ivan	13. 6. 1955	KV kovač o. p.	kovačnica	v JLA
34.	Sajevec Alojz	21. 11. 1955	KV rezkalec	centralna delavnica	v JLA
35.	Sekolovnik Ferdo	3. 5. 1957	KV rezkalec	centralna delavnica	v JLA
36.	Sovič Danilo	8. 10. 1956	KV ključavničar	obrat strojev in delov	v JLA
37.	Škratek Ivan II.	20. 7. 1955	NK delavec	mat. g. TOZD II.	samovoljna zapustitev dela
38.	Šumah Matej	15. 12. 1956	KV kovač o. p.	kovačnica	v JLA
39.	Tratnik Slavko	4. 11. 1956	NK delavec	vzmetarna	v JLA
40.	Turjak Franc	4. 10. 1956	KV ključavničar	obrat strojev in delov	v JLA
41.	Turkuš Davorin	5. 1. 1957	KV ključavničar	obrat strojev in delov	v JLA
42.	Večko Milan	2. 5. 1956	NK delavec	mat. g. TOZD II.	v JLA
43.	Voler Filip	2. 4. 1957	KV rezkalec	obrat industrijskih nožev	v JLA
44.	Vukovič Stanko	15. 4. 1956	NK delavec	vzmetarna	v JLA
45.	Zabel Ivan II.	9. 2. 1950	KV strugar	centralna delavnica	dana odpoved
46.	Zvirc Silvo	28. 8. 1956	KV žarilec o. p.	čistilnica	v JLA
47.	Zagar Rudolf	9. 4. 1946	NK delavec	obrat strojev in delov	samovoljna zapustitev dela

## Izobrazba — kvalifikacija:

<b>Sprejeti delavci:</b>	2 — KV strugarja
1 — VSS abs. str. fak.	1 — KV obr. električar
1 — SS el. tehnik	1 — KV livar o. p.
7 — KV ključavničarjev	3 — žarilci o. p.
1 — KV orodjar	1 — KV kovač o. p.
2 — KV rezkalca	5 — NK delavcev

## Izobrazba — kvalifikacija:

<b>Odjavljeni delavci:</b>	5 — KV rezkalcev
1 — VS dipl. ekonomist	1 — KV obratovni električar
1 — VS dipl. el. inženir	1 — KV instalater
4 — SS met. tehnik	3 — KV kovači o. p.
1 — SS strojni tehnik	1 — KV valjavec o. p.
1 — VK ključavničar	1 — KV žarilec o. p.
8 — KV ključavničarjev	1 — PK delavec
3 — KV strugarji	15 — NK delavcev



## NAŠI UPOKOJENCI



Elizabeta Ušek, roj. 16. novembra 1917, zaposlena v železarni od 15. novembra 1954 dalje, nazadnje v fazni kontroli TOZD II. Starostno upok. 31. decembra 1975



Anton Breznik, roj. 18. novembra 1915, zaposlen v železarni od 6. januarja 1947 dalje, nazadnje v strojnem obratu. Star. upok. 30. novembra 1975



Alfonz Čekon, roj. 17. julija 1932, zaposlen v železarni od 18. oktobra 1948 dalje s presledki v obratu čistilnice. Invalidsko upokojen 30. novembra 1975

## Gusti Dežman

Dragi Gusti!

Ko danes stojimo nemi in otožni pred tvojo krsto se sprašujemo, zakaj se je moralo tik pred iztekom leta 1975 končati tvoje mlado življenje. Rodil si se leta 1943 na Ravnah, kjer si končal osnovno šolo. Po odsluženju vojaškega roka si se leta



1966 zaposlil v železarni v obratu vzmetarne. Leta 1974 si prišel k nam v obrat industrijskih nožev, kjer si bil do zadnjega dne tvojega življenja. Mlad in vesele nara-

ve si bil med nami sodelavci kljub tvoji težki in dolgotrajni bolezi zmeraj vesele narave. Nikdar nisi klonil in potožil, da si bolan, vztrajal si do kraja. Bil si pošten sodelavec naše delovne skupnosti. Če prelistam življenje, ki si ga preživel, vidim, da tvoje življenje ni bilo lahko in tudi ne z rožicami postlano. Živel si težko, ker si bil bolan. Trudil si se, da bi tvojo bolezen prenesel, toda usoda je zahtevala drugače. Ko danes stojimo nemi in otožni pred tvojo sliko na delovnem mestu pri svečki in nageljnih, se mi sodelavci zavedamo, da tebe dragi Gusti, ni več med nami. Nageljni in lučka pa bodo stalno goreli v naših srcih.

Dragi Gusti, ostal nam boš v lepem spominu. Naj ti bo lahka slovenska zemlja.

Tvoji mami, bratom in sestram pa izrekam v imenu sindikata železarne in sodelavcev obrata industrijskih nožev iskreno sožalje.

Edo Klep

### ZAHVALA

Prav lepo se zahvaljujem sindikatu železarne Ravne, direktorju tov. Paletu in njegovim sodelavcem ter sodelavkam, da so nas vdove in otroke preminulih staršev, ki so bili zaposleni v Železarni Ravne, tako lepo povabili ob 30. obletnici svobode, da smo si stisnili roke in voščili srečno, zdravo novo leto 1976 in da so obdarili naše otroke z dobro malico in denarno pomočjo.

Prav lepo se še enkrat zahvaljujem za takšno srečanje.

Vdova,  
mamica treh nepreskrbljenih otrok  
iz Tolstega vrha pri Ravnah  
na Koroškem

### ZAHVALA

Zahvaljujem se osnovni organizaciji sindikata valjarne in komisiji za socialna vprašanja pri svetu sindikata za denarno pomoč, ki sem jo dobila zaradi dolgotrajne bolezenske odsotnosti.

Jožica Trup

## Jutro

Moje jutro je sončno  
tudi tvoje je.

Naše spanje je brezskrbno, lepo.  
Kaj tudi tista deklica tam,  
s čokoladno barvo kože, v skromni obleki,  
skrita za mamino krilo,  
sanja lepe sne?

Je tudi njeno jutro sončno?

O, da bi bilo . . .

Njene črne očke govore,  
da je vsako njeno jutro enako,  
vsako jutro brez sonca.

Verujem,  
verujem, da bo neko jutro,  
četudi čez mnogo let,  
pošiljajo sonce zanj.

Sonce!

prav tako veliko kot je moje, tvoje, nas  
vseh.

Vseeno, če tedaj ona ne bo več punčka.  
Takrat bo že žena, dekle ali mati,  
kdo ve?

Morda ona ne bo dočakala sonca —  
njeno dete ga bo!

Mirza

### NAJKRAJŠA PISEMSKA IZMENJAVA

katero je bilo do sedaj možno dokazati je bila med Victorjem Marie Hugojem (1802—1885) in njegovim založnikom leta 1862. Pisatelj je bil na dopustu in bi rad vedel, kako se prodaja njegov roman »Les Misérables«. Napisal je »?« in dobil odgovor »!«.

V času odsotnosti nadomestuje glavnega urednika član uredniškega odbora Jože Šater.

## Dopisujte







V  
Informativni  
fužinar



Če že ljudje, narava ne prizanesi

Foto: Z. Strgar

## SLIKOVNA KRIŽANKA »SLOVENSKA ZDRAVILIŠČA«

		SESTAVIL IN RISAL MIV	PAYLOVA	RUSKA VLADARSKA RODOVINA 17.-18. ST.	NAŠA DOLINA SMUČAR. SKAKAL- NIC		
RISTO SAVIN		MEMŠKI PESNIK IN SLIKAR HANE LON					
MESTO OB KRIVAJI		ŠARNOVSKA FIGURA KRMILLO		ANCONA ANTON DERMOTA		4. ZAKA ABCEDE JAPONSKA DENARNA ENOTA	
PRETIRANA NAVDUŠE- NOST DO VSEGA FRANCOS- KIGA							
ARABSKI ŠREBEC		OCETNA KISLINA FIGURA PRI PLESU					
OTOK BLIZU MLJETA				DDMAČE MOŠKO IME			ROMUNIJA ITALIJAN- SKI KOMIK PREGRADA, OVIRA
MESTO V DALMACIJI							
GERMAVSKI OREL			DEL LADJE			POVELJ- STVO VEČJE VOJAŠKE ENOTE	
 DANSKI OTOK	UČENJE PALICA					SKLEPNI STAVEK	
 RAVNE						LAHKO NARPLJIJA TEKOČINA	
RUGLEŠKA PLOŠČIN. MERA						SAILER RENIJ	
IGRA NA SREGO				RIMSKA 500 PRODAJNA MIŠICA ZA ČASOPISE	VOJNO MEDICIN- SKA AKADEMIJA	GRŠKA ČRKA	CELJE ERBIJ
MESTO NA BORAV- SKEM						POKRAJINA V GRČIJI	
		VRSTA ELEKTRON. RAČUNAL- NIKOV METER				NASAD OKOLI HIŠE	LJUĐSKA REPUBLIKA GORA V ZAHODNI SRBIJI AMPER
KOSITER					ZDRAVNIŠKI PREDPIS ZDRAVILA		GLAVNI ŠTEVNIK PLATINA KAZALNI ZAJMEK
KARLOVAC					DOLINA OB SUČI		