



Glasilo Órség
občina Hodos

Órségi hírlap
Hodos község

december 2009, letnik X, št. 29

X. évfolyam, 29. szám, 2009. december



Miren božič in srečno novo leto
Vam želi
župan
Ludvik ORBAN

Békés karácsonyt és boldog új esztendőt
kíván Önöknek
Orban Ludvik
polgármester

Vsebina:

- dogodki v občini
- dejavnosti društev
- obvestila

**NOVOGRADNJA CENTRA STAREJŠIH NA HODOŠU
A HODOSI IDŐSEK KÖZPONTJÁNAK ÉPÍTÉSE**



INFORMATIVNO "GLASILO ŌRSÉG - ŌRSÉGI HÍRLAP" TÁJÉKOZTATÓ

Izdaja občina Hodoš - Hodos község jelenteti meg

Naslov uredništva - a szerkesztőség címe:

Glasilo Ōrség - Ōrségi Hírlap, Hodoš št. 52, 9205 Hodoš - Hodos
Grafična podoba in tisk - grafikai alakja és a nyomtatása: M. A. M.
d.o.o. Celje, Puconci 373

Naklada-példányszáma: 300 izvodov-példány

Uredniška opomba:

Besedila prispevkov, ki jih je sprejelo uredništvo od posameznikov izven občine objavljamo v celoti nespremenjene in ne lektorirane takšne, kot so jih posredovali posamezni avtorji. Zato za morebitne pravopisne ali vsebinske napake uredništvo ne odgovarja.

Glasilo je vpisano v register javnih glasil pod zaporedno številko 485.

Glasilo ni naprodaj, prejme pa ga vsako gospodinjstvo v občini Hodoš brezplačno.

A hírlap nem vásárolható meg. Hodos község minden háztartása ingyenesen kapja kézhez.

Uredniški odbor-szerkesztőség:

Ludvik Orban,	odgovorni urednik	- felelős szerkesztő
Rozalija Totič,	pomočnik urednika	- szerkesztő helyettes
Novak Császár Jolán,	prevajalka	- fordító
Liljana Gal,	lektorka	- lektor

Telefon: 00386 (02) 559-80-21, Fax: 00386 (02) 559-80-20, e-mail: obcina-hodos-kozseg@siol.net

Spoštovane občanke, cenjeni občani!

Ob bližajočih se praznikih prihaja v vaše domove nova številka našega glasila predvsem z namenom, da bi Vas cenjene bralke in bralci seznanili o opravljenih nalogah in aktivnostih. Praznični december je čas, ko začnemo analizirati, kaj in kako smo opravili ter izvedli načrtane naloge v tekočem letu. Obenem ocenjujemo tudi, kako bi določeno zadevo boljše opravili in se na ta način učimo izogibati napakam v bodoče. Če sem že začel z ocenjevanjem, naj Vas na kratko spomnim v tej številki, sicer pa v naslednji številki lahko podrobneje pregledate med drugim zaključni račun občine. Ob občinskem prazniku smo opravili že tradicionalne prireditve, kot je slavnostna seja in podelitev priznanj. Tudi to tradicijo nadaljujemo ob vsakem občinskem prazniku. Ob tej priložnosti vedno znova predajamo svojemu namenu nove pridobitve, ki so življenskega pomena za naše občanke in občane. Izgrajen pločnik z ulično razsvetljavo, preplastitev ceste skozi naselje Hodoš in nova asfaltna cesta do naselja Dolenci nedvomno sodi kot širša družbena infrastruktura. Na podlagi osebnih pohval od občank in občanov, katere sem bil takrat deležen, ko so prvič zagorele luči na ulični razsvetljavi, ocenjujem, da večina ceni opravljenega dela, priznava in so nenazadnje ponosni na razvoj občine v teh letih. Omenjena investicija je trajala dve leti in njena vrednost je blizu 700. tisoč evrov, kar pomeni za naš proračun ogromno. Državna sekretarka na ministrstvu za lokalno samoupravo in regionalno politiko, je na slavnostni otvoritvi ceste posebej poudarila, da je občini Hodoš uspelo izkoristiti največja sredstva iz Evropskih skladov glede na višino proračuna občine. Nekaj besed je potrebno nameniti gradnji Centra starejših občanov na Hodošu. V minulem času smo lahko slišali od nekaterih posameznikov, da od tega ne bo nič, drugi so imeli pripombe na samo lokacijo in tako naprej. Ob začetku gradnje so izvajalci imeli velike težave z neugodnimi vremenskimi razmerami, a kljub temu delo lepo napreduje. Pri tem Vas moram pozvati na strpnost, predvsem sosedov ter udeležencev v prometu, namreč cesta je zaradi gradnje delno zaprta in kljub temu, da sproti čistijo, je umazana. Vendar to investicijo se ne da drugje izvesti in dokončano pripeljati, da bi se lahko izognili omenjenim nevšečnostim. V začetku decembra je SGP Pomgrad organiziral poslovni sprejem ob koncu leta, kjer so mi očitali in zavidali napredek občine v teh letih in da ravno sedaj v Pomurju poteka največja naložba v najmanjši občini, v vrednosti 3.5 mil. evrov. Kaj to pomeni za občino Hodoš upam, da mi tega ni potrebno posebej komentirati. Dejstvo je, da se je gradnja začela in do septembra prihodnje leto bo tudi dokončana!

Da pa ne bi ostali pri sami gradnji, Vas pozivam, da imate možnost zaposlitve v domačem kraju. Bojim se, da bomo ponovno slabo izkoristili te možnosti in takrat boste krivili mene. Zato, kateri imate možnost

in tudi željo za tovrstno delo, poiščite pomoč in se odločite za izobraževanje in prekvalifikacijo.

V jesenskem delu smo ogromno gramoza pripeljali na naše ceste, katere so sedaj v odličnem stanju. Zato ni odveč, da Vas spomnim na Odlok o občinskih cestah, namreč večina namerno uničuje in ne upošteva predpise, predvsem pri obdelavi se obračajo na cesti, puščajo blato, vozijo se čez jarek, zaorjejo odvodni jarek, koruzinje vlačijo na cesto in jarek, ... Žal v bodoče bo večkrat prisoten občinski inšpektor in redar ne, da bi kdor koli koga prijavil.

Pri sami organizaciji dneva starejših občanov je prišlo do neljube napake, ker smo srečanje pripravili na isti dan kot v Šalovcih. Ta datum smo uskladili z vrtcem in šolo, zaradi nastopajočih otrok, ter ostalih prireditev, ki so bili pred in po tem datumu že predvideni. Lahko zagotavljam, če bi nas o tem obvestili pred izdanimi vabili, da bi srečanje preložili. Sicer pa so nekateri posamezniki rajši izbrali srečanje upokojencev v Šalovcih in s tem pokazali, kako cenijo sovrstnike in svojo občino!

Pred iztekajočim letom se moram zahvaliti vsem Vam, drage občanke in občani, ki ste tako ali drugače pomagali pri uresničevanju zadanih ciljev in nalog ter napredek občine tudi javno priznavate.

Še posebej se zahvaljujem tistim, ki ste mi stali ob strani, me spodbujali pri reševanju mojih družinskih problemov, poleg prisotne svetovne gospodarske krize in prispevali k uspešnemu delovanju občine.

Praznujte v miru, v sreči in zadovoljstvu, Vam in Vašim družinam želim Blagoslovljene božične praznike ter zdravo, srečno in zadovoljno novo leto 2010.

Ludvik ORBAN,
župan Občine Hodoš

Kedves polgártársaim!

Azzal a céllal, hogy tájékoztassuk önöket az elvégzett munkáról, a teljesített feladatokról, a közelgő ünnepek előtt lapunk új számával kopogtatunk otthonuk kapuján. December az ünnepek hónapja, ugyanakkor pedig ilyenkor szoktuk görcső alá venni az elvégzett feladatokat, megvizsgáljuk, terveink közül mit és hogyan sikerült teljesítenünk ebben az évben. Mérlegelünk, mit lehetett volna még jobban tenni, és ezáltal tanulunk, hiszen fontos, hogy az esetleges hibákat, a jövőben már ne ismételjük meg. És ha már az értékeléssel kezdtem, akkor röviden áttekintem a megtett utat, a részletekről a következő számunkban olvashatnak, amelyben, többek között, közzé tesszük községünk zárszámadását is.

Aköségi ünnepkapcsán megszerveztük ahagyományos rendezvényeinket, többek között az ünnepi díszülést és az elismerések kiosztását is. Községi ünnepeink kapcsán még egy hagyomány folytatódik, és pedig az új eredményeink felmutatása, hiszen ilyenkor

adjuk át rendeltetésének a lakosaink számára fontos létesítményeket. Kétségtelenül fontos vívmánynak számít a közvilágítás és a járda kiépítése, valamint az aszfaltréteg felújítása Hodos településen, továbbá a Dolenci településig vezető új aszfaltos út kiépítése. Azok alapján, amit a lakosok elmondtak, amikor kapcsoltuk fel az utcai világítást lámpát, úgy ítélem meg, hogy a többség elismeri és becsüli az elvégzett munkát, büszkék az elmúlt évek fejlesztéseire. Az említett beruházás megvalósítása két évig tartott, értéke pedig mintegy 700 ezer euró, ami költségvetésünkben lényeges tételnek számít. Az útszakasz ünnepélyes átadása kapcsán, a helyi önkormányzati és regionális politikával foglalkozó minisztérium államtitkára kiemelte, hogy Hodos Községnek, a községi költségvetés arányában, rendkívül magas támogatást sikerült lehívnia az európai alapokból.

Néhány szóban szólnék a hodosi idősök otthona építéséről is. Az elmúlt időszakban, egyesek olyanokat nyilatkoztak, hogy ebből úgysem lesz semmi, másoknak a helyszínnel kapcsolatos voltak megjegyzéseik, és sorolhatnám így még tovább. Az építés kezdetén, a kivitelezőknek sok nehézséget okoztak az időjárási viszonyok, a munka azonban már szépen halad. Kérem mindenkinek, elsősorban a szomszédoknak és a közlekedésben résztvevőknek a türelmét, mivel az építkezés miatt felpályás útlezárás van érvényben, és a folyamatos takarítás mellett is időnként sáros az út, azonban a nehézségek mellett is, ezt a beruházást csak itt lehet megvalósítani. December elején az SGP Pomgrad üzleti találkozót és évzáró fogadást szervezett, amelyen irigylésre méltónak neveztek községünk fejlődését, hiszen jelenleg éppen nálunk zajlik a legnagyobb, 3,5 millió eurós, muravidéki beruházás. Feltételezem, nem kell hozzá magyarázat, mit jelent ez Hodos Község számára. Tény, hogy az építkezés megkezdődött, és a jövő év szeptemberéig be is fejeződik!

De hogy ne csak az építkezéstről szóljak, szeretném elmondani, hogy a falunkban ezzel új munkahelyeket, és munkalehetőséget teremtünk. Félő, hogy megint rosszul használjuk ki ezeket a lehetőségeket, aztán újra én leszek a bűnbak. Kérem, aki ilyen munkát képes és kíván is folytatni, keresse a segítséget, és vegyen részt a képzéseken, illetve átképzéseken.

Az ősszel nagyon sok kavicsot szállítottunk az utakra, így ezek állapota most kielégítő. Mégis, szeretném önöket emlékeztetni a községi utakról szóló rendeletünkre, hiszen sokan vannak, akik a szabályok mellőzéseivel rongálják az utakat, különösen a földművelés idejében, az úton fordulnak meg a gépekkel, sarat hagynak maguk után, áthajtanak az árkokon, elgátolják a vízelvezető árkokat, az útra és az árokba rakják a kukoricaszárat... Éppen ezért, a jövőben – feljelentés nélkül is – gyakrabban számíthatnak a községi rendszert jelenlétére.

Az idősebb polgárok találkozájának szervezése során, sajnálatos hiba történt, mivel Šalovcin ugyanabban az

időben szervezték meg a találkozót. Az időpontról, a gyerekek fellépése miatt, az óvodával és az iskolával egyeztetünk, figyelembe véve a többi tervezett esemény időpontját is. Biztosítom önöket, ha a meghívók kiküldése előtt tájékoztatnak bennünket, elnapoltuk volna a találkozót. Egyébként pedig néhányan inkább választották a Šalovcin szervezett találkozót, ily módon is bizonyítva, mennyire tisztelik kortársaikat és községüket!

Engedjék meg, hogy az év vége felé köszönetet mondjak mindazoknak a kedves polgároknak, akik segítettek a kitűzött célok elérésében, a feladatok megvalósításában, akik nyilvánosan is elismerik a község fejlődését.

Külön köszönetet mondok azoknak, akik családi gondjaim megoldásában is segítettek, és a világgazdasági válság okozta nehézségek mellett is támogatták községünk fejlődését.

Önöknek és családjuknak Békés, boldog, örömteli ünnepeket, áldott karácsonyt, valamint egészségben, boldogságban és örömeiben gazdag 2010-es új esztendőt kívánok!

Ludvik ORBAN,
Hodos Község polgármestere

Drage občanke, dragi občani

Ponovno smo v mesecu decembru in bližajo se največji družinski prazniki z novim letom. Minilo je tudi leto dni od zadnjega občinskega praznika zato smatram, da Vas je potrebno v tej številki glasila zopet na kratko seznaniti o tem, kaj smo vse delali v minulih šestih mesecih.

Ob občinskem prazniku smo kot vsako leto tudi letos podelili občinska priznanja in sicer:

Zlata plaketo Občine Hodoš je prejela Sonja Roman za vrhunske dosežke na področju atletike, Listino Občine Hodoš sta prejela Milan Dajč za izjemne dosežke na področju svojega poklica ter Gábor Szalai za zelo dobre medsebojne odnose in sodelovanje. Poleg navedenih priznanj so bila podeljena tudi županska priznanja, Kazimirju Sukiču iz Hodoša, Robertu Kučanu iz Gornjih Petrovec ter družini Abraham iz Hodoša 15.

V soboto je bilo veliko slavje ob predaji ceste Hodoš – Dolenci. Slavnostna govornica je bila gospa Meta Vesel Valentinčič, državna sekretarka iz SVLS. Popoldan se je slovesnost nadaljevala na nogometnem igrišču Hodoš, kjer je potekalo 10. občinsko gasilsko tekmovanje.

Javni delavci so sproti urejevali okolico celotne občine, čistili jarke, sekali grmovje ..., vendar pa niso v celoti mogli izpolniti nalog po programih, ki smo jih prijavitili na javni razpis, saj smo imeli še tri prosta delovna mesta, a žal ni bilo oseb v občini in tudi izven naše občine, ki bi izpolnjevali pogoje, zato smo morali začasno zaposliti dva delavca za določen čas.

Od občinskega praznika pa do sedaj je Občinski svet

imel dve seji, kjer je sprejel oziroma potrdil

- občinski program varnosti v občini Hodoš,
- sistemizacijo delovnih mest v vrtcu Hodoš za šolsko leto 2009/2010 ter Sklep o oblikovanju oddelka,
- Rebalans Proračuna za leto 2009,
- Sklep, da se sistemizira delovno mesto v režijskem obratu za komunalnega delavca,
- Sklep o podpisu aneksa z Pomursko turistično zvezo.

12. avgusta smo lahko bili priča ultra maratону iz Goričkoga v Piran. Tekači so prenočili v Mladinskem domu od koder so tudi startali. Pretekli so 400 km.

30. avgusta so od Mladinskega doma zjutraj ob 5:00 štartali trije kolesarji, kjer so tudi prenočili. Odločili so se, da bodo prekolesarili pot od Hodoša do Pirana. Dva sta srečno prispela na cilj, eden je moral v Ljubljani odnehati. Na cilj sta prispela v 14 urah, torej ob 23:55 sta bila na Tartinijevem trgu v Piranu in naredila 365 km. Kolesarjenje jima ni delalo težav, sta pa čutila bolečine v kitah in kolenih. Tekači in kolesarji so se odločili, da se spočijejo pri nas in od tod krenejo na tako dolgo pot po Sloveniji.

V novembru je potekala seja med občinskim svetom Občine Hodoš in občinskim svetom Občine Bajansenye, kjer smo analizirali prireditve v letošnjem letu ter pripravili termine skupnih prireditev za naslednje leto. Konec novembra smo imeli notranje projektno srečanje (AZ EZERÉVES KÖTELEK) na Hodošu. Srečanje je trajalo tri dni. Prvi dan smo ob dveh sprejeli goste, jih namestili in nato se je začela otvoritev srečanja, katero je vodil župan Ludvik ORBAN. Zatem je ga. Szabóné Kémeri Klára podrobno predstavila projekt. Sledila je predstavitev občine, seznanitev o kulturnem življenju s strani direktorice Zavoda za kulturo Pomurske madžarske narodnosti Lili Kepe, nagovor ter predstavitev naselij s strani županov iz sosednjih pobratenih občin Republike Madžarske, kulturni program ter zabava z Ludvikom Nemeč. Naslednji dan smo jih odpeljali na ogled znamenitosti mesta Lendave, kjer jih je tudi sprejel župan občine Lendava. Ko so se vračali iz Lendave so se ustavili v Murski Soboti, kjer so lahko kupili spominke. Po prihodu nazaj so si ogledali znamenitosti Hodoša in Krplivnika. Zadnji dan smo bili z njimi pri evangeličanski in reformatorski božji službi, ki je potekala v slovenskem, madžarskem, slovaškem, nemškem in angleškem jeziku. Za tem je sledila predstavitev zgodovine Evangeličanske cerkve ter ogled nagrobnega spomenika Janoša Kardoša. Ob 12 uri so opravili kosilo in se odpravili na pot proti domu.

4. decembra smo organizirali družabno srečanje starejših s pogostitvijo in kulturnim programom učencev Podružnične osnovne šole in vrtca Hodoš.

Drage občanke in občani, žal se leto vse prehitro približuje svojemu koncu in tako ne bo časa, da bi vsem Vam osebno segli v roke. Radi bi Vam osebno izrekli vse tiste lepe misli in želje, ki jih nosimo v svojih srcih in bi jih radi delili z Vami. Čutimo prijetno dolžnost,

da se Vam zahvalimo za Vaše zaupanje in sodelovanje. Hvala za Vaše potrpljenje, če se nismo odzvali tako, kot ste od nas pričakovali ali pa smo naredili kakšno napako. Iskrena hvala pa še posebej za vse pohvale, ki ste nam jih izrazili v iztekajočem se letu. To leto je bilo za nas zelo delovno in uspešno in to prav zaradi Vas. Hvala Vam.

Naj bo Novo leto za Vas in Vaše najdražje, najlepše do sedaj: polno ljubezni, razumevanja in spoštovanja ... Sreča in uspeh prideta potem sama. Prijetno praznovanje in kmalu na svidenje.

Lidija SEVER,
tajnica župana

Kedves polgártársaink!

Újra itt a december, közelegnek a családí ünnepek és az újesztendő. Egy év telt el a legutóbbi községi ünnep óta, lapunk legfrissebb számában pedig beszámolunk arról is, mi minden valósult meg az elmúlt fél évben. A községi ünnep kapcsán, a hagyományokhoz híven, kiosztottuk a községi elismeréseket, és pedig:

a Hodos Község Arany Plakettjét Sonja Roman kapta az atlétikában elért csúseredményeiért, Hodos Község Okiratát Milan Dajč a szakmájában elért kiváló eredményekért, Szalai Gábor a kapcsolatok ápolásáért és az együttműködésért vehette át. Az említettek mellett, polgármesteri elismerésben részesült Kazimir Sukič Hodosról, Robert Kučan Gornjih Petrovciból és a Hodos 15 alatt élő Ábrahám család.

Nagy volt az öröm szombaton, a Hodos-Dolenci útszakasz átadása kapcsán. Az ünnepi szónok Meta Vesel Valentinčič, a szlovén kormány önkormányzati hivatalának államtitkára volt, a délután folyamán pedig a hodosi sportpályán zajlott a tizedik községi tűzoltóverseny.

A közmunkások folyamatosan szépítették a községi hivatal környékét, takarították az árkokat, kivágták a bokrokat..., sajnos azonban nem tudták teljesíteni a pályázati terveket, mivel sem a községben, sem azon kívül nem találtunk megfelelő embereket a munkahelyek betöltéséhez, ezért meghatározott időre alkalmaztunk két személyt.

A községi ünnep óta, a községi tanács két ülést tartott, ezeken az alábbi határozatokat, illetve dokumentumokat fogadta el:

- Hodos Község községi biztonsági programja,
- a 2009/2010-es tanévre vonatkozó munkaköri leírás a hodosi óvodában, valamint a tagozat kialakításáról szóló határozat
- 2009-es évi pótköltségvetés,
- határozat egy kommunális munkás alkalmazásáról a szolgáltatóüzemben,
- határozat a Muravidéki idegenforgalmi Szövetséggel kötött függelék aláírásáról.

Augusztus 12-én részesei lehettünk a Goričko és Piran közötti ultramaratoni versenynak. A futók az ifjúsági központban szálltak meg, innen is indultak a 400 kilométeres útra. Augusztus 30-án, hajnali öt órákor, ugyaninnen rajtolt a Hodos-Piran útvonalon az a három kerékpáros, aki szintén itt töltötte az éjszakát. Közülük kettő szerencsésen célba ért, míg egy Ljubljánában feladta. Az út tizennégy óra hosszat tartott, vagyis 365 kilométert leküzdve, 23.55-kor érkeztek meg a pirani Tartini térre. Maga a bringázás nem okozott nekik gondot, csupán az inákat és a térdüket fájlalták. Mind a futók, mind a kerékpárosok nálunk szálltak meg, és innen indultak a Szlovénia keresztül vezető, hosszú útra.

Novemberben együttes ülést tartott a Hodosi Községi Tanács és a Bajánsényei Települési Önkormányzat Közgyűlése. A találkozón elemeztük az idei közös programok megvalósítását, és időpontokat jelöltünk ki a jövő évi közös rendezvényeinkhez.

November végén Hodoson szerveztük meg Az ezeréves kötelék című, három napos, belső projekttalálkozót. Miután fogadtuk és elszállásoltuk a vendégeket, a találkozó megnyitóján Ludvik Orban polgármester köszöntötte őket. Ezt követően Szabóné Kémeri Klára ismertette a projekt részleteit. A folytatásban bemutattuk községünket, majd Kepe Lili, a Nemzetiségi Művelődési Intézet igazgatója szólt az itteni magyarság kulturális életéről, végezetül a szomszédos hazai és magyarországi testvérközségek polgármesterei mutatták be településeiket. A találkozó kulturális programmal, és bulival zárult, amelyhez a zenét Ludvik Nemeč szolgáltatta. Másnap Lendvára kirándultunk, ahol megtekintettük a város nevezetességeit, és fogadott bennünket a polgármester is. Hazafelé jövet, megállatunk Muraszombatban, ahonnan emléktárgyakkal tértek vissza a vendégek, majd rácsodálkoztak Hodos és Kapornak nevezetességeire is. A találkozó utolsó napján szlovén, magyar, szlovák, német és angol nyelven folyó, evangélikus és református istentiszteleten vettünk részt. Az evangélikus egyház történetének bemutatását követően ellátogattunk Kardos János sírházhoz. Ebéd után, a vendégek elköszöntek Hodostól, és hazafelé vették útjukat. December 4-én szerveztük meg az idősebb polgárok találkozóját. A résztvevőket a megvendégelés után a helyi általános iskola és óvoda tanulói, illetve növendékei szórakoztatták.

Kedves polgártársaink, rohan az idő, újra eltelt egy esztendő, nem lesz elég alkalom arra, hogy mindenkivel kezet szorítsunk. Pedig szeretnénk személyesen kitárni és megosztani önökkel a szívünkben lévő szép gondolatokat és jókívánásokat. Kellemes kötelezettségünknek érezzük, hogy köszönetet mondhatunk bizalmukért és támogatásukért. Köszönjük, hogy akkor is türelmesek voltak, ha nem mindjárt az elvárásaik szerint reagáltunk, illetve ha hibáztunk.

Őszinte köszönetet mondunk az év közben érkezett dicséretetekért. Önöknek is köszönhető, hogy számunkra ez az év munkával teli és sikeres volt. Köszönjük.



Legyen az új esztendő a legszebb év az eddigiek közül: teli szeretettel, megértéssel, tisztelettel... a boldogság és a siker akkor magától érkezik. Kellemes ünnepeket, és a viszontlátásra.

Lidija SEVER,
a polgármester titkára

Dnevi, ki jih nikoli ne bomo pozabili

Dobila sem psa

Ko sem bila stara 4 leta sem dobila psa. Zjutraj ob pol desetih sem vstala in šla na zajtrk. Drugi so že jedli. Ko smo se najedli, smo se preoblekli, pripravili vse potrebno ter se usedli v avto in se odpravili na pot. Okoli dvanajste smo prispeli v Genterovce k babici, kjer so nas že čakali. Babica je prinesla na dvorišče tri kučke. Jaz sem takoj vzela v naročje tistega, ki je bil rjav, bel in črn. Brat in sestra sta pa vzela druga dva. Po dolgem času smo se odločili, da bomo vzeli prav tistega, ki je bil v mojem naročju. Ime smo mu dali Luxi.

Potem nas je babica povabila na kosilo. Ko smo se najedli, smo skupaj z Luxijem odšli proti Motvarjevcem.

Meni je bilo tega dne najbolj všeč, ko sem držala v naročju psa Luxija, ni pa mi bilo všeč to, da smo morali ostala dva pustiti tam.

Tega dne še nisem pozabila in ga tudi nikoli ne bom.

Endrina Varga,
5. razred DOŠ Prosenjakovci

Nepozaben izlet

Pred dvema letoma sem bila z družino v Avstriji. Tam smo si ogledali Styrassic park.

Neke lepe nedelje smo se odpravili na izlet. Vožnja je trajala približno eno uro in že smo prišli na cilj. Ko smo prišli tja, smo odšli proti gozdu. Tam je bilo mnogo dinosavrov. Imeli so tudi domače in gozdne živali. Med sprehajanjem smo se ustavili pri jezeru, kjer smo opazovali race. Potem pa se je zgodilo nekaj nenavadnega. Iz jezera je pogledalo nekaj velikega.

Tako sem se prestrašila, da sem skoraj začela jokati, saj se je to zgodilo hitro in nepričakovano. Kaj hitro sem ugotovila, da je to le neživ dinosaver. Po tej dogodivščini smo nadaljevali pot. Medtem ko smo se sprehajali po gozdu, smo jedli tudi sladoled. Od vseh videlih živali mi je bil najbolj všeč stegozaver. Veliko smo tudi snemali in fotografirali, da bomo imeli spomine na ta družinski izlet.

Tega dne ne bom pozabila, saj je bil to najlepši družinski izlet.

Chiara F. Kalamar,
5. razred DOŠ Prosenjakovci

9. rojstni dan

21. 1. 2008 sem imel deveti rojstni dan. Praznoval sem ga skupaj s sorodniki, z bratranecem, babico, dedkom, sestrico in mamico.

Že zjutraj je šla mama v pekarno po čokoladno torto. Jaz, sestra in bratranec pa smo ta čas igrali nogomet, dedek in babica sta pa pekla pecivo. Ko je prišla mamica s torto, sem videl v avtu tudi dosti daril. Potem smo na torto dali 9 sveč in jih prižgali. Nekaj sem si moral zaželeli in upihniti sveče. Končno smo dočakali rezanje torte. Rezal sem jo jaz, z velikim nožem. Torta je bila zelo fina. Ko smo pojedli torto, smo jedli še pecivo. Ko smo se najedli, sem dobil darila. V njih so bile igračke, oblačila in dvd-ji. Vseh daril sem bil zelo vesel. Ko je prišel večer, so sorodniki odšli, jaz pa sem šel vesel spat.

To je bil moj najlepši rojstni dan.

Dominik Sarka,
5. razred DOŠ Prosenjakovci

Počitnice v Ljubljani

Lani v poletnih počitnicah sem šla z botro Darinko z vlakom v Ljubljano. Vozile sva se štiri ure.

Ko sva prispele tja, naju je tam čakal boter Miran in odšli smo k njim domov. Botra mi je pokazala, kam si lahko pospravim oblačila in druge stvari. Po dolgem času sem videla tudi botrino hčerko Evo, ki hodi v 1. letnik, in botrinega sina Jerneja, ki obiskuje 4. letnik. Dneve sem si krajšala z igranje igrice na računalniku, z vožnjo s kolesom, obiskom gradu, botri pa sem pomagala tudi pri pospravljanju.

Teden je hitro minil in po mene sta prišla mamica in očka. Potem smo skupaj še enkrat šli na grad, sprehodili smo se po Tromostovju, kjer sem se tudi fotografirala ob kipu Franceta Prešerna.

Popoldne smo se poslovili in se odpravili domov. Doma me je že težko čakal moj kuža, kateremu sem v Ljubljani kupila igračo – kost, s katero se zelo rad igra.

Počitnic v Ljubljani si se želim, ker sem se imela lepo.

Laura Mešič,
5. razred, DOŠ Prosenjakovci

Dobila sem muco

Ko sem bila stara 6 let, sem od tete za rojstni dan dobila muco.

Muca je bila črne in bele barve ter zelo majhna. Imela sem jo zelo rada. Veliko sem se z njo tudi igrala. Ko je zrasla, je skotila mladiča. Dobili smo malo muco. Čez čas smo ugotovili, da je mucek. Tudi on je imel dolgo dlako in košat rep. Ime smo mu dali Piki. Z njim se še sedaj igram in ga imam zelo rada. Njegova mama je zbolela in na žalost umrla. Ko se to izvedela, sem se jokala. Tudi vsi ostali so bili žalostni.

Teh dogodkov ne bom nikoli pozabila.

Marina Trajber,
5. r. DOŠ Prosenjakovci

Drugačen športni dan

Teden otroka smo brez knjig in zvezkov začeli tudi z učenci 2. in 3. razreda hodoške šole. Pred nami je bil športni dan, katerega vsebina je bila učencem do tega dne neznana.

Ko so zjutraj prišli v šolo, so vedeli, da je pred nami vsemi športni dan, a ko so slišali, da bo to športni dan brez žog in drugih »sodobnih« športnih pripomočkov, so njihove otroško razpoložene oči postale nekoliko razočarane, saj vendar ne more biti športnega dne brez žoge. Kljub rahlemu razočaranju smo uspešno zakorakali v nov dan. Led smo prebili z ljudsko pesmijo Izidor ovčice pasel, ki smo jo zapeli in zaplesali. Nato je vsak predstavil svojo izštevanko; nekaj jih je bilo tudi novih, prvič slišanih.

Po malici smo se odpravili na igrišče, kjer smo začeli z igrami. Najprej smo se seveda ogreli s tekalnimi igrami, ki jih poznamo. Nadaljevali smo pa z manj znanimi igrami oziroma z igrami, ki jih poznamo, vendar se jih več ne igramo. Tako smo ciljali kozo, skakali v vrečah, vozili samokolnico, sadili krompir, se šli tatove in policiste, skakali ristanc ... Pred vsako igro smo spoznali tudi pravila, katera je bilo potrebno upoštevati, saj veljajo pravila tudi pri igrah. Kaj hitro je čas, ki smo ga imeli na razpolago, minil, saj smo se vsi zabavali. Ob tem, da smo se dobro razgibali, smo se ob določenih igrah, trenutkih še dobro nasmejali. Vsak učenec je k uspešni izvedbi športnega dne pripomogel po svojih sposobnostih.

Pri določenih igrah so se nam pridružili še mlajši prijatelji z vzgojiteljem in vzgojiteljico iz vrta in nam na ta način popestrili dan.

Kljub začetnemu razočaranju, ki se je pojavilo pri učencih, sva bili z učiteljico Rozalijo s športnim dnevom zadovoljni, saj so učenci pridno sodelovali pri vseh igrah, upoštevali pravila, dogovore. Realizirali sva tudi vse zadane cilje in dejavnosti. Še večje zadovoljstvo pa so nama pričarali ob evalvacijo učenci sami, ko so vsi narisali nasmejane obrazke, kar je pomenilo, da jim je bil tudi tak športni dan všeč in da bi se še želeli igrati takih igrice.

Valerija Horvat

BioFuture

Čezmejni demonstracijski in učni center za energetske trajnost /
Határmenti demonstrációs és oktató központ az energetikai allandóságért



BioFuture

Čezmejni demonstracijski in učni center biogradnje in biobivanja Határmenti demonstrációs és oktató központ bioépítés és biolakás

Dne 7. maja 2009 je Skupni nadzorni odbor Operativnega programa Slovenija-Madžarska 2007-2013 odobril projekt BioFuture v skupni vrednosti 1.269.091,08 EUR, od tega je sofinanciran s sredstvi ESSR 1.026.348,65 EUR. Projekt se bo izvajal od 1. septembra 2009 do 31. avgusta 2012.

To je eden izmed pomembnejših projektov na področju energetske trajnosti na območju severovzhodne Slovenije, Županije Zala in Vas na Madžarskem.

Prijavitelj projekta je Bistra hiša Martjanci – Smart House Martjanci, katerega glavni namen je opravljanje razvojne, raziskovalne, izobraževalne, promocijske, pospeševalne in svetovalne dejavnosti na področjih gospodarskega in duhovnega razvoja ljudi ter krepite njihove blaginje, trajnostne rabe razpoložljivih virov, integracije in povezovanja strokovnjakov ter institucij z različnih razvojnih, znanstvenih in izobraževalnih področij ter razvoja in podpore razvojno raziskovalnega dela, novih tehnologij in postopkov, razvoja podeželja, ohranjanja in varovanja naravne in kulturne dediščine ter zagotavljanja razvoja in trajnosti človeških, naravnih, energetskih, informacijskih, kulturnih in drugih virov.

Pri projektu sodeluje 5 partnerjev. Bistra hiša Martjanci je vodilni partner pri projektu, drugi partner je Društvo za trajnost virov »SI.ENERGIJA«, tretji je Fenntartható Fejlődésért Egyesület, četrti Pannon Megújuló Energia Egyesület in peti partner je Zala Megyei Vállalkozásfejlesztési Alapítvány

Cilj projekta »Čezmejni demonstracijski in učni center biogradnje in biobivanja - BioFuture« je prikaz prednosti uporabe obnovljivih virov energije in naravnih krogotokov snovi v okolju za področje gradnje in bivanja prebivalcem in bodočim uporabnikom, tako pospeševanje izobraževanja strokovnjakov v institucijah, organizacijah s področja obnovljivih virov energije in biološke gradnje, tako v laboratorijskih okoliščinah, v primeru kurilnih naprav, ki delujejo z uporabo obnovljivih virov energije kakor z merjenjem parametrov delovanja, zbiranje podatkov v zvezi s tem, oziroma razvijanje kurilnih naprav, overitev rezultatov razvijanja le-teh in inovacij ter nudenje pomoči novim podjetništvom.

Vzpostavili bomo demonstracijski center biogradnje in biobivanja in pilotne centre. Investicija bo zajemala

vzpostavitev demonstracijskega in učnega centra biogradnje in biobivanja, ki bo namenjen promoviranju uporabe obnovljivih virov energije in energetske učinkovitosti stavb, tako energetske učinkovite gradnje ali sanacije kot učinkovite uporabe energije vključno s principi biološke gradnje. V njem bodo prikazane lastnosti posameznih sonaravnih ter bio materialov, ki se uporabljajo za energetske učinkovite ter trajnostno gradnjo ali adaptacijo objektov in bo namenjen za prikazovanje, osveščanje ter usposabljanje tako strokovne kakor splošne javnosti. Poleg stalnega razstavnega prostora, bodo vzpostavljeni tudi prostori za izvajanje različnih delavnic, predavanj in demonstracij.

Cilj projekta so:

- Prodor v uporabi učinkovite in okolju prijazne energije v območju slovensko-madžarske državne meje;
- Ustanovitev inovativnega skupnega izobraževalnega, tehnološko-raziskovalnega centra na madžarski in slovenski lokaciji, katere cilj razširjanje najboljših praks, razvoja ekonomičnih sistemov, znanja ter inovativnosti;
- Povečanje inovativne sposobnosti regije, raziskovalne dejavnosti kompleksnih energetskih modelnih sistemov, izdelava najboljših energetskih rešitev v posebnih primerih;
- Ustanovitev mednarodnega partnerstva, ki ga ustanovijo praktično orientirani partnerji s področja koriščenja obnovljivih virov energije in učinkovitosti energije, ustrežna interaktivna komunikacijska mreža in skupno razvita in napoljena baza podatkov, ki se skupno tudi uporablja;
- Odprto prikazovanje prednosti uporabe obnovljivih virov energije prebivalcem in bodočim uporabnikom;
- Pospeševanje izobraževanja strokovnjakov v institucijah, organizacijah s področja obnovljivih virov energije, v laboratorijskih okoliščinah;
- Kvalificiranje kurilnih naprav, ki delujejo z uporabljenimi obnovljivimi viri energije z merjenjem parametrov delovanja, zbiranje podatkov v zvezi s tem, oziroma razvijanje kurilnih naprav, overitev rezultatov razvijanja le-teh in inovacij ter nudenje pomoči novim podjetništvom.

Ciljne skupine projekta so: strokovni sodelavci, učitelji, dijaki in študentje tehničnih smeri iz področja gradbeništva, energetike, arhitekture, strojništva; gospodinjstva z predvidenega območja sodelovanja, ki veliko finančnih sredstev namenijo za zagotavljanje energentov; javne uprave – to so predstavniki občin; podjetniki – trgovci izvajalci ter pravne osebe kot posredne ciljne skupine bodo lahko dostopali preko projekta do pridobljenih podatkov z praktičnimi prikazi uporabe sonaravnih oz. bio materialov, njihovih gradbeno fizikalnih lastnosti, vplivov na zdravje in okolje kakor tudi tehničnih meritvah uporabe obnovljivih virov energije ter izvajanje ukrepov energetske učinkovitosti.

Cilje bomo uresničili z organizacijo delavnic in seminarjev za čezmejne strokovnjake v obliki okroglih miz, kjer bodo lahko strokovnjaki sodelovali pri oblikovanju strategij in pri idejah za stalno razstavo v demonstracijskem centru biogradnje in biobivanja.

Pripravili bomo ogleda primerov dobrih praks v Sloveniji in na Madžarskem. Izdali bomo projektne brošure, letake. Vzpostavili bomo spletno stran,

kjer bodo vse relevantne informacije o organizaciji delavnic in seminarjev.

Udeleženci delavnic in seminarjev bodo pridobili predvsem praktična znanja, izmenjali bodo izkušnje, nadgradili bodo obstoječa znanja, bolje se bodo povezovali in sodelovali. Vse to bo pripomoglo k razvoju podeželja in trajnostnemu razvoju čezmejnih regij.

Brezplačne delavnice in tečajji se bodo začeli odvijati v začetku naslednjega leta. Obveščali bomo preko spletne strani, preko TV, občinskih glasil ter drugih medijev.

Dodatne informacije o projektu in o delavnicah in seminarjih dobite na naslovu:

Bistra hiša – Smart House Martjanci, Zavod za raziskovanje in trajnostni razvoj Martjanci

Martjanci 36, 9221 Martjanci

Tel.št.: 02/538-16-64

e-mail: info@smarthouse.si

web: www.smarthouse.si

Mateja Orban

Bistra hiša – Smart House Martjanci



Namen projekta WINNOVATE je krepitev inovacijske sposobnosti regionalnih in občinskih oblasti v Grčiji, Španiji, Italiji in Sloveniji, s pomočjo prenosa znanja in primerov dobrih praks, kot tudi s koordinacijo politike, s predstavitvijo in širjenjem wireless aplikacij in storitev med prebivalci, vlado in razvojno ekonomskimi akterji.

Projekt bo vplival in vzajemno deloval na obstoječe wireless infrastrukture (lokalna in mestna wireless omrežja), definirali in preizkušali bo pilotne aplikacije, katere bodo dodale vrednost tem infrastrukturam za korist končnim porabnikom in predlagal bo politične posege na regionalnem, nacionalnem in transnacionalnem nivoju. Določili bomo operativno orodje za pozicioniranje regij glede na pripravljenost in stopnjo zmogljivosti za uvedbo in uporabo inovativnih temelječih na WiFi in WiMAX aplikacij in storitev ter ga uporabili kot vodilo za postopno povečanje inovacijskega wireless potenciala za katero koli regijo v mediteranskem prostoru. Partnerji bomo skupaj uvedli specifikacije in pilotni izdelek o informacijski wireless storitvi na vsako vključeno regijo v projektu, prikazali bomo konkretne rezultate in delovali v smislu, da se je naš koncept operativnega orodja definiran.

Glavni projektni rezultati: povratni metodološki pristop za vpliv in vodenje regionalnih oblasti v smeri wireless inovacije, delovne pilotne aplikacija za vsako sodelujočo regijo, evalvacija izkušenj pridobljenih iz pilotnih primerov in priprava političnih predlogov za načrtovanje lokalne politike v regijah.

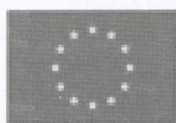

Program sofinancira Evropski sklad za regionalni razvoj (ESRR)

PGD Krplivnik v letu 2009

V lanskem letu smo se veselili predaje novega gasilskega doma, v začetku letošnjega leta pa smo znova bili priče lahko rečem zgodovinskega dogodka, to je prvega občnega zbora PGD Krplivnik v novem vaško gasilskem domu. Tako smo se v popoldanskem času, dne 08.02.2009, zbrali v novi dvorani ter si predočili dosežene uspehe, nismo pozabili niti na neuresničene načrte, ki še čakajo na svoj čas, še bolj bistveno pa je bilo, da smo si zadali nove načrte. Tako je bil na navedenem občnem zboru sprejet tudi nov Statut PGD Krplivnik. Sedaj ima naše društvo nov in lep gasilski dom, ki pa ga bo potrebno še ustrezno opremiti. Vendar, da bo to dejansko tudi dom naših gasilcev pa je odvisno predvsem od nas, saj sam objekt in oprema v njem ni dom, dom vseh nas postane šele z delom nas gasilcev, zato je potrebno, da ta nov vaško gasilski dom izkoristimo v čim večji meri ter mu z našim uspešnim in požrtvovalnim delom damo res tisto vlogo, ki jo mora imeti.

Tako je bila naša prva večja aktivnost priprave in sodelovanje na pregledu društva, ki je bil 10. maja na Hodošu. Kljub nenehnim težavam pri sestavljanju tekmovalne enote, smo uspeli zbrati in z nekaj malo treninga pripraviti našo enoto. Na pregledu smo prikazali zadovoljivo pripravljenost, je pa potrebno v bodoče v okviru Gasilske zveze društva pripraviti k večji resnosti in pripravljenosti na teh pregledih.

Dan, ko pa se pokaže naša angažiranost in povezanost, pa je gasilsko tekmovanje. Tako smo se dne 25.07.2009 zbrali na Hodošu na X. Odprtem gasilskem tekmovanju Občine Hodoš. Na žalost se je letos zbralo zelo malo desetini in smo tako med štirimi enotami članov osvojili drugo mesto. Žal se nam je glede na slabšo konkurenco kot prejšnja leta izmuznilo prvo mesto, vendar moramo priznati, da je članska enota PGD Domanjševci prikazala solidno vajo, za katero je porabila 63 sekund. Kljub 15-im kazenskim točkam je zanesljivo zasedla prvo mesto, saj so med vsemi enotami tudi najhitreje pretekli štafeto v času 76 sekund. Čas naše vaje je znašal 67 sekund, zbrali smo tudi enako število kazenskih točk, vendar kot ponavadi pri štafeti izgubljammo dragocene sekunde, saj na čas 84 sekund ne moremo biti zelo ponosni. Če pa vzamemo v obzir povprečno starost naše enote pa lahko povemo, da smo odtekli po najboljših močeh in dosegli dober čas. Tako smo na koncu zbrali 834 točk ter za prvim mestom zaostali za 12 točk, saj so gasilci iz Domanjševcev zbrali skupno 846 točk. Vendar pa nas je doseženi rezultat navdajal s ponosom in z veseljem, saj smo uspeli uresničiti zadani cilj, to je doseči najboljši rezultat med tekmovalnimi enotami v Občini Hodoš. Tako smo se v nadaljevanju dneva veselo zabavali ob zvokih našega muzikanta Lajčija. Dobri odnosi nas vežejo tudi z gasilskim društvom Središče, tako smo z našo prisotnostjo popestrili njihovo slovesnost ob 90-i obletnici društva, ki je bila

15. avgusta 2009.

Vajo ob mesecu požarne varnosti že tradicionalno izvajamo v sodelovanju z gasilskim društvom Bajánsenye iz sosednje Madžarske, tako smo se letos zbrali pri „gašenju“ osnovne šole v Bajánsenyeju.

Zadnji dan v mesecu oktobru pa nas je presenetil klic zaradi požara na Domaföldu, kjer je zagorelo gospodarsko poslopje. Kljub zelo hitremu odzivu, pa smo na požarišču lahko le preprečili širjenje požara ter pogasili ostanke ostrešja, traktorja ter skladovnic drv, saj so do našega prihoda ognjeni zublji objekt že v celoti uničili.

Čas hitro teče in ob koncu leta je čas, da analiziramo dosežke iztekajočega se leta ter si počasi že začnemo pripravljati načrte za novo leto. Ob koncu pa vsem našim gasilcem lahko poželim le še vesele božične praznike in srečno novo leto.

Dušan Bočkorec

Spominski dan

Konec septembra 2009 je KUD »Órség«¹ priredil spominski dan Helene Roman. Bralcem bi rada posredovala svoja razmišljanja, ki sem jih ob tej priložnosti delila z vsemi, ki so se spominske slovesnosti udeležili.

Zvijajča je tole naše življenje, človek venomer načrtuje, usoda pa se samo posmehuje in da ali pa vzame.

Pot na katerega stopimo ob rojstvu, pa naj bo ravna ali vijugasta, kratka ali dolga, vodi venomer do našega konca in prav to je dokaz naše biti. Življenja vse počez prepletajo razvejane niti, v njej srečujemo različne ljudi, vsak pripada nekemu, vsa naša bit je kot verižna vez, toda na koga in kako se navežemo vpliva na naše življenje in konec.

Spomnimo se naše Icuke, Helene Roman, naše občanke, ponosa pomurskih madžarov. Prijokala se je na ta svet, okoli nje so se vsi smejali, starši so ji z veliko ljubeznijo dali lepo madžarsko ime, jo vzgajali in pazili na njo. Hitro je odrasla, prijokala sta na svet njena otroka in se je ona smejala. Življenje jo je preizkušalo, jo v najlepših letih zlomilo in ko je odšla smo se vsi jokali.

Iz ljubezni, z neverjetno energijo je opravljala dejanja, ki jih človek niti za denar ne bi delal. Veselila se je lastnemu uspehu in spoštovala je uspehe drugih.

Ni bilo v občini dejavnosti v kateri se ne bi udeleževala. Že kot deklica je nastopala na vaških prireditvah, pela v šolskih pevskih zborih in bila članica našega zbora od vsega začetka. Sodelovala je tudi v dramski skupini. Kot predsednica KUD – a se ji je uresničilo veliko želja. Našla je način, kako z mladimi vzljubiti madžarski jezik, narodne pesmi, glasbo, dediščino. V času njenega vodenja se je pomladilo celotno društvo. Vzorno je sodelovala tudi v drugih društvih. Pomembno

vlogo je odigrala pri nastajanju občine, pri izbiri občinskega grba, pri urejanju občinskega časopisa. Podpirala je delo nogometašev, gasilcev, lovcev. Pomagala je in delno tudi usmerjala politiko občinske narodnostne skupnosti. Pripravljala je svečane govore, prevajala, pomagala je vsem kakor je le mogla. Ustanoviteljica je bila sedaj že tradicionalna srečanja na Krplivniku, postavljanja mlaja, srečanja družin in vedno je sodelovala na srečanju starejših občanov. Do zadnjega dne za njo ni bilo nemogočega.

Posebno vlogo je odigrala v navezovanju stikov z Madžari na Madžarskem in z Madžari, ki živijo kot manjšina izven matične domovine. Poznali so njeno delo, zato so njen odhod z globoko žalostjo v srcih sprejeli vsi, ki so jo poznali.

Pomagala je tudi duhovniku, saj je izvajala nedeljska bogoslužja za otroke, ker je bila vernica, ker je skrbela za ohranjanje madžarskega jezika.

Dobila je posebno nivojsko nagrado v posamezni kategoriji, kar si je prislužila s tem, da je že od otroštva aktivno sodelovala v kulturnem življenju in zaradi tega postala ena najaktivnejša ljubiteljska kulturna delavka v Őrségu. Ena izmed najuspešnejših njenih pridobitev je, da je uspela pevski zbor v celoti pomladiti. O tem je izjavila :

„ To nas veseli, saj naše je poslanstvo in profesija, da čim več mladih vzljubi madžarsko kulturo.

Poleg tega je podpirala organizacijo nešteti kulturnih prireditev in gostovanj.

Za njo je bila edina pot, pot sožitja za obstoj .

Ampak Icuko smo poznali kot ljubečo mamo, ženo, otroka, vnukinjo, setro, svakinjo, botro, pedagoško delavko, sorodnico, vzorno občanko in prijateljico.

Njenih dobrot so bili poleg njenih bližnjih, deležni vsi, vsaj je znala vljudno nagovoriti, pomagati in svetovati. Živela je srečno, odšla je prezgodaj, toda vemo, da njena zvezda bdi visoko nad nami, tu je z nami, nas usmerja in se nam prijazno smehlja.

Imeli smo skupne dni za katere je bilo vredno živeti. Življenje je preizkušnja za uresničevanje idealov. Uresničimo pred nekaj leti rojen načrt, da bi bilo lepo organizirati srečanje pevskih zborov. Ideja je še padla v času predsedovanja Helene Roman in tako smo si mislili, da primerno njenim dosežkom in imenu to tudi organiziramo.

Ljubiteljsko kulturno življenje ima pri nas več kot petdesetletno tradicijo. Primerno in z vedenjem so naši predniki učili ljudske pesmi, dramatizacijo ročne spretnosti, običaje, si izgradili Kulturni dom. Kulturno življenje je na koncu prejšnjega stoletja in v prvih letih tega stoletja dobilo nov zagon. Sklepala je partnerstva. S sodelovanjem citrarjev iz Magyarzombatfe je delo postalo zanimivejše in s tem tudi učenje pesmi. Na uspehih ni težko graditi in načrtovati. Toda izmed nas je usoda prehitro vzela temeljni stolp, usmerjevalko, načrtovalko, ki je bila prisotna na vseh področjih družbenega življenja. Ljubila je glasbo, ljudsko pesem, poletela je med plesalce, vendar to ni delala zaradi sebe ampak je učila druge.

Zbrali smo se, da bi se spomnili naše Icuke, Helene Roman, naše občanke, ponosa pomurskih Madžarov, ene izmed najaktivnejših kulturnih delavk v Őrségu.

Totić Rozalija,
predsednica KUD Őrség

OBVESTILO

Vlada Republike Slovenije je potrdila novi cenik dimnikarskih storitev, zato Vas želimo na kratko obvestiti kakšne pravice imate v zvezi z dimnikarskimi storitvami.

Izvajalec dimnikarskih storitev lahko v večstanovanjskih stavbah pregled ali čiščenje skupnega dimnika ali zračnega kanala zaračuna le enkrat.

Kontrolni pregled se obračunava v primeru, ko na predviden termin mehansko čiščenje ni potrebno. Potrebnost čiščenja določi izvajalec, na osnovi predhodnega pregleda.

Izvajalec dimnikarske storitve mora uporabniku storitev predložiti cenik in obrazložiti način obračuna dimnikarskih storitev.

Izvajalec dimnikarske službe mora uporabniku, po opravljeni storitvi, predložiti podpisan delovni nalog. Na delovnem nalogu morajo biti zapisani poleg podatkov o uporabniku in izvajalcu, podatki o vrsti storitve, ki je bila opravljena ter ura začetka in zaključka opravljene storitve. Delovni nalog morata podpisati izvajalec in uporabnik storitev. V kolikor med uporabnikom in izvajalcem ni doseženo soglasje glede časa trajanja izvajanja storitev, je uporabnik dolžan plačati le nesporni znesek zaračunane storitve. Poleg podpisa izvajalca, mora biti čitljivo zapisano ime in priimek izvajalca.

Tajnica župana, Lidija Sever

Mesec požarne varnosti

Bliža se čas praznikov, čas vstopa v novo leto, vsak je napolnjen s pričakovanji in obljubami, kaj bo novega prineslo prihajajoče leto. Nekako ima ta božični in novoletni čas v sebi nek čar, ki nam označuje nek konec in začetek. Spremembe, upanje na boljše, bolj izkoriščeno in polno življenje, vsak na skrivaj kuje načrte zase in za svoje bližnje, vsi si želimo več sreče, zdravja, veselja. Skoraj vsi...

V mislih se spominjam svojega dedka Könye Franca, ki nas je zapustil v mesecu oktobru. Odkar se ga spominjam, je bil z dušo in srcem predan gasilec, zato bi se zahvalila vsem gasilcem, ki so izkazali to čast in ga pospremili na njegovi zadnji poti. Vendar so nas v tem mesecu čakale še druge neprijetnosti. 25. oktobra smo skupaj z gasilci z sosednjega Krplivnika ter z gasilci iz Bajánysenyēja organizirali skupno vajo na Madžarskem v okviru meseca požarne varnosti. Vaja je bila uspešna, čeprav so nas spremljale težave. Po tistem, ko smo na pozivnike prejeli sporočilo in odhiteli do gasilskega doma, kjer naj bi sprožili alarm, nam to ni uspelo. Alarm se ni vklopil. Čeprav je težava že odpravljena in alarm deluje, nas je vmes doletel

še en požar, in sicer na Krplivniku, kjer je zagorelo gospodarsko poslopje. Gasilce smo obvestili preko pozivnikov in ti so se hitro zbrali ter pogasili požar, čeprav poslopja več ni bilo mogoče rešiti. Zahvala vsem gasilcem, ki ste žrtvovali svoj čas in pomagali družini v trenutku, ko je bila potrebna pomoči.

Mesec oktober je poleg namišljene vaje poskrbel tudi za dejansko vajo.

In že je tu december in če še enkrat povzamem svoje besede iz začetka, upam, da boste vsi preživeli lepe praznike v krogu svojih družin in prijateljev, ter da se bo vsakemu izmed nas v prihodnjem letu izpolnila vsaj ena želja ali več, in čeprav v teh dneh prejimate mnoga voščila: ena so romantična, druga bolj stvarna, ena izvirna, druga uradna in suhoparna.

Kaj naj vam zaželimo mi?

Naj bo naša želja tokrat nasvet:

**ne pozabite nase,
imejte se radi,
hitite počasi,
ljubite življenje...**

V imenu UO PGD Hodoš:

Könye Vesna

KRVODAJALSKA AKCIJA NA HODOŠU

Po večkratnem povpraševanju in prošnjah, smo septembra končno uspeli uresničiti izvedbo krvodajalske akcije na Hodošu. Mislim, da smo vsi bili zadovoljni s tukajšnjo akcijo. Osebje UKC Maribor se je pripeljalo sem na Hodoš in tukaj opravilo odvzem krvi. Pridružili sta se nam še skupini iz Šalovec in Domanjševac. Tudi naša skupina je po dolgem času dosegla rekordno število prostovoljcev, ki so darovali kri, saj nas je bilo nekaj čez 20. Kar je razumljivo, saj so ljudje lahko prihajali od 8h do 12h, takrat, ko mu je ustrezalo, kajti rabil je samo pol ure, v nasprotju z akcijami, ko nas avtobus zjutraj odpelje in popoldne pripelje in si ne moremo sami organizirati časa. Tudi osebje mariborske bolnišnice se je po pričanjih zelo dobro počutilo in zahvalilo so se nam za gostoljubje. Zvečer je občina za vse krvodajalce organizirala večerjo v Mladinskem domu. Tudi v prihodnje bomo poskušali organizirati krvodajalske akcije na terenu, čeprav mogoče zmeraj ne bo na Hodošu, ampak v sosednjih vaseh, saj so izrazili to željo, kljub temu pa mislim, da je ta ideja boljša, kot odhod v Bolnišnico MS.

Kadar je v Murski Soboti kakšna skupina bolj malo številčna oziroma primanjkuje krvi, se ti obrnejo na prostovoljce, ki so pripravljene tudi vmes darovati kri, če je njihova krvna skupina ista tisti, ki je primanjkuje. Tako so nekaj prostovoljcev v tem letu že poklicali tudi s Hodoša in z veseljem lahko povem, da so se vsi odzvali.

V prihajajočem letu želim vsem skupaj dosti sreče in zdravja ter mirne in vesele prihajajoče praznike.

KORK Hodoš
Könye Erika

KRVODAJALCI NA TERENU PRVIČ NA HODOŠU HODOSON IS VÉRADÁS VOLT



Zap. št.	Naziv in vrsta prireditve – (glej opombo)	Kratek opis prireditve	Kraj Izvajanja	Datum	Organizator prireditve	Kdo daje informacije	Naslov, telefon, fax, e-mail, spletna stran
1.	Koline <i>Disznóvágás - hagyományörző</i>	Prireditve s področja ohranjanja tradicij in običajev <i>Hagyományörző rendezvény</i>	Mladinski dom Hodoš <i>Iffjúsági otthon Hodos</i>	Januar január	MNSS občine Hodoš in KD »ŐRSÉG« Hodos <i>Hodos Község MNÖK és az »ŐRSÉG« ME Hodos</i>	Rozalija Totić	Hodoš 66/c, 9205 Hodoš- Hodos Tel: 031 572757 fax (02) 559-80-34
2.	Projektno srečanje AZ EZERÉVES KÖTELEK Projektatlálkozó	Izmenjava mnenj kulturne dediščine, kulture <i>Eszmecsere, hagyomány</i>	Mladinski in Kulturni dom Hodoš	19.,20. in 21. marec 2010	Občinska uprava Községi hivatal	Ludvik ORBAN	Hodoš 52 02 559 80 21, obcina-hodos-kozseg@siol.net
3.	15. marec – madžarski narodni praznik <i>Március 15. – Nemzeti ünnep</i>	Proslava – <i>Ünnepély jellegű rendezvény</i>	Kulturni dom, Hodoš 52 <i>Kultúrotthon Hodos</i>	20.03.2010 2010.03.20.	MNSS občine Hodoš in KD »ŐRSÉG« Hodos <i>Hodos Község MNÖK és az »ŐRSÉG« ME Hodos</i>	Rozalija Totić	Hodoš 66/c, 9205 Hodoš- Hodos Tel: 031 572757 fax (02) 559-80-34
4.	Razstava ročnih del <i>Népművészeti kiállítás</i>	Razstava - <i>Kiállítás</i>	Kulturni dom, Hodoš 52 <i>Kultúrotthon Hodos</i>	april <i>április</i>	KD »ŐRSÉG« Hodos »ŐRSÉG« ME Hodos	Rozalija Totić	Hodoš 66/c, 9205 Hodoš- Hodos Tel: 031 572757 fax (02) 559-80-34
5.	Tradicionalno postavljanje in podiranje mlaja <i>Hagyományos májusfa, állítás májusfa kitáncolás</i>	Prireditve s področja dediščine in folklore, sodelovanje obmejnih krajev – <i>Hagyományörző, határmenti helyiségek együttműködése jellegű rendezvény</i>	Hodoš – Hodos, bivši mejni prehod Hodoš-Bajansenye <i>Volt Hodos – Bajánsenye határátkelő</i>	31.05.2010 2010.05.31.	KD »ŐRSÉG« Hodos »ŐRSÉG« ME Hodos	Rozalija Totić	Hodoš 66/c, 9205 Hodoš- Hodos Tel: 031 572757 fax (02) 559-80-34
6.	Srečanje na Krplivniku, pohod <i>Kapornaki találkozó, gyalogostúra</i>	Prireditve s področja dediščine, razstave in pohodništva <i>Hagyományörző, kiállítás és terepjárás jellegű rendezvény</i>	Etnografska razstava, Krplivnik <i>Népművészeti kiállítás, Kapornak</i>	24. in 26. 06. 2010 2010.06.24. és 26.	MNSS občine Hodoš in KD »ŐRSÉG« Hodos <i>Hodos Község MNÖK és az »ŐRSÉG« ME Hodos</i>	Rozalija Totić	Hodoš 66/c, 9205 Hodoš- Hodos Tel: 031 572757 fax (02) 559-80-34
7.	Srečanje družin <i>Családok találkozója</i>	Prireditve s področja srečanja, kulturno – zabavnega značaja. <i>Találkozás, kultúrális-szórakoztató jellegű rendezvény</i>	Mladinski dom Hodoš (bivša karavla) <i>Iffjúsági otthon Hodos (volt laktanya)</i>	8.08.2010 2010.08.08.	Občina Hodoš, MNSS občine Hodoš in KD »ŐRSÉG« Hodos <i>Hodos Község, Hodos Község MNÖK és az »ŐRSÉG« ME Hodos</i>	Rozalija Totić Lidija Sever Občinska uprava- községi hivatal	Hodoš 66/c, 9205 Hodoš- Hodos Tel:031 572757 fax (02) 559-80-34 Hodoš 52 9205 Hodoš- Hodos Tel: 02 559-80-21 Fax: 02 559-80-20
8.	Občinski praznik <i>Közégi ünnep</i>	Svečana - <i>ünnepi</i>	Kulturna dvorana <i>Művelődési otthon</i>	27.,28. in 29. avgust - <i>augusztus</i>	Občinska uprava Községi hivatal	Ludvik Orban Lidija Sever Katalin Bunderla	Hodoš 52 02 559 80 21, 559 80 33 obcina-hodos-kozseg@siol.net
9.	Srečanje upokojenecv <i>Nyugdíjasok találkozója</i>	Tradicionalna <i>Hagyományos</i>	Kulturna dvorana <i>Művelődési otthon</i>	december 2010	Občinska uprava Községi hivatal	Ludvik Orban	Hodoš 52 02 559 80 21, obcina-hodos-kozseg@siol.net

Megemlékezés

2009. szeptember végén az Őrség ME Román Ilona emléknapot rendezett. Szeretném a kedves olvasókhöz, a községünk lakosaihoz is eljuttani gondolataimat, melyeket az emlékezőkkel e napon megosztottam.

„Trükkös ez az élet, az ember mindig tervez, a sors meg csak mosolyog és megad vagy elvesz.”

A legfőbb bizonyossága a létnek, hogy az út, amelyre születésünk pillanatába rálépünk – legyen bár kacskaringós, rövid vagy hosszú-, mindenképpen a véghez vezet. Életünket szerteágazó szálak szövik át keresztül kasul, útunk során sok emberrel találkozunk, mindenki tartozik valakihez, egész létünk kapcsolatok láncolata: ám az, hogy kihez és milyen szálakkal kötődünk nagyban befojásolja életünket és halálunkat.

Megemlékezni gyültünk össze Icura, Román Ilonára, községünk szülöttjére, muravidék, magyarságunk büszkeségére. Sírva jött a világra, de körülötte mindenki mosolygott, szülei szép magyar névvel megajándékozva szerették, nevelték, vigyáztak rá mint a szemük fényére. Gyorsan felnőtt, gyermekei sírtak a világra és ő mosolygott felettük. Az élet különböző mepróbáltatások elé sodorta, élete legszebb éveiben megtörte, és amikor elment körülötte mindenki sírt. Szeretettből olyan dolgokat amiket soha, semmi pénzért ember meg nem tenne, ő meglepően könnyen véghezvitt. Tetteinek és más tetteinek tudott örülni, más tetteit tudta becsülni.

Szinte nem volt a községben olyan szervezet amiben nem közreműködött volna. Már kislányként szerepelt a falusi rendezvényeken és ünnepélyeken, iskolai énekkarokban énekelt és tagja lett énekkarunknak már szinte a megalakulása óta. Játszott szindarabot is. Elnökasszonyként nagyon sok terve megvalósult. Meg tudta szeretetni a fiatalokkal a magyar nyelvet, a magyar népdalt, a zenét, hagyományőrzést. Munkálkodása alatt megfiatalodott az egész egyesület. Kivette a részét más közösségekben is. Nagy szerepe volt Hodos község megalakulásában, községünk címere elkészítésében, kivette a részét a községi újság tervezésében, kiadásában, de nem hiányzott a focisták, tűzoltók, vadászok köréből sem. Méltóan besegített és csaknem irányítója volt a községi magyar nemzeti politikának is. Ünnepi beszédekert írt és mondott, fordított, segített mindenkinek, ahogy csak tudott. Tervezője, megalakítója volt a most már hagyományos Kapornaki találkozóznak, Májusfa állításnak, Családok találkozójának, de nem hiányzott az idősebb polgároknak szánt összejuveteleről sem, Számára az utolsó napokig nem volt lehetetlen.

Fontos szerepet játszott a testvértelépülésekkel való kapcsolatfelvételeknél is. Hogy elment nagy bánattal fogadta az egész magyarság, hisz ismerték és tisztelték munkáját az anyaországban és a határontúli magyarok körében is.

Besegített a lelkes munkájában, vasárnaponként

gyermekistentiszteleteket tartott, csak hogy gyermekeink tanulják, beszéljék a magyar nyelvet.

Egyéni kategóriában nívódíjban részesült, amelyet azért érdemelt el, mert már gyermekkorától aktívan részt vállalt a művelődési életben, s a magyar kultúra iránti őszinte elkötelezettségével az Őrség egyik legaktívabb műkedvelője volt. Egyik legnagyobb eredményének tekinthető, hogy munkálkodása alatt csoportvezetőként sikerült neki teljesen felfialatosítani a hodosi népdalkört. Erről így nyilatkozott:

„ Külön öröm számunkra hiszen a küldetésünk, hivatásunk, hogy minél több fiatallal szeretessük meg a magyar kultúrát.”

Mindez mellett számos művelődési program és vendégszereplés támogatója volt.

Számára egyetlenegy út volt lehető, összefogni a megmaradás érdekében.

De Icut mindanyian mind szerető anyát, feleséget, gyermeket, unokát, testvért, sógorasszonyt, kersztanyát, pedagógust, rokont, példamutató polgárt és jó barátot ismerhettük. Jóságából kóstolhatott a szerettein kívül mindenki, mert szépen szólított, segített, tanácsot adott. Boldogan élt, korán elment, de tudjuk hogy csillaga magasán őrköd felettünk, itt van velünk, irányít bennünket és mosolyog le ránk.

Volt közös napunk amiért érdemes volt élni.

Az élet kísérlet arra, hogy az ideálból valóság legyen. Valóságá vált egy terv, amely már régebben körünkben arra lett alapozva, hogy szép és méltó lenne a muravidéki népdalkörök találkozóját megszervezni. Mivel ez a terv Román Ilona munkálkodása alatt fogalmazódott meg, így úgy éreztük, hogy nevéhez méltóan ezt megszervezzük.

A művelődési életnek és a hagyományőrzésnek községünkben több mint 50 éves múltja van. Szájról szájra szállt az ének, tanították az idősebbek a szindarabokat, kézművességeket, szokásokat, kultúrházat építettek. Ez az élet új lendületet kapott az előző század végéféle és a 2000-es évek elején. Megfiatalodott az egyesület, új lendülettel dolgozott. Kapcsolatokat vett fel. A magyarszombatfai citerásokkal közreműködve még színesebbé és érdekesebbé vált a népdaltanulás. Az eredményes munkára nem nehéz építeni, ezért tervből sem volt hiány. De a sors elvette közülünk a támaszoszlopot, az irányítót, a tervezőt, aki közösségünkben minden téren méltóan megálta a helyét.

Szerette a zenét, népdalt, szinte röppent a táncba, de ezt nem csak saját érdekébe csinálta, hanem szándékosan tanította.

Emlékezzünk Icura, Román Ilonára, községünk szülöttjére, Muravidék, magyarságunk büszkeségére és az Őrség egyik legaktívabb műkedvelőjére.

Totic Rozalija,
az Őrség ME elnökasszonya

KEDVES MIKULÁS!
 SARAH VAGYOK. ÁBRAHÁMNAK
 IRATKOZOK, HODOSON LAKOK.
 KÉREK SZÉPEN EGY VÁRAT
 VITÉZEKKEL ÉS FILCTOLLAKAT.
 SZERETLEK ÉS ÜDVÖZÖL
 SARAH, 2. OSZTÁLY
 HODOSÓ

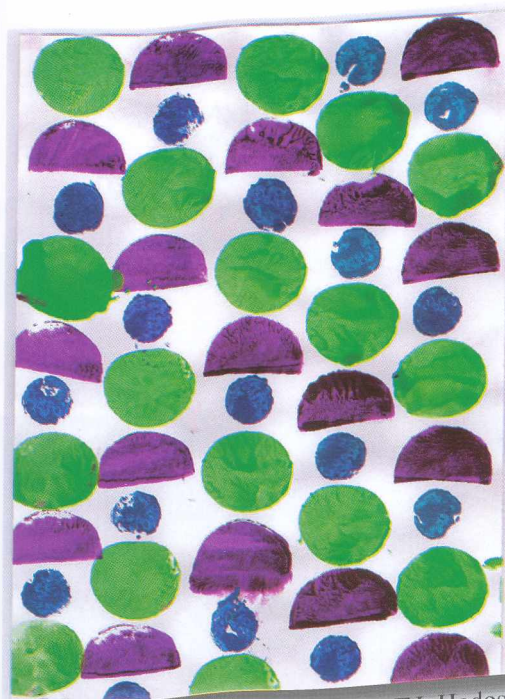



Soos Maja, T.I. Hodos

Moj dedek
 Őpisala bom dedka. Mojemu
 dedku je ime Franc.
 Moj dedek ima črna lasa
 in rjave oči. Rad nosi črna
 bela in zelena obleka. Ustano
 rjutraj ob 4. Moj dedek delava
 knetiji. Ima dva vneta
 časa se karta. Moj dedek je
 večinom vesel. Deda sem

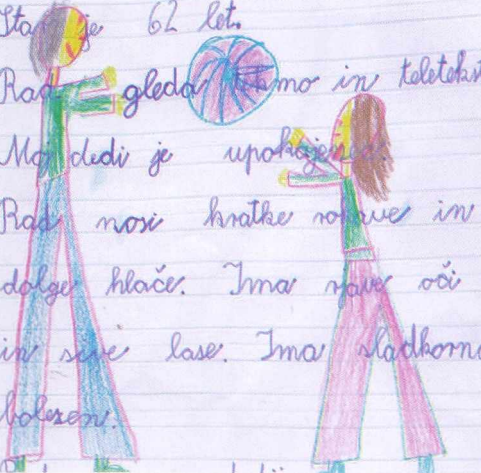

Moj dedek
 Őpisala bom dedka.
 Mojemu dedku je ime Franc.
 Ima je 62 let.
 Rad gleda filmo in teletvizi.
 Moj dedki je upokožen.
 Rad nosi kratke rokave in
 dolga hlače. Ima rjave oči
 in sive lasa. Ima sladkorna
 bolezen.



**KOLESARJI NA POTI OD HODOŠA DO PIRANA
 KERÉKPÁROSOK HODOSTÓL PIRÁNIG**



**PODELITEV PRIZNANJ
IN PRIREDITVE
OB 10. OBČINSKEM PRAZNIKU
ELISMERÉSEK KIOSZTÁSA
ÉS RENDEZVÉNYEK
A 10. KÖZSÉGI ÜNNEP ALKALMÁBÓL**



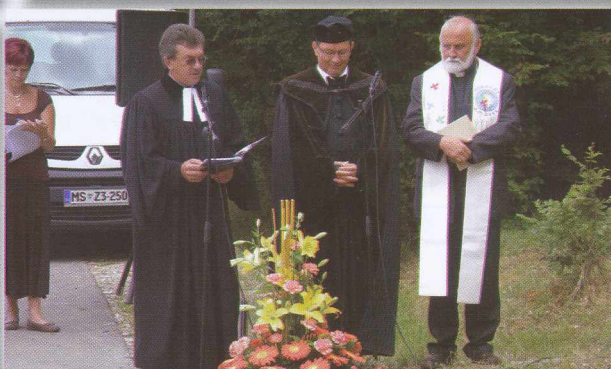

**ŠE VEDNO KOSI
PRI 100 – TIH LETIH
MÉG MINDIG KASZÁL
100 ÉVES KORBAN**



**SREČANJE UPOKOJENCEV
NYUGDÍJAS TALÁLKOZÓ**



CSALÁDOK TALÁLKOZÓJA ÉS SZÜRETI FELVONULÁS

Minden évben megszervezésre kerül a családok találkozója. Mivel már nagy hagyománya van nem múlhat el az év, hogy ne lenne megtartva. Az idén augusztus 16-án volt megtartva a hodosi Ifjúsági Otthonnál – az egykori laktanyánál. A találkozó 12 órakor vette kezdetét. A látogatók jó kedvel érkeztek, a hazaiak pedig sok szép incsiklandozó süteményt és pogácsát hoztak, hisz már szokás szerint nem mulhat el semilyen rendezvény vagy találkozó finom hazai sütemények nélkül. Az édesség mellett mégtúrós csuszát és rostonsült finom ételeket is fogyaszthattak a vendégek. A tánca perdítő zénét Tilen és Bego szolgálta. A Magyar Nemzetiségi Művelődési Intézet által szervezett vetélkedő sem maradt el. Ezen több páros vett részt. Megmutathatták a kézügyességüket, hisz sok érdekes játékban vehettek részt. Az első helyen Könye Erika és Orban Mateja, a másodikon Jošar Renata és Tratnjek David és a harmadik helyen pedig Kerčmar Ida és Gál Otto volt. A nyertesek incsiklandozó nyereményekben részesültek.

Az ősz az az időszak az évben, amikor minden termék megéri és hogy egy régi szokás ne menyen feledésbe, ezért évről évre a Bajánsenyeikkel közösen megszervezzük a szüreti felvonulást. Az idén október 3-án került sor Bajánsenye, Kerkáskápolna és Hodos községben a szüreti felvonulásra. Az indulás Kerkáskápolnáról volt. Senyeháza központján, a dávidházi Határcsárdánál a felvonulók megálltak és a közönségnek rövid műsorral kedveskedtek. Hodoson is végigvonultak a faluban, majd visszavonuláskor a hodosi Művelődési háznál bemutatták a műsorukat. A hodosiak köttérrel, perccel és itallal kedveskedtek nekik.

A felvonulásban a hegyi bírón kívül részt vettek a kis táncosok, népdalkör, kerékpáros lányok, lovasok, kocsis, zenész, cigányasszonyok, traktorosok, szüretelők és mások.

A rendezvény a bajánsenyei vendéglőben szüreti bállal végződött.

Jošar Erika

Az" Ezeréves kötelék

Az" Ezeréves kötelék „ című projektben sikeresen pályázatot nyert Hodos község a hétvégén, három napos, úgy nevezett belső projekt találkozót szervezett, s vendégül látta az ötös fogat többi résztvevőjét.

A két éves uniós pályázati programban, mely az Abauj az Abaujban elnevezésű fejlesztési partnerségből alakult ki, Hodos mellett a magyarországi Hejce, Romániából Torda szentlászló, Horvátországból

Dályhegy, és Szlovákiából Debrőd vesznek részt.

A pénteki belső projekttalálkozót, melynek helyszíne a hodosi kultúrház volt, a község polgármestere Orbán Lajos nyitotta meg, melyben köszöntötte a VITEA alapítvány elnökkasszonyát, Szabóné Kémeri Klárát, a projekt további résztvevőit, Kepe Lilit, a MNMI igazgatónőjét, a meghívott környező magyar települések polgármestereit, és minden jelenlévőt.

Szabóné Kémeri Klára bemutatta a tavaly decemberben útjára indult programot, melynek 15 rendezvényéből eddig a hodosival együtt 8 valósult meg. A két éves program ideje alatt minden országban megtartják a belső projekttalálkozót, a konferenciát, melyben a kötelek kutatása és az együttműködés segítése a cél az egyes régiók között, majd a legnagyobb rendezvénnyel, a polgárok találkozóival a turisták, és a környező települések lakosságának megmozgatása a cél. A konferenciákra meghívják olyan környező szakembereket, történészeket, akik főleg a magyar történelmet jól ismerik, hiszen a cél a múlt utáni kutatás.

Kémeri Klára a megjelent szomszédos magyar települések polgármestereihez intézte szavait, miszerint kihangsúlyozta, bízik abban, hogy ők is megkívánják ezt a fajta együttműködést, hogy bármely más ország településével kapcsolatot teremtsenek. Kepe Lili az MNMI elnökkasszonya, a muravidéki művelődési életről tartotta meg beszédét, majd külön kitért a határos Vas és Zala megyei településekre, aki már az európai unió előtt azt tették, amit ma az eu elvei diktálnak, már a 80-as évek elejétől próbálják segíteni a fejlődést, dicsérte a példaértékű együttműködést. A kérdések napirendi pont alatt, a lakosság foglalkoztatásáról, a roma kisebbség kérdéséről, az oktatásról, és az önkormányzat alapfeladatairól faggatták a polgármestert. A következő két nap programjában a helyi nevezetességek, és a Muravidék megismerése szerepelt.

Klavdija ABRAHAM

A hímzőszakkör tevékenysége

A kézimunkaszakkör a kultúregylet keretein belül most már ide – s tova öt éve működik. A szakkör tagjai azt a célt tűztük ki, hogy újraélesztjük a hímzési kultúra hagyományait a vidékünkön.

Mivel Hodos község a határmentén fekszik, ezért átekintettünk a szomszédainkhoz és ott találtuk meg Orbán Lajosné-Szidit, aki a csoport szakmai vezetője lett. A szakkör tagjaival szeretettel és türelemmel foglalkozik.

Legtöbbször a Dunántuli és a Rábaközi mintákat varrjuk, de egyéb motívumokkal is próbálkozunk. Kerestünk olyan motívumokat is, amely csak a

falunkban lenne található, de sajnos ilyet még eddig nem találtunk.

A szakkör tagjai ebben az évben résztvettek egy szakmai kiránduláson amely Bihar megyén keresztül Erdélybe vezetett. Így megismerkedtünk a Bihari varrattások, majd Erdélyben az írásos erdélyi motívumokkal. Sok szép színes népművészeti dolgokat láttunk Kőrösfőn, ahol a főútmentén állandó népművészeti vásár van. Itt a munkákat olcsó pénzért meg is vásárolhattuk. Néhány református templomot is megnéztünk, ahol a falak szebbnél-szebb falvédőkkel voltak ékesítve. Ezeket a munkákat a konfirmáció alkalmával ajándékozták az egyháznak. Részt vettünk a Szombathelyi és a Zalaegerszegi

kiállításon, ahol néhány tagunk elismerést kapott.

Sok még a tervünk, de mindenképp szeretnénk a létszámot gyarapítani, hisz valamikor volt idő a szórakozásra, nem zárkoztunk be a TV elé vagy a számítógéphez.

A szakkör újonnan nem este jön össze, hanem délután kéhetentén egyszer, mégpedig szombatonként 14-16 óráig. Így az esti munkára már mindenki otthon lehet. A hímezés nem csak szórakozás, idő töltés, hanem pótvételek is lehet.

Peilschmidt Mária,
a szakkör vezetője

DEDKI IN BABICE



Bogastvo v otrokovi družini gotovo pomenijo babice in dedki, ki do svojih vnukov gojijo poseben odnos. Ko starši staršev stopijo v novo vlogo, se tudi med vsemi generacijami ustvarijo nove spodbude in tudi ovire, ki jih mladi starši skupaj s starimi starši tudi

premagujejo. Da bi v razširjeni družini le vladala sožitje in harmonija!

BABICA, STARA MAMA, ALI ...DEDEK, STARI ATA

Ob rojstvu otroka se stari starši sprašujejo, kako jim bo vnuk rekel. Morda je kar pričakovano, da bo babica »babi«, dedek pa »dedi« (oz. da ju bodo vnuki klicali, kot je v okolju, kjer družina živi, v navadi), morda pa si stari starši želijo »svoje« ime. Zakaj jim ne bi dovolili, da si sami določijo naziv, s katerim jih bodo vnuki klicali, npr. stara mama, stari ata, ata Lojze, oma ipd.? Že majhni otroci bodo hitro dojel, »kam kdo spada«, in tudi kasneje ne bodo imeli težav s pravilnim kategoriziranjem svojih starih staršev, čeprav jih bodo poimenovali vse povprek. Zakaj je težko slišati želje drugih? »Svojega dedka sem vedno klical stari ata, dedi in rad bi, da bi tudi mene vnuk tako klical.«

Svojevrstna naklonjenost med vnuki in starimi starši je naravna, najbrž že od začetka časov, čeprav ima danes manj pomembno vlogo kot nekoč. V preteklosti so bile posebno babice pogosto

polnovredno nadomestilo za mamo. Kljub očitkom, da večina starih staršev vnukov ne zmore vzgajati pravilno in realno, so raziskave pokazale, da so taka stališča plod predsodkov (in morda celo ljubosumja staršev, ki svoje vloge ne odigrajo dovolj kakovostno). Raziskave kažejo, da stari starši (v povprečju) ne 'zagrešijo' nič več vzgojnih napak kot starši, zanesljivo pa se z otrokom (velja za predšolsko obdobje!) ukvarjajo bolj pristrčno in razumevajoče kot javni vzgojitelji, ki morajo svojo pozornost namenjati večjemu številu otrok. Hudo narobe pa je, kadar starši (iz kakršnih koli razlogov) otroka 'odrinejo' svojim staršem, ki s tem postanejo njegovi glavni vzgojitelji

Med mrežje: <http://www.ringaraja.net/babice-in-dedki.html> 7.12.2009

Tudi v našem vrtcu se velikokrat z otroki spomnimo na babice in dedke ter se pogovarjamo o njih. O ljudeh, ki krojijo naše okolje v katerem odraščamo in se vzgajamo. Poudarjamo kako pomemben člen naše vzgoje predstavljajo in koliko nam pomenijo. V zahvalo jim poklonimo kakšno lepo besedo, jim kaj lepega izdelamo in jim s tem izkažemo našo naklonjenost. Naš vrtec se vsako leto udeleži prireditve za starejše občane s svojim kratkim programom. Otroci predstavijo



svojim dedkom in babicam nekaj kar so se naučili v vrtcu in jim tako polepšajo prireditiv. Tako smo se omenjenega dogodka udeležili pred kratkim, kjer smo nastopili za naše stare starše. Nekaj utrinkov prilagamo v slikah.

SZERESSÉTEK AZ ŐREGEKET

Nagyon szépen kérlek titeket,
Szeressétek az őregeket.
A reszkető kezű ős apákat,
A hajlott hátú jó anyákat.
A ráncos és eres kezeket,
Az elszürkült, sápadt szemeket.
Én nagyon kérlek titeket,
Szeressétek az őregeket.

Simogassátok meg a deres fejeket,
Csókoljátok meg a ráncos kezeket.
Öleljétek meg az őregeket,
Adjatok nekik szeretetet.
Szenvedtek Ők már eleget,
A vigasztalóik ti legyetek.
Én nagyon kérlek titeket.
(Őbecsey István)

Članek pripravila vzgojiteljica:
Bojan Koltaj
Milena Vukan

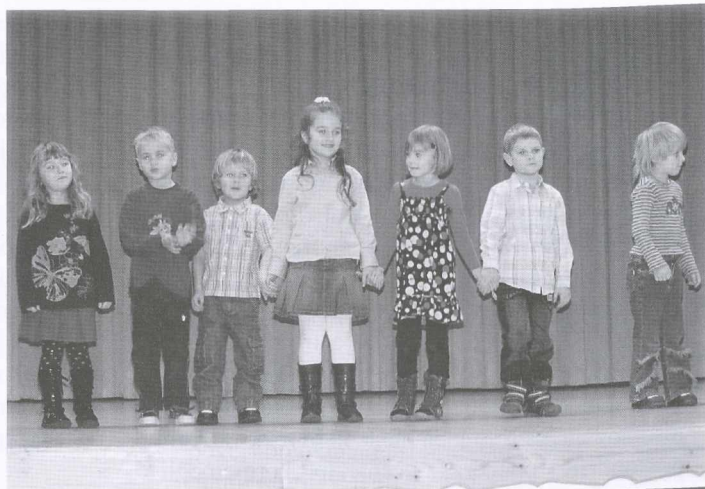

Društvo za trajnostni razvoj
podeželja 'ŽÍTEK'
Andrejci 33A, 9221 Martjanci



WOMEN & YOUTH

Prekomejna iniciativa za vseživljenjsko učenje žensk in mladine

Dne 7. maja 2009 je Skupni nadzorni odbor Operativnega programa Slovenija-Madžarska 2007-2013 odobril projekt Women & Youth v skupni vrednosti 628.620,39 EUR, od tega je sofinanciran s sredstvi ESRR 507.610,93 EUR. Projekt se bo izvajal od 1. septembra 2009 do 29. februarja 2012.

To je eden izmed pomembnejših projektov za ženske in mladino na področju podjetništva na območju severovzhodne Slovenije, Županije Zala in Vas na Madžarskem.

Prijavitelj projekta je Društvo za trajnostni razvoj podeželja ŽITEK, ki med drugim deluje tudi na

področju razvoja človeških potencialov podeželja ter razvoja in vzpostavljanja novih oblik sodelovanja ter interesnega povezovanja ljudi.

Pri projektu sodeluje 7 partnerjev. Društvo Žitek je vodilni partner pri projektu, drugi partner je Bögöte Fejlesztésért Nonprofit Kft., tretji je CELODIN Zalai Alapítvány, četrti Ekonomski institut Maribor d.o.o., peti partner je Zalai Falvakért Egyesület, šesti Goričko društvo za lepše vütro. Sedmi partner je EGIDA, center za lokalni razvoj, svetovanje in storitve, d.o.o.

Cilj projekta »Prekomejna iniciativa za vseživljenjsko učenje žensk in mladine – Women & Youth« je prispevek k razvoju čezmejnih regij ter razvoju konkurenčnega in trajnostnega območja sodelovanja s priložnostmi za zaposlitev in zaslužek. Je več kot aktualen projekt v času, ko se v pomurski regiji zapirajo podjetja.

Cilj projekta je:

- izboljšanje sodelovanja, povečanje konkurenčnosti med ciljnimi skupinami žensk in mladih;
- organizacija delavnic, usposabljanj, izmenjava dobrih praks, prenos znanja ter nudenje strokovne podpore zaposlenim in brezposelnim preko iniciativ vseživljenjskega učenja v čezmejnem območju SLO in MAD (SLO regije: Pomurje in Podravje, MAD: Őupanija Zala in Vas)
- vključevanje najbolj občutljivih ciljnih skupin - žensk in mladih; združevanje in intenziviranje aktivnosti na področju vseživljenjskega učenja, predvsem usposabljanje mentorjev in človeških resursov na obeh straneh meje, ki bi z inovativnimi pristopi (IKT podpora, e-učenje, ipd.) pripomogli k dvigu samozavesti, dvigu nivoja znanja, pridobitvi novih znanj in zaposlitev itd.

Ciljne skupine:

- zaposlene in brezposelne ženske;
- zaposleni in brezposelni mladi;
- lokalno prebivalstvo;
- študentje oz. mladi z nedokončanimi šolami;
- gospodinje iz ruralnega območja;
- potencialni podjetniki;
- civilna iniciativa;
- člani neprofitnih društev.

V okviru projekta se bodo organizirale različne delavnice ter usposabljanja za manjše skupine udeležencev s predvidenimi temami: motivacija za podjetništvo, podjetniške ideje, konkretna praktična znanja, jeziki. Organizirali se bodo tudi različni tečaji, in sicer: tečaji IKT (informacijsko-komunikacijske tehnologije) in jezikovni tečaji, tečaji za usposabljanje sobaric, tečaji kako pridobivati nacionalna oz. evropska sredstva, kako prijaviti projekte, tečaji učenja na daljavo, tečaji za mentorje, ki bodo pomagali pri učenju na daljavo in uspešno usvojili znanja Moodle aplikacije (učenje na daljavo, ki bo večinoma potekalo na madžarski strani, saj na območju Őupanije Zala in Vas učenje na daljavo še ni poznana večšina predvsem pa ni razširjeno kot v Sloveniji.) in podobne tematike. V projektu bomo nudili tudi izmenjavo dobrih praks, prenos znanja ter nudenje strokovne podpore zaposlenim in brezposelnim preko iniciativ vseživljenjskega učenja v čezmejnem območju Slovenije in Madžarske.

V okviru projekta bomo vzpostavili tudi info točke. Vsak od partnerjev bo opremil eno info točko, na kateri bodo za ciljne skupine preko računalnika dosegljivi podatki, kot so: ustanovitev lastnega podjetja, Moodle aplikacija, projektna spletna stran. Hkrati jim bodo usposobljeni mentorji nudili pomoč pri ustanovitvi podjetja, začetnih korakov v tem procesu ter jim posredovali različne informacije o nadaljevalnih tečajih, delavnicah ter drugih podjetniških storitvah.

Cilje bomo uresničili tudi preko bilateralnih srečanj, ki jih bomo organizirali na vsaki strani meje za vzpostavljanje novih kontaktov in spoznavanje obstoječih institucij, ki nudijo različne oblike podpore oz. izvajajo vseživljenjsko učenje. Prav tako bomo organizirali delavnice, kjer bomo iskali skupne rešitve za izboljšanje stanja na področju uvajanja in pospeševanja ženskega in mladinskega podjetništva. Udeleženci usposabljanj ter tečajev in delavnic bodo pridobili predvsem praktična znanja, izmenjali bodo izkušnje, nadgradili bodo obstoječa znanja, bolje se bodo povezovali in sodelovali. Vse to bo pripomoglo k ohranjanju poseljenosti podeželja in trajnostnemu razvoju čezmejnih regij.

Kot ključni rezultat se bo izboljšala koordinacija in izmenjava znanja izobraževalnimi in razvojnimi institucijami v smislu izvajanja edukacije (treninga) in svetovanja za ženske, mladino in dolgotrajno nezaposlenim osebami. Izboljšana komunikacija bo pripeljala do razvoja in implementacije novih poslovnih idej, ter povečala razvoj podjetniške klime na čezmejnem območju. Na ta način se bo spremenil tudi tradicionalen način razmišljanja o „zaposlitvi za celo življenje“ in sodelujoče spodbudilo k dojetanju trendov trga dela v globalnem poslovanju. Realizacija projektne ideje bo pomembno vplivala na spremembo zavesti celotne družbe o pomembnosti samoiniciative v cilju vseživljenjskega učenja in splošnega razvoja.

Ta projekt je inovativen iz več vidikov:

- gre za novo razvite modele podjetniškega usposabljanja za vključevanje deprivilegiranih ciljnih skupin (ženske, mladi, itd.), ki temeljijo na poslovni praksi nekaterih najuspešnejših institucij in ekspertov v svetovnem merilu;
- trenerji, ki bodo usposobljeni za delo po metodah, sledijo znanosti oz. stroki „Organizacijskega učenja“.
- gre za usposabljanja ter sodelovanje podprto z IKT tehnologijami (portal, e-usposabljanja, e-komuniciranje, e-prodaja, itd.).

Brezplačne delavnice in tečaji se bodo začeli odvijati v začetku naslednjega leta. Obveščali bomo preko spletne strani, preko TV, občinskih glasil ter drugih medijev.

Dodatne informacije o udeležbi in prijavi na tečaje in delavnice dobite na naslovu:

Društvo za trajnostni razvoj podeželja ŐITEK,
Andrejci 33a, 9221 Martjanci
Tel.št.: 02/538-13-56
e-mail: info@zitek.si

Predsednica društva,
Katja Karba



Naložba v vašo prihodnost
Operacijo delno financira Evropska unija
Evropski sklad za regionalni razvoj

PROJEKT EVITA:

Glavni cilj projekta, ki se izvaja od 1. oktobra 2008 do 30. septembra 2011 v sklopu programa INTERREG IVC, je sodelovanje, izmenjava, transfer in širjenje »dobrih praks« regionalnih političnih ukrepov, ki so jih izvedle izkušene regionalne oblasti in ki jih je priznala EU. Pokrivale pa so področja podpore MSP za sprejetje IT in usposabljanja MSP za e-poslovanje in digitalno ekonomijo.

Z namenom za trajnostni transfer dobrih praks bo Razvojná agencija Sinergija skupaj s preostalimi projektnimi partnerji razvijala mrežne aktivnosti, kot so:

- Pilotno izvajanje nekaterih praks in projektnih orodij v obliki pilotnih seminarjev za
- MSP.
- Izdelava trajnih izdelkov, ki so sestavljeni iz serije praktičnih in jasnih orodij za
- usposabljanje, ki bodo dosegljivi za uporabo v primerih koristnih političnih
- iniciativ.

Na podlagi zgoraj omenjenega so **projektni cilji** naslednji:

- izmenjava in priprava ukrepov politike "dobrih praks" med partnerji;
- transfer in širjenje ukrepov politike med načrtovalce politike in MSP;
- izboljšanje učinkovitosti regionalnih razvojnih politik na področju IKT rabe in eposlovanja
- MSP;
- izboljšanje usposobljenosti zaposlenih v partnerski organizaciji;
- vzpostavitev stabilne cloveške mreže med pristojnimi organizacijami/telesi z
- namenom promocije praks e-poslovanja in e-ucenja;
- osveščanje načrtovalcev politike o pomembnosti e-poslovanja na rast lokalne ekonomije in odpiranja delovnih mest;
- osvetlitev pomembnosti tehnik e-ucenja in ucenja na daljavo;
- oskrbovati ciljne regije z jasnimi in praktičnimi orodji za izvajanje strategije
- usposabljanja e-poslovanja za MSP in zagotavljati primerno izobražen kader, ki
- bi lahko deloval kot pospeševalcec in multiplikator ukrepov politike usposabljanja;
- objaviti in diseminirati Vodnik ukrepov politike dobrih praks e-poslovanja na
- širšem območju regije;
- izboljšati orodja in metodologije e-ucenja za MSP;



- izdelati primerno in sodobno večjezično vsebino za usposabljanje za lokalne
- MSP;
- Projekt EVITA je sofinanciran iz strani Evropskega sklada za regionalni razvoj in Republike Slovenije in je izvaján v sklopu programa INTERREG IVC.
- povečati poklicno usposabljanje MSP pri uporabi online storitev, tako da lahko
- MSP izkoristijo IKT in na tak način postanejo bolj konkurenčni v ekonomskem
- znanju;
- prispevati k lokalni zaposlitvi;
- premostiti digitalno razdelitev znotraj Evrope;
- izboljšati interregionalno sodelovanje.

Partnerji, ki sodelujejo v partnerskem konzorciju:

VODILNI PARTNER:

- Greek Research and Education Network (GRNET), Atene, Grčija;

PARTNERJI:

- Consortium for Commercial Promotion of Catalonia (COPCA), Barcelona, Španija;
- Chambre de Commerce et d'Industrie Marseille Provence (CCIMP), Marseille, Francija;
- Fondazzjoni Temi Zammit (FTZ), Ir-Razzett tal-Hursun, Msida, Malta;
- Supercomputing center of Galicia (CESGA), Santiago de Compostela, Španija;
- State agency for IT and communications (SAITC), Sofija, Bulgarija;
- Southern Aegean Region (SAR), Ermoupolis, Grčija;
- Sinergija Development Agency (SDA), Moravske Toplice, Slovenija;
- Latvian Technological Centre (LTC), Riga, Latvija;
- Swedish Agency for Economic Regional Growth (NUTEK), Stockholm, Švedska.

Jožica Toplak

MEŠANJE ODPADKOV JE PREPOVEDANO

V naših gospodinjstvih nastajajo vsak dan različne vrste odpadkov, ki zahtevajo ustrezno ločeno zbiranje in nadaljnje ravnanje.

Mešanje odpadkov je prepovedano (Uredba o ravnanju z odpadki UL RS št. 34/08, Uredba o ravnanju z biološko razgradljivimi kuhinjskimi odpadki UL RS št. 68/08, Uredba o odlaganju odpadkov na odlagališčih UL RS št. 32/06, 98/07, 62/08, 53/09, Uredba o ravnanju z embalažo in odpadno embalažo UL RS št. 84/06, 110/07 itd.). **Med mešane komunalne odpadke (zabojnik črno-sive barve) ne sodijo posebni in nevarni odpadki, biološko razgradljivi odpadki, ločeno zbrane frakcije in odpadni embalažni materiali.** Če odpadki, prepuščeni v odstranitev po vizualnem pregledu glede na vsebino ne bodo ustrezni, vam jih ob pobiranju mešanih komunalnih odpadkov v letu 2010 ne bomo več prevzeli in na zabojnik nalepili opozorilno nalepko z obvestilom. Do naslednjega odvoza boste morali zato **VSEBINO ZABOJNIKA/VREČKE USTREZNO SORTIRATI NA POSAMEZNE FRAKCIJE** v zato namenjene zabojnike in vreče oz. jih shraniti do akcije zbiranja kosovnih ali nevarnih odpadkov.

Nadzor nad zakonsko sprejemljivim ravnanjem z odpadki bodo v letu 2010 poostreno izvajale pristojne inšpekcijske službe, ki bodo nepravilnosti sankcionirale v skladu s kazenskimi določbami predpisov o ravnanju z odpadki.

V vsakem gospodinjstvu občasno nastaja večja količina mešanih komunalnih odpadkov, kot je razpoložljiva velikost zabojnikov, ki jih imajo gospodinjstva v uporabi. Őal se pogosto dogaja, da mešane komunalne odpadke občani poskušajo oddajati v svojih vrečah ob/na ali v odprt zabojnik za »ostale odpadke« (zabojnik črno-sive barve). To ravnanje ni pravilno, zato v tem primeru prav tako dobite opozorilno nalepko z obvestilom.

Vrečke, ki so ob/na zabojniku, morajo imeti napis Saubermacher-Komunala, ki pobiralcem dajejo vedeti, da je plačana dodatna storitev ravnanja z dodatno količino odpadkov. Vrečk brez napisa Saubermacher-Komunala naše podjetje ni dolžno prevzeti.

S skupnimi moči poskrbimo »za živiljenja vredno okolje«.



ODPADKI PREPUŠA ENI V ODSTRANITEV GLEDE NA VSEBINO NISO USTREZNI, zato jih ob pobiranju mesanih komunalnih odpadkov nismo prevzeli.

Mesanje odpadkov je prepovedano (Uredba o ravnanju z odpadki UL RS št. 34/08, Uredba o ravnanju z biološko razgradljivimi kuhinjskimi odpadki UL RS št. 68/08, Uredba o odlaganju odpadkov na odlagališčih UL RS št. 32/06, 98/07, 62/08, 53/09 itd.). Med mesane komunalne odpadke ne sodijo nevarni odpadki, biološko razgradljivi odpadki, ločeno zbrane frakcije in odpadni embalažni materiali. Do naslednjega odvoza **VSEBINO ZABOJNIKA/VREČKE USTREZNO PRESORTIRAJTE NA POSAMEZNE FRAKCIJE** v zato namenjene zabojnike in vreče oz. jih shranite do akcije zbiranja kosovnih ali nevarnih odpadkov.

Ėe potrebujete dodatna navodila za pravilno ločeno zbiranje odpadkov smo za vas dosegljivi na tel. st.: 521-37-20.



ZA ŐIVLJENJA VREDNO OKOLJE



NISEM

TIPIZIRANA VREĀA IZVAJALCA JAVNE SLUĀBE, zato ob pobiranju mesanih komunalnih odpadkov nisem bila pobrana.

Ėe v vašem gospodinjstvu občasno nastaja veĀ odpadkov kot jih gre v zabojnik, lahko le-te oddate v tipiziranih vreĀah z oznako podjetja Saubermacher-Komunala na dan odvoza mesanih komunalnih odpadkov ob Ārno-sivem zabojniku.

Tipizirane vreĀe lahko kupite na sedežu podjetja Saubermacher-Komunala, Kopaliska 2, Murska Sobota od ponedeljka do petka med 7.00 in 15.00 uro ali na dan odvoza pri vozniku vozila za odvoz odpadkov.

V primeru dodatnih vprasanj smo za vas dosegljivi tudi na tel. st.: 02 521 37 20.



ZA ŐIVLJENJA VREDNO OKOLJE

Otroci za varnost v prometu

Ob zaključku likovnega natečaja »Otroci za varnost v prometu« - s poudarkom na nevarnosti alkohola, smo na Zavodu za zdravstveno varstvo dne 11.11. 2009 na Tišinski cesti v Murski Soboti v sodelovanju s pomurskimi vrtci in osnovnimi šolami, Policijsko postajo Murska Sobota in Pomurskim društvom za boj proti raku organizirali preventivno akcijo, katere namen je bil opozoriti na nevarnost alkohola v prometu.

Učenci drugega razreda OŠ II. iz Murske Sobotice so vsakemu vozniku, ki ga je ustavil policist podarili risbico in zloženko o alkoholu in sporočili:

»Alkohol v prometu jemlje življenja tako nedolžnih, kot tistih, ki vozijo pijani,«

»Ko piješ ne vozi, če voziš ne pij!«

»Varen voznik je trezen voznik«

Na natečaju so sodelovali:

1. Vrtec Beltinci
2. Vrtec Turnišče pri Osnovni šoli Turnišče
3. Vrtec Radenci-Radenski mehurčki
4. Vrtec Sonček pri Osnovni šoli Sveti Jurij pri Ščavnici
5. VVE Sv. Jurij pri Osnovni šoli Sv. Jurij, Rogaševci
6. Vrtec Manka Golarja G. Radgona, Negova
7. Vrtec Manka Golarja G. Radgona
8. Vrtec Brezovci
9. Vrtec Velika Polana
10. Vrtec Apače
11. VVE Pertoča
12. Dvojezična osnovna šola I. Lendava
13. Osnovna šola III. Murska Sobota
14. Osnovna šola Ivana Cankarja Ljutomer
15. Osnovna šola Mala Nedelja
16. Osnovna šola Beltinci
17. Osnovna šola Radenci
18. Osnovna šola Franceta Prešerna Črenšovci

19. Osnovna šola Stročja vas
20. Osnovna šola Turnišče
21. Osnovna šola Tišina
22. Osnovna šola Odranci
23. Osnovna šola Sv. Jurij ob Ščavnici
24. Osnovna šola Rogaševci
25. Osnovna šola Bakovci
26. Osnovna šola Dobrovnik
27. Osnovna šola Puconci
28. Osnovna šola Janka Ribiča, Cezanjevci
29. Dvojezična osnovna šola Prosenjakovci
30. Osnovna šola Ivana Cankarja, Ljutomer

Dobili smo 1219 risbic, ki so jih otroci ustvarjali pod vodstvom 103 mentorjev/ mentorice.

Akcija je bila uspešna. Zadovoljni so bili vozniki, otroci in organizatorji. Vsi skupaj pa bi si želeli, čim več varne vožnje, brez alkohola.

Pripravila:

Anica Fujs, dipl. m.s.

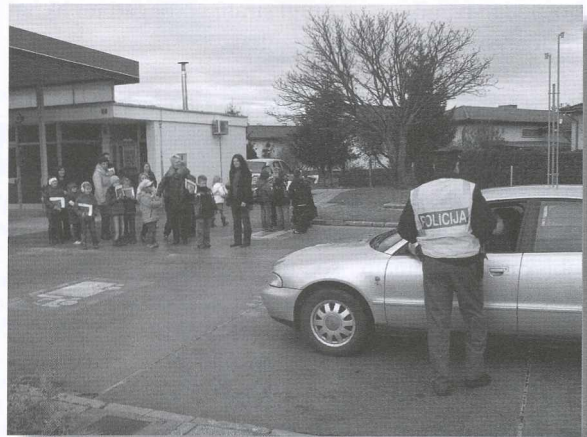

OTROCI ZA VARNOST V PROMETU GYERMEKEK A FORGÁLOM BÍZTONSÁGÁÉRT



1. POSLOVNO SREČANJE ŽUPANOV, DIREKTORJEV IN GOSPODARSTVENIKOV

Skupnost občin Slovenija, največja reprezentativno združenje slovenskih občin, ki združuje 166 občin v Sloveniji, je 19. novembra 2009 organizirala **1. poslovno srečanje županov, direktorjev in gospodarstvenikov**, ki je potekalo v Ljubljani. Cilj srečanja, ki je bilo prvo te vrste je bil predvsem povezati občine in gospodarstvenike z namenom bodočega lažjega sporazumevanja. Dejstvo je, da so tako občine kot gospodarstvo tesno povezani in marsikdaj odvisni eni od drugih, zato je poznavanja potreb in pričakovanj tako enih kot drugih pomembno za razvoj lokalnih okolij. Rdeča nit poslovnega srečanja so bile investicije in tako se je skozi celoten dogodek sledilo zamisli, kako lokalnim skupnostim na eni ter gospodarstvenikom na drugi strani pomagati ter hkrati realizirati idejo v končni rezultat.

Po začetnih uvodnih besedah predsednika Skupnosti Franc Kanglerja in kratkih predavanjih, so si imeli udeleženci možnost ogledati predstavitev podjetij. Dvorana se je tako spremenila v živahno sejmishče, mize, ki so prevzele vlogo stojnic pa so bile z zanimanjem obiskane. Občinam so tako podjetja predstavila storitve na področju učinkovite rabe energije, razvoju turističnih destinacij, javne razsvetljave, izdelave maket, okoljskih investicij, pa tudi praktične rešitve izgradnje zunanjih igral ter opreme za vrtce, šole in podobno. Zagotovo so prijazne besede razstavljavcev



ter inovativno zarisane predstavitve podjetij, marsikateremu županu dale idejo za kakšno novo investicijo v svoji občini, česar se bodo na koncu najbolj razveselili občanke in občani. Na poslovnem srečanju so imeli udeleženci priložnost tudi prisluhniti strokovnjakom, ki so predstavili, kako se načrtujejo in izvajajo investicijski projekti v javnem sektorju ter o investicijah v grajske objekte. Slednje predstavljajo v Sloveniji velik izziv, saj je mnogo gradov, ki bi s prenovo zagotovili ne le turistično promocijo za Slovenijo, temveč tudi nova delovna mesta in večnamensko uporabo grajskih prostorov.

Srečanje se je zaključilo z okroglo mizo, kjer so župani Franc Kangler (MO Maribor), Zoran Janković (MO Ljubljana), Srečko Meh (MO Velenje), Peter Misja (občina Podčetrtek) in investitorji razpravljali o pričakovanih tako občin kot samih podjetij. Razprava je odprla mnogo vprašanj, slišati pa je bilo tudi ogromno inovativnih zamisli in rešitev. Na Skupnosti občin Slovenije se zavedamo, da je takšnih priložnosti, kjer se srečata veji lokalne oblasti ter gospodarstvenikov, premalo. Zato bomo še naprej snovali naše ideje v smeri organiziranja takšnih in podobnih srečanj. Včasih je potrebno zasaditi le eno, samcato seme, korenine in listi pa zrastejo sami od sebe.

Alenka Jarc,
Skupnost občin Slovenije



Tekmovanje kuharjev amaterjev - zdravo je tudi okusno





Na Srednji šoli za gostinstvo in turizem v Celju je 14. novembra 2009 potekalo 16. kuharsko tekmovanje kuharjev amaterjev v organizaciji revije Naša žena. Tema letošnjega tekmovanja je bila priprava golažev s prilogami. Tekmovanja so se udeležili štiri tekmovalci iz Pomurja. Vsi so povezani s programom promocije zdravja Živimo zdravo, zato so pri pripravi upoštevali sodobna načela zdrave prehrane. Mirjana Šooš, Milan Kardoš in Romeo Horvat so zaposleni na Zavodu za zdravstveno varstvo Murska Sobota, Vera Bezjak pa je koordinatorka programa Živimo zdravo v lokalni skupnosti Lipovci. Sam dogodek je potekal v prijetnem, sproščnem in prijateljskem vzdušju. Ker je šlo za tekmovanje je imela veliko dela tudi komisija. Ocenjeval se je potek priprave, izvirnost, upoštevanje sodobnih načel zdrave prehrane, videz in okus jedi. Da so zdrave jedi lahko tudi tako okusne, da se uvrstijo med najboljše so dokazali zmagovalci.

1. mesto - Milan Kardoš iz Murske Sobotne – pripravil je golaž z mesom in kostanji, za prilogo pa postregel kakavove rezance z lešniki;
2. mesto - Vera Bezjak iz Lipovcev - za odličnega golaža s čičerko, tokrat brez mesa;
3. mesto - Tanja Tumpaj iz Zidanega Mosta, ki je pripravila iz domačih, ekološko pridelanih sestavin okusen babičin golaž.

Tekmovalca iz Pomurja Mirjana Šooš in Romeo Horvat sta pripravljala okusna golaža: golaž iz pečice in Romeov piščančji golaž.

Na Zavodu za zdravstveno varstvo Murska Sobota si prizadevamo spodbujati zdrav način prehrane na inovativen način. Eden izmed njih je tudi sodelovanje na tekmovanju kuharjev amaterjev s pripravo jedi, ki upoštevajo sodobne smernice zdrave prehrane.

Prim. mag. Branislava Belović, dr. med.
ZZV M. Sobota

 <p>center vseživljenjskega učenja Pomurje</p>	 <p>REPUBLIKA SLOVENIJA</p>  <p>MINISTRSTVO ZA ŠOLSTVO IN ŠPORT</p>	 <p>Naložba v vašo prihodnost OPERACIJO DELNO FINANCIRA EVROPSKA UNIJA Evropski socialni sklad</p>
<p>Projekt CVŽU Pomurje financira Evropska unija iz Evropskega socialnega sklada (85%) ter Ministrstvo za šolstvo in šport (15%).</p>		
<h3>Spoštovane občanke in spoštovani občani!</h3>		
<p>Razvojna agencija Sinergija kot partner v projektu Centri vseživljenjskega učenja Pomurje (CVŽU Pomurje) nadaljuje z izvajanjem aktivnosti na točkah vseživljenjskega učenja (TVŽU) občin Razvojne koalicije Sinergija.</p>		
<p>Kaj so točke VŽU?</p>	<p>Točke VŽU so odprto učno okolje, ki ob mentorski pomoči omogočajo dostop do vseživljenjskega učenja s posredovanjem informacij, nasvetov, usposabljanj in učnih pripomočkov (IKT opreme, e-gradiv).</p>	
<p>Kakšne aktivnosti potekajo na točkah VŽU?</p>	<p>Ob mentorski pomoči se lahko učite računalništva (Word, Excel, Power Point, uporabe interneta in elektronske pošte) in tujih jezikov (angleščine, nemščine). Nudimo brezplačen dostop do sodobne računalniške tehnologije in brezplačna predavanja, delavnice ter predstavitve najrazličnejših vsebin. Vabljeni vsi, da tudi sami predlagate vsebine in teme gleda na vaše interese in želje!</p>	
<p>Na kateri lokaciji in ob kakšni uri lahko obiščete posamezno točko VŽU?</p>	<p>Vljudno vabljeni, da obiščete najbližjo Točko VŽU »Sinergija« ob navedenem urniku:</p> <ul style="list-style-type: none"> • TVŽU Puconci: Puconci 80, Občina - vsak prvi in tretji torek v mesecu, od 8:00-11:30 ure; • TVŽU Kuzma: Kuzma 60c; Občina - vsak drugi in četrty torek v mesecu, od 12:00-15:30 ure; • TVŽU Martjanci: Martjanci 36, Bistra hiša; vsako drugo in četrty sredo v mesecu, od 8:00-11:30 ure; • TVŽU Beltinci, Beltinci, Mladinska ulica 2, Občina - vsako prvo in tretjo sredo v mesecu, od 13:00-16:30 ure. 	
<p>Komu so točke VŽU namenjene?</p>	<p>Točke VŽU so namenjene vsem prebivalcem, ki živijo na širšem območju delovanja točk. Zagotavljajo možnosti za informiranje, svetovanje, usposabljanje in izobraževanje v vseh življenjskih obdobjih, ne glede na starost, spol, izobrazbo in oddaljenost od regijskega središča.</p>	
<p>Za vse nadaljnje informacije vam je na razpolago portal www.cvzu-pomurje.si oziroma nas pokličite na telefon (02) 538 16 63 oziroma nam pišite na cvzu@ra-sinergija.si.</p>		
<p>Vse storitve in usposabljanja so BREZPLAČNA!</p>		
		 <p>RAZVOJNA AGENCIJA SINERGIJA DEVELOPMENT AGENCY</p>



RAZVOJNA AGENCIJA
SINERGIJA
DEVELOPMENT AGENCY

VEM to ka RA Sinergija

Izvajanje osnovnih svetovalnih storitev,
povezanih z zagonom, poslovanjem in razvojem podjetij
ter osnovno svetovanje potencialnim podjetnikom



**Brezplačno izvajanje postopkov za samostojne podjetnike
in gospodarske družbe**

*(registracija s.p., ustanovitev d.o.o., izpis iz poslovnega registra, prijava davčnih podatkov,
prijava oseb v osebna zdravstvena zavarovanja, prijava prostega delovnega mesta,...itd.)*



**Informiranje ter posredovanje raznih informacijskih paketov
z vsebinskim poudarkom na aktualnih razpisih**

*(za vključitev v mrežo prejemnikov informacijskih paketov pošljite mail na:
podjetnisko-svetovanje@ra-sinergija.si)*



Program vavčerskega svetovanja in usposabljanja

*(možnost koriščenja storitev podjetniškega svetovanja in usposabljanja
po subvencioniranih cenah)*

Za več informacij pokličite: tel. (02) 538-13-50,

kontakt: Jožica Toplak in Jasmin Kuček

ali se osebno zglasite pri nas

na Razvojni agenciji Sinergija, v Martjancih 36,

ali pišite na e-naslov: podjetnisko-svetovanje@ra-sinergija.si



Javna agencija RS
za podjetništvo
in tuje investicije

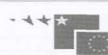

Naložba v vašo prihodnost
OPERACIJSKI PROGRAM FINANCIRAN EVROPSKA UNIJA
Cvetoči razpisni pogoji

Storitve VEM lahko opravljate preko e-VEM sistema, ki je
sofinanciran s strani Evropskega Socialnega Sklada

Dejavniki tveganja in zaščite od odvisnosti

Kot droge označujemo vse tiste snovi, ki združujejo naslednje značilnosti:

1. **Ko pridejo** v naš organizem, potujejo po krvi do možganov in na različne načine spremenijo njihovo delovanje.

2. **Redna uporaba** povzroči toleranco in odvisnost.

Zdenka Čebašek - Travnik je zapisala, **da je odvisnost motnja in bolezensko dogajanje**, za katero so značilni naslednji znaki:

- močna želja po psihoaktivni snovi (drogi)
 - oslabljen nadzor nad količino zaužite psihoaktivne snovi
 - spremenjena toleranca do te snovi (za enak učinek je potreben vedno večji odmerek snovi)
 - odtegnitveni (abstinenčni) znaki
 - nadaljevanje z uživanjem snovi kljub jasnim dokazom o škodljivosti tega početja
 - uživanje snovi postane pomembnejše od drugih obveznosti posameznika
3. **Zloraba drog lahko povzroči različne motnje:**
- telesne, kadar škodujejo organizmu uživalca kot posledica strupenih (toksičnih) učinkov drog
 - duševne, kadar negativno vplivajo na odnos osebe do sebe ali čustvenega okolja (konflikti)
 - družbene, kadar prizadenejo družino odvisnika (socialne in finančne težave), skupnost (npr. kriminalna dejanja kor so kraja nasilje, prometne nesreče, ki jih povzročijo vozniki pod vplivom drog)

Dejavniki tveganja za razvoj odvisnosti od drog

Najpomembnejši dejavniki tveganja so:

Radovednost, mladostnikov naj ne bi bila osredotočena na tvegane situacije. Radovednost je v življenju pozitivna in je značilnost mladostnikov, ki pa jo je treba razvijati tako, da postaja vir mladostnikovega zdravega odraščanja, pridobivanja novih znanj in veščin, ki krepijo samopodobo.

Pritisk skupine vrstnikov in težnja k homogenosti v okrilju skupine mladostnikov po eni strani omogoča prevzem nekaterih prepoznanih znakov, npr. v načinu oblačenja, pripadnosti določeni glasbeni zvrsti ... po drugi pa ima lahko pomembno vlogo tudi pri odločitvi za prvo uživanje droge;

Iskanje užitka – uživanje drog je vedno povezano z željo po odklopu od zoprnih zahtev resničnosti. Če se v otroštvu in adolescenci ne naučimo drugih oblik zabave, lahko droge prevzamejo vodilno vlogo.

Nedоследen nadzor družine – kadar so družinska pravilaprestroga, preohlapna ali se pogosto spreminjajo, otroci in adolescenti le s težavo ponotranjijo jasne vedenjske vzorce, zaradi česar je prizadeta njihova socializacija zunaj družinskega okolja;

Razpoložljivost drog – če so v okolju, v katerem mladostnik odrašča, oziroma preživlja prosti čas,

droge močno prisotne, je lažje dostopna tudi prva uporaba droge.

Navidezno družbeno sprejeta oblika vedenja je, če se uporaba drog napačno prikazuje kot pogosta ali družbeno sprejeta oblika vedenja (če se lažno prikazuje kot večinsko vedenje, npr. skozi veliko medijsko pozornost, če se znane osebe pojavljajo v medijih pod vplivom psihoaktivnih snovi (droge, alkohol) ali s cigareto; Seveda, to niso edini dejavniki tveganja, so pa med najpomembnejšimi, na katere lahko preventivno vplivamo.

Dejavniki zaščite

Znana je vrsta dejavnikov, ki zmanjšujejo verjetnost uživanja drog in so povezani s kulturnimi in pravnoregulativnimi spremembami v družbi, kot so sprejemanje in dosledno izvajanje zakonov, ki urejajo to področje (npr. prepoved oglaševanja alkoholnih pijač in tobaka, zviševanje cen in davkov na te proizvode, prepoved kajenja na javnih mestih) spodbujanje družbenih norm zdravega načina življenja, (npr. izvajanje preventivnih aktivnosti v šolah). Drugi se nanašajo na podporo posamezniku, da sprejema odločitve, katere omogočajo konstruktivno in izpolnjeno življenje.

Glede na omenjene dejavnike poznamo različne pristope in pobude, ki želijo doseči naslednje cilje:

Usmeriti mladostnikovo radovednost v pozitivno smer, da bi razvili njegovo raziskovalno žilico in jo usmerili v področja, ki odvrtaajo od tveganih vedenj in situacij.

Podpirati vzgojo o vrednotah in vedenju, ki ceni, spoštuje in razvija odgovoren odnos do svojega zdravja skupnosti. Ta cilj je predmet različnih preventivnih programov, ki se v naši državi izvajajo v šolah in skušajo pri učencih prebuditi zavest, da zdravje ni odvisno zgolj od sreče, pač je možno pogojeno z odločitvami, ki jih sprejema vsak posameznik.

Spodbujati pozitivno samopodobo oziroma dejavnike, ki jih mladi potrebujejo za zdrav osebnosti razvoj. Ta je pogojen z občutkom varnosti, identitete, pripadnosti, smiselnosti in sposobnosti. Cilj je okrepiti v tem obdobju značilno krhko ljubezen do samega sebe, ki mladim pomaga pri soočanju z življenjskimi izzivi, da se lažje spoprijemajo s skušnjavami, s čimer se zmanjšujejo tveganja. Razvijanje pozitivnega samovrednotenja, spoštovanja do sebe in drugih poteka v šolskem in domačem okolju. Zelo je pomemben primeren vzgojni odnos do otroka, da razvije pozitivno samopodobo, ki mu bo pomagala, da primerno odgovori na zunanje vplive.

Razvijati socialne veščine, ki bodo mladim pomagale, da se bodo v odnosu do drugih vedli primerno in predvsem samostojno in se tako uspešno izognili pritiskom vrstniških skupin po skupnem uživanju drog in če je treba, zmogli zamenjati tudi skupino oziroma prijatelje.

Spodbujati bogato in raznovrstno preživljanje prostega časa, ki bo mladostniku širilo obzorja in odkrivalo nove svetove ter tako pomagalo najti zadovoljstvo, ki ne bo ogrožalo njegovega razvoja. Pomagalo mu bo ustvariti tudi pozitivne načine zabave na podlagi možnosti, ki mu jih ponuja okolje.

Spodbujanje razumnega izvajanja starševske avtoritete, ki naj bi mladostnikom omogočila ponotranjiti nekatera sprejemljiva pravila sobivanja in prejemati vedno več odgovornosti, tudi v primerih ko gre za radovednost ali užitek. Od staršev otrok/mladostnikov pričakuje, da jim postavijo jasne meje sprejemljivega/nesprejemljivega...

Težja dostopnost drog na družabnih mestih, kjer se

gibljejo mladostniki.

Spodbujanje dejavnik starši, učitelji, odrasli in mladostnik, ki želi biti zadovoljen sam s sabo ter živeti izpolnjeno in zdravo življenje. to je skupna naloga ki zadeva nas vse.

(Vir: publikacija Droge - tvoj vodnik, več informacij – manj tveganj, Vlada RS, Urad za droge Čebašek – Travnik, Zdravljenje bolni odvisnosti, www. ustanova-odsevseslisi.si, 12.10.09)

Povzetek uredil: asis. Tatjana Krajnc Nikolić, dr. med. Jadranka Jovanović, ZZV M. Sobota

Konec jesenskega dela prvenstva 2009/2010

NK Hodoš tudi v tekmovalni sezoni 2009/10 nastopamo v tekmovanjih pod okriljem Nogometne zveze Slovenije. In sicer nastopamo v 1.MNL MS s člansko in mladinsko ekipo.

Pred sezono si je uprava kluba zastavila visoke cilje in sicer napredovanje članske ekipe v Pomursko nogometno ligo. Zato smo člansko ekipo temu primerno, glede na zmožnosti kluba, tudi okrepili. Prišlo je pet novih igralcev: Kovač Smiljan (prej NK Grad), Vlaj Tadej (prej NK Kema Puconci), Istvan Szandor (prej Madžarska), Kežmah Denis (prej ŠNK Bakovci) in Lukašev Niko (prej NK Rakičan), ponovno pa je začel braniti tudi Andrej Cör.

Klub so pred sezono zapustili trije igralci, dva sta odšla v sosednje Šalovce in sicer Šebök Darko in Žido Darko, ter Horvat Mitja, ki je odšel v Križevce.

Po pripravljalnem obdobju v katerem smo med drugimi igrali s tretjeligašema Tromejnikom in Čardo, s katerima smo tesno izgubili, smo prvenstvo začeli doma z ŠNK Bakovci. Prvenstvo smo nekoliko slabše začeli, vendar smo proti koncu vseeno ujeli pravo formo in se po koncu jesenskega dela nahajamo na petem mestu s petimi točkami zaostanka za prvo uvrščenim Dokležovjem (imamo 19 točk – 6 zmag, 1 remi in 4 porazi). Ker pa vedno igramo boljše spomladi se lahko kljub temu še nadejamo napredovanja v višji rang tekmovanja. Veseli nas podatek, da je vedno več gledalcev tako na domačih, kot na gostujočih tekmah. Upamo, da se bo število naših privržencev še naprej višalo, saj nam podpora gledalcev dosti pomeni.

Mladinska ekipa nastopa v 1.MNL mladina in je po jesenskem delu prvenstva na četrtem mestu z istim številom točk kot drugo uvrščena ekipa, vendar imamo tudi tekmo manj. V mladinski ekipi je prišlo do manjših sprememb, izgubili smo dva igralca (prestara za nastopanje v mladinski kategoriji), pridobili smo pa tudi enega novega in sicer Aleša Jankoja.

Mladinska ekipa ima po jesenskem delu 20 točk (6 zmag, 2 remija in 2 poraza). Cilj za mladinsko ekipo je uvrstitev med prve tri na koncu prvenstva.

V upanju, da bomo cilje skupaj dosegli vas lepo pozdravljam v imenu NK Hodoš!

Vsem občanom in občankam želi uprava NK Hodoš vesele praznike, ter uspešno leto 2010.

Predsednik Andrej Toth



PROJEKTNO SREČANJE
„AZ EZERÉVES KÖTELÉK” PROJEKT TALÁLKOZÓJA



TRGATVENA POVORKA
SZÜRETI FELVONULÁS



**SKUPNA SEJA OBČINSKEGA SVETA IN PREDSTAVNIKOV DRUŠTEV Z LOKALNO
SAMOUPRAVO BAJÁNSENYE
A KÖZSÉGI TANÁCS ÉS AZ EGYESÜLETI KÉPVISELŐK A BAJÁNSENYEI HELYI
ÖNKORMÁNYZAT EGYÜTTES ÜLÉSÉN**



**MARATON HODOŠ – PIRAN
HODOS – PIRAN MARATON**

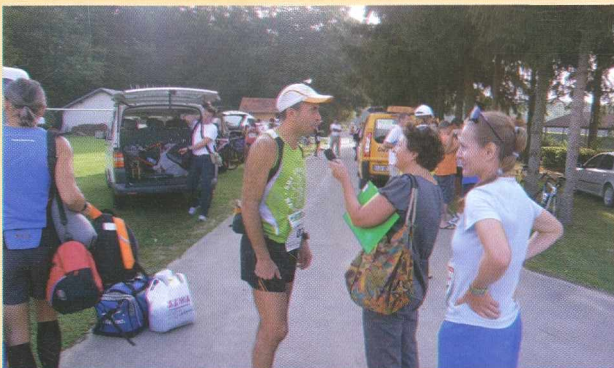



OBČINA HODOŠ

URADNE OBJAVE

HODOS KÖZSÉG

HIVATALOS KÖZLÖNY

Glasilo Őrség - Őrségi Hirlap,
December 2009, letnik X. št. 29, X. évfolyam, 29. szám, 2009. December

- **Občinski program varnosti Občine Hodoš**
- **Odlok o kategorizaciji občinskih javnih cest v Občini Hodoš**
- **Sklep o vrednosti točke za izračun nadomestila za uporabo stavbnega zemljišča na območju Občine Hodoš za leto 2010**

OBČINSKI PROGRAM VARNOSTI OBČINE HODOŠ - HODOS KÖZSÉG

JUNIJ 2009

Kazalo

1. Predstavitev občine Hodoš.....
Pravna podlaga.....
Razvoj redarstva v Sloveniji.....
Primerjalno pravni pregled redarstva.....
2. Ocena ogroženosti in varnostnih tveganj kot strokovna podlaga.....
a) Ocena stanja varnosti	
Ogroženost od naravnih nesreč.....
Ogroženost cestnega prometa.....
Ogroženost javnega reda in miru.....
Ogroženost javnih zgradb in objektov naravne in kulturne dediščine.....
Ogroženost na javnih shodih in prireditvah.....
Ogroženost okolja	
b) Obvladovanje varnostnih tveganj – prognoza.....
Varnostna tveganja na področju varnosti v cestnem prometu.....
Varnostna tveganja na področju zagotavljanja javnega reda in miru.....
Varnostna tveganja na področju preprečevanja kriminalnih dejanj.....
Varnostna tveganja na področju zagotavljanja varnosti javnega premoženja ter naravne in kulturne dediščine.....
Varnostna tveganja na področju zagotavljanja javnega reda in miru.....
Varnostna tveganja na področju javnih shodov in prireditev.....
3. Namen vzpostavitve redarstva po zakonu o občinskem redarstvu.....
4. Cilji delovanja medobčinske redarske službe.....
A. Strateški cilji.....
b. Operativni cilji.....
5. Varnostne potrebe, izhajajoče iz ocene varnostnih razmer.....
6. Organiziranost medobčinskega redarstva.....
7. Kadrovski sestav medobčinske redarske službe.....
8. Vodenje medobčinske redarske službe.....
9. Pristojnosti medobčinskega redarstva.....
10. Pogoji za delovanje medobčinskega redarstva.....
11. Vrste in obseg nalog redarske službe na območju občine.....
12. Način izvajanja zakonskih pooblastil občinskega redarstva.....
13. Način uporabe prisilnih sredstev.....
14. Sistem dela medobčinskega redarstva – razporejanje delavcev.....
15. Sodelovanje medobčinskega redarstva s policijskimi postajami.....
16. Sodelovanje z redarstvi in občinskimi redarji sosednjih občin.....
17. Povezanost občinskega redarstva z OKC in Regijskim centrom za obveščanje.....
18. Sodelovanja občinskega redarstva v občinskem sistemu zaščite in reševanja.....
19. Načini sodelovanja redarjev in zasebnih varnostnikov.....
20. Interno nadzorstvo nad izvrševanjem nalog medobčinskega redarstva.....
21. Sodelovanje med redarsko službo in Svetom za preventivo in vzgojo v cestnem prometu.....
22. Varnostno ogrožene poti, kraji, površine in točke v občini.....
23. Načrt obhodov varnostno ogroženih poti, krajev, površin in točk.....
24. Zgradbe, spomeniki, muzeji in drugi objekti, ki imajo status naravne in kulturne dediščine.....
25. Načrt obhodov nepremičnih objektov naravne in kulturne dediščine.....
26. Način uvedbe dežurne službe občinskega redarstva (odločitev župana).....
27. Zaključek	
LITERATURA IN VIRI.....

Predstavitev Občine Hodoš, razvoj redarstva v Sloveniji in primerjalno pravni pregled redarstva

kot osnovno izhodišče za pripravo

OBČINSKEGA PROGRAMA VARNOSTI OBČINE HODOŠ



Predstavitev Občine Hodoš

Občina Hodoš leži na skrajno severovzhodnem delu Slovenije v Prekmurju. Zavzema 18,10 km² površine ter spada med najmanjše slovenske občine. V 2 naseljih (Hodoš in Krplivnik ter (Domaföld) kot zaselek Krplivnika) živi okrog 360 prebivalcev. V občini živijo tudi pripadniki madžarske narodnostne manjšine, ki imajo pomembno vlogo pri navezavi dobro sosedskih odnosov s sosednjo Madžarsko.

V občini imamo enega od najstarejših vrtcev v Prekmurju, ki deluje že od leta 1958 in Podružnično osnovno šolo s prvo triado, ki ima svojo matično šolo v Prosenjakovcih.

Najstarejši zgodovinski zapis o obstoju naselbine Hodoš sega daleč v 14. stoletje, v leto 1331, ko je omenjen v zvezi s krajevnim imenom Veliki Dolenci. Leta 1331 je naselje Dolenci še imelo madžarsko ime Hodosfőszentmiklós (Sancto Nicolao de Hudusfez). Na tem območju so zabeležena tudi madžarska imena potokov. Od leta 1391 je Hodoš spadal pod gospostvo takratnega zemljiškega gospoda Güssinga, pod imenom "pokrajina Örség". Glede nastanka imena Krplivnik pa menijo, da je slovanskega izvora, pomen besede povezujejo s koprivo ali kopro.

Z občasnimi pregledi terena okolice Hodoša je bilo spomladi leta 1991 locirano večje število gomil. Dve gomili sta v gozdu na koncu vasi, na predelu, ki ga domačini imenujejo Kamenjak.

Turistične znamenitosti:

Akumulacijsko jezero z učno potjo Hodoš, Evangeličanska cerkev, mladinski dom - nekdanja stražnica Hodoš, etnografska zbirka na Krplivniku, eko hiša, Krplivnik, vodnjak na Hodošu lociran ob cesti Hodoš – Dolenci, nagrobni spomenik Janosa Kardos...

V občini Hodoš imamo tudi pošto, kulturno in vaško dvorano.

Pravna podlaga

Občinski program varnosti Občine Hodoš je temeljni strateški dokument, v katerem so opredeljena izhodišča za zagotavljanje varnega in kvalitetnega življenja prebivalcev občine. Namen programa varnosti občine Hodoš je določiti enotne kriterije za zagotavljanje javne varnosti v občini Hodoš in opredeliti ukrepe, ki zagotavljajo javno varnost na območju občine. Pojem javna varnost lahko opredelimo kot dobrino, ki jo lahko pridobivamo in uživamo na družbeno organiziran način, ki mora biti v določeni količini na razpolago vsem članom družbe in ima to posebno značilnost, da se zagotavlja vedo le na javnopraven in na državo naslonjen način. Lahko jo zagotavljamo samo in izključno prek države. Pomeni tudi stanje, v katerem so izključeni materialni protipravni akti, s katerimi se rušijo ali ogrožajo temeljne svoboščine in pravice občanov, osnovni elementi družbene ureditve ali druge zaščitene vrednote.

Kvalitetni javni prostor tudi pomeni zadovoljivo stopnjo javne varnosti in javnega reda; to pa konkretno pomeni, da so občinske ceste in drugi odprti prostori čisti, varni in urejeni.

Program predstavlja pomemben in izhodiščni dokument za področje delovanja občinske redarske službe. V njem so opredeljena izhodišča za zagotavljanje varnosti v občini, cilji in ukrepi za zagotovitev teh ciljev ter konkretni nosilci oziroma odgovorne službe za doseg želenih ciljev. V dokumentu so opredeljene tudi zakonske osnove za vzpostavitev in delo redarske službe ter za sodelovanje s policijo pri zagotavljanju javne varnosti ter javnega reda in miru.

27. Zaključek

LITERATURA IN VIRI

Namen programa je tudi vzpostaviti partnerski odnos med policijo in občinskim redarstvom pri zagotavljanju javne varnosti v lokalni skupnosti oziroma pri izvajanju vseh pristojnosti občinskih redarjev, ki so opredeljene v 3. členu Zakona o občinskem redarstvu.

Občinski program varnosti občine Hodoš obsega 6 ciljev, ki na celovit način urejajo oziroma zagotavljajo kvaliteto varnosti v ovčini. Program varnosti občine Hodoš je zasnovan razvojno in ima naravo priporočil in programskih smernic, ki se bodo lahko realizirale skozi letne programe dela občinskih redarjev oziroma medobčinske redarske službe in razpoložljivih finančnih sredstev, ki jih občina namenja za to področje dela.

Prava podlaga za program so: Zakon o občinskem redarstvu (ZORed), Zakon o varstvu javnega reda in miru (ZJRM), Zakon o varnosti cestnega prometa (ZVCP-1), Zakon o prekrških (ZP-1), Zakon o lokalni samoupravi (ZLS) in občinski odloki. Program je zasnovan v skladu z navedenimi pravnimi predpisi.

Razvoj redarstva v Sloveniji

Začetek redarske službe na današnjem slovenskem ozemlju gre iskati v letu 1849, ko je dunajska vlada za območje takratnega avstrijskega cesarstva sprejela začasni Zakon o občinah. Zakon je urejal vrsto nalog, ki so jih opravljale krajevne občine, vendar je za razvoj redarstva na Slovenskem pomembno, da je zakon med drugim določal tudi, da je občina odgovorna za varnost na svojem območju. Iz tega zakona se je razvila krajevna policija, za katero je notranji minister leta 1850 določil, da občine same odločajo oborožitev pripadnikov krajevne policije, njihova uniforma pa ni smela biti enaka uniformam redne vojske, orožništva ali vojaški policijski straži.

Območje današnjega Prekmurja je bilo do leta 1919 v okviru habsburškega cesarstva sestavni del kraljevine Ogrske. Upravno je bilo območje razdeljeno med dve županiji in sicer na županijo Zala s sedežem v Zalaegerszegu in županijo Vas s sedežem v Szombathelyu, ki ji je pripadalo tudi območje današnje Murske Sobotice. V Murski Soboti je bil sedež sodnega okraja za večino katastrskih občin današnje upravne enote Murska Sobota. V ogrskem delu dvojne monarhije je bil prvi zakon o občinah sprejet leta 1871. Z njim je bila vzpostavljena kategorizacija občin glede na njihovo velikost in pristojnosti. Razvrščanje krajev v občine je upoštevalo njihov prejšnji, v času fevdalizma, pridobljeni pravni status. Vsi prekmurški kraji s statusom trga, kakršnega je imela takrat tudi Murska Sobota, so dobili status male občine. Te so postale sedeži notarskih okolišev v katere so se povezovali manjši notariati, kraji z uradnimi pisarji, katerih mreža je bila oblikovana sredi 19. stoletja. Naloga občin je bila, da so poleg drugega skrbele za varnost ljudi in njihovega premoženja za kar so uporabljale državne in županijske predpise. Na sedežu občine je deloval nekakšen občinski sodnik, ki je razsojal v manjših sporih in v primeru manjših kaznivih dejanj. Občine v Prekmurju so bile precej revne, s skromnimi finančnimi viri, zaradi česar si posebne redarske službe niso mogle privoščiti. Med bližnjimi kraji sta na območju kraljevine Ogrske, ulične redarje imela le Nagykanizsa in Szombathely. V Prekmurju so za varnost skrbeli orožniki oz. policaji, posamezni kraji pa so si za varnost imetja in pridelkov organizirali prostovoljne straže. Bile so to do 3 članske skupine prebivalcev opremljene z navadnimi palicami, ki so se menjavale na obhodih, niso imele uniform in niso bile oborožene.

V času kraljevine Srbov, Hrvatov in Slovencev (SHS) in Kraljevine Jugoslavije so v začetku veljali predpisi iz cesarskih časov. Leta 1928 so bila določena pravila, ki so veljala za občinske stražnike, vendar je v večini manjših mest straža ostala v pristojnosti policije.

Leta 1933 je bila poenotena ureditev občin. Določeno je bilo, da občina opravlja naloge krajevne policije, če jih ne opravlja država. Pojem krajevna policija je obsegal sedem področij in na prvem

mestu je bila navedena skrb za javno, osebno in imovinsko varnost, moralo, red in mir v občini. Če kaznovanje teh prekrškov ni sodilo v pristojnost drugih "oblastev", je to nalogo prevzela občina.

Po drugi svetovni vojni so se občine preoblikovale v ljudske odbore, krajevni ljudski odbor pa je imel tudi nalogo, da skrbi za javni red in mir in je za ta namen vodil pomožno milico. Med njihovimi nalogami, ki so bile na las podobne nalogam bivših stražnikov, čuvajev, redarjev je bila na prvem mestu varstvo javnega reda in miru, osebna varnost ter premoženjska varnost.

Poskus ustanovitve pomožne (ljudske) milice, ki naj bi dopolnjevala naloge poklicne milice, ni bil uspešen. Dolžnosti poklicne (ljudske) milice so se namreč vse bolj vezale na krajevne ljudske odbore in občine, med drugim tudi tako, da je postaja milice varovala izvrševanje njihovih sklepov in odločb.

Izjemna moč krajevnih odborov oziroma skupščin, se je kazala v tem, da so v soglasju z republiškim sekretarjem za notranje zadeve ustanavljali in odpravljali postaje oziroma oddelke milice ter imenovali vodstvene starešine enot. Komandir postaje milice v občini je bil za svoje delo in delo enote odgovoren občinski skupščini in njenemu svetu za notranje zadeve.

Kasneje je zakonodaja prinesla nekaj sprememb, povečala se je moč in vpliv republiškega sekretarja za notranje zadeve.

V okviru družbene samozaščite in splošnega ljudskega odpora je bila 1976 leta vzpostavljena narodna zaščita, ki je v krajevnih skupnostih in delovnih organizacijah skrbela za varovanje pogojev dela, družbeno lastnino in objekte skupnega pomena, za varovanje reda in zagotavljanje varnega in mirnega življenja.

Leta 1980 so občine dobile zakonsko možnost, da občinska skupščina ustanovi organ za nadzor nad izvajanjem predpisov o javnem redu in miru, parkiranju motornih vozil in komunalni urejenosti. Pravice, dolžnosti in obveznosti teh delavcev je lahko določil odlok občinske skupščine, hkrati pa je bila občinski skupščini podeljena pravica, da postaji milice s splošnim delovnim področjem daje smernice in napotke za opravljanje njenih nalog, pomembnih za varnost v občini.

Leta 1991 pa je prišlo do razpada Socialistične federativne republike Jugoslavije (SFRJ) in do ustanovitve neodvisne države Republike Slovenije, ki je s svojo zakonodajo in razvojem policije in občinskih redarstev prišla do stopnje razvoja, kot smo ji priča. Občinska redarstva vse bolj pridobivajo na svoji veljavi, tako med prebivalstvom, kot tudi na zakonski podlagi z Zakonom o varnosti cestnega prometa (2004), Zakonom o prekrških (2003), Zakonom o varstvu javnega reda in mira (2006) ter zakonom o občinskem redarstvu (2006).

Primerjalno pravni pregled redarstva

Ob mednarodni pravni primerjani analizi je opaziti temeljno značilnost, ki se nanaša na prisotnost ali odsotnost vpliva lokalnih skupnosti na zagotavljanje varnosti. Določen vpliv v obliki sodelovanja v različnih posvetovalnih telesih policije obstaja v zelo veliko državah, pristojnost organiziranja institucionaliziranih lokalnih instrumentov zagotavljanja varnosti pa imajo pretežno lokalne skupnosti v decentraliziranih državah (npr. Franciji, Italiji), medtem ko v federalnih državah (Nemčija, Avstrija) lokalna skupnost praviloma ne organizira lastnih varnostnih služb. Tradicionalno pomembno vlogo pa imajo lokalne varnostne službe v državah tako imenovanih anglosaksonskih državah, zlasti v Združenem kraljestvu Velike Britanije in Združenih državah Amerike. Tudi v slovenskem policijsko - varnostnem izročilu so bile v različnih zgodovinskih obdobjih uveljavljene določene oblike lokalnih varnostnih organov in služb. Začenši z lokalnimi

policijsko - varnostnimi organi slovenskih vinorodnih dežel - določeni so bili z normami slovenskega običajnega prava v 15. in 16. stoletju v znanih zbirkah predpisov Gorske bukve - do mestne policije in občinskih policijskih straž pod prvo slovensko oblastjo po razpadu Avstro - Ogrske monarhije. Tovrstne oblike lokalnih varnostnih služb so se na Slovenskem ohranjale vse do druge svetovne vojne. Ureditev lokalnih policijsko - varnostnih zadev po drugi svetovni vojni

pa se je ohranila do osamosvojitve. Od osamosvojitve pa do sprejetega Zakona o policiji (1998), ki je upravljanje javne varnosti in javnega reda na lokalni ravni prepustil neobveznemu sodelovanju državne policije in bolj kot ne laičnim predstavnikom lokalne skupnosti.

V državah, kjer lokalne varnostne službe sicer niso del varnostne tradicije, se zaradi vedno novih varnostnih izzivov ukvarjajo s temi vprašanji. Deželna policija v Nemčiji je v deželni in ne zvezni pristojnosti, vendar je glede na status nemških dežel še vedno državna policija. Zaradi zavedanja o pomembnosti vloge lokalnih skupnosti pri zagotavljanju varnosti prebivalcev poskusno uvajajo "prostovoljne policiste", njihovo področje dela pa je predvsem prisotnost, opazovanje in poročanje, preprečevanje kaznivih dejanj, nadzor cestnega prometa, varovanja poslopij in javnih površin ter raziskovanje prekrškov.

Nizozemska ne pozna lokalne policije, njena ureditev pa je zelo podobna slovenski. Lokalni redarji so odgovorni za nadzor mirujočega prometa, šolajo pa se pri policiji.

Avstrija sicer ne pozna lokalne policije, vendar ima urejeno lokalno varnostno oblast, ki je pristojna za javne varnostne zadeve na ravni okraja oziroma občine. Lokalnim nadrejena varnostna oblast države si vedno pridržuje pravico odločanja, če presodi, da teža posameznih postopkov presega okvir lokalne oblasti in morajo iti za to pod njeno pristojnostjo. Okrajne varnostne službe so urejene v okrajnih zakonih. Namen zveznega policijskega prava je namreč drugačen od namena okrajnega policijskega prava. Policijske dejavnosti v okrajih so usmerjene bolj v upravno policijske naloge, medtem ko je na zvezni ravni usmeritev bolj v varnostno - policijske dejavnosti. Vendar se tudi v okviru upravno - policijske dejavnosti v okrajih ukvarjajo z varnostno problematiko. Okrajno pravo se glede varnostne problematike ukvarja predvsem z vprašanji družbeno nezaželenega vedenja, kot na primer prepoved povzročanja hrupa, prepoved javnega žaljivega vedenja, prepoved prekrškov zoper čast in dobro ime, prepoved beračenja na javnih mestih, prepoved prostitucije izven dovoljenih krajev, prepoved posedovanja nevarnih živali ...

Občina lahko pod tem pogojem doda še svoje omejitve, v kolikor lokalne razmere ne terenu zahtevajo posebno obravnavanje, na primer prepoved povzročanja hrupa, ki velja samo za določen čas ali območje. V primerih, ko se pojavi nevarna situacija, ki je tipična za neko občino in kot takšna ni urejena v zveznih ali okrajnih zakonih, je pristojnost nad ureditvijo le-te v rokah občine, lahko pa tudi okraja, npr. prepoved kopanja v gramoznih jamah. V izjemnih situacijah (razlog nujnosti) lahko takšen predpis sprejme župan, vendar ga mora občinska oblast potrditi, takoj ko je to mogoče. Kršitev prepovedi se obravnava kot upravni prekršek, kazen pa je določena v lokalnih oziroma okrajnih pravnih dokumentih. Nadzor in spoštovanje teh določil ureja in revidira občinska / okrajna varnostna oblast.

V **Franciji** je bilo področje lokalne policije spremenjeno in drugače urejeno s spremembami zakonodaje v letu 1999 ter s sprejemom mnogih podzakonskih predpisov. Na podlagi spremenjene zakonodaje je župan pristojen izvajati potrebne ukrepe na področju javnega reda, varnosti in javne higiene v občinah. Pod administrativnim nadzorstvom predstavnika države v departmaju je župan pristojen za mestno in podeželsko policijo. Izjema je Pariz, ki je edino mesto, kjer župan nima pristojnosti mestne policije, te pristojnosti pa izvaja prefekt.

Zakonodaja, ki ureja pristojnosti lokalne skupnosti, podrobno našteva pristojnosti mestne policije, mestna policija pa ima na posameznem področju lahko še druge pristojnosti. Med prisilnimi sredstvi, ki jih lahko uporablja mestna policija je tudi nošenje orožja, kamor uvrščajo strelno orožje in plinski razpršilec.

V **Italiji** ima lokalna policija dolgoletno tradicijo, saj njeni začetki segajo v sredino 18. ustanavljanje lokalne policije sega v leto 1986. Mestna policije je organizirana v obliki policijske strukture na ravni občine in le redko za potrebe več občin. Je organ lokalne skupnosti in sodi v pristojnost krajevnih oblasti. Predstavlja vmesni člen med lokalnimi oblastmi, prebivalci in državnimi oblastmi.

V mestni policiji velja določena hierarhija v nazivih, pri dodeljenih pooblastilih in na področju dela. To pomeni, da vsi pripadniki enote ne opravljajo enakih del, saj se naloge dodeljujejo skladno z lokalnimi in državnimi predpisi in so prilagojene lokalnim interesom. Naloge lokalne policije se delijo v dve večji skupini in sicer institucionalne naloge in upravne oziroma administrativne naloge.

Kandidat za mestnega policista mora končati za to predvidene izobraževalne programe, ki zajemajo šestmesečni tečaj in dve leti preizkusnega dela. Ker na območju občine opravljajo vse funkcije policije (ustavljajo vozila, obravnavajo vse vrste prometnih nesreč, preprečujejo in ugotavljajo vse kršitve), imajo enaka pooblastila kot vse druge državne policije v Italiji. Mestne policije v Italiji so ponekod oborožene, vendar je to odvisno od lokalnih oblasti. Če je mestna policija oborožena, orožja nimajo vsi pripadniki mestne policije temveč, le tisti, ki od prefekta dobijo naziv uslužbenca javne varnosti. Mestni policisti lahko nosijo orožje le v službi, hranijo pa ga v enotah.

V **Veliki Britaniji** uniformirana neoborožena in oborožena policija tesno sodeluje z lokalnimi oblastmi in skupnostjo. Sodelovanje temelji na ugotovitvi, da se policija same ne more uspešno boriti proti neredu in kriminalu. Lokalne oblasti, privatni sektor in drugi morajo sodelovati s policijo, da razvijajo in izvajajo strategije na področju zmanjševanja kriminala. Da bi dosegli te cilje, je reforma policijskega sistema v letu 2000 omogočila izvajanje nekaterih policijskih pooblastil "civilnim osebam". Policija v te namene lahko usposobi državljane, ki na to v skladu z navodili in pod nadzorom policije prevzamejo in izvajajo specifične naloge. Policijski načelniki lahko imenujejo pomožno osebje, za štiri vrste nalog: zaščita skupnosti, preiskovanje, pridržanje in spremljanje. Stražniki lahko kaznujejo prekrške s področja asocialnega obnašanja (kršitve javnega reda). Kršitelje lahko legitimirajo in če sumijo, da so podatki lažni, lahko kršitelja zadržijo do 30 minut, odvisno od prihoda policije. Stražnik lahko pri tem uporabi sprejemljiva sredstva, da izvede pridržanje. Med drugim lahko stražnik za dosego ciljev zaseže alkohol in tobачne izdelke ali celo vozilo. Stražniki lahko sodelujejo pri izvajanju policijskih kordonov, vendar jih ne morejo izvajati samostojno.

Lokalne oblasti lahko zaposlijo ulične oz. parkovne nadzornike. Za izvajanje nekaterih nalog s področja javnega reda jih pooblasti policijski načelnik, policija pa skrbi za sistem njihovega usposabljanja. Pooblaščen osebe lahko izrekajo fiksno določene kazni za prekrške, kot so kolesarjenje po peš poteh ali če psi onesnažujejo okolico. Glede legitimiranja oseb pa imajo enaka pooblastila kot stražniki, vendar brez pravice pridržanja.

2. OCENA OGROŽENOSTI IN VARNOSTNIH TVEGANJ KOT STROKOVNA PODLAGA

UPORABLJENE METODE, POTREBNE ZA IZDELAVO OCENE OGROŽENOSTI

Za posnetek stanja varnostnih razmer na območju občine Hodoš ter oceno ogroženosti in varnostnih tveganj so vbili zbrani ustrezni podatki od Sveta za preventivo in vzgojo v cestnem prometu občine Hodoš in drugih organov in služb občine Hodoš ter Policijske postaje Gornji Petrovci. Veliko podatkov je bilo pridobljenih iz drugih uradnih javnih evidenc, ki so bile dostopne.

Opravljen je bil operativni pregled posameznih območij, cest, javnih poti, rekreacijskih površin ter drugih javnih prostorov, kjer je varnostna problematika večja oziroma kjer je pričakovati, da bo prisotna večja ogroženost varnosti in varnostnih tveganj.

Opravljen je bil ogled nekaterih zgradb in objektov naravne in kulturne dediščine ter drugih prireditvenih prostorov, kjer bi lahko prišlo do ogrožanja javnih shodov in javnih prireditev.

V okviru priprave občinskega programa varnosti je bil opravljen informativni pregled organiziranosti in delovanja tistih organov in služb znotraj občine, ki so delovno povezani z redarji in tistih organov ter služb, ki so v okviru svojih pristojnosti odgovorni tudi za varnost oziroma posamezna varnostna področja.

Z namenom priprave kvalitetnega, vsebinsko bogatega in uporabnega programa varnosti so bili pregledani zakonski in drugi predpisi ter dokumenti in drugo gradivo, ki se nanašajo na zagotavljanje ugodnih varnostnih razmer v občini Hodoš.

a) Ocena stanja varnosti

• Ogroženost od naravnih nesreč

Ocena ogroženosti občine Hodoš je bila pripravljena in izdelana na podlagi raziskav, študij in strokovnih podlag, ki se nanašajo na podnebne, geografske, hidrološke, geološke, seizmološke, ekološke, prostorske, prometne, demografske, kulturne in druge značilnosti ogroženega območja.

Pri izdelavi ocene ogroženosti je bilo pri obravnavanju posameznih virov možnih vzrokov nastanka nesreč ter njihove verjetnosti pojavljanja, poteku in možnem obsegu ter posledicah posameznih nesreč upoštevano tudi dosedanje stanje na tem področju oz. frekvenca in stopnja pojavljanja posamezne vrste nesreč in uspehi pri njihovem preprečevanju in odpravljanju.

Ocena ogroženosti od naravnih in drugih nesreč v občini Hodoš je bila izdelana v skladu z določili Zakona o varstvu pred naravnimi in drugimi nesrečami (Ur. l. RS, št. 64/94, 33/2000, 51/2006 in 28/2006), v skladu z določili Navodil o pripravi ocen (Ur. l. RS, št. 39/1995) ter v skladu z določili Uredbe o izdelavi načrtov zaščite in reševanja (Ur. l. RS, št. 3/2002, 17/2002, 17/2006 in 76/2008).

Na podlagi tega se izdelujejo načrti za tiste nesreče, ki predstavljajo največjo ogroženost.

Ocene so izdelane na podlagi republiških in regijskih ocen ogroženosti, strokovnih študijah pristojnih zavodov in inštitutov oziroma usmeritev ob upoštevanju lokalnih dejavnikov, izkustvenih norm in dosedanjih izkušenj pri preprečevanju in odpravljanju posledic nesreč.

- **Ogroženost cestnega prometa**

V letu 2008 se lahko varnostno situacijo na območju občine Hodoš oceni več kot ugodno.

Glede varnosti cestnega prometa v letu 2008 in 2007 na območju občine Hodoš ni bilo obravnavane nobene prometne nesreče, kar je zelo vzpodbudno, vendar nas to ne sme zavesti, zato moramo tako stanje v cestnem prometu tudi v bodoče negovati.

- **Ogroženost javnega reda in miru**

Na območju Občine Hodoš so policisti s področja javne varnosti v letu 2008 obravnavali 23 (v letu 2007 pa 25) kršitev predpisov, ki urejajo javni red in mir ter splošno varnost ljudi in premoženja.

Od tega so obravnavali 4 kršitve (2007; 4) po Zakonu o javnem redu in miru, nobeno kršitev po Zakonu o nadzoru državne meje v letu 2007 pa 9 kršitev, po Zakonu o tujcih 15 (2007; 12) prekrškov in ostalih prekrškov 4 v letu 2007 nobenega.

Na število kršitev določil Zakona o Tujcih močno vpliva bližina državne meje z Republiko Madžarsko, kljub uvedbi Schengna. Največ teh kršitev se beleži na železniški postaji na Hodošu.

- **Ogroženost od kriminalnih pojavov – kriminalna ogroženost**

Policisti so na območju občine Hodoš v letu 2008 obravnavali 13 prijav kaznivih dejanj v letu 2007 pa 5 prijav kaznivih dejanj.

Od tega so v letu 2008 5 zadev zaključili s kazensko ovadbo, do čim so ostale zadeve bile zaključene s poročilom na Okrožno državno tožilstvo v letu 2007 pa so podali 3 kazenske ovadbe in 2 zadevi zaključili s poročilom na Okrožno državno tožilstvo.

Porast števila obravnavanih zadev v letu 2008 je posledica tatvin, ki so po uvedbi Schengna bili izvršeni na območju bivšega mejnega prehoda Hodoš, ko tam ni bilo več prisotne policije.

V letu 2008 izstopa kaznivo dejanje vloma v prostore Urada župana, kjer pa se še zadeva vedno preiskuje.

- **Ogroženost javnih zgradb in objektov naravne in kulturne dediščine**

Na območju Hodoš imajo javne zgradbe, med katere sodijo zlasti vrtec, osnovna šola, avtobusna in železniška postaja, zgradba občine in ostale javne zgradbe, ki spadajo pod javni sektor (pošta) urejena varovanja z internimi pravili in protokoli.

K naravni dediščini sodi projekt "Natura 2000", varovani gozdovi in posamezne drevesne sorte.

Ogroženost navedene dediščine se nanaša predvsem na pojave vandalizma in drugih namernih poškodovanj. Druge oblike ogroženosti predstavljajo nepredvidljivi dogodki kot so izlitje nevarnih snovi, obsežnejši požari ...

V sklop kulturne dediščine oziroma kulturnih in zgodovinskih spomenikov na območju Občine Hodoš sodi predvsem evangeličanska cerkev in spomeniki.

- **Ogroženost na javnih shodih in prireditvah**

Posebne ogroženosti na javnih prireditvah ne zaznavamo, saj so vsi prijavljeni shodi ustrezno obravnavani in v sodelovanju s policijo tudi zagotovljeni zadostni varnostni ukrepi. Med večje prireditve, ki zaradi večjega števila obiskovalcev predstavljajo zahtevnejše varovanje so: občinski dnevi, pomembnejše nogometne tekme. Izstopa predvsem problematika urejanja in zagotavljanja varnosti in pretočnosti prometa, parkiranje ter varstvo javnega reda in miru na samih prireditvah.

- **Ogroženost okolja**

Sistem odvoza komunalnih in ostalih odpadkov je v Občini Hodoš že od samega začetka delovanja občine urejena in dobro utečena praksa. Nekaj problemov se v zadnjem obdobju pojavlja pri ločenem zbiranju odpadkov, ker občani ne sortirajo odpadkov in jih odlagajo v zabojnike, kamor ne sodijo, ali jih odložijo kar poleg zabojnikov.

Večji problem predstavljajo manjša divja odlagališča, ki se nahajajo na manj obljudenih in dostopnih lokacijah. Povzročitelje je v teh primerih izredno težko ugotoviti. Z rednimi nadzori in obhodi po kritičnih lokacijah se zmanjša možnost nedovoljenega odlaganja odpadkov. V primeru, ko gre za odpadke, ki niso komunalni odpadki (gradbeni, nevarni odpadki ...) se o tem obvesti Inšpektorat za okolje in prostor.

a) Obvladovanje varnostnih tveganj – prognoza:

- **Varnostna tveganja na področju varnosti v cestnem prometu**

Za obvladovanje varnostnih tveganj na tem področju so policisti pristopili predvsem k izvajanju ukrepov za umirjanje prometa in k poostrenim nadzorom. Konstantno izvajajo meritve hitrosti na kritičnih odsekih in najbolj obremenjenih ter varnostno problematičnih mestih. Prav tako z večjo prisotnostjo in vidnostjo tudi zmanjšujejo hitrost vozil in posledično s tem tudi preprečujejo možnosti za povzročitev prometnih nesreč, saj so vozniki bolj pozorni na dogajanje na cesti. Zoper kršitelje dosledno ukrepajo za kršitve, ki so najpogostejši vzroki za prometne nesreče.

V občini Hodoš je tekom leta zelo razširjeno kolesarjenje in je regionalna cesta skozi naselje in tudi druge lokalne ceste zelo obremenjena s kolesarji in Slovenije in iz sosednjih držav.

- **Varnostna tveganja na področju zagotavljanja javnega reda in miru**

V občini Hodoš na področju javnega reda in miru ni varnostno problematičnih območij, razen turističnega objekta. Tu je zaradi velikega števila ljudi, predvsem turistov, večja verjetnost pojavov hrupa ter vandalizma.

- **Varnostna tveganja na področju varnosti občinskih javnih poti ter rekreacijskih in drugih površin**

Za občino Hodoš je značilno, da se precej obiskovalcev – turistov giba po širšem območju občine (kolesarji, sprehodi...) in se predvsem v nočnem času zbirajo uživalci drog.

- **Varnostna tveganja na področju preprečevanja kriminalnih dejanj**

Na varnostno situacijo s področja kriminalitete pomembno vplivajo kazniva dejanja storjena na sedežu občine Hodoš. Policisti, predvsem pa vodja policijskega okoliša na omenjeni kritični lokaciji tudi načrtno izvajajo kontrole oz. nadzore poleg tega pa izvajajo preventivne oblike osveščanja ljudi glede samozaščitnega ravnanja pred tovrstnimi kaznivimi dejanji.

- **Varnostna tveganja na področju zagotavljanja varnosti javnega premoženja ter naravne in kulturne dediščine**

Ogroženost kulturnih, zgodovinskih, državnih ali občinskih zgradb ali spomenikov izvira predvsem iz vandalizma ali objestnosti ter tudi premoženjskih kaznivih dejanj (tatvine oz. iz objektov, še posebej sakralnih objektov kot so cerkve, kapele...). Dostop do večine spomenikov oz. sakralnih objektov (pa tudi križev) je enostaven, saj niso zaščiteni z ograjami ali drugimi fizičnimi ovirami.

- **Varnostna tveganja na področju javnih shodov in prireditev**

Z vidika javne varnosti večjo obremenitev in varnostna tveganja predstavljajo tudi organizacije javnih zbiranj. Med večja javna zbiranja na območju občine Hodoš sodi tako imenovana osrednja prireditev v času občinskega praznika v mesecu juliju, ko se zbere večje število obiskovalcev.

Kljub temu, da se na območju občine Hodoš organizira več javnih prireditev, doslej večjih kršitev javnega reda in miru ni bilo.

3. NAMEN VZPOSTAVITVE REDARSTVA PO ZAKONU O OBČINSKEM REDARSTVU

Namen vzpostavitve redarstva po Zakonu o občinskem redarstvu je določiti enotne kriterije za zagotavljanje javne varnosti v občini Hodoš in opredeliti ukrepe, ki zagotavljajo javno varnost na območju občine ter načrtno zagotavljati kvaliteto javnega prostora v občini.

Namen vzpostavitve redarstva je zagotavljanje javne varnosti v lokalni skupnosti oz. izvajanje vseh pristojnosti občinskih redarjev, ki so opredeljene v določbi drugega odstavka 3. člena Zakona o občinskem redarstvu.

- varen in neoviran cestni promet v naseljih,
- varnost cest in okolja v naseljih in na občinskih cestah zunaj naselij,
- varnost na občinskih javnih poteh, rekreacijskih in drugih javnih površinah,
- varnost javnega premoženja, naravne in kulturne dediščine,
- vzdrževanje javnega reda in miru.

Osnovni namen je zagotoviti zadovoljivo stanje javne varnosti oziroma javnega reda in miru v občini. To pomeni, da je potrebno s pravno sistemskimi, organizacijskimi in konkretnimi ukrepi zagotoviti varen, čist in urejen javen prostor v občini. S pomočjo vseh teh ukrepov se bo zagotavljala kvaliteta življenja v občini ter odpravljali posamezni odklonski pojavi v občini.

Delo redarske službe mora biti usmerjeno v kršitve, ki predstavljajo večjo nevarnost za javni interes in imajo škodljive posledice za osebe, premoženje in okolje; redarska služba mora v primeru zaznane kršitve ukrepati sorazmerno, v skladu z naravo kršitve in njenimi posledicami.

4. CILJI DELOVANJA MEDOBČINSKE REDARSKÉ SLUŽBE

Osnovni cilj programa varnosti občine Hodoš je zagotoviti zadovoljivo stanje javne varnosti oziroma javnega reda in miru.

Strateški in operativni cilji OPV so:

A) STRATEŠKI CILJ

V okviru priprave Občinskega programa varnosti Občine Hodoš je strateški cilj dvig kakovosti življenja in dela občanov Občine Hodoš, kakor tudi vseh tistih, ki so kakor koli drugače vpeti v bivalno oziroma delovno okolje Občine Hodoš. Poleg tega je strateški cilj Občinskega programa varnosti Občine Hodoš dvig stopnje javne varnosti in javnega reda ter varnosti na sploh na območju Občine Hodoš.

Ta cilj je krovni cilj za zagotavljanje varnosti v Občini Hodoš z medobčinsko redarsko službo. Njegova vsebina izhaja iz nacionalne varnostne politike, iz zakonskih določil, iz nacionalnih programov varnosti in iz splošnih varnostnih potreb slovenskih mest in občin. Gre za dolgoročni cilj dvigovanja javne varnosti oziroma varnosti prebivalcev v mestih ter občinah in seveda v Občini Hodoš.

Aktivnosti in ukrepi za doseganje cilja:

- upoštevanje pravnih predpisov, ki na nacionalni in lokalni ravni urejajo varnost cestnega prometa, javnega reda in miru ter naravne in kulturne dediščine,
- upoštevanje programskih usmeritev Ministrstva za promet glede varnosti v cestnem prometu, Ministrstva za notranje zadeve in Policije glede varnosti v cestnem prometu, varnosti javnega reda in miru, preprečevanje kriminalnih pojavov ter varovanja ljudi in premoženja,
- izvajanje (spodaj navedenih) operativnih ciljev,
- preprečevanje prekrškov in kaznivih dejanj,
- obvladovanje varnostnih tveganj,
- zmanjševanje posledic (škod in izgub) nastalih zaradi izrednih dogodkov kot so naravne nesreče, prometne nesreče, onesnaževanje okolja, poškodovanje javnih zgradb ter poškodovanje objektov s statusom naravne in kulturne dediščine,
- uvajanje standardov kakovosti varovanja ljudi, premoženja, javnega prostora, javnih zgradb, okolja ter naravne in kulturne dediščine,
- vzpostavitev strokovnega izobraževanja občinskih redarjev, ki bo omogočalo pridobitev potrebnih znanj, spretnosti in kompetenc za profesionalno izvajanje pristojnosti redarskih služb in pooblastil redarjev kot pooblaščenih uradnih oseb.

B) OPERATIVNI CILJI

VARNOST CESTNEGA PROMETA

V okviru varnosti cestnega prometa je cilj programa varnosti Občine Hodoš zmanjševanje števila prometnih nesreč in njihovih posledic, zmanjševanje prometnih prekrškov na cestah v naseljih in na občinskih cestah izven naselij, zagotovitev prevoznosti in prehodnosti intervencijskih poti ter povečanje pretočnosti prometa z operativno dinamiko medobčinske redarske službe in policijskih enot.

Varnost v cestnem prometu še vedno ni zadovoljiva. Pred leti postavljeni cilji prometne varnosti se niso v celoti uresničili. Zato se v cestnem prometu še vedno pojavlja preveč cestno prometno - varnostnih tveganj, ki jih je treba obvladati s stalnim in profesionalnim policijskim in redarskim nadzorom, z izboljšanjem rednega in investicijskega vzdrževanja cest, s širitvijo parkirnih kapacitet

ter z dvigom profesionalnosti policistov in redarjev pri obvladovanju kršiteljev cestno prometnih predpisov in temeljnih vzrokov prometnih nesreč (hitrost, alkohol).

Zastavljen je ambiciozen cilj, da so do leta 2010 v Sloveniji število mrtvih zmanjša za 50 %. Ta cilj je potrebno zasledovati tudi v občini Hodoš. Pri tem je potrebno upoštevati dejstvo, da so za stanje prometne varnosti v občini Hodoš soodgovorni policija, občinsko redarstvo, inšpekcijske službe ter drugi. Nujno je potrebno zagotoviti še večje sodelovanje s Svetom za preventivo in vzgojo v cestnem prometu občine Hodoš.

Zakon o varnosti cestnega prometa (Ur. l. RS, št. 133/2006, spremembe in dopolnitve 37/2008) v tretjem odstavku 22. člena kot obveznost občine določa tudi sprejem programov s področja varnosti cestnega prometa.

Aktivnosti in ukrepi za doseganje cilja:

- sprejeti je potrebno vsebinske programe varnosti cestnega prometa v občini Hodoš, uporabiti oceno prometne ogroženosti in tveganj v cestnem prometu,
- sklenitev pisnega protokola o sodelovanju med redarsko službo, policijsko postajo in Svetom za preventivo in vzgojo v cestnem prometu občine Hodoš,
- Občinski redarji si morajo pridobiti pravno in strokovno znanje za nadzor in urejanje cestnega prometa;
- občinske redarje je treba opremiti z ustreznimi vozili in opremo za nadzor in urejanje prometa na občinskih cestah in drugih javnih poteh na območju občine,
- v letnem načrtu dela Medobčinske inšpekcije in redarstva se med drugim opredeli tudi naloge v zvezi nadzora prometne signalizacije in opredeli naloge za večjo varnost otrok.
- Občina Hodoš poskrbi za pregled prometne signalizacije in poda predloge za morebitne spremembe, zlasti z vidika varnosti otrok, pešcev in kolesarjev (vrtec, šola, igrišče),
- občinski redarji morajo dosledno izvajati nadzor nad ustavljenimi in parkiranimi vozili ter ovirami v naselju ter v primeru zaznanih kršitev ustrezno ukrepati.

VARSTVO JAVNEGA REDA IN MIRA:

Obvladovanje javnega prostora s fizično prisotnostjo redarjev na način, ki je v skladu s pravnimi predpisi, oceno varnostnih razmer in varnostno stroko.

ZJRM-1 opredeljuje javni red in mir kot stanje, v katerem je zagotovljeno neovirano izvrševanje pravic in dolžnosti po ustavi in zakonih. Namen zakona je zato neposredno uresničevanje pravice ljudi do varnosti in dostojanstva z varovanjem pred dejanji, ki posegajo v telesno in duševno celovitost posameznika, ovirajo izvrševanje pravic in dolžnosti ljudi, državnih organov, organov samoupravnih lokalnih skupnosti in nosilcev javnih pooblastil. Vzdrževanje javnega reda in miru je delovanje skupnosti, ki s predpisi in ukrepi državnih in drugih organov zagotavlja, da se preprečijo in obvladujejo ravnanja in nevarnosti, ki ogrožajo varnost ter javni red in mir, kadar ta grozi skupnosti ali posamezniku.

Javni red in mir sta dobrini, ki izključujeta vsa protipravna dejanja, s katerimi se kršijo splošna pravila vsakdanjega življenja. Javni red in mir je stanje, v katerem je zagotovljeno varno in mirno počutje ljudi, njihovo neovirano gibanje na javnih krajih in drugih površinah, uporaba javnih objektov, stanovanj in drugih prostorov, nemoteno opravljanje uradnih opravil državnih in drugih organov, organizacij in skupnosti oziroma optimalno varnost znotraj družbene skupnosti. Javni red torej pomeni nek minimum socialnih pravil, ki jih velika večina prebivalstva razume nujno potrebne za svoje sožitje.

Vzdrževanje javnega reda in miru je torej delovanje skupnosti (tudi lokalne), ki s predpisi in ukrepi državnih in drugih organov zagotavlja, da se preprečijo in obvladujejo ravnanja in nevarnosti, ki ogrožajo varnost ter javni red in mir, kadar ta grozi skupnosti in posamezniku.

Gre torej za škodljiva ravnanja skupin ali posameznikov, ki se na javnem kraju nedostojno, drzno ali nasilno vedejo, ki ustvarjajo nered v gostinskih lokalih, na javnih shodih in na javnih prireditvah, ki uporabljajo nevarne predmete ali nevarne snovi, ki povzročajo hrup, ki beračijo, nedovoljeno kampirajo in prenočujejo na javnih krajih, ki ustvarjajo vandalizem, nehumano in v nasprotju s predpisi uporabljajo in vodijo živali, uničujejo državne simbole in pišejo po zgradbah. Vsa navedena škodljiva in kazniva ravnanja zmanjšujejo kakovost bivanja in gibanja na javnih površinah in v javnih prostorih.

Občinski redarji imajo pristojnosti, pooblastila in naloge, da se aktivno vključijo v proces kontinuiranega zagotavljanja javnega reda in miru na območju občine.

Aktivnosti in ukrepi za doseg cilja:

- uporaba ocene ogroženosti in varnostnih tveganj na področju zagotavljanja javnega reda in miru,
- zagotoviti dobro usposobljenost občinskih redarjev na področju poznavanja pooblastil občinskih redarjev za obvladovanje javnega reda in miru,
- redarska služba mora ustrezno ukrepati v primeru zaznave primerov nedostojnega vedenja (7. člen ZJRM), beračenja na javnem kraju (9. člen ZJRM), uporabe nevarnih predmetov (prvi odstavek 11. člena ZJRM), zaznave poškodovanj uradnih napisov, oznak ali odločb (12. člen ZJRM), zaznave pisanj po objektih (13. člen ZJRM), zaznav vandalizma (16. člen ZJRM), zaznav nedovoljenega kampiranja (18. člen ZJRM), v primeru nedovoljene uporabe živali (19. člen ZJRM), ustrezno ukrepati v primeru neupoštevanja zakonitega ukrepa uradnih oseb (1. in 3. odstavek 22. člena),
- zagotoviti dobro usposobljenost občinskih redarjev za hitre odzive na klice v sili in za vedenje ter ukrepanje v tveganih okoliščinah,
- zagotoviti ustrezno opremo občinskih redarjev za obvladovanje kršiteljev,
- skleniti pisni protokol o sodelovanju med Medobčinsko inšpekcijo in redarstvom in Policijsko postajo Gornji Petrovci,
- strokovna pomoč Policijske postaje Gornji Petrovci.

VARNOST OBČINSKIH JAVNIH POTI IN REKREACIJSKIH POVRŠIN:

Varnostno obvladovanje javnih poti in rekreacijskih površin s prisotnostjo občinskih redarjev (ob strokovni pomoči policistov).

Javne poti, rekreacijske in druge javne površine, zlasti tiste v manj obljudenih in odmaknjenih krajih, predstavljajo določena varnostna tveganja za ljudi, prisotne na takih krajih. Tveganja so običajno kriminalne narave. Zaradi tega je priporočljivo, da se občinski redarji usposobijo za odzive na klice v sili in na ustrezno ukrepanje do prihoda policistov.

Aktivnosti in ukrepi za doseg cilja:

- izdelava seznama varnostno ogroženih poti, krajev, površin in točk na območju občine (iz ocene ogroženosti in varnostnih tveganj),
- skleniti pisni protokol o sodelovanju Medobčinske inšpekcije in redarstva s Policijsko postajo Gornji Petrovci,

- izdelati načrt obhodov varnostno ogroženih poti, krajev, površin in drugih varnostno problematičnih območij,
- občinski redarji morajo imeti zanesljiva sredstva zvez za komuniciranje z dežurno službo redarstva in z Operativno komunikacijskim centrom Policijske postaje Gornji Petrovci,
- redarjem je potrebno zagotoviti ustrezna vozila za varnostne obvoze ogroženih in drugih poti.

VARNOST ZGRADB IN DRUGIH OBJEKTOV NARAVNE IN KULTURNE DEDIŠČINE:

Preprečevanje ogroženosti kulturne dediščine (zgradb, spomenikov...) in napadov nanjo na območju občine (NATURA 2000, Krajinski park Goričko).

Varstvo kulturne dediščine je urejeno z Zakonom o varstvu kulturne dediščine (Ur. l. RS, št. 7/1999). Po tem zakonu imajo določene pristojnosti tudi lokalne skupnosti. Na splošno pa velja, da je ohranjanje in varovanje naravne in kulturne dediščine ter preprečevanje ogroženosti zgradb, muzejev, arheoloških najdišč, grobišč, spomenikov in drugih nepremičnih in premičnih objektov, ki imajo status kulturne dediščine, skrb vseh in vsakogar (4. člen zakona). Zato so občinski redarji kot pooblaščené uradne osebe tudi tisti subjekti, ki so dolžni skrbeti za preprečevanje ogroženosti in napadov na te objekte, kot tudi za zaščito sledov in ustrezno obveščanje policije ob morebitnem poškodovanju takega objekta.

Aktivnosti in ukrepi za doseg cilja:

- sodelovanje občinske redarske službe z organizacijsko enoto Zavoda za varstvo kulturne dediščine Slovenije - Območna enota Murska Sobota, ki deluje na območju občine,
- redarska služba si priskrbi ali izdela seznam (evidenco) zgradb, spomenikov, muzejev in drugih objektov, ki imajo status naravne in/ali kulturne dediščine,
- redarska služba si izdela načrt obhodov nepremičnih objektov naravne in kulturne dediščine,
- redarska služba si priskrbi podatke o dosedanjih namernih poškodbah in napadih na objekte naravne in kulturne dediščine.

VARSTVO OKOLJA:

Izboljšanje pregleda nad stanjem in dogajanja na področju varstva okolja ter povečanje obsega in profesionalnosti nad obvladovanjem občinske okoljske problematike.

Skrb za varstvo okolja je eno od bistvenih postavk v zagotavljanju kakovosti javnega prostora ter kakovosti življenja in dela občanov. Varstvo okolja urejajo številne evropske direktive, nacionalni predpisi, standardi, mednarodni sporazumi in občinski odloki. Na lokalni ravni gre pri varstvu okolja za skrb v tem smislu, da se občinska redarska služba aktivno vključi v proces implementacije Nacionalnega programa varstva okolja ter v proces uresničevanja občinske okoljske politike (NATURA 2000, Krajinski park Goričko...).

Aktivnosti in ukrepi za doseg cilja:

- da se redarji v okviru izobraževanja/usposabljanja/izpopolnjevanja spoznajo z okoljsko zakonodajo, okoljsko problematiko in okoljsko politiko v občini Hodoš,
- redarska služba se poveže z okoljsko inšpekcijo v cilju izmenjave informacij za učinkovit nadzor na tem področju,

- redarska služba si priskrbi karto z vrisanimi okoljsko problematičnimi točkami in uradne dokumente o razreševanju okoljske problematike.

5. VARNOSTNE POTREBE, IZHAJAJOČE IZ OCENE VARNOSTNIH RAZMER

Glede na zgoraj prikazano oceno varnostnih razmer je potreba po obvladovanju te problematike dokaj majhna. S področja varnosti v cestnem prometu, se ob prekoračitvah hitrosti vožnje na Hodošu in Krplivniku pojavljajo kršitve.

Ogroženi so tudi pešci, predvsem na Krplivniku, kjer ti v nočnem času hodijo po vozišču brez odsevnih teles – kresničk, pa tudi v delu naselja Hodoš, kjer ni urejenih pločnikov za pešce.

Ker je celotna občina turistično usmerjena imamo v poletnem času veliko turistov v mladinskem domu na Hodošu.

S področja javnega reda in miru je potrebno izpostaviti gostinski lokal Bar Metuljček in Bar Anica Jonaš na Hodošu, kjer je več prekrškov po zakonu o omejevanju tobačnih izdelkov in Zakonu o gostinstvu (kršitve odpiralnega časa).

V samih naseljih se pojavljajo različni ljudje – migranti tudi iz drugih držav (predvsem Madžarske), ki pobirajo staro železo in pri tem tudi izkoriščajo različne priložnosti nezadostnega samozaščitnega ravnanja lastnikov predmetov.

Na območju občine so prisotne tudi kršitve v zvezi z prepovedi vožnje z vozili v naravnem okolju. Med kršitelji so predvsem vozniki kros motorjev in koles z motorjem, ki vozijo po gozdovih, okrog jezera ter s tem prekomerno obremenjujejo in uničujejo okolje, saj vozijo tudi po površinah, ki niso namenjene cestnemu prometu.

6. ORGANIZIRANOST MEDOBČINSKEGA REDARSTVA

Organiziranost redarske službe se je izvedla na podlagi sprejetega Odloka o ustanovitvi organa skupne občinske uprave Medobčinska inšpekcija in redarstvo (Ur. l. RS, št. 61/2007). S tem odlokom so Občina Cankova, Gornji Petrovci, Grad, Hodoš, Kuzma, Moravske Toplice, Puonci, Rogašovci, Šalovci in Občina Tišina ustanovile organ skupne občinske uprave za skupno opravljanje nalog občinskih uprav na področju občinske inšpekcije, občinskega redarstva in urejanja prostora.

Sedež organa skupne občinske uprave za skupno opravljanje nalog občinske uprave na področju občinske inšpekcije, občinskega redarstva in urejanja prostora – Medobčinske inšpekcije in redarstva je v Občini Moravske Toplice na naslovu:

Tešanovci 31, 9226 Moravske Toplice.

7. KADROVSKI SESTAV MEDOBČINSKE REDARSKE SLUŽBE

Zaradi spoštovanja določil 2. člena Zakona o občinskem redarstvu, kjer je določeno, da morajo vse občine v državi imeti medobčinsko redarsko službo, občinsko redarsko službo ali občinskega redarja, je bilo v okviru Medobčinske inšpekcije in redarstva sistemizirano eno delovno mesto občinskega redarja za opravljanje nalog redarstva na območju vseh desetih občin ustanoviteljic tega skupnega organa.

Glede na bodoče varnostne potrebe se bo v občinah število redarjev povečalo. Okvir kadrovske krepitve redarske službe bodo materialne in finančne zmožnosti občin ustanoviteljic organa Medobčinske inšpekcije in redarstva.

8. VODENJE MEDOČINSKE REDARSKE SLUŽBE

Medobčinska inšpekcija in redarstvo se pri izvrševanju svojih nalog ravna po zakonih in drugih predpisih, po usmeritvah župana in tajnice, oziroma druge s strani župana pooblaščen osebe občinske uprave občine ustanoviteljice, v katere krajevno pristojnost zadeva spada, oziroma za katero izvršuje nalogo.

Medobčinsko inšpekcijo in redarstvo vodi vodja organa skupne občinske uprave.

Vodjo Medobčinske inšpekcije in redarstva imenujejo in razrešujejo župani občin ustanoviteljic soglasno, v skladu z zakonom o javnih uslužbencih. Vodja Medobčinske inšpekcije in redarstva je predstojnik inšpekcije in redarstva kot prekrškovnega organa. Župani občin ustanoviteljic so sklenili pisni sporazum, da bo naloge vodje Medobčinske inšpekcije in redarstva opravljal tajnik občine v kateri ima Medobčinska inšpekcija in redarstvo sedež. To je tajnik Občine Moravske Toplice.

Redarji evidentirajo svoje delo v okviru delovnega naloga, tedenskega in dnevnega poročila o delu. Takšno evidentiranje dela je nujno potrebno zaradi narave dela redarjev, ki pri svojem delu uporabljajo pooblastila, ki posegajo v temeljne svoboščine ljudi in njihove pravice. Navedeni nalog in poročilo mora vodstvo redarstva sprotno temeljito pregledati, zlasti pa tiste zapise, kjer redarji zapišejo postopek, pri katerem so uporabili pooblastila in ukrepe proti kršilcem predpisov in drugim osebam zaradi nezakonitih in nedovoljenih ravnanj.

Redar evidentira svoje delo v obliki prikazane evidence:

IZMENSKI DELOVNI NALOG IN POROČILO O DELU IZMENE

IZMENA ŠTEVILO REDARJEV **1**

DELOVNI TEDEN

IZMENOVOVODJA:

**POSEBNE NALOGE IN
ZADOLŽITVE:**

Z. št.	REDAR	RAZPOREDITEV
1.		OKP
2.		R2
3.		R3
4.		R1
5.		R4
6.		
7.		

DRUGO:

NADZOR OBMOČJA OBČINE HODOŠ

Z. št.	Redar	Rajon	Št. izdanih OOP	Št. izdanih plač. nalog.	Št. odr. pajak	Št. opozoril	Napotitve
1.		OKP					
2.		R2					
3.		R3					
4.		R1					
5.		R4					
6.							
7.							
8.							

SKUPAJ

IZDAL: _____ ODOBRILO: _____ DNE: _____

Mp.

ODDAL: _____
DNE: _____

Izpolnjevanje delovnega naloga in poročila o delu redarja

Redarju se na začetku delovnega tedna izda delovni nalog in tedensko poročilo (v nadaljevanju: obrazec), na podlagi katerega poteka delo redarja.

Izpolnjevanje obrazca je razdeljeno na dva dela:

Prvi del, ki zajema prve tri razpredelnice izpolni vodja.

V tem sklopu se ob osnovnih podatkih, ime in priimek redarja, status in funkcija dela) vpišejo vse dodatne zadolžitve, ki jih redar opravlja ob svojem rednem delu na določenem območju.

Drugi del izpolni redar. V razpredelnico vpiše podatke o številu izrečenih mandatnih kazni, vročenih plačilnih nalogih, številu odredb za pajka, številu odredb za lisice, število izdanih drugih odredb in ukrepov.

Podatki v poročilu so za pretekli teden, odda pa se najkasneje do prvega delovnega dne v naslednjem tednu vodi službe.

9. PRISTOJNOSTI MEDOBČINSKEGA REDARSTVA

Pristojnosti medobčinskega redarstva predstavljajo pravice in dolžnosti redarjev, ki so določene v Zakonu o občinskem redarstvu (ZORed), Zakonu o varstvu javnega reda in miru (ZJRM-1), Zakonu o varnosti cestnega prometa (ZVCP-1-UPB5), Zakonu o prekrških (ZP-1-UPB4 in ZP-1E), Zakonu o lokalni samoupravi (ZLS-UPB2 in ZLS-O) in v občinskih odlokih.

V določbi drugega odstavka **3. člena Zakona o občinskem redarstvu** je opredeljeno, da občinsko redarstvo skrbi na podlagi posameznih zakonov in občinskih predpisov, izdanimi na njihovi podlagi ter na podlagi OPV, za:

- varen in neoviran cestni promet v naseljih,
- varnost cest in okolja v naseljih in na občinskih cestah zunaj naselij,
- varnost na občinskih javnih poteh, rekreacijskih in drugih javnih površinah
- varnost javnega premoženja, naravne in kulturne dediščine in
- vzdrževanje javnega reda in miru.

ZORed je torej temeljni sistemski in organizacijski predpis, ki ureja uresničevanje pristojnosti občin za ustanovitev in organizacijo ter določitev delovnega področja in nalog medobčinskega redarstva. Na tem mestu je treba poudariti, da naloge občinskih redarjev niso določene po principu *numerus clausus* (točno določeno število nalog), saj je v 1. odstavku 3. člena ZORed eksplicitno določeno, da delovno področje in naloge občinskega redarstva določa Zakon ali na podlagi Zakona izdan občinski predpis.

V **Zakonu o varstvu javnega reda in miru** (ZJRM-1) (Ur. l. RS, št. 70/2006) je v določbi tretjega odstavka 27. člena generalno opredeljena pristojnost občinskega redarstva za nadzor nad izvajanjem določenih določb tega Zakona oziroma pristojnost za odločanje o posameznih prekrških, ki so opredeljeni v ZJRM-1. Občinsko redarstvo lahko skladno z določbami ZJRM-1 v prekrškovnem postopku odloča o naslednjih kršitvah:

- nedostojno vedenje (7. člen),
- beračenje na javnem kraju (9. člen),
- uporaba nevarnih predmetov (prvi odstavek 11. člena),
- poškodovanje uradnega napisa, oznake ali odločbe (12. člen),
- pisanje po objektih (13. člen),
- vandalizem (16. člen),
- kampiranje (18. člen),

- uporaba živali (19. člen),
- neupoštevanje zakonitega ukrepa uradnih oseb (prvi in tretji odstavek 22. člena).

V **Zakonu o varnosti cestnega prometa (ZVCP-1-UPB5, Ur. l. RS, št. 133/2006 in spremembe 37/2008)**, so opredeljena pooblastila občinskega redarstva na področju cestnega prometa v občini.

Skladno z določbo 14. člena ZVCP občinski redarji, zaradi zagotavljanja varnega in neoviranega cestnega prometa:

- urejajo in nadzirajo promet na cestah subjektov samoupravnih skupnosti in državnih cestah v naselju,
- izvajajo nadzor nad ustavljenimi in parkiranimi vozili ter ovirami v naselju
- izvajajo nadzor nad ravnanjem udeležencev cestnega prometa v območju umirjenega prometa in območju za pešce,
- ugotavljajo kršitve določb 113. člena ZVCP¹ o varstvu cest in okolja v naselju in na občinskih cestah zunaj naselja,
- opravljajo nadzor prometa s samodejnimi merilnimi napravami za nadzor prometa, v katerih se prekrški slikovito dokumentirajo.

Pri opravljanju navedenih nalog občinski redarji izrekajo globe in opozorila ter izvajajo pooblastila in ukrepe, ki so preneseni nanje s tem in drugimi zakoni, ter ukrepe, določene z občinskimi predpisi.

Občinski redar je oseba, ki ima poseben status, ki mu ga določa ZORed in ostali zakoni ter podzakonski akti, v katerem so opredeljena njegova pooblastila.

Iz vsebine pooblastil, ki so določena v ZORed, ZJRM, ZVCP, ZP-1 in občinskih odlokih lahko neposredno ugotovimo, da ima občinski redar status:

- prekrškovnega organa,
- pooblaščenega uradne osebe.

¹113. člen ZVCP: (1) Z uporabo vozila se ne sme povzročati čezmernega hrupa oziroma ropota ali kako drugače onesnažiti okolja. (2) Ko voznik na cesti ustavi vozilo za več kot tri minute ali ga parkira, mora takoj ugasniti motor. Ta določba se ne uporablja za vozila, pri katerih motor poganjajo naprave za opravljanje določenih del (vozilo za zbiranje in odvoz odpadkov, vozilo za čiščenje kanalov, avtomobilsko dvigalo in podobno). Prepovedano je sunkovito speljevanje, zaviranje ali ustavljanje. (3) Na cesti ali ob njej je prepovedano izpuščati, puščati, odlagati, odmetavati ali postavljati karkoli, kar bi oviralo potek prometa, ogrozilo njegovo varnost, škodovalo ljudem, živalim, rastlinam ali onesnažilo okolje. Zlasti je prepovedano vozišče močiti ali ovirati odtekanje vode z njega, odlagati nanj sneg ali led, postavljati stebričke, verige ali druge naprave za ograjevanje parkirnih prostorov oziroma preprečevanje parkiranja, puščati na njem zabojnike za smeti ali druge predmete, razsipati po njem sipek material, ga pomazati z mazili ali drugače pomastiti ali kako drugače onesnažiti. (4) Preden se vključi v promet na cesti s kolovozne poti ali druge zemljiške površine, mora voznik odstraniti z vozila zemljo ali blato, ki bi lahko onesnaženo vozišče. (5) Izvajalec gradbenih ali drugih del mora pri izvozu z gradbišča ali druge zemljiške površine, na kateri se izvajajo dela, očistiti zemljo ali blato z vozil, ki se s te površine vključujejo v cestni promet. (6) Zemljo ali blato, ki v primeru iz četrtega ali petega odstavka tega člena onesnaži vozišče, mora voznik oziroma izvajalec del takoj odstraniti z vozišča. Če tega ne stori, očisti vozišče na njegove stroške pristojni izvajalec rednega vzdrževanja cest.

Prekrškovni organi oziroma organi za odločanje o prekrških so določeni v 45. členu Zakona o prekrških³.

Občinski redar je skladno z določbo 126. člena Kazenskega zakonika³ in zgoraj navedenimi predpisi, pooblaščen uradna oseba

V prvem odstavku 21. člena Zakona o lokalni samoupravi⁴, so opredeljene določene naloge na področju zagotavljanja nadzorstva nad krajevnimi prireditvami (javni shodi in javne prireditve) ter glede organiziranja komunalno – redarstvene službe, ki skrbi za red v občini.

V določbi 1. odstavka 3. člena Zakona o prekrških (ZP-1UPB4 in ZP-1E, Ur. l. RS, št. 3/2007) je opredeljeno, da se lahko prekrški določijo tudi z odloki občine.

² 45. člen ZP-1: (1) O prekrških odločajo prekrškovni organi in sodišča. (2) Prekrškovni organi so upravni in drugi državni organi in nosilci javnih pooblastil, ki izvajajo nadzorstvo nad izvrševanjem zakonov in uredb, s katerimi so določeni prekrški in organi samoupravnih lokalnih skupnosti, ki so s posebnimi predpisi pooblašteni za določanje o prekrških.

³ 126. člen KZ: (2) Uradna oseba po tem zakoniku je lahko: 1) poslanec državnega zbora, član državnega sveta in član lokalnega ali regionalnega predstavniškega telesa, 2) oseba ki, pri državnem organu opravlja uradne dolžnosti ali ima uradno funkcijo, 3) druga oseba, ki opravlja določene uradne dolžnosti na podlagi pooblastil, katere ji daje zakon ali na podlagi zakona izdani predpisi ali na podlagi zakona sklenjena pogodba o arbitraži, 4) vojaška oseba, ki je kot taka določena s posebnimi predpisi, kadar gre za posebna kazniva dejanja, pri katerih je navedena uradna oseba, pa niso določena kot kazniva dejanja zoper vojaško dolžnost; 5) oseba, ki v tuji državi na kateri koli ravni opravlja zakonodajno, izvršilno ali sodno funkcijo oziroma drugo uradno dolžnost in po vsebini izpolnjuje pogoje iz 1., 2. ali 3. točke tega odstavka; 6) oseba, ki ji mednarodna javna organizacija daje položaj uradne osebe in po vsebini izpolnjuje pogoje iz 1., 2. ali 3. točke tega odstavka; 7) oseba, ki pri mednarodnem sodišču opravlja sodniško, tožilsko ali drugo uradno dolžnost ali funkcijo.

⁴ 21. člen ZLS: Občina samostojno opravlja lokalne zadeve javnega pomena (izvirne naloge), ki jih določi s splošnim aktom občine ali so določene z zakonom. Občina za zadovoljevanje potreb svojih prebivalcev opravlja zlasti naslednje naloge: - upravlja občinsko premoženje; - omogoča pogoje za gospodarski razvoj občine in v skladu z zakonom opravlja naloge s področja gostinstva, turizma in kmetijstva; - načrtuje prostorski razvoj, v skladu z zakonom opravlja naloge na področju posegov v prostor in graditve objektov ter zagotavlja javno službo gospodarjenja s stavbnimi zemljišči; - ustvarja pogoje za gradnjo stanovanj in skrbi za povečanje najemnega socialnega sklada stanovanj; - v okviru svojih pristojnosti ureja, opravlja in skrbi za lokalne javne službe; - pospešuje službe socialnega skrbstva, za predšolsko varstvo, osnovno varstvo otroka in družine, za socialno ogrožene, invalide in ostarele; - skrbi za varstvo zraka, tal, vodnih virov, za varstvo pred hrupom, za zbiranje in odlaganje odpadkov in opravlja druge dejavnosti varstva okolja; - ureja in vzdržuje vodovodne in energetske komunalne objekte; - ustvarja pogoje za izobraževanje odraslih, ki je pomembno za razvoj občine in za kvaliteto življenja njenih prebivalcev; - pospešuje razvoj izobraževalno, informacijsko dokumentacijsko, društveno in drugo dejavnost na svojem območju; - pospešuje razvoj športa in rekreacije; - pospešuje kulturno umetniško ustvarjalnost, omogoča dostopnost do kulturnih programov, zagotavlja splošno izobraževalno knjižnično dejavnost ter v skladu z zakonom skrbi za kulturno dediščino na svojem območju; - gradi, vzdržuje in ureja lokalne javne ceste, javne poti, rekreacijske in druge javne površine v skladu z zakonom ureja promet v občini ter opravlja naloge občinskega redarstva; - opravlja nadzorstvo nad krajevnimi prireditvami; - organizira komunalno - redarstveno službo in skrbi za red v občini; - skrbi za požarno varnost in organizira reševalno pomoč; - organizira pomoč in reševanje za primere elementarnih in drugih nesreč; - organizira opravljanje pokopališke in pogrebne službe; - določa prekrške in denarne kazni za prekrške, s katerimi se kršijo predpisi občine in opravlja inšpekcijsko nadzorstvo nad izvajanjem občinskih predpisov in drugih aktov, s katerimi ureja zadeve iz svoje pristojnosti, če ni z zakonom drugače določeno; - spreminja statut občine in druge splošne akte; - organizira občinsko upravo; - ureja druge lokalne zadeve javnega pomena nad krajevnimi prireditvami (javni shodi in javne prireditve).

10. POGOJI ZA DELOVANJE MEDOBČINSKEGA REDARSTVA (prostori, oprema, vozila, sredstva zvez)

Med materialne in druge pogoje za delovanje mestnega redarstva in redarjev lahko uvrščamo prostore redarske službe, opremo, ki jo uporabljajo redarji, uniformo, simbole in oznake redarstva ter službeno izkaznico redarjev. Opremo redarjev določa Pravilnik o opremi in načinu uporabe opreme občinskih redarjev (Ur. l. RS, št. 78/2007), uniformo, simbole in oznake ter službeno

izkaznico pa določa Pravilnik o enotni uniformi, označbah in službeni izkaznici občinskih redarjev (Ur. l. RS, št. 103/2007), ki ju je izdal minister za notranje zadeve.

Med opremo redarjev se uvršča:

- službena vozila,
- tehnična oprema in
- osebna oprema.

Službena vozila

Redarska služba uporablja službena vozila z napisom »Medobčinska redarska služba« in simbolom redarske službe. Izvedbe napisov in simbolov so odvisne od tipov avtomobilov. (isti tipi službenih avtomobilov morajo biti opremljeni z enakimi simboli).

Redarji lahko uporabljajo tudi motorna kolesa s tem, da se napis in simbol določi na način, kot je določeno za službena vozila.

Uporabljajo lahko tudi kolesa, ki so različne barve, brez nalepk, napisov in simbolov.

Medobčinska inšpekcija in redarstvo razpolagata trenutno z enim službenim vozilom.

Tehnična oprema redarja:

Tehnična oprema redarjev je:

- oprema za komunikacijo z zbirkami osebnih podatkov,
- fotoaparati,
- oprema za izvajanje redarskih pooblastil,
- oprema za urejanje cestnega prometa in nadzor nad njim,
- posebna tehnična sredstva in posebni tehnični pripomočki,
- informacijska in telekomunikacijska oprema,
- oprema in pripomočki za usposabljanje in
- prenosna naprava za brezžično radijsko zvezo.

Osebna oprema redarja

Med osebno opremo redarja se štejejo kovinske lisice, plastična zatega, plinski razpršilec, delovni pas s torbico za lisice in torbico za plinski razpršilec, službena torbica, odsevni brezrokavnik, piščalka z vrvico, Stop loparček in žepna svetilka.

Tipizacija oziroma tehnična specifikacija zgoraj navedene osebne opreme za redarja je določena v Pravilniku o opremi in načinu uporabe opreme občinskih redarjev.

Redarji morajo opremo uporabljati in nositi tako, kot je predpisano v posebnih aktih in navodilih proizvajalca.

Uniforma redarja

Redar mora med opravljanjem nalog nositi službeno uniformo. Uniforma redarjev je v vseh občinah enotna. Uniformo redarjev in njene sestavne dele lahko redar nosi le v skladu z njihovim namenom.

Uniforma redarja je zimska in poletna ter je po sestavi glede posameznih delov različna za redarje in redarke. Sestavni deli uniforma redarja so tudi dopolnilni deli uniforme (dežni plašč s kapuco,

dežne hlače, delovni pas, prevleka za kapo s ščitnikom in položajne oznake redarjev), kolesarski komplet in komplet redarja motorista.

Službena izkaznica redarjev

Pooblaščen uradna oseba redarstva, mora imeti službeno izkaznico, ki jo mora imeti pri sebi med opravljanjem svojega dela na terenu in jo mora pokazati kršitelju zoper katerega vodi postopek za prekršek.

Službena izkaznica vsebuje naziv redarja, njene identifikacijske podatke in pooblastila. Službena izkaznica redarja je sestavljena iz identifikacijske kartice in usnjenega ovitka iz črnega usnja.

11. VRSTE IN OBSEG NALOG REDARSKE SLUŽBE NA OBMOČJU OBČINE HODOŠ

Redarstvo ni tipična služba občinske, oziroma medobčinske uprave. Enako velja tudi za redarja, ki prav tako ni tipično delovno mesto občinske uprave. Redar je pooblaščen uradna oseba (primerjava s policijo), katerega delo je v večini represivnega značaja. Ker redar opravlja delo na podlagi diskrecijske pravice odločanja iz področja svojega dela, je podvržen najrazličnejšim pritiskom, konfliktom in celo fizičnim obračunavanjem (v letu 2008 je bilo na redarje v Sloveniji 21 različnih napadov – verbalne grožnje, vlečenje za rokav, odiranje, preprečitev uradnega dejanja...) ter drugim neugodnim delovnim razmeram.

Te posledice se odražajo tako v službenem kot v privatnem času. Redar opravlja svoje naloge z zelo podobnimi metodami in načini kot sorodne službe (policija, inšpektorji, carina) s to razliko, da pri svojem delu nima takšne količine ustreznih mehanizmov zaščite kot navedeni, kar se odraža na pritiskih in drugih oblikah nasilja nad redarjem.

Z zakonom o občinskem redarstvu, Zakonom o varstvu javnega reda in miru, Zakonom o varnosti v cestnem prometu in spremembami in dopolnitvami tega zakona, Pravilnikom o enotni uniformi, označbah in opremi pooblaščenih delavcev občinskega redarstva ter sprejetimi odloki in odredbami občine, se je vrsta in obseg nalog temeljito spremenila tudi za redarje, ki bodo opravljali delo na območju občine Hodoš.

Redarji na območju občine Hodoš izvajajo preventivne in represivne naloge, glede na vrsto in obseg nalog pa predvsem naslednje:

- naloge na področju zagotavljanja varnosti cestnega prometa v naseljih,
- naloge na področju zagotavljanja varnosti na občinskih javnih poteh, rekreacijskih in drugih javnih površinah,
- naloge zagotavljanja varnosti javnega premoženja ter zgradb in drugih objektov naravne in kulturne dediščine,
- naloge vzdrževanja javnega reda in miru,
- naloge na področju preprečevanja kaznivih dejanj in drugih kaznivih ravnanj in
- naloge na področju varstva okolja.

Ob učinkovitem in uspešnem delu redarjev na terenu se zaradi načina in metodologije dela in izvajanja nalog hote ali nehote zbira množica podatkov (podatki o kršitvah, operativne informacije, zaznave kaznivih dejanj ...), ki brez nadaljnje obdelave ne predstavljajo nikakršne vrednosti ali pomena.

Navedeni podatki so zelo pomembni za pripravo ustrezne strategije delovanja redarske službe ter pripravo konkretnih načrtov za odzivanje na kršitve in preventivno negativnih pojavov, tam kje se posega v kvaliteto življenja občanov občine Hodoš.

Prav zaradi tega bo v medobčinski redarski službi v organizacijskem in vsebinskem smislu vzpostavljena ustrezna logistična (oprema, vozila, osebna oprema...) in informacijska podpora operativnemu delu in delu prekrškovnega organa.

Najbolj obsežna logistična podpora bo namenjena obdelavi podatkov v zvezi z vodenjem prekrškovnih postopkov. Glede na to, da je prekrškovni postopek kompleksen in sestavljen iz različnih vej obdelave, bo redarstvo pri posodabljanju dela izhajalo iz nekaterih temeljnih izhodišč in usmeritev Občine Hodoš in sicer:

- povečati strokovnost dela,
- zagotoviti takšno tehnologijo, ki bo ne glede na količino podatkov, časovno sposobna njihove obdelave (pri tem se je upoštevalo predvsem zakonite roke),
- zmanjšati število administrativnih delavcev za obdelavo podatkov in zmanjšati čas administrativnega dela redarja,
- zmanjšati število napak v procesu dela in
- znižati stroške pri obdelavi podatkov, zlasti pa pri vodenju prekrškovnih postopkov.

Za izvedbo zastavljenih temeljnih izhodišč in usmeritev je potrebno nenehno spremljati, razvijati in posodabljati informacijske in druge programe za kvalitetno in učinkovito delo ter zmanjšanje stroškov poslovanja.

12. NAČIN IZVAJANJA ZAKONSKIH POOBLASTIL OBČINSKEGA REDARJA

SPLOŠNO O IZVAJANJU ZAKONSKIH POOBLASTIL OBČINSKIH REDARJEV

Pooblastila lahko opredelimo kot mandat, ki ga občinski redarji potrebujejo za uspešno opravljanje nalog, ki so določene z zakonom in občinskimi predpisi. Takšna upravičenja oziroma posebne pravice niso zgolj pravice, temveč največkrat istočasno predstavljajo tudi dolžnost, saj zakonodajalec od tistega, ki ima pooblastila zahteva, da jih tudi mora uporabiti ob pogojih, ki jih določa zakon in na način, ki je določen v zakonu in podzakonskih aktih.

Pooblastila v najširšem pomenu pomenijo pravico, največkrat tudi dolžnost določenih oseb, da lahko ali pa morajo opraviti uradno dejanje oziroma izvršiti določene ukrepe ali opravila. Pooblastilo je pravica in dolžnost določenih oseb, da v primerih določenih z zakonom in na način, ki je določen z zakonom, izvajajo proti osebam določene ukrepe in opravila oziroma je pravica, da kdo uradno veljavno opravi oziroma opravlja kako pravno dejanje.

V zakonu o občinskem redarstvu (ZORed) so določena tista pooblastila, s katerimi je občinskim redarjem zagotovljeno izvajanje nalog javne varnosti in javnega reda na območju občine.

Po 10. členu ZORed ima občinski redar pri opravljanju nalog naslednja pooblastila:

- opozorilo,
- ustna odredba,
- ugotavljanje istovetnosti,
- varnostni pregled osebe,
- zaseg predmetov,
- zadržanje storilca prekrška in kaznivega dejanja

- uporaba fizične sile, sredstev za vklepanje in vezanje in plinskega razpršilca (v nadaljnjem besedilu prisilna sredstva).

V ZP-I so uzakonjena pooblastila občinskih redarjev, ki jih izvajajo v postopkih o prekrških, posamezna pooblastila pa jim dajejo tudi drugi (specialni zakoni). Tako lahko med pooblastila občinskih redarjev na določen način štejemo tudi naslednje ukrepe:

- izvajajo nadzor nad ustavljenimi in parkiranimi vozili ter ovirami v naselju,
- izvajajo nadzor nad ravnanjem udeležencev cestnega prometa v območju umirjenega prometa in območju za pešce,
- ugotavljajo kršitve določb 113. člena zakona o varstvu cest in okolja v naselju in na občinskih cestah zunaj naselja,
- zahtevajo od voznika motornega vozila vozniško dovoljenje in prometno dovoljenje, od drugega udeleženca cestnega prometa pa listino, s katero ugotovijo njegovo istovetnost,
- uporabljajo znake, ki jih uporabljajo policisti z zakonom in podzakonskimi akti.

OPOZORILO

ZORed v 10. členu določa, da ima občinski redar pri opravljanju nalog pooblastilo izrekanja opozorila. Drugi odstavek istega člena določa, da se za izvajanje pooblastila opozorila uporabljajo tudi določbe Zakona o policiji in podzakonski predpisi, ki urejajo načela in način uporabe istovrstnih pooblastil policistov.

Zakona o policiji določa v 34. členu (Uradni list RS, št. 107/2006, ZPol-UPB6), da policisti z opozorilom opozarjajo osebe, državne organe, gospodarske družbe, samostojne podjetnike posameznike, organe, organizacije in samoupravne lokalne skupnosti na okoliščine ali ravnanja, ki ogrožajo življenje, osebno varnost ali premoženje ljudi, kot tudi na splošno nevarnost.

Opozorila so lahko ustna, pisna oziroma dana z drugimi primernimi sredstvi. Vselej morajo biti jasna, kratka, korektna in nedvoumna ter morajo vsebovati razlog in namen opozarjanja.

Pri tem je bistveno, da je potrebno pooblastilo opozorilo ločiti od pooblastila ukaz, ki ga je dovoljeno dajati le za ukrepe in dejavnosti, od katerih je neposredno odvisno uspešno opravljanje nalog policije in za toliko časa, kolikor je potrebno, da se lahko te naloge opravijo. Ob upoštevanju navedenega je potrebno upoštevati, da gre pri uporabi opozorila kot pooblastila občinskega redarja za pooblastilo, ki ga ima redar na podlagi ZORed. Tako lahko občinski redar pooblastilo opozorilo uporabi v primerih, ko osebo v postopku seznanja (opozarja) na nevarnosti. Za neupoštevanje opozorila, ki ga izreče občinski redar na podlagi določil ZORed, niso določene nobene posledice.

USTNA ODREDBA

ZORed v 10. členu določa, da ima občinski redar pri opravljanju svojih nalog pooblastilo, da lahko izreka ustne odredbe. Podrobneje je pooblastilo za izrek ustne odredbe opredeljeno v 11. členu ZORed, ki določa, da z ustno odredbo občinski redar daje obvezna navodila in prepovedi, odreja ukrepe in dejavnosti, od katerih je neposredno odvisno uspešno opravljanje nalog iz pristojnosti občinskega redarstva. Z odredbo se zahteva, da mora kdo kaj storiti ali opustiti zaradi zagotovitve teh nalog.

Delno je mogoče pooblastilo izrekanja ustne odredbe primerjati s pooblastilom »ukazovanja«, ki ga imajo policisti na podlagi določb 34. člena Zakona o policiji (ZPol), ki določa, da z ukazom

policisti dajejo posameznikom, državnim organom, gospodarskim družbam, samostojnim podjetnikom posameznikom, organom, organizacijam in skupnostim navodila in zahteve za ukrepe in dejavnosti, ki jih mora kdo storiti ali opustiti, da bi se zavarovalo življenje ljudi, varovalo premoženje pred uničenjem, poškodovanjem, tatvino in drugimi oblikami škodljivega ravnanja, zagotovila varnost prometa, preprečili neredi, nemiri in druge podobne kršitve javnega reda ali odvrnile škodljive posledice naravni in drugih nesreč, v skladu z odločitvami organov, pristojnih za varstvo pred naravnimi in drugimi nesrečami.

Ustno odredbo kot pooblastilo uporabi občinski redar v tistih primerih, ko mora od koga zahtevati, da ta nekaj stori ali opusti in je to nujno potrebno, da lahko občinski redar uspešno opravi nalogo iz svoje pristojnosti in s tem poskrbi za javno varnost in javni red na območju Občine Hodoš.

UGOTAVLJANJE ISTOVETNOSTI

ZORed v 10. členu določa, da ima občinski redar pri opravljanju nalog pooblastilo ugotavljanja istovetnosti. Ugotavljanje istovetnosti je ukrep, dejanje oziroma pravilo, s katerim se ugotavlja, ali je določena oseba resnično tista, za katero se izkazuje ali za katero se misli, da je. To pravilo je v policiji znano kot legitimiranje, to pa je uradno dejanje, s katerim policisti, smiselno pa tudi občinski redarji, ugotavljajo istovetnost in osebne podatke oseb v postopku.

Podrobneje je pooblastilo za ugotavljanje istovetnosti opredeljeno v 12. členu ZORed, ki določa, da občinski redar ugotavlja istovetnost osebe, ki s svojim obnašanjem in ravnanjem na določenem kraju ali od določenem času vzbuja sum, da bo ogrozila varnost ljudi ali premoženje, izvršuje ali je izvršila prekršek ali kaznivo dejanje, ki se preganja po uradni dolžnosti.

Istovetnost oseb se ugotavlja na podlagi vpogleda v osebno izkaznico ali drugo veljavno listino, opremljeno s fotografijo in jo je izdal državni organ. Istovetnost je mogoče ugotavljati tudi na podlagi tuje potne listine ali druge javne listine, ki je opremljena s fotografijo, na podlagi katere je mogoče ugotoviti istovetnost.

Osebo, katere istovetnost ugotavlja, je občinski redar dolžan seznaniti z razlogi za ugotavljanje istovetnosti. Če občinski redar ne more ugotoviti istovetnosti osebe, jo zadrži in obvesti policijo, ki mora prevzeti nadaljevanje identifikacijskega postopka.

Občinski redar lahko pri opravljanju nalog zagotavljanja varnega in neoviranega cestnega prometa zahteva od voznika motornega vozila vozniško in prometno dovoljenje, od drugega udeleženca cestnega prometa pa listino, s katero ugotovi njegovo istovetnost. Udeleženec cestnega prometa mora izročiti občinskemu redarju zahtevano listino na vpogled.

VARNOSTNI PREGLED OSEBE

ZORed v 10. členu določa, da ima občinski redar pri opravljanju nalog pooblastilo izvajanja varnostnega pregleda osebe. Drugi odstavek istega člena določa, da se za izvajanje pooblastil varnostnega pregleda uporabljajo določbe ZPol in podzakonskih predpisov, ki urejajo načela in način uporabe istovrstnih pooblastil policistov.

Ob upoštevanju navedenega, moramo pri izvajanju pooblastila »varnostni pregled« poznati vsebino enakega pooblastila iz ZPol, ki v 38. členu določa, da lahko policisti pri opravljanju nalog, določenih z zakonom, v primeru, ko obstaja verjetnost napada ali samo poškodovanja s strani določene osebe, opravijo varnostni pregled te osebe.

Pod istimi pogoji lahko opravijo varnostni pregled tudi občinski redarji. Iz navedenega torej izhaja, da lahko, pooblastilo varnostnega pregleda uporabijo zgolj in samo iz varnostnih razlogov.

Pri tem je potrebno opozoriti, da varnostni pregled po ZPol obsega pregled osebe, njenih stvari in prevoznega sredstva, pri čemer se ugotavlja, ali je ta oseba oborožena in ali ima pri sebi oziroma s seboj druge nevarne predmete.

Podrobneje je način izvedbe pooblastila varnostnega pregleda določen v 22., 23. in 24. členu Pravilnika o policijskih pooblastilih, ki določajo:

- da pri varnostnem pregledu policist z rokami pretipa oblačila osebe, rokavice, pokrivalo in lase ter pregleda obutev. Če pri tem zazna predmet ali snov, ki bi ju oseba lahko uporabila za napad ali samo poškodovanje, predmet ali snov vzame in pregleda. Policist pregleda tudi druge predmete, ki jih ima oseba pri sebi in bi lahko bilo v njih skrito orožje ali drugi nevarni predmeti. Varnostni pregled osebe praviloma opravlja oseba istega spola, razen kadar varnostnega pregleda ni mogoče odložiti (22. člen),
- da lahko policisti opravijo tudi varnostni pregled stvari, prevoznega sredstva, ki so v neposredni bližini in dostopni osebi, ki jo varnostno pregleduje (23. člen) in
- da lahko policist, če pri varnostnem pregledu najde orožje ali drug nevaren predmet, le tega odvzame. Če policist najde predmet, ki mora biti zasežen na podlagi zakona, ki ureja kazenski postopek, zaklona, ki ureja postopek o prekrških, ali na podlagi drugega zakona, policist po pregledu nadaljuje postopek po teh predpisih (24. člen).

ZADRŽANJE STORILCA PREKRŠKA IN KAZNIVEGA DEJANJA

ZORed v 10. členu določa, da ima občinski redar pri opravljanju nalog pooblastilo zadržanja storilca na kraju prekrška ali kaznivega dejanja. V 13. členu ZORed pa je določeno, da sme občinski redar na kraju dogodka zadržati storilca prekrška in osebo, zaloteno pri kaznivem dejanju, katerega storilec se preganja po uradni dolžnosti ali na predlog. Zadržanje sme trajati do prihoda policistov, vendar najdlje eno uro.

Pri izvajanju tega pooblastila je potrebno poudariti, da je s pooblastilom zadržanja storilca prekrška in kaznivega dejanja neposredno povezano pooblastilo izrekanja ustne odredbe. Da bi se zagotovila jasna opredelitev med posameznimi dejanji oziroma fazami izvajanja postopka redarja je nujno, da ga povežemo s pooblastilom izdajanja ustne odredbe, s katero bomo storilcu jasno povedali oziroma odredili zadržanje. Od izrečene odredbe dalje pa teče tudi enourni rok, ki ga ima občinski redar na voljo za izvajanje pooblastila zadržanja.

Zakon o kazenskem postopku določa v 160. členu, da sme tistemu, ki je zasačen pri kaznivem dejanju, za katero se storilec preganja po uradni dolžnosti, vsakdo vzeti prostost. Osebo, ki ji je bila na tej osnovi vzeta prostost moramo takoj izročiti preiskovalnemu sodniku ali policiji, če tega ne moremo storiti, pa o tem takoj obvestiti nekoga od teh organov.

ZASEG PREDMETOV IN RAVNANJE Z ZASEŽENIMI PREDMETI

ZORed določa, da imajo občinski redarji pooblastilo za zaseg predmetov, pri tem pa morajo uporabljati določbe ZPol in podzakonske predpise, ki urejajo načela in način uporabe istovrstnega pooblastila policistov. ZPol določa v 46. členu, da policisti zasežejo predmete na podlagi odredbe pristojnega organa ali iz razlogov, določenih z zakonom.

Policisti pri opravljanju drugih nalog, določenih z zakonom, zasežejo predmete, namenjene za napad ali samopoškodovanje, kakor tudi predmete, s katerimi se lahko huje ogrozi javni red ali

splošna varnost ljudi ali premoženja, ali predmete, ki so bili uporabljeni, pridobljeni oziroma so nastali s prekrškom ali kaznivim dejanjem.

Predmete so policisti dolžni izročiti pristojnemu organu. V primeru, da zoper osebo, ki so ji bili predmeti zaseženi, ni bil uveden postopek pred pristojnim organom, je treba predmete osebi vrniti, razen, če gre za nevarne predmete. Podrobneje je način izvedbe pooblastila izvedbe zasega predmetov in ravnanje z zaseženimi predmeti določeno v 58., 59., 60., 61. in 62. členu Pravilnika o policijskih pooblastilih, ki določajo:

- če okoliščine to dopuščajo, policist ukaže osebi, naj sama pokaže ali izroči predmet, ki ga je potrebno zaseči,
- do izpolnitve zapisnika ali potrdila mora biti predmet pod vidnim nadzorom njegovega upravičenca ali v zapečatenem ovoju,
- v akt o zasegu policist vpiše komu, kje in kdaj je bil predmet zasežen, zakonsko podlago zasega, kdo ga je zasegel in natančen opis predmeta,
- opis mora vsebovati vrsto in značilnosti ter tudi vidne poškodbe predmeta, tako da ga je mogoče razlikovati od drugih podobnih predmetov,
- policist lahko v postopku fotografira ali posname predmet in okoljem, v katerem je bil najden,
- o zasegu hitro pokvarljivega blaga mora policist takoj obvestiti pristojnega državnega tožilca ali sodišče za prekrške, ki odloči o nadaljnjem postopku z zaseženim blagom.

Policist zasežen predmet odstopi pristojnemu organu. Če je potrebno na predmetu iskati sledove kaznivega dejanja ali prekrška ali opraviti drugo kriminalistično tehnično opravilo, policist ta postopek izvede pred pošiljanjem predmeta pristojnemu organu.

Nevaren predmet, ki ne bo vrnjen osebi, mora policist komisijsko uničiti oziroma odstopiti pristojni organizaciji, ki je usposobljena za njegovo uničenje ter o tem napisati zapisnik o uničenju in obvestiti osebo, ki ji je bil predmet zasežen. Če predmet ni nevaren ali ni bil predlagan postopek pred pristojnim organom, ga mora policist, takoj ko je mogoče, vrniti osebi, ki ji je bil zasežen predmet, ali drugi upravičeni osebi. O vrnitvi zaseženih predmetov policist obvesti upravičenca in ga pozove, da predmete prevzame na sedežu organa praviloma v kraju njenega prebivališča, hkrati pa ga opozori na njegovo pravico zahtevati, da se mu predmeti dostavijo na dom.

S predmetom, ki je bil zasežen osumljencu kaznivega dejanja in ni njegova last, ali je bil najden na kraju kaznivega dejanja in je njegov lastnik neznan, policist ravna po določilih zakona, ki ureja kazenski postopek.

Policijska enota zasežene predmete do izročitve pristojnemu organu hrani vidno ločeno v posebnem prostoru ter vodi njihov pregled. Na vsakem predmetu morajo biti naslednji podatki:

- šifra v skladu s pravili o pisarniškem poslovanju,
- njegova zaporedna številka v posamezni zadevi ter
- ime in priimek policista, ki je vodil postopek.

V policijski enoti so lahko predmeti v drugem prostoru le, kadar je to upravičeno zaradi preiskovanja zadeve (npr. pregled večje količine dokumentov), neupravičeni osebam pa je onemogočen dostop.

ZP-1 določa, da se smejo odvzeti predmeti, ki so bili uporabljeni ali namenjeni za prekršek, ali pa so nastali s prekrškom, če so storilčeva last, ali če z njimi razpolaga pravna oseba, ki je storilec prekrška. Predmeti se smejo vzeti tudi, če niso storilčeva last, ali z njimi ne razpolaga pravna

oseba, ki je storila prekršek, če to terjajo splošna varnost, varovanje življenja in zdravja ljudi, varstvo okolja in ohranjanje narave...

Pri odvzemu predmetov po takšnih zakonih morajo biti občinski redarji še posebej pozorni na to, kakšni pogoji so določeni za odvzem. Bistveno je, kaj je določeno, ali se morajo ali se lahko odzamejo oziroma zasežejo.

ZJRM-1 določa, da lahko občinski redar zaseže brez odločbe pristojnega organa aceten (karbid) ali druge plinske zmesi za pokanje, če je pri njihovi uporabi prišlo do vznemirjanja ali občutka ogroženosti ljudi. ZVCP določa, da lahko občinski redar odvzame neupravičeno uporabljeno parkirno karto.

Opozoriti je potrebno, da tudi občinski predpisi določajo prekrške, za katere je lahko predpisan tudi ukrep oziroma pooblastilo odvzema predmetov.

1. NAČIN UPORABE PRISILNIH SREDSTEV

SPLOŠNO O NAČINU UPORABE PRISILNIH SREDSTEV

Zakon o občinskem redarstvu v 1. odstavku 10. člena določa, da ima občinski redar pri opravljanju nalog pravico in dolžnost uporabiti tudi prisilna sredstva. Drugi odstavek istega člena pa določa, da se za uporabo prisilnih sredstev uporabljajo določbe Zakona o policiji in podzakonski predpisi, ki urejajo načela in način uporabe istovrstnih pooblastil policistov, če Zakon o občinskem redarstvu ne določa drugače. V nadaljevanju pa navedeni zakon določa, da sme občinski redar uporabiti sledeča prisilna sredstva:

- Fizično silo
- Sredstva za vklepanje in vezanje ter
- Plinski razpršilec

Fizično silo in plinski razpršilec sme občinski redar uporabiti samo v primeru, če drugače ne more od sebe ali koga drugega odvrniti istočasnega protipravnega napada, sredstva za vklepanje in vezanje pa zoper osebo, ki jo sme v skladu z Zakonom o občinskem redarstvu zadržati, če se upira zadržanju ali želi pobegniti.

UPORABA FIZIČNE SILE:

Fizična sila pomeni tisto prisilno sredstvo, s katerim osebe uporabljajo svojo telesno moč in znanje borilnih veščin ter spretnosti za izvedbo uradnih nalog. O fizični sili lahko govorimo takrat, ko pride do dotika dveh koles. Fizična sila je torej človekova telesna sila, ki je pri posameznikih različna, odvisna od njegovih telesnih značilnosti in sposobnosti.

Uporaba fizične sile kot prisilnega sredstva je torej tudi uporaba telesne moči in spretnosti občinskega redarja (gibanj telesa ali delov telesa v telo druge osebe) proti drugi osebi z neposrednim fizičnim stikom (dotikom). Praviloma se uporablja kot osnovna in milejša vrsta prisilnega sredstva za neposredno delovanje na ljudi.

Strokovni prijemi

Strokovni prijemi, so sestavljeni iz prijemov, vzvodov in davljen, ki se izvajajo z rokami. Namen uporabe strokovnih prijemov je, da se osebo zadrži na določenem kraju ali transportira kamor je potrebno. Prijemi z neposredno uporabo telesne sile so tisti elementi, s katerimi lahko občinski redar osebo prijema z rokama za kateri koli del telesa in pri tem uporabi samo svojo telesno silo, da osebo zadrži na kraju dogodka.

Za občinskega redarja, ki opravlja delo samostojno je priporočljivo, da predvsem uporablja vzvodne in zapestno vzvodne prijeme. Gre za prijeme, s katerimi se izvajajo vzvodi na sklepe na rokah in nogah. Najpogostejše se izvajajo na zapestju, komolcu, ramenih, kolenih in gležnjih. Pri izvajanju vzvodnih prijemov je potrebno kontrolirati pritiske na sklepe. Vzvodi morajo biti sorazmerni upiranju in ne smejo biti sunkoviti in izvedeni v nasprotni smeri.

Vzvodni prijemi se praviloma začnejo izvajati največkrat stoje, končajo pa se na tleh. Pri tem je potrebno ves čas nadzirati glavo in druge vitalne dele telesa, da se oseba ne poškoduje.

Davljenje je možno izvesti v vseh položajih (stoje, leže in kleče). Prijemi davljenja znajo biti na pogled zelo surovi oziroma grobi, zato jih znajo osebe, ki gledajo tak postopek, največkrat oceniti za nehumane in nestrokovne. Strokovni prijemi so zelo uporabi za:

- Transport oseb,
- Vklepanje in vezanje oseb ter
- Obrambo pred prijemom napadalca.

Strokovni udarci

Strokovni udarci so v primerjavi z strokovnimi prijemi hujša oblika uporabe fizične sile, zato so pogosto vzrok za presojo upravičenosti uporabe. Med hujšo obliko se štejejo predvsem zaradi posledic, ki pri njihovi uporabi nastanejo. Udarci so tudi najhitrejša uporaba sile, s katero lahko občinski redar odvrne napad nase ali koga drugega. Udarcev je več vrst, delijo pa se na udarce z nogo in roko.

Udarci z nogo so močnejši in jih je težje kontrolirati, so pa tudi bolj učinkoviti, saj je noga daljša od roke in pri tem ostanejo vitalni deli redarja bolj oddaljeni od napadalca. Pri uporabi udarcev se le te ne sme usmerjati v glavo in druge dele telesa, saj pri tem lahko nastanejo hude posledice za življenje in zdravje osebe.

Roke so najpogostejše sredstvo za uporabo vseh oblik fizične sile, še posebej pa za uporabo udarcev. Ti udarci se lahko izvajajo z vsemi deli roke in sicer:

- S pestjo, z dlanjo ter z zunanjim delom dlani ter
- s prsti, s podlaktjo in s komolcem.

Strokovni udarci se lahko razdelijo na sunke in udarce!

Sunki so vsi udarci z ramena, izvedeni z rotacijo roke (pestjo) s pomočjo gibanja bokov. Osnovna značilnost so racionalnost, najkrajša pot in velika hitrost. Izvajalec mora ves čas sunke kontrolirati.

Udarci se izvajajo iz komolca, tako da je os rotacije komolec. Udarne površine pa je dlan, rob dlani ali komolec. Udarci z nogo se razvrščajo glede na smer gibanja noge in udarno površino. Smer gibanja je lahko gor – dol, naprej in nazaj medtem pa je lahko udarna površina stopalo ali koleno. Ciljne točke udarjanja z nogo in roko so v pretežnem delu:

- sprednji del telesa (trebuh, pleksus),
- zadnji del telesa (hrbet, zadnjica),
- stranski deli (ledveni del, rebra),
- mišične skupine (podlaket, nadlaket, ramena) in
- mišične skupine na nogah (stegno, golen, meča).

Strokovni meti

Tehnika strokovnih metov je povzeta po borilni veščini judo. Praviloma se izvaja tako, da občinski redar napadalca s svojim telesom spravi iz ravnotežja in napadalca »vrže« na tla. Strokovni meti so po kvalifikaciji najhujša oblika uporabe fizične sile.

Glavna razloga za to sta predvsem v tem:

- da je pri strokovnem metu padec nasprotnika težje kontrolirati, kot pri strokovnemu prijemu ali strokovnemu udarcu ter
- da večina napadalcev ne obvlada tehnike padanja, ker pri tem ponavadi padejo na trdo površino (asfalt, beton, keramika...) in pri tem pogosto pride do telesnih poškodb.

Uporaba strokovnih metov se lahko deli tudi na: ročne mete, bočne mete, nožne mete, ramenske mete in mete s padcem nazaj ali na stran.

SREDSTVA ZA VKLEPANJE IN VEZANJE

Sredstva za vklepanje in vezanje so lahko občinski redar v skladu z 2. odstavkom 14. člena Zakona o občinskem redarstvu uporabi zoper osebo, ki jo sme v skladu s tem zakonom zadržati, če se upira zadržanju ali želi pobegniti. Namen teh sredstev je, da osebi oziroma kršitelju onemogoči ali omeji gibanje, prepreči beg, upiranje in napad.

Slednje od občinskega redarja zahteva, da uporablja sredstva za vklepanje in vezanje zakonito in strokovno.

Med prisilna sredstva za vklepanje in vezanje se uvršča:

- sredstva za vklepanje (različne vrste lisic),
- sredstva za vezanje (plastične zatege, vrvice) in
- druga priročna sredstva (lepilni trakovi, vezalke, hlačni ali drugi pasovi...).

Tehnika natikanja lisic na zapetje se razlikuje glede na:

- položaj rok (spredaj, zadaj),
- intenzivnost upiranja – položaj osebe (stoje, kleče, leže),
- tehnične značilnosti in
- vrsto lisic.

Način vklepanja in vezanja se lahko deli tudi na položaj rok osebe in sicer:

- roke spredaj brez naslanjanja,
- z rokami naslonjeni na zid, prevozno sredstvo ali drevo in
- z rokami zadaj.

Postopek uporabe sredstev za vklepanje in vezanje je predvsem odvisen od tega ali se oseba občinskemu redarju upira ali ne. Tako se lahko sredstva za vklepanje in vezanje uporabljajo na naslednji način:

- vklepanje in vezanje spredaj brez uporabe fizične sile,
- vklepanje in vezanje na hrbtu brez uporabe fizične sile,
- vklepanje in vezanje z naslanjanjem in
- vklepanje in vezanje ležeče osebe.

Vklepanje in vezanje spredaj brez uporabe fizične sile

Lisice se prime v močnejšo roko in se osebi približa od strani (iz njegovega boka), jo z šibkejšo roko prime tik nad zapestjem njene roke in spodnji enojni obroč lisic nastavi na zapestje in pritisne tako, da obroč obkroži zapestje roke in se zaskoči. Nato se osebi ukaže: »ŠE DRUGO ROKO!« in zgornji obroč potisne navzdol proti drugi roki in nastavi na zapestje ter porine obroč tako, da obkroži zapestje te roke.

Vklepanje in vezanje na hrbtu brez uporabe fizične sile

Ta postopek je za občinske redarje veliko varnejši, saj pri tem kršilec oziroma storilec občinskega redarja ne more poriniti, ga objeti, ga udariti in tudi poskus pobega je težji.

Oseba, ki se jo vklepa, mora imeti roke spuščene za hrbtom in dlani obrnjene ena proti drugi ali navzven. Pri tem mora občinski redar paziti, da sta palca obrnjena navzgor in dlani obrnjene

navzven, saj oseba tako težje doseže ključavnice in težje obrača roke. Pri tem je potrebno lisice trdo prijeti s primarno roko in se lahko tudi ukaže: »NOGE NARAZEN, NAGNITE SE NAPREJ!«

Takoj za tem se osebi približa redar od zadaj, spodnji enojni obroč lisic nastavi na zapestje, povleče roko osebe in potisne obroč tako, da obkroži zapestje in se zaklene. Po potrebi se lisice sprosti ali blokira.

Vklepanje in vezanje z naslanjanjem

Ta način uporabe sredstev za vklepanje in vezanje se lahko uporabi samo v primeru, če kršitelj napade občinskega redarja, se mu upira ali želi pobegniti. V tem primeru se iz varne razdalje kršilcu oziroma storilcu odredi: »OBRNITE SE, Z ODRUČENIMI ROKAMI SE NASLONITE NA ZID« (avtomobil, steber) NE PREMKAJTE SE, VKLENIL VAS BOM! PREMAKNITE SE NAZAJ, NOGE NARAZEN, GLAVO GOR!« Osebi se približa od zadaj (bočno) in jo s šibke roko zgrabi za njeno roko nad zapestjem, spodnji enojni obroč lisic nastavi na zapestje, obroč potisne tako, da obkroži zapestje in se zaklene. Nato se kontrolirano potegne navzdol in ukaže: »NASLONITE SE NA ZID« (avtomobil, steber...) in kršilca oziroma storilca opozori, naj to stori počasi in previdno. Z lisicami se roko potegne (zviije) na hrbet, se obrne proti njemu in se mu ukaže: »ŠE DRUGO ROKO!« Takoj za tem se natakne zgornji enojni obroč na zapestje druge roke, tako da sta dlani obrnjeni navzven. Oba dela lisic se stisne, vendar ne preveč.

Vklepanje in vezanje ležeče osebe

Ležeči osebi se roke praviloma vklepajo na hrbtu. Kadar je občinski redar napaden in mora najprej uporabiti fizično silo (strokovni prijem, strokovni met...), da obvlada osebo, lahko tako osebo vklene na tleh. Postopek je potrebno izvesti hitro in strokovno, vendar je to precej težje kot takrat, kadar oseba sodeluje. Bistvo je, da občinski redar obvlada strokovne prijeme, da osebo spravi v ležeč položaj (na trebuh ali na hrbet). V nadaljevanju pa je postopek podoben, kot je opisano zgoraj.

PLINSKI RAZPRŠILEC

Ob upoštevanju določb 10. člena Zakona o občinskem redarstvu, ki določa uporabo »plinskega razpršilca« kot uporabo prisilnega sredstva, je potrebno poznati tudi določbe Zakona o policiji, ki v zvezi navedenega prisilnega sredstva določajo, da lahko plinski razpršilec, fizično silo in palico policist uporabi, če ne more drugače obvladati upiranje osebe, ki ne izpolnjuje zakonitih ukazov, moti javni red, ali upiranja osebe, ki jo je treba prijeti, privedi ali ji odvzeti prostost, kot tudi, če mora odvrniti napad na osebe ali objekte, ki jih varuje, ali napad na sebe ali koga drugega.

Za občinskega redarja pa Zakon o občinskem redarstvu v 14. členu določa, da lahko plinski razpršilec uporabi samo v primeru, če drugače ne more od sebe ali koga drugega odvrniti istovrstnega protipravnega napada.

Pravilnik o policijskih pooblastilih določa, da se za uporabo plinskega razpršilca šteje uporaba utekočinjenega plina ali drugega pršila, ki se ga uporabi tako, da se pritiskom na sprožilec plinsko sredstvo ali pršilo sprosti. Pri tem je potrebno paziti, da je curek ali oblak plina usmerjen neposredno proti osebi zoper katero se ga uporablja. Tako, kot to sicer velja za vsako uporabo prisilnih sredstev, je pred uporabo plinskega razpršilca osebo potrebno opozoriti.

Način uporabe plinskega razpršilca je določen z navodili proizvajalca, ki poleg načina uporabe predpisuje tudi mere varnosti, nudenje prve pomoči in rok trajanja ter način razgradnje plinskega sredstva. Obstaja več vrst plinskih razpršilcev, zato se mora občinski redar pred njihovo uporabo prepričati na kakšni osnovi deluje, saj je delovanje plinskega razpršilca na poprovi osnovi popolnoma drugačno od plinskega razpršilca, ki deluje na osnovi solzila plina (npr. CS). V nadaljevanju je predstavljena uporaba plinskega razpršilca, ki deluje na osnovi organske oljnate smole, iz kajenske in drugih vrst pekoče paprike (t.i. pepper spray). Plinski razpršilec povzroča vnetje, solzenje, takojšnje otekanje oči in sluznice v dihalnih poteh. Zaradi navedenih učinkov bo kršilec oziroma storilec prisiljen opustiti napad, ki ga je pred tem izvajal. Po uporabi razpršilca oziroma takoj, ko okoliščine to dopuščajo, mora občinski redar osebo odstraniti z nevarnega območja (prostora) in mu nuditi prvo pomoč. Učinke uporabe plinskega razpršilca se najučinkoviteje odpravi s sprejem za dekontaminacijo, če pa tega občinski redar nima, pa je osebi potrebno sprati obraz in oči z hladno vodo. Učinek plinskega razpršilca bo prenehal delovati po približno 30 minutah, v kolikor si oči spiramo z vodo. Oči se izpira izključno s čisto vodo.

OBVEŠČANJE O ZADRŽANJU IN UPORABI PRISILNIH SREDSTEV

O izvedbi pooblastila zadržanja osebe in uporabi prisilnih sredstev mora občinski redar napisati poročilo in ga predložiti v pregled vodji redarstva oziroma svojemu nadrejenemu ali osebi, ki jo ta pooblasti. Na podlagi izkušenj, ki jih ima policija pri pisanju tovrstnih poročil je smiselno, da poročilo občinskega redarja o zadržanju in uporabi fizične sile vsebuje predvsem sledeče:

- datum, čas in kraj uporabe prisilnega sredstva oziroma odreditve zadržanja,
- vrsto uporabljenega prisilnega sredstva,

- podatke o osebi proti kateri je bilo sredstvo uporabljeno,
- pooblastilo, ki ga je izvajal pred uporabo prisilnega sredstva oziroma zadržanja,
- vzrok in način uporabe prisilnega sredstva oziroma zadržanja,
- posledice uporabe prisilnega sredstva in
- druge okoliščine, ki so pomembne za oceno zakonitosti in strokovnosti uporabe prisilnega sredstva oziroma zadržanja.

V primeru, da je oseba zoper katero je občinski redar uporabil prisilno sredstvo, v postopku telesno poškodovana, ji mora občinski redar nuditi nujno pomoč in ji v najkrajšem možnem času zagotoviti ustrezno medicinsko pomoč. V primeru, da je osebi med postopkom povzročena telesna poškodba ali smrt, je vodja redarstva dolžan nemudoma oziroma takoj obvestiti župana občine Hodoš oziroma osebo, ki jo ta pooblasti.

V obvestilu župana mora vodja redarske službe navesti podatke o sebi, razlogu, času in kraju zadržanja, uporabi prisilnega sredstva, vrste uporabljenega prisilnega sredstva ter podatke o drugih okoliščinah in dejstvih, ki so pomembna za oceno zakonitosti in strokovnosti ravnanja občinskega redarja.

OCENJEVANJE UPORABE PRISILNIH SREDSTEV

Na podlagi poročila ocenjuje zakonitost in strokovnost ravnanja občinskega redarja vodja občinskega redarstva. V primeru ugotovitve kršitve je dolžan sprožiti postopek za ugotavljanje odgovornosti. V primeru, da je uporaba prisilnih sredstev imela za posledico telesno poškodbo ali smrt, ali je bilo prisilno sredstvo uporabljeno proti več kot trem osebam, oceno ravnanja občinskega redarja opravi komisija, ki jo imenuje župan. Župan mora imenovati neodvisno, največ petčlansko komisijo za oceno zakonitosti in strokovnosti ravnanja občinskega redarja. V komisiji mora biti neodvisen strokovnjak s področja varnosti, predstavnik občine Hodoš, predstavnik policije in predstavniki zainteresiranih nevladnih organizacij, zainteresiranih za nadzor nad varstvom človekovih pravic in svoboščin.

Navedena komisija obravnava tudi pritožbe zoper delo občinskega redarstva, lahko pa obravnava tudi druge primere uporabe prisilnih sredstev v postopkih občinskega redarstva, kadar oceni, da je to potrebno. Komisija lahko k sodelovanju povabi tudi druge strokovnjake, če oceni, da je takšno sodelovanje potrebno in pomembno za odločitev v konkretnem primeru.

ODLOČANJE O PRITOŽBAH ZOPER POSTOPEK OBČINSKIH REDARJEV

Posameznik, ki meni, da so mu bile z dejanjem ali opustitvijo dejanja občinskega redarja kršene njegove pravice ali svoboščine, se lahko v 30 dneh pritoži županu občine Hodoš. Glede na določila Zakona o občinskem redarstvu mora župan takšno pritožbo proučiti in o ugotovitvah ter ukrepih v 30 dneh pisno obvestiti tistega, ki je podal pritožbo.

DISCIPLINSKA IN DRUGA ODGOVORNOST OBČINSKIH REDARJEV

Pri svojem delu so občinski redarji dolžni ravnati zakonito, strokovno ter v skladu z Zakonom o občinskem redarstvu ter drugimi predpisi, ki urejajo njihovo delovno področje ter njihove pravice in dolžnosti oziroma pooblastila. V primeru nezakonitega in nestrokovnega dela lahko občinskega

redarja ob disciplinski odgovornosti doleti tudi odškodninska, oziroma materialna odgovornost in kazenska odgovornost, katera se ugotavlja v skladu s predpisi, ki urejajo to področje.

O disciplinskih kršitvah oziroma o disciplinski odgovornosti občinskih redarjev se odloča v disciplinskem postopku v skladu z zakonom, ki ureja položaj javnih uslužbencev.

SISTEM DELA MEDOBČINSKEGA REDARSTVA - RAZPOREJANJE REDARJEV

V občini Hodoš v skladu z ocenami varnostnih razmer in drugimi potrebami občine opravljajo občinski redarji delov skladu s programom, ki se dogovori na mesečnih sestankih s koordinatorjem občine in predstavnikom policije. (vodja policijskega okoliša).

Delo se načrtuje predvsem ob dneh, ki so v občini Hodoš ocenjeni, kot varnostno problematični (ponedeljek, sreda, četrtek, petek, sobota) in drugim potrebam občanov (odhod otrok v šolo, primeri naravnih nesreč, prireditve...).

Pred vsakim pričetkom dela v občini Hodoš (v dopoldanskem času) se redar oglasi na občinski upravi, kjer bo sprejel še dodatne naloge.

V primeru potrebe kontaktira tudi s predstavniki policijske postaje (usklajevanje dela, nudenje medsebojne pomoči, skupni poostreni nadzor...).

V **prilogi 1** je prikazan potek dela postopka o prekršku občinskega redarja.

15. SODELOVANJE MEDOBČINSKEGA REDARSTVA S POLICIJSKIMI POSTAJAMI

V tem delu je opredeljeno sodelovanje s predstavniki policije. Na območju občine Hodoš opravlja delo Policijska postaja Gornji Petrovci. Koordinacijo dela policijske postaje opravlja vodstvo Policijske postaje Gornji Petrovci, preko vodstva te policijske enote in preko vodje policijskega okoliša (rajonskega policista).

Zaradi varnostnih potreb je skrb za varnost in kakovost življenja ter dela občanov in skrb za dvig stopnje varnosti javnega prostora v občini tako pomembna, da je na področju zagotavljanja varnosti nujno potrebno usklajeno delovanje vseh varnostnih subjektov, ki v občini Hodoš skrbijo za javno varnost in javni red.

V zvezi s tem je bil pripravljen za sodelovanje s to policijsko enoto poseben Pisni protokol o sodelovanju s policijo, ki je v **Prilogi 2** tega načrta.

16. SODELOVANJE Z REDARSTVI IN OBČINSKIMI REDARJI SOSEDNIJH OBČIN

Izdelan je pisni dogovor o sodelovanju z občinskimi redarstvi sosednjih občin, ki je v **Prilogi 3** tega programa.

17. POVEZANOST OBČINSKEGA REDARSTVA Z OKC IN REGIJSKIM CENTROM ZA OBVEŠČANJE

Izdelano je Navodilo o ukrepanju občinskih redarjev ob naravnih in drugih nesrečah ter način sodelovanja s policijo in Regijskim centrom za obveščanje (ReCO), ki je **Priloga 4** tega programa.

18. SODELOVANJE OBČINSKEGA REDARSTVA V OBČINSKEM SISTEMU ZAŠČITE IN REŠEVANJA

Izdelan je pisni dogovor o sodelovanju v občinskem sistemu zaščite in reševanja, ki je v **Prilogi 5** tega programa.

19. NAČINI SODELOVANJA OBČINSKIH REDARJEV IN ZASEBNIH VARNOSTNIKOV

Izdelan je pisni dogovor o sodelovanju z varnostniki zasebnih varnostnih podjetij, ki je v **Prilogi 6** tega programa.

20. INTERNO NDZORSTVO NAD IZVRŠEVANJEM NALOG OBČINSKEGA REDARSTVA

Na podlagi 4. odstavka 17. člena Zakona o občinskem redarstvu (Uradni list RS, št. 139/2006), župan Občine Hodoš, (sedež Medobčinske inšpekcije in redarstva) sprejme Poslovnik za delo župana v zvezi z ocenjevanjem izvrševanja nalog občinskega redarstva. Ta je v **Prilogi 7** tega programa.

21. SODELOVANJE MED MEDOBČINSKO REDARSKO SLUŽBO, POLICIJO TER SVETOM ZA PREVENTIVO IN VZGOJO V CESTNEM PROMETU

Občinski svet Občine Hodoš je sprejel Sklep o imenovanju članov Sveta za preventivo in vzgojo v cestnem prometu Hodoš, ki ga vodi Milan DAJČ, kot predsednik sveta. Izdelan je tudi Protokol o sodelovanju med redarji, kot novo kategorijo pooblaščenih oseb za delo na področju prometne preventive, Policijsko postajo Gornji Petrovci in Svetom za preventivo in vzgojo v cestnem prometu občine Hodoš, ki je v **Prilogi 8** tega programa.

22. VARNOSTNO OGROŽENE POTI, KRAJI, POVRŠINE IN TOČKE V OBČINI

Potreba po postavitvi stacionarnih merilnikov hitrosti (merjenje hitrosti vožnje s strani občinskih redarjev):

- Avtobusna postaja Hodoš
- Regionalna cesta Hodoš – Šalovci
- Krplivnik – pri vaško gasilskem domu
- Hodoš – pri osnovni šoli

Večja prisotnost občinskih redarjev je potrebna tudi na drugih območjih v občini, kjer se zadržuje večje število ljudi, kot je to športno igrišče Hodoš, mladinski dom Hodoš, jezero ...

23. NAČRT OBHODOV VARNOSTNO OGROŽENIH POTI, KRAJEV, POVRŠIN IN TOČK

Načrt se izdeluje mesečno v skladu s trenutno oceno varnostnih razmer in glede na potrebe v občini. Načrt se usklajuje na mesečnih sestankih, ki jih vodi koordinator v občini. Predloge obhodov poda tudi predstavnik policije.

24. ZGRADBE, SPOMENIKI, MUZEJ IN DRUGI OBJEKTI, KI IMAJO STATUS NARAVNE IN KULTURNE DEDIŠČINE

Zelo pomembna naloga redarjev pri operativnem delu je tudi varovanje zgradb in objektov, ki imajo status naravne in kulturne dediščine. Redarji so tisti, ki morajo v imenu občine stalno nadzirati te objekte in znamenitosti ter skrbeti, da ne pride do njihovih poškodovanj ali uničenj. Občinskemu vodstvu predlagajo tudi ukrepe za njihovo dodatno zaščito.

V **Prilogi 9** tega programa so navedene zgradbe, spomeniki, objekti in druge znamenitosti, ki imajo v občini Hodoš status naravne in kulturne dediščine.

25. NAČRT OBHODOV NEPREMIČNIH OBJEKTOV NARAVNE IN KULTURNE DEDIŠČINE

Načrt se izdeluje mesečno v skladu s trenutno oceno varnostnih razmer in glede na potrebe v občini. Načrt se usklajuje na mesečnih sestankih, ki jih vodi koordinator v občini. Predloge obhodov poda tudi predstavnik policije.

26. NAČIN UVEDBE DEŽURNE SLUŽBE OBČINSKEGA REDARSTVA (odločitev župana)

To odločitev sprejme župan po sprejemu občinskega programa varnosti in na podlagi ocene varnostnih razmer in bodoče vizije razvoja redarske službe (kadrovska krepitev, zagotavljanja dodatnih materialnih pogojev, povečanje finančnih sredstev za ta namen ...). Trenutno za uvedbo dežurstva še ni potrebe.

Dežurstvo se lahko uvede na naslednje načine:

- Kot posebni dežurni center z vso potrebno opremo in 24 urno službo redarjev.
- V okviru dogovora s Centrom za obveščanje 112, da to vlogo prevzame njihov operater.
- Da to vlogo prevzame varnostno nadzorni center ene izmed zasebnih varnostnih služb.

Redarska služba pri svojem delu potrebuje stalno dosegljiv vir informacij, komunikacijo med občani, policijo ali drugih organov do redarjev na terenu ter zagotovitev sprejema strank.

V ta namen se organizira operativno komunikacijska pisarna, oziroma dežurstvo z naslednjimi nalogami:

- sprejem strank in občanov v času uradnih ur organa,
- sprejem telefonskih klicev občanov, prijav, intervencij policije in drugih organov,
- komunikacija in sprejem redarjev, koncesionarja in nudenje servisa preko radio zvez delavcem na terenu,
- koordinacijo dela redarjev na terenu,
- obdelava podatkov po nalogu vodje službe.

Operativno komunikacijska pisarna je opremljena z baznima postajama za radio zveze na terenu, računalnikom z možnostjo dostopa do zbirke podatkov kršiteljev z možnostjo vpogleda brez spreminjanja in dežurno telefonsko linijo.

Vloga operativno komunikacijske pisarne nastopa kot centralni komunikacijski in koordinacijski center dela redarske službe. Za delo operativno komunikacijske pisarne se izdelajo podrobna navodila o delu, ki vsebujejo razporede dela, določitev evidenc in določijo podrobnejše vsebine in naloge delavcev za delo.

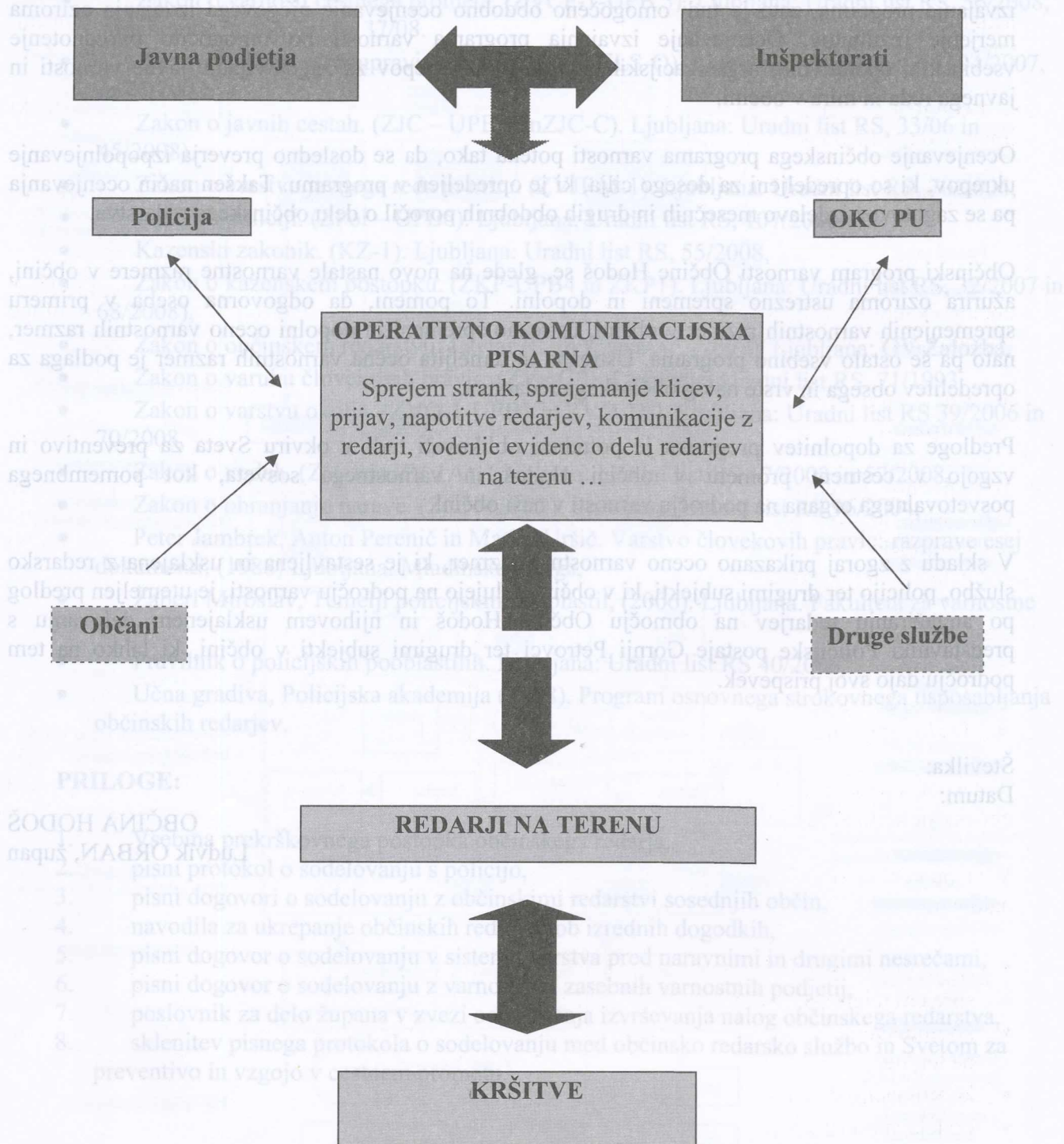

PRILOGE:

ŠTEVILKA:
Datum:
OBČINA HODOŠ
Ljudvik ORBAN, župan

Izdelala: Lidija SEVER, tajnica župana

27. ZAKLJUČEK

Občinski program varnosti Občine Hodoš ima, glede na določbe Zakona o občinskem redarstvu, značaj dokumenta trajne narave. To pomeni, da upošteva potrebo po trajnosti, zato ga je treba dosledno izvajati od dneva njegovega sprejema. Občinski organi najmanj enkrat letno ocenijo izvajanje programa, zato je tudi omogočeno obdobje ocenjevanje njegovega izvajanja oziroma merjenje rezultatov. Ocenjevanje izvajanja programa varnosti bo omogočilo ovrednotenje vsebinskih, operativnih, organizacijskih in finančnih ukrepov za zagotavljanje javne varnosti in javnega reda in mira v občini.

Ocenjevanje občinskega programa varnosti poteka tako, da se dosledno preverja izpopolnjevanje ukrepov, ki so opredeljeni za doseg cilja, ki je opredeljen v programu. Takšen način ocenjevanja pa se zagotovi z izdelavo mesečnih in drugih obdobjnih poročil o delu občinskega redarstva.

Občinski program varnosti Občine Hodoš se, glede na novo nastale varnostne razmere v občini, ažurira oziroma ustrezno spremeni in dopolni. To pomeni, da odgovorna oseba v primeru spremenjenih varnostnih razmer v občini, ustrezno spremeni in dopolni oceno varnostnih razmer, nato pa še ostalo vsebino programa. Ustrezna in temeljita ocena varnostnih razmer je podlaga za opredelitev obsega in vrste nalog občinskega redarstva.

Predloge za dopolnitev programa je potrebno oblikovati tudi v okviru Sveta za preventivo in vzgojo v cestnem prometu v občini Hodoš in varnostnega sosveta, kot pomembnega posvetovalnega organa na področju varnosti v naši občini.

V skladu z zgoraj prikazano oceno varnostnih razmer, ki je sestavljena in usklajena z redarsko službo, policijo ter drugimi subjekti, ki v občini delujejo na področju varnosti, je utemeljen predlog po angažiranju redarjev na območju Občine Hodoš in njihovem usklajenem delovanju s predstavniki Policijske postaje Gornji Petrovci ter drugimi subjekti v občini, ki lahko na tem področju dajo svoj prispevek.

Številka:

Datum:

OBČINA HODOŠ
Ludvik ORBAN, župan

V ta namen se organizira operativno komunikacijska pisarna, oziroma dežurstvo z naslednjimi nalogami:

- sprejem strank in občanov v času uradnih ur,
- sprejem telefonskih klicev občanov, prijavitelj in vlogovateljev policije in drugih organov,
- komunikacija in sprejem redarjev, koncesionarija in nudenje servisa preko radio zvez delavcem na terenu,
- koordinacijo dela redarjev na terenu,
- obdelava podatkov po nalogi.

Operativno komunikacijska pisarna je opremljena z baznimi postajama za radio zveze na terenu, računalnikom z možnostjo dostopa do zbirke podatkov kršiteljev z možnostjo vpogleda brez spreminjanja in dežurno telefonsko linijo.

LITERATURA IN VIRI:

- Ustava RS. Ljubljana: Uradni list RS/I 33/1991,
- Zakon o prekrških. (ZP1-UPB-4 in ZP-1E). Ljubljana: Uradni list RS, 3/2007 in 17/2008,
- Zakon o varnosti cestnega prometa. (ZVCP-1-UPB 5). Ljubljana: Uradni list RS, 56/2008, spremembe in dopolnitve 37/08.
- Zakon o lokalni samoupravi. (ZLS-UPB-2 in ZLS-O). Ljubljana: Uradni list RS, 94/2007, in 76/2008,
- Zakon o javnih cestah. (ZJC – UPB 1 in ZJC-C). Ljubljana: Uradni list RS, 33/06 in 45/2008),
- Zakon o varstvu javnega reda in miru. (ZVJRM-1). Ljubljana: Uradni list RS, 70/2006,
- Zakon o policiji. (ZPol – UPB6). Ljubljana: Uradni list RS, 107/2006.
- Kazenski zakonik. (KZ-1). Ljubljana: Uradni list RS, 55/2008,
- Zakon o kazenskem postopku. (ZKP-UPB4 in ZKP1). Ljubljana: Uradni list RS, 32/2007 in 68/2008),
- Zakon o občinskem redarstvu: Lavtar R., in Keanovič, (2007), Ljubljana: GV Založba,
- Zakon o varuhu človekovih pravic. (ZVarČP). Ljubljana: Uradni list RS, 71/1993.
- Zakon o varstvu okolja. (ZVO-1-UPB1 in ZVO-1B). Ljubljana: Uradni list RS 39/2006 in 70/2008,
- Zakon o vodah. (ZV-1 in ZV 1A). Ljubljana: Uradni list RS 67/2002 in 57/2008,
- Zakon o ohranjanju narave. (ZON-UPB2). Ljubljana: Uradni list RS 96/2004,
- Peter Jambrek, Anton Perenič in Marko Uršič, Varstvo človekovih pravic: razprave esej dokumenti, (1988) Ljubljana. Mladinska knjiga,
- Žaberl Miroslav, Temelji policijskih pooblastil, (2006). Ljubljana. Fakulteta za varnostne vede,
- Pravilnik o policijskih pooblastilih. Ljubljana: Uradni list RS 40/2006,
- Učna gradiva, Policijska akademija (2008). Program osnovnega strokovnega usposabljanja občinskih redarjev.

PRILoge:

1. Vsebina prekrškovnega postopka občinskega redarja,
2. pisni protokol o sodelovanju s policijo,
3. pisni dogovori o sodelovanju z občinskimi redarstvi sosednjih občin,
4. navodila za ukrepanje občinskih redarjev ob izrednih dogodkih,
5. pisni dogovor o sodelovanju v sistemu varstva pred naravnimi in drugimi nesrečami,
6. pisni dogovor o sodelovanju z varnostniki zasebnih varnostnih podjetij,
7. poslovnik za delo župana v zvezi ocenjevanja izvrševanja nalog občinskega redarstva,
8. sklenitev pisnega protokola o sodelovanju med občinsko redarsko službo in Svetom za preventivo in vzgojo v cestnem prometu,

Izdelala: Lidija SEVER, tajnica župana

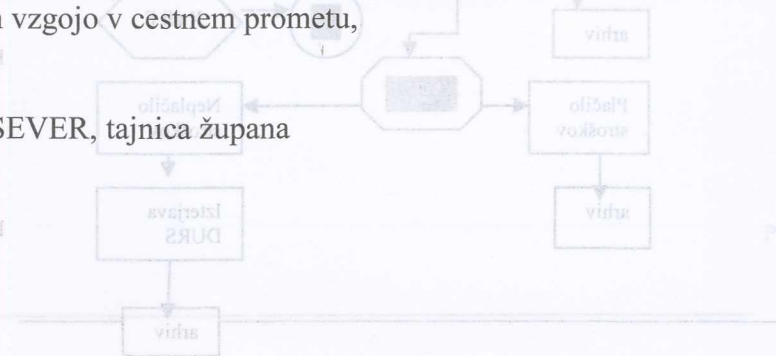

1. Vsebina prekrškovnega postopka občinskega redarja

7.5.01

MRS

Revizija: 01

21.05.2008

Dokument	Postopek	Org. enota			Potek	Komentar
		D	I	O		

Zakon o varnosti cestnega prometa ZVCP – 1 (Ur. l. RS, št. 83/04 s spremembami in dopolnitvami)

Obvestilo o prek.

Plačilni nalog

Ugovor

Sklep ali odločba

Izterjava DURS

ZSV zoper sklep

Odstop sodišču

Sodba ali sklep sodišča

Izterjava DURS

Arhiv

odločba

Zahteva za sodno varstvo (F)

Uredba o upravnem poslovanju (Ur.l.RS, št. 20/05 s spremembami in dopolnitvami)

arhiv

Izterjava DURS

Vodenje postopka o prekršku

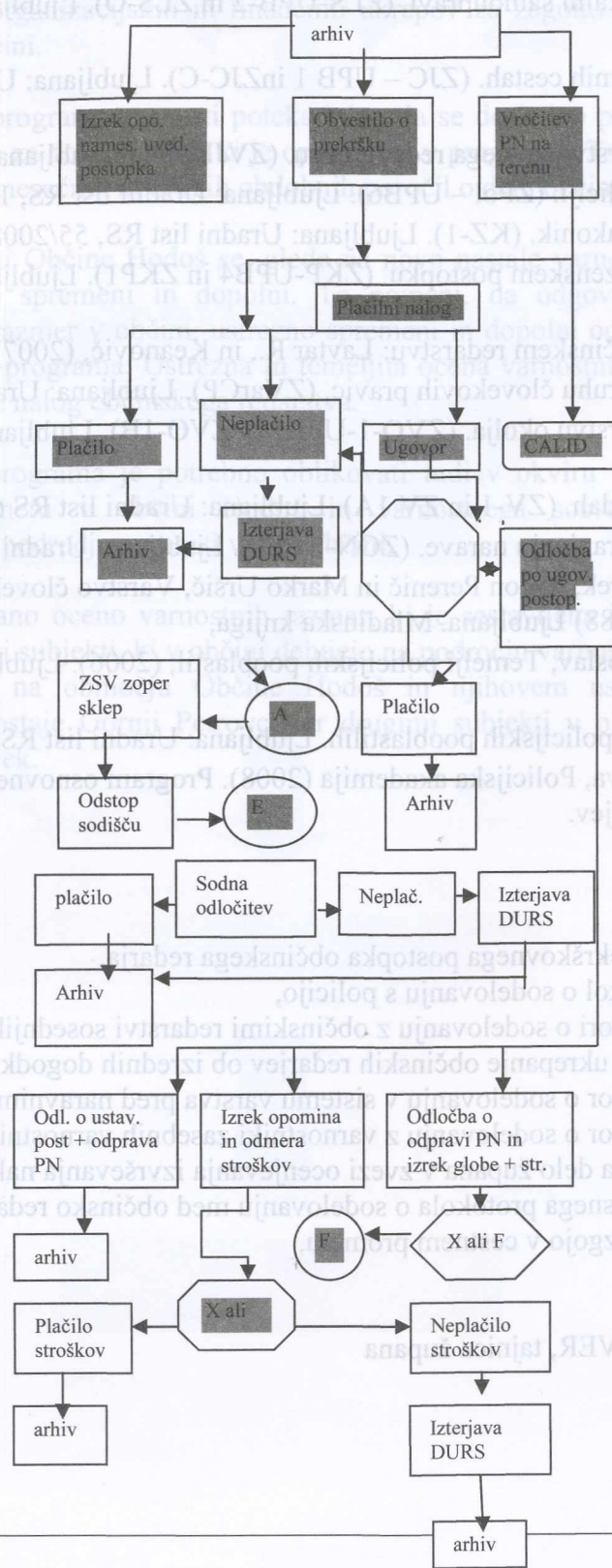

Vročitev PN poteka ali osebno na kraju prekrška ali preko pristojne službe v skladu z ZUP-om

Kršitelj poravnava globo in stroške postopka ali stroške sodišča na podlagi priloženih položnic ali pa direktno preko izterjave.

Izmenjava podatkov na MNZ

Posredovanje podatkov na DURS poteka v elektronski obliki

PO=Prekrškovni organ VII. St. izobrazbe

ZSV- zahteva za sodno varstvo

PN – plačilni nalog

Podpis: VO

Dokument	Postopek	Org. enota			Potek	Komentar
		D	I	O		

ZSV zoper odločbo (F) ali predlog za obročno plačilo globe © ali predlog za opravljanje nalog splošne koristi (D)



Sklep o zavrženju ali posredovanje pravočasne, dovoljene in popolne ZSV zoper odločbo na sodišče ali odločba o odpravi odločbe in nadomestiti z novo odločbo



ZSV zoper sklep



Sodba ali sklep sodišča



Zakon o varstvu osebnih podatkov ZVOP-1 (Ur.l.RS, št. 86/04 s spremembami in dopolnitvami)



Predlog za določitev uklonilnega zapora (B)



Arhiv



Zakon o prekrških ZP-1 (Ur.l.RS, št. 7/03 s spremembami in dopolnitvami)



Zakon o splošnem upravnem postopku – ZUP (Ur.l.RS, št. 80/99 s spremembami in dopolnitvami)



Vodenje postopka o prekršku

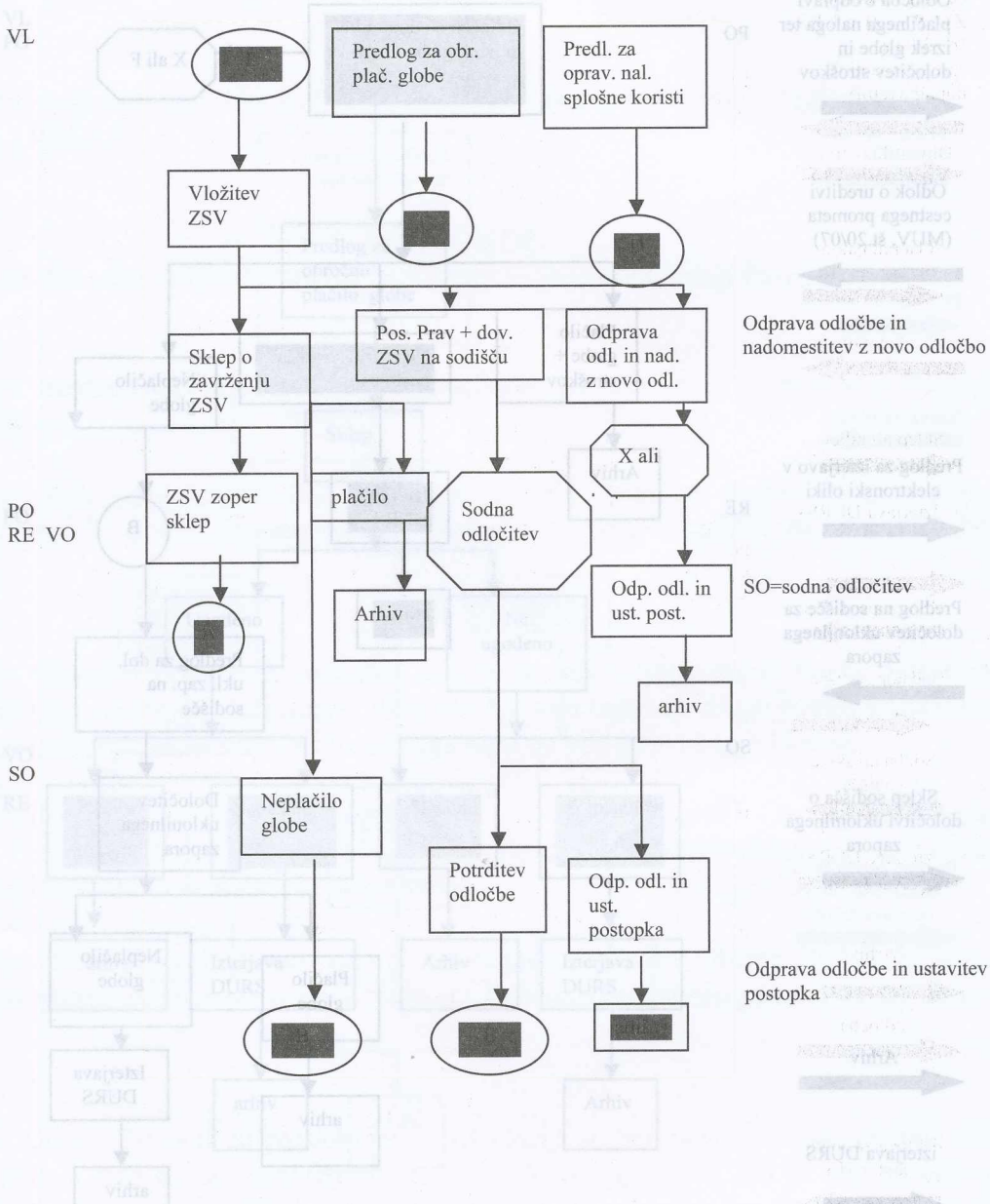

Podpis: VO

Dokument	Postopek	Org. enota			P o t e k	Komentar
		D	I	O		

Vodenje postopka o prekršku

Odločba o odpravi plačilnega naloga ter izrek globe in določitev stroškov

PO

Odločba o odpravi PN in izrek globe + stroški

X ali F

Odlok o ureditvi cestnega prometa (MUV, št.20/07)

Plačilo globe + stroškov

Neplačilo stroškov postopka

Neplačilo globe

Predlog za izterjavo v elektronski obliki

RE

Arhiv

Izterjava DURS

arhiv

B

Predlog na sodišče za določitev uklonilnega zapora

SO

Predlog za dol. ukl. zap. na sodišče

Sklep sodišča o določitvi uklonilnega zapora

PO

Določitev uklonilnega zapora

Plačilo globe

Neplačilo globe

Arhiv

arhiv

Izterjava DURS

arhiv

izterjava DURS

Zakon o občinskem redarstvu ZORed (Ur.l.RS, št. 139/06)

RE

Podpis: VO

Dokument	Postopek	Org. enota			Potek	Komentar
		D	I	O		

Vodenje postopka o prekršku

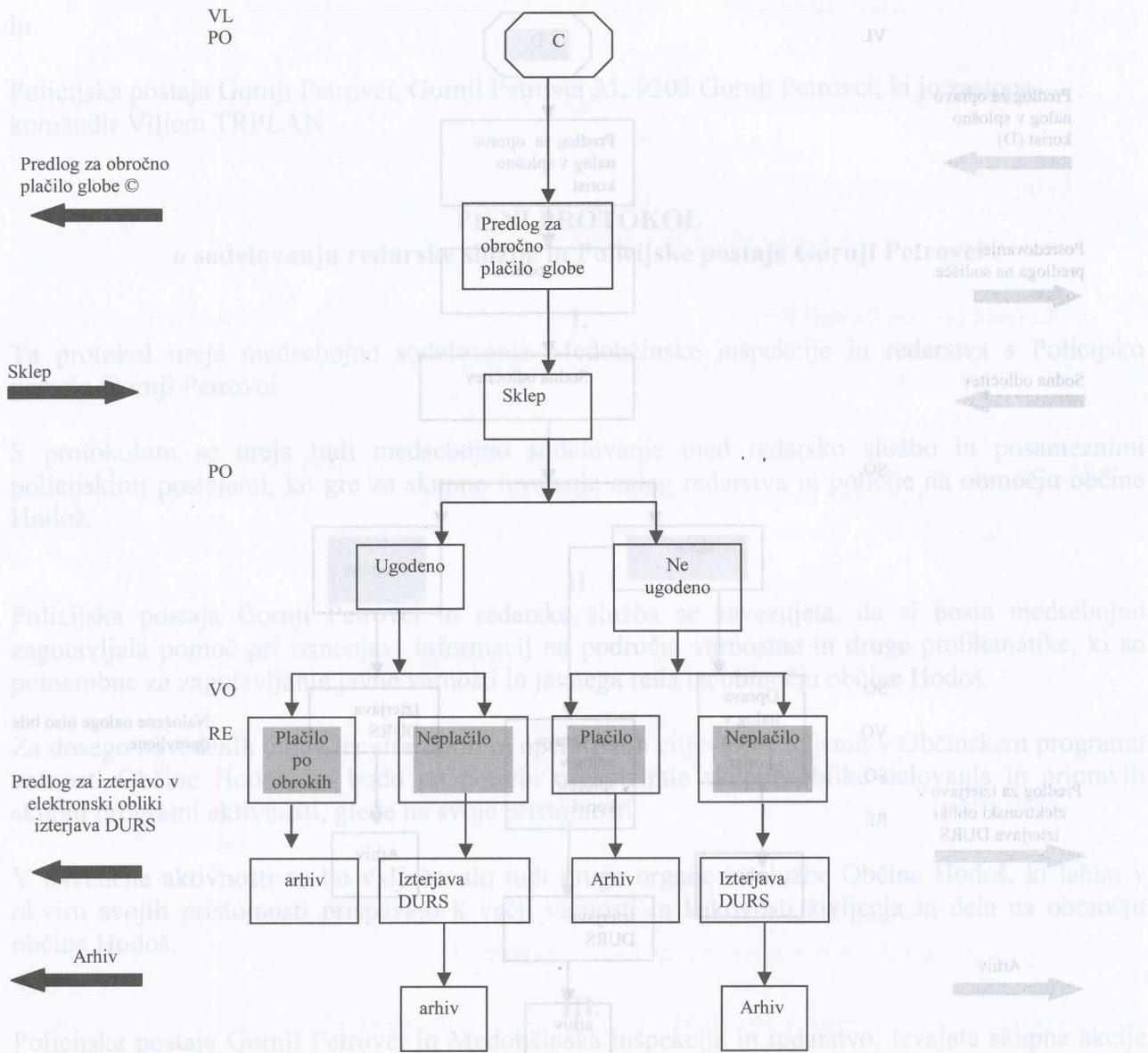

Predlog za obročno plačilo globe ©

Sklep

Predlog za izterjavo v elektronski obliki izterjava DURS

Arhiv

Podpis: VO

Dokument	Postopek	Org. enota			Potek	Komentar
		D	I	O		

Vodenje postopka o prekršku

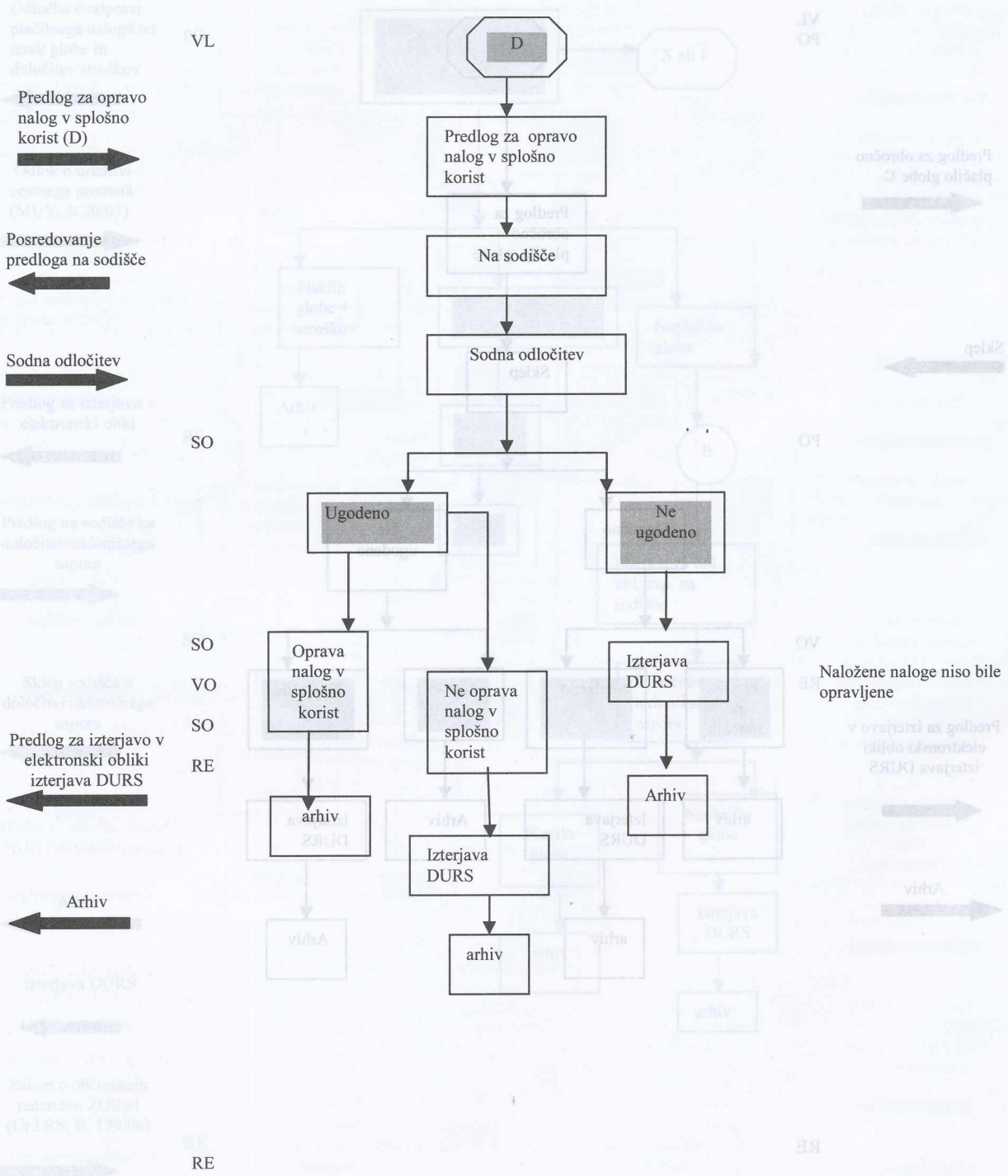

Predlog za opravo nalog v splošno korist (D)

Posredovanje predloga na sodišče

Sodna odločitev

Predlog za izterjavo v elektronski obliki izterjava DURS

Arhiv

Naložene naloge niso bile opravljene

Podpis: VO

Na podlagi Zakona o občinskem redarstvu (Uradni list RS, št. 139/2006 z dne 29. 12. 2006) ter Smernicami Ministrstva za notranje zadeve za izdelavo Občinskega programa varnosti, februar 2007 sprejmeta:

Občina Hodoš – Hodos Kozseg, Hodoš 52, 9205 Hodoš – Hodos, ki jo zastopa župan Ludvik ORBAN

in

Policijska postaja Gornji Petrovci, Gornji Petrovci 31, 9203 Gornji Petrovci, ki jo zastopa komandir Viljem TRPLAN

PISNI PROTOKOL

o sodelovanju redarske službe in Policijske postaje Gornji Petrovci

I.

Ta protokol ureja medsebojno sodelovanje Medobčinske inšpekcije in redarstva s Policijsko postajo Gornji Petrovci.

S protokolom se ureja tudi medsebojno sodelovanje med redarsko službo in posameznimi policijskimi postajami, ko gre za skupno izvajanje nalog redarstva in policije na območju občine Hodoš.

II.

Policijska postaja Gornji Petrovci in redarska služba se zavezujeta, da si bosta medsebojno zagotavljala pomoč pri izmenjavi informacij na področju varnostne in druge problematike, ki so pomembne za zagotavljanje javne varnosti in javnega reda na območju občine Hodoš.

Za doseg navedenih ciljev ter strateških in operativnih ciljev opredeljenih v Občinskem programu varnosti Občine Hodoš, so bodo po potrebi organizirale skupne oblike delovanja in pripravili skupni programi aktivnosti, glede na svoje pristojnosti.

V navedene aktivnosti se bo vključevalo tudi druge organe in službe Občine Hodoš, ki lahko v okviru svojih pristojnosti prispevajo k večji varnosti in kakovosti življenja in dela na območju občine Hodoš.

III.

Policijska postaja Gornji Petrovci in Medobčinska inšpekcija in redarstvo, izvajata skupne akcije oziroma skupni nadzor nad cestno prometnimi predpisi, ki urejajo javni red in mir na območju občine Hodoš. V ta namen vodja Medobčinske inšpekcije in redarstva ter komandir Policijske postaje Gornji Petrovci, oziroma od njih pooblaščen osebe pripravijo razpored skupnega dela oziroma uskladijo skupne akcije ter določijo področje nadzora.

Redarska služba skupaj s Policijsko postajo Gornji Petrovci načrtuje in izvaja skupne nadzore glede varnostne problematike, za nadzor katere so pristojni.

Pri skupnem nadzoru se dogovorita o številu sodelujočih policistov in redarjev in ustrezni uporabi vozil ter drugih sredstev potrebnih za izvedbo nadzora.

V skupnih nadzorih morajo redarji ravnati po navodilih vodje policijske enote oziroma policista.

IV.
Medobčinska inšpekcija in redarstvo bo izvajala svoje pristojnosti skladno s kadrovskeimi zmožnostmi, Policijska postaja Gornji Petrovci pa v okviru svojih pristojnosti.

V.
Protokol je sklenjen za nedoločen čas. Spremembe in dopolnitve protokola se sprejmejo v soglasju obeh strani.

VI.
Protokol začne veljati z dnem podpisa obeh strani.

Datum: 30. 10. 2009

Datum:

Policijska postaja Gornji Petrovci
komandir
Viljem TRPLAN

Občina Hodoš
župan
Ludvik ORBAN

2 protokol se ureja tudi medsebojno sodelovanje med redarstvo službo in posameznimi policijskimi postajami, ki gre za skupno izvajanje nalog redarstva in policije na območju občine Hodoš.

Policijska postaja Gornji Petrovci in redarstvo služba se zavezujeta, da si bosta medsebojno zagotavljala pomoč pri izmenjavi informacij na področju varnosti in druge problematike, ki so pomembne za zagotavljanje javne varnosti in javnega reda na območju občine Hodoš.

Za dosego navedenih ciljev ter sinjskih in operativnih ciljev opredeljenih v Občinskem programu varnosti Občine Hodoš, so bodo po potrebi organizirale skupne oblike delovanja in pripravili skupni programi aktivnosti, glede na svoje pristojnosti.

V navedene aktivnosti se bo vključevalo tudi druge organe in službe Občine Hodoš, ki lahko v okviru svojih pristojnosti prispevajo k večji varnosti in kakovosti življenja in dela na območju občine Hodoš.

Policijska postaja Gornji Petrovci in Medobčinska inšpekcija in redarstvo, izvaja skupne akcije oziroma skupni nadzor nad cestno prometnimi predpisi, ki urejajo javni red in mir na območju občine Hodoš. V ta namen vodja Medobčinske inšpekcije in redarstva ter komandir Policijske postaje Gornji Petrovci, oziroma od njih pooblaščen osebe pripravijo razpored skupnega dela oziroma uskladijo skupne akcije ter določijo področje nadzora.

Redarstvo služba skupaj s Policijsko postajo Gornji Petrovci načrtuje in izvaja skupne nadzore, glede varnostne problematike, za nadzor katere so pristojni. Pri skupnem nadzoru se dogovorita o številu sodelujočih policistov in redarjev in ustrezni uporabi vozil ter drugih sredstev potrebnih za izvedbo nadzora.

V skupnih nadzorih morajo redarji tavnati po navodilih vodje policijske enote oziroma policista.

Na podlagi smernic Ministrstva za notranje zadeve za izdelavo Občinskega programa varnosti – Februar 2007, je dne _____ vodja Medobčinske inšpekcije in redarstva sklenil

naslednji

PISNI PROTOKOL

o sodelovanju medobčinske inšpekcije in redarstva s sosednjimi redarskimi službami

I.

Z navedenim pisnim protokolom se določa sodelovanje Medobčinske inšpekcije in redarstva s sosednjimi občinskimi redarstvi in medobčinskimi redarstvi.

Namen tega protokola je, da se zagotovi javna varnost in javni red tudi na širšem področju in na mejnih območjih, kjer se občinska in medobčinska redarstva srečujejo pri svojem rednem in akcijskem delu.

II.

Na podlagi Zakona o občinskem redarstvu je občina Hodoš soustanoviteljica Medobčinske inšpekcije in redarstva, ki opravlja naloge iz svoje pristojnosti.

Delo redarjev temelji na pooblastilih in pristojnostih, ki jih redarstvu določajo Zakon o občinskem redarstvu, Zakon o varstvu javnega reda in mira, Zakon o varnosti cestnega prometa, Zakon o prekrških in drugi predpisi ter določila občinskih odlokov, na podlagi katerih redarji opravljajo nadzor.

III.

Redarska služba v skladu s svojimi predpisi:

- Nadzoruje varen in neoviran cestni promet v naseljih,
- Varuje ceste in okolje v naseljih in na občinskih cestah zunaj naselij,
- Skrbi za varnost na občinskih javnih poteh, rekreacijskih in drugih javnih površinah,
- Varuje javno premoženje, naravno in kulturno dediščino,
- Vzdržuje javni red in mir,
- Izvaja nadzor nad ustavljenimi in parkiranimi vozili ter ovirami v naselju,
- Izvaja nadzor nad ravnanjem udeležencev cestnega prometa v območju umirjenega prometa in območju za pešce,
- Ugotavlja kršitve citiranega zakona o varstvu cest in okolja v naselju in na občinskih cestah zunaj naselja.

IV.

Z namenom uspešnega zoperstavljanja vsem oblikam ogrožanja javne varnosti in javnega reda na širšem območju in na mejnih območjih občin, je potrebno vzpostaviti takšno sodelovanje med redarstvi, ki bo omogočalo hitro in učinkovito ukrepanje zoper navedene oblike ogrožanja.

Zato mora sodelovanje temeljiti predvsem na:

- Medsebojnem obveščanju o vseh varnostno zanimivih informacijah, ki so iz varnostnega vidika pomembne za posamezne občine,

- Medsebojni izmenjavi podatkov, ki so pomembni za javno varnost in javni red v posamezni občini,
- Medsebojnih delovnih srečanjih in sestankih, kjer se lahko oblikuje skupna varnostna politika pri zagotavljanju varnosti na mejnih območjih in področjih, ki so skupnega pomena,
- Skupnih varnostnih akcijah, intervencijah in medsebojnem sodelovanju pri obravnavi konkretnih varnostnih problemov in
- Drugih oblikah sodelovanja in konkretnem operativnem delu.

V.

Vse te vrste in oblike medsebojnega sodelovanja in skupnega dela na posameznih področjih dela lahko prispevajo v večji učinkovitosti redarjev Medobčinske inšpekcije in redarstva tudi na območjih, kjer bodo s sosednjimi redarstvi potekale zgoraj opisane aktivnosti.

VI.

Zakon o občinskem redarstvu temelji na ugotovitvi, da zagotavljanje javne varnosti in javnega reda ter v zvezi s tem varovanje življenja in zdravja ter premoženja prebivalcev in lokalne skupnosti pomeni potrebo in interes tako občin kot države v celoti. Gre za naloge, katerih izvajanje je neločljivo povezano z ukrepi, ki lahko pomenijo poseg v človekove pravice in temeljne svoboščine, kar pomeni, da je potrebno zagotoviti organizacijo služb in usposobljenost izvajalcev nalog oziroma pooblaščenih uradnih oseb, da bo zagotovljeno njihovo zakonito delo ter ustrezno sodelovanje.

VII.

Ta pisni protokol se ponudi v podpis sosednjim redarstvom, stopi pa v veljavo s posameznim redarstvom z dnem podpisa.

Številka:

Datum:

Vodja sosednjega redarstva:

Vodja Medobčinske inšpekcije in redarstva:

V skladu z 7., 8. in 9. členom Zakona o občinskem redarstvu (Uradni list RS, št. 139/2006, z dne 29. 12. 2006) ter smernicami Ministrstva za notranje zadeve RS za izdelavo Občinskega programa varnosti, februar 2007 je izdelano

NAVODILO za ukrepanje občinskih redarjev ob naravnih in drugih nesrečah v občini Hodoš

Z Navodilom za ukrepanje občinskega redarstva ob naravnih in drugih nesrečah v občini Hodoš se zagotavlja izvajanje dejavnosti delovnega področja redarske službe ob elementarnih in drugih nesrečah v občini Hodoš.

Navodilo je izdelano kot načrt dejavnosti in je sestavina občinskega načrta za zaščito in reševanje.

To navodilo se hrani na sedežu občine Hodoš in je kot priloga občinskih načrtov zaščite in reševanja, ki jih upravlja delavka za zaščito in reševanje občine Hodoš.

Občinski redar se po aktiviranju javi vodji intervencije.

Vodja intervencije oziroma poveljnik CZ zahteva potrebno število redarjev in z vodjo redarske službe usklajuje naloge, ki jih izvaja redarska služba. Neposredno vodenje večjega števila redarjev je pristojnost vodje redarske službe oziroma vodje skupine redarjev.

Navodilo za ukrepanje občinskih redarjev ob naravnih in drugih nesrečah se prične uporabljati:

- V primeru naravnih in drugih nesreč, katera so prizadela območje občine Hodoš in je redarstvo obveščeno preko Centra za obveščanje (ReCO), s strani občine Hodoš ali kakorkoli drugače,
- Po obvestilu župana ali štaba civilne zaščite občine Hodoš.

S pričetkom uporabe tega navodila mora vodja Medobčinskega inšpektorata in redarstva takoj do preklica zagotoviti stalno prisotnost občinskih redarjev na območju občine Hodoš.

Občinski redarji se takoj javijo županu oziroma štabu civilne zaščite občine Hodoš.

Po dogovoru med županom občine Hodoš, oziroma osebo, ki jo bo ta pooblastil in vodjo Medobčinskega inšpektorata in redarstva se lahko zagotovi večje število občinskih redarjev.

Naloge občinskega redarja v primeru elementarnih in drugih nesreč:

- Varuje javno premoženje, naravno in kulturno dediščino,
- Vzdržuje javni red in mir,
- V naseljih ureja promet in omogoča interveniranje silam za zaščito, reševanje in pomoč,
- Po možnosti izvaja samopomoč oziroma prvo pomoč poškodovanim,
- Pri varovanju cest in okolja v naseljih in na občinskih cestah zunaj naselja ugotavlja primere poškodb ter o tem obvešča Regijski center za obveščanje 112 (v nadaljevanju ReCO),
- Sodeluje s štabom civilne zaščite ter po usmeritvah poveljnika civilne zaščite v kolikor ta ne more drugače zavarovati življenja ljudi in premoženja nudi pomoč pri izvajanju prepovedi dostopa nepooblaščenim osebam na poplavljeni območja,

- Z sredstvi zvez vzpostavljanja komunikacijsko – informacijsko povezavo s sedežem organa, občino, zlasti še s centri za obveščanje,
- Ugotavlja primere nastanka začetnih požarov ter o tem obvešča ReCO in skuša pogasiti začetek požara,
- Ob razglašeni veliki požarni ogroženosti s ciljem varovanja javnega premoženja, naravno in kulturno dediščino ugotavlja primere kršitev odredbe in o tem obvešča ReCO,
- Pozoren je na nove pojave kot na primer rušitev objektov, ter o tem obvešča ReCO,
- V primeru ekološke nesreče je pozoren na morebitne znake onesnaževanja vodotokov, podtalnice, zastrupitev ter o tem obvešča ReCO,
- V naselju ureja promet in omogoča interveniranje veterinarski službi pri preprečevanju bolezni ter pri odvozu kadavrov,
- V kolikor ugotovi, da je opravljen premik živali, ki nimajo veterinarskega spričevala ali pa da prihajajo iz okuženega območja mora o tem obvestiti ReCO, ki obvesti pristojne institucije,
- Deluje usklajeno v dogovoru s policijo – vodjo intervencije, ki je na kraju prometne nesreče ali železniške nesreče in omogoča dostop interveniranja silam za zaščito, reševanje in pomoč,
- Izvaja druge naloge iz svoje pristojnosti.

Navodilo za ukrepanje občinskih redarjev ob izrednih dogodkih se hrani v pisni obliki v občini Hodoš in na sedežu Medobčinske inšpekcije in redarstva v Tešanovcih 31, 9226 Moravske Toplice.

Številka:

Datum:

Medobčinska inšpekcija
in redarstvo

- Naloge občinskega redarja v primeru elementarnih in drugih nesreč:
- Varnostno premoženje, naravno in kulturno dediščino,
 - Vzdržuje javni red in mir,
 - V naseljih ureja promet in omogoča interveniranje silam za zaščito, reševanje in pomoč,
 - Po možnosti izvaja samopomoč oziroma prvo pomoč poškodovanim,
 - Pri varovanju cest in okolja v naseljih in na občinskih cestah zmagaj ugotavlja primere poškodb ter o tem obvešča Regijski center za obveščanje 112 (v nadaljevanju ReCO),
 - Sodeluje s štabom civilne zaštite ter po usmeritvah poveljnika civilne zaštite v kolikor ta ne more drugače varovati življenja ljudi in premoženja tudi pomoč pri izvajanju preprečevanja dostopa nepooblaščenim osebam na poplavljenih območjih.

V skladu z 7., 8. in 9. členom Zakona o občinskem redarstvu (Uradni list RS, št. 139/2006, z dne 29. 12. 2006) ter Smernicami Ministrstva za notranje zadeve RS za izdelavo Občinskega programa varnosti – Februar 2007 sprejmeta;

DOGOVOR

o sodelovanju Medobčinske inšpekcije in redarstva v občinskem sistemu zaščite in reševanja

ki ga skleneta :

Medobčinska inšpekcija in redarstvo

in

Občinski štab za Civilno zaščito Občine Hodoš

Z namenom določitve nalog in aktivnosti v procesu vodenja priprav, izvajanja preventivnih aktivnosti in nalog redarske službe ob aktiviranju sistema zaščite in reševanja in pomoči ob naravni in drugi nesreči

I.

Občinsko redarstvo, ki deluje v okviru Medobčinske inšpekcije in redarstva, sodeluje v občinskem sistemu varstva pred naravnimi in drugimi nesrečami v okviru pristojnosti oziroma pravic in dolžnosti, ki jih ima kot organ lokalne skupnosti v skladu z zakonskimi določili Zakona o varstvu pred naravnimi in drugimi nesrečami (Ur. l. RS, št. 51/2006, ZVNDN-UPB1).

II.

V okviru izvajanja svojih pristojnosti ima občinski redar na področju varstva pred naravnimi in drugimi nesrečami nalogo, da obvesti najbližji center za obveščanje o vsaki nevarnosti naravne ali druge nesreče takoj, ko jo je opazil ali je zanjo izvedel, v okviru možnosti prepreči naravno in drugo nesrečo, rešuje in pomaga ter daje napotke za zaščito, reševanje in pomoč.

III.

Cilj varstva pred naravnimi in drugimi nesrečami je zmanjšanje števila nesreč ter preprečitev oziroma zmanjšanje žrtev in drugih posledic teh nesreč. Redarstvo sodeluje v sistemu zaščite in reševanja ljudi, živali, premoženja, kulturne dediščine ter okolja z izvajanjem nalog, opredeljenih v Navodilu za ukrepanje občinskih redarjev ob izrednih dogodkih, katero je priloga Občinskega programa varnosti občine Hodoš.

IV.

Občinski redar opravlja svoje naloge pri zaščiti, reševanju in pomoči v skladu s predpisi ter usmeritvami pristojnega poveljnika Civilne zaščite oziroma vodje intervencije v kolikor ta ne more drugače zavarovati ljudi in premoženja. Po usmeritvah pristojnega poveljnika Civilne zaščite bo predvsem nudil pomoč pri izvajanju prepovedi dostopa nepooblaščenim osebam na kraj nesreče in prometa mimo tega kraja ter varovanje umika ljudi, živali in premoženja iz ogroženih objektov in območij.

V.

Z Navodilom za ukrepanje občinskega redarstva ob naravnih in drugih nesrečah v občini Hodoš se zagotavlja izvajanje dejavnosti ob elementarnih nesrečah, ki bi prizadele občino Hodoš.

Navodilo je priloga občinskega programa varnosti.

VI.

Namera dogovora zajema medsebojno obveščanje in pomoč.

Dogovor je sklenjen za nedoločen čas.

Spremembe in dopolnitve se sprejmejo v soglasju obeh strani.

Sestavljeno na Hodošu, dne

Medobčinska inšpekcija
in redarstvo

Štab civilne zaščite
občine Hodoš

VARNOST d. d.

SINTAL d. d.

G 7 d.d.

ZADEVA: Občinski program varnosti – dogovor o sodelovanju z občinskim redarstvom

V skladu z določili 6. člena Zakona o občinskem redarstvu (Ur. l. RS, št. 139/2006) morajo občine izdelati občinske programe varnosti in jih v smislu kvalitetnega zagotavljanja varnostnih razmer v občini uskladiti tudi z vsemi institucijami in podjetji, ki na določenem območju bistveno prispevajo k izboljšanju varnostnih razmer.

Ker so tudi varnostne službe, je sodelovanje na področju zagotavljanja varnosti nedvomno zelo koristna za vse naše občane.

V ta namen smo z redarji, ki delajo na našem območju pripravili dogovor o sodelovanju, ki vam ga pošiljamo v prilogi.

V kolikor se z njegovo vsebino strinjate, ga podpišite in nam podpisan izvod vrnite najkasneje do 2009.

O konkretnjših oblikah sodelovanja se bomo dogovorili na posebnem sestanku s podpisniki dogovora.

Lep pozdrav

Priloga:

- 1x dogovor

Na Hodošu, dne

Župan Občine Hodoš

Ludvik ORBAN

Redarji bodo pri opravljanju svojih nalog učinkovitejši in varnejši, če bodo imeli zagotovljeno ustrezno komunikacijo in pomoč s strani varnostnikov zasebnih varnostnih podjetij, ki delujejo na tem območju.

Učinkovito obvladovanje varnostnih razmer in s tem varno delovno in bivalno okolje je v interesu tako organov lokalne skupnosti, kot policije in tudi zasebnih varnostnih služb.

Da bo to delovanje še učinkovitejše in bolj koordinirano se sklene v skladu z določili 6. člena Zakona o občinskem redarstvu (Uradni list RS, št. 139/2006)

dogovor,

o sodelovanju varnostnikov zasebnih varnostnih podjetij, ki delujejo na območju občine Hodoš, z redarji, ki opravljajo delo na območju te občine.

Redarji pričakujejo sodelovanje in pomoč varnostnikov zasebno varnostnih služb, predvsem pri opravljanju naslednjih nalog:

- Zagotavljanju varnosti na občinskih javnih poteh, rekreacijskih in drugih javnih površinah,
- Varnosti javnega premoženja, naravne in kulturne dediščine,
- Vzdrževanje javnega reda in miru v širšem smislu.

Občinski redar lahko kot pooblaščen uradna oseba, skladno z določbami Zakona o varstvu javnega reda in miru (Ur. l. RS, št. 70/2006), ukrepa ob zaznavi naslednjih prekrškov:

- Nedostojno vedenje na javnem kraju (7. člen),
- Beračenje na javnem kraju (9. člen),
- Uporaba nevarnih predmetov (prvi odstavek 11. člena),
- Poškodovanje uradnega napisa, oznake ali določbe (12. člen),
- Pisanje in risanje po objektih (13. člen),
- Vandalizem (16. člen),
- Kampiranje (18. člen),
- Uporaba živali (19. člen).

Na območju naše občine so še posebej v porastu dejanja vandalizma. V skladu z določili Zakona o varstvu javnega reda in miru, stori ta prekršek oseba, ki namenoma poškoduje, prevrne, odstrani ali kako drugače v nasprotju z namenom uporabe ravna s spominskimi obeležji in z objekti javne infrastrukture, kot so komunalna infrastruktura, javna razsvetljava, cestnoprometni znaki, priprave in naprave na rekreativnih površinah, igrala na otroških površinah in podobne javne naprave.

Varnostniki lahko pomoč pri zagotavljanju varnosti na teh področjih nudijo predvsem na naslednji način:

Pri uporabi določil 43. člena Zakona o zasebnem varovanju (Uradni list RS, št. 126/2003) opravljajo naloge in uporabljajo pooblastila – ukrepe in dolžnosti varnostnikov na območju, ki ga varujejo v skladu z oblikovano pogodbo z naročnikom varnostne storitve.

Zaradi narave svojega dela, predvsem interventnih patrolj varnostnikov (prisotnost v okolju, kjer prihaja do deviantnih pojavov v dnevnem in nočnem času ter ob dela prostih dnevih, hitra mobilnost, kvalitetna in stalna komunikacijska povezanost s svojim varnostno nadzornim centrom, strokovna usposobljenost in sposobnost zaznavanja dogodkov, uporaba sile ...), so varnostniki zelo uporabni tudi pri delu izven njihovega varovanega območja.

O zaznanih negativnostih, predvsem s področja javnega reda in miru ter kriminalitete lahko obveščajo redarsko službo in policijo, prav tako pa tudi izven njihovega varovanega območja ukrepajo tudi samostojno (državljanska aretacija – odvzem prostosti pri zalotitvi oseb pri storitvi hujših kaznivih dejanj za katere se storilec preganja po uradni dolžnosti – 160. člen Zakona o kazenskem postopku).

Sodelovanje varnostnikov z redarji se bo največkrat nanašalo na obveščanje o kršitvah ali pa o sumih kršitev, ki so v pristojnosti redarjev.

Komunikacija bo potekala preko redne telefonske linije, neposredno do službujočega redarja, ki bo evidentiral informacijo in izvedel potrebne ukrepe. Varnostnim službam, pristopnicam k dogovoru, bo točen način komuniciranja (tel. Številka, mesto zbiranja informacij, nudenje povratnih informacij, ...) sporočen naknadno.

Varnostne službe te naloge opravljajo vzporedno s svojimi nalogami v korist in zadovoljstvo vseh občanov in niso upravičene do plačila teh varnostnih storitev.

Ta dogovor prične veljati z dnem, ko ga podpišejo vse zainteresirane stranke, ob sprejemu občinskega programa varnosti občine Hodoš pa bodo z njim seznanjeni tudi svetniki in občinska uprava občine Hodoš, preko medijev pa tudi širša javnost.

Nespoštovanje tega dogovora nima nobenih pravnih posledic.

Zasebne varnostne službe (pristopnice k dogovoru):

Varnost d. d. žig podpis:

Sintal d. d. žig podpis:

G 7 d. o. o. žig: podpis:

Na Hodošu, dne

Župan Občine Hodoš
Ludvik ORBAN

Na podlagi 4. odstavka, 17. člena Zakona o občinskem redarstvu (Ur. l. RS, št. 139/2006) izdaja župan Občine Hodoš

POSLOVNIK o delu komisije pri oceni uporabe prisilnih sredstev občinskih redarjev

1. člen

Ta poslovnik določa osnovno vsebino, sestavo, način in postopek dela komisije za oceno uporabe prisilnih sredstev, evidentiranje, poročanje, nadzor in varstvo podatkov.

2. člen

Posamezni izrazi v tem poslovniku imajo naslednji pomen:

- Pritožba je vsaka vloga posameznika, v kateri zatrjuje kratenje pravic in svoboščin s strani pooblaščenih uradnih oseb občinskega redarstva;
- Pritožnik je posameznik, ki meni, da so bile z dejanjem pooblaščenih uradnih oseb ali opustitvijo dejanja pri izvajanju nalog na območju občin Cankova, Gornji Petrovci, Grad, Hodoš, Kuzma, Moravske Toplice, Puconci, Rogašovci, Šalovci in Tišina iz 3. člena Zakona o občinskem redarstvu (Ur. l. RS, št. 139-2006), kratene njegove pravice in svoboščine in se je v skladu z 19. členom Zakona o občinskem redarstvu pritožil pri katerem od županov teh občin, pri Medobčinski inšpekciji in redarstvu ali pri katerem drugem organu teh občinskih uprav.

3. člen

Občinski redar sme pri opravljanju nalog v skladu z določili 14. člena Zakona o občinskem redarstvu uporabljati naslednja prisilna sredstva:

- uporaba fizične sile,
- uporaba sredstev za vklepanje in vezanje,
- uporaba plinskega razpršilca.

4. člen

Župan imenuje neodvisno, največ petčlansko komisijo za oceno zakonitosti in strokovnosti ravnanja občinskega redarstva.

Izmed teh imenuje predsednika in njegovega namestnika.

Župan lahko k sodelovanju povabi tudi druge strokovnjake, če meni, da je njihovo sodelovanje pomembno za odločitev v konkretnem primeru.

Župan lahko določi komisijo za ocenjevanje vseh primerov naštetih v 5. členu tega poslovnika (stalna komisija) ali pa za vsak primer posebej.

5. člen

Komisija opravlja delo v naslednjih primerih:

- če je bila osebi pri uporabi prisilnih sredstev povzročena telesna poškodba ali smrt, ali je bilo prisilno sredstvo uporabljeno proti več kot trem osebam.

- Obravnava pritožbe zoper delo občinskega redarstva, lahko pa obravnava tudi druge primere uporabe prisilnih sredstev v postopkih občinskega redarstva, kadar komisija oceni, da je to potrebno.

Če z Zakonom o občinskem redarstvu ni drugače določeno, se za ocenjevanje in uporabo prisilnih sredstev uporabljajo določbe Zakona o policiji in podzakonskih predpisov, ki urejajo načela in način uporabe istovrstnih pooblastil policistov.

6. člen

Komisija ocenjuje ali je bilo ravnanje občinski redarjev v skladu s predpisi, strokovno in sorazmerno.

Komisija zbere potrebna obvestila in dokaze o okoliščinah, dejstvih in razlogih uporabe prisilnih sredstev.

V zvezi s tem lahko od občinske uprave in policije zahteva potrebno pomoč in sodelovanje.

Komisija pri postopku svojega dela smiselno uporablja določbe Zakona o splošnem upravnem postopku.

7. člen

Delo komisije se opravlja na sedežu občine, na podlagi odločitve župana pa lahko tudi v drugi občini ali na kraju, kjer je do uporabe prisilnega sredstva prišlo.

8. člen

Delo komisije poteka na sejah in na drugi način zbiranja potrebnih dokazov in obvestil.

Sejo komisije skliče vodja komisije na predlog župana. Seja se skliče s pisnim vabilom, ki mora biti vročeno članom komisije najmanj pet dni pred sejo. V vabilu, ki se pošlje članom komisije se določi datum, kraj in čas seje ter zadeve, ki bodo obravnavane na seji.

9. člen

Če komisija pri svojem delu ugotovi znake kaznivega dejanja, katerega storilec se preganja po uradni dolžnosti ali na predlog, zlorabe človekovih pravic in temeljnih svoboščin ali drugih kršitev, za katere so z zakonom določene sankcije, obvesti o tem pristojni organ.

10. člen

Vodja komisije je dolžan temeljito proučiti zadevo iz postopka pri vodji organizacijske enote redarstva. Ta je dolžan z vodjem komisije sodelovati in mu o obravnavani uporabi prisilnega sredstva nuditi vse potrebne podatke, obvestila in dokumentacijo.

O uporabi prisilnih sredstev je občinski redar dolžan napisati poročilo in ga predložiti v pregled vodji občinskega redarstva oziroma svojemu nadrejenemu ali osebi, ki jo ta pooblasti.

Poročilo mora biti napisano in predano v pregled takoj po uporabi prisilnega sredstva, oziroma najkasneje do konca delovnega dneva redarja, ki je to prisilno sredstvo uporabil.

V poročilu redarja morajo biti navedeni podatki o osebi, razlogu, času in kraju uporabe prisilnega sredstva, vrsti uporabljenega prisilnega sredstva ter drugih okoliščinah in dejstvih, pomembnih za oceno zakonitosti in strokovnosti ravnanja občinskega redarja.

Vodja komisije vodi delo komisije in skrbi, da se zadeva vsestransko obravnava in pretehta.

11. člen

Na podlagi izvedenega postopka pred komisijo in ugotovljenih dejstev, okoliščin in dokazov, komisija sprejme odločitev o obravnavanem primeru uporabe prisilnega sredstva. Če se mnenje

posameznika o obravnavanem primeru razlikuje od večine članov komisije, se v zapisnik o ugotovitvah navede, kot ločena mnenja.

12. člen

O zbranih obvestilih, ugotovitvah in dokazih komisija najkasneje v 30 dneh od pričetka dela sestavi zapisnik.

Zapisnik mora vsebovati:

- datum, čas in kraj seje in drugih aktivnosti komisije,
- sestavo komisije,
- opozorilo na dolžnost spoštovanja predpisov o varstvu osebnih podatkov in varstvu tehničnih podatkov,
- navedbo obravnave vsebine,
- vsebino postavljenih vprašanj in odgovorov, ki so pomembni za odločitev o obravnavanem prisilnem sredstvu,
- odločitev in navedba mnenja, ali je bilo ravnanje občinskega redarja v skladu s predpisi, strokovno in sorazmerno (tudi morebitno ločeno mnenje člana komisije).

Zapisnik podpiše predsednik komisije in zapisnikar.

13. člen

Sredstva, potrebna za izvajanje tega poslovnika se zagotovijo v proračunu Medobčinske inšpekcije in redarstva.

14. člen

Nadzor nad izvrševanjem tega poslovnika izvaja župan Občine Hodoš in Inšpektorat RS za notranje zadeve.

15. člen

Vsi sodelujoči v delu komisije so dolžni pri uporabi in dostopu do podatkov, ki se nanašajo na obravnavano zadevo, ravnati po zakonu o tajnih podatkih, zakonu o varstvu osebnih podatkov ter predpisih, ki urejajo ta področja.

Številka:

Datum:

Župan Občine Hodoš
Ludvik ORBAN

V skladu z 7., 8. in 9. členom Zakona o občinskem redarstvu (Uradni list RS, št. 139/2006) ter na podlagi smernic Ministrstva za notranje zadeve RS za izdelavo občinskega programa varnosti - februar 2007, se sprejme

PROTOKOL

o sodelovanju med medobčinsko inšpekcijo in redarstvom, Policijsko postajo Gornji Petrovci in Svetom za preventivo in vzgojo v cestnem prometu občine Hodoš

Svet za preventivo in vzgojo v cestnem prometu občine Hodoš, Medobčinska inšpekcija in redarstvo in Policijska postaja Gornji Petrovci ugotavljajo, da je v njihovem skupnem interesu poglobiti njihovo sodelovanje in stike pri izvajanju protokola.

Takšna oblika tesnejšega sodelovanja pomeni vzpostavitev partnerskega odnosa in omogoča zagotavljanje javne varnosti v lokalni skupnosti in kvaliteto javnega prostora v občini.

Svet za preventivo in vzgojo v cestnem prometu ocenjuje stanje varnosti v cestnem prometu na lokalni ravni, predlaga v sprejem programe za varnost cestnega prometa in ustrezne ukrepe za njihovo izvajanje, koordinira izvajanje nalog na podlagi programov za varnost cestnega prometa na lokalni ravni predvsem pa skrbi za izvajanje prometne vzgoje, dodatno izobraževanje in obveščanje udeležencev cestnega prometa, izdajanje in razširjanje prometno vzgojnih publikacij in drugih gradiv, pomembnih za preventivo in vzgojo v cestnem prometu na lokalni ravni.

V sodelovanju s Svetom za preventivo in vzgojo v cestnem prometu občine Hodoš bodo redarji v prometu izvajali preventivne akcije na področju mirujočega prometa, predvsem osveščanja ljudi, da v primeru napačnega parkiranja nemalokrat ogrožajo druge udeležence v cestnem prometu (pešce, kolesarje ...).

V sodelovanju s Policijo bodo redarji izvajali preventivne akcije za zagotavljanje večjega reda na področju mirujočega prometa in uspešno sodelovali na terenu pri skupnih akcijah kot so sodelovanje; pri pripravi predpisov s področja prometa, s službami in institucijami, ki se ukvarjajo s problematiko prometa s predlogi za kvalitetnejše reševanje mirujočega prometa.

Občinsko redarstvo in Policija vsak skladno s svojimi pristojnostmi, ki so opredeljene v posameznih zakonih, zagotavljata javno varnost ter varnost cestnega prometa v lokalni skupnosti ter pri tem kar najtesneje sodelujejo.

Komunikacija je potrebna tudi zaradi izmenjavanja strokovnih mnenj, stališč, predloga izvajanja skupnih akcij na terenu, zaradi odzivanja na pobude za izvedbo skupnih akcij ter analiziranja skupne varnostne in druge problematike.

Za uspešno in učinkovito sodelovanje redarjev in policistov ter Sveta za preventivo in vzgojo v cestnem prometu občine Hodoš je nujno potrebna kvaliteta za skupno doseganje lokalne in globalne varnosti. Sodelovanje med redarstvom, Policijo in Svetom za preventivo in vzgojo v cestnem prometu se bo odrazilo v skupnem dobrem, večji varnosti in predvsem zadovoljstvu ljudi. Zelo pomembna je soglasna naravnost in delitev skrbi za rezultate.

Številka:

Datum:

Medobčinska inšpekcija
in redarstvo

Policijska postaja
Gornji Petrovci

SPV občine
Hodoš

PROGRAM DELA SPV OBČINE HODOŠ ZA LETO 2009

A – KOMISIJA ZA TEHNIČNO UREDITEV PROMETA

1. Stalna kontrola nad tehničnem stanju cestnih površin, prometne signalizacije, Rok: skozi celo leto 2009
2. Analiza prometne varnosti na cestah občine Hodoš za leto 2008, Rok: do 31. 10. 2009
3. Osnovni ukrepi za izboljšanje varnosti v prometu:
 - umirjanje prometa (sodelovanje s Policijo)
 - prometna vzgoja na osnovnih šolah (kolesarski izpiti, tekmovanje, ...)
 - razne preventivne akcije (sodelovanje z zunanjimi sodelavci – Policijo, AMD, ZŠAM, ...)Rok: jesenski / zimski
4. Tekmovanje z motornimi vozili (A, B, H, F) pod geslom »Vse za varnost prometa« (skupna akcija SPV – Moravske Toplice in Puconci)
Rok: jesenski / zimski
5. Obveščanje občanov o problemih prometa na cestah občine, o izvajanju preventivnih akcijah sveta.
Rok: skozi celo leto 2009
6. Izvajanje skupnih akcij:
 - skupaj s policijo
 - SPV drugih občin
 - Sodelovanje z drugimi društvi in organizacijamiRok: skozi celo leto 2009

B – KOMISIJA ZA DELO S ŠOLSKO MLADINO

1. Sodelovanje z ravnateljmi in mentorji prometne vzgoje na osnovnih šoli Občine Hodoš:
 - Dogovor o vseh oblikah programov dela na šolah,
 - Spremljati vse osnovne oblike prometne vzgoje na šolahRok: skozi celo leto 2009
2. pregled nevarnih točk na poti v šolo (načrti za varne poti v šolo).
Rok:
3. Sodelovanje v širši akciji: »Teden varnosti otrok v prometu«
Rok: oktober 2009
4. Sodelovanje šolskih delegacij v akcijah, ki se nanašajo na varnost prometa
Rok: skozi celo leto

Predsednik SPV občine Hodoš
Milan DAJČ

Na podlagi prvega odstavka 82. člena Zakona o javnih cestah (Uradni list RS, št. 33/2006 in njegove dopolnitve) in 15. člena Statuta občine Hodoš (Uradni list RS, št. 136/2006) je Občinski svet občine Hodoš na svoji 20. redni seji dne 10. decembra 2009 sprejel

ODLOK o kategorizaciji občinskih javnih cest v Občini Hodoš

1. člen

Ta odlok določa občinske javne ceste v Občini Hodoš po njihovih kategorijah in namenu uporabe glede na vrsto cestnega prometa, ki ga prevzemajo.

2. člen

Občinske javne ceste se kategorizirajo na lokalne ceste (s skrajšano oznako LC) in javne poti (s skrajšano oznako JP).

3. člen

Lokalne ceste so ceste med naselji v občini Hodoš in ceste med naselji v občini Hodoš in naselji v sosednjih občinah.

4. člen

Lokalne ceste (LC) med naselji v občini Hodoš in med naselji v občini Hodoš in naselji v sosednjih občinah so:

Zap. št.	Cesta	Odsek	Začetek odseka	Opis	Konec odseka	Dolžina [m]	Preostala dolžina v sosednji občini [m]
1.	120010	120011	C R1 232	Hodoš-Šalovci	C R1 232	5.124	4.684 Šalovci
2.	120020	120021	C R3 724	V. Krplivnik-M. Krplivnik	Z Krplivnik	1.282	
3.	120040	120041	C R1 232	Hodoš-žel. postaja	C R1 232	756	
4.	120100	120101	C 120090	Šalovci-Krplivnik	C R3 724	934	2.120 Šalovci
5.	120190	120191	C 120010	Hodoš-Mladinski dom	Z Mlad. dom	1.957	
6.	120200	120201	C 120190	Hodoš-Topola-Szalafő	M RM	2.282	

Skupna dolžina lokalnih cest (LC) v občini Hodoš znaša 12.335 m (12,335 km).

5. člen

Javne poti (JP) v naseljih občine Hodoš in med naselji so:

Zap. št.	Cesta	Odsek	Začetek odseka	Opis	Konec odseka	Dolžina [m]	Preostala dolžina v sosednji občini [m]
1.	620090	620091	C 120010	Hodoš-meja RM	M RM	1.429	
2.	620100	620101	C 120010	Hodoš-pokopališče-šola	C 120010	1.258	
3.	620100	620102	O 620101	Pokopališka dolina	Z gozdna	624	
4.	620100	620103	O 620101	Hodoš-Zg. Hodoš	C 120190	1.189	
5.	620110	620111	C 620090	Hodoš-Telekszer	C 620100	223	
6.	620140	620141	C 120020	M. Krplivnik-Kercaszomor	M RM	1.403	
7.	620140	620142	O 620141	M. Krplivnik-hiša št. 56	Z HŠ 56	160	
8.	620150	620151	C 120190	Hodoš-Mladinski dom	M RM	555	
9.	620160	620161	C R3 724	Krplivnik-pokopališče	Z pokopa.	375	
10.	620170	620171	C R3 724	Krplivnik-Kercaszomor	M RM	846	
11.	620200	620201	C R3 724	Krplivnik-Eko hiša	Z HŠ 19	248	
12.	620210	620211	C R3 724	Krplivnik-Šipoš	C 120100	653	
13.	620690	620691	C 120010	Hodoš-igrišče	Z most	202	
14.	620700	620701	C 120010	Hodoš-Öreghegy	Z most	255	
15.	620770	620771	C R1 232	Hodoš-Globoka pot	C 120010	199	
16.	620780	620781	C R3 724	Agrossat-proti RM	Z obrača.	1.237	
17.	620780	620782	O 620781	Agrossat-proti Šalovcem	Z obrača.	405	
18.	620780	620783	C 120020	M. Krplivnik-žel. postaja	O 620781	798	

Skupna dolžina javnih poti (JP) v naseljih občine Hodoš in med naselji znaša 12.059 m (12,059 km).

6. člen

H kategorizaciji občinskih cest, določenih s tem odlokom, je bilo v skladu z določbo 18. člena Uredbe o merilih za kategorizacijo javnih cest (Uradni list RS, št. 49/1997) pridobljeno soglasje Direkcije Republike Slovenije za ceste št. 37162-3/2009 z dne 21.10.2009.

7. člen

Z dnem uveljavitve tega odloka preneha veljati Odlok o kategorizaciji občinskih cest v Občini Hodoš (Uradni list RS, št. 25/2007).

8. člen

Ta odlok začne veljati petnajsti dan po objavi v Uradnem listu Republike Slovenije.

Številka:465/2009 – LS
Hodoš, dne 11.12. 2009

Župan
Občine Hodoš
Ludvik Orban I.r.

Na podlagi 22. člena zakona o financiranju občin ZFO-1 (Uradni list RS, št. 123/06, in ZFO-1A Uradni list RS, št. 57/08), 58. in 61. člena Zakona o stavbnih zemljiščih (Uradni list RS, št. 18/84,32/85 popr., 33/89 in Uradni list RS št. 32/06), 29. člena Zakona o lokalni samoupravi (uradno prečiščeno besedilo ZLS-UPB1, Uradni list RS, št. 100/05, Uradni list RS 94/07 – UPB2) 16. člena Odloka o nadomestilu za uporabo stavbnega zemljišča v Občini Hodoš (Uradni list RS, št. 6/04) in 6. člena statuta Občine Hodoš (Uradni list RS, št. 136/06) je občinski svet Občine Hodoš na svoji 20. redni seji, dne 10.12.2009 sprejel

SKLEP

o vrednosti točke za izračun nadomestila za uporabo stavbnega zemljišča na območju Občine Hodoš za leto 2010

1. člen

Vrednost točke za izračun nadomestila za uporabo stavbnega zemljišča na območju Občine Hodoš za leto 2010 znaša za zazidano stavbno zemljišče 0,00113 EUR, vrednost točke za izračun nadomestila za nezazidano stavbno zemljišče 0,00021 EUR.

2. člen

Ta sklep začne veljati naslednji dan po sprejemu in se objavi v Uradnem listu Republike Slovenije, uporablja pa se od 1. januarja 2010 dalje.

Z začetkom uporabe tega sklepa preneha veljati sklep o vrednosti točke za izračun nadomestila za uporabo stavbnega zemljišča na območju Občine Hodoš (Uradni list RS, št. 119/08).

Številka: 466/2009-LS
Hodoš, dne 11.12.2009

Župan Občine Hodoš
Ludvik ORBAN, I.r.