

## DRUŽINE V ISTRSKEM ZALEDJU IN SELITVE ISTRANOV V TRST IN DRUGE KRAJE

Mojca RAVNIK

mag., raziskovalni svetnik, Inštitut za slovensko narodopisje ZRC SAZU, 61000 Ljubljana, Gosposka 13, SLO  
MD, ricercatore superiore, Istituto di Etnografia Slovena, Accademia Slovena di Scienze, Lettere ed Arti, 61000 Ljubljana, SLO

### IZVLEČEK

*Podlaga raziskave je terensko gradivo s podatki iz družinskega spomina in izročila, ki zajemajo čas poldruega stoletja. Članek obravnava družino in sorodstvo v vaseh v istrskem zaledju in značilnosti njune strukture in medsebojnih odnosov, ki so pogojevale odseljevanje prebivalcev. Analizira generacijsko in sorodstveno strukturo na primeru rodovnikov treh družin iz istrskega zaledja, koprške okolice in iz Trsta.*

### UVOD

Družina in sorodstvo v Istri sta že nekaj let predmet mojega preučevanja. Zanimajo me generacijska in sorodstvena sestava družine, odnosi v družini in med sorodniki, pomen in funkcija širšega sorodstva. Zajemam čas, ki ga obsegata spomin in izročilo, to je približno poldrugo stoletje. Zbiram tudi gradivo o tem, kako so se družine naseljevale, širile in odseljevale in kako se je to odražalo v nastanku, razvoju in propadu zaselkov. V teku raziskave spoznavam, da je zasebna raven življenja, se pravi prav družina in sorodstvo, njuna sestava in medsebojni odnosi, zelo pomembna za razumevanje širših družbenih in kulturnih procesov. Družina ne čuti samo posledic velikih sprememb, ampak poraja tudi razloge zanje. V članku želim to osvetliti s selitvami Istranov iz zaledja in dokazati, da so v tesni zvezi s posebno sestavo njihovih družin in družinsko - sorodstvenih skupin.

Slovenska Istra ni niti v naravnem niti v kulturnem pomenu v sebi sklenjena, enovita pokrajina. Težko jo je zajeti naenkrat in v celoti, še posebej, če nas zanima področje zasebnega življenja, za katero so primerne mikroraziskave v izbranih ožjih območjih. Težko pa se je tudi omejiti. Sama sem se odločila za kraje v istrski notranjosti. Čeprav bi bilo zanimivo preučiti tudi družinsko življenje mestnega in kmečkega prebivalstva v krajih bliže obali, npr. paolanov, veleposestnikov, kolonov in poljedelskih delavcev, se mi zdi, da je najbolj dragoceno, najstarejše in najbolj izjemno izročilo v opus-  
telih vaseh v istrski notranjosti. Prebivalci poznajo pre-

teklost vasi in zaselkov, iz njihovih življenjskih zgodb in spominov pa je možno rekonstruirati družinske rodovnike in mrežo sorodnikov celo nazaj do prve polovice preteklega stoletja.

Za izhodišči terenskega raziskovanja sem izbrala vasi v ožjih kulturnih območjih na robu Slovenske Istre, ki se razlikujeta tako po naravnih pogojih kot po gospodarski usmeritvi: Zanigrad pod Kraškim robom in Abitante v globokem flišnem zaledju. Njunjo najmočnejše gravitacijsko središče je bil v preteklosti Trst, v drugo smer, proti notranjosti, pa so bili kraji pod Kraškim robom povezani s Čičarijo, Brkini in Krasom, kraji na Pregarski planoti pa z osrednjo in južno Istro, z Zrenjem, Oprtaljem, Buzetom, Motovunom. Zanigrad je leta 1910 spadal v občino Dekani, Abitanti pa v občino Oprtalj. Leta 1989, ko sem začela zbirati gradivo, sta bili obe vasi skoraj prazni. Leta 1991 je v Zanigradu umrl zadnji prebivalec. Od takrat je prazna vas Zanigrad s cerkvico Sv. Štefana izjemna tudi zato, ker ob praznikih, ki so posvečeni spominu na prednike (vsi sveti in sveti Štefan, ki je vaški svetnik), vrvi od življenja.

Raziskavo sem zastavila izrazito terensko. V pogovorih s prebivalci postopoma obnavljam preteklost rodov in sorodstev čim globlje v preteklost in čim šire v stranske veje krvnega sorodstva in svaštva. Podatki tudi usmerjajo terensko delo; npr. podatek o porokah domačih hčera v druge hiše ali v druge vasi ali pa o kakih poroki "na robo", ko je sin odšel k ženski v drugo hišo, mi pokaže pot k naslednjim informatorjem in tako naprej, od hiše

do hiše, od vasi do vasi. Tako se je po sledovih sorodstva širil geografski prostor raziskave v sosednje vasi, nato pa vse bliže obali, do Trsta in v notranjost onstran državne meje na Hrvaško. To je razumljivo. V Trst so se Istrani odseljevali v vsem tem času. Kraji v istrski notranjosti, ki so danes na slovenski in hrvaški strani, pa so bili v času avstro - ogrske in italijanske oblasti, torej v prejšnjem stoletju in do konca druge svetovne vojne, tesno povezani gospodarsko, družbeno in kulturno; izraz tega je krajevna endogamija, ki jo lahko ugotovimo s preučevanjem preteklih sorodstvenih vezi med temi vasi in zaselki.

Spomin in družinsko izročilo v Slovenski Istri zajema stoletje avstrijske oblasti, prvo svetovno vojno, italijansko oblast in fašizem, drugo svetovno vojno, obdobje Svobodnega tržaškega ozemlja in nove Jugoslavije in samostojne slovenske države. V vsaki življenjski zgodbi odsevajo vse te različne upravno-politične ureditve, večkrat spremenjene meje med državami in republikami, različni uradni in šolski jeziki, naselitve in odselitve prebivalstva.

## DRUŽINA, SORODSTVO IN SELITVE

Legla na križišču in stičišču kultur, etnična pestrost prebivalstva, večkrat prekinjena kontinuiteta so znane istrske posebnosti, malo pa je znanega o tem, kako je vse to vplivalo na globlje ravni življenja. Da bi bolje razumeli ta splet medsebojnih odvisnosti med življenjem posameznika in širšimi družbenimi procesi, moramo izločiti posamezne ravni problematike in nato, kot da bi odmotavali nit, osvetliti posamezna vprašanja. V našem primeru smo za predmet preučevanja izbrali družino in sorodstvo, zanimajo pa nas predvsem družinske posebnosti, povezane s selitvami. Ponazorili jih bomo s primeri s terena.

Opisovanje rodovnika je lahko zelo dolgočasno, ker zahteva od bralca, da se vživi v nekaj zapletenega in zanj zelo abstraktnega. Vendar če hočemo razumeti razvoj družinskega življenja in posamezne življenjske usode v prejšnjih generacijah, se žal temu ne da izogniti. Pri tem delu pa si bralec lahko pomaga s sliko, ki vsebuje like oseb in vezi sorodstva. Rodovnike in sorodstvene mreže slikamo na način, uveljavljen v strokovni literaturi

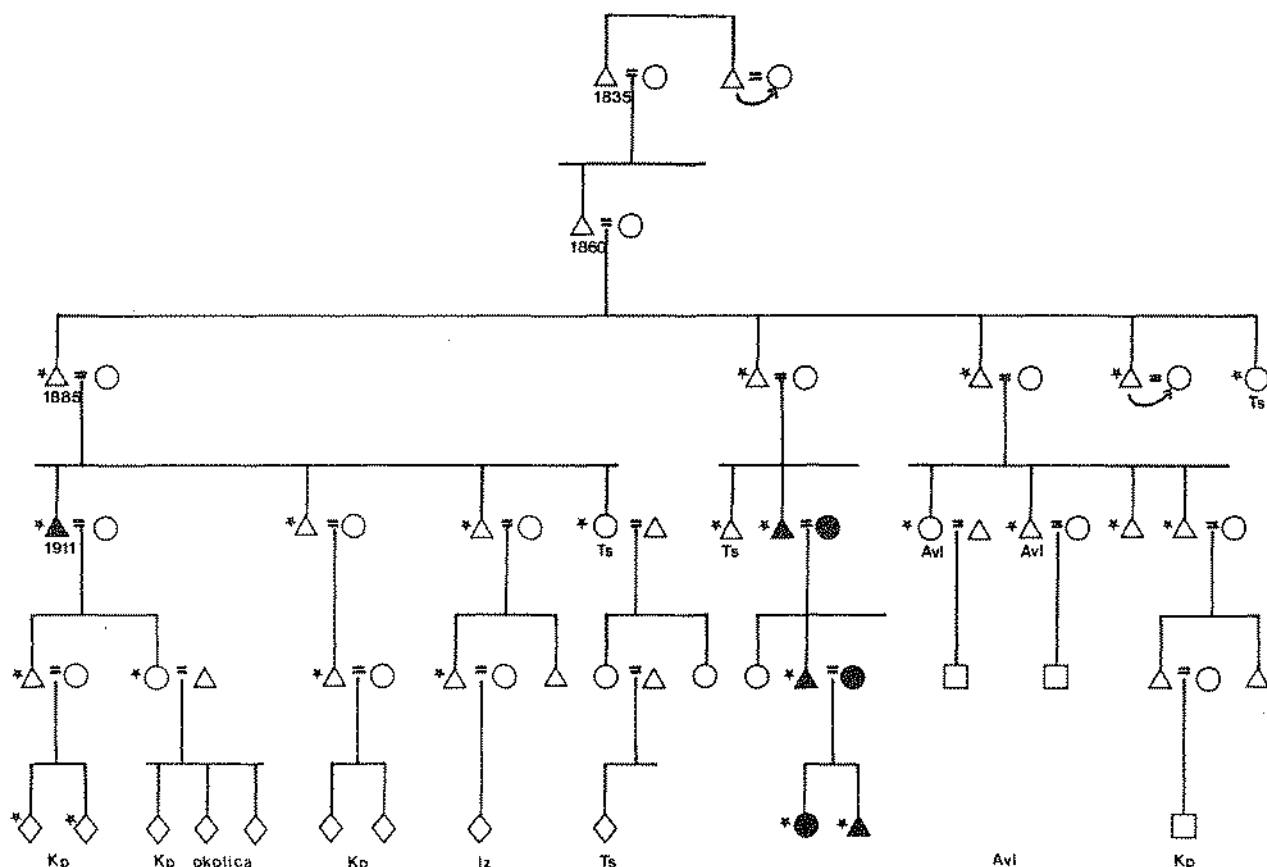

Slika 1: Del rodovnika. Zaselek v istrskem zaledju.

(trikotnik - moški; krog - ženska; romb - spol neznan ali nevažen; enačaj - zveza med moškim in žensko; navpična črta povezuje prednike navzgor in potomce navzdol; vodoravna povezava med liki povezuje sorojence).<sup>1</sup>

Vsakič lahko dodamo še znake po potrebi (pravokotnik - otroci oz. sorojenci, število ni znano; zvezdica ob liku - rojen(a) v zaselku; polni lik - biva v zaselku; letnica ob liku - letnica rojstva; puščica - poroka "na robo").

Slika prikazuje zelo značilen razvoj v zaselku, ki ga danes sestavljajo večidel zapuščene in porušene hiše. Samo dve sta še naseljeni. Pri enem od prebivalcev, imenujmo ga Nanič, rodil se je leta 1911, smo povprašali o nekdanjih prebivalcih in o zgodovini hiš. Na podlagi njegove pripovedi smo narisali rodovnik. Na sliki je izsek dogajanja v rodbini in v družinah od začetka zaselka do danes. Če ga podrobneje pregledamo, lahko najdemo v družinski sestavi v posameznih generacijah vzroke in posledice selitve prebivalcev.

"Biznono" (praded, prva generacija) se je rodil leta 1835 v stari hiši, ki je stala više na pobočju, na kraju, kjer danes ni ničesar več videti, ker je grmovje že preraslo ostanke temeljev. Njegov brat je šel "na robo" v sosednjo vas. V stari hiši se je leta 1860 rodil "nono" (ded, druga generacija), ki pa je za svojo družino zgradil hišo na novem kraju in tako osnoval današnji zaselek. Nono je imel štiri sinove in hčer (tretja generacija). Trije sinovi so se oženili doma, četrti je odšel "na robo" (se je priženil) v sosednjo vas, hči pa je odšla služiti v Trst. To so bili Naničevi oče, barbe in teta.

V Naničevi (četrti) generaciji je bilo štirinajst fantov in deklet (na sliki so samo nekateri od njih). Vseh osem fantov, razen enega, ki je mlad umrl, se je poročilo doma, vendar so se kasneje odselili, razen Naniča in njegovega bratranca, ki sta še tu (pojni liki). Njegova sestra je odšla v Trst, sestrične so se poročile v bližnjih vaseh ali pa odšle v Trst. Ena je kasneje odšla v Avstralijo in za njo še bratranec. Naničevi otroci in nekateri nečaki (peta generacija) so se še rodili tukaj, a je do danes ostal samo eden. Od zadnje (šeste) generacije, katere število ni več ugotovljivo, saj živijo od Kopra, koprške okolice, Izole in Trsta do Avstralije, so se tu rodili še štirje, bivata pa še dva.

Informator je to zgodbo pripovedoval zelo zanimivo,



Zanigrad na dan sv. Štefana (Foto: M. Ravnik, 1992)

s številnimi podrobnostmi. Grobi povzetek tega ne vsebuje, ker je namenjen analizi in osvetlitvi samo nekaterih značilnih pojavov.

#### SESTAVA DRUŽINE IN DRUŽINSKO SORODSTVENE SKUPNOSTI

Tipu družine in družinsko - sorodstvene skupnosti v Istri je botroval običaj dedovanja, po katerem so vsi otroci dobili enake deleže oziroma so si sinovi posest razdelili, hčere pa so izplačali. Dekleta so po poroki odšla na možev dom. Samo če pri hiši ni bilo moških potomcev in je bila edina dedinja hči, "blagarica",<sup>2</sup> je mož prišel k njej "na robo". Drobiljenje posesti med dediče je hitro privedlo do prenaseljenosti,<sup>3</sup> v kateri so bili mladi ljudje enostavno postavljeni pred dejstvo, da mnogi med njimi ne bodo mogli ostati doma.

Poročeni bratje so se sicer delili, vendar so ostali skupaj, često celo pod isto streho, in četudi so imeli ločena ognjišča, spalnice, gospodarska poslopja in ostalo posest, so njihove družine živele tesno povezane. V mnogih primerih, ko je bila revščina in imetja premalo, pa se bratje sploh niso delili in so živeli skupaj. O tem pričajo številni informatorji.

V območjih Slovenske Istre, kjer poteka naša raziskava, sta torej obstajali dve izredno zanimivi in različni družini. Če so si lastnino razdelili, so živeli sicer vsak na svojem, a v zelo povezani družinsko - sorodstveni

1 Glej Peter Laslett, Richard Wall (eds), 1972. Znake ali ideograme za risanje družine, sorodstva in gospodinjstva, ki jih je v tej knjigi podrobno predstavil Peter Laslett v poglavju The history of the family, smo nekoliko prilagojene pri nas že uporabili v Vprašalnici o družinsko - sorodstvenih zvezah, 1976, s.13-85.

2 terenski zapiski iz Zanigrada, Dola, Zazida; blagarica = blagovnica, jedina hči v hiši, katerej pripada ves imetek, glej M.Pleteršnik, 1984, s.30

3 Informatorji sami so mi večkrat razlagali, da je bil v Istri drugačen običaj glede dedovanja kot "na Kranjskem" ali v ostali Sloveniji in da so se v Istri kmetije delile in zato tudi propadale. Sergij Vilfan pojasnjuje to posebnost Primorske z odsotnostjo patrimonialnega sodstva in močnejšim vplivom rimskega prava. Glej Sergij Vilfan, 1961, s.260-261.

skupnosti; če se niso razdelili, pa so živeli v družini, ki bi jo najustrezneje imenovali sestavljena (v tuji literaturi tudi kompleksna, polinuklearna), ker obsega več malih (v tuji literaturi tudi nuklearnih) družin bratov, skupaj s starši in neporočenimi sorojenci.

Tudi Nanič je preživel otroštvo v veliki skupini sorodnikov. Oče in bratje so se sicer "razpartili", "so se partili" (razdelili), tako da si je vsak zase uredil stanovanje v prizidku k prvotni očetovi hiši, vendar pa je skupina, sestavljena iz družin bratov, ne glede na delitev posesti, živeła zelo povezano. Nona in nono sta bila skupaj z Naničevim očetom. V najbližji sosesčini, v okviru domačije, ki sta jo sama ustvarila, sta imela tri sinove, tri "neveste" (snahe) in štirinajst vnukov. Možje pa niso imeli samo vsak svoje žene in otrok, ampak tudi starša, brate, "konjade" (svakinje), "nete" (nečakinje) in nečake. Ženske niso imele samo vsaka svojega moža in otrok, ampak tudi "svekara" in "svekro" (tasta in taščo), "konjade" ali "diverje" (svake), "konjade" ali "zave" (svakinje), "nete" in nečake. Otroci pa niso imeli samo bratov in sester in staršev, ampak tudi nono in noniča, "barbe" (strice) in tete, "zermame", "strniče" in "strnične" (bratrance in sestrične).

Sestavljena družina in družinsko - sorodstvena skupnost v Slovenski Istri sta na slovenskem etničnem ozemlju posebnost, ob kateri se odpirajo drugo za drugim izredno zanimiva vprašanja. Gre tu za posebnost istrskega zaledja? Do kod sega njeno območje? Ali je morda ta tip omejen na kmečko zaledje in se preneha s prevlado kolonata in veleposestev v obalnem pasu? Drugačen tip proizvodnje je gotovo narekoval tudi drugačen način družinskega življenja - kolonom njihov pogodbeni odnos z veleposestnikom najbrž ni dopuščal drobljenja posestva in kopičenja družinskih enot. V obalnem pasu že razloženi tip naselja razodeva bolj individualne, samostojne, ločeno živeče družine. Kot se lahko poučimo v literaturi, je kolonat zaradi svojih zelo različnih enačic očitno dvorezno vplival na družino; po eni strani je bil vezan izključno na male družine, po drugi strani pa so nekatere njegove oblike dovoljevale tudi širjenje in skupno bivanje več malih družin. Tako npr. Sergij Vilfan piše, da so koloni v slovenskih predelih živeli največ v "malih" družinah, a da prevzem po enem sinu vendarle ni veljal brez izjem in "da je v Italiji kot klasični domovini kolonata včasih živelo v enem gospodarstvu več zakonskih parov iste generacije." Isti avtor je pri svojem terenskem delu v Brdih zapisal "spomin na primer, da sta slovenska kolona v Brdih s svojima ženama gospodarila skupaj. To dokazuje, da je meja med veliko

in malo družino pač v neki manjši meri gibljiva, zlasti pri kolonih."<sup>4</sup> V tej zvezi je zanimivo tudi pisanje italijanske raziskovalke Clare Bianco o družinskem življenju mezzadrov (spolovinarjev) v neki vasi severno od Firenc. Tudi ona govori o patrilokalnih polinuklearnih družinah, se pravi, da so bile sestavljene iz malih družin in da so bratje ostajali doma, tako kot je to bilo v Istri. Ko je družina preveč narasla, je moral sin oditi na svoje in ustanoviti nov dom na drugem posestvu. Vendar pa avtorica žal, za boljšo primerjavo z Istro, ne pove dovolj o lastnini in razmerju do veleposestnika.<sup>5</sup>

Glede na terensko gradivo in razpoložljivo literaturo je jasno, da bodo mnoga vprašanja o istrski družini ostala odprta, dokler ne bomo bolje preučili družin kolonov in drugih skupin prebivalstva s terenskimi in arhivskimi raziskavami, ki nam bodo omogočile tudi primerjavo s širšim sredozemskim območjem.

Tudi za natančnejšo določitev geografskega prostora, v katerem je obstajala družina iz istrske notranjosti, bomo morali torej počakati na preučitev družinskih oblik v obalnem pasu in v mestih, predvsem pa pri kolonih. Glede na to, kar doslej vemo o tem, pa domnevamo, da zanje drži trditev Sergija Vilfana o prevladovanju "malih" družin. Ali ni morda v razločkih v družinskem življenju možno najti pojasnilo tudi za druge globoke razločke v načinu življenja med zaledjem na eni strani in obalnim pasom na drugi strani (velike družinsko - sorodstvene skupnosti, sestavljene družine - majhne družine oz. družine, sestavljene iz poročenega para z otroki in starši; tesna povezanost soseske, ki temelji na sorodstvu - ohlapnost soseske; skupna vaška praznovanja običajev - navezanost v tem na mesto)? In končno, ali niso s tem povezani tudi različni vzroki, načini in posledice odseljevanja prebivalstva?

#### ZGODOVINA RODBIN IN ZASELKOV, POVEZANOST SORODSTVA IN SOSEDSTVA

Na prazne hiše, ruševine in njihove komaj opazne sledove naletimo kjerkoli v istrski notranjosti. Včasih še lahko najdemo ljudi, ki vedo povedati, kdo je v njih bival, kdaj in od kod so se naselili, kdaj in kam so se odselili. Velikokrat smo prav presenečeni, da se je od začetka do konca zaselka zvrstilo samo nekaj generacij. Ker je sivi oz. rjavi istrski kamen tako neobstoje, niti ni treba dolgo časa, da izginejo zadnji sledovi za njimi.

Opuščene in propadajoče hiše so torej nekoč tvorile sorodstvene zaselke oz. sorodstvene soseske.<sup>6</sup> Povezanost sorodstva in sosedstva je nasploh značilna; to

4 Sergij Vilfan, 1992, s.144; Glej tudi: Id., 1954, s.157-195

5 Clara Bianco, 1988, s.135-148

6 V Istri ni posebnega izraza za tako naselje, ampak ga imenujejo kar po imenu, npr. Rosiči, Banice, Tidiči, Stara Mandrija, Jurati,

je očitno v manjših zaselkih, ki so bili bivališče več družin enega sorodstva, v večjih vaseh pa je ta povezanost na prvi pogled manj jasna, ker se v njih prepleta več sorodstvenih skupin.

Družinsko izročilo in spomin pri starejših vaščanih, ki še bivajo v svojih vaseh, obsegata največkrat tri prejšnje, skupaj pa kakih šest, sedem generacij. To velja tudi za našega informatorja, ki pa o stranskih vejah sorodstva ve še veliko več, kot je prikazano na sliki, saj zna povedati marsikaj tudi o bratrančih in sestričnih v drugem in tretjem kolenu in o sorodnikih po ženini strani. Domačini s tako dobrim spominom in širokim znanjem nam torej v pripovedih o prejšnjih rodovih in o svojih potomcih lahko orišejo celotno zgodovino zaselkov in domačij, od začetka preko razcveta do propada. Generacija informatorjev je približno na sredini generacijskega zaporedja. Zgodovina rodu in zaselka se skladata - začelo se je z naselitvijo prednikov in končuje se z odselitvijo potomcev.<sup>7</sup>

#### ODESELJEVANJE PROTI OBALI, PREDNIKI V TRSTU

V zaselku, prikazanem na prvi sliki, so se v treh generacijah (od nonotove do Naničeve) družine že tako povečale, da bi vsi moški v nobenem primeru ne mogli ostati doma z ženami in otroki, ker prostora in imetja enostavno ni bilo dovolj. Drobljenje posesti je pripeljalo do prenaseljenosti, ta pa je ljudi primorala, da so si drugje poiskali možnost obstoja in nov dom.

Sodeč po terenskem gradivu, so v avstrijskem in v italijanskem obdobju med odseljenimi domačini prevladovala dekleta, ki so odšla služiti v Trst. Tudi o tem, kam je kak sorodnik odšel, kako si je našel delo, kje je stanoval, sem največkrat slišala: "Saj je bila tam že teta" ali "Saj je bila tam že sestra." Tudi iz zaselka na naši sliki je najprej, okrog preloma stolatja, odšla v Trst Naničeva teta in ko so se tja odpravili sestra in bratranec in nato še bratranec in sestrična, so vsi imeli že teto v Trstu.

Medtem ko so barbe ali strici zelo pogosto živeli skupaj z družinami poročenih bratov, tete srečamo veliko redkeje. So se neporočena dekleta nerada odločila ostati doma kot samske tete? Zakaj?

Ko so si poročeni bratje "razpartili", razdelili posestvo, je v družinskem ciklusu istrskih družin nastopila odločilna strukturna sprememba. Načeloma naj bi vsi potomci dedovali enake deleže, sestre naj bi dobile balo in doto. V resnici pa je bilo velikokrat zelo drugače. Istranke pripovedujejo, da je bil njihov položaj zelo slab, ker so bili revni in da največkrat niso dobile ničesar. V hišo so prišle nove gospodinje, "konjade", svakinje in četudi med njimi in teto ali tetami ni prihajalo do sporov, so te zadnje hitro postale odveč. Revščina na kmetijah je bila tolikšna, da so često deklice že kmalu po dopolnjenih desetih letih odšle služiti, v isto ali v bližnjo vas, k sosedom ali k sorodnikom, s trinajstimi, štirinajstimi, petnajstimi leti pa služiti, in to največkrat v Trst. Glede na slabe izgledne v kasnejših letih, je bilo za dekleta najbolje, če si je čimprej zagotovila zaslužek in samostojnost.

Včasih nas preseneti, da so mnogi Istrani v Trstu, ki izvirajo iz istrskih vasi, močno italijanizirani, da otroci Istrank v Trstu ne znajo več materne jezika in da doma govorijo italijansko. To je zelo zanimivo in pereče vprašanje, vredno posebne raziskave na tržaškem terenu. Ali ni pomembne vloge pri vedenju Istranov v Trstu odigralo tudi dejstvo, da so Trst v večini in najprej naseljevale ženske - ženske, ki doma niso imele več strehe nad glavo, ki so se želele čimprej znajti v mestnemu okolju, zaslužiti, se poročiti in prilagoditi možu?

A tudi marsikateri fant ali moški ni mogel doma ustvariti doma za svojo družino. Če je bila družina revna in je bilo bratov veliko, je za nekatere zmanjkalo prostora in zemlje. Stiska je lahko položaj neusmiljeno zaostri, tako da so starejši bratje mlajšemu enostavno prepovedali poroko.<sup>8</sup> Če pa se jih je vendarle preveč poročilo, so se eni izmed njih morali slej ko prej odseliti, skupaj z ženo in otroki. Ne samo družinska gneča, predvsem revščina je gnala ljudi v mesto za zaslužkom.

V posameznih družinah smo želeli bolj natančno ugotoviti, koliko ljudi se je odselilo v prejšnjih generacijah, vendar smo naleteli na oviro, ki izhaja iz same narave terenskega gradiva. Informatorji, ki se spominijo avstrijskega obdobja ali pomnijo pripovedovanje staršev, sicer omenjajo strice in tete, ki so se odselili, vendar pa so podatki o stranskih vejah sorodstva vse bolj zabrisani. Ljudje poznajo za nazaj predvsem preteklost lastnega

Contadini, Kluni, Jakci ipd. To ime redko sovпада s prevladujočim priimkom, kot je primer z Jakci, vendar pa v vsakem od takih naselij en priimek izrazito prevladuje. Posamezne družine oziroma rodbine pa imajo še domača imena po sedanjem ali po enem od prejšnjih gospodarjev (Solar, Padovan, Jakoviše, poli Natalina, poli Franeta), po gospodinjji ali po njenem domačem kraju (poli Minke, poli Pregarke, poli Juratke, poli Vlaške, poli Zazidke).

7 Ta razvoj je v večjih vaseh zabrisan, čeprav lahko domnevamo, da so tudi tam domačije propadale na ta način. Tam se je namreč zaradi porok v okviru vasi kljub temu priimek ohranil, včasih pa so se tudi ljudje, dediči iz naslednje generacije, ponovno naselili v medtem že opuščene hiše. Vendar pa bi bila o tem potrebna posebna raziskava v kaki istrski vasi, in to na eni strani župnijskih matrik in družin, sorodstvenih skupin in porok med njenimi vaščani, na drugi strani pa razvoja posestne strukture in stavbnega in nasebinskega razvoja.

8 Clara Bianco, 1988, piše v omenjenem članku (glej op.5) tudi o pogostem celibatu pri moških in to povezuje z vlogo samskih sinov v gospodarstvu; svoje moči naj bi posvetili utrjevanju gospodarske moči velike polinuklearne družine.

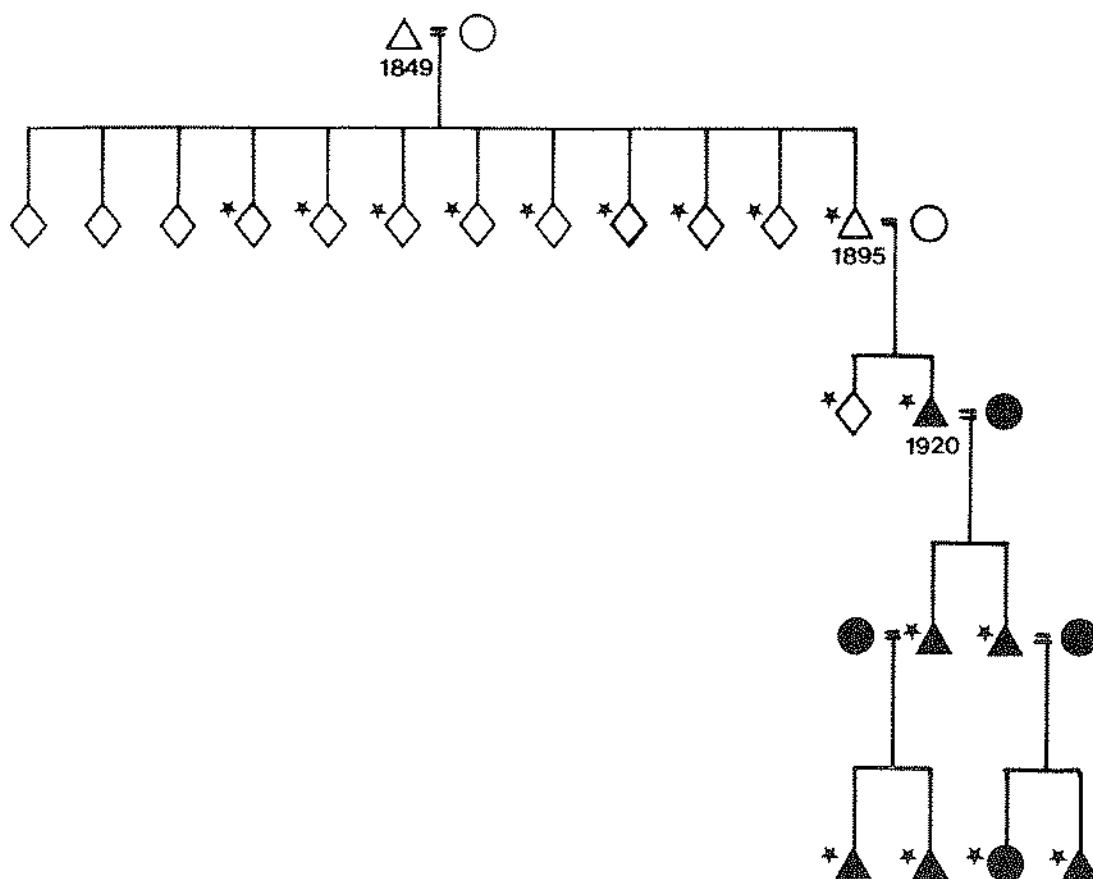

Slika 2 a : Deli rodovnikov prejšnjih in novih prebivalcev. Koprška okolica.

rodu, rodovno linijo v ravni črti, od očeta do deda in pradedu, se pravi tiste, ki so ostali doma. O stranskih vejah vedo povedati vse manj, bolj kogremo v preteklost. Za tistimi predniki, ki niso ostali doma, so se sledovi hitro zbrisali.

Naničeva generacija je rasla in se poročala v letih prve svetovne vojne, med obema vojnoma, v času vojne v Abesiniji in druge svetovne vojne, v obdobju Svobodnega tržaškega ozemlja. V vseh obdobjih so se ljudje od tu odseljevali. Tako kot v drugih družinah, je prvi podatek o tem spomin na teto, ki je služila v Trstu. Če pomislimo na to, da se je v istrskih družinah hitro obnavljal krog od začetka do prenaseljenosti, in če upoštevamo podatke iz družinskega izročila, lahko upravičeno domnevamo, da je bilo tudi v prejšnjem stoletju odseljevanje iz istrskih vasi nekaj običajnega. Največ možnosti za zaposlitev pa je bilo v Trstu.

Z drugo sliko se selimo v koprsko okolico, kjer so se ljudje iz notranje Istre naseljevali v velikem številu.

Gre za veliko "korto", dvorišče, obdano s stanovanjskimi hišami in gospodarskimi poslopji. Današnji prebivalci so prišli iz Istre, prejšnji so se odselili, večinoma so odšli v Trst. Zgodba teh hiš, ki so bile nekdanja bivališča in gospodarska poslopja kolonov na velikem posestvu, je zelo zanimiva, ker pripoveduje o zaporednih priselitvenih valovih v te kraje.

Najprej si oglejmo sliko 2 a. Naš informator Ivan se je rodil tu leta 1920. Nono je bil rojen v neki drugi vasi v bližini Kopra leta 1849. Nono in nona sta imela že tri otroke, ko sta kupila to domačijo od nekega koprškega odvetnika. Všeč jima je bila njena prostornost in posestvo, dovolj veliko za preživljanje družine. Tu se je rodil leta 1895 tudi Ivanov oče.

Življenjske poti sinov in hčera (Ivanovih stricev in tet) so bile zelo različne. V Trst so odhajali že v času med obema vojnoma, nekaj tet se je poročilo z domačini, a so kasneje tudi odšle v Trst. Odseljevanje v Trst se je nadaljevalo še po drugi svetovni vojni. Tukaj je ostal

samo Ivan z ženo in sinovoma, ki sta si doma ustvarila družini (polni liki).

Na sliki 2 b so prikazani novi prebivalci, ki so postopoma naselili prazne hiše. Številke nad risbo pomenijo, kako so se družine po vrsti priseljevale.

Nek Ivanov stric z ženo je odšel v Trst že v dvajsetih letih tega stoletja. Hišo je prodal vdovcu s tremi otroki, delavcu na železnici, iz vasi s Kraškega roba. Danes so tu še sin tega vdovca, njegova žena, rojena leta 1920 v bližnjem kraju, in njuna hči z družino (polni liki)..

Naslednji priseljenci so vsi člani velike sorodstvene skupine iz zaselkov med Šaležem in Zrenjem. Že pred drugo svetovno vojno sta prišla sem mož in žena, sledila sta jima, po koncu druge svetovne vojne, ženina sestra in mož, ki sta imela tri otroke, nato je prišel sorodnik v svaštvo, z družino in končno še nečakinja z družino. Šlo je torej za verižno naselitev sorodnikov, ki so postopoma kupovali hiše od Ivanovih stricev.

Pripovedi informatorjev so bile zelo zanimive, vendar jih tu samo povzemamo, da bi ponazorili nekatere značilne pojave in jih primerjali s tistimi, ki smo jih ugotovili v zvezi z družino v zaseku v istrski notranjosti:

## SESTAVA DRUŽINE IN DRUŽINSKO - SORODSTVENE SKUPNOSTI

Ko v istrskih vaseh opazujemo zapuščene hiše, si predstavljamo, da so družine, ki so v njih živele, propadle, njihovi člani pa so se razgubili po svetu; po drugi strani pa si v zvezi s primestnimi naselji ali mestnimi soseskami predstavljamo, da so njihovi prebivalci priseljenci z vseh vetrov, živeči vsak zase v svojih družinskih hišah in mestnih stanovanjih, brez zveze s tradicijo teh krajev. Glede na naše gradivo pa je vtis o popolnem razpadu tradicionalne družbene strukture na eni strani in o odtujenosti primestnih in mestnih prebivalcev od istrske tradicije, površen in zgrešen.

Iz vasi so se selile večje sorodstvene skupine. Drug za drugim so zapustili domove, si našli stanovanje in se zaposlili, pri čemer so se naslonili na nasvete in pomoč sorodnikov in sosedov, ki so odšli pred njimi. Tako so se v novih krajih spet sestavile sorodstveno povezane soseske, ki pa so doživele spremembe v funkciji in strukturi.

Sestava družine in družinsko - sorodstvene skupnosti je v novih krajih drugačna. V novem bivališču ni rodovne kontinuitete, patrilokalno načelo ne velja več, s tem pa je tudi izginila podlaga prejšnje značilne družinske in družinsko - sorodstvene strukture. Namesto tega je tu prišla do izraza medsebojna pomoč, morda pa tudi

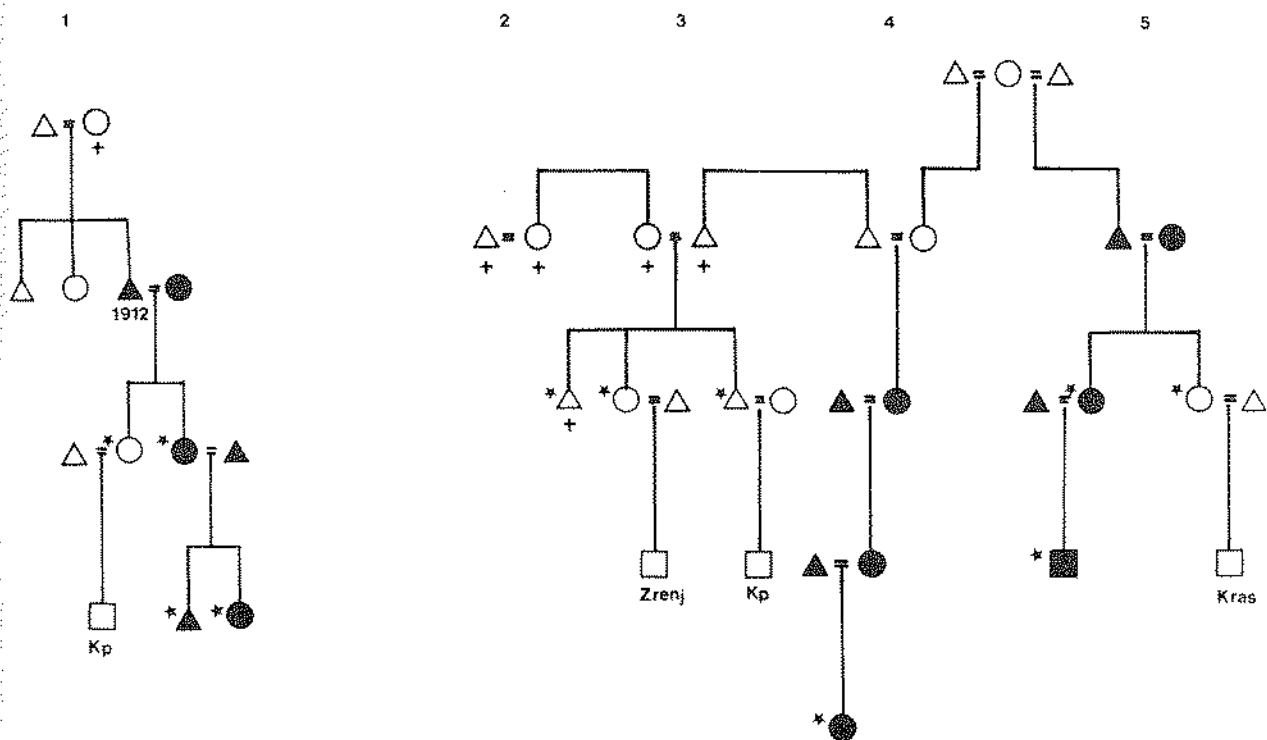

Slika 2 b: Deli rodovnikov prejšnjih in novih prebivalcev. Koprška okolica.

potreba ljudi, da se v novem okolju obdajo z domačimi ljudmi. Tu je zato možno to, kar po starem ne bi bilo. Najpomembnejša strukturna novost je, da starši zdaj velikokrat živijo skupaj tudi s poročeno hčerko in njeno družino, čeprav imajo tudi sinove. Sestavljenih družin, obsegajočih več malih družin, tu ni. Družinsko - so-

rodstvene skupnosti so tudi drugače sestavljene. Prej so jih sestavljale družine, katerih gospodarji so bili bratje, bratranci, bratranci v drugem in naslednjih kolenih, živče v bližnjem sosedstvu, sedaj pa jih sestavljajo družine, ki so med seboj poljubno sorodstveno povezane. Prej sploh ne bi bilo možno v isti korti tako sosedstvo kot

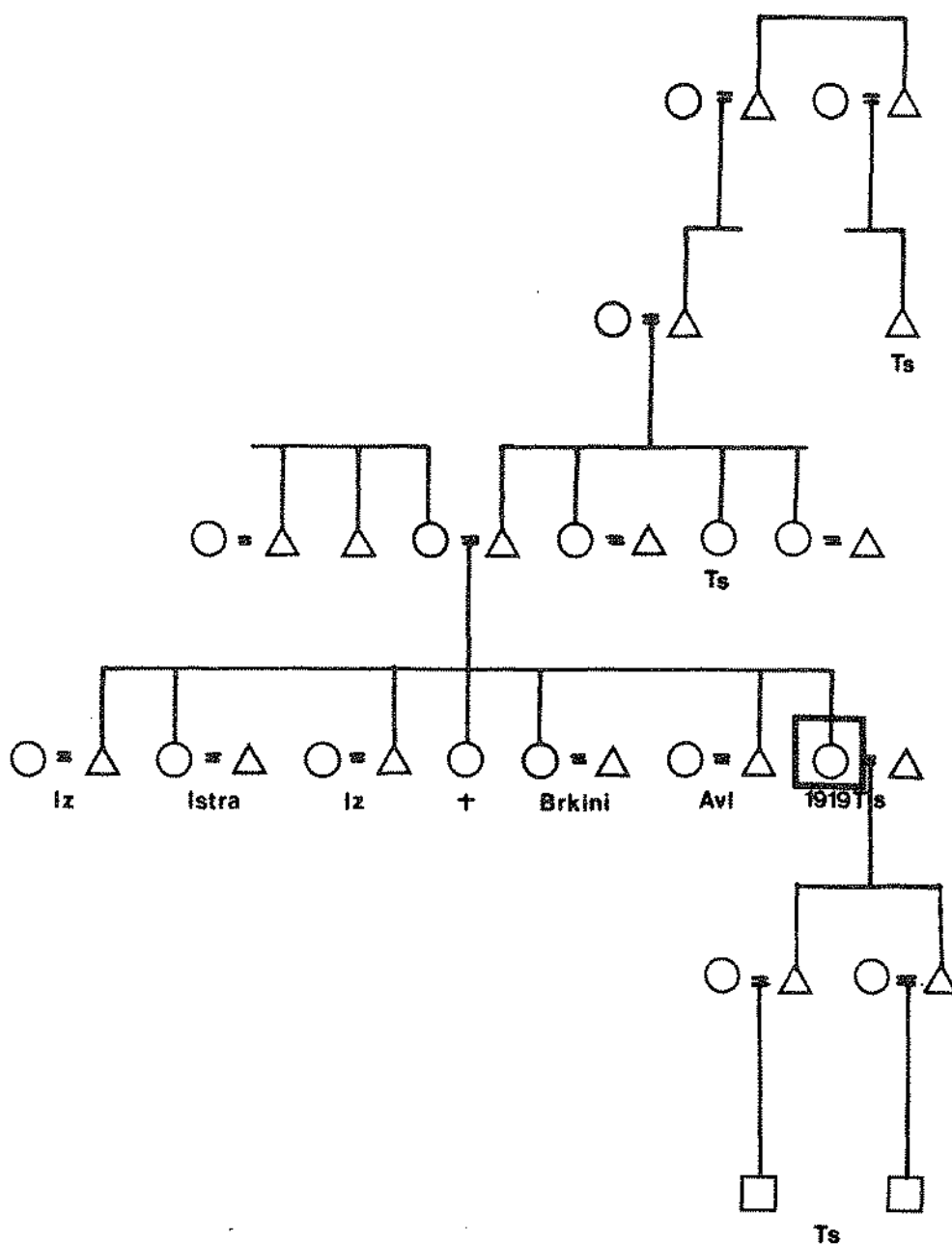

Slika 3 : Rodbina Istranke v Trstu.



na sliki 2b, sestavljeno iz družin dveh sester in njihovih sorodnikov v svaštvu.

### ZGODOVINA ROBBIN IN ZASELKOV, POVEZANOST SORODSTVA IN SOSEDSTVA

V bližini obalnih mest so bile gospodarske možnosti vedno boljše kot v oddaljenih vaseh. Kmetje so v mestih lahko prodali pridelke in dodatno zaslužili. Če bi bile hiše s te slike kje v zaledju, bi bile danes verjetno že opuščene ali ruševine, morda bi v eni od njih kdo osamljeno bival. Namesto tega pa se je v tem stoletju v teh hišah zvrstilo več stopenj naselitve, od priselitve ene družine, do njenega razcveta in do odseljavanja njenih članov, do ponovne naselitve ljudi iz Istre in odseljavanja njihovih potomcev. Tu se zgodovina hiš ne ujema z zgodovino ene same rodovine.

Tudi v novih krajih je sosedstvo še zelo prepleteno s sorodstvom, čeprav posamezne družine ne živijo vedno tako strnjeno kot na sliki 2b in so lahko tudi redkeje posejane med domačine in priseljence od drugod; njihove medsebojne vezi v vsakem primeru ohranjajo mrežo odnosov iz starega okolja, in to znotraj naselij, ki so navidez že povsem izgubila vaško podobo.

### ODESELJEVANJE PROTI OBALI, PREDNIKI V TRSTU

Geograf Julij Titl je strnjeno preučeval povezanost koprskega podeželja s Trstom in drugimi tržišči, trgovino s kmetijskimi pridelki, domače nekmetijske gospodarske dejavnosti, ki jih je pospeševala bližina Trsta, sezonsko in stalno zaposlovanje in selitve prebivalstva. Ugotovil je, da je za vsa obdobja "značilna le ena osnovna težnja: premikanje iz hribovskih predelov proti slovenski obali in vzporedno oziroma dopolnjujoče se premikanje s celotnega koprskega področja v Trst."<sup>9</sup>

Gornji primer to potrjuje. Skozi hiše, prikazane na slikah 2a in 2b, je teklo tako stopničasto spuščanje ljudi iz notranje Istre. O preteklih rodovih prve družine sicer nismo dobili podatkov, a glede na to, kar na splošno vemo o privlačni moči Trsta ob koncu prejšnjega stoletja in glede na druge, na terenu izpričane primere, sta se zelo verjetno tudi že kaka nonotova sestra ali kak brat odeslila v Trst. V Trst je odšla tudi večina Ivanovih stricev in tet, v njihove hiše so prišli ljudje iz notranjosti. Vsi premiki pa so bili v opisani smeri.

Slika 3 nas postavlja v tržaški predmestni rajon. Tu biva informatorka, imenujmo jo Marija, rojena leta 1919 (na sliki v okvirčku) v vasici pod Kraškim robom v Istri. Njena domača hiša je že do go zapuščena in bo kmalu

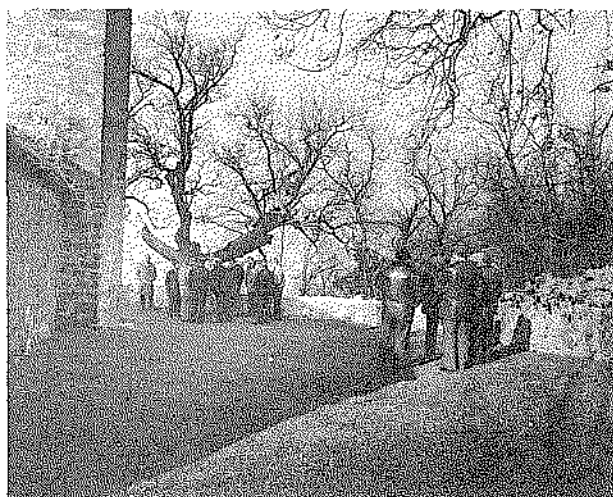

Zanigrad na dan sv. Štefana (Foto: M. Ravnik, 1992)

razvalina. Marija se je leta 1940 poročila s Tržačanom, katerega oče je bil iz Trsta, mama pa s Hrvaškega. Imata dva sina, ki sta tudi že poročena in imata otroke.

Marijine sestre in bratje so v Istri, v Brkinih, v Izoli in v Avstraliji. Z neko sestro sta delali v Trstu že pred vojno. Nista se vračali domov vsakodnevno, ampak sta med tednom prespali, tako kot mnoga druga dekleta iz Istre, pri nekem domačinu v Domju, vasi v tržaški okolici. Po poroki sta z možem še nekaj let stanovala pri njegovih starših, nato sta si tu postavila svojo hišo.

Tudi Marijino zgodbo bomo povzeli samo v izbranih potezah in jih primerjali z ugotovitvami iz zaselka v istrski notranjosti in iz koprške okolice. Ker je torišče moje raziskave v Istri, s tem da sem samo nakazala, v katere smeri segajo sorodstvene niti iz istrskih vasi, sem v Trst sledila samo nekaterim družinam. Gradivo za kakršnekoli zaključke ne zadošča, vseeno pa odpira vprašanja, vredna posebne terenske raziskave na tržaškem terenu.

### SESTAVA DRUŽINE IN DRUŽINSKO - SORODSTVENE SKUPNOSTI

Marija in mož živita v svoji hiši, poleg si je novo sezidal še eden od obeh sinov, drugi živi pri ženi v drugem tržaškem predelu. Marija izhaja iz značilne istrske družine in družinsko - sorodstvene skupnosti. Njena zgodba potrjuje, kar smo že spoznali v Istri, da so dekleta iz številčnih družin, ki so itak prej ali slej morala od doma, storila najpametneje, če so čim hitreje prišle do zaslužka, in to z delom v Trstu. Te tri male družine - Marija z možem, sin z ženo in otrokoma in drugi sin z ženo in otrokoma, so daleč od tradicionalnih istrskih

9 Julij Titl, 1965, s.111

družinskih oblik. Vprašanje je, ali takšno sosesčino staršev in družine enega sina še lahko povezujemo z istrskim običajem, da poročeni sin ostane pri starših, in ali lahko vidimo kontinuitete z istrsko družino v tesni povezanosti staršev, sinov, nevest in vnukov. Nasploh bi bilo zelo zanimivo ugotoviti pomen sorodstva v življenju Tržičanov, Koprčanov, Izolanov in Pirančanov, priseljenih iz istrske notranjosti, in kontinuiteto s tamkajšnjim družinskim in sorodstvenim življenjem. Vendar to že daleč presega naše raziskovalne okvire. Prav v zvezi z našo tematiko pa bi bilo zanimivo še prej vedeti, ali so se Istrani, ki so se sem priselili v avstrijskem času, v letih med obema vojnama in po drugi svetovni vojni, tudi priseljevali verižno in tako v novem bivališču obnavljali velike družinsko - sorodstvene skupnosti (primer s slike 2b)? Na podlagi pripovedovanja mnogih informatorjev o tem, kako so odhajali predniki in sorodniki v Trst (npr. po vrsti nonotova sestra, stric, strnična, nečak), lahko domnevamo, da so se Istrani tudi v Trstu naseljevali po tem vzorcu. Glede na to, kje živijo sorodniki družin, ki sem jih obravnavala, bi bilo zanimivo preučiti predvsem Žavlje, Dolino in tržaške predele Kolonkovec, Sv.-Ano, Škedenj, Sv.Jakob in Rocol.

#### ZGODOVINA RODBIN IN ZASELKOV, POVEZANOST SORODSTVA IN SOSESTVA

Tu se zgodovina zaselka in rodbine na skladata. Sosedji so tudi sorodniki, a to še zdaleč ni tista velika, sorodstveno prepletena, skozi rodove zakoreninjenena soseska. Vendar pa bi bilo zelo zanimivo raziskati, ali so v prejšnjih obdobjih priseljeni Istrani tudi v vaseh v tržaški okolici in v tržaških mestnih predelih ustvarjali



*Andrej Bucaj (r. 1910) od 1982 do 1992 edini prebivalec Zanigrada (Foto: D. Darovec, 1989)*

večje soseske, nastale z verižnim preseljevanjem sosedov oz. sorodnikov, tako kot smo to opazovali v koprski okolici? Kot smo zgoraj sklepali o družinsko - sorodstvenih skupnostih, lahko podobno domnevamo tudi o soseskah.

Za primer naj povzamem samo na kratko značilno pripoved Istrana v Trstu: V mestu se je naselil leta 1950. V Trstu je delal že pred vojno. Med tednom je bival pri strniču, ki je stanoval pri Sv.Jakobu. Oče je bil zidar in je tudi delal v Trstu. Brat stanuje blizu. Iz domače vasi sta tudi mož in žena, ki bivata v sosednji ulici. Tudi ta mož je delal v Trstu že pred vojno. Sestrična pa biva na Kolonkovcu.

Četudi nekdanji sosedje in sorodniki tu niso živeli tako strnjeno kot v domačih vaseh, je bilo tudi tu sosedstvo še zelo prepleteno s sorodstvom, sosedji in sorodniki pa so z medsebojnimi stiki ohranjali pri življenju mrežo odnosov iz starega vaškega okolja.

#### ODSELJEVANJE PROTI OBALI, PREDNIKI V TRSTU

Tudi primer na sliki 3 potrjuje prejšnje ugotovitve, da ima naseljevanje Istranov v Trstu dolgo tradicijo: Izvedeli smo, da je v Trstu bival nonotov bratranec in da je teta, očetova sestra, šla služiti v Trst. Tudi življenje ostale družine, ki je bivala v domači vasi v Istri, je bilo navezano na Trst. Tako je Marijina mama nosila v mesto prodajat mleko, Marija pa je že pri 14 letih, skupaj s starejšo sestro, začela služiti z odbiranjem smeti, s katerimi so zasipali žaveljske soline. Vse dejavnosti, s katerimi so v tej družini služili v Trstu in tržaški okolici, so na splošno značilne. Trst je bil najmočnejše gravitacijsko središče zaradi možnosti prodaje pridelkov in sezonskega in stalnega zaposlovanja; čeprav so se Istrani iz zaledja naseljevali tudi v Kopru, Izoli in Piranu, je Trst v tem obdržal prvenstvo do konca druge svetovne vojne. O tem, da so hodila dekleta služiti, smo že govorili. Prodaja mleka se je zelo razmahnila v obdobju med obema vojnama in je mnogim zagotavljala sploh osnovni vir dohodka v kmetijstvu.<sup>10</sup> Prav tako je značilno, da sta se Marija in sestra že tako mladi zaposlili.

Istrani, ki so našli zaposlitev v Trstu, so si našli tudi stanovanje in mnogi so kasneje pomagali sorodnikom, sosedom in znancem, da so prišli za njimi.

V zvezi s prebivalci Trsta, ki izvirajo iz vasi v istrski notranjosti, je mnogo neznanega. Že dolga tradicija odseljevanja v Trst jih razlikuje od t. "esulov", italijanskega ali italijansko govorečega prebivalstva iz obalnih mest in priobalnih krajev, ki so masovno bežali ob določitvi jugoslovansko-italijanske meje. Istrani iz zaledja so bili odseljevanja v Trst že navajeni, tam so bili že rodovi

10 Ibid., s.79

prednikov. Po koncu druge svetovne vojne so bile vasi opustošene in požgane. Ljudje so se znašli brez izgledov za preživetje doma, bili so negotovi glede politične usode, prizadele so jih meje, ki so njihov nekdanji enotni življenjski prostor razkosale na Italijo, Jugoslavijo, cono A in cono B, nato pa na Italijo in Jugoslavijo, Slovenijo in Hrvaško. Zato so v večjem številu kot kdajkoli prej odhajali v Trst in naprej, največ v Avstralijo. Po letu 1953 pa so se bolj selili v mesta ob slovenski obali in v njihovo bližino.

Poleg že omenjenih vprašanj bi bilo gotovo zelo zanimivo raziskati, kakšni so bili in so medsebojni odnosi med Istrani, priseljenimi iz različnih krajev in v različnih obdobjih, v kakšnem jeziku govorijo doma, kako je s tem v mešanih zakonih, kakšen je bil in je njihov odnos do domače vasi in sorodnikov, kakšen do domačinov, kakšen do drugih priseljencev, kakšen do Italijanov, tržaških Slovencev, Furlanov?

Vsekakor se je zgodil oster prelom med generacijo, ki je živela v Istri, v obalnih krajih in v Trstu, preden jih je ločila meja, in generacijo po tem, saj bližnji sorodniki živijo v različnih državah in celinah in bi se v primeru skupnega srečanja vsi sploh ne mogli več sporazumeti v istem jeziku. In to samo nekaj rodov po tem, ko so v Istri njihovi predniki živeli v velikih istrskih družinsko - sorodstvenih skupnostih.

#### ZAKLJUČEK

Spoznali smo tri družine v zaselku v notranji Istri, v koprski okolici in v tržaškem mestnem predelu. V njihovih rodovnikih smo preučili družinsko sestavo in sestavo skupin sorodnikov v posameznih obdobjih in generacijah, povezali smo razvoj družin z zgodovino hiš in zaselkov in poiskali sledove družinskih članov, ki so odšli od doma. Pri tem smo naleteli na ovire, ki izhajajo iz same narave terenskega gradiva. Ljudje namreč poznajo za nazaj predvsem preteklost lastnega rodu, od očeta do deda in pradedca, ki so ostali doma. Za člani stranskih vej sorodstva, ki so odšli drugam, so se sledovi hitro razblinili.

Spoznali smo, da so istrske družine izjemno zanimive. Veljalo je patrilokalno načelo. Bratje so se načeloma delili in živeli vsak na svojem, vendar so člani njihovih družin, njihovi samski sorojenci in starši živeli v tesni medsebojni povezanosti v velikih družinsko - sorodstvenih skupinah; a dogajalo se je, da do delitve ni prišlo in so vsi skupaj, poročeni brati, starši in samski sorojenci živeli v velikih polinuklearnih družinah.

Sestavljena družina in družinsko - sorodstvena skupnost v Slovenski Istri sta na slovenskem etničnem ozemlju posebnost, ob kateri se odpirajo drugo za drugim izredno zanimiva vprašanja.

Gre tu za posebnost istrskega zaledja? Do kod sega njeno območje? Ali je morda ta tip omejen na kmečko zaledje in se preneha s prevlado kolonata in veleposestev v obalnem pasu? Mnoga vprašanja o istrski družini bodo ostala odprta, dokler ne bomo bolje preučili družin kolonov in drugih skupin prebivalstva s terenskimi in arhivskimi raziskavami, ki nam bodo omogočile tudi primerjavo s širšim sredozemskim območjem.

Zaradi drobljenja posesti pa je v razvoju družine hitro prišlo do prenaseljenosti, ko za vse enostavno ni bilo prostora niti kruha. Dekleta so se poročila drugam, mnogi fantje so ostali doma kot strici. Neporočenih tet na kmetijah ni bilo toliko. Opazili smo, da med predniki v Trstu prevladujejo ženske in to povezali s strukturo družine in spremembo, ki je nastala v njej po porokah bratov.

Družina je povzročala odseljevanje in po drugi strani čutila njegove posledice, sorodstvene vezi pa so bile celo vlečna moč v postopnem verižnem naseljevanju v novih krajih. Z odselitvijo ni bilo konec medsebojne povezanosti in v novih krajih je vzdržala kulturna kontinuiteta, čeprav v okviru drugače strukturiranih oblik družine in sorodstvene skupine. V vaseh v notranjosti, v obalnih mestih, primestnih naseljih in v Trstu so obstajale in še obstajajo izredno zanimive družinske oblike in odnosi in povsod so ljudje z neprecenljivim spominom in izročilom. Mnoga vprašanja, navedena v članku, čakajo na odgovore, ki jih bomo lahko našli samo z njihovo pomočjo.

#### RIASSUNTO

*Nelle sue pluriennali ricerche sui gruppi familiari e parentali nei villaggi dell'Istria slovena, l'Autrice si è resa conto che il versante privato della vita, vale a dire proprio la famiglia e la parentela, con la loro struttura e le relazioni al loro interno, sono di estrema importanza per la comprensione dei processi sociali e culturali più ampi. La famiglia non solo subisce le conseguenze dei grandi mutamenti, ma ne crea anche le cause. L'oggetto del saggio sono le migrazioni nell'entroterra istriano e l'Autrice dimostra che esse sono strettamente legate alla composizione specifica dei gruppi familiari e parentali.*

*Nel saggio vengono trattate le migrazioni nell'ultimo secolo e mezzo, vale a dire nel periodo di tempo che si conserva ancora nella memoria delle fonti orali e su cui esse possono fornire delle informazioni. Nella scelta dei punti iniziali di questa ricerca, progettata prettamente come un'indagine sul campo, l'Autrice si è limitata a due*

villaggi appartenenti all'ambito culturale più stretto dell'Istria slovena, cioè al villaggio di Zanigrad, situato ai bordi della zona carsica, e a quello di Abitante, che si trova nel profondo entroterra. Da qui il campo delle indagini si estende, seguendo i legami di parentela, ai villaggi limitrofi, da una parte in direzione della costa, fino a giungere a Trieste, e dall'altra addentrarsi ancor più nell'interno, in direzione dei villaggi al di là del confine con la Croazia.

Nel saggio vengono descritte tre famiglie, una dell'Istria interna, una del contado capodistriano e una della area suburbana triestina. Con l'ausilio dei loro alberi genealogici, l'Autrice analizza la composizione dei gruppi familiari e parentali nei singoli periodi e generazioni, collega l'evoluzione delle famiglie con la storia dei loro poderi e villaggi e cerca di rintracciare i membri delle famiglie che hanno abbandonato la casa. Gli ostacoli che incontra in questo suo tentativo derivano dalla natura stessa dell'indagine sul campo, poiché le persone del passato conoscono principalmente la storia della propria famiglia, che dal padre arriva al nonno e bisnonno rimasti in loco, mentre le tracce dei membri della parentela che se ne sono andati altrove vengono ben presto perdute.

Tutto ciò sta a dimostrazione del fatto che nelle famiglie vigeva il principio patrilocale. I fratelli generalmente dividevano i beni familiari e vivevano in nuclei familiari distinti, ma i membri delle loro famiglie vivevano a stretto contatto reciproco e assieme ai parenti singoli e ai genitori formavano grandi gruppi parentali. Però succedeva anche che la divisione dei beni familiari non veniva fatta e tutti, i fratelli sposati, i genitori e i parenti singoli vivevano tutti assieme in grandi famiglie polinucleari.

La famiglia composta e la comunità familiare e parentale dell'Istria slovena sono una particolarità nel territorio etnico sloveno.

I legami non cessavano con l'emigrazione e nelle località d'arrivo veniva mantenuta la continuità culturale, anche se nell'ambito di gruppi familiari e parentali strutturati in modo diverso. Nei villaggi dell'interno, nelle città costiere e nelle località suburbane di Trieste esistevano e esistono ancor oggi forme e relazioni familiari estremamente interessanti e dappertutto le persone conservano memorie e tradizioni di inestimabile valore. Molte domande riportate nel saggio che ancora aspettano una risposta, potranno averla soltanto con il loro aiuto.

## VIRI

**M. Pleteršnik**, Slovensko - nemški slovar. V Ljubljani 1894.

**Terenski zapiski**, shranjeni v dokumentaciji Inštituta za slovensko narodopisje pri ZRC SAZU

**Vprašalnica o družinsko - sorodstvenih zvezah**, v: Vprašalnice VI, Etnološka topografija slovenskega etničnega ozemlja, Ljubljana, Univerzitetna tiskarna 1976

## LITERATURA

**Bianco, Clara**: A Study of Kinship Roles in the Life Cycle. Ethnologia Europaea XVIII, 2, 1988

**Laslett, Peter, Richard Wall** (ed.): Household and family in past time. Cambridge University Press 1972.

**Titl, Julij**: Socialnogeografski problemi na koprskem podeželju. Koper 1965.

**Vilfan, Sergij**: Ob nekaterih starih ženitnih običajih obsoških in Beneških Slovencev. Slovenski etnograf 6-7, Ljubljana 1954, s.157-195.

**Vilfan, Sergij**: Pravna zgodovina Slovencev. V Ljubljani, izdala Slovenska matica 1961.

**Vilfan, Sergij**: Izročilo o kolonatu v Goriških Brdih. Etnolog LIII, 2/1, Ljubljana 1992, str.144.