

STEEZICKE

15

1972/73



**S T E Z I C E** izdaja šolska skupnost osno ne šole heroja Brnčiča v Tržiču

Uredniški odbor sestavljajo: Maks Romih, 5.a, Milena Fornazarič, 5.b  
Smiljan Brkljač, 5.c, Darja Markič, 6.a,  
Matija Radon, 6.b, Marta Štalec, 6.c,  
Mojca Ovsenek in Andraž Legat, 7.a,  
Iztok Horvat, 7.b, Vlasta Cizel, 8.a in  
Mija Ankele, 8.b

Mentorji: Ljuba Jakšič, Vida Dežman, Kamilo Legat

Tehnično delo so opravili: Francka Markič, Janka Opalički, Marijana Ribič in  
Jože Pogačar

Nalovno stran je ilustriral Andraž Legat

Odgovorni urednik Stanko Stritih

Tisk: DU Tomo Brejc, Kranj



# PRAZNIKI NAŠE DRUŽBE

1

Dragi tovariš Tito!

Rodil si se v revni družini v Kumrovcu. Doma ste bili revni. Mladost si preživljal težko. Večkrat ste doma dali zadnji dinar za hrano. Tudi do šole si težko prišel. Res, tvoje življenje je bilo življenje v revščini.

Že ko si odrasel, si se boril za pravico. Boril si se za pravico revnih, za pravico delavcev. Tudi sam si okusil, kakšna je bila pravica tedaj. Za pravice, ki si jih priboril delavcem, so ti vsi hvaležni. Postal si voditelj naše ljudske armade, ki si jo vodil med vojno in si nas z njo osvobodil sovražnikov. Med NOB si delal pod drugimi imeni, hodil po raznih krajih, bil si ranjen... Na koncu pa si postal predsednik SFRJ. Živel si potem mirno. Povabil si k sebi na obisk razne ugledne može, predsednike raznih držav. Bil si prvi, ki si dal pobudo za mir v svetu, ko si dejal, da lahko dve državi med seboj sodelujeta tudi brez vojne.

In sedaj, ko praznuješ 81 let svojega rojstva in uspešnega delovanja, ti želim, da bi živel še mnogo let in nam uspešno vodil našo Jugoslavijo. To ti želijo tudi drugi pionirji.

Boštjan Kuljič, 5.a razred

*Tuzi, 1. maj 1973*

Zjutraj, na dan dela. Velik praznik je to. Vsakdo odhaja na izlet, dopust. Tudi mi se posvetimo temu prazniku, čeprav se jaz ne zavedam povsem, kako velik je. Vem le to, da je prijeten dan in da bom doživel nekaj zanimivega.

Odpravimo se v Poljansko dolino. Z veseljem zrem v hribe in gore, na katerih se še blešči sneg. Res, pomlad je že tu. Vozimo se skozi tisoč let staro, zanimivo škofjo Loko. Cesta v Poljanski dolini je vijugasta in ozka. Peljemo se pod ozelenelim gozdom, pod nami pa teče Sora, ki se blešči od sonca.

Zapeljemo na most. Pripeljemo pred Tavčarjevo domačijo. Je lepa gosposka hiša. V ozadju stoji hlev, obdajajo ga trate. Na obronku gozda stoji kapelica, kjer je Tavčar pokopan. Poleg hiše na travniku stoji tudi njemu posvečen bronast kip. Tu je Tavčar ustvarjal, delal.

Gremo v hlev. Konji stojijo v dveh vrstah. Nad njimi so zabite tablice z njihovimi imeni. Berem: Astronom, Cila, Bandi, Mojca.... Stojijo pri jaslih, vsak v svoji ogradi. S strahom se pomikam med njimi. Ker sta starša obljubila, da bova z bratom jahala, izberemo mirnega, črnega konja. Ime mu je Bandi. Konjar, ki skrbi za konje, ga osedla ter naravna stremena. Povzpnem se nanj. Konjar me skupaj z Bandijem pripelje do ograde, ki je namenjena za jezdece. Da mi še nekaj navodil pa hajdi!

Začetek je težak, konj in jaz se ne poznava, mene pa je tudi malo strah. Toda kmalu se navadim in že Bandi pokorno zavija sem ter tja. Varno ga krmarim z uzdo in nogami. Pripravim ga celo do tega, da zavije na mestu. Le v tek ga ne morem spraviti. Kmalu je jezdjenja konec in brat na Bandiju zavije v hlev.

Sedaj si konje natančneje ogledujeva. Najbolj mi je všeč Astronom, toda sem še veliko preslab jahač zanj. Dve kobili imata tudi žrebička. Prvi je star dva tedna, drugi pa komaj nekaj dni. Oba sta lepa, z nežno črno dlako. Manjši žrebiček komaj vstane in mora vložiti precej truda, da obstane na dolgih nožicah. Božava ju. Večji naju celo malo ogrize. Kmalu bo velik žrebec.

Domov moramo. Težko je slovo od prijaznih živali in žalostna misel na šolo, ki se bo kmalu spet začela. Hudo je pomisliti na učenje. Ali ni bilo včasih življenje v tesnem stiku z naravo lepše?

Andraž Legat, 7.a razred



## Kres

Pred 1. majem smo se zmenili, da naredimo kres, ki naj bi bil visok do dva metra. Ob štirih smo odšli v gozd po les. Nasekali smo nekaj vej, nato pa za temelj še eno večjo, ki smo jo zapičili v tla. Nato smo pričeli pokladati veje in gojnice, v katere smo natlačili dračje. Čez vse to smo neložili listja, nazadnje pa še škatle iz kartona. Kres smo zakurili ob pol osmi uri. Ko se je ogenj razplamtel, so po zraku letele iskre. Kres smo s težavo pogasili.

Edmond Čnobel, 4.b razred



## Moj dan

Bil je prvi maj. Ves dan je prijazno sijalo sonce, ko pa je šlo za goro, so se na nebu prižgale drobne lučke, ki so mežikale nam zemljanom, ki smo se pripravljali, da bomo zakurili kres in tako počastili praznik dela. Nanosili smo stare avtomobilske gume in suhega vejevja. Dva fanta pa sta odšla po pijsčo.

Ko so se na drugih hribih začeli prižigati kresovi, smo ga prižgali še mi. Visok plamen se je vzdignil visoko pod nebo in iskrice so v lokih padale na tla. Kar naenkrat smo nad krenjem opazili rakete, ki so se v lokih spuščale v temi. Ljudje okrog kresa so bili veseli in nazadnje se je rodila pesem, ki je odmevala od gora. Stala sem ob kresu in strmela v ogenj, ki je požiral vejevje in ga spreminjal v pepel. V obraz me je žgalo in kadar je zapihal veter, me je obvila tančica sivega dima. Bila sem vesela, da sem bila ob kresu, saj sem prvič zares praznovala prvi maj. Toda kazalca na uri sta se hitro premikala. Doma me je mama oštela, ker sem prišla prepozno. Toda za to se še zmenila nisem. Bila sem vesela, da sem praznovala prvi maj.

Ivanka Švegelj, 8.a razred

## Naš kres na 1. maj

En dan pred praznikom smo se otroci dogovorili, da bomo zakurili kres. Zbrali smo se in smo pobirali papir in veje. Mi otroci smo šli v gmajno. Tam smo pobirali vse, kar je ležalo na tleh. Nato smo zbrano nesli na kup. Ko se je zmračilo, smo zakurili. Ogenj je gorel, mi otroci smo skakali, si pripovedovali šale, peli razne pesmi, pekli krompir. Ogenj je počasi ponehal. Ura je bila že devet. Nato so zagoreli kresovi še drugod.



Bilo je vse praznično. Na drogovih so visele zastave. Ko je bilo že vsega konec, smo se razšli vsak na svoj dom. Bili smo zelo utrujeni in smo kmalu legli k počitku.

Filip Zadnikar, 1.b razred

## Družinski izlet

Že dolgo sem veselo pričakovala majske praznike. Vreme je bilo lepo. Odšli smo na družinski izlet. Že zjutraj smo se s sestrico Tatjanco in z očkom odpeljali k Pavšeljnu. To je kmetija, ki leži visoko nad vasjo Lom. Izpred hiše je lep razgled na Storžič, okrog pa so čudoviti travniki. Z nami je šel tudi bratranec Nejček. Kasneje so prišli še moji prijatelji, moja mamica in sestra Mojca. Očka je skuhal zelo dobre bržole. Vsi smo jih radi jedli. Bilo nas je mnogo. Igrali smo se, nabirali storže. Nejček in Uroš sta se začela obmetavati s storži. Vsem je bilo to zelo všeč. Vsi smo se pridružili igri. Kmalu se je začel pravi direndaj. Ko smo s to igro končali, smo imeli otroci še nastop. Peli smo in recitirali. Starejši pa so nas poslušali. Proti večeru pa smo se odpravili domov. Želim si, da bi šli še velikokrat vsi skupaj na izlet.

Nuška Romih, 3.a razred

## Prvomajski prazniki

Prvomajske praznike sem preživela ob našem morju.

Na dan OF smo se odpeljali po lepi asfaltni cesti proti morju. Ko smo prispeli do hotela, kjer naj bi tiste dni prebivali, sem si najprej ogledala okolico. Spoznala sem tudi nekaj novih prijateljic. Šla sem tudi k morju, ki je bilo kljub lepemu vremenu še precej mrzlo. Nekateri ljudje so brodili po vodi, nekateri pa so kar pogumno zaplavali. Ko sem prišla z ogleda, smo se odpeljali v mesto. Želeli smo si ogledati pristanišče. V njem so bile zasidrane velike ladje. Prosila sem nekega mornarja, če mi opiše življenje na ladjah. Rade volje je to storil. Ko smo se vračali v hotel, smo si ogledali tudi razne znamenitosti. Druge dni pa je bilo vreme bolj slabo, zato smo se večinoma zadrževali v hotelu. Prvomajski prazniki so bili zelo prijetni. V teh dneh smo si odpočili od vsakdanjih skrbi in tegob. Nekdaj tega praznika niso praznovali tako kot danes. Praznovali so ga le delavci, ki niso poslušali prepovedi kapitalistov.

Anka Šober, 6.b razred

## Kako sem preživela praznike

Prvomajske praznike sem preživela lepo.

V soboto in nedeljo smo bili pri stari mami. Tam sem pomagala mamici pri delu. Veliko sem se tudi igrala s psom Princem. Tega smo z bratrancema peljali tudi k slapu Jermanu. Zvečer smo se vrnili v Tržič.

V ponedeljek sem se igrala s prijateljicami, a smo ob 12. uri odrinili v Martuljek. Očka je naju s sestrico odpeljal k sestričnima. Veselo smo se igrale. Zvečer sem v Tržiču fotografirala kresove. V sredo sem morala zelo zgodaj vstati. Šli smo spet k stari mami. Pri njej so pekli domač kruh. To je bilo veselje! Bilo je vroče. Pomagala sem mamici, a nisem dolgo vzdržala. Raje sem šla k psu Princ. Zvečer smo se odpeljali domov z domačim kruhom.

Alja Robič, 4.b razred





## Prvomajski prazniki

Za prvomajske praznike sem šel pod Otoržič. Odprvil sem se v nedeljo. Ves čas sem hodil po mračnem gozdu. Prispel sem na neko jaso. Tam sem videl dva srnjaka, ki sta se tepla za semico. Niti splešila se ništa. Obšel sem ju in nadaljeval pot. Ob enajstih sem prispel pod Otoržič. Tam je bilo mnogo planincev, ki so krstili ljudi po stari planinski navadi. Tudi mene so kmalu zagledali in me opepeljali v hišo. Vprašali so me, ali se hočem slikati ali zvezde gledati. Odločil sem se, da bi raje gledal zvezde. Na glavo so mi dali vetrovko. Rekli so mi, naj gledam skozi rok v. Polili so me z vodo. Potem so me še natepli. Dali so mi kratni list in na njem je pisalo moje novo ime. Imenovali so me Ostržek.

Milan Kopret, 6.b razred

## 25. maj - dan mladosti

Petindvajsetega maja ima tovariš Tito rojstni dan. Ta dan praznujemo vsi delovni ljudje Jugoslavije. Tito ima rad vse ljudi, posebno cicibane, pionirje in kurirje. Maršal Tito želi, da bi mi otroci pomagali mami pri delu, da bi se v šoli prično učili in brali knjige iz NOB. Vsi skupaj zaželimo Titu še mnogo zdravih in srečnih let!

Marta Smolej, 2.b razred



# ZA STARO PRAVDO

5

*Le vkup, le vkup uboga gmajna!*

Zvečer sem bral knjigo Tolminski punt. Ponoči se mi je sanjalo, da sem puntar. Sanjalo se mi je, da so prišli biriči in mi vse pobrali. Sklenil sem, da se bom z drugimi uprl graščakom. Nekega dne so biriči v Gorici cropali kmete. Tedaj so voditelji ukazali, naj začnemo punt. Čli smo in se ustavili blizu Gorice. Tam so nas napadli vojski. Nekaj tovarišev so ujeli. Poskrili smo se. Ker je bila noč, nas je zeblo. Ko smo se zjutraj zbrali, smo sklenili, da osvobodimo ujete tovariše. Čli smo v Gorico. Ustavili smo se pred gradom. Oblegali smo ga toliko časa, da so izpustili ujete tovariše. Potem smo se razšli. Tode biriči so kmalu našli voditelje upora. Zaprli so jih in obglavili. Tedaj sem se ves prepoten zbudil. Pogledal sem okrog sebe in videl, da ni nikogar. Vesel sem bil, da so bile to le sanje.

Marko Ručigaj, 4.a razred

## Kmečkij uporij

Letos praznujemo 400-letnico slovensko-hrvatskega kmečkega upora pri Stubici v Hrvatskem Zagorju. Zbrali so se hrvatski in slovenski kmetje. Njihovi voditelji so bili: Ilija Grogrič, Matija Gubec, Ivan Mogaič in Ivan Posanec. Proti upornim kmetom so se zbrali veliko premočni graščaki s svojo vojsko. Veliko upornih kmetov so pobili ali obesili, njihove voditelje pa kronali ali pa so jih razčtetverili. S tem je bil ta veliki hrvatsko-slovenski upor končan, graščaki pa so postali še bolj hudobni in zahtevni. Kmetje so morali opravljeti še več tlake in plačevali desetino. S tem so si nakopali na glavo še večje sovraštvo svojih gospodarjev. Za tem uporom je bilo še več majhnih uporov, vendar so bili zadušeni. Znak upornih kmetov je bilo petelinje pero in zimzelen.

Barbka Kopač, 4.b razred



Fani Razinger, 6.c razred



# PREVZEMAMO SPOMINE NA BOJ ZA SVOBODO

6

## Vojna

Večkrat mi Taja pripoveduje o trpljenju med vojno. Nemci so zasedli našo domovino. Začeli so zapirati, izseljevati, internirati, streljati talce. Zato so se Slovenci zbirali v gozdovih. Pod vodstvom Partije in Josipa Broza Tita so napovedali boj do zmage.

Lori Pinoza, 1.b razred

## Resničnem partizanski dogodek

V vasi Polšnik, kjer živita moj dedek in babica, je bila leta 1944. velika borba. Partizani so obkolili vas. Nemci so imeli kakih dvajset metrov od babičine hiše svojo postojanko. Nemci so začeli streljati. Tudi okoli dedkove hiše so bili partizani. Babica in dedek sta v strahu, da ne bi zgorela še njihova hiša, pobrala važne stvari in splezala skoz okno ven. Za hišo so se poslovili s partizani, ker so se poznali. Tudi moj očka je bežal pred sovražnikovo kroglo. Tokrat pa je nekaj počilo in padel je očkov stric. Lepo so ga pokopali. V spomin na ta žalostni dogodek je babica zasadila na tisto mesto šop narcis. Čeprav je minilo od takrat že toliko let, še vedno cvetijo. Dedku in babici pa tudi očku, ki je bil takrat star komaj pet let, bo ta dogodek ostal za vedno v spominu.

Liljana Ribič, 3.a razred

## Moja mamica in star ata med vojno

Moja mamica se je rodila med vojno. Njene tete so delale za partizane. Kadar so morale partizanom nesti pošto, so posadile mamico v voziček, pod odejo pa so dale pošto. Večkrat so jih srečali Nemci, ki so mislili, da mamico peljejo samo na sprehod. Tudi moj stari ata je delal za partizane. Bil je krojač. Moral je šivati za Nemce. Nemcem je naročal polovico več blaga, da je iz ostalega blaga delal še za partizane. Nemci pa so posumili, da dela tudi za partizane, zato so ga preselili. Tudi spati je moral v delavnici. Podnevi pa je nemški stražar stražil delavnico. Ker mu je bilo dolgčas, je poprosil, če imajo kaj dela za njega. Res so mu dali delo, vendar ni vedel, da šiva za partizane. Ata je imel pomočnike, ki so bili še naprej povezani s partizani.

Nuška Romih, 3.a razred

## Napad partizanov

Nekega dne, ko je oče pasel krave, so partizani napadli Nemce nad vasjo Leše. Bilo je lepo popoldansko vreme. Kar naenkrat je začelo močno pokati. Krogle so priletele tudi mimo očeta, tako da se je moral skriti za najbližje drevo. Ta spopad je trajal okoli pol ure.

Ko je bilo končano, je tudi oče zapustil krave in šel z ostalimi pastirji gledat, kaj se je zgodilo. Ko so pastirji prišli na kraj spopada, so jim vaščani povedali, da so partizani uničili nemško patroljo, ubili tri oficirje in eno domačo izdajalko. Bili so vsi mrtvi razen enega, ki je skočil v najbližji grm in pobegnil ob potoku Lešanščici in tako ušel, da je sporočil Nemcem, kaj se je zgodilo. Trije avtomobili so bili še



vedno v velikem plamenu. Bila sta dva kamiona in en osehni avto. Partizani so pobrali orožje in tako je tržiški odred proslavil veliko zmago nad Nemci.

Kroti večeru, ko so partizani varno odšli, so Nemci prišli pobrat svoje mrtve. Zgoreli avtomobili so počakali svobodo pod cesto nad vasjo Leše.

00000

Slavo Blažič, 3.a razred

Leta 1941 so pridrveli v Jugoslavijo fašisti. Že med pohodom v Jugoslavijo so padle prve slovenske žrtve. Nemci so postavili taborišča in mučilnice. V Hudi graben so prišli leta 1942. Vzeli so nekaj moških in jih odpeljali v Begunje. Med partizani je bil tudi moj stari oče. Že leta 1943 je zbolel. Mama je neko popoldne šla v gozd po drva. V grmovju je zagledala starega očeta. Bil je že skoraj mrtev. Mamo je prosil, naj mu prinese steklenico čaja. Mama je šla domov. V steklenico je nalila čaj in ga odnesla v gozd. Ko je v skodelico nalila čaj, je po poti prišla nemška izdajalka in jo javila v Begunje. Neko popoldne so prišli Nemci na dom. Pregledali so vso hišo. Mislili so, da se v hiši skriva kak partizan. V kopalnici je bil čeber, v njem pa partizansko perilo. Ko so bili Nemci še v sobi, se je mamica izmuznila v kopalnico. Prijela je čeber in tiho odšla. Čeber je skrila za ograjo. Nekaj časa so še preiskovali po stanovanju, nato pa so prijeli mamo in jo odpeljali v tovarnjak. Odpeljali so jo v Begunje, od tam pa v Radovljico. V Radovljici so jo mučili štiri ure skupaj. Ker ni povedala, kje se skrivajo partizani, je morala teči v spremstvu dveh Nemcev, ki sta kolesarila do Kranja. Potem je bila nekaj časa zaprta v Kranju. Iz Kranja so jo poslali v Tržič. Ko je bila zaprta v Tržiču, je prišlo povelje, da jo morajo poslati v drugo taborišče. Ko jo je paznik spoznal, da je pridna in poštena, je prosil glavnega komandirja, če lahko ostane pri njem, ker jo rabi v gospodinjstvu. In tako je morala odslužiti devet mesecev strogega zapora v Tržiču. Doma je imela tri majhne otroke. Najmlajša je imela komaj štiri mesece. Nemci so ji hoteli vzeti otroke in jih odpeljati v taborišče. Ko so prišli ponje, je sestra prosila Nemce, naj jih pustijo njej, da bo ona skrbela zanje, četudi je imela že svojih pet otrok. A vojna se je kmalu končala in začelo se je spet novo življenje.

Jana Lunar, 5.a razred

## Tončka Mokorelova

V četrtek smo šli v tovarno BPT. Tam smo se ustavili pred spomenikom Tončke Mokorelove. Postavili smo se na določena mesta, nato pa je neki delavec začel govoriti o Tončki Mokorelovi, ki je kot herojka umrla v svojih najlepših letih.

Tončka Mokorelova je delala v tovarni še pred vojno. Za delavce je začela delati že v zgodnji mladosti. Že ko je prišla v to tovarno, je začela organizirati stavko. Ta stavka pa ni uspela, zato so jo ujeli. Kmalu jim je pobegnila.

Ko se je začela druga svetovna vojna, je zbirala orožje za partizane. Ker se je zdela sumljiva, je odšla v partizane. Tam je morala preskrbeti hrano za partizane. Tisto noč je prenočila v neki hiši. Tam so jo izdali, vendar je ušla skozi okno in se rešila smrti.

Tončka Mokorelova pa še ni popustila. Od tam je na skrivaj prišla v Ljubljano k stari teti. Tudi tam so Tončko Mokorelovo po izdajstvu ujeli. Poslali so jo v taborišče.

Tam je postajala slabotna, a ostala je borbena. Ker se ni mogla več drugače boriti, je kljubovala tako, da ni vzela nobene jedi, ker so na nji delali poizkuse. Toda Tončkino telo je še živelo, nazadnje so ji odrezali nogi. Ker je bila do konca izmučena, so jo ustrelili.



Tončka Mokorelova je umrla kot herojka, ki se ni bala smrti. Njen spomin smo še počastili z enominutnim molkom. Pevski zbor je zapel nekaj pesmi. Zopet smo se postavili v vrsto in odšli.

Marija Ovsenek, 4.a razred

## Očetova partizanska zgodba

Ko sem se odpravil v partizane, sem se dolgo oziral na domačo vas. Pot je bila dolga. Gozdovi so bili temačni. Prispel sem do neke velike lesene hiše. Stopil sem na prag in pokukal vanjo. V nji so bili partizani. Imeli so kape, bombe in drugo orožje. Vprašali so me, po kaj sem prišel. Odgovoril sem jim, da bi bil rad partizan. Komandant je rekel, da sem premajhen za puško, bombo in težje orožje. Rekli so mi, da bom kurir.

Ko sem moral čez mejo, sem vzel kapo, ki je imela cofek. V cofek sem naredil luknjo in vanj potlačil pismo. Potem sem ga zašil nazaj. Ko sem prišel do meje, so me ustavili in vprašali, kam grem. Odgovoril sem, da grem s polja. Stražar me je pustil naprej. Tako sem prinesel pismo v tisti štab, kateremu je bilo namenjeno.

Marijan Radosavec, 4.a r.

## Spomini na vojno in pregnanstvo

Nekega večera sva z mamico sedeli pri mizi in se pogovarjali. Prosila sem jo, naj mi pove kaj iz NOB. Bila je pri volji in povedala mi je kar dolgo zgodbo: "Bila sem še majhna, ko se je začela vojna. Že v začetku vojne so nas izselili na Hrvaško. Tam so nas preseljevali iz kraja v kraj.

Neko noč nas je zbudil kurir in zavpil, da gori hiša, v kateri spimo. Mama je pograbila mene, ata pa sestro in tako smo zbežali ven. Hiša je pogorela do tal. Ostalo nam je samo tisto, kar smo imeli na sebi. V tisti noči sta pogoreli še dve hiši. Potem smo stanovali pri sosedu.

Oče nas je preživljal tako, da je vozil s konji. Zgodilo se je, da je podnevi vozil za Nemce, ponoči pa za partizane. Tako je neke temne noči spet vozil. Na vozu je imel hrano in orožje za partizane. Spredej je skrit v slami ležal ranjen partizan. Tema je bila kakor v rogu. Kar naenkrat je ata začutil, da nekdo leze na voz. Ata je vzel ročico z voza in z njo udaril po neznanču. Padel je na tla, vendar od presenečenja ni streljal. Ko so v gozdu raztovarjali voz, so med slamo na vozu našli neznančev kazalec. Ata ni nikoli zvedel, kdo je bil ta neznaec in kaj je hotel. Prepričan pa je bil, da poštenih namenov ni imel.

Kmalu so nas Nemci preselili v Srbijo. Bilo je nekega zimskega jutra. Tista zima je bila zelo huda in Donava je bila docela zmrznjena. Nemci so očetu ukazali, naj pelje preko Donave orožje, od partizanov pa je dobil naročilo, da to orožje uniči. Z očetom sta se na vozu peljala nemška stražarja. Že prej je oče poskrbel, da nista bila konja močno vprežena. Zapeljal je čez zaledenelo Donavo. Na tistem kraju je bil led tanjši, zato se je zdobil pod težo voza in voz se je potopil na dno. Konja sta se rešila. Oče je z veliko težavo prilezel na led in previdno prečkal reko. Domov je prišel moker in prezebel, nevarno je zbolil za pljučnico. Noge ga pa še danes bolijo.

Bližu Apatina smo stanovali pri bogatih ljudeh. Gospo smo morali ogovarjati z "milostljiva gospa". Imela je ogromno polja, velike žitnice in mlin. V teh kaščah so starši delali od jutra do večera. Zjutraj naju je "milostljiva" zaklenila v žitnico in šele zvečer smo smeli ven. Medve s sestro sva bili cele dneve sami z malo Slavico. Slavica je bila še zelo majhna, ko je težko zbolela. Milostljiva ni hotela slišati, da bi ostala mama pri bolnem otroku. S sestro sva jo nosili po kuhinji, kadar je jokala. Kmalu pa tudi jokati



ni mogla več in je umrla. S sestro nisva mogli razumeti, da je mrtva. Božali sva jo in klicali. Tako sta nas našla zvečer mama in ata. Že drugi dan so Slavico pokopali. S sestro nisva smeli na njen pogreb. Še dolgo nisva verjeli mami, da je ne bo nikoli več. Ko je umrla, je bila stara petnajst mesecev."

Smiljana Brkljač, 5.c razred





# NAŠE MISLI O NOVI ŠOLI

Vsi se veselimo nove šole. Radi bi imeli večjo telovadnico. V novi šoli bomo imeli lepše klopi, bolj topel razred in večjo garderobo. Zato se bomo še bolj pridno učili. V Bistrici bom imel šolo zelo blizu, zato bom prej prišel domov. Doma se bom lahko več časa igral. V Križah sem že videl novo šolo. Zelo mi je ugajala.

Matej Kuhar, 1.a raz.

Približno čez pol leta bo v Bistrici zgrajena nova šola. Zgrajena bo tako kakor šola v Križah. Veselim se zato, ker bodo šolski prostori novi in se bomo v njih boljše počutili. Do nove šole bom imela čisto blizu. Ostalo mi bo več prostega časa kakor sedaj, ko hodim v šolo v Tržič. Če bo v novi šoli bazen, bom še bolj vesela. V bazenu se bomo lahko naučili še boljše plavati. Tudi pozimi se bomo lahko kopali. Veselim se tudi nove telovadnice. Ker bom imela šolo blizu, bom lahko hodila po pouku k telovadbi. Težko pričakujem, da bo šola zgrajena.

Jelka Jelovčan, 2.a raz.

Jeseni se bomo selili v novo šolo v Bistrici. Bo zelo velika. V šoli bodo telovadnica, risalnica, kabineti in učilnice. Na tej šoli bodo učile iste tovarišice. V novi šoli se bomo veliko lažje učili. Zato bodo uspehi v učenju veliko lepši. Telovadnica bo zelo velika. V telovadnici bomo dobro telovadili. K izgradnji te šole so pripomogli vsi občani Tržiča. Vsi se jo zelo veselimo.

Ani Peharc, 2.a razred

V Bistrici gradijo novo šolo. Vsi učenci jo že težko pričakujemo. Nekateri pravijo, da bo zgrajena že jeseni, nekateri pa, da se bomo vselili v drugem polletju. Zelo rada bi videla, da bi imela bazen in bi bila lepa. Tovarišica nam že sedaj pravi, da bo telovadnica še več kot enkrat večja kakor v stari šoli. Za novo šolo bomo skrbeli in čistili svoj razred. Lepo bi bilo, če bi tovarišice in tovariši tudi tako ocenjevali red in čistočo kakor sedaj. Nove šole se že vnaprej zelo veselim.

Nuška Romih, 3.a razred

Naša nova šola bo zgrajena v jeseni, ko se bo začelo novo šolsko leto. Stoji v Bistrici na polju ob avtocesti. Bo moderna, z veliko telovadnico in z vsem, kar spada k novi, moderni šoli. V njej bomo imeli kabinetni pouk, ko bomo v višjem razredu. V novo šolo bomo šli učenci iz Bračičeve šole. Pri šoli bo čist zrak, ker ni tovarn. Že sedaj se nove šole veselim, ker jo bom imel zelo blizu. Zraven šole bo tudi veliko igrišče. Razredi bodo bolj veliki. Šole se veselim, ker bo lepa in bomo imeli veliko prostora.

Dušan Gosar, 3.a razred



Ko sem šla na sprehod, sem si z veseljem ogledovala novo, še nedograjeno poslopje, kjer se bo v jeseni pričel pouk. Nova šola bo velika, lepa, prostorna, z velikimi okni. Upam, da bo v njej tudi velika telovadnica, mogoče pa tudi plavalni bazen. Seveda bo v njej tudi šolska kuhinja, v kateri bomo lahko obedovali.

Posebno se veselim nove šole zato, ker ne bom imela do nje daleč. V njej bo tudi centralna kurjava in ne peči. Komaj čakam, da bo šola že narejena in se bo v njej pričel pouk.

Simona Kurnik, 3.a razred

V Bistrici gradijo novo šolo. Otroci se je zelo veselimo. Stara šola je že premajhna. Tudi telovadnica ne ustreza potrebam. Šola se že skoraj podira. V novi šoli bo vse drugače. Bo zelo velika. Imela bo veliko učilnic in veliko telovadnico. V njej bodo tudi razne prireditve. Precej prostora je tudi za kabinetni pouk. Šola bo ogrevana s centralno kurjavo. Sestavljena bo iz več zgradb. Pri šoli bodo uredili igrišče in park. Nasadili bodo razna drevesa, tako da hrup s ceste ne bo motil pouka. Mi otroci bomo pazili, da bo šola vedno čista in ne bomo poškodovali nasadov. Gradnja šole lepo napreduje. Če bo šlo vse po sreči, bo šola do jeseni gotova. Na koncu naj se zahvalim staršem, ki so prispevali denar za novo šolo.

Marko Ručigaj, 4.a razred

V jeseni se bomo selili v novo šolo. Šola bo velika in lepa. Imela bo lepe učilnice, kuhinjo, telovadnico, zbornico in knjižnico. Poleg šole bo tudi športno igrišče, ki se ga otroci še posebno veselimo.

Šola stoji blizu mojega doma. Večkrat gledam, kako zidajo. Delo hitro napreduje. Otroci si želimo, da bi bila šola čimprej gotova. Najbolj smo hvaležni vsem, ki so dali samoprispevek za našo šolo.

Velja Peternelj, 2.a raz.

## Teržave v stari šoli

Od leta 1913, ko je bila naša šola zgrajena, pa tja do 1919 leta, se je sedanja Bračičeva šola imenovala Nemška ljudska šola. 1919. leta so jo za eno nadstropje vzdignili, jo sodobno opremili in preimenovali v meščansko šolo. To je bilo do druge svetovne vojne, ko je sovražnik zasedel našo domovino in so slovenske učitelje zamenjali nemški. Po vojni se je iz ponovne nemške šole razvila nižja gimnazija in šele pozneje osemletna osnovna šola. Tako je naša šola stara že okoli 60 let.

Nekdaj udobna, prostorna šola s sodobno opremljenimi učilnicami in drugimi potrebnimi prostori, postaja vse slabša. Učilnice so pozimi mrzle, da se vsi prezeblji stiskamo okoli peči, ki kljub temu, da je vroča, ne uspe ogreti prostora, kajti špranje pri oknih in vratih so tako velike, da skozi njih prihaja mrzel zrak. Ključavnice v sterih vratih so razmajane in zarjavete, da se je že večkrat zgodilo, da se je kakšna zaskočila in hočeš nočeš, vrat nisi mogel odpreti. Takrat je bilo treba vrata odpreti na silo.

In kakšna je naša telovadnica! V majhni, slabo opremljeni se nas vsako uro preriva dvajset do trideset učencev in učenk. Če pogledamo novo telovadnico v Križah, se nam zdi, da pridemo iz kletke na svobodo. Potem je tu še sredi kletnih prostorov majhna, nič boljše od drugih prostorov, delavnica za tehnični pouk. Kaj šele stranišče, umivalnice, kabineti in drugi potrebni prostori. Kakšni so? Majhni in slabo opremljeni. Kratko in malo: vse razpada in čaka, da se jih usmili dobra roka, jih sveže prebeli, nanovo opremi in preuredi.

Prav tako kot šola, tudi mi čakamo, da nam dokončno zgradijo in opremijo šolo, ki bo v Bistrici in bo zgrajena do začetka naslednjega šolskega leta. Upajmo, da se nam bo želja o selitvi v novo šolo, kmalu uresničila.

Majda Radon, 6.b razred



## Z zanimanjem spremljamo rast nove šole

Ko so se v naši občini začeli pogovarjati o samoprispevku za graditev nove šole, smo bili mi učenci prvi, ki smo pomagali, da je referendum uspel. Nagovarjali smo starše in jih z razno dokumentacijo pripravili, da so glasovali "za".

Lani so gradbeni delavci pripeljali stroje in začeli delati v Bistrici. Mi učenci, ki se vozimo iz Kovorja mimo gradbišča, spremljamo vsak meter novo zgrajene šole. Šola raste in že se pogovarjamo, kdaj se bomo vselili. Inženirji in učitelji so nam povedali, da se bomo selili ob začetku novega šolskega leta. Bili smo zelo veseli, še posebej učenci sedmega razreda, saj nam bo tako naklonjeno vsaj eno leto hoditi v novo šolo. Spremembe se veselimo, kajti prostori v naši stari šoli so že zelo dotrajani.

Nova šola bo stala med lokalno cesto v Bistrici in cesto, ki veže Bistrico z avtocesto. Ima zelo lepo in sončno lego. Toda leži med dvema cestama in nekatere skrbi, ali ne bo morda promet motil pouka. Vendar sem prepričana, da so strokovnjaki vse premislili in da promet ne bo motil pouka, razen tega pa je šola odmaknjena od ceste kakih petdeset metrov in cesta tudi zato ne bo motila pouka. Čeprav bomo hodili v to šolo samo eno leto, bomo naše razrede z veseljem prepustili drugim z mislijo, da bodo imeli oni boljše pogoje in prostore za učenje, kot pa smo jih imeli mi.

Zdenka Zupan, 7.a razred

## Težko pričakujemo selitev v novo šolo

V primerjavi z novo šolo, ki so jo dobili prejšnje leto Križani, se nam zdi naša še bolj stara, kot v resnici je.

Vendar se bomo kmalu lahko tudi mi pobahali. Ni daleč čas, ko bomo prestopili prag nove šole. Zgrajena bo v Bistrici na nekdanjem Česnovem polju. Imela bo veliko več učilnic, ki bodo lepše in sodobneje opremljene kot te, v katerih se sedaj učimo. Tudi telovadnica bo lepše, tako da bomo še z večjim veseljem telovadili kakor doslej. Škoda pa je le, ker ne bomo imeli plavalnega bazena.

Vendar vseeno že zelo težko čakamo na dan, ko se bomo selili v novo šolo in se od sedanje poslovili.

Janka Opalički, 7.a razred

## Težave v stari šoli

Že šesto leto hodim v šolo. Ves čas obiskujem šolo heroja Bračiča.

Stavba je bila dograjena 1913. leta in tako služi svojemu namenu že točno šestdeset let. Z razvojem industrije je število prebivalcev naraščalo in tako tudi število otrok, ki obiskujejo šolo. V zadnjih letih je šola postala popolnoma premajhna. Oddelki so precej številni in pouk teče vedno v dveh izmenah.

Foleg tega šola nima primerne telovadnice in učilnic za kabinetni pouk. Prav tako kot telovadnica, je premajhna tudi šolsko igrišče. Šola tudi nima centralne kurjave in zato niso ogrevani vsi prostori. Delavnica za tehnični pouk je veliko premajhna in še ta se nahaja v kleti. Razredi so še kar lepi, le oprema v njih je skoraj popolnoma uničena. Pouk pa posebno takrat, ko so okna odprta, moti ropot strojev iz tovarne, ki leži nasproti šole. Šola stoji na neprimernem mestu, saj je v centru. Sam zelo rad hodim v to šolo, saj imam do nje le nekaj korakov. Kar težko se bom poslovil od nje, saj mi je postala pravi dom. V njej sem se naučil brati in pisati, v njej črpal osnovno znanje. Tudi če bom hodil v lepšo šolo, mi bo spomin gotovo večkrat ušel na staro.

Že leta 1968. so se prebivalci Tržiča polnoštevilno odzvali referendumu in glasovali za samoprispevek. Iz tega denarja se je že zgradila šola v Križah in se gradi nova na Bistrici. Ker pa je potreba po gradnji novih in popravilo starih šol zelo velika, so naši očetje in matere pripravljeni pomagati še naprej. V boljših delovnih pogojih, bodo tudi uspehi boljši in otroci si bomo pridobili več znanja in s tem tudi več pomagali skupnosti.

Tomaž Madjar, 6.b razred



## Naša stara šola

Naša šola je že zelo stara. Zgrajena je bila pred I. svetovno vojno. Kmalu po osvoboditvi je začela delovati v prostorih nekdanje meščanske šole nižja gimnazija. V kasnejših letih so nižjo gimnazijo preimenovali v osnovno šolo, ki je dobila ime po heroju Bračiču. Ta šola, ki je bila za tiste čase dobra in sodobno opremljena, danes ne ustreza več zahtevam modernega pouka. Učilnice so mrzle in kljub temu, da je v vsaki učilnici peč, se ne segrejejo dovolj. Pozimi se vsi prezeblji tresemo od mraza, saj ta prihaja tudi skozi špranje pri oknih. Tudi stranišča niso preveč higienska in to lahko povzroči mnoge nalezljive bolezni. Včasih voda pri umivalnikih sploh ne teče, saj se cevi pogostokrat zamašijo. Vrata učilnic so že razmajana, ključavnice pa pokvarjene. Nemalokrat se je že zgodilo, da sploh nismo mogli v učilnice. Na drugih šolah imajo prostorne in sodobno opremljene telovadnice. S telovadnico se na naši šoli ne moremo preveč pohvaliti. Je tako majhna, da se v njej komaj lahko sproščeno giblje 20 otrok. Imamo tudi malo telovadnega orodja, kar pa se nam izredno pozna na raznih tekmovanjih. V telovadnici se vrstijo tudi šolske proslave in prireditve, ker nimamo za to posebnega prostora. Za šolo je majhno rokometno igrišče, ki pa komajda ustreza pogojem treninga. Ker pa pokrije pozimi rokometno igrišče sneg, pozimi ne moremo nikjer trenirati. Na šoli imamo tudi dva kabineta, ki pa služita le za spravilo orodja, ki ga potrebujemo pri pouku. Za delo pri tehničnem pouku nam služi majhna delavnica. V njej je nekaj strojev in nekaj klopi. Na vrhu je podstrešje, kjer so spravljene klopi in stoli, ki pa niso več uporabni.

Ko smo pred leti izvedeli, da so s samoprispevkom občanov začeli graditi šolo v Bistrici, smo se zelo razveselili. Šola bo gotova še letos in naslednje leto bomo že guliili šolske klopi v novi šoli. Vsi učenci se te šole že zelo veselimo, saj bomo v njej imeli sodoben pouk. Kljub vsemu pa nam bo ostala v spominu dobra, stara šola, v kateri smo si delili vse skrbi in težave.

Majda Radon, 6.b razred

## Selili se bomo v novo šolo

Obiskujem osnovno šolo heroja Bračiča v Trziču. Šola je že zelo stara in zato tudi ni moderno opremljena, kakor bi morala biti. Zaradi vseh pogojev, ki jih naša šola nima in še zaradi drugih problemov pri učenju, se bomo veselo preselili v osnovno šolo v Bistrici. Prostorji so na prvi pogled sicer manjši, a jih je zato več. Nova šola bo imela tudi centralno kurjavo. Telovadnica bo mnogo večja kot v Trziču. Upamo, da bomo dobili tudi potrebno opremo za fizikalne in kemijske poizkuse. Upam, da bo do jeseni že zgrajena ta naša osnovna šola. Vsi že težko pričakujemo, da se bomo selili v novo šolo, razen nekaterih Trzičanov, ki jim to ni pogodu, saj bodo morali opravljati daljšo pot do Bistrice. Nekateri se bodo tega problema rešili, da se bodo preselili na šolo heroja Grajzerja, drugi pa se bodo vozili z avtobusom.

Vsi učitelji in učenci upamo, da se bomo kmalu vselili v novo šolo v Bistrici.

Iztok Horvat, 7.b razred

**NOVA ŠOLA -  
NAŠE VESELJE!**



# IZ NAŠE DRUŽINE

14

## Moj brat

Moj brat hodi v šolo blizu Ljubljane. Ima dolgo pot. Veliko me tepe. Piše pa tako grdo, da ne znam za njim brati.

Zoran Krsnik, 1a raz.

Imam bratca, ki mu je ime Matejček. Čez tri mesece bo praznoval svoj tretji rojstni dan. Vsak dan se igrava. Kadar je lepo vreme, sva zunaj.

Igrava se z avtomobili.

Moj Bratec je priden.

Imava se tudi rada.

Simon Košir, 1.a raz.

Mojemu bratcu je ime Andrej. Hodi v tretji razred. Rad mi tudi pomaga. Če se igrava skupaj, se hitro kaj sporečeva. Poišče si hitro druge prijatelje. Kadar je priden in dober z menoj, ga imam vseeno rada.

Anica Jarc, 1.a raz.

## Naša družina

Doma nas je kar precej. Vsak dan smo nasmejani. Mama je pridna, vse nam pospravi. Ni nam treba pospravljati postelj, vse naredi mama. Oče pa tudi rad dela. Ne more biti brez dela. Če pa ne dela, je živčen in hodi gor in dol po kuhinji, da se mu vsi smejemo. Moji bratje pa so bolj leni za delo. Ob nedeljah gremo na izlete. V naši družini nas je vedno manj, ker so se poročili brat in dve sestri. Sedaj pa je še lepše, kakor je bilo prej. Bliža se konec šolskega leta in vsi bomo šli na morje.

00000

Cici Hladnik, 6.a raz.

Našo družino sestavljamo štirje člani: mati, oče, sestra in jaz. Meni je ime Jožica, sestrici pa Mojca. Obe sva zelo vesele narave. Le za delo sva bolj leni. Večkrat se stepava, vendar v glavnem živiva v miru. Mojca ima dolge lase in ker noče k frizerju, jo zadnje čase kličemo Čopka. Ko je bila majhna, je zelo rada jedla. Hodi v vrtec, a ga bo letos morala zapustiti. Jaz hodim v šolo in sem včasih pridna, včasih pa nagajiva. Mati in oče hodita v službo. Ko prideta iz službe, ju čaka doma kup dela. Ampak dela ima največ mamica. Oče pa včasih nima kaj početi in hodi iz sobe v sobo. Končno le najde zaposlitev. Leže na kavč, vzame v roko časopis in začne brati. Večkrat pravi: "Mami posodo pomije, jaz jo pobrišem!" Seveda na kavču.

00000

Jožica Žugič, 6.a raz.



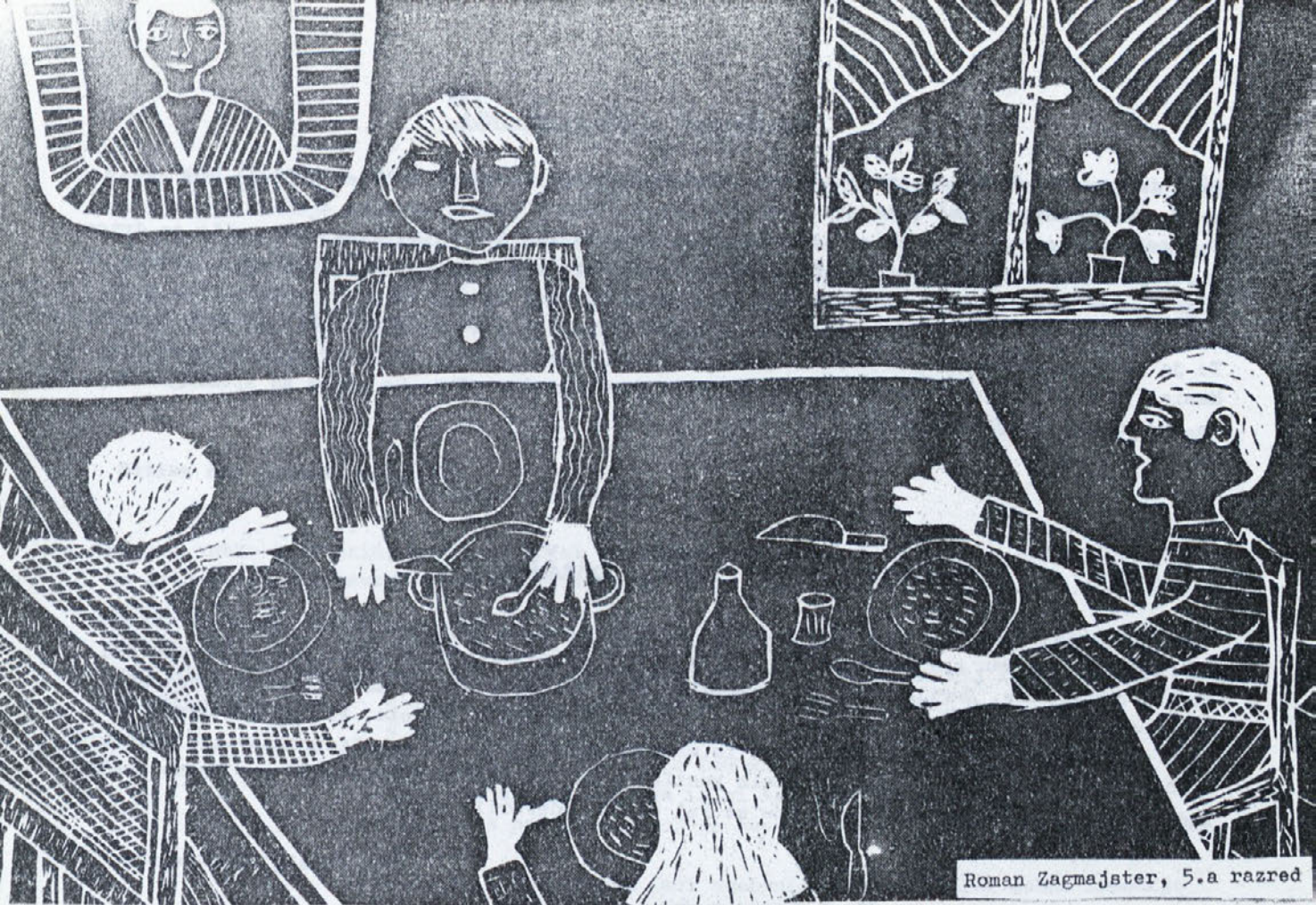

Roman Zagnajster, 5.a razred

Dopolnila sem trinajsto leto in hodim v šesti razred. V šoli mi gre kar dobro. Mama gospodinji in dela na polju. Mi otroci pa smo včasih bolj, včasih manj pridni. Franci hodi letos v drugi razred osnovne šole.

In vedno pravi, da bo postal zdravnik.

Mama se seveda tega veseli. Rada bi videla, da bomo nekaj znali.

Naša hišica stoji na gričku ob robu gozda, mimo pa je speljana cesta. Drevesa so razcvetela in ozelenela, češnje so se zopet odele v lepo belo obleko. Veseli smo a še bolj bi bili, če bi živel še očka. Minilo je že leto in pol, a v hiši je še velika praznina. Zdaj se bomo odselili iz Kovorja in prišli v Tržič. Mama pravi, da bi raje ostala, a ni druge pomoči.

00000

Meta Barber, 6.a razred

Naša družina je zelo srečna. Mamica gre v službo in se popoldne vsa utrujena vrne. Takrat poskrbi, da nismo lačni. Je vesele narave, rada hodi na sprehode, rada pa se tudi vozi z avtomobilom. Očka je zelo delaven človek. Včasih sem že jezna, ker toliko dela. Kadar se vrne iz službe, leže na kavč, roke podviže pod glavo in zaspi. Takrat moramo biti tiho, da se ne zbudi. Kadar je že pozno, skoči s kavča in odide na delo. Ob nedeljah rad gleda televizijo, včasih pa vzame avto in se odpelje. Imam tudi sestro, ki ji je ime Mojca. Je navihana deklica. Kadar ima malo naloge, mi nagaja. Večkrat se tudi stepeva in mamica naju mora pomiriti.

Tudi jaz sem navihana deklica. Kadar sem pusta, mi mamica pravi, da bi namesto mene imela raje fantiča. Često sem tudi lena in ne naredim nič. Včasih se zelo rada učim, včasih pa tudi ne. Kadar imam kaj prostega časa, grem na sprehod.

00000

Irena Zupan, 6.a razred



Našo družino sestavljamo štirje člani. Imam tri sestre in enega brata. Starejši brat in sestra ne stanujeta več doma. Obe sestri sta večji od mene a se ju ne bojim. Če mi kaj naredita, jima vrnem milo za drago. Sicer pa se ne prepiramo prevēš. Mamica nas vselej opozarja, naj se ne prepiramo. Drugače je moja mamica zelo dobrega srca. Skoraj vsaki moji prošnji ugodi, če je le mogoče. Zna biti tudi stroga, ampak ne zmeraj. Oče nam je umrl pred dvema letoma. Ponesrečil se je v tovarni. To je našo družino zelo pretreslo. Vsem nam je bilo zelo težko. Ampak drugače ne more biti. Mamica je bila nekaj časa zelo žalostna. Tudi jaz pogrešam očka. Še sedaj se spominjam dni, ko smo hodili z njim na izlete.

Anton Rozman, 6.a razred

## Usi smo bili srečni

Opisal bom najlepši družinski praznik. To je bila osemnajstletnica poroke očeta in matere. Z bratom sva že dan prej pripravila darilo. Ko je prišel dan obletnice, smo se že zjutraj zbrali okrog mize. Darila nista pričakovala, zato sta bila oče in mati zelo presenečena. Potem smo praznovali. Mati je naložila na mizo vsakokvrstne dobrote, ki smo jih skupaj po-časi pojedli. Popoldne sta morala oče in mati na delo, zato smo morali praznovanje prekiniti. Preden je šla na delo, je mati skuhala kosilo, potem je odšla. Praznovanje smo pozno zvečer nadaljevali. Po prijetnem večeru smo se vsi veseli odpravili spat.

Ivko Japelj, 6.c razred

## Koliko nas je

Imam dve sestrici. Prva je petnajst mesecev starejša od mene, druga pa je za nekaj več kot osem let mlajša. Zelo rada bi dobila bratca, vendar mami in oče pravita, da nas je že tako težko poslušati, kadar sitnarimo. Ker mami noče kupiti bratca, sem sklenila, da bom kupila sinčka, ko odrastem. Imam se zelo lepo, vendar imam mnogo dela z učenjem v šoli in doma, saj sem že v šestem razredu osnovne šole. V prostem času pa se vsa naša družina z avtom odpelje na krajši ali daljši izlet po Gorenjski.

Anka Šarabon, 6.a razred

## Najlepši družinski praznik

Bil je dan pred rojstnim dnev stare mame. Hodila sem od izložbe do izložbe in premišljevala, kaj naj ji podarim za njen rojstni dan. Naposled sem se odločila. Naslednji dan zjutraj sem ji darilo prinesla v sobo in ji čestitala. Bila je vesela. Mamica pa je v dnevni sobi pripravljala mizo. Ko je stara mama vstala, je dobila še darilo od mamice, bratca in tudi oče ge ji je prinesel. Vsi smo bili skupaj: stara mama, mamica, oče, bratec in jaz. Še bolj vesela je bila, ko so prišli tudi gosti iz Ljubljane. Ves dan smo bili skupaj, zvečer pa so obiskovalci odšli domov. Mislim, da bo stara mama še dolgo pomnila svoj rojstni dan.

Irena Švab, 6.c razred

## Babica

Imam dve babici. Obe sta zelo pridni. Ena je doma na Jezerskem. Jezersko je dolga vasica, ki meji na prehod Jezerski vrh. Imajo zelo hladno podnebje. Druga pa je doma v Ribnici na Dolenjskem. Babica in dedek imata veliko kmetijo. Imajo razne poljske stroje: traktor, mlatilnico, kosilnico, obračalnik itd. Pri delu pomagata sina Ciril in Metod. Oba obiskujeta kmetijsko šolo. Večkrat jih tudi obiščemo. Babice so vedno zelo vesele svojih vnukov.

Jaki Zadnikar, 1.b razred



## Družinski sprehod

Vsako nedeljo, ko naredim nalogo in se vse naučim, gremo v gozdove na krajše sprehode. Tam se družina naužije svežega zraka. V gozdu opazujemo srne, jelene, divje zajce, gamse, srnjake, kune, ptice, fazane, veverice in še druge živali. Od vseh živali so mi najbolj všeč veverice in ptice. Te zelo rad poslušam, ker lepo žvrgolijo. Živali rad oponašam. Veverica mi je všeč zato, ker je lepe barve in zelo urna. Jaz in bratec zelo rada plezava po drevju. Očka in mamica pa naju gledata. V gozdu vidim vse vrste dreves in živali. Zato mi je tak družinski sprehod zelo všeč.

Janez Mandelc, 3.a razred

## Naš vojak

Skoraj vsako leto pride k nam na obisk sorodnik iz Amerike. Živi v mestu Cleveland, kjer je predsednik občinskega sveta in prizadeven vodja Slovencev v tem mestu. Po poklicu je pravnik.

Ker je moja stara mama njegova teta, se vsako leto za nekaj časa ustavi pri nas. Njegova mama Rozi je nekoč odšla v Ameriko, ker doma ni bilo dela in ne dovolj kruha. Edmund se je rodil tam, toda zelo dobro govori slovensko in rad obiše Slovenijo.

Letos je prišel s svojo ženo Suzi na Vogel na zimske počitnice. S seboj je imel šoferja vodiča, ki je vozil avto, ki pelje s hitrostjo 260 km na uro. Ko smo se s tem avtom vozili, je bilo zelo lepo, ker avto kar plava in ni tako trd kot naš.

Edmund je obljubil, da bo letos poleteti s seboj na dopust v Slovenijo pripeljal tudi mamo, ki je stara že osemdeset let.

Letos mi je ta sorodnik podaril med drugim tudi srebrni spominski dolar Johna Kenedija in Eisenhowerja.

Jana Primožič, 4.b razred

## Mamin delovni dan

Delovni dan naše mamice je težak, saj traja od jutra do pozne večerne ure.

Ko mamica zjutraj vstane, jo čaka že polne roke dela. Po navadi najprej skuha zajtrk, nato pa pospravi stanovanje. Ko v stanovanju vse uredi, gre v trgovino, da nabavi kruh, mleko in vse ostalo, kar se rabi. Velikokrat mora likati perilo, saj ga je včasih cel kup. Če pa nima likanja, sede tudi za šivalni stroj, da zakrpa, kar je raztrganega, ali prenaredi kakšno mojo obleko za mojo mlajšo sestrico, tako da ni treba kupovati nove. Kadar ima kaj več časa, pa nama ali sebi sešije tudi kaj novega. Vedno pravi, da je dopoldan prekratek, saj mora ob enajstih že pričeti s kuhanjem kosila. Po kosilu pomije posodo, na hitrico pospravi še najnujnejše in že je čas, ko mora na delovno tovarno. V tovarni dela osem ur. Ko pride z dela domov, mora vedno za nami še kaj pospraviti, saj nam vedno pravi, da preslabo pospravimo. Ko vse to opravi, prebere še kakšen časopis in se končno odpravi spat.

Tak je njen delovni dan v tem tednu, ko dela v tovarni popoldne.

Heli Studen, 4.a razred



## Člani naše družine

Naša družina šteje pet oziroma šest članov. Najstarejši je star petdeset let, najmlajši pa dve leti. Mati dela v tovarni kos, kjer je kalilka. Oče dela tudi tam, le na drugem mestu. Starejša sestra, ki je stara dvajset let, dela v tovarni Peko v šivalnici. Mlajša sestra, ki je stara šestnajst let, se pa uči za šiviljo v tovarni Novost v Tržiču. Potem pa sem na vrsti jaz. Star sem deset let in hodim v osnovno šolo heroja Bračiča, kjer obiskujem četrti razred. Nataša, ki je stara dve leti, pa je komaj shodila. Nataši sem jaz stric, ker je hčerka starejše sestre. V naši družini se vsi dobro razumemo. Stanujemo v Ročevnici v montažni hiši.

Jože Škropeta, 4.a razred

## Mama vedno dela

Tako kot drugi otroci imam tudi jaz zelo pridno mamico. Vedno je zelo obremenjena z delom. Zraven domačega dela mora hoditi v službo, da zasluži kruh za nas otroke, ki še ne vemo, kako so naše matere obremenjene z delom. Zjutraj, ko vstane, najprej skuha zajtr. Po končanem zajtrku pomije posodo, velikokrat pa še pere perilo, da mi ne hodimo zamazani v šolo. Pri pranju pa ji veliko pomaga pralni stroj, da ji ni treba prati na roke, kot v starih časih, ko še ni bilo pralnih strojev. Pri nekaterih lažjih delih pa ji pomagam tudi jaz. Tako ji ostane zvečer le malo časa za gledanje televizije. Potem pa trudna leže v posteljo. In tako se ponavlja vsak dan.

Jožica Perko, 4.a razred

## Razdelimo si delo

Pri nas je veliko otrok, zato je tudi mnogo dela. Ker pa imamo mamico zelo bolno, moramo tudi mi pomagati pri delu. Mamica je srečni bolnik in lahko dela le lažja dela ter nam pripoveduje, kako se kakšna stvar naredi. Seveda težja dela naredi starejši brat Dušan, ki se uči za kuharja in bo drugo leto že izučen. Taka dela so sekanje drv ali dela na vrtu. Sestra Majda hodi v službo, zato je njena skrb, da še bolj pazi na mlajši sestrici. Ko je bila mamica v bolnici jima je bila kar ona mamica. Kuhala je, pospravljala in likala. Pri tem opraviu ji je pomagala tudi sestra Jožica. Potem sva pa tudi midva z bratom Markom na vrsti. Najina skrb je, da je v kuhinji vedno dovolj drv in premoga. Včasih je treba tudi sestrici popaziti. Tudi obleko ji morava pospraviti v omaro. Tu nama pomaga tudi bratec Peter. Razdelimo si pa tudi nakupovanje. Vsak dan hodi eden v trgovino. To ni tako težko, le kadar smo leni, se kregamo. Nazadnje poseže vmes očka, ki ima veliko skrb, da zasluži toliko, da smo vsi zadovoljni.

Tomaž Podrekar, 4.a razred

## Moja sestra

Moja sestra hodi v osnovno šolo. Večkrat mi pomaga pri domači nalogi. Včasih greva skupaj na sprehod. Imam jo zelo rada.

Jolanda Avsenik, 1.a razred





Ladi Erjavšek, 5. a razred



## Družina na sprehodu

Bila je sončna nedelja. Sestrica mi je rekla, da gremo vsi popoldan na sprehod. Jaz sem bil tega zelo vesel.

Bližala se je ura tri. Mamica me je poklicala domov. Moral sem se preobleči in umiti. Ko smo bili vsi pripravljeni, smo šli na Brezje. Po petnajstih minutah smo prispeli na cilj. Ustavili smo se pred gostilno in zavili noter. Očka je naročil toplega čaja in kruha. Ko smo pojedli in popili, smo se odpravili domov. Ko smo hodili po gozdu, sva z malim bratcem videla veverico. Potem smo spet zavili na cesto. Na cesti ni bilo veliko prometa. Šli smo mimo Sv. Jurija in mimo prijetnega gozdička.

Ko je sonce že zahajalo, smo se vrnilo veseli domov.

## Prosti dan naše družine

Dušan Košir, 3.a razred

Prosti dan naše družine je nedelja.

Zjutraj zgodaj vstanemo in se oblečemo v primerno obleko za v planine. Vzamemo vsak svoj nahrbtnik, napolnjen s hrano in pijačo. Z nami gre tudi pes Amor. Pot, po kateri hodimo, je zelo strma. Po uri hoda pridemo na Bistriško planino, kjer imamo brunarico.

Čez dan se igram z Amorjem in plezam po drevju. Hodim pa tudi daleč v gozd, opazujem živali in lovim žabe. Ko se začne mračiti, pospravimo, vzamemo prazne nahrbtnike in gremo domov.

Dušan Bogataj, 4.b razred

## Družina na izletu

Bilo je lepo sončno jutro. Pripravili smo se, da se odpeljemo proti Štajerski v Prekmurje. Peljali smo se preko Brnika, Celja, Maribora in Gornje Radgone. Tam smo si ogledali znamenitosti tega kraja. V Bogojini smo si ogledali cerkev, ki ima edina v Sloveniji okrogel zvonik. Njen arhitekt je bil dr. Jože Flečnik. Cerkev so zgradili leta 1927. V sosednji vasi, ki se imenuje Martjanci, smo si ogledali cerkev, ki je bila zgrajena leta 1300. Cerkev je poslikana s freskami. Zvonik je zelo trdno zidan.

V vasi Filovcih sem si ogledal staro lončarsko obrt, kjer izdelujejo vaze, vrče, majolike, lončke za rože. Vse to izdelujejo ročno. Imajo proprost stroj, ki ima na vrhu okroglo ploščad, na katero delavec položi kep ilovice, spodaj ima še eno ploščad, ki jo poganja z nogo. Zgoraj pa oblikuje ilovico v razne predmete. Posušijo jih in jih polože v peč, da se spečejo.

Videl sem tudi, kje redijo fazane. Fazani so še majhni. Ko zrastejo, jih izpustijo, potem pridejo Italijani in jih pobijajo.

Ob poti sem naštel petindvajset mlajev, ki so bili okrašeni z rožami, zastavami in venci. Šli smo še v Gornjo Radgono, nato pa domov. Domov smo prišli pozno ponoči.

Anton Trplan, 3.a razred

## Življenje v naši družini

Naša družina živi v stolpnici na Cankarjevi cesti v Tržiču. Imamo se zelo radi in si pomagamo.

Naš očka mora vstati že ob petih zjutraj in se peljati v službo. Dela v Ljubljani v Izolirki. Mamica vstane ob pol šestih in pripravi zajtr. Ob šestih zbudi mene in zatem še sestrico Alenko, bratca Matjaža pa pusti spati do pol sedmih. Ob deset do sedmih gre



# NAŠE VESELJE IN SKRBI

gre mamica v službo, mi trije pa pospravimo stanovanje in zajtrkujemo. Ob osmi uri gremo od doma. Bratec in sestra gresta k Brzinu na Cankarjevo cesto, jaz pa grem k Kralju na Čevljar-  
sko. S sestrico imava vsak dan dopoldan glasbo, potem pa greva zopet vsaka na svojo stran. Bratec in sestra se učita za šolo pri Brzinu, jaz pa pri Kralju. Pri Kralju imamo opoldne kosilo, nato pospravim kuhinjo, se umijem in grem v šolo. Tja prideta tudi bratec in sestra. Mamica pride iz službe ob treh in si skuha kosilo. Po kosilu gre na trg. Mi trije pridemo iz šole ob pol petih. Doma malo pojemo in gremo pisat nalogo. Do sedmih zvečer mamica skuha večerjo. Včasih pride medtem očka že domov. Takrat skupaj večerjamo. Večkrat pa očka tudi ves teden ni. Po večerji gledamo po televiziji risanko. Potem gremo mi trije spat, očka in mamica še malo gledata televizijo.

Maja Zagorc, 4.b razred



Zvonko Leban, 4.a razred



# NAŠE VESELJE IN SKRBI

## Spominjam se medvedka Bruna

Spomin mi uhaja še v moje predšolske dni. Spominjam se, koliko igrač sem imel, a najbolj mi je ugajal medvedek.

Medvedka sem dobil sredi neke mrzle zime. Če se ne motim, je bilo takrat Novo leto. Nisem pričakoval medvedka, mislil sem, da bom dobil avto. Bil sem hudo žalosten. Ponoči sem imel hude sanje, sanjalo se mi je, da so me odnesli roparji. Ko so me hoteli ubiti, me je medvedek rešil. Tako sem ga vzljubil. Dal sem mu ime Bruno. Vse zimske dneve sem se igral z njim. Bil je zares prisrčen. Imel je zelo dolgo dlako, za katero sem ga vlekel in ga vpraševal: "Bruno, ali te kaj boli?"

Vsak večer sem hotel, da bi Bruno ležal pri meni. Mamica je moji prošnji ustregla in Bruno je ležal vsako noč pri meni. Ker sem ga vlekel za ušesa, so se nekega dne utrgala. Bil sem žalosten, da sem mu odtrgal ušesa. Nikomur nisem povedal. Kmalu je tudi mamica zvedela. Ker je prišla pomlad, se nisem več igral z medvedom, rajši sem se zunaj podil.

V predšolskih letih sem imel veliko preveč igrač. Sedaj se vprašujem, zakaj nekateri otroci nimajo nobene igrače. Jaz sem jih imel veliko preveč.

Anton Rozman, 6.a razred

## Moja lepa punčka

Stara sem bila dve leti. Na moj rojstni dan sem dobila prvo, najlepšo igračo. Bila je punčka, lepa punčka kodravih las. Nisem se mogla ločiti od nje. Vedno, kadar sem šla spat, vedno sem vzela punčko s seboj.

Premišljevala sem, katero ime naj ji dam. Ker je imela krilce iz rdečega blaga z belimi pikami, sem ji dala ime Polonca. Mamici sem rekla, naj ji naredi obleko, ker ni imela nobene, razen tiste, ki jo je nosila na sebi. Dobila sem tudi vozek in punčko sem položila vanj. Z njo sem hodila po vrtovih. Včasih sem jo vzela v naročje, da bi tudi ona občudovala naravo. Tudi pogovarjali sva se o raznih stvareh. V gaju sem sedla na klopco in punčko pustila samo. Toda komaj sem se ločila od nje, se je začela jokati. Potolažila sem jo in pobožala po rdečih ličkih. Nato sva odšli domov.

Če je deževalo, sem sedla poleg punčke in ji šivala krilca in hlačke. Kadar smo jedli, je punčka sedela poleg mene. Nikoli mi ni bilo dolgčas.

Toda sedaj, ko je šola, punčka leži v kotu in joka: "Kdo me ima sploh še rad? Irena me je zapustila. Sama sem, osamljena." Jaz pa se za to ne zmenim, saj imam s šolo dovolj dela. Moram se učiti in pisati naloge. Zda je punčka pozabljena. Nič več ji ne šivam oblekic, nič več ne hodiva na sprehode po vrtovih, nič več se ne pogovarjava.

Irena Zupan, 6.a razred

## Nergode moje opice

Spominjam se sončnega dneva, ko je oče odšel v Celovec. Mrak je tiho padal na zemljo. Bilo mi je pet let. Mati me je poklicala k večerji. Pred hišo je bilo slišati glas avtomobila. Kmalu zatem je oče vstopil v kuhinjo.

Iz vrečke je vzel majhno rjavo igračo, ki ji nisem vedel imena. Pozneje mi je oče povedal, da je to opica. Zelo mi je ugajala. Zato sem se vsak večer pogovarjal z njo, ko sva skupaj ležala v postelji. Nekega dne se ji je odtrgala noga. Opico sem nesel očetu ter mu rekel, da jo mora peljati k zdravniku. Zasmel se je in obljubil, da jo bo peljal. Zvečer mi je oče opico vrnil ter dejal, da si je zlomila nogo. Očetu sem verjel, ker sem mislil,



da je res, ker je imela obvezano nogo. Poleti, ko smo odhajali na morje, sem opico vzela s seboj. Vrgel sem jo v morje. Oče tega ni videl, zato so jo valovi odnesli. Za to igračko sem nekaj časa jokal. Še sedaj jo imam v mislih. Opica je odšla tiho in brez pozdrava na dolgo potovanje.

Mario Papler, 6.a razred

## Naš največji družinski praznik

Naš največji družinski praznik je moj rojstni dan. Mamica mi kupi torto, Rojstni dan imam 24. junija. Takrat se mi zazdi, kakor da sem v domišljiji. Takrat se spomnim na Vietnám, kjer se nimajo tako kot jaz. Ta dan se mi pa res vse uresniči. Hotela sem imeti novo obleko in želja se mi je uresničila. Mamica je torto razrezala. Drugi dan, ko je mamica pogledala v hladilnik, torte ni bilo več. Te praznike bom vse imela v spominu.

Metka Valjavec, 4.b razred

## Punčka me je pomirila

Bila sem še majhna punčka, ko mi je mama kupila prvo punčko. Prinesla jo je bila v lepi, pisani škatli. Takoj, ko sem jo prvič videla, sem jo vzljubila. Punčka je bila iz gumija. Imela je dolge, črne laske. Vsak večer, ko je ura odbila šest, sva se jaz in punčka odpravili spat. Čeprav je imela punčka svojo posteljico, sem jo vzela k sebi in obe sva potonili v globok spanec. Zdaj, ko je ležala punčka pri meni, se ponoči nisem več zbudila, kakor sem se mnogokrat poprej. Moje veselje je bilo tako veliko, da se je naenkrat nisem več posebno pazila. Igrala sem se z njo pred hišo, na trati in na vrtu. Lepe, modre oči so postale zdaj sive, zamazane s prahom. Nekega dne sem prijokala z dvorišča v kuhinjo. V eni roki sem držala punčko, v drugi pa punčkino desno nogo. Mama me je tolažila: "Nikar ne jokaj! Saj jo bo atek popravil in zopet se boš lahko igrala." Vendar je ni mogel popraviti in postala sem tako žalostna, da mi sprva nobena jed ni teknila. Potolažila sem se šele, ko mi je mamica iz mesta prinesla drugo, lepšo punčko.

Anka Šarabon, 6.a razred

## Spomnim se svoje prve igrače

Ko sem bila majhna, sem imela zelo veliko igrač. Imela sem tudi majhnega medvedka, ki je bil moja najljubša igrača. Ko sem bila stara tri leta, sem ga dobila. Dala sem mu ime Bimbo. Nesla sem ga na travnik, da bi mu pokazala zvončke in trobentice. S seboj sem imela steklenico vode. Mislila sem, da mu je vroče pa sem ga škropila z vodo. Imel je veliko, rumeno glavo in velike, izbuljene oči. Nosil je modro kapico in rdeče hlače. Nataknila pa sem mu svoje čeveljčke. Skoraj ves dan sem bila z njim. Zvečer sva šla oba skupaj spat. Ležala sva v isti postelji. Kuhala sem mu jzho in krompir. Dajala sem mu tudi piškote. Nekega dne ga je naš konj pohodil. Medvedka sem imela vedno rada, saj je bil moja najljubša igrača. Še sedaj se včasih spomnim na Bimba.

Francka Jerala, 6.a razred

## Moja sreča

Vsak človek ima svoj dan. Dan, ki mu je bil najlepši, ali pa dan, ki mu je bil najgorenjši. Tudi jaz imam svoj dan. Dan, ki je samo moj. Marsikdo bi si mislil: "Saj še živeti ni začela, pa že misli o svojem dnevu!"



Bilo je takrat, ko sem dobila sestrico. Čisto majhno ljubko deklico. Ker sem imela že dva brata in sem bila deležna manj mamine pozornosti, mi je sestrično rojstvo prineslo mnogo veselja.

Toda življenje je še pred menoj. Še mnogo bo lepih dni, ki mi bodo dragi.

Irena Božič, 8.a razred

## Moj konjiček

Vsak človek ima svojega konjička. Nekateri zbirajo razglednice, drugi slike pevcev ali košarkašev, tretji zopet znamke.

Med filatelisti sem tudi jaz. S prijateljico Tatjano sva večkrat sedeli skupaj ob njenih albumih, polnih znamk. Nekega dne mi je predlagala, naj jih še jaz zbiram. Dala mi je nekaj tujih in domačih znamk, ki so bile podvojene, tako da mi je bil začetek lažji.

Tudi sama sem s starih razglednic odstranila znamke. Dajala sem jih v zvezek, ki sva ga s Tatjano posebej pripravili za to. Mojo malo zbirko znamk je povečal brat Vinko. Prinesel mi je zbirke španskih, italijanskih in angleških znamk. Ko je prišel z druge vožnje po morju, mi je prinesel cel album. Tako imam že okrog šeststo znamk. Dopisujem pa si tudi s prijateljico iz Holandije in večkrat mi pošlje v pismih znamke.

To je moj najljubši konjiček, seveda se pa poleg tega ukvarjam z roketom in zbiram razglednice.

Marta Štalec, 6.c razred

## Moj najljubši kotiček

Skoraj vsak človek ima kraj, kjer se najraje zadržuje. Tudi jaz imam svoj kotiček. To je moja soba.

Tam se počutim najbolje. Sama sem med knjigami in razmišljam. Nihče me ne moti, zato lahko po cele ure presedim v sobi. V kotičku sem stran od vseh nevarnosti in skrbi, stran od tegob in grenkosti. Vanj se zatekam, kadar sem žalostna in v njem se vedno potolažim. Mislim, da ni nikjer na svetu tako lepo, kakor v mojem kotičku. Kadar sem vesela, se v njem zabavam.

Moj kotiček je samo moj. To je bogastvo, ki si ga ne morem z nikomer deliti. Kakor mati, ki je samo moja. Vsi otroci na svetu pa nimajo svojega kotička. Nekateri nimajo še strehe nad glavo in morajo prebivati pod milim nebom. Mi, ki živimo v izobilju, ne vemo, kako je to hudo. Lahko sem srečna, da imam svoj kotiček.

Anka Šober, 6.b razred

## V gozdu majdem mir

Vsak človek je včasih vesel, včasih žalosten. Takrat, ko ga kaj muči ali pa je nečesa zelo vesel, se zateče nekam, kjer lahko v miru razmišlja. Ni važno, kje naj bi to bilo. Pomembno je to, da je sam in da ga nihče ne moti. Nekateri se zatečejo v svojo sobo, drugi k svojim živalim, podeželski ljudje v hlev in nekateri tudi v gozd. Jaz, ki nisem nikakršna izjema in sem mnogokrat žalostna, se zatekam v gozd.

Grem po že skoraj zarašeni poti navkreber in pridem do jase. Na robu je za veliko skalo mehka trava, kamor sedem in premišljam. Sama sem. Nikogar, razen veselih ptic, ni v bližini.



Sedijo na vejah in me začudeno gledajo in v ptičjem jeziku nekaj sprašujejo. Delam se, kot da jih ne vidim. Toda kaj kmalu me njihova pesem tako prevzame, da kmalu pozabim na bolelost in žalost, ki sem jo še pred nedavnim nosila v srcu. Ure tečejo, na žalost pa vse bolj pozabljam. Ko se od ptic poslovim, je žalost že daleč, tako daleč, da pozabim nanjo, domov se vrnem srečna in zadovoljna.

Zato se vedno zatečem v gozd, ker vem, da bo žalost odšla in prišla sreča in veselje.

Majda Radon, 6.b razred

## Poletno jutro

Ura je šest zjutraj. V hišico, v kateri smo na oddihu, je že pokukalo sonce. Tiho vstanem in odidem ven. Povsod je tišina. Od tu in tam je slišati petje ptic, ki se skrivajo v gostih krošnjah borovcev. Namenjena sem k morju. V nosnice mi udarja prijeten slan vonj po morju. Že sem na obrežju. Sedem na skalo in strmim v čisto morje. Opazujem brezskrbne ribice, ki veselo plavajo okoli in se skrivajo za skalami. Imam občutek, da se lovijo ali pa norčujejo iz raka, ki se skriva pod eno največjih skal, kar jih je videti v morju.

Sonce se počasi dviga. Že je obsijalo morsk gladino, ki se v njem blešči kakor odeja posuta z dragimi kamni. In po tej odeji si režejo pot in ribiške ladje, ki se vračajo z nočnega lova.

Počasi, prav počasi se začne prebujati ljudje, ki so prišli na oddih in prej mirno naselje sredi borovega gozdička se spremeni v živahno letovišče.

Majda Radon, 6.b razred





## Ljudje na cesti

Ura je deset. Sedim na balkonu in gledam cesto. Potniki že čakajo avtobus. Cesta je velika, široka in asfaltirana. Ravno sedaj se pelje mimo avto. Zopet prihajajo pešci. Nekdo se pelje mimo s kolesom. Sedi na prtljažniku in se nič ne drži za krmilo. Zda je pripeljal avtobus. Otroci se prerivajo. Joj! Nekdo bi kmalu padel pod kolo. Nekdo še teče, da bi ne zamudil. Avtomobili pa švigajo kar naprej sem in tja.

Maja Kolar, 3.a razred

## Step

Bilo je vročega pomladanskega dne. Sonce je močno pripekalo izza oblakov. Sedel sem za mizo ter pisal nalogo. Sončni žarki so močno pripekali. Nekaj časa sem sedel za mizo, ker pa me je sonce preveč zamikalo, sem pustil vse skupaj ter odšel ven. Hodil sem po gozdu ter občudoval drevje, ki se je prebujalo iz zimskega spanja. Iz smreke je tekla smola. Tu pa tam je bil še sneg, od katerega je tekel potok. Na vrhu hriba, kjer je svet bolj ilovnat, so iz blata pokukali prvi zvončki.

Nabral sem jih cel šop in jih nesel domov. Doma sem bil kregan, ker sem brez dovoljenja odšel od doma.

Tako sem preživel prvi pomladanski dan.

Marjan Slabe, 6.b razred

## V šolskih klopek

V deželo je prišla pomlad. Z zelenim in pisanim pregrinjalom je prekrila vso naravo.

Prvi popki so se razvili v zelene liste in prve cvetice so se razcvetele.

Res, pomlad je najlepši čas v letu. Ker pa je pomlad lepa, smo se tudi vsi ljudje razživel. Samo v našem razredu je včasih že neznosno. Vsaj tako pravijo profesorji, čeprav se nam pridnim učencem, ki se potegujemo za Janeza in Micko, zdi, da smo zelo pridni. Posebno v zadnjih klopek prevladuje popolna tišina, jaz pa imam glavno skrb za to.

Tudi učim se v tem času zelo veliko. Ko pridem domov, sedem za mizo in pojem svoje kosilo. Od jedi pa se tako utrudim, da še hoditi ne morem in začnem brati zanimivo knjigo. Potem, ko se kosilo poleže, je ura že okoli petih popoldne in grem kako uro na trening, ki je tudi zelo naporen, saj ves čas poslušamo glasbo ali pa se pogovarjamo. Šele kadar se pripravljamo za tekmo, je trening res trening.

Pomlad pa je tudi čas za ljubezen. Vse šolske ure letijo pisma od ene klopi do druge in nazaj, temu pa sledijo roke ali pa smeh.

V mislih, srcu in resnici je pomlad res lepa.

Vida Pavšek, 7.a razred

## Dan odhoda na počitnice

Počitnice so že skoraj pred durmi. Med počitnicami bom šla za nekaj časa na morje, pa bi rada skočila še k stari mami. Za lepše počitnice se kar rajši učim. Še dobrih pet tednov pa bomo odšli na morje.

Prvi dan počitnic bomo vstali že ob štirih zjutraj. Ta dan sploh ne bo težko vstati tako zgodaj. Pripravljeno prtljago, to se pravi kakšnih tisoč reči, bomo verjetno pridno znosili v avto. Približno ob šestih pa zbogom Tržič! Šli bomo po cesti mimo raznih krajev Primorske in Istre v Poreč. Kolikor bliže bomo Poreču, toliko bolj nestrpni in utrujeni bomo od vožnje. Ko bomo zagledali morje, bo naše sitnosti pri priči konec.



$$1) \begin{array}{l} a = 2 \text{ cm} \\ b = 4 \text{ cm} \\ \hline p = X \end{array}$$

$$\begin{aligned} a &= 2a + 2b \\ a &= (2 \cdot 2) + (4 \cdot 2) \\ p &= 12 \text{ cm} \end{aligned}$$

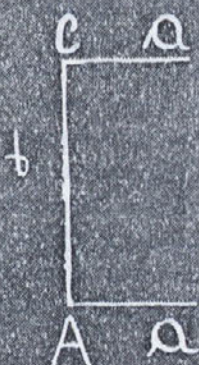

U besq je 12

DN STR /  
85 / 1, 2, 4, 5,  
87 / 4, 8  
9, 11

$$2) \begin{array}{r} 53491 \quad 35861319 \\ -38250 \quad -2400009 \\ \hline 15541 \quad 33461310 \end{array}$$

11177kg  
4102-11  
814 -11  
913 -11

majo ma zalo  
skladisce in  
liko no prodali?

$$\begin{array}{r} 4102 \quad 11177 \\ + 814 \quad -4916 \\ \hline 7916 \quad 3261 \\ \quad \quad 913 \end{array}$$

U skladisce  
majo 4174,  
prodali pa no ga  
7916 kg

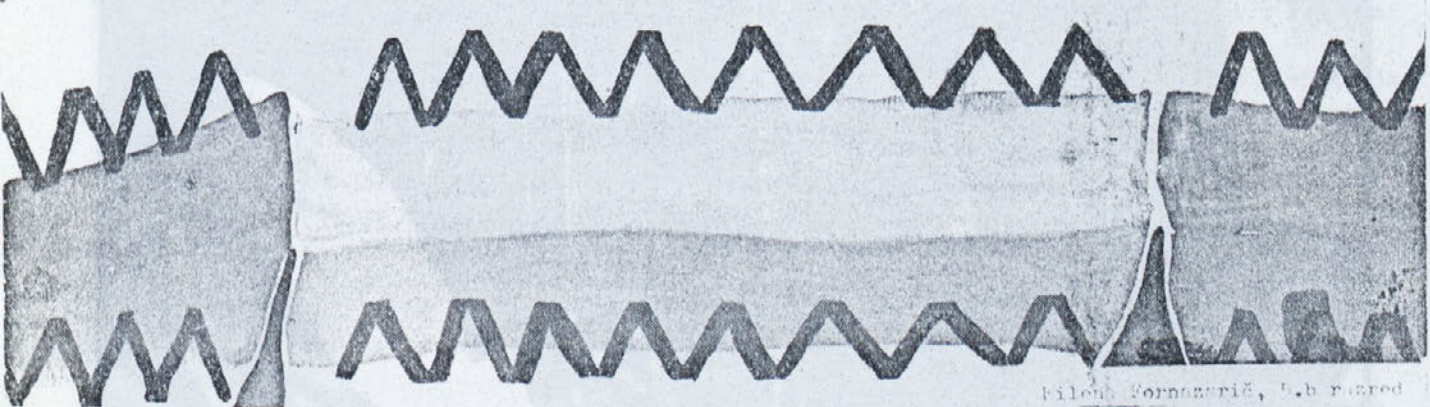



Lepo je tam junija, ko trava še ni čisto posvojena s sonca. Komaj počakamo kopalke, da čimprej poskusimo, če je morje še mokro in slano in da sploh pogledamo, če je v našem Poreču še vse tako, kot je bilo. Irvi dan bomo šli kmalu zvečer spat. Tako se bodo začele moje počitnice.

Maja Zagorc, 4.b razred

## Ljubljana, 21. marec 73

Danes bo moj dan žalosten ali pa vesel. Operirali me bodo. Že pred vizito je prišla sestra in na moj list nalepila rdeč listek, kar pomeni, da bo operacija huda. Zelo sem razburjena. Hočem se pomiriti ob branju knjige, toda ko preberem nekaj listov, sploh ne vem, kaj sem prebrala. Čakam in čakam. Vstanem iz postelje in grem na hodnik. Ravno takrat pripeljejo iz operacijske sobe pacienta. Prestrašim se in zbežim nazaj v sobo, ker vem, da bodo prišli pome. Gospa, ki leži v isti sobi kakor jaz, me vpraša, če se kaj bojim. Seveda, jaz junakinja, ji odgovorim, da se ne, čeprav sama lahko z mojega bledega obraza razbere, da se zelo bojim. Sedem zopet na posteljo in vzamem v roko knjigo. Tedaj pa se odprejo vrata. Preplašena se ozrem. Nič ni, samo neka gospa iz druge sobe je redovna, če so me že odpeljali. Takoj za njo pa pride sestra in me odvede v operacijsko sobo. Tam mi nataknejo zelene, zelo smešne copate. Ležem na operacijsko mizo in s strahom opazujem predmete okoli sebe. Tedaj za hrbtom zaslišim zdravnikov glas, ki naroča sestri, naj pripravi tudi klešče za zobe. Zgrozim se, toda k meni pride prijetna sestra in me pomiri. Vzame injekcijo z narkozo in mi jo zapiči v roko, naravnost v žilo. Zaželi mi še lahko noč in že zaplavam nad oblake. Vse je tako lepo, čudovito. Toda kmalu vse zamre in zaspi.

Okrog poldneva se zbudim. Hočem odpreti oči, vendar vidim vse megleno. V ustih začutim kri in dva zamaška. Z jezikom otipljem, da mi zadaž manjka precej zob. Hočem premakniti nogo, vendar začutim, da sem privezana. Pomanem si oči in vidim, da mi v nogo teče umetna hrana. Vesela sem, da je operacija uspela. Tedaj pa se spomnim, da mi je včeraj, ko o operaciji še nisem ničesar vedela, mamica obljubila, da me bo obiskala. Gledam v vrata, kdaj se bo pokazal njen obraz. Toda oči so preveč utrujene in kmalu se zapro. Zbudim se, ko se nakdo dotakne moje roke. Prišla je mamica. Pogledala sem vesela, vendar so besede zamrle v ustih. Sestra ji ne pusti ostati dalj časa. Pomahala mi je v slovo in odšla. Mene pa je spet prevzel sen.

Mislilim, da je bil ta dan srečen bolj, kot sem pričakovala.

Mojca Ovsenik, 7.a razred

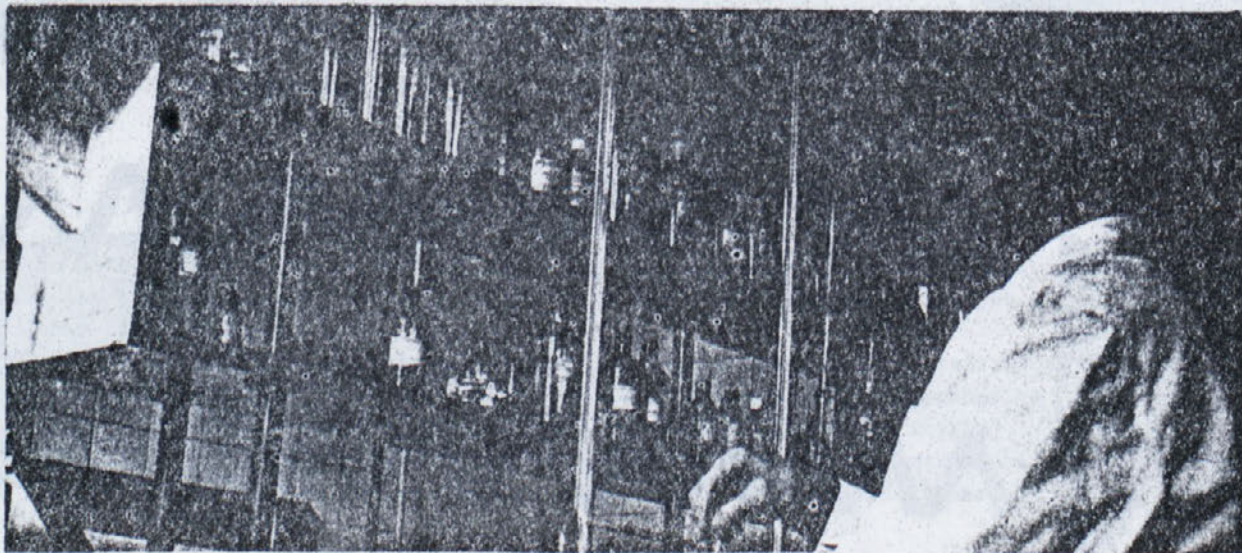



# SREČANJA NA POTI ŽIVLJENJA

## Znanka iz sosednje ulice

Neznosna vročina. Sonce pripeka, da bi se na njem kuhalo samo kamenje. Počasi stopam po prašni, asfaltirani cesti. Avtomobili švigajo mimo mene in mi s prašnimi zavesami zastirajo pogled na veliko, zeleno travo, polno raznobarnih cvetov, ki se rahlo pozibavajo v vetru. Od daleč zaslišim kričanje razposajenih otrok. Moje oči se že ujemaajo z lesketajočo vodo kopališča. Želja po hladni vodi se mi poveča. Že stopam po vročih peščenih ploščah in si iščem primerno mesto. Ustavim se ob osebi, ki jo na videz poznam. Sedi na veliki pisani frotirki in gleda - ne vem kaj. Dolgi prameni svetlih las ji pokrivajo lepo zagorele rameni in hrbet. Njene modre oči se zazrejo vame. Umaknem pogled. Zazdi se mi, da je njen pogled govoril namesto ust: "Kaj me zijaš?" Postane mi nerodno. Dvigne se. Hodi počasi vendar lepo. Požene se v vodo. Stopim za njo. Sedaj zagledam na njenih ustnicah prijazen nasmešek. Njeni beli zobje se zablestijo v soncu. Voda je hladna. Zazdi se mi, da postaja vedno bolj mrzla, mraz mi sega v kosti. Ozrem se po znanki. Ujamem jo zadnji trenutek. Stopa skozi vrata kopališča. Tako se konča moje srečanje z znanko iz sosednje ulice.

00000

Anka Kersnik, 8.b razred

Prihajala je vsa leta, vsak dan.

Večer se je že bližal, ko sem stopila skozi velika vežna vrata na ulico. Ljudje so hiteli od trgovine do trgovine in kupovali darila za svoje otroke ali starše. Ura je odbila šest. Tedaj je prišla stara ženica, sključena, osamljena. Kot ponavadi se je s steklenico pod pazduho napotila v trgovino s pijačami. Videvala sem jo vsak dan in vedela sem, da prebiva v stari razpadli baraki, onkraj umazanega cestnega potoka. Bila je sama in zapostavljena, zato je svojo žalost utapljala v pijači. Nekoč je bila morda lepa in nasmejana, zdaj pa ji je ostra žgana pijača razorala obraz v globoke gube. Nikdar se ni smejala, obraz ji je prešinjala trpka bolečina.

Ura na zvoniku je zopet pozvanjala in tedaj se je starka že vračala. Steklenica, ki jo je držala v rokah, je bila polna. Zdelo se mi je, da zdaj hodi hitreje in bolj vedro. Gledala sem za njo, dokler ni izginila v množici ljudi.

Odšla sem v stanovanje in sedla k oknu. Premišljala sem o njej in vedela sem, da jo bom spet srečala.

00000

Feni Švab, 8.a razred

Vsako človeško življenje poteka zelo različno. Nekdo živi v izobilju, drugi v revščini in bedi. Poznam neko staro, ki jo večkrat opazujem.

Vsako jutro stopi na ulico oblečena v temno oblačilo. Izpod rute ji gledajo sivi lasje, ki se mi zdijo kot srebrne nitke. Na rokah ima zgubano kožo. Trdno se oklepa palice, s katero se vsako jutro odpravi na trg. Počasi se premika ta zgubana postarana znanka, ki živi v revščini in dobi le malo denarja po pokojnem možu, ki je padel v partizanih. Včasih pa cele popoldneve presedi na stolu, ki ga prinese pred hišo. Mimoidoči se večkrat ustavijo in jo nagovorijo s prijazno in toplo besedo. Tudi jaz sem z njo že spregovorila par besed, toda le ob srečanju na cesti. Ta ženica je le znanka, kajti poznam jo le na pogled in nič več. Rada jo opazujem in spremljam njen tok življenja. Kako mirno in potrpežljivo prenaša tegobe življenja. Za vsakega ima toplo in prijazno besedo, čeprav je včasih nerazpoložena.

Polona Jančič, 8.b razred



00000

Tržič je majhno mesto, polno ulic. Ulice nas povezujejo, zato smo si ljudje znanci. Tudi jaz imam znanca, znanca, ki živi v zadnji ulici, čisto na koncu mesta. To je dober starček. Vsako jutro ga vidim, kako stopa, s palico v roki, po cesti. Čeprav nima žene in otrok, je videti srečen in ponosen, ko stopa po ulici, po cesti, po mestu, za katerega se je tudi sam boril. Ko ga opazujem, vidim, da je vesel, ko vidi, kako otroci skačejo po igrišču in se smeji. Sam verjetno ni imel take mladosti. Verjetno je v mladosti živel v bedi in beda ga je spremljala vse do današnjih dni. Otroci se mu smeji, ko ga vidijo v prašni ponošeni obleki, vendar pa niti za trenutek ne pomislijo, da se je lahko prav ta "berač" boril za svobodo. Za svobodo, ki jo uživamo mi. Starček jim ne zameri, ko posluša opazke na svoj račun, vendar gre dalje, saj ve, da so otroci lahkomišljeni, da so svobodni, da so siti. Vsako jutro ga vidim, ponosnega in spoštovanja vrednega človeka.

Irena Božič, 8.a razred

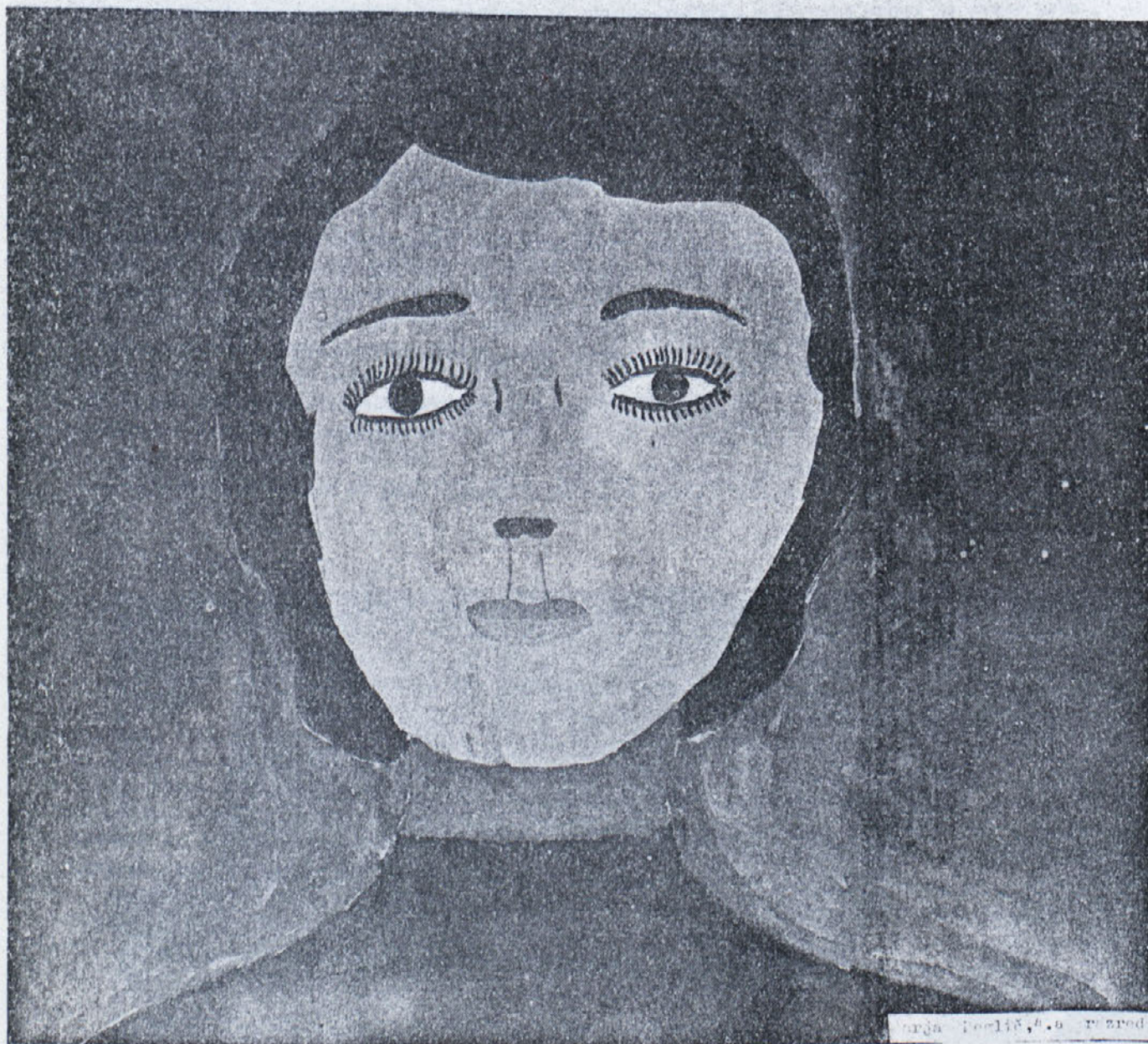

Irena Božič, 8.a razred



# GOZD IN NJEGOVI PREBIVALCI

## Sprehod v gozd

S prijateljico sva se domenili, da greva na sprehod. Odšli sva v gozd. Spotoma sva nabirali cvetje. V gozdu sva poslušale ptičje petje. Ko se je zračilo, sva šli domov.

00000

Marja Vodnik, 1.a razred

Danes smo šli na sprehod v gozd. Ogleдали smo si drevesa. Vse je že zeleno. Mnogo je iglastih in listnatih dreves. V gozdu je oster in čist zrak.

00000

Bojan Mesarek, 1.a razred

Včeraj smo šli v gozd. V gozdu smo si ogledali iglasta in listnata drevesa. Občudovala sem smreke, ki so bile ravne. Videla sem tudi bor. Nabirala sem gozdne cvetice. Lepo je v gozdu, kjer ptički žvrgolijo.

00000

Anica Jarc, 1.a razred

Ob njih smo šli na sprehod. Ogleđovali smo smreke. Paziti smo morali, da ne bi padla skala na nas. Nabirali smo cvetlice in jedli kisle deteljice. Tovarišica nam je opisala smreko. Potem smo morali biti čisto tiho, da smo slišali, kako šumi voda. Šli smo se igrati med dvema ognjema. Potem smo šli v šolo.

Mirjana Huvič, 1.a razred

## Družinski oddih

Včeraj smo šli zopet na izlet na Veterno. Tam imamo vrt, zato gremo večkrat tja, da ga zalijemo. Sadili smo tudi paradižnik. Okoli hiše je veliko trave in prostora, da se lahko igramo. Tam je mir, čist in svež zrak.

Bojan Mesarek, 1.a razred





## Pomlad v gozdu

Gozd občudujemo spomladi, ko listnato drevje ozeleni, saj nikoli ni tako lep kot prav v teh mesecih. Koliko barv se preliva v njem, kadar posije sonce skozi sive in bele oblake, ko zažari v večerni zarji.

V teh mesecih brnijo v naših gozdovih motorne žage. Žagajo suhe veje in slabo drevje. Poskrbimo pa tudi za pogozdovanje. Kamor se ozreš, povsod vidiš samo les, skladovnice. Delavci razžagujejo dolge smreke in jelke, razrezujejo les, da bo raje drsel po zglajenih drčah, in da ga bodo nato s konjem privlekli do pravega mesta. Žičnice pa še vedno spuščajo na cesto z levega in desnega brega nove hlode, vlečejo jih po strmini, visoko nad smrekami. Zato imajo gozdarji dovolj dela in to zelo nevarnega. Pri težkem delu jim pomagajo stroji. Gozd je dom mnogih živali, zato vanj radi zahajajo lovci. V gozdu pa si iščejo največ zdravja bolniki, v njem najdejo tudi utrujeni delavci prijeten počitek. Vsakogar pritegne svež zrak, tišina in skrivnostno življenje gozdnih prebivalcev. Gozdovi so naše največje bogastvo. Bogatejši so kot vsi rudniki in dragoceni bolj kot vsaka tovarna.

Nada Kolman, 7.b razred

## Življenje v gozdu

Gozd je veliko naravno bogastvo. V njem se skriva mnogo ptic in živali. Šla sem po gozdu. Utrudila sem se. Sedla sem na štor in pogledala na tla. Zapazila sem majhno črno mravljo. Počasi je šla po mahu proti štoru, kjer sem sedela. Mogoče je čakala drugo mravljo, ki je pravkar prišla za njo. Mogoče se je zgubila in ne zna več nazaj. Mogoče je šla po hrano delavcem v mravljišču. Kaj veš, kaj vse mora mravlja delati. Tako se je mravlja zopet oddaljevala od mene in že je nisem več videla.

Ujela sem rahel šum dreves. Tik pred menoj je stal kostanj. Veje so se mu že sušile, posekali ga bodo. Poleg njega je stala breza in še veliko drugih dreves. Od tod se mi je pogled obrnil po strmini. Zagledal sem črnega kosa. Zletel je v dolino, po kateri je tekla majhen potoček. Kar zaslišim neko prasketanje. Ozrem se v krošnje dreves. Veverica! Skoraj bi me bila preplašila. Rjava veverica je čepela v rogovih kostanja in gledala oreh. No, pa me že zopet zmoti neko trkanje. Žolna je iskala hrano.

Kar naenkrat sem zaslišala pok vejice. Mislila sem, da sem jaz to povzročila. Pogledala sem proti potočku, kerj je bilo veliko grmovja. Videla sem, da so se veje grmovja majale. Sedela sem kakor kip in še dihati nisem upala. Napeto sem pričakovala, kaj se bo prikazalo izza grmovja. Veter je ponehal. Veje grmovja so se zopet zamajale. Izza grmovja so se pokazali uhlji in rjavi rogovi srnjaka, potem pa še glava. Srnjak je pazljivo gledal naokoli in strigel z uhlji. Stopil je proti potoku, za njim pa je šla srna z mladiči. Čez nekaj časa je nekdo prišel po stezi ob potoku. Srnjak in srna z mladiči so zbežali. Večeriti se je začelo. Pri potoku sem zapazila lisico. Sledila sem ji. Kar naenkrat se je ustavila in skočila v grmovje. Ujela je zajca in ga zbežala.

Nastal je mrak. Mladen vetrič je zapihal in zamajal vrhove dreves. Ptice so v mraku peke svojo melodijo. Morala sem se posloviti od živali in gozda.

Ana Zupan, 7.a razred



Naša hiša stoji ob robu gozda. Nisem še hodil v šolo, ko sem nekega pomladnega dne na jasi zagledal, da leži mlada srnica. Šel sem k njej. Bila je zelo upehana. Gotovo jo je preganjala lisica. Pobožal sem jo. Drugi dan sem hodil tam okrog, našel sem mrtvo srnico. Bil sem zelo žalosten.

00000

Ko skopni sneg, se v gozdu kar hitro vse prebudi. Najprej se razcveti teloh, nato začne zeleneti gozdna trava. Oglasijo se tudi ptički. Tudi tiste živali se prebudijo, ki prespijo zimo. Ozelenijo tudi vsa listnata drevesa. Iglasta dobijo zelene vršičke. Ob toplém pomladanskem soncu se zelo radi sprehajamo po gozdu.

Damjan Ahačič, 1.b razred

## Srnjanje v gozdno rjavo

Na gozdni jasi smo videli majhnega srnjačka. Čakal je svojo mater. Srnjaček je ležal na jasi. Bil je svetlo rjave barve, po telesu pa je imel bele pike. Pustili smo ga pri miru. Vedeli smo, da so srnjaki plašne živali, zato smo sedli pod drevo in ga opazovali. Srnjaček je spal. Kmalu je prišla njegova mati. Bila je skrbna srna. Srna je bila lepe svetlo rjave barve. Pogledala in povohala je okoli sebe. Zagledala nas je, se splašila in zbežala v gozd. Srnjaček pa je počasi skakljal za njo. Žalostno sva gledala za njim, vendar so me presenetile še gozdne ptice in veverica. A veverica je hitro odskaljala v gozd.

Nevenka Štalec, 2.a razred





## Človeku in gozd

Sredi prejšnjega tedna smo v šoli izvedeli, da je vse sedme razrede gozdna uprava povabila na ogled gozdov in dela v njih. Seveda so obljubo izpolnili in v petek smo se zjutraj odpeljali z avtobusom do karavle v Medvodjah. Od tam naprej smo se odpravili na pot. Z nami sta šla inženir in gozdni upravitelj. Pot po lepem gozdu in čistem zraku je bila zelo prijetna. Spotoma sta nam pripovedovala o koristih gozdov. Povedala sta nam, da gozdovi skrbijo za čist zrak, da so bili skrivališče partizanov. Dajejo nam veliko lesa in gozdnih sadežev. Med potjo smo videli tudi, kako se podirajo drevesa. Še naprej smo hodili po gozdni cesti. Ustavili smo se žele pri žičnici, s katero vozijo hlode iz nedostopnih gozdov do ceste, od koder jih odpeljejo naprej v tržič. Ogledali smo si tudi delovanje te žičnice. Po ozki gozdni poti smo se potem vrnili nazaj do karavle, kjer smo morali počakati avtobus. Ker smo imeli še dosti časa, smo se lovili ob vodi. Mislim, da je bila ta ekskurzija koristna, ker smo si na licu mesta ogledali delo v gozdovih, ki ga marsikdo prej še ni poznal.

Mojca Ovsenek, 7.a razred

## Čudna mravljinost

Za našo hišo leži na strmem pobočju smrekov gozd. Večkrat se odpravim tja. Tudi danes sem se napotil tja.

Sonce je že visoko na nebu, a ga včasih zakrijejo meglice, ki plávajo po zraku. Počasi hodim po stezici, ki me vodi po pasu bukev. Pred seboj opazim mravljišče, na štoru pa majhno mravljo. Poleg nje leži metulj. Mravlja je oprta z nogami naprej in si na moč prizadeva, da bi spravila metulja s štora. Po nekaj poizkusih ji to uspe, toda joj, metulj se je zvalil s štora prav do poti, ki je posuta z listjem. Metulj se je tako skrtil, da ga ni bilo moč opaziti. Vitka, suha mravljica hitro spleza po štoru navzdol ter smukne pod listje. Čez nekaj časa privleče izpod listja metulja ter ga vleče čez listje do mravljišča. Čudil sem se mravljici, ki s tako vnamo vleče svoj plen proti mravljišču, ne da bi se kaj odpočila med potjo. Še čez korenino, a ne gre. Poskuša ga poriniti čez korenino. Nič. Žilava mravljica naposled le omaga pod desetkrat težjim plenom. Tedaj zakrije plen z listjem ter dohiti nekaj mravelj, da jih prosi za pomoč. Kmalu zatem pride iz mravljišča kakih deset delavcev. Čez korenino hodijo v gosjem redu. Mravlja, ki je plen našla, odkrije metulja, delavci pa ga odnesejo domov. Tedaj sem slišal, da me je poklicala mama, a sem le s težavo odlepil oči od mravljišča ter odšel po listnati poti domov.

Jože Pogačar, 7.a razred

## Srečanje z veverico

Ko sem šel z očkom in mamico v gozd, sem videl veverico. Bil je v jeseni. Videl sem jo precej blizu. Bila je rjave barve. Skakala je z veje na vejo. Zelo dolgo smo jo vsi gledali. Ko je prilezla na tla, je našla oreh. Prijela ga je in glodala z zobmi. Iz lupine je previdno vzela jedrce in ga v gobčku odnesla na visoko drevo. Le nekaj časa sem stal pred drevesom in gledal, kam se je skrila. Nisem je več videl.

Erik Primožič, 2.a razred



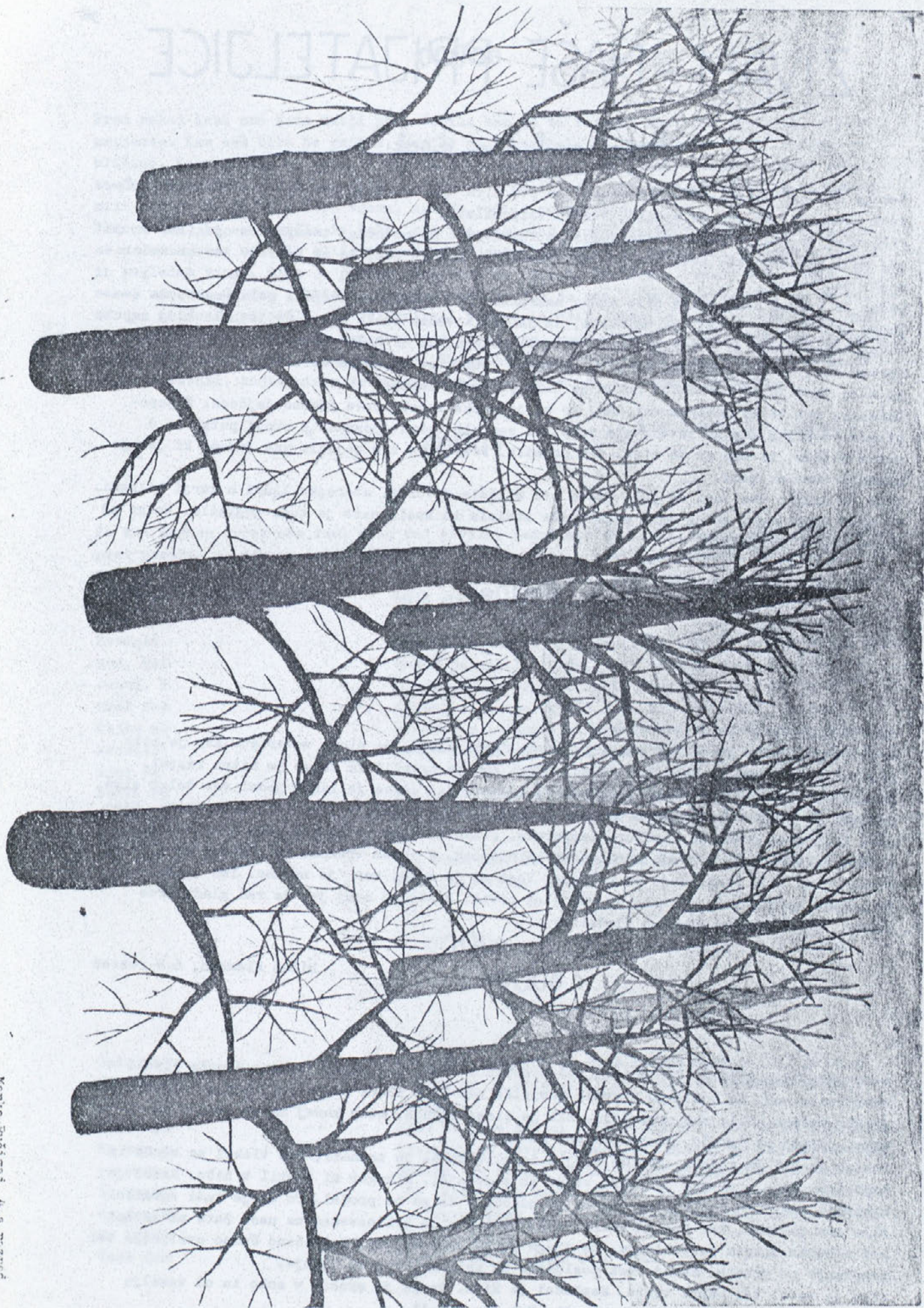



# ŽIVALI - NAŠE PRIJATELJICE

36

## Moja najljubša žival

Nekega dne smo dobili tri piščančke. Dva sta bila snežno bela, eden pa popolnoma črn. Še isti trenutek, ko sem ga videla, sem ga vzljubila.

Piščanček je bil iz dneva v dan večji in ljubkejši. Že po nekaj tednih sem opazila, da je moj mali pišek-putka, zato sem jo imela še raje. Vedela sem, da mi bo že v jeseni začela nesti jajčka.

Kadar je prišel čas, ko je bilo treba nakrmiti vse putke, sem stopila poleg mame, da sem lahko nakrmila le svojo. Skrbela sem, da je imela vedno svežo vodo. Če je bila kdaj zaprta v kokošnjaku, sem ji prinesla poleg žita še solato, da ni bila prikrajšana za vitamine.

Nekega dne, ko sem opazila, da je moja putka dobila na spodnjem delu vrata belo liso, se je moje veselje še povečalo. Potem je bila putka še lepša.

Dočakal sem težko pričakovani dan, ko mi je putka znesla prvo drobno jajčece. Z nepopisnim veseljem sem pripovedovala vsem, ki sem jih takrat poznala, o svoji putki in o prvem jajčku, ki sem ga še tisti dan pojedla. Prav tako sem pojedla vsa jajca, ki jih je pozneje znesla, sama.

Tako je minilo dve leti in pol. Potem sem slišala govoriti starejše ljudi o kurji bolezni. Ni bilo dogo tega, ko je tudi moja putka zbolela in kmalu nato je tudi poginila. Dolgo se nisem mogla potolažiti.

00000

Anka Šarabon, 6.a razred

Moja najljubša žival je veverica.

Pred dvema letoma je oče prinesel iz gozda čisto mlado, še slepo veverico. Ker je bila živalca samec, smo ji dali ime Jakec. Dobro smo jo hranili in Jakec je hitro rasel. Jeseni sem zanj nabral mnogo lešnikov in orehov. Naš Jakec je lahko jedel vso dolgo zimo. Pomladi se je razveselil tudi on, saj mu toplo sonce posije v bivališče na balkonu. Njegova najljubša hrana so sladkor, marmelada, piškoti. Zato se je čez zimo zredil. Zdaj v kletki spet razkazuje svoje spretnosti in hitrost. V lepem vremenu ga odnesem na bližnji oreh, da se malo razgleduje in razigra. Všeč mi je zato, ker je majhen. Ima velik rep in majhne tačke. Zadnje tačke so večje od prvih. Značilno zanj je, da rad gloda trde stvari. Zato spada v skupino glodalcev.

00000

Milan Klemenc, 6.b razred

Zelo rada imam živali. Velikokrat sem prosila starše, naj kupijo kakšno domačo žival. Zatrjevala sem, da bom lepo skrbela zanjo. Ko sem bila stara sedem let, sem za rojstni dan dobila psička. Bila sem presrečna. Bil je čisto majhen, star komaj nekaj tednov in kakor nalašč za igračo. Imenovala sem ga Ris.

Dokler je bil še majhen, smo se z njim igrali. Tekel je za nami, nas vlekel za hlače in nogavice. Toda postajal je vedno večji in zlobnejši. Nikogar ni pustil v hišo. Nekoč je ugriznil sosedovo deklico in oče se je odločil, da ga bo prodal. To se je tudi zgodilo. Bilo nam je hudo, ker smo ga imeli radi. Tudi Ris je bil navezan na nas. Zato ni zdržal pri nobenem drugem gospoda-rju. Že drugo jutro navsezgodaj zaslišimo čudno cviljenje ter praskanje po vratih. Nekaj časa poslušamo in ugibamo, kaj se dogaja.

Očka je vstal ter odprl vrata. Zagledal je Risa. Ta pa je skočil v sobo in od veselja skakal v nas ter nas lizal po obrazih. Vsi smo jokali.

Bili smo presrečni, kajti Ris se je spet vrnil med nas.

Darja Gjorgieva, 6.a razred



00000

Pred nekaj leti smo doma imeli psa. Dobila sem ga za rojstni dan. Bil je velik, a zelo prijazen. Ker sem bila še majhna, sem se ga sprva bala in nisem upala priti v njegovo bližino. Kasneje sva si postala velika prijatelja, saj sem kmalu spoznala njegov zvest značaj. Bivališče smo mu uredili pod verando. Kupili smo tudi dolgo verigo in ga priklenili nanjo. Če je bilo lepo vreme, sem ga vodila na sprehod.

Nekega dne, ko sem prišla iz šole, sem šla pogledat k njegovi kočici. Ko pridem do nje, se začudim, ker ni bilo slišati pasjega lajanja. Spreleti me čuden sum. Stopim k kočici in pogledam vanjo. Bila je prazna. Pogledam na verigo. Pretrgana. Takoj sem vedela, da je nekaj narobe. Odidem v hišo in vprašam mamico, kje je pes. Sprva je tajila, da ne ve, potem pa mi je le povedala, da je pretrgal verigo in ušel. Planila sem v glasen jok. Mami me je potolažila s tem, da bom dobila drugega psa, vendar me ni mogla popolnoma potolažiti. Naslednji dan smo dobili drugega psa. Ta je bil popadljiv in neprijazen. Nanj se nisem mogla navezati, kajti nisem še pozabila prvega, ki mi je bil zvest prijatelj.

Anki Šober, 6.a razred

00000

Že kot majhen otrok sem imel zelo rad živali. Vedno sem si želel, da bi doma imeli mačko, prav posebno pa sem si želel imeti psa, s katerim bi postala prijatelja. Doma so mi večkrat pripovedovali o psičkih jazbečarjih, ki jih je imel stari ata, ki je bil vnet lovec. Verjetno mi je prav to pripovedovanje obudilo željo po psu.

Bilo je pred nekaj leti na morju. K hiši je kar naenkrat začel prihajati majhen psiček. Zvedeli smo, da ga gospodar ne mara. Vedno smo mu dali jesti in tako je končno ostal pri nas. Psičku smo dali ime Lajka. Povsod je hodil z mano, tudi na kopanje sem ga vzel s seboj. Privezal sem ga ob borovec, kjer me je lepo počakal. Ubogal me je, saj me je imel zelo rad. Prišel pa je dan slovesa od morja. Jokal sem, ker sem vedel, da bom Lajko moral pustiti tam. Ko sem že sedel v avtomobilu, sem tako jokal, da sem se vsem zasmilil, kati tudi psiček je žalostno cvilil zaprt v garaži. Vzeli smo psička v Tržič, kjer pa je ostal le nekaj dni.

Rekli so mi namreč, da psičku podnebje ne ugaja in bo poginil, če se ne vrne v tople kraje. Seveda so me s tem le tolažili in tako se je psiček vrnil. Čez nekaj časa sem zvedel, da je žival nekdo ustrelil.

Bil sem zelo žalosten, ker sem ostal brez psa. Če bi mogel in imel prostor, bi najraje imel volčjaka. Pes vedno ostane zvest prijatelj.

00000

Tomaž Madjar, 6.b razred

Zelo rada imam živali, zlasti mlade kučke. Najraje pa imam psička Murija. Bil je star komaj nekaj dni, ko smo ga dobili. Očka mu je pripravil bivališče na balkonu. Kasneje pa mu je napravil utico zraven drvarnice.

Z Murijem sva brž postala prijatelja. Že prve dni mi je z repom prijazno mahal v pozdrav. Ko sem ga prvič vzela s seboj na travnik, je norel od veselja. Skakal je ter se vzpenjal po meni. Ko sem sama stekla po travniku, je stekel za menoj, se mi zapletel med noge in znašla sem se v travi. Muri je to izrabil in kakor ponorel skakal po meni. Mislim, da sem kar tako, za zabavo, padla v travo. Prav nič pa ni bil zadovoljen, ko sem vstala in hotela oditi domov. Zelo nerad me je ubogal.

Vsak dan se igrava in hodiva na sprehod. Murija imam zelo rada.

Murija Močnik, 6.b razred



## Dan ugaša

Fozne popoldanske ure zimskega dne. Sonce, ki je čez dan plavalo po čistem nebu in nam pošiljalo na zemljo prve žarke, se nagiba k zatonu. Lahen vetrič, ki veje iz gozda, je prignal na nebo nekaj belih oblakov, podobnim ovčkam, ki so se prišle past.

V gozdu se je že začelo temniti. Veje, ki so se sklanjale pod težo snega, so bile trudne kakor starka, ki nosi težko breme. Žvrgolenje prezebljih siničk je utihnilo. Vse se je odpravljalo k zaslužnemu in prepotrebemu počitku.

Sonce se je že skrilo za vrhove gora. V dolini je bilo že temno, le vrhovi gora so se še kopali v zarji, ki je bila rdeča kakor razbeljeno železo, ki ga je kovač pravkar potegnili iz žerjavice. Tudi oblaki, ki so bili še pred nedavnim snežno beli, so postali nežno rožnati, kot jabolčni cvet. Nebo se je sklanjalo k zemlji, kot se sklanja skrbna mati nad svojega spečega otroka.

Postajalo je vse temneje, temneje.... Na nebu so se počasi prižigale zvezde. In končno je nanj priplavala tudi luna in jim začela kraljevati.

Dan je ugasnil in na zemljo je legla v tenko črno tančico odeta noč.

Majda Radon, 6.b razred

## Šopek cvetja

Cvetlice imamo vsi radi, ker nam krasijo dom. Seveda pa mora biti šopek lepo urejen. Vsak dan mu je treba menjati vodo.

Na mizi stoji v lepi vazi šopek cvetja. V njem so raznobarni tulipani, narcise in druge cvetlice. Šopek je lepo urejen. Cvetovi tulipanov so se že razcveteli. Tudi narcise so odprte. Svoje bele cvetove ponosno dvigajo iz vaze, kot bi hotele prerasti tulipane, ki so precej višji. Tulipani, ki so veliki, imajo zelo lepe cvetove. Najlepši se mi je zdel tulipan, ki je imel temno vijoličast cvet z rumenimi pegami na spodnji strani. Vmes je bilo tudi nekaj perunik, ki so prav tako lepe. Vse skupaj je bil lep šopek, ki ga bom še dolgo pomnil.

Vsak ima svojo najljubšo cvetlico. Tudi jaz jo imam. Moja najljubša cvetlica je tulipan. Všeč mi je zato, ker ima krasne cvetove lepih barv.

Marko Ručigaj, 4.a razred

## Avrikelj

Gorska pot se je vzpenjala nad globokim breznom, v katerem se je pretakala bistra in čista studenčnica. Skale in ostro kamenje so bile daleč naokoli oškropljene s hladno vodo, ki je v hitrih skokih drvela čez kamenje in se močno svetila v soncu. Zagledala sem se v razglodane in razpadle skale. Pogled mi je obstal na največji skali. Nekaj na njej me je privlačilo. Na skali je rasel lep, rumen avrikelj, ki je s svojimi drobcenimi cvetovi očaral moje oko. Nekoliko okrogli zeleni lističi, pokriti s tankimi dlačicami, sredi njih pa drobceno stebelce, na njem pa majhni zvončasti cvetovi, ki so bili pokriti z rosnimi kapljicami. Hladen veter je zavel okoli mene in me predramil. Pogledala sem na uro. Že pol enih. Tri ure že hodim in vlačim s seboj ta težki nahrbtnik. Joj, kje je še kočar? Sonce mi je utrudilo pogled. Odločila sem se, da grem naprej. Izkopala bom avrikelj, da se bom lahko pobahala pred domačimi. Odložila sem nahrbtnik in začela počasti stopati proti ogromni skali. Hladna voda mi je segala do kolen, začela me je spodnašati, ostro kamenje pa se mi je zarezalo v čevlje. Težko sem lovila ravno-



težje. Še kratek korak mi je manjkalo do skale. Roka se je stegovala proti cvetu, prsti so se dotaknili občutljivih lističev, ko se je kamen, na katerem sem stala, premaknil. Ravnotežja mi je zmanjkalo. Z vso svojo težo, dolžino in širino sem padla v mrzlo vodo. Veliki curki vode so oblili od sonca razgrete skale. Ostro kamenje se mi je zarezalo v dlani. S težavo sem se pobrala iz vode. Šele takrat sem začutila bolečino. Na čelu se je začela pojavljati velika, modra buška, ki me je vedno bolj skelala. Sedla sem na skalo in nekoliko očela obleko, buško pa sem močila s hladno studenčnico. Ozrla sem se po skali, na kateri je rasel avrikelj. Pozibaval se je v rahlem vetru. Zazdelo se mi je, da se mi cvetovi smejiyo na vsa usta.

Obleka se je sušila, le buška je počasi izginjala. S praznim nahrbtnikom in bolečimi rebri sem odšla proti večeru nazaj v dolino. Namesto lepega avriklja sem doma lahko pokazala le buško, prazen nahrbtnik in napol suho obleko. Od tistega časa se nisem več dotaknila gorskega cvetja.

Anka Kersnik, 8.b razred

## Srna

Že več dni je hodil oče gledat srno na poseko za našo kočo. Zaprosil sem ga, če grem lahko z njim.

Rad hodim z očetom na lov, saj vedno vidim veliko novega in zanimivega. Pozno zvečer se po ozki stezici odpraviva. Sedeva na dve debeli korenini in v zavetju dveh dreves tiho opazujeva. Nič ne vidim, nič ne slišim. Le rahel vetrič zašelesti med novim pomladanskim listjem. Nad podnevi bučno jaso<sup>7</sup> zdaj grobna tišina. Z očetom se samo šepetaje pogovarjava. In spet dalje opazujeva oziroma škiliva, ker glave sploh ne smeš premikati, da te ne opazi. Tedaj zagledam nad grmovjem dvoje ušes. Rahlo dregnem očeta, češ naj pogleda za grmovje. Oče mi samo pokima. Gotovo je že prej opazil teh dvoje ušes. Srna se pomakne naprej. Obatane. Poslušša in ostro opazuje. Ko nič sumljivega ne opazi, gre dalje. Počasi stopa proti kraju, kjer je trava najbolj sočna. Ne zamudim priložnosti, da si jo natančno ogledam. Po trebuhu in prsih je bela - srebrne barve. Dlaka je zlata. Noge vitke.

Ušesa ji stojijo pokonci na dvignjeni glavi. To je izredno lepo bitje. Srna se pase dalje. Na nebo je že prijadral mesec. Napeto opazujeva srno, vsak njen elastičen in lahkoten gib. Tedaj sem po svoji nerodnosti podzavestno premaknil nogo in stopil na suho vejico, ki je seveda počila. Srna je skočila nekaj deset metrov. Pogledala je proti kraju, od koder je prihajal ta pok. Nato pa sem jaz - tepček premaknil še glavo. Srne je zbežala s poseke. A kljub temu sem bil zadovoljen.

Ko sva se z očetom vračala h koči, sem mu šepnil: "Ne smeš ustreliti te srne. Prelepa je, prekrasna, ne smeš oškodovati narave za to lepo bitje."

Jože Pogačar, 7.a razred





## Ptička je razvrgolela

Tudi v naš kraj je že posijalo prvo pomladansko sonce. Pod debelo snežno odejo so začele poganjati prve cvetlice. Ob bistrem potočku je zvonček pozvonil svojim zaspanim prijateljem. Pod grmom se je prebudila trobentica, v pomladni rosi se umiva prijatelj jeter-nik. Ptice veselo skakljajo po gozdu za črviči. Ptičnica postaja otožna, ptice se ne me-nijo zanjo, raje uganjajo svatovske norčije. Gugajo se po vejah in se preizkušajo v le-tenju. Prvi mteľulji so že prileteli posladki sok, da bi se malo okrepcali in posladkali. V daljavah se sliši glas piščali. Pastirček že pase svojo čredo, da bo lahko prodal mleko.

Nataša Romih, 4. razred  
podružnična šola Leše

## Pomladni sprehod v gozd

Prišla je pomlad. Zelo sem se je razveselil. Nekega dne sem se odpravil v gozd. Malo pred gozdom sem opazil, da se je gozd v zadnjih dneh spremenil. Vse je bilo zeleno. Listrato drevje je pognalo mlade, svetlo zelene lističe. Tudi meščen ima že iglice. Te iglice so še zelo mehke in svetlo zelene. Ko sem šel dalje, sem zagledal lazarja. Malo je manjkalo, da ga nisem pohodil. Bil je črn in je počasi lezel naprej. Hiše ni imel. Blizu sem zagledal mravljišče. Mravlje so tekale sem ter tja. Ker sem se mravljišču preveč približal, je nekaj mravelj zlezlo name. Zelo sem se jih prestrašil. Otepal sem se toliko časa, da ni bilo na meni nobene več. Nato sem šel naprej. Na sončni jasi je poganjala mlada trava. Blizu so cvetele jagode. Sem ter tja je pribrenčal čmrlj in se vsedel na kakšno cvetlico. Kar naenkrat sem zagledal kačo. Od strahu sem otrdel. Kača pa se je počasi splazila v svojo luknjo. Takrat sem si oddahnil.

Odšel sem proti domu. Ker se nisem vračal po isti poti, sem prišel še na drugo jaso. Tam so se veselo spreletavali metulji. Ob robu gozda je imela taščica svoje gnezdo. Daleč naokrog se je slišalo njeno petje. Našel sem tudi podlesno veternico. Utrgal sem jo in jo nesel domov. Iz gozda sem prišel poln prijetnih občutkov. Sklenil sem, da bom v prihodnje še velikokrat šel v gozd.

Marko Ručigaj, 4.a razred

## Kaj sem doživela v gozdu

Po gozdni stezi sem hodila v visokih škronjih, bila sem vsa blatna. Šla sem mimo grmovja. V grmovju je nekaj zašumelo. Vsa prestrašena sem odskočila. Ko sem se opogumila, sem šla gledat, kaj je. Bila je srnica. Ko me je srnica zagledala, je zbežala. Tako sva se druga druge ustrašile.

Odšla sem domov in pripovedovala, da sem se ustrašila srnice. Vsi so se mi smejali. Drugič bom bolj opazovala naravo in se ne bom ustrašila plahe srnice.



Mojca Hrovat, 4. razred  
podružnična šola Leše



# ODGRINJAMO VAM ZAVESO NAŠEGA ŽIVLJENJA

## Moj dan

Zjutraj se zbudim okoli sedme ure. Včasih me prebudi tudi jutranje sonce, ki komaj poka izza bližnjega hriba. Potem stopim, še vsa zaspana, k oknu in zrem v nebo. Tanke meglice se vlečejo čez nebo kakor bel pajčolan.

Nato se oblečem in odpravim v kuhinjo, pogledam na uro in prižgem radio. Ko je ura sedem, se odpravim v šolo. Poti v šoli nimam veliko, samo mimo avtobusne postaje in po bregu navzdol, pa sem že pred veliko, sivo stavbo, ki ji pravimo šola. Nato odrinem težka, lesena vrata in stečem po stopnicah do prvega nadstropja. V šoli je včasih prav zabavno, vendar pridejo tudi težki in naporni dnevi. Po končanem pouku se takoj odpravim domov, ker imam ob enih kosilo. Po kosilu napišem nalogo in pripravim šolsko torbo za naslednji dan. Če popoldan nimam kakšne obveznosti, greva s prijateljico malo ven. Zvečer se učim in včasih gledam televizijo, ali pa berem knjigo. Vendar ne vzdržim dolgo, ker me premaga spanec. Tako se prične in konča moj šolski dan.

00000

Nuša Križaj, 8.a razred

Nekoč bo prišel dan. Prav tiho in neopazno. Kakor vse, kar je lepega. Kar nenadoma bo prišel. Ne vem, ali bo ponedeljek, sreda, petek, ne vem, če bo dan deževen ali sončen, tudi ne vem, kdaj bo. Morda še jutri! Morda pa čez mnogo, mnogo let. Ničesar ne vem o njem. Samo to, da bo to moj dan.

Nekoč, morda jutri, morda pa čez mnogo let, bo prišel nekdo. Tudi o njem zdaj še ne vem ničesar, vem le, da bo prišel. V meni bo našel več kakor neznanec, ki ga srečam na ulici in tudi jaz bom videla na njem nekaj nenavadnega, plemenitega. In njegove besede bodo resnične, ne tako hinavske kot so besede, ki jih slišim na vsakem koraku, vsak dan. Da, vem, da bo prišel ta dan.

00000

Mirjana Bosman, 8.a razred

Tako kot dnevi vseh ljudi, je tudi moj natrpan z različnimi opravili.

Poleg tega, da moram skoraj cele dneve delati tisto, kar mi največkrat ni všeč, so dnevi še zelo enolični. Zjutraj moram vstati tako zgodaj, da se mi zdi, da sem spala samo eno minuto. Kljub temu, da me najprej pokliče očka, potem mamica in nazadnje zvoni še ura, se mi zdi, ko je pet minut, preden bi morala že oditi, da bi prišla pravočasno v šolo, da me sploh še nihče ni budil. Ko končno premagam prvo oviro in vstanem, moram celo dopoldne sedeti v šoli, kar je še težje, kot zjutraj vstati. Vendar tudi pouk zmeraj preživim, saj gre čas k sreči naprej, čeprav se mi večkrat zdi, da se je ustavil. Ko končno doma sedem k kosilu, pozabim, da sta nekoč živila Schubert in Schuman, ki sta zame oba eno in da imamo v Jugoslaviji Pomurje in Pomoravje, čeprav bi rajši videla, da bi imeli samo eno, da ju ne bi zmeraj zamenjala. Popoldne in zvečer pa me spet čaka šola. V glavo si natrpan kup pojmov, za katere v šoli hočejo, da jih poznamo. Ko zvečer ležem, mi brnijo po glavi Wagnerjeve opere in angleški glagoli, pa še vse ostalo, da se mi zdi, da jih ne bom nikoli več spravila v red. K sreči imam v šoli ponavadi toliko moči, da si pojme uredim in povem zraven tega, da je povedek stavčni člen, tudi kaj bolj zapletenega.



Smo odšli na izlet na Bled. Cesta je bila polna avtomobilov, tu pa tam se je pojavil kak motorist ali tovornjak. Švigali so kot strele, drug mimo drugega. Na Bledu smo opazili že prve kopalce, ki so nastevaljali svojo kožo, belo kakor kislo mleko, soncu. Po jezeru, lesketajočem se v soncu, so se pozibavali večji in manjši čolni. Vse je bilo veselo, skoraj praznično.

Tako mi minevajo dnevi, leto za letom. Mimo mene beži vse, lepo in hudo. Jaz pa grem naprej, naproti novim, velikim dogodkom, ki me še čakajo.

Mija Ankele, 8.b razred

## 8.a

Bliža se konec. Konec nečemu, čemur smo se privadili, konec tistega kar nam je vsakdanjost - osemletnega posedanja v šolskih klopeh. Sicer to ne bo resničen konec šolanja, vendar bo konec za nas kot skupino, ki se bo zdrobila in se nikoli več povezala v skupnost. Ko smo bili v nižjih razredih, smo zavidali tistim, ki so zadnjič tvegali pred tablo, ki so zadnjič dobili cvek. Zavidali smo jim, ker smo mislili, da je šola trpljenje, da v šoli zgubljammo čas. Zdaj, ko smo bolj ali manj spoznali, da je delo v tovarni vse kaj drugega kot učenje, nam je vsem žal, da se nismo malo bolj potrudili, da nismo popoldne, ko smo se potepali vsaj za eno urico sedli k učenju. Da, šele sedaj spoznavamo, da je bilo lepo. Ko se včasih spominjam dogodkov, ki sem jih doživela skupaj s sošolci in učitelji, se mi zdi, da bom težko brez njih, da bo moje življenje imelo praznino, ki jo ne bomo mogoče nadomestiti. Res je, da sem bila včasih jezna na ves učiteljski zbor in vso šolo, vendar se mi zdi, da bom tudi naše spore pogrešala, tako kot tiste trenutke, ko smo se vsi skupaj smejali. Res, naš razred ni bil ne vem kako vzoren, tudi prijatelji nismo bili zmeraj, vendar vseeno smo bili razred. Pol dneva smo preživeli skupaj, skupaj smo se jezili na učitelje, češ da goljufajo in smo se skupaj veselili končnih izletov, kjer smo se še bolj spoznali med sabo. Zdaj bo 8.a razpadel. Ne bo več skupnosti 25. otrok, ki so bili vezani eden na drugega, ki so se po svoje radi imeli. Kdo ve, če se bomo še kdaj zbrali skupaj in obujali spomine na vesele in žalostne trenutke, na učitelje in na vse kar nas veže na šolo.

Ko bomo dobili spričevala v roke, bomo rekli: "Fino, pa je konec." V sebi pa bomo čutili, da nam je žal, ker ne bomo več skupaj. Dolgčas nam bo po vseh, po tistih, ki jih skoraj opazili nismo, pa po tistih, na kateré smo bili najbolj navezani. Tudi po učiteljih in cvekih nam bo dolgčas, čeprav smo prej komaj čakali, da se jih bomo rešili. Konec bo 8.a!

Vlasta Cizel, 8.a razred

## To smo mi

Mineva že osmo leto, odkar smo skupaj. Osemindvajset ljudi, mladih ljudi, ki nimajo skrbi, ne težav. Mladi smo, razposajeni. Ne poznamo težav odraslih, morda jih nočemo spoznati, poznamo samo mladi, razposajeni svet. Starejših ljudi ne vključujemo v svoje "odrasle" igre. Šole ne jemljemo resno. Res ne! Zato ga včasih učiteljem tudi pošteno zagodemo. Tem resnim ljudem pa ni do šal. Tako je bilo tudi nekega dne:

Bil je lep sončen dan. Učiteljičin glas ni mogel prodreti do nas, saj smo bili z mislimi daleč proč. Kajpada! Na dvorišču! Mislimi smo na prosto popoldne. Tovarišica je nepazljivost opazila na naših obrazih, zato je odprla ređovalnico in zaklicala: "Meglič! K tabli!" Ker nisem takoj slišala, je tovarišica ponovno zaklicala, tokrat nekoliko strožje: "Meglič!" V zadregi sem bleknila, ne da bi kaj pomislila: "Kaj?" Naenkrat je zagrmelo. Sošolci so se na ves glas zasmejali. Oh, ta moj jezik! Na njihovo spodbudo sem stopila k tabli in začela odgovarjati na zastavljena vprašanja: "Ja.. ne, ne ....ja, ne vem!



Tako nekako izgleda moj dan. Dan, ki bi bil zares moj, pa bi bil bistveno drugačen od tega. Imeli bi mnogo manj pouka in zato več prostega časa, ki bi ga vsak izkoristil, kot bi sam želel. Predvsem pa bi se nam pouk začel mnogo kasneje. Imeli bi daljša počitnice in sploh bi delali tisto, kar bi si kdo želel.

Ker vem, da bi se tudi takšnih dni kmalu naveličala, sem kar zadovoljna s takšnimi, kakršnih sem navajena.

00000

Vlasta Cizel, 8.a razred

Zjutraj zelo težko vstanem. Tako lepo je v postelji, pa že moram vstati! Ko stopim na cesto, me objame mrzel veter. Malo pohitim, ker sem pozna. Že med poukom opazim, da dežuje. Kazalec na uri gre zelo počasi naprej. Še polž gre hitreje, si mislim. Po končanem pouku grem domov. Nimam dežnika in dežne kaplje mi padajo po glavi kakor zrnje, ki ga streseš na okensko polico ptičkom. Na plašču se kaplje spreminjajo v madeže. Kaplje mi polzijo po licih in zdi se, da jočem. Jaz pa preskakujem luže in kar pogreje me, ko pomislim, da bom kmalu doma. Po kosilu pomagam materi pri pospravljanju. Ob štirih pa poslušam radio. Domačim to moje početje ne ugaja naj-bolj, a jaz uživam ob glasbi.

Nato se učim in pišem domačo nalogo. Če je kaj lepega na sporedu, gledam televizijo, če pa ni, se pogreznem v naslanjač in berem knjige. Seveda je že pozno, ampak meni se ne da spati. Nato me še kdo spomni na moje čudno vedenje in lahko grem spat.

00000

Zlata Kokalj, 8.a razred

Sončni dan. Le rahel veterc pihlja skozi zrak, da ti lasje narahlo plavajo v zraku kakor ribe v morju. Želim si, da bi bil vsak moj dan tak. Vendar so dnevi tudi oblačni, deževni, po zraku švigajo strele, grom pa bobni tako, da ti je kar tesno pri srcu. Taki dnevi so podobni hudemu človeku, ki ima mračen obraz, iz oči mu sika plamen, iz ust pa grom. Vendar tudi to mine, mož se umiri, obraz se mu razjasni, sonce pokuka izza oblakov in ogreva mokro zemljo. Toda dan, ki bo nekoč prišel, kdaj pa ne vem, bo samo moj. V njem se bo nekaj posebnega zgodilo. Prišel bo zjutraj potihno, se razvijal in postajal vedno bolj živ in vesel. Zvečer pa bo počasi ugašal in popolnoma ugasnil. Ta dan bo podoben otroku, ki je majhen, nebogljen, se razvija, živi in umre.

00000

Biserka Matelič, 8.a razred

Nedelja je dan, ki ga v glavnem izkoristim za počitek. Ponavadi spim do devetih. Tako je bilo tudi včeraj. Dreto sem vlekla celo dlje. Tako prijetno sem spala! Naenkrat pa nekaj zaropota in v hipu sem bila na nogah. Krmežljivo sem gledala okoli sebe. Nič nisem videla, vse se mi je meglilo pred očmi. Vendar kmalu je bilo bolje. Naslonila sem se na okno in opazila, da je sonce že zdavnaj vstalo in mi je pošiljalo svoje prijetno tople žarke. Zaščeno me je v očeh. Začela sem se hudovati nanj, to pa je, kakor da bi me slišalo, pošiljalo še več žarkov. Zagrnila sem zaveso in odšla iz sobe. Po vsakdanjem jutranjem opravilu sem odšla na sprehod. Srečevala sem različne ljudi, vendar na vsakem obrazu sem opazila smehljaj. Zazdelo se mi je, kot da v vsakem človeku vidim srečnega, nasmejanega otroka. Polna upanja in sreče sem se vrnila domov, kjer sem pomagala mami pri kuhinjskih opravilih. Popoldan



Kitajska ima pet tisoč cvetlic, ne, ne ... prebivalcev. Le ti so Kitajci. Žive od poljedelstva. Izdelke izvažajo s kolesi, ne, z letali. Amerikanci potujejo na dvorišča, ne, ne, kje pa! Na morje! Aja! Zelo radi nastopajo, ja... ne, ne... izdelujejo moderne igre. Tedaj je bilo tovarišici vsega dovolj. "Kaj pa se to pravi? Na Kitajskem žive cvetlice, izdelke izvažajo s kolesi, izdelujejo moderne igre.. Nezdostno! Sedi!" Ja, temu pa je samo pomlad kriva.

Drugega dne smo ga pa pošteno polomili! Skozi okno smo zalivali rože na oknih telovadnice z vodo iz umivalnika, ki je vzor našega razreda, saj je izredno "čist". Nekaj dni pred tem je v razredu delovala letalska pošta itd.

Premлади smo še in še prečumni, kar zelo radi povdarjajo pametni učitelji, da bi mogli šolo jemati resno, se učiti in misliti na svoje težave. Še posebno pa tega nismo zmožni takrat, kadar sije sonce in zunaj dehtijo cvetlice.

Dragica Meglič, 8.b razred





# P E S M I

## U R A R

Na križišču je urar,  
kakšna zanimiva stvar;  
Maja s torbo pred izložbo se ustavi,  
pomisli in nato pravi:  
Ta ura, ki se čiv, čiv oglašča,  
ta je najlepša,  
ta bo za vedno naša.

Barbka Kopač, 4.b razred

## O Č K A I N J A S N A

Jaz sem mami desna roka,  
jaz sem mamino srce,  
Jasna mami je pokora,  
to nam pesmica pove!

Majda Zupan, 4.b razred

## N A C E K

Nekoč živel je Nacek,  
ki bil je velik pacek.  
Nagajal mami je noč in dan,  
za to nikoli ni bil zaspan.  
Kadar sestrica je delala nalogo,  
on bil v veliko je nadlogo.  
A kljub temu vsi so radi ga imeli.

Nevenka Smolej, 4.razred

## Z V O N Č E K Z A S P A N

Prikukal iz zemlje  
je zvonček zaspan  
in prišel z glavico  
belo na dan.

Otroci so prišli  
oj, zvonček zaspan,  
kdaj rekel pomladi  
boš že: dober dan.

Saj rekel pomladi  
sem že: dober dan  
čebelic je poln  
zeleni moj hram.

Nataša Romih, 4. razred

## N A Š P L E S

Majhne smo čebelice,  
rade se igramo.  
Primemo se za roke,  
naokrog skakljamo.  
Ples čebelic plešemo,  
v krogu se vrtimo,  
pojemo in vriskamo  
in se veselimo.

Nataša Romih, 4. razred



# NA KRILIH DOMIŠLJIJE

46

## Če hočete, mi pa verjemite

Nekoč sem padel v jamo. Padal sem tri dni in tri noči in končno priletel na blazino. Vstal sem in se šel sprehajat. Zagledal sem možička, ki je bil velik pol palca in je imel brado, dolgo pet komolcev. Jahal je na zajcu, brada pa se je vlekla za njim. Ta možiček ni bil nihče drug kot špic pajac. Odpeljal me je s seboj na svoj grad in mi povedal, da vsako noč v njem straši. Privolil sem, da bom eno noč spal v gradu. Vležem se in zaspim. Okrog polnoči pride zelo grd človek, ki je bil velik kot seženj. Hoče me požreti, jaz pa mu skočim na vrat in ga zadavim. Škrat me je iz hvaležnosti odpeljal na beli svet.

Matjaž Šarabon, 3.a razred

## Ko sem bil velik

Ko sem bil velik in mlad in še nisem bil poročen, sem skoraj vsak teden hotel nove hlače, mikico in jopič. Takrat sem stanoval v bloku. Za kosilo sem kuhal juho, krompir, meso in solato. Dopoldne sem bil v tovarni, popoldne pa doma. Včasih sem šel v gostilno pit. Ko sem prišel domov, sem se vlegel na kavč in zaspal. Med spanjem sem tako smrčal, da sem kar odskakoval. Ko sem se zbudil, sem še malo pospravil stanovanje. Komaj sem čakal, kdaj se bom poročil. Čez nekaj mesecev pa sem se res poročil. Tako sem srečno živel z ženo in otroki še mnogo let.

Dušan Gosar, 3.a razred

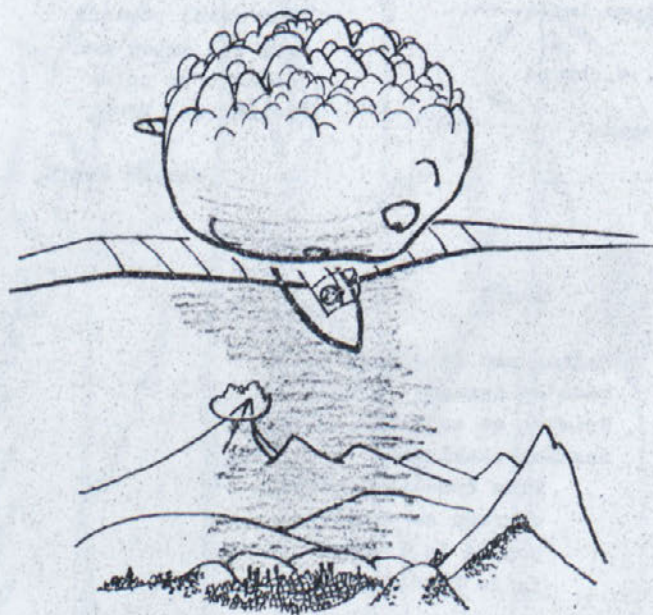



# Š P O R T

47

## Moj konjiček

Vsak na tem širnem svetu ima svojega konjička, ki mu je v zabavo in veselje. Tudi jaz ga imam in to je šport.

Že v rani mladosti sem začel drsati in igrati hokej. Tudi smučam in sankam se rad. Drsati sem začel, ko mi je bilo pet let in takrat sem bil skoraj vedno na tleh. Spočetka sem drsal z navadnimi drselkami. Ko sem bil star sedem let, sem dobil nove hokejske drsalke. Dobil sem tudi svoje prvo hokejsko palico, ki se mi je kmalu zlomila. Ko mi je bilo devet let, sem se že kar dobro držal na nogah. Takrat sem se vpisal med tržiške pionirje-hokejiste. Sedaj že dobro drsam in marsikdo, ki je starejši od mene, mi ni kos. Sicer to ni moj edini konjiček, toda najbolj mi je pri srcu. Poleg športa se ukvarjam še z zbiranjem značk in znamk, ki jih imam že kar veliko.

Ivko Japelj, 6.c razred

## Športni dan

V petek smo imeli športni dan. Imeli smo tekmovanje v teku čez drn in strn. Proga je bila kar strma, zato smo se kmalu utrudili. Označena je bila z zastavicami. Jaz sem se utrudil že na pol poti, čeprav je bila pot kratka. Skoraj me je že ujel učenec iz 4. razreda. Imel sem še toliko moči, da sem še malo hitreje tekkel. Tako se je vnel boj za prvo mesto. Sošolcu je že manjkalo moči, jaz pa sem vzdržal do cilja in pritekel prvi. Komaj sem še dihal. Ko smo smo se malo odpočili, smo odšli igrati med dvema ognjema na šolsko dvorišče 4.a:4.b. Igra je bila skoraj enaka, a vseeno smo zmagali mi. Po končani igri smo se pozdravili s trikratnim hurá in odšli domov.

Joško Markič, 4.b razred

00000

Včeraj v petek, 11. maja 1973, smo imeli športni dan. 4.a in 4.b razred sta se zbrala ob deseti uri v Ročevnici na majhnem travniku ob Blajšnici. Začeli smo tekmovati v teku. Na startu nam je tovariš povedal, kako bo tekmovanje potekalo. Teda je tovariš zamahnil z zastavico in skupina dečkov se je trudila v teku, da bi dosegla najboljše mesto. Jaz sem zasedel petnajsto mesto. Po končanem krosu smo odšli do šole, kjer smo igrali med dvema ognjema. Dvakrat smo zmagali in smo zato veseli odšli domov s športnega dneva.

Danko Dobravc, 4.b razred

00000

V petek smo imeli kros, ko je bilo krosa konec, smo se obrnili in šli na igrišče pred dom TVD Partizan. Tam je bilo zasedeno, ker sta osma razreda naše šole igrala roketmet. To nas ni zanimalo, zato smo se obrnili in šli v šolo. V šoli smo se preoblekli v drese in stopili v vrsto. Za tem je tovarišica dala žogo 4.a razredu, ta je stopil v svoje polje, mi pa v svojega. Igrali smo dvakrat med dvema ognjema. Zmagali smo mi. Nato smo veseli odšli domov.

Majda Zupan, 4.b razred



## Ura telovadbe

Vsak četrtek petó uro imamo telovadbo. Ko pozvoni, se zberemo v vrsto po dva in dva. Skupaj gremo v telovadnico. Malo se še lovimo, ko pa pride tovarišica, gremo v vrsto. Najprej so dekleta, nato pa dečki. Včasih igramo med dvema ognjema, včasih pa igramo rokomet. Če se gremo igro med dvema ognjema, se preštejemo po dva in dva. Nato gredo vsi prvi v eno polje in vsi drugi v drugo polje. Potem gre iz vsakega polja en igralec v rezervno. Nato tovarišica vrže žogo in kdor jo ujame, od tistih je. Nato rezervni igralec začne ciljati. Če koga zadene, mora k rezervnemu igralcu in mu pomaga loviti žogo. Ko pozvoni, gremo v vrsto in nato pozdravimo. Hitro se oblečemo in gremo domov.

Damijana Šarabon, 4.a razred

## Nogometna tekma

Lepega spomladanskega dne smo se zbrali pred trgovino v Bistrici in se s kolesi odpeljali v Tržič. Zmenjeni smo bili s sošolci iz mesta, da bomo med seboj odigrali nogometno tekmo. Ko smo prišli na nogometno igrišče, so nas Tržičani že čakali pripravljene. Z obrazov smo jim brali, da mislijo na lahko zmago:

Že takoj na začetku tekme smo pričeli streljati proti njihovem голу. Končno je Jože zatresel mrežo in že je bilo 1:0 za nas. Ta gol nam je vlil novih moči in do konca tekme smo zabil še tri gole.

Tudi jaz sem prispeval k naši zmagi, saj sem na podajo Sergeja zabil tretji gol. Kislih obrazov so odšli naši nasprotniki z igrišča. Nasprotno pa smo bili mi veseli zmage, saj nihče med nami pred tekmo niti pomislil ni na tako visoko zmago. Veseli in nasmejani smo se vrnili v Bistrico.

Štucin Robert, 4.a razred

## Rad igram namizni tenis

Že dolgo sem si želel, da bi imel primerno mizo za igranje namiznega tenisa. Prosil sem očeta, da mi naredi mizo. Po mnogih prošnjah mi je ustregel. Tega smo bili vsi veseli. Potem mi je kupil še mrežico in loparčke.

V začetku sem igral slabo in sem mnogo-krat zgrešil žogico. Pozneje sem se na igro privadil in ga zelo rad igram z dobrim nasprotnikom. Miza je sicer malo prekratka, a še vedno dovolj dolga za primerno igranje. Komaj čakam, da mi oče dovoli igrati. Takrat skočim k mizi in začnem. Toda hitro se razjezim, če me žogica ne uboga in pade čez mizo ali se zaletí v mrežo. Ko igram pozabim na šolske skrbi. K igri povabim brata Boža in bratrance Jožeta, večkrat pa tudi ostale sosede. Tudi oče ga zna dobro igrati in me vedno nadigra. Čeprav imamo mizo šele nekaj tednov, sem se že precej privadil. Želim pa, da bi igral še bolje in da bi bil očku enakovreden.

Brane Pogačar, 4.a razred



# REBUSI

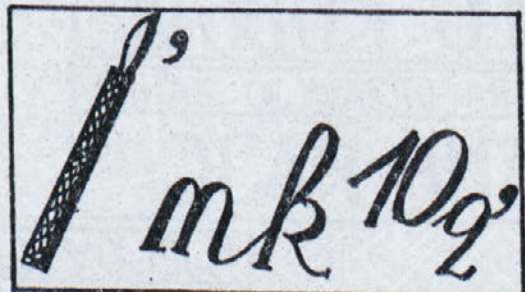
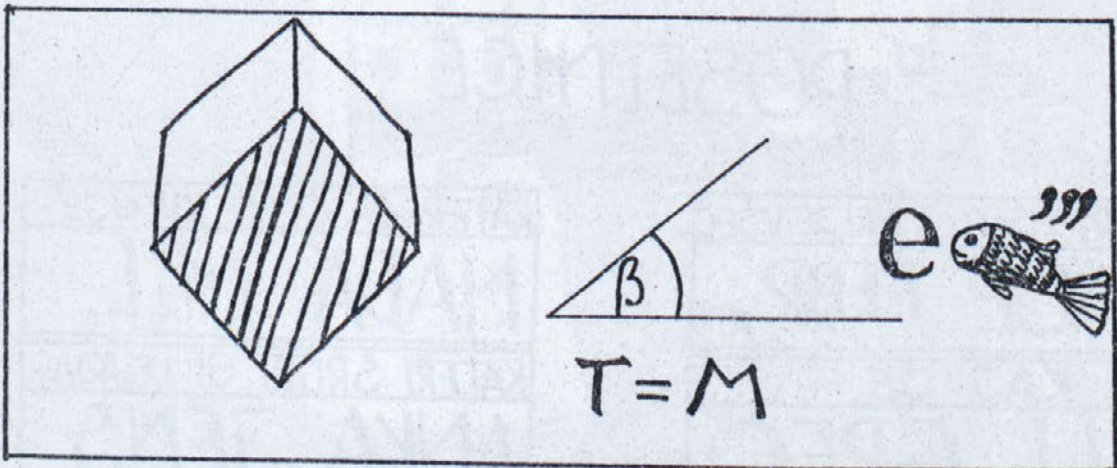
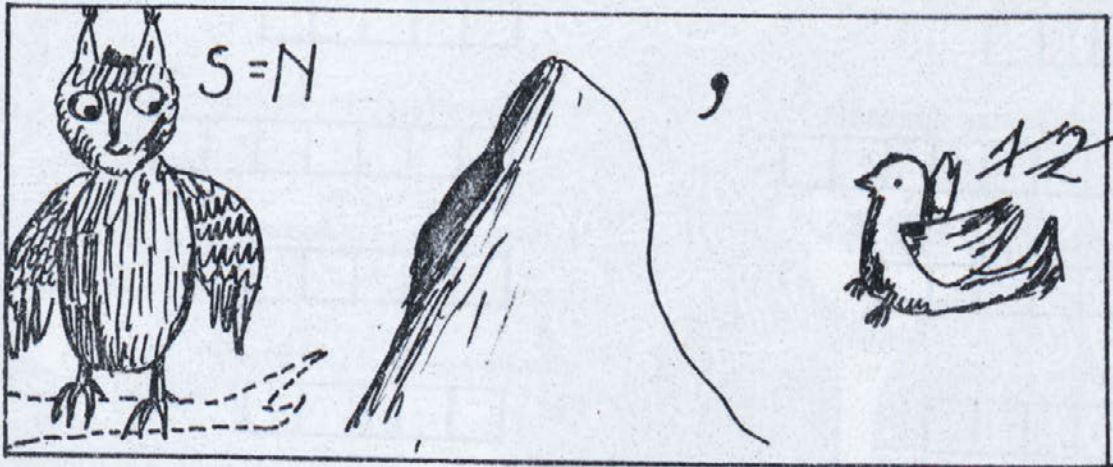



# UGANKE

50

V kvadratke napiši PETERI

|  |  |  |
|--|--|--|
|  |  |  |
|--|--|--|

V kvadratke napiši KATRICA!

|  |  |  |  |  |  |
|--|--|--|--|--|--|
|  |  |  |  |  |  |
|--|--|--|--|--|--|

V kvadratke napiši TRIKOTNIKI

|  |  |  |  |  |  |  |  |
|--|--|--|--|--|--|--|--|
|  |  |  |  |  |  |  |  |
|--|--|--|--|--|--|--|--|

V kvadratke napiši PETKOTNIK

|  |  |  |  |  |  |  |  |  |
|--|--|--|--|--|--|--|--|--|
|  |  |  |  |  |  |  |  |  |
|--|--|--|--|--|--|--|--|--|

V kvadratke napiši NIČESARI

|  |  |  |  |  |  |
|--|--|--|--|--|--|
|  |  |  |  |  |  |
|--|--|--|--|--|--|

V kvadratke napiši BOSOPETI

|  |  |  |  |  |  |
|--|--|--|--|--|--|
|  |  |  |  |  |  |
|--|--|--|--|--|--|

V kvadratke napiši TRIJSTI

|  |  |  |  |  |
|--|--|--|--|--|
|  |  |  |  |  |
|--|--|--|--|--|

V kvadratke napiši PETRIKRATI

|  |  |  |  |  |  |
|--|--|--|--|--|--|
|  |  |  |  |  |  |
|--|--|--|--|--|--|

Moja Zagorc, 4.b razred

## POSETNIICE

KATERI PISATELJ MU JE VŠEC

NACE FEBR<sub>K.V.</sub>

KAJ JE

ALI GREC

KATERO TV ODDAJO JE GLEDAL

MILO KUBOVC

KATERA DRŽAVA JO ZANIMA

FANI RAJC

KATERI ČASOPIS KUPUJE

NADA MIL

KATERI ŠPORT JI UGAJA

ANKA JENS

KATERI KRAJ JE OBISKALA

LINA POC

PO POKLICU JE ...

ULAS. BENKUS

NJEGOV HOBBY JE...

BRANE ZIRUJ

BOSTJAN KULJIČ, 5.a razred







