

OSREDNJA
KNJIŽARNA
CELJE

GLAS

Savinjske

**PILIH
BETON**

Tel.: 03/425 66 00



ISO 9002

Letnik 7, št. 115, 23. 5. 2001

Cena 150 SIT

Poština plačana pri pošti 1102 Ljubljana



LJUDSKA UNIVERZA ŽALEC

03 713 3550, 713 3567

Ljudska univerza p.o. U. Ivanke Uranjek 6, 3310 Žalec

ISSN 1318-68-17



9 771318 681014



FELT

BICYCLES



neskončna
lahkost
bivanja...



ZASTOPA IN PRODAJA

factory store

Grize 125, 3302 Grize

Telefon: 03 5 718 210 in 03 710 27 93

Telefax: 03 715 669

E-mail: factorystore@siol.net

SEZAMY d.o.o.

Slance 20, 3221 Teharje

Tel: 03 / 490 36 20

Fax: 03 / 490 36 21

Internet: www.sezamy-sp.si

E-mail: sezamy@siol.net



- garažna vrata
- dvoriščna vrata
- ograje
- avtomatika za vsa vrata
- zapornice

KOTNIK

KOTNIK

GRADNJE IN SLIKOPLESKARSTVO

Igor KOTNIK, s.p.

Nikola Tesla 6, 3310 Žalec

GSM: 041/612-283

Tel./fax: 03/710-30-97

Telefon: 03/710-30-96

E-mail:

igor.kotnik@siol.net

- SLIKOPLESKARSKA IN ZIDARSKA DELA
- IZDELAVA VSEH VRST FASAD (TOPLLOTNE FASADE, KLASIČNE FASADE)
- ADAPTACIJE IN OMETI
- ZUNANJE UREDITVE
- DELA NA VIŠINI Z DVIŽNO KOŠARO

✠ slikopleskarstvo že od leta 1965 ✠



SPLOŠNO STEKLARSTVO

ALU in PVC stavbno pohištvo, zimski vrtovi

FRANC MAJORANC

Splošno Steklarstvo Franc Majoranc s.p.

Prožinska vas 66, 3220 Štore

Telefon: 03/ 5771 650

GSM: 041/ 629 572



**ELEKTROINSTALACIJE IN MERITVE
PETER JANIČ s.p.**

Gotovlje 62/D, 3310 Žalec

Tel.: 03 710 11 30, Fax: 03 571 81 59

GSM: 041 646 847, 041 613 287

E-mail: elektroinstalacije.janic@siol.net

Opravljamo:

- vsa elektroinštalaterska dela
- servisiranje el. motorjev
- elektro meritve
- izvajanje armirano betonskih izvrtin do premera ϕ 120 mm
- izposoja dvižne ploščadi (do 10 m)
- dela opravljamo hitro in kvalitetno
- brezplačno svetovanje in izdelava predračuna
- 35 letna tradicija izvajanja elektroinštalaterskih del



Kmalu v Žalcu: Mehikanka

RDEČI PLANET

Carrie-Ann Moss igra poveljnico misije Kate Bowman, ki je tudi pilotka najpomembnejše naloge 21. stoletja – rešiti človeško vrsto. Leta 2050 Zemlja brezkompromisno umira in če noče izumreti, je kolonizacija Marsa za človeštvo edina možna izbira. Bowmanova se s svojo ekipo poda na potovanje, kjer želi raziskati, kaj je šlo narobe pri slabem delovanju projekta za teraformacijo Marsa in popraviti nastalo škodo. Situacija pa se še bolj zaostri, ko po prihodu na Mars pride do nesrečnega pristanka in zato ostanejo brez znanstvene in komunikacijske opreme za vrnitev. Povrh vsega njihov robot za vojaško kartografijo in raziskovanje doživi hudo okvaro, kar povzroči, da se obrne proti njim in se jih nameri neusmiljeno pokončati. Bowmanova zavrne ukaze iz Hustona, da naj zapusti Gallagherja, s katerim sta močno povezana ter ostale člane posadke in se odloči, da jih bo poskušala pripeljati iz vesoljske ladje. Medtem ko ekipa raziskuje neprijazni novi planet in obupno išče načine za preživetje, pride do najbolj zastrašujočega

odkritja: Mars je morda res neploden, vendar pa ni ... nenaseljen.

NEZLOMLJIVI

V prologu psihološke drame *Nezlomljivi*, ki bi ji lahko pripisali tudi tipične elemente znanstvenofantastične shriljivke in trilerja, boste najprej pretreseni ob porodu, pri katerem na svet prideva novorojenček, ki ima v sojem drbnem telescu polomljene skoraj vse kosti. Sledi še en nenavaden dogodek. Smrtonosna nesreča vlaka, v kateri nerazložljivo preživi samo poklicni varnostnik David. Čudeža ali kaj drugega se sprašuje ne samo Bruce Willis v podobi glavnega junaka, ampak tudi njegova žena, Robin Wright, in malce čudaški umetnik Elijah, ki mu je svoj obraz posodil eden trenutno najbolj iskanih temnopoltih igralcev, Samuel L. Jackson. David in Audrey se ob nenavadnih in po svoje strašljivih dogodkih pričneta ponovno zbliževati in poskušata rešiti svoj zakon, a Davida vedno bolj obremenjujejo težko razložljive stvari, ki se dogajajo okrog njega. Počasi se sooča s svojim nenavadnim darom: je dobesedno "nezlomljiv"

VKP

vodovod - kanalizacije
prezračevanje - ogrevanje
sanacije kopalnic
plinske instalacije
in termo regulacije

Borut ČRETNIK, s.p.
GSM: 041 667-180

Zg. Roje 21
3311 ŠEMPETER
Tel./Fax: 03 5701-903



**PRI TAKOJŠNJEM GOTOVINSKEM
PLAČILU VAM PRIZNAMO POPUST**

in ima sposobnost prodreti v misli drugih. Pri tem mu pomaga še skrivnostni Elijah. Davidovo popolno nasprotje. S stripi obseden čudak je namreč neverjetno lomljiv. Njegove kosti so zaradi nepopolno razjasnenih kemičnih vzrokov tako krhke, da se vsak nenaden gib ali nedolžen padec konča s številnimi zlomi. Ker se raz-

pleta ne spodobi razkrivati in bi vas s tem prikrajšali za bistvo te mojstrovine, zapišimo glede vsebine samo še to, da se David in Elijah kmalu soočita z zanimivo dilemo:

Ali je možno, da je Davidova neuničljivost povezana z Elijahovo krhkostjo? In če je, zakaj in s kakšnim namenom ...

CELJSKI KINEMATOGRAFI

CELJSKI KINEMATOGRAFI, d.o.o.
Krekov trg 3 3000 CELJE

MEHIKANKA

Na programu do 23. 5.

POKER, slovenski film

Na programu do 23. 5.

MUMIJA SE VRAČA

Na programu od 17. 5.

BARABE, slovenski film

Na programu od 17.5.

ZAMUJENA PRILOŽNOST,

ljubezenska drama
Na programu od 24. 5.

ZELENA MILJA, drama

Na programu od 31. 5.

SMRTNI UDAREC, akcijski film

Na programu od 31.5.

Blagodejna klimatska sprememba.

BREZPLAČNA KLIMA V VOZILIH ASTRA IN VECTRA.*

OPEL CREDIT - NA POLOŽNICE

*VELJA ZA MODELE Z DOLOČENO VRSTO OPREME

OPEL ASTRA Classic od 1.731.000 SIT naprej,
OPEL CORSA - letnik 2000 - POSEBNE UGODNOSTI

AVTOCENTER CELEIA, Celje, 03/ 425 46 00 - AVTOHIŠA JAKOPEC, Velenje, 03/ 586 43 80
AVTOHIŠA JAKOPEC & PANDEL, Slovenj Gradec, 02/ 88 38 100
AVTOCENTER CELEIA podružnica Rogatec, 03/ 810 71 00

OPEL

OSREDNJA
KNJIZNICA
CELJE

V IMENU OČETA IN OTROKA IN REFERENDUMA, AMEN

Najstrašnejše more pod lepimi Alpami se kanijo uresničiti. Enopartnerske družine. Otroci iz epruvete – možnost homoseksualnih družin. Brrr! Možnost, da bi lezbijke imele otroke – da bi toliko mladih teles bilo neizkoriščenih, po pojmovanju dobrodušnih rdečeličnih fantov celo neuporabljanih – to bi bila pa katastrofa. Referendum. Takoj! Naj ljudstvo odloči. Naj pove Slovenec, če sme epruveta zamenjati penis.

Panika, ki je zavela po naših domovih, je očitna. Oba tabora, ki nas spet bombardirata s svojo resnico, tudi. Zalomilo se ni pri pravici neplodnih poročenih žensk, ki zaradi zdravstvenih razlogov ne morejo zanositi, da jim država pomaga pri oploditvi. Zalomilo se je pri zakonskem določilu, ki omogoča materinstvo – popravljam – naj bi omogočilo materinstvo

tudi peščici žensk, ki sicer so plodne, a nimajo partnerja. Menim, da težava niti ni v tem, da bi samska ženska, recimo zgodaj ovodovela ženska v tridesetih, ki nima partnerja, postala mama. Težava za marsikoga je možnost, da bi ženska, ki ima partnerja, a ta partner ni on, temveč ona, z medicinsko pomočjo zanosila in rodila. Ker je z racionalnimi argumenti težko zagovarjati stališče, da bo otroštvo malčka v ljubeči homoseksualni družini travmatično in psihosocialno nehygienično je argument potrebno iskati drugje. Otrok lahko več negativnih vplivov in reakcij pričakuje od okolja, ki ga bo zavrnilo – nič krivega – ker prihaja iz družbeno zaznamovane družine. Tako nam kot sredstvo argumentacije odklonilnega stališča do zakona, ki omogoča materinstvo samskim ženskam, ostaja lik biološkega očeta. V družinah samohranilk, kjer je oče odsoten, lik vseeno ostaja. Otroci tako nekako rasejo z likom biološkega očeta, ki je nekoč bil z njimi, kar naj bi bilo ustrežnejše, kot če živi z dvema mamicama, ki se izmenjujeta v vlogi očeta. Dobro. Ključno vprašanje, se mi zdi, je v tem, ali lahko otrok zraste v normalnih okoliščinah tudi v enostarševski družini. Menim, da lahko. Otroci zrastejo v normalne osebe, četudi izgubijo katerega od staršev. Na tak ali drugačen način. Če temu ne pritrudimo, bi verjetno morali odvzeti otroke vsem ločenim, ki nimajo nove partnerske zveze, vsem

tistim, ki so jim partnerju umrli, pa se niso mogli znova vezati ... Nikakor ne vidim razloga, zakaj bi samskim ženskam ne dovolili imeti otrok. Pomembnejše vprašanje bi bilo, če lahko zraste normalen otrok ob dveh materah. Zakon, ki bi dovoljeval pomoč samskim ženskam, bi potihoma dovolil tudi homoseksualnim ženskam imeti otroke, saj ni nobenega razloga, zakaj bi takšna ženska ne mogla izjaviti, da je samska in želi otroka. Vprašanje je, koliko škode bi s tem povzročili – če sploh kaj. Menim – še enkrat ponavljam – da bi negativni vplivi za otroka prišli predvsem iz družbe, ne iz družine. In če trezno pomislimo, koliko homoseksualnih žensk pa bo izkoristilo ta zakon? Se vam zdi, da ne moremo s podzakonskimi akti kriterije za uveljavljanje te pravice le nekako postaviti in omejiti potencialni naval prehitro odločenih žensk, ki si bodo – če si bodo – materinstva zaželele kot modne muhe?

Dosti pomembnejše vprašanje je tisto, ki se skriva za referendumom in za polemiko o umetni oploditvi. Vprašanje, ali bomo Slovenci in država Slovenija homoseksualcem priznali pravico do starševstva. Če bomo umetno oplojevali homoseksualne ženske (pri njih tudi ni ovire, zakaj si ne bi omislile partnerja do zanositve), bomo slej ko prej morali tudi gejem dovoliti posvojitev.

Homoseksualci so med nami. Živijo in delajo v prostovoljnem izganstvu, ker jih družba ne sprejema. Če vzamemo hipotetičen primer (bojim se, da je utopičen) in si zamislimo, da družba sprejme homoseksualce kot enakovredne, potem tudi ni razloga, da ne bi sprejeli njihovih družin. Otroci teh družin bi bili srečni, ker bi bili ljubljeni. Pa še več bi nas bilo.

Vid Burnik

IZ VSEBINE:

AKTUALNO

Gregor Vovk Petrovski:
LDS odhaja v opozicijo *Stran 5, 6*

GOSPODARSTVO

Kakšno vodo pijemo
v Savinjski dolini *Stran 6, 7*
Borzni indeks je dosegel dno *Stran 9*

ŠPORT

Roman Jaušovec:
Mladi so naša prihodnost *Stran 10*

GRADBENA PRILOGA

Arhitekt svetuje *Stran 11*
Jedilni prostor je središče
našega doma *Stran 12, 13*

HOROSKOP

Horoskop za junij *Stran 14*
Ljudje in zdravje *Stran 15*

TURIZEM

S koroškimi splavarji
po reki Dravi *Stran 18, 19*

GLASBA

Novi CD-ji iz Žane *Stran 20*

AVTOMOBILIZEM

Citroen C5 *Stran 22*



Gostilna KROPIVŠEK

Marija Kropivšek, s.p.

Vransko 99
3305 VRANSKO
Tel.: (03) 572-55-80

Nudimo vam:

- dnevno sveže malice
- nedeljska kosila
- jedi po naročilu

Pripravimo vam:

- ohceti,
- obletnice, zaključke
- prva obhajila, birme

Naj vas ne skrbi, prostora je za 80 ljudi!

MESO



IZDELKI

VELIKA AKCIJSKA PIKNIK PONUDBA V VSEH MESNICAH JOŽETA FINGUŠTA

ŽE ZAČINJENO
MESO ZA
ČEVAPČIČE



698,00

KLOBASA
ZA
ŽAR



497,00

SAFALADA



497,00

PIŠČANČJA
STEGNA



499,00

ZRAVEN PIKNIK PONUDBE PA ŠE TRAJNO NIZKE CENE

- MESO IZ TUNKE SAMO	895,00 SIT
- PARIŠKA	497,00 SIT
- POSEBNA	497,00 SIT
- GOVEJI KONCI	497,00 SIT
- SENDVIČ SALAMA	497,00 SIT
- JAJCA RAZREDA A	17,00 SIT

VEDNO NA ZALOGI ODOJKI V CELEM ALI PA V KOSIH.
TELETINA, TELEČJE ROLADE, SVINJSKE ROLADE,
MREŽNA PEČENKA, VSE VRSTE SVINJSKEGA,
GOVEJEGA, PERUTNINSKEGA MESA.

NOVOST SESEKLJANA MREŽNA PEČENKA S
HRENOVKO PO SAMO 899,00 SIT

PRI NAKUPU NAD 5.000,00 SIT PA ŠE DARILCE.

PRIPOROČAJO SE VSE MESNICE JOŽETA FINGUŠTA

V MARIBORU - V JURANČIČEVI ULICI NA POBREŽJU

- NA TRGU DUŠANA KVEDRA V NOVI VASI

- NA OSREDNJI MARIBORSKI TRŽNICI

- V RUŠAH PRI TOVARNI DUŠIKA

- V SLOVENSKI BISTRICI

- NA PRAGERSKEM TEL.: 02 / 80-39-150

Delovni čas:

torek, sreda, četrtek in petek od 8^h-12^h in 14^h-17^h, sobota od 8^h-12^h

ŠE POSEBEJ PRIPOROČAMO MESNICO V CELJU,
CESTA NA OSTROŽNO 22, TEL.: 03 / 49-27-130

MESO IZDELKI JOŽE FINGUŠT s.p., 2331 Pragersko,
Sp. Gaj 9, Telefon: 02 / 80-39-150

ingrad

ingrad KONCERN, d.d.

Gradbeništvo

Inženiring

Proizvodnja, d.d. Celje

Lava 7, p.p. 441

3000 Celje, Slovenija

Tel: 03 / 428 06 50

Fax: 03 / 545 11 33

Ingrad koncern, d.d. nudi izvajanje naslednjih
obrtnih del na stanovanjskih in drugih objektih,
manjših ali večjih površin; **UGODNE CENE:**

- IZDELAVO STROJNIH OMETOV
- VSE VRSTE TOPLOTNIH FASAD

IZ MATERIALOV **Baumit**

- PARKETARSKA DELA
- POLAGANJE LAMINATOV
- SLIKOPLESKARSKA DELA

**NUDIMO KAKOVOSTNO STORITEV
ZA TRAJNO REŠITEV!**

Vsakemu 25., ki odda naročilo Ingrad Koncernu za obrtna
dela na fax: 03/545-11-33, nudimo ZASTONJ STORITEV!!

Za vse dodatne informacije nas lahko pokličite na
tel. 03 / 428 06 64 in ustregli bomo Vašim željam!

Gregor Vovk Petrovski: LDS odhaja v opozicijo

V aprilu je prišlo do največjega premika na političnem prizorišču v žalski občini, odkar imamo občinski svet v tej sestavi. Člani najštevilnejše stranke, Liberalne demokracije Slovenije, so namreč sklenili, da se umaknejo iz koalicije, ki upravlja občino, in se umaknejo v opozicijo, s funkcije podžupana pa je odstopil tudi njihov član Gregor Vovk Petrovski. Zakaj so se odločili za takšno potezo, nam je nekaj več povedal Vovk Petrovski.

Zakaj je pravzaprav prišlo do vašega sklepa?

Da je prišlo do tega, se je odločil izvršni odbor LDS, zato ker v daljšem obdobju nismo našli skupnega jezika tako s svetniki drugih koalicijskih strank kot tudi jaz ne z županom. Župan do seje sveta, na kateri je bila predlagana moja razrešitev, na LDS-u podal pisne garancije, da bo iz vrst LDS predlagal drugega podžupana. V LDS pa smo vedeli, da je imel župan pomisleke še do nekaterih drugih svetnikov LDS (Šporin, Orožim). In ker je bilo predlagano občinskemu svetu, naj odstopim, in da predlaga LDS na naslednji seji nekoga drugega za podžupana, smo ugotovili, da je najbolje, da izstopimo iz koalicije. Omenjeni izstop ima vzrok tudi v tem, da na koalicijskih usklajevanjih v zadnjih mesecih naša mnenja niso bila podprta. V tej koaliciji je imela naša stranka najpomembnejšo vlogo, osebno sem na primer vodil tudi predvolilno kampanjo za sedanjega župana Posedela, in naša stranka ni pristala na to, da na moje mesto postavi nekoga drugega. Tako se selimo v opozicijo, to pa pomeni, da bomo s svojim delom konstruktivno delovali in se zavzemali za tiste programe, ki so za občane koristni in javno opozarjali na tisto politiko, ki bo drugačna od tega.

Odstop z mesta podžupana, odhod v opozicijo, to so pomembne stvari. Lahko konkretno poveste, zakaj ste se sprli?

Konkretno je o teh rečeh težko govoriti, ker za stvari, ki niso bile uresničene, tudi mi nosimo del odgovornosti, saj jih nismo uspeli ustrezno izpeljati. Vendar pa bomo sedaj skušali kot opozicija na teh stvareh narediti več, tudi s pomočjo podpore, ki jo imamo na republiški



Gregor Vovk Petrovski

ravni, saj je LDS vodeča stranka že več let. Radi bi namreč, da bi se o občini žalec pisalo še o kakšnih drugih, uspešnih stvareh, ne pa le o težavah, ki jih imamo v tem prostoru, na primer suši, hmeljarstvu, drogah in še čem. In če tu ni bilo vse dobro izpeljano, moramo del tega prevzeti nase. Na segmentih turizma, ekologije, urejanja prostora, podjetništva, bomo poskušali pokazati, da se da z manjšimi koraki prispevati k večji blaginji ljudi. Izračuni pri tem so dokaj enostavni, vemo, kako se proračun polni.

Se vam ne zdi, da bi kot stranka na oblasti lažje izpeljali te programe kot pa sedaj v opoziciji, saj ste prej lahko razpolagali s sredstvi, sedaj pa boste pravzaprav lahko le opozarjali in dajali kakšne predloge?

To vprašanje mi govori, da slabo poznate lokalno zakonodajo. Ta je namreč narejena tako, da ima župan praktično največja pooblastila. V prejšnji zakonodaji je bilo mogoče še nekoliko drugače in je občinski svet imel več kompetenc, tudi zaradi predsednika sveta. Danes pa je tako, da če župan meni, da je kakšna stvar pravno formalno nepravilna, jo lahko zadrži. Seveda

pa se takšna dejanja dajo tudi politizirati.

Sicer pa je naše stališče takšno, da nismo bili dovolj zastopani pri razdelitvi oblasti v občini. Menimo, da kot LDS nismo imeli partnerskega odnosa, eden od razlogov za to, in sicer v celotni koaliciji, je verjetno tudi v tem, da smo se preveč podrejali županu. In če bi kot koalicija nastopili dokaj homogeno, bi se verjetno župan kmalu odločil za večji partnerski odnos z nami. Tako bi lahko marsikateri projekt pripeljali do konca in ob izteku mandata bi vsi lahko bili bolj zadovoljni.

Če primerjamo proračune v nekaterih razvitejših državah, na primer skandinavskih, vemo, da se tam 95 % proračuna ukvarja s šolstvom in zdravstvom. Pri nas se večinoma s šolstvom, socialo, otroškim varstvom. Poleg tega se župani največ ukvarjajo s krajevnimi skupnostmi, komunalo in potem jim zmanjka časa za posege, ki pa javnost zanimajo. In če župan hodi na primer na obletnice društev, različne otvoritve krajevnih pridobitev, slavnostne seje in občinske proslave, shode upokojencev in podobno, potem ima seveda premalo časa za kakšne pomembnejše stvari in pravzaprav še izgubi občutek za to, kaj je bolj in kaj manj pomembno.

V množici raznih dogodkov so se takšne stvari dogajale tudi v naši stranki. Zase lahko rečem, da sedaj, ko sem se nekoliko odmaknil, torej, ko nisem več podžupan, ugotavljam, da bi morala vodstvena ekipa v občini delati na programih, ki so večjega značaja in pomembnejši. Potrebno je posvetiti več pozornostim investicijam v prostoru, materialni odlagi bolj funkcionalne rabe zemljišč, po-



GRADBENI INŽENIRING

ing. Vinko VUČAJNK s.p.

Prežihova 1, 3310 ŽALEC,

Tel. & Fax: 03/ 710 32 66

Mobitel: 0609/ 041/ 618 443

E-mail: wgi.vinko@siol.net

IZVAJANJE DEL V GRADBENIŠTVU:

- | | |
|----------------------|------------------|
| - gradbena dela | - nizke gradnje |
| - obrtna dela | - adaptacije |
| - inštalacijska dela | - rekonstrukcije |

**ORGANIZIRANJE DEL - INŽENIRING
PROJEKTIRANJE**

nostavljanju upravnih postopkov, imeti več časa za tiste akterje v lokalni skupnosti, ki ustvarjajo novo vrednost. Z manjšimi segmenti lokalne politike naj se ukvarjajo posamezni oddelki in občinske službe. In če bi si delo pametno razdelili in organizirali, bi lahko prišli tudi do večjega napredka. Pri nas imamo takšne primere, da kakšna investicija v prostor pade, ker imamo stare zazidalne načrte, ker nimamo zemlje, ki bi jo ponudili in podobno.

Dobili ste mandat za štiri leta in več kot polovica ga je že poteklo. Lahko poveste kaj o uspehih in rezultatih tega obdobja?

Rekel bi, da je največji uspeh župana v tem obdobju, da mu je v relativno kratkem času uspelo narediti delitveno bilanco med novimi občinami. Poznamo primere iz drugih občin, ki so se že prej razdelile, pa še do danes niso uspeli urediti vseh vprašanj. To je obsežna stvar in kakšno leto in pol se je župan ukvarjal pretežno s tem vprašanjem. Med njimi so poplave, v šolstvu imamo devetletke v različnih krajih, potem glasbena šola. Vse to so stvari, ki zahtevajo precej časa, niso pa popularne za gospodarstvenike, zato pa bolj za kmete oziroma starše in njihove otroke.

Sicer pa imam, kot tudi moja stranka LDS, številne načrte in programe, kako pospešiti razvoj turizma v Savinjski dolini, vzpostaviti takšen stik z gospodarstvom, da jim bo lokalna skupnost partner, ki jim bo nudil kar se da največjo podporo, imeti odnos do kulturne zgodovine, na primer obnova dvorca v Novem Celju, kjer menimo, da je potrebno vključiti morebitne strateške partnerje iz gospodarstva, morda celo tujine, mnogo poudarka namenjamo varstvu okolja.

Z vsemi svojimi vplivi na ministrstvu za šolstvo, šport in znanost bomo podpirali izgradnjo nove glasbene šole. V času, ki nam je ostal do izteka mandata, se bomo s temi stvari ukvarjali in kot konstruktivna opozicija podprli tudi predloge drugih strank, če se nam bodo zdeli kvalitetni.

B.G.

Kakšno vodo pijemo v Savinjski dolini?



Vodno zajetje Podlog

V času, ko vse bolj spoznavamo tudi slabše strani tehnološkega razvoja, predvsem je to vse večje onesnaževanje okolja, si seveda postavljamo vprašanja o tem, kakšna je situacija na tem področju pri nas.

Znano je, da je industrija v preteklih desetletjih bila vse prej kot naklonjena sožitju z naravnim prostorom. Tudi intenzivno kmetijstvo, ki ga je v Savinjski dolini mnogo, prinaša pol-

eg koristi za pridelovalce tudi razne škodljive učinke, na katere ekologi že dalj časa opozarjajo. Z obzirom na vsa ta opozorila in mnenja, ki niso prav obetavna, nas je zanimalo, kakšno je stanje s pitno vodo v naših krajih. Poleg zraka je to osnovna prvina, do katere imamo vsi pravico, ne moremo pa prav veliko narediti za to, da bi izboljšali njeno kvaliteto. Ker je pred kratkim pričela obratovati dodatna, nova vrtina v Podlogu, smo ob tej priložnosti o kvaliteti pitne vode na območju Spodnje Savinjske doline vprašali direktorja Javnega komunalnega podjetja Žalec, dipl. ing. Matjaža Zakonjška.

Zakaj ste iskali dodaten vir vode v Podlogu?

S podjetjem Geoko, ki se ukvarja z geološkimi raziskavami, smo se dogovorili za raziskave, in ker je na tem področju določena tektonska prelomnica, smo menili, da je tam voda. V Podlogu je znan tudi naravni izvir tople vode, in tam blizu smo določili tri možne lokacije, ki so tudi najbližje že obstoječemu črpališču. Tu smo zvrtili 302 metra globoko vrtino in pokazalo se je, da je tam voda. Sama je pritekla na površje, približno s kapaciteto 2 litra na sekundo. Mi smo še vgradili črpalko na globini 60 metrov in z navezavo na celoten sistem bomo črpali približno do 12 litrov vode na sekundo. S to vodo bomo oskrbovali Ponikvansko planoto in žalski vodovodni sistem.

Kakšna je kvaliteta vode na območju spodnje Savinjske doline?

Glede vode imamo zelo veliko srečo, saj je precej kvalitetna oziroma imamo dobre vodne ire. Te stalno kontrolira Zavod za zdravstveno

STANOVANJSKA ZADRUGA ATRIJ

Lava 7, 3000 Celje, <http://www.sz-atrj.si>

e-pošta: sz-atrj@siol.net, faks: 03 / 42-63-136



**PRODAJA DRUŽINSKIH HIŠ NA OSTROŽNEM V 3. FAZI GRADNJE
POSREDOVANJE PRI PRODAJI IN NAKUPU NEPREMIČNIN
INFORMACIJE: 03 / 42-63-122, 031 / 211-074**

varstvo Celje, ki jemlje vzorce. Datum odvzema vzorcev določijo oni, pridejo nenajavljeno in jemljejo vzorce na mestih, ki smo jih predhodno skupaj določili.

Na primer, gredo tja, kjer je večja stalna poraba vode in tam vzamejo vzorec, ki ga potem analizirajo in preverjajo njegovo kvaliteto. Na splošno lahko rečem, da je naša voda dobra, ni biološko oporečna, minimalno jo kloriramo, približno 0,2 mg klora na liter. Zahtevana stopnja je sicer 0,3 mg do 0,5 mg na liter, vendar pri nas ni potrebe za takšno koncentracijo, in dajemo manj klora v vodo kot marsikje drugje. Vodni viri so v glavnem težnostni, to so zajetja v Libojah, Matkah, poleg tega pa so talni viri v Rojaj in Vrbju, in to v tistem pasu, kjer ni intenzivnega kmetijstva oziroma gospodarstva.

Se intenzivno kmetovanje in industrija, ki ju imamo desetletja v tem prostoru, odražata na kvaliteti vode?

Odraža se na vodi, vendar ne na pitni. Posledice tega kmetovanja in industrije se poznajo v talni vodi, mnogi imamo na primer ob hišah zabite ročne črpalke »štepice«, s katerimi črpamo vodo iz nekaj metrov globine. To vodo uporabljamo za zalivanje rož, zelenjave, za pitje pa je nikomur ne priporočam. Nihče namreč ne ve, kaj vse je v takšni vodi in četudi mu trenutna analiza pokaže, da je voda v redu, se ne ve, kakšna bo čez mesec ali dva. Poleg tega, če je biološko v redu, ne vemo, kakšna je njena kemijska sestava, to pa je ravno odvisno od raznih škropiv, ki se uporabljajo v kmetijstvu. Vemo, da je talnica v Savinjski dolini v določeni meri onesnažena

tudi z nitrati, nitriti, fosfati – teh sestavin je precej v zgornjem delu talnice. Tam, kjer imamo črpalšča pitne vode, so nekakšne bele lise. Pred leti so delali raziskave kvalitete talne vode in posamezna območja niso onesnažena predvsem zato, ker tam ni bilo prisotno intenzivno kmetijstvo. To je na primer vrbenska gmajna, med Savinjo in Strugo, ki poteka do Roj, kjer je le nekaj manjših njiv. Sicer je bila v preteklosti tu gmajna, ki se ni niti gnojila in ni bila izpostavljena intenzivnemu kmetijstvu.

Struga pomeni ločitev sistema talnice, tako da je talnica v gmajni bistveno drugačna in ni prizadeta. V Rojaj črpamo vodo iz prvega in iz drugega horizonta talnice. Pod zgornjo talnico je nepropustna plast, približno deset metrov globoko in pod to plastjo je še en tok talnice in iz tega črpamo. Tako smo v Rojaj predlani izvrtali vrtno in črpamo vodo s kapaciteto 11 litrov na sekundo, in to je talnica, ki je globlje in je bistveno bolj zaščiten pred onesnaževanjem.

Pred časom, približno dvema letoma, je bil onesnažen vir v Vrbju. Kako je s tem virom pitne vode sedaj?

Da, takrat so tik pod črpalščem vozili sneg v Strugo in jo s tem dobesedno zajezili. Zato se je potok razlil na travnik pri črpalšču. Črpalšče je sicer ostalo suho in ni bilo poškodovano, vendar pa je voda, ki je zalila travnik, vdrla v podtalnico in tako prišla v črpalšče. Voda v potoku Struga pa je tudi onesnažena, vendar je, dokler je v koritu, v redu. Korito je namreč toliko zamuljeno, da ta voda ne pride do našega črpalšča, čeprav je povsem blizu potoka. A ker se je takrat prelila

na travnik, je prišlo do onesnaženja podtalnice. Črpalšče je bilo takrat kakšen mesec izven pogona, naredili smo generalno sanacijo in dezinfekcijo in potem je bilo vse v redu.

Od kod pa pravzaprav prihaja podtalnica?

Vir podtalnice je Savinja. Napaja podtalnico, ki se pričinja že v Letušu. Lahko bi rekli, da gre za tok še ene reke, ki pa teče pod zemljo, seveda pa gre za bolj počasno gibanje.

Zanima me, zakaj je danes tako popularna pitna voda v plastenkah tudi pri nas, če pravite, da imamo zelo dobro vodo doma?

O tem se je že mnogo govorilo in pisalo in tudi jaz se pridružujem tistim, ki menijo, da gre pri tem za veliko neumnost, če pijemo vodo iz plastenk, svojo pa zanemarjamo. Voda, ki jo imamo v gospodinjstvih, se lahko brez vsakih težav uporablja za vse namene, ne le sanitarne, ampak tudi za pitje. Vodo v plastenkah pa jemljem predvsem kot modo, ki je prišla iz zahodne Evrope. Znano je, da na primer v Nemčiji mnogi kupujejo v trgovinah vodo za pitje, ampak tam predvsem zaradi tega, ker je njihova voda v marsikaterem gospodinjstvu resnično slabe kvalitete.

Vendar so pri nas razmere povsem drugačne. Razumem koga, ki vzame plastenko s sabo na kakšen izlet, na primer tja, kjer ni pitne vode. Vse ostalo pa se mi zdi nesmiselno zapravljanje denarja.

Boris Gorupič



Elkroj

Izdelki iz kolekcije
pomlad - poletje 2001
že v vaši najljubši
trgovini ELKROJ:

VELENJE
Nakupovalni center (NC)
Kidričeva 2b
Tel.: 03 / 897 4458

CELJE
Miklošičeva 5
Tel.: 03 / 544 1668

NAZARJE
Pri tovarni Elkroj
Tel.: 03 / 583 3011

www.elkroj.si

Za hlače gre!



PODJETJE S TRGOVINO
INSTALACIJE IN STORITVE

CIZEJ d.o.o.

Parižlje 1, 3314 Braslovče
Tel.: 03/70-33-130
Fax: 03/70-33-136



PONUJAMO VAM

MATERIAL ZA:

- centralno ogrevanje
- vodovod
in plin

RADIATORJI: **KORADO**

BIAL
voas & rooy aklimat

KOTLI ZA OLJE, PLIN IN TRDA GORIVA: **VIADROS** FEROTERM

EUROFIRE **Buderus** **PERROLI** **JUNKERS** sime **Vaillant**

GORILNIKI: **Joannes** -weishaupt- **ECOflam**

Montaža! Dostava na dom!

SALON KERAMIKE Parižlje 72,
Braslovče

ob regionalni cesti Šentrupert - Mozirje
v križišču za Polzelo

Kopalniška oprema
in keramične ploščice:



armal

HANSA

gorenje Kopalnice

kolpa-san

UGODNI
KREDITNI POGOJI
OD 1 DO 5 LET

SLOVENIJALES

Slovenijales Celje
Medlog 18
tel.: 03 545 15 15

**ODPRODAJA OPUŠČENIH ARTIKLOV
KERAMIČNIH PLOŠČIC,
SANITARNE KERAMIKE ...**

UGODNA PONUDBA STAVBNEGA POHIŠTVA:
- okna, vhodna, notranja in garažna vrata
MONTAŽA IN DOSTAVA!

NAJŠIRŠA IN NAJPOPOLNEJŠA PONUDBA NA CELJSKEM!

Vsak dan strokovno
svetovanje:

- od 9.00 do 12.00
- od 15.00 do 18.00

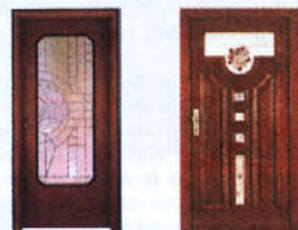

SLOVENIJALES - NAJBOLJŠI ZA LES
UGODNI KREDITNI POGOJI

TOM + 2% DO 2 leti in TOM + 3% do 5 let

Slovenijales Celje, Medlog 18, (03) 545 15 15
Slovenijales d.o.o., Dunajska cesta 22, 1511 Ljubljana



DUSETI d.o.o.

TRGOVINA - SERVIS, Parižlje 8a,
3314 Braslovče, tel.: 03 / 700-11-70

- **VELIKA IZBIRA VRTNIH KOSILNIC
RAZLIČNIH PROIZVAJALCEV PO
UGODNIH CENAH**

- **MOTORNE ŽAGE**
(hobi, kmečke, profesionalne)

- **MOTORNE KOSE Z
RAZLIČNIMI PRIKLJUČKI**

Nudimo servis in rezervne dele!

STIHL® **Jonsered**
Husqvarna **solo**

VABLJENI!

VELTRAG

P.E. Latkova vas 223
Tel.: 03 / 700 20 06
Fax.: 03 / 700 20 07

VELTRAG d.o.o.
Matke 41, 3312 Prebold
Tel.: 03 / 705 30 30
Fax: 03 / 705 30 31

VELEPRODAJA
Elektromateriala
Kidričeva 36, Celje
Tel.: 03 424 22 43
Fax.: 03 424 42 44

DEJAVNOSTI:

- elektroinstalacije in meritve
- strelovodi
- servis in montaža oljnih gorilnikov
- dela na višini
- avtodvigala 18 m
- izkopi z mini bagrom
- zastopstvo in veleprodaja
elektromateriala



KNJIŽNE NOVOSTI

Pomlad in drugi letni časi

Knjiga je izšla v zbirki Nova Evropa, njen avtor pa je francoski pisatelj Jean-Marie Gustave Le Clezio, v originalu pa je prvič izšla leta 1989. Gre za zbirko petih zgodb, in sicer o petih letnih časih in petih ženskah. Vsaka zgodba pripoveduje o sožitjih, za katere je značilna neka neobičajnost. Značilni primer tega je zgodba čas ne mineva, kjer pripovedovalec v prvi osebi obuja spomine na svojo mladostno ljubezen, ki je bila Arabka in pripadala drugačni kulturi in drugemu socialnemu sloju kot on. Usklajevanje različnih kontrastov je značilnost celotnega Le Cleziovega dela in knjiga kratkih zgodb Pomlad in drugi letni časi to lastnost vsebuje na zelo plastičen način.

Nesmrtna zgodba

Tudi roman Nesmrtna zgodba je del zbirke Nova Evropa, napisal pa ga je češki pisatelj Jiri Kratochvil, ki ga imajo za najzanimivejšega češkega prozaista in nadaljevalca najboljše češke literarne tradicije. Roman z obsežnim številom oseb skozi življenjsko zgodbo pripovedovalke odseva razgibano zgodovino 20. stoletja. V njem se srečamo z resničnimi zgodovinskimi situacijami, poleg tega pa tudi z njihovimi preobrazbami in različnimi izpeljavami, ki presegajo resnične dogodke. Roman je napisan tako, da se tekoče bere, saj ponuja obilo zabave, ne manjka mu šaljivosti, skozi to lahko obliko pa se odpirajo številna globlja vprašanja in avtor tudi nakazuje svoje različne odgovorov nanje.

Revija Biota

Izšla je druga številka revije za biologijo in ekologijo Biota. Revijo urejata Društvo za proučevanje ptic in varstva narave iz Rač in Društvo varuhov okolja Radoživ iz Žalca. Druga številka vsebuje razne strokovne prispevke, ki so napisani predvsem v angleškem jeziku in obravnavajo različna geografska področja, nekateri prispevki pa obravnavajo razmere pri nas.

DELNIČARSTVO, BORZNIŠTVO BORZNI INDEKS JE DOSEGEL DNO

Od zadnjega pisanja je minil dober mesec dni. V tem času se je nadaljevalo padanje borznih indeksov. Najpomembnejši indeks, SBI, s katerim merimo tečaje najkvalitet-

včene so. Poleg vsega se zgodi tudi to, da po izplačilu dividend tečaj delnice pade vsaj za toliko, kolikor je znašala višina dividend.



nejših delnic na Ljubljanski borzi, je nadaljeval pot proti 1.700 točk, kar predstavlja psihološko mejo in se je zaenkrat pri tem tudi ustavil in počasi začel negotovo pot navzgor. Kot smo že večkrat omenili, je pomembno, da ni posebnih razlogov za vztrajno padanje tečajev. Verjetno pa se dogaja to, da se naši investitorji in vlagatelji usmerjajo na jug ter iščejo naložbene možnosti v razvoju industrije in finančni dejavnosti v bivših jugoslovanskih republikah. Še vedno se vse dogaja pri tistih delnicah, za katere se predvideva morebiten prevzem, npr. delnica Banke Koper in delnica Term čatež, za katere je uprava namignila, da se lahko zgodi prevzem in da se za njih zanimajo tuji vlagatelji kot strateški partnerji. Največji delničarji Banke Koper pa so podjetja, katerih delnice kotirajo na Ljubljanski borzi, to pa so: Intereuropa, Istrabenz ter Luka Koper, ki bi ob morebitni prodaji delnic, realizirale ogromne, tudi 100 % dobičke. Posredno ali neposredno pa to pomeni, da so tudi delnice teh podjetij dolgoročno zanimive za nakup. Če se spomnimo nedaleč nazaj, so ista podjetja realizirala ogromno dobička pri prodaji delnic Simobila, poleg teh finančnih podvigov pa so uspešna tudi v svoji dejavnosti.

Velikokrat pa se zgodi, da obljubljeni dividende skoraj nič ne doprinesejo k rasti tečajev, saj le-te niso visoke, pa še obda-

Zanimiva so dogajanja na prostem trgu. Tu imamo v mislih predvsem delnice Intes Maribor, ki so v nekaj dneh narasle za 50 %, saj je kapitalski in odškodninski sklad ponudil svoj paket delnic v omenjenem podjetju. Pri delnicah DZS smo opazili skoraj 30 % porast, saj je KBM Infond napovedala njen prevzem. Podobno se je dogajalo z delnicami Jadrana in Dom Smreke. Zato bi lahko svetovala vsem delničarjem, ki ste notranji lastniki določenih perspektivnih podjetij, da teh delnic ne prodajate za vsako ceno, saj se lahko slej ko prej zgodi, da se najde kakšen zainteresiran kupec in je pripravljen ponuditi višjo ceno.

Podoben položaj je na trgu PID-ov, ampak vzroki so drugače. Pri polnih in polpolnih PID-ih ni situacija tako slaba kot pri praznih, ki še čakajo na zapolnitev privatizacijske vrzeli. Verjetno se bo ponovno pokazalo dejstvo, da država vedno veliko obljublja, a malo da. Premoženje, ki ga je namenila tej dražbi, je v veliki meri nekvalitetno in bo PID-om prineslo obračunske primanjkljaje. To se na trgu že pozna, saj ni zainteresiranih za nakup teh delnic.

Za morebitna dodatna vprašanja in informacije smo vam na voljo na tel. 710-0-560, Sitra, d.o.o.

Marija Rančigaj

VW Golf "Edition"



Že od 2.899.695 SIT (13.335 EUR) dalje.
Cena v SIT je informativna in odvisna od valutnih razmerij.

Avtocenter Meh

Koroška c. 7 d, Velenje, tel.: 03 / 896 85 19



Avtocenter Meh d.o.o., Koroška cesta 7 d, 3320 Velenje

Prihranek
160.000 SIT

Oprema:
klimatska
naprava
ABS
zračni blazini
servo volan
radio...

SOBE
ZIMMER-ROOMS

KRONE

MORAVSKE TOPLICE - Dolga ul.1



Cenik celoletne ponudbe: 01.04 do 01.10.2001 julij in avgust		
5 dni z zajtrkom	11.500 SIT+TT	12.500 SIT+TT
5 dni polpenzion	16.000 SIT+TT	17.500 SIT+TT
7 dni z zajtrkom	15.500 SIT+TT	17.500 SIT+TT
7 dni polpenzion	22.500 SIT+TT	24.500 SIT+TT
7 dni bivanja z možnostjo kuhanja	9.000 SIT+TT	10.000 SIT+TT

Rezervacije na (02) 526 14 34, 548 16 46, ali 041/404-648

Srabo Ferenc s.p., Dolga ul. 1., Moravske Toplice, 9226 Moravske Toplice

Roman Jaušovec:

Mladi so naša prihodnost

Ženski rokomet postaja pri nas vse bolj popularen, in to predvsem zaradi dobrih rezultatov tudi na mednarodnih tekmovanjih, kjer se da najbolje določiti kvaliteto našega športa. Med uspešnejšimi klubi je tudi ženski rokometni klub Žalec, ki je letošnjo sezono zaključil z zelo dobrimi rezultati. Kako jim je uspelo do njih priti in kakšne načrte imajo za naslednjo sezono, smo vprašali sekretarja kluba Romana Jaušovca.

Kakšne rezultate je klub dosegel letos?

V slovenskem prostoru, če govorimo o članski ekipi, smo ponovili uspeh iz lanskega leta in smo dosegli tretje mesto za prvo ekipo Krima in drugo ekipo Pirana, smo pa pred Olimpijo. V tekmovanju za pokal Slovenije smo osvojili četrto mesto, kar je za mesto slabše kot lani, ampak smo vseeno zelo zadovoljni. Na mednarodnih tekmovanjih, smo letos dosegli nekaj, kar nam zavidajo tudi nekateri večji klubi, kot je naš. Tekmovali smo za evropski pokal pokalnih zmagovalcev in smo izpadli v četrtfinalu. Tako smo se uvrstili med osem najboljših evropskih ekip, premagala pa nas je močna francoska ekipa Besancon. Sicer smo v tej sezoni smo igrali šest evropskih tekem, od katerih smo v petih zmagali.

Kakšni so največji rezultati v zgodovini kluba?

Začetek kluba sega petnajst let nazaj, od takrat so bili rezultati vse boljši, zadnja tri leta pa držimo tretje mesto v državnem tekmovanju. Držimo ta nivo, padca kvalitete nimamo.

Kakšno je vaše mnenje o slovenskem ženskem rokometu?

Najprej je to, da je Slovenija zelo majhna, tako da v prvi ligi nastopa le deset klubov. Potem se srečujemo s položajem, da je na splošno v ženskem športu prisotna velika nezainteresiranost pokroviteljev, vemo pa, da se brez denarja težko tekmuje. Seveda pa je veliko odvisno tudi od ambicij posameznega kluba. Za žalskega lahko rečem, da deluje na zdravih osnovah, mnogo pozoro-



Rokometašice RK Žalec

nosti posvečamo mlajšim igralkam, ki jih vzgajamo in vključujemo v prvo ekipo. To jemljemo dolgoročno in trdimo, da je to edina politika, ki lahko prinese rezultate v prihodnosti, saj denarja za nakup tujih igralk ni. Poleg tega menimo, da je domača igralka lahko najbolj zvesta, saj pri igri ne igraš samo s fizično prisotnostjo, ampak je večjih potrebno tudi srce, kar pa lahko da samo domača igralka.

Kako se financirate?

Lahko se zelo zahvalim Občini Žalec za financiranje preko Zveze športnih društev, kar zaveva državna tekmovanja. Pri evropskih tekmah pa nam je občina oziroma župan gospod Posedel priskočil na pomoč in so nam dodelili rezervirana, promocijska sredstva, ki so bila dodeljena klubu. Kajti s temi tekmami smo tudi promovirali Slovenijo in žalsko občino, o nas so pisali tuji in domači časopisi, bili so radijski prenosi tek-

em, pri nas so bile ekipe iz Banja Luke, Dunaja, Besancona iz Francije. Vsi ti so obiskali Žalec in spoznali naš kraj in njegovo ime ponesli izven meja naše države v Evropo.

Klub pa se financira tudi s pomočjo mnogih pokroviteljev, brez katerih prav tako ne bi mogli delovati.

Imate v klubu tudi igralko iz tujine?

V klubu imamo eno tujo igralko. Pred tremi leti smo imeli drugače zastavljeno politiko kluba, imeli smo generalnega sponzorja. Po prekinitvi pogodbe zaradi gospodarske situacije v podjetju Juteks Žalec smo morali spremeniti politiko kluba in se nasloniti predvsem na domače igralko in na vzgojo mlajših igralk, kar se je pokazalo kot pravilno.

Kakšne načrte imate za novo sezono?

Nikdar si ne zastavljamo previsokih ciljev. Tako je naš cilj, da obdržimo sedanj nivo oziroma nivo, ki smo ga dosegli v tej sezoni. Sedaj smo oblikujemo ekipo, verjetno bo prišlo do nekaterih sprememb. Razumljivo je, da bo kakšna starejša igralka prenehala z aktivnim igranjem, saj so nekatere že v službi ali so poročene, si oblikujejo družine. Vključevali bomo mlajše igralko in menim, da imamo razmere, da lahko obdržimo nivo, ki smo ga dosegli.

Žalski rokometni klub ima registriranih devetdeset igralk in nastopamo v vseh selekcijah v slovenskem prostoru, se pravi članski, mladinski, kadetski, selekciji starejših deklic, selekciji mlajših deklic A in B. Nekatera tekmovanja so že zaključena, nekatera pa še potekajo in tudi pri mlajših igralkah dosegamo zelo dobre rezultate.

DRŽAVNO PRVENSTVO NA POLZELI

V marcu je bilo v športni dvorani na Polzeli državno prvenstvo v SHITO-RYU karateju, ki so se ga s svojim trenerjem Matjažem Čedetom udeležili tudi člani Karate kluba SHITO-RYU Celje Gaberje ter člani sekcij Trnava in Sempeter. Skupno so osvojili kar 21 medalj v katah

REZULTATI - KATE:

Deklice - beli, rumeni:
Neža Justinek - Trnava, 1.
Ana Juhart - Trnava, 2.
Dečki - oranžni, zeleni:
Aleš Grdjan - Trnava, 1.
Grega Štusej - Trnava, 2.
StančičPančur - Trnava, 3.
Dečki - modri, rjavi:
Tadej Vodlak - Trnava, 1.
Martin Štampar - Trnava, 2.

St. deklice - modri, rjavi:

Naike Makuc, 1.
Ljiljana Jularič, 2.
St. dečki - modri, rjavi:
Rok Leskošek, 2.
Mitja Pinter, 3.
Člani:
Andrej Bergant - Tabor, 2.
Srečko Ferlež, 3.
Članice:
Alenka Koštomaj, 1.
BORBE:

Mladinci do 70 kg:

Jožef Stiplošek - Tabor, 3.
Mladinci nad 70 kg:
Srečko Ferlež, 1.
Člani do 68 kg:
Aleksander Arh, 1.
Tadej Lešer, 3.
Člani do 78 kg:
Srečko Ferlež, 2.
Članice - absolutna;
Alenka Koštomaj, 2.
Katja Cocej, 3.

DVAKRAT KUHINJA

Tokrat bi vam radi predstavili, kako lahko damo prostoru z različno postavitvijo in organizacijo povsem različen značaj. Tudi tokrat smo se preurejanja lotili v kuhinji. Pri prenovi skorajda ni bilo omejitev, saj so bili lastniki pripravljeni podreti nenosilne stene med kuhinjo in shrambo. Tako smo pridobili kar nekaj dragocenega prostora. Tudi vodovodne in električne napeljave niso predstavljale ovire.

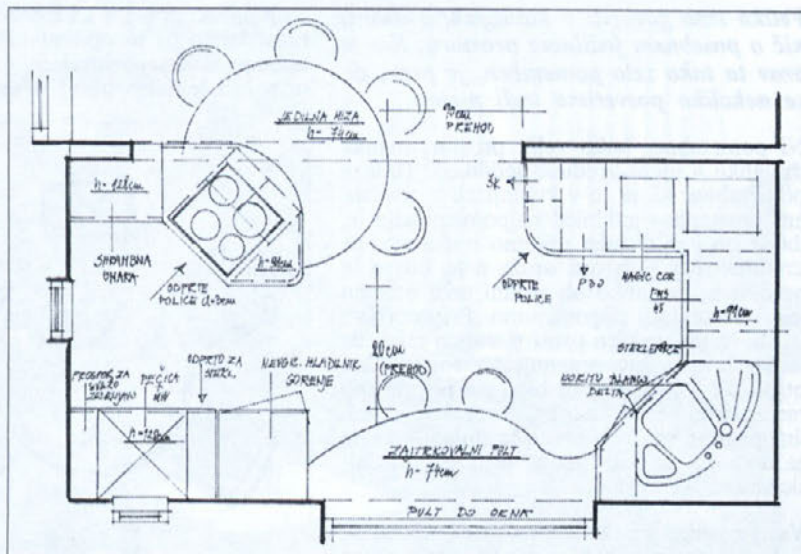
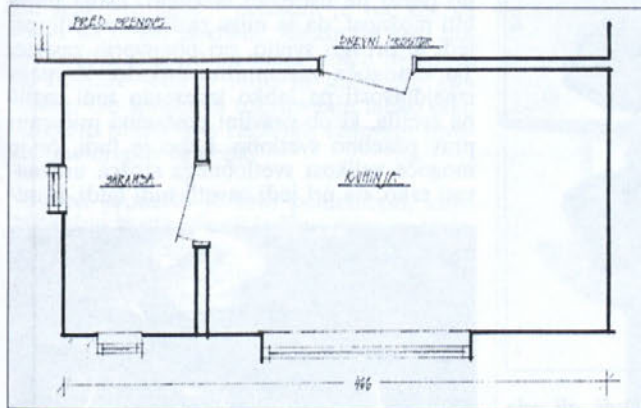

V prvem primeru smo zasnovali kuhinjo preprostih oblik in elegantnih linij.

Pri tej kuhinji smo želeli poudariti elegantnost in lepoto gospodinjskih aparatov. Tako smo izbrali kromirano in stekleno nabo, Blancovo korito delta ter Gorenjev nevgradni hladilnik. Posebna pa je tudi jedilna miza. V osnovi je pravokotna, vendar njene linije povzemajo obliko prostora.

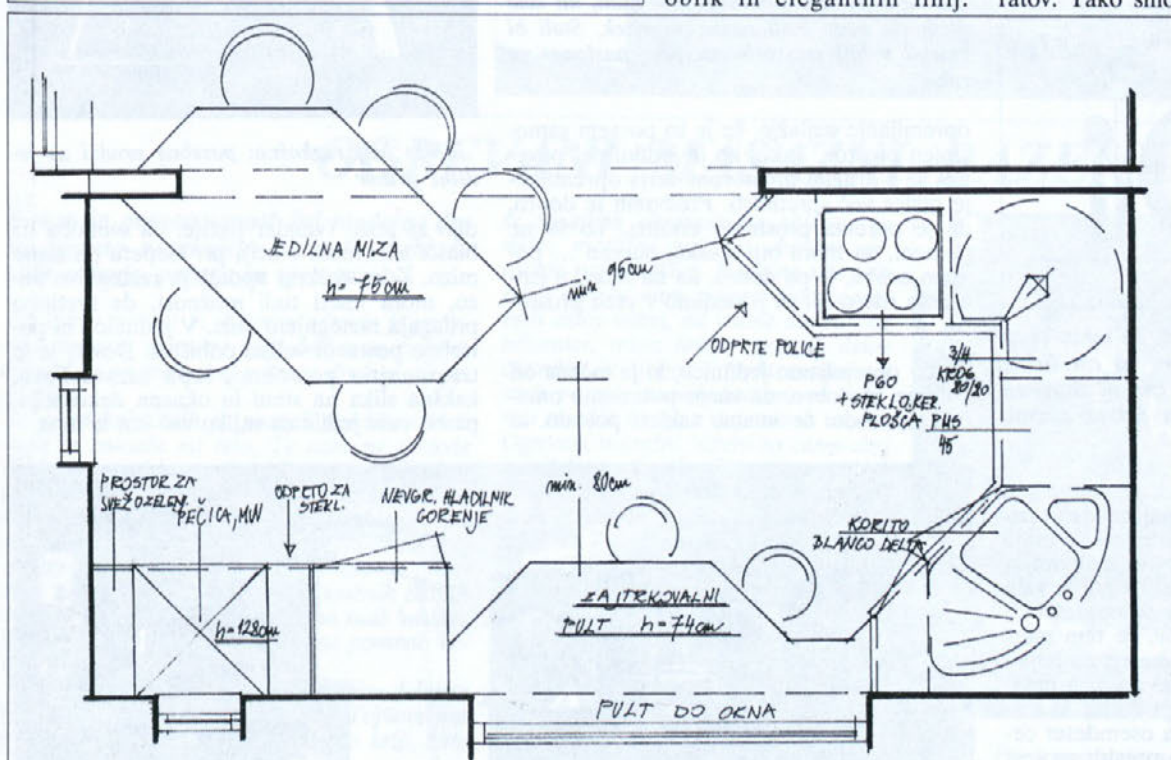

Kuhinja II

Druga zasnova kuhinje temelji na prijaznih zao-bljenih linijah. Za center smo izbrali štedilnik, ki smo ga postavili skoraj v dnevni prostor. K temu elementu smo pristavili okroglo mizo, ki tudi sega v dnevni prostor. Pri postavitvi elementov smo predvsem pazili na minimalne prehode, ki jih potrebujemo za prijetno uporabo prostora (vsaj osemdeset ali devetdeset centimetrov). S takšno postavitvijo štedilnika smo pridobili dragocen prostor na delovnem pultu pri pomivalnem koritu. Posebna postavitev štedilnika, nežnejše linije tako zgornjih kot spodnjih elementov ter zajtrkovalnega pulta dajejo prostoru pridih domačnosti in prijaznosti.

Če bi tudi vi želeli nasvet pri opremljanju stanovanja, potem nam pišite v uradništvu. Ne pozabite vsaj nakazati svojih želja in pripisati čim točnejše izmere prostora. Mi pa vam bomo poiskali rešitev.

Še enkrat naj opozorimo, da so te rešitve le idejne skice in nikakor ne ustrezajo popolnemu načrtu, po katerem bi vam lahko mizar izdelal notranjo opremo. Za takšno naročilo nujno potrebujete natančnejši načrt.

STV

Samo Sadnik s.p., Studio Forma,
Pečnikova 2, Žalec

Televizija Žalec

Kanal 25 v KRS Žalec

tel.: 710-10-50

fax: 710-10-51

Glavni del kuhinje je pogledom iz dnevnega prostora stanovanja skrit. Takoj na začetku kuhinjskega niza je steklokeramična plošča. Da bi čim smotrnejše porabili prostor, smo v kotu uporabili vrtljiv spodnji element. Sledi mu manjši pomivalni stroj in kotno korito. Pečici sta nekoliko dvignjeni in stojita poleg hladilnika. Loči ju le odprt element za shranjevanje vinskih stek-

JEDILNI PROSTOR – SREDIŠČE NAŠEGA DOMA

Veliko smo govorili o kuhinjah, a skoraj nič o posebnem jedilnem prostoru. Ker je prav ta tako zelo pomemben, je prav, da se nekoliko posvetimo tudi njemu.

Ni pomembno, kako velik prostor imamo, da lahko v njem uredimo jedilnico. Tudi ni pomembno, ali je to v kuhinji ali v posebnem prostoru – jedilnici, najpomembneje je, da se ob jedilni mizi prijetno počutimo, da ureditev tega prostora izraža naše bistvo in predvsem, da lahko ob jedilni mizi udobno jemo in se tudi pogovarjamo. Priporočljivo je, da imamo takšen prostor urejen tako, da lahko brez težav praznujemo rojstni dan otrok, že v naslednjem hipu pa pripravimo romantično večerjo za dva. Vsekakor je jedilni prostor vse bolj središče doma – ne le za domače, ampak tudi za prijatelje in obiskovalce.

Vse to lahko dosežete brez posebnih težav. Potrebujete le nekoliko premišljenih potez pri izbiri pohištva in njegovi postavitvi. Nikakor pa ne smete zanemariti pomembne vloge, ki jo ima razsvetljava.

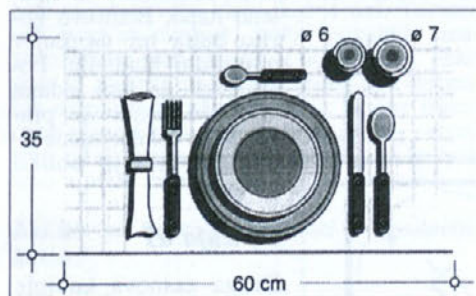

35x60 cm; toliko potrebujemo, da lahko obed s tremi jedmi v miru pojemo. 60 cm širine (zadostovalo bi tudi samo 55 cm) ni potrebno samo za namizno posodo in pribor ampak tudi za komolce.

Za začetek je dobro vedeti, da je minimalen prostor za pogrinjek osebe vsaj šestdeset centimetrov širine in petintrideset ali še bolje štirideset globine. Tako je res najmanjša miza za štiri, ob kateri se lahko (sicer zelo skromno) obedujemo široka sedemdeset in dolga sto dvajset centimetrov, če tem meram dodamo še kakšen centimeter, so lahko pogrinjki bogatejši, pridobimo pa tudi prostor za dekoracijo. Miza, dolga meter in šestdeset centimetrov, široka pa osemdeset centimetrov, nam nudi udoben prostor za šest ljudi, če se odločimo za okroglo mizo, se stvari nekoliko spremenijo. Res da je hrana na sredini mize za vse enako dosegljiva, je pa zato prostora tam najmanj. Za solidne pogrinjke šestih ljudi tako potrebujete mizo premera vsaj sto deset centimetrov – priporočljivih je seveda vsaj še deset več. Pri postavitvi mize nikakor ne smemo pozabiti na minimalen prostor, ki ga zasede stol ob mizi. Neglede na izbran model stola je prav, da zanj predvidimo približno sedemdeset centimetrov globine in šestdeset centimetrov širine. Vendar za stolom potrebujemo še vsaj štirideset centimetrov (tudi tu je priporočljivo dodati še kakšen centimeter).

Če ste se odločili, da boste dali jedilnemu delu vašega stanovanja poseben poudarek, potem je seveda smotrno, da za jedilno mizo predvidite tudi poseben prostor. Jedilni-

ca je lahko povsem ločena od ostalih prostorov, lahko pa jo opremimo tako, da jo od kuhinje ali ostalih bivalnih – dnevnih prostorov loči le del pohištva. Vsekakor je njeno

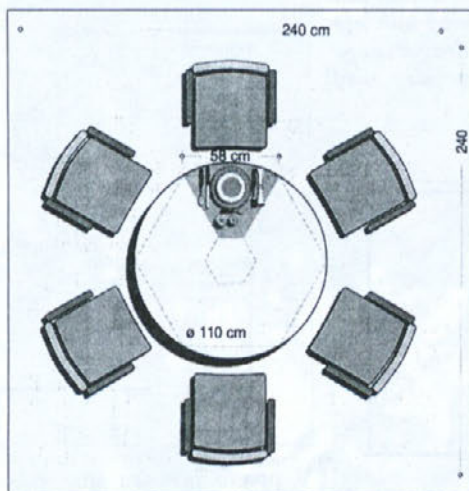

Za to mizo lahko obeduje šest ljudi, ali celo osem, če bodo jedli samo prigrizek. Stoli bi morali v biti tem primeru brez naslonov za roke

opremljanje najlažje, če je to povsem samostojen prostor. Takoj ko je jedilni del povezan še z drugim prostorom, terja opremljanje malce več spretnosti. Predvsem je dobro, da je oprema prostorov enotna. To še ne pomeni, da mora biti stilsko, barvno ... povsem enaka, je pa dobro, da na začetku izberemo rdečo nit in ji sledimo v vseh prostorih.

Kadar opremljamo jedilnico, ki je ločena od kuhinje, je dobro, da vanjo postavimo omaro za posodo, če imamo takšno posodo, ki

pomeni hkrati dekoracijo, potem jo lahko brez pomisleka postavimo v vitrino. Vendar naj ima ta vitrina tudi kakšen drug dekorativen kos, ker bo drugače ob posebnih priložnostih ostala povsem prazna. Če imamo dovolj prostora, potem je dobro sem postaviti tudi omaro s predali, v katere zložimo pribor in ostalo, kar potrebujemo za lepe prigrinjke. Vsekakor je v jedilnicah potrebno paziti na ustrezno svetlobo. Dana mora biti možnost, da se miza različno osvetli: pri jedi in pri igri svetlo, pri pogovorih zastrto. To omogoča zatemnilno stikalo. Z malo iznajdljivosti pa lahko izberemo tudi različna svetila, ki ob pravilni postavitvi pričarajo prav posebno svetlobo. Lepo je tudi, če je mogoče velikost svetlobnega stožca uravnati tako, da pri jedi osvetli tudi ljudi, ki se

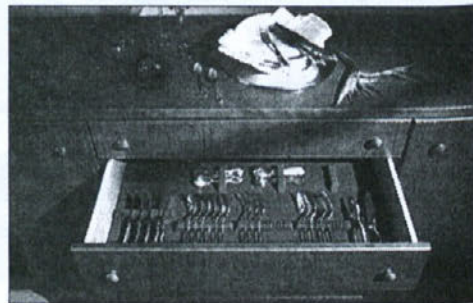

Malce bolj razkošno: poseben predal za jedilni pribor

dijo za mizo (vendar pazite, da svetloba ne blešči naravnost v oči), pri klepetu pa samo mizo. Kdor večkrat uporablja raztegljivo mizo, mora imeti tudi možnost, da svetlobo prilagaja raztegnjeni mizi. V jedilnico ni potrebno postaviti veliko pohištva. Dovolj je le tisto nujno potrebno, lepa razsvetljava, kakšna slika na steni in okusna dekoracija, pa bo vaša jedilnica veliko več kot le lepa.



Enostavno in zato zelo elegantno; tudi v jedilnici.

Lep je lahko tudi jedilni prostor v kuhinji. Vsekakor je takšna kuhinja prijazna in domača. Nudi pa še nekaj drugih ugodnosti, ki jih pri jedilnici v posebnem prostoru ni. Pot hrane s štedilnika do mize je vsekakor krajša. Tudi ves pribor je pri roki. Poleg tega nam miza v kuhinji omogoča, da lahko že med pripravljanjem hrane klepetamo z nekom, ki tam udobno sedi. Če je kuhinja dovolj velika, je smiselno izbrati dovolj veliko mizo in se izogniti večnemu prestavljanju in raztegovanju. Lahko se odločite tudi za klop, na katero lahko v posebnih trenutkih sede več ljudi – prostora je več kot na stolihih na enaki površini. Kadar pa vam mizar naredi kuhinjo po meri, imate možnost, da združite jedilno mizo in kuhinjske elemente. Ob spretnem načrtovanju lahko tako dosežete pravo igro različnih višinskih nivojev, materialov in oblik.

V obeh primerih je zelo pomembno, kako in kakšno boste izbrali jedilno mizo in stole. Kakršni koli že bodo, naj se vedno ujemajo tudi z ostalim pohištvo. Najzanesljivejša pot do te enotnosti je, če vam mizar po načrtu izdelava pohištvo in mizo. Glede tega, kaj je lepo in kaj ne, pa le toliko: dom je vaš in najpomembnejše je, da je lep predvsem vam. Zato se izogibajte trenutnim hitom in sledite svojemu okusu.

Matejka Burnik-Goršek



OGREVANI MASAŽNI BAZENI

Tempo in prenatrpanost dni moderne dobe pogosto narekujejo premalo skrbi za naše zdravje, počutje in sprostitvev.

Za dobro telesno in duševno zdravje je potrebno pravilno razmerje med delom in prostim časom, ki ga preživimo v krogu družine ali prijateljev.

Že v antičnih časih so poznali ugoden učinek vode in masaže na telo. Te naravne metode še danes s pridom uporabljamo za sprostitvev pa tudi za lajšanje zdravstvenih težav, kot so bolečine v hrbtenici, mišicah in sklepih, pri revmatičnih obolenjih in po poškodbah.

Za sprostitvev in lajšanje takšnih težav je primerna tudi uporaba ogrevanih masažnih bazenov, ki jih pogostokrat imenujemo tudi 'whirlpooli', kar v prevodu iz angleščine pomeni 'vodni vrtnec'.

Toplota vode in pritisk vodnih curkov delujeta na telo zdravilno in sproščujoče. Toplota poživi krvni obtok, v vodi postanemo lažji, zato

se zmanjša obremenitev sklepov in mišic, masažni curki pa obenem sproščajo napeta tkiva. Različne smeri in moči curkov nam omogočajo masažo vseh delov telesa, od vratne do ledvene hrbtenice, mišic hrbta, zgornjih delov okončin in stopal - topla zvrtničena voda pa nas obenem čustveno in duševno sprošča ter nam daje novih moči. Ogrevani masažni bazeni so zasnovani in izdelani tako, da jih je mogoče uporabljati tako na prostem kot tudi v zaprtih prostorih, namenjeni so uporabi od 3 do 7 oseb. Školjka bazena je izdelana iz visokokvalitetnih plastičnih mas, obod je navadno iz lesa, bazen pa je prekrit s posebnim termoizolacijskim pokrivalom, ki preprečuje izhlapevanje vode, toplotne izgube in ščiti pred atmosferskimi vplivi.

V bazenu so razvrščene šobe, ki usmerjajo vodne curke v različne dele

telesa. Pri boljših izvedenih ogrevanih masažnih bazenov lahko posamezne šobe usmerjamo, jim dodajamo zrak in nastavljamo jakost, nekateri imajo tudi 'potujoče' šobe, ki ustvarjajo učinek ročne masaže. Vsi masažni bazeni so ogrevani, z možnostjo nastavitve temperature. Nastavitveni raster temperature vode se giblje med 27^o in 42^o C, bazeni pa so opremljeni z ustreznimi napravami, ki ustvarjajo potreben pritisk v šobah in vzdržujejo kvaliteto ter filtrirajo vodo v bazenu.

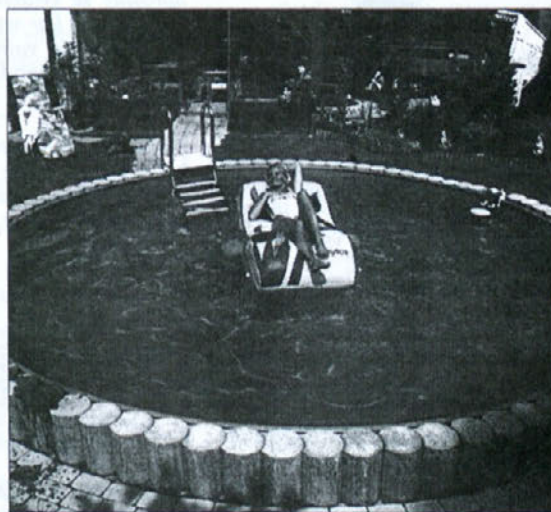

Pri uporabi masažnih bazenov moramo biti previdni predvsem na časovno uporabo, saj ob daljši uporabi lahko pride do pojavnega pregretja telesa - t. i. hipertermije. Prav tako je ob uporabi masažnih bazenov zaradi učinka toplote in pritiska šob nezaželeno uživanje alkohola in drog, ki lahko povzročijo omotičnost in nezmožnost gibanja, oziroma predčasnega pregretja telesa.

Ljudem, ki imajo resnejše zdravstvene težave, srčnim bolnikom in nosečnicam pred uporabo masažnih bazenov vsekakor priporočamo posvet z zdravnikom.

Uporaba ogrevanih masažnih bazenov je prijetna dopolnitev k premagovanju vsakdanje prenapetosti, stresa, fizičnih naporov, ker blagodejno vpliva tako na psihično počutje kot na fizično kondicijo našega telesa.

Romana Presinger, inž.gradb.

LAGUNA PAR d.o.o.

PLAVALNI in MASAŽNI BAZENI

BAZENSKA TEHNIKA in NADKRITJA SREDSTVA ZA VZDRŽEVANJE VODE MONTAŽA, SERVIS, INŽENIRING

Teharska c. 4, 3000 Celje

Tel.&Fax: 03 548 60 21, GSM: 031 605 669

e-mail: presing@siol.net

HOROSKOP od 16. 5. do 13. 6. 2001



OVEN

21.3. - 30.3.

Obiski in druženje z ljudmi vas bo utrujalo, čeprav jim tega ne boste hoteli pokazati. Zato boste ves čas utrjeni in melanholični. Vzemite si čas zase in obnovite svojo vitalnost, saj vas tudi prijatelji takšnega ne bodo dolgo »prenašali«.

31.3. - 9.4.

čas je za žetev. Kar nekaj časa ste posvetili delu in obilju in to se vam bo v tem obdobju poplačalo. Veseli in optimistični boste, saj dobrim novicam kar ne bo konca. Zavestno vzdržujte to stanje in blagostanje in sreča vam bo sledila.

10.4. - 20.4.

Prihodnost vam dela skrbi, čeprav ne veste natanko zakaj. Preveč stvari se je nabrlo na kup, vi pa ne reagirate sproti. Ne vlačite čustev iz preteklosti in jih ne kamenjute za sedanje. Premislite, kaj resnično nosite v srcu in se osredotočite na sedanjost, pa bo šlo laže.



BIK

21.4. - 30.4.

V tem obdobju boste predvsem Bikice okupirane z delovnim področjem in uradnostjo, saj ste se odločile, da počistite svoje temelje in si okrepite položaj v družbi. Moški se boste hoteli vsemu temu kar nekako izogniti, vendar bo pošta prihajala domov in vam prelaganje ne bo prav nič koristilo.

1.5. - 10.5.

V tem času boste razdražljivi in prepirljivi, zato boste povedali vsakomur, kar mu gre. Bližnji, ki vas poznajo, bodo vedeli, da ste spet pod zagonom pomladi, starejša ženska v okolici pa bo vzela stvari bolj osebno, zato se lahko z njo pogovori precej zaostrijo v škodo obeh strani. Pazljivo!

11.5. - 20.5.

Ljubezen vas je že krepko zgrabila in čaka vas kup sprememb in opravkov glede tega. Še prej pa bo potrebno končati stare zadeve in odnose, da se ne bo zgodba razočaranja ponavljala v nedogled.



DVOJČKA

21.5. - 30.5.

Če se boste v tem času preveč ozirali na mnenje starejše ženske, boste izgubili velik vsoto denarja, ki je že skorajda bila vaša. Ne spustite priložnosti iz rok samo za

to, da bo mir v okolici.

31.5. - 10.6.

Zaradi ljubezni bo konec nekega prijateljstva, čeprav tega v začetku sploh ne boste opazili. Ko pa se bodo najbolj vroča čustva malo ohladila, boste opazili, da nekoga pogrešate. Takrat bo že prepozno, prijateljska vez bo preveč skrhana.

11.6. - 20.6.

Blesteli boste na delovnem področju, saj vam bo šlo vse kot po maslu. To je vaš čas in nihče vas ne bo mogel omajati ali vam vzeti optimizma. S polno paro naprej!



RAK

21.6. - 1.7.

Predvsem Rakice boste v tem obdobju močno zaskrbljene, saj vas bližnji rojstni dan opominja na vse načrte, ki bi jih morale izpolniti. Preteklost ni potrdila vaših želj, zato se bojite načrtovati. Otoplite svoje čustveno stanje in pustite razumu kakšen dan »frej«, pa se bo tudi to uredilo.

2.7. - 12.7.

Nikakor ne boste hoteli iti na neko pot, zato boste vneto iskali izgovorov, da bi ostali doma. Sprostite se vendar, saj je to natanko tisto, kar vam bo koristilo. Kup želja se vam bo izpolnilo, zato bi bilo škoda, da ostanete doma.

13.7. - 22.7.

Doma se ne boste počutili najboljše, vendar boste to skrbno skrivali. Želeli si boste novih stvari, ljudi, dogodivščin, hkrati pa se boste prepričevali, da vam vsega tega res ni treba. Ugotovite, po čem vam hrepeni srce in ne bojte se tega vzeti.



LEV

23.7. - 2.8.

Obeta se vam večja vsota denarja, zato se odprite okolici in pogledite, od kod prihaja. S prijaznostjo in ustrežljivostjo boste dlje prišli. Od starejše ženske se lepo poslovite, ker se ne ve, kdaj se boste zopet srečali.

3.8. - 12.8.

Prijatelj na delovnem mestu se bo poročil, kar bo precej otoplilo vse odnose, saj bo navdušenje večje od skrbi in želodčnih težav. Veselite se z njim, saj tudi vas čaka sreča v ljubezni.

13.8. - 22.8.

Pojdite na obisk k starejšemu moškemu, pa čeprav vam bo nekdo to močno odsvetoval. Veliko stvari morata prečistiti in prejeli boste koristne nasvete, zato se potrudite in ga dobite nekje na samem ali ga kam povabite.



DEVICA

23.8. - 2.9.

Neprečiščene želje ustvarjajo ljubosumje, ki vas bo v tem obdobju močno oviralo. Premislite, na koga ali kaj se tako jezite in zakaj vam večina stvari, ljudi gre »na jetra«. Odgovori se skrivajo v vas, zato ne čakajte na lepše dni, temveč naredite kaj za njih.

3.9. - 12.9.

V uradnosti vam bo šlo vse narobe. Zakaj? To ni prava pot, pa če še tako trmoglavite na njej. Poiščite tisto »ta pravo«, za vas in veselje vas bo na njej podprlo.

13.9. - 22.9.

Zagnezdili« boste doma, saj se bosta s partnerjem neverjetno ujela in čutili boste, da je to vse, kar potrebujete v tem trenutku. Negujte to, kajti zaslužili ste si, da traja zelo dolgo.



TEHTNICA

23.9. - 2.10.

Vleklo vas bo od doma, čeprav ne boste vedeli natanko, zakaj. Pojdite ven in premislite, če ni čas, da si ustvarite svoje življenje po svoji meri. Ne glejte vedno na druge, čaka vas kup priložnosti, na vas pa je, da jih opazite in izkoristite.

3.10. - 13.10.

Vsaka pot vam bo delala težave in najraje bi zaspali za mesec dni. Otresite se pomladanske utrujenosti in jejte sadje ter telovadite. Svet bo kot nov in vi z njim.

14.10. - 23.10.

V tem obdobju boste neizmerno aktivni na delovnem področju, saj vam bo Vesolje nudilo nešteto darov, ki jih izkoristite. Premislite, kakšen je najkrajši načrt in se držite poti.



ŠKORPIJON

24.10. - 2.11.

Obilje bo na vas pritiskalo z vseh strani, zato uredite vse papirje, da bo tako tudi ostalo. Odločite se se izkazale za nadvse pametne in čas je, da se v celoti postavite na svoje noge.

3.11. - 12.11.

Neprijetni občutki vam bodo sledili. Ker jih še podpihujete, boste najverjetneje zboleli. Spočijte si in ustavite razum, naj grejo stvari svojo pot, pa bo laže in hitreje šlo. Če ste v zrelih letih, pazite na telo, da ne bo prišlo do kakšnih zlomov.

13.11. - 22.11.

Ljubosumje in posesivnost so prinesli v to obdobje občutke izgube in depresije. Rešite se potrebe, po kontroli drugih ljudi in laže boste zadihali in več stvari uspešno rešili.



STRELEC

23.11. - 2.12.

Ljubezensko življenje bo v tem času doživelo preporod, čeprav boste to skrbno skrivali pred okolico. Prav imate, saj bi se drugače ta srčna ljubezen razblinila v govoricah in stvari bi šle svojo pot.

3.12. - 12.12.

Vsi bodo uradno na vaši strani. Ko pa se vam bodo začele izpolnjevati želje, bodo kar nekaj »težili«. Uprite se vsem, ki vam ne privoščijo sreče in zadovoljnega življenja, kajti to vam je namenjeno, saj vas sreča venomer zasleduje, pa če hočete ali ne.

13.12. - 21.12.

Zvesto skrbite za svoje slabe občutke, pozitivnih pa sploh ne opazite. Potem pa se sprašujete, zakaj se nič ne spremeni! Ukrepajte in vzemite dan takšen, kot se vam ponuja.



KOZOROG

22.12. - 31.12.

Na pot bosti šli z mešanimi občutki, nato bo že iz navade prevladala melanholija. Veselo bo, zato pozabite, kaj vse morate biti in samo uživajte. Nihče vas zato ne bo imel bolj ali manj rad.

1.1. - 10.1.

Poročni zvonovi že zvonijo, pa čeprav ne želite o tem premišljevat, se vam kar prikraje v glavo. Nič ni narobe, če uradno priznate svojo ljubezen, celo zelo lepo je. Pa tudi sreča bo na vaši strani, zato brez strahu.

11.1. - 20.1.

Nič ne bo s tako težko pričakovanim denarjem, saj starejša ženska še vedno drži vse niti v rokah. In denar je še edino sredstvo, s katerim pride do vsaj malo veljave. Pa drugič.



VODNAR

21.1. - 30.1.

Doma boste dobili novo veljavo in s tem novo moč, ki pa vas ne bo privlačila, saj potem prevzamete odgovornost za počutje vseh v družini. Vi že veste, kaj hočete in vam prav dobro gre po tej poti.

31.1. - 9.2.

Prepri bodo nujni za izpolnitev vaših želja. Vsem se namreč zdi, da če ste tiho, potem ni potrebno izpolnjevati prejšnjih dogovorov. Počasi se boste naveličali nenehne »drganja« in boste stvari uredili drugače.

10.2. - 18.2.

Če si ne želite potomstva, potem si ne zatiskajte oči pred naravnimi zakoni. Posledice bodo sicer lepe, vendar se jih ne bo dalo skriti.

**RIBI**

19.2. - 29.2.

Kar nekaj neprijatelj bo še ljubosumno krožilo naokoli, vendar tudi ti ne morejo ustaviti sreče, ki vam je namenjena. Sprostite se in usmerite pogled v lepoto, vse ostalo se bo samo uredilo.

1.3. - 10.3.

S strahom pričakujete novice glede denarja, saj ste še vedno v skrbeh, ki so plod preteklosti in ne sedanjosti. Bo pa veselje podprilo vaše misli, zato pretehtajte, kaj je lažje, spremeniti misli ali delati kot norec.

11.3. - 20.3.

Veseliti se boste poti. Celo preveč, kajti razočaranje, ki bo sledilo bo samo posledica prevelikih pričakovanj in ne bo imelo nič opraviti z resničnim stanjem. Pa tako že poznate to svojo lastnost, je ne bi mogoče spremenili in se naučili prepuščati se dnevu?

PRAZNOVALI SO BIKI!

Končuje se obdobje Bikov, ki si znani po svoji prizemljenosti, razumnosti in oboževanju dobre hrane. Vse to so lastnosti, ki Bike najbolj očarajo, saj jih tudi najbolj razumejo. Ker pa se vse spreminja z neverjetno naglico, je večasih trdnost in razumnost lahko zelo moteča, saj jih ovira pri dohajanju dogodkov in zato se vedno malo izven ... Biki so po naravi zelo zvesti, še posebej, če smo si v celoti prislužili njihovo spoštovanje. Ker se pa to zgodi zelo redko, so nas zaradi neke lastnosti, ki jim ni po godu, pripravljani v trenutku spustiti iz življenja in celo prikriti resnico, zakaj se je to zgodilo. Ne želijo namreč, da bi mi spoznali njihove šibkosti, saj so potem ranljivi, kar pa je za njih katastrofa. To kaže na njihovo slabo soočanje s svojimi čustvi in zato prezirajo preveč čustvene družbe, saj so v nevarnosti, saj se bodo ob njih morali soočiti s svojimi čustvi.

BIKI, ki delujejo na podlagi RAZUMA: so skoraj vsi, saj ne morejo uiti svojemu preveč kritičnemu in k cinizmu nagnjenemu humorju, ki temelji smo na zanikanju svojih čustev. To je njihova obramba - že stoletja. Vsi ti Biki pogrešajo stare čase, ko je zdrav razum in dobra hrana še nekaj veljalo. Nagnjeni so k osamljenosti in celo v paru ali družini nosijo vlogo hladnega vladarja, ki je premočan, prepameten, da bi potočil solzo zaradi česar koli. Naravne zakone si razlagajo razumno in življenje jim je pot do konca. Ko se pojavi nevarnost, da bi se določena čustva preveč razplamtela, se razumni Biki umaknejo, celo v druge



države, na eksotične poti. In ko se vrnejo, je vse po starem: oni so zopet občudovani kot veliki popotniki, čustva pa so varno shranjena pod krinko brezskrbnosti in vsevednosti.

BIKI, ki delujejo na podlagi SRCA: so redki, po vsej verjetnosti tisti, ki so bili tako srečni, da jih je Življenje kmalu pritisnilo ob tla, da so se na tleh soočili s sabo in svojimi čustvi. Vsi ti so odprti za srčne ljudi, ki jim nosijo vse, kar njim ni poznano. čeprav ljubijo in so hvaležni za vsako čustvo, pa jih je same preveč strah, da bi vse to vračali v enaki meri. Stari vzorci so namreč v Biku močno zakoreninjani, zato se rešujejo na različne načine. Eni s humorjem, drugi s pretirano samokritiko, tretji s preveč uslužni in pristanejo kot predpražnik marsikje... Vsi pa so na poti k svojemu srcu, ki že komaj čaka, da se osvobodi dolgotrajne razumske tiranije.

LJUDJE IN ZDRAVJE

Misel vodi vse stvari, misel jih rodi in oblikuje. Če človek dobrih misli govori ali deluje, sreča vedno mu sledi, kot senca ga nikoli ne pusti!

(nadaljevanje)

Pogosto je zelo težko razložiti »glas« inuicije med množico glasov, ki nam govorijo iz notranjosti: glas vesti, stara prepričanja, mnenja drugih ljudi, razum, dobre ideje... Kako razlikovati pravi glas oziroma intuitivna čustva od drugih? Na žalost za to ni preprostege in zanesljivega načina. Večina ljudi je v stiku z intuicijo, pa se tega niti ne zaveda. Npravite korak in bodite pozorni na to, kar čutite v sebi.

Recimo, da začutite, da bi poklicali določeno osebo. Vendar se v notranjosti takoj pojavi dvom in glas, ki vam govori: »Verjetno je/jga sploh ni doma.« In avtomatično zatrete prvotni impulz za klicanje. Če pa bi to osebo poklicali in bi bil-a doma, bi verjetno izvedeli pomembno novico.

Podobno delamo sami s sabo. Ko se nas sredi dneva poloti občutek

utrujenosti, v sebi dobro vemo, da bi bilo bolje, če bi se malo odpočili. Vendar, ker nas »čaka še dosti dela« raje popijemo skodelico kave in delamo naprej. Ob koncu dneva smo potem popolnoma izčrpani, utrujeni in razdraženi. Torej, če bi poslušali svoj notranji glas in se odpočili vsaj pol urice ter nato nadaljevali svoje delo, bi dan lahko končali dosti bolj uravnoteženo.

Pomembno je da se zavemo notranjega dialoga med intuicijo in drugimi glasovi in da jih ne zatremo. Opazujte se, kaj se zgodi, če sledite svojim notranjim občutkom. Posledica bo vsekakor povečana energija in občutek, da se stvari odvijajo. Opazujte tudi, kadar ne sledite svojim notranjim občutkom, ko zatrete svoja čustva in delate proti njim. Opazili boste zmanjšanje energije, občutek nemoci ter čustveno ali celo telesno bolečino. V vsakem primeru se boste nekaj naučili, zato si ne očitajte, če niste sledili svojem notranjem občutku. Za vsako novo navado si je potrebno vzeti tudi dovolj časa, saj so stare navade zelo globoko zakoreninjene.

Zato je pri tem učenju zelo pomemben korak, da si skušamo prisluhniti večkrat na dan in temu občutku tudi slediti. Pri učenju, kako slediti notranjemu glasu, vam je v izredno pomoč vaše telo. S telesno bolečino ali neugodjem vam skuša povedati, da ste zanemarili svoje občutke. Zato mu dobro prisluhnite. Ko se naučite živeti z intuicijo se lahko v vsakem trenutku odločate po svojih občutkih in omogočate, da stvari potekajo same od sebe. S tem ste osredotočeni na energijo, ki ji sledite in vse se zgodi v pravem času in na prav način. To je preprosta, naravna človeška izkušnja, ki smo jo izgubili in si jo je potrebno povrniti.

Najpomembnejši znak, da sledite svoji intuiciji je vsekakor povečana vitalnost. Občutite lahko kako se po vas pretaka več energije. Telo počasi povečuje svoje zmogljivosti za pretok energije univerzuma, zato lahko večasih občutite preutrujenost, zaradi povečanja energije. Preprosto se sprostite, predajte se in počivajte, ko počitek potrebujete. Hitro si boste opomogli in zelo boste lahko uživali v povečani intenzivnosti. Začutili boste, kaj pomeni biti kreativni kanal.

Prijetne pomladne dni in veliko sončka

Ida

AUM, Branko Šarlah s.p.,
Ezoterik,
Vrbje 20, Žalec
Tel.: 03/ 710 27 54, 041/ 363 996



V Žvljenju se vsakodnevno srečujemo s situacijami, katere nam povzročajo v telesu blokade, ki ovirajo nemoten pretok žvljenjske energije. Posledice pa so slabo počutje, stresi in bolezn.

Z naravnimi metodami vam pomagamo do sprostitve in izboljšanja kvalitete žvljenja. V ta namen smo pričeli z izvajanjem:

- Reiki terapije - zdravljenje z energijami fizičnih in psihičnih težav ...
- Kristaloterapije - zdravljenje, harmoniziranje, doprinaša k boljšemu počutju...
- Aromaterapije - za telesno in duševno zdravljenje, lepoto ...
- Nehipnotične regresije - očiščevanje psihične notranjosti, preteklosti...
- Čiščenja - užes s posebnimi tulci, nosu s posebno posodo, jezika s strgalom ...
- Zaščite - bivalnih prostorov, avtomobilov ...
- Manualne terapije
 - kiropraktika, ki jih bo izvajal priznani ruski specialist
 - zdravi boleznih hrbtenice, sklepov in kot posledico slabo delovanje nortanjih organov
- Tečaje - Reiki tečaji vseh stopenj, mojstrstva in vrsto drugih tehnik samorazvoja in bujenja sposobnosti samozdravljenja za pomoč sebi in drugim...
- Delavnice - vsak četrtek se izvajajo sprostilne delavnice, meditacije, tehnike dihanja, gibanja, plesa, pogovor, srečanja, izmenjave izkušenj ...

VABLJENI !!!

NAGRADNA KRIZANKA



AVTOR-SEISTI	NAŠ PRVI GENERAL	PREBIVALCI LACIJE	PREBIVALEC ASIRIJE	ZAPOREDNI ČRKI	SLO. BIOLOG	NASELJE BLIZU RAKEKA	CIGARETNI OGOREK	SOL OCETNE KISLINE	FR. PESNIK (JEAN-BAPTISTE, 1639 - 1699)
IZDELOVALEC SLAŠČIC									
ZNANILKA POMLADI									
SOSS					BLATO, IZTREBEK (OTROŠKO)				
POJEDINA, GOSTIJA					OKLEPAJ, ČRKI M KATRAN		OSEBNI ZAIMEK IRANSKO LJUDST.		
FR. PISEC (PRAVO IME JEAN SCHOPFER)						AM. ATLETIN, BENOIT			
AM. PRIPOVEDNIK (ELMER)						ITA, KNEŽJA RODBINA NEMŠKI AVTO			
GLAS ZA VAS?	AM. FILMSKI IGRALEC (RICHARD)	OSEBNI DOHODEK	RDEČKA, VINO V ZNAK (ZA NIZANJE TONA)					AGITAC. NAMENJENA IGRA	PREBIVALEC ROVT
VRED. PAPIR GOZDNA RAST.					GRAŠO TIHO GOVORJENJE				
GLAS ZA VAS!	KRAJEV. SKUP.	OTOK V ALEUTIH	PRIPAD. KMEROV LABRAD. LUKA						IVAN VIPAC REKA V ROMUN.
ŠPORT. S KANUJEM					ORGAN (NA ZADKU ŽUŽELK, KI PRAJAO)				
REDNA STRANKA					ANTON PADOV DIAPOZITIV		NEMŠKI ZGODOV (GOLO)	ŠVICAR. DRAMAT. (ARNOLD) KRAJ NA MALLOR.	
POZDIRAV IZ VIRANSKEGA	ŠAHISTKA GROŠAR			NIKELJ					
TUKAJ LAHKO POČIJETE PISALOI	ZADNIJ			PREDIRLJIV KRIK	OKRAS. RASTLINA			ZASTOP. OTROKA PRI KRSTU	OPERNI NAPEV ZDRUŽ. (PODZEM. HODNIK + HIMALAJSKA KOZA)
NERJE VPISITE ANNABA	PRITOK DONAVE NA SLOVAŠ.	PRI JUDIH PRVI DEL BIBLIJE	RADIO-TELEV. ARABSKI KNEŽJI NASLOV		MESTO IN FJORD NA NOR.	ALŽIRS. LUKA HRV. NOGOM. (BRASNOJARI)			SKUPINA LJUDST. V GANI
POPIS POTOVANJA, POTOPIŠ							PODZEM. HODNIK	TALISOV. PIJAČA SLAVIL. PESEM	
POMIRJEVALNO SREDSTVO						LJUBEZ. PESNIK MURSKA SOBOTA			
VEK, EON			ŠVEDSKO ZIMSKO ŠPORTNO SREDIŠČE	STRM SVET			TEKST. IZDEL. ZA POKRIV.		
23 ČRKA ARABS. ABECED.			SLO. PISATELJ (VITAN)	FR. POPEVK. (PATRICIA)			VELIK AVSTRALSKI KUŠČAR		

VPIŠITE GESLO

Geslo: _____

Pošilja: _____

KRIŽANKA št. 114
PRAVLNI ODGOVOR:

TECI KOT NOR

NAGRAJENKA:

Zinka Hostnik
Trubarjeva 1
3310 Zalec

(rok za prevzem nagrade je 30 dni)

Rešitev pošljite do 6. 6. 2001 na naslov:
SARSA d.o.o., P.P. 27, 3310 Zalec.

Nagrade:
1 x Ara - darilni paket
2 x knjižna nagrada

Načrtovanje organskega vrta

Naravno vrtnarjenje je vedno bolj zanimivo tudi pri nas, saj se vedno znova lahko prepričamo, kako nezdravo hrano uživamo. Sodobna tehnologija je v kmetijstvo prinesla uporabo različnih tehnologij, katerih posledic ne poznamo dobro. Uporabljamo vse več kemičnih snovi, ki uničujejo življenje v tleh in v okolju. Kljub zadržim kemične industrije, da so pesticidi varni, ne mine leto, da ne bi prepovedali kakšnega izmed njih.

Posledice njihove uporabe se torej pokažejo šele čez nekaj časa, medtem pa se nalagajo v okolju, v rastlinah in živalih, pa tudi v naših organizmih. Na žalost se zaradi onesnaženega okolja ne moremo povsem izogniti obremenjujočim dejavnikom, kot so onesnažen zrak in zemlja v bližini večjih naselij. Če pa premoremo košček vrta na nekoliko boljšem mestu, lahko sami pridelamo zelenjavo, zelišča in celo nekaj sadja za lastne potrebe. Z ustrezno zasnovanim kolobarjem lahko na zelenjavnem vrtu, velikem okrog 35 m², pridelamo skoraj vso potrebno zelenjavo za štiričlansko družino z izjemo krompirja za ozimnico.

Naravno vrtnarjenje je v bistvu sodelovanje z naravo, saj ohranjamo rodovitnost tal tako, da vračamo porabljene organske snovi, uporabljamo naravno zaščito pred škodljivci in boleznimi brez uporabe kemikalij. Najpomembnejša je skrb za tla. Na velikih nasadih koruze so kmalu ugotovili, da so tla postala manj kvalitetna, zbita in neplodna. Zatorej je nujno, da tla vračamo porabljeno organsko snov, ki zagotavlja, da bodo ostala živa, zračna in dobro založena s hranili. S pravilom pridelkov namreč z njih odnašamo organske snovi, ki pa

jih moramo nadomestiti s hlevskim gnojem, kompostom ali zelenim gnojenjem.

Gnojenje organskega vrta je nekoliko bolj zapleteno. Najenostavneje je uporabljati hlevski gnoj ali kompost, vendar pa moramo v določenih primerih poseči po različnih dodatkih, na primer ob toči ali hudem napadu škodljivcev je potrebno rastline pognojiti z dušikom. Ponavadi pri gnojenju s hlevskim gnojem nimamo problemov s pomanjkanjem hranil, saj vsebuje vsa potrebna hranila, tudi različne mikroelemente. Enako bogat je kompost. Pri naravnem vrtnarjenju uporabljamo za gnojenje različne organske dodatke. Žal se je kostna moka pokazala za možen vir okužb, tako da je za gnojenje ne uporabljamo več. Znana in uporabna so različna gnojila kot na primer ribja moka, moka iz morskih alg, različna tekoča gnojila iz organskih snovi (morske alge, tekoč živalski gnoj...), lesni pepel, apnenec in podobno.

Tudi boleznim in škodljivcem se lahko izognemo z uporabo naravnih metod. Gojimo samo močne in zdrave rastline, sadimo v rodovitna tla in rastline redno zalivamo in gnojimo. Rastline, pridelane na naraven način, so že same po sebi močnejše in bolj odporne od nežnih in sočnih rastlin iz večje proizvodnje. Plevela odstranujemo, še preden razvijejo seme, vse bolne rastline pa sproti odstranimo in zažgemo. Odveč tudi ni razkuževanje loncev in vrtno opreme. Napadom boleznim in škodljivcem se lahko izognemo tudi tako, da skupaj sadimo različne rastline. Zаметnica, na primer s svojim vonjem prekrije vonj kapusnic, zato jih kapusovi belini težje najdejo. Izločki žametnice v tleh odganjajo ogrčice, ki napadajo krompir.

Ravno tako lahko zmanjšamo število listnih uši, če v vrt posadimo žametnice in ognjič, ki privabljajo naravne sovražnike uši. Tovrstnih receptov je veliko, zato jih velja preizkusiti.

V Holandiji uporabljajo ogromne količine herbicidov, saj imajo velika polja monokultur. Seveda pa so hitro opazili slabe strani njihove uporabe, zato so skovali pregovor, da je najboljši herbicid še vedno motika. V naravnem vrtu lahko veliko naredimo že pri čiščenju neobdelanih tal, kjer pri prekopavanju odstranimo čim več plevela. Zapleveljene površine, kjer želimo imeti gredice s cvetjem ali zelenjavo, lahko za eno sezono zasadimo s »čistilno kulturo«. Posadimo lahko na primer krompir; ob sajenju moramo zemljo najprej prekopati, nato pa ga moramo še vsaj dvakrat okopati in ogriniti. S tem prerahljamo tla, kasneje pa rastline razvijejo močan nadzemni del, skozi katerega se prebije manj plevela.

Za prekopavanje uporabljamo različna orodja. Poleg navadne motike so uporabne vlečne motike ali ročne freze, s katerimi lahko dvakrat tedensko v najkrajšem času očistimo ves vrt

plevela. Kako bomo obdelovali medvrstne prostore, moramo vedeti že pri setvi, da zasejemo vrste v pravih razdaljah.

Plevela se lahko zelo uspešno znebimo z zastirkami. Lubje je uporabno le kot zastirka pod grmovnicami, vrtnicami in drevjem, okrog zelik pa lahko potrosimo rastlinske odpadke, poškošeno travo, položimo razgradljivo folijo ali celo namočen časopisni papir v debelejši plasti.

Poleg škodljivih plevelov (na primer slak, pirnica, osat...), ki se jih rešimo samo z vztrajnostjo, se v naravnem vrtu pojavljajo tudi »dobri« pleveli. Nekateri imajo lepe cvetove, nekateri so koristni, na primer regrat, ki ima užitne liste in zdravilne cvetove. Koprive privabljajo metulje, iz njih lahko naredimo škropivo proti ušem ali mravljam. Pleveli iz družine metuljnic vežejo v tla dušik, navadna zvezdica pa pomaga pri izsuševanju pozimi namočenih tal (poleti jo moramo redno odstranjevati, saj je ponavadi takrat suša).

Simona Klokočovnik

KRITINE S-METAL NAJLAŽJE KRITINE NARAVNEGA IZGLEDA



OD SLEMENA DO ŽLEBA V ENEM KOSU
ZA VSE ŠE TAKO RAVNE STREHE

**KROVSTVO
KLEPARSTVO**

Zdravko Kamenšek s.p.
Sp. Negonje 27
3250 ROGASKA SLATINA

Podlog 1, 3311 ŠEMPETER
tel/fax: 03 700 17 06, 700 17 07
GSM: 041 417 312
041 767 725

**KAKOVOSTNA MONTAŽA CELOTNEGA
PROGRAMA KRITIN PODJETJA S-METAL**



vrtovi in parki:
načrtovanje svetovanje zasaditve - vzdrževanje
Celje, žalec, GSM 041 726 522, tel. fax: 03 5716 064
Maranta d.o.o., Zagrad 36b, 3000 Celje

S KOROŠKIMI SPLAVARJI PO REKI DRAVI

Dravograjsko podjetje Prorelax je obrnilo lajno koroških turističnih agencij. Ne ponuja le izlete na morje, pa v tujino, ampak organizira programe, ki turiste privabljajo na Koroško. Njihova ponudba zajema ogled mežiške doline in rudnika v Mežici, kulinarčni program "Čisava župa", celovit utrip med Peco, Uršijo, Pohorjem in Kozjakom, Koroško "na drugi strani" in glavno atrakcijo - splavarjenje po reki Dravi. Ne le turistom, tudi domačinom se ob tem odpirajo oči, saj še sami niso vedeli, da imajo toliko za pokazat, da je lahko tudi Koroška turistično zanimiva dežela.

Tokrat predstavljamo bogat program splavarjenja po reki Dravi, ki je deležen brezrezervne hvale vseh, ki so ga vsaj enkrat okusili. Nepozabno doživetje, sprostitvev in predvsem veliko zabave za turiste, zaključene skupine in poslovne partnerje ...

Splavarjenje na Dravi ima več kot petstoletno tradicijo. Včasih pomembna gospodarska dejavnost, s katero so dravski splavarji spravljali les dod Donave v Srbijo, je z drugo svetovno vojno zamrla. Za lep čas so se splavarji povsem umaknili z Drave, dokler ni dozorela ideja o zanimivi turistični ponudbi, ki je lani doživela pravi razmah na splavu dravograjskega podjetja Prorelax. Lani so tako koroški splavarji vozili turiste že na več kot stotih turističnih voznjah po reki Dravi.

Letos pa so zgradili tudi nov pristan. Turistom ponujajo več zanimivih splavarskih poti. Krajša se začne pri trbonjskem mostu, od koder bo splav vozil do Dravč in nazaj. Prijetno potovanje traja dve uri in pol daljša je pot od Boštjana pred Dravogradom, mimo Murnhova, Dravč in Rebičja do Gortine. Splavarjenje na tej progji traja štiri ure.

Za popotnike so pripravili vrsto presenečenj: od splavarske malice in krsta, do Matjaževega piva, regionalne posebnosti Koroške. Slovenjgraška pivovarna Matjaž namreč pripravlja pivo brez konzervansov in filtracije, tako da v celoti ohranja vitamin B in druge vitamine.

Na splavu, ki vozi po Dravi, je prostora za okrog 60 ljudi. V pristanu jih s pozdravnim govorom sprejme kormoniš, ki je tudi sicer odgovoren za organizacijo dela na splavu. Ekipo sestavljajo poleg njega še ravnjak, prednjak in zadnjak, sami prekaljeni splavarski mački, in seveda flosarske frajle, ki poskrbijo za dobro malico in pijačo. Tradicionalna flosarska malica je sestavljena iz golaža, polente, zabeljene z grumpi, in rženega kruha. Organizatorji so poskrbeli tudi za muzikante, da se lahko potniki na splavu veselo zavrtijo.

veselo in zanimivo je ves čas vožnje. Bodisi na krajši, bodisi na daljši progji se potnik niti sekundo ne dolgočasi. Izvedeli boste vse o splavarstvu in življenju nekoč v

zgornji Dravski dolini, na slikovit način spoznali šege in navade, uživali v čudovitem utripu neokrnjene narave, da, tudi pravi flosarski krst boste doživeli. Krstiti je namreč treba vajenca, ki je navadno eden izmed potnikov, kar naleti med njegovimi kolegi na še posebno odobravanje. Vajenec mora odgovoriti na številna zavita vprašanja, česar pa seveda ne zna, polijejo ga z "blagoslovljeno dravsko vodo", nakar jih še z veslom dobi po riti - šele potem je lahko proglašen za flosarja.

Koroški splavarji na Dravi nudijo različne programe, posebej prilagojene potrebam potnikov: program za šolske skupine, jutranji program (vožnja ob svitu), nočni program (vožnja ob baklah), programi za praznovanje rojstnega dne, raznih obletnic, družabnih srečanj, ..., tudi za sprostitev poslovnih partnerjev ... Skratka, ponudba je tako široka, da je lahko zanimivo vsakomur: zanimivo, prijetno in poučno. In varno. Splav ima namreč ustrezen certifikat o varnem plovilu.



Program prilagojen zaključenim skupinam:

- sprejem v pristanu z pozdravnim nagovorom kormoniša
- pogostitev s kruhom in soljo ter domačim žganjem
- pričetek plovbe s predstavitvijo flosarjev
- zanimiv program s katerim boste na zabaven način izvedeli vse o splavarstvu in življenju nekoč v Dravski dolini
- pogostitev s tradicionalno flosarsko malico (golaž, polenta zabeljena z grumpi in ržen kruh)
- flosarski krst
- flosarska kava
- za dobro voljo, glasbo in strežbo skrbijo flosarji, flosarske frajle in muzikanti z zanimivim animacijskim programom

Ostali programi:

- PROGRAMI PRILAGOJENI ŠOLSKIM SKUPINAM (od 1. do 5. razreda in od 6. do 8. razreda osnovnih šol)
- POSEBEN PROGRAM ZA DALJŠO VOŽNJO
- JUTRANJI PROGRAM (vožnja ob svitu)
- NOČNI PROGRAM (vožnja ob baklah)
- PRILAGOJENI PROGRAMI ZA RAZLIČNE PRILožOSTI (poslovni partnerji, rojstni dnevi, razne obletnice, srečanja, ...)

VABIJO VAS

**KOROŠKI SPLAVARJI
NA DRAVI**



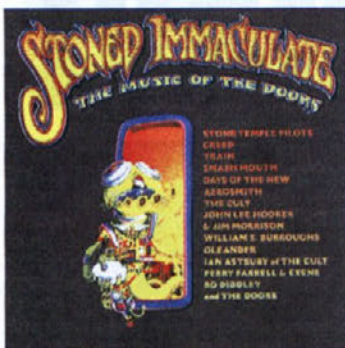

STONED IMMACULATE / THE MUSIC OF THE DOORS

"Bilo je prečudovito zopet igrati z Johnom in Roobbijem. Upam, da bom to še kdaj ponovili v bodočnosti," je v posvetilu CD-ju zapisal Ray Manzarek. In čudovito je tudi poslušati plošček Doorsov, ki so ga še živéči člani posneli skupaj z nekaterimi svojimi vzorniki (John Lee Hooker, Bo Diddley in William S. Burroughs) ter še vedno aktualnimi amerškimi bendi. Tako med izvajalci sedemnajstih pesmi najdemo tudi Aerosmite, Stone Temple Pilote, Creed, Culte ... Ob tem sta na CD-ju tudi originalna posnetka Jima Morrisona Roadhouse Rap in Roadhouse Blues. Prva je bila posneta med snemanjem originalnega Roadhouse Bluesa.

Nova produkcija starih posnetkov legendarnih rockerjev je še en dokaz, da dobra glasba ne pozna ne časa, ne mej. Nekateri posnetki in izvajalci so se tudi skušali približati originalni izvedbi skladb, drugi pa so skladbam vdihnili svoj pečat. Med izstopajočimi velja vsekakor omeniti The Cult, Creed, Stone Temple Pilots in Williama S. Vredno nakupa in poslušanja.

Razprodaja:

KASETE: 450 SIT
CD-ji: 990 SIT

HOLDER / DALEČ JE SODNI DAN

Prvenec brežiške skupine Holder: Daleč je sodni dan, je nastal leta 2000 v studiu MCM v Ankaranu. Prinaša deset novih skladb, ki so jih pripravili sami člani skupine. Sirši javnosti najbolj znana skladba je (Ti nisi) Na moji strani, ki je nekaj časa zavzemala sam vrh video spot-



nic. Na plošči avtorsko prevladuje tandem pevcu Mihe Nemanica in kitarista Zorana Čaliča. Slednji, ki je dolga leta bil član legendarne hrvaške rock skupine Majke, je s svojim prihodom prinesel trd rockovski zvok. Na plošči sicer prevladujejo skladbe v rock'n'roll maniri, se pa najde tudi nekaj bluesovsko obarvanih balad. Sam zvok še najbolj spominja na sedemdeseta leta kotalečih se kamnov in že prej omenjenih Majk.

Samo

SISTEM V GLAVI

(Nemanič/Andrejaš/Čalič)

*Ne poznaš me,
a govoriš v mojem imenu,
steguješ roke brez
vprašanja,
vse bolj postaja mi jasno,
da vržen sem v ta svet,
da preživim ta svet.*

*A če zanese te predaleč,
ne bom tvoj sluga
in ko stisnjen boš v kot,
ne bom tvoj pes,
ne bom tvoj zvesti pes.
Jaz nisem tvoj dolžnik,
ti nisi moj sodnik,
rodila me je mati
in ne sistem
v tvoji glavi.*

*Ne trudi se,
ne rabim obljub o raju
na zemlji,
tvoja beseda je vedno
zadnja,
zato vse bolj postaja mi
jasno,
da vržen sem v ta svet,
da preživim ta svet.
Jaz nisem tvoj dolžnik,
ti nisi moj sodnik,
rodila me je mati
in ne sistem
v tvoji glavi.*

Domače:

- 1) Big foot mama - Doba norih
- 2) Anonimus - Smile
- 3) Flirt - Univerzum
- 4) Dolores - Slovenka
- 5) Mlade frajle - Nocoj s teboj

Tuje:

- 1) Linkin park - Hybrid Theory
- 2) The living end - Roll on
- 3) Nick Cave and the bad seeds - No more shall we part
- 4) Rod Stewart - Human
- 5) Let 3 - Jedina



VROČIH
10

KNJIŽNE NOVOSTI

Poslovni slovar

Pri Cankarjevi založbi je pred kratkim izšel Mali moderni poslovni slovar. Ker potekajo mednarodni pogovori, predvsem poslovni, pa tudi drugi predvsem v angleškem jeziku, je tudi omenjeni slovar angleško - slovenski, oziroma v slovenščino je prevedeno sodobno angleško in ameriško poslovno izrazje. Avtorica slovarja Lidija Šega je pred časom napisala tudi Veliki angleško - slovenski poslovni slovar in na željo uporabnikov je sedaj pripravila tudi žepno izdajo slovarja, saj je ta mnogo bolj primeren za potovanja, vsebuje pa strokovno in pogovorno izrazje, ustajene besedne zveze, krajšave z razloženimi pomeni, merske enote s pretvorbami, imena valut s kraticami ISO. Skupno gre za približno 30.000 gesel in kdor se ukvarja z mednarodnim poslovanjem, bo ta slovar gotovo znal uporabiti.

Leposlovje

Ista založba je v teh dneh izdala tudi tri leposlovna dela, v vseh treh primerih pa gre za prevode. V zbirki Bela krizantema je izšla Knjiga nespokoja, katere avtor je portugalec Fernando Pessoa, katerega uvrščajo med najpomembnejše literate 20. stoletja. To delo je zasnovano kot fragmentarno napisana proza, v kateri se najavljajo pozneje izpisane ideje sodobne filozofije in sicer skozi perspektivo povsem običajnih dogodkov in trenutkov. V knjigi so tako zajeti različni literarni pristopi, bralec se srečuje z besedili, ki so: dnevnik, kritika, esej, pesem v prozi, avtobiografija, recenzija, pismo, pripoved. Knjiga nespokoja je tako sestavljena kot široko, več pomensko delo, ki jo je mogoče jemati kot filozofsko razmišljanje ali literarno prebiranje.

B.G.

NOVI CD-ji IZ ŽANE - NOVI CD-ji IZ ŽANE - NOVI CD-ji IZ ŽANE - NOVI CD-ji IZ ŽANE



Doba norih je četrti CD popularne ljubljanske najstniške skupine BIG FOOT MAMA.

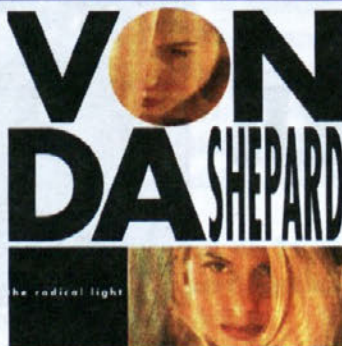

Vonda Shepard, ki jo vsi poznamo po uspešnicah iz nadaljevanke Ally McBeal se predstavi.

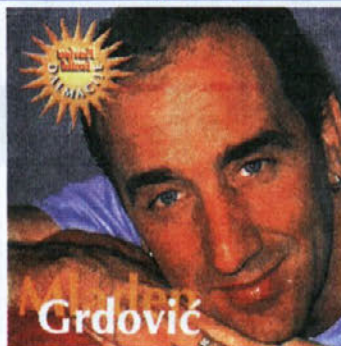

Največji hiti Dalmacije v predelavi in arnžmaju Mladena Grdovića osvajajo Slovenijo.



Ljubljanski tehno rap band Anonimus ponuja 2 zgoščenke za vse ljubitelje hipopa.



ARA

d.o.o.
TRGOVINA - BARVE
LAKI

Levec 56, 3301 Petrovče
Tel.: 03/547 17 18, Fax: 03/547 17 17
www.ara-barve.si, e-pošta: ara@ara-barve.si

BARVE POSREDUJEJO INFORMACIJE IN VPLIVAJO NA POČUTJE

- IZBERITE PRAVO BARVO V 1200
MOŽNIH NIANSAH Z NAŠO POMOČJO
- stene notranje, fasade, les
- KVALITETNE BARVE ZA LES NA OSNOVI
VOSKA (ZUNANJA ZAŠČITA)
- PREMAZI ZA KAMEN, ZA ZAŠČITO
IN LEP IZGLED
- UGODNO PARKET-LAKI-SYNTENKO
- **POSEBNA PONUDBA:**
VISOKOPOKRIVNA BELA NOTRANJA
ZIDNA BARVA Z PRIJETNIM VONJEM
Blago pripeljemo na dom.
Cena 2790 SIT -5% POPUST GOTOVINA

ARA Trgovsko podjetje d.o.o., Levec 56, 3301 Petrovče

Šport Center Prodnik



PRIHAJA POLETJE, ČAS JE DA NAS OBIŠČETE!

ZA VAS ORGANIZIRAMO:

POROKE, OBLETNICE
NEDELJSKA KOSILA, VEČERJE
DOMAČA HRANA, RESTAVRACIJA S PRENOČIŠČI

NUDIMO VAM:

KAJAK, RAFTING
OTROŠKO IGRIŠČE, PIKNIK PROSTOR, ŠPORTNI DNEVI

NOVO, NOVO, NOVO:
BADBINTON, BEACH VOLLEY
OBVEZNE REZERVACIJE

Šport Center Prodnik
Juvanje 1, Ljubno ob Savinji
Tel.: 03 838 10 30 in 041 752 111

Jurijev Edil s.p., Jovanje 1, Ljubno



Obraz prihodnosti.



Obiščite nas na internetnih straneh: <http://blue.rula.org/INcool/incool.htm>

AKCIJA

maj/junij 2001
klimatska naprava:

LG LS-J 0761 CL
159.900,00 SIT

Cena je za dobavo in osnovno
montažo (cu povezave do 3m)
klimatske naprave brez DDV!

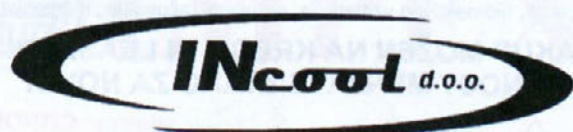

tel.: 03 710 3000

Vrbje 87d, 3310 Žalec e-mail: incool@siol.net

CITROEN C5 - NOVI UŽITEK V VOŽNJI

Novi CITROEN C5 že na prvi pogled pritegne s harmonijo svoje prostornosti. Njegova silhueta združuje značaj in prodornost, eleganco in inovativen slog. Velikost potniškega prostora kaže na osupljivo širokogrudnost: je eden največjih na trgu. Vstop v notranjost takoj vzbudi občutek popolnosti, ki jo tvorijo arhitektura, slog in kakovostni materiali. Za dobro počutje voznika in sopotnikov je poskrbljeno do najmanjše podrobnosti.

CITROEN C5 nudi novo inteligentno samoprilagodljivo hidroaktivno vzmetenje 3 (Hydractive III). Tokokroga zavor in krmilnega mehanizma sta neodvisna, hidroaktivno vzmetenje 3 pa ob konstantno mirni legi vozila samodejno prilagaja njegovo višino glede na hitrost in stanje cestišča. Pri C5 z motorji 2.0i-16 V, 2.0 HPI, V6 in 2.2 HDi 16 V ima hidroaktivno vzmetenje 3 nova dodatna tipala in računalnik, ki skupaj analizirajo in upoštevajo značilnosti cestišča in sloga vožnje: Hidroaktivno vzmetenje predlaga dva načina vzmetenja – udobnega ali dinamičnega – vsakega od teh dveh načinov pa upravlja samostojno in inteligentno, tako da samodejno in sočasno spreminja fleksibilnost in vzmetenje. Poleg tega voznik lahko po želji pritisne gumb »sport«, če želi, da bo vzmetenje bolj pogosto in dlje nastavljeno na dinamični način. CITROEN C5 pomeni tudi zavore visoke varnosti, z ABS in z elektronskim razdelil-



Novi Citroen C5 nudi vozniku obilo užтков pri vožnji. Naša testna limuzina je pripeljala iz Avto Muršič Velenje.

cem ter s podporo zaviranja v sili. C5 je opremljen še z električnimi povezavami zadnje generacije: Multiplex. Uravnoveženost, prilagajanje, inteligentna. Trije ključni izrazi, ki povzemajo njegove vozne last-

nosti in ki obenem označujejo voznikov delovni prostor. Mnogo elektronike, ki jo krmili računalnik, BSI, za lažje voznikovo delo v vsakem trenutku: zvočni znak za prekoračeno hitrost bdi nad vašo naglico, tipala v zadku za pomoč pri vz-

143 KM (103 kW). Gre za enega prvih bencinskih motorjev z neposrednim visokotlačnim vbrizgom, ki je sinonim za veliko moč in odločne pospeške. Na vrhu palete bencinskih motorjev se nahaja motor 3.0 V6 s 24 ventili, 210 KM (152 kW). Vsem turbo-dieselskim motorjem je skupna tehnologija neposrednega visokotlačnega vbrizga »Common Rail«. Motor 2.0 HDi s 110 KM (80 kW), čisto novi motor 2.2 HDi s 136 KM.

Prvi dejavnik aktivne varnosti modela C5 je seveda njegova imenitna lega na cesti z izjemno varnimi zavorami. Sistem ABS z elektronskim razdelilcem zavorne moči je pridobil še novega pomočnika: pomoč pri zaviranju v sili. K varnosti pripomorejo še druge funkcije. Detektor tlaka v pnevmatikah, povezan s štirimi tipali – po eden se nahaja v vsakem ventilu – v primeru prenizkega tlaka posreduje sporočilo za nevarnost. Krmilni mehanizem ima prilagodljivo servo ojačitev in je mehak za manevriranje v mestu ter odločen na odprti cesti pri veliki hitrosti. Potovalni računalnik pri večini modelov s svojimi sporočili in zvočnimi znaki obvešča voznika o delovanju vozila. Voznika prav tako opozarja o prekoračitvi hitrosti, ki jo je prej sam programiral.

vratnem parkiranju, z zvočnim znakom, naredijo ozke kote širše, tipalo za dež sproži prednje brisalce in dvig stekel, ko padejo prve dežne kaplje (serijska vgradnja ali opcija, glede na modele). Udobje in dobro počutje ne moreta mimo samodejne klimatske naprave z ločenim nastavljanjem levo/desno, brez volana s prilagodljivo servo podporo ali brez funkcije Black Panel za nočno vožnjo (serijska vgradnja ali opcija, glede na modele). Ob vsem tem boste uživali tudi v izjemni prostornosti in priročnosti.

CITROEN C5 prihaja z novo generacijo izjemnih bencinskih ali turbo-dieselskih motorjev, neposredni vbrizg prihaja z velikimi koraki. Vsi bencinski motorji so opremljeni s 16 ali 24 ventili. Paleta se začneja z motorjem 1.8i – 16V, z močjo 117 KM (85 kW), sledi mu 2.0i – 16V, ki zmore 138 KM (100kW), še zmogljivejši je novinec, čisto novo motor 2.0 HPI

CITROEN C5 je vzdržljiv avtomobil, ki kljubuje letom. Njegova visoka tehnologija je popolnoma pod nadzorom. Z vsemi elektronskimi napravami upravlja elektronsko ohišje BSI, ki zahvaljujoč večfunkcijskim povezavam deluje preko omejenega števila električnih kablov. Kakovost C5 je tudi v popolni zaščiti pred krajo, ki med drugim vključuje blokado vžiga nove generacije, električno samodejno prtljažno ključavnico, ojačitve ključavnice in njihovo zaščito pred vlomom, kodirane avdio-sisteme in visokofrekvenčni daljinski ključ s 3 gumbi.

Vir: Citroen.

CITROËN C5.

100% UPORABNA TEHNOLOGIJA.



Citroen C5 1.8i, 16V že za 3.990.000 SIT

(klima, ABS, 6 zračnih blazin, avtoradio, CD, el. pomik stekel, centralno zaklepanje, hidroaktivno vzmetenje, potovalni računalnik, meglenke ...)

**NAKUP MOŽEN NA KREDIT IN LEASING!
MOŽNOST MENJAVE STARO ZA NOVO!**

SERVIS IN PRODAJA
MURŠIČ d.o.o.

CITROËN



Žarova 7, Velenje, Telefon: 03 898 54 80

TISK
KNJIGOVEŠTVO

Metka Golc, s.p., Vrbje 80/a, 3310 Žalec
tel.: 03/571 73 39, 03/710 24 60, tel./fax: 03/571 74 10
GSM: 041/335-374, e-mail: tiskarnagolc@siol.net



Podjetje za inženiring, trženje, gostinstvo in turizem, Reška cesta 27, 3312 Prebold
tel.: 03 705 30 12, faks: 03 705 30 13, GSM: 041 678 775

Skirco
d.o.o.

NA ZALOGI TRAKTORSKE GUME:
STOMIL, TAURUS, BARUM, GOODYEAR



STOMIL-OLSZTYN



Krbavac

Rečica ob Paki 45,
3327 Šmartno ob Paki

VABLJENI V FORD KRBAVAC, telefon/fax: (03) 891 51 23, (03) 891 51 24



fiesta budget že za **1.545.000 SIT**

focus cool 3v, 5v, karavan
klima za samo 22.000 SIT

novi mondeo

novi transit, pogon spredaj in zadaj
že za **2.764.000 SIT + DDV**

Možnost nakupa STARO ZA NOVO!
Vozila na zalogi! Testne vožnje!

Ford Krbavac, Ferdinand Krbavac s.p., Rečica ob Paki 45, 3327 Šmartno ob Paki

**B
A
M
B
U
S**

**P
O
H
I
Š
T
V
O**



**-20% NA TAKOJŠNJE PLAČILO ZA
BAMBUS IN RATAN POHIŠTVO**

Ponudba velja v mesecu maju

INKA  **IMPEX** d.o.o.

UVOZNIK IN DISTRIBUTER
IPAVČEVA 22, 3000 CELJE, SLO
Tel.: 03/ 5411-304, 5416-101
fax: 03/5411-170
e-mail: inka-impex@siol.net
http://www.inka-impex.si

Poslovne enote:

VRTNICA: 5443-051

LEVEC: 5472-311

VELENJE SPAR: 5862-303

CELJE INTERSPAR: 5412-225

HARDI-BAMBUS:

5473-015

ROGAŠKA-PC SONCE:

041-203-195

SM SAVINJSKA

trgovska družba, d.d.

3310 Žalec, Šlandrov trg 35, SLOVENIJA



21" T02

AKCIJA

39.900,00

BTV 55 TTX, BEKO
diagonala 55 cm,
teletext, stereo
design



AKCIJA

15.990,00

Jogi General,
Meblo, 190x90



AKCIJA

189,90

Rastlinsko olje
Zvezda, 1l, stk.

Celje - skladišče

D-Per

131/2001



5000009600, 115

COBISS



AKCIJA

899,90

Sir Edamec, 1kg
Mlekarna Celeia

AKCIJA

699,90

Posebna puranja
salama, 1kg Pivka

Akcijska ponudba velja do razprodaje zalog. Vse cene so v tolarjih za gotovinsko plačilo.

POZOR

Ste v časovni stiski?
Težko obvladujete podatke?

Ugotovitev: Potrebujete dobro blagajno.

Nudimo Vam ...

... **BLAGAJNE ZA TRGOVINO IN GOSTINSTVO**

... **PROGRAMSKE PAKETE** - glavna knjiga, saldakonti, plače, osnovna sredstva, fakturiranje, potni nalogi, knjiga prejetih in izdanih računov z obračunom, trgovsko poslovanje, gostinsko poslovanje, recepcijsko poslovanje, elektronska izmenjava podatkov

... **NAJEM BLAGAJN ZA PRIREDITVE IN DRUGE PRILOŽNOSTI**

... **DODATNO OPREMO**

čitalci črtne kode, POS tiskalniki, prikazovalniki za stranke, blagajniški predali, termični tiskalniki, prenosni terminali, tipkovnice za gostinstvo, ...

TS 5616

- 1700 artiklov (PLU)
- priključki za: komunikacijo z računalnikom in priključitev čitalca črtne kode



NOVOST!

GS20-TS
TOUCHSCREEN
SISTEM ZA
GOSTINSTVO

SMO POOBlaščen SERVISER ZA:

proklik nlb



Za Koroško banko, d.d. Slovenj Gradec, bančna skupina NLB

TGS

TRGOVSKO GOSTINSKI SISTEMI d.o.o.

Kidričeva 14, 2380 Slovenj Gradec

tel.: 02 / 88-21-530, 88-21-531

fax: 02 / 88-21-532

<http://www.tgs.si>, e-mail: info@tgs.si