

RADIO

L J U B L J A N A

40



Ob dvajsetletnici smrti Davorina Jenka

APARAT NA TOK

brez akumulatorja ter brez baterij je Vaša stara želja. Imate pa star baterijski aparat, ki ga ne morete, prodati, še manj pa vreči proč.

Tu pričenja naša pomoč. Sklenili smo namreč v reklamne namene zamenjati večjo količino brezhibnih aparatov za popolno priključitev na električni tok za STARE, TUDI DEFEKTNE, BATERIJSKE APARATE proti tako nizkemu doplačilu, da bo zamena vsakomur mogoča.

Nekaj primerov:

<i>Troelektronski aparat „Telefunken“ 33 WE</i>	<i>doplačilo Din. 750.—</i>
<i>Dvoelektronski aparat „Radione“ W2</i>	<i>doplačilo Din. 900.—</i>
<i>Troelektronski aparat „Ingelen“ U3</i>	<i>doplačilo Din. 980.—</i>
<i>Troelektronski aparat „Ingelen“ U3S</i>	<i>doplačilo Din. 1180.—</i>
<i>Troelektronski aparat „Radione“ WE3</i>	<i>doplačilo Din. 1200.—</i>
<i>Štirielektronski aparat „De Wald“ z vdelanim elektrodinamičnim zvočnikom</i>	<i>doplačilo Din. 3200.—</i>
<i>Štirielektronski aparat „Kapsch Mondial“ z vdelanim elektrodinamičnim zvočnikom</i>	<i>doplačilo Din. 2500.—</i>
<i>Štirielektronski aparat „Ingelen“ U4S za kratke, normalne in dolge valove</i>	<i>doplačilo Din. 2500.—</i>
<i>Štirielektronski aparat „Ingelen“ U4SD za kratke, normalne in dolge valove, z vdelanim elektrodinamičnim zvočnikom</i>	<i>doplačilo Din. 3000.—</i>
<i>Šestielektronski superheterodin „His Masters Voice“ R4 z elektrodinamičnim zvočnikom</i>	<i>doplačilo Din. 3000.—</i>

Plačljivo tudi na mesečne obroke.

„RADIO“ reg. zadr. z o. z. v LJUBLJANI, Miklošičeva cesta 7

RADIO LJUBLJANA

PRVI SLOVENSKI TEDNIK ZA RADIOFONIJO GLASILO SLOVENSKIH POSLUŠAVCEV

Tromesečna naročnina 35 D, polletna 70 D, letna 140 D. Za inozemstvo: tromesečno 48 D, polletno 96 D, letno 192 D. / Naročnino je pošiljati na ček. račun 15928 v Ljubljani / Uprava in Uredništvo sta v Ljubljani, Miklošičeva cesta 7, tel. 31-90

LETO VI

18 NOVEMBER 1934

40

N A Š I S K R B I

Ce radio ne napreduje, nazaduje. To strašno pravilo vseh kulturnih in civilizacijskih pridobitev se v radiu kaže še z večjo usodnostjo.

S skrbje spremljamo zadnje tedne razvoj novega sporeda. Narodna žalost, ki nas je zagnila, je bila za vodstvo prilika, da spored brezskrbno shematično odreja iz tedna v teden. Mi bi danes lahko napravili biltanco teh sporedov in pokazali s svojimi mislimi, kako se dá tudi takšen, navidezno enoličen spored kvalitetno smotrno dvigniti in kaj vse je vodstvo spričo svojega uradnega shematičnega pojmovanja radia opustilo. In to vkljub geslom, ki je z njimi zelo radodarno. A ta čas je mimo. Ne bojimo se očitka, da kritiziramo za vsako ceno, zdi se nam samo pametneje, da sedaj spregovorimo k sporedu naših oddaj, kakor se nam obetajo za v prihodnje.

Kakopak, poklicani „činitelji“ bi se radi razburjali, da „prezgodaj“ pišemo o programu za novo sezijo. Ker nam ni dana čast direktnega sodelovanja z vodstvom postaje — saj je vendar znano, kakšni so, brez naše krivde, naši odnošaji do vodstva — smo sodili in sodimo po — sporedu vsakega tedna. Saj nismo dozdej niti v uradnem glasilu naše postaje, „Našem valu“, kljub nekdanjim pompoznim obljubam brali niti ene vrstice o bodočem sporedu, niti ene izjave sodelavcev pri naši postaji (pač pa se seznanjamo v vsaki številki z raznimi pomembnimi in manj pomembnimi filmskimi divami in podobnim).

In tako imamo polno pravico, zraven tega pa še dolžnost, da na pod-

lagi dokumentov — to je: tedenskih sporedov — govorimo o novem programu naše postaje. Te pravice in te dolžnosti si ne danto jemati od nikogar in čudimo se, ko vidimo, da gospodom ne gre v glavo, da njihove programske produkte lahko tudi negativno ocenimo. V enem letu bi se bili vendar morali sprijazniti s tem dejstvom — ali pa se vsaj potruditi, da nam ne dajo več povoda za negativno ocenjevanje. Če pa so se za to pošteno trudili in kljub temu nimajo uspeha, moremo zaključiti samo to, da pač za ta mesta niso in da naj se v svojem interesu in še zlasti v interesu stvari čimpreje prostovoljno umaknejo. Radio je vendar tako važna nacionalna ustanova, da zahteva polne kvalitnosti. Nacionalna dolžnost njegovih vodij je, da mu do te pripomorejo ali pa, da — gredo.

Spet smo ta teden pazljivo pregledali spored in reči moramo, da je tako brezumno prazen, pust, dolgočasen in enoličen, da je že kar klasičen primer nemogočega programa. Žalostni smo zato, iskreno žalostni.

Podlost pa je, če nam kdo očita, da kritiziramo samo zato, ker pri radiu ne odločamo mi. Dozdej smo pohvalili še vsako dobro stvar, ki jo je sedanje vodstvo uvedlo. Bilo je skrajno malo takih priložnosti, a nobene nismo zamudili, da je ne bi z veseljem pozdravili. Na drugi strani vabimo vsakega, ki si nam upa priti s takimi po sebi merjenimi insinucijami, naj lista stare letnike našega tednika iz dobe, ko je našo postajo upravljala še bivša Prosvetna zveza:

našel bo v njih tudi negativne kritike. Zakaj stvarno sodelovanje pri našem radiu nam je bilo od vsega početka glavno vodilo in nam bo ostalo tudi za v prihodnje brez ozira na desno in levo.

Naš radio leze navzdol. Niti ene točke ne najdemo v sporedu — mi dobro poznamo duševnost našega poslušavca —, ki bi prklenila pozornost poslušavca nase. Vse je kakor uradna tabela: brez življenja in zanimivosti, brez živahnosti in privlačnosti. Naša postaja ne premore niti enega človeka, ki bi znal sporede stvariteljsko oblikovati iz zakonitosti radia. Potemtakem seveda ni čudno, da so stvari takšne, kakršne so. Ampak s tem stvar še ni opravljena.

Smo namreč mi tukaj, poslušavci, in mi apeliramo na dvoje: 1. Nacionalno vrednoto, ki jo predstavlja naš radio nam, našim bratom v inozemstvu in vsemu drugemu svetu: nacionalna sramota in nacionalni greh je, če ostane njegova kvaliteta takšna, kakršna je sedaj. 2. Na poštenost v kupčiji, ki jo predstavlja naše plačevanje pristojbine in naše sprejemanje sporedov od naše postaje: s pristojbinami 10.000 poslušavcev, ki se z njimi tako rado pobaha naše vodstvo in z obilnimi dohodki za reklamo, brez plačevanja amortizacij in obresti od dolgov, se mora dati ustvariti nekaj dobrega in kvalitetnega in če se to ne zgodi, kupčija ni fair.

Kako pa se to spravi v sklad z „nacionalnostjo“, je pa drugo vprašanje. To naj rešijo končno veljavno drugi činitelji.

S KOLOM PO NAS...

Gospod vodja komisarijata naše postaje, dr. phil. Janko Tavzes je imel za potrebno — vendar enkrat — da poda v svojem glasilu „Našem valu“ nekaj „načelnega“. Po več ko dveh mesecih je podal nekakšen ekspezo o naših — nacionalnih urah.

Ceprav smo mi takoj ob pričetku, torej davno pred „Našim valom“, pristržno pozdravili uredbo te ure in doprinesli v zadnjem času nekaj hudo aktualnih misli, ki so v največjem interesu procvita in popularnosti teh ur, se bomo vendarle ustavili ob tem članku gospoda vodje komisarijata. Ne zaradi njegovih izvajanj o nacionalnih urah. To so, kakor pravimo, „loci communes“, ki ne povedo nič novega. Ustavili se bomo dolžnostno ob teh izvajanjih zato, ker ne moremo iti mimo zlohotne osti, naperjene proti nam.

Gospod vodja je imel za potrebno, da nam da izdatno lekcijo iz — „nacionalnosti“, nato pa je zamahnil po nas zaradi naše „prezgodnje“ kritike.

Dvomimo, da so bila naša izvajanja o nacionalnih urah — kritika. A če se štejejo za kritiko, so bila vse prej kakor „prezgodnja“. Naše mnenje je, da se po enem mesecu, to je, po tridesetih predavanjih, že lahko pove, ali so predavanja pravilno zamišljena ali ne in ali je oblika nacionalne ure kot take po dosežanju načinu uspešna ali ne. Mi smo si želeli in si še želimo več slovenskih temat in mnenja smo, da oblika „predavanja“ ni najbolj posrečena. Prvo izražamo kot slovenski kulturni delavci, ki jim je častna dolžnost, čuvati in posredovati slovenske vrednote višji enoti — jugoslovanstvu, drugo pa sodimo kot radijski delavci, ki na Slovenskem lahko reklamirajo zase največ izkušenj pozitivnega sodelovanja pri naši radiofoniji. Niti eno niti drugo ni greh, nasprotno, oboje je v izrečno korist poslanstvu nacionalne ure in njene popularnosti. Ako smo kdaj kaj drugega zapisali, naj nam gospod vodja komisarijata dokaže. V nasprotnem primeru pa se nam njegova nervoznost spričo naših „kritik“ zdi nekam čudna.

Kritika „tam, kjer je brezpogojno in za vsako ceno vedno doma: ali je potrebna ali pa nepotrebna“ in ljudje, „ki mislijo, da ne sme biti dobra nobena reč na svetu, če niso

oni zraven“ so pa doma v deželi, ki ji pripada gospod vodja komisarijata.

„Realnost bo počasi privedla na krotkejša stališča“ gospoda vodjo komisarijata, ki še danes misli, da naš radio ni vreden niti sence negativne kritike in da je takšna kritika sploh prepovedana. Zakaj je takšne kritike naš radio potreben, mi vsakokrat točno povemo: to si lahko gospod vodja komisarijata ob dani priliki prebere. A pravice do objektivne kritike si ne damo vzeti, — najmanj pa od gospoda vodje komisarijata. O sistemu nacionalnih ur mi sploh nismo govorili: to nam dokazuje, da si gospod vodja naših izvajanj sploh ne prebere. To je sicer njegova stvar, ampak sodi naj potem ne o njih.

Mislili smo, da je s šestim januarjem minilo vse nekdaj staro sovraštvo. Postopanje komisarijata lansko leto s tožarjenjem v Beograd (pravda o tem še teče) in pa sedanji članek gospoda vodje komisarijata nam pa še zmeraj dokazuje, da neki gospodje starih metod še zmeraj ne morejo pozabiti.

Spričo namigovanj v članku gospoda vodje komisarijata si energično prepovedujemo, da bi nas kdo zaradi našega pisanja in resnega

dela za blagor našega radia in naše države postavljaj v luč razdiravcev, nergačev in defelističnih elementov. Tega kratko in malo ne bomo več trpeli. Res je sicer, da mi svojih patriotičnih čustev ne izlivamo ob vsaki priliki na papir in jih ne vezemo v kavarniške govorce, zato so nam presveta. Zato pa tembolj vstrajno in brez samohvale delamo za napredek naše jugoslovanske kulture in države. Zato se v naših nacionalnih čustvih ne bomo pustili od nikogar žaliti.

NA DOMAČEM VALU

★ Resni samospjevi (Nuša Kristanova) in orkester ob 10.40, Pri Hrstovih, drama, ob 16.20, orgelski koncert (prof. Schuschnigg, Celovec) ob 20.30, orkester ob 21.50...v nedeljo.

★ Prenos opere iz Zagreba ob 20 ... v ponedeljek.

★ Prenos iz Beograda ob 20 ... v torek.

★ Orkestralno društvo Glasbene Matice ob 20, Narodne žalostinke v ženskem tercetu ob 21.30, orkester 22 ... v sredo.

★ Zvezde kličejo, slušna igra, ob 20.20, orkester ob 21.30 ... v četrtek.

★ Orkester ob 20, mandoline („Erika“) ob 21, orkester ob 22 ... v petek.

★ Arije iz francoskih oper (Oberwalderjeva) ob 20.20, orkester ob 21 ... v soboto.



Eduard Branly
„oče radia“
navršil je
te dni 90 let

Nacionalna ura

Narodna Obramba (nedelja), — Naša narodna prosveta (ponedeljek), — Fran Miklošič (torek), — Miljutin Bojić (sreda), — Naša moderna poezija (četrtak), — Dr. Maksimilijan Vrhovec in grob neznanega vojaka (petek), — Davorin Jenko in Stepan Mitrov Ljubiša (sobota).

Misli k sporedu

★ Tri dni v tem tednu se večernji spored začena spet šele ob pol devetih ali nekaj prej. Beležimo.

★ Sobotna nacionalna ura obsega Jenka in Mitrova Ljubišo. Mnenja smo, da bi vsak od obeh pesnikov zaslužil samostojno uro.

★ S četrtkom preneha globoka narodna žalost in se potemtakem tudi spored postaje lahko nekoliko razširi. V dosedanjih tednih žalosti, ko je bil spored nujno enostranski, je imelo naše programsko vodstvo dovolj časa in prilike, da razmisli in pripravi novih privlačnosti v sporedu. Tako pa srečujemo spet kar se da stereotipen spored, v njem zaman iščemo vsaj nekaj splošno zanimivega po obliki podajanja. In ta je nad vse važna: nele „kaj“ — zlasti „kako“ je važen. Pa tudi „kaj“ je hudo, hudo reven.

DOMA

★ Iskreno pozdravljamo „Slovenščino za Slovence“, ki jo podaja dr. R. Kolarič. Imamo zdaj samo eno željo in predlog: vodstvo naše postaje naj primora obvezno vse predavatelje — sedanje in prihodnje — v našem radiu, naj vsak ponedeljek redno in pažljivo poslušajo ta predavanja. Isto naj bi veljalo za naš napovedovalski korpus.

★ Novi napovedovalski glasovi se pojavljajo pred našim mikrofonom. Kaj bo spet iz tega? Kako se je stvar izvedla ali kako se vrši? No, če celo „Naš val“ o tem molči — kako bi hoteli mi zdaj o tem že pisati. Pisali smo že zadosti. A trudni še ni smo. Kljub — bobu v steno.

★ Novi red v našem sporedu je tale: Ob nedeljah verska in kmetijska ura, izmenoma tudi delavska in higienska ura, ob ponedeljkih slovenščina in zdravniški nasveti, ob torkih gospodinjstva ura, nemščina in otroški kotichek, ob sredah pogovor s poslušavci, ob četrtkih smuška ura ljubljanske Zimsko-sportne podzveze, srbohrvaščina in pravna ura ob petkih sokolska in literarna ura ob sobotah francoščina. Stalno vsak dan je nadalje nacionalna ura. Ostala predavanja so pač tako, kakor nanesejo...

OBUDE

Zakaj ne bi...

... zdaj, ko imamo, hvala Bogu, „Slovenščino za Slovence“, že lahko predlagati nekaj več? V švicarskih pa tudi drugih nemških sporedih srečujemo redne oddaje, namenjene POSAMEZNYM NAREČJEM. Ali ne

bi mogli tudi pri nas spet oživiti — krajevne prenose, morda vprav s to noto: posebnostni posameznih slovenskih narečij. Dado se v tem okviru pripraviti naj vse zanimivi večeri. Poskuse že beležimo v zgodovini našega radia z ribniškimi večeri in osamljenimi prleškimi „popeščicami“. A kje je vse ostalo naše narodne bogastvo? O tem se da razmišljati! Naj no kaj kmalu zagledamo na sporedu kakšno takšno oddajo in jo pozdravimo!

P A B E R K I

Kdor ima vsak dan opravka z mikrofonom, ve iz izkušnji, da je prav težko, prikriti radovednemu mikrofonom glasove iz studia, ki niso namenjeni poslušavstvu. Kljub vsej pažljivosti ujame mikrofonom marsikaj, kar izzveni povečini le kot šala in čemur se poslušavci dobrodušno nasmejejo.

Pa je nedavno neki francoski državnik pripravil govor, ki naj bi se prenašal po radiu v Ameriko. Predavatelj je sedel pred mikrofonom, rdeča luč je zagorela in začel je s svojim govorom. A ameriški poslušavci so osupnili. V radiu se je sicer oglasilo, a govora ni bilo slišati. Slišati je bilo le ljubimkanje in pritažen šepet... Kaj je bilo to? Zvezali so bili napačni mikrofoni: vklopljen je bil namreč mikrofoni iz sosednega studia, kjer se je pravkar vršila vaja za neko slušno igro...

To še ni bila taka nesreča. Preklopili so, pa je bilo. Večjega kozla so ustrelili na Angleškem po neki angleški pridigi. Pridigar je končal svojo pridigo z besedami: „... in da bi se kdaj v nebesih videli. — Mislim, da ne...“ Ubogi pastor je pridigo končal z besedo „videli“, a napovedovalcu, ki je pristopil, je rekel: „Mislim, da ni predolgo trajalo.“ Ne-

srečni udlužbenec pa je mikrofoni prepozno izklopil, tako da je ujel prve besede, namenjene napovedovalcu.

Ta smola je škodila učinku pastoreve pridige. Naslednja smola pa je bila precej občutnejša za izvajavca. Nekje so uprizorili radijsko igro. Med igro bi moral neki pevec tri minute peti. Zapri so ga v majhen studio in mu naročili, naj začne, ko se bo zasvetila rdeča žarnica. Igra se je začela in kmalu je posvetila rdeča žarnica. Poslušavci so res skozi tri minute poslušali petje, nato je tekla igra svojo pot dalje. A glej si, ko je čez pol ure nekdo pogledal v mali studio, je ubogi pevec še vedno pel... Pozabili so namreč izklopiti rdečo žarnico in mu s tem dati znamenje, naj neha...

Še večji kozli pa so mogoči pri — televiziji. V studiu se lahko marsikaj zakrije, ko gre samo za poslušanje. Ne tako pri televizijskih oddajah. V angleškem studiu za televizijo je nastopila skupina plesavcev s pianistom. Plesavci so že zdavnaj končali in slediti bi bila morala nova točka. A pianist ni opazil, da je plesa konec in je ves zatopljen igral dalje. Kaj storiti? Pred vsevidno oko televizijskega mikrofona ni mogel stopiti nihče. Tako so izbrali najmanjše zlo: vrgli so raztresenemu pianistu njegov klobuk v glavo, da se je zavedel, da lahko izgine...

V Luxemburgu pa oni teden niso imeli kozla, ampak pravo — miš. Da, miš. Zvečer, malo pred osmo uro, je oddaja nenadoma utihnila. Kaj se je bilo zgodilo? Kratak stik v postaji... Kako? Iskali so in iskali in res našli — miš. Miška se je bila izgubila med vodi z 2500 Volti. Našli so jo seveda mrtvo. A tehnik, ki jo je moral pobirati, se je zraven še hudo opekel. Oddaja pa se je lahko kmalu nato nadaljevala. Med neštetiimi možnost-

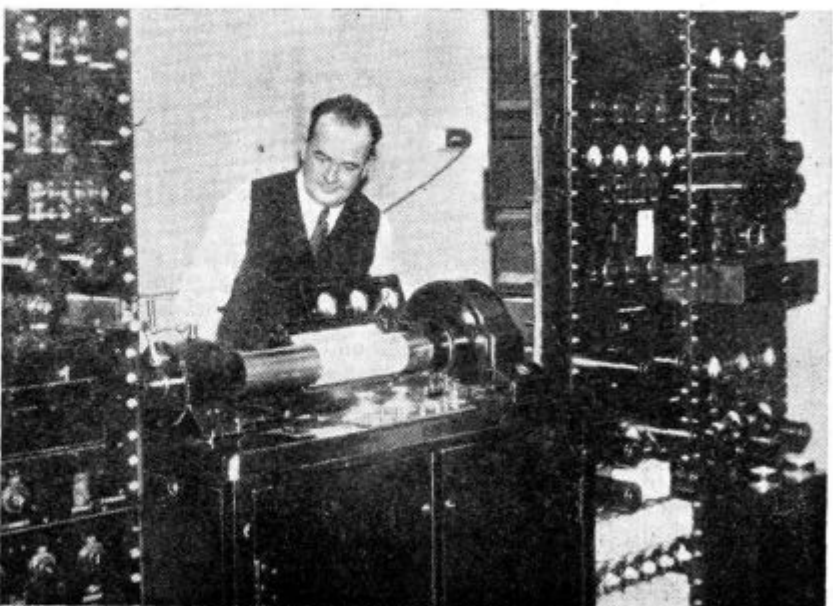

Ob letu Engleska—Australija je brezžičnim putem v London prenešen film, na katerem se vidi prihod pobjednikov Blacka in Scotta v Melbourne. Prenesena je slika po sliki. Na sliki se vidi aparat, s katerim je izvršen ta značajni prenos

mi za smolo v radiu je tedaj tudi lahko neznatna — miška.

Naš sosed Mikec si je kupil zvočnik. Pravi elektroinamični zvočnik. In ta zvočnik je rjul, da se je hiša tresla. Ves prepaden ga je Mikec popadel in ga odnesel — na balkon. Naj tam rjove. Divji pritče gospodar: „Ali ne boste nastavili aparata tiše?“ Obupan odgovori Mikec: „I kje pa morem. Saj zato sem ga postavil na balkon...“ Fr. X.

P L O Š Č E

KUPILI SMO GRAMOFON...

Nadaljujemo seznam plošč, ki naj bi si jih nabavil vsak posestnik gramofona, ki mu gre za smotrno in glasbeno vredno zbirko plošč. Dostajajo smodali seznam posnetkov simfoničnega orkestra, baletov in zborov.

Vokalni ansambli

Ves dan, vso noč... (Comedian Harmonists), Gramo K 7113.

Lepa sinja Donava (Les Abels) Polydor 23.343.

Dinah (The Revellers), Gramo K 3242.

Komorna glasba

Mozart, Sonata št. 42 za violino in klavir (Hepzibah in Jehudi Menuhin) Gramo DB 2057 in 2058.

Beethoven, Trio op. 9, št. 3 (Trio Pasquier), Pathé P.A.T. 7 do 9.

Brahms, Trio št. 3 Andante gracioso (Budimpeštanski trio), Ultraphon EP 1197.

Ravel, Kvartet v f (Kvartet Pro Arte), Gram. DB 2035 do 2038.

Albeniz, Sevilla (Saksofonski kvartet), Columbia DF 1461.

Stravinskij, Zgodba o vojaku (Mali orkester sedmih članov), Columbia LFX 263 do 265.

F I L M

MUZIKALNI ZVOČNI FILM.

Ko sedimo udobno v zvočnem kinu in uživamo sliko za sliko ter nas opajajo sladke melodije, nam gotovo ne pride na misel, koliko truda, dela, časa in denarja stane vsak, še tako majhen muzikalni prizor. Največkrat tudi prezremo ime komponista, ker najbrže niti ne slutimo, kako važno in težko vlogo je igral in koliko truda je imel kot muzikalno-tehnični vodja pri snemanju zvočnega filma.

Dela pred snemanjem

Na posebnih sestankih, katerim mora tudi on prisostvovati, režiserji natančno prerešujejo rokopis in na mestih, kjer se jim zdi potrebna glasba, bodisi pesem, ilustrativna muzika ali kakoršnekoli pasaže, mora komponist takoj določiti muziko v njenem karakterju in zgradbi in jo v manuskriptu zaznamovati. Tako si lahko uredi režiser muzikalnega zvočnega filma inscenacijo že po teh muzikalnih zabeležkah v rokopisu.

Na žalost ni delan vsak film na muzikalnem temelju in zato tudi ne more biti prave notranje zveze med ilustrativno muziko in fotografskimi slikami, ker je bila podložena glasba šele naknadno in brez pravega smisla.

Sinhrono snemanje in naknadna sinhronizacija

Posameznih prizorov ne snemajo po vrstnem redu, ki ga vidimo na platnu, temveč po dekoracijah, v katerih se odigravajo. Tudi ne posnamejo vseh scen sinhrono t.j. istočasno sliko in zvok. Danes snemajo sinhrono pravzaprav samo še pevske točke, vse ostale prizore pa ločene in jih združijo pri takozvani naknadni sinhronizaciji. Sinhronizirani posnetki se vrše tako, da igralec poje pred mikrofonom in ga obenem tudi spremlja orkester. Pri pevski spremljavi je zelo važna instrumentacija.

Ilustrativna glasba, ki ponazoruje neme slike in podčrtuje dialog, se vloži šele, ko je film sešit, kajti šele potem se da izračunati čisto natančno dolžina vsakega prizora.

Smislen in učinkovit raspored posameznih posnetih prizorov je zelo težavna stvar in večkrat zavisi baš od njega uspeh ali neuspeh filma. Glavno besedo pri razporedu imajo seveda režiserji, komponist pa jim lahko pomaga z nasveti.

Ko je določen končnoveljavni raspored z glasbo spremljanih prizorov, mora komponist zvočnega filma ta mesta do sekunde natančno zmeriti. Šele potem prične z delom in komponira po motivih, ki jih je bil že določil pri sestankih z režiserji, ilustrativno muziko, ki se mora natančno skladati z dolžino odmerjenih prizorov. To je najtežje, kajti komponist mora komponirati po metrih dobro muziko. Čas je natančno odmerjen ker teče film v določenem, na vsem svetu enakem številu tur 24 slik v sekundi.

Dočim je pri nemem filmu kapelnik v kinu lahko reguliral hitrost predvajanja, je pri zvočnem to čisto nemogoče, ker bi se obenem tudi spremenil ton, ki je posnet na slikinem traku. Tudi pri gramofonskih ploščah se višina tona spremeni, če teče plošča hitreje ali počasneje.

Pri naknadni sinhronizaciji se porajajo dirigentu velike težkoče. Da mu olajšajo pričetek in nastavek dirigiranja oziroma izvajanja, mu ga navadno označilo na filmskem traku. Pred sceno se vrtil črn filmski trak, vanj začrtajo križ, ki pomeni „pozor“; drugi križ je natančno 18 slik pred pričetkom prizora in toliko časa ima kapelnik na razpolago za nastavek. Težje je dirigirati orkester pri ilustrativni muziki, ker se mora skladati karakter glasbe natančno z izmenjavo slik. Dirigent oziroma komponist mora svojo prejšnjo čas komponirano muziko tako natančno dirigirati, da pride, če se slika izmenja, tudi v partituri ravno na odgovarjajoče mesto.

Naknadna sinhronizacija se vrši v

Ko je rokopis v vseh podrobnostih izdelan, se začne *podrobno delo*. Komponist si ustvari vse muzikalne zamisli v glavnih obrisih za ves film in zabeleži, katere motive bo na določenih mestih izoblikoval.

praznem ateljeju. Pred orkestrom so razpostavljeni mikrofoni. Za orkestrom je zgrajena bela stena, na kateri se projicirajo slike, ki jih mora dirigent dobro videti.

Podčrtovalna muzika pri dialogu.

Nova težkoča za komponista je pri glasbenem podčrtavanju poprej ločeno posnetih dialogov. Ilustrativna glasba se mora spojiti z že dokončanim dialogom. To se izvrši takole: V ateljeju sedi orkester in pred njim so postavljeni mikrofoni. Med tem ko igra orkester podčrtovalno muziko, teče v istem času skozi posebno aparaturo 1. zvočni trak, na katerem naj se posname muzika, in 2. zvočni trak, na katerem je že posnet govor. Oboje skupaj posname zdaj tretji zvočni trak, ki z osvetljenjem združi oba posnetka.

Dobra stran tega mešanja je v tem, da lahko posname režiser svoje glasovne posnetke neovirano: igralec se lahko prosto izgraja ne da bi bil vezan na podčrtovalno muziko in poleg tega lahko režiser pozneje pri razporedu nekatere besede črta. Pri istočasnem snemanju dialoga in muzike bi to ne bilo mogoče tako lahko.

Snemanje hrupnih prizorov.

Na novo težkočo naletimo pri posnetkih, ki so v zvezi s stranskimi šumi ali ropotom, ki ga pod nobenim pogojem ne smemo obenem posneti. Primer: Scena se odigrava v kakem vozilu in pri tem naj se poje pesem. Da lahko čisto in jasno posnamemo pesem in da izločimo ropot vozila, treba posneti tak prizor prvič le muzikalno brez ropotanja, potem se ista scena še enkrat nemo ponovi v vozilu, medtem ko teče istočasno že prej narejen zvočni posnetek.

Igravec lahko na ta način uravnava pri drugem nemem snemanju premikanje ustnic točno po svojem prejšnjem zvočnem posnetku.

Važne funkcije pri snemanju zvočnega filma so poverjene zvočnemu mojstru, ki mora pri svojih aparatih dobro poslušati in natančno kontrolirati in presojati vse muzikalne, govorne in šumske ter ropotne posnetke. Pred orkestrom je navadno več mikrofonom (3 do 5). Zvočni mojster lahko doseže s posebnim ojačevanjem posamezne skupine orkestra ali posameznega instrumenta čisto svojevrstne efekte. To ojačevanje, ki v resnici pri nobenem orkestru ni mogoče, lahko primerjamo le s povečavo slike. Šele napredek mikrofonске tehnike je omogočil, da pridejo na ta način po želji in potrebi posamezne skupine orkestra do posebne veljave in da tako lahko dominirajo nad ostalim orkestrom.

RADIO TEHNIKA

O NOVIM ELEKTRONSKIM CEVIMA

O DIODI I DUO-DIODI

(Svršetak)

Rekli smo da pri nastupu fadanga cev I treba više da pojača. Usled fadanga biće signali slabiji, struja u sekund. namotaju MT biće slabija, a usled toga biće i manji jednosmisljeni napon u otporu R_1 . Sa *levog* kraja od R_1 će se dakle odvojiti *manji* neg. napon do mrežice cevi I, koja baš zbog manjeg negativnog napona više pojačava.

Pošto se diodom vrši *samo* ispravljanje, a ne istovremeno i pojačavanje (što je slučaj kod audiona), moraju se signali, pre no što se dovode diodi, dovoljno pojačati u nekoliko stepena visoke, ili medju-frekvencije. Zbog toga se dioda može upotrebiti samo u aparatima sa više cevi.

Da bi se uštedelo u prostoru i

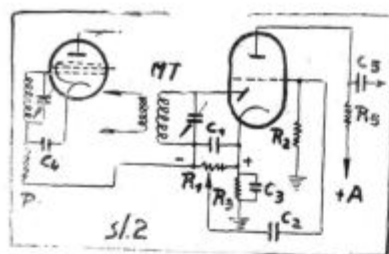

smanjila cena, sjedinjena je dioda i cev III u *jednu* i takva se cev naziva *binodom*. Na sl. 2 vidimo da *binoda* ima *zajedničku* katodu za diodu i triodu.

Jednogodišnja praksa je pokazala da je ipak bolje rastaviti oba sistema, jer ima uvek uzajamnog dejstva ako su dioda i tioda sjedinjene u istom balonu. Zato ovogodišnje izlozbe donose *obične* diode (kao na sl. 1) i dvostruke diode t. zv. *duo-diode*, sa dve anode. Na sl. 3 vidimo raspored kontakta na podnožju duo-diode. Desna strana pokazuje raspored novih t. zv. „V” podnožja. O tim *specialnim* podnožjima biće opširnije govora kod novih univerzalnih i automobilskih-radio cevi.

Sa duo-diodom daju se postići daleko bolji rezultati no jednostrukom diodom. Ako obe anode vežemo paralelno, pretvaramo duo-diodu u *običnu*, te bi imali istu šemu kao na sl. 1. Usled paralelnog spajanja obeju anoda biće unutarnji otpor takve dio-

de *upola manji*, tako da se time poboljšava efekat ispravljanja.

Da bi iskoristili *oba* polutalasa v. frekv. struje u kolu m. frekv. transf. vezaćemo krajeve sekundarnog namotaja za obe diode (sl. 4), a sredi-

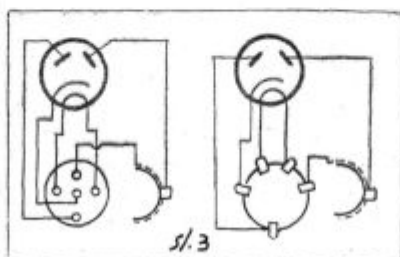

nu namotaja vezaćemo za otpor R_1 . Ovde dakle radi duo-dioda kao ispravljačica u *oba* pravca u anodnom aparatu. Sa negativnog *levog* kraja otpora R_1 vodi se jednosmisljeni napon za regulisanje eksponencialne cevi; R_3 i C_3 služe kao i malo pre za filtriranje. Da bi se n. frekv. struja oslobodila jednosmisljene struje, priključen je potencijometar R preko bloka C. Ostali deo šeme isti je kao na sl. 1.

Preimućstvo duo-diode leži u tome što se obe anode mogu upotrebiti za *dve različite* funkcije; jedna za ispravljanje v. frekv. struje, a druga

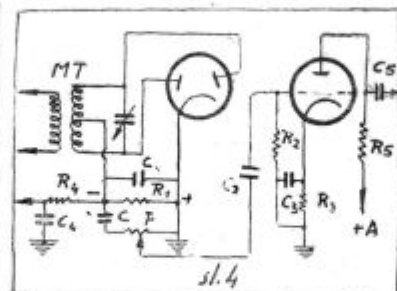

za automatsko izjednačavanje fadanga. Kako se to postizava vidimo na sl. 5. Leva anoda upotrebljava se za dobijanje napona za regulisanje cevi *variable Mu*, dok desna elektroda igra ulogu detektora. Levi deo cevi sa otporom R_1 i kondenzatorom C_1 ni ukoliko se ne razlikuje od ranijih diodnih ispravljača. V. frekv. oscilacije iz sek. kola m. frekv. transf. prenose se blokom C_6 i C_1 do *desnog*

diodnog sistema, kome je paralelno vezan otpor R_6 . Oba sistema rade jedan *na suprot* drugome. Na putu od katode do *leve* anode teći će struja samo u onom momentu, kad je anoda *pozitivna* prema katodi. Struja će svojim prolazom kroz R_1 izazvati u njemu pad napona, koji se upotrebljava, kao što smo videli za fading kompenzaciju.

Da vidimo šta biva sa *desnom* anodom. Ako je ona *negativna* prema katodi ne može teći struja od katode ka desnoj anodi, ali će ona proći otporom R_6 , pošto je on paralelno vezan katodi-anodi. Ta će struja u R_6 izazvati jedan pad napona, čija se veličina reguliše razdeonikom (potencijometrom) napona P, a preko C_2 se prenosi do mrežice druge cevi. Da bi se od druge cevi odstranila svaka v. frekvencija, uključen je ispred C_2 pri-gušnik Dr.

Ako je pak desna anoda *pozitivna* prema katodi, prestavlja put: anoda-katoda kratak spoj za R_6 , te kroz njega ne prolazi struja, a time neće biti ni pada napona u njemu. Kod

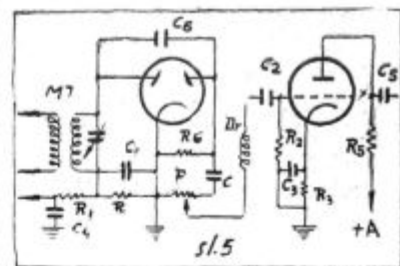

leve anode je bilo baš obratno, u R_1 je nastao pad napona samo kad je *leva* anoda bila *pozitivna* prema katodi.

Vidimo dakle da oba sistema rade jedan *na suprot* drugome, levi iskorisćuje *pozitivne* *polu* talase za fading kompenzaciju, a desni negativne polutalase za demodulaciju (ispravljanje).

Ako radimo sa jednostrukom diodom, *snižava* se osetljivost aparata usled fadanga kompenzacije; što su naime dolazeći signali slabiji, biće i manji napon za regulisanje eksponencialnih cevi, usled čega će cevi više pojačavati, osetljivost aparata biće veća. Kad uopšte nema signala ima aparat najveću osetljivost, ali čim pri okretanju skale kondenzatora najdjemno na neku stanicu, pa bila ona i slaba, odmah počinje da dejstvuje napon za regulisanje eksponencialne cevi, a time se osetljivost aparata smanjuje. Poželjno bi dakle bilo, da osetljivost aparata ostane

max do izvesne jačine dolazećih signala, kako bi se slabe stanice što je slučaj sa dnevnim prijemom, — primale sa max. osetljivošću; drugim rečima, fading kompenzacija trebala bi da počne da dejstvuje, tek kad jačina dolazećih signala predje izvesnu granicu, kako bi slabe stanice primale sa max osetljivošću. To

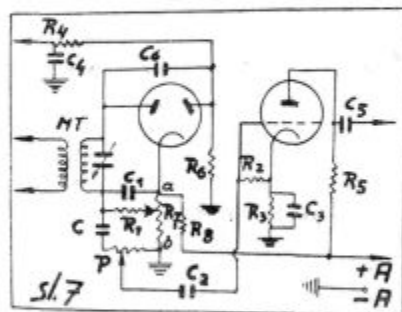

se lako i prosto daje postići sa duodiodom.

Na sl. 6 je izmenjena funkcija dioda. Leva anoda služi za dobivanje u frekv. napona, a desna za fading kompenzaciju. Ova šema se u toliko razlikuje od predjašnje sa sl. 5, što je kod desnog sistema katoda prema anodi malo pozitivna, a evo zbog čega. U katodu je uključen otpor R_7 a sa njime je na red vezan R_8 . Oba otpora čine dakle jedan razdeonik napona, jer su vezani sa „+” i „-” polom anodnog napona. Usled prolaza anodne struje biće gornja

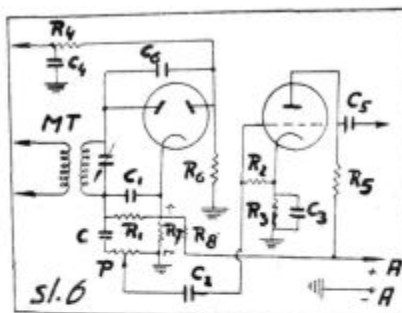

strana od R_7 pozitivna. Kako je desna anoda otporom R_6 vezana za masu, za koju je vezan i donji kraj R_7 , vidimo da će anoda prema katodi biti negativna.

Znamo da će elektrone sa usijane katode privlačiti anoda, samo u slučaju da je ona pozitivnija od negativne katode. Možemo R_7 i R_8 tako izabrati, da anoda bude, za recimo 2 V, negativnija od katode. Sve dok v. frekv. napon koji se dovodi diodi, ne prelazi vrednost od 2 V, neće biti struje u desnom delu diode, a time ni u otpor R_6 , čiji se pad napona upotrebljava za regulisanje eksponencialne cevi. Fading kompenzacija

stupa dakle u dejstvo sa izvesnim zakašnjenjem (tek kad su v. frekv. naponi koji se dovode iznad 2 volta).

Demodulacija (ispravljanje) od toga ne zavisi, jer je otpor R_1 u kome nastaje n. frekv. napon, direktno vezan za katodu.

Sa duo-diodom daje se lako rešiti i problem tihog ili bušenog nalaženja stanica (silent-tuning). Ako nam ime kod jednog prijemnika sa autom. fading kompenzacijom naidjemo na mesto gde nema stanice (signala), popeče se osetljivost aparata do maksimuma, a time će i sve smetnje biti maksimalno pojačane. Na takvim mestima aparat jako krči. Čim naidjemo na neku stanicu, opada osetljivost i krčanje prestaje.

Zato je poželjno bešumno akordiranje. Optičkim putem vidimo kada smo tačno „naštimovali” jednu stanicu. O optičkim indikatorima govorili smo već u jednom od ranijih brojeva, a sada da vidimo na sl. 7, kako se umanjuju šumovi prilikom traženja stanica. Šema se samo u

toliko razlikuje od predhodne što je R_7 dobio klizač. Ako se paidje na neko mesto gde nema stanice, treba samo klizač na R_7 povući naniže (ka kraju „b”); time postaje leva anoda malo negativna prema katodi, i manji v. frekv. naponi se ne mogu više ispravljati, a i smetnje su jako prigušene. U koliko je klizač na R_7 bliži kraju „b” moraju dolazeći signali biti jači, kako bi se mogli još ispravljati. Slabije se stanice ne čuju. Time se prividno i selektivitet aparata povećava, jer na slabije stanice aparat ne reaguje. Kod nekih fabričkih aparata izradjen je R_7 u obliku potencijometra. Danju stoji klizač u gornjem položaju „a” za najveću osetljivost i onda je ta šema identična sa predjašnjom. Pomoću otpora R_7 možemo osetljivost aparata udesiti prema nivou smetnji. Primaće se samo one stanice, koje su po svojoj jačini iznad tog nivoa, jer bolje je nekoliko stanica primati dobro i bez smetnji no mnogo stanica praćene smetnjama.

TEHNIČKI ODGOVORI

Pismen odgovor poslat je:

M. Pavloviću — Beograd

K. Petroviću — Kragujevac

N. Nikoliću — Beograd

T. Jakšiću — Beograd

Sv. Pejiću — Niš

B. Kostiću — Zemun.

M. Miličeviću — Beograd

Navedena smetna može da potiče kako od linije visokog, tako isto i od linije niskog napona. Kod visokog napona mogu nastupiti ovi slučajevi: rdjav i nepotpun kontakt kod pojedinih spojeva, prisustvo šiljkova i njihovo „sijajuće dejstvo”; dalje može jedan od izolatora da je napsnuo, te preko njega ide jedan deo struje direktno u zemlju; može biti da je jedan od otpora u uređaju za odvođenje prekomernog napona u zemlju oštećen te jedan veći deo struje no što je dozvoljeno odilazi u zemlju i dovodi do smetnje.

Kod linije niskog napona daju povoda smetnjama najčešće rdjavi i labavi kontakti i eventualni nedozvoljeni dodiri golog provodnika (granje, lišće, oluci) sa predmetima koji su u vezi sa zemljom. Da bi se oslobodili navedenih smetnji potrebno je na prvom mestu celu elektr. insta-

laciju dovesti u ispravno stanje. Blizu i paralelno vodjene antene sa elektr. instalacijom treba izbegavati. Antena treba da je što dalja od elektr. linije i po mogućstvu sa njom da sklapa prav ugao. I kod antene moraju svi spojevi biti letovani. U naročito kritičnom slučaju oklopite njen dovod a umesto zemlje upotrebite protivteg. Svi navedeni blokovi, kao i filteri ne pomažu u tom slučaju mnogo, jer zlo treba sprečiti a ne lečiti. Jedini je lek, ponavljamo, obe instalacije dovesti što pre u ispravno stanje.

A. Ferino — Sisak

Sa novim dvovoltnim cevima omogućen je prijemnik sa automatskom fading regulacijom, ali bi vam ipak savetovali da to vršite ručnim putem pomoću jednog potencijometra, jer vam onda ne treba dioda, već možete kao detektor upotrebiti običnu triodu ili širmgitericu.

KUPON
ZA JEDNO
TEHNIČKO PITANJE

Najzanimljivije tačke evropskog programa od 18 XI do 24 XI 1934 godine

OPERE, OPERETE

NEDELJA 18-XI

- 15.25 „Kći gospodje Angot“, opereta od Ch. Lecoq-a — *Kalundborg*
 19.40 „Šumar“, opereta od Johanna Straussa — *Frankfurt*
 21.00 „Othello“, opera od Verdia — *Paris Radio*

PONEDELJAK 19-XI

- 19.30 I i II čin iz opere „Niraberški majstori pevači“ od Wagnera — *Prag*
 20.10 „Husarski podvizi“, opereta od J. Snage — *Hamburg*

UTORAK 20-XI

- 19.30 „Ogarži“ opera od J. Kržičkog — *Prag*
 20.45 „Lepa Risetta“ opereta od L. Falla — *Rim*
 20.45 „Plava mazurka“ opereta od Fr. Lehara — *Bolzano i Milano*

SREDA 21-XI

- 19.05 „Zemlja smeha“ opereta od Fr. Lehara — *Riga*
 20.40 Prolog i prvi čin iz „Sneguročke“ od Rimskog Korsakova — *Droitwich*

ČETVRTAK 22-XI

- 18.55 „Falstaff“ lirska komedija od Verdi-a — *Beč*
 19.30 III čin iz opere „Niraberški majstori pevači“ od Wagnera — *Prag*
 20.10 „Vampir“ opera od H. Marchnera — *Leipzig i Frankfurt*
 20.30 „Seviljski berberin“ opera od Rossini-a — *Monte Ceneri*

PETAK 23-XI

- 20.45 „Hristovo uskrsnuće“ oratorijum u dva dela za hor i orkestar od L. Perezi-a — *Milano i Bolzano*

SUBOTA 24-XI

- 19.00 „Knjeginjica“ opereta od Fr. Lehara — *Budapest*
 20.45 Odlomci iz opera — *Palermo*
 21.00 „Lovci bisera“, opera od Bizet-a — *Paris Radio*

VELIKI KONCERTI

NEDELJA 18-XI

- 11.20 Simfoniski koncert — *Beč*
 17.00 Veliki simfoniski koncert — *Rim*
 17.15 Simfoniski koncert — *Leipzig*
 21.30 Veče letonske muzike — *Riga*

PONEDELJAK 19-XI

- 20.10 Simfoniski koncert — *München*
 20.15 Simfoniski koncert — *Oslo*
 21.00 Koncert posvećen Mozartu — *London*

UTORAK 20-XI

- 21.00 Simfoniski koncert — *Droitwich*

SREDA 21-XI

- 20.00 Koncert posvećen Bachu — *Berlin*
 20.05 Simfoniski koncert — *Beč*
 20.45 Simfoniski koncert — *Palermo*

ČETVRTAK 22-XI

- 20.20 Simfoniski koncert — *Riga*
 21.45 Simfoniski koncert — *Paris-Radio*

PETAK 23-XI

- 20.15 Simfoniski koncert — *Warszawa*
 21.45 Simfoniski koncert — *Luxembourg*

SUBOTA 24-XI

- 13.00 Simfoniski koncert — *Paris-Radio*
 20.00 Simfoniski koncert — *Beromünster*
 21.30 Simfoniski koncert — *Luxembourg*

POZORIŠNI KOMADI

NEDELJA 18-XI

- 18.35 „Cymbeline“ tragi-komedija od W. Shakespeare-a — *Droitwich*

PONEDELJAK 19-XI

- 22.00 „Kraljevo pismo“, komedija od R. Tagore — *Palermo*

UTORAK 20-XI

- 21.00 „Opsena“ radio igra od R. Cressley-a — *London*
 21.10 „Epilog“, radio igra od Anne Bloch — *Kalundborg*

SREDA 21-XI

- 20.45 „Zločin i kazna“, radio igra od Zoščenka — *Bratislava*
 20.45 Prenos iz pozorišta — *Milano i Bolzano*

ČETVRTAK 22-XI

- 20.30 „Revizor“, komad od Gogolja — *Stuttgart*
 22.00 „Koji su punoletni“ komedija od R. Seconde-a — *Rim*

PETAK 23-XI

- 19.40 „Leonardo da Vinci“ komad od Jedlička — *Brno*

- 20.15 „Igra mrtvaca“ radio igra od R. Euringera — *Sve nemačke stanice*

SUBOTA 24-XI

- 20.10 „Devojka iz predgradja“, šala od J. Nestroy-a — *München*
 20.45 Prenos iz pozorišta — *Rim*

INSTRUMENTALNI KONCERTI

NEDELJA 18-XI

- 21.00 Koncert na harfi — *Monte Ceneri*
 21.30 J. Brahms: Dupli koncert za violinu i čelo sa orkestrom u amolu, delo 102 — *Sve nemačke stanice*

PONEDELJAK 19-XI

- 22.00 Kamerna muzika — *Stockholm*
 22.55 Kamerna muzika — *Poste-Parisien*

UTORAK 20-XI

- 20.00 Kamerna muzika — *Budapest*
 21.40 Duet na flautama — *Bratislava*

SREDA 21-XI

- 18.15 Kamerna muzika — *Warszawa*
 21.35 Klavirski koncert — *Midland*

ČETVRTAK 22-XI

- 20.00 Koncert na čelu — *Monte Ceneri*
 22.10 Koncert na violini — *Palermo*

PETAK 23-XI

- 20.45 Koncert kamernog muzike — *Palermo*

SUBOTA 24-XI

- 19.00 Mozart-Beethoven — *Berlin*

VOKALNI KONCERTI

NEDELJA 18-XI

- 19.35 Moderni šlageri — *München*

PONEDELJAK 19-XI

- 21.35 Horske narodne pesme — *Kalundborg*

UTORAK 20-XI

- 21.05 Vokalni koncert — *Luxembourg*

SREDA 21-XI

- 18.00 Horski koncert — *Köln*

ČETVRTAK 22-XI

- 20.20 Vokalni koncert — *Luxembourg*

PETAK 23-XI

- 18.30 Horski koncert — *Stuttgart*
 19.00 Horski koncert — *Warszawa*

SUBOTA 24-XI

- 19.30 Studentske pesme — *London*
 19.30 Pesme slovačkih lovaca — *Brno*

NEDELJNI RADIO-PROGRAM

Nedelja, 18 novemb.

BEOGRAD

таласна дуж. 437,3 м., 2,8 кв., 686 кв.

ПРЕПОДНЕВНИ ПРОГРАМ

- 9.25 Објављивање дневног програма
9.30 Час гимнастике
гђа Смиља Мандукић
10.00 Пренос са Опленца:
Литургија и помен блаженопочишем витешком Краљу Александру Првом Уједињитељу (чинодејствује архимандрит г. Стефан Илкић; пева Сомборско Српско Црквено Певачко Друштво)
око
11.00 Званични извештај о водостању (српски)
11.10 Мали концерт са грамофонских плоча
1. Глук-Крајслер: Мелодија (виолина Куленкамф) ★ 2. а) Грис: Јутро; б) Грис: Осина смрт
11.30 Утицај кризе на задругарство, предавање г. Драгољуба Милосављевића
11.59 Тачно време
12.00 Концерт оркестра незапослених музичара
1. Белини: Соннамбула, фантазија ★ Брукнер: Анданте из IV. симфоније ★ 3. Бах: Хамлет, увертира ★ 4. Рахманинов: Мелодија ★ 5. Вагнер-Урбах: Анданте из циклуса „Ниеолунзи“ у одмору
12.50 Рекламе
13.00 Вести
13.40 Новинарски извештаји А. А. Тачно време до 13.50

ПОПОДНЕВНИ ПРОГРАМ

- 15.15 Шта Сокољство мора да даде у првом реду нашем селу, предавање г. Хусеина Бркића, (приређује Просветни одбор Савеза Сокола краљевине Југославије у Новом Саду)
15.30 Концерт вокалног секстета под управом г. Авдејева
1. Бортњански: Кољ Славен ★ 2. Чајковски: Свјати Боже ★ 3. Соколов: Нише отпушчајеш ★ 4. Туренков: Херувика ★ 5. Дудник: Скажи ми Господи пут ★ 6. Соколов: Милост мира
16.00 Библија и наука, предавање г. проф. Др. Драгомира Марића
16.30 Словенска музика, изводи Радио Оркестар
1) Сперњак: Видовдан, марш ★ 2) Бошњак: Прелудијум ★ 3) Пауновић: Елегија ★ 4) Шопен: Прелудијуми бр. 6 и 15 ★ 5) Чајковски: Анданте кантабиле из квартета ★ 6) Шопен: Прелудијум бр. 20 ★ 7) Мусоргски:

Суза ★ 8) Карганов: Успаванка ★ 9) Рахманинов: Елегија ★ 10) Чајковски: Анданте из V. симфоније до 17.30

ВЕЧЕРЊИ ПРОГРАМ

- 18.55 Тачно време
Објављивање вечерњег програма и програма за следећи дан
19.00 Рекламе
19.10 Гђа Сока Јосиф чита из наше нове лирике, са уводном речју о песнику и поезији
19.30 Вокални концерт г. Милорада Јовановића, члана Беогр. Опере
1) Бетовен: У овом мрачном гробу ★ 2) Моцарт: а) О Изис; б) У овом светлом храму ★ 3) Хендел: Праведан дал' беше Бог ★ 4) Милојевић: Никад ★ 5) Мусоргски: Ја ево мрем, збогом си не из опере „Борис Годунов“
20.00 Вести
20.10 НАЦИОНАЛНИ ЧАС
Народна Одбрана, предавање г. Др. Уроша Бјелића, адвоката, члана Средишњег Одбора
20.40 Духовни концерт (изводе гђе Татјана Батрањац и Л. Аксјенова, хор „Глинка“ и Радио Оркестар; диригент г. Илија Слатић)
1. Мокрањец: Со свјатими у покој
2. Моцарт: Аве верум ★ 3. Перголези: Стабат Матер долороза ★ 4. Гуно: Аве Марија ★ 5. Бортњански: Кољ Славен ★ 6. Архангелски: а) Богородице; б) Господи услыши ★ 7. Вјечнаја памјат
22.10 Тачно време
Новинарски извештаји А. А. до 22.15

„Хармонија“
(Ферстер клавир из муз. куће

LJUBLJANA

Program Radio Ljubljane
za ovu nedelju nije stigao.

ZAGREB

таласна дуж. 276,2 м., 0,8 кв., 1086 кв.

- 11.00 Пренос mise из цркве Sv. Marije. Мјешовити збор прв. хрв. кат. пјев. друштва „Бранимир“ пјева под равнанјем Ј. Врховскога „Латинску мису“ од Ј. Singenbergera. Ofertорији: Лућић: Ave Maria. Orgulje: Prof. Franjo Dugan
12.00 Концерт на плочама
17.00 Вјести
17.15 Вокални концерт Наде Тончић
17.45 Концерт на виоли. Изводи Prof. Dragutin Arany
19.30 Културне и друштвене вјести. — Propaganda
19.45 Nacionalni sat: Predavanje o narodnoj odbrani, Politicka saop-

ćenja i pregled štampe
20.15 Концерт Загребачког Квартета (Miranov — Graf — Arany — Fab-bri)
20.45 Вокални концерт Др. Владимира Костића
21.15 Концерт Загребачког Квартета (nastavak)
21.45 Данашња спортска неделја
22.00 Објава распореда, вјести и метеоролошки извештај
Сваког пуног сата временски знак геофизичког завода

INOSTRANSTVO

Beč (Wien) 560,8m 120kw 592kc
8.15 Тачно време, прогноза времена ★ 8.55 Јутарњи концерт са грамо плоча ★ 9.55 Пренос службе Боже из францисканске цркве ★ 11.20 Симфонски концерт, dirigent R. Nilius. Solistkinja: Senta Benesch, čelo ★ 12.30 Zabavni orkestarski koncert ★ 15.00 Тачно време, вести ★ 15.30 Joseph Schmidt (gramo ploče) ★ 16.00 Час књиге ★ 16.25 Johannes Brahms: Gudački kvartet u B-duru, op. 67 ★ 17.00 Hadsch, hadžiuk u Meku (sa gramо pločama) ★ 18.00 Zabavni orkestarski koncert ★ 19.35 Vreme, vesti i sport ★ 19.45 Otadžbina Austrija. Kranjska, Radio igra od J. F. Perkonja ★ 21.30 Evropski koncert iz Budimpešte ★ 22.00 Večernji orkestarski koncert ★ 22.30 Vesti i sport u nedelju ★ 23.00 Nastavak orkestarskog koncerta ★ 23.50 Orkestar Jack Hiltona svira (gramo ploče)

Berlin 356,7m 100kw 841kc
6.35 Lučki koncert iz Hamburga ★ 8.55 Јутарња служба Божа ★ 11.30 Концерт малог радио оркестра ★ 13.15 Podnevni koncert radio оркестра ★ 14.15 Концерт са грамо-плоча ★ 16.00 Zabavna оркестарска музика ★ 16.45 Hokej utakmica Nemačka—Belgija ★ 18.00 Nastavak оркестарског концерта ★ 18.30 Conradin Kreutzer: Septet za violinu, violu, čelo, bas, klavinet, fagot i rog, delo 62, Es-dur ★ 19.40 Sportski odjek ★ 20.00 Komedija u tri čina od B. Džekera i R. Barsa ★ 21.30 Joh. Brahms: Koncert za violinu i čelo sa оркестром u a-molu, delo 102 ★ 22.00 Vreme, vesti i sport ★ 22.20 Muzika za igru

Beromünster 539,6m 60kw 556kc
10.45 Концерт камерне музике са грамо-плоча ★ 12.00 Dela Richarda Wagnera (radio оркестар) ★ 12.30 Najnovije vesti, vreme ★ 12.40 Nastavak koncerta radio оркестра. Bečka музика ★ 13.30 Pesme uz lautu i koncert harmonikaša ★ 14.30 Veština živetit dugo, predavanje ★ 16.00 Koncert muškog hora ★ 19.10 Pesme i šansone peva Genio Trusa ★ 20.00 Koncert kapele Gaetano Franco: Napolitanska музика ★ 21.00 Najnovije

vesti ★ 21.30 Prenos iz Rige: Letonska muzika ★ 22.20 Sportske vesti

Bolzano 559,7m 1kw 536kc
17.15 Orkestar „Cetra” ★ 18.20 Sport ★ 20.00 Sport. Gramo-ploče ★ 20.30 Vreme ★ 20.45 (iz Rima) ★ 23.00 Vesti

Bratislava 298,8m 13kw 1004kc
16.00 Sareni program. Orkestar na mandolinama. (Dvorak: Svita op. 98; Marš Slovena; Pesma ruskih cigana; Sviglin: Kolo; Vojnici, radio igra, muzika od Zubeka; Vlach-Vruticky: Svita op. 12; Rakosnik: Naša Slovačinja, potpuri; Hluchy: Naša Hana) ★ 17.30 Košice ★ 18.45 Fejton ★ 19.05 Gramo-ploče ★ 19.20 Košice ★ 20.10 Prag ★ 21.00 Morav. Ostrava ★ 22.00 Prag ★ 22.20 Vesti na majdarskom ★ 22.35—23.00 Prag

Breslau 315,8m 60kw 950kc
6.35 Lučki koncert iz Hamburga ★ 8.25 Koncert kamernog tria starih instrumenata (cimbalo, viola da gamba i viola d'amore) ★ 9.05 Jutanja služba Božja ★ 10.00 Sečanje na Goethe-ovu prijateljicu Mariannu von Willemer ★ 10.40 Jesen i seta, predavanje ★ 11.00 Šleska mladež svira i peva (hor i orkestar) ★ 12.00 Podnevni orkestarski koncert ★ 15.30 Dečji čas: „Hans ima sreću”, bajka od Franz Bauera ★ 16.00 Popodnevni orkestarski koncert ★ 18.30 Pesme Wilhelma Ruffurtha peva V. Singer, tenor ★ 19.35 Glavna stvar ostaje humor (orkestar i solisti) ★ 21.30 J. Brahms: Koncert za violinu i čelo sa orkestrom u a-molu, delo 102 ★ 22.05 Vreme, vesti i sport ★ 22.40 Zabavni orkestarski koncert

Briou 352,4m 32kw 922kc
11.00 Radio orkestar. (Suk: Dramatična uvertira; Fibich: L'Ondin. Melodrama; Novak: Serenada op. 9) ★ 12.00 Prag ★ 13.45—14.15 Predavanje iz poljoprivrede ★ 15.00 Bratislava ★ 17.30 Fejton ★ 17.40 Gr. ploče ★ 17.55 Prag ★ 19.25 Koncert ★ 20.10 Prag ★ 21.00 Morav. Ostrava ★ 22.00—23.00 Prag

Bruxelles (Flamanski)
322m 15kw 932kc
20.30 Zurnal ★ 21.00 Simfonijski orkestar. (Mozart: Uvertira iz „Figarova ženidba”; Liszt: Koncert esdur za klavir i orkestar; Dvorzak: Igre) ★ 21.45 Recitacije ★ 22.00 Radio orkestar ★ 23.00 Zurnal ★ 23.10 Muzika za igru

Bruxelles (Francuski)
483m 15kw 620kc
20.30 Zurnal ★ 21.00 Koncert ★ 22.00 Mali orkestar ★ 23.00 Zurnal ★ 23.10 Muzika za igru.

Budapest I 549,5m 120kw 546kc
9.15 Vesti ★ 10.00 Reformovana služba Božja ★ 11.00 Crkvene pesme i propoved iz katoličke crkve ★ 12.30 Salonska kapela Bertha. (Rimski-Korsakov: Majnska noć-uvertira;

O. Straus: Tiralala-valcer; Messenger: Intermezzo; Rachmaninov: Preludij cis-mol; Losonczy: Rapsodia; Scasola: Pensée d'amour; Orszagh: Seljačke pesme; Szirmai: Rinaido-valcer; Zimbalist: Napuijska igra; Kreisler: Ljubavna radost; Stefanai: Narodne pesme; Liszt: 11 rapsodija) U odmoru: Radio kronika ★ 14.00 Gramo ploče ★ 15.00 Poljoprivredno predavanje ★ 15.50 Ciganska kapela Saray Eleinera ★ 17.00 „Rode se sele” — predavanje ★ 17.35 Uspomena na Stojanovits Jenoa ★ 17.50 Spomen koncert Stojanovits Jenoa. Prenos iz velike sale Vigadua ★ 19.15 Veče Ratkay Martona. Sudeju: Buttykay Emmi, Fehér Lili, Timar Kato, Berky Jozsef, Földessy Géza, Sarlai Imre, Somlár Zsigmond i Simfonijski orkestar nezaposlenih muzičara ★ 20.45 Ciganska kapela Vereš Lajosa ★ 21.05 Vesti, sport, konjske trke ★ 21.30 Članovi operiskog orkestra. Dirigent Rékai Nandor. (Erkel: Svečana uvertira; Dohnanyi: Simfonijski momenti; Liszt: IX. rapsodija; Kodaly: Hary Janoš-intermezzo; Bartok: Seljačke pesme; Hubay: Maska-baletska muzika; Weiner: Svita) ★ 22.40 Jazz Eröss-Takacs iz kafane Ostende. Peva Kalmár Pal

Droitwich 1500m 150kw 200kc
13.30 Reginald King i njegov orkestar ★ 14.30 Klavirski koncert Maurice Colca ★ 15.00 Muzika sa gramoploča ★ 15.30 Nemačke narodne pesme peva Richard Tauber, tenor. Na klaviru prati Mischa Spoliansky (gramo ploče) ★ 15.45 Koncert radio orkestra i Nore Grün, sopran ★ 16.45 Koncert septeta Serge Krishna ★ 17.30 Za decu ★ 19.35 „Cymbeline”, tragi komedija od W. Shakespeare-a ★ 20.35 Koncert na orguljama ★ 21.00 Kratka služba Božja ★ 21.50 Vesti ★ 22.00 Orkestarski koncert uz učeće Garde Hall (sopran) ★ 23.15 Pesme Edward Elgara pevaju radio pevači ★ 23.45 Epilog

Deutschlandsender
1571m 60kw 191kc

6.35 Lučki koncert iz Hamburga ★ 11.30 Koncert solista sa gramoploča ★ 12.10 Podnevni orkestarski koncert ★ 14.00 Dečje radio igre ★ 15.30 Fr. Chopin: 1) Balada u f-molu op. 52; 2) Nocturno u H-duru, op. 9; 3) Dve mazurke u Des-duru, op. 30 i u As-duru op. 10 u a-molu, op. 25. Na klaviru svira Leopold Münzer. (Prenos iz Warszawe) ★ 16.00 Popodnevni koncert simfonijskog orkestra ★ 18.30 Valcer-intermezo (gramo-ploče) ★ 19.35 Utakmica u hokeju Nemačka—Belgija ★ 20.00 Sečanja — zvuci od nekada i danas (orkestar, džaz-kapela i solisti) ★ 21.30 Joh. Brahms: Koncert za violinu i čelo sa orkestrom u a-molu, delo 102 ★ 22.00 Vreme, vesti i sport ★ 23.00 Zabavni orkestarski koncert

Frankfurt 251m 17kw 1195kc
6.35 Lučki koncert iz Hamburga ★ 9.00 Služba Božja ★ 10.15 Horskje

NEDELJA, 18 NOVEMBRA

pesme ★ 11.15 Kamerna muzika ★ 12.00 Podnevni orkestarski koncert 14.00 Dečji čas ★ 15.20 Popodnevni koncert malog radio orkestra ★ 17.40 Čas za muziku ★ 18.10 Zabavni orkestarski koncert ★ 19.30 Sportski izveštaj ★ 19.40 „Sunna”, opereta u tri čina od Jonanna Straussa ★ 21.30 J. Brahms: Koncert za violinu i čelo sa orkestrom u a-molu, delo 102 ★ 22.15 Vreme, vesti i sport ★ 22.45 Muzika za igru ★ 24.00 Noćni koncert

Hamburg 331,9m 100kw 904kc

6.35 Lučki koncert sa motornog broda „Monte Rosa” ★ 8.45 Deset minuta radio tehnike ★ 9.15 Muzika sa gramoploča ★ 10.45 Crkvena muzika (orgulje i hor) ★ 11.25 Usamljeni radnik (jodleri, narodni instrumenti) ★ 12.00 Koncert vojne kapela ★ 12.55 Tačno vreme, vesti ★ 13.05 Nastavak koncerta vojne kapela ★ 14.00 Dečji čas ★ 14.50 Koncert collegiummusicum-a ★ 15.20 Nogometna utakmica Berlin—Hamburg ★ 17.50 Sareno popodne (orkestar i solisti) ★ 19.30 Međunarodna utakmica u nokeju Nemačka—Belgija ★ 20.00 Vreme, sport ★ 20.10 „Pun gas”, čas smena ★ 21.00 J. Brahms: Koncert za violinu i čelo u A-molu, delo 102 ★ 22.00 Vesti ★ 22.30 Muzika za igru

Heilsberg 291m 60kw 1031kc

6.35 Lučki koncert iz Hamburga ★ 9.00 Jutarnja služba Božja ★ 10.00 Čas ruskog jezika ★ 11.00 Nemačka seljačka muzika (cimbalo, violina i bas) ★ 12.00 Podnevni orkestarski koncert ★ 14.00 Sah ★ 14.30 Kamerna muzika za violinu i klavir ★ 15.25 Popodnevni koncert malog radio orkestra ★ 17.50 Deset minuta o jahanju ★ 18.30 Savremene pesme (vokalni koncert Henny Wolf, sopran) ★ 19.50 Nova knjiga ★ 20.00 Veliko sareno veče ★ 21.50 Joh. Brahms: Koncert za violinu i čelo sa orkestrom u a-molu, delo 102 ★ 22.00 Vreme, vesti i sport ★ 22.50 Zabavna muzika i muzika za igru

Kalundborg 1261m 7,5kw 238kc

11.40 Novinarske vesti ★ 12.00 Podnevni orkestarski koncert ★ 14.30 Muzika sa gramoploča ★ 15.25 „Kći gospodje Angor” opereta u tri čina od Ch. Lecoqua ★ 19.00 Novinarske vesti i sportski rezultati ★ 20.00 Narodne igre (radio orkestar) ★ 20.15 Vokalni koncert ★ 21.00 Večernji koncert radio orkestra ★ 22.00 Novinarske vesti ★ 22.10 Koncert ruske muzike (kvintet balalajki) ★ 23.00 Moderna muzika za igru

Katowice 395,8m 12kw 758kc
22.15 Gramo ploče ★ 22.30 Varšava

Košice 269,5m 2,6kw 1113kc
19.20 Radio pozorište ★ 21.00 Morav. Ostrava

NEDELJA, 18 NOVEMBRA

Köln 455,9m 60kw 658kc
6.35 Lučki koncert iz Hamburga ★
8.30 Nedeljna jutarnja služba Božja
★ 10.00 Sonata B-dur, Nr. 13 (Allegro - Andante cantabile - Allegretto gracioso) od W. A. Mozarta ★ 12.00 Podnevni orkestarski koncert ★
15.00 Roditelji i deca, predavanje ★
15.20 Klavirski koncert R. Müller-Chappuis-a ★ 16.00 Popodnevni koncert simfoniskog orkestra ★ 17.50 Koncert duvačke muzike ★ 19.35 Sportske vesti ★ 20.00 Sala sa muzikom ★ 21.30 J. Brahms: Koncert za violinu i čelo u a-molu, delo 102 ★ 22.00 Vreme, vesti ★ 22.45 Zabavni orkestarski koncert

Leipzig 382,2m 120kw 785kc
6.35 Lučki koncert iz Hamburga ★
8.20 Koncert na orguljama ★ 9.30 Hórski koncert: Stari tirinški majstori ★ 12.00 Podnevni koncert vojne kapele ★ 13.00 Podnevni koncert iz Münchena ★ 15.00 Koncert na violini prof. Tibora Bisztrickog ★ 16.00 Veselo popodne ★ 17.15 Simfoniski koncert: L. van Beethoven: Deveta simfonija sa završnim heroim za veliki orkestar, četiri solo i četiri horska glasa (orkestar i solisti) ★ 18.45 Negde — Nešto ★ 20.00 Veče igara (Deutschlandsender) ★ 21.30 J. Brahms: Koncert za violinu i čelo sa orkestrom a-mol; delo 102 ★ 22.00 Vesti i sport ★ 22.30 Hans Bund svira za igru

London Reg. 342,1m 50kw 877kc
13.30 Droitwich ★ 17.30 Koncert radio vojne kapele ★ 18.30 Koncert radio orkestra (prenos iz Bruxellesa) ★ 19.30 Koncert B. B. C. pozorišnog orkestra. Sudeluju: W. Ajelle (sopran) i B. Mayerl (klavir) ★ 21.50 Vesti ★ 22.30 Nedeljni orkestarski koncert (B. B. C. orkestar), dirigent Paul Casals ★ 23.45 Epilog

Luxembourg 1304m 150kw 230kc
7.45 Gramo koncert ★ 12.00 Šareni program ★ 12.30 Muzika za igru ★ 15.30 Laka muzika ★ 17.00 Gramo ploče ★ 18.15 Laka muzika ★ 18.45 Gramo ploče ★ 19.00 Muzika za igru ★ 19.30 Koncert ★ 20.00 Pola sata muzike i romana ★ 20.30 Vesti ★ 21.00 Muzika za igru ★ 22.00 Laka muzika ★ 22.30 Muzika za igru ★ 23.00 Laka muzika.

Milano 368,6m 50kw 814kc
12.12 Komentari Evandjelja ★ 12.30 Gramo-ploče ★ 13.00 Vreme ★ 13.13 Raznovrsna muzika ★ 13.13 Gramo koncert ★ 15.45 Gramo-ploče. Sport ★ 17.15 Orkestar „Cetra” ★ 18.20 Sport ★ 20.00 Novosti. Sport ★ 20.30 Vreme ★ 20.45 (Iz Rima)

Monte Ceneri
257m 15kw 1167kc
20.00 Mozartova muzika. (I. Uvertira iz „Čarobne frule”; 2. Simfonija u e-bemol; 3. Mala serenada) ★ 21.00

Koncert na harfi. (I. Scarlatti: Pastorala; 2. Rameau: Egipćanka; 3. Paradisi: Toccata; 4. Bach: Bourrée; 5. Debussy: Arabeska; 6. Grandiani: Dobri kralj d'Yvetot; 7. Tedeschi: Francuske narodne pesme; 8. Tedeschi: Španska patrola) ★ 21.30 Poslednje mondenske pesme

München 405,4m 100kw 740kc
6.35 Lučki koncert iz Hamburga ★
8.35 Čas horskog pevanja ★ 9.30 Evangelistička služba Božja ★ 10.15 Čas čitanja ★ 11.30 Koncert na orguljama ★ 12.00 Koncert vojne kapele ★ 13.00 Podnevni koncert radio orkestra ★ 14.30 Čas švapskih kompozitora ★ 15.20 Dečji čas ★ 16.00 Koncert simfoniskog orkestra ★ 17.50 Radio igra od Sofie Strehlow-Strehle ★ 19.35 Fritz Horrmann peva slagere ★ 20.05 Izveštaj sa hokej utakmice Nemačka—Belgija ★ 20.15 Narodna muzika ★ 21.30 Johannes Brahms: Koncert za violinu i čelo sa orkestrom u a-molu, delo 102 ★ 22.05 Vreme, vesti i sport ★ 22.30 Noćni koncert malog radio orkestra

Paris-Radio 1742m 75kw 174kc
13.00 Religiozno predavanje ★ 13.20 Gramo-koncert ★ 13.30 Sala ★ 13.45 Gramo-ploče ★ 14.00 Koncert orkestra V. Pascal-a ★ 16.00 1) Recitovanje poezija i pesama T. Richpin-a ★ 2) „Nepokretno imanje”, komedija od C. Rogez-Maxa ★ 18.00 Simfoniski koncert ★ 20.00 „Lekcija dobrodušnosti”. Sala od Al. Croiziere-a ★ 20.30 Praktični život ★ 21.00 „Othello”. Opera od Verdi-a. (Za vreme pauza: Štampa, sport i vesti) ★ 23.30 Muzika za igru

Poste-Parisien
312,8m 60kw 959kc

11.20 Koncert kvinteta (Planquette: Uvertira iz „Korneviljska Zvona”; Ganne: Nocturne; Puccini: Rondino; L. Urgel: Ljubav princeze, selekcija; Gillet: Seoske scene; Hahn: Sanjarija; Waldteufel: Valcer) ★
13.15 Odlomci iz filmova (gramo ploče) ★ 13.50 Gramo ploče ★ 14.10 Gramo ploče „Pathé” ★ 17.30 Laka muzika ★ 20.00 Žurnal ★ 20.10 Sport ★ 20.20 Charles Panzera (gramo ploče) ★ 20.35 Arthur Rubinstein i Mischa Elman (gramo ploče) ★ 20.50 Hor Donskih Kozaka (gramo ploče) ★ 21.15 Radio pozorište ★ 21.45 Veče music-hall ★ 23.30 Laka muzika.

Prag I (Prah)
470,2m 120kw 638kc

6.45 Žurnal. Muzika i pevanje ★
12.05 Pregled štampe ★ 12.15 Koncert ★ 15.30 Klavirski koncert. Letonske kompozicije (Medinš: Dve vilinske priče; Kalniņš: Balada; Vitols: Dva preludija. Valse-Caprice; Garute: Preludij) ★ 16.00 Bratislava ★ 17.30 Predavanje ★ 17.45 Gramo ploče ★ 17.55—18.55 Čas za Nemce: I. Predavanje; II. Radio orkestar ★ 19.25 Brno ★ 20.00 Nacionalni praznik letonski. Reč letonskog ambasadora ★ 21.30—22.30 Prenos iz Rige. Festival letonske mu-

zike. Simfonijski orkestar uz učeće solista. (Vitols: Sedam narodnih pesama. Mala svita op. 98; Medinš: Kurzeme iz III-će svite; Zalits: Letonske melodije; Medinš: Preludij za čelo; Narodne pesme letonske; Darziuš: Rondo; Jurjans: Letonska igra) ★ 22.30 Vesti. Dnevni pregled. Sport ★ 22.55 Vesti na nemačkom.

Rim (Roma) 420,8m 50kw 713kc
12.30 Gramo ploče ★ 13.00 Vreme ★ 13.13 Muzika po želji radio slušalaca ★ 13.30 Gramo koncert ★ 16.15 Konverzacija ★ 16.30 Gramo ploče. Sport ★ 17.00 Veliki simfonijski koncert. Dirigent B. Molinari. Pianist A. Satta ★ 19.30 Sport. Vesti ★ 20.00 Gramo koncert ★ 20.30 Vreme ★ 20.45 Koncert vojne muzike ★ 22.15 Muzika za igru ★ 23.00 Vesti.

Strasbourg 349,2m 12kw 859kc
18.00 Gramo ploče ★ 18.15 Koncert religiozne muzike ★ 19.15 Medicinsko predavanje ★ 19.30 Sport ★ 19.45 Orkestarski koncert ★ 20.30 Vreme. Vesti ★ 20.45 Gramo koncert ★ 21.00 Novosti ★ 21.15 Pregled štampe ★ 21.30 (Iz Pariza: „Pet po sedam” od A. Mery-a ★ 23.30 Štampa. Muzika za igru.

Stuttgart 522,6m 100kw 574kc
6.35 Lučki koncert iz Hamburga ★
9.00 Jutarnja služba Božja ★ 9.45 Jutarnji koncert radio orkestra ★ 12.00 Koncert vojne kapele ★ 13.15 Nedeljna, najlepší dan cele cedmice, kozerija sa gramo-pločama ★ 14.00 Dečji čas ★ 15.00 Šarena muzika (kvartet, klub harmonikaša) ★ 16.00 Popodnevni koncert malog radio orkestra ★ 18.30 Koncert sa gramo-ploča ★ 19.35 Sportski izveštaj ★ 20.00 Veliko šareno veče ★ 21.30 Joh. Brahms: Koncert za violinu i čelo sa orkestrom u a-molu ★ 22.00 Vreme, vesti i sport ★ 22.45 Muzika za igru kapele Willi Wende ★ 24.00 Noćni koncert

Warszawa 1414m 120kw 212kc
10.30 Služba Božja ★ 12.15 Muzički matine Filharmonijski orkestar. (Mozart: Čarobna frula. Uvertira; Haydn: Šesta simfonija; Mozart: Koncert za klavir es-dur; Sfatkovski: Marija. Uvertira; Čajkovski: Orasčić kralo) ★ 14.00 Laka muzika ★ 15.00 Predavanje iz poljoprivrede ★ 15.15 Gramo ploče ★ 15.35 Orkestar engleske kraljeve garde (gramo ploče) ★ 16.10 Vokalni koncert. Schubert-ove pesme Predavanje: „Knjiga i nauka” ★ 19.00 Laka muzika. Radio orkestar. (Lehar: Potpuri iz opt „Giulitta”; Stolz: Dva srca; Kreisler: Pesma — valcer iz opt „Sissy”; Profes: Tango; Benatzky: Grintzing; Ljhar: Rumba iz opt „Svet je lep”) ★ 19.50 Aktualiteti ★ 20.00 Simfonijski orkestar. (Vitost: Sedam popularnih pesama; Abele: Vizija; Sport ★ 22.00 Tehnički saveti i prepiska ★ 22.15 Koncert ★ 22.30 Muzika za igru ★ 23.05 Nastavak muzike za igru

Ponedjeljak, 19 nov. INOSTRANSTVO

BEOGRAD

таласна дуж. 437,3 м., 2,8 кв., 686 кц.

ПРЕПОДНЕВНИ ПРОГРАМ

10.45 Објављивање дневног програма

10.50 Званични извештај о водостању

(српски, француски, немачки) и Званични извештај о водостању (српски)

11.59 Тачно време

12.00 Подневни концерт Радио Оркестра

1) Депре: Пред гробом ★ 2) Масне: Еелгија, парафраза ★ 3) Чајковски: Елегија и анданте из лирске свите ★ 4) *** Драматично интермецо ★ 5) Акт: Манастир

12.35 Рекламе

12.45 Берзански курсеви

13.00 Вести

13.15 Наставак концерта Радио Оркестра

6) Борх: Бол ★ 7) Говен: Тугованка ★ 8) Микели: Ангелус

13.40 Новинарски извештаји А. А. Тачно време

до 13.50

ПОПОДНЕВНИ ПРОГРАМ

16.00 Клавирски концерт г. Л. Марковског

1) Бетовен: Соната квази фантазија оп. 27 ★ 2) Рахманинов: Прелудијум оп. 3, Цис-мол ★ 3) Шопен: Прелудијум оп. 28 Дес-дур ★ 4) Шуман: Сањарија оп. 15 ★ 5) Марковски: Туга Е-мол 6) Чајковски: Ноктурно оп. 19 бр. 4

16.30 Тодор Манојловић: Есеји

17.00 Вокални концерт гђе Надежде Стајић-Стојановић, чланице Народ. позоришта

1) Керубини: Аве Марија ★ 2) Хендл: Риналдо ★ 3) Страдела: Црквена арија ★ 4) Крајцер: Ноћни логор у Гранди ★ 5) Моцарт: Чаробна фрула

до 17.30

ВЕЧЕРЊИ ПРОГРАМ

18.25 Тачно време

Објављивање вечерњег програма и програма за следећи дан

18.30 Час немачког језика:

Немачки дијалози, гђа Мира Крстић и г. проф. Др. Јован Богичевић

19.00 Вагнер: Уводна музика за оперу „Лоенгрин“, изводи Берлински филхармонијски оркестар, диригент Фуртвенглер (грамофонске плоче)

19.10 Рекламе

19.20 НАЦИОНАЛНИ ЧАС

Балкана балканским народима, предавање г. Бранислава Денића, новинара

19.50 Вести

20.00 Пренос из загребачког Народног позоришта: „Кнез Игор“,

опера од Бородина

у одмору око

21.30 Тачно време

Новинарски извештаји А. А. (Ферстер клавир из муз. куће „Хармонија“)

LJUBLJANA

таласна дуж. 569,2 м., 2,8 кв., 527 кц.

Program Radio Ljubljane

za ovu nedelju nije stigao.

ZAGREB

таласна дуж. 276,2 м., 0,8 кв., 1086 кц

12.20 Sutrašnji jelovnik i kuhinjski recepti

12.30 Koncert na pločama

13.00 Objava rasporeda

13.05 Koncert na pločama

13.40 Vijesti

17.00 Vijesti

17.15 Koncert kvarteta posauna

17.45 Koncert na violini. Izvodi Aleksander Szegedi

18.50 O najnovijim knjigama i revijama

19.05 Kulturne i društvene vijesti. — Propaganda

19.20 Nacionalni sat: Predavanje o našoj narodnoj prosvjeti, Politička saopćenja i pregled štampe

19.50 Uvod u prenos

20.00 Prenos iz Narodnog Kazališta u Zagrebu: Knez Igor, opera od Borodina (prigodom 100 god. rođenja). U pauzama: Objava rasporeda, vijesti i meteorološki izvještaj. Svakog punog sata vremenski znak geofizičkog zavoda

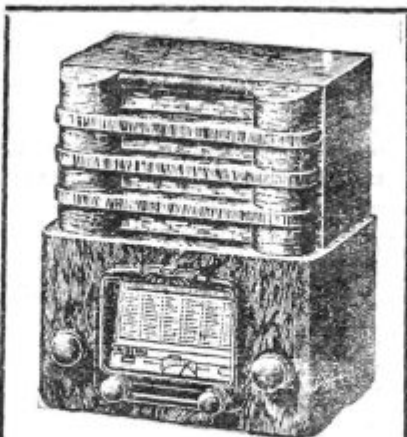

Sa celim svetom možete biti u vezi ako imate

MINERVA APARAT, jer isti hvata stanice

OD 12-2000 METRA

THE AMERIKAN RADIO

BEOGRAD / LOMINA ULICA BROJ 68

Beč (Wien) 560,8m 120kw 592kc
9.00 Jutarnji izveštaj ★ 11.20 Vodostanje ★ 11.30 Pesme iz alpskih zemalja (gramo-ploče) ★ 12.00 Podnevni koncert sa gramoploča ★ 13.00 Vreme, vesti i program ★ 13.10 Nastavak koncerta sa gramoploča ★ 15.20 Čas za žene ★ 15.40 Čas za mladež ★ 16.05 Popodnevni izveštaj ★ 16.10 Popodnevni koncert sa gramoploča ★ 16.45 Značaj radio industrije u narodnoj ekonomiji, predavanje ★ 16.55 Nepoznato iz života i rada Johanna Brahmsa ★ 17.40 Koncertni čas (klavir i bariton) ★ 19.20 Klavirski koncert Walter Kerschbauera ★ 20.15 Johannes Brahms: Pesme Ofelije iz Shakespeare-ovog „Hamleta“ ★ 20.30 Bečki i moderno (orkestar bečkih simfonijera i džaz-orkestar) ★ 21.30 Deset minuta zabave ★ 21.40 Nastavak zabavnog koncerta ★ 22.30 Večernji izveštaj, prognoza vremena ★ 22.50 Strauss-Lanner: Jedan čas iz starog Beča (izvode: kvartet i pevači) ★ 23.50 Muzika za igru sa gramoploča

Berlin 356,7m 100kw 841kc

6.35 Jutarnji koncert vojne kapele ★ 9.45 Čas za domaćice ★ 10.15 Skolski čas ★ 12.00 Koncert simfoniskog orkestra ★ 13.15 Za svakoga ponešto (gramo-ploče) ★ 14.15 Koncertni čas (klavir, violina i čelo) ★ 15.25 „Koncert na dvoru Kraljice Lujze“ (sopran, alt, tenor, bas i cimbal) ★ 16.00 Popodnevni koncert malog radio orkestra ★ 18.05 Zimski sport za mladež ★ 18.30 Klavirski koncert Luise Rhiemann ★ 19.20 Citra, mandolina i gitara (gramoploče) ★ 21.00 Nova zabavna muzika (radio orkestar) ★ 22.00 Vreme, vesti i sport ★ 22.20 Za laku noć (sopran, violina i klavir)

Beromünster 539,6m 60kw 556kc

12.00 Uvertire iz raznih opera (gramoploče) ★ 12.40 Potpuri šlageri iz ton-filmova ★ 15.30 U taktu 3/4 (gramo-ploče) ★ 16.00 Čas ruske muzike (alt i klavir) ★ 17.00 Veseli muzikanti (oboa, klarinet, rog, fagot, klavir) ★ 18.00 Dečji čas ★ 19.50 Talijanska muzika (radio orkestar i Salvatore Salvini, tenor) ★ 20.40 „Zürich“, pesme od W. von Scholza i M. Hermanna Neisse-a ★ 21.10 Nova švajcarska knjiga ★ 21.20 Orkestarski koncert

Bolzano 559,7m 1kw 536kc

17.18 Koncert kvinteta. (1. Cortopassi: Impresije iz Napulja; 2. Piovano: Orijentalne kompozicije; 3. Penati: Zalaz; 4. Vallini: Jutarnji sneg; 5. Carabella: Zimski razgovori; 6. Corti: Nokturna; 7. Bresci: Karneval; 8. Limenta: Melanholična zvona; 9. Frontini: Crkinja; 10. Marguti: Moja ljubav) ★ 20.45 Muzika po želji radio slušalaca ★ 22.00 Koncert kamerne muzike. (1. Bach: Orkestarska svita u h-molu; 2. C. Jachino: Kvartet)

PONEDELJAK 19. NOVEMBR.

Bratislava 298,8m 13kw 1004kc
17.00 Vokalni koncert. (Smetana: Djalovlji zid; Poljubac: Prodana nevesta; Dvorak: Le Jacobin; - Rusalka) ★ 18.00—18.45 Čas za Nemce. I Predavanje; II Radio igra ★ 18.45 Predavanje ★ 18.55 Prag ★ 2.15 Vesti na madiarskom ★ 22.30—22.45 Gramo-ploče

Breslau 315,8m 60kw 950kc
6.35 Jutarnji koncert radio kvarteta ★ 9.15 Muzika sa gramoploča ★ 10.15 Školski čas ★ 12.00 Podnevni koncert malog radio orkestra ★ 13.15 Vreme i dnevne vesti ★ 13.30 Koncert sa gramoploča ★ 16.00 Popodnevni koncert malog radio orkestra ★ 17.35 Slaven — German — Roman, predavanje ★ 17.55 Nemačka šumska romanfika (vokalni koncert H. Ursule Trzesioch, sopran) ★ 18.20 Josef Ponten čita iz svog novog romana „Očevi se iseliše“ ★ 19.20 Koncert radio orkestra: W. A. Mozart: Haffner-serenada ★ 20.10 Nove igre — zamukli šlageri (džez-orkestar). Kao dodatak: „Tri puta u braku“, od G. H. Kernmayra i W. Kaufmanna ★ 23.00 Kompozicije Casimira von Paszthory-a (alt, violina i čelo)

Brno 352,4m 32kw 922kc
15.55 Koncert radio orkestra. (Wein-garten: Dame Kobole. Uvertira op. 57; Blch: Dečje pesme; Grainger: Mocu-Morris. Igra; Kapral: Dve idile Axman: Rondino; Banala: Scherzo) ★ 16.55 Prag ★ 17.25 Prag ★ 17.35 Gramo-ploče ★ 17.45 Čas za Nemce Predavanje ★ 18.20 „Novosti u nemačkoj literaturi“. Predavanje ★ 18.45 „Mašina i čovek“. Predavanje ★ 18.55—22.50 Prag. U pauzi predavanje

Bruxelles (Flamanski)

322m 15kw 932kc
20.30 Žurnal ★ 21.00 Gramo ploče ★ 21.25 Radio igra ★ 21.45 Predavanje ★ 22.00 Radio orkestar ★ 23.00 Žurnal ★ 23.0 Muzika za igru (gramo ploče)

Bruxelles (Francuski)

483m 15kw 620kc
20.30 Žurnal ★ 21.00 Simfonijski orkestar (de Herve: Treća svita; Widor: Serenada; V. Vreuls: Vilinske igre iz „San letnje noći“; L. Jongen: Afrodita; Desprez: Balada; Massenet: Odlomci iz „Erinije“) ★ 22.00 Predavanje ★ 22.15 Nastavak simfonijskog orkestra ★ 23.00 Žurnal ★ 23.30 Gramo ploča.

Budapest I 549,5m 120kw 546kc
6.45 Gimnastika ★ 7.00 Ploče ★ 9.45 Vesti ★ 10.00 Borba protiv rakije ★ 10.40 Mali leksikon ★ 11.10 Vodostanje ★ 12.00 Zvona ★ 12.05 Orkestar poštanskog osoblja. (Herold: Zampa — uvertira; Gounod: Faust — baletska muzika; Boito: Maphistopheles — fantazija;

Kalman: Knezinja čardaša — potpuri). U odmoru: Vesti, vreme ★ 13.30 Walter Margita i Sziveti Sandor pevaju ★ 14.40 Vesti berza ★ 16.10 Čas za diake ★ 16.45 Vreme, vesti ★ 17.00 Pečurke za jelo i otrovne — predavanje ★ 17.35 Salon-ska kapela Balazs ★ 18.15 Čas nemačkog ★ 18.45 Ciganska kapela Csorba Dezsö ★ 20.00 Kozerija Nagy Endrea: „Predavanje o improvizaciji“ ★ 20.20 Uvod za prenos ★ 20.30 Koncert društva Liszt Ferenc iz muzičke akademije ★ 22.30 Vesti ★ 22.50 Jazz Mandits iz kafane Patria. Peva Orban Sandor

Droitwich 1500m 150kw 200kc
12.20 Muzika sa gramoploča ★ 12.30 Školski čas ★ 12.45 Odlomci iz opere „Carmen“ od Bizet-a (gramo ploče) ★ 13.30 Koncert na orguljama ★ 14.00 Orkestarski koncert ★ 15.05 Školski čas ★ 15.50 Program sa gramoploča ★ 17.00 Koncert sonata (viola i klavir) ★ 17.30 Orkestarski koncert ★ 18.15 Muzika za igru ★ 19.00 Prve vesti ★ 20.05 Osnovi engleske muzike (radio pevači) ★ 21.00 Prenos iz hotela Savoy ★ 21.40 „Opsena“, radio igra od Roland Crossley-a ★ 22.30 Vesti ★ 23.00 Kamerna muzika gudačkog kvarteta Griller ★ 24.15 Muzika za igru orkestra Jack Jacksona

Deutschlandsender

1571m 60kw 191kc
6.35 Jutarnji koncert vojne kapele ★ 10.00 Najnovije vesti ★ 11.00 Fizičko vaspitanje, predavanje ★ 12.00 Podnevni koncert iz Kölna ★ 13.00 Koncert sa gramoploča ★ 13.45 Najnovije vesti ★ 15.15 Čas za žene ★ 16.00 Popodnevni koncert filharmo-niskog orkestra ★ 18.00 Čas knjige ★ 18.20 Mi i inostranstvo u smučar-skom sportu, predavanje ★ 19.00 Virtuozna muzika za igru sa gramoploča ★ 20.10 Hitlerova omladina neva ★ 20.30 Vesele scene od Ernst Stimmela ★ 21.00 Koncert tria Elly Ney (dela Beethovena i Brahmsa) ★ 22.00 Vreme, vesti i sport ★ 23.00 Evropski koncert iz Budimpešte

Frankfurt 259m 17kw 1157kc

7.00 Jutarnji orkestarski koncert ★ 9.00 Nepoznata muzika za duvačke instrumente ★ 10.00 Vesti ★ 10.15 Školski čas ★ 12.00 Podnevni orkestarski koncert ★ 13.15 Šareni program sa gramoploča ★ 15.15 Dečji čas ★ 15.30 Čas knjige ★ 16.00 Popodnevni koncert malog radio orkestra ★ 18.00 Čas za mladež ★ 18.45 Zabavni orkestarski koncert ★ 20.00 Vreme vesti ★ 21.10 Klavirski koncert Ude Dammerta ★ 21.30 Muzika za igru ★ 22.00 Vreme vesti ★ 22.30 Vesele pesme (bas i klavir) ★ 23.00 Muzika za igru ★ 24.00 Noćni koncert sa gramoploča

Hamburg 331,9m 100kw 904kc

6.35 Jutarnji koncert vojne kapele ★ 10.15 „Heinrich Iav“, radio igra od H. Behnkena ★ 11.00 Školski čas ★ 11.30 Koncert simfonijskog orkestra ★ 13.20 Muzička razonoda ★

14.30 Nove gramoploče ★ 16.00 Po-podnevni orkestarski koncert ★ 17.30 Čas za mladež ★ 19.00 Ve-žernji orkestarski koncert ★ 20.00 Prve večernje vesti ★ 20.10 „Husar-ski podvizi“, opereta od Josepha Snage ★ 22.00 Vesti ★ 22.30 Mu-zička mediju-igra ★ 23.00 Zabavna orkestarska muzika

Heilsberg 291m 60kw 1031kc

6.35 Jutarnji koncert vojne kapele ★ 10.15 Školski čas ★ 11.30 Koncert simfonijskog orkestra ★ 13.05 Koncert sa gramoploča ★ 15.15 Pregled knjiga ★ 16.00 Popodnevni koncert malog radio orkestra ★ 17.50 Muzika za citr- (koncert tria na citrama) ★ 18.30 Čas grada Danziga ★ 19.30 Klasična klavirska muzika (klavirski koncert prof. Joachim Ansoree-a) ★ 20.00 Vreme, vesti ★ 20.15 „Izpubli-čni valcer“, opereta od Roberta Stoi-za ★ 22.00 Vreme, vesti i sport ★ 22.30 Muzika za igru

Kalundborg 1261m 7,5kw 238kc

12.00 Prenos iz hotela „Bellevue“ ★ 15.30 Koncert radio orkestra ★ 16.20 Koncert na violini Arvid Ander-sena ★ 18.15 Čas engleskog je-zika za početnike ★ 19.00 Novinar-ske vesti ★ 20.30 Operska muzika (radio orkestar) ★ 21.20 „Porodica Hansen“ komedija od Iens Lochera ★ 21.35 Horske narodne pesme ★ 22.05 Novinarske vesti ★ 22.30 Koncert kamernog muzike ★ 23.10 Moderna muzika za igru

Köln 455,9m 60kw 658kc

7.15 Jutarnji koncert radio kvarteta ★ 10.00 Vreme, vesti i vodostanje ★ 10.15 Školski čas ★ 10.45 Svakov-rsni humor i muzika ★ 12.00 Po-dnevni orkestarski koncert ★ 14.15 Muzika za igru sa gramoploča ★ 16.00 Popodnevni orkestarski koncert ★ 17.30 Iz velikog rata: Ivan Grozni ★ 18.00 Kozerija sa gramoploča ★ 19.30 Nova muzika za igru i muzika iz tih-filmova (radio orkestar) ★ 20.00 Prve večernje vesti ★ 20.45 Anegdote od Heinrich E. Kromera ★ 21.00 Vežernji koncert radio orkestra ★ 22.00 Vreme, vesti ★ 23.00 Noćni koncert kamernog kvinteta

Leipzig 382,2m 120kw 785kc

6.35 Jutarnji koncert ★ 8.20 Muzi-ka sa gramoploča ★ 10.15 Školski čas ★ 12.00 Koncert sa gramoplo-ča ★ 13.10 Koncert instrumentalnog kvarteta Heinz Fuchs ★ 14.15 Ka-merna muzika sa gramoploča ★ 10.15 Školski čas ★ 12.00 Koncert sa gramoploča ★ 13.10 Koncert in-strumentalnog kvarteta Heinz Fuchs ★ 14.15 Kamerna muzika sa gramoploča ★ 15.00 Koncertni čas (flau-ta, violina i klavir) ★ 16.00 Popo-dnevni koncert iz Berlina ★ 17.00 Pioniri tehnike i nauke, predavanje ★ 17.15 Donjo-nemačke pesme uz lautu ★ 18.20 Porodica Strauss (ra-dio orkestra) ★ 20.00 Vesti ★ 20.10 Muzika za igru ★ 21.00 Za-bavni koncert iz Berlina ★ 23.45 Zabavni koncert sa gramoploča

London Reg. 342,1m 50kw 877kc
18.15 Dečji čas ★ 19.00 Prve vesti
★ 19.30 Koncert madjarskog orke-
stra ★ 20.30 Koncert tria: ruske
melodije i igre ★ 21.00 Koncert B.
B. C. orkestra, dirigent Julian Clif-
ford. Klavir-solo N. O'Neill. Pro-
gram: W. A. Mozart: Concerto Nr.
23 u A-duru i Simfonijska Nr. 34 u
C-duru ★ 22.00 Zabavni koncert
(orkestar i solisti) ★ 23.00 Progno-
za vremena i vesti ★ 23.10 Muzika
za igru sa gramoploče ★ 23.30 Jack
Jackson i njegov orkestar

Luxembourg 1304m 150kw 230kc
7.45 Gramo koncert ★ 12.00 Radio
orkestar ★ 12.30 Vesti ★ 12.40 Na-
stavak koncerta ★ 13.05 Radio orke-
star (Suppé: Laka kavaljerija; Boiel-
dieu: Bagdaski kalif) ★ 18.30 Laka
muzika ★ 19.30 Vesti ★ 19.35 Au-
strijsko veče. Koncert na harmonika-
ma ★ 20.00 Vesti ★ 20.20 Koncert
★ 20.40 Radio orkestar ★ 21.15 Ne-
koliko bečkih pesama ★ 21.40 Sim-
fonijski koncert (Mozart: Koncert
No 4 d. dur za violinu i orkestar;
Jokl: Pet malih komada; Schubert:
Rozamunda, uvertira) ★ 22.30 Muzi-
ka za igru.

Milano 368,6m 50kw 814kc
12.30 Gramo-ploče ★ 12.45 Vesti ★
13.00 Vreme ★ 13.13 Orkestar Do-
reno ★ 13.35 Gramo koncert. Berza
★ 14.15 Berza ★ 16.35 Vesti ★
16.45 Čas za decu ★ 17.10 Muzika
za igru ★ 18.18 Poljoprivreda ★
19.20 Raznovrsna muzika ★ 20.00
Vesti. Gramo-ploče ★ 20.30 Vreme.
Politika ★ 20.45 Muzika po želji ra-
dio slušalaca ★ 22.00 Kamerna muzika
(Bach: Orkestarska svita u h-molu;
2. C. Jachino: Kvartet)

Monte Ceneri
257m 15kw 1167kc
20.00 Veče stare muzike. (Za vreme
pauze: Nedeljna priča)

Mor. Ostrava
259,1m 11kw 1158kc
19.10 Predavanje ★ 19.25—23.30
Prag

München 405,4m 100kw 740kc
7.00 Jutarnji orkestarski koncert ★
10.15 Školski čas ★ 12.00 Podnevni
koncert malog radio orkestra ★
13.25 Stare i nove igre (gramo-plo-
če) ★ 14.50 Dečji čas ★ 15.10 Na-
rodne pesme iz Baltičkih zemalja,
peva E. von Pander, alt ★ 15.30 Čas
autora: R. Hohlbaum čita iz svog
romana „Kamen” ★ 16.00 Popo-
dnevni orkestarski koncert ★ 17.30
Bitka kod Tange, predavanje ★ 17.50
Koncertni čas (orkestar, sopran, te-
nor, klavir) ★ 18.35 Franz Liszt
(gramo ploče) ★ 19.15 Večernji
koncert (kamerni hor i kvartet Hu-
ber) ★ 20.00 Vesti ★ 20.10 Simfo-
nijski koncert, dirigent S. von Hau-
segger. Solistkinja: Maria Müller,
sopran, Program: 1) Don Juan, sim-
fonijski spev, delo 20 od R. Straussa;
2) Tri pesme za sopran od R. Straussa;
3) Rubezahl-uvertira od C. M. A.

Webera. U odmoru: Balade od Lud-
wig Uhlanda; 4) Ocean, uvertira iz
„Oberona”, od C. M. Webera i 5) IV
Simfonijska e-mol od Joh. Brahmsa ★
22.00 Vreme, vesti i sport ★ 23.00
Noćni orkestarski koncert

Midland Reg. 391,1m 25kw 767kc
18.15 Dečji čas ★ 19.00 Prve vesti
★ 19.30 Koncert na orguljama Jack
Helyer-a ★ 20.00 Mladi ljudi u in-
dustriji, predavanje ★ 20.15 Jack
Wilson i njegov kvintet ★ 21.00
Orkestarski koncert uz učešće May
Blyth (sopran) ★ 22.00 Program
Londona ★ 23.00 Prognoza vremena
i vesti ★ 23.10 Program Londona

Paris-Radio 1742m 75kw 174kc
13.00 Koncert orkestra V. Pascal-a
★ 17.00 Berza ★ 19.10 Vreme. Agri-
kultura ★ 19.35 Izdanja knjiga ★
19.55 Nedeljni filmovi ★ 20.10 Ko-
zerija o „Lirizmu” ★ 20.30 Praktični
život ★ 21.00 Recitovanje pesama:
Chenier-a, Verlaine-a, Baudelaire-a,
Musset-a, Laforgua itd. ★ 21.30
Štampa ★ 21.45 Koncert na harfi:
a) Noel: „Impromptu”; b) Tournier:
Na šumskom izvoru; c) Debussy:
Mesečina ★ 22.15 Orkestarski kon-
cert dela Mozart-a: 1. Uvertira u Si-
bemolu; 2. Simfonijska u h-bemolu; 3.
Recitativ i aria; 4. Koncert za flautu
i harfu; 5. Nemačke igre. (Za vreme
pauze: Sport. Vesti)

Palermo 531m 3kw 565kc
17.30 Gramo-ploče ★ 18.10 Čas za
decu ★ 20.00 Vesti ★ 20.20 Gramo-
koncert ★ 20.30 Vreme ★ 20.45
Koncert poznatih kompozicija ★
22.00 „Kraljevo pismo”. Komedija u
2 čina od R. Tagore ★ 23.00 Vesti

Poste-Parisien
312,8m 60kw 959kc
13.05 Radio orkestar ★ 13.35 Na-
stavak koncerta radio orkestra ★
19.25 Berza ★ 19.37 Simfonijska
B-dur od Bacha ★ 19.50 Predavanje
★ 20.00 Sport ★ 20.10 Vesti ★
20.30 Gramo ploče (Odlomci iz ope-
ra ★ 20.50 Odlomci iz „Romeo i
Julija” ★ 21.20 Veče humora ★
22.55 Kamerna muzika ★ 23.30 La-
ka muzika (gramo ploče).

Poznanj 345,6m 1,8kw 863kc
22.00 Gramo ploče ★ 22.15 Var-
šava

Prag I (Praha)
470,2m 120kw 638kc
6.15 Zurnal. Muzika i pevanje ★
12.25 Koncert salonskog orkestra ★
13.45 Gramo ploče ★ 13.55 Berza
★ 15.55 Brno ★ 16.55 Čas za decu
★ 17.10 Predavanje ★ 17.25 Fizi-
ka kultura mladeži. Predavanje ★
17.35 Gramo ploče ★ 17.45 Kon-
cert na čelu ★ 18.10 Predavanje iz
poljoprivrede ★ 18.20—18.55 Čas
za Nemce. Predavanja ★ 19.00 Ve-
sti ★ 19.10 Čas ruskog jezika ★
19.30—22.00 Prenos iz pozorišta.
Dva prva čina iz opere „Nirnberški
majstori pevači” od R. Wagnera ★
22.00 Vesti. Dnevni pregled. Sport

PONEDELJAK, 19 NOVEMB.

★ 22.15 Gramo-ploče ★ 22.30—22.50
Vesti na nemačkom

Prag II (Praha)

249m 5kw 120kc
14.40 Koncert tria sa harfom ★
14.45 Vokalni koncert ★ 18.10
Koncert ★ 19.15 Gramo ploče.

Rim (Roma) 420,8m 50kw 713kc
12.30 Gramo ploče ★ 12.30 (Iz Bari)
Kvintet Esperia ★ 13.00 Vreme ★
13.10 Orkestar Gemmy ★ 13.35 Ve-
sti. Berza ★ 16.30 Vesti za decu
★ 16.50 Vesti ★ 17.10 Vokalni
koncert ★ 17.10 Koncert vokalnog
kvinteta: „Marchile” ★ 19.20 Gramo
ploče ★ 20.00 Vesti. Sport ★ 20.10
Gramo koncert ★ 20.30 Vreme. Po-
litika ★ 20.45 Specialni program za
Grčku (Bari) ★ 20.45 Muzika po že-
lji radio slušalaca ★ 21.45 Konver-
zacija.

Strasbourg 349,2m 12kw 859kc
18.00 (Iz Rennes-a.) Orkestarski kon-
cert ★ 19.00 Literarno predavanje ★
19.15 Feljton ★ 19.30 Orkestarski
koncert ★ 20.30 Vreme. Vesti ★
20.45 Gramo ploče ★ 21.00 Vesti
★ 21.15 Štampa ★ 21.30 Koncert re-
ligiozne muzike (I. S. Saens: „Pctop”
Oratorij u 3 dela; 2. „Rebecca”. Scena
iz biblije, za solo, hor i orkestar)

Stuttgart 522,6m 100kw 574kc
7.00 Jutarnji orkestarski koncert ★
10.15 Školski čas ★ 10.45 Čas sere-
nada (klavir, mandolina i pevanje)
★ 12.00 Podnevni orkestarski kon-
cert ★ 13.15 Šareni operski program
(gramo-ploče) ★ 16.00 Popodnevni
koncert filharmonskog orkestra ★
18.30 Dva klavira u $\frac{3}{4}$ takta ★ 19.00
Večernji orkestarski koncert ★
20.00 Vesti ★ 21.00 Nova zabavna
muzika (radio orkestar) ★ 22.00
Vreme, vesti i sport ★ 22.30 Najno-
viji ton-filmski šlageri (gramo-ploče)
★ 23.00 Muzika za igru orkestra
Erich Börschela ★ 24.00 Noćni kon-
cert

Warszawa 1414m 120kw 212kc
7.25 Gramo ploče ★ 12.10 Salonski
orkestar ★ 15.45 Orkestarski
koncert ★ 16.45 Čas nemačkog je-
zika ★ 17.00 Horski koncert ★
★ 17.25 Prepiska s radio slušaoci-
ma 17.35 Operske fantazije (gramo
ploče) ★ 17.50 Predavanje „Lovci
biseru” ★ 18.10 Predavanje iz po-
ljoprivrede ★ 18.10 Umetnički ži-
vot prestonice ★ 18.15 Klavirski
koncert. (Rozvycki: Ave Maria op.
50; Legenda; Igre talasa; Liszt: So-
net Petrarka op. 104; Gnomon-
Reigen; X. madjarska rapsodija;
Wagner-Liszt: Smrt Isolde) ★
18.45 Predavanje za decu ★ 19.30
Feljton ★ 19.50 Sport ★ 20.00
Radio orkestar. Laka muzika ★
20.45 Vesti ★ 21.00 Koncert. De-
la poljskih kompozitora iz XV i
XVI veka ★ 21.45 Predavanje ★
22.00 Koncert i reklame ★ 22.35
Muzika za igru ★ 23.05 Nastavak
muzike za igru

Уторак, 20 новемб.

БЕОГРАД

таласна дуж. 437,3 м., 2,8 кв., 686 кц.

ПРЕПОДНЕВНИ ПРОГРАМ

10.45 Објављивање дневног програма

10.50 Званични извештај о водостању

(српски, француски, немачки) и Званични извештај о водостању (српски)

11.59 Тачно време

12.00 Подневни концерт

Радио Оркестра

1) Глук: Ифигенија на Аулиди, увертира ★ 2) Глук: Ленто ★ 3) Бетовен: Анданте кантабиле из 1. симфоније ★ 4) Менделзон: Анданте ★ 5) Шуман: Романса из симфоније бр. 4 ★ 6) Шуберт: На мору

12.35 Рекламе

12.45 Берзански курсеви

13.00 Вести

13.15 Наставак концерта

Радио Оркестра

7) Григ: Јутро ★ 8) Григ: Аве Марис Стела ★ 9) Кетелбеј: Час побожности ★ 10) Кетелбеј: Ламенто ★ 11) Енглеман: Туга

13.40 Новинарски извештаји А. А.

Тачно време

до 13.50

ПОПОДНЕВИ И ВЕЧЕРЊИ ПРОГРАМ

16.00 Практична упуства за домаћинство, даје гђа Љубица Сладовић

16.30 Концерт оркестра незапослених музичара

1) Вагнер: Уводна музика и хор из опере „Риенци“ ★ 2) Замечник: Ужас ★ 3) Голдмарк: У башти ★ 4) Бетовен: Адађо из II. симфоније ★ 5) Шредер: Исмаркен

17.30 Час српског језика, г. проф. Др. Милош Московљевић

18.00 Пренос бденија из Саборне цркве (уочи црквене Славе); чинодејствује Њ. Св. Патријарх Варнава; пева хор земунске Богородичине цркве под управом г. Маслова

19.50 Вести

20.00 НАЦИОНАЛНИ ЧАС:

Фрањо Миклошић, предавање г. Др. Рамоуша, ректора Университета у Љубљани (пренос из Љубљане)

20.30 Пренос из Загребa: Комеморативно вече Блаженопочившем Витешком Краљу Александру I. Ујединитељу; приређује Певачко Удружење „Лисински“ око

22.00 Тачно време

Новинарски извештаји А. А.

Рекламе

до 22.25

(Ферстер клавир из муз. куће „Хармонија“)

ЉУБЉАНА

таласна дуж. 569,2 м., 2,8 кв., 527 кц:

Program Radio Ljubljane
за ову неделју није стигао.

ЗАГРЕБ

таласна дуж. 276,2 м., 0,8 кв., 1086 кц

12.20 Sutрашњи jelovnik i kuhinjski recepti

12.30 Koncert na pločama

13.00 Objava rasporeda

13.05 Koncert na pločama

13.40 Vijesti

17.00 Vijesti

17.15 Vokalni koncert Lucije Ožegović

17.45 Recitacija (Mato Grković)

18.00 Prenos bdenja iz Pravoslavne crkve u Zagrebu

20.00 Nacionalni sat: Predavanje o Miklošiću. Politička saopćenja i pregled štampe

20.30 Prenos komemoracije hrv. pjev. udruženja Lisinski za blagopokojnog Vitškog Kralja Aleksandra I. Ujedinitelja:

- 1) Prof. Dr. Marko Kostrenčić, bivši ministar: O blagopokojnom Viteškom Kralju Aleksandru I. Ujedinitelju
- 2) a) Lisinski: Oče naš
b) Dugan ml.: Molitva
c) Konjović: Tebe odjejušća Gosja
- 3) Hristić: Opjelo



Предузеће за израду кофера и торбарских израђевина

МИЛАН Ј. СТОЈАНОВИЋ и Ко.

БЕОГРАД

Престолонаследникоб трг — (Теразије) бр. 38, тел. 25-064
Посећује се у - палата Југобанке
Телефон 2535

22.00 Objava rasporeda, vijesti i meteorološki izvještaj.

Svakog punog sata vremenski znak geofizičkog zavoda

ИНОСТРАНСТВО

Beč (Wien) 560,8m 120kw 592kc

9.00 Jutarnji izveštaj ★ 10.20 Škol-ski čas ★ 11.20 Vodostanje ★ 11.30 Čas talijanskog jezika za početnike ★ 12.00 Podnevni orkestarski koncert ★ 13.00 Tačno vreme, vesti i program ★ 13.10 Nastavak podnevnog koncerta ★ 15.20 Čas za žene ★ 15.40 Dečji čas (koncert dečjeg orkestra) ★ 16.05 Popodnevni izveštaj ★ 16.10 Slavni umetnici (gramo ploče) ★ 17.25 Klavirski koncert Karl Frotzlera: S. Rachmaninof: Faust, sonata ★ 18.15 Čas francuskog jezika ★ 18.40 Austriski ukus u modi i nakitu, predavanje ★ 19.00 Izveštaj sa jubilarne izložbe Ravag-a ★ 19.05 Novosti na nebu, predavanje ★ 19.45 Koncert vokalnog kvarteta ★ 20.40 Nacionalni čas ★ 21.00 Pohvala vinu, dirigent Otto Löwe ★ 22.00 Koncert na orguljama Karl Waltera ★ 22.30 Večernji izveštaj, vreme ★ 22.50 Muzika za igru orkestra Ferry Zilweckera ★ 24.00 Noćni koncert sa gramo ploča

Berlin 356,7m 100kw 841kc

6.35 Jutarnji orkestarski koncert ★ 9.30 Čas za domaće ★ 9.45 Dečji čas ★ 10.00 Vreme, vesti ★ 12.00 Zabavni koncert malog radio orkestra ★ 13.15 Zvuci iz opereta (gramo-ploče) ★ 14.15 Koncertni čas flauta, klavir ★ 16.00 Popodnevni koncert radio orkestra i H. Lehne (alt) ★ 17.40 Dugačka muzika: Oktet za dve oboe, dva klarineta, dva roga i dva fagota, delo 37 od Augusta Reuss-a ★ 18.05 Za mladež ★ 20.00 Vesti ★ 20.15 Nacionalni čas: Koncert gudačkog kvarteta ★ 21.30 Dan nemačke kamerne muzike ★ 22.00 Vreme, vesti i sport ★ 22.25 Mozartova emisija ★ 23.00 Večernja zabava malog radio orkestra

Beromünster 539,6m 60kw 556kc

12.00 Zabavni koncert radio orkestra ★ 12.40 Bečka muzika (radio orkestar) ★ 15.30 Popularni bečki klasičari (mali radio orkestar) ★ 18.00 Zabavni koncert sa gramo-ploča ★ 19.25 Koncert švajcarskog radio orkestra ★ 20.00 Čas autora: Francesco Chiesa ★ 20.15 Koncert na violini Lene Reitz (staro-talijanska violinska muzika) ★ 20.40 Koncert radio orkestra ★ 21.00 Najnovije vesti ★ 21.10 Komedija u dijalektu od A. Zimmermanna

Bolzano 559,7m 1kw 536kc

17.18 Gramo-ploče ★ 19.00 Vesti ★ 20.00 Gramo koncert ★ 20.00 Vreme. Politika ★ 20.45 „Plava mazurka“. Opereta u 3 čina od F. Lehar-a (Posle operete: Gramo koncert)

Bratislava 298,8m 13kw 1004kc

15.55 Koncert radio orkestra. (Mozart: Don Giovanni. Uvertira; Haydn:

Simfonija d-mol Nr. 102; Schneider-Trnavsky: Elegija i igra; Blodek: Uvertira Nr. 6. Pastoral; Uvertira Nr. 8; Rondo) ★ 16.45 Čas za decu ★ 17.05 Klavirski koncert. (Chopin: Sonata h-mol) ★ 17.30 Košice ★ 18.00—18.45 Čas za madjare. I Predavanje; II Klavirski koncert. Dela Dohnanyi ★ 18.45 Predavanje ★ 18.55 Prag ★ 19.10 Gramo-ploče ★ 19.30 Prag ★ 20.55 Stare jevrejske pesme ★ 21.40 Duet na flautama. (Mozart: Duet op. 75 Nr. 5) ★ 22.00 Prag ★ 22.15 Vesti na madjarskom ★ 22.30—22.45 Gramo-ploče

Breslau 315,8m 60kw 950kc

6.35 Jutarnji koncert sa gramoploča ★ 7.15 Jutarnji orkestarski koncert ★ 8.30 Muzika sa gramoploča ★ 9.15 Koncert sa gramoploča ★ 10.15 Školski čas ★ 12.00 Podnevni koncert vojne kapele ★ 15.10 Koncert na flauti Ted Knusta ★ 16.00 Popodnevni orkestarski koncert ★ 17.35 Čas za žene ★ 18.15 Koncert kvarteta šumskih rogova ★ 19.00 Emisija za Nemce u inostranstvu ★ 20.15 Nacionalni čas: Muzika u nemačkom domu (koncert gudačkog kvarteta) ★ 21.00 Radio igra od H. Bierkowskog ★ 22.00 Vreme, vesti i sport ★ 22.35 Muzička medju-igra ★ 23.00 Noćni orkestarski koncert

Brno 352,4m 32kw 922kc

10.15 Koncert salonskog orkestra. (Petzny; Eldorado. Marš; Fučík; Valcer; Lortzing; Car i drvodelja. Uvertira; Pelikan; Intermezzo; Urbach; Kompozicije Godara. Fantazija; Siede: Cvečar. Intermezzo) ★ 11.00 Prag ★ 12.35 Morav. Ostrava ★ 13.45—14.05 Prag ★ 15.55 Bratislava ★ 16.45 Prag ★ 17.05 Predavanje ★ 17.15 Gramo-ploče ★ 17.35 Gramo-ploče ★ 17.45—18.20 Čas za Nemce. I Vesti; II Predavanje ★ 18.20 Gramo-ploče ★ 18.35 Aktualiteti ★ 19.15 Čas esperanto ★ 19.30 Prag ★ 20.40 Košice ★ 20.55 Prag ★ 21.25 Radio orkestar. (Chubka; Violinska priča. Simfoniska poema; Respighi; Poema; Haas; Scherzo; Lidof: Baba-Jaga. Simfoniska poema) ★ 22.00—22.45 Prag

Bruxelles (Flamanski)

322m 15kw 932kc
20.30 Zurnal ★ 21.00 Proslava desetogodišnjice od smrti Hermana Meyrmana. Odlomci iz njegovih dela ★ 23.00 Zurnal ★ 23.10 Gramo-ploče

Bruxelles (Francuski)

483m 15kw 620kc
20.30 Zurnal ★ 21.00 Koncert ★ 21.30 Mali orkestar ★ 22.00 Predavanje ★ 22.15 Mali orkestar ★ 23.00 Zurnal ★ 23.10 Gr. ploče.

Budapest I 549,5m 120kw 546kc

6.45 Gimnastika ★ 7.00 Ploče ★ 9.45 Vesti ★ 10.00 Novele Cholnoky Viktora ★ 10.40 10 minuta iz medicine ★ 11.10 Vodostanje ★ 12.00 Zvona ★ 12.05 Ciganska kapele Paradi Jozsefa. U odmoru: Ve-

sti, vreme ★ 13.30 Balalajka orkestar Evgenija Stepata. (Ruske narodne pesme i romanse) ★ 14.40 Vesti, berza ★ 16.10 Svetodavac žena ★ 16.45 Vreme, vesti ★ 17.00 Predavanje o oglašavanju ★ 17.35 Koša Georg svira na klaviru Bachove kompozicije. (Preludij i fuga; Francuska svita E-dur; Inventio) ★ 18.15 Čas francuskog ★ 18.45 Tuts Yek Ilonka i Piroška pevaju opere arije. (Mozart; Weber; Verdi; Puccini; R. Strauss) ★ 19.25 Predavanje o Aziji ★ 20.00 Kamerna muzika. Sudeluju: Gudački kvartet Waldbauer-Kerpely, Kabeš Ilonka (klavir) i Szanthe Enid (pevanje). (Weiner: II. gudački kvartet fis-mol; Pesme; Zador: Svita za klavir i gudački kvartet u 4 stava) ★ 21.20 Vesti, kasačke trke ★ 21.40 Koncert vojnog orkestra. (Fricsay; Marš; Kéler; Uvertira za špansku komediju; Gounod: Faustvalcer; König; Kompozicija; Donizetti: Ljubavni napitak — fantazija; Lehar: Ruska igra iz opere „Kukuška”; Pécsi: Fantazija; Meyerbeer: Dinorah; Opacho: Marš) ★ 23.00 Gramo ploče

Droitwich 1500m 150kw 200kc

12.20 Gramo ploče ★ 12.50 Koncert septeta Broadhurst i Doris Coppard (sopran) ★ 14.00 Orkestarski koncert ★ 15.05 Školski čas ★ 17.00 Program sa gramoploča ★ 17.30 Lak klasičan koncert (kvartet Maggibon) ★ 18.15 Muzika za igru B. B. C. džaz orkestra ★ 19.00 Prve vesti ★ 19.30 Osnovi engleske muzike (radio pevači) ★ 20.20 Muzika sa gramoploča ★ 21.00 Simfoniski koncert, dirigent Leslie Heward ★ 22.10 Laka muzika (solisti) ★ 22.30 Vesti ★ 23.20 Koncert kvinteta Leslie Bridgewater ★ 24.15 Muzika za igru orkestra Lew Syone-a

Deutschlandsender

1571m 60kw 191kc

6.35 Jutarnji orkestarski koncert ★ 10.00 Najnovije vesti ★ 12.00 Popodnevni koncert iz Frankfurta ★ 13.00 Dela za orkestar (gramo-ploče) ★ 13.45 Najnovije vesti ★ 15.15 Zene i veliki ljudi, predavanje ★ 16.00 Popodnevni koncert malog radio orkestra ★ 17.30 Koncert sa gramoploča ★ 18.00 Čas za mladež ★ 19.10 Muzika od A do Z (gramo-ploče) ★ 20.15 Nacionalni čas: Koncert gudačkog kvarteta ★ 21.00 Komad iz rudarskog života od Josefa Wiessalla ★ 22.00 Vreme, vesti i sport ★ 23.00 Muzika za igru

Frankfurt 259m 17kw 1157kc

7.00 Dan nemačke kamernе muzike; zatim koncert simfoniskог orkestra ★ 9.20 Stare i nove narodne melodije ★ 10.00 Vesti ★ 10.15 Školski čas ★ 12.00 Podnevni koncert vojne kapele ★ 13.15 Muzika sa gramoploča ★ 15.00 Čas za žene ★ 16.00 Popodnevni koncert radio orkestra ★ 18.00 Čas talijanskog jezika ★ 18.45 Zabavni orkestarski koncert ★ 20.00 Vreme, vesti ★ 20.15 Nacionalni čas: Koncert gudačkog kvarteta ★ 21.00 „Nezaštićena žena”,

UTORAK, 20 NOVEMBRA

komedija od Antona Čehova ★ 21.30 Muzika za igru ★ 22.00 Vreme, vesti i sport ★ 22.30 Sonata za violinu i klavir u A-duru od C. Francka ★ 23.00 Šareni čas sa muzikom za igru ★ 24.00 Noćni koncert

Hamburg 331,9m 100kw 904kc

6.35 Jutarnji orkestarski koncert ★ 10.50 Vesti ★ 11.00 Školski čas ★ 11.30 Biseri nemačke kamernе muzike ★ 12.15 Podnevni koncert malog radio orkestra ★ 13.20 Muzička razonoda ★ 14.30 Narodna igra i pesma sa gramoploča ★ 16.00 Popodnevni orkestarski koncert ★ 17.30 Dragocena nemačka knjiga ★ 19.00 Koncert Ilse Huhn, sopran i F. Gebhardt, klavir ★ 20.00 Prve večernje vesti ★ 20.15 Nacionalni čas: Muzika u nemačkom domu (koncert gudačkog kvarteta) ★ 21.00 „Bio jednog jedana... šešir”, moderna radio bajka od H. Lindegga ★ 22.00 Vesti ★ 23.00 Večernji koncert (orkestar, sopran i klavir)

Heilsberg 291m 60kw 1031kc

6.35 Jutarnji orkestarski koncert ★ 8.30 Čas gimnastike za žene ★ 10.40 Vreme, vesti ★ 11.30 Laka zabava (gramo ploče) ★ 12.00 Podnevni koncert malog radio orkestra ★ 13.05 Koncert sa gramoploča ★ 15.15 Pregled knjiga ★ 16.00 Popodnevni orkestarski koncert ★ 17.15 Dan nemačke kamernе muzike (hor, klavir, violina, flauta, čelo, cimbal i sopran) ★ 20.00 Vreme, vesti ★ 20.15 Nacionalni čas: Koncert gudačkog kvarteta ★ 21.00 Prenos iz Breslave ★ 22.00 Vreme, vesti i sport ★ 22.40 Medju igra sa gramoploča ★ 23.00 Muzika za igru

Kalundborg 1261m 7,5kw 238kc

12.00 Prenos iz restorana „Wiwex” ★ 15.15 Orkestarski koncert ★ 16.05 Predavanje, zatim: nastavak orkestarskog koncerta ★ 19.00 Novinarske vesti ★ 20.30 Iz opereta Johana Straussa (radio orkestar) ★ 21.10 „Epilog”, radio igra od Anne Bloch ★ 21.35 Talijanski majstori (radio orkestar) ★ 22.00 Novinarske vesti ★ 22.15 Klavirski koncert Helge Bonné (engleska klavirska muzika) ★ 22.35 Slovenske i madjarske igre (Radio orkestar) ★ 23.00 Moderna muzika za igru

Katowice 395,8m 12kw 758kc

22.30 Gramo ploče ★ 22.45 Predavanje ★ 23.00 Varšava.

Košice 269,5m 2,6kw 1113kc

20.55 Radio orkestar ★ 22.15—22.45 Bratislava

Köln 455,9m 60kw 658kc

7.15 Jutarnji orkestarski koncert ★ 10.00 Vreme, vesti i vodostanje ★ 10.00 Školski čas ★ 12.00 Podnevni koncert malog radio orkestra ★ 14.15 Koncert na orguljama ★ 16.00 Popodnevni koncert malog radio orkestra ★ 17.30 Ugalj, kreč, ahat —pre-

UTORAK, 20. NOVEMBRA

davanje ★ 18.45 Sportske vesti ★ 19.00 Stara kamerna muzika (orkestar, violina, čelo, klavir i cimbal) ★ 20.00 Prve večernje vesti ★ 20.15 Nacionalni čas: Muzika u nemačkom domu (Koncert gudačkog kvarteta) ★ 21.00 Zabavni koncert ★ 22.00 Vreme, vesti

Leipzig 382,2m 120kw 785kc
6.35 Jutarnji koncert ★ 8.20 Muzika sa gramo ploča ★ 9.00 Čas za žene ★ 10.15 Školski čas ★ 12.00 Podnevni koncert iz Frankfurta ★ 13.10 Opereta, ton-film (gramo ploče) ★ 14.15 Za naše male slušaocce (gramo ploče) ★ 14.55 Dečji čas ★ 16.00 Popodnevni koncert radio orkestra ★ 18.00 Finski rat za oslobodjenje 1918 predavanje ★ 18.20 Dan nemačke kamernе muzike: 1. Kamerna muzika kod Bismarckovih (bariton, klavir i kvartet); 2. Kamerna muzika na narodnim instrumentima ★ 19.35 Umetnost i istorija, predavanje ★ 20.00 Vesti ★ 20.15 Nacionalni čas: Savremena muzika ★ 21.00 „Graf Schorchl“, radio igra od C. B. Schwerle ★ 22.00 Vesti i sport ★ 22.20 Noćni koncert filharmonije iz Drezde

London Reg. 342,1m 50kw 877kc
18.15 Dečji čas ★ 19.00 Prve vesti ★ 19.30 Program North Regionala ★ 20.00 Pesme iz radio igara ★ 21.00 „Opsena“, radio igra od Roland Crossley-a ★ 21.50 Koncert radio vojne kapele uz učešće B. Mirande (sopran) ★ 22.45 Klavirski koncert Ernst Lusha ★ 23.00 Prognoza vremena i vesti ★ 23.10 Muzika za igru sa gramo ploča ★ 23.30 Lew Stone i njegov džaz orkestar

Luxembourg 1304m 150kw 230kc
7.45 Gramo koncert ★ 12.00 Radio orkestar ★ 12.30 Vesti ★ 18.30 Laka muzika ★ 19.30 Vesti ★ 19.40 Belgijsko veče ★ 19.45 Muzika za igru ★ 20.00 Vesti na francuskom i na nemačkom ★ 20.20 Radio orkestar ★ 21.05 Vokalni koncert ★ 21.35 Radio orkestar, (Čajkovski: Serenada c-dur) ★ 22.00 Klavirski koncert. (Dela C. Debussy: Preludij; I Arabiska i II; Bašte pod kišom; Potonula katedrala; Minstrel; L'isly joyeuse) ★ 22.30 Muzika za igru.

Milano 368,6m 50kw 814kc
12.30 Gramo-ploče ★ 12.45 Vesti ★ 13.00 Vreme ★ 13.13 Orkestar „Cetra“ ★ 13.35 Gramo-ploče. Berza ★ 14.15 Berza ★ 16.35 Vesti ★ 16.45 Čas za decu ★ 17.10 Orkestar „Ferruzzi“ ★ 18.18 Poljoprivreda ★ 19.19 Raznovrsna muzika ★ 20.00 Vesti ★ 20.30 Vreme. Politika ★ 20.45 „Plava mazurka“. Opereta u 3 čina od Fr. Lehara

Monte Ceneri

257m 15kw 1167kc
20.00 Četiri slovenske igre od Dvorak-a ★ 20.20 Radio kronika ★ 20.45 Koncert religiozne muzike. (1. Corelli: Veliki koncert; 2. Eccles:

Largo; 3. Perosi: „Hvalimo Gospoda“; 4. Leclair: Sarabanda; 5. Bossi: Marija deva; 6. Vivaldi: Largo i allegro; 7. Haydn: Tama; 8. Haindel: Larghetto; 9. Mancinelli: „Svet“; 10. Geminiani: Andante; 11. Corelli: Preludij; 12. Haindel: Largo)

München 405,4m 100kw 740kc
7.00 Jutarnji koncert ★ 8.50 Čas za domaćice ★ 10.30 Školski čas ★ 12.00 Podnevni koncert sa gramoploča ★ 13.25 Dan nemačke kamernе muzike: koncert malog radio orkestra ★ 14.20 Koncert kvarteta Antona Hubera ★ 14.50 Čas za žene ★ 16.00 Popodnevni koncert radio orkestra ★ 18.30 Pet tenora pevaju (gramo ploče) ★ 19.00 Kamerna muzika na narodnim instrumentima ★ 20.00 Vesti ★ 20.15 Nacionalni čas: Koncert gudačkog kvarteta ★ 21.00 Večernji koncert (radio-šramel, bečke pesme, violina, klavir, harfa) ★ 22.00 Vreme, vesti i sport ★ 22.20 Večernja muzika za igru, pevanje i sviranje ★ 23.00 Muzika u

Midland Reg. 391,1m 25kw 767kc
18.15 Dečji čas ★ 19.00 Prve vesti ★ 19.30 Koncert salonskog orkestra Pattisona ★ 20.00 Program Londona ★ 21.50 Koncert radio pevača ★ 22.20 Muzika sa gramo ploča ★ 23.00 Prognoza vremena i vesti ★ 23.10 Muzika sa gramo ploča ★ 23.20 Dve kratke komedije od H. G. Stevensa i J. R. Gregsona ★ 24.00 Program Londona

Paris-Radio 1742m 75kw 174kc
13.00 Simfoniski koncert ★ 17.00 Berza ★ 17.30 Čas engleskog jezika ★ 19.15 Vreme. Poljoprivreda ★ 19.30 Političko predavanje ★ 19.40 Čas nemačkog jezika ★ 20.00 Radio dialog ★ 20.20 Pregled humorističkih listova ★ 20.30 Praktični život ★ 21.00 Literarno predavanje ★ 21.30 Štampa ★ 21.45 Šala. Sudeluju humoristi sa Montmartre-a ★ 23.30 Muzika za igru

Poste-Parisien

312,8m 60kw 959kc
13.05 Gramo ploče ★ 13.35 Nove ploče „Ultraphone“ ★ 14.15 Potpuri iz filmova (gramo ploče) ★ 14.30 Nove ploče „Pathé“ ★ 19.25 Berza ★ 19.30 Predavanje ★ 19.55 Vesti ★ 20.05 Sport ★ 20.30 Koncert havajskog orkestra ★ 21.15 Koncert ★ 23.00 Koncert ★ 23.30 Laka muzika.

Poznanj 345,6m 1,8kw 868kc
22.45 Predavanje ★ 23.00 Varšava

Prag I (Praha)

470,2m 120kw 638kc
6.15 Žurnal. Muzika i pevanje ★ 12.10 Gramo ploče ★ 12.25 Pregled štampe ★ 12.30—13.35 Morav. Ostrava ★ 13.35 Čas za radnike ★ 13.55 Berza ★ 15.55 Bratislava ★ 16.45 Muzički čas za decu ★ 17.05 Gramo ploče ★ 17.15 Predavanje ★ 17.25 Gramo ploče ★ 17.35 Čas nemačkog jezika ★ 17.50 Klavirski koncert (Borodine: Mala svita za

klavir) ★ 18.20 Predavanje iz poljoprivrede ★ 18.20—18.55 Čas za Nemačke. I. Predavanje; II. Romantična muzika za klavir. Schubert i Schumann ★ 19.00 Vesti ★ 19.10 Ciganska muzika. Potpuri na slovačke narodne pesme ★ 19.30 Ogarl. Opera od Jaroslava Kričke ★ 20.55 do 21.25 Klavirski koncert. Orlov. (Scharlatti: Capriccio; Franck: Prelude et Fugue; Chopin: Balada f-mol; Etide op. 10 As-dur, Es-dur, Cis-mol) ★ 21.25 Brno ★ 22.00 Vesti. Dnevni pregled. Sport ★ 22.15 Gramo ploče ★ 22.30—22.45 Vesti na engleskom.

Rim (Roma) 420,8m 50kw 713kc
12.30 Gramo ploče ★ 13.00 Vreme ★ 13.13 Raznovrsna muzika ★ 13.35 Radio vesti ★ 16.30 Novosti za decu ★ 17.00 Recitovanje pesama ★ 17.10 (iz Bara): Koncert kvinteta Esperia) ★ 17.10 Šareni muzički program ★ 19.20 Gramo ploče. Vesti ★ 20.00 Vesti. Sport ★ 20.10 Gramo ploče ★ 20.30 Vreme. Politika ★ 20.45 „Lepa Risetta“. Opem u 3 čina od L. Falla.

Stuttgart 522,6m 100kw 574kc
7.00 Jutarnji koncert ★ 10.15 Školski čas ★ 10.45 Koncertni čas (čelo, sopran) ★ 12.00 Popodnevni koncert vojne kapele ★ 13.15 Prenos iz Frankfurta ★ 15.30 Dečji čas: „Bajka o sreći“, radio igra od W. Martinelli-a ★ 16.00 Popodnevni koncert malog radio orkestra ★ 17.30 Popodnevni koncert (klavir, violina, flauta i klarinet) ★ 18.00 Čas francuskog jezika ★ 18.30 Dan nemačke kamernе muzike. 1) „Mozart — dosadno“, manuskript od Engelbrechta; 2) Svakovrsna dobra kamerna muzika ★ 20.00 Vesti ★ 20.15 Nacionalni čas: Muzika u nemačkom domu (koncert gudačkog kvarteta) ★ 21.00 „Nezastićena žena“, šala po Antonu Čehovu ★ 22.30 Muzika za igru orkestra Hauck-Reichardt-a ★ 22.00 Vreme, vesti i sport ★ 22.30 Ljubakanje (gramo-ploče) ★ 23.00 Muzika za igru ★ 24.00 Noćni koncert

Warszawa 1414m 120kw 212kc
7.25 Gramo ploče ★ 12.10 Orkestarski koncert ★ 15.45 Kamerna muzika. (Glazunov: Fragmenti iz baleta „Četiri sezone“; Moussorgski: Hopak; Skupljanje pečuraka. Pesma; Rachmaninov: Serenada op. 3 br. 5; Liadov: Pesma; Čajkovski: Čeznja; Prekinuto sanjarenje; Elegija; Moussorgski: U Krimu. Svita) ★ 16.45 Prepiska s radio slušaocima ★ 17.00 Gramo ploče. (Brahms: Sonata d-mol) ★ 17.25 Predavanje ★ 17.35 Vokalni koncert ★ 17.50 Tehnički saveti i prepiska ★ 18.00 Vesti ★ 18.15 Koncert. (Moniuszko: Uvertira iz op. „Halka“; Grieg: Narod severa; Kraljevska pesma svite „Sigurd Jorsalfar“; Rossini: Uvertira iz op. „Seviljski berberin“) ★ 19.00 Laka muzika ★ 19.20 Laka muzika ★ 19.20 Aktualiteti ★ 19.50 Sport ★ 20.00 „Pariski život“ Opera u 5 čina od Offenbacha. U pauzi vesti ★ 22.45 Predavanje: „Zimski sport u Poljskoj“ ★ 23.05 Gramo ploče

Sreda, 21 novembra

BEOGRAD LJUBLJANA

гласна дуж. 437,3 м., 2,8 кв., 686 кц.

ПРЕПОДНЕВНИ ПРОГРАМ

9.25 Објављивање дневног програма

9.30 Пренос службе Божје из Саборне Цркве (хор I. Беогр. Пев. Друштва)

11.00 Званични извештај

о водостању (српски, француски, немачки) и Званични извештај о водостању (српски)

11.59 Тачно време

12.00 Концерт оркестра незапослених музичара

1) Кирил: Евангелиман ★ 2) Фиби: Поема ★ 3) Сулц: Естер, драмат. увертира ★ 4) Григ: Отмица новесте ★ 5) Берлиоз: Тројанци у Картаги у одмору:

12.35 Рекламе
12.45 Берзански курсеви
13.00 Вести

13.40 Новинарски извештаји А. А. Тачно време

до 13.50

ПОПОДНЕВНИ ПРОГРАМ

16.00 Поподневни концерт

Радио Оркестра

1) Хендл: Largo ★ 2) Бах: Арија ★ 3) Шуберт: Ти си мир ★ 4) Моцарт: Аве верум ★ 5) Бетовен: Музика за Кларичину смрт из драме „Егмонт“ ★ 6) Бетовен: Largo оп. 7 ★ 7) Бетовен: Анданте кантабиле ★ 8) Шуман: Вечерња песма ★ 9) Вагнер: На тихом огњишту ★ 10) Григ: Осна смрт

17.00 Здравствена предавање Централног Хигијенског Завода:

Практична дезинфекција и дератизација у борби против заразних болести, предавање г. Др. Динка Штамбука

до 17.30

ВЕЧЕРЊИ ПРОГРАМ

18.25 Тачно време

Објављивање вечерњег програма и програма за следећи дан

18.30 Час француског језика:

Француски дијалози, гђа Сесил Шаре и г. проф. Мирко Дамњановић

19.00 Вечерњи концерт

Радио Оркестра

1) Гуно: Религиозне медитације ★ 2) Масне: Сутон ★ 3) Масне: Ангелус ★ 4) Григ: Ламенто ★ 5) Григ: Тужна песма ★ 6) Бом: Религиозно адађето ★ 7) Хавелак: Патетични анданте

19.40 Рекламе

19.50 Вести

20.00 НАЦИОНАЛНИ ЧАС

Милутин Бојин, предавање

20.30 Пренос из Љубљане

22.00 Тачно време

Новинарски извештаји А. А.

до 22.15

(Ферстер клавир из муз. куће „Хармонија“)

гласна дуж. 569,2 м., 2,8 кв., 527 кц.

Program Radio Ljubljane
za ovu nedelju nije stigao.

ZAGREB

гласна дуж. 276,2 м., 0,8 кв., 1086 кц.

9.30 Пренос архиепископске литургије из Православне Цркве у Загребу

12.20 Сутрашњи jelovnik и kuhinjski recepti

12.30 Концерт на плочама

13.00 Објављивање распореда

13.05 Концерт на плочама

13.40 Вјести

17.00 Објављивање распореда

17.15 Дејчи сат:

17.15 Мали Јулко Паслер свира на violini

17.30 Vika Podgorska чита приче

18.00 Vokalni koncert Драге Хржића (bariton)

19.15 Kulturne и друштвене вјести. — propaganda

19.30 Национални сат: Predavanje о Milutinu Bojicu. Politička saopštenja и pregled штампе.

20.00 Пренос из Љубљане: Концертно веће

22.00 Објављивање распореда, вјести и метеоролошки извештај

Svakог punog сата vremenski знак geofizičkog завода

INOSTRANSTVO

Beč (Wien) 560,8m 120kw 592kc

9.00 Jutarnji izveštaj ★ 10.20 Školski čas ★ 11.20 Vodostanje ★ 11.30

Čas за žene ★ 12.00 Podnevni koncert са gramo ploča ★ 13.10 Horovi

и scene ansambla из talijanskih опера (gramo ploče) ★ 15.20 Dečji čas

★ 15.40 Saradnja žene на изградњи mira, predavanje ★ 16.00 Popodnevni

izveštaj ★ 16.05 Bečka muzika са gramo ploča ★ 17.00 Predavanje из

medicine: Zdravlje и sport ★ 17.20 Hans Pfitzner: Sonata за čelo и klavir

Fis-mol, op. 1 ★ 18.35 Ostia, trgovački centar starog Rima, predavanje

★ 19.15 Naše pesme, prenos из Linza ★ 20.05 Simfoniski koncert, dirigent O. Kabasta Sudeluje: Wilhelm Backhaus (klavir). 1) J. Brahms: I. Simfoniја c-mol, op. 68; 2) W. A.

Mozart: Koncert за klavir и оркестар A-dur; 3) Paul Dukas: Simfoniski spev; 4) Riccardo Pick-Mangiagalli: Sortilegi за klavir и оркестар (prvo izvodjenje) ★ 22.30 Večernji izveštaj и prognoza vremena ★ 22.50 Muzika за igru оркестра Adolf Pauschera ★ 0.30 Koncert seksteta Vilaggio (gramo ploče)

Berlin 356,7m 100kw 841kc

6.35 Jutarnji orkestarski koncert ★ 8.55 Jutarnja služba Božja ★ 11.30 Muzika са gramo-ploča ★ 12.00 Po-

dnevni orkestarski koncert ★ 14.15 Koncertni čas (violina, rog, cimbalo и orgulje) ★ 15.25 Pastoralni koncert (sopran, bariton, gudački kvartet) ★ 16.00 Popodnevni koncert malog radio оркестра ★ 17.00 Sportski izveštaj ★ 18.30 Popodnevni koncert (bariton, orgulje и čelo) ★ 19.20 Narodne pesme (hor) ★ 20.00 Joh. S. Bach: 1) Uvertira за kantatu Nr. 29; 2) „Air“ из svite у B-duru; 3) Koncert за violinu и оркестар u a-molu; 4) „Odoli grehu“, kantata за alt-solo и оркестар; 5) Brandenburgski koncert Nr. 3 u G-duru ★ 21.00 Koncert на orguljama ★ 22.00 Vreme, vesti и sport ★ 22.20 Noćni koncert malog radio оркестра

Beromünster 539,6m 60kw 556kc

12.00 Svakovrski potpuri (gramo-ploče) ★ 12.40 Uvertira за „Wilhelm Tell“ од Rossini-a (gramo-ploče) ★ 12.55 Pesme otadžbine (gramo-ploče) ★ 15.30 Koncert на orguljama ★ 16.00 Koncert radio оркестра ★ 16.20 Pesme Hugo Wolfa, peva P. Hegi, bariton и E. Tüller, tenor ★ 16.50 Nastavak koncerta radio оркестра ★ 17.05 Koncert на violini Hans Blume-a ★ 17.35 Odlomci из opere „Student prosjak“ од Millöcker-a (gramo-ploče) ★ 18.00 Dečji čas ★ 18.30 Napredak tehnike, predavanje ★ 19.50 „Potonulo zvono“, opera од Respighi-a. U odmoru: Vreme, vesti

Bolzano 559,7m 1kw 536kc

17.18 Koncert kvinteta ★ 19.00 Vesti ★ 20.00 Novosti ★ 20.30 Vreme. Politika ★ 20.45 Пренос из pozorišta. (Posle pozorišta: Gramo-ploče)

Bratislava 298,8m 13kw 1004kc

12.35 Radio оркестар (Manfred: Svečana poloneza; Schmalstick: Karnevalska svita; Maršik: Salonski valcer; Glinka: Ruska mazurka; Krstić: Srpska igra br. 2; Koštal: Polka; Vačkar: Menuet; Leopold: Galop; Flegli: „1914“. Marš) ★ 17.05 Gudački trio. (Dvorak: Terzetto op. 74; Toch: Serenada op. 25 g-dur) ★ 17.35 Laka muzika ★ 18.00—18.45 Čas за Madjare ★ 18.45 Čas за radenike ★ 18.55 Prag ★ 19.40 Пренос из crkve. Proslava 35-na rada Ledvina. Koncert на orguljama. Kompozicije slavljеника ★ 20.30 Predavanje ★ 20.45 „Zločin и kazna“, radio igra од Zochthenka ★ 21.20 Klavirski koncert. (Frank: Koncert e-mol за klavir и оркестар) ★ 22.15 Vesti на madjarskom ★ 22.30—22.45 Gramo-ploče

Breslau 315,8m 60kw 950kc

9.05 Služba Božja (hor) ★ 10.30 Mali koncert (violina и klavir) ★ 12.00 Podnevni orkestarski koncert ★ 14.00 Podnevni izveštaj ★ 16.00 Barnabas von Geczy и njegov kamerni оркестар ★ 18.00 „Dom“, spev од W. Brockmaiera (kamerni hor, tenor-solo и orgulje) ★ 19.00 Sećanje на Heinrich von Kleista ★ 20.00 Vokalni koncert G. Bertermanna (bariton): Četiri ozbiljne pesme од J. Brahmsa; zatim: „Nemački Requiem“ prema rečima Svetog pisma за soli-

SREDA, 21 NOVEMBRA

ste, hor i orkestar, delo 45 od J. Brahmsa ★ 22.00 Vreme, vesti i sport

Brno 352,4m 32kw 922kc

12.25 Prag ★ 12.35 Bratislava ★ 13.35 Poljoprivreda ★ 13.45 Gramo ploče ★ 13.55—14.05 Prag ★ 17.30 Čas za djake. Predavanje ★ 17.40 Gramo-ploče ★ 17.50—18.25 Čas za Nemce. I Za mladež; II Muzički čas za decu ★ 18.25 Predavanje ★ 18.40 Predavanje ★ 18.55 Prag ★ 19.40 Dijalog ★ 19.55 Morav. Ostrava ★ 21.00 Stari muzički instrumenti ★ 21.20 Radio film s muzikom ★ 22.00—22.45 Prag

Bruxelles (Flamanski)

322m 15kw 932kc

20.30 Zurnal ★ 21.10 Gramo ploče 21.30 Koncert. Dela P. Benoit. (Simfonijski odlomci iz „Šarloa Korde”; Idila; Revolucija na ulicama Pariza; Simfonijska poema za klavir i orkestar) ★ 22.25 Recitacije ★ 22.45 Nastavak koncerta ★ 23.30 Zurnal ★ 23.40 Gramo-ploče

Bruxelles (Francuski)

483m 15kw 620kc

20.30 Zurnal ★ 21.00 Gramo ploče ★ 21.15 Radio igra ★ 22.10 Orkestarski koncert ★ 23.00 Zurnal ★ 23.00 Koncert.

Budapest I 549,5m 120kw 546kc

6.45 Gimnastika ★ 7.00 Ploče ★ 9.45 Vesti ★ 10.00 Sujeverje kod seoskog sveta ★ 10.40 Zimski radovi u vrtu ★ 11.10 Vodostanje ★ 12.00 Zvona ★ 12.05 Erdy Pal peva i Jancsin Ferenc svira na violini. (Tartini, Delibes, Gounod, Chamade-Kreisler, Paganini, Sarasate, Denza, Verdi, Hubay, Lanyi, Gross) U odmoru: Vesti, vreme ★ 13.30 Salonska kapela Berend. (Wetzel: Bečki valcer; Armandola; Uspomena na Kairo — svita; Dienzl: Struk ljljiana; De Fries: Tango; Becse: Scène passionnée; Kerker: Biser Newyorka — potpuri) ★ 14.40 Vesti, berza ★ 16.10 Čas za djake ★ 16.45 Vreme, vesti ★ 17.00 Vargha Imre peva narodne pesme uz pratnju ciganske kapele ★ 18.00 Čas talijanskog ★ 18.30 Jazz Pataky iz hotela Gellért ★ 19.30 Predavanje Laczko Géze ★ 20.05 Prenos evropskog koncerta bečke radiostanice ★ 22.25 Vesti ★ 22.45 Ciganska kapela Farkaš Jenőa iz kafane Baross. Peva Szanto Gyula

Droitwich 1500m 150kw 200kc

12.00 Program sa gramo ploča ★ 21.45 Koncert na orguljama ★ 13.30 Charles Manning i njegov orkestar ★ 14.30 Muzika sa gramo ploča ★ 15.55 Klavirski koncert Ernst Lusha ★ 16.15 Orkestarski koncert ★ 17.45 Koncert kvinteta John Mac-Arthura ★ 18.15 Koncert orkestra balalajčnika uz učešće Olge Alexeve ★ 19.00 Prve vesti ★ 20.05 Osnovi

engleske muzike (radio pevači) ★ 20.30 Klavirski koncert Cecil Dixon ★ 20.40 Prolog i prvi čin iz opere „Sneguročka” od Rimskog Korsakova ★ 22.30 Vesti ★ 23.00 Koncertni čas (sopran i klavir) ★ 24.00 Muzika za igru orkestra Joe Lossa

Deutschlandsender

1571m 60kw 191kc

6.35 Jutarnji orkestarski koncert ★ 10.05 Prognoza vremena ★ 11.30 Kamerna muzika sa gramo-ploča ★ 12.10 Podnevni koncert simfoniskog orkestra ★ 14.25 Nemački kompozitori (gramo-ploče) ★ 16.00 Barnabas von Gezy i njegov orkestar ★ 18.00 „Dom” spev od W. Brockmeiera ★ 19.00 Sećanje na H. von Kleista ★ 19.25 Uvertire od R. Wagnera (veliki radio orkestar) ★ 20.30 Hugo Wolf-Felix Draeseke: 1) Talijanska serenada, obradio Reger, od Hugo Wolfa i 2) Tragična simfonija Nr. 3 od F. Draeseke-a ★ 22.00 Vreme, vesti i sport ★ 23.00 Noćni koncert simfoniskog orkestra

Frankfurt 251m 17kw 1195kc

6.35 Jutarnji koncert sa gramo ploča ★ 8.25 Koncert na orguljama ★ 9.00 Evangelistička služba Božja ★ 10.45 Koncert na dva klavira ★ 11.15 Koncert kamernog muzike ★ 12.00 Podnevni orkestarski koncert ★ 13.05 Koncert sa gramo ploča ★ 14.30 Dečji čas ★ 16.00 Branabas von Gezy i njegov kamerni orkestar ★ 18.00 „Čas žrtve”, komad od Hellmuth Ungera ★ 20.00 Vreme, vesti ★ 20.30 Bach-Händle koncert (alt, violina, oboa i orgulje) ★ 22.00 Vreme, vesti ★ 22.30 Kompozicije Lothar Windspergera ★ 23.00 Kamerna muzika ★ 24.00 Noćni koncert sa gramo ploča

Hamburg 331,9m 100kw 904kc

6.35 Jutarnji orkestarski koncert ★ 8.45 Koncert kvinteta duvača ★ 11.00 Muzika za orgulje sa gramo-ploča ★ 11.30 Susret sa smrću, od M. Briesemeister ★ 12.00 Podnevni orkestarski koncert ★ 14.00 Šta životinje hoće da nam kažu (dečji čas) ★ 15.00 Muzika iz Sanssouci-a (violina, brač, čelo i klavir) ★ 16.00 Barnabas von Gezy svira zabavnu muziku ★ 18.00 Završni koncert u okviru flensburške proslave Heinricha Schütza (orkestar, horovi i solisti) ★ 19.25 Johannes Brahms (sopran i tenor) ★ 19.45 Sportski izveštaj ★ 20.00 „Einsiedel”, radio igra od W. G. Klucke-a ★ 21.15 C-mol simfonija od L. van Beethovena ★ 22.00 Vesti ★ 22.30 Noćni koncert simfoniskog orkestra

Heilsberg 291m 60kw 1031kc

6.35 Jutarnji orkestarski koncert ★ 9.00 Jutarnja služba Božja ★ 11.00 Duhovni horovi ★ 12.00 Podnevni orkestarski koncert ★ 14.15 Zadatci i zagonetke za žene ★ 14.25 Muzika sa gramo ploča ★ 15.20 Pregled knjiga ★ 16.00 Popodnevni koncert malog radio orkestra: nemački majstori ★ 18.00 Predavanje za roditelje

i nastavnike ★ 18.25 Muzika za gudački trio i klarinet ★ 19.05 Vokalni koncert Lotte Rossenow (alt) ★ 19.30 Čas Hitlerove omladine ★ 20.00 Večernja muzika za soliste i hor ★ 22.00 Vreme, vesti i sport ★ 22.30 Schiller i njegova supruga, dialog ★ 23.00 Noćni orkestarski koncert

Kalundborg 1261m 7,5kw 238kc

12.00 Prenos iz restorana „Ritz” ★ 15.00 Muzika sa gramo ploča ★ 15.30 Koncert radio orkestra ★ 16.15 Nastavak koncerta radio orkestra ★ 18.15 Čas francuskog jezika ★ 19.00 Novinarske vesti ★ 20.00 Danske melodije (radio orkestar) ★ 21.00 Horski koncert ★ 22.00 Novinarske vesti ★ 22.15 Francuska muzika za flautu ★ 23.00 Moderna muzika za igru

Katowice 395,8m 12kw 758kc

22.00 Gramo ploče ★ 22.15 Varšava

Košice 269,5m 2,6kw 1113kc

20.30 Bratislava ★ 21.20 Brno ★ 22.15—22.45 Bratislava

Köln

455,9m 60kw 658kc

8.30 Jutarnja služba Božja ★ 10.30 Horski koncert ★ 11.50 Klavirski koncert E. Grape-a ★ 12.00 Podnevni koncert simfoniskog orkestra ★ 14.15 Kamerna muzika sa gramo-ploča ★ 15.20 Stara muzika (alt i cimbal) ★ 16.00 Popodnevni koncert malog radio orkestra ★ 17.30 Lirske pesme Karl Röttgera ★ 18.00 Horski koncert ★ 19.25 Kamerna muzika ★ 19.50 Prve večernje vesti ★ 20.00 Svečani čas iz Dortmunda (500 pevača i orkestar) ★ 21.00 Anton Bruckner: Šesta simfonija A-dur ★ 22.00 Vreme, vesti ★ 22.20 Muzika sa gramo-ploča ★ 23.00 Kamerna muzika: Koncert gudačkog tria Borries

Leipzig 382,2m 120kw 785kc

6.35 Jutarnji koncert iz Heilsberga ★ 8.30 Koncert na orguljama ★ 9.00 Jutarnja služba Božja ★ 10.15 Kamerna muzika (kvartet Genzel) ★ 12.00 Podnevni koncert simfoniskog orkestra ★ 14.40 Uspavanke iz starih vremena (gramo ploče) ★ 15.40 Čas za mladež ★ 16.00 Popodnevni koncert (Deutschland sender) ★ 18.00 Leibnitz kao borac za Nemačku, predavanje ★ 18.20 Duhovna kamerna muzika (sopran, alt, bariton, harfa, čelo, cimbal) ★ 20.00 Vesti ★ 20.10 Horski koncert ★ 22.00 Vesti i sport

London Reg. 342,1m 50kw 877kc

18.15 Dečji čas ★ 19.00 Prve vesti ★ 19.30 Koncert kvinteta Gershona Parkingtona ★ 20.10 Koncert B. B. C. džaz-orkestra ★ 21.00 Koncert B.B.C. džaz orkestra ★ 21.00 Koncert B.B.C. orkestra uz učešće Roberta Eastona (bas) ★ 22.00 Komad sa muzikom od Gladys i Clay Keyes ★ 23.00 Prognoza vremena i vesti ★ 23.10 Muzika za igru sa gramo ploča ★ 23.30 Joe Loss i njegov džaz orkestar

Luxembourg 1304m 150kw 230kc
7.45 Gramo koncert ★ 12.00 Radio orkestar ★ 12.30 Vesti ★ 18.30 Laka muzika i muzika za igru ★ 19.35 Švajcarsko veče. Koncert na harmonikama ★ 20.00 Vesti ★ 20.20 Radio orkestar ★ 20.40 Nastavak koncerta radio orkestra ★ 21.20 Koncert na orguljama (Ch. M. Widor: 6-Simfonija) ★ 21.50 Radio orkestar ★ 22.25 Muzika za igru.

Milano 368,6m 50kw 814kc
12.30 Gramo-ploče ★ 12.45 Vesti ★ 13.00 Vreme ★ 13.05 Moda ★ 14.15 Berza ★ 16.35 Vesti ★ 16.45 Čas za decu ★ 17.10 Koncert kamernе muzike ★ 18.18 Poljoprivreda ★ 19.15 Vesti ★ 19.20 Raznovrsna muzika ★ 20.00 Vesti ★ 20.30 Vreme. Politika ★ 20.45 Prenos iz pozorišta

Monte Ceneri

257m 15kw 1167kc
20.00 Poljoprivreda ★ 20.15 Marš iz Ranzatieve operete „Vatra” ★ 20.20 Conchitina osveta, Radiofonska priča ★ 20.30 Odlomci iz opereta

Mor. Ostrava

259,1m 11kw 1158kc
21.05 Radio orkestar ★ 22.00—22.30 Prag

München 405,4m 100kw 740kc
6.35 Jutarnji koncert sa gramo ploča ★ 9.30 Evang. listička služba Božja ★ 10.10 Svečani čas (orgulje, klavir, violina, meco-sopran) ★ 12.00 Podnevni koncert malog radio orkestra ★ 13.15 Podnevni koncert sa gramo ploča ★ 14.20 Koncertni čas (alt, violina, brač, bariton, oboa) ★ 16.00 Popodnevni koncert: Barnabas von Geczy i njegov orkestar ★ 17.30 Dečji čas ★ 17.50 Koncert na violini Gerde Reichert ★ 19.00 Radio igra od Otto Düra ★ 20.00 Prenos iz Berlina ★ 21.00 Lepa narodna muzika ★ 21.40 Vokalni koncert Josefa Hagera (bariton) ★ 22.00 Vreme, vesti i sport ★ 22.20 Medju-program ★ 23.00 Noćni koncert malog radio orkestra

Midland Reg. 391,1m 25kw 767kc

18.15 Dečji čas ★ 19.00 Prve vesti ★ 19.30 Jan Berenska i njegov orkestar ★ 20.15 Prenos iz Londona ★ 21.35 Klavirski koncert Tom Bromley-a ★ 22.00 Program Londona ★ 23.00 Prognoza vremena i vesti ★ 23.10 Šta je vetar, predavanje ★ 23.30 Muzika za igru orkestra Joe Lose

Paris-Radio 1742m 75kw 174kc

13.00 Predavanje o nastavi ★ 13.15 Koncert orkestra L. Goldy ★ 17.00 Berza ★ 19.15 Vreme. Poljoprivreda ★ 19.30 Predavanje iz istorije umetnosti ★ 19.45 Predavanje iz medicine ★ 20.00 Knjige ★ 20.20 Engleska štampa ★ 20.30 Praktični život ★ 21.00: 1) „Tereza”, od Massenet-a; 2) „More zove”, od Rabaud-a. Dirigent E. Bigot ★ 23.30 Muzika za igru

Palermo 531m 3kw 565kc
17.30 Gramo-ploče ★ 18.10 Čas za decu ★ 20.00 Vesti ★ 20.20 Gramo-koncert ★ 20.30 Vreme ★ 20.45 Simfoniski koncert ★ 23.00 Vesti

Poste-Parisien

312,8m 60kw 959kc
13.05 Gramo ploče ★ 13.35 Humorišćne pesme (gramo ploče) ★ 13.45 Džaz orkestar ★ 14.15 Nastavak koncerta ★ 19.25 Berza ★ 19.30 Koncert ★ 19.50 Aktualitei ★ 20.05 Sport ★ 20.10 Vesti ★ 20.30 Ciganska muzika (gramo ploče) ★ 20.50 Stare francuske pesme (gramo ploče) ★ 21.15 Koncert ★ 21.55 Gramo ploče ★ 22.55 Muzika za igru ★ 23.30 Laka muzika.

Poznanj 345,6m 1,8kw 863kc
22.15 Muzika za igru ★ 23.00 Varšava

Prag I (Prah)

470,2m 120kw 638kc
15.15 Zurnal. Muzika i pevanje ★ 11.05 Koncert salonskog orkestra ★ 12.00 Predavanje ★ 12.10 Gramo ploče ★ 12.25 Pregled štampe ★ 12.35—13.35 Bratislava ★ 14.00 Berza ★ 15.55 Šaljivi program članova i orkestra operete ★ 16.45 Pozorište za decu ★ 17.30 Gramo ploče ★ 17.40 Predavanje ★ 17.55 Industrija, trgovina i zanati ★ 18.10 Čas za radenike ★ 18.20—18.55 Čas za Nemce. I. Aktualiteti. II. Čas za radenike ★ 19.00 Vesti ★ 19.10 Operse arije ★ 20.00—22.00 Koncert filharmonijskog orkestra (Prescobaldi: Četiri komada; Vivaldi: Koncert za četiri violine; Debussy: Ibéria, svita; Roussel: Evocations) ★ 22.00 Vesti. Dnevni pregled. Sport ★ 22.15 Gramo ploče ★ 22.30—22.45 Vesti na francuskom.

Prag II (Prah)

257m 15kw 1167kc
14.25 Koncert salonskog kvarteta ★ 18.20 Predavanje ★ 19.10—19.20 Predavanje iz poljoprivrede ★

Rim (Roma) 420,8m 50kw 713kc

12.30 Gramo ploče ★ 13.00 Vreme ★ 13.05 Raznovrsna muzika ★ 13.35 Vesti. Berza ★ 16.30 Novosti za decu ★ 17.10 (Iz Bari): Koncert kvinteta Esperia) ★ 17.10 Šareni muzički program ★ 19.20 Poljoprivreda ★ 19.15 Vesti ★ 20.00 Sport ★ 20.10 Gramo ploče ★ 20.30 Vreme. Politika ★ 20.45 Koncert italijanske muzike. (I. C. Tedesko: Kvartet; 2. Wolf-Ferrari: a) Inetrmesso; b) Suzanina tajna. 3. Odlomci iz Cergara od Puccinia).

Strasbourg 349,2m 12kw 859kc

18.00 (Iz Bordeaux-a). Orkestarski koncert ★ 19.00 Pravničko predavanje ★ 19.15 O zanatima ★ 19.30 Orkestarski koncert ★ 20.30 Vreme. Vesti ★ 20.45 (Iz Pariza): Šala ★ 21.15 Štampa ★ 21.30 Orkestarski koncert (I. Beethoven: 1. Simfonija; 2. Debussy: „Izabrana gospodjica”) ★ Za vreme pauze: Štampa ★ 23.30 Muzika za igru.

SREDA, 21. NOVEMBRA

Stuttgart 522,6m 100kw 574kc
6.35 Jutarnji koncert sa gramo-ploča ★ 9.00 Evangelistička služba Božja ★ 9.45 Koncert na orguljama ★ 10.20 Pet duhovnih pesama za bariton i klavir ★ 11.30 Muzika sa gramo-ploča ★ 12.00 Podnevni orkestarski koncert ★ 13.05 Podnevni koncert sa gramo-ploča ★ 15.15 Dela Vinzenza Lachnera ★ 16.00 Popodnevni koncert kamernog orkestra ★ 18.30 Orkestarski koncert: Koncert u d-molu za solo violine uz pratnju gudačkog orkestra i cimbalu od J. S. Bacha ★ 19.10 „Majka, smrt i borac” komad od P. A. Horna

Warszawa 1414m 120kw 212kc

7.25 Gramo ploče ★ 12.10 Orkestarski koncert ★ 13.05 Conhita Velasques, Olszevska, Varminska i Emma Leisner (gramo ploče) ★ 15.45 Pozorišni odlomci ★ 16.00 Orkestarski koncert ★ 17.00 Vokalni koncert ★ 17.35 Gramo ploče. Dela za klavir ★ 17.50 Sport ★ 18.00 Predavanje iz poljoprivrede ★ 18.15 Kamerna muzika. (Rubinstein: Trio b-dur op. 52) ★ 18.45 Predavanje ★ 19.00 Najlepši valceri od Joh. Straussa ★ 19.20 Aktualiteti ★ 19.50 Sport ★ 22.00 Laka muzika. Radio orkestar ★ 20.45 Vesti ★ 21.00 Klavirski koncert (Chopin) ★ 21.40 Vokalni koncert. Poljska muzika ★ 22.00 Koncert i reklame ★ 22.15 Muzika za igru ★ 23.05 Nastavak muzike za igru

Како је радио спасао једног провалника

Опште је познато да су многи провалници ухваћени на делу једино захваљујући радиу. Међутим, да се је једном десио и обрнут случај, звучи помало невероватно. Па ипак је тако! И то баш у Чикагу, где сваки полицајац има у непосредној близини пријемну радио станицу, да би на тај начин био што пре обавештен о блиској провали. Наиме, једна жена је, полазећи на спавање, spaziла у суседној кући једног провалника. Одмах је о томе обавестила полицију. Ова се опет послужила радиом за даљм пренос и тако је, пет минута доцније, одјекнуло из свих звучника: „Хало, хало! На другом спрату куће 246 авеније налази се провалник! Ухапсите га сместа!” Наравно, ово је чуо и лопов. И тако је успео да побегне пре него што је полиција стигла.

БЕОГРАД

таласна дуж. 437,3 м., 2,8 кв., 686 кн.

ПРЕПОДНЕВНИ ПРОГРАМ

10.45 Објављивање дневног програма

10.50 Званични извештај о водостању

(српски, француски, немачки) и Званични извештај о водостању (српски)

11.59 Тачно време

12.00 Подневни концерт

Радио Оркестра

1) Бетовен Прометеј, увертира ★
2) Сметана: Далибор, оперска фантазија ★ 3) Дворжак: Канцонета ★ 4) Дворжак: Легенда бр. 10

12.35 Рекламе

12.45 Берзански курсеви

13.00 Вести

13.15 Наставак концерта

Радио Оркестра

5) Сук: Елегија ★ 6) Вјетан: Сањарија ★ 7) Бинички: Увертира и интермецо из комада „Еквиноцио“

13.40 Новинарски извештај А. А.

Тачно време

до 13.50

ПОПОДНЕВНИ ПРОГРАМ

16.00 Час за ђаке:

Концерт ученика-ца осн. школе и забавишта „Стеван Немања“ на Сењаку. Спремиле гђе Силвија Новић-Калинин и Анка Бурић, учитељице

1. Св. Ђоровић: Љубим, рецитација ★ 2. Св. Милосављевић: Пред сликом Краља Петра II, рецитација ★ 3. Багријан: Зима, пролеће и дете, приказ ★ 4. Станковић: Рачуница, хор ★ 5. Вилимановић: У позну јесен, рецитација ★ 6. Удицки: Шаљиви јунаци, приказ ★ 7. П. Прерадовић: Рибар, рецитација ★ 8. Душ. Живковић: Ја сам Југословен, рецитација ★ 9. Удицки: Секин лек, дијалог ★ 10. Исаило Митровић: Над прахом Витешког Краља, рецитација ★ 11. а) Моцарт: Фигурова женидба; б) Шуман: Кованик, изводи на клавиру ђак III р. ★ 12. М. Петковић: Шта нам вели зидни сат, рецитација ★ 13. Станковић: Бели лептир, соло певање ★ 14. М. Широла: Мајчине сузице, поз. комад ★ 15. Д. Божиновић: Краљу Мученику, рецитација ★ 16. Д. Илић: На чесми, соло певање ★ 17. Д. Андријашевић: Миша и супа, рецитација ★ 18. Вера Јовановић: Лутко моја, монолог с певањем

17.00 Концерт Радио оркестра

1) Менделсон: Аталиа, увертира
2) Иполитов-Иванов: Два става из „Кавкаске свите“ ★ 3) Неруда: Словенска успаванка ★ 4) Неруда: Словенска успаванка ★ Чајковски: Романса оп. 51
до 17.30

ВЕЧЕРЊИ ПРОГРАМ

18.55 Тачно време

Објављивање вечерњег програма и програма за следећи дан

19.00 Карузо пева

(грамофонске плоче)

1) Росини: Домине Деус из „Мисе Содемнис“ ★ 2) Бизе: Агнус Деи

19.10 Телесни и душевни одгој соколске деце, предавање г. Ивана Лавренчића (приређује Просветни Одбор Савеза Сокола Краљевине Југославије у Новом Саду)

19.30 Рекламе

19.40 Шаљини пева

(грамофонске плоче)

1) Шуман: Два гренадира ★ 2)

Глинка: Поноћ

19.50 Вести

20.00 НАЦИОНАЛНИ ЧАС:

Наша национална просвета, предавање Министарства просвете

20.30 III. Концерт Београдске филхармоније, диригент г. Стеван Христић, директор Беогр. Опере

Сметана: Моја отаџбина, свита симфонијских поема а) Вишеград,

б) Ватава, в) Шарка, г) Из чешких шума и лугова, д) Табор,

ђ) Бланик

22.15 Тачно време

Новинарски извештаји А. А.

до 22.30

(Ферстер клавир из муз. куће

„Хармонија“)

ЉУБЉАНА

таласна дуж. 569,2 м., 2,8 кв., 527 кн.

Program Radio Ljubljane
za ovu nedelju nije stigao.

ЗАГРЕБ

таласна дуж. 276,2 м., 0,8 кв., 1086 кн

12.20 Sutrašnji jelovnik i kuhinjski recepti

12.30 Koncert na pločama

13.00 Objava rasporeda

13.05 Koncert na plčama

13.40 Vijesti

17.00 Vijesti

17.15 Vokalni koncert Božidara Vičara

17.45 Recitacija (Ivo Mirjev)

19.05 Skijaška gimnastika. Upute za vježbanje. II. vježbovni sat

19.25 Kulturne i društvene vijesti. — Propaganda

19.45 Nacionalni sat: Predavanje o našoj modernoj pceiziji, Politička saopćenja i pregled štampe

20.15 Koncert klavirskog tria (Front-Čačkes-Fučkar)

20.45 Gizela Huml, čita iz najnovije jugoslovenske lirike

21.15 Koncert klavirskog tria (nastavak)

21.45 Objava rasporeda, vijesti i meteorološki izvještaj

Svackog punog sata vremenski znak geofizičkog zavoda

Beč (Wien) 560,8m 120kw 592kc

9.00 Jutarnji izveštaj ★ 11.20 Vodostanje ★ 11.55 Vreme i prognoza vremena ★ 12.00 Podnevni koncert sa gramo ploča ★ 13.00 Tačno vreme, vesti i program ★ 13.10 Nastavak koncerta sa gramo ploča ★ 15.40

Dečji čas ★ 16.05 Popodnevni izveštaj ★ 16.10 Iz ton-filmova (gramo ploče) ★ 17.30 Koncertni čas (alt i violina) ★ 18.30 Izveštaj sa jubilarne izložbe Ravag-a ★ 18.55 „Falstaff“, lirska komedija od G. Verdi-a ★ 22.10

Večernji koncert sa gramo ploča ★ 22.30 Vesti i prognoza vremena ★ 22.50 Nastavak koncerta sa gramo ploča: Simfonska džaz-muzika ★ 23.45 Muzika za igru kapele „The Blue Boys“

Berlin 356,7m 100kw 841kc

6.35 Jutarnji orkestarski koncert ★ 9.45 Dečji čas ★ 10.00 Vreme, vesti ★ 12.00 Podnevni koncert malog radio orkestra ★ 13.15 Muzika iz ton-filmova (gramo-ploče) ★ 14.15 Mali koncert (oboa, klavir) ★ 15.25 „Strane iz jednog dnevnika“ (sopran, bariton, klavir) ★ 16.00 Zabavni koncert malog radio orkestra ★ 18.05 Za mladež ★ 19.00 Ludvig van Beethoven: 12 varijacija o „Šumskoj devojci“ (Fritz Thoene) i Joseph Haas: Sonata za rog i klavir, delo 28 ★ 20.00 Vesti ★ 20.10 Gramo-ploče ★ 21.15 O noćnim čuvarima i njihovim pesmama ★ 22.00 Vreme, vesti i sport ★ 22.20 Muzika za igru

Beromünster 539,6m 60kw 556kc

10.20 Školski čas ★ 12.00 Koncert radio orkestra ★ 12.40 Operski fragmenti (radio orkestar) ★ 13.30 Čas za domaćice ★ 15.30 Zabavni orkestarski koncert ★ 18.00 Ženski glasovi: Od koncertne dvorane od kabare (gramo-ploče) ★ 18.30 Čas za žene ★ 19.05 O radu Društva Naroda, predavanje ★ 19.25 Zabavni koncert sa gramo-ploča ★ 20.10 „Slučaj Ehrlich-Morel“, komedija u dialektu od T. J. Felix-a ★ 21.00 F. Busoni: Sonata u e-molu, op. 36

Bolzano 559,7m 1kw 536kc

17.18 Čas za decu ★ 19.15 Vesti ★ 20.00 Novosti. Gramo-ploče ★ 20.30 Vreme. Politika ★ 20.45 „Uskrnuće“ Muzička drama u 4 čina od F. Alfano-a. (Za vreme pauza: Konverzacija)

Bratislava 298,8m 13kw 1004kc

17.20 Vokalni koncert. (Dvorak: Ciganske melodije op. 55; Moja pesma; Trougao; Mirna šuma; Stara majka; Struna; Široki rukavi; Kavez) ★ 17.45 Čas nemačkog ★ 18.00—18.45 Čas za Madjare I Čas za žene; II Vokalni koncert ★ 18.45 Predavanje ★ 18.55 Parg ★ 21.15 Predavanje ★ 21.30 Košice ★ 22.00 Prag ★ 22.15 Vesti na madjarskom ★ 22.30—23.00 Prag

Breslau 315,8m 60kw 950kc
 6.35 Jutarnji koncert sa gramo-ploča
 ★ 7.15 Koncert kamernog kvinteta
 ★ 8.30 Muzika sa gramo-ploča ★
 9.15 Gramo-ploče ★ 10.15 Školski
 čas ★ 12.00 Podnevni koncert radio
 orkestra ★ 13.30 Zabavni koncert
 radio orkestra ★ 15.10 Nove knjige
 za žene ★ 15.30 Dečji čas ★ 16.00
 Popodnevni koncert sa gramo-ploča
 ★ 17.35 Za majke ★ 18.35 Zaslužni
 šleski vojnici predavanje ★ 19.00
 Vesela večernja muzika (koncert radio
 orkestra) ★ 20.10 Nemačka narodna
 muzika (hor, orkestar i solisti) ★ 20.50
 Vokalni koncert Rudolfa Bockelmann
 (bas) uz pratnju radio orkestra ★
 22.00 Vreme, vesti i sport ★ 22.40
 Mesečni izveštaj o svetskoj politici ★
 22.50 Muzika za igru

Brno 352,4m 32kw 922kc
 15.55 Radio orkestar. (Weinberger:
 Cvanda svirač muza. Uvertira; Dvo-
 rak; Svita op. 98; Vojaček; Jasija.
 Fantazija) ★ 16.45 Priče naše stara-
 majke ★ 16.55 Prag ★ 17.20 Felj-
 ton ★ 17.30 Gramo-ploče ★ 17.40
 Predavanje ★ 17.50—18.25 Čas za
 Nemce. Predavanje ★ 18.25 Gramo-
 ploče ★ 18.35 Aktualiteti ★ 18.55
 Prag ★ 21.30 Klavirski koncert.
 (Schumann: Fantazija op. 17) ★
 22.00—23.00 Prag

Bruxelles (Flamanski)
 322m 15kw 932kc
 20.30 Zurnal ★ 21.00 Radio igra ★
 21.30 Vokalni i klavirski koncert
 posvećen delima Arthura Verhoevena
 ★ 21.45 Predavanje ★ 22.00
 Radio orkestar ★ 23.00 Zurnal ★
 23.10 Gramo ploče

Bruxelles (Francuski)
 483m 15kw 620kc
 20.30 Zurnal ★ 21.00 Koncert sim-
 fonijskog orkestra uz učešće solista.
 (Mozart: Trio e-dur; Lalo: Aria
 Margarete iz „Kralj Is”; Massenet:
 Arija Salome iz „Herodiade”; J.
 Jougen: Bal cveća; Mozart: Trio e-
 dur) ★ 22.00 Predavanje ★ 22.15
 Nastavak koncerta simfonijskog orke-
 stra ★ 23.00 Zurnal ★ 23.10 Gramo
 ploče.

Budapest I 549,5m 120kw 546kc
 6.45 Gimnastika ★ 7.00 Ploče ★
 9.45 Vesti ★ 10.00 Stefansson pol-
 arni putnik među Eskimima ★
 10.40 Žimski radovi u vrtu ★ 11.10
 Vodostanje ★ 12.00 Zvona ★ 12.05
 Vojni orkestar. (Barna: Marš; Dop-
 pler: Dva husara — uvertira; Wald-
 teufel: Da živi ples — valcer; Ar-
 mandola: Balet. svita; Figydy: Na-
 rodne pesme i igre; Papp; Varijacije
 na dečju pesmu; Dohnanyi: Pieretin
 veo — odlomci; Vacey: Valse tri-
 ste; Mozart: Turski marš). U odmo-
 ru: Vesti, vreme ★ 13.30 Ciganska
 kapela Szalay Lajoša ★ 14.40 Vesti,
 berza ★ 16.10 Kozerija o modi ★
 16.45 Vreme, vesti ★ 17.00 Poljo-
 privredno predavanje ★ 17.35 Gramo
 ploče ★ 18.00 Studentski život
 pre pola veka u Pešti ★ 18.35 Paul

Tibor svira na klarinetu. (Bärmen:
 Varijacije; Polgar: Elegia; Kazacsay:
 Slike; Mozart: Rondo) ★ 19.05 Iz
 spoljnih događaja ★ 19.25 Uvod
 za prenos ★ 19.30 Iz državne opere:
 „Traviata”. Opera u 4 čina od Ver-
 dia. U odmoru: Vesti, kasačke trke
 ★ 22.30 Jazz Illiczky iz kafane Bar-
 ross ★ 23.15 Ciganska kapela Pert-
 viš Jenőa

Droitwich 1500m 150kw 200kc
 12.05 Program sa gramo ploča ★
 12.50 Orkestarski koncert ★ 14.00
 Program sa gramo ploča ★ 15.05
 Školski čas ★ 16.00 Večernja Božja
 služba ★ 16.50 Muzika sa gramo
 ploča ★ 17.45 Koncert na orguljama
 ★ 18.15 Muzika za igru B. B. C.
 džaz-orkestra ★ 19.30 Osnovi engle-
 ske muzike (radio pevači) ★ 19.50
 Čas nemačkog jezika ★ 20.20 Mu-
 zika sa gramo ploča ★ 21.00 Komad
 sa muzikom od Gladys i Clay Keyes,
 muzika od Clay Ceyes ★ 22.00 Vesti
 ★ 22.45 Klavirski koncert ★
 23.15 „Poseta Johanna Straussa Co-
 vent Gardenu”, od F. Russela i M.
 Baritza ★ 24.20 Muzika za igru or-
 kestra iz Casani kluba

Deutschlandsender
 1571m 60kw 191kc
 6.35 Jutarnji orkestarski koncert ★
 8.45 Čas gimnastike za žene ★ 10.00
 Najnovije vesti ★ 12.00 Podnevni
 koncert radio orkestra ★ 13.00 Ka-
 da ne bi bilo reči „kada” (gramo-
 ploče) ★ 13.45 Najnovije vesti ★
 15.40 Max Dreyer čita svoje pripo-
 vetke ★ 16.00 Popodnevni koncert
 malog radio orkestra ★ 18.00 Oper-
 ska pevačica Franciska von Dobay
 peva madjarske pesme ★ 19.00 Mu-
 zika sa gramo-ploča ★ 19.40 Agrar-
 na pilitka nacional-socijalizma, pre-
 davanje ★ 20.10 „... a uveče se
 igra” (džaz kapela) ★ 22.00 Vreme,
 vesti i sport ★ 22.20 Mesečni izve-
 štaj o svetskoj politici ★ 23.00 Noćni
 orkestarski koncert

Frankfurt 251m 17kw 1195kc
 7.00 Jutarnji orkestarski koncert ★
 9.15 Čas pevanja i tria na citrama ★
 10.00 Vesti ★ 10.15 Školski čas ★
 12.00 Podnevni koncert sa gramo
 ploča ★ 13.15 Orkestarski koncert
 ★ 15.15 Dečji čas ★ 16.00 Kon-
 cert malog radio orkestra ★ 18.45
 Šareni čas ★ 19.40 Agrarna politika
 nacional-socijalizma, predavanje ★
 20.00 Vreme, vesti ★ 20.10 „Vam-
 pir”, romantična opera od Heinrich
 Marschnera ★ 22.00 Vreme, vesti
 ★ 23.00 Svita za brač-solo, op. 131
 d, Nr. 1 u G-molu od Regera ★
 24.00 Noćni koncert iz Stuttgarta

Hamburg 331,9m 100kw 904kc
 6.35 Jutarnji orkestarski koncert ★
 10.50 Vesti ★ 11.00 Muzički školski
 čas ★ 11.30 Koncert malog radio or-
 kestra ★ 13.20 Muzička rasonoda
 ★ 14.30 Elly Ney svira (gramo-plo-
 če) ★ 16.00 Popodnevni koncert ma-
 log radio orkestra ★ 17.45 Čas za
 mladež ★ 19.00 Vesela večernja
 muzika (radio orkestar) ★ 20.00
 Prve večernje vesti ★ 20.10 „... a

ČETVRTAK, 22 NOVEMBRA

uveče se igra” (orkestar, džaz-kapela
 i solisti) ★ 22.00 Vesti ★ 22.20 Na-
 stavak muzike za igru ★ 23.00 Kom-
 pozitori iz severne Nemačke ★
 23.40 Dve poioneze od Franz Liszta
 (c-mol i E-dur) na klaviru svira
 Wolfgang Hattenbach ★ 24.00 Džaz
 orkestar

Heilsberg 291m 60kw 1031kc
 6.35 Jutarnji orkestarski koncert ★
 8.30 Čas gimnastike za žene ★ 11.30
 Koncert malog radio orkestra ★
 13.05 Koncert sa gramo ploča ★
 15.15 Pregled knjiga ★ 16.00 Popo-
 dneveni koncert malog radio orkestra
 ★ 17.50 Pesmarica Lockheimer, naj-
 stariji izvor nemačke umetnosti pe-
 vanja ★ 19.00 Horski koncert Hitle-
 rove omladine ★ 19.40 Agrarna poli-
 tika nacional-socializma, predavanje
 ★ 20.00 Vreme, vesti ★ 20.40 „... a
 uveče se igra” (džaz orkestar) ★
 22.00 Vreme, vesti i sport ★ 22.25
 Mesečni izveštaj o svetskoj politici ★
 22.50 Nastavak večeri igara

Kalundborg 1261m 7,5kw 238kc
 12.00 Prenos iz restorana „Wiwex”
 ★ 14.40 Novije danske pesme (vo-
 kalni koncert Agnete Zacharias) ★
 15.00 Prenos iz restorana „Ritz” ★
 16.45 Muzika sa gramo ploča ★
 18.15 Čas engleskog jezika ★ 19.00
 Novinarske vesti ★ 20.10 Koncert
 simfonijskog orkestra, dirigent: Dr.
 Fritz Busch, kao gost. Solista: Gas-
 par Cassado, španski virtuoz na čelu)
 ★ 22.15 Novinarske vesti ★ 23.00
 Moderna muzika za igru

Katowice 395,8m 12kw 758kc
 22.00 Gramo ploče ★ 22.15 Var-
 šava ★ 22.45 Predavanje ★ 23.00
 Varšava

Košice 269,5m 2,6kw 1113kc
 21.30 Radio orkestar ★ 22.30—
 23.00 Prag

Köln 455,9m 60kw 658kc
 7.15 Jutarnji koncert kamernog kvin-
 teta ★ 10.00 Vreme, vesti i vodo-
 stanje ★ 12.00 Podnevni koncert ve-
 likog orkestra (Karl von Werden, te-
 nor) ★ 14.15 Koncert šramel-kvar-
 teta ★ 16.00 Popodnevni koncert:
 Za svakoga po nešto (gramo-ploče)
 ★ 17.45 Koncert kamernog muzike ★
 18.45 Sportske vesti ★ 19.00 Dela
 Ernst Schliepe-a (vokalni koncert
 Cläre Winzler, alt) ★ 20.00 Prve ve-
 černje vesti ★ 20.15 Mesečni izveštaj
 o svetskoj politici ★ 20.45 Vojnička
 muzika (orkestar, bariton, bas i a-
 kordeon) ★ 22.00 Vreme, vesti ★
 22.30 Noćni orkestarski koncert

Leipzig 382,2m 120kw 785kc
 6.35 Jutarnji koncert iz Berlina ★
 8.20 Muzika sa gramo ploča ★
 10.15 Školski čas ★ 12.00 Koncert
 sa gramo ploča ★ 13.15 Podnevni
 koncert simfonijskog orkestra ★
 14.15 Odlomci iz opere „Seviljski
 berberin” od Rosini-a (gramo plo-
 če) ★ 16.00 Popodnevni orkestarski
 koncert ★ 17.00 Koncert na dva

ČETVRTAK, 22 NOVEMBRA

klavira ★ 18.35 Stare društvene pesme i igre ★ 20.00 Vesti ★ 20.10 „Vampir“ opera od Heinrich Marchnera ★ 22.00 Vesti i sport ★ 22.30 Muzika za igru

London Reg. 342,1m 50kw 877kc

18.15 Dečji čas ★ 19.00 Prve vesti ★ 19.30 Koncert B.B.C. orkestra i Raymond Newell-a (bariton) ★ 20.30 Fred Hartley i njegov kvintet sa Brian Lawrence-om ★ 21.15 Koncert londonskog filharmoniskog društva, dirigent Hamilton Harty. Violina-solo: Paul Beard. Program: 1) Uvertira, Beatrice i Benedict od Berlioz-a; 2) Divertimento No. 17 za gudače i robove od Mozarta; 3) Concerto za violinu i orkestar od Harty-a ★ 22.40 Skeč ★ 22.55 Nastavak koncerta: 5) Simfonija Nr. 4 u e-molu od Brahmsa ★ 23.35 Prognoza vremena i vesti ★ 23.45 Muzika za igru orkestra iz Casani kluba

Luxembourg 1304m 150kw 230kc

7.45 Gramo koncert ★ 12.00 Radio orkestar ★ 12.30 Vesti ★ 12.40 Nastavak koncerta ★ 18.30 Laka muzika i muzika za igru ★ 19.35 Nemačko veče. Koncert na harmonici ★ 19.50 Gramo ploče ★ 20.00 Vesti na francuskom i nemačkom ★ 20.20 Vokalni koncert (R. Schumann: Ljubav žene i život) ★ 21.30 Radio orkestar uz učesće E. Dehosse, flauta, Muzika stara i moderna (L. Spohr: 8 koncert za flautu i orkestar; Mozart: Sere-nada) ★ 22.10 Nastavak koncerta ★ 22.35 Džaz muzika.

Milano 368,6m 50kw 814kc

12.30 Gramo-ploče ★ 12.45 Vesti ★ 13.00 Vreme ★ 13.05—13.35 „Četiri mušketira“. Radio šala od N. i Morelli-a ★ 13.35 Gramo-ploče ★ 14.15 Berza ★ 16.35 Vesti ★ 16.45 Čas za decu ★ 17.10 Koncert kamerne muzike ★ 18.18 Poljoprivreda ★ 19.15 Vesti ★ 19.20 Šareni muzički program ★ 20.00 Novosti ★ 20.30 Vreme ★ 20.45 „Uskrsnuće“. Muzička drama u 4 čina od F. Alfano-a

Monte Ceneri

257m 15kw 1167kc

20.00 Koncert na čelu: (1. Fauré: Posle jednog sna; 2. Harty: „Farfaline“; 3. Popper: Pesme; 4. S. Saens: Labud 5. Schumann: Večernja pesma) ★ 20.20 Conchitina osveta, radio-roman ★ 20.30 Sevilijski berberin. Melodrama u 3 čina od G. Rossini-a ★ 21.15 Rossini i žene, koserija

Mor. Ostrava

259,1m 11kw 1158kc

21.30 Radio orkestar ★ 22.00—23.00 Prag

München 405,4m 100kw 740kc

7.00 Jutarnji orkestarski koncert ★ 8.50 Čas za domaćice ★ 10.15 Školski čas ★ 12.00 Podnevni koncert sa gramo ploča ★ 13.25 Podnevni kon-

cert malog radio orkestra ★ 14.20 Koncertni čas (alt, violina i gitara) ★ 15.30 Čas za žene ★ 16.00 Popodnevni koncert radio orkestra ★ 17.30 Nemački gradovi: Nürnberg, predavanje ★ 17.50 Kompozicije L. van Beethovena: 1) Sonata za violinu i klavir; 2) Andante favori F-dur za klavir; 3) Rondo a capriccio delo 129 ★ 19.00 Muzika za igru ★ 19.35 Mesečni izveštaj iz svetske politike ★ 20.00 Vesti ★ 20.10 „Salambo“, dramatski spev od Lukas Bötchehera ★ 22.00 Vreme, vesti i sport ★ 22.20 Medju program ★ 23.00 Noćni orkestarski koncert

Midland Reg. 391,1m 25kw 767kc

18.15 Dečji čas ★ 19.00 Prve vesti ★ 19.30 Program Londona ★ 20.30 „Lincoln“, književni pregled ★ 21.15 program Londona ★ 23.30 Prognoza vremena i vesti ★ 23.45 Program Londona

Paris-Radio 1742m 75kw 174kc

13.00 Predavanje o protentantizmu ★ 13.30 Koncert orkestra V. Pascal-a ★ 17.00 Berza ★ 18.00 „Nikom.de“. Klasični komad od Corneille-a ★ 20.00 Vreme. Poljoprivreda ★ 20.15 Nemačka štampa ★ 20.30 Praktični život ★ 21.00 Literarni čas ★ 21.30 Štampa ★ 21.45 Simfoniski koncert. (1. Borodine: Simfonija Nr. 2; 2. Berlioz: Faustova kazna; 3. „Trorožac“ od M. de Falla; 4. F. Schmitt: Tragedija Salomé; 5. G. Ropartz: Četiri poeme; 6. Bizet: Uvertira „Domovine“)

Palermo 531m 3kw 565kc

17.30 Gramo-ploče ★ 18.10 Čas za decu ★ 20.00 Vesti ★ 20.20 Gramo-koncert ★ 20.30 Vreme ★ 20.45: 1) Različiti programi; 2) Pietri: „Izgubljena žena“ (Odlomci) ★ 22.10 Koncert violiniste A. Saporetta-a: (1. S. Saens: Treći tempo koncerta op. 61; 2. Calbi: Nokturna; 3. Kreisler: Ciganka) ★ 22.40 Odlomci iz bečkih valcera

Poste-Parisien

312,8m 60kw 959kc

13.05 Vojna muzika (gramo ploče) ★ 13.15 Koncert ★ 13.35 Koncert ★ 14.20 Koncert ★ 14.40 Aktualiteti ★ 19.25 Berza ★ 20.05 Sport ★ 20.20 Vesti ★ 20.30 Koncert ★

Prag I (Prah)

470,2m 120kw 638kc

6.15 Zurnal. Muzika i pevanje ★ 12.10 Gramo ploče ★ 12.25 Pregled štampe ★ 12.35—13.35 Koncert džaz orkestra ★ 13.30 Industrija. Trgovina i zanati ★ 15.55 Brno ★ 16.45 Predavanje ★ 16.55 Muzički čas za decu ★ 17.20 Predavanje ★ 17.55—18.55 Čas za Nemce. I. čas za mladež. II. Predavanje ★ 19.00 Vesti ★ 19.30—21.15 Prenos iz pozorišta. III. čin opere „Nirnberški majstori pevači“ od Wagnera ★ 21.15 Predavanje: Vitamini ★ 21.30 Morav. Ostrava ★ 22.00 Vesti. Dnevni pregled. Sport ★ 22.15—

23.00 Koncert Symphonic-jazz orkestra.

Prag II (Prah)

249m 5kw 120kc

18.20 Orkestar mandolinista ★ 19.15 Gramo ploče ★ 19.30—19.40 Predavanje

Rim (Roma) 420,8m 50kw 713kc

12.30 Gramo ploče ★ 13.00 Vreme ★ 13.05 Šareni muzički program ★ 13.35 Vesti. Berza ★ 16.30 Novosti za decu ★ 17.17 Vokalni i instrumentalni koncert ★ 19.15 Novosti ★ 20.00 Sport ★ 20.10 Gramo ploče ★ 20.30 Vreme. Politika ★ 20.45 Koncertat (I. G. Lekeu: Sonata u g-duru; 2. Četiri dueta za sopran i polu sopran: a) Puccini: Tek što se pojavljuje ljubav; b) Glinka: Allodola; c) Čajkovski: Iskrena pastirka; d) Calosso: Najmanji sonet; 3. a) Martucci: Nokturna; b) Respighi: Fantastični dućan) ★ 22.00 „Koji su punoletni“. Komedi-ja u 1 činu od R. Secondoa.

Strasbourg 349,2m 12kw 859kc

18.00 (Iz Iz Marseille-a): Orkestarski koncert ★ 19.00 Predavanje o evropskom ratu 1914 ★ 19.15 Istorijsko predavanje ★ 19.30 Orkestarski koncert (I. A. Thomas: Uvertira iz „Caid“-a; 2. G. Marie: Šest kompozicija; 3. Wagner: Odlomci iz „Tanhäuser“; 4. Chabrier: „Seoske igre“) ★ 20.30 Vreme. Vesti ★ 20.45 Gramo ploče ★ 21.00 Novosti ★ 21.15 Štampa ★ 21.30 J-dan sat vojničke muzike ★ 22.30 Muzika za igru.

Stuttgart 522,6m 100kw 574kc

7.00 Jutarnji orkestarski koncert ★ 10.00 Vesti ★ 10.15 Školski čas ★ 10.45 Čas kompozicija Paul Coenena ★ 12.00 Podnevni koncert sa gramo-ploča ★ 13.15 Podnevni orkestarski koncert ★ 15.30 Čas za žene ★ 16.00 Popodnevni koncert malog radio orkestra ★ 17.30 Vokalni koncert E. Jentsch (sopran), K. Jautz (tenor) i K. Jentsch (bariton) ★ 18.00 Čas španskog jezika ★ 18.30 Narodna muzika ★ 19.00 Muzika za igru ★ 20.00 Vesti ★ 20.30 „Revizor“, od Nikole Gogolja ★ 22.00 Vreme, vesti i sport ★ 22.30 Muzika za igru ★ 24.00 Noćni koncert

Warszawa 1414m 120kw 212kc

7.25 Gramo ploče ★ 12.10 Čas za decu ★ 12.30 Filharmonijski orkestar i solisti. (Sig. Noskovski: Stepa. Simfonijska poema; Vraski: Uspavanka; Chopin: Poloneza; Moniuszko: Arija iz op. „Verbum Nobile“; Ratna pesma; Kenemann: Stach; Ponchielli: Igra iz op. „Gioconda“; Karlović: Valcer; Rimsky-Korsakov: Marš iz op. „Zlatni petao“) ★ 15.45 Laka muzika. Džaz orkestar ★ 17.50 Prepiska s radio-slušaočima ★ 18.00 Predavanje ★ 19.00 Klavirski koncert ★ 19.20 Aktualiteti ★ 19.30 Gramo-ploče ★ 19.50 Sport ★ 20.45 Vesti ★ 21.00 Koncert solista ★ 21.45 Predavanje ★ 22.35 Muzika za igru ★ 22.45 Predavanje ★ 23.05 Muzika za igru

Petak, 23 novemb.

BEOGRAD

теласна дуж. 437,3 м., 2,8 кв., 686 кц.

ПРЕПОДНЕВНИ ПРОГРАМ

- 10.45 Објављивање дневног програма
 10.50 Званични извештај о водостању (српски, француски, немачки) и (српски)
 Званични извештај о водостању
 11.59 Тачно време
 12.00 Подневни концерт
Радио Оркестра
 1) Гаде: Звучи из Оснана, уверт.
 ★ 2) Пучини: Боџи, оперска фантазија ★ 3) Билеран: Лирска сањарија ★ 4) Е. Бах: Пролет се буди
 12.35 Рекламе
 12.45 Берзански курсеви
 13.00 Вести
 13.15 Наставак концерта
Радио Оркестра
 5) Јенко: Косово, увертира ★ 6) Руоинштајн: Романса ★ 7) Не-свадба: Лорелај, парафраза ★ 8) Шуберт: Серенада
 13.40 Новинарски извештаји А. А. Тачно време
 до 13.50

ПОПОДНЕВНИ ПРОГРАМ

- 16.00 Концерт оркестра незапослених музичара
 1) Крајцер: Ноћни логор у Гранади ★ 2) Беке: Хуго Волф свита ★ 3) Бах: Хамлет, увертира ★ 4) Вагнер: Долазак богова из опере „Рајско злато“ ★ 5) Шопен: Прелид оп. 15
 17.00 Час гимнастике за децу, г-ца Смиља Мандукић
 до 17.30

ВЕЧЕРЊИ ПРОГРАМ

- 18.55 Тачно време
 Објављивање вечерњег програма и програма за следећи дан
 19.00 Рекламе
 19.10 Вокални концерт г-це Бланке Кезер
 1. Чајковски: а) Пролетња песма, б) Успавања, в) Бесане ноћи ★ 2) Гуно: Арија из опере „Краљица од Сабје“ ★ 3) Чајковски: Арија из опере „Девица Орлеанска“
 19.40 Вести
 19.50 Корели: Ла фолиа (виолина Куленкамф) (грамофонске плоче)
 20.00 НАЦИОНАЛНИ ЧАС:
 Др. Максимилијан Врховец, предавање г. Др. Ферде Шишића (пренос из Загреба)
 20.30 Пренос из Загреба
 22.00 Тачно време
 Новинарски извештаји А. А. Путникова обавештења
 22.15 Концерт Радио Оркестра
 1) Бородин: Кнез Игор, увертира
 2) Чајковски: Пикова дама, оперска фантазија ★ 3) Христић: Ластавица ★ 4) Дворжак: Легенда

бр. 9 ★ 5) Сибелиус: Романса ★ 6) Григ: II. Пер Гинт свита а) Отмица невесте — Ингридина ту-жалка; б) Повратак Пер Гинта; в) Солвјејгина песма
 до 23.00
 (Ферстер клавир из муз. куће „Хармонија“)

LJUBLJANA

таласна дуж. 569,3 м., 2,8 кв., 527 кц.

Program Radio Ljubljane
 за ову неделју nije stigao.

ZAGREB

таласна дуж. 276,2 м., 0,8 кв., 1086 кц.

- 12.20 Sutrašnji jelovnik i kuhinjski recepti
 12.30 Концерт на плочама
 13.00 Objava rasporeda
 13.05 Концерт на плочама
 13.40 Vijesti
 17.00 Vijesti
 17.15 Violinski koncert. Izvodi Vik-tor Winterfeld
 17.45 Slobodan Živojinović pjeva na-rodne pjesme
 19.25 Sport u subotu i nedelju
 19.40 Kulturne i društvene vijesti. — Propaganda
 20.00 Nacionalni sat: Predavanje o Dr. Maksimilijanu Vrhovcu. Politička sacpčenja i pregled štampe.
 20.30 Vokalni koncert Ančice Mitro-вић
 21.00 Recitacija
 21.30 Концерт квартета посауна
 22.00 Objava rasporeda, vijesti i me-teorološki izvještaj
 Svakog punog sata vremenski znak geofizičkog zavoda
 9.00 Jutarnji izvještaj ★ 10.20 Skol-ski čas ★ 11.20 Vodostanje ★ 11.30 Čas za žene ★ 12.00 Podnevni orke-starski koncert ★ 13.00 Vreme, vesti i program ★ 13.10 Nastavak orke-starskog koncerta ★ 15.40 Čas za mladež: Laka violinska muzika ★ 16.10 Popodnevni izvještaj ★ 16.15 Iz francuskih opera (gramo ploče) ★ 17.20 Концерт на два клавира ★ 17.50 Nedeljni izvještaj o telesnom vaspita-nju ★ 19.00 Franz Schubert: Oktet F-dur, op. 166 ★ 19.55 Nacionalni čas ★ 20.15 Otadžbina Austrija. Kranjska, od J. F. Perkoniga ★ 22.00 Zabavni orkestarski koncert ★ 22.30 Vreme, vesti ★ 22.50 Nastavak za-bavnog koncerta ★ 23.50 Noćni koncert sa gramo ploča

INOSTRANSTVO

- Berlin 356,7 m 100 kw 841 kц
 6.35 Jutarnji orkestarski koncert ★
 10.00 Vreme, vesti ★ 10.15 Skolski čas ★ 12.00 Podnevni koncert du-

vačkog orkestra Fredo Niemann ★
 13.15 Концерт са грамо-ploča ★
 14.15 Mali koncert (violina, brač i čelo) ★ 15.25 Dve kompozitorke — tri pesnikinje ★ 15.00 Popodnevni koncert malog radio orkestra ★ 18.05 Čas knjige ★ 18.30 Vokalni koncert Maragarete Heyer (alt) ★ 19.00 Muzika za flautu: Sonata a-mol od G. F. Händela i Sonata E-dur od J. Ch. Schickhardta (koncert Ulrich Gebela) ★ 19.50 Kratak politički pregled ★ 20.00 Vesti ★ 20.15 Nacionalni čas: „Igra mrtvaca“, radio igra od Richarda Euringera ★ 21.15 Ludwig van Beethoven: 1) „Nadi“, za alt-solo i orkestar i 2) Simfoniја Nr. 2 u D-duru, delo 36 ★ 22.00 Vreme, vesti i sport ★ 22.20 Muzika sa gramo-ploča ★ 23.00 Čovek i smrt (dr. Josef Greiner)

Beromünster 539,6 m 60 kw 556 kц

12.00 Концерт оркестра M. Macioce ★ 12.30 Tačno vreme, vesti ★ 12.40 Nastavak orkestarskog koncerta ★ 15.30 Čas za žene ★ 16.00 Концерт radio orkestra ★ 17.10 Laka muzika (оркеstarski концерт) ★ 18.00 Iz ton-filmova (gramo-ploče) ★ 19.35 Lendleri (gramo-ploče) ★ 19.40 Oz-biljno i veselo iz prošlosti (emisija u dialektu) ★ 21.00 Najnovije vesti ★ 21.10 Концерт radio orkestra ★ 21.35 Najveća kam-r-muzička dela Max Regera ★ 22.00 Концерт radio орке-stra ★ 22.15 Sekusualno vaspitanje naše dece, predavanje

Bolzano 559,7 m 1 kw 536 kц

17.18 Концерт kvinteta ★ 19.15 Vesti ★ 20.00 Novosti. Met-eorološki izvještaj ★ 20.30 Vreme. Politika ★ 20.45 „Hristovo uskrsnuće“. Oratorij u dva dela za hor i orkestar, od L. Perosi-a ★ 23.00 Vesti

Bratislava 298,8 m 13 kw 1004 kц

18.00—18.45 Čas za Madjare. I Aktu-aliteti; II Predavanje ★ 18.45 Gramo ploče ★ 19.10 Predavanje ★ 19.40 Košice ★ 21.00 Prag ★ 22.15 Vesti na madjarskom ★ 22.30—22.45 Gr. ploče

Breslau 315,8 m 60 kw 950 kц

6.35 Концерт са грамо-ploča ★ 9.15 Muzika sa gramo-ploča ★ 10.15 Skolski čas ★ 12.00 Podnevni kon-cert simfoniskog orkestra ★ 13.30 Zabavni orkestarski koncert ★ 15.30 Nemačke kolonije pre 400 godina, predavanje ★ 16.00 Popodnevni kon-cert radio orkestra ★ 17.55 Balade i legende (govori: W. Kessel; peva: Th. Martin, bariton) ★ 19.00 Poljska u igri i pesmi, predavanje sa gramo-pločama ★ 19.45 Kratak politički iz-veštaj ★ 20.15 Nacionalni čas: „Igra mrtvaca“, radio igra od R. Euringera ★ 21.15 Horski koncert ★ 22.00 Vreme, vesti i sport ★ 22.25 Novi München, predavanje ★ 22.45 Noćni koncert radio orkestra
 6.35 Jutarnji orkestarski koncert ★

Bрно 352,4 m 32 kw 922 kц

15.55 Morav. Ostrava ★ 16.45 Gramo-ploče ★ 16.55 Vesti ★ 17.00 Prag ★ 18.00 Predavanje ★ 18.10

PETA K, 23 NOVEMBRA

Pozorišne vesti ★ 18.20—18.55 Čas za Nemce. Radio igra ★ 19.15 Esperanto ★ 19.30 Gramo-ploče ★ 19.40 Leonardo da Vinci. Komad od Jedlička ★ 21.00—22.45 Prag

Bruxelles (Flamanski)

322m 15kw 932kc

20.30 Žurnal 21.00 Gramo ploče ★ 21.30 Radio igra ★ 22.30 Gramo ploče ★ 23.00 Žurnal ★ 23.00 Muzika za igru (gramo ploče)

Bruxelles (Francuski)

483m 15kw 620kc

20.30 Žurnal ★ 21.00 Veče ratnika ★ 22.15 Gramo ploče ★ 23.00 Žurnal ★ 23.10 Gramo ploče ★ 23.25 Muzika za igru.

Budapest I 549,5m 120kw 546kc

6.45 Gimnastika ★ 7.00 Ploče ★ 9.45 Vesti ★ 10.00 Aktualiteti ★ 10.40 Kominike za mladež ★ 11.10 Vodostanje ★ 12.00 Zvona ★ 12.05 Ilošvaj — trio. U odmoru: Vesti, vreme ★ 13.30 Simfonijski orkestar nezaposlenih muzičara. (Adam: Nürnbergka lutka — uvertira; Schubert: Tri devojčice; Millöcker: Laura — valcer; Kéler: Čardaš; Pécsi: Pot-puri) ★ 14.40 Vesti, berza ★ 16.10 Za djake: Mašine starog veka ★ 16.45 Vreme, vesti ★ 17.00 Salonska kapela Schweitzer. (Schubert: Rosamunda — uvertira; Wetzel: ljubav pobjedjuje — valcer; Perényi: Pesma; Schweitzer: Pesma; Wittebern: U carstvu kepeca — balet. svita u 4 stava ★ 18.00 Sportski kominike ★ 18.15 Čas za radnike ★ 18.50 Pallo Imre, član drž. opere peva ★ 19.30 Predavanje ★ 20.05 Članovi operskog orkestra. Dirigent T. Polgar ★ 21.10 Vesti ★ 21.30 Jazz Len Baker iz hotela Dunapalota. Peva T. Weygand ★ 22.40 Ciganska kapela Racz Béle iz kafane Emke

Droitwich 1500m 150kw 200kc

12.50 Orkestarski koncert ★ 13.30 Koncert B. B. C. džaz-orkestra ★ 14.15 Podnevni koncert (filharmo-nijski orkestar i Johan Hock, čelo) ★ 15.00 Školski čas ★ 16.40 Orkestarski koncert ★ 17.30 Koncert orkestra iz hotela Metropole ★ 18.15 Muzika za igru B. B. C. džaz-orkestra ★ 19.00 Prve vesti ★ 20.10 Osnovi engleske muzike (radio pevači) ★ 20.30 Koncert radio vojne kapele ★ 21.30 „Idući za stopama svojih očeva“ (slavna deca slavnih očeva), orkestar i solisti ★ 22.30 Vesti ★ 23.15 Orkestarski koncert: Savremena muzika ★ 24.20 Muzika za igru orkestra Harry Roy-a

Deutschlandsender

1571m 60kw 191kc

6.35 Jutarnji orkestarski koncert ★ 8.45 Čas gimnastike za žene ★ 10.00 Najnovije vesti ★ 11.30 Za majke ★ 12.00 Podnevni koncert simfonijskog orkestra ★ 13.00 Za staro i mlado (gramo-ploče) ★ 13.45 Najnovije ve-

sti ★ 15.15 Muzika sa gramo-ploča ★ 16.00 Popodnevni koncert simfonijskog orkestra ★ 19.00 1000 godina istorije u pesmama od krstaških ratova do savremene Nemačke ★ 20.15 Nacionalni čas: „Igra mrtvaca“, radio igra od Richarda Euringera ★ 21.15 Willi Stech svira: Abegg-varijacije od Roberta Schumanna i g-mol baladu od Joh. Brahmsa ★ 21.30 Prens iz Turina: D. B. Pergolese: Hritsovo vaskrsenje, oratorium za soliste, hor i orkestar (2. deo) ★ 22.00 Kratak politički izveštaj ★ 22.10 Vreme, vesti i sport ★ 22.30 Nova nemačka filmska produkcija ★ 23.00 Zabavni orkestarski koncert

Frankfurt 251m 17kw 1195kc

7.00 Jutarnji koncert sa gramo ploča ★ 9.20 Klavirski koncert ★ 10.00 Vesti ★ 10.15 Školski čas ★ 12.00 Podnevni koncert malog simfonijskog orkestra ★ 12.15 Muzika sa gramo ploča ★ 15.10 Čas za žene ★ 16.00 Popodnevni koncert malog radio orkestra ★ 18.00 Čas za mladež ★ 18.45 Zabavni orkestarski koncert ★ 19.50 Kratak politički pregled ★ 20.00 Vreme, vesti ★ 20.15 Nacionalistički čas: „Igra mrtvaca“, radio igra od R. Euringera ★ 21.15 Klavirski koncert Alfred Hoehna, Dela L. van Beethovena ★ 22.00 Vreme, vesti ★ 23.00 Zabavni orkestarski koncert ★ 24.00 Noćni koncert sa gramo ploča

Hamburg 331,9m 100kw 904kc

6.35 Jutarnji orkestarski koncert ★ 10.15 Školski čas ★ 10.50 Vesti ★ 11.30 Koncert duvačkog orkestra Fredo Niemann ★ 13.20 Muzička razonoda ★ 14.30 Koncert sa gramo-ploča ★ 16.00 Popodnevni koncert radio orkestra ★ 17.45 Čas za mladež ★ 19.00 Koncert vojne kapele ★ 19.50 Kratak politički izveštaj ★ 20.00 Prve večernje vesti ★ 20.15 Nacionalni čas: „Nemačka igra mrtvaca“, radio igra od Richarda Euringera ★ 21.15 Nova muzika narodnim instrumentima ★ 22.00 Vesti ★ 22.20 Muzička među-igra ★ 23.00 Zabavni orkestarski koncert

Heilsberg 291m 60kw 1031kc

6.35 Jutarnji orkestarski koncert ★ 8.30 Čas gimnastike za žene ★ 10.15 Školski čas ★ 11.30 Koncert duvačkog orkestra Fredo Niemann ★ 13.05 Program sa gramo ploča ★ 15.15 Dečji čas ★ 15.40 Čas za žene ★ 16.00 Popodnevni koncert malog radio orkestra ★ 17.35 Ultra zeit-lupa (60.000 snimaka u minutu), predavanje ★ 18.30 Vokalni koncert Friede Koch, sopran ★ 19.25 Johannes Brahms: Sonata za violinu i klavir u A-duru ★ 19.50 Kratak politički izveštaj ★ 20.00 Vreme, vesti ★ 20.15 Nacionalni čas: „Igra mrtvaca“, radio igra od R. Euringera ★ 21.15 Requiem za sopran i bariton — solo, mešoviti hor i orkestar od Richarda Wetz-a ★ 22.30 Vreme, vesti i sport ★ 23.00 Zabavna muzika i muzika za igru

Kalundborg 1261m 7,5kw 238kc
12.00 Prens iz hotela „Belevue“ ★ 15.00 Prens iz restorana „Wiwex“ ★ 19.00 Novinarske vesti ★ 19.30 Predavanje sa Narodnog univerziteta ★ 20.10 Koncert crkvene muzike (hor, orgulje i vokalni solisti) ★ 21.00 Radio igra od Juliusa Clause-na ★ 21.25 Klavirski koncert Folmer Jensena: J.A.P. Schulz: Klavirska sonata ★ 21.40 Radio igra od Svend Leopolda ★ 22.00 Novinarske vesti ★ 22.30 Stariji i noviji vokalni dueti ★ 22.55 Moderna muzika za igru

Katowice 395,8m 12kw 758kc

22.40 Gramo ploče ★ 23.00 Varšava

Košice 269,5m 2,6kw 1113kc

21.00 Prag 22.15—22.45 Bratislava

Köln 455,9m 60kw 658kc

7.15 Zelje naših slušalaca (gramo-ploče) ★ 10.00 Vreme, vesti i vodostanje ★ 10.45 Koncertni čas (sopran violina i klavir) ★ 12.00 Podnevni koncert simfonijskog orkestra ★ 14.15 Koncert kamernog kvinteta ★ 15.45 Čas za žene ★ 16.00 Popodnevni koncert radio orkestra uz učešće K. Hansen, sopran, F. Zimmermana, klarinet i P. Schmidta, čelo ★ 17.50 Muzika sa gramo-ploča ★ 18.30 Engleska zabava ★ 19.00 Zabavni orkestarski koncert ★ 19.50 Kratak politički pregled ★ 20.15 Nacionalni čas: „Igra mrtvaca“, radio igra od R. Euringera ★ 21.15 Nova muzika na narodnim instrumentima ★ 22.00 Vreme, vesti ★ 22.20 Pozorište na Zapadu, predavanje ★ 23.00 Noćni koncert kamernog orkestra

Leipzig 382,2m 120kw 785kc

6.35 Jutarnji koncert iz Hamburga ★ 8.20 Muzika sa gramo ploča ★ 10.15 Školski čas ★ 12.00 Podnevni koncert iz Kölna ★ 13.10 Nove gramo ploče (nastavak) ★ 14.40 Čas za žene ★ 15.00 Koncert na klaviru Th. Blumera i vokalni koncert K. Welzel, alt ★ 16.00 Popodnevni koncert ★ 18.00 Početak nastupa protiv Srbije 1915, predavanje ★ 18.15 Zabavni orkestarski koncert ★ 188.45 Zvuci iz opereta (orkestar, sopran i tenor) ★ 19.50 Politički pregled ★ 20.00 Vesti ★ 20.15 Nacionalni čas: „Igra mrtvaca“, radio igra sa muzikom od R. Euringera ★ 21.15 Nova orkestarska muzika (Simfonijski orkestar iz Leipziga) ★ 22.00 Vesti i sport ★ 22.20 Zabavna muzika i muzika za igru Em-De orkestra

London Reg. 342,1m 50kw 877kc

18.15 Dečji čas ★ 19.00 Prve vesti ★ 19.30 Koncert okteta ★ 20.15 Program Midlanda ★ 21.00 Koncert madrigala i balada ★ 22.00 Koncert B. B. C. orkestra ★ 23.00 Prognoza vremena i vesti ★ 23.10 Muzika za igru sa gramo ploča ★ 23.30 Harry roy i njegov džaz-orkestar

Luxembourg 1304m 150kw 230kc
7.45 Gramo koncert ★ 12.00 Radio orkestar ★ 12.30 Vesti ★ 12.45 Nastavak koncerta radio orkestra ★ 18.30 Laka muzika ★ 19.35 Holandsko veče. Kabare ★ 20.00 Vesti ★ 20.20 Radio orkestar ★ 21.00 Vokalni koncert ★ 21.45 Simfonijski koncert radio orkestra uz učešće Arend Kode, klavir (Mozart: Titus, uvertira; Koncert a-dur za klavir i orkestar) ★ 22.25 Muzika za igru.

Milano 368,6m 50kw 814kc
12.30 Gramo-ploče ★ 12.45 Vesti ★ 13.00 Vreme ★ 13.13 Kamerna muzika ★ 13.35 Gramo-ploče ★ 14.15 Berza ★ 16.35 Vesti ★ 16.45 Čas za decu ★ 17.10 Vokalni koncert ★ 18.18 Poljoprivreda ★ 19.15 Novosti ★ 19.20 Raznovrsna muzika ★ 20.00 Vesti ★ 20.30 Vreme. Politika ★ 20.45 „Hristovo Uskrnuće“. Oratorij u 2 dela za hor i orkestar od L. Perosi-a ★ 23.00 Vesti

Monte Ceneri 257m 15kw 1167kc
20.00 Mozart i italijanska melodija. (I. G. Sarti: „Kao jagnje“, varijacije; 2. Paisiello: „Klanjati se Gospode“ varijacije; 3. Allegretto gracioso) ★ 20.20 Conchitina osveta. Radio roman Muzika po želji radio slušalaca

Mor. Ostrava 259,1m 11kw 1158kc
19.30 Vesti ★ 19.40 Brno ★ 21.00—22.45 Prag

München 405,4m 100kw 740kc
7.10 Jutarnji koncert sa gramoploča ★ 10.15 Školski čas ★ 12.00 Podnevni orkestarski koncert ★ 13.25 Koncert sa gramoploča ★ 14.20 Čas čitanja ★ 14.50 Čas za žene ★ 16.00 Popodnevni koncert malog radio orkestra ★ 17.50 Vokalni koncert Julie Maier, sopran ★ 19.00 Koncert vojne kapele ★ 19.50 Kratak politički pregled ★ 20.15 Nacionalni čas: „Igra mrtvaca“, radio igra od Richarda Euringera ★ 21.15 Muzika za svakoga (orkestar, alt, violina i š-l-o) ★ 22.20 Među program ★ 23.00 Kamer muzički čas

Midlar d Reg. 391,1m 25kw 767kc
18.15 Dečji čas ★ 19.00 Prve vesti ★ 19.30 Muzika za igru orkestra Jack Padburry-a ★ 20.15 „Radio optimista“ (raznovrsni solisti) ★ 21.00 Klavirski koncert i koncert na orguljama ★ 21.30 Koncert sa gramoploča: ruska muzika ★ 21.45 Koncert B. B. C. orkestra i Eveline Stevenson (sopran): kompozitori iz Mladana ★ 23.00 Prognoza vremena i vesti ★ 23.10 Program Londona

Paris-Radio 1742m 75kw 174kc
13.00 Izraelitsko predavanje ★ 13.30 Koncert orkestra L. Goldy ★ 17.00 Berza ★ 17.30 Čas engleskog jezika ★ 19.15 Vreme. Poljoprivreda ★ 19.30 Recitovanje pesama ★ 19.45 Kozerija o umetnosti ★ 20.00 „Uspomene iz Jugoslavije“. Kozerija L. P. Quint-a ★ 20.15 Časopisi ★ 20.30

Praktični život ★ 21.00 „Tucanj“. Komad od E. Zola-Busnacha. (Za vreme pauza: Štampa. Vreme. Vesti) ★ 23.30 Muzika za igru

Palermo 531m 3kw 565kc
17.30 Gramo-ploče ★ 18.10 Čas za decu ★ 20.00 V sti ★ 20.20 Gramo-koncert ★ 20.30 Vreme ★ 20.45 Koncert kamernе muzike: (1. Chopin: „Poljakinja“, fantazija; 2. R. Kozzakov: Indijska pesma; 3. Ariosti: Sonata za čelo i klavir; 4. P. Gigante: Konverzacija; 5. M. Dowell: Andante; 6. Savasta: „Scherzo“; 7. Urbano: „Delucia“; 8. Mascagni: „Iris“; 9. Caminiti: Aria)

Poste-Parisien 312,8m 60kw 959kc
13.05 Gramo ploče ★ 13.35 Nove ploče „Parlophone“ ★ 14.15 Gramo ploče ★ 14.30 Nove ploče „Gramophone“ ★ 19.25 Berza ★ 19.30 Vesti ★ 19.40 Igre iz „Salome“ od Straussa ★ 19.50 Predavanje ★ 20.00 Simfonijski orkestar ★ 20.10 Sport ★ 20.30 Gramo ploče ★ 20.50 Georges Milton (gramo ploče) ★ 21.15 „Traži se daktilografkinja“. Komedija u 3 čina ★ 23.30 Laka muzika (gramo ploče).

Poznanj 345,6m 1,8kw 868kc
22.40 Gramo ploče ★ 23.00 Varšava

Prag I (Prahа) 470,2m 120kw 638kc
6.15 Žurnal. Muzika i pevanje ★ 12.25 Pregled štampe ★ 12.35 do Koncert salonskog kvarteta (Lanner: Zabave na dvoru; Friml: Rose-Marie; Nedbal: Tužni valcer; Hruba: Bečki specijaliteti; Grün: Tvoje plave oči; Noack: Smotra patuljaka) ★ 13.55 Berza ★ 16.45 Čas češkog jezika ★ 17.00 Kvartet Ondriček ★ 18.10 Predavanje ★ 18.20—18.55 Čas za Nemce. I. Sport; II. Predavanje ★ 19.00 Vesti ★ 19.10 Bratislava ★ 19.40 Brno ★ 21.00 Radio orkestar i solista M. Tomš, tenor ★ 22.00 Vesti. Dnevni pregled. Sport ★ 22.18 Gramo ploče ★ 22.30—22.45 Vesti na ruskom.

Prag II (Prahа) 249m 5kw 120kc
18.00 Koncert vojne muzike ★ 19.00—19.30 Brno

Rim (Roma) 420,8m 50kw 713kc
12.30 Gramo ploče ★ 13.00 Vreme ★ 13.05 Raznovrsna muzika ★ 13.35 Vesti. Berza ★ 16.00 Prenos koncerta iz muzičke akademije, Interpretuje J. Hofmann, pianist ★ 19.20 Poljoprivreda. Gramo ploče. Vesti ★ 20.10 Gramo koncert ★ 20.30 Vreme. Politika ★ 20.45 Koncert na orguljama. Izvodi F. Germant, organist i pevačica M. Pediconi: (1. Geminiani: Andante; 2. a) Frescobaldi: Toccata; b) Pasquini: Pastoral; c) Bach: Fantazija i fuga; 3. a) Haydn: Koncertna pesmica; b) Veracini: Pastoral; c) Bellini: Mesečarka; 4. a) Torres: Saetas, b) Vierne Finale tre-

PETAК, 23 NOVEMBRA

će simfonije; 5. a) Salvincci: Tri japanske pesme, b) Costa: Nostalgicna pesma; 6. Respighi: Ptice.

Strasbourg 349,2m 12kw 859kc
18.00 (Iz Lyona): Orkestarski koncert ★ 19.00 Kozerija ★ 19.15 Četvrt sata dikcije ★ 19.30 Orkestarski koncert ★ 20.30 Vreme. Vesti ★ 20.45 Gramo ploče ★ 21.00 Novosti ★ 21.15 Štampa ★ 21.30 Pozorišno veče: (1. Brive: „Ja nisam za vas“, u 1 činu; 2. S. Malard: „Neprobojan“, u 1 činu; 3. Valdelievre: „Čudo u Treille-u“, u 2 čina). Za vreme pauze: Štampa ★ 23.00 Orkestarski koncert: (1. J. Strauss: „Nebeski zvuci“ (valcer); 2. Wagner: Fantazija iz „Nirnberških majstora“; 3. Blaauw: Kutija za muziku; 4. Verdi: Uvertira iz „Nabucodonosor“; Schubert: Nezavršena simfonija; 6. Ibanez: „Student prolazi“ (marš).

Stuttgart 522,6m 100kw 574kc
7.00 Jutarnji koncert sa gramoploča ★ 10.15 Školski čas ★ 10.45 Mali komadi za flautu i gitaru ★ 11.00 Koncert na usnoj hamunici ★ 12.00 Podnevni koncert simfoniskог orkestra ★ 13.15 Koncert sa gramoploča ★ 16.00 Popodnevni koncert simfoniskог orkestra ★ 18.30 Horski koncert ★ 19.00 Koncert duvačkog orkestra ★ 19.50 Kratak politički izveštaj ★ 20.00 Vesti ★ 20.15 Nacionalni čas: „Igra mrtvaca“, radio igra od Richarda Euringera ★ 21.15 Koncert radio orkestra ★ 22.00 Vreme, vesti i sport ★ 23.00 Zabavni orkestarski koncert ★ 24.00 Noćni koncert

Warszawa 1414m 120kw 212kc
7.25 Gramo ploče ★ 12.10 Orkestarski koncert ★ 15.45 Gramo ploče. Omiljene arije ★ 17.15 Koncert na violi. (Honeggen: Anafantino; Bach: Intermezzo; Debussy: Menuet; Ravel: Habanera) ★ 17.35 Vokalni koncert ★ 17.50 Predavanje ★ 18.20 Umetnički život prestonice ★ 18.15 Laka muzika (gramo ploče) ★ 18.45 Predavanje ★ dur; Ravel: Španski rapsodij). U 19.00 Horski koncert ★ 19.20 Aktualiteti ★ 19.30 Gramo ploče ★ 19.50 Sport ★ 20.00 Kako ćemo provesti praznike? ★ 20.05 Predavanje iz muzike ★ 20.15 Simfonijski koncert i solista Uminski. Violina. (Igor Stavinski: Simfonija esdur; Ravel: Španska rapsodija). U pauzi vesti ★ 22.30 Recitovanje ★ 23.05 Laka muzika i muzika za igru

ПРАКТИЧАН ПРОНАЛАЗАК

Најновији амерички проналазак састоји се у једном малом апарату који се прикључи на пријемник, и који аутоматски окреће дугмад на пријемнику и прима станице по жељеном, унапред утврђеном програму.

Subota, 24 novemb.

BEOGRAD

ПРЕПОДНЕВНИ ПРОГРАМ

- 10.45 Објављивање дневног програма
 10.50 Званични извештај о водостању (српски, француски, немачки) и Званични извештај о водостању (српски)
 11.59 Тачно време
 12.00 Подневни концерт Радио Оркестра
 1) Вебер: Оберон, увертира ★
 2) Ђордано: Андре Шење, оперска фантазија ★ 3) Чајковски: Песма без речи ★ 4) Глинка: Сумња ★ 5) Григ: Молитва и игра у храму из драме „Олав Трингвасон“
 12.45 Берзански курсеви
 12.50 Рекламе
 13.00 Вести
 13.15 Наставак концерта Радио Оркестра
 6) Големовић: Прелудиум и капричо ★ 7) Мусоргски: Борис Годунов оперска фантазија
 13.40 Новинарски извештаји А. А. Тачно време до 13.50

ПОПОДНЕВНИ ПРОГРАМ

- 16.00 Концерт војног дувачког оркестра
 1) Чајковски: Жалосни марш ★
 2) Росини: Молитва из ораторијума „Мојсије“ ★ 3) Шуберт: Серенада ★ 4) Вјетан: Сањарија ★ 5) Гомес: Аве Марија ★ 6) Вебер: Посвета ★ 7) Штолц: Ближе теби Боже ★ 8) Верди: Мизере из опере „Трубадур“ ★ 9) Дворжак: Легенда бр. 4 ★ 10) Гуно: Пролетња песма ★ 11) Бизе: Аве Марија ★ 12) Доницети: Дон Себастиан, жалосни марш до 17.30

ВЕЧЕРЊИ ПРОГРАМ

- 18.55 Тачно време
 Објављивање вечерњег програма и програма за следећи дан
 19.00 Једна веридба, проф. Милан Милошевић
 19.30 Виолини концерт г. Милана Димитријевића
 1) Бетовен: Соната Ес-дур а) Аллегро кон спирито; б) Адађо кон молт еспресионе; в) Рондо, Аллегро молто ★ 2) Голдмарк: Арија ★ 3) Паганини: Каприс бр. 24
 20.10 Вести
 20.20 НАЦИОНАЛНИ ЧАС:
 Даворин Јенко, предавање г. Мирка Полића, директора Љубљанске опере; уз суделовање оркестра Љубљ. опере (пренос из Љубљане)
 20.50 Данска музика, изводе г. Емил Хајек, клавир и гца Даница Илић, певање
 1. а) Бенцон: Романтични прелудијум; б) Риисагер: Виваче; в)

Нилсен: Шакона (г. Хајек) ★
 2. а) Агерснп: Златно вече; б) Грам: Песма; в) Бенцон: Сиво вече; г) Кристиансен: Летња песма; д) Магнусен: Мир; ж) Риисагер: Лето; ж) Шербек: Песма на реци (гца Илић)

21.50 Тачно време

Новинарски извештаји А. А.

22.05 Концерт Радио Оркестра

1) Голдмарк: Сакунтала, увертира ★ 2) Пучини: Мадам Бетерфлај, оперска фантазија ★ 3) Хаџе: Серенада ★ 4) Ласон: Крешендо ★ 5) Леонкавало: Сањарија ★ 6) Бородин: Степска скица из Средње Азије ★ 7) Вагнер: Опроштај Вотана и чар ватре из опере „Валкира“

до 23.30

(Ферстер клавир из муз. куће „Хармонија“)

LJUBLJANA

talasna duž. 569,3m., 2,8kw., 527 kc.

Програм: Radio Ljubljane
 за ову неделју није стигао

ZAGREB

- 12.20 Sutrašnji jelovnik i kuhinjski recepti
 12.30 Koncert na pločama
 13.00 Objava rasporeda
 13.05 Koncert na pločama
 13.40 Vijesti
 17.00 Vijesti
 17.15 Popodnevni koncert tria Šimaček-Sever-Kern
 19.10 Ozren Nedeljković: O jugoslovenskom šahu
 19.25 Kulturne i društvene vijesti. — Propaganda
 19.45 Nacionalni sat: Predavanje o Davorinu Jenku
 20.15 Vokalni koncert Vitme Nožinić
 20.45 Scene iz Šekspirove drame „Romeo i Julija“
 21.15 Vokalni koncert Nade Serdoz
 21.45 Objava rasporeda, vijesti i meteorološki izvještaj
 Svakog punog sata mrevenski znak geofizičkog zavoda

INOSTRANSTVO

- Beč (Wien) 560,8m 120kw 592kc
 9.00 Jutarnji izveštaj ★ 11.20 Vodostanje ★ 11.30 Čas za žene ★ 12.00 Podnevni koncert sa gramo ploča ★ 13.00 Tačno vreme, vesti i program ★ 13.10 Nastavak podnevnog koncerta ★ 15.15 Čas talijanskog jezika ★ 16.05 Popodnevni izveštaj ★ 16.10 Horski koncert ★ 16.50 Stogodišnji otac Goriot (uspomena na Balzacov najpoznatiji roman ★ 17.15 Iz nemačkih opera (gramo ploče) ★ 18.05 Doživljaji u Južnoj Americi, predavanje ★ 19.05 Vokalni koncert Fer-

nanda Autori (bas) ★ 19.45 Iz slav-nih dana Carl-teatra (orkestar, mešoviti hor i vokalni solisti) ★ 20.45 Nedeljni feljton ★ 21.15 Operete Johanna Straussa (sina). Odlomci iz opere „Kneginja Nineta“ (mešoviti hor, orkestar i solisti) ★ 22.30 Večernji izveštaj ★ 22.50 Muzika za igru orkestra Fritz Brunnera ★ 24.00 Iz lepih starih vremena (koncert Biedermeier-kvarteta)

Berlin 356,7m 100kw 841kc

6.35 Jutarni koncert vojne kapele ★
 10.00 Vreme, vesti ★ 12.00 Podnevni koncert malog radio orkestra ★ 13.15 Muzika za igru sa gramo-ploča ★ 14.15 Mali koncert (violina i klavir) ★ 16.00 Šareno popodne (orkestarski koncert) ★ 17.45 Kada padne mrak... 18.05 Telesne vežbe u Sjedinjenim Američkim Državama ★ 19.00 W. A. Mozart: Sonata za e-mol za violinu i klavir i 2) L. van Beethoven: Sonata A-dur, delo 30 za violinu i klavir ★ 20.00 Vesti ★ 20.10 Narodna operска музика (оркестар, sopran, alt i tenor) ★ 22.00 Vreme, vesti i sport ★ 22.20 Noćni koncert malog radio orkestra i Eve Dussing, sopran

Beromünster 539,6m 60kw 556kc

10.20 Školski čas ★ 12.00 Koncert duvačkog orkestra (gramo-ploče) ★ 12.40 Potpuri iz opereta (gramo-ploče) ★ 12.50 Richard Tauber peva (gramo-ploče) ★ 13.00 25 minuta muzika za igru ★ 14.00 Čas knjige ★ 14.30 Koncert kvinteta harmonikaša ★ 18.00 Ciganske kapele i salonski orkestri (gramo-ploče) ★ 18.30 Čas za mladež ★ 19.30 Prenos iz Londona (studentske pesme) ★ 20.00 Simfonijski koncert, dirigent Felix Weingartner. Dela Beethovena ★ 22.00 Najnovije vesti ★ 22.10 Muzika za igru sa gramo-ploča

Bolzano 559,7m 1kw 536kc

71.18 Gramo-ploče ★ 19.15 Vesti ★ 20.00 Novosti. Meteorološki izveštaj ★ 20.30 Vreme. Politika ★ 20.45 Vokalni i instrumentalni koncert: (1. Tommasini: „Raspoložne žene“; 2. Puccini: Odlomci iz „Čergara“) ★ 22.15 Muzika za igru ★ 23.00 Radio vesti

Bratislava 298,8m 13kw 1004kc

16.40 Pozorište lutaka. „Lepa Katarina“. Slovačka narodna balada od Čiharova-Ođhnalova ★ 17.20 Violinski koncert. (Beethoven: Dve romanse; Novaček: Perpetuum mobile; Tartini-Kreisler: Variacije na temu od Corelia; Martini-Kreisler: Zadovoljstvo ljubavi) ★ 17.45 Čas za radenike ★ 18.00—18.45 Čas za Madjare. Radio reportaža ★ 18.45 Aktualiteti ★ 18.55 Prag ★ 19.30 Košice ★ 20.30 Veče operete. „Maia pobeđa“ Komedija u 3 čina s muzikom. Sudeluje Radio orkestar ★ 22.00 Prag ★ 22.15 Vesti na madjarskom ★ 22.30—23.30 Morav. Ostrava

Breslau 315,8m 60kw 950kc

9.15 Koncert sa gramo-ploča ★ 10.15 Školski čas ★ 12.00 Podnevni

koncert radio orkestra ★ 13.30 Zabu-
bavni orkestarski koncert ★ 15.10
Ruth Schumann, nemačka umetnica
(predavanje) ★ 16.00 Popodnevni
koncert radio orkestra ★ 18.00 Zim-
ska moda životinjskog sveta, preda-
vanje ★ 18.20 Klavirski koncert G.
Dirrigl ★ 19.15 Program za sledeću
nedelju ★ 20.10 Narodna operna
muzika (orkestar, sopran, alt i tenor)
★ 21.00 „Crni jahači”, radio igra iz
doba verskih ratova od Kurt Schnee-
a muzika od F. Wirth-a (orkestar, hor
i solisti) ★ 22.00 Vreme, vesti i
sport ★ 22.25 Noćni koncert sa gra-
mo-ploča

Brno 352,4m 32kw 922kc

11.05 Koncert na balalajkama ruskih
studenata. (Vetrovi duvaju. Narodne
melodije; Soboleska: Proletnja noć;
Grečki: Posle bure. Valcer; Rubin-
stein: Melodija; Podgorecki Eldora-
do. Romansa; Merkurief: Letnje jutro;
Narodne melodije; Bakaleinikof:
Konji, jurite brže; U rascvetaloj ba-
šti) ★ 13.35 Čas za zanatlije ★ 13.45
Predavanje ★ 13.55—14.05 Prag ★
17.05 Morav. Ostrava ★ 17.35 Vesti
★ 17.40—18.25 Čas za Nemce. Stara
muzika u novoj formi. (Buxtehude-
Prokofief: Prelude et Fugue; Bu-
soni: Sonata brevis, in memoriam
Sebastiani Magni; Reger: Varijacije
na temu od Telemana) ★ 18.25
Aktualiteti ★ 18.40 Predavanje ★
18.55 Prag ★ 19.30 Pesme slovačkih
lovaca ★ 20.20 Predavanje ★ 20.30
Bratislava ★ 22.00 Prag ★ 22.30—
23.30 Morav. Ostrava

Bruxelles (Flamanski)

322m 15kw 932kc
20.30 Žurnal ★ 21.00 Mali orkestar
★ 21.45 Recitacije ★ 22.00 Mali
orkestar ★ 23.00 Žurnal ★ 23.10
Veće igara.

Bruxelles (Francuski)

483m 15kw 620kc
20.30 Žurnal ★ 22.15 Simfonijski
orkestar (Massenet: Méditation iz
„Tais”; Gounod: Balet iz „Fausta”
★ Prebiska s radio slušaocima ★
22.15 Nastavak simfonijskog orke-
stra ★ 23.00 Žurnal ★ 23.10 Veće
igara.

Budapest I 549,5m 120kw 546kc

6.45 Gimnastika ★ 7.00 Ploče ★
9.45 Vesti ★ 10.00 Narodne bajke
★ 10.40 Karijera J. Pilsudskog ★
11.10 Vodostanje ★ 12.00 Zvona ★
12.05 Policijski duvački orkestar.
(Müller, Schlenk, Blankenburg, Ne-
uner, Czibulka, Taft, Leonhardt,
Szöllvösy, Stolz, Orleth, Balazs,
Sonntag, Wagner, Csernak). U od-
moru: Vesti, vreme ★ 13.30 Vo-
kalni kvintet Akom ★ 14.40 Vesti,
berza ★ 16.10 Čas za decu i mladež
★ 16.45 Vreme, vesti ★ 17.00
Koncz-Keömley peva ★ 17.30 Ra-
dio tehnička pitanja ★ 17.55 Ber-
zenyi L. dr. i Villah I. dr. sviraju
na dva klavira narodne pesme ★
18.30 Biblioteka i publika — preda-
vanje ★ 19.00 Iz studija: „Kne-
gnjica”. Opereta u 3 čina od F. Le-
hara ★ 21.15 Vesti ★ 21.35 Cigan-

ska kapela Magyary Imrea iz hotela
Hungaria ★ 22.35 Meteor. izveštaj
★ 22.40 Koncert salonske kapele.
(Kéler: Uvertira za francusku kome-
diju; J. Strauss: Priče iz bečke šume;
Kalman: Ciganin primaš — potpuri;
Armandola: Moderna balet. svita;
Kigyosy: Indijanski intermezzo; Szye-
keres: Ponoćni valcer; Weninger:
Serenada i marš)

Droitwich 1500m 150kw 200kc

12.00 Program sa gramo ploča ★
12.45 Orkestarski koncert uz učešće
Frank Brady-a (bariton) ★ 14.00
Orkestarski koncert ★ 15.05 Kon-
cert radio orkestra iz Belfasta uz u-
češće M. McClintock (meco-sopran)
★ 16.00 Koncert na orguljama ★
16.30 Koncert radio orkestra uz uče-
šće Mary Maddock (sopran) ★
17.15 „Idući za stopama svojih oče-
va” (slavna deca slavni očeva) ★
18.15 Ambrose i njegov orkestar ★
19.00 Prve vesti ★ 19.30 Sportska
kozerija ★ 20.30 Koncert gudačkog
orkestra Boyd Neel-a i Margarete
Field-Hyde, (sopran) ★ 21.30 Mu-
sic hal (orkestar, igrači i solisti) ★
22.30 Vesti ★ 23.00 Klavirski kon-
cert Belinde Heather ★ 24.00 Hen-
ry Hall gostuje sa B. B. C. džaz or-
kestrom

Deutschlandsender

1571m 60kw 191kc
6.35 Jutarnji koncert vojne kapele ★
8.45 Čas gimnastike za žene ★ 10.00
Najnovije vesti ★ 10.15 Dečje radio
igre ★ 12.00 Podnevni koncert voj-
ne kapele ★ 13.00 Vesele gramo-
ploče ★ 13.45 Najnovije vesti ★
16.00 Veselo subotnje popodne iz
Kölna ★ 18.00 Nedeljni sportski pre-
gled ★ 18.40 Wilfried Krüger i nje-
govi solisti ★ 20.15 „Orient Ex-
press” (orkestar, džaz-kapela, tam-
burice, sopran, humorist) ★ 22.00
Vreme, vesti i sport ★ 22.30 Bokserska
utakmica Nemačka—Poljska ★
23.00 Nebeski zvuci (gramo-ploče)

Frankfurt 251m 17kw 1195kc

7.00 Jutarnji koncert sa gramo ploča
★ 9.15 Vokalni koncert (ženski ter-
ceti) ★ 10.00 Vesti ★ 12.00 Po-
dnevni koncert radio orkestra ★
13.15 Koncert sa gramo ploča ★
15.00 Čas za mladež ★ 16.00 Popo-
dnevni koncert radio orkestra ★
18.00 Glas granice ★ 18.45 Zabavni
orkestarski koncert ★ 20.00 Vre-
me, vesti ★ 20.15 Veliko veselo ve-
če ★ 22.00 Vreme, vesti ★ 22.30
Izveštaj sa bokserske utakmice Ne-
mačka—Poljska ★ 23.00 Muzika za
igru orkestra Franc Hauck ★ 24.00
Noćni koncert

Hamburg 372m 1,5kw 806kc

6.35 Jutarnji koncert vojne kapele
★ 10.50 Vesti ★ 11.00 Školski čas ★
11.30 Podnevni koncert malog radio
orkestra ★ 13.20 Muzička razonoda
★ 14.30 Marcel Wittrisch i Gerhard
Hüsch (gramo-ploče) ★ 16.00 Popo-
dnevni orkestarski koncert: 1) Sa-
vremena talijanska muzika; 2) Vesela
muzika ★ 17.30 Čas autora ★ 18.00
Iz novih ton-filmova (gramo-ploče)

SUBOTA, 24 NOVEMBRA

★ 19.00 „Brod u opasnosti”, radio
igra od Rud. Kinou-a ★ 20.00 Prve
večernje vesti ★ 20.10 Narodna o-
perska muzika (orkestar, sopran, alt
i tenor) ★ 22.00 Vesti ★ 22.30
Bokserske utakmice Nemačka—Polj-
ska ★ 23.00 Koncert duvačkog or-
kestra

Heilsberg 276m 60kw 1085kc

6.35 Jutarnji koncert vojne kapele
★ 8.30 Čas gimnastike za žene ★
11.30 Podnevni koncert malog radio
orkestra ★ 13.05 Muzika sa gramo-
ploča ★ 15.15 Pregled knjiga ★
15.30 Dečji čas ★ 16.00 Popodnevni
koncert malog radio orkestra ★
18.30 Večernji koncert na orguljama
★ 19.30 U ime zakona, pravničko
predavanje ★ 20.00 Vreme, vesti ★
20.10 „Kopači blaga i mornari” komad
od Bernhard Blume-a ★ 21.15 Kon-
cert telesne garde Adolfa Hitlera,
dirigent von Chrosciel. Izvode se kom-
pozicije Chrosciela ★ 22.05 Vreme,
vesti i sport ★ 22.30 Radio izveštaj
sa bokserske utakmice Nemačka—
Poljska ★ 23.00 Willi Wende svira
za igru

Kalundborg 1261m 7,5kw 238kc

12.00 Prenos iz restorana „Wiwex”
★ 15.30 Koncert instrumentalnog
ansambla ★ 18.15 Čas francuskog
jezika ★ 19.00 Novinarske vesti ★
19.30 Prenos iz Londona: Student-
ske pesme ★ 20.30 Veliki koncert
danskog radia ★ 22.00 Novinarske
vesti ★ 22.15 Nastavak koncerta
danskog radia ★ 23.30 Moderna
muzika za igru

Katowice 395,8m 12kw 758kc

22.15 Varšava ★ 22.05 Vilno ★
23.35 Gramo ploče ★ 24.00 Var-
šava

Košice 269,5m 2,6kw 1113kc

19.30 Radio orkestar ★ 20.30 Bra-
tislava ★ 22.30—23.30 Morav.
Ostrava

Köln 455,9m 60kw 658kc

7.15 Jutarnji orkestarski koncert ★
10.00 Vreme, vesti i vodostanje ★
12.00 Podnevni koncert malog radio
orkestra ★ 14.15 Koncert sa gramo-
ploča ★ 15.00 Dečji čas ★ 16.00 Ve-
selo subotnje popodne (kamerni hor,
šramel-kvartet, sopran, tenor, bariton
i šest veselih pevača) ★ 18.20 Na-
rodne igre (gramo-ploče) ★ 19.00
Wilfried Krüger i njegovi solisti ★
20.00 Prve večernje vesti ★ 20.15
Probaj kod Brzeziny-a 24 novembra
1914 ★ 20.45 Hans Bachem svira de-
la J. S. Bacha ★ 22.00 Vreme, vesti
★ 22.30 Prenos bokserske utakmice
Nemačka—Poljska ★ 23.00 Willi
Wende svira za igru

Leipzig 382,2m 120kw 785kc

6.35 Jutarnji koncert ★ 8.20 Škol-
ski čas ★ 12.00 Podnevni koncert
★ 13.00 Vesti ★ 13.10 Koncert sa
gramo ploča ★ 14.30 Istorija kao
dužnost, predavanje ★ 14.50 Dečji

SUBOTA, 24 NOVEMBRA

čas ★ 16.00 Popodnevni koncert ★ 17.30 Predavanje ★ 18.05 Pioniri tehnike i nauke, predavanje ★ 18.20 Koncert duvačkog orkestra ★ 19.30 Nedeljno predavanje o Olimpijadi ★ 20.00 Vesti ★ 20.10 „Začarani zamak“, opereta od Millöckera ★ 22.20 Vesti i sport ★ 22.40 Muzika za igru

London Reg. 342,1m 50kw 877kc
18.15 Dečji čas ★ 19.00 Prve vesti ★ 19.30 Studentske pesme peva muški radio hor. Solist: Arthur Cranmer (bariton) ★ 20.00 Orkestarski koncert ★ 21.00 North Regional program ★ 22.15 Koncert kvinteta Bernarda Crocka ★ 23.00 Prognoza vremena i vesti ★ 23.10 Vreme za igru (B.B.C. džaz orkestar) ★ 23.40 Muzika za igru sa gramo ploča ★ 24.00 Henry Hall gostuje B. B. C. džaz orkestrom

Luxembourg 1304m 150kw 230kc
7.45 Gramo koncert ★ 12.00 Radio orkestar ★ 12.30 Vesti ★ 12.40 Nastavak koncerta radio orkestra ★ 18.30 Laka muzika ★ 19.35 Francusko veče. Koncert. Recitacije ★ 19.50 Gramo ploče ★ 20.00 Vesti ★ 20.20 Vokalni koncert ★ 20.50 Koncert na harmonici ★ 21.00 Predavanje ★ 21.10 Nastavak koncerta ★ 21.30 Simfonijski koncert radio orkestra uz učeske R. Delporte, klavir (Berlioz Karneval rimski, uvertira; Saint-Saens: Koncert No 5 „Istočni“) ★ 22.15 Kamerna muzika moderna francuska. Kvintet: flauta, oboja, klarinet, bason i rog ★ 22.35 Šareno muzičko veče ★ 23.30 Muzika za igru.

Milano 368,6m 50kw 814kc
12.45 Vesti ★ 13.00 Vreme ★ 13.13 Orkestar Ferruzzi ★ 14.15 Berza ★ 16.35 Vesti ★ 16.45 Čas za decu ★ 17.10 Muzika za igru ★ 18.18 Poljoprivreda ★ 19.15 Vesti ★ 19.20 Raznovrsna muzika ★ 20.00 Vesti ★ 20.30 Vreme ★ 20.45 Vokalni i instrumentalni koncert. (1. Tommasini: Raspoložene žene; 2. Puccini: Odlomci iz „Cergara“) ★ 22.15 Muzika za igru

Monte Ceneri

257m 15kw 1167kc
20.00 Džaz band ★ 20.20 Conchitina osveta. Radio roman ★ 20.30 „Seviljski berberin“. Melodrama u 3 čina od G. Rossini-a (Za vreme pauza: Konverzacija)

Mor. Ostrava

259,1m 11kw 1158kc
20.00 Koncert ★ 20.30 Bratislava ★ 22.00 Prag ★ 22.30—23.30 Koncert radio orkestra

München 405,4m 100kw 740kc
7.00 Muzika sa gramo ploča ★ 10.15 Školski čas ★ 12.00 Podnevni koncert sa gramo ploča ★ 13.25 Koncert kamernog kvarteta Anny Rosenberger ★ 14.45 Šah ★ 16.00 Po-

podnevni koncert malog radio orkestra ★ 18.30 Život u bajkama, zapazanja Hugo Hertwiga ★ 19.00 Zabavni koncert radio orkestra ★ 20.00 Vesti ★ 20.10 „Devojka iz predgraja“, čala u tri čina od J. Nestroy-a ★ 22.00 Vreme, vesti i sport ★ 22.20 Medju program ★ 23.00 Muzika za igru

Midland Reg. 391,1m 25kw 767kc

18.15 Dečji čas ★ 19.00 Prve vesti ★ 19.30 Program Londona ★ 20.00 Klavirski koncert Margarete Ablethorpe ★ 20.15 Popularni koncert (muški hor i solisti) ★ 21.30 Program sa gramo ploča ★ 21.45 Program Londona ★ 22.15 Koncert B. B. C. orkestra ★ 23.00 Prognoza vremena i vesti ★ 23.30 Program Londona

Paris-Radio 1742m 75kw 174kc

13.00 Simfonijski koncert ★ 16.00 Radio za decu ★ 17.00 Berza ★ 19.15 Vreme. Poljoprivreda ★ 19.30 Literarno predavanje ★ 19.50 Kozerija ★ 20.00 O nauci ★ 20.20 Stampa ★ 20.30 Praktični život ★ 21.00 „Lovci bisera“. Opera od Bizet-a. (Za vreme pauze: Stampa. Vesti. Sport)

Palermo 531m 3kw 565kc

17.30 Gramo-ploče ★ 18.10 Male kompozicije ★ 20.00 Vesti ★ 20.20 Sport ★ 20.30 Vreme ★ 20.35 Gramo koncert ★ 20.45 Odlomci iz opera. (Za vreme pauza: Konverzacija) ★ 23.00 Vesti

Poste-Parisien

312,8m 60kw 959kc
13.05 Gramo ploče ★ 13.35 Nove ploče „Odeon“ ★ 14.15 Koncert radio orkestra ★ 19.25 Berza ★ 19.30 Aktualiteti ★ 20.00 Gramo ploče ★ 20.05 Sport ★ 20.10 Vesti ★ 20.30 Nove ploče „Polydor“ ★ 21.15 Koncert ★ 22.00 Muzika za igru ★ 23.30 Laka muzika (gramo ploče).

Prag I (Prah)

470,2m 120kw 638kc
6.15 Zurnal. Muzika i pevanje ★ 12.25 Pregled štampe ★ 12.35 do 13.35 Koncert salonskog orkestra. (Aust: Sedam godina; Suppé: Jutro, podne, veče; Ridky: Menuet i Marš; Drdla: Madjarska igra i dr.) ★ 13.35 Industrija, trgovina i zanati ★ 13.50 Berza ★ 15.55 Koncert vojne muzike ★ 16.40 Čas za odrasle ★ 18.05—18.55 Čas za Nemce. I. Radio igra. Vokalni koncert ★ 19.15 Bratislava ★ 19.30 Predavanje ★ 20.30—22.00 Bratislava ★ 22.00 Vesti. Dnevni pregled. Sport ★ 22.15 Gramo ploče ★ 22.30—23.30 Morav. Ostrava.

Prag II (Prah)

249m 5kw 120kc
15.00—15.40 Čas za Nemce. I Romanse modernih kompozitora; II Predavanje ★ 15.40—15.50 Vesti ★ 18.20 Fizička kultura za decu ★ 19.00 Prag I.

Rim (Roma) 420,8m 50kw 713kc
12.30 Gramo ploče ★ 13.00 Vreme ★ 13.05 Raznovrsna muzika ★ 13.35 Vesti ★ 16.30 Novosti za decu ★ 17.30 Orkestar Gemmy ★ 19.20 Gr. koncert ★ 19.15 Vesti ★ 20.00 Novosti. Sport ★ 20.10 Gramo ploče ★ 20.30 Vreme. Politika ★ 20.45 Prenos iz pozorišta ★ 22.15 Muzika za igru ★ 23.10 Vesti.

Strasbourg 349,2m 12kw 359kc

20.00 Cas farncuskog jezika ★ 20.15 Agronomsko predavanje ★ 20.30 Vreme. Vesti ★ 20.45 Gramo ploče ★ 21.00 Novosti ★ 21.15 Stampa ★ 21.30 Orkestarski koncert: Dela kompozitora J. Pillois-a (1. Sredozemna rapsodija; 2. Skice iz rata; 3. Pet Hai-Kai-a, za flautu, violinu, alto, čelo i harfu; 4. Šest lirskih kompozicija za pevanje i klavir) ★ 23.20 Stampa ★ 23.30 Muzika za igru.

Stuttgart 522,6m 100kw 574kc

7.00 Jutnji koncert sa gramo-ploča ★ 10.00 Vesti ★ 10.15 Školski čas ★ 10.45 Violina i pevanje uz pratnju orgulja ★ 12.00 Podnevni koncert vojne kapele ★ 13.15 Koncert sa gramo-ploča ★ 16.00 Popodnevni koncert orkestra Artur Rinka ★ 18.40 Koncert Wilfrieda Krügera i njegovih solista ★ 19.45 Muzika sa gramo-ploča ★ 20.00 Vesti ★ 20.15 „Orient Express“ (orkestar, duvački orkestar, tamburice, sopran, humorist) ★ 22.00 Vreme, vesti i sport ★ 22.30 Bokserska utakmica Nemačka—Poljska ★ 23.00 Willi Wende svira za igru ★ 24.00 Noćni koncert

Warszawa 1414m 120kw 212kc

7.25 Gramo ploče ★ 12.10 Orkestarski koncert ★ 13.05 Gramo ploče ★ 15.45 Gramo ploče ★ 17.00 Koncert solista. (Corelli: La folia; Haydn: Serenada, Pastoral; Glück: Arija iz op. „Ifigenija“; Bach: Arioso; Händel: Largetto; Martino: Andantino; Beethoven: Arija iz op. „Fidelfio“; Mozart: „Čarobna frula“; Figareva ženidba“; Schumann: Romansa; Schubert: Rondo) ★ 18.15 Klavirski koncert ★ 19.00 Laka muzika ★ 19.30 Gramo ploče ★ 19.50 Sport ★ 20.00 Radio orkestar ★ 20.45 Vesti ★ 21.00 Simfonijski koncert radio orkestra, (Bach Gooseus: Svita g-dur; Beethoven: Scherzo iz 9 simfonije; Karlovic: Talasi koji se vraćaju. Simfonijska poema) ★ 22.00 Koncert i reklame ★ 22.15 Muzika za igru ★ 23.35 Salonska muzika ★ 24.00 Muzika za igru

Urednik:

Петар С. Обрадовић

Београд, Ускочка 8, телефон 20-714
Пошт. факс 451

Власник и издавач:

Сретен Ил. Обрадовић

Штампа:

Графички уметнички завод Планета
Београд, Ускочка 8, телефон 20-714