



GLASILO

DELOVNEGA KOLEKTIVA LIP BLED

LETO XII

PETEK, 17. DECEMBER 1982

ŠT. 12

Kakor vedno se tudi tokrat ob prehodu iz starega leta v novo leto oziramo nazaj, da bi ugotovili uspešnost našega poslovanja. Prav gotovo je bilo to leto polno težav, ki smo jih premagovali z napori v proizvodnji kakor tudi v prodaji.

Gospodarska kriza v svetu, tako v razvitih še bolj pa v državah v razvoju in še posebej v nerazvitih deželah se je odražala tudi pri nas doma in tudi v naši delovni organizaciji. Trudili smo se, vendar nismo izpolnili vseh načrtov. V zvezi s tem pa tudi nismo dosegli takšne poslovne uspešnosti kot smo jo želeli.

S sprejetimi gospodarskimi ukrepi, ki pa so seveda nujni za našo gospodarsko stabilizacijo, se je tudi za našo organizacijo marsikaj spremenilo, posebno pri uvozu reprodukcijskega materiala. Prav tako so nastopile težave tudi pri oskrbi reprodukcijskega materiala na domačem tržišču. To velja zlasti pri materialih, ki se izdelujejo iz uvoženih ali delno uvoženih surovin, saj je naše dobavitelje prav tako pestilo pomanjkanje deviznih sredstev.

Restrikcije na zunanem tržišču so zmanjševale naš izvoz, zato smo bili prisiljeni iskati nova tržišča in nove proizvođače, da bi le dosegli primerne rezultate tudi v izvozu. Za nekatere izdelke smo uspeli pridobiti nove kupce. V TO Mojstrana in TO Podnart smo vključili v proizvodnjo izdelke za izvoz.

Letos se kljub vsem naporom ne moremo pohvaliti s takšnimi rezultati kot lani, vendar pa ugotavljamo, da smo kljub vsem težavam le uspešno poslovali. Moramo se zavedati, da nas tudi v prihodnjem letu čakajo še težje naloge glede na gospodarsko in politično situacijo v svetu.

V zgodovini naše delovne organizacije smo se že srečevali s težavami. Že pri ustanavljanju podjetja smo naleteli na težave, ko smo iz požganih žag zgradili nove in moderne obrate. Iz gospodarske krize v letu 1975 smo se z zavestnim delom in prizadevanjem rešili in uspešno nadaljevali skupen razvoj.

Ko si zastavljamo cilje za prihodnje leto, moramo vedeti, da bo mogoče le z dobrim delom vseh doseči postavljene cilje. Vemo, da se bodo težave letošnjega leta nadaljevale tudi v prihodnjem letu in da bo potrebno veliko naporov vsega kolektiva, da bomo uspešno poslovali. Tako bomo ustvarili potrebni dohodek, ki nam bo omogočal nadaljnji razvoj in ustrezno osebno in skupno porabo.

Ko si bomo ob novem letu segli v roke, si obljubimo, da se bomo prizadevali za uresničenje skupnih želja.

Želim, da bi novo leto 1983, ki je hkrati jubilejno leto LIP Bled, kljub težavam, v miru, zdravi in srečni zaključili.

Robič

Prihodnost je v naših rokah

Razmišljanja po kongresih Zveze sindikatov

Vsi smo seznanjeni, da so v mesecu oktobru in novembru potekali kongresi zveze sindikatov po vseh pokrajinah in republikah naše domovine. V delovnih dogovorih so ocenjevali doseženo stopnjo razvoja in organiziranosti, vzpostavili pa so tudi nadaljnje smernice za prihodnost. V boju za uresničitev nalog in ciljev delavskega razreda smo delavci organizirani v sindikalne organizacije, opiramo se na bogate izkušnje naše družbe pri graditvi političnega sistema socialističnega samoupravljanja. Trdno smo odločeni nadaljevati socialistično revolucijo po Titovi in Kardeljevi poti.

Moč delavskega razreda je v njegovi organiziranosti. Delovni človek se združuje v sindikat, da ne bi bil osamljen v svojih prizadevanjih. Sindikat mora posebej v sedanjih razmerah negovati demokratično odgovornost članov in obenem odgovornost delavskega razreda kot celote. Odločno je treba podpreti interese vsega kolektiva, pri tem pa ne prezreti interese celotne družbe. Mobilizirali bomo vse sile, da bomo dosegli trdnije povezovanje OZD ne samo v ožji domovini, temveč po vsej Jugoslaviji.

Za delovne ljudi je sprejemljiv le takšen sistem pogojev gospodarjenja, ki krepi socialistične samoupravne pozicije delovnega človeka ter združeno delo. Ta sistem ne daje potuhe podpoprečnim in nesposobnim pri ustvarjanju novih vrednosti.

Skupne gnotne možnosti so večje od rezultatov, ki jih dosegamo. Rešitev je v neposredni akciji sindikatov za združevanje dela in sredstev na enotnem jugoslovanskem trgu. Mnogi primeri potrjujejo, da nikomur in nikjer ne sme biti vseeno, kako dela in samoupravlja njegov tovariš v sklopu našega združenega dela. Kakovost dela in upravljanja z družbenimi sredstvi mora biti povsod edino merilo za ustvarjanje dohodka.

Sindikat se mora odločno boriti proti nepravilnostim in poskusom v nekaterih okoljih, da bi breme stabilizacije preložili na ramena koga drugega. Z nadaljnjim uveljavljanjem trdnjih samoupravnih odnosov in delegatskim odločanjem se mora uveljaviti načelo, da o celotnem dohodku odloča delovni človek. Vedeti mora, kaj je z rezultati dela ali tistimi sredstvi, ji jih je na osnovi sporazuma ali dogovora združil za potrebe zunaj svoje temeljne organizacije. To pa velja tudi za sredstva, ki jih je združil v drugi OZD, SIS in drugod.

Delamo in živimo v zaostrenih gospodarskih razmerah. Le z večjo mero odgovornega dela ter revolucionarnega žara bomo odstranili težave. Zavedati se moramo, da delamo zase, za svoj prihodnji rod. Nadaljujemo nekaj plemenitega, boj za obstanek in razvoj slovenskega in jugoslovanskih narodov in narodnosti. Krepimo bratstvo in enotnost na trdnih temeljih naše samoupravne, socialistične, demokratične, neuvrščene Titove Jugoslavije!

Kristan



Novi proizvodi v TO Mojstrana

Zaradi manjšega povpraševanja vhodnih in garažnih vrat v začetku letošnjega leta smo se v Mojstrani znašli v dovolj neugodnem položaju. Zaloge so se pričele kopičiti in v juliju mesecu je bila na skladišču skoraj 2-mesečna proizvodnja. Ukrepe za zmanjšanje proizvodnje smo pričeli izvajati že v mesecu maju s preazporeditvijo šestih delavcev v TO Podnart. Tudi skupino za uslužnostni razrez na žagi Belca smo ojačali, tako da se je število zaposlenih v neposredni proizvodnji vrat zmanjšalo za več kot 10%. Nekateri delavci so pa pričeli zapuščati TO in

so iskali zaposlitev v drugih DO. Tako se je proizvodnja vrat zmanjšala, vendar kljub temu so se zaloge nenehno povečevale. Veliko je bilo pripomb na prodajo, vendar je analiza pokazala, da je povpraševanje po vhodnih in garažnih vratih na trgu 40% manjše kot v preteklem obdobju.

Pričakovati je bilo, da bo do te situacije prišlo, kajti z zmanjševanjem investicij ne more biti položaj drugačen. S tem trenutkom, ko odhajajo gradbena podjetja na tuje se je gradnja doma zmanjšala.

Zaradi tega se je TO Mojstrana znašla pred

Stolice TIP-TAP

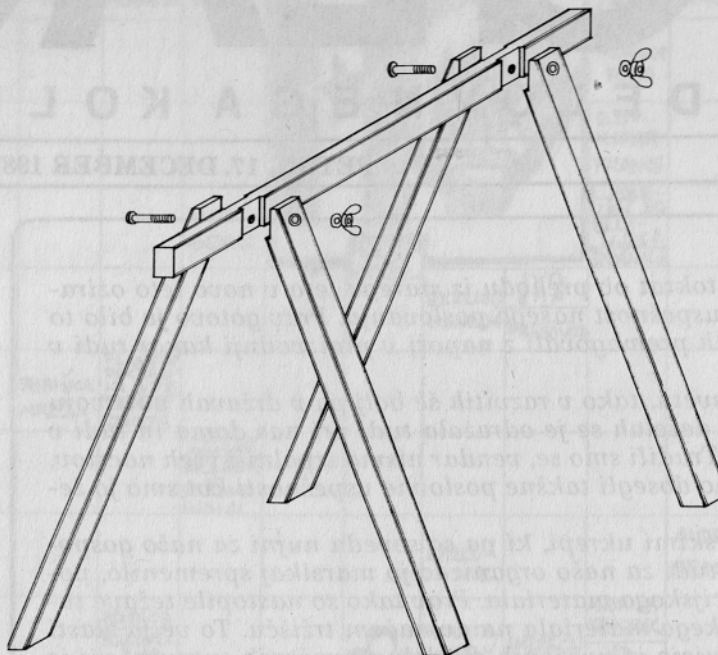

T-1

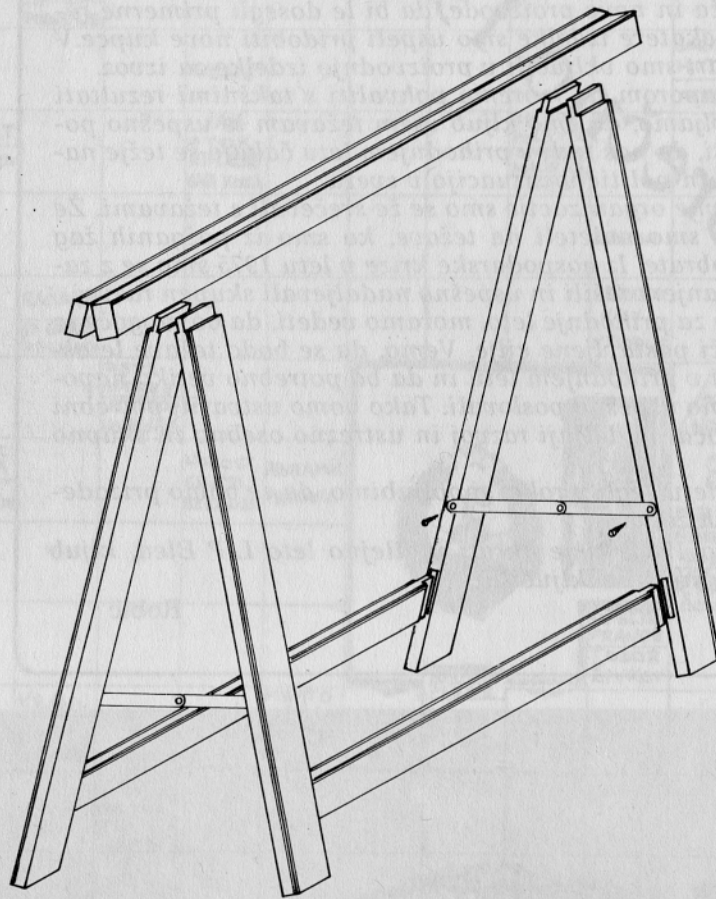

T-2

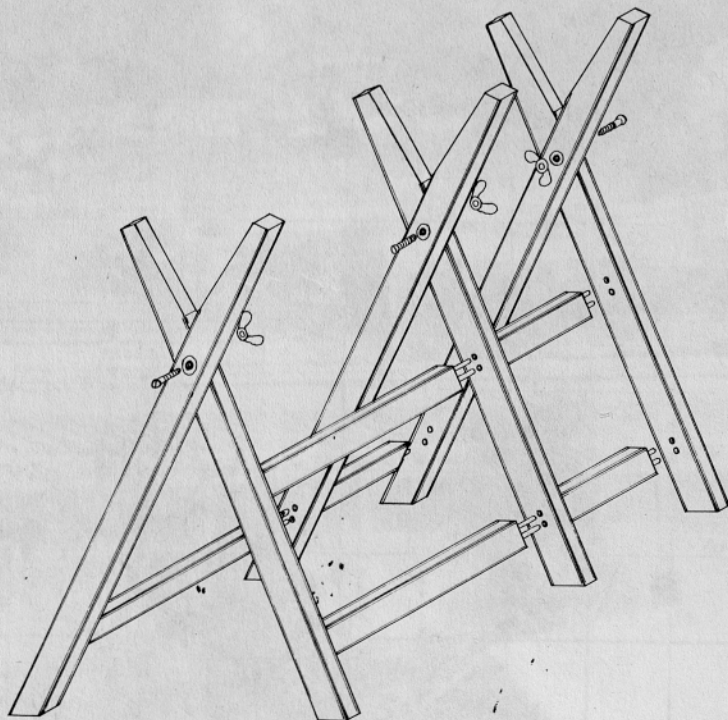

T-3

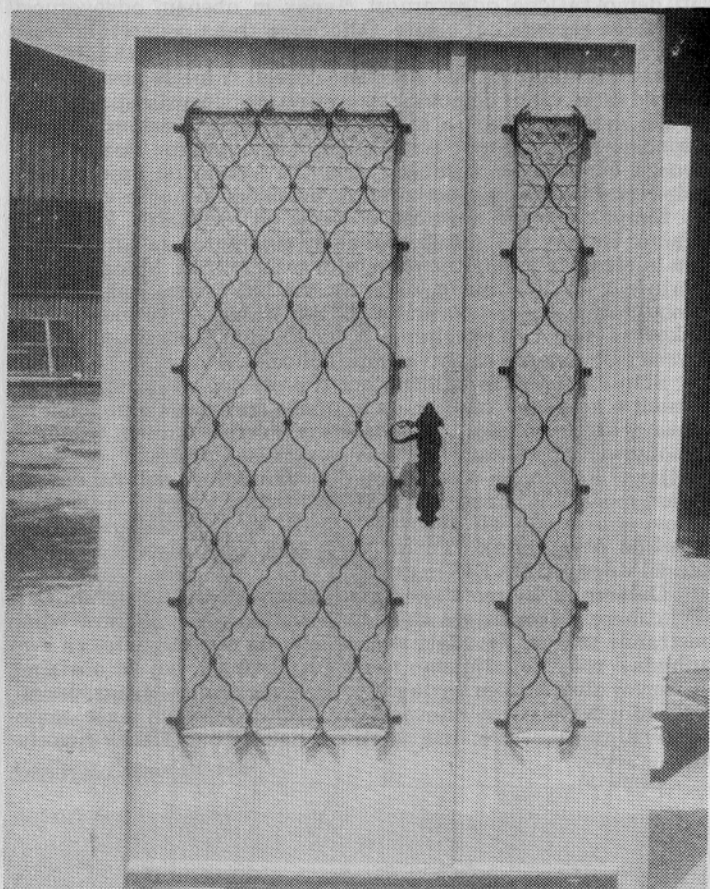

Vhodna dvokrilna vrata z mrežo

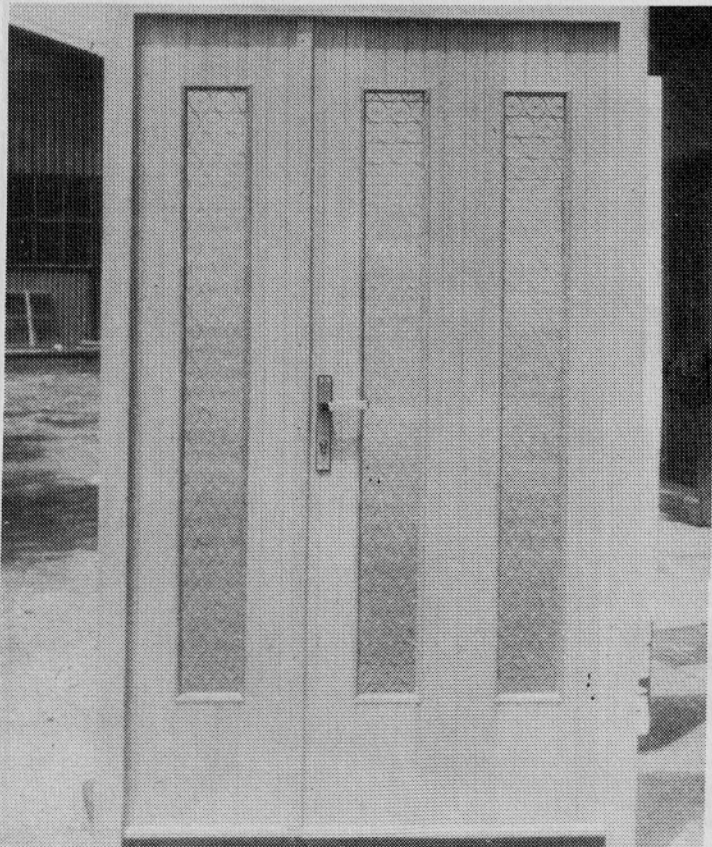

Vhodna dvokrilna vrata brez mreže

dejstvom, da pričnemo s proizvodnjo izdelkov, ki jih tržišče še lahko sprejme. Tako smo izdelali vhodna dvokrilna vrata v dveh variantah. Novost teh vrat je v tem, da so funkcionalnejša od enokrilnih vhodnih z dodatnim elementom. Prednost je predvsem v tem, da je možno oba krila odpirati in je maksimalen prehod 120 cm. Kadar pa odpiramo samo normalno krilo, pa je širina le-tega 77 cm. Celotna širina se vklaplja v obstoječi sistem vrat, ko je možno vgraditi tudi nadsvetlobo, v kolikor so to zahteve oz. želje kupca. Vrata naj bi se izdelovala v smreki in drugih trdih lesovih, ki jih je mogoče dobiti na tržišču. Vzorci vrat so bili že predstavljeni na sejnih in so bili pozitivno ocenjeni. Žal pa še nismo uspeli pridobiti cen in vrat ne moremo lansirati na tržišče.

Mislím, da bi skupnost za cene morala upoštevati izdelek kot nov artikel, saj ga do sedaj še nismo izdelovali.

Druga novost pa je izdelava stolic TIP-TAP, ki smo jih pričeli izdelovati v septembru mesecu. Te stolice so zanimive na zunanem tržišču.

Tudi na domačem tržišču je veliko povpraševanje po teh stolicah. Izdelujemo jih predvsem iz trdega lesa, to je iz hrasta in bukve. Posebnost teh stolic je v tem, da jih je možno po uporabi razstaviti in zavzamejo manj prostora. Skratka to je artikel, ki nedvomno sodi v vsako hišo.

Trenutno izdelujemo dva tipa stolic TIP-TAP, to je T-1 in T-3. Stolice T-2 še nismo pričeli izdelovati. Ves ustrezen material imamo že pripravljen in lahko v vsakem trenutku pričnemo s proizvodnjo le-teh.

Mislím, da je potrebno razširiti proizvodni program tudi na druge artikelke, kajti po končani rekonstrukciji bo TO Mojstrana imela dovolj prostih kapacitet. Zavedati se moramo, da tudi v bodoče ne bo tako povpraševanje po vratih in se bo treba še v večji meri usmeriti v izvoz. Skratka, morali bomo biti bolj elastični in prilagodljivi tržišču. Proizvodnja naj bi izdelovala tisto, kar bo prodaja lahko ponudila na tržišče in seveda tudi prodala.

Prihajamo v obdobje, ko je kupec iskan in zato se moramo primerno temu tudi obnašati. Da pa bomo vse to lahko realizirali, bodo morali biti vsi naši izdelki tudi kvalitetno izdelani. To pa bomo dosegli le tako, da bo zavešt na delovnem mestu večja ter odgovornost na večjem nivoju kot pa je danes.

Sklepi samoupravnih organov

Delavski svet DO (2. 12. 1982)

1. V 20-dnevno javno obravnavo je dal:
 - predlog smernic za izdelavo plana za leto 1983
 - predlog meril za leto 1983
 - dodatek za gospodarno izkoriščanje delovnega časa– dopolnitev sam. sporazuma o skupnih osnovah in merilih za razporejanje čistega dohodka ter delitvi sredstev za OD v DO ter pravilnikov TO in DSSS
 - predlog sprememb in dopolnitev pravilnika o delovnih razmerjih v TO
 - predlog ocen zahtevnosti novosistemiziranih del in nalog v TO Tomaž Godec, spremembo ocene zahtevnosti dela in naloge v obratu pohištvo zaradi spremembe opisa (delovne izkušnje)
2. Razpravljal je o predlogu organizacije varstva pri delu in požarnega varstva v DO LIP Bled, vendar o njem ni odločil; zadolžil je sektor za organizacijo poslovanja, plan in analize, naj pripravi ponoven predlog in ga predlaga v obravnavo odboru za organizacijo, kadre in stanovanja.
3. Obravnaval je predlog novega pravilnika o varstvu pri delu in osebnih zaščitnih sredstev in ga predlagal v razpravo odboru za organizacijo, kadre in stanovanja in ga pooblastil, da ga posreduje v javno obravnavo.
4. Zborom delavcev v TO Tomaž Godec, TO Rečica in TO Podnart je predlagal sprejem spremembe ocen del in nalog na podlagi spremembe opisa in ocen novosistemiziranih del in nalog, katerih predlog je bil v javni obravnavi.
5. Obravnaval je predlog, da bi nagrade učencev na proizvodnem delu ne izplačevali vsakemu posamezniku, temveč bi nagrade nakazali na račun Srednje lesne šole Škofja Loka, vendar le-tega ni osvojil.
6. Sprejel je novo višino povračila stroškov za prihod na delo in odhod z dela, če ni možnosti javnega prevoza, ki znaša 3,40 din za km in velja od 1. 12. 1982 dalje.

Odbor za splošne zadeve, družbeni standard in obveščanje (23. 11. 1982)

1. Obravnaval je predlog pravilnika o urejanju družbene prehrane in delovanju obratov družbene prehrane v DO LIP Bled in ga z nekaterimi spremembami posredoval v javno obravnavo.
2. Obravnaval je pismo Slovenskega društva za boj proti raku, ki je predlagal, da se vključimo v akcijo objavljanja novoletnih voščil v korist boja proti raku. Odločil je, da bomo naročili objavo novoletnega voščila v časopisih Delavska enotnost in Delo.
2. Razpravljal je o podeljevanju priznanj oz. odlikovanj delavcem DO in sprejel sklep, naj TO oz. OOS v TO in DSSS izdelajo predloge za odlikovanja delavcev in tega posredujejo splošnemu sektorju do 15. 1. 1983. Delavski svet DO pa naj odloči o priznanjih DO delavcem ob 35-letnici DO.

Odbor za organizacijo, kadre in stanovanja (8. 12. 1982)

1. Obravnaval je predlog organizacije varstva pri delu in požarnega varstva v delovni organizaciji LIP in ga posredoval v razpravo delavskemu svetu DO.
2. Obravnaval je osnutek novega pravilnika o varstvu pri delu in osebnih zaščitnih sredstvih in ga na osnovi pooblastila DS DO dal v javno obravnavo.
3. Sprejel je organizacijski predpis Kadrovanje delavcev na dela z zahtevano VS in VIS izobrazbo ob prevzemu in predaji del in nalog, ki velja od 1. 12. 1982 dalje.
4. Sprejel je predlog za razpis štipendij za šolsko leto 1983/1984.
5. Sprejel je sklep o organizaciji seminarja za člane samoupravnih organov, ki se ga bodo udeležili: člani delavskih svetov, člani sveta za finančne zadeve in predsedniki odborov delavskega sveta DO.
6. Sprejel je sklep, da bomo letos zadnjič organizirali tečaj za pridobitev polkvalifikacije.
7. Sprejel je sklep o adaptaciji še preostalih stanovanjskih prostorov v stavbi na Lancovem.
8. Kupljena stanovanja na Posavcu je dodelil: Dragoljubu Miladiću, Radi Goliću in Jevtu Malivojeviću – vsi prosilci delajo v TO Podnart.

Delavski svet DSSS (7. 12. 1982)

1. Obravnaval je predlog spremembe opisov nalog v prodajnem in splošnem sektorju in ga dal v javno obravnavo.
2. Obravnaval je predlog dopolnitve oz. spremembe statuta DSSS ter pravilnika o osnovah in merilih za razporejanje čistega dohodka ter o delitvi sredstev za OD v DSSS in le-te dal v javno obravnavo.
3. Imenoval je komisijo za ocenitev in odprodajo osebnega avtomobila VW, ki jo sestavljajo: Štefan Banko, Anton Iskra in Jože Toman.

Disciplinska komisija je izrekla naslednje ukrepe:

v TO Mojstrana:

1. Prerazporeditev na druga dela in naloge
 - Urbas Zvone (za 6 mesecev)
2. Prenehanje delovnega razmerja
 - Veber Janez (pogojno za 3 mesece)
 - Mestek Jože (pogojno za 3 mesece)

v TO Podnart:

1. Prenehanje delovnega razmerja
 - Koban Franc
 - Gladek Vlado
 - Perko Bojan (pogojno za 6 mesecev)
 - Intihar Joža (pogojno za 1 leto)



Direktor delovne organizacije Commerce iz Ljubljane Leonard in direktor LIP Bled Bajt podpisujeta samoupravni sporazum o združevanju dela in sredstev

Sodelovanje Springer – Commerce – LIP

1. decembra 1982 smo podpisali samoupravni sporazum o združevanju dela in sredstev zaradi skupnega poslovanja z delovno organizacijo Commerce Ljubljana, ki je zastopnik avstrijske firme H. Springer. S to firmo smo že sklenili pogodbo o dolgoročni proizvodni kooperaciji pri izdelovanju strojev za primarno predelavo lesa.

Podpisu so prisostvovali predstavniki obeh delovnih organizacij, predsednik Skupščine občine Radovljica, predsednik kolegijskega poslovodnega organa SOZD GLG, direktor Gozdnega gospodarstva Bled, direktor DO Filbo iz Boh. Bistrice in drugi.

Direktor ing. Franc Bajt je uvodoma orisal razvojno pot med Springerjem, Commerce in Lipom. Z avstrijsko firmo H. Springer smo navezali prve stike že leta 1979. Kasneje je DO Commerce iz Ljubljane prevzela zastopstvo za firmo Springer in v letošnjem letu smo uspeli dokončno pripraviti in skleniti pogodbo o kooperaciji s Springerjem.

Firma Springer iz Friesacha na Koroškem je bila ustanovljena leta 1952, zaposluje okoli 200 ljudi. Firma je znana doma kot tudi izven Avstrije – na Češkem, v Nemčiji, Švici, na Madžarskem.

Naša delovna organizacija se že dalj časa ukvarja s proizvodnjo opreme za lastne potrebe. Odločili pa smo se, da bi proizvodnjo izpopolnili in jo namenili vsemu jugoslovanskemu trgu. Odločitev je dobrodošla zlasti v tem času, ko posamezne delovne organizacije opremo vedno težje uvažajo.

Razširitev kovinske proizvodnje je izredno pomembna, saj nova oprema predstavlja velik napredek v tehnologiji lesa. Ocenjujemo, da bi s to proizvodnjo lahko pokrili domače tržišče, nastopili pa bi tudi v tujini.

Pogodba je sklenjena za 5 let. Izmenjava predstavlja okoli 5 milijonov avstrijskih šilingov letno; le-ta pa naj bi porasla na 15 milijonov avstrijskih šilingov.

Cilj združevanja dela in sredstev med LIP Bled in Commerce Ljubljana je trajno poslovno sodelovanje, ki sloni na dohodkovni povezanosti in delitvi dela.

Delovna organizacija Commerce bo opravljala: raziskavo domačega in tujega tržišča, reklamo in propagando, vzpostavljala bo kontakte s kupci, z njimi bo opravljala razgovore in sklepala pogodbe in tudi sovlagala v razvoj te proizvodnje.

LIP pa bo proizvajal in razvijal proizvode iz pogodbe s Springerjem: lupilnike za les, stroje za izdelavo gredic, sekalnike, stroje za letvičenje in razne rezervne dele za ta osnovna sredstva. LIP pa že proizvaja transportno opremo, tako da ves program predstavlja zaokroženo celoto.

Predsednik kolegijskega poslovodnega organa SOZD GLG tov. Tolar in predsednik Skupščine občine Radovljica tov. Šetina sta izrazila zadovoljstvo ob tem pomembnem dogodku. Čestitala sta obema organizacijama, ki sta napravili velik korak v razvoj in tesnejše sodelovanje s koroško ugledno firmo.

Ustanovljena občinska konferenca svetov potrošnikov

Na pobudo predsedstva OK SZDL Radovljica je bila v novembru v Radovljici sklicana ustanovna seja občinske konference svetov potrošnikov občine Radovljica. Sestavljajo jo delegati svetov potrošnikov iz vseh 20 krajevnih skupnosti. Konferenca je organ občinske skupščine in bo spodbujala delovanje potrošniških svetov ter skrbela za povezavo občinskih organov potrošnikov in trgovine. Na seji so

sprejeli pravila konference in izvolili predsedstvo. Za predsednika konference so izvolili Toneta Kapusa iz krajevnih skupnosti Kamna Gorica. V živahni razpravi je razumljivo največ pozornosti veljalo problematiki oskrbe zlasti s plinom. Med pomembnejše sklepe velja omeniti vsekakor uvedbo bonov za plin, ki bodo omogočali pravično in načrtno delitev plina na razdelilnih mestih v Lescah, v Bohinju in v Podnartu.

USPOSABLJANJE REZERVNIH VOJAŠKIH STAREŠIN

V vseh krajevnih organizacijah Zveze vojaških rezervnih starešin v radovljiški občini je občinska konferenca ZRVS organizirala v času od 8. novembra do 8. decembra 1982 strokovna predavanja za svoje člane. Na programu letošnjih predavanj so teme o varnostnem položaju v SFRJ in SR Sloveniji, o osnovnih značilnostih mednarodnega vojaško političnega položaja v svetu in o oblikovanju blagovnih rezerv v miru, za primer vojne ter drugih nesreč in v kriznih obdobjih.

Spremembe in dopolnitve pravilnika o delovnih razmerjih

Čeprav so spremembe in dopolnitve pravilnikov sedaj že v obravnavi, bi vendarle rada opozorila na nekatere najpomembnejše novosti, ki jih prinaša zakon o spremembah in dopolnitvah zakona o delovnih razmerjih, ki je bil objavljen v Uradnem listu SRS, št. 27, dne 23. julija 1982, veljati je začel 31. julija 1982, do konca leta 1982 pa moramo v delovnih organizacijah uskladiti svoje pravilnike.

Delavski svet delovne organizacije je na svojem zadnjem zasedanju obravnaval osnutek sprememb in dopolnitev pravilnikov o delovnih razmerjih in jih posredoval v javno obravnavo, ki bo zaključena proti koncu meseca decembra, nato pa bomo pravilnike sprejemali na zborih delavcev, verjetno še pred koncem letošnjega leta.

Novosti se nanašajo zlasti na:

- sprejem pripravnikov,
- razporejanje delavcev v drug kraj,
- razporejanje delavcev v drugo TO,
- prerazporeditev delovnega časa,
- delo preko polnega delovnega časa,
- letni dopust,
- usmerjeno izobraževanje,
- prenehanje delovnega razmerja,
- razporeditev odstranjenega delavca,
- delo delavcev, ki izpolnjujejo pogoje za upokojitev,
- pogodbe o delu.

Število pripravnikov, ki se sprejemajo v delovno razmerje, se določi na podlagi letnega načrta, katerega sestavni del je tudi kadrovski načrt ter v skladu s samoupravnim sporazumom o usklajevanju letnih načrtov zaposlovanja v občini vsako leto najpozneje do 31. decembra, enotno za delovno organizacijo.

Delavca bo po novem mogoče prerazporediti iz ene TO v drugo TO, na dela in naloge, ki ustrezajo delavčevi strokovni usposobljenosti, vendar največ za šest mesecev, in sicer v primerih, ki bodo naštetih v pravilniku o delovnih razmerjih. Enako velja tudi za prerazporeditev delavca iz enega kraja v drug kraj, seveda s tem, da se bistveno ne smejo poslabšati delavčevi življenjski pogoji oz. življenjski pogoji njegove družine.

Zaradi učinkovitejšega razporejanja delovnega

časa novela zakona določa, da je lahko čas med letom neenakomerno razporejen, če to zahteva narava dejavnosti ali če to zahteva narava določenih del in nalog v TO.

Novela zakona je sprejela tudi določilo o delu preko polnega delovnega časa, tako da bo posamezen delavec lahko sedaj opravil največ 30 ur v enem mesecu, do sedaj pa je lahko opravil 12 ur na teden.

Najdaljši letni dopust je novela zakona skrajšala od 60 na 45 dni, prinesla pa je nekaj novosti tudi pri urejanju dodatnih dopustov za delavce s telesnimi okvarami, delovne invalide, delavce, ki negujejo in varujejo težje telesno oz. zmerno, težje ali težko duševno prizadeto osebo.

Zaradi uskladitve z zakonom o združenem delu in zaradi zaostrovanja delovne discipline je novela zakona določila obveznost, da moramo delavci v samoupravnih splošnih aktih določiti število dni neopravičenega izostanka z dela, ki ne sme biti manjše od 5 dni in ne večje od 7 dni v obdobju šestih mesecev, za katerega se mora izreči disciplinski ukrep prenehanja delovnega razmerja. V osnutkih naših pravilnikov smo določili to mejo na največ 5 delovnih dni.

V primeru neobvezne odstranitve delavca z dela je bilo pogostokrat nemogoče razporediti delavca na druga dela in naloge, ki bi ustrezala njegovi strokovni izobrazbi oz. z delom pridobljeni delovni zmognosti, zato novela zakona dopušča možnost,

da se tudi v takem primeru lahko delavec razporedi na katerakoli dela oz. naloge v TO.

Zaradi zaposlovanja mladih strokovnjakov in izboljševanja izobrazbene strukture delavcev v TO je novela zakona določila, da lahko pristojni organ v TO da soglasje, da delavec, ki izpolni pogoje za polno osebno pokojnino, nadaljuje delovno razmerje le pod pogojem, da se na oglas oz. razpis del oz. nalog, ki jih opravlja tak delavec, ni prijavil kandidat, ki bi izpolnjeval razpisane pogoje. Oglas oz. razpis je treba objaviti najmanj 3 mesece, preden delavec izpolni pogoje za polno osebno pokojnino. Oglas je treba ponoviti vsako leto, vse dokler se ne prijavi ustreznih kandidat.

Novela pa je v zvezi z upokojitvijo prinesla še eno novost, in sicer, da ženske, če to želijo, lahko ostanejo v delovnem razmerju še nadaljnjih pet let, tako da se po delovni dobi izenačijo z delavci in se jim šteje izpolnitev pogojev za polno osebno pokojnino tako kot delavcu (40 let).

Novela zakona je zaostrišla tudi delo, sklenjeno na podlagi pogodb o delu.

Vse navedene spremembe zakona smo poskusili vnesti v osnutek pravilnikov o delovnih razmerjih ter popraviti nekatere pomanjkljivosti, ki so se pokazale ob uporabi dosedanjih pravilnikov. Upamo, da smo s tem vsaj v neki meri uspeli, pričakujemo pa vaše pripombe in predloge iz javne obravnave.

Jelka Kunej

Nova stanovanja v Radovljici

V Cankarjevemu naselju v Radovljici so delavci SGP Gorenje Radovljica do konca letošnjega oktobra zgradili še dva nova stanovanjska bloka s 67 stanovanji. To je že sedem novih blokov v zadnjih dveh letih v tem naselju. Stanovalci, ki so se v blo-

kih naselili v prvih dneh novembra so iz vseh krajev občine, največ iz delovnih organizacij z območja Radovljice, Lesc, Bleda in Begunj. Do konca prihodnjega leta bodo zgradili še dva bloka s 67 stanovanji.

Veliko upravičencev za maloobmejne prepustnice

V radovljiški občini, ki z večjim delom spada na območje maloobmejne prometa, je po podatkih sekretariata za notranje zadeve pri občinski skupščini Radovljica 24.127 upravičencev za maloobmejne prepustnice. Od leta 1963, ko je začela ve-

ljati pogodba z Avstrijo, je dobilo doslej prepustnice okoli 10 tisoč občanov, vključno z otroki. V času, ko je bila sprejeta uredba o novih omejitvenih ukrepih pri prehodu čez mejo pa je prijavilo potrebe za prepustnice nad 1.200 občanov.

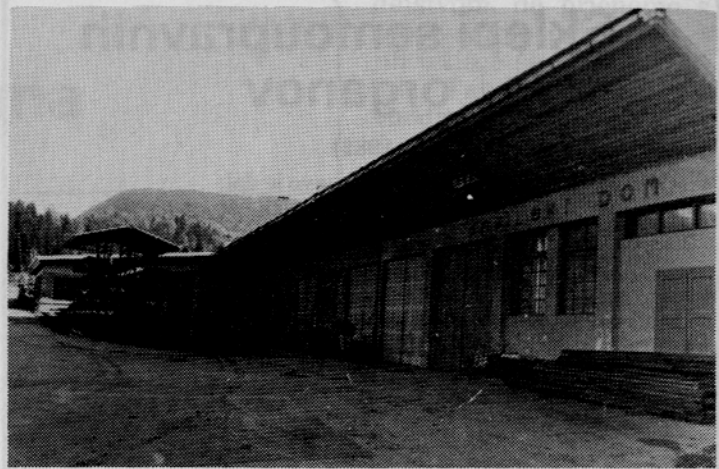

Neurejeno skladiščenje materiala za kovinski obrat skoraj odpravljeno

Usmerjeno izobraževanje

V tem šolskem letu se je vključila v usmerjeno izobraževanje druga generacija učencev. Letos je bilo že nekoliko lažje, ker smo si pridobili določene izkušnje v preteklem šolskem letu.

Privadili smo se tudi na študijske, ker po novem ni več vajeniških nagrad. Zakon o usmerjenem izobraževanju uveljavlja načelo, da je sestavni del vseh vzgojnoizobraževalnih programov za pridobitev izobrazbe tudi usposabljanje z delom, ki se izvaja v organizacijah združenega dela.

V delovno organizacijo prihaja vedno več učencev na proizvodno delo, delovno prakso, praktični pouk, počitniško prakso in pripravniški staž.

Proizvodno delo je delo v tistih delovnih procesih, ki imajo proizvodni značaj. Delovna praksa je delo v tistih delovnih procesih, ki nimajo proizvodnega značaja. Praktični pouk se izvaja v šolskih delavnicah in delovnih organizacijah z namenom, da si učenci pridobijo praktične izkušnje v proizvodnji. Počitniško prakso opravljajo učenci med šolskimi počitnicami, da si utrdijo praktično znanje in čim bolj spoznajo delovno organizacijo. Namen pripravništva je, da se pripravnik po določenem programu in načrtu, pod strokovnim vodstvom seznanja ter vpelje v delovno okolje in usposobi za konkretno delo v poklicu oziroma stroki, za katero se glede na svojo strokovno izobrazbo pripravlja ter pridobiva delovne izkušnje za samostojno delo.

Prilagoditve je vsak delavec, ki prvič začne opravljati delo oziroma naloge, pa v okviru programa izobraževanja za poklic ni imel programa praktičnega pouka, proizvodnega dela ali proizvodne prakse v takem obsegu, da bi lahko samostojno opravljal delo v svoji stroki.

Na novo je uvedena pripravniška doba za učence lesarskih šol, ki so končali II., III. in IV. stopnjo zahtevnosti

izobraževanja. Pripravniška praksa za II. stopnjo zahtevnosti poklica traja 3 mesece, za III. stopnjo 4 mesece in za IV. stopnjo 5 mesecev.

Nova nomenklatura poklicev v lesarstvu:

- I. Priučeni lesar
- II. Obdelovalec lesa (lesni delavec)
- III. Lesar (strojni mizar)
- IV. Lesar širokega profila (stavbni mizar)
- V. Lesarski tehnik
- VI. Inženir lesarstva
- VII. Dipl. inž. lesarstva
Magister lesarskih znanosti
- VIII. Doktor lesarskih znanosti

Kljub kritiki usmerjenega izobraževanja, da bodo učenci pridobili premalo praktičnih znanj, lahko ugotovimo, da le bodo primerno usposobljeni za začetek dela na določenem področju. Vse to je odvisno od same delovne organizacije, kako organizira praktično usposabljanje.

Šole predlagajo delovnim organizacijam, da prično z urejanjem učnih delavnic, ki so lahko v sklopu s prototipno delavnico za ročno in strojno obdelavo.

Tako organizirane delavnice naj bodo opremljene z individualnimi stroji, z ročnimi električnimi stroji in ročnim orodjem ter delovnimi mizami, pa četudi v skromni obliki.

Tako pripravljene in opremljene delavnice so nujne, v kolikor res hočemo v usmerjenem izobraževanju dobiti usposobljene delavce za svoje proizvodne procese.

Blažević

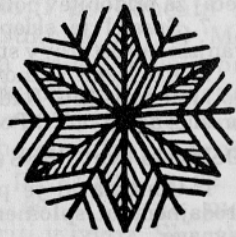

V DSSS nov delovni čas

Od 1. novembra dalje smo v DSSS zaradi zaostrenih pogojev gospodarjenja in predvsem zaradi energetske krize premaknili delovni čas. Tako sedaj prihajamo na delo ob 7.00 uri in zapuščamo delovna mesta ob 15.00.

Proste so vse sobote in tako vsak torek delamo do 17.00 ure.

Vsake spremembe se počasi navadimo. Ugotavljamo, da tudi na takšen način pri-

varčujemo pri električni in toplotni energiji.

Vsi težimo za tem, da bi se kar največ privarčevalo. Če bomo z našim premaknjenim delovnim časom prispevali vsaj delček k skupni stabilizaciji, bo razveseljivo. Seveda pa boljše delo, red in disciplina pri delu in boljše izkoriščanje delovnega časa ostajajo kot osnovni pogoji za naš boljši jutri.

Vesna

Občinsko sindikalno prvenstvo v kegljanju

Občinsko sindikalno prvenstvo v kegljanju za leto 1982 je potekalo na kegljišču Doma upokojencev v Radovljici.

Na tekmovanju je nastopilo 110 žensk in 370 moških, skupaj 480 članov sindikata iz 60 osnovnih organizacij sindikata.

REZULTATI:

Moški do 40 let

		podrtih kegljev
1. Stroj Miloš	Elan Begunje	223
2. Pristavec Boris	Veriga Lesce	216
3. Toman Tomo	Iskra Lipnica	212
4. Lotrič Franc	Veriga Lesce	210
5. Maček Franc	Merkur Radovljica	209
25. Hikel Bruno	LIP Bled	196
29. Černe Alojz	LIP Bled	194
34. Rutar Joža	LIP Bled	192
49. Lomovšek Ivan	LIP Bled	188
61. Žitnik Franc	LIP Bled	184
65. Kitič Zdravko	LIP Bled	183
71. Oblak Alojz	LIP Bled	181

V kategoriji je nastopilo 261 tekmovalcev.

Moški nad 40 let

1. Bevc Joža	Veriga Lesce	218
2. Mauko Drago	Merkur Radovljica	215
3. Gros Franc	Veriga Lesce	214
4. Dijak Jože	HTP Bled	210
5. Netretič Mato	Gorenjc Radovljica	207
31. Justin	LIP Bled	185
32. Trojar Srečko	LIP Bled	185

V kategoriji je nastopilo 99 tekmovalcev.

Ženske do 40 let

1. Ravnikar Ivanka	Dom J. Benedika	198
2. Galič Marija	Plamen Kropa	188
3. Rihteršič Meta	Dom J. Benedika	188
4. Berce Slavka	Iskra Lipnica	177
5. Arhar Dragica	PM Radovljica	176
17. Žvokelj Branka	LIP Bled	158
23. Šifrer Ana	LIP Bled	153

Nastopilo je 88 tekmovalk.

Ženske nad 40 let

1. Rakovec Marija	Kemična Podnart	165
2. Kunčič Štefka	Društvo upok. Rad.	156
3. Ristič Albina	LIP Bled	155
4. Faganel Marija	Invalidi Rad.	146
5. Presterl Marija	Iskra Otoče	142
13. Mencinger Cilka	LIP Bled	117

Nastopilo je 16 tekmovalk.

Ženske – tekmovalni razred

1. Zore Marjana	Iskra Otoče	233
2. Ulčar Nada	Vezenine Bled	195
3. Tonejc Majda	Veriga Lesce	171
4. Cerkovnik Polona	LIP Bled	168
5. Tonejc Dora	Veriga Lesce	153
6. Gatej Romana	Veriga Lesce	146

Ekipno ženske

1. Dom J. Benedika	714 kegljev	85 točk
2. Iskra Otoče	713 kegljev	60 točk
3. Plamen Kropa	647 kegljev	48 točk
4. Veriga Lesce	644 kegljev	38 točk
5. LIP Bled	634 kegljev	38 točk

Ekipno moški

1. Veriga Lesce	1329 kegljev	189 točk
2. Elan Begunje	1238 kegljev	112 točk
3. Iskra Otoče	1184 kegljev	74 točk
4. Združenje obrtnikov	1169 kegljev	30 točk
5. LIP Bled	1140	46 točk

Ekipno skupaj

1. Veriga Lesce	227 točk
2. Iskra Otoče	134 točk
3. Elan Begunje	122 točk
4. Dom J. Benedika	94 točk
5. LIP Bled	84 točk

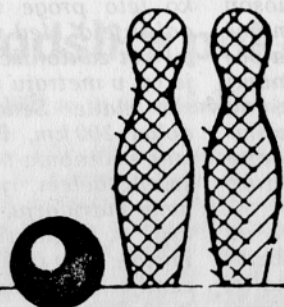

Meso in zgodovina

Kamena doba:

V prazgodovini človek ni poznal mesne krize, kakršna pesti danes našo družbo. Preprosto orožje jim je pomagalo, da so spravili na tla tudi največjega dinosavra. Potem se je pojavil pameten opičnjak, ki je izumil ogenj. S tem je bil njihov problem rešen. Še dolgo let so si cvrli meso in srečno živeli.

Rimski imperij:

V starem Rimu so se stvari spremenile še na bolje. Iztegnil si roko navzgor, zgrabil pečeno piško in si jo stlačil v usta. Vrstile so se požrtije, teklo je vino, cedila se je medica. Okrogli trebuhu Rimljanov so bili najboljši dokaz, da so vsak dan imeli na sporedu mesno-vinske simfonije.

Fevdalizem:

Požrtije se vrstijo, toda žal le v višjih slojih. Ta pojav potem srečujemo skozi ves moderni vek.

Leto 1982:

Prosim, pol kilograma svinjskega, pravi gospodinja. »Nimamo,« odvrne mesar. »Potem pa govedine.« »Tudi nimamo.« »Kaj pa jetrca?« »Nimamo.« »Kaj pa, hudiča, sploh imate?« se razkuri poražena gospodinja. »Veste, kaj imamo? Šestindvajset samoupravnih sporazumov, tri do štiri stanke na dan, direktorja v zaporu in še veliko drugih reči. Žal, trenutno nimamo le mesa.«

Leto 2001 in pol:

Otroci v zaščitnih maskah si z zanimanjem ogledujejo zvezni muzej. Vodnik jim razlaga: »Nahajamo se pred zelo redkimi in cenjenimi vrstami živali. Njihovo meso je bilo zelo iskano v mesnicah približno od leta 1975–1995. Žal se nam primerki krave, telčka, svinje niso ohranili, zato pa imamo izvrstno ohranjenih nekaj pravih volov in oslov.«

Edi

Sodelovanje pri zbiranju slovenske pripovedne slovstvene folklorne

V sekciji za ljudsko slovstvo pri Inštitutu za slovensko narodopisje (Znanstvenoraziskovalni center Slovenske akademije znanosti in umetnosti) v Ljubljani je v pripravi zbirka slovenskega slovstvenega folklorne gradiva (bajke, povedke, pravljice, smešnice, uganke, pregovori, pri kateri želimo dati prednost novemu terenskemu gradivu.

Prizadevamo si, da bi bila zbirka kolikor mogoče popolna, zato se z zaupanjem in prepričanjem, da naš klic ne bo zaman, obračamo tudi na

cenjene bralce Glasila z naslednjo prošnjo:

— prosimo in vabimo vas, da bi bajke, povedke, pravljice, smešnice, uganke, pregovore in mogoče še kaj podobnega, kar živi v vašem okolju ali zgolj le še v spominu iz mladih dni, zapisali in poslali na Inštitut za slovensko narodopisje na spodaj navedeni naslov. Veseli bomo, če se bo Arhiv slovenskih ljudskih pripovedi, ugank, pregovorov pri omenjenem Inštitutu obogatil z vašim prispevkom, saj to pomeni kamenček več v mozaiku

slovenske kulturne — v tem primeru slovstvene dediščine. Vaše delo bomo ustrezno citirali in na primernem mestu poudarili — kadar bo do predvidene izdaje pač prišlo.

Pri tem je treba opozoriti, da ne pridejo v poštev prepisi ali obnove iz starih zbirk ljudskih pravljic, pripovedk ipd., saj te že imamo na razpolago in jih bomo vsekakor primerno upoštevali.

— druga možnost je ta, da nam sporočite naslove ljudi, za katere veste, da z njimi ljudsko oz. ustno oz. folklorno

izročilo še živi. Ob priložnosti bi jih obiskali sami in njihove pripovedi posneli na magnetofonski trak.

V vsakem primeru pa prosimo, da je naveden natančen naslov pripovedovalca, njegov rojstni podatki in poklic in prav tako naslov in omenjeni podatki zapisovalca ter kraj in datum zapisa oz. pripovedovanja.

Zanesljivo pričakujemo vašo pošto in vas v tem upanju prav lepo pozdravljamo.

Marija Stanonik

Inštitut za slovensko narodopisje, ZRC SAZU

Triglavski narodni park

Med najlepša zavarovana naravna območja v Sloveniji sodi brez dvoma Triglavski narodni park, ki je bil razglašen z zakonom skupščine SRS 27. maja 1981. Območje sedanjega narodnega parka obsega občino Jesenice, Radovljico in Tolmin v skupni površini 800 kvadratnih kilometrov, kar je 4% celotnega slovenskega ozemlja. To je največji narodni park v Jugoslaviji, v katerem je tudi najvišja točka v državi — Triglav. Zanimivo je, da je najnižja točka v Triglavskem narodnem parku le 200 metrov nad morjem, ki leži ob sotočju Tolminke in Zadlašice v Tolminskih koritih. Hkrati je to tudi najbolj južna točka parka, medtem ko je najsevernejša pri izlivu Martuljškega potoka v Savo Dolinko, najbolj vzhodna pri slapu Šum v Vintgarju, najbolj zahodno ležča pa je vrh Lopa v Kaninski skupini na državni meji z

Italijo. Največja reka znotraj območja parka je Soča, sledijo pa ji Radovna, Koritnica, Savica, Tolminka in druge. Največje jezero je Bohinjsko in tri skupine ledeniških jezer: Triglavski, Krnski in Križka jezera. Med številnimi slapovi izstopata največja Peričnik (52 m) in Savica (51 m). Posebno lepa so naravna korita in soteske zlasti v porečju Soče in Radovne, kjer je najlepši vsekakor Vintgar. Med naravnimi posebnostmi, ki jih kaže posebno omeniti, je izvir Soče, korita Mlinarice, alpski botanični vrt Julijana, Tolminska korita, Martuljkova slapova in vsi drugi večji in manjši slapovi.

Triglavski narodni park je bogat tudi z znamenitimi kulturno zgodovinskimi spomeniki in obeležji kot so: trdnjava na Predilu in v Klužah, utrdba, kaverne in grobišča na prizoriščih prve svetovne vojne v

dolini Soče in na Krnu, Ruska kapelica na Vršiču, cerkvi sv. Janeza in sv. Duha v Bohinju, spomeniki NOB na Pokljuki, v Radovni, na Mežakli in v Vratih, planinski dom Kredarica in sloviti Aljažev stolp na vrhu Triglava. Zanimiva so tudi alpska naselja, predvsem pa vasi Bavšiča, Štara Fužina in Studor, kjer so še vedno ohranjeni dokazi bogate ljudske arhitekture. V Trenti in na Logu je Trentarski muzej domačih značilnosti in krajevne zgodovine. Zanimiv je tudi muzej planšarstva in sirarstva v Stari Fužini, in še bi lahko naštevali.

Za Triglavski narodni park skrbi delovna organizacija Triglavski narodni park s sedežem na Bledu, ki ima za organizacijo in varstvo tega območja zaposlenih 26 delavcev, od teh je 21 terenskih in 5 upravnih.

Iz povzetka poročila zavoda Triglavski narodni park je razvidno, da so bile v prvem letu obstoja opravljene številne dokaj zahtevne naloge. Za označitev meje parka in cestnih vstopov v park so

izdelali 38 cestnih tabel in 70 tabel osrednjega območja, ki jih bodo postavili v prihodnjih tednih. V radovljiški in tolminski občini so že odredene mikrolokacije in izdana gradbena dovoljenja, v jeseniški občini pa še ni urejeno sofinanciranje te akcije. Na sektorju Pokljuke in Mežaklje so v cilju, da bi preprečili onesnaževanje, gozdne požare, lov in zagotovili pogoje za življenjske divjadi, zaprli stranske gozdne poti in izdelali v ta namen 18 cestnih ramp.

Za raziskovalne potrebe in pregledne vegetacije, faune, flore in hidrologije so uvedli kataster o stanju rastlinskih in živalskih vrst, za kar so izdelali 580 kartonov.

Izdelan je tudi že osnutek informativne topografske karte z vrisanimi naravnimi znamenitostmi in kulturnimi spomeniki na območju parka v razmerju 1:25000, ki jo bodo izdelali do konca 1982. leta v 3000 izvodih. Že konec lanskega leta pa je zavod izdal prospekt Triglavski narodni park v 12.000 izvodih, ki so ga preje-

le turistične in kulturne organizacije ter gostinske delovne organizacije, razen tega pa so ga razdelili tudi na vseh planinskih postojankah v Julijskih Alpah. V programu je tudi tiskanje vodnika po Triglavskem narodnem parku, ki ga pripravlja s potrebno dokumentacijo Prirodoslovno društvo Slovenije. Nabavili so tudi aerofoto posnetke celotnega območja parka.



Trenutno najpomembnejša naloga zavoda Triglavski narodni park je v označevanju meja in prihodov parka z ustreznimi, že izdelanimi tabelami, razen tega pa mora zavod zagotoviti organizacijsko dejavnost za potrebe upravnih in naravovarstvenih nalog in ciljev Triglavskega narodnega parka.

JR

Potovanje v Moskvo in Leningrad

Z brniškega letališča smo odleteli v Beograd. Tam se je na tem potovanju prvič zataknilo (in edinkrat). Zaradi pomanjkanja goriva je bil let prestavljen za 8 ur. Ure so se vlekle kot jara kača, komaj smo dočakali 18. uro, da smo vzleteli. V Moskvo smo prispeli malo po polnoči. Med tem smo ure pomaknili naprej za 3 ure: eno zato, ker imajo premakljivi letni čas, 2 uri pa zaradi časovnih pasov. Tam nas je čakala vodička, kajti po Moskvi in Leningradu so nas vodile ruske vodičke.

Stanovali smo v hotelu Intourist v neposredni bližini Rdečega trga, s katerega je bil čudovit razgled na obzidje Kremlja, pred katerim stoji Leninov mavzolej in cerkev sv. Vasilija. To cerkev je dal narediti ruski car Ivan Grozni. Legenda pripoveduje, da je dal Ivan Grozni oba graditelja oslepiti, da ne bi napravila še kake take mojstrovine. Ko je bil Napoleon v Moskvi, je bila v tej cerkvi konjušnica, in je bila notranjost vsa poškodovana, tako da je danes samo kot razstavni prostor. Ta cerkev ima 11 stolpov-kapel, ki so med seboj povezane. Na zemlji ni stavbe, ki bi jo bilo mogoče primerjati s to cerkvijo, tako muhasto raznolike so njene oblike.

Moskva je glavno mesto Sovjetske zveze in Ruske republike Rusije ter največje gospodarsko, prometno in kulturno središče sovjetske države in hkrati eno največjih mest na svetu. V starih letopisih je Moskva prvič omenjena leta 1147, to letnico jemljejo kot leto ustanovitve mesta. Moskva je bila zgrajena na bregovih reke Moskve v 12. stoletju. Ruski knez Ivan Dolgoruski je dal zgraditi prvo utrdbo, okrog katere je potem nastalo naselje, ki je že v 14. stoletju postalo nacionalno središče, okrog katerega se je združil ves ruski narod v boju proti tatarsko-mongolskim invazijam. V naslednjih obdobjih se je nadaljevalo združevanje ruskih pokrajin okrog Moskve in le-ta postane v 17. stoletju prestolnica velike centralizirane ruske države.

Od svoje ustanovitve naprej se je Moskva pogosto morala braniti pred številnimi sovražniki, o tem najbolj zgovorno pričaja obzidja, ki še danes tvorijo osnovno značilnost mestne urbanistične celote.

Trdnjava Kremelj (ime Kremelj pomeni trdnjavo), ki se je ohranila do današnjih dni, je nastala konec 15. in v začetku 16. stoletja, ko je Moskva postala prestolnica združenih ruskih knježevin centralizirane ruske države. To je ostala do 18. stoletja, ko je Peter I. Veliki prestolnico ruskega carstva preselil v Peterburg, današnji Leningrad. V marcu 1918 pa je Moskva zopet postala glavno mesto Sovjetske, prve socialistične države na svetu. Danes je Moskva mesto številnih ulic, velikih parkov (Izmailovski, Sokolniki, Park Gorkega in Leninske gore), zelenih bulvarjev in modernih urbanističnih rešitev, v kar se vklaplja ta-

ko nove mestne četrti, kakor stare tihe ulice.

Ogled Leninovega mavzoleja je možen vsak dan, za ruske državljane od 9. do 11. ure, od 11. do 13. ure pa za organizirane skupine. Mavzolej je tik ob Kremeljskih zidovih, narejen iz rjavega marmorja. Za mavzolejem so grobnice in doprsni kipi vseh ruskih velikanov. Lenin (1870–1924) je bil vodja ruske revolucije, bil je revolucionar, sociolog in filozof, klasik marxizma in eden od voditeljev mednarodnega delavskega gibanja. Vsi mladoporočenci, teh je v Moskvi vsak dan veliko, se pridejo obvezno poklonit Leninu, na grob neznanega junaka, ki je tik ob Kremeljskem obzidju, pa položijo šopek.

Peljali smo se po mestu in si mimogrede ogledali nekatere znamenitosti. Videli smo univerzo Lomonosov, ki ima 22000 sob. Imenuje se po ruskem učenjaku in pesniku Lomonosovu (1711–1765). Na tej univerzi živi in dela 35000 študentov. V parku pred univerzo Lomonosov smo se ustavili in pred nami se je z vzpetine razgrnila panorama Moskve. Pod nami je tekla reka Moskva, na drugi strani pa je bilo olimpijsko mesto, ki se čudovito vključuje v staro arhitekturo Moskve.

Kremelj se razprostira na površini 28 ha, višina obzidja sega tudi do 20 m, ima tri velike katedrale s pozlačenimi kupolami; to so katedrala Uspenskega (Marijinega vnebohoda), cerkev, v kateri so kronali carje, in kjer je grobnica bivših patriarhov, je delo italijanskega gradbenika Rioraventeja. Njej nasproti stoji katedrala Arhangeljskega (nadangela Mihaela). Zgradil jo je milanski arhitekt Alevisio Novi. V katedrali Blagovješčenjskega so krščevali in poročali carje.

Tu je tudi zakladnica ruskih carjev in na novo zgrajena kongresna dvorana s 6.000 sedeži v modernem stilu. V parku je razstavljen največji top na svetu, ki pa ni nikoli streljal. Top tehta 200 ton, krogla tehta 1 tona, premer pa ima 89 cm. Katarina II. je dala napraviti največji zvon na svetu »Car Kolokol«, ki ni še nikoli zazvo-

nil. Zvon prav tako stoji v parku, tehta 200 ton, v zlitini pa je 70 kg zlata. Kremelj je zelo lepo urejen, ima veliko parka, lepo zeleno travo in mnogo dreves, zelo malo pa rož, kot po vseh parkih v Moskvi. Sredi tega parka je Leninov spomenik.

V Kremlju je sedež ruske vlade in rezidenca Leonida Brežnjeva. Stari ruski pogovor pravi; nad Moskvo je samo Kremelj, nad Kremljem pa nebo. Kdor ima Kremelj, ima Rusijo. To so vedeli Džingiskanovi generali, prav tako kot Napoleon in Hitler. Vsem se je zataknilo na »skrivnostni moči te praelice Rusije«.

V Leninovem muzeju so razstavljeni dokumenti, ki prikazujejo revolucionarno pot Lenina in boj ruskega naroda za pravice. Tu so razstavljeni tudi vsa darila, posameznih republik, tovarn in posameznikov ob jubileju Leonida Brežnjeva.

Ker smo imeli prosto do večera, smo to izkoristili za vožnjo z metrojem. Metro so začeli graditi leta 1935, vsako leto proge metroja podaljšujejo. Med vojno je služil kot zaklonišče. Leta 1941 je bil v metroju sestanek ruske vlade. Sedaj je proga dolga 200 km, ima 115 postaj, večinoma so zgrajene v sivem, belem, rjavem in črnem marmorju, okrašene s kipi in kristalnimi lestenci. Postaje so v treh nivojih pod zemljo. Vlak pripelje vsake 2–3 minute, v konicah pa tudi vsakih 40 sekund. Poleg metroja ima Moskva še tramvajski, trolejbusni in avtobusni mestni promet. Vožnja stane 5 kopejk, avtobus in trolejbus 4 kopejke in tramvaj 3 kopejke. Te cene so stalne že več desetletij. Moskva ima štiri letališča in devet železniških postaj. Za osem-milijonsko mesto je to kar dosti. V Moskvi je okoli 300 cerkva, katere so večinoma spremenjene v muzeje, preko 100 kinodvoran, 30 gledališč med njimi najbolj znan Boljšoj teater. Začetki tega teatra segajo preko 200 let nazaj, in sicer v leto 1776. Štiri leta za tem je Petrovsko gledališče, tako so takrat imenovali to ustanovo, ki je bilo prvo stalno Moskovsko gledališče, z dramskimi, opernimi in baletnimi pred-

stavami, dobilo svojo čvrsto kamnito zgradbo.

Ansambel je upravljal umetniški kolegij, ki je določal repertoar, zasedbo vlog in kar je bilo še drugega. 1805. leta je požar uničil Petrovsko gledališče in predstave so se morale uprizarjati na raznih moskovskih odrih. Leta 1806 je gledališče v okviru Direkcije moskovskih carskih gledališč postalo državno. Leta 1825 so odprli veličastno zgradbo, ki pa jo je požar 1853. leta spet močno prizadel. Z obnovitvami so končali v treh letih. Po oktobrski revoluciji je Veliko gledališče postalo reprezentativno sovjetsko operno gledališče, združujoč v svojem ansamblu nepregledno vrsto najuglednejših umetnikov iz vse države.

Moskva ima poleg tega še ogromno kulturno-zgodovinskih spomenikov in zgradb.

Pokazali so nam tudi razstavo dosežkov Sovjetske zveze. Površina razstavnega paviljona je 300 ha. Tu so zbrani vsi gospodarsko-tehnični dosežki, katere je dosegla Rusija, med njimi najbolj senzacionalen Sputnik. Tu je tudi okrogla kinodvorana, katera ima 15 kamer in je ena izmed štirih na svetu (ČSSR, Japonska, ZDA). Razstavnih paviljoni so raz-

košne stavbe z mogočnimi stebri in kipi. Na poti smo videli najvišjo točko Moskve – televizijski stolp v Ostan kinu, ki je s svojimi 525 m najvišji na svetu. Konica stolpa se nagiblje tudi do 5 m. Na višini stolpa 335 m je restavracija, ki se v dveh urah obrne okrog in okrog in si lahko gost ogleda md jedjo vse dele velikega mesta. Zadnje, kar so nam pokazali v Moskvi je bila Borodinska bitka, ki je prikazana z maketo in v sliki. Ta bitka se je odvijala leta 1812 proti Napoleonu, v vasi Borodin, v bližini takratne Moskve. Naslikal jo je Franc Rubo s svojimi učenci na platno, ki je dolgo 115 m in visoko 15 m. Platno je razpeto v okrogli dvorani, gledalec stoji v središču kroga, pred njim pa je 13 m široka maketa, ki plastično prikazuje bojišče s požganimi hišami, zapuščenim orožjem in poteptanim žitnim poljem. Iz makete pa se nadaljuje slika. Ta razstavni prostor ima še eno posebnost. Slika je osvetljena tako, da gledalec dobi občutek, kot da ni v zaprtem prostoru, pač v središču resničnega dogajanja. V to dvorano je bila postavljena leta 1962, ob 150-letnici bitke.

(naljevanje prihodnjič)

Dopisujte

Nova odkritja

Moč računalnikov je vedno večja, strokovnjaki se ukvarjajo s problemi, kako jih vpeljati v vsakdanje človekovo življenje.

Tako se znanstveniki največ ukvarjajo z vprašanjem, kako naj bi na ukaze računalniki odgovarjali v človeškem jeziku. Pred dobrimi desetimi leti so izumili Kurzweilov bralni stroj. To je elektronska naprava, ki bere tiskano gradivo in so ga v knjižnicah s pridom uporabili.

IDC – International Data Corporation je za računalniško prihodnost podal nekaj zelo zanimivih napovedi:

- do konca tega desetletja bo dosti podatkov glasovno vnešenih v računalnike,
- v podjetjih bo navada, da bodo delavci lahko s terminali upravljali doma,
- račune bomo lahko plačevali elektronsko celo od doma,
- pri izobraževanju pa bo računalnik nepogrešljiv pripomoček in vsem dostopen.

Računalniki arhitektom pomagajo, da spreminjajo načrte in lahko natančno ugotavljajo razne posledice (pri električni in vodovodni napeljavi).

Na področju elektronike se obeta veliko novega in zanimivega in kar je najvažnejše: uporabljivega.

Vesna

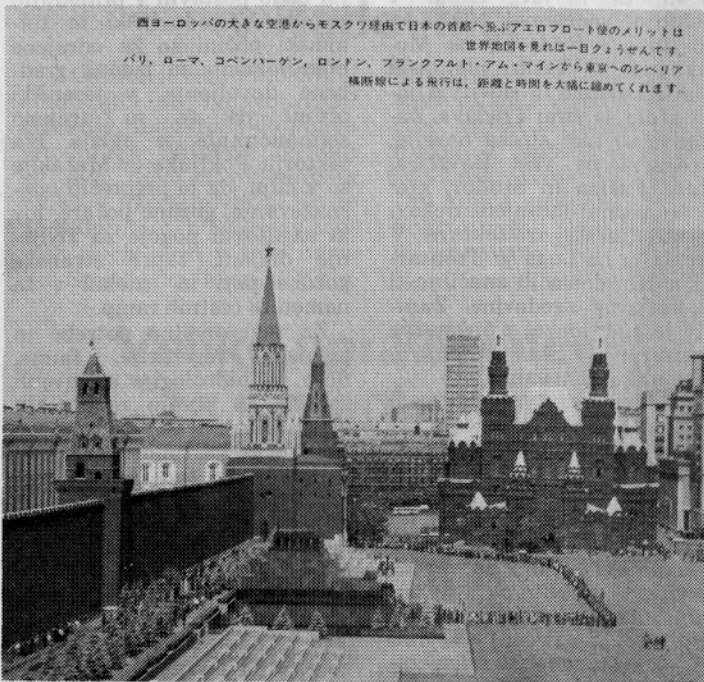

Kremelj

Poučujemo tuje jezike po dopisni metodi

– Če zaradi oddaljenosti od šolskih centrov ali pomanjkanja časa ne morete obiskovati predavanj, pridite! Sami si boste določili čas, ritem in dolžino študija. Stike s svojim profesorjem boste vzdrževali:

- pismeno
- osebno, če želite
- po telefonu

Profesor vam bo poslal navodila za učenje. Vi pa njemu naloge, ki jih bo popravljali in komentiral. Po želji vam bo pismeno, osebno ali telefonsko razložil česar ne boste razumeli.

Prejeli boste učbenik, priročnik za samostojno učenje in kaseto.

Cena 2.300 din

Pokličite ali pišite na Dopisno delavsko univerzo Univerzum, Ljubljana, Parmova 39, tel.: (061) 310-021, 312-141, 312-133.



Upokojila se je

Erna Šesek

V mesecu oktobru smo se poslovili od naše delavke ERNE ŠESEK, ko se je invalidsko upokojila. Rodila se je 3. oktobra 1925. leta na Koroški Beli, kjer je hodila tudi v šolo. Nato se je izučila za natararico. Prišla je vojna in Erna je bila med prvimi, ki so bili izseljeni v Avstrijo. Po vojni se je vrnila v domovino in si ustvarila družino. Zaposlila se je v Vintgarju, kot upravnica celotnega gostišča »Slap Šum«. Nato je opravljala tudi druga dela, dokler se ni zaposlila leta 1977 pri LIP Bled – TO Mojstrana kot čistilka. DO upokojitve je delala nekaj časa tudi v proizvodnji vhodnih in garažnih vrat. Vsa dela je opravljala vestno in natančno. Med sodelavci je bila zelo priljubljena. Ko smo ji ob odhodu segli v roke, smo ji zaželeli, da bi dolgo uživala zasluženi pokoj.

Ob 35-letnici

ZVEZE DRUŠTEV UPOKOJENCEV SLOVENIJE

prejme

LIP, Bled

SREBRNO ZNAČKO

ZVEZE DRUŠTEV UPOKOJENCEV SLOVENIJE

v zahvalo in priznanje za uspešno delo v korist upokojencev in njihovih društev

Ljubljana 1981

Tajnik



Predsednik

Predsednik Zveze društev upokojencev občine Radovljica tov. Albin Koman nam je na letošnjem srečanju naših upokojencev na Bledu izročil srebrno značko v znak priznanja za skrb za naše upokojence in društva upokojencev.

Krajevna proslava v Ribnem

27. novembra letos so se krajan Ribnega ob 19.00 uri zbrali v Zadrudnem domu in slovesno počastili 39. rojstni dan naše domovine. Po uvodnem govoru predsednika SZDL KS Ribno so učenci iz vseh razredov osnovne šole iz Ribnega zapeli nekaj borbenih in pionirskih pesmi, v recitacijah pa so izrazili ljubezen do domovine in predsednika Tita.

Nastopil je najslovesnejši trenutek, ko so bili prvošolčki sprejeti v Zvezo pionirjev Slovenije. Za starejšim pionirjem so ponavljali zaobljubo in povedali, da se zavedajo, kakšen mora biti pionir.

V drugem delu prazničnega večera so se predstavile vse tri folklorne skupine iz Ribnega. Mladinska skupina je prav ta večer stotič že nastopila, pionirska skupina pa ima za sabo že več kot 130 nastopov, saj plešejo že od leta 1979. Najmlajša pa je skupina cibibančkov in mlajših pionirjev, ki so zares pristrčno odplesali Abrahama in poljka.

V dvorani, ki je bila prepolna gledalcev, smo imeli čast spoznati tov. Tončko Maroltovo, ki že vrsto let pomaga vzgajati mlade v ljudskih peslih in pesmih.

Ker prav letošnje leto v KS Ribnem praznujejo 80-letnico kulturnega delovanja, so prav ta večer podelili tudi priznanja za vsestransko pomoč ZKO Radovljica, Kulturni skupnosti Radovljica in tovarišu, ki je pripotoval iz pobratene KS Boštanj. Dalje so podelili priznanje vsem plesalcem pri folklorni skupini, ki najdlje delujejo na tem področju, Torkarjevi Rozki in Skumavec Gabrijelu, ki spremlja nastope s harmoniko.

V KS Ribno je kulturni utrip živahen, tudi krajan – gledalci so se zbrali v velikem številu. Da lepe slovenske navade, govornjena naša beseda ne bo izumrla in da jo bo mladi rod nadaljeval, so pokazali tudi pred novembrsko soboto.

Vesna



V letu 1982 so iz TO Rečica odšli v pokoj

Ivana Mulej

IVANA MULEJ se je zaposlila v TO Rečica leta 1959. Vsa leta je delala na delih in nalogah skladišna delavka na skladišču žaganega lesa. Vseskozi jo je spremljala bolezen, tako da je le z veliko volje in še večje potrebe po zasluzku za preživljanje, vzdržala polnih 23 let. Upokojila se je kot invalid prve kategorije.

Marija Černe

MARIJA ČERNE se je zaposlila avgusta 1953 v takratni tovarni lesne embalaže v Vintgarju. Leta 1962 pa je prišla v LIP Bled, TO Rečica in delala vse do invalidske upokojitve. Vseskozi je bila vzorna in pridna delavka. Delala je na raznih delih od vkladalca žaganega lesa pa do upravljalca večlistne krožne žage. Že nekaj let jo je pestila bolezen, ki jo je pri delu ovirala. Kljub kirurškim posegom si ji zdravstveno stanje ni izboljšalo, zato se je proti svoji volji morala predčasno upokojiti. Želimo ji, da v pokoju še dolgo let uživa sadove svojega dela.

Vida Zorč

VIDA ZORČ je delala pri LIP Bled od leta 1960. Prvo delo je opravljala v nekdanji tovarni lesne moke v Soteski, nato se je preselila v TO Tomaž Godec in končno leta 1974 prišla v TO Rečica. Delala je na skladišču žaganega lesa kot skladišna delavka. Kot mnoge druge, je tudi Vida opravljala svoje delo pogosto v težkih delovnih pogojih. Mraz, dež, sneg to so stalni spremljevalci delavcev na skladišču žaganega lesa. Upokojila se je starostno, to je, ko je dopolnila 55 let s skupno delovno dobo 29 let.

Želimo ji, da bi bila še veliko let zdrava in zadovoljna in da bi se nam še večkrat priključila na naših izletih.



Tončka Vodnjov

TONČKA VODNJOV je ena od tistih delavk, ki so začele orati z ostalimi delavci ledino v nastajajoči in obnovljeni, v vojni požgani lesni industriji. Njeno prvo delo je bilo na lesnoindustrijskem obratu Boh. Bela, ki je takrat pripadalo Gorenjskemu gozdnemu gospodarstvu Bled. Z delom je pričela 18. 12. 1946. leta kot administrativna delavka. Polnih 35 let dela je bila zvesta samo eni delovni organizaciji. V tem obdobju je menjala le posamezne lesnoindustrijske obrate. Tako jo vidimo na LIO Jesenice, LIO Gorjana in dve leti na upravi LIP Bled in

končno leta 1952 se je za stalno namestila na takratnem obratu Rečica.

Vsa leta v LIP Bled je opravljala administrativna, knjigovodska in finančna dela. Pri svojem delu je bila izredno vestna, natančna in med delavci zelo priljubljena. Poleg rednega dela je veliko let aktivno delala v organizaciji sindikata. Tudi prosti čas je znala s pridom izkoristiti. Mnogi med nami se jo še dobro spominjamo, kako je vrtela vesla znanega blejskega četverca. Za vsestransko aktivnost in dolgoletno delo je prejela tudi državno odlikovanje – medaljo dela, s katero jo je odlikoval tov. Tito. Sedaj, ko je odšla v pokoj, ji sodelavci iskreno želimo, da bi bila še dolgo zdrava in zadovoljna.

Ivan Korošec

IVAN KOROŠEC se je rodil leta 1924 na Bohinjski Beli. Že pred vojno je kot mlad fantič delal v lesni industriji. Vojna tudi njemu ni prizanesla, tako kot mnogim drugim. Takoj po demobilizaciji iz JLA leta 1947 se je zaposlil v lesni industriji in ostal zvest vse do upokojitve. V času službovanja v LIP Bled je opravljala dela od skladišnega delavca, vodja žagalnice, vodja skladišča in zadnja leta vodja hlodišča na Rečici. Vsa leta je bil zvest svojemu kolektivu in skoraj ni obrata, v katerem ne bi delal. Poleg rednega dela na delovnem mestu, je opravljal še vrsto drugih nalog v organizaciji sindikata, organih upravljanja, kakor tudi v družbenem in društvenem življenju svojega kraja.

Za dolgoletno delo in aktivno udejstvovanje na področju družbenega življenja je bil leta 1979 odlikovan z redom dela s srebrnim vencem, s katerim ga je odlikoval predsednik republike tov. Tito.

Kot vsem, tudi njemu vsi skupaj želimo, da bi se še dolgo let dobro počutil, predvsem pa mu želimo zdravja.

Marija Ropret

MARIJA ROPRET se je leta 1947 zaposlila na nekdanji žagi Gorjana. Bila je iz tiste povojne generacije, ki je delala v najtežjih delovnih pogojih. Vesela, da je dobila delo, ji ni bilo nikoli pretežko opravljati še tako težka dela in to brez toplega obroka med delovnim časom, brez zaščitnih sredstev in še in še bi lahko naštevali. Delo v naši organizaciji ji je bil prvi dom. Ostala je zvesta polnih 35 let. Bila je vzorna delavka, ki se ni nikoli ustrašila še tako težkega dela. Poleg dela si je ustvarila tudi svoj dom in družino. Sedaj, ko je odšla v zaslužni pokoj, bo njena skrb še bolj kot dosedaj, namenjena njeni družini, da pripelje svoje otroke do boljšega kruha, kot ga je imela sama.

Vsi ji želimo, da bi po 35 letih trdega dela ostala še dolgo zdrava in zadovoljna.

Drago Simič

DRAGO SIMIČ se je zaposlil v naši delovni organizaciji že leta 1949 na obratu Podnart. Delal je kot skladišni delavec vse do leta 1965, ko je moral zaradi slabega zdravja zamenjati delo. Od tega leta dalje pa vse do upokojitve je opravljal delo gasilca – čuvaja. Koliko noči, prostih nedelj in praznikov je prebil na delu in velikokrat v zelo težkih delovnih razmerah. Svoje delo je opravljal vestno in odgovorno. Ob upokojitvi mu želimo še mnogo zdravja in zadovoljstva.

Povem ti

Lepo je živeti.
Prebujen spomladi
vonjati sveže in
mlade trave. Loviti
v poletni vročini
sonce v dlani, pa
jeseni prešteti z
listjem prekrite poti.
S snežinkami spati
in do pomladi čakati,
da se prebudijo te
sveže, zelene trave.

Živeti je lepo.
To je največ in
najdražje, kar imamo,
In če razdamo smeh
svoj vsem ljudem,
ki pravijo, kako
živeti je težko:
morda jim lažje bo,
ko prebudijo se
te sveže, zelene trave.

Vesna

kadrovske novice

STANJE ZAPOSLENIH ZA MESEC NOVEMBER 1982

	delavcev	učencev v pokl. šolah
TOZD Tomaž Godec		
Boh. Bistrica	482	+ 5
TOZD Rečica	315	+ 1
TOZD Mojstrana	58	+ 1
TOZD Podnart	76	
TOZD Trgovina	25	
DSSS	82	+ 9 pripravnikov
Skupaj	1038	

ZAPOSILILI SO SE:

v TO Tomaž Godec
Darko Kusterle, 1962 – SS,
Marko Soklič, 1962 – NK

v TO Podnart

Mojca Mihelič, 1965 – NK

ODŠLI IZ DO:

iz TO Tomaž Godec

Branko Dobravec, NK – di-
sciplinski ukrep, Vera Roz-

man, NK – invalidska upoko-
jitev

iz TO Rečica:

Nežka Tomažin, PK – spo-
razumno

RODILI SO SE:

Cvetki Mikelj in Antonu
Medja (TO Tomaž Godec) –
sin

Mirku Zupanu (TO Rečica)

– hči

Vidi Mrak (TO Mojstrana)

– hči

Gorenjci

Prebivalci prelepe Gorenjske veljajo v širšem slovenskem prostoru za skopušne in varčne ljudi. Nekateri pravijo, da smo škotski TOZD. O nas se širijo govorice, da imamo na vratih dva kukala: pri zgornjem pogledamo kdo je prišel, pri spodnjem pa kaj nam je prinesel. Menda gostu ponudimo žganje iz krožnika, da ne bi videl, koliko klobas se nam suši pod stropom. Nekateri najbolj drzni pravijo, da nam za rojstni dan oče posodi hlače, brat pa nam pokloni žvečilni gumi, ki ga je en teden že sam valjal po ustih. Iz zaupnih virov sem zvedel, da nekateri celo perejo in sušijo toaletni papir, vendar tega ne gre jemati resno. Sedaj, ko se nahajamo v času varčevanja na vseh nivojih in področjih, pa nam isti tovariši očitajo kako smo bili razsipni, češ da smo živeli na veliki nogi in prekomerno zapravljali. Kje je sedaj pravica? Ali nismo s svojo varčnostjo že pred leti pokazali drugim, kje je pot, po kateri moramo hoditi vzravnano pa čeprav z izposojenimi čevlji. Med tem, ko so drugi zapravljali, hodili po Avstriji in Italiji ter tam kupovali od praškov do kave, kavbojk, delov za avtomobile, do čebule, margarine in marmelade, so Gorenjci pridno varčevali. Nekateri tovariši so kupovali celo

poper, češ da bolje pomaga pri tistih stvareh, kot naš domači. V času zategovanja pasu nam očitajo, da smo Gorenjci največ znosili v tujino. Toda mi se ne bomo dali tako poceni. V rokah držimo trdne dokaze. Vsa leta so drugi hodili k nam v planine, na smučarijo, po jurčke, na kremšnite, kopali so se v naših jezerih, zapravljali denar in trošili bencin. Da njihova pot ne bi bila namenjena izključno izletu, so mimogrede prtljajnike napolnili z zelenjavo, krompirjem ali pa so urico, dve izkoristili za bežen skok čez mejo. Med tem ko smo Gorenjci komaj enkrat na leto obiskali plavi Jadran, le toliko da si nabereemo novih moči. Vendar znamo tudi potrpeti in našega varčevanja ne bomo obešali na veliki zvon. S skupnimi močmi bomo prijeli za delo in stvari zopet postavili na svoje mesto.

Čez leto ali dve, morda tudi več, se bo vsa stvar umirila, življenje bo teklo po začrtanih tirnicah, zategnjeni pas bomo spustili do zadnje luknje. Takrat bodo spet pričeli krožiti vici o skopušnih, varčnih Gorenjcih. Tako se kolo zgodovine ponavlja. Nas pa to ne moti, glavno je, da smo živi in zdravi, da nam je koža po meri in da ima sosed manj od nas.

Edi

Kadar te čakam

Kadar te čakam bosa
v jesenskem praprotnju,
iz meglene zavese rahel
dež rosi. Kadar sem na
potovanju brez programa
in čisto sama, zbeganih
misli drhtim. Dnevno masko
odložim in hitro stečem
mimo ožganih krompirjevih njiv.
Dan umira mrzel in nezanimiv
se staplja v gluho noč...
Kar tako, morda da kratek čas
v vas k tebi hitim in pod
leskove veje se stisnem, tiho
in mirno ždim: ptice že spijo,
praprotni molčijo in bosa te
čakam. Toliko besed imam,
pa se vprašam: komu naj jih dam?

Vesna



Direndaj

Danes pravil je župan:
»Tam, v gozdu je vulkan!
Hitro po gasilce vse, da
nam grič ne vname se!«
Medved vriska: hu, hu, hu;
miška b' rada šla domu.

Pa še žolna prileti,
novico po vasi raztrobi.
Medved spleza na tramvaj,
kmalu pride policaj.
A tramvaj odpelje ga,
da nihče ne najde ga.
Miška pa joka od gorjaja,
strašno dolgčas bo doma.

Darja Koren, 5. b



Poznam

Poznam pesem mrtvega listja
v mokrih in prstenih razorih,
med črnim ljubem jablanovih
vej. Čujem jo med sivim kamnom
počrnelih rmanovih cvetov.
Na žlebovih joka s sajastim mahom
prepletena in v cestnih jarkih
prepotena pesem... pesem mrtvega
listja. Za mestnimi zidovi in med
vaškimi grobovi med pajčevin
je ujeta. Snežna tišina jo v spomine
zameta in dež jo v črtno zavije.
Pesem odpadlega listja bom zapela,
ko bom po stezi šla med polja bela...

Vesna

Staro leto se umika

1982. leto prav hitro se odmika,
h koncu gre in kmalu čisto novo
se začne. Letos smo na vseh
področjih varčevali in si pas
zategovali. Saj s skupnimi močmi
se vse lahko uredi. Ukrepi, boni
in kartoni za olje, pa bencin in plin.
Nam vse v navado je prišlo, saj
vsi želimo, da enkrat bolje bo.
Zdaj se Janez z avtobusom k
Micki pelje, Johanca varčno s
kilo praška pere. »Varčujmo s štromom!«
se po hiši Pepa dère. Joža se zjutraj
na bicikel vsedé, telovadi in se zrači,
ga bencinska kriza prav nič ne tlači.
Francelj s čajem se tolaži, saj kave
zdaj se ne dobi. Gre v gostilno se
tolažit, tam se vsega dost' dobi.
V mesariji je praznina, ima spomine
Korenčkova družina, toži za pečenkami
iz lepih preteklih dni. Zdaj bodo juhe
zelenjavne pa še močnate jedi na jedilniku
vse dni! Varčevanje se bo nadaljevalo:
kar je treba, nam pač ni težko. Za lepše
in svetlejše čase se vsakdo trudil bo močno!

Vesna

Ob zaključku starega leta

Čas tako hitro beži, vstopili bomo spet v novo leto. Oktobrski ukrepi so nas vse vzpodbudili k varčevanju in prav je tako.

Stabilizacijski čas se bo nadaljeval, da se bodo naše delovne in življenjske poti okrepile.

Morda se bodo okrepila medsebojni človeški odnosi. Prav bi bilo, da bi postajali med sabo večji prijatelji in da bi se bolje razumeli. To so moja razmišljanja ob izteku starega leta. Prav nič pomembno ni, kako bomo pričakali najdaljšo noč v letu. Važno je, da bi bilo naslednje leto uspešno na vseh področjih.

Rajko Primožič iz Žirov

Linhartova proslava v Radovljici

Vsakoletna Linhartova proslava, ki jo prireja Kulturna skupnost skupaj s Zvezo kulturnih organizacij Radovljica v počastitev 11. decembra Linhartovega dne, je bila 10. decembra v avli osnovne šole A. T. Linhart v Radovljici. Slavnostni govor-

nik je bil predsednik zbora izvajalcev skupščine Kulturne skupnosti Radovljica Martin Merlak, ki je tudi podelil letošnja priznanja zaslužnih kulturnim delavcem in organizacijam. Linhartovo plaketo za leto 1982 so prejeli: DPD Svoboda Ru-

di Jedretič Ribno za 80-letnico plodnega dela, Niko Rupel za požrtvovalno in uspešno vodenje ZKO Radovljica in Lovro Strgar za organizirano in strokovno delo na področju ljubiteljske in množične kulture v Bohinjski Bistrici. Posebna priznanja Kulturne skupnosti za leto 1982 pa so prejeli Osnovna šola dr. Janez Mencinger Bohinjska Bistrica, DPD Veriga Lesce, Egi Gašperšič iz Radovljice, Jože Hozjan iz Lesc, Gabrijel Skumavec iz Ribnega in Franc Mandelj z Bleda.

Pravilna rešitev nagradne križanke:

Vodoravno: Herrick, trska, Elbasan, Rotar, RI, ZTE, agapa, Makedonija, IJ, ran, eksar, Auvergne, ry, svetlikast, Gavela, Kaiser, žargon, KA, OR, UI, mik, ost, AZ, PDO, akut, kaluparna, Jaka, Azija, aroma, GH, Erotika, At, Vir, Barres, Veri, statisti, revir, ako, DE, rajtar, Abaja, norma, RA, TKM, Iko, OL, osmo, Ljubljana, skat, Sian, idiom, Slana, kal, NN, KR, Bastia, anotacija, ekipaža, Vavilov, lenuhar, MA, Sket, ro, boj, Čapek, Arnold, SA, encijan, ČT, nei, rozine, aa, EG, trik, jojo, bariton, OV, kanta, enačba, AJ, narkoza, aor, IO, grafike, AP, GGV, tla, EČ, brus, kori, Beograd, realiziran, Srbija, olimpijada
Prispelo je 44 rešitev.

Žreb je določil nagrade naslednjim:

1. nagrado (1.000,00 din) Martini Šefman, DSSS
2. nagrado (750,00 din) Jelki Kunej, DSSS
3. nagrado (500,00 din) Albinu Urhu, TO Tomaž Godec

Glavni in odgovorni urednik:
Ivan Robič, tehnični urednik:
Nada Frelj, člani: Franc Men-
cinger, Janez Stare, Andrej
Trojar, Branko Urh, Anton
Noč, Franc Globočnik, Miro
Kelbl in Ciril Kraigher.