

# RADIO

L J U B L J A N A

6



Vuk St. Karadžić (†8-II-1864)

# USPEH RADIJSKE TEHNIKE

*Do sedaj razširjeno mnenje, da je mogoče le z večjim številom elektronk doseči dober sprejem, je bilo povsem vtemeljeno. Tak aparat pa porabi mnogo toka in je zato v obratu drag.*

*S pomočjo novo konstruiranih Tungsram Barijevih Elektronk:*

*visokofrekventne pentode, ditetrode in učinkovite končne pentode pa je bilo mogoče število elektronk zmanjšati, učinkovitost aparata pa povečati. Tako se je posrečilo konstruirati s tremi elektronkami*



## Orion 7131 Refleksni Super

*ki daje pri majhnih obratnih stroških velike učinke.*

# 7131 - ORION - RADIO

Dobi se proti gotovini ali na obroke v naši trgovini v Ljubljani, Miklošičeva cesta šte. 7

ter pri naših zastopnikih:

Drašček, Kamnik  
Engelsberger, Tržič  
Guček, Hrastnik  
Jalen, Slov. Javornik  
Janežič, Topolščica  
Klenovšek, Trbovlje  
Krašovec, Jesenice,  
Prostor, Trata

Pučko, Jesenice  
Schilling, Krani  
Reich, Ptuj  
Raspotnik, Trbovlje  
Rom, Kočevje  
Viternik, Guštanj  
Žumer, Zelezniki  
Erjavec, Slična



„RADIO“ reg. zadr. z o. z. v Ljubljani  
Miklošičeva cesta šte. 7 / telefon: 31-90

ter pri naših disponentih:

A. Dolenc, Ljubljana  
Sl. Jenko, Ljubljana  
P. Kovač, Ljubljana  
Ing. A. Štok, Ljubljana

## Naše razmerje do komisarijata

Brez dvoma se naši cenjeni bravci v zadnjem času vprašujejo, zakaj tako malo poročamo o sporedu naše domače postaje. Mislili smo dozdej, da se bo dal ta nedostatek spričo naše skrajne uslužnosti in popustljivosti odpraviti.

Spoznali pa smo, da je takšno naše upanje prazno. In tako menimo, da je naša dolžnost do naših cenjenih bravcev in do vse naše radiofonske javnosti, da prinesemo na dan resnična dejstva in tako vsem natočimo čistega vina.

**Od srede novembra 1933 je naše razmerje do komisarijata skrajno napeto. Od tistega časa dalje komisarijat našemu uredništvu ne dostavlja več programa naše postaje.**

Vse dozdej pa smo, varujoč interese našega radia in kažoč skrajno spravljivost, o tem molčali. Medtem smo skušali stvar urediti po prijateljskem potu z gospodi pri komisarijatu. Žal se nam to ni posrečilo. Zato štejemo za svojo dolžnost, da odkrito in brez komentarjev objavimo dokumente, ki bo iz njih naša radiofonska javnost mogla trezno spoznati resnični položaj.

Prvo pismo, ki smo ga v tej zadevi prejeli od komisarijata, je datirano s 15. novembrom 1933 in se glasi:

„P.n. Uprava „Radio Ljubljana“,  
ilustrirani tednik za radiofonijo  
v Ljubljani,  
Miklošičeva c. 7

Zaradi ponavljajočih se odkritih in prikritih napadov na sedanje interimistično vodstvo radiofonske oddajne postaje in zaradi iznašanja vesti, ki ne odgovarjajo dejstvom, je podpisani komisarijat radio oddajne postaje v Ljubljani sklenil:

1) da se naročilo dosedanjih 10 (deset) izvodov Vašega cenj. tednika z današnjim dnevom odpove.

2) da se naroči z današnjim dnevom samo 1 (eden) izvod Vašega cenj. tednika za „Radio oddajno postajo v Ljubljani“, ki ga bomo uporabljali v kontrolne svrhe.

3) da se z današnjim dnevom ukine izročanje ozir. dostavljanje tedenskih programov naše postaje naslovni upravi ozir. gosp. prof. Niku Kuretu, kar je bilo pred mesecem dni ustno dogovorjeno.

4) da se z današnjim dnevom ukine izročanje ozir. dostavljanje kokršnihkoli vesti, podatkov itd. o naši postaji, njenih programih, itd. naslovni upravi ozir. katere-mukoli članu te uprave in

5) da se z današnjim dnevom ukine izposojevanje radiorevij, ki so lastnina naše postaje, naslovni upravi ozir. kateremukoli članu te

uprave ali „Radio“ registrovane zadruge z omejeno zavezo v Ljubljani.

Z odličnim spoštovanjem

RADIO LJUBLJANA

Dr. Dular s. r.,

Dr. Tavzes s. r.”

Na to pismo smo odgovorili s sledečim, skrajno vljudnim pisanjem:

„Tit. interimistično vodstvo  
radiofonske oddajne postaje  
v Ljubljani,  
Bleiweisova c. 54

Prejeli smo Vaš cenj. dopis z dne 15. novembra 1933, v katerem dolžite naš list „odkritih in prikritih“ napadov na Vas, kakor tudi iznašanja neresničnih vesti.

Naš list nobenega od teh očitkov ni zagrešil. Nasprotno se le pošteno trudi za prosep naše radiofonije ter so nas Vaši očitki težko zadeli. Moramo jih vsled tega vljudno, pa odločno zavriniti.

Da so neosnovani, sledi tudi že iz dejstva, da nam niste poslali dosedaj še nobenega zakonskega popravka.

Če sodelovanje med Vami in listom ni bilo tako, kot bi si ga želeli, zato ni krivda na naši strani. Naš list smo Vam dali na razpolago ter smo se izjavili pripravljene objaviti v njem brezplačno

vsak Vaš prispevek. Žal se dose-  
daj tega niste poslužili niti v enem  
primeru ter nam niste pošiljali ni-  
ti običajnih notic, ki jih objav-  
ljate, — če smo prav informira-  
ni, celo proti plačilu — v dnev-  
nih časopisih.

Kljub Vašemu stališču, ki ga  
zavzimate po zgoraj navedenem  
dopisu, je Vam naš list tudi še za-  
naprej na razpolago ter Vas pro-  
simo, da se ga v interesu naše ra-  
diofonije kar najbolj poslužujete.

Za samoobsebi umevno smatra-  
mo, da bo naš list tudi zanaprej  
zavzemal najbolj dobrohotno sta-  
lišče napram naši postaji, kakor  
tudi napram njenemu vodstvu.  
Prav tako umevno pa je, da hoče  
ostati list povsem neodvisen ter  
si pridržati svobodo besede ter  
svobodo objektivne kritike.

Upamo, da bomo mogli na tem  
temelju ostati v najboljših odno-  
šjih medsebojnih in beležimo  
z odličnim spoštovanjem itd."

Obenem pa je komisariat dne  
17. novembra 1933 pisal „Ra-  
dio Beogradu“, tedniku, ki nam  
dostavlja programski del lista,  
tole pismo:

„Komisarijatu radiofonske od-  
dajne postaje v Ljubljani je čast  
sporočiti, da smo zaradi odkritih  
in prikritih napadov na podpisani  
komisariat v ilustriranem tedniku  
za radofonijo „Radio Ljubljana“,  
Miklošičeva cesta šte. 7 in zaradi  
iznašanja vesti, ki ne odgovarjajo  
dejstvom, prekinili z današnjim  
dnem z navedenim ilustriranim  
tednikom „Radio Ljubljana“ vsak  
odnos.

Od danes dalje ne bomo več  
izročali oz. dostavljali tedniku  
„Radio Ljubljana“ naših tedenskih  
programov niti sporočali vesti,  
podatkov itd., ki se tičejo radio-  
fonske oddajne postaje v Ljublja-  
ni.

Naslov prosimo, da blagovoli  
prednje uvaževati.

Podpisani komisariat si šteje v  
častno dolžnost, da prednje na-  
slovu priobči in da ga opozori na  
nedostatke, ki se pojavljajo v ilu-  
strirani reviji „Radio Ljublja-  
na“, ki napada v svojih člankih  
ne samo podpisani komisariat ne-  
go, ki neprestano prikrivo goji  
plemensko mržnjo, kar nikakor ni

v skladu z jugoslovenskimi ide-  
ali.\*)

Z odličnimi spoštovanjem za

RADIO LJUBLJANA

Dr. Dular s. r.,

Dr. Janko Tavzes s. r."

Podtikanje gojenja „plemen-  
ske mržnje“ v taki obliki bodo  
naši bravci res težko razumeli,  
kakor je nerazumljivo nam. Na-  
ša radiofonska javnost dobro  
ve, da je bilo naše pisanje ved-  
no v mejah objektivne in resne  
kritike. Nismo prišli nobenk-  
rat v navzkrižje z zakonskimi do-  
ločbami in nobenk-  
rat nismo prešli zakonitega popravka.  
**Jasno je zato, da preko take  
klevete nismo mogli mirnodu-  
šno. Ko so naši ustni razgovori  
z gospodi od komisarijata o-  
stali brezuspešni, smo morali  
poklicati na pomoč svojega  
pravnega zastopnika, da pred  
sodiščem dobimo zadoščenja.**

„Radio Beogradu“ pa smo  
poslali sledeče pojasnilo:

„Tit. „Planeta“

grafički umetnički zavod,

Beograd

Uskočka ul. 8

Prejeli smo Vaš cenj. dopis z  
dne 17. novembra t. l. v zadevi  
dopisa, ki ste ga prejeli od komi-  
sarijata tukajšnje radijske oddajne  
postaje. Tudi mi smo dobili te dni  
od tukajšnjega komisarijata pismo  
podobne vsebine, kot je bilo po-  
slano Vam. Moramo pa v tej za-  
devi izraziti svoje mnenje, da se  
prav nič ne zavedamo svoje kriv-  
de katero nam komisariat v svo-  
jih dopisih očita.

Iz Vašega pisma povzamemo,  
da so se tudi Vam zdele trditve  
tukajšnjega komisarijata neuteme-  
ljene, bili pa ste mnenja, da so  
v list prišle vendar gotove stvari,  
katere ne bi smele priti vanj, kar  
pa ste Vi prezrli vsled tega, ker  
ne poznate dovolj slovenskega je-  
zika

Res je sicer, da Vam je naš u-  
rednik gosp. prof. Kuret poslal  
neke članke, o katerih ste smatrali  
Vi za primerno, da jih ne priob-  
čite. Ti članki pa so bili le infor-  
mativnega značaja ter so bila poro-  
čila o pokretu ki ga je pričel tam-

kajšnji list „Naš radio“, ne da bi  
zavzel k stvari kakršnokoli stališče.  
O tej zadevi je hotel naš list po-  
ročati kot kronist, da so naši či-  
tatelji informirani o vseh pojavih,  
ki so v zvezi z našim radijem.  
Nimamo pa seveda nič proti temu,  
če ste objavo teh dopisov iz Va-  
ših interesov odklonili.

Mi se povsem zavedamo svoje  
obveznosti napram Vam, po kateri  
bi noben članek v listu ne smel  
biti proti interesom domačih ra-  
dijskih oddajnih postaj. Mnenja  
smo pa, da naše dosedanje pisa-  
nje nikakor in nikdar ni bilo pro-  
ti interesom domačih oddajnih po-  
staj. Če je tukajšnji komisariat  
vsled svoje prevelike občutljivosti  
si katero notico napačno razlagal,  
mi ne moremo nič zato, gotovo  
pa je, da se tukajšnji komisariat  
nikakor ne more identificirati z na-  
šo oddajno postajo, še manj pa  
morda kar z vsemi našimi doma-  
čimi radijskimi postajami. Da mo-  
rete tudi sami presoditi neosnova-  
nost trditve tukajšnjega komisari-  
jata, si Vam dovolimo v nasled-  
njem reproducirati pismo, ki smo  
ga mi od tukajšnjega komisarija-  
ta prejeli, kakor tudi naše pismo,  
ki je bilo odgovor na ta dopis. Iz  
našega odgovora boste videli, da  
je naše stališče napram tukajšnji  
oddajni postaji, kakor tudi na-  
pram komisarijatu zmeraj dobro-  
hotno.

Dovolimo si Vas ob tej priliki  
opozoriti tudi še na zanimivo raz-  
liko med pismom, ki smo ga pre-  
jeli od komisarijata mi ter med  
pismom, ki je bilo poslano na Vaš  
naslov. V pismu, ki ste ga prejeli  
Vi, namreč navajate, da tukajšnji  
komisariat trdi, da naš list nepre-  
stano goji plemensko mržnjo, kar  
nikakor ni v skladu z jugosloven-  
skimi ideali. Ta trditve je bila  
poslana le na Vaš naslov in si je  
komisariat nam naravnost ni upal  
izreči. Komisariat upa, da bo ta  
argument pri Vas posebno držal.

Gotovo pa nam boste priznali,  
da tega mi v našem listu nismo  
zagrešili. Uprav nasprotno smo  
mnenja, da smo s tem, ker smo  
stopili z Vašim listom v delovno  
skupnost, po kateri je del našega  
lista pisan v slovenščini, del pa v  
srbsčini, dokazali, da ne gojimo  
nobene plemenske mržnje.

Iz navedenega boste mogli pov-  
zeti, da je ta spor, ki ga izziva tu-  
kajšnji komisariat, le bolj oseb-

\*) Podčrtali mi!

nega značaja ter da nima stvarne podlage.

Jasno pa je da se bomo skušali vsem konfliktom s tukajšnjim komisarijatom izogniti...

Komisarijat pa je 14. decembra 1933 naslovil „Radio Beogradu“ spet tole pisanje:

„Na naše pismo štev. 2107/33 V. od 20. novembra 1933. nismo prejeli do danes od strani naslova še nikakega odgovora, opažamo pa, da se v tedniku Radio-Ljubljana še vedno ponatiskuje program naše oddajne postaje, ki ga mi uredništvu tega tednika v Ljubljani (prof. Niko Kuret) več ne dostavljamo, in da nadaljuje to uredništvo s svojo kampanjo proti sedanjemu vodstvu Radio-oddajne postaje v Ljubljani ne samo v tedniku Radio-Ljubljani, temveč tudi na odprtih dopisnih kartah. Takega početja nismo več voljni prenašati in Vas prosimo, da zavzamete v vprašanju tednika Radio-Ljubljana svoje končno stališče in da nam to čimpreje sporočite.“

Ko smo prejeli obvestilo o tem pisanju, smo seveda pojasnili „Radio Beogradu“ dejanski stan še podrobneje. Glede napadov „na odprtih dopisnih kartah“ moramo javno povedati, da je g. prof. Kuret, ki je slučajno tudi urednik slovenskega dela našega lista, o priliki Miklavževih reklam v našem radiu protestiral čisto privatno in kot poslušavec enkrat na dopisnici (kakor to dela večina dopisnikov naše postaje) proti načinu in obliki te reklame. Vendar ni bil ta protest v nobenem pogledu žaljiv za komisarijat ali v kakršnikoli zvezi z uredništvom lista. Poročilo o tem je torej v gornjem pismu zavito in tendenciozno ter deloma neresnično.

\*

Izjavljamo sedaj, da sprejemamo to odkrito borbo, ki je nismo povzročili mi, ampak prevelika občutljivost našega komisarijata. Naši naročniki in bravci, ki bero naš list s treznimi očmi, bodo sami najlaže presodili, da naša stvarna in objektivna kritika nima nič skupnega z „napadi na postajo in njeno vodstvo“. Naša skrb za kulturno visoko stoječe sporede, ki naj naš narod dostojno pred-

stavlja svetu, ni nikako „gobjenje plemenske mržnje“ in to vprav v listu, ki se tiska v Beogradu in ga je po obsegu do šest sedmin tiskanega v srbsčini! Vseh pet let svojega obstoja smo slednjič zagovarjali interese naših poslušavcev.

Tako in nič drugače bomo delali tudi zanaprej.

## D O M A

### Inž. Pengov spet napoveduje

V nedeljo 28. t.m., je vse poslušavce navdalo z neznanskim veseljem, ko so zaslišali tako pogrešani glas našega drugega napovedovavca ing. Pengova. Nekateri poslušavci in zlasti poslušavke, ki so mehkejšega srca, so bili sicer v skrbeh za njegovo zdravje, ali ne bo ta napor prezdgonji. Pa upamo, da ta zgodnji nastop službe njegovemu zdravju ne bo v kvar. Z vsemi našimi bravci izražamo svoje veselje nad ozdravljenjem g. napovedovavca in mu želimo tudi zanaprej vse najboljše!

### Propagandna akcija naše postaje

Naša postaja je izdala lične letake ki se menda dele tistim, ki še nimajo radia. Letak na štirih straneh je bogato, čeprav neenotno ilustriran, in bo nemara svoj namen dosegel. Zamisel prave propagande, ki je dozdej nismo imeli, je komisarijatu v čast.

### Nepotrebno razburjenje

Pri zadnjem pogovoru s poslušavci se je g. vodja pogovora zelo razhudil. Nič več ni bilo sledu o galantnosti. Sicer je bila to zanimiva sprememba, a za stvar je bila po našem nepotrebna. Ali ni pametneje, da ohrani človek zmeraj mirno kri? Gentleman ohrani isto vljudnost do ženske in moškega, — ta določba naj bi vnesla v „pravilnik za pogovore s poslušavci“.

## Naši bravci imajo besedo

### Gorečnost

„Zadnjič enkrat sem na Dunaju naletel na srbohrvatsko predavanje o zimskem sportu v Avstriji. Ljubljana je ob istem času oddajala plošče.

Zasukal sem spet na Ljubljano in poslušal. Bil je menda neki Straussov valček. V njem se je v par variacijah oglašil tudi motiv nekdanje cesarske pesmi. Takrat pa je gospodična napovedovavka kot bi trenil prekinila oddajo... Mnenja sem, da če se Avstrija ni podrla zaradi srbohrvatskega predavanja, se tudi naša mlada, iz idealizma iz žrtev rojena in zato globoko zakoreninjena država ne bi porušila zaradi par taktov cesarske pesmi, ki je snovno povezana v umetniško celoto imenovanega Straussovega dela. Ta gorečnost se mi zdi, oprostite, — smešna! Iz nemških postaj sem že slišal skladbe, ki je vanje vpletenih nekaj motivov marseljeze, francoske narodne himne (menda skladba „1813“), — pa se živ krst zato ni razburjal! Ne bodimo malenkostni. Malenkostnost je znamenje slabosti in nezaupnosti v bodočnost.

C. H., Lj.”

### Težave na težave

„Mnogo nas je, ki smo Vam ostali zvesti in ki molče in pazljivo spremljamo vse, kaj se godi krog naše kukavice. Vi ste pa tudi edini, ki nas o tem bolj natančno informirate... Imeli smo v začetku upanje, da se privadimo novemu vodji pogovorov, pa tudi on na nas. Dolgi predgovori, ki so sledili pogovorom, so nas do skrajnosti izmučili. On pa, ko sprejema dolga in šegava pisma, se jezi nanje in nikoli ne da dovolj jasnih odgovorov, da tudi mi drugi zvemo, kako mislijo in sodijo naši sopolisniki... Ali je potem čudno, da se obračamo k Vam? Res je, da so evropske postaje zboljšale svoj program. Tudi nas hočejo na vse pretege prepričati, kako imamo zdaj izvršten program. Kar smešno se zdi človeku, ko to posluša. Izboljšani program je — ko so nam zmanjšali oddajne ure — vzeli nekaj jezikovnih tečajev — mnoga predavanja — razne prireditve — ter inozemske prenose? Ne prihajajo več pred mikrofoni tisti, katerih smo z nestrpnostjo in zanimanjem pričakovali določeno uro. Ni nam samo do godbe. Veliko boljše poslušamo pri drugih postajah. Mi hočemo tudi živo slovensko besedo, ki vsemu svetu pove jasno, kaj smo in kako mislimo.“

Neka nemška postaja je pred kratkim oddajala pod „eksotičnimi“ komadi celo jugoslovansko kolo. Se vedno nas imajo za eksotični Balkan. Zabteva za 100 kW je le nekaj

*pomagala, ker nam g. prof. Prezelj obljublja že 50 kW — samo kdaj?*

Ne vem, zakaj ne prenese vprašanja poslušavcev, ki se obračajo po informacije za radio-technik? Na to bi pa vendar moral znati odgovoriti.

Gdč, napovedovavka pa objavlja, da so z novo valovno dolžino v glavnem vsi zadovoljni — in to pove celemu svetu na glas. Ali ve, kako mi sedaj sprejemamo Ljubljano? Ali ve, kako neznosna interferenca

spremlja oddajanje? Draga gospodična, ko bi Vi iz daljave poslušali našo kukavico, bi zakričali, da ne bomo in ne moremo biti zadovoljni s svojim valom — tako je, cenjeni gospod profesor, in ni bilo Vaše razburjenje pred konferenco brez podlage! Ali se ne bo mogloboljšati? Ali ne bi mogli oddajati na valu, ki je namenjen drugi jugoslovanski postaji, ki zdaj še sploh ne pride v poštev? ... R. E., R. n. L."

## Kako je bilo tisto noč, ko so se menjavale valovne dolžine

Iz belgijskih listov posnemamo zanimiva poročila o delu v merilnici Mednarodne radijske zveze v Bruslju v noči, ko so se menjavale valovne dolžine.

Ob enajstih so vse postaje prenehale s svojimi oddajami. Kontrolni centri v Berlinu, Bernu, Bruslju, Helsinku, Madridu, Možajsku, Pragi, Sesto-Calende, Stockholmu in Tatsfieldu merijo valovne dolžine vsak v svoji državi. Bruselj meri za Belgijo, a tudi za Francijo.

Prve meritve, ki jih v Bruslju izvrše, so meritve valov Velthema (belgijska, francoska in flamska postaja). Tehniki s slušalkami na glavi sedejo pred merilne naprave. Popolna tišina nastane v laboratoriju. Samo rahel žvižg nosilnega vala postaje, ki jo merijo, se sliši. Napeto zro oči na kazalo kondenzatorjev.

„Oba velthemska vala sta točna!“ vzklikne nekdo. — Preureditev obeh belgijskih valovnih dolžin se je izvršila v poldrugi minuti.

„Dobro znamenje!“ pravi g. Braillard, ki je, kakor znano, vodja te stalne kontrolne postaje MRZ v Bruslju. „Da bi le drugod šlo vse tako naglo!“

Tehniki nato preidejo v Francijo. S posebnimi vodi so tudi telefonično zvezani z vsemi francoskimi postajami. Prvi, ki ga vzamejo na piko je Paris PTT. Sliši se pogovor — seveda samo odgovori v laboratoriju:

„Halo, Pariz! ... Biti morate na 695 kilociklih, pa ste na 700. Previsoko!“

„...“

„Še niže!“

„Prav, tako bo dobro!“

Reguliranje Paris PTT. traja skoraj četrt ure. Naslednja postaja, ki pride na vrsto, je Strasbourg.

V dobri uri je tudi Francija vsa prekontrolirana. Lyon, Bordeaux, Rennes, Lille, Montpellier, Toulouse, tudi Grenoble (?), so regulirani. Vsaka postaja si je izbrala določeno melodijo, ki jo je stalno oddajala, da jo je bilo lahko spoznati. Od časa do časa zaslišiš iz slušalk, ki jih kdo privzdigne, to ali ono melodijo, med tem pa poslušas čudne pogovore:

„Halo, Pariz! Bordeaux je 12 kc prenizko!“

„Da, da, že gre ... Zdaj so na ničli!“

„V redu ... Dobro.“

Medtem ko Bruselj meri Francijo, pa drugi uslužbenci MRZ telefonirajo v Berlin, London in Varšavo, da izvedo, kako delo napreduje drugod.

Ob pol enih zjutraj že ve povedati g. Braillard, da bodo vse angleške in nemške postaje regulirane pol ure prej nego je predvideval načrt za to noč. In tako so pričela krožiti med uslužbenci okrepljena in pladnji sandwichev ...

Ob dveh zjutraj se prične drugi del meritev, zgoraj ocenjeni kontrolni centri prično meriti valovne dolžine držav, ki nimajo svojega lastnega kontrolnega središča. Bruselj ima nalogo, da kontrolira Rejkjavik, Athlone, Radio-Maroko in Luxembourg.

Rejkjavik molči. Nihče ne ve, zakaj. Luxembourg tudi ne da glasu. Tu pa vedo vsi, zakaj Luxembourg je eden izmed redkih upornežev.

Pol ure nato se prične najživahnejši, pa tudi najhujši del te noči za Bruselj: kontrola vseh ostalih evropskih postaj.

V ta namen se v laboratoriju poslužijo dveh valomerov, da lahko hkrati kontrolirajo dve postaji.

Točno ob 2.30 izmerijo Moskvo I in Kijev. Druga za drugo padajo meritve. Za las natanko ugotavljajo vsako, po dve vsakih pet minut. Točnega reda se drže pri tem. Iz Rusije se podajo v Turčijo, nato pa se vrnejo v Skandinavijo in v baltske države.

„Halo, jaz imam Istanbul!“

„In jaz imam Kaunas!“

„Tale pa oddaja, a se ne javi ...“

Aha, to je Tallinn!“

Kakor hitro se ugotovi pri vsaki meritvi rezultat, ga že sporoče pariški, zeessenski (berlinski) in varšavski postaji, da ga oddajo. Rezultati se podajajo naprej v francoščini, potem pa se ponove v nemščini ali angleščini, kakršna je pač dežela.

„Halo, Stockholm! ... Septcent trois, virgule, quatre-vingt-dix-huit... Halo, Stockholm! ... Siebenhundert-drei, komma, achtundneunzig!“

Brez prestanka merijo po vsej Evropi. Od časa do časa zaslišiš iz slušak odlomke dogovorjenih melodij: balalajke, potem spet čudno turško glasbo, za tem divji čardaš, napolitansko pesem, tirolski jodler ali pa tožec two-step ...

Ob 6.55 zjutraj merijo zadnji dve postaji, ki sta zabeleženi na seznamu, Sottens in Hilversum. Tehniki utrujeni odložijo slušalke in svinčnike. Napovedovavci in telefonisti si natakajo vode v kozarce. Lucernski načrt je stopil v veljavo.

Preden se je podal h počitku, je g. Braillard izjavil časnikarjem tole: „Jaz sem izredno zadovoljen z doseženimi rezultati. Vse je šlo kakor po vrvi. Prav velikanska večina postaj zasluži občudovanje zaradi svoje natančnosti. Konstatirane razlike so skrajno majhne. Vesel sem discipline, ki so jo pri vsem tem pokazale oddajne postaje in zahvaliti se moram vsem svojim sodelavcem.“

„Ali bo še dosti dela?“

„Ne. Nocoj bomo izvršili samo še zadnje regulacije, poskusili popraviti še to in ono“.

Sedem ura zjutraj. Začenja se svetlikati. Ceste je opral ponočni dež. Nad hišo, ki v njej deluje MRZ, se dviga antena, — skromna radijska antena kakršnih vidiš lahko povsod. In vendar je ta antena zgodovinska ...

Nekdo se pošali: Lucernski načrt je visel na žici ...

Danes pa ta ali oni pravi, da nani ... Radovedni smo, ali je g. Braillard še zmeraj optimist.

# ČETVOROCERNI SUPER

Poslednjih godina je industrija najveći deo pažnje poklonila prijemnicima, priključenim na mrežu električ. osvetljenja. Za takve prijemnike su uglavnom usavršene stare, i konstruisane nove cevi. Tek u poslednje vreme obračena je opet veća pažnja baterijskim aparatima.

Danas se elektricitet sve više upotrebljava u pukućanstvu. Mnogi poslovi, koji su ranije obavljani u kući rukom, danas se obavljaju elektricitetom. Sve te elektr. mašine dovode do raznih smetnji u prijemu. Istina, postoje razni uredjaji za otklanjanje takvih smetnji, ali se često ni pored tih *zaštitnih mera*, ne može postići prijem, koji bi bio oslobođen svih smetnji. Kako veliki deo smetnji ulazi u prijemnik i preko elektr. mreže, za koju je prijemnik priključen, jasno je, da će takvim aparatom i pri najsavetnijem *blokiraju*, uvek biti *više* smetnji, no baterijskim aparatom, koji nije u vezi sa mrežom.

*Najčistiji, i sa najmanje smetnji, biće (to vredi i za veliku varoš) prijem sa baterijskim aparatom.*

Najzad nemaju sva mesta elektr. osvetljenja, a u nekima opet ne rade elektr. centrale preko *celog* dana. U tim se mestima mogu upotrebiti samo baterijski prijemnici.

Imajući sve ovo u vidu, donosimo nekoliko opisa modernih baterijskih prijemnika, koji potpuno zadovoljavaju današnje uslove u pogledu selektiviteta, osjetljivosti i jačine. Jedan takav *manji* aparat, (dvocevnik) doneli smo u 3 i 4 broju od ove god., dok je opis *trocevnik* izašao u 30 broju od prošle god. Ovog puta donosimo opis jednog *supera*, koji ima mnogo sličnosti sa aparatom, opisanim u 20 i 21 broju od prošle god., koji je bio za priključak na električnu mrežu.

## SEMA APARATA

Pošto se u Evropi još ne izrađuju baterijske cevi sa *promenljivim* faktorom pojačavanja, t.zv. *selektode* ili *eksponencijalne* cevi, upotrebićemo obične „širmgiterice“ (A442, S407, S408, RE094) a jačinu zvuka menjaćemo pomoću otpora  $R_4$  od 30 oma, koji je uključen u kolu vlakna cevi u m. frekv. stepenu.

Da bi se pri ulazu u aparat dva obližnja talasa razdvojila, priključuje se antena na t. zv. *bandfilter*, koji se sastoji iz dva oscilatorna kruga ( $L_2$   $C_1$  i  $L_3$   $C_2$ ) koji su blokom  $C_3$  od 30.000 cm slabo spregnuti. Pored njega dejstvuje na nižim talasima još i mali kapacitet  $C_4$  od nekoliko cm. Za  $C_4$  može se upotrebiti jedan *neutrodon*, ili se 2 izolovane žice upredu u dužinu od 2—5 cm. Danju, kada nije potreban toliki selektivitet, može se antena priključiti na  $L_1$ , što će dovesti do jačeg prijema. Da bi kolo  $L_3$   $C_2$  bilo što manje prigušeno, a time još više povećan selektivitet, može se mreža prve cevi u mesto na gornji kraj  $L_3$ , priključiti na  $1/3$  od gornjeg kraja. Ta je trećina označena sa „a“.

Prva cev radi kao modulator-oscilator sa mrežnim blokom  $C_6$  od 100—200 cm i otporom  $R_1$  od 1—2 megoma. Karakteristično je ovde dobijanje međufrekv. oscilacija. Kao kod cevi sa indirektnim grejanjem i ovde je pomoćni oscilatorni krug  $L_4$   $C_5$ , spregnut sa kalemom, koji je uključen u katodu. samo. se ovde taj kalem sastoji iz *dva dela* ( $L_5$  i  $L_6$ ) koji su uključeni u oba kraja vlakna. Da se pri tome ne bi mnogo smanjio napon grejanja, mora se za  $L_5$  i  $L_6$  uzeti *deblja* žica, od 0,3—0,4 mm.

U cevi nastaje „mešanje“ dolazećih talasa i talasa oscilatora; njihovom interferencijom nastaju novi, t. zv. *međufrekventni* talasi (dužine iznad 2000 m), za koje je akordiran primar i sekundar transformatora  $T_1$ . Međufrekv. transformatorom  $T_1$  prenose se oscilacije do druge cevi, u kojoj se pojačaju, a odande preko  $T_2$  dospevaju do *detektor* cevi (A415, LD410, A420, RE084). Po-

što ovde već dosta velike amplitude dovodimo mrežici, dovoljno je za  $C_{10}$  100 cm, a odvodni otpor  $R_7$  može biti 0,5 do 1 megom. Najzad niskofrekventnim transformatorom  $T_3$  (odnosa 1:4 do 1:6, samo bolji kvalitet, zbog čistote reprodukcije) stižu ispravljene oscilacije do pentode (B443, PP415, P420 ili RES174 d). U zgradama obeležene su odgovarajuće cevi za 4 razne marke i to: Philips, Tungram, Triotron i Telefunken.

Zaštitne mreže prvih dveju cevi dobijaju *polovinu* napona anode, preko potenciometerske veze. Otpori  $R_2$ ,  $R_3$ ,  $R_5$  i  $R_6$  iznose po 50.000 oma, a blokovi  $C_7$  i  $C_8$  po 0,1 do 0,5 mikrofarada,  $C_{11}$  100 cm, i  $C_{12}$  0,5—1 mikrofarad. U otporu  $R_8$  od 20.000 do 50.000 oma snižava se anodni napon za audion.

Negativan prednapon za pentodu nastaje u  $R_9$  od 1000 oma pri prolazu anodnih struja *sviju* cevi. Otpor  $R_9$  šentiran je blokom  $C_{13}$  od 2 mikrofarada. Svi niži naponi nastaju u aparatu, anodna baterija priključuje se sa *najvišim* naponom, koji treba da je po mogućstvu 100—150 V. Ako se radi anodnim aparatom, može se on popeti i na 200 V. Prekidač P mora doći na -4 V, jer se samo u tom slučaju sem akumulatora isključiti i anodna baterija. Ako bi prekidač bio na kraj +4 V, bila bi baterija *stalno* kratkospojena otporima  $R_9$ ,  $R_8$  i  $R_5$ ,  $R_6$ , što bi brzo upropastilo bateriju, koja je inače već pentodom dosta opterećena.

Sada ćemo još navesti izvesne izmene, koje se mogu izvršiti u šemi. Ako želimo da aparat pojednostini, mogli bi za zaštitne mreže načiniti zaseban izvod koji bi došao na 75 do 90 V. U tom bi slučaju ispalo  $R_2$ ,  $R_3$ ,  $R_5$  i  $R_6$ , ali blokovi  $C_7$  i  $C_8$  treba i dalje da ostaju. Isto tako može se i za audion načiniti zaseban izvod, te

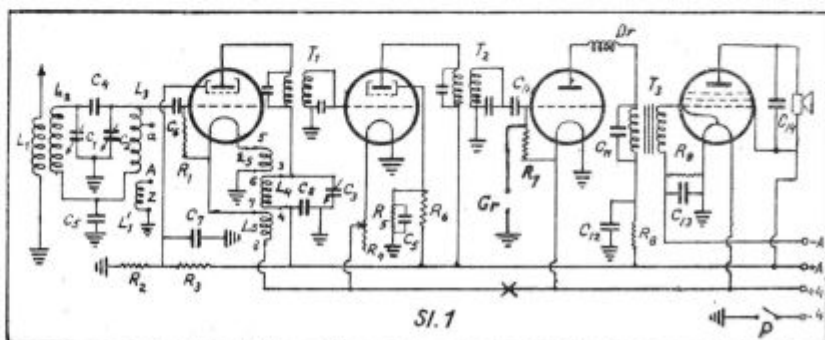

Sl. 1

otpada  $R_8$  i  $C_{12}$ . Pošto su danas sve stanice jako pojačane, neće biti potrebna *povratna sprega* na  $T_2$ . Ako je ipak nekome nedovoljna jačina, može napraviti reakciju (kao što je pokazano kod supera iz 20 i 21 broja) na sekundarni namotaj  $T_2$ . — Najzad mnogi će amateri imati još dobre cevi sa *dve mrežice*, t.zv. „duplogiterner“ cevi. Takva cev može se upotrebiti kao modulator-oscilator.

Na sl. 2<sup>a</sup>) pokazana je potrebna izmena u šemi. Mrežica koja je *dalja* od vlakna priključena je za  $\frac{1}{3} L_3$ . Prvi audion radi sa blokom u kolu mrežice, jer se time postizava veća osetljivost. Vrednosti za  $C_0$  i  $R_1$  iste su kao na sl. 1. Pomoćne oscilacije nastaju u  $L_4$   $C_3$  pod uticajem reakcije  $L_3$ .  $L_4$  vezano je za onu mrežicu koja je *bliža* vlaknu. Zbog manjeg pojačanja cevi sa *dve mrežice* (A441N, DG 407/0 D 410, RE 074 d) možemo kod audiona uvesti reakciju. Reakcijom bi dejstvovali na sekundarni namotaj od  $T_2$ . (sl. 3). Reakcioni kondenzator montira se u unutrašnjo-

sti aparata, jer se on jednom za uvek udesi.

Najzad ako se aparat upotrebljava i za priključivanje gramofona, možemo jednim prekidačem isključiti prve dve cevi, jer su one nepotrebne. Na taj se način štedi akumulator (čije je punjenje u provinciji obično skopčano sa teškoćama) i anodna baterija. Taj bi prekidač došao u pozitivnu vezu vlakna, na mestu označenom na sl. 1 sa „x“, a elektromembrana gramofona se priključuje ispred audiona, na *Gr*.

(Svršiče se)

### Otstranjivanje visokofrekventnih smetnji iz električne mreže

Smetnje ne stižu uvek antenom i zemljom u prijemnik, već često i preko mreže, ako je prijemnik priključen za mrežu. Zato imaju neki moderni prijemnici ugrađene filtre *ispred* mrežnog transformatora. Takav filter moćiće da napravi i početnik.

Potrebujemo 2 cilindra od kartona

ili prespana, prečnika 40—50 mm, 5—10 mm od kraja cilindra izbušimo 3 rupe kroz koje provlačimo početak žice, da nam se ona ne bi odvijala. Na svakom cilindru namotamo (zavojak do zavojka) 300—350 zavojaka žice, prečnika 0,5 mm izolovane *lakom ili pamukom* (svilom).

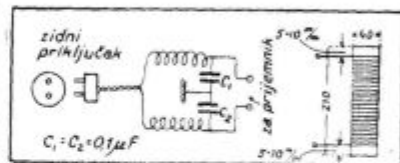

Počeci namotaja završavaju se dvolpolnim utikačem, a krajevi vezani su za dva blok kondenzatora od 0,1 mikrofaraada (ispitani na 1000 do 1500 V). Blokovi su vezani na red, a sredina im je vezana za zemlju. Krajevi namotaja završavaju se dvema buksnama od 4 mm prečnika, u koje stavimo utikač od prijemnika. Pošto je filter u vezi sa mrežom, treba ga zatvoriti u jedno sandučić, koje treba da je malo udaljeno od prijemnika. Ako se ne postignu željeni rezultati, promenimo na jednom kalemu krajeve.

\*) Slika će izaći u idućem broju.

**Šta je srce za zdravije i život čovekovo, To je radio cev za Vaš prijemnik**

Tražite u svakoj boljoj radio trgovini novi cenovnik **XI-33** sa praktičnom tablom uporedjenja i karakteristikama

Generalni zastupnik za Jugoslaviju  
**F. L. ROSENFELD**  
 Beograd — Topličn Venac broj 7

# TRIOTRON



# Najzanimljivije tačke evropskog programa od 4 febr. do 10 febr. 1934 god.

## Operе i operete

### NEDELJA 4-II

- 20.45 „Frasquita“ opereta od Lehara — *Rim*  
 21.00 „Kratki život“ lirska drama, muzika od de Falle — *Milano*  
 21.30 „Vesela udovica“ opereta od Lehara — *Strasbourg*

### PONEDELJAK 5-II

- 20.00 „Don Pasquale“ opera od Donizetti-a — *Bolzano*  
 21.10 „Na svetom brežuljku“ opereta od A. Viplera — *Prag*  
 20.50 „Marta komična opera od Flotowa — *Warszawa*  
 21.40 „Faust“ opera od Gounod-a — *Hilversum*

### UTORAK 6-II

- 19.30 „Kraljica od Sabe“ opera od K. Goldmarka — *Budapest*  
 20.45 „Kavalerija rustikana“ od Mascakni-a i „Bajaco“ od Leoncavallo-a — *Palermo*

### SREDA 7-II

- 1935 „Careva zaručnica“ opera od Rimskog-Korsakova — *Brno*  
 20.50 Prenos opere — *Rim*  
 21.00 „Luksemburški princ“ opereta od Lehara — *Poste-Parisien*

### ČETVRTAK 8-II

- 19.30 Prenos iz opere — *Bucuresti*  
 19.30 Prenos iz državne opere — *Budapest*  
 20.50 Prenos opere — *Milano*  
 22.45 „Buket ruža“ džaz-opereta od Daebilitza — *Midland*

### PETAK 9-II

- 19.35 „Krug kredom“ opera od Zemlinskij-a, tekst od Klabunda — *Beč*  
 20.10 „Seljak u čistilištu“ radio opera po tekstu H. Sachsa od A. Hufelda — *Heilsberg*

### SUBOTA 10-II

- 18.30 „Pokova dama opera od Čajkovskog — *Riga*  
 18.55 „Manon“ opera od Massenet-a (prenos iz opere) — *Beč*  
 20.00 „Djavoļji jahač“ opereta od E. Kalmanna — *Budapest*  
 20.20 „Paganini“ opereta od Lehara — *Bratislava*  
 20.50 Prenos opere — *Rim*

## Veliki koncerti

### NEDELJA 4-II

- 11.20 Simfonijski koncert — *Beč*

20.05 Kamerni orkestar i solisti — *Berlin*

- 22.00 Schubert: Nedovršena simfonija h-mol — *Luxembourg*  
 22.05 Nedeljni orkestarski koncert — *London*

### PONEDELJAK 5-II

- 12.00 Koncerta simfonijskog orkestra — *Beč*  
 19.00 „Karneval“ — *Leipzig*  
 20.15 Koncert filharmonijskog društva — *Budapest*  
 21.40 Veliki vokalni i instrumentalni koncert — *Rim*

### UTORAK 6-II

- 17.20 Koncert solista — *Beč*  
 20.00 Simfonijski koncert — *Monte Ceneri*

### SREDA 7-II

- 20.10 „Radnici muziciraju“ (orkestar, hor i solisti) — *Leipzig*  
 21.00 Evropski koncert iz Belgije — *Bruxelles* (prenose mnoge evropske stanice)  
 21.15 Simfonijski koncert — *Daventry*

### ČETVRTAK 8-II

- 16.50 Koncert solista — *Beč*  
 20.00 Simfonijski koncert — *Warszawa*  
 20.45 Simfonijski koncert — *Palermo*

### PETAK 9-II

- 19.05 Simfonijski koncert — *Riga*  
 20.00 Simfonijski koncert — *Oslo*  
 20.10 Šleska filharmonija, hor i solisti — *Breslau*  
 20.15 Simfonijski koncert varšavske filharmonije — *Warszawa*  
 21.00 Simfonijski koncert — *Milano*

### SUBOTA 10-II

- 12.00 Koncert operskog orkestra — *Beč*

## Radio pozorište

### NEDELJA 4-II

- 19.15 „Na šta ljubomora“ komedija od M. Singera — *Prag*  
 20.00 „Liliomfi“ vesela igra s pesmama od Szigligeti-a — *Budapest*  
 21.10 „Caracalla“ tragedija od Dumanoir-a i Clerville-a — *Poste-Parisien*

### PONEDELJAK 5-II

- 20.15 „Demon mašina“ radio igra od F. Endresa — *Beromünster*  
 20.45 „Cvetni put“ komad od Milana Begovića — *Bratislava*

### UTORAK 6-II

- 19.50 „Satir koji plače“ komedija od F. Šrameka — *Prag*  
 21.00 „Bez osnove“ komedija od D. Amicla — *Poste-Parisien*

### SREDA 7-II

- 20.10 „Ali otac se protivi“ zabavni program — *Frankfurt*  
 20.25 „Correggio“ tragedija od Oehlenschlägera — *Kalundborg*

### ČETVRTAK 8-II

- 20.00 „Mala“ komedija od Niccodemi-a i Mirande — *Bolzano*  
 21.00 „Emil i detektivi“ radio igra po Kästneru — *London*

### PETAK 9-II

- 20.50 „Porodica“ od gdje Š. Alexi-Buganove — *Bratislava*

## Instrumentalni

### Koncerti

#### NEDELJA 4-II

- 20.15 Beethovenove sonate za klavir — *Beromünster*

#### PONEDELJAK 5-II

- 17.15 Klavirski koncert — *Beč*  
 20.30 Violinski koncert — *Luxembourg*

#### UTORAK 6-II

- 22.20 Koncert solista (violina i klavir) — *Daventry*  
 22.15 Violinski koncert — *Huizen*

#### SREDA 7-II

- 17.00 Violinski koncert — *Bratislava*  
 20.00 Klavirski koncert — *Oslo*

#### ČETVRTAK 8-II

- 18.40 Klavirski koncert — *Beč*  
 21.00 Igre ostalih naroda — *Frankfurt*

#### PETAK 9-II

- 12.05 Ruski balalajka orkestar —  
 21.00 Kamerna muzika — *London*

#### SUBOTA 10-II

- 20.00 Kamerna muzika — *Suisse*  
 20.00 Klavirski koncert — *Bucuresti*

# Nedeljni Radio-program

## Nedelja 4 februar

### БЕОГРАД

таласна дуж. 437,3м., 2,8кв., 686кц

#### ПРЕПОДНЕВНИ ПРОГРАМ

8.55 Објављивање дневног програма

9.00 Час гимнастике, гђа Смиља Мандукић

9.30 Пренос Службе Божје из Саборне Цркве (хор 1. Беогр. Пев. Друштва)

11.00 Народна музика (грамофонске плоче)

1. а) Свилен конач; б) Сватовац  
2. а) Ја сам стара пијаница; б) Милице, коло

11.15 Пренос концерта Музичког Друштва у Земуну

(солиста: гђа Иванка Петровић; диригент г. Давиденко)

1) Бетовен: Кориолан, увертира  
2) Бетовен: Клавирски концерт  
Це-мол уз пратњу оркестра

11.59 Тачно време

12.00 Звона са Саборне Цркве

12.05 Подневни концерт

Радио Оркестра

1) Фрајт: Српски свечани марш ★  
2) Мокрањац: I. и X. Руковет ★  
3) Гервајс: Из веселог Срема, потпури ★  
4) Кох: Босанско коло ★  
5) Сметана: Балетска суита из опере „Продана невеста” ★  
6) Калман: Војвоткиња од Чикага, оперетска фантазија

13.30 Рекламе

13.40 Новинарски извештаји А.А.

Тачно време

до 13.55

#### ПОПОДНЕВНИ ПРОГРАМ

15.00 Лака музика

(грамофонске плоче „Кристал—Кристал”)

1) Драј-Енгел-Бергер: Два вальцера из тонфилма „Песма о срећу” (3389) ★  
2) Фриберг-Кирстен: Сеоска музика (7023) ★  
3) Суза: Ел Капитан, марш (2097)

15.15 Штросмајер и Југословенство, предавање г. проф. Бошка Новоковића (приређује Просветни Одбор Савеза Сокола Краљевине Југославије у Новом Саду)

15.30 Поподневни концерт Радио-Оркестра

1) Борђевић: Узданица, марш ★  
2) Зајц: Граничари, увертира ★  
3) Крстић: Српске игре бр. 3 ★  
4) Готоваци: Коло из опере „Морана” ★  
5) Леополд: Полонна, фантазија на пољске мелодије ★  
6) Хруби: Састанак код Лехара, потпури Лехарових оперета

16.30 Народне песме пева г. Властимир Јованчић-Лале уз пратњу оркестра

1) Голем ми је мерак ★  
2) Грдна јада од Мостара града ★  
3) Мито, Митанче ★  
4) Жикино коло ★  
5) Купила сам шише ракије ★  
6) Славуј пиле ★  
7) Промиче момче кроз село ★  
8) Еј, колика је Јаворина ★  
9) Новоселка коло

17.00 Пренос музике за игру оркестра „Доли Боје” из сале „БУСК-а”

до 17.30

#### ВЕЧЕРЊИ ПРОГРАМ

18.55 Тачно време

Објављивање вечерњег програма и програма за следећи дан

Спортске вести

19.00 Народна музика

(грамофонске плоче)

1. а) Ој Бурђев данак (Даубека); б) По травици пала роса (Остојић) (тамб. орк. „Јоргован”) ★  
2. а) Расти ми Митке; б) Арнаутка коло (орк. Стевице Николића)

19.15 Концерт Новосадског Женског Музичког Удружења, диригент г. Светолик Пашћан

1. Настасијевић: Успаванка ★  
2) Равник: а) Зимска песем; б) Кметичка ★  
3. Пламенац: Песма о Канаанском весељу ★  
4. Живковић: Муха на аутомобилу ★  
5. Лајовић: Жабе ★  
6) Пашћан: Жеља за драгим ★  
7. Милојевић: Муха и комарац ★  
8. Манојловић: а) Како да стојам мамо; б) Пчела; в) Марица ★  
9. Готоваци: Ој, Марјане ★  
10. Пашћан: а) Марија ин млинар; б) Млинарска песем

20.00 Концерт на клавиру, изводе гђе Ила Лампел и Милица Моч

1) Бах: Концерт за два клавира ★  
2) Брамс: Скерцо Ес-мол за клавиру

20.30 Рекламе

20.40 Вокални концерт г. Владете Поповића, члана Беогр. Опере

1) Верди: Арија из опере „Риголето” ★  
2) Росини: Арија из опере „Севиљски бербери” ★  
3) Одак: Нашо Ербез ★  
4) Тијардовић: Милово сам ★  
5) Одак: Мила мајко ★  
6) Хаце: Ој Сплите граде ★  
7) Хаце: У Турчина

21.10 Радио као први утешитељ, радио-прича г. Анте Башића

21.40 Лака музика

(грамофонске плоче „Кристал—Кристал”)

1. Кермбах: Полка-мазурка, пот-

пури (1283) ★  
2. а) Каулер: Падње звезда, фокс интермецо; б) Мор: Ориент-експрес, инструмент. гротеска (3382) ★  
3. Ј. Штраус: Приче из Бечке шуме, вальцер (1614) ★  
4. а) Сомерфелд: Златни петало, полка; б) Сомерфелд: Весела тројица, галоп (1285) ★  
5. Мелодије из познатих тонфилмова (5103)

22.10 Тачно време

Новинарски извештаји А.А.

Спортске вести

Пренос музике за игру оркестра „Саџо” из „Докеј Клуба”

23.00 Музика за игру (грамофонске плоче)

до 23.30

### СЛОБЛАЖАЦ

таласна дуж. 569,3м., 2,8кв., 527кц

7.30 О гнојилих ин гнојенју (Ing. Turk Jakob)

8.15 Poročila

8.30 Gimnastika (Pustišek Ivko)

9.00 Versko predavanje (p. Vallerijan Učak)

9.15 Prenos cerkvene glasbe iz franc. cerkve

9.45 Plošče

10.00 Predavanje za delavce: Statistika (prof. V. Štrukelj)

10.30 Slovenska glasba, Radio orkester: Biseri Dubrovnik (Rajhenič) ★  
Gorenjska, ti kras slovenski (Gregorc)

11.15 Koncert pevskega zbora koroških Slovencev iz Kotmaravesi

12.00 Cas, soperetna vokalna in instrumentalna reproduc. glasba

16.00 O konjerevi v Dravski banovini (dr. Veble Franc)

16.30 Vokalni koncert zbora S.O.N. K. iz Ljubljane: Zdravica (Adamič) ★

Pala je pala slanica (Schwab) Vasovalec (Adamič) ★

Dečle to mi povej — (Dev) — koroška narodna ★

Razstaneč (Volarič) ★

Zdravo (Stefanovič) ★

Vmes citraški koncert kluba „Vesna”: Z združenimi močmi (Kralj) ★

Ljubimkanje (Kutnik) ★

Ko vstaja dan (Süss) ★

V mlinu (Stanislav) ★

Srebrni zvonček (Orleth) ★

Nočni metulji (Neswadba) ★

V parku (Munzar)

20.00 Koncert Radio orkestra: Zima v naravi: Viharji na Severnem morju (Döring) ★

Zimska pravljica (Czibulka) ★

Pri kamínu (Döring)

20.30 Slovenska glasba na ploščah

21.00 Vokalni koncerta g. Zlate Gjungjenac: Čehslovačke pesmi (Novak, Dvorak)

21.30 Radio jazz

22.00 Cas, poročila, Radiojazz

**ZAGREB**

talasna duž. 270,2m., 0,8kw., 1086kc

- 11.00 Prenos mise iz crkve Sv. Marije. Mješoviti zbor prv. hrv. kat. pjev. društva „Branimir“ pjeva pod ravnanjem J. Vrhovškoga: „Latinsku misu“ od J. Grubera. Ofertorij: Mozart: Ave verum. — Orgulje: Prof. Franjo Dugan
- 12.00 I. Čajkovski: Simfonija br. V. — II. Operne arije (Polydor ploče)
- 13.10 Plesna glazbe orkestra Sever iz Grill Rooma
- 19.45 Kulturne i društvene vijesti. — Propaganda
- 20.15 Koncert radioorkestra uz sudjelovanje Lele Brolich (Sopran)
1. Dvorak: Slavenski ples br. 8. ★ 2. Konjović: a) Tama; b) Chanson (Brolich) ★ 3. Moskovski: Ruski ples ★ 4. Grečanjinov: a) Noć; b) Epicedeum (Brolich) ★ 5. Urbach: Meyrberiana ★ 6. a) Meyerbeer: Arija iz opere „Afrikanka“; b) Borodin: Plač Jaroslavne iz opere „Knez Igor“ (Brolich) ★ 7. Musorgski: Hopak
- 21.15 Koncert radioorkestra: Opretna glasha: 1) Morena: Zvuci iz Arkadije ★ 2) Granichstädten: Divertissement
- 21.45 Današnja sportska nedelja
- 22.00 Objava rasporeda, vijesti i meteorološki izvještaj
- 22.15 Plesna glazba orkestra Sever iz Grill Rooma
- Svakog punog sata vremenski znak Geofizičkog Zavoda

**MONSTRANTVO**

- Beč (Wien)** 506,8m 120kw 592kc
- 8.30 Gramo koncert ★ 11.20 Simfonijski koncert (Weber: Koncert f-mol; Bruckner: Druga simfonija c-mol) ★ 12.30 Zabavna muzika (Strauss, Drigo, Rochlitzer, Offenbach, Lehar, Komzak, Hruby i dr.) ★ 15.00 Čas knjige ★ 15.25 Veliki umetnici (gr. ploče) ★ 17.05 Engleska kamerna muzika (Stanton: Miniature za gudački kvartet; Bridge' 3 idile; Cundell: Gudački kvartet e-dur, op. 27) ★ 18.30 Paul Wertheimer čita iz svojih dela ★ 19.00 Schumann: 1) Pokladne lakrdije u Beču; 2) Karneval op. 9 ★ 20.00 Šareni muzički program ★ 22.05 Muzika za igru

- Berlin** 356,7m 100kw 841kc
- 20.05 Kamerni orkestar i solisti. Na programu Mozart ★ 22.00 Vreme, dnevne i sportske vesti ★ 22.50—24.00 Nastavak koncerta

- Beromünster** 539,6m 60kw 556kc
- 20.15 Deset najčuvanijih sonata za klavir od Beethovena (I veće) ★ 21.10 Šareni program

- Bratislava** 298,8m 13kw 1004kc
- 10.10 Vokalni koncert. Ruske romanse ★ 10.30 Odlomci iz romana Fr. Krále „Prokrčen put“ ★ 11.00 Prag ★ 12.15 Vojna muzika (Dvoržak, Bizet, Leopold i dr.) ★ 16.00 Mor. Ostrava ★ 17.00 Šareni program ★ 19.05 Vesti ★ 19.10 Prag ★ 19.15 Radio orkestar (Šebor, Smetana i dr.) ★ 20.00 Prag ★ 22.25 Vesti na madjarskom ★ 22.40—23.00 Brno

- Breslau** 315,8m 60kw 950kc
- 10.20 Klavirski trio (Beethoven: Klavirski trio op. 11. b-dur; Mozart: Klavirski trio b-dur (K. V. Nr. 50) ★ 11.30 Bach (Leipzig) ★ 12.05 Vojna muzika (München) ★ 14.30 Anekdote ★ 14.40 Roman sa gr. pločama ★ 16.00 Zabavna muzika (Leipzig) ★ 17.00 Narodne igre i marševi (Mozart, Beethoven, Lanner, Lendvai, Weidinger i dr.) ★ 19.45 Koncert Paula Linkea ★ 20.55 Valceri (Leipzig) ★ 23.05—1.00 Večernja muzika (München)

- Brno** 325,4m 32kw 922kc
- 9.15 Vokalni koncert. Ciganske pesme ★ 10.00 Prag ★ 10.30 Bratislava ★ 11.00 Prag ★ 12.15 Bratislava ★ 16.00 Morav. Ostrava ★ 17.30 Medicinsko predavanje ★ 17.45 Gramo-ploče ★ 18.00 Za Nemce: Vokalni koncert. Gounod, Puccini, Wagner i dr.) ★ 19.15 Vokalni koncert. Popularne pesme ★ 20.00 Prag ★ 22.25—23.00 Salonski orkestar. (Petrzny, Yoice, Mendelssohn i dr.)

- Bucuresti** 364,5m 12kw 823kc
- 11.00 Simfonijska muzika (gr. ploče) ★ 12.00 Gramo-koncert ★ 13.00 Radio-novine ★ 13.15 Laka muzika (gr. ploče) ★ 17.00 Orkestarski koncert ★ 18.00 Radio-novine ★ 18.15 Orkestarski koncert ★ 19.20 Gramo-ploče ★ 19.45 Nedeljni pregled ★ 20.00 Vokalni koncert uz pratnju radio-orkestra. (A. Thomas: Arija iz „Mignon“; Bizet: Habanera iz „Karmen“; Verdi: Arija iz „Trubadura“; Nottara: Tri pesme ★ 20.20 Radio-orkestar ★ 21.00 Predavanje ★ 21.15 Radio-orkestar. (Dvoržak, Musorgski i dr.) ★ 21.45 Radio-novine

- Budapest I** 549,5m 120kw 546kc
- 6.45 Gimnastika ★ 7.00 HMV ploče ★ 9.45 Vesti ★ 10.00 1) Seoska literatura 2) Radio novosti U međuvremenu: Polydor-Brunswick ploče ★ 12.05 Solo-kvartet Endre (Beethoven, Mendelssohn, Mozart, Schubert, Francuske i madjarske pesme) ★ 13.30 Salonska kapela Weidinger (Lošonczy: Marš i vizija; Schemmel: Engleski valcer; Nagypal: Intermezzo; Köszegi: Serenada; Urbach: Fantazija; Lehar' Bio jedan valcer; Zamecnik: Pollyfox intremezzo) ★ 14.40 Vesti, berza ★ 15.30 Čas za djake ★ 16.00 Predav. za domaćice ★ 17.00 Albert Hajak svira na tarogato ★ 17.30 „Gde je tradicija, svetinja“ predavanje ★ 18.00 Slovačko veće (Slovački stihovi, narodne pesme i bajke)

**Nedelja 4 februar**

- ★ 19.30 „Klima i kultura“, predavanje ★ 20.00 Ciganska kapela L. Vereša ★ 20.45 Vesti ★ 21.00 Prenos Evropskog koncerta iz Bruxellesa ★ 22.35 HMV gramo ploče ★ 23.15 Jazz Heinemann iz restorana Royal

- Daventry** 1500m 25kw 200kc
- 18.45 Kamerna muzika. Praški kvartet (J. Suk: Kvartet Nr. 2 op. 31; Bach: Četiri pesme; Jirak: Kvartet Nr. 2 op. 31) ★ 20.00 Čitanje iz klasične književnosti ★ 20.30 Violinski koncert ★ 21.00 Služba božja ★ 21.45 Nedelja dobročinstava ★ 21.50 Novosti ★ 22.05 T. Jones sa svojim orkestrom (Haendel, Puccini, Wieniavski, Drdla i dr.)

- Deutschlandsender** 1571m 60kw 191kc
- 8.55 Koncert (hor i orgulje) ★ 11.30 Bach (Leipzig) ★ 12.00 Zabavni program ★ 14.00 Dečije pesme. Vokalni koncert ★ 16.00 Orkestarski koncert ★ 16.45 Nastavak koncerta ★ 17.45 Berlin ★ 20.00 „Kao nekada u maju“ (Stuttgart) ★ 22.00 Vreme, dnevne i sportske vesti

- Frankfurt** 251m 17kw 1195kc
- 8.45 Koncert iz Stuttgarta ★ 10.00 Koncert, hor i orgulje ★ 11.30 Bach (Leipzig) ★ 12.05 Vojna muzika ★ 13.15 Orkestarski koncert ★ 17.00 Koncert na harmonikama ★ 19.00 Vesela medju-igra o predelima na Rajni ★ 20.00 „Kao nekada u maju“ Radio film (Stuttgart) ★ 22.45 Pet spratova. Zabavni muzički program ★ 23.00 Večernja muzika ★ 24.00—2.00 Večernja muzika (Stuttgart)

- Hamburg** 331,9m 100kw 904kc
- 20.05 Koncert iz Berlina ★ 22.30 Nastavak koncerta (Berlin)

- Heilsberg** 291m 60kw 1031kc
- 11.30 Muzički dnevnik ★ 12.00 Koncert iz Hamburga ★ 15.00 Zabavni program ★ 15.40 „Francuz i prase“ Priča od Brittinga ★ 16.00 Koncert operskog orkestra i radio hora (Graener, Grieg, Wagner, Haydn, Strauss, Kienzl, Taubert, Schumann, Berger i dr.) ★ 19.00 Vokalni koncert (Schumann: 1) U tudjini; 2) Sa mirtama i ružama; 3) Jadni Petar; 4) Razgovor u šumi; H. Wolf: 1) Molitva; 2) Na putu; 3) Anakreonov grob; 4) Vilinska pesma) ★ 20.05 Prenos iz Berlina ★ 22.30—24.00 Nastavak koncerta

- Huizen** 301,5m 20kw 995kc
- 20.55 Radio orkestar (Rossini: „Italijanka u Algiru“; Verdi: Arije iz „Aide“) ★ 21.15 Vokalni koncert „The Song-Singers“ ★ 21.25 Nastavak koncerta radio orkestra ★ 21.40 Novinarske vesti ★ 21.45 Nastavak vokalnog koncerta ★ 21.55 Gramo ploče ★ 22.05 Radio orkestar (Händel, Mozart, Schubert i dr.) ★ 22.55 Novinarske vesti ★ 23.00 Nastavak

**Nedelja 4 februar**

koncerta (Debussy' Preludij, svita i Melodija za igru; Debussy: Oblaci; Delibes: Trépak) ★ 23.20—23.40 Večernja molitva i religiozna muzika (gr. ploče)

**London Reg.** 342,1m 50kw 877kc  
19.30 Radio orkestar. Laka muzika ★  
21.45 Nedelja dobročinstava ★ 21.50  
Vesti ★ 22.05 Nedeljni orkestarski  
koncert Dirigent: Fr. Bridge. Solist:  
Kathleer Long. (Bach: Brandenburški  
koncert Nr. 3; Haydn: Simfonija  
Nr. 101; Bridge: Fantastična rapsodi-  
ja; Rimski-Korsakov: Čpanski kapri-  
čio)

**Luxembourg** 1304m 150kw 230kc  
21.00 Engleiko več. Radio orkestar  
(Dvoržak: Karneval) ★ 21.15 Vesti  
na francuskom i nemačkom ★  
21.30 Nastavak koncerta (Dowell:  
Sabbat infernal; D'Albert: Mrtve  
oči; Micheli: Beba se igra vojnika)  
★ 21.55 Sportske vesti ★ 22.00  
Simfonijski koncert radio orkestra  
(Schubert: Nedovršena simfonija f-  
mol) ★ 22.30 Muzika za igru ★  
22.45 Radio orkestar (Liszt: Prelu-  
diji; Ketelbey Plavi porcelan; Stra-  
uss: Valcer; Myddleton: Tamo na  
jugu; Vreuls: Uspavanka; Lincke:  
Folies-Bergjre, marš) ★ 23.15 Mu-  
zika za igru (gramo ploče).

**Leipzig** 382,2m 120kw 785kc  
11.30 Bach: Kantata (G. A. Nr.  
125) ★ 12.05 Vojna muzika (Mün-  
chen) ★ 14.35 Koncert solista. Na-  
rodne pesme ★ 15.15 Koncert na  
klaviru (Chopin: Balada f-mol, op.  
52. 2.; Schumann: 1) Mignon, 2)  
Sareno lišće; Brahms: Rapsodija es-  
dur, op. 119; Liszt: Etida f-mol) ★  
16.00 Zabavna muzika (Suppé, Möl-  
lendorff, Zieher, Michiels, Lehar)  
★ 17.00 Igre i marševi (Mozart,  
Beethoven, Weidinger, Schrammel)  
★ 19.20 Gr. ploče ★ 19.45 Kon-  
cert Paula Linkea ★ 20.55 Valce-  
ri (Jos. Strauss, Joh. Strauss, Čajkov-  
ski, Brahms, Rich. Strauss, Lochum)  
★ 22.50 Sport i vesti iz srednje Ne-  
mačke ★ 23.10—1.00 Muzika za  
igru (München).

**Milano** 368,6m 50kw 814kc  
12.30 Gramo-ploče ★ 12.45 Razno-  
rodna muzika ★ 13.45 Muzika po  
želji radio-slušalaca ★ 15.30 Gramo-  
ploče — Sportske vesti ★ 17.00 Mu-  
zika za igru ★ 18.00 Sportske vesti  
★ 19.15 Gramo-ploče ★ 19.45  
Razne vesti — Sportske — Gramo-  
ploče ★ 21.00 „Kratki život“ Lir-  
ska drama od F. Shaw-a. Muzika De  
Falle. „Il Sombbrero“. U pauzi: Pre-  
davanje — Pozorišni pregled —  
Razne vesti

**Monte Ceneri**

257m 15kw 1167kc  
20.00 Radio orkestar ★ 21.00 Kom-  
edija u jednom činu od Gina  
Rocce ★ 21.30 Severni kompozitori  
(Radio orkestar) (Niels W. Gare:  
Sećanje na Osiana, uvertira;

E. Grieg: a) Pastoral; b) Marš nor-  
veških seljaka; c) Nokturn; d) Po-  
vorka patuljaka; Sinding: Groteskni  
marš) ★ 22.00 Sportska nedelja

**Mof. Ostrava**

259,1m 11kw 1158kc  
10.00 Pesnik Otokar, Brezina, preda-  
vanje ★ 11.00 Prag ★ 12.15 Bra-  
tislava ★ 16.00 Radio orkestar (We-  
ber, Strauss, Leopold i dr.) ★ 17.45  
Prag ★ 22.25—23.00 Brno

**München** 405,4m 100kw 740kc  
8.45 Horski koncert ★ 9.20 O radu i  
odmoru rudničkih radnika ★ 10.50  
W. Hoffmann čita svoja dela ★  
11.50 Bach (Leipzig) ★ 12.05 Vojna  
muzika ★ 13.00 Orkestarski koncert  
(Rust, Bizet, Verdi, Kark, Zanella i  
Smetana) ★ 16.00 Igre i marševi  
(Leipzig) ★ 18.05 J. Haas: Pesme  
Bogu op. 68 ★ 18.25 Radio igra od  
Brentera ★ 19.45 Koncert Paula  
Linkea (Leipzig) ★ 21.10 Valceri  
(Leipzig) ★ 23.10 Radio orkestar  
★ 24.00—1.00 Zabavna muzika (Jos.  
Hermann Larsen)

**Paris-Radio** 1724m 75kw 174kc  
13.00 Koncert na orgulji ★ 13.45  
Gramo ploče ★ 14.00 Koncert or-  
kestra „Pascal“. (Puccini, Stolz, Hay-  
dn, Debussy i dr.) ★ 16.00 Cas za  
mladež ★ 17.00 Pozorišno več. Tri  
komada. ★ 19.00 Orkestarski kon-  
cert ★ 20.00 Praktičan život ★  
20.30 Radio cirkus ★ 21.00 Muzik-  
hol ★ 21.30 Pregled večernje štam-  
pe ★ 22.30 Sportske vesti. Vesti.

**Poste-Parisien**

312,8m 60kw 959kc  
11.30 Gramo ploče ★ 12.00 Nove  
ploče „Decca“ ★ 12.30 Koncert ★  
13.15 Iz zvučnih filmova (gr. ploče)  
★ 13.50 P. Weil peva šansone ★  
14.30 Gramo ploče ★ 20.15 Radio  
žurnal ★ 20.20 Sportske vesti ★  
20.30 Simf. orkestar iz Filadelfije  
(gr. ploče) ★ 21.10 „Caracalla“ tra-  
gedija u stihovima u 1 činu od Du-  
manoir-a i Clerville-a ★ 21.30 Me-  
đučin ★ 21.45 Koncert ★ 23.10 Vesti

**Prag (Praha)**

470,2m 120kw 638kc  
730 Koncert iz Karlovih Vani ★  
830 Brno ★ 9.15 Koncert ruskog  
hora „Arhangel'ski“ Religiozna mu-  
zika Čajkovskog ★ 10.00 Humoristi-  
čki trio (violina, harmonika i  
klavir) ★ 10.30 Bratislava ★ 11.00  
Radio orkestar ★ 12.05 Novinarske  
vesti ★ 12.15 Bratislava ★ 16.00  
Morav. Ostrava ★ 17.30 Brno ★  
17.45 Gramo ploče ★ 18.00 Za  
Nemce: Emil i detektiv, komad od  
Kästner-a ★ 19.00 Novinarske vesti  
na nemačkom ★ 19.15 „Na šta lju-  
bomora?“ Komedija u jednom činu  
od M. Singer-a češka verzija od  
Rezniček-a ★ 20.00 Nekoliko reči o  
sledećem koncertu ★ 20.05 Orkestar-  
čke filharmonije (Weinberger:  
Svanda le joueur de muse; Beetho-  
ven: Koncert es-dur; Strauss: Bur-  
leska za klavir i orkestar; Mahler:

Pesma zemlje) U pauzi: Predava-  
nje „Kako treba posmatrati umetni-  
čka dela“ ★ 22.00 Novinarske vesti  
22.20 Novinarske vesti i sportske  
Dnevni pregled — Sportske vesti ★  
vesti na nemačkom ★ 22.25—23.00  
Brno

**Rim (Roma)** 420,8m 50kw 713kc  
12.30 Gramo-ploče ★ 12.45 Razno-  
rodna muzika ★ 13.45 Muzika po  
želji radio-slušalaca ★ 16.00 Cas za  
decu ★ 16.15 Predavanje ★ 16.30  
Gramo-ploče — Sportske vesti ★  
17.00 Simfonijski koncert. Dir. Vic-  
tor de Sabata. U pauzi: Sportske ve-  
sti ★ 19.30 Sportske vesti. Vesti ★  
20.10 Vokalni koncert ★ 20.30  
Sportske vesti. „Frasquita“ opereta  
u tri čina od F. Lehar. U pauzi:  
Predavanje — Vesti — Radio-no-  
vine

**Stuttgart** 522,6m 100kw 574kc  
9.30 Koncert. Pesme za jedan glas  
i klavir ★ 10.00 Koncert na orgu-  
ljama ★ 11.00 Muzičke retkosti  
(viola i gitara) ★ 11.30 Bachov  
koncert (Leipzig) ★ 12.05 Vojna  
muzika (Lincke, Zeller, Schlögel,  
Suppé, Ziehrer) ★ 13.15 Gramo  
koncert ★ 17.00 Koncert na har-  
monikama ★ 19.00 Vokalni koncert  
★ 20.00 „Kao nekada u maju“ Ra-  
dio film ★ 22.15 Sta moramo da  
znamo ★ 22.45 Gramo koncert ★  
23.00 Večernja muzika (Frankfurt)  
24.00—2.00 Večernja muzika

**Suisse Romande**

443,1m 25kw 677kc  
19.30 Sportska nedelja ★ 20.00 Pre-  
davanje iz književnosti ★ 20.25  
Koncert na klaviru (J. S. Bach:  
Koncert u talijanskom stilu; J. S.  
Bach: Francuska svita e-dur) ★  
20.45 Koncert simfonijskog džaza ★  
22.00 Poslednje vesti

**Warszawa** 1414m 120kw 212kc  
9.40 Gramo ploče ★ 10.05 Gramo  
ploče. Religiozna muzika ★ 12.15  
Muzičko matine varšavske filharmo-  
nije ★ 14.30 Gramo ploče ★ 15.20  
Koncert salonskog orkestra (Kreisl-  
er, Lincke, Stolz i dr.) ★ 16.00 Veseli  
prenas za decu iz Lavova ★  
16.30 Ricardo Straccieri (gr. ploče)  
★ 16.45 Cas iz književnosti ★ 17.15  
Koncert popularne poljske muzike  
(Kurpinski, Rapacki, Stromberg i  
dr.) ★ 18.40 Pesme iz filmova ★  
19.30 Radio žurnal za mladež ★  
19.50 „Odabrane misli“ ★ 19.52  
Operaska muzika (simfonijski radio  
orkestar i pevanje). (Musorgski:  
Fantazija iz opere: „Boris Godu-  
nov“; Musorgski: Arija Borisa iz  
opere „Boris Godunov“; Gounod:  
Mefistova serenada iz opere „Faust“;  
Stathowski: Prolog iz opere „Mari-  
ja“; G. Verdi: Scena, trio i finale  
iz opere „Lombardjanin“; A. Tho-  
mas: Muzički fragment iz baleta o-  
pere „Hamlet“) ★ 20.50 Radio žur-  
nal ★ 21.00 „Nova godina u Kini“  
od Tad. Szukiewiczza, feljton  
21.15 Veseli prenos iz Lavova ★  
22.15 Sportske vesti ★ 22.25 Mu-  
zika za igru ★ 23.05 Muzika za igru.

# Ponedeljak 5 febr.

## БЕОГРАД

таласна дуж. 437,3м., 2,8кв., 686кц

### ПОНЕДЕЉАК

#### ПРЕПОДНЕВНИ ПРОГРАМ

11.00 Објављивање дневног програма

##### Народна музика

(грамофонске плоче)

1. а) Дивна си (Бајић); б) Тамо далеко ★ 2. а) Гривна (Бинички); б) Саградићу шајку

11.20 Званични извештај о водостању

(српски, француски, немачки) и Званични извештај о водостању (српски)

##### Француски певачи

(грамофонске плоче Полидор)

1. а) Бизе: Арија из опере „Ловци бисера“; б) Масне: Арија из опере „Сафо“ (Марсел Клодел) (566064) ★ 2. а) Гуно: Миреј, валцер; б) Тома: Полонеза из опере „Мињон“ (Клара Клербер) (66794) ★ 3. Гуно: Смрт Валентина из опере „Фауст“ (Камбон) (566102)

11.59 Тачно време

12.00 Звона са Саборне Цркве

12.05 Подневни концерт Радио Оркестра

1) Лорцинг: Оружар, увертира ★ 2) Фетраш: Успомене на Офенбаху ★ 3) Товачовски: Венац словеначких народних мелодија, потпури ★ 4) Фримл: а) Игра лептира; б) Египатска игра

12.45 Берзански курсеви и Рекламе

13.10 Наставак концерта Радио-

##### Оркестра

5) Ликс: Увертира за једну ревију ★ 6) Ашер: Велико потпури из комада с певањем: Пролет у Бечкој шуми ★ 7) Валдај-фел: Сиеста, валцер

13.40 Новинарски извештаји А.А.

Тачно време

до 13.55

#### ПОПОДНЕВНИ ПРОГРАМ

16.00 Песме пева г. Божидар Митровић, члан Беогр. Опере

1) Перголезе: Нина ★ 2) Шуман: Две венецијанске песме ★ 3) Ренар: Време трешања ★ 4) Берт: Моја Нормандија ★ 5) Тости: Серенада ★ 6) Моцарт: Серенада

16.30 Поподневни концерт Радио-Оркестра

1) Јенко: Косово, увертира ★ 2) Сперњак: Прва смеша српских народних песама ★ 3) Венингер: Зима, парафраза ★ 4) Венингер: Вечерња песма, парафраза ★ 5) Руст: Краљ Лир, симф. анданте ★ 6) Руст: Шпанска легенда ★ 7) Ратке: Стража пред мрављим дворцем, карак. комад ★ 8) Тихи: Југословенка, полка ★ 9) Цицер: Шта шума прича, валцер

до 17.30

#### ВЕЧЕРЊИ ПРОГРАМ

18.25 Тачно време

Објављивање вечерњег програма и програма за следећи дан

18.30 Час немачког језика: Немачки дијалози: гђа Мира Крстић и г. проф. Др. Јован Богичевић

19.00 Мелодрамске рецитације (изводе гђа Дара Милошевић, чланица Народ. Позоришта, и г. проф. Владимир Слатин)

1. а) Глазунов: Медитације; б) Римски-Корсаков: Хиндуска песма (г. Слатин) ★ 2. Тургењев: а) Пас; б) Сутра, сутра (гђа Милошевић и г. Слатин) ★ 4. Чајковски: Меланхолична серенада (г. Слатин) ★ 5. Јакшић: Монолог из „Јелисавете“ (гђа Милошевић) ★ 6. Јакшић: На Липару (музика Нелидова) гђа Милошевић и г. Слатин) ★ 7. Десанка Максимовић: а) Два сна малог врапца; б) Буба-мара (гђа Милошевић) ★ 8. Десанка Максимовић: Вођа (музика Чајковског) (гђа Милошевић и г. Слатин)

19.45 О стогодишњици Андрије Шимића, хајдучког харамбаше, предавање г. Вид. Квесића

20.15 Рекламе

20.30 Пренос из Београдског Народног Позоришта:

Царска Невеста, опера од Римског-Корсакова

у једном одмору око

22.00 Тачно време

Новинарски извештаји А.А. (Ферстер клавир из муз. куће „Хармонија“)

## БЕОГРАД

таласна дуж. 569,3м., 2,8кв., 527кц

12.15 Izlet v tuje kraje (reproduc. instrum. koncert)

12.45 Poročila

13.00 Cas, Operni zbori v reproduc. glasbi

18.00 Gospodinjska ura: Prehrana in naše telo (ga. Kumelj)

18.30 Zadnja Indija (Ing. Ferdo Lupša)

19.00 Polka je ukazana (plošče)

19.30 Potovanje po Južni Srbiji (prof. Jeras)

20.00 O štednji (dr. Murko)

20.30 Prenos opere iz Beograda V odmoru: čas in poročila

## ЗАГРЕБ

таласна дуж. 276,2м., 0,8кв., 1086кц

12.20 Zimsko-sportski izveštaj. — Sutrašnji jelovnik i kuhinjski recepti

12.30 Ouverture (Parlophone ploče)

13.00 Objava rasporeda i vijesti

13.10 Plesna glazba (Parlophone ploče)

13.40 Vijesti

16.40 Vijesti i propaganda

17.00 Popodnevni koncert Tria Šimacček-Sever-Kern

19.15 O najnovijim knjigama i revijama

19.30 Kulturne i društvene vijesti. — Propaganda

20.00 Popularno znanstveni sat: Sveuč. asist. Ljudevit Splajt: 75-godišnjica prvog telefona

20.20 Uvod u prenos

20.30 Prenos opere iz Narodnog Pozorišta u Beogradu

U pauzama objava rasporeda, vijesti i meteorološki izvještaj (Simultani prenos za Zagreb i Ljubljanu)

## MONSTRATVO

Beč (Wien) 506,8m 120kw 592kc

12.00 Koncert simf. orkestra (Mailart, Bizet, Grossec, Neumann, Strauss, Kalnan) ★ 13.10 Nastavaк koncerta ★ 16.30 Instrumenti stare muzike ★ 17.15 Klavirski koncert (Beethoven: 32 varijacije c-mol; Marx: 1) Preludij, 2) Arabeska; Chopin: Tarantella op. 43) ★ 18.35 Engleski za početnike ★ 19.00 Poklade u Beču

Sareni muzički program ★ 20.45 Orkestarski koncert (Hawerich: Varijacije na jedan stari danski motiv; Zilcher: Fantastična igra; Mascagni: Uvertira; Zanella: Festa campestre; Mancinelli: Fuge degli amanti di Chioggia; Schmidt' Muzika iz opere „Notre Dame“ i dr.) ★ 22.30 Gramo koncert

Berlin 356,7m 100kw 841kc

19.00 „Karneval“ (Leipzig) ★ 22.00 Vreme, dnevne i sportske vesti ★ 22.50—24.00 Igre iz celog sveta (Hamburg)

Beromünster 539,6m 60kw 556kc

20.15 „Demon-mašina“ Radio igra u 3 slike od F. Endresa ★ 21.10 Veće austrijskih kompozitora

Bolzano 559,7m 1kw 536kc

17.00 Raznorodna muzika ★ 20.00 „Don Pasquale“ opera u tri čina od G. Donizetti-a. Posle opere: Radionovine

Bratislava 298,8m 13kw 1004kc

11.05 Prag ★ 12.10 Vesti ★ 12.20 Gramo ploče ★ 12.25 Prag ★ 1235 Morav. Ostrava ★ 13.35 Prag ★ 13.45 Vesti na nemačkom i madjarskom ★ 16.00 Radio orkesar (Dvoržak, Čajkovski, Smetana, Ondriček i dr.) ★ 17.15 Gramo ploče ★ 17.25 Čas iz književnosti ★ 17.50 Trio za violinu, klarinet i klavir ★ 18.15 Za madjare ★ 19.05 Vesti ★ 20.10 Gramo ploče ★ 20.45 „Cvetni put“, komad od Milana Begovića ★ 21.15 Morav. Ostrava ★ 22.15—22.30 Vesti na madjarskom

**Ponedjeljak, 5 febr.**

**Breslau** 315,8m 60kw 950kc  
7.25 Orkestarski koncert (Dresden)  
★ 12.00 Radio orkestar ★ 13.25  
Gramo ploče ★ 16.00 Radio orkestar  
(München) ★ 19.00 „Karneval“  
(Leipzig) ★ 20.30 München ★  
21.40 Vokalni koncert ★ 22.55—  
0.30 Večernja muzika (München)

**Brno** 325,4m 32kw 922kc  
9.50 Prag ★ 10.15 Morav. Ostrava  
★ 11.00 Prag ★ 12.10 Prag ★ 12.35  
Morav. Ostrava ★ 13.35 Prag ★  
15.55 Prag ★ 16.00 Bratislava ★  
17.15 Nove političke knjige. Tri  
knjige o demokraciji (Fischer-Mas-  
aryk-Kelzen) ★ 17.50 Gramo-ploče  
★ 18.00 Nedeljni aktualiteti. Fizič-  
ka kultura ★ 18.15 Gramo-ploče ★  
18.25 Za Nemce: Predavanje ★  
21.00 Gramo-ploče ★ 21.15 Laka  
moderna muzika. Radio-orkestar ★  
22.00—22.30 Prag

**Bucuresti** 364,5m 12kw 823kc  
12.00 Berza. Vodostanje. Gramo-  
koncert ★ 13.00 Radio-novine ★  
13.15 Laka muzika (gr.-ploče) ★  
17.00 (Rossini: Uvertira iz „Wiljem  
Tellá; Masson: Svita u stilu rokokoa  
za gudački orkestar; Waldteufel:  
„España“, valse; Puccini: Fantazija  
na „Toscu“; Foerster: Andante can-  
tabile i allegretto za gudački orke-  
star) ★ 18.00 Radio-novine ★ 18.15  
Radio-orkestar ★ 19.20 Gramo-plo-  
če ★ 19.45 Predavanje ★ 20.00 Ka-  
merna muzika. Kvartet Sarvas ★  
20.30 Predavanje ★ 20.45 Vokalni  
koncert. (Puccini: Arija iz „Tosca“;  
Bizet: Arija iz „Karmen“; Bredic-  
canu: Vaga Doamne luna'n nor;  
Kiriac: Unde-and cucul cântand;  
Brediccanu: S'a dus cucul de pa'ici)  
★ 21.15 Klavirski koncert ★ 21.45  
Radio-novine

**Budapest I** 549,5m 120kw 546kc  
6.45 Gimnastika ★ 7.00 Ploče ★  
9.45 Vesti ★ 10.00 1) Madjarski pre-  
deli 2) Nekoliko reči o spoljnim sni-  
manjima U međuvremenu: Jacobi:  
Ljubav je iluzija; Kalman: Ciganin  
primaš; Jacobi: Sybill; Lehar: Frede-  
rika (gramo ploče) ★ 12.05 Lili Zala  
svira na klaviru i Bela Jako peva  
(Scarlatti, Beethoven, Mozart, Nico-  
lai, Chopin, Sauer, Dohnanyi, Lanyi)  
★ 13.30 Odeon-Parlophon ploče ★  
14.40 Vesti, berza ★ 16.00 Predavanje  
za mladež ★ 17.00 Poljoprivredno  
predavanje ★ 17.30 Koncert oper-  
skog orkestra Dirigent F. Fridl (Lachner:  
Loreley, uvertira; Bece: Italijanska  
svita; Delibes: Lakme, fantazija; Hü-  
vös' Balet, potpuri; Huszka: Gü-Baba  
potpuri; Lehar: Eva) ★ 18.40 Novela  
Gyule Pekara ★ 19.30 Prenos iz dr-  
žavne opere ★ 22.30 Ciganska kapela  
Jenőa Pertiša ★ 23.30 Jazz Pataky  
iz hotela Gellért

**Daventry** 1500m 25kw 200kc  
19.30 Osnovi muzike Haydn: Gudački  
kvarteti ★ 19.50 Nove knjige ★  
20.05 Predavanje ★ 20.30 Predavanje  
Nacionalni karakter ★ 21.00 Andre

Charlot u svom repertoaru ★ 22.00  
Vesti ★ 22.35 Orkestarski koncert  
(German, Pierné, Verdi, Wormser i  
dr.) ★ 23.00 Muzika za igru

**Deutschlandsender**

1571m 60kw 191kc  
12.10 Gramo koncert ★ 14.00 Gra-  
mo ploče ★ 15.45 Čas knjige ★  
16.00 Koncert iz Münchena ★ 17.25  
Ozbiljne i vesele pesme pesme (Gre-  
caninov, Yriö Kilpinen, E. Petsch-  
nig) ★ 19.00 „Karneval“ (Leipzig)  
★ 21.00 Zabavna muzika (Kozzak,  
Calcer; Scsmalstich: Obožavanje;  
Mozart: Menuet; Heykens: Serena-  
da Siede: Igra boja Michiels  
Čardaš i dr.) ★ 22.00 Vreme, dneva-  
da; Siegde: Igra boja; Mich'eis:  
ne i sportske vesti ★ 23.00—24.00  
Koncert iz Stuttgarta

**Frankfurt** 251m 17kw 1195kc  
7.10 Gramo koncert ★ 12.00 Radio  
orkestar (Stuttgart) ★ 13.35 Ruski  
novi romantičari (gr. ploče) ★ 14.40  
Pesme iz doba rokokoa ★ 16.00 Kon-  
cert iz Stuttgarta ★ 17.45 Čas knjige  
★ 19.00 „Karneval“ (Leipzig) ★  
20.10 Orkestarski koncert (Winds-  
perger, Debussy, Busoni, Respighi) ★  
23.00 Vesela muzika (Stuttgart) ★  
24.00—1.00 Scene iz „Siegfrieda“ od  
Wagnera (gr. ploče)

**Hamburg** 331,9m 100kw 904kc  
19.00 Koncert simf. orkestra ★  
20.10 Jedan doživljaj ★ 22.20 Kon-  
cert ★ 22.50 Mali radio-orkestar.  
(Reger, Grainger, Sinigaglia, Huber,  
Strauss, Dvoržak, Brahms, Bartok i  
dr.)

**Heilsberg** 291m 60kw 1031kc  
11.30 Orkestarski koncert (Hano-  
er) ★ 13.05 Gramo koncert (Kö-  
nigsberg) ★ 13.05 Gramo ploče  
(Danzig) é 15.15 Čas knjige ★  
16.30 Koncert Arno Hufelda (Još  
ne svirana kompozicija) ★ 19.00  
„Karneval“ (Leipzig) ★ 22.20 Kon-  
cert iz Hamburga ★ 22.50—24.00  
Igre svih naroda (Hamburg)

**Hilversum** 1875m 7kw 160kc  
20.15 Orkestarski koncert uz sude-  
lovanje gdje Stotinj-Molenaar, sopran  
(Beethoven: Egmont) ★ 20.55 Na-  
stavak koncerta ★ 21.40 „Faust“, o-  
pera od Gounod-a ★ 22.40 Radio  
orkestar (Bizet, Offenbach, Plan-  
quette i dr.) ★ 23.25 Koncert (har-  
munika i klavir) ★ 23.40 Nastavak  
orkestarskog koncerta

**Huizen** 301,5m 20kw 995kc  
20.40 Koncert Vojske spasa ★ 22.10  
Klavirski koncert (Bach: Hromatična  
fantazija i fuga; Schumann: Sonata  
op. 22 g-mol; E. Sauer: Saputanje  
vetra; Brahms: Rapsodija op. 79 Nr.  
1; F. Chopin: Skerzo Nr. III ces-  
mol op. 39;

**Kalundborg** 1261m 7,5kw 238kc  
20.30 Kabare ★ 22.15 Kamerna  
muzika. (Dittersdorf, Brahms) ★  
23.00—0.30 Muzika za igru

**Katowice** 395,8m 12kw 758kc  
19.47 Varšava ★ 20.05 Krakovo ★  
21.00 Varšava ★ 21.15 Krakovo ★  
22.50 Varšava

**Košice** 269,5m 2,6kw 1113kc  
19.05 Prag ★ 21.00 Morav. Ostrava  
★ 22.00—22.15 Prag

**Krakow** 304,3m 2kw 986kc  
19.43 Sportske vesti ★ 19.47 Var-  
šava ★ 22.30—23.30 Varšava

**London Reg.** 342,1m 50kw 877kc  
19.30 Midland ★ 21.00 Vojna muzika  
(Bach, Chopin, Čajkovski, Moskov-  
ski, Saint-Saens, ★ 22.15 J. Payne  
sa svojim orkestrom ★ 23.00 Gillie  
Potter u svom programu ★ 23.15  
Vesti ★ 23.30 Muzika za igru

**Luxembourg** 1304m 150kw 230kc  
20.30 Talijansko veče. Violinski kon-  
cert (Nardini-Ysaye: Sonata d-dur;  
Debussy-Hartmann: Devojka sa ko-  
som boje lana; De Falla-Kreisler:  
Španjolska igra; Kreisler: Liebes-  
freud; Sarasate: Habanera) ★ 21.00  
Radio orkestar. Talijanska muzika ★  
21.15 Vesti na francuskom i nemač-  
kom ★ 21.30 Nastavak koncerta (I)  
★ 21.50 Nastavak koncerta (II)  
(Micheli: Pesme bez reči; Leonca-  
vallo: Bajaco (prolog) ★ 22.00  
Raznorodna muzika. Radio orkestar  
★ 22.45 „Rigoletto“ opera od Ver-  
dia (gramo-ploče ★ 23.20 Muzika  
za igru (Džaz)

**Leipzig** 382,2m 120kw 785kc  
11.00 Reklame, zatim gr. ploče ★  
12.00 Koncert iz Breslave ★ 13.25  
Gramo koncert ★ 14.50 Schumann:  
Iz „Maštanja“ za klavir, violinu i  
violončelo ★ 16.00 Radio orkestar  
(München) ★ 19.00 Nacionalni čas.  
„Karneval“. (Nicodé, Dvoržak, Kün-  
necke) ★ 21.40 München) ★ 22.35  
Sport i vesti iz srednje Nemačke ★  
22.45—0.30 Večernja muzika (Mün-  
chen).

**Midland Reg.** 391,1m 25kw 767kc  
19.30 Radio orkestar ★ 20.30 London  
★ 21.00 Šareni program ★ 22.15  
London ★ 23.15 Vesti ★ 23.30 Lon-  
don

**Milano** 368,6m 50kw 814kc  
11.15 Kvintet Ambrosiano ★ 12.30  
Gramo-ploče ★ 12.45 Radio-novine  
★ 13.00 Raznorodna muzika (gr.-  
ploče) ★ 13.30 Gramo-ploče i ber-  
za ★ 14.15 (Milano) Berza ★  
16.35 Radio-novine ★ 16.45 Čas za  
decu ★ 17.10 Gramo-ploče ★ 17.30  
Rimska filharmonija ★ 19.00 Vesti  
na stranom jeziku ★ 19.30 Gramo-  
ploče ★ 20.00 Gramo-ploče ★ 20.40  
Muzika po želji radio slušalaca ★  
21.30 Komedijska u jednočinu ★  
22.10 Muzika za igru ★ 23.00 Ra-  
dio-novine

**Monte Ceneri**  
257m 15kw 1167kc  
20.00 Popularno veče ★ 21.15 Sport  
★ 21.30 „Boemi“ opera od Puccini-a  
I čin

**Mor. Ostrava**

259,1m 11kw 1158kc

10.15 Koncert ★ 12.03 Radio orkestar (Urbach, Krička, Kubin, Kostal i dr.) ★ 16.00 Bratislava ★ 18.00 Gramo ploče ★ 21.15 Laka muzika Radio orkestar ★ 22.00—22.15 Prag

**München** 405,4m 100kw 740kc

7.25 Filharmonijski koncert (Dresden) ★ 12.00 Radio orkestar (Breslava) ★ 13.25 Iz novih filmova (gr. ploče) ★ 15.10 Nemačke narodne pesme, Vokalni koncert ★ 16.00 Orkestarski koncert ★ 18.10 Čas knjige ★ 18.25 Gramo ploče ★ 19.00 „Karneval“ (Leipzig) ★ 20.10 Austrija ★ 20.30 Komedija od A. Engassera ★ 21.10 Šareni muzički program ★ 22.45—0.30 Večernja muzika

**Oslo** 1186m 60kw 253kc

20.00 Koncert solista (Mozart: Koncert za violinu; Schubert: Dve pesme; Grieg: Dve pesme; Bach: Sakona) ★ 20.50 Recitovanje iz norveške lirike ★ 22.00 Aktuelni problemi ★ 22.15 Slageri

**Palermo** 531m 3kw 565kc

17.30 Gramo-ploče ★ 18.00 Čas za decu ★ 20.00 Vesti — Radio-novine — 20.20 Gramo-ploče ★ 20.45 Koncert muzike Maria Pilati-a (Sonata za violinu i klavir; Napolitanske popularne pesme; Kvintet za dve violine, violu, čelo i klavir). Posle koncerta. Variete Parlofon ★ 23.00 Radio-novine

**Paris-Radio** 1724m 75kw 174kc

9.00 Gramo ploče ★ 13.00 Orkestarski koncert (Mozart, Beethoven, Chopin, Schumann, Boccherini i dr.) ★ 16.45 Kursevi na pariskoj berzi ★ 19.20 Izveštaj iz poljoprivrede. Predavanje. Berzanski kursevi. Rezultati sa trka ★ 19.45 Filmski pregled ★ 20.00 Praktičan život ★ 20.30 Pregled knjiga ★ 20.50 Vesti ★ 21.00 „Velika vojvotkinja od Gerolsteina“ opereta od Offenbacha ★ 21.30 Pregled večernje štampe ★ 22.30 Sport. Vesti. Hronike. P. Rebouxa.

**Poste-Parisien**

312,8m 60kw 959kc

8.10 Gramo ploče ★ 9.00 Koncert ★ 13.05 Radio orkestar (Rossini, Brahms, Charpentier, Delibes i dr.) ★ 14.15 Nastavak koncerta ★ 20.00 Prikaz jednog malog filma ★ 20.15 Radio novine ★ 20.50 Gramo ploče ★ 21.10 Pola časa humora sa M. Renjjeom i njegovom trupom ★ 23.10 Najbolje ploče džaza „Hot“ ★ 21.55 Gramo ploče Polidor ★ 23.40 Vesti

**Poznan** 345,6m 1,8kw 868kc

19.43—19.47 Sportske vesti ★ 19.47—20.05 Varšava ★ 20.05—22.50 Krakovo ★ 22.50—23.30 Varšava

**Prag (Praha)**

470,2m 120kw 638kc

10.10 Gramo ploče ★ 10.15 Morav. Ostrava ★ 11.00 Gramo ploče ★ 11.05 Orkestarski koncert ★ 12.10 Gramo ploče ★ 12.25 Novinarske vesti ★ 12.35 Morav. Ostrava ★ 13.35 Industrija, trgovina, zanati ★ 13.45 Gramo ploče ★ 14.50 Vokalni koncert. Arije iz čuvenih opera (Dvoržak, Smetana i dr.) ★ 15.55 Domaća i strana berza ★ 16.00 Bratislava ★ 16.50 Čas za mladež ★ 17.15 Gramo ploče ★ 17.50 Gramo ploče ★ 18.25 Za Nemce ★ 19.05 Gramo-ploče ★ 19.20 Violinski koncert Gdje Kubelik. Na klaviru prati G. R. Kubelik (Haendel: Sonata Nr. 1; Kubelik: Menuet; Kubelik: Tarentela) ★ 19.45 Predavanje ★ 20.10 „Na svetom brežuljku“, opereta od A. Viplera I čin ★ 21.00 Mandolinistički orkestar ★ 21.25 Kvartet „Ondriček“ ★ 22.00 Vesti Dnevne vesti — Sportske vesti ★ 22.30 Gramo ploče ★ 22.35—22.45 Politički relief skandinavskih država

**Riga** 514m 15kw 583kc

19.05 Orkestarski koncert. Muzika od Wagnera i Liszta ★ 20.25 Koncert solista (Pevanje i klarinet) ★ 21.00 Vesti. Zatim Lehar: Potpuri iz opere „Carevič“ ★ 21.30 Prenos stranih stanica

**Rim (Roma)** 420,8m 50kw 713kc

8.00 Radio-novine ★ 12.30 (Bari) Koncert radio-kvinteta ★ 12.30 Gramo-ploče ★ 13.00 Operska i raznorodna muzika (gr.-ploče) ★ 13.30 Radio-novine — Berza ★ 16.30 Čas za decu (Bari) Gramo-ploče ★ 16.55 Radio-novine ★ 17.05 Recitovanje ★ 17.30 Koncert violiniste Jacques Thiband-a ★ 18.45 Vesti. Sportske vesti ★ 19.00 Vesti na stranom jeziku ★ 19.50 Radio-novine — Sportske vesti ★ 20.00 Muzika po želji radio-slušalaca ★ 21.25 Predavanje ★ 21.40 Vokalni i instrumentalni koncert. (Haydn: a) Serenada; b) Rondo all ungherese; Donizetti: Don Pasquale; Rubinstein: a) Toreador i Andaluzja; b) Topot konjice, orkestar; Proch: Brillantne varijacije; Grieg: Norveška svadbena povorka) ★ 22.45 Muzika za igru ★ 23.00 Radio-novine

**Strasbourg** 349,2m 12kw 859kc

20.00 Predavanje iz književnosti (na francuskom) ★ 20.15 Radio-feljton (na nemačkom) ★ 20.30 Vesti ★ 20.45 Gramo-ploče ★ 21.00 Pregled štampe na nemačkom ★ 21.30 Gramo-ploče ★ 21.45 Koncert iz Metza. Klavirski koncert Marcela Ciampi „Valcer“ (Weber: Poziv za igru; Chopin: Dva valcera; Schubert: Bečke večeri; Brahms: „Germanio“, svita od šesnajest valcera; Fr. Liszt: Mefisto — valcer; M. Ravel: Otmeni i sentimentalni valceri; Fauré: Prvi valcer; F. Schmit: Dresda; Poulenc: Walcer; A. Honneger: Uvertiro i valcer; Strauss: Schtz-Walzer; preradio Doh nanji) ★ 22.30 Pregled štampe na francuskom

**Ponedeljak, 5 febr****Stuttgart** 522,6m 100kw 574kc

10.10 Koncert (Nardini, Mozart, Beethoven, Foecker) ★ 10.50 Iz opera (gr. ploče) ★ 12.00 Koncert iz Breslave ★ 13.35 Gramo koncert ★ 16.00 Koncert iz Münchena ★ 17.30 Willy Reichert na gr. pločama 19.00 „Karneval“ (Leipzig) ★ 20.10 Orkestarski koncert (Frankfurt) — 22.15 Šta moramo da znamo ★ 23.00 Radio orkestar ★ 24.00—0.25 Nemačka muzika — španska muzika

**Suisse Romande**

443,1m 25kw 677kc

20.00 Popularna muzika ★ 20.45 Cabaret koncert ★ 22.00 Poslednje vesti

**Warszawa** 1414m 120kw 212kc

7.40 Gramo ploče ★ 11.40 Pregled poljske štampe ★ 12.05 Gramo ploče. Muzika za igru ★ 12.33 (J. S. Bach: Sonata za violinu, Gramo ploče) ★ 12.55 Radio novine ★ 15.55 Muzika za alto i klavir (M. Marais: Svita starih francuskih igara; G. Fauré: Sicilienne; Wieniawski: Sanjarenje) ★ 16.20 Vokalni koncert. (Meyerbeer: Arija iz opere „Afrikanke“; Al. Borodin: Za svoju otadžbinu; R. Strauss: Pobožnost; L. Myszyńska: Na svirali; W. Zelenski: San mlade devojke) ★ 16.40 Kurs francuskog ★ 16.55 Laka muzika ★ 17.10 „Razvoj sonate za klavir“. I. Koncert (Scarlati (1685—1757)) Sonata c-mol (I deo); Sonata a-dur (I deo); F. E. Bach: (1710—1784) Sonata d-mol III deo ★ 18.45 Gramo ploče ★ 19.25 Aktuelni problemi ★ 19.40 Sportske vesti ★ 19.47 Radio novine ★ 20.00 „Odbrane misli“ ★ 20.50 „Marta“, komična opera od Flotowöa ★ 22.30 Muzika za igru ★ 23.05 Muzika za igru.

**Podmladite vaš radio-prijemnik**

sa novim Triotron-cevima, jer nove Triotron-cevi ne zamenjuju samo Vaše stare lampe sa njihovim prvobitnim kvalitetom, nego ih kvalitativno daleko nadmašuju.

Tražite od Vašeg radio-trgovca novi cenovnik Triotron-cevi XI-33 sa karakteristikama i praktičnom tablom uporedjenja sa drugim fabrikama, koja će Vas s jednim pogledom uputiti na upotrebu cev Triotron. Ako Vaš trgovac slučajno nema tih cenovnika, izvolite se obratiti za isti generalnom zastupniku F. L. Rosenfeldu, Beograd, Topličin Venac 7. Beograd, 31 januara 1934.



таласна дуж. 437,3м., 2,8кв., 686ки

## ПРЕПОДНЕВНИ ПРОГРАМ

**11.00** Објављивање дневног програма  
Увертире, изводи Радио-Оркестар

1) Супе: Лака Кавалерија, увертира ★ 2) Кулау: Увертира за комад „Јове на брежуљку“

**11.20** Званични извештај о водостању

(српски, француски, немачки) и Званични извештај о водостању (српски)

Наставак увертира, изводи Радио-Оркестар

3) Доницети: Дон Пасквале ★ 4) Халеви: Јеврејка ★ 5) Гомез: Ил Гуарани

**11.59** Тачно време

**12.00** Звона са Саборне Цркве

**12.05** Свирка тамбурашког оркестра г. Александра Араничког

1) Мелнички: Марш ★ 2) Аранички: Потпури српских народних песама ★ 3) Јовановић: Потпури српских народних песама

**12.45** Берзански курсеви и Рекламе

**13.10** Наставак свирке тамбурашког оркестра г. Александра Араничког

4) Мелнички: Београд некад и сад, потпури ★ 5) Потпури српских народних песама

**13.40** Новинарски извештаји А.А.

Тачно време  
до 13.55

## ПОПОДНЕВНИ ПРОГРАМ

**16.00** Пренос концерта из Дома Слених Краља Александра I. у Земуну

1. Поздрав слушаоцима, гђа Радмица Јевтић ★ 2. О своме животу, говори мала Ана, коју су Цигани ослепили (Туча сељака и Цигана у Варварину) ★ 3. Милојевић: Ноћ, пева ђачки хор, диригент Димитрије Илић ★ 4. Змај: Бува и мува, рецитију Марија Платнер и Љубица Бајић ★ 5. а) Јокснмовић: Од Босне се; б) Мокрањац: Пазар живине (женски хор, под управом гђе Борке Јевтић) ★ 6. \*\*\* Славуј, тамбурашки збор, под управом г. Ивана Одобашића ★ 7. Клементи: Сонатина Де-дур оп. 37, изводи на клавиру Митрашин Ордагић ★ 8. Соло виолина, изводи Крста Милановић, на клавиру Радомир Лазић ★ 9. Зајц: У бој, пева ђачки хор, диригент г. Илић ★ 10. Шуберт: Марш, изводи дувачки оркестар под управом г. Ивана Одобашића

**16.45** Концерт дувачког оркестра

„Ратни другови“  
1) Франтловић: Полићевић, марш  
2) Седлачек: За моје пријатеље, потпури ★ 3) \*\*\* Стара Македонка, коло ★ 4) Рендла: Српски звуци, потпури ★ 5) Винички: На Дрину, марш ★ 6) \*\*\* Професорка, коло ★ 7) Чижек: Српских песама, кадрил ★ 8) Покорни: Потпури руских песама ★ 9) \*\*\* За соколском заставом, марш  
до 17.30

## ВЕЧЕРЊИ ПРОГРАМ

**18.55** Тачно време

Објављивање вечерњег програма и програма за следећи дан

**19.00** Путонис Фоча — Дурмитор, предавање г. Влад. Д. Лимића

**19.30** Народна музика

(грамофонске плоче)

1. Кристење у Америци (тамб. орк. „Орао“) ★ 2. а) Цигани се легу; б) Зашто Сике, зашто ★ 3. а) Стојанке (Маринковић); б) Соколска песма и Коло

**19.50** Рекламе

**20.00** Клавирски концерт гђе Зине Певзнер

1) Моцарт: Варијације једног менуета од Дипора ★ 2) Лист: Коло гнома ★ 3) Рахманинов: Прелудијум оп. 32 бр. 10 ★ 4) Прокофјев: Прелудијум Це-дур ★ 5) Милојевић: У предвечерје крив је сиевао ★ 6) Папандопуло: Токата ★ 7) Албениз: Кордоба ★ 8) Тох: Жонглер

**20.40** „Милош Обилић“, трагедија од Николе Ђурића

**21.10** Вокални концерт г. Рудолфа Ертла, члана Беогр. Опере

1) Р. Штраус: а) Сан кроз сумрак, б) Задушнице ★ 2) Брамс: Стара љубав ★ 3) Менделзон-Бартолди: На крилима песме ★ 4) Лист: Ах, дивно мора да је то ★ 5) Гуно: Молитва Валентина из опере „Фауст“ ★ 6) Масне: Арија из опере: „Иродијада“

**21.40** Вечерњи концерт Радио-Оркестра

1. Литолф: Робеспьер, увертира ★ 2. Јошитома: Јапанска суита бр. 1: а) У чајиници; б) Вођња у летној ноћи на реци Сумида; в) Гејша и лептир; г) Свечаност у Токију

**22.10** Тачно време

Новинарски извештаји А.А.  
Народне песме пева г. Милан Тимотић уз пратњу оркестра

1) Какве очи цура има ★ 2) Мила мајко, подигне ме малко ★ 3) Појдо на горе ★ 4) Пркос, коло (Ст. Станковић) ★ 5) Сини јарко са истока сунце ★ 6) Ој јаворе ★ 7) Од сабаха до акшама ★ 8) Ђурђевка коло  
до 23.00

(Ферстер клавир из муз. куће „Хармонија“)



таласна дуж. 569,3м., 2,8кв., 527кк

**11.00** Šolska ura: Об облетници Vodnikovega rojstva (dr. Kolarič)

**12.15** Slovenska instrumentalna produkc. glasba

**12.45** Poročila

**13.00** Čas, češka narodna glasba

**18.00** Otroški kotichek (ga. Gabri-jelčičeva)

**18.30** Havajske kitare in ksilofon na ploščah

**19.00** Francoščina (prof. Prezelj)

**19.30** Na razvalinah budističnega mesta v Siamu (Ing. Lupša)

**20.00** Radio orkester: Plesna glasba Vlček poljuba (Strauss) ★ Dunajska kri (Strauss) ★ Valček zaklada (Strauss) ★ Pomladni zvoki (Strauss)

**20.45:** Samospevi ge. Joštove: Padale so cvetne sanje (Pavčić) ★ Metuljček (Vilhar) ★ Tkalec (Lajović) ★ Ptička (Parma) ★ Mak (Dev) ★ Pastrička (Pavčić) ★ Hajd u kolo (Zajc)

**21.15** Harmonija solo, g. Kokalj

**22.00** Čas, poročila

**22.30** Angleške plošče



таласна дуж. 276,2м., 0,8кв., 1086кк

**12.20** Zimsko-sportski izvještaj. — Sutrašnji jelovnik i kuhinjski recepti

**12.30** Orkestralna glazba (Edison Bell ploče)

**13.00** Objava rasporeda i propaganda

**13.10** Instrumentalni soli (Edison Bell ploče)

**13.40** Vijesti

**16.40** Vijesti i propaganda

**17.00** Popodnevni koncert radio-orkestra: I. Suite: 1. Koštak: Albanska suita ★ 2. Frederiksen: Zemlja „1000 jezera“ ★ 3. Dorret: Simfonička suita ★ II. Lehar: Zemlja smjeha, potpourri

**19.25** Kulturne i društvene vijesti. — Propaganda

**19.55** Popularno znanstveni sat: Sveuč. Prof. Dr. Ivo Pevalek: Orijasi i patuljci u biljnom svijetu

**20.15** Koncertno veče. Sudeluju: Maja Cviljušac (sopran) i Vera Turk (klavir): 1. Pintarić: Fantasiae secundum stylum recentissimum: Adagio Andante cantabile (Turk) ★ 2. Lhotka: а) Tamna noć i б) Žena muža za buću prodala (Cviljušac) ★ 3. Bersa: Fantazija po načinu starih Airsde Ballet (Turk) ★ 4. Papandopulo: а) Momčec mori; б) Slavuj pile; в) Sinoć mi je dragi dolazio; д) Poslala me stara majka; е) Anđelija vodu lila (Cviljušac) ★ 5. Tajčević: Balkanske igre (Turk) ★ 6. Parač: а) Izgledanje dragog; б) Nemanan dragi; в) Karanfile cvijeće moje (Cviljušac) ★ 7. Papandopulo: Contradanza (Turk)



21.15 Vasilije Nadji-Manović pjeva narodne pjesme iz Povardarja  
1) Ovčar po breg odi (iz Velesa)  
★ 2) Se zapali pile dreno odajće-to (iz Ohrida) ★ 3) Brzaj konji-  
če da pre stignime (iz Štipa) ★  
4. Razbole se belo Done (iz Ku-  
manova) ★ 5) Koga bev doma  
pri moma (iz Kičeva) ★ 6. Bi-  
ljana platno beleše (iz Ohrida) ★  
7) Poslala me stara majka (iz  
Skoplja) ★ 8) Komitsko kolo  
(iz Kavadar)

21.35 Plesna glazba jazz-orkestra  
The Rhythm-Boys

22.00 Objava rasporeda, vijesti i  
meteorološki izvještaj

22.15 Plesna glazba jazz-orkestra  
The Rhythm-Boys  
Svakog punog sata vremenski znak  
Geofizickog Zavoda

## MONSTRANTVO

**Beč (Wien)** 506,8m 120kw 592kc  
12.00 Koncert simf. orkestra (Strauss,  
Delibes, Cui, Schubert, Fucik, Lehar)  
★ 13.10 Nastavak koncerta (Blon,  
Ludi, Sternbach, Lincke, Eysler, Kom-  
zak, Spindler) ★ 16.10 Čas za decu  
★ 17.20 Koncert solista (Eszterhazy:  
Ljubavne pesme; Pamer: Tebi; Müll-  
ler-Hermann: 4 pesama; Strauss:  
Prijatna vizija; Wolfgang: Iz opere  
„Mrtvi grad”; Verdi: Iz opere „Bal  
pod maskama”; Giordano: Iz opere  
„Andr Chenier”; Thomas: Vinska pe-  
sma iz opere „Hamlet”; Čajkovski:  
Iz poere „Jolanda”) ★ 18.35 Fran-  
cuskij za početnike ★ 19.35 Liszt:  
Faust-simfonija u 3 slike (Delimičan  
prenos iz koncertne sale) ★ 20.50  
Strašne priče ★ 21.40 Koncert simf.  
orkestra (Suppé, Lehar, Morena, Ros-  
ner, Ertl, Lange, May Kalman, Fe-  
tras, Komzak, Neumann)

**Berlin** 356,7m 100kw 841kc  
21.20 „Čilibar-majolika” (Heilsberg)  
★ 21.15 Vojna muzika marševi (Heils-  
berg) ★ 22.20 Novi talijanski kom-  
pozitori (Heilsberg) ★ 23.00—24.00  
Zabavna muzika (Komzak, Jessel,  
Theimer, Lehar, Baldamus)

**Beromünster** 539,6m 60kw 556kc  
20.00 Simfonijski koncert

**Bolzano** 559,7m 1kw 536kc  
17.00 Gramo-ploče ★ 20.00 Simfo-  
nijski koncert. (Vittadini: Harmoni-  
ja noći; Wagner: Siegfried; Masse-  
net: Alzaške scene). Posle koncerta:  
Laka muzika ★ 22.30 Radio-novine

**Bratislava** 298,8m 13kw 1004kc  
11.05 Morav. Ostrava ★ 12.10 Vesti  
na slovačkom ★ 12.20 Gramo-  
ploče ★ 13.45 Novinarske vesti na  
nemačkom i mađarskom ★ 15.55  
Prag ★ 17.15 Intelektualan život ★  
17.30 Laka muzika ★ 18.00 Mor-  
zeova azbuka ★ 19.20 Morav. Os-  
trava ★ 21.30 Uspomene Slovaka iz  
mađarskih zatvora ★ 22.15 Vesti  
na mađarskom ★ 22.30—23.00  
Prag

**Breslau** 315,8m 60kw 950kc  
12.00 Radio orkestar (München) ★  
13.25 Omiljene melodije (gr. ploče)  
★ 16.00 Radio orkestar (München)  
★ 17.50 Zabavni muzički program  
(München) ★ 19.00 Nacionalni čas  
(Königsvusterhausen) ★ 22.35—  
1.00 Muzika za igru (Leipzig)

**Brno** 325,4m 32kw 922kc  
11.00 Morav. Ostrava ★ 13.45 Prag  
★ 15.40 Predavanje ★ 15.55 Prag  
★ 17.35 Prag ★ 17.50 Gramo-plo-  
če ★ 18.00 Muzički aktueliteti ne-  
delje ★ 18.25 Za Nemce: Čas za  
mladež ★ 19.00 Prag ★ 19.35—  
23.00 Prag

**Bucuresti** 364,5m 12kw 823kc  
12.00 Berza. Vodostanje. Gramo-  
koncert ★ 13.00 Radio-novine ★  
13.15 Laka muzika (gr. ploče) ★  
17.00 Orkestarski koncert ★ 18.00  
Radio-novine ★ 18.15 Orkestarski  
koncert ★ 19.20 Gramo-ploče ★  
19.45 Predavanje ★ 20.00 Vokalni  
koncert. (Schubert, Wolf) ★ 20.20  
Simfonijski koncert radio-orkestra ★  
21.00 Predavanje ★ 21.15 Nastavak  
simfonijskog koncerta ★ 21.45 Ra-  
dio-novine

**Budapest I** 549,5m 120kw 546kc  
6.45 Gimnastika ★ 7.00 Ploče ★  
9.45 Vesti ★ 10.00 1) Narodne baj-  
ke 2) Pauk i njegovo znanje U me-  
djuvremenu: Polydor-Brunswick plo-  
če ★ 12.05 Ruski balalajka orkestar  
Evgenija Stepata (Ruske narodne pe-  
sme i romanse) ★ 13.30 Simfonijski  
orkestar neuposlenih muzičara Diri-  
gent B. Melles (Weber: Oberon, u-  
virtira; Bizet: Lovci bisera; Nagy:  
Balet, scena; J. Strauss: Južne ruže;  
Kalman: Grofica Marica, Beck: Marš)  
★ 14.40 Vesti, berza ★ 15.30 Čas  
za djake ★ 16.00 „Jedna interesantna  
zbirka”, predavanje ★ 17.00 Novela  
E. Zboraya ★ 17.30 Columbia ploče  
★ 18.00 Stenografski kurs ★ 18.30  
Jazz Feješ. Peva Pal Kalmar ★ 19.15  
Sport ★ 19.30 Predavanje ★ 20.00  
Odlomci iz raznih opereta, Sudeluju:  
Gabriella Relle, Mikloš Szedő i Pre-  
stonički koncertni orkestar (Kalman,  
Lehar, Huszka, J. Strauss, Marthon,  
Granichstaedten, Weinberger) ★  
21.40 Vesti, Zatim Ciganska kapela  
Braće Toll iz kafane Patria ★ 23.10  
Predavanje na francuskom ★ 23.25  
Nastavak ciganske muzike

**Daventry** 1500m 25kw 200kc  
19.30 Osnovi muzike (Haydn: Gudač-  
ki kvarteti) ★ 20.30 Koncert na čelu  
★ 20.45 Vokalni koncert ★ 20.30  
Predavanje Bernarda Šo ★ 22.00 Vesti  
★ 22.20 Koncert solista (violina  
i klavir) ★ 23.30 Muzika za igru

**Deutschlandsender**  
1571m 60kw 191kc  
12.10 Popularna muzika (gr. ploče)  
★ 14.00 Gramo ploče ★ 16.00  
Koncert iz Münchena ★ 17.40 Dr-  
ski stihovi, pesme i razgovori  
★ 19.00 Nacionalni čas. Na-  
rodne pesme ★ 20.20 Veseli  
čas ★ 21.00 „Simfonija rada” Jür-

## Utorak 6 februar

gen Nierentz ★ 21.40 Hórski kon-  
cert ★ 22.00 Vreme, dnevne i  
sportske vesti ★ 23.00—0.30 Mu-  
zika za igru (Leipzig)

**Frankfurt** 251m 17kw 1195kc  
12.00 Gramo koncert ★ 13.35 Radio  
orkestar i solisti ★ 16.00 Koncert  
iz Stuttgarta ★ 17.30 Stuttgart ★  
18.25 Čas talijanskog jezika ★ 19.00  
Nacionalni čas (Königsvusterhausen)  
★ 20.20 „Sudbonosna pokladna noć”.  
Sala sa pevanjem (Stuttgart) ★ 21.40  
Bečki valceri (Stuttgart) ★ 23.00  
Muzika za igru ★ 24.00—1.00 Pre-  
davanje, zatim muzika

**Hamburg** 331,9m 100kw 904kc  
19.00 Nacionani čas (Königswuster-  
hausen) ★ 21.15 Orkestarski kon-  
cert (R. Strauss, Hackenberger) ★  
20.10 Oel: Slike ★ 21.10 Orkestar-  
Laudonia, Carabella, Culotto, Kom-  
zak, Jessel, Lehar i dr.)

**Heilsberg** 291m 60kw 1031kc  
11.30 Orkestarski koncert (Berlin)  
★ 13.05 Gramo ploče (Königsberg)  
★ 13.05 Gramo koncert (Danzig) ★  
16.00 Koncert iz Berlina ★ 18.00  
Čas knjige ★ 19.00 Königsvuster-  
hausen ★ 20.20 „Čilibar i majolika”  
Radio slika ★ 21.15 Orkestarski kon-  
cert ★ 23.00—24.00 Mali radio or-  
kestar

**Hilversum** 1875m 7kw 160kc  
20.21 Novinarske vesti ★ 20.50 Kon-  
cert (havajske gitare) ★ 21.05 Radio  
orkestar (Cimarosa, Rimsky-Korsak-  
ov, Aubert, Kreisler i dr.) ★ 22.50  
Radio igra ★ 23.20 Novinarske vesti  
★ 23.30 Muzika za igru

**Huizen** 301,5m 20kw 995kc  
20.40 Koncert katoličkog hora „Sur-  
sum Corda” ★ 21.40 Novinarske ve-  
sti ★ 21.55 Radio orkestar (Mozart:  
„Titus”, uvertira; Mozart: Koncert a-  
dur za violinu i orkestar; Enesco:  
Rumunska rapsodija) ★ 22.30 Preda-  
vanje ★ 22.40 Nastavak koncerta ★  
22.55 Violinski koncert M. Zimmer-  
manna uz pratnju klavira ★ 23.10  
Novinarske vesti ★ 23.15 Nastavak  
koncerta (Humperdinck: „Hans i Gre-  
ta”; D’Albert: „Tiefland”, fragmenti)  
★ 23.40—24.40 Gramo ploče

**Kalundborg** 1261m 7,5kw 238kc  
20.00 Porodica Hausen. Komedija  
od I. Lochera ★ 20.15 Koncert na  
flauti (Fr. den Store, Bach) ★  
21.00 Muzika za igru ★ 22.00  
Radio-orkestar ★ 23.30 Orkestarski  
koncert ★ 1.00—2.00 Muzika za  
igru

**Krakow** 304,3m 2kw 986kc  
19.25—23.30 Varšava

**London Reg.** 342,1m 50kw 877kc  
19.00 Vesti ★ 19.30 Orkestarski kon-  
cert ★ 20.25 Novi georgijanski trio  
★ 21.00 Koncert kvinteta ★ 22.15  
André Charlot u svom programu

**Utorak 6 februar****Luxembourg 1304m 150kw 230kc**

20.15 Belgijsko veče. Vokalni koncert. Gramo ploče ★ 20.45 Belgijska muzika. Radio orkestar. Solistkinja Hedwiga Bejgeron iz Pariza ★ 21.15 Vesti na francuskom i nemačkom ★ 21.30 Nastavak koncerta belgijske muzike (I) ★ 21.50 Nastavak koncerta belgijske muzike (II) ★ 22.00 Klavirski koncert (Rachmaninoff: Preludij; Medtner: Priča; Grill-Scott: Pays du Lotus; Liadoff: Duvankesa što svira) ★ 22.15 Simfonijski koncert radio orkestra; Wagner: Majstori pevači iz Nirnberga, preludij; Lalo: Koncert za čelo i orkestar ★ 23.05 Koncertno veče (gr. ploče) (I. Strauss: Nebesa harmonija; Gershwin: Tip-toes (na engleskom Revelersi) ★ 23.20 Muzika za igru (gramo ploče).

**Leipzig 382,2m 120kw 785kc**

11.00 Reklame, zatim gr. ploče ★ 13.25 Gramo ploče ★ 14.15 Čas knjige ★ 14.40 Savremena talijanska muzika za klavir ★ 16.00 Koncert iz Münchena ★ 17.50 Šareni program ★ 19.00 Königswusterhausen ★ 22.15 Sport, vesti iz srednje Nemačke ★ 22.25—1.00 Muzika za igru. (Radio orkestar).

**Midland Reg. 391,1m 25kw 767kc**

20.30 Vojna muzika ★ 21.30 Gramo ploče ★ 22.15 London ★ 23.15 Vesti ★ 23.30 London

**Milano 368,6m 50kw 814kc**

11.15 Simfonijska muzika (gr. ploče) ★ 12.30 Gramo ploče ★ 12.45 Radio-novine ★ 13.00 Abrozijanski kvintet ★ 13.30 Gramo-ploče i berza ★ 14.15 (Milano) Berza ★ 16.35 Radio-novine ★ 16.45 Cas za decu ★ 17.10 Laka muzika (gr. ploče) ★ 19.00 Vesti na stranom jeziku ★ 19.30 Gramo-ploče ★ 20.00 Gramo-ploče ★ 20.40 „Zemlja zvonaca“ Opereta u tri čina od Lombarde i Ranzate. U pauzi: Predavanje — Književni pregled. Posle operete: Radio-novine

**Monte Ceneri**

257m 15kw 1167kc

20.00 Simfonijski koncert (A. Busch: Giacona; Mozart: Koncert c-mol; za klavir i orkestar; R. Schumann: Simfonijske studije; A. Bruckner: Simfonijska Nr. 4; e-dur „Romanika“)

**Mor. Ostrava**

259,1m 11kw 1158kc

11.00 Gramo ploče ★ 11.05 Vojna muzika ★ 19.35 Prag ★ 21.30 Radio orkestar ★ 22.15 Gramo ploče ★ 22.30—23.00 Prag

**München 405,4m 100kw 740kc**

12.00 Orkestarski koncert ★ 13.25 Gramo koncert ★ 14.20 Koncert solista ★ 16.00 Radio orkestar ★ 17.50 Stara muzika za klavir iz Nürn-

berg ★ 18.30 Gramo-ploče ★ 19.00 Nacionalni čas (Berlin) ★ 20.20 „Kada fabrička sirena urla“ (Breslava) ★ 22.25—0.30 Večernja muzika (Leipzig)

**Oslo 1186m 60kw 253kc**

20.00 Radio orkestar (Mozart; Titus; uvertira; Beethoven: Koncert za klavir i orkestar g-dur; Casella' Manastir na vodi) ★ 22.00 Aktuelni problemi ★ 22.15 Koncert muškog hora

**Palermo 531m 3kw 565kc**

17.40 Gramo-ploče ★ 20.00 Vesti. Radio-novine ★ 20.20 Gramo-ploče ★ 20.45 „Kavalerija rustikana“ jednočin od Mascagnia- „Bajaco“ Opera u dva čina od R. Leoncavalla. U pauzi: Predavanje — Vesti ★ 23.00 Radio-novine

**Paris-Radio 1724m 75kw 174kc**

9.00 Gramo ploče ★ 13.00 Koncert orkestra „Pascal“ (Abraham, Widor, Debussy, Rimsky-Korsakoff, Mozart i dr.) ★ 16.45 Kursevi na pariskoj berzi ★ 19.20 Izveštaj iz poljoprivrede. Predavanje Berzanski kursevi. Rezultati sa trka ★ 19.40 Kurs nemačkog ★ 20.00 Praktičan život ★ 20.30 Pozorišni pregled ★ 20.50 Pregled engleske štampe ★ 21.00 „Gundelji“ od Briuxa ★ 21.30 Pregled večernje štampe ★ 22.30 Vesti. Hronika P. Seizea.

**Poste-Parisien**

312,8m 60kw 959kc

8.10 Gramo koncert ★ 13.40 Orkestar Dobbri ★ 14.00 Lirski intermezzo ★ 14.15 Nekoliko argentinskih ploča ★ 14.30 Nove ploče „Polydor“ ★ 20.15 Radio žurnal ★ 20.30 Koncert ★ 21.00 „Bez osnove“, komad u 3 čina od D. Amiel-a ★ 23.00 Vesti

**Poznan 345,6m 1,8kw 868kc**

19.43—19.47 Sportske vesti ★ 19.47—23.30 Varšava

**Prag (Praha)**

470,2m 120kw 638kc

10.55 Gramo ploče ★ 11.00 Morav. Ostrava ★ 12.10 Gramo ploče ★ 12.25 Novinarske vesti ★ 12.35 Salonski orkestar ★ 13.45 Gramo pl. ★ 14.45 Violinski koncert (Schumann: Šest lirskih komada; Vieuxtemps: Balada i Poloneza) ★ 15.55 Domaća i strana berza ★ 16.00 Radio orkestar (Sinigaglia, Košťál i dr.) ★ 16.55 Predavanje za mladež ★ 17.25 Gramo ploče ★ 17.35 Kurs nemačke konverzacije ★ 17.50 Gramo ploče ★ 18.25 Za Nemce „Moderna pedagoška pitanja“, predavanje ★ 18.45 Špomen Adolf Loos-a ★ 19.00 Novinarske vesti na nemačkom ★ 19.05 Koncert mandolinističkog orkestra ★ 19.10 Novinarske vesti 19.35 Solisti na hromatskoj harmonici ★ 19.50 „Satir koji plače“ komedija u tri čina od F. Sramek-a ★ 21.30 Koncert ★ 22.00 Novinarske vesti — Dnevni pregled — Sport ★ 22.30 Koncert na dva klavira Moderne igre

**Riga 514m 15kw 583kc**

19.20 Horske pesme iz zvučnog filma „Ganja“ ★ 20.20 Orkestarski koncert (Bittner, Saint-Saens, Liapunow, Rimsky-Korsakoy i dr.)

**Rim (Roma) 420,8m 50kw 713kc**

8.00 Radio-novine ★ 12.30 Gramo-ploče ★ 13.00 Raznorodna muzika ★ 13.30 Radio-novine — Berza ★ 16.30 Cas za decu. (Bari) Koncert radio-kvinteta ★ 16.55 Radio-novine ★ 17.10 Orkestarski koncert. (Mascagni, De Micheli, Giordano i dr.) ★ 18.40 Vesti — Sportske vesti ★ 19.00 Vesti na stranom jeziku ★ 19.30 Gramo-ploče ★ 19.50 Radio-novine — Sportske vesti ★ 21.30 Komedija u jednom činu ★ 22.15 Koncertno veče ili operaska muzika ★ 23.00 Radio-novine

**Strasbourg 349,2m 12kw 859kc**

19.00 Predavanje iz istorije ★ 19.15 Predavanje na francuskom ★ 19.30 Vokalni koncert (Schubert, Mozart, C. Franck, Saint-Saens) ★ 20.30 Vesti ★ 20.45 Gramo-ploče ★ 21.00 Pregled štampe na nemačkom ★ 21.30 Gala veče (iz Pariza) ★ 23.30 Pregled štampe na francuskim

**Stuttgart 522,6m 100kw 574kc**

10.40 Gramo koncert ★ 12.00 Koncert iz Frankfurta ★ 13.35 Radio orkestar (Frankfurt) ★ 15.40 Schubertove pesme ★ 16.00 Orkestarski koncert (München) ★ 17.30 Gramo ploče ★ 18.25 Cas talijanskog jezika ★ 20.20 „Fatalna pokladna noć“. Komedija sa pevanjem od J. Nestroya ★ 21.40 Bečki valceri ★ 22.15 Šta moramo da znamo ★ 22.45 Gramo koncert ★ 23.00 Muzika za igru (Leipzig) ★ 24.00—1.00 Predavanje, zatim muzika

**Suisse Romande**

443,1m 25kw 677kc

20.00 Radio zagonetke ★ 20.15 Violinski koncert (Nardini: Koncert; Vitali: Chacone; Paradis: Sicilienne; Schumann: Ptica prorok; Lalo: Gitara; Fiocco: Allegro) ★ 21.35 Vokalni koncert ★ 22.00 Poslednje vesti

**Warszawa 1414m 120kw 212kc**

7.40 Gramo ploče ★ 11.40 Pregled poljske štampe ★ 12.05 Koncert salonskog orkestra (Salabert, Widor, Nedbal, Rubinstein i dr.) ★ 12.32 Nastavak koncerta salonskog orkestra ★ 12.55 Radio novine ★ 15.40 Gramo ploče ★ 16.00 Gramo ploče ★ 16.55 Kamerna muzika (Ch. Lajebre: Svita op. 57; G. Onalow: Kvintet op. 81) ★ 18.35 Laka muzika (gr. ploče) ★ 19.25 Aktuelni problemi ★ 19.40 Sportske vesti ★ 19.45 Radio novine ★ 20.00 „Odabrane misli“ ★ 20.02 Popularni koncert simfonijskog radio orkestra (Rossini, Puccini, D'Albert, Bizet i dr.) ★ 21.00 „Gozba“ — odlomak iz „Salambo“-a, romana od Flauberta ★ 21.15 Laka muzika ★ 22.00 Gramo ploče ★ 22.15 Muzika za igru ★ 23.15 Muzika za igru.

# Sreda, 7 februar



таласна дуж. 437,3м., 2,8кв., 686кц

## ПРЕПОДНЕВНИ ПРОГРАМ

11.00 Објављивање дневног програма

Оперска музика

(грамофонске плоче)

1) Сметана: Продана невеста, фантазија ★ 2) Верди: Сцене из опере „Трубадур“ (Антонио Кор- тис)

11.20 Званични извештај о водостању

(српски, француски, немачки) и Званични извештај о водостању (српски)

Наставак оперске музике

(грамофонске плоче)

3. а) Масне: Арија из опере „Ма- нон“; б) Леонкавало: Арија из опере „Бајачо“ (Тито Скипа) ★ 4. Гуно: Фауст, селекција ★ 5. Вагнер: Арија из опере „Танхај- зер“ (Марија Јерица) ★ 6. а) Верди: Хор из опере „Ернани“; б) Верди: Хор из опере „Труба- дур“ (хор Миланске Скале)

11.59 Тачно време

12.00 Звона са Саборне Цркве

12.05 Подневни концерт Радио- Оркестра

1. Менделзон: Хебриди, увертира ★ 2. Бизе: Дечје игре, мала суи- та: а) Марш — труба и бубањ; б) Успаванка — Лутка; в) Ем- промпти — Чигра; г) Дуо — Ма- ли муж и маја жена; д) Галоп — Бал ★ 3. Верди: Риголето, оперска фантазија

12.45 Берзански курсеви и Рекламе

13.10 Наставак концерта Радио- Оркестра

4) Морена: Вечера код Супе-а, потпури ★ 5) Транслатер: Свад- бена поворка у Лилипуту, карак- комад ★ 6) Транслатер: Прима- балерина, валцер

13.40 Новинарски извештаји А.А.

Тачно време

до 13.55

## ПОПОДНЕВНИ ПРОГРАМ

16.00 Час за жене: Друштво

„Кнегиња Љубица“, предавање гђе Добриле Главинић-Кнез-Ми- лојковић

16.30 Шуберт: Гудачки квартет Ге- мол оп. постх.

а) Алерго ков брио; б) Андан- тино; в) Менуето — Алерго ви- ваче; г) Финале — Алерго (Изводи Радио-Гудачки Квартет)

17.00 Здравствена предавања Централног Хигијенског Завода: Друштвено старање за негу уста и зуба, предавање г. Др. Васе Царићевића

до 17.30

## ВЕЧЕРЊИ ПРОГРАМ

18.25 Тачно време

Објављивање вечерњег програма и програма за следећи дан

18.30 Час француског језика: Фран- цуски дијалози: гђа Сесил Шаре и г. проф. Мирко Дамњановић

19.00 Лака музика (грамофонске плоче „Кристал— Кристал“)

1. Ј. Штраус: Слепи миш, увер- тира (1036) ★ 2. Робрехт: III. валцер-потпури (3074) ★ 3. а) Пенс: Долорес, марш, б) Нова- чек: Касталдо марш (2004)

19.20 Рекламе

19.30 70 година после Вука, преда- вање г. Др. Милоша С. Москов- левића

20.00 Пренос европског концерта из Белгије (изводи велики симфо- нијски оркестар, солисти: гђа Мит Скапус-ван Домелен, клави- р, и г. Хенрик Вагеманс, виолина; диригент: г. Десире Дефов)

1. Пoot: Симфонија: а) Алерго; б) Анданте; в) Рондо ★ 2. Де Бек: Концерт за клави-р и орке- стар (гђа Скапус) ★ 3. Леке: Адађо за оркестар ★ 4. Вјетан: IV. концерт за виолину и орке- стар (г. Вагеманс) ★ 5. Франк: Проклети ловац

22.00 Тачно време

Новинарски извештаји А.А.

Пренос музике оркестра Душка Поназа из ресторана „Два Је- лена“

до 23.00



таласна дуж. 569,3м., 2,8кв., 527кц

12.15 Reproduc. operne fantzije

12.45 Poročila

13.00 Čas, filmski zvezdniki v re- produc. glasbi

18.00 Komorna glasba, Radio kvin- tet: Perzijska suita (Rubinstein)

18.30 Radio оркестер: Prva suita за оркестер (Manton)

19.00 O narodni vzgoji (dr. Stanko Gogala)

19.30 Literarna ura: Odlomki iz drame „Abraham Lincoln“ (Mrak)

20.00 Internacionalni prenos iz Bel- gije: Simfoniја (Marcel Poot) ★ Koncert за клави-р in оркестер (Au- guste de Boeck) ★ Adagio за ор- кестер (Guillaume Lekeu) ★ Kon- cert за вијолино in оркестер (Hen- ri Vieuxtemps) ★ Zakleti lovec (Cesar Franck)

22.00 Čas, poročila, nekaj okroglih за dobro voljo (plošče)



таласна дуж. 276,2м., 0,8кв., 1086кц

12.20 Zimsko-sportski izvještaj. — Sutrašnji jelovnik i kuhinjski re- cepti

12.30 Jugoslovenska narodna glazba (Polydor-Brunswick ploče)

13.00 Objava rasporeda i propa- ganda

13.10 Plesna glazba (Polydor-Brun- swick-ploče)

13.40 Vijesti

16.40 Vijesti i propaganda

17.00 Koncert на pločama

18.00 Dječji sat

19.45 Sonja: Mjesečni pregled mode

20.00 Kulturne i društvene vijesti. — Propaganda

20.30 Veće Sudetine lirike

21.00 Prenos iz Bruxellesa: Belgij- ski evropski koncert: 1) Poot: Simfoniја ★ 2) De Boeck: Con- certo ★ 3) Lekeu: Adagio ★ 4) Vieuxtemps: Koncert ★ 5) Franck: Ukleti lovac

22.30 Objava rasporeda, vijesti i meteorologijski izvještaj

Svakog punog sata vremenski znak Geofizičkog Zavoda

(od 21.30—22.30 simultani pre- nos за Beograd i Ljublanu)



Beč (Wien) 506,8m 120kw 592kc

12.00 Koncert simf. оркестра (Adam, Gounod, Weber, Schubert, Strauss, Aichorn, Ochs) ★ 13.10 Nastavak koncerta (Ganglberger, Komzak, Le- har, Stix i Kalman) ★ 16.10 Najstari- ja prošlost Beča ★ 17.05 Moderni austrijski kompozitori (Ewald, Heller)

1) Gudački kvartet e-dur; 2) Pesme;

3) Radio svita за клави-р; 4) Quartet- tino) ★ 19.00 Karl Bacher čita iz svojih spisa ★ 19.35 Оркестарски

koncert (Gartenberg, Hrubý, Her- mann, Ziehrer, Kaulich, Leopoldi i Abraham) ★ 21.00 Evropski koncert

(Poot: Simfoniја; Boeck: Koncert за клави-р in оркестер; Leken: Adagio;

Vieuxtemps: Concerto; Franck: Divlji lovac) (Belgija) ★ 23.15 Muzika за igru

Berlin 356,7m 100kw 841kc

21.10 Radio оркестар, хор i solisti (Hamburg) ★ 22.20 Koncert simf. оркестра (Hamburg) ★ 23.00—24.00 Muzika за igru (Hamburg)

Beromünster 539,6m 60kw 556kc

19.50 Joh. Jos. Ed. i R'ch. Strauss Radio оркестар ★ 21.10 Barokna mu- zika ★ 21.40—22.15 Koncert ci- riških organista

Bolzano 559,7m 1kw 536kc

17.00 Gramo-ploče ★ 20.00 Kon- certno veče. I. deo. Оркестар. (Flo- tow, Ciléа i dr.) II. deo. Violinista

Leo Petroni (Grieg, Sarasate) i ор- кестар (Manfred, Leopold, i dr.)

III. deo. Violinista Leo Petroni (Pa- derevski, Townsend, Couperin) i ор- кестар (Robrecht, Dostal i dr.) ★

23.30 Radio-novine

Bratislava 298,8m 13kw 1004kc

11.05 Morav. Ostrava ★ 12.10 Ve- sti на slovačkom ★ 12.20 Gramo

**Sreda 7 januar**

ploče ★ 12.25 Prag ★ 12.35 Radio orkestar (Fučík, Leopold i dr.) ★ 13.45 Novinarske vesti na nemačkom i madjarskom ★ 16.00 Brno ★ 17.00 Violinski koncert (Pierné: Serenada; Mendelssohn-Burmester: Capriccio; Dvoržak: Slovenska igra Nr. 15; Čajkovski: Melodija; Nešvera: Us-pavanka) ★ 17.25 Predavanje ★ 17.40 Slovačke popularne pesme ★ 18.15 Za madjare ★ 19.05 Vesti ★ 22.30—22.45 Vesti na madjarskom

**Breslau 315,8m 60kw 950kc**

7.25 Radio orkestar (Belini, Delibes, Aletter, Lenschner, Neal, Suppé, Fetras i dr.) ★ 12.00 Koncert filharmonije iz Dresdena (Doppler, Siede, Micheli, Gade, Glazunov, Grieg, Bullerian, Lehar i dr.) ★ 13.25 Veliki umetnici (gr. ploče) ★ 16.00 Radio orkestar (Leipzig) ★ 17.50 Vesele vojničke pesme ★ 20.10 Orkestar i solisti (Leipzig) ★ 21.10 Vojna muzika (Leipzig) ★ 22.25 Večernja muzika (Teike, Strauss, Lorenz, Siedee, Faust, Ivanovici i Wagner) ★ 23.00 Radio orkestar (Wallace: Uvertira iz „Maritana“; Kreutzer: Fantazija iz „Logor u Granadi“; Zeller: Valcer; Raffaelli: Potpuri iz opere „Vesela Florencia“; Blankenburg: Biser nemačkih valcera) ★ 24.00—1.00 Uvertire (Kreutzer, Adam, Donizetti, Weber, Thomas, Suppé, Keler Bela)

**Brno 325,4m 32kw 922kc**

11.00 Morav. Ostrava ★ 12.10 Prag ★ 12.35 Bratislava ★ 13.25 Prag ★ 15.45 Čas za mladež ★ 15.55 Prag ★ 16.00 Radio-orkestar. (Bize, Cui, Dvoržak i dr.) ★ 1650 Prag ★ 17.35 Klavirski koncert. Komadi za klavir od L. Janáčka ★ 17.55 Gramo-ploče ★ 18.05 Nedeljni aktueliteti. Pregled časopisa i novina ★ 18.25 Za Nemce: „Wagner u Italiji“, predavanje ★ 19.35 „Čereva zaručnica“, opera u tri čina od Rimskog-Korsakova ★ 20.00 Novinarske vesti ★ 22.15 Gramo-ploče ★ 22.30—22.45 Prag

**Bucuresti 364,5m 12kw 823kc**

12.00 Berza, Vodostanje. — Gramo-koncert ★ 13.15 Laka muzika (gr. ploče) ★ 17.00 Radio-orkestar. (Boieldin, Delibes, Strauss i dr.) ★ 18.00 Radio-novine ★ 18.15 Radio-orkestar ★ 19.20 Gramo-ploče ★ 19.45 Predavanje ★ 20.00 Violinski koncert. (Pierné, Szymanowski, Debussy i dr.) ★ 20.30 Vokalni koncert. (Puccini: Arija iz „Gianni Schicchi“; Smetana: Arija iz „Pro-dance neveste“; Korngold: Arija iz „Mrtvi grad“; Rumunske pesme) ★ 21.00 Koncert iz Belgije ★ 22.00 Radio-novine

**Budapest I 549,5m 120kw 546kc**

6.45 Gimnastika ★ 7.00 Ploče ★ 9.45 Vesti ★ 10.00 1) Aktueliteti 2) Mislj jednog sveca U medjuvremenu: Gramo ploče ★ 12.05 Gospodja Acs peva i Boriška Szelenyi svira na vic-

lini (Mozart, Ponchielli, Bizet, Verdi, Bloch, Glazunov, Tosti, Kurucz, Lavotta) ★ 13.30 Salonska kapela I. Bertha (Jary: Zlatna harfa; Orszaghi: Romansa; Offenbach: Zlatar i Toleda Garami: Priča o zlatnom dvorcu; Ats: Tango; Szenkar: Ciganska krv, valcer; Meyer-Helmund: Ruska svita) ★ 14.40 Vesti, berza ★ 16.00 Čas za decu ★ 17.00 Hórski koncert slepih ★ 17.45 Kozerija „Trebaju li brkovi ili ne“ ★ 18.10 Razni marševi Vojni orkestar pod upravom R. Fricsaya (Dohnanyi, Stefan, Gerzso, Mikuš-Csak, Fricsay, Ruzinko, Vinzce, Lehar, Rockenwald) ★ 19.15 Radio amaterska pošta ★ 20.00 Prenos iz Segedinskog gradskog pozorišta: „Djavoļji jahač“ Opereta u 3 čina od Emericha Kalmana Posle prenosa: Ciganska muzika

**Daventry 1500m 25kw 200kc**

19.30 Osnovi muzike Haydn: Gudački kvarteti ★ 20.30 Predavanje o britanski mustanovama ★ 21.15 Simfonijski koncert Dirigent: A. Boult Solist: Fr. Lamond (Mozart: Così fan tutte, uvertira; Beethoven: Koncert Nr. 3 c-mol op. 37; Mahler: Simfonija Nr. 9) U pauzi Vesti ★ 23.35 Predavanje ★ 23.55 Muzika za igru

**Deutschlandsender**

1571m 60kw 191kc

10.10 I Male kompozicije za flautu i klavir II Schubertove pesme ★ 12.10 Gramo koncert ★ 14.00 Liszt, Chopin, Debussy (gr. ploče) ★ 16.00 Radio orkestar (Leipzig) ★ 17.00 „Bombe sa aeroplana“ Radio igra ★ 19.00 Nacionalni čas (München) ★ 20.10 Anekdote o Wagneru ★ 20.30 Wagner: 1) Uvertira iz opere „Rienzi“; 2) Iz „Majstori pevači“; 3) Siegmundova ljubavna pesma iz „Walküre“; 4) Uvertira iz 3 čina „Tannhäuser“; 5) Kraljevski marš ★ 22.00 Vreme, dnevne i sportske vesti ★ 23.00—24.00 Koncert iz Stuttgarta

**Frankfurt 251m 17kw 1195kc**

7.10 Gramo ploče ★ 12.00 Filharmonijski koncert (Leipzig) ★ 13.35 Gramo koncert ★ 16.00 Radio orkestar i solisti (Čajkovski, Rachmaninoff, Komzak, Waldteufel, Millicker, Suppé i Strauss) ★ 18.25 „Bombe iz avijona“ (Königsvusterhausen) ★ 20.10 „Ali otac se protiviti“, Zabavni program ★ 23.00 Radio orkestar i solisti (Stuttgart) ★ 24.00—1.00 Večernja muzika

**Hamburg 331,9m 100kw 904kc**

20.10 Oel: Slike ★ 21.10 Orkestarski koncert hor i solisti. (Knorr, Grieg, Knale) ★ 21.40 Koncert simf. orkestra. (S. Scheffler) ★ 22.20 Koncert simf. orkestra (Krüger, Reuter, Vogt, Bullerdieck) ★ 23.00 Muzika za igru

**Heilsberg 291m 60kw 1031kc**

11.30 Radio orkestar (Berlin) ★ 13.05 Gramo koncert (Königsberg) ★ 13.05 Gramo ploče (Danzig) ★ 16.00—18.00 Koncert iz Berlina ★

18.25 „Bombe sa aviona“ (Berlin) ★ 19.00 Nacionalni čas (München) ★ 21.00 Evropski koncert (Poot, Boeck, Leken, Vieuxtemps, Franck) ★ 23.00—24.00 Muzika za igru

**Hilversum 1875m 7kw 160kc**

21.00 Koncert iz Brisla ★ 21.45 Novinarske vesti ★ 21.55 Nastavak koncerta iz Brisla ★ 22.40 Koncert (Pevanje i orgulje) ★ 23.10 Sportske predavanje ★ 23.30 Koncert (Stolz, Dostal, Nissim i dr.) ★ 24.10 Gramo ploče

**Huizen 301,5m 20kw 995kc**

20.40 Mali radio orkestar (Lincke, Ketelbey, Dvoržak i dr.) ★ 22.19 Nastavak koncerta (Gluck, Schumann, Scarlati i dr.) ★ 22.40 Novinarske vesti ★ 23.10—24.10 Gramo ploče

**Kalundborg 1261m 7,5kw 238kc**

20.00 Hartmann: Uvertira iz „Correggio“ ★ 20.25 „Correggio“, Tragedija od Ochlenšlöglera ★ 22.25 Laka engleska muzika. (Benuet, Jones, Haydn-Wood, Elgar)

**Katowice 395,8m 12kw 758kc**

19.47 Varšava ★ 21.00 Internacionalni koncert iz Brisla ★ 21.45 Krakovo ★ 22.00 Vilno ★ 23.00 Prepiska sa radio slušaocima (na francuskom)

**Košice 269,5m 2,6kw 1113kc**

19.00 Prag ★ 19.20 Gramo ploče ★ 19.35—22.30 Prag

**Krakov 304,3m 2kw 986kc**

19.25 Varšava ★ 21.00 Koncert belgijske muzike ★ 21.45 Predavanje na esperantu „Poljsko slikarstvo“ ★ 22.00 Varšava i Vilno ★ 23.05—24.00 Muzika za igru (gr. ploče)

**London Reg. 342,1m 50kw 877kc**

19.30 Troise sa svom banžolierima ★ 20.00 Midland ★ 21.15 Variete ★ 22.00 Vojna muzika ★ 23.15 Vesti ★ 23.30 Muzika za igru

**Luxembourg 1304m 150kw 230kc**

20.45 Luxemburško veče. Vokalni koncert ★ 21.15 Vesti na francuskom i nemačkom ★ 21.45 Koncert (iz Pariza). (Beethoven: Osma simfonija; Mozart: Figarova ženidba, uvertira; Weber: Uvod i alegro iz koncerta; Ravel: Ma Mère l'Oge; Rimski-Korsakov: Sneguročka) ★ Muzika za igru.

**Leipzig 382,2m 120kw 785kc**

11.00 Reklame, zatim gr. ploče ★ 12.00 Orkestarski koncert (Doppler, Micheli, Gade, Grieg, Bullerian, Lehar, Dvoržak, Strauss) ★ 13.25 Gr. ploče ★ 16.00 Radio orkestar (Klenge, Walter, Verdi, Chabrier, Strauss, Schubert, Komzak) ★ 17.50 Vesele vojničke pesme ★ 18.30 Gramo ploče ★ 20.10 „Radnici muziciraju“. Orkestarski koncert i solisti ★ 21.10 Vojna muzika ★ 22.15 Sport, vesti iz Srednje Nemačke ★ 22.25 Koncert iz Breslave ★ 24.00—0.50 Uvertire (Breslava).

**Midland Reg.** 391,1m 25kw 767kc  
20.00 Radio orkestar ★ 21.00 London  
★ 22.00 J. Berenska sa svojim orkestrom ★ 22.55 Predavanje ★ 23.15 Vesti ★ 23.30 London

**Milano** 368,6m 50kw 814kc  
11.15 Raznorodna muzika ★ 12.30 Gramo-ploče ★ 12.45 Radio-novine ★ 13.00 Operska muzika (gr.-ploče) ★ 14.15 Berza ★ 16.35 Radio-novine ★ 16.45 Čas za decu ★ 17.10 Vokalni koncert ★ 19.00 Vesti na stranom jeziku ★ 19.30 Gramo-ploče ★ 20.10 Gramo-ploče ★ 20.40 Komedijska u tri čina. Posle komedije: Muzika za igru ★ 23.00 Radio-novine

**Monte Ceneri**  
257m 15kw 1167kc  
20.30 Kamerna muzika (Schubert: Trio b-dur; Mozart: Trio c-dur) ★ 21.30 Gramo ploče

**Mor. Ostrava**  
259.1m 11kw 1158kc  
11.00 Gramo ploče ★ 11.05 Radio orkestar (Fučík, Smatek, Leopold i dr.) ★ 12.35 Bratislava „Ono što smo voleli“ ★ 17.55 Uspomene jednog legionara ★ 18.05 Laka muzika panek i dr.) ★ 19.20 „Tragedija J. K. Tul-a“ (Slika glumaca) od M. Martinek-a ★ 19.35—22.15 Prag

**München** 405,4m 100kw 740kc  
7.25 Orkestarski koncert (Breslava) ★ 12.00 Koncert iz Leipziga ★ 13.25 Gramo koncert ★ 16.00 Radio orkestar ★ 17.00 „Bombe sa avijona“ (Leipzig) ★ 17.50 Pokladna muzika i igre iz doba renesansa i baroka ★ 20.10 Šareni muzički program (Leipzig) ★ 21.25 Vojna muzika ★ 22.25 Večernja muzika ★ 23.15—0.30 Radio orkestar (Breslava)

**Oslo** 1186m 60kw 253kc  
20.00 Klavirski koncert ★ 20.30 Naučno predavanje ★ 21.00 Radio orkestar ★ 22.00 Aktuelni problemj ★ 22.15 „Čarobna frula“ opera od Mozart-a (Odlomci)

**Palermo** 531m 3kw 565kc  
17.30 Gramo-ploče ★ 20.00 Vesti. Radio-novine ★ 20.20 Gramo-ploče ★ 20.45 Operetske melodije (I deo) ★ 21.15 „Putevi Gospodnji“. Komedijska u jednom činu od A. Donaudy-a ★ 21.45 Arije iz opereta II deo. U pauzi: Predavanje ★ 23.00 Radio-novine

**Paris-Radio** 1724m 75kw 174kc  
9.00 Gramo ploče ★ 13.00 Pedagoško predavanje ★ 13.15 Koncert orkestra „Goldy“ ★ 16.45 Kursevi na pariskoj berzi ★ 19.20 Izveštaj iz poljoprivrede. Predavanje. Berzanski kursevi. Rezultati sa trka ★ 19.45 Gramo ploče ★ 20.30 Medicinsko predavanje ★ 20.50 Vesti ★ 21.00 Čas iz književnosti: Iz stranice Claude Farrera ★ 21.30 Pregled večernje štampe ★ 21.45 Koncert (Beethoven: Osmi simfonija; Mo-

Radio orkestar (Lehar, Kostal, Stezart: „Figarova ženidba“, uvertira; Weber: Uvod i allegro iz koncerta (za klarinet); Ravel: Ma mere l'oye; Rimsky-Korsakoff: Sneguročka) ★ 22.30 Vesti. Modni pregled.

**Poste-Parisien**  
312,8m 60kw 959kc

8.10 Gramo koncert ★ 13.05 Pola časa „la Voix d'Israel“ ★ 13.45 Koncert uz učešće orkestra Léoni ★ 20.00 Gramo koncert ★ 20.15 Radio žurnal ★ 20.45 Aktualiteti. Paramount ★ 21.00 „Luksenburški princ“ opereta od Fr. Lehara ★ 23.10 Gramo ploče ★ 23.40 Vesti

**Poznan** 345,6m 1,8kw 868kc  
19.47—20.02 Varšava ★ 21.00—21.45 Koncert iz Belgije (preko Varšave) ★ 21.45—22.05 Varšava ★ 22.05—23.00 Muzika za igru (gr.-ploče) ★ 23.00—23.05 Varšava ★ 23.05—23.30 Muzika za igru (gr.-ploče)

**Prag (Praha)**  
470,2m 120kw 638kc

9.50 Vesti ★ 10.10 Gramo ploče ★ 11.00 Morav. Ostrava ★ 12.10 Gramo ploče ★ 12.25 Novinarske vesti ★ 12.35 Bratislava ★ 13.35 Industrija, trgovina i zanati ★ 13.45 Gramo ploče ★ 15.55 Domaća i strana berza ★ 16.00 Brno ★ 16.50 Dečje pozorište ★ 17.35 Koncert na čelu (Eccles (1670—1742) Sonata -mol; Bruch: Kol Nidrei; Rimsky-Korsakoff: Bumberov let) ★ 17.55 Predavanje ★ 18.05 Gramo ploče ★ 18.25 Za Nemce ★ 19.00 Novinarske vesti ★ 19.05 Gramo ploče ★ 19.20 Kurs francuskog ★ 19.35 Kompozicije za flautu i gitare ★ 19.50 „Valenštein sa istorijskog gledišta“, predavanje ★ 20.05 Pola časa humora ★ 20.30 Džaz ★ 21.00—22.30 Koncert iz Brisla Belgijka muzika (Poot: Simfonija; De Boeck: Koncert; Lekeu: Koncert za violinu i orkestar; Franck: Prokleti lovac) ★ 21.45—21.55 Novinarske vesti — Dnevni pregled — Sport ★ 22.30—22.45 Vesti na francuskom za inostranstvo

**Riga** 514m 15kw 583kc

19.05 Radio igra od Tumils-a ★ 20.00 Vesti ★ 20.20 Operetska muzika (Lincke, Abraham, Strauss) ★ 21.15 Vesele pesme ★ 21.40 Popularna muzika. Orkestarski koncert

**Rim (Roma)** 420,8m 50kw 713kc

8.00 Radio-novine ★ 12.30 Gramo-ploče ★ 12.30 (Bari) Koncert radio-kvinteta ★ 13.00 Orkestarski koncert. (Ravasini, Dostal i dr.) ★ 13.30 Radio-novine — Berza ★ 16.30 Čas za decu ★ 16.55 Radio-novine ★ 17.10 Orkestarski koncert (Senigaglio, Culotta, Cuscine i dr.) ★ 18.45 Vesti — Sportske vesti ★ 19.00 Vesti na stranom jeziku ★ 19.30 Gramo-ploče ★ 19.50 Radio-novine — Sportske vesti ★ 20.10 Gramo-ploče ★ 20.40 Gramo-ploče

## Sreda 7 februar

★ 20.50 Prenos opere. U pauzi: Predavanje. Umetnički pregled — Radio-novine

**Strasbourg** 349,2m 12kw 859kc  
19.00 Kamerna muzika (iz Lila) ★ 20.00 Pravno predavanje ★ 20.15 Predavanje o zanatima ★ 20.30 Vesti ★ 20.45 Gramo-ploče ★ 21.00 Pregled štampe na nemačkom ★ 21.30 Popularni koncert. (Schumann Uvertira iz „Herman i Dorotea“; Brahms: Koncert za violinu, čelo i orkestar; Strauss: „Don Kihot“) ★ 23.30 Orkestarski koncert. (Fučík, Léopold i dr.)

**Stuttgart** 522,6m 100kw 574kc  
10.40 Nove pesme za decu od Pezolda ★ 11.00 Schubert: Sonata emol ★ 12.00 Koncert iz Leipziga ★ 13.35 Gramo koncert ★ 16.00 Radio orkestar (Frankfurt) ★ 18.25 Radio igra (Königsvusterhausen) ★ 20.10 „Ali otac je protiv toga“ (Frankfurt) ★ 21.00 Evropski koncert (Poot: Simfonija; Boeck: Klavirski koncert) ★ 21.45 Pesme Huga Wolfa ★ 22.15 Sta moramo da znamo ★ 22.45 Gramo koncert ★ 23.00 Potpuri. Radio orkestar i solisti ★ 24.00—1.00 Večernja muzika (Frankfurt)

### Suisse Romande

443,1m 25kw 677kc  
20.00 Nekadašnja Rusija I slike svetica. Narodne legende. II Ruska liturgijska muzika ★ 20.35 Kroz Belgiju. Priče s puta ★ 20.55 Poslednje vesti ★ 21.00 Evropski koncert iz Belgije (Poot: Simfonija; Boeck: Koncert; Leken: Adagio; Viutmps: Concerto; Franc: Prokleti lovac) ★ 22.30 Rad Društva naroda

**Warszawa** 1414m 120kw 212kc  
7.40 Gramo ploče ★ 11.40 Pregled štampe ★ 12.05 Simfonijska muzika. Muzika P. Gauberta i M. Ravela (gramo ploče) ★ 12.33 Gramo ploče. Talijanski pevači ★ 12.55 Radio žurnal ★ 15.40 Klavirski koncert (J. S. Bach-d'Albert: Preludij i fuga na temu B-A-C-H; L. van Beethoven: Rondo capriccioso; Fr. Schubert: Impromptu b-dur; Schumann-Tausig: Španske pesme; Paganini-Liszt: Etide a-mol) ★ 16.10 Čas za decu ★ 16.40 Prepiska sa radio slušaocima ★ 16.55 Laka muzika ★ 18.20 Kratki muz. komadi E. Griega (gramo ploče) ★ 19.25 Čas iz književnosti ★ 19.40 Sportske vesti ★ 19.47 Radio žurnal ★ 20.00 „Odabrane misli“ ★ 20.02 Prenos iz Brisla, Koncert posvećen belgijskoj muzici. I. deo (Poot: Simfonija; Beeck: Concerto) ★ 20.45 C. Frank: Preludij, koral i fuga. Na klaviru A. Korto (gr. ploče) ★ 21.05 Veće posvećeno Mickiewicz-u (iz Vilne) ★ 22.00 Predavanje na esperantu „Poljsko slikarstvo“ ★ 21.00 Koncert iz „Anversa“ posvećen belgijskoj muzici ★ Predavanje na esperantu „Poljsko slikarstvo“ ★ 23.05 Muzika za igru (gr. ploče).

# CETVRTAK 8 FEBRUARA

## БЕОГРАД

таласна дуж. 437,3м., 2,8кв., 686кц

### ПРЕПОДНЕВНИ ПРОГРАМ

11.00 Објављивање дневног програма

Шарени програм

(грамофонске плоче)

1. а) Дебиси-Душкин: Менует; б) Крајзлер: Кинески добош (видеолина Јозеф Сигети) ★ 2. Фала: Ла вида бреве

11.20 Званични извештај о водостању

(српски, француски, немачки) и Званични извештај о водостању (српски)

Наставак шареног програма (грамофонске плоче)

3. Сен-Санс: Данс макабр ★ 4. а) Абт: Серенада; б) Добровен: Стенка Разин (хор Донских Козака) ★ 5. а) Робиедо: Три сата у јутро; б) Блауфус: Златни снови

11.59 Тачно време

12.00 Звона са Саборне Цркве

12.05 Подневни концерт Радио-Оркестра

1. Линке: Гри-Гри, увертира ★ 2. Драјер: Тибетанска суита: а) У манастиру Далај-Ламе; б) Тибетанска игра жена; в) Свечаност у храму ★ 3. Чајковски: Евгеније Оњегин, оперска фантазија

12.45 Берзански курсеви и Рекламе

13.10 Наставак концерта Радио-Оркестра

4) Лајтнер: Свечана увертира ★ 5) Гривихштетен: Орлов, оперетска фантазија

13.40 Новинарски извештаји А.А.

Тачно време

до 13.55

### ПОПОДНЕВНИ ПРОГРАМ

16.00 Час за ђаке: Концерт ученика-ца основне школе „Змај Јован-Јовановић“ на Сави. Хором управља гђа Ружица Михаиловић, учитељица

1) Донсков: Јунацима одбране Београда, рецитација ★ 2) Поповић: Оро, хор ★ 3) Живановић: На прагу отаџбине, рецитација ★ 4) Змај: Мало просјаче, рецитација ★ 5) Садила Тинка босиљак, македонска народна песма ★ 6) Млађинац: Смиљка и Босиљак, рецитација ★ 7) Стеб: Господин Ива, рецитација ★ 8) Мокрањац: Из приморских напева, хор ★ 9) Михаиловићева: Модерна зима, позор. комад ★ 10) Милојевић: Санкање, хор ★ 11) Радотић: Занимљиво писмо, рецитација ★ 12) Михаиловићева: Из наших народних песама, хор

17.00 Пренос музике за игру цезоркестра „Доли Бојс“ из сале „БУСК“-а

до 17.30

### ВЕЧЕРЊИ ПРОГРАМ

18.10 Тачно време

Објављивање вечерњег програма и програма за следећи дан

18.15 Пренос свечане академије, поводом прославе 70-год. од смрти Вука Ст. Караџића, са Коларчевог Университета

19.50 Рекламе

20.00 Пренос из Загреб

22.00 Тачно време

Новинарски извештаји А.А.

Вечерњи концерт Радио-Оркестра

1) Андрејевић: Весела је Србадија, марш ★ 2) Доминис: Из јужних крајева, потпури ★ 3) Драјер: У брдима Трансилваније, румунске скице ★ 4) Цибулка: Женско лукавство ★ 5) Кетелбеј: На персијској пијаци ★ 6) Карозио: Едера, серенада ★ 7) Бекер: Жарке очи, шпански валцер ★ 8) Јесел: Јутарње руменило, марш

до 23.00

(Ферстер клавир из муз. куће „Хармонија“)

## ДОВОЛЈА

таласна дуж. 569,3м., 2,8кв., 527кц

12.15 Руске reproducirane pesmi

12.45 Poročila

13.00 Čas, citraški reproduc. koncert

18.00 Gospodinja in zdrava prehrana (ga. Humečkova)

18.30 Srbohrvaščina (dr. Rupel)

19.00 Pogovor s poslušalci (prof. Prezelj)

19.30 Plošče po željah

20.00 Pevski koncert zbora „Ljubljanski Zvon“

20.45 Dolinškov šramel kvartet

21.15 Radio orkester: Turandot (Puccini) ★ V vodnjaku (Bled)

22.00 Čas, poročila, Radiojazz

## ЗАГРЕБ

таласна дуж. 276,2м., 0,8кв., 1086кц

12.20 Zimsko-sportski izvještaj. — Sutrašnji jelovnik i kuhinjski recepti

12.30 Operetn glazba (Prlophone ploče)

13.00 Objava rasporeda i propaganda

13.10 Pjesme (Parlophone ploče)

13.40 Vijesti

16.40 Vijesti i propaganda

17.00 Popodnevni koncerat radio-orkestra: 1) Operne fantazije: Gounod: Faust; Offenbach: Hoffmannove priče; Puccini: Tosca ★ 2) Morena: Dividendi, potpuri

19.10 Kulturne i društvene vijesti. — Propaganda

19.40 Popularno znanstveni čas: Prof. Dr. Josip Nagy: Kako se

u srednjem vijeku gledalo na svijet

20.00 Koncertno veče. Prenos iz Beograda

22.00 Objava rasporeda, vijesti i meteorološki izvještaj

22.15 Prenos glazbe orkestra i zbora balalajčnika iz restauracije Balalajka

Svakog punog sata vremenski znak Geofizičkog Zavoda

(od 20.00—22.00 simultani prenos za Zagreb)

## MONSTRANTVO

Beč (Wien) 506,8m 120kw 592kc

12.00 Koncert simf. orkestra (Heilmesberger, Morena, Raff, Byford, Strecker, Nedbal) ★ 13.10 Nastavak koncerta (Hofer, Weinbergeer, Strauss, Fall, Hummer i Komzak) ★ 15.35 Čas za decu ★ 16.50 Koncert solista (Schubert: Duo a-dur za violinu i klavir; Tartini-Kreisler: Varijacije na temu od Corellia; M. Reger: 7 pesama)

★ 18.40 Klavirski koncert (Schubert: Impromptu b-dur; Chopin: 1) Balada as-dur; 2) Mazurka; Debussy: 1) Odblesak u vodi, 2) Zlatne ribe; Prokofieff: 1) Marš op. 12; 2) Preludij; Isserlis: Bajke; Balakirev: Islamey) ★ 19.50 „Svečanosti o vadbama i svadbama“. Koncert radio orkestra i solista ★ 22.00 Haydnov koncert ★ 23.00 Gramo koncert

Berlin 356,7m 100kw 841kc

19.00 Nova muzika za igru (Köln) ★ 20.10 Šareni muzički program ★ 22.00 Vreme, dnevne i sportske vesti

Beromünster 539,6m 60kw 556kc

20.00 Eichendorff. Predavanje ★ 20.50 Koncert. Na programu Schubert i Wolf ★ 21.10 Stara i nova švajcarska kamerna muzika

Bolzano 559,7m 1kw 536kc

17.00 Čas za decu ★ 20.00 „Mala“. Komediya u tri čina od Niccodemi-a i Mirande-a. U pauzi i posle komedije: Gramo-ploče ★ 23.30 Radionovine

Bratislava 298,8m 13kw 1004kc

11.05 Prag ★ 12.10 Vesti na slovačkom ★ 12.20 Gramo ploče ★ 12.25 Prag ★ 12.35 Brno ★ 13.45 Vesti na nemačkom i mađarskom ★ 15.55 Prag ★ 16.00 Radio orkestar (Mozart, Dvoržak, i dr.) ★ 16.50 Prag ★ 17.25 Klavirski koncert ★ 18.00 Morzeova azbuka ★ 18.15 Za Mađjare ★ 19.05 Vesti ★ 19.10 Prag ★ 21.30 Brno ★ 22.00 Prag ★ 22.10 Za Mađjare ★ 22.03—23.15 Prag

Breslau 315,8m 60kw 950kc

7.25 Radio orkestar (München) ★ 12.00 Koncert šleske filharmonije (Bach: Hamletova uvertira; Albert: Fantazija iz opere „Dolina“; Bizet: Dečje igre, svita; Schmalstich: Nije svaki dan praznik; Lincke: Zimski pejsaži, valcer; Bayer: Melodije iz

baleta „Vila lutaka“; Rossini: Uvertira iz opere „Tell“ ★ 16.00 Radio orkestar iz solisti ★ 17.50 Nove pesme (J. Haas: Pesma o sreći op. 52; R. Trunk: 1) Prvi zrak; 2) Pod cvećem) ★ 19.00 Nova muzika za igru (Köln) ★ 20.30 Sareni muzički program (Berlin) ★ 24.00—0.30 Gramo ploče

**Brno** 325,4m 32kw 922kc  
10.15 Morav. Ostrava ★ 11.00 Prag ★ 12.10 Prag 12.35 Radio-orkestar ★ 15.40 Predavanje o jugoslovenskoj savremenoj književnosti ★ 15.55 Prag ★ 16.00 Bratislava ★ 16.50 Prag ★ 17.15 Čas za mladež ★ 17.25 Pesme J. Wolker-a. Muzički obradio J. Cernik ★ 17.45 Prag ★ 18.00 Požorišni i filmski aktueliteti nedelje ★ 18.15 Gramo-ploče ★ 18.25 Za Nemce: „Zar nećete i mene da povedete sa sobom gospod. Adergaste? Komad od H. Rösler-a ★ 19.20 Gramo-ploče ★ 19.55 Koncert (alto) (R. Schumann: Poetične slike op. 113) ★ 20.10 Medicinsko predavanje ★ 21.30 „Audiatur et altera pars“: Dva humoriistička skeča o braku ★ 22.00—23.15 Prag

**Bucuresti** 364,5m 12kw 823kc  
12.00 Berza. Vodostanje. Gramo-koncert ★ 13.15 Laka muzika (gr. ploče) ★ 16.15 Čas za decu ★ 17.00 Orkestarski koncert ★ 18.00 Radio-žurnal ★ 18.15 Nastavak orkestarskog koncerta ★ 19.10 Predavanje ★ 19.30 Prenos iz opere. U pauzi: čitanje. Posle opere: Radio-novine

**Budapest I** 549,5m 120kw 546kc  
9.15 Vesti ★ 10.00 Služba božja iz reformovane crkve ★ 11.00 Crkvene pesme i propoved iz Budimske dvorske crkve ★ 12.30 Koncert operskog orkestra. Dirigent L. Rajter. Sudeluje Emil Telmányi (violina) (Wagner: Holandjanin litalica, uvertira; Volkmann-Buttykay: Muzička skica; Goldmark: Scherzo u e-duru; Liadov: Baba-Jaga; Vaszy: Uvertira za komediju) ★ 14.00 Polidor-Brunswick gram-ploče ★ 15.00 Poljoprivredno predavanje ★ 15.45 Ciganska kapela Jancsija Rigoa ★ 16.30 Predavanje o Verneu i Jokaiu ★ 17.00 Nastavak ciganske muzike ★ 17.30 Novela M. Suzanyia ★ 18.00 Jazz Len Baker ★ 18.50 Kozerija „Guska“ ★ 19.15 Sport ★ 19.30 Vokalni koncert Ilone Ladanyi. Na klaviru T. Polgar. (Massé Schubert, Liszt, Arditi, Szabados, Meyerbeer) ★ 20.00 Iz studija: „Liliumfi“ Vesela igra s pesmama u 3 čina. Napisao Ede Szigligeti. Reditelj A. Odry ★ 21.50 Vesti ★ 22.00 Ciganska kapela Imrea Magyaria iz hotela Hungaria ★ 23.15 Kapela Emilia Roosza iz kafane New-York (Morena Potpuri; Popper: Preporučivanje; Rächmaninow: Prelude cis-molu; Lehar: Grof od Luxemburga, valcer; Buday: Tango; Engel: Bečka pesma; Kreisler: Mali bečki marš)

**Daventry** 1500m 25kw 200kc  
19.30 Osnovi muzike Haydn: Gudački

kvarteti ★ 20.30 Predavanje ★ 21.00 Radio orkestar (Berlioz, Saint-Saens, Milhaud, Bruch, Borodin) ★ 22.00 Vesti ★ 22.35 Fr. Hartley sa svojim kvintetom ★ 23.40 Muzika za igru

### Deutschlandsender

1571m 60kw 191kc  
12.10 Gramo koncert ★ 14.00 Gramo ploče ★ 16.00 Koncert iz Breslave ★ 17.20 Kompozicije ze čelo (Rahmaninov, Turina, Popper, Dittersdorf) ★ 19.00 Nova muzika za igru (Köln) ★ 21.10 Iz opera Radio orkestar ★ 22.00 Vreme, dnevne i sportske vesti ★ 23.00—0.30 Zabavna muzika (Köln)

**Frankfurt** 251m 17kw 1195kc  
7.10 Gram ploče ★ 12.00 Brahms (gr. ploče) ★ 13.35 Radio orkestar (Stuttgart) ★ 14.40 Bajke. Čas za decu ★ 16.00 Koncert iz Stuttgarta ★ 17.30 Popularna muzika (gr. ploče) ★ 19.00 Muzika za igru (Köln) ★ 21.00 Igre ostalih naroda Radio i balalajka orkestar ★ 23.00 I Mal: kompozicije za violinu i klavir, II Muzika za igru ★ 24.00—1.00 Gramo ploče

**Hamburg** 331,9m 100kw 904kc  
19.00 Muzika za igru (Köln) ★ 20.10 Koncert iz Berlina ★ 22.20 Nastavak koncerta

**Heilsberg** 291m 60kw 1031kc  
11.30 Koncert operskog orkestra ★ 13.05 Gramo koncert (Königsberg) ★ 13.05 Gramo ploče ★ 15.15 Čas knjige ★ 18.00 Felix Daka. Predavanje ★ 19.00 Nova muzika za igru (Köln) ★ 20.10—24.00 Muzika za igru (Berlin) ★ 22.30 O čemu se u Americi govori (Washington)

**Hilversum** 1875m 7kw 160kc  
19.40 Koncert (Benatzky, Stolz, Fibich i dr.) ★ 20.21 Novinarske vesti ★ 20.25 „Grofica Marica“, opereta od Kalmana ★ 21.50 Koncert ★ 22.50 Gramo ploče ★ 23.20 Novinarske vesti ★ 23.30 Muzik-hol

**Huizen** 301,5m 20kw 995kc  
20.40 Horski koncert i orgulje ★ 21.40 Predavanje ★ 22.10 Koncert na orgulji (Haendel: Allegro; Pokron: Veliki hor; Hrišćanske pesme; Improvizacija) ★ 22.50—24.10 Gramo ploče

**Kalundborg** 1261m 7,5kw 238kc  
20.10 Radio simf. orkestar. (Beethoven: Simfonija Nr. 6, f-dur „Pastoral“; Stravinski, Čajkovski, Bellini, Zador) ★ 22.30—0.30 Muzika za igru

**Katowice** 395,8m 12kw 758kc  
19.47 Varšava ★ 20.02 Leopold i Varšava ★ 21.30 Prepiska ★ 21.45 Gramo ploče ★ 22.30 Varšava

**Košice** 269,5m 2,6kw 1113kc  
18.50 Gramo ploče ★ 21.30 Brno ★ 22.00—23.15 Prag

## Četvrtak, 8 februar

**Krakow** 304,3m 2kw 986kc  
19.25—23.30 Lavovo i Varšava ★

**London Reg.** 342,1m 50kw 877kc  
19.00 Vesti ★ 19.30 Koncert seksteta ★ 20.30 Klavirski koncert ★ 21.00 „Emil i detektiv“ radio igra po Kastneru ★ 22.15 Gramo ploče

**Luxembourg** 1304m 150kw 230kc  
20.50 Nemačko veće. Radio orkestar (Beethoven: Kariolan; R. Strauss: Elektra) ★ 21.15 Vesti na francuskom i nemačkom ★ 21.30 Nastavak koncerta ★ 21.50 Meyerbeer: Re-traite aux Flambeaux (orkestar) ★ 21.55 Predavanje na nemačkom ★ 22.00 Simfonijski koncert uz sudelovanje violiniste — virtuozna Temianka i radio orkestra (Lalo: Španska simfonija za violinu i orkestar; Mendelssohn: Ruy-Blas, uvertira; Saint-Saens: Rondo capriccioso, za violinu i orkestar ★ 22.50 Gramo koncert (Boroidn, Delius, P. Dukas i dr.) ★ 23.25 Muzika za igru.

**Leipzig** 382,2m 120kw 785kc  
11.00 Reklame, zatim gr. ploče ★ 12.00 Koncert iz Breslave ★ 13.25 Gramo ploče ★ 14.40 Iz tonfilmova i opereta (gr. ploče) ★ 16.00 Koncert iz Breslave ★ 19.00 Muzika za igru (Köln) ★ 20.30—24.00 Orkestarski koncert i solisti.

**Midland Reg.** 391,1m 25kw 767kc  
20.00 Orkestarski koncert ★ 21.00 London ★ 22.15 Violinski koncert ★ 22.45 „Puket ruža“ džaz-opereta od Daebliitza ★ 23.30 London ★ 20.45 Vesti

**Milano** 368,6m 50kw 814kc  
11.15 Orkestarska muzika (gr. ploče) (Čajkovski, Rächmaninof, Mendelssohn i dr.) ★ 12.30 Gramo-ploče ★ 12.45 Radio-novine ★ 19.00 Vesti na stranom jeziku ★ 13.10 Raznorodna muzika ★ 13.30 Gramo-ploče i berza ★ 14.15 (Milano) Berza ★ 16.35 Radio-novine ★ 16.45 Čas za decu ★ 17.00 Muzika za igru ★ 19.00 Vesti na stranom jeziku ★ 19.30 Gramo-ploče ★ 20.50 Prenos opere. U pauzi: Preavanje — Vesti — Radio-novine

**Monte Ceneri** 257m 15kw 1167kc  
20.00 Vokalni koncert Lotte Burck Muzika R. Wagnera (Lohengrin „Elzin san“; Snovi; Bolovi; Sigfridova idila; Walkira (Doziv Valkira); Walkira (Sigismundova ljubavna pesma; Tristan i Izolda „Izoldina smrt“) ★ 21.00 Novela od Karla Linati-a ★ 21.15 Bečki valceri (Radio orkesar) ★ 21.30 Koncert iz Lugana

**Mor. Ostrava** 259,1m 11kw 1158kc  
10.15 Popularni koncert ★ 16.00 Bratislava ★ 16.50 Prag ★ 18.00 „Nacionalna ili internacionalna u-

**Četvrtak, 8 februar**

metnost", predavanje ★ 18.10 Gramo ploče ★ 18.20 Književni pregled ★ 19.30 Popularni koncert ★ 22.00—23.15 Prag

**München** 405,4m 100kw 740kc  
10.15 Stenografija ★ 12.00 Koncert šleske filharmonije (Breslava) ★ 13.25 Gramo koncert ★ 14.20 Domaća muzika Mozart ★ 15.05 Felix Dahu. Povodom stogodišnjice od smrti piščeve ★ 16.00 Radio orkestar (Breslava) ★ 19.00 Nova muzika za igru (Köln) ★ 20.10 Austrija ★ 20.30—24.00 Šareni muzički program (Berlin)

**Oslo** 1186m 60kw 253kc  
20.30 Popularna mađarska muzika (Pevanje i orkestar) ★ 22.00 Aktuelni problemi ★ 22.15 Zabavni program

**Palermo** 531m 3kw 565kc  
17.30 Gramo-ploče ★ 18.00 Čas za decu ★ 20.20 Gramo-ploče ★ 20.45 Simfonijski koncert. U pauzi: Predavanje. Posle koncerta: Gramo-ploče ★ 23.00 Radio-novine

**Paris-Radio** 1724m 75kw 174kc  
9.00 Gramo ploče ★ 13.30 Orkestar „Pascal“ (Debussy, Boccherini, Lehar i dr.) ★ 16.45 Kursevi na pariskoj berzi ★ 19.20 Izveštaj iz poljoprivrede. Predavanje. Berzanski kursevi. Rezultati sa trka ★ 19.45 Pravno predavanje „Osnovi ništavnosti braka“ ★ 20.00 Praktičan život ★ 20.30 Predavanje ★ 20.50 Pregled nemačke štampe. Vesti ★ 21.00 Kamerna muzika (Brahms: Sonata za klavir i klarinet; Pesme; Nekoliko melodija peva gđica G. Feraldy. Komadi za klavir: P. Paray: Verijacije; Beodat de Severac: Kupačica na suncu; P. Dukas: Pastirska pesma za hor i klavir; Nekoliko arija peva G. Feraldy; Schubert: Oktet za dve violine, alto, čelo, kontrabas, klarinet, bason i hor) ★ 21.30 Pregled večernje štampe ★ 22.30 Sport. Vesti. Hronika „Kristofa“.

**Poste-Parisien** 312,8m 60kw 959kc  
8.10 Gramo ploče ★ 13.05 Gramo koncert ★ 13.30 Koncert ★ 14.10 Koncert ★ 14.15 Iz opera (gr. ploče) ★ 19.48 Nekoliko ploča Wande Landovske ★ 20.15 Radio žurnal ★ 20.30 Čas za decu ★ 21.10 Kamerna muzika ★ 21.55 Gala koncert ★ 23.10 Vesti

**Poznan** 345,6m 1,8kw 868kc  
19.47—21.45 Varšava ★ 21.45—21.50 Predavanje ★ 21.50—23.30 Varšava

**Prag (Praha)** 470,2m 120kw 638kc  
9.50 Vesti ★ 10.10 Gramo ploče ★ 10.15 Morav. Ostrava ★ 11.00 Gramo ploče ★ 11.05 Salonski orkestar

★ 12.10 Gramo ploče ★ 12.25 Gramo ploče ★ 12.25 Novinarske vesti ★ 12.35 Brno ★ 13.45 Gramo ploče ★ 14.30 Gramo ploče ★ 15.10 Za Nemce: Čas iz književnosti ★ 15.30 Arije i dueti iz komičnih opera (gr. ploče) ★ 15.55 Domaća i strana berza ★ 16.50 Muzičko predavanje za mladež ★ 17.15 Predavanje ★ 17.25 Violinski koncert (Landino: Fesme; Boccherini: Allegretto; Martini: Andantino; Couperin: Precioza; Mozart-Kreisler: Rondo) ★ 17.45 Kurs francuskog ★ 18.00 Za Nemce: Čas za mladež Dnevni pregled—Pozorišni komad sa muzikom ★ 18.25 Pregled novih knjiga ★ 19.10 Novinarske vesti ★ 19.30 Koncert (Fučík, Štolc, Nováček i dr.) ★ 20.10 Medicinsko predavanje ★ 20.25 Slovenska poezija Ukrajinski pesnici ★ 20.50 Radio orkestar ★ 21.30 Brno ★ 22.00 Novinarske vesti — Dnevni pregled Sport ★ 22.15 Gramo-ploče ★ 22.30 Nekoliko reči o XVII festivalu B. Smetane ★ 22.40—23.15 Hrske kompozicije Smetane

**Riga** 514m 15kw 583kc  
19.05 Operska muzika (Flotow, Offenbach, Čajkovski, Verdi, Thomas i dr.) ★ 21.00 Vesti ★ 21.30 Gramo koncert

**Rim (Roma)** 420,8m 50kw 713kc  
8.00 Radio-novine ★ 12.30 (Bari) Koncert radio-kvinteta ★ 12.30 Gramo-ploče ★ 13.10 Raznorodna muzika ★ 13.30 Radio-novine i berza ★ 16.30 Čas za decu ★ 16.50 Radio-novine ★ 17.00 Instrumentalni i vokalni koncert. (Paganini, Pastelunovo-Tedesco i dr.) ★ 18.45 Vesti — Sportske vesti ★ 19.00 Vesti na stranom jeziku ★ 19.30 Gramo-ploče ★ 19.50 Radio-novine — Sportske vesti ★ 20.00 Vesti — Gramo-ploče ★ 20.40 Koncertno veče. (Saint-Saens: Karneval životinja; Puccini: Tosca, treći čin; Glazunof: Karneval, uvertira iz koncerta; Muzika za igru) ★ 23.00 Radio-novine

**Strasbourg** 349,2m 12kw 859kc  
19.30 Verlenove pesme. (Recitovanje i pevanje) ★ 20.30 Vesti ★ 20.45 Predavanje o skijanju ★ 21.00 Pregled štampe na nemačkom ★ 21.30 „Lohengrün“, opera od R. Wagnera (iz Metza) ★ 23.00 Pregled štampe na francuskom

**Stuttgart** 522,6m 100kw 574kc  
10.10 Gramo koncert ★ 12.00 Gramo ploče ★ 13.35 Filharmonijski koncert (Lenschner, Raymond, Strauss, Kroepsch, Petras) ★ 14.40 „Tetka Nala i njena dva ljubimca“ ★ 16.00 Radio orkestar (Breslava) ★ 17.30 Popularna muzika (gr. ploče) ★ 19.00 Nova muzika za igru (Köln) ★ 21.00 Igre drugih naroda (Frankfurt) ★ 22.15 Šta moramo da znamo ★ 23.00 I Male kompozicije za violinu i klavir; II Muzika za igru ★ 24.00—1.00 Večernja muzika (Frankfurt)

**Suisse Romande** 443,1m 25kw 677kc  
20.00 Šareni program ★ 20.20 Nekoliko reči o koncertu ★ 20.35 Koncert. Radio orkestar. Violinista Psihoda (Purcell, Paganini, Beethoven, i dr.) Poslednje vesti

**Warszawa** 1414m 120kw 212kc  
7.40 Gramo ploče ★ 11.40 Pregled štampe ★ 12.05 Narodne igre (gramo ploče) ★ 12.35 Skolski koncert varšavske filharmonije. Klasičari i poljski kompozitori (Mozart: I deo Simfonija g-mol; Mozart: Arija iz opere „Don Juan“; Arija iz opere „Čarobna frula“; Mozart: Rondo; Beethoven: Menuet; Z. Noskowski: „Morskie oko“, uvertira; H. Wieniawsky: Romansa; Al. Zarzycki: Mazurka. St. Mon'uszko: Dve pesme; W. Zelenski: L'Angelus; F. Rybicki: Svita božićnih pesama) ★ 14.00 Radio novine ★ 15.40 Koncert salonskog orkestra (Strauss, Grečani-nov i dr.) ★ 16.55 Vokalni koncert (Čajkovski: Tri pesme; Rachmaninov: Dve pesme; Stavinski: Pavinski: Pastoral i dve pesme) ★ 17.20 Klavirski koncert (Schubert, Skriabin, Ravel i dr.) ★ 18.20 Koncert ★ 19.25 Aktuelni problemi ★ 19.40 Sport ★ 19.47 Radio žurnal ★ 20.00 Simfonijski koncert povodom dvadesetpetogodišnjice smrti M. Karłowicza (Litvanska rapsodija; Koncert za violinu; „Stanislav et Anna Oswiecini“, simfonijska poema) ★ 21.45 Gramo ploče ★ 22.50 Muzika za igru ★ 23.05 Muzika za igru.

## Radio novosti

★ *Radio Pariz* je do sada imao uvek pauzu između 14 i 18 časova. Na opšti zahtev slušalaca da se i u to vreme potpuni program, odličio je programski savet da ukine ovu do sadašnju pauzu i da dnevnu emisiju nikako ne prekida.

★ *Abas Hilmi II, eks-keđiv Egipta* tačno zna da se sve prijetnosti i ugodnosti koje pruža jedan prijemni radio aparat sve više osećaju i cene ukoliko je čovek udaljeniji od svakog dodira sa ljudima i u koliko je više prepušten sam sebi. Znajući to, on je naručio da mu se izgradi jedan veliki autobus, sa svima najmodernijim uredjenjima. Sa ovim autobusom misli da prokrstari Saharu. Autobus ima tri sobe — spavaću sobu, trpezariju i sobu za rad —. U ovoj poslednjoj je smešten najmoderniji radio aparat, snabdeven svima usavršenjima savremene tehnike i pomoću koga misli on da ublaži usamljenost i tišinu pustinja.



# Petak, 9 februara

## БЕОГРАД

таласна дуж. 437,3м., 2,8кв., 686кц

### ПРЕПОДНЕВНИ ПРОГРАМ

11.00 Објављивање дневног програма

#### Концерт Радио-Оркестра

1. Диланг: У Валпургијској ноћи, романтична суита: а) Романтична ода; б) Врзино коло; в) Свечаност шумских духова; г) Чар месечине и Јутарње руменило

11.20 Званични извештај о

#### водостању

(српски, француски, немачки) и Званични извештај о водостању (српски)

#### Наставак концерта Радио-Оркестра

2) Суне: Изабела, увертира ★ 3) Регов: Изгубљена љубав ★ 4) Вилке: Сољанка, славенско потпури

11.59 Тачно време

12.00 Звона са Саборне Цркве

12.05 Наставак концерта Радио-Оркестра

5) Калуди: Пелиас: драмат. увертира ★ 6) Недбал: Пољачка крв, оперетска фантазија ★ 7) Ланер: Присиони, валцер

12.45 Берзански курсеви и Рекламе

13.10 Чувени уметници

(грамофонске плоче)

1. а) Моцарт: Адађо из концерта Ге-дур; б) Леклер-Сарасате: Сарабад и Тамбурен (виолина Мениухин) ★ 2. а) Шопен: Валцер оп. 64 бр. 1 и Етида оп. 10 бр. 7; б) Лист: Шуштање шуме (клавир Бакхауз) ★ 3. а) Глинка: Поноћ; б) Шуман: Два гренадира (Шалати) ★ 4. а) Шуберт-Вилхелми: Аве Марија; б) Шуберт: Рондо (виолина Хајфец)

13.40 Новинарски извештаји А.А.

Тачно време

до 13.55

### ПОПОДНЕВНИ ПРОГРАМ

16.00 Француска музика

(грамофонске плоче Полидор)

1) Шарпантије: Луиза (19944) ★ 2) Равел: Болеро (оркестар Ламур, диригент: Морис Равел (66947-48))

16.30 Час гимнастике за децу, гђа Смиља Мандукић

17.00 Народне песме пева гђа Љубица Миливојевић уз пратњу оркестра

1) Стојанке (Јосиф Маринковић) 2) Кроз чаршњу шетало ми Ленче ★ 3) Грана од бора, пала крај мора ★ 4) Бурђевка, коло ★ 5) Сиви јарко са истока сунце ★ 6) Синоћ ми драги долази ★ 7) Сву ноћ млада ★ 8) Немањино коло (Чижек)

до 17.30

### ВЕЧЕРЊИ ПРОГРАМ

18.25 Тачно време

Објављивање вечерњег програма и програма за следећи дан

18.30 Час пољског језика, г. Ђорђе Живановић, асистент београд. Университета (приређује Просветни Одбор Савеза Сокола Краљевине Југославије у Новом Саду)

19.00 Народна музика

(грамофонске плоче)

1. Што си тако жалостан ★ 2.

а) Тасино коло; б) Заплет коло

19.10 Омладина и Сокољство, предавање гђе Зорке Војновић-Тркуље (приређује Просветни Одбор Савеза Сокола Краљевине Југославије у Новом Саду)

19.30 Рола Александаро: Концертни дует оп. 3 бр. 1 за две виолине (изводе гђа Љубица Петровић-Луковић и гђа Етеа Банкар)

20.00 Рекламе

20.10 Алфред Корто свира

(грамофонске плоче)

1) Брамс: Капричо Бе-мол ★ 2)

Верди-Лист: Риголето, концертна парафраза

20.25 Уводна реч

20.30 Верди: Реквијем (изводи 1. Београд. Певачко Друштво и Београдска Филхармонија; солисти: гђе Пинтеровић и Хитрина, г.г. Ивић и Цвејић; диригент г. Предраг Милошевић)

око 22.30 Тачно време

Новинарски извештаји А.А.

Путникова обавештења

Музика за игру

(грамофонске плоче)

до 23.00

(Ферстер клавир из муз. куће

„Хармонија“)

## СЛОБЛАЖИЦА

таласна дуж. 569,3м., 2,8кв., 527кц

11.00 Šolska ура: Народна pesem in pripovedke (dr. Rupel)

12.15 Dueti narodnih pesmi na ploščah

12.45 Poročila

13.00 Čas, baletna reproduc. glasba

18.00 Naše vojaške godbe v reproduc. glasbi

18.30 Svoji k svojim (Ing. Lindner Mirko)

19.00 Sokolstvo

19.30 Izleti za nedeljo (dr. Rudolf Andrejka)

20.00 Prenos iz Zagreba

20.00 Čas, poročila, venčki šlagerjev na ploščah

## ЗАГРЕБ

таласна дуж. 276,2м., 0,8кв., 1086кц

12.20 Sutrašnji jelovnik i kuhinjski recepti

12.30 Jugoslavenska narodna glazba (Edison Bell Penkala ploče)

13.00 Objava rasporeda i propaganda

13.10 Laka orkestralna glazba (Edison Bell ploče)

13.40 Vijesti

16.40 Vijesti i propaganda

17.00 Popodnevni koncert ruskog zbora i orkestra balalajčnika

19.00 Sokolsko predavanje: Mirko Sagrak: Dobrovoljni rad sokolskih radnika

19.15 Sport u subotu i nedelju

19.30 Kulturne i društvene vijesti. — Propaganda

20.00 Violinski koncert

21.00 Vokalni koncert Ide Juranić

(sopran): 1. Zagorac: Djulici ★

2. Pavčić: Uspavanka ★ 3. Verdi:

a) Dvije arije iz opere „Krabuljni ples“; b) Aida romanca na Nilu

iz opere Aida ★ 4. Wagner: Balada Sente iz opere „Ukleti

Holandez“

21.30 Koncert na violončelu: Sude-

laju Victor Koščica: 1. Couperin:

Chanson Louis XIII. Andante. —

Pavane ★ 2. Massenet: Elegija ★

3. Martini: Ljubavna radost ★ 4.

Schumann: Sanjarenje ★ 5. Koščica:

a) Uspavanka; b) Serenada

22.00 Objava rasporeda, vijesti i meteorološki izvještaj

22.15 Prenos glazbe orkestra Sever iz Grill Rooma

(od 20.00—22.00, simultani prenos za Beograd i Ljubljanu)

Svakog punog sata vremenski znak Geofizičkog Zavoda

## КОНТРАСТВО

Beč (Wien) 506,8m 120kw 592kc

12.00 Koncert simf. orkestra (Offen-

bach, Kienzl, Sarasate, Strauss, Sil-

ving, Fetras) ★ 13.10 Nastavak kon-

certa (Mühlbräxler, Lindauer, Zieh-

man i Dostal) ★ 15.50 Schumann:

Trio za klavir, violinu i violončelo

f-dur, op. 80 ★ 17.10 Horski koncert

(Lasso, Hassler, Benett, Donati, Hän-

del, Brahmsi Schumann) ★ 19.00 Dve

novеле od Edithe Heralth ★ 19.35

„Krug od krede“ opera od Zem-

linskya. Tekst od Klabunda

Берлин 356,7m 100kw 841kc

19.00 Nemački kompozitori (Bresla-

va) ★ 20.10 „Seljak u čistilištu“ Ra-

dio opera (Heilsberg) ★ 22.00 Vre-

me, dnevne i sportske vesti ★ 23.30

—24.00\* Muzika za igru (Heilsberg)

Беромунстер 539,6m 60kw 556kc

19.25 Radio orkestar ★ 21.20 „Se-

ljak propada“ Radio slika od Ort-

nera

Болзано 559,7m 1kw 536kc

17.00 Raznorodna muzika ★ 20.00

Koncert operске muzike. (Pizzetti,

Giordano, Verdi, Rossini i dr.) Po-

sle koncerta Gramo-ploče) ★ 22.30

Radio-novine

Братислава 298,8m 13kw 1004kc

10.15 Prag ★ 11.05 Prag ★ 12.10

Vesti na slovačkom ★ 12.20 Gramo

**Petak 9 februar**

ploče ★ 12.35 Morav. Ostrava ★ 13.45 Vesti na nemačkom i madjarskom ★ 16.00 Brno ★ 17.05 Prag 18.05 Sport ★ 18.15 Za Madjare ★ 19.05 Vesti ★ 19.35 Koncert na harmonici (Offenbach: Hofmanove priče; Valceri i pesme, potpuri; Slovačke narodne pesme; Marševi) ★ 20.00 Prag ★ 20.50 „Porodica“ od gdje S. Alexi-Buganove ★ 22.15—22.30 Vesti na madjarskom

**Breslau** 315,8m 60kw 950kc  
7.25 Radio orkestar (Leipzig) ★ 11.00 Proslava stogodišnjice od rođenja Felixa Dahna ★ 12.15 Koncert iz Münchena ★ 13.25 Gramo ploče ★ 15.05 H. Brandenburg čita svoju priču ★ 16.00 Radio orkestar (München) ★ 17.50 München ★ 18.10 Felix Dahn ★ 19.00 Nacionalni čas Nemački kompozitori. Radio orkestar, hor i solisti (Bruck, Altenberg, Schütz, Albert, Krieger, Bach, Händel, Gluck, Haydn, Mozart) ★ 20.10 Šleska filharmonija, hor i solisti. Nemački zanat u operi i pesmi ★ 22.35—0.30 Koncert simf. orkestra (Thomas, Strauss, Schreiner, Kling, Suppé i dr.)

**Brno** 325,4m 32kw 922kc  
12.10 Prag ★ 12.35 Morav. Ostrava ★ 13.45 Prag ★ 15.55 Prag ★ 16.00 Radio-orkestar. Francuske opere ★ 17.05 Prag ★ 18.05 Umetnički aktueliteti nedelje ★ 18.25 Za Nemce: Sportske vesti. Predavanje. Čas za mladež ★ 19.35 Horski koncert. Prethodnici B. Smetane ★ 20.00 Prag ★ 20.50 „Sreća o braku“, feljton ★ 21.00—22.30 Prag

**Bucuresti** 364,5m 12kw 823kc  
12.00 Berza. Vodostanje. Gramo-ploče ★ 13.15 Laka muzika (gr. ploče) ★ 17.00 Radio-orkestar. Strauss, Bach, Verdi, Lehar i dr.) ★ 18.15 Radio-orkestar. (Morena, Brams, Ketelbey i dr.) ★ 19.20 Gramo-ploče ★ 19.45 Predavanje ★ 20.00 Simfonijski koncert filharmonije ★ 21.00 Čas čitanja ★ 21.15 Nastavak simfonijskog koncerta ★ 21.45 Radio-novine

**Budapest I** 549,5m 120kw 546kc  
6.45 Gimnastika ★ 7.00 Kristal ploče ★ 9.45 Vesti ★ 10.00 1) Jedan stari rat 2) Stihovi iz rata za oslobođenje U medjuvremenu: Gramo-ploče ★ 12.05 Koncert s gramoploča ★ 13.30 Salonska kapela Mandić. (Mouton: Svita; Huszka: Pesma; Frederiksen: Odlomak iz „Severne svite“; Popp; Valcer; Lehar Carevič; Czibulka: Glasovi šume; Vecsey: Nuit du Nord; Zach: Valcer) ★ 14.40 Vesti, berza ★ 15.30 Čas za djake ★ 16.00 Savetodavac žena ★ 17.00 Gizi Karman peva (Schumann, Schubert, Brahms, Čajkovski, Wolff, Marx, Sze-kacs Tarnay' Szabadoš) ★ 17.35 „Besmrtna ljubav“ predavanje s gramopločama ★ 18.10 Koncert na saxofonu ★ 18.50 „Šta se učilo u škola za vreme kralja Mateje“ pre-

davanje ★ 19.20 Ciganska kapela Bela Racza ★ 20.15 Koncert Filharmoniskog društva iz Redute, Dirigent Walter Herbert. Sudeluje Bela Bartok (klavir) (Schubert: Rosamunda, uvertira; Bach: Klavirski koncert u f-molu; Mozart: Klavirski koncert u c-duru; Čajkovski: V simfonija) ★ 22.20 Vesti, Zatim: Jazz Heinemann ★ 23.20 Ciganska kapela Bercia Racza iz hotela Britannia

**Daventry** 1500m 25kw 200kc  
19.30 Osnovi muzike Haydn: Gudački kvarteti ★ 20.30 Predavanje ★ 21.00 Pesme iz opereta ★ 22.00 Vesti ★ 22.20 Predavanje ★ 22.35 Emil i detektivi. Radio igra po E. Kästneru ★ 23.55 Muzika za igru

**Deutschlandsender** 1571m 60kw 191kc  
12.10 Gramo koncert ★ 14.00 Gramo ploče ★ 16.00 Koncert iz Münchena ★ 17.35 Narodne pesme za ženski hor ★ 18.05 Veće humora ★ 19.00 Nemačka muzika (Breslava) ★ 21.00 Orkestarski koncert (Stuttgart) ★ 22.00 Vreme, dnevne i sportske vesti ★ 23.00—24.00 Zabavna muzika (Breslava)

**Frankfurt** 251m 1kw 1195kc  
7.10 Gramo ploče ★ 12.00 Radio orkestar i solisti (Haydn, Mozart) ★ 13.35 Gramo ploče ★ 16.00 Koncert iz Hamburga ★ 19.00 Nemački kompozitori (Breslava) ★ 21.00 Orkestarski koncert (Wolf, Unger, Löwe) ★ 22.40 K. August Woll ★ 23.00 Zabavna muzika (Dresden) ★ 24.00—1.00 Predavanje, zatim muzika

**Hamburg** 331,9m 100kw 904kc  
19.00 Koncert iz Breslave ★ 20.10 „Seljak u čistilištu“ Radio-opera. (Königsberg) ★ 22.20 Koncert iz Heilsberga. (Na programu: J Strauss) ★ 23.00 Muzika za igru (gr. ploče)

**Heilsberg** 291m 60kw 1031kc  
11.30 Marševi (Bremen) ★ 13.05 Gramo koncert (Königsberg) ★ 13.05 Gramo ploče (Danzig) ★ 16.00 Koncert iz Hamburga ★ 16.45 Koncert solista (Hamburg) ★ 18.25 Koncert na orguljama ★ 19.00 Nemačka muzika (Breslava) ★ 20.10 „Seljak u čistilištu“ Radio opera po tekstu H. Sachsa od A. Hufelda ★ 22.30 Koncert operskog orkestra. Joh. Strauss ★ 23.30—24.00 Muzika za igru

**Hilversum** 1875m 7kw 160kc  
U 16.20 Završen je prenos

**Huizen** 301,5m 20kw 995kc  
20.40 Gramo ploče ★ 20.55 Novinarske vesti ★ 21.00 Veliki gala koncert iz Brisla ★ 23.10 Novinarske vesti ★ 23.15—24.40 Gramo ploče

**Kalundborg** 1261m 7,5kw 238kc  
21.00 Laka gramofonska muzika ★ 21.20 Radio-igra od Ruddnera ★ 22.10 Radio-orkestar. (Smetana, Mo-

nusko, Novak, Mraczek) ★ 22.50 Muzika za igru

**Katowice** 395,8m 12kw 758kc  
19.47 Varšava ★ 23.00 Prepiska sa radio slušaocima (na francuskom)

**Košice** 269,5m 2,6kw 1113kc  
19.20 Gramo ploče ★ 19.35 Prag 20.50 Radio feljton ★ 21.00—22.30 Prag

**Krakov** 304,3m 2kw 986kc  
19.25—23.30 Varšava

**London Reg.** 342,1m 50kw 877kc  
19.30 Muzika za igru ★ 20.15 Šareni program ★ 21.00 Kamerna muzika (Haydn: Kvartet op. 1 Nr. 6; Schubert' Noć i snovi, pesma; Brahms: Dve pesme; Prokofjev: Kvartet op. 50; Grieg: Pesma; Quilter: Pesma; Davis: Dve pesme; Schubert: Stav iz kvarteta) ★ 22.15 Radio orkestar (Schubert, Coates, Mendelssohn) ★ 23.15 Vesti ★ 23.30 Muzika za igru

**Luxembourg** 1304m 150kw 230kc  
20.35 Holandsko veće. Radio orkestar (P. Albrecht: Princ Felix, marš; Granados-Salabert: Španjolska igra Nr. 5; Weber: Poziv za igru; Albeniz: Ljubavna pesma; Puccini: Madame Butterfly) ★ 21.15 Vesti na francuskom i nemačkom ★ 21.30 Nastavak koncerta (Grieg: Norveške igre) ★ 21.50 Simfonijski koncert radio orkestra. Haydn: Vojnička simfonija; Debussy: Mala svita; Liszt: Veliki hromatični galop) ★ 22.50 Vokalni koncert (sopran, tenor) ★ 22.25 Muzika za igru (gramo ploče).

**Leipzig** 382,2m 120kw 785kc  
11.00 Reklame, zatim gr. ploče ★ 12.00 Koncert iz Münchena ★ 13.25 Gr. ploče ★ 14.25 Gramo ploče ★ 14.45 Grieg: Sonata za violinu i klavir c-mol, op. 45 ★ 16.00 Koncert iz Münchena ★ 17.50 München ★ 18.30 Felix Dahn ★ 19.00 Koncert iz Breslave ★ 22.15 Sport, vesti iz srednje Nemačke ★ 22.25 Koncert na mandolinama, Marševi ★ 23.00 Koncert filharmonije iz Dresdena.

**Midland Reg.** 391,1m 25kw 767kc  
20.15 London ★ 21.00 London ★ 22.15 Vojničke pesme ★ 23.15 Vesti ★ 23.30 London

**Milano** 368,6m 50kw 814kc  
11.15 Kvintet Ambrosiano ★ 12.30 Gramo-ploče ★ 12.45 Radio-novine ★ 13.00 Raznorodna muzika ★ 13.30 Gramo-ploče i berza ★ 14.15 (Milano) Berza ★ 19.00 Vesti na stranom jeziku ★ 19.30 Gramo-ploče ★ 20.00 Gramo-ploče ★ 21.00 Simfonijski koncert. (Beethoven: Šesta simfonija (Pastoral); Vivaldi-Gentili: Koncert g-mol, za violinu i orkestar; Mulé: Sicilija zemlja pesme; Wagner: Tannhäuser, uvertira) U pauzi: Predavanje ★ 23.00 Radio novine

**Monte Ceneri**

257m 15kw 1167kc  
20.00 „Arlekinov bes“, veseli interme-  
co od A. Lualdi-a ★ 20.45 Kratka  
priča ★ 21.00 Laka muzika (Norden,  
Waldteufel, Suppé i dr.)

**Mor. Ostrava**

259,1m 11kw 1158kc  
12.03 Radio orkestar (Fučík, Leo-  
pold, Strauss i dr.) ★ 16.00 Brno  
★ 18.25 Prag ★ 19.35—22.30 Prag

**München** 405,4m 100kw 740kc

7.25 Radio orkestar (Leipzig) ★  
12.00 Orkestarski koncert ★ 13.25  
Gramo koncert ★ 14.50 „A uveče kod  
kuće“ Zabavni program ★ 16.00  
Orkestarski koncert (Kostfal, Grieg,  
Leoncavallo, Reinl, Basque, Friml,  
Lenschner, Ketelbey, Rust i Niemann)  
★ 17.30 Zabavni program ★ 18.30  
„U krčmi“ (gr. ploče) ★ 19.00 Nemački  
kompozitori (Breslava) ★  
21.10 Koncert iz Breslave ★ 22.25  
Muzika za igru

**Oslo** 1186m 60kw 253kc

20.00 Simfonijski koncert ★ 22.00  
Aktuelni problemi ★ 22.15 Orkestar-  
ski koncert

**Palermo** 531m 3kw 565kc

17.30 Gramo-ploče ★ 20.00 Vesti.  
Radio-novine ★ 20.20 Gramo-ploče  
★ 20.45 Koncertno veče. (Wolf-  
Ferrari: Suzanina t ajna; Chopin:  
Walzer; M. De Gregorio-Schiavo:  
Largo; D'Albert: Dve arije za so-  
pran; Pick-Mangiagalli: Mesečina;  
Meyerber: Severne zvezde; Manuo:  
Uspavanka; „Bridž starijih dama“.  
Komedijska u jednom činu od Lucie  
d'Ambre; Pick-Mangiagalli: Sat što  
svira; Mack Dowell: Moto perpetuo;  
Albeniz: Rondino (iz svite  
Yveria; Glinka: Ruslan i Ludmila,  
uvertira) ★ 23.00 Radio-novine

**Paris-Radio** 1724m 75kw 174kc

9.00 Gramo ploče ★ 13.30 Orkestar-  
ski koncert (Haydn, Mendelssohn,  
Lalo, Saint-Saens i dr.) ★ 16.45  
Kursevi na pariskoj berzi ★ 17.30  
Kurs engleskog ★ 19.20 Izveštaj iz  
poljoprivrede. Predavanje. Berzanski  
kursevi. Rezultati sa trka ★ 20.00  
Praktičan život ★ 20.30 Predavanje  
iz istorije opere VI. „Mozart“ ★  
21.00 Čas iz književnosti ★ 21.30  
Pregled večernje štampe ★ 21.45  
Massenet: „Griselidis“ ★ 22.30  
Vesti.

**Poste-Parisien**

312,8m 60kw 959kc  
8.10 Gramo ploče ★ 13.05 Luigini:  
Egipatski balet (gr. ploče) ★ 13.30  
Nove ploče Pathé ★ 14.15 Gramo  
ploče ★ 14.30 Nove ploče Columbia  
★ 20.07 Muzičko predavanje i kri-  
tika ★ 20.15 Radio žurnal ★ 20.50

Gramo ploče ★ 21.10 Koncert simf.  
radio orkestra (Wagner: Parsifal,  
preludij; Massenet: Erinije; Rivier:  
Uvertira za jednu operetu; V. D. Indy:  
Simf. poema; Ropartz: Slike iz Bre-  
tanje; Lalo: Namuna, balet) ★ 23.35  
Vesti

**Poznan** 345,6m 1,8kw 868kc

19.25—22.40 Varšava ★ 22.40—  
23.00 Gramo-ploče. Muzika za igru  
(gr. ploče) nastavak

**Prag (Praha)**

470,2m 120kw 638kc  
9.50 Vesti ★ 10.10 Gramo ploče ★  
10.30 Čas za djake Naše popularne  
pesme ★ 11.00 Gramo ploče ★  
Čas za djake. Festival Suk-a prili-  
kom šesetog rođendana kompozito-  
ra ★ 12.10 Gramo ploče ★ 12.25  
Novinarske vesti ★ 12.35 Morav.  
Ostrava ★ 13.35 Industrija, trgovina  
i zanati ★ 13.45 Gramo ploče ★  
14.45 Popularne pesme ★ 15.55  
Domaća i strana berza ★ 16.00 Brno  
★ 17.05 Kvartet „Ondriček“ ★  
18.25 Za Nemce ★ 19.05 Gramo  
ploče ★ 20.00 Predavanje ★ 20.25  
Koncert duvačkog kvinteta (Smeta-  
ček, Prochazka, Foerste i dr.) ★  
21.00 Radio orkestar (Fibich, Wein-  
berber i dr.) ★ 22.00 Novinarske  
vesti ★ 22.15—22.30 Vesti na rus-  
kom

**Riga** 514m 15kw 583kc

19.05 Simfonijski koncert (Roussel:  
Simfonija b-dur; Haydn: Koncert za  
čelo d-dur; Rahaud: Engleska svita  
Nr. 4, Nr. 2) ★ 21.00 Vesti ★ 21.20  
Gramo ploče

**Rim (Roma)** 420,8m 50kw 713kc

8.00 Radio-novine ★ 12.30 (Bari)  
Koncert radio-kvinteta ★ 12.30  
Gramo-ploče ★ 13.30 Radio-novine  
— Berza ★ 13.00 Orkestarski kon-  
cert. (Gilbert, Lehar, Kalman i dr.)  
★ 16.00 Vokalni koncert ★ 18.25  
Izveštaj Medjunarodnog zavoda za  
poljoprivredu. (Francuski, nemački,  
španski) ★ 18.45 Vesti — Sport-  
ske vesti ★ 19.00 Vesti na  
stranom jeziku ★ 19.30 Gramo-  
ploče ★ 19.50 Radio-novine  
★ 20.00 Vesti — Gramo-ploče ★  
20.40 Simfonijski koncert. (Brahms:  
Druga simfonija d-dur; Notali: Ostr-  
trovno; Debussy: Fetes; Mus-  
sorgski: Kivancina; Mascagni: Ma-  
ske) ★ 21.45 Laka muzika ★ 23.00  
Radio-novine

**Strasbourg** 349,2m 12kw 859kc

19.00 Koncert iz Lila ★ 20.00 Pre-  
davanje (na nemačkom) ★ 20.15  
Čas iz dikcije ★ 20.30 Vesti ★  
20.45 Gramo-ploče ★ 21.00 Preg-  
led štampe na nemačkom ★ 21.30  
Gramo-ploče „Pathé Frères“ ★  
21.55 Pregled štampe na francuskom  
★ 22.00 Koncert iz Tuluze. (Ma-

**Petak 9 februar**

hier: IV-ta Simfonija; J. S. Bach:  
Koncert za violinu; P. Kunc: Sim-  
fonija, fantazija za klavir i orkestar;  
A. Caplet: Suma, pesma i orkestar;  
C. Debussy: Balada o parižankama;  
Paganini: Concerto; Chabrier: Ve-  
seli marš)

**Stuttgart** 522,6m 100kw 574kc

10.10 Gramo ploče ★ 12.00 Radio  
orkestar i solo violončelo (Frankfurt)  
★ 13.35 Nove gr. ploče ★ 15.30  
Adolf Ruthardt: 7 kompozicija iz op.  
41 i 45 ★ 16.00 Koncert iz Ham-  
burga ★ 18.25 Čas engleskog jezika  
★ 19.00 Koncert iz Breslave ★ 21.00  
Radio orkestar i solisti (Wolf, Schu-  
bert, Unger, Löwe) ★ 22.15 Šta  
moramo da znamo ★ 22.45 Gramo-  
ploče ★ 23.00 Koncert iz Leip-  
ziga ★ 24.00—1.00 Predavanje

**Suisse Romande**

443,1m 25kw 677kc  
20.00 Kamerna muzika (Mozart:  
Kvartet Nr. 21 d-dur; Schumann:  
Kvintet op. 44) ★ 21.00 Radio po-  
zorište ★ 22.00 Poslednje vesti ★  
22.10 Muzika za igru

**Warszawa** 1414m 120kw 212kc

7.40 Gramo ploče ★ 11.40 Pregled  
štampe ★ 12.05 Popularni koncert  
★ 12.33 Nastavak koncerta ★ 15.40  
Gramo ploče. Karnevalska muzika ★  
16.55 Koncert solista (Haydn, Bur-  
mester-Moffat; Menuet; Fr. Schu-  
bert: Adagio; Saint Saens: Allegro  
appassionato; G. Verdi: Arija iz o-  
pere „Don Karlos“; H. Wolf: Vrtar;  
Fr. Schubert: Dve pesme (J. Masse-  
net: Arija iz „Manon“; Puccini: A-  
rija iz opere „Devojka sa zapada“;  
St. Niewiadomski: Na svirali; Bucci  
Peccia: Lolita; V. d'Indy: Pesma;  
D. Popper: Gavota) ★ 18.00 „Le-  
genda o beloj kući u Zakopane“ od  
Malickog ★ 18.20 Poljska popular-  
na muzika (Lewandowski, Miszerak,  
Lewando i dr.) ★ 19.25 Aktuelni  
problemi ★ 19.40 Sportske vesti ★  
19.47 Radio žurnal ★ 20.00 „Oda-  
brane misli“ ★ 20.02 Muzičko  
predavanje ★ 20.15 Simfonijski koncert  
varšavske filharmonije ★ 22.40 Mu-  
zika za igru ★ 23.05 Muzika za  
igru.

★ Uprava norveškog državnog ra-  
dia odlučila je da sazida sebi jednu  
„radio kuću“. Do sada su prostorije  
stanice bile smeštene u zakupljenoj  
zgradi u centru Osla. Mesto, gde će  
se podići nova zgrada, nalazi se ma-  
lo izvan varoši. Jedan norveški ar-  
hitekta dobio je nalog da izradi pro-  
jekte. Sa zidanjem zgrade otpočelo  
bi se u proleće. Za tu svrhu odo-  
bren je kredit od 1 miliona kruna.

# Subota, 10 februara

## БЕОГРАД

таласна дуж. 437,3м., 2,8кв., 686ки

### ПРЕПОДНЕВНИ ПРОГРАМ

11.00 Објављивање дневног програма

#### Ориенталске игре

(грамофонске плоче)

1. а) Стамбул; б) Кавказ ★ 2. а) Босфор; б) Шаифа

11.20 Званични извештај о водостању

(српски, француски, немачки) и Званични извештај о водостању (српски)

#### Народна музика

(грамофонске плоче)

1. а) Дано, Данче; б) Хоће чича, хоће рано ★ 2. а) Сву ноћ ми соко; б) Рујна зоро ★ 3. а) Зуфо мори Зуфо; б) Србин води Српкињу ★ 4. а) Да знаш мајко; б) Варала ме

11.59 Тачно време

12.00 Звона са Саборне Цркве

12.05 Подневни концерт Радио-Оркестра

1) Вебер: Еуријанта, увертира ★ 2) Микели: 1. мала сунта ★ 3) Ордан: Маскота, фантазија ★ 4) Морс: Месечина, серенада ★ 5) Линке: Лебдимо валцер

12.45 Берзански курсеви и Рекламе

13.10 Наставак концерта Радио-Оркестра

1. Маскани: Ирис, оперска фантазија ★ 2. Маифред: Игре народа, сунта; а) Ренесанс: Менует; б) Бидермајер: Гавота; в) Енглеска — Кадрил; г) Аустрија—Швајцарска: Лендлер; д) Аргентина: Танго аргентино; њ) Шпанија: Болеро-Сегиудила

13.40 Новинарски извештаји А.А.

Тачно време

до 13.55

### ПОПОДНЕВНИ ПРОГРАМ

16.00 Жеље наших слушалаца

(грамофонске плоче)

1) Маскани: Уводна музика за оперу „Кавалерија Рустикана” ★ 2) Проф. Јулиус Волфзон: Парафраза на једну старо-јеврејску народну мелодију (клавир-Волфзон) ★ 3. а) Бенедикт: Капицера; б) Ирадице: Ла Палома ★ 4. Јох. Штраус: На лепом плавом Дукаву, валцер ★ 5. Дванаест разбојника (хор Донских Козака) б) Биљана платно белаше ★ 7) Дивна си (Бајин) ★ 8) Соња ★ 9) Мокраван: Х. Руковет

16.45 Спирка тамбурашког оркестра г. Александра Аранићког

1) Шандор Раду: Марш ★ 2) Мелнички: Потпури народних мелодија ★ 3) Јовановић: Потпури српских песама ★ 4) \*\*\* Потпури југословенских песама ★ 5) Остојић: Напред ступај, потпури

до 17.30

### ВЕЧЕРЊИ ПРОГРАМ

18.55 Тачно време

Објављивање вечерњег програма и програма за следни дан

19.00 Успомене из великог рата, предавање г. Младена Живановића

19.30 Виолински концерт г. Андрије Хаузера

1) Ладислав Грински: Соната за виолину ★ 2) Борис Папандопуло: Сунта за виолину и клавир оп. 12: а) Ала бурла, б) Речитативо, в) Каденца, г) Дрмеш

20.00 Шарени програм (изводе гђа Евка Микулић и г. Драг. Петровић и Виктор Старчић, чланови Народног Позоришта, и г. Емануел Бем, ксилофон)

1. Тости: а) Сан, б) Идеал (г. Петровић) ★ 2. Херве: Дует из оперете „Мамзел Нитуш” (гђа Микулић и г. Петровић) ★ 3. а) Санели: Шпанска игра; б) Селе: Уно Мескулио, потпури (г. Бем) ★ 4. Калман: Све без жена (г. Старчић) ★ 5. Калман: Цео живот ништа није (гђа Микулић и г. Старчић) ★ 6. а) Еберлаји: Полка-Мазурка; б) Герлоф: Артиста, браур галоп (г. Бем) ★ 7. а) Гајгер: Поглед твој; б) Ротер-Јурман: Танго (гђа Микулић)

20.50 Рекламе

21.00 Хофер: Ко лепи сан, оперета у 1 чину (изводе чланови Народ. Позоришта и Радио-Оркестар, диригент г. Отмар Хофер)

22.00 Тачно време

Новинарски извештаји А.А.



Предузеће за израду кофери и торбарских израђевина

**МИЛАН Ј.**

**СТОЈАНОВИЋ и Ко.**

БЕОГРАД

Престолонаследничког трг -- (Теразије) бр. 38, тел. 25-064

Поенкареова 2 - палата Југобанке

Пренос музике из ресторана „Домовина”  
23.00 Пренос музике капеле Милана Урошевића из ресторана „Кнез Михаило”  
до 23.30

(Ферстер клавир из муз. куће „Хармонија”)

## ЛОДОВЈАНА

таласна дуж. 569,3м., 2,8кв., 527кц

12.15 Reproducirane koračnice

12.45 Poročila

13.00 Čas, ciganski orkestri na ploščah

18.00 Stanje automobilskih cest

18.10 Zabavno predavanje (Viktor Pirnat)

19.00 Ljudski nauk o dobrem in zlu (dr. Veber)

19.30 Zunanji politični pregled (dr. Jug)

20.00 Radio orkester: Lahka glasba Alpski pevec (Fetras) ★ Bajadera (Kalman)

20.45 Slovenske narodne v vprašanjih in odgovorih

21.30 Reproducirani valčki

23.00 Čas, poročila, Radiojazz

## ЗАГРЕБ

таласна дуж. 276,2м., 0,8кв., 1086кц

12.20 Zimsko-sportski izvještaj. — Sutrašnji jelovnik i kuhinjski recepti

12.30 Instrumentalni soli (Polydor-Brunswick ploče)

13.00 Objava rasporeda i propaganda

13.10 Operetni fragmenti (Polydor-Brunswick-ploče)

13.40 Vijesti

16.40 Vijesti i propaganda

17.00 Popodnevni koncert tria Šimacček-Sever-Kern

19.15 O našim najvažnijim domaćim industrijama

19.30 Sportsko predavanje

19.45 Kulturne i društvene vijesti. — Propaganda

20.15 Koncertat radioorkestra uz sudjelovanje Irme Pater (sopran)

21.40 Čitanje iz djela mladih jugoslavenskih pjesnika

22.00 Objava rasporeda, vijesti i meteorološki izvještaj

22.15 Plesna glazba jazz-orkestra The Rhythm-Boys

Svakog punog sata vremenski znak Geofizičkog Zavoda

## МОНТРАНТВО

Beč (Wien) 506,8m 120kw 592kc

12.00 Koncert operskog orkestra ★

13.10 Nastavak koncerta ★ 15.40 Čas talijanskog jezika ★ 16.05 Felix Danu iz njegovih dela ★ 16.30 Horski koncert ★ 16.55 Orkestarski koncert (Karł, Trajan, Koch, Alrans, Kaft-

schmied, Kliment, Frank) ★ 18.55 „Manon” opera od Masseneta Prenos iz opere ★ 22.00 Radio sim. orkestar (Stilp, Ziehrer, Fohringer, Komzak, Benatzky, André, Lincke, Krome, Kratzl, Recktenwald)

**Berlin** 356,7m 100kw 841kc  
19.00 „Kasper Larifari” (Königsvusterhausen) ★ 20.10 Hamburg ★ 21.25 „Pored Elbe” Šareni muzički program (Hamburg) ★ 22.00 Vreme, dnevne i sportske vesti ★ 22.50 Hamburg ★ 24.00—1.00 Muzika za igru

**Beromünster** 539,6m 60kw 556kc  
19.20 Veće balada ★ 20.30 Gramo ploče ★ 20.40 Radio igra (Na dijalektu) ★ 21.40 Delimičan prenos simfoniskog koncerta ★ 22.20 Muzika za igru (gr. ploče)

**Bolzano** 559,7m 1kw 536kc  
17.00 Gramo-ploče ★ 20.00 Ope-  
reška muzika I deo. Pesme i igre.  
(Lehar, Fall, Pietri, Kalman i dr.)  
II deo. Pesme i igre. (Ravasini,  
Fragna, Stolz i dr.) ★ 23.30 Radio-  
novine

**Bratislava** 498,8m 13kw 1004kc  
11.05 Brno ★ 12.10 Vesti na slo-  
vačkom ★ 12.20 Gramo ploče ★  
12.25 Prag ★ 12.35 Radio orke-  
star ★ 13.35 Prag ★ 16.00 Morav.  
Ostrava ★ 16.50 Pozorište sa lut-  
kama ★ 17.55 Gramo ploče ★  
18.05 Nedeljni aktueliteti ★ 18.15  
Za Madjare ★ 19.05 Vesti ★ 20.20  
„Paganini”, opereta od Fr. Lehara ★  
22.20 Prag ★ 22.35 Vesti na ma-  
djarskom ★ 22.50—23.30 Morav.  
Ostrava

**Breslau** 315,8m 60kw 950kc  
7.25 Orkestarski koncert ★ 12.00  
Koncert iz Leipziga ★ 13.25 Gr pl.  
po želji publike ★ 16.00 „Mi sla-  
vimo rad” Simf. orkestar iz Leipziga  
★ 17.50 Zabavna muzika na klaviru  
(Leipzig) ★ 19.00 „Kasper Lari-  
fari” (Königsvusterhausen) ★ 20.10  
„Slepi miš” od I. Straussa (Mün-  
chen) ★ 22.35—1.00 Mali radio  
orkestar (München)

**Brno** 325,4m 32kw 922kc  
11.00 Gramo-ploče ★ 11.05 Radio-  
orkestar. (Janáček, Konvalinko, Dvor-  
zak-Leopold i dr.) ★ 12.10 Prag  
12.35 Bratislava ★ 13.35 Prag ★  
16.00 Morav. Ostrava ★ 16.50  
Prag — 17.15 Pioniri Esperanta u  
Moravskoj ★ 17.25 Gramo-ploče ★  
18.00 Književni aktueliteti nedelje  
★ 18.15 Pozorišni pregled. Gramo-  
ploče ★ 18.25 Za Nemce. Muzičko  
veće ★ 20.20 Bratislava ★ 22.50—  
23.30 Morav. Ostrava

**Bucuresti** 212,6m 12kw 1411kc  
12.00 Berza. Vodostanje. Gramo-  
koncert ★ 13.15 Laka muzika (gr.-  
ploče) ★ 17.00 Orkestarski koncert  
★ 18.00 Radio-novine ★ 18.15 Or-  
kestarski koncert (nastavak) ★ 19.00  
Radio-univerzitet ★ 20.00 Klavirski  
koncert. (Mocart: Fantazija c-mol ;

Ravel: Preludij i rigodon; St. Wol-  
pe: Andante op. 3 i tango; De Fal-  
la: Aragonesa et Andaluza; Mihalo-  
vici: Pesme i igre) ★ 20.50 Vokal-  
ni koncert ★ 21.15 Schramel-kvar-  
tet. Bečka muzika ★ 21.45 Radio-  
novine ★ 22.00 Laka muzika

**Budapest I** 549,5m 120kw 546kc  
6.45 Gimnastika ★ 7.00 Ploče ★ 9.45  
Vesti ★ 10.00 1) Biedermeier dne-  
vnik 2) Iz higijene: „Krv” U medju-  
vremenu’ Bečke pesme (gramo ploče)  
★ 12.05 Ciganska kapela Jozsefa  
Paradia ★ 13.30 Orkestar policijskog  
osoblja (Franz: Marš; Jaray: Valse  
idilli; Keller: Uvertira za špansku ko-  
mediju; Kaesoh: Janoš vitez; Lehar:  
Drotar, potpuri) ★ 14.40 Vesti, berza  
★ 16.00 Priče za decu ★ 17.00 Or-  
kestarski koncert, Dirigent T. Polgar  
(Gilbert: Uvertira; Delibes: Sylvia,  
solo violina; Wassil: Bruna, valcer  
intermezzo; Offenbach: Hofmannove  
priče; Stefanai: Vidalita; Lehar: Zla-  
to i srebro; Posi: Marš) ★ 18.00 Čas  
francuskog jezika ★ 18.25 Engleska  
muzika za igru (gramo ploče) ★  
19.00 Novela J. Komaromia ★ 19.30  
Prenos iz državne opere: „Kraljica od  
Sabe”. Opera u 5 slika od Karla  
Goldmarka. Posle prenosa opere: Ci-  
genska kapela Karolya Bura iz re-  
storana Ketter

**Daventry** 1500m 25kw 200kc  
19.45 Vokalni koncert ★ 20.05 Pre-  
davanje ★ 20.30 Gde ćemo večeras  
★ 21.00 Muzik-hol ★ 22.00 Vesti  
★ 22.35 Koncert kvinteta uz sudelo-  
vanje E. Kaufman, mecosopran ★  
23.35 Muzika za igru

**Deutschlandsender**  
1571m 60kw 191kc  
14.00 Gramo koncert ★ 16.00 „Mi  
opevamo rad” (Leipzig) ★ 17.20  
Zabavni program ★ 18.05 Koncert  
po želji publike ★ 19.00 Nacionalni  
čas „Kasper Larifari” Život i dela  
★ 20.10 Veseli čas ★ 22.00 Vreme,  
dnevne i sportske vesti ★ 23.00—  
0.30 Radio bal. Orkestar i solisti

**Frankfurt** 251m 17kw 1195kc  
7.10 Gramo ploče ★ 12.00 Gramo  
ploče ★ 13.35 Radio orkestar (Stut-  
gart) ★ 16.00 Koncert ★ 18.00 Glas  
granice ★ 19.00 „Kasper Larifari”  
(Königsvusterhausen) ★ 20.15 „Radio  
karneval” Šareni muzički program ★  
22.30 Nastavak koncerta ★ 24.00—  
2.00 Večernja muzika

**Hamburg** 331,9m 100kw 904kc  
20.10 Slike iz ribarskog života ★  
21.25 Mali radio orkestar. (Voll-  
stedt, Ebonet, Krome, Roberts i dr.)  
★ 22.20 Nastavak koncerta ★  
22.50 Zabavno veće sa muzikom za  
igru ★ 24.00 Muzika za igru  
(Hannover)

**Heilsberg** 291m 60kw 1031kc  
11.30 Mali radio orkestar ★ 13.05  
Gramo-ploče (Königsberg) ★ 13.05  
Gramo koncert (Danzig) ★ 16.00  
Koncert iz Berlina ★ 18.25 Brahm-

## Subota, 10 februar

sov koncert ★ 19.00 „Kasper Lari-  
fari” (Königsvusterhausen) ★ 21.10  
—24.00 Muzika za igru

**Hilversum** 1875m 7kw 160kc  
20.55 Šareni program uz sudelova-  
nje radio orkestra ★ 22.20 Novinar-  
ske vesti ★ 22.25 Nastavak koncerta  
★ 23.55 Gramo ploče

**Huizen** 301,5m 20kw 995kc  
21.10 Novinarske vesti ★ 21.15 Kon-  
cert ★ 21.25 Gramo ploče ★ 21.40  
Revija ★ 22.45 Koncert ★ 22.55 Re-  
citovanje ★ 23.10 Novinarske vesti  
★ 23.15 Koncert ★ 23.25—24.40  
Gramo ploče

**Kalundborg** 1261m 7,5kw 238kc  
19.30 Slavni virtuozni na klaviru  
(gr.-ploče) ★ 19.45 Gudački orke-  
star. (Börsi, Chavarri) ★ 23.00  
Muzika za igru

**Katowice** 395,8m 12kw 758kc  
19.47 Varšava ★ 20.02 Gramo ploče  
★ 20.10 Varšava ★ 21.00 „Gioconda”  
opera od Ponchielli-a (Iz Milanske  
Skale)

**Košice** 269,5m 2,6kw 1113kc  
20.20 Bratislava ★ 22.20 Prag ★  
22.50—23.30 Morav. Ostrava

**Krakow** 304,3m 2kw 986kc  
19.25 Varšava ★ 21.00—24.00  
„Gioconda” opera od Ponchielli-a  
(iz Milana). U pauzi: Predavanje i  
vesti iz Varšave

**London Reg.** 342,1m 50kw 877kc  
19.30 E. Pini sa svojim orkestrom  
★ 20.30 Hórski koncert ★ 21.00 Ra-  
dio orkestar ★ 22.15 Koncert posve-  
ćen Ketelbejovoj muzici solisti i or-  
kestar ★ 23.15 Vesti ★ 23.30 Muzika  
za igru

**Luxembourg** 1304m 150kw 230kc  
20.30 Vokalni koncert (César  
Franck: Svadba ruža; César Franck:  
Litija; Saint-Saens: Sanjarenje; Ga-  
briel Fauré: Les Roses d’Isphahan;  
G. Fauré: Kolevke) ★ 21.00 Radio  
orkestar (Lalo: Le Roi d’Ys, uvert.)  
★ 21.15 Vesti na francuskom i ne-  
mačkom ★ 21.35 Nastavak koncer-  
ta ★ 22.00 Pozorišni pregled ★  
22.05 Muzički Pélé-Méle ★ 22.50  
Violinski koncert (Beethoven: Ro-  
mansa; Brahms: Valse; Glöck-Kreis-  
ler: Melodija; Schubert: Pčela; De-  
bussy: Bruyères; Pascal: Izvori;  
Kreisler: Kineski tamburin) ★  
23.45 Muzika za igru.

**Leipzig** 382,2m 120kw 785kc  
11.00 Reklame, zatim gramo ploče.  
★ 12.00 Orkestarski koncert (Goll-  
mann, Löhr, Cardoni, Micheli, Stra-  
uss, Steiner, Helmund, Noack) i dr.)  
★ 13.25 Gramo ploče ★ 16.00  
Koncert simfonij. orkestra i solista  
(Wagner, Haydn, Lorzing, Schubert,  
Cornelius) ★ 17.50 Zabavna muzi-  
ka (Schattmann, Reger, Debussy,

**Subota, 10 februar**

Lange) ★ 20.10 „Slepi miš“ Opereta (München) ★ 22.15 Sport, vesti iz srednje Nemačke ★ 22.25 Muzika za igru.

**Midland Reg.** 391,1m 25kw 767kc  
20.15 Četnja po Midlandu ★ 22.15 London ★ 23.15 Vesti ★ 23.30 Sport 23.45 London

**Milano** 368,6m 50kw 814kc  
11.15 Operska muzika (gr. ploče) ★ 12.30 Gramo-ploče ★ 12.45 Radio-novine ★ 13.00 Trio Chesi-Zanardelli-Cassone ★ 13.30 Gramo-ploče — Berza ★ 14.15 (Milano) Berza ★ 16.35 Radio-novine ★ 16.45 Čas za decu ★ 17.10 Muzika za igru ★ 19.00 Vesti na stranom jeziku ★ 19.30 Gramo-ploče ★ 20.00 Gramo-ploče ★ 20.40 Pesme i Variete. U pauzi: „Problemi i događaji“, predavanje ★ 22.00 Pregled novih knjiga ★ 22.10 Muzika za igru ★ 23.00 Radio-novine

**Monte Ceneri**

257m 15kw 1167kc  
20.00 Muzika po želji radio slušalaca ★ 21.15 Popularna muzika ★ 22.15 Sareni program

**Mor. Ostrava**

259,1m 11kw 1158kc  
11.00 Brno ★ 12.35 Bratislava ★ 16.00 Radio orkestar (Verdi, Dvoržak, Moor i dr.) ★ 18.00 Gramo ploče ★ 18.15 Nedeljni aktualiteti ★ 18.25 Orkestars balalajki ★ 20.20 Bratislava ★ 22.50—23.30 Radio orkestar (Nedbal, Dostal, Palka i dr.)

**München** 405,4m 100kw 740kc

7.25 Orkestarski koncert (Breslava) ★ 12.00 Koncert iz Leipziga ★ 13.25 „Beč, Beč, samo ti“ Vokalni koncert ★ 14.45 Poklade nekada u Münchenu Zabavni program ★ 16.00 Koncert iz Leipziga ★ 17.50 Klavirski koncert (Leipzig) ★ 19.00 „Kasper Larifari“ (Berlin) ★ 20.10 „Slepi miš“, Opereta od Joh. Straussa ★ 22.25—1.00 Večernja muzika

**Oslo** 1186m 60kw 253kc

20.00 Radio orkestar (Elgar, Rubinstein) ★ 22.00 Aktuelni problemi ★ 22.15 Zabavni program „Pitt i Pott“ ★ 22.45 Muzika za igru (gr. ploče)

**Palermo** 531m 3kw 565kc

17.30 Gramo-ploče ★ 18.00 Čas za decu ★ 20.00 Vesti radio-novine ★ 20.20 Gramo-ploče ★ 20.25 Sport ★ 20.45 Prenos operete. U pauzi: Predavanje — Pregled novih knjiga ★ 23.00 Radio-novine

**Paris-Radio** 1724m 75kw 174kc

9.00 Gramo ploče ★ 13.00 Orkestarski koncert ★ 16.00 Čas za decu ★ 16.45 Izveštaj iz poljoprivrede. Predavanje. Berzanski kursevi. Rezul-

tati sa trka ★ 19.45 Gramo ploče ★ 20.00 Praktičan život ★ 20.30 Predavanje J. Thomasa. Istina i izmišljeno u „Manon Lescaut“ ★ 20.50 Pregled talijanske štampe. Vesti ★ 21.00 Laka muzika ★ 21.30 Pregled večernje štampe ★ 22.30 Sport. Vesti. Hronika D. Bonnauda.

**Poste-Parisien**

312,8m 60kw 959kc  
8.10 Gramo koncert ★ 13.05 Iz zvučnih filmova (gr. ploče) ★ 13.35 Nove ploče ★ 14.15 Koncert radio kvinteta ★ 20.00 Gramo koncert ★ 20.15 Radio žurnal ★ 20.30 Prikaz atrakcija iz Folies Bergère ★ 21.20 Koncert ★ 22.05 Muzika za igru ★ 24.00 Vesti

**Poznan** 345,6m 1,8kw 868kc

19.43—19.47 Sportske vesti ★ 19.47—20.55 Varšava ★ 21.00—24.00 „Gioconda“, opera od Ponchielli-a (iz Milana)

**Prag (Praha)**

470,2m 120kw 638kc  
10.10 Gramo ploče ★ 11.00 Brno ★ 12.10 Gramo ploče ★ 12.25 Novinarske vesti ★ 12.35 Bratislava ★ 13.45 Gramo ploče ★ 14.30 Iz zvučnih filmova ★ 16.00 Morav. Ostrava ★ 17.15 „Knjige koje sam pročitao“, J. Fraeger ★ 17.25 Gramo ploče ★ 18.10 Za Nemce; Čas za decu ★ 18.25 „Karneval“ od Hansa Sachsa ★ 19.05 Gramo ploče ★ 19.20 Politički relief ★ 19.35 Vojna muzika ★ 20.20 Bratislava ★ 22.20 Novinarske vesti — Dnevni pregled — Sport ★ 22.35 Gramo ploče ★ 22.50—23.30 Morav. Ostrava

**Riga** 514m 15kw 583kc

18.30 „Pikova dama“ opera u tri čina od Čajkovskog ★ 21.30 Muzika za igru (gr. ploče) ★ 22.00—23.00 Moderne igre

**Rim (Roma)** 420,8m 50kw 713kc

8.00 Radio-novine ★ 12.30 (Bari) Koncert radio-kvinteta ★ 12.30 Gramo-ploče ★ 13.30 Radio-novine 13.30 Orkestarski koncert ★ 16.30 Čas za decu ★ 16.55 Radio-novine ★ 17.10 Instrumentalni koncert. (Amadei, Puccini i dr.) ★ 18.40 Vesti — Sportske vesti ★ 19.00 Vesti na stranom jeziku ★ 19.30 Gramo-ploče ★ 19.50 Radio-novine — Sportske vesti ★ 20.00 Vesti — Gramo-ploče ★ 20.40 Gramo-ploče ★ 20.50 Prenos opere. U pauzi: Pregled novih knjiga — Predavanje — Radio-novine

**Strasbourg** 349,2m 12kw 859kc

18.00 Simfonijski koncert društva „Pasdeloup“ ★ 20.00 Kurs francuskog jezika ★ 20.30 Vesti ★ 20.45 Gramo-ploče ★ 21.00 Pregled štampe na nemačkom ★ 21.30 Veče sonata. (C Franck: Sonata; Beethoven: Sonata op. 31 Nr. 2 d-mol (za klavir); G. Fauré: Sonata za klavir i violinu) ★ 22.30 Pregled štampe

na francuskom ★ 23.30 Muzika za igru

**Stuttgart** 522,6m 100kw 574kc

10.10 Gramo ploče ★ 12.00 Gramo koncert ★ 13.35 Radio orkestar ★ 15.10 Morzeova azbuka ★ 15.30 Koncert na mandolinama ★ 16.00 Koncert iz Berlina ★ 19.00 „Kasper Larifari“. Život i dela (Königsvusterhausen) ★ 20.15 Sareni muzički program (Frankfurt) ★ 22.30 Nastavak koncerta ★ 24.00—2.00 Večernja muzika

**Suisse Romande**

443,1m 25kw 677kc  
20.00 Kamerna muzika (Mozart: Kvartet Nr. 15; Brahms: Kvartet a-mol) ★ 20.50 Prvo penjanje na Mont-Blanc 1914 g. Agenora Parmelin ★ 21.10 Kabaret ★ 22.00 Poslednje vesti ★ 22.05 Rad Društva naroda ★ 22.25 Muzika za igru

**Warszawa** 1414m 120kw 212kc

7.40 Gramo ploče ★ 11.40 Pregled štampe ★ 12.05 Orkestarski koncert ★ 12.36 Nastavak koncerta ★ 15.40 Vokalni koncert (sopran) (Szulc, Tosti, i dr.) ★ 16.40 Kurs francuskog ★ 16.55 Laka muzika (Lincke, Lehar, Fall, Albeniz, i dr.) ★ 18.00 Predavanje ★ 18.20 Koncert prilikom „Nedelje poljskog mora“ ★ 19.25 Čas iz književnosti ★ 19.40 Sportske vesti ★ 19.47 Radio žurnal ★ 20.00 „Odabrane misli“ ★ 20.02 Gramo ploče ★ 20.10 Koncert Chopinove muzike (Polonaise a-dur op. 40; Balada g-dur op. 23; Dvanajest preludija op. 28; Dva valcera ★ 21.00 „Gioconda“, opere od Ponchielli-a (iz Milana).

★ *Nastavički kolegijum* viših škola u Ročestru (S.A.D.) se izjasnio da su se školske emisije ta-mošnjeg radia, u cilju dopunjavanja redovnih predavanja, pokazale kao vrlo korisne. Najvećeg uticaja su imala ona predavanja koja nisu trajala duže od 15 minuta. Na osnovu ove konstatacije, odlučeno je da se zavedu svakodnevno radio emisije namenjene školama i ti pod upravom iskusnih pedagoga.

Уредник:  
Петар С. Обрадовић

Власник и издавач:  
Сретен Ил. Обрадовић  
Београд, Ускочка 8, телефон 20-714

Штампа:

Графички уметнички завод Планета  
Београд Ускочка 8, телефон 20-714  
Поштански фах 451.