

10
MONOGRAFIJE CPA

DOMINIKANSKI
SAMOSTAN NA PTUJU
ARHEOLOŠKE
RAZISKAVE OB PRENOVI
V LETIH 2011–2013



10
MONOGRAFIJE CPA

DOMINIKANSKI
SAMOSTAN NA PTUJU
ARHEOLOŠKE
RAZISKAVE OB PRENOVI
V LETIH 2011–2013

EVGEN LAZAR, MAJA JANEŽIČ, NIKA VERŠNIK



MMXXI

Monografije CPA 10

Dominikanski samostan na Ptuju

Arheološke raziskave ob prenovi v letih 2011–2013

avtorji

Evgen Lazar, Maja Janežič, Nika Veršnik

prispevek

Andrej Šemrov

izdajatelj

Zavod za varstvo kulturne dediščine Slovenije

Poljanska cesta 40, SI-1000 Ljubljana

<http://www.zvkds.si>

uredniški odbor

Maja Janežič, glavna urednica

Barbara Nadbath, odgovorna urednica

Tadeja Mulh, članica

Nives Zupančič, oblikovalka zbirke in likovna urednica

Vanja Celin, tehnična urednica

recenzentki

Irena Lazar

Zrinka Mileusić

lektoriranje slovenskega besedila

Nina Kranjc

angleški prevod

Maja Sužnik

lektoriranje angleškega prevoda

Fiona Thompson

oblikovanje in prelom

Nika Čremošnik

risbe

Samo Ohman

fotografije

Evgen Lazar, Duško Belič, Dejan Kovačič,

Sergej Pukšič, Matija Pavlovič

izris načrtov najdišča in struktur

Danilo Cvetko, Mojca Jereb, Evgen Lazar

Spletna izdaja

Vse edicije zbirke Monografije CPA so brezplačne.

Najdete jih na povezavah:

<http://www.zvkds.si/sl/kategorija-publikacije/e-knjige>

<https://www.dlib.si/>

© 2021 Zavod za varstvo kulturne dediščine Slovenije

Vse pravice pridržane.

ISSN 2630-208X

Kataložni zapis o publikaciji (CIP) pripravili v Narodni in
univerzitetni knjižnici v Ljubljani

COBISS.SI-ID 96391171

ISBN 978-961-7169-02-7 (PDF)

Vsebina

- 5 **1 Uvod**
Evgen Lazar
- 7 **2 Geografski in arheološki oris najdišča**
Evgen Lazar
- 13 **3 Zgodovina arheoloških raziskav na območju samostana**
Evgen Lazar
- 17 **4 Arheološke raziskave ob gradnji v letih 2011–2013**
Evgen Lazar
- 63 **5 Opredelitev odkritega gradiva**
Maja Janežič, Nika Veršnik
- 89 **6 Novci**
Andrej Šemrov
- 95 **7 Zaključek**
- 101 **8 The Dominican monastery in Ptuj**
Archaeological research during renovations in 2011–2013
- 107 **9 Literatura**
- 111 **10 Katalog stratigrafskih enot**
- 209 **11 Katalog gradiva**

1 Uvod

Evgen Lazar

Zavod za varstvo kulturne dediščine, Center za preventivno arheologijo je na območju Dominikanskega samostana na Ptuju (parcelne št. 1330, 1331, 1334, 1335, vse k. o. Ptuj) izvedel zaščitne arheološke raziskave. Raziskano območje je v register nepremične kulturne dediščine vpisano kot *Ptuj – Dominikanski samostan* (EŠD 588), *Ptuj – Mestno jedro* (EŠD 580) in *Ptuj – Arheološko najdišče Levi breg* (EŠD 9155).

Raziskave so bile izvedene zaradi določitve vsebine in sestave najdišča ter zaradi odstranitve arheoloških os-

talín pred gradbenimi posegi ob prenovi samostana. Omejene so bile izključno na območje gradbenih posegov.

S pričujočo objavo smo avtorji poizkusili na čim krajši in jedrnat način prikazati naše raziskovalno delo na območju samostana v letih 2011–2013. V objavi smo želeli prikazati poselitveno zgodovino dogajanja na območju samostana z vidika arheoloških ostalin ter z njihovo pomočjo približati samostan, njegovo zgodovino in pomen tako strokovni kot tudi širši javnosti.

2 Geografski in arheološki oris najdišča

Evgen Lazar

Območje Dominikanskega samostana na Ptujju leži na zahodnem obrobju srednjeveškega mestnega jedra. Z vzhodne strani ga zamejuje t. i. Sončni park, s severne in z zahodne srednjeveško obzidje, z južne strani pa obzidje oziroma rob terase nad reko Dravo. V srednjem veku je samostan predstavljal skrajni zahodni rob mesta in se je nahajal neposredno ob zahodnih mestnih vratih. Danes je v celoti obdan z različnimi objekti, ki so nastali v bližnji preteklosti. Dominikanski samostan stoji na rahli vzpetini, ki se strmo spušča proti levemu bregu reke Drave. Geološko podlago na obravnavanem območju predstavlja

naplavljen prod. Reka omejuje tudi južni rob terase, ki ga je v preteklosti izpodjedala oziroma odnašala. Dominikanski samostan se nahaja na območju, ki je v rimski dobi predstavljalo osrčje rimskodobnega mesta. Nastalo je na mestu, kjer naj bi t. i. jantarna pot prečkala reko Dravo. Zaradi ugodne lege je bilo območje poseljeno že od neolitika naprej. V prvi polovici prvega stoletja se je na desnem bregu reke Drave nahajal legijski tabor. Po opustitvi tabora med leti 102 in 106 pa je cesar Trajan naselbini dodelil pravice oziroma status kolonije. Od takrat dalje se je uradno imenovala *Colonia Ulpia Traiana Poetovio* in je

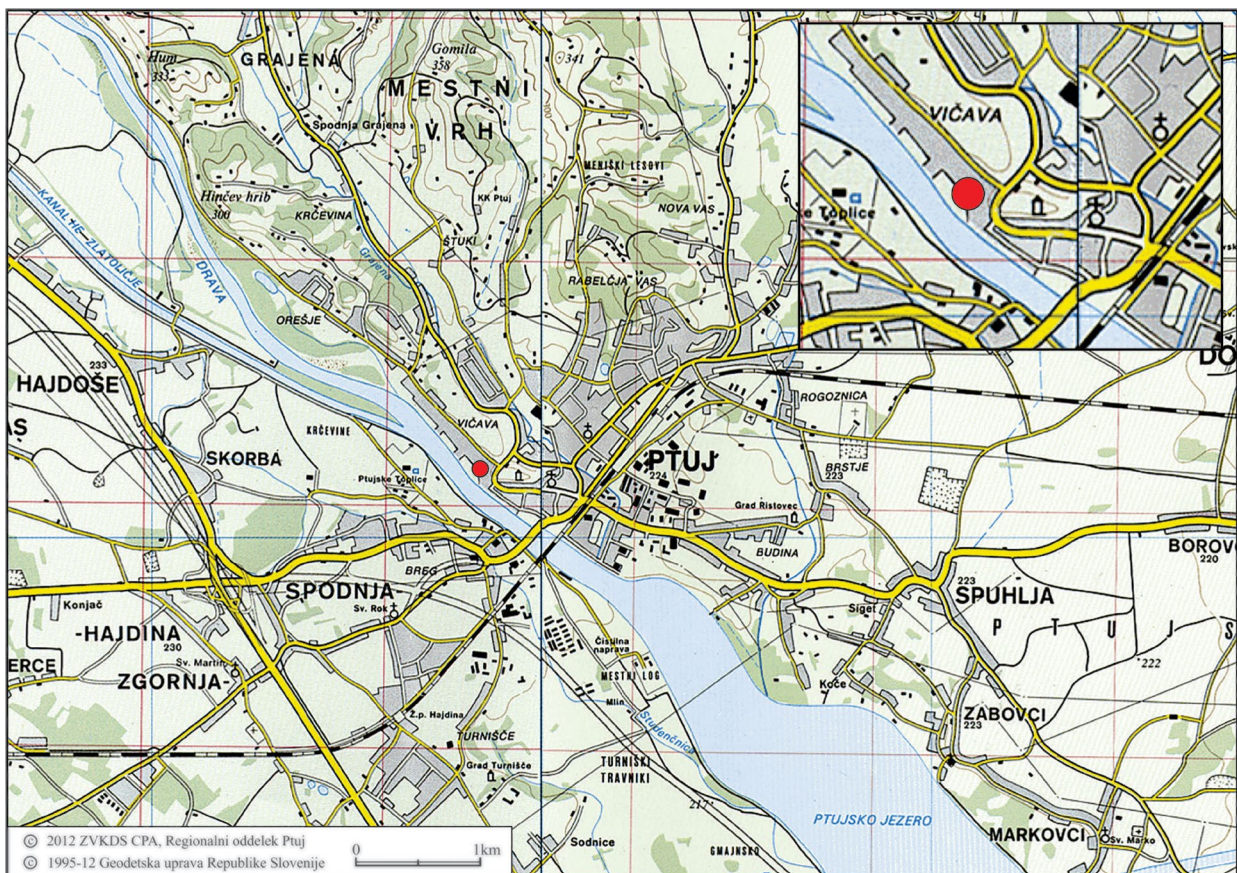

Slika 1 Lokacija Dominikanskega samostana na Ptujju.

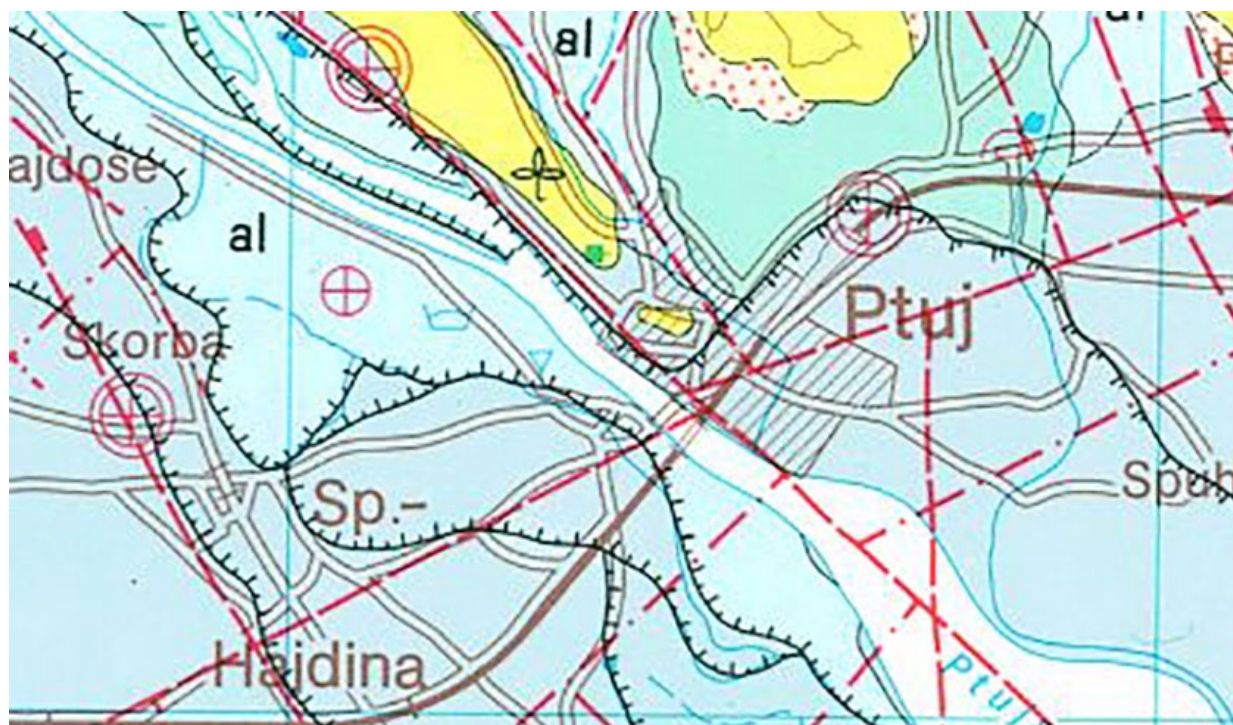

Slika 2 Geološka karta območja Ptuja (vir: Geološka karta Slovenije, merilo 1:100 000, Maribor).

bila del province *Pannonia Superior*.¹ Svoj največji obseg je naselbina doživela v 2. in 3. stoletju, ko je obsegala območje današnje Zgornje in Spodnje Hajdine na desnem bregu reke Drave ter celotno območje do Rabelčje vasi oziroma Rogoznice na levem bregu. V radiju od štirih do šestih kilometrov so se razvile različne mestne četrti: poslovno-trgovska na Spodnji Hajdini, stanovanjsko-obrtna na Zgornjem Bregu, upravno-pravna na Vičavi, Panorami in na Grajskem griču ter obrtniška četrt v Rabelčji vasi.²

Na območju Muzejskega trga in nekdanje vojašnice so bile v preteklosti odkrite ostaline rimskodobne Petovione, ki so datirane v čas od 1. do 4. stoletja. Na tem območju v preteklosti ni bilo večjih sistematičnih arheoloških raziskav, ampak le manjše zaščitne raziskave, ki so bile večinoma vezane na gradbene posege in predstavljajo le del celotne slike rimskodobne Petovione na območju Vičave. Tako so bili v preteklosti na obravnavanem območju odkriti ostanki rimskodobnih cest, med katerimi je po pomembnosti izstopala glavna cesta proti Savariji. Ta je najverjetneje prečkala reko Dravo na območju Vičave in je potekala v smeri jugozahod–severovzhod.

Dokumentirana je bila kot 6 m široka plast proda, ki je bila ob nastanku tlakovana s kamnitim tlakom, v katerem sta bili vidni kolesnici. Ob cesti je potekala tudi kanalizacija.³ Na tem območju so bili dokumentirani še ostanki manj pomembne lokalne ceste, ki se je odcepila od glavne ceste in je potekala vzporedno z današnjim tokom reke Drave v smeri proti severozahodu.³ Najstarejše najdbe s tega območja so datirane v prvo polovico 1. stoletja.⁴ Na območju vojašnice so bili odkriti tudi ostanki bivalnih objektov, ki so bili postavljeni vzporedno z današnjim potekom reke Drave in Panorame. Kakovostno grajene stavbe so bile postavljene na temelje iz lomljenecv, zidovi so bili okrašeni s freskami, tla pa so bila prekrita z mozaiki. Taka gradnja je bila značilna za čas do konca 2. stoletja, v 3. stoletju pa se je gradnja spremenila. Temelji so bili grajeni iz večjih prodnikov, zidovi pa iz opek. Na istem območju so bili odkriti tudi ostanki ulice s portikom. Na obeh robovih ulice sta bila odkrita odtočna kanala.⁵ Na območju vojašnice je bil odkrit tudi večji objekt z več prostori, med katerimi je

1 Horvat *et al.* 2003, 155, 156.

2 Lubšina Tušek 2004, 90.

3 Mikl Curk, Tušek 1985, 295.

4 Horvat *et al.* 2003, 162.

5 Mikl Curk, Tušek 1985, 291, 295.

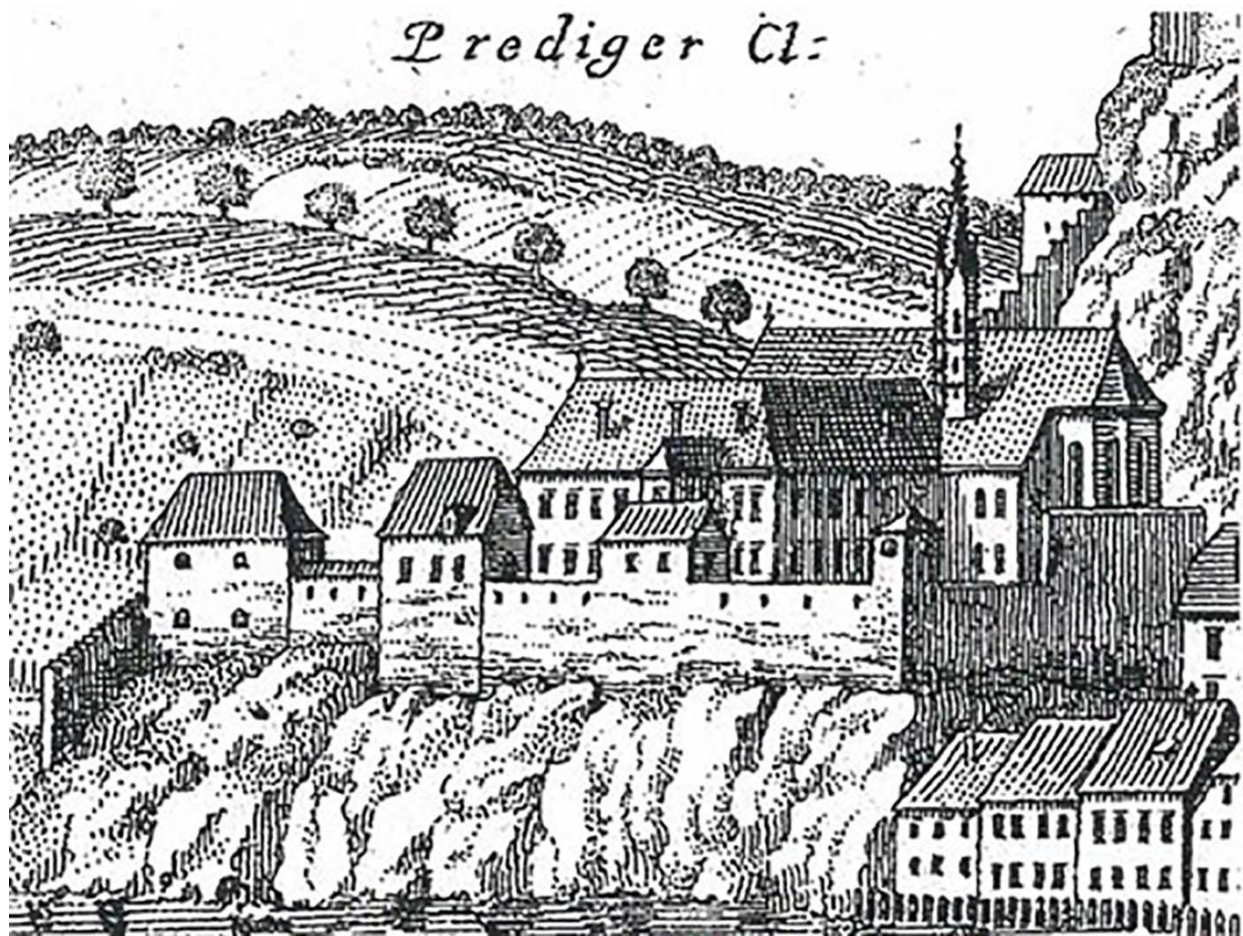

Slika 3 G. M. Vischer – Ptuj 1681; detajl z Dominikanskim samostanom.

eden interpretiran kot delavnica za predelavo kosti.⁶ Poleg te delavnice je bilo v bližini odkritih in interpretiranih še nekaj metalurških delavnic. Te delavnice so izkopalci umestili v najstarejšo fazo poselitve, v 1. stoletje.⁷ Na obravnavanem območju je bila odkrita tudi okrogla lončarska peč, ki je datirana v 2. oziroma 3. stoletje.⁸

O dogajanju v burnih časih pozne antike in zgodnjega srednjega veka imamo za ta prostor na voljo le malo podatkov. Predvideva se, da se je mestno ozemlje skrčilo, grobišča pa so se razširila tudi na območje nekdanjih bivališč in javnih objektov.

Pozneje se Ptuj omenja kot pražupnija, znotraj katere sta v virih omenjeni dve karolinški lastniški cerkvi. Ena od njiju, cerkev ob Pribinovem dvoru, naj bi stala prav na mestu kasnejšega Dominikanskega samostana ob cesti, ki je preko rimskega mostišča vo-

dila mimo Panorame proti Rogoznici. Najverjetneje je bila (leta 853) posvečena sv. Lovrencu, ki velja za prvotnega patrona ptujske pražupnije.⁹ Ob cerkvi je skoraj gotovo stal tudi sedež župnije.

Stavbna analiza Dominikanskega samostana na Ptuju je pokazala, da so na mestu samostana že prej stali vsaj trije objekti. To so potrdile raziskave med obnovitvenimi deli v letih 2000 in 2009, ko so potrdili obstoj stavbnih elementov, ki potrjujejo obstoj objektov pred ustanovitvijo samostana na območju vzhodnega konca južnega trakta oziroma jugovzhodnem koncu samostana, ter na zahodni fasadi in notranjosti pritličja današnjega zahodnega samostanskega trakta.¹⁰ Natančna funkcija teh treh objektov pa še vedno ostaja vprašljiva.

Glede na spore med meščanstvom in samostanom je razbrati, da v začetku samostan še ni stal znotraj

6 Mikl Curk, Tušek 1985, 295–302.

7 Mikl Curk, Tušek 1985, 292.

8 Horvat *et al.* 2003, 161.

9 Mlinarič, Curk 2009, 12–13.

10 Vnuk 2010, 46, 123, 127.



Slika 4 Dominikanski samostan na izseku utrbenega načrta mesta Ptuj vojaškega inženirja Tobiasa Creiztallerja iz leta 1644 (Vojni arhiv Dunaj).

mestnega obzidja. Stal je tudi v neposredni bližini mostu čez Dravo, ki je v 13. stoletju prečkal Dravo na Vičavi, to je zahodno od samostana, cesta v mesto pa je potekala po terasi pod samostanskim pomolom. Cesta je bila kasneje skoraj v celoti erodirana, most pa premaknjen proti vzhodu.¹¹ Šele po posredovanju Hartnida I. Ptujskega so namreč potek obzidja ob obnovi leta 1251 preusmerili tako, da je zaobjelo tudi Dominikanski samostan.¹²

Dominikanski samostan je leta 1230, na pobudo salzburškega nadškofa Eberharda II., ustanovila Matilda oziroma Methildis, vdova Friderika III. Ptujskega, ki je zanj podarila zemljišče na zgornjem zahodnem delu mesta, blizu mestnih vrat in takrat še izven mestnega obzidja. To je bilo v skladu s prvotnimi običaji tega beraškega reda, ki se je pri izgradnji samostanov držal reka: *Extra muros ante portam* oziroma *Izven obzidja, ob vratih*. Samostan so naselili

dominikanci iz Brež, kjer je samostan obstajal že od leta 1217.¹³

Okoliščine gradnje prvega samostana so precej nejasne. Kot je že opisano, naj bi na prostoru samostana predhodno stale najmanj tri stavbe, za katere se uporablja ime Matildin dvor in ki so kot vraščeni deli arhitekture ohranjene v jugovzhodnem vogalu vzhodnega trakta ter v osrednjem delu zahodnega trakta.

Ob ustanovitvi samostana leta 1230 so se začela gradbena dela tako na klavzuri kot na samostanski cerkvi. Najprej sta bila pozidana vzhodni trakt, ki pa se še ni stikal s cerkvijo, ter južni trakt, ki se je priključil na že obstoječi del zahodnega trakta. Prvotna cerkev Marijinega vnebovzjetja je bila posvečena leta 1253. V tem obdobju je bil izkopan tudi 18 m globok vodnjak, ki je bil ključnega pomena za delovanje samostana.¹⁴

V kratkem času neposredno po izgradnji je bil samostan deležen prve večje obnove, in sicer pozidave t. i. dolgega kora, ki je nadomestil prvotni romanski kor. Te vrste kor, ki je bil dvignjen nad nivo cerkvene

11 Lubšina Tušek 2015, 162.

12 Vnuk 1997, 191.

13 Vnuk 1997, 190.

14 Vnuk 1997, 190.



Slika 5 Ptuj na vojaškem zemljevidu 1763–1787 (Slovenija na vojaškem zemljevidu 1763–1787, karte, 6. zvezek, sekcija 171, Ljubljana, 2000).

ladje in je segal globoko proti vzhodu, na prostor današnjega Sončnega parka, je bil eden prvih tovrstnih v Evropi. Pod njegovimi dvignjenimi tlemi naj bi se nahajala tudi grobnica ustanoviteljev samostana, kar naj bi nakazovale poslikave grbov ptujskih gospodov na šilastoločni banji nad njim.¹⁵ Leta 1302 je samostan prizadela prva večja katastrofa, in sicer požar, ki naj bi opustošil tako samostan kot cerkev. Sledila so naslednja večja obnovitvena dela, ko je bila cerkev prvič podaljšana.¹⁶

Najznamenitejši element ptujskega dominikanskega samostana, križni hodnik, je bil pozidan v prvi četrtini 15. stoletja in predstavlja biser gotske arhitekture na Slovenskem. Njegov bogati okras je delo ptujskogorskega delavniškega kroga.

Cerkev so postopoma večali tako v dolžino kot v višino, dvigovali pa so tudi nivo njenih tal. Na osno-

vi virov lahko ugotovimo, da je bil eden od večjih dvigov ladje izpeljan v sredini oziroma v drugi polovici 15. stoletja. Takrat so cerkveno ladjo, z mešano kamnito in opečnato gradnjo dvignili za 1,7 m (druga gotska povišava cerkve).¹⁷ V prvo polovico 16. stoletja datira izgradnja obeh renesančnih južnih prizidkov in s tem povezana prezidava škarpe na pobočju proti reki Dravi.

Zadnje večjo prenovo je samostanski kompleks doživel z barokizacijo v drugi polovici 17. stoletja. V tem času je bil porušen dolgi kor, cerkvena ladja je bila iz neznanega razloga obrnjena (oltar se je iz vzhodne strani prestavil na zahodno), dozidana je bila zakristija, nivo tal v ladji pa je bil ponovno dvignjen. Že leta 1653 je bila tako cerkvena ladja zvišana za približno 1,2 m, po letu 1692 pa so cerkev podaljšali proti zahodu, kjer so zgradili nov baročni prezbiterij, zakristijo in oratorij. Istočasno so cerkveno ladjo obo-

15 Vnuk 2010, 60.

16 Vnuk 2014, 89.

17 Vnuk 2014, 89.



Slika 6 Ptuj in Dominikanski samostan na Franciscejskem katastru iz leta 1824.

kali. Šele po letu 1693, verjetno okoli leta 1720, so odstranili stari gotski dolgi kor. Na mestu podrtega dolgega kora so postavili s štukaturami bogato okrašeno vzhodno pročelje cerkvene ladje, ki je še danes značilni element samostana.¹⁸ Samostan je bil po 555 letih delovanja razpuščen leta 1785. Že naslednje leto so samostanske prostore uporabili za vojaško bol-

nišnico. Vse do začetka 20. stoletja je bil samostan v lasti vojske. V dvajsetih letih 20. stoletja bi bil samostanski objekt skorajda popolnoma uničen s predelavo v predilnico, vendar ga je na koncu odkupila občina in ga namenila mestnemu muzeju ter stanovanjem. Temu je služil vse do začetka obnove, katere del so bile tudi obravnavane arheološke raziskave.

18 Vnuk 2014, 89.

3 Zgodovina arheoloških raziskav na območju samostana

Evgen Lazar

Na samostanskih zemljiščih, ki so v današnjem času vpisane v Register nepremične kulturne dediščine kot *Ptuj – Dominikanski samostan* (EŠD 588), *Ptuj – Mestno jedro* (EŠD 580), *Ptuj – Arheološko najdišče Levi breg* (EŠD 9277), *Ptuj – Arheološko najdišče Panorama* (EŠD 9277) ter *Ptuj – Sončni park* (EŠD 18000), so bile po letu 1928, ko jih je odkupil ptujski mestni magistrat in jih skupaj s celotnim samostanskim kompleksom namenil Muzejskemu društvu, Mestnemu Ferkovemu muzeju in kasneje njegovemu nasledniku Pokrajinskemu muzeju Ptuj, izvedene posamezne arheološke raziskave za potrebe vrednotenja spomeniških lastnosti kompleksa in njegove okolice.

Prve arheološke raziskave na območju samostana je leta 1928 izvedla ekipa Arheološkega seminarja iz Ljubljane. Pod vodstvom dr. Balduina Sarie so izkopavali oziroma sondirali na območju atrija križnega hodnika in v Sončnem parku, kjer so bili izkopani štirje testni jarki. Poizkušali so ugotoviti, do kod in na kakšen način je segalo strnjeno rimsko mestno naselje in kje se začinja rimska nekropola.¹⁹ Odkrili so predvsem ostaline rimske naselbine, z enim od testnih jarkov v Sončnem parku pa so odkrili tudi ostanke temeljev kapele kapiteljske dvorane.

Šele leta 1938 so bili v *Antike Inschriften aus Jugoslawien* (AIJ) objavljeni rimskodobni kamniti spomeniki z območja Dominikanskega samostana na Ptuju. Dva sta vzdana v samostanski cerkveni zvonik. Tretji, marmornat obokan vhodni portal, verjetno del portala ali grobnega spomenika z napisom Gaja Valerija Tetija Fuska je vzdian na stopnišču na zahodni strani Mestnega stolpa na Ptuju.²⁰

Arheološke raziskave na območju samostana so nato zastale vse do sedemdesetih let 20. stoletja. Že leta

1968 je bil sicer na južnem zunanem dvoriščnem prehodu med urejanjem nasadov najden bronast novc cesarja Nerve (96–98). Prav tam je bil leta 1971 oziroma 1972 odkrit tudi bronast novc cesarja Teodozija I.²¹ Leta 1970 so pri urejanju tal v baročni kripti znotraj cerkvene ladje, na globini 0,4 m odkrili del rimskega zidu (verjetneje temelja) iz oblic, širine 0,6 m, ki je verjetno pripadal rimskemu objektu. Istega leta so, med urejanjem tlakov znotraj refektorija in kapiteljske dvorane v pritličju vzhodnega trakta samostana, odkrili prvotni hodni nivo teh prostorov, ki je bil nižji od današnjega. V refektoriju je bilo najprej ugotovljeno, da sta bili njegovi podolžni steni v času baročnega banjastega obokanja opečno ojačani po 35 cm, v osi prostora pa sta bila v enakih medsebojnih razdaljah v tleh najdena dva velika opečna temelja za kamnite stebre, nosilce lesenega stropa. Od globine 1 m je bila dokumentirana ruševina z zgodnjegotskimi spolijami in rimskimi ostanki.²²

V kapiteljski dvorani so bili odkriti kamniti temelji in sledovi opečnatih zidov iz okoli leta 1826, ko so kapelo prezidali v vojaški zapor. Pred slavolokom je bil odkrit zidan, ometan, plastovito fungiran grob s tremi razmetanimi moškimi skeleti, zasutimi z mivko. V sredini kapele je bil dokumentiran 0,7 × 0,7 m velik temelj iz opek in poznogotske spolije. Temelj je verjetno nosil kamnit steber in raven lesen strop. V kapeli so bili dokumentirani trije nivoji tlakov (iz prve polovice 13. stoletja, iz prve polovice 15. stoletja in iz prve polovice 17. stoletja).²³ V prostoru severno od kapiteljske dvorane je leta 1972 ekipa Pokrajinskega muzeja Ptuj izvedla arheološki izkop, potreben za prenovo tal. Izkazalo se je, da je bil prvotni hodni

19 Lubšina Tušek 2015, 201.

20 Lubšina Tušek 2015, 204.

21 Lubšina Tušek 2015, 205.

22 Lubšina Tušek 2015, 206.

23 Lubšina Tušek 2015, 206.

nivo prostora nižji od današnjega, in sicer je bil 0,3 m pod današnjim hodnim nivojem odkrit baročni tlak iz 24×24 cm velikih opek, pod njim na globini 0,45 m estrih iz opečnate moke ter na globini 1,05 m prvotni estrih iz apna in peska. Med obema estrihoma je bilo dokumentirano nasutje z mnogimi človeškimi kostmi, med njimi je bilo tudi več lobanj. Prvotni sivi estrih in omet dokazujeta, da je prvotno enotni prostor služil kot pomožni prostor kapele, s katero je bil povezan z vrati.²⁴ Že naslednje leto (1973) je omenjeni muzej izvedel arheološka sondiranja znotraj osrednjih treh prostorov južnega trakta. Na globini okoli 1 m je bil odkrit prečni kamnit zid, širine 0,6 m, ki je vodil naravnost na os baročnega okna. Po mnenju Jožeta Curka gre za zahodni zid prvotnega kapitelskega prostora.²⁵ Na dvoriščnem prehodu ob južnem samostanskem traktu, med muzejskimi in arhivskimi prostori, je leta 1981 arheološka ekipa ptujskega muzeja pod vodstvom Blagoja Jevremova spremljala izkope za drenažo in na globini približno 0,6 m pod površino dokumentirala več rimskodobnih zidov, potekajočih v smeri proti Dravi.²⁶

Branko Vnuk je isti podatek v pregledu sodobnih konservatorsko-restavratorskih posegov na samostanskem kompleksu zabeležil pod letnico 1986.²⁷

Arheološka ekipa muzeja je nato nadaljevala z manjšimi raziskavami na območju samostana, prvič leta 1994, pod vodstvom arheologinje Mojce Vomer Gojkovič, in drugič leta 2000, pod vodstvom Braneta Lamuta. Med raziskavami leta 1994 so v severovzhodnem delu Sončnega parka (parcelna številka 1332, k. o. Ptuj) izvedli arheološko izkopavanje za drenažo ob severozahodni steni stavbe Prešernova ulica 37. Na globini 2 do 3 m so odkrili štiri temelje zidov, ki so potekali bolj ali manj pravokotno drug na drugega. Vsi so bili grajeni iz kamnov rumenega peščenjaka, povezanih z apneno malto.²⁸ Med drugimi raziskavami leta 2000 pa so izvedli arheološko sondiranje v atriju križnega hodnika in tudi v samem križnem

hodniku. Namen testnega sondiranja je bil pridobiti podatke o načinu in globini nekdanje ureditve tlakov na dvorišču ter v križnem hodniku. V testnem jarku 1, izkopanem v atriju križnega hodnika, so bila do globine 0,87 m ugotovljena le tri nasutja. V testnem jarku 2, izkopanem prečno v zahodnem traktu križnega hodnika, pa so bili odkriti trije maltni estrihi, in sicer na globini 0,1 m, verjetno iz druge polovice 15. stoletja, na globini 0,35–0,45 m, verjetno iz časa po obnovi samostana po požaru leta 1302, v katerega je bila vkopana srednjeveška grobna jama, ter tretji na globini 0,85 m, ki ga avtor pripisuje romaniki.²⁹

Že leta 1994 so bile na prostoru Sončnega parka (parcelne številke 1330, 1331 in 1332, vse k. o. Ptuj) izvedene arheološke geofizikalne raziskave, ki jih je na površini 1380 m² izvedel Branko Mušič z ekipo. Raziskave niso pokazale jasnih rezultatov.³⁰

Z arheološkimi raziskavami je muzejska arheološka ekipa nadaljevala v letu 2007, ko so izvedli geološko vrtanje na območju Sončnega parka. Namen vrtanja je bil ugotoviti debelino in globino kulturnih plasti ter globino geološke osnove. Izvrtane in arheološko interpretirane so bile 4 geološke vrtnine s premerom 116 mm. Ugotovljeno je bilo, da arheološke plasti segajo vsaj do globine okoli 4 m (novi vek, rimsko obdobje, prazgodovina) ter da geološko podlago predstavlja preperina konglomerata na globini od 5 do 6 m.³¹

Leta 2010 je bila zaradi potreb vrednotenja arheološkega potenciala pred prenovo samostana izvedena geofizikalna raziskava v cerkveni ladji in križnem hodniku ter na vzhodnem (Sončni park), severnem in zahodnem samostanskem dvorišču. Površine so bile raziskane z georadarsko metodo v serijah vzporednih profilov oziroma ponekod le s posameznimi profili.³² Rezultati teh raziskav so potrdili velik arheološki potencial območja samostana. Sledilo je arheološko testno sondiranje, ki ga je vodil arheolog Ivan Žižek (Pokrajinski muzej Ptuj - Ormož) in je bilo izvedeno z namenom pridobitve stratigrafskih podatkov v

24 Curk 1974, 234; Lubšina Tušek 2015, 206.

25 Curk 1974, 235; Lubšina Tušek 2015, 207.

26 Lubšina Tušek 2015, 207.

27 Vnuk 2010, 123; Lubšina Tušek 2015, 207.

28 Lubšina Tušek 2015, 207.

29 Lamut 2000, 4; Lubšina Tušek 2015, 210.

30 Lubšina Tušek 2015, 208.

31 Lubšina Tušek 2015, 211.

32 Lubšina Tušek 2015, 213.

cerkveni ladji ter njeni neposredni okolici. Sonde 1–3 so bile izkopane v notranjosti cerkvene ladje, sonde 4–6 pa okoli cerkvene ladje (ena ob vsaki od treh vidnih fasad). Izkopane so bile v različni velikosti in do globine, ko je bil izkop še varen (sondi 1, 5), v sondi 3 do nivoja začetka rimskih kulturnih plasti (cca 1,7 m)

in v sondah 2, 4, 6 do geološke osnove (do globine 3,8 m), ki jo tvori aluvialni nanos. Prve strukture zunanaj cerkvene ladje so se pojavile že na 0,3 m pod današnjo površino. Odkrite ostaline pa so potrdile uporabo prostora samostana od rimskega časa do danes.³³

33 Lubšina Tušek 2015, 214.

4 Arheološke raziskave ob gradnji v letih 2011–2013

Evgen Lazar

Zaščitne arheološke raziskave na območju Dominikanskega samostana na Ptujju smo izvedli na dva načina, in sicer kot arheološko dokumentiranje ob gradnji in arheološka zaščitna izkopavanja. Na območjih, kjer strojni izkopi niso posegali v arheološki zapis oziroma so segali le do arheoloških ostalin, smo izvedli arheološko dokumentiranje ob gradnji, na območjih, kjer bi gradbeni oziroma strojni izkopi posegali v arheološke ostaline pa smo izvedli zaščitna arheološka izkopavanja. Tudi v primeru zaščitnih arheoloških izkopavanj se je izkop izvršil le do globine, potrebne za izvedbo obnovitvenih oziroma rekonstrukcijskih del. Prav tako se je s stratigrafskim arheološkim izko-

pavanjem prekinilo na območjih, kjer bi izkop segal globlje od temeljev samostana.

Celotno območje samostana smo zaradi lažjega dokumentiranja še pred začetkom arheoloških raziskav razdelili v mrežo kvadrantov velikosti 5×5 m. Usmeritev mreže je bila prilagojena usmeritvi samega samostana in je prekrivala površino velikosti 65×80 m oziroma 5.200 m^2 . Seveda pa ni bilo arheološko raziskano celotno območje samostana. Kljub temu smo se zaradi zmanjšanja možnosti napak pri dokumentiranju odločili za enotno mrežo in ne več manjših mrež, ki bi bile prilagojene določenim delom samostana. Poleg tega smo izvedli tudi arheološko doku-



Slika 7 Delo v gotskih kriptah, odkritih v cerkveni ladji (foto D. Belič).



Slika 8 Tloris Dominikanskega samostana z vrisanimi arheološkimi posegi v letih 2011–2013 (izdelala E. Lazar, D. Cvetko).

mentiranje dela strojnih izkopov in arheološki stratigrafski izkop dveh testnih sond (TS 11 in TS 12) na območju Sončnega parka.

Zaradi razlik v ohranjenosti in tudi zaradi različnih globin, potrebnih za izvedbo prenovitvenih del, smo arheološke raziskave znotraj posameznih prostorov izvedli ločeno. Največ arheoloških ostalin (plasti, struktur ipd.) smo odkrili in odstranili na območju baročne cerkvene ladje in zakristije. Predvsem na območju zakristije je izkop posegel približno 4 m pod nekdanji hodni nivo, pa kljub temu še nismo odkrili oziroma dosegli globine arheološko sterilne geološke osnove. Odkrita in interpretirana arheološka stratigrafska situacija oziroma sekvenca znotraj cerkvene ladje in zakristije predstavlja osnovo za določitev faz posegov na območju celotnega samostana, saj smo le tukaj dokumentirali vse faze posegov od rimskega obdobja naprej. Z arheološkimi posegi na žalost nismo uspeli priti do globin geološke osnove, na podlagi katere bi lahko odkrite ostaline iz posameznih prostorov povezali v smiselno celoto. Faziranje in

datiranje odkritih ostalin je olajšala natančna stavbna analiza samostana, ki jo je izdelal umetnostni zgodovinar Branko Vnuk.³⁴

Cerkev in zakristija

Kot je bilo že omenjeno, smo največji arheološki izkop izvedli na območju samostanske cerkve in pripadajoče zakristije, ki se z zahodne strani naslanja na cerkveno ladjo. Zaradi potreb izgradnje strojnice je bil tukaj izveden najgloblji arheološki izkop. Na podlagi primerjave in povezave odkritih ostalin znotraj obeh prostorov ter povezave s poznano stavbno zgodovino smo tukaj odkrite arheološke ostaline uspeli razdeliti v 12 faz, od rimskega časa do sedanjosti. Tako smo interpretirali štiri rimske (1–4), štiri srednjeveške (5–8), tri novoveške (9–11) in sodobno oziroma novodobno fazo (12). Te faze predstavljajo tudi osnovo za faziranje in interpretacijo odkritih ostalin v drugih delih samostana. S pomočjo arheološke

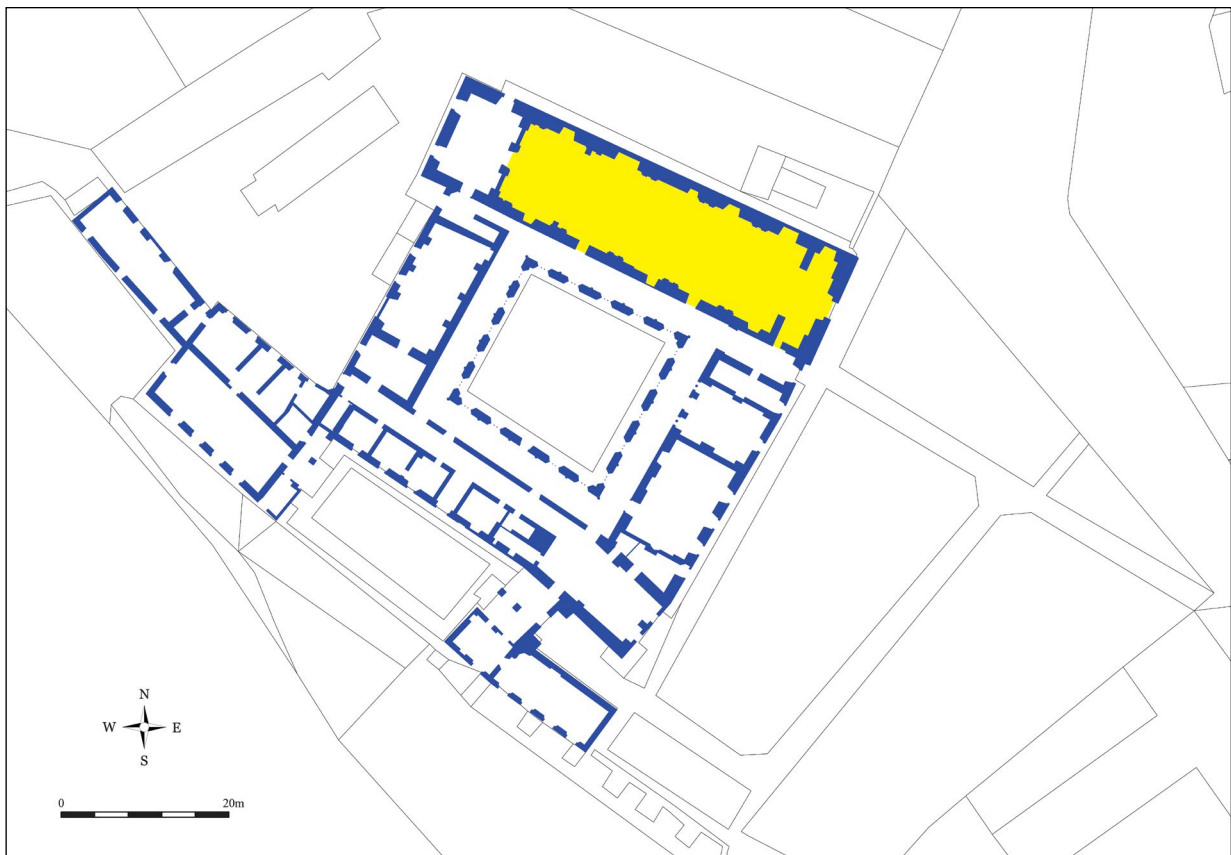

Slika 9 Cerkevna ladja (rumena barva) na tlorisu samostana (izdelala E. Lazar, D. Cvetko).

34 Vnuk 2014.

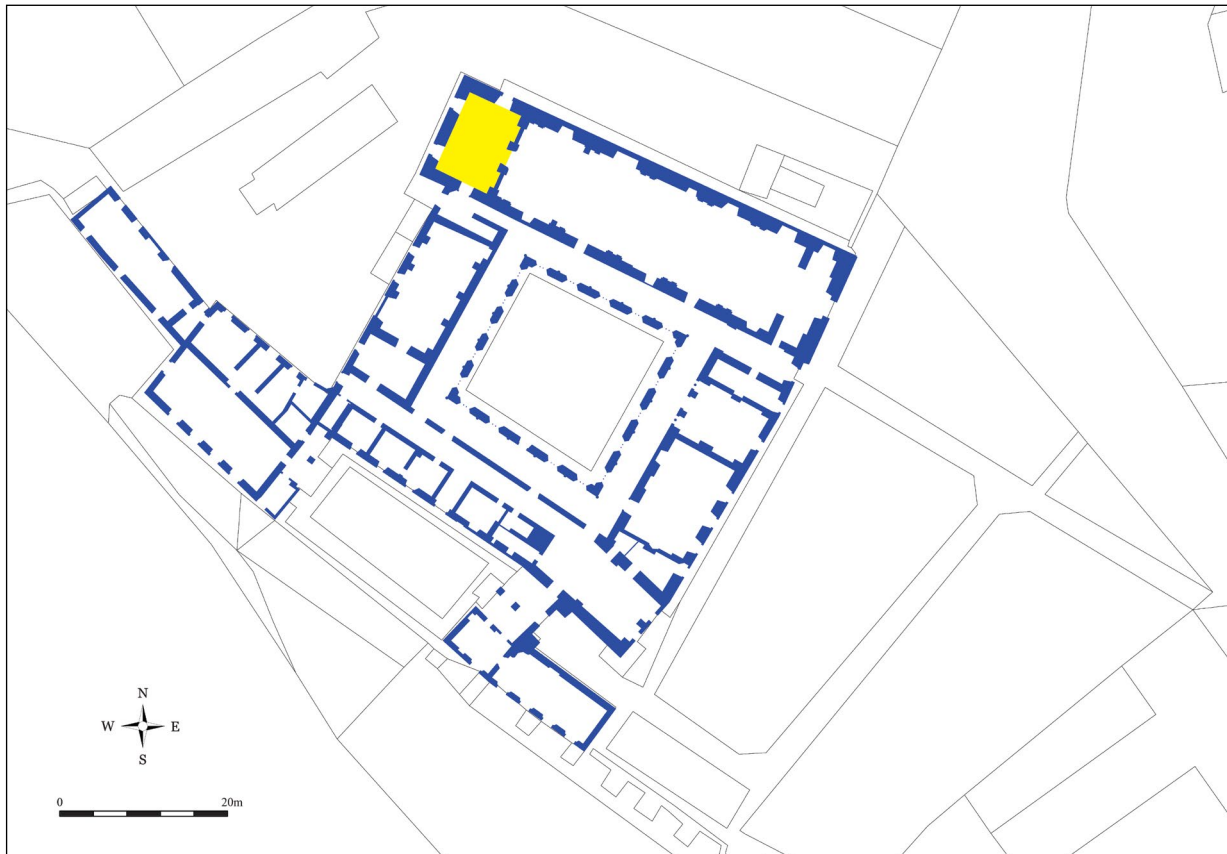

Slika 10 Zakristija (rumena barva) na tlorisu samostana (izdelala E. Lazar, D. Cvetko).

sekvence, izdelane na podlagi odkritih ostalin znotraj zakristije in cerkvene ladje, smo uspeli povezati le-te z ostalinami iz drugih prostorov in jih sestaviti v smiselno celoto oziroma zgodbo razvoja samostana. Do sedaj smo namreč arheološke ostaline obravnavali in interpretirali po posameznih prostorih.

Samostanska cerkev je postavljena na severni rob samostanskega kompleksa in je sestavljena iz ladje in zakristije. Objekt je nekoliko nepravilne pravokotne oblike, saj je vzhodna stena nekoliko daljša od zahodne. Cerkvena ladja predstavlja največji prostor v samostanskem kompleksu, zakristija pa predstavlja podaljšek cerkvene ladje proti zahodu. Z južne strani se nanjo naslanja zahodni samostanski trakt, vendar ga zakristija proti zahodu nekoliko presega.

Znotraj cerkvene ladje so bili moderni tlaki in estrihi odstranjeni pred našim prihodom. Arheološka ekipa je nato odstranila novoveško (baročno) nasutje ter očistila in dokumentirala arheološke plasti in arhitekturne elemente pod njim. Arheološki stratigrafski izkop je bil popolnoma prilagojen potrebam prenove cerkvene ladje. Zato smo arheološki stratigrafski iz-

kop izvedli na prostoru nekdanjega baročnega oltarja tik pred prehodom v zakristijo, na območju nekdanjega stopnišča, ki je vodilo v večjo baročno kripto v osrednjem delu cerkvene ladje ter na območju, kjer stojijo stebri in stopnišče nove tribune v vzhodnem delu cerkvene ladje. V osrednjem delu cerkvene ladje je bil stratigrafsko izkopen tudi jarek, ki je bil potreben za izgradnjo temeljev nove tribune.

V večjem delu cerkvene ladje smo po odstranitvi obsežnega baročnega nasutja (SE 579, faza 10) odkrili in dokumentirali predvsem arhitekturne elemente samostana in njihove ostanke. Časovno smo jih lahko opredelili predvsem glede na pisne vire in arhitekturno analizo, ki jo je izdelal B. Vnuk.³⁵ Na posameznih mestih, kjer smo izvedli manjše stratigrafske izkope, pa smo kljub velikim prostorskim omejitvam prišli do pomembnih podatkov, ki so nam omogočili, da smo stavbni razvoj prostora cerkvene ladje razdelili v 9 faz in jih združili s stratigrafsko situacijo v zakristiji.

35 Hrani arhiv ZVKDS, OE Maribor.



Slika 11 Pogled na cerkevno ladjo po odprtju zahodnega dela; pogled proti vzhodu (foto D. Belič).

To nam je omogočilo tudi naknadno faziranje celotnih arheoloških raziskav.

Znotraj baročne zakristije smo z arheološko metodo stratigrafskega izkopavanja posegli najgloblje v arheološke plasti. Izkop je tukaj segal približno 4 metre globoko. Najmlajše ruševinsko nasutje je bilo delno odstranjeno že pred našim prihodom, mi pa smo ga dokončno odstranili strojno. Ob severni in južni steni smo nato ročno izkopali dva testna jarka, da bi ugotovili kako globoko segajo temelji. Ker je bilo potrjeno, da so temelji dovolj globoki, smo izkopavanje po celotni površini prostora nadaljevali ročno. V jugovzhodnem vogalu je zaradi potreb gradnje izkop segal nekoliko globlje. Na koncu so bili porušeni in odstranjeni tudi odkriti zidovi in temelji.

Najstarejše odkrite ostaline izhajajo iz rimskega časa. Na podlagi odkrite stratigrafije in analize drobnih najdb smo jih uspeli znotraj zakristije razdeliti v štiri faze (1–4). Na območju cerkvene ladje pa smo zaradi omejenih možnosti izkopa odkrili le eno rimsko-

dobno fazo, ki je verjetno del faze 5. Ostanke rimske poselitve smo razdelili v dve obsežnejši fazi (fazi 2 in 3). Ostanek zidu SE 1015, ki smo ga izkopali v jugovzhodni poglobitvi zakristije, je bilo zaradi zelo omejenega prostora izkopa težko opredeliti. Glede na njegovo lego in ohranjeno višino je najverjetneje pripadal starejši poselitveni fazi (starejši od naše faze 2), ki pa je na žalost zaradi omejenih možnosti izkopa nismo uspeli raziskati oziroma odkopati. Najzgodnejšo rimsko fazo (faza 1) tako tvorita dva zidova in nasutje. Glede na odkrite drobne najdbe sodi ta faza verjetno v čas druge polovice 2. stoletja.

Mlajšo, drugo rimsko poselitveno fazo (faza 2) opredeljujejo zid SE 943, SE 945 z ohranjenim ometom in masivnim kamnitim pragom v prehodu ter hodne površine s kamnitimi elementi. Hodne površine so bile presekanke z vkopi, ruševinske plasti, ki so ležale neposredno na njih, pa kažejo delno rušenje oziroma uničenje objektov faze 2. Kljub temu pa ostaja zid SE 943, SE 945 v uporabi še naprej.



Slika 12 Pogled na cerkevno ladjo po zaključku odstranjevanja baročnega nasutja; pogled proti zahodu (foto D. Belić).

V fazi 3 so bili prizidani zidovi SE 941, SE 944, SE 947, SE 948=SE 949 in SE 987 ter nekoliko dvignjene in utrjene nove hodne površine. Med ostalinami faze 3 izstopa zanimiv kvadraten glinen objekt (*sl. 18*), ki je bil v tej fazi prislonjen na zid SE 943. Verjetno gre za ostanek peči ali kurišča, ob katerem je bil *in situ* ohranjen tubul, ki se je naslanjal na zid SE 944, kar očitno kaže na obstoj hipokavsta tudi na območju zakristije. Stebričke hipokavsta smo dokumentirali tudi na območju atrija in južnega samostanskega dvorišča. Kurišče pa ni bilo dolgo v uporabi, saj so ga še pred večjim uničenjem objektov, ki nakazuje novo poselitveno fazo, očitno opustili in prezidali z zidom. Konec faze 3 verjetno predstavljata temni žganinski plasti, ki sta se nahajali severno od zidu SE 943, SE 945.

Najmlajšo rimsko fazo (faza 4) na območju zakristije predstavljajo kasnejše pozidave in njim pripadajoče ruševine. Ležale so neposredno na ostalinah faze 3. Faza 4 predstavlja edino odkrito rimsko fazo, ki smo jo odkrili na območju cerkvene ladje. Tukaj smo dokumentirali rimskodobne plasti, dva ostanka rimskih

zidov ter ruševinska in izravnalna nasutja, ki se naslanjajo na zidova. Ostaline faze 4 smo znotraj cerkvene ladje odkrili na dveh mestih, in sicer pod baročnim oltarjem in na prostoru stopnišča, ki je vodilo v zahodno baročno kripto.

V plasteh in strukturah faz 2–4 smo odkrili najdbe, ki sodijo v širši časovni okvir oziroma so bile v večini primerov proizvedene in v uporabi v daljšem časovnem obdobju. Tako lahko trdimo le, da so te tri faze verjetno nastale v času 3. in 4. stoletja.

Med najzgodnejše srednjeveške ostaline (faza 5) lahko uvrstimo t. i. roparske jarke, ki so nastali kot posledica izkopavanja rimskodobnih zidov z namenom pobrati in ponovno uporabiti gradbeni material. V zakristiji smo odkrili dva taka jarka; SE 960/961 in SE 958/959 označujeta najstarejšo srednjeveško fazo (faza 5), ki sodi v čas pred izgradnjo samostana. V fazo 5 smo umestili tudi zob južnega zida cerkvene ladje, ki smo ga dokumentirali pod današnjo južno steno cerkvene ladje. Tukaj smo namreč odkrili dva zoba starejših temeljev južne cerkvene stene, od katerih se zgornji po višini ujema z najstarejšimi odkritimi estrihi v tem prostoru (faza 6), spodnji pa leži 30 cm nižje in najverjetneje predstavlja ostanek neke starejše gradbene faze samostana oziroma objekta, ki je na tem mestu stal pred izgradnjo cerkve.

Fazo 6 povezujemo že z obdobjem ustanovitve Dominikanskega samostana leta 1230. Z njegovo ustanovitvijo so se namreč na tem prostoru pričela obsežna gradbena dela. Kot del te faze smo znotraj cerkvene ladje interpretirali najnižje ležeči maltni estrih ter najnižje ležeča estriha v takratnem prezbiteriju, to je na vhodu v baročno cerkev, ki pa je za dober meter višji od tistega v ladji. V presekih vkopa za srednjeveško, gotsko (faza 7) kripto smo odkrili maltna estriha, ki ju loči manj kot 10 cm debela nasuta plast, kar verjetno kaže na zelo kratko obdobje med nastankom enega in drugega. Kot del te faze smo interpretirali tudi zgornji zob temelja južne stene in ostanke že omenjenega maltnega estriha ter plast oziroma nasutje, ki najverjetneje predstavlja podlago zanj. V to fazo glede na višine spada tudi ostanek zidu ali utrjene hodne površine, ki smo ga odkrili pod baročnim oltarjem. Dejstvo, da na prostoru pod oltarjem nismo zasledili maltnega



Slika 13 Fotomozaik odkritih arheoloških ostalin v cerkveni ladji in zakristiji (foto D. Belić; izdelal D. Cvetko).



Slika 14 Stratigrafsko izkopavanje znotraj baročne zakristije (foto D. Belić).

estriha, potrjuje domnevo, ki je znana iz pisnih virov in se ujema z rezultati arhitekturne analize B. Vnuka, da je bila prvotna cerkvena ladja krajša od današnje. Temu v prid govorijo ostanki zidov, ki smo jih opredelili kot ostanke najstarejše arhitekture v cerkveni ladji in predstavljajo zahodno steno prvotne cerkve. To pa potrjujejo tudi ostaline faze 6, ki smo jih odkrili v zakristiji. Tukaj smo namreč odkrili ostanka hodne površine in vkope vanju, kar prav tako kaže na to, da na tem prostoru v prvi polovici 13. stoletja še ni stal objekt. Glede na ugotovljeno nam je uspelo potrditi domnevo o zahodni steni romanske cerkvene ladje, ki se je nahajala dobrih 7 metrov vzhodneje od današnje oziroma baročne zahodne cerkvene stene.

Ostale elemente, ki jih lahko opredelimo kot srednjeveške smo razdelili na dve fazi (fazi 7 in 8). Izkazalo se je, da so bila v tem času tla cerkvene ladje večkrat dvignjena in na novo tlakovana.

Fazo 7 povezujemo z gotskimi posegi na območju samostana, saj je bila samostanska cerkev podvržena prvim večjim prenovam že v sredini 13. stoletja, ko je bil zgrajen dolg gotski kor. Znotraj dolgega kora se je na podlagi stenskih poslikav z rodbinskimi grbi že dolgo predvidevala tudi družinska grobnica rodbine Ptujskih. Prostor zanjo je nastal, ko so bila tla v prezbitteriju še dodatno dvignjena. Izkopavanja ob vzhodni cerkveni steni so odkrila večjo troladijsko kripto, ki jo je baročna vzhodna cerkvena stena znatno poškodovala, poleg nje pa še eno manjšo pravokotno kripto. Na Ptujskem gradu je shranjena nagrobna plošča Friderika IX. Ptujskega, zadnjega predstavnika te rodbine, ki se po merah skoraj natančno ujema z manjšo kripto, zato smemo sklepati, da je odkrita grobnica pripadala zadnjemu predstavniku znamenite ptujске rodbine. Večja krita tik ob njej pa je po vsej verjetnosti družinska grobnica njegovih predhodnikov, gospodov Ptujskih. Za razliko od manjše grobnice, ki je nastala kasneje, je bila večja krita najverjetneje dograjena skupaj z dolgim korom. Glede na to, da strop kripte ni bil ohranjen, sklepamo, da je bila višina tal v srednjeveškem prezbitteriju višja od kasnejših novoveških tal baročne cerkve. Na tem mestu zato nimamo ohranjenih arheoloških sledov kasnejših gradbenih faz. Glede na dokumentirane absolutne višine so se tla cerkvene ladje v tem času nekoliko spuščala od vzhoda proti zahodu, ali pa je to le rezultat dolgotrajnega posedanja zahodnega dela cerkvene ladje. Tako so bila tla tik ob prehodu v prezbitterij za 10 do 20 cm višja od tal v zahodnem delu cerkve. Ostanek estriha, ki smo ga izkopali pod baročnim oltarjem, se je naha-

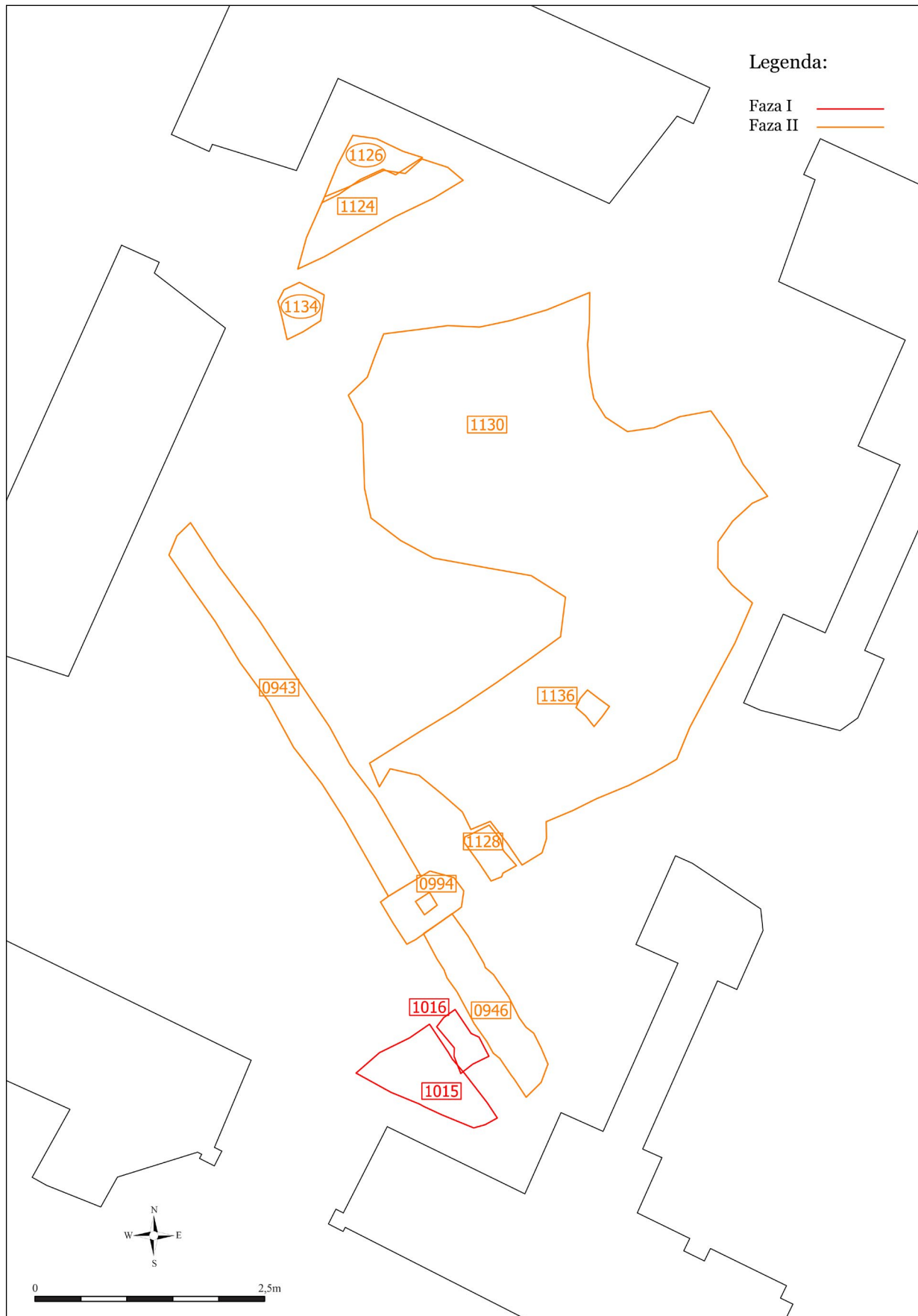

Slika 15 Kompozitni plan ostalin faza 1 in 2 (izdelala M. Jereb, D. Cvetko).



Slika 16 Odlomek sigilatnega krožnika Drag 18/31 iz faze 2 (PN 68) (foto D. Kovačič).



Slika 17 Dno oljenke (kat. št. 94) z napisom v treh vrsticah: VR SINM S iz faze 2 (foto S. Pukšič).

jal pred vhodom v cerkev oziroma v nekakšnem cerkvenem preddverju. Ta estrih je še nekoliko nižji od estrihov znotraj cerkve. Za razliko od prostora pod baročnim oltarjem oziroma pred vhodom v takratno cerkev so bila tla znotraj ladje še enkrat dvignjena in na novo tlakovana z maltnim estrihom, ki je bil položen na podlago iz večjih kamnov. Ta dvig hodne površine lahko morda povežemo s požarom leta 1302, ki naj bi glede na pisne vire samostan in tudi cerkev močno poškodoval. Predvidevamo, da ostanki zidov iz lomljenecv in apnene malte SE 661, SE 663 in SE 664 kažejo na takratno podaljšanje cerkvene ladje proti zahodu. Ob novem gotskem dolgem koru naj bi pozidali tudi novo zakristijo. Njene ostanke gre najverjetneje iskati v zidu (SE 1337) in estrihu (SE 1264), ki sta bila dokumentirana ob prehodu v križni hodnik na prostoru današnjega Sončnega parka.

Znotraj baročne zakristije smo odkrili in dokumentirali srednjeveško nasutje, ki ga v čas od druge polovice 12. do 14. stoletja umešča v njem odkrita spona.

Nad nasutjem pa smo zabeležili vrsto utrjenih hodnih površin, ki si sledijo navpično ter kažejo na manjša popravila in obnove skozi daljše časovno obdobje. Vanje so vkopani tudi skeletni grobovi brez pridakov, ki so v tistem času ležali pred vhodom v cerkev, kasneje pa jih je močno poškodovala izgradnja nove zahodne cerkvene stene.

V čas mlajše srednjeveške oziroma poznogotske faze (faza 8) umeščamo naslednjo večjo prenovo, ki zaznamuje predvsem cerkveno poslopje. Prenova je potekala v sredini 15. stoletja. Ohranjeni so bili predvsem stavbni elementi na prostoru vzhodnega dela cerkvene ladje, v gotskem oziroma poznogotskem prezbiteriju in predvsem neposredno pod njim. Tla so bila v tem času ponovno dvignjena za približno pol metra in na novo tlakovana s kamnitimi bloki, stopnišče na prehodu v prezbiterij je bilo obloženo z marmorno oblogo. Prav tako so bili dograjeni nekateri stranski elementi oziroma deli cerkvenega inventarja. V središču ladje, tik pod stopniščem, ki je vodilo v prezbiterij, je bila v tem času postavljena bogato okrašena kamnita grobnica, v bližini pa je bila v tlakovanje vzdignjena tudi nagrobna plošča z reliefnim okrasom. V tem času so bili očitno pogosti tudi pokopi znotraj cerkvene ladje. Na območju baročne zakristije je faza 8 ohranjena v obliki dveh večjih nasutij, v katerih sta bila vkopana temelj zahodnega cerkvenega zidu in temelj zidu, ki poteka nekoliko poševno glede na cerkveno ladjo in je verjetno predstavljal ostanek nekega pomožnega prostora ali nadstreška, ki je stal pred vhodom v cerkev.

Najbolj impresiven element te faze je gotovo delno ohranjena bogato okrašena kamnita grobnica, ki se nahaja tik pod stopniščem, ki je vodilo v dvignjen prezbiterij v samem središču ladje. Najverjetneje gre za družinsko grobnico rodbine Stubenbergov, ki so bili eni od rodbinskih naslednikov gospodov Ptujskih. V času pred obsežno baročno obnovo je bila pozidana nova zahodna stena cerkve na mestu, kjer je še danes. Dodatno je bil pred vhodom zgrajen še zid, ki je povezoval severozahodni vogal cerkve s severozahodnim vogalom zahodnega trakta in je najverjetneje zamejeval nekakšno preddverje.



Slika 18 Pogled na rimsko kurišče iz faze 3 (foto D. Belić).



Slika 19 Pogled na rimske ostaline faz 3 in 4 (foto E. Lazar).



Slika 20 Kompozitni tloris ostalin faz 3, 4 in 5 (izdelala E. Lazar, D. Cvetko).

Zadnjo večjo prenovu je objekt doživel z barokizacijo (faza 10). V ta čas sodijo najbolj opazni arhitekturni elementi, ki smo jih dokumentirali znotraj ladje, saj je ta obnova tudi v večji meri uničila ali poškodovala starejše strukture. Tu gre predvsem za obe večji kripti, ki ležita v osrednji osi cerkvene ladje, ter manjšo kripito, ki leži pravokotno in se naslanja na severno steno cerkve. Nov oltar je bil v tem času zgrajen na zahodni strani, kar kaže da so cerkveno ladjo obrnili, pred

oltarjem pa sta bila postavljena tudi dva stebra, ki sta najverjetneje nosila baldahin. Ohranjeni so tudi temelji stranskih oltarjev in pilastrov. Zgrajen je bil prehod v križni hodnik. Srednjeveški prezbiterij je bil v tem času podrt, na novo je bila zgrajena vzhodna cerkvena stena. Na območju zakristije so bile iz faze 10 ohranjene plasti in nasutje (SE 636), ki predstavljajo rušitev pomožnega objekta (faza 8) in izravnavo ter povišanje



Slika 21 Pogled na presek romanskega (SE 964) in gotskih estribov (SE 674 in SE 671); pogled proti vzhodu (foto D. Belić).



Slika 23 Pogled na ostanke blaga znotraj gotske kripte (foto E. Lazar).



Slika 22 Kompozitni tloris ostalin faz 6 in 7 (izdelala E. Lazar, D. Cvetko).

terena kot pripravo za novoveško prenavo cerkve in dozidavo zakristije z novim hodnim nivojem.

Po razpustu samostana se je v njegovih prostorih najprej naselila vojska (faza 11). Znotraj cerkvene ladje so sledovi tega obdobja vidni kot ostanki prečnega zidu in temeljev stebrov. V tem času sta bili v uporabi tudi peči, vgrajeni v severno steno cerkvene ladje.

Kasneje sta del samostana in tudi nekdanja cerkev prišla pod upravo muzeja (faza 12). V tem času je

bila zahodna kripa uporabljena kot razstavni prostor, prehod vanjo pa je bil zgrajen iz križnega hodnika. Najmlajšo zabeleženo aktivnost znotraj cerkvene ladje predstavlja vkop oziroma negativ arheološke testne sonde.



Slika 24 Pogled na del poslikane deske znotraj gotske kripte (foto E. Lazar).



Slika 25 Pogled na srednjeveške grobove 10, 11, 13 in 15, faze 7 (foto D. Belić).



Slika 26 Pogled na izpraznjeni kripti na območju gotskega prezbiterija; pogled proti vzhodu (foto D. Belić).

Vzhodni trakt

Vzhodni samostanski trakt je v tlorisu nekoliko nepravilne oblike, kar je posledica navezave samostanskega objekta na starejši dvor, t. i. Matildin dvor, ki predstavlja skrajni južni del trakta. Na severni strani

pa se trakt priključuje k samostanski cerkvi. Z zunanje vzhodne strani ga omejuje Sončni park, z notranje zahodne strani pa se nanj naslanja križni hodnik. V pritličju trakta sta poleg pritličja omenjenega Matildinega dvora še dva pomembnejša prostora, kapiteljska dvorana oziroma kapela in refektorij. Severno od



Slika 27 Kompozitni tloris ostalin faz 8 in 9 (izdelala E. Lazar, D. Cvetko).

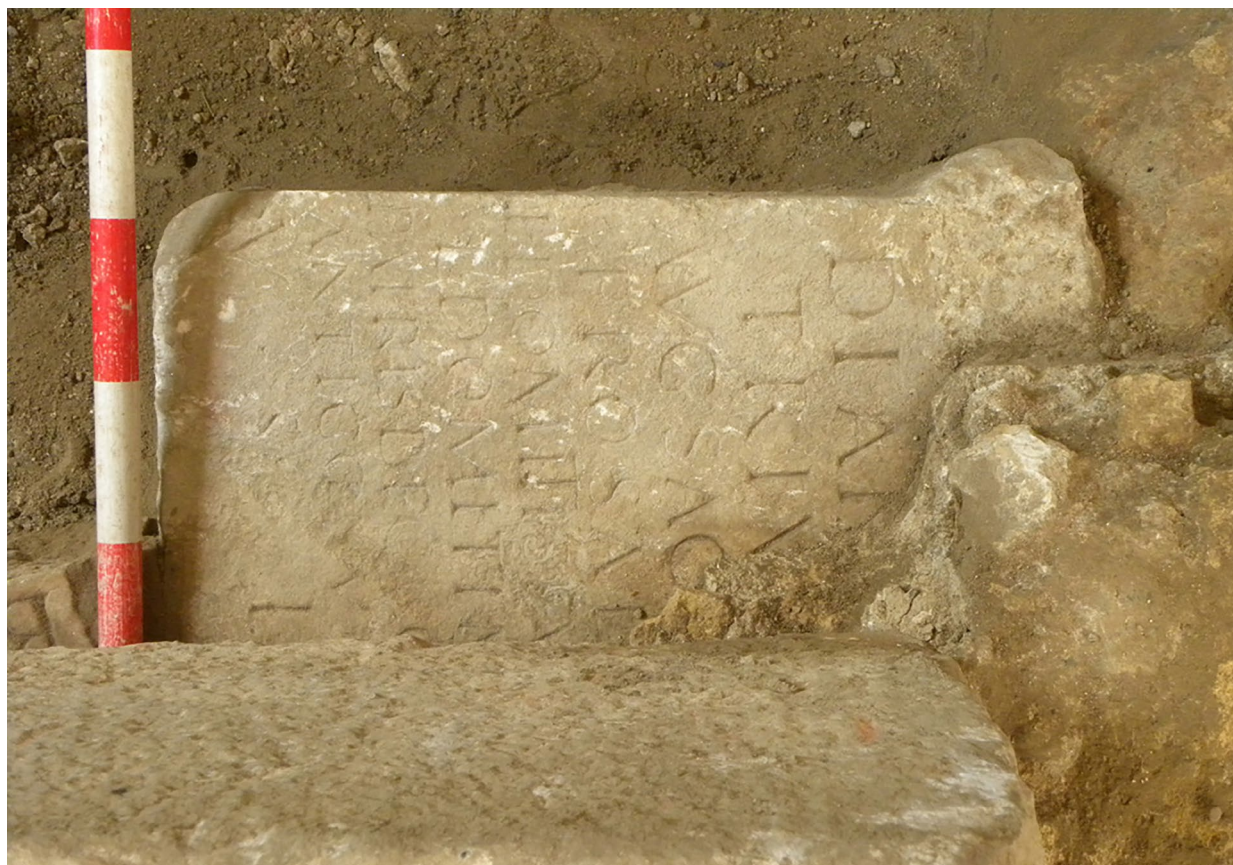

Slika 28 Pogled na srednjeveški tlak faze 5, v katerega so bile vgrajene tudi rimskodobne spolije (foto D. Belić).

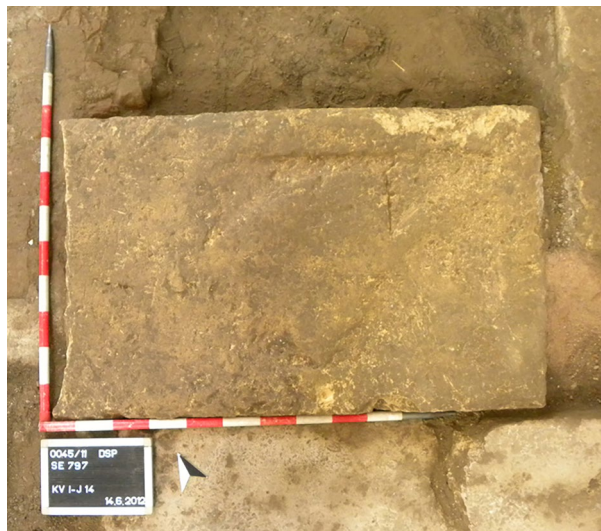

Slika 29 Pogled na nagrobno ploščo faze 5 (foto D. Belič).



Slika 30 Pogled na kamniti tlak cerkvene ladje z odtisom osemkotnega stebra oziroma baze stebra iz faze 5 (foto D. Belič).



Slika 31 Poznogotska bogato okrašena kript; pogled proti severovzhodu (foto D. Belič).



Slika 32 Pogled v poznogotsko kripto; vidna lesena krsta v mrtvaškem prtu (foto D. Kovačič).



Slika 33 Pogled na srednjeveški zid SE 829, faza 8 (foto D. Belič).

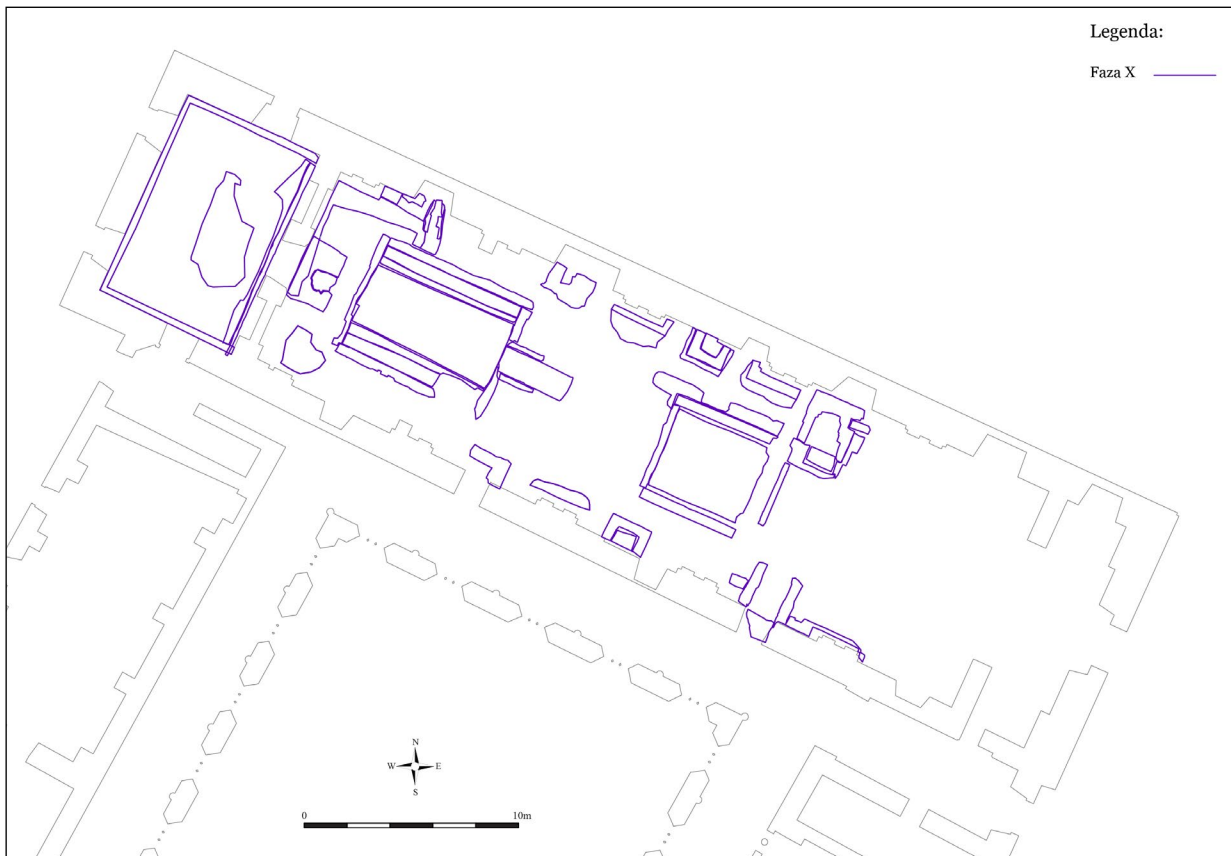

Slika 34 Kompozitni tloris ostalin faze 10 (izdelala E. Lazar, D. Cvetko).



Slika 35 Novoveška kovinska pasna spona (kat. št. 189) (foto D. Kovačič).



Slika 36 Poznosrednjeveški kovinski okov knjige (kat. št. 183) (foto D. Kovačič).

kapiteljske dvorane in južno od refektorija se nahajata še dve manjši sobici.

Arheološke raziskave v vzhodnem traktu so potekale znotraj kapele, refektorija in prostora južno od refektorija. Izkopavanje smo v samostanski kapeli začeli z izkopom 1 × 1 m velikega testnega jarka v središču prostora. Ker pa smo zadeli točno na testni jarek,

ki je bil ob urejanju tlakov tukaj izkopen leta 1970,³⁶ smo izkop razširili na prečni jarek, ki je po sredini prostora potekal vzporedno z vzhodnim delom križnega hodnika. Pozneje smo zaradi potreb prenove izkopavanje razširili na celoten prostor. Tudi v refektoriju smo najprej izkopali 1 × 1 m veliko testno sondo in ponovno zadeli na testni jarek iz leta 1970,³⁷ nato

³⁶ Curk 1974, 234.

³⁷ Curk 1974, 234.



Slika 37 Fotomontažnik (tloris) novoveškega nasutja SE 636 in baročnega temelja SE 632 (foto D. Belić; izdelal D. Cvetko).



Slika 38 Odlomek pečnice z letnico 1558, odkrit v nasutju SE 636 (kat. št. 208) (foto D. Kovačič).

pa izkop razširili na jarek, ki je potekal pravokotno na vzhodni del križnega hodnika. Pozneje smo zaradi potreb gradbenih posegov izkop še dvakrat razširili in na koncu po celotnem prostoru odstranili sodobno podlago za tlakovanje. Z izkopavanji nismo posegali v arheološke ostaline, ampak smo jih le očistili in dokumentirali. V sobici južno od refektorija smo odstranili več nasutij, da smo prišli do grajene strukture oziroma stropa kleti, ki je bila raziskana v sklopu izkopavanj v Sončnem parku.

Kapiteljska dvorana

Kljub temu, da z izkopavanji v kapeli nismo posegli v globino, ampak smo le odstranili novodobno nasutje in delno izpraznili zasutje testnega jarka iz leta 1970 ter dokumentirali vidne ostaline, lahko poleg novodobne (faza 12) ločimo vsaj še dve fazi, in sicer vojašnično fazo (faza 11), ko je bil v kapeli vojaški zapor, ki smo ga dokumentirali kot ostaline sten oziroma temeljev zaporniških celic in ostanek tlakovanja v eni izmed celic. Srednjeveško fazo (faza 7–8) smo dokumentirali s temeljem osrednjega stebra, ki je bil odkrit že med raziskavami leta 1970 in je verjetno nosil kamnit steber, na katerega je bil naslonjen srednjeveški raven lesen strop.

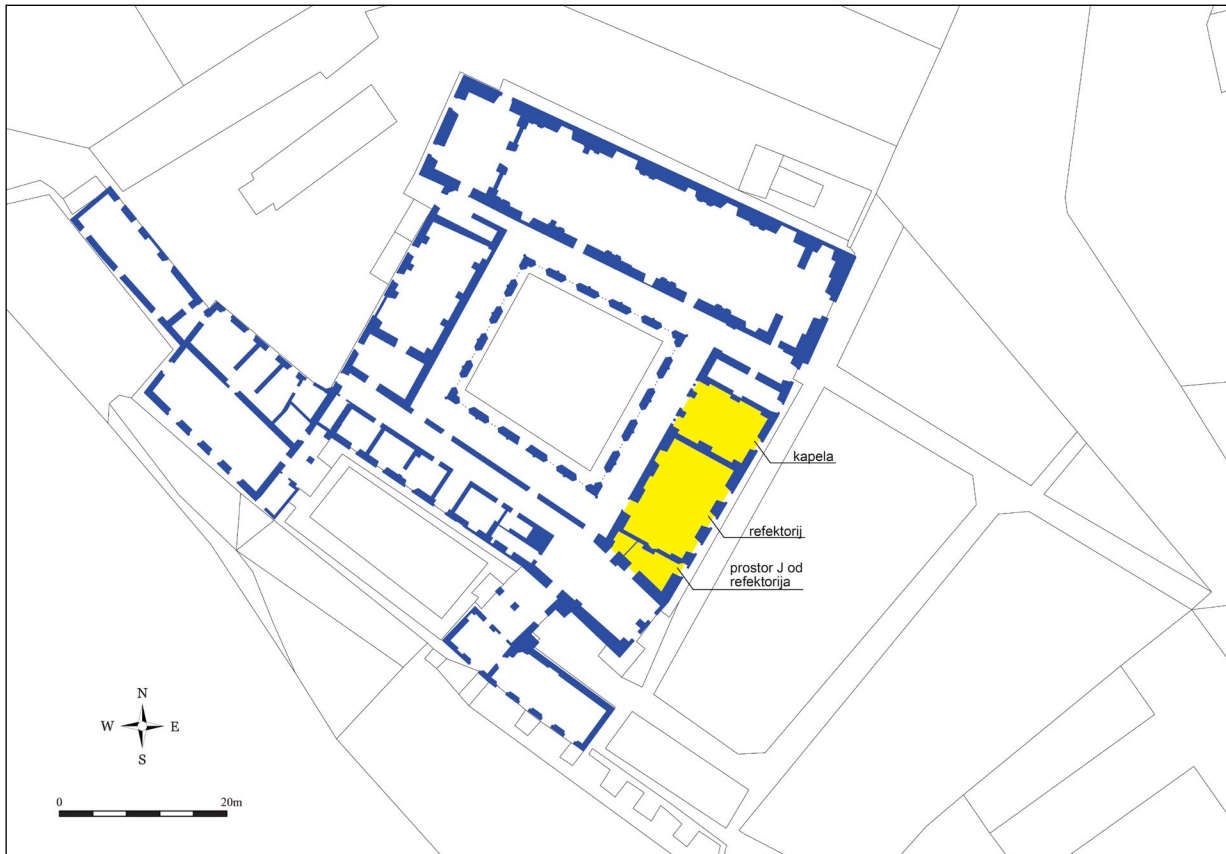

Slika 39 Vzhodni trakt, območje raziskav je označeno z rumeno; od severa proti jugu – kapiteljska dvorana, refektorij in prostor južno od refektorija na tlorisu samostana (izdelala E. Lazar, D. Cvetko).



Slika 40 Ročno izkopavanje in odvoz sodobnega prodnatega nasutja SE 703 iz kapiteljske dvorane (foto D. Belić).

Refektorij

V refektoriju izkopavanja prav tako niso posegla v globino, saj smo dokumentirali le situacijo po odstranitvi novodobnega nasutja. Po odstranitvi gruščnatega nasutja (faza 12) smo dokumentirali dve testni sondi iz leta 1970, ki sta bila izkopani okoli dveh kvadratnih opečnatih temeljev za stebra. Glede na ohranjene višine in način gradnje bi v isto fazo lahko združili sredinska temelja za stebra in polkrožni zidek v jugovzhodnem vogalu (faza 7 in 8). Verjetno predstavljajo ostaline srednjeveške faze (faza 7–8), ki smo jo dokumentirali tudi v kapiteljski dvorani. Temelja sta očitno nosila stebra, na katera je bil naslonjen srednjeveški raven lesen strop. Zaradi izkopov, opravljenih v letu 1970, nismo mogli določiti stratigrafskega odnosa stebrov do maltnega estriha (faza 7–8), saj so z izkopom uničili oziroma odstranili stike med njimi. Srednjeveški estrih je bil zelo poškodovan v času 18. oziroma 19. stoletja (faza 11), ko je bil tudi refektorij spremenjen v zapor. Ostanki zidov celic, s



Slika 41 Kompozitni tloris ostalin faz 7, 8 in 11 (izdelala M. Jereb, D. Cvetko).



Slika 42 Pregled na ohranjene arheološke ostaline v refektoriju po opravljenem izkopavanju (foto D. Belić).

katerimi so prezidali refektorij, so bili vidni kot sedem prečnih jarkov in jarek, ki je potekal ob stenah okoli celotnega refektorija.

Prostor južno od refektorija

Površina celotnega manjšega prostora ob refektoriju je bila prekrita z novodobnim nasutjem grušč (faza 12). Neposredno pod nasutjem smo odkrili temelj novoveškega zidu iz opek, oblic in peščenjakov, ki je potekal prečno na prostor (faza 10). Z obeh strani sta se nanj naslanjali zemljeni nasutji (faza 11). Po odstranitvi nasutij smo lahko dokumentirali obok stropa in zadnjo steno kleti, ki smo jo odkrili že med raziskavami v Sončnem parku. V tem prostoru pa smo očitno odkrili še vhod v klet iz notranjosti samostana. Vhod je bil viden kot ostanek dveh stopnic, poleg katerih se je nahajalo še nekaj manjših arhitekturnih elementov, ki so bili prav tako povezani z izgradnjo kleti (faza 10). V delu prostora, kjer ni bilo arhitekturnih elementov, povezanih z izgradnjo kleti, smo odkrili zemljeni nasutji, ki sta najverjetneje nastali v času srednjega veka (faza 7 in 8).

Zahodni trakt

Zahodni samostanski trakt je zaradi nepravilnosti oblike celotnega kompleksa od vzhodnega nekoliko

krajši. Priključuje se na južni trakt in križni hodnik, povezan pa je tudi s cerkveno zakristijo. Arheološke raziskave so bile omejene na prostor, kjer so se izvajala gradbena dela. To je pomenilo, da se je največ ohranjenega arheološkega zapisa raziskalo v skrajnem severnem koncu trakta. Sprva je bila načrtovana poglobitev znotraj najsevernejšega prostora v trakt, kasneje pa je bil pod nadzorom ponovno odprt prej zazidan prehod v prostor, ki leži pod stopniščem in predprostorom zakristije. Sprva so bila odstranjena zgolj novodobna nasutja (faza 12), kasneje pa je bilo zaradi spremembe projekta izkop potrebno poglobiti še za 0,3 m, kar je pomenilo arheološko stratigrafsko izkopavanje skoraj izključno rimskih ostalin.

Najmlajšo fazo posegov znotraj zahodnega trakta predstavljajo novodobna nasutja, ki so prekrivala celotno notranjost trakta (faza 12). Nastala so z nasipavanjem odpadnega gradbenega materiala in zemlje za dvig hodnega nivoja v 20. stoletju. Edini element, ki smo ga lahko interpretirali kot srednjeveškega, je bil srednjeveški jarek, pri katerem gre najverjetneje za ostanek roparskega jarka, s katerim je bil odstranjen rimski zid (faza 5). Starejše odkrite arheološke ostaline pa smo brez težav interpretirali kot rimskodobne. Na podlagi odkrite stratigrafije, drobnih najdb in primerjave z ostalinami odkritimi v baročni zakristiji smo jih razdelili v tri faze. Najstarejša odkrita poselitev znotraj zahodnega trakta sodi v fazo 2 oziroma v čas 3. stoletja. Del te faze so zidovi (SE 200, SE 202, SE 1174, SE 1175), na katerih se je ohranil tudi maltni omet. Ti zidovi so zamejevali oziroma ločevali več prostorov, ki so bili tlakovani, na kar kažejo različni estrihi SE 205 (faza 3), SE 1193, SE 1177, SE 1179 (faza 2). Glede na odkrito stratigrafijo lahko sklepamo, da so bili prostori v uporabi dlje časa, vendar pa so bili v določenem trenutku prenovljeni. To lepo kažejo estrihi faze 3, ki se naslanjajo na zidove in ležijo le nekaj centimetrov višje od tlakov faze 2. Fazo propada objektov nakazujejo nad estrihi odkrite rimske ruševinske plasti (faza 4).

Usmeritev in nadmorske višine odkrite rimske arhitekture se ujemajo z odkrito arhitekturo na območju baročne zakristije. Prav tako tudi najdbe, odkrite v plasteh in strukturah faz 2, 3 in 4, sodijo v enak



Slika 43 Kompozitni tloris ostalin faz 7, 8, 11 in 12 (izdelala M. Jereb, D. Cvetko).



Slika 44 Pogled na kletne prostore v vzhodnem traktu iz prostora južno od refektorija (foto D. Belić).

časovni okvir, in sicer so bile v večini primerov v uporabi v daljšem časovnem obdobju, v času 3. in 4. stoletja.

Južni trakt

Južni samostanski trakt leži južno od križnega hodnika in je povezan na eni strani z zahodnim in na drugi z vzhodnim traktom, nanj pa se priključujeta tudi

oba južna prizidka. Trakt je razdeljen na več manjših prostorov in vzdolžni – južni hodnik. Zaradi potreb obnove je bilo potrebno izkopavanja izvesti v dveh manjših prostorih in v južnem hodniku, ki je bil v celoti poglobljen.

V dveh prostorih in južnem hodniku smo na globlini, ki je bila vezana na potrebe sanacijskih del, odkrili in dokumentirali arheološke ostaline oziroma arhitekturne elemente, ki smo jih lahko interpretirali in razdelili v štiri faze. Stratigrafska situacija je bila v vseh treh prostorih znotraj južnega samostanskega trakta zelo podobna. V vseh treh prostorih smo odkrili enoten maltni estrih, ki je ležal na višini približno 230 m nmv. Interpretirali smo ga kot hodno površino poznogotske faze (faza 8), ki jo povezujemo z večjo prenovo samostana, katero zaznamuje predvsem prenova cerkvenega poslopja v sredini 15. stoletja. Nad estrihom so ležali novodobna nasutja in tlakovanje (faza 12). Med ostalinami faze 8 in ostanki novodobnih posegov smo v zahodnem prostoru odkrili opečnat tlak, ki je bil položen na maltni estrih in je prekrival celotno površino prostora (faza 10 ali 11). Podlaga za to tlakovanje je bilo peščeno nasutje,



Slika 45 Zahodni trakt (rumena barva) na tlorisu samostana (izdelala E. Lazar, D. Cvetko).

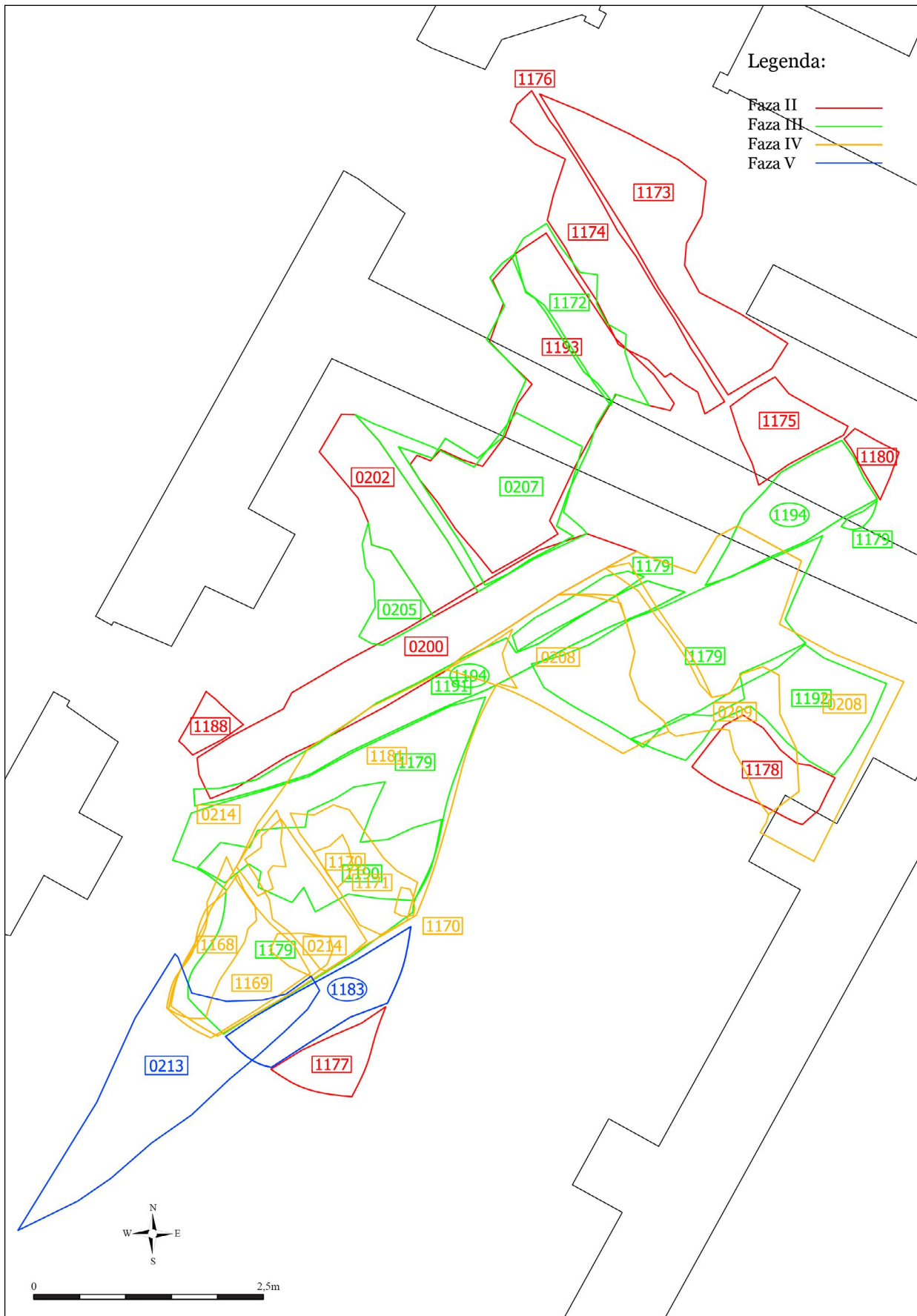

Slika 46 Kompozitni plan ostalin faza 2-5 (izdelala M. Jereb, D. Cvetko).



Slika 47 Stratigrafsko izkopavanje rimskih plasti v zahodnem traktu (foto D. Belić).



Slika 48 Pogled na rimski omet (SE 1176) na rimskem zidu SE 1175 (foto D. Belić).



Slika 49 Južni trakt (rumena barva) na tlorisu samostana (izdelala E. Lazar, D. Cvetko).



Slika 50 Opečnat tlak SE 1075 v južnem traktu (foto D. Belič).

ki je bilo nasuto neposredno na poznogotski maltni estrih (faza 8). V vzhodnem prostoru smo iz tega časa oziroma te faze (faza 10 ali 11) odkrili večjo jamo, ki je zelo uničila oziroma poškodovala estrih. To fazo posegov smo določili na podlagi stratigrafskih odnosov in zato ni popolnoma jasno, ali sodijo v čas baročne prenove konec 17. stoletja (faza 10) ali v čas vojašnice v 18. stoletju (faza 11). Najstarejše ostaline verjetno sodijo v čas gotških posegov na območju samostana, ko je bila predvsem samostanska cerkev



Slika 51 Ročno izkopavanje nasutja SE 1054 v hodniku južnega trakta (foto D. Belič).

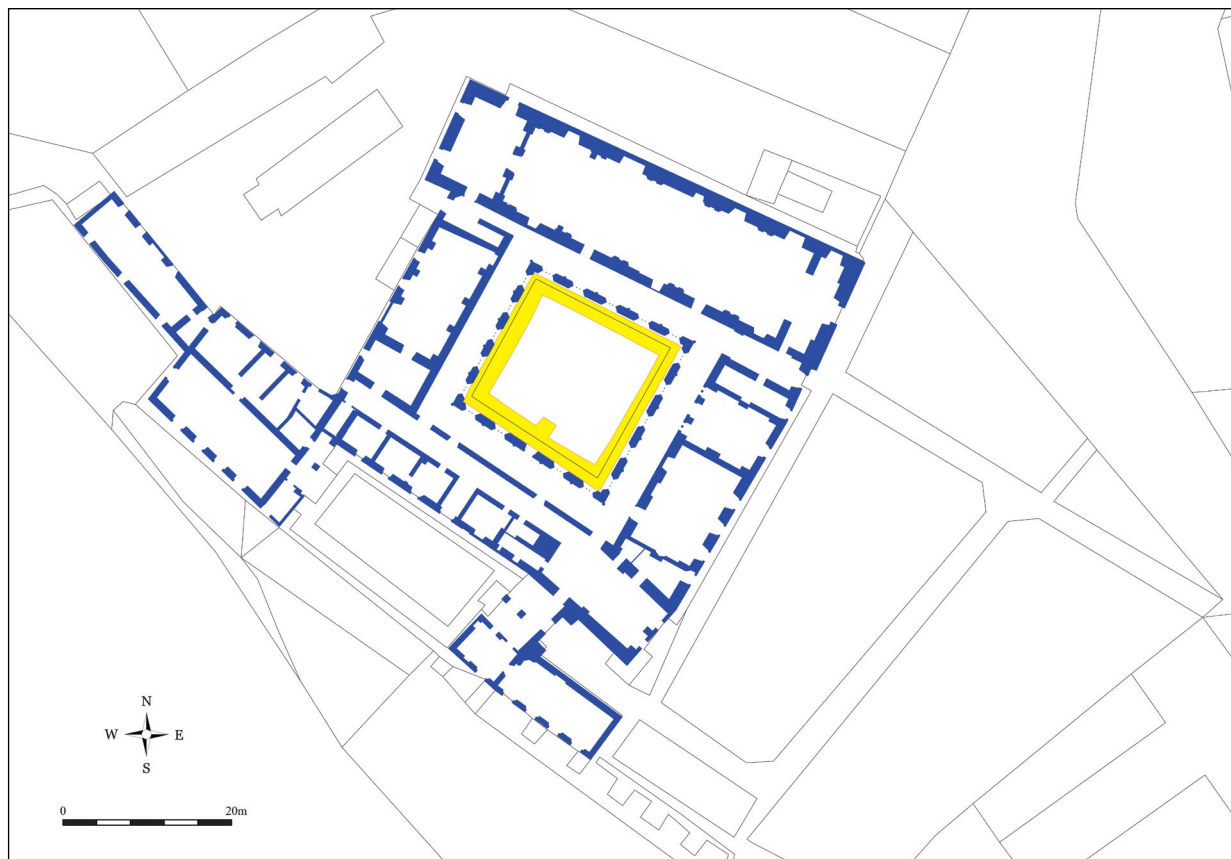

Slika 52 Križni hodnik (rumena barva) na tlorisu samostana (izdelala E. Lazar, D. Cvetko).



Slika 53 Strojni izkop nasutja SE 594 v vzhodnem traktu križnega hodnika (foto D. Belić).



Slika 55 Nasutje SE 594 v zahodnem traktu križnega hodnika (foto E. Lazar).



Slika 54 Pogled na ostanek srednjeveških stopnic SE 1248 v severovzhodnem kotu križnega hodnika, ki vodijo do izhoda na vzhodno dvorišče (foto D. Belić).

podvržena prvim večjim prenovam v sredini 13. stoletja (faza 7). V zahodnem koncu južnega hodnika smo tako pod estrihom faze 8 odkrili starejše strukture, ki pa jih je zaradi zelo omejenega izkopa težko interpretirati. V fazo 7 verjetno sodi tudi odkriti kamniti prag na prehodu iz južnega v zahodni trakt.

Križni hodnik

Verjetno najbolj poznan del Dominikanskega samostana na Ptuju je križni hodnik, ki leži v osrčju samostanskega kompleksa in obdaja atrijsko dvorišče. Znotraj križnega hodnika smo najprej ročno izkopal osem testnih jarkov velikosti 1×1 m in globine 0,6 m, ki je bila potrebna za izvedbo gradbenih del. Moderni tlaki in estrihi so bili že predhodno odstranjeni. Testne jarke smo razporedili tako, da smo določili po dva v vsakem delu križnega hodnika, in sicer po enega ob vsaki steni, po možnosti na mestu, kjer so na stenah ohranjeni napisi, ki kažejo na morebitne pokope. Glede na našo ugotovitev, da so do določene globine ohranjena le nasutja s premešanim materialom, je bil izkop približno 30 cm globokih jarkov ob vseh stenah križnega hodnika izveden strojno z arheološkim nadzorom. Naknadno je bila poglobljena celotna površina križnega hodnika. Dodatno je bil kasneje poglobljen še stranski hodnik, ki vodi od severovzhodnega vogala križnega hodnika proti izhodu v Sončni park.

V vseh testnih jarkih in kasneje tudi med dokumentiranjem ob strojnem izkopu smo odkrili premešano nasutje, ki je bilo po celotnem križnem hodniku enotno in je bilo debelo do 40 cm. Najverjetneje predstavlja podlago za novodobno hodno površino (faza 12). Pod sodobnim nasutjem smo na globini od 30 do 40 cm odkrili temnejšo premešano plast z ostanki človeških kosti v sekundarni legi. Ob južnih stenah severnega in južnega trakta je bil nad tem nasutjem delno ohranjen tudi maltni estrih (faza 8). Ob polstebrih, ki

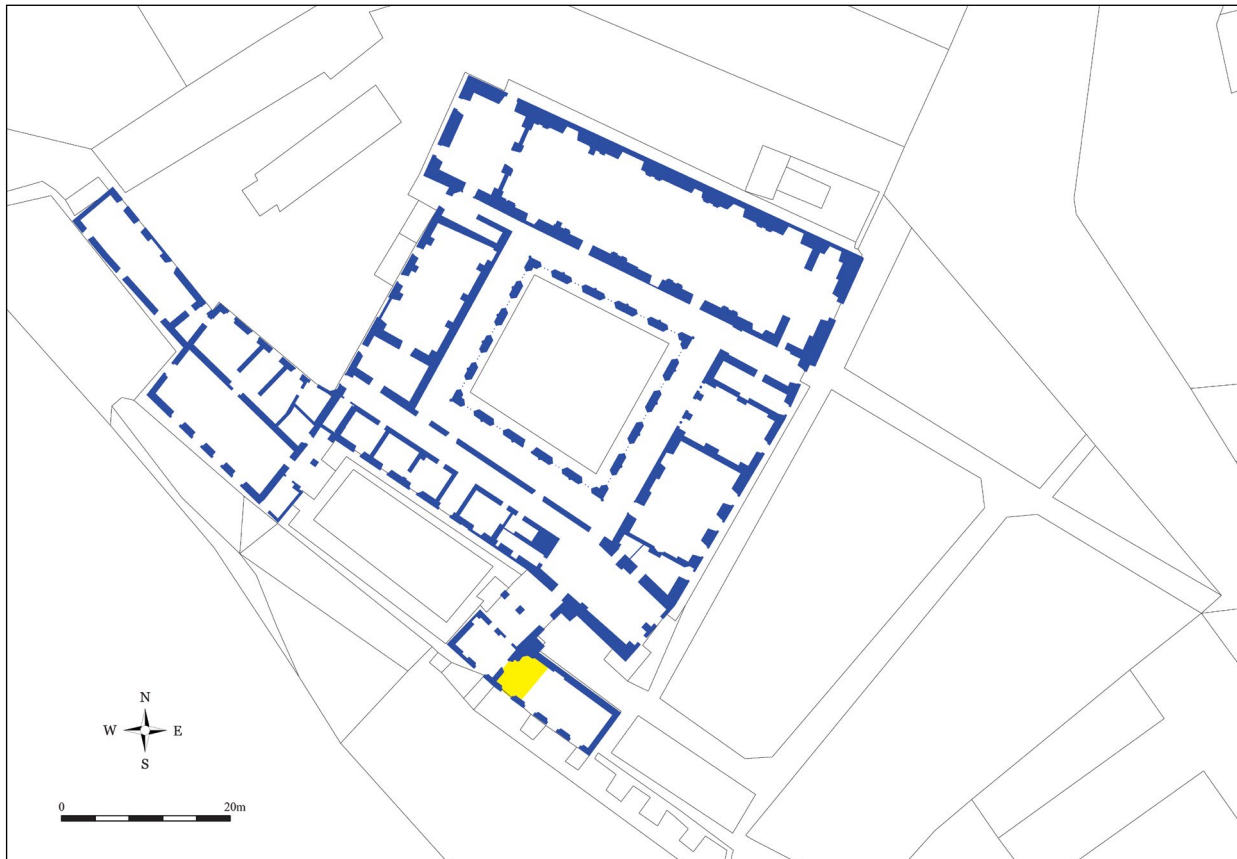

Slika 56 Območje raziskav v južnem prizidku (rumena barva) na tlorisu samostana (izdelala E. Lazar, D. Cvetko).

krasijo stene križnega hodnika, smo odkrili pravokotne kamnite baze, katerih višine se ujemajo z nivojem površine nasutja SE 595 (faza 8). Na tem nivoju smo lahko dokumentirali tudi zob temeljev zidov križnega hodnika, nekoliko globlje je ležal le zob temelja zahodne stene zahodnega trakta križnega hodnika oziroma vzhodne stene zahodnega samostanskega trakta, SE 619 (faza 7). Na prehodu iz križnega hodnika v stranski hodnik, ki vodi proti izhodu v Sončni park, smo odkrili kamniti zid, ki je potekal prečno na hodnik in je ohranjen do višine, ki se ujema z nivojem nasutja faze 8 ter z maltnimi estrihi in bazami stebrov (faza 8). Južno polovico stranskega hodnika smo poglobili zaradi potreb sanacije. Ugotovili smo, da tudi ta hodnik prekriva srednjeveško nasutje faze 8, nad njim pa je bil maltni estrih, ki ga je prekrivalo opečnato tlakovanje. Ob tem so se nahajale tudi stopnice, ki so vodile proti izhodu v Sončni park.

Tako smo z opravljenim izkopavanjem in arheološkim dokumentiranjem ob gradnji odkrili predvsem ostaline iz časa mlajše srednjeveške oziroma poznogotske faze (faza 8), sredi 15. stoletja, je prišlo do naslednje

večje prenove. Ta je izrazita predvsem na cerkvenem poslopju. Med starejše posege na območju križnega hodnika (faza 7) umeščamo le zob temelja zahodne stene zahodnega trakta križnega hodnika oziroma vzhodne stene zahodnega samostanskega trakta, ki glede na stratigrafske odnose sodi v čas pred poznogotsko fazo in ga lahko povežemo z večjimi prenovami v sredini 13. stoletja, ko je bil zgrajen tudi dolgi gotski kor.

Južni prizidek

Dominikanski samostan ima dva južna prizidka, zaradi sanacijskih del pa je bil delno raziskan le vzhodni. Prizidek se naslanja na južni trakt s svojo severno stranjo, na jugu pa se naslanja na škarpo proti reki Dravi. Arheološko izkopavanje smo izvedli v enem od prostorov, kjer smo poizkušali odkriti oziroma ugotoviti, ali je ta prizidek podkleten. Novodobni tlak in del nasutja pod njim je bil že pred začetkom arheoloških raziskav odstranjen.

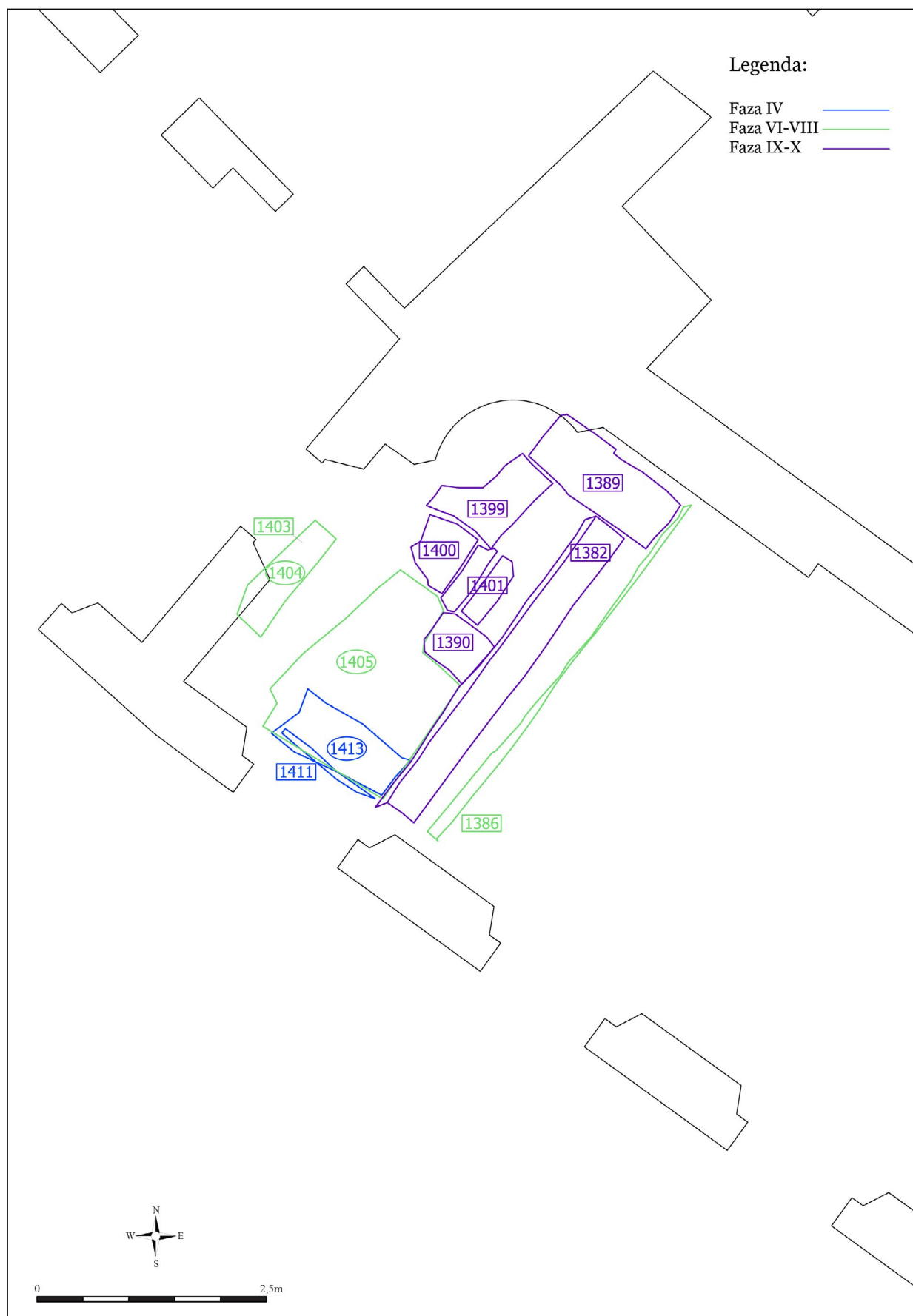

Slika 57 Kompozitni tloris ostalin faz 6, 7 in 8 (izdelala M. Jereb, D. Cvetko).



Slika 58 *Pogled na kletne prostore v južnem prizidku (foto D. Belić).*

Po odstranitvi novodobnega ruševinskega nasutja (faza 12) smo pod njim odkrili novoveško opečnato tlakovanje (faza 11), ki je bilo položeno na peščeno plast in ga povezujemo z obdobjem 18. stoletja, ko je bila v samostanu vojašnica. Po odstranitvi obeh smo ugotovili, da se pod opečnatim zidom (SE 1382) nahajata dva oboka, ki sta najverjetneje predstavljala vhod v kletne prostore (faza 9 ali 10). Najverjetneje so bili zgrajeni med barokizacijo samostana na koncu 17. oziroma v začetku 18. stoletja. Oba kletna prostora sta bila zasuta, v severnega so očitno vodile stopnice (SE 1400, SE 1401). Vhod v južni prostor kleti je bil poškodovan s kasnejšim vkopom, ki je bil zapolnjen z zelo sipkim zasutjem. Z izkopavanji smo tako uspeli dokazati obstoj kletnih prostorov, v katere se je dostopalo po stopnicah. Točne funkcije in velikosti kletnih prostorov ni bilo mogoče ugotoviti, saj se sedaj ob obokih nahaja mlajši zid (faza 11), ki je očitno nastal po upustitvi kletnih prostorov.

Pod novoveškimi nasutji smo v delu prostora odkrili tudi arhitekturne elemente, ki jih verjetno lahko povežemo s srednjeveškim razvojem samostana. Glede na omejeno količino podatkov, ki smo jih lahko dobili iz zelo omejenega prostora za raziskave, smo srednjeveške ostaline razdelili v tri faze. Glede na odkrito stratigrafijo lahko trdimo, da najstarejšo fazo posegov predstavlja hodna površina SE 1414 (faza 6), ki jo mogoče lahko že povezujemo z obdobjem 13. stoletja in romansko fazo samostana. Nekoliko višje smo odkrili ostanek obzidja (faza 7), ki ga sestavljata zid in temelj, postavljen v vkop. Fazo 7 povezujemo z gotskimi posegi na območju samostana, saj so bile prve večje prenove izvedene že v sredini 13. stoletja. Nad njimi smo odkrili oziroma ločili še tri srednjeveška nasutja in kamniti zid, ki smo jih glede na stratigrafsko lego in drobne najdbe interpretirali kot del mlajše srednjeveške oziroma poznogotske faze (faza 8), povezane s prenovo cerkvenega poslopja, do katere je prišlo v sredini 15. stoletja.



Slika 59 *Novoveški tlak SE 1380 (foto D. Belić).*



Slika 60 *Presek novodobnega nasutja SE 1378 in novoveški tlak SE 1380 pod njim (foto D. Belić).*

Atrij križnega hodnika

Atrij nekoliko nepravilne kvadratne oblike se nahaja v središču samostanskega kompleksa in je obdan s križnim hodnikom. Na dvorišču je vkopan tudi samostanski vodnjak. Na območju atrija smo strojno izkopali jarek, ki je potekal ob vseh štirih stranicah dvorišča. V globino je segal približno 1 meter oziroma do ohranjenih arheoloških ostalin. Sprva je bila

širina jarka približno 1 m, pozneje pa smo izkop razširili še za pol metra.

Stratigrafska situacija raziskanega predela je dokaj preprosta; pod novodobnim nasutjem, ki je podlaga za novodobno hodno površino (faza 12), ki smo ga odstranili strojno, se na globini približno 0,5 m nahaja nasutje (SE 287), ki najverjetneje predstavlja srednjeveški hodni nivo (faza 7). Vanj je bil vkopan vodnjak (faza 7) in temelji samostana (faza 8). Iz

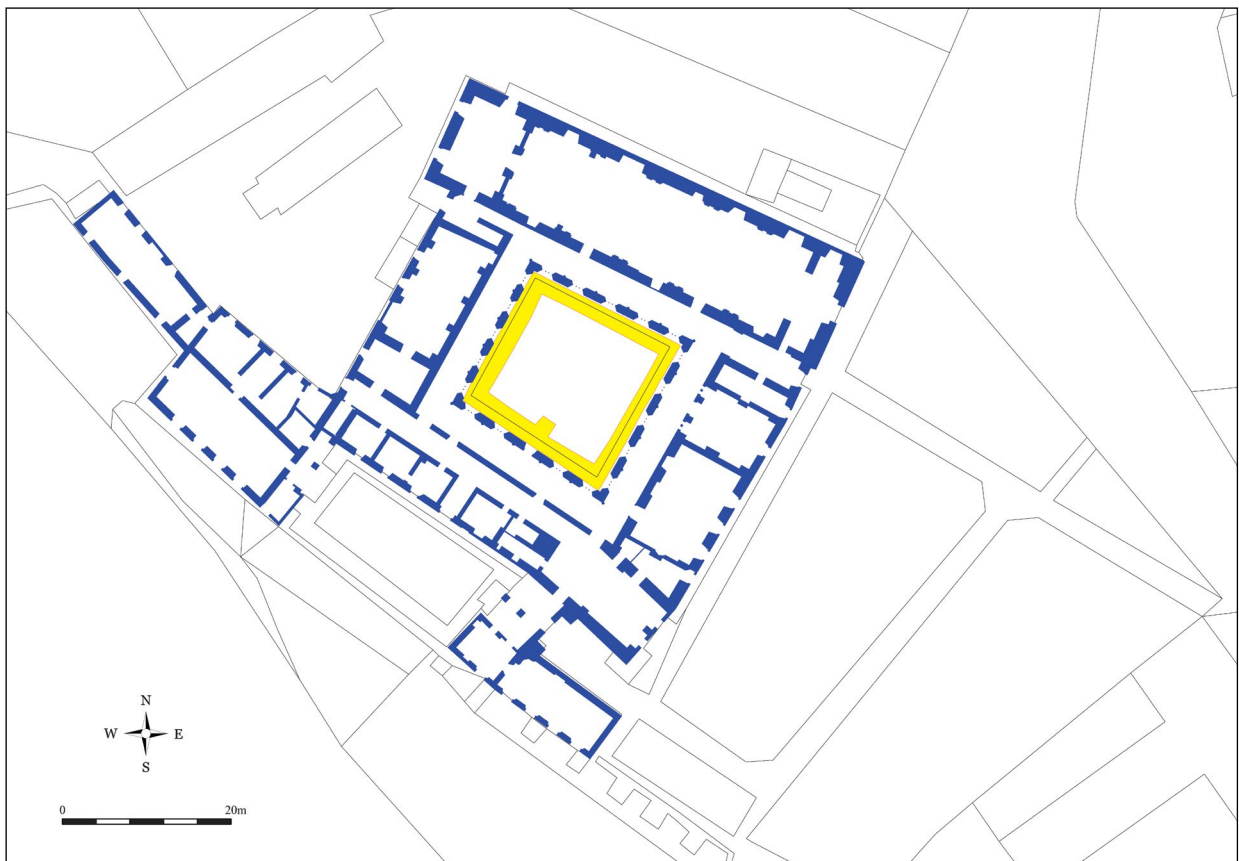

Slika 61 *Atrij križnega hodnika (rumena barva) na tlorisu samostana (izdelala E. Lazar, D. Cvetko).*



Slika 62 Dokumentiranje rimskodobnega hipokavsta v atriju, ob zahodnem kraku križnega hodnika (foto E. Lazar).

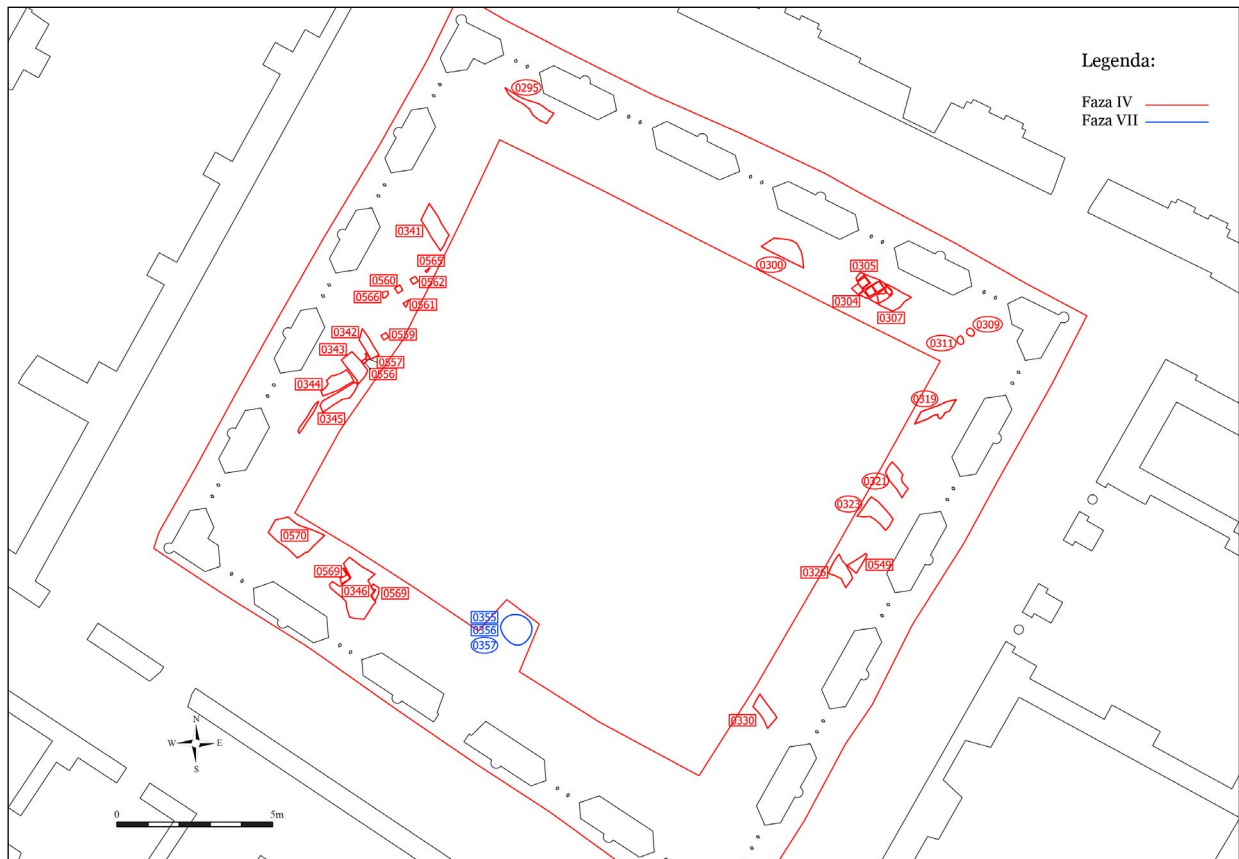

Slika 63 Kompozitni tloris ostalin faz 3, 4 in 7 (izdelala M. Jereb, D. Cvetko).



Slika 64 Rimski tlak SE 344, del objekta v atriju, ob zahodnem kraku križnega hodnika (foto E. Lažar).



Slika 65 Tubul SE 556, del hipokavsta v atriju, ob zahodnem kraku križnega hodnika (foto E. Lažar).

stavnne zgodovine je znan čas izgradnje samostanskega vodnjaka, ki ga povežemo z gotskimi prenovami samostana v sredini 13. stoletja. Nekoliko mlajši so verjetno temelji zidov križnega hodnika, ki naj bi bil v taki obliki zgrajeni v času mlajše srednjeveške oziroma poznogotske faze (faza 8), povezane s prenovo cerkvenega poslopja, do katere je prišlo v sredini 15. stoletja. Srednjeveško nasutje je prekriva-

lo rimske ostaline (faza 3 in 4). Med rimskimi ostalinami velja izpostaviti predvsem ostanke stavbnega ogrevanja, ki smo jih odkrili ob zahodni steni, kjer smo poleg stebričkov hipokavsta odkrili tudi delno ohranjeno opečnato tlakovanje in tubul v primarni legi ob ali v rimski steni. V plasteh in strukturah faz 3 in 4 smo odkrili najdbe, ki sodijo v širši časovni okvir oziroma so bile v večini primerov v uporabi

v daljšem časovnem obdobju. Tako lahko trdimo le, da so ostaline faz 3 in 4 verjetno nastale v času 3. in 4. stoletja.

Vzhodno dvorišče – Sončni park

Ime Sončni park se je v zadnjih desetletjih oprijelo večje nepozidane površine vzhodno od samostana, ki je urejena v park. V preteklosti je ta prostor pripadal samostanskemu kompleksu. Raziskave v samostanskem kompleksu smo začeli z izkopavanji na zunanji strani vzhodne stene vzhodnega samostanskega trakta. Izkop je obsegal okoli 5 m širok jarek, ki je v globino segal od 2 do 2,5 m, to je do globine temeljev samostana. Kasneje je bilo izkopno polje razširjeno proti jugu, to je na prostor med t. i. Matildinim dvorom in južnim prizidkom ter ob južnem prizidku do roba terase oziroma do grajene škarpe. Ker smo med začetnimi izkopavanji ugotovili, da pod vzhodnim samostanskim traktom obstajajo kletni prostori, ki pa so bili z zunanje strani zazidani, iz notranjosti pa tudi niso imeli dostopa, smo zazidan vhod porušili in izkopali tudi notranjost kletnih prostorov. Za potrebe komunalnih napeljav je bilo dokumentiranje ob gradnji izvedeno tudi na območju jarkov, ki sekajo Sončni park. V skrajnem severovzhodnem vogalu in ob južnem robu parka smo v drugi fazi posegov zaradi potreb gradbene sanacije samostana izkopali dva testna jarka (TJ 11 in TJ 12).

Na prostoru izkopanega jarka ob vzhodni fasadi vzhodnega samostanskega trakta smo po strojni odstranitvi novodobnega nasutja naleteli na ostanke drugih novodobnih aktivnosti (faza 12). Neposredno pod novodobnimi plastmi in strukturami smo odkrili novoveške ostaline (faza 10), ki smo jih dokumentirali kot ostaline obnov in prezidav samostana. V tej fazi sta bila prizidana južni prizidek ter prehod na južno dvorišče z dodatki. Prizidana in pozneje tudi porušena sta bila oba kontraforja. Na območju prav tako porušenega dela kapiteljske kapele pa so v tem času pokopavali, saj smo tukaj odkrili 6 skeletnih grobov, med njimi tudi otroškega, ki je bil najverjetneje vkopan znotraj že obstoječega groba odrasle osebe.

Med grobovi smo odkrili še ostanek opečnate konstrukcije, katere funkcija ni popolnoma jasna. Mor-da gre za oblogo grobne jame, saj so bile v bližini najdene tudi kosti stopala. Vsi odkriti grobovi so bili skeletni, usmerjeni z glavo proti vzhodu, posamezne najdbe železnih žebličkov v bližini pa verjetno naku-zujejo uporabo lesenih krst. Iz tega obdobja oziroma faze posegov so tudi strukture, odkrite v južnem delu jarka, kjer smo odkrili ostaline večkrat popravljenega in prezidanega vhoda v kletne prostore pod vzhodnim samostanskim traktom, ki je verjetno stal že v srednjem veku (faza 6) in je bil kasneje večkrat prezidan ter nato zaprt oziroma zazidan v času novega veka (faza 10). Po odstranitvi novoveških nasutij (faza 10) smo ugotovili, da je bil vhod v kletne prostore v začetku verjetno z južne strani, vendar je bil kasneje, najverjetneje ob gradnji kontraforja, sezidan nov vhod s stopniščem, ki je bil speljan s severne strani (faza 10). Kasneje je bil zazidan tudi ta vhod. Zaprt oziroma zazidan je bil še vhod v kletne prostore pod samim samostanskim traktom. Prav tako iz časa novega veka (faza 10) so ostaline delno ohranjenih temeljev enega od kontraforjev, ki so bili prizidani k vzhodni samostanski fasadi. Ostaline drugega smo odkrili v skrajnem jugozahodnem vogalu izkopnega polja. Po rušenju opečnate stene SE 250, ki je zapirala prehod v kletne prostore pod vzhodnim traktom samostana, smo lahko ugotovili, da so bili kletni prostori delno zasuti. Kljub omejitvam pri izkopavanjih smo uspeli ločiti 7 različnih nasutij (faza 10). Klet sestavljata dva prostora, daljši pravokoten prostor, ki je usmerjen pravokotno na samostanski trakt, ter kvadraten prostor južno od njega. Tla so bila v prvem prostoru precej enotna, na prehodu iz zunanosti v klet in na prehodu v drugi kletni prostor smo odkrili kamnita praga. V drugem prostoru pa smo na tleh zasledili ostanke starejših gradbenih faz in prezidav, vendar njihove natančne funkcije ni bilo mogoče razbrati.

Razvoj vzhodnega dela samostanskega kompleksa je najboljše dokumentiran s fotomozaikom temeljev z vrisanimi odkritimi stratigrafskimi enotami. Najstarejši element predstavlja temelj t. i. Matildinega dvora (faza 6), ki je glede na pisne vire in stavbno analizo



Slika 66 Območje raziskav v Sončnem parku (rumena barva) na tlorisu samostana (izdelala E. Lazar, D. Cvetko).



Slika 67 Arheološko izkopavanje v jarku ob vzhodnem traktu samostana (foto E. Lazar).

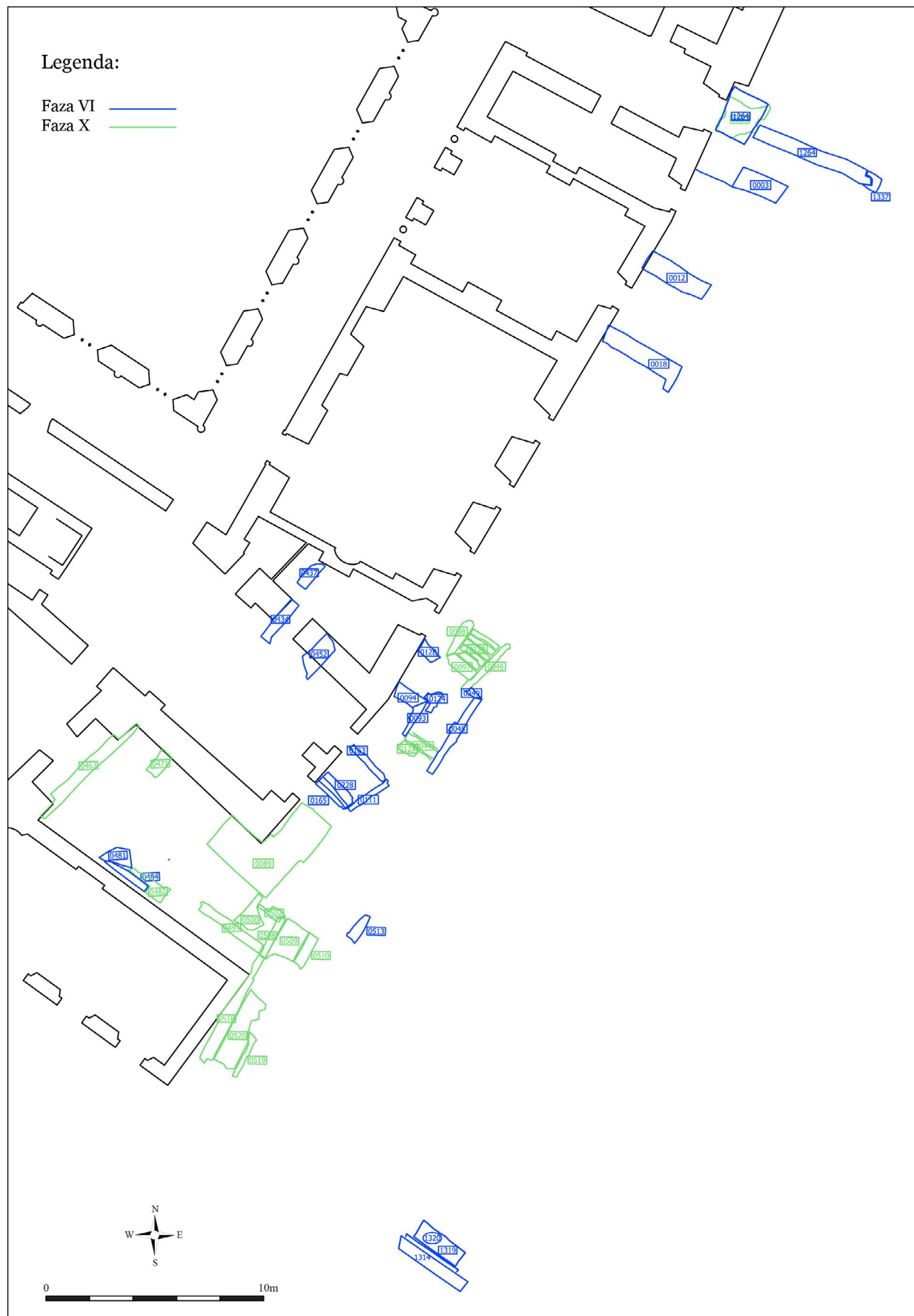

Slika 68 Kompozitni tloris ostalin faz 5, 6 in 10 (izdelala M. Jereb, D. Cvetko).



Slika 69 Pogled na rimski mozaik SE 245 (foto D. Kovačič).



Slika 70 Detajl rimskega mozaika SE 245 (foto D. Kovačič).

eden od najstarejših še stoječih objektov v samostanskem kompleksu in predstavlja ostanek dvora, ki je na tem mestu stal že pred ustanovitvijo samostana. V temelju smo lahko zasledili ostanek nekdanje odprtine, ki je bila pozneje zazidana. Glede na obliko, ki je danes vidna, so bili nekateri gradbeni elementi pred zazidavo vrat najverjetneje odstranjeni in ponovno uporabljeni drugje, podobno kot je bila rimska spolija uporabljena pri gradnji teh vrat. V bližini zazidanega prehoda se na temelj naslanjata zidova, nanju pa še en zid, kar je po našem mnenju nekoč predstavljalo zunanji vhod v kletne prostore. Glede na stratigrafsko pozicijo zidov in zasutij vhod najverjetneje že v srednjem veku oziroma že v času izgradnje samostana ni bil več v uporabi. Po ustanovitvi samostana je bil vzhodni trakt s temeljem SE 224 eden od prvih objektov, ki so bili prizidani Matildinemu dvoru. Kot kaže SE 280, je bil šele kasneje vzhodni trakt povezan s severnim traktom oziroma s cerkvijo ali takratno zakristijo, SE 283,

SE 281/282. Ostanke te zakristije smo dokumentirali tudi v enem od izkopov za komunalne vode z estrihom SE 1264 in SE 1337, ki je najverjetneje njen vzhodni zid. K vzhodni steni vzhodnega trakta sta bila prizidana tudi SE 12 in SE 18, ki ju lahko glede na vire označimo za ostanek nekdanje kapele oziroma kapiteljske dvorane.

V severnem delu izkopnega polja smo pod novodobnimi plastmi in strukturami odkrili tri vzporedne zidove, ki potekajo pravokotno na vzhodni samostanski trakt (faza 6). Na prostoru med zidovi se je nahajalo dokaj enotno nasutje, v katerem so bili vkopi oziroma jame zelo slabo ali praktično nevidni. V to plast so bili vkopani tudi temelji omenjenih zidov, med njimi pa vkopi skeletnih grobov, ki smo jih uspeli zaslediti šele na nivoju kosti (faza 10). Pod tem nasutjem smo odkrili zid (SE 76), ki je potekal poševno glede na samostanske zidove (faza 6). V južnem delu izkopnega polja pa so se pojavili različno usmerjeni zidovi (SE 93, SE 44, SE 45, SE 47, SE 46, SE 97, faza 6), med katerimi so ležala različna nasutja (faza 10). Zelo zanimiva je najdba stopničastega jarka (SE 153), ki ga na vrhu zamejuje zid (SE 76). Zaradi omejitve izkopa z vidika statične varnosti samostana nismo uspeli ugotoviti niti širine niti globine jarka, saj se je ta nadaljeval pod samostanskimi zidovi. Glede na stratigrafske odnose lahko jarek umestimo v čas po koncu rimske poselitve in pred izgradnjo vzhodnega samostanskega trakta (faza 5). Nekoliko mlajši od tega jarka so t. i. roparski jarki (SE 115, SE 238 in SE 232), odkriti ob vzhodnem samostanskem traktu, ter jarka (SE 1329 in SE 1331), odkrita v poglobitvi v severovzhodnem vogalu parka. Tudi te lahko časovno umestimo samo na podlagi njihove stratigrafske lege, in sicer v čas od 5. in do 12. stoletja oziroma v obdobje med koncem rimske poselitve in ustanovitvijo samostana leta 1230. Najverjetneje je večji stopničasti jarek, ki poteka v smeri jugozahod–severozahod, nekoliko starejši kot roparski jarki, vendar smo jih postavili v eno fazo zaradi njihove stratigrafske lege in predvsem pomanjkanja drobnih najdb, ki bi nam omogočile natančnejšo datacijo. Neposredno ob jarku smo pod vkopom SE 174 naleteli na objekt, ki so ga sestavljali zidovi (SE 101, SE 258) s temelji



Slika 71 Kompozitni tloris ostalin faz 3–5 (izdelala M. Jereb, D. Cvetko).



Slika 72 Odlomek opeke z žigom M. VLP. SEVE (Marci Vlpi Severi) iz faze 3 (kat. št. 34; SE 467) (foto D. Kovačič).

(SE 256, SE 185, SE 186 in SE 187) in je bil tlakovan z oblicami oziroma večjimi prodniki (faza 5). Objekt kaže na možnost obstoja prej opisanega jarka že v 4. stoletju, ko se je poselitvena struktura območja očitno nekoliko spremenila, saj imata jarek in objekt, ki potekata vzporedno, nekoliko drugačno orientacijo kot starejši rimskodobni objekti.



Slika 73 Odlomka ročajev rimskih steklenic iz faze 3 (kat. št. 20; SE 217) (foto D. Kovačič).

Po odstranitvi zgoraj omenjenih plasti in struktur smo odkrili najstarejše ostaline, ki sodijo v čas rimske poselitve. Našli smo jih tako v poglobljenih izkopih za napeljave kot na območju izkopnega polja ob vzhodnem samostanskem traktu. Zaradi poznejših, predvsem srednjeveških in novoveških posegov, odkrite rimske ostaline na območju jarka ob samostanu niso sklenjene in nimajo vedno medsebojnih stratigrafskih povezav. Najmlajše med njimi smo inter-



Slika 74 Rimska bronasta šivanka iz faze 3 (kat. št. 29; SE 236) (foto D. Kovačič).



Slika 75 Pogled na domnevno poznoantični jarek SE 153 (foto D. Kovačič).



Slika 76 Baza oziroma kapitelj rimskodobnega stebra, ki je bila v sekundarni uporabi, SE 1362 (foto E. Lazar).

pretirali kot ruševinska nasutja, pod katerimi so bili ohranjeni rimski zidovi ter utrjene hodne površine in ostanek mozaika – SE 245 (faza 4), ki se naslanja na zidova (SE 221 in SE 222). V južnem koncu izkopnega polja, kjer nam je uspelo interpretirati dve rimski fazi, mlajšo fazo (faza 4), ki je istočasna kot faza z mozaikom v osrednjem delu izkopnega polja, sestavljajo nasutje, ki je prekrivalo hodne površine (SE 087, SE 120 in SE 121), in trije temelji oziroma zidovi,

na katere so se te hodne površine naslanjale. Ostaline faze 4 so na južnem koncu izkopnega polja ležale nad starejšo fazo (faza 3), v katero lahko umestimo temelj zidu ter peč (SE 234, SE 235, SE 236) na eni strani ter ostanek zidu in maltnege estriha na drugi. Plasti, ki so se pojavile neposredno pod domnevnim vhodom v kletne prostore pod Matildinim dvorom, so glede na nadmorske višine še starejše (faza 2).

V plasteh in strukturah faz 2–4 smo odkrili najdbe, ki so bile v večini primerov v uporabi v daljšem časovnem obdobju. Ugotovimo lahko, da so te tri faze verjetno nastale v času 3. in 4. stoletja.

Zahodno dvorišče

Zahodno od samostanskega kompleksa se nahaja precej prostorno dvorišče, ki ga poleg zahodnega trakta in zahodne cerkvene stene zamejujejo še zahodni južni prizidek in pomožni gospodarski prostori, ki se vrstijo ob njegovem zahodnem robu, nekdanjem mestnem obzidju.



Slika 77 Fotomosaik vzhodnega lica temelja vzhodnega samostanskega trakta (foto D. Kovačič) (izdelal D. Cvetko).



Slika 78 Fotomosaik vzhodnega lica temelja vzhodnega samostanskega trakta (foto D. Kovačič, izdelal D. Cvetko).



Slika 79 Pogled na nasutja ob vhodu v kletne prostore pod vzhodnim traktom; pogled proti jugozahodu (foto D. Kovačič).

Na obravnavanem območju je bil strojno izkopen 2,5 m širok jarek ob zahodni steni zahodnega samostanskega trakta. Na severnem koncu jarka so se nahajali dva večja betonska jaška (greznici) in stopnice, ki so z zahodnega dvorišča vodile v nekdanje muzejske prostore. Tako novodobna nasutja dvorišča kot tudi novodobne strukture smo odstranili strojno. Na globini, kjer so se pojavile arheološke ostaline



Slika 80 Stratigrafsko izkopavanje in dokumentiranje nasutij znotraj kletnih prostorov pod vzhodnim traktom; pogled proti jugozahodu (foto E. Lazar).

(cca. 1,3 m), smo delo nadaljevali z ročnim arheološkim stratigrafskim izkopavanjem.

Ostaline, odkrite znotraj jarka ob zahodnem samostanskem krilu, smo uspeli razdeliti na šest faz posegov. Pod najstarejšo rimsko fazo so seveda ostale ostaline starejših rimskih in mogoče tudi prazgodovinskih faz, ki pa jih zaradi zahtev gradbenih delavcev in statike objekta nismo izkopali.

Najmlajše posege na območju zahodnega samostanskega dvorišča predstavljajo novodobne plasti (faza 12), predvsem nasutja za izravnavo terena. Ta so

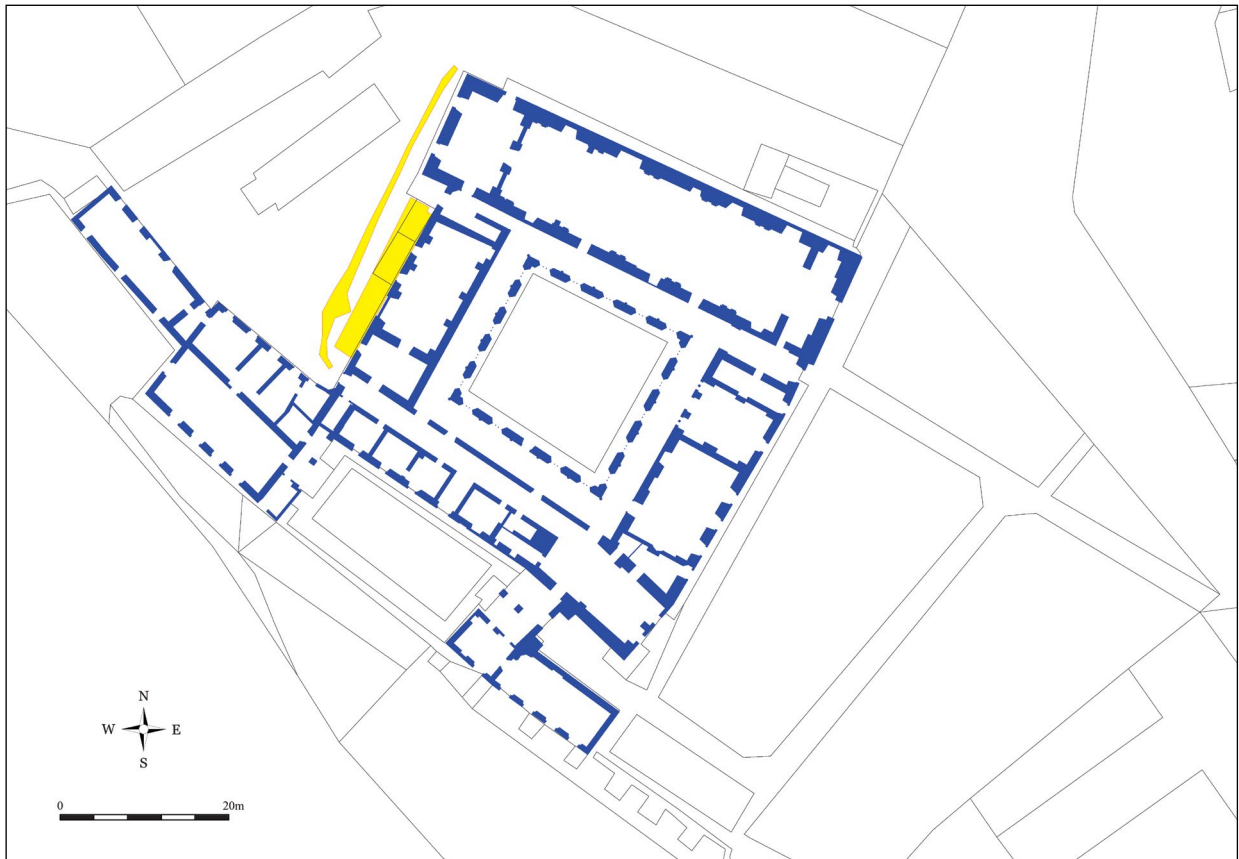

Slika 81 Območje raziskav na zahodnem dvorišču (rumena barva) na tlorisu samostana (izdelal D. Cvetko).



Slika 82 Pogled na jarek ob zahodnem traktu (foto D. Belič).

prekrivala ostaline, ki jih povezujemo z novoveškimi oziroma baročnimi posegi (faza 9–10). Poleg izkopa za temelj zakristije lahko v novoveško oziroma baročno fazo samostana umestimo tudi zid (SE 1111), ki poteka vzporedno z zahodno steno zahodnega samostanskega traktu in ki smo ga dokumentirali v zahodnem preseku izkopnega polja. Na to kažejo številne spolije, vgrajene vanj, ki so bile očitno del starega gotskega prezbiterija (faza 5) in so bile odstranjene



Slika 83 Pogled na novoveški temelj z vgrajenimi elementi nekdanjega gotskega prezbiterija, SE 1109, SE 1110, SE 1111 (foto D. Belič).

med baročnim rušenjem dolgega kora po letu 1692 ter sekundarno uporabljene za temelje zidu nekega pomožnega objekta (baraka) ob zahodnem traktu. Pravokotna konstrukcija z masivnim kamnitim pragom, ki smo jo odkrili v južnem predelu izkopnega polja, verjetno predstavlja temelj za nadstrešek ali ka-

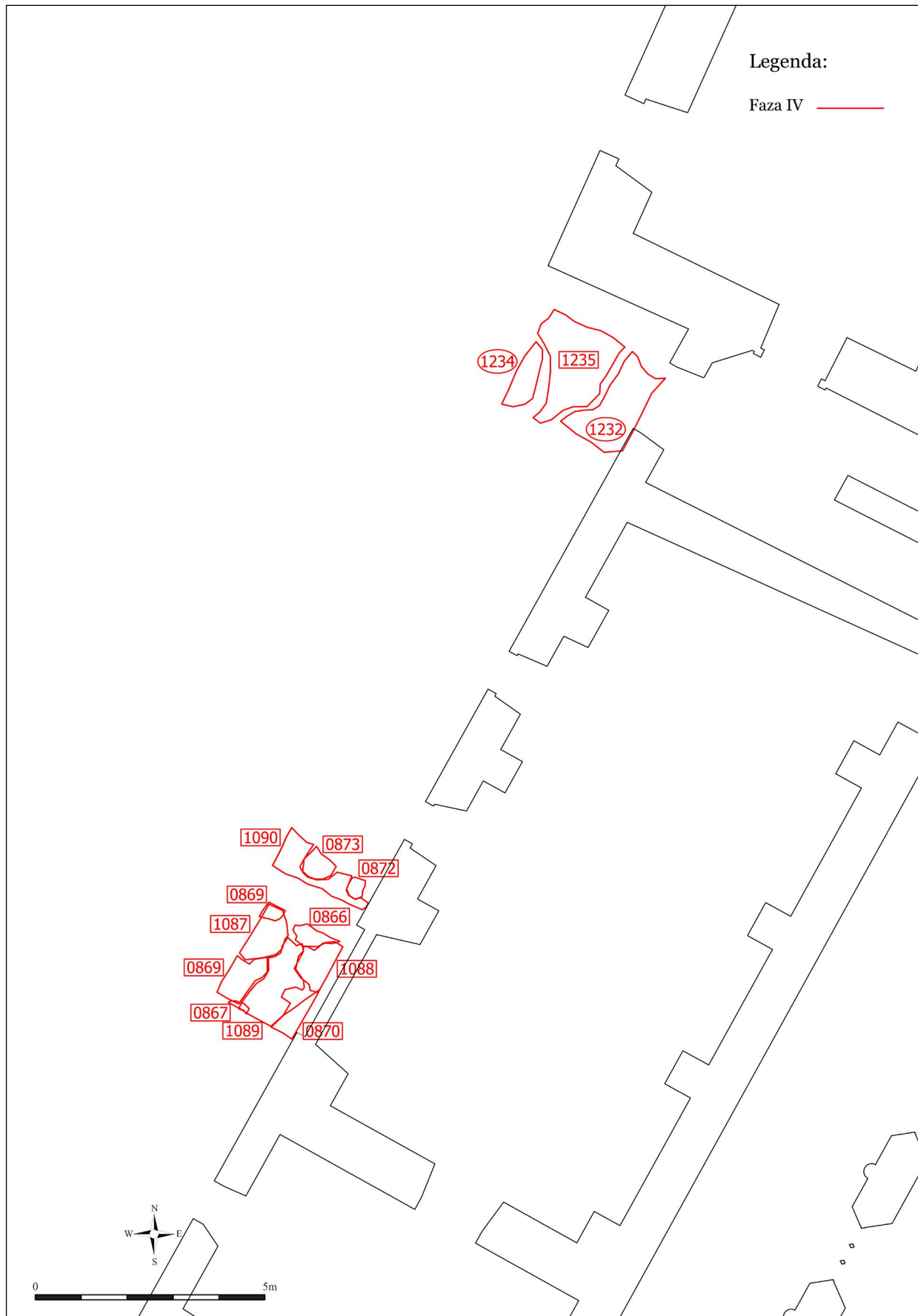

Slika 84 Kompozitni tloris ostalin faze 4 (izdelal D. Cvetko).

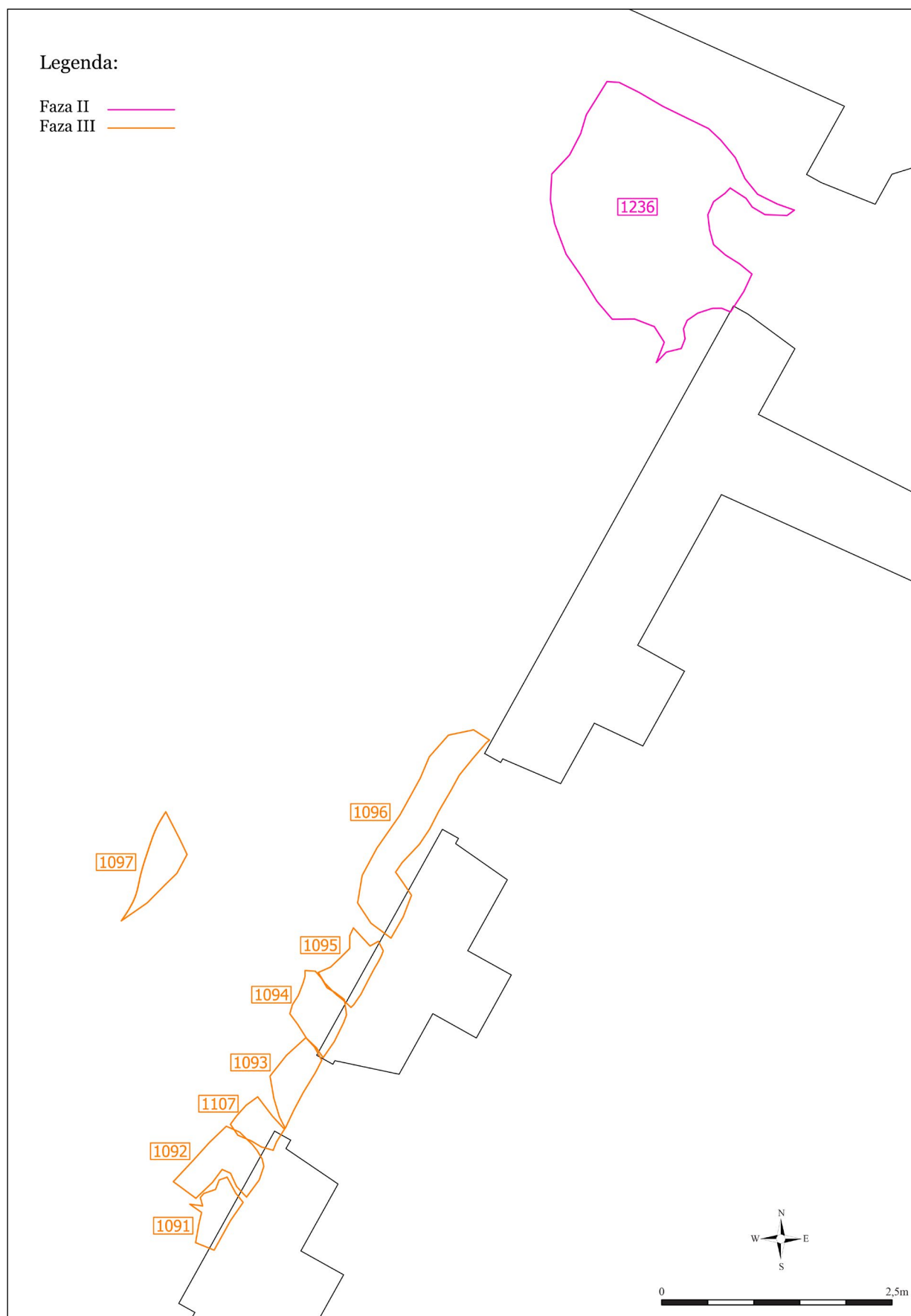

Slika 85 Kompozitni tloris ostalin faz 2 in 3 (izdelal D. Cvetko).

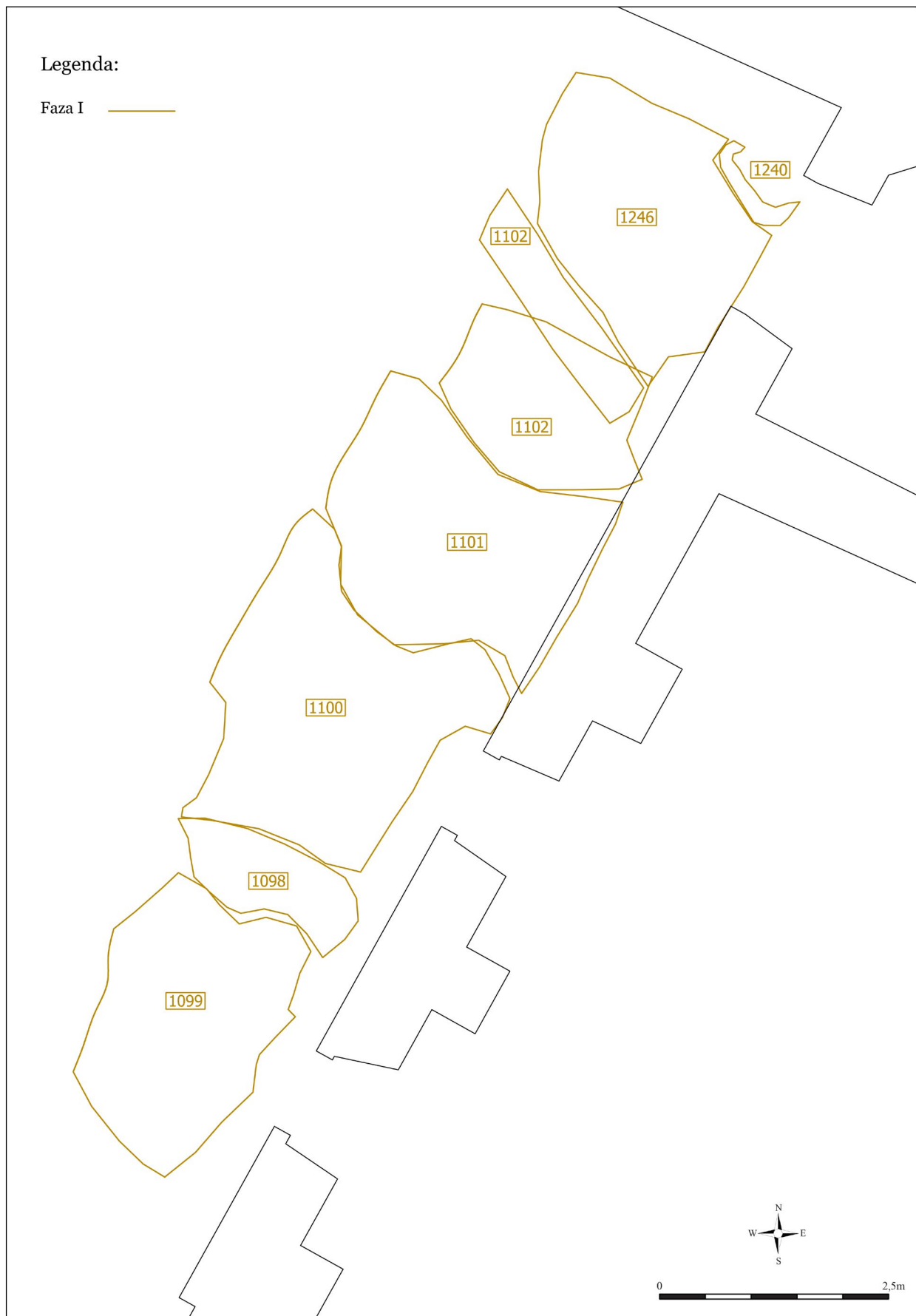

Slika 86 Kompozitni tloris ostalin faze 1 (izdelal D. Cvetko).



Slika 87 Južno dvorišče (rumena barva) na tlorisu samostana (izdelal D. Cvetko).

tero drugo konstrukcijo pred vhomom v zahodni samostanski trakt v času baroka oziroma v fazi 9 ali 10. Neposredno pod baročnimi oziroma novoveškimi ostalinami smo odkrili ostanke rimske poselitve. Podobno kot v baročni zakristiji smo jih tudi tukaj okvirno razdelili v štiri faze. V najmlajšo rimsko fazo (faza 4) lahko uvrstimo ostaline, ki so se nahajale v južnem in severnem koncu jarka. Med temi so predvsem zemljena in ruševinska nasutja ter štirje vkopi oziroma jame, vkopane z ali v zbito hodno površino. Mlajšo rimsko fazo (faza 3) smo interpretirali predvsem v ozkem pasu tik ob zahodnem samostanskem temelju v severnem koncu izkopnega polja.

Ostaline nad temi so bile uničene z izgradnjo novodobnih betonskih konstrukcij. Izstopajoči element te gradbene faze je maltni estrih, ki očitno predstavlja hodni nivo faze. Poleg tega smo kot del faze 3 interpretirali še kamnita zidova s temeljema, nekaj manjših kosov maltnega estriha in nasutja za dvig hodne površine.

Kot drugo najstarejšo fazo posegov (faza 2) smo interpretirali ostaline, ki smo jih izkopali na manjšem predelu pod nekdanjim stopniščem. Faza 2 je ležala približno 30 cm pod hodnim nivojem faze 3. Določajo jo maltni estrih (SE 1236) in z njim povezane plasti, nasutja. Ta prekrivajo najstarejšo odkrito fazo rimskih posegov (faza 1), ki se veže na izgradnjo dveh zidov (SE 202 in SE 1240). V fazo 1 sodijo tudi plasti, predvsem nasutja, ki smo jih odkrili na enakem nivoju kot ostanka zidov.

Pod ostalinami faze 1 so ostale še ohranjene starejše rimske ostaline, ki pa jih zaradi zahtev gradbenih delavcev in statične stabilnosti zahodnega trakta nismo smeli izkopati.



Slika 88 Pogled na južno dvorišče; pogled proti zhabodu (foto D. Kovačič).



Slika 89 Ostanek bipokavsta na območju južnega dvorišča (SE 445–449) (foto D. Kovačič).



Slika 90 Kompozitni tloris ostalin faz od 4 do 10 (izdelal D. Cvetko).

Južno dvorišče

Južno samostansko dvorišče je s treh strani zamejeno z zidovi, in sicer z južno steno južnega samostanskega trakta ter z obema južnima prizidkoma. Proti jugu, to je proti reki Dravi, je dvorišče odprto, podpira pa ga grajena škarpa. Ob vseh samostanskih zidovih na južnem dvorišču smo strojno izkopali 2,3 m širok ja-

rek za kineto. Izkop je segal do arheoloških ostalin, ki so se nahajale na globini od 0,7 do 1 m. Z izkopavanji v arheološke plasti nismo posegli, temveč smo jih le očistili in dokumentirali.

Najmlajše arheološke ostalin na območju južnega dvorišča so ostanki različnih jaškov in pripadajočih nasutij v jugovzhodnem in jugozahodnem vogalu dvorišča (fazi 9–10). V jugozahodnem vogalu dvori-

šča smo odkrili zelo globok jašek, grajen iz opeke in lomljencev, ki ga ni bilo mogoče v celoti izprazniti, v jugovzhodnem vogalu pa pravokoten „bazen“ z betonskim ometom in kvadraten jašek z leseno oblogo. Neposredno pod novoveškimi in deloma tudi pod novodobnimi ostalinami smo odkrili srednjeveške in rimskodobne ostaline. Zaradi odsotnosti najdb in omejenega prostora izkopa ne moremo z gotovostjo reči, ali so pripadali rimskodobnim, srednjeveškim ali novoveškimi samostanskim gradbenim fazam. Opiramo se lahko le na usmeritev zidov in drugih struktur ter na barvo in strukturo plasti. Tako smo različna na-

sutja, nekaj manjših vkopov in nekaj ostankov zidov in drugih grajenih struktur (SE 371, SE 381, SE 383, SE 386, SE 439) interpretirali kot srednjeveške ostaline. Zaradi pomanjkanja najdb, ki bi nam omogočile natančnejše datiranje odkritih ostalin, smo jih lahko le okvirno umestili v faze od 6 do 8.

Na enakem nivoju in tik ob srednjeveških ostalinah smo odkrili tudi nekaj rimskodobnih ostalin, ki so bile verjetno del faze 4. Med njimi še posebej izstopajo ostanki stebričkov hipokavsta, ki smo jih našli ob severnem robu dvorišča oziroma ob južni steni južnega samostanskega trakta.

5 Opredelitev odkritega gradiva

Maja Janežič, Nika Veršnik

Pri arheoloških raziskavah v Dominikanskem samostanu na Ptuju smo odkrili 43.518 drobnih najdb. Od tega smo jih 1.235 opredelili kot posebne najdbe (kovina, steklo ...), ostalih 42.283 odlomkov pa smo zabeležili v seznamu najdb po obdobjih in materialu. V tem zbiru je 1418 odlomkov gradbenega materiala, največ jih je iz mlajših obdobj.

Veliko gradiva, skupaj 5.160 odlomkov, je iz rimskega obdobja. Večina je bila odkrita v mlajših stratigrafskih enotah, kar je posledica različnih posegov v prostor v daljšem časovnem obdobju. Iz srednjega veka je skupaj 2.527 odlomkov. Večinoma gre za človeške kosti iz grobov. Največ gradiva je iz novega veka, skupaj 5.280 odlomkov, dobra petina od tega je kosti. Iz 20. in 21. stoletja je gradiva najmanj, samo 89 odlomkov. Nekaj gradiva je ostalo časovno neopredeljenega (malo manj kot 100 odlomkov), predvsem gre za živalske kosti in

manjše odlomke keramičnega ter steklenega posodja, pri katerih ni bilo jasno, ali so iz srednjega veka ali iz mlajših obdobj.

Kot smo že omenili, smo 1.235 najdb opredelili kot posebne najdbe. Med kovinskimi predmeti prevladujejo žebelji različnih velikosti, ki so bili najverjetneje del krst, saj so se na nekaterih še ohranili deli lesa. Poleg kovine smo odkrili tudi veliko odlomkov stekla, predvsem iz novega veka. Med posebnimi najdbami je tudi 20 novcev. Ostanke oblačil in obutve iz gotske grobnice so v stalni hrambi v Pokrajinskem muzeju Ptuj-Ormož.

Med keramičnim gradivom je bilo izločenih 778 odlomkov prazgodovinske keramike, med katero prevladujejo ostenja posod. Odlomki so bili odkriti v odpadni jami, t. i. muzejski deponiji na atrijskem dvorišču. Teh odlomkov nismo posebej obravnavali.

Opredelitev izbora rimskodobnih najdb

Maja Janežič

Veliko gradiva je iz rimskega obdobja, skupaj 5.160 odlomkov.³⁸ Večina tega gradiva je bila odkrita v mlajših stratigrafskih enotah. Največ od tega, več kot 4.000 odlomkov, je keramičnih. V obdelavo smo vključili vse odlomke ustij, okrašenih ostenj in dnov iz rimskodobnih stratigrafskih enot. Izjemoma smo obravnavali tudi nekaj rimskih najdb iz mlajših stratigrafskih enot; gre predvsem za kovinske predmete in uvoženo keramiko.

Kovinski predmeti

Maloštevilni so kovinski predmeti, za katere lahko zagotovo trdimo, da so rimskodobni. Tukaj bi izpostavili dva, ki pa nista bila najdena v rimskodobnih strukturah. Prvi je bronasta šivanka s pravokotnim ušesom (*kat. št. 29*). Podobne so našli tudi na Štalenški gori in so jih uporabljali za šivanje debelejših tkanin, npr. filca.³⁹

Zelo lepo ohranjena je bronasta zapestnica z narebrnim obročem in s prepletom (*kat. št. 30*). Podobna zapestnica je bila najdena v Augstu.⁴⁰ Ta tip je poznan že iz konca latenskega obdobja in vse do sredine 2. stoletja. Spet se pojavijo še v 4. stoletju.⁴¹

Kamniti predmeti

Med kamnite predmete smo uvrstili jagodo, ki je najverjetneje narejena iz gagata (*kat. št. 6*). Je podolgovate oblike, ki se proti koncu zaobli. Pravokotno na luknjo ima dva izrastka. Podoben izrastek se je najverjetneje nahajal tudi nad luknjo, vendar je odlomljen. Podobne oblike jagode do sedaj še nismo zas-

ledili v nobenem časovnem obdobju. Bila je najdena znotraj faz rimskega obdobja.

Koščeni predmeti

Med koščenimi predmeti je samo en predmet (*kat. št. 36*). Najverjetneje gre za del ročaja. Podobnega do sedaj nismo zasledili. Odkrit je bil v novoveški fazi, zato je možno, da je iz mlajših obdobj.

Stekleni predmeti

Med steklenim rimskodobnim nakitom so bile odkrite štiri melonaste jagode (*kat. št. 7, 33, 82, 126*) turkizne barve. Najbolj so bile priljubljene od druge polovice 1. in v začetku 2. stoletja. Redkeje se pojavljajo tudi kasneje, v 3. in 4. stoletju.⁴² Dve jagodi (*kat. št. 7, 126*) sta bili najdeni v stratigrafskih enotah iz rimskega obdobja, ostali dve pa sta iz mlajših faz.

K nakitu spada tudi odlomek zapestnice iz temno zelenega stekla z »D« presekom (*kat. št. 35*). Te zapestnice tipa 3.34 po Rihi so bile razširjene po celotnem Rimskem cesarstvu. Datirane so od druge polovice 1. in vse do 3. stoletja, redko se pojavljajo tudi v 4. stoletju.⁴³ Najdena je bila v novoveški fazi.

Med steklenim posodjem so zastopani trije odlomki; dva odlomka ročaja (*kat. št. 20, 39*) sta bila najverjetneje del steklenice in odlomek dna z ostenjem (*kat. št. 83*), ki je najverjetneje pripadal čaši. En ročaj (*kat. št. 20*) in odlomek dna sta bila najdena v rimski fazi, drugi ročaj je iz mlajših stratigrafskih enot.

Keramično gradivo

Med odkrito rimskodobno keramiko smo za obdelavo izločili izpovedne odlomke: ustja, držaje pokrovov ter okrašena ostenja in nekatera dna (109 odlomkov različnih posod).

38 Za pomoč pri obdelavi rimskega gradiva se zahvaljujem dr. Eleni Schindler Kaudelka.

39 Deimel 1987, 69.

40 Riha 1990, Taf. 23: 600.

41 Riha 1990, 62.

42 Riha 1990, Taf. 33–35.

43 Riha 1990, 66, Taf. 28: 687, 691.

Obravnavani zbir keramike je razdeljen glede na faktuorne skupine, ki izhajajo iz namembnosti posamezne vrste posodja, in sicer na: uvoženo posodje (sigilata in amfore), namizno, kuhinjsko in ostalo posodje (kadilnice), oljenke ter na gradbeni material. Med lokalno oziroma petovionsko keramiko smo določili štiri fabrikate, pri katerih smo opisali sestavine lončarske mase, žganje, barvo in trdoto.

Največ keramičnega gradiva je petovionske proizvodnje, predvsem namiznega in kuhinjskega posodja. Manjše število odlomkov je uvoženih (sigilatno posodje in amfore).

Lokalno posodje smo primerjali z že vzpostavljenimi petovionskimi fabrikati Janke Istenič.⁴⁴ Večina jih pripada fabrikatu F 7.⁴⁵

Med obravnavano lončenino ni nobena posoda ohranjena v celoti, vse so risarsko rekonstruirane.

Makroskopska analiza zbira keramike

Makroskopska analiza je zajela celoten zbir rimskodobne keramike, ki je predstavljen v katalogu najdb. Analizirani so bili vsi odlomki keramike, ki imajo nepoškodovano zunanjo in notranjo površino. Opazovani so bili sestavine lončarske mase, tehnika oblikovanja posod, način žganja, trdota po Mohsu in barva po žganju po Munsellovem standardu ter tehnika okraševanja. Rezultati so na podlagi podobnosti združeni v fabrikate.

Na makroskopskem nivoju smo se izogibali terminu primes (lončarske mase), ker le-te lahko z gotovostjo definiramo šele na mikroskopskem nivoju, zato je uporabljen termin delec.

Fabrikati

V tem poglavju so opisani samo fabrikati lokalne keramike. Določili smo štiri. Pri uvoženi keramiki je opis naveden v poglavju o tem oziroma v katalogu.

F 1: vsebuje veliko sljude (do 1 mm premera), zmerne nepravilno okrogle rdeče delce, ki so mehkejši od keramike (do 2 mm premera) in manjše bele delce kremenca (manj kot 1 mm premera). Izdelki so oksidacijsko žgani. Barva je večinoma rdeča. Trdota je 3. Nekateri predmeti imajo premaz. Fabrikat je zelo podoben fabrikatu F 7, ki je značilen za petovionsko proizvodnjo.⁴⁷ V ta fabrikat sodi 35 odlomkov posod.

F 2: vsebuje večje delce sljude (do 2 mm premera) ter kalcijev karbonat (do 3 mm premera), ki smo ga preverili z 10-odstotno raztopino žveplene kisline (HCl). Vsebuje še večje delce kremenca (od 1 do 5 mm premera). Izdelki so redukcijsko žgani. Barva je večinoma temno rjava in temno siva. Trdota je 3. Fabrikat je zelo podoben fabrikatu F 6, ki je značilen za petovionsko proizvodnjo.⁴⁶ V ta fabrikat sodi 27 odlomkov posod.

F 3: je podoben oziroma enak F 1, vsebuje pa tudi posamezne večje delce kremenca (do 4 mm premera). Izdelki so redukcijsko in oksidacijsko žgani. Trdota je med 2 in 3. Fabrikat je zelo podoben fabrikatoma F 1 in F 14, ki sta značilna za petovionsko proizvodnjo.⁴⁷ V ta fabrikat sodi 22 odlomkov posod.

F 4: vsebuje veliko drobnih delcev sljude in kremenca (od 1 do 4 mm premera). Izdelki so večinoma redukcijsko žgani. Trdota je 3. Fabrikat bi lahko primerjali s F 9 in F 15.⁴⁸ V ta fabrikat sodi 6 odlomkov posod.

Tipologija keramike

Keramično posodje je razdeljeno glede na namembnost in fabrikat posameznega posodja na transportno posodje (amfore), uvoženo fino namizno posodje, namizno, kuhinjsko in ostalo posodje. Znotraj namizne in kuhinjske keramike je posoda razdeljena po oblikovanosti ustja na tipe in različne variante.

⁴⁴ Istenič 1999, 85–90.

⁴⁵ Istenič 1999, 88.

⁴⁶ Istenič 1999, 87.

⁴⁷ Istenič 1999, 85, 86.

⁴⁸ Istenič 1999, 89.

Transportno posodje

Amfore

Med obdelavo smo prepoznali štiri odlomke amfor. Pri dveh gre samo za ročaj, ena ima ohranjeno ustje z ostenjem, druga pa ustje z ostenjem in delom ročaja. Izmed ročajev eden (*kat. št. 96*) sodi med amfore Dressel 6 B. Je najpogostejša oblika amfor iz zgodnjecesarških najdišč na območju današnje Slovenije.⁴⁹ Proizvajali so jih predvsem na območju severozahodnega jadranskega prostora (Fažana, Loron). Na območja Recije, Norika, Panonije ter drugih sosednjih provinc so na veliko uvažali istrsko olje že v avgustejskem obdobju in še v prvi tretjini 2. stoletja.⁵⁰ Naslednji odlomek ročaja (*kat. št. 60*) je pripadal amfori tipa Beltran 2 A. Te oblike amfor so proizvajali na območju province Betike in so bile razširjene po vsem Sredozemlju. Datirane so od prve polovice 1. stoletja do sredine 2. stoletja. Vanje so polnili ribje omake *garum*.⁵¹

Odlomek amfore z ustjem in ostenjem (*kat. št. 95*) sodi med tipe amfor Pascual 1. Proizvajali so jih v vzhodnem delu province Hispanije. Datirane so od sredine 1. stoletja pr. n. št. do sredine 1. stoletja n. št. V njih so prevažali vino.⁵²



Slika 91 Odlomek ustja (*kat. št. 59*), ostenja in ročaja amfore, ki ga nismo tipološko določili (foto S. Pukšič).

49 Vidrih Perko 2006, 86.

50 Bezecky, Pavletić 1996, 148.

51 Caravale, Toffoletti 1997, 127.

52 Caravale, Toffoletti 1997, 123.

Odlomka (*kat. št. 59*), ki ima ohranjeno ustje, ostenje in del ročaja (*sl. 91*), nismo tipološko opredelili.⁵³

Vsi štirje odlomki amfor so bili odkriti v rimskih fazah.

Uvoženo fino namizno posodje

Sigilatno posodje

Odlomkov sigilatnega posodja, ki so oblikovno določljivi, je v obravnavanem zbiru malo, samo trinajst. Trije izmed teh pripadajo obliki Drag. 33 (*kat. št. 5, 31, 37*). Gre za posode galske proizvodnje. Vse tri imajo debelejšo steno in so zato datirane v obdobje od sredine 2. do sredine 3. stoletja.⁵⁴

Dva odlomka (*kat. št. 19, 28*) smo dodelili med oblike skled Drag. 37. Ta oblika je bila ena izmed najpogostejših izdelkov južnogalskih delavnic. Njena značilnost je okrašeno ostenje z različnimi motivi, ki so prevzeti iz starejše oblike Drag. 29.⁵⁵ Pojavile so se okoli leta 70, v delavnicah Srednje Galije so jih izdelovali še v poznem 2. stoletju, v sredini 3. stoletja pa so jih tudi izdelovale še nekatere vzhodnogalske delavnice.⁵⁶ Odlomek ostenja (*kat. št. 19*) ima ohranjen okras dveh ptic, ki si stojita nasproti in sta upodobljeni zrcalno. Na podlagi roza in belih delcev v prelomu menimo, da je bila narejena v delavnicah v Lezouxu. Odlomek ustja in ostenja (*kat. št. 28*) ima zelo slabo izdelan okras z motivom jajčnega niza. Najverjetneje je bila uvožena iz Rheinzaberna.

En odlomek (slika 16) sodi med oblike krožnikov Drag. 18/31 in je najverjetneje uvožen iz Rheinzaберна. Krožnike te oblike so v omenjenih delavnicah izdelovali v 2. in v začetku 3. stoletja.⁵⁷

Odlomek ustja in ostenja (*kat. št. 3*) spada med oblike skled Drag. 38. Najverjetneje je bila uvožena iz delav-

53 Odlomek je poleg E. Schindler Kaudelka videl tudi T. Bezecky, a ga ni prepoznal. Obema se zahvaljujem za pomoč.

54 Bjelajac 1990, 126.

55 Bjelajac 1990, 14–15.

56 Webster 1996, 47–48.

57 Bjelajac 1990, 124.

nic Lezouxa. Ta oblika je značilna za čas od sredine 2. do sredine 3. stoletja.⁵⁸

Naslednji odlomek ustja in ostenja (*kat. št. 1*) spada med krožnike tipa Niederbieber 3 ali Ludovici Tb. Najpogosteje se pojavljajo konec 2. stoletja.⁵⁹ Skoraj zagotovo je bil uvožen iz delavnic Rheinaberna.

Dva odlomka sigilatnega posodja imata ohranjeno dno z ostenjem. Natančna določitev oblike ni možna. Prvi (*kat. št. 117*) je bil del krožnika ali pladnja in je bil uvožen iz Rheinaberna. Naslednji odlomek (*kat. št. 58*) je pripadal skodelici in je bil najverjetneje uvožen iz delavnic južne Galije.

Trije odlomki pa so bili uvoženi iz sigilatnih delavnic severne Afrike. Odlomek ustja in ostenja (*kat. št. 32*) spada med oblike krožnikov Hayes 49A, ki so datirani v zgodnje 4. stoletje.⁶⁰ Dva odlomka pa sta del dna krožnika. Prvi (*kat. št. 2*) je okrašen s petimi koncentričnimi krogi. Tak ornament je datiran od sredine 4. do sredine 5. stoletja.⁶¹ Drugi (*kat. št. 4*) je okrašen z enim koncentričnim krogom in dvema palmovima listoma. Podoben ornament je datiran od 350 do 380.⁶²

Samo trije odlomki (*kat. št. 28, 58, 117*) so bili najdeni v rimskih stratigrafskih enotah, ostali so iz mlajših faz.

Namizna keramika

Med namizno keramiko so uvrščeni odlomki posodja, ki sodijo v fabrikate F 1, F 3 in večina v F 4 ter so bili, kot že omenjeno, najdeni v rimskih strukturah.

Sklede

Sklede so večinoma zastopane pri namiznem posodju, in sicer s sedmimi odlomki. Zaradi slabe ohranjenosti so razdeljene po oblikovanosti ustja.

Trije odlomki (*kat. št. 45, 50, 101*) imajo odebeljeno oblikovano ustje. V prvo varianto sodita dva (*kat. št. 45, 50*) in sta na ostenju okrašena z žlebovi ter imata premaz v rdečem odtenku. Tretji odlomek, ki spada v drugo varianto, ima na ostenju en žleb in premaz črne barve. Ta odlomek sklede sodi med tako imenovano panonsko keramiko. Po obliki je podoben sigilatnim skledam Drag. 37. Posnetki le-teh se pogosto pojavljajo na območju Petovione. Veliko teh odlomkov posod in delov kalupov za izdelovanje teh posod so našli na območju lončarske četrti v Rabelčji vasi. Datirani so v drugo polovico 2. in začetek 3. stoletja.⁶³ Pojavljajo se tudi v naselbinskih plasteh iz 4. stoletja na območju Zgornjega Brega.⁶⁴ Odlomek dna z ostenjem (*kat. št. 105*) prav tako spada med panonsko keramiko.

Zaobljeno oblikovano ustje in premaz temno sive barve ima en odlomek (*kat. št. 44*).

Prav tako ima en odlomek sklede klek na ostenju in poševno odrezano ustje (*kat. št. 104*). Na kleku ima žleb.

Krožniki

Odlomki krožnikov so med obravnavanim namiznim gradivom najštevilčnejši, teh je 27 odlomkov.

Največ obravnavanih odlomkov krožnikov je okrogle oblike in imajo zaobljeno oblikovano ustje. V varianto 1 je dodeljen en odlomek (*kat. št. 64*), ki ima ohranjen premaz rdeče barve. V drugo varianto sta dodeljena dva odlomka (*kat. št. 8, 22*) in oba imata ohranjen premaz. V tretji varianti sta prav tako dva odlomka (*kat. št. 9, 113*) in imata ohranjen premaz rdeče barve. Največ je dodeljenih v zadnjo, četrto varianto (*kat. št. 23, 47, 49, 52, 65, 66, 84, 85, 91, 92, 99, 100, 118, 120*). Krožniki z zaobljeno oblikovanim ustjem so pogosta najdba na rimskodobnih najdiščih v Sloveniji že v 1. stoletju in jih zasledimo še vse do 4. stoletja.⁶⁵ V večjem številu in oblikovnih variantah

58 Bjelajac 1990, 126.

59 Oswald Pryce 1966, 201, Pl. 59.

60 Hayes 1972, 73.

61 Hayes 1972, 236, Fig. 40: 28.

62 Hayes 1972, 229, Fig. 38: d.; Fig. 40: 26.

63 Tomanič Jevremov 2004, 80, sl. 6–12.

64 Mikl Curk 1965, t. 3: 5; t. 4: 2.

65 Vidrih Perko 2006, 91.

so prisotni tudi v Petovionii, kjer se pojavljajo znotraj obrtniških predelov,⁶⁶ naselbine⁶⁷ in grobišč.⁶⁸

Odlomki krožnikov z uvihanim ustjem, ki je zaobljeno oblikovano (*kat. št. 41, 90, 109*), so prav tako pogosta najdba na območju Petovione.⁶⁹

Naslednji štirje odlomki imajo poševno oblikovano ustje. V prvo varianto spadajo trije in imajo žleb na zgornjem (*kat. št. 51, 63*) oziroma spodnjem robu ustja (*kat. št. 43*). Podobni krožniki so bili odkriti v naselbinskih plasteh Petovione⁷⁰ in so datirani od druge polovice 3. stoletja in v 4. stoletje.⁷¹ Odlomek krožnika (*kat. št. 111*), ki je dodeljen v drugo varianto, spada med tako imenovano panonsko keramiko in ima temno siv premaz. Na območju obrtniškega dela Petovione so izdelovali različne oblike t. i. panonske keramike.⁷²

Zadnji odlomek med krožniki ima horizontalno oblikovano ustje s tremi žlebovi (*kat. št. 42*). Lahko bi spadal tudi med pladnje. Zaradi slabe ohranjenosti ga ni možno natančno tipološko opredeliti.

Vrči

Vrči so med gradivom zelo redko zastopani. Risarsko smo rekonstruirali samo enega (*kat. št. 21*). Ima ohranjeno ustje z ostenjem in manjši del ročaja.

Čaše

Tudi odlomki čaš so med gradivom iz rimskih faz redki. Risarsko smo rekonstruirali dva. Prvi ima izvihano ustje, ki je zaobljeno oblikovano (*kat. št. 57*), ter jajčasto oblikovan trup. Na ostenju je okrašen s peresnim okrasom. Ima ohranjen premaz rumenkasto rdeče barve. Podobne čaše so bile odkrite v gro-

66 Tomanič Jevremov 2004, 41, sl. 87, 88.

67 Mikl Curk 1979, 39; Tušek 1996, t. 7: 1–9.

68 Žižek 1996, t. 8: 4; Istenič 1999, 119, sl. 103.

69 Istenič 1999, sl. 102: K/2.

70 Janežič 2008, 52, 53.

71 Janežič 2008, 52, 53.

72 Tomanič Jevremov 2004, 6.

bovih, ki so datirani od druge polovice 1. do prve tretjine 2. stoletja.⁷³

Drugi odlomek ima izvihano ustje z žlebom na spodnji strani (*kat. št. 98*) in kroglasto oblikovan trup. Ima ohranjen premaz črne barve ter ima žleb tudi na ostenju.

Lonci

Med odlomki loncev so trije dodeljeni med fabrikat F 1 (*kat. št. 73, 112, 121*) in eden v F 5 (*kat. št. 106*). Vsi imajo ohranjeno ustje in manjši del ostenja, tako da celotna rekonstrukcija ni bila mogoča. Navedene analogije se nanašajo na ustje. Tri odlomke, ki sodijo v fabrikat F 1, bi lahko dodelili tudi med vrče. Nekatera ustja med vrči in lonci so si zelo podobna. Dva izmed teh treh imata zaobljeno oblikovano ustje, v prvi varianti je odlomek 313, v drugi pa odlomek 386. Tretji pa ima horizontalno oblikovano ustje, na katerem so kanelure in ostanki premaza. Podobni lonci so bili odkriti v naselbinskih plasteh Petovione, ki so datirane v drugo polovico 3. in v 4. stoletje.⁷⁴

Četrty po fabrikatu sodi med F 5. Ima trikotno oblikovano ustje. Podobni lonci so bili odkriti v naselbinskih plasteh Petovione, ki so datirane v drugo polovico 3. in v 4. stoletje.⁷⁵

Pokrovi

Sedemnajst odlomkov sodi med pokrove, od tega jih je dvanajst dodeljenih med fabrikat F 3. Izmed teh je pet odlomkov gumbastih držajev z ostenjem (*kat. št. 27, 80, 88, 108, 123*). V skupino fabrikat F 5 sodi en odlomek gumbastega držaja z ostenjem (*kat. št. 79*), v fabrikat F 1 sodijo štirje odlomki ustja z ostenjem (*kat. št. 15, 17, 86, 116*). Po obliki ustja so trije odlomki uvrščeni med prvo varianto zapognjeno oblikovanih (*kat. št. 16, 26, 122*) in eden v drugo varianto zapognjeno oblikovanih ustij (*kat. št. 115*).

73 Istenič 1999, 115, sl. 102: Č/B 4.1.

74 Janežič 2008, kat. št. 244.

75 Janežič 2008, kat. št. 84, 248.

Med prvo varianto zaobljeno oblikovanih ustij je uvrščen en odlomek (*kat. št. 15*) in v drugo varianto iste oblike dva odlomka (*kat. št. 78, 116*).

Horizontalno oblikovano ustje imata dva odlomka (*kat. št. 86, 87*). Odlomek 305 ima na ostenju dva žlebova, drugi pa kanelure.

Zadnja dva odlomka izmed pokrovov pri namiznem posodju sta uvrščena v drugo varianto z oglato oblikovanim ustjem (*kat. št. 17, 18*).

Vsi zgoraj navedeni odlomki pokrovov imajo podobnosti s pokrovi iz Petovione⁷⁶ kot tudi z gradivom iz drugih rimskodobnih najdišč v bližini, od 1. stoletja dalje. Zaradi daljšega časovnega razpona, v katerem se pojavljajo, le-teh nisem posebej navajala.

Kuhinjska keramika

Odlomki kuhinjske keramike so uvrščeni med fabrikat F 2 in izjemoma tudi F 4. Tipološka razdelitev je enaka oziroma se nadaljuje kot pri namiznem posodju.

Sklede

Tri sklede imajo odebeljeno oblikovano ustje (*kat. št. 10, 67, 93*). Ena ima na spodnjem delu ostenja rebro (*kat. št. 93*). Po obliki je podobna skledam z rebrom (nem. Ringschüssel), ki sodijo med t. i. panonsko žigosano keramiko (nem. Pannonische Glanztonware). Narejena pa ni v finem fabrikatu in je brez lošča, ki je značilen za panonsko žigosano keramiko.⁷⁷ Podobne sklede z rebrom iz finega fabrikata so poznane iz naselbinskih plasti Petovione⁷⁸ ter z območja lončarske proizvodnje.⁷⁹

Druga je okrašena z metličanjem (*kat. št. 67*), tretja ima pa po ostenju žlebove (*kat. št. 10*).

Sklede s trikotno oblikovanim ustjem (*kat. št. 11, 14, 75, 76*) so v Petovioni poznane iz območja lončarske delavnice, kjer so datirane od začetka 2. in do sredine 3. stoletja.⁸⁰

Trinožniki ali sklede

Med trinožnike oziroma sklede so uvrščeni trije odlomki. Dna oziroma nog nimajo ohranjenih, zato bi lahko bili del skled ali trinožnikov. Izjemoma, na podlagi oblike, sta dva odlomka uvrščena pod kuhinjsko, čeprav po fabrikatu sodita med F 4 (*kat. št. 102, 103*). Tretji odlomek je uvrščen med fabrikat F 2 (*kat. št. 46*). Podobne zasledimo med naselbinsko keramiko 3. in 4. stoletja na območju Petovione.⁸¹

Lonci

Med kuhinjskimi lonci je največ takšnih s trikotno oblikovanim ustjem (*kat. št. 12, 13, 24, 25, 74*). Eden izmed teh (*kat. št. 25*) ima na ustju žleb, vsi ostali pa imajo enega ali več žlebov na ostenju. Podobnih loncev je bilo na območju Petovine najdenih veliko in se pojavljajo v naselbinskem delu⁸² ter v grobovih.⁸³

Naslednja skupina loncev ima poševno oblikovano ustje. V prvi varianti sta dva odlomka (*kat. št. 69, 107*). Oba sta okrašena z metličanjem. V drugo varianto sta prav tako uvrščena dva odlomka (*kat. št. 68, 114*). Prav tako so pogosta najdba na območju Petovione lonci s poševno oblikovanim ustjem, ki se pojavljajo od 1. stoletja in še v 4. stoletju.⁸⁴

Med lonci z oglato oblikovanimi ustji sta dva odlomka (*kat. št. 72, 125*).

Zaobljeno oblikovano ustje prve variante imata dva odlomka (*kat. št. 70, 71*), v drugo varianto pa je uvrščen en odlomek (*kat. št. 53*).

76 Žižek 2004, 130, sl. 43, 139, 85; Tomanič Jevremov 2004, 43; Janežič 2008, 48.

77 Adler Wölf 2004, 46.

78 Mikl Curk 1979, 41; Tušek 1996, t. 7: 10; Janežič 2008, kat. št. 137.

79 Tomanič Jevremov 2004, 39, sl. 81; Janežič 2018, kat. št. 107, 166, 234.

80 Janežič 2018, 197, kat. št. 43, 44, 106, 232.

81 Janežič 2008, 52, 53.

82 Tušek 1996, t. 4: 1–3; Janežič 2008, kat. št. 82, 84, 247, 248.

83 Istenič 1999, sl. 120: LG 5.

84 Tušek 1996, t. 3: 5, 7.

Tudi loncev z oglatim in zaobljeno oblikovanim ustjem je bilo na območju Petovione odkritih veliko.⁸⁵

Odlomek (*kat. št. 56*) spada med lonce s horizontalo oblikovanim ustjem (varianta 2).

Med lonce je dodeljen še odlomek ostenja, ki je okrašen z ožjimi kanelurami in ima vtisnjen okras v obliki debelejšega zrna (*kat. št. 54*).

Pokrovi

Večina pokrovov je na podlagi fabrikata že opredeljenih pri namiznem posodju. Med kuhinjsko posodje smo dodelili samo en odlomek ustja in ostenja pokrova (*kat. št. 77*), ki sodi v prvo varianto zaobljeno oblikovanega ustja, ter še dva odlomka držajev. Prvi (*kat. št. 81*) ima nekoliko izbočeno ploskev, drugi pa ima ravno (*kat. št. 89*).

Pokrovi so dokaj pogosta najdba v rimskodobnih naselbinskih kontekstih od 1. stoletja dalje. Ker se oblikovno skozi čas niso veliko spreminjali, jih je težko ožje časovno opredeliti.

Ostalo posodje

Kadilnice

Kadilnice so zastopane z dvema odlomkoma ostenja (*kat. št. 62, 119*). Oba sta na izbočenih delih okrašena z vtisnjenimi nepravilnimi pravokotniki in polkrogli. Podobne kadilnice se pojavljajo v petovionskih grobovih, ki so datirani od 1. do 4. stoletja.⁸⁶ Seveda so prisotne tudi na območju lončarskih delavnic v Rabelčji vasi.⁸⁷

Ostalo

Oljenke

Med oljenkami so štirje odlomki pečatnih oljenk, ki so bile proizvedene v Modeni oziroma v njeni okolici. Oljenke, ki izvirajo od tam, je Isteničeva opredelila med fabrikat F 10.⁸⁸ Dva odlomka, ki imata ohranjen nossek in del diska, pripadata tipu Loeschke X (*kat. št. 55, 97*). Tretji odlomek (*kat. št. 61*) ima ohranjen samo del diska, na katerem je delno viden pečat lončarja: *TIS*. Gre za ime *FORTIS*, ki je najpogostejši pečat na teh oljenkah. Oljenk s tem pečatom niso izdelovali pred začetkom 60-ih let 1. stoletja. V Italiji so jih izdelovali najverjetneje do začetka 2. stoletja.⁸⁹ Četrti odlomek (*kat. št. 124*) ima ohranjen samo del diska, tako da ni ožje tipološko opredeljiv. Oljenke odlične kakovosti, ki so bile uvožene iz Italije, se na območju Petovione izjemoma pojavljajo še v grobovih, ki so datirani v drugo polovico 2. stoletja.⁹⁰

Dva odlomka oljenk pa sta lokalne proizvodnje (fabrikat F1). Prvi (*kat. št. 94*) ima ohranjeno dno z izbočenim napisom v treh vrsticah: *VR SINMS* (sl. 17). Enakega do sedaj nismo zasledili, gre pa najverjetneje za pečat lončarja Ursula, ki se pojavlja samo na oljenkah iz Petovione, običajno s kraticami *VR.S*. Oljenke s tem pečatom so datirane v 2. in 3. stoletje, morda še v 4. stoletje.⁹¹

Naslednji odlomek ima ohranjen del diska pečatne oljenke, na katerem je vpraskan napis *OYALA* (*kat. št. 110*). Napis je vpraskan po žganju. Podobnega napisa do sedaj še nismo zasledili.

Gradbeni material

Izmed skoraj 1500 odlomkov odkritega gradbenega materiala jih je bilo manj kot 100 uvrščenih v rimsko obdobje. V tem poglavju omenjamo samo tiste, ki imajo pečat. Prva je v celoti ohranjena okrogla

85 Tomanič Jevremov 2004, 37, sl. 74; Janežič 2008, kat. št. 236, 237, 532, 533.

86 Istenič 1999, 137.

87 Žižek 2004, 139, sl. 88.

88 Istenič 1999, 89.

89 Istenič 1999, 150.

90 Istenič 1999, 153.

91 Istenič 1999, 159.

opeka za stebričke (*kat. št. 40*), ki ima odtisnjen žig *QSP*. Gre za začetnice prenomna, rodovnega imena in izdelovalca. Na območju Petovione je bilo odkritih več enakih pečatov na različnem gradbenem materialu.⁹² Naslednji trije so odlomek tegule (*kat. št. 48*) ter dva odlomka tegule ali plošče za tlakovanje (*kat. št. 34, 38*). Na vseh treh je enak pečat *M.ULP. SEVE.*, ki je tudi zelo pogost med gradbenim materialom na območju Petovione.⁹³

Povzetek

Pri arheoloških raziskavah v Dominikanskem samostanu na Ptujju smo od skupno 43518 kosov najdb 5160 kosov opredelili v rimsko obdobje. Večina teh je bila odkrita v mlajših stratigrafskih enotah. Zaradi posebne narave arheoloških raziskav, ki se niso izvedle do geološke osnove, je veliko gradiva iz rimskega in prazgodovinskega obdobja ostalo neizkopanega. Za nadaljnjo obdelavo smo izločili rimske predmete iz stratigrafskih enot oziroma faz rimskega obdobja. Izjemoma smo za obdelavo izločili rimske predmete iz mlajših faz, in sicer kovinske predmete ter uvoženo keramiko. Med bronastimi predmeti sta bila prepoznana šivanka s pravokotnim ušesom in zapestnica z narebrenim obročem ter prepletom. Med steklenim nakitom so bile odkrite štiri melonaste jagode in odlomek zapestnice z »D« presekom. Omenjen nakit se pojavlja v širšem časovnem obdobju, od druge polovice 1. stoletja in v 4. stoletju. Med steklenim posodjem so samo trije odlomki: dva ročaja steklenic in dno z ostenjem.

Med obdelanim gradivom je največ keramičnih predmetov, in sicer več kot 4000 odlomkov. Izmed teh smo jih za nadaljnjo obdelavo izločili 109. Večina jih je lokalne proizvodnje. Med uvoženimi je dvanajst odlomkov sigilatnega posodja, štirje odlomki amfor in štirje odlomki oljenk. Pri sigilatnem posodju galskih delavnic so zastopane oblike Drag. 33, 37, 38 in Niederbieber 3. Zajemajo časovni okvir od sredine 2. do sredine 3. stoletja. Trije odlomki pa so del posodja afriške sigilate in so datirani od 4. do sredine 5. stoletja.

Odlomki uvoženih oljenk pripadajo pečatnim oljenkam Loeschcke X, ki so bile proizvedene na območju Modene in njene okolice.

Med lokalnim namiznim posodjem prevladujejo odlomki krožnikov in pokrovov. V manjšem številu so zastopane sklede, čaše, vrči in lonci. Po fabrikatu so podobni petovionskemu F 7, ki ga je definirala Isteničeva.⁹⁴ Med kuhinjskim posodjem pa prevladujejo odlomki loncev.

Podobno posodje lokalne proizvodnje zasledimo na območju celotne Petovione: kot pridanke v grobovih, izdelke v lončarskih delavnicah in v naselbinskih predelih. Gre za oblike posod, ki se pojavljajo v širšem časovnem okviru, od sredine 1. stoletja in še v 4. stoletju. Na podlagi rezultatov obdelave uvoženega posodja ter analogij lokalnega posodja iz naselbinskih kontekstov 3. in 4. stoletja sklepamo, da so med gradnjo Dominikanskega samostana poškodovali poznorimske plasti 3. in 4. stoletja in delno še tudi druge polovice 2. stoletja.

92 Lovenjak 2004, 106.

93 Lovenjak 2004, 106.

94 Istenič 1999, 88.

Opredelitev izbora srednjeveških in novoveških drobnih najdb

Nika Veršnik

Od okoli 43.500 najdb, odkritih med arheološkimi raziskavami Dominikanskega samostana na Ptuju v letih 2011–2013, jih po primarnem pregledu gradiva v obdobje srednjega in novega veka sodi okoli 7800. Če izvzamemo človeške in živalske kosti, odkrite v srednjeveških in novoveških nasutjih ter grobovih, ki jih je skupno kar 3684, je najštevilčnejše zastopana keramika z nekaj več kot 4000 odlomki, sledijo steklene, kovinske in koščene najdbe ter kosi gradbenega materiala. V prispevku predstavljamo zbir najbolj izpovednih najdb z večinoma znanim arheološkim kontekstom,⁹⁵ ki jih lahko glede na primerjalno gradivo iz zanesljivo stratigrafsko datiranih sočasnih najdišč s slovenskega in iz srednjeevropskega prostora ožje tipološko kronološko opredelimo v čas med visokim srednjim vekom in novim vekom. Ob tem je potrebno upoštevati dejstvo, da je bilo arheološko gradivo zaradi številnih obnovitvenih del in dozidav samostana skozi stoletja deloma premešano oziroma ob odkritju ni bilo v svoji prvotni legi. To dokazujejo predvsem odlomki, ki so bili infiltrirani v starejše, rimskodobne plasti, in starejše gradivo, odkrito skupaj z mlajšim, v mlajših kontekstih. Najdbe obravnavamo po materialu v več sklopih. Najprej analiziramo in interpretiramo kovinske, steklene in koščene predmete, sledi obdelava najboljšejšega keramičnega zbira.

Kovina

V sklopu skromneje zastopanih kovinskih najdb predstavljamo izbor 21 predmetov, ki smo jih glede na namembnost razdelili v več skupin, kot so deli noše, predmeti za vsakdanjo rabo in devocionalija, knjižni okovi, orodje in okovje ter orožje.

⁹⁵ Le posamezne najdbe so brez stratigrafskih podatkov (glej katalog).

Deli noše, predmeti za vsakdanjo rabo in devocionalija

Od delov noše, ki so služili za zapenjanje oziroma spenjanje oblačil, smo odkrili spono oziroma zaponke (*kat. št. 189, 270, 296*) in okrasne gumbce (*kat. št. 178, 179, 322*). Pojav enostavnih zaponk z ovalnim okvirjem in enojnim trnom, kakršen je primer z obravnavanega najdišča (*kat. št. 296*), ki izvira iz srednjeveškega nasutja SE 966, se časovno umešča v čas med sredino 13. in 15. stoletja.⁹⁶ Od bolj razdelane bronaste različice (*kat. št. 189*), dokumentirane v novoveški plasti SE 579, se razlikuje po odsotnosti široko razkovane sredinske prečke, na katero je pričvrščen dvojni trn. Neposrednih primerjav zanjo nismo našli. Izjemnega pomena je pozlačena bronasta pasna garnitura (*kat. št. 270*) (*sl. 92*) iz srednjeveškega nasutja SE 898. Gre za spono z ovalnim, na zunanji strani razširjenim okvirjem s profiliranim robom, okrašenim s pozlačenimi prečnimi vrezi in pravokotnim okovom s punciranim ornamentom, v katerem je ohranjenih pet zakovic za pritrditev na podlago. Pojav tovrstnih ovalnih spon tipa 5G po Krabathu, s profiliranim sprednjim delom, kjer nalega trn, beležimo od druge polovice 12. do 14. stoletja. V Evropi se pasne garniture, opremljene z žlahtnimi kovinami, ki so jih nosili višji in premožnejši sloji kot kaže nagrobni kip vojvode iz časa med letoma 1260 in 1270 iz stolne cerkve v mestu Braunschweig v Nemčiji,⁹⁷ najpogosteje pojavljajo v 13. in 14. stoletju, in sicer na območju severno od Alp, od Sene in Rone na zahodu do Visle, Donave in Tise na vzhodu. Le posamezni primeri so bili najdeni vzhodno od Karpatov.⁹⁸ V Sloveniji najbližjo primerjavo sponi najdemo na gradu Šalek, ki se od obravnavane razlikuje po obliki profiliranega roba, oblikovanega v stranski bradavici.⁹⁹

Od gumbov, ki so imeli poleg uporabne tudi krasilno funkcijo, predstavljamo okrogel gumbek iz tkanine, obit s kovinsko žico (*kat. št. 322*), ki izvira iz polnila srednjeveške grobnice SE 1280, in dva

⁹⁶ Krabath 2001, 135, tip C4.

⁹⁷ Krabath 2001, 159, sl. 28.

⁹⁸ Krabath 2001, 137, 145–146 tip G5.

⁹⁹ Ravnikar, Brišnik 1999, t. 35: 318.



Slika 92 Pozlačena bronasta spona (kat. št. 270) (foto S. Pukšič).

bronasta gumba s ploščato glavico, od katerih ima manjši (kat. št. 178) na hrbtni strani oblikovano zanko. Nekoliko izbočena glavica večjega gumba (kat. št. 179) je na sprednji strani okrašena z rastlinskim motivom, ob robu hrbte strani pa je napis, ki zaradi poškodovanosti predmeta ni berljiv. Oba gumba smo dokumentirali v novoveški plasti SE 427. Gumbi iz tkanine so na sočasnih najdiščih Slovenije redkeje zastopani. Devet podobnih, nekoliko večjih gumbov od obravnavanega (kat. št. 322), s premerom 2 cm, izdelanih iz lanene tkanine in zlatih niti, so odkrili na prsih pokojnika v grobu 99 v cerkvi sv. Jerneja v Šentjerneju, ki je bil glede na dodatke datiran v 18. stoletje. Sicer pa pojav tovrstnih gumbov sega že v 14. stoletje, kar dokazujejo najdbe iz različnih najdišč na območju Anglije, Grenlandije in Nizozemske.¹⁰⁰ Poleg zgoraj omenjenega gumba (kat. št. 322) smo v polnilu grobnice odkrili še številne tekstilne najdbe,

¹⁰⁰ Poleg omenjenih gumbov so bili v grobu pridani še vrvica gumbnice in ovalna svetinjica iz bakrove zlitine z napisom iz 18. stoletja in odlomki lesene krste (Predovnik *et al.* 2008, 78, t. 6: 3).

kot so deli oblačil in čevljev,¹⁰¹ poslikano leseno desko in vrhnji del svetinjice z zanko iz ulitega bronu, ki ima ohranjen napis *ATOR* (kat. št. 321). Gre za tip svetinjice Jezusa in Marije iz 18. stoletja, ki ima na averju napis *SAL(VATOR) MUND(I) SALV(A) NOS* (Odrešenik sveta reši nas), na reverju pa *MATER SALV(ATORIS) O(RA) P(RO) N(OBIS)* (Mati Odrešenika prosi za nas).¹⁰² Vzporednice lahko potegnemo s svetinjico iz zbirke Narodnega muzeja Slovenije.¹⁰³ V sklop nabožnih predmetov sodijo tudi kovinske jagode rožnega venca (kat. št. 319), odkritega v polnilu skeletnega groba 22, v katerem smo dokumentirali tudi številne najdbe oblačil, kot so deli usnjenih čevljev ipd.¹⁰⁴ Od šivalnega pribora smo prepoznali pločevinasta naprstnika s kupolastim vrhom iz barvne kovine, katerih zunanja površina je

¹⁰¹ Tekstilne najdbe iz grobnice v gotskem prezbiteriju so konservirali in podrobneje opredelili konesrvatorji restavracije Pokrajinskega muzeja Ptuj-Ormož (glej Ilec 2014).

¹⁰² Za podrobno opredelitev predmeta se najlepše zahvaljujem Darku Knezu iz NMS.

¹⁰³ Knez 2001, 111, kat. št. 155.

¹⁰⁴ Jereb *et al.* 2014, 272–273, sl. 101–102.

prekrita z vdolbincami za iglo (*kat. št. 188*). V celoti ohranjen naprstnik je bil odkrit v novoveškem nasutju SE 579. Naprstniki, ki se po obliki in materialu skozi čas niso bistveno spreminjali, so pogosto zastopani na najdiščih naselbinskega značaja od poznega srednjega veka dalje, kot so grad Smlednik, Stari grad pod Lubnikom, grad Šalek in Polhograjska graščina.¹⁰⁵

Orodje in okovje ter orožje

Med obrtniško orodje za obdelavo lesa sodita železna svedra s spiralnim rezilom ter z dvokrakim ravnim (*kat. št. 182*) in rahlo usločnim držajem (*kat. št. 307*), dokumentirana v sodobnih nasutjih (SE 571 in SE 1054). Gre za vrsto orodja, ki se v oblikovnem pogledu skorajda ne spreminjajo, zato jih je težko natančneje časovno opredeliti. Podobne različice, ki se od omenjenih razlikujejo po spiralno zavutih koncih držaja, najdemo na poznosrednjeveških in zgodnjenovoveških najdiščih, kot so Celje, Ljublanica in Sarvaly Puzsta na Madžarskem.¹⁰⁶ Od kovinskih priprav za zaklepanje in odklepanje ključavnice se je ohranil železen vrtljiv ključ z ovalno glavo, votlim stebлом in s preprosto oblikovano brado (*kat. št. 308*), odkrit v sodobnem nasutju SE 1054. Gre za ključ, ki je odklepal novoveško ključavnico obešanko, kakršno so npr. našli na dnu Ljublanice.¹⁰⁷

Razen orodja so v Dominikanskem samostanu zastopani tudi elementi strelnega orožja, med katere sodijo pušične osti loka in samostrela. Glede na težo in premer tula, ki sta najpogostejša pokazatelja, ali je določena ost pripadala loku ali samostrelu, predstavlja ost s tulastim nasadilom in suličastim telesom rombičnega preseka (*kat. št. 187*), kakršne najdemo npr. na gradovih Smlednik in Šalek, variacijo tipičnih bojnih pušic za samostrele.¹⁰⁸ Gre za ost s tu-

lom tipa T 2–5 po Zimmermannu, najpogostejši tip srednjeveških pušičnih osti v arheoloških kontekstih srednje in zahodne Evrope, datiran v čas med 13. in 15. stoletjem. V podoben časovni razpon sodi tudi druga, manj masivna pušična ost s trnastim nastavkom (*kat. št. 323*), ki je najverjetneje pripadala loku. Po obliki sicer spominja na srednjeveško bojno ost za prebijanje oklepa tipa D 2–5 po Zimmermannu oziroma 3.1. po Predovnikovi, a se razlikuje po trikotnem prečnem preseku.¹⁰⁹

Knjižni okovi

Dragocene najdbe so zagotovo knjižni okovi, ki so na srednjeveških in zgodnjenovoveških najdiščih Slovenije prava redkost, čemur verjetno botruje dejstvo, da tovrstni predmeti še niso bili objavljeni. Gre za kovane ali ulite dele iz različnih kovin in zlitin, pritrjene na knjižne platnice, ki so primarno namenjeni zaščititi knjige pred poškodbami. Glede na funkcijo in del platnice, kamor so namenjeni, ločimo v osnovi tri skupine knjižnih okovov, in sicer zaklepe, ščitnike ter druge kovinske dele na platnicah, kot so npr. okrasne ploščice, okvirji knjige in kovinska držala ter kovinske platnice.¹¹⁰ V Dominikanskem samostanu smo v sodobnem (SE 571) in novoveških nasutjih (SE 1381, SE 1396) odkrili tri deltoide kotne ščitnike iz bronaste pločevine, ki so v Evropi med knjižnimi okovi najštevilčnejše zastopani.¹¹¹ Prednjo ploskev deltoide oblikovane ploščice, ki ima v dveh primerih valovito (*kat. št. 183, 325*) in v enem ravno (*kat. št. 324*) obrezane robove ter krilci za pritrjevanje na rob platnice, krasi stiliziran rastlinski motiv. Gumbasta kotna izboklina ima obliko cvetnega popka. Okrogli ščitniki se v Evropi pojavijo konec 12. stoletja in v 13. stoletju, do začetka 15. stoletja pridejo v uporabo še druge oblike, kot so polkrožni, trikotni,

105 Štular 2013, 52, kat. št. 8–10; Lazar *et al.* 2013, 150–151, kat. št. 176; Brišnik, Ravnikar 1999, kat. št. 331; Železnikar 2002, t. 1:5.

106 Guštin *et al.* 2001, 253, kat. št. 219; Bitenc *et al.* 2009, 360, kat. št. 137; Holl, Paradi 1982, sl.131: 17.

107 Bitenc *et al.* 2009, 398, kat. št. 168.

108 Štular 2013, 55, kat. št. 38; Predovnik 2003, 96, kat. št. 829–834; Nabergoj 2015, t. 30:PO 32, 34 in 39.

109 Rozman 2008, 98–99; 102–103; Predovnik 2003, 94–95.

110 Vintar 2013, 9–12.

111 Na tem mestu se najlepše zahvaljujem sodelavki Anji Vintar za pomoč pri tipološki in kronološki opredelitvi knjižnih okovov. Natančna XRF analiza ščitnikov ni bila opravljena.

kvadratni ter najpogostejši deltoidni kotniki.¹¹² Ščitnike iz Dominikanskega samostana lahko glede na oblikovne značilnosti umestimo v 14. oziroma 15. stoletje. Za primerjavo lahko navedemo medeninaste knjižne okove, dva z gradu Eger na Madžarskem ter okov iz Narodnega muzeja v Nürnbergu, ki je bil po žigu sodeč izdelan med leti 1472 in 1490 v delavnici v Nürnbergu.¹¹³

Steklo

V zbir steklenega posodja iz Dominikanskega samostana sodijo odlomki različnih tipov steklenic, kozarcev, čaš, skodel, natančneje nedoločljivih posod in čaše ježevke, ki jih na podlagi primerjav z drugih sodasnih najdišč z znanimi arheološkimi konteksti lahko datiramo v čas med 15. in 17. stoletjem. Najzgodnejši je odlomek ostenja čaše ježevke (*kat. št. 255*), ki izvira iz srednjeveškega nasutja SE 848. Ježevka, ki jo prekriva biserovinast iris, je izdelana iz prosto pihanega prozornega stekla, na katerega so nataljene kaplje v obliki bodic. Tovrstni srednjeveški kozarci, ki so jih v številnih evropskih steklarskih centrih izdelovali že od 13. stoletja dalje, postanejo v 14. in začetku 15. stoletja najbolj razširjena oblika pivskega posodja.¹¹⁴ Primerjave omenjenemu odlomku s tanjšimi, v bodice oblikovanimi bunčicami najdemo npr. v Celju v Savinovi ulici, kjer sta čaši datirani v čas med 1350 in 1400, in v polnilu vodnjaka, odkritega na območju osrednje knjižnice Celje, ki je glede na stratigrafijo najdišča prenehal delovati v 14. oziroma 15. stoletju.¹¹⁵ Ostali odlomki, izdelani iz prozornega, debelejšega v kalup ali prosto pihanega stekla različnih barv, od brezbarvnih, rumenkastih, zelenkastih, kobalt modrih, so poznejši, datirani v konec 16. in v 17. stoletje. V največjem številu so zastopani vratovi z odebeljenim ravnim ali rahlo navzven za-

pognjenim ustjem ter vpičena oziroma vbokla dna kroglastih, hruškastih, cilindričnih ali kvadratnih steklenic za shranjevanje tekočin. Skoraj v celoti so se ohranile kvadratne steklenice, od katerih eno krasi graviran rastlinski ornament na ostenju (*kat. št. 286*), druga pa ima na vratu nataljeno debelejšo stekleno nit (*kat. št. 207*), ki je po mnenju nekaterih avtorjev prvotno služila za fiksiranje zapirala steklenice.¹¹⁶ Tovrstne steklenice z nataljeno nitjo, značilne za čas med 1600 in 1650, so v Sloveniji znane s Knežjega dvora v Celju.¹¹⁷ Poleg zgoraj omenjene steklenice je v tehniki graviranja okrašen tudi kozarec. Graviranje v steklo z diamantno konico se je kot tehnika okraševanja razvilo v prvi polovici 16. stoletja v Benetkah in se nato hitro razširilo po vsej Evropi. V Nemčiji je bila npr. priljubljena od 1570 do 1618, ko jo se izpodrinila tehnika slikanja z emajlom.¹¹⁸ Od ornamentov se pojavlja tudi okras vzporednih poševnih reber, ki je nastal s pihanjem stekla v rebrast kalup. Kot zanimivost velja omeniti stekleničko (*kat. št. 133*), ki je bila verjetno uporabljena v lekarništvu ali farmaciji za shranjevanje mazil, olja, parfumov, kozmetike ali kemikalij. Lekarniške posode, znane že v Starem Egiptu, se v lekarniških redovih poznega srednjega in zgodnjega novega veka pogosto omenjajo. Znan primer je npr. dunajski lekarniški red cesarja Ferdinanda I. iz leta 1564, v katerem so natančno opisana zdravila in njihova hramba. Pomemben vir za datacijo zgodnjenovoveških lekarniških stekleničk predstavljajo tudi slikovne upodobitve iz omenjenega časa, kot sta npr. gravura *Šabovnica zdravja* Michaela Hera iz Strasbourga iz leta 1533 ali ilustracija v lesorezu Heinricha Vogtherra *Zdravilna knjiga Tacuini sanitatis Elluchasem...* iz leta 1533.¹¹⁹ Primerjavo za stekleničko iz Dominikanskega samostana, odkrito v polnilu poznorimskodobnega ali zgodnesrednjeveškega jarka, najdemo v steklenički iz Lübecka, ki sodi v 16. oziroma 17. stoletje.¹²⁰ Nekoliko večji primer steklenice iz zgodnjega 16. stoletja je znan iz Ljubljane.¹²¹

112 Vintar 2013, 59; Vintar 2013a, 57–66; Kreitner 2000, 225–226, 228, 231–232.

113 Vintar 2013, 177, kat. št. 140–141; Adler, Ansoerge 2006, 173–174, sl. 13:2.

114 Lazar 2001, 72–73.

115 Lazar 2001, 90, kat. št. 25–26; Brišnik 2014, 164, kat. št. 20.

116 Tarcsay 1999, 51–52.

117 Lazar 2001, 72, kat. št. 128–133.

118 Tarcsay 1999, 36.

119 Tarcsay 1999, 46–50.

120 Berger 2012, 32, sl.27/2.

121 Kos 2007, 84, t. 28: 3.

Kost

Med redke koščene predmete, izdelane iz živalskih kosti, sodijo ostanki proizvodnega odpada in polizdelkov, vezanih na izdelavo gumbov ali koščenih jagod, kot so obdelana kost v obliki dleta (*kat. št. 240*), polovica obdelanega živalskega roga (*kat. št. 271*) in odpadne prevrtane oziroma preluknjane koščene ploščice (*kat. št. 150, 151 in 327*).¹²² Vse omenjene najdbe izvirajo iz sodobnih plasti (SE 285, SE 641),¹²³ le obdelan rog je bil dokumentiran v srednjeveškem nasutju (SE 898).

K predmetom za osebno higieno prištevamo ploščati koščeni zobni ščetki (*kat. št. 174, 180*), odkriti v novoveškem in sodobnem nasutju. Ploščati zobni ščetki, ki se po obliki bistveno ne razlikujeta od današnjih plastičnih primerkov, imata ovalno glavico z luknjicami za ščetine in podolgovat ožji trup od držaj, ki se zaključi v obliki rezila. Na držaju ene (*kat. št. 174*) je vrezan napis *F EXTRA FINE FRANCE*, iz česar lahko razberemo ime izdelovalca oziroma delavnice. Gre za ščetko, izdelano v tovarni Brosserie Thomas v Parizu, ki sta jo leta 1843 ustanovila brata Frederic in Jean-Baptiste Thomas. Inicialki omenjenih bratov *T* in *F* sta bili tudi oznaki delavnice. Podobne ščetke, ki so jih v Angliji, Franciji, Nemčiji in na Japonskem masovno izdelovali od leta 1840 dalje, so bile odkrite npr. v mestu Hall na Tirolskem in v Salzburgu.¹²⁴ Na podolgovati glavi ščetke z napisom so v štirih vzporednih vrstah ohranjene ščetine, ki so bile najverjetneje izdelane iz dlak divje svinje, kar je veljalo za cenejše ščetke. Za dražje so uporabljali jazbečeve dlake.¹²⁵

122 Odpadni material, ki je bil uporabljen za izdelavo koščenih jagod in gumbov, je pogosta najdba na srednjeveških in novoveških najdiščih, primer Ljubljanski grad (Guštin, Horvat 1994, 38, sl. 20), dominikanski samostan v Kopru (Mileusić 2015, 104, kat. št. 103).

123 Preluknjana koščena ploščica s kat. št. 54 je bila odkrita na deponiji, zato je brez stratigrafskih podatkov.

124 Labner 2007, 17–19, kat. št. 59; Loorya, Kao 2015, 31, 33, 183–84, 198.

125 Avsec 2013, 22–23.

Keramika

Predstavljeno keramično gradivo zaobjema boljše ohranjene in karakteristične kose, predvsem odlomke ustij, dnov in okrašenih ostenij posod. V največjem številu je zastopana lončenina, med katero prevladujejo ustja loncev, manj je skled, čaš, skodel, vrčev, trinožnikov in natančneje oblikovno nedoločljivih posod. S posameznimi primerki se pojavljajo ročka za vino, pokrov posode, ponev in miniaturna posoda. V skupino ostalih keramičnih predmetov sodijo distančnik, pečnice, lončene svetilke, izčrepijska ploščica, pipe za kajenje idr. Omenjeno gradivo je bilo v srednji in novi vek uvrščeno na osnovi fakture, opredelitve oblikovnih skupin ter tipologije ustij loncev. Keramično gradivo je bilo izdelano na lončarskem vretenu (počasnem in hitrem), razen nekaj delov novoveških okrasnih posod, kot so volutasti ročajji ipd., oploščene pečnice in pipe za kajenje, ki so jih izdelali v kalupu.

Lončenina

Lončenina je izdelana iz drobno, fino zrnatih in zelo fino zrnatih lončarskih mas s primesmi sljude, kremena, kalcijevega karbonata v različnih kombinacijah, redko so glini dodani drobci keramike ali organski ostanki. Žgana je bila povečini redukcijsko in oksidacijsko, pojavljajo pa se tudi redukcijsko žganje z oksidacijsko atmosfero v končni fazi, nepopolno oksidacijsko žganje z dimljenjem v končni fazi ter nepopolno oksidacijsko žganje. Barva črepij z gladko zunanjo in notranjo površino (le v posameznih primerih grobo in hrapavo na dotik zaradi uporabe) je raznolika od rdeče-rumene, rožnate, svetlo rjave do zelo temno sive oziroma črne barve.

Za visokosrednjeveško lončenino, ki je bila pogosto žgana v redukcijski atmosferi, sta značilni izdelava z lepljenjem in dodelava na počasnem vretenu, kar dokazujejo sledovi prstnih odtisov v notranjosti posod. V večjem številu zastopana različno žgana poznosrednjeveška in novoveška lončenina, pa je bila v celoti izdelana z vrtenjem (na hitrem lončarskem vretenu).

Površina posod je v večji meri obdelana z obojestranskim brisanjem, v posameznih primerih pa je notranjost posode tudi glajena.

Posodje je najpogosteje okrašeno z žlebljenimi vodoravnimi linijami, ki se pojavljajo v različnih izvedbah na ostenjih posod. V posameznih primerih so na ostenju prisotni snop horizontalnih kanelur, poševni vrezi, vtiskovanje z nohti ter žlebljene valovnice na zunanjem robu ustja. Novoveško lončenino na zunanji ali na obeh površinah prekriva zelen in rjav lošč. V dveh primerih je zastopan vzorec neenakomerno potekajočih vodoravnih vzporednih linij v umazano beli, rjavi in oker barvi, slikan na engobo in prevlečen z brezbarvno svinčevo glazuro.

Kot osnovo za tipološko opredelitev ustij visoko in poznosrednjeveških ter zgodnjenovoveških loncev, ki so zastopani zgolj s 65 primerki, smo jo uporabili oblikovno tipologijo B. Štularja,¹²⁶ ki smo jo primerno dopolnili in razširili z dodatnimi tipološkimi skupinami ustij, kot so oglata, izvihana-zgoraj ravno odrezana, izvihana-zgoraj poševno odrezana, konveksno-konkavna in kvadratasta ustja (sl. 93).

Najzgodnejše oblike ustij, to so enostavna zaobljena in oglata (tipi 1H, 2C, 2G, 2H po Štularju; prim. *kat. št. 273, 154, 275, 297, 272, 282, 303, 284*) ter rogljasta ustja (tip 4D po Štularju; prim. *kat. št. 256, 274*) ustja, so na obravnavanem najdišču zastopana z desetimi primerki. To so ustja značilna predvsem za čas od 9. do 13. stoletja, ki smo jih dokumentirali v srednjeveških plasteh (SE 898, SE 924, SE 287, SE 966, SE 852), le v enem primeru gre za rimskodobno nasutje (SE 985), kar verjetno kaže na infiltriranost najdbe v starejšo plast. Omenjeni tipi ustij so v bližnjem Prekmurju znani z visokosrednjeveških najdišč Nedelica, Gorice pri Turnišču, Gornje njive 2 pri Lendavi in Pri Muri blizu Lendave, ki jih radiokarbonske datacije

126 Tipologija temelji na tipologiji s t. i. metodo ovojnice, ki jo je za visokosrednjeveško gradivo z gradu Mali grad pri Kamniku razvil Benjamin Štular ter jo dopolnil s poznosrednjeveškimi in zgodnjenovoveškimi tipi, odkritimi na najdiščih Šentvid pri Stični in Smlednik. Omenjena tipologija srednjeveške in novoveške lončenine sestoji iz dvanajstih tipov ustij loncev, od katerih ima vsak tip po več podtipov (Štular 2009, 125–130; Štular 2013, 65–77; Porenta *et al.* 340–349).

oglja iz posameznih objektov umeščajo v čas med 9. in 14. stoletjem.¹²⁷ V osrednji in severozahodni Sloveniji primerljivo lončenino najdemo na Blejski pristavi in Malem gradu nad Kamnikom.¹²⁸

Z enaindvajsetimi odlomki so zastopana močno izvihana (tipa 6A in 6F po Štularju; prim. *kat. št. 283, 315, 209*), spodrezana (tipa 5G in 5H po Štularju; prim. *kat. št. 261, 264, 300, 160, 164, 186, 242, 245, 260*), močno odebeljena (tipa 7B in 7G po Štularju; prim. *kat. št. 157, 158, 309, 276, 288*) in zapognejna oziroma krempljasta ustja (tip 8C po Štularju) (*kat. št. 155, 165*). Omenjena ustja so bila na obravnavanem najdišču odkrita v osmih stratigrafskih kontekstih, interpretiranih kot rimskodobne (SE 1116, SE 1121), srednjeveške (SE 924, SE 636, SE 287, SE 852, SE 856, SE 975, SE 695, SE 898, SE 934, SE 1199) in novoveške (SE 575, SE 686) plasti. Za obravnavane tipe loncev, ki so značilni predvsem za visoki in pozni srednji vek, najdemo primerjave med lončenino iz arheoloških kontekstov iz severovzhodne Slovenije, kot so Prešernova ulica na Ptuju, grad Ptuj, najdišča v bližnjem Prekmurju, dvorec Grinfels in glasbena šola v Slovenj Gradcu ter grad Šalek v Velenju, kot tudi z arheoloških lokacij iz osrednje in južne Slovenije, kot sta Mali grad v Kamniku in Trdnjava Kostanjevica. Posamezni primerki, ki pa so bodisi brez kontekstov bodisi izhajajo iz premešanih oziroma nasutih plasti, so znani z gradu Smlednik in iz Šentvida pri Stični.¹²⁹ V širšem prostoru so lonci s takšnimi ustji značilni za visokosrednjeveško Kranjsko in Koroško, primerljiva lončenina se

127 Lazar 2008, 77–78, kat. št. 10, 12, 13; Plestenjak 2008, 72, kat. št. 2; Kerman 2008, 80–84, kat. št. 1–7, 9–17, 30–33, 36–37; Sankovič 2008, 93–94, kat. št. 10, 15–17, 19.

128 Belak *et al.* 2008, t. 2: 5, 7, 9; t. 4: 23; 6: 5–7; t. 8: 13; t. 13: 2; Štular 2009, t. 8: 4, 6–7, 9, 12–15; t. 9: 1–3.

129 Lamut 1993, t. 1: 2; 3: 6–7; t. 4: 1–3, 6; t. 10: 1–3; Arh 2019, 27–31, sl. 72–73, tipi L3a, L3c, L3d, L4b–d, L5b, L6b–c; Plestenjak 2008, 72, kat. št. 3; Kerman 2008, 83–84, kat. št. 20–26, 34–35; Kerman 2013, 50, G342, G347, G471; Sankovič 2008, 1–2, 5–6, 9, 22; Šavel Sankovič 2011, G452, G622, G633, G656, G730; Djura Jelenko 2016, 80–81, oblike 1a, 5a–b; Djura Jelenko 2017, 107–110, t. 12: 338; 13: 352; t. 14: 277–380; t. 17: 409; 18: 412–418, 420–423; Brišnik, Ravnikar 1999, 34–37, t. 16, t. 17: 90–92, 94; Štular 2009, t. 10: 7, 10; t.11: 1–9; t.12: 1–8; t. 13: 1–8; t. 14: 1, 8; t. 16: 6–9; t.17: 1–5; Predovnik 2003, t. 42: 40–41, 54; Porenta *et al.* 2015, t. 1: 2–13, 16–19.

pojavlja tudi na območju Bavarske, avstrijske Štajerske in Moravske.¹³⁰ Kot najbližje primerjave lahko navedemo najdišči Alt - Holleneg in Turmbauerkogel na avstrijskem Štajerskem, kjer so primerljivi tipi spodrezanih ustij (5a, 5c, 7, 8a) datirani v čas 13. in 14. stoletja, zapognjenih oziroma krempljastih ustij manjših in večjih dimenzij (tipa 11 in 13) pa v čas od 13. do 16. stoletja.¹³¹

Od tipološko mlajših ustij loncev se v izboru najdb z obravnavanega najdišča pojavljajo široka karnisna in večkrat profilirana ustja. Med slednjimi je največ širokih karnisnih ustij (tipi 10A–1, 10A–2, 10B–1, 10B–2, 10C–1 in 10C–5 po Štularju; prim *kat. št.* 219–220, 222–223, 221, 224, 241, 301, 251, 243, 181, 257, 290, 305, 248, 281), med katerimi prevladujeta varianti 10A in 10C, ki se med seboj razlikujeta glede na užlebitev roba ustja. Omenjena ustja so bila odkrita v rimskodobnih (SE 957, SE 1005), srednjeveških (SE 975, SE 801, SE 852, SE 924) in novoveških (SE 686, SE 637, SE 428) plasteh. Na daljši časovni razpon uporabe ustij tipa 10A od 12. do 16. stoletja s poudarkom na 14. in 15. stoletju kažejo številne analogije, najdene na poznosrednjeveških in zgodnjenovoveških najdiščih, kot so Prešernova ulica na Ptuju, Trdnjava Kostanjevica, Polhograjska graščina, Piramida v Mariboru, grad Šalek, Smlednik in Šentvid pri Stični.¹³² Ustja tipa 10C,¹³³ ki so glede na kontekst datirana od okoli 12. do konca 15. stoletja, so znana z najdišč Kostanjevica ob Krki, gradu Rihemberk, Polhograjska graščina, Smlednik

in Šentvid pri Stični.¹³⁴ Med ustji tipa 10C–1 (*kat. št.* 181) velja omeniti v celoti ohranjen trebušast lonec s trakastim ročajem, ki po obliki sodeč spada v skupino loncev tipa 3 po Kellerjevi. Tovrstni enoročajni lonci, ki so bili sprva namenjeni bodisi za pripravo hrane bodisi za shranjevanje živil, kot je mleko, se v Baslu pojavljajo od konca 14. do konca 16. stoletja.¹³⁵ V Sloveniji najdemo posamezne neloščene enoročajne lonce na poznosrednjeveških in zgodnjenovoveških najdiščih, kot sta Podbočje – Trdnjava Kostanjevica in grad Šalek v Velenju.¹³⁶ Poznamo jih tudi iz Celja, Ljubljane in s Kozlovega roba nad Tolminom.¹³⁷ S po enim primerkom sta zastopana ustja tipov 10B–1 (*kat. št.* 251) in 10B–2 (*kat. št.* 243), odkrita v srednjeveški (SE 846) in novoveški plasti (SE 686). Po analogijah sodeč je tip 10B–2 nekoliko starejši, datiran od sredine 14. do konca 15. stoletja, tip 10B–1 pa je značilna oblika ustij posod v 15. stoletju in v začetku 16. stoletja.¹³⁸ Večina zgodnjenovoveških ustij z večkrat profiliranim robom, to so ustja tipov 11A–1 (*kat. št.* 193, 218) in 12B–1 (*kat. št.* 262) s številnimi različicami,¹³⁹ ki so bila na obravnavanem najdišču odkrita v novoveških nasutjih (SE 637, SE 579) ter posamično v srednjeveški (SE 856) in rimskodobni plasti (SE 1139), ima zunanjo površino prevlečeno z zelenim ali rjavim loščem. K profiliranim ustjem lahko prištejemo tudi nekaj primerov ustij s podobno fakturo in večinoma loščeno površino (*kat. št.* 217, 227–229, 299, 312), ki se po obliki razlikujejo od ustaljenih tipov, zato jih nismo podrobneje tipološko opredelili. Slednji so bili odkriti večinoma v novoveških plasteh.¹⁴⁰

130 Štular 2009, 153, 239–240 in tam navedena literatura.

131 Gutjahr, Tiefengraber 2003, 88–89, tip 5a, T. 17: 45, 46, 53, 24: 39, 25:41, 31: 96, 40: 170, 40: 171, 41: 182, 91–92, tip 5c, T. 29: 79, 40: 169, 93–96, tip 7, T. 14: 15, 16: 36–37, 41, 18: 65, 21: 4, 22: 13, 23: 29, 25: 47, 26: 49, 30: 87, 34: 128, 37: 155, 43: 197, tip 8a, T. 5: 37, 16: 33, 18: 64, 22: 17, 23: 21, 29: 78, 32: 115, 38: 166, 43: 194, 102, tip 11, T. 3: 16–17, 19, 4: 21, 25, 5: 31, 36, 6: 43, 34: 134, 36: 152, 104–106, tip 13, T. 1: 1, 28: 67; Gutjahr, Tiefengraber 2004, 450–451, tip 7, T. 5: 87, tip 8a/b, T. 1: 1, 12, T. 3:37.

132 Lamut 1993, t. 2: 3; t. 4: 4–6; t. 5: 1–4; t. 10: 3, 5; Predovnik 2003, kat. št. 23, 140, 150–151, 204, 244, 303, 307, 336; Železnikar 2002, t. 7: 9, t.12; t. 8: 1–3; t. 9: 6, 8; t. 12: 5, 12, 16; Strmčnik-Gulič 1997, t. 6: 2, 5; Brišnik, Ravnikar 1999, kat. št. 49; Štular 2013, kat. št. 82–83; Porenta *et al.* 2015, kat. št. 32–35.

133 Ustje tipa 10C–5 (kat. št. 248 in 281) nekateri avtorji imenujejo ustje z ovrtnikastim robom (nem. Krage-
nrand prim. Klokočovnik 2010, 105–106).

134 Predovnik 2003, kat. št. 26, 68, 70–75, 88–90; Klokočovnik 2010, t. 2: 1; Železnikar 2002, t. 6: 9; Štular 2013, kat. št. 96, 98–100, 102; Porenta *et al.* 2015, kat. št. 47–49, 53–55.

135 Keller 1999, 64–65, 166–167.

136 Predovnik 2003, 143, kat. št. 64; 149–150, kat. št. 190, 208; Brišnik, Ravnikar 1999, 53.

137 Guštin *et al.* 2001, 197, kat. št. 27–28, 39; 201, kat. št. 114; Nabergoj 1999, 49, kat. št. 8; Bitenc *et al.* 2009, 352–353, kat. št. 130; Žbona - Trkman 1991, 22, kat. št. 3.

138 Predovnik 2003, kat. št. 80–81, 268; Železnikar 2002, t. 5:20; 6: 6; t. 9: 7; Štular 2009, t. 18: 1; Štular 2013, kat. št. 85–95; Porenta *et al.* 2015, kat. št. 35–46.

139 Porenta *et al.* 2015, 343, kat. št. 70, 71, 74, 84.

140 Izjemi sta ustji s kat. št. 312 in 299, odkriti v rimskodobni (SE 1139) in srednjeveški (SE 975) plasti.

ENOSTAVNA ZAOBLJENA IN OGLATA USTJA

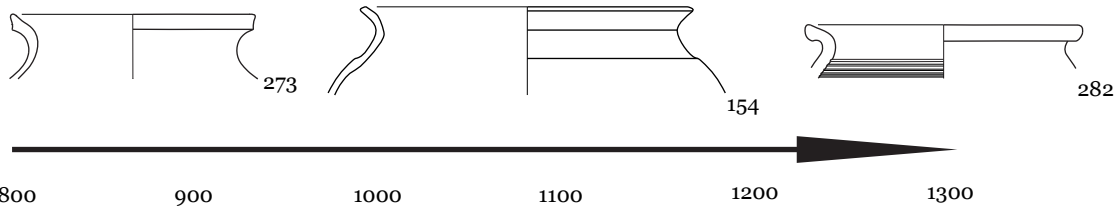

ROGLJASTA USTJA

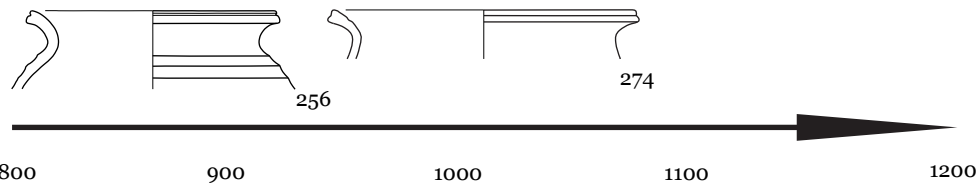

MOČNO IZVIHANA USTJA

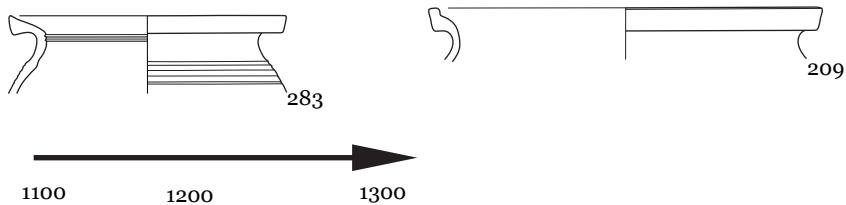

SPODREZANA USTJA

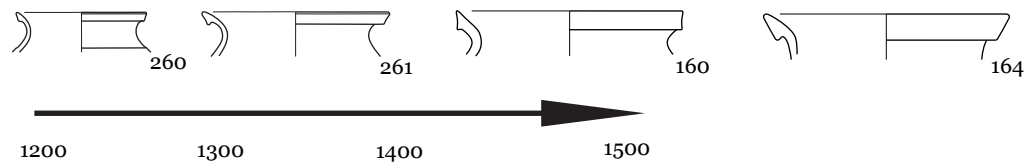

MOČNO ODEBELJENA USTJA

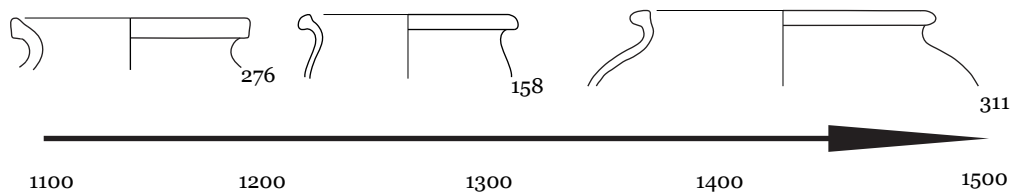

ZAPOGNJENA OZ. KREMPLJASTA USTJA

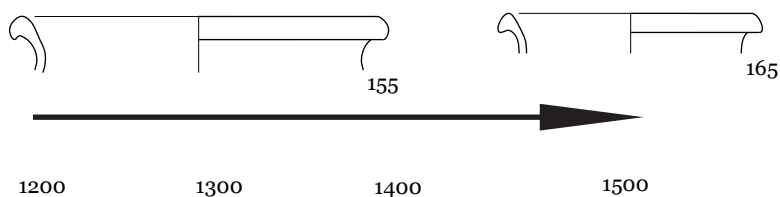

Slika 93 Tipološka tabela srednjeveških in novoveških ustij loncev iz Dominikanskega samostana, merilo 1:4 (risba S. Ohman, izdelava N. Veršnik).

ŠIROKA KARNISNA USTJA

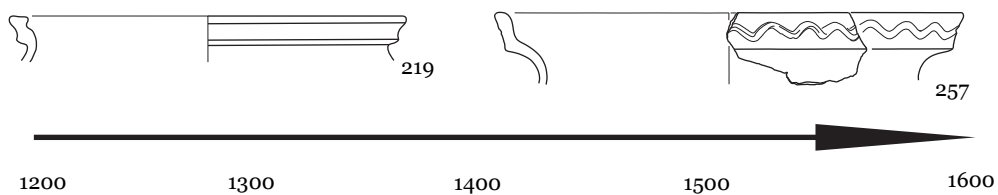

VEČKRAT PROFILIRANA USTJA

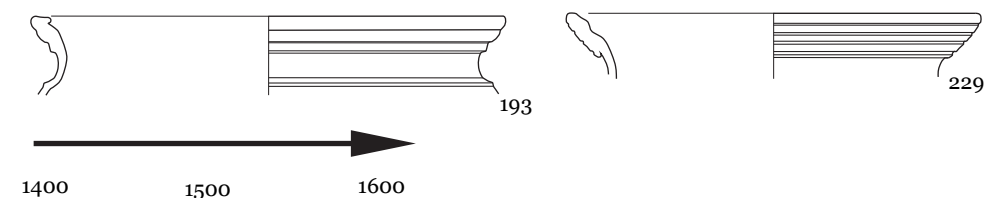

OGLATA USTJA

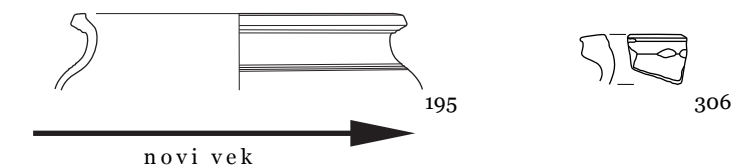

IZVIHANA - ZGORAJ RAVNO ODREZANA USTJA

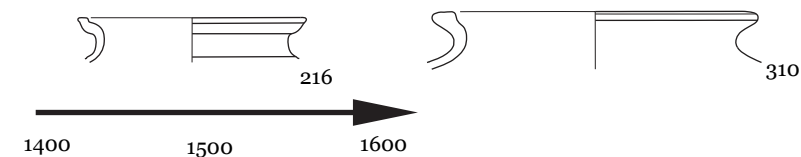

IZVIHANA - ZGORAJ POŠEVNO ODREZANA USTJA



KONVEKSNO - KONKAVNA USTJA

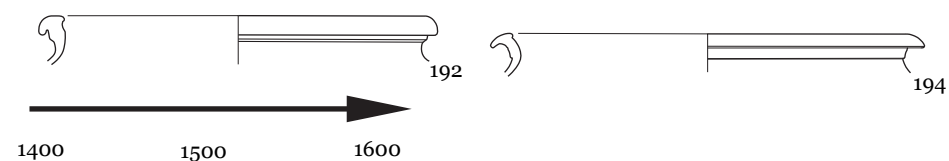

KVADRATASTA USTJA

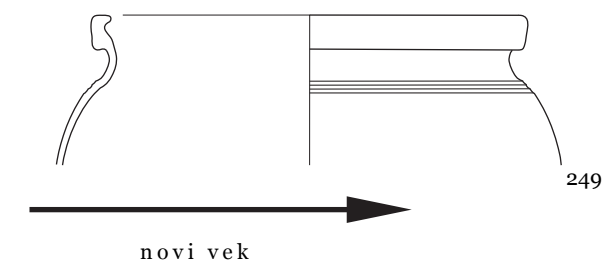

Slika 93 Tipološka tabela srednjeveških in novoveških ustij loncev iz Dominikanskega samostana, merilo 1:4 (risba S. Obman, izdelava N. Veršnik)



Slika 95 Skleda s slikanim vzorcem neenakomerno potekajočih vodoravnih vzporednih linij, tako imenovanim česanim vzorcem (kat. št. 238) (foto S. Pukšič).

Ostalo lončenino, ki je tako po tehnologiji kot obliki izrazito novoveška, smo glede na oblikovanost ustja razvrstili v več oblikovnih skupin. S posameznimi primerki so zastopana oglata (kat. št. 195, 306), izvihana ter zgoraj ravno (kat. št. 216, 310, 314) in poševno (kat. št. 170) odrezana, konveksno–konkavna (kat. št. 192, 194, 291) in kvadratasta ustja (kat. št. 249), katerim neposrednih analogij nismo našli. Še najbližjo primerjavo oglatim ustjem najdemo na najdišču Leskovec 2 pri Celju, kjer so bili takšni odlomki odkriti in datirani v pozno novi vek in moderno obdobje.¹⁴¹ V čas 17. in 18. stoletja in mlajše sodijo izvihana - zgoraj ravno odrezana ustja, znana tudi iz Celja in s Ptuja.¹⁴² Konveksno-konkavna ustja oziroma ustja s konveksno-konkavno oblikovanim robom se v večjem številu pojavljajo med zgodnjenovoveškimi gradivom na Ptujskem gradu.¹⁴³ Številne primerjave tovrstnih ustij, ki se od primerkov iz ptujskega

dominikanskega samostana nekoliko razlikujejo, najdemo v skupini profiliranih ustij, podvarinata 7.2 na Pohorskem dvoru, ki so na podlagi analogij datirani v 16. stoletje,¹⁴⁴ en primer je znan tudi iz Leskovca pri Celju.¹⁴⁵ Omenjena lončenina je bila odkrita v rimskodobnih (SE 1005, SE 1121), srednjeveških (SE 287, SE 834, SE 958, SE 1199) in novoveških (SE 579) plasteh. Poleg ustij so se ohranila številna dna loncev, ki so povečini ravna (kat. št. 161, 166–167, 210–211). K loncem sodijo pokrovi, dokumentirani v novoveških nasutih (SE 575, SE 637), od katerih so ohranjeni ostenje z ustjem (kat. št. 203, 236) in masiven držaj (kat. št. 233) ter votla držaja (kat. št. 184 in 232) konveksnega pokrova, značilnega za čas od 15. do 17. stoletja.¹⁴⁶

H kuhinjskemu posodju se uvrščajo tudi deli trinožnih posod, ki so se v obliki loncev in ponev ponekod po Evropi, kot npr. v Baslu, uveljavile že v drugi polovici 13. stoletja in ostale v uporabi skozi ves pozni srednji

141 Čeh 2015, 155–156, kat. št. 257–260.

142 Brišnik 2014, 162, kat. št. 1,2,4; Arh 2019, 78, tip L10, kat. št. 507.

143 Arh 2019, 33–34.

144 Mihelič 2016, 56–58, 78.

145 Čeh 2015, 122, 155, kat. št. 240.

146 Glej Štular 2009, 132, tipa 2 in 3.

in zgodnji novi vek. Prednost kuhalnih posod na treh nogah je bila višina posode, ki je omogočala boljšo porazdelitev toplote in zato enakomerno kuhanje jedi.¹⁴⁷ Na slovenskem prostoru se trinožne posode pojavljajo predvsem v novem veku. Večje število fragmentiranih primerkov z loščeno notranjo površino so odkrili pri raziskavah na bližnjem Ptujskem gradu.¹⁴⁸ V Dominikanskem samostanu se je poleg nog ohranil tulast držaj (*kat. št. 173*) verjetno trinožne ponve s profiliranim osrednjim delom in z ostankom zelenega lošča iz sodobnega nasutja SE 359. V Sloveniji je bil podoben držaj trinožnika dokumentiran v novoveški plasti na najdišču Osrednja knjižnica Celje, v Avstriji pa so tovrstni držaji značilni za manjše, v notranjosti loščene posode ali ponve na treh nogah, s premerom ustja od 16 do 25 cm, ki se pojavljajo v 17. in začetku 18. stoletja.¹⁴⁹ Funkcijo tulastega držaja trinožnika ali pokrova je imel domnevno tudi predmet (*kat. št. 278*) iz srednjeveškega nasutja SE 902, ki pa je za razliko od zgoraj opisanega neloščen in precej manjši, saj meri v dolžino le 4,7 cm.

Sklede so v zbiru najdb iz Dominikanskega samostana zastopane z dvajsetimi primerki, ki se razlikujejo po velikosti in obliki. Shranjevanju in serviranju hrane so bile domnevno namenjene večje konične sklede s premerom ustja med 29 in 39 cm, manjše pa so služile použivanju hrane. V oblikovnem smislu gre za odprte konične oblike skled. Nekatere imajo notranjo površino ostenja in zunanji rob ustja prekriti z loščem (*kat. št. 163, 250, 279, 280*) ali pa lošč prekriva samo zunanost posode (*kat. št. 162*). Ustje je bodisi ravno, s poševno prirezanim in na zgornji strani užlebljenim robom (*kat. št. 263*), z rahlo odebeljenim in profiliranim robom ustja (*kat. št. 244, 298*), bodisi zavihano navzven in večkrat profilirano ter užlebljeno na notranji strani (*kat. št. 285*). Zaprte konične sklede z uvihanim ustjem (*kat. št. 201, 279, 250*) imajo lahko poševno prirezan rob (*kat. št. 199, 302*). Skledo z uvihanim ustjem (*kat. št. 171*) lahko

glede na analogije s srednjeveških najdišč, kot sta Pri Muri blizu Lendave in Alt-Holleneegg na avstrijskem Štajerskem, postavimo v 13. oziroma 14. stoletje.¹⁵⁰ Sorodno odebeljeno profilirano ustje sklede (*kat. št. 244*) iz rimskodobne plasti SE 686 najdemo pri skledi z ustjem tipa 22 z najdišča Alt – Holleneegg, datirani v čas med 12. in 14. stoletjem.¹⁵¹ V Sloveniji sta dobri primerjavi znani z gradu Smlednik, od katerih ena izvira iz poznosrednjeveškega nasutja, druga pa je brez konteksta.¹⁵² Med omenjenimi posodami sta dve eno- ali dvoročajni skledi z neravno, grbančasto notranjo površino trupa (*kat. št. 263, 201*), odkriti v srednjeveškem (SE 856) in novoveškem nasutju (SE 579). Analogija dvoročajni skledi (*kat. št. 263*), ki se od obravnavane razlikuje po vrezanem okrasu na ročaju, je znana s trdnjave Kostanjevica, kjer je bila dokumentirana v ruševinski plasti iz druge polovice 15. stoletja.¹⁵³ V isti čas sodi primer prostoročno izdelane dvoročajne sklede iz Basla.¹⁵⁴ Skoraj v celoti je ohranjena konična dvoročajna skleda s spodrezanim ustjem in z loščeno notranjostjo, tip 12 po Kellerjevi, značilen za konec 15. in začetek 16. stoletja.¹⁵⁵ V dveh primerih sta ohranjeni konični skledi s preoblikovanim robom ustja v obliki valovnice in položeno notranjo površino (*kat. št. 213, 280*) iz srednjeveških plasti SE 834 in SE 902, ki ju lahko glede na primerjave datiramo v pozni srednji vek,¹⁵⁶ natančneje v 15. stoletje.¹⁵⁷ V mlajši čas sodita tudi konični engobirani skledi (*kat. št. 237, 238*) iz novoveškega nasutja SE 637, s slikanim vzorcem neenakomerno potekajočih vodoravnih vzporednih linij¹⁵⁸ (*sl. 95*) v umazano beli, rjavi in oker barvi ter prevlečeni z brezbarvno svinčevo glazuro, katerima primerjave najdemo v poslikani engobirani lončenini z najdišča

147 Keller 1999, 79; Kos 1995, 211.

148 Arh 2020, 49–53, 105–106, kat. št. 123–125, 112–113, kat. št. 170–176.

149 Brišnik 2014, 149–150, kat. št. 18; Krenn *et al.* 2007, 25–26, kat. št. 156.

150 Sankovič 2008, 93, kat. št. 13; Gutjahr, Tiefengraber 2003, 116, kat. št. 41/187.

151 Gutjahr, Tiefengraber 2003, 76, 114, kat. št. 17/50.

152 Štular 2013, 164, kat. št. 118, 120.

153 Predovnik 2003, kat. št. 552.

154 Keller 1999, 88, sl. 81.

155 Keller 1999, 88.

156 Štular 2013, kat. št. 114.

157 Keller 1999, 86, t. 56: 9; t. 74: 5.

158 V uporabni umetnosti se vzorec neenakomerno potekajočih vodoravnih vzporednih linij imenuje česan vzorec (za ustno informacijo se najlepše zahvaljujem dr. Mateji Kos iz Narodnega muzeja Slovenije).

Melk v Spodnji Avstriji, datirani v prvo polovico 18. stoletja.¹⁵⁹ Za uživanje močnatih jedi so uporabljali manjšo odprto konično skledo (*kat. št. 265*), skodeli (*kat. št. 311, 206*) in globoke krožnike (*kat. št. 198, 239, 259*). Nekoliko mlajša je oblika neloščene krožnika (*kat. št. 259*) z zaobljenim ustjem, s poševnim, nepreoblikovanim robom oziroma širokim ovratnikom« ter klekasto zaobljenim ostenjem, odkritega v srednjeveškem nasutju SE 852, ki se v Sloveniji pojavlja v stratigrafskih kontekstih 14. in 15. stoletja.¹⁶⁰ Iz novoveških nasutij (SE 579, SE 588, SE 637) izvira zbir novoveškega loščene posodja, značilnega za čas od 16. do 18. stoletja, kamor se uvrščajo globoki krožniki, od katerih ima krožnik (*kat. št. 239*) na prehodu med ustjem in ostenjem ročaj v obliki ušesca, okrasni volutast ročaj servirne posode (*kat. št. 234*), enoročajna skodela z večkrat profiliranim ustjem (*kat. št. 231*) in skodelici, od katerih sta se ohranila odlomka ostenja z aplicirano rožico (*kat. št. 200*) ter modeliran jezičast držaj (*kat. št. 206*).¹⁶¹

V razmeroma skromnem številu se je ohranilo pivsko posodje za shranjevanje, prenašanje in točenje tekočin, kamor sodijo sestavni deli vrčev, kot so trakasti ročajji (*kat. št. 156, 204, 317*), dno s preoblikovanim robom in loščeno zunanjo površino (*kat. št. 197*), v kljunast izliv preoblikovano ustje ročke za vino (*kat. št. 316*) in cevast izliv oziroma dulec posode (*kat. št. 304*). Starejšega nastanka je domnevno ročka za vino (*kat. št. 316*), odkrita v srednjeveškem nasutju SE 1199, ki je bila glede na sledove v notranjosti izdelana na počasi vrtečem se lončarskem kolesu. Od posode z dulcem, v kateri so verjetno hranili razne tekočine, se je v recentnem nasutju SE 359 ohranil cevast izliv oziroma dulec (*kat. št. 304*), okrašen z vrezom in štirimi luknjicami. Pojav posod z dulcem oziroma tulom na ostenju, kamor sodijo locnati vrči

za vodo, manjši lonci z rahlo navzven zavihanim in ravno odrezanim ustjem ter nekatere posebne oblike posod, sega v Baslu v drugo polovico 13. stoletja.¹⁶² Tule locnatih vrčev najdemo v nezanesljivih stratigrafskih kontekstih na Malem gradu v Kamniku, delno ohranjene posode in vrči z dulcem na ostenju pa so zastopani tudi med poznosrednjeveškim in zgodnjenovoveškim keramičnim gradivom iz Celja, s Šaleka in iz trdnjave Kostanjevica.¹⁶³ K finemu namiznemu posodju prištevamo posodici za pitje v obliki enostavnih, konično oblikovanih čaš ali lončkov (*kat. št. 196, 295*), od katerih ima ena (*kat. št. 295*) na dnu delno ohranjen lončarski znak križa v krogu (?). Ti predmeti so bili odkriti v novoveškem nasutju SE 579 in jih zaradi fragmentarne ohranjenosti lahko le okvirno opredelimo v pozni srednji oziroma zgodnji novi vek. Hrambi lekarniških mazil je verjetno služila miniaturna posoda na nogi (*kat. št. 175*) iz sodobnega nasutja SE 360, ki spominja na manjši kelih. Na območju Slovenije so primeri manjših posod iz 15. in 16. stoletja z loščeno notranjo površino, ki se od obravnavane razlikujejo po širši nogi, interpretirani kot posodice za shranjevanje začimb, zdravil ali dišav za osebno nego, znani z gradov Rihemberk in Kozlov rob nad Tolminom ter iz graščine v Polhovem Gradcu.¹⁶⁴

Drugi keramični predmeti

Od ostalih keramičnih zvrsti za vsakdanjo rabo predstavljamo distančnik (*kat. št. 318*), skledasto svetilko (*kat. št. 144*), svetilo na nogi (*kat. št. 330*), pisalne pripomočke (*kat. št. 139, 331–333*), izčrepinjsko ploščico (*kat. št. 277*), oploščeni pečnici (*kat. št. 142, 208*) in pipe za kajenje (*kat. št. 137, 177, 328, 329*).

Kot pripomočke v procesu izdelovanja lončenine so uporabljali trikrake distančnike, kakršen je bil najden tudi v ptujskem Dominikanskem samostanu v

¹⁵⁹ Krenn *et al.* 2007, 27–29, kat. št. 207.

¹⁶⁰ Predovnik 2003, kat. št. 26; Brišnik, Ravnikar 1999, t. 30: 249–250.

¹⁶¹ Primerjave za najverjetneje iz Avstrije oziroma Slovaške uvoženo posodje, kot so krožnik (*kat. št. 239*), skodela (*kat. št. 206*) in okrasni ročaj (*kat. št. 206*), najdemo med lončenino iz prve polovice 18. stoletja (Krenn *et al.* 2007, (kat. št. 147, 165–166, 298, 299). Podobno posodje je bilo odkrito na območju kapucinskega samostana na Ptuju (Lubšina Tušek 2017).

¹⁶² Keller 1999, 74.

¹⁶³ Štular 2009, 131; Guštin *et al.* 2001, 204–206, kat. št. 164, 204 in 217; Brišnik, Ravnikar 1999, t. 31, kat. št. 252; Predovnik 2003, 60.

¹⁶⁴ Žbona Trkman 1991, 13; Železnikar 2002, 335, t. 10: 19; t.17: 24–25.

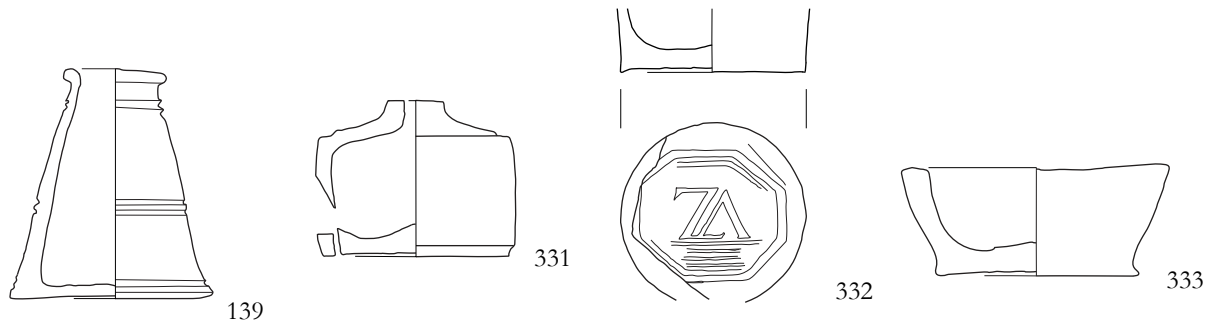

Slika 96 Domnevni črnilniki oziroma posodice za barve iz Dominikanskega samostana, merilo 1:4 (risba S. Ohman).

novoveškem nasutju SE 1260 (*kat. št. 318*). Tovrstne pripomočke so lončarji uporabljali pri nalaganju in razvrščanju keramike v peči. Služili so ločevanju posod med žganjem.¹⁶⁵

V Sloveniji so najdbe distančnikov, predvsem kot del odpada lončarskih delavnic, znane iz Pirana in Koprca.¹⁶⁶ Manjšo skledico premera 8,4 cm (*kat. št. 144*), odkrito v srednjeveški plasti SE 178, odprte konične oblike z enostavnim, zaobljenim in nepreoblikovanim ustjem, ki direktno prehaja v steno posode, in z odtisnjenim lončarskim znakom v obliki križa na zunanji strani ravnega dna, lahko interpretiramo kot skledasto svetilko oziroma lojenko. Glede na ustje, ki ni preoblikovano v neizravit lij, sodi v skupino enostavnih svetilk, tip 1 po Kellerjevi, ki se pojavijo v drugi polovici 13. stoletja in ostanejo v uporabi vse do začetka 15. stoletja.¹⁶⁷ Izjemna najdba, ki se v poznosrednjeveških kontekstih ne pojavlja prav pogosto, je zagotovo svetilo na nogi s posodico za olje ali loj,¹⁶⁸ ki ima na ustju oblikovane tri izlive za stenj (*kat. št. 330*). Tako imenovane svečnike z masivno ного so izdelovali že v 11. oziroma 12. stoletju, kar dokazujejo primerki z gradu Katzenstein pri Dischlingu in najdišč Unterregenbach ter Streichen pri Balingenu.¹⁶⁹ Med objavljenim srednjeveškim gradivom z območja Slovenije za obravnavano svetilo neposrednih primerjav nismo zasledili. Podobna posodica svečnika

s tremi izlivi za stenj iz 13. stoletja je znana iz Dominikanskega samostana v Budi.¹⁷⁰ Precej višji primer svetila, ki meri v višino 34 cm, datiran v pozno 12. oziroma 13. stoletje, je bil odkrit ob arheoloških raziskavah na območju nekdanjega gradu v mestu Marbach v Nemčiji.¹⁷¹

Med pisalne pripomočke menihov pisarjev (*sl. 96*), ki so jih uporabljali pri pisanju oziroma prepisovanju in okraševanju rokopisov, štejemo posodico, ki po obliki spominja na črnilnik (*kat. št. 331*). Podobno funkcijo bi lahko imele posodice (*kat. št. 139, 332–333*), od katerih ima ena (*kat. št. 332*) na dnu vtisnjen znak ZA (morda inicialki imena meniha pisarja), na drugi (*kat. št. 333*) pa znak ni razpoznaven. Slednji najdemo dobre primerjave na upodobitvi srednjeveškega meniha pisarja iz Dominikanskega samostana v Trevisu, datirani v sredino 14. stoletja.¹⁷²

Ploščica z luknjo v sredini ali izčrepinjska ploščica, kot jo imenuje D. Božič,¹⁷³ narejena iz ostenja posode (*kat. št. 277*) z obrabljenim zunanjim robom in vrezanima vzporednima črtama na površini, izvira iz srednjeveškega nasutja SE 898. Prevrtane ploščice, ki so najverjetneje imele podobno funkcijo kot glinena vretenca ali vijčki, se pojavljajo že v mlajše železodobnih naselbinskih kontekstih.¹⁷⁴ Razmeroma pogoste so tudi na poznosrednjeveških najdiščih.¹⁷⁵

165 Guštin *et al.* 2004, 57; Mileusnić 2008, 468.

166 Guštin *et al.* 2004, 18, 36, sl. 12: 2, 38,; Mileusnić 2008, 465, 467–468, sl. 4: 15.

167 Keller 1999, 99–100; Losert 1993, 58, t. 39: 10; t. 291: 5.

168 Brez najdiščinih podatkov, odkrito na deponiji.

169 Gross 1991, 124–125, sl. 60.

170 Gyürky 1981, 88, t. 4: 1.

171 Gross 1991, 124–125, 186, t. 83. Mesto Marbach leži približno 20 km severno od Stuttgarta.

172 Holl 2000, 178, sl. 122: 2.

173 Božič 1993, 146.

174 Guštin *et al.* 1993, 29.

175 Mihelič 2016, 92, 94, kat. št. 11; Djura Jelenko 2016, 89, kat. št. 27, 393.

Med redko zastopane najdbe iz dominikanskega samostana štejemo dele pečnic (*kat. št. 142, 208, 292, 293*), od katerih velja izpostaviti delno ohranjeni oploščeni pečnici s plastičnim figuralnim okrasom in z živalsko motiviko. Na prvi oploščeni latvičasti pečnici (*kat. št. 208*) z letnico 1558, ki smo jo dokumentirali v srednjeveškem nasutju SE 636, je ohranjena glava jezdeca (viteza). V celoti ohranjena tovrstna pečnica, na kateri je upodobljen z orožjem na drogu in ščitom oborožen jezdec v viteškem oklepu, z operjenim šlemom, spuščnim vizirjem ter ostrogami, hranijo v Pokrajinskem muzeju v Mariboru.¹⁷⁶ Na delu osrednje plošče druge pečnice (*kat. št. 142*), ki izvira iz novoveške plasti SE 99, je upodobljen vohajoč pes. Nekoliko manjši pes, ki se mota pod nogami oboroženega plemiča na konju, domnevno odpravljajočega se na lov, je upodobljen na pečnici s Starega gradu v Celju, datirani v zadnjo četrtino 15. in začetek 16. stoletja.¹⁷⁷

Zanimiv sklop najdb predstavlja zbir novoveških keramičnih pip za kajenje s pečati in z žigi delavnic.¹⁷⁸ Gre za pipe mediteranskega tipa z značilno zgradbo iz čašice oziroma glavice, grebena, cevi in obroča na koncu cevi, ki so jih od 17. stoletja dalje izdelovali v različnih proizvodnih središčih v Avstriji, na Madžarskem, v Italiji, Turčiji in na Hrvaškem. Iz napisa na pipi (*kat. št. 328*) *M. König Schemnitz* razberemo, da je bila izdelana v delavnici družine König, ki je v 19. stoletju delovala v kraju Banska Štiavnica (nem. Schemnitz) na Slovaškem.¹⁷⁹ Izdelek avstrijsko-madžarske proizvodnje je bila domnevno tudi pipa (*kat. št. 177*) z delno ohranjenim napisom *A. Friedreich Inthrsfeld*. Pipa (*kat. št. 329*) z ohranjenim žigom v krogu je bila glede na okrašen greben z vrezanim okrasom izdelana v turški delavnici.¹⁸⁰ Nekoliko mlajša je porcelanska pipa s slikanim okrasom (*kat. št. 137*), ki sodi v čas konca 19. in začetka 20. stoletja.¹⁸¹

176 Lazar *et al.* 2013, 122–123, kat. št. 127.

177 Stopar 1976, 278, 287, sl. 6; Bregant 1997, kat. št. 14.

178 Pipi s kat. št. 337–338 sta brez najdiščinih podatkov (odkriti na deponiji), pipi s kat. št. 177 in 137 izvirata iz novoveškega (SE 426) in recentnega nasutja (SE 21).

179 Bekić 1999–2000, 252, 255, t. 3: 6, t. 4: 2, 7–8.

180 Bekić 1999–2000, 253, 256, t. 5: 1, 3–5.

181 Posamezne porcelanaste pipe so bile najdene v

Sklep

Spekter obravnavanih srednjeveških in novoveških najdb iz Dominikanskega samostana na Ptuju, ki nam podrobneje osvetljuje sliko vsakdanjega življenja dominikancev v samostanu ter pozneje tudi vojakov v vojašnici, je precej širok. Iz časa delovanja samostana, tj. od 1230 do 1786, so v glavnem zastopani vsakdanji uporabni predmeti, ki so pogosta najdba na sočasnih najdiščih v Sloveniji in srednji Evropi.

O opremi samostanske kuhinje pričajo odlomki kuhinjskega in namiznega posodja. Pojavljajo se običajne oblike posod za kuhanje, shranjevanje, serviranje in uživanje hrane, kot so lonci, trinožniki, vrči, ročki za vino, čaše, sklede, skodele, krožniki ipd. ter steklenina, kjer so v glavnem zastopane steklenice, manj je skodel, kozarcev in čaš. Uvožene keramike, z izjemo loščene sklede z volutastim ročajem, ki bi lahko izvirala iz avstrijskih ali slovaških delavnic, med izkopanim gradivom ni. Omeniti velja še posamezne manjše posodice različnih namembnosti, kot je hramba lekarniških mazil ipd. V največjem številu so zastopani lonci, katerih ustja so kronološko najbolj izpovedna. Pri opredeljevanju ustij smo se oprli na Štularjevo oblikovno tipologijo, ki smo jo primerno dopolnili in razširili z dodatnimi tipološkimi skupinami. Ustja smo glede na obliko roba razdelili v več tipov. Tipološko starejša ustja iz visokega srednjega veka, med katerimi smo prepoznali enostavna zaobljena in oglata ter rogljasta ustja, so redko zastopana. Več je visoko- in poznosrednjeveških ustij, med katerimi se pojavljajo močno izvihana, spodrezana, močno odebeljena in zapognjena oz. krempljasta ustja. Največ smo zabeležili tipološko mlajših ustij loncev, ki jih najdemo v poznosrednjeveških in novoveških kontekstih, med katerimi smo prepoznali široka karnisna, večkrat profilirana, oglata, izvihana – zgoraj ravno odrezana, izvihana – zgoraj poševno odrezana, konveksno-konkavna in kvadratasta. Medtem ko se karnisna in profilirana ustja pojavljajo pretežno v poznem srednjem in zgodnjem novem veku,

Ljubljani (*First et al.* 2009, 396, kat. št. 167).

so preostali tipi glede na analogije izrazito novoveški. K loncem sodijo redki deli pokrovov.

Boljšo osvetlitev pri pisanju so nudila svetila, od katerih je še posebno zanimivo svetilo na nogi s posodico za olje ali loj, ki ima na ustju oblikovane tri izlive za stenj. Tovrstna svetila so v Nemčiji znana že iz visokosrednjeveških kontekstov, medtem ko jih v Sloveniji zaenkrat še ne poznamo.

Delo menihov pisarjev izpričujejo pisalni pripomočki, ki so jih uporabljali pri pisanju oziroma prepisovanju in okraševanju rokopisov. Mednje štejemo posodice za barvo, od katerih ima ena na dnu vtisnjen znak ZA (morda inicialki imena meniha pisarja).

Med maloštevilnimi pečnicami izstopata oploščeni latvičasti pečnici, od katerih je na eni upodobljen oborožen vitez na konju in letnica 1558, na drugi pa vohajoč pes.

Ohranila se je tudi ploščica z luknjo v sredini ali izčrepinjska ploščica, narejena iz ostenja posode, ki je imela najverjetneje podobno funkcijo kot glineno vretence ali vijček.

K noši meniha, ki je bil po pričevanju slikovnih virov iz 14. stoletja¹⁸² oblečen v beli dominikanski habit (redovno obleko) s pasom in v t. i. škapulir s kapuco, čezenj pa je nosil črno kuto (plašč) s kapuco,¹⁸³ prištevamo preprosto železno ovalno pasno spono. K oblačilom laikov oziroma dobrotnikov samostana, kamor se je uvrščalo predvsem bogato plemstvo in premožnejše meščanstvo, ki je od sredine 13. stoletja dalje imelo pravico do pokopa v redovni cerkvi,¹⁸⁴ je najverjetneje sodila pozlačena bronasta pasna garnitura, kateri najbližjo primerjavo v Sloveniji najdemo na gradu Šalek, ki se od obravnavane razlikuje po obliki profiliranega roba, oblikovanega v stranski bradavici.¹⁸⁵ Tovrstne pasne garniture, opremljene z žlahtnimi kovinami, ki so jih nosili višji in premožnejši sloji, kot kaže nagrobni kip vojvode iz obdobja med letoma 1260 in 1270 iz stolne cerkve v mestu

Braunschweig v Nemčiji,¹⁸⁶ se v Evropi pojavljajo med drugo polovico 12. in 14. stoletjem.¹⁸⁷ Od ostalih delov noše, odkritih v nasutju grobnice v gotskem prezbiteriju nekdanje cerkve, predstavljamo še svetinjico iz 18. stoletja, gumb iz tkanine, ostanke blaga in usnjenih čevljev. Gre za najdbe v sekundarni legi, ki so bile v preteklosti nametane na kup v uničeni kripti.¹⁸⁸

Posebej dragocen sklop najdb predstavljajo knjižni okovi, ki so sicer pogosta najdba predvsem v srednjeevropskih samostanskih kontekstih,¹⁸⁹ a jih med objavljenim poznosrednjeveškim in zgonjenovoveškim gradivom iz območja Slovenije redko zasledimo.¹⁹⁰ Izjemno lepo okrašeni kovinski kotni ščitniki, ki so krasili platnice knjig, potrjujejo že iz pisnih virov znano dejstvo o eni izmed najlepših knjižnic s številnimi knjigami različnih strok, ki jo je premogel samostan v času svojega obstoja. Knjižnica je bila namreč ob cerkvi in obednici ter kapiteljski dvorani najsvetejši prostor samostana, gotovo pa v njej ni bilo manj dragocenosti kot v cerkveni zakristiji.¹⁹¹ Kot vemo je dominikanski pridigarski red zahteval od svojih članov, da jih z besedo oziroma pridiganjem odvrne od njihovih zmot, zato so morali biti temeljito podkovani v teologiji in filozofiji. Prav tako so dominikanska duhovna pravila poudarjala zahtevo po študiju, ki je bil priprava za dušnopastirsko delovanje. Študij se je sprva izvajal na Brežah na Koroškem, pozneje pa tudi v Dominikanskem samostanu na Ptujju. Iz popisa knjižnega gradiva, nastalega pred letom 1782, izvemo da je knjižni fond zajemal literaturo z različnih področij, kot so teologija s pripadajočimi disciplinami, zgodovina, svetno in cerkveno pravo, naravoslovje, medicina idr. Ob upoštevanju številnih požarov, ki so se zvrstili v samostanu, med njimi večji požar iz leta 1302, ko je pogorel samostan s cerkvijo, smemo domnevati, da je bilo knjig še bistveno več, kot jih je

182 Stenske upodobitve znanih članov dominikanskega reda Tomasa di Modena in njegovih učencev iz 14. stoletja v kapiteljski dvorani nekdanjega Dominikanskega samostana San Nicolu v Trevisu, kjer je danes semenišče (splet 1).

183 splet 2.

184 Mlinarič, Curk 2009, 46.

185 Ravnikar, Brišnik 1999, t. 35: 318.

186 Krabath 2001, 159, sl. 28.

187 Krabath 2001, 137, 145–146, tip G5; Cvetko 2009, 11.

188 Lazar 2014, 48.

189 Holl 2000, 68, 182–185.

190 Vintar 2013a, 57–63; Vintar 2013 in tam navedena literatura.

191 Špelič 2011, 20.

navedenih v popisu.¹⁹² Iz okrog leta 1450 je izpričan nastanek kopiajne knjige ptujskega dominikanskega samostana, ki vsebuje kratko zgodovino o ustanovitvi samostana, prepise listin in urbar zemljiške posesti v Halozah.¹⁹³ Tako kot druge redovne postojanke z večjimi letnimi dohodki je imel Dominikanski samostan tudi svojo knjigoveznico, kar kaže na to, da so dominikanci knjige sami vezali, pri čemer so za opremljanje in okras knjig uporabljali omenjene okove. Ob tem se poraja vprašanje o izdelavi odkritih kotnih ščitnikov. Znano je namreč, da je bilo izdelovanje knjižnih okovov vezano na samostansko okolje, kar potrjujejo tudi prvi zapisi o tem.¹⁹⁴ A le na podlagi odkritih okovov, ki so brez žigov izdelovalcev in brez dokazov o izdelavi, kot so npr. odpadni material, polizdelki, orodja, poškodovani okovi ipd., obstoja tovrstne delavnice znotraj ptujskega samostana v arheološkem smislu ne moremo potrditi. Poleg tega ni mogoče ugotoviti, katero zvrst knjige so krasili, morebiti posamezne rokopise iz 15. stoletja ali katero izmed 28-ih inkunabul oziroma prvih tiskanih knjig,

ki jih je bilo mogoče identificirati v zgoraj omenjenem popisu knjig iz časa pred letom 1782.¹⁹⁵

Na izdelavo gumbov oziroma jagod rožnega venca, molka, ki je potekal znotraj samostana oziroma v njegovi neposredni bližini, kažeta odpadni preluknjani koščeni ploščici in najdbi železnih svedrov, ki so jih po pričevanju slikovnih virov uporabljali za izdelavo. Glede na arheološka odkritja proizvodnega odpada in polizdelkov z različnih najdišč so molke obrtniki izdelovali predvsem v mestih. Sledovi tovrstne obrti pa so znani tudi iz romarskih krajev in delavnic znotraj samostanov.¹⁹⁶

Po razpustitvi samostana leta 1786 so stavbni kompleks preuredili v vojašnico. Iz tega časa so se ohranile keramične pipe za kajenje tobaka¹⁹⁷ z žigi in s pečati izdelovalcev oziroma delavnice, značilne za 19. in začetek 20. stoletja, ter koščeni zobni ščetki, od katerih ima ena ohranjen napis *F EXTRA FINE FRANCE*, kar kaže, da je bila izdelana v Franciji.

192 Mlinarič, Curk 2009, 230–233.

193 Vnuk 1997, 196.

194 Vintar 2013, 88–89.

195 Gspan, Badalič 1957, 84, op. 18.

196 Felgenhauer-Schmiedt 1993, 189; Krüger 2001, 174.

197 Z žigosanjem okrašen del keramične pipe za kajenje je bil odkrit pri arheoloških raziskavah križnega hodnika samostana leta 2000 (Lamut 2000, 5).

6 Novci

Andrej Šemrov

V času sistematičnih izkopavanj na območju Dominikanskega samostana na Ptuju med letoma 2011 in 2013 je bilo odkritih štirinajst rimskih, pet novoveških novcev in obračunski pfenig (nem. Rechenpfennig). Dvanajst novcev je bilo dokumentiranih v arheoloških plasteh, šest novcev in obračunski pfenig je bilo odkritih na deponiji, najmlajši novec pa je bil najden pri čiščenju vrta.

Numizmatično gradivo s prostora, kjer stoji samostan, je bilo dokumentirano že v preteklosti in objavljeno v *Fundmünzen der römischen Zeit in Slowenien*.¹⁹⁸ Omenjeni sklop predstavlja sedemnajst rimskih novcev. K temu seznamu je mogoče pridati še rimske novce z Muzejskega trga, ki je pred samostansko stavbo.¹⁹⁹ Skupaj je bilo na širšem prostoru samostana dokumentiranih 44 rimskih novcev.

Najdbe novcev prvega in drugega stoletja so številčno skromne, vendar so časovno enakomerno razporejene. Vsi novci so bronasti, večinoma so asi in po dva dupondija in en sesterce, kovani so bili v rimski kovnici. Iz tega obdobja je potrebno osvetliti novec pod zaporedno št. 1, ki naj bi bil kovan v imenu Avgusta (najverjetneje kovničarski dupondij), vendar je zaradi izrabljenosti skoraj popolnoma zabrisan. Na reverju novca je dokovana kontramarka *PVB*, ki je bila do sedaj nedokumentirana. Najbližje analogije je mogoče iskati pri kontramarki *PVBLI*, ki je v obliki podkve,²⁰⁰ in pri kontramarki *PVBL*, ki jo Werz razrešuje kot *PVBL((ii ali -icii ali -ilii)*²⁰¹ in je enake oblike kot ptujska kontramarka. Obe kontramarki sta bili v uporabi v pozno avgustejskem in zgodnje tiberijskem

obdobju. Interpretacija kontramarke ni popolnoma jasna in jo je mogoče povezati le z darilom v obliki denarja. Na ptujskem novcu sta na averju in reverju opazna tudi ostanka vsekanega *C*, kar je možen ostanek kontramarke *[AV]C*.²⁰²

V obtoku tretjega stoletja je zaznati dve večji prekinitvi v obdobju med Markom Avrelijem (161–180) in Gordijanom III. (238–244) ter Voluzijanom (251–253) in Klavdijem II. (268–270). Višek je v obdobju Avrelijana (270–275), ki izstopa od povprečja s štirimi novci (40 %). Iz tretjega stoletja je tudi novec Filipa I. (244–249), kovan za sina Filipa II., ki pripada provincialnemu kovanju mezijske kovnice Viminacium. Kovan je bil leta 245 (šesto leto lokalnega štetja).

Obdobje prve tetrarhije (294–305) je zastopano z dvema novcema. Novčne najdbe iz posameznih kovnih obdobji četrtega stoletja so zastopane enakomerno, izstopa le obdobje Valentinijana I. in Valensa (364–378), ko je dokumentiranih sedem novcev, ki predstavljajo kar 25,92 % denarne mase četrtega stoletja.

V obdobju 3. in 4. stoletja je najmočnejše zastopana kovnica Siscia (31,43 %), sledijo ji kovnice Roma (17,14 %), Aquileia (11,43 %), Thesalonika (5,71 %) in z 2,86 % Mediolanum, Viminacium, Antiochia, Cyzicus. 22,85 % novcem ni bilo mogoče določiti kovnice.

Po obdobju pozne antike na območju Dominikanskega samostana ni dokumentiranega niti enega novca, prav tako ne iz obdobja srednjega veka ter iz prvih stoletij novega veka.

Najdeni novci so le iz obdobja po razpustitvi samostana leta 1785, eden je starejši, kovan za Franca I. Štefana iz leta 1759, ki pa je bil lahko v obtoku še do konca 18. stoletja in naprej.

198 Kos 1986, 434/25–71, 151, 225, 267, 348, 472, 527, 553, 655, 666, 694, 842, 1093, 1104, 1154, 1161, 1188.

199 Kos 1986, 434/25–848, 851, 881, 943, 1069, 1094, 1111, 1140, 1143, 1163, 1165, 1183, 1205.

200 Giard 1976, 38 in 100, Nr. 399; Werz II 2009, 537, Typ 150.1; Werz III 2009, 637, Typ 150.1.

201 Werz II 2009, 536–537, Typ 150.1/1; Werz III 2009, 637, Typ 150.1/1.

202 Prim.: Kos, Šemrov 1995, 25 in 117, dod. št. 6.

Čas kovanja	Število novcev Dominikanski samostan novo gradivo	Število novcev Dominikanski samostan staro gradivo	Število novcev Muzejski trg	Skupaj (kovna obdobja)	Skupaj (stoletja)
27 pr. Kr.–14	1	1		1	
41–54		1		1	
96–98		1		1	
117–138	1	1		2	
138–161		1		1	
161–180		1		1	7 (14 %)
238–244	1	1		2	
244–249		1		1	
251–253		1		1	
268–270		1		1	
270–275	2	2		4	
276–282	1			1	10 (20 %)
294–305		1	1	2	
305–313			2	2	
313–320			1	1	
324–330	1			1	
330–337	2			2	
337–341	1		1	2	
341–348	1	1		2	
348–351		1	1	2	
350–355	1			1	
351–361	1		1	2	
364–378	1	2	4	7	
378–383		1	1	2	
388–408			1	1	27 (54 %)
1759–1953	6			6	6 (12 %)
Skupaj	20	17	13	50	50

Slika 97 Novci, odkriti na območju Dominikanskega samostana na Ptujju.

Katalog

Rim

Augustus (?)

*1	Dp	18-15 pr. Kr.	Rom	RIC ?	
----	----	------------------	-----	-------	--

Hadrianus

*2	S	119	Rom	RIC 561a	
----	---	-----	-----	----------	--

Gordianus III.

*3	An	240	Rom	RIC 37	
----	----	-----	-----	--------	--

Aurelianus

4	An	272	Rom	RIC 60F MIR 213m-2	S
----	----	-----	-----	-----------------------	----

*5	An	274	Cyz	RIC 364F MIR 346e-3	XXI Γ
----	----	-----	-----	------------------------	-------

Probus

*6	An	276–282	Rom	RIC 152F	XXIZ
----	----	---------	-----	----------	------

Obdobje kovanja 324 – 330**Constantinus I.**

*7	Cen	328–329	Sis	RIC 214	BSIS☺
----	-----	---------	-----	---------	-------

Obdobje kovanja 330 – 337**Constantinus I.****(Constantinus II.)**

*8	Cen	334–335	Sis	RIC 236	•ASIS•
----	-----	---------	-----	---------	--------

Constantinus I. ali sinovi

*9	Cen	330–335	?	RIC ?	?
----	-----	---------	---	-------	---

Obdobje kovanja 337 – 341**Constantius II.**

*10	Cen	337–340	Aq	RIC 21	AQP☯☯
-----	-----	---------	----	--------	-------

Obdobje kovanja 341 – 348**Constans**

Constans

*11 Cen 341–348 Sis RIC 185 •ASIS•

Obdobje kovanja 350 – 355

Constantius II.

*12 AE 3 352–355 Rom RIC 282 RP#

Nedoločljivo obdobje kovanja 351 – 361

Constantius II.

*13 AE 3 351–361 ? RIC ? ?

Obdobje kovanja 364 – 378

Valens

*14 AE 3 364–378 ? RIC ? ?

Novi vek

Sveto rimsko cesarstvo

Avstrijsko-češki okrog

Avstrijska hiša

Franz I. Stefan (1745-1765)

(Dedne dežele in Kraljevina Ogrska)

*15 Pfennig 1759 Dunaj (=Wien) Eyp. 713/1

Franz II. (1792-1806)

(Dedne dežele)

*16 Kreuzer 1800 Dunaj (=Wien) J. 1970, 120/1

Naslednice Svetega rimskega cesarstva

Avstrijsko cesarstvo (1806-1867)

Franc Jožef/Franz Joseph I. (1848-1916)

(Avstrijski deželni novci)

*17 Kreuzer 1859 Kremnica (=Körmöczbánya; Kremnitz) J. 1970, 322/2

Cesarstvo (republika) Nemški rajh

Cesarstvo (1871-1918)

*18 5 Pfennig 1908 Berlin KM 2004, 11/43

Moderne države

Jugoslavija

Federativna ljudska republika Jugoslavija (1945-1963)

*19 2 Dinara 1953 Beograd M. 2006, 26

Žeton (obračunski)

Naslednice Svetega rimskega cesarstva

Avstrijsko cesarstvo (1806-1867)

Obračunski žetoni (pfenigi)

K.K.P. Fabrik in Wien

L.K. (Leopold Kleber; od 1803)

*20 Rechenpfennig b.l. Dunaj (=Wien) Würschinger 1943, 106

Slika 98 *Katalog novcev (foto M. Pavlovič).*



- 1 PMPO. Km rv. PVB. T.: 8,51 g. Dim.: 25,5 × 26,5 mm. Izrabljen. Kvadrant D11. SE 208. PN 80.
- 2 PMPO. T.: 29,8 g. $\Phi = 34,5$ mm. Pol. peč.: 6. Odlično ohranjen. Kvadrant C13. SE 1005. PN 63.
- 3 PMPO. T.: 2,81 g. Dim.: 19,5 × 23 mm. Pol. peč.: 6. Zelo lepo ohranjen. Kvadrant D11. SE 208. PN 80.
- 4 PMPO. T.: 2,85 g. Dim.: 23,5 × 24,5 mm. Pol. peč.: 5. Zelo lepo ohranjen. Kvadrant B8. SE izkop. PN 45.
- 5 PMPO. T.: 2,91 g. Dim.: 21,5 × 23 mm. Pol. peč.: 12. Odlično ohranjen. Kvadrant H11. PN 34.
- 6 PMPO. T.: 3,96 g. Dim.: 21 × 22 mm. Pol. peč.: 6. Odlično ohranjen. Kvadrant M11. SE 20. PN 5.
- 7 PMPO. T.: 2,83 g. $\Phi = 18,5$ mm. Pol. peč.: 5. Odlično ohranjen. Kvadrant M11. SE 147. PN 7.
- 8 PMPO. T.: 2,05 g. Dim.: 17,5 × 19 mm. Pol. peč.: 7. Odlično ohranjen. PN 23. Plast: deponija.
- 9 PMPO. Tip: Gloria Exercitus, 2 vojaški znamenji. T.: 1,61 g. Dim.: 17 × 18 mm. Pol. peč.: 12. Izrabljen. PN 29. Plast: deponija.
- 10 PMPO. T.: 1,63 g. Dim.: 15,5 × 15 mm. Pol. peč.: 6. Odlično ohranjen. SE 285. PN 24.
- 11 PMPO. T.: 1,28 g. Dim.: 15 × 16 mm. Pol. peč.: 12. Odlično ohranjen. PN 22. Plast: deponija.
- 12 PMPO. T.: 2,12 g. Dim.: 20,5 × 19 mm. Pol. peč.: 12. Odlično ohranjen. SE 285. PN 25.
- 13 PMPO. Tip: Fel Temp Reparatio, padajoči konjenik 3. T.: 2,21 g. Dim.: 17 × 16,5 mm. Pol. peč.: 12. Dobro ohranjen. Kvadrant G8. SE 287. PN 37.
- 14 PMPO. Tip: Securitas Reipublicae. T.: 2,71 g. Dim.: 15,5 × 18 mm. Pol. peč.: 6. Zelo lepo ohranjen. PN 38. Plast: deponija.
- 15 PMPO. T.: 2,57 g. $\Phi = 20,5$ mm. Pol. peč.: 12. Odlično ohranjen. PN 203. Plast: deponija.
- 16 PMPO. T.: 3,59 g. $\Phi = 24$ mm. Pol. peč.: 12. Dobro ohranjen. PN 32. Plast: deponija.
- 17 PMPO. Tolčen. T.: 2,92 g. $F = 19,5$ mm. Pol. peč.: 12. Dobro ohranjen. Kvadrant J3. SE izkop. PN 42.
- 18 PMPO. T.: 2,37 g. $\Phi = 18,5$ mm. Pol. peč.: 12. Dobro ohranjen. Kvadrant J3. SE izkop. PN 43.
- 19 PMPO. Preluknjan. T.: 1,21 g. $\Phi = 22$ mm. Pol. peč.: 12. Dobro ohranjen. PN 65. Plast: vrt - jug (čiščenje).
- 20 PMPO. T.: 1,24 g. Dim.: 19 × 20 mm. Pol. peč.: 12. Odlično ohranjen. PN 31. Plast: deponija.

7 Zaključek

Z arheološkimi raziskavami na območju Dominikanskega samostana na Ptuju nismo nikjer dosegli geoloških plasti, najstarejše odkrite kulturne plasti sodijo v rimski čas. Kljub omejenemu prostoru izkopa smo na posameznih mestih lahko ločili več rimskih poselitvenih faz.

Za čas zgodnejše faze oziroma faz smo lahko dokumentirali ostanke dobro grajenih bivalnih objektov. Ohranjeni zidovi kažejo več načinov gradnje. Večinoma so zidovi postavljeni na temelje, ki so grajeni iz opeke, lomljencev ter večjih prodnikov, vezanih z malto, zidovi pa so lahko grajeni na podoben način kot temelji iz lomljencev in opeke ter ponekod s klesanci ali sekundarno uporabljenimi spolijami, vezanimi z malto. Na enem mestu imamo lepo ohranjen zid, grajen iz pravokotnih opek v tehniki ribje kosti, na dveh mestih pa smo odkrili delno ohranjen nižji zid, na katerega je bil položen večji glinen blok, kar morada kaže na gradnjo iz nežganih glinenih opek. Bolje ohranjeni zidovi kažejo na uporabo ometa, ki je bil mestoma tudi poslikan. Tudi tla so bila na različnih mestih različno urejena. Na več mestih smo odkrili ostanke opečnatih kvadratnih tlakovcev, ki so bili položeni na tanko plast mivke. Ponekod smo dokumentirali utrjene maltne estrihe, v enem primeru tudi tlakovanje z rečnimi oblicami oziroma s t. i. mačjimi glavami. Delno ohranjen mozaik pa kaže na prestižnejši objekt. Našli smo tudi več ostankov talnega in stenskega gretja ter razmeroma dobro ohranjeno kurišče. V enem od rimskih prostorov na območju baročne zakristije smo lahko dokumentirali ruševinsko plast, ki je predstavljala porušena tla zgornjega nadstropja. Vse to kaže na bivalne zgradbe, ki so bile dobro grajene, nadstropne, ogrevane in vsaj v določenih prostorih okrašene s stenskimi poslikavami ter talnimi mozaiki. Glede na drobne najdbe bi te objekte najverjetneje lahko postavili v čas 2. in 3. stoletja.

Nad opisanimi objekti in njihovimi ruševinami na več mestih naletimo na slabše grajene zidove, ki pred-

stavljajo najmlajšo rimsko fazo, kjer so delno uporabili že obstoječe zidove in temelje ter dogradili nove, ki pa kažejo precej slabšo gradnjo in nepravilne orientacije glede na starejšo fazo. V to obdobje najverjetneje sodi tudi jarek, ki smo ga uspeli le delno dokumentirati in katerega funkcija ni povsem jasna. Stratigrafsko je jarek mlajši od bolje grajenih rimskih zidov in starejši od samostanskega temelja. Usmeritev jarka se razlikuje tako od starejših rimskih zidov kot tudi od kasnejših samostanskih, so bili pa očitno v smeri jarka pozidani določeni slabše grajeni, mlajši rimski zidovi. Časovno opredeljivi odlomki keramike iz zasutij jarka sodijo v 4. in 5. stoletje.

V nasprotju z dosedanjimi predvidevanji teren v času rimske poselitve višinsko ni bil razgiban. Najmlajše ohranjene rimske ostaline segajo v zakristiji le dober meter višje kot na južnem dvorišču. Še nekoliko višje so ohranjene rimske plasti znotraj jarka, ki je bil izkopen v severovzhodnem vogalu Sončnega parka.

Med skupno 43.500 drobnimi najdbami lahko v rimsko obdobje opredelimo 5.160 kosov, med temi seveda prevladujejo odlomki rimskodobne lončenine. Izstopa dvanajst odlomkov sigilatnega posodja, štirje odlomki amfor in štirje odlomki oljenk. Večina lončenine je lokalne proizvodnje. Med kuhinjskim posodjem prevladujejo lonci ter odlomki krožnikov in pokrovov med namiznim posodjem. Podobno lokalno proizvedeno posodje lahko najdemo tudi med najdbami na drugih najdiščih Petovione in je zelo ohlapno datirano v čas od 1. do 4. stoletja. Odkrita uvožena lončenina je na podlagi analogij datirana v čas od 2. polovice 2. do sredine 5. stoletja, kar se ujema z dejstvom, da so najstarejše rimske ostaline ostale neizkopane.

Med najzgodnejše srednjeveške ostaline lahko uvrstimo t. i. roparske jarke, ki so nastali kot posledica ponovne rabe rimskega gradbenega materiala.

Zgodovina Dominikanskega samostana se začne leta 1230, ko je bil samostan ustanovljen. Natančnih

podatkov, kaj je na tem mestu stalo pred tem, nima, obstaja pa precej domnev in ugibanj, saj gre za strateško zelo pomemben prostor v bližini mostu čez reko Dravo in glavne prometnice proti vzhodu na najožjem delu pod grajskim gričem. V nadaljevanju se bomo znatno oprli na stavbno analizo B. Vnuka, saj v mnogočem dodatno osvetljuje in razlaga arheološke najdbe.

Prava stratigrafska izkopavanja, ki so zajela večji prostor, smo izvedli le v Sončnem parku ob vzhodni steni samostana ter znotraj baročne zakristije in samo na teh dveh mestih lahko pravzaprav sledimo celotnemu razvoju obravnavanega prostora v srednjem in novem veku.

Glede na to, da je drobno gradivo, ki ga lahko opredelimo kot srednjeveško, zelo skromno zastopano in je datacijsko precej slabo izpovedno, saj se večinoma pojavlja kuhinjska lončenina s širokim časom uporabe, lahko posamezne gradbene in poselitvene faze v veliki meri opredelimo le stratigrafsko, ne moremo pa jih natančno časovno umestiti.

Kaj natančno je bilo na ozemlju, ki ga je Matilda, vdova Friderika III. Ptujskega, leta 1230 darovala za samostan, ni znano, predvideva pa se, da so tukaj že stali najmanj trije objekti.

Z izkopavanji smo razkrili celoten temelj vzhodne stene vzhodnega samostanskega trakta, kjer je lep viden gradbeni razvoj objekta. Na najstarejši del, t. i. Matildin dvor, ki je bil podkleten in je imel tudi zunanji vhod v kletne prostore, vendar pa je bil ta že v srednjem veku zazidan in zasut, se naslanja temelj zahodnega trakta, ki pa v začetku še ni segal do cerkve, temveč je bil prehod pozidan šele kasneje.

Med najstarejše srednjeveške ostaline sodijo tudi ostanki hodnih površin, ki smo jih dokumentirali v zakristiji (SE 913, SE 914). Glede na to, da pasna spona datira nasutje, ki se je nahajalo nad njimi, v čas druge polovice 12. do 14. stoletja, lahko morda sklepamo, da so to hodne površine iz časa srednjeveške poselitve pred samostanom. Spona je bila domnevno del noše meniha, ki je bil po pričevanju slikovnih virov iz 14. stoletja oblečen v beli dominikanski habit (redovno obleko) s pasom in v t. i. škapulir s kapuco, čezenj pa nosil črno kuto (plašč) s kapuco. Za razliko od te

spona pa kot del noše laikov oziroma dobrotnikov samostana interpretiramo pozlačeno bronasto pasno garnituro, ki so jih nosili višji in premožnejši sloji, kot kaže nagrobni kip vojvode iz obdobja med letoma 1260 in 1270 iz stolne cerkve v mestu Braunschweig v Nemčiji. V Evropi se podobne spone pojavljajo med drugo polovico 12. in 14. stoletjem.

Predvideva se, da naj bi v času pred ustanovitvijo samostana že stala tudi zahodni trakt ter objekt na mestu kasnejše cerkve. To domnevo lahko le posredno potrdimo, in sicer s spodnjim zobom temelja južne cerkvene stene, ki je bil odkrit ob poglobitvi na prehodu v križni hodnik in je za približno 30 cm nižji od zgornjega zoba temelja ter maltnega estriha, ki se z njim višinsko ujema in za katerega domnevamo, da je pripadal najstarejši cerkvi. Na podlagi tega odkritja lahko morda sklepamo, da je bila poznejša cerkev sezidana na temelju neke starejše stavbe. Podobno je temelj zahodnega trakta v križnem hodniku nižji od temeljev južnega in vzhodnega trakta.

Z ustanovitvijo samostana so se pričela obsežna gradbena dela, ki so med drugim vključevala tudi izgradnjo samostanskega vodnjaka v atrijskem dvorišču. Kot že rečeno smo v to fazo opredelili najnižji odkriti maltni estrih znotraj cerkvene ladje ter najnižji estrih v takratnem prezbiteriju, to je na vhodu v baročno cerkev, ki pa je za dober meter višji od tistega v ladji. Uspeli smo tudi potrditi domnevo o zahodni steni cerkvene ladje, ki se je prvotno nahajala dobrih 7 metrov vzhodneje od današnje oziroma baročne zahodne cerkvene stene.

V tem času naj bi bil pozidan tudi vzhodni trakt s kapiteljsko dvorano ter kapelico, ki je bila sicer dokumentirana že s predhodnimi izkopavanji na tem prostoru, mi pa smo lahko potrdili obstoj temeljev njene severne in južne stene.

Delno so bili raziskani tudi nekateri prostori znotraj južnega trakta, kar je potrdilo domnevo, da so bila tla v tem delu prvotno enotna, saj smo uspeli v vseh prostorih dokumentirati enak maltni estrih na enotni nadmorski višini (SE 1076, SE 1084, SE 1081). Šele kasneje je bilo pritličje trakta razdeljeno na južni hodnik in druge manjše prostore. Natančno je omenjeni estrih nemogoče opredeliti, sklepamo pa lahko, da

gre za tla v prvotnem refektoriju.

Podobno situacijo smo imeli v kapeli in baročnem refektoriju znotraj vzhodnega trakta, kjer so bili najstarejši odkriti estrihi kasneje poškodovani s centralnimi stebri, ki so podpirali strop.

Izpraznjena je bila tudi klet, ki se nahaja pod prostorom južno od refektorija. Ugotovili smo lahko, da so bili ti prostori večkrat predelani in prezidani, saj na to kažejo ostanki različnih arhitekturnih elementov, ki so se ohranili na tleh kleti, pa tudi dejstvo, da je v prostoru južno od refektorija viden obokan strop, ki sega dlje proti zahodu kot pa je danes vidno znotraj kleti. Prav v tem podaljšku so tudi delno ohranjene stopnice, ki kažejo na enega od notranjih vhodov v klet. Dopustiti je treba tudi možnost, da so bili kletni prostori pod Matildinim dvorom, ki pa jih nismo raziskovali, v neki fazi povezani z novejšo kletjo pod vzhodnim traktom.

Že v sredini 13. stoletja je bila samostanska cerkev deležna prve večje prenove, in sicer izgradnje dolgega gotskega kora. Mi pa smo na prostoru takratnega prezbiterija lahko že v plasteh, ki so nastale pred tem, zasledili ostanke še enega maltnega estriha (SE 1306), ki se je nahajal le 10 cm nad najstarejšim in nam kaže, da je bil ta prostor deležen določene obnove že v času pred izgradnjo dolgega kora.

Znotraj dolgega kora se je na podlagi stenskih poslikav z rodbinskimi grbi že dolgo predvidevala tudi družinska grobnica rodbine Ptujskih. Prostor zanjo je nastal, ko so bila tla v prezbiteriju še dodatno dvignjena. Izkopavanja ob vzhodni cerkveni steni so odkrila večjo troladijsko kripto, ki jo je baročna vzhodna cerkvena stena znatno poškodovala, poleg nje pa še eno manjšo pravokotno kripto. Na Ptujskem gradu je shranjena nagrobna plošča Friderika IX. Ptujskega, zadnjega predstavnika te rodbine, ki se po merah skoraj natančno ujema z manjšo kripto, zato smemo sklepati, da je odkrita grobnica pripadala zadnjemu predstavniku znamenite ptujске rodbine. Večja kripta tik ob njej pa je po vsej verjetnosti družinska grobnica njegovih predhodnikov, gospodov Ptujskih. Za razliko od manjše grobnice, ki je nastala kasneje, je bila večja kripta najverjetneje dograjena skupaj z drugim korom. Glede na to, da strop kripte ni bil ohra-

njen, sklepamo, da je bila višina tal v srednjeveškem prezbiteriju višja od kasnejših novoveških tal baročne cerkve. Na tem mestu zato nimamo ohranjenih arheoloških sledov kasnejših gradbenih faz.

Predvidevamo, da je bila skupaj z izgradnjo dolgega kora obnovljena tudi cerkvena ladja. Na to kažeta dvig tal za približno 30 cm in izdelava novega estriha (SE 673, SE 674, SE 1205, SE 1207).

Ob novem dolgem koru naj bi pozidali tudi novo zakristijo. Ostanke te gre najverjetneje iskati v zidu (SE 1337) in estrihu (SE 1264), ki sta bila dokumentirana ob prehodu v križni hodnik na prostoru današnjega Sončnega parka.

Pri izkopu jarka na severnem dvorišču smo med drugim našli tudi temelja (SE 1351, SE 1354), ki sta najverjetneje ostanek nekdanje kapele sv. Katarine, ki je bila prislonjena na severno cerkveno steno.

Znotraj baročne zakristije smo v tej fazi, v času po nastanku nasutja (SE 898), ki ga opredeljuje že omejena spona iz druge polovice 12. do 14. stoletja, zabeležili vrsto utrjenih hodnih površin, ki si navpično sledijo in kažejo na manjša popravila ter obnove skozi daljše časovno obdobje. Vanje so vkopani tudi skeletni grobovi, ki so v tistem času ležali pred vhodom v cerkev, kasneje pa jih je močno poškodovala izgradnja nove zahodne cerkvene stene.

Ena od večjih katastrof, ki so prizadele samostan, je v virih izpričan požar leta 1302. Predvidevamo, da nam ta dogodek oziroma obnovitvena dela po njem izpričujejo novo 30 cm debelo nasutje v cerkveni ladji in novi estrihi, ki so nastali nad njim (SE 670, SE 671 in SE 1200). Tako kot predhodni se tudi ta estrih nekoliko spušča od vzhoda proti zahodu oziroma od prezbiterija proti vhodu v cerkev. Opirajoč se na stavbno analizo B. Vnuka lahko v ta čas umestimo tudi izgradnjo nove zahodne cerkvene stene, ki je ladjo podaljšala za približno 3 metre (SE 661, SE 663, SE 664). Pri tem velja omeniti, da je ostanek prejšnje zahodne stene (SE 666), ki je prislonjen na južno steno, ohranjen do višine baročnega nasutja oziroma zahodne baročne kripte, kar kaže, da je bila stena vsaj delno v uporabi tudi kasneje. Zaključek tega obdobja predstavlja izgradnja grobnice Friderika IX. Ptujskega, ki je umrl leta 1438.

Do naslednje večje prenovе, ki zaznamuje predvsem cerkveno poslopje, je prišlo v sredini 15. stoletja. Glede na najdbe znotraj cerkvene ladje nam je za ta čas uspelo ugotoviti ponovno povišanje nivoja za približno pol metra, tla pa so bila takrat najverjetneje tlakovana s kamnitimi ploščami, ki so delno ohranjene v vzhodnem delu ladje ter na enem mestu ob severni steni. Ohranjeni sta tudi dve rimski spoliji, ki sta bili uporabljeni pri tlakovanju, stopnišče na prehodu v prezbitarij pa je bilo obloženo z marmorjem. Za ta čas imamo znotraj cerkvene ladje izpričane tudi številne pokope, nekatere s še ohranjenimi kamnitimi nagrobnimi ploščami. Najbolj impresivno nagrobno obeležje tega časa v cerkvi Dominikanskega samostana predstavlja delno ohranjena bogato okrašena kamnita grobnica, ki se nahaja tik pod stopniščem, ki je vodilo v dvignjen prezbitarij v samem središču ladje. Strokovnjaki menijo, da gre za družinsko grobnico rodbine Stubenbergov, ki so bili eni od naslednikov gospodov Ptujskih. Gre torej za logično nadaljevanje pokopov veljakov, ki se začnejo v večji troladijski kripti v prezbitariju, nadaljujejo z manjšo grobnico Friderika IX. in zaključijo z grobnico njegovih naslednikov na prostoru tik pod prezbitarijem. Iz tega časa verjetno izhajajo tudi knjižni okovi, ki so sicer pogosta najdba predvsem v srednjeevropskih samostanskih kontekstih, a jih med objavljenim poznosrednjeveškim in zgodnjenovoveškim gradivom iz območja Slovenije redko zasledimo. Izjemno lepo okrašeni kovinski kotni ščitniki, ki so krasili platnice knjig, potrjujejo dejstvo o eni izmed najlepših knjižnic. Podobno kot druge redovne postojanke je imel Dominikanski samostan tudi svojo knjigovoznico, kar kaže na to, da so dominikanci knjige sami vezali, pri čemer so za opremljanje in okras knjig uporabljali omenjene okove. Znano je, da je bilo izdelovanje knjižnih okovov vezano na samostansko okolje, kar potrjujejo tudi prvi zapisi o tem. A le na podlagi odkritih okovov, ki so brez žigov izdelovalcev in brez dokazov o izdelavi, kot so npr. odpadni material, polizdelki, orodja, poškodovani okovi ipd., obstoja tovrstne delavnice znotraj ptujskega samostana ne moremo potrditi. Razen tega ni mogoče ugotoviti, katero zvrst knjige so krasili, morebiti posamezne ro-

kopise iz 15. stoletja ali katero izmed osemindvajsetih inkunabul oziroma prvih tiskanih knjig, ki jih je bilo mogoče identificirati v popisu knjig iz časa pred letom 1782.

S tem je nekako zaključen srednjeveški razvoj samostana, ki pa se v novem veku intenzivno nadaljuje.

Na prostoru baročne zakristije odlomek steklene čaše ježevke nasutja nad prej omenjenimi grobovi in hodnimi površinami umešča v čas druge polovice 15. do 16. stoletja. Nad temi nasutji je dokumentiran nivo, v katerega je bil vkopan temelj nove zahodne cerkvene stene, ki je sedaj enaka današnji, ter temelj še enega zidu, ki poševno povezuje severozahodni vogal cerkve in severozahodni vogal zahodnega samostanskega trakta. Najverjetneje gre za nekakšno vhodno konstrukcijo.

Poznejše nasutje (SE 636), ki je datirano z odlomkom lončene pečnice z letnico 1558, pa je nastalo kot posledica obsežne barokizacije samostana, ko je bila cerkvena ladja obrnjena, ob njeni zahodni stranici pa je bila dograjena nova zakristija. Ekvivalent omenjeni plasti (SE 636) predstavlja v cerkveni ladji več kot meter debelo nasutje (SE 579), ki je prekrilo novo zgrajene kripte in temelje za stranske oltarje in pilastre. Fazo barokizacije zaznamuje tudi obsežno uničenje starejših gradbenih elementov znotraj cerkve – skoraj v celoti je bil odstranjen kamnit tlak, znatno sta bili poškodovani centralna grobnica ter druga cerkvena oprema. Znano je, da je bil v procesu barokizacije porušen tudi dolgi kor, tako pridobljeni gradbeni material pa je bil uporabljen za gradnjo novih objektov. Oskrunjena je bila tudi kripta gospodov Ptujskih, o čemer poroča tudi zgodovinski vir,²⁰³ človeški ostanki pa so bili kljub temu delno ponovno položeni v grobnico. Sled tega dejanja smo lahko zabeležili z odkritjem okrašene lesene deske in fragmentov tekstila v manjši kripti. Med temi je bila med različnimi deli noše odkrita tudi svetinjica iz 18. stoletja. Vse te najdbe so bile v sekundarni legi in so bile v preteklosti nametane na kup v med baročno prenovno cerkve uničeni kripti.

203 Ustna informacija B. Vnuka.

Zunanja podoba samostanskega kompleksa se po tem ni več bistveno spreminjala.

Samostan je bil po 555 letih delovanja razpuščen leta 1785. Za tem je kompleks najprej zasedla vojska, ki si je v njem med drugim uredila bolnišnico ter zapore. Ostanke zaporniških celic smo lahko dokumentirali znotraj nekdanje kapiteljske dvorane. O obsežni predelavi cerkvene ladje pa pričajo prečni zid (SE 754) ter kvadratni temelji stebrov. V tem času je bila tudi postopoma zasuta klet pod vzhodnim traktom. Iz tega časa so se ohranile keramične pipe za kajenje tobaka iz konca 19. in začetka 20. stoletja ter novoveški koščeni zobni ščetki, od katerih ima ena ohranjen na-

pis *F EXTRA FINE FRANCE*, kar kaže, da je bila izdelana v Franciji.

Po odhodu vojske je v samostanu svoj prostor dobil pokrajinski muzej, delno pa je bil namenjen za stanovanje. Z arheološkimi raziskavami smo odkrili tudi sledove dejavnosti iz tega časa, med katere sodi na primer muzejska deponija na atrijskem dvorišču, našli pa smo tudi ostanke predhodnih arheoloških raziskav v kapeli in refektoriju ter najnovejših sondiranj v cerkveni ladji, ki so bila izvedena kot predhodne raziskave za obravnavani projekt obnove samostana.

8 The Dominican monastery in Ptuj

Archaeological research during renovations in 2011–2013

In no place have archaeological excavations in the area of the Dominican monastery in Ptuj reached the geological layers, and the oldest unearthed cultural layers date to the Roman times. Despite the limited space for the dig, several Roman settlement phases could be discerned in places.

For the time of the early phase or phases, we were able to document remains of well-built dwelling structures. The preserved walls reveal several manners of construction. Mostly, walls stand on foundations built from bricks, quarry stones, and bigger pebbles, bound by mortar, while walls could be built similarly to foundations from quarry stones and bricks and in instances also with knapped stones and secondarily used spolia bound by mortar. In one place, we find a nicely preserved wall built from rectangular bricks in the herringbone technique, while in two places we discovered a partly preserved lower wall onto which a bigger clay block was placed, which could indicate construction from unfired clay bricks. Better preserved walls reveal the use of plaster, which was also painted in places. The floor was also differently laid in different places. In several instances, remains of brick square flooring tiles were discovered, which were laid on a thin layer of sand. In places, hardened mortar screeds were documented and in one instance also paving with cobbles. A partly preserved mosaic indicates that this was a more prestigious structure. Also discovered were many remains of floor and wall heating systems and a fairly well preserved fireplace. In one of the Roman rooms in the area of the Baroque sacristy, a destruction layer was documented that represented the ruined floor of the upper storey. All of these indicate that these were living facilities that were well built, multi-storeyed, heated, and, at least in some rooms, decorated with wall paintings and floor mosaics. Considering the small finds, these

structures could be most probably dated to the time of the 2nd and 3rd centuries.

Above the described structures and their ruins, we find poorly built walls in several places which represent the youngest Roman phase, where the existing walls and foundations were partly used and added new ones which reveal much poorer construction and irregular orientations in comparison to the older phase. The ditch, which we managed to only partly document and the function of which is not completely clear, most probably also belongs to this period. Stratigraphically, the ditch is younger than the better-constructed Roman walls and older than the monastery foundation. The direction of the ditch differs from both the older Roman walls and later monastery walls; however, apparently certain poorly constructed, younger Roman walls were built in the same direction as the ditch. Chronologically definable pottery fragments from the fillings of the ditch belong to the 4th and 5th centuries.

Unlike assumptions made until now, the terrain in the time of the Roman settlement was not very diverse in height. The youngest preserved Roman remains in the sacristy reach only just over a metre higher than in the southern courtyard. Slightly higher are the preserved Roman layers within the ditch that was dug in the north-eastern corner of Sončni park.

From the total of 30,500 small finds, 5,160 pieces can be assigned to the Roman period, among which fragments of the Roman period pottery naturally prevail. Twelve fragments of sigillata vessels, four fragments of amphorae, and four fragments of oil lamps stand out. Most of the pottery is of local production. From kitchenware, pots and fragments of plates and lids prevail among tableware. Similar locally produced vessels can also be found among finds at other sites of Poetovio and are very broadly dated

to the time from the 1st to the 4th century. Based on analogies, the discovered imported pottery is dated to the time from the 2nd half of the 2nd to the mid-5th century, which is synchronous with the fact that the oldest Roman remains stayed unexcavated.

The so-called looting ditches, which were made as a consequence of excavating Roman period walls with the purpose of gathering and reusing building material, can be assigned among the earliest medieval remains.

The history of the Dominican monastery begins in 1230, when the monastery was founded. There is no precise data available about what was built here before, but there are several speculations and assumptions, since we are dealing with a strategically very important space near the bridge across the River Drava and the main road towards the east at the narrowest part beneath the castle hill. Hereon, we will significantly rely on the building analysis of B. Vnuk, which in many aspects additionally clarifies and explains archaeological finds.

The first stratigraphic excavations encompassing a bigger area were carried out only in Sončni park, along the eastern wall of the monastery and within the Baroque sacristy; it is only in these two places that we can follow the complete development of the discussed area in the Middle Ages and the New Era. Considering the fact that small material which can be defined as medieval is very scarce and fairly poorly determinable in terms of dating, since we mostly encounter kitchen pottery with a wide span of use, individual building and settlement phases can be only stratigraphically delimited and cannot be precisely defined in time.

What was located in the estate, which was given to the monastery in 1230 by Matilda, the widow of Friderik III of Ptuj, is unknown, but it is supposed that at least three structures were built here.

The excavations unearthed the entire foundation of the eastern wall of the eastern monastery wing, where the construction development of the structure is nicely visible. The foundation of the western wing, which in the beginning did not reach to the church since the passage was built later, leaned to the oldest

part, i.e. Matildin dvor, which had a basement with an external entrance to it, but the latter was walled up and covered by earth in the Middle Ages.

Remains of walking surfaces documented in the sacristy (SU 913, SU 914) belong among the oldest medieval remains. Considering the fact that the belt buckle dates the filling located above it into the second half of the 12th to 14th century, we could possibly assume that these are walking surfaces from the time of the medieval settlement prior to the monastery. Namely, the buckle was part of a costume of a monk who was, according to the testimony of illustrative sources from the 14th century, dressed in a white Dominican habit (monastery clothing) with a belt and the so-called hooded scapular, covered by a black habit (coat) with a hood. Unlike this buckle, the gilded bronze belt set, worn by higher and wealthier classes, as is revealed by the funerary statue of a duke from 1260/1270 from the cathedral in the town of Braunschweig in Germany, can be interpreted as part of the costume of laymen or benefactors of the monastery. In Europe, similar buckles appear between the second half of the 12th and the 14th century.

It is assumed that the western wing and the structure in the place of the later church were already built in the time prior to the foundation of the monastery. This assumption can only circumstantially be confirmed, and that only with the lower tooth of the foundation of the southern church wall which was discovered along the deepening at the passage to the cross hallway and is approximately 30 cm lower than the upper tooth of the foundation and the mortar screed matching it in height and for which we assume it belonged to the oldest church. Based on this discovery we could assume that the later church was built on the foundation of some older building. Similarly, the foundation of the western wing in the cross hallway is lower than the foundations of the southern and eastern wings.

When the monastery was founded, extensive construction works began which also included the construction of the monastery well in the atrium courtyard. As mentioned above, the lowest discovered mortar creed within the church nave and the lowest

screed in the then presbytery, i.e. at the entrance to the Baroque church, which is a metre higher than the one in the nave, were classified into this phase. We also managed to confirm the assumption about the western wall of the church nave, which was originally located more than 7 metres east from the present-day or Baroque western church wall.

The eastern wing with the chapter hall and the chapel, which has been documented with previous excavations in this area while we were able to confirm the existence of the foundations of its northern and southern walls, were supposedly also built in this time. Some of the rooms inside the southern wing were also partially researched, which confirmed the assumption that the floor in this part was originally unified, since we managed to document the same mortar screed at the same altitude in all rooms: SU 1076, SU 1084, and SU 1081. Only later was the ground floor of the wing divided into the southern hallway and other smaller rooms. The mentioned screed is impossible to define precisely although we can assume that it is the floor in the original refectory.

A similar situation was found in the chapel and the Baroque refectory within the eastern wing, where the oldest discovered screeds were later damaged by central pillars supporting the roof.

The basement located under the room south of the refectory was also emptied. We could discover that these rooms were rearranged and reconstructed several times, which is indicated by the remains of various architectural elements preserved on the basement floor as well as the fact that in the room south of the refectory a vaulted ceiling is visible reaching further towards the west than is the extent of the present-day basement. It is in this extension that partly preserved stairs are located which indicate one of the internal entrances to the basement. We should also allow for the possibility that the basement under Matildin dvor, which was not researched, was in some phase connected to the newer basement under the eastern wing.

No later than in the mid-13th century, the monastery church was renovated for the first time, which involved the construction of a long Gothic choir loft. In

the place of the then presbytery, in layers created beforehand, we could notice remains of another mortar screed (SU 1306), which was located only 10 cm above the oldest and indicates that this place was renovated in a certain way even prior to the construction of the long choir loft.

For a long time now, based on the wall paintings with family coat of arms, a family tomb of the Lords of Ptuj has been presumed to be located within the long choir loft. The space for it was created when the presbytery floor was additionally raised. Excavations along the eastern church wall revealed a larger three-nave crypt, significantly damaged by the Baroque eastern church wall, and another smaller rectangular crypt beside it. At Ptuj Castle, a tombstone of Friderik IX of Ptuj, the last representative of this family, is kept which almost precisely matches the measurements of the smaller crypt, therefore we can assume that the discovered tomb belonged to the last member of the famous family from Ptuj. The larger crypt alongside it is most probably the family tomb of his ancestors, the Lords of Ptuj. Unlike the smaller tomb, which was made later, the larger crypt was most probably finished simultaneously with the long choir loft. Considering the fact that the crypt ceiling has not been preserved, we conclude that the height of the medieval presbytery floor was higher than the later New Era floor of the Baroque church. Hence, traces of later construction phases are not preserved in this place.

We assume that together with the construction of the choir loft the church nave was also renovated. This is indicated by the elevation of the floor by approximately 30 cm and the making of the new screed (SU 673, SU 674, SU 1205, SU 1207).

The new sacristy was supposedly also built along with the new long choir loft. Its remains should most probably be sought in the wall (SU 1337) and screed (SU 1264), which were documented along the passage into the cross hallway, in the place of present-day Sončni park.

When excavating a ditch in the northern courtyard, two foundations (SU 1351, SU 1354), which are most probably the remains of a former chapel of

St. Catherine that leaned on the northern church wall, were found.

In this phase – in the time after the filling was done (SU 898), which is defined by the previously mentioned buckle from the second half of the 12th to 14th century, within the Baroque sacristy, a series of hardened walking surfaces was recorded in a vertical order and indicate smaller repairs and renovations through a longer period of time. Skeletal graves are also dug into them which at the time were located in front of the church entrance, and were later badly damaged by the construction of the new western church wall.

One of bigger disasters affecting the monastery was the fire of 1302 attested in several sources. We assume that this event or restoration works after it are attested in the new 30 cm thick filling in the church nave and new screeds created above it (SU 670, SU 671, and SU 1200). The same as the previous ones, this screed also slightly descends from east to west or from the presbytery towards the church entrance. Relying on B. Vnuk's construction analysis, the construction of the new western church wall that prolonged the nave by approximately 3 metres (SU 661, SU 663, SU 664) can also be ascribed to this time. It should also be mentioned that the remains of the former western wall (SU 666), which leans on the southern wall, are preserved to the height of the Baroque filling or the western Baroque crypt, which indicates that the wall was at least partly also used later. The end of this period is represented by the construction of the tomb of Friderik IX of Ptuj who died in 1438.

The next major renovation, which mostly marks the church, occurred in the mid-15th century. Considering the finds within the church nave, we managed to determine for this time a new elevation of the level of approximately half a metre, while the floor was then most probably paved with stone slabs, which are partly preserved in the eastern part of the nave and in one place along the northern wall; also preserved are two Roman spolia used in paving, while the stairway in the passage to the presbytery was lined with marble. For this time, numerous burials are attested

within the church nave, some with still preserved stone funerary slabs. The most impressive gravestone of this time in the church of the Dominican monastery is a partly preserved, richly decorated stone tomb located immediately beneath the stairway leading to the elevated presbytery in the very centre of the nave. Experts believe that this is a family tomb of the Stubenberg family, who were one of the successors of the Lords of Ptuj. Thus, this is a logical continuation of burials of lords which start in the larger three-nave crypt in the presbytery, continue with the smaller tomb of Friderik IX, and end with the tomb of his successors in the space immediately beneath the presbytery. Book bindings, which are in general a frequent find especially in the Central European monastery contexts, probably also originate from this time, but are rarely found among the published Late Medieval and Early New Era material from the area of Slovenia. Beautifully decorated metal corner protectors adorning book covers confirm the fact about one of the most marvellous libraries. Similarly to other monastic outposts, the Dominican monastery also had its own bookbinding workshop, indicating that the Dominicans bound their own books, in which they used the mentioned book bindings for the formation and decoration of books. It is known that the manufacturing of book bindings was linked to the monastic environment, which is also confirmed by the first records on it. However, we cannot confirm the existence of such a workshop within the Ptuj monastery simply on the basis of the discovered bindings, which lack manufacturer's stamps, and without any proof of manufacturing, such as waste material, intermediate products, tools, damaged bindings, etc. Furthermore, it is not possible to determine which type of books they decorated; it could be individual manuscripts from the 15th century or any of the 28 incunabula or the first printed books that were possible to identify in the list of books from the time prior to 1782.

This concludes the medieval development of the monastery which continues intensively in the New Era.

In the area of the Baroque sacristy, a fragment of a glass printed beaker assigns fillings over the above-mentioned graves and walking surfaces to the time of the second half of the 15th to the 16th century. Over these fillings a level is documented into which a foundation of a new western church wall was dug, which is the same as the present-day wall, and a foundation of another wall that obliquely links the north-western corner of the church with the north-western corner of the western monastery wing. Most probably it is an entrance construction of some sort.

A later filling (SU 636), dated with a fragment of a pottery oven tile with the year 1558 on it, was created as the consequence of an extensive Baroquisation of the monastery, when the church nave was inversed and a new sacristy was built along its western side. The equivalent to the mentioned layer (SU 636) is represented by more than a metre thick filling in the church nave (SU 579), which covered newly built crypts and foundations for side altars and pilasters. The Baroquisation phase is also denoted by the extensive destruction of older construction elements within the church – the stone pavement was almost completely removed, while the central tomb and other church equipment were significantly damaged. It is known that during the process of Baroquisation, the long choir loft was also demolished and the building material gained from it was used for the construction of new structures. The crypt of the Lords of Ptuj was also desecrated, which is reported on in a historical source, while human remains were nevertheless partly replaced into the tomb. A trace

of this act was recorded with the discovery of an ornamented wooden board and fragments of fabric in the smaller crypt. Among these, among various parts of costume, a pilgrimage badge from the 18th century was discovered. All these finds were found in secondary position and were, in the past, thrown onto a pile in a crypt destroyed during the Baroque renovation of the church.

Since that, the exterior image of the monastery complex has not changed significantly.

After 555 years of its operation, the monastery was dissolved in 1785. First, the complex was occupied by the army, which used it as a hospital and prison. Remains of prison cells could be documented within the former chapter hall. The extensive remodelling of the church nave is testified to by transverse wall (SU 754) and square pillar foundations. In this time, the basement under the eastern wing was gradually filled up. Pottery pipes for smoking tobacco from the end of the 19th and the beginning of the 20th century and the New Era bone toothbrushes, of which one has a preserved inscription F EXTRA FINE FRANCE, indicating that it was made in France, were also preserved from this time.

After the departure of the army, the premises were assigned to the Regional Museum, and part was intended for apartments. Archaeological excavations also unearthed traces of activities from that time, including the museum depo at the atrium yard, and remains of previous archaeological excavations in the chapel and refectory, and the latest trenching in the church nave, performed as preliminary excavations for the discussed project of monastery renovation.

9 Literatura

- Arkas. Arheološki kataster Slovenije. <http://arkas.zrc-sazu.si/>. Geološki zavod Slovenije. Osnovna geološka karta Slovenije. www.geo-zs.si
- Slovenija na vojaškem zemljevidu 1763 - 1787 - karte - 6. zvezek, sekcija 171. Ljubljana, 2000.
- Franciscejski kataster za Štajersko (AS 177), Arhiv Republike Slovenije. www.arhiv.gov.si
- Zavod za varstvo kulturne dediščine Slovenije, Register nepremične kulturne dediščine. <http://giskds.situla.org/giskd>
- Splet1:http://www.lionstrevissoduse.org/wp/wpcontent/uploads/2012/05/tomaso/html/opere/dom_txt.htm (dostop 07.03.2016).
- Splet 2: <http://de.metapedia.org/wiki/Dominikanerorden#Kleidung> (dostop 08.03.2016).
- ANSI 1975, *Arheološka najdišča Slovenije*. – Ljubljana.
- ADLER, G. in J. ANSORGE 2006, Buchverschlüsse und Buchbeschläge vom Marienkirchhof in Pasewalk – Zeugen der ehemaligen Bibliothek des Pasewalker Dominikanerklosters. – Bodendenkmalpflege im Mecklenburg – Vorpommern. *Jahrbuch* 54, 151–176.
- ADLER WÖLFL, K. 2004, *Pannonische Glanztonware aus dem Auxiliarkastell von Carnuntum: Ausgrabungen der Jahre 1977 – 1988*, Wien.
- ARH, M. 2019, Opredelitev srednjeveških in novoveških najdb. – V: LAZAR, E. in M. ARH, Grad Ptuj. *Arheološke raziskave ob prenovi južnega obzidja v letu 2015*, ZVKDS CPA (neobjavljeno poročilo), Ptuj, 23–67.
- ARH, M. 2020, Analiza drobnega gradiva iz testne sonde 1. – V: G. Rutar, M. Murko in M. Arh, *Poročilo o izvedbi predhodnih arheoloških raziskav na območju predvidene sanacije podpornega zidu J-1 na Ptujskem gradu*, ZVKDS CPA (neobjavljeno poročilo), Ptuj, 35–73.
- AVSEC, S. 2013, Zobna ščetka. – *Gea* 23, 22–23.
- BEKIĆ, L. 1999-2000, Uvod u problematiku glinenih lula na področju Hrvatske – *Vjesnik Arheološkog muzeja u Zagrebu* XXXII/XXXIII, 249–279.
- BELAK, M., PLETERSKI, A. in T. KNIFIC 2008, Katalog predmetov. – V: A. Pleterski (ur.), *Zgodnjersrednjeveška nasebina na Blejski pristavi. Najdbe*, 171–227, Ljubljana.
- BERGER, S. 2012, Bierdestillate aus dem Rathaus. Ein frühneuzeitlicher/neuzeitlicher Fundkomplex aus einem Luneburger Wandschrank. – V: U. Müller (ur.), *Stand und Perspektiven der Neuzéitarchäologie in Deutschland*, Universitätsforschungen zur Prähistorischen Archäologie 213, 23–58, Bonn.
- T. BEZECKY in M. PAVLETIC 1996, New Objects from the *figlina* of C. Laecanius Bassus. – *Jahresberichte des Österreichischen Archäologischen Institutes in Wien* 65, 143–163.
- BITENC, P., T. KNIFIC, T. NABERGOJ in N. VERŠNIK 2009, Srednji vek. – V: P. Turk, J. Istenič, T. Knific in T. Nabergoj, *Ljubljana. Kulturna dediščina reke, 295–348*, Ljubljana.
- BJELAJAC, L. 1990, *Terra sigillata u Gornjoj Meziji: import i radionice Viminacium-Margum*. – Posebna izdaja. Arheološki institut 23, Beograd.
- BOŽIČ, D. 1993, Slovenija in srednja Evropa v poznolatenstem obdobju. – *Arheološki vestnik* 44, 137–152.
- BREGANT, T. 1997, Pečnice s Starega gradu Celje. – V: M. Guštin in K. Predovnik (ur.), *Drobcí nekega vsakdana*, Archaeologia historica Slovenica 2, 39–58, Ljubljana.
- BRIŠNIK, D. 2014, Srednjeveško in zgodnjenovoveško gradivo z najdišča Osrednja knjižnica Celje. – V: M. Bauševac (ur.), *Vivas felix Celeia*. Arheološko najdišče Osrednja knjižnica Celje, 146–169.
- BRIŠNIK, D. in T. RAVNIKAR 1999, *Grad Šalek*. – Zbirka Panorame, Velenje.
- BRUUN PATRICK M. = RIC. 1966. *The Roman Imperial Coinage. Vol. VII: Constantine and Licinius (A.D. 313–337)*, London.
- CARAVALE, A. in I. TOFFOLETTI, 1997, *Anfore Antiche: conoscerle e identificarle*. – Ireco.
- CONSPECTUS - EITTLINGER, E. et al. 1990, *Conspectus formarum terrae sigillatae Italico modo confectae*. – Materialien zur römisch-germanische Keramik 10, Bonn.
- CURK, J. 1974, Poročilo o kulturnozgodovinskem delu in raziskavah v Pokrajinskem muzeju Ptuj za leta 1970-1974. – *Časopis za zgodovino in narodopisje* 10, 227–266
- CVETKO, P. 2009, *Poznosrednjeveške pasne garniture*. (Diplomsko delo, Oddelek za arheologijo, Filozofska fakulteta Univerze v Ljubljani).
- ČEH, B. 2015, *Leskovec pri Celju 2*. – Arheologija na avtocestah Slovenije 49, Ljubljana.
- DEIMEL, M. 1987, *Die Bronzekeleifunde vom Magdalensberg*. – Kärntner Museumsschriften 71, Klagenfurt.
- DJURA JELENKO, S., SAPAČ, I., TOSKAN, B. in A. MIHELIČ 2016, *Dvorec Grinfels*. Katalog občasne razstave, Slovenj Gradec.
- DJURA JELENKO, S., SAPAČ, I., TOSKAN, B. in A. MIHELIČ 2016, *Dvorec Grinfels*. Katalog občasne razstave, Slovenj Gradec.
- DJURA JELENKO, S. 2017, *Točka v Času*, Arheološko najdišče Slovenj Gradec – glasbena šola 2009/2010, Mednarodni arheološki simpozij. – Koroški pokrajinski muzej, Slovenj Gradec.
- EYPELTEUER, T. = Eyp. 1973. *Corpus Nummorum Regni Mariae Theresiae 1740–1780*. – Basel.

- FELGENHAUER SCHMIEDT, S. 1993, *Die Sachkultur des Mittelalters im Lichte der archäologischen Funde*. –Europäische Hochschulschriften. XXXVIII, Archäologie 42, Frankfurt am Main, New York.
- FIRST, B., M. KOS, D. MAVRIČ, T. NABERGOJ, N. VERŠNIK in M. ŽARGI 2009, Novi vek in moderna doba. – V: P. Turk, J. Istenič, T. Knific in T. Nabergoj, *Ljubljana*. Kulturna dediščina reke, 349–440, Ljubljana.
- GIARD, J. B. 1976. *Catalogue des monnaies de l'Empire romain. I: Auguste*, Paris
- GÖBL, R. = MIR. 1993. *Die Münzprägung des Kaisers Aurelianus (270–275)*. Wien.
- GROSS, U. 1991, *Mittelalterliche Keramik zwischen Neckar- und Schwäbischer Alb: Bemerkungen zur räumlichen Entwicklung und zeitlichen Gliederung*. –Forschungen und Berichte der Archäologie des Mittelalters in Baden-Württemberg 12, Stuttgart.
- GSPAN, A. in J. BADALIĆ 1957, *Inkunabule v Sloveniji. Incunabula quae in Slovenia asservantur* – Dela SAZU, Razred za filološke in literarne vede 10, Inštitut za literature 3, Ljubljana.
- GUŠTIN, M., CUNJA, R. in K. PREDOVNIK 1993, *Podbočje, Stari grad*. – Posavski muzej Brežice, knjiga 9, Brežice.
- GUTJAHR, C. in G. TIEFENGRABER 2003, *Die mittelalterliche Motte Alt-Hollenegg: eine abgekommene Burganlage bei Deutschlandsberg, Steiermark*. –Beiträge zur Mittelalterarchäologie 4, Wien.
- GUTJAHR C., TIEFENGRABER G. 2004, Die mittelalterliche Wehranlage »Turmbauerkogel« bei Eibiswald (Ivnik), Bez. Deutschlandsberg, Weststeiermark.- *Archeološki vestnik* 55, 439 – 480.
- GUŠTIN, M., F. BRESSAN in B. KOMPLET 2001, Kovinske najdbe iz Celja. – V: M. Guštin (ur.), *Srednjeveško Celje. Medieval Celje. Archaeologia historica Slovenica* 3, 239–287, Ljubljana.
- GUŠTIN, M. in M. HORVAT 1994, *Ljubljanski grad. Pečnice*. – Archaeologia historica Slovenica 1, Ljubljana.
- GUŠTIN, M., M. JEZERŠEK in N. PROŠEN 2001, Katalog keramičnih najdb iz Celja. – V: M. Guštin (ur.), *Srednjeveško Celje. Medieval Celje. Archaeologia historica Slovenica* 3, 195–238, Ljubljana.
- GUŠTIN, M., M. STOKIN, I. LAZAR, D. SNOJ, S. KARINJA, R. CUNJA in R. CIGUI 2004, Srednjeveška in novoveška keramika iz Pirana in Svetega Ivana. *Annales Mediteranea*, Koper. Piran, Umag.
- HAYES, J. W. 1972, *Late Roman Pottery*. – London.
- HOLL, I. in N. PARADI 1982, *Das mittelalterliche Dorf Sarvaň*. – Fontes Archaeologici Hungariae, Budapest.
- HOLL, I. 2000, *Funde aus dem Zisterzienserkloster von Pilis. Die Ausgrabungen in Pilisszentkereszt*. –Varia archaeologica Hungarica 11, Budapest.
- HORVAT J. et al. 2003, POETOVIO, Development and Topography. V: The Autonomous Towns of Noricum and Pannonia – Die Autonomen Städte in Noricum und Pannonien, *Situla* 41, 153 – 181.
- ILEC, E. 2014, Tekstilne najdbe v gotskem prezbiteriju nekdanje dominikanske cerkve na Ptuj. – *Časopis za zgodovino in narodopisje* 85/1–2, 168–188.
- ISTENIČ, J. 1999, *Poetovio, zahodna grobišča I: grobne celote iz Deželnega muzeja Joanneuma v Gradcu*. –Katalogi in monografije 32, Ljubljana.
- JANEŽIČ, M. 2008, *Poznorimski naselbinski sklop Ptuj, Gimnazija (sektor II), s podrobnejšo analizo keramičnega zbiru*. (Diplomsko delo, Oddelek za arheologijo, Filozofska fakulteta Univerze v Ljubljani).
- JANEŽIČ, M. 2018, *Lončarska obrt v Petovionii: Sledovi lončarske proizvodnje in analiza keramičnega gradiva na območju Doma upokojenecv Ptuj*. (Doktorska disertacija, Fakulteta za humanistične študije Univerze na Primorskem).
- JEREB, M., M. JANEŽIČ in E. LAZAR 2014, *Zaščitne arheološke raziskave ob prenovi Dominikanskega samostana na Ptuj*. – ZVKDS CPA (neobjavljeno poročilo), Ptuj.
- KENT, J. P. C. = RIC. 1981. *The Roman Imperial Coinage. Vol. VIII: The Family of Constantine I (A.D. 337–364)*, London.
- KERMAN, B. 2013, *Gornje njive pri Dolgi vasi 2*. – Arheologija na avtocestah Slovenije 49.
- KRAUSE CHESTER L. in C. MISHLER = KM. 2004. *2004 standard catalog of world coins. 1901–present, 31st edition, Iola (WI) [2003]*.
- KELLER, C. 1999, *Gefäßkeramik aus Basel. Untersuchungen zur spätmittelalterlichen und frühneuzeitlichen Gefäßkeramik aus Basel. Typologie – Technologie – Funktion – Handwerk*. Materialhefte zur Archäologie in Basel 15A-B, Basel.
- KERMAN, B. 2008, Srednjeveška lončenina z najdišča Gornje njive 2 pri Lendavi. – V: M. Guštin (ur.), *Srednji vek. Arheološke raziskave med Jadranskim morjem in Panonsko nižjino*, 79–88, Ljubljana.
- KLOKOČOVNIK, I. 2010, *Visokosrednjeveška lončenina v Sloveniji (11.–13. stoletje)*. (Diplomsko delo, Oddelek za arheologijo, Filozofska fakulteta Univerze v Ljubljani).
- KNEZ, D. 2001, *Svetinjice iz zbirke Narodnega muzeja Slovenije. Pilgrimage badges from the collections of the National Museum of Slovenia*. – Viri. Gradivo za materialno kulturo Slovencev 3, Ljubljana.
- KOS, M. 1995, Keramika v obdobju gotike. – V: M. Lohar Štamcar (ur.), *Gotika v Sloveniji. Svet predmetov*, 203–215, Ljubljana.
- KOS, P. 1986. *Die Fundmünzen der römischen Zeit, II. Teil*. – Mainz, Ljubljana, Berlin.
- KOS, M. 2007, *Steklo iz 15. in 16. stoletja*. – Viri. Gradivo za materialno kulturo Slovencev VI, Ljubljana.
- KREITNER, T. 2000, Mittelalterliche und frühneuzeitliche Buchbeschlüge und Buchspangen aus Metall. – V: Fundort Kloster. *Archäologie im Klösterreich*. Katalog zur Ausstellung im Stift Altenburg vom 1. Mai bis 1. November 2000. Fundberichte aus Österreich. Reihe A, Materialheft A8, 225–232, Wien.

- KRENN, M., J. KRASCHITZER, D. SCHÖN in J. WAGNER 2007, *Koch und Tefel Geschirr der 18. Jahrhunderts. Ein Keramikfundkomplex aus Melk, Niederösterreich*. – Fundberichte aus Österreich, Materialhefte A 17.
- KRABATH, S. 2001, *Die hoch- und spätmittelalterlichen Buntmetallfunde nördlich der Alpen : Eine archäologisch-kunsthistorische Untersuchung zu ihrer Herstellungstechnik, funktionalen und zeitlichen Bestimmung 1*. – Internationale Archäologie 63, Rahden.
- KRABATH, S. 2001, *Die hoch- und spätmittelalterlichen Buntmetallfunde nördlich der Alpen : Eine archäologisch-kunsthistorische Untersuchung zu ihrer Herstellungstechnik, funktionalen und zeitlichen Bestimmung 2*. – Internationale Archäologie 63, Rahden.
- KRÜGER, J. 2001, *Spätmittelalter am Oberrhein. Teil 2, Alltag, Handwerk und Handel, 1350–1525*, Stuttgart.
- LOORYA, A. in E. KAO 2015, *Phase IB Archaeological Monitoring and Field Testing at the John Bowne House, Queens, Queens County, New York*. – Department of Parks and Recreation (Q022-110M), New York.
- LABNER, I. 2007, *Die mittelalterlichen und neuzeitlichen Knochen-, Geweib-, Elfenbein- und Hornartefakte der Stadt Hall in Tirol*. (Bacchelaureatsarbeit, Institut für Archäologien, Fachbereich Mittelalter- und Neuzeitarchäologie, Leopold-Franzens Universität Innsbruck.
- LAMUT, B. 1993, *Poznosrednjeveške in zgodnjenovoveške najdbe s Ptuja*. – Ptujski arheološki zbornik ob 100-letnici muzeja in Muzejskega društva, 601–627, Ptuj.
- LAMUT, B. 2000, *Zanimive najdbe na dvorišču*. – *Tednik*, četrtek, 9. november, 5.
- LAZAR, E. 2014, *Zaščitne arheološke raziskave na območju Dominikanskega samostana na Ptuju (2011–2013)*. – *Časopis za zgodovino in narodopisje* 85/1-2, 41–54.
- LAZAR, E. 2008, *Nedelica – Zgodnjerednjeveško selišče*. – V. M. Guštin (ur.), *Srednji vek. Arheološke raziskave med Jadranskim morjem in Panonsko nižino*, 75–78, Ljubljana.
- LAZAR, I. 2001, *Srednjeveško steklo iz Celja*. – V. M. Guštin (ur.), *Srednjeveško Celje. Medieval Celje*. – *Archaeologia historica Slovenica* 3, 69–96, Ljubljana.
- LAZAR, T., T. NABERGOJ in P. BITENC 2013, *Vitez, dama in zmaj. Dediščina slovenskih bojevnikov na Slovenskem 2*. Katalog, Narodni muzej Slovenije, Ljubljana.
- LOSERT, H. 1993, *Die früh- bis hochmittelalterliche Keramik in Oberfranken*. – *Zeitschrift für Archäologie des Mittelalters* 8, Köln, Bonn.
- LOVENJAK, M. 2004, *Žigi na rimskih opekah s Ptuja*. – V. I. Lazar (ur.), *Rimljani: Steklo, glina, kamen*, 103–107, Celje, Ptuj, Maribor.
- LUBŠINATUŠEK, M. 2015, *Elaborat predloga za razglasitev arheološkega najdišča Panorama na Ptuju za kulturni spomenik državnega pomena EŠD 9277*. Tipkopis. Hrani ZVKDS, CPA.
- LUBŠINATUŠEK, M. 2017, *Kapucinski samostan na Ptuju, zloženka*, Ptuj.
- MANDIĆ, R. = M. 2006. *Metalni novac Srbije, Crne gore i Jugoslavije sa dodatkom: Katalog metalnog novca izdatog u ostalim zemljama bivše Jugoslavije: Bosna i Hercegovina, Hrvatska, Makedonija, Slovenija*, 4th edition, Beograd.
- MATTINGLY HAROLD, B. in E. A. SYDENHAM = RIC. 1989. *The Roman Imperial Coinage. Vol. II: Vespasian to Hadrian*. Reprint, 3rd edition, London.
- MATTINGLY HAROLD, B. in E. A. SYDENHAM in C. HUMPREY in V. Sutherland = RIC. 1949. *The Roman Imperial Coinage. Vol. IV, Part III: Gordian III to Uranus Antoninus*. – London.
- MIHELIČ, A. 2016, *Arheološka izkopavanja na Poborskem dvoru v letu 2007*. (Diplomsko delo, Oddelek za arheologijo, Filozofska fakulteta Univerze v Ljubljani).
- MIKL CURK, I. 1965, *K sliki naselbinske keramike rimskega Poetovija*. – *Časopis za zgodovino in narodopisje* 1, 75–86.
- MIKL CURK, I. 1979, *Poetovio v 3. stoletju*. – *Časopis za zgodovino in narodopisje* 15, 37–42.
- MIKL CURK, I. in I. TUŠEK 1985, *O središču Poetovio-ne*. – *Arheološki vestnik* 36, 285–313.
- MILEUSNIČ, Z. 2008, *Prispevek k poznavanju lončarskih delavnic v Kopru*. – *Annales* 18/2, 463–470.
- MILEUSNIČ, Z. 2015, *Beneška dediščina območju dominikanskega samostana v Kopru*. (Doktorska disertacija, Fakulteta za humanistične študije Koper Univerze na Primorskem).
- MLINARIČ, J. in J. CURK 2009, *Dominikanski samostan na Ptuju*. – Publikacija Zgodovinskega arhiva na Ptuju. Gradiva in razprave 5, Ptuj.
- NABERGOJ, T. 1999, *Srednjeveška keramika iz Ljubljane in Ljublanice*. Iz zbirke Arheološkega oddelka Narodnega muzeja Slovenije. – *Argo* 42/1, 39–58.
- NABERGOJ, T. 2015, *Srednjeveško orožje in bojna oprema iz reke Ljubljane*. (Doktorska disertacija, Oddelek za arheologijo, Filozofska fakulteta Univerze v Ljubljani).
- OSWALD, F. in D. PRYCE, 1966, *An Introduction to the Study of Terra Sigillata*. – London.
- PEARCE, J.W.E. = RIC. 1951. *The Roman Imperial Coinage. Vol. IX: Valentinian I – Theodosius I*. Reprint, 6th edition, London.
- PLESTENJAK, A. 2008, *Visokosrednjeveške najdbe z Goric pri Turnišču*. – V. M. Guštin (ur.), *Srednji vek. Arheološke raziskave med Jadranskim morjem in Panonsko nižino*, 71–74, Ljubljana.
- PORENTA, S., ŠTULAR, B., TOŠKAN, B., MILEUSNIČ, Z. in J. DIRJEC 2015, *Poznosrednjeveško in zgodnjenovoveško najdišče Župnijski dom v Šentvidu pri Stični*. Analiza lončenine in živalskih ostankov. – *Arheološki vestnik* 66, 333–397.
- PREDOVNIK, K., M. DACAR in M. LAVRINC 2008, *Cerkev sv. Jerneja v Šentjerneju. Arheološka izkopavanja v letih 1985 in 1986*. – *Archaeologia historica Slovenica* 6, Ljubljana.
- PREDOVNIK, K. 2003, *Trdnjava Kostanjevica na Starem gradu nad Podbošjem*. – *Archaeologia historica Slovenica* 4, Ljubljana.
- RIHA, E. 1990, *Der römische Schmuck aus Augst und Kaiser-augst*. – *Forschungen in Augst* 10, Augst.
- ROZMAN, L. 2008, *Srednjeveško hladno orožje. Arheološke najdbe puščic, lokov in samostrelon*. (Diplomsko delo, Oddelek za arheologijo, Filozofska fakulteta Univerze v Ljubljani).

- SANKOVIČ, S. 2008, Najdišče Pri Muri blizu Lendave – srednjeveški Ivankovci. – V: M. Guštin (ur.), *Srednji vek. Arheološke raziskave med Jadranskim morjem in Panonsko nižino*, 89–94, Ljubljana.
- SPEIDEL, M. A. in H. W. DOPPLER, 1993, Kaiser, Kommandeure und Kleingeld: Vier neue Gegenstempel aus Zurzach und Baden und ihr Beitrag zur Geschichte. Gesellschaft Pro Vindonissa, *Jahresbericht 1992*, 5–16.
- STOPAR, I. 1976, Poznogotske pečnice s celjskega območja. – *Varstvo spomenikov* 20, 275–306.
- STRMČNIK GULIČ, M. 1997, Maribor. Doprinos materialnih virov k historični interpretaciji. – V: M. Guštin in K. Predovnik (ur.), *Drobci nekega vsakdana*, Archaeologia historica Slovenica 2, 77–88, Ljubljana.
- SUTHERLAND, C. in HUMPREY, V. = RIC. 1984. *The Roman Imperial Coinage. Vol. I: Augustus to Vitellius*, Revised edition, London.
- ŠAVEL, I. in S. SANKOVIČ 2011, *Pri Muri pri Lendavi*. – Arheologija na avtocestah Slovenije 23.
- ŠPELIČ, M. 2011, Rekviem za samostansko knjižnico – ali aleluja? – *Zgodovina knjige in bralne kulture na Slovenskem* 55/4, 17–29.
- ŠTULAR, B. 2009, *Mali grad. Visokosrednjeveški grad v Kamniku*. – Opera Instituti archaeologici Sloveniae 15, Ljubljana.
- ŠTULAR, B. 2013, *Grad Smednik. Raziskave 2011–2012*. – Monografije CPA 2, Ljubljana.
- TARCSAY, K. 1999, *Mittelalterliche und neuzeitliche Glasfunde aus Wien*. – Beiträge zur Mittelalterarchäologie 3, Dunaj.
- TOMANIČ-JEVREMOV, M. 2004, *Obrtniške delavnice rimske Petovione, Ptuj*.
- TUŠEK, I. 1996, Arheološka zaščitna izkopavanja pri Koštomaju na Hajdini. – *Ptujski zbornik VI/1*, 200–227.
- VIDRIH - PERKO, V. 2006, *Keramično gradivo. –Ilovica pri Vrnskem*, Arheologija na avtocestah Slovenije 1, 86–247, Ljubljana.
- VINTAR, A. 2013, *Knjižni okovi v arheoloških kontekstih. (Diplomsko delo, Oddelek za arheologijo, Filozofska fakulteta Univerze v Ljubljani)*.
- VINTAR, A. 2013a, *Knjižni okovi*. – V: B. Štular (ur.), *Grad Smednik. Raziskave 2011–2012*, Monografije CPA, 57–66, Ljubljana.
- VNUK, B. 1997, *Stavbnozgodovinski razvoj nekdanjega dominikanskega samostana na Ptuj v srednjem veku 1230-1500*. – Časopis za zgodovino in narodopisje 68/2, 185–216.
- VNUK, B. 2010, *Gradbeno-zgodovinski razvoj nekdanjega ptujskega dominikanskega samostana od ustanovitve leta 1230 do razpusta leta 1785 in njegova usoda po razpustu – preliminarna študija*. Arhiv ZVKDS.
- VNUK, B. 2014, *Nove najdbe in spoznanja o gradbeni in umetnostni podobi nekdanjega ptujskega dominikanskega samostana (2011–2013)*. – Časopis za zgodovino in narodopisje 85/1–2, 55–105.
- WEBB PERCY, H. = RIC. 1968. *The Roman Imperial Coinage. Vol. V, Part I: Valerian I to Florian*. Reprint, 2nd edition, London.
- WEBB PERCY, H. = RIC. 1968. *The Roman Imperial Coinage. Vol. V, Part II: Probus to Amandus*. Reprinted, London.
- WEBSTER, P. 1996, *Roman Samian Pottery in Britain*. – *Practical Handbook in Archeology 13, York*.
- WÜRSCHINGER, F. 1943. *Wiener Rechenpfennige und Spielmünzen im 18. und 19. Jahrhundert*. – Wien.
- ŽBONA TRKMAN 1991, *Grujska zapuščina*. – Nova Gorica.
- ŽELEZNIKAR, A. 2002, Graščina v Polhovem Gradcu. – *Arheološki vestnik 53*, 301–371.
- ŽIŽEK, I. 1996, Zahodna ptujska nekropola– Veronekova njiva (predstavitev). – *Ptujski zbornik VI/1*, 314–348.
- ŽIŽEK, I. 2004, *Katalog predmetov. –Rimljani: steklo, glina, kamen [katalog razstave]*, Celje, Maribor, Ptuj, 124–144.

10 Katalog stratigrafskih enot

Cerkev

Faza 4

SE 999

Rimskodobno nasutje iz drobljivega temno rumeno-rjavega (10 YR 4/4) peščenega melja (50 %), glinenega melja (30 %) in gradbenega materiala (20 %), ki je bilo v tlorisu in preseku nepravilne oblike in je vsebovalo rimskodobne najdbe (keramiko), novoveške najdbe (keramiko) in neopredeljene najdbe (opeko, živalske kosti). Mere: d. 1,35 m, š. 0,71 m.

SE 1000

Rimskodobni zid, grajen iz oblic in lomljenecv peščenjaka, vezanih z malto. Verjetno gre za nadaljevanje zidu SE 947. Mere: d. 0,75 m, š. 0,36 m.

SE 1001

Rimskodobno nasutje iz gradbenega materiala (70 %) in maltnega nasutja (30 %), ki je bilo v tlorisu in preseku nepravilne oblike in je vsebovalo rimskodobne najdbe (keramiko, opeko), novoveške najdbe (keramiko) in neopredeljene najdbe (kovinski predmet, živalske kosti). Mere: d. 1,33 m, š. 1,05 m.

SE 1003

Rimskodobni vkop nepravilnega tlorisa in preseka, ki je zapolnjen s plastjo SE 1001. Mere: d. 1,32 m, š. 1,11 m.

SE 1004

Rimskodobni zid, grajen iz lomljenecv peščenjaka in opek, vezanih z malto z ohranjenim ometom na obeh straneh zidu. Mere: d. 0,94 m, š. 0,32 m.

SE 1138

Rimskodobno nasutje iz sipkega rjavega (10 YR 4/3) grobega peska (20 %), peščenega melja (10 %) in opek – tegul velikosti do 25 cm (70 %). Mere: d. 2,06 m, š. 0,26 m.

SE 1139

Rimskodobno nasutje iz trdno sprijete rumenkasto rjave (10 YR 5/4) peščene gline (40 %), glinenega melja (15 %), malte velikosti do 15 cm (30 %) in oblic apnenca velikosti do 10 cm (15 %), ki je bilo v tlorisu nepravilne in v preseku linearne oblike ter je vsebovalo rimskodobne najdbe (keramiko, odlomek oljenke) in neopredeljene najdbe (živalske kosti). Mere: d. 1,60 m, š. 1,25 m, deb. 0,25 m.

SE 1140

Rimskodobno nasutje iz trde rumenkasto rjave (10 YR 5/8) meljaste gline (80 %) in opek – tegul velikosti 20 cm (20 %), ki je bilo v tlorisu in preseku nepravilne oblike in je vsebovalo rimskodobne najdbe (keramiko, opeko). Mere: d. 3,00 m, š. 1,50 m.

SE 1141

Rimskodobno nasutje iz drobljivega temno rumenkasto rjavega (10 YR 4/4) glinenega melja (30 %) in opek, predvsem tegul velikosti do 20 cm (70%). Mere: d. 0,88 m, š. 0,76 m.

SE 1142 = SE 1152

Rimskodobno polnilo, ki zapolnjuje vkop SE 1143, iz rahlo sprijetega rjavega (10 YR 3/2) glinenega melja (50 %), peščenega melja (30 %), gradbenega materiala velikosti do 10 cm (20 %), ki je bilo v tlorisu in preseku nepravilne oblike. Mere: d. 0,98 m, š. 0,51 m.

SE 1143 = SE 1153

Rimskodobni vkop, zapolnjen s polnilom SE 1142, nepravilnega tlorisa in preseka. Mere: d. 0,98 m, š. 0,51 m.

SE 1144

Rimskodobno polnilo, ki zapolnjuje vkop SE 1145, iz drobljivega zelo temno rjavega (10 YR 2/2) peščene-ga melja (50 %), glinenega melja (30 %), gradbenega materiala (20 %), ki je bilo v tlorisu ovalne oblike. Mere: d. 0,34 m, š. 0,20 m.

SE 1145

Rimskodobni vkop ovalnega tlorisa, zapolnjen s polnilom SE 1144. Mere: d. 0,34 m, š. 0,20 m.

SE 1146

Rimskodobni opečnat tlakovec, ki je bil v tlorisu oglate in v preseku linearne oblike. Mere: d. 0,28 m, š. 0,28 m, deb. 0,05 m.

SE 1147

Rimskodobno nasutje iz zbitega rumenkasto rjavega (10 YR 5/4) peščene-ga melja (50 %), glinenega melja (30 %), gradbenega materiala velikosti do 10 cm (10 %) in oblic peščenjaka velikosti do 15 cm (10 %), ki je bilo v tlorisu in preseku nepravilne oblike. Mere: d. 0,60 m, š. 0,41 m, deb. 0,19 m.

SE 1148

Rimskodobno nasutje iz sipkega svetlo sivega (2.5 Y 7/2) proda velikosti do 5 cm (60 %) in malte (40 %), ki je bilo v tlorisu nepravilne in v preseku linearne oblike. Mere: d. 0,55 m, š. 0,47 m.

SE 1149

Rimskodobno nasutje iz trde rumenkasto rjave (10 YR 5/8) meljaste gline (70 %), opek – tegul velikosti 25 cm (20 %) in proda velikosti do 15 cm (10 %), ki je bilo v tlorisu in preseku nepravilne oblike in je vsebovalo rimskodobno najdbo (tera sigilato). Mere: d. 0,70 m, š. 0,65 m.

SE 1150

Rimskodobni zid, grajen (v kombiniranem stilu) iz oblic apnenca, vezanih z malto. Mere: d. 1,05 m, š. 1,00 m.

SE 1151

Rimskodobno nasutje iz čvrstega temno sivkasto rjavega (2.5 Y 4/2) glinenega melja (70 %), gline (10 %), proda velikosti do 3 cm (5 %), malte velikosti do 5 cm (5 %), oglja velikosti do 3 cm (5 %) in opek tegul velikosti do 10 cm (5 %), ki je bilo v tlorisu nepravilne in v preseku linearne oblike. Mere: d. 1,55 m, š. 1,20 m, deb. 0,10 m.

SE 1154

Rimskodobno nasutje iz zbite rdeče (2.5 Y 4/6) gline (100 %), ki je bilo v tlorisu in preseku nepravilne oblike. Mere: d. 0,61 m, š. 0,22 m, deb. 0,10 m.

SE 1155

Rimskodobno nasutje iz trdega temno rjavega (10 YR 3/3) glinenega melja (85 %), gline (10 %), oblic apnenca velikosti do 10 cm (10 %) in lomljen-cev peščenjaka velikosti do 20 cm (5 %), ki je bilo v tlorisu nepravilne in v preseku linearne oblike ter je vsebovalo kos rimskodobne keramike. Mere: d. 1,60 m, š. 1,00 m.

SE 1156

Rimskodobni tlak, grajen iz tegul (100 %). Mere: d. 0,45 m, š. 0,30 m, deb. 0,05 m.

SE 1158

Rimskodobno nasutje iz čvrstega olivno rjavega (2.5 Y 4/3) peščene-ga melja (60 %), peščene gline (10 %), malte velikosti do 3 cm (10 %), oglja velikosti do 4 cm (15 %) in opek tegul velikosti 20 × 12 cm (5 %), ki je bilo v tlorisu in preseku nepravilne oblike ter je vsebovalo rimskodobne najdbe (keramiko, steklo), kos novoveške keramike in neopredeljene najdbe (kovinski predmet, živalske kosti). Mere: d. 3,00 m, š. 1,40 m, deb. 0,12 m.

SE 1159

Rimskodobno nasutje iz zbite rumeno-rjave (10 YR 5/4) gline (85 %) in malte velikosti do 10 cm (15 %), ki je bilo v tlorisu in preseku nepravilne oblike. Mere: d. 1,76 m, š. 0,85 m.

SE 1161

Rimskodobno nasutje iz rumenkasto rjavega (10 YR 5/6) glinenega melja (20 %), gline (35 %), malte velikosti do 10 cm (35 %), oglja velikosti do 3 cm (5 %) in ometa velikosti do 5 cm (5 %), ki je bilo v tlorisu in preseku nepravilne oblike. Mere: d. 3,05 m, š. 1,75 m.

SE 1162

Rimskodobno nasutje iz drobljivega rjavega (10 YR 5/3) peščenega melja (30 %), glinenega melja (30 %), gline (25 %), drobcev oglja (5 %) in apnenčevih oblic velikosti do 10 cm (10 %), ki je bilo v tlorisu in preseku nepravilne oblike. Mere: d. 1,52 m, š. 0,49 m.

SE 1163

Rimskodobno nasutje iz drobljivega temno rumenkasto rjavega (10 YR 4/4) peščenega melja (50 %), glinenega melja (30 %), drobcev oglja (5 %) in opek – tegul velikosti do 15 cm (15 %), ki je bilo v tlorisu in preseku nepravilne oblike. Mere: d. 1,15 m, š. 0,90 m.

Faza 5**SE 990**

Srednjeveški temelj južne stene cerkvene ladje (do nižjega zoba), grajen (v kombiniranem slogu) iz lomljenecv peščenjaka, oblic peščenjaka in opek, vezanih z malto.

Faza 6**SE 665**

Srednjeveški zid iz oblic, lomljenecv peščenjaka in opek, vezanih z malto. Mere: d. 1,50 m, š. 1,55 m.

SE 666

Srednjeveški zid iz oblic, lomljenecv peščenjaka in opek, vezanih z malto. Mere: d. 1,25 m, š. 1,10 m.

SE 667

Srednjeveški zid iz lomljenecv peščenjaka in opek, vezanih z malto. Mere: d. 1,50 m, š. 0,65 m.

SE 964

Srednjeveški tlak iz malte, ki je bil v tlorisu in preseku nepravilne oblike. Mere: d. 2,33 m, š. 1,47 m.

SE 966

Srednjeveško nasutje iz trdno sprijetega zelo temno sivo-rjavega (10 YR 3/2) peščenega melja (40 %), glinenega melja (20 %), kamnov peščenjaka (20 %) in gradbenega materiala (20 %), ki je bilo v tlorisu in preseku nepravilne oblike ter je vsebovalo rimskodobne najdbe (keramiko), novoveške najdbe (keramiko), najdbe 20. in 21. stoletja (odlomek salonitne plošče) in neopredeljene najdbe (opeko, živalske kosti, človeške kosti). Mere: d. 6,95 m, š. 2,43 m.

SE 974

Srednjeveško nasutje iz kamnov peščenjaka (70 %), malte (10 %) in opek (20 %), ki je bilo v tlorisu linearne oblike. Mere: d. 1,68 m, š. 0,83 m, gl. 0,10 m.

SE 975

Srednjeveško nasutje iz drobljivega temno rjavega (10 YR 3/3) peščenega melja (40 %), glinenega melja (40 %) in gradbenega materiala velikosti do 10 × 10 cm (20 %), ki je bilo v tlorisu nepravilne in preseku linearne oblike ter je vsebovalo rimskodobne najdbe (keramiko, opeko, odlomek oljenke), novoveške najdbe (keramiko) in neopredeljene najdbe (opeko, kamen, živalske kosti). Mere: d. 1,75 m, š. 1,20 m.

SE 976 = 975

Srednjeveško nasutje iz drobljivega temno rjavega (10 YR 3/3) peščenega melja (40 %), glinenega melja (40 %) in gradbenega materiala velikosti do

10 × 10 cm (20 %), ki je bilo v tlorisu nepravilne in preseku linearne oblike. Mere: d. 1,68 m, š. 0,86 m.

SE 989

Srednjeveški temelj južne stene cerkvene ladje (do višjega zoba) iz lomljencev peščenjaka, vezanih z malto.

SE 1304

Srednjeveški estrih, tlak iz malte (70 %) in proda velikosti do 2 cm (30 %), ki je bil v preseku linearne oblike. Mere: d. 1,70 m, š. 0,95 m, deb. 0,05 m.

SE 1305

Srednjeveško nasutje iz zelo temno sivkasto rjavega (10 YR 3/2) meljastega peska (50 %), meljaste gline (35 %), gradbenega materiala (5 %) in proda velikosti do 5 cm (10 %), ki je bilo v preseku linearne oblike. Mere: d. 1,70 m, š. 0,95 m, deb. 0,05 m.

SE 1306

Srednjeveški estrih blede rumene barve (2,5 Y 8/4), ki je bil v preseku linearne oblike. Mere: d. 1,70 m, š. 0,95 m, deb. 0,15 m.

SE 1415

Srednjeveški temelj južnega zidu cerkvene ladje (dokumentiran v prehodu v križni hodnik).

Faza 7

SE 661

Srednjeveški zid iz lomljencev peščenjaka in opek, vezanih z malto. Mere: d. 1,47 m, š. 0,98 m.

SE 663

Srednjeveški zid iz oblic in lomljencev peščenjaka, vezanih z malto. Mere: d. 1,35 m, š. 0,60 m.

SE 664

Srednjeveški zid iz oblic, lomljencev peščenjaka in opek, vezanih z malto. Omet je ohranjen in poslikan na vzhodni strani zidu. Mere: d. 1,00 m, š. 1,00 m.

SE 670

Srednjeveški tlak nepravilnega tlorisa in preseka. Mere: deb. 0,04 m.

SE 671

Srednjeveški tlak nepravilnega tlorisa in preseka. Mere: d. 3,55 m, š. 1,47 m, deb. 0,04 m.

SE 673

Srednjeveški tlak nepravilnega tlorisa in preseka. Mere: d. 2,85 m, š. 1,80 m.

SE 674

Srednjeveški tlak nepravilnega tlorisa in preseka. Mere: d. 3,50 m, š. 2,40 m.

SE 675

Srednjeveško nasutje iz sipkega zelo temno sivega (10 YR 3/1) peščenega melja (30 %), grobega peska velikosti od 0,2 do 0,02 cm (30 %) in gradbenega materiala (40 %), ki je bilo v tlorisu in preseku nepravilne oblike. Mere: d. 1,62 m, š. 0,70 m.

SE 676

Srednjeveško nasutje iz sipkega zelo temno rumeno-rjavega (10 YR 4/4) peščenega melja (40 %), finega peska velikosti od 0,02 do 0,002 cm (30 %) in gradbenega materiala (30 %), ki je bilo v tlorisu in preseku nepravilne oblike. Mere: d. 2,15 m, š. 0,85 m.

SE 677

Srednjeveško nasutje iz drobljivega zelo temno sivega (10 YR 3/1) peščenega melja (40 %), finega peska velikosti od 0,02 do 0,002 cm (30 %) in gradbenega materiala (30 %), ki je bilo v tlorisu in preseku nepravilne oblike. Mere: d. 1,50 m, š. 0,60 m.

SE 688

Srednjeveško nasutje iz sipkega grobega peska velikosti od 0,2 do 0,02 cm (20 %) in gradbenega materiala (80 %), ki je bilo v tlorisu nepravilne oblike. Mere: d. 4,30 m, š. 2,83 m.

SE 692

Srednjeveško nasutje iz finega peska velikosti od 0,02 do 0,002 cm (20 %), opek velikosti od 7 do 12 cm (50 %), kamnov peščenjaka velikosti od 7 do 12 cm (20 %) in oblic peščenjaka velikosti od 7 do 12 cm (10 %), ki je bilo v tlorisu nepravilne oblike.

SE 693

Srednjeveško nasutje iz finega peska velikosti od 0,02 do 0,002 cm (20 %), kamnov peščenjaka velikosti od 7 do 12 cm (30 %) in oblic peščenjaka velikosti od 7 do 12 cm (30 %), opek velikosti od 7 do 12 cm (20 %), ki je bilo v tlorisu nepravilne oblike. Mere: d. 2,60 m, š. 2,60 m.

SE 694

Srednjeveško nasutje iz drobljivega zelo temno sivo-rjavega (10 YR 3/2) peščenega melja (50 %), glinenega melja (20 %) in gradbenega materiala (30 %), ki je bilo v tlorisu in profilu nepravilne oblike ter je vsebovalo rimskodobne najdbe (keramiko, opeko) in neopredeljene najdbe (nagrobne plošče z napisom, kovinske predmete, žgana glina, živalske kosti). Mere: d. 2,70 m, š. 2,66 m.

SE 695

Srednjeveško nasutje iz drobljivega zelo temno sivega (10 YR 3/1) peščenega melja (50 %), glinenega melja (30 %) in gradbenega materiala (20 %), ki je bilo v tlorisu nepravilne oblike ter je vsebovalo rimskodobne najdbe (keramiko, opeko, odlomek oljenke) in neopredeljene najdbe (živalske kosti, človeške kosti, kovinski predmet). Mere: d. 3,70 m, š. 2,30 m.

SE 965

Srednjeveško nasutje iz drobljivega zelo temno sivo-rjavega (10 YR 3/2) peščenega melja (40 %), glinenega melja (30 %) in gradbenega materiala (30 %), ki je bilo v tlorisu in preseku nepravilne oblike ter je vsebovalo rimskodobne najdbe (keramiko, opeko), novoveške najdbe (keramiko) in neopredeljene najdbe (opeko, kovinska predmeta, živalske kosti, človeške kosti). Mere: d. 4,37 m, š. 3,50 m.

SE 969

Srednjeveško polnilo, ki zapolnjuje vkop SE 970, iz trdno sprjetega zelo temno sivo-rjavega (10 YR 3/2) peščenega melja (40 %), glinenega melja (30 %) in gradbenega materiala (30 %), ki je bilo v tlorisu in preseku nepravilne oblike ter je vsebovalo kos rimskodobne keramike. Mere: d. 0,69 m, š. 0,26 m.

SE 970

Srednjeveški vkop, zapolnjen s polnilom SE 969. Mere: d. 0,69 m, š. 0,26 m.

SE 971

Srednjeveški tlak iz peska in malte. Mere: 1,72 m, š. 1,70 m.

SE 1164

Srednjeveško polnilo, ki zapolnjuje vkop SE 1166 – grob 19, iz mehkega zelo temno sivega (2.5 Y 3/2) meljastega peska (60 %), glinenega melja (25 %), opek velikosti do 5 cm (5 %) in proda velikosti do 3 cm (10 %), ki je bilo v tlorisu linearne in v preseku lečaste oblike. Mere: d. 1,90 m, š. 0,70 m, deb. 0,45 m.

SE 1165

Skelet groba 19, ki zapolnjuje vkop SE 1166, ki je bil poškodovan, leži v jami na hrbtu, glava na temenu, roke na prsih in ravne noge. Mere: d. 1,61 m, š. 0,97 m, d. stegenice 0,40 m, d. nadlahtnice 0,30 m.

SE 1166

Srednjeveški vkop linearnega tlorisa groba 19, zapolnjen s polnilom SE 1164 in skeletom SE 1165. Mere: d. 1,90 m, š. 0,70 m, gl. 0,45 m.

SE 1199

Srednjeveško nasutje iz sipkega temno rumenkasto rjavega (10 YR 4/4) peščenega melja (70 %), malte velikosti do 5 cm (10 %) in proda velikosti do 2 cm (20 %), ki je bilo v tlorisu in preseku nepravilne oblike in je vsebovalo rimskodobne najdbe (keramiko, tera sigilato), kos novoveške keramike in neopredeljene najdbe (keramiko, opeko, kovinske predmete, živalske kosti, človeške kosti). Mere: d. 1,30 m, š. 0,80 m.

SE 1200

Srednjeveška hodna površina, estrih, grajen iz malte (40 %), lomljencev peščenjaka velikosti do 30 cm (50 %) in opek velikosti do 20 cm (10 %), ki je bil v tlorisu oglate in v preseku nepravilne oblike. Mere: d. 0,75 m, š. 0,62 m.

SE 1205

Srednjeveški estrih, grajen iz malte (80 %) in lomljencev peščenjaka velikosti do 20 cm (20 %), ki je bil v tlorisu linearne in v preseku nepravilne oblike. Mere: d. 1,30 m, š. 0,65 m.

SE 1206

Srednjeveški zid, grajen (v kombiniranem stilu) iz lomljencev velikosti do 15 cm in opek, vezanih z malto. Mere: d. 1,05 m, š. 0,30 m.

SE 1207

Srednjeveški estrih, grajen iz malte (90 %) in lomljencev peščenjaka velikosti do 10 cm (10 %), ki je bil v tlorisu linearne oblike. Mere: d. 1,40 m, š. 0,50 m.

SE 1212

Srednjeveško nasutje iz sipkega rjavega (10 YR 4/3) meljastega peska (60 %), grobega peska (20 %) in glinenega peska (20 %), ki je bilo v tlorisu in preseku nepravilne oblike in je vsebovalo rimskodobno najdbo (odlomek oljenke) in neopredeljene najdbe (kovinske predmete, živalske kosti, človeške kosti). Mere: d. 2,02 m, š. 1,43 m.

SE 1213

Srednjeveško nasutje iz drobljivega temno rjavega (10 YR 3/3) meljastega peska (60 %), grobega peska (20 %) in glinenega peska (20 %), ki je bilo v tlorisu oglate in v preseku nepravilne oblike ter je vsebovalo rimskodobne najdbe (keramiko) in neopredeljene najdbe (kovinski predmet, živalske kosti, človeške kosti). Mere: d. 1,10 m, š. 0,40 m.

SE 1215

Srednjeveška kamnita bloka iz klesancev peščenjaka velikosti 60 cm. Mere: d. 1,02 m, deb. 0,18 m.

SE 1268

Srednjeveški zid gotske kriptе, grajen (tip gradnje: zidava z drobno malto) iz opek (90 %), vezanih z malto (10 %). Notranja stran je ometana z apneno malto. Mere: d. 2,20 m, š. 1,50 m, v. 0,25 m.

SE 1269

Srednjeveški zahodni zid gotske kriptе, grajen (tip gradnje: zidava z drobno malto) iz opek (90 %), vezanih z malto (10 %). Notranja stran je ometana z apneno malto debeline do 2 cm. Mere: d. 4,40 m, š. 1,00 m, v. 1,85 m.

SE 1270

Srednjeveški severovzhodni zid gotske kriptе, grajen (v kombiniranem stilu) iz opek velikosti do 30 × 15 × 5 cm (70 %), lomljencev apnenca velikosti 30 × 20 cm (25 %), vezanih z malto (10 %). Notranja stran je ometana z apneno malto. Mere: d. 1,80 m, š. 0,32 m.

SE 1272

Ostanek srednjeveškega zidu gotske kriptе, grajen iz opek velikosti do 30 × 15 × 5 cm (90 %), vezanih z malto (10 %). Mere: d. 0,37 m, š. 0,32 m, v. 0,10 m.

SE 1273

Srednjeveško nasutje iz sipkega zelo blede rjavega (10 YR 7/3) meljastega peska (70 %), proda apnenca velikosti do 5 cm (10 %) in malte (20 %), ki je bilo v tlorisu nepravilne in v preseku lečaste oblike. Mere: d. 1,50 m, š. 1,10 m.

SE 1276

Srednjeveško nasutje iz zbitega zelo temno sivkasto rjavega (10 YR 3/2) meljastega peska (40 %), meljaste gline (25 %), gradbenega materiala velikosti do 40 cm (10 %), proda velikosti do 5 cm (10 %) in malte velikosti do 10 cm (15 %), ki je bilo v tlorisu nepravilne in v preseku linearne oblike. Mere: d. 8,15 m, š. 4,25 m.

SE 1278

Vkop za gotško kripto (zid SE 1268), oglatega tlorisa in nepravilnega preseka. Mere: d. 2,90 m, š. 2,50 m, gl. 2,00 m.

SE 1280

Polnilo srednjeveške grobnice iz sipkega rjavega (10 YR 4/3) meljastega peska (50 %), kamnov peščenjaka velikosti do 10 cm (10 %), gradbenega materiala (20 %), ometa (5 %) in malte (15 %), ki je bilo v tlorisu oglate in v preseku linearne oblike ter je vsebovalo rimskodobne najdbe (keramiko) in neopredeljene najdbe (ostanke blaga, okrašeno leseno desko, kovinske predmete, stekleno jagodo, človeške kosti). Mere: d. 1,30 m, š. 1,05 m in deb. 0,30 m.

SE 1281

Srednjeveški opečnat tlak v manjši gotški kripti, iz opek velikosti 30×15 cm (95 %), vezanih z malto (5 %), ki je bil v tlorisu oglate in v preseku linearne oblike. Mere: d. 2,64 m, š. 2,00 m.

SE 1282

Srednjeveški opečnat zid v kripti (nosilec za krsto), iz opek velikosti $30 \times 15 \times 5$ cm (95 %), vezanih z malto (5 %), ki je bil v tlorisu oglate in v preseku linearne oblike. Mere: d. 0,75 m, š. 0,15 m, v. 0,30 m.

SE 1283

Srednjeveški zid gotške kripte v vkopu SE 1298, grajen (v kombiniranem stilu) iz opek velikosti do $30 \times 15 \times 5$ cm (90 %), vezanih z malto (10 %). Notranja stran je ometana z malto. Mere: d. 1,50 m, š. 0,40 m, v. 1,10 m.

SE 1284

Ostanek oboka gotške kripte, grajen iz opek velikosti $30 \times 15 \times 5$ cm, vezanih z malto. Mere: d. 1,85 m, š. 0,60 m in v. 0,50 m.

SE 1285

Srednjeveški zid znotraj gotške kripte, grajen (tip gradnje: zidava z drobno malto) iz opek velikosti $30 \times 15 \times 5$ cm (90 %), vezanih z malto (10 %).

Omet iz apnene malte je na obeh straneh. Mere: d. 1,60 m, š. 0,30 m, v. 1,10 m.

SE 1286

Srednjeveški zid znotraj gotške kripte, grajen (tip gradnje: zidava z drobno malto) iz opek velikosti $30 \times 15 \times 5$ cm (90 %), vezanih z malto (10 %). Omet iz apnene malte je na obeh straneh. Mere: d. 1,60 m, š. 0,30 m, v. 1,60 m.

SE 1287

Ostanek opečnatih stopnic v gotški kripti, iz klesancev apnenca velikosti $90 \times 20 \times 18$ cm (40 %) in opek velikosti $30 \times 15 \times 5$ cm (50 %), vezanih z malto (10 %). Mere: d. 0,75 m, š. 0,90 m, v. 0,55.

SE 1288

Gotško nasutje iz drobljivega temno rumenkasto rjavega (10 YR 3/4) meljastega peska (65 %), gradbenega materiala velikosti do 10 cm (15 %), proda apnenca velikosti do 3 cm (10 %) in malte (15 %), ki je bilo v tlorisu oglate in v preseku linearne oblike. Mere: d. 0,90 m, š. 0,90 m.

SE 1289

Tlak v gotški kripti, iz opek velikosti $30 \times 15 \times 5$ cm (90 %), vezanih z malto (10 %), ki je bil v tlorisu oglate in v preseku linearne oblike. Mere: d. 1,14 m, š. 1,06 m.

SE 1290

Tlak v gotški kripti, iz opek velikosti $30 \times 15 \times 5$ cm (90 %), vezanih z malto (10 %), ki je bil v tlorisu oglate in v preseku linearne oblike. Mere: d. 1,45 m, š. 0,95 m.

SE 1291

Manjši gotški zidec kripte, na katerega so polagali krste, grajen (tip gradnje: zidava z drobno malto) iz opek velikosti $30 \times 15 \times 5$ cm (90 %), vezanih z malto (10 %). Omet iz apnene malte je na obeh straneh. Mere: d. 1,05 m, š. 0,15 m, v. 0,30 m.

SE 1292

Manjši gotski zidec kripte, na katerega so polagali krste, grajen (tip gradnje: zidava z drobno malto) iz opek velikosti $30 \times 15 \times 5$ cm (90 %) vezanih z malto (10 %). Omet iz apnene malte je na eni strani. Mere: d. 1,05 m, š. 0,15 m, v. 0,43 m.

SE 1293

Manjši gotski zidec kripte, na katerega so polagali krste, grajen (tip gradnje: zidava z drobno malto) iz opek velikosti $30 \times 15 \times 5$ cm (90 %), vezanih z malto (10 %). Omet iz apnene malte je na eni strani. Mere: d. 0,90 m, š. 0,15 m, v. 0,35 m.

SE 1294

Severni zid gotske kripte, grajen (tip gradnje: zidava z drobno malto) iz opek velikosti $30 \times 15 \times 5$ cm (90 %), vezanih z malto (10 %). Omet iz apnene malte je na notranji strani. Mere: d. 2,80 m, v. 1,58 m.

SE 1295

Vzhodni zid manjše gotske kripte, grajen (tip gradnje: zidava z drobno malto) iz opek velikosti $30 \times 15 \times 5$ cm (90 %), vezanih z malto (10 %). Omet iz apnene malte je na notranji strani. Mere: d. 2,00 m, v. 1,66 m.

SE 1296

Južni zid gotske kripte, grajen (tip gradnje: zidava z drobno malto) iz opek velikosti $30 \times 15 \times 5$ cm (90 %), vezanih z malto (10 %). Omet iz apnene malte je na notranji strani. Mere: d. 2,80 m, v. 1,58 m.

SE 1297

Zahodni zid gotske kripte, grajen (tip gradnje: zidava z drobno malto) iz opek velikosti $30 \times 15 \times 5$ cm (90 %), vezanih z malto (10 %). Omet iz apnene malte je na notranji strani. Mere: d. 2,00 m, v. 1,66 m.

SE 1298

Vkop za večjo gotsko kripto, oglatega tlorisa in linearnega preseka. Mere: d. 4,60 m, š. 2,30 m, gl. 1,90 m.

SE 1299

Manjši zob gotskega zidu – podest za krsto oziroma zob zidu, grajen (tip gradnje: zidava z drobno malto) iz opek velikosti $30 \times 15 \times 5$ cm (90 %), vezanih z malto (10 %). Omet iz apnene malte je na eni strani. Mere: d. 2,00 m, 0,45 m, v. 0,30 m.

SE 1300

Del gotskega zidu, grajen (v kombiniranem stilu) iz lomljencev apnenca (30 %), lomljencev peščenjaka velikosti 20×20 cm (60 %) in klesancev velikosti 35×20 cm, vezanih z malto (10 %). Na zidu je apnena malta debeline do 1,5 cm. Mere: d. 0,72 m, š. 0,60 m, v. 0,40 m (vidni del).

SE 1302

Temelj zidu gotske cerkve, grajen iz lomljencev apnenca in peščenjaka velikosti 40×30 cm (60 %) in opek velikosti 30×15 cm (30 %), vezanih z malto (10 %). Mere: d. 2,30 m, š. 0,65 m.

SE 1303

Temelj zidu gotske cerkve, ki nosi prvi gotski lok (severna stena cerkve), grajen iz lomljencev peščenjaka velikosti 40×30 cm (80 %), vezanih z malto (20 %). Mere: d. 1,80 m, š. 1,60 m.

SE 1307

Skelet iz groba 22, ki zapolnjuje vkop SE 1308, ki je bil poškodovan, leži v krsti na hrbtu, glava na temenu, roke na prsih in ravne noge. Mere: d. skeleta 1,75 m, š. 0,55 m, d. stegenice 0,45 m, d. nadlahtnice 0,32 m.

SE 1308

Srednjeveški vkop groba 22, zapolnjen s polnilom SE 1275, ostankom lesene krste SE 1310 in skeletom SE 1307, oglatega tlorisa in linearnega preseka. Mere: d. 2,65 m, š. 1,50 m, gl. 1,00 m.

SE 1309

Srednjeveška struktura, grajena iz opek velikosti $30 \times 15 \times 5$ cm (50 %) in malte (50 %). Mere: d. 0,70 m, š. 0,45 m, deb. 0,15 m.

SE 1310

Lesena deska oziroma ostanek lesene krste iz groba 22 v vkopu SE 1308, ki je prekrivala skelet SE 1307. Mere: d. 1,90 m, š. 0,55 m, deb. 0,03 m.

Faza 8**SE 656**

Srednjeveški pokrov kanala iz lomljencev peščenjaka in opek, vezanih z malto. Mere: d. 2,53 m, š. 0,55 m.

SE 657

Srednjeveški vzhodni zid kanala iz lomljencev peščenjaka in opek, vezanih z malto. Mere: d. 1,67 m, š. 0,25 m.

SE 658

Srednjeveški zahodni zid kanala iz lomljencev peščenjaka in opek, vezanih z malto. Mere: d. 1,50 m, š. 0,25 m.

SE 659

Srednjeveški vkop nepravilnega tlorisa, za kanal z zidovoma SE 657 in SE 678. Mere: d. 2,55 m, š. 0,85 m.

SE 684

Srednjeveško polnilo jame, ki zapolnjuje vkop SE 685, iz sipkega, grobega peska velikosti od 0,2 do 0,02 cm (20 %), finega peska velikosti od 0,02 do 0,002 cm (20 %) in gradbenega materiala (60 %), ki je bilo v tlorisu nepravilne oblike. Mere: d. 2,05 m, š. 1,95 m.

SE 685

Srednjeveški vkop jame nepravilnega tlorisa, zapolnjen s polnilom SE 684. Mere: d. 2,05 m, š. 1,95 m.

SE 696

Srednjeveško polnilo, ki zapolnjuje vkop SE 697 – grob 17, iz sipkega, grobega peska velikosti od 0,2 do 0,02 cm (40 %), finega peska velikosti od 0,02 do 0,002 cm (30 %) in gradbenega materiala (30 %), ki je bilo v tlorisu ovalnega in v preseku U oblike. Mere: d. 2,25 m, š. 0,90 m.

SE 697

Srednjeveški vkop za grob 17, zapolnjen s polnilom SE 696, ovalnega tlorisa in U preseka. Mere: d. 2,25 m, š. 0,90 m.

SE 698

Srednjeveško polnilo, ki zapolnjuje vkop SE 699 – grob 16, iz sipkega, grobega peska velikosti od 0,2 do 0,02 cm (40 %), finega peska velikosti od 0,02 do 0,002 cm (30 %) in gradbenega materiala (30 %), ki je bilo v tlorisu oglate oblike. Mere: d. 0,98 m, š. 0,52 m.

SE 699

Srednjeveški vkop za grob 16, zapolnjen s polnilom SE 698 in skeletom SE 929, oglatega tlorisa. Mere: d. 0,98 m, š. 0,52 m.

SE 700

Srednjeveško polnilo, ki zapolnjuje vkop SE 701 – grob, iz sipkega, grobega peska velikosti od 0,2 do 0,02 cm (40 %), finega peska velikosti od 0,02 do 0,002 cm (30 %) in gradbenega materiala (30 %), ki je bilo v tlorisu ovalne in v preseku U oblike. Mere: d. 1,62 m, š. 0,46 m.

SE 701

Srednjeveški vkop za grob, zapolnjen s polnilom SE 700, ovalnega tlorisa in U preseka. Mere: d. 1,62 m, š. 0,46 m.

SE 702

Srednjeveško nasutje iz sipkega rjavega (10 YR 4/3) peščenega melja (40 %), finega peska velikosti od 0,02 do 0,002 cm (30 %) in gradbenega materiala (30 %), ki je bilo v tlorisu nepravilne oblike. Mere: d. 2,00 m, š. 1,40 m.

SE 704

Srednjeveško polnilo, ki zapolnjuje vkop SE 705, iz drobljivega temno rjavega (10 YR 3/3) peščenega melja (40 %), glinenega melja (40 %) in gradbenega materiala (20 %), ki je bilo v tlorisu nepravilne oblike. Mere: d. 1,95 m, š. 0,80 m.

SE 705

Srednjeveški vkop nepravilnega tlorisa, zapolnjen s polnilom SE 704. Mere: d. 1,95 m, š. 0,80 m.

SE 706

Srednjeveško polnilo, ki zapolnjuje vkop SE 707 – grob 23, iz drobljivega temno rjavega (10 YR 4/3) peščenega melja (40 %), glinenega melja (40 %) in gradbenega materiala (20 %), ki je bilo v tlorisu nepravilne oblike. Mere: d. 1,28 m, š. 0,95 m.

SE 707

Srednjeveški vkop za grob 23, nepravilnega tlorisa, zapolnjen s polnilom SE 706 in skeletom SE 1160. Mere: d. 1,28 m, š. 0,95 m.

SE 717

Srednjeveški tlak iz dodelanega peščenjaka, ki je bil v tlorisu nepravilne oblike. Mere: d. 0,91 m, š. 0,66 m.

SE 729

Srednjeveško polnilo, ki zapolnjuje vkop SE 707 – grob 18, iz drobljivega temno sivo-rjavega (10 YR 4/2) peščenega melja (60 %), glinenega melja (20 %) in gradbenega materiala (20 %), ki je bilo v tlorisu nepravilne oblike in je vsebovalo rimskodobne najdbe (keramiko, opeko, tegulo z žigom) ter neopredeljene najdbe (novec, živalske kosti, človeške kosti). Mere: d. 1,30 m, š. 1,14 m.

SE 730

Srednjeveški vkop nepravilnega tlorisa groba 18, zapolnjen s polnilom SE 729 in skeletom SE 988. Mere: d. 1,30 m, š. 1,14 m.

SE 732

Srednjeveško polnilo, ki zapolnjuje vkop SE 733, iz finega peska velikosti od 0,02 do 0,002 cm (30 %), grobega peska velikosti od 0,2 do 0,02 cm (30 %) in gradbenega materiala (40 %), ki je bilo v tlorisu nepravilne oblike. Mere: d. 2,60 m, š. 1,50 m.

SE 733

Srednjeveški vkop nepravilnega tlorisa, zapolnjen s polnilom SE 732. Mere: d. 2,60 m, š. 1,50 m.

SE 734

Srednjeveško polnilo, ki zapolnjuje vkop SE 735 in je bilo v tlorisu nepravilne oblike. Mere: d. 0,65 m, š. 0,49 m.

SE 735

Srednjeveški vkop nepravilnega tlorisa, zapolnjen s polnilom SE 734. Mere: d. 0,65 m, š. 0,49 m.

SE 740

Srednjeveško polnilo, ki zapolnjuje vkop SE 741, iz sipkega rumeno-rjavega (10 YR 5/4) finega peska velikosti od 0,02 do 0,002 cm (50 %), grobega peska velikosti od 0,2 do 0,02 cm (30 %) in gradbenega materiala (20 %), ki je bilo v tlorisu nepravilne oblike in je vsebovalo neopredeljene najdbe (človeške kosti). Mere: d. 4,28 m, š. 1,00 m.

SE 741

Srednjeveški vkop nepravilnega tlorisa, zapolnjen s polnilom SE 740. Mere: d. 4,28 m, š. 1,00 m.

SE 742

Srednjeveško polnilo, ki zapolnjuje vkop SE 743, iz sipkega rumeno-rjavega (10 YR 5/4) finega peska velikosti od 0,02 do 0,002 cm (50 %), grobega peska velikosti od 0,2 do 0,02 cm (30 %) in gradbenega materiala (20 %), ki je bilo v tlorisu nepravilne oblike. Mere: d. 2,14 m, š. 0,56 m.

SE 743

Srednjeveški vkop nepravilnega tlorisa, zapolnjen s polnilom SE 742. Mere: d. 2,14 m, š. 0,56 m.

SE 744

Srednjeveško polnilo, ki zapolnjuje vkop SE 745, iz sipkega rumeno-rjavega (10 YR 5/4) finega peska velikosti od 0,02 do 0,002 cm (50 %), grobega peska velikosti od 0,2 do 0,02 cm (30 %) in gradbenega materiala (20 %), ki je bilo v tlorisu nepravilne oblike

in je vsebovalo novoveške najdbe (keramiko) ter neopredeljene najdbe (kovinski predmeti, živalske kosti, človeške kosti). Mere: d. 2,88 m, š. 1,63 m.

SE 745

Srednjeveški vkop nepravilnega tlorisa, zapolnjen s polnilom SE 744. Mere: d. 2,88 m, š. 1,63 m.

SE 746

Srednjeveško polnilo, ki zapolnjuje vkop SE 747, iz sipkega rumeno-rjavega (10 YR 5/4) finega peska velikosti od 0,02 do 0,002 cm (50 %), grobega peska velikosti od 0,2 do 0,02 cm (30 %) in gradbenega materiala (20 %), ki je bilo v tlorisu nepravilne oblike. Mere: d. 3,57 m, š. 1,00 m.

SE 747

Srednjeveški vkop nepravilnega tlorisa, zapolnjen s polnilom SE 746. Mere: d. 3,57 m, š. 1,00 m.

SE 748

Srednjeveško polnilo, ki zapolnjuje vkop SE 749, iz sipkega rumeno-rjavega (10 YR 5/4) finega peska velikosti od 0,02 do 0,002 cm (50 %), grobega peska velikosti od 0,2 do 0,02 cm (30 %) in gradbenega materiala (20 %), ki je bilo v tlorisu nepravilne oblike. Mere: d. 4,20 m, š. 1,15 m.

SE 749

Srednjeveški vkop nepravilnega tlorisa, zapolnjen s polnilom SE 748. Mere: d. 4,20 m, š. 1,15 m.

SE 750

Srednjeveško polnilo, ki zapolnjuje vkop SE 751, iz sipkega rumeno-rjavega (10 YR 5/4) finega peska velikosti od 0,02 do 0,002 cm (50 %), grobega peska velikosti od 0,2 do 0,02 cm (30 %) in gradbenega materiala (20 %), ki je bilo v tlorisu nepravilne oblike. Mere: d. 1,02 m, š. 0,85 m.

SE 751

Srednjeveški vkop nepravilnega tlorisa, zapolnjen s polnilom SE 750. Mere: d. 1,02 m, š. 0,85 m.

SE 752

Srednjeveško polnilo, ki zapolnjuje vkop SE 753, iz sipkega rumeno-rjavega (10 YR 5/4) finega peska velikosti od 0,02 do 0,002 cm (50 %), grobega peska velikosti od 0,2 do 0,02 cm (30 %) in gradbenega materiala (20 %), ki je bilo v tlorisu nepravilne oblike. Mere: d. 1,55 m, š. 1,10 m.

SE 753

Srednjeveški vkop nepravilnega tlorisa, zapolnjen s polnilom SE 752. Mere: d. 1,55 m, š. 1,10 m.

SE 768

Srednjeveški zid, grajen (v kombiniranem stilu) iz oblic peščenjaka, klesancev peščenjaka in opek, vezanih z malto. Omet je ohranjen na južni in vzhodni strani zidu. Mere: d. 2,70 m, š. 1,76 m.

SE 770

Srednjeveški zid, grajen (v kombiniranem stilu) iz lomljenecv peščenjaka, klesancev marmorja in opek, vezanih z malto. Mere: d. 1,43 m, š. 0,97 m.

SE 771

Srednjeveški tlak iz klesancev in rimskodobnih spolij marmorja. Mere: d. 1,17 m, š. 0,25 m.

SE 773

Srednjeveški tlak oziroma zid iz opek, vezanih z malto. Mere: d. 0,69 m, š. 0,21 m.

SE 774

Srednjeveški zid iz opek, vezanih z malto. Mere: d. 1,65 m, š. 0,26 m.

SE 775

Srednjeveški zid, grajen (v kombiniranem stilu) iz oblic peščenjaka, lomljenecv peščenjaka in opek, vezanih z malto. Mere: d. 1,15 m, š. 0,92 m.

SE 776

Srednjeveški zid, grajen (v kombiniranem stilu) iz lomljenecv peščenjaka in opek, vezanih z malto. Mere: d. 2,24 m, š. 0,76 m.

SE 777

Srednjeveški kamnit klesan blok iz marmorja. Mere: d. 1,43 m, š. 0,55 m.

SE 778

Srednjeveška stopnica – kamnit klesan blok iz marmorja. Mere: d. 3,00 m, š. 0,62 m.

SE 779

Srednjeveška stopnica – kamnit klesan blok iz marmorja. Mere: d. 1,36 m, š. 0,70 m.

SE 780

Srednjeveška stopnica – kamnit klesan blok iz marmorja. Mere: d. 0,90 m, š. 0,75 m.

SE 781

Srednjeveški temelj za stopnišče, ki vodi v dvignjen prezbitertij, grajen (v kombiniranem stilu) iz oblic peščenjaka, lomljencev peščenjaka in opek, vezanih z malto. Mere: d. 8,70 m, š. 1,78 m.

SE 782

Srednjeveški temelj za oltar, grajen (v kombiniranem stilu) iz klesancev marmorja in opek, vezanih z malto. Mere: d. 1,20 m, š. 0,84 m.

SE 783

Srednjeveška marmorna plošča. Mere: d. 0,98 m, š. 0,42 m.

SE 784

Srednjeveški tlak iz malte. Mere: d. 11,30 m, š. 4,18 m.

SE 785

Srednjeveški zid, grajen (v kombiniranem stilu) iz lomljencev peščenjaka in opek, vezanih z malto. Mere: d. 1,68 m, š. 0,33 m.

SE 786

Srednjeveški zid, grajen (v kombiniranem stilu) iz oblic peščenjaka, lomljencev peščenjaka in opek, vezanih z malto. Mere: d. 0,49 m.

SE 789

Srednjeveški temelj, ki je viden v severovzhodnem vogalu cerkve, grajen (v kombiniranem stilu) iz lomljencev peščenjaka in opek, vezanih z malto.

SE 790

Srednjeveški kamnit klesan blok iz marmorja. Mere: d. 0,45 m, š. 0,37 m.

SE 791

Srednjeveški kamnit klesan blok iz marmorja. Mere: d. 0,56 m, š. 0,18 m.

SE 792

Srednjeveška kamnita obloga grobnice iz klesancev apnenca, vezanih z malto opečnato rdeče barve. Mere: d. 2,64 m, š. 1,35 m.

SE 793

Osrednji del zgornjega dela kriptе, jedro grobnice iz nepravilno nametanih oblic peščenjaka, lomljencev peščenjaka in opek, vezanih z malto. Mere: d. 1,90 m, š. 0,60 m.

SE 794

Srednjeveški zid oziroma temelj grobnice oziroma kriptе, grajen (v kombiniranem stilu) iz lomljencev peščenjaka in opek, vezanih z malto. Mere: d. 2,60 m, š. 0,22 m.

SE 795

Srednjeveški zid oziroma temelj grobnice oziroma kriptе, grajen (v kombiniranem stilu) iz lomljencev peščenjaka in opek, vezanih z malto. Mere: d. 2,58 m, š. 0,24 m.

SE 796

Srednjeveška nagrobna plošča iz klesanega peščenjaka. Mere: d. 2,15 m, š. 1,02 m.

SE 797

Srednjeveška nagrobna plošča z reliefom iz klesanega peščenjaka. Mere: d. 1,30 m, š. 0,82 m.

SE 798

Odtis 8 – kotnega stebra na tlaku SE 799. Mere: d. 0,43 m, š. 0,41 m.

SE 799

Srednjeveški tlak (v kombiniranem stilu) iz kamnitih blokov peščenjaka in kvadratnih opečnih tlakovcev. Mere: d. 1,63 m, š. 0,93 m.

SE 800

Srednjeveški temelj, grajen (v kombiniranem stilu) iz oblic peščenjaka lomljencev peščenjaka in opek, vezanih z malto. Mere: d. 1,25 m, š. 0,35 m.

SE 801

Srednjeveško nasutje iz drobljivega rjavega (10 YR 5/3) peščenega melja (50 %), glinenega melja (20 %) in gradbenega materiala (30 %), ki je bilo v tlorisu nepravilne oblike in je vsebovalo rimskodobne najdbe (keramiko), novoveške najdbe (keramiko) in neopredeljene najdbe (kovinske predmete, žlindro, živalske kosti, človeške kosti). Mere: d. 8,50 m, š. 4,50 m.

SE 802

Srednjeveško polnilo, ki zapolnjuje vkop za grobnico SE 803 in je bilo v tlorisu nepravilne oblike. Mere: d. 2,80 m, š. 1,86 m.

SE 803

Srednjeveški vkop za grobnico nepravilnega tlorisa, zapolnjen s polnilom SE 802. Mere: d. 2,80 m, š. 1,86 m.

SE 804

Srednjeveško polnilo groba, ki zapolnjuje vkop SE 806, iz sipkega rjavega (10 YR 4/3) peščenega melja (80 %) in gradbenega materiala (20 %), ki je bilo v tlorisu oglate oblike. Mere: d. 1,57 m, š. 0,95 m.

SE 805

Srednjeveško polnilo, ostanek lesa oziroma lesene krste v vkopu SE 806, linearne tlorisne oblike. Mere: d. 0,53 m, š. 1,30 m.

SE 806

Srednjeveški vkop oglatega tlorisa, zapolnjen s polniloma SE 804 in SE 805. Mere: d. 1,57 m, š. 0,95 m.

SE 807

Srednjeveško polnilo groba, ki zapolnjuje vkop SE 809, iz sipkega rjavega (10 YR 4/3) peščenega melja (80 %) in gradbenega materiala (20 %), ki je bilo v tlorisu oglate oblike. Mere: d. 1,10 m, š. 1,00 m.

SE 808

Srednjeveško polnilo, ostanek lesa oz lesene krste v vkopu SE 809, linearne tlorisne oblike. Mere: d. 0,95 m, š. 0,62 m.

SE 809

Srednjeveški vkop groba, zapolnjen s polniloma SE 807 in SE 808, oglatega tlorisa. Mere: d. 1,10 m, š. 1,00 m.

SE 810

Srednjeveško polnilo groba, ki zapolnjuje vkop SE 812, iz sipkega rjavega (10 YR 4/3) peščenega melja (80 %) in gradbenega materiala (20 %), ki je bilo v tlorisu oglate oblike. Mere: d. 1,86 m, š. 0,63 m.

SE 811

Srednjeveško polnilo, ostanek lesa oziroma lesene krste v vkopu 812, linearne tlorisne oblike. Mere: d. 1,45 m, š. 0,45 m.

SE 812

Srednjeveški vkop groba oglatega tlorisa, zapolnjen s polniloma SE 810 in SE 811. Mere: d. 1,86 m, š. 0,63 m.

SE 813

Srednjeveško polnilo groba, ki zapolnjuje vkop SE 815, iz sipkega temno sivo-rjavega (10 YR 4/2) peščenega melja (60 %), glinenega melja (30 %) in gradbenega materiala (20 %). Mere: d. 2,22 m, š. 1,02 m.

SE 814

Srednjeveška obloga grobne jame, ki zapolnjuje vkop SE 815, iz oblic peščenjaka in opek, vezanih z malto. Mere: d. 2,39 m, š. 1,43 m.

SE 815

Srednjeveški vkop groba, zapolnjen s polniloma SE 813 in SE 814. Mere: d. 2,22 m, š. 1,02 m.

SE 816

Srednjeveško polnilo groba, ki zapolnjuje vkop SE 819, iz sipkega rjavega (10 YR 4/3) peščenega melja (80 %) in gradbenega materiala (20 %), ki je bilo v tlorisu ovalne oblike in je vsebovalo neopredeljene najdbe (kovinske predmete, usnje, živalske kosti, človeške kosti). Mere: d. 2,46 m, š. 0,70 m.

SE 817

Skelet iz vkopa SE 819.

SE 818

Polnilo vkopa SE 819 z ostanki srednjeveške lesene krste. Mere: d. 1,73 m, š. 0,40 m.

SE 819

Srednjeveški vkop groba ovalnega tlorisa, zapolnjen s polniloma SE 810 in SE 811 ter skeletom SE 817. Mere: d. 2,46 m, š. 0,70 m.

SE 820

Srednjeveško polnilo groba, ki zapolnjuje vkop SE 821, iz sipkega rjavega (10 YR 4/3) peščenega melja (80 %) in gradbenega materiala (20 %), ki je bilo v tlorisu nepravilne oblike in je vsebovalo neopredeljeno najdbo (veržico). Mere: d. 1,48 m, š. 0,70 m.

SE 821

Srednjeveški vkop groba nepravilnega tlorisa, zapolnjenega s polnilom SE 82. Mere: d. 1,48 m, š. 0,70 m.

SE 822

Srednjeveško nasutje iz drobljivega temno sivo-rjavega (10 YR 4/2) peščenega melja (50 %), glinene-ga melja (30 %) in gradbenega materiala (20 %), ki

je bilo v tlorisu nepravilne oblike. Mere: d. 3,47 m, š. 3,30 m.

SE 823

Srednjeveško nasutje iz sipkega rjavega (10 YR 4/3) peščenega melja (80 %), grobega peska velikosti od 0,2 do 0,02 cm (30 %) in gradbenega materiala (20 %), ki je bilo v tlorisu nepravilne oblike. Mere: d. 2,89 m, š. 0,84 m.

SE 824

Srednjeveško nasutje iz sipkega rumeno-rjavega (10 YR 5/6) peščenega melja (50 %) in glinene-ga melja (50 %), ki je bilo v tlorisu nepravilne oblike. Mere: d. 1,20 m, š. 0,46 m.

SE 825

Srednjeveško nasutje iz drobljivega temno sivo-rjavega (10 YR 4/2) peščenega melja (50 %), glinene-ga melja (30 %) in gradbenega materiala (20 %), ki je bilo v tlorisu nepravilne oblike. Mere: d. 3,12 m, š. 1,30 m.

SE 826

Srednjeveško nasutje iz sipkega grobega peska velikosti od 0,2 do 0,02 cm (30 %) in kamnov peščenjaka velikosti od 0,5 do 5 cm (20 %), ki je bilo v tlorisu nepravilne oblike. Mere: d. 1,30 m, š. 0,51 m.

SE 827

Konstrukcija iz klesanega bloka marmorja, verjetno del ograje ali pregrade. Mere: d. 0,37 m, š. 0,20 m.

SE 929

Skelet iz groba 16, ki zapolnjuje vkop SE 699, pokopan v jami; lega skeleta na hrbtu; položaj nog raven; poškodovan.

SE 988

Skelet iz groba 18, ki zapolnjuje vkop SE 730, močno poškodovan. Mere: d. 0,70 m, š. 0,34 m, d. stegenice 0,43 m.

SE 1160

Skelet iz groba 23, ki zapolnjuje vkop SE 707, ki je bil poškodovan (vidne so le kosti nog brez stopal, del hrbtenice in medenice, desna podlahtnica ter desna koželjnica), skelet je ostal neizkopan in je bil le dokumentiran. Mere: d. 1,01 m, š. 0,50 m, d. stegenice 0,43 m.

SE 1195

Srednjeveško polnilo, ki zapolnjuje vkop SE 1198 – grob 20. Mere: d. 2,00 m, š. 0,50 m.

SE 1196

Skelet iz groba 20, ki zapolnjuje vkop SE 1198, je bil poškodovan, delno uničen, leži v krsti (SE 1197) na hrbtu, glava na temenu, roke na prsih in ravne noge. Mere: d. skeleta 1,68 m, š. 0,44 m, d. stegenice 0,43 m, d. nadlahtnice 0,32 m.

SE 1197

Ostanek lesene krste z žebli v vkopu SE 1198 – grob 20. Mere: d. 2,00 m, š. 0,55 m.

SE 1198

Srednjeveški vkop za grob 20, zapolnjen s polnilom SE 1195, lesno krsto SE 1197 in skeletom SE 1196. Mere: d. 1,90 m, š. 0,60 m, gl. 0,20 m.

SE 1201

Srednjeveško polnilo, ki zapolnjuje vkop SE 1211 – grob 21, iz mehkega zelo temno sivo-rjavega (10 YR 3/2) peščenega melja (60 %), malte (10 %), glinenega melja (20 %) in proda velikosti do 2 cm (10 %), ki je bilo v tlorisu in preseku nepravilne oblike in je vsebovalo rimskodobne najdbe (keramiko) ter neopredeljene najdbe (živalske kosti, človeške kosti). Mere: d. 1,44 m, š. 0,92 m.

SE 1203 = SE 1208

Srednjeveško polnilo, ki zapolnjuje vkop SE 1211 – grob 21, iz sipkega zelo rjavega (10 YR 4/3) meljastega peska (60 %), grobega peska (30 %) in glinenega peska (10 %), ki je bilo v tlorisu nepravilne oblike. Mere: d. 1,95 m, š. 0,80 m.

SE 1204

Srednjeveški zid, grajen (v kombiniranem stilu) iz lomljencev peščenjaka velikosti do 20 cm in opek, vezanih z malto. Mere: d. 1,72 m, š. 0,48 m.

SE 1209

Skelet iz groba 21, ki zapolnjuje vkop SE 1211, ki je bil poškodovan, leži v krsti (SE 1210) na hrbtu, glava na temenu, desna roka na prsih, leva na trebuhu in ravne noge. Mere: d. skeleta 1,12 m, š. 0,28 m, d. stegenice 0,25 m, d. nadlahtnice 0,18 m.

SE 1210

Ostanek lesene krste iz grobu 21, ki zapolnjuje vkop SE 1211. Mere: d. 1,35 m, š. 0,37 m.

SE 1211

Srednjeveški vkop za grob 21, zapolnjen s polniloma SE 1201, SE 1203 = SE 1208 in skeletom SE 1209. Mere: d. 1,52 m, š. 0,45 m.

SE 1275

Srednjeveško polnilo, ki zapolnjuje vkop SE 1308 – grob 22, iz rahlega blede rjavega (10 YR 6/3) finega peska (70 %), proda velikosti do 5 cm (10 %), gradbenega materiala velikosti do 10 cm (5 %) in malte velikosti do 10 cm (15 %), ki je bilo v tlorisu in preseku nepravilne oblike in je vsebovalo rimskodobne najdbe (keramiko), visoko in pozno srednjeveške najdbe (keramiko), novoveške najdbe (keramiko) in neopredeljene najdbe (kovinske predmete, rožni venec, čevlja, živalske kosti). Mere: d. 2,30 m, š. 1,40 m.

Faza 9**SE 678**

Drugo polnilo vkopa za temelj baročne cerkve, ki zapolnjuje vkop SE 679, iz sipkega temno sivo-rjavega (10 YR 4/2) peščenega melja (50 %), finega peska velikosti od 0,02 do 0,002 cm (20 %) in gradbenega materiala (30 %), ki je bilo v tlorisu nepravilne oblike. Mere: d. 4,60 m, š. 2,70 m.

SE 679

Novoveški vkop nepravilnega tlorisa, zapolnjen s polnilom SE 678. Mere: d. 4,60 m, š. 2,70 m.

SE 680

Novoveško nasutje iz rahlo sprijete svetlo rumeno-rjave (10 YR 6/4) glinice (80 %) in glinenega melja (20 %), ki je vsebovalo neopredeljen kovinski predmet. Mere: d. 2,80 m, š. 0,35 m.

SE 681

Novoveško nasutje iz rahlo sprijeto rjavega (10 YR 4/3) peščenega melja (30 %), glinenega melja (30 %) in gradbenega materiala (40 %), ki je vsebovalo novoveške najdbe (keramiko, pečnice) in neopredeljene najdbe (živalske kosti). Mere: d. 1,95 m, š. 1,95 m.

SE 682

Novoveško nasutje iz drobljivega temno rumeno-rjavega (10 YR 4/4) glinenega melja (50 %), peščenega melja (30 %) in gradbenega materiala (10 %), ki je bilo v tlorisu oglate oblike. Mere: d. 1,60 m, š. 0,44 m.

Faza 10

SE 579

Novoveško nasutje iz gradbenega materiala (80 %), malte (10 %) in grobega peska velikosti od 0,2 do 0,02 cm (10 %), ki je bilo v tlorisu in profilu nepravilne oblike ter je vsebovalo rimskodobne najdbe (keramiko, opeko), visoko in pozno srednjeveške najdbe (keramiko), novoveške najdbe (keramiko, opeko, pečnice, kamen, steklo) in neopredeljene najdbe (keramiko, opeko, kamen, živalske kosti, kovinske predmete, obdelano kost, steklo, usnje). Mere: d. 41,30 m, š. 10,30 m.

SE 638

Novoveški temelj za baročni oltar, ki zapolnjuje SE 926, grajen (v kombiniranem stilu) iz oblic peščenjaka, lomljencev peščenjaka in opek, vezanih z malto. Mere: d. 2,95 m, š. 3,00 m.

SE 639

Novoveški temelj za baročni oltar, ki zapolnjuje SE 926, grajen (v kombiniranem stilu) iz oblic peščenjaka, lomljencev peščenjaka, spolij in opek, vezanih z malto. Mere: d. 1,10 m, š. 0,95 m.

SE 642

Novoveški strop/kupola zahodne kripte iz opek, vezanih z malto. Mere: d. 7,15 m, š. 4,05 m, v 0,75 m.

SE 643

Novoveška struktura zahodne kripte, ki veže severni zid SE 645 in strop kripte SE 642, iz oblic, lomljencev peščenjaka in opek, vezanih z malto. Mere: d. 6,85 m, š. 0,60 m.

SE 644

Novoveška struktura zahodne kripte, ki veže južni zid SE 647 in strop kripte SE 642, iz oblic, lomljencev peščenjaka in opek, vezanih z malto. Mere: d. 4,65 m, š. 0,70 m.

SE 645

Novoveški severni zid zahodne kripte iz oblic, lomljencev peščenjaka in opek, vezanih z malto. Mere: d. 7,40 m, š. 0,45 m.

SE 646

Novoveški zahodni zid zahodne kripte, iz oblic, lomljencev peščenjaka in opek, vezanih z malto. Mere: d. 5,60 m, š. 0,30 m.

SE 647

Novoveški južni zid zahodne kripte, iz oblic, lomljencev peščenjaka in opek, vezanih z malto. Mere: d. 5,08 m, š. 0,55 m.

SE 648

Novoveški vzhodni zid oziroma stena zahodne kripte, iz oblic, lomljencev peščenjaka in opek, vezanih z malto. Mere: d. 5,60 m, š. 0,55 m.

SE 649

Novoveške stopnice oziroma konstrukcija v zahodno kripto, iz oblic in opek, vezanih z betonom. Mere: d. 3,45 m, š. 1,25 m.

SE 650

Novoveški severni zid vhoda v zahodno kripto, iz oblic, lomljencev peščenjaka in opek, vezanih z malto. Mere: d. 1,75 m, š. 0,32 m.

SE 651

Novoveški srednjeveški južni zid vhoda v zahodno kripto, iz oblic, lomljencev peščenjaka in opek, vezanih z malto. Mere: d. 1,70 m, š. 0,30 m.

SE 655

Novoveški zid iz oblic, lomljencev peščenjaka in opek, vezanih z malto. Mere: d. 1,35 m, š. 1,95 m.

SE 660

Novoveški zid iz lomljencev peščenjaka in opek, vezanih z malto. Mere: d. 0,57 m, š. 0,90 m.

SE 662

Novoveški zid iz opek, vezanih z malto. Mere: d. 1,00 m, š. 0,50 m, v. 0,33 m.

SE 668

Novoveški temelj oltarja ob severni steni cerkve, iz oblic, lomljencev peščenjaka in opek, vezanih z malto. Mere: d. 2,20 m, š. 1,60 m.

SE 672

Novoveški vkop za vhod v zahodno kripto, zapolnjen s polnilom SE 928, nepravilnega tlorisa in preseka.

SE 683

Novoveško nasutje ob južni steni ladje, iz sipkega grobega peska velikosti od 0,2 do 0,02 cm (20 %) in gradbenega materiala (80 %). Mere: d. 2,50 m, š. 2,20 m.

SE 686 = SE 927

Novoveško polnilo jame, ki zapolnjuje vkop SE 687, iz rahlo sprijeto rjavega (10 YR 4/3) peščenega melja (40 %), glinenega melja (30 %) in gradbenega materiala (40 %), ki je bilo v tlorisu nepravilne oblike in je vsebovalo rimskodobne najdbe (keramiko, opeko) ter neopredeljene najdbe (opeko, živalske kosti, človeške kosti, tlakovec z žigom, steklo, kovinski predmet). Mere: d. 3,60 m, š. 2,30 m.

SE 687

Novoveški vkop jame nepravilnega tlorisa, zapolnjen s polnilom SE 686. Mere: d. 3,95 m, š. 0,85 m.

SE 708

Drugo polnilo vkopa za temelj pilastra, ki zapolnjuje vkop SE 710, iz drobljivega temno rumeno-rjavega (10 YR 4/4) glinenega melja (50 %), peščenega melja (30 %) in gradbenega materiala (20 %), ki je bilo v tlorisu nepravilne oblike in je vsebovalo rimskodobne keramiko ter neopredeljene najdbe (živalske kosti). Mere: d. 3,60 m, š. 0,90 m.

SE 709

Novoveški temelj pilaster, ki zapolnjuje vkop SE 710, grajen (v kombiniranem stilu) iz oblic peščenjaka, lomljencev peščenjaka, klesancev peščenjaka in opek, vezanih z malto. Mere: d. 2,80 m, š. 0,75 m.

SE 710

Novoveški vkop za temelj pilastra SE 708, zapolnjen z drugim polnilom SE 709 in nepravilnega tlorisa. Mere: d. 3,82 m, š. 0,97 m.

SE 711

Drugo polnilo vkopa za temelj pilastra ob severni steni, ki zapolnjuje vkop SE 713, iz drobljivega rjavega (10 YR 4/3) peščenega melja (40 %), glinenega melja (40 %) in gradbenega materiala (20 %), ki je bilo v tlorisu nepravilne oblike. Mere: d. 1,28 m, š. 0,85 m.

SE 712

Novoveški temelj pilastra ob severni steni, ki zapolnjuje vkop SE 713, grajen (v kombiniranem stilu) iz

klesancev peščenjaka in opek, vezanih z malto. Mere: d. 2,55 m, š. 0,95 m.

SE 713

Novoveški vkop za temelj pilastra SE 711 ob severni steni, zapolnjen z drugim polnilom SE 712 in nepravilnega tlorisa. Mere: d. 2,80 m, š. 1,24 m.

SE 714

Novoveško polnilo v vkopu za temelj stranskega oltarja SE 1439, iz sipkega rjavega (10 YR 4/3) finega peska velikosti od 0,02 do 0,002 cm (30 %), grobega peska velikosti od 0,2 do 0,02 cm (20 %) in gradbenega materiala (50 %). Mere: d. 0,95 m, š. 0,82 m.

SE 715

Novoveški zid stranskega oltarja nad temeljem SE 716, grajen (v kombiniranem stilu) iz klesancev peščenjaka in opek, vezanih z malto. Mere: d. 1,25 m, š. 1,78 m.

SE 716

Novoveški temelj za zid SE 715, ki zapolnjuje vkop SE 1439, grajen (v kombiniranem stilu) iz lomljencev peščenjaka, klesancev peščenjaka in opek, vezanih z malto. Mere: d. 2,05 m, š. 1,50 m.

SE 718

Novoveško polnilo v vkopu za temelj SE 719 stranskega oltarja, iz sipkega temno rumeno-rjavega (10 YR 4/4) finega peska velikosti od 0,02 do 0,002 cm (60 %), glinenega melja (20 %) in gradbenega materiala (20 %), ki je bilo v tlorisu oglate oblike. Mere: d. 0,98 m, š. 0,70 m.

SE 719

Novoveški temelj stranskega oltarja, ki zapolnjuje vkop SE 1438, grajen (v kombiniranem stilu) iz lomljencev peščenjaka, klesancev peščenjaka in opek, vezanih z malto. Mere: d. 2,04 m, š. 1,30 m.

SE 720

Novoveški strop vzhodne kripte, iz opek, vezanih z malto. Mere: d. 4,70 m, š. 3,82 m.

SE 721

Severna stena oziroma zid vzhodne kripte iz opek, vezanih z malto. Mere: d. 5,03 m, š. 0,50 m.

SE 722

Južna stena oziroma zid vzhodne kripte iz opek, vezanih z malto. Mere: d. 4,70 m, š. 0,51 m.

SE 723

Zahodna stena oziroma zid vzhodne kripte iz opek, vezanih z malto. Mere: d. 3,20 m, š. 0,32 m.

SE 724

Vzhodna stena oziroma zid vzhodne kripte iz opek, vezanih z malto. Mere: d. 3,10 m, š. 0,40 m.

SE 725

Stopnica vzhodne kripte iz opek, vezanih z malto. Mere: d. 1,90 m, š. 1,40 m.

SE 726

Novoveški temelj za pilaster ob južni steni cerkvene ladje, ki zapolnjuje vkop SE 728, grajen (v kombiniranem stilu) iz lomljencev peščenjaka in opek, vezanih z malto. Mere: d. 2,85 m, š. 0,72 m.

SE 727

Drugo polnilo vkopa za temelj SE 726 pilastra ob južni steni cerkvene ladje, ki zapolnjuje vkop SE 728, iz sipkega temno rumeno-rjavega (10 YR 4/4) finega peska velikosti od 0,02 do 0,002 cm (40 %), peščene melja (20 %) in gradbenega materiala (40 %), ki je bilo v tlorisu nepravilne oblike in je vsebovalo novoveške najdbe (keramiko, ožgano glino) in neopredeljene najdbe (živalske kosti, človeške kosti). Mere: d. 3,00 m, š. 0,60 m.

SE 728

Novoveški vkop nepravilnega tlorisa, zapolnjen s temeljem pilastra SE 726 in polnilom SE 727. Mere: d. 3,00 m, š. 0,60 m.

SE 731

Novoveški temelj za pilaster, ki zapolnjuje vkop SE 1440, iz opek, vezanih z malto. Omet je ohranjen na severni in zahodni strani zidu. Mere: d. 2,39 m, š. 0,78 m.

SE 736

Novoveško polnilo, ki zapolnjuje vkop SE 737, iz sipkega rumeno-rjavega (10 YR 5/4) finega peska velikosti od 0,02 do 0,002 cm (50 %), grobega peska velikosti od 0,2 do 0,02 cm (30 %) in gradbenega materiala (20 %), ki je bilo v tlorisu nepravilne oblike in je vsebovalo neopredeljene najdbe (človeške kosti). Mere: d. 1,56 m, š. 2,64 m.

SE 737

Novoveški vkop nepravilnega tlorisa, zapolnjen s polnilom SE 736. Mere: d. 1,56 m, š. 2,64 m.

SE 738

Novoveško polnilo, ki zapolnjuje vkop SE 739, iz sipkega rumeno-rjavega (10 YR 5/4) finega peska velikosti od 0,02 do 0,002 cm (50 %), grobega peska velikosti od 0,2 do 0,02 cm (30 %) in gradbenega materiala (20 %), ki je bilo v tlorisu nepravilne oblike. Mere: d. 6,32 m, š. 1,38 m.

SE 739

Novoveški vkop nepravilnega tlorisa, zapolnjen s polnilom SE 738. Mere: d. 6,32 m, š. 1,38 m.

SE 757

Novoveški zahodni zid ob prehodu iz cerkve v križni hodnik, grajen (v kombiniranem stilu) iz lomljenecv peščenjaka in opek, vezanih z malto. Mere: d. 2,20 m, š. 0,55 m.

SE 758

Novoveški vzhodni zid ob prehodu iz cerkve v križni hodnik, grajen (v kombiniranem stilu) iz lomljenecv peščenjaka in opek, vezanih z malto. Mere: d. 2,52 m, š. 0,55 m.

SE 761

Novoveške stopnice ob prehodu iz cerkve v križni hodnik, grajene (v kombiniranem stilu) iz lomljenecv peščenjaka in opek, vezanih z malto. Mere: d. 1,35 m, š. 1,03 m.

SE 762

Novoveški strop severne manjše kripte. Mere: d. 2,55 m, š. 2,67 m, v. 0,32 m.

SE 763

Novoveški vzhodni zid severne manjše kripte, grajen (v kombiniranem stilu) iz lomljenecv peščenjaka in opek, vezanih z malto. Mere: d. 2,28 m, š. 0,54 m.

SE 764

Novoveški južni zid severne manjše kripte iz opek, vezanih z malto. Omet je ohranjen na severni in vzhodni strani zidu. Mere: d. 2,50 m, š. 1,14 m.

SE 765

Novoveške stopnice v severni manjši kripti, grajene (v kombiniranem stilu) iz lomljenecv peščenjaka in opek, vezanih z malto. Omet je ohranjen na severni strani zidu. Mere: d. 1,32 m, š. 0,72 m.

SE 766

Novoveški zidec vzhodno od severne manjše kripte, grajen (v kombiniranem stilu) iz klesancev peščenjaka in opek, vezanih z malto. Omet je ohranjen na južni in vzhodni strani zidu. Mere: d. 0,93 m, š. 0,37 m.

SE 767

Novoveški tlak severne manjše kripte, iz pravokotnih opek, vezanih z malto. Mere: d. 2,04 m, š. 1,70 m.

SE 772

Novoveški zid za pilaster, iz opek, vezanih z malto. Mere: d. 3,95 m, š. 0,65 m.

SE 788

Novoveško nasutje iz grobega peska velikosti od 0,2 do 0,02 cm (50 %), grušča velikosti od 0,5 do 2 cm

(20 %) in opek (30 %), ki je bilo v tlorisu nepravilne oblike. Mere: d. 2,28 m, š. 1,00 m.

SE 833

Ostane novoveškega zidu, iz lomljenecv peščenjaka, vezanih z malto. Mere: d. 0,81 m, š. 0,51 m, v. 0,19 m.

SE 926

Novoveški vkop za temelj baročnega oltarja SE 638 in SE 639, ovalnega tlorisa in nepravilnega preseka. Mere: d. 2,95 m, š. 3,00 m.

SE 928

Novoveško polnilo, ki zapolnjuje vkop SE 672, iz sipkega zelo temno sivo-rjavega (10 YR 3/2) peščenega melja (30 %), finega peska velikosti od 0,02 do 0,002 cm (20 %) in gradbenega materiala (40 %), ki je bilo v tlorisu in preseku nepravilne oblike in je vsebovalo rimskodobne najdbe (keramiko) ter neopredeljene najdbe (kovinska predmeta, živalske kosti, človeške kosti). Mere: d. 0,72 m, š. 0,64 m.

SE 972

Novoveško nasutje iz trdno sprijetega zelo temno sivo-rjavega (10 YR 3/2) peščenega melja (40 %), glinenega melja (30 %) in gradbenega materiala (30 %), ki je bilo v tlorisu in preseku nepravilne oblike in je vsebovalo rimskodobne najdbe (keramiko) ter neopredeljene najdbe (živalske kosti). Mere: 2,40 m, š. 1,70 m.

SE 1266

Baročno nasutje iz sipkega blede rjavega (10 YR 6/3) meljastega peska (40 %), gradbenega materiala velikosti do 30 cm (30 %), lomljenecv apnenca velikosti do 20 cm (10 %), proda apnenca velikosti do 3 cm (10 %) in malte (10 %), ki je bilo v tlorisu oglate in v preseku nepravilne oblike ter je vsebovalo neopredeljene najdbe (kovinski predmet, živalske kosti). Mere: d. 1,60 m, š. 0,85 m.

SE 1267

Baročno nasutje iz sipkega blede rjavega (10 YR 6/3) meljastega peska (60 %), gradbenega materiala veli-

kosti do 15 cm (20 %), proda apnenca velikosti do 3 cm (10 %) in malte (10 %), ki je bilo v tlorisu oglate in v preseku nepravilne oblike ter je vsebovalo rimskodobne najdbe (keramiko, opeko), novoveške najdbe (keramiko) in neopredeljene najdbe (opeko, steklo, ožgano glino, marmor, kovinske predmete, živalske kosti, človeške kosti, les, omet). Mere: d. 5,00 m, š. 2,10 m.

SE 1271

Novoveško polnilo, ki zapolnjuje vkop SE 1279, iz temno rumenkasto rjavega (10 YR 4/4) finega peska (25 %), lomljenecv apnenca velikosti 20 × 25 cm (50 %), drobcev malte (10 %) in opek velikosti do 30 × 15 × 5 cm (15 %), ki je bilo v tlorisu oglate oblike. Mere: d. 1,00 m, š. 0,60 m.

SE 1274

Novoveško nasutje iz zbitega rumenkasto rjavega (10 YR 5/4) grobega peska (60 %), gradbenega materiala velikosti do 5 cm (10 %), lomljenecv peščenjaka velikosti do 15 cm (10 %) in malte velikosti do 10 cm (20 %), ki je bilo v tlorisu nepravilne in v preseku linearne oblike. Mere: d. 2,10 m, š. 1,50 m, deb. 0,10 m.

SE 1277

Novoveški temelj, ki zapolnjuje vkop SE 1279, grajen (tip gradnje: kamniti bloki) iz opek velikosti 10 × 10 cm, vezanih z malto, ki je vseboval novoveške najdbe (keramiko). Mere: d. 6,25 m, š. 1,70 m, v. 2,20 m.

SE 1279

Novoveški vkop za temelj SE 1277 in polnilo SE 1271, nepravilnega tlorisa in preseka. Mere: d. 5,35 m, š. 2,30 m, gl. 2,30 m.

SE 1301

Temelj baročne cerkve, grajen (v kombiniranem stilu) iz lomljenecv apnenca velikosti 40 × 30 cm (30 %) in opek velikosti 30 × 15 cm (50 %), vezanih z malto (20 %). Mere: d. 1,20 m, š. 0,75 m, v. 0,45 m.

SE 1438

Novoveški vkop za temelj SE 719 stranskega baročnega oltarja in polnilo SE 718. Mere: d. 2,04 m, š. 1,30 m.

SE 1439

Novoveški vkop za temelj SE 716 stranskega baročnega oltarja s polnili SE 714. Mere: d. 2,05 m, š. 1,50 m.

SE 1440

Novoveški vkop za temelj pilastra SE 731. Mere: d. 2,39 m, š. 0,78 m.

SE 1443

Novoveški vkop za manjšo baročno kripto, zapolnjen s stropom SE 762, zidom SE 763, zidom SE 764, stopnicami SE 765, zidom SE 766 in tlakom SE 767. Mere: d. 3,60 m, š. 3,10 m.

SE 1444

Baročno uničenje v cerkveni ladji.

Faza 11**SE 640**

Novoveški temelj stebra, ki zapolnjuje vkop 1447, grajen (v kombiniranem stilu) iz opek, vezanih z malto in glino, ki je vseboval novoveške najdbe (keramiko) in neopredeljene najdbe (živalske kosti). Mere: d. 0,80 m, š. 0,80 m.

SE 641

Novoveški temelj stebra, ki zapolnjuje vkop SE 1446, grajen (v kombiniranem stilu) iz lomljencev peščenjaka, spolij in opek, vezanih z malto in glino, ki je vseboval rimskodobne najdbe (keramiko), visoko in pozno srednjeveške najdbe (keramiko), novoveške najdbe (keramiko, pečnice, steklo) in neopredeljene najdbe (obdelano kost, kovinske predmete, živalske kosti, človeške kosti). Mere: d. 0,95 m, š. 0,85 m.

SE 669

Novoveška peč pri severnih vratih. Mere: d. 1,05 m, š. 1,90 m.

SE 755

Novoveški temelj za severni steber, ki zapolnjuje vkop SE 1417, grajen (v kombiniranem stilu) iz lomljencev peščenjaka in opek, vezanih z malto. Mere: d. 0,70 m, š. 0,76 m.

SE 756

Novoveški temelj za južni steber, ki zapolnjuje vkop SE 1418, grajen (v kombiniranem stilu) iz lomljencev peščenjaka in opek, vezanih z malto. Mere: d. 0,67 m, š. 0,67 m.

SE 759

Novoveški temelj za severni steber, ki zapolnjuje vkop SE 1419, grajen (v kombiniranem stilu) iz lomljencev peščenjaka in opek, vezanih z malto. Mere: d. 0,88 m, š. 0,78 m.

SE 760

Novoveški temelj za južni steber, ki zapolnjuje vkop SE 1420, grajen (v kombiniranem stilu) iz lomljencev peščenjaka in opek, vezanih z malto. Mere: d. 0,90 m, š. 0,78 m.

SE 831

Novoveški južni steber z ometom, ohranjenim na vseh straneh. Mere: d. 0,70 m, š. 0,70 m.

SE 832

Novoveški severni steber iz lomljencev peščenjaka, klesancev peščenjaka in opek, vezanih z malto. Omet ohranjen na vseh straneh. Mere: d. 0,70 m, š. 0,70 m.

SE 1416

Novoveški vkop za temelj SE 754, oglatega tlorisa in oglatega preseka. Mere: d. 10,73 m, š. 0,60 m.

SE 1417

Novoveški vkop za temelj severnega stebra SE 755. Mere: d. 0,70 m, š. 0,76 m.

SE 1418

Novoveški vkop za temelj južnega stebra SE 756. Mere: d. 0,67 m, š. 0,67 m.

SE 1419

Novoveški vkop za temelj severnega stebra SE 759. Mere: d. 0,88 m, š. 0,78 m.

SE 1420

Novoveški vkop za temelj južnega stebra SE 760. Mere: d. 0,90 m, š. 0,78 m.

SE 1421

Novoveški vkop za temelj severnega stebra SE 832.

SE 1422

Novoveški vkop za temelj južnega stebra SE 831.

Faza 12

SE 652

Sodoben strop prehoda (iz križnega hodnika v zahodno kripto), iz opek, vezanih z malto. Mere: d. 4,30 m, š. 1,80 m.

SE 653

Zahodni sodoben zid prehoda (iz križnega hodnika v zahodno kripto), iz oblic, lomljencev peščenjaka in opek, vezanih z malto. Mere: d. 3,85 m, š. 0,30 m.

SE 654

Vzhodni sodoben zid prehoda (iz križnega hodnika v zahodno kripto), iz oblic, lomljencev peščenjaka in opek, vezanih z malto. Mere: d. 2,70 m, š. 0,26 m.

SE 754

Sodoben temelj, ki zapolnjuje vkop SE 1416, iz opek, vezanih z malto. Mere: d. 10,73 m, š. 0,60 m.

SE 769

Sodoben temelj za peč. Mere: d. 1,90 m, š. 0,92 m.

SE 787

Sodoben vkop nepravilnega tlorisa in profila, zapolnjen s polnilom SE 579. Mere: d. 2,20 m, š. 1,82 m.

SE 1446

Sodoben vkop za temelj stebra SE 641. Mere: d. 0,80 m, š. 0,80 m.

SE 1447

Sodoben vkop za temelj stebra SE 640. Mere: d. 0,95 m, š. 0,85 m.

Zakristija

Faza 1

SE 1015

Rimskodobni zid, grajen (v kombiniranem stilu) iz oblic velikosti 10 × 15 cm, lomljencev peščenjaka velikosti 20 × 30 cm in opek velikosti 30 × 40 cm, vezanih z malto. Mere: d. 1,40 m, š. 1,00 m in v. 0,80 m.

SE 1016

Rimskodobni zid, grajen iz oblic velikosti 10 × 10 cm, vezanih z malto. Mere: d. 0,60 m, š. 0,45 m in v. 0,50 m.

SE 1135

Rimskodobno nasutje iz drobljivega rumenkasto rjavega (10 YR 5/6) glinenega melja (40 %), gline (30 %), gradbenega materiala (20 %) in malte (10 %), ki je bilo v tlorisu in preseku nepravilne oblike. Mere: d. 5,10 m, š. 2,70 m.

Faza 2

SE 943

Rimskodobni zid, grajen (v kombiniranem stilu) iz lomljencev peščenjaka in opek, vezanih z malto. Omet ohranjen na južni strani zidu. Mere: d. 3,82 m, š. 0,43 m.

SE 945

Rimskodobni zid, grajen (v kombiniranem stilu) iz lomljenecv peččenjaka, oblic peččenjaka in opek, vezanih z malto. Omet ohranjen na južni in na severni strani zidu ter v prehodu na zahodni strani. Vseboval je rimskodobne najdbe (keramiko, opeko z žigom) in neopredeljene najdbe (živalske kosti). Mere: d. 2,10 m, š. 0,48 m.

SE 946

Rimskodobno nasutje iz zbite rdeče-rjave (5 YR 5/4) glin (90 %) in glinenega melja (10 %), ki je bilo v tlorisu nepravilne in v preseku U oblike. Mere: d. 2,10 m, š. 0,48 m.

SE 994

Rimskodobni kamnit prag s kvadratno luknjo v središču. Mere: d. 0,83 m, š. 0,56 m.

SE 1005

Rimskodobno nasutje iz drobljivega rjavega (10 YR 5/3) glinenega melja (50 %), peččenega melja (30 %), kamnov peččenjaka velikosti 10 × 5 cm (10 %), drobcev malte (5 %) in gradbenega materiala (5 %), ki je bilo v tlorisu in preseku nepravilne oblike in je vsebovalo rimskodobne najdbe (keramiko, novce, tera sigilato, odlomek oljenke, opeko, ožgano glino), visoko in pozno srednjeveško (keramiko), novoveške najdbe (keramiko, pečnico, steklo) ter neopredeljene najdbe (steklo, kovinske predmete, opeko, živalske kosti). Mere: d. 5,00 m, š. 3,20 m.

SE 1014

Rimskodobni omet na zidu SE 943 in SE 945, iz apnene malte na južnem licu zidu SE 943 = SE 945. Mere: d. 6,40 m, v. 0,60 m in deb. 1,5 cm.

SE 1116

Rimskodobno nasutje iz rahlega svetlo olivno rjavega (2.5 Y 5/3) meljastega peska (70 %), malte velikosti do 5 cm (5 %), oblic velikosti do 10 cm (2%), oglja velikosti do 1 cm (3 %) in proda velikosti do 3 cm (20 %), ki je bilo v tlorisu oglate in v preseku linearne oblike ter je vsebovalo rimskodobne najd-

be (keramiko, steklo), novoveške najdbe (keramiko) in neopredeljene najdbe (kovinski predmet, živalske kosti). Mere: d. 5,45 m, š. 3,60 m.

SE 1118

Rimskodobno nasutje iz rahlega črnega (2.5 Y 1) peččenega melja (70 %), oglja (20 %) in proda velikosti do 2 cm (10 %), ki je bilo v tlorisu oglate in v preseku linearne oblike ter je vsebovalo rimskodobne najdbe (keramiko, steklo) in neopredeljene najdbe (živalske kosti). Mere: d. 5,25 m, š. 3,60 m in deb. 0,40 m.

SE 1119

Rimskodobno nasutje iz drobljivega rumeno-rjavega (10 YR 5/6) peččenega melja (50 %), malte (15 %), ometa (5 %), opek velikosti do 30 cm (20 %) in lomljenecv peččenjaka (10 %), ki je bilo v tlorisu oglate in v preseku nepravilne oblike ter je vsebovalo rimskodobne najdbe (keramiko, opeko) in neopredeljene najdbe (živalske kosti). Mere: d. 2,60 m, š. 2,60 m in deb. 0,50 m.

SE 1120

Rimskodobni estrih, grajen iz malte (65 %), lomljenecv peččenjaka velikosti do 15 cm (10 %) in opek velikosti do 15 cm (25 %), ki je bil v tlorisu nepravilne in v preseku linearne oblike. Mere: d. 1,80 m, š. 1,35 m, deb. 0,07 m.

SE 1121

Rimskodobna hodna površina oziroma estrih, grajen iz malte (55 %), meljastega peska (20 %), oblic apnenca velikosti do 10 cm (10 %) in opek velikosti do 15 cm (15 %), ki je bil v tlorisu nepravilne in v preseku linearne oblike ter je vseboval rimskodobne najdbe (keramiko, odlomek oljenke, tera sigilato, opeko), novoveške najdbe (keramiko, steklo) in neopredeljene najdbe (kovinski predmet, kamniti brus, živalske kosti). Mere: d. 4,10 m, š. 3,50 m, deb. 0,10 m.

SE 1122

Rimskodobno nasutje iz črnega (5 Y 2.5/1) glinenega melja (80 %), oglja velikosti do 1 cm (15 %) in lepa velikosti do 5 cm (5 %), ki je bilo v tlorisu ovalne in v preseku nepravilne oblike. Mere: d. 0,70 m, š. 0,45 m in deb. 0,10 m.

SE 1123

Rimskodobno nasutje iz rdečkasto rjavega (5 YR 4/4) meljastega peska (55 %), oglja velikosti do 5 cm (10 %) in proda velikosti do 3 cm (35 %), ki je bilo v tlorisu ovalne in v preseku nepravilne oblike ter je vsebovalo rimskodobno opeko. Mere: d. 0,85 m, š. 0,20 m in deb. 0,12 m.

SE 1124

Rimskodobna hodna površina oziroma plast iz drobljivega olivno rjavega (2.5 Y 4/3) meljastega peska (30 %), glinenega melja (30 %), malte velikosti do 3 cm (20 %) in proda velikosti do 2 cm (20 %), ki je bilo v tlorisu oglate in v preseku linearne oblike. Mere: d. 2,02 m, š. 0,57 m.

SE 1125

Rimskodobno polnilo, ki zapolnjuje SE 1126, iz sipkega rjavega (10 YR 4/3) meljastega peska (50 %), glinenega melja (30 %), grobega peska (20 %), ki je bilo v tlorisu oglate in v preseku linearne oblike ter je vsebovalo rimskodobne najdbe (keramiko) in neopredeljene najdbe (živalske kosti). Mere: d. 1,10 m, š. 0,45 m.

SE 1126

Rimskodobni vkop, zapolnjen s polnilom SE 1125, ogletega tlorisa in linearnega preseka. Mere: d. 1,10 m, š. 0,45 m.

SE 1127

Rimskodobno nasutje iz drobljivega rumeno-rjavega (10 YR 5/6) peščenega melja (30 %), glinenega melja (30 %), malte (10 %), ometa (10 %) in proda velikosti do 4 cm (20 %), ki je bilo v tlorisu oglate in v preseku linearne oblike. Mere: d. 2,85 m, š. 0,84 m.

SE 1128

Rimskodobna struktura kamnitih blokov iz lomljen-
cev peščenjaka velikosti 30 × 61 × 10 cm (100 %), ki je bilo v tlorisu oglate in v preseku linearne oblike. Mere: d. 0,61 m, š. 0,38 m.

SE 1129

Ostanek rimskodobnega kurišča na estrihu, ki je bil v tlorisu in preseku nepravilne oblike. Mere: d. 1,44 m, š. 1,21 m.

SE 1130

Rimskodobni estrih, grajen iz rumenkasto rjave (10 YR 5/4) malte (50 %), gline (30 %) in meljaste gline (20 %), ki je bil v tlorisu nepravilne oblike. Mere: d. 5,28 m, š. 5,00 m.

SE 1131

Rimskodobno nasutje iz zbitega temno rdečkasto rjavega (5 YR 3/4) glinenega peska (70 %), meljastega peska (20 %) in proda velikosti do 3 cm (10 %), ki je bilo v tlorisu in preseku nepravilne oblike. Mere: d. 1,17 m, š. 0,62 m.

SE 1132

Rimskodobno nasutje iz drobljivega rjavega (10 YR 4/3) peščenega melja (50 %), glinenega melja (15 %), meljastega peska (15 %), malte velikosti do 10 cm (10 %), oglja velikosti do 2 cm (5 %) in proda velikosti do 3 cm (5 %), ki je bio v tlorisu oglate oblike. Mere: d. 2,75 m, š. 0,86 m.

SE 1133

Rimskodobni temelj, ki zapolnjuje vkop SE 1134, grajen iz lomljen-
cev peščenjaka, vezanih z malto, ki je bil ogletega tlorisa. Mere: d. 0,57 m, š. 0,54 m.

SE 1134

Rimskodobni vkop za temelj SE 1133, ogletega tlorisa. Mere: d. 0,57 m, š. 0,54 m.

SE 1136

Rimskodobni kamnit blok. Mere: d. 0,33 m, š. 0,30 m, v. 0,10 m.

SE 1137

Rimskodobno nasutje iz drobljivega temno rjavega (10 YR 3/3) peščenega melja (30 %), glinenega melja (30 %), malte velikosti do 5 cm (10 %) in opek – tegul velikosti 15 × 10 cm (30 %), ki je bilo v tlorisu in preseku nepravilne oblike. Mere: d. 1,05 m, š. 0,56 m.

Faza 3**SE 932**

Rimskodobno nasutje iz rahlo sprijetega peščenega melja (20 %), malte (30 %) in gradbenega materiala velikosti do 50 cm (50 %), ki je bilo v tlorisu in preseku nepravilne oblike in je vsebovalo rimskodobne najdbe (keramiko, opeko) ter neopredeljene najdbe (kosti). Mere: d. 3,44 m, š. 1,44 m.

SE 936

Rimskodobno nasutje iz drobljivega temno rumeno-rjavega (10 YR 4/4) peščenega melja (30 %), glinenega melja (30 %) in gradbenega materiala (40 %), ki je bilo v tlorisu in preseku nepravilne oblike ter je vsebovalo visoko in pozno srednjeveške najdbe (keramiko) in neopredeljene najdbe (mlinski kamen, keramiko, živalske kosti). Mere: d. 1,81 m, š. 1,60 m.

SE 937

Rimskodobno nasutje iz trdno sprijetega zelo temno sivo-rjavega (10 YR 3/2) peščenega melja (30 %), glinenega melja (30 %) in gradbenega materiala (40 %), ki je bilo v tlorisu in preseku nepravilne oblike in je vsebovalo rimskodobne najdbe (keramiko, opeko) ter neopredeljene najdbe (kovinska predmeta, živalske kosti). Mere: d. 6,07 m, š. 1,77 m.

SE 941

Rimskodobni zid, grajen (v kombiniranem stilu) iz lomljenцев peščenjaka in opek, vezanih z malto, ki je vseboval rimskodobne najdbe (keramiko) in neopredeljene najdbe (živalske kosti). Mere: d. 5,48 m, š. 0,60.

SE 944

Rimskodobni zid, grajen (v kombiniranem stilu) iz lomljenцев peščenjaka in opek, vezanih z malto. Mere: d. 1,27 m, š. 0,87 m.

SE 947

Rimskodobni zid, grajen (v kombiniranem stilu) iz lomljenцев peščenjaka, oblic peščenjaka in opek, vezanih z malto. Omet ohranjen na južni in na severni strani zidu ter v prehodu na zahodni strani. Mere: d. 0,94 m, š. 0,46 m.

SE 948

Rimskodobni zid, grajen (v kombiniranem stilu) iz lomljenцев peščenjaka in opek, vezanih z malto. Mere: d. 0,95 m, š. 0,54 m.

SE 949

Rimskodobni zid, grajen (v kombiniranem stilu) iz lomljenцев peščenjaka in opek, vezanih z malto. Mere: d. 1,07 m, š. 0,50 m.

SE 950

Rimskodobno nasutje iz drobljivega temno rdečega (2.5 YR 3/6) peščenega melja (70 %), oglja (10 %) in gradbenega materiala (20 %), ki je bilo v tlorisu nepravilne in preseku linearne oblike ter je vsebovalo rimskodobne najdbe (opeko), novoveške najdbe (keramiko, pečnice), najdbe 20. in 21. stoletja (keramično ploščo) in neopredeljene najdbe (živalske kosti). Mere: d. 2,30 m, š. 1,52 m.

SE 951

Rimskodobno nasutje iz rahlo sprijetega zelo temno sivo-rjavega (10 YR 3/2) peščenega melja (40 %), glinenega melja (40 %) in gradbenega materiala (20 %), ki je bilo v tlorisu in preseku nepravilne oblike in je vsebovalo rimskodobne najdbe (keramiko, opeko), visoko in pozno srednjeveške najdbe (keramiko, pečnice), novoveške najdbe (keramiko, pečnice) ter neopredeljene najdbe (opeko, živalske kosti). Mere: d. 1,19 m, š. 0,64 m.

SE 952

Rimskodobno nasutje iz zbite rumeno-rjave (10 YR 3/2) gline (70 %), peščenega melja (10 %) in gradbenega materiala (20 %), ki je bilo v tlorisu in preseku nepravilne oblike ter je vsebovalo neopredeljeno najdbo (kovinski predmet). Mere: d. 0,98 m, š. 0,62 m.

SE 953

Rimskodobno nasutje iz zbite rumeno-rjave (10 YR 5/6) gline (90 %) in glinenega melja (10 %), ki je bilo v tlorisu in preseku nepravilne oblike. Mere: d. 0,91 m, š. 0,30 m.

SE 954 = SE 932

Rimskodobno nasutje iz rahlo sprijetega peščenega melja (20 %), malte (30 %) in gradbenega materiala velikosti do 50 cm (50 %), ki je bilo v tlorisu in preseku nepravilne oblike. Mere: d. 3,44 m, š. 1,44 m.

SE 955

Rimskodobno nasutje iz drobljivega črnega (10 YR 2/1) peščenega melja (50 %), finega peska velikosti od 0,02 do 0,002 cm (30 %) in gradbenega materiala (20 %), ki je bilo v tlorisu in preseku nepravilne oblike ter je vsebovalo rimskodobne najdbe (keramiko, opeko, ožgano glino, steklo), novoveške najdbe (keramiko, opeko, pečnice, kamen), najdbe 20. in 21. stoletja (opeko) in neopredeljene najdbe (živalske kosti, kovinske predmete). Mere: d. 3,88 m, š. 2,73 m.

SE 957

Rimskodobno nasutje iz zbite rumeno-rjave (10 YR 5/4) gline (50 %), grušča velikosti do 3 cm (30 %) in glinenega melja (20 %), ki je bilo v tlorisu in preseku nepravilne oblike ter je vsebovalo rimskodobne najdbe (keramiko, opeko), novoveške najdbe (keramiko) in neopredeljene najdbe (opeko, živalske kosti). Mere: d. 1,22 m, š. 0,67 m.

SE 962

Rimskodobno nasutje iz drobljivega črnega (10 YR 2/1) peščenega melja (50 %), finega peska

velikosti od 0,02 do 0,002 cm (30 %) in gradbenega materiala (20 %), ki je bilo v tlorisu in preseku nepravilne oblike in je vsebovalo rimskodobne najdbe (keramiko) ter neopredeljene najdbe (kovinske predmete). Mere: d. 3,72 m, š. 5,40 m.

SE 963

Rimskodobno nasutje iz drobljivega rjavega (10 YR 2/1) glinenega melja (40 %), peščenega melja (50 %) in gradbenega materiala (20 %), ki je bilo v tlorisu nepravilne oblike. Mere: d. 1,67 m, š. 0,92 m.

SE 967

Rimskodobni tubul. Mere: d. 0,16 m, š. 0,10 m.

SE 968

Rimskodobni zid iz opek, vezanih z malto. Mere: d. 0,43 m, š. 0,37 m.

SE 973

Rimskodobno nasutje iz zbitega zelo temno rjavega (10 YR 3/2) meljastega peska (75 %), malte (10 %), ometa (5 %) in oglja (10 %), ki je bilo v tlorisu oglate in v preseku linearne oblike. Mere: d. 2,80 m, š. 1,30 m.

SE 977

Rimskodobni zid, grajen (v kombiniranem stilu) iz lomljenecv peščenjaka in opek, vezanih z malto. Mere: d. 1,80 m, š. 0,55 m.

SE 978

Rimskodobna struktura zbite rumeno-rjave (10 YR 5/6) gline (70 %) in glinenega melja (30 %), ki je bilo v tlorisu in preseku nepravilne oblike. Mere: d. 1,87 m, š. 0,58 m.

SE 980

Rimskodobno nasutje iz sipkega temno rumeno-rjavega (10 YR 3/4) peščenega melja (70 %) in glinenega melja (30 %), ki je bilo v tlorisu in preseku nepravilne oblike ter je vsebovalo rimskodobne najdbe (keramiko). Mere: d. 2,35 m, š. 1,46 m.

SE 981

Rimskodobni tlak iz opečnatih tlakovcev, ki je bil v tlorisu in preseku nepravilne oblike. Mere: d. 0,54 m, š. 0,57 m.

SE 982

Rimskodobno nasutje iz drobljivega temno rume-no-rjavega (10 YR 3/6) peščenega melja (50 %) in glinenega melja (50 %), ki je bilo v tlorisu in preseku nepravilne oblike. Mere: d. 1,78 m, š. 1,21 m.

SE 983

Rimskodobno polnilo, ki zapolnjuje vkop SE 984, iz grušča velikosti do 3 cm (80 %) in grobega peska velikosti od 0,2 do 0,02 (20 %), ki je bilo v tlorisu nepravilne oblike in je vsebovalo neopredeljene najdbe (živalske kosti). Mere: d. 1,56 m, š. 0,66 m.

SE 984

Rimskodobni vkop nepravilnega tlorisa, zapolnjen s polnilom SE 983. Mere: d. 1,56 m, š. 0,66 m.

SE 985

Rimskodobno nasutje iz trdno sprijetega peščenega melja (40 %), glinenega melja (30 %) in gradbenega materiala (30 %), ki je bilo v tlorisu in preseku nepravilne oblike ter je vsebovalo rimskodobne najdbe (keramiko, opeko), novoveške najdbe (pečnico) in neopredeljene najdbe (steklo, keramiko, kovinska predmeta, živalske kosti). Mere: d. 4,78 m, š. 1,95 m.

SE 986

Rimskodobno nasutje iz trdno sprijetega peščenega melja (40 %), glinenega melja (30 %) in gradbenega materiala (30 %), ki je bilo v tlorisu in v preseku nepravilne oblike. Mere: d. 1,34 m, š. 0,85 m.

SE 987

Rimskodobni zid, grajen (v kombiniranem stilu) iz oblic in lomljencev peščenjaka, vezanih z malto. Mere: d. 1,10 m, š. 0,45 m.

SE 991

Rimskodobno nasutje iz ožgane gline, ki je bilo v tlorisu in v preseku nepravilne oblike. Mere: d. 0,79 m, š. 0,44 m.

SE 992

Rimskodobno nasutje iz sipkega rjavega (10 YR 4/3) peščenega melja (40 %), finega peska velikosti od 0,02 do 0,002 cm (30 %) in gradbenega materiala (30 %). Mere: d. 1,65 m, š. 1,00 m.

SE 993

Rimskodobno nasutje izdrobljivega črnega (10 YR 2/1) peščenega melja (60 %) in glinenega melja (40 %), ki je bilo v tlorisu in preseku nepravilne oblike. Mere: d. 3,70 m, š. 1,85 m.

SE 995

Rimskodobno nasutje iz sipkega grušča velikosti do 3 cm (80 %), finega peska velikosti od 0,02 do 0,002 cm (10 %) in grobega peska velikosti od 0,2 do 0,02 cm (10 %), ki je bilo v tlorisu in preseku nepravilne oblike. Mere: d. 1,56 m, š. 0,92 m.

SE 996

Rimskodobni tlak iz malte, ki je bil v tlorisu nepravilne in v preseku linearne oblike. Mere: d. 4,46 m, š. 3,00 m.

SE 997

Rimskodobno nasutje iz sipkega grušča velikosti do 3 cm (80 %), finega peska velikosti od 0,02 do 0,002 cm (10 %) in grobega peska velikosti od 0,2 do 0,02 cm (10 %), ki je bilo v tlorisu in v preseku nepravilne oblike ter je vsebovalo rimskodobne najdbe (keramiko) in neopredeljene najdbe (opeko, živalske kosti). Mere: d. 1,60 m, š. 0,30 m.

SE 998

Rimskodobni omet na glineni strukturi SE 978. Mere: d. 1,87 m.

SE 1002

Rimskodobno nasutje iz iz zbite rumeno-rjave (10 YR 5/6) glin (80 %) in glinenega melja (20 %), ki je bilo v tlorisu nepravilne in v preseku linearne oblike. Mere: d. 1,37 m, š. 1,20 m, deb. 0,05 m.

SE 1117

Rimskodobni estrih, grajen iz malte (70 %), lomljenecv peščenjaka velikosti do 30 cm (30 %) in opek velikosti do 10 cm (5 %), ki je bil v tlorisu oglate in v preseku linearne oblike. Mere: d. 5,30 m, š. 1,00 m.

Faza 4

SE 930

Rimskodobni tlak, ki je bil v tlorisu in v preseku nepravilne oblike. Mere: d. 3,55 m, š. 1,48 m, gl. 0,28 m.

SE 933

Rimskodobno nasutje iz sipkega rdeče-rjavega (5 YR 4/4) peščenega melja (50 %) in opek (50 %), ki je bilo v tlorisu in preseku nepravilne oblike in je vsebovalo rimskodobne najdbe (keramiko) ter neopredeljene najdbe (živalsko kost). Mere: d. 1,12 m, š. 0,60 m.

SE 938

Rimskodobno nasutje iz zbitega zelo temno rjavega (10 YR 2/2) glinenega melja (70 %), peščenega melja (20 %) in gradbenega materiala (10 %), ki je bilo v tlorisu in preseku nepravilne oblike.

SE 939

Rimskodobni zid, grajen (v kombiniranem stilu) iz lomljenecv peščenjaka in opek, vezanih z malto. Mere: d. 2,37 m, š. 0,65 m, v. 0,30 m.

SE 940

Rimskodobni zid, grajen (v kombiniranem stilu) iz lomljenecv peščenjaka in opek, vezanih z malto. Mere: d. 1,88 m, š. 0,50 m, v. 0,52 m.

SE 942

Rimskodobni zid, grajen (v kombiniranem stilu) iz lomljenecv peščenjaka in opek, vezanih z malto. Mere: d. 2,70 m, š. 0,57 m, v. 0,70 m.

SE 956

Rimskodobni tlak iz malte, peska, grušč, oblic in opek. Mere: d. 0,35 m, š. 0,33 m.

Faza 5

SE 958

Srednjeveško polnilo, ki zapolnjuje vkop SE 959, iz drobljivega zelo temno sivo-rjavega (10 YR 3/2) peščenega melja (40 %), glinenega melja (30 %) in gradbenega materiala (30 %), ki je bilo v tlorisu linearne oblike in je vsebovalo rimskodobne najdbe (keramiko), novoveške najdbe (keramiko, pečnice) ter neopredeljene najdbe (živalske kosti, človeške kosti). Mere: d. 3,13 m, š. 0,65 m.

SE 959

Srednjeveško vkop linearnega tlorisa, zapolnjen s polnilom SE 958. Mere: d. 3,13 m, š. 0,65 m.

SE 960

Srednjeveško polnilo, ki zapolnjuje vkop SE 961, iz drobljivega zelo temno sivo-rjavega (10 YR 3/2) peščenega melja (40 %), glinenega melja (30 %) in gradbenega materiala (30 %), ki je bilo v tlorisu linearne oblike in je vsebovalo rimskodobne najdbe (keramiko), novoveške najdbe (keramiko, steklo) ter neopredeljene najdbe (obdelano kost, kovinska predmeta, živalske kosti, človeške kosti). Mere: d. 3,28 m, š. 1,15 m.

SE 961

Srednjeveški vkop linearnega tlorisa, zapolnjen s polnilom SE 960. Mere: d. 3,28 m, š. 1,15 m.

Faza 6**SE 913**

Srednjeveški tlak malte (60 %), grobega peska velikosti od 0,2 do 0,02 cm (20 %) in oblic peščenjaka velikosti do 3 cm (20 %), ki je bil v tlorisu in preseku nepravilne oblike in je vseboval rimskodobne najdbe (keramiko) ter neopredeljene najdbe (steklo, kovinske predmete, živalske kosti). Mere: d. 3,41 m, š. 3,31 m.

SE 914

Srednjeveški tlak malte (60 %), grobega peska velikosti od 0,2 do 0,02 cm (20 %) in oblic peščenjaka velikosti do 3 cm (20 %), ki je bil v tlorisu in v preseku nepravilne oblike. Mere: d. 3,80 m, š. 1,54 m.

SE 915

Srednjeveški zid iz opek, vezanih z malto. Mere: d. 0,94 m, š. 0,51 m.

SE 916

Srednjeveško polnilo, ki zapolnjuje vkop SE 917, iz zbitega zelo temno sivo-rjavega (10 YR 3/2) peščene-ga melja (40 %), glinenega melja (40 %) in gradbenega materiala (20 %), ki je bilo v tlorisu okrogle oblike. Mere: d. 0,82 m, š. 0,91 m.

SE 917

Srednjeveški vkop, zapolnjen s polnilom SE 916, okroglega tlorisa. Mere: d. 0,82 m, š. 0,91 m.

SE 918

Srednjeveško polnilo, ki zapolnjuje vkop SE 919, iz zbitega zelo temno sivo-rjavega (10 YR 3/2) peščene-ga melja (30 %), glinenega melja (20 %), lomljencev peščenjaka (30 %) in gradbenega materiala (20 %), ki je bilo v tlorisu nepravilne oblike in je vsebovalo novoveške najdbe (keramiko) ter neopredeljene najdbe (živalske kosti). Mere: d. 0,92 m, š. 1,26 m.

SE 919

Srednjeveški vkop nepravilnega tlorisa, zapolnjen s polnilom SE 918. Mere: d. 0,92 m, š. 1,26 m.

SE 922

Srednjeveško polnilo, ki zapolnjuje vkop SE 923, iz drobljivega rjavega (10 YR 4/3) peščene-ga melja (40 %), glinenega melja (40 %) in gradbenega materiala (20 %), ki je bilo v tlorisu in v preseku nepravilne oblike ter je vsebovalo rimskodobne najdbe (keramiko, opeko), novoveške najdbe (keramiko) in neopredeljene najdbe (živalske kosti). Mere: d. 0,76 m, š. 0,58 m.

SE 923

Srednjeveški vkop, zapolnjen s polnilom SE 922, nepravilnega tlorisa in preseka. Mere: d. 0,76 m, š. 0,58 m.

SE 924

Srednjeveško nasutje iz zbitega zelo temno rjavega (10 YR 2/2) peščene-ga melja (40 %), glinenega melja (40 %) in gradbenega materiala (20 %), ki je bilo v tlorisu in preseku nepravilne oblike in je vsebovalo rimskodobne najdbe (keramiko, opeko, ožgano glino), novoveške najdbe (keramiko, steklo) ter neopredeljene najdbe (opeko, ožgano glino, kamen, steklo, kovinska predmeta, živalske kosti, človeške kosti). Mere: d. 9,30 m, 6,03 m.

SE 925

Srednjeveško nasutje iz malte (40 %), grobega peska velikosti od 0,2 do 0,02 cm (20 %), finega peska velikosti od 0,02 do 0,002 cm (20 %) in grušča velikosti do 7 cm (20 %), ki je bilo v tlorisu in preseku nepravilne oblike ter je vsebovalo rimskodobne najdbe (keramiko, opeko), novoveške najdbe (steklo, keramiko) in neopredeljene najdbe (kovinska predmeta, opeko, živalske kosti). Mere: d. 7,00 m, š. 2,80 m.

SE 931

Srednjeveški zid, grajen (v kombiniranem stilu) iz lomljencev peščenjaka in opek, vezanih z malto. Mere: d. 1,00 m, š. 0,60 m.

SE 934

Srednjeveško polnilo, ki zapolnjuje vkop SE 935, iz trdno sprijetega zelo temno sivo-rjavega (10 YR 3/2)

peščene melja (40 %), gruščica velikosti do 3 cm (30 %), finega peska velikosti od 0,02 do 0,002 cm (25 %) in gradbenega materiala (5 %), ki je bilo v tlorisu oglate in preseku nepravilne oblike ter je vsebovalo rimskodobno keramiko. Mere: d. 0,80 m, š. 0,75 m.

SE 935

Srednjeveški vkop, zapolnjen s polnilom SE 934, oglatega tlorisa in nepravilnega preseka. Mere: d. 0,80 m, š. 0,75 m.

Faza 7

SE 690 = SE 898

Srednjeveško nasutje iz trdno sprijetega zelo temno sivo-rjavega (10 YR 3/2) peščene melja (40 %), glinenega melja (20 %) in gradbenega materiala (40 %), ki je bilo v tlorisu in preseku nepravilne oblike in je vsebovalo rimskodobne najdbe (keramiko, opeko, tera siglato), novoveške najdbe (keramiko, steklo) ter neopredeljene najdbe (ožgano glino, kovinske predmete, obdelan jelenov rog, živalske kosti, človeške kosti). Mere: d. 9,32 m, š. 6,00 m.

SE 849

Srednjeveško nasutje iz sipkega rjavo-rumenega (10 YR 6/6) grobega peska velikosti od 0,2 do 0,02 cm (60 %), peščene melja (30 %) in gradbenega materiala (10 %), ki je bilo v tlorisu in preseku nepravilne oblike. Mere: d. 3,30 m, š. 3,16 m.

SE 851 = SE 852

Srednjeveško nasutje, ki je bilo v tlorisu in preseku nepravilne oblike ter je vsebovalo rimskodobne najdbe (keramiko), novoveške najdbe (steklo) in neopredeljene najdbe (steklo, kovinske predmete, živalske kosti). Mere: d. 9,14 m, š. 6,14 m.

SE 853

Srednjeveško nasutje iz sipkega rjavo-rumenega (10 YR 6/6) grobega peska velikosti od 0,2 do 0,02 cm (60 %), peščene melja (30 %) in gradbene-

ga materiala (10 %), ki je bilo v tlorisu nepravilne in v preseku linearne oblike. Mere: d. 2,10 m, š. 1,31 m.

SE 857

Srednjeveško nasutje iz sipkega rjavo-rumenega (10 YR 6/6) peščene melja (50 %), glinenega melja (30 %) in gradbenega materiala (20 %), ki je vsebovalo novoveške najdbe (keramiko) in neopredeljene najdbe (živalske kosti). Mere: d. 1,90 m, š. 1,72 m.

SE 858

Srednjeveško polnilo, ki zapolnjuje vkop SE 859 – grob 14, iz drobljivega zelo temno sivo-rjavega (10 YR 3/2) peščene melja (40 %), glinenega melja (40 %) in gradbenega materiala (20 %), ki je bilo v tlorisu ovalne in v preseku nepravilne oblike ter je vsebovalo rimskodobne najdbe (keramiko) in neopredeljene najdbe (človeške kosti). Mere: d. 0,64 m, š. 0,61 m.

SE 859

Srednjeveški vkop za grob 14, zapolnjen s polnilom SE 859 in skeletom SE 909, ovalnega tlorisa in nepravilnega preseka. Mere: d. 0,64 m, š. 0,61 m.

SE 860

Srednjeveško polnilo, ki zapolnjuje vkop SE 861 – grob 11, iz drobljivega zelo temno sivo-rjavega (10 YR 3/2) peščene melja (40 %), glinenega melja (40 %) in gradbenega materiala (20 %), ki je bilo v tlorisu ovalne in v preseku nepravilne oblike ter je vsebovalo rimskodobno keramiko in neopredeljene kosti. Mere: d. 0,52 m, š. 0,30 m.

SE 861

Srednjeveški vkop za grob 11, zapolnjen s polnilom SE 860 in skeletom SE 891, ovalnega tlorisa in nepravilnega preseka. Mere: d. 0,52 m, š. 0,30 m.

SE 862

Srednjeveško polnilo, ki zapolnjuje vkop SE 863 – grob 10, iz drobljivega zelo temno sivo-rjavega (10 YR 3/2) peščene melja (40 %), glinenega melja (40 %) in gradbenega materiala (20 %), ki je bilo v

tlorisu in preseku nepravilne oblike ter je vsebovalo rimskodobno keramiko. Mere: d. 0,41 m, š. 0,39 m.

SE 863

Srednjeveški vkop za grob 10, zapolnjen s polnilom SE 862 in skeletom SE 890, ovalnega tlorisa in nepravilnega preseka. Mere: d. 0,41 m, š. 0,39 m.

SE 874

Srednjeveško nasutje iz trdno sprijetega zelo temno sivo-rjavega (2.5 YR 3/2) gruščca velikosti od 0,5 do 5 cm (60 %), peščenega melja (30 %) in gradbenega materiala (10 %), ki je bilo v tlorisu in preseku nepravilne oblike. Mere: d. 3,83 m, š. 1,85 m.

SE 875

Srednjeveško nasutje iz malte, ki je bilo v tlorisu in preseku nepravilne oblike. Mere: d. 1,84 m, š. 0,63 m.

SE 876

Srednjeveško polnilo, ki zapolnjuje vkop SE 878 – grob 7, iz rahlo sprijetega zelo temno sivo-rjavega (10 YR 3/2) peščenega melja (40 %), glinenega melja (30 %) in gradbenega materiala (30 %), ki je bilo v tlorisu in preseku nepravilne oblike ter je vsebovalo neopredeljene najdbe (živalske kosti). Mere: d. 1,00 m, š. 0,57 m.

SE 877

Skelet iz groba 7, ki zapolnjuje vkop SE 878, pokopan v jami – vkop SE 878; lega skeleta na hrbtu; položaj glave na temenu; položaj rok na prsih in na trebuhu; poškodovan. Mere: d. 0,82 m, š. 0,42 m, d. nadlahtnice 0,27 m.

SE 878

Srednjeveški vkop za grob 7, zapolnjen s polnilom SE 876 in skeletom SE 877, nepravilnega tlorisa in preseka. Mere: d. 9,95 m, š. 0,60 m.

SE 879

Srednjeveško polnilo, ki zapolnjuje vkop SE 881 – grob 8, iz rahlo sprijetega zelo temno sivo-rjavega (10 YR 3/2) peščenega melja (40 %), glinenega me-

lja (30 %) in gradbenega materiala (30 %), ki je bilo v tlorisu in preseku nepravilne oblike ter je vsebovalo neopredeljeno ožgano glino. Mere: d. 0,94 m, š. 0,66 m.

SE 880

Skelet iz groba 8, ki zapolnjuje vkop SE 881, pokopan v jami – vkop SE 881; lega skeleta na hrbtu; položaj glave na levem licu; položaj rok na trebuhu; poškodovan. Mere: d. 0,73 m, š. 0,50 m, d. nadlahtnice 0,31 m.

SE 881

Srednjeveški vkop za grob 8, zapolnjen s polnilom SE 881 in skeletom SE 880, nepravilnega tlorisa in preseka. Mere: d. 0,94 m, š. 0,66 m.

SE 882

Srednjeveško polnilo, ki zapolnjuje vkop SE 884 – grob 9, iz rahlo sprijetega zelo temno sivo-rjavega (10 YR 3/2) peščenega melja (40 %), glinenega melja (40 %) in gradbenega materiala (20 %), ki je bilo v tlorisu in preseku nepravilne oblike in je vsebovalo neopredeljeno keramiko. Mere: d. 1,50 m, š. 0,94 m.

SE 883

Skelet iz groba 9, ki zapolnjuje vkop SE 884, pokopan v jami – vkop SE 884; lega skeleta na hrbtu; poškodovan. Mere: d. 0,80 m, š. 0,42 m, d. stegenice 0,45 m, d. nadlahtnice 0,33 m.

SE 884

Srednjeveški vkop za grob 9, zapolnjen s polnilom SE 882 in skeletom SE 883, nepravilnega tlorisa in preseka. Mere: d. 1,50 m, š. 0,94 m.

SE 885

Srednjeveško polnilo, ki zapolnjuje vkop SE 886, iz rahlo sprijetega zelo temno sivo-rjavega (10 YR 3/2) peščenega melja (50 %), glinenega melja (30 %) in gradbenega materiala (20 %), ki je bilo v tlorisu okrogle in v preseku konkavne oblike. Mere: premer 0,45 m.

SE 886

Srednjeveški vkop, zapolnjen s polnilom SE 885, okroglega tlorisa in konkavnega preseka. Mere: premer 0,45 m.

SE 887

Srednjeveško polnilo, ki zapolnjuje vkop SE 888, iz rahlo sprijetega zelo temno sivo-rjavega (10 YR 3/2) peščenega melja (50 %), glinenega melja (30 %) in gradbenega materiala (20 %), ki je bilo v tlorisu okrogle in v preseku konkavne oblike. Mere: premer 0,45 m.

SE 888

Srednjeveški vkop, ki je zapolnjen s polnilom SE 887, okroglega tlorisa in konkavnega preseka. Mere: premer 0,45 m.

SE 889

Srednjeveško nasutje iz trdno sprijetega temno sivo-rjavega (10 YR 4/2) peščenega melja (40 %), glinenega melja (30 %) in gradbenega materiala (30 %), ki je bilo v tlorisu in preseku nepravilne oblike. Mere: d. 1,96 m, š. 0,90 m.

SE 890

Skelet iz groba 10, ki zapolnjuje vkop SE 863, pokopan v jami – vkop SE 863; lega skeleta na hrbtu; položaj glave na licu; poškodovan. Mere: d. 0,40 m, š. 0,35 m.

SE 891

Skelet iz groba 11, ki zapolnjuje vkop SE 861, pokopan v jami – vkop SE 861; položaj glave na temenu; poškodovan. Mere: d. 0,29 m, š. 0,34 m.

SE 892

Srednjeveško polnilo, ki zapolnjuje vkop SE 893 – grob 15, iz rahlo sprijetega zelo temno sivo-rjavega (10 YR 3/2) peščenega melja (40 %), glinenega melja (30 %) in gradbenega materiala (30 %), ki je bilo v tlorisu in preseku nepravilne oblike. Mere: d. 0,43 m, š. 0,18 m.

SE 893

Srednjeveški vkop za grob 15, zapolnjen s polnilom SE 860 in skeletom SE 910, nepravilnega tlorisa in preseka. Mere: d. 0,43 m, š. 0,18 m.

SE 894

Srednjeveški tlak iz zbitega grobega peska velikosti od 0,2 do 0,02 cm (80 %), peščenega melja (10 %) in gruščica velikosti do 2 cm (10 %), ki je bil v tlorisu nepravilne in v preseku linearne oblike. Mere: d. 1,79 m, š. 0,44 m.

SE 895

Srednjeveški tlak iz zbitega grobega peska velikosti od 0,2 do 0,02 cm (80 %), peščenega melja (10 %) in gruščica velikosti do 2 cm (10 %), ki je bil v tlorisu nepravilne in v preseku linearne oblike ter je vseboval neopredeljen kovinski predmet. Mere: d. 2,91 m, š. 1,41 m.

SE 896

Srednjeveški tlak iz zbitega grobega peska velikosti od 0,2 do 0,02 cm (80 %), peščenega melja (10 %) in gruščica velikosti do 2 cm (10 %), ki je bil v tlorisu nepravilne in v preseku linearne oblike ter je vseboval neopredeljene najdbe (živalske kosti). Mere: d. 2,70 m, š. 1,97 m.

SE 897

Srednjeveški tlak iz zbitega grobega peska velikosti od 0,2 do 0,02 cm (80 %), peščenega melja (10 %) in gruščica velikosti do 2 cm (10 %), ki je bil v tlorisu nepravilne in v preseku linearne oblike ter je vseboval neopredeljene najdbe (živalske kosti). Mere: d. 5,86 m, š. 4,73 m.

SE 899

Srednjeveško nasutje iz trdno sprijetega zelo temno sivo-rjavega (10 YR 3/2) glinenega melja (50 %), peščenega melja (30 %) in gradbenega materiala (20 %), ki je bilo v tlorisu in preseku nepravilne oblike ter je vsebovalo novoveške najdbe (kamen) in neopredeljene najdbe (keramiko, živalske kosti). Mere: d. 2,16 m, š. 0,99 m.

SE 900

Srednjeveško nasutje iz zbitega rumeno-rjavega (10 YR 5/4) finega peska velikosti od 0,02 do 0,002 cm (50 %), peščenega melja (20 %) in gradbenega materiala (30 %), ki je bilo v tlorisu in preseku nepravilne oblike. Mere: d. 2,88 m, š. 2,16 m.

SE 901 = SE 898

Srednjeveško nasutje iz trdno sprijetega zelo temno sivo-rjavega (10 YR 3/2) peščenega melja (40 %), glinenega melja (20 %) in gradbenega materiala (40 %), ki je bilo v tlorisu in preseku nepravilne oblike. Mere: d. 9,32 m, š. 6,00 m.

SE 903

Srednjeveško polnilo, ki zapolnjuje vkop SE 905 – grob 12, iz rahlo sprijetega zelo temno sivo-rjavega (10 YR 3/2) peščenega melja (40 %), glinenega melja (30 %) in gradbenega materiala (30 %), ki je bilo v tlorisu in preseku nepravilne oblike ter je vsebovalo neopredeljene najdbe (ožgano glino, človeške kosti). Mere: d. 0,62 m, š. 0,45 m.

SE 904

Skelet iz groba 12, ki zapolnjuje vkop SE 905, pokopan v jami – vkop SE 905; lega skeleta na hrbtu; položaj glave na temenu; poškodovan. Mere: d. 0,55 m, š. 0,38 m, dol. nadlahtnice 0,35 m.

SE 905

Srednjeveški vkop za grob 12, zapolnjen s polnilom SE 903 in skeletom SE 904, nepravilnega tlorisa in preseka. Mere: d. 0,62 m, š. 0,45 m.

SE 906

Srednjeveško polnilo, ki zapolnjuje vkop SE 908 – grob 13, iz rahlo sprijetega zelo temno sivo-rjavega (10 YR 3/2) peščenega melja (40 %), glinenega melja (30 %) in gradbenega materiala (30 %), ki je bilo v tlorisu in preseku nepravilne oblike in je vsebovalo neopredeljene najdbe (kovinske predmete, človeške kosti). Mere: d. 1,03 m, š. 0,83 m.

SE 907

Skelet iz groba 13, ki zapolnjuje vkop SE 908, zelo poškodovan, ostanki lobanje, reber in vretenc. Mere: d. 0,70 m.

SE 908

Srednjeveški vkop za grob 13, zapolnjen s polnilom SE 906 in skeletom SE 907, nepravilnega tlorisa in preseka. Mere: d. 1,03 m, š. 0,83 m.

SE 909

Skelet iz groba 14, ki zapolnjuje vkop SE 859, pokopan v jami; lega skeleta na hrbtu; položaj glave na temenu; položaj rok na trebuhu in pod brado; poškodovan. Mere: d. 0,60 m, š. 0,30 m, dol. nadlahtnice 0,33 m.

SE 910

Skelet iz groba 15, ki zapolnjuje vkop SE 893, ostanki kosti stopala; uničen. Mere: d. 0,17 m, š. 0,16 m.

SE 911

Srednjeveško polnilo, ki zapolnjuje vkop SE 912, iz grobega peska velikosti od 0,2 do 0,02 cm (30 %), finega peska od 0,02 do 0,002 cm (30 %), malte (30 %), oblic peščenjaka (5 %) in lomljencev peščenjaka (5 %), ki je bilo v tlorisu in preseku nepravilne oblike ter je vsebovalo novoveške najdbe (keramiko) in neopredeljene najdbe (kovinske predmete, ožgano glino). Mere: d. 1,96 m, 1,12 m.

SE 912

Srednjeveški vkop, zapolnjen s polnilom SE 911, nepravilnega tlorisa in preseka. Mere: d. 1,96 m, 1,12 m.

Faza 8**SE 829**

Srednjeveški temelj, ki zapolnjuje vkop SE 830, grajen (v kombiniranem stilu) iz oblic in opek, vezanih z malto, ki je vseboval neopredeljene najdbe (keramiko, kovinski predmet). Mere: d. 9,70 m, š. 0,70 m, v. 0,60 m.

SE 830

Srednjeveški vkop, zapolnjen s temeljem SE 829, nepravilnega tlorisa in U preseka. Mere: d. 9,70 m, š. 0,70 m, gl. 0,60 m.

SE 844

Srednjeveški temelj, ki zapolnjuje vkop SE 845. Mere: d. 9,74 m, š. 0,26 m, gl. 0,40 m.

SE 845

Srednjeveški vkop, zapolnjen s temeljem SE 844 in polnilom SE 902, linearnega tlorisa in nepravilnega preseka. Mere: d. 9,74 m, š. 0,92 m, gl. 0,40 m.

SE 846

Srednjeveško nasutje iz rahlega olivno rjavega (2.5 Y 4/3) meljastega peska (70 %), oblic velikosti do 3 cm (15 %), kamnov peščenjaka velikosti do 5 cm (10 %) in malte velikosti do 5 cm (5 %), ki je bilo v tlorisu in preseku nepravilne oblike ter je vsebovalo rimskodobne najdbe (keramiko, opeko), novoveške najdbe (keramiko, ožgano glino, pečnice) in neopredeljene najdbe (opeko, kovinske predmete, živalske kosti, človeške kosti). Mere: d. 7,30 m, š. 3,10 m.

SE 847

Srednjeveško nasutje iz sipkega rumenkasto rjavega (10 YR 5/4) meljastega peska (60 %), prodra velikosti do 20 cm (20 %), malte (15 %) in opek (5 %), ki je bilo v tlorisu in preseku nepravilne oblike ter je vsebovalo rimskodobne najdbe (keramiko, steklo), novoveške najdbe (keramiko, pečnice, steklo) in neopredeljene najdbe (opeko, kamen, steklo, kovinske predmete, živalske kosti). Mere: d. 8,25 m, š. 5,10 m.

SE 848

Srednjeveško nasutje iz zbite temno rumeno-rjave (10 YR 6/4) glinene (70 %) in gradbenega materiala (30 %), ki je bilo v tlorisu in preseku nepravilne oblike ter je vsebovalo (keramiko), novoveške najdbe (keramiko) in neopredeljene najdbe (steklo, kovinske predmete, živalske kosti). Mere: d. 5,85 m, š. 2,51 m, gl. 0,21 m.

SE 850

Srednjeveško polnilo, ki zapolnjuje vkop SE 864, iz rumenega (10 YR 7/6) grobega peska velikosti od 0,2 do 0,02 cm (60 %) in kamnov peščenjaka velikosti do 5 cm (50 %), ki je bilo v tlorisu nepravilne in v preseku U oblike. Mere: d. 0,57 m, š. 0,37 m.

SE 854

Srednjeveško nasutje iz rahlo sprijete glinene (20 %), gradbenega materiala (20 %) in opek (60 %). Mere: d. 1,04 m, š. 0,98 m.

SE 855

Srednjeveško nasutje iz drobljivega rumenega (10 YR 7/6) grobega peska velikosti od 0,2 do 0,02 cm (60 %), peščenega melja (20 %) in gradbenega materiala (20 %), ki je bilo v tlorisu nepravilne in v preseku linearne oblike. Mere: d. 1,41 m, š. 0,42 m.

SE 856

Srednjeveško nasutje iz zbitega temno rumeno-rjavega (10 YR 6/4) glinenega melja (40 %), glinene (30 %) in gradbenega materiala (40 %), ki je bilo v tlorisu in preseku nepravilne oblike ter je vsebovalo rimskodobne najdbe (keramiko), visoko in pozno srednjeveške najdbe (keramiko), novoveške najdbe (keramiko) in neopredeljene najdbe (steklo, kovinske predmete, živalske kosti, človeške kosti). Mere: d. 8,14 m, š. 2,46 m.

SE 864

Srednjeveški vkop ovalnega tlorisa in U preseka, zapolnjen s polnilom SE 850. Mere: d. 0,57 m, š. 0,37 m.

SE 865

Srednjeveško nasutje iz trdno sprijetega zelo temno sivo-rjavega (2.5 YR 3/2) grušča velikosti od 0,5 do 5 cm (60 %), peščenega melja (30 %) in gradbenega materiala (10 %), ki je bilo v tlorisu in preseku nepravilne oblike ter je vsebovalo rimskodobne najdbe (keramiko, opeko), novoveške najdbe (keramiko) in neopredeljene najdbe (živalske kosti). Mere: d. 2,55 m, š. 1,46 m.

SE 902

Srednjeveško polnilo, ki zapolnjuje vkop SE 845, iz trdno sprijetega peščenega melja (40 %), glinenega melja (20 %) in gradbenega materiala (40 %), ki je bilo v tlorisu in preseku nepravilne oblike in je vsebovalo rimskodobne najdbe (keramiko), novoveške najdbe (keramiko) ter neopredeljene najdbe (živalske kosti, človeške kosti). Mere: d. 1,81 m, š. 0,62 m.

Faza 10**SE 636 = SE 689 = SE 691**

Srednjeveško nasutje iz rahlo sprijetega rjavega (10 YR 4/3) peščenega melja (30 %), grobega peska velikosti od 0,2 do 0,02 cm (30 %) in gradbenega materiala (40 %), ki je bilo v tlorisu nepravilne oblike in je vsebovalo rimskodobne najdbe (keramiko), visoko in pozno srednjeveške najdbe (keramiko, pečnice), novoveške najdbe (keramiko, opeko, pečnice) ter neopredeljene najdbe (kovinski predmeti, marmor, steklo, živalske kosti, človeške kosti). Mere: d. 9,30 m, š. 5,70 m.

SE 834

Srednjeveško nasutje iz zbitega rumeno-rjavega (10 YR 5/4) glinenega melja (40 %), gline (30 %) in gradbenega materiala (30 %), ki je bilo v tlorisu in preseku nepravilne oblike ter je vsebovalo rimskodobne najdbe (keramiko, opeko) in neopredeljene najdbe (obdelana kost, živalske kosti). Mere: d. 4,72 m, š. 0,92 m.

SE 835

Srednjeveško nasutje iz zbitih kamnov opek in malte, ki je bilo v tlorisu in preseku nepravilne oblike ter je vsebovalo novoveške najdbe (keramiko, pečnice) in neopredeljene najdbe (kovinska predmeta, živalske kosti). Mere: d. 3,05 m, š. 0,79 m.

SE 836

Srednjeveško nasutje iz opek in malte, ki je bilo v tlorisu in preseku nepravilne oblike ter je vsebovalo novoveške najdbe (kovinske predmete, keramiko, pečnice). Mere: d. 1,33 m, š. 0,66 m.

SE 837

Novoveški zid iz opek (velikosti 23 × 15 × 6 cm), vezanih z malto. Omet je slabo ohranjen na zahodni strani zidu in je iz apnene malte. Mere: d. 4,18 m, š. 0,62 m, v. 0,30 m.

SE 838

Srednjeveško nasutje iz oblic, opek in malte, ki je bilo v tlorisu in preseku nepravilne oblike ter je vsebovalo rimskodobno keramiko in neopredeljene najdbe (kovinska predmeta). Mere: d. 1,19 m, š. 1,30 m.

SE 839

Srednjeveško nasutje iz sipke malte (50 %) in opek (velikosti 23 × 12 × 6 cm) (50 %), ki je bilo v tlorisu in preseku nepravilne oblike. Mere: d. 1,40 m, š. 0,60 m, deb. 0,15 m.

SE 840

Srednjeveško nasutje iz drobljivega temno rumeno-rjavega (10 YR 4/4) peščenega melja (40 %), glinenega melja (30 %) in gradbenega materiala (30 %), ki je bilo v tlorisu in preseku nepravilne oblike. Mere: d. 2,35 m, š. 3,19 m.

SE 841

Srednjeveško zbito nasutje, ki je bilo v tlorisu in preseku nepravilne oblike. Mere: d. 0,59 m, š. 0,45 m.

SE 632

Novoveški temelj, ki zapolnjuje vkop SE 635, grajen (v kombiniranem stilu) iz lomljenecv peščenjaka in opek, vezanih z malto. Mere: š. 0,35 m.

SE 633

Novoveško nasutje iz rahlo sprijetega rjavega (10 YR 5/3) peščenega melja (40 %), grobega peska velikosti od 0,2 do 0,02 cm (30 %) in gradbenega materiala (20 %), ki je bilo v tlorisu nepravilne oblike. Mere: d. 1,55 m, š. 0,60 m.

SE 634

Novoveško polnilo, ki zapolnjuje vkop SE 635, iz zbitega grobega peska velikosti od 0,2 do 0,02 cm

(60 %) in gradbenega materiala (40 %), ki je bilo v tlorisu in preseku nepravilne oblike. Mere: d. 1,60 m, š. 0,20 m.

SE 635

Novoveški vkop nepravilnega tlorisa, zapolnjen s polnilom SE 634 in temeljem SE 632. Mere: š. 0,75 m.

SE 637

Novoveško nasutje iz opek velikosti od 5 do 30 cm (95 %) in klesancev peščenjaka (5 %), ki je bilo v tlorisu in preseku nepravilne oblike ter je vsebovalo novoveške najdbe (keramiko, pečnice, steklo) in neopredeljene najdbe (opeko, kovinske predmete, steklo, živalske kosti). Mere: d. 2,60 m, š. 6,60 m, deb. 0,5 m.

SE 828

Novoveški tlak iz malte, ki je bil v tlorisu in preseku nepravilne oblike. Mere: d. 2,50 m, š. 5,40 m.

Faza 12

SE 571

Sodobno nasutje iz rahlo sprijetega gradbenega materiala (80 %), grobega peska velikosti od 0,2 do 0,02 cm (10 %) in malte (10 %), ki je bilo v tlorisu oglete oblike in je vsebovalo visoko in pozno srednjeveške najdbe (keramiko), novoveške najdbe (keramiko, pečnice), najdbe 20. in 21. stoletja (keramiko, kamen) ter neopredeljene najdbe (kovinske predmete, živalske kosti). Mere: d. 9,95 m, š. 3,80 m.

SE 572

Sodoben temelj, grajen (v kombiniranem stilu) iz lomljenecv peščenjaka in opek, vezanih z malto. Mere: d. 9,95 m, š. 0,53 m.

SE 573

Sodoben temelj, grajen (v kombiniranem stilu) iz lomljenecv peščenjaka in opek, vezanih z malto. Mere: d. 0,46 m, š. 2,70 m.

SE 574

Sodoben temelj, grajen (v kombiniranem stilu) iz lomljenecv peščenjaka in opek, vezanih z malto. Mere: d. 0,85 m, š. 0,51 m.

Vzhodni trakt

Kapiteljska dvorana

Faza 7–9

SE 621

Srednjeveški steber, grajen (v kombiniranem stilu) iz lomljenecv peščenjaka, spolij in opek, vezanih z malto. Mere: d. 0,86 m, š. 0,72 m.

SE 624

Srednjeveško nasutje iz sipkega rjavega (10 YR 5/3) peščenega melja (50 %), finega peska velikosti od 0,02 do 0,002 cm (30 %) in gradbenega materiala (20 %), ki je bilo v tlorisu nepravilne oblike. Mere: d. 1,60 m, š. 1,70 m.

SE 625

Srednjeveško polnilo, ki zapolnjuje vkop SE 626, iz drobljivega temno rjavega (10 YR 3/3) peščenega melja (40 %), glinenega melja (40 %) in gradbenega materiala (20 %). Mere: d. 0,43 m, š. 0,43 m.

SE 626

Srednjeveški vkop, zapolnjen s polnilom SE 625. Mere: d. 0,43 m, š. 0,43 m.

SE 628

Srednjeveško nasutje iz sipkega rjavega (10 YR 4/3) peščenega melja (50 %), finega peska velikosti od 0,02 do 0,002 cm (30 %) in gradbenega materiala (20 %). Mere: d. 0,86 m, š. 0,45 m.

SE 629

Srednjeveško nasutje iz lomljenecv peščenjaka, opek in malte. Mere: d. 1,05 m, š. 0,95 m.

SE 630

Srednjeveško nasutje iz drobljivega zelo temno sivo-rjavega (10 YR 3/2) peščenega melja (40 %), glinene melja (40 %) in gradbenega materiala (20 %). Mere: d. 0,76 m, š. 0,55 m.

Faza 11**SE 622**

Novoveški temelj zaporniške celice, grajen (v kombiniranem stilu) iz lomljenцев peščenjaka in opek, vezanih z malto. Mere: d. 2,20 m, š. 2,05 m.

SE 623

Novoveško nasutje iz lomljenцев peščenjaka velikosti od 15 do 50 cm (100 %). Mere: d. 1,50 m, š. 0,88 m.

SE 627

Novoveško nasutje iz lomljenцев peščenjaka velikosti od 10 do 50 cm (100 %), ki je vsebovalo novoveške najdbe (keramiko), najdbe 20. in 21. stoletja (svinčnik) in neopredeljene najdbe (steklo, kovinske predmete, opeko, živalske kosti, človeške kosti). Mere: d. 1,68 m, š. 1,38 m.

SE 1018

Novoveški temelj zaporniške celice v kapeli v severozahodnem vogalu, grajen iz oblic, lomljenцев peščenjaka in opek, vezanih z malto. Mere: d. 2,40 m, š. 0,70 m.

SE 1019

Novoveški temelj zaporniške celice v kapeli v severozahodnem vogalu, grajen iz oblic, lomljenцев peščenjaka in opek, vezanih z malto. Mere: d. 2,82 m, š. 0,65 m.

SE 1020

Novoveški temelj zaporniške celice, grajen iz oblic, lomljenцев peščenjaka in opek, vezanih z malto. Mere: d. 6,30 m, š. 0,65 m.

SE 1021

Novoveški temelj zaporniške celice, grajen iz oblic, lomljenцев peščenjaka in opek, vezanih z malto. Mere: d. 2,19 m, š. 0,63 m.

SE 1022

Novoveški temelj zaporniške celice v kapeli, pravokoten na SE 1020, grajen iz oblic, lomljenцев peščenjaka in opek, vezanih z malto. Mere: d. 2,22 m, š. 0,62 m.

SE 1023

Novoveški zid zaporniške celice v severovzhodnem vogalu, grajen iz opek, vezanih z malto. Mere: d. 2,25 m, š. 0,58 m.

SE 1024

Novoveški zid zaporniške celice v severovzhodnem vogalu, grajen iz opek, vezanih z malto. Mere: d. 0,73 m, š. 0,64 m.

SE 1025

Novoveško nasutje znotraj zaporniške celice v severozahodnem vogalu, iz kamnov, oblic in lomljenцев peščenjaka (70 %), peščenega melja (10 %), grobega in finega peska (20 %), ki je bilo v tlorisu in preseku nepravilne oblike. Mere: d. 2,15 m, š. 1,70 m.

SE 1026

Novoveško nasutje iz kamnov, oblic in lomljenцев peščenjaka (70 %), peščenega melja (10 %), grobega in finega peska (20 %), ki je bilo v tlorisu in preseku nepravilne oblike. Mere: d. 2,52 m, š. 1,53 m.

SE 1027

Novoveško nasutje iz kamnov, oblic in lomljenцев peščenjaka (70 %), peščenega melja (10 %), grobega in finega peska (20 %), ki je bilo v tlorisu in preseku nepravilne oblike in je vsebovalo rimskodobne najdbe (keramiko), novoveške najdbe (keramiko) ter neopredeljene najdbe (živalske kosti). Mere: d. 2,25 m, š. 1,84 m.

SE 1028

Novoveško nasutje iz kamnov, oblic in lomljencev peščenjaka (70 %), peščenega melja (10 %), grobega in finega peska (20 %), ki je bilo v tlorisu in preseku nepravilne oblike ter je vsebovalo rimskodobne najdbe (keramiko), novoveške najdbe (keramiko) in neopredeljene najdbe (kovinska predmeta, živalske kosti). Mere: d. 2,25 m, š. 1,75 m.

SE 1029

Novoveško nasutje iz kamnov in lomljencev peščenjaka (70 %), peščenega melja (10 %), grobega in finega peska (20 %), ki je bilo v tlorisu in preseku nepravilne oblike ter je vsebovalo rimskodobne najdbe (kovinske predmete, opeko). Mere: d. 1,88 m, š. 0,40 m.

SE 1032

Novoveško nasutje iz grobega peska, malte, opek in lomljencev peščenjaka, ki je bilo v tlorisu in preseku nepravilne oblike. Mere: d. 1,68 m, š. 1,06 m.

SE 1033

Novoveški tlak/estrih, na katerem so vidni odtisi pravokotnih opek – tlakovanja. Mere: d. 1,45 m, š. 1,03 m.

Faza 12

SE 631

Sodobno nasutje, vsebovalo je rimskodobne najdbe (keramiko) in neopredeljene najdbe (živalske kosti). Mere: d. 4,25 m, š. 2,30 m.

SE 703

Sodobno nasutje iz grušča velikosti od 2 do 15 cm (100 %), ki je bilo v tlorisu nepravilne oblike ter je vsebovalo rimskodobne najdbe (keramiko) in neopredeljene najdbe (opeko, živalske kosti, človeške kosti, kovinske predmete).

SE 1030

Srednjeveško polnilo sonde, ki zapolnjuje vkop SE 1031, iz sipkega rumeno-rjavega (10 YR 5/4)

peščenega melja (30 %), finega peska (60 %) in gradbenega materiala (10 %), ki je bilo v tlorisu in preseku nepravilne oblike. Mere: d. 1,82 m, š. 1,38 m.

SE 1031

Sodoben vkop sonde, nepravilnega tlorisa in preseka, zapolnjen s SE 1030. Mere: d. 1,82 m, š. 1,38 m.

Refektorij

Faza 7–9

SE 586

Srednjeveško nasutje iz drobljivega zelo temno sivo-rjavega (10 YR 4/3) peščenega melja (50 %), glinene melja (20 %) in gradbenega materiala (30 %), ki je vsebovalo rimskodobne najdbe (keramiko), novoveške najdbe (keramiko, pečnice) in neopredeljene najdbe (kamnit predmet, kovinski predmet, živalske kosti). Mere: d. 1,43 m, š. 0,98 m.

SE 582 = SE 587 = SE 1012

Srednjeveški tlak, ki je bil v tlorisu in preseku nepravilne oblike. Mere: d. 11,50 m, š. 6,05 m.

SE 583

Novoveški steber iz opek, vezanih z malto. Mere: d. 1,00 m, š. 0,70 m, v. 0,64 m.

SE 1007

Novoveško nasutje iz sipkega peščenega melja (70 %) in gradbenega materiala (30 %), ki je bilo v tlorisu nepravilne oblike. Mere: d. 0,90 m, š. 0,80 m.

SE 1008

Novoveški zid, grajen iz opek, vezanih z malto, ki je bil v tlorisu polkrožne oblike. Mere: d. 2,10 m, š. 0,50 m.

SE 1009

Novoveški steber, grajen iz opek in oblic, vezanih z malto, ki je bil v tlorisu pravokotne oblike. Mere: d. 0,90 m, š. 0,90 m.

SE 1038

Srednjeveško nasutje iz sipkega rjavega (10 YR 4/3) finega peska (30 %), grobega peska (20 %) in malte (50 %), ki je bilo v tlorisu nepravilne oblike. Mere: d. 2,10 m, š. 1,40 m.

Faza 10–11**SE 580**

Novoveški temelj zahodne stene refektorija, iz opek, vezanih z malto. Mere: d. 1,15 m, š. 0,12 m.

SE 581

Novoveško nasutje iz sipkega finega peska velikosti od 0,02 do 0,002 cm (80 %) in gradbenega materiala (20 %), ki je bilo v tlorisu nepravilne oblike. Mere: d. 1,20 m, š. 1,10 m.

SE 588

Novoveško nasutje iz drobljivega rjavega (10 YR 5/3) peščenega melja (50 %), glinenega melja (20 %) in gradbenega materiala (30 %), ki je vsebovalo rimskodobne najdbe (keramiko), novoveške najdbe (keramiko, opeko, pečnice) in neopredeljene najdbe (keramiko, opeko, živalske kosti, kovinski predmet). Mere: d. 11,70 m, š. 6,20 m.

SE 589

Novoveški temelj vzhodne stene refektorija, grajen (v kombiniranem stilu) iz lomljencev peščenjaka in opek, vezanih z malto. Mere: š. 1,17 m.

SE 1013

Novoveško polnilo, ki zapolnjuje vkop SE 1035, iz sipkega rumeno-rjavega (10 YR 5/4) finega peska (50 %), peščenega melja (20 %) in gradbenega materiala (30 %), ki je bilo v tlorisu nepravilne oblike. Mere: d. 6,10 m, š. 0,50 m.

SE 1034

Novoveški vkop ob stenah refektorija, nepravilnega tlorisa, zapolnjen s polniloma SE 581 in SE 588. Mere: d. 12,20 m, š. 0,88 m.

SE 1035

Novoveški vkop, zapolnjen s polnilom SE 1013 in nepravilnega tlorisa. Mere: d. 6,10 m, š. 0,50 m.

SE 1036

Novoveško polnilo, ki zapolnjuje vkop SE 1037, iz sipkega rumeno-rjavega (10 YR 5/4) peščenega melja (20 %), finega peska (50 %) in gradbenega materiala (30 %), ki je bilo v tlorisu nepravilne oblike in je vsebovalo neopredeljeno najdbo (kovinski predmet). Mere: d. 6,10 m, š. 0,72 m.

SE 1037

Novoveški vkop nepravilnega tlorisa, zapolnjen s polnilom SE 1036. Mere: d. 6,10 m, š. 0,72 m.

SE 1039

Novoveško polnilo, ki zapolnjuje vkop SE 1040, iz sipkega rumeno-rjavega (10 YR 5/4) peščenega melja (20 %), finega peska (50 %) in gradbenega materiala (30 %), ki je bilo v tlorisu nepravilne oblike. Mere: d. 6,10 m, š. 0,68 m.

SE 1040

Novoveški vkop nepravilnega tlorisa, zapolnjen s polnilom SE 1039. Mere: d. 6,10 m, š. 0,68 m.

SE 1041

Novoveško polnilo, ki zapolnjuje vkop SE 1042, iz sipkega rumeno-rjavega (10 YR 5/4) finega peska (50 %), peščenega melja (20 %) in gradbenega materiala (30 %), ki je bilo v tlorisu nepravilne oblike in je vsebovalo rimskodobne najdbe (keramiko) ter neopredeljene najdbe (živalske kosti). Mere: d. 5,00 m, š. 0,62 m.

SE 1042

Novoveški vkop nepravilnega tlorisa, zapolnjen s polnilom SE 1041. Mere: d. 5,00 m, š. 0,62 m.

SE 1043

Novoveško polnilo, ki zapolnjuje vkop SE 1044, iz sipkega rumeno-rjavega (10 YR 5/4) finega peska (50 %), peščenega melja (20 %) in gradbenega ma-

teriala (30 %), ki je bilo v tlorisu nepravilne oblike. Mere: d. 1,75 m, š. 0,66 m.

SE 1044

Novoveški vkop nepravilnega tlorisa, zapolnjen s polnilom SE 1043. Mere: d. 1,75 m, š. 0,66 m.

SE 1045

Novoveško polnilo, ki zapolnjuje vkop SE 1046, iz sipkega rumeno-rjavega (10YR 5/4) finega peska (50 %), peščenega melja (20 %) in gradbenega materiala (30 %), ki je bilo v tlorisu nepravilne oblike. Mere: d. 5,00 m, š. 0,46 m.

SE 1046

Novoveški vkop nepravilnega tlorisa, zapolnjen s polnilom SE 1045. Mere: d. 5,00 m, š. 0,46 m.

SE 1047

Novoveško polnilo, ki zapolnjuje vkop SE 1048, iz sipkega rumeno-rjavega (10 YR 5/4) finega peska (50 %), peščenega melja (20 %) in gradbenega materiala (30 %), ki je bilo v tlorisu nepravilne oblike. Mere: d. 1,55 m, š. 0,68 m.

SE 1048

Novoveški vkop nepravilnega tlorisa, zapolnjen s polnilom SE 1047. Mere: d. 1,55 m, š. 0,68 m.

Faza 12

SE 584

Sodoben temelj, ki zapolnjuje vkop SE 585, grajen (v kombiniranem stilu) iz lomljencev peščenjaka in opek, vezanih z malto. Mere: d. 1,35 m, š. 0,70 m.

SE 585

Sodoben vkop za temelj SE 584. Mere: d. 1,35 m, š. 0,70 m.

SE 590 = SE 1017

Sodobno nasutje iz grušča velikosti od 2 do 15 cm (100 %), ki je bilo v tlorisu okrogle in v preseku nepravilne oblike ter je vsebovalo novoveške najdbe

(keramiko, pečnice) in neopredeljene najdbe (keramiko, opeko, živalske kosti, kovinski predmet, steklo). Mere: d. 1,20 m, š. 0,86 m.

SE 591 = SE 1006

Sodobno nasutje, ki je vsebovalo rimskodobne najdbe (keramiko) in neopredeljene najdbe (živalske kosti, steklo, kovinska predmeta).

SE 1010

Sodobno polnilo, ki zapolnjuje vkop SE 1011, iz drobljivega temno rjavega (10 YR 3/3) peščenega melja (50 %), glinenega melja (30 %) in gradbenega materiala (20 %), ki je bilo v tlorisu in preseku nepravilne oblike ter je vsebovalo visoko in pozno srednjeveško (keramiko), novoveške najdbe (keramiko) in neopredeljene najdbe (živalske kosti). Mere: d. 2,15 m, š. 1,50 m.

SE 1011

Sodoben vkop nepravilnega tlorisa in preseka, zapolnjen s SE 1009 in SE 1010. Mere: d. 2,20 m, š. 2,15 m.

Prostor južno od refektorija

Faza 7–9

SE 1074

Srednjeveški hodni nivo iz drobljivega temno rumeno-rjavega (10 YR 4/6) peščenega melja (50 %), glinenega melja (30 %), gradbenega materiala (20 %), ki je bilo v tlorisu oglate oblike. Mere: d. 1,85 m, š. 0,93 m.

SE 1427

Srednjeveško nasutje, v katero je bil vkopan SE 1065.

Faza 10

SE 1050

Novoveški zid, grajen iz peščenjakovih oblic in opek, vezanih z malto. Mere: d. 2,18 m, š. 0,48 m.

SE 1052 = SE 1063

Novoveški temelj južne stene refektorija, grajen iz peščenjakovih oblic, lomljencev in opek, vezanih z malto. Mere: d. 4,40 m, š. 0,40 m.

SE 1053

Novoveški obok vhoda v klet, grajen iz opek, vezanih z malto. Mere: d. 1,40 m, š. 0,18 m.

SE 1056

Baročni opečnat obok, grajen iz opek velikosti $25 \times 7 \times 12$ cm, vezanih z malto. Mere: d. 2,28 m, š. 2,05 m in v. 0,62 m.

SE 1057

Baročni obok, grajen iz opek, vezanih z malto. Mere: d. 1,17 m, š. 0,84 m in v. 0,40 m.

SE 1058

Baročni zid, grajen (v kombiniranem stilu) iz lomljencev velikosti 15×15 cm in opek velikosti 15×15 cm, vezanih z malto. Mere: d. 0,97 m, š. 0,63 m in v. 0,22 m.

SE 1059

Baročni tlak, grajen iz opek (50 %), lomljencev peščenjaka velikosti 24×22 cm (30 %) in malte (20 %). Mere: d. 2,52 m, š. 1,10 m.

SE 1060

Del konstrukcije baročnega oboka oziroma zid, grajen iz opek velikosti 20×15 cm (50 %), vezanih z malto (50 %). Mere: d. 1,80 m, š. 0,63 m in v. 0,17 m.

SE 1061

Baročna grajena struktura, verjetno del oboka, grajena iz opek (50 %), vezanih z malto (50 %). Mere: d. 1,84 m, š. 0,40 m.

SE 1062

Novoveški zid, grajen iz opek velikosti 20×17 cm, vezanih z malto. Mere: d. 0,49 m, š. 0,21 m in v. 0,22 m.

SE 1064

Novoveško polnilo, ki zapolnjuje vkop SE1065, iz drobljivega rjavega (10 YR 4/3) peščenega melja (60 %), glinenega melja (20 %), grobega peska (15 %) in proda velikosti 5×5 cm (5 %), ki je bilo v tlorisu in preseku nepravilne oblike. Mere: d. 1,24 m, š. 0,76 m in v. 0,74 m.

SE 1065

Novoveški vkop, zapolnjen s polnilom SE 1064, nepravilnega tlorisa in preseka. Mere: d. 1,24 m, š. 0,76 m in v. 0,74 m.

SE 1066

Novoveški zid, grajen iz opek velikosti $30 \times 15 \times 5$ cm in oblic velikosti 15×10 cm, vezanih z malto. Mere: d. 2,20 m, š. 0,85 m in v. 0,20 m.

SE 1067

Novoveški zid, grajen iz opek velikosti 16×12 cm, vezanih z malto. Mere: d. 0,80 m, š. 0,30 m.

SE 1068

Baročno nasutje iz opek (30 %), malte (30 %), kamnov peščenjaka (15 %), oblic (10 %) in lomljencev peščenjaka (15 %), ki je bilo v tlorisu in preseku nepravilne oblike. Mere: d. 1,07 m, š. 0,83 m.

SE 1069

Novoveške stopnice, ki vodijo v kletne prostore, grajene (tip gradnje: kamniti bloki) iz klesancev peščenjaka velikosti $55 \times 28 \times 25$ cm. Mere: d. 0,50 m, š. 0,85 m in v. 0,26 m.

SE 1070

Baročni zid, grajen iz opek velikosti 16×16 cm in lomljencev peščenjaka velikosti 29×20 cm, vezanih z malto. Mere: d. 0,77 m, š. 0,46 m.

SE 1071

Novoveško nasutje iz sipkega temno rumeno-rjavega (10 YR 4/4) peščenega melja (50 %), finega peska (30 %), gradbenega materiala (20 %), ki je bilo v

tlorisu oglate in v preseku nepravilne oblike. Mere: d. 0,75 m, š. 0,70 m.

SE 1072

Novoveško polnilo, ki zapolnjuje vkop SE 1073, iz sipkega črnega (10 YR 2/1) peščenega melja (50 %) in glinenega melja (50 %), ki je bilo v tlorisu in preseku nepravilne oblike. Mere: d. 1,63 m, š. 0,18 m.

SE 1073

Novoveški vkop za temelj SE 1066 in polnilo SE 1072, nepravilnega tlorisa in preseka. Mere: d. 1,63 m, š. 0,18 m.

Faza 11

SE 1049

Novoveško nasutje iz sipkega blede rjavega (10 YR 6/3) finega in grobega peska (80 %), gradbenega materiala (20 %), ki je bilo v tlorisu nepravilne oblike in je vsebovalo rimskodobne najdbe (keramiko), novoveške najdbe (keramiko, pečnice) ter neopredeljene najdbe (živalske kosti). Mere: d. 3,88 m, š. 3,04 m.

SE 1051

Novoveško nasutje iz sipkega blede rjavega (10 YR 6/3) finega in grobega peska (80 %), gradbenega materiala (20 %), ki je bilo v tlorisu nepravilne oblike in je vsebovalo novoveške najdbe (keramiko, pečnice) ter neopredeljene najdbe (opeko, živalske kosti). Mere: d. 3,66 m, š. 2,65 m.

Faza 12

SE 1425

Sodobno nasutje, ki je bilo v tlorisu oglate in v preseku linearne oblike.

Zahodni trakt

Faza 2

SE 200

Rimskodobni zid, grajen (v kombiniranem stilu) iz lomljencev in kamnov, vezanih z malto. Mere: d. 5,10 m, š. 0,50 m.

SE 205

Rimskodobno nasutje iz čvrstega rumeno-rjavega (10 YR 5/4) peščenega melja in glinenega melja, ki je bilo v tlorisu nepravilne oblike in je vsebovalo rimskodobne najdbe (keramiko) ter neopredeljene najdbe (živalske kosti). Mere: d. 2,10 m, š. 1,00 m.

SE 207

Rimskodobno nasutje iz čvrstega temno sivo-rjavega (10 YR 4/2) peščenega melja in proda, ki je bilo v tlorisu nepravilne oblike in je vsebovalo rimskodobne najdbe (keramiko), novoveške najdbe (keramiko) in neopredeljene najdbe (opeko, živalske kosti). Mere: d. 2,10 m, š. 1,90 m.

SE 208

Rimskodobno nasutje iz trdnega temno rjavega (10 YR 3/3) peščenega melja (70 %), malte (5 %), opek (15 %) in lomljencev peščenjaka (10 %), ki je bilo v tlorisu nepravilne oblike in je vsebovalo rimskodobne najdbe (keramiko, opeko), novoveške najdbe (keramiko, opeko) in neopredeljene najdbe (glinast predmet, kovinske predmete, prežgano kost, živalske kosti). Mere: d. 3,40 m, š. 2,85 m.

SE 209

Rimskodobni estrih iz trdne malte (70 %) in opek (30 %), ki je bil v tlorisu nepravilne oblike. Mere: d. 3,35 m, š. 1,70 m.

SE 214

Rimskodobni zid/temelj, grajen iz lomljencev velikosti 31 × 30 cm (65 %), ometa velikosti 10 cm (25%) in opek velikosti do 20 cm (10 %), ki je vseboval rim-

skodobne najdbe (keramiko) in neopredeljene najdbe (živalske kosti). Mere: d. 1,81 m, š. 0,78 m, v. 0,55 m.

SE 1167 = SE 1171

Rimskodobni estrih oziroma tlak, grajen iz malte (20 %), proda velikosti do 3 cm (80 %), ki je bil v tlorisu oglate in v preseku linearne oblike. Mere: d. 1,71 m, š. 0,70 m, deb. 0,19 m.

SE 1168

Rimskodobno nasutje iz sipkega rumeno-rjavega (10 YR 5/4) peščenega melja (10 %) in opek tegul in imbrexa velikosti do 20 cm (90 %), ki je bilo v tlorisu nepravilne in v preseku linearne oblike ter je vsebovalo rimskodobne najdbe (keramiko). Mere: d. 1,56 m, š. 0,75 m, deb. 0,20 m.

SE 1169

Rimskodobno nasutje iz sipkega temno rumeno-rjavega (10 YR 4/4) peščenega melja (35 %), proda velikosti do 4 cm (60 %) in opek – tegul velikosti do 20 cm (5 %), ki je bilo v tlorisu in preseku nepravilne oblike ter je vsebovalo rimskodobne najdbe (keramiko) in neopredeljene najdbe (živalske kosti). Mere: d. 1,57 m, š. 1,43 m, deb. 0,20 m.

SE 1170

Rimskodobna struktura iz oblic apnenca velikosti 23 × 18 cm (80 %) in malte (20 %), ki je bilo v tlorisu in preseku nepravilne oblike. Mere: d. 0,48 m, š. 0,41 m, deb. 0,18 m.

SE 1172

Rimskodobni tlak oziroma estrih, grajen iz malte (10 %) in oblic apnenca velikosti do 20 cm (90 %), ki je bil v tlorisu nepravilne in v preseku linearne oblike. Mere: d. 2,40 m, š. 0,60 m, deb. 0,20 m.

SE 1173

Rimskodobno nasutje iz sipkega temno sivkasto rjavega (10 YR 4/2) peščenega melja (50 %), grobega peska (15 %), glinenega peska (15 %) in opek velikosti do 15 cm (20 %), ki je bilo v tlorisu oglate in v preseku linearne oblike ter je vsebovalo rimskodob-

ne najdbe (keramiko, opeko) in neopredeljene najdbe (kovinski predmet, živalske kosti). Mere: d. 3,85 m, š. 1,15 m.

SE 1174

Rimskodobni zid, grajen (v kombiniranem stilu) iz lomljencev apnenca (50 %) in oblic (50 %), vezanih z malto, na SV licu je bil ohranjen do 2 cm debel omet (SE 1176). Mere: d. 4,10 m, š. 0,68 m.

SE 1175

Rimskodobni zid, grajen (v kombiniranem stilu) iz oblic, vezanih z malto, na SZ licu je bil ohranjen do 2 cm debel omet. Mere: d. 1,20 m, š. 0,94 m.

SE 1176

Omet rimskodobnega zidu iz malte; na zidovih (SE 1174 in SE 1175). Mere: d. 4,20 m, š. 0,03 m, v. 1,65 m.

SE 1177

Rimskodobni estrih, grajen iz malte (40 %), proda (50 %) in opek tegul (10 %), ki je bil v tlorisu oglate in v preseku linearne oblike. Mere: d. 1,10 m, š. 0,90 m, deb. 0,19 m.

SE 1178

Rimskodobni zid, grajen (v kombiniranem stilu) iz oblic velikosti 10 × 10 cm, vezanih z malto. Mere: d. 1,50 m, š. 0,95 m.

SE 1179

Rimskodobni estrih, grajen iz malte (40 %), proda velikosti 10 × 15 cm (35 %) in opek tegul velikosti do 20 cm (5 %), ki je bil v tlorisu in v preseku linearne oblike ter je vseboval rimskodobne najdbe (keramiko) in neopredeljene najdbe (živalske kosti). Mere: d. 8,60 m, š. 1,10 m.

SE 1180

Rimskodobni zid, grajen (v kombiniranem stilu) iz oblic velikosti do 10 cm, lomljencev velikosti do 20 cm in opek velikosti do 5 cm, vezanih z malto. Mere: d. 0,90 m, š. 0,45 m.

SE 1181

Rimskodobno nasutje iz drobljivega svetlo sivo-rjavega (2.5 Y 5/4) glinenega peska (85 %), malte (10 %), in proda velikosti do 3 cm (5 %), ki je bilo v tlorisu oglate oblike in je vsebovalo rimskodobne najdbe (keramiko, opeko, oljenko), novoveške najdbe (keramiko) in neopredeljene najdbe (kovinski predmet, živalske kosti). Mere: d. 5,20 m, š. 2,15 m.

SE 1182 = SE 1191

Polnilo rimskodobnega jarka SE 1194 iz čvrstega olivno rjavega (2.5 Y 4/4) peščenega melja (55 %), malte (5 %), opek (10 %) in proda velikosti do 2 cm (30 %), ki je bilo v tlorisu linearne oblike. Mere: d. 8,20 m, š. 0,32 m.

SE 1188

Temelj rimskodobnega zidu, grajen (v kombiniranem stilu) iz oblic peščenjaka velikosti do 15 cm, lomljenec peščenjaka velikosti do 30 cm in opek velikosti do 10 cm, vezanih z malto. Mere: d. 0,60 m, š. 0,50 m.

SE 1190

Rimskodobno nasutje iz čvrstega meljastega peska (20 %), malte (20 %) ter opek tegul in imbrexov velikosti do 20 cm (60 %), ki je bilo v tlorisu in preseku nepravilne oblike. Mere: d. 2,25 m, š. 1,35 m, deb. 0,05 m.

SE 1192

Rimskodobno nasutje iz temno sivkasto rjavega (2.5 Y 4/2) glinenega melja (80 %), malte velikosti do 3 cm (10 %), oglja (5 %) in drobcev opek (5 %), ki je bilo v tlorisu in preseku nepravilne oblike. Mere: d. 2,05 m, š. 1,45 m.

SE 1193

Rimskodobni estrih, grajen iz malte (40 %), proda velikosti do 20 cm (40 %) in oblic apnenca velikosti do 20 cm (20 %), ki je bil v tlorisu nepravilne in v preseku linearne oblike. Mere: d. 2,75 m, š. 2,00 m.

SE 1194

Rimskodobni vkop jarka, zapolnjen s polnilom SE 1182 in SE 1191, linearnega tlorisa rimskodobnega jarka SE 1191. Mere: d. 8,20 m, š. 0,32 m.

Faza 3

SE 213

Srednjeveško nasutje iz čvrstega rumeno-rjavega (10 YR 5/4) peščenega melja in malte, opek in proda, ki je bilo v tlorisu nepravilne oblike ter je vsebovalo rimskodobne najdbe (keramiko) in neopredeljene najdbe (opeko, obdelano kost, živalske kosti). Mere: d. 5,00 m, š. 1,40 m.

SE 1183

Srednjeveški vkop linearnega tlorisa, ki ga zapolnjuje SE 213. Mere: d. 2,30 m, š. 0,60 m.

Faza 4

SE 106=SE 204=SE 215

Sodobno nasutje v stanovanju iz peščenega melja, glinenega melja, gline, malte, opek in lomljenec peščenjaka, ki je bilo v tlorisu nepravilne oblike in je vsebovalo rimskodobne najdbe (keramiko, opeko, tera sigilato, steklo), novoveške najdbe (keramiko, opeko, pečnico, steklo) ter neopredeljene najdbe (keramiko, kamen, živalske kosti). Mere: d. 14,50 m, š. 7,00 m.

SE 206

Sodobno nasutje iz čvrstega temno rjavega (10 YR 3/3) peščenega melja (75 %), proda velikosti od 0,5 do 2 cm (10 %), opek (10 %) in lomljenec peščenjaka (5 %), ki je bilo v tlorisu in v preseku nepravilne oblike. Mere: d. 1,19 m, š. 0,77 m.

SE 210

Sodobno nasutje iz čvrste rumeno-rjave (10YR 5/4) gline in malte, ki je bilo v tlorisu nepravilne oblike. Mere: d. 1,40 m, š. 0,90 m.

SE 211

Sodobno nasutje iz čvrstega zelo temno sivo-rjavega (10 YR 3/2) peščenega melja, malte in opek, ki je bilo v tlorisu nepravilne oblike. Mere: d. 7,20 m, š. 1,60 m.

SE 212

Sodobno nasutje iz čvrstega rumeno-rjavega (10 YR 5/4) peščenega melja in glin, ki je bilo v tlorisu nepravilne oblike ter je vsebovalo rimskodobne najdbe (keramiko) in neopredeljene najdbe (živalske kosti). Mere: d. 1,20 m, š. 1,10 m.

SE 285

Sodobno nasutje, ki je vsebovalo rimskodobne najdbe (keramiko), novoveške najdbe (keramiko, opeko, pečnice, steklo) in neopredeljene najdbe (novec, kovinske predmete, koščen gumb, kadilsko pipo, živalske kosti).

Južni trakt**Faza 7****SE 1216**

Novoveško nasutje iz drobljivega temno sivega (10 YR 3/1) peščenega melja (70 %) in glinenega melja (30 %), ki je bilo v tlorisu linearne oblike ter je vsebovalo kos rimskodobne keramike in neopredeljene najdbe (živalske kosti). Mere: d. 1,10 m, š. 0,45 m.

SE 1217

Novoveški zid, grajen (v kombiniranem stilu) iz lomljenecv peščenjaka, vezanih z malto. Mere: d. 1,18 m, š. 0,90 m.

SE 1220

Novoveški temelj, zgrajen nad SE 1219, grajen iz lomljenecv velikosti 20 × 20 cm, oblic in opek, vezanih z malto. Mere: d. 1,10 m, š. 0,90 m.

SE 1221

Novoveški temelj, zgrajen nad SE 1219, grajen iz opek velikosti 25 × 20 cm, vezanih z malto. Mere: d. 0,60 m, š. 0,60 m, v. 0,18 m.

SE 1222

Novoveški temelj, ki zapolnjuje SE 1433, grajen (v kombiniranem stilu) iz klesancev, spolij velikosti 60 × 30 cm, vezanih z malto. Mere: d. 2,33 m, š. 0,65 m.

SE 1224

Novoveško polnilo, ki zapolnjuje vkop SE 1225, iz rahlo sprijetega rumeno-rjavega (10 YR 5/6) peščenega melja (20 %), glinenega melja (60 %) in glin (20 %), ki je bilo v tlorisu oglate in v preseku nepravilne oblike. Mere: d. 2,27 m, š. 0,38 m.

SE 1225

Novoveški vkop, zapolnjen s polnilom 1224, oglatega tlorisa in nepravilnega preseka. Mere: d. 2,27 m, š. 0,38 m.

SE 1226

Novoveški zid, grajen iz opek velikosti 28 × 16 cm, vezanih z malto. Mere: d. 1,10 m, š. 0,31 m.

SE 1227

Novoveški polnilo jarka SE 1228, iz rahlega rjavega (10 YR 4/3) peščenega melja (20 %), glinenega melja (60 %) in glin (20 %), ki je bilo v tlorisu linearne oblike. Mere: d. 1,10 m, š. 0,65 m.

SE 1228

Novoveški vkop jarka, zapolnjen s polnilom SE 1227, linearne tlorisa in nepravilnega preseka. Mere: d. 1,10 m, š. 0,65 m.

SE 1433

Novoveški vkop za temelj SE 1222. Mere: d. 2,33 m, š. 0,65 m.

Faza 8**SE 1076**

Srednjeveški tlak oziroma estrih, ki je bil v tlorisu oglate in v preseku linearne oblike.

SE 1081

Poznogotski estrih, ki je bil v tlorisu in preseku nepravilne oblike. Mere: d. 4,15 m, š. 3,50 m in deb. 0,06 m.

SE 1084

Srednjeveški estrih bele barve (2.5 Y 8/1), grajen iz malte (85 %) in proda velikosti 5 × 5 cm (15 %), ki je bil v tlorisu oglate in v preseku linearne oblike. Mere: d. 4,56 m, š. 3,68 m.

Faza 10 in 11

SE 1075

Novoveški tlak, grajen iz opek velikosti 30 × 14 × 5 cm (90 %) in malte (10 %), ki je bil tlorisu oglate in v preseku linearne oblike. Mere: d. 4,56 m, š. 3,68 m in v. 0,07 m.

SE 1078

Novoveški temelj, grajen (v kombiniranem stilu) iz opek velikosti 15 cm (15 %) in lomljencev peščenjaka (70 %), vezanih z malto. Mere: d. 1,80 m, š. 0,30 m.

SE 1079

Novoveško nasutje iz sipkega sivega (2.5 Y 6/1) grobega peska (50 %), meljastega peska (20 %), gradbenega materiala velikosti 20 × 25 cm (10 %) in malte velikosti do 10 cm (20 %), ki je bilo v tlorisu oglate in v preseku linearne oblike ter je vsebovalo rimskodobne najdbe (keramiko), visoko in pozno srednjeveške najdbe (keramiko), novoveške najdbe (keramiko, pečnice) in neopredeljene najdbe (kovinski predmet, živalske kosti). Mere: d. 4,56 m, š. 3,68 m in deb. 0,33 m.

SE 1080

Novoveški estrih oz tlak, grajen iz malte, ki je bil v tlorisu oglate in v preseku linearne oblike. Mere: d. 4,56 m, š. 3,68 m in deb. 0,03 m.

SE 1082

Novoveško polnilo, ki zapolnjuje vkop SE 1083, iz sipkega rjavega (10 YR 4/3) peščenega melja (50 %), gradbenega materiala velikosti 15 × 30 cm (20%),

proda velikosti 10 × 15 cm (10%) in malte (10 %), ki je bilo v tlorisu oglate in v preseku linearne oblike. Mere: d. 3,75 m, š. 2,10 m.

SE 1083

Novoveški vkop, zapolnjen s polnilom SE 1083, oglatega tlorisa in linearnega preseka. Mere: d. 3,75 m, š. 2,1 m.

Faza 12

SE 1054

Sodobno nasutje v južnem hodniku, iz sipkega meljastega peska (70 %), malte (10 %), gruščica velikosti do 10 cm (10 %) in opek (10 %), ki je bilo v tlorisu in preseku nepravilne oblike ter je vsebovalo rimskodobne najdbe (opeko), visoko in pozno srednjeveške najdbe (keramiko), novoveške najdbe (keramiko, pečnice, steklo), najdbe 20. in 21. stoletja (keramiko, opeko) in neopredeljene najdbe (kovinske predmete, opeko, kamen, živalske kosti, človeške kosti). Mere: d. 7,10 m, š. 6,60 m.

SE 1077

Sodobno nasutje iz proda velikosti do 15 cm (100 %). Mere: d. 4,20 m, š. 3,68 m in deb. 0,40 m.

SE 1426

Sodobno nasutje v vzhodni sobici v južnem traktu.

Križni hodnik

Faza 7

SE 595

Srednjeveško nasutje iz trdo sprijetega zelo temno sivega (10 YR 3/1) peščenega melja (80 %) in gradbenega materiala (20 %), ki je bilo v tlorisu in preseku nepravilne oblike ter je vsebovalo rimskodobne najdbe (keramiko, opeko), novoveške najdbe (keramiko, opeko, pečnice) in neopredeljene najdbe (keramiko, opeko, živalske kosti, človeške kosti, zob). Mere: š. 3,30 m.

SE 619

Srednjeveški temelj, ki zapolnjuje vkop SE 620, grajen (v kombiniranem stilu) iz lomljencev peščenjaka in opek, vezanih z malto.

SE 620

Srednjeveški vkop za temelj SE 619, nepravilnega tlorisa in preseka.

Faza 8**SE 592**

Srednjeveški temelj, ki zapolnjuje vkop SE 593, grajen (v kombiniranem stilu) iz lomljencev peščenjaka in opek, vezanih z malto.

SE 593

Srednjeveški vkop za temelj SE 592, nepravilnega tlorisa in preseka.

SE 597

Srednjeveški temelj, ki zapolnjuje vkop SE 598, grajen (v kombiniranem stilu) iz lomljencev peščenjaka in opek, vezanih z malto. Mere: š. 1,15 m.

SE 598

Srednjeveški vkop za temelj SE 597, zapolnjen s polnilom SE 599, nepravilnega tlorisa in preseka. Mere: š. 1,15 m.

SE 599

Srednjeveško polnilo, ki zapolnjuje SE 598, iz rahlo sprijetega temno sivo-rjavega (10 YR 4/2) peščenega melja (80 %) in gradbenega materiala (20 %), ki je bilo v tlorisu in preseku nepravilne oblike.

SE 600

Srednjeveška baza stebra. Mere: d. 0,72 m, š. 0,30 m.

SE 601

Srednjeveška baza stebra. Mere: d. 0,36 m, š. 0,15 m.

SE 602

Srednjeveški temelj, ki zapolnjuje vkop SE 603, grajen (v kombiniranem stilu) iz lomljencev peščenjaka in opek, vezanih z malto.

SE 603

Srednjeveški vkop za temelj SE 602.

SE 604

Srednjeveški tlak nepravilnega tlorisa in preseka. Mere: d. 1,00 m, š. 0,75 m.

SE 605

Srednjeveški temelj, ki zapolnjuje vkop SE 603, grajen (v kombiniranem stilu) iz lomljencev peščenjaka in opek, vezanih z malto.

SE 606

Srednjeveško polnilo, ki zapolnjuje vkop SE 605., iz rahlo sprijetega temno sivo-rjavega (10 YR 4/2) peščenega melja (90 %) in gradbenega materiala (10 %).

SE 609

Srednjeveški temelj, ki zapolnjuje vkop SE 611, grajen (v kombiniranem stilu) iz lomljencev peščenjaka in opek, vezanih z malto.

SE 610

Srednjeveško 2. polnilo, ki zapolnjuje vkop SE 611, iz rahlo sprijetega temno sivo-rjavega (10 YR 4/2) peščenega melja (90 %) in gradbenega materiala (10 %), ki je bilo v tlorisu in preseku nepravilne oblike.

SE 611

Srednjeveški vkop za temelj SE 609, zapolnjen s polnilom SE 610, nepravilnega tlorisa in preseka.

SE 612

Srednjeveški tlak nepravilnega tlorisa in preseka. Mere: d. 0,88 m, š. 0,21 m.

SE 613

Srednjeveška baza stebra.

SE 614

Srednjeveški temelj, ki zapolnjuje vkop SE 615, grajen (v kombiniranem stilu) iz lomljencev peščenjaka in opek, vezanih z malto.

SE 615

Srednjeveški vkop za temelj SE 614, nepravilnega tlorisa in preseka.

SE 1214

Srednjeveški zid, grajen (v kombiniranem stilu) iz lomljencev peščenjaka velikosti 30 × 30 cm in opek, vezanih z malto. Mere: d. 2,45 m, š. 1,10 m.

SE 1248

Srednjeveški temelj, grajen (v kombiniranem stilu) iz lomljencev peščenjaka velikosti 20 × 15 cm (20 %) in opek velikosti 15 × 10 cm (80 %), vezanih z malto. Mere: d. 0,80 m, š. 0,65 m.

SE 1249

Ostanek štirih gotskih stopnic iz lomljencev peščenjaka in apnenca velikosti 30 × 25 cm (60 %), opek velikosti 18 × 10 cm (20 %), vezanih z malto (20 %). Mere: d. 1,25 m, š. 1,40 m, v. 0,80.

SE 1250

Srednjeveški tlak iz opečnatih tlakovcev velikosti 35 × 35 cm (95 %), vezanih z malto (5 %), ki je bil v tlorisu in preseku nepravilne oblike. Mere: d. 1,61 m, š. 0,28 m, deb. 0,05 m.

SE 1251

Srednjeveški maltni estrih iz malte (50 %), proda velikosti do 3 cm (30 %) in opek velikosti do 10 cm (20 %), ki je bil v tlorisu in preseku nepravilne oblike. Mere: d. 1,25 m, š. 1,25 m, deb. 0,17 m.

SE 1252

Srednjeveško polnilo, ki zapolnjuje vkop SE 1253, iz sipkega svetlo rumenkasto rjavega (2.5 Y 6/3) melja-

stega peska (20 %), grobega peska (30 %), proda velikosti do 2 cm (20 %), malte (20 %) in opek velikosti do 5 cm (10 %), ki je bilo v tlorisu linearne oblike. Mere: d. 1,70 m, š. 0,30 m.

SE 1253

Srednjeveški vkop, zapolnjen s polnilom SE 1252 in SE 1254, linearnega tlorisa. Mere: d. 1,70 m, š. 0,30 m.

SE 1254

Srednjeveški temelj, ki zapolnjuje vkop SE 1253, grajen (v kombiniranem stilu) iz opek velikosti do 25 cm, vezanih z malto. Mere: d. 1,70 m, š. 0,10 m.

Faza 9 in 10

SE 596

Novoveško nasutje iz opek (100 %), ki je bilo v tlorisu in preseku nepravilne oblike.

SE 616

Novoveško polnilo, ki zapolnjuje vkop SE 617, iz mehkega rjavega (10 YR 4/3) peščenega melja (60 %) in finega peska velikosti od 0,02 do 0,002 cm (40 %), ki je bilo v tlorisu nepravilne in preseku U oblike.

SE 617

Novoveški vkop, zapolnjen s polnilom SE 616, nepravilnega tlorisa in U preseka.

SE 618

Novoveško nasutje iz finega peska velikosti od 0,02 do 0,002 cm (100 %), ki je bilo v tlorisu in preseku nepravilne oblike. Mere: d. 1,15 m, š. 1,00 m.

Faza 12

SE 594

Sodobno nasutje rahlo sprijetega rjavega (7.5 YR 4/3) peščenega melja (50 %), gradbenega materiala (40 %) in malte (10 %), ki je bilo v tlorisu in preseku nepravilne oblike ter je vsebovalo prazgodovinske najdbe (keramiko), rimskodobne najdbe (keramiko, opeko,

tera sigilato), novoveške najdbe (keramiko, opeko, pečnice, kamen) in neopredeljene najdbe (keramiko, opeko, ožgano glino, živalske kosti, kovinski predmet).
Mere: d. 3,30 m.

SE 607

Sodobno polnilo, ki zapolnjuje vkop SE 608, iz opek (100 %), ki je bilo nepravilnega tlorisa in U preseka ter je vsebovalo rimskodobno keramiko. Mere: d. 0,65 m, š. 0,65 m.

SE 608

Sodoben vkop, zapolnjen s polnilom SE 607, nepravilnega tlorisa in U preseka. Mere: d. 0,65 m, š. 0,65 m.

SE 1247

Sodoben zid, grajen iz opek velikosti 20 × 17 cm (100 %), vezanih z malto. Mere: d. 0,75 m, š. 0,35 m, v. 0,43 m.

Južni prizidek**Faza 6****SE 1414**

Srednjeveško nasutje iz trdega temno rumenkasto rjavega (10 YR 4/6) meljastega peska, gradbenega materiala in malte, ki je bilo v tlorisu in preseku nepravilne oblike. Mere: d. 1,70 m, š. 0,80 m.

Faza 7**SE 1410**

Srednjeveško polnilo, ki zapolnjuje vkop SE 1413, iz sipkega sivkasto rjavega (10 YR 3/2) proda velikosti do 5 cm (100 %), ki je bilo v tlorisu linearne in v preseku banjaste oblike. Mere: d. 1,40 m, š. 0,65 m, deb. 0,75 m.

SE 1411

Srednjeveški zid, grajen (v kombiniranem stilu) iz oblic peščenjaka velikosti do 10 cm, klesancev veli-

kosti 50 × 30 cm in lomljencev velikosti 30 × 20 cm, vezanih z malto. Mere: d. 1,90 m, v. 1,80 m.

SE 1412

Temelj srednjeveškega zidu SE 1411, grajen (v kombiniranem stilu) iz oblic peščenjaka velikosti do 10 cm, klesancev velikosti 50 × 30 cm in lomljencev velikosti 30 × 20 cm, vezan z malto. Mere: d. 1,90 m, š. 0,14 m.

SE 1413

Srednjeveški vkop za temelj SE 1412 in polnilo SE 1411, linearnega tlorisa in banjastega preseka. Mere: d. 1,80 m, š. 0,65 m.

Faza 8**SE 1398**

Srednjeveško nasutje iz sipkega zelo blede rjavega (10 YR 7/4) grobega peska (35 %), gradbenega materiala velikosti 10 × 10 cm (15 %), lomljencev peščenjaka velikosti do 10 cm (10 %), ometa velikosti do 5 cm (10 %) in malte velikosti 10 × 10 cm (30 %), ki je bilo v tlorisu in preseku nepravilne oblike ter je vsebovalo rimskodobne najdbe (keramiko) in neopredeljene najdbe (živalske kosti). Mere: d. 4,00 m, š. 1,10 m.

SE 1407

Srednjeveško nasutje iz drobljivega temno rjavega (2.5 Y 3/3) meljastega peska (60 %), oglja (5 %), proda velikosti do 5 cm (20 %) in malte (15 %), ki je bilo v tlorisu nepravilne in v preseku linearne oblike. Mere: deb. 1,05 m.

SE 1408

Srednjeveški zid iz lomljencev peščenjaka velikosti 45 × 27 cm (100 %). Mere: d. 1,50 m, š. 0,27 m, deb. 0,10 m.

SE 1409

Srednjeveško nasutje iz sipkega rjavega (10 YR 5/3) proda velikosti do 7 cm, ki je bilo v tlorisu nepra-

vilne in v preseku linearne oblike. Mere: d. 0,77 m, š. 0,47 m.

Faza 9 in 10

SE 1382

Novoveški zid, grajen (v kombiniranem stilu) iz klesancev peščenjaka velikosti 40×30 cm in opek velikosti $30 \times 15 \times 5$ cm, vezanih z malto. Mere: d. 3,80 m, š. 0,40 m.

SE 1389

Novoveški zid, grajen (v kombiniranem stilu) iz opek velikosti 30×15 cm in oblic velikosti do 10 cm, vezanih z malto. Mere: d. 1,65 m, š. 0,60 m.

SE 1390

Novoveški zid, grajen (v kombiniranem stilu) iz opek velikosti 30×15 cm in oblic velikosti do 10 cm, izdelan z ometom na eni strani, vezanih z malto. Mere: d. 0,67 m, š. 0,55 m.

SE 1395

Novoveško nasutje iz sipkega rjavega (10 YR 5/3) finega peska (10 %), gradbenega materiala velikosti 30×15 cm (40 %), ometa velikosti 10×10 cm (20 %) in drobcev malte (30 %), ki je bilo v tlorisu oglate in v preseku linearne oblike ter je vsebovalo rimskodobne najdbe (keramiko), novoveške najdbe (keramiko, pečnico) in neopredeljene najdbe (kovinske predmete, živalske kosti). Mere: d. 1,70 m, š. 1,40 m, deb. 0,85 m.

SE 1396

Novoveško nasutje iz črnega (10 YR 2/1) glinene-ga melja (70 %), lomljenecv peščenjaka velikosti do 25 cm (10 %), drobcev oglja (15 %) in drobcev malte (5 %), ki je bilo v tlorisu oglate in v preseku linearne oblike ter je vsebovalo neopredeljene najdbe (kovinske predmete, živalske kosti). Mere: d. 1,70 m, š. 1,20 m.

SE 1397

Novoveško polnilo, ki zapolnjuje vkop v vkopu SE 1405, iz zelo temno sivkasto rjavega (2.5 Y 3/2) meljastega peska (50 %), malte velikosti do 5 cm (5 %), ometa velikosti do 5 cm (5 %), lomljenecv peščenjaka velikosti do 20 cm (20 %), in gradbenega materiala velikosti do 15 cm (20 %), ki je bilo v tlorisu in preseku nepravilne oblike ter je vsebovalo rimskodobne najdbe (keramiko, opeko), novoveške najdbe (keramiko) in neopredeljene najdbe (kovinske predmete, živalske kosti). Mere: d. 2,40 m, š. 1,50 m.

SE 1399

Novoveški zid, grajen (v kombiniranem stilu) iz opek velikosti 28×15 cm in oblic velikosti do 10 cm, vezanih z malto. Mere: d. 1,00 m, š. 0,85 m, v. 1,30 m.

SE 1400

Ostarek dveh novoveških stopnic, vzdanih v SE 1399, iz opek velikosti 30×15 cm (70 %), lomljenecv peščenjaka velikosti 30×20 cm (15 %) in malte (15 %). Mere: d. 0,80 m, š. 0,80 m, v. 0,10 m.

SE 1401

Novoveška stopnica iz opek velikosti 20×15 cm (90 %) in malte (10 %). Mere: d. 0,80 m, š. 0,27 m.

SE 1402

Novoveški zid iz opek velikosti 20×15 cm (30 %), lomljenecv peščenjaka velikosti 40×30 cm (50 %) in malte (20 %). Mere: d. 1,07 m, š. 0,50 m.

SE 1403

Novoveško polnilo, ki zapolnjuje vkop SE 1404, iz sipkega temno rumenkasto rjavega (2.5 Y 3/2) finega peska (70 %), drobcev malte (10 %), drobcev oglja (5 %), proda velikosti do 3 cm (10 %) in gradbenega materiala velikosti 10×10 cm (5 %), ki je bilo v tlorisu oglate in v preseku linearne oblike. Mere: d. 1,45 m, š. 0,65 m.

SE 1404

Novoveški vkop, zapolnjen s polnilom SE 1403, oglatoga tlorisa in linearnega preseka. Mere: d. 1,45 m, š. 0,65 m.

SE 1405

Novoveški vkop, zapolnjen s polnilom SE 1397, oglatoga tlorisa in nepravilnega preseka. Mere: d. 2,40 m, š. 1,50 m.

SE 1406

Novoveško nasutje iz zbitega temno olivno rjavega (2.5 Y 3/3) meljastega peska (40 %), oblic velikosti do 10 cm (10 %), proda velikosti do 3 cm (10 %) in malte (40 %), ki je bilo v tlorisu oglate in v preseku linearne oblike. Mere: d. 1,60 m, š. 1,20 m.

SE 1437

Novoveški vkop za kletne prostore v južnem prizidku.

Faza 11**SE 1379**

Novoveški zid, grajen iz opek velikosti $30 \times 15 \times 5$ cm, vezanih z malto. Mere: d. 5,00 m, š. 0,50 m, v. 0,40 m.

SE 1380

Novoveški tlak iz glinenih tlakovcev in opek, ki je bil v tlorisu oglate in v preseku linearne oblike. Mere: d. 4,20 m, š. 2,48 m, deb. 0,08 m.

SE 1381

Novoveško nasutje iz sipkega svetlo olivno rjavega (2.5 Y 5/3) meljastega peska (30 %), malte – drobci (30 %), ometa velikosti 10×10 cm (20 %) in gradbenega materiala velikosti 15×15 cm (20 %), ki je bilo v tlorisu oglate in v preseku linearne oblike ter je vsebovalo novoveške najdbe (pečnico) in neopredeljene najdbe (steklo, kovinska predmeta, živalske kosti). Mere: d. 4,70 m, š. 2,55 m, deb. 0,55 m.

SE 1383

Novoveški zid, grajen iz opek velikosti 30×15 cm, vezanih z malto. Mere: d. 1,90 m, š. 0,35 m, v. 0,20 m.

SE 1384

Novoveške stopnice, grajene iz opek velikosti 30×15 cm, vezanih z malto. Mere: d. 1,20 m, š. 0,82 m, v. 0,45 m.

SE 1385

Novoveški zid. Mere: d. 0,34 m, š. 0,30 m, v. 0,20 m.

SE 1386

Novoveški zid, grajen iz opek velikosti 30×15 cm in lomljenecv peščenjaka velikosti 40×30 cm, vezanih z malto. Mere: d. 4,70 m, š. 0,30 m, v. 1,50 m.

SE 1391

Novoveški zid, grajen (v kombiniranem stilu) iz opek velikosti 28×15 cm in lomljenecv peščenjaka velikosti 10×15 cm, vezanih z malto. Mere: d. 0,95 m, š. 0,30 m, v. 0,70 m.

SE 1392

Novoveški zid, grajen (v kombiniranem stilu) iz opek velikosti 20×15 cm in lomljenecv peščenjaka velikosti 10×10 cm, vezanih z malto. Mere: d. 1,00 m, š. 0,25 m, v. 0,90 m.

Faza 12**SE 1378**

Sodobno nasutje iz sipkega blede rjavega (10 YR 6/3) meljastega peska (20 %), gradbenega materiala velikosti do 25 cm (30 %), lomljenecv peščenjaka velikosti do 50 cm (10 %), oblic velikosti do 20 cm (5 %), ometa velikosti do 10 cm (10 %) in malte velikosti do 10 cm (25 %), ki je bilo v tlorisu oglate in v preseku linearne oblike ter je vsebovalo rimskodobne najdbe (keramiko) novoveške najdbe (keramiko, pečnico, steklo) in neopredeljene najdbe (kovinske predmete, živalske kosti, polžja hišica). Mere: d. 5,00 m, š. 4,60 m, deb. 0,55 m.

Atrij križnega hodnika

Faza 4

SE 293

Rimskodobno nasutje iz čvrstega zelo temno sivo-rjavega (2.5 Y 3/2) glinenega melja (60 %), gradbenega materiala (30 %) in malte (10 %), ki je bilo v tlorisu nepravilne oblike. Mere: d. 1,20 m, š. 1,10 m.

SE 294

Rimskodobno polnilo v vkopu SE 295, iz čvrstega zelo temno sivo-rjavega (2.5 Y 3/2), glinenega melja (60 %), gradbenega materiala (25 %) in malte (15 %), ki je bilo v tlorisu ovalne oblike. Mere: d. 1,75 m, š. 0,45 m.

SE 295

Rimskodobni vkop, zapolnjen s polnilom SE 294, ovalnega tlorisa. Mere: d. 1,75 m, š. 0,45 m.

SE 296

Rimskodobno nasutje iz čvrste zelo temno sivo-rjave (10 YR 3/2) meljaste gline (70 %) in gradbenega materiala (30 %), ki je bilo v tlorisu linearne oblike. Mere: d. 1,10 m, š. 0,95 m.

SE 297

Rimskodobno nasutje iz čvrste zelo temno sivo-rjave (10 YR 2/2) meljaste gline (70 %) in gradbenega materiala velikosti do 5 cm (20 %) ter malte velikosti do 5 cm (10 %), ki je bilo v tlorisu nepravilne oblike. Mere: d. 3,59 m, š. 1,18 m.

SE 298

Rimskodobno nasutje iz čvrste temno rjave (10 YR 3/3) meljaste gline (60 %), lomljencev peščenjaka velikosti do 30 cm (30 %) in gradbenega materiala velikosti do 5 cm (10 %), ki je bilo v tlorisu nepravilne oblike. Mere: d. 5,06 m, š. 1,21 m.

SE 299

Rimskodobno polnilo, ki zapolnjuje vkop SE 300, iz temno sivo-rjave (2.5 YR 3/3) meljaste gline (70 %)

in gradbenega materiala (30 %), ki je bilo v tlorisu nepravilne oblike. Mere: d. 1,73 m, š. 1,10 m.

SE 300

Rimskodobni vkop jame, zapolnjen s polnilom SE 299, nepravilnega tlorisa. Mere: d. 1,73 m, š. 1,10 m.

SE 301

Rimskodobno nasutje iz čvrste temno rumenkasto rjave (10 YR 4/4) peščene gline (75 %), lomljencev in gradbenega materiala velikosti do 5 cm (25 %), ki je bilo v tlorisu nepravilne oblike. Mere: d. 2,14 m, š. 1,25 m.

SE 302

Rimskodobno nasutje iz malte (90 %) in gradbenega materiala velikosti do 2 cm (10 %), ki je bilo v tlorisu nepravilne oblike. Mere: d. 0,60 m, š. 0,28 m.

SE 303

Rimskodobno nasutje iz čvrstega temno rumenkasto rjavega (10 YR 4/6) glinenega melja (70 %), lomljencev peščenjaka velikosti do 10 cm (10 %), malte (10 %) in gradbenega materiala velikosti do 10 cm (10 %), ki je bilo v tlorisu nepravilne oblike ter je vsebovalo rimskodobne najdbe (keramiko) in neopredeljene najdbe (kovinski predmet, živalske kosti). Mere: d. 3,5 m.

SE 304

Rimskodobni tlak iz kvadratnih opečnih tlakovcev (27 × 27 cm). Mere: d. 1,08 m, š. 0,60 m.

SE 305

Rimskodobno nasutje iz mehkega olivno rjavega (10 Y 4/3) finega peska velikosti do 0,02 cm (100 %), ki je bilo v tlorisu nepravilne oblike. Mere: d. 1,00 m, š. 0,48 m.

SE 306

Rimskodobno polnilo, ki zapolnjuje vkop SE 307, iz čvrstega temno rumeno-rjavega (10 YR 4/4) glinenega melja (70 %), malte velikosti do 2 cm (15 %)

in gradbenega materiala velikosti do 5 cm (15 %), ki je bilo v tlorisu okrogle oblike. Mere: d. 0,81 m, š. 0,59 m.

SE 307

Rimskodobni vkop, zapolnjen s polnilom SE 306, linearnega tlorisa. Mere: d. 0,81 m, š. 0,59 m.

SE 308

Rimskodobno polnilo, ki zapolnjuje vkop SE 309, iz temno rumeno-rjavega (10 YR 3/6) glinenega melja (80 %) in opek velikosti do 5 cm (20 %), ki je bilo v tlorisu okrogle oblike. Mere: premer 0,27 m.

SE 309

Rimskodobni vkop, zapolnjen s polnilom SE 308, okroglega tlorisa. Mere: premer 0,27 m.

SE 310

Rimskodobno polnilo, ki zapolnjuje vkop SE 311, iz čvrstega temno rumeno-rjavega (10 YR 3/4) glinenega melja (70 %) in gradbenega materiala velikosti do 5 cm (30 %), ki je bilo v tlorisu okrogle oblike. Mere: premer 0,27 m.

SE 311

Rimskodobni vkop, zapolnjen s polnilom SE 310, okrogla tlorisa. Mere: premer 0,27 m.

SE 312 = SE 317

Rimskodobno nasutje iz čvrste olivno rjave (2.5 Y 4/4) meljaste gline (80 %) in gradbenega materiala velikosti (20 %), ki je bilo v tlorisu nepravilne oblike. Mere: d. 2,95 m, š. 0,75 m.

SE 313

Rimskodobno nasutje iz čvrste olivno rjave (2.5 Y 5/6) gline (95 %) in proda velikosti do 2 cm (5 %), ki je bilo v tlorisu nepravilne oblike. Mere: d. 0,53 m, š. 0,70 m.

SE 318

Rimskodobno polnilo, ki zapolnjuje vkop SE 319, iz mehkega zelo temno rjavega (7.5 YR 2.5/3) glinenega

ga melja (70 %) in gradbenega materiala (35 %), ki je bilo v tlorisu nepravilne oblike. Mere: d. 1,19 m, š. 0,60 m.

SE 319

Rimskodobni vkop, zapolnjen s polnilom SE 318, nepravilnega tlorisa. Mere: d. 1,19 m, š. 0,60 m.

SE 320

Rimskodobno polnilo, ki zapolnjuje vkop SE 321, iz mehkega zelo temno sivkasto rjavega (10 YR 3/2) glinenega melja (60 %) in gradbenega materiala (40 %), ki je bilo v tlorisu nepravilne oblike. Mere: d. 1,00 m, š. 1,01 m.

SE 321

Rimskodobni vkop, zapolnjen s polnilom SE 320, iz nepravilnega tlorisa. Mere: d. 1,00 m, š. 1,01 m.

SE 322

Rimskodobno polnilo, ki zapolnjuje vkop SE 323, iz mehkega zelo temno sivkasto rjavega (10 YR 3/2) glinenega melja (60 %) in gradbenega materiala (40 %), ki je bilo v tlorisu linearne oblike. Mere: d. 1,00 m, š. 0,75 m.

SE 323

Rimskodobni vkop, zapolnjen s polnilom SE 322, linearnega tlorisa. Mere: d. 1,00 m, š. 0,75 m.

SE 324

Rimskodobno nasutje iz rumeno-rjave (10 YR 5/6) gline (70 %), peščene gline (20 %) in gradbenega materiala (10 %). Mere: d. 4,27 m, š. 0,90 m.

SE 325

Rimskodobno nasutje iz mehke rjave (7.5 YR 4/4) gline (60 %), peščenega melja (30 %) in gradbenega materiala (10 %), ki je bilo v tlorisu nepravilne oblike. Mere: d. 1,13 m, š. 1,00 m.

SE 326

Rimskodobna struktura, grajena (v kombiniranem stilu) iz oblic peščenjaka (20 %), vezanih z malto

(80 %), ki je vsebovala novoveške najdbe (steklo), najdbe 20. in 21. stoletja (keramiko, kamen, pločevin-ko) in neopredeljene najdbe (steklo, kovino, kerami-ko, živalske kosti). Mere: d. 1,30 m, š. 0,72 m.

SE 327

Rimskodobno polnilo, ki zapolnjuje vkop SE 328, iz mehkega zelo temno rjavega (10 YR 2/2) peščenega melja (40 %), gline (40 %) in gradbenega materiala (20 %), ki je bilo v tlorisu nepravilne oblike. Mere: d. 1,35 m.

SE 328

Rimskodobni vkop, zapolnjen s polnilom SE 327, nepravilnega tlorisa. Mere: d. 1,35 m, š. 0,70 m.

SE 329

Rimskodobno nasutje iz mehke temno rumeno-rjave (10 YR 3/4) gline (50 %), peščene gline (30 %) in gradbenega materiala (20 %), ki je bilo v tlorisu line-arne oblike. Mere: d. 2,25 m, š. 0,85 m.

SE 330

Rimskodobni zid, grajen (v kombiniranem stilu) iz lomljenec velikosti do 30 cm in opek, vezanih z malto. Mere: d. 0,90 m, š. 0,43 m.

SE 331

Rimskodobno nasutje iz mehke temno rumeno-rjave (10 YR 4/4) gline (40 %), peščenega melja (40 %) in gradbenega materiala (20 %), ki je bilo v tlorisu ne-pravilne oblike. Mere: d. 1,28 m, š. 0,30 m.

SE 332

Rimskodobno nasutje iz mehkega zelo temno rjave-ega (10 YR 2/2) peščenega melja (30 %), glinenega melja /30 %), gline (20 %) in gradbenega materia-la (20 %), ki je bilo v tlorisu linearne oblike. Mere: d. 3,50 m, š. 0,75 m.

SE 333

Rimskodobno nasutje iz čvrste temno rumeno-rjave (10 YR 4/6) gline (50 %), glinenega melja (30 %) in

gradbenega materiala (20 %), ki je bilo v tlorisu ne-pravilne oblike. Mere: d. 0,34 m, š. 0,15 m.

SE 339

Rimskodobno nasutje iz čvrste temno rjave (10 YR 3/3) gline (30 %), peščenega melja (30 %), glinenega melja (10 %), malte (10 %) in gradbenega materiala (20 %), ki je bilo v tlorisu nepravilne oblike. Mere: d. 3,10 m, š. 1,47 m.

SE 340

Rimskodobno nasutje iz olivno rjave (10 YR 3/3) gli-ne (30 %), glinenega melja (30 %), peščenega melja (30 %) in gradbenega materiala (10 %), ki je bilo v tlorisu nepravilne oblike. Mere: d. 1,40 m, š. 1,05 m.

SE 341

Rimskodobni zid, grajen (v kombiniranem stilu) iz lomljenec peščenjaka in opeke, vezanih z malto. Mere: d. 1,27 m, š. 0,62 m.

SE 342

Rimskodobni trden tlak iz opek. Mere: d. 0,90 m, š. 0,30 m.

SE 343

Rimskodobni zid, grajen (v kombiniranem stilu) iz lomljenec peščenjaka in opeke, vezanih z mal-to. Omet je ohranjen na južni strani zidu. Mere: d. 0,93 m, š. 0,50 m.

SE 344

Rimskodobni tlak iz opek. Mere: d. 0,75 m, š. 0,45 m.

SE 345

Rimskodobni zid, grajen (v kombiniranem stilu) iz lomljenec peščenjaka in opeke, vezanih z malto. Mere: d. 1,38 m, š. 0,32 m.

SE 346

Rimskodobni tlak iz opek (100 %). Mere: d. 1,50 m, š. 1,00 m.

SE 347

Rimskodobno nasutje iz čvrstega zelo temno sivo-rjavega (10 YR 3/2) peščenega melja (40 %), glinene (30 %) in gradbenega materiala (30 %), ki je bilo v tlorisu nepravilne oblike. Mere: d. 4,10 m, š. 0,35 m.

SE 354 = SE 568

Rimskodobno nasutje iz mehkega zelo temno sivo-rjavega (10 YR 3/2) peščenega melja (40 %), glinene melja (40 %) in gradbenega materiala (20 %). Mere: d. 10,95 m, š. 2,28 m.

SE 543

Rimskodobno nasutje iz trde temno rumeno-rjave (10 YR 3/3) glinene (60 %), pečene glinene (20 %) in gradbenega materiala (20 %), ki je bilo v tlorisu nepravilne oblike. Mere: d. 0,87 m, š. 0,98 m.

SE 544

Rimskodobno polnilo, ki zapolnjuje vkop SE 545, iz trdno sprijetega zelo temno sivo-rjavega (10 YR 3/2) glinenega peska (40 %), peščenega melja (30 %) in gradbenega materiala (30 %), ki je bilo v tlorisu nepravilne oblike. Mere: d. 0,53 m, 0,48 m.

SE 545

Rimskodobni vkop, zapolnjen s polnilom SE 544, nepravilnega tlorisa. Mere: d. 0,53 m, 0,48 m.

SE 546

Rimskodobno nasutje iz čvrste rumeno-rjave (10 YR 3/3) glinene (70 %), peščenega melja (20 %) in gradbenega materiala (10 %), ki je bilo v tlorisu nepravilne oblike. Mere: d. 1,11 m, š. 0,43 m.

SE 548

Rimskodobno nasutje iz čvrste rumeno-rjave (10 YR 5/6) glinene (60 %), glinenega melja (20 %) in gradbenega materiala (20 %), ki je bilo v tlorisu nepravilne oblike. Mere: d. 0,74 m, š. 0,76 m.

SE 549

Rimskodobni zid, grajen iz lomljencev peščenjaka, vezanih z malto. Mere: d. 0,68 m, š. 0,40 m.

SE 550

Rimskodobno nasutje iz večjih kamnov/lomljencev in kosov opeke. Mere: d. 0,88 m, š. 0,75 m.

SE 551

Rimskodobno nasutje iz trdega olivnega (5 Y 4/4) glinenega melja (99,5 %) in oglja velikosti od 0,5 do 2,5 cm (0,5 %), ki je bilo v tlorisu nepravilne oblike. Mere: d. 1,40 m, š. 0,64 m, deb. 0,02 m.

SE 556

Rimskodobni opečnat tubul. Mere: d. 0,11 m, š. 0,14 m.

SE 557

Rimskodobni zid iz opek. Mere: d. 0,21 m, š. 0,10 m.

SE 558

Rimskodobno nasutje iz sipkega svetlo rumeno-rjavega (10 YR 6/4) finega peska velikosti od 0,02 do 0,002 cm (100 %), ki je bilo v tlorisu nepravilne oblike. Mere: d. 0,62 m, š. 0,38 m.

SE 559

Rimskodobni stebriček iz opek, vezanih z malto. Mere: d. 0,20 m, š. 0,20 m.

SE 560

Rimskodobni stebriček iz opek, vezanih z malto. Mere: d. 0,20 m, š. 0,20 m.

SE 561

Rimskodobni stebriček iz opek, vezanih z malto. Mere: d. 0,20 m, š. 0,20 m.

SE 562

Rimskodobni stebriček iz opek, vezanih z malto. Mere: d. 0,20 m, š. 0,20 m.

SE 563

Rimskodobni tlak iz opeke. Mere: d. 0,26 m, š. 0,24 m.

SE 564

Rimskodobno nasutje iz rahlo sprijetega zelo temno sivo-rjavega (10 YR 3/2) peščenega melja (30 %), glinenega melja (30 %) in gradbenega materiala (40 %), ki je bilo v tlorisu nepravilne oblike. Mere: d. 4,90 m, š. 0,70 m.

SE 565

Rimskodobni stebriček iz opek, vezanih z malto. Mere: d. 0,19 m, š. 0,07 m.

SE 566

Rimskodobni stebriček iz opek, vezanih z malto. Mere: d. 0,19 m, š. 0,18 m.

SE 569

Rimskodobno nasutje iz sipkega svetlo rumeno-rjavega (10 YR 6/4) finega peska velikosti od 0,02 do 0,002 cm (100 %). Mere: d. 0,50 m, š. 0,60 m.

SE 570

Rimskodobno nasutje iz lomljencev peščenjaka (70 %), finega peska velikosti od 0,02 do 0,002 cm (20 %) in opek (10 %), ki je bilo v tlorisu nepravilne oblike. Mere: d. 1,50 m, š. 1,00 m.

Faza 7

SE 356

Srednjeveški vodnjak. Mere: d. 1,35 m, š. 0,70 m.

SE 357

Vkop za srednjeveški vodnjak, zapolnjen s polniloma SE 355 in SE 356. Mere: d. 1,35 m, š. 0,70 m.

SE 287 = SE 567

Rimskodobno nasutje iz trdno sprijetega zelo temno sivega (2.5 Y 3/1) glinenega melja (60 %), grobega peska velikosti od 0,2 do 0,02 cm (10 %), lomljencev velikosti do 20 cm (10 %) in oblic velikosti do 10 cm (5 %), ki je bilo v tlorisu in preseku linearne oblike ter je vsebovalo prazgodovinske najdbe (keramiko), rimskodobne najdbe (keramiko, opeko, tera sigilato, afriško sigilato, steklo), poznoantične in zgodnje sre-

dnjeveške najdbe, visoko in pozno srednjeveške najdbe (keramiko), novoveške najdbe (keramiko, opeko, steklo), najdbe 20. in 21. stoletja (opeko) ter neopredeljene najdbe (novec, mlinski kamen, kovinske predmete, keramiko, opeko, žgano glino, steklo, živalske kosti) (15 %). Mere: d. 19,17 m, deb. 0,75 m.

Faza 8

SE 288

Srednjeveško polnilo vkopa SE 290, trdno sprijeto, ki je bilo v tlorisu linearne in v preseku nepravilne oblike in je vsebovalo rimskodobne najdbe (keramiko, tera sigilato), novoveške najdbe (keramiko, opeko, steklo), najdbe 20. in 21. stoletja (keramiko, opeko) ter neopredeljene najdbe (opeko, kamen, kovino, živalske kosti). Mere: d. 18,03 m.

SE 289

Srednjeveški temelj, ki zapolnjuje vkop SE 290, grajen (v kombiniranem stilu) iz lomljencev velikosti do 30 cm in opeke velikosti do 20 cm, vezanih z malto. Omet v posutju. Mere: d., 18,03 m.

SE 290

Srednjeveški vkop za severni temelj SE 289 in polnilo SE 288, linearnega tlorisa. Mere: d. 18,03 m.

SE 291 = SE 337

Srednjeveški temelj zahodnega samostanskega zidu (atrija), ki zapolnjuje vkop SE 292 in SE 338, grajen (v kombiniranem stilu) iz lomljencev velikosti do 30 cm in opeke velikosti do 20 cm, vezanih z malto. Omet v posutju. Mere: d. 15,91 m.

SE 292 = SE 338

Srednjeveški vkop za zahodni temelj zidu atrija SE 291 in SE 337. Mere: d. 15,91 m.

SE 314

Srednjeveško polnilo, ki zapolnjuje vkop SE 316, iz čvrstega zelo temno rjavega (2.5 Y 5/6) peščenega melja (35 %), glinenega melja (35 %) in gradbenega

materiala (35 %), ki je bilo v tlorisu linearne oblike. Mere: d. 18,05 m, š. 0,53 m.

SE 315

Srednjeveški temelj zidu na vzhodni strani atrija križnega hodnika, ki zapolnjuje SE 316, grajen (v kombiniranem stilu) iz lomljencev in opeke, vezanih z malto. Omet v posutju. Mere: d. 3,86 m, š. 0,28 m.

SE 316

Srednjeveški vkop, zapolnjen z polnilom SE 314 in temeljem SE 315. Mere: d. 18,05 m, š. 0,60 m.

SE 335

Srednjeveško polnilo jarka SE 338, iz trdega temno rjavega (10 YR 3/3) peščenega melja (10 %), lomljencev peščenjaka (60 %) in opeke (30 %), ki je bilo v tlorisu nepravilne oblike. Mere: d. 1,40 m š. 0,88 m.

SE 336

Srednjeveško polnilo jarka SE 338, iz čvrstega temno rjavega (10 YR 3/3) peščenega melja (60 %), malte (10 %) in gradbenega materiala (30 %), ki je bilo v tlorisu nepravilne oblike. Mere: d. 15,97 m, š. 0,91 m.

SE 337

Srednjeveški temelj, ki zapolnjuje vkop SE 338, grajen (v kombiniranem stilu) iz lomljencev, opeke in kamnov, vezanih z malto. Mere: d. 15,91 m.

SE 338

Srednjeveški vkop za polnilo SE 335, SE 336 in temelj SE 337. Mere: d. 15,91 m.

SE 351

Srednjeveško polnilo jarka SE 353, ki je bilo v tlorisu nepravilne oblike. Mere: d. 16,83 m, š. 0,63 m.

SE 352

Srednjeveški temelj, ki zapolnjuje vkop SE 353, grajen (v kombiniranem stilu) iz lomljencev peščenjaka, opeke in kamnov, vezanih z malto. Omet v posutju. Mere: d. 16,63 m.

SE 353

Srednjeveški vkop za polnilo SE 351 in temelj SE 352, nepravilnega tlorisa. Mere: š. 0,10 m.

SE 355

Srednjeveško polnilo vkopa SE 357, iz mehkega olivno rjavega (2.5 Y 4/3) peščenega melja (40 %), glinenega melja (40 %) in gradbenega materiala (20 %), ki je bilo v tlorisu linearne oblike. Mere: d. 1,35 m, š. 0,70 m.

SE 358

Srednjeveški odtok oziroma grajena struktura iz lomljencev peščenjaka, ki je bilo v tlorisu linearne oblike. Mere: d. 0,74 m, š. 0,16 m.

Faza 12**SE 286**

Sodobno nasutje, današnja hodna površina, iz zbitega svetlo sivega (2.5 YR 7/1) grušča (100 %), ki je bilo v tlorisu oglate in v preseku linearne oblike. Mere: d. 19,17 m, š. 3,72 m, deb. 0,40 m.

SE 334

Sodobno grajena struktura, grajena (v kombiniranem stilu) iz lomljencev velikosti do 50 cm in opeke velikosti do 40 cm, vezanih z malto. Mere: d. 1,30 m, š. 1,00 m.

SE 348

Sodobno polnilo vkopa SE 350 za kanalizacijo, iz mehkega peščenega melja (20 %) in malte (80 %), ki je bilo v tlorisu linearne oblike. Mere: d. 1,80 m, š. 1,20 m.

SE 349

Sodobna cev za kanalizacijo v SE 348. Mere: d. 1,80 m, š. 0,35 m.

SE 350

Sodoben vkop za kanalizacijo, zapolnjen s polnilom SE 348 in SE 349. Mere: d. 1,80 m, š. 1,20 m.

SE 547

Sodobno nasutje odpadne keramike iz muzeja. Mere: d. 2,44 m, š. 0,51 m.

SE 552

Sodoben vkop, zapolnjen s polnilom SE 547. Mere: d. 2,44 m, š. 0,51 m.

SE 553

Sodoben opečnat kanal iz opek, vezanih z malto. Mere: d. 1,75 m, š. 0,24 m, v. 0,16 m.

SE 554

Sodobno zbito nasutje malte (60 %), kamnov peščenjaka (10 %), oblic peščenjaka (10 %) in opek (20 %), ki je bilo v tlorisu in preseku nepravilne oblike. Mere: d. 1,29 m, š. 0,80 m, debeline 0,30 m.

SE 555

Sodoben tlak iz opek. Mere: d. 1,15 m, š. 0,40 m, v. 0,06 m.

Sončni park (vzhodno dvorišče)

Faza 1

SE 194

Rimskodobno nasutje iz čvrstega temno rumeno-rjavega (10 YR 4/4) glinenega melja (40 %), gline (40 %), proda velikosti od 0,5 do 2 cm (10 %) in malte velikosti do 5 cm (10 %), ki je bilo v tlorisu linearne oblike. Mere: d. 1,43 m, š. 0,60 m.

SE 195

Rimskodobno nasutje iz čvrstega temno rumeno-rjavega (10 YR 4/4) peščenega melja (15 %), glinenega melja (20 %), proda velikosti od 0,5 do 2 cm (15 %) in malte velikosti do 5 cm (50 %), ki je bilo v tlorisu linearne oblike. Mere: d. 1,45 m, š. 0,60 m.

SE 196

Rimskodobno nasutje iz čvrstega temno rumeno-rjavega (10 YR 4/6) glinenega melja (50 %), gline (30 %), proda velikosti od 0,5 do 2 cm (10 %) ter

opek (10 %), ki je bilo v tlorisu linearne in v preseku nepravilne oblike. Mere: d. 1,30 m, š. 0,80 m.

SE 259

Rimskodobno nasutje iz čvrste temno rumeno-rjave (10 YR 4/4) gline (40 %), glinenega melja (30 %), proda velikosti od 0,5 do 2 cm (10 %), malte velikosti do 5 cm (10 %) in gradbenega materiala velikosti do 5 cm (10 %), ki je bilo v tlorisu nepravilne oblike. Mere: d. 1,92 m, š. 1,01 m.

SE 263

Rimskodobno nasutje iz čvrste temno rumeno-rjavega (10 YR 4/4) peščenega melja (20 %), oblic velikosti do 15 cm (60 %) in drobcev malte (10 %), ki je bilo v tlorisu linearne oblike. Mere: d. 1,89 m, š. 0,90 m.

Faza 2

SE 179

Rimskodobno nasutje iz čvrstega temno rumeno-rjavega (10 YR 4/4) glinenega melja (60 %), opek (15 %), malte (15 %) in lomljencev peščenjaka (10 %), ki je bilo v tlorisu in preseku nepravilne oblike ter je vsebovalo rimskodobne najdbe (keramiko) in neopredeljene najdbe (živalske kosti). Mere: d. 2,10 m, š. 1,40 m.

SE 229

Rimskodobno nasutje iz čvrstega olivno rjavega (2.5 Y 5/6) glinenega melja (40 %), gline (40 %), malte velikosti do 3 cm (10 %) in proda velikosti od 0,5 do 2,5 cm (10 %), ki je bilo v tlorisu linearne oblike ter je vsebovalo rimskodobne najdbe (keramiko, steklo) in neopredeljene najdbe (keramiko, kovinski predmet, steklo, živalske kosti). Mere: d. 1,45 m, š. 1,10 m, deb. 0,40 m.

SE 230

Rimskodobno nasutje iz oblic (80 %) in peščenega melja (20 %), ki je bilo v tlorisu linearne oblike. Mere: d. 3,10 m, š. 0,40 m, deb. 0,15 m.

SE 233

Rimskodobno nasutje iz čvrstega temno rumeno-rjavega (10 YR 4/4) peščenega melja (45 %), glinenega melja (25 %), malte velikosti do 5 cm (5 %), opek velikosti do 35 cm (10 %), lomljencev peščenjaka velikosti do 20 cm (5 %) in proda velikosti od 0,5 do 2,5 cm (10 %), ki je bilo v tlorisu nepravilne oblike in je vsebovalo neopredeljene najdbe (kovinski predmet). Mere: d. 6,00 m, š. 2,15 m.

SE 234

Rimskodobna peč, grajena (v kombiniranem stilu) iz lomljencev velikosti do 20 cm in opek velikosti do 25 cm, vezanih z malto. Mere: d. 0,90 m, š. 0,68 m, v. 0,27 m.

SE 235

Rimskodobno nasutje iz mehkega rumeno-rdečega (5 YR 4/6) peščenega melja (80 %), opek velikosti do 10 cm (10 %) in lomljencev peščenjaka velikosti do 10 cm (10 %), ki je bilo v tlorisu in preseku nepravilne oblike. Mere: d. 0,55 m, š. 0,50 m.

SE 236

Rimskodobno nasutje iz mehkega temno rumeno-rjavega (10 YR 4/4) peščenega melja (40 %), oglja velikosti do 5 cm (40 %), opek velikosti do 20 cm (10 %) in proda velikosti od 0,5 do 2,5 cm (10 %), ki je bilo v tlorisu in preseku nepravilne oblike ter je vsebovalo neopredeljene najdbe (kovinski predmet). Mere: d. 1,20 m, š. 0,63 m.

SE 260

Rimskodobni estrih, drobljiv rumeno-rdeč (5 YR 4/6), iz malte (60 %), peščenega melja (20 %) in proda velikosti od 0,5 do 2 cm (20 %), ki je bil v tlorisu nepravilne oblike. Mere: d. 1,50 m, š. 0,34 m.

SE 261

Rimskodobna struktura, grajena (v kombiniranem stilu) iz lomljencev velikosti do 20 cm, vezanih z malto. Mere: d. 0,33 m, š. 0,26 m, v. 0,10 m.

SE 1332= SE 1335

Rimskodobno nasutje iz olivno rjavega (2.5 Y 4/3) glinenega melja (70 %), proda velikosti do 10 cm (25 %) in drobcev malte (5 %), ki je bilo v tlorisu nepravilne in v preseku linearne oblike ter je vsebovalo rimskodobno najdbo (keramiko). Mere: d. 4,88 m, š. 2,70 m.

SE 1333 = SE 1334

Rimskodobni temelj, grajen iz oblic velikosti do 20 cm, vezanih z malto, ki je vseboval rimskodobne najdbe (keramiko) in kos keramike 20. in 21. stoletja. Mere: d. 3,10 m, š. 1,10 m, v. 0,80 m.

SE 1371

Rimskodobno polnilo stojke, ki zapolnjuje vkop SE 1372, iz temno rumenkasto rjave (10 YR 4/4) peščene gline (65 %), malte velikosti do 4 cm (15 %), oglja velikosti do 2 cm (10 %) in proda velikosti do 3 cm (10 %), ki je bilo v tlorisu okrogle oblike. Mere: d. 0,43 m, deb. 0,13 m.

SE 1372

Rimskodobni vkop za stojko, zapolnjen s polnilom SE 1371, okroglega tlorisa. Mere: d. 0,43 m, gl. 0,13 m.

SE 1373

Rimskodobno nasutje iz rjavega (7.5 YR 4/4) glinenega melja (75 %), proda (15 %) in ožgane gline (10 %), ki je bilo v tlorisu nepravilne in v preseku lečaste oblike. Mere: d. 0,95 m, š. 0,70 m.

SE 1374

Rimskodobno nasutje iz rumenkasto rdečega (5 YR 4/6) glinenega melja (75 %), proda (15 %) in ožgane gline (10 %), ki je bilo v tlorisu ovalne oblike. Mere: premer 0,55 m.

SE 1375

Rimskodobno nasutje iz svetlo olivno rjave (2.5 Y 5/3) meljaste gline (55 %), proda (15 %), malte (10 %), oglja (10 %) in gradbenega materiala (10 %), ki je bilo v tlorisu nepravilne in v preseku linearne oblike ter je vsebovalo rimskodobne najdbe (keramiko,

opeko) in neopredeljene najdbe (živalske kosti). Mere: d. 3,40 m, š. 2,70 m, deb. 0,15 m.

SE 1376

Rimskodobni temelj, grajen iz lomljencev velikosti 20×10 cm, oblic velikosti do 2 cm, klesancev velikosti $50 \times 50 \times 35$ cm in opek velikosti 20×10 cm. Mere: d. 1,25 m, š. 0,55 m, v. 1,00 m.

SE 1377

Rimskodobni temelj, grajen iz lomljencev velikosti 8×10 cm, oblic velikosti do 2 cm, klesancev velikosti 35×30 cm in opek velikosti 18×8 cm, vezanih z malto. Mere: d. 1,00 m, š. 0,55 m, v. 1,05 m.

Faza 3

SE 87

Rimskodobno nasutje iz čvrstega temno rumeno-rjavega (10 YR 4/4) peščenega melja (30 %), glinenega melja (40 %), prodnikov velikosti od 0,5 do 2,5 cm (10%), malte velikosti od 3 do 10 cm (10%) in opek velikosti od 1 do 10 cm (10%), ki je bilo v tlorisu nepravilne oblike in je vsebovalo rimskodobne najdbe (keramiko) ter neopredeljene najdbe (živalske kosti). Mere: d. 7,10 m, š. 2,05 m in d. 0,45 m.

SE 101

Rimskodobni zid, grajen (v kombiniranem stilu) iz opek, vezanih z malto. Mere: d. 0,60 m, š. 0,50 m.

SE 113

Rimskodobni temelj, ki zapolnjuje vkop SE 114, grajen (v kombiniranem stilu) iz oblic velikosti do 15 cm, vezanih z malto. Mere: d. 2,30 m, š. 0,50 m.

SE 114

Rimskodobni vkop za temelj SE 113, linearnega tlorisa. Mere: premer d. 2,30 m, š. 0,50 m.

SE 116

Rimskodobni temelj, ki zapolnjuje vkop SE 117, grajen (v kombiniranem stilu) iz opek velikosti do 20 cm, vezanih z malto. Mere: d. 1,30 m, š. 0,45 m.

SE 117

Rimskodobni vkop za temelj SE 116, linearnega tlorisa. Mere: premer d. 1,30 m, š. 0,45 m.

SE 118

Rimskodobni temelj, ki zapolnjuje vkop SE 119, grajen (v kombiniranem stilu) iz oblic velikosti do 15 cm in opek velikosti do 10 cm, vezanih z malto. Mere: d. 1,30 m, š. 0,40 m.

SE 119

Rimskodobni vkop za temelj SE 118, linearnega tlorisa. Mere: premer d. 1,30 m, š. 0,40 m.

SE 120

Rimskodobni tlak iz čvrstega temno rjavega (2.5 Y 5/6) peščenega melja (20 %), rečnih oblic velikosti do 15 cm (60 %) in prodnikov velikosti od 0,5 do 2,5 cm (20 %), ki je bil v tlorisu nepravilne oblike. Mere: d. 1,15 m, š. 0,70 m.

SE 121

Rimskodobno nasutje iz čvrstega olivno rumenega (2.5 Y 6/6) peščenega melja (40 %), oblic velikosti do 10 cm (20 %) in proda velikosti od 0,5 do 2,5 cm (40 %), ki je bilo v tlorisu nepravilne oblike. Mere: d. 1,35 m, š. 0,60 m.

SE 157

Rimskodobno nasutje iz čvrste rumeno-rjave (10 YR 5/6) gline (60 %), opek (20 %), malte (10 %) in lomljencev peščenjaka (10 %), ki je bilo v tlorisu in preseku nepravilne oblike ter je vsebovalo rimskodobno keramiko. Mere: d. 3,00 m, š. 1,45 m in deb. 0,35 m.

SE 184

Rimskodobni temelj, ki zapolnjuje vkop SE 277, grajen (v kombiniranem stilu) iz lomljencev in kamnov brez vezave. Mere: d. 1,15 m, š. 0,70 m, v. 0,45 m.

SE 185

Rimskodobna struktura iz temno rumeno-rjavega (10 YR 4/6) glinenega melja (20 %), opek (40 %) in

kamnov (40 %), ki je bilo v tlorisu in preseku nepravilne oblike. Mere: d. 1,30 m, š. 0,80 m.

SE 186

Rimskodobni zid, grajen (v stilu kamniti bloki) iz lomljencev velikosti od 20 do 30 cm brez vezave. Mere: d. 0,90 m, š. 0,25 m.

SE 187

Rimskodobni zid, grajen (v kombiniranem stilu) iz lomljencev velikosti do 40 cm, vezanih z malto. Vseboval je rimskodobne najdbe (keramiko) in neopredeljene najdbe (steklo, kovinski predmet, žlindro, živalske kosti). Mere: d. 3,00 m, š. 0,55 m.

SE 188

Rimskodobni tlak iz temno rumeno-rjavega (10 YR 4/4) peščenega melja (10 %) ter oblic velikosti do 15 cm (90 %), ki je bilo v tlorisu in preseku nepravilne oblike. Mere: d. 1,00 m, š. 0,70 m.

SE 189

Rimskodobno nasutje iz čvrstega temno rumeno-rjavega (10 YR 4/4) glinenega melja (75 %), oblic (10 %), proda velikosti od 0,5 do 2 cm (10 %) in malte velikosti do 5 cm (5 %), ki je bilo v tlorisu in preseku nepravilne oblike. Mere: d. 1,85 m, š. 0,70 m.

SE 197

Rimskodobno nasutje iz čvrstega temno rumeno-rjavega (10 YR 4/4) peščenega melja (45 %), glinenega melja (15 %), proda velikosti od 0,5 do 2 cm (10 %), opek velikosti od 5 do 15 cm (10 %), lomljencev velikosti od 5 do 15 cm (15 %) in malte velikosti do 5 cm (5 %), ki je bilo v tlorisu nepravilne in v preseku linearne oblike ter je vsebovalo rimskodobne najdbe (keramiko, opeko) in neopredeljene najdbe (steklo, kovinske predmete, živalske kosti). Mere: d. 5,20 m, š. 3,00 m in deb. 0,30 m.

SE 198

Rimskodobno nasutje iz čvrstega rumeno rjavega (10 YR 5/6) peščenega melja (45 %), glinenega melja (25 %), proda velikosti od 0,5 do 2 cm (15 %), opek

velikosti od 5 do 10 cm (5 %) in malte velikosti od 3 do 5 cm (10 %), ki je bilo v tlorisu in v preseku nepravilne oblike ter je vsebovalo rimskodobne najdbe (keramiko) in neopredeljene najdbe (živalske kosti). Mere: d. 3,95 m, š. 1,60 m in deb. 0,10 m.

SE 199

Rimskodobno polnilo jame, ki zapolnjuje vkop SE 216, iz čvrstega zelo temno sivo-rjavega (10 YR 3/2) peščenega melja (70 %), proda velikosti od 0,5 do 2 cm (10 %), opek velikosti od 5 do 10 cm (10 %) in malte velikosti od 2 do 5 cm (10 %), ki je bilo v tlorisu ovalne in v preseku banjaste oblike ter je vsebovalo rimskodobne najdbe (keramiko, opeko) in neopredeljene najdbe (živalske kosti). Mere: d. 2,30 m, š. 1,10 m in deb. 0,62 m.

SE 216

Rimskodobni vkop za jamo, zapolnjen s polnilom SE 199, ovalnega tlorisa. Mere: d. 1,50 m, š. 0,90 m in gl. 0,62 m.

SE 217

Rimskodobno nasutje iz čvrstega temno rumeno-rjavega (10 YR 4/6) peščenega melja (40 %), glinenega melja (30 %), malte velikosti do 5 cm (5 %), opek velikosti od 5 do 10 cm (10%), proda velikosti od 0,5 do 2 cm (10 %) in lomljencev peščenjaka (5 %), ki je bilo v tlorisu in v preseku nepravilne oblike ter je vsebovalo rimskodobne najdbe (keramiko), novoveške najdbe (keramiko) in neopredeljene najdbe (steklo, kovinske predmete, živalske kosti). Mere: d. 10,70 m, š. 3,20 m, deb. 0,15 m.

SE 218

Rimskodobno nasutje iz čvrstega temno rumeno-rjavega (10 YR 4/6) glinenega melja (50 %), peščenega melja (20 %), malte (10 %), opek velikosti do 5 cm (20 %), ki je bilo v tlorisu in v preseku nepravilne oblike. Mere: d. 1,45 m, š. 0,10 m.

SE 219

Rimskodobno nasutje iz čvrstega temno rumeno-rjavega (10 YR 3/4) peščenega melja (40 %), glinenega

melja (30 %), malte velikosti do 5 cm (10 %), opek velikosti do 5 cm (10 %) in lomljencev peščenjaka velikosti do 5 cm (10 %), ki je bilo v tlorisu in v preseku nepravilne oblike ter je vsebovalo rimskodobne najdbe (keramiko, tera sigilato) in neopredeljene najdbe (živalske kosti). Mere: d. 10,60 m, š. 2,70 m.

SE 220

Rimskodobno nasutje iz drobljivega temno sivo-rjavega (2.5 Y 4/2) peščenega melja (30 %), malte (40 %), glinenega melja (30 %), opek (10 %), proda velikosti od 0,5 do 2 cm (10 %) in lomljencev peščenjaka (10 %), ki je bilo v tlorisu in v preseku nepravilne oblike. Mere: d. 0,80 m, š. 0,75 m.

SE 221

Rimskodobni zid, grajen (v kombiniranem stilu) iz lomljencev velikosti do 15 cm in opek velikosti do 25 cm, vezanih z malto. Mere: d. 7,10 m, š. 0,60 m.

SE 222

Rimskodobni zid, grajen (v kombiniranem stilu) iz lomljencev velikosti do 15 cm in opek velikosti do 25 cm, vezanih z malto. Mere: d. 1,20 m, š. 0,55 m.

SE 223

Rimskodobno nasutje iz drobljivega sivo-rjavega (2.5 Y 5/2) peščenega melja (40 %), malte velikosti do 5 cm (40 %), proda velikosti od 0,5 do 2 cm (10 %) in lomljencev peščenjaka velikosti do 10 cm (10 %), ki je bilo v tlorisu nepravilne oblike in v preseku linearne oblike. Mere: d. 2,00 m, š. 0,35 m, deb. 0,10 m.

SE 226

Rimskodobni zid, grajen (v kombiniranem stilu) iz lomljencev velikosti do 25 cm, vezanih z malto. Mere: d. 1,30 m, š. 0,60 m.

SE 227

Rimskodobno nasutje iz mehkega olivno rjavega (2.5 Y 5/6) peščenega melja (20 %), malte (70 %) in proda velikosti od 0,5 do 1,5 cm (10 %), ki je bilo v tlorisu in v preseku nepravilne oblike ter je vsebova-

lo rimskodobne najdbe (keramiko) in neopredeljene najdbe (živalske kosti). Mere: d. 2,30 m, š. 0,60 m.

SE 240

Rimskodobni ostanki ometa, odpadlega z zida nepravilnega tlorisa. Vmes med kosi so rimskodobne najdbe (keramika), visoko in pozno srednjeveške najdbe (keramika) ter neopredeljene najdbe (živalske kosti). Mere: d. 0,80 m, š. 0,45 m.

SE 241

Rimskodobno nasutje iz čvrstega temno rumeno-rjavega (10 YR 3/4) peščenega melja (65 %), opek (15 %), proda velikosti od 0,5 do 2,5 cm (15 %) in malte velikosti do 3 cm (5%), ki je bilo v tlorisu in v preseku nepravilne oblike ter je vsebovalo rimskodobne najdbe (keramiko), novoveške najdbe (keramiko) in neopredeljene najdbe (kovinski predmet, keramiko, živalske kosti). Mere: d. 2,45 m, š. 1,05 m, deb. 0,15 cm.

SE 243

Rimskodobno nasutje iz čvrstega olivno rjavega (2.5 YR 5/6) glinenega melja (30 %), glinene (55 %), opek (5 %) in proda velikosti od 0,5 do 2 cm (10 %), ki je bilo v tlorisu nepravilne in v preseku linearne oblike. Mere: d. 2,45 m, š. 1,05 m, deb. 0,10 cm.

SE 244

Rimskodobni estrih nepravilnega tlorisa. Mere: d. 2,75 m, š. 1,95 m.

SE 245

Rimskodobni mozaik nepravilnega tlorisa iz črnih in belih kockic. Mere: d. 1,00 m, š. 0,40 m.

SE 246

Rimskodobni zid (v kombiniranem stilu) iz lomljencev velikosti do 25 cm, vezanih z malto. Mere: d. 1,40 m, š. 0,45 m.

SE 247

Rimskodobno nasutje iz mehkega olivno rjavega (2.5 Y 5/4) peščenega melja (40 %), glinenega melja,

(10 %) malte velikosti do 3 cm (30 %), opek velikosti do 10 cm (10 %) in proda velikosti od 0,5 do 2 cm (10 %), ki je bilo v tlorisu in preseku nepravilne oblike. Mere: d. 1,00 m, š. 0,85 m.

SE 248

Rimskodobno nasutje iz čvrste olivno rjave (2.5 Y 5/6) glinene (40 %), glinenega melja (20 %), malte velikosti do 5 cm (10 %), opek velikosti do 10 cm (10 %), lomljenecv peščenjaka velikosti do 10 cm (10 %) in proda velikosti od 0,5 do 2,5 cm (10 %), ki je bilo v tlorisu nepravilne oblike. Mere: d. 11,5 m, š. 2,70 m.

SE 256

Rimskodobni temelj, ki zapolnjuje vkop SE 257, grajen (v kombiniranem stilu) iz oblic velikost do 15 cm in prodnikov, vezanih z malto. Mere: d. 1,18 m, š. 0,50 m, gl. 0,30 m.

SE 257

Rimskodobni vkop za temelj SE 256, linearnega tlorisa. Mere: d. 1,18 m, š. 0,50 m, gl. 0,30 m.

SE 258

Rimskodobni zid, grajen (v kombiniranem stilu) iz lomljenecv velikosti do 55 cm, vezanih z malto. Mere: d. 0,91 m, š. 0,60 m, v. 0,40 m.

SE 271

Rimskodobni vkop za temelj SE 246, nepravilnega tlorisa. Mere: d. 1,29 m, š. 0,38 m.

SE 277

Rimskodobni vkop za temelj SE 184, nepravilnega tlorisa. Mere: d. 1,14 m, š. 0,72 m.

SE 456

Rimskodobno polnilo stojke, ki zapolnjuje vkop SE 1431, iz trdo sprijetega rumenkasto rjavega (10 YR 5/6) peščenega melja (40 %), glinenega melja (40 %) in gradbenega materiala (20 %). Mere: d. 0,32 m, š. 0,24 m.

SE 457 = SE 461

Rimskodobni tlak, trdo sprijetega rumenkasto rdečega (5 YR 5/8) peščenega melja (70 %), oblic (10 %) in gradbenega materiala (20 %). Mere: d. 3,78 m, š. 1,50 m.

SE 458

Rimskodobna ruševina zidu, grajenega (v kombiniranem stilu) iz lomljenecv in opek, vezanih z malto. Mere: d. 2,00 m, š. 1,52 m.

SE 460

Rimskodobni zid, morda prag iz lomljenca peščenjaka in opek, vezanih z malto. Mere: d. 1,47 m, š. 0,58 m.

SE 461

Rimskodobno nasutje iz zbitega rumenkasto rjavega (10 YR 5/8) peščenega melja (40 %), glinenega melja (40 %) in gradbenega materiala (20 %). Mere: d. 3,78 m, š. 1,50 m.

SE 462

Rimskodobno nasutje iz trdno sprijetega rumenkasto rjavega (10 YR 5/6) peščenega melja (60 %), opek (20 %) in gradbenega materiala (20 %). Mere: d. 1,50 m, š. 0,95 m.

SE 465

Rimskodobni zid, grajen (v kombiniranem stilu) iz opek, vezanih z malto. Omet je delno ohranjen na obeh straneh. Mere: d. 5,30 m, š. 0,35 m.

SE 467

Rimskodobno nasutje iz trdno sprijetega svetlo olivno rjavega (2.5 YR 5/4) peščenega melja (70 %) in gradbenega materiala (30 %), ki je vsebovalo tegulo z žigom. Mere: d. 1,83 m, š. 1,56 m.

SE 468

Rimskodobno polnilo stojke, ki zapolnjuje vkop SE 469, iz trdno sprijetega zelo temno sivo-rjavega (2.5 YR 3/2) peščenega melja (80 %) in gradbenega materiala (20 %). Mere: d. 0,48 m, š. 0,33 m.

SE 469

Rimskodobni vkop za stojko, zapolnjen s polnilom SE 469. Mere: d. 0,48 m, š. 0,33 m.

SE 470

Rimskodobno nasutje iz trdno sprijetega živo rjavega (7.5 YR 4/6) peščenega melja (30 %), glinenega melja (30 %) in gradbenega materiala (40 %). Mere: d. 5,95 m, š. 0,95 m.

SE 474

Rimskodobno nasutje iz trdno sprijetega olivno rjavega (2.5 YR 4/4) peščenega melja (30 %), glinenega melja (30 %), oblic apnenca in gradbenega materiala (30 %). Mere: d. 4,40 m, š. 4,00 m.

SE 475

Rimskodobno polnilo jame, ki zapolnjuje vkop SE 476, iz trdno sprijetega zelo temno sivega (2.5 YR 3/1) peščenega melja (70 %) in gradbenega materiala (30 %), ki je bilo v tlorisu okrogle oblike. Mere: d. 1,01 m, š. 0,66 m.

SE 476

Rimskodobni vkop za jamo, zapolnjen s polnilom SE 475, okroglega tlorisa. Mere: d. 1,01 m, š. 0,66 m.

SE 477

Rimskodobno polnilo stojke, ki zapolnjuje vkop SE 478, iz trdno sprijetega zelo temno sivega (2.5 YR 3/1) peščenega melja (80 %) in gradbenega materiala (20 %), ki je bilo v tlorisu okrogle oblike. Mere: premer 0,30 m.

SE 478

Rimskodobno vkop za stojko, zapolnjen s polnilom SE 477, iz okroglega tlorisa. Mere: premer 0,30 m.

SE 479

Rimskodobno polnilo stojke, ki zapolnjuje vkop SE 216, iz trdno sprijetega zelo temno sivega (2.5 YR 3/1) peščenega melja (80 %) in gradbenega materiala (20 %), ki je bilo v tlorisu okrogle oblike. Mere: premer 0,40 m.

SE 480

Rimskodobni vkop za stojko, zapolnjen s polnilom SE 479, okroglega tlorisa. Mere: premer 0,40 m.

SE 485

Rimskodobno polnilo jame, ki zapolnjuje vkop SE 490, iz trdno sprijetega zelo temno sivo-rjavega (2.5 YR 3/2) peščenega melja (70 %), oblic (10 %) in gradbenega materiala (20 %). Mere: d. 5,21 m, š. 3,46 m.

SE 486

Rimskodobno polnilo stojke, ki zapolnjuje vkop SE 487, iz trdno sprijetega zelo temno sivo-rjavega (2.5 YR 3/2) peščenega melja (70 %), oblic (10 %) in gradbenega materiala (20 %), ki je bilo v tlorisu okrogle oblike. Mere: premer 0,60 m.

SE 487

Rimskodobni vkop za stojko, zapolnjen s polnilom SE 486, okroglega tlorisa. Mere: premer 0,60 m.

SE 488

Rimskodobno nasutje iz čvrste svetlo olivno rjave (2.5 YR 5/6) glinene (70 %) in gradbenega materiala (30 %). Mere: d. 1,48 m, š. 1,35 m.

SE 489

Rimskodobno nasutje iz trdno sprijetega živo rdečega (2.5 YR 5/6) glinenega melja (70 %) in gradbenega materiala (30 %), ki je bilo v tlorisu nepravilne oblike. Mere: d. 2,05 m, š. 1,01 m.

SE 490

Rimskodobni vkop za jamo, zapolnjen s polnilom SE 485. Mere: d. 5,21 m, š. 3,46 m.

SE 491

Rimskodobni temelj, ki zapolnjuje vkop SE 492, grajen (v kombiniranem stilu) iz lomljencev peščenjaka in opek, vezanih z malto. Mere: d. 0,69 m, š. 0,3 m.

SE 492

Rimskodobni temelj, ki zapolnjuje vkop SE 491. Mere: d. 0,69 m, š. 0,3 m.

SE 495

Rimskodobni temelj, ki zapolnjuje vkop SE 495, grajen iz lomljencev peščenjaka, vezanih z malto. Mere: d. 1,80 m, š. 0,62 m.

SE 496

Rimskodobni vkop za temelj SE 495. Mere: d. 1,80 m, š. 0,62 m.

SE 498

Rimskodobni temelj, ki zapolnjuje vkop SE 499, grajen (v kombiniranem stilu) iz lomljencev peščenjaka, oblic in opek, vezanih z malto. Mere: d. 0,82 m, š. 0,63 m.

SE 499

Rimskodobni vkop za temelj SE 498. Mere: d. 0,82 m, š. 0,63 m.

SE 515

Rimskodobni temelj, ki zapolnjuje vkop SE 516, grajen (v kombiniranem stilu) iz lomljencev peščenjaka in opek, vezanih z malto. Mere: d. 1,84 m, š. 1,32 m.

SE 516

Rimskodobni vkop za temelj SE 515. Mere: d. 1,84 m, š. 1,32 m.

SE 517

Rimskodobno nasutje iz trdo sprijetega olivno rjavega (2.5 Y 4/3) peščenega melja, oblic, lomljencev, opek in malte, ki je bilo v tlorisu nepravilne oblike. Mere: d. 2,20 m, š. 1,30 m.

SE 521

Rimskodobno nasutje iz trdo sprijetega temno rumeno-rjavega (10 YR 4/4) peščenega melja (70 %) in gradbenega materiala (30 %), ki je bilo v tlorisu nepravilne oblike. Mere: d. 2,50 m, š. 4,00 m.

SE 524

Rimskodobno nasutje iz trdo sprijetega temno rjavega (7,5 YR 3/2) peščenega melja (70 %), gradbenega materiala (20 %) in opek (10 %), ki je bilo v tlorisu nepravilne oblike. Mere: d. 1,25 m, š. 1,30 m.

SE 525

Rimskodobno nasutje iz trdo sprijetega temno rjavega (7,5 YR 3/2) peščenega melja (70 %) in gradbenega materiala (30 %), ki je bilo v tlorisu nepravilne oblike. Mere: d. 3,50 m, š. 1,25 m.

SE 526

Rimskodobno nasutje iz trdo sprijetega temno olivno rjavega (2.5 Y 3/3) peščenega melja (60 %) in opek (40 %), ki je bilo v tlorisu nepravilne oblike. Mere: d. 1,20 m, š. 0,45 m.

SE 1317

Rimskodobno nasutje iz trdega svetlo olivno rjavega (2.5 Y 5/4) peščenega melja (50 %) in proda velikosti do 10 cm (50 %), ki je bilo v tlorisu linearne oblike. Mere: d. 2,85 m, š. 0,56 m.

SE 1318

Rimskodobno nasutje iz zelo temno sivkasto rjave (2.5 Y 3/2) peščene gline (65 %), proda velikosti do 5 cm (20 %), malte (5 %) in gradbenega materiala (10 %), ki je bilo v tlorisu linearne oblike in je vsebovalo rimskodobne najdbe (keramiko) ter neopredeljene najdbe (stekleno jagodo, živalske kosti). Mere: d. 1,20 m, š. 0,55 m.

SE 1327

Rimskodobno nasutje iz svetlo rjavkasto sive (10 YR 6/2) malte – drobci (60 %), gradbenega materiala velikosti 30 × 30 cm (35 %) lomljencev apnenca velikosti do 30 cm (5 %), ki je bilo v tlorisu in preseku nepravilne oblike ter je vsebovalo visoko in pozno srednjeveške najdbe (keramiko) in neopredeljene najdbe (kovinska predmeta, živalske kosti). Mere: d. 2,80 m, š. 2,60 m.

SE 1336

Rimskodobno ožgano nasutje iz rahlo sprijetega olivno rjavega (2.5 Y 3/2) glinenega melja (85 %), oglja (5 %), malte (5 %) in gradbenega materiala velikosti 17 × 10 cm (5 %), ki je bilo v tlorisu nepravilne in v preseku linearne oblike ter je vsebovalo rimskodobne najdbe (keramiko) in neopredeljene najdbe (keramiko, živalsko kost). Mere: d. 1,34 m, š. 1,30 m, deb. 0,04 m.

SE 1361

Rimskodobni estrih oziroma tlak iz malte (80 %) in proda apnenca velikosti do 2 cm (20 %), ki je bil v tlorisu nepravilne in v preseku linearne oblike. Mere: d. 2,00 m, š. 0,60 m, deb. 0,10 m.

SE 1362

Baza rimskodobnega stebra iz lomljenca apnenca, ki ima v sredini zgornje ploskve utor. Mere: d. 0,68 m, š. 0,68 m, v. 0,25 m.

SE 1363

Rimskodobno nasutje plast iz trdno sprijete svetlo sivo-rjave (2.5 Y 5/4) peščene gline (65 %), proda apnenca velikosti do 2 cm (10 %) in malte velikosti do 5 cm (25 %), ki je bilo v tlorisu in preseku nepravilne oblike. Mere: d. 1,20 m, š. 0,55 m.

SE 1364

Rimskodobno nasutje iz rahlo sprijete temno sivkasto rjave (2.5 Y 4/2) peščene gline (55 %), malte (20 %), oglja (5 %) in gradbenega materiala velikosti do 10 cm (20 %), ki je bilo v tlorisu in preseku linearne oblike ter je vsebovalo rimskodobne najdbe (keramiko) in neopredeljene najdbe (kovinske predmete, živalske kosti). Mere: d. 3,30 m, š. 2,30 m.

SE 1365

Rimskodobni estrih oziroma tlak iz malte (80 %) in proda apnenca velikosti do 2 cm (20 %), ki je bil v tlorisu in preseku nepravilne oblike. Mere: d. 3,30 m, š. 1,65 m, deb. 0,10 m.

SE 1366

Rimskodobni temelj za steber, ki zapolnjuje vkop SE 1367, iz malte (40 %) in proda apnenca velikosti do 5 cm (40 %), oblic apnenca velikosti 20 × 10 cm (15 %) in gradbenega materiala velikosti 10 × 10 cm (5 %), ki je bil v tlorisu oglate oblike. Mere: d. 0,90 m, š. 0,90 m, deb. 0,60 m.

SE 1367

Rimskodobni vkop za temelj SE 1366, oglatega tlorisa. Mere: d. 0,90 m, š. 0,90 m, globina 0,60 m.

SE 1368

Rimskodobno nasutje iz trdno sprijetega zelo temno sivega (10 YR 3/1) glinenega melja (75 %), gradbenega materiala velikosti do 7 cm (5 %) in proda apnenca velikosti do 3 cm (10 %), oglja (5 %) in malte (5 %), ki je bilo v tlorisu linearne oblike in je vsebovalo neopredeljene najdbe (živalske kosti). Mere: d. 0,80 m, š. 0,40 m, deb. 0,03 m.

SE 1369

Rimskodobno nasutje iz rahlo sprijete temno sivkasto rjave (2.5 Y 4/2) peščene gline (55 %), malte (20 %), oglja (5 %) in gradbenega materiala (20 %), ki je bilo v tlorisu in preseku linearne oblike ter je vsebovalo rimskodobne najdbe (keramiko).

SE 1370

Rimskodobno nasutje iz trdno sprijetega zelo temno sivega (10 YR 3/1) glinenega melja (75 %), gradbenega materiala (5 %), proda apnenca velikosti do 3 cm (10 %), oglja (5 %) in malte (5 %), ki je bilo v tlorisu nepravilne in v preseku lečaste oblike ter je vsebovalo rimskodobne najdbe (keramiko) in neopredeljene najdbe (živalske kosti). Mere: d. 0,70 m, š. 0,20 m, deb. 0,08 m.

SE 1431

Rimskodobni vkop za stojko, zapolnjen s polnilom SE 456. Mere: d. 0,32 m, š. 0,24 m.

Faza 4**SE 76**

Srednjeveški zid, zazidan v vkop SE 268, grajen (v kombiniranem stilu) iz opek in lomljencev, vezanih z malto. Mere: d. 4,00 m, š. 0,40 m.

SE 193 = SE 231 = SE 237

Srednjeveško polnilo jarka, ki zapolnjuje vkop SE 232, iz čvrstega temno sivo-rjavega (10 YR 4/2) peščenega melja (60 %), opek velikosti do 10 cm (10 %), proda velikosti od 0,5 do 2 cm (10 %), lomljencev peščenjaka velikosti od 10 do 15 cm (10 %) in malte velikosti do 5 cm (10%), ki je bilo v tlorisu linearne oblike in je vsebovalo rimskodobne najdbe (keramiko, opeko, kovinski predmet). Mere: d. 5,42 m, š. 0,75 m in deb. 0,60 m.

SE 232

Srednjeveški vkop za jarek, zapolnjen s polnilom SE 193 = SE 231 = SE 237, linearne tlorisa. Mere: d. 5,42 m, š. 0,75 m in gl. 0,60 m.

SE 251

Srednjeveško čvrsto nasutje iz oblic velikosti od 10 do 15 cm (70 %), temno sivo-rjavega (10 YR 4/2) peščenega melja (20 %) in malte (10 %), ki je bilo v tlorisu nepravilne oblike. Mere: d. 1,40 m, š. 0,35 m, deb. 0,17 m.

SE 268

Srednjeveški vkop za zid SE 76. Mere: d. 4,02 m, š. 0,42 m.

SE 1445

Srednjeveški vkop za severno stopnišče v kletne prostore, zapolnjen z zid SE 46, zid SE 98 in stopnicami SE 129. Mere: d. 2,98 m, š. 2,40 m.

Faza 5**SE 16 = SE 20 = SE 103 = SE 104**

Polnilo poznorimskodobnega ali zgodnjersrednjeveškega jarka, ki zapolnjuje vkop SE 153, iz trdnega

zelo temno sivo-rjavega (10 YR 3/2) peščenega melja (75 %), gradbenega materiala (15 %) in lomljencev (10 %), ki je bilo v tlorisu in preseku nepravilne oblike ter je vsebovalo rimskodobne najdbe (keramiko, opeko, oljenko, kovinske predmete, tera sigilato), novoveške najdbe (keramiko, steklo) in neopredeljene najdbe (kovinske predmete, steklo, keramiko, opeko, kamne, žlindro, živalske in človeške kosti). Mere: d. 26,10 m, š. 4,10 m, deb. 1,85 m.

SE 153

Poznorimskodobni ali zgodnjersrednjeveški jarek oziroma vkop, zapolnjen s polnilom SE 16 = SE 20 = SE 103 = SE 104, nepravilnega tlorisa in preseka. Mere: d. 26,10 m, š. 4,10 m, gl. 1,85 m.

SE 239

Srednjeveška ruševina zidu SE 076 (v kombiniranem stilu) iz lomljencev, vezanih z malto. Mere: d. 0,50 m, š. 0,35 m.

SE 252

Srednjeveško nasutje iz čvrste rumeno-rjave (10 YR 5/6) glin (70 %) in glinenega melja (30 %), ki je bilo v tlorisu in preseku nepravilne oblike. Mere: d. 0,70 m, deb. 0,15 m.

SE 253

Srednjeveško nasutje iz čvrstega temno sivo-rjavega (10 YR 4/2) peščenega melja (40 %), lomljencev peščenjaka velikosti do 10 cm (20 %), ometa velikosti do 5 cm (15 %), opek velikosti do 10 cm (15 %) in malte velikosti do 5 cm (10 %), ki je bilo v tlorisu in preseku nepravilne oblike. Mere: d. 1,70 m, deb. 0,35 m.

SE 254

Srednjeveško nasutje iz drobljive sive (2.5 YR 6/1) malte (80 %), lomljencev peščenjaka velikosti do 10 cm (10 %) in opek velikosti do 10 cm (10 %), ki je bilo v tlorisu in preseku nepravilne oblike. Mere: d. 1,15 m, deb. 0,18 m.

SE 255

Srednjeveško nasutje iz trdega, zelo temno sivo-rjavega (10 YR 3/2) peščenega melja (75 %), lomljencev peščenjaka velikosti od 5 do 10 cm (10 %) in gradbenega materiala velikosti do 5 cm (15 %), ki je bilo v tlorisu in preseku nepravilne oblike. Mere: d. 1,15 m, deb. 0,30 m.

SE 1264

Srednjeveški estrih oziroma tlak, ki je bil v tlorisu in preseku nepravilne oblike. Mere: d. 7,60 m, š. 2,15 m.

SE 1328

Srednjeveško polnilo roparskega jarka, ki zapolnjuje vkop SE 1329, iz mehkega glinenega melja (55 %), proda velikosti do 5 cm (10 %), malte velikosti do 10 cm (25 %), lomljencev peščenjaka velikosti do 10 cm (5 %) in gradbenega materiala velikosti do 5 cm (5 %), ki je bilo v tlorisu in preseku linearne oblike ter je vsebovalo rimskodobne najdbe (keramiko), visoko in pozno srednjeveške najdbe (keramiko) in neopredeljene najdbe (kovinski predmet, opeko, živalske kosti, polžjo hišico). Mere: d. 2,25 m, deb. 1,10 m.

SE 1329

Srednjeveški vkop roparskega jarka, zapolnjen s polnilom SE 1328, linearnega tlorisa in preseka. Mere: d. 2,25 m, gl. 1,10 m.

SE 1330

Srednjeveško polnilo roparskega jarka, ki zapolnjuje vkop SE 1331, iz mehkega zelo temno sivkasto rjavega (2.5 Y 3/2) glinenega melja (40 %), malte velikosti do 5 cm (40 %), lomljencev peščenjaka velikosti do 15 cm (10 %) in gradbenega materiala velikosti do 10 cm (10 %), ki je bilo v tlorisu in preseku linearne oblike ter je vsebovalo rimskodobne najdbe (keramiko, opeko), visoko in pozno srednjeveške najdbe (keramiko) in neopredeljene najdbe (kovinske predmete, živalske kosti, polžjo hišico). Mere: d. 3,40 m, deb. 1,80 m.

SE 1331

Srednjeveški vkop roparskega jarka, zapolnjen s polnilom SE 1330, linearnega preseka in tlorisa. Mere: d. 3,40 m, gl. 1,80 m.

Faza 6

SE 111

Srednjeveški zid, grajen (v kombiniranem stilu) iz opek (do 25 cm) in lomljencev (do 35 cm), vezanih z malto. Mere: d. 2,60 m, š. 0,30 m.

SE 163

Srednjeveški zid, ki se nahaja znotraj vkopa SE 225, grajen (v kombiniranem stilu) iz lomljencev velikosti do 35 cm in opek velikosti do 25 cm, vezanih z malto. Mere: d. 2,25 m, š. 0,35 m.

SE 164

Srednjeveško nasutje ruševin iz lomljencev velikosti od 10 do 30 cm (80 %) in opek velikosti od 10 do 20 cm (20 %), ki je bilo v tlorisu oglate oblike. Mere: d. 1,80 m, š. 0,80 m, deb. 0,50 m.

SE 165

Srednjeveški zid, grajen (v kombiniranem stilu) iz lomljencev velikosti do 35 cm in opek velikosti do 25 cm, vezan z malto. Mere: d. 1,80 m, š. 0,55 m.

SE 178

Srednjeveško nasutje iz mehkega temno sivo-rjavega (2.5 Y 4/2) peščenega melja (50 %), opek velikosti od 5 do 15 cm (10 %), proda velikosti od 0,5 do 2 cm (8 %) in lomljencev peščenjaka velikosti od 5 do 10 cm (5 %), ki je bilo v tlorisu nepravilne oblike in je vsebovalo rimskodobne najdbe (keramiko, opeko), srednjeveške najdbe (keramiko), novoveške najdbe (keramiko) in neopredeljene najdbe (živalske kosti). Mere: d. 1,46 m, š. 1,37 m.

SE 191

Srednjeveško nasutje iz temno rumeno-rjavega (10 YR 4/4) peščenega melja (70 %), opek velikosti od 5 do 10 cm (5 %), proda velikosti od 0,5 do 2 cm

(15 %) in malte velikosti od 2 do 5 cm (10 %), ki je bilo v tlorisu in v preseku linearne oblike ter je vsebovalo rimskodobne najdbe (keramiko, steklo) in neopredeljene najdbe (živalske kosti). Mere: d. 2,10 m, š. 1,40 m in deb. 0,10 m.

SE 192

Srednjeveško nasutje iz čvrstega temno rumenkasto rjavega (10 YR 4/6) peščenega melja (80 %), opek velikosti od 2 do 10 cm (5 %), lomljencev velikosti do 5 cm (5 %) in malte velikosti do 5 cm (10 %), ki je bilo v tlorisu nepravilne in v preseku linearne oblike ter je vsebovalo rimskodobne najdbe (keramiko) in neopredeljene najdbe (živalske kosti). Mere: d. 0,90 m, š. 0,87 m in deb. 0,15 m.

SE 224

Srednjeveški temelj vzhodnega trakta samostana, ki zapolnjuje vkop SE 274, grajen (v stilu kamniti bloki) iz lomljencev peščenjaka brez vezave. Mere: d. 23,00 m, v. 1,10 m.

SE 225

Srednjeveški vkop za kletne prostore ob temelju „Matildinega dvorca“, nepravilnega tlorisa.

SE 228

Srednjeveški zid znotraj vkopa SE 225, grajen (v kombiniranem stilu) iz lomljencev velikosti do 45 cm in opek velikosti do 25 cm, vezanih z malto. Mere: d. 2,00 m, š. 0,45 m.

SE 242

Srednjeveško nasutje iz čvrstega temno rumeno-rjavega (10 YR 5/6) glinenega melja (30 %), gline (40 %), opek velikosti do 5 cm (10 %), malte velikosti do 5 cm (10 %) in proda velikosti od 0,5 do 2 cm (10 %), ki je bilo v tlorisu linearne oblike in je vsebovalo rimskodobne najdbe (keramiko, steklo) ter neopredeljene najdbe (kovinski predmet, živalske kosti). Mere: d. 2,10 m, š. 1,30 m.

SE 264

Srednjeveški temelj „Matildinega dvorca“, ki zapolnjuje vkop SE 275. Mere: d. 8,84 m, gl. 1,60 m.

SE 265

Zazidan vhod v klet v „Matildin dvorec“. Mere: d. 2,09 m, v. 1,5 m.

SE 270

Srednjeveško nasutje– maltni estrih, iz čvrsto temno rumeno-rjavega (10 YR 4/4) glinenega melja (40 %), peščenega melja (30%), proda velikosti od 0,5 do 2 cm (10 %), malte velikosti od 3 do 10 cm (10 %) in opeke velikosti od 1 do 10 cm (10 %), ki je bilo v tlorisu nepravilne oblike. Mere: d. 2,00 m, š. 1,35 m.

SE 274

Srednjeveški vkop za temelj SE 224 vzhodnega trakta samostana, linearnega tlorisa. Mere: d. 22,94 m, gl. 1,13.

SE 278

Srednjeveški vzhodni zid samostana.

SE 279

Vzhodni zid „Matildinega dvorca“, ki je vseboval rimskodobne najdbe (keramiko), novoveške najdbe (opeko) in neopredeljene najdbe (kovinske predmete, živalske kosti).

SE 280

Srednjeveški zid med romansko in zgodnje gotško fazo samostana.

SE 281

Srednjeveški temelj vzhodnega zidu zgodnje gotške faze samostana, ki zapolnjuje vkop SE 282.

SE 283

Vzhodni zid zgodnje gotške faze samostana.

Faza 7

SE 3

Srednjeveški temelj zidu, ki zapolnjuje vkop SE 4, grajen iz lomljencev, opeke in neobdelanih kamnov, vezanih z malto. Mere: d. 4,30 m, š. 1,00 m.

SE 4

Srednjeveški vkop za temelj SE 3, ogleatega tlorisa. Mere: d. 4,30 m, š. 1,00 m.

SE 12

Srednjeveški temelj zidu, ki zapolnjuje vkop SE 12, grajen (v kombiniranem stilu) iz lomljencev peščenjaka velikosti od 15 do 35 cm, vezanih z malto. Mere: d. 2,95 m, š. 1,00 m, v. 0,35 m.

SE 13

Srednjeveški vkop za temelj SE 12, ogleatega tlorisa. Mere: d. 2,95 m, š. 1,00 m, gl. 0,35 m.

SE 18

Srednjeveški temelj, ki zapolnjuje vkop SE 19, grajen (v kombiniranem stilu) iz lomljencev in kamnov, vezanih z malto. Mere: d. 4,30 m, š. 0,85 m, v. 0,50 m.

SE 19

Srednjeveški vkop za temelj SE 18, ogleatega tlorisa. Mere: d. 4,30 m, š. 0,85 m.

SE 45

Srednjeveški zid, grajen (v kombiniranem stilu) iz opek in lomljencev, vezanih z malto. Mere: d. 4,20 m, š. 0,45 m, v. 0,67 m.

SE 46

Srednjeveški zid, grajen (v kombiniranem stilu) iz opek in lomljencev, vezanih z malto. Mere: d. 2,12 m, š. 0,35 m, v. 1,30 m.

SE 48

Srednjeveško nasutje ogleate oblike, ki je vsebovalo rimskodobne najdbe (keramiko, steklo), novoveške najdbe (keramiko) in neopredeljene najdbe (košče-

no orodje, opeko, živalske kosti). Mere: d. 2,10 m, š. 0,50 m.

SE 82

Srednjeveško nasutje iz trdno sprijetega rumenkasto rjavega (10 YR 4/4) peščenega melja (80 %), gradbenega materiala (10 %) in malte (10 %), ki je bilo v tlorisu in preseku nepravilne oblike ter je vsebovalo novoveške najdbe (steklo). Mere: d. 2,70 m, š. 1,55 m.

SE 83

Srednjeveško polnilo jame, ki zapolnjuje vkop SE 84, iz zbitega zelo temno rjavega (10 YR 2/1) peščenega melja (90 %) in gradbenega materiala (10 %), ki je bilo v tlorisu ovalne oblike in je vsebovalo rimskodobne najdbe (keramiko, steklo) ter neopredeljene najdbe (živalske kosti). Mere: d. 1,45 m, š. 1,05 m in deb. 0,55 m.

SE 84

Srednjeveški vkop jame, zapolnjen s polnilom SE 83, ovalnega tlorisa. Mere: premer d. 1,45 m, š. 1,05 m in gl. 0,55 m.

SE 96 = SE 249

Srednjeveški zid, grajen (v kombiniranem stilu) iz lomljencev velikosti do 25 cm in opek (velikosti do 25 cm), vezanih z malto. Mere: d. 1,5 m, š. 0,30 m, v. 1,50 m.

SE 98

Srednjeveški zid, grajen (v kombiniranem stilu) iz opek in lomljencev, vezanih z malto. Mere: d. 2,15 m, š. 0,50 m, v. 1,10 m.

SE 100

Srednjeveško nasutje iz zelo temno sivo-rjavega (10 YR 3/2) peščenega melja (90 %) in gradbenega materiala (10%), ki je bilo v tlorisu nepravilne oblike in je vsebovalo rimskodobne najdbe (keramiko, opeko), novoveške najdbe (keramiko, pečnico, steklo) in neopredeljene najdbe (kovinske predmete, steklo, živalske kosti). Mere: d. 14,20 m, š. 2,20 m.

SE 102

Srednjeveško nasutje iz peščenega melja, gradbenega materiala, lomljencev in opek, ki je bilo v tlorisu ovalne oblike in je vsebovalo rimskodobne najdbe (keramiko) ter neopredeljene najdbe (opeko, živalske kosti). Mere: d. 1,10 m, š. 0,70 m.

SE 107

Srednjeveško polnilo jame, ki zapolnjuje vkop SE 108, iz čvrstega rjavega (10 YR 4/3) peščenega melja (75 %), gruča velikosti od 0,5 do 1,5 cm (10 %), proda velikosti od 0,5 do 1,5 cm (10 %) in opek velikosti od 2 do 5 cm (5 %), ki je bilo v tlorisu nepravilne in v preseku U oblike. Mere: d. 5,86 m, š. 0,68 m, deb. 0,55 m.

SE 108

Srednjeveški vkop jame, zapolnjen s polnilom SE 107, nepravilnega tlorisa in U preseka. Mere: premer d. 5,86 m, š. 0,68 m, gl. 0,55 m.

SE 109

Srednjeveško polnilo jame, ki zapolnjuje vkop SE 110, iz mehkega rjavega (10 YR 4/3) peščenega melja (60 %), prodnikov velikosti od 0,5 do 1,5 cm (10 %) in lomljencev peščenjaka (15 %), opek (10 %) in malte (5 %), ki je bilo v tlorisu nepravilne oblike in je vsebovalo rimskodobne najdbe (keramiko, 2 odlomka oljenke, oljenko), novoveške najdbe (keramiko, steklo) ter neopredeljene najdbe (živalske kosti). Mere: d. 3,10 m, š. 1,20 m, deb. 0,65 m.

SE 110

Srednjeveški vkop jame, zapolnjen s polnilom SE 109, nepravilnega tlorisa. Mere: premer d. 3,10 m, š. 1,20 m, gl. 0,65 m.

SE 112

Srednjeveško nasutje iz čvrstega temno rumenkasto rjavega (10 YR 4/4) peščenega melja (70 %), malte (10 %), lomljencev peščenjaka (5 %) in gradbenega materiala (15 %), ki je bilo v tlorisu in preseku nepravilne oblike ter je vsebovalo rimskodobne najdbe (keramiko), novoveške najdbe (keramiko) in ne-

opredeljene najdbe (živalske kosti). Mere: d. 2,10 m, š. 1,35 m, deb. 0,20 m.

SE 124

Srednjeveška struktura, grajena (v kombiniranem stilu) iz oblic velikosti do 15 cm, lomljencev (velikosti do 35 cm in opek velikosti do 20 cm, vezanih z malto). Mere: d. 1,00 m, š. 0,70 m.

SE 128

Srednjeveški zid kleti samostana, grajen (v kombiniranem stilu) iz lomljencev velikosti do 45 cm in opek velikosti do 20 cm, vezanih z malto. Mere: d. 1,20 m, š. 0,60 m, v. 1,70 m.

SE 129

Srednjeveške stopnice v klet samostana, grajene (v kombiniranem stilu) iz opek velikosti do 25 cm, vezanih z malto. Mere: d. 1,30 m, š. 1,40 m, v. 1,25 m.

SE 130

Srednjeveško polnilo jame, ki zapolnjuje vkop SE 131, iz čvrstega temno olivno rjavega (2.5 Y 3/3) peščenega melja (60 %), opek velikosti od 5 do 15 cm (10 %), proda velikosti od 0,5 do 2 cm (10 %) in lomljencev peščenjaka velikosti od 5 do 10 cm (20 %), ki je bilo v tlorisu okrogle in v preseku banjaste oblike ter je vsebovalo rimskodobne najdbe (keramiko, opeko) novoveške najdbe (steklo) in neopredeljene najdbe (živalske kosti). Mere: premer 1,68 m, deb. 0,48 m.

SE 131

Srednjeveški vkop jame, zapolnjen s polnilom SE 130, okroglega tlorisa in banjastega preseka. Mere: premer 1,68 m, gl. 0,48 m.

SE 132

Srednjeveško polnilo jame, ki zapolnjuje vkop SE 133, iz čvrstega temno rjavega (7.5 Y 3/3) peščenega melja (60 %), opek velikosti od 5 do 20 cm (15 %), malte velikosti od 5 do 10 cm (10 %), proda velikosti od 0,5 do 1,5 cm (5 %) in lomljencev peščenjaka velikosti od 10 do 15 cm (10 %), ki je bilo v tlorisu nepravilne oblike in je vsebovalo rimskodobne

najdbe (keramiko) ter neopredeljene najdbe (živalske kosti). Mere: d. 1,50 m, š. 1,35 m, deb. 0,53 m.

SE 133

Srednjeveški vkop jame, zapolnjen s polnilom SE 132, nepravilnega preseka. Mere: d. 1,50 m, š. 1,35 m, gl. 0,53 m.

SE 134

Srednjeveško nasutje iz meljastega peska (35 %), malte velikosti od 3 do 10 cm (50 %) in gradbenega materiala velikosti od 3 do 10 cm (15 %), ki je bilo v tlorisu nepravilne oblike in je vsebovalo rimskodobne najdbe (keramiko) ter neopredeljene najdbe (kovinski predmet, živalske kosti). Mere: d. 4,00 m, š. 1,20 m.

SE 137

Srednjeveško nasutje iz čvrstega temno rjavega (10 YR 3/3) peščenega melja (70 %), opek velikosti od 5 do 15 cm (10 %), malte velikosti od 2 do 5 cm (5%), proda velikosti od 0,5 do 2 cm (15 %), ki je bilo v tlorisu in preseku nepravilne oblike. Mere: d. 4,70 m, š. 3,20 m, deb. 0,20 m.

SE 138

Srednjeveško nasutje iz čvrstega temno rumeno-rjavega (10 YR 4/6) peščenega melja (65 %), opek velikosti do 15 cm (10 %), malte velikosti do 5 cm (5 %), proda velikosti od 0,5 do 2,5 cm (10 %) in lomljenecv peščenjaka velikosti do 25 cm (10 %), ki je bilo v tlorisu linearne oblike. Mere: d. 1,40 m, š. 1,10 m.

SE 146

Srednjeveški zid (ostanek zidu), grajen (v kombiniranem stilu) iz lomljenecv velikosti do 30 cm in opek velikosti do 25 cm. Mere: d. 0,85 m, š. 0,40 m, v. 0,25 m.

SE 152

Srednjeveško nasutje iz čvrstega temno rumenkasto rjavega (10 YR 3/4) peščenega melja (45 %), glinene-ga melja (25 %), opek velikosti od 5 do 15 cm (10 %), malte velikosti od 5 do 10 cm (5 %), proda velikosti od 0,5 do 1,5 cm (10 %) in lomljenecv peščenjaka ve-

likosti od 5 do 15 cm (5 %), ki je bilo v tlorisu in preseku nepravilne oblike ter je vsebovalo rimskodobne najdbe (keramiko), novoveške najdbe (keramiko, opeko) in neopredeljene najdbe (ožgano glino, kosti). Mere: d. 4,98 m, š. 2,48 m in deb. 0,30 m.

SE 158

Srednjeveško nasutje iz čvrstega temno olivno rjavega (2.5 Y 3/3) peščenega melja (75 %), opek velikosti od 5 do 10 cm (10 %), proda velikosti od 0,5 do 2 cm (5%) in lomljenecv peščenjaka velikosti od 5 do 10 cm (10 %), ki je bilo v tlorisu in preseku nepravilne oblike ter je vsebovalo rimskodobne najdbe (keramiko) in neopredeljene najdbe (steklo, živalske kosti). Mere: d. 2,70 m, š. 1,55 m in deb. 0,35 m.

SE 159

Srednjeveško nasutje iz čvrstega temno olivno rjavega (2.5 Y 3/3) peščenega melja (65 %), opek velikosti od 5 do 10 cm (5 %), proda velikosti od 0,5 do 2 cm (20 %) in lomljenecv peščenjaka velikosti od 5 do 10 cm (10 %), ki je bilo v tlorisu in preseku nepravilne oblike ter je vsebovalo rimskodobne najdbe (keramiko) in neopredeljene najdbe (živalske kosti). Mere: d. 1,50 m, š. 1,10 m in deb. 0,43 m.

SE 160

Srednjeveško polnilo jame, ki zapolnjuje vkop SE 161, iz čvrstega zelo temno sivo-rjavega (2.5 Y 3/2) peščenega melja (75 %), opek velikosti od 5 do 15 cm (10 %), malte velikosti do 5 cm (5 %), proda velikosti od 0,5 do 1,5 cm (10 %) in lomljenecv peščenjaka velikosti od 10 do 25 cm (5 %), ki je bilo v tlorisu nepravilne in v preseku banjaste oblike ter je vsebovalo rimskodobno keramiko in neopredeljene najdbe (steklo, kovinski predmet, kosti). Mere: d. 0,65 m, š. 0,50 m in deb. 0,34 m.

SE 161

Srednjeveški vkop jame, zapolnjen s polnilom SE 132, nepravilnega tlorisa in banjastega preseka. Mere: d. 0,65 m, š. 0,50 m in gl. 0,34 m.

SE 162

Srednjeveško nasutje iz čvrstega temno rumenkasto rjavega (10 YR 3/4) peščenega melja (70 %), opek (5 %), proda velikosti od 0,5 do 2 cm (20 %) in lomljencev peščenjaka velikosti od 10 do 20 cm (5 %), ki je bilo v tlorisu in preseku nepravilne oblike. Mere: d. 0,55 m, š. 0,40 m in deb. 0,50 m.

SE 172

Srednjeveško nasutje iz čvrstega temno olivno rjavega (10 YR 4/6) peščenega melja (70 %), opek velikosti od 5 do 15 cm (5 %), proda velikosti od 0,5 do 2 cm (20 %) in lomljencev peščenjaka velikosti od 5 do 20 cm (5 %), ki je bilo v tlorisu nepravilne in v preseku linearne oblike ter je vsebovalo rimskodobne najdbe (keramiko, opeke), visoko in pozno srednjeveške najdbe (keramiko) in neopredeljene najdbe (opeko, živalske kosti). Mere: d. 2,70 m, š. 1,55 m in deb. 0,48 m.

SE 173

Srednjeveško polnilo jame, ki zapolnjuje vkop SE 174, iz čvrstega zelo temno rjavega (10 YR 2/2) peščenega melja (70 %), opek velikosti od 5 do 20 cm (10 %), proda velikosti od 0,5 do 2 cm (10 %) in lomljencev peščenjaka velikosti od 10 do 20 cm (10 %), ki je bilo v tlorisu in preseku nepravilne oblike ter je vsebovalo rimskodobne najdbe (keramiko, opeko) novoveške najdbe (keramiko) in neopredeljene najdbe (kovinski predmet, živalske kosti). Mere: d. 2,70 m, š. 1,70 m in deb. 0,85 m.

SE 174

Srednjeveški vkop jame, zapolnjen s polnilom SE 173, nepravilnega tlorisa in preseka. Mere: d. 2,70 m, š. 1,70 m in gl. 0,85 m.

SE 175

Srednjeveško polnilo jame, ki zapolnjuje vkop SE 176, iz mehkega zelo temno rjavega (10 YR 2/2) peščenega melja (80 %), proda velikosti od 0,5 do 2 cm (10 %) in lomljencev peščenjaka velikosti od 5 do 10 cm (10 %), ki je bilo v tlorisu in preseku nepravilne oblike ter je vsebovalo rimskodobne najdbe

(keramiko) in neopredeljene najdbe (steklo). Mere: d. 0,95 m, š. 0,28 m in deb. 0,19 m.

SE 176

Srednjeveški vkop jame, zapolnjen s polnilom SE 175, nepravilnega tlorisa in nepravilnega preseka. Mere: d. 0,95 m, š. 0,28 m in gl. 0,19 m.

SE 177

Srednjeveško nasutje iz čvrstega temno rumenkasto rjavega (10 YR 4/4) peščenega melja (35 %), glinenega melja (35 %), opek velikosti od 5 do 15 cm (10 %), proda velikosti od 0,5 do 2 cm (10 %) in lomljencev peščenjaka velikosti od 5 do 20 cm (5 %), ki je bilo v tlorisu in preseku nepravilne oblike ter je vsebovalo novoveške najdbe (keramiko) in neopredeljene najdbe (rezilo, živalske kosti). Mere: d. 0,84 m, š. 0,83 m in deb. 0,35 m.

SE 180

Srednjeveško nasutje iz čvrstega zelo temno sivo-rjavega (10 YR 3/2) peščenega melja (50 %), malte velikosti od 2 do 10 cm (25 %), opek velikosti od 5 do 10 cm (10 %), proda velikosti od 0,5 do 2 cm (10 %) in lomljencev peščenjaka velikosti od 5 do 10 cm (85 %), ki je bilo v tlorisu in preseku nepravilne oblike. Mere: d. 3,10 m, š. 2,60 m in deb. 0,15 m.

SE 181

Srednjeveško nasutje iz čvrstega temno rjavega (10 YR 3/3) peščenega melja (70 %), opek (10 %), proda velikosti od 0,5 do 2 cm (15 %) in malte (5 %), ki je bilo v tlorisu in preseku nepravilne oblike ter je vsebovalo rimskodobne najdbe (keramiko, opeko, tera sigilato) in neopredeljene najdbe (kovinske predmete, koščeno iglo, keramiko, živalske kosti). Mere: d. 10,50 m, š. 3,20 m.

SE 182

Srednjeveško nasutje iz trdnega olivno rjavega (2.5 Y 4/4) peščenega melja (35 %), glinenega melja (40 %), opek velikosti od 5 do 10 cm (15 %) in malte velikosti od 2 do 5 cm (10 %), ki je bilo v tlorisu in preseku nepravilne oblike ter je vsebovalo rimsko-

dobne najdbe (keramiko, opeko). Mere: d. 2,10 m, š. 0,85 m in deb. 0,07 m.

SE 183

Srednjeveško nasutje iz trdnega olivno rjavega (2.5 Y 4/4) peščenega melja (35 %), glinenega melja (40 %), opek velikosti od 5 do 10 cm (15 %) in malte velikosti od 2 do 5 cm (10 %), ki je bilo v tlorisu in preseku nepravilne oblike. Mere: d. 1,00 m, š. 0,50 m in deb. 0,10 m.

SE 190

Srednjeveško nasutje iz čvrstega temno rumeno-rjavega (10 YR 4/4) peščenega melja (35 %), glinenega melja (35 %), opek velikosti od 3 do 10 cm (10 %), proda velikosti od 0,5 do 2 cm (10 %) in malte velikosti od 2 do 5 cm (10 %), ki je bilo v tlorisu nepravilne in v preseku linearne oblike. Mere: d. 0,90 m, š. 0,87 m in deb. 0,05 m.

SE 275

Vkop za temelj SE 264 „Matildinega dvorca“, nepravilnega tlorisa in U preseka. Mere: d. 8,84 m, gl. 1,60 m.

SE 282

Vkop za SE 281 temelj vzhodnega zidu zgodnje gotске faze samostana.

SE 284

Srednjeveški vkop za klet z zidom SE 128.

SE 432

Srednjeveški tlak linearnega tlorisa. Mere: d. 4,37 m, š. 1,90 m.

SE 433

Srednjeveški tlak v kleti samostana, iz opek, linearnega tlorisa. Mere: d. 2,04 m, š. 1,75 m.

SE 434

Srednjeveški zid v zahodnem delu kletnega prostora. Mere: d. 2,20 m, š. 0,50 m.

SE 435

Srednjeveški zunanji prag kleti iz lomljencev peščenjaka in opek, vezanih z malto. Mere: d. 1,50 m, š. 0,37 m, v. 0,15 m.

SE 436

Srednjeveški prag med obema kletnima prostoroma, iz oblic, klesancev peščenjaka in opek, vezanih z malto. Mere: d. 1,03 m, š. 0,41 m.

SE 437

Srednjeveški zid v prvem kletnem prostoru, grajen (v kombiniranem stilu) iz lomljencev peščenjaka in opek, vezanih z malto. Mere: d. 1,40 m, š. 0,55 m.

SE 438

Srednjeveška kamnita stopnica ob južni steni v prvem kletnem prostoru, grajena (v kombiniranem stilu) iz lomljencev peščenjaka in opek, vezanih z malto. Mere: d. 0,70 m, š. 0,20 m.

SE 451

Srednjeveško nasutje na koncu prvega kletnega prostora, iz zbitega gradbenega materiala (90 %) in malte, ki je bilo v tlorisu nepravilne oblike. Mere: d. 1,50 m, š. 1,29 m.

SE 452

Ostanek srednjeveškega zidu v drugem kletnem prostoru, grajen iz lomljencev peščenjaka in opek, vezanih z malto. Mere: d. 1,82 m, š. 0,95 m.

SE 453

Srednjeveško nasutje v drugem kletnem prostoru, iz zbitega zelo temno sivega (10 YR 3/1) peščenega melja (30 %) in gradbenega materiala (70 %), ki je bilo v tlorisu nepravilne oblike. Mere: d. 2,38 m, š. 1,16 m.

SE 454

Srednjeveško nasutje ob zahodni steni drugega kletnega prostora, iz trdno sprijetega svetlo rjavega (7.5 YR 6/4) peščenega melja (65 %), oblic peščenja-

ka (30 %) in opek (5 %), ki je bilo v tlorisu nepravilne oblike. Mere: d. 2,56 m, š. 0,35 m.

SE 455

Srednjeveško nasutje ob južni steni drugega kletnega prostora, iz trdo sprijete temno rumeno-rjave (10 YR 4/6) meljaste gline (90 %), malte (5 %) in opek (5 %), ki je bilo v tlorisu nepravilne oblike. Mere: d. 1,43 m, š. 0,35 m.

SE 473

Srednjeveško polnilo jarka, ki zapolnjuje vkop SE 1432, iz rahlo sprijetega zelo temno sivega (2.5 YR 3/1) peščenega melja (70 %) in gradbenega materiala (30 %). Mere: d. 5,82 m, š. 1,00 m.

SE 481

Srednjeveški tlak iz „mačjih glav“, iz trdno sprijetih oblic velikosti od 10 do 20 cm (90 %) s temno rjavim (10 YR 3/3) peščenim meljem (10 %) in gradbenega materiala (20 %). Mere: d. 1,58 m, š. 0,75 m.

SE 484

Srednjeveška hodna površina iz plasti trdno sprijetega olivno rjavega (2.5 YR 4/3) peščenega melja (30 %), glinenega melja (40 %) in gradbenega materiala (20 %). Mere: d. 2,28 m, š. 0,33 m.

SE 513

Srednjeveški temelj, ki zapolnjuje vkop SE 514, grajen (v kombiniranem stilu) iz lomljencev peščenjaka in opek, vezanih z malto. Mere: d. 1,40 m, š. 0,55 m, v. 0,40 m.

SE 514

Srednjeveški vkop za temelj SE 513. Mere: d. 1,40 m, š. 0,55 m, gl. 0,40 m.

SE 527

Srednjeveški južni temelj „Matildinega dvorca“, ki zapolnjuje vkop SE 535, grajen (v kombiniranem stilu) iz lomljencev peščenjaka, spolij in opek, vezanih z malto. Mere: d. 5,62 m.

SE 531

Južni zid „Matildinega dvorca“.

SE 535

Srednjeveški vkop za južni temelj SE 527 „Matildinega dvorca“, oglatega tlorisa. Mere: d. 5,62 m.

SE 1314

Ostank srednjeveškega obzidja oziroma zid, vezan z malto. Srednjeveško obzidje, dokumentirano ob TS 11. Mere: d. 3,70 m, š. 0,60 m.

SE 1319

Srednjeveško polnilo, izkopano ob izgradnji srednjeveškega obzidja SE 1314, ki zapolnjuje vkop SE 1320, iz trdno sprijetega zelo temno sivkasto rjavega (2.5 Y 3/2) glinenega melja (60 %), proda velikosti do 3 cm (20 %), malte (10 %) in gradbenega materiala (10 %), ki je bilo v tlorisu linearne oblike ter je vsebovalo rimskodobne najdbe (keramiko, opeko) in neopredeljene najdbe (keramiko, živalske kosti). Mere: d. 2,85 m, š. 0,90 m.

SE 1320

Srednjeveški vkop, zapolnjen s polnilom SE 1319, linearne tlorisa. Mere: d. 3,00 m, š. 1,29 m, gl. 1,00 m.

SE 1326

Srednjeveško nasutje – ruševina iz olivno rjavega (2.5 Y 4/3) glinenega melja (40 %), lomljencev apnenca velikosti do 20 cm (35 %), proda velikosti do 3 cm (5 %), malte velikosti do 25 cm (10 %) in gradbenega materiala velikosti do 16 cm (10 %), ki je bilo v tlorisu in preseku nepravilne oblike ter je vsebovalo rimskodobne najdbe (keramiko) in neopredeljene najdbe (keramiko, živalske kosti). Mere: d. 1,20 m, š. 1,05 m.

SE 1337

Srednjeveški zid zakristije gotske cerkve, grajen iz lomljencev peščenjaka velikosti 45 × 30 × 20 cm (40 %) in opek velikosti 30 × 15 × 5 cm, vezanih z malto. Mere: d. 0,80 m, š. 0,80 m, v. 0,22 m.

SE 1338

Srednjeveški zid, grajen (v kombiniranem stilu) iz lomljenecv apnenca velikosti 20×10 cm (30 %) in opek velikosti $30 \times 15 \times 5$ cm, vezanih z malto. Mere: d. 1,10 m, š. 0,90 m, v. 0,40 m.

SE 1343

Srednjeveško nasutje iz temno rumenkasto rjavega (10 YR 3/4) glinenega melja (75 %), gradbenega materiala velikosti do 10 cm (15 %) in proda apnenca velikosti do 2 cm (10 %), ki je bilo v tlorisu linearne oblike. Mere: d. 6,90 m, š. 0,70 m.

SE 1345

Srednjeveški estrih iz malte. Mere: d. 6,90 m, deb. 0,07 m.

SE 1432

Srednjeveški vkop za jarek, zapolnjen s polnilom SE 473, nepravilnega tlorisa. Mere: d. 5,82 m, š. 1,00 m.

Faza 9 in 10

SE 29 = SE 30

Novoveško nasutje iz trdno sprijetega zelo temno sivo-rjavega (10 YR 3/2) meljastega peska z kamni peščenjaka, ki je bilo v tlorisu oglate oblike in je vsebovalo rimskodobne najdbe (keramiko, opeko, tera sigilato, odlomek oljenke), visoko in pozno srednjeveške najdbe (keramiko), novoveške najdbe (keramiko, pečnico, steklo), najdbe 20. in 21. stoletja (keramiko, opeko) in neopredeljene najdbe (kovinski predmet, steklo, opeko, živalske kosti). Mere: d. 27,00 m, š. 2,00 m.

SE 31

Novoveško nasutje iz mehkega črnega peščenega melja (90 %), gruščica velikost od 0,5 do 1,5 (2 %) cm, ki je bilo v tlorisu in preseku nepravilne oblike ter je vsebovalo rimskodobne najdbe (keramiko), novoveške najdbe (keramiko) in neopredeljene najdbe (opeko, živalske kosti, kovinske predmete).

SE 32

Novoveško polnilo, ki zapolnjuje vkop SE 33, iz zelo temno sivo-rjavega (10 YR 3/2) meljastega peska (90 %) in kamnov peščenjaka velikosti od 2 do 10 cm (10 %), ki je bilo nepravilnega tlorisa in konkavnega preseka ter je vsebovalo rimskodobne najdbe (keramiko) in neopredeljene najdbe (živalske kosti). Mere: d. 1,40 m, š. 1,20 m.

SE 33

Novoveški vkop, zapolnjen s polnilom SE 32, nepravilnega tlorisa in nepravilnega preseka. Mere: d. 1,40 m, š. 1,20 m.

SE 34

Novoveško polnilo, ki zapolnjuje vkop SE 35, iz trdno sprijetega temno sivo-rjavega (10 YR 4/2) meljastega peska (90 %) in kamnov peščenjaka velikosti od 5 do 10 cm (10 %), ki je bilo v tlorisu in preseku nepravilne oblike. Mere: d. 2,00 m, š. 1,50 m.

SE 35

Novoveški vkop, zapolnjen s polnilom SE 34 nepravilnega tlorisa in preseka. Mere: d. 2,00 m, š. 1,50 m.

SE 36

Novoveško polnilo, ki zapolnjuje vkop SE 37, iz trdno sprijetega temno sivo-rjavega (10 YR 4/2) meljastega peska (80 %) in kamnov peščenjaka velikosti od 2 do 10 cm (20 %), ki je bilo nepravilnega tlorisa in konkavnega preseka. Mere: d. 1,15 m, š. 1,00 m.

SE 37

Novoveški vkop, zapolnjen s polnilom SE 36, nepravilnega tlorisa in konkavnega preseka. Mere: d. 1,15 m, š. 1,00 m.

SE 38

Novoveško polnilo, ki zapolnjuje vkop SE 39, iz trdno sprijetega temno sivo-rjavega (10 YR 4/2) meljastega peska (80 %) in kamnov peščenjaka velikosti od 2 do 10 cm (20 %), ki je bilo v tlorisu in preseku nepravilne oblike in je vsebovalo rimskodobne najd-

be (keramiko, odlomek oljenke) ter neopredeljene najdbe (živalske kosti). Mere: d. 1,90 m, š. 1,25 m.

SE 39

Novoveški vkop, zapolnjen s polnilom SE 38, nepravilnega tlorisa in nepravilnega preseka. Mere: d. 1,90 m, š. 1,25 m.

SE 40

Novoveško polnilo, ki zapolnjuje vkop SE 41 iz trdno sprijetega zelo temno sivo-rjavega (10 YR 3/2) meljastega peska (60 %) in kamnov peščenjaka velikosti od 5 do 15 cm (40 %), ki je bilo v tlorisu in preseku nepravilne oblike ter je vsebovalo rimskodobne najdbe (keramiko) in neopredeljene najdbe (kovino, živalske kosti). Mere: d. 0,75 m, š. 0,60 m.

SE 41

Novoveški vkop, zapolnjen s polnilom SE 40, nepravilnega tlorisa in nepravilnega preseka. Mere: d. 0,75 m, š. 0,60 m.

SE 42

Novoveško polnilo, ki zapolnjuje vkop SE 75 – grob 11, iz trdno sprijetega zelo temno sivo-rjavega (10 YR 3/2) meljastega peska (70 %) in kamnov peščenjaka velikosti od 2 do 7 cm (30 %), ki je bilo v tlorisu ovalne oblike in je vsebovalo rimskodobne najdbe (keramiko), novoveške najdbe (keramiko) ter neopredeljene najdbe (kosti). Mere: d. 0,80 m, š. 0,60 m.

SE 43

Novoveško nasutje iz trdno sprijetega temno rjavega (7.5 YR 3/3) meljastega peska (50 %) in kamnov peščenjaka velikosti od 2 do 15 cm (50 %), ki je bilo v tlorisu oglate oblike in je vsebovalo rimskodobne najdbe (keramiko), novoveške najdbe (keramiko, pečnico, steklo) ter neopredeljene najdbe (opeko, živalske kosti). Mere: d. 4,00 m, š. 1,20 m.

SE 44

Novoveški zid, grajen (v kombiniranem stilu) iz opek, vezanih z malto, omet, ohranjen na obeh straneh. Mere: d. 1,45 m, š. 0,45 m, v. 0,70 m.

SE 52

Novoveško polnilo, ki zapolnjuje vkop SE 53, iz trdno sprijetega zelo temno sivega (10 YR 3/1) meljastega peska (80 %) in kamnov peščenjaka velikosti od 2 do 10 cm (20 %), ki je bilo v tlorisu okrogle in preseku konkavne oblike, vsebovalo je rimskodobne najdbe (keramiko) ter neopredeljene najdbe (živalske kosti). Mere: premer 0,70 m.

SE 53

Novoveški vkop, zapolnjen s polnilom SE 52, okroglega tlorisa in konkavnega preseka. Mere: premer: 0,70 m.

SE 56

Novoveško polnilo, ki zapolnjuje vkop SE 57, iz trdno sprijetega temno rjavega (7,5YR 3/2) peščenega melja (90 %), malte (6%) in gradbenega materiala (4 %), ki je bilo v tlorisu okrogle in v preseku konkavne oblike, vsebovalo je rimskodobne najdbe (keramiko, opeko, tera sigilato), novoveške najdbe (keramiko, steklo) ter neopredeljene najdbe (opeko, živalske kosti, kovinske predmete, steklo). Mere: premer 1,70 m, deb. 0,25 m.

SE 57

Novoveški vkop, zapolnjen s polnilom SE 56, okroglega tlorisa in konkavnega preseka. Mere: premer: 1,70 m, gl. 0,25 m.

SE 58

Novoveško polnilo, ki zapolnjuje vkop SE 59, iz trdno sprijetega zelo temno sivo-rjavega (2.5 YR 3/2) peščenega melja (70 %), malte velikost od 5 do 10 cm (5 %), opek velikost od 5 do 15 cm (10 %) in lomljenec peščenjaka velikost od 10 do 20 cm (15 %), ki je bilo v tlorisu nepravilne in preseku banjaste oblike, vsebovalo je rimskodobne najdbe (keramiko, tera sigilato, steklo), novoveške najdbe (keramiko) ter ne-

opredeljene najdbe (keramiko, živalske kosti). Mere: d. 2,30 m, š. 1,40 m, deb. 0,50 m.

SE 59

Novoveški vkop, zapolnjen s polnilom SE 58, nepravilnega tlorisa in banjastega preseka. Mere: d. 2,30 m, š. 1,40 m, gl. 0,50 m.

SE 60

Novoveško polnilo, ki zapolnjuje vkop SE 105, iz trdno sprijetega temno rjavega (10 YR 3/3) peščenega melja (60 %), gradbenega materiala velikost od 3 do 5 cm (10%), opek velikost 15 cm (10%) in lomljencev peščenjaka velikosti od 10 do 15 cm (20 %), ki je bilo v tlorisu in preseku nepravilne oblike ter je vsebovalo rimskodobne najdbe (keramiko), novoveške najdbe (keramiko) in neopredeljene najdbe (živalske kosti). Mere: d. 1,60 m, š. 1,55 m, deb. 0,48 m.

SE 61

Novoveško polnilo, ki zapolnjuje vkop SE 62, iz rahlo sprijetega temno rjavkastega (7.5 YR 3/2) peščenega melja (90 %), malte (6 %) in gradbenega materiala (4 %), ki je bilo v tlorisu okrogle in v preseku konkavne oblike ter je vsebovalo rimskodobne najdbe (keramiko, opeko) in neopredeljene najdbe (živalske kosti). Mere: premer 0,40 m, deb. 0,45 m.

SE 62

Novoveški vkop, zapolnjen s polnilom SE 61, okroglega tlorisa in konkavnega preseka. Mere: premer 0,40 m, gl. 0,22 m.

SE 69

Novoveško polnilo, ki zapolnjuje vkop SE 70, iz trdno sprijetega zelo temno rjavega (7.5 YR 2.5/2) peščenega melja (90 %) in gradbenega materiala (10 %), ki je bilo v tlorisu okrogle in v preseku konkavne oblike. Mere: premer 0,37 m, deb. 0,22 m.

SE 70

Novoveški vkop, zapolnjen s polnilom SE 69, okroglega tlorisa in konkavnega preseka. Mere: premer 0,37 m, gl. 0,45 m.

SE 71

Novoveško polnilo, ki zapolnjuje vkop SE 72, okroglega tlorisa in konkavnega preseka. Mere: premer 0,50 m, deb. 0,17 m.

SE 72

Novoveški vkop, zapolnjen s polnilom SE 70, okroglega tlorisa in konkavnega preseka. Mere: premer 0,50 m, gl. 0,17m.

SE 73

Novoveško nasutje iz trdega zelo temno sivo-rjavega (10 YR 3/2) peščenega melja (80 %) in gradbenega materiala (20 %), ki je bilo tlorisu nepravilne in preseku banjaste oblike ter je vsebovalo rimskodobne najdbe (keramiko), novoveške najdbe (keramiko) in neopredeljene najdbe (živalske kosti). Mere: d. 1,95 m, š. 1,75 m, deb. 0,10 m.

SE 74

Skelet iz groba 1 v vkopu jame SE 075, lega skeleta: na hrbtu; položaj glave: na temenu, roke na trebuhu. Poškodovan, presekan s SE 008/009.

SE 75

Srednjeveški vkop za grob 1, zapolnjen s polnilom SE 42 in skeletom SE 74, nepravilnega tlorisa. Mere: d. 0,85 m, š. 0,70 m.

SE 77

Novoveško nasutje nepravilne oblike. Mere: d. 6,50 m, š. 1,60 m.

SE 78

Novoveško polnilo, ki zapolnjuje vkop SE 79, iz rahlo sprijetega rjavkasto rumenega (10 YR 6/2) peščenega melja (70 %), gradbenega materiala (20 %) in malte (10 %), ki je bilo v tlorisu okrogle in v preseku konkavne oblike ter je vsebovalo rimskodobne najdbe (keramiko), novoveške najdbe (keramiko, pečnico) in neopredeljene najdbe (živalske kosti). Mere: premer 1,10 m, deb. 0,50 m.

SE 79

Novoveški vkop, zapolnjen s polnilom SE 78, okroglega tlorisa in konkavnega preseka. Mere: premer 1,10 m, gl. 0,50 m.

SE 80

Novoveško nasutje iz trdno sprijetega rumenkasto rjavega (10 YR 5/4) peščenega melja (85 %), gradbenega materiala (5 %), malte (5 %) in opek (5 %), ki je bilo v tlorisu in preseku nepravilne oblike ter je vsebovalo novoveške najdbe (keramiko) in neopredeljene najdbe (keramiko, kovinski predmet, opeko, živalske kosti). Mere: d. 2,10 m, š. 2,00 m.

SE 81

Novoveško nasutje iz zelo temno rjavega (10 YR 2/2) peščenega melja (88 %), malte (7 %) in opek (5 %), ki je bilo v tlorisu in preseku nepravilne oblike ter je vsebovalo rimskodobne najdbe (keramiko), visoko in pozno srednjeveške najdbe (keramiko), novoveške najdbe (keramiko) in neopredeljene najdbe (kovinski predmet, živalske kosti). Mere: d. 3,35 m, š. 2,25 m.

SE 85

Novoveško opečnato nasutje iz zbitega temno rdečega (2.5 YR 3/6) peščenega melja (30 %) in opek (70 %), ki je bilo v tlorisu in preseku nepravilne oblike ter je vsebovalo rimskodobne najdbe (keramiko, odlomek oljenke), novoveške najdbe (keramiko) in neopredeljene najdbe (kovinski predmet, živalske kosti). Mere: d. 2,70 m, š. 1,55 m.

SE 86

Novoveško nasutje iz zbitega rumenkastega (10 YR 7/6) peščenega melja (90 %), malte (5 %) in gradbenega materiala (5 %), ki je bilo v tlorisu ovalne oblike in je vsebovalo neopredeljen kos živalske kosti. Mere: d. 2,00 m, š. 0,80 m.

SE 88

Novoveško nasutje iz zbitega rumenkasto rjavega (1 0YR 5/4) peščenega melja (90 %), gradbenega materiala (5 %) in malte (5 %), ki je bilo v tlorisu in preseku nepravilne oblike ter je vsebovalo ne-

opredeljene najdbe (živalske kosti). Mere: d. 5,00 m, š. 1,25 m.

SE 89

Novoveški temelj kontraforja, ki zapolnjuje vkop SE 266, grajen (v kombiniranem stilu) iz opek in lomljencev. Mere: d. 4,47 m, š. 3,71 m.

SE 90

Novoveški zid, grajen (v kombiniranem stilu) iz opek, vezanih z malto. Mere: d. 2,35 m, š. 0,30 m.

SE 91

Novoveški temelj, ki zapolnjuje vkop SE 267, grajen (v kombiniranem stilu) iz opek in lomljencev, vezanih z malto. Mere: d. 1,10 m, š. 0,53 m.

SE 92

Novoveška opečnata struktura, grajena (v kombiniranem stilu) iz opek in lomljencev. Mere: d. 1,95 m, š. 1,20 m.

SE 93

Novoveški zid, grajen iz kamnitih blokov in lomljencev. Mere: d. 1,40 m, š. 0,30 m.

SE 94

Novoveški zid, grajen (v kombiniranem stilu) iz opek in lomljencev, vezan z malto. Mere: d. 1,60 m, š. 0,65 m.

SE 95

Novoveška grajena struktura (v kombiniranem stilu) iz opek in lomljencev, vezanih z malto. Mere: d. 1,10 m, š. 1,15 m, v. 1,85 m.

SE 97

Novoveški zid, grajen (v kombiniranem stilu) iz opek, vezanih z malto. Mere: d. 1,35 m, š. 0,45 m, v. 1,10 m.

SE 99

Novoveško nasutje iz zbitega sivo-rjavega (7.5 YR 4/2) peščenega melja (90 %) in gradbenega materiala (5 %), ometa (3 %) in malte (2 %), ki je

bilo v tlorisu oglate oblike in je vsebovalo rimskodobne najdbe (keramiko), novoveške najdbe (keramiko) ter neopredeljene najdbe (keramiko, kovinske predmete, živalske kosti). Mere: d. 1,60 m, š. 1,40 m, deb. 0,10 m.

SE 105

Novoveški vkop, zapolnjen s polnilom SE 060, ovalnega tlorisa in konkavnega preseka. Mere: premer d. 1,60 m, š. 1,55 m in gl. 0,48 m.

SE 122

Novoveško nasutje znotraj kontraforja SE 89, iz čvrstega temno sivo-rjavega (10YR 4/2) peščenega melja 30 %, 40 % meljastega peska in 10 % proda (velikosti od 0,5 do 2 cm), ki je bilo nepravilnega tlorisa. Mere: d. 1,10 m, š. 0,60 m.

SE 123

Novoveško nasutje znotraj kontraforja SE 89, iz peščenjakovih lomljencev velikosti do 25 cm (80 %) in malte (20 %), ki je bilo v tlorisu nepravilne oblike. Mere: d. 1,00 m, š. 0,55 m.

SE 125

Novoveško nasutje iz čvrstega olivno rjavega (2.5 Y 4/4) peščenega melja (60 %), malte velikosti do 3 cm (10 %), proda velikosti od 0,5 do 2,5 cm (10 %), lomljencev peščenjaka velikosti do 15 cm (10 %) in oblic peščenjaka velikosti do 10 cm (10 %), ki je bilo v tlorisu nepravilne oblike. Mere: d. 3,15 m, š. 2,70 m.

SE 126

Novoveško nasutje iz čvrstega olivno rjavega (2.5 Y 4/4) peščenega melja (60 %), malte (10 %), proda velikosti od 0,5 do 2,5 cm (20 %), opek (10 %), ki je bilo v tlorisu nepravilne oblike. Mere: d. 0,80 m, š. 0,65 m.

SE 127

Novoveški zid, grajen (v kombiniranem stilu) iz lomljencev in opek, vezanih z malto. Mere: d. 0,73 m, š. 0,47 m, v. 0,75 m.

SE 135

Novoveško polnilo stojke, ki zapolnjuje vkop SE 136, iz čvrstega temno rumenkasto rjavega (10 YR 3/4) peščenega melja (90 %) in proda velikosti od 0,5 do 1,5 cm (10 %), ki je bilo v tlorisu okrogle oblike in je vsebovalo rimskodobne najdbe (keramiko, opeko) ter neopredeljene najdbe (živalske kosti). Mere: premer 0,31 m, deb. 0,09 m.

SE 136

Novoveški vkop za stojko, zapolnjen s polnilom SE 135, okroglega tlorisa in banjastega preseka. Mere: premer 0,31 m, gl. 0,09 m.

SE 139

Novoveško polnilo, ki zapolnjuje vkop SE 142 – grob 2, iz čvrstega zelo temno sivo-rjavega (10 YR 3/2) peščenega melja (75 %), opek (15 %) in lomljencev peščenjaka (10 %), ki je bilo v tlorisu ovalne oblike ter je vsebovalo rimskodobne najdbe (keramiko) in neopredeljene najdbe (les, kovinski predmet, steklo, kosti).

SE 140

Skelet (otroški) iz groba 2, ki zapolnjuje vkop SE 142, v jami, leži na hrbtu, roke na trebuhu in ravne noge, je poškodovan. Ohranjenih je 191 človeških kosti, od tega 8 zob. Mere: d. 0,78 m, š. 0,23 m.

SE 141

Skelet (samo lobanja in lopatica) iz groba 2, ki zapolnjuje vkop SE 142, odraslega človeka, uničen.

SE 142

Novoveški vkop za grob 2, zapolnjen s polnilom SE 139 in skeletoma SE 140 in SE 141.

SE 143

Novoveško polnilo ki zapolnjuje vkop SE 145 – grob 3, iz čvrstega zelo temno sivo-rjavega (10 YR 3/2) peščenega melja (75 %), opek (15 %) in lomljencev peščenjaka (10 %), ki je bilo v tlorisu ovalne oblike.

SE 144

Skelet iz groba 3, ki zapolnjuje vkop SE 145, v jami, leži na hrbtu, položaj glave na temenu, roke ob telesu in ravne noge, je intakten. 393 človeških kosti, od tega 4 zobje. Mere: d. 1,75 m, š. 0,41 m.

SE 145

Novoveški vkop groba 3, zapolnjen s polnilom SE 143 in skeletom SE 144.

SE 147

Novoveško polnilo, ki zapolnjuje vkop SE 149 – grob 4, iz čvrstega zelo temno sivo-rjavega (10 YR 3/2) peščenega melja (75 %), opek (15 %) in lomljencev peščenjaka (10 %), ki je bilo v tlorisu ovalne oblike in je vsebovalo bronast novc.

SE 148

Skelet v jami iz groba 4, ki zapolnjuje vkop SE 149, leži na hrbtu, položaj glave na temenu, roke ob telesu in ravne noge, poškodovan. Mere: d. 1,70 m, š. 0,42 m.

SE 149

Novoveški vkop za grob 4, zapolnjen s polnilom SE 147 in skeletom SE 148.

SE 150

Novoveško polnilo jame, ki zapolnjuje vkop SE 151, iz čvrstega temno rumenkasto rjavega (10 YR 4/4) peščenega melja (75 %) in proda velikosti od 0,5 do 1,5 cm (10%), malte velikosti od 3 do 5 cm (10 %) in lomljencev peščenjaka velikosti do 20 cm (5%), ki je bilo v tlorisu okrogle in preseku V oblike ter je vsebovalo neopredeljene najdbe (živalske kosti). Mere: premer 0,35 m, deb. 0,13 m.

SE 151

Novoveški vkop jame, zapolnjen s polnilom SE 150, okroglega tlorisa in V-preseka. Mere: premer 0,35 m, gl. 0,13 m.

SE 154

Novoveška opečnata struktura, grajena iz 8 opek, nad katero je bila kost (nadlahtnica SE 155, velikosti 30 × 15 × 6 cm. Mere: d. 0,80 m, š. 0,33 m.

SE 155

Skelet (nadlahtnica in fragment rebra) nad opečnato strukturo SE 154, d. nadlahtnice 34 cm.

SE 156

Mogoče del skeleta SE 170 (kosti stopal dveh osebkov).

SE 166

Skelet iz groba 5, ki zapolnjuje vkop SE 168, v jami, leži na hrbtu, položaj glave na temenu, desna roka pod telesom, leva na prsni in ravne noge, je intakten. Skelet sestavlja 322 človeških kosti, od tega 12 zob. Mere: d. 1,75 m, š. 0,41 m.

SE 167

Novoveško polnilo, ki zapolnjuje vkop SE 168 – grob 5, iz trdnega zelo temno sivo-rjavega (10 YR 3/2) peščenega melja (75 %), gradbenega materiala (15 %) in lomljencev peščenjaka velikosti od 5 do 10 cm (10 %), ki je bilo v tlorisu oglate oblike.

SE 168

Novoveški vkop za grob 5, zapolnjen s polnilom SE 167 in skeletom SE 166. Mere: vkop ni bil viden.

SE 169

Novoveško polnilo, ki zapolnjuje vkop SE 171 – grob 6, iz trdnega zelo temno sivo-rjavega (10 YR 3/2) peščenega melja (75 %), gradbenega materiala (15 %) in lomljencev peščenjaka velikosti od 5 do 10 cm (10 %). Mere: polnilo ni bilo vidno.

SE 170

Skelet iz groba 6, ki zapolnjuje vkop SE 171 leži na hrbtu, je poškodovan. 148 človeških kosti trupa in zgornjih okončin.

SE 171

Novoveški vkop za grob 6, zapolnjen s polnilom SE 169 in skeletom SE 170. Mere: vkop ni bil viden.

SE 250

Novoveški zid zazidanih kletnih vrat samostana, grajen (v kombiniranem stilu) iz lomljencev velikosti do 30 cm in opek (velikosti do 20 cm), vezanih z malto. Mere: d. 1,50 m, v. 2,00 m.

SE 262

Novoveški zid, grajen (v kombiniranem stilu) iz oblic velikosti do 15 cm, lomljencev, opeke, vezanih z malto. Mere: d. 1,40 m, š. 0,35 m, v. 0,40 m.

SE 266

Novoveški vkop za temelj kontraforja SE 89. Mere: d. 4,47 m, š. 3,71 m.

SE 267

Novoveški vkop za temelj SE 91. Mere: d. 1,17 m, š. 0,52 m.

SE 426

Novoveško nasutje v kletnih prostorih iz mehkega temno olivno rjavega (2.5 Y 3/3) peščenega melja (80 %) in gradbenega materiala (20 %), ki je bilo v tlorisu nepravilne oblike in je vsebovalo rimskodobne najdbe (keramiko), visoko in pozno srednjeveške najdbe (keramiko), novoveške najdbe (keramiko, steklo) in neopredeljene najdbe (keramiko, opeko, steklo, živalske kosti, kovinski predmet).

SE 427

Novoveško nasutje v kletnih prostorih iz čvrstega zelo temno rjavega (10 YR 2/2) peščenega melja (85 %), malte (10 %) in gradbenega materiala (5 %), ki je bilo v tlorisu nepravilne oblike in U preseka ter je vsebovalo visoko in pozno srednjeveške najdbe (keramiko), novoveške najdbe (keramiko) in neopredeljene najdbe (novec, kovinske predmete, obdelane kosti, živalske kosti).

SE 428

Novoveško nasutje v kletnih prostorih iz čvrstega temno olivno rjavega (2.5 Y 3/3) peščenega melja (85 %) in gradbenega materiala (15 %), ki je bilo v tlorisu nepravilne oblike ter je vsebovalo rimskodobne najdbe (keramiko), visoko in pozno srednjeveške najdbe (keramiko), novoveške najdbe (keramiko, steklo), najdbe 20. in 21. stoletja (keramiko) in neopredeljene najdbe (steklo, kovinske predmete, koščen predmet, živalske kosti). Mere: deb. 0,15 m.

SE 429

Novoveško nasutje v kletnih prostorih iz sipkega svetlo rjavkasto sivega (10 YR 6/2) peščenega melja (100 %), ki je bilo v tlorisu nepravilne in v preseku konveksne oblike ter je vsebovalo rimskodobne najdbe (keramiko), novoveške najdbe (keramiko, opeko) in neopredeljene najdbe (keramiko, kovinski predmet, živalske kosti). Mere: deb. 0,15 m.

SE 430

Novoveško nasutje v kletnih prostorih iz čvrstega temno sivo-rjavega (10 YR 4/2) peščenega melja (100 %) in gradbenega materiala (20 %), ki je bilo v tlorisu in preseku nepravilne oblike. Mere: deb. 0,22 m.

SE 431

Novoveško nasutje iz sipkega temno rjavega (7.5 YR 3/3) peščenega melja (100 %), ki je bilo v tlorisu nepravilne in v preseku linearne oblike ter je vsebovalo bronasto jagodo. Mere: deb. 0,03 m.

SE 463

Novoveški temelj, ki zapolnjuje vkop SE 464, grajen (v kombiniranem stilu) iz oblic velikosti do 15 cm in lomljencev, vezanih z malto. Mere: d. 6,10 m, š. 0,65 m, v. 0,22 m.

SE 464

Novoveški vkop za temelj SE 463. Mere: d. 6,10 m, š. 0,65 m, gl. 0,22 m.

SE 471

Novoveški temelj, ki zapolnjuje vkop SE 472, grajen (v kombiniranem stilu) iz opek, lomljencev, spolij in opek, vezanih z malto. Omet je delno ohranjen na obeh straneh. Mere: d. 1,20 m, š. 0,63 m, v. 0,30 m.

SE 472

Novoveški vkop za temelj SE 471. Mere: d. 1,20 m, š. 0,63 m, gl. 0,30 m.

SE 482

Novoveški temelj, ki zapolnjuje vkop SE 483, grajen (v kombiniranem stilu) iz oblic, lomljencev peščenjaka in opek, vezanih z malto. Mere: d. 2,06 m, š. 0,79 m, v. 0,55 m.

SE 483

Novoveški vkop za temelj SE 482. Mere: d. 2,06 m, š. 0,79 m, gl. 0,55 m.

SE 493

Novoveški zid, grajen (v kombiniranem stilu) iz lomljencev peščenjaka, klesancev peščenjaka in opek, vezanih z malto. Mere: d. 3,40 m, š. 0,47 m.

SE 497

Novoveško nasutje iz trdo sprijetega zelo temno sivo-rjavega (2.5 YR 3/2) peščenega melja (75 %) in gradbenega materiala (25 %), ki je bilo v tlorisu oglaste oblike. Mere: d. 2,68 m, š. 0,74 m.

SE 500

Novoveški tlak, iz oblic velikosti od 10 do 20 cm (100 %), ki je bil v tlorisu nepravilne oblike. Mere: d. 1,11 m, š. 1,71 m.

SE 501

Novoveško nasutje pod tlakom SE 500, iz trdo sprijetega temno olivno rjavega (2.5 YR 3/3) peščenega melja (60 %), oblic (20 %) in gradbenega materiala (20 %), ki je bilo v tlorisu nepravilne oblike. Mere: d. 1,11 m, š. 0,90 m.

SE 504

Novoveški zid, grajen (v kombiniranem stilu) iz lomljencev peščenjaka in opek, vezanih z malto. Mere: d. 1,00 m, š. 0,23 m.

SE 506

Novoveški zid, grajen (v kombiniranem stilu) iz lomljencev peščenjaka in opek, vezanih z malto. Mere: d. 0,47 m, š. 0,47 m, v. 0,40 m.

SE 507

Novoveško nasutje iz trdo sprijetega zelo temno sivo-rjavega (2.5 YR 3/2) peščenega melja (80 %), oblic (10 %) in gradbenega materiala (10 %). Mere: d. 1,42 m, š. 0,92 m.

SE 508

Novoveški zahodni zid vezan k oboku SE 509, iz opek, vezanih z malto. Mere: d. 2,02 m, š. 0,33 m.

SE 509

Novoveški obok iz opek, vezanih z malto. Mere: d. 2,12 m, š. 1,18 m.

SE 510 = SE 519

Novoveški zid, vezan k oboku SE 509, grajen (v kombiniranem stilu) iz oblic, lomljencev peščenjaka in opek, vezanih z malto. Mere: d. 2,05 m, š. 0,50 m.

SE 518

Novoveški zid, grajen (v kombiniranem stilu) iz oblic, lomljencev peščenjaka in opek, vezanih z malto. Mere: d. 5,55 m, š. 0,65 m.

SE 520

Novoveški tlak iz oblic velikosti od 10 do 20 cm, ki je bil v tlorisu nepravilne oblike. Mere: d. 3,50 m, š. 1,05 m.

SE 528

Novoveški temelj pod prehodom iz sončnega parka na južni dvorišče, ki zapolnjuje vkop SE 536, grajen (v kombiniranem stilu) iz oblic, klesancev peščenjaka in opek, vezanih z malto. Mere: d. 4,00 m.

SE 529

Novoveški severni temelj južnega trakta, ki zapolnjuje vkop SE 537, grajen (v kombiniranem stilu) iz oblic, klesancev peščenjaka in opek, vezanih z malto. Mere: d. 11,89 m.

SE 530

Novoveški temelj severnega vogala pri prehodu iz sončnega parka v južno dvorišče, ki zapolnjuje vkop SE 538, grajen (v kombiniranem stilu) iz oblic, klesancev peščenjaka in opek, vezanih z malto. Mere: d. 1,40 m.

SE 532

Novoveška stena prehoda iz sončnega parka na južno dvorišče.

SE 533

Novoveški severni zid južnega trakta.

SE 534

Novoveški temelj južnega vogala pri prehodu iz sončnega parka v južno dvorišče, ki zapolnjuje vkop SE 539, grajen (v kombiniranem stilu) iz lomljencev peščenjaka in opek, vezanih z malto. Mere: d. 1,40 m, š. 1,00 m.

SE 536

Novoveški vkop za temelj SE 528 južnega vogala pri prehodu iz sončnega parka na južno dvorišče.

SE 537

Novoveški vkop za severni temelj SE 529 južnega trakta.

SE 538

Novoveški vkop za temelj SE 530 severnega vogala pri prehodu iz sončnega parka na južno dvorišče.

SE 539

Novoveški vkop za temelj SE 534 južnega vogala pri prehodu iz sončnega parka v južno dvorišče.

SE 540

Novoveški dozidan vogal severno od prehoda iz sončnega parka na južno dvorišče.

SE 541

Novoveški dozidan vogal južno od prehoda iz sončnega parka na južno dvorišče.

SE 542

Novoveški dozidan temelj pod vrati na prehodu iz sončnega parka na južno dvorišče, ki zapolnjuje vkop SE 536.

SE 1255

Novoveški tlak iz oblic apnenca velikosti 25×11 cm (90 %), vezan z malto (10 %), ki je bil v tlorisu nepravilne in v preseku linearne oblike. Mere: d. 1,70 m, š. 1,40 m, deb. 0,10 m.

SE 1256

Novoveško nasutje iz čvrstega rjavega (7.5 YR 4/4) peščenega melja (80 %), proda velikosti do 3 cm (15 %) in gradbenega materiala velikosti do 5 cm (5 %), ki je bilo v tlorisu in preseku nepravilne oblike ter je vsebovalo novoveške najdbe (keramiko, pečnico, opeko) in neopredeljene najdbe (živalske kosti). Mere: d. 2,00 m, š. 1,80 m.

SE 1259

Novoveški tlak iz oblic apnenca velikosti 15×10 cm (85 %), opek velikosti do 5 cm (5 %) in malte (10 %), ki je bil v tlorisu in preseku nepravilne oblike. Mere: d. 1,80 m, š. 1,80 m, deb. 0,11 m.

SE 1260

Novoveško nasutje iz rahlo sprijetega močno rjavega (7.5 YR 4/4) meljastega peska (25 %), proda velikosti do 5 cm (20 %), drobcev malte (5 %) in gradbenega materiala velikosti do 10 cm (50 %), ki je bilo v tlorisu in preseku linearne oblike ter je vsebovalo visoko in pozno srednjeveške najdbe (keramiko), novoveške najdbe (keramiko, pečnico, steklo) in neopredeljene najdbe (steklo, keramiko, živalske kosti). Mere: d. 2,30 m, š. 1,80 m.

SE 1261

Novoveški opečnat tlak.

SE 1262

Novoveško nasutje iz rahlo sprijetega sivega (2.5 Y 5/1) grušča velikosti do 3 cm, ki je bilo v tlorisu oglate in v preseku linearne oblike. Mere: d. 1,50 m, š. 1,00 m.

SE 1263

Novoveško nasutje iz rahlo sprijetega svetlo rdečerjavega (5 YR 6/2) peščenega melja (80 %) in gradbenega materiala velikosti 10 × 25 cm (20 %), ki je bilo v tlorisu in preseku linearne oblike ter je vsebovalo visoko in pozno srednjeveške najdbe (keramiko), novoveške najdbe (keramiko) in neopredeljene najdbe (živalske kosti). Mere: d. 2,30 m, š. 1,75 m, deb. 0,30 m.

SE 1265

Novoveško nasutje iz trdno sprijetega temno rjavega (10 YR 2/2) peščenega melja (20 %), glinenega melja (75 %) in malte velikosti do 4 cm (5 %), ki je bilo v tlorisu in preseku nepravilne oblike ter je vsebovalo neopredeljeno najdbo (steklo). Mere: d. 1,60 m, š. 1,30 m.

SE 1313

Novoveško nasutje, temno rumeno-rjave (10 YR 4/4) barve, ki je bilo v tlorisu nepravilne in v preseku linearne oblike ter je vsebovalo rimskodobne najdbe (keramiko), visoko in pozno srednjeveške najdbe (keramiko) in neopredeljene najdbe (živalske kosti). Mere: d. 3,00 m, š. 0,60 m, deb. 0,10 m.

SE 1316

Novoveško nasutje iz mehkega zelo temno rjavega (10 YR 2/2) premešanega materiala, ki je bilo v tlorisu in v preseku linearne oblike ter je vsebovalo rimskodobne najdbe (keramiko), novoveške najdbe (keramiko, steklo) in neopredeljene najdbe (opeko, živalske kosti). Mere: d. 3,00 m, š. 0,60 m.

SE 1321

Novoveško nasutje iz mehkega temno rjavega (10 YR 3/3) proda in opek, ki je bilo v tlorisu in preseku linearne oblike ter je vsebovalo neopredeljene najdbe (živalske kosti). Mere: d. 4,40 m, š. 2,60 m, deb. 0,50 m.

SE 1322

Novoveško nasutje iz mehkega temno rumeno-rjavega (10 YR 4/4) proda velikosti do 10 cm in gradbenega materiala velikosti do 15 cm, ki je bilo v tlorisu in preseku linearne oblike. Mere: d. 4,40 m, š. 2,60 m, deb. 0,45 m.

SE 1340

Novoveško nasutje, podloga za sodobno tlakovanje SE 1339, iz temno rumenkasto rjavega (10 YR 4/4) meljastega peska (20 %) in proda apnenca velikosti do 2 cm (80 %), ki je bilo v tlorisu in preseku linearne oblike. Mere: d. 10,50 m, š. 0,95 m, deb. 0,10 m.

SE 1341

Novoveško tanka žganinasta plast iz zelo temno sivega (2.5 Y 3/1) meljastega peska (70 %) in proda velikosti do 2 cm (30 %). Mere: d. 25,00 m, deb. 0,05 m.

SE 1342

Novoveško nasutje iz sivkasto olivno rjavega (2.5 Y 4/3) meljastega peska (40 %), proda velikosti do 3 cm (15 %), drobcev malte (15 %) in gradbenega materiala velikosti do 20 cm (30 %), ki je bilo v tlorisu in preseku linearne oblike. Mere: d. 10,30 m, š. 0,90 m, deb. 0,25 m.

SE 1344

Novoveško nasutje iz blede rjavega (10 YR 4/3) meljastega peska (15 %), proda apnenca velikosti do 3 cm (30 %), malte (20 %) in gradbenega materiala velikosti do 20 cm (35 %), ki je bilo v tlorisu in preseku linearne oblike. Mere: d. 10,00 m, š. 0,80 m, deb. 0,30 m.

SE 1429

Novoveški vkop za zid SE 493, tlak SE 500, zid SE 502, SE zid 508, obok SE 509, zid SE 510 = SE 519, zid SE 518 in tlak SE 520.

SE 1430

Novoveško nasutje trdo sprijetega zelo temno sivo-rjavega (2.5 YR 3/2) peščenega melja (75 %) in gradbenega materiala (25 %), ki je bilo v tlorisu oglete oblike.

Faza 12

SE 1

Sodobno nasutje, odstranjeno s strojem, iz trdno sprijetega zelo temno sivo-rjavega (10 YR 3/2) meljastega peska, grušča, kamnov lomljencev velikosti od 2 do 10 cm in drobcev malte, ki je vsebovalo rimskodobne najdbe (tera sigilato), novoveške najdbe (steklo) najdbe 20. in 21 stoletja (plastični žeton) ter neopredeljene najdbe (steklo, kovinske predmete).

SE 2

Sodoben zid ob vzhodni fasadi samostana, grajen iz lomljencev in klesancev peščenjaka, vezanih z betonom. Mere: d. 38,60 m, š. 0,90 m, v. 1,00 m.

SE 5

Prvo polnilo sodobne okrogle jame, ki zapolnjuje vkop SE 7, iz razbitih strešnikov, ki je bilo v tlorisu okroglega in preseku konkavne oblike ter je vsebovalo novoveške najdbe (keramiko, steklo) in neopredeljene najdbe (kovinski predmet, živalske kosti). Mere: premer: 1,00 m.

SE 6

Drugo polnilo sodobne okrogle jame, ki zapolnjuje vkop SE 7, iz trdne rjavo-rumene (10 YR 6/6) glin, ki je bilo v tlorisu okrogle in preseku nepravilne oblike ter je vsebovalo rimskodobne najdbe (keramiko, opeko) in neopredeljene najdbe (živalske kosti). Mere: premer: 1,40 m.

SE 7

Sodoben vkop, zapolnjen s polniloma SE 5 in SE 6, okroglega tlorisa in konkavnega preseka. Mere: premer: 1,40 m, gl. 0,30 m.

SE 8

Recentno polnilo, ki zapolnjuje vkop SE 9, iz rahlo temno rumenkasto rjavega (10 YR 3/4) finega peska, ki je bilo v tlorisu okrogle in v preseku U oblike ter je vsebovalo novoveške najdbe (keramiko, pečnice, steklo) in neopredeljene najdbe (živalske kosti). Mere: premer: 0,80 m, deb. 0,20 m.

SE 9

Sodoben vkop, zapolnjen s polnilom SE 8, okroglega tlorisa. Mere: premer: 0,80 m, gl. 0,20 m.

SE 10

Sodobno polnilo, ki zapolnjuje vkop SE 11, iz temno rumenkasto rjavega (10YR 3/4) rahlega finega peska, ki je bilo v tlorisu nepravilne in preseku U oblike ter je vsebovalo rimskodobne najdbe (keramiko, steklo) in neopredeljene najdbe (človeške kosti). Mere: d. 0,70 m, š. 0,50 m.

SE 11

Sodoben vkop, zapolnjen s polnilom SE 10, nepravilnega tlorisa. Mere: d. 0,70 m, š. 0,50 m.

SE 21

Sodobno nasutje iz trdno sprijetega temno rjavega (7.5 YR 3/3) meljastega peska (90 %) in kamnov peščenjaka velikosti od 2 do 7 cm (10 %), v tlorisu je bilo oglete oblike in je vsebovalo rimskodobne najdbe (keramiko) visoko in pozno srednjeveške najdbe (keramiko), novoveške najdbe (keramiko, steklo) ter neopredeljene najdbe (porcelan, živalske kosti, steklo). Mere: d. 4,00 m, š. 2,10 m.

SE 22

Sodobno nasutje iz trdno sprijetega temno rjavega (10 YR 4/3) meljastega peska s kamni peščenjaka, ki je bilo v tlorisu in preseku nepravilne oblike ter je vsebovalo rimskodobne najdbe (keramiko, stek-

lo), visoko in pozno srednjeveške najdbe (keramiko), novoveške najdbe (keramiko, opeko, pečnico) in neopredeljene najdbe (kovinske predmete, živalske kosti). Mere: d. 7,00 m, š. 1,55 m.

SE 24

Sodobno nasutje iz trdno sprijetega zelo temno rjavega (7.5 YR 3/1) meljastega peska s kamni peščenjaka in veliko oglja, ki je bilo nepravilne oblike v tlorisu in preseku ter je vsebovalo rimskodobne najdbe (keramiko, tegulo). Mere: premer: 0,60 m.

SE 25

Sodoben temelj, ki zapolnjuje vkop SE 26, grajen (v kombiniranem stilu) iz lomljencev in opek, vezanih z malto. Mere: d. 1,15 m, š. 0,42 m.

SE 26

Sodoben vkop za temelj SE 25, oglatega tlorisa. Mere: d. 1,15 m, š. 0,42 m.

SE 502

Sodoben zid, grajen (v kombiniranem stilu) iz lomljencev in klesancev peščenjaka, oblic in opek, vezanih z malto. Mere: d. 1,30 m, š. 0,50 m.

SE 511

Sodobna betonska struktura kanalizacijskega jaška. Mere: d. 2,55 m, š. 1,90 m.

SE 512

Sodoben kanalizacijski jašek. Mere: d. 1,05 m, š. 0,98 m.

SE 522

Sodobna cev za kanalizacijo. Mere: d. 3,35 m, š. 0,25 m.

SE 523

Sodobna betonska struktura za kanalizacijski jašek. Mere: d. 1,70 m, š. 1,29 m.

SE 1257

Sodobno polnilo vkopa SE 1258, iz temno rumenkasto rjav (10 YR 4/4) peščene glin (80 %), prod velikosti do 3 cm (10 %) in gradbenega materiala ve-

likosti do 5 cm (10 %), ki je bilo v tlorisu in preseku linearne oblike ter je vsebovalo novoveške najdbe (keramiko) in neopredeljene najdbe (kovinski predmet, živalske kosti). Mere: d. 2,20 m, š. 0,40 m.

SE 1258

Sodoben vkop, zapolnjen s polnilom SE 1257, linearnega tlorisa in preseka. Mere: d. 2,20 m, š. 0,40 m.

SE 1311

Sodobno polnilo, ki zapolnjuje jarek SE 1312, iz mehkega temno rjavega (7,5 YR 3/2) peščenega melja (80 %), prod apnenca velikosti do 3 cm (5 %), gradbenega materiala velikosti do 15 cm (10 %) in drobcev malte (5 %), ki je bilo v tlorisu in preseku linearne oblike. Mere: d. 3,00 m, š. 1,29 m, deb. 1,00 m.

SE 1312

Sodoben vkop za jarek, zapolnjen s polnilom SE 1311, linearnega tlorisa in preseka. Mere: d. 3,00 m, š. 1,29 m gl. 1,00 m.

SE 1315

Sodobna cev za meteorno vodo. Mere: d. 2,75 m, š. 0,30 m, v. 0,30 m.

SE 1323

Sodobno polnilo vkopa SE 1235 za optični kabel, iz mehkega zelo temno sivo-rjavega (10 YR 3/2) prod velikosti do 5 cm in gradbenega materiala velikosti do 5 cm, ki je bilo v tlorisu in preseku linearne oblike. Mere: d. 0,40 m, deb. 0,40 m.

SE 1324

Cev za optični kabel, ki zapolnjuje vkop SE 1325. Mere: d. 2,50 m, deb. 0,05m.

SE 1325

Vkop za optični kabel SE 1324 in polnilo SE 1323. Mere: d. 2,50 m, gl. 0,40 m.

SE 1339

Sodobno tlakovanje oziroma tlak iz rečnih oblic velikosti do 20 cm (85 %) in prod apnenca velikosti

do 2 cm (15 %), ki je bil v tlorisu in preseku linearne oblike. Mere: d. 10,50 m, š. 1,10 m, deb. 0,10 m.

Zahodno dvorišče

Faza 1

SE 202

Rimskodobni zid, grajen (v kombiniranem stilu) iz lomljenцев in kamnov, vezanih z malto. Mere: d. 2,40 m, š. 0,50 m.

SE 1099

Rimskodobno nasutje iz zbitega zelo temno sivkasto rjavega (10 YR 3/2) glinenega melja (60 %), lomljenцев peščenjaka velikosti 15 × 10 cm (15 %), malte velikosti do 2 cm (10 %), proda velikosti do 2 cm (10 %) in oglja velikosti do 1 cm (5 %), ki je bilo v tlorisu nepravilne in v preseku linearne oblike. Mere: d. 3,11 m, š. 2,31 m.

SE 1100

Rimskodobno nasutje iz zbitega zelo temno sivkasto rjavega (10 YR 3/2) glinenega melja (60 %), lomljenцев peščenjaka velikosti 15 × 10 cm (15 %), malte velikosti do 2 cm (10 %), proda velikosti do 2 cm (10 %) in oglja velikosti do 1 cm (5 %), ki je bilo v tlorisu nepravilne in v preseku linearne oblike. Mere: d. 3,00 m, š. 2,90 m.

SE 1101

Rimskodobno nasutje iz trdega zelo temno sivkasto rjavega (2.5 Y 3/2) meljastega peska (60 %), lomljenцев peščenjaka velikosti do 15 cm (5 %), malte (10 %), oblic velikosti do 20 cm (5 %) in opek velikosti 20 × 20 cm (20 %), ki je bilo v tlorisu in preseku nepravilne oblike. Mere: d. 2,90 m, š. 2,10 m.

SE 1102

Rimskodobno nasutje iz čvrste rumenkasto rjave (10 YR 5/6) peščena glin (45 %), proda velikosti do 5 cm (20 %), malte (5 %), oblic velikosti do 15 cm (10 %) in opek velikosti 20 cm (20 %), ki je bilo v tlorisu in preseku nepravilne oblike ter je vsebo-

valo rimskodobne najdbe (keramiko, stekleno jagodo) in neopredeljene najdbe (živalske kosti). Mere: d. 2,65 m, š. 1,80 m.

SE 1240

Rimskodobni zid, grajen (v kombiniranem stilu) iz oblic velikosti do 30 cm (30 %) in lomljenцев velikosti do 30 cm (70 %), vezanih z malto. Mere: d. 1,05 m, š. 0,45 m, v. 0,50 m.

SE 1241

Rimskodobno nasutje iz trde svetlo olivno rjave (2.5 Y 5/4) peščene glin (60 %), malte velikosti 10 × 10 cm (25 %), ometa velikosti 10 × 5 cm (10 %) in opek velikosti do 5 cm (5 %), ki je bilo v tlorisu in preseku linearne oblike ter je vsebovalo rimskodobne najdbe (keramiko), najdbo 20. in 21. stoletja (opeko) in neopredeljene najdbe (živalske kosti). Mere: d. 3,10 m, š. 2,60 m.

SE 1245

Rimskodobno nasutje iz mehke blede rumene (2.5 Y 7/4) malte (50 %), meljastega peska (20 %), proda velikosti do 2 cm (20 %), opek tegul velikosti do 5 cm (5 %) in oglja velikosti do 3 cm (5 %), ki je bilo v tlorisu in preseku nepravilne oblike. Mere: d. 2,85 m, š. 0,67 m, deb. 0,05 m.

SE 1246

Rimskodobno nasutje iz trdega olivno rjavega (2.5 Y 4/4) glinenega melja (50 %), proda velikosti do 2 cm (10 %), malte velikosti do 10 cm (30 %) in oglja velikosti do 3 cm (10 %), ki je bilo v tlorisu in preseku nepravilne oblike ter je vsebovalo rimskodobne najdbe (keramiko, steklo) in neopredeljene najdbe (kovinski predmet, živalske kosti). Mere: d. 3,05 m, š. 2,30 m.

Faza 2

SE 1236

Rimskodobni tlak/maltni estrih, ki je bil v tlorisu nepravilne in v preseku linearne oblike. Mere: d. 2,35 m, š. 2,30 m.

SE 1237

Rimskodobno nasutje iz rahlega črnega (5 Y 2.5/1) peščenega melja (40 %), glinenega melja (30 %) in oglja (30 %), ki je bilo v tlorisu in preseku nepravilne oblike. Mere: d. 1,10 m, š. 0,60 m.

SE 1238

Rimskodobno nasutje iz čvrstega rjavega (10 YR 4/3) meljastega peska (50 %), glinenega melja (30 %), apnenčevih oblic velikosti do 5 cm (10 %) in ometa velikosti do 5 cm (10 %), ki je bilo v tlorisu in preseku nepravilne oblike ter je vsebovalo kos rimskodobne keramike in neopredeljene najdbe (kovinski predmet, živalske kosti). Mere: d. 2,60 m, š. 2,50 m, deb. 0,05 m.

SE 1242

Rimskodobno nasutje iz mehkega temno rjavega (7.5 YR 3/2) glinenega melja (95 %) in drobcev ometa (5 %), ki je bilo v tlorisu in preseku nepravilne oblike. Mere: d. 0,80 m, š. 0,55 m.

Faza 3**SE 1091**

Rimskodobni estrih, grajen iz malte (100 %), ki je bil v tlorisu nepravilne in v preseku linearne oblike. Mere: d. 0,80 m, š. 0,50 m in deb. 0,10 m.

SE 1092

Podlaga za rimskodobni estrih (SE 1091) iz oblic velikosti 15 × 10 cm (60 %) in proda velikosti do 3 cm (40 %), ki je bil v tlorisu nepravilne oblike. Mere: d. 0,90 m, š. 0,70 m.

SE 1093

Rimskodobno nasutje iz zbite rumenkasto rdeče (5 YR 4/6) meljaste gline (100 %), ki je bilo v tlorisu nepravilne in v preseku linearne oblike. Mere: d. 1,15 m, š. 0,45 m in deb. 0,05 m.

SE 1094

Kamnit temelj rimskodobnega zidu, grajen (v kombiniranem stilu) iz (100 %) lomljenecv peščenjaka brez vezave. Mere: d. 0,80 m, š. 0,50 m, v. 0,20 m.

SE 1095

Rimskodobni zid, grajen iz klesancev peščenjaka in opek velikosti 20 × 15 cm brez vezave. Mere: d. 0,70 m, š. 0,50 m, v. 0,30 m.

SE 1096

Rimskodobni estrih, grajen iz malte (70 %) in proda velikosti do 30 cm (30 %), ki je bil v tlorisu nepravilne in v preseku linearne oblike. Mere: d. 2,35 m, š. 0,35 m in deb. 0,30 m.

SE 1097

Temelj rimskodobnega zidu, grajen iz oblic peščenjaka velikosti 10 × 10 cm, vezanih z malto. Mere: d. 1,20 m, š. 0,45 m.

SE 1098

Rimskodobno nasutje iz sipkega temno sivkasto rjavega (10 YR 4/2) proda velikosti do 10 cm (70 %), grobega peska (25 %) in malte velikosti do 20 cm (5 %), ki je bilo v tlorisu in preseku nepravilne oblike. Mere: d. 1,90 m, š. 1,10 m.

SE 1104

Rimskodobna hodna površina iz čvrste svetlo olivno rjave (2.5 Y 5/6) meljaste gline (100 %), ki je bilo v tlorisu nepravilne in v preseku linearne oblike. Mere: d. 1,10 m, š. 0,60 m, deb. 0,06 m.

SE 1105

Rimskodobno nasutje iz zbite rumenkasto rdeče (5 YR 4/6) meljaste gline (100 %), ki je bilo v tlorisu nepravilne in v preseku linearne oblike. Mere: d. 1,10 m, š. 0,60 m in deb. 0,03 m.

SE 1106

Rimskodobna hodna površina iz čvrste svetlo olivno rjave (2.5 Y 5/6) meljaste gline (100 %), ki je bila v

tlorisu nepravilne in v preseku linearne oblike. Mere: d. 1,20 m, š. 0,65 m, deb. 0,06 m.

SE 1107

Ostanek rimskodobnega zidu, grajen iz lomljencev peščenjaka. Mere: d. 0,65 m, š. 0,40 m in v. 0,13 m.

SE 1112

Rimskodobno nasutje iz lomljencev peščenjaka velikosti 15 × 15 cm (80 %) in opek velikosti 10 × 15 cm (20 %), ki je bilo v tlorisu nepravilne in v preseku linearne oblike. Mere: d. 0,80 m, deb. 0,10 m.

SE 1113

Rimskodobni tlak/estrih, grajen iz malte (85 %) in opek velikosti 15 × 20 cm (15 %), ki je bil v tlorisu in preseku linearne oblike. Mere: d. 2,20 m, š. 0,30 m in deb. 0,15 m.

Faza 4

SE 866

Rimskodobno polnilo, ki zapolnjuje vkop SE 1085, iz kamnov peščenjaka, ki je bilo v tlorisu vidno nepravilne oblike ter je vsebovalo rimskodobne najdbe (keramiko) in neopredeljene najdbe (živalske kosti). Mere: d. 1,20 m, š. 0,50 m.

SE 867

Rimskodobna ruševina, ki je bila v tlorisu vidna nepravilne oblike. Mere: d. 0,46 m, š. 0,15 m.

SE 868

Rimskodobno nasutje iz trdno sprijete zelo temno sive (10 YR 3/1) peščene gline (55 %), imbreks velikosti 15 × 10 cm (20 %), malte velikosti do 5 cm (13 %), proda velikosti 2 cm (10 %) in oglja (2 %), ki je bilo v tlorisu nepravilne oblike. Mere: d. 0,98 m, š. 0,56 m.

SE 869

Rimskodobno nasutje iz zbite rumenkasto rdeče (5 YR 4/6) meljaste gline (70 %), lomljencev pešče-

njaka (20 %) in malte (10 %), ki je bilo v tlorisu nepravilne oblike. Mere: d. 0,40 m, š. 0,38 m.

SE 870

Rimskodobno polnilo, ki zapolnjuje vkop SE 871, ki je vsebovalo rimskodobne najdbe (keramiko) in neopredeljene najdbe (živalske kosti). Mere: d. 1,23 m, š. 0,52 m.

SE 871

Rimskodobni vkop, zapolnjen s polnilom SE 870, nepravilnega tlorisa. Mere: d. 1,23 m, š. 0,52 m.

SE 872

Rimskodobna ruševina, ki je bila v tlorisu vidna nepravilne oblike. Mere: d. 0,46 m, š. 0,36 m.

SE 873

Rimskodobna ruševina oziroma plast iz zbite rumenkasto rdeče (5 YR 4/6) meljaste gline (70 %), lomljencev peščenjaka (20 %) in malte (10 %), ki je bila v tlorisu nepravilne oblike. Mere: d. 0,68 m, š. 0,70 m.

SE 1085

Rimskodobni vkop, zapolnjen s polnilom SE 866, nepravilnega tlorisa. Mere: d. 1,20 m, š. 0,50 m.

SE 1087

Rimskodobno nasutje iz trdno sprijete zelo temno sive (10 YR 3/1) peščene gline (55 %), imbreks velikosti 15 × 10 cm (20 %), malte velikosti do 5 cm (13 %), proda velikosti 2 cm (10 %) in oglja (2 %), ki je bilo v tlorisu nepravilne oblike. Mere: d. 1,35 m, š. 0,86 m in deb. 0,20 m.

SE 1088

Rimskodobno nasutje iz rumenkasto rjave (10 YR 5/8) meljaste gline (75 %), proda (10 %), gradbenega materiala velikosti 5 × 5 cm (5 %) in malte velikosti 5 × 10 cm (10 %), ki je bilo v tlorisu in preseku nepravilne oblike. Mere: d. 1,20 m, š. 0,90 m.

SE 1089

Rimskodobna hodna površina iz čvrstega olivno rumenega (2.5 Y 6/8) meljastega peska (40 %), proda velikosti do 3 cm (30 %), meljastega peska (20 %), malte velikosti 5 × 10 cm (8 %) in opek velikosti 10 × 15 cm (2 %), ki je bila v tlorisu in preseku nepravilne oblike. Mere: d. 2,00 m, š. 0,90 m.

SE 1090

Rimskodobno nasutje iz zbite temno sive (10 YR 4/1) meljaste gline (67 %), proda velikosti do 2 cm (15 %), malte (5 %), oglja (3 %) in opek velikosti do 5 cm (10 %), ki je bilo v tlorisu in preseku nepravilne oblike. Mere: d. 2,40 m, š. 0,90 m in deb. 0,15 m.

SE 1231

Srednjeveško polnilo, ki zapolnjuje vkop SE 1232, iz mehkega zelo temno sivkasto rjavega (2.5 Y 3/2) peščenega melja (55 %), malte velikosti do 10 cm (30 %) in lomljenecv peščenjaka velikosti do 20 cm (15 %), ki je bilo v tlorisu in preseku nepravilne oblike ter je vsebovalo rimskodobne najdbe (keramiko, opeko) in neopredeljene najdbe (obdelano kost, živalske kosti). Mere: d. 2,20 m, š. 1,60 m, deb. 0,15 m.

SE 1232

Srednjeveški vkop, zapolnjen s polnilom SE 1231, nepravilnega tlorisa in preseka. Mere: d. 2,20 m, š. 1,60 m.

SE 1233

Srednjeveško polnilo, ki zapolnjuje vkop SE 1234, iz mehkega zelo temno sivkasto rjavega (2.5 Y 3/2) peščenega melja (60 %), malte velikosti do 5 cm (30 %) in opek (10 %), ki je bilo v tlorisu in preseku nepravilne oblike ter je vsebovalo rimskodobne najdbe (keramiko) in neopredeljene najdbe (živalske kosti). Mere: d. 2,25 m, š. 1,20 m, deb. 0,15 m.

SE 1234

Srednjeveški vkop, zapolnjen s polnilom SE 1233 in SE 1239, nepravilnega tlorisa in preseka. Mere: d. 2,25 m, š. 1,20 m, gl. 0,15 m.

SE 1235

Srednjeveško nasutje iz mehkega olivno rjavega (2.5 Y 4/3) meljastega peska (50 %), peščene gline (30 %), malte velikosti do 10 cm (10 %), opek velikosti do 10 cm (5 %) in ometa velikosti do 15 cm (5 %), ki je bilo v tlorisu in preseku nepravilne oblike ter je vsebovalo rimskodobne najdbe (keramiko) in neopredeljene najdbe (živalske kosti). Mere: d. 2,30 m, š. 1,90 m, deb. 0,20 m.

SE 1239

Srednjeveško polnilo, ki zapolnjuje vkop SE 1234, iz sipkega rjavega (2.5 Y 3/1) meljastega peska in lomljenecv peščenjaka, ki je bilo v tlorisu linearne oblike ter je vsebovalo rimskodobne najdbe (keramiko) in neopredeljene najdbe (živalske kosti). Mere: d. 2,65 m, š. 0,70 m.

Faza 9 in 10**SE 575**

Novoveško nasutje iz trdo sprijetega zelo temno sivkega (10 YR 3/1) peščenega melja (40 %), glinenega melja (40 %) in gradbenega materiala (20 %), ki je vsebovalo prazgodovinske najdbe (keramiko), rimskodobne najdbe (keramiko, steklo), visoko in pozno srednjeveške najdbe (keramiko), novoveške najdbe (keramiko, opeko) ter neopredeljene najdbe (keramiko, opeko, kovinske predmete, steklo, živalske kosti). Mere: d. 4,70 m, š. 2,20 m.

SE 576

Novoveški zid, grajen (v kombiniranem stilu) iz lomljenecv peščenjaka in opek, vezanih z malto, ki je vseboval neopredeljene najdbe (živalske kosti). Mere: d. 3,60 m, š. 2,35 m.

SE 577

Novoveško nasutje iz trdo sprijetega temno rumeno-rjavega (10 YR 4/4) peščenega melja (30 %), glinenega melja (20 %) in drobljivega gradbenega materiala (50 %), ki je bilo v tlorisu okrogle oblike ter je vsebovalo rimskodobne najdbe (keramiko), novoveške najdbe (keramiko) in neopredeljene najdbe (ke-

ramiko, opeko, kamen, kovino, živalske kosti). Mere: d. 2,35 m, š. 2,00 m.

SE 578

Novoveško nasutje iz drobljivega zelo temno sivo-rjavega (10 YR 3/2) peščenega melja (30 %), glinenega melja (30 %) in gradbenega materiala (40 %), ki je bilo v tlorisu nepravilne oblike ter je vsebovalo rimskodobne najdbe (keramiko), novoveške najdbe (keramiko) in neopredeljene najdbe (kovinski predmet, živalske kosti). Mere: d. 2,45 m, š. 0,95 m.

SE 1086

Novoveški zid– kamniti prag, grajen iz klesancev peščenjaka. Mere: d. 1,63 m, š. 0,49 m in v. 0,20 m.

SE 1103

Novoveško polnilo, ki zapolnjuje vkop SE 1115, iz lomljencev peščenjaka velikosti do 40 cm (40 %), malte (10 %), oblic velikosti do 15 cm (20 %), opek velikosti do 15 cm (20 %) in ometa (10 %), ki je bilo v tlorisu in preseku nepravilne oblike. Mere: d. 1,50 m, š. 0,50 m, deb. 0,20 m.

SE 1108

Baročni temelj, ki zapolnjuje vkop SE 1115, grajen (v kombiniranem stilu) iz lomljencev velikosti 40 × 40 cm, spolij velikosti 60 × 30 cm in opek velikosti 20 × 20 cm, vezanih z malto. Mere: š. 0,90 m, v. 1,10 m.

SE 1109

Baročni temelj, ki zapolnjuje vkop SE 1442, grajen (v kombiniranem stilu) iz lomljencev velikosti do 50 cm (90 %), spolij velikosti do 90 cm (5 %) in opek velikosti do 30 cm (5 %), vezanih z malto. Mere: š. 0,90 m, v. 1,40 m.

SE 1110

Baročni temelj, ki zapolnjuje vkop SE 1424, grajen (tip gradnje: kamniti bloki) iz lomljencev velikosti 40 × 40 cm (95 %) in opek velikosti 10 × 15 cm (5 %), vezanih z malto. Mere: š. 0,90 m, v. 1,10 m.

SE 1111

Baročni temelj, ki zapolnjuje vkop SE 1441, grajen (v kombiniranem stilu) iz lomljencev velikosti 40 × 30 cm in opek velikosti 30 × 20 cm, vezanih z malto. Mere: š. 0,90 m, v. 1,10 m.

SE 1114

Novoveško polnilo, ki zapolnjuje vkop SE 1115, iz drobljivega zelo temno sivo-rjavega (10 YR 3/2) peščenega melja (30 %), glinenega melja (30 %) in gradbenega materiala (40 %), ki je bilo v tlorisu nepravilne oblike. Mere: d. 1,50 m, š. 0,50 m, deb. 0,20 m.

SE 1115

Novoveški vkop, zapolnjen s polnilom SE 1103, SE 1114 in temeljem SE 1118. Mere: d. 1,50 m, š. 0,50 m gl. 0,20 m.

SE 1229

Novoveško polnilo vkopa SE 1230 za temelj baročne cerkve, iz rumenkasto rjavega (10 YR 5/4) meljastega peska (40 %), malte velikosti do 5 cm (20 %), ometa velikosti do 5 cm (20 %) in opek velikosti do 5 cm (20 %), ki je bilo v tlorisu linearne in v preseku nepravilne oblike. Mere: d. 2,95 m, š. 0,65 m.

SE 1230

Novoveški vkop za temelj baročne cerkve, zapolnjen s polnilom SE 1229, linearne tlorisa in nepravilnega preseka. Mere: d. 2,95 m, š. 0,65 m.

SE 1424

Novoveški vkop za temelj SE 1110 baročne cerkve. Mere: š. 0,90 m, gl. 1,10 m.

SE 1441

Vkop za baročni temelj SE 1111. Mere: š. 0,90 m, gl. 1,10 m.

SE 1442

Vkop za baročni temelj SE 1109. Mere: š. 0,90 m, gl. 1,40 m.

Južno dvorišče**Faza 4****SE 376**

Rimskodobno nasutje iz sipkega zelo temno sivo rjavega (10 YR 3/2) peščenega melja (20 %), malte (40 %) in gradbenega materiala (40 %), ki je bilo v tlorisu nepravilne oblike. Mere: d. 1,70 m, š. 1,00 m.

SE 377

Rimskodobno nasutje iz sipkega zelo temno sivo-rjavega (10 YR 3/2) peščenega melja (20 %), malte (40 %) in gradbenega materiala (40 %), ki je bilo v tlorisu nepravilne oblike. Mere: d. 0,58 m, š. 0,35 m.

SE 378

Rimskodobno nasutje iz čvrste rumeno-rjave (10 YR 5/6) glinene (80 %) in peščenega melja (20 %), ki je bilo v tlorisu nepravilne oblike. Mere: d. 1,30 m, š. 1,05 m.

SE 384

Rimskodobno nasutje iz trdega zelo temno sivega (10 YR 3/1) peščenega melja (40 %), gradbenega materiala (40 %) in opek (20 %), ki je bilo v tlorisu linearne oblike. Mere: d. 1,52 m, š. 0,90 m.

SE 390

Rimskodobni zid iz lomljencev peščenjaka (80 %), vezanih z malto (20 %), ki je bil v tlorisu nepravilne oblike. Mere: d. 0,35 m, š. 0,46 m.

SE 394

Rimskodobno polnilo, ki zapolnjuje SE 395, iz rumeno-rjave (10 YR 5/4) glinene (50 %), peščenega melja (40 %) in gradbenega materiala (10 %), ki je bilo v tlorisu ovalne oblike. Mere: d. 0,24 m, š. 0,95 m.

SE 395

Rimskodobni vkop, zapolnjen s polnilom SE 394, ovalnega tlorisa. Mere: d. 0,24 m, š. 0,95 m.

SE 396

Rimskodobno polnilo, ki zapolnjuje vkop SE 397, iz rjavega (10 YR 4/3) peščenega melja (40 %), glinene (40 %) in gradbenega materiala (20 %), ki je bilo v tlorisu okrogle oblike. Mere: d. 0,64 m, š. 0,77 m.

SE 397

Rimskodobni vkop, zapolnjen s polnilom SE 396, okroglega tlorisa. Mere: d. 0,64 m, š. 0,77 m.

SE 398

Rimskodobno polnilo, ki zapolnjuje vkop SE 399, iz rjavega (10 YR 4/3) peščenega melja (40 %), glinene (40 %) in gradbenega materiala (20 %), ki je bilo v tlorisu nepravilne oblike. Mere: d. 1,00 m, š. 1,00 m.

SE 399

Rimskodobni vkop, zapolnjen s polnilom SE 398, nepravilnega tlorisa. Mere: d. 1,00 m, š. 1,00 m.

SE 403

Rimskodobno polnilo, ki zapolnjuje vkop SE 401, iz temno rumeno-rjavega (10 YR 4/4) peščenega melja (20 %), opek (60 %) in gradbenega materiala (20 %), ki je bilo v tlorisu ovalne oblike. Mere: d. 0,57 m, š. 0,54 m.

SE 404

Rimskodobni vkop, zapolnjen s polnilom SE 403, ovalnega tlorisa. Mere: d. 0,57 m, š. 0,54 m.

SE 405

Rimskodobno nasutje iz trde rumeno-rjave (10 YR 5/6) glinene (90 %) in peščenega melja (10 %), ki je bilo v tlorisu nepravilne oblike. Mere: d. 2,15 m, š. 1,43 m.

SE 406

Rimskodobno polnilo, ki zapolnjuje vkop SE 407, iz čvrstega zelo temno sivo-rjavega (10 YR 3/2) peščenega melja (60 %), glinenega melja (20 %) in gradbenega materiala (20 %), ki je bilo v tlorisu nepravilne oblike. Mere: d. 1,16 m, š. 1,07 m.

SE 407

Rimskodobni vkop, zapolnjen s polnilom SE 406, nepravilnega tlorisa. Mere: d. 1,16 m, š. 1,07 m.

SE 408

Rimskodobno nasutje iz sipkega rumeno-rjavega (10 YR 5/4) peščenega melja (40 %), gline (40 %) in gradbenega materiala (20 %). Mere: d. 10,31 m, š. 1,88 m.

SE 409

Rimskodobno polnilo, ki zapolnjuje vkop SE 410, iz čvrstega zelo temno sivo-rjavega (10 YR 3/2) peščenega melja (70 %) in gradbenega materiala (30 %), ki je bilo v tlorisu ovalne oblike. Mere: d. 1,09 m, š. 0,48 m.

SE 410

Rimskodobni vkop, zapolnjen s polnilom SE 409, ovalnega tlorisa. Mere: d. 1,09 m, š. 0,48 m.

SE 411

Rimskodobno nasutje iz čvrstega močno rjavega (7.5 YR 5/6) peščenega melja (70 %), gline (10 %) in gradbenega materiala (20 %), ki je bilo v tlorisu nepravilne oblike. Mere: d. 0,80 m, š. 1,95 m.

SE 415

Rimskodobno polnilo, ki zapolnjuje vkop SE 416, iz čvrstega zelo temno sivo-rjavega (10 YR 3/2) peščenega melja (80 %) in gradbenega materiala (15 %), ki je bilo v tlorisu nepravilne oblike. Mere: d. 1,00 m, š. 0,73 m.

SE 416

Rimskodobni vkop, zapolnjen s polnilom SE 415, nepravilnega tlorisa. Mere: d. 1,00 m, š. 0,73 m.

SE 443

Rimskodobni zid, grajen iz lomljencev peščenjaka, vezanih z malto. Mere: d. 1,50 m, š. 1,21 m.

SE 444

Rimskodobno nasutje iz rahlega temno rumeno-rjavega (10 YR 4/4) meljastega peska (30 %), malte (60 %) in opek velikosti od 0,5 do 2 cm, ki je bilo v tlorisu nepravilne oblike. Mere: d. 1,60 m, š. 1,06 m.

SE 445

Rimskodobni stebriček iz opek, vezanih z malto. Mere: d. 0,215 m, š. 0,215 m.

SE 446

Rimskodobni stebriček iz opek, vezanih z malto. Mere: d. 0,215 m, š. 0,215 m.

SE 447

Rimskodobni stebriček iz opek, vezanih z malto. Mere: d. 0,215 m, š. 0,215 m.

SE 448

Rimskodobni stebriček iz opek, vezanih z malto. Mere: d. 0,215 m, š. 0,215 m.

SE 449

Rimskodobni stebriček iz opek, vezanih z malto. Mere: d. 0,215 m, š. 0,215 m.

Faza 6 in 8

SE 371

Srednjeveški zid, grajen (v kombiniranem stilu) iz lomljencev peščenjaka in opek, vezanih z malto, ki je bil v tlorisu linearne oblike. Mere: d. 1,40 m, š. 0,76 m.

SE 372

Srednjeveško polnilo, ki zapolnjuje vkop SE 373, iz čvrstega zelo temno sivo-rjavega (10 YR 3/2) peščenega melja (40 %), gline (20 %) in gradbenega materiala (40 %), ki je bilo v tlorisu ovalne oblike. Mere: d. 0,43 m, š. 0,70 m.

SE 373

Srednjeveški vkop, zapolnjen s polnilom SE 372, ovalnega tlorisa. Mere: d. 0,43 m, š. 0,70 m.

SE 374

Srednjeveško polnilo, ki zapolnjuje vkop SE 375, iz sipkega temno sivo-rjavega (10 YR 4/2) peščenega melja (40 %), gline (40 %) in gradbenega materiala (20 %), ki je bilo v tlorisu ovalne oblike. Mere: d. 0,90 m, š. 0,25 m.

SE 375

Srednjeveški vkop, zapolnjen s polnilom SE 374, ovalnega tlorisa. Mere: d. 0,90 m, š. 0,25 m.

SE 379

Srednjeveško polnilo, ki zapolnjuje vkop SE 380, iz temno sivo-rjavega (10 YR 4/2) peščenega melja (40 %), gline (40 %) in gradbenega materiala (20 %), ki je bilo v tlorisu linearne oblike. Mere: d. 0,60 m, š. 0,60 m.

SE 380

Srednjeveški vkop, zapolnjen s polnilom SE 379, linearne oblike. Mere: d. 0,60 m, š. 0,60 m.

SE 381

Opečnat kanal iz opek velikosti do 30 cm (90 %), vezanih z malto (10 %), ki je bil v tlorisu linearne oblike. Mere: d. 1,40 m, š. 0,30 m.

SE 382

Srednjeveški vkop za opečnat kanal SE 381, linearne oblike. Mere: d. 1,40 m, š. 0,30 m.

SE 383

Srednjeveški temelj, ki zapolnjuje vkop SE 1434, grajen (v kombiniranem stilu) iz lomljencev peščenjaka (70 %) in opek (10 %), vezanih z malto (20 %), ki je bil v tlorisu linearne oblike. Mere: d. 1,45 m, š. 0,90 m.

SE 385

Srednjeveško nasutje iz trdega zelo temno sivo-rjavega (10 YR 3/2) peščenega melja (50 %), gradbenega materiala (30 %) in opek (20 %), ki je bilo v tlorisu linearne oblike. Mere: d. 1,43 m, š. 0,32 m.

SE 387

Srednjeveško nasutje iz trdega zelo temno sivo-rjavega (10 YR 3/2) peščenega melja (50 %), gradbenega materiala (30 %) in malte (20 %), ki je bilo v tlorisu linearne oblike. Mere: d. 1,27 m, š. 1,68 m.

SE 388

Srednjeveška kamnita struktura, grajena (v kombiniranem stilu) iz lomljencev peščenjaka (70 %) in opeke (10 %), vezanih z malto (20 %), ki je bilo v tlorisu nepravilne oblike. Mere: d. 0,31 m, š. 0,48 m.

SE 389

Srednjeveško nasutje iz trdega temno rumeno-rjavega (10 YR 4/4) peščenega melja (50 %), gline (30 %) in gradbenega materiala (20 %), ki je bilo v tlorisu linearne oblike. Mere: d. 1,37 m, š. 0,23 m.

SE 392

Srednjeveško polnilo, ki zapolnjuje vkop SE 393, iz trdega zelo temno sivega (10 YR 4/2) peščenega melja (50 %), gline (30 %) in gradbenega materiala (20 %), ki je bilo v tlorisu linearne oblike. Mere: d. 1,53 m, š. 1,40 m.

SE 393

Srednjeveški vkop, zapolnjen s polnilom SE 392, linearne oblike. Mere: d. 1,53 m, š. 1,40 m.

SE 400

Srednjeveško polnilo, ki zapolnjuje vkop SE 401, iz zelo temno sivo-rjavega (10 YR 3/2) peščenega melja (40 %), gline (40 %) in gradbenega materiala (20 %), ki je bilo v tlorisu nepravilne oblike. Mere: d. 2,00 m, š. 1,40 m.

SE 401

Srednjeveški vkop, zapolnjen s polnilom SE 400, nepravilnega tlorisa. Mere: d. 2,00 m, š. 1,40 m.

SE 402

Srednjeveški zid iz lomljencev peščenjaka (80 %), vezanih z malto (20 %), ki je bil v tlorisu linearne oblike. Mere: d. 0,90 m, š. 0,10 m.

SE 439

Srednjeveška baza stebra, grajena (v kombiniranem stilu) iz lomljencev peščenjaka, oblic in opek, vezanih z malto. Mere: d. 1,10 m, š. 0,66 m.

SE 440

Srednjeveško polnilo, ki zapolnjuje vkop SE 450, rahlo sprijetega temno rjavega (7.5 YR 3/3) meljastega peska (85 %) in grušča velikosti od 0,5 do 5 cm (15 %), ki je bilo v tlorisu oglate oblike. Mere: d. 1,80 m, š. 0,85 m.

SE 441

Srednjeveški temelj, ki zapolnjuje vkop SE 1435, grajen iz opek, vezanih z malto. Mere: d. 2,15 m, š. 0,41 m.

SE 450

Srednjeveški vkop, zapolnjen s polnilom SE 440, oglatega tlorisa. Mere: d. 1,80 m, š. 0,85 m.

SE 1434

Srednjeveški vkop za temelj SE 383. Mere: d. 1,45 m, š. 0,90 m.

SE 1435

Srednjeveški vkop za temelj SE 441. Mere: d. 2,15 m, š. 0,41 m.

Faza 9–10

SE 361

Srednjeveško polnilo, ki zapolnjuje jašek, grajen iz zidov SE 362 in SE 363, iz kamenja (70 %) in malte (30 %). Mere: d. 1,65 m, š. 1,32 m.

SE 362

Novoveški zid, grajen (v kombiniranem stilu) iz opek velikosti 0,30 cm, vezanih z malto. Mere: d. 1,25 m, š. 0,25 m, v. 0,90 m.

SE 363

Novoveški zid, grajen (v kombiniranem stilu) iz lomljencev in opek velikosti 0,30 cm, vezanih z malto. Omet v posutju. Mere: d. 3,78 m, š. 0,45 m, v. 0,80 m.

SE 364

Novoveški zid, grajen (v kombiniranem stilu) iz lomljencev in opek, vezanih z malto. Mere: d. 2,48 m, š. 0,50 m, v. 0,37 m.

SE 365

Novoveški zid, grajen (v kombiniranem stilu) iz lomljencev in opek, vezanih z malto. Mere: d. 1,43 m, š. 0,35 m, v. 0,55 m.

SE 366

Novoveški zid, grajen (v kombiniranem stilu) iz lomljencev, vezanih z malto. Mere: d. 1,25 m, š. 0,15 m, v. 1,15 m.

SE 368

Novoveška struktura iz opek velikosti do 30 cm (80 %) in malte (20 %). Mere: d. 0,81 m, š. 0,65 m.

SE 369

Novoveško polnilo, ki zapolnjuje vkop SE 370, iz čvrstega temno sivo-rjavega (10 YR 4/2) peščenega melja (60 %), gline (20 %) in gradbenega materiala (20 %), ki je bilo v tlorisu nepravilne oblike. Mere: d. 1,70 m, š. 0,76 m.

SE 370

Novoveški vkop, zapolnjen s polnilom SE 369, nepravilnega tlorisa. Mere: d. 1,70 m, š. 0,76 m.

SE 417

Novoveški zid, grajen (v kombiniranem stilu) iz lomljencev in opek. Mere: d. 1,77 m, š. 0,48 m, v. 1,08 m.

SE 418

Novoveški zid, grajen (v kombiniranem stilu) iz lomljencev in opek, vezanih z malto. Mere: d. 6,15 m, š. 0,32 m, v. 0,70 m.

SE 419

Novoveški temelj za zid SE 418, grajen (v kombiniranem stilu) iz lomljencev, vezanih z malto. Mere: d. 1,25 m, š. 0,07 m, v. 0,60 m.

SE 420

Novoveška lesena obloga jaška z zidovi SE 417, SE 418 in SE 422. Mere: d. 1,50 m, š. 1,29 m.

SE 421

Novoveško polnilo, ki zapolnjuje jašek z zidovi SE 417, SE 418 in SE 422, iz čvrstega zelo temno sivo-rjavega (10 YR 3/2) peščenega melja (80 %) in gradbenega materiala (20 %), ki je bilo v tlorisu linearne oblike. Mere: d. 1,18 m, š. 1,10 m.

SE 422

Novoveški zid, grajen (v kombiniranem stilu) iz opek velikosti do 30 cm, vezanih z malto. Omet v posutju. Mere: d. 1,33 m, š. 0,30 m, v. 0,35 m.

SE 423

Novoveški omet iz betona (100 %). Mere: d. 4,15 m, š. 1,32 m.

SE 424

Novoveški omet (100 %), ki je bil v tlorisu linearne oblike. Mere: d. 3,95 m, š. 0,30 m, deb. 0,035 m.

SE 1436

Novoveški vkop za „bazen“.

Faza 12**SE 359**

Sodobno nasutje iz peščenega melja (30 %) in gradbenega materiala (70 %), ki je bilo v tlorisu linearne oblike ter je vsebovalo rimskodobne najdbe (keramiko), novoveške najdbe (keramiko, pečnice) in neopredeljene najdbe (kovinske predmete, opeko, kamen, živalske kosti).

SE 360

Sodobno nasutje iz mehkega temno rjavega (10 YR 3/3) peščenega melja (70 %) in gradbenega materiala (30 %), ki je bilo v tlorisu nepravilne oblike in je vsebovalo rimskodobne najdbe (keramiko, opeko, afriško sigilato, steklo), visoko in pozno srednjeveške najdbe (keramiko), novoveške najdbe (keramiko, opeko, pečnice, kovino, steklo), najdbe 20. in 21. stoletja (keramiko) ter neopredeljene najdbe (keramiko, opeko, ožgano glino, kamen, živalske kosti, kovinske predmete, koščen predmet, steklo). Mere: š. 2,30 m.

SE 367

Sodoben zid, grajen (v kombiniranem stilu) iz lomljencev in opek, vezanih z malto. Mere: d. 1,33 m, š. 0,15 m, v. 1,60 m.

SE 386

Sodoben zid, grajen (v kombiniranem stilu) iz lomljencev peščenjaka (80 %), vezanih z malto (20 %), ki je bil v tlorisu linearne oblike. Mere: d. 1,08 m, š. 0,25 m.

SE 391

Sodobna cev za meteorne vode. Mere: d. 1,65 m, premera 0,20 m.

SE 412

Sodobno polnilo, ki zapolnjuje vkop SE 413, iz čvrstega zelo temno sivo-rjavega (2.5 YR 3/2) peščenega melja (85 %) in gradbenega materiala (15 %), ki je bilo v tlorisu linearne oblike. Mere: d. 1,10 m, š. 0,70 m.

SE 413

Sodoben vkop, zapolnjen s polnilom SE 412, linearne tlorisa. Mere: d. 1,10 m, š. 0,70 m.

SE 414

Sodobna opečnata struktura iz opek velikosti do 30 cm, vezanih z malto. Mere: d. 1,72 m, š. 0,88 m.

SE 425

Sodobno nasutje iz mehkega temno rdeče-rjavega (5 YR 3/4) peščenega melja (60 %), glinenega melja (20 %) in gradbenega materiala (20 %), ki je bilo v tlorisu linearne oblike. Mere: d. 1,80 m, š. 0,12 m.

SE 442

Sodoben zid iz betona. Mere: d. 2,11 m, š. 1,00 m.

SE 1428

Sodoben vkop za recentno cev SE 391 za meteorne vode na južnem dvorišču.

11 Katalog gradiva

Maja Jenžič, Nika Veršnik

Gradivo v katalogu si sledi: rimskodobne najdbe, srednjeveške in novoveške najdbe. Znotraj obdobja je razdeljeno po SE in materialu, iz katerega je narejeno. Risbe so v merilu 1:2, 1:3 in 1:4. Določeni predmeti so prikazani s fotografijo, ki je prav tako podana v merilu. Gradivo je v stalni hrambi v Pokrajinskem muzeju Ptuj-Ormož.

Okrajšave

SE	stratigrafska enota
kv.	kvadrant
pr.	premer
vel.	velikost
u.	ustje
deb.	debelina
viš.	višina
dol.	dolžina
š.	širina
t.	teža
ohr.	ohranjena

Rimskodobne najdbe

1 SE 20

(Sončni park, faza 4, polnilo poznorimskodobnega ali zgodnj srednjeveškega jarka, ki zapolnjuje vkop SE 153), kv. L–M 11. Odlomek ustja in ostenja sigilatnega krožnika, Ludovici Tb. Barva površine je rdeča (2.5YR 4/6). Pr. u. 25,6 cm.

2 SE 56

(Sončni park, faza 6, novoveško polnilo, ki zapolnjuje vkop SE 57), kv. M 7–8. Odlomek ostenja krožnika afriške sigilate. Barva površine je rdeča (2.5YR 5/6). Okras: koncentrični krogi. Pr. u. 5,2 cm.

3 SE 58

(Sončni park, faza 6, novoveško polnilo, ki zapolnjuje vkop SE 59), kv. M 8. Odlomek ustja in ostenja sigilatne sklede Drag. 38. Najverjetneje je bila uvožena iz Lezouxa. Barva površine je svetlo rdeča (2.5YR 7/6), premaz je rdeče barve (2.5YR 4/8). Pr. u. 17,8 cm.

4 SE 103

(Sončni park, faza 4, polnilo poznorimskodobnega ali zgodnj srednjeveškega jarka, ki zapolnjuje vkop SE 153), kv. L 7. Odlomek dna krožnika afriške sigilate. Barva površine je rdeča (2.5YR 5/6). Okras: koncentrični krog in palmov list. Vel. 4 × 3,6 cm.

5 SE 181

(Sončni park, faza 5, srednjeveško nasutje), kv. L–M 7–8. Odlomek ustja in ostenja sigilatne sklede Drag. 33. Barva površine je rdeča (2.5YR 4/6). Pr. u. 10,5 cm.

6 SE 197

(Sončni park, faza 3, rimskodobno nasutje), kv. M 8–9. Jagoda, najverjetneje iz gagata. Vel. 2,1 × 1,3 cm.

7 SE 197

(Sončni park, faza 3, rimskodobno nasutje), kv. M 8–9. Melonasta steklena jagoda. Vel. 1,4 × 1,2 cm.

8 SE 197

(Sončni park, faza 3, rimskodobno nasutje), kv. L–M 8–9. Odlomek ustja in ostenja krožnika z zaobljeno oblikovanim ustjem (varianta 2). Barva površine je zelo temno siva (10YR 3/1), premaz je rjave barve (10YR 4/3). Fabrikat: F 1. Pr. u. 21,7 cm.

9 SE 197

(Sončni park, faza 3, rimskodobno nasutje), kv. L–M 8. Odlomek ustja in ostenja krožnika z zaobljeno oblikovanim ustjem (varianta 3). Barva površine je rdeča (2.5YR 5/6), premaz je blede rjave barve (10YR 6/3). Fabrikat: F 1. Zunanja stran ostenja je prežgana. Pr. u. 29 cm.

10 SE 197

(Sončni park, faza 3, rimskodobno nasutje), kv. L 8. Odlomek ustja in ostenja sklede z odebeljeno oblikovanim ustjem. Barva površine je zelo temno siva (10YR 3/1). Okras: žlebovi na ostenju. Fabrikat: F 2.

11 SE 197

(Sončni park, faza 3, rimskodobno nasutje), kv. L–M 8–9. Odlomek ustja in ostenja sklede s trikotno oblikovanim ustjem. Barva površine je temno siva (10YR 4/1). Okras: žleb na ostenju. Fabrikat: F 2.

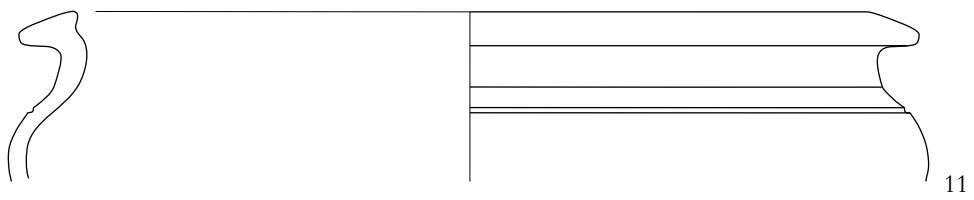
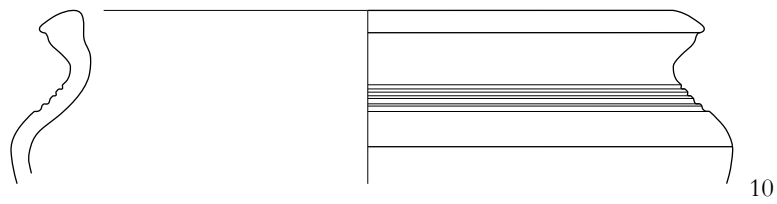
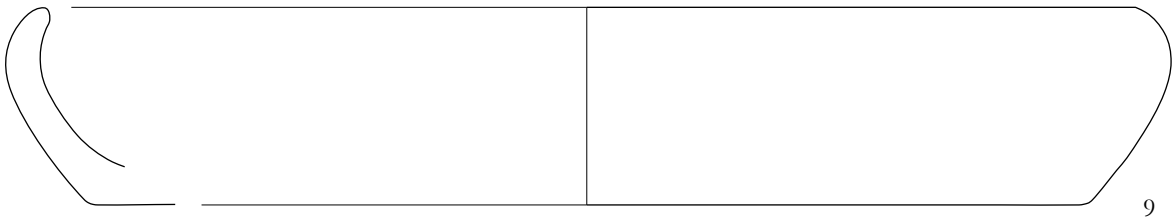
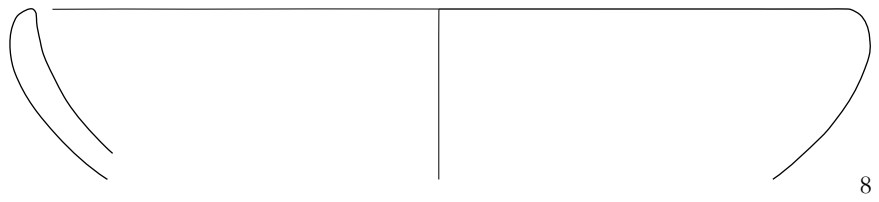
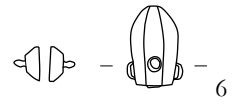
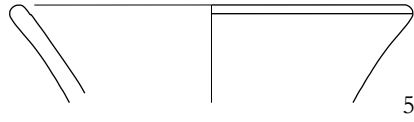
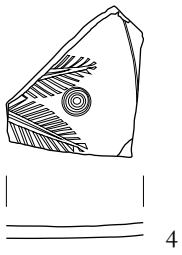
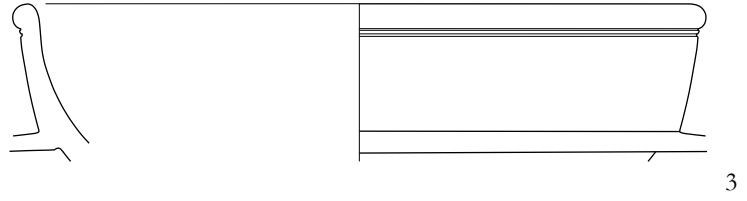
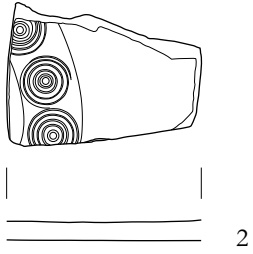
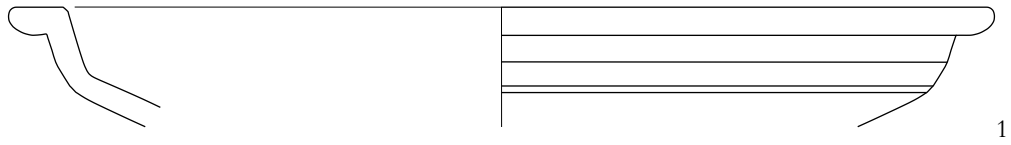

Merilo 1:2.

12 SE 197

(Sončni park, faza 3, rimskodobno nasutje), kv. L 8. Odlomek ustja in ostenja lonca s trikotno oblikovanim ustjem. Barva površine je črna (10YR 2/1). Okras: dva žlebova na ostenju. Fabrikat: F 2. Pr. u. 19 cm.

13 SE 197

(Sončni park, faza 3, rimskodobno nasutje), kv. L 8. Odlomek ustja in ostenja lonca s trikotno oblikovanim ustjem. Barva površine je temno siva (10YR 4/1). Okras: dva žlebova na ostenju. Fabrikat: F 2.

14 SE 197

(Sončni park, faza 3, rimskodobno nasutje), kv. L 8. Odlomek ustja in ostenja sklede s trikotno oblikovanim ustjem. Barva površine je zelo temno siva (10YR 3/1). Okras: žleb na ostenju. Fabrikat: F 2.

15 SE 197

(Sončni park, faza 3, rimskodobno nasutje), kv. L–M 8–9. Odlomek ustja in ostenja pokrova z zaobljeno oblikovanim ustjem (varianta 1). Barva površine je rdečkasto rumena (5YR 7/8), premaz je rdečkasto rumene barve (5YR 6/8). Fabrikat: F 1. Pr. u. 25,7 cm.

16 SE 197

(Sončni park, faza 3, rimskodobno nasutje), kv. L 8. Odlomek ustja in ostenja pokrova z zapognjenim ustjem (varianta 1). Barva površine je rdečkasto rjava (5YR 5/4). Fabrikat: F 3. Na ostenju je prežgan. Pr. u. 22,6 cm.

17 SE 197

(Sončni park, faza 3, rimskodobno nasutje), kv. L–M 8. Odlomek ustja in ostenja pokrova z oglato oblikovanim ustjem (varianta 2). Barva površine je rdečkasto rumena (7.5YR 6/6). Fabrikat: F 1. Na ustju je prežgan. Pr. u. 25 cm.

18 SE 197

(Sončni park, faza 3, rimskodobno nasutje), kv. L 8. Odlomek ustja in ostenja pokrova z oglato oblikovanim ustjem (varianta 2). Barva površine je rdečkasto rumena (5YR 6/6). Fabrikat: F 3. Prežgan na ostenju. Pr. u. 24,6 cm.

19 SE 215

(zahodni trakt, faza 3, recentno nasutje v stanovanju), kv. C–D 11. Odlomek ostenja sigilatne sklede Drag. 37. Najverjetneje je bila uvožena iz Lezouxa. Okras: dve ptici, ki sta ena proti drugi obrnjeni zrcalno in sta vsaka v svojem polkrogu. Barva površine je rdeča (10YR 4/6). Pr. 5,3 cm.

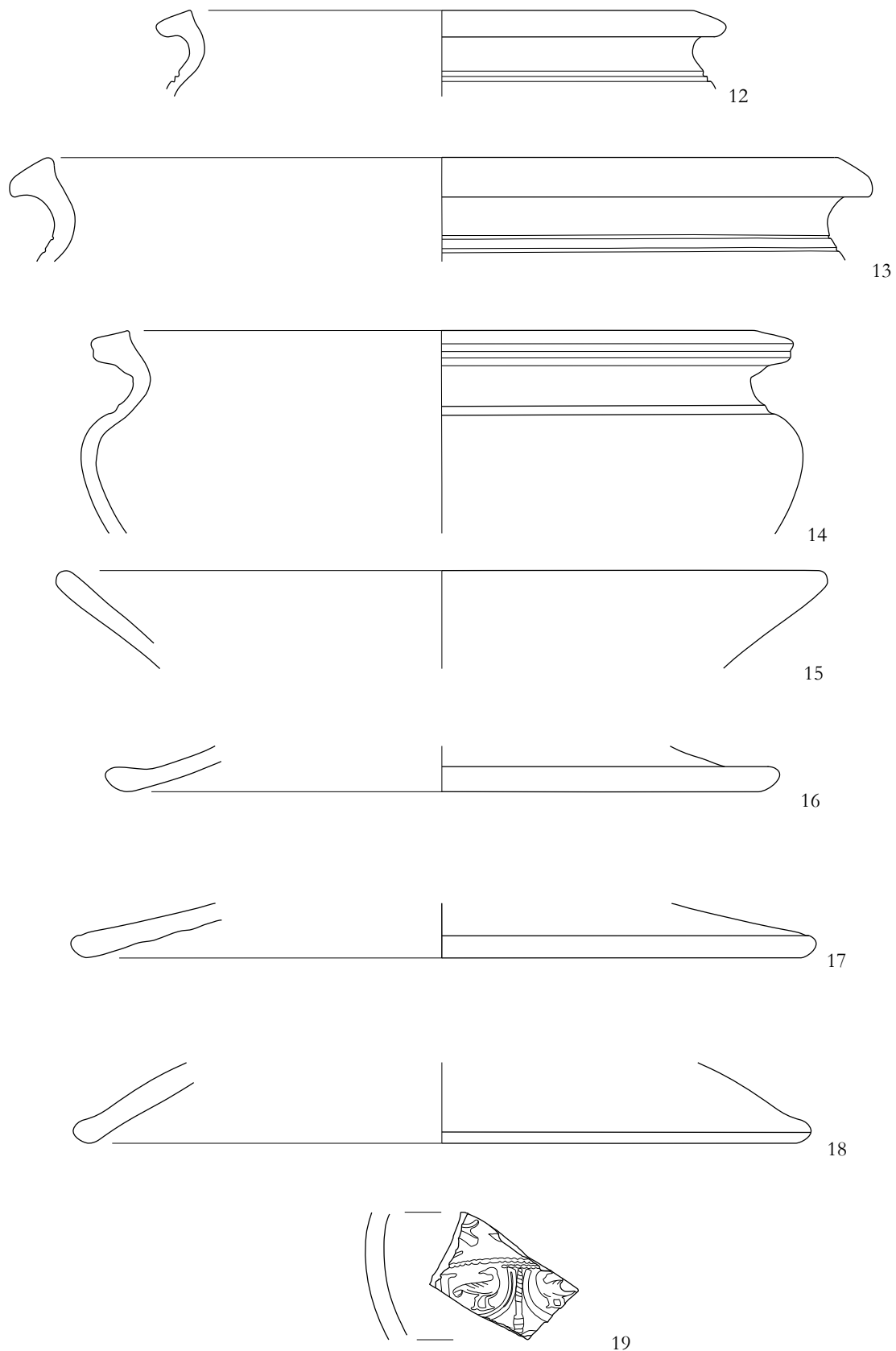

Merilo 1:2.

20 SE 217

(Sončni park, faza 3, rimskodobno nasutje), kv. L–M 8–9. Steklen ročaj, najverjetneje od steklenice. Vel. $4,7 \times 3,9$ cm.

21 SE 217

(Sončni park, faza 3, rimskodobno nasutje), kv. L–M 8–9. Odlomek ustja in ostenja enoročajnega vrča. Ročaj ni ohranjen. Barva površine je rdečkasto rumena (7.5YR 7/6). Fabrikat: F 3. Pr. u. 5,5 cm.

22 SE 217

(Sončni park, faza 3, rimskodobno nasutje), kv. L–M 8–9. Odlomek ustja in ostenja krožnika z zaobljeno oblikovanim ustjem (varianta 2). Barva površine je rdečkasto rumena (5YR 6/6), premaz je rdeče barve (2.5YR 5/8). Fabrikat: F 1. Pr. u. 31 cm.

23 SE 217

(Sončni park, faza 3, rimskodobno nasutje), kv. L–M 8–9. Odlomek ustja in ostenja krožnika z zaobljeno oblikovanim ustjem (varianta 4). Barva površine je rdečkasto rumena (5YR 6/6), premaz je rdeče barve (2.5YR 5/8). Fabrikat: F 1. Pr. u. 27,5 cm.

24 SE 217

(Sončni park, faza 3, rimskodobno nasutje), kv. L–M 8–9. Odlomek ustja in ostenja lonca s trikotno oblikovanim ustjem. Barva površine je siva (2.5Y 6/1). Okras: žleb na ostenju. Fabrikat: F 2. Pr. u. 30,8 cm.

25 SE 217

(Sončni park, faza 3, rimskodobno nasutje), kv. L–M 8–9. Odlomek ustja in ostenja lonca s trikotno oblikovanim ustjem. Barva površine je zelo temno siva (10YR 3/1). Okras: žleb na ustju. Fabrikat: F 2. Pr. u. 27 cm.

26 SE 217

(Sončni park, faza 3, rimskodobno nasutje), kv. L–M 8–9. Odlomek ustja in ostenja pokrova z zapognjenim ustjem (varianta 1). Barva površine je siva (2.5Y 5/1). Fabrikat: F 3. Pr. u. 15 cm.

27 SE 217

(Sončni park, faza 3, rimskodobno nasutje), kv. L–M 8–9. Odlomek ustja in ostenja pokrova z oglato oblikovanim ustjem (varianta 1). Barva površine je zelo blede rjava (10YR 7/4). Okras: žleb na ustju. Fabrikat: F 3. Na ustju je prežgan. Pr. u. 16,3 cm.

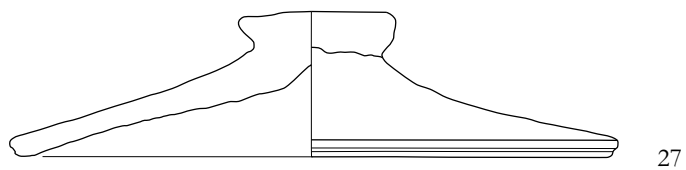
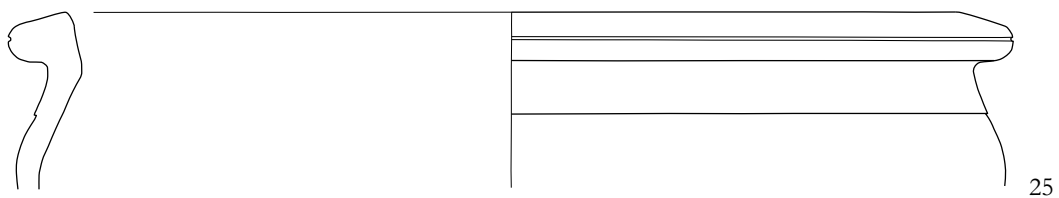
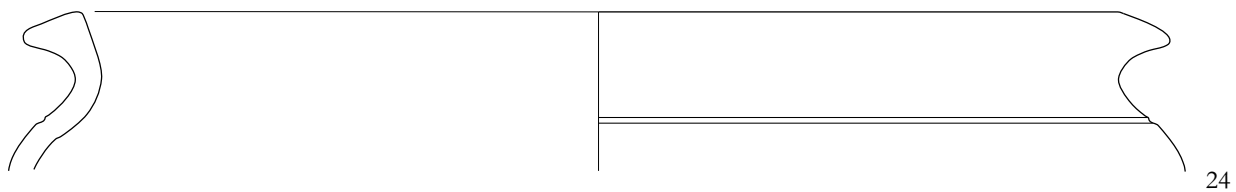
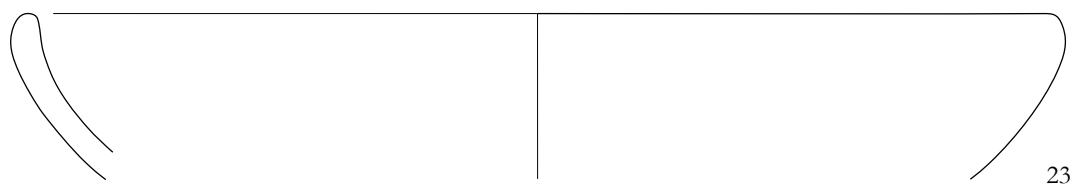
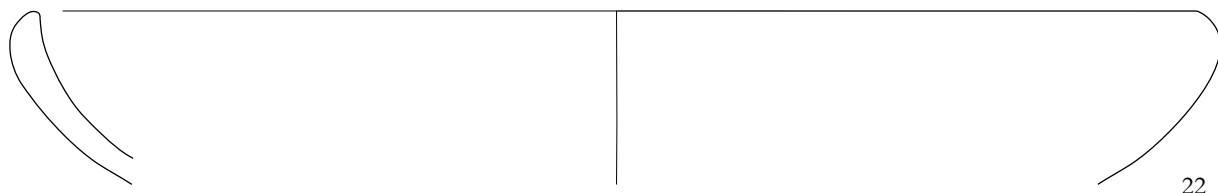
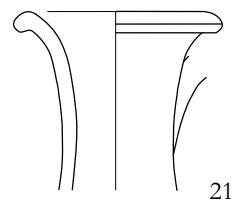
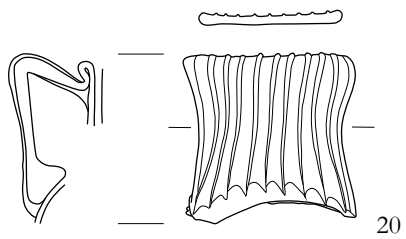

28 SE 219

(Sončni park, faza 3, rimskodobno nasutje), kv. L–M 8–9. Odlomek ustja in ostenja sigilatne skledde Drag. 37. Barva površine je rdeča (2.5YR 5/8), premaz je rdeče barve (2.5YR 4/8). Okras: jajčni friz. Pr. u. 16,4 cm.

29 SE 236

(Sončni park, faza 2, rimskodobno nasutje), kv. L–M 5. Bronasta šivanka. Dol. 14,3 cm.

30 SE 287

(Atrij križnega hodnika, faza 2, rimskodobno nasutje), kv. F 11. Bronasta zapestnica s prepletom na obroču. Vel. 6,9 cm.

31 SE 288

(Atrij križnega hodnika, faza 3, srednjeveško polnilo vkopa SE 290), kv. H 3. Odlomek ustja in ostenja sigilatne skledde Drag. 33. Barva površine je rdeča (2.5YR 4/6). Pr. u. 10,4 cm.

32 SE 360

(Južno dvorišče, faza 4, recentno nasutje), kv. D–E 5. Odlomek ustja in ostenja krožnika afriške sigilate Hayes 49A. Pr. u. 33 cm.

33 SE 431

(Sončni park, faza 6, novoveško nasutje), kv. K 6. Melonasta steklena jagoda. Pr. 1,5 cm.

34 SE 467

(Sončni park, faza 3, rimskodobno nasutje), kv. J 4. Odlomek tegule s pečatom *M.ULP.SEVE*. Vel. 23 × 19,8 cm, deb. 3 cm.

35 SE 575

(Zahodno dvorišče, faza 5, novoveško nasutje), kv. B–C 8–9. Odlomek steklene zapestnice z D presekom, tip 3.34 po Rihi. Pr. 5,3 cm.

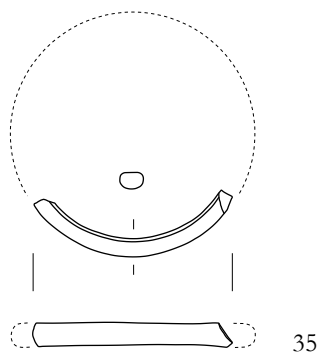
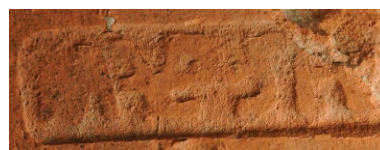
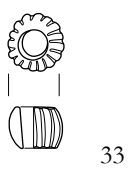
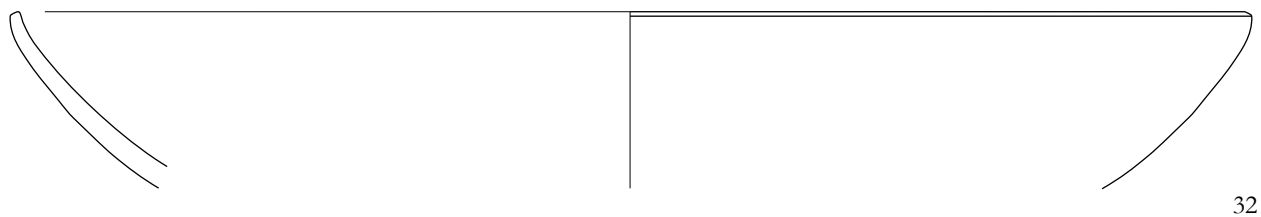
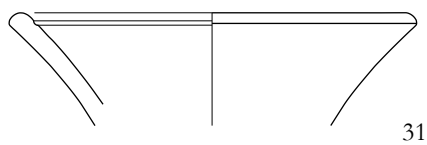
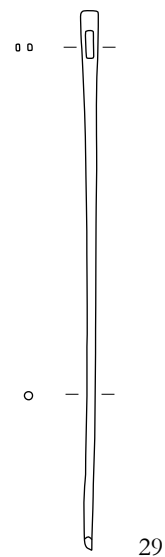
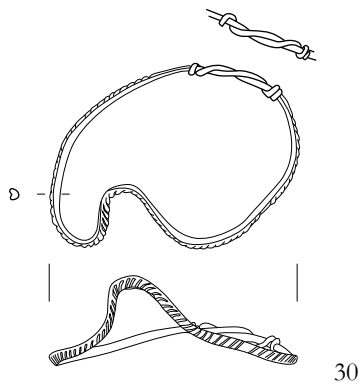
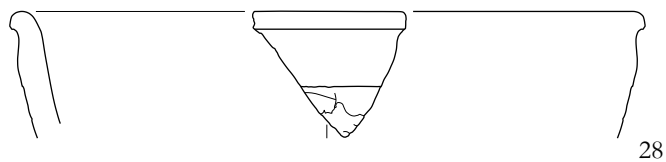

28–33, 35 merilo 1:2, 34 merilo 1:4.

36 SE 579

(Notranjost in cerkev, faza 6, novoveško nasutje), kv. G–M 14. Koščeni predmet, najverjetneje odlomek ročaja. Vel. 2,7 × 2,4 cm.

37 SE 594

(Zahodni trakt, faza 4, novi vek), kv. J–K 8–12. Odlomek ustja in ostenja sigilatne sklede Drag. 33. Barva površine je rdeča (2.5YR 4/6). Pr. u. 13,4 cm.

38 SE 729

(Notranjost in cerkev, faza 5, srednjeveško polnilo, ki zapolnjuje vkop SE 707 – grob 18), kv. F–G 13. Odlomek tegule z žigom *M.ULPI.SEVE*. Vel. 11 × 10 cm, deb. 3 cm.

39 SE 852

(Zakristija, faza 7, srednjeveško nasutje), kv. D 14. Odlomek steklenega ročaja, najverjetneje od steklenice. Pr. 5,2 cm.

40 SE 927

(Notranjost in cerkev, faza 6, novoveško polnilo jame, ki zapolnjuje vkop SE 687), kv. D 14. Okrogla opeka z žigom *QSS*. Pr. 18 cm, deb. 6,5 cm.

41 SE 932

(Zakristija, faza 3, rimskodobno nasutje), kv. C 13–14. Odlomek ustja in ostenja krožnika z izvihanim in zaobljeno oblikovanim ustjem. Barva površine je rdečkasto rumena (5YR 6/6), premaz je rdeče barve (2.5YR 5/8). Okras: žleb. Fabrikat: F 3. Pr. u. 28,6 cm.

42 SE 937

(Zakristija, faza 3, rimskodobno nasutje), kv. C 13. Odlomek ustja in ostenja krožnika. Barva površine je rdečkasto rumena (5YR 6/6), premaz je svetlo rdeče barve (2.5YR 6/8). Okras: žlebovi na ustju. Fabrikat: F 1. Pr. u. 36,5 cm.

43 SE 937

(Zakristija, faza 3, rimskodobno nasutje), kv. C 13. Odlomek ustja in ostenja krožnika s poševno oblikovanim ustjem. Barva površine je rdeča (2.5YR 5/6), premaz je rumenkasto rdeče barve (5YR 5/6). Fabrikat: F 1. Je prežgan na ustju. Pr. u. 32 cm.

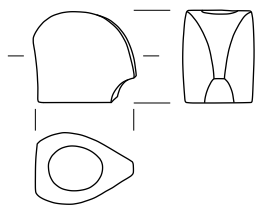

36

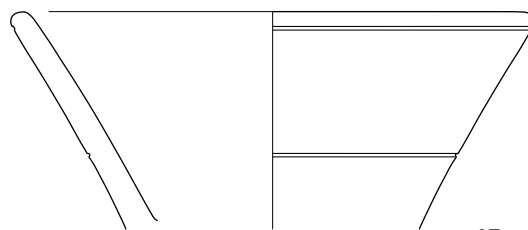

37



38

39

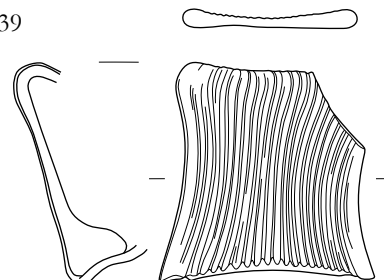

40

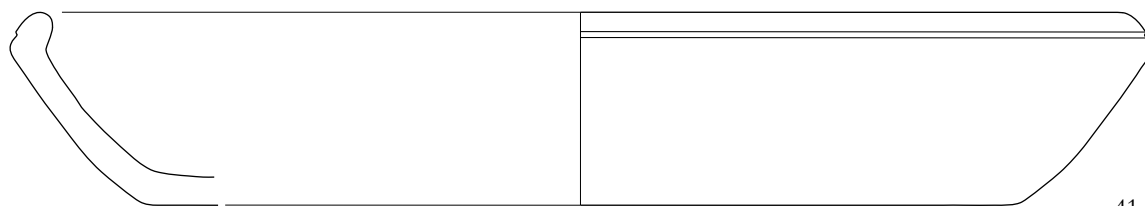

41



42

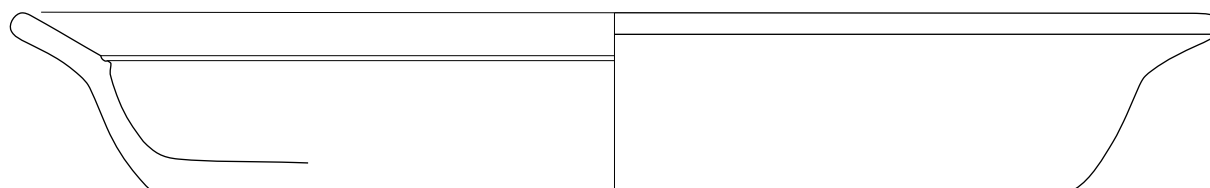

43

36–41, 43 *merilo 1:2*, 42 *merilo 1:3*.

44 SE 937

(Zakristija, faza 3, rimskodobno nasutje), kv. C 13. Odlomek ustja in ostenja sklede z zaobljeno oblikovanim ustjem. Barva površine je siva (10YR 5/1), premaz je temno sive barve (2.5Y 4/1). Fabrikat: F 1. Pr. u. 24,3 cm.

45 SE 937

(Zakristija, faza 3, rimskodobno nasutje), kv. C 13. Odlomek ustja in ostenja sklede z odebeljeno oblikovanim ustjem (varianta 1). Barva površine je svetlo rjava (7.5YR 6/4), premaz je rdeče barve (2.5YR 5/8). Okras: žlebovi. Fabrikat: F 4. Pr. u. 19,2 cm.

46 SE 937

(Zakristija, faza 3, rimskodobno nasutje), kv. C 13. Odlomek ustja in ostenja trinožnika ali sklede z odebeljeno oblikovanim in odrezanim ustjem. Barva površine je črna (10YR 2/1). Okras: metličenje. Fabrikat: F 2. Na ostenju je prežgan. Pr. u. 28,2 cm.

47 SE 945

(Zakristija, faza 2, rimskodobni zid), kv. D 13. Odlomek ustja in ostenja krožnika z zaobljeno oblikovanim ustjem (varianta 4). Barva površine je rdečkasto rumena (5YR 6/6), premaz je rdeče barve (2.5YR 5/6). Fabrikat: F 3. Prežgan na dnu in po ustju. Pr. u. 10,5 cm

48 SE 945

(Zakristija, faza 2, rimskodobni zid), kv. D 13. Odlomek tegule s pečatom *M.ULP.SEVE*. Vel. 13,2 × 12,2 cm, deb. 3 cm.

49 SE 950

(Zakristija, faza 3, rimskodobno nasutje), kv. C 14–15. Odlomek ustja in ostenja krožnika z zaobljeno oblikovanim ustjem (varianta 4). Barva površine je temno siva (10YR 4/9), premaz je črne barve (10YR 2/1). Fabrikat: F 1. Pr. u. 12 cm.

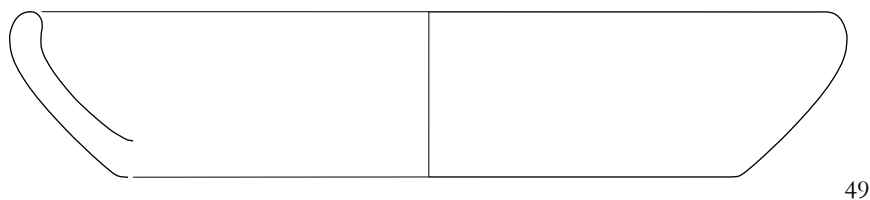
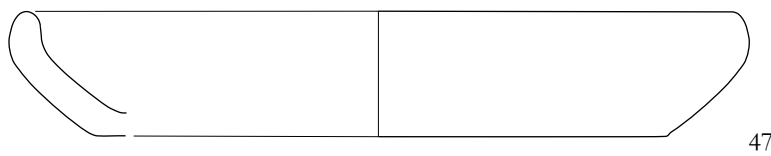
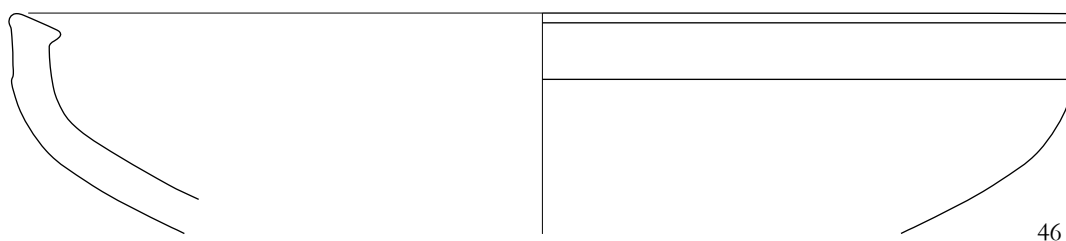
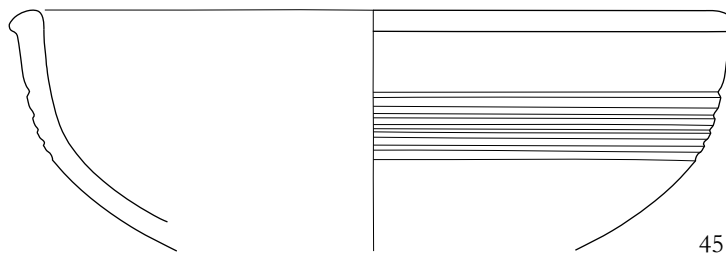
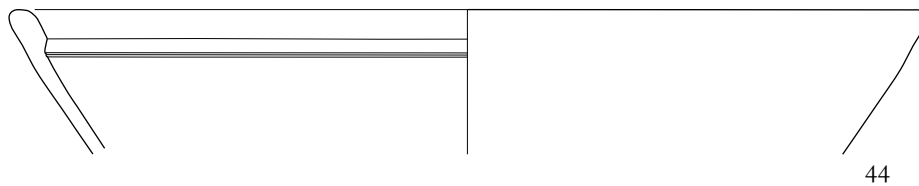

Merilo 1:2.

50 SE 950

(Zakristija, faza 3, rimskodobno nasutje), C 14–15. Odlomek ustja in ostenja sklede z odebeljeno oblikovanim ustjem (varianta 1). Barva površine je svetlo rjava (7.5YR 6/4), premaz je rumenkasto rdeče barve (5YR 5/8). Fabrikat: F 1. Okras: žlebovi na ostenju. Pr. u. 18,8 cm.

51 SE 951

(Zakristija, faza 3, rimskodobno nasutje), C 14. Odlomek ustja in ostenja krožnika s poševno oblikovanim ustjem. Barva površine je rdečkasto rumena (7.5YR 6/6), premaz je rdeče barve (2.5YR 5/6). Fabrikat: F 1. Pr. u. 29,5 cm.

52 SE 955

(Zakristija, faza 3, rimskodobno nasutje), D 14. Odlomek ustja in ostenja krožnika z zaobljeno oblikovanim ustjem (varianta 4). Barva površine je rožnata (7.5YR 7/4), premaz je rdeče barve (2.5YR 5/6). Fabrikat: F 1. Pr. u. 33,2 cm.

53 SE 962

(Zakristija, faza 3, rimskodobno nasutje), C 14–15. Odlomek ustja in ostenja lonca z zaobljeno oblikovanim ustjem (varianta 2). Barva površine je temno siva (2.5Y 4/1). Fabrikat: F 2. Pr. u. 17,3 cm.

54 SE 962

(Zakristija, faza 3, rimskodobno nasutje), C 14–15. Odlomek ostenja, najverjetneje lonca. Barva površine je sivkasto rjava (10YR 5/2). Okras: vtiskovanje. Fabrikat: F 2. Vel. 4,8 × 3,8 cm.

55 SE 975

(Notranjost in cerkev, faza 3, srednjeveško nasutje), kv. D 14. Odlomek pečatne oljenke Loescheke X. Barva površine je svetlo rdečkasto rjava (2.5YR 6/4). Uvožena je bila iz Modene oziroma njene okolice. Pr. 4,3 cm.

56 SE 980

(Zakristija, faza 3, rimskodobno nasutje), kv. C 14. Odlomek ustja in ostenja lonca s horizontalno oblikovanim ustjem (varianta 2). Barva površine je zelo temno siva (10YR 3/1). Okras: metliččenje. Fabrikat: F 2. Pr. u. 18 cm.

57 SE 997

(Zakristija, faza 3, rimskodobno nasutje), kv. C–D 13–14. Odlomek ustja in ostenja čaše z zaobljeno oblikovanim in izvihanim ustjem. Barva površine je svetlo rjava (7.5YR 6/4), premaz je rumenkasto rdeče barve (5YR 5/6). Okras: peresni okras. Fabrikat: F 1. Pr. u. 9,2 cm.

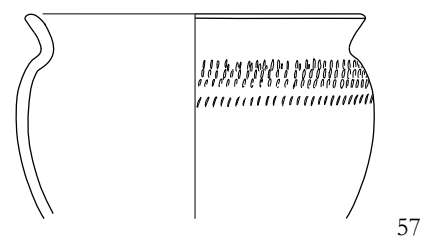
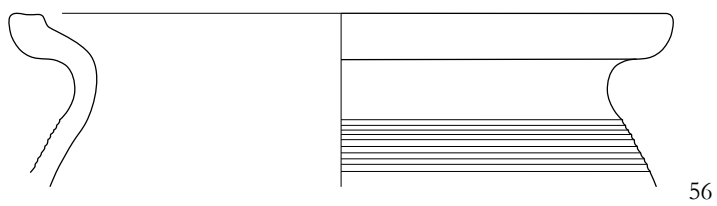
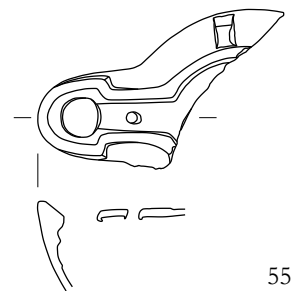
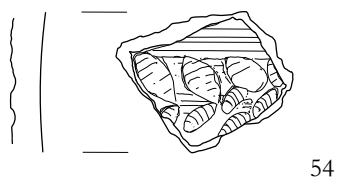
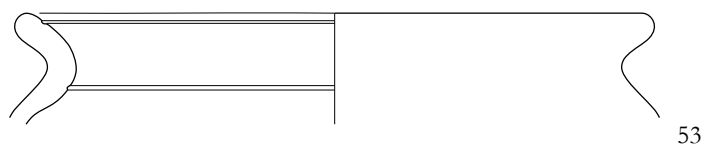
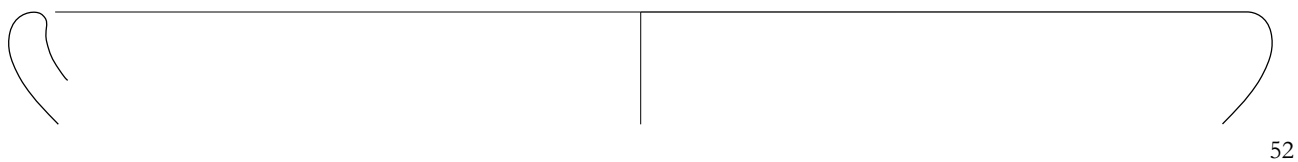
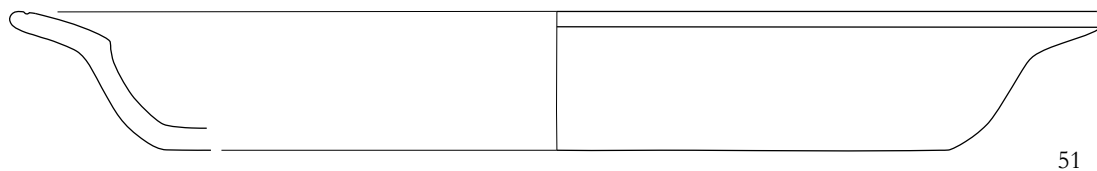
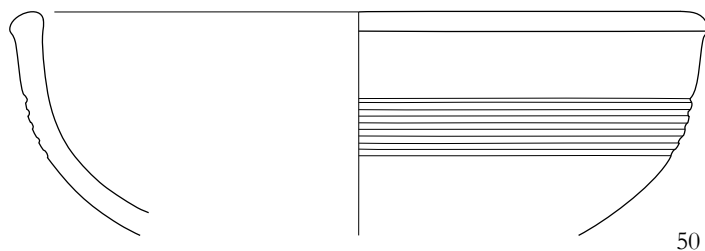

58 SE 1005

(Zakristija, faza 2, rimskodobno nasutje), kv. C–D 13–14. Odlomek dna in ostenja sigilatne posode. Najverjetneje je bila izdelana v delavnicah Lezouxa. Barva površine je svetlo rdečkasto rjava (2.5YR 6/4), premaz je rdeče barve (2.5YR 4/8). Pr. dna 5,5 cm.

59 SE 1005

(Zakristija, faza 2, rimskodobno nasutje), kv. C–D 13–14. Odlomek ustja in ostenja amfore. Barva površine je svetlo rjava (7.5YR 6/4). Pr. u. 12 cm.

60 SE 1005

(Zakristija, faza 2, rimskodobno nasutje), kv. C–D 13–14. Odlomek ročaja amfore Beltran II A. Barva površine je blede rjava (2.5YR 7/3). Vel. 13,5 × 10,1 cm.

61 SE 1005

(Zakristija, faza 2, rimskodobno nasutje), kv. C–D 13–14. Odlomek oljenke s pečatom *FORTIS*. Uvožena je bila iz Modene oziroma njene okolice. Barva površine je svetlo rdeča (2.5YR 6/6). Pr. 3,4 cm.

62 SE 1005

(Zakristija, faza 2, rimskodobno nasutje), kv. C–D 13–14. Odlomek ustja in ostenja kadilnice. Barva površine je svetlo rjava (7.5YR 6/4). Okras: vtisnjeni pravokotniki. Fabrikat: F 3. Prežgana na notranji strani ostenja. Pr. u. 18 cm.

63 SE 1005

(Zakristija, faza 2, rimskodobno nasutje), kv. C–D 13–14. Odlomek ustja in ostenja, najverjetneje krožnika s poševno oblikovanim ustjem. Barva površine je svetlo rjava (7.5YR 6/4), premaz je rumenkasto rdeče barve (5YR 5/6). Fabrikat: F 4. Pr. u. 29,6 cm.

64 SE 1005

(Zakristija, faza 2, rimskodobno nasutje), kv. C–D 13–14. Odlomek ustja in ostenja krožnika z zaobljeno oblikovanim ustjem (varianta 1). Barva površine je svetlo rjava (7.5YR 6/4), premaz je rdeče barve (2.5YR 4/8). Fabrikat: F 1. Prežgan je na zunanji strani ostenja. Pr. u. 9,5 cm.

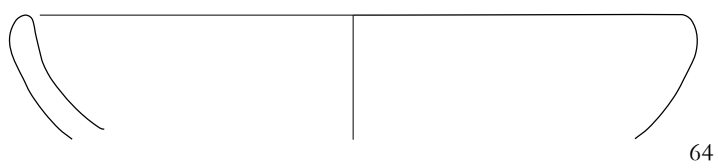
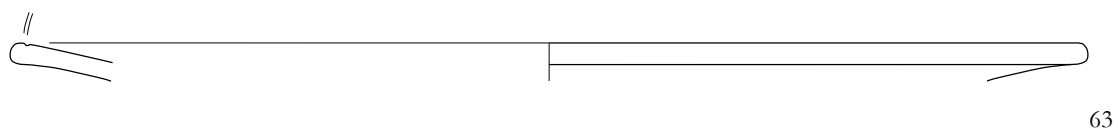
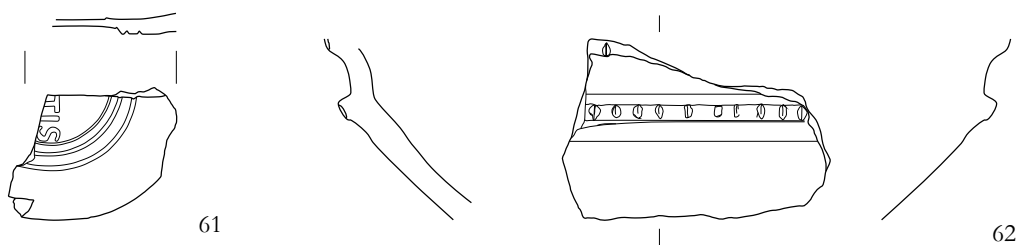
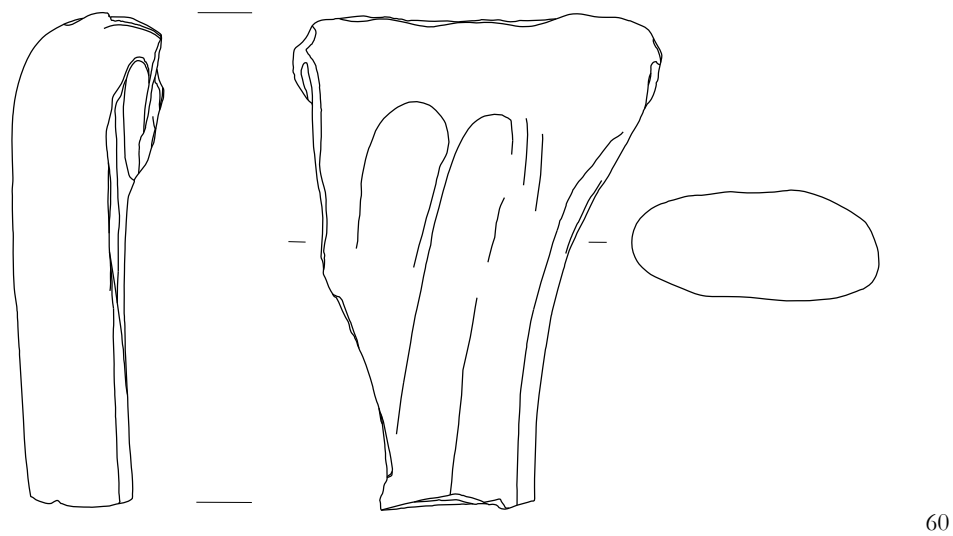
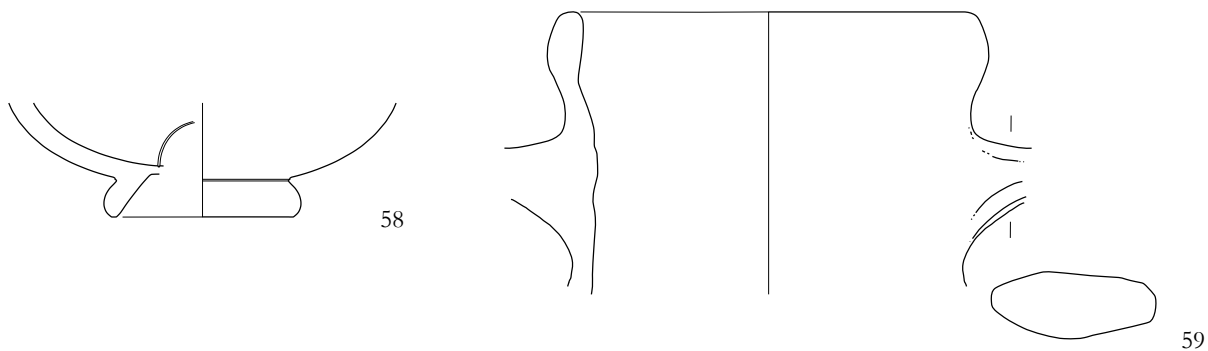

65 SE 1005

(Zakristija, faza 2, rimskodobno nasutje), kv. C–D 13–14. Odlomek ustja in ostenja krožnika z zaobljeno oblikovanim ustjem (varianta 4). Barva površine je roza (7.5YR 7/4), premaz je svetlo rdeče barve (2.5YR 6/8). Fabrikat: F 1. Prežgan je na zunanji strani ostenja. Pr. u. 24,5 cm.

66 SE 1005

(Zakristija, faza 2, rimskodobno nasutje), kv. C–D 13–14. Odlomek ustja in ostenja krožnika z zaobljeno oblikovanim ustjem (varianta 4). Barva površine je svetlo rdečkasto rjava (5YR 6/4), premaz je rumenkasto rdeče barve (5YR 5/6). Fabrikat: F 3. Pr. u. 26,4 cm.

67 SE 1005

(Zakristija, faza 2, rimskodobno nasutje), kv. C–D 13–14. Odlomek ustja in ostenja skleda z odebeljeno oblikovanim ustjem. Barva površine je črna (2.5YR 2.5/1). Okras: metličenje. Fabrikat: F 2. Pr. u. 31,2 cm.

68 SE 1005

(Zakristija, faza 2, rimskodobno nasutje), kv. C–D 13–14. Odlomek ustja in ostenja lonca s poševno oblikovanim ustjem (varianta 2). Barva površine je zelo temno siva (10YR 3/1). Fabrikat: F 2. Pr. u. 18 cm.

69 SE 1005

(Zakristija, faza 2, rimskodobno nasutje), kv. C–D 13–14. Odlomek ustja in ostenja lonca s poševno oblikovanim ustjem (varianta 1). Barva površine je temno siva (5Y 4/1). Fabrikat: F 2. Okras: metličenje in glavničenje na ostenju. Pr. u. 16,9 cm.

70 SE 1005

(Zakristija, faza 2, rimskodobno nasutje), kv. C–D 13–14. Odlomek ustja in ostenja lonca z zaobljeno oblikovanim ustjem (varianta 1). Barva površine je temno siva (10YR 4/1). Okras: metličenje. Fabrikat: F 2. Pr. u. 13,5 cm.

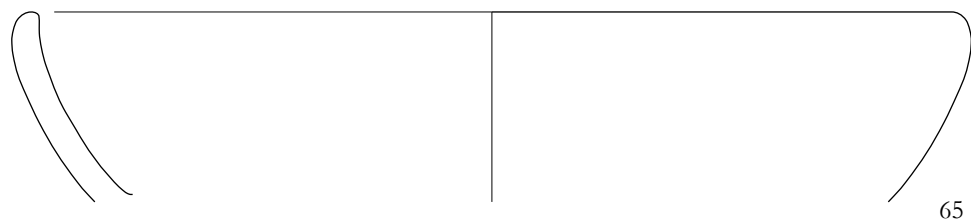

65

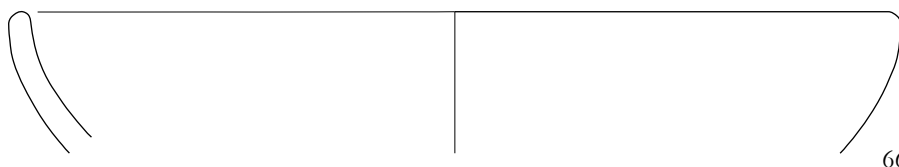

66

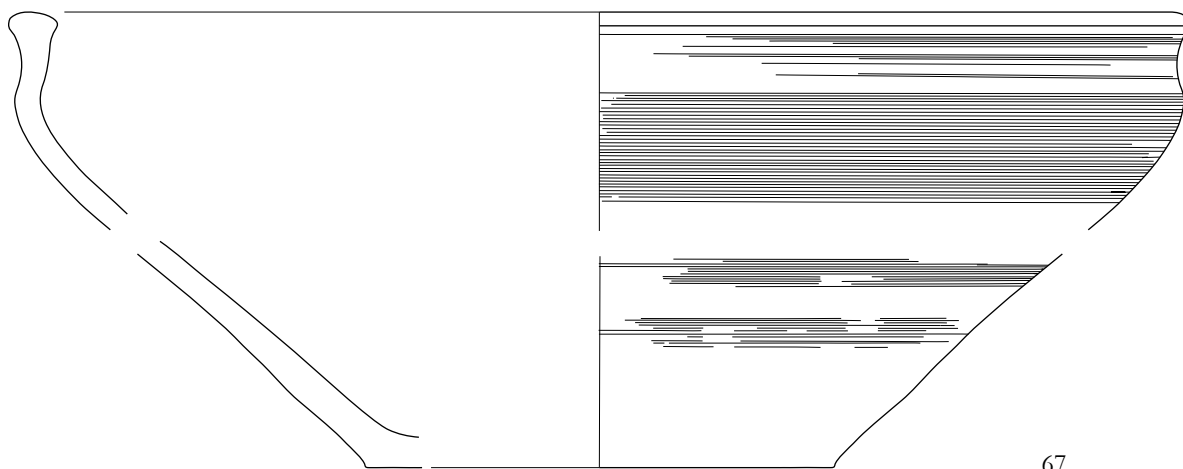

67

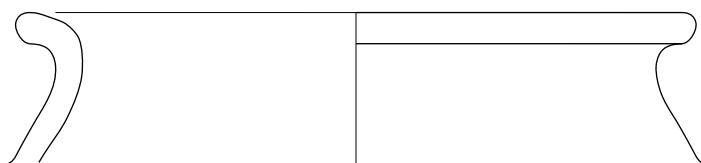

68

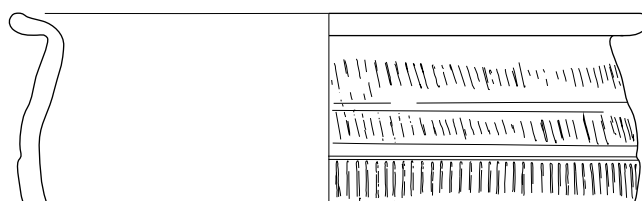

69

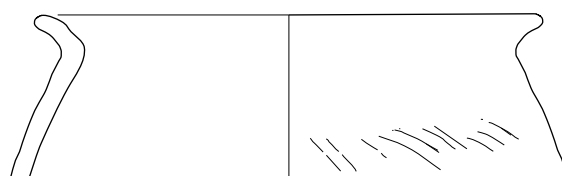

70

65, 67–70 *merilo* 1:2, 66 *merilo* 1:3.

71 SE 1005

(Zakristija, faza 2, rimskodobno nasutje), kv. C–D 13–14. Odlomek ustja in ostenja lonca z zaobljeno oblikovanim ustjem (varianta 1). Barva površine je črna (5Y 2.5/1). Okras: metličenje. Fabrikat: F 2. Pr. u. 16,2 cm.

72 SE 1005

(Zakristija, faza 2, rimskodobno nasutje), kv. C–D 13–14. Odlomek ustja in ostenja lonca z oglato oblikovanim ustjem (varianta 1). Barva površine je črna (5Y 2.5/1). Fabrikat: F 2. Pr. u. 29,6 cm.

73 SE 1005

(Zakristija, faza 2, rimskodobno nasutje), kv. C–D 13–14. Odlomek ustja in ostenja lonca z odebeljeno oblikovanim ustjem (varianta 2). Barva površine je rdečkasto rumena (7.5YR 7/6). Fabrikat: F 1. Pr. u. 15 cm.

74 SE 1005

(Zakristija, faza 2, rimskodobno nasutje), kv. C–D 13–14. Odlomek ustja in ostenja lonca s trikotno oblikovanim ustjem. Barva površine je temno siva (7.5YR 4/1). Okras: žlebovi na ostenju. Fabrikat: F 2. Pr. u. 18,5 cm.

75 SE 1005

(Zakristija, faza 2, rimskodobno nasutje), kv. C–D 13–14. Odlomek ustja in ostenja sklede s trikotno oblikovanim ustjem. Barva površine je črna (5Y 2.5/1). Okras: žlebovi na ostenju. Fabrikat: F 2. Pr. u. 21,4 cm.

76 SE 1005

(Zakristija, faza 2, rimskodobno nasutje), kv. C–D 13–14. Odlomek ustja in ostenja sklede s trikotno oblikovanim ustjem. Barva površine je temno siva (2.5Y 4/1). Okras: žlebovi na ostenju. Fabrikat: F 2. Pr. u. 29 cm.

77 SE 1005

(Zakristija, faza 2, rimskodobno nasutje), kv. C–D 13–14. Odlomek ustja in ostenja pokrova krožnika z zaobljeno oblikovanim ustjem (varianta 1). Barva površine je svetlo rdečkasto rjava (5YR 6/4). Fabrikat: F 2. Na ustju je prežgan. Pr. u. 23 cm.

78 SE 1005

(Zakristija, faza 2, rimskodobno nasutje), kv. C–D 13–14. Odlomek ustja in ostenja pokrova z zaobljeno oblikovanim ustjem (varianta 2). Barva površine je rožnata (7.5YR 7/4). Fabrikat: F 3. Na ustju je prežgan. Pr. u. 28,7 cm.

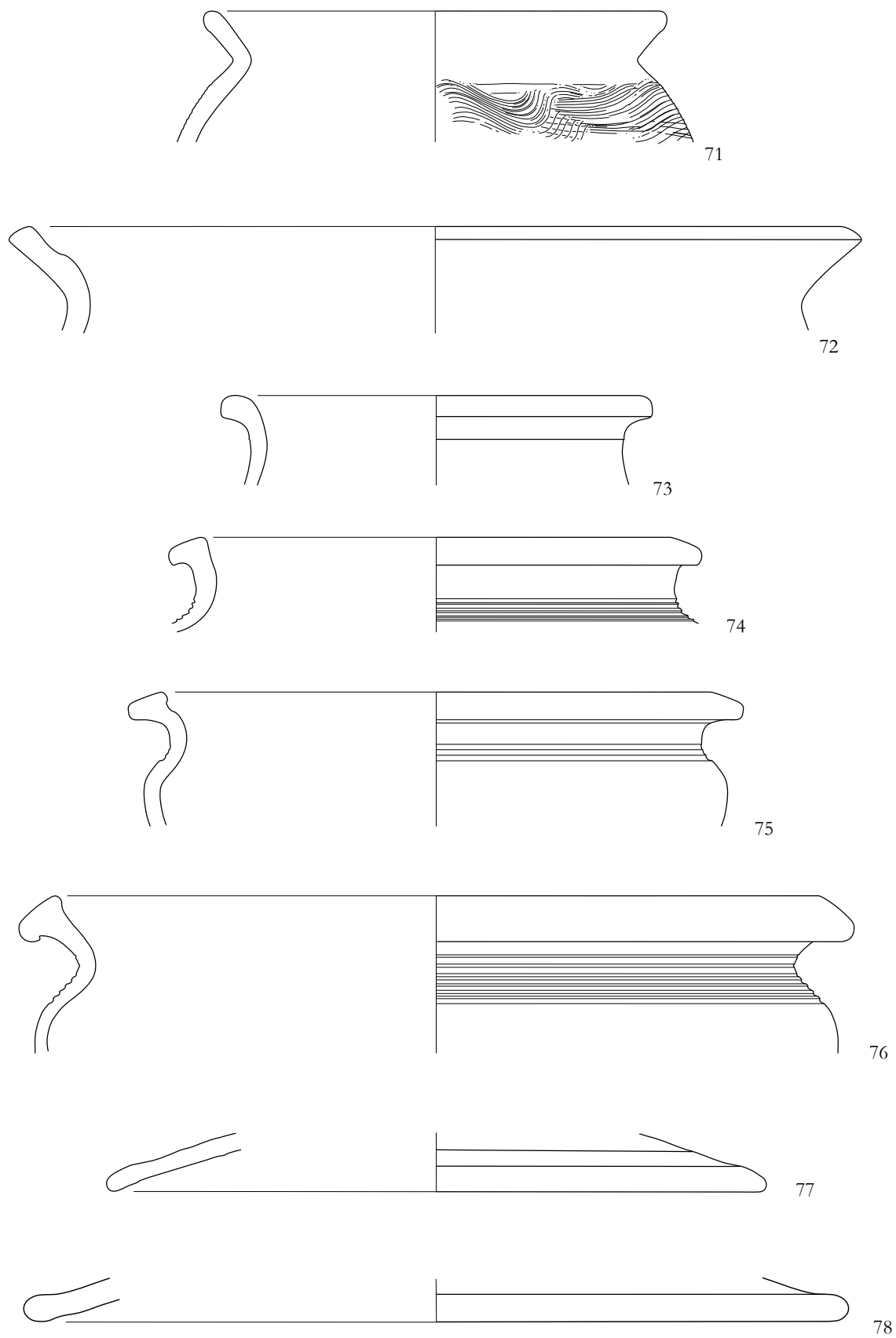

Merilo 1:2.

79 SE 1005

(Zakristija, faza 2, rimskodobno nasutje), kv. C–D 13–14. Odlomek držaja pokrova gumbaste oblike. Barva površine je črna (5Y 2.5/1). Fabrikat: F 4. Pr. 4,1 cm.

80 SE 1005

(Zakristija, faza 2, rimskodobno nasutje), kv. C–D 13–14. Odlomek pokrova z ravnim držajem. Barva površine je rdečkasto rjava (5YR 5/4). Fabrikat: F 3. Pr. 4,3 cm.

81 SE 1005

(Zakristija, faza 2, rimskodobno nasutje), kv. C–D 13–14. Odlomek držaja pokrova. Barva površine je zelo temno siva (5YR 3/1). Fabrikat: F 2. Pr. 4,7 cm.

82 SE 1102

(Zahodno dvorišče, faza 1, rimskodobno nasutje), kv. C 12. Melonasta steklena jagoda. Pr. 2,2 cm.

83 SE 1116

(Zakristija, faza 2, rimskodobno nasutje), kv. C–D 14–15. Odlomek dna steklene posode, najverjetneje čaše. Pr. dna 3,4 cm.

84 SE 1116

(Zakristija, faza 2, rimskodobno nasutje), kv. C–D 14–15. Odlomek ustja in ostenja krožnika z zaobljeno oblikovanim ustjem (varianta 4). Barva površine je rdečkasto rjava (5YR 5/4), premaz je rdeče barve (2.5YR 5/6). Fabrikat: F 3. Na zunanji strani ostenja je prežgan. Pr. u. 23,2 cm.

85 SE 1116

(Zakristija, faza 2, rimskodobno nasutje), kv. C–D 14–15. Odlomek ustja in ostenja krožnika z zaobljeno oblikovanim ustjem (varianta 4). Barva površine je svetlo rjava (7.5YR 6/3), premaz je rdeče barve (2.5YR 5/8). Fabrikat: F 1. Na dnu je prežgan. Pr. u. 30 cm.

86 SE 1116

(Zakristija, faza 2, rimskodobno nasutje), kv. C–D 14–15. Odlomek ustja in ostenja pokrova s horizontalno oblikovanim ustjem. Barva površine je rjava (10YR 5/3). Okras: kanelure na ostenju. Fabrikat: F 1. Pr. u. 22 cm.

87 SE 1116

(Zakristija, faza 2, rimskodobno nasutje), kv. C–D 14–15. Odlomek ustja in ostenja pokrova s horizontalno oblikovanim ustjem. Barva površine je temno siva (5Y 4/1). Okras: dva žlebova na ostenju. Fabrikat: F 3. Pr. u. 22 cm.

88 SE 1116

(Zakristija, faza 2, rimskodobno nasutje), kv. C–D 14–15. Odlomek pokrova z ravnim držajem. Barva površine je siva (5Y 5/1). Fabrikat: F 3. Pr. drž. 3,6 cm.

89 SE 1116

(Zakristija, faza 2, rimskodobno nasutje), kv. C–D 14–15. Odlomek pokrova z ravnim držajem. Barva površine je zelo temno siva (5Y 3/1). Fabrikat: F 2. Pr. drž. 2,4 cm.

90 SE 1118

(Zakristija, faza 2, rimskodobno nasutje), kv. C–D 14–15. Odlomek ustja in ostenja krožnika z uvihanim in zaobljeno oblikovanim ustjem. Barva površine je rjava (7.5YR 5/3), premaz je rdeče barve (2.5YR 4/6). Fabrikat: F 3. Prežgan na ustju in ostenju. Pr. u. 26 cm.

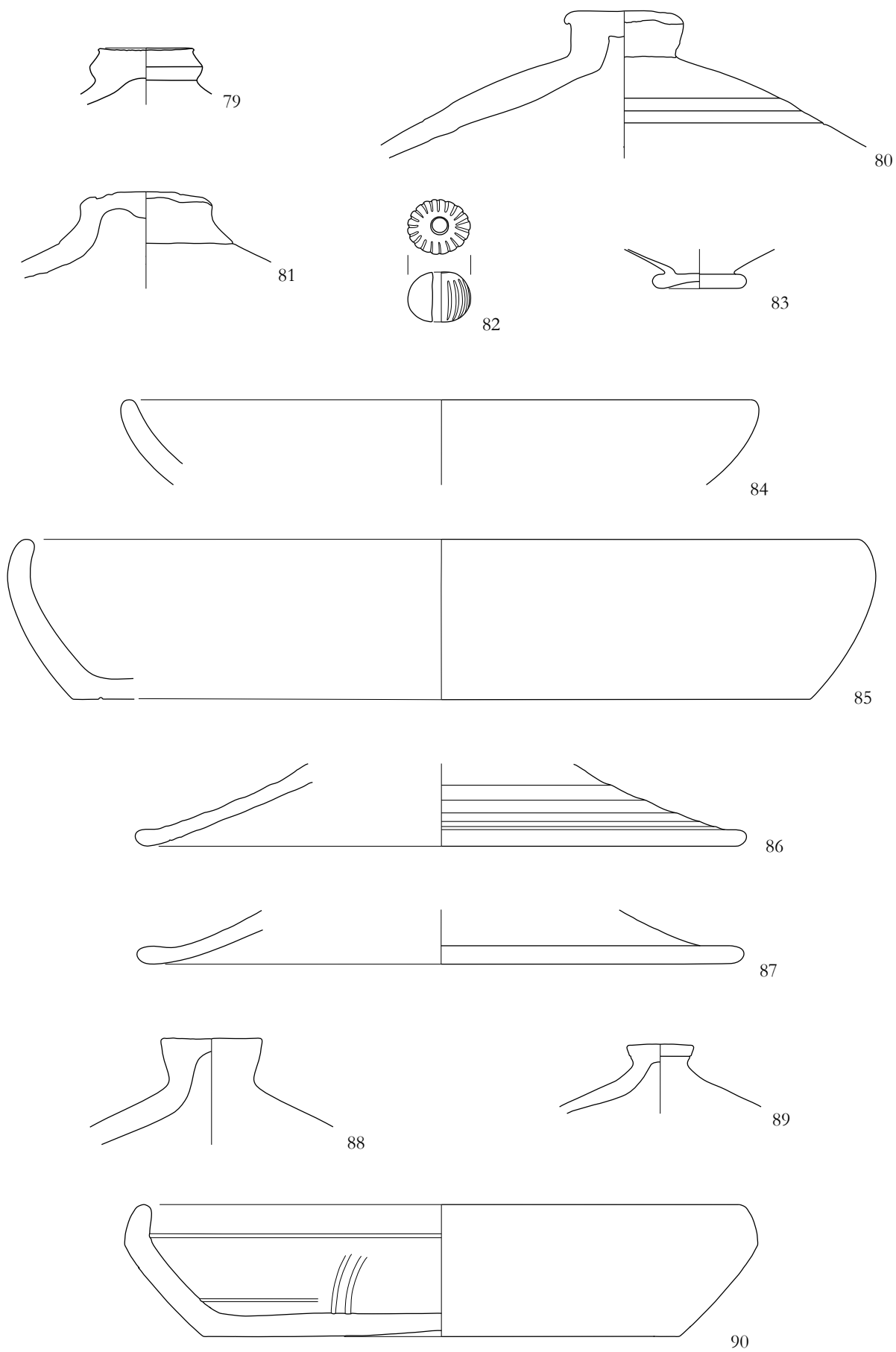

Merilo 1:2.

91 SE 1118

(Zakristija, faza 2, rimskodobno nasutje), kv. C–D 14–15. Odlomek ustja in ostenja krožnika z zaobljeno oblikovanim ustjem (varianta 4). Barva površine je rožnata (7.5YR 7/3), premaz je rumenkasto rdeče barve (5YR 5/6) Fabrikat: F 1. Pr. u. 25 cm.

92 SE 1118

(Zakristija, faza 2, rimskodobno nasutje), kv. C–D 14–15. Odlomek ustja in ostenja krožnika z zaobljeno oblikovanim ustjem (varianta 4). Barva površine je svetlo rjava (7.5YR 6/4), premaz je rdečkasto rjave barve (5YR 5/4). Fabrikat: F 1. Prežgan je na ustju in dnu. Pr. u. 24 cm.

93 SE 1118

(Zakristija, faza 2, rimskodobno nasutje), kv. C–D 14–15. Odlomek ustja in ostenja sklede z odebeljeno oblikovanim ustjem (varianta 3). Barva površine je temno siva (5Y 4/1). Okras: rebro na spodnjem delu ostenja. Fabrikat: F 2. Pr. u. 24,5 cm.

94 SE 1119

(Zakristija, faza 2, rimskodobno nasutje), kv. D 14. Odlomek dna pečatne oljenke. Na dnu ima izbočen pečat v treh vrsticah: *VR SINM S*. Barva površine je zelo blede rjava (10YR 7/4), premaz je rdečkasto rumene barve (5YR 6/6). Fabrikat: F 1. Pr. 3,5 cm.

95 SE 1121

(Zakristija, faza 2, rimskodobna hodna površina), kv. C 14. Odlomek ustja in ostenja amfore Pascual 1. Barva površine je rožnata (7.5YR 7/4). Pr. u. 11,4 cm.

96 SE 1121

(Zakristija, faza 2, rimskodobna hodna površina), kv. C 14. Odlomek ročaja amfore Dressel 6B. Barva površine je svetlo rjava (7.5YR 6/4). Pr. u. 4,6 cm.

97 SE 1121

(Zakristija, faza 2, rimskodobna hodna površina), kv. C 14. Odlomek pečatne oljenke. Uvožena je bila iz Modene oziroma njene okolice. Barva površine je svetlo rdeča (2.5YR 6/6). Pr. 4,7 cm.

98 SE 1121

(Zakristija, faza 2, rimskodobna hodna površina), kv. C 14. Odlomek ustja in ostenja čaše z izvihanim ustjem. Barva površine je siva (5Y 5/1), premaz je črne barve (5Y 2.5/1). Okras: žleb na ostenju. Fabrikat: F 1. Pr. u. 8,5 cm.

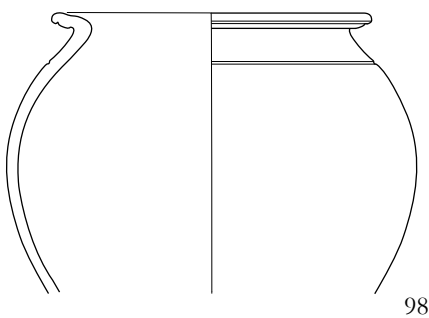
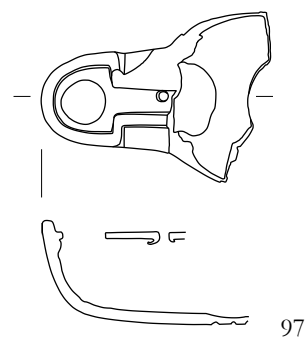
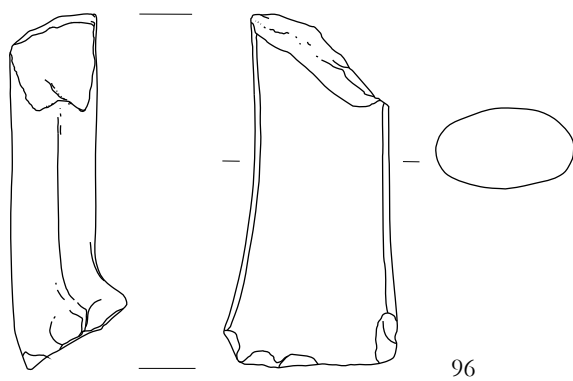
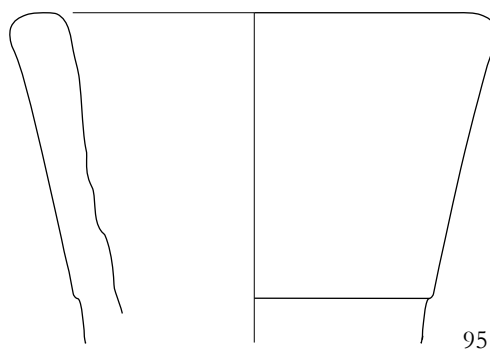
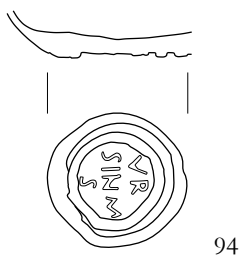
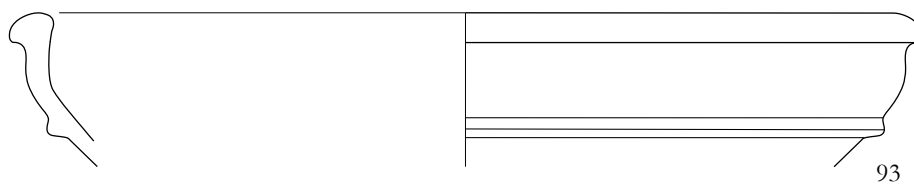
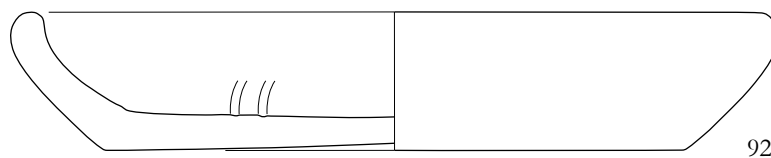
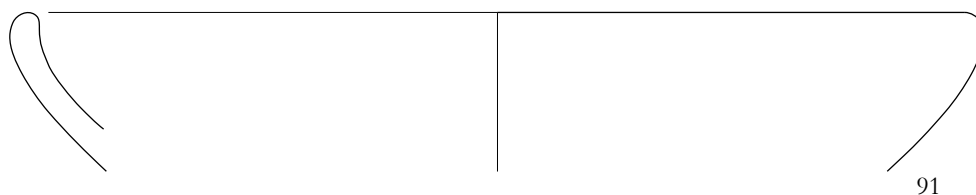

99 SE 1121

(Zakristija, faza 2, rimskodobna hodna površina), kv. C 14. Odlomek ustja in ostenja krožnika z zaobljeno oblikovanim ustjem (varianta 4). Barva površine je rdečkasto rjava (5YR 5/4), premaz je rdeče barve (10YR 4/8). Fabrikat: F 1. Na ustju je prežgan. Pr. u. 23,5 cm.

100 SE 1121

(Zakristija, faza 2, rimskodobna hodna površina), kv. C 14. Odlomek ustja in ostenja krožnika z zaobljeno oblikovanim ustjem (varianta 4). Barva površine je svetlo rjava (7.5YR 6/4), premaz je rdečkasto rume ne barve (5YR 6/6). Fabrikat: F 3. Prežgan na ostenju. Pr. u. 25,7 cm.

101 SE 1121

(Zakristija, faza 2, rimskodobna hodna površina), kv. C 14. Odlomek ustja in ostenja sklede z odebeljeno oblikovanim ustjem (varianta 2). Barva površine je svetlo rjavkasto siva (2.5Y 6/2), premaz je črne barve (5Y 2.5/1). Okras: žleb na ostenju. Fabrikat: F 1. Pr. u. 19 cm.

102 SE 1121

(Zakristija, faza 2, rimskodobna hodna površina), kv. C 14. Odlomek ustja in ostenja sklede ali trinožnika s horizontalno oblikovanim ustjem. Barva površine je črna (2.5Y 2.5/1). Okras: metličenje na ostenju. Fabrikat: F 4. Pr. u. 30 cm.

103 SE 1121

(Zakristija, faza 2, rimskodobna hodna površina), kv. C 14. Odlomek ustja in ostenja sklede ali trinožnika z uvihanim in odebeljeno oblikovanim ustjem. Barva površine je sivkasto rjava (10YR 5/2). Fabrikat: F 4. Prežgana na ustju. Pr. u. 29,8 cm.

104 SE 1121

(Zakristija, faza 2, rimskodobna hodna površina), kv. C 14. Odlomek ustja in ostenja sklede z odrezanim ustjem in klekom na ostenju. Barva površine je črna (5Y 2.5/1). Okras: žleb na ostenju. Fabrikat: F 4. Pr. u. 32 cm.

105 SE 1121

(Zakristija, faza 2, rimskodobna hodna površina), kv. C 14. Odlomek dna sklede. Barva površine je svetlo rjavkasto siva (2.5Y 6/2). Fabrikat: F 1. Pr. u. 12,5 cm.

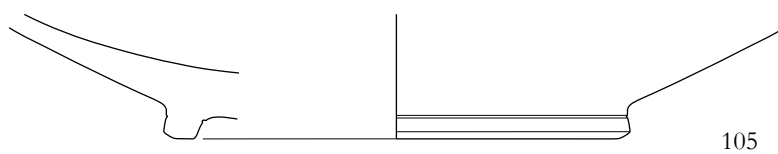
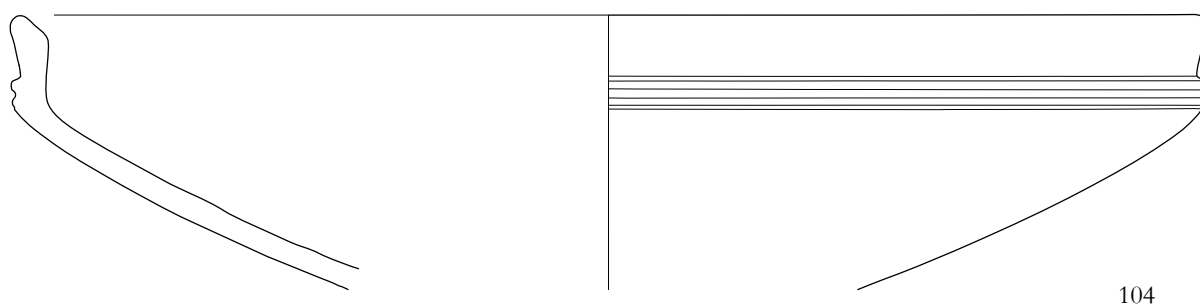
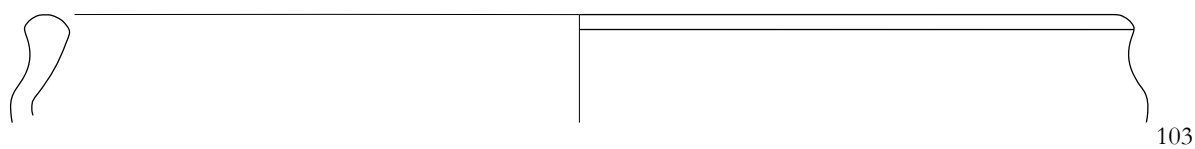
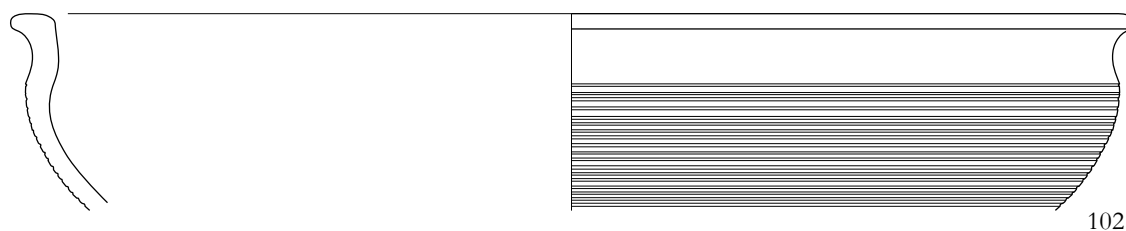
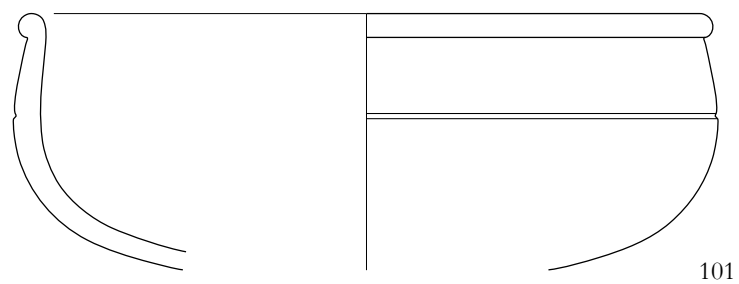
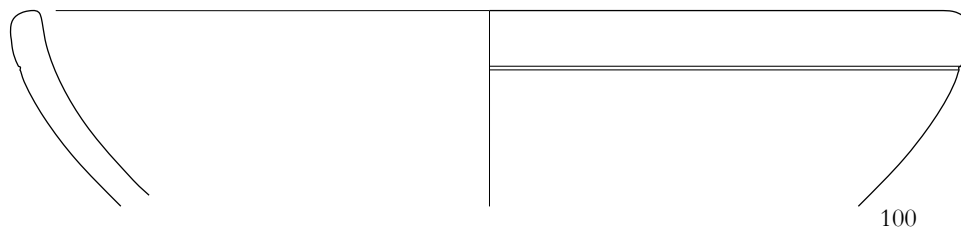
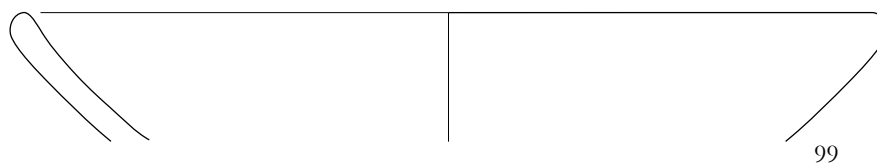

106 SE 1121

(Zakristija, faza 2, rimskodobna hodna površina), kv. C 14. Odlomek ustja in ostenja lonca s trikotno oblikovanim ustjem. Barva površine je črna (2.5Y 2.5/1). Fabrikat: F 4. Pr. u. 14,8 cm.

107 SE 1121

(Zakristija, faza 2, rimskodobna hodna površina), kv. C 14. Odlomek ustja in ostenja lonca s poševno oblikovanim ustjem (varianta 1). Barva površine je rjava (7.5YR 5/2). Okras: metličenje na ostenju. Fabrikat: F 2. Prežgan na ustju in ostenju. Pr. u. 16 cm.

108 SE 1121

(Zakristija, faza 2, rimskodobna hodna površina), kv. C 14. Odlomek držaja in ostenja pokrova z rahlo usločenim držajem. Barva površine je siva (5Y 5/1). Fabrikat: F 3. Pr. drž. 4,7 cm.

109 SE 1125

(Zakristija, faza 2, rimskodobno polnilo, ki zapolnjuje SE 1126), kv. G 14. Odlomek ustja in ostenja krožnika z uvihanim in zaobljeno oblikovanim ustjem. Barva površine je rdečkasto rjava (5YR 5/4), premaz je rdečkasto rjave barve (5YR 4/3). Fabrikat: F 3. Pr. u. 26,4 cm.

110 SE 1139

(Notranjost in cerkev, faza 1, rimskodobno nasutje), kv. F–G 14. Odlomek pečatne oljenke. Barva površine je rožnata (7.5YR 7/3), premaz je rdeče barve (2.5YR 5/6). Napis na ramenu: *OYALA*. Fabrikat: F 1. Pr. 3,4 cm.

111 SE 1139

(Notranjost in cerkev, faza 1, rimskodobno nasutje), kv. F–G 14. Odlomek ustja in ostenja skleda s poševno oblikovanim ustjem. Barva površine je svetlo rjavkasto siva (10YR 6/2), premaz je zelo temno sive barve (2.5Y 3/1). Fabrikat: F 1. Pr. u. 32 cm.

112 SE 1139

(Notranjost in cerkev, faza 1, rimskodobno nasutje), kv. F–G 14. Odlomek ustja in ostenja lonca z odebeljeno oblikovanim ustjem (varianta 1). Barva površine je rdečkasto rumena (5YR 6/6). Fabrikat: F 1. Pr. u. 19,2 cm.

113 SE 1140

(Notranjost in cerkev, faza 1, rimskodobno nasutje), kv. F–G 14. Odlomek ustja in ostenja krožnika z zaobljeno oblikovanim ustjem (varianta 3). Barva površine je svetlo rdeča (2.5YR 6/8), premaz je rdeče barve (2.5YR 5/8). Fabrikat: F 1. Pr. u. 32,2 cm.

114 SE 1140

(Notranjost in cerkev, faza 1, rimskodobno nasutje), kv. F–G 14. Odlomek ustja in ostenja lonca s poševno oblikovanim ustjem (varianta 2). Barva površine je temno siva (7.5YR 4/1). Fabrikat: F 2. Pr. u. 31,6 cm.

115 SE 1140

(Notranjost in cerkev, faza 1, rimskodobno nasutje), kv. F–G 14. Odlomek ustja in ostenja pokrova z zapognjenim ustjem (varianta 2). Barva površine je rdečkasto rumena (5YR 6/6). Okras: kanelure na ostenju. Fabrikat: F 3. Prežgan na ustju. Pr. u. 21 cm.

116 SE 1140

(Notranjost in cerkev, faza 1, rimskodobno nasutje), kv. F–G 14. Odlomek ustja in ostenja pokrova z zaobljeno oblikovanim ustjem (varianta 2). Barva površine je temno siva (10YR 4/1). Fabrikat: F 1. Pr. u. 24 cm.

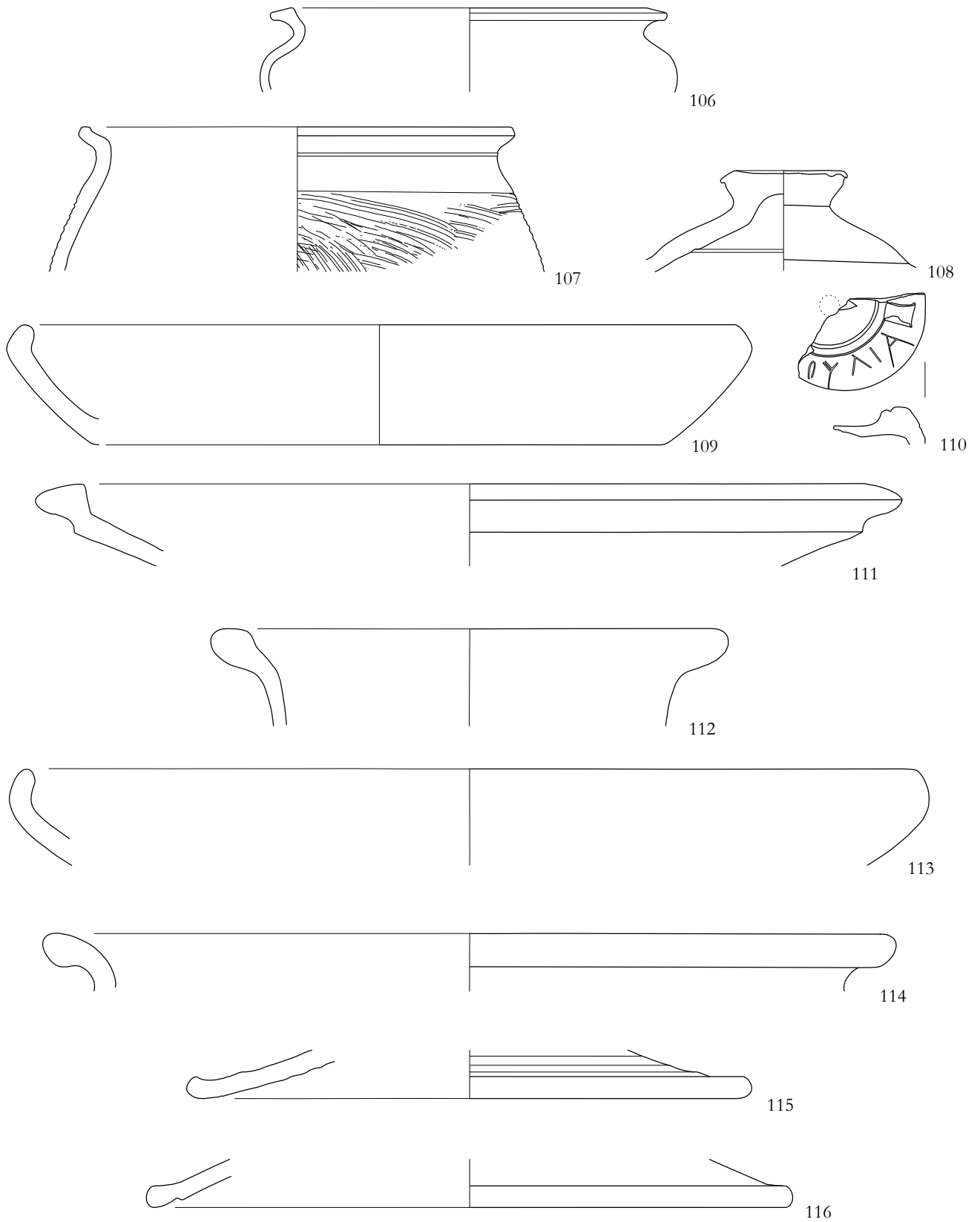

Merilo 1:2.

117 SE 1149

(Notranjost in cerkev, faza 1, rimskodobno nasutje), kv. F 14. Odlomek ostenja in dna sigilatne posode. Najverjetneje uvožena iz Rheinzaberna. Barva površine je svetlo rdeča (2.5YR 6/8), premaz je rdeče barve (2.5YR 4/8). Pr. 13 cm.

118 SE 1155

(Notranjost in cerkev, faza 1, rimskodobno nasutje), G 14. Odlomek ustja in ostenja krožnika z zaobljeno oblikovanim ustjem (varianta 4). Barva površine je rdečkasto rumena (5YR 6/6), premaz je rumenkasto rdeče barve (5YR 5/6). Fabrikat: F 3. Pr. u. 29 cm.

119 SE 1158

(Notranjost in cerkev, faza 1, rimskodobno nasutje), kv. F–G 14. Odlomek ustja in ostenja kadilnice. Barva površine je rjava (7.5YR 5/2). Okras: vtisnjeni polkrogi. Fabrikat: F 1. Na nekaterih mestih ostenja je prežgana. Pr. u. 19,2 cm.

120 SE 1158

(Notranjost in cerkev, faza 1, rimskodobno nasutje), kv. F–G 14. Odlomek ustja in ostenja krožnika z zaobljeno oblikovanim ustjem (varianta 4). Barva površine je rumenkasto rdeča (5YR 4/6). Fabrikat: F 1. Zunanji del ustja in ostenja prežgan. Pr. u. 19,4 cm.

121 SE 1158

(Notranjost in cerkev, faza 1, rimskodobno nasutje), kv. F–G 14. Odlomek ustja in ostenja lonca s horizontalno oblikovanim ustjem (varianta 1). Barva površine je zelo blede rjava (10YR 7/4), premaz je rumenkasto rdeče barve (5YR 5/6). Fabrikat: F 1. Pr. u. 22 cm.

122 SE 1158

(Notranjost in cerkev, faza 1, rimskodobno nasutje), kv. F–G 14. Odlomek ustja in ostenja pokrova z zapognjenim ustjem (varianta 1). Barva površine je svetlo rumenkasto rjava (10YR 6/4). Fabrikat: F 3. Na robu ustja je prežgan. Pr. u. 21 cm.

123 SE 1158

(Notranjost in cerkev, faza 1, rimskodobno nasutje), kv. F–G 14. Odlomek držaja pokrova. Barva površine je svetlo rdečkasto rjava (5YR 6/4). Fabrikat: F 3. Na enem ostenju je prežgan. Pr. 4,2 cm.

124 SE 1181

(Zahodni trakt, faza 1, rimskodobno nasutje), kv. C–D 10–11. Odlomek pečatne oljenke. Uvožena je bila iz Modene oziroma njene okolice. Barva površine je svetlo rdeča (2.5YR 6/6). Fabrikat: F 10. Pr. 4,0 cm.

125 SE 1181

(Zahodni trakt, faza 1, rimskodobno nasutje), kv. C–D 10–11. Odlomek ustja in ostenja lonca z oglato oblikovanim ustjem (varianta 2). Barva površine je zelo temno siva (10YR 3/1). Fabrikat: F 2. Pr. u. 14 cm.

126 SE 1318

(Sončni park, faza 3, rimskodobno nasutje), kv. TS 11. Odlomek steklene melonaste jagode. Pr. 1,7 cm.

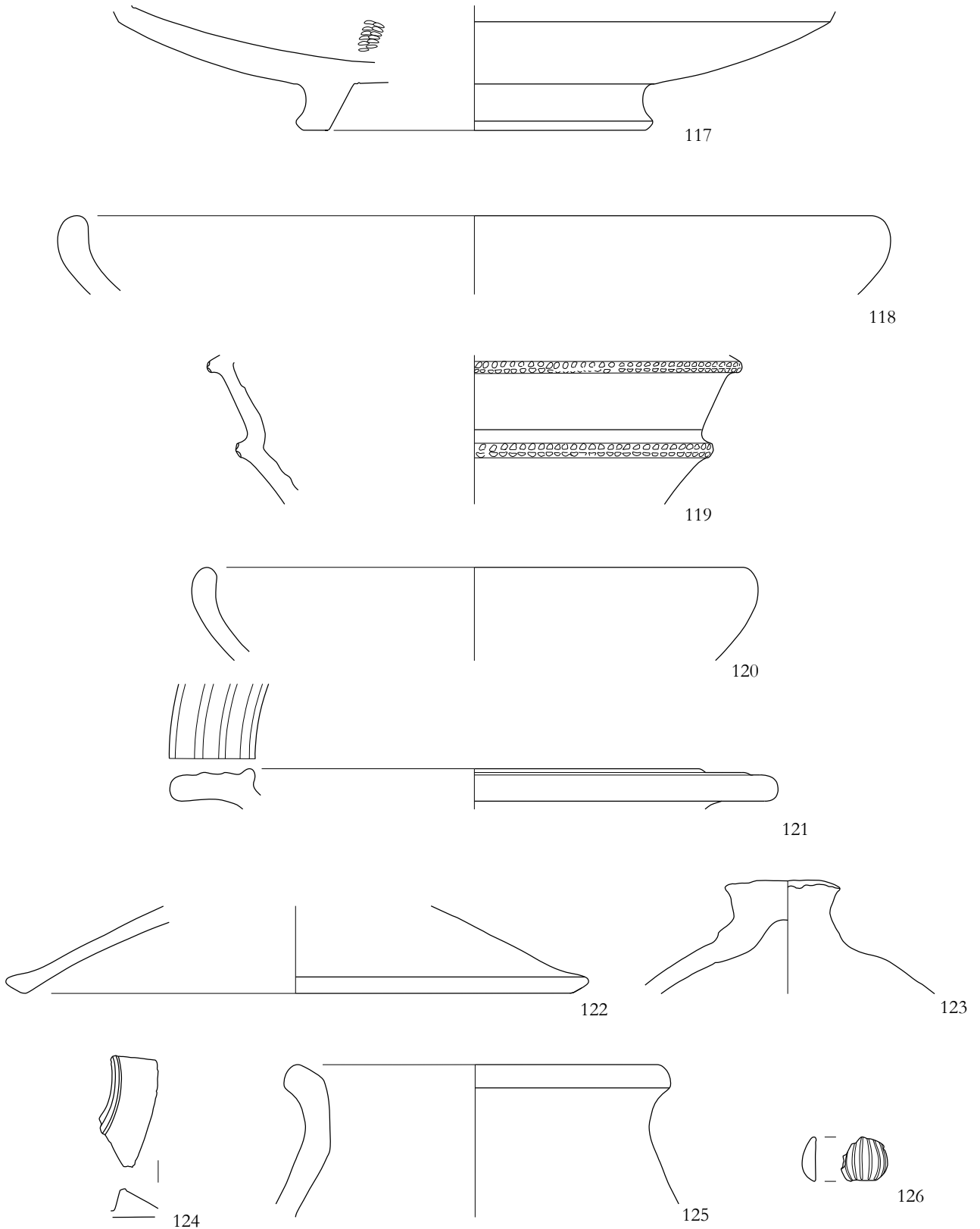

Merilo 1:2.

Srednjeveške in novoveške najdbe

127 SE 001

(Sončni park – vzhodno dvorišče, faza 7, recentno nasutje), kv. A–B 6–11. Ustje in vrat steklenice z ostenjem iz pihanega prozornega brezbarvnega stekla z ravnim ustjem in kvadratnim trupom. Na notranji stani so sledi sige. Ohr. vel. 3,4 cm, pr. u. 4,5 cm.

128 SE 001

(Sončni park – vzhodno dvorišče, faza 7, recentno nasutje), kv. L 1. Odlomek odrezanega klekastega ustja z ostenjem posode (kozarca?) iz prozornega stekla zelenega odtenka z biserovinastim irisom. Ohr. vel. 3,5 × 4,5 cm, pr. u. 10,9 cm.

129 75 SE 001

(Sončni park – vzhodno dvorišče, faza 7, recentno nasutje), kv. L 1, PN 369. Rahlo vpičeno dno posode uvihano v obod, iz prozornega stekla olivno zelenkastega odtenka, prevlečeno z biserovinastim irisom. Ohr. vel. 5,1 × 4,7 cm, pr. dna 6,6 cm.

130 SE 005

(Sončni park – vzhodno dvorišče, faza 7, prvo polnilo recentne okrogle jame), kv. M 11. Del visokega kozarca iz prozornega stekla, okrašenega z graviranim rastlinskim motivom. Ohr. vel. 11,5 × 8,3 cm.

131 SE 005

(Sončni park – vzhodno dvorišče, faza 7, prvo polnilo recentne okrogle jame), kv. M 11. Pravokotno dno steklenice z ostenjem iz prozornega stekla, prevlečeno z biserovinastim irisom. Ostenje je okrašeno z graviranim rastlinskim motivom. Ohr. vel. 10,6 × 8,2 cm.

132 SE 005

(Sončni park – vzhodno dvorišče, faza 7, prvo polnilo recentne okrogle jame), kv. M 11. Del ostenja pravokotne steklenice iz prozornega stekla, prevlečen z biserovinastim irisom. Vel. 17,3 × 7,5 cm.

133 SE 016

(Sončni park – vzhodno dvorišče, faza 4, polnilo pozno-rimskodobnega ali zgodnjersrednjeveškega jarka), kv. L–M 10. Zgornji del stekleničke z navzven izvihanim ustjem in trebušastim trupom, prevlečen z biserovinastim irisom. Ohr. vel. 2,8 cm, pr. u. 1,9 cm.

134 SE 021

(Sončni park – vzhodno dvorišče, faza 7, recentno nasutje), kv. M 10. Odlomek odrezanega klekastega ustja z ostenjem steklenice iz prozornega stekla rumeno-zelenega odtenka in z biserovinastim irisom. Ohr. vel. 4,5 × 4,8 cm, pr. u. 6,8 cm.

135 SE 021

(Sončni park – vzhodno dvorišče, faza 7, recentno nasutje), kv. M 10. Rahlo vpičeno dno posode uvihano v obod, iz prozornega stekla zelenkastega odtenka, prevlečeno z biserovinastim irisom. Ohr. vel. 6,4 × 6,4 cm, pr. dna 6,3 cm.

136 SE 021

(Sončni park – vzhodno dvorišče, faza 7, recentno nasutje), kv. M 10. Odlomek vratu steklenice z ostenjem iz prozornega stekla zelenega odtenka, prevlečen z biserovinastim irisom. Ohr. vel. 4,8 cm, pr. u. 3,5 cm.

137 SE 021

(Sončni park – vzhodno dvorišče, faza 7, recentno nasutje), kv. M 10. Del glave porcelanaste pipe za kajenje, okrašene z rdeče slikanim okrasom. Ohr. vel. 4,9 × 2,6 cm.

138 SE 058

(Sončni park – vzhodno dvorišče, faza 6, novoveško polnilo), kv. M 8. Ravno, odebeljeno ustje z ostenjem steklenice iz pihanega prozornega stekla olivno zelenega odtenka, nataljeno nitjo pod ustjem in delno ohranjeno nataljeno kapljo na ostenju. Ohr. vel. 3,3 × 2,5 cm.

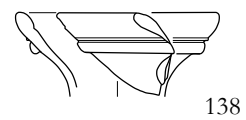
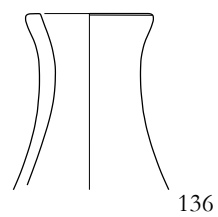
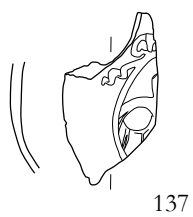
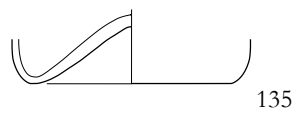
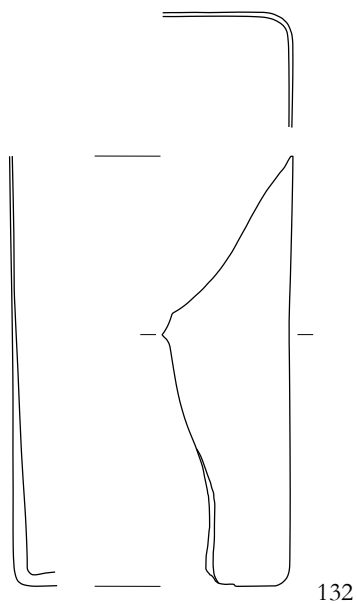
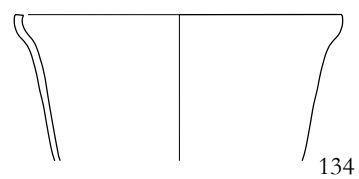
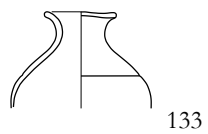
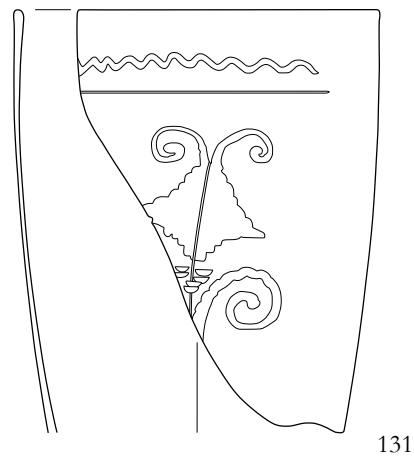
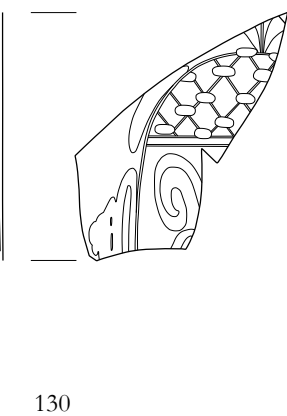
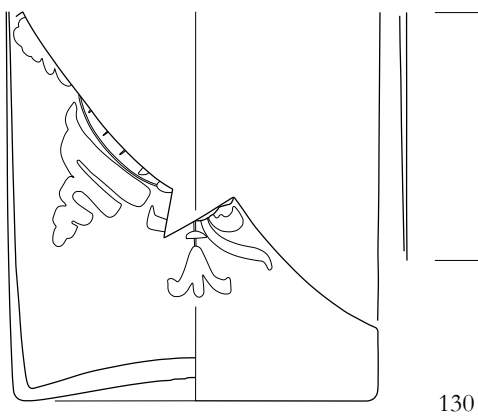
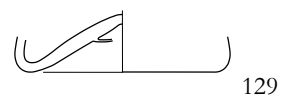
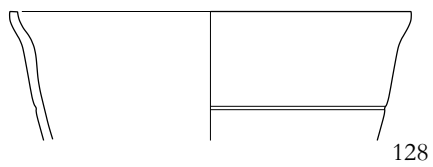
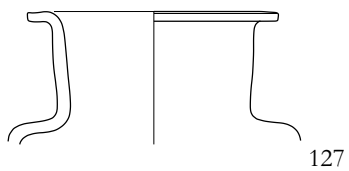

139 SE 080

(Sončni park – vzhodno dvorišče, faza 6, novoveško nasutje), kv. L–M 7. Posodica stožčaste oblike, izdelana na lončarskem vretenu iz zelo finoizrnatne mase s kremenom in sljudo (AC). Gladka površina je rdečkasto rumena (5YR 6/5). Notranjost je prekrita z zelenim loščem. Oksidacijsko žganje. Viš. 6 cm, pr. u. 2,8 cm, pr. dna 5,4 cm.

140 SE 082

(Sončni park – vzhodno dvorišče, faza 5, srednjeveško nasutje), kv. L–M 5. Odlomek ostenja posode z poševnim rebrastim okrasom, prevlečen z biserovinastim irisom. Ohr. vel. 5,1 × 3 cm.

141 SE 083

(Sončni park – vzhodno dvorišče, faza 5, srednjeveško polnilo jame), kv. M 5. Odlomek rahlo vpičenega dna posode iz prozornega stekla zelenega odtenka z odebeljenim, profiliranim robom, prevlečen z biserovinastim irisom. Pr. dna 7,1 cm.

142 SE 099

(Sončni park – vzhodno dvorišče, faza 6, novoveško nasutje), kv. L–M 7. Odlomek oploščene, reliefno okrašene pečnice, izdelane v kalupu iz finoizrnatne mase s kremenom, kalcijevim karbonatom in sljudo (ABC). Gladka površina pečnice, okrašene z motivom psa, je svetlo rdečkasto rjava (5YR 6/4). Nepopolno oksidacijsko žganje. Notranjost je ožgana. Ohr. vel. 6,6 × 7,7 cm.

143 SE 158

(Sončni park – vzhodno dvorišče, faza 4, srednjeveško nasutje), kv. L 5. Visoko vpičeno dno kozarca, uvihano v obod, iz prozornega stekla zelenkastega odtenka, prevlečeno z biserovinastim irisom. Ohr. vel. 4 × 3,8 cm, pr. dna 4,9 cm.

144 SE 178

(Sončni park – vzhodno dvorišče, faza 5, srednjeveško nasutje), kv. L 5. Lojenka z ravno odrezanim ustjem in odtisnjenim lončarskim znakom v obliki križa na dnu. Izdelana na lončarskem vretenu iz fi-

noizrnatne mase s kremenom, kalcijevim karbonatom, sljudo, drobcji zdrobljene keramike in organskimi ostanki (ABCDG). Gladka površina je zelo svetlo rjava (10YR 8/2). Zunanost je na otip groba zaradi uporabe. Redukcijsko žganje, v končni fazi oksidacijska atmosfera. Viš. 2,9 cm, pr. ustja 8,4 cm, pr. dna 6,7 cm.

145 SE 178

(Sončni park – vzhodno dvorišče, faza 5, srednjeveško nasutje), kv. L 5. Odlomek dna posode, izdelane na lončarskem vretenu iz finoizrnatne mase s kremenom, kalcijevim karbonatom in sljudo (ABC). Gladka površina je svetlo rdečkasto rjava (5YR 6/4) s svetlim enobarvnim prelomom. Oksidacijsko žganje. Ohr. vel. 7,8 × 3,8 cm, pr. dna 9,8 cm.

146 SE 215

(Zahodni trakt, faza 3, recentno nasutje v stanovanju), kv. C–D 11. Del dna posode iz neprosojnega prozornega stekla rumenkastega odtenka s koncentrično nataljenima nitima. Ohr. vel. 7,5 cm × 5 cm, pr. dna 4,1 cm.

147 SE 285

(Zahodni trakt, faza 7, recentno nasutje), kv. C–D 12. Navzven izvihano ustje in del vratu steklenice iz prozornega brezbarvnega stekla. Ohr. viš. 5,8 cm, pr. u. 3,4 cm.

148 SE 285

(Zahodni trakt, faza 7, recentno nasutje), kv. C–D 12. Navzven izvihano ustje in vrat steklenice iz prozornega stekla zelenega odtenka z mavričnim irisom. Ohr. viš. 6,2 cm, pr. u. 2,5 cm.

149 SE 285

(Zahodni trakt, faza 7, recentno nasutje), kv. C–D 12. Vpičeno dno posode (steklenice?), uvihano v obod, iz prozornega stekla zelenkasto modrega odtenka, prevlečeno z biserovinastim irisom. Ohr. vel. 6,8 × 6,2 cm. (prim. Kos 2006, 89, t. 16:13).

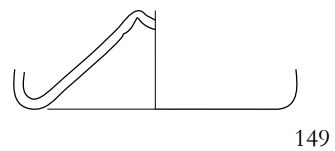
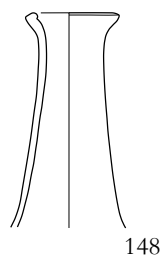
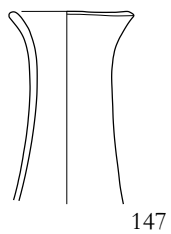
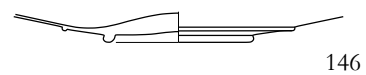
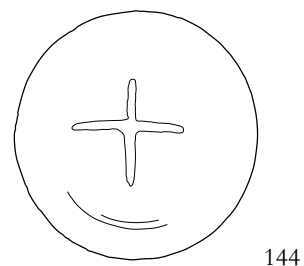
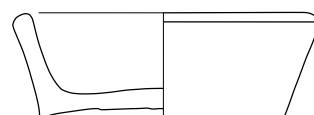
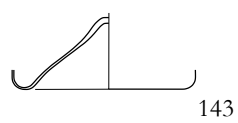
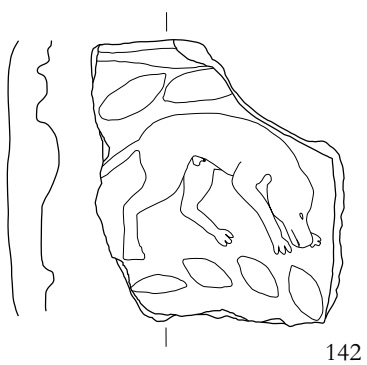
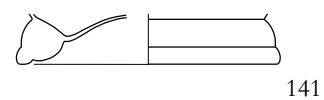
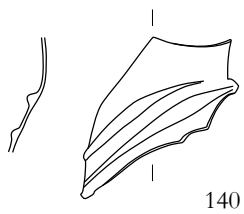
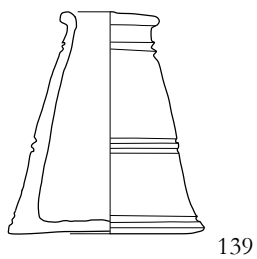

150 SE 285

(Zahodni trakt, faza 3, recentno nasutje), kv. C–D 12. Preluknjana živalska kost. Ohr. vel. $4,7 \times 2,6$ cm, pr. luknje 1,2 cm.

151 SE 285

(Zahodni trakt, faza 3, recentno nasutje), kv. C–D 12. Preluknjana živalska kost. Ohr. vel. $4,3 \times 3,9$ cm, pr. luknje 1,9 cm.

152 SE 287

(Atrij križnega hodnika, faza 2, srednjeveško nasutje), kv. I 8. Železen nož s koščeno oblogo in tremi železnimi zakovicami. Rezilo manjka. Ohr. d. 10,5 cm, deb. obloge 7,8 cm, š. obloge do 1,8 cm, t. 26 g.

153 SE 287

(Atrij križnega hodnika, faza 2, srednjeveško nasutje), kv. I 7. Odlomek noge posode iz prozornega stekla olivno zelenega odtenka. Ohr. vel. $3 \times 2,7$ cm, pr. noge 11,5 cm.

154 SE 287

(Atrij križnega hodnika, faza 2, srednjeveško nasutje), kv. G4. Odlomek ustja z ostenjem lonca tip 2C, izdelanega na lončarskem vretenu iz finoizrane mase s kalcijevim karbonatom in sljudo (BC). Gladka površina je črna (GLEY 3/) s temnim enobarvnim prelomom. Redukcijsko žganje. Ohr. vel. $5,1 \times 5$ cm, pr. u. 17,5 cm.

155 SE 287

(Atrij križnega hodnika, faza 2, srednjeveško nasutje), kv. G4. Odlomek ustja lonca tip 8C, izdelanega na lončarskem vretenu iz finoizrane mase s kremenom, kalcijevim karbonatom in sljudo (ABC). Gladka površina je temno siva (5YR 4/1) s sivim prelomom. Nepopolno oksidacijsko žganje, v končni fazi dimljenje. Ohr. vel. $6 \times 3,2$ cm, pr. u. 20 cm.

156 SE 287

(Atrij križnega hodnika, faza 2, srednjeveško nasutje), kv. G4. Ročaj vrča (?), ovalnega preseka, izde-

lanega na lončarskem vretenu iz finoizrane mase s kremenom in sljudo (AC). Gladka površina je rožnata (7,5YR 7/4) s svetlim enobarvnim prelomom. Zunanost prekrita z zelenim loščem. Oksidacijsko žganje. Ohr. vel. $5,8 \times 2,8$ cm, deb. držaja do 1,4 cm.

157 SE 287

(Atrij križnega hodnika, faza 2, srednjeveško nasutje), kv. I7. Odlomek močno odebeljenega ustja z ostenjem lonca tip 7B, izdelanega na lončarskem vretenu iz finoizrane mase s kremenom, kalcijevim karbonatom in sljudo (ABC). Gladka površina je zunaj zelo temno siva (GLEY 3/), znotraj rdečkasto siva (5YR 5/1) s temnim enobarvnim prelomom. Redukcijsko žganje. Ohr. vel. $7,4 \times 2,7$ cm, pr. u. 15 cm.

158 SE 287

(Atrij križnega hodnika, faza 2, srednjeveško nasutje), kv. I7. Odlomek ustja z ostenjem lončka tip 7B, izdelanega na lončarskem vretenu iz finoizrane mase s kremenom, kalcijevim karbonatom in sljudo (ABC). Gladka površina je temno siva (GLEY 4/) s temnim enobarvnim prelomom. Redukcijsko žganje. Ohr. vel. $4,2 \times 3,3$ cm, pr. u. 11,6 cm.

159 SE 287

(Atrij križnega hodnika, faza 2, srednjeveško nasutje), kv. I8–10. Odlomek ustja skleda (?), izdelane na lončarskem vretenu iz finoizrane mase s kremenom, kalcijevim karbonatom in sljudo (ABC). Gladka površina je zelo temno siva (GLEY 1 3/) s sivim prelomom. Nepopolno oksidacijsko žganje, v končni fazi dimljenje. Ohr. vel. $5,5 \times 3$ cm, pr. u. 28 cm.

160 SE 287

(Atrij križnega hodnika, faza 2, srednjeveško nasutje), kv. I 8–10. Odlomek ustja lonca tip 5H, izdelanega na lončarskem vretenu iz finoizrane mase s kremenom, kalcijevim karbonatom in sljudo (ABC). Gladka površina je zelo temno siva (GLEY 1 3/) s temnim enobarvnim prelomom. Redukcijsko žganje. Ohr. vel. $5,7 \times 2,8$ cm, pr. u. 12 cm.

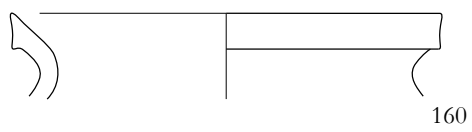
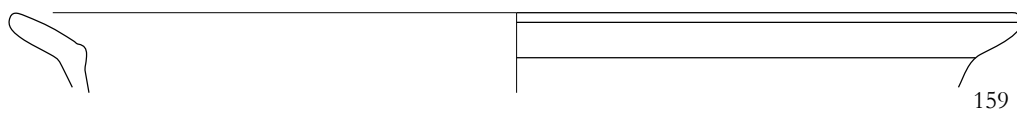
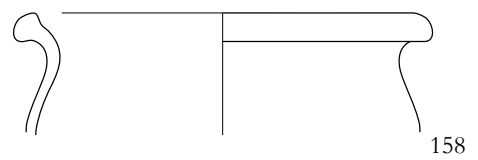
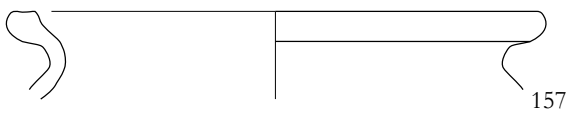
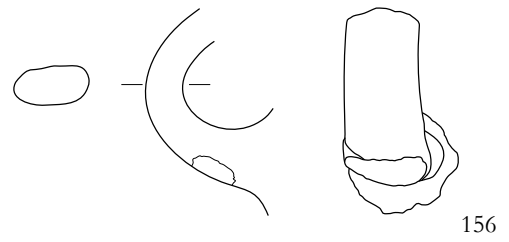
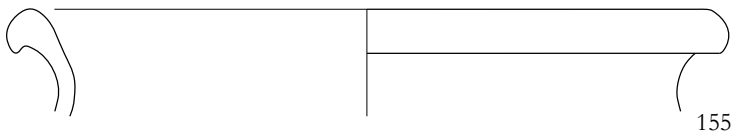
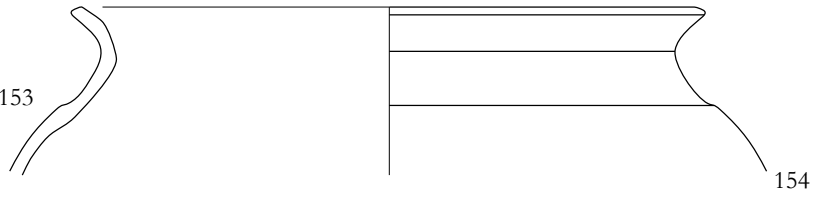
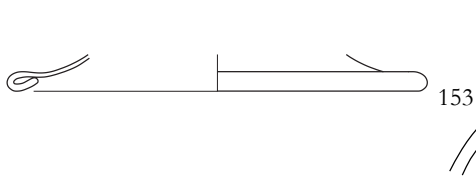
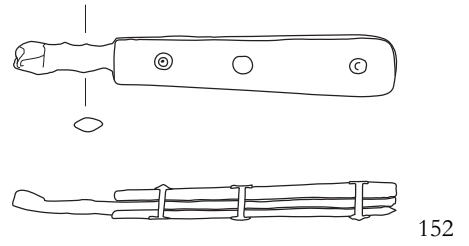
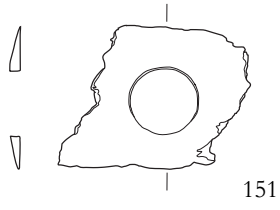
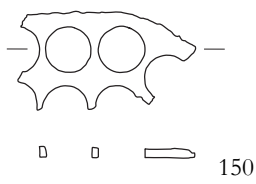

161 SE 287

(Atrij križnega hodnika, faza 2, srednjeveško nasutje), kv. I 8–10. Odlomek ravnega dna z ostenjem lonca, izdelanega na lončarskem vretenu iz finoizrnatne mase s kremenom, kalcijevim karbonatom in sljudo (ABC). Gladka površina je svetlo rdečkasto rjava (5YR 6/4) s sivim prelomom. Nepopolno oksidacijsko žganje. Ohr. v. 5 cm, pr. dna 16 cm.

162 SE 287

(Atrij križnega hodnika, faza 2, srednjeveško nasutje), kv. I 7. Del ustja z ostenjem sklede, izdelane na lončarskem vretenu iz zelo finoizrnatne mase s kremenom in sljudo (AC). Rob ustja okrašen z vodoravnima črtama. Gladka površina je svetlo rjava (7.5YR 6/4) s svetlim enobarvnim prelomom, prekrita z zelenim loščem. Oksidacijsko žganje. Ohr. vel. $4,3 \times 2,6$ cm, pr. u. 20 cm.

163 SE 287

(Atrij križnega hodnika, faza 2, srednjeveško nasutje), kv. I 8–10. Del ustja z ostenjem sklede, izdelane na lončarskem vretenu iz zelo finoizrnatne mase s kremenom in sljudo (AC). Gladka površina je rožnata (7.5YR 7/4) s svetlim enobarvnim prelomom. Notranjost in rob ustja prekrita z zelenim loščem. Oksidacijsko žganje. Ohr. vel. $5,8 \times 6$ cm, pr. u. 32 cm.

164 SE 287

(Atrij križnega hodnika, faza 2, srednjeveško nasutje), kv. G 7. Odlomek ustja lonca tip 5H, izdelanega na lončarskem vretenu iz finoizrnatne mase s kremenom in sljudo (AC). Gladka površina je zelo temno siva (GLEY 1 3/) s temnim enobarvnim prelomom. Redukcijsko žganje. Ohr. vel. $6,1 \times 2,3$ cm, pr. u. 13 cm.

165 SE 287

(Atrij križnega hodnika, faza 2, srednjeveško nasutje), kv. G 7. Odlomek ustja lonca tip 8C, izdelanega na lončarskem vretenu iz finoizrnatne mase s kremenom, kalcijevim karbonatom in sljudo (AC). Gladka površina je zelo svetlo rjava (10YR 7/3) s svetlim enobarvnim prelomom. Oksidacijsko žganje. Ohr. vel. $7,8 \times 2,8$ cm, pr. u. 14 cm.

166 SE 287

(Atrij križnega hodnika, faza 2, srednjeveško nasutje), kv. G 7. Ravno dno lonca, izdelanega na lončarskem vretenu iz finoizrnatne mase s kremenom, kalcijevim karbonatom in sljudo (AC). Gladka površina je svetlo rdečkasto rjava (5YR 6/4) s sivim neenotnim prelomom. Nepopolno oksidacijsko žganje. Ohr. viš. 2,7 cm, pr. dna 12,8 cm.

167 SE 287

(Atrij križnega hodnika, faza 2, srednjeveško nasutje), kv. G 7. Ravno dno lonca, izdelanega na lončarskem vretenu iz zelo finoizrnatne mase s kremenom, kalcijevim karbonatom in sljudo (AC). Gladka površina je zunaj zelo temno siva (GLEY 1 3/), znotraj rjava (7,5YR 5/2) s temnim enobarvnim prelomom. Redukcijsko žganje. Pr. dna 8 cm.

168 SE 287

(Atrij križnega hodnika, faza 2, srednjeveško nasutje), kv. G 7. Držaj vrča, izdelanega na lončarskem vretenu iz zelo finoizrnatne mase s kremenom, kalcijevim karbonatom in sljudo (AC). Gladka površina je svetlo rjava (7,5YR 6/4), s sivim prelomom. Nepopolno oksidacijsko žganje. Ohr. vel. $5,3 \times 3,6$ cm.

169 SE 287

(Atrij križnega hodnika, faza 2, srednjeveško nasutje), kv. F–H 11. Pokrov (?) posodice, izdelane iz zelo fino prečiščene gline a kremenom in sljudo (AC). Gladka površina je zelo svetlo rjava (10YR 7/3) s svetlim enobarvnim prelomom. Oksidacijsko žganje. Pr. u. 6,3 cm, viš. 4,8 cm.

170 SE 287

(Atrij križnega hodnika, faza 2, srednjeveško nasutje), kv. F–H 11. Odlomek izvihanega ustja lonca z zgoraj poševno odrezanim robom, izdelanega na lončarskem vretenu iz finoizrnatne mase s kremenom, kalcijevim karbonatom in sljudo (ABC). Gladka površina je zelo temno siva (GLEY 1 3/) s sivim prelomom. Nepopolno oksidacijsko žganje, v končni fazi dimljenje. Ohr. vel. $6,4 \times 3$ cm, pr. u. 17 cm.

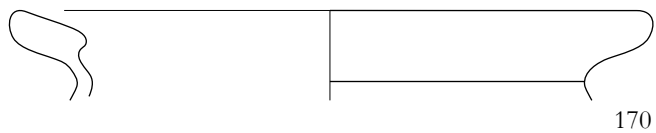
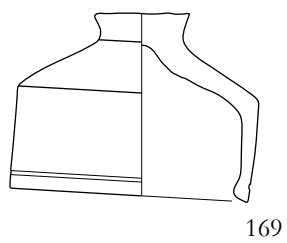
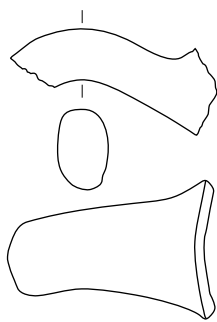
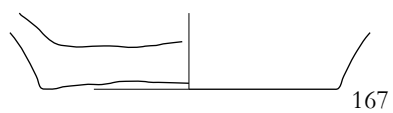
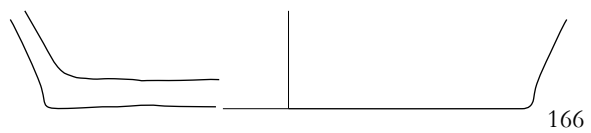
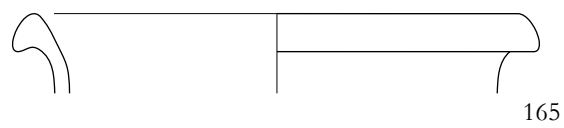
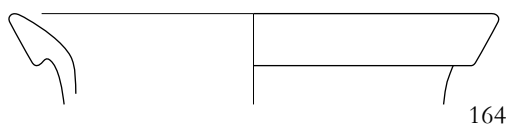
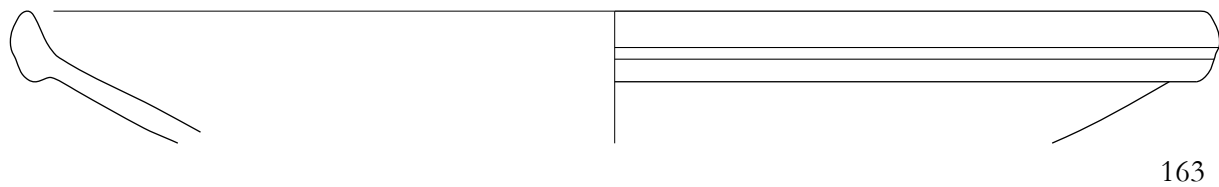
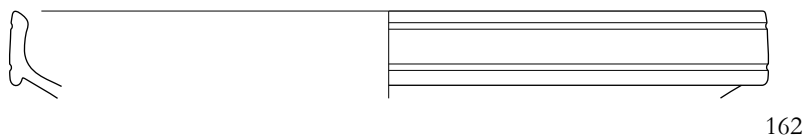
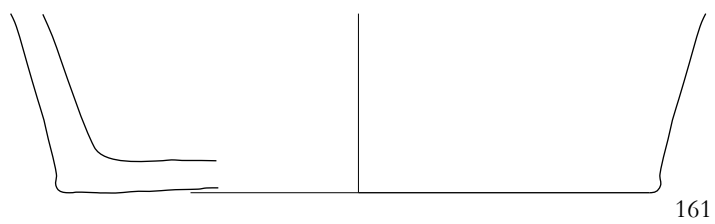

171 SE 287

(Atrij križnega hodnika, faza 2, srednjeveško nasutje), kv. F–H 11. Odlomek navznoter zavihanega ustja z ostenjem sklede, izdelane na lončarskem vretenu iz finoizrnatne mase s kremenom, kalcijevim karbonatom in sljudo (ABC). Gladka površina je temno siva (10YR 4/1) s temnim enobarvnim prelomom. Redukcijsko žganje. Ohr. vel. 6,6 × 4,6 cm, pr. u. 11,4 cm.

172 SE 326

(Atrij križnega hodnika, faza 1, rimskodobna struktura), kv. L 6. Del rahlega vpičenega dna posode, uvihano v obod, iz prozornega, zelenkasto modrega stekla, prevlečen z biserovinastim irisom. Ohr. vel. 7,3 × 6,9 cm.

173 SE 359

(Južno dvorišče, faza 4, recentno nasutje), kv. D 4. Tulas držaj trinožne ponve, izdelane na lončarskem vretenu iz finoizrnatne mase s kremenom in sljudo (AC). Držaj je na sredini okrašen z žlebljenimi vodoravnimi črtami. Na otip raskava površina je rdeče-rumena (5YR 7/6). Na zunanosti sledovi zelenega lošča. Ne popolno oksidacijsko žganje. Ohr. dol. 13,3 cm.

174 SE 360

(Južno dvorišče, faza 4, recentno nasutje), kv. G4. Ploščata, rahlo upognjena koščena zobna ščetka z luknjicami za ščetine na eni strani. Ščetine delno ohranjene. Na držaju, ki se zaljuči v obliki rezila, napis *F EXTRA FINE FRANCE*. Ohr. vel. 16 × 1,4 cm, deb. do 0,4 cm.

175 SE 360

(Južno dvorišče, faza 4, recentno nasutje), kv. D 4–5. Miniaturna posoda na nogi s spodrezanim, navzven izvihanim ustjem, okrašena s kanelurami. Izdelana na lončarskem vretenu iz zelo finoizrnatne mase s kremenom in sljudo (AC). Gladka površina je rdeče-rumena (5YR 7/6); obe površini prekriva temno zelen lošč, ki je na notranji strani delno obrabljen. Oksidacijsko žganje. Viš. 4,1 cm, pr. u. 4 cm, pr. dna noge 2,3 cm.

176 SE 426

(Sončni park – vzhodno dvorišče, faza 6, novoveško nasutje v kletnih prostorih), kv. L 6. Zgornji del steklenice iz prozornega stekla zelenega odtenka z ravnim ustjem in kroglastim trupom. Viš. 6 cm, pr. u. 1,8 cm.

177 SE 426

(Sončni park – vzhodno dvorišče, faza 6, novoveško nasutje v kletnih prostorih), kv. L 6. Glava keramične pipe za kajenje, okrašene z vrezanim okrasom. Nanjo sta vtisnjena žig v krogu in ime izdelovalca (*A. Friedrich Inthrsfeld*). Manjka cev pipe. Ohr. vel. 5,4 × 2,2 cm.

178 SE 427

(Sončni park – vzhodno dvorišče, faza 6, novoveško nasutje v kletnih prostorih), kv. K 6. Okrogel bronast gumb z zanko. Pr. 1,3 cm.

179 SE 427

(Sončni park – vzhodno dvorišče, faza 6, novoveško nasutje v kletnih prostorih), kv. K 6. Okrogel bronast gumb. Na zunanji, rahlo izbočeni strani je rastlinski okras, na notranji napis, ki zaradi poškodovanosti ni berljiv. Pr. 1,9 cm, t. 2 g.

180 SE 428

(Sončni park – vzhodno dvorišče, faza 6, novoveško nasutje v kletnih prostorih), kv. K6. Ploščata koščena zobna ščetka z luknjicami za ščetine na eni in s podolžnimi odprtini na drugi strani. Ščetine delno ohranjene. Ohr. vel. 14,9 × 1,2 cm, deb. do 0,6 cm.

181 SE 428

(Sončni park – vzhodno dvorišče, faza 6, novoveško nasutje v kletnih prostorih), kv. K6. Trebušast lonec s trakastim ročajem in ustjem tip 10C–1, izdelan na lončarskem vretenu iz finoizrnatne mase s kremenom, kalcijevim karbonatom, sljudo in drobcu keramike (ABCG). Gladka površina je rdeče-rumena (5YR 7/6). Redukcijsko žganje, v končni fazi oksidacijska atmosfera. Na posodi so vidne svetlo in temno sive lise, domnevno nastale zaradi dolgotrajne izpostavljenosti ognju. Viš. 14 cm, pr. u. 13,4 cm, pr. dna 8,1 cm.

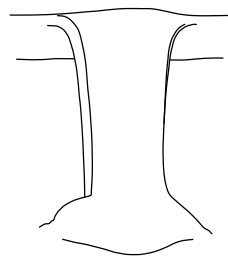
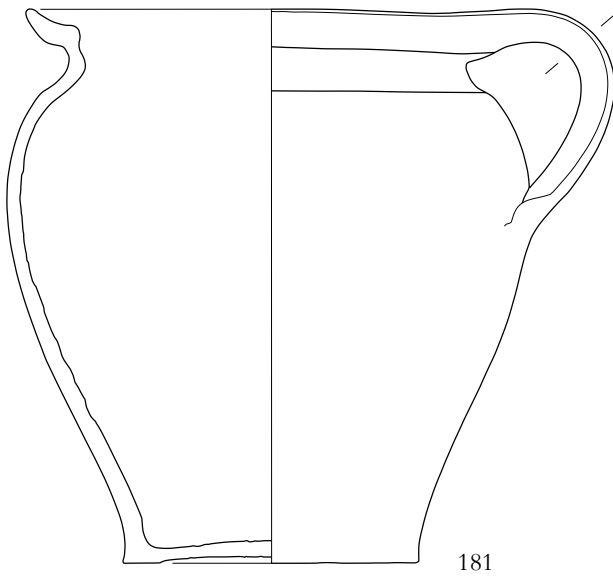
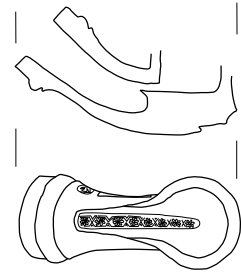
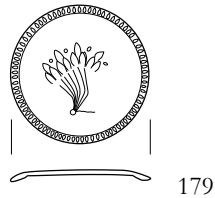
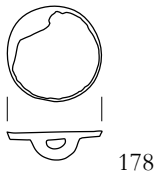
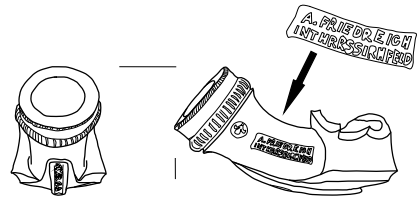
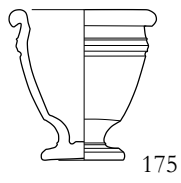
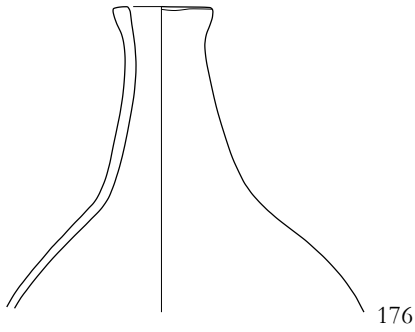
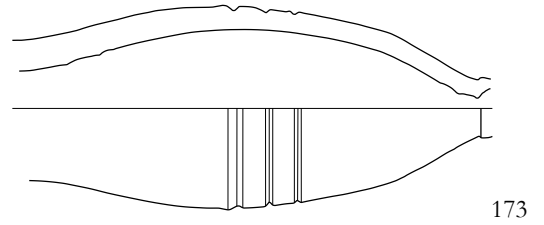
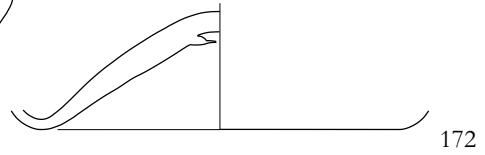
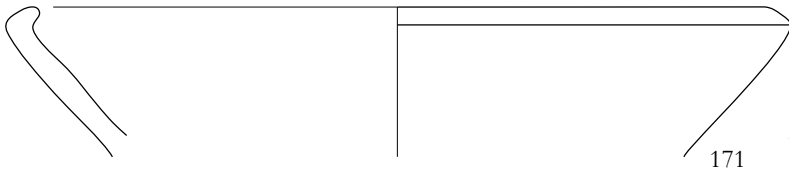

182 SE 571

(Zakristija, faza 10, recentno nasutje), kv. C–D 13–15. Železen sveder. Dol. 9,1 cm, dol. držaja 6,6 cm, t. 16 g.

183 SE 571

(Zakristija, faza 10, recentno nasutje), kv. C–D 13. Skoraj v celoti ohranjen bronast romboidni knjižni okov – kotni ščitnik. Ohr. vel. 4,5 × 4 cm, deb. pločevine 0,1 cm, t. 8 g.

184 SE 575

(Zahodno dvorišče, faza 5, novoveško nasutje), kv. L 14. Držaj koničnega pokrova z ostenjem. Izdelan je na lončarskem vretenu iz finožrnate mase s kremenom in sljudo (AC). Gladka površina je zelo svetlo rjava (10YR 8/3) s svetlim enobarvnim prelomom. Oksidacijsko žganje. Pr. gumba 4,5 cm, ohr. vel. 5,94 cm.

185 SE 575

(Zahodno dvorišče, faza 5, novoveško nasutje), kv. L 14. Odlomek ravnega dna z ostenjem posode, izdelane na lončarskem vretenu iz finožrnate mase s kremenom, kalcijevim karbonatom in sljudo (ABC). Gladka površina je zunaj svetlo siva (10YR 7/2), znotraj zelo svetlo rjava (10YR 7/3). Oksidacijsko žganje. Ohr. vel. 9,1 × 5,6 cm.

186 SE 575

(Zahodno dvorišče, faza 5, novoveško nasutje), kv. L 14. Odlomek ustja lonca tip 5H, izdelanega na

lončarskem vretenu iz finožrnate mase s kalcijevim karbonatom in sljudo (BC). Gladka površina je zelo temno siva (10YR 3/1) s temnim enobarvnim prelomom. Redukcijsko žganje. Ohr. vel. 4,1 × 2,4 cm.

187 SE 579

(Cerkev, faza 6, novoveško nasutje), kv. H–I 13–14. Železna puščična ost z vrbovolistastim telesom rombičnega preseka in s tulastim nasadilom. Na sredini suličastega telesa sta dve zarezi. Dol. 11,4 cm, š. telesa do 1,8 cm, pr. tula 1,4 cm, t. 56 g.

188 SE 579

(Cerkev, faza 6, novoveško nasutje), kv. J–K 14. Pločevinast naprstnik iz bakrovih zlitin (?). Vel. 1,7 cm, pr. do 1,7 cm, t. 4 g.

189 SE 579

(Cerkev, faza 6, novoveško nasutje), kv. H–I 14. Kovinska ovalna pasna spona z dvojnim trnom. Dol. 4 cm, š. 2,9 cm, dol. trna 1,1 cm, t. 14 g.

190 SE 579

(Cerkev, faza 6, novoveško nasutje), kv. J 14. Kovinski obročki za zavezovanje oblačila. So še v konservaciji.

191 SE 579

(Cerkev, faza 6, novoveško nasutje), kv. J 15. Odlomek stebra iz marmorja. Ohr. vel. 20,5 cm.

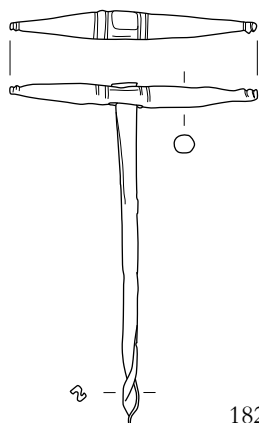

182

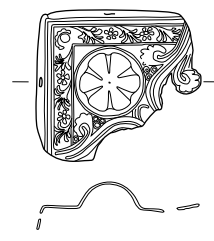

183

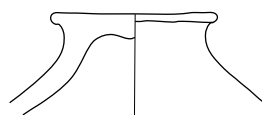

184

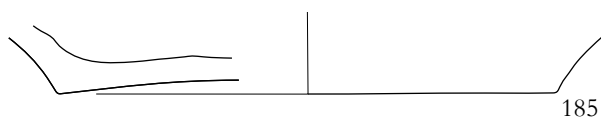

185

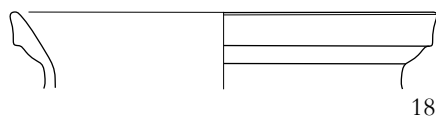

186

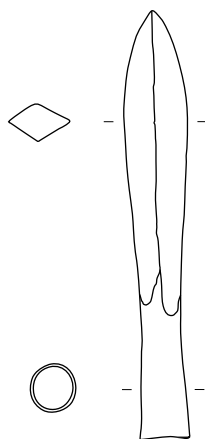

187

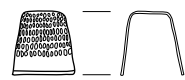

188

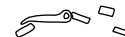
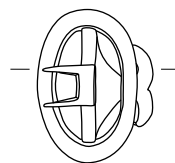

189



190



191

182–190 *merilo 1:2*, 191 *merilo 1:4*.

192 SE 579

(Cerkev, faza 6, novoveško nasutje), kv. I 13. Odlomek ustja lonca s konveksno oblikovanim robom in užlebitvijo notranjega roba, izdelanega na lončarskem vretenu iz zelo finožrnate mase s kremenom, kalcijevim karbonatom in sljudo (ABC). Gladka površina je svetlo rdeče-rumena (10YR 6/6) s svetlim enobarvnim prelomom. Oksidacijsko žganje. Prehod med ustjem in ostenjem je prevlečen z zelo temno zelenim loščem. Ohr. vel. $9,9 \times 2,6$ cm, pr. u. 21 cm.

193 SE 579

(Cerkev, faza 6, novoveško nasutje), kv. J 14–15. Odlomek ustja lonca tip 11A–1, izdelanega na lončarskem vretenu iz finožrnate mase s sljudo, kalcijevim karbonatom in posameznimi grobimi vključki kremenca (ABC). Gladka površina je rožnata (7,5YR 8/3) s svetlim enobarvnim prelomom. Oksidacijsko žganje. Ohr. vel. $8,9 \times 4,5$ cm, pr. u. 25 cm.

194 SE 579

(Cerkev, faza 6, novoveško nasutje), kv. J, K 13–15. Odlomek ustja lonca s konveksno oblikovanim robom in užlebitvijo notranjega roba, izdelanega na lončarskem vretenu iz finožrnate mase s kremenom, kalcijevim karbonatom in sljudo (ABC). Gladka površina je temno siva (GLEY 1 4/) s sivim neenotnim prelomom. Nepopolno oksidacijsko žganje, v končni fazi dimljenje. Ohr. vel. $8,6 \times 3,2$ cm, pr. u. 34,4 cm.

195 SE 579

(Cerkev, faza 6, novoveško nasutje), kv. H–I 14. Odlomek oglatega ustja z ostenjem lonca, izdelanega na lončarskem vretenu iz finožrnate mase s kalcijevim karbonatom in sljudo (BC). Ostenje je okrašeno z žlebljenimi horizontalnimi linijami. Gladka površina je svetlo rjava (7,5 YR 6/4) s svetlim enobarvnim prelomom. Oksidacijsko žganje. Ohr. vel. $11,4 \times 4,5$ cm, pr. u. 17,7 cm.

196 SE 579

(Cerkev, faza 6, novoveško nasutje), kv. J–K 14. Ravno dno čaše, izdelane na lončarskem vretenu iz

finožrnate mase s kremenom, kalcijevim karbonatom in sljudo (ABC). Gladka površina je temno siva (GLEY1 4/) s temnim enobarvnim prelomom. Redukcijsko žganje. Pr. dna 5,2 cm, ohr. vel. 2,3 cm.

197 SE 579

(Cerkev, faza 6, novoveško nasutje), kv. I14. Dno s preoblikovanim robom vrča, izdelanega na lončarskem vretenu iz finožrnate mase s kalcijevim karbonatom in sljudo (BC). Gladka površina je rdečkasto rumena (5YR 6/6) s svetlim enobarvnim prelomom. Na zunanosti so sledovi zeleno-rjavega lošča. Oksidacijsko žganje. Pr. dna 7,4 cm, ohr. vel. do 4,2 cm.

198 SE 579

(Cerkev, faza 6, novoveško nasutje), kv. H–I 13–14. Del globokega krožnika, izdelanega na lončarskem vretenu iz finožrnate mase s kremenom in sljudo (AC). Gladka površina je zelo svetlo rjava (10YR 7/3) s temnim enobarvnim prelomom. Redukcijsko žganje, v končni fazi oksidacijska atmosfera. Viš. 4,5 cm, pr. u. 17,6 cm.

199 SE 579

(Cerkev, faza 6, novoveško nasutje), kv. J–k 14. Del skled, izdelane na lončarskem vretenu iz finožrnate mase s kremenom, kalcijevim karbonatom in sljudo (ABC). Gladka površina je rožnata (7,5YR 7/6) s svetlim enobarvnim prelomom. Notranjost in zunanji rob ustja sta prekrita z zeleno-rjavim loščem. Oksidacijsko žganje. Pr. ustja 17,8 cm, pr. dna 6,3 cm, vel. 3,8 cm.

200 SE 579

(Cerkev, faza 6, novoveško nasutje), kv. J–K 14. Odlomek ostenja posode z apliciranim rastlinskim okrasom na zunanji površini, izdelane na lončarskem vretenu iz finožrnate mase s kalcijevim karbonatom in sljudo (BC). Gladka površina je rožnata (7,5YR 8/3) s svetlim enobarvnim prelomom. Apliciran okras na zunanji površini je prekrit z zelenim, ostalo z rjavim loščem. Oksidacijsko žganje. Ohr. vel. $4,5 \times 4,1$ cm.

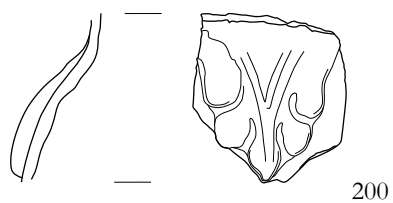
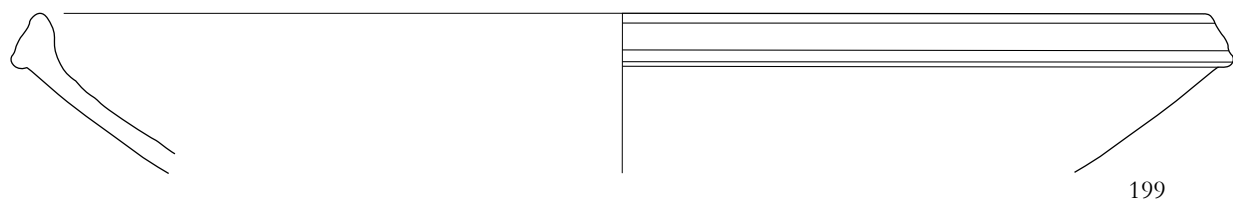
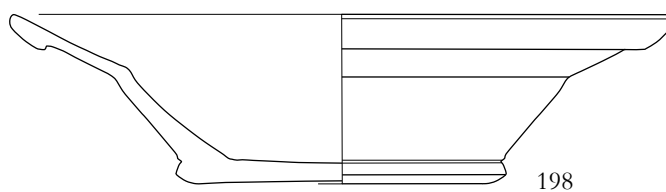
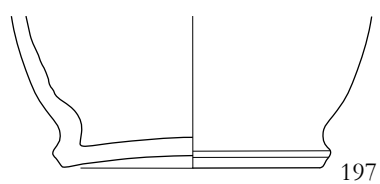
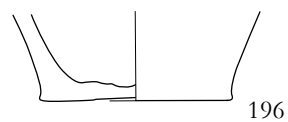
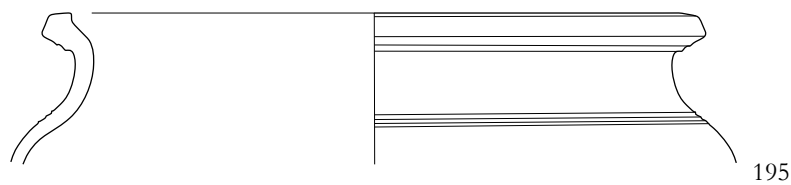
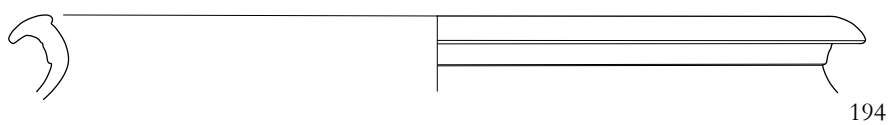
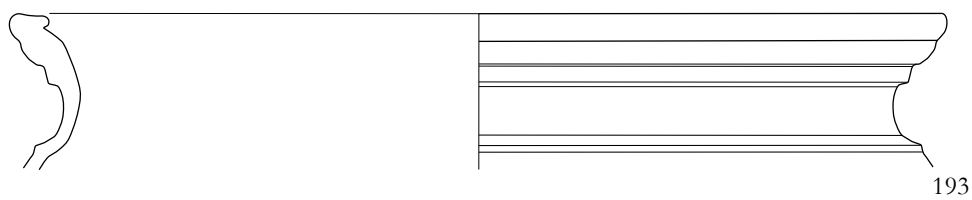
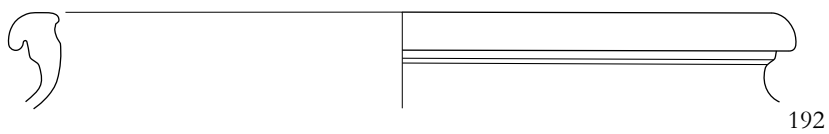

195–200 *merilo* 1:2, 194 *merilo* 1:3.

201 SE 579

(Cerkev, faza 6, novoveško nasutje), kv. J–K 14. Trakast ročaj z ostenjem skleda, izdelane na lončarskem vretenu iz finožrnate mase s kremenom, kalcijevim karbonatom in sljudo (ABC). Gladka površina je rožnata (7,5 YR 7/4) s temnim enobarvnim prelomom. Redukcijsko žganje, v končni fazi oksidacijska atmosfera. Ohr. vel. 7,6 × 6,8 cm.

202 SE 579

(Cerkev, faza 6, novoveško nasutje), kv. J–K 14. Ravno, približno ovalno dno ročke (?) z ostenjem, izdelane na lončarskem vretenu iz finožrnate mase s kremenom, kalcijevim karbonatom in sljudo (ABC). Gladka površina je rožnata (7,5YR 7/4) s sivim prelomom. Zunanost ostenja prekriva rdeče-siva lisa (verjetno posledica izpostavljenosti ognju). Nepopolno oksidacijsko žganje. Dol. dna 5 cm, š. dna 4,7 cm, ohr. vel. 3,3 cm.

203 SE 579

(Cerkev, faza 6, novoveško nasutje), kv. L 14. Odlo-mek pokrova (?), izdelanega na lončarskem vretenu iz zelo finožrnate mase s kremenom in sljudo (AC). Gladka površina je rožnata (7,5YR 8/4) s svetlim enobarvnim prelomom. Zunanost je engobirana, slikana z zeleno modro barvo in prekrita z brezbarvnim loščem. Oksidacijsko žganje. Ohr. dol. 5,2 cm, š. 2,3 cm.

204 SE 579

(Cerkev, faza 6, novoveško nasutje), kv. J 14–15. Ročaj dvoročajnega vrča, izdelanega na lončarskem vretenu iz finožrnate mase s kremenom, kalcijevim karbonatom in sljudo (ABC). Gladka površina je rdeče-rumena (7,5YR 7/6) s sivim prelomom, deloma prekrita z zelenim loščem. Nepopolno oksidacijsko žganje. Ohr. vel. 8,8 cm, š. do 6,4 cm.

205 SE 579

(Cerkev, faza 6, novoveško nasutje), kv. I–J 13. Odlo-mek ustja posode z delom trakastega ročaja, izdelane na lončarskem vretenu iz finožrnate mase s kremenom, kalcijevim karbonatom in sljudo (ABC). Gladka površina je rožnata (5 YR 7/4) s svetlim enobarvnim prelomom. Notranja površina posode in ročaj so prekriti s svetlo rjavim loščem. Oksidacijsko žganje. Ohr. vel. 5,1 × 2,8 cm, pr. u. 11,9 cm.

206 SE 588

(Vzhodni trakt, faza 2, novoveško nasutje), kv. J–L 7–9. Modeliran jezičast držaj skodele z delom ustja, izdelane na lončarskem vretenu iz zelo finožrnate mase s kremenom in sljudo (AC). Gladka površina je rožnata (7,5YR 8/4), notranjo in deloma zunanjo površino prekriva svetlo zelen lošč. Oksidacijsko žganje. Ohr. vel. 6,2 × 3,4 cm, pr. u. 9,4 cm

207 SE 627

(Vzhodni trakt, faza 2, novoveško nasutje), kv. K 6. Del steklenice iz prozornega stekla z biserovinastim irisom. Pod ustjem je nataljena debelejša steklena nit. Vel. 7,2 × 17,8 cm, pr. u. 3,4 cm, pr. dna 5,9 cm.

208 SE 636

(Zakristija, faza 9, srednjeveško nasutje), kv. C–D 14–15. Zgornji del oploščene pečnice z letnico 1558, izdelane v kalupu iz finožrnate mase s kremenom, kalcijevim karbonatom, sljudo in drobci keramike (ABCG). Gladka površina je temno siva (GLEY 1 4/). Oksidacijsko žganje. Notranja stran pečnice ožgana. Ohr. vel. 23 × 11 cm.

209 SE 636

(Zakristija, faza 9, srednjeveško nasutje), kv. C–D 14–15. Odlomek ustja z ostenjem lonca tip 6F, izdelanega na lončarskem vretenu iz finožrnate mase s kremenom, kalcijevim karbonatom in sljudo (ABC). Gladka površina je rožnata (5YR 7/3) s svetlim enobarvnim prelomom. Oksidacijsko žganje. Ohr. vel. 7,8 × 3,2 cm, pr. u. 20,7 cm.

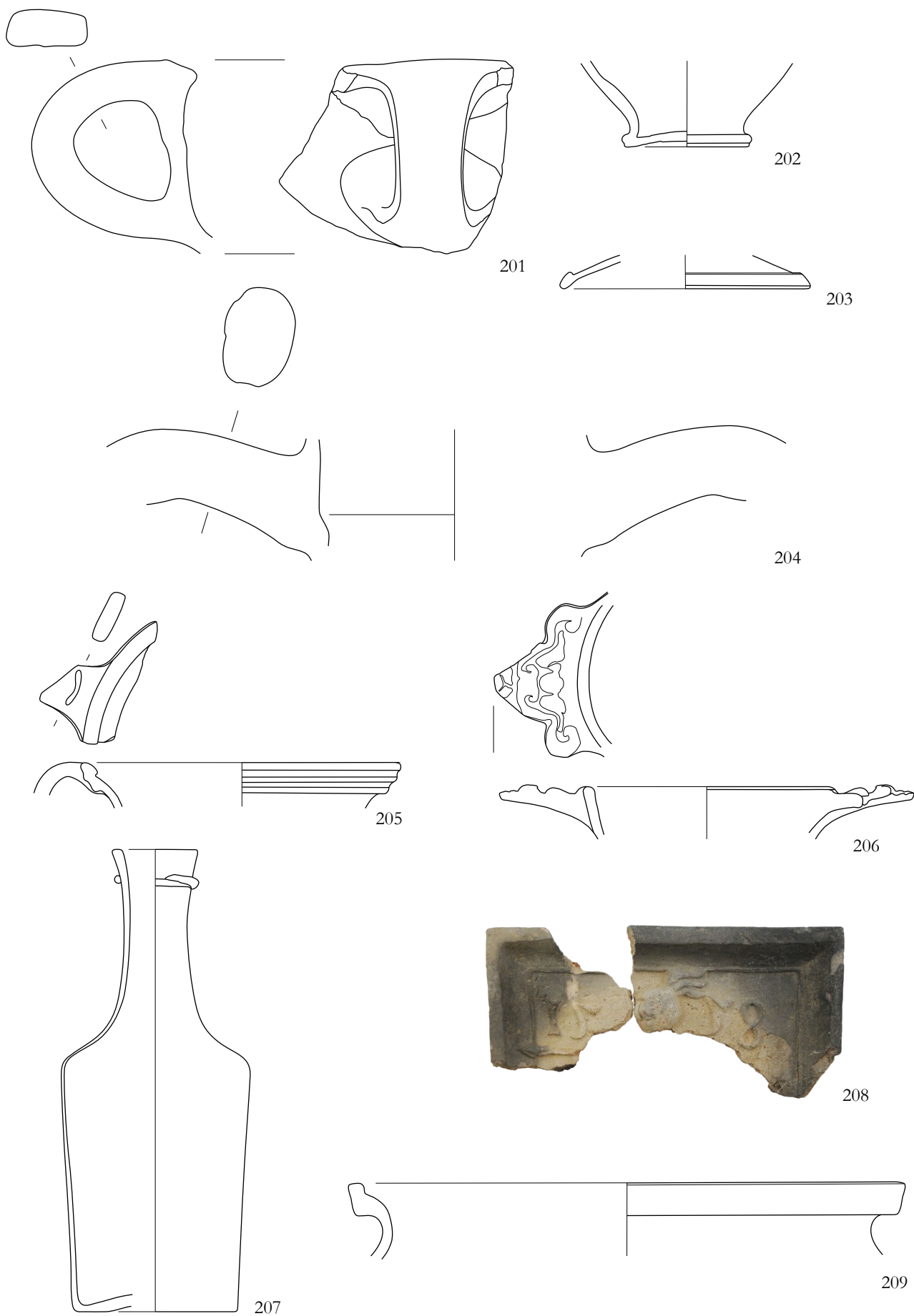

201– 207, 209 *merilo 1:2*, 208 *merilo 1:4*.

210 SE 636

(Zakristija, faza 9, srednjeveško nasutje), kv. C–D 14–15. Odlomek dna z ostenjem lonca, izdelanega na lončarskem vretenu iz finoizrnatne mase s kremenom, kalcijevim karbonatom in sljudo (ABC). Gladka površina je zelo temo siva (GLEY 1 3/) s temnim enobarvnim prelomom. Redukcijsko žganje. Ohr. vel. 4 cm, pr. dna 9,2 cm.

211 SE 636

(Zakristija, faza 9, srednjeveško nasutje), kv. C–D 14–15. Odlomek dna z ostenjem lonca, izdelanega na lončarskem vretenu iz finoizrnatne mase s kremenom, kalcijevim karbonatom in sljudo (ABC). Gladka površina je rdečkasto rumena (7,5YR 6/6) s svetlim enobarvnim prelomom. Oksidacijsko žganje. Zunanja površina ožgana. Ohr. vel. 5,8 cm, pr. dna 11 cm.

212 SE 636

(Zakristija, faza 9, srednjeveško nasutje), kv. C–D 14–15. Noga z ostenjem trinožne posode, izdelane na lončarskem vretenu iz finoizrnatne mase s kremenom, kalcijevim karbonatom in sljudo (ABC). Gladka površina je svetlo rjava (7,5YR 6/3) s svetlim enobarvnim prelomom. Oksidacijsko žganje. Notranjost je prekrita z zelenim loščem, zunanost ožgana. Ohr. vel. 5,8 × 3,1 cm, ohr. viš. noge 3,4 cm.

213 SE 636

(Zakristija, faza 9, srednjeveško nasutje), kv. C–D 13–15. Del sklede, izdelane na lončarskem vretenu iz zelo finoizrnatne mase s kremenom in sljudo (AC). Gladka površina je rdeče-rjava (5YR 6/8) s svetlim enobarvnim prelomom. Notranjost in preoblikovan rob ustja prekriva zelen lošč. Oksidacijsko žganje. Ohr. vel. 11,8 × 5,8 cm, pr. u. 21,4 cm.

214 SE 637

(Zakristija, faza 9, novoveško nasutje), kv. C–D 13–15. Odlomek ustja in vratu steklenice z ostenjem iz prozornega stekla zelenega odtenka. Odlomek je prevlečen z biserovinastim irisom. Ohr. vel. 3,7 × 4,5 cm, pr. u. 6,9 cm.

215 SE 637

(Zakristija, faza 9, novoveško nasutje), kv. C–D 13–15. Odlomek vratu steklenice z ostenjem iz prozornega stekla rahlo rumenega odtenka. Odlomek je prevlečen z biserovinastim irisom. Ohr. vel. 2,6 × 3,5 cm.

216 SE 637

(Zakristija, faza 9, novoveško nasutje), kv. C–D 14–15. Odlomek izvihanega ustja lonca z zgoraj ravno odrezanim robom, izdelanega na lončarskem vretenu iz finoizrnatne mase s kremenom in sljudo (AC). Gladka površina je temno siva (GLEY1 4/) s temnim enobarvnim prelomom. Redukcijsko žganje. Ohr. vel. 5,5 × 2,4 cm, pr. u. 12,1 cm.

217 SE 637

(Zakristija, faza 9, novoveško nasutje), kv. C–D 13–15. Odlomek večkrat profiliranega ustja lonca, izdelanega na lončarskem vretenu iz zelo finoizrnatne mase s kremenom in sljudo (AC). Gladka površina je rdečkasto rumena (5YR 7/6) s svetlim enobarvnim prelomom. Notranja površina in zunanji rob ustja prekrita z zelenim loščem. Oksidacijsko žganje. Ohr. vel. 4,8 × 3,3 cm, pr. u. 17,2 cm.

218 SE 637

(Zakristija, faza 9, novoveško nasutje), kv. C–D 14–15. Odlomek ustja lonca tip 11A–1, izdelanega na lončarskem vretenu iz finoizrnatne mase s kremenom, kalcijevim karbonatom in sljudo (ABC). Gladka površina je na zunaj črna (GLEY1 2,5/), znotraj na ožganem robu ustja črna, drugje rdečkasto rumena (7,5YR 6/6) s svetlim enobarvnim prelomom. Oksidacijsko žganje. Ohr. vel. 6,2 × 2,9 cm, pr. u. 19,6 cm.

219 SE 637

(Zakristija, faza 9, novoveško nasutje), kv. C–D 14–15. Odlomek ustja z ostenjem lonca tip 10A–1, izdelanega na lončarskem vretenu iz finoizrnatne mase s kalcijevim karbonatom in sljudo (BC). Gladka površina je rožnata (7,5YR 7/4) s svetlim enobarvnim prelomom. Ustje je močno ožgano. Oksidacijsko žganje. Ohr. vel. 16,2 × 2,9 cm, pr. u. 21 cm.

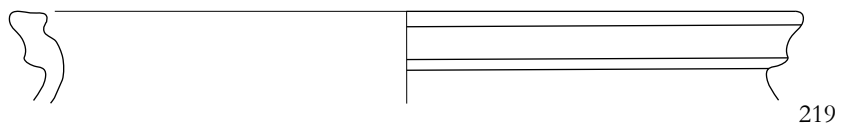
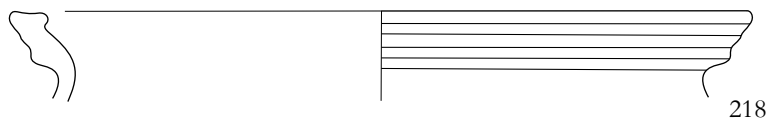
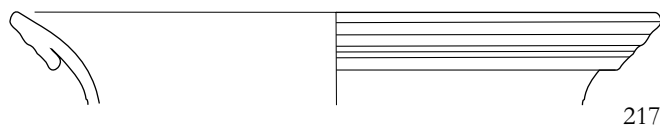
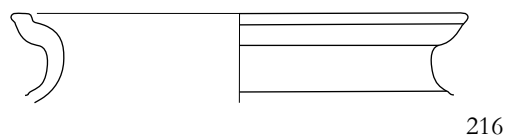
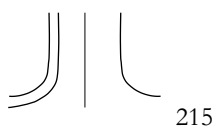
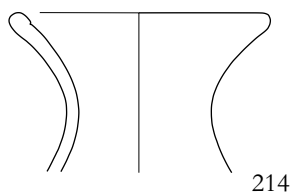
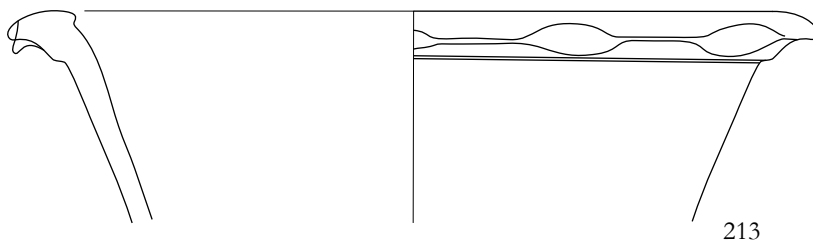
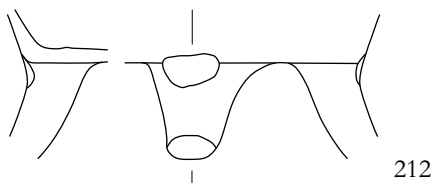
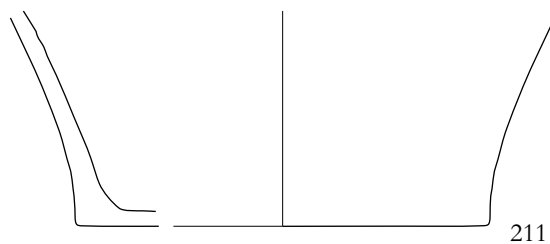
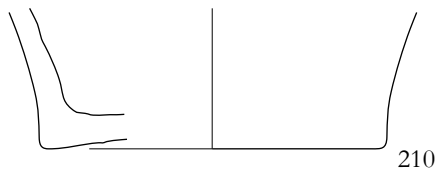

210–219 *merilo 1:2.*

220 SE 637

(Zakristija, faza 9, novoveško nasutje), kv. C–D 13–15. Odlomek ustja z ostenjem lonca tip 10A–1, izdelanega na lončarskem vretenu iz finoizrnatne mase s kalcijevim karbonatom in sljudo (BC). Gladka površina je rožnata (7.5YR 7/4) s svetlim enobarvnim prelomom. Ustje je močno ožgano. Oksidacijsko žganje. Ohr. vel. 37,9 × 3,7 cm, pr. u. 22 cm.

221 SE 637

(Zakristija, faza 9, novoveško nasutje), kv. C–D 13–15. Odlomek ustja z ostenjem lonca tip 10A–2, izdelanega na lončarskem vretenu iz finoizrnatne mase s kalcijevim karbonatom in sljudo (BC). Ostenje je okrašeno z žlebljenimi horizontalnimi linijami. Gladka površina je svetlo rdeča (2.5YR 7/6) s svetlim enobarvnim prelomom. Oksidacijsko žganje. Ohr. vel. 12,7 × 3,7 cm, pr. u. 24,2 cm.

222 SE 637

(Zakristija, faza 9, novoveško nasutje), kv. C–D 14–15. Odlomek ustja z ostenjem lonca tip 10A–1, izdelanega na lončarskem vretenu iz finoizrnatne mase s kremenom in sljudo (AC). Gladka površina je rožnata (5YR 7/4) s svetlim enobarvnim prelomom. Oksidacijsko žganje. Ohr. vel. 15 × 2,9 cm, pr. u. 24 cm.

223 SE 637

(Zakristija, faza 9, novoveško nasutje), kv. C–D 13–15. Odlomek ustja z ostenjem lonca tip 10A–1, izdelanega na lončarskem vretenu iz finoizrnatne mase s kremenom, kalcijevim karbonatom in sljudo (ABC). Gladka površina je rožnata (5YR 7/4) s svetlim enobarvnim prelomom. Oksidacijsko žganje. Ohr. vel. 5,6 × 4,6 cm, pr. u. 14,4 cm.

224 SE 637

(Zakristija, faza 9, novoveško nasutje), kv. C–D 13–15. Odlomek ustja z ostenjem lonca tip 10A–2, izdelanega na lončarskem vretenu iz finoizrnatne mase s kremenom in sljudo (AC). Gladka površina je zunaj svetlo rjava (7.5YR 6/6), znotraj temno siva (5YR 4/1) s sivim prelomom. Nepopolno oksidacijsko žganje. Ohr. vel. 5,6 × 4,1 cm, pr. u. 21,9 cm.

225 SE 637

(Zakristija, faza 9, novoveško nasutje), kv. C–D 14–15. Odlomek ustja z ostenjem enoročajnega lonca tip 10A–2, izdelanega na lončarskem vretenu iz finoizrnatne mase s kremenom in sljudo (AC). Gladka površina je zelo svetlo rjava (10YR 7/3) s svetlim enobarvnim prelomom. Ustje in ročaj sta močno ožgana. Oksidacijsko žganje. Ohr. v. 4,5 cm, pr. u. 14,6 cm.

226 SE 637

(Zakristija, faza 9, novoveško nasutje), kv. C–D 14–15. Odlomek večkrat profiliranega ustja z ostenjem sklede, izdelane na lončarskem vretenu iz finoizrnatne mase s kremenom in sljudo (AC). Gladka površina je zunaj prekrita z zelenim, znotraj pa z rumeno-rjavim loščem, s svetlim enobarvnim prelomom. Oksidacijsko žganje. Ohr. vel. 6,9 × 4,5 cm, pr. u. 16,4 cm.

227 SE 637

(Zakristija, faza 9, novoveško nasutje), kv. C–D 14–15. Odlomek večkrat profiliranega ustja z ostenjem lonca, izdelanega na lončarskem vretenu iz finoizrnatne mase s kremenom in sljudo (AC). Gladka površina je zelo svetlo rjava (10YR 7/3) s svetlim enobarvnim prelomom. Zunanja površina je prekrita z zelenim, notranja z rumeno-rjavim loščem. Oksidacijsko žganje. Ohr. vel. 11,5 × 3,9 cm, pr. u. 18,1 cm.

228 SE 637

(Zakristija, faza 9, novoveško nasutje), kv. C–D 13–15. Odlomek večkrat profiliranega ustja lonca, izdelanega na lončarskem vretenu iz zelo finoizrnatne mase s kremenom in sljudo (AC). Gladka površina je prekrita z rjavim loščem, s svetlim enobarvnim prelomom. Oksidacijsko žganje. Ohr. vel. 3,6 × 1,9 cm, pr. u. 14,3 cm.

229 SE 637

(Zakristija, faza 9, novoveško nasutje), kv. C–D 13–15. Odlomek večkrat profiliranega ustja lonca, izdelanega na lončarskem vretenu iz zelo finoizrnatne mase s kremenom in sljudo (AC). Gladka površina je na notranji strani rdeče–rumena (7.5YR 7/6) s svetlim enobarvnim prelomom. Zunanja površina in rob ustja sta prekrita z zelenim loščem. Oksidacijsko žganje. Ohr. vel. 7 × 4 cm, pr. u. 21,8 cm.

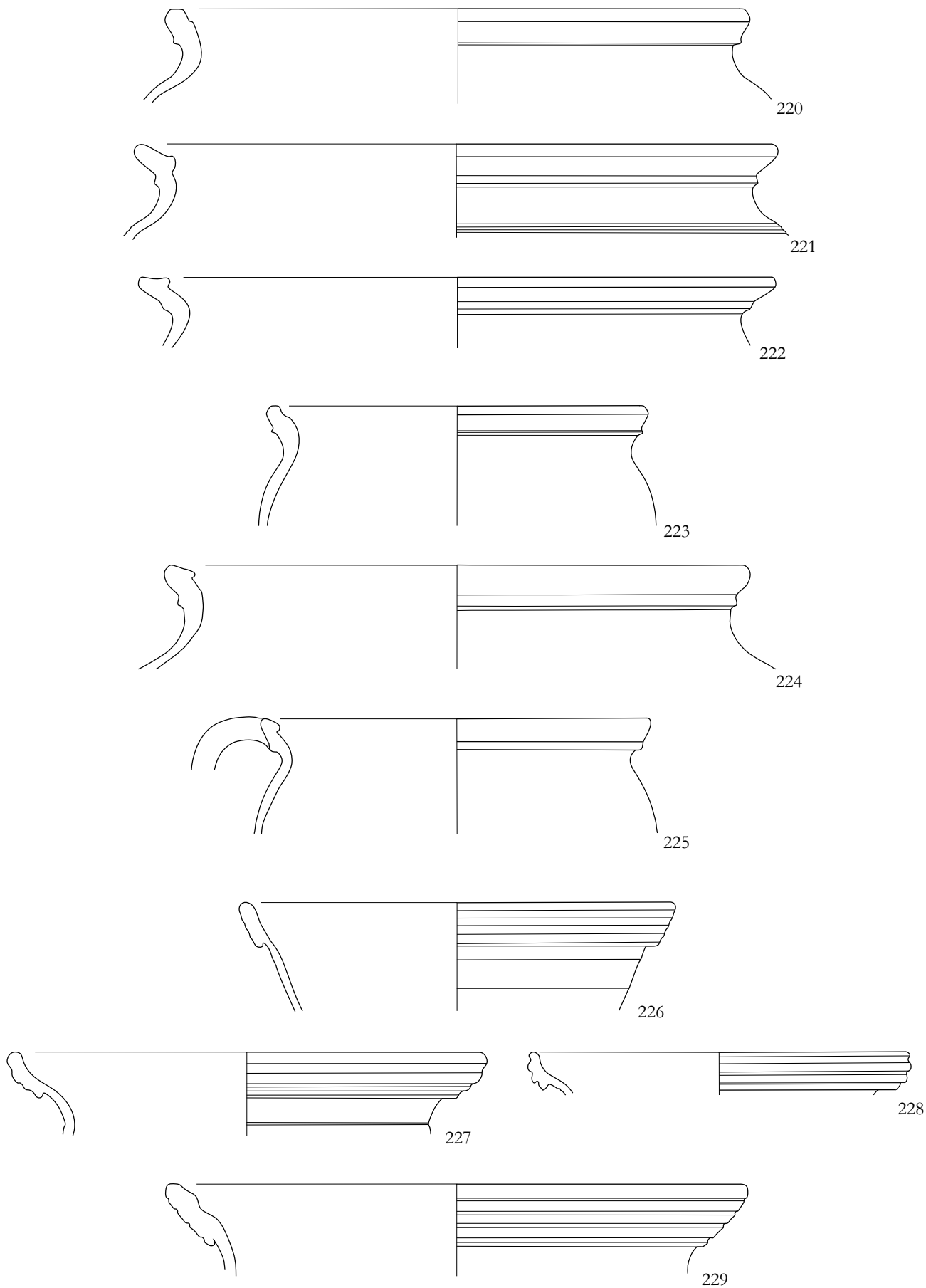

Merilo 1:2.

230 SE 637

(Zakristija, faza 9, novoveško nasutje), kv. C,D 13–15. Del dvoročajne sklede, izdelane na lončarskem vretenu in iz finoizrnatne mase s kremenom, kalcijevim karbonatom in sljudo (ABC). Gladka površina je na zunanji, rahlo ožgani strani deloma temno siva (10YR 4/1), deloma rožnata (10YR 7/4) s svetlim prelomom. Notranjost prekrita z rumeno-zelenim loščem. Stihijsko žganje. Ohr. vel. 10,9 × 10,7 cm, pr. u. 25,6 cm.

231 SE 637

(Zakristija, faza 9, novoveško nasutje), kv. C–D 14–15. Del skodele z večkrat profiliranim ustjem in ročajem, izdelane na lončarskem vretenu iz finoizrnatne mase s kremenom, sljudo in drobci keramike (ACG). Gladka površina je svetlo rdečkasto rjava (5YR 6/4) s svetlim enobarvnim prelomom. Zunanost ostenja in notranost ustja sta prekriti s temno zelenim loščem. Oksidacijsko žganje. Ohr. vel. 4,1 × 6,3 cm, pr. u. 13,6 cm.

232 SE 637

(Zakristija, faza 9, novoveško nasutje), kv. C–D 13–15. Držaj pokrova z ostenjem, izdelanega na lončarskem vretenu iz finoizrnatne mase s kremenom, kalcijevim karbonatom, sljudo in drobci keramike (ABCG). Gladka površina je rožnata (7,5 YR 7/4) s svetlim enobarvnim prelomom. Oksidacijsko žganje. Pr. držaja 7,5 cm, ohr. vel. 3,4 cm.

233 SE 637

(Zakristija, faza 9, novoveško nasutje), kv. C–D 13–15. Držaj pokrova, izdelanega na lončarskem vretenu iz finoizrnatne mase s kremenom in sljudo (AC). Gladka površina je rožnata (5YR 7/4) s svetlim enobarvnim prelomom. Oksidacijsko žganje. Pr. noge 6,9 cm, ohr. vel. 4,5 cm.

234 SE 637

(Zakristija, faza 9, novoveško nasutje), kv. C–D 13–15. Okrasni volutast ročaj posode, izdelane na lončarskem vretenu iz finoizrnatne mase s kremenom in sljudo (AC). Gladka površina je na zunanjem zavitem delu prekrita z belo engobo in brezbarvnim loščem, ostalo površino prekriva svetlo rjav lošč. Oksidacijsko žganje. Ohr. vel. 13,4 × 7,4 cm.

235 SE 637

(Zakristija, faza 9, novoveško nasutje), kv. C–D 13–15. Odlomek ostenja skodelice, izdelane na lončarskem vretenu iz zelo finoizrnatne mase s kremenom in sljudo (AC). Gladka površina je na notranji strani rdeče-rumena (5YR 6/4), zunanjo površino prekrivata bela engoba ter brezbarven in zelen lošč. Na ostenju je aplicirana rožica. Oksidacijsko žganje. Pr. u. 7,9 cm.

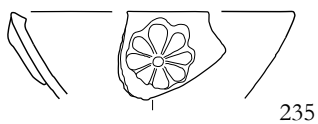
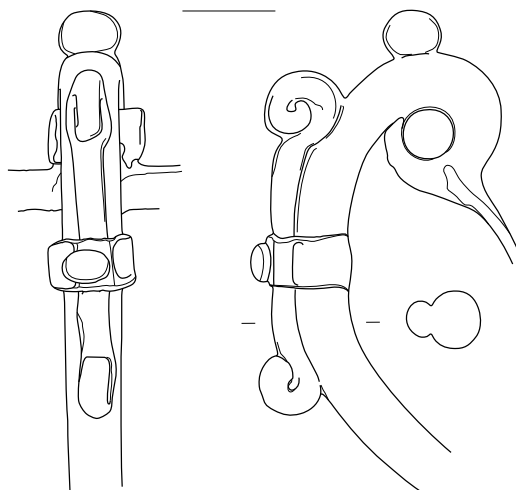
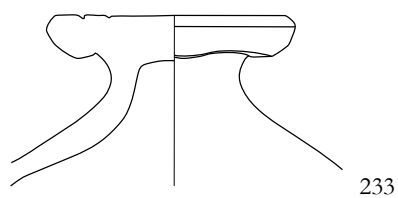
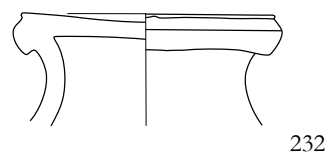
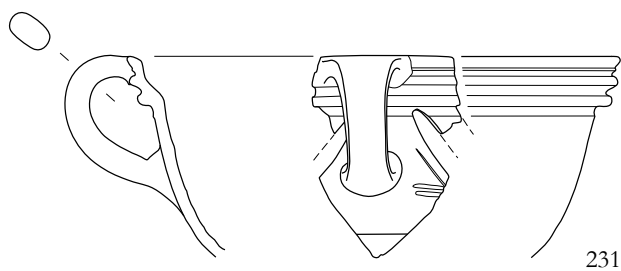
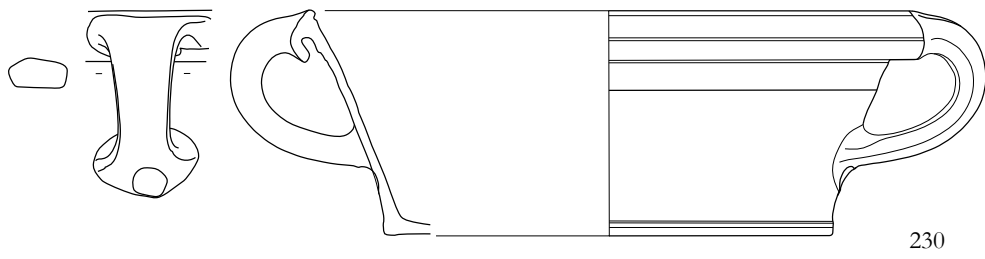

236 SE 637

(Zakristija, faza 9, novoveško nasutje), kv. C–D 14–15. Del pokrova, izdelanega na lončarskem vretenu iz finoizrnatne mase s kremenom in sljudo (AC). Gladka površina je temno siva (10YR 4/1) s temnim enobarvnim prelomom. Redukcijsko žganje. Ohr. vel. 6,6 × 5,6 cm, pr. ustja 21,6 cm.

237 SE 637

(Zakristija, faza 9, novoveško nasutje), kv. C–D 13–15. Del sklede, izdelane na lončarskem vretenu iz zelo finoizrnatne mase s kremenom, kalcijevim karbonatom in sljudo (ABC). Gladka površina je rdeče-rumena (7.5YR 7/6), notranjost prekriva bela engoba, slikan vzorec neenakomerno potekajočih vodoravnih vzporednih linij ter lošč. Oksidacijsko žganje. Pr. u. 36,4 cm.



238 SE 637

(Zakristija, faza 9, novoveško nasutje), kv. C–D 13–15. Del sklede, izdelane na lončarskem vretenu iz zelo finoizrnatne mase s kremenom, kalcijevim karbonatom in sljudo (ABC). Gladka površina je rdeče-rumena (7.5YR 7/6), notranjost prekriva bela engoba, slikan vzorec neenakomerno potekajočih vodoravnih vzporednih linij ter lošč. Oksidacijsko žganje. Pr. u. 35,6 cm.



239 SE 637

(Zakristija, faza 9, novoveško nasutje), kv. C–D 14–15. Del globokega krožnika, izdelanega na lončarskem vretenu iz zelo finoizrnatne mase s kremenom in sljudo (AC). Gladka površina je rdeče-rumena (7.5YR 7/6), notranjost prekrivajo bela engoba, rastlinski okras v svetlo in temno rjavi barvi ter lošč. Na prehodu med ustjem in ostenjem je ročaj v obliki ušesca. Oksidacijsko žganje. Pr. u. 25,4 cm.

240 SE 641

(Cerkev, faza 7, recentni temelj stebra, ki zapolnjuje vkop SE 1446), kv. D–E 14. Obdelana živalska kost (stegenica?) v obliki dleta. Ohr. vel. 18 × 4,2 cm, dol. obdelanega dela 4,2 cm.

241 SE 686

(Cerkev, faza 6, novoveško polnilo jame, ki zapolnjuje vkop SE 687), kv. D–E 14. Odlomek ustja lonca tip 10A–2, izdelanega na lončarskem vretenu iz finoizrnatne mase s kalcijevim karbonatom in sljudo (BC). Gladka površina je temno siva (10YR 4/1) s temnim enobarvnim prelomom. Redukcijsko žganje. Ohr. vel. 6 × 3,4 cm, pr. u. 14,6 cm.

242 SE 686

(Cerkev, faza 6, novoveško polnilo jame, ki zapolnjuje vkop SE 687), kv. D–E 14. Odlomek ustja lonca tip 5H, izdelanega na lončarskem vretenu iz finoizrnatne mase s kalcijevim karbonatom in sljudo (BC). Gladka površina je zelo temno siva (10YR 3/1) s temnim enobarvnim prelomom. Redukcijsko žganje. Ohr. vel. 8,8 × 4,9 cm, pr. u. 11,1 cm.

243 SE 686

(Cerkev, faza 6, novoveško polnilo jame, ki zapolnjuje vkop SE 687), kv. D–E 14. Odlomek ustja z ostenjem lonca tip 10B-2, izdelanega na lončarskem vretenu iz finoizrnatne mase s kalcijevim karbonatom in sljudo (BC). Gladka površina je zelo temno siva (GLEY 1 3/) s temnim enobarvnim prelomom. Redukcijsko žganje. Ohr. vel. 6,4 × 3,9 cm, pr. u. 12,6 cm.

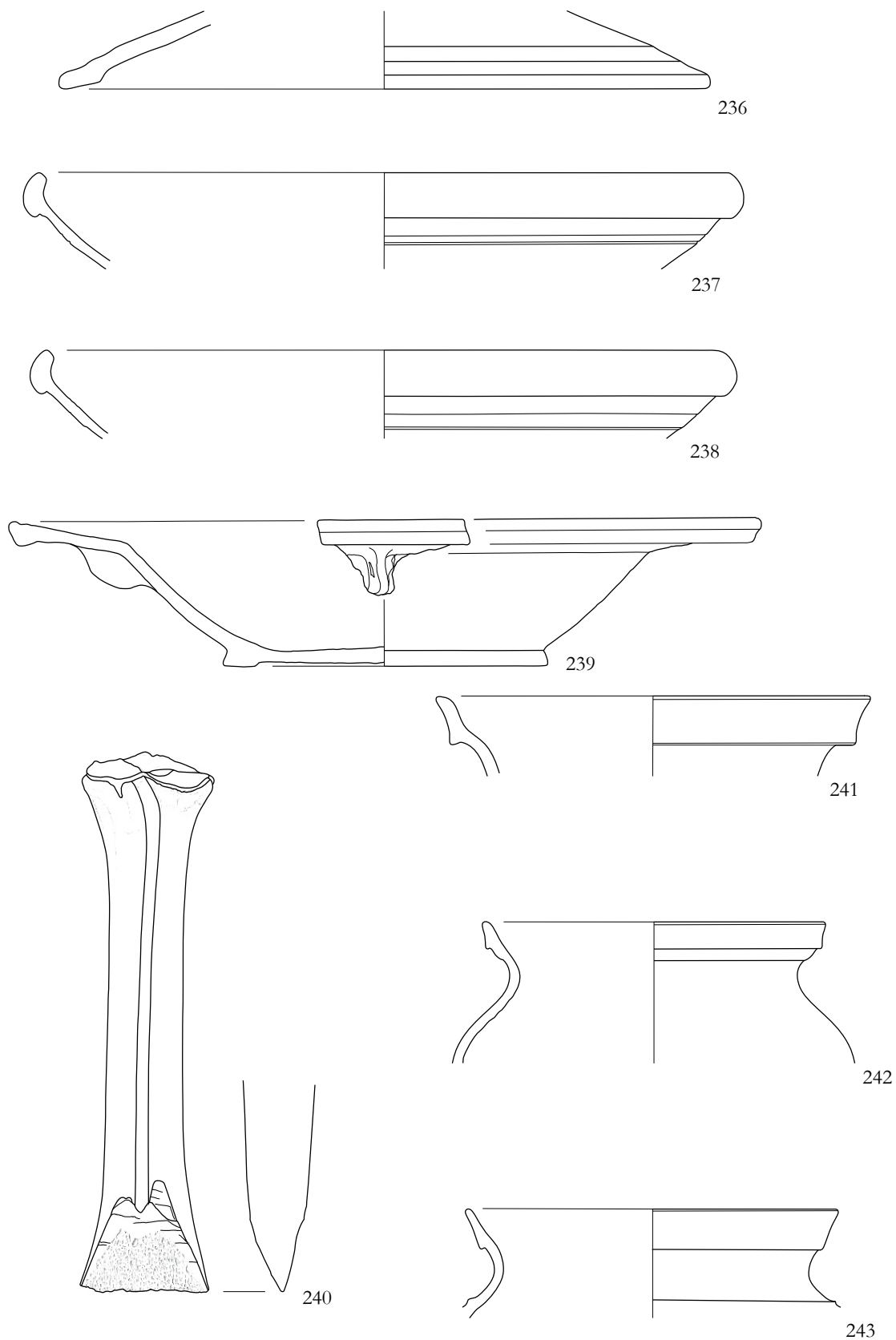

236, 239, 240–243 *merilo 1:2*, 237–238 *merilo 1:3*.

244 SE 686

(Cerkev, faza 6, novoveško polnilo jame, ki zapolnjuje vkop SE 687), kv. D–E 14. Del skleda z ravnim, močno odebeljenim ustjem, s poševnim in užlebljenim robom ustja, izdelane na lončarskem vretenu iz finoizrnatne mase s kremenom, kalcijevim karbonatom in sljudo (ABC). Gladka površina je rožnata (7,5YR 7/4) s temnim enobarvnim prelomom. Redukcijsko žganje, v končni fazi oksidacijska atmosfera. Ohr. vel. 10,2 × 4,9 cm, pr. u. 38,5 cm.

245 SE 695

(Cerkev, faza 4, srednjeveško nasutje), kv. F–G 13–14. Odlomek ustja lonca tip 5H, izdelanega na lončarskem vretenu iz finoizrnatne mase s kremenom, kalcijevim karbonatom in sljudo (ABC). Gladka površina je siva (10YR 5/1), na notranji rjava (7,5YR 5/3) s temnim enobarvnim prelomom. Redukcijsko žganje. Ohr. vel. 6 × 3,8 cm, pr. u. 23,2 cm.

246 SE 695

(Cerkev, faza 4, srednjeveško nasutje), kv. F–G 13–14. Dno z ostenjem posode, izdelane na lončarskem vretenu iz finoizrnatne mase s kremenom, kalcijevim karbonatom in sljudo (ABC). Gladka površina je zelo temno siva (GLEY 3/), na notranji rjava (7,5YR 5/3) s sivim neenotnim prelomom. Nepopolno oksidacijsko žganje, v končni fazi dimljenje. Ohr. v. 4,1 cm, pr. dna 6,4 cm.

247 SE 801

(Cerkev, faza 5, srednjeveško nasutje), kv. J 14. Železen nož z rezilom klinastega preseka in trnastim nastavkom za držaj. Konica rezila manjka. Dol. 12,1 cm, š. rezila do 2 cm, t. 18 g.

248 SE 801

(Cerkev, faza 5, srednjeveško nasutje), kv. J 14. Del enoročajnega lonca z ustjem tip 10C–5, izdelanega na lončarskem vretenu iz zelo finoizrnatne mase s kremenom in sljudo (AC). Gladka površina je rožnata (7,5YR 7/4) s svetlim enobarvnim prelomom. Oksidacijsko žganje. Notranjost in del ročaja sta prekrita s temno zelenim loščem. Ohr. vel. 6,1 × 5,9 cm, pr. u. 14 cm.

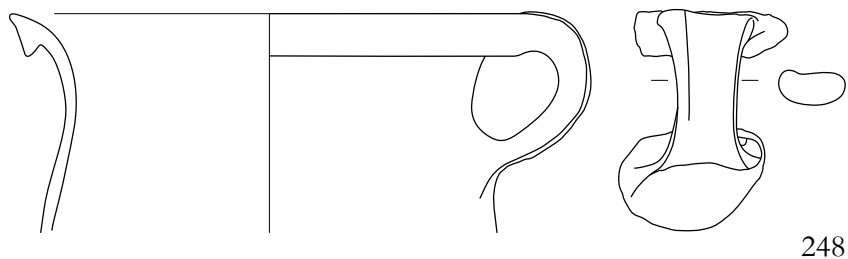
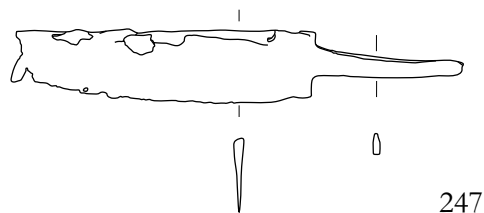
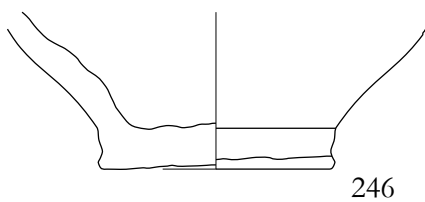
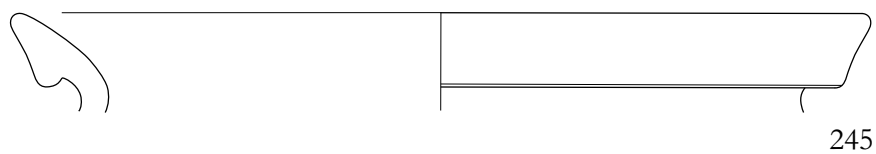
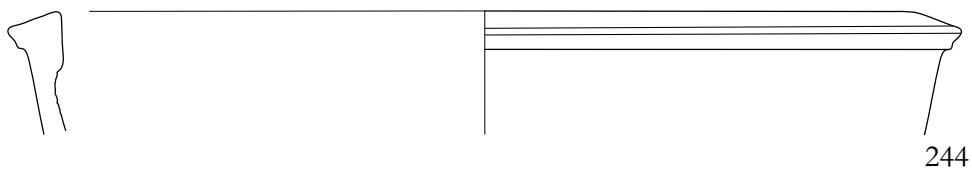

244 *merilo 1:3*, 245–248 *merilo 1:2*.

249 SE 834

(Zakristija, faza 9, srednjeveško nasutje), kv. D 13–15. Odlomek kvadrata ustja z ostenjem lonca z užlebitvijo na notranji strani, izdelanega na lončarskem vretenu iz finoizrnatne mase s kremenom, kalcijevim karbonatom in sljudo (ABC). Ostenje je okrašeno s pasom plitkih horizontalnih kanelur. Gladka površina ostenja je siva (10YR 5/1) s temnim enobarvnim prelomom; ustje je rožnato (7,5 YR 7/4). Redukcijsko žganje. Ohr. vel. 11,9 × 8,6 cm, pr. u. 23 cm.

250 SE 834

(Zakristija, faza 9, srednjeveško nasutje), kv. C–D 14. Del sklede, izdelane na lončarskem vretenu iz finoizrnatne mase s kremenom in sljudo (AC). Gladka površina je temno siva (2.5YR 4/1) s temnim enobarvnim prelomom. Notranjost in rob ustja prekriva zelen lošč. Redukcijsko žganje. Ohr. vel. 7,4 × 7,5 cm, pr. u. 31 cm.

251 SE 846

(Zakristija, faza 8, srednjeveško nasutje), kv. D 13–15. Odlomek ustja z ostenjem lonca tip 10B–1, izdelanega na lončarskem vretenu iz finoizrnatne mase s kalcijevim karbonatom in sljudo (BC). Ostenje okrašeno s tremi žlebljenimi horizontalnimi linijami. Gladka površina je zunaj temno siva (7,5YR 4/1), znotraj pa prekrita z zelenim loščem, z večbarvnim prelomom. Nepopolno oksidacijsko žganje. Ohr. vel. 9,8 × 5 cm, pr. u. 16,3 cm.

252 SE 846

(Zakristija, faza 8, srednjeveško nasutje), kv. C 14–15. Odlomek ustja z ostenjem krožnika, izdelanega na lončarskem vretenu iz finoizrnatne mase s kremenom, kalcijevim karbonatom in sljudo (ABC). Gladka površina je svetlo rdečkasto rjava (5YR 6/4) s sivim prelomom. Nepopolno oksidacijsko žganje. Ohr. vel. 7,5 × 3,8 cm, pr. u. 19,7 cm.

253 SE 846

(Zakristija, faza 8, srednjeveško nasutje), kv. C 14–15. Odlomek ravnega dna posode, izdelane na lončarskem vretenu iz finoizrnatne mase s kremenom, kalcijevim karbonatom in sljudo (ABC). Gladka površina je rožnata (7,55YR 7/4) s svetlim enobarvnim prelomom. Oksidacijsko žganje. Notranja površina prekrita z zelenim loščem. Ohr. vel. 5 × 3,4 cm, pr. dna 10 cm.

254 SE 848

(Zakristija, faza 8, srednjeveško nasutje), kv. B–C 13–15. Delno ohranjen železen okov približno trikotne oblike s tremi luknjicami in zankastim zaključkom. Ohr. vel. 5,7 × 2 cm, t. 12 g.

255 SE 848

(Zakristija, faza 8, srednjeveško nasutje), kv. D 13. Odlomek ostenja čaše ježevke iz pihanega prozornega stekla z biserovinastim irisom. Na ostenje so nataljene kaplje v obliki bodic. Ohr. vel. 4,7 × 2,5 cm.

256 SE 852

(Zakristija, faza 7, srednjeveško nasutje), kv. C–D 14. Odlomek ustja z ostenjem lonca tip 4D, izdelanega na lončarskem vretenu iz finoizrnatne mase s kalcijevim karbonatom in sljudo (BC). Ostenje je okrašeno s širokimi plitkimi horizontalnimi kanelurami. Gladka površina ostenja je zelo temno siva (GLE1 3/) s temnim enobarvnim prelomom. Redukcijsko žganje. Ohr. vel. 7,5 × 4,5 cm, pr. u. 13,4 cm.

257 SE 852

(Zakristija, faza 7, srednjeveško nasutje), kv. C–D 13–15. Odlomek ustja z ostenjem lonca tip 10C–1, izdelanega na lončarskem vretenu iz finoizrnatne mase s kremenom in sljudo (AC). Rob ustja je okrašen z valovnico. Gladka površina je zunaj siva (10YR 5/1), znotraj zelo svetlo rjava (10YR 7/3) s temnim enobarvnim prelomom. Redukcijsko žganje, v končni fazi oksidacijska atmosfera. Ohr. vel. 7 × 3,8 cm, pr. u. 24,7 cm.

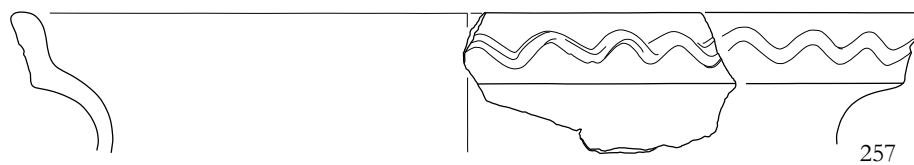
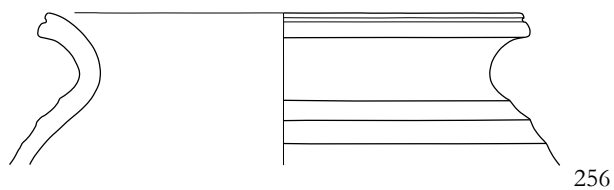
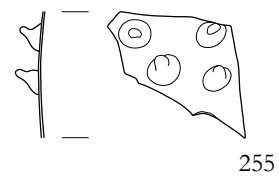
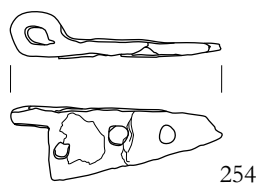
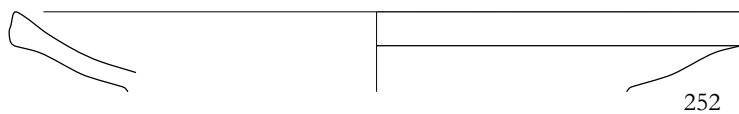
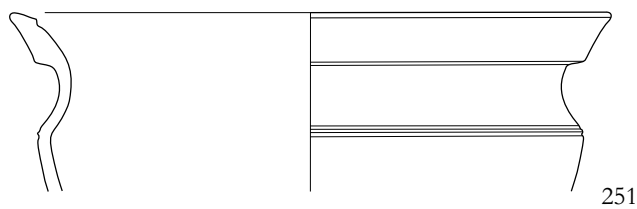
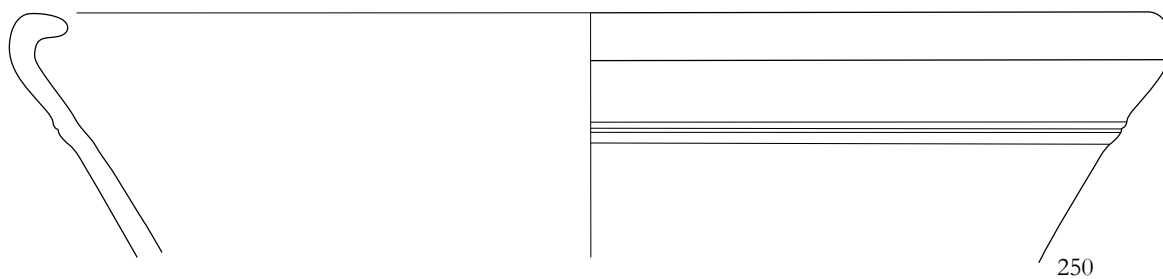
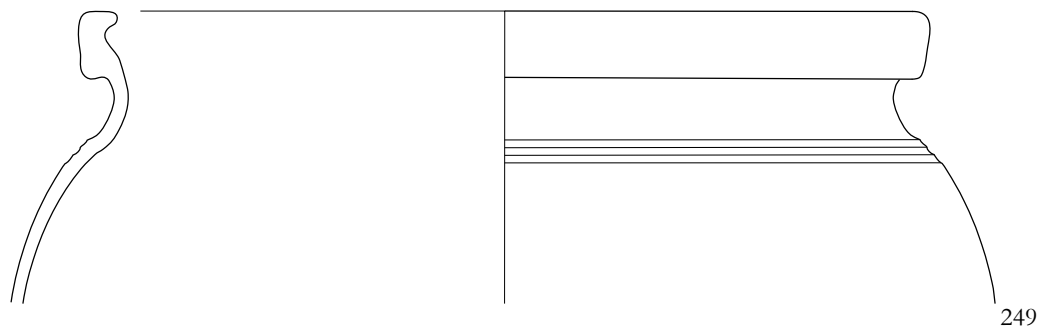

258 SE 852

(Zakristija, faza 7, srednjeveško nasutje), kv. C–D 14–15. Odlomek trakastega držaja posode, izdelanega na lončarskem vretenu iz finožrnate mase s kremenom, kalcijevim karbonatom in sljudo (ABC). Na zunanji, delno rdeče poslikani površini ročaja, so poševni vrezi. Gladka površina je rožnata (7,5YR 7/3) s sivim prelomom. Nepopolno oksidacijsko žganje. Ohr. vel. 4,7 × 3,6 cm.

259 SE 852

(Zakristija, faza 7, srednjeveško nasutje), kv. C 14–15. Odlomek ostenja in ustja globokega krožnika, izdelanega na lončarskem vretenu iz finožrnate mase s kremenom in sljudo (AC). Gladka površina je svetlo rjava (7,5YR 6/3) s temnim enobarvnim prelomom. Redukcijsko žganje, v končni fazi oksidacijska atmosfera. Vel. 7,1 × 9,5 cm, pr. u. 21,4 cm

260 SE 856

(Zakristija, faza 7, srednjeveško nasutje), kv. C–D 13–15. Odlomek ustja lonca tip 5H, izdelanega na lončarskem vretenu iz finožrnate mase s kremenom in sljudo (AC). Gladka površina ostenja je črna (10YR 2/1) s temnim enobarvnim prelomom. Redukcijsko žganje. Ohr. vel. 4,4 × 2,9 cm, pr. u. 9,8 cm.

261 SE 856

(Zakristija, faza 7, srednjeveško nasutje), kv. C–D 13–15. Odlomek ustja lonca tip 5G, izdelanega na lončarskem vretenu iz finožrnate mase s kremenom in sljudo (AC). Gladka površina ostenja je zunaj rjava (10YR 4/2), znotraj zelo temno siva (10YR 3/1) s svetlo sivim prelomom. Redukcijsko žganje. Ohr. vel. 5,9 × 3,4 cm, pr. u. 14 cm.

262 SE 856

(Zakristija, faza 7, srednjeveško nasutje), kv. C–D 8–9. Odlomek ustja lonca tip 12B–1, izdelanega na lončarskem vretenu iz finožrnate mase s kremenom in sljudo (AC). Gladka površina ostenja je zunaj siva (10YR 5/1), znotraj svetlo rjava (7,5 YR 6/4)

s temnim enobarvnim prelomom. Redukcijsko žganje, v končni fazi oksidacijska atmosfera. Ohr. vel. 11,2 × 7,3 cm, pr. u. 26 cm.

263 SE 856

(Zakristija, faza 7, srednjeveško nasutje), kv. C–D 8–9. Del eno ali dvo (?) ročajne sklede, izdelane na lončarskem vretenu in prostoročno dodelane na notranji strani, iz finožrnate mase s kremenom, kalcijevim karbonatom in sljudo (ABC). Gladka površina ostenja je siva (10YR 6/1) s temnim enobarvnim prelomom. Redukcijsko žganje. Ohr. vel. 9,8 × 7 cm, pr. u. 39 cm.

264 SE 856

(Zakristija, faza 7, srednjeveško nasutje), kv. C–D 8–9. Odlomek ustja z ostenjem lonca tip 5H, izdelanega na lončarskem vretenu iz finožrnate mase s kalcijevim karbonatom, sljudo in posameznimi drobci keramike (BCG). Gladka površina je rožnata (7.5YR 7/3) do svetlo rjava (7,5YR 6/3) s sivim neenotnim prelomom. Redukcijsko žganje, v končni fazi oksidacijska atmosfera. Ohr. vel. 11,9 × 4,3 cm, pr. u. 22,5 cm.

265 SE 856

(Zakristija, faza 7, srednjeveško nasutje), kv. C–D 8–9. Del sklede, izdelane na lončarskem vretenu iz finožrnate mase s kremenom in sljudo (AC). Gladka površina je rožnata (7.5YR 7/3) s sivim neenotnim prelomom. Nepopolno oksidacijsko žganje. Ohr. vel. 5 × 4 cm, pr. u. 19 cm.

266 SE 856

(Zakristija, faza 7, srednjeveško nasutje), kv. D 13. Del ravnega dna z ostenjem čaše ali lončka (?), izdelanega na lončarskem vretenu iz finožrnate mase s kremenom kalcijevim karbonatom in sljudo (ABC). Gladka površina je zelo svetlo rjava (10YR 7/3) s temnim enobarvnim prelomom. Redukcijsko žganje, v končni fazi oksidacijska atmosfera. Ohr. vel. 4,5 cm, pr. dna 7 cm.

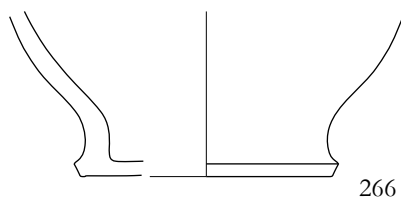
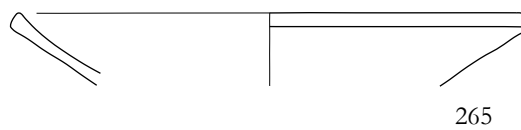
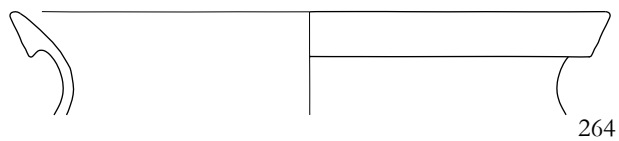
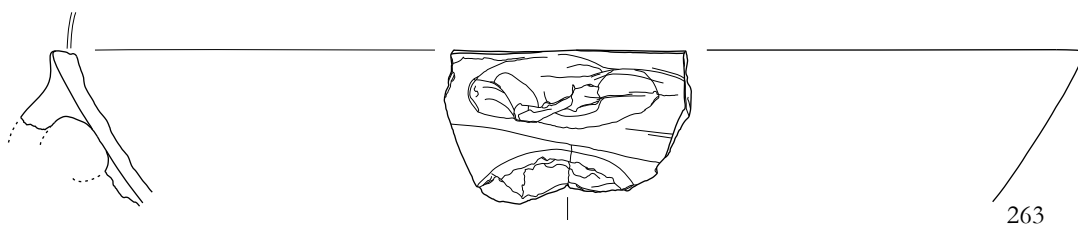
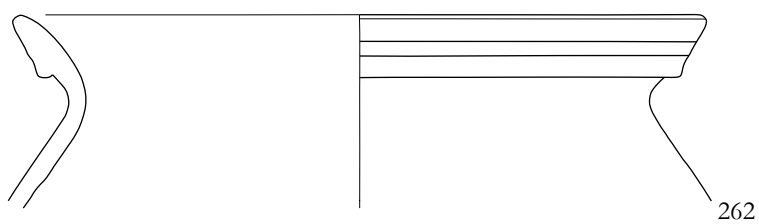
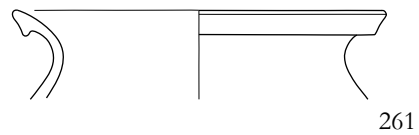
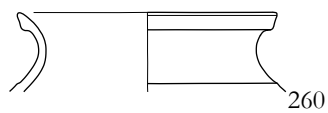
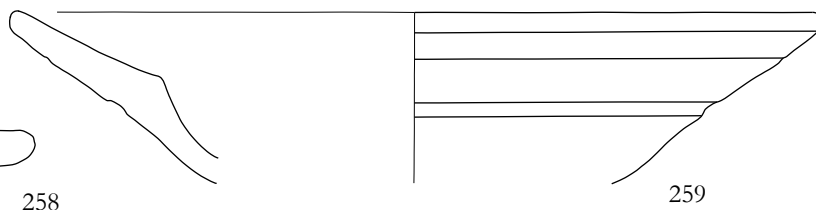
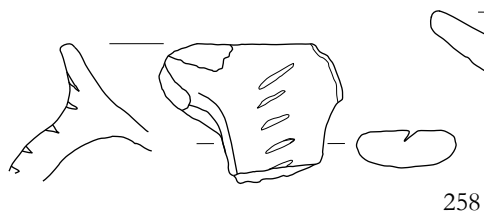

267 SE 856

(Zakristija, faza 7, srednjeveško nasutje), kv. C–D 8–9. Noga trinožnika, izdelanega na lončarskem vretenu iz zelo finoizrnate mase s kremenom, kalcijevim karbonatom in sljudo (ABC). Gladka površina je svetlo rjava (7,5YR 6/4) s sivim prelomom. Nepopolno oksidacijsko žganje. Ohr. vel. 5 × 5,3 cm.

268 SE 856

(Zakristija, faza 7, srednjeveško nasutje), kv. C–D 8–9. Ustja z ostenjem globokega krožnika, izdelanega na lončarskem vretenu iz finoizrnate mase s kremenom, kalcijevim karbonatom in sljudo (ABC). Gladka površina je zunaj rdeče-rjava (2,5YR 5/4), znotraj svetlo rdeča (2,5 YR 6/8) do rdeče-rjava (2,5YR 5/4) s sivim prelomom. Na posameznih delih ožgana. Nepopolno oksidacijsko žganje. Ohr. vel. 7,2 × 4,8 cm.

269 SE 856

(Zakristija, faza 7, srednjeveško nasutje), kv. C–D 8–9. Ustje z ostenjem posode, izdelane na lončarskem vretenu iz finoizrnate mase s kremenom, kalcijevim karbonatom in sljudo (ABC). Ravno ustje je okrašeno z vodoravnimi črtami. Gladka površina je zelo svetlo rjava (10YR 7/3) s sivim prelomom. Nepopolno oksidacijsko žganje. Ohr. vel. 5,5 × 2,7 cm, pr. ustja 10 cm.

270 SE 898

(Zakristija, faza 7, srednjeveško nasutje), kv. C 14. Pozlačena bronasta pasna spona z okovom za pasni jermen. Dol. 7,2 cm, š. obroča 3,1 cm, dol. profiliranega dela 2,6 cm, dol. okova 5,2 cm, š. okova 2 cm, t. 22 g.

271 SE 898

(Zakristija, faza 7, srednjeveško nasutje), kv. C–D 13–15. Polovica obdelanega živalskega roga. Ohr. vel. 17 × 2,2 cm.

272 SE 898

(Zakristija, faza 7, srednjeveško nasutje), kv. C–D 13–15. Odlomek ustja z ostenjem lonca tip 2G, izdelanega na lončarskem vretenu in na notranji strani prosto-

ročno dodelanega, iz finoizrnate mase s kremenom, kalcijevim karbonatom in sljudo (ABC). Gladka površina je siva (7,5 YR 5/1) s temnim enobarvnim prelomom. Redukcijsko žganje. Ohr. vel. 9 × 3,8 cm, pr. u. 15 cm.

273 SE 898

(Zakristija, faza 7, srednjeveško nasutje), kv. C–D 13–15. Odlomek ustja lonca tip 1H, izdelanega na lončarskem vretenu iz finoizrnate mase s kremenom, kalcijevim karbonatom in sljudo (ABC). Gladka površina je siva (7,5YR 5/1) s temnim enobarvnim prelomom. Redukcijsko žganje. Ohr. vel. 7,9 × 3,6 cm, pr. u. 12,9 cm.

274 SE 898

(Zakristija, faza 7, srednjeveško nasutje), kv. C–D 13–15. Odlomek ustja lonca tip 4D, izdelanega na lončarskem vretenu, iz finoizrnate mase s kremenom, kalcijevim karbonatom, sljudo in drobci keramike (ABCG). Gladka površina je temno siva (10 YR 4/1) s temnim enobarvnim prelomom. Redukcijsko žganje. Ohr. vel. 6 × 2,8 cm, pr. u. 16,4 cm.

275 SE 898

(Zakristija, faza 7, srednjeveško nasutje), kv. C–D 13–15. Odlomek ustja lonca tip 2C, izdelanega na lončarskem vretenu iz finoizrnate mase s kalcijevim karbonatom in sljudo (BC). Gladka površina je svetlo rdečkasto rjava (5YR 6/4) s svetlim enobarvnim prelomom. Oksidacijsko žganje. Ohr. vel. 5,8 × 4,5 cm, pr. u. 14,4 cm.

276 SE 898

(Zakristija, faza 7, srednjeveško nasutje), kv. C–D 13–15. Odlomek ustja lonca tip 7G, izdelanega na lončarskem vretenu iz finoizrnate mase s kremenom, kalcijevim karbonatom in sljudo (ABC). Gladka površina je rožnata (7,5YR 7/4) s svetlim enobarvnim prelomom. Zunanja stran rahlo ožgana. Oksidacijsko žganje. Ohr. vel. 8,7 × 3 cm, pr. u. 12,6 cm.

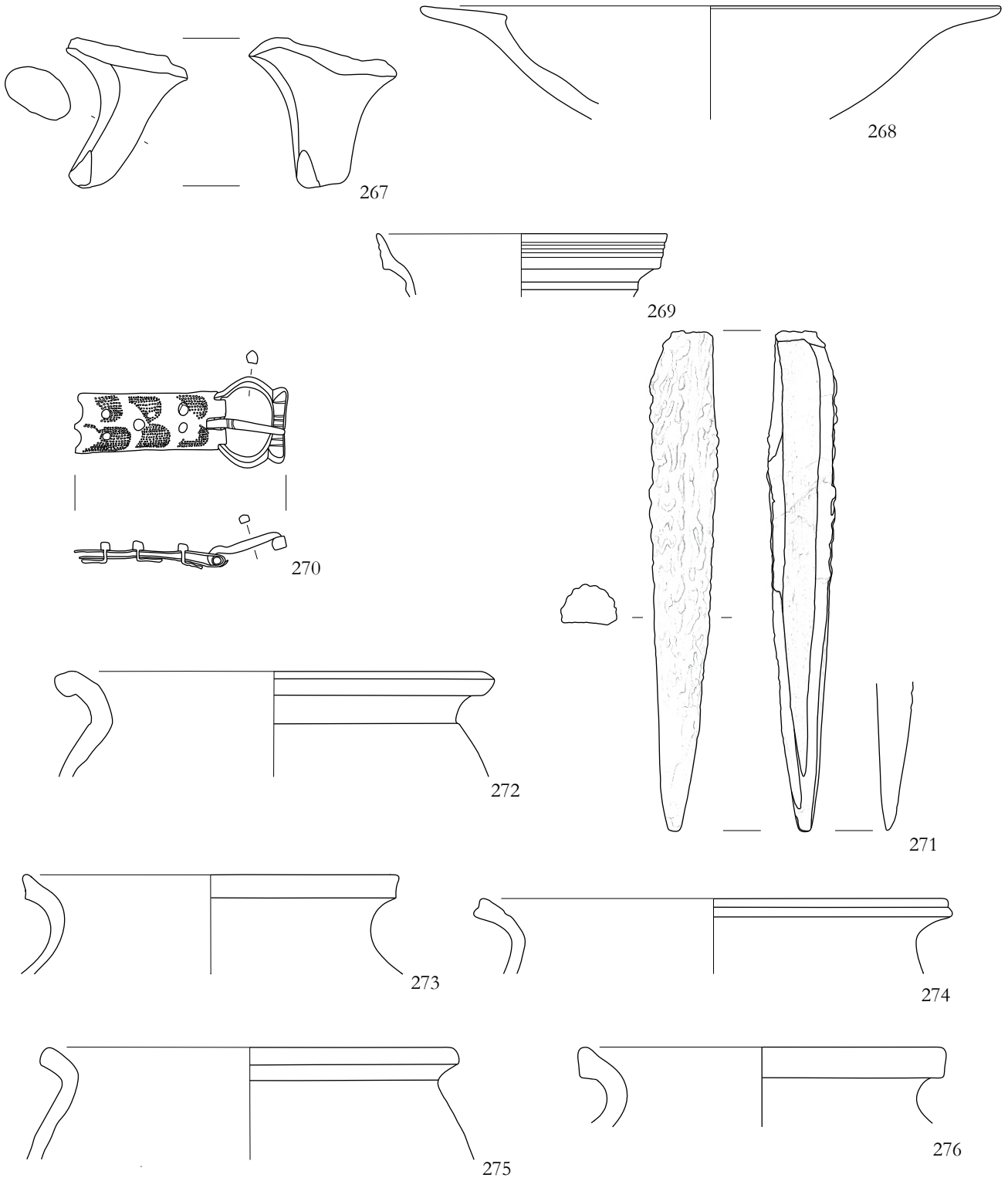

277 SE 898

(Zakristija, faza 7, srednjeveško nasutje), kv. C–D 13–15. Izčrepinjska ploščica z luknjo, izdelana na lončarskem vretenu iz finoizrnatne mase s kremenom, kalcijevim karbonatom in sljudo (ABC). Gladka površina je zelo temno siva (GLEY1 3/) s svetlim enobarvnim prelomom. Na površini sta horizontalna vreza. Oksidacijsko žganje, v končni fazi redukcijska atmosfera. Ohr. vel. $3,9 \times 3,7$ cm, deb. do 0,7 cm.

278 SE 902

(Zakristija, faza 8, srednjeveško polnilo, ki zapolnjuje vkop SE 845), kv. D 14–15. Koničen tulast držaj ponve ali pokrova, izdelane na lončarskem vretenu iz finoizrnatne mase s kalcijevim karbonatom in sljudo (BC). Tulast držaj je okrašen z vodoravnima kanelurama. Gladka površina je zelo svetlo rjava (10YR 8/4) s svetlim enobarvnim prelomom. Na ostenju so sledovi zelenega lošča. Oksidacijsko žganje. Ohr. dol. 4,7, največji pr. 2,6 cm.

279 SE 902

(Zakristija, faza 8, srednjeveško polnilo, ki zapolnjuje vkop SE 845), kv. D 14–15. Del sklede, izdelane na lončarskem vretenu iz finoizrnatne mase s kremenom in sljudo (AC). Gladka površina je temno siva (2.5YR 4/1) s temnim enobarvnim prelomom. Notranjost in rob ustja prekriva zelen lošč. Redukcijsko žganje. Ohr. vel. $5,6 \times 3,7$ cm, pr. u. 35,6 cm.

280 SE 902

(Zakristija, faza 8, srednjeveško polnilo, ki zapolnjuje vkop SE 845), kv. D 14–15. Del sklede z valovito preoblikovanim robom ustja, izdelane na lončarskem vretenu iz finoizrnatne mase s kremenom in sljudo (AC). Gladka površina je zelo svetlo rjava (10YR 7/4) s svetlim enobarvnim prelomom, notranjost in rob ustja prekriva zelen lošč. Oksidacijsko žganje. Ohr. vel. $8,2 \times 7,8$ cm, pr. u. 21,2 cm.

281 SE 924

(Zakristija, faza 6, srednjeveško nasutje), kv. C–D 13–14. Odlomek ustja lonca tip 10C–5, izdelanega na lončarskem vretenu iz finoizrnatne mase s kremenom, kalcijevim karbonatom in sljudo (ABC). Na notranji površini so vidni sledovi vtiskovanja z ostrim predmetom ali nohtom(?) Gladka površina je črna (10YR 2/1) s temnim enobarvnim prelomom. Redukcijsko žganje. Ohr. vel. $6,5 \times 5$ cm, pr. u. 14,2 cm.

282 SE 924

(Zakristija, faza 6, srednjeveško nasutje), kv. C–D 13–14. Odlomek ustja lonca tip 2G, izdelanega na lončarskem vretenu, iz finoizrnatne mase s kremenom, kalcijevim karbonatom in sljudo (ABC). Gladka površina je temno siva (7,5 YR 4/1) z menjajočim se temnim in svetlim prelomom. Zaporedno menjavanje redukcijske in oksidacijske atmosfere, v končni fazi redukcijska atmosfera. Ohr. vel. $6,9 \times 2,8$ cm, pr. u. 14,4 cm.

283 SE 924

(Zakristija, faza 6, srednjeveško nasutje), kv. D 13–15. Odlomek ustja z ostenjem lonca tip 6A, izdelanega na lončarskem vretenu in na notranji strani prostoročno dodelanega, iz finoizrnatne mase s kremenom, kalcijevim karbonatom in sljudo (ABC). Ostenje je okrašeno z vžlebljenimi vodoravnimi črtami na zunanji površini in na vratu notranje površine. Gladka površina je zelo temno siva (GLEY 3/1) s temnim enobarvnim prelomom. Oksidacijsko žganje, v končni fazi redukcijska atmosfera. Ohr. vel. $8,2 \times 4$ cm, pr. u. 14,6 cm.

284 SE 924

(Zakristija, faza 6, srednjeveško nasutje), kv. C–D 14. Odlomek ustja lonca tip 2H, izdelanega na lončarskem vretenu iz finoizrnatne mase s kalcijevim karbonatom in sljudo (BC). Gladka površina je zelo temno siva (GLEY 3/) s temnim enobarvnim prelomom. Oksidacijsko žganje, v končni fazi redukcijska atmosfera. Ohr. vel. $7 \times 2,1$ cm, pr. u. 16,2 cm.

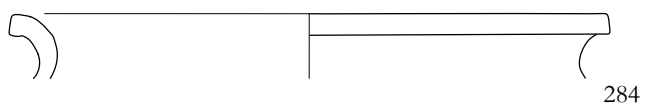
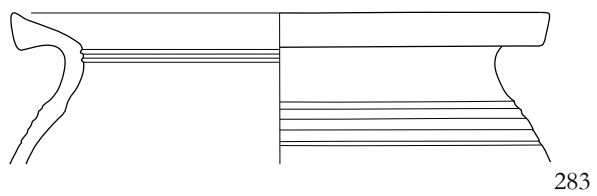
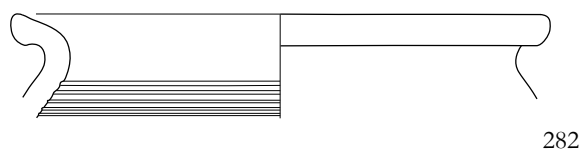
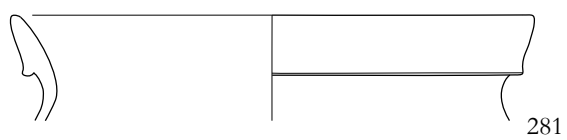
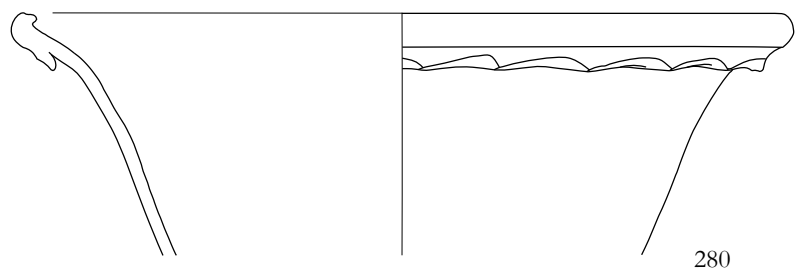
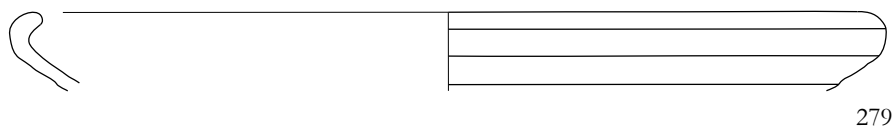
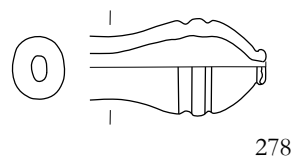
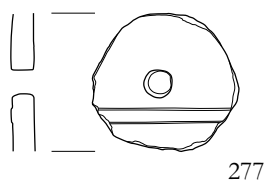

277–278, 280–284 *merilo 1:2*, 279 *merilo 1:3*.

285 SE 924

(Zakristija, faza 6, srednjeveško nasutje), kv. C–D 14. Del sklede, izdelane na lončarskem vretenu iz fino-zrnate mase s kremenom in sljudo (AC). Ostenje je okrašeno z žlebljenimi horizontalnimi linijami. Gladka površina je rožnata (7.5YR 7/4) s svetlim enobarvnim prelomom. Na zunanji površini sledovi rdečega glinenega premaza. Oksidacijsko žganje. Ohr. vel. 7,9 × 6,8 cm, pr. u. 36,4 cm.

286 SE 925

(Zakristija, faza 6, srednjeveško nasutje), kv. C–D 13–15. Odlomek ostenja posode iz mlečno belega stekla z graviranim/vrezanim okrasom. Ohr. vel. 2,7 × 1,6 cm.

287 SE 927

(Cerkev, faza 6, novoveško polnilo, ki zapolnjuje vkop SE 687), kv. D–E 14. Odlomek ravnega, rahlo navzven zavihanega ustja steklenice (?), iz prozornega stekla, svetlo zelenega odtenka, z mavričnim irisom. Pod robom ustja je nataljena debelejša steklena nit. Ohr. vel. 3,2 × 2,7 cm, pr. u. 6 cm.

288 SE 934

(Zakristija, faza 6, srednjeveško polnilo, ki zapolnjuje vkop SE 935), kv. C 14. Odlomek ustja lonca tip 7G, izdelanega na lončarskem vretenu iz fino-zrnate mase s kremenom, kalcijevim karbonatom in sljudo (ABC). Gladka površina je rožnata (7,5YR 7/4) s temnim enobarvnim prelomom. Nepopolno oksidacijsko žganje. Ohr. vel. 6,3 × 4,1 cm, pr. u. 21 cm.

289 SE 955

(Zakristija, faza 3, rimskodobno nasutje), kv. D 14. Odlomek odrezanega klekastega ustja kozarca (?) z ostenjem iz prozornega stekla zelenega odtenka, z biserovinastim irisom. Ohr. vel. 4,6 × 3,4 cm, pr. u. 8 cm.

290 SE 957

(Zakristija, faza 3, rimskodobno nasutje), kv. D 15. Odlomek ustja lonca tip 10C–1, izdelanega na lončarskem vretenu iz fino-zrnate mase s kalcijevim karbonatom in sljudo (AC). Gladka površina ostenja je črna (10YR 2/1) s temnim enobarvnim prelomom. Redukcijsko žganje. Ohr. vel. 5,2 × 2,8 cm, pr. u. 12,1 cm.

291 SE 958

(Zakristija, faza 5, srednjeveško polnilo, ki zapolnjuje vkop SE 959), kv. C–D 13–15. Odlomek ustja lonca s konveksno oblikovanim robom in užlebitvijo notranjega roba, izdelanega na lončarskem vretenu iz fino-zrnate mase s kremenom, kalcijevim karbonatom in sljudo (ABC). Gladka površina je temno siva (GLE Y1 4/) s sivim prelomom. Nepopolno oksidacijsko žganje, v končni fazi dimljenje. Ohr. vel. 4,4 × 3 cm, pr. u. 30,8 cm.

292 SE 958

(Zakristija, faza 5, srednjeveško polnilo, ki zapolnjuje vkop SE 959), kv. C–D 13–15. Odlomek vogala pečnice s paličasto profiliranim robom, izdelane iz fino-zrnate mase s kremenom, kalcijevim karbonatom in sljudo (ABC). Gladka površina je zelo svetlo rjava (10YR 7/3) s svetlim enobarvnim prelomom; zunanost je prekrita s svetlo zelenim loščem. Oksidacijsko žganje. Ohr. vel. 10,4 × 4,6 cm.

293 SE 958

(Zakristija, faza 5, srednjeveško polnilo, ki zapolnjuje vkop SE 959), kv. C–D 13–15. Odlomek reliefne plošče pečnice z rastlinskim motivom, izdelane iz fino-zrnate mase s kremenom, kalcijevim karbonatom in sljudo (ABC). Gladka površina je rdeče-rjava (7,5YR 7/4) s svetlim enobarvnim prelomom; zunanost je prekrita s temno zelenim loščem. Oksidacijsko žganje. Ohr. vel. 6 × 4,7 cm.

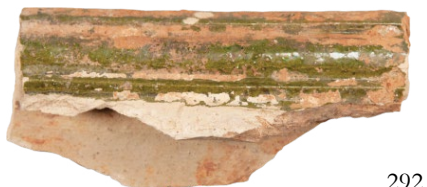
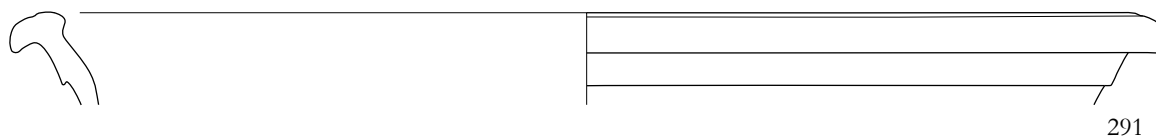
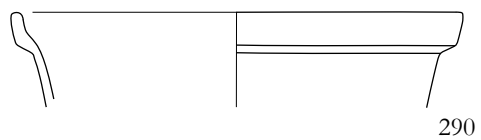
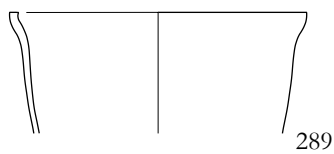
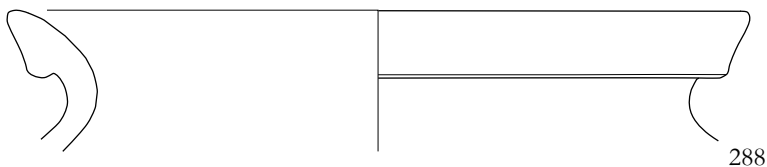
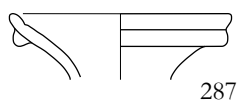
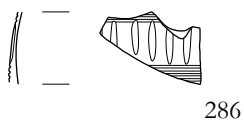
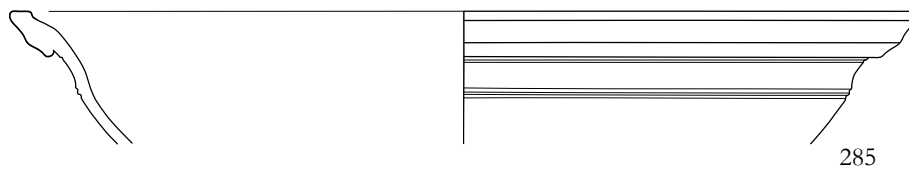

294 SE 960

(Zakristija, faza 5, srednjeveško polnilo, ki zapolnjuje vkop SE 961), kv. C–D 13–15. Vrat in ostenje steklenice iz kobalt modrega stekla. Ohr. vel. $5,2 \times 8$ cm.

295 SE 960

(Zakristija, faza 5, srednjeveško polnilo, ki zapolnjuje vkop SE 961), kv. C–D 13–15. Polovica ravnega dna z ostenjem čaše (?), izdelane na lončarskem vretenu iz finoizrnatne mase s kalcijevim karbonatom in sljudo (BC). Na dnu je vtisnjen znak križa v krogu. Gladka površina je zunaj zelo svetlo rjava (10YR 7/3), znotraj temno siva (GLE Y1 4/) s temnim enobarvnim prelomom. Oksidacijsko žganje. Pr. dna 6 cm, ohr. viš. 2,7 cm.

296 SE 966

(Cerkev, faza 3, srednjeveško nasutje), kv. F–G 14. Železna ovalna pasna spona. Dol. 3,8 cm, š. 2,1 cm, pr. trna 0,4 cm, t. 6 g.

297 SE 966

(Cerkev, faza 3, srednjeveško nasutje), kv. F–G 14. Odlomek ustja z ostenjem lonca tip 2C, izdelanega na lončarskem vretenu iz finoizrnatne mase s kalcijevim karbonatom in sljudo (BC). Gladka površina je siva (2,5YR 5/1) s temnim enobarvnim prelomom. Redukcijsko žganje. Notranjost ustja rahlo ožgana. Ohr. vel. $9,2 \times 3,8$ cm, pr. u. 13,5 cm.

298 SE 972

(Cerkev, faza 6, novoveško nasutje), kv. D–E 14. Del sklede, izdelane na lončarskem vretenu iz finoizrnatne mase s kalcijevim karbonatom in sljudo (BC). Gladka površina je svetlo rjava (7,5YR 6/4) s sivim prelomom. Nepopolno oksidacijsko žganje. Ohr. vel. $12,6 \times 5,1$ cm, pr. u. 34 cm.

299 SE 975

(Cerkev, faza 3, srednjeveško nasutje), kv. D 14. Odlomek večkrat profiliranega ustja lonca, izdelanega na lončarskem vretenu iz finoizrnatne mase s kremenom, kalcijevim karbonatom in sljudo (ABC). Gladka površina je zelo temno siva (10YR 3/1) s temnim enobarvnim prelomom. Redukcijsko žganje. Ohr. vel. $6 \times 3,7$ cm, pr. u. 10,4 cm.

300 SE 975

(Cerkev, faza 3, srednjeveško nasutje), kv. D 14. Odlomek ustja lonca tip 5G, izdelanega na lončarskem vretenu iz finoizrnatne mase s kremenom, kalcijevim karbonatom in sljudo (ABC). Gladka površina je temno siva (10YR 4/1) s temnim enobarvnim prelomom. Redukcijsko žganje. Ohr. vel. $6 \times 3,1$ cm, pr. ustja 13,7 cm.

301 SE 975

(Cerkev, faza 3, srednjeveško nasutje), kv. D 14. Odlomek ustja lonca tip 10A–2, izdelanega na lončarskem vretenu iz finoizrnatne mase s kremenom, kalcijevim karbonatom in sljudo (ABC). Gladka površina je siva (10YR 5/1) s temnim enobarvnim prelomom. Redukcijsko žganje. Ohr. vel. $4,6 \times 3,3$ cm, pr. u. 19,2 cm.

302 SE 975

(Cerkev, faza 3, srednjeveško nasutje), kv. D 14. Odlomek ustja z ostenjem sklede, izdelane na lončarskem vretenu iz finoizrnatne mase s kremenom, kalcijevim karbonatom in sljudo (ABC). Gladka površina je zunaj rožnato siva (7.5YR 6/2), znotraj siva (7,5YR 6/1) s svetlim enobarvnim prelomom. Oksidacijsko žganje, na nekaterih delih nepopolna oksidacija. Ohr. vel. $5,7 \times 4,6$ cm, pr. u. 29 cm.

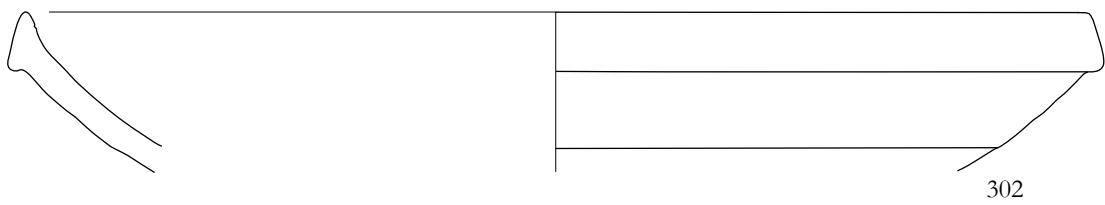
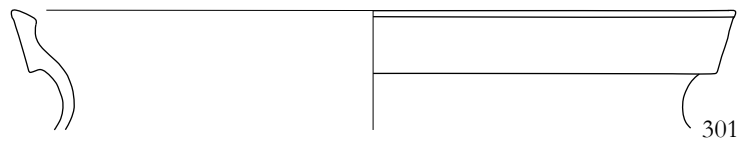
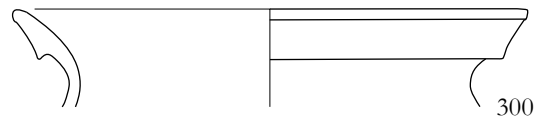
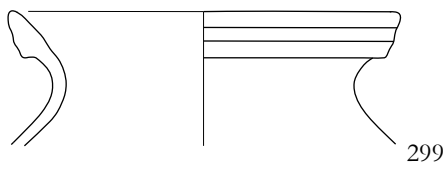
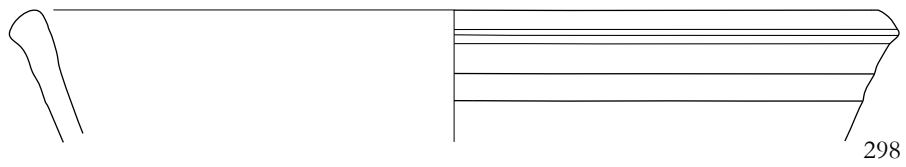
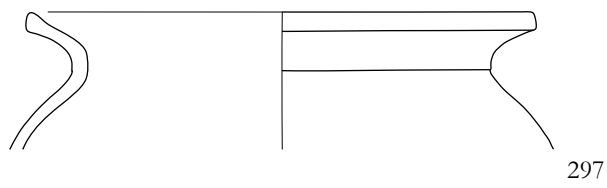
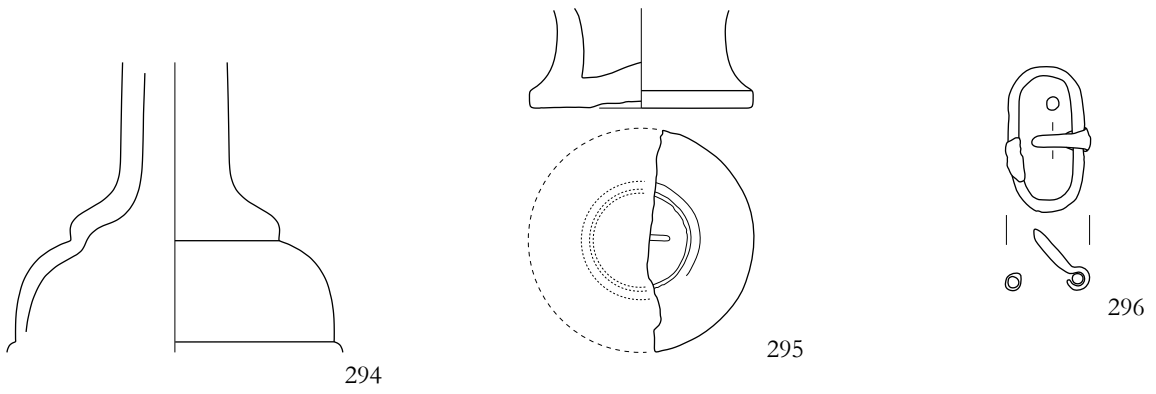

303 SE 985

(Zakristija, faza 3, rimskodobno nasutje). Odlomek ustja lonca z ostenjem tip 2G, izdelanega na lončarskem vretenu in na notranji strani prostoročno dodelanega, iz finoizrnatne mase s kremenom, kalcijevim karbonatom in sljudo (ABC). Ostenje je okrašeno z metličanjem. Gladka površina je temno siva (zunanja stran 10YR 4/1, notranja stran 7,5YR 4/1) s temnim enobarvnim prelomom. Redukcijsko žganje. Ohr. vel. 4,3 × 3,6 cm, pr. u. 13,6 cm.

304 SE 985

(Zakristija, faza 3, rimskodobno nasutje). Cevast izliv (dulec) posode z ostenjem, okrašen z vrezoma in 4 luknjicami. Dulec je izdelan na lončarskem vretenu iz finoizrnatne mase s kremenom, kalcijevim karbonatom in (ABC). Gladka površina je zunaj rdečeorumena (5YR 6/6), znotraj svetlo rjava (7,5YR 6/4) s sivim prelomom. Nepopolno oksidacijsko žganje. Ohr. vel. 6,5 × 4,2 cm.

305 SE 1005

(Zakristija, faza 2, rimskodobno nasutje), kv. C 13. Ustje tip 10C-1 in ravno dno lončka, izdelanega na lončarskem vretenu iz finoizrnatne mase s kalcijevim karbonatom in sljudo (BC). Gladka površina je temno siva (2,5Y 4/1) s temnim enobarvnim prelomom. Redukcijsko žganje. Ohr. v. dna z ostenjem 6 cm, pr. dna 6,1 cm, ohr vel. 5,1 × 4,4 cm.

306 SE 1005

(Zakristija, faza 2, rimskodobno nasutje), kv. C-D 13-14. Odlomek oglatega ustja lonca, izdelanega na lončarskem vretenu, iz finoizrnatne mase s kremenom, kalcijevim karbonatom in sljudo (ABC). Gladka površina je siva (10 YR 5/1) s sivim prelomom. Nepopolno oksidacijsko žganje, v končni fazi dimljenje. Ohr. vel. 3,1 × 2,6 cm.

307 SE 1054

(Južni trakt, faza IV, recentno nasutje v južnem hodniku), kv. G-H 6-7. Železen sveder. Dol. 9 cm, dol. držaja 6,5 cm, t. 20 g.

308 SE 1054

(Južni trakt, faza IV, recentno nasutje v južnem hodniku), kv. G-H 6-7. Železen vrtljiv ključ z ovalno glavo, cevastim stebлом in preprosto oblikovano brado s štirimi zobci. Dol. 7 cm, š. glave 2,8 cm, dol. brade 2,7 cm, t. 12 g.

309 SE 1116

(Zakristija, faza II, rimskodobno nasutje), kv. C-D 14-15. Odlomek ustja z ostenjem lonca tip 7B, izdelanega na lončarskem vretenu iz finoizrnatne mase s kremenom, kalcijevim karbonatom in sljudo (ABC). Gladka površina je temno siva (GLE1 4/) s temnim enobarvnim prelomom. Nepopolno oksidacijsko žganje, v končni fazi dimljenje. Ohr. vel. 5,1 × 4 cm, pr. u. 14,6 cm.

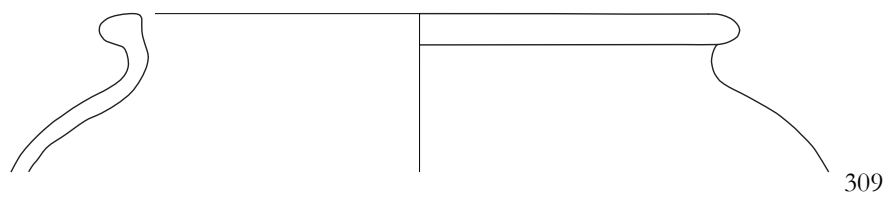
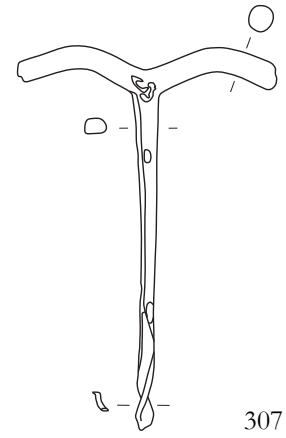
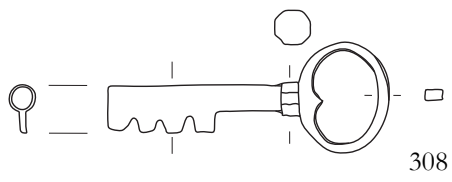
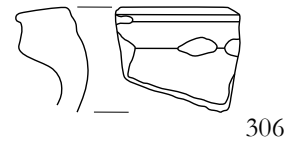
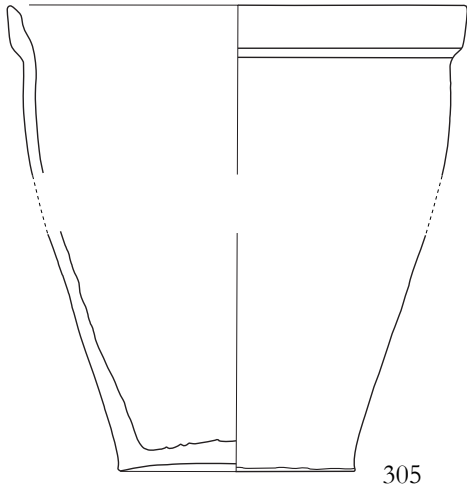
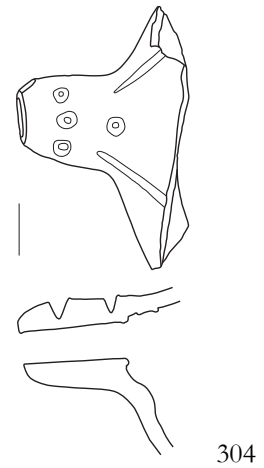
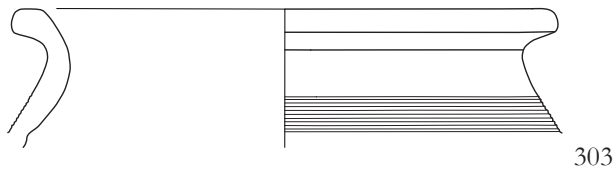

310 SE 1121

(Zakristija, faza II, rimskodobna hodna površina), kv. C–D 14–15. Odlomek izvihanega ustja lonca z zgoraj ravno odrezanim robom, izdelanega na lončarskem vretenu iz finožrnate mase s kremenom, kalcijevim karbonatom in sljudo (ABC). Gladka površina je siva (10YR 5/1) s temnim enobarvnim prelomom. Redukcijsko žganje. Ohr. vel. $6,2 \times 3,2$ cm, pr. u. 17,2 cm.

311 SE 1125

(Zakristija, faza II, rimskodobno polnilo, ki zapolnjuje SE 1126), kv. G 14. Odlomek ustja z ostenjem skodelice, izdelane na lončarskem vretenu iz finožrnate mase s kremenom, kalcijevim karbonatom in sljudo (ABC). Gladka površina je zelo temno siva (GLE Y1 3/) s temnim enobarvnim prelomom. Redukcijsko žganje. Ohr. vel. $8,3 \times 3,5$ cm, pr. u. 11,6 cm

312 SE 1139

(Cerkev, faza I, rimskodobno nasutje), kv. F–G 14. Odlomek večkrat profiliranega ustja lonca, izdelanega na lončarskem vretenu iz drobnožrnate mase s kremenom, kalcijevim karbonatom in sljudo (ABC). Gladka površina je zelo temno siva (GLE Y1 3/) s sivim prelomom. Nepopolno oksidacijsko žganje, v končni fazi dimljenje. Ohr. vel. $4,8 \times 3,3$ cm, pr. u. 21,7 cm.

313 SE 1199

(Cerkev, faza IV, srednjeveško nasutje), kv. J 14. Bronast okov skrinjice (?). Dol. 5 cm, viš. 3 cm, t. 16 g.

314 SE 1199

(Cerkev, faza IV, srednjeveško nasutje), kv. J 14. Odlomek izvihanega ustja lonca z zgoraj ravno odre-

zanim robom, izdelanega na lončarskem vretenu iz drobnožrnate mase s kalcijevim karbonatom in sljudo (BC). Gladka površina je temno siva (GLE Y1 5/) s temnim enobarvnim prelomom. Redukcijsko žganje. Ohr. vel. $5,7 \times 2,4$ cm, pr. u. 19,4 cm.

315 SE 1199

(Cerkev, faza IV, srednjeveško nasutje), kv. J 14. Odlomek ustja z ostenjem lonca tip 6A, izdelanega na lončarskem vretenu in na notranji strani prostoročno dodelanega, iz finožrnate mase s kalcijevim karbonatom in sljudo (BC). Ostenje je okrašeno s snopom horizontalnih kanelur. Gladka površina je zunaj črna (10YR 2/1), znotraj temno siva (7,5YR 4/1) s temnim enobarvnim prelomom. Redukcijsko žganje. Ohr. vel. $6,3 \times 5,3$ cm, pr. u. 13,1 cm.

316 SE 1199

(Cerkev, faza IV, srednjeveško nasutje), kv. J 14. Odlomek razširjenega ustja z livkom in ostenjem ročke za vino, izdelane na lončarskem vretenu iz finožrnate mase s kalcijevim karbonatom, sljudo in drobci keramike (BCG). Gladka površina je svetlo rjava (10YR 6/3) s svetlim enobarvnim prelomom. Oksidacijsko žganje. Ohr. vel. $7,3 \times 5,3$ cm, pr. u. 13,1 cm.

317 SE 1199

(Cerkev, faza IV, srednjeveško nasutje), kv. J 14. Odlomek trakastega ročaja vrča (?), ovalnega preseka, izdelanega na lončarskem vretenu iz finožrnate mase s kremenom in sljudo (AC). Gladka površina je rožnata (7,5YR 7/4) s svetlim enobarvnim prelomom. Oksidacijsko žganje. Ohr. vel. $7,2 \times 4,5$ cm, deb. držaja do 1,7 cm

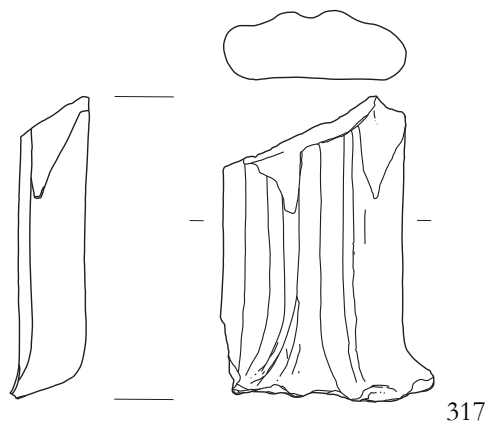
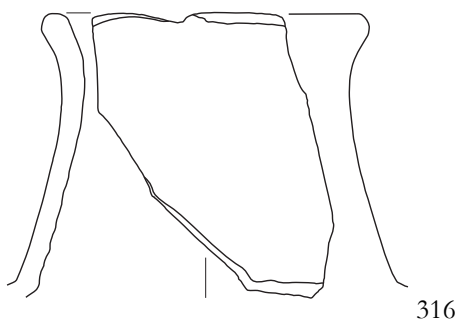
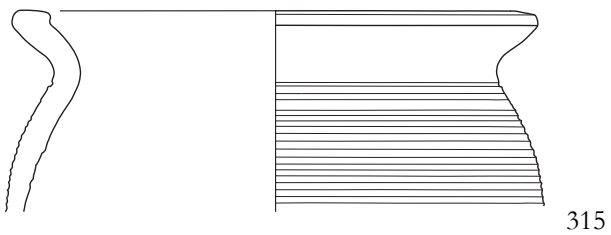
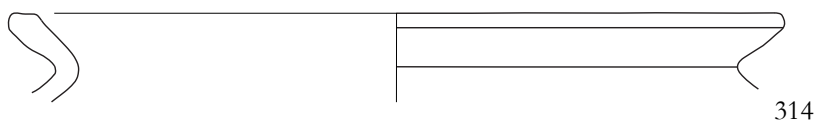
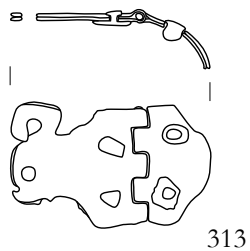
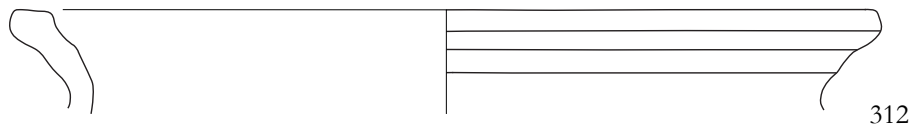
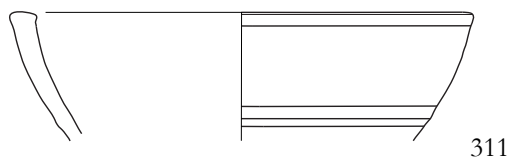
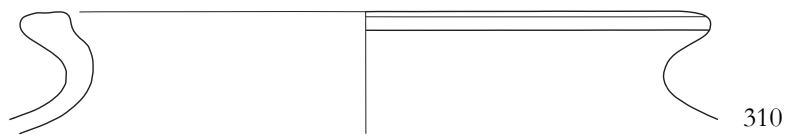

318 SE 1260

(Sončni park – vzhodno dvorišče, faza VI, novoveško nasutje). Distančnik, izdelan iz finožrnate mase s kremenom in sljudo (AC). Gladka površina je rdečkasto rumena (5YR 7/6) s svetlim enobarvnim prelomom. Oksidacijsko žganje. Ohr. vel. $4,4 \times 1,6$ cm, deb. do 1,1 cm.

319 SE 1275

(Cerkev, faza V, srednjeveško polnilo groba 22), kv. L 14. Kovinske jagode rožnega venca. So v konservaciji.

320 SE 1275

(Cerkev, faza V, srednjeveško polnilo groba 22), kv. L 14. Odlomek ostenja posode, izdelane na lončarskem vretenu iz finožrnate mase s kremenom, kalcijevim karbonatom in sljudo (ABC). Gladka površina, okrašena z vtisi nohtov, je svetlo rjavkasto siva (10YR 6/2) s sivim prelomom. Nepopolno oksidacijsko žganje. Ohr. vel. $5,3 \times 4,3$ cm.

321 SE 1280

(Cerkev, faza IV, polnilo srednjeveške grobnice), kv. L 13. Zgornji del bronaste svetinjice z zanko. Ohr. vel. $1,3 \times 1,1$ cm.

322 SE 1280

(Cerkev, faza IV, polnilo srednjeveške grobnice), kv. L 13. Okrogel gumbek iz tkanine, ovit s kovinsko žico. Pr. 0,7 cm.

323 SE 1327

(Sončni park – vzhodno dvorišče, faza III, rimskodobna ruševina), kv. T–S 12. Železna puščična ost s vrbovolistastim telesom trikotnega preseka in trnastim nasadilom. Dol. 7 cm, š. telesa do 0,7 cm, pr. trna do 0,5 cm, t. 8 g.

324 SE 1381

(Južni prizidek, faza V, novoveško nasutje), kv. I 3. Bronast deltoidni knjižni okov – kotni ščitnik. Vel. $4,5 \times 3,5$ cm, deb. pločevine 0,6 cm, t. 4 g.

325 SE 1396

(Južni prizidek, faza IV, novoveško nasutje), kv. I 3. Bronast deltoidni knjižni okov – kotni ščitnik. Vel. $6,4 \times 5,3$ cm, deb. pločevine 0,1 cm, t. 10 g.

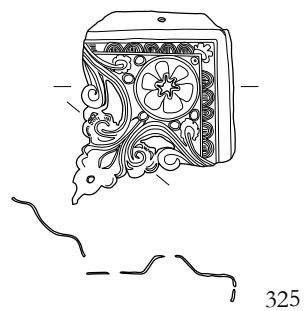
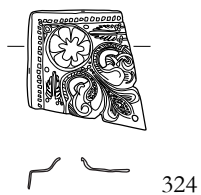
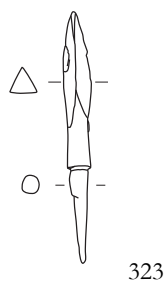
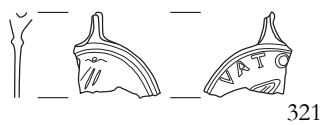
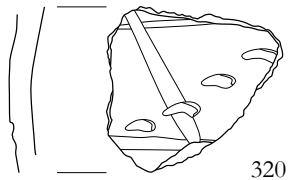
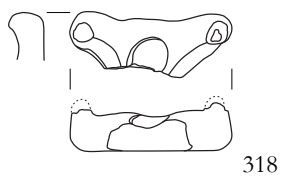

326

Brez najdiščnih podatkov. Kovinski pokrovček pipe za kajenje. Vel. $3,4 \times 3,1$ cm, t. 8 g.

327 445 Deponija

Preluknjana živalska kost. Ohr. vel. $4,5 \times 2,9$ cm, pr. luknje 1,9 cm.

328 Deponija, kv. C–D12

Polovica glave keramične pipe za kajenje, okrašene z vrezanim okrasom. Na zunanji površini je vtisnjeno ime izdelovalca (*M. König Schmitt*). Ohr. vel. $3 \times 2,8$ cm.

329 Deponija

kv. C–D12. Del keramične pipe za kajenje, okrašene z vrezanim okrasom. Na zunanji površini sta vtisnjena žig v krogu in ime izdelovalca, ki ni ohranjeno v celoti. Ohr. vel. 4×4 cm.

330

Brez najdiščnih podatkov, kv. K3. Svetilo na nogi z odtisnjanim lončarskim znakom v obliki križa na zunanji strani dna. Izdelano na lončarskem vretenu iz finoizrnatne mase s kremenom, kalcijevim karbonatom in sljudo (ABC). Gladka površina je zelo svetlo rjava (10YR 7/3). Redukcijsko žganje, v končni fazi oksidacijska atmosfera. Viš. 5,3 cm, pr. lojenke 6,4 cm.

331

Brez najdiščnih podatkov, kv. G 4. Okrogla posodica z odprtino v zgornjem delu, izdelana na lončarskem vretenu iz zelo finoizrnatne mase s kremenom in sljudo (AC). Gladka površina je rdečkasto rumena (5YR 7/6). Oksidacijsko žganje. Na spodnjem delu poškodovana. Pr. 4,7 cm, viš. 3,8 cm.

332

Brez najdiščnih podatkov, kv. J3. Dno posodice, izdelane na lončarskem vretenu iz zelo finoizrnatne mase s kremenom, kalcijevim karbonatom in sljudo (ABC). Gladka površina je rdečkasto rumena (5YR 7/6). Notranjost je prekrita z zelenim loščem. Na zunanji strani dna je odtisnjen znak VZ. Oksidacijsko žganje. Pr. 4,5 cm, ohr. viš. 1,4 cm.

333

Brez najdiščnih podatkov, J–vrt (čiščenje). Posodica z ravno odrezanim ustjem in odtisnjanim lončarskim znakom v nerazpoznavni obliki na zunanji strani dna. Izdelana na lončarskem vretenu iz finoizrnatne mase s kremenom, kalcijevim karbonatom, sljudo in organskimi ostanki (ABCG). Gladka površina je zelo svetlo rjava (10YR 7/3). Zunanost je na otip groba zaradi uporabe. Redukcijsko žganje, v končni fazi oksidacijska atmosfera (?). Pr. 7,1 cm, viš. 2,7 cm.

