

SLOVENSKO RIBIŠTVO V TRŽAŠKEM ZALIVU - LOV NA TONE

Bruno VOLPI LISJAK

IT-34134 Trieste, Via Commerciale 178/1

IZVLEČEK

Prispevek, zasnovan na arhivskih raziskavah in ustnem izročilu zadnjih slovenskih ribičev na tržaški obali, obravnava tisočletno prisotnost Slovencev v Tržaškem zalivu glede na razvoj njihovega ribištva na etnično slovenski obmorski obali med Trstom in izlivom Timave, s poudarkom na tonolovu.

Obširnejši zgodovinski del prikazuje razvoj od fevdalizma, ko so tržaški plemiči in devinska gosposka imeli ekskluzivni privilegij do postopnega uveljavljanja slovenskih ribičev kot glavnih protagonistov v tej zvrsti ribolova, do njegovega nedavnega propada. V tehničnem delu so opisane mreže, plovila in sam sistem tonolova, ki je bil edinstven na svetu zaradi posebnih morskih in orografskih okoliščin. Delo dopolnjujejo statistični podatki in opis načina delitve ulova.

Prispevek je obogaten še z neobjavljenimi najdbami o slovenskem tonolovu po ukinitvi fevdalnih privilegijev leta 1835. Izhajajo iz kronike nabrežinske župnije, zapisane v bohorici, in diplomatskega arhiva tržaške mestne knjižnice, kjer so našli zelo zanimivo zemljepisno karto obale z lovišči prvih slovenskih posestnikov toner ter načrt tlakovanih ploščadi za tonolov v Barkovljah, zgrajenih v času Avstrije.

Ključne besede: ribolov, tunolov, zgodovina

UVOD

Po naselitvi zahodnoslovanskih plemen v kraje ob severnem Jadranskem morju in po porazu Avarov leta 796 v bojih proti Pipinu, sinu Karla Velikega, so bili tu predniki Slovencev najštevilnejši prebivalci. Frankovska država jim je dala možnost naselitve ozemelj, ki so ostala prazna, t.i. pustote, ki jih omenja *Placitum Risanum* iz leta 804. Zanimivo pa je, da so Slovenci, ki so se naselili približno od Savudrije do Milj, ostali v zaledju utrjenih mest Pirana, Kopra, Izole in Milj, ker jim prebivalci romanskega porekla niso dajali možnosti za neposredni pristop k morju in torej k ribištvu. Verjetno se je slovensko prebivalstvo zadovoljevalo s plodno zemljo, ki jo je obdelovalo, in ni šlo k morju (Dvornik, 1956; Corbanese, 1983).

Popolnoma drugačna pa je bila slika ob morski obali

med Trstom in ustjem Timave. Tu je kraška zemlja nerodovitna, brez vode in kamniti Kraški rob se z višine 300 metrov spušča zelo strmo v morje. Starih naselbin ni bilo, osnovali so jih šele Slovenci. Okoli obzidja mesta Trsta so zrasli Škedenj, Sv. Marija Magdalena, Čarbola, Rojan, Greta, dalje ob obali pa Barkovlje, Kontovel, Sv. Križ, Nabrežina, Devin, Štivan. Tu so Slovenci imeli direkten in svoboden dostop do morja, in zaradi nje so postali ribiči. Dodati je še treba, da v nasprotju z istrskimi mesti Trst ni imel svojega ribiškega stanu, le Slovenci so se neposredno ukvarjali z ribolovom in so skupaj z Istrani v glavnem oskrbovali tržaški ribji trg. Prvi ribiči italijanske narodnosti so se priselili v Trst s Procide in Ischie v Neapeljskem zalivu po prvi svetovni vojni.¹

Lahko trdimo, da je ta strmi tržaški obalni pas ostal etnično čisto slovenski do leta 1957, ko je Italija z na-

¹ Tržaški magistrat med drugim poroča c. kr. vladi: "... Trieste manca di gente che esclusivamente si dedichi alla pesca..." (Dipl. a., 3/5, L4, 1848-52).

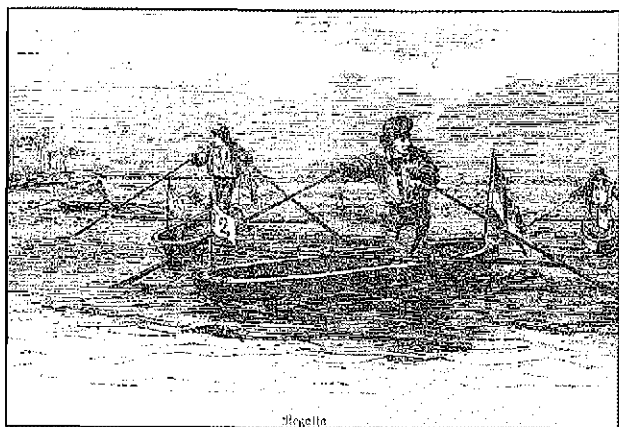

Regata čup 27. septembra 1871 od Barkovelj do Trsta (Illustrierte Zeitung).

Regatta of chupas on September 27, 1871 from Trieste to Barkovlje (Illustrierte Zeitung).

silnim odvzemom zemljišč ob vsaki slovenski ribiški vasi začela graditi nove vasi izključno za ribiške družine italijanske narodnosti, begunce iz Istre, z neprikritim namenom, da spremeni etnično sliko in dobi tako koridor čez slovensko ozemlje, ki bi končno povezoval Trst s strnjeno naseljenim italijanskim ozemljem (Volpi Lisjak, 1995).

Zemljepisne, morske in orografske razmere so zelo specifično vplivale na razvoj slovenskega ribištva, tako da je postopno dobilo posebne in celo svetovno edinstvene karakteristike. Tu ne gre pozabiti na strmi padec Kraškega roba proti morju, navpične gole skale, kamnito obalo brez zaklonišč in na močno burjo, ki s silnimi sunki piha pod vpadnim kotom 20 stopinj na površino morja.

Najbolj opazni sta dve slovenski značilnosti: monoksilna plovila ali t.i. *čupe* - izdolbene iz enega samega hloda, ki se lahko pohvalijo z zavirljivim svetovnim rekordom vsaj tisočletne rabe v Evropi - in edinstveni način lova na tone na svetu (Volpi Lisjak, 1997).

Na prve pisane dokumente o slovenskih ribičih naletemo v letu 1543. V obširni zbirki "*Processo tra la citta di Trieste et Mattia Hoffer cap.o di Duino in merito del saltarello di Sistiana et pesca dei toni alle Canovelle dell'a. 1552*" so imenovani Vidic, Vodopivec, Šušteršič, Makola, Broz, Kolmas, Gurcar, Stergulc, Pertot, Sedmak, Tretjak, Lokavec, Cijak in Primožič iz okoliških vasi Štivan, Nabrežina, Križ, Šempolaj, Mavhinje in Slivno, ki se ukvarjajo z ribolovom s "souterjem". Souter je bil posebne fiksne mreže za lov cipljev, zakoličena v dolgi spirali v morsko dno, ki jih je devinska gosposka dajala v najem predvsem lastnikom parcel in vinogradov ob morju (Dipl. a.).

Slovenski ribiči so se cela stoletja ukvarjali z mnogimi vrstami ribolova, uporabljali so mnogovrstne mreže in razne vrste plovil, kot je prikazano v obširnem zgo-

dovinsko-etnografskem raziskovalnem delu na to temo (Volpi Lisjak, 1995). Tu bo obravnavan samo lov na tone, ker je bil najbolj značilen in pomemben.

LOV NA TONE

Splošen oris

Lov na tone ali "tonino", kot so tej ribi pravili domačini, zasluži posebno pozornost, ker je bil sam po sebi zelo slikovit, gospodarsko pomemben, na tržaški slovenski obali najpopularnejši ter po načinu čisto slovenski. Pri njem je namreč sodelovalo skoraj vse prebivalstvo slovenskih tržaških obalnih vasi. Naj bo dovoljeno tu pripomniti, da v vseh arhivskih dokumentih najdemo naziv za to ribo "ton", kot so ga vedno uporabljali slovenski ribiči in vsi Primorci, zato bo tako tudi tu navajan, čeprav ime za to ribo v Slovarju slovenskega knjižnega jezika dobimo pod geslom "tun".

Čeprav je ton razširjen po vseh oceanih sveta, je bil tonolov na naši tržaški obali po načinu edinstven in brez primere v svetu. V raznih morjih sveta obstaja mnogo vrst tona, in samo v evropskih vodah jih naštejemo devet. Ljudje najbolj poznajo navadnega tona (*Thunnus thynnus*), ki meri do 3 m v dolžino in tehta tudi čez 400 kg. Je podolgovat in ovalen, modrosive barve na hrbtu in belosrebrne na trebuhu. Njegov rep je usmerjen vertikalno, ima dve hrbtini, dve trebušni in dve stranski plavuti. Njegovo meso je temnordečkasto, kompaktno, zelo okusno, podobno živalskemu, zaradi česar se je priljubilo ljudem po vsem svetu, tudi kontinentalcem, ki jim ponavadi morske ribe niso všeč.

Na naši tržaški obali so lovili izključno malega tona oz. "tonino" (*Euthynnus thunnina - euthynnus alleteratus*), ki je bolj ali manj podoben navadnemu tonu, le da je dosti manjši, saj doseže največ 1 m dolžine in tehta do 30 kg. Vsi mediteranski narodi so lovili tona in ga zelo cenili. Feničani so ga celo upodobili na svojih kovancih in Grki na vazah. Bil je namreč vedno pojem bogastva.

Najbolj znana velikoobalna lovišča tona so bila v Španiji, na Siciliji, manjša pa v Tržaškem zalivu, Kvarnerju in Egejskem morju. Klasična velika lovišča (it. tonnare, fr. madragues, šp. almadrabas) so sestavljale velike mreže, ki so bile zasidrane ob obali tam, kjer je imel ton ponavadi svojo selitveno pot.

V naših krajih se je pojavljal samo takrat, ko je bila voda topla, torej v avgustu, septembru in oktobru.

V severni Dalmaciji in Kvarnerju so lovili tone s fiksnimi mrežami enostavnejšega tipa. Ena mreža je prečevala prehod tonov in je bila privezana pravokotno na obalo, druga je bila spuščena v vodo v pravokotni smeri na prvo mrežo, t.j. vzporedno z obalo. Na koncu te "stranice" pa je bila, še zamotana, pripravljena tretja mreža. Vrh dveh velikih drogov s stopnicami je nad mrežo stal na obali ribič opazovalec. Ko je videl, da so

toni v mreži in ne morejo več naprej, je dal ribičem znak, naj potegnejo do brega tretjo stranico, da bi tako tone zaprli.

Take izvidniške točke fiksnih lovišč je bilo pred leti še mogoče videti okoli Bakarskega zaliva, Kraljevice in v Preluki. Na obali severnega Jadrana in na otokih je bilo ob začetku tega stoletja 62 lovišč za tone. V prejšnjih stoletjih so bili njihovi lastniki fevdalni gospodje in cerkvene oblasti. Knezi Zrinjski in Frankopani so si od 16. stol. dalje lastili lovišča za tone od Reke do Senja, v Bakarskem zalivu in na otoku Krku. Od njih so imeli velike dohodke, ker jim je pripadala četrtina ulova (Basioli, 1984; Krisch, 1900).

Na tržaški slovenski obali so imele podobne privilegije devinska gosposka in tržaške plemiške družine.

Razvoj tonolova na tržaški slovenski obali

Na tem območju so se Slovenci začeli ukvarjati s tem ribolovom verjetno na začetku tega tisočletja, po zgledu prejšnjih staroselcev romanskega izvora. V Pulju zasledimo predpise o tonolovu in pravilo z dne 6. avgusta 1382, da je treba desetino ulova odmeriti gospodu škofu. Na Reki so leta 1458 izdali ukaz za fiksno lovišče v Preluki. Najdemo pa lahko še mnogo dokumentov, ki pričajo o tem ribolovu v Kvarnerju, na otokih in v Dalmaciji (Basioli, 1984).

Na tržaški slovenski obali ni bilo fiksnih lovišč. Kdor je hotel loviti tone, je moral imeti posebno, prostorno barko, veliko, drago mrežo "trato", posadko vsaj devetih izurjenih ribičev in rezervirano mesto, kjer se je dala potegniti trata na breg. Obalo in morsko dno do globine 8 m je bilo treba na takem mestu vsako sezono očistiti. Plemiči so imeli dejansko nad tonolovom monopol in so ga na vse načine skušali obdržati. Naši ribiči so lastnikom trat prej služili samo kot tlačani, potem pa kot najeti sezonski delavci.

V Tržaškem zalivu najdemo dokaz o prvi dokumentirani prisotnosti slovenskih ribičev, ki so se ukvarjali z lovom na tone, leta 1552; bili so iz vasi okoli Devina, njihovi priimki pa so Lokavc, Primožič in Cijak.

V dokumentu iz leta 1584 o ribolovni pravdi med Devinom in Trstom beremo, da so devinski podložniki Štefan Pertot, Šimek Pertot, Hilarij Gruden iz Nabrežine ter Matija Ogniska in Janez Vodopivec iz Šempolaja prevzeli mrežo trato (Dipl. a., 21 B, 19/2).

Ker je lov na tona prinašal velik zaslužek, saj je bila cena te ribe visoka, so tržaške oblasti zelo natančno pregledovale lovišča za tone in količino njihovega plena. Devinski grofje so imeli svoje ozemlje približno do Brojnice. Meja je bila vedno sporna, zaradi česar so se nenehno prepirali s Trstom zaradi vinogradov in ribolova. Poleg svojih mest za tone na devinski strani so Devinčani zelo dolgo izkoriščali tudi mesto, še danes imenovano "Ravne", ki se nahaja ob križišču državne ceste z občinsko iz Križa proti pristanu Brojnice. To me-

sto je bilo seveda že onstran meje, na tržaškem ozemlju. Zato so tržaške oblasti zahtevale od devinskega grofa plačilo davka za vse na Ravnah ulovljene tone. Grof se je temu seveda upiral.

Tržaški sodniki so vztrajali pri svojem. Zato so prosili Vrhovno intendanco, naj jim predloži vse predpise in akte o tej zadevi. Iskali so namreč izgubljeni dokument v latinščini iz leta 1584, iz katerega izhaja, da so Tržačani takrat Devinčanom vzeli trato. Da bi jo dobil nazaj, je moral devinski grof plačati davek. Po plačilu je bila mreža izročena omenjenim slovenskim ribičem iz Nabrežine in Šempolaja (Dipl. a., 21 B, 19/2).

Tržaške oblasti so vodile evidenco prihodkov ribjega trga, posebno od prodaje tonov. Tako lahko ugotovimo, katere tržaške plemiške družine so leta 1762 posedovale trate. V davčnih knjigah za leta 1760-1765 so namreč zabeleženi naslednji lastniki:

Estratto delle Tratte del pesce Tono con li Nomi e Cognomi delli proprietari et il loro pagamento.

Nob. sig. Colanella de Conti 18 f.

Nob. sig. Giuseppe de Franco 36 f.

Nob. sig. Gio Batta de Giuliani 18 f.

Nob. sig. eredi de Francolsperg 18 f.

Nob. sig. Marchesetti 18 f.

Iz navedenega je razvidno, da je takrat od Trsta do Brojnice, kjer je bila meja tržaškega ozemlja, delovalo skupaj 6 lovišč za tone. Pravico do lova so imele samo plemiške družine, ki so za vsako lovišče plačevale tržaškemu mestu 18 florintov. Plemiči so bili lastniki velikih mrež (trat) in čolnov za lov na tone. Ribiči, ki so se ukvarjali s tonolovom, pa so bili Slovenci iz Barkovelj, Kontovela in Križa (AST. IC 336).

Da bi dobili popolnejšo sliko, lahko k omenjenim dodamo še 3 lovišča devinskega grofa, kjer so lovili Nabrežinci. Na tržaški slovenski obali jih je bilo takrat skupno 9; z njimi se je ukvarjalo približno 135 ribičev, saj je vsako lovišče zaposlilo okoli 15 ljudi. Tem je treba seveda dodati še vse tiste, ki so pritekli k morju v trenutku, ko je bila mreža zaprta in se je začela vleka na breg.

Ker je na vsaki strani vleklo mrežo približno 15 oseb, skupno torej 30, ki jim gre prišteti še 15 poklicnih ribičev, je za vsako trato skrbelo 45 ljudi. To pomeni, da se je s tonolovom ukvarjalo na vsej tržaški obali najmanj 405 ljudi. To število seveda ne jemlje v poštev dejstva, da je mnogokrat prisostvovala obilnemu ulovu skoraj cela vas. Vsak pomočnik je namreč dobil košček tona.

Ker se imena posestnikov trat v raznih listinah ne ujemajo s številom lovišč, je treba objasniti, da so gospodje pravico tonolova lahko tudi prodajali in dedovali. To dejstvo potrjuje tudi pogodba z dne 3. 7. 1760 med Komisijo vrhovne trgovske intendance in lastniki nekaterih trat, ki so se dogovorili, da rajši plačajo pavšalno letno pristojbino kot vsakokratni davek na količino ulova.

Podpisniki so bili:

Antonio Marchisetti za 1 trato
Giuseppe Francolsperg in Gio Batta de Giuliani za 1 trato
Giuseppe Franco in Giovanni Prandi za 1 trato
Giuseppé Franco za 1 trato
Giovanni Prandi za 1 trato
Laura de Conti za 1 trato

Štiri leta kasneje so se lastniki trat že skesali in vložili prošnjo, da bi spet plačevali samo za tisto, kar ulovijo. Da bi bila prošnja uslišana, so navedli naslednje razloge (AST. IC, 336):

Čeprav so trate vedno delovale, smo leta 1763 ulovili tako malo tonov, tako da je bil plačani davek prevelik.

Leta 1764 je bila nesreča še večja, ker je bil ulov še manjši, stroški pa veliki. Vsak je moral namreč prispevati okrog 200 dukatov, ker je bilo treba popraviti raztrgane mreže, ladje in plačati ribiče, čeprav niso ničesar ulovili. Ker že dve leti trošimo ves naš denar brez dobička, menimo, da se nam ne izplača plačevati davka zastoj.

V isti prošnji beremo naslednjo pripombo:

Vrnili podpisanim, ker so navedeni razlogi nezadostni. Davek je bil dogovorjen in se ne nanaša na količino ulova. Vsakdo mora plačati dolg v osmih dneh, sicer bomo po njihovem izteku sodno postopali.

V Trstu, dne 22. decembra 1764

za Cesarsko-kraljevo trgovsko intendanco

g. Marino Voscila de Wiestenau

Ta opomba je dokaz, da so v tistih letih reforme cesarice Marije Terezije že postrožile birokracijo, saj davkov niso morali plačevati le posamezniki, ampak tudi plemiči in cerkvene oblasti. Tudi Tržaška intendanca je tako podpirala podjetniške pobude nove buržoazije, da bi od nje iztržila več davkov.

Tako se je v Trstu pojavil italijanski trgovec Giacomo Balletti, ki je hotel trdovratno in na vse načine organizirati lov tonov po malteškem in sicilskem zgledu ("tonnara all'uso di Malta e Sicilia"). Takšno fiksno lovišče so postavili vzhodno od Trsta za takratnimi lazareti pri Sv. Andreju, že leta 1764, saj se je borzni trgovec Giacomo Balletti pritožil oblastem, da ga neznanci stalno nadlegujejo, da mu režejo vrvi in mreže ter grozijo, da bodo vse uničili. Potožil je tudi, da lovišče ne more delovati, ker prihajajo iz Milj in Istre ladje, ki plujejo čez mreže.

Tržaški lastniki lovišč so se namreč zbalii namenov in konkurence trgovca Ballettija. Proti njegovi napravi, ki se je imenovala "Macchina Balletti per la pesca ad uso di Sicilia", so se pritožili celo na Dunaj in v pismu zatrdili, da bi škodovala mestnemu ribolovu, ker bi zaposlovala mnogo tujcev ter pobrala tako delo doma-

činom. Ballettiju pa je vseeno uspelo postaviti lovišče. Vsi so protestirali, ker je naprava motila plovo, Tržičani pa so večkrat porezali vrvi, s katerimi so bile zasidrane mreže. Lahko trdimo, da so Ballettiju neprestano nagajali, in verjetno jim je uspelo doseči cilj, ker kasneje ne zasledimo več podatkov o delovanju lovišča takega fiksnega tipa.²

Da bi bilo bračcu jasno, kako je bil takrat čislan, pomemben in spektakularen lov na tone, velja omeniti, da je 29. avgusta 1790 takemu lovu v Barkovljah prisostvoval gost plemiča Prandija, Ferdinand IV., kralj dveh Sicilij. Po lovu so priredili praznični večer z različnimi prireditvami, med katerimi je bil tudi ples ribičev in deklet v slovenskih narodnih nošah. Na koncu praznika so prvi dobili 20 zlatih cekinov, druge pa 10 (Agapito, 1972).

Nekateri novi lastniki toner se niso več hoteli neposredno ukvarjati z ribolovom tudi zaradi tega, ker je bila davčna uprava natančnejša in strožja. Ker ni bilo več mogoče iztržiti takih dobičkov kot nekdanj, so skušali oddajati v najem svoje ribolovne pravice. Na tak način niso tvegali ničesar, dobiček je bil zanesljiv, čeprav manjši. Najemniki so bili večkrat ribji trgovci.

To ni bilo pogodu slovenskim ribičem, saj bi lovišča raje vzeli sami v najem. Jakob Sedmak in bratje Janez, Anton ter Mihael Košuta iz Križa so 20. julija 1775 prosili Tržaški magistrat, naj ukaže plemenitašema Brandiju in Marchesettiju, da oddasta svoje trate v najem Križanom namesto tujcem, državljanom Beneške republike. Na tak način bi tonino prodajali v Trstu in ne na Beneškem, zaslužek pa bi ostajal avstrijskim državljanom. Križani dodajajo, da nikjer na svetu nima tujec več pravic kot domačin in da so se že pritožili sodišču, ki pa ni razsodilo še ničesar. Ker pa se bliža lovna sezona, prosijo c.kr. Vihovno trgovsko intendanco, naj posreduje pri Tržaškem magistratu.

Prošnja dokazuje, da so bili slovenski ribiči dejansko še tlačani, saj je bila tlaka odpravljena šele leta 1781. Kljub temu pa so že hoteli biti samostojni, saj so zahtevali pravico do vodenja in organiziranja ribolova, pa tudi do gospodarjenja z zaslužkom.

Da bi prišlo do radikalnih premikov, pa so morali počakati na francosko revolucijo in prihod Francozov. Napoleon je prišel v Trst 27. aprila 1797, in to z novimi idejami tudi glede ribolova. Tako je npr. zabeleženo v dokumentih tržaške uprave iz let 1803 in 1804, da je pet Križanov, pripadnikov teritorialne obrambe in lastnikov zemljišč ob obali, kjer so bila lovišča tržaških plemičev, začelo loviti tone na lastno pest.

Tržaški gospodje Brandi, de Conti in Fecondo, nosilci tonolovnih pravic, so dosegli, da je Tržaški ma-

2 Trgovec Giacomo Balletti je leta 1730 prišel v Trst iz Ferrare. Bil je malteški konzul, ustanovil je prvo tovarno majolicne posode, po vzgledu angleške Wedgwood. (AST. IC, 336).

gistrat prepovedal Križanom ribolov, dokler ne bi vsega razčistili. Zadevo so očitno nameravali zavlačevati, da bi ostalo vse po starem. Na osnovi pravnega dejstva, da pravica tonolova še ni pomenila posestva ("*l'esercizio di detta pesca non possa qualificarsi per un possesso civile, conseguentemente non sia da trattarsi codest'affare in via giudiziale, ma essere bensì qualificato per la determinazione in via politica*"), so politične oblasti sklenile, da lahko Križani nemoteno lovijo dalje na svoji obali.

Ker so potem tudi Kontovelci zahtevali pravico do tonolova, so oblasti svetovale Tržaskemu magistratu, naj zbere vse akte, na osnovi katerih si bivši lastniki ekskluzivnih pravic lastijo to dejavnost, ter posluša mnenje vaščanov iz Križa in Kontoveča in naj nariše mape vseh krajev, kjer poteka tonolov (Dipl. a., Protocolli sessionali, 17, 9-10).

Dokončna mapa je bila izdelana šele leta 1838 in zelo natančno prikazuje vsa tedanja lovišča na kriškem bregu od Vira do Drage pri Grižanu. Original, ki ga hrani Diplomatski arhiv tržaške občinske knjižnice, je narisano s peresom na debelem papirju, meri 285 x 1000 mm in je pobarvan z akvarelom. Zaznamovana ima tudi ledinska imena in ob vsakem lovišču tudi imena lastnikov "kalad". Tako prvič najdemo slovenska imena namesto imen tržaških plemičev, izjema je lovišče Ravne, kjer je še vknjižen devinski grof Thurn. To se enkrat potrjuje, da so spori med Trstom in Devinom, vedno v škodo domačinov, nastajali prav zaradi tega lovišča na tržaškem ozemlju (Dipl. a., 3/5, L 4, 1838-42; Volpi, 1996, 101-102).

Zanimivo je, da so navedena dejstva potrjena v nabrežinski župnijski knjigi "Liber matrimoniorum curatiae Nabresinae", kjer najdemo naslednja zapiska v bohoričici (Arhiv župnije Nabrežine):

Na 19 dan Kimovca 1836 so na Ravnih (Bellavigna) grofova trata vjeli Tonov (Tonfisch) na enkrat 240 zentov zjutro, poprejšni dan kokor nedejle je zil dan desh shol. Vsak mosh, de siglith so bili s gospodarji na pol, je prejel 180 goldinarjev. V Venetike so jo bli poslali. Tratniki so bili vsi Krishani, en sam je bil Nabreshinz. Toje Brezzelnov zet Martin sin Lovrenza Peitot vulgo Ferlan.

V Brojenzi so naredili Krishani Kalada sa Grofova trata pomladi v ljetu 1839, inu ker so se Nabreshinzi superstavili, je Shvara flegler nekatere saprol, pa vadle von spustil - ker je vidol kriviza.

Na Devinskem, to je od Brojnice do Sesljana in Devina, so se stvari premikale počasneje, ker so devinski grofje ravnali se naprej kot fevdalci in vztrajali pri privilegijih.

Pomorska vlada jim je to oporekala, ker so po 2. členu zakona o ribolovu iz leta 1884 odpadle vse zasebne pravice in je postal ribolov v vodah lastne občine svoboden za vse občane. Ker se je spor zavlačeval, je Pomorska vlada prosila za arbitražo Finančno pravd-

ništvo; to je pregledalo vse listine in ugotovilo ne samo tega, da imajo Nabrežinci prav, temveč celo to, da je princesa Theresa von Hohenlohe odstopila za neznano vsoto pravico do ribolova nabrežinski občini celih 35 let prej, to je 4. junija 1861.

Zanimivo je še to, da je princesa leta 1888 prodala del Sesljanskega zaliva tržaskemu podjetniku Jakobu von Ceconiju, ki je odprl kamnolom, iz katerega je prevažal v Trst kamenje za gradnjo пристanišča. S prodajo zemljišča v Sesljanskem zalivu je princesa odstopila tudi ekskluzivno pravico do ribolova v nabrežinskih vodah, čeprav je ni imela.

Zato je Tržaški kapitanat 23. avgusta 1889 seznanil Ceconija, da ima po odloku le občina pravico do ribolova v nabrežinskih vodah. Ta pa se je pritožil prek svojega odvetnika dr. G.A. Krausenecka (AST. GM, 592).

Navedeno nam še enkrat dokazuje, kako zelo je bil razširjen in dobičkonosen lov na tona v tem zalivu. Kdor je imel pravico do njega, jo je držal zelo trdno v svojih rokah, saj je mnoge mikalo, da bi se z njim ukvarjali in obogateli.

Na vsej slovenski tržaški obali je bilo v prejšnjem stoletju skupno 14 lovišč, in sicer dve v Nabrežini: Draga in Vir, deset v Križu: Brojnica, Ravne, Čavse, Šovnik, Faren, Mul, Rendela, Lahovec, Draga in Pri Učikarju, ter dve na kontovelsko-barkovljanskem ozemlju: na Ščuku in Vejal.

Za časa Avstrije in deloma kasneje so pri predsezonski pripravi t.i. "kalad" ribičem pomagale tudi pomorske oblasti, bodisi denarno, bodisi s potapljači. Delo je bilo težko, ker je bilo treba počistiti morskno dno vsaj do globine 8 m. Vsaka zapreka bi namreč lahko ujela ali raztrgala mreže. Kalade so čistili vsako leto, ker so zimske nevihte prinašale kamenje, z vrha pa so padale v morje tudi debele skale. Če kake skale na dnu ni bilo mogoče odstraniti, so jo prekrili z veliko količino drobirja, tako da je mreža lahko zdrsnila čeznjo.

Vedno je bilo sporno, kdo mora plačati čiščenje kalad. V starih časih so tratniki to delali zastonj, kasneje so opravilo delno plačevali gospodarji trat, potem pa tudi Luški kapitanat. Iz pritožbe gospodarjev štirih toner Luškemu kapitanatu z dne 22. avgusta 1904 je npr. razvidno, da so Franc, Jakob, Matej in vdova Josipina Košuta plačevali svojim ribičem za omenjeno čiščenje po 24 kron vsak. Ker pa je bilo tistega leta dela dosti več kot ponavadi, so pomorske oblasti izplačale 28. julija 1904 z dekretom št. 3413 vsaki toneri 57 kron. Podporo so prejeli načelniki tratnikov, ki so bili: za Ravne Ivan Verginella, za Brojnico Lovre Verginella, za Rendelo Jernej Švab, za Šovnik pa Ivan Sirk.

Ko so to izvedeli, so lastniki toner zahtevali zase del državne podpore. Zato je načelnik Luškega kapitanata Milinkovič Pomorski vladi, ki je spraševala za navodila, naslovil dopis, v katerem jih je tako ožigosal: "Zelo sem začuden, da hočejo omenjeni lastniki toner del prispevka zase. To delajo iz goje požrešnosti, saj vemo, da

so ekonomsko premožni in da sploh ne potrebujejo vladne pomoči." (AST. GM, 890).

In res: posestniki toner večinoma niso bili ribiči, temveč zelo bogati kmetje, posestniki, obrtniki, lastniki gostiln, podjetniki, skratka ljudje, ki so premgli določen kapital in so ga vložili v to donosno dejavnost. Mnogi niso nikdar stopili na ladijsko palubo.

V zadnjih letih je bila namreč navada bolj ali manj povsod ista: lastnik tonere je najel za sezono svoje moštvo, na čelu katerega je bil glavar oz. "kapo", ki je odgovarjal za uspeh ribolova in za svoje ribiče. Pred začetkom sezone so "kapoti" zbirali posadke in se dogovarjali z lastniki za majhne denarne razlike. Za najem so namreč dolgo veljali ustaljeni pogoji. Ponavadi so tako lastniki trat kot "kapoti" skušali delati vedno z isto posadko.

Tudi "pošta" oz. mesto lova je bila večkrat predmet sporov. Posebno od začetka 20. stoletja dalje se zanjo niso prepirali samo lastniki toner, temveč tudi tratniki. Zgodilo se je namreč, da so v določeni sezoni ulovili na eni pošti mnogo, na drugi pa manj. Tratniki in posestniki, ki so zaslužili polovico manj od drugih, seveda niso bili zadovoljni. Zato so se pritoževali na Pomorsko vlado in prepirali med seboj. Včasih je sreča res bolj obdarila enega kot drugega, toda hkrati je treba upoštevati tudi dejstvo, da so bili nekateri "kapoti" in "kolnarji" sposobnejši od drugih, zaradi česar so tudi več ulovili. Ko je z vrha videl, da se je jata tonov izmuznila iz mreže, ker je ribičem prepozno ukazal zapreti mrežo, je moral marsikateri "kolnar" priznati svoj poraz in zakričati: "Torba! Mreža je prazna!"

Ker so se avstrijske oblasti naveličale stalnih pritožb, so končno uvedle redno, vsakodnevno menjavanje mest in to ne glede na vremenske razmere. Italijanske oblasti tega sprva niso ohranile, toda kasneje se je vsakodnevna rotacija le pojavila. Očitno ni trajala dolgo, ker je Rudolf Tenze v imenu svoje matere, vdove in lastnice barke št. 579, že leta 1929 prosil Luško kapitanijo, naj spet uvede izmeno mest, kot je bilo pod Avstrijo. V zapisniku je zabeleženo, naj poteka rotacija ne glede na slabo vreme in naj se slovenska imena poitalijančijo. Dobesedno je takole zapisano (AST. CP, 316):

"Riduzione in italiano dei nomi delle poste.

1. Lahovec in Canaletto - Tenze ved. Maria barca n. 579,
2. Rendela in Rondella - Cossuta Matteo barca n. 678,
3. Šovnik in Stazione - avv. dr. Sedmak Gius. barca n. 1638,
4. Čavse in Bellavigna - Cossuta Francesco barca n. 1688,
5. Brojnica in Filtri - Cossuta Giuseppe barca n. 930."

Pod Italijo so fašistične oblasti prek organizacije "Confederazione nazionale dei sindacati fascisti dell'Industria" hotele odločati, posebno v Križu, o razdeljevanju mest za tonolov in o razporedu ribičev. Luška kapitanija pa jih je v dopisu št. 13475 z dne 19. avgusta

1930 opozorila, da so za pomorski ribolov pristojne izključno pomorske oblasti, ki edine odločajo o dodelitvi mest. Kapitanija je nato ponovno uknila rotacijo.

Nekaj let kasneje je postala fašistična oblast v Križu tako močna, da je o vseh zadevah ribolova odločala lokalna federacija fašistov, Luška kapitanija pa je samo potrjevala, kar je bilo že vnaprej sklenjeno. Rotacija je bila spet uvedena (AST. CP, 314).

Iz dopisa Luške kapitanije tržaškemu Uradu za korporativno ekonomijo izvemo, da so leta 1933 lovili tone z dvema navadnima mrežama in osmimi tratami. Njihovi gospodarji so bili (AST. CP, 316):

1. Cossutta Giuseppe fu Giovanni - S. Croce 1 trata - 11 ribičev,
2. Cossutta Francesco fu Francesco in Bisin Giuseppe di Giuseppe - S. Croce 1 trata - 11 ribičev,
3. Sirk Giovanni fu Stefano - S. Croce 1 trata - 11 ribičev,
4. Cossutta Matteo in Cossutta Giuseppina - S. Croce 1 trata - 11 ribičev,
5. Danieli Andrea di Pietro - Contovello 1 trata - 11 ribičev,
6. Starz Carlo di Stefano - Contovello 1 trata - 11 ribičev,
7. Pertot Giovanni - Aurisina 2 trati - 22 ribičev,
8. Cossutta Giovanni detto nono - S. Croce 1 mreža - 2 ribiča,
9. Zaccaria Giovanni - Aurisina 1 mreža - 2 ribiča.

Toni so zelo oprezne ribe. Vsaka najmanjša motnja na vodni gladini ali kaj nenavadnega na dnu jih takoj splaši, da krenejo z običajne poti. Ribiči so na to vedno opozarjali pomorske oblasti. Desetinam njihovih pisem, prošenj in protestov v vseh obdobjih je sledila vrsta odlokov tako avstrijskih kot italijanskih oblasti o prepovedi souterjev, tartan in drugih mrež za ribolov na določenih mestih med sezono tonolova. Dokumenti so zanimivi, vendar jih je preveč, da bi vse navedli. Zato se omejimo samo na dva, ki dajeta širšo sliko takratne dobe. Prvi, v slovenščini, je iz leta 1911, drugi, v italijanščini, pa iz leta 1925 (AST. GM, 911):

Gospodu C. Kr. namestniškemu odvetniku v Trstu

Podpisani obračam se do Vas z ponižno prošnjo, da čimprej prepričite krivice, ki se godijo podpisnemu in njegovim ribičem na ribolovu v barkovljanskem obrežju.

Že nad 100 let se nahajata na obrežju od Barkovelj do Miramara dve trati tonov. To ribo se mora tedne in tedne čakati brezuspešno, takrat pa pride dan, ko se riba prikaže in če je obrežje mirno, t.j. če ni od drugih ladij in kopajočih se ljudi vznemirjeno, pride blizu kraja, tako da jo je moči ujeti.

V zadnjem času se pa vedno več opaža, da po istem delu morja, ki je nalašč za to pripravljen (za ribolov namreč), vozijo veslarji tržaških športnih društev, kakor "Hansa" in druga, ter s tem splašijo ribe, ki urno zbežijo, če opazijo, da ni obrežje mirno. Ravno tako nam delajo

krivico ljudje, ki se pridejo kopat in plavajo nad 100 m ob obali in nam na tak način tudi škodujejo.

Vsled gori navedenega prosim iskreno, da zaukažete, da veslači vozijo vsaj eno morsko milijo od obrežja, ter zabranite kopanje na prostem in to vsaj za tisti čas, ko so ribiči na čakalnici ob obali.

V nadi, da ponižni moji prošnji gotovo, in v najkrajšem času ustrezete, se Vam že v naprej zahvaljujem ter ostajam s spoštovanjem udani

Dragotin Starec

Prosek, 5 septembra 1911

Vsebina drugega pisma je v skrajšanem prevodu naslednja:

Nerodovitna kraška zemlja je prisilila prebivalce Barkovelj, Kontovela, Proseka in Križa, da so se odpravili na morje v iskanju dopolnilnega zaslužka. Tonolov, ki ga lahko imamo za zgodovinski ribolov Trsta, je bilo treba zato zaščititi z visto odlokov, ki so prepovedovali druge ribolove od 15. avgusta do 15. oktobra. Prosimo, da bi tudi letos izdali take odloke, ki bi bili učinkovitejši, če bi prej prišlo še do sestanka z zainteresiranimi.

(Sledijo podpisi)

Po izgradnji državne ceste, ki je povezovala Trst z Italijo, je postajal tonolov za kontovelske trate zaradi vse večjega prometa, kopalcev in športnih čolnov čedalje bolj problematičen. Na kamnitih platformah, zgrajenih za časa Avstrije na barkovljanskem nabrežju za tonolov, so italijanske oblasti dale zgraditi celo občinska kopališča, danes imenovana "topolini". V kriških in nabrežinskih vodah pa se je odvijal še naprej normalno s presledkom v času druge svetovne vojne in postopnim upadanjem do leta 1954; od takrat so se toni le redkokdaj pojavljali in potem popolnoma izginili (Volpi Lisjak, 1996).

PRIPRAVA IN POTEK RIBOLOVA NA TONE

Obkroževalna mreža trata

V Slovenskem primorju je bila večja od vseh drugih mrež, ki so bile v rabi. Dolga je bila približno 400-500 m in so jo rabili izključno za lov na tona. S sestavljena je bila iz dveh "parjedov" in iz osrednjega dela, ki je bil dolg nad 70 m. Vsak "parjed" je bil dolg 180 m, na koncu je bil visok 16, v sredini pa 20 m. Mrežno oko je bilo razmeroma veliko: 100 mm.

Srednji del je imel 50 mm velika očesa in je bil na obeh koncih visok 20, v sredini pa 25 m. Spleten je bil iz debelejših in močnejših vrvi, ker je moral zdržati zelo velik pritisk, ko je bila jata ujeta. Sestavljen je bil iz dveh "segunov" in iz enega "šekana". Šekana so često obnavljali, ker je bil najvažnejši del trate. Z njim so dejansko potegnili na obalo ves ulov. Mreža je bila simetrična. Ker so jo potegovali na obalo, je imela na koncih privezani "rješti", dve 35 m dolgi vrvi.

Na vrhnjem robu so bili "šuri" iz plutovine, na spodnjem pa svinčene uteži. Trata je bila iz konopljene vrvice. V glavnem so si ribiči čez zimo sami pletli tovrstne mreže ali pa so naročili to delo kaki starejši vaščanki.

Mrežo so pred začetkom lova zelo skrbno položili na tonero.

Ladja tonera

Kot nam že ime pove, je ta tip ladje služil samo za lov na tone. Tонера je bila pravi ladjarski unikat, saj ni navedena v nobeni od mnogih strokovnih knjig, ki obravnavajo razne vrste lesenih plovil. Ker jih je bilo malo in so bile v rabi samo na slovenski tržaški obali, so v širšem pomorskem okolju nepoznane.

Tонера je bila rezultat stoletja dolgega izpopolnjevanja plovila, da bi ustrezalo osnovnim potrebam slovenskega tonolova. Te so bile:

- 1) velikost, ki bi omogočala prenos in hitro spuščanje okrog 500 kg težke mreže (mokra je tehtala tudi 800 kg);
- 2) prostor za šestčlansko posadko, ki so jo sestavljali tudi štirje veslači z dolgimi vesli;
- 3) zelo majhen ugrez, tako da bi plovilo lahko plulo do obale;
- 4) zaokrožena oblika, da bi se mreža ne zatikala;
- 5) odsotnost nepotrebne krmila;
- 6) v sredini velik prostor za mrežo;
- 7) čim večje razmerje med dolžino in širino, da bi bil vodni upor pri gibanju čim manjši in hitrost plovila čim večja.

Slovenski ribiči, ali bolje rečeno gospodarji toner, so plovila naročali predvsem v piranskem škveru Almeriga Apollonia, ki se je nahajal na Rtiču sv. Bernardina (kjer je danes hotelski kompleks). Osnovni načrt so tam izpopolnili po želji naročnikov, da bi karseda ustrezal navedenim zahtevam. Žal se ni ohranil niti en načrt in

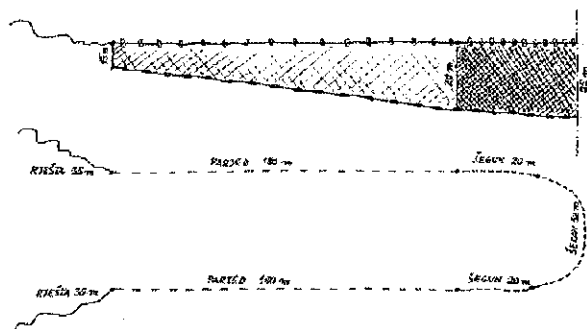

Raztegnjena "tonera" s svojimi sestavnimi deli tik pred vleko na suho, ko je ton že obkrožen.

Stretched out "tonera" net with its component parts just prior to being dragged ashore, when tuna have already been encircled.

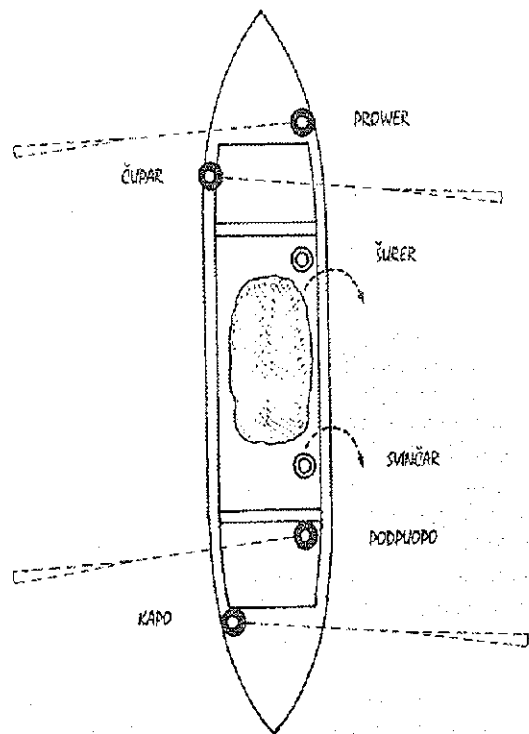

Položaj ribičev v toneri in njihove funkcije.
Position of the fishermen in the "tonera" boat and their individual functions.

niti en primer takega plovila. Tu objavljena skica je narejena na podlagi obstoječih predvojnih fotografij tonere in po ustnem izročilu.

Vsekakor je jasno, da je bila ladja razmeroma zelo elegantna, zaokrožena, brez kobilice in krmila. Izdelana je bila iz jelovine, toda obe prečni deski in stranski palubi so bile iz 5 cm debele in vsaj 20 cm široke hrastovine. Jamčiti so morale namreč, da bo konstrukcija brez palube in z veliko središčno odprtino, na dno katera je pritiskala teža mreže, dovolj trdna. Na rebrih dna je slonel prečni pod. Premec in krma sta bila simetrična, na vsakem boku sta bili forkli z dvema utoroma za 6 m dolgi vesli. Na premcu in na krmi sta bili približno 2 m dolgi palubi. Višina boka v središču je merila od 70 do 85 cm. Razmerje med dolžino in širino je bilo zelo dobro, okoli 1 : 5,75, kar je značilno za hitre ladje. Ribiči so veslali stoje. Stali so na palubi in stranski deski, samo predzadnji je stal niže na podstavku, da bi imel kot zadnji veslač, "kapo", ki je dajal ukaze in krmaril, dober pregled.

Zadnja tonera, ki so jo rabili v Križu, se je razlikovala od značilnih prejšnjih. Kupili so jo namreč rabljeno v Caorlah, ker škver v Piranu po vojni ni več gradil takih plovil.

Tonere so rabili samo za tonolov v poletnih mesecih, drugače so prezimovale v Štivanu, v sladkih vodah ob izviru Timave.

Potek lova

Lov je potekal na mestu, imenovanem "pošta". Slovenski ribiči namreč niso rekli, da gredo »lovit tone«, ampak da gredo "čakat tone", ker so toni v resnici sami prihajali. Potrebno jih je bilo potrpežljivo čakati in ne zasledovati. Vsaka pošta je imela običajno tri t.i. "kalade". To so bile nekakšne steze, ki so segale od proda v morje do globine 8 m. Dno v kaladah je moralo biti čisto in brez ovir, da bi mreža med vleko lahko drsela. Kalade so skrbno pripravili pred začetkom sezone, ki je normalno trajala od 15. avgusta do 15. oktobra. Tudi do 100 m visoko na bregu je imela vsaka pošta tri izvidniške točke, imenovane "karune". Na karunah so sedeli kolnarji: na srednji kolnar srednjak, približno 600 m na vsako stran pa kolnarja krajnika. Ribiči namreč niso vnaprej vedeli, od kod bo prišla jata tonov. Če so toni prišli s soške strani, so rekli, da pridejo "od graše", in je zahodni krajnik zakričal dogovorjeno geslo. Če pa so prihajali z nasprotne, istrske strani, so rekli, da gredo "od magre", in je vzhodni krajnik zakričal svoje geslo.

Ko se je jata, ki so jo ribiči nazivali "brgada", pomaknila vzdolž obale proti "kaladi", jo je opazil tudi kolnar srednjak in prevzel vodstvo lova. Krajnika sta stekla k morju, da bi pomagala pri lovu.

Ladja tonera je morala biti vedno pripravljena. Funkcija vsakega ribiča na krovu je bila natančno določena. Ker je moralo biti obkroževanje sinhronizirano in hitro, je trajalo največ 10 minut. Prednja dva in zadnja dva ribiča sta bila veslača, srednja dva pa sta spuščala mrežo, ki je morala padati v morje hitro in brezhibno. Prednji je metal v morje del mreže s svinci, drugi pa del mreže s plutovino.

Celotno moštvo je štel devet ljudi (v starih časih tudi po enajst ali petnajst): trije so bili t.i. kolnarji, izvidniki, postavljeni visoko vrh skal, ki so čakali na prihod tonov in nato s kriki obveščali preostalih šest ribičev na ladji, kdaj in kako naj z mrežo obkrožijo jato.

Ladja je čakala z eno mrežno vivjo privezано na obalo in zasidrana na premcu. Mreža je bila skrbno zložena in veslači pripravljene. Ob strani je bil še pomožni čoln, ščifa ali čupa.

Vsak jasen dan, ko je bilo morje mirno, gladina pa presojna, je devet ribičev čakalo na svojih mestih in prosilo Boga, da bi toni prišli. Napetost je bila seveda večja pri kolnarjih, ker so nosili vso odgovornost, da že od daleč in čimprej opazijo jato. Zato so morali biti vedno zelo budni.

Ko je kolnar krajnik opazil, da se jata tonov približuje z desne strani, je zakričal geslo "Abauta! Abauta! Abauta degraš!" To je bil ukaz, naj na vso moč zaveslajo ven od točke A proti točki B (glej skico 1) in spustijo mrežo, ki je bila na enem koncu privezana na kopnem. Ko se je jata tonov že toliko približala, da jo je videl kolnar srednjak, je dal ukaz, naj se ladja obrne pravokotno na desno (glej skico 2). Toner se je po-

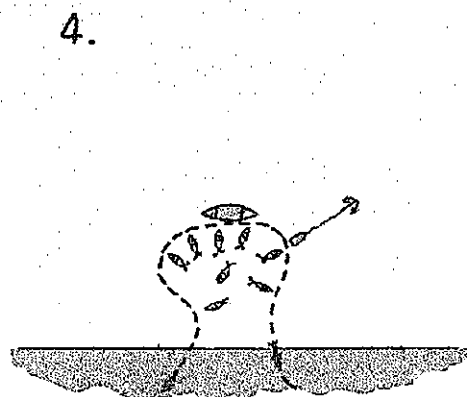
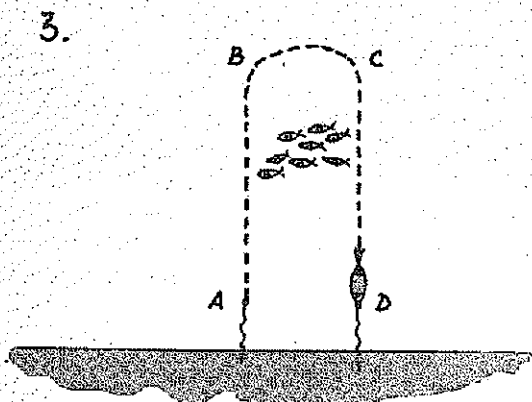
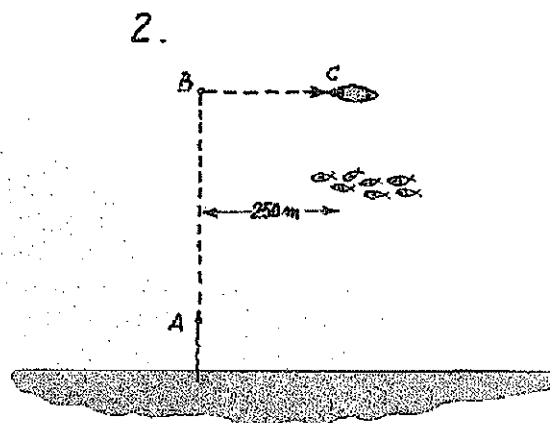
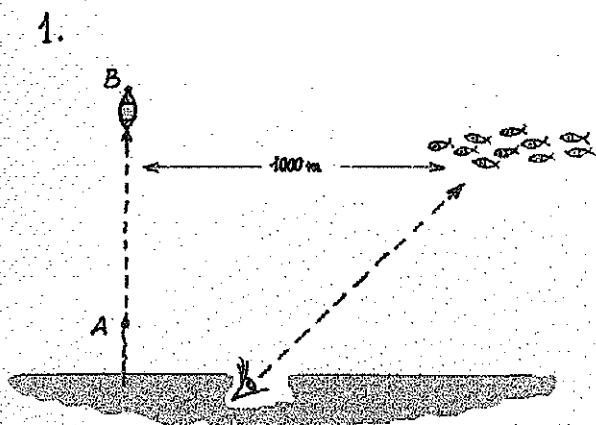

*Skice štirih faz obkroževanja jate tonov in vleke mreže na obalo.
Sketches of the four phases of encircling schools of tuna and pulling the net ashore.*

maknila od točke B do točke C, da bi z mrežo zaprla zunanjo stran. Ker je v tem trenutku prevzel vodstvo kolnar srednjak, sta oba krajnika stekla k morju pomagat. Odgovornost kolnarja srednjaka je bila v tem trenutku velika, ker je moral odločiti, kdaj zapreti jato. Ko so prišli prvi toni približno 50 m od mreže, ki jim je zapirala pot, je ukazal veslačem, naj hitro zavijejo proti bregu od točke C do točke D in zaprejo jato (glej skico 3).

Čez nekaj minut se je mreža že dotaknila obale. Ljudje so prijeli vrvi in začeli vleči oba konca mreže. Toni niso mogli več zbežati, ostali so popolnoma obkoljeni. Ko je prišla do obale, se je tonera postavila vzporedno z njo in ribiči na njej so pomagali držati mrežo na površju, da ne bi potonila pod silnim pritiskom tonov (glej skico 4).

Glas, da je lov stekeš, se je vedno hitro razširil po bregu do vasi, tako da je priteklo veliko vaščanov z velikim veseljem pomagat spravljati velike, po 20 kg težke ribe na suho in jih čistiti, saj je po stari navadi

vsakdo dobil za plačilo kos tona.

Kriki, ki so jih uporabljali kolnarji za usmerjanje veslačev, so bili:

ABAUTA - zaveslajte na odprto morje

PREMANDO - obrnite na levo

ŠTEGANDO - obrnite na desno

DAGEKAP - še malo naprej

VOH - zaprite proti bregu

ZA ZA - na vso moč, ribe so blizu

TORBA - trata je prazna, ribe so zbežale

Delitev ulova

Ko je bil lov končan, toni pa očiščeni in prešteti, se je na produ začela delitev ulova. Tonji želodci, ki so jih spravili vse na en kup, so pričali o številu ulovljenih rib. Vsak sedmi ton je šel tratnikom ter vsem prisotnim, ki so pomagali vleči in čistiti. Če je bil ulov izredno obilen in je presegal 100 tonov, je šel ljudem vsak deseti ton. Dali

so jim tudi vsa jetra in srca. Samo tratnikom pa so šli glave in želodci, ki so bili najbolj cenjeni del tona, ker so bili okusni in jih je bilo mogoče soliti, sušiti ter hraniti čez zimo. Glave in želodce so si delili tratniki po vrstnem redu, ki je bil sorazmeren pomembnosti njihove funkcije v posadki, in sicer:

I. kapo, II. kolnar srednjak, III. šurer, IV. provjer, V. kolnar krajnik, ki je prvi zagledal tone, VI. podpuopo, VII. svinčar, VIII. drugi kolnar krajnik, IX. čupar.

Ulovljene tone so takoj po morju prepeljali v glavno ribarnico v Trst, kjer so jih pregledali in jim pritrdili na rep značko, na kateri je bil vtisnjen datum predaje. Ko so tone prodali, so denar razdelili takole: 50% je šlo mreži in barki, to se pravi njenemu lastniku, 50% pa devetim tratnikom.

Ob koncu sezone so tratniki dobili 10%, kapo pa 5% celotnega dohodka, ki so ga prinašale mreže in barka. Gospodarju mrež in barke je dejansko ostalo 35% letnega dohodka. Seveda je moral poskrbeti za vzdrževanje in popravilo mrež ter barke, ki jo je pozimi in v nesezonskem času imel privezано, skupaj z drugimi tonerami, v sladki vodi pri mlinu Sardoč ali pri "Štali" ob izviru Timave v Štivanu.

Nepremična mreža "pošta" za tone

Poleg omenjenega načina ribolova z obkroževalno

mrežo so Slovenci lovili še z mrežo, ki so jo postavljali in imeli ponoči razprostrto pravokotno na obalo. Seveda je bil ulov skromnejši.

Ta mreža se je razlikovala od že omenjene v tem, da je bila nepremična in torej neobkroževalna. Imela je 180 mm velika očesa, da bi se tonova glava lahko zataknila vanja. Po nekdanjih ribiških merah je bila visoka 90 oces in dolga 500 oces, to se pravi približno 16 x 90 m. Na vrhu je imela velike kose plute, na dnu pa uteži, podolgovate kamne, ki so tehtali po približno 2 kg in so bili zavezani na "lac", t. j. na zanko, kot prikazuje skica.

Mreža je imela na enem koncu 20-metrsko vrv, s katero je bila pritrjena na skalo ob obali. Drugi konec se je zaokrožal v t.i. "balg", polkrog, ki je skušal ribo zadržati ob mreži na zunanji strani.

V morje so pošto polagali zvečer, ob sončnem zatonu. Ribiči so ostajali zasidrani v čolnu med obalo in mrežo. V polurnih presledkih so pregledovali, če se je kaj ulovilo. Pazljivo so opazovali plute, in če so bile kje potopljene ali celo pod vodo, je to pomenilo, da so toni v mreži in da jih je treba odstraniti. To je trajalo ponavadi do 1 ure ponoči, saj so ribiči vedeli, da riba kasneje "ne hodi". Če je bilo vse normalno, so v srednjem delu mreže ulovili od 10 do 20 tonov, ki so tehtali od 10 do 20 kg vsak. Stari nabrežinski ribiči še pomnijo izreden, nikdar več ponovljeni ulov, ko so potegnili iz pošte v enem večeru kar 52 tonov.

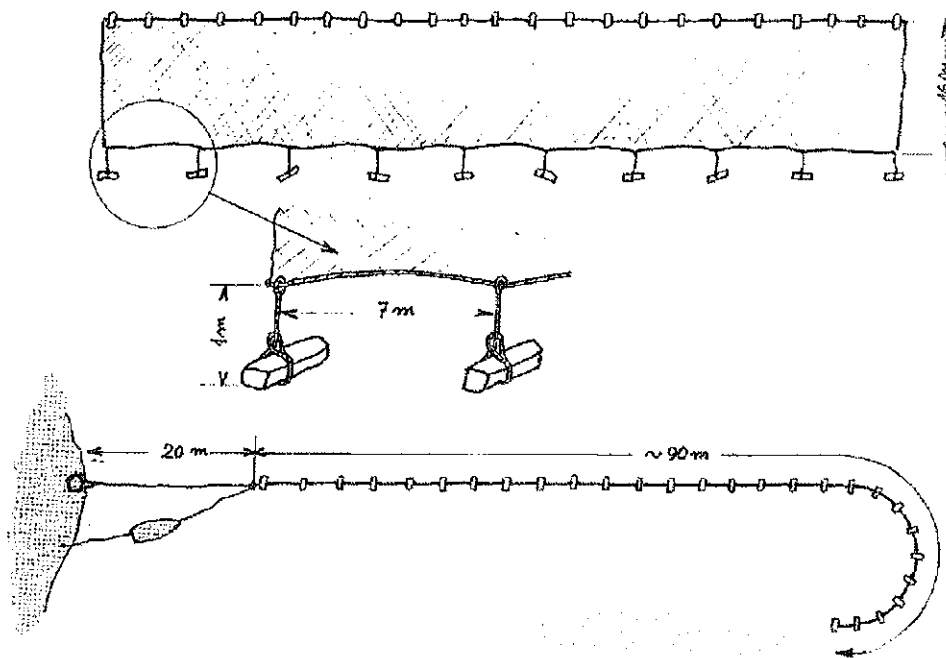

Pošta za tone, položena v morje v pričakovanju tonov z devinske strani in detajl utežnih kamnov, privezanih na "lac".

Tuna fishing post with the net, laid in the sea in the expectation of tuna coming from the direction of Devin (Duino), and a detail of stone sinkers tied to "latz".

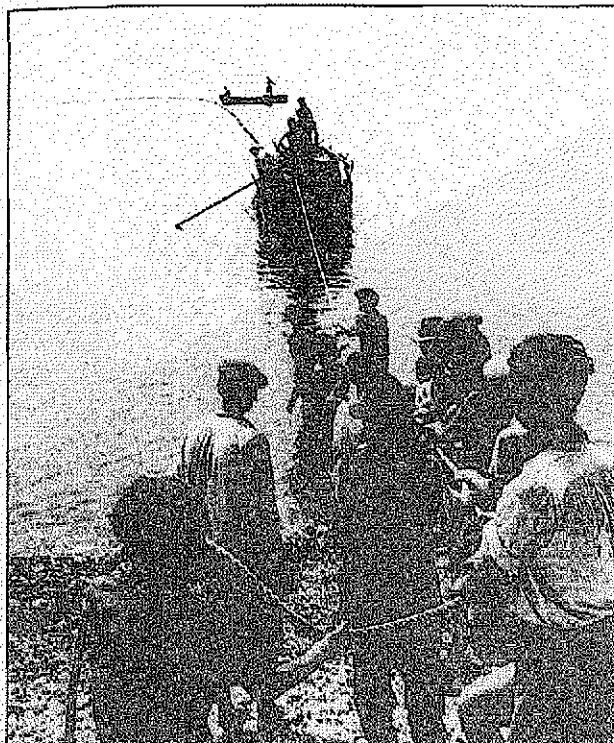

*Tonera je končala obkroževanje in se oddaljuje.
The "tonera" boat has finished its encircling procedure
and is now moving off.*



*Potegovalcem je priskočilo na pomoč veliko ljudi.
The pullers are aided by a number of people.*

STATISTIČNI PODATKI

Točnih statističnih podatkov o tonolovu ob tržaški slovenski obali v času Avstrije ni bilo mogoče najti, ker se vsi nanašajo na skupni ulov širših področij. Edinole v Pastrovičevem "Ribarskem priručniku za godinu 1913" je zabeleženo, da so leta 1911 ulovili v Nabrežini 1.200 kg, v Križu 4.000 kg in na Miramaru (Kontovel - Bar-kovlje) 1.150 kg tonov. Slovenski ribiči so tega leta ulovili torej 6.350 kg v skupni vrednosti 8.840 kron.

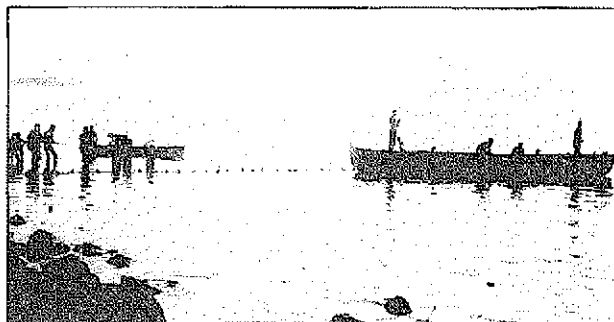

*Iz tonere so ribiči podali potegovalcem še drugo vrv.
Fishermen passing the second rope to the pullers.*



*Tonera se je postavila prečno, ribiči držijo plutovino
zadnjega dela mreže.
The "tonera" boat has placed itself transversally, and
the fishermen are now holding the cork of the rear end
of the net.*

V arhivih italijanske Luške kapitanije so zabeleženi naslednji podatki:

Leta 1926 ulovljenih skupno 776 rib, teža 6.930 kg, delovalo je 7 trat v Križu in 2 v Čedazu, ki so zaposlovala 100 stalnih in 100 pomožnih ribičev. Skupna vrednost ulova je znašala 69.300 lir.

Za leto 1937 poznamo podatek, da je na obali od Čedaza do Nabrežine delovalo 9 trat s 100 ribiči. Cena tona je bila 450 lir za kvintal, skupni bruto zaslužek pa je znašal 27.000 lir.

V prvi polovici sezone leta 1935, ko je delovalo 9 trat in 110 ribičev, so ulovili tone naslednje velikosti:

- 5 tonov po 6 kg
- 104 tone po 10 kg
- 12 tonov 12 kg
- 7 po 15 kg
- 45 po 16 kg
- 18 po 20 kg
- 2 tona po 100 kg
- 5 tonov po 110 kg
- 1 ton 140 kg



Smo pri koncu, morje kipi od silnih udarov ulovljenih tonov.

The job is almost done, and the sea is seething with the mighty thumps of the caught tuna.



Najstarejši posnetek tonolova pred prvo svetovno vojno. Tone so že vse potegnili iz morja. Ribiči nosijo dolge spodnje hlače, zavihane do kolen.

The oldest photograph of tuna fishing before World War I. All the tuna have been pulled out of the sea. The fishermen are wearing long johns, rolled up to their knees.

Dva tona sta zbežala, potem ko sta pretrgala mrežo. Ulovili so tudi 4 lice (Lichia avaiia), ki so tehtale vsaka po 15 kg. Njihova srednja cena je bila 3,50 lir za kg. Pravo redkost je tistega leta predstavljal ulov tonov, ki so tehtali nad 100 kg.

Za tista leta dobimo še naslednje podatke (AST. CP, 317):

1934 ulovljenih	630 rib	4300 kg	130 ribičev
1935	462 -"	4500 kg	120 -"
1936	920 -"	5200 kg	110 -"
1937	300 -"	6000 kg	100 -"
1938	260 -"	1800 kg	20 -"

Tudi kronika skrbnega kriškega župnika Furlana nam lahko marsikaj pojasni (Arhiv župnije Sv. Križ, kronika župnika Furlana):



Tone čistijo in preštevajo.

The caught tuna are being cleaned and counted.



Vleka zadnjega dela mreže, v kateri je še nekaj tonov.
Pulling of the rear end of the net with some tuna still in it.

"1925 prvi lov tonine 9. septembra: Šaverčeva barka je ulovila 40 rib, Devaneva 11. Srednja teža 11/12 kg.

1927 lov zelo reven. Vsi lastniki toner so imeli deficit z obzirom na velike stroške, ki jih imajo vsako leto za mreže.

1929 prvi lov 20. avgusta, cena 13,50 lir/kg. Dva dni kasneje 6 lir/kg. 19. septembra ena sama tonera ulovila 324 tonov v Viru po 10-12 kg vsaki. Zasluzek 22.000 lir.

1931 ena tonera ulovila 99 tonov."

Kot vidimo, sta sreča ali naključje igrala veliko vlogo. Zaradi njiju je ribič lahko res obogatel, in niso bili redki primeri, da je dober ulov odločal tudi o ženitvi, ker je prinesel v hišo dovolj denarja, da sta lahko zaročenca začela novo skupno življenje ali da je hči dobila doto.

Na žalost je začel tonolov po drugi svetovni vojni na slovenski tržaški obali postopoma upadati, ker so tone začeli loviti z velikimi, posebej za to grajenimi motornimi ladjami kar na odprtem morju.

Zadnji obilen ulov tonov beležimo leta 1954, ko je Ivo Pertot-Gospodič iz Nabrežine zaprl s svojo trato jato 800 manjših rib na Rendeli pod Križem. Potem ko so začeli tonom prestrezati selitveno pot že na odprtem morju, se niso več pojavili na tržaški slovenski obali. Tako se je končala tisočletna tradicija naših ljudi.



Ribolov je končan, ribiči pospravljajo mreže. V ozadju je viden nabrežinski breg, ki je ves obdelan.

The fishing has come to an end, and the fishermen are tidying up their nets. The entirely cultivated Nabrežina (Aurisina) slope is well seen in the background.



Obilen ulov tonov kontovelskih ribičev pri Čedazu leta 1948.

An abundant catch of tuna by the Kontovel (Contovello) fishermen near Čedad in 1948.

SLOVENE FISHERY IN THE GULF OF TRIESTE - TUNA FISHING

Bruno VOLPI LISJAK

IT-34134 Trieste, Via Commerciale, 178/1

SUMMARY

The article, which is based on the archive research and oral tradition of the last Slovene fishermen, discusses the millennial presence of the Slovenes in the Gulf of Trieste, with regard to the development of their fishing activities on the ethnic Slovene coast stretching between Trieste and the mouth of the Timava, with special emphasis on tuna fishing.

The extensive historical part of the article deals with the development from feudalism, when the Trieste aristocrats and the Duino lords could boast with exclusive privileges, to the gradual affirmation by Slovene fishermen as the main protagonists in this kind of fishing till its recent total cessation. The technical part of the text describes nets, vessels and the fishing system itself, which was due to various marine and orographical conditions truly unique. The article is supplemented with the description of how the catch was shared and with some statistical data.

The article is enriched with some still unpublished findings concerning Slovene tuna fishing after the abolition of feudal privileges in 1835. They originate from the Nabrežina (Aurisina) Parish chronicle written in the Bohoričica alphabet, and from the diplomatic archive of the Trieste Municipal Library, where a very interesting chart of the coast and its appertaining fishing grounds of the first Slovene owners of tuna boats and a plan for paved platforms for tuna fishing at Barkovlje (Barcola) built during the Austrian rule were found.

Key words: fishing, tuna fishing, history

VIRI IN LITERATURA

- Arhiv župnije Nabrežine.
- Arhiv župnije Sv. Križ. Kronika župnika Furlana.
- AST. IC - Državni arhiv v Trstu, zbirka Intendenza Commerciale.
- AST. GM - Državni arhiv v Trstu, zbirka Governo marittimo.
- AST. CP - Državni arhiv v Trstu, zbirka Capitaneria di porto.
- Dipl. a. - Diplomatski arhiv Mestne knjižnice v Trstu (Archivio Diplomatico. Biblioteca Civica di Trieste).
- Basioli J. (1984): Ribarstvo na Jadranu. Zagreb.
- Corbanese, C. G. (1983): Il Friuli, Trieste e l'Istria dalla preistoria alla caduta del patriarcato di Aquileia. Bologna, Del Bianco editore.
- Dvornik, F. (1956): The Slavs, early history and civilization. Boston, American Academy of Art and Sciences.
- Krisch A. (1900): Die Fischerei im Adriatischen Meere. Pula.
- Volpi Lisjak, B. (1995): Slovensko pomorsko ribištvo skozi stoletja od Trsta do Timave. Trst, Mladika.
- Volpi Lisjak, B. (1996): La spettacolare pesca del tonno attraverso i secoli nel golfo di Trieste. Trst, Mladika.
- Volpi Lisjak, B. (1997): Čupa, čoln slovenskih ribičev v Tržaškem zalivu. Ljubljana, Etnolog 7 (LVIII).