

RELATIVNA KRONOLOGIJA MLAJŠE ŽELEZNE DOBE V JUGOSLOVANSKEM PODONAVJU

DRAGAN BOŽIČ

Inštitut za arheologijo SAZU, Ljubljana

Jovana Todorovića sem spoznal v Beogradu februarja 1981, malo preden je umrl. V pogovoru je večkrat omenil, da je zdaj na nas mladih vrsta, nadaljevati njegovo delo, posvečeno v veliki meri latenski dobi v jugoslovanskem Podonavju.¹ Njegovemu spominu poklanjam ta članek, ki predstavlja jedro moje diplomske naloge, zaključene julija 1980. Za objavo sem jo močno skrčil in deloma predelal.²

Stopnja Čurug — končna stopnja starejše železne dobe

Danes poznamo v jugoslovanskem Podonavju šele razmeroma malo najdiščnih enot, ki jih lahko postavimo na konec starejše železne dobe.³ Mednje sodijo poleg zakladne najdbe Čurug,⁴ po kateri sem dal ime obravnavani stopnji, še grobovi Sremska Mitrovica 2,⁵ Osijek 51,⁶ Doroslovo 18 in 54⁷ in grob iz Velike pri Slavonski Požegi, ki glede na zemljepisno lego v Požeški kotlini ne spada več v podonavski prostor, vendar je po vsebovanih pridatkih z njim tesno povezan⁸ (sl. 1).

Za to stopnjo so značilni:

— noži z jezičastim ročajem z dvema ali tremi zakovicami in rahlo navznoter ukrivljenim rezilom,⁹

— tordirani obsenčni obročki, ki imajo običajno en konec sploščen in spirhalno uvit,¹⁰

— bikonične¹¹ in

— amforičaste¹² jagode iz stekla,

— koralne jagode,¹³

— fibule zgodnjelatenske sheme z lokom polkrožne ali zaobljeno trikotne oblike in majhno peresovino z največ šestimi navoji, katerih noga nosi kratko ležišče za iglo, se zaokroženo obrne in zaključí ali z živalsko glavico ali z bikoničnim oziroma kroglastim gumbom, ki je pogosto obdan z dvema svitkoma in nosi še razčlenjen izrastek,¹⁴

— fibule zgodnjelatenske sheme z lokom iz osmičastih zank, katerih noga se zaključí z enako zanko,¹⁵

- fibule vrste Štrpci,¹⁶
- čertoške fibule inačice XIII h po B. Teržanovi,¹⁷
- vzdolžno narebrenе trakaste zapestnice s po dvema nazaj obrnjenima živalskima glavicama na koncех¹⁸ in
- vzdolžno narebrenе trakaste zapestnice s trikotno oblikovanima koncema.¹⁹

Mlajša železna doba

Pri izdelavi relativne kronologije sem upošteval večino objavljenih najdiščnih celot mlajše železne dobe. Po drugi svetovni vojni so sicer raziskovali več latenskodobnih naselbin, vendar nobeno od teh raziskovanj ni objavljeno na zadovoljiv način.²⁰ Zato sem naselbinske najdbe v glavnem pustil v nemar. Dejstvo je tudi, da se je v naselbinah v nasprotju z grobovi našlo le malo kovinskih najdb in da se naselbinska keramika od grobne deloma razlikuje.

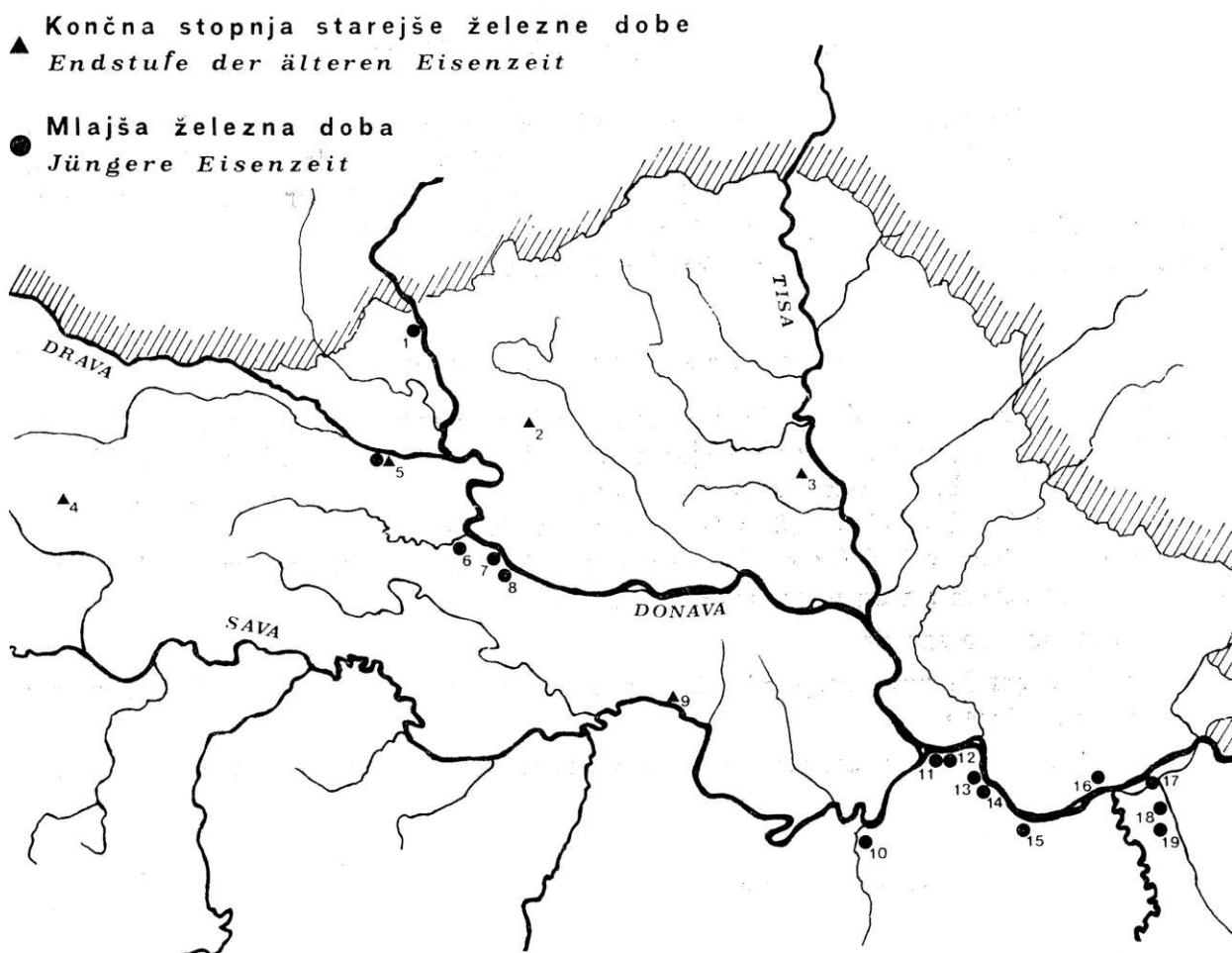

Sl. (Abb.) 1. V članku obravnavana grobišča, skupine grobov, posamezni grobovi in zakladne najdbe iz jugoslovanskega Podonavja. — *Die in der Arbeit behandelten Gräberfelder, Grabgruppen, Einzelgräber und Hortfunde aus jugoslawischen Donauraum.*

Batina: 1, Beograd — Karaburma: 11, Beograd — Rospri Ćuprija: 12, Bogdanovci: 6, Brestovik: 15, Ćurug: 3, Ćirikovac: 18, Doroslovo: 2, Kostolac: 17, Kovin: 16, Mislodjin: 10, Osijek: 5, Požarevac: 19, Ritopek: 14, Sotin: 8, Sremska Mitrovica: 9, Velika: 4, Vinča: 13, Vučedol: 7

Upoštevane celote izvirajo iz Baranje, vzhodne Slavonije, Banata in severne Srbije (sl. 1): Baranja — en grob v Batini;²¹ vzhodna Slavonija — grobišče v Osijeku,²² en grob v Bogdanovcih,²³ eden v Vučedolu²⁴ in dva v Sotinu;²⁵ Banat — zakladna najdba v Kovinu;²⁶ severna Srbija — grobišči Karaburma²⁷ in Rospri Čuprija²⁸ v Beogradu, ki ležita eno poleg drugega vzdolž Donave, loči ju le Mirijeovski potok, dva groba v Brestoviku²⁹ in po en grob v Mislodjiniu,³⁰ Vinči,³¹ Ritopeku,³² Požarevcu,³³ Ćirikovcu³⁴ in Kostolcu.³⁵

Grobovi se delijo na tri skupine, katerih vsaka vsebuje tako grobove z orožjem kot brez njega. Za skupino 1 so značilne oblike 1 do 18, za skupino 2 oblike 19 do 29 in za skupino 3 oblike 30 do 61 (T. 1—5; tab. 3). Nekaj grobov, ki vsebujejo značilne oblike prve in druge skupine, sestavlja predhodno skupino grobov.

Glavne tri skupine grobov pripadajo trem zaporednim časovnim obdobjem, ki jih imenujem stopnje Beograd 1, 2 in 3. Grobovi skupine 1 so značilni za stopnjo Beograd 1, skupine 2 za stopnjo Beograd 2 in skupine 3 za stopnjo Beograd 3; grobovi predhodne skupine se uvrščajo na začetek stopnje Beograd 2 (tab. 2).

Stopnja Beograd 1

Tej stopnji pripadajo naslednji grobovi: z orožjem — Batina, Karaburma 22, 23, 51, 66, 77, 111, Osijek 29 (T. 6, 1—4), 37, Požarevac (T. 6,5—10); brez orožja — Bogdanovci, Karaburma 60, 63, 67, Osijek 22, Rospri Čuprija 23.

Značilne oblike stopnje Beograd 1 so:

- meči in nožnice zgodnjelatske sheme³⁶ (oblika 1; T. 1, 1; 6, 1.5; 10, 1—3) — nožnice imajo rombičen ali odebeljen,³⁷ praviloma predrt ščitnik, značilen okras pa so pari zmajčkov I. (T. 6,1) in II. (T. 10,1) vrste po de Navarru —,³⁸
- verige za pripenjanje nožnice vrste Karaburma 111³⁹ (oblika 2; T. 1,2) in
- vrste Mokronog⁴⁰ (oblika 3; T. 1,3; 6,6),
- sulične osti z zelo širokim listom z rebrom⁴¹ (oblika 4; T. 1,4; 6,2),
- dvodelne in trodelne ščitne grbe⁴² (oblika 5; T. 1,5; 6,4.7),
- razmeroma majhne trakaste ščitne grbe s plosodčastim srednjim delom in pravokotnimi krilci⁴³ (oblika 6; T. 1,6; sl. 2,1.2),
- ščitne grbe s plosodčastim srednjim delom in trolistnimi krilci⁴⁴ (oblika 7; T. 1,7),
- sekači z gumbom na koncu ročaja⁴⁵ (oblika 8; T. 1,8),
- noži z navznoter ukrivljenim rezilom in trikotnim trnom za ročaj⁴⁶ (oblika 9; T. 1,9),
- nožički s trakastim ušesom, pritrjenim z zakovico⁴⁷ (oblika 10; T. 1,10),
- škarje z ročajem U-oblike s klinastimi kraki⁴⁸ (oblika 11; T. 1,11; 6,8),
- majhni brusi z luknjico za obešanje⁴⁹ (oblika 12; T. 1,12),
- votli obročki iz železne ali bronaste pločevine⁵⁰ (oblika 13; T. 1,13),
- drobne kroglaste steklene jagode⁵¹ (oblika 14; T. 1,14),
- fibule vrste Karaburma 63⁵² (oblika 15; T. 1,15; 6,3; 11,4; sl. 3,2),
- železne fibule zgodnjelatske sheme z lokom zaobljeno kvadratne ali zaobljeno pravokotne oblike, ki je večinoma ali izrazito narebren ali odebeljen in gladek, z majhno ali veliko peresovino, dolgim ležiščem za iglo in trikotno obrnjeno nogo⁵³ (oblika 16; T. 1,16; 6,9.10; 11,2.3),
- astragalni pasovi s sponkama, ki imata po tri polkrožne zanke⁵⁴ (oblika 17; T. 1,17) in
- strogo bikonične posode z dvema rebroma na ramenu⁵⁵ (oblika 18; T. 1,18).

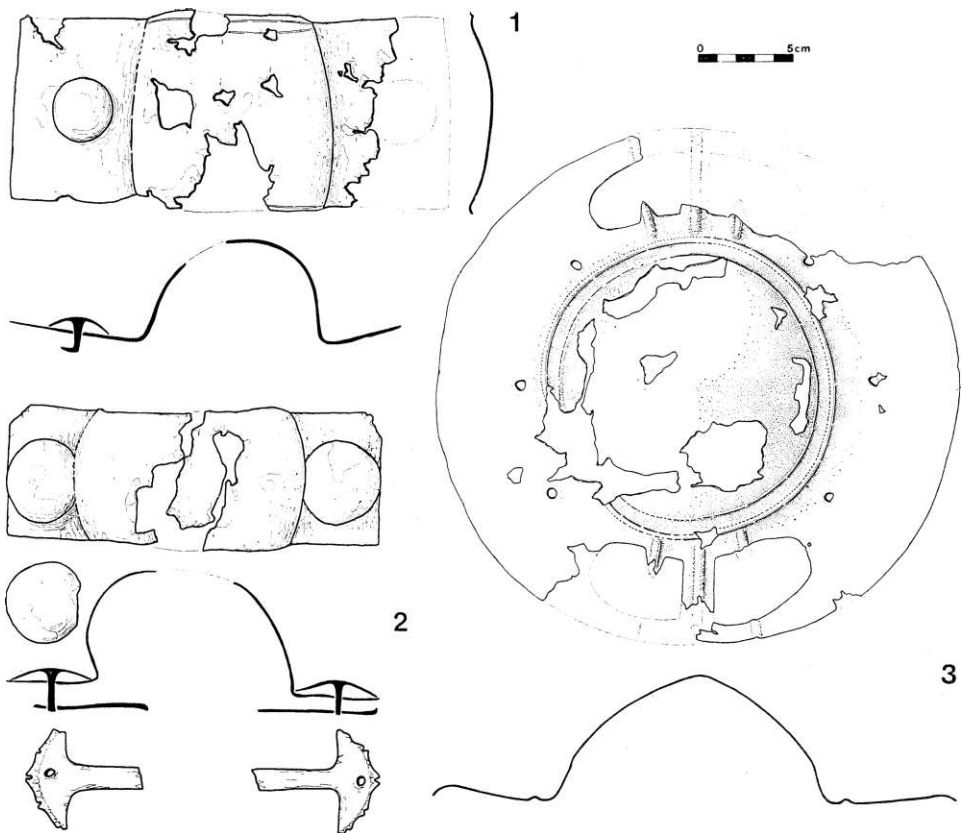

Sl. (Abb.) 2. Ščitne grbe iz grobov. — Schildbuckel aus Gräbern:
 1 Karaburma 71; 2 Karaburma 66; 3 Karaburma 92.
 1.2 železo (Eisen), 3 bron (Bronze)

Stopnja Beograd 2

Tej stopnji sem prištel naslednje grobove: z orožjem — Brestovik 1⁵⁶ (T. 7,1—6), Ćirikovac, Karaburma 26, 29, 41, 62, 324, 325, Mislodjin, Ritopek, Rospi Ćuprija 32, 39 (T. 7,7,8), Vučedol; brez orožja — Karaburma 34, 35, 38, 58, 59, Osijek 9, 26 (sl. 3, 1—8), 27, Rospi Ćuprija 28.

Za to stopnjo so značilni:

— meči in nožnice srednjelatenske sheme⁵⁷ (oblika 19; T. 2,19; 7,1.7; 10,4.5) — tri nožnice so okrašene s parom zmajčkov oziroma ptičev III. vrste po de Navarru⁵⁸ (T. 7,1; 10,4),

— sploščene, pogosto z vtolčenimi jamicami okrašene verige za pripenjanje nožnice⁵⁹ (oblika 20; T. 2,20; 7,2),

— sulične osti z ožjim listom z rebrom⁶⁰ (oblika 21; T. 2,21; 7,3),

— trakaste ščitne grbe s plosodčastim srednjim delom in trapezastimi krilci⁶¹ (oblika 22; T. 2,22),

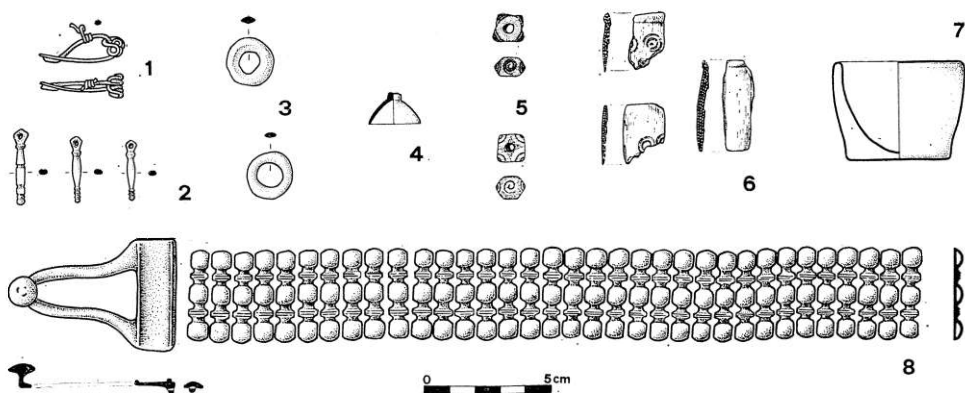

Sl. (Abb.) 3. Osijek, grob (Grab) 26.
5 steklo (Glas), 6 kost (Knochen), ostalo bron (sonst Bronze)

— trakaste ščitne grbe z dvojnožlebastim srednjim delom in trapezastimi ali pahljastimi krilci⁶² (oblika 23; T. 2,23),

— sekači z vozlom na ročaju in gumbom ali obročkom na njegovem koncu⁶³ (oblika 24; T. 2,24; 7,8),

— fibule z dvema gumboma, enim na loku in enim na obrnjenem delu noge⁶⁴ (oblika 25; T. 2,25; 7,4; 11,6),

— fibule srednjelatenske sheme z nizkim žičnim lokom in kratko peresovino⁶⁵ (oblika 26; T. 2,26; 7,5; 11,5),

— fibule srednjelatenske sheme z osmičasto uvitim obrnjenim delom noge⁶⁶ (oblika 27; T. 2,27; sl. 3,1),

— orehaste zapestnice vrste Osijek⁶⁷ (oblika 28; T. 2,28; 11,12) in

— »kantarosi«⁶⁸ (oblika 29; T. 2,29).

Kot sem že omenil, spadajo tisti grobovi, ki imajo tudi značilne oblike stopnje 1, na začetek stopnje Beograd 2 (z orožjem — Karaburma 26, 41, 62, 324, Rospi Čuprija 32; brez orožja — Osijek 9, 26, 27).

Stopnja Beograd 3

Tej stopnji sem prištel zakladno najdbo iz Kovina in naslednje grobove: z orožjem — Brestovik 2, Karaburma 11, 12, 13, 28, 32, 70, 92, 94, 97, 105, 112, 137, 172, 222, Kostolac (T. 8,1—3), Rospi Čuprija 27, 30, 31, 33, 37, Sotin 2 (T. 8,4—8), 3 (T. 9), Vinča; brez orožja — Karaburma 1, 4, 14, 15, 18, 19, 20, 21, 24, 36, 37, 39, 40, 42, 43, 45, 46, 47, 74, 78, 95, 96, 98, 100, 102, 110, 114, 123, 203, 224, 225, 228, 233, 264, Rospi Čuprija 2, 8, 25, 29, 34, 36, 40, 41, 42 in 43.

Stopnja Beograd 3 ima največje bogastvo oblik. Značilni zanjo so:

— meči in nožnice poznolatenske sheme⁶⁹ (oblika 30; T. 3,30),

— izjemno dolge sulične osti⁷⁰ (oblika 31; T. 3,31; 9,1),

— sulične osti z ozkim listom rombičnega preseka⁷¹ (oblika 32; T. 3,32; 8,1,7; 9,2,3),

— sulične osti z listom lečastega ali rombičnega preseka, ki ima na vsaki strani po dva z robom vzporedna žlebička⁷² (oblika 33; T. 3,33),

- sulične osti z listom rombičnega preseka s sploščenima robovoma⁷³ (*oblika 34; T. 3,34*),
- sekači s sploščenim ročajem z obročkom na koncu⁷⁴ (*oblika 35; T. 3,35; 8,2; 9,10*),
- krivi noži s »sicam« podobno obliko⁷⁵ (*oblika 36; T. 3,36; 9,9*),
- noži s trnom za ročaj z eno zakovico⁷⁶ (*oblika 37; T. 3,37; 11,1*),
- okrogle ščitne grbe s polkroglastim ali stožčastim srednjim delom⁷⁷ (*oblika 38; T. 3,38; 8,6; 9,4; sl. 2,3*),
- škarje z ročajem U-oblike, trakastim vrhom ročaja in paličastima krakoma⁷⁸ (*oblika 39; T. 4,39*),
- škarje z ročajem omega-oblike in klinastima ali paličastima krakoma⁷⁹ (*oblika 40; T. 4,40; 8,3*),
- viličasta orodja⁸⁰ (*oblika 41; T. 4,41; 9,6*),
- veliki brusi brez luknjice⁸¹ (*oblika 42; T. 4,42*),
- fibule vrste Jarak⁸² (*oblika 43; T. 4,43*),
- fibule vrste Karaburma 39⁸³ (*oblika 44; T. 4,44; 11,7*),
- zapestnice z elipsasto razširjenim, vzdolž nažlebljenim ali narebrenim srednjim delom in s koncema v obliki stiliziranih živalskih glav⁸⁴ (*oblika 45; T. 4,45; 8,8*),
- zapestnice z ovijajočima se koncema — srednji del je ali žičnat ali odebeljen in gladek oziroma prečno narebren ali elipsasto razširjen in vzdolž nažlebljen ali ima presek C-oblike⁸⁵ (*oblika 46; T. 4,46*),
- astragalni pasovi vrste Beograd⁸⁶ (*oblika 47; T. 4,47; 11,8—10*),
- pasne sponje vrste Laminci⁸⁷ (*oblika 48; T. 4,48; 11,11*),
- ponve vrste Aylesford⁸⁸ (*oblika 49; T. 4,49*),
- zajemalke vrste Pescate⁸⁹ (*oblika 50; T. 4,50*),
- bronasta vedra situlaste oblike z železnimi atašami⁹⁰ (*oblika 51; T. 4,51; 8,4,5*),
- velike bikonične posode z izbočenim ramenom, na katerem sta večinoma dve rebri⁹¹ (*oblika 52; T. 5,52*),
- velike, trebušaste slikane posode⁹² (*oblika 53; T. 5,53*),
- manjše bikonične posode z izbočenim ramenom⁹³ (*oblika 54; T. 5,54*),
- skodele z uvihanim ustjem⁹⁴ (*oblika 55; T. 5,55*),
- skodele z nizkim vratom in poševnim ustjem⁹⁵ (*oblika 56; T. 5,56*),
- skodele z izvihanim ustjem⁹⁶ (*oblika 57; T. 5,57*),
- bikonične skodele⁹⁷ (*oblika 58; T. 5,58*),
- dvoročajni vrči z nizkim stožčastim vratom in visokima trakastima ročajema⁹⁸ (*oblika 59; T. 5,59*),
- enoročajni vrči z izbočenim stožčastim vratom⁹⁹ (*oblika 60; T. 5,60*) in
- čaše na votli nogi¹⁰⁰ (*oblika 61; T. 5,61*).

Grobovi z orožjem stopnje Beograd 1 se od grobov s konca starejše železne dobe jasno razlikujejo zaradi novih oblik orožja. Pri grobovih brez orožja je razlika večkrat manj izrazita, ker vsebujejo še stare, iz starejše železne dobe podedovane oblike nakita. Grob iz Bogdanovcev sem uvrstil v stopnjo Beograd 1 samo zaradi za to stopnjo značilnih fibul vrste Karaburma 63, ki se jasno ločijo od starejših fibul zgodnjelaten-ske sheme, kakršne so bile v obravnavanem prostoru v rabi med stopnjo Čurug, in ki so se nosile tudi še na začetku stopnje Beograd 2.¹⁰¹ Podobno velja tudi za grob Karaburma 63, pri katerem pa je njegova uvrstitev v stopnjo Beograd 1 podkrepljena tudi s skodelo z odebeljenim uvihanim ustjem.¹⁰² Grob Karaburma 67 je sicer vseboval

tudi nogo še prostoročno izdelane posode, vendar ga obsenčna obročka in steklene jagode, med katerimi ni nobene amforičaste, tesno povezujejo z grobom Karaburma 63, kar govori za sočasnost teh dveh grobov.

Z začetkom zgodnjerskega obdobja oblike, značilne za stopnjo Beograd 3, niso takoj izginile, ampak so se rabile še nekaj desetletij.¹⁰³ Zaradi tega je verjetno, da je tudi kateri od grobov, ki sem jih tej stopnji pripisal zaradi tega, ker pač vsebujejo samo oblike stopnje 3, pravzaprav nastal šele v zgodnjerskem obdobju.

Grob — Grab	St	LS	SB	SK	HM	Mr	WS	Se	F1	RS	TG	BG	Stopnja — Stufe
Batina :	1	1	2	1	Beograd 1
Karaburma 22:	1	.	.	1	1	.	1	2	
51:	1	1	1	
66:	1	1	1	.	.	2	1	.	1	.	1	.	
71:	1	1	1	1/2	
111:	1	1	.	1	.	1	1	
Osijek 29:	1	1	1	1	.	.	.	
37:	1	1	1	1	1	.	.	
Požarevac :	1	2	1	1/2	.	.	1	1	2	.	.	.	
Brestovik 1:	1	1	1	1	2	1	1	.	Beograd 2
Čirikovac :	1	1	1	1/2	
Karaburma 26:	1	1	1	1/2	1	2	.	
29:	1	1	1	1	2	1	.	.	
41:	1	1	1	1/2	.	.	.	1	.	.	3	.	
62:	1	1	1	.	1	1	.	1	1	1	.	.	
324:	1	1	.	1	1	
325:	1	1	1	.	1	.	.	.	2	.	.	.	
Mislodjin :	1	1	1	1/2	
Ritopek :	2	2	2	2	1	
Rošpi Čuprija 39:	1	.	.	.	1	
Vučedol :	1	.	1	1	.	.	.	
Karaburma 13:	1	3	.	.	.	1	Beograd 3
92:	1	3	2	.	1	.	1	1	.	.	1	3	
97:	1	4	.	.	.	2	1	1	.	.	.	1	
222:	1	1	1	.	1	.	.	1	.	1	5	.	

Tab. 1. Sestava pridatkov grobov z mečem. — *Beigabenzusammensetzung der Schwertgräber.*
St: meč — *Schwert*; *LS:* sulična ost — *Lanzenspitze*; *SB:* ščitna grba — *Schildbuckel*; *SK:* veriga za pripenjanje nožnice — *Schwertkette*; *HM:* sekač — *Hiebmesser*; *Mr:* nož — *Messer*; *WS:* brus — *Wetzstein*; *Se:* škarje — *Schere*; *F1:* fibula — *Fibel*; *RS:* obročast nakit — *Ringschmuck*; *TG:* glinasta posoda — *Tongefäß*; *BG:* bronasta posoda — *Bronzegefäß*

Grobovi z več pokopi (prim. tab. 1)

Dejstvo, da je tudi pri žganih grobovih latenske dobe treba računati z več pokopanimi, je že dolgo znano.¹⁰⁴ Analiza kostnega gradiva grobišča v Dobovi pri Brežicah ga je pred kratkim ponovno potrdila.¹⁰⁵ V obravnavanem prostoru, kjer takih analiz doslej niso opravljali, se lahko opremo samo na pridatke. Jasen primer pokopa dveh vojščakov v enem grobu predstavlja grob iz Ritopeka.¹⁰⁶ Tudi v grobu Karaburma 92

sta bila po Todorovičevem mnenju¹⁰⁷ pokopana dva moška, ker so pač v njem našli dve ščitni grbi in tri sulične osti. Vendar po mojem to ne bo držalo. Kot namreč dokazujejo številni grobovi stopnje Beograd 3,¹⁰⁸ ki ji pripada grob Karaburma 92, je v tej stopnji prišlo do sprememb v oborožitvi. Drugače kot v stopnjah 1 in 2, ko so imeli vojščaki praviloma samo po eno sulico, so imeli zdaj pogosto po dve in celo več sulic. Medtem ko je imela v prvih dveh stopnjah velika večina tudi meč, vsebujejo od vseh upoštevanih grobov z orožjem stopnje 3 le štirje meč. Vsekakor ne more biti naključje, da imata od teh štirih dva po tri in en grob celo štiri sulične osti; le grob Karaburma 222 ima eno samo, ki pa se s svojo dolžino uvršča med najdaljše sulične osti te stopnje (80 cm!). Grob Karaburma 92¹⁰⁹ je najbogatejši grob stopnje Beograd 3. Poleg drugega so v njem našli zelo veliko glinasto posodo, izjemno dolg sekač z na ročaj pritrjenim bronastim obročkom, tri bronaste posode (vedro, ponev in zajemalko), dve bronasti ščitni grbi in celo železen raženj. Primerjamo ga lahko z grobom iz Batine,¹¹⁰ ki sem ga uvrstil v stopnjo 1, in ki je edini v obravnavanem prostoru vseboval čelado, poleg nje pa še meč v bogato okrašeni nožnici, verigo za pripenjanje nožnice, sulično ost in ravno tako kot grob Karaburma 92 kar dve ščitni grbi.¹¹¹ Po mojem si posest dveh ščitov lahko razlagamo z izjemnim družbenim položajem imetnika.

Ker so pasne sponje vrste Laminci očitno predstavljale del ženske noše,¹¹² je zelo verjetno, da sta bila tudi v zgodnjem grobu Sotin 1, ki je vseboval več oblik stopnje Beograd 3, in v grobu Rospri Čuprija 33, ki spada v stopnjo 3, pokopana po dva, in sicer moški in ženska. V prvem primeru govorijo tej domnevi v prid štirje bronasti obročki z izrastki,¹¹³ podobni obročkom iz ženskega groba Novo mesto — Beletov vrt 201.¹¹⁴ V drugem primeru lahko pripišemo ženski še fibulo¹¹⁵ in eno od dveh zapestnic. V grobovih z orožjem stopnje 3 namreč običajno ni bilo nobene fibule in za grobove z orožjem latenske dobe v jugoslovanskem Podonavju velja, da v nekaterih sicer najdemo zapestnice, vendar vsakokrat le po eno.¹¹⁶

Kot sem poskusil dokazati na drugem mestu,¹¹⁷ so astragalne pasove v jugoslovanskem in madžarskem Podonavju vseskozi nosile ženske. Zato gre tudi pri grobu iz Kostolca najverjetneje za dvojni pokop moškega in ženske.¹¹⁸

Zaporedje pokopavanja na grobišču Karaburma (sl. 4)

Večina grobov stopnje Beograd 1 (izjemi sta grob 23 in 51) leži v polkrožnem pasu, katerega os poteka v smeri JZ—SV. Od grobov brez orožja leži najjužneje grob 63 in od grobov z orožjem grob 111. Ta dva skeletna groba, ki ju način pokopa (pokop trupla) in obsenčna obročka groba 63 povezujejo neposredno z grobovi pozne halštatske dobe,¹¹⁹ predstavljata najstarejša groba na tem grobišču.

Grobom stopnje 1 sledijo proti S oziroma JZ najstarejši grobovi stopnje 2 (62, 324, 26, 41). Medtem ko je grob 41 ostal nekaj časa osamljen, so v smeri proti S pokopavali naprej, kot kažejo grobovi 325, 29, 35 in 34. Hkrati so nastali tudi posebej ležeči grobovi 38, 58 in 59.

V stopnji 3 se je grobišče širilo proti SV, S in SZ. Vrsta grobov je nastala okrog groba 41, pa tudi posebej ležeči skupini grobov 38, 58 in 59 se je pridružil grob 123. Zdaj so posamezni grobovi nastali tudi na prostoru, kjer so pokopavali že v stopnjah 1 in 2 (npr. groba 36 in 70).

Rimskodobni grobovi (grob 7, 8, 9, 44, 50, 56, 145, 146) se navezujejo večinoma na grobove stopnje 3.

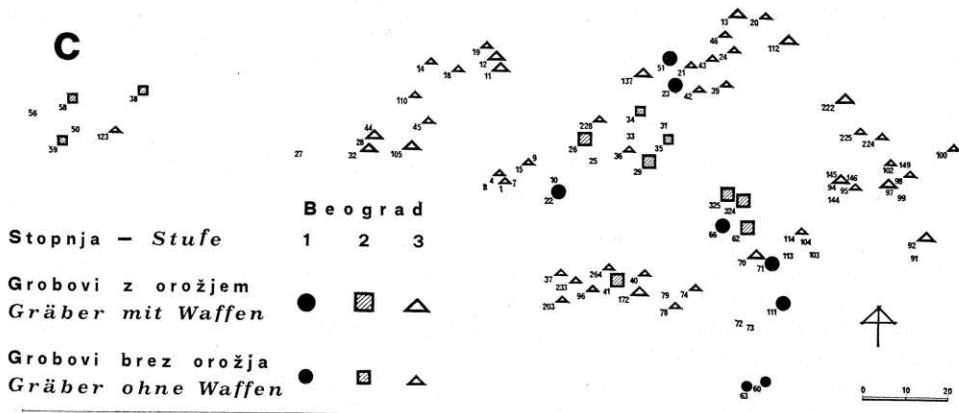
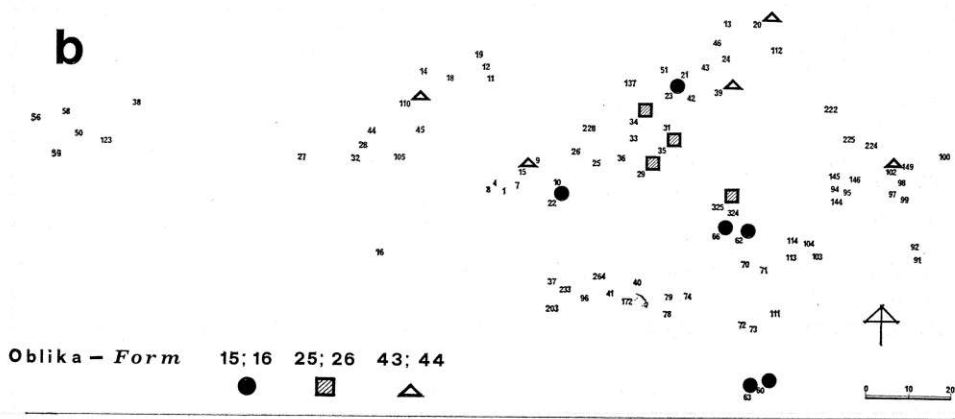
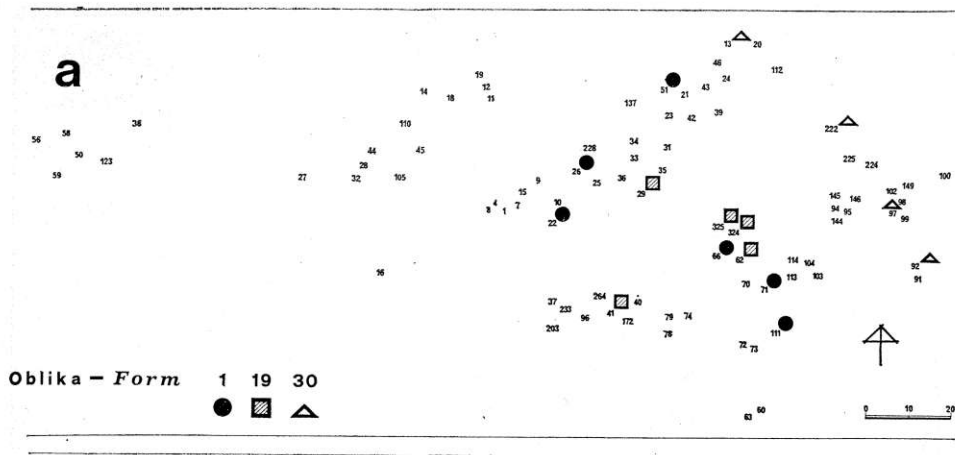

Sl. (Abb.) 4. Grobišče Karaburma v Beogradu: a) razprostranjenost mečev; b) razprostranjenost fibul; c) zaporedje pokopavanja. — Gräberfeld Karaburma in Beograd: a) Verbreitung der Schwerter; b) Verbreitung der Fibeln; c) Belegungsabfolge.

Značilne najdiščne celote <i>Charakteristische Fundkomplexe</i>		Jugoslovansko Podonavje	Srednja Evropa
z orožjem <i>mit Waffen</i>	brez orožja <i>ohne Waffen</i>	<i>Jugoslawischer Donauraum</i>	<i>Mitteleuropa</i>
Doroslovo 18	Čurug Sremska Mitrovica 2 Velika	Čurug	La Tène B 1
Batina Karaburma 22, 66, 111 Osijek 29	Bogdanovci Karaburma 60, 63 Osijek 22	Beograd 1	La Tène B 2
Karaburma 41, 62, 324 Brestovik 1 Karaburma 29, 325 Ritopek	Osijek 9, 27 Karaburma 34, 59 Rospi Čuprija 28	začetek <i>Beginn</i> Beograd 2	La Tène C
Karaburma 12, 92, 112, 222 Rospi Čuprija 30 Sotin 3	Karaburma 1, 14, 15, 39, 110 Kovin Rospi Čuprija 2	Beograd 3	La Tène D

Tab. 2. Končna stopnja starejše in stopnje mlajše železne dobe v jugoslovanskem Podonavju v razmerju do srednjeevropske kronologije. — *Chronologische Einteilung des Endes der älteren und der jüngeren Eisenzeit im jugoslawischen Donauraum im Vergleich mit der mitteleuropäischen Chronologie.*

Razmerje do srednjeevropske kronologije

(tab. 2)

Tako kot bikonične in amforičaste jagode iz stekla in koralne jagode (op. 11—13) pričajo tudi fibule zgodnjelatenske sheme s polkrožno ali zaobljeno trikotno oblikovanim lokom ter fibule z lokom iz osmičastih zank (op. 14, 15), da je stopnja Čurug, končna stopnja halštatske dobe v jugoslovanskem Podonavju, potekala vzporedno s srednjeevropsko stopnjo La Tène B 1.¹²⁰

Logično je, da je stopnji Čurug sledeča stopnja Beograd 1, začetna stopnja latenske dobe v jugoslovanskem Podonavju, sočasna stopnji La Tène B 2.¹²¹ Da je temu res tako, dokazujejo med drugim nožnice, okrašene s parom zmajčkov I. in II. vrste po

Meči in nožnice poznolatenske sheme (op. 69), okrogle ščitne grbe,¹²⁷ bronzaste posode (op. 88—90) in slikane posode (op. 92) nam dovoljujejo, da stopnjo Beograd 3 vzporedimo s stopnjo La Tène D.¹²⁸

Sklep

Mlajšo železno dobo v jugoslovanskem Podonavju sem razdelil na tri časovne stopnje, ki sem jih poimenoval Beograd 1, 2 in 3. Stopnja Beograd 1 je potekala vzporedno s stopnjo La Tène B 2, Beograd 2 s stopnjo La Tène C in Beograd 3 s stopnjo La Tène D. Prepričljiva delitev stopenj Beograd 2 in 3 na podstopnje se mi pri današnjem stanju raziskav in objav ne zdi izvedljiva. Absolutne kronologije in odnosov med obravnavanim in sosednjimi območji se v tem delu nisem dotaknil, ker bi to preseгло njegov okvir.

RELATIVE CHRONOLOGIE DER JÜNGEREN EISENZEIT IM JUGOSLAWISCHEN DONAURAUM

Dem Andenken an Jovan Todorović

Als wir im Februar 1981 in Beograd mit Todorović sprachen, sagte er, die Jungen sollten seine Arbeiten zur jüngeren Eisenzeit im jugoslawischen Donauraum¹ weiterführen. Mit dem vorliegenden Aufsatz, einer stark verkürzten und umgearbeiteten Fassung unserer 1980 verfassten Diplomarbeit, hoffen wir seinen Wunsch zu erfüllen.²

Stufe Čurug — Endstufe der älteren Eisenzeit

Der Endstufe der älteren Eisenzeit im jugoslawischen Donauraum³ sind heute noch wenige Fundkomplexe zuzuweisen. Ausser dem namengebenden Hortfund von Čurug⁴ sind noch die Gräber Sremska Mitrovica 2⁵, Osijek 51⁶, Doroslovo 18 und 54⁷ und ein etwas entlegenes, erst vor kurzem entdecktes Grab aus Velika bei Slavonska Požega⁸ anzuführen (**Abb. 1**).

Typisch für diese Stufe sind:

- Griffzungenmesser mit zwei oder drei Nieten und leicht nach einwärts gekrümmter Klinge⁹,
- tordierte Schläfenringe mit gewöhnlich eingerolltem Ende¹⁰,
- doppelkonische¹¹ und
- Amphorenperlen¹² aus Glas,
- Korallenperlen¹³,
- Fibeln vom FLT-Schema mit halbkreis- bis dachförmig gebogenem Bügel, mit in der Regel gerundet aufgebogenem Fuss, der einen kurzen Nadelhalter trägt und in einen Tierkopf oder in einen doppelkonischen bis kugeligen, häufig mit zwei Wülsten umrahmten und in einen gegliederten Fortsatz übergehenden Knopf ausläuft, und mit kleiner Spirale¹⁴,
- Fibeln vom FLT-Schema mit Achterschleifenbügel und in eine Achterschleife auslaufendem Fuss¹⁵,
- Fibeln vom Typ Štrpci¹⁶,
- Certosafibeln der Variante XIII h nach B. Teržan¹⁷,
- längsgerippte Blecharmbänder mit zurückblickenden Doppeltierkopfen¹⁸ und
- längsgerippte Blecharmbänder mit dreieckig verjüngten Enden¹⁹.

Jüngere Eisenzeit

Für die relative Stufenabfolge haben wir die meisten publizierten Fundkomplexe der jüngeren Eisenzeit herangezogen. Auf Siedlungsfunde haben wir verzichtet, da sie nicht in befriedigender Weise voröfentlich sind²⁰, obwohl nach dem zweiten Weltkrieg mehrere latènezeitliche Siedlungen erforscht wurden. Hinzu kommt die Tatsache, dass die Siedlungen im Gegensatz zu den Gräbern nur wenige Metallfunde geliefert haben und die Keramik sich von der aus Gräbern teilweise unterscheidet.

Die berücksichtigten Fundkomplexe stammen aus Baranja, Ostslawonien, Banat und Nordserbien (**Abb. 1**): Baranja — ein Grab aus Batina²¹; Ostslawonien — ein Gräberfeld aus Osijek²², ein Grab aus Bogdanovci²³, eines aus Vučedol²⁴ und zwei aus Sotin²⁵; Banat — ein Hortfund aus Kovin²⁶; Nordserbien — Gräberfelder Karaburma²⁷ und Rospi Čuprija²⁸ aus Beograd, zwei Gräber aus Brestovik²⁹ und je ein Grab aus Mislodjin³⁰, Vinča³¹, Ritopek³², Požarevac³³, Ćirikovac³⁴ und Kostolac³⁵.

Die Gräber verteilen sich auf drei Gruppen mit jeweils waffenführenden wie auch waffenlosen Gräbern. Für Gruppe 1 sind die Formen 1 bis 18, für Gruppe 2 die Formen 19 bis 29 und für Gruppe 3 die Formen 30 bis 61 charakteristisch (**Taf. 1—5; Tab. 3**). Einige Gräber, die neben den typischen Formen der Gruppe 1 auch jene der Gruppe 2 enthalten, setzen sich zu einer Übergangsgruppe zusammen.

Diese drei Gruppen der Gräber repräsentieren drei nacheinanderfolgende Zeitabschnitte, die wir Zeitstufen Beograd 1 bis 3 genannt haben. Gräber der Gruppen 1 bis 3 sind für die Stufen Beograd 1 bis 3 kennzeichnend; durch die Gräber der Übergangsgruppe wird der Beginn der Stufe Beograd 2 gekennzeichnet (**Tab. 2**).

Stufe Beograd 1

Dieser Stufe gehören folgende Gräber an: waffenführende — Batina, Karaburma 22, 23, 51, 66, 71, 111, Osijek 29 (**Taf. 6, 1—4**), 37, Požarevac (**Taf. 6, 5—10**); waffenlose — Bogdanovci, Karaburma 60, 63, 67, Osijek 22, Rospi Čuprija 23.

Typische Formen der Stufe Beograd 1 sind:

— Schwerter und Scheiden vom FLT-Schema³⁶ (*Form 1; Taf. 1,1; 6,1,5; 10, 1—3*) — typische Verzierung der Scheiden, die ein rhombisches oder verdicktes³⁷, in der Regel durchbrochenes Ortbandende haben, sind Drachenpaare vom Typ I (**Taf. 6, 1**) und II (**Taf. 10, 1**) nach de Navarro³⁸ —

— Schwertketten vom Typ Karaburma 111³⁹ (*Form 2; Taf. 1, 2*),

— Schwertketten vom Typ Mokronog⁴⁰ (*Form 3; Taf. 1, 3; 6, 6*),

— Lanzen spitzen mit sehr breitem Blatt mit Mittelrippe⁴¹ (*Form 4; Taf. 1, 4; 6, 2*),

— zweischalige Schildbuckel⁴² (*Form 5; Taf. 1,5; 6,4,7*),

— kleinere bandförmige Schildbuckel mit halbfassförmigem Mittelteil und rechteckigen Flügeln⁴³ (*Form 6; Taf. 1,6; Abb. 2,1,2*),

— Schildbuckel mit halbfassförmigem Mittelteil und dreiblattförmigen Flügeln⁴⁴ (*Form 7; Taf. 1,7*),

— Hiebmesser mit Knopf am Griffende⁴⁵ (*Form 8; Taf. 1,8*),

— Messer mit geschweifeter Klinge und dreieckiger Griffangel⁴⁶ (*Form 9; Taf. 1,9*),

— Klappmesser⁴⁷ (*Form 10; Taf. 1, 10*),

— Scheren mit U-förmigem Bügel mit keilförmigen Armen⁴⁸ (*Form 11; Taf. 1,11; 6,8*),

— kleine Wetzsteine mit Aufhängloch⁴⁹ (*Form 12; Taf. 1,12*),

— Hohlringe aus Eisen- oder Bronzeblech⁵⁰ (*Form 13; Taf. 1,13*),

— kleine kugelige Glasperlen⁵¹ (*Form 14; Taf. 1,14*),

— Fibeln vom Typ Karaburma 63⁵² (*Form 15; Taf. 1,15; 6,3; 11,4; Abb. 3,2*),

— eiserne Fibeln vom FLT-Schema mit gerundet quadratisch bis rechteckig gebogenem Bügel, der meistens kräftig gerippt oder verdickt und glatt ist, mit langem Nadelhalter, dreieckig aufgebogenem Fuss und kleiner oder grosser Spirale⁵³ (*Form 16; Taf. 1,16; 6,9,10; 11,2,3*),

— Astralgürtel mit Haken, die je drei halbkreisförmige Schlaufen haben⁵⁴ (*Form 17; Taf. 1,17*) und

— streng doppelkonische Gefässe mit zwei Rippen auf der Schulter⁵⁵ (*Form 18; Taf. 1,18*).

Stufe Beograd 2

Dieser Stufe haben wir folgende Gräber zugewiesen: waffenführende — Brestovik¹⁵⁶ (**Taf. 7, 1—6**), Ćirikovac, Karaburma 26, 29, 41, 62, 324, 325, Mislodjin, Ritopek, Rospi Čuprija 32, 39, (**Taf. 7,7,8**), Vučedol; waffenlose — Karaburma 34, 35, 38, 58, 59, Osijek 9, 26 (**Abb. 3, 1—8**), 27, Rospi Čuprija 28.

Als typisch für diese Stufe nennen wir:

— Schwerter und Scheiden vom MLT-Schema⁵⁷ (*Form 19; Taf. 2,19; 7,1,7; 10,4,5*) — drei Scheiden sind mit dem Drachen- bzw. Vogelpaar vom Typ III nach de Navarro⁵⁸ (**Taf. 7,1; 10,4**) verziert —

— flachgehämmerte, häufig gedellte Schwertketten⁵⁹ (*Form 20; Taf. 2,20; 7,2*),

- Lanzen spitzen mit engerem Blatt mit Mittelrippe⁶⁰ (*Form 21; Taf. 2,21; 7,3*),
- bandförmige Schildbuckel mit halbfassförmigem Mittelteil und trapezförmigen Flügeln⁶¹ (*Form 22; Taf. 2,22*),
- bandförmige Schildbuckel mit doppelrinnenförmigem Mittelteil und trapez- oder fächerförmigen Flügeln⁶² (*Form 23; Taf. 2,23*),
- Hiebmesser mit einem Knoten in der Mitte des Griffes und einem Knopf oder Ring am dessen Ende⁶³ (*Form 24; Taf. 2,24; 7,8*),
- Zweiknopffibeln⁶⁴ (*Form 25; Taf. 2,25; 7,4; 11,6*),
- Fibeln vom MLT-Schema mit niedrigem Drahtbügel und kurzer Spirale⁶⁵ (*Form 26; Taf. 2,26; 7,5; 11,5*),
- Fibeln vom MLT-Schema mit Achterschleifenfuss⁶⁶ (*Form 27; Taf. 2,27; Abb. 3,1*),
- Hohlbuckelringe vom Typ Osijek⁶⁷ (*Form 28; Taf. 2,28; 11,12*) und
- Kantharoi⁶⁸ (*Form 29; Taf. 2,29*).

Wie schon erwähnt werden jene Gräber, die auch noch typische Formen der Stufe 1 enthalten, an den Beginn dieser Stufe gesetzt (waffenführende — Karaburma 26, 41, 62, 324, Rospi Čuprija 32; waffenlose — Osijek 9, 26, 27).

Stufe Beograd 3

Dieser Stufe schreiben wir den Hortfund aus Kovin und folgende Gräber zu: waffenführende — Brestovik 2, Karaburma 11, 12, 13, 28, 32, 70, 92, 94, 97, 105, 112, 137, 172, 222, Kostolac (*Taf. 8, 1—3*), Rospi Čuprija 27, 30, 31, 33, 37, Sotin 2 (*Taf. 8, 4—8*), 3 (*Taf. 9*), Vinča; waffenlose — Karaburma 1, 4, 14, 15, 18, 19, 20, 21, 24, 36, 37, 39, 40, 42, 43, 45, 46, 47, 74, 78, 95, 96, 98, 100, 102, 110, 114, 123, 203, 224, 225, 228, 264, Rospi Čuprija 2, 8, 25, 29, 34, 36, 40, 41, 42 und 43.

Stufe Beograd 3 ist die formenreichste. Als charakteristisch für sie gelten:

- Schwerter und Scheiden vom SLT-Schema⁶⁹ (*Form 30; Taf. 3,30*),
- extrem lange Lanzen spitzen⁷⁰ (*Form 31; Taf. 3,31; 9,1*),
- Lanzen spitzen mit engem Blatt vom rhombischen Querschnitt⁷¹ (*Form 32; Taf. 3,32; 8,1,7; 9,2,3*),
- Lanzen spitzen mit Blatt von linsenförmigem oder rhombischem Querschnitt, das auf jeder Seite randparallele Rillen hat⁷² (*Form 33; Taf. 3,33*),
- Lanzen spitzen mit Blatt vom rhombischen Querschnitt, das abgeflachte Ränder hat⁷³ (*Form 34; Taf. 3,34*),
- Ringgriffmesser mit Griffplatte⁷⁴ (*Form 35; Taf. 3,35; 8,2; 9,10*),
- Krummesser die ihrer Form nach den sicae ähnlich sind⁷⁵ (*Form 36; Taf. 3,36; 9,9*),
- Griffdornmesser mit einer Niete⁷⁶ (*Form 37; Taf. 3,37; 11,1*),
- runde Schildbuckel mit halbkugel- oder kegelförmigem Mittelteil⁷⁷ (*Form 38; Taf. 3,38; 8,6; 9,4; Abb. 2,3*),
- Scheren mit U-förmigem Bügel, bandförmigem Bügelkopf und stabförmigen Bügelarmen⁷⁸ (*Form 39; Taf. 4,39*),
- Scheren mit omegaförmigem Bügel und keil- oder stabförmigen Armen⁷⁹ (*Form 40; Taf. 4,40; 8,3*),
- gabelartige Geräte⁸⁰ (*Form 41; Taf. 4,41; 9,6*),
- grosse undurchbohrte Wetzsteine⁸¹ (*Form 42; Taf. 4,42*),
- Fibeln vom Typ Jarak⁸² (*Form 43; Taf. 4,43*),
- Fibeln vom Typ Karaburma 39⁸³ (*Form 44; Taf. 4,44; 11,7*),
- Armringe mit elliptisch verbreitertem, längs-gerilltem oder geripptem Mittelteil und stilisierten Tierkopfen⁸⁴ (*Form 45; Taf. 4,45; 8,8*),
- Armringe mit umwickelten Enden — das Mittelteil ist drahtförmig; verdickt und glatt oder quer gerippt; elliptisch verbreitert und längsgerillt oder hat einen C-Querschnitt⁸⁵ (*Form 46; Taf. 4,46*),
- Astralgürtel vom Typ Beograd⁸⁶ (*Form 47; Taf. 4,47; 11, 8—10*),
- Gürtelbleche vom Typ Laminci⁸⁷ (*Form 48; Taf. 4,48; 11,11*),
- Pfannen vom Typ Aylesford⁸⁸ (*Form 49; Taf. 4,49*),
- Schöpfer vom Typ Pescate⁸⁹ (*Form 50; Taf. 4,50*),
- Bronzeimer in Situlenform mit eisernen Attaschen⁹⁰ (*Form 51; Taf. 4,51; 8, 4. 5*),
- grosse doppelkonische Gefässe mit ausgebauchter Schulter, darauf meistens zwei Rippen⁹¹ (*Form 52; Taf. 5,52*),

- grosse, bauchige, bemalte Gefässe⁹² (Form 53; Taf. 5,53),
- kleinere doppelkonische Gefässe mit ausgebauchter Schulter⁹³ (Form 54; Taf. 5,54),
- Schalen mit eingezogenem Rand⁹⁴ (Form 55; Taf. 5,55),
- Schalen mit niedrigem Hals und schrägem Rand⁹⁵ (Form 56; Taf. 5,56),
- Schalen mit ausladendem Rand⁹⁶ (Form 57; Taf. 5,57),
- doppelkonische Schalen⁹⁷ (Form 58; Taf. 5,58),
- Zweihenkelkrüge mit niedrigem Kegelhals und hohen Bandhenkeln⁹⁸ (Form 59; Taf. 5,59),
- Einhenkelkrüge mit ausgebauchtem Kegelhals⁹⁹ (Form 60; Taf. 5,60), und
- Hohlflussbecher¹⁰⁰ (Form 61; Taf. 5,61).

Während die waffenführenden Gräber der Stufe Beograd 1 von den endhallstattzeitlichen durch neue Waffenformen deutlich zu trennen sind, ist dies bei den waffenlosen nicht immer der Fall. Beim Grab aus Bogdanovci sind für seine Zuweisung die Fibeln vom Typ Karaburma 63 entscheidend, die von den älteren Fibeln vom FLT-Schema, wie sie in unserem Arbeitsraum während der Stufe 2 geläufig waren, klar zu unterscheiden sind und bis an den Anhang der Stufe 2 gebräuchlich waren¹⁰¹. Ähnliches gilt für das Grab Karaburma 63, dessen Einordnung in die Stufe 1 immerhin noch durch die Schale mit eingezogenem Rand und Randlippe gesichert wird¹⁰². Grab Karaburma 67 enthält zwar den Fuss eines noch handgemachten Gefässes, doch verbinden die Schläfenringe und Glasperlen, unter denen keine amphorenförmigen sind, es eng mit Grab Karaburma 63; beide sind deswegen für gleichzeitig zu halten.

Mit dem Beginn der frühen Kaiserzeit brechen die für die Stufe Beograd 3 typischen Formen nicht völlig ab, sondern leben noch einige Jahrzehnte weiter¹⁰³. Deswegen wurden schon in der frühen Kaiserzeit nicht nur alle jene Gräber angelegt, die neben den Formen der Stufe 3 auch frühkaiserzeitliche enthalten, sondern wahrscheinlich auch etliche solche, die ausschliesslich Formen der Stufe 3 umfassen und folglich unserer Stufe 3 zugewiesen wurden.

Zu Mehrfachbestattungen (vgl. Tab. 1)

Wie schon lange bekannt¹⁰⁴ und neuerdings z. B. in Dobova, Slowenien¹⁰⁵ bestätigt, muss man auch bei den Brandgräbern der jüngeren Eisenzeit durchaus mit Mehrfachbestattungen rechnen. Ein klarer Fall ist das Grab aus Ritoperk¹⁰⁶, wo offenbar eine Doppelbestattung zweier Krieger vorliegt. Auch im Grab Karaburma 92 wurden nach Todorović's Meinung¹⁰⁷ zwei Männer bestattet, da es drei Lanzenspitzen und zwei Schildbuckel enthielt. Dem können wir aber auf keinen Fall zustimmen, da zwei oder mehr Lanzenspitzen in einem Grabe der Stufe 3 einen Wechsel der Bewaffnung widerspiegeln, wie zahlreiche, ausschliesslich der Stufe 3 angehörende Gräber belegen¹⁰⁸. Während für die Stufen 1 und 2 waffenführende Gräber mit je einer Lanzenspitze und fast immer auch einem Schwert charakteristisch sind, enthalten Waffengräber der Stufe 3 nur selten Schwerter, Lanzenspitzen dagegen häufig in zwei, drei und ausnahmsweise sogar vier Exemplaren. Grab Karaburma 92¹⁰⁹ ist das reichste Grab der Stufe Beograd 3. Es enthielt unter anderem ein sehr grosses Tongefäss, ein sehr langes Hieb-messer mit Bronzering auf dem Griff, drei Bronzegefässe (Eimer, Pfanne und Schöpfer), zwei Bronzeschildbuckel und einen eisernen Rost und ist dadurch dem Helmgrab aus Batina¹¹⁰, das wir unserer Stufe 1 zuweisen, zur Seite zu stellen. Das Grab aus Batina umfasst als einziges im unseren Arbeitsgebiet einen Helm, ferner ein Schwert in reich verzierter Scheide, eine Schwertkette und schliesslich genauso wie das Grab Karaburma 92 zwei Schildbuckel.¹¹¹ Nach unserer Meinung hängt der Besitz zweier Schilde mit einer führenden gesellschaftlichen Position des Besitzers zusammen.

Da die Gürtelbleche vom Typ Laminci anscheinend zur Frauentracht gehörten¹¹², halten wir es für wahrscheinlich, dass das frühkaiserzeitliche Grab Sotin 1, welches mehrere typische Formen der Stufe 3 enthielt, und Grab Ropi Cuprija 33, das der Stufe 3 angehört, je zwei Bestattungen enthielten, und zwar jeweils eines Mannes und einer Frau. Im ersten Fall scheinen diese Annahme auch vier Bronzeringe zu bestätigen¹¹³, die denen aus einem Frauen-grab von Novo mesto¹¹⁴ ähnlich sind. Im zweiten Fall können wir der weiblichen Bestattung noch die Fibel¹¹⁵ und einen von zwei Armringen zuweisen. Die waffenführenden Gräber der Stufe 3 enthalten nämlich normalerweise keine Fibeln, und für die Waffengräber der Stufen 1 bis 3 ist die Beigabe eines einzigen Armringes charakteristisch¹¹⁶.

Wie wir an einem anderen Ort¹¹⁷ zu zeigen versuchten, wurden die Astragalgürtel im jugoslawischen und ungarischen Donaauraum stets von Frauen getragen. Aus dem Grund ist auch für das Kostolacer Hügelgrab am wahrscheinlichsten mit der Doppelbestattung eines Mannes und einer Frau zu rechnen¹¹⁸.

Zur Belegungsabfolge auf dem Gräberfeld Karaburma (Abb. 4)

Die meisten Gräber der Stufe 1 (Ausnahmen: Grab 23, 51) bilden einen mondsichelförmigen Streifen, dessen Achse in SW-NO-Richtung verläuft. Das südlichste der waffenlosen Gräber ist Grab 63 und der waffenführenden Grab 111. Diese zwei Skelettgräber, die durch die Bestattungsart (Leichenbestattung) und die Schläfenringe von Grab 63 unmittelbar an die endhallstattzeitlichen anknüpfen¹¹⁹, stellen die ältesten des Gräberfeldes dar.

Den Gräbern der Stufe 1 folgen gegen N bzw. SW die ältesten der Stufe 2 (62, 324, 26, 41). Während Grab 41 zeitweilig isoliert blieb, ging die Belegung gegen N mit den Gräbern 325, 29, 35 und 34 weiter. Gleichzeitig entstanden die entlegenen Gräber 38, 58 und 59.

Während der Stufe 3 hat sich das Gräberfeld in Richtungen NO und N erstreckt, genauso aber auch gegen NW. Weitere Gräber wurden um Grab 41, und Grab 123 im Bezirk der Gräber 38, 58 und 59 eingerichtet. Einzelne Gräber legte man nun auch dort an, wo schon während der Stufen 1 und 2 begraben wurde (z. B. Grab 36, 70).

Die kaiserzeitlichen Gräber (Grab 7, 8, 9, 44, 50, 56, 145, 146) knüpfen meistens an die Gräber der Stufe 3 an.

Synchronisierung mit der mitteleuropäischen Chronologie (Tab. 2)

Dass die Stufe Čurug, Endstufe der Hallstattzeit im jugoslawischen Donaauraum, mit der mitteleuropäischen Stufe La Tène B 1¹²⁰ zu parallelisieren ist, bezeugen sowohl doppelkonische, Amphoren- und Korallenperlen (s. Anm. 11—13) als auch Fibeln vom FLT-Schema mit halbkreis- bis dachförmigem bzw. Achterschleifenbügel (Anm. 14, 15).

Wie zu erwarten ist, lief die darauffolgende Stufe Beograd 1, Anfangsstufe der Latènezeit im jugoslawischen Donaauraum, parallel mit der Stufe La Tène B 2¹²¹. Das ist vielmals bewiesen; es soll genügen, wenn wir nur die mit Drachenpaaren vom Typ I und II verzierten Scheiden¹²², Schwertketten vom Typ Karaburma 111 (Anm. 39) und zweischalige Schildbuckel (Anm. 42) anführen.

Die Gleichzeitigkeit der Stufen Beograd 2 und La Tène C¹²³ zeigen unter anderem Schwerter und Scheiden vom MLT-Schema¹²⁴, flache Schwertketten¹²⁵ und Zweiknopffibeln¹²⁶.

Schwerter und Scheiden vom SLT-Schema (Anm. 69), runde Schildbuckel¹²⁷, Bronzegefäße (Anm. 88—90) und bauchige bemalte Gefäße (Anm. 92) rechtfertigen uns, Stufe Beograd 3 mit der Stufe La Tène D¹²⁸ gleichzusetzen.

Schlussergebnis

Die jüngere Eisenzeit im jugoslawischen Donaauraum ist heute in drei Zeitstufen teilbar, die wir Beograd 1 bis 3 genannt haben. Stufe Beograd 1 ist mit der Stufe La Tène B 2, Beograd 2 mit La Tène C und Beograd 3 mit La Tène D gleichzusetzen (Tab. 2). Eine einwandfreie Unterteilung der Stufen Beograd 2 und 3 ist nach unserer Meinung bei dem heutigen Forschungs- und Publikationsstand nicht durchzuführen. Da eine Analyse der absoluten Chronologie und der Verhältnisse zwischen unserem Arbeitsgebiet und den Nachbargebieten den Rahmen dieser Arbeit übersteigen würde, haben wir auf sie verzichtet.

¹ Vor allem J. Todorović, *Kelti u jugoistočnoj Evropi*, Diss. et monogr. 7 (1968); ders., *Praistorijska Karaburma I*, Diss. et monogr. 13 (1972); ders., *Skordisci*, Mon. Arch. 2 (1974); im folgenden zitiert: *Kelti; Karaburma; Skordisci*.

² Ich danke herzlich meinem Lehrer Professor S. Gabrovec, Ljubljana, Professor G. Kossack, München, den Damen B. Teržan,

Ljubljana, A. Lang, München, D. Balen, Zagreb, S. Perišić, Beograd, M. Vukmanović, Beograd, den Herren M. Guštin, Brežice, M. Pindić, Požarevac und nicht zuletzt allen jenen, die mir bei der Anfertigung dieser Arbeit irgendwelche Hilfe geleistet haben. Die abgebildeten Funde wurden vor allem mit Mitteln des Institutes für Archäologie, Ljubljana, in Arheološki muzej, Zagreb (Sotin,

Surčin, Muzej Slavonije, Osijek (Osijek), Narodni muzej, Beograd (Brestovik), Muzej grada Beograda (Karaburma, Rospi Čuprija) und Narodni muzej, Požarevac (Kostolac, Požarevac) von S. Hvala, E. Kocuvan, M. Tušek, M. Guštin und dem Verfasser gezeichnet. Herrn M. Guštin sei für Zeichnungen von Funden aus Osijek vielmals gedankt. — *Iskrena zahvala velja mojim staršem, Antonu in Nadi Božič, ki sta mi ves čas dolgotrajnega študija stala ob strani, D. Lunder-Knific za izredno prizadevno oblikovanje slikovnega gradiva in Heleni Bešter za prijateljsko spodbujanje.*

³ Zuletzt hat sich mit der Chronologie der älteren Eisenzeit im jugoslawischen Donauraum R. Vasić beschäftigt. — *Najnoviješo kronologijo starejše železne dobe v jugoslovanskem Podonavju je izdelal R. Vasić (The Chronology of the Early Iron Age in the Socialist Republic of Serbia, BAR. Suppl. Series 31 [1977]: im folgenden zitiert: Chronology; Starinar 28—29 [1977—78] 255ff.).*

⁴ *Chronology* 54, Taf. 55.

⁵ Ebd. 66, Taf. 54, 8—14.

⁶ E. Spajić, *Osječki zbornik* 8 (1962) 50, Taf. 26,45,46.

⁷ *Chronology* 55, Taf. 47, 16—21.

⁸ D. Sokač-Štimac, *Arh. pregled* 21 (1979) 200f., Taf. 126; 127.

⁹ Doroslovo 18. — Vgl. Č. Truhelka, *Wiss. Mitt. Bosnien u. Herzegowina* 9 (1904) Taf. 45,13; 54,23; Z. Marić, *Glasnik Sarajevo* 19 (1964) Taf. 17,26; E. Jerem, *Acta Arch. Hung.* 20 (1968) 159ff.; 183, Abb. 21,18/1, Taf. 36,5.

¹⁰ Doroslovo 54, Velika; s. auch die Gräber Bogdanovci, Karaburma 63 und 67, die der Stufe Beograd 1 angehören. — Vgl. Truhelka (s. Anm. 9) 93, Taf. 44,24; 101, Taf. 50,20,21; 135, Taf. 77,33; Marić (s. Anm. 9) Taf. 26,28.

¹¹ Sremska Mitrovica 2, Doroslovo 18. — Vgl. Truhelka (s. Anm. 9) 103, Taf. 51,22; 106f, Taf. 54,10; R. Jovanović, *Članci i grada Tuzla* 1 (1957) 247, Taf. 2,12; K. Ludikovský, *Památky arch.* 53 (1962) 85, Abb. 4; Marić (s. Anm. 9) 46, Taf. 23,36—40; J. Meduna, *Památky arch.* 61 (1970) 235, Abb. 4,5; I. Marović, M. Nikolanci, *Vjesnik Split* 70—71 (1968 do 1969), 1977, 52, Taf. 4; 7; 8,1; 9,1.

¹² Sremska Mitrovica 2, Velika. — S. vor allem Meduna (s. Anm. 11) 230ff., Abb. 4,5 und die dort angeführte Literatur. Dazu noch N. Majnarić-Pandžić, *Keltsko-latenska kultura u Slavoniji i Srijemu*, Acta Mus. Cibalensis 2 (1970) 133, Taf. 23,5,6: im folgenden zitiert: *Kultura*; S. Nebehay, *Das latènezeitliche Gräberfeld von der Kleinen Hutweide bei Au am Leithagebirge*, Arch. Austriaca, Beih. 11 (1973) 24, Taf. 24,2 ders. in: *Keltske študije*

(1977) 55, Taf. 2,9; Marović, Nikolanci (s. Anm. 11) 48, Taf. 4; 7; 8,1; 9,1.

¹³ Sremska Mitrovica 2. — S. Meduna (s. Anm. 11) 235, Anm. 49—51, Abb. 4,5. Vgl. J. Brunšmid, *Vjesnik Zagreb* 10 (1908—09) 235, Abb. 23,8; A. Uzsoki, *Arrabona* 12 (1970) 57 — Grab 9, 16.

¹⁴ Čurug, Velika. — Vgl. Truhelka (s. Anm. 9) Taf. 47,27; 50,24; 51,21; 54,7—9,11—13; 64,7,8; 81,9; Ludikovský, *Sbornik Česk. spol. arch.* 2 (1962) 273, Abb. 3,2; Marić (s. Anm. 9) 44f., Taf. 17,6—8,10—13; Uzsoki (s. Anm. 13) Taf. 7,1,2; M. Szabó, *Folia Arch.* 25 (1974) 71ff., Abb. 1, unten; 8; 9; E. Penninger, *Der Dürrnberg bei Hallein I*, Münchner Beitr. Vor- und Frühgesch. 16 (1972) Taf. 28, Al; L. Pauli, *Der Dürrnberg bei Hallein III*, Münchner Beitr. Vor- und Frühgesch. 18 (1978) 103.

¹⁵ Čurug. — Vgl. Ludikovský (s. Anm. 14) 273, Abb. 3, 5; I. Bognár-Kutzián, *Alba Regia* 14 (1975) 38f., Taf. 6,1.

¹⁶ Čurug, Sremska Mitrovica 2. — S. F. Maier, *Germania* 34 (1956) 70f., Abb. 1,11. Vgl. *Chronology* 27f., Taf. 56,A7,B1—4.

¹⁷ Osijek 51. — B. Teržan, *Arh. vestnik* 27 (1976) 338; 340; Abb. 5h; 50,2,3.

¹⁸ Čurug; s. auch Bogdanovci.

¹⁹ Čurug, Sremska Mitrovica 2. — S. A. Dimitrova, *Izvestija Arch. Inst. Sofija* 29 (1966) 132, Abb. 6—14; 18.

²⁰ S. jedoch *Skordisci* 45ff.; B. Jovanović in: *Praistorija Vojvodine*, Mon. Arch. 1 (1974) 467f.

²¹ *Skordisci* 162, Abb. 35 auf S. 62.

²² a) Spajić, *Osječki zbornik* 4 (1954) 7ff.; b) ders., *Osječki zbornik* 5 (1956) 47f.; ders. (s. Anm. 6) 37ff.

²³ Brunšmid (s. Anm. 13) 232f., Abb. 23,1,3—6.

²⁴ *Kultura* 134, Taf. 48.

²⁵ Majnarić-Pandžić, *Vjesnik Zagreb* 6—7 (1972—73) 72 f., Taf. 3,7—11; 4; 5,3.

²⁶ R. Rašajski, *Rad vojvodj. muz.* 10 (1961) 23, Taf. 1; 2.

²⁷ *Karaburma*.

²⁸ a) Todorović, *Praistoriska nekropola na Rospi Čuprija kod Beograda, Godišnjak Mus. grada Beograd* 3 (1956) 27ff.; b) ders., *Rospi Čuprija*, *Inventaria Arch. Jugoslavija* 6 (1963); c) ders., *Starinar* 18 (1967) 193ff.

²⁹ M. Garašanin, *Praistorija na tlu SR Srbije II* (1973) 652, Taf. 118—120.

³⁰ Todorović, *Katalog praistorijskih metalnih predmeta* (1971) 28 f., Taf. 19: im folgenden zitiert: *Katalog*.

³¹ M. Vasić, *Starinar* 1 (1950) 17, Abb. 1; 2.

³² Todorović, *Starinar* 24—25 (1973—74) 83, Abb. 1—8.

³³ D. Piletić, *Vesnik Voj. muz. Beograd* 17 (1971) 8f., Taf. 4,14—18; 5,19,20; 6,24.

³⁴ *Katalog* 27f., Taf. 18.

³⁵ *Kelti* 28, Taf. 6,1—3,6.

³⁶ Batina, Karaburma 22, 51, 66, 71, 111, Osijek 29, 37, Požarevac; s. auch Grab Karaburma 26, das an den Anfang der Stufe Beograd 2 gehört. — S. J. M. de Navarro *The Finds from the Site of La Tène I. Scabbards and the Swords found in them* (1972) 34ff.; Pauli (s. Anm. 14) 220ff.

³⁷ O.-H. Frey, *Schild von Steier* 15—16 (1978—79) 67 f.

³⁸ De Navarro (s. Anm. 36) 217, Abb. 19,1,2, Taf. 129,1,2; 135,1b (Typ I — s. Osijek 29); 218, Taf. 129,3,4 (Typ II — s. Karaburma 66).

³⁹ Batina, Karaburma 111. — Das lange Stück einer Schwertkette vom Typ Karaburma 111 hat keinen Haken, sondern stattdessen eine achterförmige Öse. Das zweifelhafte Kurzstück hat umgekehrt statt der kleineren Öse einen Haken. Die Endösen beider Stücke sind relativ klein, die Glieder in der Regel mehrfach tordiert. — *Daljši del verige za pripnjanje nožnice vrste Karaburma 111 ima namesto kavlija osmičasto zanko, dvočleni krajši del pa namesto manjšega obročka kavelj. Oba dela imata na zanki oziroma kavliju nasprotnem koncu razmeroma majhna obročka, členi pa so praviloma večkrat zviti.* Vgl. B. Benadik, E. Vlček, C. Ambros, *Keltische Gräberfelder der Südwestslowakei*. Arch. Slovaca, Fontes 1 (1957) 31, Abb. 5,11,12, Taf. 10,2; im folgenden zitiert: *Gräberfelder*; Benadik, *Slovenská arch.* 10 (1962) 341ff., Abb. 17,11; G. Balaša, *Arch. rozhledy* 15 (1963) 688, Abb. 227; I. H. Crişan, *Acta Mus. Napocensis* 1 (1964) 98, Taf. 2,10,14; 3,5; S. Mithay, *Veszprém Meg. Múz. Közlem.* 5 (1966) 68, Abb. 12,2; L. Horváth, *A magyar-szerdahelyi kelta és római temető*, Zalai Gyűjtemény 14 (1979) Taf. 21,10.

⁴⁰ Karaburma 22, 71, Osijek 37, Požarevac; s. auch Karaburma 324. — J. Déchelette, *Manuel d'Archéologie* 4² (1927) 605, Abb. 453; S. Gabrovec, *Arh. vestnik* 17 (1966) 207, Taf. 4,4; 5,6; 6,3—5. Vgl. R. De Marinis, *Keltske študije* (1977) 23ff., Taf. 6,2; *Gräberfelder* Taf. 2,3.

⁴¹ Karaburma 23, 51, 66, 71, 111, Osijek 29; s. auch Karaburma 62. — Das Verhältnis zwischen Länge und Breite des Blattes beträgt weniger als 5. — *Razmerje med dolžino in širino lista je manjša od 5.* Vgl. J. Filip, *Keltové ve střední Evropě* (1956) Abb. 48,7,8,11; F. Starè, *Arh. poročila*, Dela 1. razr. SAZU 3 (1950) 46f., Abb. 17; S. Pahič, *Arh. vestnik* 17 (1966) 282, Taf. 13,5; B. Czierska, *Wiadomości*

Arch. 32 (1966) 96, Abb. 16y; A. Duval, *Antiquités Nationales* 3 (1971) 53ff., Taf. 2. Entsprechende Lanzenspitzen erscheinen schon während der Stufe La Tène B 1. — *Sulične osti te oblike se pojavljajo že v stopnji La Tène B 1: Marić* (s. Anm. 9) Taf. 17,25; Uzsoki (s. Anm. 13) Taf. 5,11.

⁴² Batina, Osijek 29, Požarevac; s. auch Karaburma 62. — S. M. Domaradzki, *Przełęcz Arch.* 25 (1977) 85 (Typ I A).

⁴³ Karaburma 23, 66, 71. — S. ebd. 85 (Typ II 1 A). Vom Schildbuckel aus Grab Karaburma 23 hat Todorović nur die beiden Niete abgebildet (*Karaburma* 17, Taf. 9, grob 23/4.5). Aus den anderen noch vorhandenen Bruchstücken ist es uns gelungen, seine ursprüngliche Form genau zu rekonstruieren. Der Schildbuckel hatte rechteckige Flügel und ein halbfassförmiges Mittelteil. Vgl. *Kultura* 128, Taf. 17,7. — *Todorović je objavil le obe zakovici ščitne grbe iz groba Karaburma 23. Ohranjenih je še več drugih, deloma sestavljenih odlomkov te grbe, iz katerih je nedvoumno razvidno, da so bila krilca pravokotna, srednji del pa plosodčast.*

⁴⁴ Batina, Osijek 37. — S. Domaradzki (s. Anm. 42) 86 (Typ II 1 D b alpha). Aus Bevaix in der Schweiz ist ein genaues Gegenstück bekannt, das jedoch in einem Grabe der Stufe La Tène C entdeckt wurde. — *V Bevaixu v Švici je bila prav tako ščitna grba odkrita v mlajšem, srednjelatskem grobu: M. Eglöf, Helvetia Arch.* 43—44 (1980) 147, Abb. 15.

⁴⁵ Karaburma 23; s. auch Karaburma 26, 62, 324, Rospi Čuprija 32. — Vgl. Gabrovec (s. Anm. 40) Taf. 10,4.

⁴⁶ Karaburma 60, 66, 111.

⁴⁷ Karaburma 66; s. auch Karaburma 62.

⁴⁸ Karaburma 51, Požarevac; s. auch Karaburma 41, 62, Rospi Čuprija 32. — So haben wir die Scheren genannt, deren Bügelarme sich gleichmäßig vom Klingensatz nach oben verbreitern und im Bügelsteichel ihre grösste Breite erreichen. — *Kraka ročaja škarij te oblike se enakomerno ožita od vrha ročaja proti reziloma.* Vgl. G. Jacobi, *Werkzeug und Gerät aus dem Oppidum von Manching*, Die Ausgrabungen in Manching 5 (1974) 87ff., Abb. 24.

⁴⁹ Karaburma 66, 111. — Vgl. *Gräberfelder* Taf. 17,21; 20,13; Crişan (s. Anm. 39) 99, Taf. 2,6; 3,8.

⁵⁰ Rospi Čuprija 23; s. auch Karaburma 62. — S. Pauli (s. Anm. 14) 195f. Vgl. noch *Gräberfelder* 57, Taf. 20,4,5; 66, Taf. 25,11; 112, Abb. 32,12, Taf. 41,8; Czierska (s. Anm. 41) Abb. 16, d. f. g; H. Maurer in: *Festschrift für R. Pittioni* (1976) 656, Abb. 3,4—7.

⁵¹ Karaburma 63, 67.

⁵² Bogdanovci, Karaburma 60, 63, Osijek 22, 29; s. auch Osijek 26, 27. — Fibeln vom Typ Karaburma 63 wurden aus Bronze hergestellt. Sie haben einen rechteckig gebogenen, verbreiterten Bügel von spitzovalem bis elliptischem Querschnitt, einen langen, häufig schräg gekerbten Nadelhalter und einen dreieckig aufgebogenen Fuss, der in einen kugelförmigen, häufig mit zwei Wülsten umrahmten Knopf ausläuft. Der Knopf trägt einen Fortsatz, der mit einer kleineren Kugel, zwei Kugelchen, einem dreieckigen Plättchen oder einer Palmette endet. Durch die kleine Spirale mit einer oberen Sehne und acht, nur selten sechs Windungen, wird ein Draht mit Ösen oder Achterschleifen an den Enden gezogen. Diese Ösen bzw. Schleifen oder ein in die Spirale eingesteckter geschlungener Draht tragen kleine Ketten, bisweilen mit dreieckigen Blechanhängern oder stabförmigen Anhängern. Die Oberseite des Bügels kann mit einem Spitzoval, Zickzack oder einem aus zwei Würfelaugen und einem Spitzoval zusammengesetzten S-Motiv verziert sein. — *Fibule vrste Karaburma 63 so bronaste. Lok je zaobljeno pravokotne oblike, odebeltjen, v preseku lečast ali elipsast. Trikotno obrnjena noga, ki nosi dolgo, pogosto s poševnimi vrezji okrašeno ležišče za iglo, se zaključuje s kroglastim gumbom, ki ga pogosto obdajata dva svitka. Gumb nosi izrastek, na čigar koncu je manjši gumb ali sta dve kroglici ali trikotna ploščica ali majhna palmeta. V majhni peresovini, ki ima običajno osem, le redko šest navojev in zunanjo tetivo, tiči žica s krožnima ali osmičastima zankama na konceh. Na zankah ali na v peresovino vdeti zankasti žički visijo verižice, ki se včasih končujejo ali s trikotnimi pločevinastimi ali s paličastimi obeski. Zgornja stran loka je lahko okrašena, in sicer ali z mandeljnatim ali s cikcakastim ali pa z esastim motivom, sestavljenim iz mandeljnastega stebela in po enega kroga s piko v sredini na vsakem koncu. Vgl. Truhelka (s. Anm. 9) 145, Abb. 88; 89; Taf. 45,4; 65,26; 76,3; 81,10.11; Marić (s. Anm. 9) 47, Taf. 18,7—9; Kultura Taf. 3,2; 9,2. 9.10; 23,1,2; 25,3; 40,7; 51,10.*

⁵³ Karaburma 22, 23, 60, 66, Rospi Čuprija 23, Požarevac; s. auch Karaburma 62.

⁵⁴ Osijek 22; s. auch Osijek 9.

⁵⁵ Karaburma 60; s. auch Karaburma 41. — Vgl. I. Hunyady, *Die Kelten im Karpatenbecken*, Diss. Pann. II/18 (1942) Taf. 16,2.2a.

⁵⁶ Im Falle der Grabfunde aus Brestovik sind wir der Meinung, dass M. Čorović-Ljubinković Recht hatte, als sie im Gegensatz zu D. Krstić (*Zbornik Nar. muz. Beograd 2*

[1958—59] 45ff.), J. Todorović (*Kelti* 140, Taf. 7; 8) und M. Garašanin (Garašanin [s. Anm. 29] 526, Taf. 118—120) die Fundgruppe 1 für einen mittellatènezeitlichen und die Fundgruppe 2 für einen spätlatènezeitlichen Fundkomplex hielt (*Arch. Jugoslavica* 2 [1956] 133f.). Während nämlich die anderen Funde typisch für die Stufe Beograd 2 sind, stellen die Lanzenspitzen mit abgeflachten Blatträndern und der grosse undurchbohrte Wetzstein typische Formen der Stufe 3 (Form 34, 42) dar. Ausserdem enthalten die Schwertgräber der Stufe 2 in der Regel nur 1 Lanzenspitze (**Tab. 1**), dagegen waren während der Stufe 3 Gräber mit zwei Lanzenspitzen und ohne Schwert keineswegs ungewöhnlich (s. z. B. Gräber Karaburma 112, 137, Rospi Čuprija 30, 31). Wir sind jedoch der Ansicht, dass es sich auch bei der Fundgruppe 2, nach M. Čorović-Ljubinković ein Depot der Werkzeuge und Waffen, um die Beigaben eines Grabes handelt. Dementsprechend haben wir den ersten Fundkomplex als Grab 1 (Garašanin [s. Anm. 29] Taf. 118; 119, oben) und den zweiten als Grab 2 (ebd. Taf. 119) bezeichnet. Die in der Nähe gefundenen Tongefässe (Fundgruppe 3) gehören entweder zu Grab 1 oder einem dritten Grab (ebd. Taf. 120). — *Menim, da je imela M. Čorović-Ljubinković prav, ko je pri obravnavi latenskodobnih najdb iz Brestovika v nasprotju z D. Krstićem, J. Todorovićem in M. Garašaninom najdiščni skupini 1 pripisala srednjelatensko in najdiščni skupini 2 poznolatensko starost. Medtem ko so namreč najdbe prve skupine značilne za stopnjo Beograd 2, predstavljajo sulični osti s sploščenima robovoma lista in veliki, nepreluknjani brus značilne oblike stopnje 3 (oblika 34, 42). Razen tega je dejstvo, da imajo grobovi z mečem stopnje 2 praviloma eno samo sulično ost (**tab. 1**) in da ima več grobov brez meča, ki spadajo v stopnjo 3, par suličnih osti (n. pr. grobovi Karaburma 112, 137, Rospi Čuprija 30, 31). Zaradi tega in zato, ker se brusi v grobovih stopnje 3 večkrat najdejo, menim v nasprotju z M. Čorović-Ljubinković, da gre tudi pri najdiščni skupini 2 za grob in ne za depo orožja in orožja. V skladu s tem označujem prvo skupino grob 1, drugo pa grob 2. Glinaste posode, ki so ležale v bližini teh dveh grobov (najdiščna skupina 3), pripadajo ali grobu 1 ali pa nekemu tretjemu grobu.*

⁵⁷ Brestovik 1, Čirikovac, Karaburma 29, 41, 62, 324, 325, Mislodjin, Ritopek, Rospi Čuprija 39, Vučedol. — De Navarro (s. Anm. 36) 125ff.

⁵⁸ Brestovik 1, Karaburma 29, Ritopek. — Ebd. 217ff., Taf. 75,1—4. S. dazu M. Szabó, *Acta Arch. Hung.* 26 (1974) 249.

⁵⁹ Brestovik 1, Ćirikovac, Karaburma 26, 29, 41, Mislodjin.

⁶⁰ Brestovik 1, Ćirikovac, Karaburma 26, 29, 324, 325, Ritopek; s. auch Karaburma 12, 32, Vinča. — Verhältnis zwischen Länge und Breite des Blattes beträgt mehr als 6. — *Razmerje med dolžino in širino lista je večje od 6.*

⁶¹ Karaburma 29, Mislodjin, Vučedol. — S. Domaradzki (s. Anm. 42) 85 (Typ II 1 B).

⁶² Ćirikovac, Karaburma 26, 41, 325, Ritopek. — S. ebd. 85f. (Typ II 1 B und II 1 E).

⁶³ Karaburma 58, 59, 325, Ritopek, Rospi Ćuprija 39. — S. B. Teržan, *Arh. vestnik* 24 (1973) 690ff., Taf. 21, 1, 2, Karte 3.

⁶⁴ Brestovik 1, Karaburma 29, 34, 325, Osijek 9, Vučedol.

⁶⁵ Brestovik 1, Karaburma 29, 35, Osijek 27, Rospi Ćuprija 28, 32.

⁶⁶ Osijek 9, 26. — S. K. Peschel, *Zeitschr. f. Arch.* 6 (1972) 30, Anm. 25, Abb. 9c. Vgl. J. Vizdal, *Slovenská arch.* 24 (1976) 151ff., Abb. 33, 6; 34, 2; 47, 4.

⁶⁷ Osijek 9, 27. — Vgl. *Kultura* Taf. 47, 1; 49, 3; Vizdal (s. Anm. 66) Abb. 38, 3.

⁶⁸ Karaburma 34, 38, 41, 59.

⁶⁹ Karaburma 13, 92, 97, 222. — S. L. Zachar, *Musaica* 25 (1974) 63ff.

⁷⁰ Karaburma 13, 222, Rospi Ćuprija 31, Sotin 3. — Die Gesamtlänge der Lanzenspitze übersteigt 55 cm. — *Celotna dolžina sulične osti presega 55 cm.* Vgl. *Kelti* Taf. 6, 8; 47, 11; *Katalog* 30, Taf. 22, 1, 2; 90, 44; Majnarić-Pandžić, *Opuscula Arch. Zagreb* 6 (1966) 6, Taf. 5, 2; 6.

⁷¹ Karaburma 13, 28, 92, 94, 97, 105, 112, 172, Rospi Ćuprija 27, 33, 37, Sotin 2, 3.

⁷² Karaburma 11, 13, 97, 137, Rospi Ćuprija 30. — Vgl. *Kelti* Abb. 29, 8; *Katalog* Taf. 56, 5; 57, 1, 2.

⁷³ Brestovik 2, Karaburma 70.

⁷⁴ Karaburma 12, 20, 70, 92, 114, 172, 222, Kostolac, Rospi Ćuprija 30, 31, 33, 37, Sotin 3. — Vgl. Gabrovec, *Kamniški zbornik* 10 (1965) 89ff., Taf. 4, 4; 6, 1; V. Starè, *Prazgodovina Šmarjete*, Kat. in monogr. 10 (1973) Taf. 8, 1, 8, 10; 44, 1, 3—6.

⁷⁵ Karaburma 110, 112, Sotin 3. — S. S. Schnurbein, *Germania* 57 (1979) 117ff. Vgl. *Kelti* Abb. 28, 7; 29, 5, 6; 31, 6; V. Dumitrescu, *The Neolithic Settlement at Rast, BAR, Internat. Series* 72 (1980) 87, Taf. 84, 1, 2, 5.

⁷⁶ Karaburma 14, 18, 28, 32, 94, Rospi Ćuprija 30, Vinča. — Vgl. *Kultura* Taf. 28, 5; Starè (s. Anm. 74) Taf. 49, 6; Majnarić-Pandžić (s. Anm. 25) Taf. 3, 5; S. Teodor, P. Šadurschi, *Inventaria Arch. Roumanie* 11 (1979) 71 k, 2.

⁷⁷ Karaburma 11, 92, 112, 222, Sotin 2, 3. S. Domaradzki (s. Anm. 42) 87 (Typ IV).

⁷⁸ Karaburma 37, 92.

⁷⁹ Karaburma 4, 97, 112, 137, 172, 222, Kostolac, Rospi Ćuprija 31, 37. — Vgl. Jacobi (s. Anm. 48) 87ff. Abb. 24.

⁸⁰ Karaburma 12, 172, 222, Sotin 3. — Vgl. *Katalog* Taf. 60, 7; Teodor, Šadurschi (s. Anm. 76) 71 d, 4 (freundl. Hinweis J. Horvat).

⁸¹ Brestovik 2, Karaburma 12, 92, 97, Vinča. — S. Jacobi (s. Anm. 48) 130f.

⁸² Karaburma 102, 110, Kovin. — S. Brunšmid, *Vjesnik Zagreb* 6 (1902) 84ff., Abb. 43; 44.

⁸³ Karaburma 15, 39, Rospi Ćuprija 36. — Fibeln vom Typ Karaburma 39 haben einen annähernd halbkreisförmigen, gegen die Spirale verdickten Drahtbügel von rundem Querschnitt und eine lange Spirale. Die schräg zugeschnittene Klammer befindet sich meistens am vorderen Teil des Bügels. Der Fuss, auf dem gelegentlich ein bis drei kleine Knöpfe angesteckt sind, ist häufig unmittelbar vor der Klammer quer oder schräg gekerbt. — *Fibule vrste Karaburma 39 imajo približno polkrožno oblikovan lok, ki se debeli proti peresovini z velikim številom navojev. Lok je iz žice okroglega preseka. Poševno prerezana objemka se nahaja večinoma bliže peresovini. Noga, ki včasih nosi enega do tri gumbe, je tik pred objemko pogosto okrašena s prečnimi ali poševnimi vrezi.* — Vgl. *Katalog* Taf. 62, 2, 4; 63, 2, 4, 7, 10, 13, 15; 65, 1, 7, 8, 10; K. Pieta, J. Moravčík, *Slovenská arch.* 28 (1980) 258f.

⁸⁴ Karaburma 14, Rospi Ćuprija 30, 31, Sotin 2. — Vgl. Marić, *Glasnik Sarajevo* 17 (1962) 72, Taf. 3, 20; *Kultura* Taf. 3, 9; *Karaburma* Taf. 18, grob 50/5; Majnarić-Pandžić (s. Anm. 25) Taf. 5, 5.

⁸⁵ Karaburma 19, 105, 222, Kovin. — Vgl. *Katalog* Taf. 71, 5; 94, 69; W. Krämer, *Germania* 49 (1971) 115f., Taf. 21; 22, 3; 27, 2; *Skordisci* Taf. 35, unten. — Truhelka, *Wiss. Mitt. Bosnien u. Herzegowina* 8 (1902) 45f., Abb. 121.

⁸⁶ Karaburma 15, Kostolac, Rospi Ćuprija 2. — S. D. Božič, *Starinar* 32 (1981) — (im Druck — v tisku).

⁸⁷ Karaburma 14, 39, 110, Rospi Ćuprija 33. — S. *Karaburma* 69. Dazu noch C. Daicoviciu, *Cetatea dacică de la Piatra Roșie* (1954) 89, Taf. 16, 10; R. Vulpe, *Mat. și Cerc. Arh.* 3 (1957) 245, Abb. 23; E. Comșa, *Apulum* 10 (1972) 77f., Abb. 5; B. Nikolov, *Arheologija Sofija* 14 (1972) 64ff., Abb. 12b.

⁸⁸ Karaburma 21, 92. — Die im Grab Karaburma 21 gefundenen Teile eines Bron-

zegefässes gehören einer Pfanne vom Typ Aylesford. Die von Todorović publizierte Zeichnung ist ungenau (*Karaburma* Taf. 7, grob 21/2). Der Rand ist mit dem üblichen Federmuster verziert. — *V grobu Karaburma 21 odkriti deli bronaste posode pripadajo ponvi vrste Aylesford. Risba te posode, ki jo je objavil Todorović, ni čisto točna. Na razširjenem robu ustja se nahaja okras v obliki jelove vejice.* S. J. Werner, *Bayer. Vorgeschbl.* 43 (1978) 17f., Abb. 3; dazu noch *Katalog* Taf. 74, 4. 5; 75, 2.

⁸⁹ *Karaburma* 11, 12, 36, 92, 97, 110, 137, 203. — Werner, *Bayer. Vorgeschbl.* 20 (1954) 54f., Abb. 5, 5; 69f., Liste E; J. Graue, *Die Gräberfelder von Ornavasso*, Hamburger Beitr. Arch., Beih. 1 (1974) 34f.

⁹⁰ *Karaburma* 92, Sotin 2. — H. J. Eggers, *Der römische Import im freien Germanien*, Atlas der Urgeschichte 1 (1951) 161, Taf. 4, 21. 22. Vgl. noch Gabrovec, *Arh. vestnik* 11—12 (1960—61) 22f., Taf. 1, 1; 3, 2. 4. 5.

⁹¹ *Karaburma* 1, 11, 28, 37, 42, 45, 47, 92, 95, 103, 114, 224, Rospi Čuprija 40, 43. — Vgl. Š. Nadj, *Rad vojvodj. muz.* 9 (1960) 112ff., Taf. 9, 4; Jovanović, *Rad vojvodj. muz.* 20 (1971) 144, Taf. 1, 5.

⁹² *Karaburma* 1, 21, 96, 98, 110, 203, 228. — S. Majnarić-Pandžić (s. Anm. 25) 69, Anm. 58, Taf. 5, 4. Vgl. noch *Kelti* Taf. 30, 2; 32, 2; 35, 4; *Skordisci* Abb. 106, Taf. 25; 28; 29; 37.

⁹³ *Karaburma* 11, 37, 112, 137, 203, 225, 228, 264.

⁹⁴ *Karaburma* 12, 14.

⁹⁵ *Karaburma* 36, Rospi Čuprija 8, 36.

⁹⁶ *Karaburma* 1, 18, 19, 24, 39, 40, 74, 100, 103, 172, 222, Rospi Čuprija 2. — Vgl. Hunyady (s. Anm. 55) Taf. 57, 21; 103, 7; 104, 1. 4; 105, 2. 3.

⁹⁷ *Karaburma* 39, 40, 46, 78, 114, 123, 172, Rospi Čuprija 41, 42.

⁹⁸ *Karaburma* 1, 4, 11, 12, 43, 100, 112, 114, 123, 137, 172, 203, 222, Rospi Čuprija 2, 37, 43. — Vgl. Gabrovec (s. Anm. 74) Taf. 5, 1; Nadj (s. Anm. 91) Taf. 10, 4; 11, 8; Marić (s. Anm. 9) 50, Taf. 19, 6; *Skordisci* Taf. 23; 33; 35; *Eastern Celtic Art* (Székesfehérvár 1974) 16, Nr. 40; V. Zirra in: *Festschrift für R. Pittioni* (1976) 794, Abb. 10, 4.

⁹⁹ *Karaburma* 15, 74, 222, Rospi Čuprija 29. — Vgl. Todorović (s. Anm. 28a) Abb. 41; *Kelti* Taf. 35, 1; Garašanin (s. Anm. 29) Taf. 126.

¹⁰⁰ *Karaburma* 24, Rospi Čuprija 2, 8.

¹⁰¹ Spajić (s. Anm. 6) Taf. 13, 4; 14, 8; 15, 9.

¹⁰² Vgl. Filip, *Arch. rozhledy* 5 (1953) 332ff., Abb. 159; 160, 6; 164, 5; Meduna, *Sborník Česk. spol. arch.* 2 (1962) 185, Abb. 2, 7; M. Čizrnák, *Památky arch.* 66 (1975) 434, Abb. 6, 5.

¹⁰³ S. Ercegović, *Vjesnik Zagreb* 2 (1961) 125ff.; *Karaburma* Taf. 18—19, grob 50; 19—20, grob 56; Majnarić-Pandžić (s. Anm. 25) 73, Taf. 1—2; 3, 1—6.

¹⁰⁴ H. Lorenz in: *Die Kelten in Mitteleuropa* (1980) 144.

¹⁰⁵ Freundl. Mitt. M. Guštin.

¹⁰⁶ Todorović (s. Anm. 32); *Skordisci* 241.

¹⁰⁷ *Karaburma* 44f.; *Skordisci* 241.

¹⁰⁸ *Karaburma* 13, 28, 97, 112, 137, Rospi Čuprija 30, 31, Sotin 3.

¹⁰⁹ *Karaburma* 30f., Taf. 16—19.

¹¹⁰ Ks. Vinski-Gasparini, *Arh. rad. raspr.* 1 (1959) 281ff.

¹¹¹ Nach de Navarro (s. Anm. 36) 85, Anm. 1 aber spricht das Vorhandensein von zwei Schildbuckeln in diesem Grab gegen dessen Geschlossenheit. — *Drugačnega mnenja je bil de Navarro, po katerem prisotnost dveh štítnih grb v tem grobu govori proti temu, da gre za zaključeno grobno celoto.*

¹¹² Vgl. *Karaburma* Taf. 5, grob 14; 15, grob 39; 32, grob 110; Brunšmid (s. Anm. 82) Abb. 42—45; Nikolov (s. Anm. 87) Abb. 12.

¹¹³ Majnarić-Pandžić (s. Anm. 25) Taf. 1, 1. 2. 4. 5.

¹¹⁴ M. Guštin in *Keltske študije* (1977) 67ff., Abb. 2, Taf. 19, 8.

¹¹⁵ Todorović (s. Anm. 28b) Y 55, 3, 6.

¹¹⁶ S. Spajić (s. Anm. 6) 46f. (Grab 37); *Kelti* Taf. 8, 5; *Karaburma* Taf. 11, grob 29/1; 22, grob 62/2; 32, grob 105/2; 36, grob 137/6; 39, grob 222/5; Todorović (s. Anm. 28b) Y 52, 2; 53, 1.

¹¹⁷ Božić (s. Anm. 86).

¹¹⁸ M. Kosorić, *Starinar* 11 (1960) 197f.

¹¹⁹ *Chronology* 28.

¹²⁰ Čizrnák (s. Anm. 102) 433f.

¹²¹ Ebd. 434.

¹²² Zachar, *História* 14 (1974) 79f.

¹²³ Čizrnák (s. Anm. 102) 434f.

¹²⁴ De Navarro (s. Anm. 36) 305.

¹²⁵ Čizrnák (s. Anm. 102) Abb. 9, 3, 6.

¹²⁶ Ebd. Abb. 8, 8.

¹²⁷ Majnarić-Pandžić (s. Anm. 25) 66, Anm. 45.

¹²⁸ P. Reinecke, *Mainzer Aufsätze zur Chronologie der Bronze- und Eisenzeit* (1965) 82ff.; 100ff., Taf. 12; Krämer, *Germania* 40 (1962) 293ff.; 308, Abb. 1.

Grob iz Požarevca je vseboval razen pridatkov, ki so prikazani na tabli, še dve sulični osti, ročaj ščita in brus, grob Brestovnik 1 dele ščitne grbe in robnega okova ščita ter glinasto posodo, grob Osijek 26 še tretjo stekleno jagodo modre barve, grob iz Kostolca del astragalnega pasu, grob Sotin 2 več odlomkov bronaste pločevine, ki večinoma pripadajo vedroma situlaste oblike, in grob Sotin 3 še železno spojko in odlomek kamnitega brusa. Z izjemo meča in nožnice iz Požarevca in meča iz groba Karaburma 41 so vsi meči in nožnice, prikazani na tablah, zviti. —

Das Grab aus Požarevac enthielt ausser den abgebildeten Funden noch zwei Lanzen spitzen (Piletić [s. Anm. 33] Taf. 4,15.16), eine Schildfessel und einen Wetzstein, Grab Brestovnik 1 einen Schildbuckel (*Kelti* Taf. 8, 7.8), mehrere Fragmente des Randbeschlages vom Schild und ein Tongefäss, Grab Osijek 26 eine blaue Glasperle, das Grab aus Kostolac einen Teil des Astralgürtels (*Kelti* Taf. 6, 6), Grab Sotin 2 mehrere Bronzeblechfragmente, die meistens von den beiden situlenförmigen Eimern stammen (Majnarić-Pandžić [s. Anm. 25] Taf. 3, 11a—c) und Grab Sotin 3 noch eine Eisenklammer (ebd. Taf. 4,12) und Bruchstück eines Wetzsteines. Alle abgebildeten Schwerter und Scheiden, mit Ausnahme des Schwertes und der Scheide aus dem Grab von Požarevac (**Taf. 6,5**) und des Schwertes aus Grab Karaburma 41 (**Taf. 10,5**), sind umgebogen.

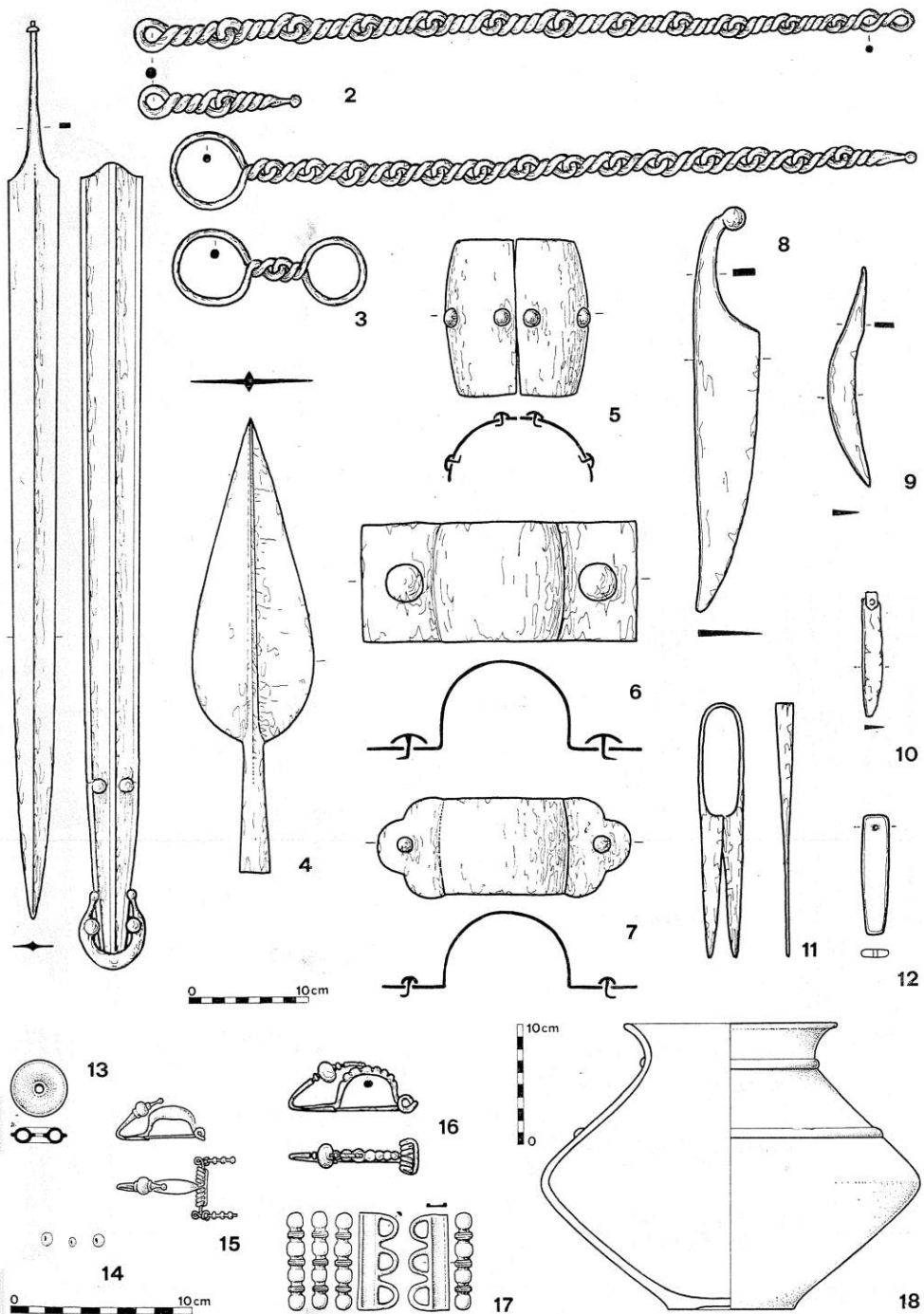

T. 1. Značilne oblike stopnje Beograd 1. — *Typische Formen der Stufe Beograd 1.*

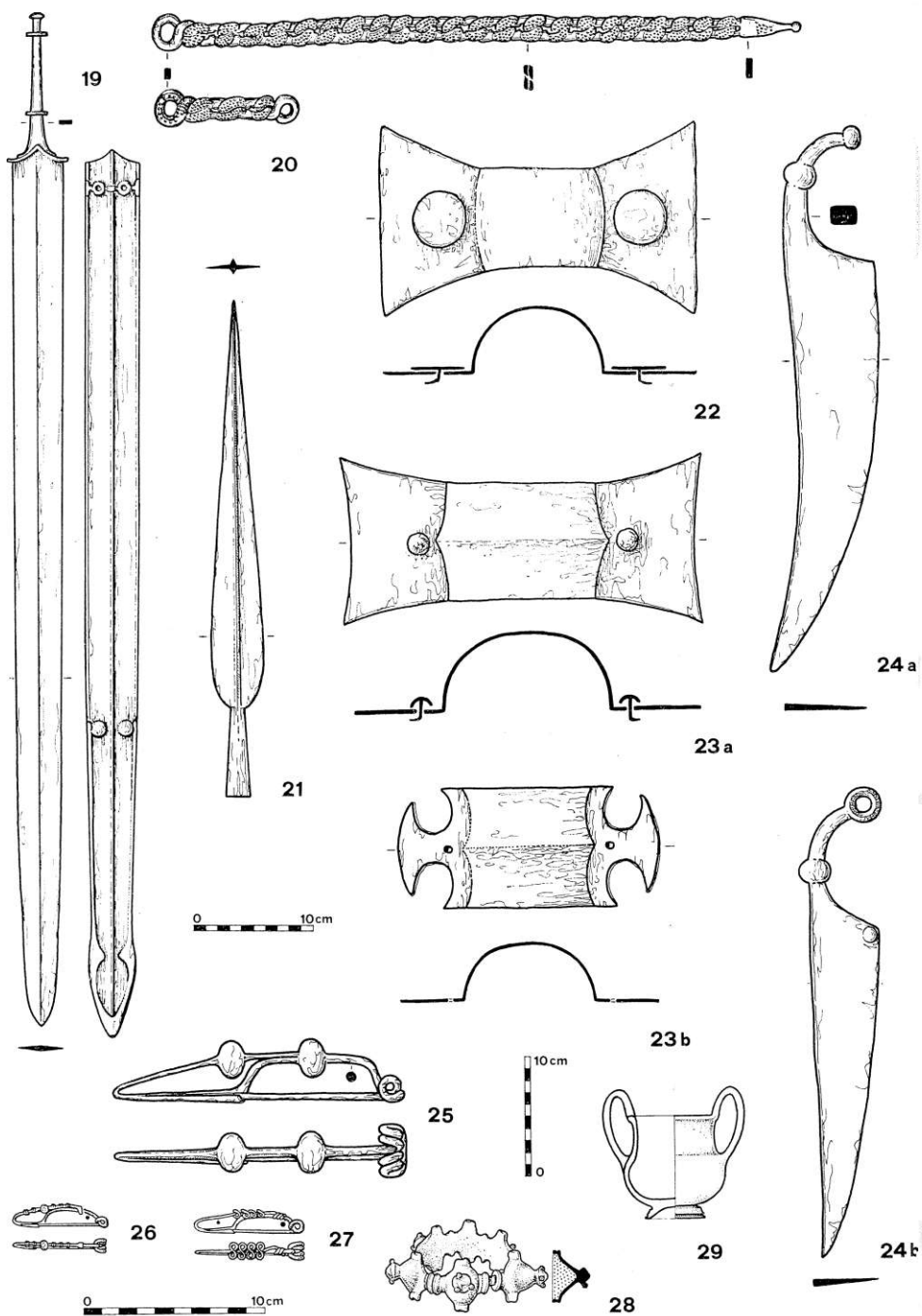

T. 2. Značilne oblike stopnje Beograd 2. — *Typische Formen der Stufe Beograd 2.*

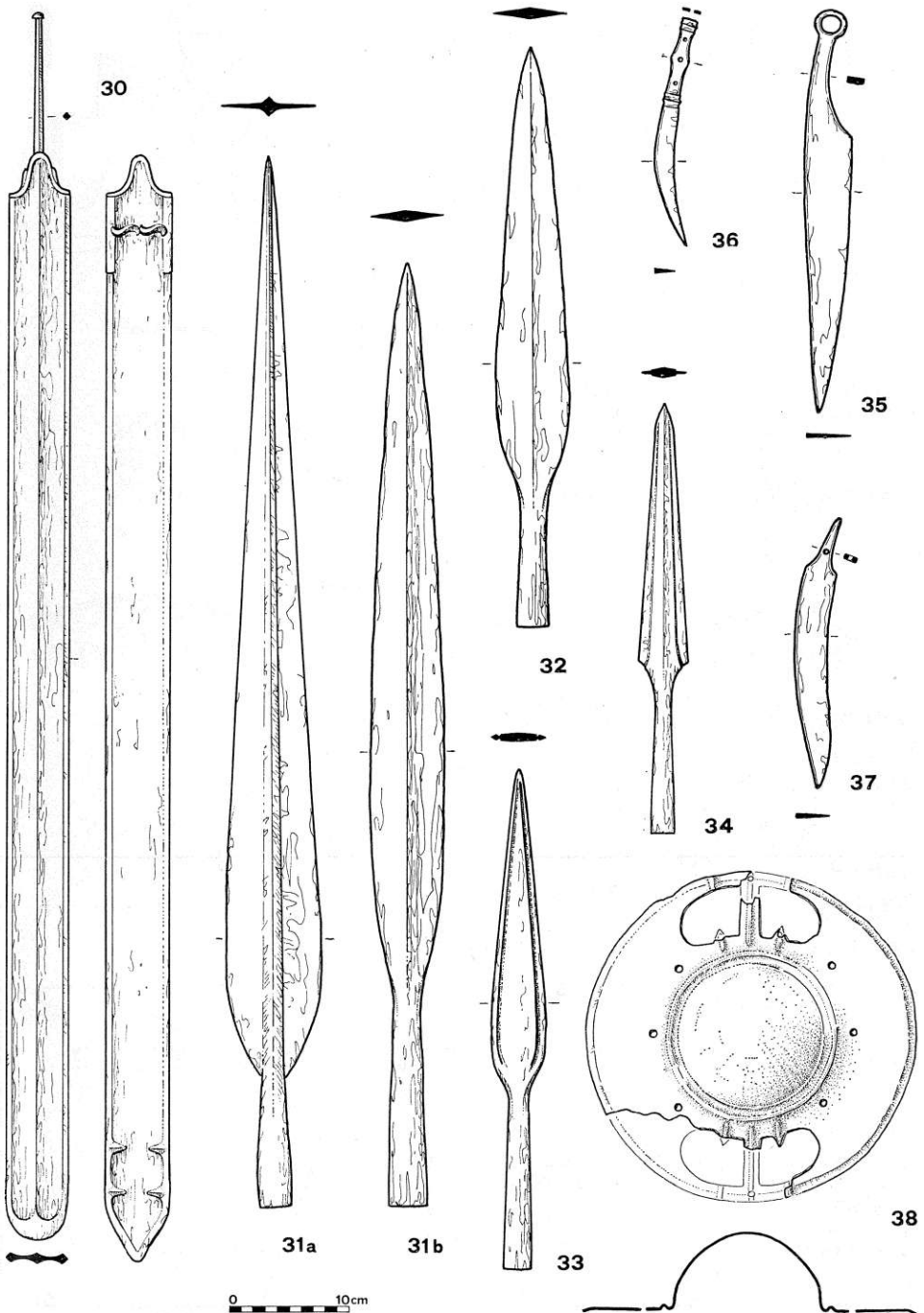

T. 3. Značilne oblike stopnje Beograd 3. — *Typische Formen der Stufe Beograd 3* (gl. še — s. auch T. 4; 5).

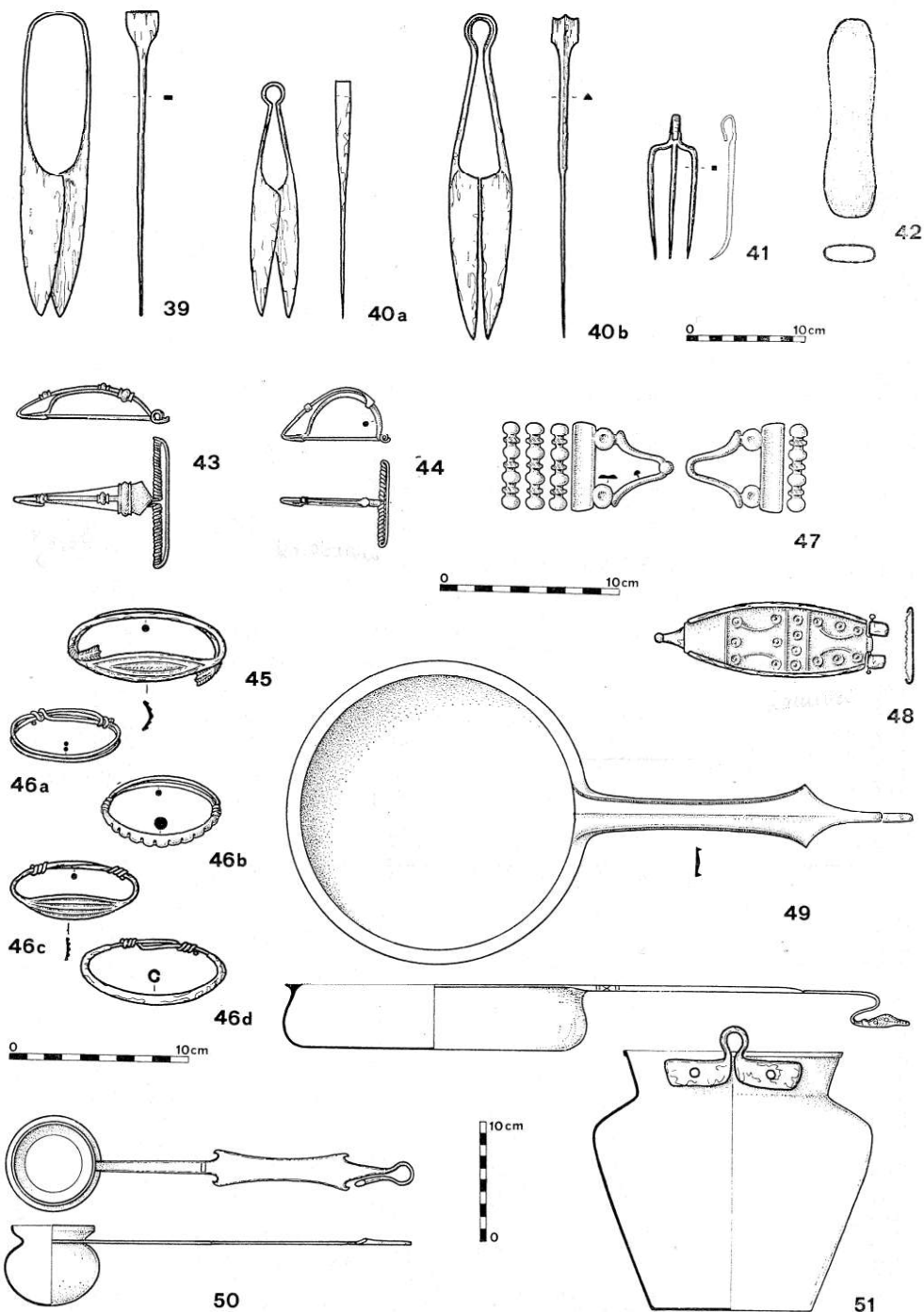

T. 4. Značilne oblike stopnje Beograd 3. — *Typische Formen der Stufe Beograd 3* (gl. še — s. auch T. 3; 5).

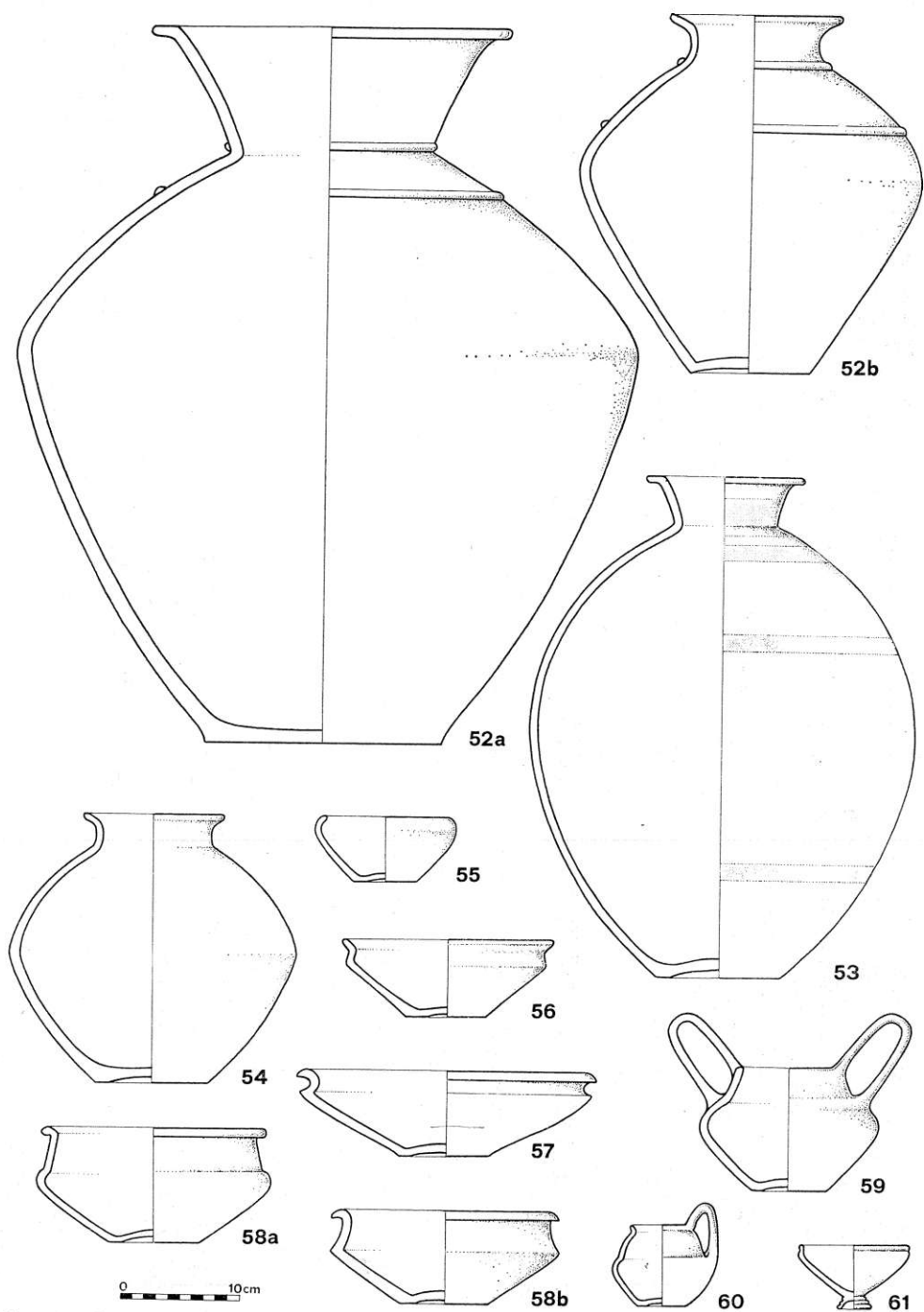

T. 5. Značilne oblike stopnje Beograd 3. — *Typische Formen der Stufe Beograd 3* (gl. še — s. auch T. 3; 4).

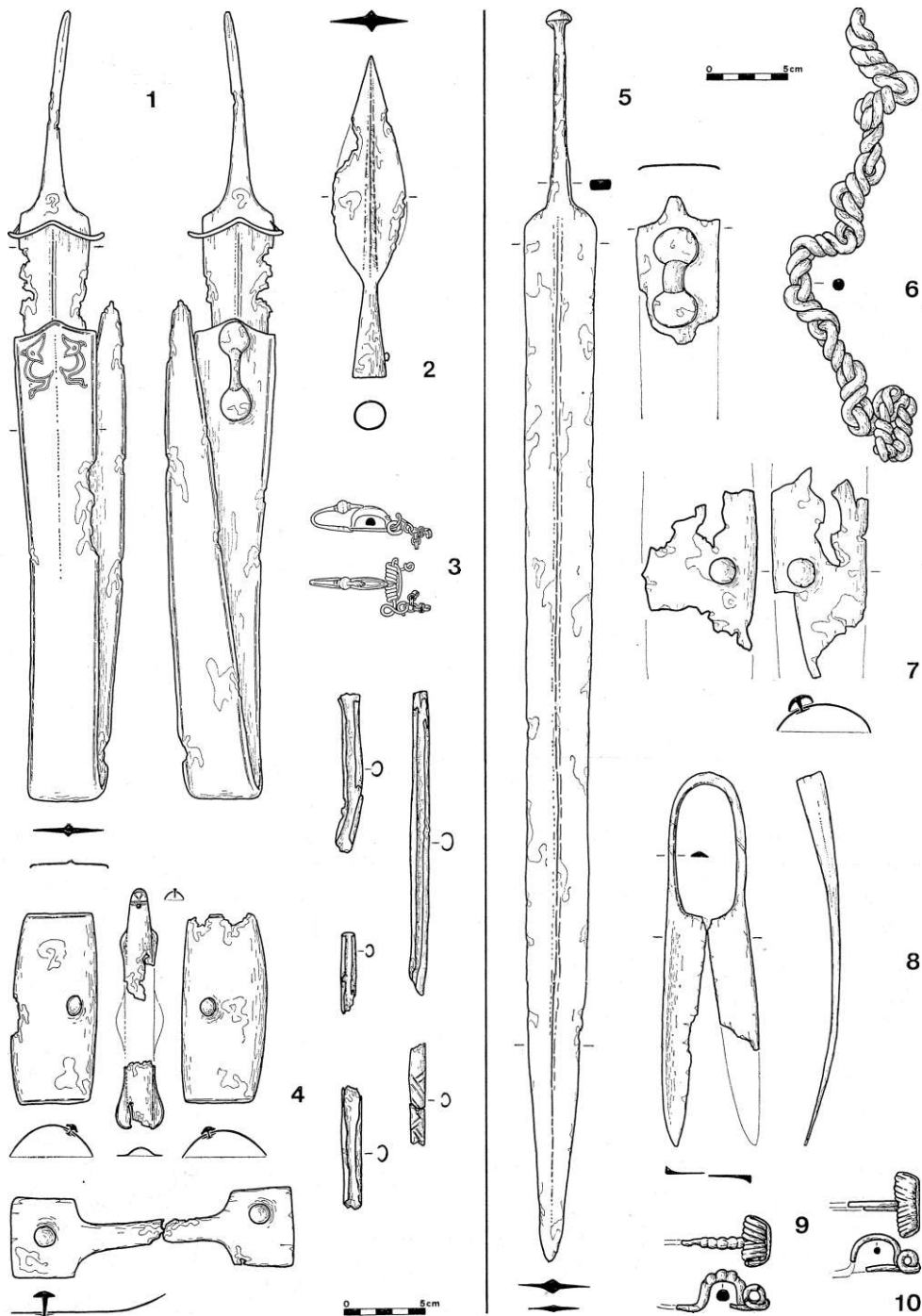

T. 6. 1—4 Osijek, grob (Grab) 29; 5—10 Požarevac, grob (Grab).
3 bron (Bronze), ostalo železo (sonst Eisen)

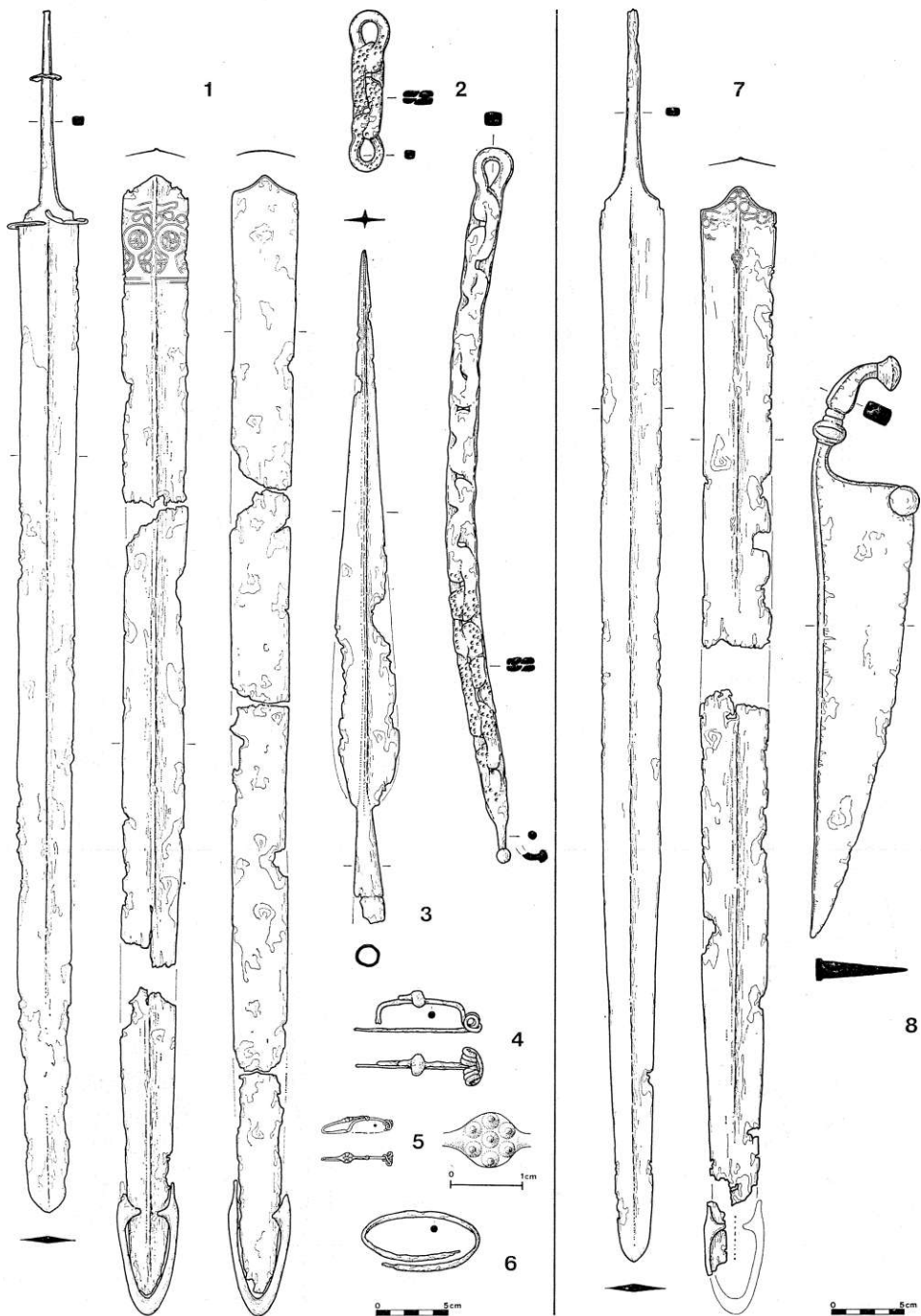

7. 1—6 Brestovik, grob (Grab) 1; 7,8 Rospi Čuprija, grob (Grab) 39.
5 bron (Bronze), ostalo železo (sonst Eisen)

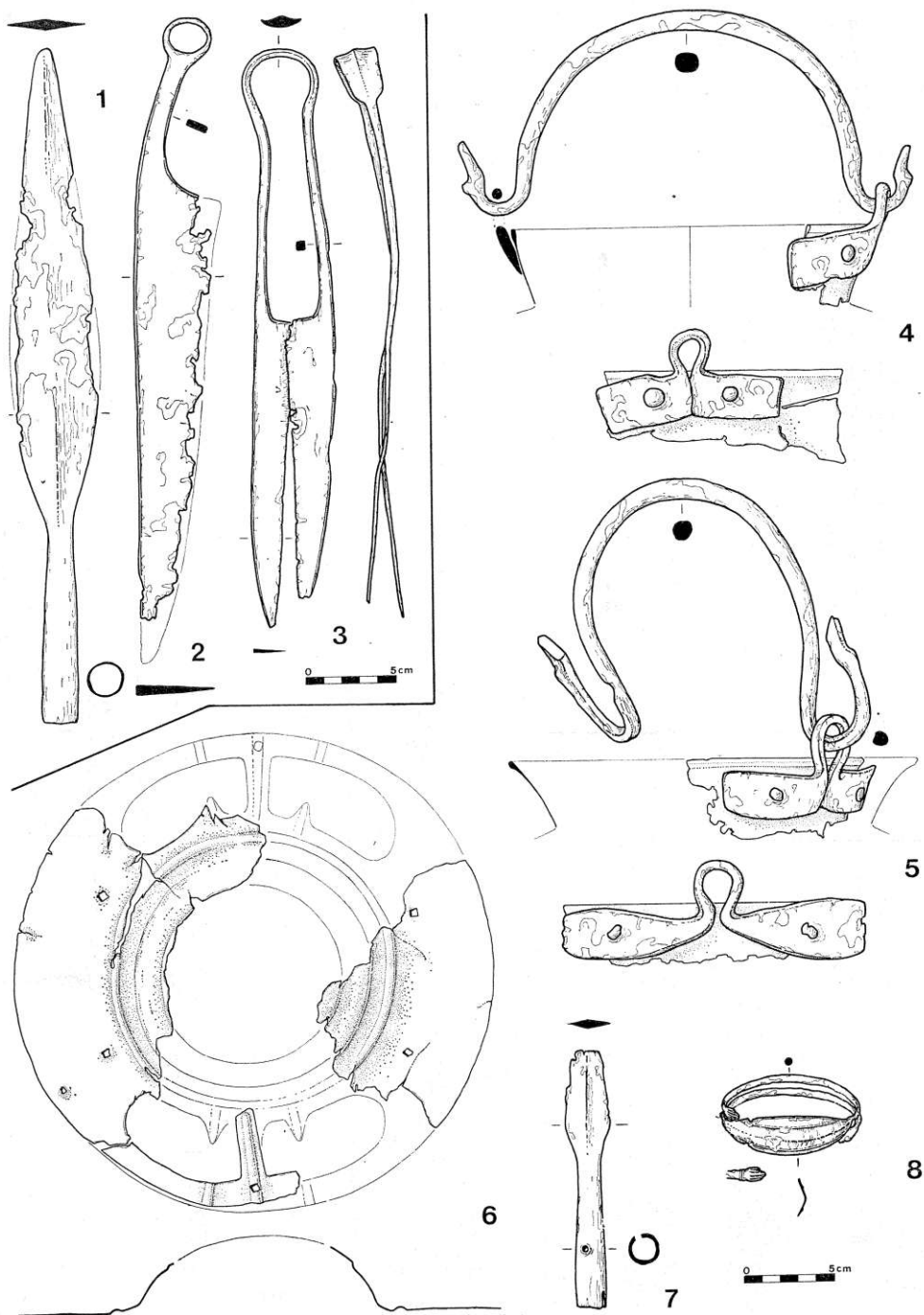

T. 8. 1—3 Kostolac, grob (*Grab*); 4—8 Sotin, grob (*Grab*) 2.
 4.5 bron in železo (*Bronze und Eisen*), 6 bron (*Bronze*), ostalo železo (*sonst Eisen*)

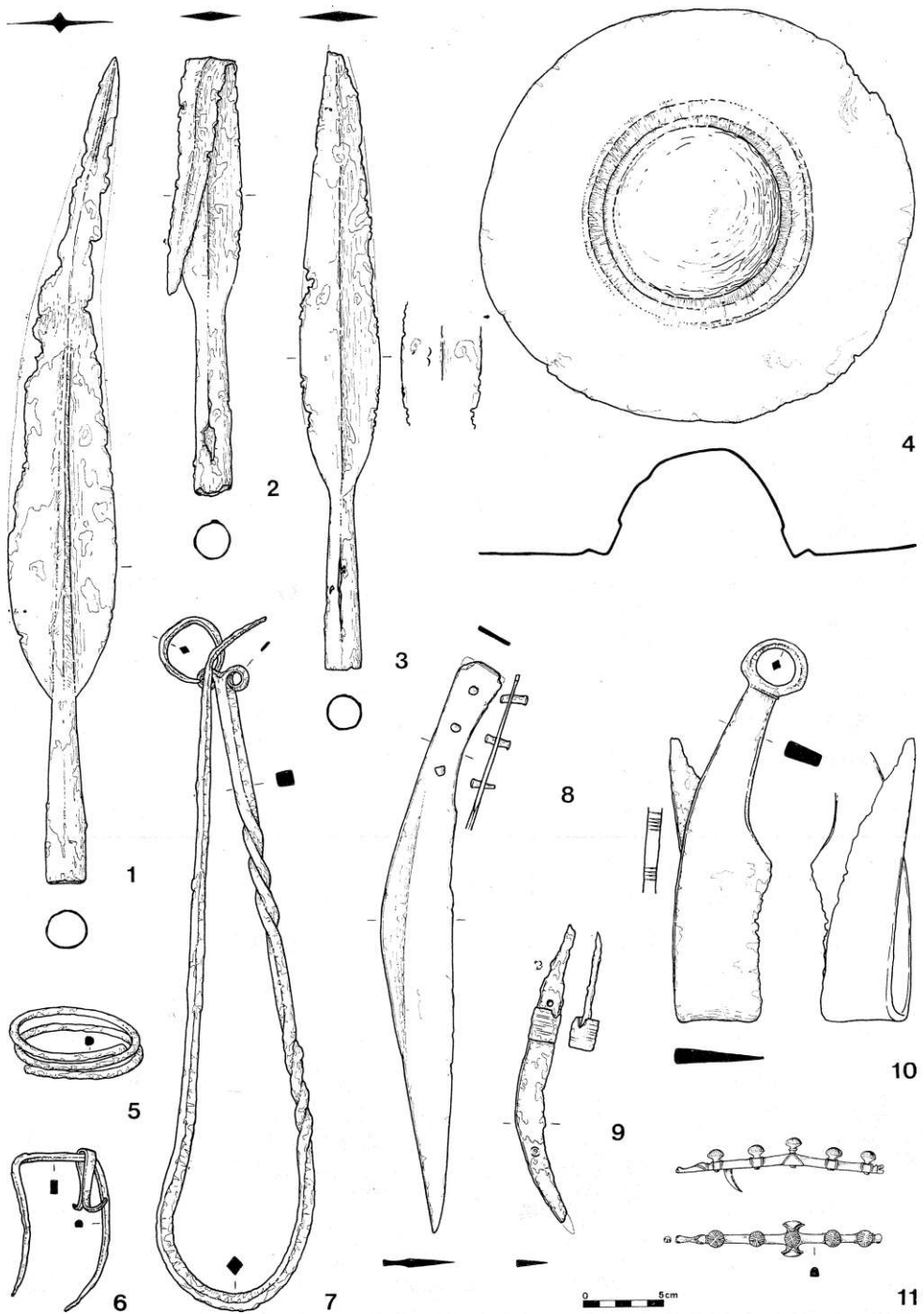

T. 9. Sotin, grob (Grab) 3.
 11 bron in rdeč emajl (Bronze und Rotemail), ostalo železo (sonst Eisen)

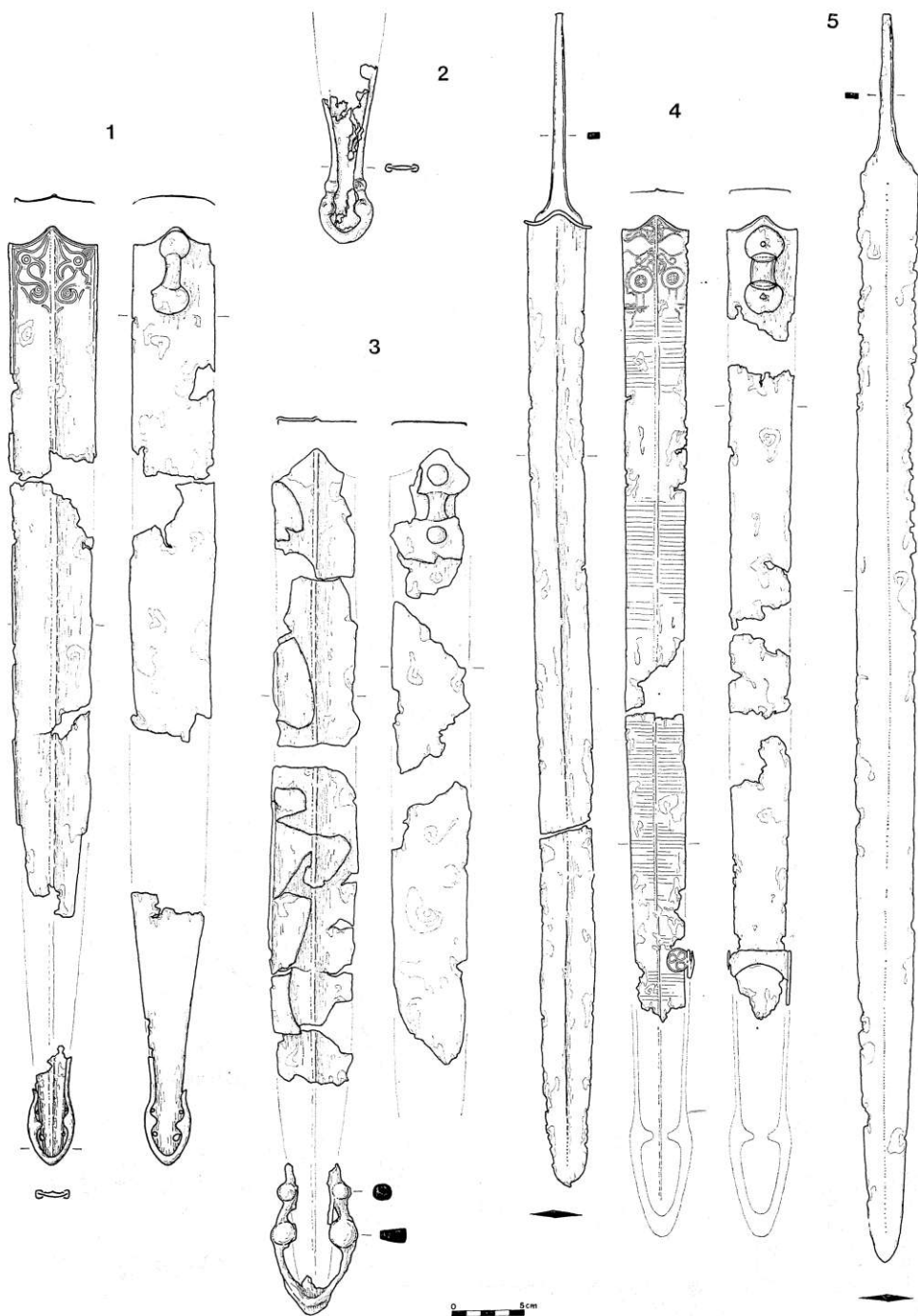

T. 10. Meči in nožnice iz grobov. — *Schwerter und Scheiden aus Gräbern*: 1 Karaburma 66; 2 Karaburma 51; 3 Karaburma 22; 4 Karaburma 29; 5 Karaburma 41.
vse železo (alles Eisen)

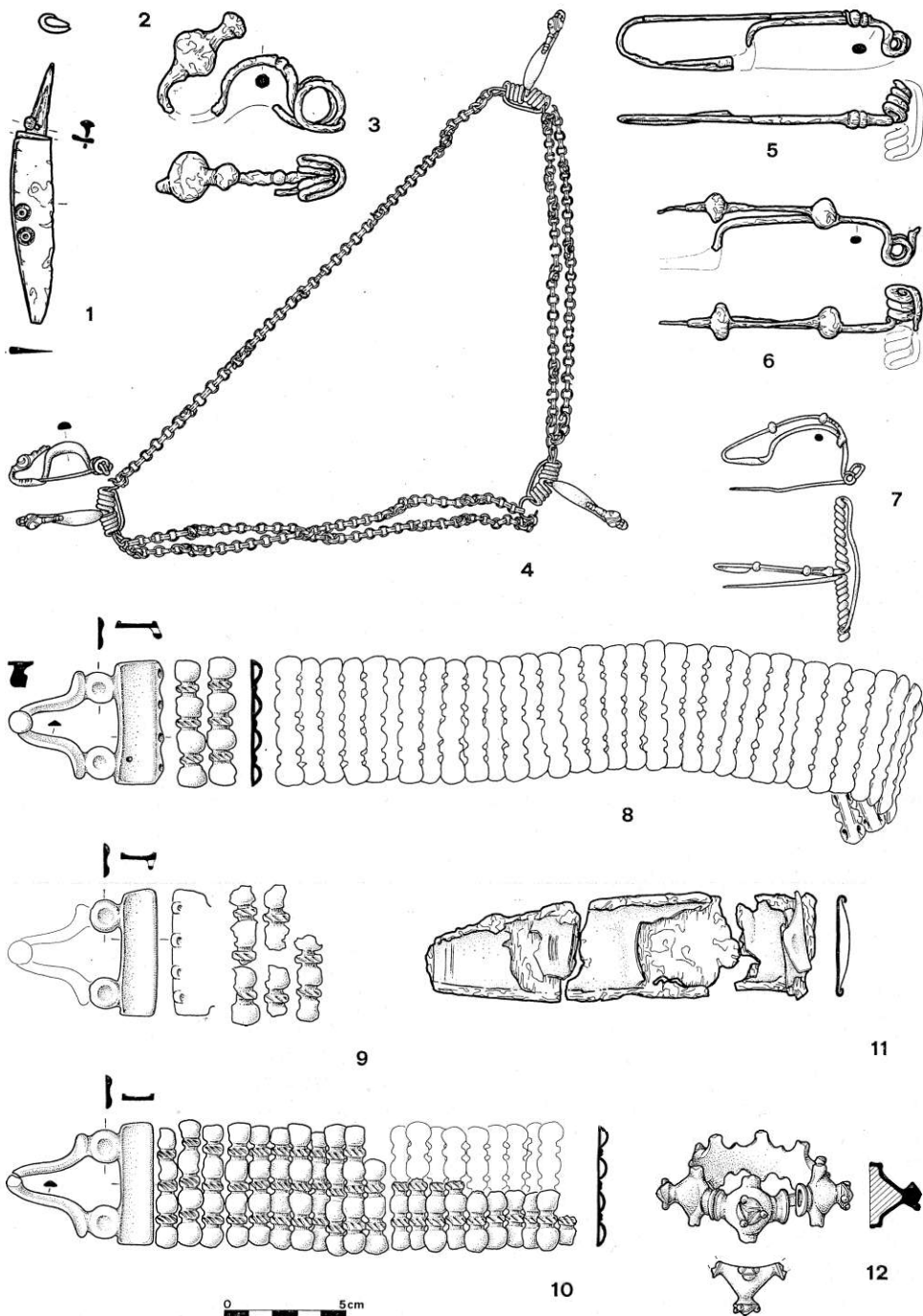

T. 11. Posamezni pridatki iz grobov. — *Einzelne Beigaben aus Gräbern*: 1 Karaburma 14; 2 Karaburma 23; 3 Karaburma 22; 4 Osijek 11; 5 Rospi Čuprija 32; 6 Karaburma 34; 7 Rospi Čuprija 36; 8 Surčin; 9 Rospi Čuprija 2; 10 Karaburma 15; 11 Rospi Čuprija 33; 12 Osijek 9.
1—3.5.6 železo (*Eisen*), 4.7.8—10.12 bron (*Bronze*), 11 železo in bron (*Eisen und Bronze*)