



# GLASILO

DELOVNEGA KOLEKTIVA LIP BLED

LETO X

PONEDELJEK, 15. SEPTEMBER 1980

ŠT. 9

## Zakaj je izvoz tako nujen?

Devalvacija ni nikakršna samovoljna poteza ekonomske politike, kot skušajo dokazovati nekateri. Je nujnost v gospodarstvu, kateremu njegove značilnosti že krojijo drugi gospodarski sistemi, seveda zato, ker samo očitno ni bilo zmožno avtonomno reševati svojih gospodarskih problemov.

Pri nas je pravzaprav devalvacija posledica prenapetega družbenoekonomskega razvoja. Prenapet družbenoeko-

nomski razvoj pa je bil mogoč samo ob pomoči tujega denarja, kajti domača akumulacija ga ni omogočala. Zadolževanje na tujem pa je bilo očitno pretirano, ali drugače povedano – izplačevanje dolgov pada ravno v zdajšnji čas. Zaradi tega se je država znašla v težkem zunanjelikvidnostnem položaju, kar pomeni, da dolgov ne more tekoče odplačevati, ali pa jih z velikimi težavami, ker nima skorajda nikakršne devizne rezerve. Ker

je poleg tega tudi zunanjetrgovinska bilanca negativna, so problemi še hujši. Vse to je po vsej verjetnosti povzročilo dokaj močan pritisk tujih finančnih partnerjev, ki so med drugim gotovo zahtevali tudi devalvacijo dinarja, da bi zaradi tega jugoslovansko blago postalo na mednarodnih trgih cenejše in s tem konkurennejše, kar pomeni, da bi se ga dalo na tujem prodati več in bi se tako steklo več denarja za odplačevanje tujih posojil.

Prav to se v zadnjem času po devalvaciji tudi dogaja, saj se jugoslovanski izvoz sorazmerno hitro povečuje, čeprav še vedno ne tako hitro, da bi že lahko zagotovili samo 2 milijardi dolarjev zunanjetrgovinskega primanjkljaja, kolikor je določeno kot najvišja možna vrednost. Razumljivo je, da je bila zaradi podobnih razlogov devalvacija dinarja sprejeta tik pred turistično sezono, kajti s tem je bila v mednarodno turistično gospodarstvo vržena reklamna kost, ki naj bi privabila veliko število tujih turistov in s tem tujega denarja (kar se zdaj pravzaprav tudi dogaja), saj se druga turistična gospodarstva v tako kratkem času ne bi mogla pri-

praviti na konkurenčni odgovor (Čeprav ta teza ni povsem upravičena, saj je naše turistično gospodarstvo majhno in malo pomembno glede na italijansko in špansko, kjer turistični devizni izkupiček vendar da precej milijard dolarjev, pri nas pa komaj kaj več kot milijardo).

Zaradi vseh teh dejstev je razumljivo, zakaj je v zadnjem času dobil izvoz tako izredno pomembno vlogo v našem gospodarstvu in zakaj je v zadnjem času slišati celo, da je treba izvažati za vsako silo, tudi zavoljo mnogo slabše oskrbljenosti domačega trga, in tudi – če bodo morale nekatere tovarne zmanjšati proizvodnjo, ker bomo morali izvažati tudi tisto blago, ki ga te tovarne sicer rabijo za svojo lastno proizvodnjo. Taki sklepi se namreč vsiljujejo po nekaterih izjavah nosilcev ekonomske politike, pa tudi posvetih gospodarstvenikov in predstavnikov gospodarskih združenj ter republiške in zvezne uprave, na katerih predvsem slednji dokazujejo, kako je izvoz daleč najvažnejši v politiki gospodarske stabilizacije.

Taki pozivi za izvoz so sicer v vsakršnem gospodarstvu skorajda vsakdanjost, posebno pa seveda v tistih gospodarstvih, ki imajo v menjavi s tujino primanjkljaj. Toda zdi se vendarle, da je v zdajšnjih pozivih za povečevanje izvoza skrit dobršen del zaskrbljenosti. To pa seveda navaja na misel, da so najnovejši gospodarski izračuni pokazali, da se je komaj kaj spremenilo v tistih postavkah, ki so pred časom povzročili in utemeljili devalvacijo dinarja. To pa hkrati navaja na misel, da bo moral biti drugi paket ekonomskih ukrepov v pretežni meri povezan z izvozom. Sicer pa je v nedavnem intervjuju predsednik ZIS Veselin Djuranović namignil prav na to značilnost drugega paketa.

Toda na ta drugi paket ukrepov čaka gospodarstvo že precej časa, iz česar lahko sklepamo, da pred devalvacijo niso bile izvršene vse analize gospodarskih tokov in da zdaj s temi analizami hitijo. Ko bodo analize torej potrdile glavna predvidevanja, takrat bo padla tudi odločitev o novih ekonomskih ukrepih. Vse to pa seveda dokazuje, da je zunanjetrgovinska likvidnost države v izredno težkem položaju in da se v kratkem času tudi ne bo mogla izboljšati. Zato je tudi razumljiva česta trditev nosilcev ekonomske politike, da bodo morali biti zdajšnji ekonomski ukrepi (torej tisti, ki jih pripravljajo) močno povezani z bodočim srednjeročnim načrtom.

Tako povezovanje pa ni naključno in tudi ne pogojeno samo z našimi razmerami, pač pa je povezano tudi z napovedmi vidnejših svetovnih gospodarskih strokovnjakov, da bo zaradi energetske in prehranske krize prišlo v naslednjih nekaj letih do stagniranja ali celo nazadovanja svetovne menjave blaga.

Jože Petrovič  
Gospodarski vestnik

## Primerjava poslovanja v SOZD GLG

Primerjava poslovnih dosežkov članic SOZD GLG kaže, da so delovne organizacije lesne industrije dobro gospodarile, da pa je porast celotnega prihodka in dohodka v razmerju do polletja 1979 največji v LIO Gradis Škofja Loka ter v naši DO. Za ta sestavek pa ni namen podati analizo poslovanja članic SOZD GLG, ker bo ta zagotovo obdelana v glasilu GLG, temveč opozoriti na položaj naše DO in naših TO do drugih v SOZD na osnovi

kazalcev uspešnosti poslovanja.

Kazalci uspešnosti za delovne organizacije kažejo, da je porast dohodka na zaposlenega v razmerju do polletja 1979 največji v naši DO, da pa po vrstnem redu dosežka še vedno držimo »zlato« sredino, saj so pred nami LIO Gradis in Alples, nazadujeta pa Jelovica in Zlit Tržič. Najvišji dohodek na zaposlenega v 1980 dosega LIO Gradis pred Alplesom, dočim je v letu 1979 najvišji dohodek dosegel Alples.

Primerjava deleža osebnih dohodkov, ki je razporejen iz čistega dohodka kaže, da je naša DO sorazmerno več razporedila za OD kot drugi, saj smo po čistem dohodku na zaposlenega na 3. mestu, po deležu osebnih dohodkov pa na 2. mestu. Ker pa tudi akumulacija na zaposlenega kaže, da smo na 2. mestu, potem je razlog, da smo s čistim dohodkom na 3. mestu v amortizaciji nad predpisano stopnjo, ki zmanjšuje čisti dohodek.

Primerjava uspešnosti po proizvodnih TO kaže, da so naše TO v vrstnem redu v letu 1980 napredovale v razmerju do leta 1979. TO Rečica in Podnart sta napredovali za eno mesto, TO Tomaž Godec celo za šest mest, TO Mojstrana pa je nazadovala za šest mest.

Nadaljnji komentar o uspešnosti poslovanja ni potreben, saj le-to lahko razberemo iz objavljenih preglednic.

Lipnik

Kazalci uspešnosti po proizvodnih TOZD za obdobje I. – VI. 1980

TOZD	Število del. na podlagi vskalkuliranih ur	Dohodek na delavca		Vrstni red po dosežku v l. 80	Bruto sredstva za reprodukcijo		Vrstni red po dosežku v l. 80		
		79	Vrstni red 80		79	vrstni red 80			
Aero – TOZD Tovarna celuloze Medvode	515	175.064	3	288.936	1	66.884	2	147.964	1
ZLIT – TOZD žaga Tržič	47	178.591	2	263.554	2	47.510	7	95.639	2
Alples – TOZD kovinska predelava	40	231.060	1	224.475	3	95.425	1	80.100	4
Gradis – TOZD LIO Škofja Loka	275	143.865	8	201.382	4	48.282	6	81.437	3
LIP – TOZD Rečica	303	153.353	6	199.957	5	50.496	5	67.129	5
Alples – TOZD sestavljivo pohištvo	269	169.444	4	181.993	6	53.220	4	20.283	14
ZLIT – TOZD lesna predelava	71	123.821	10	179.353	7	30.027	11	60.719	6
LIP – TOZD Podnart	79	134.141	9	173.975	8	31.775	10	49.165	8
Alples – TOZD predelava masivnega lesa	136	100.790	15	168.956	9	24.545	13	23.677	13
LIP – TOZD Tomaž Godec Bohinj	469	99.650	16	168.397	10	24.151	14	49.759	7
LIP – TOZD Mojstrana	56	154.963	5	150.982	11	38.481	8	37.268	11
ZLIT – TOZD pohištvo, tapetništvo	114	107.678	12	146.228	12	17.278	16	26.588	12
Jelovica – TOZD senčila Preddvor	172	106.066	13	146.175	13	25.810	12	41.995	9
Jelovica – TOZD Jelobor	151	115.874	11	141.928	14	32.033	9	39.901	10
Alples – TOZD fonsko in garniturno poh.	192	146.106	7	137.573	15	54.545	3	10.417	16
Jelovica – TOZD montažni objekti	219	61.651	17	111.799	16	3.933	17	9.220	17
Jelovica – TOZD okna – vrata	380	101.570	14	100.258	17	19.516	15	12.353	15

Podatki iz periodičnih obračunov januar – junij 1980

OZD	Število zaposl. po vkalk. urah	Celotni prihodek	Porablj. surovine	Minimal. AM	Porablj. sredstva	Dohodek	Bruto OD	Akumulacija	Bruto sredst. za reprodukc.
1. Alples	1979 867	358.757	153.383	8.513	215.874	142.883	51.285	38.076	46.589
	1980 883	472.613	193.779	11.897	297.651	174.962	67.961	32.235	44.132
	ind. 101,9	132	126	140	138	123	133	85	95
2. LIO Gradis	1979 259	115.869	59.998	1.436	78.609	37.261	15.197	11.060	12.496
	1980 275	198.960	87.683	2.442	143.580	55.380	18.456	19.953	22.395
	ind. 106,2	172	146	170	183	149	122	180	179
3. Jelovica	1979 1296	585.430	206.263	7.047	456.131	129.298	67.315	13.904	20.951
	1980 1239	790.423	294.956	8.814	622.762	167.661	81.525	26.362	35.176
	ind. 95,6	135	143	125	137	130	121	190	168
4. LIP Bled	1979 1013	387.678	157.318	10.238	262.998	124.681	57.540	21.739	31.977
	1980 1020	575.910	245.893	12.850	393.297	182.613	77.671	40.852	53.702
	ind. 100,7	149	156	126	150	147	135	188	168
5. ZLIT Tržič	1979 302	104.894	61.599	1.476	69.420	35.475	15.617	5.248	6.724
	1980 299	141.107	76.482	1.872	92.372	48.735	18.581	10.351	12.223
	ind. 99,0	135	124	127	133	137	119	197	182
Lesna industrija skupaj	1979 3737	1.552.628	638.561	28.710	1.083.032	469.598	206.954	90.027	118.737
	1980 3716	2.179.013	898.793	37.875	1.549.662	629.351	264.194	129.753	167.628
	ind. 99,5	140	141	132	143	134	128	144	141



# Novi montažni masivni podboj B-6

V prvih mesecih letošnjega leta se je na risalnih deskah tehnološke priprave dela na Rečici rodil nov izdelek – montažni masivni podboj B-6. Samo mesto verjetno ni bilo najbolj posvečeno za taka opravila pa tudi botri ne najbolj poklicani, vendar pa so nekatere okoliščine zahtevale takojšen poseg in šestorojenec je zaživel brez inkubatorja. Prva naročila sedaj kažejo, da bo B-6 s svojimi prednostmi uspešno nadomestil svojega predhodnika B-4, medtem ko laboratorijski B-5 ni uspel zagledati belega dne.

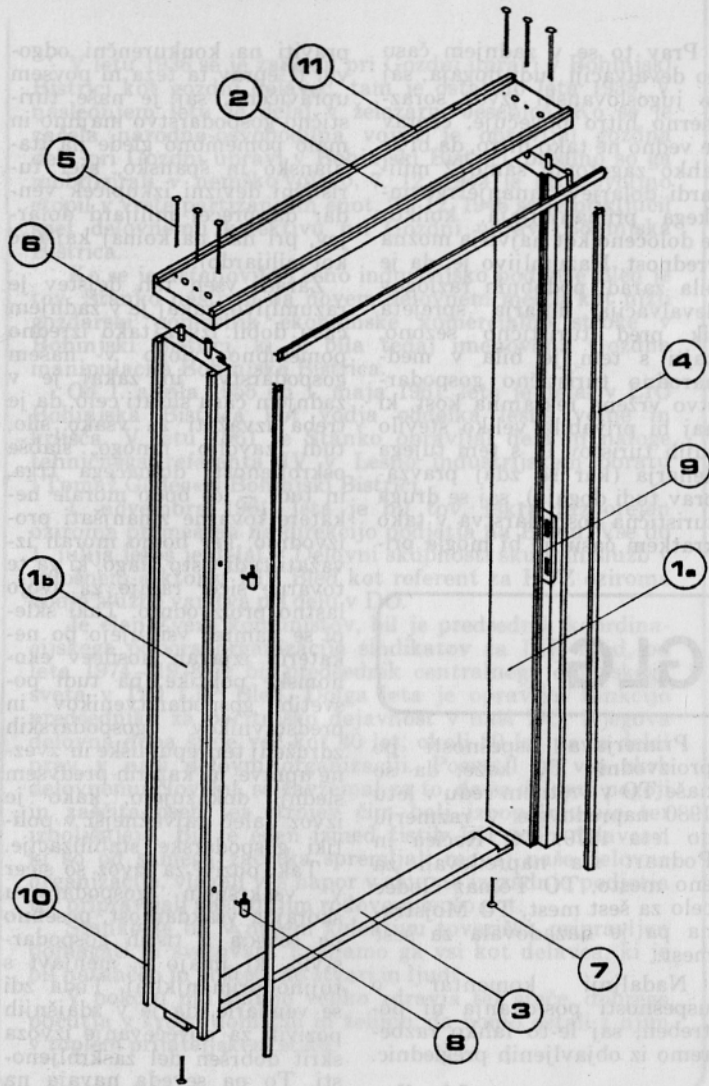

Podboj B-6

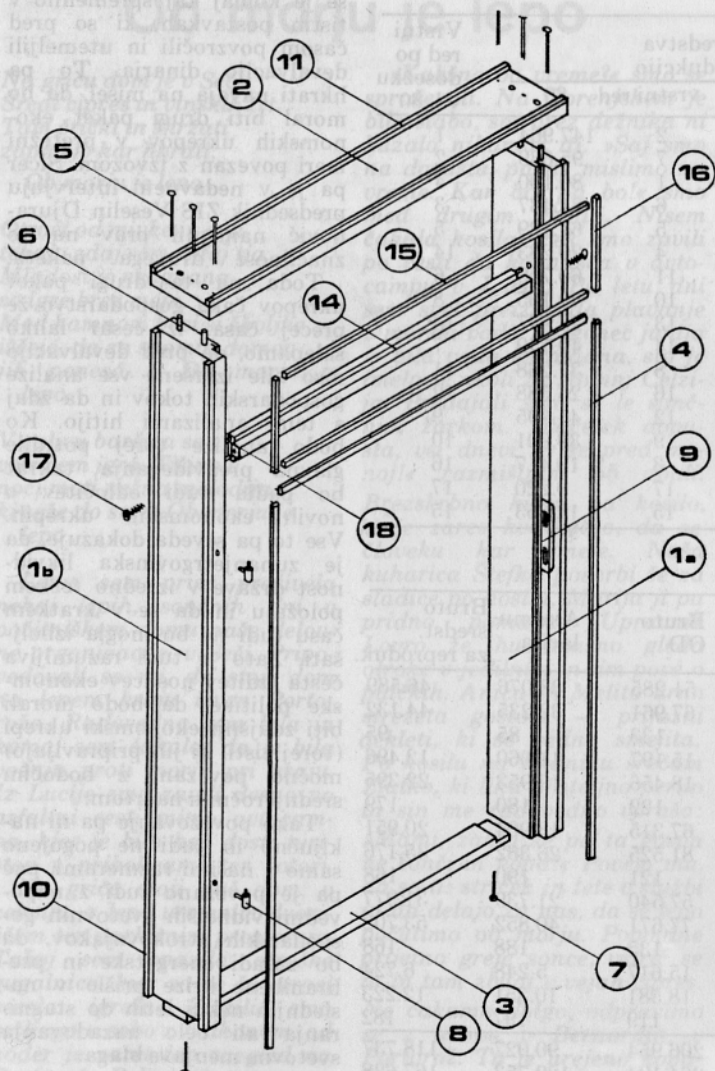

Podboj z nadsvetlobo B-6 + N

Podboj B-6 je namenjen za mokro vgraditev, prilagodi pa se ga lahko tudi za suho vgraditev. Elementi podboja so izdelani iz kvalitetne smrekovine, impregnirani in se odpremljajo v razstavljenem stanju, vezani v pakete na paletah. Podboj se sestavi pred vgraditvijo, enostavno in hitro z mozniki. Novost vsekakor predstavlja nov profil podboja z utorom za tesnilo, ki je enako, kot ga vstavljamo v suhomontažni podboj SM-5, s čimer smo dosegli določeno tipizacijo v podjetju. Podboj B-6 z vstavljenim tesnilom je ob sedanjih energetskih stabilizacijskih ukrepih za kupca gotovo interesanten, saj omogoča dobro tesnenje in zmanjšuje toplotne izgube, obenem pa zagotavlja tudi mehkejšo zapiranje.

Glavna novost novega podboja je enostaven montažni spoj z mozniki in paletnimi žičniki. Ta spoj glede trdnosti bistveno ne zaostaja za klasičnim rogljičnim spojem podboja B-4, zagotavlja pa nekatere odločilne prednosti. Ena prednost so že skrajšani pokončniki, kar omogoča boljše izkoriščanje pri krojenju surovine – plohov po dolžini in obenem ne zahteva toliko dolžinskega spajanja. Pri tem moramo omeniti še novo spodnjo letev, ki je enako izdelana kot spodnja letev pri suhomontažnem podboju SM-5 in spet predstavlja neko tipizacijo polizdelkov.

Osnovna prednost podboja B-6 pa izhaja iz možnosti enostavnega sestavljanja na gradbi sami. Tako je mogoče podboj B-6 dobavljati kupcem v razstavljenem stanju, s čimer se zmanjšujejo stroški prevoza in skladiščenja, tako pri proizvajalcu kot pri kupcu. Kompletirani in embalirani podboji so zloženi na paletah, kar ob že omenjenih prednostih pri skladiščenju omogoča tudi uporabo dvigal in vilicarjev in s tem racionalizacijo notranjega in zunanega transporta, tako kamionskega kot železniškega.

Za kupca, ki bo podboj B-6 vzdal, je interesantna tudi impregnacijska in konzervirna zaščita, ki varuje kvaliteten smrekov les pred vpijanjem vlage, gnitjem in insektom.

Impregnacijsko sredstvo ne gori in ne prekriva teksture lesa, površine same pa je možno naknadno površinsko obdelati po željah kupca. Pri tem naj omenimo tudi okrasne letve, ki so izdelane iz eksotičnih vrst lesa in so pri furniranih vratnih krilih tudi površinsko obdelane. Okrasne letve so kompletirane in dobavljene ločeno od podboja, kar omogoča kupcu kar največjo možnost kombiniranja z vratnimi krili.

Poleg standardnega podboja B-6 smo razvili tudi inačico B-6+N, to je podboj z nadsvetlobo, ki ima enake oziroma podobne lastnosti.

Ob tem kratkem opisu naše novega izdelka lahko ugotovimo, da smo v precejšnji meri uspeli zadovoljiti predpise jugoslovanskih standardov in upamo tudi okusom in željam kupcev. Po drugi strani pa smo racionalizirali tudi samo proizvodnjo, transport in skladiščenje ter manipulacijo pri odpremi in s tem mislimo, da je bil naš cilj dosežen.

SU

ZSS  
TISOČ  
DELAVCEV  
SODELAVCEV

Letos 1. maja je začela teči akcija TISOČ DELAVCEV – SODELAVCEV, katero je sprejel republiški svet Zveze sindikatov Slovenije. Ta akcija bo trajala vse leto.

Osnovni namen akcije je pridobiti čimveč delavcev – članov sindikata – dopisnikov. Akcija ne sme mimo nobenega delovnega kolektiva. V Sloveniji imamo okrog 600 glasil delovnih organizacij združenega dela in glede na takšno število – 1000 ni previsoka številka, da ne bi bila dosegljiva. V takšni akciji so zajeti popolnoma novi dopisniki in tudi stari dopisniki, ki se na novo pojavijo v drugem sredstvu obveščanja.

Zamisel o akciji je nastala kot odraz spoznanja o vlogi obveščanja pri uresničevanju samoupravljanja delavcev. Ustrezna obveščanost je temeljni pogoj vsakega odločanja. Delavec ne sme biti samo objekt obveščanja. V procesu obveščanja mora sam aktivno sodelovati. Seveda ima ta akcija še druge učinke: zagotavljanje temeljne obveščanosti delavcev, dviganje kulture pisane (in govornje) besede, samoupravnega dogovarjanja in odločanja, poživitev delovanja sistema obveščanja v združenem delu kot sestavnega dela družbenega sistema informiranja.

Eden izmed bistvenih smotrov akcije TISOČ DELAVCEV – SODELAVCEV je vzpostaviti organizirane oblike obveščanja v tistih organizacijah združenega dela, ki tega še nimajo.

S to akcijo se mora širiti odgovornost članov Zveze sindikatov Slovenije za obveščanje in zato naj se izvaja dosledno.

V organizacijah združenega dela vodi akcijo urednik v delovni skupini skupaj z odborom za obveščanje in uredniškim odborom in v sodelovanju s samoupravnimi organi. Nadalje je nujna povezava s konferenco oziroma osnovno organizacijo ZS, kajti akcija TISOČ DELAVCEV – SODELAVCEV je akcija Zveze sindikatov Slovenije.

Zaželeno je, da sodelavce potem, ko jih pridobimo, tudi obdržimo in vključimo ne le v informativno dejavnost, marveč jih vključimo v aktivnost družbenopolitičnih in samoupravnih organov, delegacij itd. Posebno pozornost velja nameniti zlasti mladim kadrom kot bodočim nosilcem samoupravljanja.

Moramo se zavedati, da akcija ni le enkratna in da traja le do 31. 12. 1980, njeni učinki so trajnega pomena, zato se morajo vloženi napor obrestovati, izkušnje in spoznanja iz akcije pa so dragoceni napotki za usmerjanje prihodnjega dela.

Tudi v naši delovni organizaciji so se že pokazali prvi uspehi akcije. Pridobili smo že nekaj novih mladih dopisnikov v Glasilu in upamo, da se jih bo še več oglasilo.

Po naših temeljnih organizacijah je prav gotovo veliko dopisnikov, ki bi radi pisali, pa si morda ne upajo. V tej akciji je še posebej poudarjena vsa pomoč, ki jo nudi urednik z ostalimi sodelavci v delovni organizaciji. Vsaka novica, pa naj bo še tako majhna, lahko nudi širši vpogled v delovno življenje naše delovne organizacije. Člani uredniškega odbora našega Glasila vsak članek pregledajo in tehnično uredijo, torej naj ne bo strahu, če posredovani sestavki ne bodo slovnično in vsebinsko dobro zgrajeni.

Pridružimo se akciji TISOČ DELAVCEV – SODELAVCEV tudi v naši delovni organizaciji v najširšem številu z novimi dopisniki in tako tudi z novimi članki.

## S šolsko torbo v novo jesen

Mesec september je začetek šolskih dni. Minile so počitnice, pred nami so naloge nove in skrbil!

Šolski zvonec zopet se oglašja. Učenca spet profesor vpraša: »Janez, koliko je 5 in 5?« Deček mali brž računa, na vse prste šteje ter na glas pové: »Deset!«

Ladka, Špela in Marija, učijo se računskih vaj. Darja pa v papir zavija zvezke, knjige in še kaj. »Očka, mami, denarca daj!« kliče Jure sred' knjigarne, kjer je pravi direndaj. Starši, otroci, vsi pa si želijo, da bi šolsko leto – na novo začeto kar se dá uspešno b'lo: več učenja in uspešnih dni, naj se smola ne drži!

Vesna



# Sklepi samoupravnih organov

DS TO lesna predelava »TOMAŽ GODEC« Boh. Bistrica (30. 7. 1980)

1. Sklep o odprodaji osnovnih sredstev je delno realiziran. Zadolžitev ostane za izvršitev odpisa in odprodaje osnovnih sredstev.

2. Tov. Odar Miri se za udeležbo na mladinski delovni akciji »ISTRA 80« odobri izredno plačani dopust od 3. 8. do 25. 8. 1980.

3. Potrdi se predlog korekcije normativov v kovinskem obratu z veljavnostjo od 1. 7. 1980, za oporne nosilce »STIK 4« in veznike tip I., II. in III.

4. Potrdi se polletni obračun za leto 1980 z ugotovitvijo, da je delitev celotnega dohodka in prihodka v skladu s samoupravnimi akti in zakonskimi določili.

5. Zaradi minimalnih razlik med posameznimi lesno-predelovalnimi TO pri doseženi povprečni ceni žaganega lesa v obdobju od 1. 1. 1980 do 30. 6. 1980 se poračun za dobavljeno hlodovino v I. polletju ohrani na enotno ceno in sicer: 1.800.— din za 1 kub. meter hlodovine iglavcev. Pri poračunu za I. polletje se upoštevajo že opravljeni poračuni za I. kvartal in ostali že opravljeni delni poračuni.

6. Potrdi se poračun internih cen od 1. 1. 1980 za hlodovino, ki jo prejemo od TO Rečica in TO Podnart:

žagan les	od 4.500 din na 5.500 din
srednji sloj	od 2.500 din na 3.000 din
kratice	od 1.800 din na 2.200 din

7. Na podlagi zaključene 15-dnevne javne obravnave se potrdi sistemizacija del in nalog v obratu ISO-SPAN.

8. Za delegata v konferenco delegacij območne SIS za PTT promet Kranj se imenuje tov. BOLČINA Pavla.

9. Na podlagi obravnave se ugotavlja, da je Družbeni dogovor o oblikovanju in izvajanju kadrovske politike v občini Radovljica v celoti v redu. Člani DS TO se strinjajo s pripombo IOK OO sindikata LIP Bled na 42. člen dogovora in sicer na odobritev izrednega študijskega dopusta za enkratno pripravo na izpit.

Podpisnik družbenega dogovora bo imenovan naknadno.

10. Pristopa se k posebni raziskovalni skupnosti za lesarstvo, gozdarstvo, papirništvo in grafiko.

11. Potrdi se samoupravni sporazum o ustanovitvi in delovanju posebne raziskovalne skupnosti za gozdarstvo, lesarstvo, papirništvo in grafiko.

Za podpisnika pristopne izjave se imenuje tov. Prevc Edvarda.

12. Konstanta za izračun OD posrednih delavcev se za tretje tromesečje 1980 ukine.

13. Predlog novega cenika lesnih odpadkov se zavrne komisiji za ocenitev nekurantnega in neuporabnega materiala v ponovno presojo, ker se smatra, da so predlagane cene previsoke. Komisija naj do prihodnjega zasedanja DS TO pripravi nov predlog, ki bo v skladu s cenami lesnih odpadkov v ostalih TO.

14. Pritožba delavcev v oddelku za vzdrževanje in investicije ni utemeljena in se zavrne.

Potrdi se sklep odbora za delovna razmerja, ker se smatra da je pravilen.

15. Ugodno se reši prošnja Odreda Triglavskih jezer Boh. Bistrica za materialno pomoč — 15 kv. m gradbenih plošč, ki jih bodo potrebovali za ureditev tabora v Fažani.

16. Prošnja krajevne skupnosti Koprivnik-Gorjuše za sofinanciranje popravila in asfaltiranja vaških poti se odstopi v obravnavo in reševanje Odboru za splošne zadeve, družbeni standard in obveščanje.

17. Prošnja Planinskega društva Radovljica za finančno pomoč oziroma za pomoč v materialu in storitvah se odstopi v obravnavo in reševanje odboru za splošne zadeve, družbeni standard in obveščanje. Prošnja naj se v okviru možnosti rešuje z reklamiranjem oz. oglasom DO v biltenu.

18. Prošnja Malega vojnega muzeja Boh. Bistrica za finančno pomoč se prav tako odstopi v obravnavo in reševanje odboru za splošne zadeve, družbeni standard in obveščanje s priporočilom, da se ugodno reši in sicer v okviru reklame — tiskanje plakatov.

19. Lovski družini Stara Fužina se za dobiček na veselici s srečelovom odobri 1 kom postelja »ANA«.

20. Turističnemu društvu Bohinj — jezero se za dobiček na srečelovu na Kmečki ohceti odobri

1 kom postelja »ANA« in  
1 kom nočna omarica.

21. Samoupravni sporazum o skladnem razvoju in delitvi dela cestnega in železniškega prometa v blagovnem prevozu se potrdi v predlagani obliki.

22. Informacija o kooperaciji s firmo SPRINGER in FILBO se sprejme na znanje.

Sprejme se sklep o sofinanciranju 1/2 novega programa za združevanje s FILBO. Za izdelavo programa se izbere najboljšega ponudnika.

23. Odobri se investicija oz. nabava regalov za skladišče izdelkov.

Kovinski obrat naj za izdelavo regalov izdela ponudbo — izbere se boljši ponudnik.



## Obisk spomenika Andreja Prešerna

16. 8. 1980 je osnovna organizacija ZSMS TO Rečica v sodelovanju z vojaki iz vojašnice na Boh. Beli obiskala spomenik Andreja Prešerna v Meji dolini na Pokljuki.

Ob spomeniku je bila priložnostna proslava z recitacijami in borbenimi pesmimi v spomin na padlega prvoborca. Sočasno smo počastili tudi spomin tovariša Tita.

Po končanem kulturnem delu je bilo organizirano športno srečanje med mladinci in vojaki. Po sklenjeni prireditvi smo ugotovili, da je priprava proslave in športnega srečanja dobro uspela, le mladink in mladincev ter članov sindikata se je premalo udeležilo. Upam, da bo na prihodnjem srečanju udeležba številnejša, saj bo proslava ob spomeniku odslej vsako leto.

Prav ob takih prijateljskih srečanjih se krepi enotnost in ustvarja moč, ki nam zagotavlja, da bomo jutri lahko še bolj svobodni ustvarjalci in upravljalci vsega, kar so nam že predvojni aktivisti, borci NOB in kasnejše generacije ustvarile.

Srečanje smo zaključili s sproščenim piknikom.

Janja



## Oddelek poklicne šole

V sodelovanju s Poklicno lesno šolo iz Škofje Loke smo v delovni organizaciji organizirali oddelek za specializirane delavce v lesarstvu.

S poukom smo pričeli v decembru 1978, zaključni izpit pa je bil v juniju 1980.

Predavanja so bila v TO Tomaž Godec v Boh. Bistrici, ker so bili vsi slušatelji iz te TO. Le-ta so potekala v popoldanskem času, obiskovalo jih je 15 kandidatov.

Predavatelji so bili iz osnovne šole Boh. Bistrica in naše delovne organizacije:

— za slovenski jezik — prof. Marija Žmitek

— za samoupravljanje s temelji marksizma — prof. Jože Cvetek

— za osnove organizacije dela — ing. Miro Kelbl

— za matematiko — ing. Jordan Blažević

— za tehnologijo lesa — ing. Jordan Blažević

— za poklicno tehnologijo — ing. Janez Erčulj

— za varstvo pri delu — ing. Mirko Arh

— za praktično delo — Franc Bučar, Janko Kavčič,

Branko Bijol, Janko Zalokar in Janez Medja.

Na zaključnem izpitu so slušatelji pokazali solidno znanje. Uspešno so ga opravili:

Jakob Arh, Janez Arh, Marija Bučar, Esad Coralič, Stefan Fujs, Martin Cvetek, Srečko Gosar, Branka Mencinger,

Jože Mencinger, Jože Medja, Drago Pikon, Valentin Repinc in Nada Zalokar.

Zaključnega izpita še nista opravila Jožica Odar, ker je na porodniškem dopustu in Pavel Zalokar, ker ni opravil vseh izpitov.

Specializirani delavci so delavci, ki so sposobni obvladati zaključno celoto nekega proizvodno-tehnološkega procesa, npr.: žagar, izdelovalec vezanih plošč, ostrilec orodij itd., ali pa del zaključne celote določenega proizvodno-tehnološkega procesa npr. pri izdelavi pohištva: strojna obdelava, celotno lepljenje, celotna površinska obdelava, montaža itd.

Slušatelji so si pridobili solidno znanje, ki ga bodo koristno uporabili pri svojem delu v neposredni proizvodnji.

Le z usposobljenimi delavci bomo lahko zagotavljali kvalitetno rast in ekonomičnost neposredne proizvodnje ter izpolnili zahteve, ki jih od nas terja vse bolj zahtevno svetovno tržišče in naša samoupravna stvarnost.

Blažević



# Zapiski iz seminarja za tajnice

(nadaljevanje)

## ARHIVIRANJE

O pomenu arhiviranja, o samem pojmu ter o zgodovini arhiva nam je na seminarju govorila tov. Ema Umek — arhivski svetnik.

Gradivo, ki nastaja v pisarnah je pomembno za proučevanje družbe, zato je pomembno, da ga skrbno čuvamo. Pisatelj Ivo Andrič je v letu 1960 v spremni besedi za arhivski almanah, kjer je črpal gradivo za svoje romane, med drugim dejal: »Nekateri ne slutijo, da so arhivi bogati, da so živi, kakor je živo in resnično življenje. Preteklost ni mrtva... Arhivski dokumenti so dragocene pričre, brez katerih ne bi mogli ničesar slutiti o naši prihodnosti.«

Kaj pomeni beseda **arhiv**? Izvira iz grškega jezika: arheom — varno, varstvo varno upravno zgradbo, arhivum — latinska beseda.

Danes uporabljamo besedo arhiv v več smiselnih zvezah. Lahko mislimo s tem pisarniško gradivo, ki nastaja v delovni organizaciji in ga leta hrani, lahko je to prostor, kjer je gradivo shranjeno. Lahko je to oddelek, ki skrbi za arhiviranje ali pa arhiv zgodovinsko pomembne vsebine npr.: Arhiv celjskih grofov, arhiv nekega srednjeveškega mesta itd. Besedo arhiv nosi delovna organizacija (Zgodovinski arhiv Ljubljana). Arhivsko gradivo izvira predvsem iz pisarn. Kaj pomeni **registratura**? To pomeni dokumente, ki jih ustvarjalec še hrani sam ali pa delovno enoto, ki skrbi za to gradivo. **Registraturno gradivo**: nastane pri tekočem poslovanju delovne organizacije in se pojavlja v raznih oblikah (knjige, slike, zapisi). Zakon o arhivskem gradivu iz leta 1973 natančno definira registraturno gradivo: je izvirno, reproducirano, tiskano, v rokopisu filmano ali kakorkoli drugače, nastalo je pri delu, v organizacijah združenega dela, družbenopolitičnih skupnostih. To gradivo nima zgodovinskega pomena. S časom izgublajo pomen za praktično rabo. Pomen pa je lahko zelo različen (npr.: dovoljenje za sečo lesa ima praktičen pomen). Osebni dokumenti človekovega življenja imajo velik pomen, načrti stavb imajo dolgo dobo hranjevanja. Nekateri deli pri registraturnem gradivu dobijo pomen znanstvenega proučevanja. Tako registraturno kakor arhivsko gradivo sta družbena lastnina. Zato naj se trajno in nepoškodovano hrani.

Naloga arhivov je hraniti, zbirati, strokovno obdelati, izločiti tisto gradivo, ki nima trajne vrednosti. Dati je treba materialno varstvo pred poškodbami, skrbeti je treba za informacije. Arhivsko gradivo je dragocenejše kot knjiga. Arhivsko gradivo je unikat. Zato je varstvo zelo pomembno in izguba ima težke posledice.

V zgodovinskem arhivu morajo najprej gradivo rekonstruirati, ker slabe kopije obledijo. Restavratorska delavnica obnavlja material iz davne preteklosti. Zgodovinski arhiv dela pri razvrščanju celot po strukturi odvisnosti, izloča nepotrebno gradivo. Tako si prizadevamo, da se izloči neuporabni material že v pisarnah. Gradivo potem dajejo na uporabo javnosti (npr. občanom, družbenopolitičnim skupnostim raziskovalcem). Na podlagi tega gradiva se pišejo knjige, razprave ter šolske knjige. Zato naj ne bo odveč ponavljati, da je pisarniško gradivo zelo pomembno za družbo.

Že pri najstarejših kulturah je opaziti, skrb za shranjevanje gradiva. Babilonci so zapisali pogodbe na glinaste plošče. Egipčani na papirus, spet drugi na pergament. V fevdalni dobi je plemstvo čuvalo dokumente iz praktičnih vzrokov, da so dokazali svoje lastninske pravice. Iz srednjeveške dobe se je ohranilo zelo malo. Od 15. stoletja dalje imamo pri nas že ohranjene prave pisarniške arhive (stare kronike, anali). V 19. stoletju prevlada mnenje, da je potrebno ohranjati pisovno gradivo. Spoznali so, da je spis najbolj točen zgodovinski vir. Pri nas je Valvazor (17. stoletje) podal veliko arhivskega gradiva v opisu dežele Kranjske. V začetku so imeli shranjene dokumente v skrinjah in na podstrešjih. Znano je, da sta mesti Koper in Piran zelo zgodaj poskrbeli za pomembnost hrambe gradiva, v teh mestih so nastala prva pravila o pisarniškem poslovanju.

Konec 19. stoletja se začne sistematično delo, kako naj se ureja pisarniški arhiv, se pravi, da je sistematično posvečanje

hranjevanju arhiva staro okoli 100 let.

Prvi poiskusi pa so stari okoli 400 let. Po prvi svetovni vojni je nastal v Sloveniji državni arhiv v Ljubljani, arhiv v Mariboru. V času narodnoosvobodilne borbe so posvetili veliko skrb čuvanju arhivskega gradiva. Saj vemo, če le-tega ni, potem nimamo svoje nacionalne identitete. Tako rodovi iz svoje preteklosti ne morejo dati izkušenj za prihodnost.

Po osvoboditvi se je arhivska družba razmahnila. Tako ločimo republiški arhiv, pokrajinski arhiv, zgodovinski arhiv. V letu 1966 je izšel zakon, ki pravi, da je arhivska služba zgodovinskega pomena in da se zasnujejo »specialni arhivi« za družbenopolitična gradiva.

Tako se kažejo različni interesi za čuvanje gradiva: posloven, družbeni, znanstveni. Vsaka delovna organizacija je dolžna sebi in vsej družbi hraniti in čuvati arhivsko gradivo in ga izločati po natančnih navodilih in postopkih za arhiviranje.

(se nadaljuje)

VESNA

## MDA Istra '80

Tovariš Tito je vedno govoril, da mladina gradi prihodnost. Mladi smo sklenili, da bomo hodili po njegovi poti. Najbolj množične akcije so prav mladinske delovne brigade, ki so vsako leto organizirane po vsej naši domovini. Glavni pomen MDA je seveda gradnja nekega objekta, toda nič manj ni pomembno to, da se na MDA krepi bratstvo in enotnost — bratstvo in enotnost, ki je dvignilo našo staro in zaostalo državo med najpomembnejše v svetu.

Tudi jaz sem se letos odločila za akcijo v Šmarjah pri Kopru, to je bila republiška MDA, v kateri pa so sodelovali tudi brigadirji iz Skopja. To je bila moja prva akcija, vendar mi ni bilo žal, kajti spoznala sem, kakšno je pravo brigadirsko življenje. Delovni dan smo začeli že zelo zgodaj, ob 4. uri

zjutraj in je trajal do 14. ure. Na trasi smo kopali jarke za višinski vodovod. Popoldne so se vrstili razni krožki, ki so bili zelo zanimivi. Zvečer pa smo ob tabornem ognju tudi zapeli in zaplesali tradicionalno kolo. Organizirali smo izlete ter pohod do bližnjih spomenikov. Vsak dan je bil zelo pester. Seveda so nas iz dneva v dan spremljali žulji, vendar prav nobenega brigadirja to ni preveč oviralo. Dobra volja in pesem sta še tako težke trenutke spremenili v lepe in polne smeha. Ob zaključni prireditvi se nam je pridružil tudi tov. Mitja Ribičič.

Ob slovesu nam je bilo vsem težko. Marsikdo je obraz raje skrtil zaradi solz, toda obljubili smo si, da se bomo drugo leto spet sešli, pa kjerkoli že.

Tanja Strgar

## Krajevni praznik Gorij

Le kdo danes že ne ve (razen gorjancev, seveda) kje so Gorje?! Kdorkoli je kdaj go-baril po gozdovih širne in ponosne Pokljuke ali da je obiskoval zimski športni center na Zatniku, potem se je moral peljati po ozki in vijugasti cesti skozi Gorje.

Gorjanski kot leži severozahodno ob blejske kotline na severovzhodnem pobočju največje planote v Julijskih Alpah — Pokljuke in južno od vzhodnega konca dolgega grebena Mežaklje, ki se vleče med dolinama Radovne in Save Dolinke od Mojstrane do

Gorij. Področje krajevne skupnosti Gorij leži na nadmorski višini od 560 do 900 m nad morjem, združuje pa kar enajst vasi in sicer: Podhom, Spodnje Gorje, Poljšica, Zgoranje Gorje, Grabče, Mevkuš, Krnica, Višelnica, Radovna, Spodnje Laze in Perniki. K vasi Krnica spadata tudi zaselka Stara Pokljuka in Zatnik. V vseh teh vaseh in zaselkih prebiva 2.760 prebivalcev. Celotna površina krajevne skupnosti Gorij pa znaša enaindvajset kvadratnih kilometrov. Večina krajanov je zaposlenih v jeseniški železarni, pri GG-Bled, na LIP — Bled, Veriga Lesce, Elan-Begunje, pri gradbenih podjetjih ter v gostinstvu in trgovini radovljiške in jeseniške občine. Vse več pa je tudi opaziti prizadevanja za razvijanje kmečkega turizma in nekateri že beležijo lepe uspehe na tem področju.

Gorje so tudi znane iz časov NOB, saj so se gorjanski prvoborci vključevali v partizanske vrste že v poletju 1941. leta in vsa nadaljnja leta krute okupacije, saj se je borilo v partizanskih vrstah preko 350 borcev, vsled sodelovanja s partizani je bilo izseljenih iz gorjanskih vasi triinšestdeset družin, mnogi pa so šli skozi begunjsko mučilnico in dalje v kazenska taborišča velikega Reicha. Mnogi se niso vrnili nikoli več v rodne Gorje. Na centralnem spomeniku v Zgornjih Gorjah je vklesanih 159 imen, ki so, ali padli v borbah s sovražnikom ali pa so kako drugače bili žrtve fašističnega terorja. 28. avgusta leta 1941 so v Spodnjih Gorjah Nemci ustrelili pet talcev v povračilo za kaznovanega izdajalca in

prav ta dan so si Gorje v spomin na te žrtve izbrale za svoj krajevni praznik, ki ga praznujejo vsako leto. Te žrtve pa so bile: Franc Soklič iz Krnice, Jože Pikon iz Blejske Dobrave, Janez Zupan iz Nomnja, Jože in Karel Repe, oba iz Spodnjih Gorij.

Vojna je bila zmagovito izbojevana, toda revolucionarni proces pa v naši samoupravni socialistični družbi še traja. Delovni Gorjanci so se v povojnih letih z vsem poletom lotili obnove porušene domovine, kar se danes odraža na vsakem koraku. Zrasli so novi industrijski giganti, ki nas uvrščajo v napredno industrijsko državo iz revne agrarne preteklosti iz predvojnih časov. V Gorjah je zrasla nova moderna šola, TVD-Partizan je povečal zmogljivosti v svojem domu. V preurejeni stari šoli so dobili naši najmlajši sodobne varstvene prostore, obnovljeno je tudi župnišče. Zrasli sta dve samopostrežni trgovini in nov gasilski dom, v katerem vadijo tudi gorjanski godbeniki, ki so prav te dni nabavili nekaj novih pihalnih glasbil. V Spodnjih Gorjah sta zrasla dva nova stanovanjska bloka, poleg njih pa je zraslo precej stanovanjskih hiš tako, da ni več občutiti stanovanjske stiske. Silno se je razmahnila motorizacija, saj skorajda ni več hiše, kjer ne bi stal avtomobil ali vsaj traktor, tako da je tudi kmečko delo močno olajšano.

Sicer so pa ostali še nerešeni problemi, posebno tare Gorjance še neurejena kanalizacija in pa asfaltiranje vaških cest. Za letos obljublajo, da bodo dela stekla tudi na tem področju. **Jože Ambrožič**

## Izlet gorjanskih upokojujencev

Zadnje nedeljo v juniju je gorjansko društvo upokojujencev organiziralo zanimiv in lep izlet. Čeprav je ta dan v jutranjih urah (iz Gorij smo se odpeljali ob 6. uri) še malo deževalo, smo imeli kasneje lepo. Iz Gorij smo se peljali preko Poljan in skozi Jesenice ter dalje po Gornjesavski dolini skozi Kranjsko goro na Vršič. Tu je lep razgled na strme vršace, toda zaradi megle in močnega mrzlega vetra iz doline Trente smo bili prikrajšani za te planinske lepote. Bilo je precej mrzlo, da je moral prijazen šofer Viatorja iz Jesenic Stanko Kozelj iz Gorij celo za nekaj časa vklju-

čiti ogrevalne naprave v avtobusu. Po kratkem postanku na Vršiču smo pot nadaljevali po dolini Trente. Mimogrede smo si ogledali trentarski muzej, ki je zelo zanimiv in kaže življenje trentarjev v preteklosti in vsa značilna stara orodja. Nadaljevali smo pot ob lepi reki Soči in se v večjih naseljih tudi malo pomudili. Na Mostu na Soči smo krenili proti Plavam in se usmerili navkreber proti našemu cilju — Goriškemu Brdom. Tu smo imeli daljši postanek in si ogledali tamkajšnje zanimivosti. Posebno lep in veličasten je spomenik padlim borcem iz časa NOB. Napis na njem pove: Sinovom Brd in Benečije, čuvajem zvestim naše govornice. Upornim neupogljivim v robstvu, junaškim v boju za pravice, izkrvavelim v grudo domačije. Da zdaj nam lepše sonce sije in v nove zarje nam grede pota.

Spomenik je res veličasten, saj se spiralne stopnice ob nosilnem steburu dvigujejo v osem nadstropij, iz temena stolpa pa je prelep razgled na okoliške kraje, v Gorico in Benečijo.

Na povratku smo šli skozi znano partizansko Cerkno, Poljansko dolino, Škofje Loko in Kranja v rodne Gorje. Izletniki smo bili zadovoljni in si podobnih izletov še želimo.

**Jože Ambrožič**



Adaptacija skladišča vnetljivih snovi v TO Tomaž Godec (foto M. Korošec)

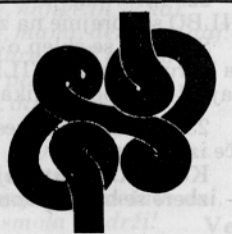



# Alpska hiša na Slovenskem

Vsak dan lahko opazujemo kako gradijo nove hiše oziroma restaurirajo stare ponekod že dotrajane domove ter gospodarska poslopja. Posebno pozornost vzbujajo vasi in zaselki, katerih nove gradnje izstopajo z neprilagodljivimi stanovanjskimi enotami za takojšnjo življenje in obstojčo okolico oziroma arhitekturo. V nekoliški meri je vpliv današnje vaške družbene strukture, ki je spremenila način življenja, vendar pa bi se arhitektura, ki je prišla iz mesta ali tujine morala prilagoditi okolici. Tako stara značilna kmečka oziroma vaška arhitektura izumira, z različnimi adaptacijami pa zgublja svojo čistočo in dobiva mešane stile in kičaste neurejene dekoracije. Tako je za vsakega izmed nas pomembno poznavanje naše najbližje stanovanjske arhitekture, ki sega globoko v zgodovino, posebno za tiste, ki imajo namen adaptirati ali graditi individualno hišo. Zato upam da bodo sledeče informacije služile za dosego urbane – arhitektonske funkcionalnosti ter vzbudile zavest, da so tudi podeželske zgradbe življenjskega in ne le spomeniškega kulturnega pomena.

## ODNOS DO BIVALIŠČA

Hiša sama je osrednji problem arhitekture, že od kar se je človek skrival ali varoval pred vremenskimi neprilikami, sovražnikom ali pa si je želel svoj intimni prostor. In ker preživi danes vsaj polovico svojega življenja v hiši, ima tako najožji odnos do nje in njenih funkcij. V hišah najdemo zaradi elementov vse ostale arhitekture in kulture, skratka gre za primere, katere je možno prenesti iz hiše na drugo arhitekturo, skratka si lahko pomagamo pri projektiranju s sledečimi embrionalnimi zasnovami:

## Razvojne vrste:

Ne moremo razumeti rasti drevesa, če ne poznamo njegovih korenin. Po starih izkušnjah je treba spoznavati nove. Ne moremo razumeti sodobne iskušnje, če ne poznamo njenega razvoja, če pa ga poznamo, potem je tudi vzorec rešitev zelo lahko.

## Vzročne zveze:

Vzporejati lastno in tujo izkušnjo, iskati pogoje iz katerih izhaja hiša – ne moremo jemati za vse hiše isti kalup, ker so ti pogoji rezultat borbe z okolico, klimo, materialom, odraz različnih ljudskih navad, razvoja tehnike in družbene strukture.

Ne moremo pa tudi slepo mimo novih pridobitev v širokem svetu, toda ostati mo-

ramo v soglasju z obstoječimi pogoji, ostati zakoreninjeni v lastni grudi. Revidirati kar je nazadnjaškega, ohraniti pozitivne prejšnje vrednosti, okoristiti se z novimi in nenehno razporejati v smislu Goethejevega izreka, ki pravi: »Erkenne das Alte, versuche das Neue, verwerfe, was nicht gelte, schaffe das Neue!« (Spoznaj staro, novo preizkušaj, zavračaj slabo, novo ustvarjaj!)

## Funkcionalni odnosi in vplivi:

Hiše so bile in so še danes kot bivališče človeka in človek jim je tudi osnovno merilo – to so osnovni modularni odnosi in mere. Funkcija prostornin je bistvenega pomena tudi za zunanji videz stanovanjskega poslopja. Pravilno vrednotenje prostora nas lahko pripelje k novim vrednotenjem. Zaklon in ognjišče sta osnovna elementa, iz katerih se razvijajo naprednejše oblike bivališč. Situacija ognjiščnega prostora in njegov odnos do drugih prostorov pa je lahko osnova za raziskovanje tipologije. Funkcija stanovanjske zgradbe kot zavetišča in prostora, kjer se dogajajo najpomembnejša človekova dejanja, je pogojena predvsem v kulturni stopnji.

Geografski vplivi odločajo pri izbiri gradbenega materiala, klimatološke razmere pa zahtevajo na alpskem področju ogrevanje.

## FUNKCIONALNI RAZVOJ ALPSKE HIŠE

Prav tako kot večina evropskih hiš, se je tudi slovenska alpska hiša začela z želodcem, to je ognjiščem in dimnikom, oziroma s kuhinjo. Dolgo časa je držala črevesje oziroma stranišče izven hiše, počasi začela izločati odpadke iz kuhinje – spirnice. Nad ognjiščem se je izoblikoval klobuk z odvodom dima in pare preko strehe, nakar sta se iz tega izoblikovala dimnik in štedilnik.

Alpska hiša je izjemen primer hiše, ki ima vežo, ki se je kasneje delila v kuhinjo. Glavni prostor je izba, ki je po navadi na desni strani veže, za njo in poleg kuhinje je shramba, na nasprotni strani izbe pa sta še spalnici. Hiša je dvotraktna in je videti, kakor da ni izšla več iz dimnice, kajti prvotno je izšla iz dimnice in je najdlje od tega osnovnega tipa, zato je najbolj razvit stavbni organizem na jugoslovanskem ozemlju in tako je hiša kot organizem sestavljena iz mnogih mikro-organizmov. Vsi organizmi pa izhajajo iz neke zasnove, v alpskem primeru je to dimnica. S časoma je postala kuhinja podrejen prostor ter ima poleg dnevnega, komunikacijskega in gospodinjskega prostora še dve spalnici. Torej alpska hiša je

razvila jasno vse štiri skupine stanovanjskih prostorov:

- gospodinjski (kuhinja, shramba, klet)
- dnevni prostor (izbo ali hišo)
- nočno (spalnici)
- komunikacijsko (veža)

Nadalje je razvoj sanitarne tehnike omogočil vključitev v notranjo stanovanjsko površino tudi sanitarne prostore, ne da bi njena čistoča kaj trpela, pač pa je z udobnim in zdravim posegom le pridobila

## ZGODOVINSKI RAZVOJ ALPSKIH BIVALIŠČ NA SLOVENSLEM

### Prve naselitve:

Arheološke najdbe so ugotovile številne sledove naših prednikov na obronkih Alp s Panonsko nižino na Vzhodu in Jugozahodu z mrtvim kraškimi gorstvom in sicer v dobi paleolitika in neolitika.

V dobi paleolitika se je v visokih Alpah na višini 1500 m našla jama (Mokrice nad Kamniško Bistrico), ki je bila zavetišče oziroma bivališče našega prednika.

Kakor pričajo dosedanja najdišča, je bilo ozemlje v alpskem predelu manj naseljeno kot v nižinskem, deloma zaradi goste gozdne poraščenosti, kajti iskal se je prostor na jasah, ravninah kjer se je lahko preživljal kot poljedelec in v začetku – v paleolitiku kot lovec.

V četrtem stoletju so prevladali nad prej močnimi Ilirskimi rodovi Kelti ali Galci, ki so prišli iz danes ležeče Francije. Njihovi ostanki so se ohranili v grobovih, raznih krožnih nasipih, največkrat na višjih zemeljskih terasah.

Rimska doba je prinesla gradnjo cest, ki je povezovala domovino Rimljanov na zahodu preko Alp, proti vzhodu v Podonavje ter po rekah proti severu – Baltiku in jugu – Balkanu. S cestami so se razvila zelo hitro Rimska mesta in sicer še vedno na obronkih alpskega teritorija. V samih Alpah pa so se našla rudna kopišča.

### Slovanska naselitve:

Vprašanje naselij starih Slovanov v Zakrpatju je del splošne staroslovanske arhitekture, ki je v glavnem še neraziskana. Kar se tiče naselij v novi domovini, še do danes ni bilo odkrito nikakršno selišče, niti njegov posamezen del, koča ali skupina koč, to je tembolj čudno, ker je najdenih cela vrsta grobov, ki so jih pustili stari Slovani. Z gotovostjo smemo trditi, da je treba iskati stare naselbine tam, od kjer so znani staroslovanski grobovi in kjer stojijo današnja naselja. Smisel slovanske naselitve je v tem, da so poselili tiste kraje, ki so poseljeni še danes. Tako identičnost in kontinuiteto naselitve pa je treba predpostavljati tudi za predсловansko dobo, to je za rimsko, keltsko, ilirsko in celo za mlado kameno dobo (neolitik).

Torej si lahko predstavljamo, da se tlorisi staroslovanskih koč in hiš nahajajo pod fundamenti, hiš in gospodarskih poslopij današnjih alpskih hiš, oziroma vasi.

Ker so bile staroslovanske koče iz lesenih brun in so bile najbrž postavljene na štirih vogalnih kamnih, prav zaradi tega so se sproti uničevale in je malo verjetnosti, da se bodo našli tlorisi hiš in naselij.

Vendar zaradi goste gozdne poraščenosti alpskega ozemlja je bila poseljenost tudi še v tej dobi redka. Znanе so utrdbe v Bohinju (Ajdovski gradec, Ve-



V Ratečah

liki in Mali gradec), ki so bile kot nekakšne utrjene postojanke.

### Romanska doba:

Prišlo je romansko obdobje in vplivi tuje omike, ki jo zasledimo na kmečkih domovih tja do enajstega stoletja. To je prvo obdobje, ki je dalo naši zgradbi – hiši že viden izraz. V teh časih so v naših krajih predvsem nemški kolonisti, na podeželju pa nemški kler. S tem prihodom so prinesli tujo kulturo, navade in običaje. Tuji obrtniki so gradili hiše in cerkve ter gradove, slovenski obrtniki so gradili hiše in pa so imeli njihova dela za predlogo, kmalu pa so jih začeli tudi posnemati.

### Doba gotike:

V nekoliko večji meri je vplivala na razvoj alpskega

ključno pod nemški vpliv. Reformacija je v svoji nestrpljivosti uničila mnogo ostankov prejšnje prosvete, ni pa jih mogla nadomestiti s svojimi.

Zato je nastal zastoj v razvoju gradbene kulture in likovne umetnosti.

Sele protireformacija je poživila gradbeno kulturno delo, med tem pa je v Italiji prešla renesanca že v barok. Tako je razumljivo, da prehaja v naših krajih pozna gotika skoraj neposredno v barok. Renesančni vpliv je bil malenkosten.

### Baročna doba:

Baročna doba je bila v gradbeno kulturnem delu najmočnejša in najbolj pomembna za alpsko področje. Tudi baročne oblike so prinesli tuji umetniki in obrtniki. Ta popoln prelom v kulturni usmeritvi se je izvršil v začetku 18. stoletja. To je doba največjega gradbenega razmaka na alpskem

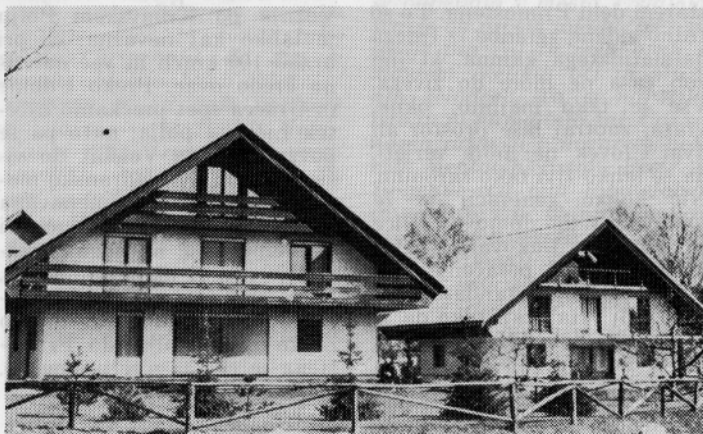

Jarše na Bledu

stavbarstva gotika v začetku druge polovice 13. stoletja, pa do prve polovice 16. stoletja.

Gotika je pustila jasnejši odraz kot pretekla romanska doba. Na alpskem območju se je potegnila še do časa, ko je bila v Italiji že renesansa.

Zasledimo jo v številnih nadrobnošnih kmečke hiše tako naprimer v okvirjih oken, portalov, arkad, balkonskih ograj itd. Močno se izraža v večjih krajih na hišah in njeni okolici. V dolgotrajni uporabi so dobile prevzete oblike domač značaj.

Nova doba, ki nastopi z versko in cerkveno reformacijo zaključuje vpliv gotike, udomačene gotске oblike pa so uporabljali naprej, celo še v drugi polovici 17. stoletja, vendar so se pomešale z renesančnimi oblikami.

### Obdobje reformacije in renesanse:

Spremembe so počasi prodirale v alpske kraje, ki jih je reformacija spravila skoraj iz-

slovenskem področju. Ne prej in ne kasneje niso bili kmečki domovi obsežnejši in bogatejši. V tej dobi se je razvila najbogatejša obrtna dejavnost na vseh kulturnih področjih. Pred vsem pomembna je za hiše notranja oprema in zunanja dekoracija. Slovenski barok se ni razvil samo iz italjanskega baroka, pač pa so prinesli svoj barok in s tem vpliv nemški priseljenci.

V nadaljnjem razvoju prehaja barok v rokoko. Karakterizira ga izredna lahkotnost in dekorativnost. Prenasičenost in razgibanost oblik in barvna pestrost obogatena z zlatom se umakne mirnejšim oblikam in enotnosti prostora. Močni sledovi se vidijo v alpskih kmečkih hišah in njihovi notranji opremi.

Barok in rokoko sta zelo močno dvignila kulturno življenje alpskih Slovencev in s tem je prav tako zelo močno predstavljena arhitektura.

Papler Zvonko (nadaljev. prihodnjič)



Kmečka hiša v Jereki v Bohinju

Dopisujte v Glasilo



## Vtisi iz Primoštena

Naša delovna organizacija ima počitniške prikolice postavljene tudi v slikovitem Primoštenu. To je majhno ribiško in vinogradniško naselje na srednjem Jadranu, med Šibenikom in Trogirom.

Primošten ima 2000 prebivalcev in postaja vse bolj turistična meka na tem delu Jadrana. Zaradi izredno čistega morja in ugodne klime in kar je najvažnejše, v mestu in okolici ni industrije. V svojem sestavu ima na bližnjem gostoporaščem polotoku kompleks hotelov B kategorije z imeni: »Adriatic«, »Raduča«, »Sava« in »Zora«. Avtocamp Adriatic pa so uredili na prostoru, oddaljenem 2 km od Primoštena. Hotel višje kategorije »Marina Lučica« pa je letos rezerviran samo za nemške turistice.

Promošten je sprva pravzaprav zrastlel na otočku, katerega so ubežniki pred Turki v začetku 16. stoletja še posebno utrdili oziroma obzidali. Nekaj teh obzidij je še danes vidnih, kot tudi cerkve: Gospe od Milosti iz 16. stoletja in Sv. Roka iz 17. stoletja. Župna cerkev na vrhu otoka je bila v 18. stoletju obnovljena. Kasneje so otok prebivalci povezali z nasipom ter uredili luko, ki pa lahko sprejme le ribiške in turistične ladje. Sredi naselja na hiši Ljube Čudine je vzidana najstarejša sončna ura v Jugoslaviji, ki je iz prvega stoletja. Ta rimska ura kaže seveda samo ob sončnih dnevih.

Zanimive so vsekakor hiše v starem delu Primoštena. To so trdno zidane zgradbe iz trdega dalmatinskega kamna, ki jim zob časa ne more do živga. Vse je tako majhno: okna, vrata, znotraj hiše prostor ali dva. Človek ne more verjeti, da se lahko živi tako skromno. Nič koliko generacij je že prebivalo v teh domovih. Ulice so obvezno tlakovane, ozke, urejene samo za pešačenje.

Seveda boljši standard prodira tudi v ta kraj, tako da je v novem delu videti precej novih udobnih hiš. Prebivalci so se začeli ukvarjati s turizmom — oddajo turističnih sob.

Tukaj je registriranih približno 1500 postelj, ki so na voljo gostom.

Avtocamp »Adriatic« se razprostira na precej prijetnem kraju, vendar bo potrebno še marsikaj urediti, posebno obala je neurejena, kamnita paziti moraš na vsak korak. Obala naj bi bila vsaj tako urejena (posuta z drobnim peskom) kot sosednja, ki je ograjena in dostopna samo za člane nemškega kluba — jaht. Otroci tudi pogrešajo igrišče: gugalnice, vrtiljak, peskovnik ali kaj podobnega. Sicer pa se je potrebno pač prilagoditi in si po svoje urediti desetdnevno bivanje.

Še nekaj besed o relaciji Bled—Primošten. Zelo prijetna je vožnja preko Novega mesta do Metlike. Tu lahko izbiramo daljšo pot po ozki stari cesti preko Ozolja do Karlovca ali pa po novem širokem odcepu preko Netretičev. Od Karlovca preko Slunja do odcepa za Bihač je pot precej ovinkasta, asfaltna prevleka že načeta, vendar pa je pokrajina toliko bolj slikovita. Tudi promet je gost. V kolikor odrinemo na pot v zgodnjih jutranjih urah, kar je priporočljivo, nam bo postanek pri Plitvičkih jezerih za malico in krajši ogled znanega turističnega kraja kar dobrodošel. Dalje namreč cesta ni toliko prometna in je precej novih, ravnih, širokih odcepov. Medtem ko cesta vijuga dalje skozi hriboviti Kordun, pa pri Titovi Korenici preide v nižino. Vožnja po Krbavskem Polju je lahko kaj nevarna, če pri brzini 100 km/h in več naletiš na čredo ovac. Preko Udbine in Gračca spet prečkamo začetek Liškega polja, nato pa se povzpemo na Velebit do višine 1300 m. Na jadransko magistralo se takoiimenovana Partizanska cesta priključi pri Maslenici. Ta navedena relacija je precej manj prometna, kot pa nevarna jadranska magistrala. Od tu dalje mimo Zadra in Šibenika do Primoštena je cesta sicer prometna, vendar dokaj ravna.

Sifrer

## Prvič na Triglavu

Ponedeljek. Kot vsak navaden ponedeljek. Toda zame ni bil navaden. Sivo mračno jutro se je prebujalo. Tudi mi smo se prebudili. Najvišji vrhovi so bili osvetljeni od sonca. Odpeljali smo se v Krmo. Tam smo za dva dni pustili avto. Pogledal sem na pordele stene. Pogled mi je obstal ob vznožju dveh gor. Njune skale so bile rahlo rdeče. Najbolj lepe so bile tedaj, ob zori. Pred očmi se mi je nenehno pojavljala Aljažev stolp s svetlečo se zvezdo na vrhu. Krenili smo. Noge so kar same od sebe hodile. Prišli smo do zg. Krme. Sonce je neusmiljeno pripekalo. Prišli smo do smerokazov. Od tu smo nadaljevali pot do kočje Planike. Tu smo prespali.

Ko so se prvi žarki dotaknili vrha Triglava, sva z atijem

vstala. Namenila sva se na od sonca obsijani vrh. Krenila sva. Ni trajalo dolgo, ko sva se znašla na vrhu malega Triglava, kjer sva si odpočila. Pogled je bil že od tu prekrasen. Med drugim sva videla kočjo na Kredarici in v daljavi Staničevo kočjo. Streha se ji je svetila od sonca. Odšla sva naprej. Na vrhu sem zagledal končno Aljažev stolp. Pogled mi je segel v dolino, ki je bila prekrita s plastjo megle in oblakov. Julijske Alpe so se svetile v soncu. Srečen sem bil, ker sem prvič stal ob Aljaževem stolpu.

Poslovlila sva se od vrha in se začela previdno spuščati. Malo pod malim Triglavom sva zagledala mamico in Vesno. Šle sta nama naproti. Pomahala sva in poklicala. Kmalu smo bili zopet skupaj, vsi srečni in zadovoljni: midva, ker sva bila na vrhu in onidve ob srečni vrnitvi.

Po počitku smo nadaljevali pot proti Vodnikovim kočim. Od kočje smo se vzpeli na Boh. vrata. Od tu je zelo lep pogled na Velo polje in na drugi strani na Krmo v obroču gora. Po krajšem razgledovanju smo se spustili v dolino. Kljub naporom je bilo zame prelepo doživetje.

UROŠ REPE  
Osnovna šola Bled

# LIP Bled je pokrovitelj državnega gorskega prvenstva v kolesarstvu

Naša DO že tretje leto uspešno sodeluje s Kolesarskim klubom Bled. Tako kolesarji nosijo Lipove zaščitne oznake na svojih majicah in hlačkah in se na kolesarske prireditve vozijo (za minimalno odškodnino) s kombijem temeljne organizacije Rečica. Kolesarski klub je za vse oblike sodelovanja in pomoči LIP Bled še posebej hvaležen. To skuša s svojimi rezultati tudi opravičiti, tako na tekmovalnem področju, kot tudi z organizacijo kolesarskih prireditev. Ni več novost, da je LIP Bled stalni pokrovitelj tradicionalne vsakoletne kolesarske dirke OKOLI JEZERA, prav letos pa je prevzel tudi pokroviteljstvo organizacije državnega gorskega prvenstva v kolesarstvu, ki je zaupana Kolesarskemu klubu Bled.

Državno prvenstvo bo v nedelo, 21. IX. 1980 ob 9.30 uri na cesti Zg. Gorje—Pokljuka, oziroma Žatrnik—Pokljuka. Nastopili bodo tekmovalci v vseh



Kolesarji KK Bled

kategorijah od mlajših mladincev, mladincev, veteranov, do najboljših članov, med katerimi bodo tudi znani olimpijci.

Prepričan sem, da bo ogled te kolesarske prireditve slehernemu nudil popoln športni

užitek. Prav v ta namen še posebej vabimo vse delavce in upokojence LIP in seveda tudi vse ostale krajanje na ogled te prireditve.

Nasvidenje 21. IX. 1980 na Pokljuki.  
Blazič Henrik

## Izlet v neznano

Kot vsa druga AMD na Gorenjskem, tudi naše društvo prireja vsako leto tradicionalni izlet v »neznano«. Te prireditve smo izvajali različno, včasih v okviru samega društva ali pa v obliki skupnih srečanj vseh AMD Gorenjske. V letošnjem letu smo se odločili za samostojni izlet. Datum izleta smo določili 6. julij, z namenom, da damo s to manifestacijo svoj prispevek k počastitvi praznika Dneva borca — 4. julija.

Program izleta je potekal v tajni izvedbi. Prijavljeni člani AMD smo se zbrali 6. 7. 1980, okoli 9. ure na zbornem mestu AMD Bohinj. Udeležba je bila precejšnja, nekaj prijavljenih članov je žal odvrnilo muhasto vreme. Večje število udeležbe je predstavljala naša delovna organizacija TO »TOMAŽ GODEC«. Vodja izleta Anton Ražem nam je podelil nalepke, ki smo si jih nalepili na avtomobile in kolona je startala točno ob 9. uri.

Vodja kolone nas je vodil v relaciji Bohinj—Bled—Radovljica—Kropa—Jamnik—Dražgoše. V Dražgošah smo si odmerili krajši postanek za ogled spomenika legendarne Dražgoške bitke. Ob samem spomeniku smo se srečali z mladimi brigadirji druge delovne skupine v Bohinju. Soparno sonce nam je na strmem pobočju Dražgoškega

spomenika grelo jeklene konjčke, naša grla pa je prizadela že prava suša. Zato smo naš drugi postanek določili v gostilni Podrošt. Pot nas je vodila po vijugasti cesti iz Dražgoš proti Rudnem, Železnikih in po dolini Sore do gostilne Podrošt. Tu v prijetni senci nam je prijazen gostilničar postregel z domačimi specialitetami, ki si jih mimovozeči potnik najbolj želi.

Od tod smo nadaljevali pot skozi Sorico do našega cilja — Soriške planine. Na bližnji obcestni jasi smo parkirali. Ob izstopu iz avtomobilov nas je vršilec dolžnosti predsednika AMD Bohinj, Rado Zakrajšek obvestil, da smo prispeli na cilj in ob tej priliki tudi vse navzoče prav lepo pozdravil. Istočasno se je zahvalil vsem

udeležencem za udeležbo izleta v »neznano«, za njihovo požrtvovalnost in sodelovanje v AMD Bohinj in želel še mnogo nadaljnega delovanja v društvu, kakor tudi v drugih družbenih in političnih organizacijah. Tov. Zakrajšek je udeležence povabil na skromni piknik in zaželel obilo zabave, dobrega počutja ob naužitju gorskega zraka in uživanju planinskih naravnih lepot.

AMD Bohinj ob tej priliki apelira na vse voznike motornih vozil, naj se včlanijo v društvo, ki mu pripadajo. Kajti s svojo prisotnostjo boste prispevali k povečanju našega društva in s tem dali tudi svoj delež k razvijanju in utrjevanju naše socialistične samoupravne skupnosti.

AJ

## Različne naše so poti

*Na morje nič več me ne vleče  
v teh poletnih vročih dneh.  
Neskončna se kolona vleče,  
da se pripelješ na morske  
luže breg.*

*Nekoč sem pri Zvezi borcev  
dokaj poceni v domu bil.  
Toda vseeno sem žepno  
sušico doli dobil.*

*Ker imam bolj drobno glavo,  
sem se tedaj brž naspal.  
Zgodaj zjutraj sem vstal.*

*nisem vedel, kam b' se dal.  
Gledal sem natakario, ki je  
stregla — ne ba bi ji pomagal  
kdo. Pa sem sam se ji*

*ponudil —  
morda bo tudi meni šlo.  
Kmalu prazno sem posodo  
vozil z miz, kamor se da.  
Nisem nazaj grede šel  
prazen — nesel žejnim sem  
deci al' dva.*

*Bilo tedaj je slabo vreme,  
morje se nič vid'lo ni —  
hrana je bila odlična,  
jaz pa žejen bil za tri.*

*Zdaj pa hodim rajš' v planine,  
kjer je drugačen zrak, tu se  
ne pripelješ — tu si kar »peš«  
junak!*

*V routih tudi sonce sije,  
vsakdo barvo tam  
dobi. V rjuha seno  
nosiš in ga srkneš brez skrbi!*

TOGO

## Človekova kultura v planinskem svetu

Rad hodim v planine, tudi v poletnem času zahajam s prijatelji v različne gorske postojanke. Toda opažam, da v gorah prave discipline ni. Veliko planincev se nas vprašuje: »Koliko časa bo takšno stanje še trajalo?«

Ob stezah in tudi drugod opazimo qd plastičnih vrečk do vseh mogočih stvari in smeti. Človekova nekulturnost se kaže še posebej v obnašanju v planinskih domovih. Ob pultu pri postrežbi skoraj oglušiš, ker razni nestrpneži kričijo in se derejo vsevprek. Zato smo nekateri uvidevnejši in vljudnejši, pa se rajši odčejamo z

bistro studenčnico kot s postreženo pijačo v planinskih domovih; ali pa rajši ostanemo žejni.

Veliko sem že planinril, večkrat sem naletel na žalostne izglede v naravi, ki so jih zapuščali nekulturni ljudje. Večkrat tudi razmišljam, da lepa beseda najde dobro in lepo mesto. Človekova srčna kultura in dostojanstvo se kaže prav v spoštovanju do naravnih lepot in pesem poje: »Kdor le more, naj gre v gore« — jaz pa pravim tako: Kdor le more, naj se vede kulturno v planinskem svetu.

Rajko Primožič

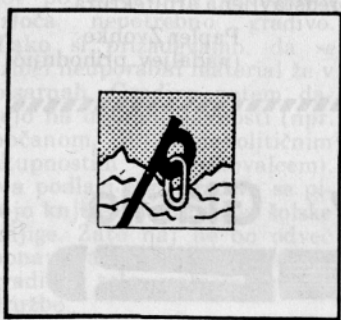



# Potovanje v Maroko

24. 12. 1979

Po zadnjih mrzličnih pripravah in obilnem kosilu sva se končno odpravila na pot. Brez problemov sva prestopila mejo v Sežani in se v Občinah odpravila desno proti Benetkam. Po dveh urah in pol vožnje sva prispela v Benetke, kjer sva med pregledom opazila, da sva pozabila več pomembnih stvari (rezervno gumo, slovarje). Po ogledu mesta sva v cerkvi San Mose doživela italijansko polnočnico, ki pa naju je razočarala. Sredi obreda sva se vrnila nazaj na parkirišče in se namenila proti Padovi, kjer sva v predmestju prespala prvo noč.



Mantova — zgodovinsko mesto v severni Italiji

25. 12. 1979

Po neudobnem spanju v avtomobilu, sva se odpravila naprej. Cilj za ta dan je bil Genova. Hitro sva pustila za seboj Mantovo in Cremono, kjer sva imela probleme s tankanjem — nisva imela italijanskega denarja. Tudi ta problem sva rešila na naslednji črpalki, kjer so nama dali bencin za nemške marke. V Cremoni sva naredila tudi prve fotografije tega mesta, polnega starih cerkev in trdnjav. Po krajšem postanku sva potovala naprej proti Piacenci, kjer sva odkrila cesto za Genovo. Vozila sva se po slikovitih soteskah in se zvečer znašla v Genovi. Da sva se odpravila iz Genave in se napotila naprej proti Savoni, sva rabila dobro uro. V predmestju Savone sva prebila drugo noč.

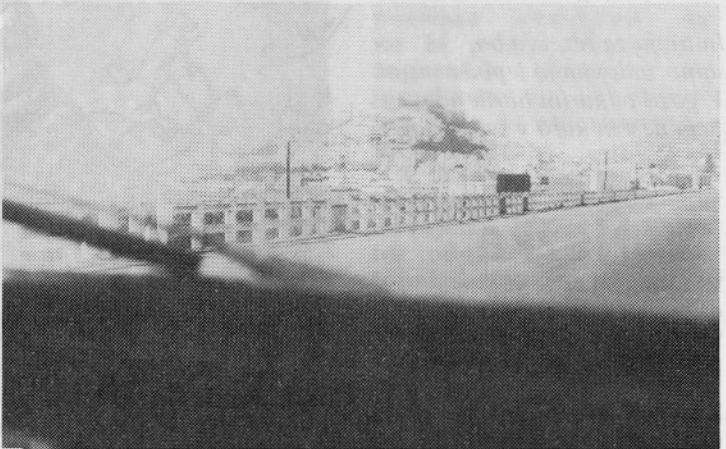

Prvo špansko mesto sva si ogledala skozi okno avta

26. 12. 1979

Po dobro prespani noči (navadila sva se spati v avtu), sva skozi Savono nadaljevala pot proti It. Fr. meji. Skozi močan dež in silovit veter sva vozila proti San Remu in se popoldne znašla v Ventimigliji, kjer sva na železniški postaji končno menjala denar, da sva lahko napolnila bencinski tank. Prestopila sva italijansko-francosko mejo, kjer nisva imela nobenih problemov. Nadaljevala sva pot proti Monte Carlu, Nici, Tolonu in Marseillu, kjer je bil cilj tega dne. Prespala sva v predmestju Marseilla. Ponoči naju je zbudila policija. Vsa prestrašena in zaspana sva takoj vedela kaj se dogaja. Z običajnimi policijskimi nasveti so naju pustili spati.

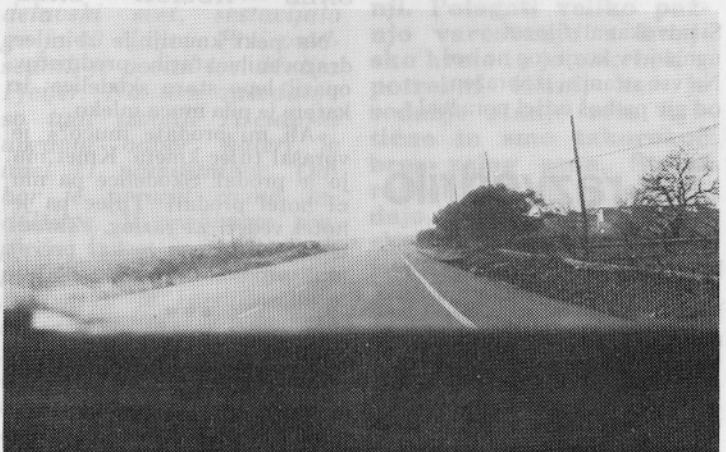

Tu nekje ob cesti bova prespala

27. 12. 1979

Po zajtrku sva se skozi Marseille prebila na cesto, ki je vodila proti Fr. Šp. meji, skozi Aix en Province, kjer sva se zgubila zaradi slabih cestnih smerokazov. Po živčnem iskanju prave poti sva končno našla najino smer. Dobro počutje se nama je vrnilo z lepim vremenom. Po dobrih cestah in po čudoviti Fr. pokrajini, sva se bližala meji skozi Arles, Montpellier, Beziers in Perpignan. Pozno popoldne brez pregledov sva prestopila Fr. Šp. mejo. Za mejo sva pobrala avtoštoparja, ki nama je obljubil prenočišča pri svojem prijatelju v Barceloni. Vsi utrujeni od naporne dolge vožnje (saj jo je bilo kar čez 700 km) smo zvečer prispeli v Barcelono. Iskali smo avtoštoparjevega prijatelja. Barcelona je milijonsko mesto, zato je bilo iskanje ulice prava muka. Končno smo rešili tudi ta problem. Vsi smo nesrečni ugotovili, da se je prijatelj odselil.



Zajtrk v Cevti — španskem mestu na afriških tleh



Ketama, strah in trepet najinega potovanja po Maroku



Ob morju sva praznovala Novo leto

Poslovala sva se od Masima in se skozi mestni prometni vrvež napotila proti Valenci. Na prvem dobrem parkirnem prostoru sva prebila noč.

28. 12. 1979

Po običajnem jutranjem čaju sva se odpravila naprej, vzdolž Španske obale. Po slikoviti pokrajini, polni majhnih zgodovinskih mest, sva popoldne prispela v Valencijo. Po krajšem postanku in ogledu mesta (polnega zanimivosti, lepih žensk, majhnih restavracij), sva se namenila naprej proti Alicanteju in cilju današnjega dne — Marciji. Izven mesta sva na plantaži pomaranč in mandarin prespala.

29. 12. 1979

Cilj današnjega dne nama je bil že Gibraltar, od koder naj bi se z ladjo odpeljala na drugo celino Afriko. V zgodnjem jutranjem soncu, sva nadaljevala skozi Lorco. Prispela sva v Almerijo na jugu Španije, kjer je sonce tako močno pripekalo, da sva si mogla obleči poletno obleko. V vremenu — za naše razmere poletnem —, si zime v Jugoslaviji nisva znala več predstavljati, kaj šele snega! Tu sva se tudi umila v čistem potoku. Vsa sveža in polna energije sva skozi Malago pozno popoldne prispela v Gibraltar, si kupila karte za trajekt in ob osmih smo odpluli v Cento, špansko mesto na afriški celini. Po daljšem iskanju prostora za spanje, sva končno zaspala v bližini cerkve.

30. 12. 1979

Zjutraj naju je zbudilo močno ropotanje in trkanje na okno. Ugotovila sva, da sva prespala pred glavno vojaško pekarno in zgodaj zjutraj so s kamioni prihajali po kruh in morala sva se umakniti. Po zajtrku sva se povzpela na vrh mesta, kjer se je odprl čudovit pogled na Gibraltarske skale. Po obveznem fotografiranju sva se odpravila proti meji. Špansko mejo sva s pisanjem formularjev kmalu zapustila,

medtem ko je bilo na maroška nekaj več sitnosti, predvsem s carinskim pregledom. Končno je bilo tudi to opravljeno in v napetem vzdušju sva se odpravila v notranjst Maroka. Prvi vtisi so bili zelo čudni. Povozila sva psa, motilo naju je vsiljivo obnašanje Marokancev ob cesti. Na to pa sva bila pripravljena iz pripovedovanja drugih in se kljub metanju kamenja v avto in skakanju na sredo ceste nisva zaustavljala. To obnašanje je značilno za področje Ketame, gorate puste pokrajine, kjer so življenjski pogoji zelo slabi. To področje sva zapustila brez ustavljanja in pozno popoldne prispela v Al Hoceima, mesto ob Sredozemskem morju. Tu sva preživela prvo noč v Maroku.

31. 12. 1979

Močno pripekajoče sonce naju je zjutraj zbudilo ob valovitem morju, kjer sva prespala. Spakirala sva stvari in se odpeljala v mesto. Ustavila sva se ob prvem lokalu, kjer so ljudje pili čaj in jedli kruh z maslom. Velikih oči in praznih želodcev sva si naročila isto in ni nama bilo žal. Čaj so nama prinesli v kozarcih polnih mentovih listov. Prvič v življenju sva pila tako dober in močan čaj. Odpravila sva se na ogled mesta. Po ogledu vseh znamenitosti, sva se obvezno ustavila na bazarju, kjer se dobi vse od igle do avta. Po obveznem barantanju in zbijanju cene na polovico in še več, sva si končno kupila prve spominke. Odpravila sva se v kamp, kjer se je začelo veliko umivanje in kopanje v morju. Po sončanju se zopet odpraviva v mesto, kjer sva si kupila vino za najino silvestrovanje v Maroku. Odpravila sva se na kraj, kjer sva bila prvo noč. Pripravila sva si silvestrski meni, ki je bil sestavljen iz pasulja in vina. Po obilno zaliti večerji pa sva se kar težko odpravila spat v avto.

(nadaljevanje prihodnjič)  
**Mikelj**  
**Lapajne**

## Naše morje

Naše morje je veliko,  
razprostira se okrog,  
sinje je in modro,  
široko in globoko.  
Je kakor cesta v svet,  
zato mi je všeč.

Ladje po njem vozijo,  
tovor nam privažajo,  
lahko se pelješ tudi sam,  
če si na ladji kapitan.

Ribe v njem plavajo,  
kopat se greš zdaj,  
da le prideš iz morja ves,  
da ne požre te morski pes.

Veliko, široko, modro in  
globoko morje.

Kot sonce veliko,  
kot zemlja široko,  
kot nebo je modro  
in kot prepad globoko.

Stojiš ob obali,  
in zreš na obzorje,  
nekdo te porine  
in čofneš v morje.

Napiješ se vode,  
ki je prav slana,  
a tebi vse skupaj je  
lepa zabava.

**Tanja Štrukelj**  
4. a razr. — OŠ Bled

**Smolej Katka**  
4. a razr. — OŠ Bled



## Upokojili sta se



### Marija Ropret

Marija ROPRET se je zaposlila v naši DO 11. 8. 1949 in sicer kot delavka v obratu Soteska. Delala je v žagi pri razrezu in vezavi žamanja oz. pri izdelavi kratic. Na delo je ne glede na vremenske pogoje prihajala peš iz Bohinjske Bele vse do leta 1953, ko se je zaposlila v naši TO na skladišču žaganega lesa. Delala je vsa dela, katerih opravljanje je bilo takrat mnogo težje kot

danes, pa tudi zamuda časa je bila mnogo večja, dokler ni bilo organiziranih sedanjih avtobusnih zvez. Ob formiranju predelave lesa je bila iz skladišča premeščena v oddelek predelave, kjer je ostala vse do svoje zaslužene upokojitve.

Bila je pridna, vestna in skromna delavka in je kot take ne bomo pozabili.

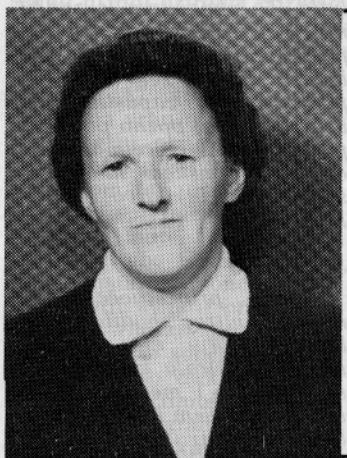

### Cecilija Lotrič

Cecilija LOTRIČ je bila naša sodelavka od 20. 8. 1951. leta dalje. Tudi ona se je zaposlila v žagalnici pri razrezu in vezavi žamanja in na tem delovnem mestu delala polnih 10 let. Iz žagalnice je bila premeščena v oddelek za izdelavo sredic, kjer je bila 3 leta, nato pa v obrat opažnih plošč na opravljanje del in nalog pri »kitanju elementov«, vse do

»odhoda v zasluženi pokoj. Dela, včasih tudi težja je opravljala brez ugovora, vestno in pridno. Skromna kot je bila nam bo ostala za vedno v spominu.

Obema želimo v pokoju mnogo zdravih, srečnih in zadovoljnih let. Veseli bomo vsakih njunih odzivov na medsebojna tovariška srečanja.

## Moj traktor

*Moj traktor naftne krize ne pozna,  
ker ima rogova dva. Rogova dva  
in na vse štiri parklje vleče.  
Z mlekom vso družino in druge  
oskrbuje, jo molžeš — res smrdiš —  
a to še zdaleč ni najhuje!*

*Če sreča se ti nasmehlja —  
ob novem letu še telčka dá!  
Kdor traktor takšen uči voziti,  
vsaj toľk kot on — mu kaže trmast biti!*

*Po tihem se mi kdo smehlja,  
a bavha pa le vleči zna! Tako se torej  
teje štoriji pravi — NAZAJ K naravi — TOGO pravi!*



Na dvorišču ob počitniškem domu v Seči

## za razvedrilo



### Prava reč

*Prava reč, če ni mesa,  
Mi ga že kak kmetič da,  
se že lepo do hiše splazim,  
kurnik star odprt opazim.  
Stopim tja in en, dva, tri ...  
oglodam kuro do kosti.*

*Še enkrat za poskusit bo,  
saj putke še kar dremljejo.  
Se eno bom nocej požrl,  
zato se svet ne bo podrl.*

*In tretja za rezervo bo,  
samo zadavim jo lepo.  
V gozd odkurim hitrih nog  
in nesem kuro v svoj brlog!*

ANGELA

### Nežka

Vsa Radovljica že vé,  
da Nežka Ribčeva vse ve.  
Če ne verjameš, pa poskusi,  
pa dobro pamet si izbrusi.

Zmeraj te bo lepo sprejela,  
obiska vedno je vesela.  
Pred tabo brž se znajde kava,  
le glej, da bo beseda prava!

Si advokat al' filozof  
ugnal jo v kozji rog ne boš.  
Na vse strani si izobražen,  
od nje pa boš odšel poražen!

## Za razvedrilo

Starček sedi nesrečno na klopi v parku, jezi se, ker mu je ušel papagajček Floki. Kmalu prisede na isto klop mlad par. On reče: »Draga, v tvojih očeh se zrcali cel svet.« Starček se brž znajde: »Ali je v njem tudi moj Floki?«

Dva prijatelja:  
»Jaz sem res pravi vodja doma. Včeraj sem od žene zahteval vročo vodo in sem jo takoj na ukaz tudi dobil.«  
»Zakaj pa si rabil vročo vodo?«  
»Ja, veš v vroči vroči se posoda bolje opere.«

Starejši par je posvojil eno leto starega dečka iz Japonske. Učitelju japonskega jezika sta mati in oče zaupala, da bi se rada naučila tega jezika. Ko ju je le-ta vprašal »Zakaj pa bi rada znala japonsko?« sta odgovorila: »Da bova razumela, kaj nama bo povedal, ko bo prvič spregovoril.«



### ŠALE – HUMOR – ŠALE

#### Testament

Krava za brata v pismu stoji. Hiša naj na otroke pade. Johana naj ima pa luknjo do smrti v čumnati!

Na neki kmetiji je zbiralec dragocenih starih predmetov opazil lepo staro skodelico, iz katere je pila muca mleko.

»Ali mi prodate muco?« je vprašal tujec kmeta. Kmet mu jo je prodal. Skodelice pa mu ni hotel prodati. Tujec pa je hotel vedeti za razlog. »Zaradi te skodelice sem že kar precej muc prodal.« mu je kmet pojasnil.

V mestu je živel mož, katerega priimek je bil Neresnično.

Na smrtni postelji pa je ženi naročil, da naj mu žena dá izdelati poseben napis na nagrobniku. Umril je in pokopali so ga. Domačin, ki je čez leto dni šel mimo grobišča, je bral napis:

»Tu počiva mož, ki je bil vedno zvest ženi.«

Mimoidoči je vzkliznil: »To pa je Neresnično!«

Ponoči mož nekajkrat zakliče v spanju: »Francka, Francka!« Ženi pa se je čudno zazdela, da je klical neznano žensko ime. Pa ga povpraša za Francko. »Oh, to je kobila, na katero sem stavil prejšnji teden.« Drugi dan, ko pride mož iz službe, žena pove možu: »Tista kobila ti je pisala pismo.«

»Veš, prijatelj«, svetujejo Janezu v gostilni, »bolje zate, ko bi se poročil. Lani si tožil, da ti iz čistilnice pošiljajo srajce brez gumbov, zdaj pa nosiš le gumbe brez srajc.«

Neka igralka se vrne zelo pozno domov. Vpraša služabnico, ali jo je kdo obiskal. »Da, poštar je bil tu.« pove ženica. »Je kaj zame?« »Ne, nič, ta je pa prestar.«

Petnajstega prinese Jaka ženi domov plačo. Toda 200 din manjka. Žena zahteva takoj pojasnilo. »Ja, veš, zgodilo se je v temu mesecu, da sem pri eksploziji obvisel v zraku, pa so mi za ta čas odtrgali teh dvajset jurjev.« ji mož razloži.

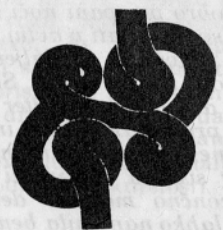

## kadrovske novice

STANJE ZAPOSLENIH ZA MESEC AVGUST 1980

	delavcev	učencev v poklicnih šolah
TO Tomaž Godec		
Boh. Bistrica	472	+ 8
TO Rečica	309	+ 8
TO Mojstrana	55	+ 1
TO Podnart	78	
TO trgovina	24	
DSSS	94	
	1032	+ 17

Glavni in odgovorni urednik: Ivan Robič, tehnični urednik: Nada Frelih, člani: Branko Sodja, Franc Mencinger, Andrej Trojar, Branko Urh, Miro Kelbl, Anton Repe, Samka Zukič, Ciril Kraigher in Marija Urankar.