



LETO XXVI • ŠTEVILKA 2 • FEBRUAR 1994
POŠTNINA PLAČANA • CENA 110 TOLARJEV

višarnik

GLASILO DELOVNE ORGANIZACIJE GOZDNO GOSPODARSTVO SLOVENJ GRADEC P.O.

Podpis razdružitvene pogodbe in posledice

Že večkrat smo zapisali, da sedanje gozdno gospodarstvo preneha obstajati. Razdelilo se bo na Izvajalsko gozdno gospodarstvo, na Zavod za gozdove in na Zadruge. V ta namen smo na podlagi Zakona o gozdovih in predpisane metodologije pripravili razdružitveno pogodbo in jo z vso predpisano dokumentacijo predložili Ministrstvu za kmetijstvo in gozdarstvo. Med pripravo pogodbe smo se z udeleženci razdruževanja sporazumeli o delitvi zaposlenih in premoženja. Predvidevamo, da bomo v bližnji prihodnosti podpisali razdružilno pogodbo. Za tem pa mora država prevzeti obveznosti za ustanovitev območne enote Zavoda za gozdove in njegovo finansiranje v celoti.

Po končanih postopkih vračanja državnih gozdov prejšnjim lastnikom, zmanjšanih vlaganj v gojenje in ceste pri prostem trženju z gozdnimi sortimenti bo v Gozdnem gospodarstvu zaradi učinka Zakona o gozdovih in Zakona o denacionalizaciji odvzeto delo 240 sedaj še članom kolektiva Gozdnega gospodarstva. Zato so vsi tisti, za katere ni mogoče

zagotoviti dela sedaj, dobili odločbe o trajnih tehnoloških viških. Še vedno pa ne vemo, koliko gozdov bo državi ostalo, zato še obstaja možnost, da bodo nekateri kljub prejeti odločbi delo obdržali. V takem primeru bo Gozdno gospodarstvo po šestih mesecih odločbo umaknilo.

Vsi se zavedamo, kako težko bo za tiste, ki bodo izgubili zaposlitev, ker nam je država s svojimi ukrepi in zakoni delo enostavno vzela.

Posebej želim poudariti, da se bomo borili za vsako delo, ki ga znamo opravljati in za vsako delovno mesto, kjer bo zaslužek pokrival vsaj plačo zaposlenega.

Zato prosim vse, ki so dobili odločbe, da sodelujejo pri iskanju dela. Storili bomo vse, kar je v naših močeh, da bomo pridobili čim več dela, s tem pa ohranili po šestmesečnem čakanju več delovnih mest, kot jih lahko sedaj zagotovimo. Z vsemi razpoložljivimi močmi pa bomo pomagali tistim, ki bodo v največji stiski.

Hubert Dolinšek, dipl. ing.



Delo v gozdu je težko, pa tudi nevarno, vendar naši delavci to delo opravljajo previdno in z ljubeznijo. Posnetek je iz Mislinjskega jarka. Na levi Stanko Štinek, na desni Andrej Praprotnik. - Foto: F. Jurač

PROGRAM GOZDNEGA GOSPODARSTVA ZA 1994. LETO

Izvajalsko Gozdno gospodarstvo ima v programu za letošnje 1994. leto izvedbo vseh del v gozdovih, ki so še last države. Tu bomo po načrtih posekali in prodali 50.000 m³ gozdnih sortimentov in opravili 2.500 gojitvenih dni. Dodatne količine bodo napadle pri zatiranju lubadarja in drugih izrednih sečnjah (vetrolomi, snegolomi in drugo).

V privatnih gozdovih načrtujemo odkup 10.000 m³ lesa na panju, na osnovi pogodb, ki jih bomo sklepali z lastniki gozdov.

Tudi v privatnih gozdovih bomo izvedli zatiralne ukrepe in posek lubadark po naročilu lastnikov gozdov in revirnih gozdarjev. Gojitvena dela, zlasti zahtevnejša bomo izvedli - po naročilu seveda, s kvalificiranimi delavci Gozdnega gospodarstva.

Pripravili bomo načrt zatiranja lubardaja za vse gozdove - ne glede na lastništvo, pri tem pa načrtujemo podoben obseg dela kot lani. Pomembno je, da bodo vsi zatiralni ukrepi izvedeni pravočasno in strokovno neoporečno.

Pričakujemo, da bo letos nekaj več sredstev za vzdrževanje gozdnih cest. Na tem področju se bomo potegovali za čim več dela. Konkurrirali bomo tudi za izvedbo drugih nizkih gradenj. S tem pa zagotovili dohodek na delovna mesta na področju gradenj.

Na področju transporta gozdnih sortimentov bomo zaposlili razpoložljive kamione. V mehanični delavnici bomo delali tudi za druge naročnike. Pri novi

proizvodnji gozdarskega traktorja, žičnic, smučarskih vlečnic in drugih naprav predvidevamo več naročil in polno zaposlenost te enote.

Na CLS Otiški vrh planiramo lupljenje, sortiranje in krojenje hlodovine za Žago Otiški vrh in drobne oblovine za proizvodnjo tramičev. Povezano delo CLS in žage bo omogočilo rentabilno poslovanje tudi na tem področju poslovanja Gozdnega gospodarstva.

Gozdno gospodarstvo bo v letošnjem letu odkupilo najmanj 30.000 m³ gozdnih

sortimentov od lastnikov gozdov, s trženjem pa ustvarilo dohodek za dodatna delovna mesta. Gozdno gospodarstvo čakajo v tem letu zahtevne preizkušnje, ki jih bo zmoglo samo s pridnim in zavzetim delom vseh zaposlenih.

Pričakujemo, da bodo v procesu lastninjenja zaposleni postali lastniki podjetja oziroma nove delniške družbe. Vestno in disciplinirano delo nam bo prineslo pričakovano zaposlitev in boljši jutri.

Hubert Dolinšek, dipl. ing.

Delavski svet potrdil razporeditev delavcev v javno službo

3. februarja je delavski svet Gozdnega gospodarstva na svoji seji s sklepom potrdil predlog razporeditve delavcev v Zavod za gozdove Slovenije.

Pri razporejanju delavcev v javno službo je koordinator spec. Milan TRETJAK upošteval navodila, da so v Zavod za gozdove Slovenije razporejeni delavci, ki so že doslej delali pretežno dela, ki bodo spadala v obseg javne službe in imajo ustrezno strokovno izobrazbo in delovne izkušnje. Pri pripravi seznamov je sodelovalo tudi vodstvo Gozdnega gospodarstva. Tako bo v javno službo razporejenih 57 delavcev v našem območju, štirje pa v druga gozdnogospodarska območja. O predlogu kadrov bodo razpravljali še na Ministrstvu za gozdarstvo in ga potrdili.

Člani delavskega sveta so bili seznanjeni tudi o pripravah organizacije izvajalskega podjetja in seznamih zaposlenih ter viških delavcev v tem delu Gozdnega gospodarstva.

I. Robnik

Sadjevec

Sadjevec ali sadna vina pridobivamo z alkoholnim vrenjem sadnih sokov, podobno kakor pridobivajo vino iz grozdnega soka.

Povreti sadni sokovi nimajo tako harmoničnega sestava kakor povreti grozdni sok - vino. Sadni sokovi imajo manj sladkorja, zato vsebujejo sadna vina manj alkohola. Pri jagodičevju pa je še prevelik delež kisline, zato je treba tak sok razredčiti in dodati sladkor, da dobimo pitno sadno pijačo.

Od našega sadja imajo le jabolka in hruške takšno vsebnost sladkorja, kisline in

drugih sestavin, da brez dodatkov dobimo jabolčnik ali hruškovec harmoničnega, osvežujočega okusa. V mnogih razvitih deželah je jabolčnik priljubljena pijača, tudi v Franciji, ki je pojem vinorodne dežele. Tudi pri nas je bilo pred leti tako. Žal se te pijače mnogi sramujejo in je skoraj izginila iz ponudbe.

Najbrž dober jabolčnik bolj dobrodejno vpliva na človeški organizem kot razna vina nekontroliranega in nezaupnega porekla. Torej izkoristimo jabolka in hruške, ki niso za uporabo v presnem stanju in si pripravimo dober jabolčnik ali hruškovec.

Lahko tudi kombiniramo. Prej so uporabljali za sadjevec posebne sorte jabolk in hrušk, ki so vsebovale več sladkorja, tanina in kislin. Za jabolčnik danes uporabljamo jabolka namiznih sort in sicer plodove, ki niso primerni za shranjevanje. Sladkice in posebne sorte niso primerne. Najdemo pa še tudi jabolka starih sort. Priporočljivo je mešanje.

Navodila za pripravo dobrega sadjevca najdemo v strokovnem branju.

Anton Vodovnik,
Kmetijski zavod Maribor

Iz Kmetovalca št. 1, januar 1994

Pridobivanje gozdnih proizvodov in odpiranje gozdov z gozdnimi prometnicami

Izkoriščanje lesnoproizvodne sposobnosti gozdov bo tudi v prihodnje med važnejšimi rabami gozdov. Uresničevali jo bomo s tehnologijami pridobivanja lesa ter odpiranjem gozdov z gozdnimi prometnicami. Na razvoj obeh proizvodnih procesov bodo prihodnje vplivali zlasti naslednji dejavniki:

- struktura gozdne posesti (lastništvo in razdrobljenost),
- značilnosti gozdov,
- trg gozdnih lesnih sortimentov,
- javnost (družbeno okolje).

Tudi v prihodnje bo temeljna značilnost gozdne posestne strukture v Sloveniji velika razdrobljenost zasebne posesti. To pa pomeni veliko število tehnološko različno razvitih in usposobljenih izvajalcev gozdnih del. Tudi v državnih gozdovih bodo dela izvajali različni izvajalci.

Značilnosti gozdov bodo vplivale na razvoj tehnologij pridobivanja lesa in odpiranja gozdov z gozdnimi prometnicami predvsem z vse bolj izraženimi znaki ogroženosti gozdov zaradi splošnega zmanjšanja vitalnosti drevja ter gozdnih škodljivcev. Iz tega izvira manjša koncentracija odkazane lesne mase v sestojih, v katerih se lahko še gospodari nadzorovano ter povečana koncentracija lesne mase tam, kjer prihaja zaradi razrahljane strukture in podrtega ravnotežja do katastrof (večja žarišča lubadarja, vetrolomi, snegolomi itd.). Izvajalci gozdnih del bodo marsikje v težkem položaju, ker bodo morali ukrepati pravočasno (sečnja sušic, izdelava lesa iz gozdnih ujmov) in hkrati rezultat dela ovrednotiti na trgu. Pri tem bo pomembno optimalno krojenje drevja in prilagodljiva organizacija dela (sezonska nihanja, odprta organizacija, povezave med različnimi podizvajalci ipd.).

Trg bo vplival na razvoj tehnologij pridobivanja lesa in odpiranja gozdov kratkoročno in dolgoročno. Zasebni lastniki gozdov, zlasti tisti, ki niso usodno povezani z gozdom in njegovimi donosi, bodo gozdna dela oddajali različnim izvajalcem, les pa prodajali prek posrednikov (izvajalskih in trgovskih podjetij). Pri tem bodo čas, količino in kakovost svobodno določali glede na tržna gibanja. Od pričakovanega dohodka iz gozda bodo odvisne tudi odločitve lastnikov gozdov o vlaganjih v gozdno infrastrukturo. Pretežni del tržne proizvodnje bo prihajal iz zasebnih gozdov, zato predvidevamo tudi večja konjunkturna gibanja. Prednost bodo imele tiste tehnologije, ali pa bo za njihovo izrabo treba razviti posebne organizacijske povezave (na mehaniziranih lesnih skladiščih, pri večjih gozdarskih žičnicah, premičnih strojih za dodelavo lesa).

Javnost (najrazličnejši uporabniki gozdov in gozdnega prostora) bo tudi pri nas vse bolj vplivala na ravnanja v gozdovih, kar pomeni, da se bo svoboda lastnika gozda, pa tudi

možnosti uporabe različnih tehnologij skrčila na take ukrepe in takšno izvajanje gozdnih del, ki bodo zadovoljili tudi javni interes.

Naštetih dejavnikov so med seboj povezani in največkrat vplivajo interaktivno. Struktura gozdne posesti, povezana z značilnostmi gozdov, bo vplivala predvsem na lažje tehnološko prilagajanje lastnikov večjih gozdnih kompleksov, boljše opremljenost gozdov z gozdarsko infrastrukturo, intenzivnejši razvoj organizacijskih oblik ter lažjo optimizacijo dela, boljše kakovost dale in lažji nadzor nad gozdno proizvodnjo. Na drugi strani pa bodo v zasebnih gozdovih z zrahljano gozdno strukturo težje rešljivi problemi racionalnosti

IZ PROGRAMA RAZVOJA GOZDOV IN GOZDARSTVA SLOVENIJE

in gospodarnosti gozdnega dela, lastnega razvoja tehnologij pa praktično ne bo.

V povezavi s strukturo posesti bo vplivala uspešnost prodaje gozdnih lesnih sortimentov na trgu tudi na več ali manj sredstev, ki jih bodo večji lastniki vlagali v gozdove, njihovo kakovostno izboljšanje, opremljanje ter v razvoj okolju in človeku prijaznejših tehnologij.

Lastniki gozdov bodo v skladu s tržnimi gibanji reagirali z večjo ali manjšo ponudbo gozdnih lesnih sortimentov. Trg bo vplival tudi na težnje za zmanjševanje stroškov proizvodnje, kar bo imelo za razvoj in uporabo tehnologij pozitivne (povečanje storilnosti dela zaradi uporabe sodobnih delovnih sredstev ali boljše izkoriščenosti delovnega časa) ali negativne učinke (brezobzirna uporaba strojev).

V povezavi s strukturo posesti predstavljajo javnost predvsem dejavnik, zaradi katerega bodo lastniki omenjeni pri svojih posegih v gozdni prostor oziroma bomo morali biti pri tem bolj premišljeni. Javnost bo poskušala pogosto tudi vplivati na zmanjševanje pomena gozda kot vira lesne surovine in torej poskušala zmanjševati pomen trga gozdnih lesnih sortimentov na gospodarjenje z gozdovi. Javnost bo terjala sprotne obveščanje o dogajanjih v gozdovih, sprotno sanacijo žarišč nestabilnosti v gozdovih ali podrtje sestojne strukture in intenzivno nego sestojev. Na ta način se bo težišče gozdnega dela počasi premikalo k tehnologijam gojenja in varstva gozdov.

Trg bo v povezavi z značilnostmi gozdov interaktivno povzročal nihanja v ponudbi določenih sortimentov zaradi občasnih presežkov, ki bodo nastajali zaradi poseka in izdelave nenačrtovanih količin lesa (ujme, večja žarišča škodljivcev).

Za razvoj tehnologije pridobivanja gozdnih lesnih sortimentov in njegovo vključevanje v celovito gospodarjenje z gozdovi je pomembno:

- jedro tehnološkega razvoja pridobivanja lesa razvijati v večjih enolastniških gozdnih kompleksih,

- podpirati ohranjanje in razvoj tehnološkega znanja v gozdarskih podjetjih, ki bodo nastala iz sedanjih gozdno-gospodarskih organizacij,
- razviti strokovne osnove pri oblikovanju delovnih sistemov (razvoj metod dela, vodenja, nadzora, načrtovanja, priprave dela in podobno),
- pospeševati odprti tip organiziranosti gozdarskih izvajalskih podjetij, ki bo omogočal večjo prilagodljivost in povezovanje s tem pa tudi manjšo občutljivost nenapovedanih težav zaradi sprememb načinov gospodarjenja, vplivov tržnih gibanj, ujmov itd.,

- podpreti celostno gospodarjenje z gozdovi, ki integralno obravnava vse gozdarske dejavnosti,
- pospešiti razvoj ekološko nespornih in človeku primernih tehnologij pridobivanja lesa,
- postaviti standarde dovoljenih vplivov tehnologij pridobivanja lesa in gradnje gozdnih prometnic na gozd in gozdni prostor,
- okrepiti sodelovanje med proizvajalci in uvozniki gozdarske opreme ter uporabniki, da bi bila delovna sredstva in ostala gozdarska oprema ustrezno preizkušena, tehnološko neoporečna in varna,
- pospešiti razvojno raziskovalno delo na področju gozdne tehnike in gozdnega dela.

Pri mnogonamenskem gospodarjenju je treba pri lesnoproizvodni rabi gozdov zaradi uskladitve z drugo rabo gozdov upoštevati nekatere posebne zahteve in omejitve:

- manjša intenziteta sečnje na enoto površine,
- optimalna prostorska koncentracija sečnje,
- redno pobiranje sušic in sušečega drevja,
- uporaba lahke tehnologije, zlasti žičnih naprav na težkih terenih, in manj hrupnih strojev,
- uporaba manjših, kompleksnih in univerzalnih skupin delavcev,
- prilagajanje kraja in časa poseka drevja življenjskemu ritmu gozda in drugim uporabnikom gozda,
- upoštevanje interesov drugih uporabnikov gozdov oziroma nelesne rabe gozdov,
- optimalni gozdni red,
- ustreznejše varstvo gozdov,
- racionalno odpiranje gozdov z gozdnimi prometnicami,
- načrtno in strokovno projektiranje in gradnja gozdnih prometnic.

Razvoj tehnologij pridobivanja lesa mora prispevati k zmanjševanju stroškov proizvodnje in povečanju kakovostnih učinkov ter zmanjševanju negativnih učinkov na okolje.

(Nadaljevanje s 3. strani)

V gozdu ni mogoče povečati prihodka s povečanim obsegom proizvodnje, ker je ta omejena z donosnimi možnostmi gozda (eta-atom). Dolgoročno lahko dosežemo boljše rezultate z večjo kakovostjo gozdnih lesnih sortimentov in smotrniimi vlaganji v gozdove.

Zaradi povečanih proizvodnih stroškov in slabšega finančnega rezultata pri gozdni proizvodnji je treba več pozornosti posvetiti povečevanju gospodarnosti gozdne proizvodnje. Znižanje stroškov je možno zlasti z racionalizacijo poslovanja in proizvodnje (povečanje izkoristka delovnega časa, povečanje izkoristka delovnih sredstev, izboljšanje vzdrževanja gozdnih cest in vlak, znižanje splošnih stroškov).

Pri načrtovanju, gradnji in vzdrževanju gozdnih cest je treba celovito upoštevati poleg potreb pridobivanja lesa in drugih gozdarskih dejavnosti še druge namene, ki jim morajo služiti gozdne ceste, zlasti obstoj in razvoj višinskih kmetij ter turistične in rekreacijske potrebe.

Pri gradnji gozdnih cest je treba upoštevati načela varovanja okolja in bioekološke stabilnosti. Na občutljivih terenih je treba pri gradnji uporabljati izključno bagre in čelno miniranje.

Dinamika gradnje gozdnih cest mora temeljiti na programu in prioritetah odpiranja gozdov v posameznem gozdnogospodarskem območju, pri čemer se je treba izogibati vnaprej šablonsko določeni optimalni gostoti gozdnih cest. Povečane zahteve pri gradnji gozdnih cest bodo povečale stroške gradnje, zato je treba posebno pozornost posvetiti realni presoji upravičenosti naložb v gozdne ceste z upoštevanjem vpliva na okolje, ekonomske učinkovitosti in vpliva na širše družbeno okolje.

Gozdne ceste je treba kategorizirati glede na prometno obremenitev ter gozdnogospo-

darske in druge potrebe. Temu je treba prilagoditi tudi intenziteto vzdrževanja gozdnih cest.

Povprečni letni obseg proizvodnje gozdnih lesnih sortimentov mora biti usklajen z donosno sposobnostjo gozdov in lahko znaša največ etat, ki je določen v gozdnogospodarskih načrtih, mora pa se v tem okviru tudi prilagajati tržnim razmeram.

Z gozdnogospodarskimi načrti za obdobje 1991-2000 je določen naslednji etat kot najvišja stopnja izkoriščenja gozdov:

	Povprečno letno v 000 m ³			Letno m ³ /ha lesn. proizv. g.			Letno m ³ /ha vseh gozdov		
	skup.	igl.	list.	skup.	igl.	list.	skup.	igl.	list.
Skupaj	2.977	1.688	1.289	3,12	1,77	1,35	2,88	1,63	1,25

Več pozornosti je treba posvetiti tudi pridobivanju postranskih gozdnih proizvodov, ki je tudi gospodarsko pomembno. Za ustrezno ravnanje pri pridobivanju postranskih gozdnih proizvodov je potrebno večje ozaveščanje ljudi, saj se prav pri pridobivanju postranskih gozdnih proizvodov oblikuje odnos do gozda pri zelo širokem krogu ljudi.

Komercialno nabiranje postranskih gozdnih proizvodov (okrasna drevesa, gozdni

sadeži, zdravilne rastline itd.) je treba omejiti v okviru, ki še zagotavljajo trajnost teh dobrin in ne škodujejo gozdu. Smernice za ravnanje s postranskimi gozdnimi proizvodi morajo biti določene v gozdnogospodarskih načrtih. Gozdarska služba bo izdelala pregled ogroženih rastlin v gozdu ali ogroženosti posameznih območij in predlagala ustrezne omejitve ali prepovedi nabiranja oziroma druge ukrepe.

Varni traktor, varna vožnja

Vse bolj se približuje pomlad, sedaj pa je tudi čas, ko je treba misliti, kako pripraviti traktor za varno vožnjo.

Ob odhajanju delovnih moči z dežele v mesta in s posodabljanjem proizvodnje rastejo potrebe po kmetijskih strojih. Mehанизirano delo na kmetiji je danes sama po sebi umevna oblika dela, tako kot v industriji ali obrtništvu. Strojno delo se precej razlikuje od ročnega. Z majhnim trudom je mogoče napraviti veliko dobrega, seveda pa mora biti vsak kmetijski stroj v večših rokah, zato je prav, da v tem času, ko se bo počasi že pričelo delo na polju, povemo nekaj koristnih nasvetov za varno vožnjo s traktorjem.

Nagli tehnični razvoj na področju prometa v 20. stoletju, ki naj bi človeku pomagal k udobnejšemu življenju, prinaša s seboj tudi smrt in druge posledice, ki ne prizadenejo samo posameznika in njegovih bližnjih, ampak celotno družbo. Zlasti smo prizadeti ob vsaki nesreči, ki jo je povzročil posameznik s svojo neprevidnostjo in to kljub obvestilom, opozorilom in prometnim znakom. Marsikaj smo vse premalo poučeni, kako ravnati s traktorjem pri delu, vse premalo pa tudi mislimo na to, da je varen traktor tudi varno delo z njim.

Nekaj koristnih napotkov za varno vožnjo s traktorjem pa nam je povedal lastnik avtomehanične delavnice Franc Srebotnik iz Šentjanža pri Dravogradu, ki ima hkrati tudi servis za traktorje "Zetor".

"Mnogi lastniki traktorjev se še vse premalo zavedajo, da med vzroke nesreče štejemo nepazljivost, neizkušenost, vožnja pod vplivom alkohola, izsiljevanja prednosti, neprimerno hitrost, nepravilno zaviranje, nepravilno naložen tovor, nepravilno prebivanje, pa okvara na krmilnem mehanizmu. Vsak lastnik traktorja bi moral najprej spoznati vse te nevarnosti, pa bi zagotovo prišlo do manj traktorskih nesreč. Nujno potrebno pa je vsaj enkrat na leto traktor tehnično pregledati in ga tako pripraviti za varno vožnjo. Tudi med samim delom je treba traktor redno vzdrževati in kontrolirati nivo olja. S tem seveda podaljšamo življensko dobo slehernega kmetijskega stroja saj vemo, da so danes kmetijski stroji izredno dragi."

In kakšen je vaš nasvet ob tem času vsem lastnikom traktorjev? "Mislim, da je sedaj pravi čas, da se traktorji tehnično pregledajo in odpravijo vse napake, ki so se pri traktorju med delom ugotovile. Delo



Franc Srebotnik: "S pravočasnim pregledom traktorja lahko odpravimo marsikatero okvaro..."

se bo kmalu pričelo, zato je nujno, da so traktorji za varno delo usposobljeni, kajti s pravočasnim pregledom marsikdaj odpravimo tudi veliko škodo. Marsikdaj je treba pravočasno zamenjati tudi dotrajane traktorske dele, kajti redno in pravilno vzdrževanje ter oskrba pripomoreta k zaneslivejšemu delovanju traktorja in s tem tudi večji prometni varnosti. Vsem lastnikom traktorjev sem pripravljen pomagati pri rednih vzdrževanjih traktorjev in pri nabavi rezervnih delov, zlasti za traktorje "Zetor", zato je vsakoletni temeljit pregled traktorja nujen, kajti le s tem bomo preprečili marsikatero težko traktorsko nesrečo.

F. Jurač

NAŠE KMETIJSTVO V LETU 1994

Kmetijstvo sodi med tiste gospodarske dejavnosti, kjer se vse politične in druge spremembe najbolj čutijo. Pridelava hrane je namreč povezana z naravo, z biološkimi in ekološkimi procesi. Vsaka napačna in nepremišljena poteza ima lahko negativne posledice, ki so vezane na dolgi rok. To pomeni, da je potrebno pri načrtovanju kmetijstva v vsaki deželi upoštevati vse naravne, sociološke in socialne pa tudi ekonomske dejavnike, tako na državni kot občinski ravni.

Večkrat se postavlja vprašanje, kaj kaže v razvijajoči se državi najprej storiti. Ali razvijati kmetijstvo ali dati prednost drugim gospodarskim vejam? O tem je razpravljalo množstvo uglednih svetovno znanih ekonomistov. Danes je jasno, da mora biti razvoj skladen. Pri tem pa je potrebno upoštevati, da kmetijstvo ni samo pridelovalec hrane, temveč je njegova funkcija v prostoru in družbi dosti širša.

Povprečna slovenska kmetija je premajhna, da bi zagotavljala dovolj dohodka za ljudi, ki tam živijo in delajo. Ugotovljeno je, da dve tretjini kmetijskega prebivalstva potrebujejo dopolnilno zaposlitev.

Ključna problema slovenskega kmetijstva sta majhna posest in glede na naravne danosti neprimerna sestava kmetijske pridelave in prireje. To potrjuje dejstvo, da se naše kmetijstvo po pridelovalnih možnostih ne more kosati z razvitimi in skrajno tržno naravnimi evropskimi deželami.

Tudi na Koroškem je stanje podobno kot v ostalih krajih v Sloveniji. Čeprav so pri nas kmetije nekoliko večje kot velja za slovensko povprečje, pa so naravni pogoji za kmetovanje dosti težji. Na gorskih in višinskih kmetijah, neugodne podnebne razmere, kratka vegetacijska doba in razgibanost terena otežujejo prirejo in pridelavo. To po drugi strani pomeni, da je dohodek iz kmetijske dejavnosti majhen in ne zagotavlja ekonomske ter socialne varnosti. V letu 1993 je slovenski parlament sprejel za kmetijstvo nadvse pomemben dokument: Strategijo razvoja slovenskega kmetijstva. Bistvena novost, ki jo to gradivo prinaša, je v tem, da bomo v bodoče pospeševali ekososialni razvoj kmetijstva. To pomeni, da bo kmetijstvo poleg pridelave zdrave hrane opravljalo še druge pomembne naloge, kot so varovanje okolja, skrb za poseljenost hribovitega in gorskega sveta, ohranjanje lastne samobitnosti in še bi lahko naštevali. V razvitih evropskih deželah je v zadnjih desetih letih zaradi intenzivnosti in skrajno tržno naravnega kmetijstva razvoj prišel do stopnje, ko se kažejo že negativne posledice. Na eni strani se soočajo z ogromnimi presežki hrane, po drugi strani pa ta intenzivnost ob veliki porabi mineralnih in organskih gnojil, sredstev za varstvo rastlin in drugih kemičnih pripravkov že resno načenjajo okolje. V podtalnicah, ki so glavni vir pitne vode, se pojavljajo prekomerne količine nitratov, pesticidov in drugih za zdravje škodljivih snovi. Zrak je nasičen z različnimi strupenimi plini, v rastlinskem in živalskem svetu so najdene škodljive snovi itd. Vse to pa resno ogroža zdravje ljudi

in v naravi ruši biološko ravnovesje.

Z ekososialnim razvojem želimo v naši deželi preskočiti to stopničko intenzivnosti in tržno naravno pridelovanje hrane ter kmetijstvo usmerjati po poti zmernega in okolju prijaznega kmetovanja. Pri tem pa se je potrebno zavedati, da bo taka oblika pridelave hrane tudi nekoliko dražja.

In kakšne so možnosti na Koroškem?

Še pred leti je hiter industrijski razvoj narekoval velike potrebe po delovni sili. Ljudje, predvsem mladi, so zapuščali kmetije in iskali boljši kos kruha nekje v dolini. Hribovit svet se je praznil, na gruntih so ostajali največkrat ostareli, za delo nezmožni ljudje. Število kmečkega prebivalstva se je naglo zmanjševalo in ponekod že doseglo kritično spodnjo mejo.

Z zaostritvijo gospodarskih razmer, ki so posledice ukinitve jugoslovanskega trga, pa se je industrija, predvsem črna metalurgija v dolini znašla v hudih težavah. Po občinah je vse več nezaposlenih, tovarne zapirajo obrate in ukinjajo delovna mesta.

Tako stanje pa postavlja pred kmetijsko svetovalno službo in samo kmetijstvo povsem nov izziv, kako mlade, ki so pred leti odšli v dolino, vrniti na kmetije in jim zagotoviti delo ter normalno življenje. Kot je bilo že uvodoma poudarjeno se naše kmetijstvo po količini pridelane hrane ne more kosati z razvitimi deželami. Lahko pa z zdravo hrano in specialitetami uspešno konkuriramo na zapadnem trgu. Na naših kmetijah so neizmerne možnosti za pridelavo take hrane. Naštetimo samo nekaj usmeritev!

Pridelovanje ajde, ki je bilo nekoč v naših krajih zelo razširjeno, nudi neizmerne možnosti, saj je na tržišču primanjkuje.

Ovčarstvo v planinah je potrebno ponovno oživiti in na tržišču ponuditi izdelke (ovčje meso,

ovčji sir, izdelke iz volne).

Skoraj vsaka kmetija na Koroškem ima gozd in s tem les, iz katerega je mogoče izdelovati unikate (pohišstvo, čebelarški pribor, leseni predmeti, itd.). Koroška je po svojih naravnih lepotah izredno zanimiva za uveljavljanje turizma na kmetijah. Tu so neizmerne možnosti zaposlitve (vlečnice, reja konj, prenočišča, gostinska ponudba, igrišča itd.).

Gradnja malih sirarn in obratov za peko kruha, peciva, izdelava mesnih izdelkov, itd.

Skratka pred kmetijsko svetovalno službo se pojavljajo povsem nove naloge. Pred vsemi pa je najpomembnejše izobraževanje in usposabljanje kmetov in njihovih družin za te nove oblike kmetovanja. Znanje in razgledanost je osnovni pogoj za uspeh.

To pomeni, da bo svetovalno delo usmerjeno v optimalno izrabo kmetijskega prostora (gnojenje, varstvo rastlin, prireja in pridelava) z namenom, pridelati zdravo hrano in pri tem v največji možni meri varovati okolje, in kot drugo, na kmetijah najti za mlade nove oblike zaposlovanja, ki bodo dolgoročno zagotavljale ekonosko in socialno varnost.

Seveda pa bodo uspehi zelo skromni, če širša družba pri tem ne bo pomagala. Kaj nam koristi še tako dobro napisan dokument, če za njim ne stoji denar.

Iz tega je moč ugotoviti, da čaka kmetijske svetovalce in naše kmete v letu 1994 veliko trdega in strokovnega dela s povsem novimi usmeritvami. Če bomo vsaj del tistega, kar je zapisano v strategiji v praksi tudi uresničili, uspehi ne bodo izostali.

Sicer pa še vedno velja misel znanega ekonomista, da bi bil svet prikrajšan za veliko problemov, če kmetijstva sploh ne bi potrebovali!!?

Mag. Jože Pratnecar

Koline

Koline so gotovo najlepši domači praznik in nekoč so se kolin najbolj veselili otroci. S kolinami na naših kmetijah začno že v mesecu decembru, tu in tam pa trajajo vse tja do velike noči. Če na kmetih koljejo okoli novega leta, pravijo, da se takrat meso in klobase dobro drže, pa tudi sušijo se boljše. Naš posnetek kolin pa smo napravili na Šavrovi kmetiji v Braznici nad Prevaljami. Kot nam je povedal gospodar kmetije Justin Mavrin, bodo klobase, bunke in salame prodali kar na svoji kmetiji, na kateri je že nekaj let kmečki turizem. Zraven pa se bo zagotovo prilegel naravni domač borovničevac in jabolčnik iz domačega sodea.

Foto: F. Jurač



Naši jubilaranti

Januarja in februarja
praznujeta

30 LET DELA

MARIJA HICTALER

Uprava GG

RAJKO KNEZ

GO Črna

PREBUJANJE

*Kot mnogokrat v temni noči sam
sprehajam se pod krošnjami dreves,
v vetru sliši se le njihov ples,
ta ples narave v srcu cenit' znam.*

*Nekje v daljavi sovini slišim glas,
morda kot mene dolg čas jo mori,
pri plenu morda sreče imela ni,
v gozdni mesečini je okras.*

*Brez misli vsake še prisluhnil sem,
ker blizu mene potok žubori.
Ko to vse slišim, dobro se zavem,
narava nikdar, kot mi, ne zaspi.*

Zlatko Škrubej

ČLANI RADELJSKE GOZDARSKE ZADRUGE PREBERITE

Vodstvo Gozdarske zadruge Radlje je obvestilo Uredništvo VIHARNIKA, da zaradi poslabšanega likvidnostnega stanja zadruga svojim članom ne more več plačevati naročnine za VIHARNIK. Vsem naročnikom pošiljamo še to številko in predlagamo, da ostanete naročniki ter plačujete naročnino po položnici tako, kot člani ostalih zadrug.

Tisti, ki pa ne želite več prejemati VIHARNIKA, to sporočite uredništvu pisno na naslov: Uredništvo VIHARNIKA, Vorančev trg 1, 62380 SLOVENJ GRADEC, ali po telefonu: (0602) 43-332 odgovorni urednici Idi ROBNIK.

Uredništvo

KULINARIČNE DOBROTE MED URŠLJO IN POHORJEM

Turistično društvo v Slovenj Gradcu je v preteklem letu sprejelo odločitev, da skupaj z gostinci občine Slovenj Gradec natisnejo kulinarčni vodnik, ki so ga poimenovali "OB DOMAČEM OGNJIŠČU", kulinarčne dobrote med Uršljo in Pohorjem. Projekt je finančno podprlo 16 gostiln in restavracij občine Slovenj Gradec. Oblikovalec je bil arhitekt Edi Koraca, producentske posle pa je prevzela galerija KOLAR. Natisnili pa so ga v tiskarni Gorenjski tisk v Kranju.

Turistično društvo Slovenj Gradec je za leto 1994 sprejelo program dela in glavna usmeritev je privabiti čimveč turistov v kraj pod Uršljo in Pohorjem. Da bi to dosegli, so se odločili obiskati vse večje hotele in zdravilišča v Sloveniji z namenom, da bi njihovi gostje za kakšen dan prišli v Slovenj Gradec. Pripravili so enodnevne in tudi več dnevne izlete z ogledom kulturnih zanimivosti med Uršljo in Pohorjem. Kulinarčni vodnik je brez dvoma pomembno vodilo mnogim ljubiteljem domačih jedi po gostilnah in restavracijah.

Pred dnevi pa je bila v Slovenj Gradcu promocija tega vodnika, ob kateri so pripravili razstavo kulinarčnih dobrot, ki so jih poklonile vse dobre gostilne in restavracije v občini Slovenj Gradec. Ob tej priložnosti so kulturni program pripravili Kulturno društvo Podgorje pri Slovenj Gradcu in družina Postavkovi iz Podgorja. Slovesnosti se je udeležilo veliko obiskovalcev med njimi tudi dr. Marjan Rožič predsednik Turistične zveze Slovenije in dr. Janez Bogataj, profesor ljubljanske univerze.

Kulinarčna ponudba krajev izpod Uršlje gore in Pohorja je bogata in izvorna. Ne manjka pristnih domačih jedi, pa tudi dobrot iz zakladnice tuje kuhinje. Zato turizem v občini Slovenj Gradec že postaja pomembna gospodarska dejavnost, potrebna pa bo vsa skrb in pomoč občine Slovenj Gradec in aktivno sodelovanje gostincev tudi v prihodnje.

F. J.



Postavkova družina iz Podgorja je do solz navdušila vse navzoče.

TOPEL DOM NA STARA LETA

Na avstrijskem Koroškem v občini Jekše pri Velikovcu na nadmorski višini 950 m gospodarita Hilda in Franc Lobnig, na kmetiji pa že devet let skrbita za stare in onemogle ljudi.

Če kmetija ne daje dovolj za preživetje, si mnogi kmetje poiščejo na kmetiji dopolnilno dejavnost, ki jim prinaša dodatni vir zaslužka. Franc in Hilda Lobnig iz občine Jekše na avstrijskem Koroškem sta se že pred devetimi leti na kmetiji odločila, za dejavnost, ki je pri nas še ne poznamo. V oskrbo na kmetijo sta vzela stare in onemogle ljudi, za katere skrbi kar vsa družina. V prijetno urejenih kmečkih sobah Lobnigovi skrbijo za 21 ostarelih ljudi in so tako kot ena velika družina. Nudijo jim

vso oskrbo, takšno kakršno mi poznamo v domovih starostnikov.

"Pred devetimi leti je bilo, ko sva se z ženo odločila, da bova na kmetijo prevzela stare in onemogle ljudi, za njih skrbela in jim nudila vso oskrbo. Kmetija, ki je velika okoli 20 ha, ni dajala dovolj za vsakodnevne potrebe, zato sva se odločila za to vrsto dopolnilne dejavnosti. Čeprav je bilo okoli tega veliko priprav, treba je bilo zgraditi in opremiti deset sob, nama danes ni žal, da sva se odločila za to

delo. Ljudje, ki sva jih prevzela v oskrbo, imajo pri nas topele dom, naši so, radi jih imamo in smo kot ena velika družina," pravi Franc Lobnig. "Veste to so ljudje, ki nimajo svojcev, v življenju pa so opravljali razna dela. Na stara leta ljudje rabijo pomoč, rabijo razvedrilo in so nemični. Za vse to skrbimo mi, da jim je pri nas lepo in, da so zadovoljni. Vsega, kar ne moreva postoriti z ženo, nam pomagajo otroci, zlasti hčerke Ebelin, Martina in Brigita. Delo, ki ga opravljamo, je sicer naporno in odgovorno, veseli pa smo, da pri tem nimamo nobenih težav. Smo kot ena družina in drug na drugega zelo navezani," pravita Hilda in Franc Lobnig, o vsem tem pa smo se pričeli tudi sami, ko smo bili pri njih na obisku.

F. Jurač



Domača hči Martina rada streže svojim članom družine.



Lobnigova družina v Jekšah na avstrijskem Koroškem. Mož z brado je gospodar kmetije Franc Lobnig.

Zimski večeri nekoč

Koledniki v januarskem Viharniku so obudili nešteto spominov na mladost, na nekdanje dolge zimske večere, ko ni bilo ne radia in ne televizije. Zato so pa bile družine veliko bolj povezane, v medsebojnem pogovoru, po večerih, ko so se zbrale okrog tople krušne peči v eni sami izbi. Debele ledene rože na oknih in zavijanje vetra okrog voglov pa so ustvarjale svojo vrstno romantiko. Zvečer smo se veselili lepo pečenega krompirja v krušni peči. Navrh loncev je mati še naložila v peč bele repe. Ta se je spekla, da je dobila lepo rjavo skorjo. Imenovali smo jo oblice. Poleg obveznega koruznega močnika in krompirja v oblicah, je bila to vsakdanja večerja. Zato so prišli tembolj do izraza prazniki, ko smo se veselili potic in drugih dobrot, ki jim med letom ni bilo. Pesem kolednikov na novo leto in na kravljevo zvečer, ko so se oglasile kar po tri skupine v eni noči, je bila zelo lepa in je dala prazniku še poseben čar. Koledniki so prišli tudi na svečnico podnevi s harmoniko. Za jaslice, preproste iz papirja pa smo se pripravljali že en teden pred božičem. Poti k polnočnicam, razsvetljene z baklami, so bile nekaj čudovitega. Ob delavnih je bila kmečka izba kot obrta delavnica. V njej se je odvijala vsa domača obrt, saj je kmet moral narediti vse sam. V hiši so bile vse naprave za prejo: to so kolovrati, ročne krtače za volno, stojala za predivo, motovila za vijanje preje iz kolovratnih špul v štrene, pa zopet iz štren v klopčiče. V hiši smo možki cepili vitre iz lesko-

vih rant, ki smo jih priskrbeli jeseni iz gozda in pletli košare in pletarje iz slame za domačo uporabo. Brez košev in pletene posode si kmetije ni bilo mogoče zamisliti. Veliko je bilo dela z luščenjem koruze, bučnega semena in fižola. Otroci smo izdelovali okrasne predmete iz slame, ptičnice in pozneje tudi rezbarije.

Zvečer, ko so brneli kolovrati, sem naglas bral iz revije "Naš rod" in knjig Mladinske matice čudovite Vandotove povesti, o Bedancu, Pehti, Jankovem Koclju, Brenclju, ki mu je Kocelj začaral z zlatim rogljičkom čarovnice Anje Panje nos v storž.

Potem so prišle še Mohorjevke z lepimi povestmi v večernicah Ivana Zorca o belih menih in še druge. Tudi na cesto sem vsak četrtek šel čakati pismonošo Jožeka, ki je prikrevsal z časopisom "Slovenski gospodar". Denar za vsa ta berila sem zaslužil sam. Vstajal sem vsako jutro ob petih in hodil ministrirat v pol ure odaljeno farno cerkev svetega Ilje. Tedaj so bili ministrantje plačani in z napitninami vred sem dobil vsak mesec sto dinarjev. To je pol deklinje plače, zakar je morala garati ves mesec. To je bila takrat bogata domača kultura, kateri se imam zahvaliti, da še danes lahko kaj napišem v Viharniku.

Poleg vsega tega sem si izposojal tudi knjige bralnega društva, ki je delovalo v kraju. Še posebno so mi v spominu romani Karla Maya.

Na kmetijah, posebno malih, kjer je bilo veliko otrok in ni bilo rednega zaslužka, je bila velika revščina in pomanjkanje, bilo pa je več duhovnega bogastva. Danes je le še malo družin tako zbranih in tesno povezanih, kot so bile tedaj. Vsak hoče imeti svojo sobo in živeti zase.

Televizija in radio nam delajo družbo. Imajo pa to slabo stran, da nam vsiljujejo svoj program, ki ga moramo sprejeti. Najslabše pa je, da se s televizijo ne moreš pogovarjati in moraš ob njej molčati. Nekdaj zbrani ob peči pa smo bili živa televizija. Nadalje je bila stalen gost vaška reva, ki je nosila novice križem po kraju in so jih nadeli ime po vasi Vovkarje, kjer se je zadrževala "Vovkarski zvonec".

Visokogorski kmet Črepinšek je nosil na prodaj lesene skledje. Prihajali so tudi piskroverzci, ki so nam vezali z žico lončene lonce za kuho v peči. Najrajši sem imel staro ženico Svečevo Mimo, ki je prišla k nam za cel teden, v štero. Naredila nam je za pečjo vsem lesene coklje, vedra, lavorje za vodo in drogo drobno leseno posodo. Bila je gluhonema in nekako se mi je zelo prikupila, s svojim dobrodušnim obrazom in nasmehom. Vsem obiskovalcem, ki so prenočili pri nas, smo prinesli na sredo izbe otep slame in rjuho, staro odejo in ležišče je bilo nared. Saj poje narodna pesem "Tam, kjer mir prebiva, se pokojno spi, naj si bo na slamci al' na pernici." Odeje so naše ženske sestavile iz starih cunj in jih oblekle s kupljenim blagom. Pregrinjala in rjuhe, pa so bile iz prediva, ki so ga predli pozimi. Otroci smo bili najbolj veseli ciganov, ki so nam zvečer priredili koncert s citrami in violino in kitaro, zato da smo jih prenočili. Še danes citre najrajši poslušam.

To so lepi spomini na mlada leta, na zimske večere, katere ne more nadomestiti še tako lepa nova hiša in oprema, ne radio in ne televizija.

Jože Krajnc

Počastili so spomin na Ksaverja Meška

V počastitev Meškove 30 obletnice smrti 16. 1. 1994 smo na Selah v cerkvi sv. Roka posvetili spominsko sveto mašo in s tem izkazali spoštovanje "velikemu človeku" prijatelju, pisatelju in duhovnemu očetu. Med spominsko mašo je spregovoril tudi predsedniku domačega Kulturno prosvetnega društva Sele-Vrhe (društvo, ki nosi ime po Mešku) in med drugim dejal:

Nas krajane Sel zelo veseli, da tako v velikem številu lahko skupno osvežimo spomin in skupno obeležimo pomembno 30 obletnico smrti našega dolgoletnega župnika na Selah Franca Ksaverja Meška.

Kot njegov učenec, sosed, prijatelj in tudi njegov priložnostni delavec imam veliko lepih spominov na tiste čase, ko je živel še med nami, vendar jih ni mogoče na hitro povedati. Globoko v srcu pa mi je ostal spomin, ko smo poleti ob času košnje kosci kosili tudi njegov travnik. Ob času malice smo se posedli v hladno senco pod cerkveno lipo, da si nabereemo novih moči. Meško je prinesel malico. Iz cekrčka je zadišal sveži domač kruh, zraven pa so bile še klobase in zlato rumen jabolčnik. Ker je bil kruh iz domače peči, je bila skorja na eni strani že malo ožgana, smo jo pač obrezali in pustili v travi. Meško, naš župnik na Selah, monsignor častni kanonik in častni dekan, starosta slovenskih pisateljev, narodni in kulturni delavec je nas opazoval in sam pri sebi zabruhal: "Bog se usmili", nato pobral skorje jih zavil v papir in spravil v žep. Potem pa skorjo za skorjo s slabimi zobmi bolj topil kot pa grizel v ustih. Bilo nam je nerodno in še danes me je sram, ker ne morem dojeti in doumeti, kaj je hotel ta "veliki človek" s tem dejanjem izraziti. Ali mu je bila ta trdo zapečena skorjica dišečega domačega kruha zanj zgolj poslastica? Ali je hotel s tem poudariti svojo značilno prirojeno skromnost? Morda pa je le hotel izkazati, kako trdo in težko je bilo njegovo življenje. Sam je velikokrat pripovedoval in v svojih knjigah in sestavkih večkrat opisoval, kako se je moral prebijati skozi



Svojo dramo Pri Hrastovih je Franc Ks. Meško naučil igrati svoje Selance, ko je bil že na vozičku. Na sliki so v prvi vrsti: Ivica Pogorevčnik, Anton Bošnik, Marija Poplaz, Franc Ks. Meško, Gregor Bošnik, Mihaela Bošnik, Franc Kotnik; v drugi vrsti: Rudolf Kotnik, Maruša Vošner, Viktor Hovnik, Anica Hovnik, Jože Pogorevčnik, Majda Štumberger, Jože Božnik in Anton Hovnik.

življenje, kako je kot študent ležal na trdih deskah s tanko odejo in ves premražen in lačen opazoval svoje bogatejše sošolce, kako so se mastili. Večkrat je pripovedoval, kako je med drugo svetovno vojno v izgnanstvu v Bosni v Srbiji in pozneje v Stični trpel pomanjkanja. S tem je nam med vrsticami povedal, da bi se mu v tistih časih takšna skorjica domačega kruha pogosto prav prilegla. Naj bo kakorkoli že, meni je s svojimi mehкими besedami in s svojimi dejanji usadil globoko v srce spoštovanje in spoštljiv odnos do našega vsakdanjega kruha, v dušo pa mi je vfil novega in novega upanja. Meško je živel 43 let med nami in Meška ni že 30 let med nami. Njegova beseda pa živi in bo živela. Prepričan sem, da bo nezna in mehka Meškova beseda našla pot, če je še ni, v vsa naša srca in ostala v njih. Potem bomo imeli moč tako ljubiti svojo zemljo in svoj

narod, kot ga je ljubil "veliki in zavedni Slovenec Franc Ksaver Meško".

Krajani, farani Sel, smo ponosni nanj, kajti zapustil je bogate širne poljane, odklonil premožne fare, umaknil se iz mesta - iz mesteca med gorami in se zatekel v skromno farico sv. Roka na Selah, v varno zavetje v osrčje Uršlje gore in tu našel svoj mir. Tukaj na pokopališču leži med svojimi zadnjimi farani. Premnogokrat je videti neznane ljudi, ki pristopijo k njegovemu grobu in potočijo eno tiho solzo. Zamislimo se še mi!

Slava njegovemu spominu.

Anton Lah



Pri Meškovem grobu je spregovoril prof. Tone Turičnik - Foto: F. Jurač

Selanci so zvedeli, da se po štiriletnem pregnanstvu vrača domov njihov župnik in dekan Franc Ksaver Meško. Tistega zgodnje-poletnega dne so pri Klančnikovih na Selah že kosili. Popoldan se je naibal v večerko in zrak je dišal po uveli travi. Na Klančnikovih tratah se je zbirala soseska. Pritekli so na hitro preoblečeni otroci, vsi umiti in počesani, nekatere deklice tudi s šopkom v roki. Terezija Virtič, takratna gospodinja pri Klančnikovih, je v naglici napisala nekaj besed, da bi svojega župnika ne sprejeli le z običajnim pozdravom. Pavla Bošnik, takrat najbolj korajžno in brhko dekle, se je besedila naučila na pamet. Pogledovali so proti robu gozda, naenkrat pa se je le zgodilo, kar so si želeli: temna, šibka postava je počasi stopila izpod vej in se jim čez travnik bližala.

"Prečastiti naš oče", ga je nagovorila Pavla in stopila pred njega. Meško je obstal, predjal palico iz desne roke v levo in svojo utrujenost prikriil z očitnim presenešenjem nad takšnim sprejemom. Srečne trenutke v njem so izdajale njegove oči, široko odprte so se iskrile in se sprehodile po vseh.

"Naše največje veselje nam je", nadaljevala Pavla, "da smemo spet v naši sredini pozdraviti vas, našega največjega gopoda in skrbnega očeta." Meško jo je gledal, kot bi poslušal z očmi in Pavla je zaključila: "Bog vas živi!" Dala mu je šopek, poljubila roko in to so storili za njo vsi. Tudi šestletna Milka Krivonog iz mežnarije mu je stisnila v roke tri bele nageljne z domače grede.

Tako so se nekaj časa gledali. Bel oblak se je splastil v ozadju, nekje nad Vrhami in

Selovcem. S koroške strani mu je nizko sonce ožgalo vijugasto obrobo z bakreno svetlobo. Ko je enainosedemdesetletni Meško stal pred svojimi Selanci v taki svetlobi, je Pavla Pokeržnik, gospodinja in organistka pri Mešku, povlekla otroke k sebi, zamahnila z roko in že so zapeli:

*Oh, kako je dolga, dolga pot
iz tujine pa do doma...
Cesta bela je tako,
sonce sije na zemljo,
na to dolgo, dolgo pot.*

Vsega hudega navajenemu Mešku je žilava natura popustila. Selanci so prvokrat v življenju videli solze svojega gospoda...

Andrej Šertel

Kraj groze in smrti

Kot vsako mesto ali vas imajo tudi podeželjske kmetije svoja imena, ki so nastala po primikih prvih lastnikov, še več pa po naravnih primerkih, kot na primer: Hribernik na hribu, Grabnar v grapi. Nekatere domačije so poimenovali po obrti, n.pr. pri Kovaču, Šušterju, ali pa tudi po hudodelcih n.pr. pri Ravbarju, Rablju in slednji bi se nekako soočal z naslovom tega članka.

Večkrat mi je prišlo na uho hišno ime pri "Gavgerju" v Spodnji Vižingi pri Radljah, nisem pa vedel iz kakšnega razloga to hišno ime, ki nakazuje, da so tam obešali kaznjence. To uganko mi je pomagal razvozljati znanec, ki ima sestrcu na tej domačiji. Da bi stvari raziskal in jih z zapisom rešil zanamcem pred gotovo pozabo, ker ob sodobnih medijih ljudsko izročilo vse bolj naglo usiha in vse manj je ljudi, ki po ljudskem izročilu o preteklosti še kaj vedo.

Ko sem se oglasil pri Gavgerju, me je gospodinja Micka prijazno sprejela. Ko sem začel brskati po preteklosti, ki je povezana s hišnim imenom, mi je gospodinja rekla: "Res škoda, da niste prišli kakšni dve leti prej, ko je živel še mož. On bi vam lahko dosti kaj več povedal, kar je slišal od svojega deda, jaz vem le-to, kar mi je mož povedal, pa še od tega sem morda kaj pozabila. Prav gotovo pa je, da so nad prepadom za skednjem stala vešala, kjer so še pred stopetdesetimi leti obešali kaznjence, med katerimi so bili tudi nedolžni ljudje, ki iz takšnih ali drugačnih razlogov niso mogli graščinam odrajtati tlake in desetine, pa tudi tatove in hudodelce so obešali."

Ni še tako dolgo za nami čas, ko so prenesli sodne pravice iz nekdanjega trga Merenberg v Slovenj Gradec, kar izpričuje, da je Merenberg imel dolgo svoje nižje sodne pravice in postopki sodstva ter izvrševanje kazni so se v

preteklih stoletjih po ljudskem izročilu izvajali zunaj trga v Spodnji Vižingi. Torej ljudsko izročilo pove, da so bili v obsežnih Stoknarjevih velbanih kletih zapori, kjer so do sodbe zapirali ljudi, ki so bili krivi kaznivih dejanj ali pa tudi ne. Vsi ti obtoženci so bili zaprti v globokih zatohlih in vlažnih kletih brez osnovne celične opreme ter sanitarij in z zelo neredno slabo prehrano, tako da so mimoidoči pogosto z gorozo slišali jokanje in vpitje teh ljudi, posebej še nedolžnih ljudi.

Kakor je povedala Marija Eman, so se po nemško imenovala te stavbe, v podobi graščin: Pri STOKNERJU so sodili, pri ŠTELČERJU zapirali, pri GOLNWIRT pa obešali na smrt obsojene, to je za našim skednjem nad skalnatim prepadom. Ljudje pa so naš dom poslovenili pri "Gavgerju", ki pričuje o temni preteklosti nekdanjih časov. Prav ob tem pisanju sem se spomnil pripovedovanja naše babice, ki je pripovedovala potek obešanja. Obsojenec je moral stopiti na pručko, okoli vratu so mu zadržali vrv, in potem je moral moliti, očenaš... in, ko je izrekel: "Zgodí se tvoja volja!" je rabelj izpodmaknil pručko, in obsojenec je bil mrtev.

Danes le še malo ljudi ve za temno preteklost omenjenih hramov, čas jih je zabrisal v pozabo, za večno se bo pozabilo, kako so trpeli in umirali naši davni predniki, ki jih je usoda življenja pahnila v te grozne zapore, pred sodni stol, kjer se je sodila zaslužena ali nedolžna smrt.

Danes je pri Gavgerju skrbno urejena kmetija, kjer kmetujejo ter zraven še hodijo v službo, da so lažje kos zahtevam sodobnega časa. Mama Micka pa gospodnji in zraven še varuje vnučke in jim pripoveduje pravljice.

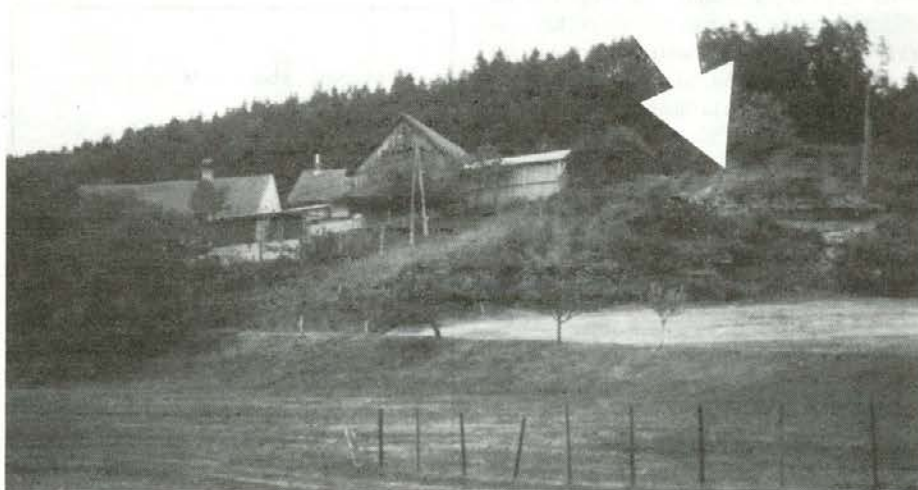

Gavgerjeva domačija. Puščica kaže kraj, kjer so stala vešala.

Ludvik Mori

Ob pustu sta se Treza in Šimej uženila

Ljudje smo pač vezani na letne čase. In vsak čas je zelo zanimiv, če ga znamo ob njegovih dogodkih proslaviti, se veseliti, pa tudi žalost ni izzzveta. Žalostno pa je, da na vse te lepe običaje pozabljamo, da smo se navezali na nov čas, ki pa nas večkrat zasužnjuje, nam ne daje tiste srečne lepote, ki bi nas povezala s tekom življenja. Poleti ne praznujemo toliko, kot v zimskem času, ker poleti je dela veliko in le posebne slovesnosti kot so: telovo, gospojnica, binkošti nas nekako bolj zblizujejo in še seveda razni farni patroni, na katere ne smemo pozabiti. Tako nas sv. Rok na Selah vsako leto, 16. avgusta privablja od vseh strani, da tam izprosimo zdravja in še kaj. Čisto drugače pa je, ko se že poslavljaja jesen, saj že sv. Martin, Uršlja, Klemen, sv. Cecilija so že mejniki, ko je treba vsekakor bolj pogledati vase in si dati nekakšen pregled, kako smo preživeli leto. December pa je adventni čas, ko so včasih sleherno jutro bile svitne ali zornice, ki so bile ob 6 uri zjutraj nekakšen predpraznik v pričakovanju božiča. Ljudje so se od jutranje maše vračali na svoje domove mirni, srečni, potolaženi za ves dan, ker so mnogi pristopili k sv. obhajilu. Da si bil srečen, je bil takratni čas tudi bolj umirjen, naklonjen človeku. Tiste mrzlice, ki nas danes zasužnjuje, niso poznali, vsi so živeli zelo tesno z naravo. Zima je včasih bila čisto drugačna kot danes. Že na god sv. Elizabete je pričelo močno zmrzovati, da so ljudje hoteli še z delom, saj je ivje iz gora počasi lezlo v doline. In Miklavž je že večkrat gazil do kolen sneženo gaz. Silno lepo pa je bilo videti po jutrih, ko so si z bakljami svetili ljudje, ko so šli h svitnam. Iz hribov so počasi drsele čučke v doline, kjer je bila farna cerkev. Oh! Koliko lepih spominov je shranjenih kot dota mladosti v sreih ljudi, ki so to doživljali.

Pa tudi kakšna skrivna srca na poti v cerkev ali domov so bila povod srečnega spoznanja in skrite ljubezni. In takšno adventno jutro je iz dneva v dan bolj zblizuvalo Kozmanovo Treziko in Frankovega Šimija. Ona je bila hči majhne kmetije, on pa sin premožnega kmeta.

Vsako jutro sta vsak na svoji domačiji prosila starše, naj ju puste k svitnam. Ker so starši mislili, da imajo verne otroke, jim niso nasprotovali, nasprotno dejali so: "Le pojdi, pa za nas tudi moli, saj mene že tak revma in še marsikaj daje, da ne rad odhajam rano od doma." Mladi pa so bili tega veseli, ker drugače "Bog varuj", da bi se v adventnem času sklepale kakšne ljubezenske kupcije. Šimej in Trezika pa na to nista dosti dala. Šimej jutro je tisti, ki je bil prvi pri mlinu počakal drugega, da sta skupaj nadaljevala pot. Velikokrat sta v cerkvi stala ali sedela vsak na svoji strani in niti z očmi nista pogledala drug proti drugemu, da na ne bi vaške kvaternice kaj pogruntale. Tudi ko sta se vračala iz cerkve, sta bila oprezno nekaj časa oddaljena drug od drugega, a skrivna pot pa je naredila svoje. Tako je tudi na 4. adventno nedeljo, ali kvaterno, ki je zadnja v letu, je Šimej nekega jutra, ko je čakal Treziko pri mlinu, dejal: "Veš kaj Trezika, danes pa ne bova šla v cerkev".

"Jezus, Marija! Kaj pa misliš, če me ne bodo videli v cerkvi in naši kaj zvedo, gorje mi!" Zasmel se je Šimej in rekel: "Povej, da si stala zadaj pri vratih, da ti ni bilo dobro, zato nisi silila v klop". Dolgo jo je moral prigojavati, preden je pristala na njegovo zahtevo. Odklenil je mlin in k mlinu prislonjeno leseno, a od znotraj ometano hišico, ki je služila za mlinarja, če je mlet ponoči, kadar je bilo dosti vode, da so si za zimo ali daljši čas namleli žita, da je bil kruh, ajdova kaša, žganci. Pri kmetih so bile te jedi skoraj dnevne in zato je moralo biti dovolj moke. Mlin je bil last Šimijevih staršev. Ko je Šimej odklenil majhno sobo, je Treziki v obraz dahnala gorkota, ki je prihajala iz gašperčeka. Rekla je: "Šimej, ja kdaj si pa zakuril, da je toplo tukaj?" Zaklenil je za njo majhna vrata, lahterne ni prižgal, ker bi se videla luč in takoj bi bilo razglašeno po vasi, da je v Frankovemu mlinu že luč pozimi pred 6 uro zjutraj. Le kaj bi to pomenilo, bi vaške klepetulje najbolj mikalo.

Tako sta tistega jutra, ko je zunaj tulila burja, naletaval sneg v gostih kosmičih, sedela dva mlada človeka tesno objeta v mlinski sobici. "Trezika, al' da boš moja žena? Saj veš, kako te imam rad", je rekel Šimej in še tesneje stiskal Treziko, da je skoraj ječala od njegovih šapastih rok. "Seveda te imam rada!" mu je odgovorila z vročim poljubom. Šimej pa tisto jutro ni miroval, pričel je Treziko stiskati, jo slačiti in znašla sta se na lesenem pogradu. "Ne, ne!" je ječala. "Šimej samo tega na napraviti, lahko bo otrok! Nehaj, nehaj!" je prosila! On pa je v svoji nenasitnosti rekel: "Nehaj pa ne, pa če bo prase!" "O, grdavš, kajgovoriš, da te ni sram!" Toda Šimej je bil v devetih nebesih, pa ni maral za solze in prošnje Trezike. Zgodilo se je to, kar je v Treziki pustilo spomin. Ko mu je na novoletnem plesu povedala, da je noseča, ji je rekel: "Sem tega vesel, zato se bova še pred pustom oženila. Doma bom povedal, kako je z nama in prideva z očetom v svate, ti pa, da se boš kisala, ker drugače ne bo nič. Rad te imam, zato sem ti tudi to napravil, enkrat se to mora zgoditi." Že drugi dan na novega leta sta se z očetom zglasila pri Kozmanovih. Voščila sta srečno novo leto, Treziki pa je Šimejev oče kar povedal, zakaj sta prišla, da mora biti že ob pustu pri njih ta mlada! Trezikina mati, ki ničesar ni vedela, je bila vsa iz sebe. "Ja, pa se tako mudi?" je rekla. Trezika je v joku priznala: "Mama nisem več sama, noseča sem!" "O, križ božji, da se ti je moralo kaj takega prirajmati. Kaj sta pa delala?" je jezno vprašala oba. "Ljubila sva se," sta odgovorila. "O, ti moj Bog, ali sta med svitnami kaj tako skurnega delala?" "To pa ne!" je takoj popravil Šimej, nasprotno pri mašah sva prosila, da bi čim prej bila za vedno skupaj. Da pa nama ne boste branili, sva pač tisto naredila. "Menda se pa ja nista po snegu valala, grdobe nemarne?" "To pa ne, mati," je dejal Šimej. "Naš mlin ima toplo sobo, tam sva večkrat se pogovarjala." Vmešala sta se očeta: "Nič ne reglaj mati! Je pač tako, tudi mi smo iskali skrite štale, ko-

zolce, samo da smo se lahko ljubili." "Sram vaju naj bo, da nas ženske tako podcenjujeta.

Po treh kraljih pojmeta v župnišče, da se okličeta. Letos je pust zgoden, da bo vse nared." In tako je tudi bilo. Na obeh domačijah se je veliko delalo in pripravljalo. Tudi za balo je treba poskrbeti. Vmes pa so prihajali koledniki, ker so vedeli, da bodo bogato postreženi, ker je bila šega, saj se v predženitvenem času ne sme odgnati nikogar, ki pride voščiti sreče!

Na pustni torek je zametlo snega, da so ga pri Kozmanovih celo ponoči kidali zraven pili mošt, šnaps, se smejali, dekle valjali po snegu, da so svatje imeli dostop po nevesto. Poroka je bila svečana, muzikantje so celo pri maši igrali, doma se je dva dni pilo in jedlo. Ko pa je polnočni zvon na pepelnico oznanil post, je mehovec dal harmoniko v lesen kovček, basist je dal bas kar v žakelj, in zaužili so še nekaj postnih jedi, ki so bile zato že pripravljene. Krofe, kar jih je še ostalo, so dali v skrinje in na podstrešje, da so bili ob veliki noči hlapcem in deklam za v svinjsko juho. Imeli so večkrat čuden duh, a al niso si upali kaj godrnjati, ker je gospodar, ki je bil nekakšen kralj, rekel: "Če ti ne paše, pa pobaši culo in pojdi drugam služiti!" Takšno je bilo življenje siromakov, žal, so jim danes že mnogi podobni. Prihaja čas, ko bodo bogati še bolj bogati, reveži pa še bolj revni. Trezika in Šimej nista bila gospodarja te sorte. Pri njih so imeli vsi enakno hrano, da se je glas o njuni dobroti širil povsod.

Devet otrok je vriskalo okrog njune domačije. Delalo se je, pelo, veselilo, pa tudi jokalo. Vse so stlačili v en žakelj. To je geslo: mi prihajamo, obstajamo le kratek čas in že nas zgodovina zapiše, kakšni smo bili na odrih življenja.

Viktor Levovnik

DOPIŠUJTE V GLASILO

VIHARNIK izdaja Gozdno gospodarstvo Slovenj Gradec, p.o.

Uredniški odbor: Ida Robnik, Majda Klemenšek in Gorazd Mlinšek.

Urednica: Ida Robnik, lektorica: Majda Klemenšek, tehnični urednik: Bruno Žnidaršič.

Naklada: 1900 izvodov.

Tisk: TGP CODA PRESS, Maribor.

Dovršitev: GZP MARIBORSKI TISK, Maribor, 1994.

Na podlagi mnenja Ministrstva za informiranje z dne 30. 1. 1992 je VIHARNIK proizvod informativnega značaja iz 13. točke tarifne številke 3, za kar se plačuje pet odstotni davek od prometa proizvodov.

Ne pozabimo

V mesecu februarju bo minilo že 50 let, od kar so tu okrog Razbora hodili borci 14. divizije, a čas še ni tonil v pozabo.

Zime, ki so bile takrat zelo radodarne s snegom in še burja, ki je neusmiljeno brla tu okrog naših vasi, je povzročila, da so morali iskati zavetišče tudi v Plešivcu pod Uršljo goro.

Ne vem več, katera brigada je to bila, po naključju sem se pač tudi jaz znašla med njimi. Pri Križanu me je dobil stražar in me pospremil do Plešivca in me izročil borcem.

Tu so me zaslili in nato so mi dovolili, da sem lahko bila dva dni pri družini Apolonije Ruprecht. Seveda so nam hrano dajali borci. Nekako po dveh dneh in nočeh so mi dejali, da lahko

oddidem, ker gredo, tudi oni. Odhitela sem domov k Planinšku in pripovedovala, kako so bili borci ozeblji in premrazeni. Takrat leta 1944 je bilo snega ogromno in vse ceste so bile zasute s snegom, tako da si le s težavo šel naprej. Zato se danes čudim, da borcem tako kratijo pravice, ki so jim bila dane. Večkrat slišim, da če si bil borec ali aktivist, si moral biti v partiji, a to ni res. To vem po lastnih izkušnjah. Kot mladinko me ni nihče vprašal, ali sem v partiji, glavno je bilo, da si pomagal po terenih.

Veste, kako smo si bili takrat složni. Ko je bil sklican mladinski sestanek, smo šli tudi po 2 uri daleč. Tam smo dobili razna navodila, ki nam jih je dala mladinska sekretarka Majda. Ivan Hercug pa

je stal na straži. Kar pogledimo, kako je danes! Nihče že nima rad, da bi šel na sejo in sedel na toplem. Mi pa smo imeli sestanke največ po gozdovih in tudi pri dobrih kmečkih gospodarjih, seveda, če smo se počutili varne. Mislim, da smo od takrat dalje, ko je prišla 14. divizija, že zadihali bolj svobodno. Ljudje so bili bolj zanesljivi in so nam tudi ponudili kruha, česar prej ni bilo. Malo premislimo, kaj bi bilo, če se Slovenci ne bi uprli okupatorju. Ne bi bilo Slovenije in tudi mi bi izginili iz obličja zemlje. Tudi tu v Razboru je bilo treba veliko žrtvovati, da smo to, kar pač smo. Naj ne bo nikoli pozabljeno trpljenje, ki ga je zahtevala SVOBODA!

Štefka Melanšek

Odkup gozdnih sortimentov

Gozdno gospodarstvo Slovenj Gradec je vaš stalen in zanesljiv odkupovalec okroglega lesa, lesa na panju in rezanega lesa.

Od 24. januarja 1994 vam nudimo višje odkupne cene za posamezne sortimente, lahko pa se z nami dogovorite tudi za povprečno ceno lesa.

Vse informacije dobite v naših poslovnih enotah:

- Slovenj Gradec:
Dušan Leskovec, dipl. ing. gozd.
- Mislinja
- Prevalje, Dravograd:
Branko Širnik, dipl. ing. gozd.
- Črna, Mežica
Janko Kunc
- Radlje:
Bogdan Svetina



Solza, žalost, bolečina te zbudila ni, a ostala je bolečina, ki hudo boli

V SPOMIN

21. januarja je minilo žalostno leto, odkar je usoda iztrgala od nas dragega moža in ljubečega očeta in dedeka

JUSTINA TISNIKARJA
iz Mislinje

Hvala vsem, ki se ga spominjate in ga ohranjate v svojih srcih, mu prinašate cvetje in prižigate svečke na njegov prereni grob.

Žalujoci: žena Vida, otroci Darko in Milena z družinami ter Miran in Sonja



ČLOVEK GRE - SPOMIN OSTANE.

ZAHVALA

Ob smrti dragega moža, očeta, dedka, brata in strica

MARTINA BRICMANA TEMNIKARJA

se iskreno zahvaljujemo sorodnikom, sosedom in znancem, ki ste ga v velikem številu pospreмили na njegov prereni poslednji poti, darovali cvetje in sveče in nam izrekli sožalje.

Zahvala govornikom g. Anici Meh in Jožetu Pritrzniku za ganljive poslovilne besede, častitemu gospodu kaplanu iz Šmartna za pogrebni obred.

Hvala vsem, ki mu boste ohranjali spomin.

Vsi njegovi

ODSEVANJA

rečem KRI - mislim ŽIVLJENJE
rečem TEMA - mislim SMRT
rečem KRIŽ - mislim TRPLJENJE
rečem ROSA - mislim VRT
rečem ŽELJA - mislim BLAGOST
rečem KAPLJA - mislim SEBE
rečem SONCE - mislim RADOST
rečem SREČA - mislim TEBE

Andrej Šertel



Pomlad bo na kmetijo prišla, in čakala, da prideš ti, sedla bo na rožna tla in jokala, ker tebe več ni.

ZAHVALA

Ob prerani in boleči izgubi našega dragega sina, brata in strica

PETRA ČASA KOTALOVEGA PETRA
iz Vrh pri Slovenj Gradcu

se najtopleje zahvaljujemo vsem sorodnikom, sosedom, prijateljem in drugim za vsestransko pomoč in izrečeno sožalje.

Lepa hvala govornikom Feliks Knezu in Roku Gorenšku za izrečene poslovilne besede na domu in na pokopališču, hvala moškemu pevskemu zboru "Ksaver Meško" za zapete žalostinke doma, v cerkvi in ob odprtem grobu, hvala gospodu duhovniku Gabrijelu Knezu in Avgustu Raščanu za poslovilne in tolažilne besede ter za pogrebni obred.

Posebna hvala sosedom Vohnet, Mežnar in Olgi Repas Branku ter drugim sosedom, ki so nam nudili vsestransko pomoč v teh težkih dneh.

Iskrena hvala tudi vsem, ki so darovali vence, cvetje in sveče ter so našega dragega Petra poslednjič spremljali od doma do pokopališča v Kotlje.

Žalujoci: mama in oče, brata Franc in Florijan z družinami in sestre: Anica, Marica in Bernarda z družinami.

SPOMIN NA ŠTADEKERJEVO MAMO - ELIZABETO VALTL

Ob raznih priložnostih se spominimo ljudi, s katerimi smo živeli, so nam bili v oporo, smo bili tako ali drugače povezani z njimi, in jih ni več med nami. V častitljivi starosti, ko je zakoračila v devedeseto leto, jo je po daljši in hudi boleznij gospodar življenja poklical k sebi, v večnost.

Težka in trda je bila njena življenjska pot, ki se je pričela pri Lesniku na Jerneju, kjer je kot kmečko dekle odraščala med petimi brati in eno sestrico med prvo svetovno vojno in po njej, in že zgodaj je bilo treba prijeti za vsako kmečko opravilo. Trdo delo jo je spremljalo vse tja do trenutka, ki jo je oplazila delna kap in še potlej je v mislih opravljala razna dela. V njenih dekliških letih jo je zasnubil Štade-

kerjev sin Filip, s katerim sta se poročila. Trd in težak je bil začetek v letih svetovne krize, posebej še ker so grunt bremenile razne dajatve, a iz iztrošenega grunta pa ni bilo kaj vzeti. Njuna marljivost in varčnost je grunt postavila v trdno oporo. V 36 letih skupnega življenja sta življenje podarila trem otrokom, od katerih je eden v otroštvu umrl. Ostala pa sta njima Micka in Lojzek, ki sta bila staršem vedno bolj v pomoč in oporo, toda mnogo prezgodaj je vzela smrt Elizabeti moža, otrokom pa skrbnega očeta, ki že 25 let počiva na božji njivi. Vseskozi je bilo njeno družinsko ognjišče toplo in gostoljubno, za vsakogar, ki je prišel v ta hram. Za vsakogar je našla prijazno in toplo besedo in prav prijetno se je bilo po-

govarjati z njo, dokler je ni zapustil sluh, kar jo je hudo prizadelo. Noben popotnik, ki je prestopil prag tega doma, ni šel žejen ali lačen od hiše oziroma je bil gostoljubno postrežen.

Kljub bolezenskim tegobam, ki so jo zadnja leta spremljala, se je počutila srečno, ko je videla grunt v skrbnih rokah njenih potomcev, ki uspešno nadaljujejo tradicijo kmetovanja in hvaležna je bila mladim za vso skrb ter pozornost v času boleznij in onemoglosti.

Vsi, ki smo Štadekerjevo bico poznali, jo bomo ohranili v lepem spominu.

L.M.



STANKOTU V ZADNJE SLOVO 1937-1993

Tiho se je poslovil za vedno od svojih dragih, od vseh, ki smo ga poznali in imeli radi.

Življenjska pot našega Stanka se je začela v gozdarski delavski družini v Mislinji, kjer je preživel svoja otroška leta v krogu svojih treh bratov in sestre, ob nežni materini ljubezni ter skrbnemu očetu. Že takrat je dobival v svojo kri gozdno smolo, ko mu je oče vsakodnevno z dela prinašal sveži vonj zdrave gozdne narave. Ljubezen do narave se je v njem vse bolj poglobljala, zato se je kmalu vpisal v nižjo gozdarsko šolo v Idrijo, jo uspešno končal in nastopil prakso v Vuzenici, nato pa službo v Črni na Koroškem.

Po odsluženju dveletnega vojaškega roka je 1. 9. 1959 kot vitek mladenci prevzel delo revirnega gozdarja v Hudem kotu.

Delo je opravljal vestno, strokovno, skrbel za gozd in kofisti gozdarstva in dobiti gozdnih delavcev.

Med delavci in kmeti je bil priljubljen in spoštovana osebnost, zato ga ne bomo nikoli pozabili.

So pa stvari, ki jih človek o človeku nikoli ne more zvedeti. Tudi z njim so zakopane skrivnosti, težave in mnogo neizpoljenih načrtov, ki jih je nosil globoko v sebi, a zanje je vedel le sam.

V kraju Hudi kot, kjer je služboval 23 let, si je izbral življenjsko sopotnico, katera mu je rodila tri otroke, ki po značaju, sposobnostih zvesto stopajo po njegovih stopinjah.

Leta 1982 je prevzel delo vodje modernega skladišča v izgradnji na Dobravi. Po okrevanju hujše bolezni je prevzel delo vodje odpreme lesa pri gozdarstvu Radlje, katerega je opravljal vse do svoje invalidske upokojitve 11. 4. 1991 leta.

Stanko, cenili smo tvojo delavnost, skromnost, humanost in razgledanost, s temi vrtilinami si mnogim usmeril korak v gozdarstvo, ki je tebi veliko pomenilo.

Dragi Stanko!

Mirno počivaj ob vznožju pohorskih gozdov, saj gozd je bil del tvojega življenja. V njem si služil kruh, dihal sveži zrak, hladen veter ti je hladił znojno čelo, šumenje gozdov naj ti večno poje poslednjo pesem.

V imenu gozdnih delavcev, aktiva upokojenih gozdarjev koroške regije, prijateljev, lepa hvala za vse, kar si dobrega storil za naš skupni blagor in za tiste z bolečino v srcu.

Ostal nam boš v lepem spominu.

Martin Krajnc



NESREČA PRI DELU JE ZAHTEVALA ŽIVLJENJE MLADEGA, BODOČEGA, GOSPODARJA

Pretekli četrtek, 20. januarja 1994 bi bili lahko posneli v Zabelovem gozdu na Vrhah pretresljivo, žalostno sliko, podobno znameniti Michelangelovi umetnini, "Pieti", kar pomeni žalost, sočustvovanje. Kip upodablja trpečo, za svojim sinom Jezusom žalujočo mater božjo Marijo, kako drži vsa žalostna v naročju svojega mrtvega sina, potem ko so ga sneli s križa in ga ji položili v naročje.

V gozdu se je pri podiranju drevja zgodila nesreča pri delu. Tam je od groze in žalosti prizadeta mati Štefka, pd. Kotalica, našla mrtvega svojega sina Petra. Tako kot Marija upodobljena v Pieti, ga je držala v naročju in ga z neizrekljivo bolečino, obupom in žalostjo klicala, objemala in močila s svojimi vročimi solzami.

Strahotno boleč udarec je bil to, za Štefko, Petrovo mater, ko je nenadoma zagledala svojega ljubljenega, pravkar še zdravega od življenja kipečega, mladega sina mrtvega. Tega ni mogoče popisati, tako kot tudi njene neizmerne bolečine. Trpeče matere ne more nihče, niti sama, ki jo je doživela in občutila, razumeti in povedati.

Ljudje niso mogli verjeti žalostni novici, a je vendarle bila resnica, da se je zgodila nesreča pri delu in terjala življenje rosnog mladega, perspektivnega človeka, bodočega gospodarja, med ljudmi tako priljubljenega Kotalovega Petra. Na pokopališču pri sv. Marjeti v Kotljah smo ga ob veliki množici žalujočih pogrebecev pokopali in položili k večnemu počitku.

Peter Cas, Kotalov Peter, se je rodil predzadnji med osmimi Kotalovimi otroki, petimi hčerami in tremi sinovi, 20. aprila 1967. Tragično umrl je pa 20. januarja 1994, v 27. letu življenja. S Petrom za vedno odhaja mlad, postaven, zdrav, vedno nasmejan, čudovito lep fant, ki je imel celo vrsto dobrih lastnosti: dobrodružnost, prijaznost, gostoljubnost, bistrost, podjetnost. Rad je pomagal, rad

je storil vse, za kar so ga domači in sosedje prosili, mogoče je prav v tem dejstvu tudi delček, ki je pripomogel k njegovi tragični, prezgodnji smrti.

Kadar je šel Peter komu pomagati, mu je šel vedno tako kot prijatelj prijatelju. Rad je bil vesel, dobre volje. Rad je imel mamo in očeta, brate in sestre, sorodnike, sosedje in prijatelje. Škoda, zares škoda ga je. Koliko dobrega in koristnega bi bil lahko še naredil! Kot naslednik, bodoči gospodar je bil poln načrtov, idej. Najbolj ga bo zato pogrešala lepo urejena Kotalovo domačija na Vrhah. Domačija, ki so jo s skupnim delom in trudom lepo uredili in usmerili v bodočnost: oče, mati in vsi Kotalovi otroci, tudi Peter. Kotalove domačije se poleg velikih uspehov, pridnosti, uspešne obnove kmetije, sreče in ljubezni med starši in otroki, prijateljstva in sodelovanja s sosedji, drži tudi senca hudih, tragičnih udarcev v življenju. Ponesrečeni Peter je drugi primer prezgodnje smrti bodočega naslednika in gospodarja domačije. Prvi je bil med zadnjo vojno, kot partizan padli Kotalov Florijan, za katerim je morala posestvo prevzeti sedanja mati Štefka. Njej pa sta izmed petih hčera umrli dve še kot otroka, sedaj pa še tragična Petrova smrt.

Poleg vidnih uspehov, veselja in radosti je bilo pri Kotalovi hiši zmeraj tudi dovolj trpljenja, veselja in radosti je bilo pri Kotalovi hiši zmeraj tudi dovolj trpljenja, bolečine in žalosti. Bodimo prepričani, da bodo pri Kotalu, ko bo čas vsaj nekoliko ohladil najhuje pekoče bolečine, gotovo našli moč in skupaj poiskali najboljšo rešitev za nadaljno življenje domačije in pomoč za najtežje prizadeta mater in očeta.

Hvala Peter! Hvala za vse, kar si v svojem kratkem, a tembolj bogatem življenju naredil! Tega nikoli ne bomo pozabili!

Rok Gorenšek



Umril je FRANC PLEŠIVČNIK, pd. Janet iz Podgore pri Kotljah

Na dan sv. Treh kraljev, 6. januarja letos, nas je pretresla žalostna vest, da je umrl v 71. letu življenja Franc Plešivčnik, kmet pd. Janet iz Podgore pri Kotljah.

Izhajal je iz Zarazbora za Uršljo goro, rodil se je pri Radmanu, na veliki kmetiji, kjer je bilo 13 otrok. Tako kot vse kmečke otroke je tudi njega že od ranega otroštva čakalo delo in garanje od zore do mraka. Franc je že julija leta 1941 postal žrtev nemškega okupatorja, ki ga je prisilno mobiliziral v nemško vojsko. Bil je na ruski in ameriški fronti, kjer je doživel težke, krvave boje. Ozeblina, ki jih je dobil pozimi v Rusiji so mu pustile boleče spomine za vse njegovo življenje. Iz ameriškega ujetništva se je vrnil domov šele leta 1945, pozno jeseni.

Preizkušen je tudi po vojni še ni bilo konec. Zaradi pojavnega "križarjev za Uršljo goro", se je moral leta 1948 prisilno pre-

seliti na to stran Uršlje gore. Za njim pa so prišli še mnogi, bratje, sestre in drugi. Nastanil se je pri Janetu v Podgori. Tam je spoznal vdovo Janetino Štefko in se z njo že leta 1952 poročil.

Pridno je gospodaril pri Janetu. O tem pričeva nova velika in lepa hiša v gradnji, ki mu je kljub vroči želji ni bilo dano videti dograjene in vseljene. Ves čas, kar je gospodaril, je bil aktiven član, najprej hotuljske kmetijske zadruge, potem pa njenih naslednic na Prevaljah. Tudi član TOK Gozdarstva Ravne-Prevalje je bil ves čas. Veliko je pomagal soseski tako, da je daroval les za gradnjo ceste Kotlje Ravne, za hotuljski vodovod, za elektrifikacijo in dograditev zadružnega doma v Kotljah. Vsega, kar je dobrega storil, se bomo vedno spominjali in ne bomo nikoli pozabili.

Rok Gorenšek



FRANC ZAGRNJAK 1910-1993

Skoraj vsi Selanci so se zbrali na njegovem pogrebu, tako so ga imeli radi. Rad je pomagal vsakemu, ki ga je prosil njegove pomoči, saj je bil živ vzgled pridnega človeka. Kljub hibavi roki je poprijel za vsako težako delo. Od številne družine pri Lesičnikovih je z dvajsetimi leti odšel služiti h Klančniku, nato k Sečnjaku na Selah in k Žnidarju v Raduše. Predno je doma prevzel posestvo, se je na Dravi znašel med flosarji, ker je obvladal vse večšine narejanja trdnega flosa. Leta

1942 se je vrnil domov na Sele in bil med vojno partizanski kurir.

1959 leta se je poročil z bližnjo Selanko Jožefo Gostenčnik, s katero sta imela dve hčerki. Na strmem gruntu je rasla družina, sicer skromno a nikoli v pomanjkanju. Pokojni Franc je znal gospodariti na svojem posestvu - nekaj je uspel s pridnostjo, nekaj pa s svojo iznajdljivostjo.

Hvala, Franc, za vse, kar si sosedom in znancem storil dobrega.

Selanci



NEŽA IZAK 1917-1994

V prvih januarjskih dneh so šem-primoški zvonovi zapeli žalostno pesem Zavrtnikov materi v slovo. Njeno življenje se je izteklo po kratki in hudi bolezni, le dobrih štirinajst dni pred njenim 78 rojstnim dnevom in godom.

Neža je stekla zibelka v januarju 1916 kot tretjerjenki od sedmih Perničnikovih deklet v Pernicah, trije dečki pa so v otroštvu umrli. Trdo je bilo življenje sleherne družine med prvo svetovno vojno in po njej, kjer so morali otroci že zgodaj prijeti za delo, ki so mu bili komaj kos. Vse to je Neža že zgodaj okusila, in to jo je skovalo v trd delovno značaj, ki počitka in razvedrila ni poznala, le delo in skrb brez predaha skoraj do zadnjega diha, le teden dni je bila pred smrtjo priklenjena na posteljo.

V deklinskih letih je Nežo zasnubil Zavrtnikov Jurij, fant z obsežne a težavne in strme kmetije s sv. Primoža nad Muto. V zakonu sta podarila življenje dvema

hčerkama in sinu. Težko je bilo življenje v tej zakotni strmini, a družina je ves čas z ljubeznijo obdelovala polje. A narava življenja terja svoj proces, ko se je ob doraščajočih otrocih družina zopet začela manjšati. Hčerki sta si ustvarili družine na drugih kmetijah, čez nekaj let je umrl še mož Jurij, a Neža bi še vedno rada imela vso polje obdelano.

Vse te želje bi materi in bratu še naprej izpolnjevala hčerka Ivica z družino, če ne bi kruta usoda posegla vmes in ne bi pred petimi leti zahrbtna bolezen izpodjedla življenje, hčerki Ivici, kar je mater Nežo in svojece močno potrla. Vse to jo je še bolj upognilo, a ljubezni do kmetovanja in zemlje ji ni moglo vzeti, ob upanju, da bo kmetija prišla v dobre in skrbne roke potomcev. Kmalu bo prišla v deželno pomlad in Zavrtnikovo polje in vrt bo zaman pričakovala njene pridne in od dela razkave roke, katerih ne bo mogla stisniti več nikomur v pozdrav. Pogrešala jo bo živina, polje, domačija, pogrešali potomci, vsem pa bo ostala v lepem spominu.

L.M.



UMRL JE JAKOB GOSTENČNIK, p.d. Mrak na Zelovcu

Daleč naokrog je poznana starodavna Mrakova domačija na Zelovcu. Tam so po ljudskem izročilu in pravljicah nekoč v pradavnih časih v skalovju v Mrakovih pečeh živele dobre, lepe, ljudem prijazne žalik žene, vile, ki so ljudem rade pomagale in jih učile živeti.

Ta dom to Mrakovo hišo na Zelovcu je v torek 25. januarja 1994 nenadoma obiskala kruta, hudobna žena smrt, ki je mnogo prezgodaj vzela gospodarja Jakoba, od katerega smo se v četrtek 27. januarja 1994 ob velikem številu sorodnikov, sosedov, sodelavcev, znancev in prijateljev na pokopališču Barbara, poslednjič poslovili.

Jakob Gostenčnik, pd. Mrak na Zelovcu, se je rodil 5. julija 1939, umrl pa je v svojem 55. letu. Življenje, ki ga je preživel, je bilo od otroštva naprej zaznamovano s trdim delom in trpljenjem tako kot pri veliki večini naših slovenskih ljudi.

Poleg kmetovanja in dela na kmetiji se je leta 1961 zaposlil v železarni Ravne,

kjer je delal 25 let, dokler ni bil zaradi poškodbe hrbtnice leta 1986 invalidsko upokojen.

Ženo si je našel pri Tresku. Leta 1964 se je oženil. Žena mu je rodila štiri otroke: dve hčerki in dva sina. Lepo je skrbel za očeta, ker je bil težak invalid brez nog.

Pokojni Jakob je bil dober človek, mož, oče in sosed. Vsakemu, ki ga je prosil pomoči, je rad pomagal. Pomoči nikoli nikomur ni odrekel. Mladim je dal zemljo, kjer si gradijo hiše, svoje bodoče domove. Za njim žaluje že tudi 5 vnukov. Škoda, da je bilo življenje Mrakovega očeta tako kratko, dolgo bi bil še lahko živel med svojimi dragimi, na Mrakovi domačiji. Toda bolezen in smrt sta bili močnejši kot njegovo življenje!

Mi pa se mu bomo oddolžili tako, da ga bomo ohranili v trajnem, najlepšem spominu!

Rok Gorenšek



VRHOVNIKOVIM MAMI V SPOMIN

Ko se je poslovilo staro leto, je Vrhovnikovo kmetijo na Kozjaku pri Mislinji nepričakovano ovila žalost. Po težki in hudi bolezni je umrla Vrhovnikova mama Antonija Kotnik. Če kdaj koli v življenju, potem se je prav letošnjega novega leta najbolj veselila, ko je že dolgo načrtovala, da bo letošnje novo leto praznovala s svojimi vnuki, ki jih je imela tako rada. Pa se ji želja ni izpolnila. Zato je bilo praznovanje novega leta le velika žalost za njene najdražje.

Ko je Vrhovnikovi mami življenjska zibel stekla 1. decembra 1925 leta v Spodnjem Doliču pri Avčuharju, je bila njena življenjska pot vse skozi prepletana z delom in trpljenjem. Leta 1952 se je poročila na Vrhovnikovo kmetijo, na

kateri je vseskozi garala in trpela, ob težkem kmečkem delu pa je trem otrokom Tonetu, Hinku in Šefki podarila življenje ter jih pošteno in pridno vzgajala. Ko je leta 1979, prav na veliko noč, do tal pogorela Vrhovnikova kmetija, hlev in hiša, je bilo to za njo velika nesreča, pa vendar jo je morala preživeti. Velika žalost pa jo je prizadela pred petimi leti, ko ji je umrl mož Martin. Ob pomoči sina Toneta in snabe Anice je vse preživela in prenesla, ni pa prenesla težke in zahrbtna boleznii, ki ji je izpila moč in vedrino. Takšno kot smo Antonijo Kotnik, Vrhovnikovo mamo, poznali, jo bomo tudi ohranili v lepem in trajnem spominu.

F.J.



VEČNA MU ZAHVALA ZA VSE

Ljudje, ki se razdajajo, ne umrjejo. Ljudje, ki v svojem življenju vedno žele osrečiti sočloveka, takšni ljudje obstajajo, pa če ravno jih mati zemlja nam zakrije. Ne, oni še naprej ostajajo v spominih!

Takšen človek je bil naš krajan Stefan Uršnik. Kamorkoli se ozre oko, kjer so nastajali novi domovi, je v njih utesneno delo njegovih rok. Ves se je razdajal. Naj vsaj malo nanizam njegove dobrote:

180 ur je prostovoljno vloženih pri obnovi naše farne cerkve sv. Janeza v Šentjanžu. Veliko je tudi pomagal pri krajevni skupnosti Šentjanž, kjerkoli je bila potreba, tudi pri graditvi mrliške vežice in pred dnevi mu je nekaj ur bila poslednji dom.

Pozneje so se preselili na Legen k Sedlarju. Legen mu je tudi prinesel srečo,

Sedlarjeva Trezika mu je olepšala življenje. Dve hčerki: Anica in Marija sta bile cvet njune sreče! Leta 1965 sta si v Šentjanžu s pridno ženo zgradila dom, ki je bil ognjišče srečne družine. Delal je na več krajih: v Pamečah, dolga leta pri gozdni, in nazadnje kot koroški fužinar je dočkal svojo upokojitev. Le kratkih 38 let je njima bila naklonjena sreča. Poslovil se je od svojih in od nas, star komaj 65 let. Praznina ostaja v njegovem domu, bolečina v srcu žene Trezike in ostal bo večer klic hčerk, šestih vnukov, štirih sester, zeta Jožeta: "Kje si mož, kje ljubi ata, kje brat, kje moj dobri tast?" Nam krajanom pa ostaja kot lepi cvet skrit med trnjem, saj to mu je večkrat botrovalo, a ni klonil. Zato takšni ljudje ne umrjejo, ostajajo med nami in z nami v spominih še naprej živijo!

Viktor Levovnik

ZAHVALA

Ob boleči izgubi naše nadvse drage mame, babice in sestre

MARIJE PARADIŽ iz Danijela pri Trbonjah

se iskreno zahvaljujemo vsem, ki so se ji prišli poklonit in jo spremljali na njeni zadnji poti, darovali vence, cvetje, sveče in za sv. maše. Hvala vsem sorodnikom, sosedom, znancem, posebej še sosedom Kiparčevim, Apačnikovim in Potočnikovim, osebju internega oddelka splošne bolnišnice Slovenj Gradec, osebju Zdravstvenega doma Dravograd in sodelavcem PROJECT, pevkam za odpetto žalostnino ob grobu. Cilki Ošlovnik za izrečene besede slovesa, gospodu župniku Ernestu Berložniku iz Vuzenice za lepo opravljen obred, kakor tudi Gasilskemu društvu Trbonje.

Žalujoci: sin Branko z Mojco, sin Rajko z družino, hčerka Danica z družino; sestre: Cilka, Tilka, Jožica, Pavla; brata: Franci in Ivan z družinami ter vsi vnuki.

ZAHVALA

Ob boleči izgubi naše drage mame, babice, prababice in praprababice

JOŽEFE VAUH

Godčeve mame iz Suhega vrha nad Prevaljami

se iskreno zahvaljujemo vsem, ki so jo spremljali na zadnji poti, ji darovali vence, cvetje, sveče in za svete maše. Prav leta hvala vsem sosedom, ki so nam kakorkoli pomagali v najhujših trenutkih in vsem, ki so nam izrazili sožalje in z nami sočustvovali. Hvala patronažni sestri Darinki za lajšanje bolečin pokojnici v zadnjih trenutkih, govornikom Mitji Šipku in Petru Plevniku za ganljivo izrečene besede slovesa, pevcem Šentjanovski pavri za zapete žalostinke ter g. župniku Alojzu Božanku za pogrebni obred.

Žalujoci: vsi njeni

OBJAVLJANJE OSMRTNIC IN ZAHVAL

Novo razmere gospodarjenja narekujejo tudi drugačen način financiranja Viharnika, zato določenih besedil ne moremo več objavljati brezplačno.

Odslej bo potrebno plačati tudi objavo osmrtnic, in sicer:

- za osmrtnico s fotografijo 2.000,00 SIT
 - za osmrtnico brez fotografije 1.500,00 SIT
- Besedilo za osmrtnice naj ne bo daljše od 30 vrstic. Še naprej pa bomo zaračunavali objavljanje zahval in spominov po cenah:
- besedilo s fotografijo 1.500,00 SIT
 - besedilo brez fotografije 1.300,00 SIT

Uredništvo



KER ŽIVLJENJE POTREBUJE VARNOST

Zavarovalnica triglav

Zavarovalnica TRIGLAV d.d. Poslovna enota KOROŠKA

Slovenj Gradec, Vorančev trg 2
tel.: (0602) 41-842, 41-843
direktor: 41-844
premoženjska zavarovanja: 41-841
fax (0602): 41-480

Predstavništvi:

RAVNE NA KOROŠKEM
Trg svobode 12 a
tel.: (0602) 23-658

RADLJE OB DRAVI
Mariborska cesta 8
tel.: (0602) 73-024

POPUSTI ZA VSA PREMOŽENJSKA ZAVAROVANJA

- avtomobilski paket
- obrtniški paket
- kmečki paket
- življensjko zavarovanje z devizno klavzulo

UGODNI PLAČILNI POGOJI

NOV TRGOVSKI LOKAL "MARKET-NAMA-KATICA" V SLOVENJ GRADCU

V Slovenj Gradcu je bila v četrtek, 20. januarja otvoritev novega trgovskega lokala v poslovnem trgovskem centru KTC. Investitor, Veleblagovnica NAMA, se je odločil za tako poslovno potezo na osnovi svojih poslovnih interesov v Slovenj Gradcu, kjer vidi močno zaledje potrošnikov ne samo v mestu samem, ampak tudi v širšem območju koroške krajine. Eden izmed bistvenih motivov pa je bil tudi ohranitev delovnih mest za zaposlene.

Sodobno zasnovan in opremljen market ima 400 m² prodajnih površin v pritličju poslovnega trgovskega centra ter približno 100 m² skladišč ter drugih pomožnih prostorov v kletni etaži. Pestra in kvalitetna ponudba izdelkov živilskega programa s posebno ponudbo kvalitetnih delikatesnih izdelkov, svežega mesa, kruha in peciva, mlečnih izdelkov, bonbonov, čokolade, sadja in zelenjave, vinoteke, ponudbo iz programa diabetičnih proizvodov, drobnih gospodinjskih pripomočkov, čistil ter hrane za domače živali, bo zadovoljila tudi zahtevnejše kupce.

Market NAMA - Katica je sodoben trgovski lokal in pomeni pridobitev za mesto Slovenj Gradec, za zaposlene pa ohranitev delovnih mest in varno zaposlitev.

I.Robnik

TUDI NA PRISTOVNIKOVKI KMETIJI KMEČKI TURIZEM

Že pred leti so se na Pristovnikovi kmetiji v Završah nad Mislinjo, kjer gospodarita Viktorija in Franc Večko, v veliko pomoč pa sta jima sin Ivan z ženo Jožico, odločili za dodatno kmetijsko dejavnost - kmečki turizem. Lotili so se gradnje nove hiše, v kateri so lepo uredili prostore za kmečki turizem. Vsem, ki se bodo pri njih oglasili, bodo postregli z domačimi kmečkimi dobrotami. Mimo Pristovnikove kmetije pa vodi planinska pot na Graško goro, Pohorje in Kozjak.

F.J.



PE Transport in servisi Pameče SETRAN vam nudi:

- prevoz gozdnih sortimentov
- vzdrževanje vseh vrst tovornih vozil in nadgradenj, montažo in vzdrževanje hidravličnih dvigal, vzdrževanje gradbene mehanizacije, avtoelektričarska, kleparska in ličarska dela
- vzdrževanje kmetijskih in specialnih gozdarskih traktorjev
- lastni proizvodni program:
 - specialni gozdarski traktor na hidrostatski pogon WOODY,
 - gozdarske žičnice delovnega dosega od 250 do 600 m in vlečno silo od 1500 do 2500 kg,
 - horizontalno žago za razrez hlodovine HORIZONT,
 - opremo za dela v gozdarstvu (škipci, priveznice, oprema za delo z gozdarsko žičnico, ...),
 - nadgradnje za gorske kamione (TAM-190, IVECO-MAGIRUS, MAN, STEYR, ...),
 - opremo kmetijskih traktorjev za delo v gozdu (TORPEDO-DEUTZ, ZETOR, STEYR).

Za izdelane nadgradnje in opremo traktorjev izdelamo vso tehnično dokumentacijo ter priskrbimo atestiranje oziroma homologacijo izvedenih del.

NOVO!

- Smo pooblaščen tudi za:
 - servisiranje traktorjev UNIVERZAL v garancijskem roku za področje koroške regije,



ZETOR 6340.2

GOZDARSKA NADGRADNJA

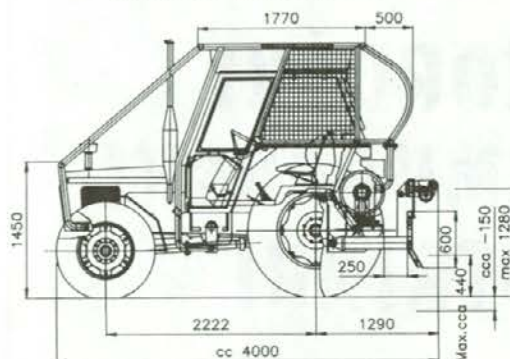

STEYR 32 S 29 6X6 K

GOZDARSKA NADGRADNJA

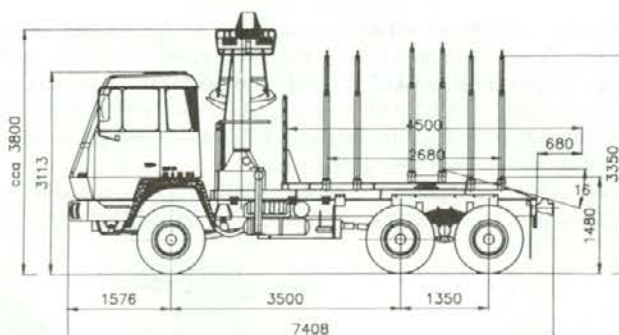

- za prodajo, montažo in vzdrževanje vseh vrst hidravličnih dvigal avstrijske firme BERGER ter firm HIAB in JONSEREDS,
- za prodajo in vzdrževanje, izdelavo in montažo nadgradenj na kamione avstrijske firme STEYR za Koroško in Savinjsko,
- za prodajo in lepljenje zaščitnih prozornih in barvnih folij ameriške firme LLUMAR na zasteklene površine gradbenih objektov (UV in toplotna zaščita, zaščita proti lomu, zaščita pred bleščanjem, zbledelosti izloženih predmetov, ...) in avtomobilskih stekel.

Pridite! Potrudili se bomo, da ne bomo izneverili vašega zaupanja.

GG SLOVENJ GRADEC
PE Transport in servisi
Pameče
SETRAN
62380 SLOVENJ GRADEC
Telefon: 0602 442-061
Telefax: 0602 42-170

KOROŠKI SMUČARSKI UTRINKI



Mitja Kunc (SLO)

ELAN
Serious Skis

Slovenci smo že od nekdaj smučarski narod. Med prvimi smo se pričeli spuščati po strminah Blok. O tem nas še danes seznanja Valvasor v svoji "Vojvodini Kranjski." Postajali smo neučakani, želeli smo se s smučmi dvigniti v zrak. Zgrajene so bile skakalnice v Planici. Rojevali so se smučarski skakalci in smučarji, ki so že v preteklosti poneli smučarsko slavo in ime naše dežele v svet.

Tako nekako sem premišljeval predzadnjo nedeljo v januarju letos, ko sem se peljal s sedežnico na smučišče Ošven pod Uršljo goro. Na

strminah Ošvenove proge so ta dan tekmoval deklice in dečki iz vse Slovenije. Prišli pa so tudi štirinajstletniki iz Zagreba. Vneto sem bodril mlade smučarje pod Uršljo, istočasno pa sem držal pesti za naše svetovno priznane smučarke, saj so tudi te tekmoval na smučišču sredi zelenorjavih pobočij mariborskega Pohorja. Ne samo Urška Hrovat, tudi ostale naše svetovne smučarke popotnice so prave smučarske lisice.

Uspehov naših smučark so se veselili po vsej Sloveniji. Od veselja pa se ni tresel samo Maribor. Živahno je bilo tudi v Črni na Koroškem.

Tudi Črnjani se lahko pohvalijo s smučarskima lisicama Katjušo Pušnik in tekačico Lačnovo. Pozabiti pa ne smemo na dva smučarska ptiča brata Pudgar. Trenutno pa je najbolj nabit z energijo in samozavestjo smučarski lisjak Mitja Kunc. Pravo smučarsko gnezdo je v Črni, iz katerega so kot orli poleteli v svet naši korenjaki.

Črno, z njo pa tudi Koroško, prav zaradi smučarskih uspehov po delcih spoznavajo širom po svetu. Ponosni smo na naše junake, še posebno pa na Mitjo. Res pa je, da je naše veselje rado zelo kratkotrajno in se hitro rado sprevrže v slovensko "favšijo", ko zaslišimo, kakšne denarne nagrade dobijo smučarski kamikaze. Pozabljamo pa, koliko truda je vložena v te mlade smučarske stroje. Koliko zanesenjaštva in truda, pa tudi odrekovanja staršev je bilo potrebno, da so njihovi nadebudneži uspeli.

Za koliko ur in tednov otroške razigranosti so bili prikrajšani naši smučarski asi. Ne zavedamo pa se, kako veliko vlogo imajo za smučarske uspehe smučarski trenerji. Pa naj bo to Jaka, Miha ali kdo drug, ki vzgaja smučanja željne otroke v smučarskih klubih naše doline - vsi so pripomogli, da so se kljub strogi selekciji prebili v državno smučarsko ekipo.

Ob uspehu Mitje Kunca si zaslužijo čestitke tudi oni. Upam, da se ob smučarskih uspehih Korošcev, kdaj pa kdaj zdramijo vladne glave v naši prestolnici in spoznavajo, da je kljub gospodarskim težavam Mežiška dolina še živa. Na Koroškem žive trmasti in dela željni ljudje - dokaz za to so tudi uspehi naših smučarjev!

Gorazd Mlinšek

