

Dan republike.

Naš praznik. Rojstvo
nove države. Tudi
novih odnosov.

V noči 29. novembra
1943. leta se je
rodila socialistična
Jugoslavija. Močna
in trdna. In enotna.

Naj živi

Dan republike!

Odgovorna naloga

V teku so vsa dela za pripravo srednjeročnih planov razvoja naših temeljnih organizacij. Gre za zahtevno in odgovorno delo, vezano na posamezne faze, ki morajo biti opravljene v določenem času.

Tako bodo v novembru zbori delavcev, na katerih moramo sprejeti smernice za pripravo srednjeročnega plana TOZD za obdobje od 1981. do 1985. leta ter elemente za sklepanje samoupravnih sporazumov in družbenih dogovorov o temeljnih planov za naslednje srednjeročne obdobje.

Po zborih delavcev morajo biti še seje delavskih svetov TOZD, ki bodo potrdili sprejem smernic ter elemente za pripravo srednjeročnega plana.

Priprava in sprejemanje srednjeročnega plana TOZD je tisti del samoupravnega procesa, v katerem delavci najbolj neposredno odločajo o svojem bodočem delu in življenju. Zato gre za delo in aktivnost, v kateri ne moremo poznati odsotnih.

20 LET NAŠE DELOVNE ORGANIZACIJE

Ponosni praznik

Tudi praznični dnevi ne morejo trajati venomer. Hitro so se končali. Toda, bili so lepi, ponosni, zmago-slavni.

Dvajsetletni jubilej naše delovne organizacije smo počastili ne samo v oživitvi spominov na začetke in prehojeno pot, marveč tudi v oceni sedanjega trenutka, današnjih nalog in prihodnjih obveznosti.

Slavje smo pričeli tako rekoč interno, s podelitvijo naših, Ingradovih nagrad in priznanj. Za uspešno delo na vseh področjih naše aktivnosti. Imeli smo veliko tistih, ki smo

jim tudi na ta način izrekli zahvalo. Priznanja je podelil direktor delovne organizacije, dipl. inž. Marjan Prelec. Ure so dobili vsi, ki so v naši sredini vse od rojstva Ingrada.

To priložnost pa je predsednik celjske občinske skupščine, Jože Marolt, izkoristil tudi za podelitev Titovih odlikovanj. Tudi teh ni bilo malo, vsega skupaj in različnih stopenj 150.

In potem smo si vsi skupaj ogledali film o naši dejavnosti.

Osrednja proslava je bila v petek, 14. septembra, v hali Golovec. Tudi to je bil mogočen zbor, saj so se na njem med številnimi gosti srečali član sveta federacije Franc Leskošek-Luka, predsednik republiškega sveta Zveze sindikatov Slovenije Vinko Hafner, najvidnejši predstavniki republiške Gospodarske zbornice, sindikata gradbenih delavcev Slovenije, predstavniki medobčinskih in občinskih družbenopolitičnih organizacij, občinskih skupščin Celje, Slov. Konjice, Laško, Šentjur, Šmarje pri Jelšah, Zalec in Ljubljane, jugoslovanske ljudske armade, številni poslovni partnerji, kooperanti, predstavniki investitorjev in drugi.

(Nadaljevanje na 2. strani)



Na slavlju je goste in vse udeležence pozdravil predsednik delavskega sveta delovne organizacije

Franc Vrbnjak, ki je hkrati tudi orisal razvojno pot in današnje značilnosti Ingrada.



Slavnostni govornik na naši proslavi je bil Vinko Hafner, predsednik Zveze sindikatov Slovenije.

Kot slavnostni govornik pa je nastopil Vinko Hafner, ki je našemu kolektivu ne samo čestital za dosežene uspehe v minulih dvajsetih letih, marveč tudi opozoril na nujno nadaljevanje začete poti. Ob tej priložnosti je še posebej poudaril možnosti, ki jih imamo za uveljavitev na širšem trgu v okviru Gipossa.

Velik del svojega govora je namenil položaju gradbeništva pri nas nasploh. Kljub velikim uspehom, ki jih je dosegla naša panoga, je zlasti gradbeništvo dober pokazatelj splošnih gospodarskih tokov. Tako ni naključje, da zlasti nekatere omejitve najprej prizadenejo gradbince. Zato je seveda zlasti gradbeništvo zainteresirano, da dosežejo zlasti splošni gospodarski tokovi večjo stabilizacijo.

Konec svojega govora je namenil položaju delavca in krepitvi njegove samoupravne vloge, prav tako delitvi osebnih dohodkov, ki naj ostane na realni ravni.

Po filmu o dejavnosti Ingrada, ki so si ga ogledali vsi udeleženci velike proslave, sta Franc Vrbnjak in Marjan Prelec podelila Francu Leskošku-Luki posebno diplomu in plaketo ob imenovanju za prvega častnega člana kolektiva.

Posebno priznanje s plaketo pa je naš kolektiv dobil tudi od republiškega odbora sindikata gradbenih delavcev Slovenije.

Tej slavnosti je sledilo družabno srečanje, ki je minilo več kot v prijetnem razpoloženju. Bilo je pomembno tudi zavoljo tega, ker so se tokrat prvič srečali številni poslovni partnerji, investitorji, predstavniki občin in drugi ter si v sproščenih razvorih izmenjali številne misli, pobude, predloge.

To srečanje smo izkoristili še za to, da smo podelili 293 priznanj in plaket našim poslovnim partnerjem, investitorjem in drugim.

Bilo je veličastno na vsakem koraku in na vseh prireditvah, ki smo jih imeli sredi letošnjega septembra, na katerih smo počastili naš dvajsetletni jubilej.

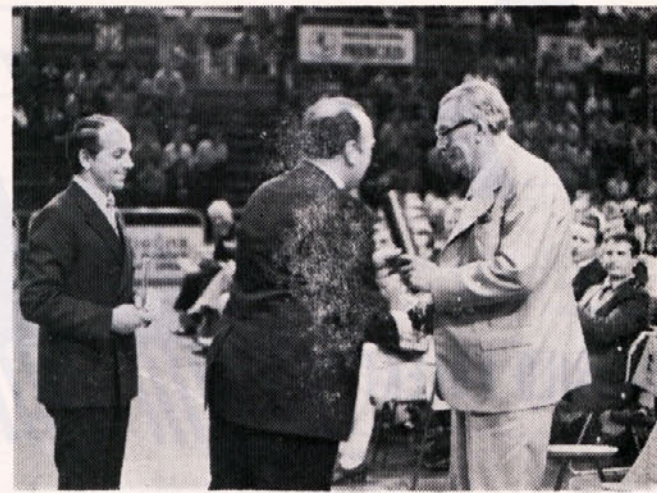

Predsednik delavskega sveta Franc Vrbnjak in glavni direktor Marjan Prelec, dipl. gr. inž., sta podelila plaketo Ingrad in listino o častnem članu delovne organizacije Ingrad tovarišu Francu Leskošku-Luki, narodnemu heroju in članu sveta federacije, v znak priznanja in zahvale za sodelovanje pri ustanovitvi GIP Ingrad.



Ob 20-letnici delovne organizacije je bilo podeljenih 93 plaket Ingrad. Med dobitniki je bil tudi GIPOSS.



Zeljko Humer je podelil plaketo RO sindikata gradbenih delavcev Slovenije.



Pozdravni telegram predsedniku Jugoslavije, dragemu tovarišu Titu, je prebral v imenu celega kolektiva Jože Mešl, koordinator ZK Ingrad.

Po svečanem delu proslave se je razpoloženje vseh zvestih pripadnikov Ingrada razvilo v razigrano rajanje.



Državna odlikovanja so prejeli:

RED ZASLUG ZA NAROD S SREBRNIMI ŽARKI

Franc Vrbnjak

RED DELA Z ZLATIM VENCEM

Stefan Klenovšek, Marjan Prelec, dipl. gr. inž.

RED REPUBLIKE Z BRONASTIM VENCEM

Alojz Borinc

RED ZASLUG ZA NAROD S SREBRNO ZVEZDO

Franc Klančnik, Rafael Krošel

RED DELA S SREBRNIM VENCEM

Bogo Andoljšek, Anton Aškerc, Jože Balek, Jerko Bardič, inž. org., Franc Belehar, Franjo Beloševič, Ivica Bezljaj, inž. org., Franc Bibič, Edmund Božnik, dipl. gr. inž., Franc Bratina, Karel Breclj, Jože Brodnik, dipl. gr. inž., Ignac Cizej, Milan Colarič, inž. org., Anton Čelik, Ivan Čmak, Lea Čmak, Leon Črepinšek, dipl. gr. inž., Silva Črepinšek, Ivan Drobne, Draga Fava, Rafko Funkl, Maks Gajšek (PO), Maks Gajšek (Zalec), Štefan Gmajnič, Milan Golavšek, Matija Gorišek, Stanko Gorjup, Rafko Grabner, Albin Grušovnik, Ivan Hlačer, Silvo Hladnik, Berta Hönigmann, Franc Hudomalj, Ivan Humer, Franc Jagodič, Vinko Jalšovec, Marija Jevšinek, Ivan Jutriša, Franc Karner, Rozika Kečlič, Albert Kerkoš, Anton Klopotan, Jože Knez, Olga Kopitar, Stanislav Korenjak, Marjan Kotnik, var. inž., Milan Kovač, Alojz Krajnc, Vinko Kramžar, Franc Krulec, Jožef Lipovšek, Avgust Markušek, Jože Mešl, Rudi Meštrič, Karel Mirnik, Nežika Moderc, Ivan Novak, Kristina Novak, Vekoslav Njegovac, Anton Oberžan, Ludvik Orešnik, Jože Penič, Antonija Perovič, Boris Petan, Vili Petecin, Boris Pezdir, Jože Pintar, inž. org., Ana Podgoršek, Ludvik Podlogar, Franc Pšaker, Danica Rebernišek, Franc Rebernak, Ivan Rebernjak, Anton Remus, Leopold Rih taršič, dipl. gr. inž., Franc Rižmarič, Alojz Rupnik, Alojz Slemenšek, Adolf Strašek, inž., Janez Šinkovec, Milan Škoflek, Jože Škulj, Martin Šmarčan, Rajmund Šprajc, Vili Šuster, Vili Teržan, Štefan Turščak, Alojz Velenšek, Ivan Vočanec, Anton Voh, Vinko Vrbnjak, Ivan Vrenko, Karel Vrenko, Stane Zagode, dipl. gr. inž., Jožef Završnik, Ludvik Zbiljski, Karl Zerovnik, Evgen Žohar

MEDALJA ZASLUG ZA NAROD

Rudolf Gaberšek, Franc Murko

MEDALJA DELA

Jože Anderluh, Avguštin Arzenšek, Franc Brinovec, Melkior Čep, Anica Čonč, Egidij Fifer, Rudolf Gajšek, Hubert Golner, var. inž., Alojz Gorjanc, Marija Gorjup, Milenko Janjič, Franjo Jazbec, Jožica Klančnik, Franc Komerički, Vilim Koražija, Hilda Kovač, Djuro Kuzmič, Kiri Lipovšek, Jožef Lipovšek, Zeljko Martinko, Janez Mihevc, Marija Oberžan, Adolf Ocvirk, Bojan Okrogar, dipl. gr. inž., Barica Petecin, Milena Petrič, Franc Pirš, Franc Poslek, Ruža Požlep, Avgust Premuš, Ivan Pungaršek, Alojz Rojc, Anton Rošar, Tomo Studnička, inž., Stanko Šafarič, Jožef Šmarčan, Alojz Verbič, Franc Vipotnik, Marjan Vodovnik, Rudolf Vodovnik, Franc Zavec, Mirko Zebec, Mijo Zorko

Jubilejna priznanja

Dodatno objavljamo posameznike in delovne organizacije, ki so prejeli priznanja, nagrade in plakete, pa v jubilejni številki niso bili objavljeni:

NAGRADA INGRAD

TOZD IGM MEDLOG

BRATINA Franc
ZEROVNIK Karl

PRIZNANJE INGRAD

TOZD MEHANIZACIJA

STERMECKI Martin
ANDROIČ Branko
VELENŠEK Slavko

TOZD IGM MEDLOG

BELOŠEVIČ Franjo
KOMERICKI Franc
VODOVNIK Marjan

TOZD PROJEKTIVNI BIRO

BOROVSEK Ivan



TOZD PROIZVODNI OBRATI

ZEBEC Mirko
GORJANC Alojz

TOZD LESNI OBRATI

GOLAVSEK Milan

TOZD GRADBENISTVO ROGAŠKA SLATINA

PIRS Franc
KORAŽIJA Vili

DELOVNA SKUPNOST SKUPNE SLUŽBE

KARNER Franc
GOLNER Hubert, var. inž.
REBERNIŠEK Danica
MODERC Nežika
DEISINGER Marta
KUČER Nevenka
VREČKO Marija
KENDA Marjana
JANKOVIČ Drago
STREICHER Anton
MAUER Erna
LESJAK Marija
GNILSEK Jožica
OBERŽAN Marija
PETRIČ Milena
PODGORŠEK Anica
PINTAR Milena
ŠTURM Jelka
NOVAK Krista
ZUPANC Anica
ZEBEC Branko
VERDNIK Jožica
HUMER Ivan
POŽLEP Ruža
RIZMARIČ Franc
PETECIN Barica
JAN Marija
PLAHUTA Lojzka
RADIČ Zdravko
VANOVSEK Milka

PLAKETA INGRAD

Beton Zasavje — Zagorje
Društvo inženirjev in tehnikov Celje
Emona Ljubljana
Zavod za načrtovanje Zalec

PRIZNANJE INGRAD

Direkcija za izgradnjo i održavanje stambenog fonda JNA, oddeljenje Ljubljana

Posebno plaketo za uspešno vodenje delovne organizacije GIP »Ingrad« ob 20-letnici so prejeli:

Venceslav Jeras

Franc Vitanc, inž. org. dela

Vital Mlejnik, dipl. gradb. inž. (posmrtno)

Henrik Čmak, dipl. gradb. inž.

Marjan Prelec, dipl. gradb. inž.



Na dan proslave je okrašeno Celje opozarjalo vse občane na 20. jubilej Ingrada

Prisrčna hvala, Ingrad!

Ob zatonu dneva je izredno doživeti svečani trenutek mogočnih, toplih sončnih žarkov, ki še zadnjič osvetlijo vsa bitja njegovega življenja na zemlji.

V ta svečani opus lepo sovпада mojih in naših dvajset lep Ingrada, ki je letos z vso svečanostjo proslavil svoj jubilej.

Navkljub vsem dobrim, morda tudi kaki slabim kritikam, bi rad izrekel resnično zahvalo vodstvu kolektiva, samoupravnim organom ter političnim forumom za njihovo humanost pri delitvi priznanj in nagrad vsem, ki so izpolnjevali pogoje! Vzradoščeni smo bili še toliko bolj vsi člani satelitov, ki so se zadnja leta priključili kolektivu in z zvestobo prejšnjega podjetja neprekinjeno stopili v kolektiv Ingrada. Niso bili ločeni, ampak enaki, brez pomisleka nagrajeni. Teh pravice smo bili deležni tudi člani Kamnoloma Liboje, prejšnje žalske Montane, zdaj pa TOZD IGM Medlog. Od nas vseh dobitnikov prisrčna vam hvala.

V tej lepoti zahajajočih sončnih žarkov doživljam odhod z delovnega mesta skladiščnika v kamnolomu Liboje. Svost si,

da sem opravljal svoje delo v zadovoljstvo podjetja, moram priznati, da sem bil vseskozi deležen vse podpore in razumevanja pri vodstvu TOZD in podjetja, še posebno pri obratovodju Vladu Kučiču, ki mi je v tej zadnji fazi resnično pomagal, zlasti pri zapletih, ki so nastajali z godbo Liboje, katere vodja sem kljub

osemurnemu delavniku že vrsto let. Vsem vam, resnično, iskrena hvala!

S srčno željo, da kolektiv še nadalje zmaguje v vseh velikih, zadanih nalogah, vam iskreno želim mnogo uspehov in veliko sreče!

Vaš upokojenec
Franc Kovač,
Kasaze 103

S



na srečanju
upokojenec ob
20 letnici



CELJE - CELJE - CELJE - CELJE

Kako do 1985. leta?

POLOŽAJ GRADBENIŠTVA V NOVEM OBDOBJU

Delegati vseh zborov celjske občinske skupščine so na sedemnajstih ločenih sejah med drugim sprejeli smernice za pripravo družbenega plana občine za obdobje 1981. do 1985. Čeprav je seveda do novega srednjeročnega načrta še daleč, so vendarle priprave v polnem teku, in kar je najvažnejše — vzbudile so izredno zanimanje v organizacijah združenega dela. Zato ni naključje, če je bilo že na osnutek smernic in prav tako na predlog dovolj aktualnih predlogov in pripomb.

Tako sta v razpravi na sedemnajsti seji zbora združenega dela sodelovala tudi delegata, ki sta zasotpala 30. in 31. enoti v okviru naše delovne organizacije (Anton Kitek, PO, Očko Jože, IGM). Njuna razprava je vzbudila veliko pozornost, zato je tudi predstavnik izvršnega sveta zagovoril, da bodo pripombe upoštevali pri sestavljanju planskih nalog. Gre za zahtevo o uveljavitvi večje kontinuirane gradnje stanovanj v celjski občini in sploh za vprašanje, kako bo potekala gradnja stanovanj v novem srednjeročnem obdobju.

Sicer pa predlog smernic za sestavo družbenega plana občine za drugo srednjeročno obdobje navaja v poglavju gradbeništva, da se bo naša panoga tudi v prihodnje intenzivno razvijala. Zaradi težav z dodatnim oziroma novim zaposlovanjem, pa naj bi nadaljnji razvoj gradbeništva slonel na boljši mehanizaciji in organizaciji dela.

Vrh tega smernice opozarjajo, da bo treba v novem obdobju med vsemi činitelji, ki nastopajo na tem področju v občini, jasneje in bolj čvrsto dogovoriti skupno nastopanje na tržišču in delitev dela. Razvoj na področju gradbeništva bo šel v smeri večje industrializacije stanovanjske izgradnje s poudarkom na zaključnih delih, kakor tudi v razvoj in razširitev novih sistemov za različne gradnje.

Stanovanjsko gospodarstvo

Z objavo ustreznih gradiv v sedmi številki INDOK Informacij pa tudi v 20. številki Delegatskega poročevalca se je v celjski občini pričela izredno široka in pomembna razprava o uveljavljanju družbenoekonomskih odnosov v stanovanjskem gospodarstvu. V tej zvezi je v razpravi tudi predlog o postopnem prehodu na ekonomske stanarine. Po predlogu izvršnega sveta celjske občinske skupščine, bi naj prvi korak za uveljavitve ekonomskih stanarin napravili že prvega januarja prihodnje leto.

Gre torej za razpravo o problematiki, ki zadeva slehernega delovnega človeka in občana. Zato na objavljenem gradivo še posebej opozarjamo.

7. Teden domačega filma

Letos bo trajal od 3. do 11. decembra. Pričeli ga bodo mladi, člani filmskih krožkov iz vse Slovenije. Pregledali bodo svoje delo enega leta, pripravili bodo tudi razstavo plakatov za svoje filme.

5. decembra bo tudi prva premiera. Letos bomo videli v kinu Union kar 5 slovenskih filmov in sicer Draga moja Iza, Iskanja, Krč, Prestop in Ubij me nežno, ter filma Novinar in Ko pomlad zamuja.

Filmski program letos sloni na partijskih, skojevskih in sindikalnih jubilejih. Zato bo v kinu Metropol potekal program z naslovom Revolucija traja. Letos je tudi mednarodno leto otroka, dobršen del filmskega programa je posvečen otrokom. V kinu Dom bo filmski spored mladinskih filmov in predstavitev hrvaške kinematografije.

Kinotečna dvorana bo nova pridobitev v Celju. V njej bomo predstavili amaterske filme, filme študentov AGRFTV, reklamne filme, proizvodnjo Univerzum in Unical ter izbor kinotečnih filmov.

Na programu so tudi letos posvetovanja, razstave in pogovori v delovnih organizacijah in šolah.

Letos bomo videli torej 30 celovečernih filmov in 12 zaokroženih programov s kratkimi filmi. Tudi Likovni salon bo pripravil razstavo, in sicer o zagrebški šoli risanege filma s poudarkom na risankah za otroke.

7. teden domačega filma bo tudi pomenil svečan začetek javne razprave o samoupravnem sporazumu Tedna domačega filma.

D. Medved

Uresničena predvidevanja

Letošnji plan proizvodnje je bil zastavljen zelo optimistično. Kljub dokaj ugodni tržni situaciji na koncu prejšnjega in v začetku letošnjega leta, je obstajala bojazen, da bo proizvodni program, ki so si ga zastavile temeljne organizacije, s težavo realiziran. Izredno ugodna tržna situacija na področju gradbeništva v prvi polovici leta in polletna ana-

liza uresničevanja letnega plana pa sta pokazali, da je ta bojazen odveč.

V nadaljevanju je prikazano izvrševanje letnega plana za posamezne temeljne organizacije in za delovno organizacijo in sicer obseg lastne proizvodnje, tujih storitev (storitev kooperantov) in skupnega obsega proizvodnje (bruto produkta).

Izvršitev proizvodnega plana 30. 9. 1979

TOZD	plan izvršeno %	bruto tuje		lastna proizvodnja
		produkt	storitve	
Celje		400,000 359,119 90	163,000 122,654 75	237,000 236,465 100
Laško		167,000 169,018 101	71,000 54,043 76	96,000 114,975 120
Sentjur		140,000 123,114 88	50,000 35,283 70	90,000 87,831 97
Konjice		200,000 206,605 103	95,000 70,599 74	105,000 136,005 129
Zalec		210,000 156,381 74	88,000 38,933 44	122,000 117,447 96
Ljubljana		300,000 210,714 70	134,000 57,568 43	166,000 153,145 92
Rogaška Slatina		190,000 164,666 87	70,000 51,203 73	120,000 113,463 94
Gradbena operativa		1.607,000 1.389,621 86	671,000 430,286 64	936,000 959,334 102
Mehanizacija		202,000 181,817 90	14,150 22,678 160	187,850 159,138 85
IGM		300,000 265,367 88	4,500 4,909 109	295,500 260,457 88
Proizvodni obrati		92,500 71,318 77	7,800 7,069 91	84,700 64,248 76
Lesni obrati		36,500 31,999 88	850 2,739 322	36,650 29,259 80
Projektivni biro		15,500 14,906 96	2,500 2,566 103	13,000 12,340 95
DSSS		96,254 75,006 78	2,180 1,112 51	94,074 73,893 78
DO INGRAD		2.349,754 2.030,037 86	702,980 471,363 67	1.646,774 1.558,673 95

Iz tabele je razvidno, da so nekatere temeljne organizacije že dosegle letni planirani obseg proizvodnje, večje je zaostajanje pri realizaciji tujih storitev. To pa je razumljivo, saj so se na večini objektov preko leta izvajala gradbena dela, sedaj pa nastopa čas obrtnoinstalačijskih del. Skratka, boja-

zen glede izvršitve plana je odveč, vendar pa moramo na osnovi poročila o finančnem poslovanju za devet mesecev ugotoviti, da je obseg poslovanja bistveno porasel, še bolj pa so porasla porabljena sredstva, kar kaže na zmanjšano ekonomičnost poslovanja. Kljub takšnemu obsegu poslovanja ne

moremo biti zadovoljni z uspešnostjo poslovanja. Več pozornosti bo potrebno posvetiti koriščenju porabe materiala, nagrajeva-

nju po delu (normiranje del), kakovosti dela in seveda tudi hitrejši gradnji objektov. To še zlasti v sedanji že zaostreni gospo-

darški situaciji, ki se že odraža v zmanjševanju investicijskih del.

Ivo Steble, dipl. oec.

DEVETMESEČNI OBRAČUN

Novo v dohodkovnih odnosih

RAZPRAVE O DEVETMESEČNEM POSLOVANJU, KI SO POTEKALE V VSEH TOZD IN DSSS, SO ZA NAMI

Poslovanje v tem obdobju je potekalo v družbenoekonomskem smislu precej razgibano s ciljem čim doslednejšega uveljavljanja načel Zakona o združenem delu. Ugotovljamo, da v tem letu ni prišlo do večjih obračunskih sprememb, zato so podatki primerljivi z lan-

skeletnimi.

OZD Ingrad kot celota je dosegla precej visoko stopnjo rasti, ki se vendarle umirja in je relativno nižja kot v enakem obdobju preteklega leta.

Prikazujemo nekatere pomembnejše podatke za OZD v primerjavi s prejšnjim letom:

Element	I-IX/78	I-IX/79	indeks 79/78
Celotni prihodek	1.314.862	1.902.560	145
Porabljena sredstva	961.076	1.424.363	148
od tega:			
Amortizacija po minim. st.	22.067	30.660	139
Dohodek	353.786	478.197	135
Čisti dohodek	246.944	333.324	135
Del za osebne dohodke	195.677	256.772	131
Del za poslovni sklad	20.889	20.935	100

Doseženi celotni prihodek je približno enak celotnemu prihodku doseženemu v celem letu 1978. V celotnem prihodku so udeleženi prihodki s prodajo na domačem trgu 65 %, prihodki doseženi v okviru OZD 28 %, prihodki doseženi z neposredno svobodno menjavo dela 3 %, prihodki doseženi s prodajo blaga 3 % ter ostali prihodki 1 %.

Porabljena sredstva so naraščala hitreje kot celotni prihodek, kar ima negativne posledice za ekonomičnost poslovanja. Zlasti visok porast izkazuje materialni stroški poslovanja (energija, material, proizvodne storitve, neproizvodne storitve drugih, dnevnice in terenski dodatki, reklama in dr.).

V zvezi s tem bo potrebno večjo pozornost posvetiti sklepanju gradbenih pogodb v tem smislu, da se fiksne cene določajo samo v ekonomsko upravičenih primerih.

Doseženi dohodek vsebuje tudi amortizacijo obračunano nad predpisanimi stopnjami, ki predstavlja dragocen vir sredstev za investicijska vlaganja.

Razporeditev dohodka po namenu kaže, da je skupna poraba približno na lanskoletni ravni, medtem ko je zelo porasla splošna poraba. Sicer pa bo obračun na koncu leta pokazal realne višine teh oblik porab.

Osebni odhodki so naraščali nekoliko počasneje kot dohodek, medtem ko je del dohodka za poslovni sklad formiran v približno enaki višini kot preteklo leto.

Poslovanje posameznih temeljnih organizacij je bilo uspešno, čeprav so dosegle različne stopnje rasti. Med gradbenimi TOZD izkazujejo najvišje stopnje rasti Gradbeništvo Rogaska Slatina, GO Celje, GO Laško in GO Slovenske Konjice, medtem ko temeljni organiza-

ciji GO Sentjur in GO Zalec nista dosegli lanskoletnega celotnega prihodka. Pri slednjih gre za povečanje gradnje za trg, kar se odraža na povečanju nedovršene proizvodnje. Med gradbenimi temeljnimi organizacijami je dosegla najboljšo rezultate TO GO Ljubljana. Sledijo ji TOZD GO Laško, Celje, Slov. Konjice, Rogaska Slatina, Zalec in Sentjur.

Med temeljnimi organizacijami, ki se ukvarjajo z drugimi dejavnostmi, pa je najboljši rezultat dosegla temeljna organizacija Proizvodni obrati, potem sledijo IGM Medlog, Mehanizacija in druge.

Tudi tokrat ugotovljamo, da je področje dohodkovnih odnosov v razvojni fazi, čeprav je v zadnjem času zaslediti pozitivne premike. Tako je nedavno sklenjen prvi samoupravni sporazum o ustvarjanju skupnega prihodka z drugim gradbenim podjetjem na področju stanovanjske gradnje. Na področju združevanja dela in sredstev je zaslediti vse več samoupravnih sporazumov, kar je odvisno od materialnih možnosti in poslovnega interesa.

Med letom so se spreminjali tudi pogoji gospodarjenja. Zlasti v drugem polletju se zaradi restriktivnih ukrepov denarno-kreditne politike srečujemo s problemom nelikvidnosti, ki ga rešujemo z različnimi internimi ukrepi, kakor tudi ob pomoči nekaterih temeljnih bank.

Ob devetmesečnem obračunu lahko zaključimo, da je bilo poslovanje uspešno, kar nas mora spodbuditi, da bomo še boljše reševali zastavljene naloge, saj bomo le tako dobro zaključili poslovno leto.

Nikola Schell, dipl. oec.



V novembru so na več gradbiščih pospešeno izvajali zaključna dela, da potem objekte predamo namenu za Dan republike. Tako je bilo tudi v Grmovju z Domom oskrbovancev

Izpopolnili smo računalniški sistem

NAPREDUJEMO TUDI NA PODROČJU AVTOMATSKE OBDELAVE PODATKOV

Pred dvema mesecema so strokovnjaki tovarne Iskra Kranj v preurejenih prostorih bivše TOZD Mehanizacija instalirali računalniški sistem Iskra DATA, ki ga je na osnovi kupoprodajne pogodbe, sklenjene v letu 1978, dobavilo to podjetje. Gre za računalniško opremo, katere proizvodnjo po licenci firme CDC osvaja Iskra Kranj.

Nabava te računalniške opreme spada v številna prizadevanja, da storimo odločne korake v smeri izgradnje modernejšega in kompleksnejšega informacijskega sistema ter osvojitve ustrezne tehnologije obdelave podatkov, katere osnova so ravno moderni računalniški sistemi.

V okviru Poslovne skupnosti Družbenega računskega centra, katere član

in našim je v tem, da kot vhod podatkov ne nastopajo enote za serijski vnos in obdelavo podatkov, kot na primer čitalec kartic, temveč VIDEO-DISPLAY-a v vlogi terminalov, neposredno priključenih vhodno-izhodnih enot. Preko teh se vnašajo podatki, ki se obdelujejo posamično, kar pomeni, da vsak podatek takoj vpliva oziroma ažurira stanje neke poslovne kategorije — izdaja materiala, zaloga — in to stanje je v naslednjem trenutku preko terminalov že dostopno uporabnikom.

To je princip tako imenovane INTERAKTIVNE obdelave, za razliko od serijske, kjer se zbere večja količina podatkov nekega časovnega obdobja in nato obdela naenkrat, v seriji. Metoda interaktivne obdelave z video-displayi

torej za nov način dela tako z vidika uporabnika v fazi izvajanja kot z vidika zaposlenih v računskem centru v fazi priprave obdelav oziroma izdelave programov.

V decembru preteklega leta je bila formirana ekipa za delo na računalniku z dvema programerjema in organizatorjema obdelav. Tej se je v septembru letos pridružil še operater na terminalih.

Ekipo je doslej pripravila paket programov za obdelavo podatkov materialnega poslovanja. Tega bosta začeli uporabljati prvi dve TOZD (Proizvodni obrati in Mehanizacija) in sicer z decembrom letos, nato pa bi ga postopoma po mesecih prevzele še druge temeljne organizacije. Obdelava bo potekala prve mesece še v serijski obliki, vzpored-

no s pripravami za novo poslovna področja.

V končni fazi naj bi na našem računalniku obdelovali podatke tistih področij, ki so z vidika interaktivne obdelave najzanimivejša, to pa so: saldakonti kupcev in dobaviteljev, finančno knjigovodstvo, materialno poslovanje, kadrovska evidenca, kalkulacije, prodaja izdelkov in storitev s fakturiranjem ter razne obrobne evidences in obračuni.

S povečevanjem centralnega pomnilnika, predvsem pa z razvojem operativnega sistema in aplikacijskih programov, se že nakazuje možnost uporabe računalnika našega tipa tudi za razne tehnične aplikacije. Menimo pa, da je za to področje bolj perspektivna rešitev priključitve na večji sistem v okviru Družbenega računskega centra, kjer bomo

lahko vgradili dovolj močne banke podatkov — od elementov mrežnih planov do standardnih elementov za konstruiranje in statične izračune — ter koristili različne izhodne enote.

S tem so predvsem nakazane smeri razvoja tehnologije obdelave podatkov, ki so dane z nabavo novega računalnika. Kako hitro bomo stopali po tej poti razvoja in koristili dane možnosti, pa je odvisno še od marsičesa. Še nekaj časa bo prisoten problem prostorov — povezava terminalov pri uporabnikih s procesorjem v centru. Močna zavora bodo zaenkrat tudi kadri za delo z računalnikom. Kot najvažnejše pa bi poudaril problem organizacije poslovanja in pripravljenost nas vseh sprejeti nove načine dela zato, da bomo napravili več, boljše in z manj truda.

Pavel Kodrun

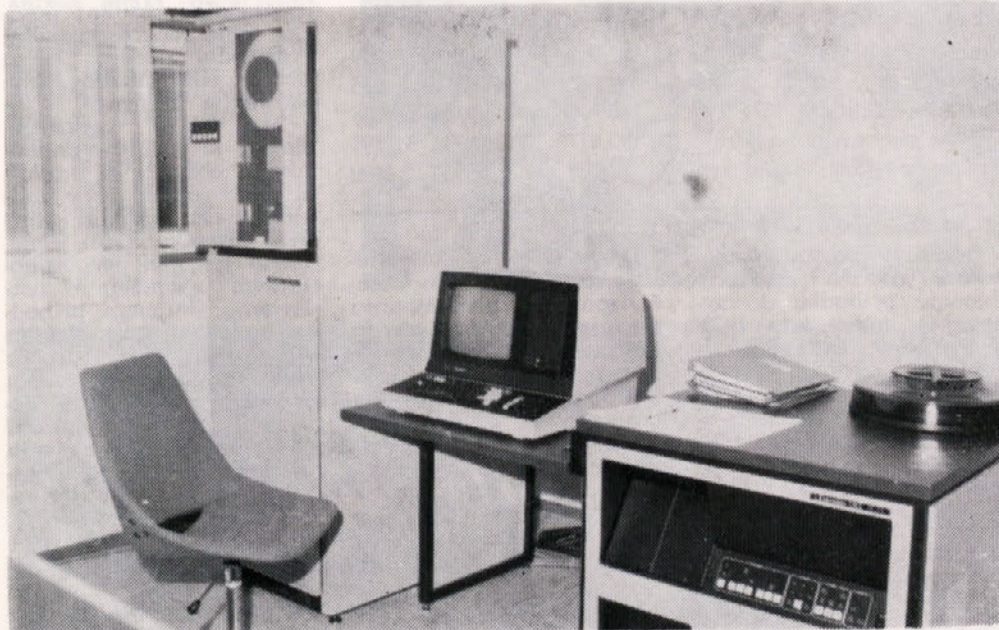

»Srce računalnika« v razmeroma majhni napravi — pod mizo desno — so skrite visoke sposobnosti pomnjenja in operacij

smo, se načrtuje razvoj tehnologije obdelave podatkov v smeri distribuirane računalniške mreže, katere ena od oblik so inteligenčni terminali, locirani pri posameznih uporabnikih, vezani na velik centralni sistem. Inteligenčne terminale v tej obliki predstavljajo v bistvu samostojni računalniški sistemi, z dovolj velikimi centralnimi in zunanji pomnilniki, ki so poleg naloge vhoda in izhoda podatkov sposobni tudi za samostojno obdelavo podatkov. Naš novi računalnik predstavlja po svoji konfiguraciji takšen inteligenčni terminal. V prvih letih ga bomo uporabljali kot samostojni sistem, v fazi izgradnje distribuirane mreže v okviru Družbenega računskega centra pa ga bomo lahko priključili na skupen centralni procesor kot terminal.

Osnovna, tudi »na zunaj« opazna razlika med doslej obstoječimi računalniškimi sistemi na primer v Celju

omogoča približevanje računalnika posameznim uporabnikom. Terminali se locirajo čim bližje izvoru podatkov, kjer jih uporabljajo sami uporabniki. Primerno temu morajo biti organizirane obdelave in programi, ki jih vgradimo v računalnik, predvsem pa sistem banke podatkov na ustreznih medijih. Gre

no pa se bo uvajala interaktivna obdelava preko displayev. Ti bodo do ureditve novih upravnih prostorov in nabave nekaterih dodatnih delov opreme za priključitve oddaljenih terminalov delovali še v sedanjih prostorih centra, pozneje pa se bodo namestili pri uporabnikih.



»Pogovor med človekom in strojem« zahteva ustrezno strokovno usposobljenost

UGOTOVITVE:

Ingrad v akciji „NNNP 79“

Za akcijo »Nič nas ne sme presenetiti« so bili v vseh temeljnih organizacijah in delovni skupnosti skupnih služb izdelani posebni načrti. Za pripravo in vodenje akcije pa so bili formirani koordinacijski odbori, katerih predsedniki so bili predstavniki sindikatov. Tako so bile za akcijo izvršene temeljite priprave, katerih nosilci so bili koordinacijski odbori, ZK, DPO itd. Treba je omeniti, da so bili z akcijo temeljito seznanjeni vsi delavci delovne organizacije.

Na podlagi načrtov za akcijo, so na dan 29. septembra izvajale praktične

vaje vse temeljne organizacije in skupne službe. V akcijo so bili vključeni vsi odbori za LO in DS, vse enote civilne zaščite in večje število pripadnikov narodne zaščite. Z zadovoljstvom ugotavljamo, da so v akcijo bili vključeni tudi ostali delavci, ki niso bili angažirani v civilni ali narodni zaščiti. To pomeni, da je bila akcija množična. Pohvalno je tudi, da so vsi delavci akcijo resno jemali in bili zelo disciplinirani.

Posebno priznanje zasluži gasilska enota pri delovni skupnosti skupne službe, katere člani so letos končali enomesečni te-



Uspešno izvedena vaja civilne zaščite



GLAS MLADIH

Predstavljamo vam:

Antona Firšta

Anton Firšt, rojen 1954. leta, KV zidar, je v šolskem letu 1978/79 uspešno zaključil šolanje na Srednji politični šoli, oddelek Laško. Šolo je končal z odličnim uspehom, kar potrjuje, da je Osnov-

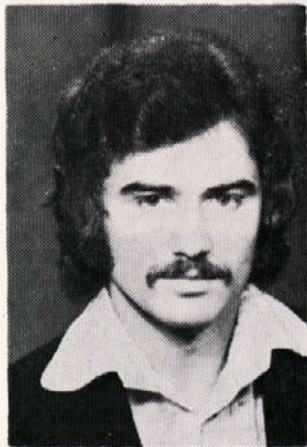

na organizacija ZK, ki ga je kadrovala, ravnala preudarno, upoštevajoč tudi njegovo poprejšnjo družbenopolitično in samoupravno aktivnost v temeljni organizaciji. Pred tem je Firšt opravljal funkcijo predsednika OO ZSMS, predsednika delavskega sveta temeljne organizacije Gradbeništvo Rogaška Slatina in bil delegat v delavskem svetu DO Ingrad.

Sam absolvent ocenjuje, da je s šolanjem bogatejši za mnoga teoretična spoznanja, ki mu bodo v prihodnje pomagala pri reševanju družbenopolitičnih nalog v temeljni organizaciji, kakor tudi v širšem smislu in da bo pridobljeno znanje s pridom prenašal v svojo sredino.

OOZK v temeljni organizaciji je Firšta evidentirala za sekretarja v naslednjem mandatnem obdobju.

Ivan Rebernjak

čaj, nato so se 16. junija udeležili tekmovanja v Vojniku, kjer so nastopile še druge enote civilne zaščite občine Celje. Gasilska enota je zaradi tega tudi predlagana za priznanje SLO za dan oborože-



nih sil 22. decembra 1979.

Pri tem, ko ugotavljamo, da je akcija »NNNP 79« uspešna, da smo pri tej akciji pridobili veliko izkušenj, pa ne smemo misliti, da smo storili vse. Pri analizi same akcije smo ugotovili tudi določene pomanjkljivosti, katere bo potrebno v nadaljnjem delu odpraviti. Zavedati se moramo, da bo na tem področju vsako leto več zahtevnejšega dela.

Vsled tega bomo morali v bodoče še več narediti za podružbljanje LO in DS, prav tako za usposabljanje ne samo pripadnikov civilne in narodne zaščite, temveč vseh delavcev.

V bodoče bomo morali vse dokumente s področja LO in DS dopolniti in tudi tako doseči določeno kvaliteto.

Av gust Frelih

Kviz znanja

Koordinacijski svet Zveze socialistične mladine GIP Ingrad in osnovna organizacija mladincev Proizvodnih obratov sta pripravila KVIZ ZNANJA, kjer so mladinci Ingrada odgovarjali na vprašanja iz tematike 60. let Zveze komunistov Jugoslavije, 50. let SKOJ in 20. let Ingrada.

Predtekmovalnega dela se je udeležilo 14 ekip iz temeljnih organizacij: GO Celje, GO Laško, GO Sentjur, GO Slovenske Konjice, Gradbeništvo Rogaška Slatina, Projektivni biro, Lesni obrati, Mehanizacija, Proizvodni obrati, IGM

Medlog, Skupne službe, svoje ekipe pa so poslali še Aktiv mladih komunistov in Mladinski dom Ingrad. V zaključnem delu pa je tekmovalo 6 najbolj-

ših ekip, ki so se uvrstile takole: 1. Aktiv mladih komunistov, 2. Projektivni biro, 3. Skupne službe, 4. GO Laško, 5. GO Sentjur, 6. Mladinski dom Ingrad.



Zmagovalna ekipa: Peter Ograjenšek, Marjan Dimnik, Rajko Savič



Zaradi izenačenosti ekip je bilo treba za 2. mesto »vleči« dodatna vprašanja

Gost Glasa mladih

Karikaturist Brane Salamon iz SGP Stavbar Maribor nam je poslal nekaj svojih izdelkov — posebej za naše glasilo. Ali mu kdo lahko očita izvirnost?



— Seveda, tiste zadeve se lotim pojutrišnjem med osmo in deveto... sejo.

525252525252525252525252525252



**DOPISUJTE!
VPRAŠAJTE!
PREDLAGAJTE!**



525252525252525252525252525252



— Mislim, da je ta sporazum dovolj razumljiv..., ko prebereš vse te komentarje.



— Ste povečali proizvodnjo?
— Seveda. Namesto opeke 10 x 20 x 30 sedaj proizvajamo opeko 20 x 30 x 40.



Nova tehnologija pri gradnji mostov

MOST ČEZ SAVO PRI RADEČAH

Nenehni tehnični razvoj v zadnjih desetletjih vpliva tudi na tehnologijo gradnje mostov. Novi materiali, kot na primer visokovredno jeklo za prednapenjanje, cement z veliko začetno trdnostjo, neprenski ležaji, teflonske plošče z izredno majhnim trenjskim koeficientom, nadalje hidravlične naprave velikih zmogljivosti, moderna mehanizacija itd., vse to omogoča široko izbiro sistemov gradnje mostov, tako, da se lahko projektanti in izvajalci čim bolj prilagodijo vse strožjim zahtevam kvalitete, estetskemu videzu in tudi konkurenčnosti izvedbe.

Bitvo novega sistema gradnje je, da se celotni most betonira v kratkih odsekih na enem mestu v podaljšku osi mostu za krajnim opornikom. Ti odseki se sproti medsebojno spajajo s prednapetimi kablji v monolitno celoto, ki se postopoma potiska v končno lego. Na ta način lahko brez zahtevnega opaževanja in podpiranja zgradimo mostove preko rek ali viadukte čez večje terenske ovire, kot so globoke soteske, železniške proge, naselja, poplavna področja, barjanska tla itd.

Ta tehnologija, ki si v svetu šele utira pot in je po njej do zdaj zgrajenih le nekaj mostov v zahodni Evropi, pa je tehnično zelo zahtevna tako za projektanta kot tudi za izvajalca. Naše podjetje se je za to tehnologijo odločilo po temeljnih študijah in prvi most v Jugoslaviji, ki bo zgrajen »s potiskanjem«, kot smo metodo imenovali, bo most čez Savo v Radečah.

Osnovni podatki objekta so naslednji:

Pogodbena vrednost del skupno s priključki, nadvozom čez železnico, podporinimi in opornimi zidovi znaša 90.000.000.— din. Most je dolg 133,80 m in širok 10,60 m. Prekladna konstrukcija je monolitna, prednapeta in podprta na dveh obrežnih in štirih rečnih opornikih. Statično je kontinuirni nosilec škatlastega prereza s petimi polji (23,00 + 3 × 29,00 + 23,00).

Celotno prekladno konstrukcijo bomo betonirali v devetih odsekih — taktih na betonski postaji, ki je postavljena za opornikom na levem bregu Save. Betoniranje poteka v dveh fazah. Najprej se zabetonira spodnja plošča in po namestitvi notranjega tunelskega opaža še glavna nosilca in zgornja plošča s konzolama. Ko beton doseže trdnost, ki odgovarja 80 % predpisane marke, se izvrši pred-

napenjanje. Nato osem 100-tonskih hidravličnih cilindrov dvigne ves novozabetonirani odsek. Pri tem se zunanji opaž toliko odlepi od betona, da se lahko še ročno nekoliko zniža. Obenem se spodnji opaž nosilcev odstrani in na srednjem delu se na posebej obdelane in oblikovane površine namestijo teflonske plošče. Nato se novozabetonirani odsek spusti v prvotni položaj in vse je pripravljeno za zaključno fazo posameznega takta, to je, za vzdolžni premik celotne konstrukcije za en odsek naprej. V ta namen sta pred opornikom namešteni dve specialni hidravlični enoti, ki s svojima 500-tonskima tlačilkama konstrukcijo dvigneta in s štirimi 1000-tonskimi cilindri ves most s cca 20 cm hodom postopoma potiskata proti končni legi. Poleg že omenjenih teflonskih plošč na betonski postaji se enake plošče vlagajo med beton in posebna ležišča tudi na vseh stebrih. S tem se trenje tako zmanjša, da se lahko tudi najdaljši mostovi potiskajo celo navzgor.

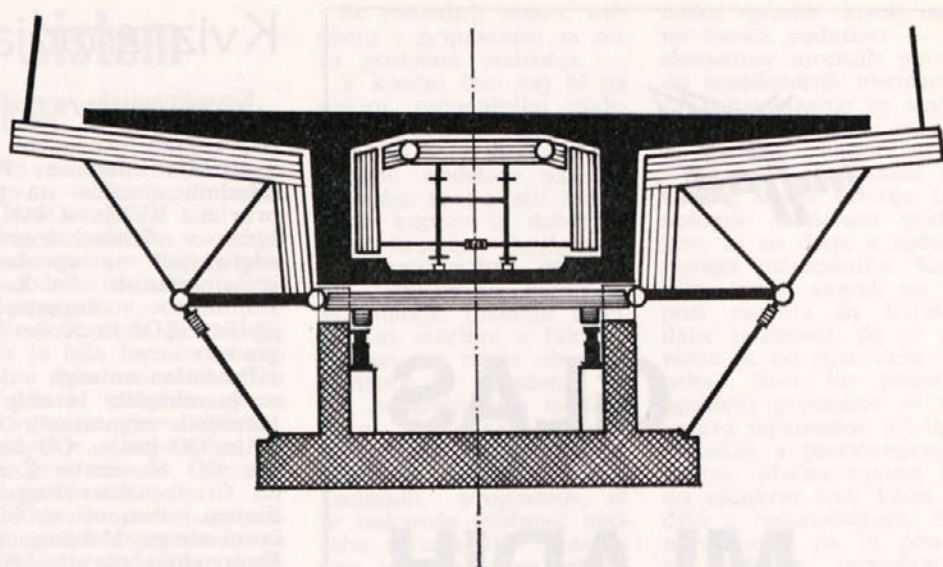

Na zgornji skici je prikazana betonska postaja s hidravličnimi cilindri, opažem in prerez mostu, na spodnji pa je zabetonirani odsek razopažen.

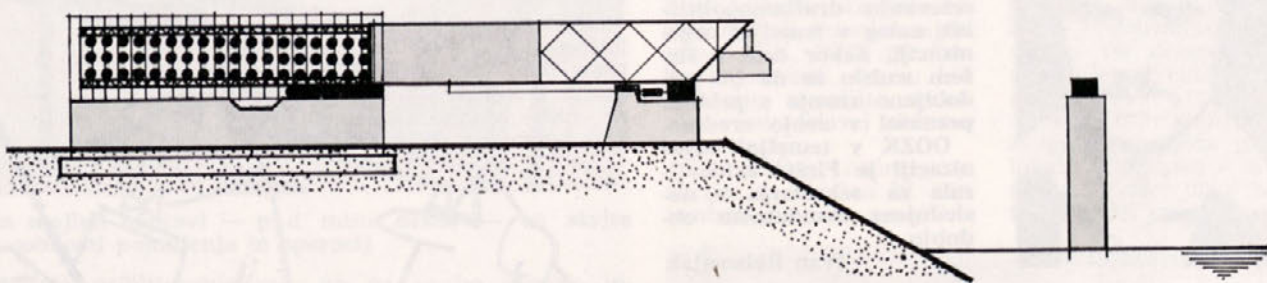
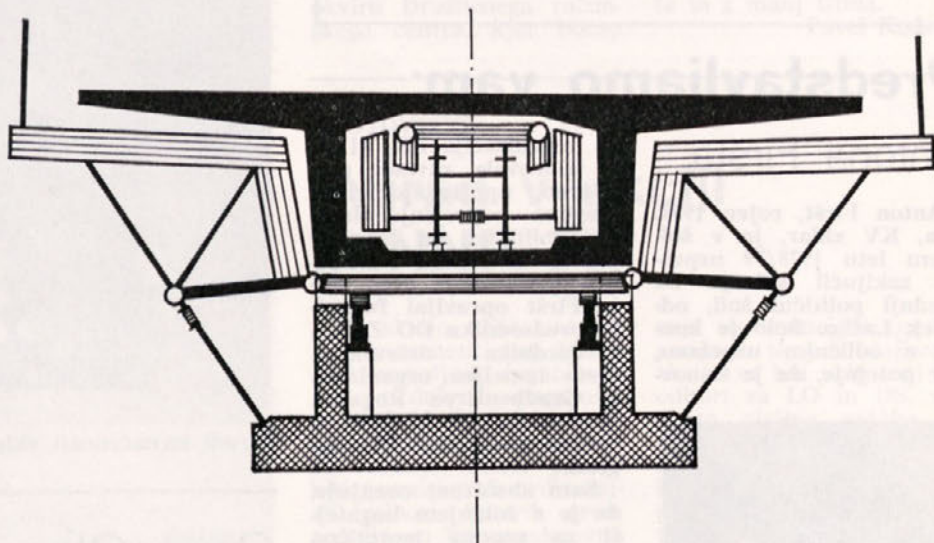

Prvi takt. Dela se izvajajo na prvem odseku prekladne konstrukcije. »Kljun« je že zmontiran.

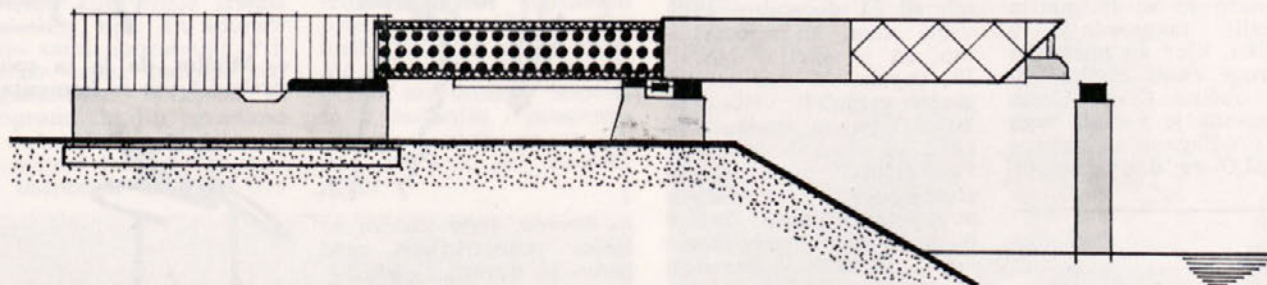

Prvi odsek je premaknjen v novo lego, začinjajo se dela pri drugem taktu.

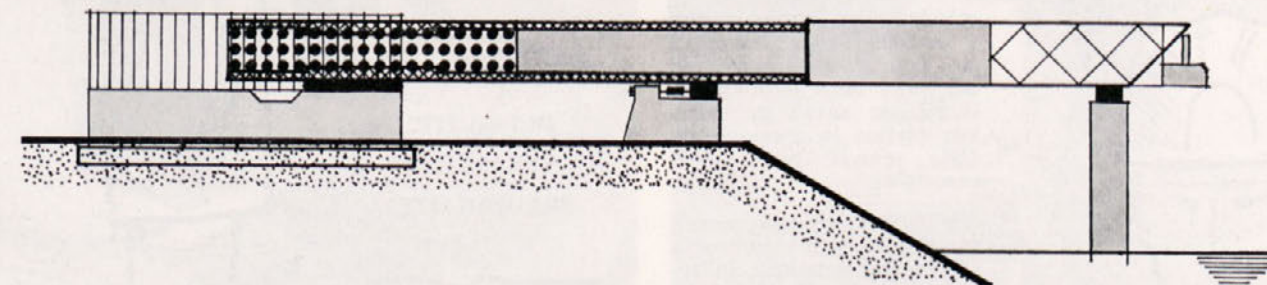

Drugi takt med »potiskanjem«. Notranji tunelski opaž še ni demontiran in potuje zraven. Šele po zabetoniranju spodnje plošče tretjega odseka, se bo pomaknil nazaj v betonsko postajo.

Pri premikanju prekladne konstrukcije se obremenitve zaradi lastne teže stalno spreminjajo in zato mora biti prerez zelo tog, prednapeti kabli pa tako nameščeni, da v vsakem položaju sledijo momentnim linijam. Za reduciranje negativnih

momentov, ki v maksimalnih vrednostih nastopijo tik preden konstrukcija naleže na posamezni stebel, je pred prvi odsek zmontiran jeklen »kljun«, ki obenem še s svojo hidravlično napravo izravna povses previsnega dela. Čeprav se zaradi takega

načina izvedbe mora vgraditi več jekla za prednapenjanje, pa je nova tehnologija gradnje mostov »s potiskanjem« pri daljših mostovih ekonomičnejša od drugih metod, pri katerih se doseže enaka kvaliteta, predvsem zato, ker se prekladna konstruk-

cija izvaja neodvisno od terena. To je bil tudi eden od vzrokov, da smo se odločili za uvedbo te tehnologije v našem podjetju, saj imamo že dovolj izkušenj s presenečenji, ki jih lahko pripravijo reke, kot so Savinja, Sava in Drava, če smo s podpiranjem mo-

stu vezani na njihova korita in vodostaje. Nadalje pa želimo z razvojem novega sistema dati naši mostogradnji strokovni in ekonomski prispevek na najspodobnejši ravni.

Peter Pavlin,
dipl. gradb. inž.

IZ NAŠIH TOZD — IZ NAŠIH TOZD

DOBRNA

Priznanje za delo

V petek, 23. novembra, je bila slavnostna otvoritev novega hotela »Dobrna« na Dobrni. Nekaj dni pred tem pa je bila tiskovna konferenca, na kateri je sodeloval tudi direktor TOZD GO Celje, inž. Roman Ajster, seveda poleg drugih najvidnejših predstavnikov udeležencev pri tej veliki in pomembni investiciji.

Gradnja novega hotela na Dobrni sodi med letošnje največje naložbe na zdraviliško-turističnem območju v Sloveniji (zraven Čateških Toplic) in pomeni veliko prelomnico ne samo za zdraviliški kolektiv, marveč za Dobrno in celjsko območje sploh.

Pri gradnji tega hotela so se združili interesi štirih investitorjev, oziroma sovlagateljev. Poleg Zdravilišča Dobrna še Razvojni center, Kompas Ljubljana in Ingrad. Tudi mi smo spoznali dohodkovni interes in zato pričakujemo določene koristi zlasti v poznejšem poslovanju tega več kot prepotrebne objekta.

Na tiskovni konferenci je dobil naš kolektiv, oziroma TOZD GO Celje, vse priznanje za opravljeno delo. Ni bilo lahko. Toda, tudi pri tem smo dokazali svoje sposobnosti in kvaliteto.

Vrednost nove naložbe je okoli 250 milijonov dinarjev. Novi hotel ima vsega skupaj 270 ležišč, izredno moderno urejen medicinski center z vsemi ustreznimi oddelki, poleg tega pa tudi lep bazen, polnjen s topljo vodo, zatem štiristezno avtomatsko kegljišče itd. Restavracijski prostori imajo vsega skupaj 500 sedežev.

Kot vse kaže, bo ta naložba pripeljala tudi do integracije kolektiva Zdravilišča Dobrna s Kompasom v Ljubljani.



Veliko napora je bilo vložena v tem mesecu na gradbišču v Dobrni, da je lahko bil hotel slovesno odprt za Dan republike

skupščina občine
slovenske konjice
podejje

PLAKETO

INGRAD-TOZD GRADBENA OPERATIVA
SLOVENSKE KONJICE

OB 20-LETNICI DELOVANJA

PREDSLOVJE
SKUPŠČINE OBČINE
SLOVENSKE KONJICE



KJE SO INOVACIJSKI PREDLOGI?

Odbor za racionalizacije in tehnične izboljšave GIP Ingrad ugotavlja, da je letos sprejel najmanj inovacijskih predlogov. Dejstvo, ki ga nismo pričakovali in ki preseneča.

Zato naj to sporočilo spodbudi vse družbenopolitične organizacije, direktorje, delavske svete TOZD in podobore za inovacije v temeljnih organizacijah, da na svojih sejah obravnavajo pomen inovacijske dejavnosti ter poiščejo predloge, ki se že uveljavljajo v praksi ali pa se pripravljajo za uveljavitev.

Pismene predloge sprejema v obravnavo odbor za racionalizacije in tehnične izboljšave GIP Ingrad najpozneje do 15. 12. 1979.

Zavedajmo se: Več inovacij pomeni boljši jutri!

Milisa Mandić, dipl. inž.

Problematika stanovanjske gradnje je v razpravi na vseh nivojih. Po eni od razprav, ki je bila v Skupščini mesta Ljubljana, so si udeleženci razprave o problemih, ki vplivajo na izvajanje in predajo stanovanj, ogledala stanovanjske enote objekta H 7-8 v soseski SS-9 Koseze — dela izvajajo delavci GIP Ingrad Celje, TOZD Gradbena operativa Ljubljana. Med gosti, ki si z zanimanjem ogledujejo urejenost objekta, sta tudi Marjan Rožič in Marjan Orožen.



Preveč izostankov z dela

POROČILO SKUPNE DISCIPLINSKE KOMISIJE
GIP »INGRAD« CELJE

V času od 1. 6. do 31. 10. 1979 je skupna disciplinska komisija obravnavala 45 kršitev delovne obveznosti. V 12 primerih je bil postopek ustavljen, ker je predlagatelj predlog umaknil, ker se je delavec poboljšal ali zaradi drugih razlogov. V 10 primerih so bili izrečeni opomini, za ostale hujše kršitve pa so bili izrečeni naslednji ukrepi:

TOZD GO Celje

Nenadović Boško, neop. izostanek 4 del. dni — javni opomin;
Močič Milomir, neop. izostanek 4 del. dni — javni opomin;
Nikič Savo, neop. izostanek 4 del. dni — javni opomin;
Smajek Mirsad, neop. izostanek 9 del. dni — preneh. del. razm.;
Zeba Anton, neop. izostanek več kot 10 del. dni — preneh. del. razm.;
Jakupi Nedimi, neop. izostanek 3 del. dni — javni opomin;
Jakupi Shemsi, neop. izostanek 3 del. dni — javni opomin;
Vučković Mladen, neop. izostanek 7 del. dni — preneh. del. raz.;
Mešič Djemal, neop. izostanek več kot 10 del. dni — preneh. del. raz.;
Djukic Ljubimko, neop. izostanek več kot 10 del. dni — preneh. del. raz.;
Stepanović Zlatimir, neop. izostanek 9 del. dni — preneh. del. raz.;

TOZD GO Laško

Čosić Djevad, pretep na gradbišču — denarna ka-

zen v višini 5% OD;
Bulut Bego, neop. izostanek več kot 10 del. dni — preneh. del. raz.;

TOZD GO Sentjurj

Petrović Radivoje, neop. izostanek 3 del. dni — javni opomin;

TOZD GO Ljubljana

Cigan Vinko, neop. izostanek nad 10 del. dni — preneh. del. raz.;

TOZD IGM Medlog

Ogrinc Franc, neredno prihajal na delo, zamujanje, nepravilen odnos do nadrejenih — prerazporeditev na drugo delo.
Bajrić Salas, neop. izostal z dela — prenehanje del. razmerja, pogojno na 6 mesecev.
Baulović Jovan, neopravičeno izostal z dela 6 del. dni — prenehanje del. razmerja pogojno na 6 mesecev.
Bogić Ljubomir, neopravičeno izostal z dela 9 del. dni — prenehanje del. razmerja.
Baulović Vlado, neopravičeno izostal z dela 8 del. dni — prenehanje del. razmerja.
Marković Frano, neopravičeno izostal z dela 3 del. dni — javni opomin.

DSSS

Sternad Milan, neopravičeno izostal 3 del. dni — javni opomin.
Zupan Jože, neopravičeno izostal 6 del. dni — prenehanje del. razmerja, pogojno na 6 mesecev.

Stefka Krušič, iur.

slav, sin Radoslav; Bojinović Boško, sin Mile; Zbiljski Stjepan, hči Martina; Hasičić Rifet, sin Elvir; Novaković Sretko, sin Zoran; Jakupi Shemsi, sin Bujar; Ogrić Bajro, sin Elvir, vsi iz Celja;
Rakanović Cvetko, sin Saneh; Rakanović Radoslav, hči Dragana iz Celja;
Duraković Adem, sin Senehid, Klarić Pejo, hči Ivanka, Jurišić Juro, sin Zoran, Karamuja Abdulah, hči Habida iz Laškega; Skakić Zdenka, hči Maja; Dregarić Franjo, sin Marjan; Pejanović Borislav, hči Dragana, Mulahalilović Mirsad, sin Armin; Čulić Marko, hči Milja; Čarčić Mesud, sin Emsud iz Zalca;

Pukmajster Branko, sin Branimir iz Slov. Konjic; Steiner Franc, sin Franc; Koljić Esad, sin Elmedin; Lipovšek Dušan, hči Urška; Ikeljić Osman, hči Vesna, vsi iz Mehanizacije;
Klenovšek Miroslav, hči Anita, iz Proizvodnih obratov;
Kajiš Čedo, sin Zeljko; Verdelja Boris, sin Boris; Čurković Veljko, hči Tanja; Damjanović Vlado, hči Ranka, Djurić Marko, sin Zeljko, vsi iz Medloga; Vitanc Marjan, hči Martina; Koprivc Stefka, sin Franc; Verbić Anica, sin Miroslav, iz Skupnih služb;
Čebela Marjan, sin Marko; Šupek Vlasta, sin Miha, iz Projektivnega biroja; Ignjić Risto, sin Milan; Lukić Dušan, sin Goran; Logar Franc, sin Matjaž; Okić Hilmija, hči Sanela, vsi iz Ljubljane;
Cesarec Josip, sin Dubrovko; Starček Ivan, hči Klavdija; Jančič Mirko, sin Igor; Vešligaj Martin hči Martina; Nezić Huse hčeri Suada in Edina iz Rogaške Slatine.

Upokojeni so bili:

Starostno:
Brecelj Karel, rojen 10. 8. 1928, gradbeni delovodja v Slovenskih Konjicah. V organizaciji je združeval delo od 1. 1. 1959 do 8. 8. 1979, živi v Frankolovem 57.

Jeraša Pavla, rojena 5. 11. 1929, tehnolog v Medlogu. Delo je združevala od 1. 1. 1959 do 6. 7. 1979. Živi v Celju, Travniška 11.

Kovač Franc, rojen 12. 8. 1919, skladiščnik v Medlogu. Pri Montani Zalec je združeval delo od 4. 9. 1945 do 31. 12. 1977, od 1. 1. 1978 do 7. 9. 1979 je bil pri Ingradu. Živi v Kasaze 103, Petrovče.

Lipovšek Jože, rojen 24. 1. 1915, kurjač in hišnik v Skupnih službah. V naši organizaciji je združeval delo od 1. 1. 1959 do 30. 6. 1979. Živi v Celju, Skvarčeva 1.

Završan Jože, rojen 2. 3. 1919, vodja permanentne inventure v Skupnih službah. V organizaciji je združeval delo od 1. 4. 1977 do 14. 8. 1979. Pred tem je bil pri DOM Celje od 1. 5. 1968 do 31. 3. 1977. Živi v Celju, Ribarjeva 2.

Invalidsko:

Jecl Karel, rojen 31. 8. 1919, zidar iz Sentjurja. Delo je združeval v naši organizaciji od 1. 1. 1959 do 24. 8. 1979 živi v Mestinju št. 35, Podplat.
Janžek Jože, rojen 21. 2. 1932, gradbeni delavec iz Rogaške Slatine. Delo je združeval pri naši DO od 19. 5. 1970 do 5. 9. 1979. Živi v Rogatcu, Strmec 21.
Podhraški Jože, rojen 29. 11. 1925, zidar v Rogaški Slatini od 1. 3. 1962 do 11. 5. 1979. Živi v Gornje Brezno 41, Hum na Sutli.
Robić Franc, rojen 28. 2. 1929, žagar iz Lesnih obratov. Delo je združeval pri naši DO od 1. 1. 1959 do 12. 6. 1979. Živi v Taboru 32.
Skvorc Zlatko, rojen 24. 9. 1933, strojnik iz Zalca. Delo je združeval v naši DO od 21. 2. 1964 do 18. 6. 1979. Živi v Remetinac 290, Novi Marof.
Vengust Marjan, rojen 24. 1. 1936, gradbeni delovodja v Rogaški Slatini. Delo je združeval pri naši DO od 12. 9. 1961 do 28. 5. 1979.

Umrli so:

IBRIČ RAMO, rojen 31. januarja 1936, zidar iz Celja. Delo je združeval od 22. 8. 1972 do 3. 9. 1979. Zapustil je ženo Bulo, hči Ajko in Emiro ter sina Briša in Emira, ki živijo v Kovači b.b., Hajdareviči.

STRNAD PETER, rojen 16. oktobra 1934, tesar iz Slovenskih Konjic. Delo je združeval od 5. 4. 1976 do 13. 8. 1979. Zapustil je sina Stanka, ki živi v Slovenskih Konjicah, Grajska 1.

ŠUMRADA JANEZ, rojen 28. maja 1923, zidar iz Sentjurja. Delo je združeval od 6. 3. 1972 do 21. 5. 1979. Zapustil je ženo Franciško in sina Ivana ter hči Marto, ki živijo v Primožu pri Sentjurju.

VUZEM IVAN, rojen 30. julija 1928, čuvaj iz Lesnih obratov. Delo je združeval od 20. 3. 1974 do 1. 9. 1979. Zapustil je ženo Jožico ter hčer Sonjo, ki živi v Braslovčah 27, Braslovče.

ZAHVALA

ZAHVALA

Ob izgubi ljubljene žene in sestre Ivce Hrovat, rojene Čmak, se iskreno zahvaljujem vsem, ki ste jo spremlili na zadnji poti, nam izrazili sožalje in pokojnici podarili cvetje.

Posebna zahvala članom kolektiva TOZD Proizvodni obrati.

Mož Branko Hrovat in Henrik Čmak, dipl. inž.

ZAHVALA

Ob izgubi moža in očeta Edija Šunka se iskreno zahvaljujem vsem, posebno TOZD Mehanizacija in športnikom Ingrada, za poklonjeno cvetje, spremstvo na pogrebu ter za poslovilne besede ob grobu. Iskrena hvala tudi Športnemu društvu za pomoč.

Zena Nežika Šunko in sin Marjan

ZAHVALA

Ob težki bolezni in nenadomestljivi izgubi dragega očeta Stanka Kotnika, se iskreno zahvaljujem sodelavcem in prijateljem za razumevanje, izraze sožalja, darovane vence in spremstvo na njegovi zadnji poti.

Marjan Kotnik

ZAHVALA

Ob nenadomestljivi izgubi drage mame Matilde Šprajc, se iskreno zahvaljujem sodelavcem in prijateljem za razumevanje in izraze sožalja, DO Ingrad pa za darovani venec.

Peter Šprajc

ZAHVALA

Ob boleči izgubi dragega očeta Janeza Horvata, se iskreno zahvaljujem Osnovni sindikalni organizaciji IGM Medlog za venec in vsem, ki so darovali cvetje in ga pospremili na njegovi zadnji poti.

Zalujoči sin Janez z družino

Kadrovska evidenca

Od meseca maja do konca septembra smo sprejeli v redno delovno razmerje 337 delavcev, od tega smo jih na novo kadrovali 319, 18 delavcev pa se je vrnilo iz JLA.

Ob delu so dokončali šolanje naslednji delavci:

Kužner Janez iz Proizvodnih obratov — Tehnično pleskarsko šolo, Vidović Marko iz Mehanizacije — Prometno teh. šolo. Delovodsko šolo so končali: Selić Drago in Novaković Sretko iz Celja, Šprajc Franc in Zlavs Ivan iz Sentjurja, Jović Miladin

iz Zalca, Turner Miladin iz Rogaške Slatine, Granula Dragoljub, Sambol Josip in Centrih Silvo, iz Medloga.

Na novo življensko pot so stopili:

Husanović Edhem, Djogić Rifet iz Laškega; Glamočić Ramo, Novak Marjan iz Medloga; Markić Karmen, Vočanec Breda iz Skupnih služb; Dobrovšak Božidar, iz Sentjurja; Porić Djemal iz Ljubljane.

Naraščaj v družini so dobili:

Stojanović Milenko, sin Bojan; Milinković Rado-

Glasilno kolektiva izdaja GIP »Ingrad« Celje v nakladi 3200 izvodov. Časnik urejuje uredniški odbor: Franjo Čevnik — odgovorni urednik, Mojca Jagrič — urednik, Vili Šuster — tehnični urednik, Ervin Drgajner, Dušan Lajović, Jože Mešl.

Prispevke sprejema uredništvo časopisa. Rokopisov in slik ne vračamo.

Tisk: »Papirkonfekcija« Krško.

Po mnenju Izvršnega sveta SRS, sekretariata za informacije, je časnik oproščen davka na promet proizvodov (št. 421-1/72, z dne 16. 7. 1974).



Ne bomo razočarali!

*V dobrem je kaj lahko biti dober,
samo v stiski boš spoznal junaka!*

(P. P. Njogoš: Gorski venec)

Ko pišem ta prispevek za glasilo je 27. oktober 1979, vreme sončno in temperatura zjutraj pod ničlo.

Minilo je točno 39 dni od takrat, ko se je odpravila s kombijem skupina Ingradovih delavcev (Ivan Habek, Josip Vincelj, Esad Hukić, Nenad Nikolić, Leonard Filipičić, Cvetan Stojanov, Drago Granula, delovodja Štefan Turk in gradbeni tehnik Franc Klemen) na pot v Cetinje, ki kot prva skupina gradbene operative v okviru Gipossa, uresničuje projekt izgradnje stanovanjske soseske »Donji kraj« v Cetinju.

Odpeľjali smo se kot Kolumb v neznanu, zavedajoč se, da bomo morali premagati mnogo težav, rešiti veliko nepredvidenih problemov ter prebroditi prenekatero krizo, ki so nezibezne v startnem obdobju na tako dislociranih partnerskih gradbiščih.

Ze v Celju smo se dogovorili, da bomo odločno vztrajali, da bomo med najboljšimi, najbolje organizirani in da si ne smemo dovoliti kvarjenja ugleda Ingrada, že zlasti zato, ker smo tri dni pred odhodom proslavljali 20-letnico obstoja. Zavedali smo se, da smo mandatarji solidarnostne volje delavcev celotnega Ingrada, da kolektiv čvrsto stoji za nami, da nam bo nudil vso možno pomoč po delavcih v svojih temeljnih organizacijah, skratka, da ne smemo razočarati.

Stanje gradbišča ter Giposovih pripravljalnih del na današnji dan:

Na Ingradovem gradbišču so izvršena vsa pripravljajna dela z instaliranjem vode, elektrike ter žerjavov. Postavljeno je pet manjših gradbiščnih skladiščnih barah, usposobljen prekladalni silos, pripeljana vsa klasična armatura, to je za temelje vseh nizov ter pet objektov za skelet. Montiran je Outinord z vsemi odri in pripravljen za betoniranje prve faze. Na gradbišču manjka samo še armaturna mreža za stene, plin in sidra za Outinord tehnologijo, kar pa je že na poti. Z vsega desetimi delavci gradbene operative smo vzporedno pripravili planume za objekta A2 nizov II in III ter na slednjem razopazili in zabetonirali temeljne stope in nastavke.

Poleg tega je bilo gradbišče Ingrada angažirano tudi pri reševanju perečih startnih problemov skupnega pomena kot so: izkop in zasip v dolžini 950 m za vodovod z izgradnjo hidroforne postaje, montiranje zvezd pri betonarnah ter delih na urejanju skupnega naselja.

Projekt za skupna pripravljajna dela je pripravila Giposova operativna služba, ki je tudi hkrati vodja projekta. Za realizacijo sta bila zadolžena Giposs — operativna in Gradbinec Kranj, TOZD Kamnik, za betonarni pa Obnova Ljubljana in Gradbinec. Takšen pristop, brez prisotnosti zainteresiranih operativnih TOZD izvajalk, še zlasti pa zaradi neorganiziranosti Gradbinčeve operative, je povzročilo zamudo za cca 30 dni na skupnih pripravljajnih delih, to je naselju, betonarni, kontejnerjih, predvsem pa pri delih na izgradnji posebnega vodovoda za gradbišče. V ilustracijo navajam, da smo se v neogrevane barake vselili šele 22. oktobra, da betonarna z današnjim dnem še ne obratuje zaradi zamude avtomatike, ki bi morala priti iz Ljubljane.

Da smo do zdaj vseeno uspeli in pripeljali v natančnem vrstnem redu več kot 300 ton materiala in opreme, premagali nešteto ovir na gradbišču, smo dosegli le z vrhunskim angažiranjem vodstva TOZD GO Ljubljana, TOZD Mehanizacija, razumevanje je pokazala TOZD GO Celje, TOZD IGM, Skupne službe ter delavci gradbišča na čelu s požrtvovalnim delovodjem Turkom.

Prihaja sicer obdobje normaliziranja, ki pa bo vsled izredno velikih padavin in hladnega vremena od vodstva gradbišča in delavcev zahtevalo maksimalne napore, predvsem pa še nadaljnjo podporo naših temeljnih organizacij ter zlasti kadrovanje dobrih delavcev za Outinord.

Kljub neizbrisanemu pečatu pripadnosti svoji delovni organizaciji, pa se vsi vključujemo aktivno v izgradnjo in reševanje problemov na skupnem Giposovem gradbišču Cetinje, kajti ni nam vseeno, če imajo težave naši sosede. Zato sta medsebojna pomoč in solidarnost postali nujna in sredstvo za razumevanje in zblizevanje.

Franc Klemen

OBVEŠČANJE V ZDRUŽENEM DELU — SPOZNANJE TUDI ZA NEMCE!

Z »RDEČIMI MANAGERJI« REŠENI RDEČIH ŠTEVILK — tak je naslov članka (objavljeno 25. septembra) v zahodnonemškem časopisu

Morgenpost iz Hamburga. Gre za zadevo, ki je zahodne gospodarstvenike hudo presenetila. Tovarna Körting v zgornjebavarskem Grassau je bila

pred dobrim letom v stečajju. Od 1.300 zaposlenih jih je v tovarni ostalo le še 500. Takrat jo je kupilo naše Gorenje.

Pisec članka poudarja, da na zunaj ni nič opaznega, da že eno leto vodi jo to tovarno Jugoslovani, le da je sedaj v njej 1.400 zaposlenih, sto več kot pred stečajem. V tovarni že upajo, da bodo do konca leta prvič izkazali dobiček. — Jasno je, da se gospodarstveniki sprašujejo, kaj se je vendar spremenilo v tej tovarni, da so se tako hitro izkopal iz težav. Na to jim odgo-

varja Nemeč, eden izmed vodilnih v tem novem obratu« Gorenja. In ker je del odgovora zanimiv predvsem za nas, ki se ukvarjamo z informiranjem in komuniciranjem v združenem delu, objavljamo prevod tega dela po vsebini in obliki:

»... Na delovnem mestu se ni nič spremenilo. Tovarna je prav tako organizirana kot prej, veljajo ista tarifna pravila. 'BO-LJE SMO INFORMIRANI'

Boljšje pa je sodelovanje Betriebsrata (neke vrste posvetovalnega obratnega sveta) z vodstvom firme:

'Smo mnogo bolj natančno in sproti obveščeni o najnovejših načrtih.' Pri dogovorih vodilnih je oblatni svet navzoč.

Odgovoren za ta 'management odprtih vrat' je glavni poslovodja Slovenec, ki je ta koncept prinesel s seboj iz matičnega podjetja v Velenju, ki je vodeno po načelih delavskega samoupravljanja...

Menimo, da je tu kakršenkoli komentar odveč — medsebojno obveščanje v združenem delu se samo potrjuje!

(Povzeto iz Informacij RS ZSS št. 13/III)

Igre za Dan republike

Letošnje jesensko interno športno tekmovanje med ekipami Ingradovih temeljnih organizacij, ki ga že nekaj let organiziramo vsakič v drugem kraju (kjer so sedeži TOZD) v počastitev Dneva republike, je bilo na športnih terenih v Zalcu. Te tradicionalne športne igre za velik prehodni pokal so odraz potreb naših delovnih ljudi, da se srečajo tudi izven delovišč, da se pomerijo med seboj na športnem polju. Množična udeležba iz vseh TOZD in zagrizeni boji so dokaz, da je športna rekreacija že močno zakoreninjena med delovnimi ljudmi Ingrada.

Uvrstitve:

streljanje:
1. GO Celje
2. Mehanizacija
3. Proizvodni obrati

kegljanje:
1. Mehanizacija,
2. GO Zalec
3. Projekktivni biro

šah:
1. GO Celje
2. Projekktivni biro
3. Skupne službe

nogomet:
1. IGM Medlog
2. Skupne službe
3. Mladinski dom

vleka vrvi:
1. Proizvodni obrati
2. Mehanizacija
3. GO Sentjur

namizni tenis:
1. Skupne službe
2. Mehanizacija
3. Projekktivni biro

odbojka:

1. Lesni obrati

2. GO Celje

3. Proizvodni obrati

9. Gradbeništvo

10. IGM Medlog

11. Lesni obrati

12. GO Laško

13. GO Ljubljana

14. GO Slov. Konjice

36
33
33
33
10
3

Skupna uvrstitev: točke

1. Mehanizacija 73

2. Skupne službe 68

3. Proizvodni obrati 68

4. GO Celje 66

5. Projekktivni biro 58

6. Mladinski dom 45

7. GO Sentjur 42

8. GO Zalec 38

Pa še to! Tekmovanje je bilo zelo dobro pripravljeno, vsi tekmovalci smo kljub nekoliko hladnejšemu vremenu odšli z lepimi vtisi glede pozornosti, ki so nam jo izkazali prizadevni in uspešni organizatorji iz TOZD GO Zalec.

V. S.



V odbojki so prvo mesto osvojili »štirje mušketirji« iz Lesnih obratov Gomilsko



Najbolj zanimiva panoga na naših internih športnih igrah je vleka vrvi

II. MEMORIAL IVANA CIJANA

Šahovska sekcija SD »Ingrad« pripravlja že drugič šahovsko tekmovanje v spomin na tragično preminulega šahista in vodilnega strokovnjaka Ivana Cijana, dipl. gr. inž.

V četrtek, 13. decembra ob 17. uri bo posamično prvenstvo »Ingradovih« šahistov v dvorani sindikalnega doma »Ingrad«.

V soboto, 15. decembra ob 9. uri pa bo v isti dvorani moštveno tekmovanje na 4 deskah v hitropoteznem šahu, kjer bo sodelovalo 16 ekip iz gradbenih delovnih organizacij Slovenije in drugih delovnih organizacij celjske regije. Prve tri ekipe prejmejo pokale v trajno last, zmagovalna pa še velik prehodni kristalni pokal, katerega je lani osvojila ekipa »Ingrada«.

V. S.

