

# RADIO

L J U B L J A N A

25

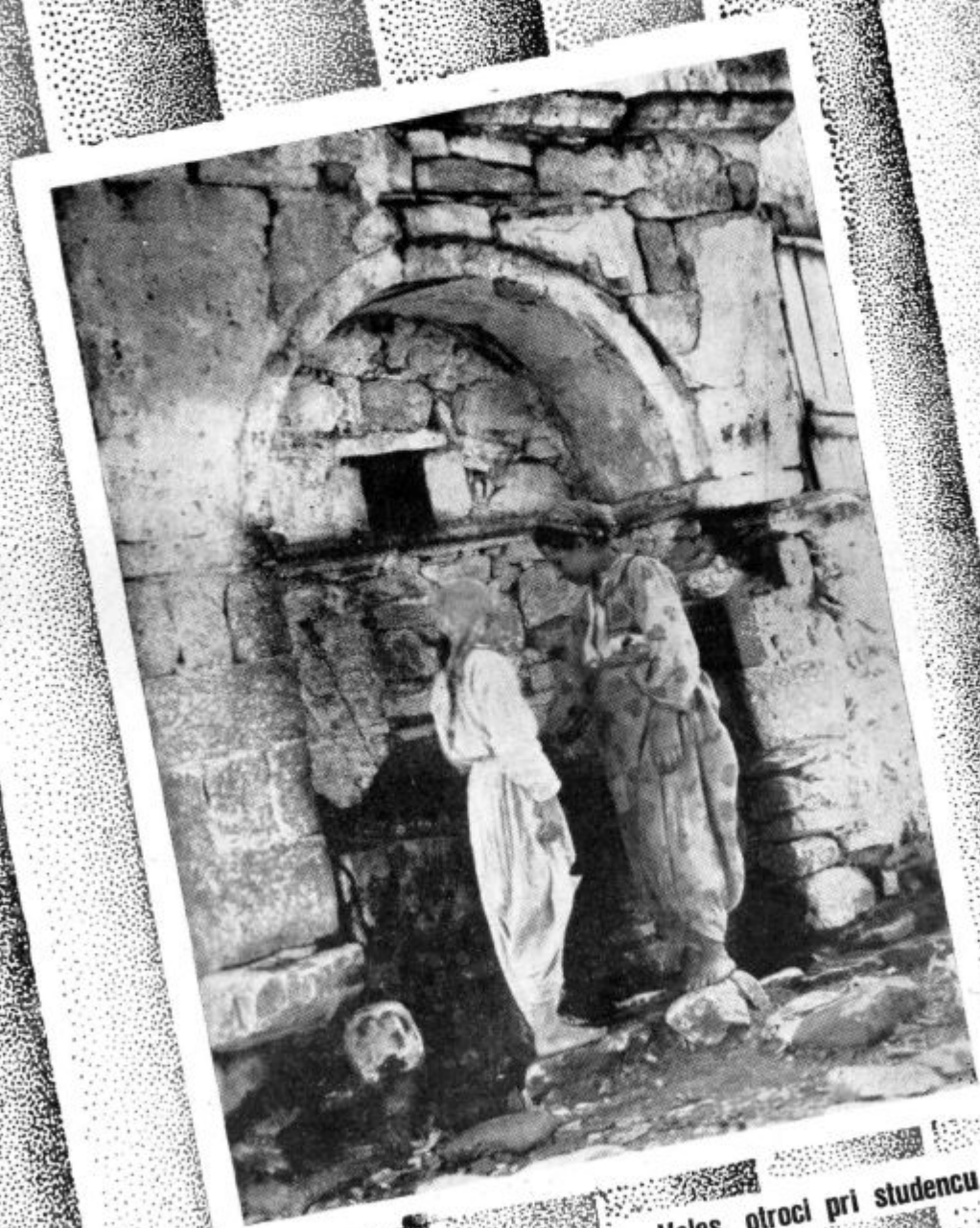

Veles, otroci pri studencu

Znamka



jamči za skrbno konstrukcijo in izvedbo novega

# vsevalovnega super-aparata

Kratki, srednji  
in dolgi valovi  
Enestavna re-  
gulacija. Naj-  
večja selektiv-  
nost. Automa-  
tična regulaci-  
ja fadingov.  
Velika jakost  
na rezerva.



Aparat je  
preizkušen  
po najno-  
vejših metodah ter jamčimo za brezhibnost!

**Najboljši aparat cele Evrope!**

GENERALNO ZASTOPSTVO:

„RADIO“, REG. ZADRUGA Z O. Z. V LJUBLJANI, MIKLOŠIČEVA CESTA 7

# RADIO LJUBLJANA

ILUSTRIRANI TEDNIK ZA RADIOFONIJO

17 JUNI 1934

Tromesečna naročnina 35 Din pol-  
letna 70 Din. letna 140 Din. Za ino  
zemstvo: tromesečno 48 Din. pol-  
letno 96 Din. letno 192 Din. Vse  
slovenske rokopise je poslati na na-  
slov: prof. Niko Kuret, Kranj. Na-  
ročnino je poslati na ček. račun št.  
15,228 v Ljubljani / Uprava je v  
Ljubljani, Miklošičeva cesta 7, te-  
lefon šte. 31-90.

25

NAŠI PRISPEVKI:

## JEZIK IN NAŠ RADIO

V svojih uvodnikih bomo v prihodnje poskušali obdelati vsa tista vprašanja našega radia, ki so zdaj in posebej pri nas življenjske važnosti zanj. Menimo, da sedanje vodstvo ne bo imelo vzroka, iti kar mimo teh naših izvajanj, ko bodo vendar nastajala iz najboljše in v minulih petih letih preizkušene volje za napredek naše radiofonije, ki jo je vsak čas kazal naš list.

Mislimo, da je prvo, kar nam je v tej vrsti obdelati, jezik, **naš slovenski jezik**, ki sleherni našo oddajo predstavlja domačim in tujim poslušavcem.

Imeli smo sicer že večkrat priliko, da izpregovorimo o tej stvari zlasti v zvezi z našim napovedovanjem, ki pa je le ena plat tega vprašanja. Zato ne bo odveč, če stvar zlasti z druge strani še danes obdelamo.

V dneh, ko v nasprotju z nekimi dosedanjimi tendencami zmaguje v našem javnem življenju načelo, da bodi najprej dober Slovenec, Hrvat in Srb, kdor hoče biti res dober Jugoslovan, načelo, ki smo ga mi zastopali ves čas (bili smo zato deležni očitka, da gojimo „prikrito plemensko mržnjo“...), je poudarjenje svetosti in važnosti našega jezika, hvala Bogu, odveč. Ni pa in zlepa ne bo odveč poudarjati nekaj drugega, da je v našem jeziku **treba videti svetinjo posebno takrat, ko skozi mikrofona zahaja v eter**. Če bi bile naše razmere, kakor bi morale biti, in bi bile osebnosti, ki vedrijo

in oblačijo pri našem radu, količikaj drugačne, bi si to poudarjenje lahko prihranili. Saj nikjer drugod na svetu o teh stvareh ni debate. Francoskemu in nemškemu in laškemu in angleškemu radu je samo po sebi umevno, da mora biti jezik v vsaki napovedi in oddaji prvovrsten. Seveda imajo zato vsi ti narodi veliko jezikovno kulturo in staro tradicijo v negi jezika, mi pa še osrednjega časopisa za jezik — kaj šele akademije — ne zmremo. **Zato pa odpada del odgovornosti in nalog na vsakega posameznika pri nas**, ki se tako ali drugače ukvarja z jezikom. Iz tega pa potem sledi, da odpade **močno velik delež, na radio**.

Lahko rečemo, da se sedanje vodstvo našega radia, tega deleža dozda absolutno **ne zaveda**. Videti namreč vsaj ni, da bi čutilo v tem pogledu kakšno odgovornost. Jasen dokaz za to je način reševanje **napovedovskega vprašanja**. In vendar se nahaja v sedanjem vodstvu slovenski književnik, če natanko vzamemo, sta prav za prav dva, ki se ukvarjata z jezikom... In vendar?

In vendar je v zadnjem času naš jezik v našem radu **pravi pastorek**. Kolikor ga že ne mrcvarijo neusmiljeni oglasi in do kraja neslovensko stilizirana častnikarska poročila, ga pa lomijo v napovedovanju. Da je potreben tudi jezik predavanj včasnih hude krtače, le prepogosto občutimo.

V imenu slovenske kulture in našega narodnega ponosa smemo zato pač najprej apelirati na vsako vodstvo našega radia, da z vso skrbnostjo, z vso zavestjo odgovornosti in z vso ljubeznijo **varuje čistost in lepoto naše besede pred mikrofonom!**

Druge nujne stvari si slede po vrsti. **Najprej** je treba rešiti naš **napovedovavski problem**. V tem pogledu nismo imeli dozda nobenega realnega uspeha, zakaj prejšnji napovedovavki so sledile zdaj še mnogo slabše napovedovavske moči. Prišli smo z našim napovedovanjem z dežja pod kap. Če tega sedanje vodstvo ne razume, potem bodo tudi tale naša izvajanja bob v steno. Vendar pa še nismo opustili vsega upanja. Do jeseni in začetka nove „sezije“ je še daleč, morda bo pa naše pisanje, podprto s pismi poslušavcev, našlo milost in razumevanje.

Šele, če se uredi vprašanja napovedovanja, pa moremo govoriti dalje o ukrepih, ki so v naših prilikah nujni. Anarhija v jezikovnem pogledu je pri nas prilično precejšnja, vsaj v nekaterih vprašanjih. Niti Breznikov Pravopis niti Koštialov Brus ne zadostujeta več. Vendar se naš jezik niti teh dveh ne drži. Saj opazamo na nastopajočih **vzgojiteljih mladine** pred mikrofonom, da so jim neznana važna določila teh dveh naših ravnal! Kaj naj potem porečemo o drugih? Da so naša **častnikarska poročila** docela pod vtiskom srbo-

# NA DOMAČEM VALU

## Misli k sporedu

★ Reči moramo topot spet, da se je spored posrečil. Nemara je res da čutiti spet nekoliko več dobre volje v našem programskem vodstvu, česar se samo veselimo. Upamo, da bomo s svojimi prispevki znanprej to dobro voljo lahko podprli.

★ Ta teden bomo slišali kar štiri zbere, od katerih je sicer samo eden izvenljubljski. V nedeljo zvečer bo pel ljubljanski „Cankar“, v torek bo pela hrastniška „Lira“, v četrtek odlična ljubljanska „Ljubljana“ in v soboto dobro znani ljubljanski „Tabor“. Tako je prav, naše pisanje tedaj ni bilo zaman. Samo za sporede še ne vemo, kakšni so.

★ Resni večeri bodo pa kljub temu prav za prav še trije. V ponedeljek se bo prenašala opera iz Beograda, v petek bomo slišali kakor ponavadi prenos iz Zagreba, sredin večer pa je večer resne in kvalitetne glasbe v domačem studiu. Na tem večeru bodo nastopili operni solist Primožič, naša znana pianistka Poženelova in vokalni kvintet. Če bosta prva dva za širšo publiko morda težje dostopna, bo pa tretji na vsak način zadovoljil vse naše poslušavstvo.

★ Radi bi posebej opozorili na sobotno primorsko uro. Pevski zbor „Tabor“ bo namreč izvajal spored tržaških narodnih. To je na vsak način posebnost, ki je še nismo slišali. Tako se tudi vse take ure odmaknejo goli retorični propagandnosti in postanejo splošno zanimive in privlačne, dosežejo pa mnogo lažje svoj namen.

★ Sobotni večer bo na splošno zadovoljil. Znani pevski tercet (gdč. Jugova, gg. Jug i Dermota) bo ob spremljevanju orkestra izvajal slovenske narodne. Drugi del večernega sporeda tvori lahka glasba. Samo tista „Eroica“ na ploščah pa vmes prav nič ne sodi. Sam Bog ve, kako je zašla med ta spored?

## César Franck

(K sredinemu koncertu pianistke Poženelove)

C. Franck je Belgijec, vendar je deloval v Parizu od 1843 do svoje smrti. Znan je bil kot izvrsten organist, njegova slava pa je ostala zaradi njegovih skladb. Od 1872 je bil profesor na pariškem konservatoriju. — Variacije se v glasbi imenujejo glasbene tvorbe, kjer se značilen tema preoblikuje in spreminja, vendar vselej tako, da nam obris prvotnega temata ostane zaznaven. — Take Franckove skladbe nam bo predvajala v sredo zvečer gdč. Poženelova.

## Nujen predlog

Orkester Marek Webra, zaloga Karla Preloga in podobne cvetke, ki jih ni konca, nas nagibajo, da našemu vodstvu nujno predlagamo in priporočimo, naj kot redni inventar studia nemudoma nabavi: 1. Breznikovo Slovensko slovnico, 2. Breznikov Pravočrtni pis in 3. Koštialov Brus, in naj med službene dolžnosti napovedovalskega osebja brez pomisleka uvrsti obvezne dnevni studij imenovanih osnovnih učnih knjig pravilne in lepe slovensčine.

hrvaških, nato pa nemških in francoskih besedil, je tudi otipljivo. Marsikdo časnikarje opravičuje, češ, da delajo v naglici in da jim moramo marsikaj spregledati! In vendar časnikarji ustvarjajo pismeni jezik širokih množic. Povejmo primer: Tovarna čevljev ima mnogo naročil. V njej zaposljeni čevljarji delajo na akord. Ali pa zato smejo zanemariti kakšen vbod? Ne smejo! In mar naj se dovoli človeku, ki dela z največjo kulturno dobrino, z jezikom, kaj posebnega in izrednega, dovoljujejo se mu naj izrečne napake? Naši predavatelji, zlasti kar je starejših, pa so izšli iz neslovenskih šol, zato je njihov način mišljenja čestokrat neslovenski, način izražanja pa včasih že — Majestät, aus Krain, ich kann nichts dafür — srbski...

V naši postaji pa bi moral biti človek, dober znanec jezika, ki bi z velikim brusom obrusil sleherno stvar, ki pride pred mikrofona, vse, od reklame do predavanja. To smo dolžni sebi, to smo dolžni svojemu narodu.

Dobro vemo, da pridejo zlasti poročila včasih zadnjo minuto v studio. Za ta primer pa ponovimo, kar smo o priliki že zapisali: tudi napovedovavec mora biti neoporečno dober znanec jezika, zraven pa toliko inteligenten in tenkočuten, da bo napačno in neslovensko stilizirani tekst poročil popravil sam tik pred branjem ali, če ne pojde drugače, med branjem. Tako privzgojen čut za jezik mora imeti, da mu je fizično nemoogoče, da bi spravil kaj neslovenskega z jezika. Za dimnikarja se zahteva, da ni vrtoglav, — za napovedovavca se pač sme zahtevati tudi brežhibno znanje jezika.

Menimo, da smo bili zelo konkretni.

Drugod se učimo, kako je treba ljubiti, spoštovati in gojiti svoj jezik. Potrkajmo si na prsi in priznajmo vsi skupaj svojo krivdo, ko se včasih ne potrudimo niti za osnovno znanje.

Neizprosno pa moramo zahtevati popolnosti jezika tam, kjer je nastalo za ves narod kulturno žarišče, — v radiu.

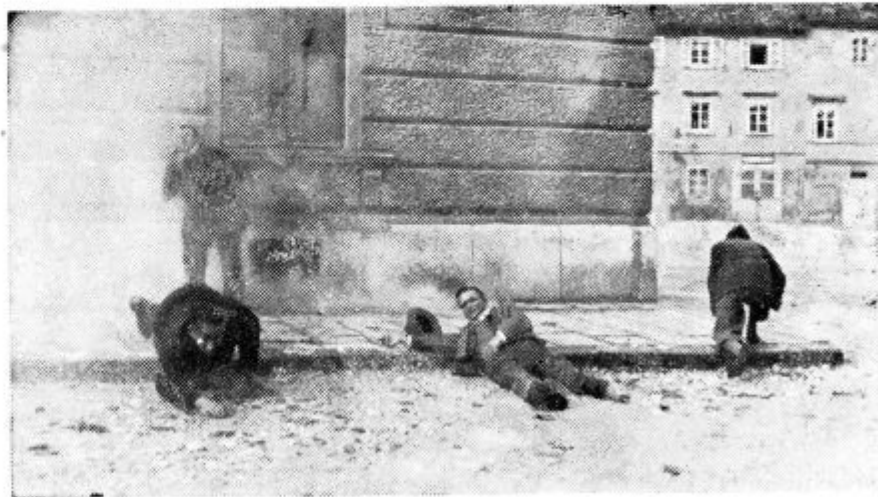

Plinski napad (na Ljubljano?). K tor kovi šolski uri.

## In brus

Nimamo prostora, da bi pod „Brusom“ navajali vse jezikovne strahote, ki jih moramo poslušati. Radio nas na primer dosledno vabi na „vārške“ igre v Oberammergau, ko je „e“ v pridevniku „verski“ in samostalniku „vera“ vendar tako ozek, da je skoraj podoben „i“-ju. Tisto, kar smo zadnjič napisali o „glasbi“, je bilo zaman. Zakaj dosledno poslušamo prenos ruske „glasbe“ z velesejma, kjer se z „glasbo“ (seveda po srbskem

vzgladu) razume — godba... No, v programu pa beremo še novo možnost: v ponedeljek bo igrala kmečka — „kapela“ na ploščah... Na kmetih je sicer res veliko kapel, vsaj pri nas, hvala Bogu, — ampak igra pa nobena. Kaj se neki pri našem radiu tako boje slovenske — „godbe“?

Na tole cvetko iz napovedi nas je nekdo opozoril: „Cerkveni zbor izvaja zbor z velikim državnim simfoničnim orkestrom...“

Le kdaj bo „kos teh špaso sit“?

## D R U G O D

## Avstrija

★ Ze lansko leto se je pojavila misel, da bi se postavila posebna postaja, ki bi bila izključno posvečena katoliški propagandi v nemškem jeziku. Spočetka se je govorilo, da se bo ta postaja nahajala v nemškem delu Švice. Podbitični dogodki zadnjega časa, ki so spravili v Avstriji na površje katoliško vlado, ki je v nasprotju s Hitlerjevim režimom, pa so storili, da je padla odločitev za Avstrijo. Nova postaja bo zelo močna, obsegati hoče vso Nemčijo in Srednjo Evropo.

## Amerika

★ Hollywood pripravlja novo senzacijo. Dobil bo cerkev, ki jo bodo postavili s prispevki radijskih poslušavcev. Pastor Hogg namreč že nekaj časa govori redno vsako nedeljo v postaji KFAC in se obrača na vernike s prošnjami za darove. Vsak teden dobiva do 2.500 pisem s prispevki. Denarja se je zdaj nabralo že toliko, da pastor pričinja z zidanjem. V cerkvi bo namestil mikrofon in potem se bodo njegovi govori prenašali neposredno iz te cerkve.

★ Od letošnjega prvega junija ne sme nobena postaja NBC več uporabljati med oddajami odmorovnih znakov. Med posameznimi tčkami sme biti največ devet sekund presledka. S tem hoče NBC pospešiti oddajni tempo in vzdržati zanimanje poslušavcev.

★ NBC objavlja statistiko o svojih oddajah v minulem letu. Ta statistika jasno kaže okus ameriškega poslušavca. Glasbe je bilo 67.4 odst., ne pove pa statistika, kakšna je bila ta glasba, dalje je bilo slovstvu posvečenih 17.9 odst., otroškim uram samo 4.7 odst. Še manj je bilo dnevnih po-

ročil, vsega le 3.1 odst., a verskih oddaj celih — 1.8 odst. Vzgojnih oddaj je bilo 21.15 odst.

★ Kakor je znano, prihaja v Ameriki občinstvo v studije ameriških postaj in prisostvuje za malenkostno vstopnino oddajam. Zdaj so pa lastniki gledališč in kinematografov vložili protij vsem ameriškim postajem, ki to dopuščajo, tožbo zaradi nelojalne konkurence. Baj se na ta način vsak teden odvrne od drugih zabavišč okoli 85.000 oseb.

## Anglija

★ Angleški simfonični orkester, ki ga je vsak večer slišati v oddajah postaj BBC, že kaže znake utrujenosti kar ni nič čudnega. Zato so v Londonu sklenili, da sestavijo še en orkester,

ki bo nastopal izmenoma z dosedanjim. Tako bo dosedanjí izvrstaj orkester imel časa za odpočitek in poštene vaje. Stari orkester s svojimi 140 člani velja letno 80.000 funtov, novi orkester s 75 člani pa bo veljal 50.000 funtov.

★ V poletnih mesecih bo imel angleški radio en sam spored. Ta določba velja od 2. julija do 15. septembra in še to samo za čas od 18 do 20 ure. V tem času bodo oddajale samo regionalne postaje in Daventry National. Ta sklep pa je izzval veliko razburjenje zlasti med radijskimi trgovci, ki so deloma že prodali delcma pa pripravili precejšnje zaloge aparatov v kovčkih za počitnice. Ker so taki aparati namenjeni predvsem lokalnemu sprejemu, bo za marsikateriga tak aparat neporaben. Tudi za veliko radijsko razstavo avgusta meseca v Londonu ta ukrep po mnenju teh krogov ni kdove kako ugoden.

## ČSR

★ Po češko-slovaških vojašnicah so že zdaj bili nameščeni radijski zvočniki po predavalnicah. Zdaj pa je ministrstvo narodne obrambe izdalo poziv izdelovavcem radijskih aparatov, naj mu brezplačno dobavijo aparate, ki jih bo namestilo po spalnicah.

★ Med Nemčijo in Češkoslovaško je sklenjen dogovor glede medsebcjnih dirigentskih gostovanj. Tako bo gostoval Hilmar Wabar iz Leipziške postaje v Francovih varih, kapelnik



Svetovna razstava v Chicagu. K petkovemu predavanju

Thamm iz Francovih vari pa v leipziški postaji. To je prva izmenjava te vrste izza Hitlerjevega režima.

#### Gdansk

★ Že nekaj let je oddajna postaja v Gdanku oddajala samo spored, ki ga je prevzemala od Königsberške postaje. Denarna sredstva ji namreč niso dopuščala, da bi sama organizirala kvalitativno odgovarjajoče sporede. Zdaj pa je vodstvo oddajne postaje v Gdanku sklenilo dogovor s prosvetnim oddelkom svobodnega mesta Gdanska, po katerem bo le-ta poskrbel za zadostna sredstva, da bo postaja oddajala tudi lastne sporede.

#### Nemčija

★ Poročajo, da je v nekem tū. rinškem mestu neka skupina poslušavcev redno poslušala oddaje ruskih postaj in se o njih razgovarjala. Vse skupaj so aretirali, jih odpravili v koncentracijsko taborišče in obtožili veleizdaje.

★ Postaja v Langenbergu bo začela oddajati s 100 kW. Za čas, dokler postaja ne bo dodelana, bo oddajala samo s 15 kW.

★ V letu 1932 je 25 odst. nemške radijske produkcije šlo za izvoz, v letu 1933 pa je ta odstotek padel na 7 odst. Zato išče Nemčija novih tržišč in se je nemška radijska industrija skoraj da korporativno udeležila ljubljanskega velesejma.

#### Švica

★ Postaja v Beromünstru bo v avgustu počivala. Predelali jo bodo, da bo oddajala s 100 kW. Ta čas bodo njeni poslušavci sprejemali oddaje postaje v Sottensu (francoska Švica).

## KAJ BO TA TEDEN ZANIMIVEGA V ETRU?

Za nas ta teden kdove kaj zanimivega ne bo preveč. — Dunajski radio bo začel v soboto s ciklom operet *Johanna Straussa*. Ob 20 bo v soboto na vrsti njegov „Waldmeister“. — Stuttgart se je ta teden lotil dunajskega operetnega komponista *Suppéja*, katerega opereto „Zehn Mädchen und kein Mann“ bo oddajal v ponedeljek ob 21.15, in opereto „Boccaccio“ bo prenašal v soboto ob 20.15. — Kdor se za zvočni film zanima, ga opozarjamo na zanimiv razgovor z izumiteljem zvočnega filma, Hansom Vogtom, ki ga bo oddajal Deutschlandsender v ponedeljek ob 18.

## KRITIKA

# O MLADINSKIH IN ORKESTRALNIH KONCERTIH

Prav je, da naša radijska postaja obrača precej pozornosti mladinske-mu glasbenemu gibanju, ki se je zlasti v zadnjem času razmahnilo do zavzetne živahnosti. S tem daje namreč mladim pevcem in glasbenikom mnogo impulza za nadaljnje vztrajno delo in za resen podvig v smeri pravega umetnostnega zasledovanja, in to z dejstvom, da z radijskim nastopanjem na eni strani vrednejši mladinski ansambli vzbujajo enaka stremiljanja tudi pri manj agilni mladeži, na drugi strani pa je v tem dana širša umetnostna kontrola, ki more na ta način izravnati še obstoječe nedostatke v smeri k čim večji umetniški popolnosti. Vse to ima namreč svojo posebno važnost glede na ugodni vpliv, ki ga ima plemenita glasba na človeka sploh in še posebej na otroka, ker zmore pri njem vzbujati duhovno stran k večji razgibanosti in s tem vsaj nekoliko zavretj danes tako obupno razraslo suho materialistično vsestransko stremiljenje. Le v bolj bogatem duhovnem življenju človeka bo namreč mogoče ustvariti znosnejše vzajemno življenje in ga z resnim delom v tej smeri že pri mladini iziriti iz globoko pogreznjenih kolesnic današnje razdvojenosti.

Če pogledamo na mladinske koncertne nastope v radiu v teku zadnjega časa, tadej moramo glede na navedene misli priznati veliko pomembnost prenosa tekmujočega nastopa 19 mladinskih zborov na matineji preteklo nedeljo. Tu smo mogli namreč doumeti nele izredno navdušeno gibanje mladinske pesmi po vsej slovenski deželi, temveč tudi že njeno visoko izoblikovanost vsaj v smeri pravega umetnostnega oblikovanja. Ne glede na popolnejšo ali manj popolno umetniško stopnjo podajanja posameznih zborov gre priznanje vsem brez izjeme, da se njihova zaželjena pot vije v pravi smeri. Isti vtisk je zapustil tudi koncert mladinskega pevskega in orkestralnega zbora iz Kranja, pri katerem moramo ugotoviti zelo resno osnovno glasbeno linijo, če ne že deloma naravnost presenetljiv glasbeni umetniški izraz. Pač pa bi ob tej priliki omenil, da ni prav prijetno učinkoval koncert mladinskega zbora državne realne gimnazije iz Celja. Kljub temu, da je bila tehnična izvedba, kar se tiče intonacijske čistosti,

ritmične preciznosti in zvočne enotnosti na celo presenetljivi stopnji, če se oziramo na otroške sposobnosti, je vendar vtisk močno popuščal zaradi izgrešene interpretacije. Ta pa gre na račun pevovodje, ki je v izvedbi sicer dokazal svojo individualno posebnost, a v tem vendar silen odklon od današnje estetske miselnosti, tako da je to človeku, ki živi v današnjem glasbenem pomjovanju, moralo vzbuditi odpor. Vprav iz tega je vidno, kolikšne važnosti so tudi mladinski pevovodje, ki morajo glede na svojo pomembno funkcijo pač biti v skladu vsaj z bistvenimi zakoni današnjega občega estetskega glasbenega pojmovanja.

Če preidem na orkestralne koncerte, bi v prvi vrsti zopet opozoril na zelo občutljivo dejstvo, ki se tiče oddajnega prostora. Omenil sem že na tem mestu, da je naš radijski oddajni prostor zlasti še pri orkestralnih nastopih s svojo z zavesami zastrto opredeljenostjo močno neprikladen, ker ubija vsako akustiko in s tem jemlje tonu vso sočnost, pa ne glede na to poudarja tudi vsako najtanjšo intonacijsko nepravilnost. V izboljšanje te hibe bo svetoval, naj bi se za take prenose izbrala druga dvorana, ki sama po sebi nima omenjenih neugodnosti (n. pr. Hubadova ali Lajovčeva dvorana na konservatoriju). Tako bi se z majhno prebrodivijo zaprek učinek mnogo povečal. Omenjena neugodnost je namreč zopet občutno izstopila ob priliki simfoničnega koncerta, ki ga je izvedlo ljubljansko Orkestralno društvo pod vodstvom L. M. Škerjanca. Prepričan sem, da bi celotni vtisk mnogo zrasel, če bi se izvedba vršila v primerni oddajni dvorani. Mimo tega pa bi o izvedbi sami povedal, da je bila na lepi višini, čeprav jo je omejevala še ne prav popolna detajlna izdelanost. Poleg tega pa pri takih nastopih (še zlasti v radiu, ki radi svoje mnogoterosti hoče čim večje programne enotnosti) nekoliko motj preraznolična sporednost del, ki je bila v danem primeru res malce preveč heterogena, zakaj nudi nam je neurejeno vrsto glasbenih umetnin različnih tvorcev od več ko dvestoletne preteklosti do danes in s tem prav zmedeno in razbito vrsto stilnih svojstvenosti. U.

# Povećavanje selektiviteta

(Svršetak)

Zaštitna mrežica dobija niži napon preko potencimetske veze  $R_3=0,1$  i  $R_4=0,15$  megoma. Blokom  $C_5=0,1$  mikrofarada, vezana je zaštitna mreža za masu (šasiju). Anoda dobija napon preko prigušnika  $D_r$ , koji treba da primorava v. frekv. struju, da sa anode, blokom  $C_7=500$  cm ide u prijemnik.

Kako je obično kod svih fabričnih aparata mrežni transformator dimenzionisan samo za cevi u aparatu, bio bi on preopterećen, kad bi se priključila još jedna cev. Zato je za selektor predviđen zaseban transformator za usijavanje katode cevi. Pošto je potrošnja samo oko 4—4,5 vata, može se za tu svrhu uzeti jedan mali transformator za zvonice. Na namotaju od 5 V priključi se vlakno, preko otpora  $R_6$  od 1 oma, u kome se poništava onaj jedan volt, koji je suvišan, pošto su vlakna evropskih cevi za napon od 4V. Ako se pak upotrebi američka cev sa 2,5 V grejanja, uzećemo namotaj od 3 V, a  $R_6$  iznosi u tom slučaju 0,5 oma.  $R_6$  mora se tako dimenzionisati, da izdrži struju od 1—1,5 A, jer toliko traže indirektno grejane cevi. Pošto takav transformator nema srednji odvod, mora se on veštački načiniti potenciometrom  $R_7$  od 20—50 oma (stari otpornik iz bateriskog aparata). Vlakno se može

Sve ostale podatke vidimo sa sl. 2. Početak „s“ od  $L_2$  i  $L_3$  dolazi na stator od  $C_1$  i  $C_2$ .

Za prigušnik napravimo od 6 većih i 5 manjih kružnih pločica od prespana ili kartona telo prema sl. 3. U svaki žljeb namotamo 200—300 zavojaka žice, od 0,1 mm, izo-

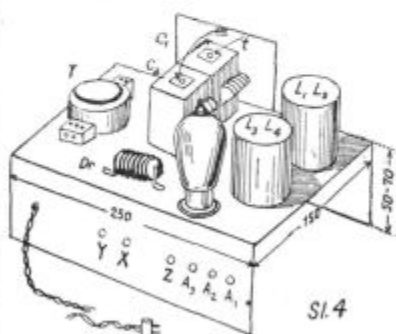

Sl. 4

lovane 2 puta svilom (pamukom).

Sve delove montiramo na šasiji dimenzije prema sl. 4. Prethodno u njoj isećemo kružne otvore za podnožja cevi i kalemove, dalje izbušimo potrebne rupe za prolaz žica od anode (sa balona cevi), od  $D_r$ , kondenzatora i transformatora. Sa zadnje strane izbušimo rupu za prolaz gajtana, dalje za buksne. Samo se buksna za Z montira direktno za šasiju, dok se X, Y,  $A_1$ ,  $A_2$  i  $A_3$  montiraju izolovano. Kondenzatori  $C_1$  i  $C_2$  montiraju se tako, da trimeri „t“

(blokovi za izjednačavanje) dolaze sa gornje strane. Sa donje strane rasporedimo ostale blokove i otpore tako, da veze koje ih budu spajale budu što kraće. Sve ćemo veze lemiti.

Selektor se priključi ispred prijemnika. Antena se prvo stavi na  $A_1$ , a antenska buksna u prijemniku veže se za X. Y se spaja sa onom buksnom od zvučnika, koja dolazi na + pol anodnog izvora. Z se spaja sa buksnom Z na prijemniku, gde se priključi i zemlja. Traženje stanica vrši se na prijemniku kao obično i na selektoru. Skala kondenzatora na selektoru dotle se okreće, dok se ne dobija max. jačina. Sad se antena na selektoru premesti na  $A_2$  i potražimo neku stanicu na početku skale. Pomoću trimera pokušamo da izjednačimo oba kola dok se ne dobije max. jačina. To će nam samo uspeti, ako su kalemovi potpuno izjednačeni, t. j. ako imaju isti broj zavojaka. Od izjednačavanja zavisi postignuti selektivitet i jačina. Najbolje je ako jedan od kondenzatora ima i pokretan stator (korekcija statora), jer se tako najlakše mogu oba kola izjednačiti.

Sa navedenim selektorom povećava se pored selektiviteta i osetljivost aparata, jer je selektor u stvari odvojen v. frekv. stepen, u kome se pored filtriranja vrši još i pojačavanje v. frekv. oscilacije. Zato ćemo sa njime primati i one slabije stanice, koje ranije nismo primali.

## RAZNA MERENJA VITSTONOVIM MOSTOM

U ranijim brojevima naglasili smo već važnost električnih merenja za ozbiljnijeg amatera, koji bi želeo dublje da prodre u radiotehniku, koji se ne zadovoljava samo vezivanjem (što se radi često potpuno mehanički) pojedinih delova. Metode elektr. merenja koje za amatera dolaze u obzir ne smeju biti komplikovane, ne smeju zahtevati skupe delove, a rad sa njima mora biti što uprošćeniji. U prošlom broju pokazali smo kako se otpori i kondenzatori mogu meriti metodom upoređenja sa oscilatorom sa glimlampom. Ovog puta pokazaćemo metodu sa Vitstonovim mostom. Ali pre nego što predjemo na samu metodu,

moramo se malo potsetiti na granjanje struje i na padove napona u jednom otporu, kad kroz njega prolazi elektr. struja.

Na sl. 1 prikazana je principna šema metode Vitstonovog mosta. Četiri otpora,  $R_1$ ,  $R_2$ ,  $R_3$  i  $R_x$  vezana su u jedan četvorougao. Dva suprotna temena (C i D) vezana su za bateriju E, koja se uključuje ključem K. Druga dva temena (A i B) vezana su diagonalno galvanometrom G, koji prestavlja u stvari most. Ako sada zatvorimo ključ K proćiće iz baterije E, struja i do temena C. Tu se struja grana u dve grane:  $i_1$ , koja ide gornjim ogranakom  $R_1$  i  $R_x$ , i  $i_2$ , koja

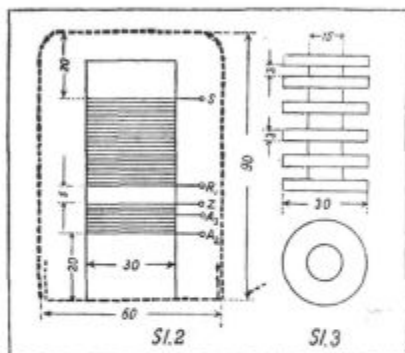

priključiti i za namotaj u mrežnom transf. u prijemniku, ako je on jače dimenzionisan.

Oba kalema su potpuno jednaka, samo što  $L_1$  nema odvod ( $A_3$ ). Na cilindru od prespana, prečnika 30 m/m, namotamo za  $L_1$  20 + 15 zavojaka (od  $A_3$  do  $Z_1$  ima 20 zavojaka), za  $L_2$  i  $L_3$  110, a za  $L_4$  opet 35 zavojaka. Upotrebljena žica je lakirana, prečnika 0,25—0,3 m/m.

prolazi kroz  $R_2$  i  $R_3$ . Možemo imati i jednu treću struju  $i_g$  koja prolazi kroz most (galvanometar G). Struja  $i_g$  imaće pravac kao na sl. 1, kad tačka B bude na višem naponu od tačke A, a galvanometar će skretati u desno. Obratno, kad bi napon od A bio viši od B, tekla bi  $i_g$  od A ka B, (galvanometar bi skrenuo u levo). A šta će biti, ako A i B ne pokazuju jedan prema drugome naponsku razliku? Pošto između A i B nema naponske razlike,

Iz ovog primera vidimo ovo: Galvanometar G biće u miru kad **podela napona** (na 3 V i 6 V) u gornjoj i donjoj grani bude ista, a to će biti samo u slučaja, ako i otpori u gornjoj grani (4 i 8 oma) budu u istom odnosu kao otpori u donjoj grani (7 i 14 oma), dakle

$$\frac{R_1}{R_x} = \frac{R_2}{R_3} \dots (a)$$

Ako dakle znamo  $R_1$ ,  $R_2$  i  $R_3$  moći ćemo iz gornjeg odnosa naći nepoznat otpor  $R_x$ .

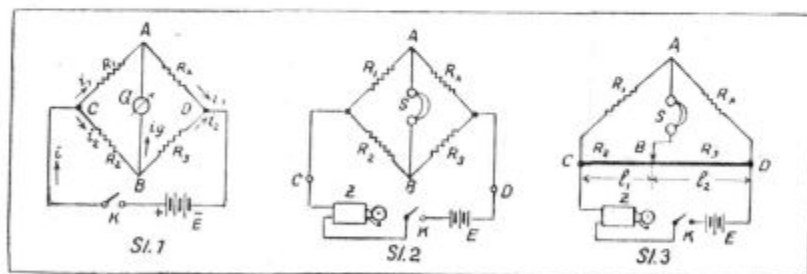

znači da neće biti struje  $i_g$  kroz dijagonalnu granu, galvanometar neće pokazivati nikakvo skretanje.

Znamo, da kad kroz jedan otpor, na primer  $R_1$ , prolazi struja  $i_1$ , između krajeva tog otpora, tj. između tačaka A i C, nastaje jedna naponska razlika, ili kako se kaže, u otporu  $R_1$ , nastaje pri prolazu struje  $i_1$ , jedan pad napona. Taj se pad napona dobija, kad se  $i_1$  pomnoži sa  $R_1$ . Što je  $R_1$  veći biće i veći pad napona. Mi smo ovde posmatrali samo  $R_1$ , ali struja  $i_1$  prolazi i kroz  $R_x$ , a  $i_2$  kroz  $R_2$  i  $R_3$ , te će i u njima nastati padovi napona. Mi možemo sada sve 4 otpore tako podesiti — i na tome počiva cela metoda merenja —, da A i B ne pokazuju jedan prema drugome naponsku razliku, usled čega kroz most (koji predstavlja galvanometar) neće proći struja  $i_g$ .

Pretpostavimo da baterija E ima 9V i da između tačaka C i D vlada takodje napon od 9V. Ako je sada na primer  $R_1 = 4$ , a  $R_x = 8$  oma biće na primer napon između A i C 3V, a između A i D 6V (jer  $R_x$  je dva puta veće od  $R_1$ , a oba napona zajedno moraju imati 9V, kolika je naponska razlika između C i D). Da bi u drugoj grani između B i C takodje bilo 3 V, a između B i D 6 V, što je potrebno da G ostane u miru, mora  $R_2$  biti dva puta veće od  $R_3$ , ako je dakle  $R_2$  bilo na primer 7 oma, mora  $R_3$  imati 14 oma. Da li će između A C i A D biti 3 V, odnosno 6 V, zavisi od  $i_1$  odnosno  $i_2$ .

B, koji dolazi od slušalice. Pošto je kod žice otpor srazmeran dužini žice, možemo umesto odnosa  $R_2/R_3$  uzeti odnos dužina  $l_2/l_1$ .

Merenje otpora vrši se prema sl. 3 ovako: Nepoznati otpor  $R_x$  uključiti se isto tako i poznati otpor  $R_1$ , ključ K se zatvori i klizač B se dotle pomera duž žice C D dok se u slušalici ne čuje minimum zujanja. Pošto je dužina žice graduisana, imamo samo da pročitamo otsečke  $l_1$  i  $l_2$  i prema obrascu

$$R_x = R_1 \cdot \frac{l_2}{l_1} \dots (c)$$

odredimo nepoznatu vrednost otpora  $R_x$ . Neka je na primer  $R_1 = 500$  oma,  $l_1 = 272$  m/m a  $l_2 = 728$  m/m. Tu je otporna žica tačno 1 m dugačka, a zategnuta je na lenjiru sa milimetarskom podelom.  $R_x$  iznosi

$$R_x = 500 \cdot \frac{728}{272} \approx 1340 \text{ oma.}$$

Posle merenja treba odmah K otvoriti, kako baterija E ne bi bila dugo kratkospojena otpornom žicom C D.

Za otpornu žicu uzimamo голу nikelin žicu prečnika 0,3—0,4 m/m, koju zategnemo na dasci (sl. 4) između dva zavrtnja „d“ koji istovremeno predstavljaju i priključke C i D sa sl. 3. Daska „a“ na kojoj se zategne žica „z“ od tvrdog je drveta, dimenzija prema sl. 4. Sa donje strane nalaze se noge „b“. Razmak između zavrtnjeva „d“ je tačno 1 m (videti sl. 4) i na njemu je nanesena milimetarska podela, kako bi se odmah videla vrednost za  $l_1$  i

$$R_x = R_1 \cdot \frac{R_3}{R_2} \dots (b)$$

Obično znamo  $R_1$ , i odnos  $R_3/R_2$  koji se dotle menja (na način koji ćemo odmah videti) da kroz most ne prolazi struja, t.j. da G ne pokazuje skretanje.

Da bi vršili merenja kapaciteta, moramo umesto jednosmislene, upotrebiti naizm. struju, jer kondenzator, kao što znamo, propušta naizm. a blokira jednosmislenu struju. U mostu uključimo umesto galvanometra slušalicu a kao izvor struje upotrebimo naizmeničnu ili jednosmislenu, koju brzo prekidamo pomoću elektr. prekidača.

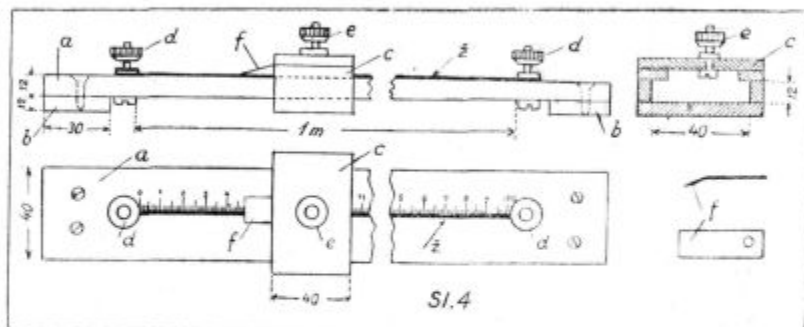

Takav nam prekidač predstavlja svako elektr. zvonce. Na sl. 2 biće tačka A i B na istom potencijalu (između njih neće biti naponske razlike) kada se u slušalici ne čuje zujanje. I ovde vredi odnos (a) za određivanje  $R_x$ .

Rekli smo, da odnos  $R_3/R_2$  treba da je promenljiv. Za  $R_2$  i  $R_3$  uzećemo jednu zategnutu otpornu žicu C D (sl. 3), na kojoj klizi kontakt

$l_2$ . Klizač „c“ izradjen je od tanjeg tvrdog drveta. Sa gornje strane se pomoću zavrtnja „e“ utvrdi jezičak f, koji klizi duž nikelin žice. Klizač ili bolje reći saonice „c“ treba da su lako pomerljive na dasci „a“, ali to ipak ne sme biti tako lako, da se „c“ sam pomera od mesta na koje se namesti.

(Svršiće se)



# Najzanimljivije tačke evropskog programa od 10 VI do 16 VI 1934 godine

## Opere i operete

### NEDELJA 17-VI

17.55 „Sumrak bogova“ opera od Wagnera — *Beč*

18.20 „Bajazzo“ opera od Leoncavallo-a — *Budapest*

20.00 „Gejša“ opereta od Sidney-a — *Frankfurt*

### PONEDELJAK 18-VI

20.30 „Pikova dama“ opera od Čajkovskog — *Beograd, Zagreb, i Ljubljana*

### UTORAK 19-VI

20.05 „Oružar“ opera od Lortzinga — *München*

20.45 „Signorina Jazz“ opereta od Giov. Papandi-a — *Milano*

### SREDA 20-VI

20.00 „Lujza“ kom. opera od Charpantier-a — *Paris-Radio*

20.45 „Lorely“ opera od A. Katalani-a — *Rim*

### ČETVRTAK 21-VI

20.15 „Putujuči glumci“ kom. opera V. Fiorovanti-a — *Budapest*

20.30 „Karmen“ opera od Bizet-a — *Monte Ceneri*

20.45 Opersko veče — *Prag*

### PETAK 22-VI

20.45 „San Martino“ kom. opera od A. Silvera — *Rim*

### SUBOTA 23-VI

20.00 „Šumar“ opereta od G. Davis-a — *Beč*

20.00 „Zvezda“ kom. opera od Chabrier-a — *Paris-Radio*

20.15 „Viktorija“ opereta od Abrahama — *Budapest*

20.15 „Boccaccio“ opereta od Suppé-a — *Leipzig*

20.45 „Lorely“ opera od A. Katalani-a — *Rim*

20.45 Operetsko veče — *Bratislava*

## Veliki koncerti

### NEDELJA 17-VI

12.10 Muzičko matine filharmonije — *Warszawa*

20.00 Koncert šleske filharmonije — *Breslau*

### PONEDELJAK 18-VI

20.45 Simfonijski koncert — *Beč*

21.10 Simfonijska dela savremenih kompozitora — *Warszawa*

### UTORAK 19-VI

16.10 Simfonijski koncert — *Beč*

20.00 Koncert simfonijskog orkestra — *Bruxelles-Franc.*

21.15 Simfonijski koncert romantične muzike — *Bucuresti*

22.40 Orkestar i A. Rubinstein — *Hilversum*

### SREDA 20-VI

19.50 Kolegium muzikum — *Brno*

20.45 Simfonijski koncert — *Strasbourg*

### CETVRTAK 21-VI

20.00 Simfonijski koncert orkestra Kraljeve Garde — *Beograd i Zagreb*

21.10 Simfonijski koncert — *Warszawa*

### PETAK 22-VI

19.10 „Bajke“ simfonijski koncert — *Beč*

20.15 Prenos koncerta iz Osijeka — *Zagreb, Beograd i Ljubljana*

20.45 Simfonijski koncert — *Milano*

### SUBOTA 23-VI

16.00 Koncert filharmonijskog orkestra — *Leipzig*

21.35 Simfonijski koncert — *Luxembourg*

## Radio pozorište

### NEDELJA 17-VI

20.10 „Kijavica“ i „Dugme“ dve komedije od Br. Nušića — *Beograd*

### PONEDELJAK 18-VI

20.00 „Waterloo“ radio igra od Fleischmana — *Bruxelles-Franc.*

### UTORAK 19-VI

19.30 „Heroji“ tri jednočina od V. Rakosi-a — *Budapest*

20.10 „Poštuj mrtve pomažući živima“ radio igra od Heuera — *Hamburg*

### SREDA 20-VI

20.45 Komedija u tri čina — *Milano*

21.35 „Kalendar“ komedija od Edgara Wallace-a — *Daventry*

### ČETVRTAK 21-VI

19.00 „Greta“ radio igra od H. Deitersa — *Hamburg*

20.00 „Kalendar“ komedija od Edgara Wallace-a — *London*

### PETAK 22-VI

20.45 Pozorišno veče — *Paris-Radio*

21.15 „Radosni zraci“ revija sa muzikom — *London*

### SUBOTA 23-VI

20.15 „Sve je uračunato“ radio komedija od A. Frattini-a — *Monte Ceneri*

21.45 Komedija u jednom činu — *Milano*

## Instrumentalni

### Koncerti

### PONEDELJAK 18-VI

20.00 Kamerna muzika — *Paris-Radio*

21.15 Kamerna muzika — *Bucuresti*

### UTORAK 19-VI

19.30 Kamerna muzika — *Oslo*

### SREDA 20-VI

20.10 Violinski koncert — *Bratislava*

21.15 Kamerna muzika — *Bucuresti*

21.30 Koncert kvarteta „Ondriček“ — *Prag*

### CETVRTAK 21-VI

19.00 Mladi kompozitori — *Berlin*

21.00 Kamerna muzika — *Breslau*

21.05 Kamerna muzika — *Bevomünster*

### PETAK 22-VI

16.20 M. Frits svira na gitari — *Budapest*

### SUBOTA 23-VI

19.30 Koncert na dva klavira — *Daventry*

20.20 Koncert na balalajkama — *Moravska Ostrava*

## Vokalni koncert

### NEDELJA 17-VI

20.45 Odlomci iz opereta — *Monte Ceneri*

22.00 Arije iz raznih opereta — *Bucuresti*

### PONEDELJAK 18-VI

20.30 Prenos horskog koncerta iz Muzičke akademije — *Budapest*

### UTORAK 19-VI

18.30 Schumannove pesme — *Daventry*

20.00 Veče šansona — *Paris-Radio*

### SREDA 20-VI

18.45 Horske religiozne pesme — *Stockholm*

19.05 Horski koncert — *Riga*

20.00 Vokalni koncert Roberta Primožića — *Ljubljana, Beograd i Zagreb*

### ČETVRTAK 21-VI

21.35 Horski i instrumentalni koncert — *Daventry*

### PETAK 22-VI

19.45 Vokalni koncert — *Brno*

20.45 Horski koncert — *Oslo*

21.15 Horski koncert — *Bucuresti*

### SUBOTA 23-VI

18.30 Horske ukrajinske pesme — *Moravska Ostrava*

# Nedeljni Radio-program

## Nedelja, 17 juna

### БЕОГРАД

таласна дуж. 437,3м., 2,8кв., 686кв

#### ПРЕПОДНЕВНИ ПРОГРАМ

8.55 Објављивање дневног програма  
9.00 Час гимнастике  
гђа Смила Мандукић  
9.30 Пренос службе Божје из Саборне цркве  
(хор 1. Београд. Пев. Друштва)

11.00 Мали концерт  
(грамофонске плоче)  
1. Дворжак: Карневал, увертира  
★ 2. Верди: Две арије из опере „Травиата“ (Клара Клербер) ★ 3. Штраус: Пролетни гласови, вальс

11.20 Званични извештај о водостању (српски)  
Свирка тамбурашког оркестра Александра Араничког  
1. Јовановић: Милутин, марш ★  
2. Аранички: Потпури југословенских песама ★ 3. Тумбас: Потпури југословенских песама ★  
4. Јовановић: Потпури хрватских песама

11.59. Тачно време  
12.00 Звона са Саборне цркве  
12.05 Рекламе  
12.15 Наставак свирке тамбурашког оркестра Александра Араничког  
5. Рад: Потпури српских песама  
★ 6. Мелнички: „Кроз Југославију“, потпури

12.30 Народне песме певају г.г. Едо Љубић и Ђорђе Симић  
13.00 Концерт  
(грамофонске плоче)  
1. Вагнер: Танхајзер, увертира  
★ 2. а) Пучини: Арија из опере „Мадам Бетерфлај“, б) Шарпантије: Арија из опере „Луиза“ (Нивон Вален) ★ 3. Бизе: Арија из опере „Ловци бисера“ (Микеле Флета) ★ 4. Бородин: Хор сељака и Подовецке игре из опере „Кнез Игор“

13.30 Новинарски извештаји А. А. Тачно време  
до 13.45

#### ПОПОДНЕВНИ ПРОГРАМ

15.00 Народна музика  
(грамофонске плоче)  
1. а) Сватовац, б) Магла пала ★  
2. а) Зајечарка коло, б) Капларско коло  
15.15 Два значајна документа, предавање г. Хрвоја Мацановића (приређује Просветни Одбор Савеза Сокола Краљевине Југославије у Новом Саду)

15.30 Поподневни концерт  
Радио оркестра  
1. Петровић: Ој Србијо, марш ★  
2. Зајц: Дубравка, увертира ★  
3. Мокрањац: Песме са Косова — VIII. Руковат ★ 4. Тома: Балетске сцене из опере „Хамлет“ ★  
5. Масне: Наполитанске сцене

16.30 Народне песме  
пева гђа Евка Микулић, чланица Народног Позоришта, уз пратњу оркестра  
1. Разболела се гривна мамина ★  
2. Разболе се бело Доне ★ 3. Бувегије где сте ★ 4. Даскалица ★ 5. Коконца, коло ★ 6. Купила сам шине ракоје ★ 7. Мерак имам ★ 8. Мој Милале ★ 9. Колика је у Приједору чаршија ★  
10. Чукаричко кокошеште

17.00 Музика за игру  
(грамофонске плоче)  
до 18.00

#### ВЕЧЕРЊИ ПРОГРАМ

18.55 Тачно време  
Објављивање вечерњег програма и програма за следећи дан  
Спортске вести

19.00 Народна музика  
(грамофонске плоче)  
1. а) Пита нана, б) Синоћ паде тавна магла ★ 2. а) Керемејле, б) Да знајеш ★ 3. а) Хвалила се зеленика јабука, б) Каравиље лане моје и Чуј драгане

19.20 Концерт  
(изводе г.г. Петар Стојановић, виолина; Димитрије Герасименко, клавир)

1. Григ: Соната Ге-мол за виолину и клавир: а) Ленто долорозо - Алетро виваче, б) Алетро транквило, в) Алетро анимато ★ 2. Хубај: а) Ариозо, б) На прелу — словачке мелодије ★ 3. Шопен-Сарасате: Ноктурно Ес-

**КОСТИМЕ ЗА** у најмодернијим  
**КУПАЊЕ ЗА** фазонама продаје трикотажа  
**ПЛАЖУ И МОРЕ**

## СПОРТ



**БЕОГРАД**  
Књегине Љубице 15а ● Макенијева ул. бр. 20  
**ФАБРИЧНЕ ЦЕНЕ!**

дур ★ 4. Стојановић: Југословенска фантазија

20.00 Рекламе  
20.10 „Кијавица“ и „Дугме“, две комедије од Бранислава Нушића  
21.00 Мала Флорами, оперета од Тијардовића  
(грамофонске плоче)  
22.00 Тачно време

Новинарски извештаји А. А. Спортске вести  
Вечерњи концерт Радио оркестра  
1. Невин: Један дан у Венецији, романтична свита ★ 2. Христић: Ластавица, песма ★ 3. Кристић: Српске игре бр. 3 ★ 4. Делић: Соло за виолину из балета „Силвија“ ★ 5. Сиде: Срећа у игрању валцера, интермеццо ★ 6. Транслатер: Кроз цил, галоп  
23.00 Пренос музике из ресторана „Домовина“  
до 23.30  
(Ферстер клавир из музичке куће „Хармонија“)

### ДОБРО

таласна дуж. 569,3м., 2,8кв., 527кв

8.15 Poročila  
8.30 Gimnastika (Pustišček Ivko)  
9.00 Versko predavnje (dr. Mihael Opeka)  
9.15 Prenos cerkvene glazbe iz franč. cerkve  
9.45 Plošče  
10.00 Prehrana: mleko — čaj — alkohol (dr. Korbar Avgust)  
10.30 Slovenske zdravice poje g. Janko s spremnjenjem harmonike (Otmir Cvirn)

11.15 Radijski orkester: Jugoslovska glasba: Slovenec, Srb, Hrvat (Muhvič); Jugoslavija (Cerin)  
12.00 Čas, reproduciran koncert godb na pihala, vmes instrumentalne solistične točke

16.00 Izrabljanje čebelne paše (prof. Verbič Josip)  
16.30 Pevski oktet Sterbenc, vmes Dolinskih šramel kvartet  
20.00 Koncert pevskega zbora „Can-kar“  
20.45 Radijski orkester: Rigoletto (Verdi; Vražji jezdec (Kalman))  
22.00 Čas, poročila  
22.15 Francoska glasba na ploščah

### ЗАСРЕВ

таласна дуж. 276,2м., 0,8кв., 1086кв

10.00 Prenos mise iz crkve Sv. Marka. Oratorijski zbor Sv. Marka pjeva pod ravnanjem Mladena Po-

zajiča misu od A. Florschütza. Orgulje: Cedomil Dugan  
 12.00 Koncert na pločama  
 17.15 Vijesti  
 17.30 Popodnevni koncert tria Ši-maček-Sever-Kern  
 19.50 Kulturne i društvene vijesti. Propaganda  
 20.15 Klavirski koncert Ire Schwarz  
 1. Scarlatti: Sonata a-dur; 2. Bach: Preludijum i fuga cis-dur; 3. Bee-thoven: Sonata quasi una fantasia cis-mol; Adagio sostenuto; Alle-gretto; Presto agitato  
 20.45 Koncert tamburaškog orke-stra „Zajc“. Dirigent: Vjek. Mu-tak  
 21.45 Današnja sportska nedelja  
 22.00 Objava rasporeda, vijesti i me-teorološki izvještaj  
 22.15 Prenos plesne glazbe orkestra Rozbroj iz Hotela Esplanade  
 Svakog punog sata vremenski znak geofizičkog zavoda

## DUONTRANSIWO

**Beč (Wien)** 506,8m 120kw 592kc  
 8.25 Gramo koncert ★ 11.40 „Prva zapovest“. Religiozna igra sa peva-njem od Mozarta (Prvi put) ★  
 15.10 Koncert radio orkestra ★  
 15.05 Čas knjige (Putopisi) ★  
 15.30 Koncert na neobičnim instru-mentima ★ 16.00 Koncert radio or-kestra ★ 17.55 „Nibelunški prsten“ (III „Sumrak bogova“). Prenos iz opere ★ 21.25 (U pauzi) Vesti.

**Berlin** 356,7m 100kw 841kc  
 6.15 Hamburg ★ 11.30 Leipzig ★  
 12.10 Koncert ★ 12.10 Stuttgart ★  
 13.15 Heilsberg ★ 14.00 Vesti ★  
 14.15 Gramo koncert ★ 16.00 Kon- cert ★ 20.00 Orkestarski koncert. (Ries: Dramska uvertira op. 30; Schubert: „Na peci“, za sopran rog i klavir; Lackner: „Marš iz svite Nr. 1; 2) Šumska ptica, za sopran, rog i klavir; Weber: 1) Iz „Preziosa“; 2) Poziv na igru; Fr. Strauss: Kon- cert za rog i orkestar, op. 8; Rich. Strauss: „Prijatna vizija; 2) Ceci- lija; Liszt: 1) Hromatički i galop; 2) Poloneza Nr. 2; 3) Gaudeamus agitur) ★ 22.00 Vreme, dnevne i sportske vesti ★ 22.45—1.00 Mün- chen

**Beromünster** 539,6m 60kw 556kc  
 21.10 Horski koncert

**Bratislava** 298,8m 13kw 1004kc  
 11.30 Popularne pesme ★ 12.15 Ko- šice ★ 16.00 Morav. Ostrava ★  
 18.10—18.55 Čas za Mađjare. Laka muzika ★ 19.25 Predavanje ★  
 19.50 Radio orkestar uz učešće soli- sta Šimandlova Ostrčil: „Siroče“ Ba- lada za sopran i orkestar; Dvoržak: Simfonija Nr. 5 e-mol op. 95 Nov: svet) ★ 21.00 Prag ★ 22.20 Vesti — Sport ★ 22.30—23.30 Prag

**Breslau** 315,8m 60kw 950kc  
 6.15 Hamburg ★ 8.25 Gramo ploče ★ 11.30 Leipzig ★ 12.00 Orkestar- ski koncert ★ 15.30 Čas za decu ★  
 16.00 Koncert radio orkestra ★

19.30 „Vasiona na putu“. Radio- scena od Inge Stramm ★ 20.00 Koncert šleske filharmonije (Mozart: 1) Divertimento d-dur; 2) Recitativ i arija „Chio mi scordi di te; 3) Koncertna simfonija za violinu i brač; Weber: Arija iz opere „Carobni strelac“; Verdi: Duet Aida-Amonastro iz opere Aida; K. Strauss Duet iz 2. čina iz opere „Arabella“; Weber: Uvertira iz opere „Oberon“ ★—1.00 22.50 Muzika za igru

**Brno** 352,4m 32kw 922kc  
 10.05 Koncert na balaljkama ruskih djaka ★ 11.00 Prag ★ 12.15 Košice ★ 17.55—18.55 Čas za Nemce ★  
 19.35 Vojna muzika ★ 20.15—23.30 Prag

**Bruxelles (Flamanski)**  
 322m 15kw 932kc  
 19.30 Zurnal ★ 20.00 Simfonijski orkestar. Dirigent: Jean Kumps (Beethoven: Uvertira „Egmonta“; Haen- del: Koncert za violu i orkestar; Ra- vel Pavane pour une Infante defun- te; Enesco: Koncert za violu; Chabri- er: Pastirska svita) ★ 20.45 Recita- cije ★ 21.00 Orkestarski koncert ★  
 22.00 Vesti ★ 22.10 Orkestarski koncert

**Bruxelles (Francuski)**  
 483m 15kw 620kc  
 18.15 Kamerna muzika (Mozart: Di- vertimento; Beethoven: Trio es-dur) ★ 19.30 Zurnal ★ 20.00 Radio or- kestar. Dirigent F. André (Odlomci iz operete „San valcera“ od O. Stra- ussa) ★ 22.00 Vesti ★ 22.10 Or- kestarski koncert

**Bucuresti** 364,5m 12kw 823kc  
 11.45 Religiozna muzika ★ 12.00 Gramo ploče ★ 13.00 Sareni muzič- ki program (gramo ploče) ★ 14.00 Zurnal ★ 18.00 Predavanje ★ 18.15 Popularna rumunska muzika ★  
 18.45 Predavanje „Seoski život“ ★  
 19.00 Laka muzika Orkestarski kon- cert ★ 20.30 Predavanje ★ 20.45 Gramo ploče ★ 21.15 Sareni muzič- ki program (gr.-ploče) ★ 21.45 „Vazušni turizam“. Predavanje ★  
 22.00 Vokalni koncert. Arije iz ope- reta ★ 22.30 Muzika za igru (gr. ploče) ★ 23.00 Vesti ★ 23.30 Mu- zika za igru (gr. ploče)

**Budapest I** 549,5m 120kw 546kc  
 9.15 Vesti ★ 10.00 Reformovana služba Božja ★ 11.00 Crkvene pe- sme i propoved iz katoličke crkve ★  
 12.30 Orkestarski koncert. Dirigent N. Zsolt. (Weber: Carobni strelac; Schubert: IV simfonija c-mol; Hu- bay: Seoska lola; Weiner: Diverti- mento; Svendsen: Pariski karneval). U odmoru: Radio kronika ★ 14.00 HMV ploče ★ 15.00 Poljoprivred- no predavanje ★ 15.45 Ciganska ka- pela S. Bura ★ 16.30 Predavanje Kulturnog odbora ★ 17.00 Narodni običaji (prenos) ★ 17.50 Novela ★  
 18.20 Prenos iz parka grofa Ester- hazya u Tatavarošu: „Bajazzo“, muzička drama u 2 čina od Leonca- vallo-a. Sudeluju članovi i orkestar drž. opere ★ 20.00 Kozerija J. Za-

## Nedelja, 17 juna

gona ★ 20.30 Sportski rezultati ★  
 20.45 „Csongor i Tünde“. Dramska poema od Vörösmartya. Muzika od Leo Weinera ★ 21.30 Vesti, sport, konjske trke ★ 21.45 Ciganska ka- pela L. Gaspar iz kafane Valeria ★  
 22.45 Koncert vojnog orkestra (Kal- man: Marš; Lehar: Uvertira; Reck- tenwald: Varijacije na jednu pesmu; Peter: Valse caprice; Lehar: Španska igra; Armandola; Intermezzo; Kling: Seva i štiglica; Delibes: Odlomak iz „Sylvie“; Barna: Japanska straža; Blankenburg: Potpuri marševa).

**Davertry** 1500m 25kw 200kc  
 16.50 Kantata od Bacha ★ 17.30 „San letnje noći“ od Shakespeare-a ★ 19.15 Vokalni koncert Marije Ba- sides ★ 20.50 Vesti ★ 21.05 Or- kestarski koncert uz sudelovanje Oli- ve Groves (sopran); na programu: Leoncavallo, Kreisler, Norton (Pre- nos iz Park Lane Hotela)

**Deutschlandsender**  
 1571m 60kw 191kc  
 6.15 Hamburg ★ 11.00 Heinrich Sohnrey priča iz svog života ★  
 11.30 Leipzig ★ 12.10 Hamburg ★ 14.00 Radio igre za decu ★  
 14.40 Gramo ploče ★ 15.30 O treš- njama i ljubavi. Scene od Ostra ★  
 16.00 Berlin ★ 20.00 Leipzig ★  
 22.00 Vreme. Vesti. Sport ★ 23.00 do 24.00 Stuttgart.

**Hamburg** 331,9m 100kw 904kc  
 6.15 Orkestarski koncert ★ 9.00 Gramo ploče ★ 11.30 Leipzig ★  
 12.10 Koncert simfonijskog orke- stra ★ 13.05 Nastavak koncerta ★  
 14.00 Čas za decu (I Bajke; II Ra- dio igra) ★ 15.00 Koncert duvač- kog orkestra ★ 16.00 Sareni pro- gram ★ 20.00 Iz operete „Bocca- ccio“ od Suppé-a ★ 21.00 „Zamka za lisicu“. Komedijska od G. Sennhafa ★ 22.00 Vesti ★ 22.45—24.00 Muzika za igru

**Heilsberg** 291m 60kw 1031kc  
 6.15 Hamburg ★ 11.50 Leipzig ★  
 12.10 Koncert operskog orkestra ★  
 15.05 Horski koncert ★ 15.30 „Ljubav, rast, majka“. Prikaz ★  
 16.15 Koncert operskog orkestra ★  
 18.40 Muzika za violinu i klavir (Chopin: Nocturno; Schubert: Im- promptu as-dur; Chopin: Valcer; Bohm: Fantazija) ★ 20.00 Iz ope- reta ★ 22.30—0.30 Muzika za igru

**Hilversum** 1875m 7kw 166kc  
 20.55—21.40 Laka muzika ★ 21.40 Vesti ★ 22.00 Orkestarski koncert iz Haye uz učešće soliste B. Engla ★  
 22.40 Gramo-ploče ★ 23.40 Laka mu- zika

**Huizen** 301,5m 20kw 995kc  
 21.15 Radio orkestar (Borodin: Uver- tira iz „Knez Igor“; Čajkovski: An- dante cantabile) ★ 21.45 Gramo- ploče ★ 22.00 Vesti ★ 22.05 Nastavak koncerta radio orkestra ★ 22.20 Recitovanje ★ 22.55 Gramo-ploče ★  
 22.50 Nastavak koncerta radio orke-

**Nedelja, 17 juna**

stra ★ 23.20 Gramo-ploče ★ 23.40 Mali hor

**Leipzig** 382,2m 120kw 785kc  
6.15 Hamburg ★ 9.15 Koncert simfoniskog orkestra ★ 11.30 Bach: Kanata ★ 12.10 Orkestarski koncert ★ 13.10 Zabavna muzika ★ 15.20 Muzika za čelo i klavir (Schumann); Kompozicije u nar. tonu; Cassado: Sonata u starom španskom stilu g-dur) ★ 16.00 Berlin ★ 17.55 Gramo-ploče ★ 18.20 Berlin 20.00 Orkestar i solisti. Na programu Verdi—Puccini ★ 22.30 München ★ 23.30—0.30 Breslava

**London Reg.** 342,1m 50kw 877kc  
16.30 Kvintet Leslie Bridgewater-a i Marguerite Natalia (sopran) ★ 17.30 Radio vojni orkestar, dirigent B. Walton O'Donnell. Sudeluje Frederick Grinke. Na programu: Gounod, Meyerbeer, Williams, Debussy ★ 18.30 Koncert Londonskog simfoniskog orkestra; dirigent Aymler Buesst. Solista: Arthur Cox (tenor). Na programu: Weber, Wagner, Bantock; Tchaikovski ★ 19.55 Služba Božja ★ 20.50 Vesti ★ 21.05 Horski i orkestarski koncert. Dirigent Leslie Woodgate ★ 22.00 Klavirski koncert Williama Buscha.

**Luxembourg** 1304m 150kw 230kc  
7.45 Gramo koncert ★ 12.00 Vesti ★ 12.15 Gramo ploče ★ 12.30 Engleski dan. Gramo ploče ★ 13.00 Muzika za igru ★ 13.30 Gramo ploče ★ 16.30 Koncert ★ 20.30 Vesti ★ 21.30 Gramo koncert ★ 22.30 Muzika za igru

**Midland Reg.** 391,1m 25kw 767kc  
16.30 Jan Berenska i njegov orkestar ★ 17.30 London ★ 20.50 Vesti ★ 21.05 Orkestarski koncert.

**Milano** 368,6m 50kw 814kc  
12.30 Gramo ploče ★ 13.00 Muzika po želji radio slušalaca ★ 13.30 Gramo ploče ★ 17.00 Raznorodna muzika ★ 18.00 Sportske vesti ★ 19.40 Razne vesti i sportske vesti. Gramo ploče ★ 20.45 „Saloma”. Opera od R. Straussa. Posle opere: Pozorišne vesti: „Arlekinov bes”. Opera u jednom činu od Adriana Lualdi-a. Posle opere: Radio novine.

**Monte Ceneri**

257m 15kw 1167kc  
20.00 Koncert ★ 20.30 „Leopardo i Carducci” ★ 20.45 Odlomci iz opereta. Peva tenor Lamberto Bergamini ★ 22.00 Sportska nedelja

**Mor. Ostrava**

259,1m 11kw 1158kc  
16.00 Šareni program uz učešće radio orkestra ★ 19.35 Radio orkestar ★ 21.00—23.00 Prag

**München** 405,4m 100kw 740kc  
6.15 Hamburg ★ 8.45 Horski koncert ★ 9.20 „Alexander Petöfi”. Prikaz ★ 10.50 Iz dela velikih pisaca

★ 11.30 Leipzig ★ 12.00 Vojna muzika ★ 13.05 Hamburg ★ 14.30 Gramo-ploče ★ 15.30 Cas za decu ★ 17.50 Vokalni koncert. Pesme za bariton od Vollerthuna, Wolfa i Pfitznera ★ 18.15 Zabavni program ★ 19.20 Radio orkestar ★ 21.20 Gramo-koncert ★ 22.30—1.00 Večernja muzika. Radio orkestar

**Oslo** 1186m 60kw 253kc  
20.00 Radio orkestar ★ 21.10 Književni čas ★ 21.40 Vesti ★ 22.00 Aktualiteti ★ 22.15 Koncert na balaljkama ★ 22.45 Muzika za igru

**Paris-Radio** 1724m 75kw 174kc  
11.30 Koncert na orgulji (J. S. Bach, Clerambault, C. Franck i dr.) ★ 12.20 Religiozna muzika (gramo ploče) ★ 12.45 Gramo-ploče ★ 13.00 Orkestarski koncert ★ 15.00 Reportaža sa trkališta u Autemilu ★ 16.15 Gramo-ploče ★ 16.30 Cas za mladež ★ 17.30 Mornarske pesme ★ 17.45 Gramo-ploče ★ 18.00 Orkestarski koncert ★ 19.00 Radio cirkus ★ 19.30 Praktičan život ★ 20.00 Pola časa fantazije za René Juyn-om i Josette-om Martine ★ 20.30 Pregled večernje štampe ★ 20.45 „Uzduž i popreko” pretstava J. Variot-a ★ 21.15 Vesti. — Sportski rezultati ★ 21.30 Vokalni kvartet Seupel ★ 22.00 Trio Viard uz sudelovanje gdje R. Tempa i g. g. Grautai J. Viarda (Schubert, Le-roux, Rahmanjinof i dr.) ★ 22.30 Muzika za igru

**Poste-Parisien**

312,8m 60kw 959kc  
11.20 Koncert ★ 11.50 Max Dearly Gramo ploče ★ 12.05 Gramo ploče za decu ★ 12.15 Odlomci iz filmove (gr. ploče) ★ 12.50 Pola časa fantazije Paul Weil ★ 13.30 Koncert ★ 18.50 Aktualiteti ★ 19.20 Zurnal ★ 19.25 Sport ★ 19.45 Koncert ★ 20.10 Orkestarski koncert ★ 20.55 Radio film ★ 22.20 Vesti

**Prag I (Prah)**

470,2m 120kw 638kc  
6.30 Gimnastika. Muzika i pevanje ★ 7.00 Koncert iz Karlovih Vari ★ 11.00 Radio orkestar (Dvoržak: Serenada e-dur op. 22; Grieg: Koncert a-mol za klavir i orkestar op. 16) ★ 12.05 Pregled štampe ★ 12.15 Košice ★ 16.00 Morav. Ostrava ★ 17.30 Gramo ploče ★ 17.55 Brno ★ 19.35 Morav. Ostrava ★ 20.15 „Ujak iz Amerike” komedija s pevanjem. R. Juritsa ★ 21.00 Predavanje ★ 22.00 Vesti. Dnevni pregled Sport ★ 22.20 Gramo ploče ★ 22.30 Džaz orkestar

**Prag II (Prah)**

249m 5kw 120kc  
14.30 Cas za Nemce I Predavanje II Romanse ★ 15.30—16.00 „Požar u Pacifiku”. Radio igra u 2 čina od Leva

**Rim (Roma)** 420,8m 50kw 713kc  
12.30 Gramo ploče ★ 13.00 Muzika po želji radio slušalaca ★ 13.30

Gramo ploče ★ 16.15 Predavanje ★ 17.00 Vokalni i intrumentalni koncert ★ 18.00 „Rimski mandolinistički kvartet” ★ 19.30 Sportske vesti — Vesti ★ 20.00 Vesti — Gramo ploče ★ 20.15 Gramo ploče ★ 20.45 Koncert violiniste Remy Principe-a. Dirig. orkestra A. Paolletti. 1) Orkestar, 2) D'Ambrosio; Koncert h-mol za violinu i orkestar; 3) Principe; Tri komada; 4) Nicola: Vesele žene Vindzorske, uvertira) oko 21.45 Laka muzika i Muzika za igru ★ 23.00 Radio novine

**Stockholm** 426,1m 55kw 704kc  
20.15 Radio orkestar ★ 22.00—23.00 Laka muzika

**Strasbourg** 349,2m 12kw 859kc  
17.00 Raznorodna muzika ★ 18.00 Medicinsko predavanje ★ 18.15 Gramo ploče ★ 19.15 Predavanje i sportski rezultati ★ 19.30 Vesti ★ 19.45 Gramo ploče ★ 20.00 Pregled štampe na nemačkom ★ 20.30 „Figarova ženidba”. Komedija od Beaumarchais-a (Iz Pariza) ★ oko 22.00 Pregled štampe na francuskom

**Stuttgart** 522,6m 100kw 574kc  
6.15 Hamburg ★ 9.45 Frankfurt ★ 11.00 Koncert na orguljama ★ 11.30 Leipzig ★ 12.10 Muzika od Rich. Straussa ★ 13.15 Gramo koncert ★ 14.25 Gramo-kozerija ★ 15.00 Cas za decu ★ 16.00 Berlin ★ 18.00 Veseli čas ★ 19.00 Muzika za flautu i harfu ★ 20.00 Frankfurt ★ 23.00 Popularna muzika ★ 24.00—2.00 Večernja muzika

**Suisse Romande**

443,1m 25kw 677kc  
20.00 Romanse pesme ★ 20.50 Radio orkestar ★ 21.15 Vesti ★ 22.00 Sport

**Warszawa** 1414m 120kw 212kc  
10.30 Služba božija. Zatim religiozna muzika (gr. ploče) ★ 12.10 Muzičko matine. Simfonijski radio orkestar uz učešće solistkinje (Karlovicz: Uvod u dramu „Bela golubica”; Razinski: Tri igre iz paleta; Macura: Prva srfa iz baleta „Kleks”; Verdi: Arija iz opere „Rigoletto”; Delibes: Arija iz opere „Lakme”; Dvoržak: Slovenske igre) ★ 13.15 Laka muzika. Radio orkestar. J. Strauss-ova dela ★ 15.15 Stari valceri. Gramo ploče ★ 16.15 Koncert salonskog orkestra ★ 17.10 Koncert poljske muzike. Hor i solista Vitas (tenor) ★ 18.15 Džaz za dva klavira Arije iz filmove i igre ★ 19.15 Popularni koncert. Radio orkestra uz učešće soliste Danczevskog (čelo); (Bizet: Mala svita; M. de Falla: Španska popularna svita; Fr. Rust: Španska le genda; Solazzi: „Capodimonte” tarrantela; G. Fauré: Posle jednog sna; Leptir; Ch. Davidov: Pored vodopada) ★ 20.02 Aktualiteti ★ 20.12 Laka muzika. Radio orkestar ★ 20.50 Zurnal ★ 21.02 Veseli prenos iz Lavova ★ 22.00 Tehnički saleti i prepiska ★ 22.15 Sport ★ 22.30 Muzika za igru (gr. ploče) ★ 23.05 Muzika za igru



**Ponedjeljak 18 juna**

**Brno** 352,4m 32kw 922kc  
12.10 Prag ★ 12.30 Bratislava ★  
17.45—18.20 Čas za Nemce. Pred-  
avanja ★ 18.45 Čas za radenike  
„Diktatura u Evropi” ★ 19.25 Kon-  
cert radio orkestra ★ 21.30 Gramo-  
ploče ★ 21.40 Klavirski koncert Chopin:  
Fantazija f-mol; Nocturn f-dur;  
Dve etide) ★ 22.00—22.45 Prag

**Bruxelles (Flamanski)**

322m 15kw 932kc  
18.30 Orkestarski koncert ★ 19.30  
Zurnal ★ 20.00 Radio orkestar ★  
21.00 Nastavak koncerta radio orke-  
stra (Saint-Saens: Koncert Nr. 11 g-  
mol; Schubert: Marš; U pauzi: Yef  
Van Durnu: Trio) ★ 22.00 Vesti  
★ 22.10 Gramo ploče

**Bruxelles (Francuski)**

483m 15kw 620kc  
18.30 Gramo ploče ★ 19.30 Zurnal  
★ 20.00 „Waterloo”. Radio igra  
Theo Fleischmana ★ 22.00 Vesti ★  
22.10 Gramo ploče

**Bucuresti** 364,5m 12kw 823kc

13.00 Gramo koncert ★ 13.45 La-  
ka muzika (gr. ploče) ★ 14.15 Zur-  
nal ★ 14.40 Laka muzika (gr. plo-  
če) ★ 19.10 Sareni muzički pro-  
gram. Orkestarski koncert ★ 20.30  
Predavanje iz poljoprivrede ★ 20.45  
Gramo ploče ★ 21.00 Predavanje.  
Problem sudbine u grčkim tragedija-  
ma ★ 21.15 Kamerna muzika kvar-  
tet Theodorosco (L. Mendelssohn:  
Četiri rumunske slike) ★ 22.00 Vo-  
kalni koncert Dore Massini (Smeta:  
na: Arija iz „Prodane neveste”; Mo-  
zart: Arija iz „Figarove svadbe”;  
Catalani: Arija iz „Wally” i dr.) ★  
22.30 Klavirski koncert (Andrico:  
Svita u 3 dela; Brahms: Varijacije  
i fuga na jednu temu od Haendela)  
★ 23.00 Vesti

**Budapest I** 549,5m 120kw 546kc

6.45 Gimnastika ★ 7.00 Ploče ★  
9.45 Vesti ★ 10.00 1) Nekadašnje kri-  
ze i kubure; 2) O zemlji. U odmoru:  
Ploče ★ 12.05 L. Deak svira na kla-  
viru i A. Kovacs na violini ★ 13.30  
Ciganska kapela I. Berki ★ 14.40  
Vesti, berza ★ 15.30 Čas za djake ★  
16.00 Kozerija o modi ★ 17.00 Ode-  
on-Parlophon ploče ★ 18.15 Čas ne-  
mačkog ★ 18.45 Veče posvećeno de-  
lima Richarda Straussa. Sudeluju: Gi-  
zi Karman (pevanje) i orkestar drž.  
opere pod upravom L. Rajtera. (Ka-  
valjer s ružom — svita u 6 stava;  
Sutra; Serenada; Na dan zadušnica;  
Medjuigre iz opere „Intermezzo”) ★  
20.00 Predavanje ★ 20.30 Prenos  
horskog koncerta iz Muzičke akade-  
mije ★ 22.30 Ciganska kapela P.  
Pertis ★ 23.20 Jazz Nogrady iz ho-  
tela Bellevue.

**Daventry** 1500m 25kw 200kc

16.30 Skotski radio orkestar; dir-  
gent Guy Daines ★ 18.30 Schuman-  
nove pesme peva Arthur Crammer,  
bariton ★ 18.50 Pregled knjiga ★  
19.05 ★ Predavanje iz ekonomije ★

19.30 Predavanje: Versalski ugovor  
★ 21.00 Vesti ★ 21.35 Kamerna  
muzika; izvodi gudački kvartet. Na  
programu Mozart, Paul A. Pisk i Mo-  
eran ★ 22.55 Muzika za igru iz Gros-  
venon House-a, Orkestar Sydney Lip-  
tona

**Deutschlandsender**

1571m 60kw 191kc  
6.20 Hamburg ★ 9.40 M. Sohnrey:  
„Dva krsta s groblja”. Iz zbirke „U  
zelenoj detelini”. ★ 11.30 Koncert  
na klaviru i violini (I. Steinweg:  
Četiri kompozicije za violinu; I.  
Weissmann: Fantazija. Igra za kla-  
vir) ★ 12.00 Leipzig ★ 13.00 Iz  
opera i opereta (gr. ploče) ★ 16.00  
Köln ★ 17.20 Iz knjige sa slika-  
ma. A. Linden ★ 18.00 10 godina  
ton-filma. (H. Vogt pronalazač ton-  
filma) ★ 18.20 Muzika za klavir i  
violinu (Mozart: Menuet; Beetho-  
ven: Romansa f-dur; Weber: Val-  
cer; Dussek Stara igra; Brahms: Ma-  
djarska igra f-dur; Sarasate: Roman-  
ze andaluz ★ 19.00 Veseli čas ★  
21.15 Stuttgart ★ 22.20 Vreme,  
dnevne i sportske vesti ★ 23.00—  
0.30 Heilsberg.

**Hamburg** 331,9m 100kw 904kc

6.20 Orkestarski koncert ★ 7.20 Na-  
stavak koncerta ★ 11.30 Koncert  
simfonijskog orkestra ★ 12.25 Na-  
stavak koncerta ★ 13.20 Muzički  
zabavni program ★ 14.30 Gramo-  
ploče ★ 16.00 München ★ 17.30  
Čas za mladež (Čast i život) ★  
18.00 Koncert solista ★ 19.00 Bre-  
slava ★ 20.15 München ★ 21.15  
„O muzikantima i skitnicama” Or-  
kestar i H. Korngiebel (Recitacije)  
★ 22.30 Muzički intermezo ★ 23.00  
Koncert radio orkestra i solista

**Heilsberg** 291m 60kw 1031kc

6.20 Koncert ★ 11.30 Hamburg ★  
13.05 Gramo koncert (Königsberg)  
★ 13.05 Gramo ploče (Danzig) ★  
15.15 Čas knjige ★ 16.15 Koncert  
radio orkestra ★ 18.25 Gramo plo-  
če (Königsberg) ★ 18.25 Klasična  
muzika (Neubauer: Sonata za violi-  
nu i brač; Gluck: Sonata za dve vi-  
oline i klavir) Danzig ★ 19.20 Hor-  
ski koncert. Na programu savremeni  
kompozitori Kaminski i Petersen ★  
20.15 München ★ 21.15 Koncert  
na mandolinama ★ 22.30—0.30 Ma-  
li radio orkestar

**Hilversum** 1875m 7kw 166kc

20.45 Radio orkestar uz učešće Vim  
Naske (violina) ★ 21.40 Gramo ploče  
★ 22.00 Radio orkestar uz učešće M.  
Sydney de Vries (bariton) ★ 22.55—  
23.10 Gramo ploče ★ 23.10 Laka mu-  
zika ★ 23.40 Vesti ★ 23.50 Gramo-  
ploče

**Huizen** 301,5m 20kw 995kc

20.15 Gramo-ploče ★ 21.00 Horski  
koncert ★ 22.00 Prtdavanje ★ 22.30  
Koncert ★ 23.00 Vesti ★ 23.10 Kon-  
cert gudačkog kvarteta (Haydn:  
Kvartet g-dur op. 11 Nr. 1) ★ 0.15  
Gramo-ploče

**Katowice** 395,8m 12kw 758kc  
20.00 Varšava ★ 21.12 Varšava

**Košice** 269,5m 2,6kw 1113kc  
12.20 Vojna muzika ★ 19.25 Brno  
★ 20.30 Prag ★ 22.15—22.30 Bra-  
tislava

**Krakov** 304,3m 2kw 986kc  
21.12—23.50 Varšava

**Leipzig** 382,2m 120kw 785kc

6.25 Breslava ★ 8.20 Gramo-ploče  
★ 12.00 Koncert solističkog ansam-  
bla ★ 13.10 Gramo-koncert ★ 15.00  
Nove gram-ploče ★ 16.00 Köln ★  
17.15 Vokalni koncert. Narodne pe-  
sme iz svih krajeva ★ 18.20 Gramo-  
ploče ★ 20.15 München ★ 21.15  
„Judi h i Holofernts”. Po travestiji  
od J. Nestroya ★ 22.15 Vesti, sport  
23.05—24.00 Gramo-ploče

**London Reg.** 342,1m 50kw 877kc

18.30 Londonska ciganska kapela.  
Dirigent Ernest Leggett ★ 19.30  
Sinigaglia, Chiarina Fino Savio (so-  
pran) uz pratnju Leone Sinigaglia  
★ 20.00 Koncert B.B.C. orkestra:  
dirigent Douglas Clarke ★ 21.00  
Orkestarski koncert (uz sudelovanje  
Roberta Eastona (bas) ★ 22.30 Muzi-  
ka za igru džaz orkestra Sidney-  
a Liptona.

**Luxembourg** 1304m 150kw 230kc

7.45 Gramo koncert ★ 12.30 Vesti  
★ 15.45 Produktna berza ★ 19.00  
Poljsko veče. Gramo ploče ★ 19.20  
Nastavak gram-ploča ★ 19.30 Ra-  
dio orkestar. Dirigent: Henri Pensis  
(Moniuszko: Halka, uvertira; Cho-  
pin-Petrus: Uspomene, Fitelberg:  
Duet za violinu i čelo) ★ 20.00  
Koncert radio orkestra (Sousa: Marš;  
Strauss: Ubrzanje. Valcer) ★ 20.15  
Vesti ★ 20.40 Radio orkestar ★  
21.25 Simfonijski koncert (gramo  
ploče) ★ 22.20 Muzika za igru

**Midland Reg.** 391,1m 25kw 767kc

18.00 Vesti ★ 18.30 Koncert radio  
orkestra iz Midlanda. Sudeluje Gla-  
dys Jones (kontra alt) ★ 19.30 West  
Regional program ★ 20.00 London  
★ 21.00 Jack Wilson i njegova pe-  
torica ★ 21.45 Predavanje o indu-  
striji ★ 22.30 London.

**Milano** 368,6m 50kw 814kc

12.30 Gramo ploče ★ 12.45 Radio  
novine ★ 13.00 Raznorodna muzi-  
ka ★ 16.35 Radio novine ★ 16.45  
Čas za decu ★ 17.10 Trio Ches-  
Zanardelli-Cassone ★ 19.15 Vesti  
na stranom jeziku ★ 19.30 Razno-  
rodna muzika ★ 20.45 Muzika po  
želji radio slušalaca ★ 21.45 Pre-  
davanje ★ 22.00 Koncert kamernе  
muzike. Posle koncerta: Muzika za  
igru ★ 23.00 Radio novine.

**Monte Ceneri**

257m 15kw 1167kc  
20.00 „John Smith”, pripovetka Lo-  
renza Giglija ★ 20.30 Gramo plo-  
če ★ 20.45 Simfonijski koncert iz  
Vichy-a

**Mor. Ostrava**

259,1m 11kw 1158kc  
 15.15 Radio orkestar ★ 17.40 Gramo ploče ★ 18.20 Čas za Nemce ★ 18.55 Prag ★ 20.30—22.15 Prag

**München** 405,4m 100kw 740kc

6.45 Gramo-koncert ★ 7.25 Koncert kamernog kvarteta ★ 12.00 Orkestarski koncert ★ 13.25 Gramo-ploče ★ 15.10 Klavirski i vokalni koncert ★ 16.00 Orkestarski koncert ★ 17.50 Schumann: „Iz šume“. Kompozicije za klavir ★ 18.10 Čas knjige ★ 18.30 Gramo-ploče ★ 19.00 Simfonijski koncert radio orkestra (Weber: Euryanthe. Uvertira; Brahms Simfonijska c-mol) ★ 20.15 „Richard Wagner“. Predavanje i koncert ★ 21.15 Laka muzika ★ 22.20 Austrija ★ 23.00—24.00 Köln

**Oslo** 1186m 60kw 253kc

20.00 Religiozna norveška muzika ★ 21.10 Predavanje ★ 21.40 Vesti ★ 22.00 Aktualiteti

**Paris-Radio** 1724m 75kw 174kc

12.00 Orkestarski koncert ★ 15.45 Berza ★ 18.40 Pregled knjiga ★ 19.00 Filmska hronika ★ 19.10 „Današnja devojka“, predavanje ★ 19.30 Praktičan život ★ 20.00 Kamerna muzika (I. Verdi: Kvartet; II. Pesme Schumanna i Schuberta peva gdjica Ivonne Gall; III. Pesme Hoffmanna, Fontenelle-a, Parny-a i A. Samain-a recituje g. Pierre Asso; IV. Komadi za klavir: Scarlatti: Dve sonatine; Schumann: Mala novela; Liszt: Sospiro; V. Pesme Fauré-a, Debussy-a, Busser-a peva gdjica Ivonne Gall; VI. Lazzari: Gudački kvartet) ★ 20.30 Pregled večernje štampe ★ Oko 21.30 Vesti. — Sport. — Hronika P. Reboux-a ★ 22.30 Muzika za igru

**Poste-Parisien**

312,8m 60kw 959kc  
 12.05 Radio orkestar (Flotov: Marta Uvertira; Fauré: Musigue et Bergamasques; Chaminate: Koncert za flautu; De Falla: Aragonaise; Messager: Dva goluba, Balet; Chausson: Svadbena pesma; Brahms: Madjarska igra Nr. 17; C. Taylor: Mala koncertna svita; Mendelssohn: Prolećna pesma; Puccini: Bohemi; Strauss: Šumska legenda. Valcer) ★ 13.15 Nastavak orkestarskog koncerta ★ 18.45 Berza ★ 19.10 Zurnal ★ 19.34 Havajska muzika (gr. ploče) ★ 19.45 Odlomci iz opereta (gr. pl.) ★ 20.10 Pola časa humora, Max Regnier s trupom ★ 20.55 Damia, Gilles i Julien, Tino Rossi i orkestar Alexandera (gr. ploče) ★ 22.20 Vesti

**Poznanj** 345,6m 1,8kw 868kc

20.00—22.15 Varšava ★ 22.15—23.00 Muzika za igru ★ 23.00—23.05 Varšava

**Prag I (Praha)**

470,2m 120kw 638kc  
 6.00 Gimnastika, Muzika i pevanje

★ 10.40 Gramo ploče ★ 11.05 Veliki horski Festival uz učešće radio orkestra ★ 12.10 Gramo ploče ★ 12.20 Pregled štampe ★ 12.30 Bratislava ★ 13.40 Gramo ploče ★ 15.15 Morav. Ostrava ★ 16.15 Berza ★ 17.40 Predavanje „Sta nam daje škola“ ★ 17.50 Gramo ploče ★ 18.10 Gramo ploče ★ 18.20—18.55 Čas za Nemce Predavanja ★ 19.00 Vesti ★ 19.10 Feljton ★ 19.25 Brno ★ 20.30 Predavanje „Učitelj i djak“ ★ 21.30 Gramo ploče ★ 21.40 Violinski koncert St. Novaka (Ježek: Sonata za violinu i klavir) ★ 22.00 Vesti — Dnevni pregled — Sport ★ 22.30 Gramo ploče

**Prag II (Praha)**

249m 5kw 120kc  
 14.00 Koncert salonskog kvarteta ★ 14.30—15.00 Čas za Nemce ★ 15.00 Vesti

**Rim (Roma)** 420,8m 50kw 713kc

12.30 (Bari) Koncert kvinteta „Esperia“ ★ 12.30 Gramo ploče ★ 13.00 Operska i raznorodna muzika (gramo ploče) ★ 13.30 Vesti — Radio novine — Berza ★ 16.30 Čas za decu ★ 16.50 Radio novine ★ 17.00 Vokalni i instrumentalni koncert ★ 19.15 Vesti na stranom jeziku ★ 20.00 Vesti — Radio novine — Sportske vesti ★ 20.45 Zelja radio slušalaca ★ 21.45 Predavanje ★ 22.00 Koncert Lake muzike ★ 23.00 Radio novine

**Stockholm** 426,1m 55kw 704kc

19.30 Laka muzika ★ 20.30 Predavanje ★ 21.00 Koncert na orgulji ★ 22.00—23.00 Laka muzika

**Strasbourg** 349,2m 12kw 859kc

19.00 Književno predavanje ★ 19.15 Čitanje alzaških lotarijskih pesnika ★ 19.30 Vesti ★ 19.45 Gramo ploče ★ 20.00 Pregled štampe na nemačkom ★ 20.30 Šareni program oko 21.00 Pregled štampe na francuskom

**Stuttgart** 522,6m 100kw 574kc

6.55 Gramo-ploče ★ 10.30 Vokalni koncert. Pesme od Grieg-a ★ 10.50 Gramo-koncert ★ 12.00 Gramo-ploče ★ 13.20 Frankfurt ★ 14.00 Frankfurt ★ 15.30 Klavirski koncert. Na programu Paul Graener-a ★

**Ponedjeljak 18 juna**

16.00 München 18.45 Vesele gramoploče ★ 19.10 Frankfurt ★ 20.15 München ★ 21.15 „Deset devojaka, a nema čoveka“. Opereta od F. Suppé-a ★ 23.00 Köln ★ 24.00—1.00 Frankfurt

**Sui Romande**

443,1m 25kw 677kc  
 20.00 Koncert za dve violine i klavir ★ 20.35 Vesti ★ 20.45 Festival francuske muzike

**Warszawa** 1414m 120kw 212kc

12.05 Pregled štampe ★ 13.05 Arije iz omiljenih opera (gr. ploče) ★ 16.00 Laka muzika, Orkestarski koncert ★ 17.00 Čas za decu ★ 17.15 Kamerna muzika, Gudački kvartet (Haydn: Kvartet VI g-mol; Fibich: Kvartet op. 8 g-dur) ★ 18.45 Kozerije ★ 19.15 Klavirski koncert (Bach Sicilijanka; Beethoven: 32 varijacije za klavir solo; Rameau-Godovski: Tambourin; A. Skriabin: Preludij i nocturn za levu ruku; Rachmaninov: Elegija; Dve preludije) ★ 19.50 Sport ★ 20.02 Feljton ★ 20.12 Laka muzika, Radio orkestar ★ 20.50 Vesti ★ 21.02 Predavanje iz poljoprivrede ★ 21.12 Simfonijska dela savremenih kompozitora, Simfonijski koncert radio orkestra, Dirigent: Egmond Zygman ★ 22.00 Feljton ★ 22.15 Muzika za igru

**NOV ZAKON O RADIU****U TURSKOJ**

Prema vestima Filipsove agencije sprema se u Turskoj nov zakon o radiu. Ovim će zakonom biti regulisano pravo upotrebe radio aparata od strane stranaca. Za sada je strancima dozvoljeno jedino da upotrebljavaju nosive parate za prijem običnog radija.

**PROMENA ENERGIJE KOD ENGLESKIH STANICA**

Velika radio stanica Droitvil neće ubuduće više smitovati sa svojom punom energijom (150 kW) već svega sa 120 kW. Mesto toga će regionalne stanice London, Vest i Nord-regional biti pojačane sa po 5 kW.

**Abonnez vous à „L'Echo de Belgrade“**

Le seul journal hebdomadaire Yougoslave en langue Française. (Politique, Littéraire, Economique et Touristique)

★

Prix d'abonnement: Pour le Pays: 12 mois 60 din. Pour l'étranger: 1 mois Fr. fr. 50.-; 6 mois Fr. fr. 30.-. Rédaction, administration, publicité Belgrade (Yougoslavie) 17. Kralja Milana 17, Téléphone № 24-581

## БЕОГРАД

таласна дуж. 437,3м., 2,8кв., 686кц

### ПРЕПОДНЕВНИ ПРОГРАМ

- 11.00 Објављивање дневног програма  
Концерт Радио оркестра  
1. Обер: Црни домино, увертира  
★ 2. Чајковски: Јесења песма ★  
3. Борткијевић: У кокошарнику
- 11.20 Званични извештај о водостању (српски, француски, немачки) и Званични извештај о водостању (српски)  
Наставак концерта Радио оркестра  
4. Пучини: Манон Леско, оперска фантазија
- 11.59 Тачно време  
12.00 Звона са Саборне цркве  
12.05 Концерт дувачког оркестра „Ратни другови“:  
1. Андрејевић: Српска зора, марш  
2. Задражил: Моја краљица, увертира ★ 3. Бродил: Венац српских песама, потпури ★ 4. \*\*\* Карађорђево коло ★ 5. Седлачек: Чујеш секо, марш ★ 6. Покорни: Потпури руских песама, ★ 7. \*\*\* Пошта у шуми ★ \*\*\* Хајдук Вељково, коло ★ 9. Бродил: Потпури из српско-циганских песама ★ 10. \*\*\* Косово, марш ★ 11. Маринковић: Народни збор ★ 12. \*\*\* Весело, марш у одмору
- 12.45 Берзански курсеви и Рекламе  
13.30 Новинарски извештаји А. А. Тачно време до 13.45

### ПОПОДНЕВНИ ПРОГРАМ

- 16.00 Час за домаћице: Практична упуства за домаћинство даје гђа Љубица Сладојевић
- 16.30 Клавирски концерт гђе Љубице Маржинец  
1. Шопен: а) Анданте спанато, б) Полонеза Ес-дур ★ 2) Дебиси: Пагоде ★ 3. Сен-Санс: Алегро апасионато ★ 4. Д'Албер: Скерцо ★ 5) Папандопуло: Контраданца
- 17.00 О најважнијим штеточинама и болестима нашег вртног биља, предавање г. инж. Анте Цамоња до 17.30

### ВЕЧЕРЊИ ПРОГРАМ

- 18.25 Тачно време  
Објављивање вечерњег програма и програма за следећи дан
- 18.30 Час српског језика, г. проф. Др. Милош Московљевић
- 19.00 Хор Миланске опере „Ла Скала“ пева (грамофонске плоче)  
1. Гуно: Хор војника из опере „Фауст“ ★ 2. Верди: Хор из опере „Трубадур“

### 19.10 Рекламе

19.20 Савезни хор чланова Првог Београдског Певачког Друштва пева народне песме Лужичких Срба

1. Лужичко-српска химна ★ 2. Реја в меји — Игра под мајским дрветом ★ 3. Силобик, дробни тон птачик ★ 4 Две витице — Два обешенака ★ 5. Свјати Јуриј — Свети Ђорђе ★ 6. а) Божићна успаванка, б) Застаничко (соло г. Брана Димитријевић) ★ 7. Кермуш — Заветина ★ 8. Слједникај, лјеникај — Два лакома лењивца ★ 9. Дуци з јаходков — На повратку са јагода ★ 10. Шолта хе ми джовку даћ — Општински кмет хоће да ми да девојку ★ 11. Јурк а Марка — Јурк и Марка ★ 12. Маћерку њесеку на керхов — Мајку носе на гробље ★ 13. Ластојчка, ти дробна — Ластавица мала

20.20 Пренос музике за игру из ресторана „Коларац“

20.50 Одломци из оперете „Бак просјак“ од Милекера (грамофонске плоче)

### 21.10 Вечерњи концерт Радио оркестра

1. Сказола: Кво вадис, увертира ★ 2. Дибоз: Ла фарандол, балетска свита: а) Добошари, б) Неверне душе, в) Провансалка, г) Силвина, д) Фантастично коло, ★ Дворжак: Словенске игре бр. 2 и 8

22.00 Тачно време  
Новинарски извештаји А. А. Народне песме пева гђа Љубица Милвојевић уз пратњу оркестра  
1. Моја Босно ★ 2. Слатка риђо ★ 3. Мито, Митанче ★ 4. Дунавка бр. 2, коло ★ 5. Градином цвеће ★ 6. Крст од злата ★ 7. Тешко је љубити тајно ★ 8. Зурле пиште ★ 9. Тасино коло

22.45 Музика за игру (грамофонске плоче) до 23.00 (Ферстер клавир из музичке куће „Хармонија“)

## ЗЛОБЛЈАЦА

таласна дуж. 569,3м., 2,8кв., 527кц

- 11.00 Šolska ura: O zaštiti Ljubljane proti značnim napadom (dr. Ahčin Marjan)
- 12.15 Tuji kraji, tuje pesmi (pesmi in plesi raznih narodov na ploščah)
- 12.45 Poročila
- 13.00 Čas, jugoslovenska narodna glasba na ploščah
- 18.00 Otroški kotiček (Mirko Kunčič)
- 18.30 Slavni pevci v reproduc. glasbi
- 19.00 Sokolsko predavanje
- 19.30 Pri Ohridskem jezeru (Vladimir Regally)
- 20.00 Koncert pevskega društva „Lira“ iz Kamnika“

### I. Moški zbor:

Tam, kjer pisana so polja (Bučar); Sedem si rož porezala mi (Prelovec); Katrica (Mirko); Vojakova ljubca (Svetek); O, da je roža moje srce (Prelovec); Spak (Förster); Da bi biva liepa ura (Horvat); Juhe, pojedamo v Skof'čce

### II. Mešan zbor:

Na planine (Sattner); Kiša (Lajovic); Kresovale tri devojke (Adamić); Ponte dei sospiri (Svetek); Zeleni Jurij (Lajovic); 10. rukovet (Mokranjac)

20.45 Radijski orkester:  
V chineseškem gledališču (Dreyer); Pri turškem bazarju (Dreyer); Zeganje v Tirolah (Krome); Sanje Anite (Aarl); Tempeljski ples (Profes)

22.10 Čas, poročila

22.30 Angleške plošče

## ZAGREB

таласна дуж. 276,2м., 0,8кв., 1086кц

- 12.20 Sutrašnji jelovnik i kuhinjski recepti
- 12.30 Koncerat na pločama
- 13.00 Objava rasporeda Radiostanice i Kazališta
- 13.05 Koncerat na pločama
- 13.40 Vijesti
- 19.35 Kulturne i društvene vijesti. Propaganda
- 20.00 Koncerat amaterskog smfoničnog orkestra podružnice „Merkur“ Sudieluje: Pjevačko društvo namještenika gradskog vodovoda i violinist Aleksandar Szegedi. Dirigent: Mišo Mihoković:  
1. Gluck: Ifigenija u Aulidi, ouv. (ork.); 2. Lučić: Legenda (ork.); 3. Ipolitow-Iwanow: Kavkaska suita (ork.); 4. Max Bruch: Koncerat g-mol op. 26 za violinu i orkestar; 5. a) Rudolf Matz: Poskočica; b) B. Krnic: Noć; c) I. Vrhovski: Čiča Tomo (muški zbor) Hrvatskim pjevačicam, kantata za muški zbor, bariton i ork. (Bariton solo Tošo Lesić)
- 22.00 Objava rasporeda, vijesti i meteorološki izvještaj
- 22.15 Koncerat radioorkestra:  
1. Keller: Španjolska vesela ouvertura; 2. Herve: Mam'zell Nitouche potpourri; 3. Sidney Jannes: Geiša, potpourri; 4. Lehar: Vesela udovica, potpourri
- Svakog punog sata vremenski znak geofizičkog zavoda

## MONSTRANTVO

Beč (Wien) 506,8m 120kw 592kц

12.00 Koncert radio orkestra ★

13.00 Vreme. Vesti ★ 13.10 Nastavak koncerta ★ 15.40 Čas za decu (Dečiji orkestar) ★ 16.10 Simfonijski koncert ★ 17.25 Klavirski koncert (Chopin): Mazurka op. 63 Nr. 3; Liszt: Kraj izvora; I. Dallroze: a) Dve igre; b) Dva kapriča; M. Falla: Andaluzija; Debussy: a) Reflèts dans l'eau; b) Isle joueuse) ★



18.00 Naseljenost u Austriji. O. Wittschieben ★ 18.25 Cas francuskog jezika ★ 18.50 Iz astronomije ★ 19.10 Bruckner: Misa e-mol ★ 21.00 Veče serenada. Na programu razni kompozitori (Simfonijski orkestar i operski hor) ★ 21.55 (U pa-uzi). Vesti ★ 22.50 Muzika za igru ★ 24.00—1.00 Nastavak muzike za igru.

**Berlin** 356,7m 100kw 841kc  
6.20 Kapela A. Andren ★ 9.45 Cas za decu ★ 12.00 Orkestarski koncert ★ 13.15 Gramo-ploče ★ 14.00 Vesti ★ 14.15 Gramo-koncert ★ 16.00 München ★ 17.15 Iz opera (gr.-ploče) ★ 18.30 „Ljudi na ulici”. Novele od Alfreda Alverdes-a, Blunek-a i Schnack-a ★ 18.30 „Ljubav, vernost i brak”. Vokalni koncert ★ 20.15 Schubert: Trio za klavir i čelo es-dur, op. 100 ★ 21.00 Zabavni program ★ 22.00 Vreme. Vesti. Sport ★ 22.20—1.00 Breslava

**Beromünster** 539,6m 60kw 556kc  
19.35 Koncert radio orkestra ★ 20.00 Vokalni koncert. Crkvene pesme ★ 21.10—22.15 „Prevareni kadija”. Komična opera u 1 činu od Gluck-a

**Bratislava** 298,8m 13kw 1004k  
11.05 Morav. Ostrava ★ 13.40 Vesti ★ 15.15—16.20 Prag ★ 17.45 Predavanje: „Naša borba protiv alkoholizma” ★ 18.10 Cas za Madjare ★ 19.10 Predavanje ★ 19.25 Morav. Ostrava ★ 22.15 Brno ★ 22.45—23.00 Vesti na Madjarskom

**Breslau** 315,8m 60kw 950kc  
6.25 Radio orkestar ★ 11.50 Orkestarski koncert ★ 13.45 Nastavak koncerta ★ 16.00 Zabavna muzika ★ 18.00 Koncert na flauti i klaviru (Zanke: Sonata u starom stilu op. 14; Zieritz: Svita u starom stilu) ★ 19.00 Vokalni koncert ★ 20.15 München ★ 21.45 Muzika za igru Radio orkestar ★ 22.00 München ★ 22.45—24.00 Muzika za igru. Radio orkestar

**Brno** 352,4m 32kw 922kc  
11.00 Morav. Ostrava ★ 15.15—16.20 Prag ★ 17.44 Dvoržak: Legenda Nr. 2, 3, 5, 6 za dva klavira ★ 18.20—18.55 Cas za Nemce. Predavanja ★ 19.25 Morav. Ostrava ★ 22.15 Nove gramoploče. Džaz orkestar ★ 22.45—23.00 Prag

**Bruxelles (Flamanski)**  
322m 15kw 932kc  
18.30 Gramo-ploče ★ 19.30 Žurnal ★ 20.00 Radio orkestar Arije iz opereta ★ 22.00 Vesti ★ 22.10 Gramo ploče

**Bruxelles (Francuski)**  
483m 15kw 620kc  
19.00 Koncert na harfi ★ 19.30 Žurnal ★ 20.00 Koncert simfonijskog orkestra. Dirigent: J. Kumps. Festival Nicolas Daneau ★ 21.00 Horski koncert ★ 21.15 Koncert simfonijskog orkestra. Francuska muzika (De-

bussy: Prelude a l'après-midi d'un faune; Pierne: Koncertni komad za harfu i orkestar; Indi: Začarana šuma) ★ 22.00 Vesti ★ 22.10 Gramo ploče Zelje slušalaca

**Bucuresti** 364,5m 12kw 823kc  
13.00 Gramo koncert ★ 14.15 Žurnal ★ 19.00 Romanse i popularna muzika. Ciganski orkestar ★ 20.00 Predavanje. „Umor mišića u sportu i turizmu” ★ 20.45 Gramo-ploče ★ 21.00 Predavanje. „Fantazija u pozorištu” ★ 21.15 Simfonijski koncert romantične muzike (gr. ploče) ★ 22.00 Predavanje ★ 22.15 Nastavak simfonijskog koncerta ★ 23.00 Vesti

**Budapest I** 549,5m 120kw 546kc  
6.45 Gimnastika ★ 7.00 Ploče ★ 9.45 Vesti ★ 10.00 1) Iz istorije; 2) Higijena plivanja. U odmoru: Ploče ★ 12.05 Salonska kapela Schweitzer (Plotow: Stradella; Erkel: Bank ban; Por: Engleski valcer; Moszkowsky: Španske igre; Schweitzer: Ljubavna poema; Pécsi: Ramazan; D'Albert: Crne orhideje) ★ 13.30 Solo kvartet Endre ★ 14.40 Vesti, berza ★ 16.00 Cas za mladež ★ 17.00 Novela ★ 17.30 Stefi Sebők peva ★ 18.00 Predavanje ★ 18.30 Prenos koncerta iz Varoškog parka ★ 19.30 Iz studija: „Heroji”. Tri jednočina od V. Rakosia ★ 21.00 Prenos programa bečke radio stanice ★ 22.30 Vesti ★ 22.50 I. Kovats svira na klaviru (Händel: Svita u d-molu; Liszt: Dve pesme bez reči u e-duru i a-molu; Liszt: Koncert etuda u des-duru i f-molu; Weber-Tausig: Poziv na valcer) ★ 23.30 Ciganska muzika.

**Daventry** 1500m 25kw 200kc  
18.30 Schumannove pesme peva Arthur Granmer (bariton) ★ 18.50 Cas nemačkog jezika ★ 19.20 Kvintet Gershom-a Pargintona i Frances Morris (sopran) ★ 21.00 Vesti ★ 21.20 Radio vojni orkestar, dirigent B. Walton O'Donnell ★ 22.00 Nastavak koncerta vojnog orkestra; na programu: Selekcije iz „Turandota” od Puccinira i Svečani marš iz „Tann häusera” od Wagnera ★ 22.35 Lew Stone i njegov džaz orkestar

**Deutschlandsender**  
1571m 60kw 191kc  
6.20 Berlin ★ 11.30 Gramo ploče ★ 19.00 Breslava ★ 13.00 Gramo ploče ★ 16.00 Heilsberg ★ 17.20 H. Draws-Thychsen čita iz svojih dela ★ 17.45 Vesele priče (gramo ploče) ★ 18.35 Politički pregled ★ 19.00 Breslava ★ 20.15 Valceri (gr. ploče) ★ 20.45 H. Sohnrey: Seoski svirači. Narodni komad sa pevanjem i igranjem ★ 22.00 Vreme. Vesti. Sport ★ 23.00 Gramo ploče ★ 23.30—24.00 London.

**Hamburg** 331,9m 100kw 904kc  
6.20 Berlin ★ 7.10 Nastavak koncerta ★ 11.45 Narodne pesme (gr. ploče) ★ 12.15 Berlin ★ 13.20 Zabavna muzika ★ 14.30 Fr. Liszt (gr. ploče) ★ 16.00 Stuttgart ★

## Utorak, 19 juna

18.10 Šareni program ★ 20.10 „Poštuj mrtve pomajući živima”. Radio igra od W. Henera ★ 21.00 Heinrich Sohnrey”. Predavanje i čitanje iz pesnikovih dela (Povodom 75 rođendana pesnikovog) ★ 22.00 Vesti ★ 22.45 Politički pregled ★ 23.05 Zabavna muzika ★ 23.30 Muzika za igru

**Heilsberg** 291m 60kw 1031kc  
6.20 Koncert ★ 11.30 Gramo ploče (Königsberg) ★ 11.30 Gramo koncert (Danzig) ★ 13.05 Gramo ploče (Königsberg) ★ 13.05 Gramo koncert (Danzig) ★ 15.10 Cas knjige ★ 15.25 Vokalni koncert. Pesme uz lautu ★ 16.00 Zabavna muzika ★ 18.25 Horski koncert (Narodne pesme) ★ 19.00 „Heinrich Sohnrey”. Predavanje i recitacija ★ 19.20 Koncert operskog orkestra ★ 21.00 „Ljudi ginu, a žene strahuju od njihovog povratka”. Radio scene od D. Carlo-a ★ 21.35 Klavirski i vokalni koncert. Na programu Hugo Daffner ★ 22.40—24.00 Breslava

**Hilversum** 1875m 7kw 166kc  
20.10 Koncert na čelu ★ 20.41 Vesti ★ 20.45 Laka muzika ★ 22.25 Gramo ploče ★ 22.40 Rtdio orkestar uz učešće Ar. Rubinsteina (Mozart: Uvertira „Casi fan tutte”; Beethoven: Koncert za klavir Nr. 5 es-dur; Urbach: Melodije od Mendelssohna)

**Huizen** 301,5m 20kw 995kc  
20.45 Radio orkestar uz učešće Jose Candel sopran (Bach: Simfonija b-dur; Haydn: Saetta di Cupido; Reger; Svita iz baleta Reger; Mozart: Odlomci „Idameneo”) ★ 21.30 Vesti ★ 21.35 Gramo-ploče ★ 21.45 Nastavak koncerta radio orkestra ★ 22.35 Gramo ploče ★ 23.00 Koncert „Kro-Boys” ★ 0.30 Gramo ploče

**Katowice** 395,8m 12kw 758kc  
19.45 Varšava ★ 20.00 Varšava

**Košice** 269,5m 2,6kw 1113kc  
18.20 Gramo ploče ★ 19.25 Morav. Ostrava ★ 22.15 Brno ★ 22.45 Bratislava

**Krakov** 304,3m 2kw 986kc  
19.15 Varšava ★ 19.30 Gramo ploče

**Leipzig** 382,2m 120kw 785kc  
6.20 Orkestarski koncert ★ 12.00 Gramo-ploče ★ 13.10 Koncert kvarteta ★ 14.15 „Heinrich Sohnrey”. Predavanje ★ 14.35 Klavirski koncert. Na programu K. Zischneid ★ 16.00 Filharmonijski koncert ★ 18.20 Iz opereta. Radio orkestar ★ 19.35 Umernost i istorija. Predavanje ★ 21.00 Sala, satira, ironija i dublji značaj. Predavanje ★ 22.50—24.00 Filharmonijski koncert. Na programu savremeni kompozitori iz Dresdena

**Utorak, 19 juna**

**London Reg.** 342,1m 50kw 877kc  
19.45 Koncert na orguljama ★  
20.15 Koncert B. B. C. orkestra, di-  
rigent Warwick Braithwaite; sude-  
lje Apleton Moore (bariton) ★  
22.15 Vesti ★ 22.30 Muzika za igru  
orkestra Lew Stone-a.

**Luxembourg** 1304m 150kw 230kc  
7.45 Gramo koncert ★ 12.00 Radio  
orkestar ★ 12.30 Vesti ★ 15.45 Pro-  
duktna berza ★ 19.00 Belgijsko veče  
Gramo ploče ★ 19.20 Nastavak gram-  
o ploča ★ 19.30 Radio orkestar  
Dirigent: Henri Pensis ★ 20.15 Vesti  
★ 20.40 Gramo ploče ★ 21.00  
Džaz orkestar ★ 21.30 Vokalni kon-  
cert ★ 22.05 Simfonijski koncert ra-  
dio orkestra. Dirigent: Henri Pensis  
(Jongen: Elegijska pesma za gudački  
orkestar. Victor Vreuls: Simfonija za  
orkestar i violinu solo)

**Midland Reg.** 391,1m 25kw 767kc  
18.00 Vesti ★ 18.50 Salonski orke-  
star Pattisona ★ 19.45 Koncert sa  
gramo ploča ★ 20.30 Koncert gu-  
dačkog orkestra. Izvodi filharmonijski  
orkestar iz Birminghama. Na pro-  
gramu: Dvoržak, Dubensky, Castaldi,  
Locatelli i Grieg ★ 21.30 North  
Regional program ★ 22.30 London

**Milano** 368,6m 50kw 814kc  
12.30 Gramo ploče ★ 12.45 Radio  
novine ★ 13.05 Modni pregled ★  
13.10 Raznorodna muzika ★ 16.35  
Radio novine ★ 16.45 Čas za decu  
★ 17.10 Gramo ploče ★ 19.15 Vesti  
na stranom jeziku ★ 19.30 Raz-  
norodna muzika ★ 20.00 Vesti. Ra-  
dio novine. Gramo ploče ★ 20.45  
„Signorina jazz”. Opereta u tri či-  
na od Giovanni Papandi-a. U pauzi:  
Predavanje. Umetnički pogled. Pos-  
le operete: Muzika za igru ★ 23.00  
Radio novine.

**Monte Ceneri**  
257m 15kw 1167kc  
20.00 Koncert dua Mormioli-Sem-  
prini (klavir) I. deo Mozart: Sonata  
d-dur ★ 20.25 „Vaš muž na ra-  
diu”, kozerija ★ 20.40 Nastavak  
Koncerta dua Mormioli-Semprini II.  
deo Džaz ★ 21.05 Radio orkestar  
(Marševi, menueti i gavote) ★  
21.40 Gramo ploče. Sedam glasova,  
sedam temperamenata

**Mor. Ostrava**  
259,1m 11kw 1158kc  
19.30 „Baron ciganin” opereta u 3  
čina ★ 22.10 Prag ★ 22.15 Brno

**München** 405,4m 100kw 740kc  
6.45 Gramo-ploče ★ 7.25 Gramo-  
koncert ★ 12.00 Breslava ★ 13.25  
Gramo-koncert ★ 14.20 Španska  
muzika (I. Manén: četiri pesme za  
sopran; I. Turina: Stimunzi. Slike za  
klavir; M. de Falla: Iz „Popularnih  
španskih pesama” ★ 16.00 Orke-  
starski koncert ★ 17.30 „L. Richter”  
Nemački slikar. Predavanje ★ 17.50  
Brahms: Varijacije na temu od Hän-

dela ★ 18.30 Vokalni koncert. Na  
programu od Bergner-a i Schumanna  
★ 19.00 Gramo-ploče ★ 20.05 „Ko-  
vač oružja”. Opera u 3 čina od  
Lortzinga ★ 23.00—24.00 Kamerna  
muzika

**Oslo** 1186m 60kw 253kc  
19.30 Kamerna muzika ★ 20.30 Ra-  
dio orkestar ★ 21.40 Vesti ★ 22.00  
Aktualiteti

**Paris-Radio** 1724m 75kw 174kc  
12.00 Orkestarski koncert ★ 15.45  
Berza ★ 19.00 Filozofsko predava-  
nje „Francuski nacionalizam” ★  
19.30 Praktičan život ★ 20.00 Veče  
šansona ★ 20.30 Pregled večernje  
štampe ★ Oko 21.30 Vesti — Hro-  
nika ★ 22.30 Škotska muzika i pe-  
sme (Prenos iz Edinburga) ★ 23.00  
Muzika za igru

**Poste-Parisien**  
312,8m 60kw 959kc  
12.05 Moderne operete (ploče Ode-  
on) ★ 12.35 Nove ploče Parlofon  
★ 13.15 Gramo ploče Polydor ★  
13.35 Nove ploče Patehé ★ 18.45  
Berza ★ 18.49 Gramo ploče ★  
18.56 Gramo ploče Polydor ★  
19.10 Zurnal ★ 19.35 Predavanje  
19.43 Čajkovski: Balet iz „Oračić  
kralo” gr. ploče Polydor) ★  
20.10 „Žive pesme” Marianne Os-  
wald ★ 20.50 Nekoliko gr. ploča ★  
21.00 Koncert ★ 22.20 Vesti

**Poznanj** 345,6m 1,8kw 868kc  
17.00—18.45 Varšava ★ 19.15—  
23.05 Varšava

**Prag I (Prah)**  
470,2m 120kw 638kc  
6.00 Gimnastika. Muzika i pevanje  
★ 10.15 Čas za djake ★ 11.00 Mo-  
rav. Ostrava ★ 12.10 Gramo ploče ★  
12.25 Pregled štampe ★ 12.30—  
13.30 Orkestarski koncert (Kovaržik:  
Marš; Petras: Valcer; Urbach: Leon  
Delibes. Potpuri; Holan: Male zvez-  
de, Tango; Beneš: Ma Marina Fox;  
Labsky: Potpuri; Tichy: Valcer; Ha-  
šler: Zašto Fox; Leopold: Marš) ★  
13.30 Industrija, Trgovina, Zanati ★  
13.40 Gramo ploče ★ 15.15 Radio  
orkestar (Dvoržak: Hitar seljak. U-  
vertira; Smetana-Provaznik: Dve u-  
dove, Fantazija Nr. 1; Fibich: Hedy  
Baletska muzika) ★ 16.15 Berza ★  
18.05 Čas za radenike ★ 18.20—  
18.55 Čas za Nemce I Ekonomski  
pregled II Koncert solista ★ 19.10  
Predavanje ★ 19.25 Morav. Ostra-  
va ★ 22.00 Vesti — Dnevni pre-  
gled — Sport ★ 22.15 Brno ★  
22.45—23.00 Vesti na Engleskom

**Prag II (Prah)**  
249m 5kw 120kc  
14.10 Gramo ploče ★ 14.25—15.00  
Čas za Nemce I Predavanje, II Po-  
pularne pesme ★ 15.00 Vesti

**Rim (Roma)** 420,8m 50kw 713kc  
12.30 Gramo ploče ★ 13.05 Mod-  
ni pregled ★ 13.10 Raznorodna mu-

zika ★ 13.30 Vesti — Radio novi-  
ne — Berza ★ 16.30 Čas za decu  
★ 16.55 Radio novine ★ 17.05  
Recitovanje pesama ★ 17.15 Koncert  
kvinteta „Esperia” ★ 17.15 (Bari)  
Instrumentalni koncert ★ 19.15 Ve-  
sti na stranom jeziku ★ 19.45 Ve-  
sti — Radio novine — Sportske ve-  
sti ★ 20.15 Gramo ploče ★ 20.45  
Koncertno veče (Pizzetti, Haydn) ★  
21.30 „Parabola želje”. Komedija u  
jednom činu od E. Romagnoli-a ★  
22.00 Muzika za igru ★ 23.00 Ra-  
dio novine

**Stockholm** 426,1m 55kw 704kc  
20.45 Radio orkestar. Solista Sven  
Brandel (klavir) ★ 22.00—23.00  
Popularni koncert radio orkestra

**Strasbourg** 349,2m 12kw 859kc  
17.00 Predavanje (na francuskom)  
★ 17.15 Gramo ploče ★ 18.00 Prav-  
no predavanje (na nemačkom) ★  
18.15 „Aktuelni problemi” ★ 18.30  
Raznorodna muzika ★ 19.30 Vesti  
★ 20.00 Pregled štampe na nemač-  
kom ★ 20.30 Simfonijski koncert  
(iz Pariza) ★ oko 22.30 Pregled  
štampe na francuskom

**Stuttgart** 522,6m 100kw 574kc  
6.55 Gramo-ploče ★ 10.40 Violin-  
ski koncert. Na programu Hummel i  
Beethoven ★ 11.00 Gramo-koncert  
★ 12.00 Vojna muzika Berlin ★  
13.20 Iz tonfilmova (gr. ploče) ★  
14.00 Nastavak koncerta ★ 15.10  
„Heinrich Sohnrey”. Predavanje ★  
16.00 Radio-orkestar i solisti ★  
17.30 Gramo-ploče ★ 18.45 Frank-  
furt ★ 20.10 Muzika za igru neka-  
da. (Radio orkestar) ★ 21.00 Bres-  
lava ★ 23.20 Breslava ★ 24.00—  
1.00 Večernja muzika

**Suisse Romande**  
443,1m 25kw 677kc  
20.00 „Waterloo” radio igra Teo  
Fleischmana ★ 21.00 Vesti ★ 22.00  
Rad društva naroda

**Warszawa** 1414m 120kw 212kc  
7.10 Gramo ploče ★ 12.05 Pregled  
štampe ★ 13.05 Čas za decu ★  
13.20 Koncert salonskog orkestra ★  
16.00 Odlomci iz muzičke drame  
Wagnera (gr. ploče) ★ 17.15 Kon-  
cert solista. Kalenkievič-mezosopran,  
Sznajderman-violina Rozycki: Me-  
lodija; Szymanovski: Pesma; Roxane  
Paganini-Szymanovski: Kapricio; Ma-  
senet: Suze iz opere „Verter”; Bem-  
berg: Indijska pesma; Duparc: Ek-  
staza; Burkat: Poziv; Vilhorsi: Osta-  
nite; Debussy: Devojčica s lanenom  
kosom; Paganini: Kapricio s-dur; Sa-  
rasate: Nocturn i tarantela) ★ 18.15  
Laka muzika ★ 19.30 Gramo ploče  
★ 19.50 Sport ★ 20.02 Recitacije  
★ 20.12 „Devojčica s ljubičicama”.  
Opereta u 3 čina od Helmesberga.  
Simfonijski orkestar radio orkestra ★  
U pauzi: Vesti ★ 20.20 Predavanje  
★ 22.35 Muzika za igru

# Sreda, 20 juna

## MONSTRANTVO

### БЕОГРАД

галасна дуж. 437,3м., 2,8кв., 686кц

#### ПРЕПОДНЕВНИ ПРОГРАМ

##### 11.00 Објављивање дневног програма

###### Народна музика

(нове грамофонске плоче)

1. Ко ти купи срман јелек ★ 1. а) Миливојево коло, б) Баба Мудрино коло ★ 3. Расла ми је, расла

##### 11.20 Званични извештај о водостању

(српски, француски, немачки) и Званични извештај о водостању (српски)

###### Француски певачи

(грамофонске плоче)

1. Гуно: Смрт Валентина из опере „Фауст“ (Камбу и Лемисел) ★ 2. а) Шарпангје: Арија из опере „Луиза“, б) Делиб: Арија из опере „Лакме“ (Кузину) ★ 3. а) Гуно: Миреј, валцер, б) Тома: Полонеза из опере „Мињон“ — (Клербер)

##### 11.59 Тачно време

##### 12.00 Звона са Саборне Цркве

##### 12.05 Подневни концерт

###### Радио оркестра

1. Доницети: Пиковска књи, увертира ★ 2. Левин: Хумореска ★ 3. Слобода: Смеша црногорских песама ★ 4. Жајц-Рајхених: Вече на Сави, идила ★ 5. Рајхених: Коло ★ 6. Акерманс: Прва poema ★ 7. Цирер: Нахтшвермер, валцер

##### 12.45 Берзански курсеви и Рекламе

##### 13.10 Наставак концерта

###### Радио оркестра

8. Дрегер: У брдима Трансилваније, румунска скица ★ 9. Мајербер: Хугеноти, оперска фантазија

##### 13.30 Новинарски извештаји А. А.

###### Тачно време

до 13.45

#### ПОПОДНЕВНИ ПРОГРАМ

##### 16.00 Час за жене: Материнско осећање у српској народној поезији, предавање гђе проф. Аниче Шаулић

##### 16.30 Југословенске песме пева

гђа Надежда Стајић-Стојановић, чланица Београдске Опере

1. Бинички: а) На Липару, б) Јоргован грана, ★ 2. Манојловић: Тужна песма ★ 3. Христић: Елегија ★ 4. Бинички: Гривна

##### 17.00 Здравствена предавања Централног Хигијенског Завода: Рак материце, предавање г. проф. Др. Милоша Богдановића

##### до 17.30

#### ВЕЧЕРЊИ ПРОГРАМ

##### 18.25 Тачно време

Објављивање вечерњег програма и програма за следећи дан

##### 18.30 Час француског језика: Француски дијалози, гђа Сесил Шаре и г. проф. Мирко Дамњановић

##### 19.00 Народна музика

(нове грамофонске плоче)

1. Из веселог Срема (орк. Савске дијалозије) ★ 2. а) Под стрејом, б) На уранку (пева Ђамиловић) ★ 3. а) Румунско коло, б) Бурђевка коло (орк. Краљеве Гарде)

##### 19.20 Рекламе

19.30 Јужна Србија, предавање г. С. Пармачевића

##### 20.00 Пренос из Љубљане

##### 22.00 Тачно време

Новинарски извештаји А. А.

Пренос музике из ресторана

„Ратнички Дом“

до 23.00

(Ферстер клавир из музичке кухе „Хармонија“)

### СЛОБЛЈАНА

talasna duž. 569,3м., 2,8кв., 527кц

##### 12.15 Reproduciran orkestralni koncert

##### 12.45 Poročila

13.00 Čas, razni zbori na ploščah

18.00 Komorna glasba. Radijski kvintet:

Jupiter simfonija (Mozart)

18.30 O verstvih (Fr. Terseglav)

##### 19.00 Radijski orkester:

Tišoć in ena noć (Bortkiewicz)

19.30 Literarna ura: Revijalni knjižni pregled (Anton Podbevšek)

20.00 Vokalni koncert Roberta Primožiča s spremljevanjem Radijskega orkestra

20.45 Gdč. Jadviga Poženelova izvaja Franckove klavirske variacije s spremljevanjem Radijskega orkestra

21.15 Slovenski vokalni kvintet

22.00 Čas, poročila

22.15 Odlomki iz zvočnih filmov

(plošče)

### ЗАГРЕБ

talasna duž. 276,2м., 0,8кв., 1086кц

12.20 Sutrašnji jelovnik i kuhinjski recepti

12.30 Koncert na pločama

13.00 Objava rasporeda Radiostanice i Kazališta

13.05 Koncert na pločama

13.40 Vijesti

19.35 Kulturne i društvene vijesti.

Propaganda

20.00 Koncertno veče. Prenos iz Ljubljane

22.00 Objava rasporeda, vijesti i meteorološki izvještaj

22.15 Plesna glazba orkestra Ritter iz Kavane Carlton

Svskog punog sata vremenski znak geofizičkog zavoda

##### Beč (Wien) 506,8m 120kw 592kc

12.00 Simfoniski koncert ★ 13.00

Vreme. Vesti ★ 13.10 Nastavak

koncerta ★ 15.40 Čas za decu ★

16.05 Najnovije ploče ★ 16.50

Zemlja i ljudi u Kärntnu ★ 17.15

Koncert solista. Na programu savre-

meni austrijski kompozitor A. K-

netscheider (Iz „Impresija“ za violi-

nu i klavir; Pesme iz brda uz prat-

nju klavira; Quartettino u starom

stilu za flautu, violinu, violu i gita-

ru op. 80) ★ 18.10 Glavobolja i

obolenja nosa. E. Glass ★ 19.10

Vojna muzika ★ 20.00 Sareni pro-

gram ★ 20.10 Nastavak koncerta ★

22.00 Vesti ★ 22.20 Esperanto ★

22.30 Klavirski koncert (Beethoven:

Sonata op. 78; Paderevski: Varijaci-

je i fuga na originalnu temu op 11;

Chopin: a) Fantazija; b) Scherzo

h-mol; c) Balada g-mol; Liszt: Po-

loneze g-dur) ★ 23.10 Muzika za

igru ★ 24.00—1.00 Nastavak muzi-

ke za igru.

##### Berlin 356,7m 100kw 841kc

6.20 Heilsberg ★ 12.00 Kapela

„Hans Raue“ ★ 13.15 Gramo-plo-

če ★ 14.00 Vesti ★ 16.00 Vojna

muzika ★ 18.30 Radio-orkestar.

(Stiebitz: „Setnja po noći“, Simfo-

nija op. 28; R. Strauss: Burleska za

klavir i orkestar d-mol) ★ 19.20

Vokalni koncert. Narodne pesme ★

20.10 Frankfurt ★ 20.30 Leipzig ★

22.00 Vreme. Vesti. Sport

##### Beromünster 539,6m 60kw 556kc

19.50 Koncert radio orkestra ★

21.10 „Let po noći“, Radio igra od

E. Ebermayer-a

##### Bratislava 598,8m 13kw 1004kc

10.15 Prag ★ 11.05 Morav. Ostrava

12.30 Radio orkestar ★ 13.40 Ve-

sti ★ 15.15 Brno ★ 16.40 Prag ★

17.40 Gramo ploče ★ 18.10—18.55

Čas za Madjare I Predavanje, II Kl-

avirski koncert (Schubert: Muzički mo-

ment; Chopin: Etide; Poldini: Marš;

Kodaly: Chant sekilien; Dohnanyi:

Zbogom, Zavet) ★ 19.10 Predavanje

„Sport u leto“ ★ 19.20 Koncert na

orgulji (Liszt: Fantazija i fuga Gi-

gont: Pesma zaručnice; Guilmant:

Grand choeur a la Haendel) ★ 19.50

Predavanje ★ 20.10 Violinski kon-

cert (Svendsen: Romansa op. 26;

Krička; Serenada op. 22; Sarasate:

Andaluska romansa op. 22; Paganini:

Soneta e-mol Nr. XII; Viniavski: La

joueur ob muse, Mazurka op. 19)

20.25 Predavanje „Poezija i stvar-

nost“ ★ 20.40 Prag ★ 22.20 Vesti

na Madjarskom ★ 22.35—23.15 Br-

no

##### Breslau 315,8m 60kw 950kc

6.25 Vojna muzika ★ 8.05 Gramo

ploče ★ 12.00 Vojna muzika ★

13.45 Nastavak koncerta ★ 16.00

Koncert radio orkestra ★ 17.35 „Pri-

če sa sela“ H. W. Anders ★

17.55 Vokalni koncert (Vollertrun:

Cetiri pesme po tekstu od H. All-

## Sreda, 20. juna

mers-a; Langer: Pesme) ★ 19.00  
Koncert radio orkestra ★ 20.10  
Frankfurt ★ 20.30 Zabavna muzika  
A. Stockel (tenor) ★ 23.15 Roman-  
tična muzika. Horske pesme ★  
23.45—24.00 Spanske skice (gr. plo-  
če)

**Brno** 352,4m 32kw 922kc  
11.00 Morav. Ostrava ★ 12.30 Bra-  
tislava ★ 15.15 Radio orkestar ★  
16.40 Prag ★ 17.45—18.20 Čas za  
Nemce ★ 18.30 Vokalni koncert ★  
18.45 Čas za radenike „Zaštita dece“  
★ 19.50 Kolegium muzicum Koncert  
f-mol za klavir i orkestar, Simfonia  
★ 20.30 Prag ★ 22.35—23.15 Es-  
peranto

### Bruxelles (Flamanski)

322m 15kw 932kc  
18.30 Orkestarski koncert ★ Zurnal  
★ 20.00 Gramo ploče ★ 20.30 Festi-  
val Fransa De Corta. Govor i pe-  
sme ★ 21.00 Orkestarski koncert  
(Luigini: Egipatski balet; Robrecht:  
Triumfalni valcer; Varney: Fantazija  
„Musketari u manastiru“; Reynaud:  
Adam i Eva. Polka; Solabert: Arije  
Mistinguett. Potpuri) ★ 22.00 Vesti  
★ 22.10 Orkestarski koncert

### Bruxelles (Francuski)

483m 15kw 620kc  
19.30 Vesti ★ 20.00 Gramo ploče  
(Beethoven: Simfonia Nr. 2) ★  
20.30 Gala-koncert „Francuska da  
Kimini“ od Paula Gilsona ★ 22.30  
Zurnal ★ 22.40 Orkestarski koncert

### Bucuresti

364,5m 12kw 823kc  
13.00 Gramo koncert ★ 14.15 Zurn-  
al ★ 14.40 Laka muzika (gr. plo-  
če) ★ 19.00 Laka muzika Orkestar-  
ski koncert ★ 20.30 Predavanje „Bo-  
lesti kose“ ★ 20.45 Gramo-ploče.  
Predavanje ★ 21.15 Kamerna mu-  
zika (Beethoven: Sonata a-dur) ★  
21.45 Predavanje: Čuveni pisac ★  
22.00 Vokalni koncert Roberta Shil-  
tona ★ 22.30 Koncert na čelu (Cac-  
cin Castaldi: Arija; Beethoven: Me-  
nuet; Bach: Adagio; Dittersdorf:  
Scherzo; Popper: Seoske pesme) ★  
23.00 Vesti

### Budapest I

549,5m 120kw 546kc  
6.45 Gimnastika ★ 7.00 Ploče ★  
9.45 Vesti ★ 10.00 1) Kako su naše  
ćukunbabe vodile domaćinstvo; 2)  
Recepti za jelo. U odmoru: Gramo  
ploče ★ 12.05 Orkestar poštarskog  
osoblja (Stephanides: Svečana uver-  
tura; Illinger: Valcer; Halevy: Je-  
vrejka; Urbach: Fantazija iz Griego-  
vih dela; Losonczy: Seoska svadba;  
Roubal: Poštanski marš) ★ 13.30  
Kristal ploče ★ 14.40 Vesti, berza  
★ 15.30 Čas za djake ★ 16.00 Sa-  
veti za žene ★ 17.00 Predavanje o  
Madjarima u Americi ★ 17.35 Ci-  
ganska kapela Braće Lakatos ★  
18.30 Čas italijanskog ★ 18.50 Čla-  
novi operskog orkestra ★ 19.50  
Predavanje ★ 20.10 Z. Zavodsky  
peva operne arije i pesme (Wagner,  
Čajkovsky, Schubert, Dienzl, Lanyi)  
★ 20.45 Olga Eszenyi i J. Timar

recituju ★ 21.30 Vesti ★ 21.50  
Jazz Mandits ★ 22.30 Ede Zathu-  
reczky svira na violini. (Sammartini:  
Sonata; Barbella: Larghetto; Vivaldi-  
Bach: Andante; Molnar: Ungaresca;  
Achren: Heberska uspavanka; de  
Falla: Jetta; Hubay: XIII scena u  
čardi) ★ 23.10 Ciganska kapela R.  
Horvatha iz kafane Emke. Peva Gy-  
la Ignath.

### Daventry

1500m 25kw 200kc  
18.30 Osnovi muzike: Pesme od Schu-  
manna peva May Blyth (sopran) ★  
19.05 Predavanje iz poljoprivrede ★  
20.00 Koncert B. B. C. orkestra; di-  
rigent Julian Clifford. Scherzo, Le  
joli jeu de Furet (Roger-Ducasse);  
Rimski izvori (Respighi); Slike sa  
šetnje po izložbi (Ravel) ★ 21.00  
Vesti ★ 21.35 „Kalendar“ komedi-  
ja od Edgara Wallace-a ★ 22.55 Mu-  
zika za igru orkestra Lou Praeger-a  
iz restorana Romano

### Deutschlandsender

1571m 60kw 191kc  
6.20 Heilsberg ★ 10.10 Popularna  
muzika ★ 12.00 Breslava ★ 13.00  
Gramo koncert ★ 16.00 Hamburg  
★ 17.20 Nemačke i češke igre (2  
klavira) ★ 17.20 H. Micko: „Priča  
o izgubljenom sinu“ ★ 17.55 Vokal-  
ni koncert ★ 19.00 R. Peterka: Gu-  
dački kvartet ★ 20.10 Frankfurt ★  
20.30 „Svitac svetluca“. Muzika od  
H. Kirchsteina ★ 22.00 Vreme. Ve-  
sti. Sport ★ 23.20—24.00 Mün-  
chen.

### Hamburg

331,9m 100kw 904kc  
6.20 Heilsberg ★ 7.10 Nastavak  
koncerta ★ 8.15 Radio tehnika ★  
11.30 Vokalni koncert (gr. ploče) ★  
12.15 Berlin ★ 13.20 Zabavna mu-  
zika ★ 14.30 Gramo koncert ★  
16.00 Orkestarski koncert ★ 17.30  
Veseli program ★ 17.50 „Iz Wilan-  
dova života“. Kozerija ★ 18.05  
„De groode dagg“. Radio igra od  
K. Kestien ★ 19.00 Radio orkestar  
i solisti. Na programu Paul Graener  
★ 20.10 Frankfurt ★ 20.30 Muzika  
za gru ★ 22.00 Vesti ★ 22.45  
Gramo ploče ★ 23.00 Vokalni kon-  
cert Pesme za alt od Brahmsa i Čaj-  
kovskog ★ 23.20 Koncert kamer-  
nog orkestra

### Heilsberg

291m 60kw 1031kc  
6.20 Vojna muzika ★ 11.30 Gramo  
ploče (Königsberg) ★ 11.30 Gramo  
koncert (Danzig) ★ 13.05 Gramo  
ploče (Königsberg) ★ 13.05 Gra-  
mo koncert (Danzig) ★ 15.30 Čas  
za decu ★ 16.00 Mali radio orkestar  
★ 19.00 Male novele od M. Steg-  
weit-a ★ 19.30 Klasična muzika  
(Mozart: Sonata f-dur; Beethoven:  
Varijacije c-mol (Königsberg) ★  
19.30 Sonata za klavir i violinu op.  
67 (Danzig) ★ 20.30 Šareni pro-  
gram ★ 22.40—1.00 Leipzig

### Hilversum

1875m 7kw 166kc  
20.20 Koncert na orguljama ★ 20.55  
Gramo ploče ★ 21.15 Orkestarski  
koncert uz učešće solista ★ 23.00  
Gramo ploče

### Huizen

301,5m 20kw 995kc  
20.15 Gramo ploče ★ 21.00 Koncert  
na orguljama ★ 22.00 Predavanje ★  
22.25 Vesti ★ 23.00 Horski koncert  
★ 24.00 Gramo-ploče

### Katowice

395,8m 12kw 758kc  
20.00 Varšava ★ 21.10 Varšava

### Košice

269,5m 2,6kw 1113kc  
19.10 Pozorišno veče ★ 19.30 Sim-  
fonijski koncert radio orkestra ★  
20.30 Prag ★ 22.20 Bratislava ★  
22.35 Brno

### Krakov

304,3m 2kw 986kc  
19.15 Varšava

### Leipzig

382,2m 120kw 785kc  
6.20 Heilsberg ★ 12.00 Berlin ★  
13.10 Gramo-ploče ★ 15.00 Kon-  
cert solista ★ 16.40 Koncert na kla-  
viru i harmonijumu ★ 17.20 Kon-  
cert na orguljama ★ 18.20 Vokalni  
koncert. Narodne pesme ★ 18.55  
Engleska muzika ★ 20.10 Frankfurt  
20.30—0.30 Muzika za igru ★  
22.00—22.50 Vesti, sport

### London Reg.

342,1m 50kw 877kc  
18.00 Vesti ★ 18.30 Troise i nje-  
govi mandolinisti ★ 19.00 Sekstet  
Victoria Olof-a i Mona Quayle (so-  
pnan) ★ 20.00 „Stari muzik-holovi“,  
Izvođe solisti, hor i B.B.C. pozorišni  
orkestar; diriguje St. Robinson ★  
21.00 Kamerna muzika gudačkog  
kvarteta Kutcher-a. Na programu:  
Haydn, Couperin, Beethoven ★  
22.30 Lou Praeger i njegov džaz or-  
kestar.

### Luxembourg

1304m 150kw 230kc  
7.45 Gramo koncert ★ 12.30 Vesti  
★ 12.45 Radio orkestar ★ 13.15  
Gramo ploče ★ 15.45 Produktna  
berza ★ 19.00 Luxemburško veče.  
Radio orkestar. Dirigent: Henri Pen-  
sis (Balfe: Četiri sina Aymonova. U-  
vertira; Čajkovski: Pesma bez reči)  
19.20 Nastavak radio orkestra ★  
19.40 Predavanje „Luxemburg zem-  
lja turizma“ ★ 19.45 Nekoliko lu-  
xemburških pesama ★ 20.15 Vesti  
20.40 Gramo ploče ★ 21.00 Prenos  
iz Nemačke ★ 21.15 Radio orkestar  
(Richard Wagner: Pevači iz Nirn-  
berga. Preludij) ★ 21.30 Klavirski  
koncert (Bach-Liszt: Fantazija i fuga  
g-mol) 21.45 Gala koncert radio or-  
kestra uz učešće V. Jaansa baritona  
(Leoncavallo: Prolog iz Bajazo; Ver-  
di: Arija iz „Don Karlos“; Maset-  
ret: Elegija; Borodine: Polovecke ig-  
re; Martini: Zadovoljstvo ljubavi;  
Rimsky-Korsakov: Scherezada)

### Midland Reg.

391,1m 25kw 767kc  
18.00 Vesti ★ 18.30 London ★  
19.00 Horski i orkestarski koncert ★  
20.00 London ★ 22.30 London.

### Milano

368,6m 50kw 814kc  
12.30 Gramo ploče ★ 12.45 Radio  
novine ★ 13.00 Raznorodna muzika  
★ 16.35 Radio novine ★ 16.45 Čas  
za decu ★ 17.10 Kamerna muzika  
(Chopin, Strauss, Brahms, Debussy  
i dr.) ★ 19.15 Vesti na stranom je-

ziku ★ 19.30 Raznorodna muzika  
★ 20.00 Vesti — Radio novine —  
Vreme — Gramo ploče ★ 20.45  
Komedijska u tri čina. Posle komedije:  
Gramo ploče ★ 23.00 Radio novine

### Monte Ceneri

257m 15kw 1167kc  
20.15 Italijanski horovi ★ 20.45  
Romantični tercet ★ 21.05 Radio or-  
kestar (Corelli: Adagio-allegro;  
Haydn: Adagio iz simfonije Nr. 16  
(Oxford); Beethoven: Allegro ma  
non troppo iz IV simfonije; Haen-  
del: Largo; Levine: Humoreska;  
Beethoven: Adagio cantabile iz pa-  
tetične sonate; Dvoržak: Slovenske  
igra Nr. 1)

### Mor. Ostrava

259,1m 11kw 1158kc  
11.05 Radio orkestar ★ 18.20 Or-  
kestarski koncert ★ 19.10 Laka mu-  
zika. Radio orkestar ★ 20.10 Prag  
★ 22.20 Gramo ploče ★ 22.30—  
23.15 Brno

### München

405,4m 100kw 740kc  
7.25 Gramo-ploče ★ 12.00 Radio  
orkestar ★ 13.25 Gramo-koncert ★  
14.20 Vokalni koncert (Pesme za so-  
pran i bariton) ★ 16.00 Sareni pro-  
gram ★ 17.50 H. Heinrich: Svita  
za obou, rog i klavir ★ 19.00 Mu-  
zika za igru ★ 20.10 Frankfurt  
★ 20.30 Sareni program ★ 22.20 Me-  
dju igra ★ 23.00—24.00 Večernja  
muzika

### Oslo

1186m 60kw 253kc  
20.45 Vojna muzika ★ 21.40 Vesti  
★ 22.00 Aktualiteti ★ 22.15 Radio  
orkestar

### Paris-Radio

1724m 75kw 174kc  
12.15 Orkestarski koncert ★ 15.45  
Berza ★ 18.45 Medicinsko predava-  
nje ★ 19.00 Predavanje o savremenom  
pozorištu „Posleratno pozorište“  
★ 19.20 Pregled engleske štampe  
★ 19.30 Praktičan život ★ 20.00 „Luj-  
za“ komična opera od Charpentiera.  
Pregled večernje štampe — Vesti —  
Modni pregled

### Poste-Parisien

312,8m 60kw 959kc  
12.45 Muzika za igru. Džaz orkestar  
★ 13.15 Nastavak muzike za igru  
★ 18.45 Berza ★ 18.56 Debussy:  
Mala svita (gr. ploče) ★ 19.10 Zurn-  
al ★ 19.35 Aktualiteti ★ 19.50  
Ploče Odeon ★ 20.10 Koncert ★  
20.50 Klavirski koncert ★ 21.20 Ka-  
merna muzika (Henri Rabaud: Kvar-  
tet g-mol za dve violine i čelo) ★  
21.50 Muzika za igru ★ 22.20 Vesti

### Poznanj

345,6m 1,8kw 868kc  
20.02—21.02 Varšava ★ 21.12—  
22.00 Koncert ★ 22.00—23.05 Var-  
šava

### Prag I (Prah)

470,2m 120kw 638kc  
6.00 Gimnastika. Muzika i pevanje  
10.15 Gramo ploče ★ 11.00 Morav.

Ostrava ★ 12.10 Gramo ploče ★  
12.20 Pregled štampe ★ 12.30—  
13.20 Bratislava ★ 15.15 Brno ★  
16.15 Berza ★ 16.40—17.40 Kon-  
cert nacionalne garde (Vackar: Marš  
volu, uvertira; Fucik: Legende Duna-  
va, valcer; Labsky: San regruta; Ver-  
di: Bal maskarad, fantazija; Balling:  
Česke igre; Hašler: Nećemo biti ni-  
kad zajedno. Melodija; Labsky: Pol-  
ka; Dobš: Marš) ★ 17.45 Predava-  
nje ★ 18.15 Gramo ploče ★ 18.20  
—18.55 Čas za Nemce ★ 19.10  
Predavanje ★ 19.50 Violinski koncert  
(Veracini: Menuet i Gavota; Laub:  
Poloneza op. 8; Kreisler: Bečki kap-  
ričio; Id: Tuga ljubavi) ★ 20.10  
Ruske popularne pesme. Djački hor  
★ 20.45 Predavanje ★ 21.30 Kvar-  
tet Ondriček Šik: Prvi gudački kvar-  
tet a-mol op. 7) ★ 22.00 Vesti —  
Dnevni pregled — Sport ★ 22.20  
Vesti na francuskom ★ 22.35—  
23.15 Brno

### Prag II (Prah)

249m 5kw 120kc  
14.00 Horski koncert ★ 14.25 Čas  
za Nemce ★ 15.00 Vesti

### Rim (Roma)

420,8m 50kw 713kc  
12.30 Gramo ploče ★ 13.05 Orke-  
starski koncert ★ 14.00 Gramo plo-  
če ★ 16.30 Čas za decu ★ 16.55  
Radio novine ★ 17.10 (Bari) Kon-  
cert kvinteta „Esperia“ ★ 17.10 Or-  
kestarski koncert ★ 19.15 Vesti na  
stranom jeziku ★ 20.00 Vesti —  
Radio novine — Sportske vesti ★  
20.15 Gramo ploče ★ 20.45 „Lo-  
relay“ opera od A. Catalani-a ★  
Posle opere: Radio novine

### Stockholm

426,1m 55kw 704kc  
18.45 Horski koncert. Religiozne  
pesme ★ 19.30 Predavanje ★ 20.00  
Koncert solista ★ 20.30 Radio po-  
zorište ★ 22.00—23.00 Muzika za  
igru

### Strasbourg

349,2m 12kw 859kc  
17.00 Koncert tria (iz Lila) ★  
18.00 Pravno predavanje (na fran-  
cuskom) ★ 18.15 Predavanje o za-  
natima (na nemačkom) ★ 18.30  
Radio orkestar (Wagner, Tosti, Ver-  
di i dr.) ★ 19.30 Vesti ★ 19.45  
Čas za mladež ★ 20.15 Pregled  
štampe na nemačkom ★ 20.45 Sim-  
fonijski koncert. Dirigent: E. G.  
Munch. Kompozicije Beethovena (I.  
Simfonija Nr. 2 d-dur; op. 36; II.  
Simfonija Nr. 5 c-mol, op. 67) ★  
oko 21.30 Pregled štampe na fran-  
cuskom ★ 22.30 Orkestarski kon-  
cert z Taverne „Grand Kléber“

### Stuttgart

522,6m 100kw 574kc  
6.55 Gramo-ploče ★ 11.10 Pisma uz  
lantu ★ 12.00 Iz opereta. (Gr.-plo-  
če) ★ 13.20 Frankfurt ★ 14.00  
Frankfurt ★ 16.00 Hamburg ★  
17.45 Vokalni koncert. Pesme za  
sopran od E. Abt-a ★ 18.25 Mu-  
zika za igru (gr.-ploče) ★ 20.10  
Frankfurt ★ 20.30 Frankfurt ★  
22.45 Uspomene iz rata ★ 23.00  
München ★ 24.00—1.00 Frankfurt

## Sreda, 20 juna

### Suisse Romande

443,1m 25kw 677kc  
20.00 Horski koncert ★ 20.45 Ispit-  
ni koncert učenika konzervatorijuma  
(Bach: Koncert d-mol za dve violi-  
ne; Mozart: Koncert d-dur za flautu  
i orkestar; Bach: Koncert a-mol za  
violinu; Saint-Saens: Drugi koncert  
g-mol za klavir) ★ 21.50 Vesti

### Warszawa

1414m 120kw 212kc  
7.10 Gramo ploče ★ 12.05 Pre-  
gled štampe ★ 12.10 Koncert salons-  
kog orkestra ★ 13.05 Kratka dela  
za mandoline i orgulje (gr. ploče)  
★ 16.15 Foxtroi i sezonske pesme  
Džaz orkestar ★ 17.15 Klavirski kon-  
cert (Schuman: Leptir; Brahms: Rap-  
sodija g-mol; Kreisler-Rachamanin-  
ov: Muke ljubavi; M. de Falla:  
Španska igra a-mol) ★ 17.40 Vokal-  
ni koncert Jelene Wrtheim (Noskov-  
ski: Veče; Wertheim: Tvoje sjajne  
oči; Karlovic: „Erotiques“; Nievia-  
dovski: Sunce; Rimski-Korsakov:  
Pesma zulejke; Cajkovski: Romansa;  
★ 18.15 Veliki umetnici (gr. ploče)  
★ 18.55 Umetnički život prestoni-  
ce ★ 19.15 Violinski koncert Tor-  
Aulin: Svita „Fora Ayuareller“; Al-  
beniz: Španska svita) ★ 19.50 Sport  
★ 20.02 Aktualiteti ★ 20.12 Laka  
muzika (Prenos iz Lavova) ★ 20.50  
Vesti ★ 21.02 Predavanje iz poljo-  
privrede ★ 21.12 Koncert solista.  
Mezzosopran, tenor, čelo (Rachmani-  
nov: Preludij f-dur; Rimski-Korsa-  
kov: Bumberov let; Belini: Arija iz  
opere „Norma“; Bucci-Peccia: „Pa-  
yuita“ Španska serenada; Puccini: A-  
rija iz opere „Toska“; Verdi: A-  
rija iz opere „Moć sudbine“; Moni-  
uszko: Dve pesme; Maklaievic: „A  
ularge“; Massenot: Dve arije iz „Ma-  
non“; Musorgski-Piatigorski; Boris  
Godunov) ★ 22.00 Literarni čas ★  
22.15 Muzika za igru

### NOVE STANICE U RUMUNIJI

Rumunsko radio društvo je odlu-  
čilo da podigne dve nove stanice.  
Još nije poznato gde će se pomenute  
stanice podići. Za sad je objavljeno  
samo toliko da će stanice raspolagati  
energijom od 150 odnosno 20 kilo-  
vata.

### AMERIČKA RADIO IZLOŽBA ODLOŽENA

Udruženje američkih radio indu-  
strijalaca odlučilo je da ove godine  
ne priredi veliku radio izložbu, koja  
se do sada svake godine održavala  
u Čikagu. Prema toj odluci, sledeća  
američka radio izložba održaće se  
tek 1935 godine. Medjutin, zaintere-  
sovani krugovi nameravaju da prire-  
de u međuvremenu jednu privatnu  
izložbu, koja bi se održala u jesen  
ove godine u Njujorku.

# Четвртак, 21 јуна

## БЕОГРАД

таласна дуж. 437,3м., 2,8кв., 686ки

### ПРЕПОДНЕВНИ ПРОГРАМ

**11.00** Објављивање дневног програма

#### Шарени програм

(грамофонске плоче)

1. Пучини: Tosca, оперска фантазија ★ 2. а) Масне: Арија из опере „Манон“, б) Доницети: Арија из опере „Фаворита“ (Микеле Флета)

**11.20** Званични извештај

о водостању

(српски, француски, немачки) и

Званични извештај о водостању (српски)

#### Наставак шареног програма

(грамофонске плоче)

3. а) Ахрон: Јеврејска игра, б) Сарасате: Хабанера (виолина Хајфец) ★ 4. а) Бариња, б) Гречанинов: Две старе свадбене песме (хор Донских Козака) ★ 5. Гуно: Балетска музика из опере „Фауст“

**11.59** Тачно време

**12.00** Звона са Саборне цркве

**12.05** Подневни концерт

#### Радио оркестар

1. Јенко: Српкиња, увертира ★ 2. Мокрањац: Одломци из „Ивкове Славе“ ★ 3. Транслатер: Шта цвече сања, валцер интермецо

**12.45** Берзански курсеви и

#### Рекламе

**13.10** Наставак концерта

#### Радио оркестра

4. Адам: Краљица за један дан, увертира ★ 5. Кетелбег: Час побожности, сањарија ★ 6. Јернефелд: Успаванка ★ 7. Хигел: Болеро, пшански марш

**13.30** Новинарски извештаји А. А.

Тачно време

до 13. 45

### ПОПОДНЕВНИ ПРОГРАМ

**16.00** Час за ђаке: Концерт ученика основне школе „Краљ Петар“ и „Цар Урош“; хоровима управљају г. г. Аца Станковић и Витомир Срнић, учители

1. Паван, балетска арија из 16. века за виолину ★ 2. Рамо: Грациозни рондо за виолину и клавир 3. Куперен: а) Сарабанд, б) Гавота, в) Анданте за виолину и клавир ★ 4. Корет: Комичан концерт за две виолине и клавир ★ 5. Ламбер: Мелодија из 17. века (трио) ★ 6. Станковић: а) Лепа Јулијана (виолина и клавир), б) Горски поток (песма у 2 гласа), в) На бунару (соло певање) ★ 7. Чајковски: Јутарњи сан (клавир) ★ 8. Станковић: а) Петар, б) Крсно име, в) Мој лов, г) Златна птичица (хор) ★ 9. Михлер: Тичје певање (соло клавир) ★ 10. Станковић: а) Селица (виолина), б) Славужак (хор), в) Јулска песма (хор), г. Мојој

Истри, тугованка (виолина и клавир), ★ 11. Николић: Југословенски трубац (хор) ★ 12. Шистек: Коло (хор)

**17.00** Нација и култура, предавање г. Влад. Белмар-Јанковића до 17.30

### ВЕЧЕРЊИ ПРОГРАМ

**18.25** Тачно време

Објављивање вечерњег програма и програма за следећи дан

**18.30** Час пољског језика,

г. Ђорђе Живановић, асистент Университета (приређује Просветни Одбор Савеза Сокола Краљевине Југославије у Новом Саду)

**19.00** Делиб: Словенске народне мелодије

Музика аутомата и Валцер-часова из балета „Копелија“ (грамофонске плоче „Кристал“)

**19.10** Ликовна уметност у Пољској,

предавање г. Јована Бијелића (приређује Просветни Одбор Савеза Сокола Краљевине Југославије у Новом Саду)

**19.30** Народна музика

(нове грамофонске плоче)

1. а) Српско коло, б) Гужвињево коло (орк. Краљеве Гарде) ★ 2. а) Циганчица, б) Кот' покида са грла ђердане (Б. Митровић) ★ 3. а) Коло II. класе, б) Бебино коло (орк. Краљеве Гарде)

**19.50** Рекламе

**20.00** Симфонијски концерт Оркестра Краљеве Гарде, диригент виши капелник II. класе г. Драгутин Покорни

1. Чајковски: Хамлет, увертира ★ 2. Бах: Концерт за две виолине (солисте г. г. Херцог и Илић) ★



Предузеће за израду кофера и торбарских израђевина

**МИЛАН Ј. СТОЈАНОВИЋ и Ко.**

БЕОГРАД

Престолonasледничког трг -- (Теразије) бр. 38, тел. 25-064  
Поенкареова 2 - палата Југобанке  
Телефон

3. Вагнер: Тристан и Изолда, уводна музика ★ 4. Мосолов: У ливници гвожђа, машинска музика ★ 5. Калиников: Симфонија бр. 1: а) Аллегро модерато, б) Анданте кон модаменте, в) Скерцо, г) Аллегро модерато

**22.00** Тачно време

Новинарски извештаји А. А.

Музика за игру

(грамофонске плоче)

**22.30** Пренос музике из ресторана „Краљевина“

до 23.00

(Ферстер клавир из музичке куће „Хармонија“)

## ЈУГОСЛОВЕНСКИ

таласна дуж. 569,3м., 2,8кв., 527кц

**12.15** Operne fantazije na ploščah

**12.45** Poročila

**13.00** Čas, reproduc. pesmi iz solne Španije

**18.00** O človeku (dr. Božo Škerlj)

**18.30** Srbohrvaščina (dr. Mirko Rupel)

**19.00** Plošče po željah

**19.30** Pogovor s poslušalci (prof. Prezelj)

**20.00** Koncert pevskega zbora „Ljubljana“ s spremljevanjem klavirja in harmonija:

Oddelek iz kantate (Gerbič): „Oče naš“ za bariton solo in zbor; Ave Maria (Förster) iz „Gorenjskega slavčka“; Zdrava Marija (Dolinar) za bariton solo in zbor; Narodna romanca (Mirik) za sopran solo in zbor

**20.45** Radijski orkester: Slovanska rapsodija I. i II.; Trubadur (Verdi)

**22.00** Čas, poročila

**22.15** Koračnice in valčki na ploščah

## ЗАГРЕБ

таласна дуж. 276,2м., 0,8кв., 1086кц

**12.20** Sutrašnji jelovnik i kuhinjski recepti

**12.30** Jugoslovenske pjesme (Edison Bell ploče)

**13.00** Objava rasporeda Radiostanice i Kazališta

**13.05** Plesna glazba (Edison Bell ploče)

**16.45** Vijesti

**17.00** Popodnevni koncert radio-orkestra:

I. Fantazije: Leopold: Jugoslovensko biserje; Leopold: Praha; Dvorak: Iz starog i novog svijeta

II. Sullivan: Mikado, potpourri

**19.35** Kulturne i društvene vijesti Propaganda

**20.00** Concertno veće, Prenos iz Beograda

**22.00** Objava rasporeda, vijesti i meteorološki izvještaj

**22.15** Prenos plesne glazbe orkestra Rozbroj iz Hotela Esplanade

Svakog punog sata vremenski znak geofizičkog zavoda

**CONTRASTO****Beč (Wien) 506,8m 120kw 592kc**

12.00 Simfonijski koncert ★ 13.00 Vreme. Vesti ★ 13.10 Nastavak koncerta ★ 15.40 Čas za decu ★ 16.10 Vokalni koncert (Pesme za sopran i tenor od Brahms-a, Wolf-a, Tosti-a i Leoncavallo-a) ★ 17.10 Laka muzika ★ 18.00 E. Streeruwitz govori radnicima ★ 18.25 Iz austrijske istorije (Prinz Eugen) ★ 19.10 Feljton ★ 19.55 Vesele scene iz opera (Radio orkestar i solisti) ★ 21.55 Vesti ★ 22.15 Noć u oči Vidovdana. L. Donath ★ 22.40 Muzika za igru ★ 24.00—1.00 Nastavak muzike za igru.

**Berlin 356,7m 100kw 841kc**

6.20 Kapela „Willi Gensner” ★ 9.45 Čas za decu ★ 12.00 Heilsberg ★ 13.15 Gramo-ploče ★ 14.00 Vesti ★ 14.15 Klavirski koncert (gr.-ploče) ★ 16.00 Orkestarski koncert ★ 18.35 Kozerija. („Dvojničnik čovek i životinja” od Evers-a ★ 19.00 Mladi kompozitori. (Roters: Varijacije i fuga na jednu staru bretonsku temu za klavir op. 4; S. W. Müller: Sonata za obou i klavir esdur, op. 52) ★ 20.15 Stuttgart ★ 21.00 „Ruže”. Komad od Chv. Kalkstein ★ 22.00 Vreme. Vesti. Sport ★ 22.20 „Serenade”. Radio-orkestarski hor

**Beromünster 539,6m 60kw 556kc**

19.25 Talijanska muzika ★ 20.30 Koncert duvačkog orkestra ★ 21.05—22.15 Kamerna muzika

**Bratislava 598,8m 13kw 1004kc**

10.15 Morav. Ostrava ★ 11.05 Prag 15.15 Radio orkestar (Novak: Slovenska svita; Smetana: Sherzo i triomfalna simfonija; Dvoržak: Dva valcera za gudački orkestar; Akman: Dva dela za mali orkestar) ★ 17.35 Vokalni koncert. Arije iz opera (Leoncavallo: Pajazo; Lapinera: Arija s flautom; Rossini: Seviljski berberin; Puccini: Bohemi; Verdi: Traviata; Mozart: Aleluja; Meyerbeer: Hugenoti) ★ 18.10—18.55 Čas za Mladjare ★ 19.35 Predavanje. Hirurško lečenje tuberkuloze pluća ★ 19.50 Vokalni koncert ★ 20.20 Čas slovenske poezije ★ 20.45 Prag ★ 22.45—23.00 Vesti na Madjarskom

**Breslau 313,8m 60kw 950kc**

6.25 Berlin ★ 8.05 Gramo koncert ★ 12.00 Koncert šleske filharmonije ★ 13.45 Nastavak koncerta ★ 15.20 „Gunnar Gunnarsson”. Pesnik sa Islanda. Prikaz ★ 15.30 Čas za decu ★ 16.00 Orkestarski koncert ★ 17.35 Geranske rune. Predavanje ★ 19.00 Kabare (gr. ploče) ★ 20.15 Stuttgart ★ 21.00 Kamerna muzika (Ariosti: Sonata za violu d'amon i klavir; Mozart: Fantazija d-mol za klavir; Schubert: Arpeggione — sonata za brać i klavir; Liszt: 1) Eroica-Etuda; 2) Consolation des-dur; 3) Madjarska rapsodija) ★ 22.45—24.00 München

**Brno 352,4m 32kw 922kc**

10.15 Morav. Ostrava ★ 11.00 Prag ★ 12.30 Radio orkestar ★ 15.15 Bratislava ★ 17.55 Veče slepih ★ 18.20—18.55 Čas za Nemce. Predavanje ★ 19.50 Morav. Ostrava ★ 20.20 Bratislava ★ 20.45—23.00 Prag

**Bruxelles (Flamanski)**

322m 15kw 932kc

19.30 Žurnal ★ 20.00 Koncert simf. orkestra uz učešće soliste. Dirigent: A. Meulemans (A. Meulemans: Dru ga simfonija; Flamanske pesme; Schilling: Pesma veštica. Simfonijska poema) ★ 21.00 Nastavak koncerta simfonijskog orkestra (Rimski-Korsakov: Španski kapricio; Ruske pesme; Rimski-Korsakov: Antar Simfonijska poema) ★ 22.00 Vesti ★ 22.10 Gramo ploče

**Bruxelles (Francuski)**

483m 15kw 620kc

19.30 Žurnal ★ 20.00 Radio orkestar. Dirigent: Francz André. Na programu Saint-Saens ★ 21.00 Kozerije ★ 21.15 Radio orkestar ★ 22.00 Vesti ★ 22.10 Gramo ploče. Želje šušalaca

**Bucuresti 364,5m 12kw 823kc**

13.00 Gramo koncert ★ 14.15 Žurnal ★ 14.40 Laka muzika (gr. ploče) ★ 18.15 Predavanje ★ 18.30 Predavanje ★ 18.30 Muzika za djake ★ 19.00 Sareni muzički program Orkestarski koncert ★ 20.30 Predavanje ★ 20.40 Predavanje „Problem rumunskog jezika” ★ 21.00 „Manon” opera u 5 čina od Massenet (gr. ploče). Na kraju vesti

**Budapest I 549,5m 120kw 546kc**

6.45 Gimnastika ★ 7.00 Ploče ★ 9.45 Vesti ★ 10.00 1) Razni predeli; 2) Novosti iz vrtlarstva. U odmoru: Gramo ploče ★ 12.05 Giganska kapela Braće Hédervary ★ 13.30 Salonska kapela Viranyi (Mendelssohn: Uvertira; Dohnanyi: Valcer iz „Pieretinog vela”; Zsigmandy: Španski intermezzo; Svendsen: Romansa; Viranyi: Impresije; Reiss: Filmska muzika, svita; Potpuri iz programa Jacka Hyltona) ★ 14.40 Vesti, berza ★ 16.00 Predavanje iz vrtlarstva 17.00 Orkestarski koncert (Maillart: Uvertira; J. Strauss: Valcer; Lehar: Bogovi se vesele; Metra: Serenada; Vincze: Nevesta iz Hamburga) ★ 18.00 Predavanje p. pretседnika Trgovačke i zanatilske komore ★ 18.30 Marta Farkaš svira na violini ★ 19.00 Radio lutrija ★ 20.00 Iz spoljnih događaja ★ 20.15 Iz studija: „Putujući glumci”. Komična opera u 2 čina. Muzika od Valentina Fioravantia ★ 22.15 Vesti ★ 22.35 Giganska kapela D. Csorba ★ 23.15 Jazz, Pataky iz hotela Gellert.

**Daventry 1500m 25kw 200kc**

18.30 Osnovi muzike. Schumannove pesme peva May Blyth (sopran) ★ 19.30 Predavanje ★ 20.00 „Radosni zraci” vazдушna revija od Westona i

**Četvrtak, 21 juna**

Yee-a; muzika od Harris Weston-a (solisti, hor i B. B. C. pozorišni orkestar) ★ 21.00 Vesti ★ 21.35 Horsk koncert, dirigent Arnold Fulton. Učestvuje Paul Hermann (violončelo) Sonata u e-molu od Vivaldi-a, izvodi Harmann. Šest poljskih narodnih pesama od Szymanovskog, peva hor ★ 22.45 Muzka za igru. Izvodi B. B. C. džaz orkestar, dirigent Henry Hall

**Deutschlandsender**

1571m 60kw 191kc

6.20 Berlin ★ 10.10 Književnost (H. Claudino) ★ 11.30 Pesme uz lautu ★ 12.00 München ★ 13.00 Gramo koncert ★ 15.15 Slike sa izložbe od Musorgskog (gr. ploče) ★ 16.00 Frankfurt ★ 17.00 „Norica”. Mali roman iz starog Nürnberg-a. Slike ★ 17.45 P. Coenen: Sonata, rapsodija za klavir ★ 19.00 Austrija (književnost, humor, pesma i igra) ★ 20.15 Stuttgart ★ 21.00 Berlin ★ 22.10 Vreme. Vesti. Sport ★ 23.15—24.00 Heilsberg.

**Hamburg 331,9m 100kw 904kc**

6.20 Berlin ★ 7.10 Berlin ★ 11.30 Heilsberg ★ 12.15 Heilsberg ★ 13.20 Zabavna muzika ★ 14.30 Uvertire od Weber-a (gr. ploče) ★ 16.00 Frankfurt ★ 17.30 „Varoš u Srednjem veku (1300)” G. Nahnsen ★ 19.00 „Greta”. Radio igra od H. Deiters-a ★ 20.15 Stuttgart ★ 21.00 München ★ 22.00 Vesti ★ 0.05 Radio orkestar (Nemačko brazilijski koncert)

**Heilsberg 291m 60kw 1031kc**

6.20 Berlin ★ 11.30 Mali radio orkestar ★ 13.05 Gramo ploče (Königsberg) ★ 13.05 Gramo koncert (Danzig) ★ 15.15 Čas knjige ★ 16.00 Koncert operskog orkestra ★ 17.50 Saljive priče od Anne Rodenacker ★ 19.00 Horsk koncert Stare melodije ★ 20.15 Stuttgart ★ 22.45—24.00 Koncert policijskog orkestra

**Hilversum 1875m 7kw 166kc**

20.45—21.50 Odlomci iz „Le Caid” Thomasa ★ 22.10 Radio orkestar ★ 23.40 Vesti ★ 23.50 Laka muzika

**Huizen 301,5m 20kw 995kc**

20.15 Gramo ploče ★ 22.30 Koncert salonskog orkestra ★ 24.00 Gramo ploče

**Katowice 395,8m 12kw 758kc**

20.00 Varšava ★ 21.10 Varšava

**Košice 269,5m 2,6kw 1113kc**

19.50 Morav. Ostrava ★ 20.20 Bratislava ★ 20.45 Prag ★ 22.45 Bratislava

**Krakow 304,3m 2kw 986kc**

19.15 Varšava i Lavovo ★ 21.02 Gramo ploče

**Cetvrtak, 21. juna**

**Leipzig** 382,2m 120kw 785kc  
 6.20 Berlin ★ 8.20 Gramo-ploče ★ 12.00 Filharmonijski koncert ★ 14.50 „Na moru” (gramo-ploče) ★ 15.20 Svetska drama, I. Grčka drama (Aischylus) ★ 16.00 Frankfurt ★ 17.00 „Pesme o letu” i klasična muzika za igru ★ 18.20 Zabavna muzika ★ 19.00 Königsvusterhausen ★ 20.15 Stuttgart ★ 21.00 Marševi ★ 22.20 Vesti, sport ★ 23.15—24.00 München

**London Reg.** 342,1m 50kw 877kc  
 18.00 Vesti ★ 18.30 Koncert na orguljama ★ 19.00 Program West Regionala ★ 20.00 „Kalendari”, komedija od Edgra Wallace-a ★ 21.15 Koncert radio vojnog orkestra, diriguje E. Walton O'Donnell ★ 22.30 Muzika za igru B.B.C. orkestra, dirigent Henry Hall.

**Luxembourg** 1304m 150kw 230kc  
 7.45 Gramo koncert ★ 12.00 Radio orkestar ★ 12.30 Vesti ★ 15.45 Produktna berza ★ 19.00 Nemačko veče. Gramo ploče ★ 19.20 Nastavak gramoploča ★ 19.30 Vokalni duet ★ 20.15 Vesti ★ 20.40 Radio orkestar ★ 21.30 Koncert radio orkestar uz učešće Altmeier-a pianiste. (Beethoven: Prometej. Svita; Degen: Koncertino za klavir i kamerni orkestar; Wagner: Holandjanin lutalica) ★ 22.30 Muzika za igru Džaz orkestar

**Midland Reg.** 391,1m 25kw 767kc  
 18.00 Vesti ★ 18.30 London ★ 19.00 Muzika za igru ★ 20.00 London ★ 21.15 Koncert umetnika iz Gloucestershire-a. Na programu: Wagner, Offenbach, Lemmens ★ 22.30 London.

**Milano** 368,6m 50kw 814kc  
 12.30 Gramo ploče ★ 12.45 Radio novine ★ 13.50 Raznorodna muzika ★ 16.35 Radio novine ★ 16.45 Čas za decu ★ 17.10 Muzika za igru ★ 19.15 Vesti na stranom jeziku ★ 19.30 Raznorodna muzika ★ 20.00 Vesti — Radio novine — Gramo ploče ★ 20.45 „Linda od Chamonix-a” opera od Donizettia. U pauzi: Predavanje — Filmski pregled — Radio novine

**Monte Ceneri**  
 257m 15kw 1167kc

20.00 Radio orkestar ★ 20.30 „Karmen” opera od Bizet-a. U pauzi: Predavanje

**Mor. Ostrava**  
 259,1m 11kw 1158kc

10.15 Koncert ★ 19.50 Muzika za igru. Radio orkestar ★ 20.20 Bratislava ★ 20.45—23.00 Prag

**München** 405,4m 100kw 740kc  
 6.45 Gramo-ploče ★ 7.25 Šareni muzički program ★ 12.00 Orkestarski koncert ★ 13.25 Gramo-ploče ★

14.20 Šareni muzički program ★ 15.00 Alfons v. Czibulka čita iz svog romana ★ 16.00 Orkestarski koncert ★ 17.50 Kamerna muzika (Beethoven: Klavirski trio b-dur; Dvoržak: Klavirski trio op. 90) ★ 19.00 „Leto”. Drugi deo iz oratorija „Godišnja doba” od Haydna ★ 19.40 Politički pregled ★ 20.15 Stuttgart ★ 22.40 Medju program ★ 23.00—0.30 Večernja muzika

**Oslo** 1186m 60kw 253kc  
 20.30 Gramo ploče ★ 21.00 Vokalni koncert ★ 21.40 Vesti ★ 22.00 Aktualiteti ★ 22.15 Književni čas

**Paris-Radio** 1724m 75kw 174kc  
 12.30 Orkestarski koncert ★ 15.45 Berza ★ 17.00 „Iskreni”. Pozorišni komad od Marivauxa. „La Frause Agnes”. Drama od Destouches ★ 19.05 Pravno predavanje ★ 19.20 Pregled nemačke štampe ★ 19.30 Praktičan život ★ 20.00 Šansone — Variete ★ 20.30 Pregled večernje štampe ★ Oko 21.30 Vesti — Hronika P. Scizea ★ 22.30 Muzika za igru

**Poste-Parisien**  
 312,8m 60kw 959kc

12.05 Gramo ploče Parlo ★ 12.15 Koncert ★ 12.30 Koncert ★ 13.10 Nekoliko pesama. Ploče Parlo ★ 13.35 Nekoliko gramoploče ★ 18.45 Berza ★ 18.49 Gramo ploče ★ 19.05 Zurnal ★ 19.25 Pola časa za decu ★ 20.10 „Fanny i njeni ljudi” Komad u 3 čina od Jerome Jeroma ★ 22.20 Vesti

**Poznanj** 345,6m 1,8kw 868kc  
 21.12—22.15 Varšava i Lavovo ★ 22.15—23.00 Gramo koncert Želje slušalaca

**Prag I (Praha)**  
 470,2m 120kw 638kc

6.00 Gimnastika. Muzika i pevanje ★ 10.15 Morav. Ostrava ★ 11.05 Koncert salonskog orkestra ★ 12.05 Gramo ploče ★ 12.25 Pregled štampe ★ 13.30 Industrija. Trgovina. Zanati ★ 15.15 Bratislava ★ 17.55 Gramo ploče ★ 18.10 Čas za Nemce. Predavanje ★ 19.10 Muzički čas za mladež ★ 19.50 Morav. Ostrava ★ 20.20 Bratislava ★ 20.45 Opersko veče ★ 22.05 Vesti, Sport ★ 22.45—23.00 Gramo ploče

**Prag II (Praha)**  
 249m 5kw 120kc

14.10 Vokalni koncert (Doskočil: Moravske pesme) ★ 14.25 Čas za Nemce I Predavanje, II Gramo ploče ★ 15.00 Vesti

**Rim (Roma)** 420,8m 50kw 713kc

13.30 Gramo ploče ★ 13.00 Raznorodna muzika ★ 13.30 Vesti — Radio novine — Berza ★ 16.30 Čas za decu ★ 16.50 Radio novine ★ 17.00 Vokalni i instrumentalni koncert ★ 19.30 Vesti na stranom jeziku ★

20.00 Vesti — Radio novine — Sportske vesti ★ 20.15 Gramo ploče ★ 20.45 Instrumentalni i vokalni koncert Beethovenove muzike ★ 22.00 Laka muzika i muzika za igru ★ 23.00 Radio novine

**Stockholm** 426,1m 55kw 704kc

18.45 Laka muzika ★ 20.00 Vojna muzika ★ 21.00 Kozerije ★ 22.00—23.00 Gramo ploče (valceri)

**Strasbourg** 349,2m 12kw 859kc

18.15 Istorijsko predavanje ★ 18.30 Kamerna muzika ★ 19.30 Vesti ★ 20.00 Pregled štampe na nemačkom ★ 20.30 Koncert vojne muzike (Leroy: Les Poilus de Metz, defile; Nicolaï: Vesele žene Vindzorske, uvertira; E. Grieg: Dve norveške igre; Rimsky-Korsakov: Hinduska pesma; F. Kreisler: Ljubavna pesma; L. Delibes: Kralj se zabavlja; G. Allier: Vesela tumba, defile; F. Hérold: Le Pré-Aux-Clerc, uvertira; R. Schumann: Dva grenadira; G. Faure: Tri komada; M. Millot: Defile Luj XIV) oko 21.30 Pregled štampe na francuskom

**Stuttgart** 522,6m 100kw 574kc

6.55 Gramo-ploče ★ 10.40 Koncert na orguljama ★ 11.00 Vokalni koncert (gr. ploče) ★ 12.00 Leipzig ★ 13.20 Gramo-ploče ★ 14.00 Nastavak koncerta ★ 14.45 Violinski koncert. Stara talijanska muzika ★ 15.15 Čas za decu ★ 16.00 Frankfurt ★ 17.30 Vokalni koncert. Stare talijanske melodije ★ 18.45 Šareni program ★ 20.18 Nacionalni čas. Veče posvećeno Schiller-u ★ 21.00 Radio orkestar. Na programu H. Pfitzner ★ 23.00 München ★ 24.00—1.00 Večernja muzika

**Suisse Romande**  
 443,1m 25kw 677kc

20.00 Kabare ★ 21.15 Vesti ★ 21.25 „Bila jedna pastirka”. Priča u stihu

**Warszawa** 1414m 120kw 212kc

7.10 Gramo ploče ★ 12.05 Pregled štampe ★ 13.20 Dela za klavir čelo i violinu (gr. ploče) ★ 16.00 Laka muzika. Džaz orkestar ★ 17.00 Prepiska sa radio slušaocima ★ 17.15 Popularna poljska muzika ★ 18.00 Predavanje „Vazduh, sunce i voda u službi kosmetici” ★ 19.15 Klavirski koncert (Scarlatti: Sonata f-cur, Haydn: Sonata d-dur; Beethoven: Sonata d-mol op. 31 Nr. 2) ★ 19.50 Sport ★ 20.12 Laka muzika. Radio orkestar ★ 20.50 Vesti ★ 21.12 Simfonijski koncert radio orkestra uz učešće soliste Petera (Flotov: Uvertira iz opere „Stradella”; Cajkovski: Baletska muzika iz opere „Dama Pik”; Arija iz opere „Eugenij Onjegin”; Flotov: Arija iz opere „Marta”; Bizet: Arija iz opere „Karmen”; Bizet: Omiljene melodije iz opere „Karmen”) ★ 22.00 Predavanje ★ 22.15 Muzika za igru



# Петак, 22 јуна

## БЕОГРАД

гласна дуж. 437,3м., 2,8кв., 686кц

### ПРЕПОДНЕВНИ ПРОГРАМ

- 11.00 Објављивање дневног програма  
Концерт Радио оркестра  
1. Гајгер: Од „А“ до „Z“, потпури
- 11.20 Званични извештај о водостању (српски, француски, немачки) и Званични извештај о водостању (српски)  
Наставак концерта Радио оркестра  
2. Големовић: Селачка игра бр. 1  
★ 3. Бошњковић: Из старог Битоља, II. део ★ 4. Бишички: Харемске песме из комада „Пут око света“
- 11.59 Тачно време
- 12.00 Звона са Саборне цркве
- 12.05 Наставак концерта Радио оркестра  
5. Росини: Италијанка у Алжиру, увертира ★ 6. Фетраш: Успомене на „Чаробног стрелца“ од Вебера  
★ 7. Карк: Коло фауна и вила, балетска свита
- 12.45 Берзански курсеви и Рекламе
- 13.10 Мали концерт (грамофонске плоче „Кристал“)  
1. а) Коло: Шибермакс, полка, б) Вапаус: Полка (1273) ★ 2. а) Валенте Русо: Наполитанска песма, б) Крешченко: Тарантела синчера (пева Тино Патнера) (6096) ★ 3. а) Ревел: Валс каррис, б) Ревел: Саксофонитис (саксофон соло) (5100)
- 13.30 Новинарски извештаји А. А. Тачно време до 13.45

### ПОПОДНЕВНИ ПРОГРАМ

- 16.00 О фотографији, предавање г. Милутина Мрвића
- 16.30 Час гимнастике за децу, гца Смилја Мандукић
- 17.00 Народне песме пева г. Бошко Николић, члан Народ. позоришта уз пратњу оркестра  
1. Кад се сетим мила моја ★ 2. Сан заспала дилбер Мара ★ 3. Мара има ★ 4. Оне чича, оне рано ★ 5. Омолка, коло ★ 6. Аман, шетнала си море Јано ★ 7. Зулфо, мори Зулфо ★ 8. Калеш Анђа ★ 9. Славјанка, коло до 17.30

### ВЕЧЕРЊИ ПРОГРАМ

- 18.55 Тачно време  
Објављивање вечерњег програма и програма за следећи дан
- 19.00 Лака музика (грамофонске плоче „Кристал“)  
1. Робрехт: Весела удовица, потпури (3359) ★ 2. а) Лехар: Ева валцер, б) Линке: О, пролеће ка-

- ко си лепо (1662) ★ 3. а) Сомерфелд: Шпански валцер, б) Сомерфелд: Преко брда и долина, галоп (1271)
- 19.20 Рекламе
- 19.30 Заштитно пелцовање паса против беснила, предавање г. Др. Ивана Кенде
- 20.00 Пренос из Загребa
- 22.00 Тачно време  
Новинарски извештаји А. А. Путинкова обавештења  
Музика за игру (грамофонске плоче)
- 22.25 Пренос музике из ресторана „Занатски Дом“ до 23.00 (Ферстер клавир из музичке куће „Хармонија“)

## ДУБОВЈАКА

таласна дуж. 569,3м., 2,8кв., 527кц

- 11.00 Šolska ura: Ognjenik Vezuv (dr. Oskar Reya)
- 12.15 Češka lahka orkestralna glasba (plošče)
- 12.45 Poročila
- 13.00 Cas, reproduc. vokalni koncert Rich. Tauberja
- 18.00 Radijski orkester: Uverture Princessa z zlatimi čevljički (Rust) Noć v Benetkah (Strauss); Raymond (Thomas); Orfej v podzemlju (Offenbach)
- 18.30 Izleti za nedeljo: Po loškem gospodarstvu (Ante Gaber)
- 19.00 Francoščina (prof. Prezelj)
- 19.30 Svetovna razstava v Chikagu (dr. Pavel Brežnik)
- 20.00 Prenos iz Zagreba
- 22.00 Cas, poročila, lahka glasba

## ZAGREB

таласна дуж. 276,2м., 0,8кв., 1086кц

- 12.20 Sutrašnji jelovnik i kuhinjski recepti
- 12.30 Koncerat na pločama
- 13.00 Objava rasporeda Radiostanice i Kazališta
- 13.05 Koncerat na pločama
- 13.40 Vijesti
- 18.00 Prenos iz Osijeka: „Osječki dan“  
18.00 Dr. Danica Pinterović, prof. drž. ženske realne gimn. predaje o historijatu grada Osijeka
- 18.20 Dita Kovač pjeva pjesme Leona Stepanova (na klaviru prati kompozitor): 1. Pismo; 2. Pletem, pletem čarapu; 3. Njojzi; 4. Suton; 5. Majska noć; 6. Proljeće; 7. Pod gradom; 8. Djevojačka; 9. Što ću majko s očima.
- 18.40 Ing. Vjekoslav Pilpel, gen. ravnatelj osječke ljevaonice železa i tvornice strojeva govori o industriji grada Osijeka
- 19.00 Nastup osječkih pjevačkih

društava „Zrinjski“, „Frankopan“, „Lipa“, „Strossmayer“ i „Kuhac“

20.15 Prenos koncerta gradske muzičke škole iz Narodnog Kazališta:

1. Uvodna riječ Vladimira Malina, načelnika slobodnog i kr. grada Osjeka; 2. Mozart: Klavirski koncert a-dur br. 23. I. stavak (Izvodi Slava Willheim); 3. Mozart: Klavirski koncert br. 9. Es-dur (I. i II. stavak izvodi Anica Mirski, III. i IV. stavak izvodi Mary Gartlgruber); 4. Bach: Koncert za dvije violine i gudački orkestar d-mol (izvode Miroslav Simara i Nikola Gjurgjević)

Stanka od 10 minuta

5. Grieg: Klavirski koncert uz pratnju orkestra. (Izvodi Ljerka Fischer. Sudjeluje: Pojačani orkestar zavodskih učenika. Dirigent: Lav Mirski, ravnatelj gradske muzičke škole

22.15 Vijesti, objava rasporeda i meteorološki izvještaj

22.30 Plesna glazba na pločama  
Svakog punog sata vremenski znak geofizičkog zavoda

## MONTRASTVO

Beč (Wien) 506,8m 120kw 592kц

- 12.00 Laka muzika ★ 13.00 Vreme. Vesti ★ 13.10 Nastavak koncerta ★ 15.40 Vokalni koncert (Dečiji hor) ★ 16.30 Gramo koncert ★ 17.00 Cas za decu ★ 17.30 Klavirski koncert (Beethoven-Albert: Ecossaise; Brahms: 1) Balada d-mol; 2) Rapsodija g-mol; Chopin Impromptu fis-dur; R. Pick-Mangiagalli: Na mesečini; Wladigerov: Fokstrot) ★ 19.10 „Bajke“. Simfonijski koncert ★ 20.55 Orkestar i solisti (Dečije pesme) ★ 22.00 Vesti ★ 22.30 Koncert duvačkog orkestra ★ 24.00 do 1.00 Gramo koncert.

Berlin 356,7m 100kw 841kц

- 6.20 Orkestarski koncert ★ 12.00 Koncert duvačkog orkestra ★ ★ 13.15 Gramo-ploče ★ 16.00 Heilsberg ★ 18.05 Cas knjige ★ 18.30 Koncert solista ★ 20.15 Breslava ★ 21.20 Vesela muzika. (Mozart: Igre za dve violine i čelo; Jarczyk: Tri stare ljubavne pesme za jedan glas, cimbal, flautu, obou, fagot, violinu i čelo; Beethoven: Igre za dve violine i čelo; Jarczyk: Tri šaljive pesme za jedan glas cimbal, flautu, obou, fagot, violinu i čelo) ★ 22.00 Vreme. Vesti. Sport ★ 22.20 Koncert radio orkestra ★ 23.30—24.00 „Stefas Georg. E. Lachmann

Beromünster 539,6m 60kw 556kц

- 19.25 Koncert radio orkestra ★ 20.00 Poljoprivreda u Švajcarskoj ★ 20.30 Koncert na čelu (Duet) ★ 21.10—22.15 Komad sa pevanjem

Bratislava 598,8m 13kw 1004kц

- 10.15 Prag ★ 12.20 Morav. Ostrava:

**Petak, 22. juna**

★ 13.40 Vesti ★ 15.15 Brno ★ 17.50 Sport ★ 18.10—18.55 Čas za Madjare I Predavanje, II Vokalni koncert ★ 19.25 Klavirski koncert (Chopin: Balada Nr. 1 g-mol op. 23; Ravel: Igra vode c-dur; Liszt: San ljubavi as-dur) ★ 19.45 Predavanje ★ 20.00 Prag ★ 22.15—22.30 Vesti na madjarskom

**Breslau** 315,8m 60kw 950kc  
6.25 Orkestarski koncert ★ 11.50 Zabavna muzika ★ 13.45 Koncert šleske filharmonije ★ 15.30 Čas za decu ★ 16.00 Orkestarski koncert ★ 17.35 „Literatura je mrtva“ Fritz Rostosky ★ 18.15 Hans Zöberlein čita iz svog dela „Vera u Nemačku“ ★ 19.00 Stuttgart ★ 20.15 Nacionalni čas. Kompozicije Richarda Wetza. Radio orkestar, hor i solisti ★ 21.20 Nemački radnik. Radio igra od K. Nathias-a ★ 22.45—24.00 Zabavna muzika

**Brno** 352,4m 32kw 922kc  
12.10 Prag ★ 12.30 Morav. Ostrava ★ 15.15 Muzički čas za decu ★ 17.55 Gramo ploče ★ 18.20—18.55 Čas za Nemce. Radio igra ★ 19.10 Koncert ★ 19.45 Popularne pesme Vokalni kvartet ★ 20.10 Radio igra ★ 20.50—22.30 Prag

**Bruxelles (Flamanski)**

322m 15kw 932kc  
18.15 Kamerna muzika ★ 19.30 Zurnal ★ 20.00 Radio orkestar (Delibes: Uvertira „Kralj je to kazao“; Brusselmski: Flamanske skice; Dvoržak: Rapsodija za harfu; M. Delmans: Marokenska svita) ★ 20.45 Recitacije ★ 21.00 Nastavak koncerta radio orkestra ★ 22.00 Vesti ★ 22.10 Gramo ploče

**Bruxelles (Francuski)**

483m 15kw 620kc  
18.30 Orkestarski koncert ★ 19.30 Zurnal ★ 20.00 Dan ratnika ★ 21.00 „Ceux du Front“ Sxetch uz pratnju simfonijskog orkestra ★ 22.00 Vesti ★ 22.10 Gramo ploče Želje slušalaca ★ 22.25 Gramo ploče

**Bucuresti** 364,5m 12kw 823kc

13.00 Gramo koncert ★ 14.15 Zurnal ★ 14.40 Laka muzika ★ 19.00 Romanse i popularna muzika. Orkestar Fanica Luca ★ 20.30 Predavanje ★ 20.45 Gramo ploče ★ 21.00 Predavanje ★ 21.15 Horski koncert ★ 21.45 Lectira ★ 22.00 Koncert na flauti ★ 23.30 Vokalni koncert ★ 23.00 Vesti

**Budapest I** 549,5m 120kw 546kc

6.45 Gimnastika ★ 7.00 Ploče ★ 9.45 Vesti ★ 10.00 1) Aktueliteti; 2) Saopštenja mladeži. U odmoru: Gramo ploče ★ 12.05 Kato Petry peva i Albert Hajak svira na klarnetu ★ 13.30 Simfonijski orkestar nezaposlenih muzičara (Lüling: Indiska svita u 4 stava; Delibes: Coppelia valcer; Elgar: Ljubavni pozdrav; Eilenberg: Slavuj i žaba;

Szabados: Rat verenica, operet. potpuri ★ 14.40 Vesti, berza ★ 15.30 Čas za djake ★ 16.00 Vreme i čovek, predavanje ★ 16.20 M. Frits svira na gitaru ★ 17.00 Medicinsko predavanje ★ 17.30 Salonska kapela J. Bertha ★ 18.30 Sportski komičarke ★ 18.45 Agota Schober svira na klavir ★ 19.20 Radio lutrija ★ 20.20 Rutinske pesme. Sudeluju: Dr. I. Molnar i Univerziteti solo kvartet ★ 21.15 Vesti ★ 21.35 Gramo ploče ★ 22.20 Odlomci iz epske trilogije „Toldi“ na nemačkom ★ 22.40 Članovi operskog orkestra. Dirigent F. Fridl. Sudeluje Pevačko društvo.

**Daventry** 1500m 25kw 200kc

18.35 Osnovi muzike. Arthur Cramer peva Schumannove pesme ★ 18.55 „O klavijaturi“ predavanje ★ 19.15 Predavanje o vrtarstvu ★ 20.00 Fred Hartley i njegov kvintet Na programu: Nicholls, Chopin, Besly, Hartley, Mayerl, Pepper i t. d. ★ 21.00 Vesti ★ 21.20 Koncert u spomen Gustav Holsta. Sudeluju: Radio pevači, B. B. C. orkestar kojim diriguje Adrian Boult ★ 22.55 Muzika za igru. Harry Roy i njegov orkestar

**Deutschlandsender**

1571m 60kw 191kc  
6.20 Orkestar ★ 9.40 H. Sohney: „Veronika u noći“ ★ 12.00 Breslava ★ 13.00 Gramo ploče ★ 16.00 Leipzig ★ 17.20 Lirski intermeo ★ 18.00 Hamburg ★ 18.45 Koncert radio orkestra ★ 20.15 Breslava ★ 21.00 Leipzig ★ 22.10 Vreme. Vesti. Sport ★ 23.15—0.30 Hamburg.

**Hamburg** 331,9m 100kw 904kc

6.20 Orkestarski koncert ★ 7.10 Na stavak koncerta ★ 11.30 Koncert duvačkog orkestra ★ 12.15 Nastavak koncerta ★ 13.20 Zabavni muzički program ★ 14.30 Iz opereta (gr. ploče) ★ 16.00 Leipzig ★ 18.00 „Sa mora“. Radio slika od H. Eicke ★ 19.00 Vojna muzika ★ 20.15 Breslava ★ 21.00 „Poplava, močvari i seoba“. Polu ozbiljna šaljiva radio igra od I. Wiessalla ★ 22.00 Vesti ★ 23.00—0.30 Orkestarski koncert

**Heilsberg** 291m 60kw 1031kc

6.20 Koncert ★ 11.30 Hamburg ★ 13.05 Gramo ploče (Königsberg) ★ 13.05 Gramo koncert (Danzig) ★ 15.15 Čas za decu ★ 16.00 Mali radio orkestar ★ 19.00 Koncert na violi i cimbalu (Hammer: Sonata d-dur) ★ 20.15 Breslava ★ 21.00 Koncert operskog orkestra H. Riebensahm, klavir (Thuille: Romantična uvertira; Schumann: Klavirski koncert a-mol; Müller: Vesela muzika za orkestar ★ 22.30—24.00 Gramo koncert

**Hilversum** 1875m 7kw 166kc

21.10—23.10 Orkestarski koncert iz Haye (Berlioz: Uvertira „Rumunski karneval“; Debussy: More; Cajkovski: Simfonija Nr. 5 e-mol)

**Huizen** 301,5m 20kw 995kc

20.15 Gramo ploče ★ 21.00 Koncert vojne muzike ★ 22.00 Recitovanje ★ 22.30 Nasavak koncerta ★ 23.45 Gramo ploče

**Katowice** 395,8m 12kw 758kc

19.15 Varšava ★ 20.00 Varšava ★ 23.00 Prepiska sa radio slušaocima

**Košice** 269,5m 2,6kw 1113kc

12.30 Radio orkestar ★ 19.10 Brno ★ 19.45 Prag ★ 22.15 Bratislava

**Krakow** 304,3m 2kw 986kc

20.12 Varšava ★ 22.15 Muzika za igru

**Leipzig** 382,2m 120kw 785kc

6.25 Breslava ★ 8.20 Gramo-ploče ★ 12.00 Breslava ★ 13.10 Gramo-koncert ★ 15.15 Čas poezije (Hugo Scholz) ★ 16.00 Koncert simfonijskog orkestra ★ 17.30 Iz novih knjiga ★ 18.20 Šareni program ★ 19.35 Jezik i rasa. Predavanje ★ 20.15 Breslava ★ 21.00 R. Wagner u dobu „Previranja i vrenja“. Predavanje ★ 21.35 Iz opere (Lortzing: Uvertira iz opere „Carobni strelac“; Mozart: Svita iz opere „Figarova ženidba“; Cajkovski: Valcer iz opere „Evgenija Onjegin“) ★ 22.50—0.30 Orkestarski koncert

**London Reg.** 342,1m 50kw 877kc

18.00 Vesti ★ 18.35 Kvintet Bernarda Crook-a ★ 19.15 Koncert orkestra balalajki uz sudelovanje Olge Alexeeve (sopran) ★ 20.00 Program North Regionala ★ 21.15 „Radostni zraci“ vazдушna revija od Weston i lee-a; muzika od Harris-a Westona ★ 22.30 Muzika za igru orkestra Harry Roy-a.

**Luxembourg** 1304m 150kw 230kc

7.45 Gramo koncert ★ 12.00 Radio orkestar ★ 12.30 Vesti ★ 15.45 Produktna berza ★ 19.00 Holandsko veče. Radio kabare ★ 19.35 Radio orkestar ★ 20.15 Vesti ★ 20.40 Nastavak radio orkestra (Benatzky: Tri musketara. Marš; Wood: Roses de Picardie; Ganne: Ekstaza; Stecle: Valet de Carreau) ★ 21.00 Radio orkestar ★ 21.30 Koncert ★ 21.45 Simfonijski koncert radio orkestra (Mozart: Koncert za flautu i orkestar) ★ 22.15 Muzika za igru

**Midland Reg.** 391,1m 25kw 767kc

18.00 Vesti ★ 18.25 Daventry ★ 18.35 Laka muzika engleskih kompozitora ★ 19.30 Laka američka muzika ★ 20.15 Vojna muzika iz Birminghama ★ 21.15 London ★ 22.30 London.

**Milano** 368,6m 50kw 814kc

12.30 Gramo ploče ★ 12.45 Radio novine ★ 13.00 Raznorodna muzika ★ 16.35 Radio novine ★ 16.45 Čas za decu ★ 17.10 Vokalni koncert ★ 19.15 Vesti na stranom jeziku ★ 19.30 Raznorodna muzika ★ 20.00 Vesti — Radio novine — Vreme — Gramo ploče ★ 20.45 Simfonijski koncert ★ 22.00 Predavanje ★

22.10 Muzika za igru ★ 23.00 Radio novine

### Monte Ceneri

257m 15kw 1167kc

20.00 Želje radio slušalaca ★ 20.45 „Na alpima“, predavanje ★ 21.00 Radio orkestar, Talijanske opere (Verdi, Catalani, Cilea, Giordano i dr.)

### Mor. Ostrava

259,1m 11kw 1158kc

12.30 Radio orkestar ★ 19.10 Koncert na mandolinama ★ 19.45—22.30 Prag

München 405,4m 100kw 740kc

6.45 Gramo-ploče ★ 7.35 Gramo-koncert ★ 12.00 Gramo-ploče ★ 13.25 Muzika od Fr. W. Rusta ★ 16.00 Orkestarski koncert ★ 17.50 Koncert solista ★ 19.00 Koncert duvačkog orkestra ★ 20.15 Breslava ★ 21.20 Klavirski koncert (Bach: Franzuska svita g-dur; Beethoven: Sonata c-mol op. 111) ★ 22.20 Mediju program ★ 23.00—24.00 Večernja muzika

Oslo 1186m 60kw 253kc

20.45 Horski koncert ★ 21.40 Vesti ★ 22.00 Aktualiteti

Paris-Radio 1724m 75kw 174kc

12.30 Orkestarski koncert ★ 15.45 Berza ★ 19.00 Pozorišna hronika ★ 19.10 Umetnička koserija ★ 19.30 Praktičan život ★ 20.00 Iz stranica Lamartinea i Graziella ★ 20.30 Pregled večernje štampe ★ 20.45 Pozorišno veče. Komadi Maeterlincka, Gide i Tagore. Sudeluje Guq Faviere sa svojom trupom ★ Oko 21.30 Vesti ★ 22.30 Muzika za igru

### Poste-Parisien

312,8m 60kw 959kc

12.05 Gramo ploče Pathé ★ 12.35 Nove ploče Polydor ★ 13.15 Gramo ploče ★ 13.35 Vesti ★ 18.45 Berza ★ 18.58 Gramo ploče ★ 19.10 Zurnal ★ 19.45 Gramo ploče ★ 19.30 Nedeljni pregled ★ 19.45 Ploče Pathé ★ 22.20 Vesti

Poznanj 345,6m 1,8kw 868kc

21.12—22.15 Varšava ★ 22.15—23.00 Muzika za igru (gr. ploče)

### Prag I (Praha)

470,2m 120kw 638kc

6.00 Gimnastika. Muzika i pevanje 10.15 Gramo-ploče ★ 11.05 Čas za djake ★ 12.20 Pregled štampe ★ 12.30—13.30 Morav. Ostrava ★ 13.40 Gramo ploče ★ 15.15 Brno ★ ★ 16.15 Berza ★ 17.40 Gramo ploče ★ 18.20—18.55 Čas za Nemce Predavanje ★ 19.10 Brno ★ 19.45 Predavanje ★ 20.00—22.00 Orkestarski koncert uz učeće solista (Schumann: Koncert a-mol op. 54 za klavir i orkestar; Beethoven: Koncert za violinu i orkestar; Kabelač: Fantazija za klavir i orkestar; Suk: Fantazija za violinu i orkestar g-mol op. 24) ★ 22.00 Vesti — Dnevni pregled —

Sport ★ 22.15—22.30 Vesti na ruskom

### Prag II (Praha)

249m 5kw 120kc

14.00 Koncert gudačkog kvarteta (Offenbach: Orfej u paklu, Uvertira Mascagni: Kavalerija rustikana; Libor: Tango; Ingrid: Valcer; Tichy: Tango; Blankenburg: Polazak gladiatora. Marš) ★ 14.25 Čas za Nemce ★ 15.00 Vesti

Rim (Roma) 420,8m 50kw 713kc

12.30 Gramo ploče ★ 13.05 Instrumentalni koncert ★ 13.30 Vesti — Radio novine — Berza ★ 16.30 Čas za decu ★ 16.50 Radio novine ★ 17.00 Vokalno-instrumentalni koncert ★ 19.15 Vesti na stranom jeziku ★ 20.00 Vesti — Radio novine — Gr. ploče ★ 20.45 „San Martino“. Komična opera od Alfreda I. Silvera. Posle opere: Radio novine

Stockholm 426,1m 55kw 704kc

20.00 Radio orkestar ★ 22.00—23.00 Laka muzika

Strasbourg 349,2m 12kw 859kc

17.00 Orkestarski koncert ★ 18.00 Predavanje (na nemačkom) ★ 18.15 Čas iz dikcije ★ 18.30 Orkestarski koncert ★ 19.30 Vesti ★ 19.45 Gramo ploče ★ 20.00 Pregled štampe na nemačkom ★ 20.30 Gala koncert (iz Kasina „Viši“). Wagnerov festival oko 22.00 Pregled štampe na francuskom ★ 22.10 Koncert iz Café-Odéona

Stuttgart 522,6m 100kw 574kc

6.55 Gramo-ploče ★ 10.10 Koncert na orguljama ★ 10.30 Brahms: Simfonija Nr. 2 d-dur ★ 12.00 Gramo-ploče ★ 13.20 Frankfurt ★ 14.00 Frankfurt ★ 16.00 Frankfurt ★ 17.45 Koncert na harfi ★ 18.45 Radio orkestar i Olga Kalliwoda, sopran ★ 20.15 Breslava ★ 21.00 Frankfurt ★ 23.15—1.00 Frankfurt

### Suisse Romande

443,1m 25kw 677kc

20.10 Koncert Haendel ★ 20.45 Predavanje ★ 21.15 Vesti ★ 21.25 Koncert na balalajkama. Ruske pesme

Warszawa 1414m 120kw 212kc

12.05 Pregled štampe ★ 12.10 Koncert salonskog okrestra ★ 13.05 Gramo ploče Salonska muzika ★ 16.00 Horski koncert ★ 16.25 Koncert solista Szretter-sopran, Halberčelo Eccles: Sonata g-mol; Chopin-Glazunov Etida; Puccini: Arija iz opere „Gai-nni Schiechi“; Mozart: Aleluja; Rachmaninov: Orijentaliska igra; Popper: Španska igra; Chausson: Kolibri; Bialkiewicz: Preludij; MeyerHelmund: Flirt de bal) ★ 17.30 Laka muzika (gr. ploče) ★ 18.15 Vokalni koncert ★ 19.15 Laka muzika Orkestarski koncert ★ 19.50 Sport ★ 20.02 Tehnički saveti i prepiska ★ 20.12 Simfonijski koncert radio orkestra (Bach: Mlynarski, Tri fuge; Beethoven: Koncert za klavir g-dur; Brahms

## Petak, 22 Juna

Treća simfonija f-dur) ★ 20.50 Vesti ★ 21.12 Nastavak simfonijskog koncerta radio orkestra ★ 22.00 Feljton ★ 22.15 Muzika za igru (gr. ploče)

### NOVI ZNACI PAUZE ČEHOSLOVAČKIH STANICA

Kao što je poznato, zavela je radio stanica Prag I od pre kratkog vremena nov znak pauze — motiv harfe iz ciklusa „Moja otadžbina“ od Smetana. Ova je promena naišla kod slušaoca na tako dobar prijem da su sada i sve ostale čehoslovačke stanice odlučile da zavedu muzičke znake pauze.

Prag II je uzeo uvodnu muziku iz Sukovog sokolskog marša; Bratislava, početak pesme „Hej Slovaci!"; Košice nekoliko taktova iz pesme „Hej, here Haji“, koji se izvode na „Fujari“ (slovačka pastirska frula); Moravska Ostrava početak pesme „Pilek“ od Janačeka. Nov znak pauze za Brno još nije poznat ali će ga pomenuta stanica uskoro objaviti.

### TELEFONSKI RAZGOVOR

NA RAZDALJINI OD 10.000 KM.

Luksuzni brod „Ekspress of Britain“ postavio je, za vreme svog puta oko sveta, zanimljiv rekord u dometu za bežičnu telefoniju. Kada je brod bio u blizini Penanga, govorio je jedan putnik preko telefona sa svojom majkom, koja se nalazila u Nju-Džer-seju u Sjedinjenim Američkim Državama. Razdaljina je iznosila blizu 19.000 kilometara.

### DRŽAVNI I PRIVATNI RADIO

U AUSTRALIJI

Australija je jedna od retkih država u kojima uporedo postoje dve radio organizacije: državni i privatni radio. Zanimljivo je da su obe organizacije zadovoljne uspehom svoga rada i da se ne žale jedna na drugu.

### MUZIČKA PROPAGANDA

U FRANCUSKOJ

U Francuskoj postoji naročiti Odbor za propagandu muzike, koji stoji pod protektoratom g. Poenkarea. Ovaj odbor vrlo živo radi na tome da se francuski narod, u što širim slojevima, upozna sa dobrom muzikom. U poslednje vreme se odbor služi i radiom, da bi postigao taj svoj cilj. Tako, na primer, pariska radio stanica emituje sada svake nedelje jednu koseriju (sa muzičkim delom), koju sastavlja pomenuti odbor.



zaboravljenim pesnicima) ★ 20.10  
Leipzig ★ 23.00 Muzika za igru,  
Radio orkestar ★ 1.00—2.00 Šleske  
narodne pesme. Radio orkestar, hor  
i solisti

**Brno** 352,4m 32kw 922kc  
11.05 Radio orkestar ★ 12.30 Mor-  
rav, Ostrava ★ 15.15—16.15 Prag  
★ 71.45 Čas za Nemce ★ 18.30 Gra-  
mo ploče ★ 18.45 Čas za radenike  
★ 18.55 Prag ★ 20.20 Koncert na  
flauti, violini, violi i čelo (Blodek:  
Adagio koncertni za flautu i orke-  
star; Mozart: Kvartet za flautu violi-  
nu, violu i čelo) ★ 20.45 Bratisla-  
va ★ 22.00—23.30 Prag

**Bruxelles (Flamanski)**  
322m 15kw 932kc

18.30 Kamerna muzika (Stojovski:  
Sonata za klavir i čelo) ★ 19.00 Gra-  
mo ploče ★ 19.30 Zurnal ★ 20.00  
Horski koncert ★ 21.00 Gramo plo-  
če ★ 22.00 Vesti ★ 22.10 Orkestar-  
ski koncert

**Bruxelles (Francuski)**  
483m 15kw 620kc

18.15 Gramo ploče ★ 19.30 Zurnal  
★ 20.00 Radio orkestar ★ 21.30  
Nastavak koncerta radio orkestra (Ke-  
ler Bela: Madjarska uvertira; Joh.  
Strauss: Voleti, piti i pevati; Saint-  
Saens: La jota uragonesa; Dé Milhaud:  
Plavi voz. Odlomci iz opereta)  
★ 22.00 Vesti ★ 22.30 Orkestarski  
koncert

**Bucuresti** 364,5m 12kw 823kc

13.00 Gramo koncert ★ 13.45 Laka  
muzika (gr. ploče) ★ 14.15 Radio  
žurnal ★ 14.40 Laka muzika (gr.  
ploče) ★ 19.00 Rumunska muzika,  
Orkestarski koncert ★ 20.30 Preda-  
vanje ★ 20.45 Gramo ploče ★ 21.15  
Gramo ploče ★ 21.45 „Loreley” o-  
pera od Alfreda Katalani (Prenos iz  
Rima) Na kraju vesti

**Budapest I** 549,5m 120kw 546kc

6.45 Gimnastika ★ 7.00 Ploče ★  
9.45 Vesti ★ 10.00 1) Narodne  
bajke; 2) Mali leksikon. U odmoru:  
Gramo ploče ★ 12.00 Prenos iz  
Keszthely-a ★ 13.40 Polydor-Brun-  
swick ploče ★ 14.40 Vesti, berza ★  
16.00 Čas za decu i mladež ★ 17.00  
Radnički horski koncert ★ 17.50  
Radio amaterska pošta ★ 18.10 Ci-  
ganska kapela Simi Kurina ★ 19.00  
Radio o radiu ★ 19.15 Radio lutrija  
★ 20.15 Prenos iz Zoološkog vrta:  
„Viktoria”. Opereta u 3 čina od P.  
Abrahama ★ 22.45 Ciganska kapela  
L. Veres ★ 23.30 Jazz Guttenberg  
iz kafane Dunakorzo.

**Daventry** 1500m 25kw 200kc

15.30 Eugene Pini i njegov tango-  
orkestar ★ 18.35 Sportsko predava-  
nje ★ 19.30 Koncert na dva klavi-  
ra. Izvode Hilda Bor i Eric Brough  
★ 20.00 Zabavni čas. Madjarska ci-  
ganska kapela i Lola Shari (sopran)  
★ 21.00 Vesti ★ 21.20 Predavanje  
o nezaposlenosti ★ 22.25 Muzika za  
igru sa gramo ploča ★ 22.30 Muzi-

ka za igru, Ambrose i njegov orke-  
star poslaničkog kluba.

**Deutschlandsender**

1571m 60kw 191kc  
6.20 Heilsberg ★ 10.10 Radio igre  
za decu ★ 11.30 Berlin ★ 12.00  
Stuttgart ★ 13.00 Gramo ploče ★  
15.15 Čas za decu ★ 16.00 Kapela  
„Heringdorf” ★ 18.00 Gramo plo-  
če ★ 15.15 Laka muzika ★ 20.10  
„U Werdera ima jedna trešnja”.  
Radio slike od Brennera ★ 22.00  
Vreme. Vesti. Sport ★ 23.00—0.30  
Köln.

**Hamburg** 331,9m 100kw 904kc

6.20 Heilsberg ★ 7.10 Heilsberg  
★ 8.15 Radio tehnika ★ 11.30  
Heilsberg ★ 12.15 Heilsberg ★  
14.30 Gramo koncert ★ 16.00 Mün-  
chen ★ 17.30 Hans Franek čita iz  
svojih dela ★ 18.00 Gramo ploče  
★ 19.15 Muzika za igru ★ 20.10  
Vesela muzika ★ 22.00 Vesti ★  
22.45—1.00 Köln

**Heilsberg** 291m 60kw 1031kc

6.20 Koncert policijskog orkestra ★  
11.30 Mali radio orkestar ★ 13.05  
Gramo ploče (Königsberg) ★ 13.05  
Gramo koncert (Danzig) ★ 16.00  
Mali radio orkestar ★ 18.25 Orgu-  
lje i hor (Bohm: Varijacije na je-  
dan koral; Schütz: Dve kompozici-  
je; Prateorius: Fantazija na jedan  
koral) ★ 19.10 C. Reinecke: Trio  
za klarinet, rog i klavir ★ 20.40 Iz-  
opera. Operskog orkestra i O. Rus-  
nak, tenor ★ 23.15—1.00 Köln

**Hilversum** 1875m 7kw 166kc

21.05 Gramo ploče ★ 21.20 Orkestar-  
ski koncert uz učešće C. Steyna ★  
22.00 Predavanje ★ 22.20 Orkestar-  
ski koncert uz učešće Gobetsa (Se-  
nora) ★ 23.10 Koncert duvačkih in-  
strumenta (Čajkovski: April; Bizet:  
Preludij 2 i 3 čina iz „Karmen”) ★  
23.30 Radio igra ★ 24.00 Koncert

**Huizen** 301,5m 20kw 995kc

20.35 Gramo ploče ★ 21.20 Radio or-  
kestar ★ 22.00 Vokalni koncert ★  
22.15 Gramo-ploče ★ 22.45 Nasta-  
vak vokalnog koncerta ★ 23.00 Na-  
stavak koncerta radio orkestra ★  
23.55 Gramo ploče

**Katowice** 395,8m 12kw 758kc

20.00 Varšava ★ 22.15 Gramo plo-  
če ★ 23.00 Varšava

**Košice** 269,5m 2,6kw 1113kc

12.30 Radio orkestar ★ 20.20 Vokal-  
ni koncert ★ 20.45 Bratislava ★  
22.00 Prag ★ 22.30—23.30 Prag

**Krakow** 304,3m 2kw 986kc

20.40 Varšava ★ 22.10 Laka muzika  
(gr. ploče) ★ 23.00—24.00 Varšava

**Leipzig** 382,2m 120kw 785kc

6.20 Heilsberg ★ 8.20 Gramo-plo-  
če ★ 12.00 Stuttgart ★ 13.10 Ve-  
sela muzika (gramo-ploče) ★ 14.15  
„Severni čovek”. Predavanje ★  
14.45 Čas za decu ★ 16.00 Koncert

**subota, 23 juna**

filharmoniskog orkestra ★ 18.45  
Muzika za igru (gramo-ploče) ★  
20.15 „Boccaccio”. Opereta od Sup-  
pèa ★ 22.20 Vesti ★ 22.30 Kö-  
nigswusterhausen ★ 23.05—0.30  
Köln

**London Reg.** 342,1m 50kw 877kc

18.00 Vesti ★ 18.25 Daventry ★  
18.35 Skotski Regional program ★  
19.30 Koncert za gramo ploča ★  
20.00 Koncert B.B.C. orkestra uz su-  
delovanje Samuel-a Worthingtona  
(bas). Dirigent B. Walton O'Donnel  
★ 21.15 Koncert Elsie Owen (violet-  
lina) i Vivian Langrish (klavir). Na  
programu: Godovski, Bach, Kreisler  
★ 22.30 Muzika za igru orkestra  
Ambrosea.

**Luxembourg** 1304m 150kw 230kc

7.45 Gramo koncert ★ 12.05 Radio  
orkestar ★ 12.30 Vesti ★ 15.45  
Produktna berza ★ 19.00 Francus-  
ko veče. Gramo ploče ★ 19.20 Na-  
stavak gramo ploča ★ 19.40 Čas za  
decu ★ 20.00 Radio orkestar ★  
20.15 Vesti ★ 20.35 Nastavak radio  
orkestra ★ 21.05 Šareni muzički  
program ★ 21.35 Simfonijski kon-  
cert radio orkestra (Mendelssohn:  
Ruy-Blas: Uvertira; Mozart: Rondo;  
Seigl: Legenda; Chabrier: Espana,  
Rapsodija) ★ 22.15 Vokalni koncert  
Nekoliko pesama Henri Duparca ★  
22.35 Muzika za igru (g. ploče)

**Midland Reg.** 391,1m 25kw 767kc

18.00 Vesti ★ 18.25 Daventry ★  
18.35 Koncert Franka Newmana na  
orguljama ★ 19.00 Laka muzika;  
nove kompozicije ★ 20.00 Klavirski  
koncert Viktora Hely-Hutchinsona,  
Na programu Mendelssohn, Bach i  
Beethoven ★ 20.30 Koncert škol-  
skog hora i orkestra ★ 21.30 Harry  
Engleman i njegov kvintet. Na pro-  
gramu Manilla, Schubert, Monti,  
Winter, Williams ★ 22.15 London.

**Milano** 368,6m 50kw 814kc

12.30 Gramo ploče ★ 12.45 Radio  
novine ★ 13.00 Trio Chesi-Zanar-  
delli-Cassone ★ 16.35 Radio novine  
★ 16.45 Čas za decu ★ 17.10 Mu-  
zika za igru ★ 19.15 Vesti na stra-  
nom jeziku ★ 19.30 Raznorodna  
muzika ★ 20.00 Vesti — Radio no-  
vine — Vreme — Gramo ploče ★  
20.45 Romantični Beč ★ 21.45 Pre-  
gled novih knjiga ★ 21.45 Komedija  
u jednom činu. Posle komedije:  
Gramo ploče ★ 23.00 Radio novine

**Monte Ceneri**

257m 15kw 1167kc  
20.15 „Sve je uračunato”. Radio ko-  
medija Argela Frottini-a ★ 21-15  
Klasične sonate ★ 22.00 Džaz (gr.  
ploče)

**Mor. Ostrava**

259,1m 11kw 1158kc  
12.30 Radio orkestar ★ 18.30 Horske  
ukrainske pesme ★ 20.20 Koncert na  
balalajkama ★ 20.45 Bratislava ★  
22.00—23.30 Prag

**Subota, 23 juna****München** 405,4m 100kw 740kc

6.45 Gramo-ploče 7.25 Gramo-ploče  
 ★ 12.00 Gramo-koncert ★ 13.25  
 Zabavna muzika ★ 16.00 Orkestarski  
 koncert ★ 17.50 Vokalni koncert,  
 Horske pesme ★ 18.30 Gramo  
 ploče ★ 19.00 Veseli intermeco ★  
 20.10 „Model”. Opereta u 3 čina od  
 Fr. v. Suppéa ★ 22.30 Medju pro-  
 gram ★ 23.00—24.00 Večerna mu-  
 zika

**Oslo** 1186m 60kw 253kc

20.40 Radio orkestar ★ 22.15 Festi-  
 val Sv. Jean-a

**Paris-Radio** 1724m 75kw 174kc

12.00 Orkestarski koncert ★ 15.00  
 Čas za decu ★ 18.35 Uspomene iz  
 nekadašnjeg Pariza, kozerija ★ 19.00  
 Radio dialog ★ 19.20 Pregled tali-  
 janske štampe ★ 19.30 Praktičan ži-  
 vot. — „Zvezda” komična opera od  
 Chabriera ★ 20.30 Pregled večernje  
 štampe ★ 20.30 Sport — Vesti  
 — Hronika D. Bounaud-a ★ 22.30  
 Muzika za igru

**Poste-Parisien**

312,8m 60kw 959kc

12.05 Nove ploče Columbia ★ 12.35  
 Gramo ploče ★ 13.15 Radio orkes-  
 tar (Lecocq; Kći gospodje Anjo; Leo  
 Fall; Stambulska ruža, Valcer; Re-  
 né Rabev; Druga uspavanka za čelo;  
 Monti; Čardaš; Bye; Francuske pes-  
 me; Friml; Odlomci iz Rose-Marie)  
 ★ 14.00 Koncert ★ 18.45 Berza ★  
 18.56 Norveške igre Griega (gr. pl.  
 Polydor) ★ 19.10 Zurnal ★ 19.34  
 Prenos iz Folies-Bergera ★ 20.10 Ne-  
 deljni pregled ★ 20.20 Koncert ★  
 21.05 Muzika za igru ★ 23.00 Ve-  
 sti

**Poznanj** 345,6m 1,8kw 868kc

20.30—20.40 Gramo ploče ★ 20.40  
 —23.00 Varšava ★ 23.05—24.00  
 Vilno

**Prag I (Prah)**

470,2m 120kw 638kc

6.00 Gimnastika. Muzika i pevanje  
 ★ 11.00 Brno ★ 12.20 Pregled  
 štampe ★ 12.30 Morav. Ostrava ★  
 13.30 Industrija, Trgovina, Zanati ★  
 15.15—16.15 Koncert salonskog or-  
 kestra ★ 16.40 Šareni muzički pro-  
 gram ★ 17.50 Čas za radenike ★  
 18.05—18.55 Čas za Nemce ★ 19.10  
 Vojna muzika ★ 20.20 Klavirski  
 koncert (Schuman: Leptir; Delibes-  
 Dohnanyi; Naila, Valcer) ★ 20.45  
 Bratislava ★ 22.00 Vesti — Dnevni  
 pregled — Sport ★ 22.15 Gramo  
 ploče ★ 22.30—23.30 Muzičko veče  
 Popularne slovenske pesme, Ruske,  
 Maloruske i potpuri

**Prag II (Prah)**

249m 5kw 120kc

14.10 Gramo ploče ★ 14.20 Čas za  
 Nemce. Predavanje ★ 15.00 Vesti

**Rim (Roma)** 420,8m 50kw 713kc

12.30 Gramo ploče ★ 13.00 Orkes-  
 tarski koncert ★ 13.30 Vesti — Ra-  
 dio novine ★ 16.30 Čas za decu ★  
 16.30 (Bari) Čas za decu ★ 16.55  
 Radio novine ★ 17.10 Orkestarski  
 koncert ★ 19.15 Vesti na stranom  
 jeziku ★ 19.45 Vesti — Radio novi-  
 ne — Sportske vesti ★ 20.15 Gramo  
 ploče ★ 20.45 „Lorelaj”. Ope-  
 ra od Alfreda Catalani-a. U pauzi:  
 Predavanje. Posle opere: Radio novi-  
 ne

**Stockholm** 426,1m 55kw 704kc

18.30 Gramo ploče ★ 19.30 Kaba-  
 re ★ 20.00 Muzika za igru ★ 20.45  
 Šareni program ★ 22.00—23.00  
 Muzika za igru

**Strasbourg** 349,2m 12kw 859kc

17.00 Orkestarski koncert ★ 18.00  
 Kurs francuskog jezika ★ 18.15  
 Predavanje (na nemačkom) ★ 18.30  
 Vokalni koncert ★ 19.30 Vesti ★  
 20.00 Pregled štampe na nemačkom  
 ★ 20.30 Veliki festival popularne  
 muzike. Proslava pedesetogodišnjice  
 muzičkog društva „Musique des  
 Sapeurs-Pompier” iz Saint-Louis-a ★  
 21.00 Koncert „Feldmusikverein”-a  
 iz Basel-a (Lotariński marš; Wagne-  
 r: Holandjanin lutalica; Suppé:  
 Lepa Galate-a, uvertira; Blanken-  
 burg: Dem Schmeizerland) ★ 22.00  
 Koncert „Basler Musikverein” ★  
 23.00 Muzika za igru

**Stuttgart** 522,6m 100kw 574kc

6.55 Gramo-ploče ★ 10.10 Klavirski  
 koncert. Na programu Schubert i  
 Reger ★ 11.00 Koncert na orgulji  
 ★ 12.00 Radio orkestar ★ 13.20  
 Gramo-ploče ★ 14.00 Nastavak kon-  
 certa ★ 15.30 Vokalni koncert. Na-  
 rodne pesme ★ 16.00 Berlin ★  
 18.40 Koncert na balaljkama ★  
 19.00 Hamburg ★ 20.15 Frankfurt  
 23.00 Köln ★ 24.00—2.00 Veče-  
 rna muzika

**Suisse Romande**

443,1m 25kw 677kc

20.00 Klavirski koncert. Moderna  
 muzika ★ 20.20 Predavanje „Mu-  
 zika u S. R. S. R.” ★ 20.40 Radio  
 orkestar ★ 21.10 Vesti ★ 22.05 Rad  
 društva naroda ★ 22.20 Muzika za  
 igru

**Warszawa** 1414m 120kw 212kc

7.10 Gramo-ploče ★ 12.05 Pregled  
 štampe ★ 13.05 Koncert salonskog  
 orkestra ★ 16.00 Simfonijski koncert  
 radio orkestra, Poljska muzika (Rud-  
 nicki: Četiri melodije; Poplavski: Iz-  
 nenadjenje. Simfonijski fragment;  
 Rozycki: Svita) ★ 17.25 Gramo plo-  
 če ★ 18.15 Klavirski koncert ★  
 (Schumann: Simfonijska etida op. 13  
 Fr. Liszt: Zuborenje šume. Na izvoru,  
 Loreley) ★ 18.55 Umetnički ži-  
 vot prestonice ★ 19.15 Laka muzika  
 ★ 19.50 Sport ★ 20.00 Koncert  
 Chopinovih dela (Nokturn b-mol op.  
 9; Poloneza b-dur op. 71; Impromptu  
 fis-dur op. 36; Balada g-mol op.  
 23) ★ 20.30 Čas engleskog ★

21.02 Vesti ★ 21.12 Laka muzika  
 ★ 22.00 Aktualiteti ★ 22.10 Laka  
 muzika. Gramo ploče ★ 23.05 Mu-  
 zika za igru

**AMERIČKI RADIO BEZ PAUZE**

Prema zvaničnom saopštenju di-  
 rekcije National Broadcasting Comp.,  
 američke radio stanice neće praviti  
 u svojim programima počev od 1 ju-  
 la ove godine, duže pauze od 9 se-  
 kundi. Ovom svojom odlukom misli  
 N. B. C. da ubrza tempo emisija i da  
 održi pažnju slušalaca.

**SOPEN NA POLJSKOM RADIU**

Poznato je da mnoge francuske i  
 američke stanice već duže vremena  
 prenose koncerte Šopenovih dela ko-  
 je priredjuje Varšavska radio stani-  
 ca. Sada su i nemačke, engleske i  
 švajcarske stanice izrazile želju da  
 takodje prenose ove koncerte. Zbog  
 toga je poljski radio odlučio da pro-  
 duži ove emisije, tako da će od sada  
 trajati čitav jedan sat. Kao dopuna-  
 ovih koncerata uvešće se uvodna pre-  
 davanja na stranom jeziku, kao i  
 koncerti (od 20 minuta) ozbiljne ili  
 lake poljske muzike u odličnoj inter-  
 pretaciji.

**NEDELJA DEČJIH ŽELJA****U ENGLESKOJ**

Engleski radio je od 11 do 16 o.  
 m. priredio nedelju dečjih želja. Na  
 ovo ga je navela činjenica da je pri-  
 mio preko 50.000 dopisa, u kojima  
 deca izražavaju svoje želje u pogle-  
 du na „Dečje časove”. Namera je  
 priredjivača da se u buduće ovakve  
 nedelje dečjih želja priredjuju redov-  
 no dvaput godišnje.

**TELEVIZIJA U JAPANU**

I na dalekom Istoku vlada veliko  
 interesovanje za napredak u oblasti  
 televizije. Tako je, pre kratkog vre-  
 mena, osnovano u Tokiu društvo ko-  
 je ima za zadatak da populariše te-  
 leviziju kod Japanaca. Ovo je dru-  
 šтво, sem toga, uzelo na sebe da iz-  
 vrši sve prethodne radove na uvodje-  
 nju redovnih emisija televizije.

Urednik:

**Петар С. Обрадовић**

Власник и издавач:

**Сретен Ил. Обрадовић**

Београд, Ускочка 8, телефон 20-714

Штампа:

**Графички уметнички завод Планета**

Београд Ускочка 8, телефон 20-714

Поштански факс 451