

# RADIO

L J U B L J A N A

19



Materinski dan

# Nova tabela falasnih dužina

STANICA	met.	kw	kc	STANICA	met.	kw	kc
Kaunas (Litvanija)	1936	7	155	Valencija (Spanija)	352,9	1,5	850
Brasov (Rumunija)	1875	20	160	Simferopol (Rusija)	349,2	10	859
Huizen (Holandija)	1875	50	160	Strasbourg (Francuska)	349,2	12	859
Paris-Radio (Francuska)	1796	75	167	Poznan (Poljska)	345,6	1,7	868
Lahti (Finska)	1796	40	167	London-Regional (Engleska)	342,1	50	877
Moskva I (Rusija)	1714	500	175	Graz (Austrija)	338,6	7	886
Istanbul (Turska)	1639	7	183	Helsinki (Finska)	335,2	10	895
Reykjavik (Irska)	1639	16	183	Toulouse (Francuska)	335,2	10	895
Deutschlandsender (Nem.)	1571	60	191	Hamburg (Nemačka)	332	100	904
Daventry (Engleska)	1500	25	200	Dnjepropetrowsk (Rusija)	328,6	10	913
Minsk (Rusija)	1442	100	208	Brno (Cehoslovačka)	325,4	32	922
Warszawa (Poljska)	1414	120	212	Bruxelles II (Belgija)	321,9	15	932
Tour-Eiffel (Francuska)	1389	13	216	Alger (Alžir)	318,8	12	941
Motala (Švedska)	1357	30	221	Göteborg (Švedska)	318,8	10	941
Luxembourg (Luksemburg)	1304	150	230	Breslau (Nemačka)	315,8	60	950
Kalundborg (Danska)	1261	30	237	Poste-Parisien (Francuska)	312,8	60	959
Ankara (Turska)	1312	7	228	Gomel (Rusija)	312,8	1,2	959
Lenjingrad I (Rusija)	1224	100	245	Grenoble (Francuska)	309,9	20	968
Oslo (Norveška)	1186	60	253	Odesa (Rusija)	309,9	10	968
Moskva II (Rusija)	1107	100	271	Tiraspol (Rusija)	309,9	2	968
Harkov (Rusija)	938	20	320	West-Regional (Engleska)	307,1	50	977
Finmark (Norveška)	845	1	355	Genova (Italija)	304,3	10	986
Rostov (Rusija)	845	20	355	Krakov (Poljska)	304,3	2	986
Smolensk (Rusija)	824	10	364	Hilversum (Holandija)	301,5	20	995
Genève (Švajcarska)	748	1,3	401	Bratislava (Cehoslovačka)	298,8	13,5	1004
Moskva III (Rusija)	748	100	401	North-Regional (Engleska)	296,3	50	1013
Voronež (Rusija)	726	10	413	Cernigov (Rusija)	296,3	10	1013
Oulu (Finska)	696	2	431	Barcelona (Spanija)	293,5	3	1022
Hamar (Norveška)	578,8	0,7	519	Heilsberg (Nemačka)	291	60	1031
Innsbruck (Austrija)	578,8	0,5	519	Lenjingrad II (Rusija)	288,6	10	1040
LJUBLJANA	569,3	5	527	Rennes P. T. T. (Francuska)	288,6	2,5	1040
Tampere (Finska)	569,3	1,2	527	Bournemouth (Engleska)	285,7	1	1050
Bolzano (Italija)	559,7	1	536	Krasnodar (Rusija)	285,7	10	1050
Wilno (Poljska)	559,7	16	536	Scottish-National (Engleska)	285,7	50	1050
Budapest (Madjarska)	549,5	120	546	Bari (Italija)	283,3	20	1059
Beromünster (Švajcarska)	539,6	60	556	Tiraspol (Rusija)	280,9	10	1068
Athlone (Irska)	531	60	565	Bordeaux P. T. T. (Francuska)	278,6	12	1077
Palermo (Italija)	531	3	565	Falun (Švedska)	276,2	2	1086
Mühlacker (Nemačka)	522,6	100	574	ZAGREB	276,2	0,7	1086
Riga (Letonija)	514,6	15	583	Madrid II (Spanija)	274	7	1095
Wien (Austrija)	506,8	120	592	Napoli (Italija)	271,7	1,5	1104
Radio-Maroc (Maroko)	499,2	6,5	601	Madona (Letonija)	271,7	20	1104
Sundsvall (Švedska)	499,2	10	601	Košice (Cehoslovačka)	269,5	2,6	1113
Firenze (Italija)	491,8	20	610	Belfast (Engleska)	267,4	1	1122
Murmansk (Rusija)	491,8	10	610	Nyiregyhaza (Madjarska)	267,4	1	1122
Bruxelles I (Belgija)	483,9	15	620	Hörby (Švedska)	265,3	10	1131
Trondheim (Norveška)	476,9	1,2	629	Torino (Italija)	263,2	7	1140
Praha I (Cehoslovačka)	470,2	120	638	London-National (Engleska)	261,1	50	1149
Lyon P. T. T. (Francuska)	463	15	648	West-National (Engleska)	261,1	50	1149
Petrozavodsk (Rusija)	463	10	648	Moravska Ostrava (Cehosl.)	259,1	11,2	1158
Langenberg (Nemačka)	455,9	60	658	Monte Ceneri (Švajcarska)	257,1	15	1167
North-Regional (Engleska)	449,1	50	668	Kjöbenhavn (Danska)	255,1	0,8	1176
Suisse-Romande (Švajcarska)	443,1	25	677	Harkov II (Rusija)	253,2	10	1185
BEOGRAD	437,3	2,5	686	Frankfurt (Nemačka)	251	17	1195
Paris P. T. T. (Francuska)	431,7	7	695	Praha II (Cehoslovačka)	249,2	5	1204
Stockholm (Švedska)	426,1	55	704	Lille P. T. T. (Francuska)	247,3	5	1213
Roma (Italija)	420,8	50	713	Trieste (Italija)	245,5	10	1222
Kijev (Rusija)	415,5	100	722	Gleitwitz (Nemačka)	243,7	5	1231
Sevilla (Spanija)	410,4	3	731	San Sebastian (Spanija)	238,5	3	1258
Tallinn (Estonija)	410,4	20	731	Salzburg (Austrija)	231,8	0,5	1294
München (Nemačka)	405,4	100	740	Linz (Austrija)	231,8	0,5	1294
Marseille P. T. T. (Francuska)	400,5	5	749	Danzig (Dancig)	230,2	0,5	1303
Viipuri (Finska)	400,5	13	749	Budapest II (Madjarska)	227,1	0,8	1321
Katowice (Poljska)	395,8	12	758	Montpellier P.T.T. (Francuska)	224	5	1339
Midland-Regional (Engleska)	391,1	25	767	Aberdeen (Engleska)	222,6	1	1348
Stalino (Rusija)	386,6	10	776	Lodz (Poljska)	222,6	1,7	1348
Toulouse P. T. T. (Francuska)	386,6	2	776	Königsberg (Nemačka)	222,6	0,5	1348
Leipzig (Nemačka)	382,2	120	785	Torun (Poljska)	219,6	1,7	1366
Lwow (Poljska)	377,4	16	795	Warszawa II (Poljska)	216,8	2	1384
Scottish-Regional (Engleska)	373,1	50	804	Cork (Irska)	209,9	1	1429
Milano (Italija)	368,6	50	814	Klagenfurt (Austrija)	209,9	0,5	1429
Bucuresti (Rumunija)	364,5	12	823	Newcastle (Engleska)	209,9	1	1429
Moskva IV (Rusija)	360,6	100	832	Magyarovar (Madjarska)	208,6	1,2	1438
Berlin (Nemačka)	356,7	100	841	Miskolc (Madjarska)	208,6	1,2	1438
Bergen (Norveška)	352,9	1	850	Pecs (Madjarska)	208,6	1,2	1438

# RADIO LJUBLJANA

ILUSTRIRANI TEDNIK ZA RADIOFONIJO

6 MAJ 1934

Tromesečna naročnina 35 Din. polletna 70 Din. letna 140 Din. Za inozemstvo: tromesečno 48 Din. polletno 96 Din. letno 192 Din. Vse slovenske rokopise je poslati na naslov: prof. Niko Kuret, Kranj. Naročnino je poslati na ček. račun št. 15,228 v Ljubljani / Uprava je v Ljubljani, Miklošičeva cesta 7, telefon št. 31-90.

19

## PROPAGANDA ZA RADIO

Primerjanje števila naročnikov pri nas in števila po drugih državah res ne da kdo ve kako razveseljivega razmerja. Čeprav je jasno, da mora število naročnikov pri nas narasti in še bo naraslo, vendar takšnega razmerja ne bo nikoli, dokler ne bomo imeli pri nas — milijonskih mest. Že sedaj odtehta pri nas Ljubljana malo manj kakor 40 odst. vseh naročnikov radia. Lahko si mislimo, kakšna številka bi bila, če bi imela Ljubljana en milijon prebivalcev.

Nesporno pa je, da bi morala biti pri nas propaganda za radio vse močnejša in velikopoteznejša.

Pohvaliti moramo sedanje vodstvo, ki na reklamo mnogo da. Tako je izdalo prav lepe **lete** take, ki so se menda razdelili po poštnih organih in potom radijskih trgovcev. To je nekaj. A pri tem ne sme ostati. Naša postaja se mora odločiti, da osnuje reklamni fond, ki bo res nekaj zalegel in ki bo iz njega lahko črpala sredstev za sodobno, smotno in učinkovito reklamo.

Tudi od komisarijata ustanovljeni novi list „Naš val“ bi mogli smatrati za propagandno sredstvo za radio. Veseli nas, da je nastal iz privatne iniciative, ki jo kot tako pozdravljamo, čeprav ima poleg propagande za radio nedvomno še druge namene. Vsekakor gre priznanje na-

šemu komisarijatu, ki se je iz propagandnih ozirov odločil za riskantno zadevo in žrtvuje iz svojega žepa našemu radiju na ljubo težke tisočake.

Poleg letakov in časopisov pa se nam zdi zelo uspešno reklamno sredstvo „**inseriranje**“ po našem dnevnem časopisju. Vsaka nedeljska številka naših dnevnikov bi morala prinesiti primeren oglas kot vabilo, naj vsakdo postane poslušalec, kdo še ni. Dnevno časopisje zahaja v javnost v desetisočih izvodih vsak dan. Reklamna moč takih vabil bi bila vsekako znatna.

Vidimo, da se tudi sedanje vodstvo poslužuje take reklame, kar je prav. Ne zdi pa se nam prav, da se oglasi, da naj postanemo naročniki radia, objavljajo v — „Našem valu“. Čemu neki ta reklama v — radijskem listu, ki ga bere izključno le tisti, ki radio — **že ima**? Čemu koga navduševati za dejanje, ki ga je ta že storil? Čemu vrhutega reklama za detektorje v radijskem listu, ki ga bere skoraj izključno samo tisti, ki ima — **elektronski** aparat? To se nam zdi reklama **na nepravem mestu** in odločno nepotreben, da, celo **neopravičljiv** izdatek iz reklamnega fonda naše postaje. Tak izdatek moramo smatrati le za podporo listu.

Če pa je vodstvo o učinkovitosti enostranskega oglasa v „Našem valu“ tako prepričani.

potem mu brž izjavimo, da tudi mi nočemo zaostajati pri delu za razširjanje zanimanja za radio pri nas. Tudi naš list radevolje sprejme enostranski inserat za detektorje in našo postajo, pri čemer je pripravljen dati celo 30 odst. popusta na ceno, ki jo zahteva „Naš val“ za tisto stran. Poleg tega ima naš list vse starejšo tradicijo in vse večji naročniški krog — saj je glasilo poslušalcev —, tako, da je verjetnost učinkovitosti mnogo, mnogo večja kakor pri „Našem valu“....

Četrty način propagande vidimo v **lepakih** ali **stalnih napisih**. Pošta bi lahko tudi pri nas uvedla na žigih poziv: „Postanite naročniki radia!“ „Poslušajte radio!“

Trebalo bi prirejati **dneve radia** ali **tedne radia**, pri čemer naj bi sodelovali vsi naši kulturni faktorji, oblasti šole, društva, zlasti pa časopisje.

Za propagando je treba zgrābiti drugače. Nemci so nam lahko za vzgled. Dokler pa bomo z „reklamo“ krili — interne težave, ne bomo pa pri tem mislili **na uspeh stvari**, bo vsaka taka reklama samo-razsipavanje denarja. In za to bo treba dajati prej ali slej odgovor.

Prave propagande pa nam je hudo, hudo treba.

# NA DOMAČEM VALU

## Smetanov teden

Ta teden slavimo petdesetletnico smrti za Dvorčkom najslavnejšega in največjega češkega skladatelja, Bed-



Bedřich Smetana (1824—1884).

riha Smetane. V svojem življenju je bil glasbeni pedagog, nato pa kapelnik na praškem narodnem gledališču. Ker je oglušel, je moral to mesto pustiti. Snoval je zato svoja velika dela. Po vsem svetu je prodrla njegova „Prodana nevesta“, znani sta njegovi operi „Dalibor“ in „Poljub“. Slavna so njegova velika simfonična dela, zlasti „Moja domovina“ (Ma vlast) s skladbami: Vltava, Višehrad, Sarka itd. Splošno znano je njegovo delo „Iz mojega življenja“. Nešteto pa je še drugih njegovih skladb.

Slavnostno oddajo bo tudi naša postaja prenašala to soboto iz Prage (ob 20). Še prej, v četrtek, pa se bo iz Prage prenašala Smetanova opera „Dalibor“ (ob 19.30).

Tudi druge postaje se spominjajo Smetane v tem tednu. Tako bosta Dresden in Leipzig oddajala v torek ob 20.15 koncert Smetanovih skladb, ki jih bo izvajala dresdenska filharmonija. Köln bo v soboto ob 16. oddajal skrbno izbran spored Smetanovih del na ploščah.

## Tega je pa le preveč

Ne moramo se postaviti na stališče, da odklanjamo sleherni prenos iz opernih gledališč, čeprav bi s tem

izzvali odobravanje velikanske večine naših poslušavcev. Odločno bolje je, da se prenašajo opere iz studia. Tudi nam se je obetal tak prenos, pa ga še čakamo. En prenos iz opere na teden je po našem mnenju tudi preveč (laskamo si namreč, da v tem pogledu prav dobro poznamo želje naših poslušavcev), zadostovalo bi vsakih 14 dni. Kar nam je pa programsko vodstvo pripravilo za ta teden, je pa le preveč. Slišali bomo kar — štiri operne prenose. V nedeljo zvečer iz ljubljanske opere, v ponedeljek zvečer iz beograjske opere, v sredo zvečer spet iz ljubljanske opere in v četrtek zvečer iz praške opere. Če računamo, da bo petkov večerni prenos iz Zagreba posvečen spet — kakor običajno — resni glasbi, da bo prav takšen tudi slavnostni prenos iz Prage v soboto zvečer, nam ostane torkov večer. Ta večer pa spet obeta v glavnem pianistični koncert in dobro uro radijskega orkestra. Če bo 50 odstotkov naročnikov dravske poštne direkcije poslušalo ta teden večerne sporede naše postaje, si bo vodstvo lahko čestitalo. Pa smo prepričani, da jih 50 odstotkov ne bo. Ali je to pravilna programska politika, naj pa presodijo tisti, ki se jih tiče.

## Okrog predavanj v našem radiu

★ Vse priznanje gre Rudolfu Kresalu za njegova predavanja o *Westfaliji*. Globoko sega in lepo prikazuje. Ta teden bo predaval četrtrič (ponedeljek 18.-30).



Kanonik dr. Mihael Opeka govori versko predavanje v nedeljo dopoldne

★ *Otroški kotiček* bo ta teden (torek ob 18) dobil senzacionalen in težko pričakovan obisk. Mnogoštevilna mladina okrog nedeljskega „Slovenca“ oziroma njegove mladinske priloge bo napeto pričakovala, da ji spregovori njen — *Kotičkov striček*.



Milčinski, naš nepozabni humoristični pisatelj in predavatelj

Mirko Kunčič, ki ureja to živahno „Slovenčev“ rubriko, je pa tudi sicer znan kot eden izmed maloštevilnih naših dobrih mladinskih pisateljev in pesnikov.

★ O *Vrhniku*, „prečudnem kraju“, bo v torek (ob 19.30) predaval Stanko Hočvar. Zgodovina Vrhniške utegne biti zares zanimiv predmet, saj so baje celo Argonauti z Jazonom prišli do nje. Tako bo predavatelj našel poslušavcev ne samo med Vrhničani, ampak tudi med drugimi našimi rojaki. Taka predavanja v radiu pozdravljamo. Upamo, da je to začetek daljše serije, ki naj zajame zgodovino vseh važnejših naših slovenskih krajev. Zanimiva bi bila zlasti zgodovina tistih krajev, ki so ostali izven meja naše sedanje domovine.

★ Fran Milčinski! Hudo se nam stori, če se spomnimo, da ga že toliko časa ni bilo pred mikrofonom. In ga ne bo več. A kot prijatelja velikih in malih otrok nam ga bo pokazal ta petek Ciril Kočvar, ki go cenimo kot duhovitega poročevalca. Ni ga več, ki bi v radiu našel tako pripravno sredstvo svojega humorja, kakor je bil pokojni Milčinski. Ali ga res nimamo humorista? Tako prisiljene so vse te „za-

bavne ure" v našem radiu, da si včasih želimo, naj bi se sploh črtale, dokler se nam ne pojavi človek, ki bi bil vsaj malo podoben nepozabnemu Milčinskemu.

★ Oj Doberdob, slovenskih fantov grob... V soboto popoldne pripravljva naša postaja urico spomina na naše fante. Najprej (ob 18) pol urice plošč, nato spominško pred-



Prof. Slavko Osterc predava v torek o glasbenem festivalu v Firenzi

vanje Davorina Ravljena „Judenburg 1918“. Veliko jih je med nami, ki so bili priče te žalostne tragedije slovenskih fantov na pragu svobode. Ne samo oni, tudi vsi drugi bodo poslušali to oddajo v tihem spominu na žrtve, ki jih terja svoboda.

## Materinski dan

Petkova šolska ura bo proslava materinskega dne. Ali ni čudno, da od tolikih tisočev pesmi nobena ne zadene jedra materinskega dne? Veliki in mali in ljudski skladatelji se spominjo matere samo v dveh točkah njenega življenja. Najprej, ko kot mati začne svoj poklic ob zibelki svojega otroka — in koliko je teh pesmi —, nato pa, ko nas zapusti — kako prelepa je naša slovenska: „Kaj pa delaš, Anzeljček, svoji mamci šolniček...“ O njeni dolgi trajevi poti življenja pa pevec molči. Skoraj bi iz tega spoznali nalogo in pomen materinskega dne: da popravimo, kar ni storjenega, da storimo svojo dolžnost, če materam v njih dela in truda polno življenje postavimo praznik, ki je posvečen samo njim...

## Kaj bo ta teden zanimivega v etru?

Vso nedeljo bodo nemške postaje posvetile velikanski propagandi za Posaarje. Omenjamo iz vsega programa samo prenos ogromne manifestacije iz Zweibrückena (ob 15.), na kateri bo govoril tudi propagandni minister Goebbels. Prenašale bodo seveda vse nemške postaje.

V ponedeljek se slavi stota obletnica rojstva skladatelja Joh. Brahmsa. Ob tej priložnosti oddaja Hamburg simfonični koncert.

Spored obsega „Akademsko slavnostno uverturo“ in drugo simfonijo v d-duru. „Akademsko slavnostno uverturo“ je zložil Brahms kot zahvalo za častni doktorat, ki mu ga je dala vratislavska univerza. Druga simfonija pa je delo iz dozorele stvariteljske dobe skladateljeve, ki se je bil potem udomačil na Dunaju. Štirje stavki tega v osnovi liričnega dela se razvijajo vsi iz enega jedra.

V torek se slavi po vsej Nemčiji 75-letnica smrti velikega prirodoslovca in znanstvenika Aleksandra v. Humboldta. Hamburg pripravlja v ta namen posebno oddajo (ob 20.10), ki bo na nazoren način in v zanimivi obliki pokazala življenje in delo tega velikega nemškega človeka, ki je umrl kot devetdesetletnik.

Ta teden se začne v nemškem radiu Schillerjevo leto. Začno ga v sredo ob 19.40 s predavanjem dr. Alfreda Bosingerja iz Stuttgarta. Isti večer se oddajala ob 23 še posebna oddaja kot uvod v to leto. — Isti večer ob 21.20 pa se bo dunajska postaja spominjala 51. obletnice rojstva slavnega skladatelja Maksa Regerja (1873—1916).

V četrtek bo obhajala ta spomin postaja v Dresdenu oz. v Leipzigu s koncertom dresdenskega godalnega kvinteta, ki bo izvajal Regerjev kvintet v a-duru, op. 146, v štirih stavih. — Ta večer pa bo tudi slišati v prenosu iz milanske „Scale“ Bojtovo



Joh. Brahms (1833—1897)

opero „Mefistofele“. Začetek bo ob 20.45, prenašale jo bodo avstrijske in švicarske postaje.

Kot posebnost moramo omeniti, da bo kljub sedanjemu nemški nestrpnosti in ekskluzivnosti v petek zvečer vendarle nastopil v dresdenski oz. leipziški postaji ruski pevski zbor (ob 21.25) pod vodstvom Nikolaja Mošakovskega.

Za zaključek pa že vnaprej opozorimo, da bo Deutschlandsender—Berlin v nedeljo, 13. maja, ob 19.20 priredil v okviru svojih oddaj „Stunden der Auslandsdeutschen“ oddajo o Kočevju in Kčevarjih (Eine Hörfolge von Hilde Dominik). Bomo videli, kaj bo!

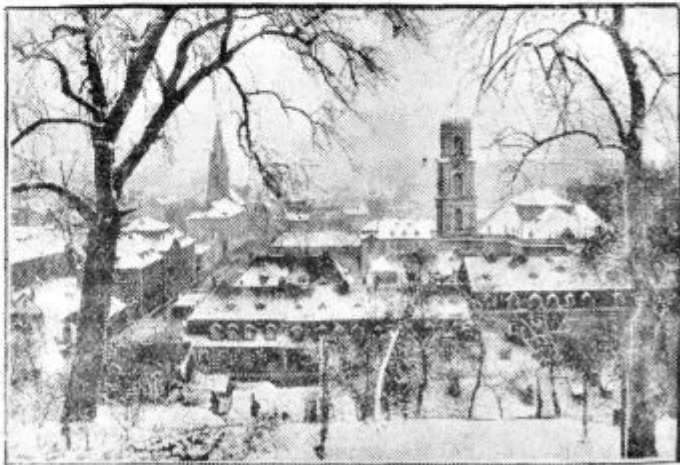

Iz Posaarja, kjer se bo 1935 vršil plebiscit

# VSEBINE OPER

*K četrtkovemu prenosu iz Prage: Smetana, „Dalibor“.*

Na Hradšinu nastopi Milada, ki obtoži narodnega junaka Daliborja pred kraljem. Dalibor se sicer opraviči, a ga kljub temu obsodijo v dosmrtno ječo. Junaško obnašanje Daliborjevo prevzame Milado, da se vanj zaljubi in prosi zanj milosti. Čeprav tudi Juta, ki jo hvaležnost veže na Daliborja, zanj prosi, se sodbena ne spremeni. Pripravljajo sicer Daliborjevo osvoboditev. Milada se preobleče v dečka in nastopi službo pri ječarju Benešu. Ta ji zaupa in po njej pošlje Daliborju gosli, za katere ga je prosil. Milada se Daliborju v ječi razodene in mu prizna svojo ljubezen. Kljub temu izdado nameravano osvoboditev kralju. Dalibor naj zato umre. Pred Hradšincem čakajo oboroženci pod Miladinim vodstvom na Daliborjev znak — igro na gosli. A mesto tega se oglasi mrtvaški zvonec. Vse odhiti, da bi Daliborja osvobodilo. Ta pride z ranjeno Milado v rokah. Umre mu v naročju. Tedaj pridejo ponj kraljevi biriči. Dalibor se pa prej sam zabode.

*K četrtkovemu prenosu iz milanske „Scale“: Boito, „Mefistofeles“.*

Vsebinska v glavnem po Goetheju. V nebesih se domeni Mefisto z Gospodom. Velikonočna nedelja pred mestom, sprehajata se Faust in Wagner. V Faustovi sobi se iz črnega kodra izgubi Mefisto. Faust in Mefisto se dogovorita. V vrtu se sestane Faust in Marjetica. Mefisto nato odpelje Fausta v Harz, ranjane hudičev in čarovnic. V ječi se nahaja Marjetica, ki je umorila svoje dete, ki ga je imela s Faustom. S kesanjem se izveliča. Nato se prikaže klasična Valburgina noč v egejskem morju. Faust in Mefisto se prikažeta, Faust se zaljubi v trojansko Heleno, ki mu ljubezen vrača. V epilogu se Faust nahaja v svoji sobi in razmišlja o človekovi usodi. Mefisto ga hoče pridobiti zase. Zaman. Zbor izveličanih je močnejši. Mefisto se mora umekniti, Faust pa z očenašem umre. Zaključni zbor angelov.

## KRATKOVALNI AMATER

(O radijskih amaterjih na meji med kratkimi in ultrakratkimi valovi, na valu 10 m.)

Kdor se bavi s sprejemanjem kratkih valov, opazi, da se kmalu nad 15 m-skim valom ne sliši nobena telefonska in ne brzovjavna postaja. Pozimi se ta meja pomakne više, na val približno 20 m. Le ob izredno ugodnem vremenu se sliši tudi pozimi kakšna postaja, ki oddaja v območju med 15 in 20 m. To so pa le

brzovjavne postaje, ki oddajajo z veliko energijo in so prekomorske n-pr. iz Avstralije, Nove Zemlje, s Filipinskih otokov itd. Večina teh postaj opravlja poročevalsko službo. Poleti pa prično delovati tudi evropske postaje in tako oživi val 15 m, ki je preko zime počival. Imenitno se tedaj slišijo broadcasting-postaje, tako Daventry—GSG na 16.86 m in Eindhoven—PHI na 16.88 m, a ameriška postaja Bound-Brook-W3XAL na 16.87 m prav malo zaostaja v jakosti za njima. Z navadnim avdionom z dvema nizkima frekvencama se omenjene tri postaje z lahkoto sprejemajo v zvočniku. Isto velja za vse ostale postaje na valovnih dolžinah 19,5, 25, 31 in 50 m.

Kaj pa radijski amaterji, ki oddajajo? Ko nastane poletna doba, se „preselijo“ nekateri z 80, 40 ali 20 m na 10 m, ali — kakor amaterji pravijo — na „TEN“ in delajo tam razne zanimive poskuse. Največ je na „TEN“ angleških amaterjev, najaktivnejši izvenevropski amater na 10 m je znani FM8IH iz Alžira, ki je pri zadnjih poskusih, ki so jih izvedli španski radijski amaterji na 40 m, odnesel nagrado. Francoski amater F8OL je ujel na 10 m klic ameriškega amaterja W5ANA, toda ni mogel z njim upostaviti zveze radijskih pogojev, ki se kažejo po splošni sodbi amaterjev že od 1930 dalje in ki onemogočajo vsako „DX“ (= razdalja preko 2500 km) zvezo na „TEN“. Istemu amaterju se je posrečilo, da je ujel klic ameriške službene postaje WQV pod 5 m. Amater F8OM iz Poitiers-ja je s svojim 70 W-nim oddajnim aparatom poskušal, kako daleč sega talni val njegovega oddajnika na 10 m. Dosegel je razdaljo 46 km od oddajnika, kjer je bila jakost 0. F8GQ v Grenville (Manche) je slišal korziško postajo Calenzana, ki je obratovala telefonično z Nizzo na valu 7.6 m. Postaja Calenzana je od F8GQ oddaljena približno 1070 km. Znane berlinske postaje, ki jo je postavila družba Telefunken in ki oddaja s 15 kW na valu 7.05 m, pa tu še ni bilo mogoče ujeti!

Pri telegrafski oddaji se poslužujejo amaterji Morsejevega alfabeta in razni kratic, ki so povzete večinom iz angleščine. Tekratice zna vsak amater na pamet in se lahko sporazume z vsakim drugim amaterjem iz kateregakoli kontinenta ali države.

Vy 73 es best DX, onis.

# POBUDE

*Zakaj ne bi...*

...mladim umetnikom rezervirali v našem radiu posebno uro, ki bi bila izven rednega in zlasti večernega sporeda, kakor vidimo po drugih postajah.

...slišali včasih zgodovinskih prerezov iz starih časopisov na primer pod naslovom „Kaj se je godilo v Ljubljani pred tridesetimi, petdesetimi, sto leti“ ali kakor že.

...že enkrat začeli s poročili v tujih jezikih.

...naša postaja uvedla spet redne esperantske oddaje.

...v naši postaji počivilo sporedov z natečaji, na primer s serijo plošč znanih pevcev, katerih imen pa ne bi napovedali, ampak bi jih bilo treba uganiti.

## ZANIMIVOSTI

*Nekaj zanimivih števil*

Na Danskem pride 150 poslušavcev na 1000 prebivalcev, v Angliji jih pride 129, na Holandskem 82, v Avstriji 77, v Nemčiji 76, na Islandskem 74, v Švici 73, v Belgiji 58, na Norveškem 49, na Ogrskem 38, na Finskem 33, na Letonskem 27, na Irskem 15, na Estonskem 13, na Poljskem 10, v Italiji 9, v Litvi 9, v Ramuniji 6, v Jugoslaviji 4, na Portugalskem 2, na Bolgarskem 1, v Grčiji 0.5.

Povprečno število za Evropo znaša 47 na 1000 poslušavcev.

*„Ljudski sprejemniki“*

Uspeh, ki ga je doživel nemški ljudski sprejemnik, je navdušil ostale države, da so začele misliti na izdelavo dobrega in cenene aparata. Tako sta prišli na to Poljska in Ogrska. Na Ogrskem naj bi tak aparat veljal 100 pengov. Tudi v Franciji se pojavljajo glasovi in celo konkretni predlogi za takšen tip aparata.

Nemci so pa zdaj prinesli na trg drug tip ljudskega sprejemnika in sicer za družine, ki še nimajo elektrike. Ta baterijski aparat se imenuje VE 301 B2. Imel bo eno žarnico Valvo KC1 in eno Telefunken KL1, ki porabita zelo malo toka. Baterija bo trajala 750 ur. Cena tega sprejemnika bo 74 mark.

# Nemački narodni prijemnik VE 301

(Svršetak)

U poslednje vreme izašla je i druga serija bateriskih aparata i u njima su ugrađene već *novе* cevi, sa 2V naponom vlakna, koje su obeležene po novom, jednoobraznom načinu\*). Prve dve su tipa KC 1, a treća KL 1.

Pri negat. naponu od 7,5 V, iznosi anodna struja od KL1 oko 3 mA. To je slučaj kad nema signala, ili

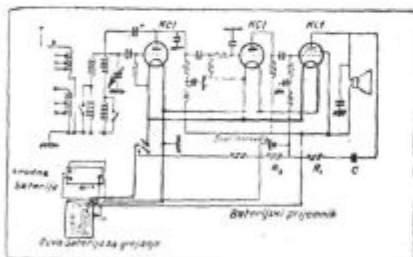

kad su oni sasvim slabi; za njihovo čisto reprodukovanje (bez deformacije) dovoljno je onih 3 mA. Kad najdju jači signali, mora se automatski povećati anodna struja od KL1, da ne bi nastala deformacija. *Povećanje anodne struje vrši se smanjivanjem negat. prednapona*, (jer kao što je poznato anodna je struja kod neke cevi utoliko veća, što je negativan napon mrežice prema katodi manji). Smanjivanje negat. prednapona od KL1, sa povećavanjem jačine signala vrši se automatski. Jedan deo naizmenične komponente anodne struje od KL1 odvodi se blokom C, otporom  $R_1$ , do baterije za negat. prednapon (koja je ugrađena u anodnoj bateriji). Na otporu  $R_2$  nastaje pri prolazu te naizm. komponente jedan naizm. napon, koji se ispravlja u suvom ispravljaču (jedna specijalna kuproks-čelija, slična Westectoru, o kome je bilo govora u prethodnom broju). Pošto je taj ispravljen napon *suprotan* stalnom naponu od 7,5 V, to će se usled toga negat. napon smanjiti, a time anodna struja ostaje dakle ista i pri većim jačinama signala.

Iz ovoga vidimo da će se anod. struja povećati proporcionalno sa jačinom primljenih signala; to je slično kao kod pojačavača klase B o kojima smo govorili u 14 i 15 broju.

Da bi se omogućio rad bateriskim aparatom i u onim mestima, gde se ne može puniti akumulator (koji u

\* Videti članak: „O novom obeležavanju evropskih cevi“, koji je izašao u prošlom broju.

ovom slučaju ima samo jednu čeliju pošto su cevi sa vlaknom od 2V), izradjene su specialne *suve baterije*, koje zamenjuju akumulator. Vlakno cevi KC<sub>1</sub> potrebuje 0,065 A, a KL<sub>1</sub> 0,15 A. Kapacitet takve suve baterije je 750 časova gorenja. Pošto napon baterije vremenom opada, a nova baterija ima više od 2V, ugrađen je u bateriju jedan otpor od 2,3 oma, sa odvodom posle 1 oma. Prvih 100 časova gorenja uključen je ceo otpor, drugih 150 časova uključi se samo još 1 om. Posle 250 časova gorenja spadne napon baterije na 2V, tako da se i onaj otpor od 1 oma isključi.

Takva suva baterija u ekonomiji zaostaje iza akumulatora, zato se ona preporučuje samo za *prenosne prijemnike* i za ona mesta, gde punjenje akumulatora zadaje teškoća. Očekuje

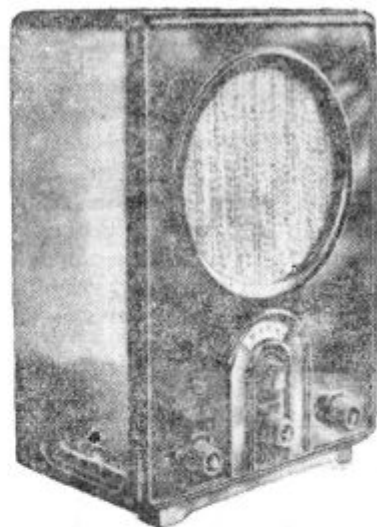

se od akumulatorske industrije jedan *novi* tip akumulatora, koji je specialno gradjen za nove bateriske cevi, ali o tome ćemo govoriti drugom prilikom.

Ing. V. Mesaroš.

## MALI PRENOSNI PRIJEMNICI

### Jednocevni prijemnik za priključak na mrežu naizm. struje

Po mnogim pismima koja smo povodom prenosnih prijemnika iz 12 i 13 broja od ove god. primili, vidi se, da takvi mali prijemnici izazivaju prilično interesovanje medju amaterima. Po želji većeg broja amatera, donosimo opis jednog sličnog malog prijemnika sa priključkom na elektr. osvetljenje.

Kako je emisija cevi „za struju“ mnogo veća no kod bateriskih cevi, mogu se već i *jednom* cevi postići vrlo dobri rezultati. Prijem će sa *jednom* cevi ovde biti jači na kod dvocevno bateriskog aparata iz 13 broja, jer ovde pored jače cevi (u 13 broju bile su cevi, zbog malog anodnog napona, sa dve mrežice) iznosi i anodni napon oko 100 volti. Sa malom boljom spoljnom antenom mogu se pored lokalne i jake strane stanice primati u zvučniku. Od *samo jedne* cevi ne smemo naravno zahtevati neku veliku jačinu, ali sa malo oseljivijim zvučnikom, postići će se uvek dovoljna jačina za manju odaju. U slušalici mogu se pak primiti sve evropske stanice, i to sa najprimitivnijim antenama, često će biti dovoljno 3—5 m žice. Elektr. mreža može se takodje vrlo dobro upotrebiti kao antena, a pošto će aparat raditi u slušalici i bez zemlje, dovoljno ga je samo priključiti

za elektr. mrežu, i prijem je već omogućen. Moramo ipak primetiti, da se najbolji rezultati daju postići sa dobrom antenom (20—30 m) i dobrom zemljom (volvod, metalna motka zabijena u zemlju).

Cena tog aparata je nešto veća od bateriskog aparata iz 13 broja, ali se to brzo isplati zbog velike ekonomije u radu, jer otpada stalno zamenjivanje dotrajalih baterija. Potrošnja struje je minimalna, a ipak je pri tome veća postignuta jačina no sa dvocevno bater. aparatom iz 13 br.

Da bi izdaci oko tog malog aparata bili što manji, napravićemo sami kalem, mrežni transformator i šasiiju. Kalem je istovetan sa onim kod bateriskog aparata iz 12 broja. Na cilindru od prespana, prečnika 50 mm namotamo za La 10+20 zavojaka, za Lm 60—65 i za Lr oko 30 zavojaka. Upotrebljena žica je lakirana, prečnika 0,35—0,4 mm. Rastojanje između Lm i La i Lr je po 3—5 mm. Taj kalem je za talase od 200—600 m.

Umesto v. frekv. prigušnog kalema Dr<sub>1</sub> možemo upotrebiti kalem od 1000—2000 oma iz slušalice. Dovoljna filtracija anodne struje, postiže se kod takvog malog aparata jednim otporom R<sub>2</sub> od 10.000—

20.000 oma. Blokovi  $C_4$  i  $C_5$  imaju 2—4 mikrofarda.

Mrežni deo koji se sastoji iz mrežnog transformatora T i ispravljačice izradjen je u 2 varijante. Onim amaterima, koji se plaše elektr. struje, i koji još nemaju dovoljno iskustva, savetovali bi izradu transformatora prema sl. 1, sa tri sekundarna namotaja:  $S_1$  za usijanje vlakna ispravljačice,  $S_2$  za anodni napon i  $S_3$  za usijanje katode prve cevi. Takav transformator je nešto skuplji, ali

je slušalicu priključiti preko izlaznog transformatora, odnosa 1 : 1. Sa uprošćenim anodnim priključkom prema sl. 2, treba u opšte uvek biti malo obazriviji.

Preko  $C_a$  od 300—500 cm (dobar tip, ispitani na 500—1000 V) veže se  $L_a$  (komadom žice, oblika U) za elektr. mrežu, ako se njome radi umesto antene. Kondenzatori  $C_1$  i  $C_2$  malog su tipa, prvi ima 500, a drugi 300 cm. Ako usled rdjavog kvaliteta kod  $C_2$  dodje do kratkog

trebnu veličinu. U slučaju da nigde ne možemo nabaviti gotove limove, moraćemo ih sami napraviti, prema sl. 3 od gvođenog lima debljine 0,3—0,5 mm. Ako je lim debljine 0,5 mm trebaće nam za jezgro od 4 cm<sup>2</sup> (20 mm visine sl. 4) 35—37 komada, jer se svaki lim sa jedne strane mora namazati šelakom. To je zato potrebno, da se umanjuju fukolove struje u jezgru.

Od kartona debljine 1 mm, napravimo kalem, sa dimenzijama prema sl. 6. Visina otvora zavisi od veličine jezgra. Važno je, da širina otvora bude za 1 mm veća od širina limova, kako se posle ne bi kalem, a time i namotana žica, povredila, prilikom uvlačenja limova.

Za manji presek jezgra (bez anodnog namotaja  $S_2$ ) namotamo za primar 2800 zavojaka lakirane žice prečnika 0,2 mm. Da se tanka žica ne bi prekinula, nastavićemo krajeve debljom žicom od 0,5 mm. Pri motanju treba žicu malo zatezati, kako bi zavojci došli jedan do drugog. Vešt amater napraviće sebi neku napravu za motanje, jer njome ide posao mnogo brže i tačnije. Posle svakog sloja žice, treba staviti, radi bolje izolacije, sloj tanke hartije (paus papir). Širina hartije treba da je jednaka dužini kalema, kako žica iz gornjeg sloja ne bi došla u dodir sa prethodnim slojem, što može pri oštećenoj izolaciji da dovede do kratkog spoja jednog celog

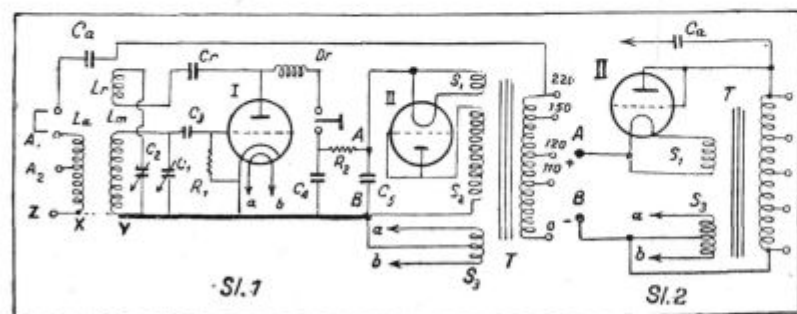

pošto se anodna struja uzima iz  $S_2$  (a ne iz mreže, kao na sl. 2), nije aparat u direktnoj vezi sa mrežom, tako da kakav defekt ili kratak spoj u samom aparatu nema uticaja na mrežu. Dalje nema opasnosti od elektr. udara, ako izolacija slušalice nije u redu. Slušalica se može direktno, bez izlaznog transformatora priključiti. Najzad, pošto je u tom slučaju aparat samo u induktivnoj vezi sa mrežom, može se zemlja direktno vezati za masu, t. j.  $L_a$  spojiti sa  $L_m$  (x spojiti sa y, kao što je tačkasto naznačeno).

Kod transformatora sa sl. 2 izostavljen je anodni namotaj  $S_2$ , anodni napon se uzima direktno iz mreže. Jedan pol mreže vezan je za anodu ispravljačice — čija katoda (vlakno) predstavlja pozitivan pol anodnog izvora, — a drugi pol mreže dolazi na šasiju i to je negativan pol. U samoj šemi aparata se ništa ne menja, samo ne sme postojati veza između x i y, jer je aparat preko namotaja  $S_3$  (čija je sredina vezana za masu) u direktnoj (galvanskoj) vezi sa mrežom. Kada bi x—y bilo spojeno, moglo bi se desiti da pri priključivanju zemlje dodje do kratkog spoja u elektr. instalaciji, usled čega bi pregoreo osigurač. Krajevi A i B mrežnog dela sa sl. 2, dolaze na odgovarajuće krajeve A i B na sl. 1. Da bi se izbegli elektr. udari usled rdjave izolacije gajtana na slušalici, — koji pri naponu mreže od 220 V mogu biti dosta jaki — bolje

spoja, biće preko njega anodni napon kratkovezan. Zato je dobro, između  $C_2$  i anode vezati siguran blok Cr od 1000 cm. Usled bloka  $C_3$  od 200 cm i otpora  $R_1$  od 1—2 megoma radi prva cev u mrežnom ispravljanju.

Ako pravimo transf. prema sl. 1 treba da je jezgro oko 4 cm<sup>2</sup>, a prema sl. 2 je oko 3,5 cm<sup>2</sup>. Limove kupimo gotove, jer se njihova izrada ne isplati. Na sl. 3 date su dimen-

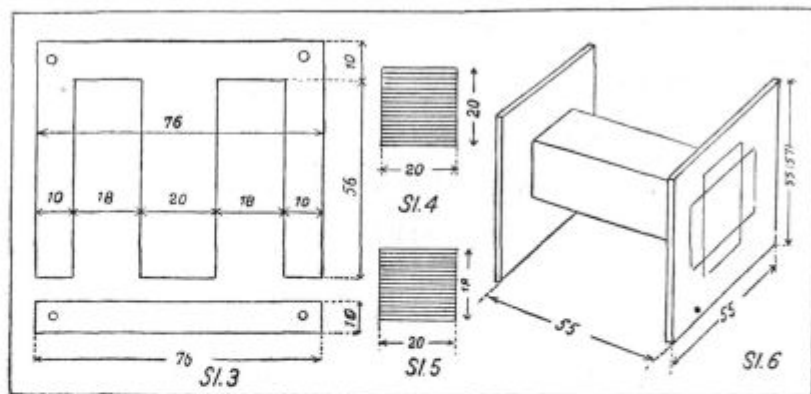

zije jedne vrste limova, ali ako se ne nadju baš takvi limovi, mogu se uzeti i drugi, čije dimenzije malo odstupaju. Važno je samo, da presek ima 4, odnosno 3,5 cm<sup>2</sup>. Ako je dakle širina manja od 20 mm, mora visina preseka biti iznad 20, odnosno 18 mm, kako bi površina preseka ostala nepromenjena. Može se upotrebiti jezgro kakvog starog transformatora za zvonce, ili n. frekv. transf., ako presek jezgra ima po-

sloja. Posle 1400 zavojaka načinimo odvod za napon mreže od 110 V. Sad namotamo dalje 150 zavojaka i napravimo drugi odvog za 120 V, dalje dolazi treći, odvod za 150 V posle još 400 namotanih zavojaka. Svih 2800 zavojaka biće nam dakle za napon mreže od 220 V. Na taj način možemo transf. upotrebiti za sve napone mreže.



# Najzanimljivije tačke evropskog programa od 6 V do 13 V 1934 godine

## Opere i operete

### NEDELJA 6-V

- 19.55 „Oberon“, opera od Webera — *Beromünster*  
20.10 „Gospodin profesor“, opereta od Ujja — *Beč*  
20.30 „Tambur-majorova ćerka“, opera od Offenbacha — *Suisse-Romande*

### PONEDELJAK 7-V

- 19.30 „Lohengrin“, opera od Wagnera — *Stockholm*  
20.00 „Aida“, opera od Verdija — *Beograd, Zagreb i Ljubljana*  
20.10 „Bagdadski berberin“, opera od Corneliusa — *Frankfurt*  
20.30 „Le Caid“, opera od Thomasa — *Strasbourg*  
21.00 „Don Pasquale“, opera od Donizettia — *Luxembourg*

### UTORAK 8-V

- 20.45 „Gospodja iz Tebe“, opera od Lombarda — *Milano*  
21.00 „Mefisto“ opera od Boita — *Rim*  
22.20 II. čin opere „Fidelio“ od Beethovenova — *London*

### SREDA 9-V

- 19.30 „Guiditta“, opereta od Fr. Lehara — *Budapest*  
20.00 Prenos jedne opere — *Ljubljana, Beograd i Zagreb*  
20.10 Prenos jedne operete — *Poste Parisien*  
20.15 „Bajazzo“, opera od Leoncavalala — *München*  
20.45 „Kučice moja“, opereta od Pietria — *Palermo*

### CETVRTAK 10-V

- 19.30 „Dalibor“, opera od Smetane — *Prag (Beograd, Zagreb i Ljubljana)*  
20.55 „Mefisto“, opera od Boita — *Milano*

### PETAK 11-V

- 19.00 „Ljubičica sa Monmartra“ opereta od Kalmana — *Riga*  
19.30 Prenos jedne opere — *Bucuresti*  
19.30 „Don Carlos“ opera od Verdija — *Budapest*  
20.30 Dve operete od Offenbacha — *Strasbourg*  
20.30 „Frichen i Lishen“, opera od Offenbacha — *Suisse-Romande*  
22.25 II čin opere „Gajdaš Švanda“ od Weinbergera — *Daventry*

### SUBOTA 12-V

- 19.00 „Libuša“, opera od Smetane — *Prag (Beograd, Zagreb i Ljubljana)*  
20.00 „Mademoiselle Prud'homme“ opereta od Barlowa — *Paris-Radio*  
20.45 „Colibri“, opereta od Montanari-a — *Palermo*  
21.00 „Francesca da Rimini“ opera od Zandonai-a — *Rim*

## Veliki koncerti

### NEDELJA 6-V

- 11.20 Simfonijski koncert — *Beč*  
12.15 Muzičko matine filharmonije — *Warszawa*

- 20.55 Simfonijski koncert — *Milano*  
21.35 Koncert iz Amsterdama — *Hilversum*

### PONEDELJAK 7-V

- 2210 Vanredni koncert filharmonijskog društva — *Budapest*  
20.15 Londonski muzički festival — *London*

### UTORAK 8-V

- 20.15 Londonski muzički festival — *Daventry*  
20.30 Simfonijski koncert iz Pariza — *Strasbourg*  
21.10 „Potop“ oratorij od St. Saensa — *Kalundborg*

### SREDA 9-V

- 20.00 Simfonijski koncert — *Paris-Radio*  
20.00 Duhovni koncert — *Bruxelles-Franc.*  
20.30 Koncert šleske filharmonije — *Breslau*

### CETVRTAK 10-V

- 11.30 Kantata od Bacha — *Leipzig*  
20.10 Simfonijski koncert — *Palermo*  
21.35 Beethoven: V Simfonija — *Hilversum*

### PETAK 11-V

- 20.15 Londonski muzički festival — *London*  
20.15 Koncert filharmonije — *Warszawa*  
20.45 Simfonijski koncert — *Milano*  
21.15 Schumann: Simfonija o proleću op. 38 — *Hamburg*

### SUBOTA 12-V

- 20.45 Koncert posvećen Smetani — *Warszawa*

## Radio pozorište

### NEDELJA 6-V

- 20.00 „Ivkova slava“, od Ilije Stanojevića, muzika od Jenka — *Beograd*  
20.00 „Romantične duše“, komad od E. Rostanda — *Paris-Radio*  
20.45 „Jakob Johannes“, radio igra od Schäferdiecka — *Hamburg*  
21.15 „Zena na zajam“ komedija od Maurice-a de Vallers-a — *Budapest*

### UTORAK 8-V

- 20.10 „Alexandar Humboldt“ radio igra od Zukovskog — *Hamburg*  
21.00 „Jutro, dan i noć“ komedija od D. Niccodemi-a — *Königs-wusterhausen*

### SREDA 9-V

- 20.45 Komedija u tri čina — *Milano*  
20.45 „Niz reku“, radio igra od Reicharta — *Beč*

### CETVRTAK 10-V

- 20.00 „Arza“ bajka od Ernö Szép-a — *Budapest*  
20.00 „Progonstvo Adonisa“, radio igra od H. Farjeona i Horsnella — *Daventry*  
20.10 Komad od Achard-a — *Poste-Parisien*

### PETAK 11-V

- 20.45 „Rembrandt“ poz. komad od Josza i Dumura — *Paris-Radio*  
22.00 „Nema gospa“, komedija od A. France-a — *Palermo*

### SUBOTA 12-V

- 20.30 „Germinal“, radio igra od Hubermonta — *Bruxelles-Franc.*  
21.15 „Progonstvo Adonisa“, radio igra od Farjeona i Horsnella — *London*

## Instrumentalni koncerti

### NEDELJA 6-V

- 17.45 Kamerna muzika — *Daventry*  
21.00 Kamerna muzika — *Rim*

### PONEDELJAK 7-V

- 20.00 Kamerna muzika — *Paris-Radio*  
20.00 Kamerna muzika — *Warszawa*  
20.00 Kamerna muzika — *Suisse-Romande*  
21.00 Koncert pianista G. Wienera i C. Doucet-a — *Rim*  
21.20 Klavirski koncert J. Isserlisa — *Beč*

### UTORAK 8-V

- 21.20 Violinski koncert Br. Mittmana — *Stockholm*

### SREDA 9-V

- 21.30 Koncert na klaviru R. Delpor-te-a — *Luxembourg*

### PETAK 11-V

- 20.30 Koncert na orgulji — *Beromünster*  
20.45 Koncert na orgulji — *Palermo*

### SUBOTA 12-V

- 17.30 Violinski koncert — *Budapest*  
18.00 Violinski koncert — *Beč*  
20.00 Kamerna muzika — *London*  
20.45 Koncert tria — *Milano*

## Vokalni koncerti

### NEDELJA 6-V

- 19.05 Pesme od Schuberta — *Beč*

### PONEDELJAK 7-V

- 20.00 Romanse od Griega — *Oslo*  
20.10 Otto Siegl: „Pesma jednog čoveka“ ciklus pesama — *Leipzig*

### UTORAK 8-V

- 20.40 Koncert hora „Trboveljski Slavček“ — *Beograd*  
21.30 Vokalni koncert Louse Willer — *München*

### CETVRTAK 10-V

- 20.00 Veče šansona — *Paris-Radio*

### PETAK 11-V

- 21.25 Ruske narodne pesme — *Leipzig*

### SUBOTA 12-V

- 20.00 Horski koncert — *Beromünster*

# Nedeljni Radio-program

## Nedelja, 6 maja

### БЕОГРАД

таласна дуж. 437,3м., 2,8кв., 686ки

#### ПРЕПОДНЕВНИ ПРОГРАМ

8.55 Објављивање дневног програма

9.00 Час гимнастике, г-ца Смиља Мандукић

9.30 Пренос службе Божје из Саборне Цркве (Хор 1. Београдског Пев. Друштва)

11.00 Народна музика (грамофонске плоче)

1. а) Ој Ђурђевдане (Доубек); б) По травици пала роса (Остојић) ★ 2. а) Еј да зна зора; б) У башти ми зумбул цвета ★ 3. Ђурђевка коло ★ 4. Цветала ми ружа ★ 5. Ђурђевска кишица

11.20 Званични извештај о водостању

(српски)

Задружно уновчавање воћа предавање

г. инж. Гадије В. Поповића

11.59 Тачно време

12.00 Звона са Саборне Цркве

12.05 Концерт дувачког оркестра Краљеве Гарде, диригент виши капелник II. класе г. Драг. Покорни

1) Урбан: Морава, увертира ★ 2) Слобода: Врачарка ★ 3) Покорни: Балканијада, потпури ★ 4) Дворжак: Словенска игра бр. 7 ★ 5) Леополд: Југословенски бисери ★ 6) Ипавец: Домовини, песма ★ 7) Седлачек: Из београдског живота, потпури ★ 8) Тијардовић: Далеко ме мој Сплит песма ★ 9) Чижек: Народни листови, потпури ★ 10) Маринковић: Ој Ђурђевдане, марш

у одмору око:

12.40 Рекламе

13.30 Новинарски извештаји А.А.

Тачно време

до 13.45

#### ПОПОДНЕВНИ ПРОГРАМ

15.00 Народна свирка на гајдама, изводи г. Трајко Арсић из Велеса

15.15 Историја Сарајева, предавање г. Грегора Чремошника, (приређује Просветни Одбор Савеза Сокола Краљевине Југославије у Новом Саду)

15.30 Свирка тамбурашког оркестра г. Александра Аранишког

1) Раду: Збогом море, марш ★ 2) Гумбас: Потпури буњевачких народних песама ★ 3) Мелнички: Потпури српских народних мелодија ★ 4) Химелрајх: Смеша хрватских народних песама ★

5) Раду: Потпури српских народних песама бр. 2 ★ 6) Мелнички: Потпури југословенских мелодија

16.30 Народне песме пева г-ђа Љубица Миливојевић уз пратњу оркестра

1) Моја Босна ★ 2) Шетала се бела була ★ 3) Мирјано (Мокрањац) ★ 4) Ценкината снага ★ 5) Нишељанка коло ★ 6) А што живим, кад ми добро није ★ 7) Сан заспала дилбер Ката ★ 8) Уморно је злато моје ★ 9) Крај Вардара ★ 10) Чукаричко кокоњеште, коло

17.00 Југословенски концерт Радио-Оркестра

1) Бродил: Марш Краља Петра ★ 2) Јенко: Потера, увертира ★ 3) Бродил: Из наших предела, потпури ★ 4) Бинички: Гривна ★ 5) Бинички: Кад ја виђех очи твоје ★ 6) Крстић: Српска игра бр. 2 ★ 7) Седлачек: За моје пријатеље, потпури ★ 8) Слобода: Други сплет народних мелодија ★ 9) Петровић: Марш мајора Б. Роксантића

до 18.00

#### ВЕЧЕРЊИ ПРОГРАМ

18.55 Тачно време

Објављивање вечерњег програма и програма за следећи дан

Спортске вести

19.00 Народна музика (грамофонске плоче)

1. а) Гривна (Бинички); б) Саградинаш шажу ★ 2. а) Сремско коло; б) Жикино коло ★ 3. а) Раднички поздрав; б) Другарица, радничко коло

19.20 Вокални концерт г-ђе Меланије Бугариновић, чланице Београдске Опере

1. Бинички: а) Јоргован грана процвала; б) Да су мени очи твоје ★ 2. Манојловић: Моја драга ★ 3. Стахуљак: Не воли ме ★ 4. Милојевић: Јесења елгија; б) Никад ★ 5. Христић: Бехар ★ 6. Зајц: Моја дика

19.50 Рекламе

20.00 Ивока Слава, комад с певањем, по приповетци Стевана Сремца написао Веља Миљковић

око 22.00 Тачно време

Новинарски извештаји А.А.

Спортске вести

Народне песме пева г. Бошко Николић, члан Народ. позор. уз пратњу оркестра

1) Магла паднала у долима ★ 2) Мимино коло ★ 3) Калеш Анђа ★ 4) Мангунско коло I ★ 5) Голем ми је мерак ★ 6) Ненадово коло ★ 7) Оне чича, оне рано ★ 8) Мангунско коло II. ★ 9) Мара има ★ 10) Баточинка коло ★ 11) Тесно ми га скрочи ★

12) Пољанка коло ★ 13) Црвен фесић ★ 14) Капларско коло

23.00 Пренос музике капеле Славка Маринковића из ресторана „Краљевина“

до 23.30

(Ферстер клавир из муз. куће

„Хармонија“)

### ЛУБЛЈАНА

таласна дуж. 569,3м., 2,8кв., 527кк

8.15 Poročila

8.30 Telovadba (Pustišek Ivko)

9.00 Versko predavanje (dr. Mihael Opeka)

9.15 Prenos crkvene glasbe iz franč. cerkve

9.45 Plošče

10.00 Zdravstvo: Vojni plini II. (dr. Korbar Avgust)

10.30 Prenos koncerta ljubljanskih srednjih šol iz opere

11.30 Plošče

12.00 Čas, reproduc. koncert lahke orkestralne glasbe

16.00 Kmetijska posveta valnica (ing. Sadar Vinko)

16.30 Koncert pevskega odseka iz Trbovelj

Oblaček (Ipavec); Na trgu (Mirk); Nocoj je pa lep večer (Adamič-Moll); Svratanje (Klajič); Lucipeter ban (Adamič); Lahko noč (Vogrčič); Sijaj solniče (Ferjančič); Zvečer (Volarič); Sto čutiš Srbije tužni (Jenko); Na poljani (Vodopivec); Savska (Ipavec); Sem sem čez gmajnice (Dev); Ko so fantje (narodna); Soldaški boben (Marolt); Za poj mi pesem, dekle! (Prelovec)

17.30 Šrnel kvartet „Erika“

20.00 Prenos iz ljubljanske opere

V odmoru: Čas in poročila

### ZAGREB

таласна дуж. 276,2м., 0,8кв., 1086кк

10.00 Prenos mise iz crkve Sv. Marka. Oratorijski zbor Sv. Marka pjeva pod ravnanjem Mladena Pezajčića misu od Antuna Dobronića.

Orgulje Čedomil Dugan

12.00 Gramofonske ploče

17.00 Vijesti

17.15 Plesna glazba

19.45 Kulturne i društvene vijesti

20.15 Koncert radio orkestra uz sudjelovanje prof. Petra Dumičića (klavir)

21.45 Današnja sportska nedelja

22.00 Objava rasporeda vijesti i meteorološki izvještaj

23.00 Prenos plesne glazbe orkestra Sever iz Grill Rooma

Svakog punog sata vremenski znak Geofizickog Zavoda

## 11.11.1970

**Beč (Wien) 506,8m 120kw 592kc**  
8.25 Gramo koncert ★ 9.55 Služba božija ★ 11.20 Simfonijski koncert  
Dirigent: H. Reichenberger, W. Winkler (čelo) (Mozart: Simfonija Nr. 29 a-dur; P. Juon: Misterije, spev za čelo i orkestar op. 59; Wagner: Uvertira za operu „Tannhäuser“) ★ 12.25 Koncert radio orkestra ★ 14.00 Proleće na Dunavu ★ 15.00 Vesti ★ 15.30 Čas knjige ★ 15.55 Kamerna muzika (F. Schmidt: Gudački kvartet a-dur) ★ 17.05 Gramo koncert ★ 18.05 Freiberg: Put po Bugarskoj ★ 18.35 Hermann Kosel čita iz svojih dela ★ 19.05 Vokalni koncert Fr. Steinera, baritona. Pesme od Fr. Schuberta ★ 19.45 Internacionalni jahači turinir u Rimu ★ 20.10 „Gospodin profesor“ opereta u 3 čina od Bele Ujja

**Berlin 356,7m 100kw 841kc**  
Dan Sarske oblasti ★ 6.15 Hamburg ★ 8.30 Propoved i muzika ★ 9.35 Frankfurt ★ 13.15 Heilsberg ★ 15.00 Frankfurt ★ 16.30 Orkestarski koncert ★ 18.50 Radio orkestar ★ 19.40 Sport ★ 20.00 Nastavak koncerta radio orkestra ★ 20.45 Langenberk ★ 22.00 Vreme — Vesti — Sport ★ 22.30—1.00 Vesela muzika

**Beromünster 539,6m 60kw 556kc**  
19.05 J. S. Bach: Instrumentalne sonate i koncert za cimbalu ★ 19.55 „Oberon“. Rom. opera od Webera ★ 23.00 Sport

**Bratislava 298,8m 13kw 1004kc**  
10.20 Stihovi od B. Lukača ★ 12.20 Brno ★ 16.00 Prag ★ 16.30 Radio orkestar Rossini: Semiramida, uvertira; Smetana: Svadbene scene; Modr: Svita igara Habanera Valcer; Lanko: Slovačka igra Nr. 4; Leopold: Tatra) ★ 18.15—19.00 Čas za Mladjare ★ 21.00 „Ondina“ muzička komedija u 1 činu od Koštala ★ 22.30—23.00 Prag

**Breslau 315,8m 60kw 950kc**  
6.15 Hamburg ★ 8.25 Kaliciński kvartet es-dur, op. 36 ★ 10.50 Frankfurt ★ 12.00 Frankfurt ★ 13.15 Koncert šleske filharmonije ★ 16.30 Koncert (Stuttgart-Frankfurt-Köln) ★ 18.00 Čas poezije ★ 18.15 F. Nietzsche i nemačka žena. Predavanje ★ 19.30 Stuttgart ★ 20.45 Köln ★ 22.40—2.00 Muzika za igru i drugi veseli program

**Brno 325,4m 32kw 922kc**  
9.00 Koncert na orgulji ★ 12.40 Vojna muzika ★ 16.00 Prag ★ 16.30 Bratislava ★ 18.00 Čas za Nemce: I. Aktuelno stanje naše ekonomske politike, II. Arije i dueti ★ 19.15 Španske romanse ★ 20.40 Sonate za violinu i klavir (Bach: Sonata Nr. 3; Haendel: Sonata op. 80) ★ 21.00 Bratislava ★ 22.00—23.00 Prag

## Bruxelles (Flamanski)

322m 15kw 932kc

20.00 Simfonijski orkestar. Koncert posvećen Rimskom-Korsakoffu. (Svita iz „Snežane“; Koncert za klavir i orkestar; Antar. Simfonijska svita) ★ 20.45 Recitacije ★ 21.00 Orkestarski koncert

## Bruxelles (Francuski)

483m 15kw 620kc

18.45 Klavirski koncert posvećen J. S. Bachu ★ 20.00 Radio orkestar ★ 22.00 Zurnal ★ 22.10 Orkestar Robert Kersa

## Bucuresti 212,6m 12kw 1411kc

11.45 Religiozna muzika ★ 12.00 Radio orkestar ★ 13.00 Gramo-ploče ★ 13.15 Radio orkestar ★ 19.15 Orkestarski koncert ★ 20.00 Predavanje ★ 20.20 Gramo-ploče ★ 21.00 Vokalni koncert ★ 21.20 Radio orkestar. (Mozart: Uvertira iz opere „Otmica iz Seraja“; Rubinstein: Kostim-bal. Svita; Verdi: Fantazija iz opere „Falstaff“) ★ 22.15 Radio orkestar ★ 22.45 Zurnal

## Budapest I 549,5m 120kw 546kc

8.45 Vesti ★ 9.10 Radio poruke ★ 11.00 Crkvene pesme i propoved iz budimske dvorske crkve ★ 12.30 Radio poruke ★ 14.00 Schubertove pesme i odlomci iz opereta Joh. Straussa sa gramoploča ★ 15.00 Poljoprivredno predavanje ★ 15.45 Radio poruke ★ 17.00 Giganska kapela Simia Kurine ★ 17.45 Prenos svečanosti „Dan majke“ ★ 18.45 Članovi operskog orkestra. Dirigent F. Fridl. Sudeluje Lujza Szabo (pevanje). (Goldmark: Proleće — uvertira; Mozart: Uspavanka; Alabjev: Slavuj; Liszt: Loreley; Saint-Saens: Romansa op. 36; Grieg: Erotika i Volim te; Sibelius: Labud; R. Strauss: Serenada; Rimski-Korsakov: Bumar; Rékai: Priznanje; Turry: Veselo; Lavotta: Davno je bilo) ★ 20.00 Sport ★ 20.15 „Tajne pisca“ — predavanje D. Kostolanyia ★ 20.45 Koncert na harfi ★ 21.15 Mala pozornica: „Zena na zajam“. Komedija u 2 čina. Napisao Maurice de Vallers ★ 22.15 Vesti, sport ★ 22.30 J. Koncz svira na violini (Mozart: Violinski koncert d-dur; Schubert: Ave Maria; Ferrari: Minuetto; Bloch: Baal Schem; Strauss-Hubay: Večernji san; Paganini: Sonatina br. XII) ★ 23.10 Giganska kapela E. Saraya iz kafane Valeria.

## Daventry 1500m 25kw 200kc

17.45 Kamerna muzika (Beethoven, Kvartet op. 59 Nr. 3; Ravel: Sonata; Debussy: Veselo ostrvo; Williams: Kvartet g-mol) ★ 19.00 Citanje iz klasične književnosti ★ 19.30 Violinski koncert Marie Hall ★ 20.50 Vesti ★ 21.05 Orkestarski koncert uz učešće St. Robertsona, baritona.

## Deutschlandsender

1571m 60kw 191kc

6.15 Hamburg ★ 9.00 Frankfurt ★ 9.35 Vokalni koncert ★ 11.00 Kon-

## Nedelja, 6 maja

cert ★ 12.10 Frankfurt ★ 13.00 Koncert operskog orkestra ★ 14.45 Frankfurt ★ 16.30 Uzajamni prenos stanica: Frankfurt-Stuttgart-Köln ★ 19.10 Gramo koncert ★ 19.30 Stuttgart ★ 20.45 Köln ★ 22.00 Vreme, dnevne i sportske vesti ★ 23.00 do 24.00 Frankfurt.

## Frankfurt 251m 17kw 1195kc

6.15 Hamburg ★ 9.35 Vokalni koncert ★ 10.30 Koncert solista ★ 12.00 Koncert duvačkog orkestra ★ 13.15 Gramo ploče ★ 14.15 Čas za decu ★ 14.45 A. Jung: Simfoniska uvertira za orkestar op. 3 ★ 16.30 Zajednički prenos stanica: Frankfurt-Stuttgart-Köln (Frankfurt: Simfonija Nr. 8 h-mol od Schuberta) ★ 18.20 Veseli čas ★ 18.45 Gramo ploče ★ 19.30 Stuttgart ★ 20.45 Köln ★ 22.40 Veselo zajedničko veče Frankfurt-Stuttgart ★ 24.00—2.00 Stuttgart.

## Hamburg 331,9m 100kw 904kc

6.15 Koncert sa broda ★ 10.50 Frankfurt ★ 12.00 Sport ★ 13.15 Radio orkestar ★ 14.15 Stuttgart ★ 14.45 J. Haydn: Dečija simfonija (gr.-ploče) ★ 15.00 Frankfurt ★ 16.30 Narodna, zabavna i vojna muzika ★ 18.00 Frankfurt ★ 18.25 Radio orkestar ★ 19.00 Koncert solista (pevanje i recitovanje; ★ 19.30 Stuttgart ★ 20.45 „Jakob Johanes“ Radio igra od W. Schäferdick-a ★ 22.00 Vesti. Sport ★ 22.40 Stuttgart

## Heilsberg 291m 60kw 1031kc

6.15 Hamburg ★ 9.35 Frankfurt ★ 10.50 Frankfurt ★ 12.00 Koncert operskog orkestra ★ 14.30 Hórski koncert ★ 15.00 Frankfurt ★ 16.30 Koncert operskog orkestra ★ 18.10 Čas humora (Königsberg) ★ 18.10 „Kraj Martina Opitzta“. Novela od P. Enderlinga ★ 18.35 Koncert na gitarama ★ 19.30 Stuttgart ★ 20.45 Köln ★ 22.45—24.00 Stuttgart.

## Hilversum 1345m 20kw 223kc

21.35 Koncert iz Amstredama. Dirigent: Mengelberg. Solista: L. Zimmermann, violina (Beethoven: Coriolan; Koncert za violinu i orkestar) ★ 22.40 Zurnal ★ 22.55 Radio orkestar i Milica Kojus (pevanje) ★ 0.20—1.20 Gramo ploče

## Krakow 304,3m 2kw 986kc

19.30—23.30 Varšava i Lavovo

## Kalundborg 1261m 7,5kw 238kc

20.15 Radio orkestar. Muzika od Johana Jozefa i Oskara Straussa ★ 21.45 Koncert na čelu ★ 22.10 Češka i madjarska muzika. Radio orkestar ★ 23.00 Muzika za igru

## Langenberg 456m 60kw 658kc

20.45 „Jakob Johannes“ Radio igra od W. Schäferdiecka ★ 22.00 Vreme: Vesti — Zatim gramoploče ★ 22.40 Stuttgart ★ 24.00—0.30 Stuttgart

**Nedelja, 6 maja**

**Leipzig** 382,2m 120kw 785kc  
6.15 Hamburg ★ 10.50 Frankfurt  
★ 12.00 Frankfurt ★ 13.15 Koncert  
filharmonije iz Drezde (Maillart:  
Zvonce pustinjaka, uvertira; Beetho-  
ven: Bečke igre; Peapke: Baletska  
fantazija; Fiéltiz: Slike; Mattausch:  
Graziella; Haub: Valcer) ★ 15.00  
Frankfurt ★ 16.30 Zajednički pre-  
nos: Stuttgart-Frankfurt-Köln ★  
18.00 Frankfurt ★ 18.20 Koncert na  
gitaru ★ 18.50 K. B. Mechov čita iz  
svojih dela ★ 19.30 Stuttgart ★  
20.45 Langenberg ★ 22.00 Vesti:  
Sport ★ 22.40 Stuttgart

**London Reg.** 342,1m 50kw 877kc  
18.30 Koncert londonskog simfoni-  
skog orkestra uz učešće O. de Foras  
(sopran). Dirigent: J. Barbirolli.  
(Rossini: Opsada Korinta, uvertira;  
Verdi: Preludij, scena i arija iz ope-  
rt „Bal pod maskama”; Wormser:  
Bludni sin, svita; Respighi: Dve pe-  
sme; Pizzetti: Pastiri; Marcello: Al-  
legretto; Grieg: Dve simfonijske ig-  
re) ★ 20.00 Služba božija ★ 20.50  
Vesti ★ 21.05 Koncert gudačkog or-  
kestra i solista (Haendel: Koncert za  
obou g-mol; Bach: Arije i recitati-  
vi; Ticiati: Koncert za obou; Pur-  
cell: Dve arije; Dvoržak: Serenada  
op. 22).

**Luxembourg** 1304m 150kw 230kc  
7.45 Gramo koncert ★ 11.30 Kon-  
cert na orguljama ★ 12.00 Vesti ★  
12.15 Gramo ploče ★ 12.30—14.00  
Koncert ★ 15.00 Sport ★ 17.00 En-  
glesko veče. Koncert ★ 20.30 Vesti  
★ 20.45 Nastavak gramoploče ★  
21.30 Koncert ★ 22.00 Gramo ploče  
★ 22.30 Muzika za igru.

**Milano** 368,6m 50kw 814kc  
12.30 Gramo ploče ★ 13.00 Gramo  
ploče ★ 17.00 Raznorodna muzika  
★ 19.15 Sportske vesti ★ 20.10 Mu-  
zika po želji radio slušalaca ★ 20.55  
Simfonijski koncert. Dirig. R. Sel-  
vaggi. U pauzi: Pozorišne vesti ★  
23.00 Razne vesti

**Midland Reg.** 391,1m 25kw 767kc  
20.50 Vesti ★ 21.05 Gramo ploče ★  
21.30 Vokalno instrumentalni koncert  
Balade

**Mor. Ostrava**

259,1m 11kw 1158kc  
20.40 „Iz severnih zemalja (Radio-  
orkestar, g. Danyi željo, i dramska  
trupa) ★ 22.00—23.00 Prag

**München** 405,4m 100kw 740kc  
6.15 Hamburg ★ 8.30 Kamerna mu-  
zika ★ 9.35 Frankfurt ★ 10.50  
Frankfurt ★ 12.00 Frankfurt ★  
13.15 Koncert simfonijskog orkestra  
★ 15.00 Frankfurt ★ 16.30 Kon-  
cert (Frankfurt-Köln-Stuttgart) ★  
18.00 „Rat oko udaje”. Lakrdija u  
3 čina od R. Trefny-a ★ 19.30  
Stuttgart ★ 20.45 Köln ★ 22.20  
Stuttgart ★ 22.40—24.00 Sareni  
program (Stuttgart-Frankfurt).

**Paris-Radio** 1724m 75kw 174kc  
11.30 Koncert na orgulji (J. S.  
Bach: Preludij i fuga e-mol; F. S.  
Schmitt: Preludij; Widor: Alegro iz  
V-te simfonije) ★ 12.20 Religioz-  
na muzika (gramo ploče). (Mozart:  
Ave verum; Mozart: Benedictus) ★  
12.45 Gramo ploče ★ 15.00 „Fa-  
ustovo prokletstvo”, opera od Berlio-  
za (iz Lila) ★ 17.00 Gramo ploče  
★ 18.00 Orkestarski koncert ★  
19.00 Dečije pozorište ★ 19.50  
Praktični život ★ 20.00 „Komanti-  
čne duše”. Pozorišni komad od E. Ro-  
standa ★ 20.30 Pregled večernje  
štampe ★ oko 21.30 Sport. Vesti ★  
22.30 Muzika za igru.

**Palermo** 531m 3kw 565kc  
17.30 Mali orkestar ★ 20.00 Vesti  
Radio novine ★ 20.20 Gramo ploče  
★ 20.45 Koncert operске muzike  
(Mascagni: Isabeau, intermezo; Masc-  
cagni: Isabeau, Arija (tenor); Cilea:  
Adriana Lecouvreur, intermezo II čina  
Cilea: Dve Arije iz Adriane Lecou-  
vreur; Montemezzi: Ljubav tri kralja  
duet iz II čina; Cilea: Adriana Le-  
couvreur, preludij (IV čina); Mascag-  
ni: Covek iz šume, monolog i završna  
scena; U pauzi: Predavanje ★ 23.00  
Radio novine

**Poste-Parisien**

312,8m 60kw 959kc  
10.20 Gramo ploče ★ 10.50 Pesme  
(gr. ploče) ★ 11.20 Koncert ★  
11.50 Gramo koncert ★ 12.05 Gramo  
ploče za decu ★ 12.15 Iz zvuč-  
nih filmova (gr. ploče) ★ 12.50 P.  
Weill u svom programu ★ 13.30  
Koncert ★ 15.00 Sport ★ 19.20 Ra-  
dio žurnal ★ 19.45 Koncert ★ 20.10  
„Elegija” radio igra od J. Chèvre-a  
★ 20.55 Koncert iz muzik-hola

**Prag I (Praha)**

470,2m 120kw 638kc  
7.30 Koncert iz Karlovih Vari ★  
9.00 Predavanje o ulozi društva na-  
roda ★ 9.20 Gramo-ploče ★ 9.45  
Gramo-ploče ★ 10.00 Poezija E.  
Vachek-a ★ 10.30 Festival Smetana  
(Svečana uvertira; Renegat; Fanta-  
zija na češke narodne pesme; Dva  
muzička komada za žive slike; Ol-  
drich i Božena; Češka pesme) ★  
12.20 Brno ★ 16.00 Koncert hora  
moravskih učitelja ★ 16.30 Brati-  
slava. ★ 18.00—19.00 Čas za Nem-  
ce. Narodni običaji uz učešće hora i  
solista ★ 19.15 Vesele priče iz ži-  
vota novinara ★ 19.30 Vojna mu-  
zika ★ 20.40 Koncert na gajdama ★  
21.00 Bratislava ★ 22.00 Vesti.  
Dnevni pregled. Sport ★ 22.30—  
23.00 Laka muzika

**Prag II (Praha)**

249m 5 kw 120 kc  
14.30—15.30 Čas za Nemce: I. Pre-  
davanje, II. Pesme ★ 15.30—16.00  
„Samoubistvo”. Groteska u 1 činu  
od Haseka

**Riga** 514m 15kw 583kc  
19.05 Orkestarski koncert ★ 20.20  
Letonske pesme ★ 20.40 Nastavak

orkestarskog koncerta ★ 21.00 Vesti  
★ 21.30—23.00 Muzika za igru

**Rim (Roma)** 420,8m 50kw 713kc  
12.30 Gramo ploče ★ 13.00 Muzika  
po želji radio slušalaca ★ 13.30 Or-  
kestar „Citra” ★ 16.00 Čas za decu  
★ 16.15 Predavanje ★ 17.00 Instru-  
mentalni i vokalni koncert ★ 18.00  
Rimski kvartet mandolinista ★ 20.10  
Muzika po želji radio slušalaca ★  
21.00 Kamerna muzika uz sudelova-  
nje pianistkinje Pine Pitini i soprana  
Albe Anzellotti ★ 22.00 Predavanje  
★ 22.10 Simfonijska muzika (gr.  
ploče) (Berlioz, Debussy, Franck,  
Wagner i dr.) ★ 23.00 Radio novi-  
ne

**Strasbourg** 349,2m 12kw 859kc  
17.00 Gramo ploče „Columbie”. —  
Francuska moderna muzika ★ 18.00  
Medicinsko predavanje ★ 18.15 Ra-  
znorodna muzika ★ 19.30 Vesti ★  
19.45 Gramo ploče ★ 20.00 Pregled  
štampe na nemačkom ★ 20.30 Al-  
zaško veče ★ oko 22.30 Pregled  
štampe na francuskom ★ 22.30 Mu-  
zika za igru.

**Stockholm** 426m 55kw 704kc  
20.05 Radio orkestar ★ 21.15 Kome-  
dija od E. Smith-a ★ 22.00—23.00 La-  
ka muzika

**Stuttgart** 522,6m 100kw 574kc  
6.15 Hamburg ★ 9.35 Frankfurt ★  
10.50 Frankfurt ★ 12.00 Frankfurt  
★ 13.15 Gramo koncert ★ 14.15  
Čas za decu ★ 14.45 Gramo koncert  
★ 15.00 Frankfurt ★ 16.30 Popular  
na muzika (Stuttgart-Frankfurt-Köln)  
★ 18.00 Frankfurt ★ 18.40 Vokalni  
koncert ★ 19.30 Radio orkestar, hor  
i K. Erb, tenor ★ 20.45 Köln ★  
22.40 Sareni program (Frankfurt-  
Stuttgart) ★ 24.00—2.00 Večernja  
muzika

**Warszawa** 1414m 120kw 212kc  
9.40 Gramo-ploče ★ 12.15 Muzič-  
ko matine Varšavske filharmonije.  
(L. Beethoven: Uvertira „Egmont”;  
Koncert za violinu d-dur; VII sim-  
fonija) ★ 14.30 Muzički čas za  
mladež ★ 15.20 Gramo-ploče (sa-  
lonska muzika) ★ 16.00 Čas za decu  
(Lavovo) ★ 16.30 Čuveni umet-  
nici. (Ada Sari gr.-ploče) ★ 16.45  
Literarni čas ★ 17.15 Koncert sim-  
fonijskog orkestra (H. Jarecki: Mu-  
zika iz drame „Balladyna”; W.  
Zelenski: Svita iz opere „Stara priča”;  
Tad. Jarecki: Morska idila) ★ 18.40  
Vokalni duet ★ 19.30 Predavanje:  
„Šta se u svetu dešava” ★ 19.52  
Simfonijski orkestar. (Ign. Dygas,  
tenor) (Bellini: Uvertira iz op.  
„Norma”; Delibes: Intermeco iz ba-  
leta „Naila”; Glinka: Poloneza i  
mazurka iz opere „Život za cara”;  
Bellini: Arija iz opere „Norma”;  
Czajkowski: Arija iz opere „Dama  
pik”; Zelenski: Arija iz opere „Go-  
plana”; Bizet: I i II svita iz opere  
„Karmen”) ★ 20.50 Žurnal ★  
21.15 Lavovo ★ 22.15 Sport ★  
22.25 Muzika za igru ★ 23.05 Na-  
stavak muzike za igru

# Ponedeljak, 7 maja



таласна дуж. 437,3м., 2,8кв., 686кк

## ПРЕПОДНЕВНИ ПРОГРАМ

### 11.00 Објављивање дневног програма

Народна музика (грамофонске плоче)  
1. а) Механџи мори; б) Јур три поћи ★ 2. а) Крадем ти се; б) Ја те љубим дево мила ★ 3. а) Милице коло

### 11.20 Званични извештај

о водостању (српски, француски, немачки) и Званични извештај о водостању (српски)

### Вокални концерт

(грамофонске плоче)  
1. а) Росини: Арија из опере „Севиљски берберин“; б) Верди: Арија из опере „Риголето“ (Талеј) ★ 2. а) Верди: Арија из опере „Макбет“; б) Маскани: Арија из опере „Кавалерија Рустикана“ (Карузо) ★ 3. а) Маскани: Арија из опере „Кавалерија Рустикана“; б) Бизе: Хабанера из опере „Кармен“ (Калве)

### 11.59 Тачно време

### 12.00 Звона са Саборне Цркве

### 12.05 Подневни концерт Радио-

Оркестра  
1) Јоксимовић: Напред, марш ★ 2) Сиднеј Цонс: Гејша, оперетска фанта. ★ 3) Бродил: Из Ниша и околине, потпури ★ 4) Армаидола: Успомене на Каиро, оријенталска свита

### 12.45 Берзански курсеви и Рекламе

### 13.10 Наставак концерта Радио-

Оркестра  
5) Ашер: Велико потпури из комада с певањем „Пролеће у Бечкој шуми“ ★ 6) Доминис: Из јужних крајева, потпури

### 13.30 Новинарски извештаји А.А.

Тачно време

до 13.45

## ПОПОДНЕВНИ ПРОГРАМ

### 16.00 Гвидо Тартаља: Радио-журнал

за децу  
16.30 Народне песме пева гђа Надежда Стајић-Стојановић, чланица Народ. Позоришта уз пратњу оркестра

1) Коња седлаш, куд се спремаш ★ 2) Три су сеје збор збориле ★ 3) Ат му седи нане ★ 4) Цанум на сред село ★ 5) Коконица, коло ★ 6) Мој дилбере, куд се шећеш ★ 7) Мито, Митанче ★ 8) Не лудуј, Лело ★ 9) Крај Вардара ★ 10) Дунавка I, коло

### 17.00 Међународни савез за заштиту деце, предавање г. проф. Бождара Зечевића

до 17.30

## ВЕЧЕРЊИ ПРОГРАМ

### 18.25 Тачно време

Објављивање вечерњег програма и програма за следећи дан

18.30 Час немачког језика: Немачки дијалози: г-ђа Мира Крстић и г. проф. Др. Јован Богичевић

### 19.00 Микеле Флета пева

(грамофонске плоче)  
1) Бизе: Арија из опере „Ловџи бисера“ ★ 2) Шпанске народне песме

### 19.10 Франк: Квинтет за клавир, 2 виолине, виолу и чело

а) Молто умерато, квази ленто — Алеро; б) Ленто кон молто сентименто; в) Алеро ма нон тропо, ма кон фуоко (изводи Радио-Клавирски квинтет)

### 19.50 Рекламе

20.00 Психологија словенских народа, предавање г. проф. Др. Владимира Дворниковића, помоћника Министра Просвете

### 20.30 Пренос из Београдског Народног Позоришта: Аида, опера од Верди-а

у одмору око

### 22.00 Тачно време

Новинарски извештаји А.А. (Ферстер клавир из муз. куће „Хармонија“)



таласна дуж. 569,3м., 2,8кв., 527кк

### 12.15 Reproduc. odlomki zvočnih filmov

12.45 Poročila  
13.00 Čas havajske gitare na ploščah  
18.00 Gospodnjska ura: Družbena vzgoja mladice (ga. Ševčikova)  
18.30 Westfalija IV. (Kresal Rudolf)

### 19.00 Ralijski orkester

### 19.30 Zdravniška ura (dr. Bogomir Magajna)

### 20.00 Radijski orkester: Manon (Masset), Traviata (Verdi)

### 20.30 Prenos opere iz Beograda

V odmoru: Čas in poročila



таласна дуж. 276,2м., 0,8кв., 1086кк

### 12.20 Sutrašnji jelovnik i kuhinjski recepti

### 12.30 Gramofonski koncert

### 13.00 Objava rasporeda Radiostanice Kazališta i Kinematografa

### 13.10 Gramofonski koncert

### 13.40 Vijesti

### 16.45 Vijesti

### 17.00 Popodnevni koncert tria Šimaček-Sever-Kern

### 19.15 O najnovijim knjigama i revijama

### 19.30 Kulturne i društvene vijesti

### 20.00 Popularno znanstveni sat

### 20.20 Uvod u prenos

### 20.30 Prenos opere „Aida“ od Verdia iz Beograda.

U pauzama: Objava rasporeda, vijesti i meteorološki izvještaj

Svakog punog sata vremenski znak

Geofizičkog Zavoda

## MONTRASTVO

### Beč (Wien) 506,8m 120kw 592kc

10.20 Pesnik O. Kerstven ★ 12.00 Radio orkestar (Oberleithner: Uvertira za operu „Gvozdeni svetac“; Delibes: Pas des fleur iz baleta „Naila“; Goldmark: Cvrčak na ognjištu; Mozart: Menuet d-dur; Grieg: Norveška igra Nr. 2; R. Strauss: Pesma; Verdi: Fantazija iz „Trubadura“) ★ 13.00 Vreme — Vesti ★ 13.10 Nastavak koncerta ★ 15.00 Berza ★ 15.45 Čas za mladež ★ 16.15 Gramo koncert iz francuskih opera ★ 16.55 Bodensko jezero ★ 17.10 Predavanje: Igre u muzici ★ 17.30 Violinski koncert (Bach: Adagio iz solo sonate g-mol; Brahms: Stav iz sonate; Sarasate: Andaluska romansa; Drdla: Dva komada; Vieuxtemps; Varijacija; Sarasate: Zapatedo) ★ 18.00 Iz umetničkog sveta ★ 18.25 Čas engleskog ★ 19.15 Zabavni koncert Radio orkestra ★ 20.20 Sareni program ★ 20.30 Nastavak koncerta ★ 21.20 Klavirski koncert J. Isserlis-a (R. Schumann: Fantazija c-dur op. 17; Mendelssohn-Bartholdy: Marš iz „San letnje noći“) ★ 22.00 Vesti ★ 22.25 Gramo koncert

### Berlin 356,7m 100kw 841kc

6.30 Hamburg ★ 12.00 Hamburg ★ 13.15 Sa berlinskih pozornica (gr. ploče) ★ 14.00 Vesti ★ 14.15 Narodne igre (gr. ploče) ★ 16.00 Mali radio orkestar ★ 18.30 Koncert na mandolinama i citrama ★ 20.15 Iz bečkih opereta (gr. ploče) ★ 21.20 Prikaz o A. von Humboldt ★ 22.00 Vreme — Vesti — Sport Zatim do 1.00 prenos iz Kölna

### Beromünster 539,6m 60kw 556kc

19.50 Koncert radio orkestra ★ 21.00 Vesti ★ 21.10 Koncert vokalnog kvarteta Schwamendingen i duet na harmonikama

### Bratislava 298,8m 13kw 1004kc

11.35 Gramo-ploče ★ 12.35 Radio orkestar ★ 13.45 Vesti ★ 16.00 Morav. Ostrava ★ 17.05 Klavirski koncert (Paderewsky: Variacije i fuga op. 11; Tchaikowsky: Nocturn Nr. 2; Rachmaninoff: Preludija g-mol; Serenada cis-mol; Balakirev-Glinka: Ševa) ★ 17.50 Duet za flautu (Mozart: Duet op. 75 Nr. 3; Quantz: Duet op. 2 Nr. 3) ★ 18.15—19.00 Čas za Mađjare. Pevanje ★ 19.20 „Bogalj i Slepac“. Radio igra u I činu od Luntzera i Wolfa ★ 20.00 Religiozna muzika posvećena Ant. Dvoržaku ★ 20.45 Predavanje ★ 21.00 Prag

### Breslau 315,8m 60kw 950kc

8.00 Gramo koncert ★ 12.00 Leipzig ★ 13.40 Mala koncertna svita (gr. ploče) ★ 15.10 „Proleće u prirodi“. Predavanje ★ 16.00 Zabavna muzika ★ 17.35 Vokalni koncert Pesme za alt od Höniga ★ 19.00 Koncert na dva klavira ★ 20.00 O „Eulenspiegelu, Münchhausenu i drugim šaljivdjinama“ ★ 21.10 Bach: Svita

**Ponedjeljak, 7 maja**

Nr. 1 g-dur ★ 21.30 „Emil Gött”. Predavanje o jednom zaboravljenom nem. pesniku ★ 22.30 Radio tehnika ★ 22.40—24.00 Radio orkestar

**Brno 325,4m 32kw 922kc**

11.00 Morav. Ostrava ★ 12.35 Bratislava ★ 16.00 Morav. Ostrava ★ 17.15 Nove knjige iz političke ekonomije ★ 17.50 Čas za Nemce: I. Nemački pesnici iz Moravije, II. Džaz proleća

**Bruxelles (Flamanski)**

322m 15kw 932kc

20.00 Gramo-ploče ★ 20.15 Radio igra ★ 21.00 Simfonijski orkestar (Mozart: Simfonija op. 25; Chopin: Sonata b-mol; A. Meulemans: Sere-nada; Karel Albert: Ananke; M. Shoemaker: „Die koningen”) ★ 22.00 Žurnal ★ 22.10 Gramo ploče

**Bruxelles (Francuski)**

483m 15kw 620kc

20.00 Radio orkestar ★ 21.00 Religiozna muzika (hor i orgulja) ★ 22.00 Žurnal ★ 22.10 Gramo-ploče

**Bucuresti 364,5m 12kw 823kc**

13.00 Berza. Gr.-ploče ★ 14.15 Laka muzika (gr.-ploče) 18.00 Kamerna muzika. Kvartet od Michel Sora ★ 18.30 Vokalni koncert ★ 19.15 Klavirski koncert ★ 19.45 Gramo-ploče ★ 20.00 Predavanje ★ 20.20 Dorol Livianu dizjer ★ 21.00 Radio orkestar. (Offenbach: Uvertira iz „Orfej u paklu”; Michen: Druga orkestarska svita; Komzak: Devojke iz Badema; Friml: Chansennette; Čajkovski: Trojka) ★ 22.00 Radio-orkestar (Granados) ★ 22.45 Žurnal ★ 23.00 Laka muzika

**Budapest I 549,5m 120kw 546kc**

6.45 Gimnastika ★ 7.00 Ploče ★ 9.45 Vesti ★ 10.00 1. Iz starog vremena; 2. Iz higijene. U odmoru: Gramo ploče ★ 12.05 Ciganska kapela Braće Lakatos ★ 13.15 Radio poruke ★ 14.40 Vesti, berza ★ 15.30 Radio poruke ★ 17.00 Save-todavac žena ★ 17.30 Magda Mar-othy peva (Mozart: Alleluja; Me-verbeer: Pinorah; Thomas: Opheli-jina arija; Hubay: Arija iz „Kre-menskog svirača; Pienzl: Struk lji-ljana) ★ 18.00 Radio reportaža ★ 18.30 Salonska kapela Salonska kapela J. Bertha (Dohnanyi, Lehar, Szirmai, Kalman) ★ 19.30 Preda-vanje K. Lyka ★ 20.10 Vanredni koncert Filharmoniskog društva, Di-rigent Bernardino Molinari. (Vival-di: Koncert a-mol; Haydn: Simfo-nia zvona; Wolf-Ferrari: Sazanina tajna — uvertira; Debussy: Popodne jednog fauna; Respighi: Ptice; Du-kas: Segrt čarobnjaka) ★ 22.15 Vesti ★ 22.35 Ciganska kapela L. Ve-reća iz kafane Ostende. Peva Pal Kalmar ★ 23.15 Predavanje na nemačkom ★ 23.30 Nastavak ciganske kapele.

**Daventry 1500m 25kw 200kc**

18.30 Osnovi muzike. Fuge od Bacha 18.50 Nove knjige ★ 19.05 Preda-vanje iz ekonomije ★ 19.30 Preda-vanje: Versalski ugovor ★ 20.00 Vojna muzika ★ 21.00 Vesti ★ 21.35 „Album iz 1914 godine” (Ličnosti i događaji) ★ 22.50—24.00 Muzika za igru (L. Stone sa svojim orkestrom).

**Deutschlandsender**

1571m 60kw 191kc

6.20 Hamburg ★ 11.30 Vokalni kon-cert ★ 12.10 Gramo koncert ★ 14.00 Gramo ploče ★ 16.00 Köln ★ 17.00 Čas knjige ★ 17.35 Klavirski kon-cert (Schumann: 1. Tocata e-dur; 2. Simfonijske etide) ★ 18.25 Gramo ploče ★ 20.15 Köln ★ 21.15 Čas hu-mora ★ 22.00 Vreme, dnevne i sportske vesti ★ 23.00—24.00 Stutt-gart.

**Frankfurt 251m 1/kw 1195kc**

7.10 Stuttgart ★ 12.00 Stuttgart ★ 13.20 Stuttgart ★ 14.00 Stuttgart ★ 14.40 Vokalni koncert ★ 16.00 Stuttgart ★ 17.30 Drama „Trefeg kraljevstva”. Predavanje ★ 19.00 Stuttgart ★ 20.10 „Berberin iz Bag-dada”. Komična opera u 2 čina od P. Cornelinsa ★ 22.30 Königswu-sterhausen ★ 23.00 Stuttgart ★ 24.00—1.00 Muzika od Claude De-bussy (gr. ploče).

**Hamburg 331,9m 100kw 904kc**

6.20 Vojna muzika ★ 11.00 Muzi-ka od Mozarta (gr.-ploče) ★ 11.30 Koncert simf. orkestra ★ 13.20 Mu-zički čas ★ 14.30 J. Strauss i K. Zeller (gr.-ploče) ★ 16.00 Mün-chen ★ 17.30 Čas za mladež ★ 18.00 „U dokolici” ★ 19.00 Kon-cert simfon. orkestra. Muzika od Brahmsa ★ 20.15 Heilsberg ★ 21.15 Veseli program ★ 22.00 Vesti ★ 22.45 Muzičke slike sa Jaga Radio orkestar i solisti ★ 23.45 Mu-zika za igru

**Heilsberg 291m 60kw 1031kc**

6.20 Hamburg ★ 11.30 Koncert simf. orkestra ★ 13.05 Gramo plo-če (Königsberg) ★ 13.05 Gramo koncert (Danzig) ★ 15.15 Čas knji-ge ★ 16.00 Mali radio orkestar ★ 17.50 Koncert na violini i klaviru (Königsberg) ★ 17.50 Klavirski koncert ★ 19.25 Vokalni koncert. Nemačke narodne pesme ★ 20.10 „Jazavac”. Radio slika od G. Schul-tea ★ 21.00 Onslow: Nonet za gu-dačke i duvačke instrumente ★ 22.30 Königswusterhausen ★ 22.45 do 24.00 Mali radio orkestar.

**Hilversum 1875m 7kw 160kc**

20.45 Odlomci iz operete „Ciganin ba-ron” od J. Straussa (gr. ploče) ★ 22.10 Mali orkestar ★ 22.55 Koncert Gudački orkestar i orgulja ★ 23.10 Gramo ploče ★ 23.40—0.40 Gramo ploče

**Huizen 301,5m 20kw 995kc**

20.40 Duhovni koncert ★ 12.20 Kon-cert (truba i orgulja) ★ 23.10—0.10 Gramo ploče

**Kalundborg 1261m 7,5kw 238kc**

19.50 Schubert: Ciklus pesama „Pu-tovanje po zimu” (gr.-ploče) ★ 22.25 Laka muzika. Venecijanski trio ★ 23.00 Muzika za igru

**Katowice 395,8m 12kw 758kc**

19.47 Varšava ★ 23.00 Predavanje

**Košice 269,5m 2,6kw 1113kc**

20.15 „Pesma proleća”, dramska sli-ka od G. Preisaka ★ 21.00 Prag ★ 22.15—22.30 Bratislava

**Krakow 304,3m 2kw 986kc**

19.95—23.30 Varšava

**Langenberg 456m 60kw 658kc**

20.10 Orkestarski koncert (Glazunov: Klavirski koncert f-mol; Müller: Ves-ela muzika) ★ 21.15 Poezija Fr. J. Weiricha ★ 22.00 Vesti ★ 23.00—0.30 Muzika za igru

**Leipzig 382,2m 120kw 785kc**

6.20 Hamburg ★ 8.20 Gramo-kon-cert ★ 12.00 Koncert solista iz Drez-de ★ 13.15 Vesti ★ 14.25 „Divlji labudovi”. baika od Andersena ★ 14.45 Vokalni koncert (gr. ploče) ★ 15.20 Pesnik Fr. Woike ★ 16.00 Koncert simf. orkestra (Rameau: II koncert za tri violine, violu, dva čela i orkestar; Herbert: Irska rapsodija; Bizet: Egipatska igra; Borodin: Knev Toor, uvertira; Pachernegg: Nemački barok; Kockert: Hromatski valcer) ★ 17.00 Nemačka narodna pesma ★ 17.25 Stara talijanska muzika za flautu (Tessarini, Platti, Tartini) ★ 18.00 Nemačka i svetska privreda ★ 18.15 Radio orkestar. Iz opereta ★ 19.35 H. Haerten: Nemačka kultura baroka ★ 20.10 Otto Siegl: „Pesma jednog čoveka”, pesme za sopran, bariton, mešoviti hor i orkestar op. 73 na tekst E. Goll-a ★ 21.10 „Sve-diani”, literarno-muzički prikaz od G. Sommera ★ 21.55 Prevska sa ra-dio slušaocima ★ 22.15 Vesti. Sport ★ 22.55 Langenberg

**London Reg. 342,1m 50kw 877kc**

18.30 Koncert kvinteta Pierre Fol ★ 20.00 Nekoliko reči o sledećem kon-certu ★ 20.15 Londonski muzički fes-tival 1934. Dirigent: A. Bault, Soli-sti: A. Armhold, sopran. P. Jones, tenor; H. Williams, bariton; A. Cran-mer, bas bariton. Radio hor, hor de-čaka i simf. orkestar. Na programu: „Beskonačno” oratorij u tri dela od P. Hindemitha. U pauzi: Vesti ★ 22.30—24.00 Muzika za igru.

**Luxembourg 1304m 150kw 230kc**

7.45 Gramo koncert ★ 12.00 Radio orkestar ★ 12.30 Vesti ★ 13.05 Na-stavak radio orkestra ★ 13.15 Gramo ploče ★ 13.35 Nastavak gramo ploča ★ 15.45 Berza ★ 19.00 Tali-jansko veče. Gramo ploče ★ 19.30 Violinski koncert ★ 20.15 Vesti ★

20.50 Nastavak gramo ploča ★ 21.00 „Don-Pasquale”. Komična opera u tri čina od Donizetta.

**Milano** 368,6m 50kw 814kc  
11.30 Kvintet Ambrosiano ★ 12.30 Gramo ploče ★ 12.45 Radio novine ★ 13.00 Raznorodna muzika ★ 16.00 Prenos iz Rima ★ 17.30 Rimska filharmonija ★ 18.30 Vesti na stranom jeziku ★ 19.40 Gramo ploče ★ 19.55 Radio novine ★ 20.45 Gramo ploče ★ 21.00 Koncert Standard uz sudelovanje pianista G. Wiener i C. Doucet ★ 22.00 Komedijska u jednom činu. Posle komedije Gr. ploče ★ 23.00 Radio novine

### Monte Ceneri

259,1m 11kw 1158kc  
20.00 Sportski život: Laka atletika a Luganu, predavanje ★ 20.20 „Oraščić-krcalo”, svita od Cajkovskog (gr. ploče) ★ 20.40 Religiozna muzika

### Midland Reg.

391,1m 25kw 767kc  
20.00 Koncert na orgulji ★ 20.30 „Posle podne” radio igra u 1 činu od Johnsa ★ 21.00 Vojna muzika iz Birminghama ★ 22.15 Vesti ★ 22.30 London

### Mor. Ostrava

259,1m 11kw 1158kc  
16.00 Radio orkestar ★ 19.00—22.15 Prag

### München

405,4m 100kw 740kc  
6.45 Gramo ploče ★ 8.00 Koncert ★ 12.00 Gramo koncert ★ 13.25 Orkestarski koncert ★ 15.10 Muzika od E. H. Seyffarda (1. Dva impromptusa za klavir; 2. Dve pesme za sopran; 3. Dve pesme za tenor) ★ 15.30 Iz novela Marie v. Hutten ★ 16.00 Orkestarski koncert ★ 17.50 Dueti za sopran i tenor ★ 18.30 Gramo ploče ★ 19.00 Zabavni program ★ 19.40 Austrija ★ 20.10 Radio orkestar i Käthe Schubert, sopran ★ 23.00—24.00 Kamerna muzika.

### Oslo

1186m 60kw 253kc  
20.00 Vokalni koncert Romanse od Griega ★ 21.10 Pregled strane politike ★ 22.00 Aktualiteti ★ 22.30 Gramo koncert

### Paris-Radio

1724m 75kw 174kc  
12.00 Orkestarski koncert (Boccherini, Beethoven, Mendelssohn, Schumann, i dr.) ★ 15.45 Berza ★ 18.40 Pregled knjiga ★ 19.00 Predavanje iz istorije opere „Moussorgsky” ★ 19.30 Praktičan život ★ 20.00 Kamerna muzika (Ravel: Gudački kvartet; Pesme Gretry-a, Mon-signya, Philidora, peva gđja J. Gall. Fauré: Komadi za kalvir; Pesme Faurea; Chaussona i Lazzaria peva gđja J. Gall; Pierné: Kvintet; ★ 20.30 Pregled večernje štampe ★ oko 21.30 Vesti. Sport. Hronika P. Rebouxa ★ 22.30 Muzika za igru.

### Palermo

531m 3kw 565kc  
17.30 Gramo ploče ★ 18.00 Čas za decu ★ 20.20 Gramo ploče ★ 20.45

Vokalni i instrumentalni koncert. Sopran: M. Caniglia; Bariton: C. Caffi. Orkestar Standard. Dirigent U. Tansini (Brahms: Sonata za violinu i klavir; Sangiorgi: Sonata za klarinet i fagot; De Falla: Igra mlinarke; Zanella: Poljska svečanost; (Na klaviru: Olga Nicastro); Beethoven: Veliki duet za klarinet i fagot (Di Dio, (Castagna); Mendelssohn: Koncert e-mol; Poldini-Kreisler: Pouple valsante (violina T. Porcelli) Posle koncerta: Laka muzika (r. ploče) ★ 23.00 Radio novine

### Poste-Parisien

312,8m 60kw 959kc  
7.10 Gramo koncert ★ 12.05 Radio orkestar ★ 13.15 Radio orkestar ★ 18.45 Berza ★ 19.10 Radio žurnal ★ 18.47 Gramo ploče ★ 20.10 M. Regnier sa svojom trupom ★ 20.55 Kamerna muzika (Indy: Septet) ★ 22.10 Najbolje ploče džaza „Hot” ★ 22.40 Vesti

### Poznanj

345,6m 1,8kw 868kc  
19.47—22.00 Varšava ★ 22.00—23.00 Muzika za igru ★ 23.05—23.30 Gramo-ploče (muzika za igru)

### Prag I (Praha)

470,2m 120kw 638kc  
6.00—7.15 Gimnastika. Muzika i pevanje ★ 10.40 Gramo-ploče ★ 11.00 Moravska Ostrava ★ 12.10 Gramo-ploče ★ 12.25 Vesti ★ 12.35—13.35 Bratislava ★ 13.35 Industrija. Trgovina. Zanati ★ 13.45 Gramo-ploče ★ 16.00 Morav. Ostrava ★ 17.15 Klavirski koncert. (Liszt: Mephisto-Valcer; Debussy: Valcer) ★ 17.50 Kamerna muzika. (Bach: Sonata Nr. 2 za klavir i violinu; Haydn: Sonata Nr. 1 za violinu i klavir) ★ 18.25—19.00 Čas za Nemce. Predavanje ★ 19.20 Sareni muzički program ★ 20.15 Radio igra Jan Hust ★ 21.00 Radio orkestar. (Cornelius: Berberin iz Bagdada. Uvertira; Ježek: Jeppe de la Colline; Svita; Mozart: Simfonijska g-mol, Köchel Nr. 550) ★ 22.00 Vesti. Dnevni pregled. Sport ★ 22.35—22.45 Predavanje na nemačkom

### Prag II (Praha)

249m 5 kw 120 kc  
14.50 Vokalni koncert ★ 15.15 Čas za Nemce: I. Zena i služba. II. Gramo-ploče ★ 19.20—19.30 Čas za radenike

### Riga

514m 15kw 583kc  
19.25 Pesme i igre ★ 20.25 Dijalozi od Čehova ★ 21.10 Dijalozi od Čehova ★ 21.35 Prenos stranih stanica

### Rim (Roma)

420,8m 50kw 713kc  
12.30 (Bari) Koncert kvinteta „Esperia” ★ 12.30 (Gramo ploče) ★ 13.00 Vesti — Radio novine — Berza ★ 16.30 Čas za decu ★ 16.55 Radio novine ★ 17.05 Recitovanje ★ 17.15 Gramo ploče ★ 17.30 Orkestarski koncert sa rimske filharmonije ★ 18.30 Vesti na stranom jeziku ★

## Ponedeljak, 7 maja

19.40 Gramo ploče ★ 19.55 Radio novine — Sportske vesti ★ 20.05 Gramo ploče ★ 20.45 Gramo ploče ★ 21.00 Koncert pianiste G. Wiener i C. Doucet-a ★ 22.00 Predavanje ★ 22.10 Koncert čeliste Luigia Silve (Vivaldi-Bach: Adagio recitativo; Saint-Saens: Allegro appassionato; Casella-Silva: Nokturn; Fischer: Cardaš) Simfonijska muzika ★ 23.00 Radio novine

### Strasbourg

349,2m 12kw 859kc  
17.00 Gramo ploče „Perfectophone” ★ 18.00 Književno predavanje ★ 18.15 Kozerija na nemačkom ★ 18.30 Koncert (orgulje i pevanje) (F. Couperin, J. S. Bach, Rupp i dr.) ★ 19.30 Vesti ★ 19.45 Gramo ploče ★ 20.00 Pregled štampe na nemačkom ★ 20.30 „Le Caid”. Komična opera u dva čina od Ambroise Thomasa.

### Stockholm

426m 55kw 704kc  
19.30 „Lohengrin” opera u 3 čina od Wagnera ★ 22.00—23.00 Sareni muzički program

### Stuttgart

522,6m 100kw 574kc  
7.10 Gramo koncert ★ 10.30 Razne igre ★ 10.50 Klavirski koncert (E. Seyffardt: 1) Balada op. 29, d-mol; 2) Sonata op. 1 es-dur) ★ 12.00 Gramo koncert ★ 13.20 Iz opereta (orkest. koncert) ★ 14.00 Iz tonfilmova ★ 15.00 Vokalni koncert. Na programu moderni talijanski kompozitori ★ 16.00 Koncert filharmoniskog orkestra ★ 18.25 Čas francuskog jezika ★ 19.00 Koncert na mandolinama i harmonikama ★ 20.15 Frankfurt ★ 22.15 Sta moramo da znamo ★ 23.00 Muzika za igru ★ 24.00—1.00 Frankfurt

### Suisse Romande

443,1m 25kw 677kc  
20.00 Kamerna muzika (Lalo: III trio a-mol; Ferrandez: Arbos: Habanera, za klavir, violinu i čelo) ★ 20.55 Kabare-koncert ★ 22.00 Vesti ★ 22.10 Rad društva naroda

### Warszawa

1304m 120kw 230kc  
7.40 Gramo-ploče ★ 11.40 Pregled štampe ★ 11.50 Umetnički život prestonice ★ 12.05 Koncert salonskog orkestra ★ 15.35 Gramo ploče ★ 16.20 Čas francuskog jezika ★ 16.35 Koncert posvećen Julesu Wertheimu. (Sonata za klavir i violinu op. 18. fis-mol; Pesme) ★ 17.30 Predavanje „Poljska literatura” Sienkiewicz ★ 18.10 Gramo-ploče ★ 19.25 Aktualiteti ★ 19.40 Sportske vesti ★ 19.47 Žurnal ★ 20.02 Koncert kamerne muzike (J. S. Bach: Kantata za sopran, II alt, bas, hor i orkestar; J. A. Hasse: Uvertira iz opere „Euristeo” ★ 21.25 Koncert (dva klavira i refreni) ★ 22.10 Muzika za igru ★ 23.05 Nastavak muzike za igru





**Bratislava** 298,8m 13kw 1004kc  
11.05 Morav. Ostrava ★ 13.45 Vesti  
★ 17.10 Kamerna muzika (Beetho-  
ven: Gudački trio op. 9 Nr. 3; Re-  
ger: Trio op. 77 ★ 18.15—19.00 Čas  
za Madjare ★ 19.05 Vesti ★ 19.40  
Slovačka muzika ★ 19.55 Prag

**Breslau** 315,8m 60kw 950kc  
6.25 Vojna muzika ★ 12.00 Vojna  
muzika ★ 13.40 Nastavak koncerta  
★ 15.10 Vokalni koncert. Sumanove  
pesme uz lautu ★ 16.00 Orkestarski  
koncert ★ 17.00 Iz rudarskog života  
★ 17.25 Koncert na harmonikama ★  
18.35 „August v. Spiess”. Predavanje  
★ 19.00 Muzika za igru ★ 21.15  
Leipzig ★ 22.10 Vokalni koncert.  
Pesme za sopran od Marxa i Kor-  
nautha ★ 22.30—24.00 München

**Brno** 325,4m 32kw 922kc  
19.20 Koncert salonskog tria ★ 20.15  
Muzika iz svih krajeva sveta ★ 21.05  
„Mehur”. Radio igra ★ 21.20 Kon-  
cert Moravskih kompozitora (Čer-  
nik: Slovačke livade. Gudački kvar-  
tet) ★ 21.45 Vokalni koncert. Arije  
iz opera od Lortzinga ★ 22.00—  
22.45 Prag

**Bruxelles (Flamanski)**  
322m 15kw 932kc  
20.00 Radio orkestar ★ 22.00 Žur-  
nal ★ 22.10 Gramo-ploče

**Bruxelles (Francuski)**  
483m 15kw 620kc  
20.00 Simfonijski orkestar ★ 21.15  
Nastavak simfonijskog orkestra. (Su-  
zanne Daneau: Igračice iz Kerloua-  
na; Alb. Dupuis: Dve preludije iz  
„Jean Michel”; G. Bizet: Prva svita  
iz „L'Arlésienne”; L. Hillier: Li-  
tchant des Wallons) ★ 22.00 Žur-  
nal ★ 22.10 Gramo-ploče

**Bucuresti** 364,5m 12kw 823kc  
13.00 Berza. Gramo-ploče ★ 14.15  
Laka muzika (gr.-ploče) ★ 19.15  
Orkestarski koncert ★ 20.00 Preda-  
vanje ★ 20.20 Gramo-ploče ★  
21.00 Vokalni koncert ★ 21.20 Sim-  
fonijski radio orkestar. Dirigent  
Nonna Olesco ★ 22.00 Predavanje  
★ 22.15 Nastavak koncerta sim-  
fonijskog radio-orkestra ★ 22.45 Žur-  
nal

**Budapest I** 549,5m 120kw 546kc  
6.45 Gimnastika ★ 7.00 Ploče ★  
9.45 Vesti ★ 10.00 1. Razni pre-  
deli; 2) Iz ljubavne lire latinskih  
pesnika. U odmoru: Gramo ploče ★  
12.05 Horsvay trio ★ 13.15 Radio  
poruke ★ 14.40 Vesti, berza ★  
15.30 Radio poruke ★ 17.00 Salon-  
ska kapela iz kafane New-York. (Ja-  
cobi: Devojački vašar; Ganne: Ex-  
tasa; Kondor: Tango; Rossini: Ita-  
lijanka u Alžiru; Chopin: Prelude;  
Por: Valcer) ★ 17.30 Predavanje  
grofovice Marie Bethlen ★ 18.00 Gu-  
dački kvartet Waldbauer - Kerpely.  
(Beethoven: Klavirski trio b-dur;  
Schubert: Gudački kvartet) ★ 19.15  
Predavanje ★ 19.45 HMV ploče ★  
20.15 „Majsko veče” — predavanje  
★ 20.45 Članovi operskog orkestra

— Dirigent: L. Rajter. (Busoni: U-  
vertira za komediju; Becce: Lirska  
svita; Gounod: Faust;; Grieg: Si-  
gurd Jorsalfar; Ochs: Varijacije na  
jednu nemačku narodnu pesmu) ★  
22.00 Vesti ★ 22.20 Ciganska ka-  
pela R. Horvatha iz kafane Emke ★  
23.20 Jazz Nogrady iz hotela Belle-  
vue.

**Davertry** 1500m 25kw 200kc  
18.30 Osnovi muzike. Koralske va-  
rijacije od Bacha ★ 19.20 Klavirska  
muzika od Debussy-a ★ 19.40 Preda-  
vanje: Misao i akcija ★ 20.10 Va-  
rijetski program. Prenos iz Palladiu-  
ma prisustvuju Nj. V. Kralj i Kra-  
ljica) ★ 22.45—24.00 Muzika za  
igru (R. Fox sa svojim orkestrom).

**Deutschlandsender**  
1571m 60kw 191kc

6.20 Berlin ★ 11.30 Muzika za vio-  
linu i klavir ★ 12.10 Gramo ploče  
★ 14.00 Gramo ploče ★ 16.00 Leip-  
zig ★ 17.40 Vokalni koncert ★ 18.35  
Politički pregled ★ 19.00 Muzika za  
igru ★ 20.15 Beethoven: Violinski  
koncert d-dur ★ 21.00 „Doba dana  
kad vlada ljubav”. Komedija od Nie-  
codemia ★ 22.00 Vreme, dnevne i  
sportske vesti ★ 23.00—24.00 Gramo  
koncert.

**Frankfurt** 251m 17kw 1195kc

7.10 Stuttgart ★ 11.00 Koncert ★  
12.00 Orkestar i G. Buttler, bas ★  
13.20 Stuttgart ★ 14.00 Nastavak  
koncerta iz Stuttgarta ★ 15.50 Pol-  
ljoprivreda ★ 16.00 Stuttgart ★  
17.45 Zabavni program ★ 19.00  
Radio orkestar i M. Bössnicker i so-  
pnan ★ 20.10 Hamburg ★ 21.00 I.  
Hoff: Varijacije na sopstvenu temu  
za klavir op. 292 ★ 21.15 Kabare-  
koncert ★ 22.40 Kozerija ★ 23.00  
Večernja muzika ★ 24.00—1.00  
Stuttgart.

**Hamburg** 331,9m 100kw 904kc

6.20 Berlin ★ 11.45 Gramo-ploče  
★ 12.15 Berlin ★ 13.20 Zabavna  
muzika ★ 14.30 H. Schlusmus peva  
(gr.-ploče) ★ 16.00 Koncert ★  
17.30 Čas za žene ★ 19.00 Čas za  
mladež ★ 19.45 Friedrich Lienhard.  
Prikaz i recitacije ★ 20.10 „Aleks-  
sander Humboldt”. Radio u 10 slika  
od L. Zukowskog ★ 21.15 Koncert  
komernog orkestra ★ 22.00 Vesti  
★ 22.20 Muzički intermeco ★ 23.00  
Orkestarski koncert

**Heilsberg** 291m 60kw 1031kc

6.20 Berlin ★ 11.30 Valceri (gr.  
ploče) ★ 12.00 Berlin ★ 13.05  
Gramo ploče (Königsberg) ★ 13.05  
Gramo ploče (Danzig) ★ 15.15  
Čas knjige ★ 16.00 Mali radio  
orkestar ★ 19.00 Zabavna muzika ★  
20.10 Hamburg ★ 21.15 Hamburg  
★ 22.30—0.30 Muzika za igru.

**Hilversum** 1875m 7kw 160kc

20.20 Gramo ploče ★ 21.25 Radio  
orkestar ★ 22.15 Radio orkestar  
(Schubert: Uvertira u talijanskom sti-  
lu; Mozart: Koncert za klavir i orkes-  
tar Nr. 26 d-dur) ★ 22.50 Koncert so-  
lista (orgulja, tenor) ★ 23.20 Laka  
muzika ★ 0.30 Muzika za igru

## Utorak, 8 maja

**Huizen** 301,5m 20kw 995kc

21.20 Radio orkestar ★ 21.50 Evan-  
gelska igra od Fr. Milcinskog ★  
22.20 Dvoržak: Simfonija e-mol ★  
23.20 Muzika od Berliozia i Bizet-a ★  
24.00—0.40 Gramo ploče

**Kalundborg** 1261m 7,5kw 238kc

20.00 Moderna muzika za klavir. (J.  
Turina: „Radio-Madrid”, ★ 20.10 Ra-  
dio-skeč ★ 21.00 „Potop” oratorij  
u 3 dela za soliste, hor i orkestar  
od Saint-Saensa ★ 22.30 Savremeni  
danski kompozitori (Ebbe Hamme-  
rich: Kopenhagen—Kalundborg”) ★  
23.00—0.30 Muzika za igru

**Katowice** 395,8m 12kw 758kc

19.47 Varšava

**Košice** 269,5m 2,6kw 1113kc

19.55 Prag ★ 22.50—23.05 Bratislava

**Krakow** 304,3m 2kw 986kc

19.25—23.30 Varšava

**Langenberg** 456m 60kw 658kc

19.00 Orkestar i solisti ★ 20.10 Düs-  
seldorf varoš na Rajni ★ 21.00 Šareni  
muzički program ★ 22.00 Vreme —  
Vesti ★ 22.30—0.30 Laka muzika

**Leipzig** 382,2m 120kw 785kc

6.20 Berlin ★ 8.20 Gramo-ploče ★  
12.00 Koncert simf. orkestra ★ 13.25  
Gramo koncert ★ 14.00 Vesti. Ber-  
za ★ 14.15 Čas knjige ★ 16.00  
Koncert radio orkestra ★ 17.00 E.  
Kleist kao vojnik i pesnik ★ 17.20  
Koncert na orgulji Fr. Höngnera ★  
18.20 Vojna muzika ★ 19.35 Ure-  
djenja varoši u Saksonskoj pre 400  
godina ★ 20.15 Koncert filharmonije  
iz Drezde. Muzika od Smetane.  
Dirigent: Mraczek ★ 21.15 Kratka  
radio igra ★ 21.30 Verdi-Puccini  
(gr. ploče) ★ 22.00 Vesti: Sport ★  
22.20—0.30 Heilsberg

**London Reg.** 342,1m 50kw 877kc

18.30 Septet Serge Krish-a ★ 20.30  
Koncert kvinteta L. Bridgewater ★  
21.30 Vokalni koncert. B. Beaufort  
(sopran); T. Christopher (mecosop-  
ran) ★ 21.55 Vesti ★ 22.10 II čin  
iz opere „Fidelio” od Beethovena ★  
23.20—24.00 Muzika za igru.

**Luxembourg** 1304m 150kw 230kc

7.45 Gramo koncert ★ 12.00 Radio  
orkestar ★ 12.30 Vesti ★ 13.05 Na-  
stavak koncerta radio orkestra ★  
13.15 Gramo ploče ★ 13.35 Nasta-  
vak gramoploča ★ 14.00 Berza ★  
19.00 Belgijsko veče. Radio orkestar  
★ 19.50 Vokalni koncert ★ 20.15  
Vesti ★ 20.35 Nastavak vokalnih  
koncerta ★ 21.00 Muzika za igru ★  
21.35 Radio orkestar ★ 22.10 Gram  
ploče ★ 22.35 Muzika za igru (gr.  
ploče).

**Milano** 368,6m 50kw 814kc

11.30 Raznorodna muzika (gr. ploče)  
★ 12.30 Gramo ploče ★ 12.45 Ra-  
dio novine ★ 13.10 Kvintet Ambro-  
siano ★ 16.00 Prenos iz Rima ★

**Utorak, 8. maja**

18.30 Vesti na stranom jeziku ★  
19.40 Radio novine ★ 20.05 Gramo ploče ★ 20.45 Madame di Tebe ope-  
reta od Lombarde U pauzi: Predava-  
nje — Književni pregled. Posle ope-  
rete: Radio novine

**Monte Ceneri**

257m 15kw 1167kc

20.00 Radio orkestar, Polke, mazurke  
i alopei (Waldteufel, Strauss, Millö-  
cker i dr.) ★ 20.30 „Zlatni lanac”,  
komedija u jednom činu od Silvia  
Zambaldi ★ 21.10 Za našu mladež:  
Solisti: A. Eberhard, violina Nino  
Herschel, klavir

**Midland Reg. 391,1m 25kw 767kc**

19.15 Koncert na dva klavira ★ 20.30  
J. Wilson sa svojim džazom ★ 21.55  
Vesti ★ 22.10 London

**Mor. Ostrava**

259,1m 11kw 1158kc

11.05 Vojna muzika ★ 19.55—22.50  
Prag

**München 405,4m 100kw 740kc**

6.45 Gramo koncert ★ 7.25 Gramo  
koncert ★ 12.00 Orkestarski koncert  
★ 13.25 Gramo ploče ★ 14.20  
Koncert solista. Muzika od W. Jer-  
gera ★ 16.00 Šareni muzički pro-  
gram ★ 17.50 Vokalni koncert (Pe-  
sme iz 18. veka) ★ 18.30 Gramo  
koncert ★ 19.00 Radio orkestar i  
E. Hallstein, kol. sopran ★ 20.10  
„Meier Helmbrecht”. Narodna igra  
od E. Ortnera ★ 21.15 Leipzig ★  
21.30 Vokalni koncert. Na progra-  
mu Wolf, Marx i Strauss ★ 23.00  
do 24.00 Večernja muzika.

**Oslo**

1186m 60kw 253kc

19.30 Koncert muškog hora ★ 20.30  
Radio orkestar (Berlioz: Benvenuto  
telleni, uvertira; Beethoven: Koncert  
za klavir i orkestar c-mol) ★ 22.00  
Aktualiteti ★ 22.15 Literarni čas ★

**Paris-Radio 1724m 75kw 174kc**

12.00 Orkestarski koncert ★ 15.45  
Berza ★ 16.30 Kurs engleskog ★  
18.40 Kurs nemačkog ★ 19.00 Filo-  
zofsko predavanje ★ 19.30 Prakti-  
čan život ★ 20.00 Veče Victora Val-  
liera ★ 20.30 Pregled večernje štam-  
pe ★ oko 21.30 Vesti. Hronika P.  
Scizea ★ 22.30 Muzika za igru.

**Palermo**

531m 3kw 565kc

17.40 Gramo ploče ★ 18.10 Čas za  
decu ★ 20.20 Raznorodna muzika ★  
20.45 „Ljubavni napitak”. Opera od  
G. Donizetti-a (gr. ploče)  
23.00 Radio novine

**Poste-Parisien**

312,8m 60kw 959kc

7.10 Gramo ploče ★ 12.05 Gramo  
ploče ★ 12.35 Nove ploče Cristal  
★ 18.45 Berza ★ 19.10 Radio žur-  
nal ★ 19.45 Koncert Monoplaque ★  
20.10 Muzika iz opera i opera komik  
★ 22.10 Gramo ploče ★ 22.40 Vesti

**Poznanj** 345,6m 1,8kw 868kc  
19,47—23,30 Varšava

**Prag I (Praha)**

470,2m 120kw 638kc

6.00—7.15 Gimnastika. Muzika i  
pevanje ★ 11.00 Morav. Ostrava ★  
12.10 Gramo-ploče ★ 12.25 Vesti  
★ 12.35—13.35 Džaz orkestar ★  
13.45 Gramo-ploče ★ 15.55 Berza  
★ 16.00 Radio-orkestar uz učešće  
solista. (Moor: Uvertira za tragedi-  
ju G. Haptmann-a; Mogy: Ispod  
Tatre, Simfonijska poema; Samatek:  
Slovačke igre) ★ 17.35 Čas nemačke  
konverzacije ★ 17.50 Koncert  
posvećen Pr. Pich-u ★ 18.25—19.00  
Čas za Nemce. Predavanje ★ 19.20  
Gramo ploče ★ 20.00—22.35 „Pro-  
dana nevesta” opera od B. Smetane  
★ 22.55 Vesti. Dnevni pregled.  
Sport ★ 22.50—22.05 Vesti na en-  
gleskom

**Prag II (Praha)**

249m 5kw 120kc

14.45 Violinski koncert (Vitali:  
Giakona; Corelli: La Folia) ★ 15.10  
Čas za Nemce: I. O fotografiji. II.  
Romanse ★ 19.10 Vesti ★ 19.20—  
19.30 Čas za radnike

**Riga**

514m 15kw 583kc

19.05 Veče francuske muzike ★ 20.20  
Popularne francuske pesme ★ 21.00  
Vesti. Zatim baletska muzika iz ope-  
re „Herodiada” od Massenta ★ 21.30  
do 22.30 Muzika za igru

**Rim (Roma) 420,8m 50kw 713kc**

12.30 Gramo ploče ★ 13.00 Kvintet  
Ambrosiano ★ 16.30 Čas za decu ★  
16.55 Radio novine ★ 17.10 (Bau)  
Koncert radio kvinteta „Esperia” ★  
17.10 Instrumentalni koncert ★ 18.30  
Vesti na stranom jeziku ★ 19.40  
Gramo ploče ★ 19.55 Radio novine  
Sportske vesti ★ 21.00 „Mefistofel”  
opera od A. Boito-a. U pauzi: Reci-  
tovanje — Radio novine

**Strasbourg 349,2m 12kw 859kc**

17.00 Orkestarski koncert (Gounod,  
Delibes, Fibich, Ibanez i dr.) ★  
18.00 Predavanje iz istorije ★ 18.15  
„Aktuelni problemi”, predavanje ★  
18.30 Raznorodna muzika ★ 19.30  
Vesti ★ 20.00 Pregled štampe na  
nemačkom ★ 20.30 Simfonijski kon-  
cert. Dirig. H. Inghelbrech ★ oko  
22.30 Pregled štampe na francuskom

**Stockholm 426,1m 55kw 704kc**

20.00 Vojna muzika ★ 21.20 Violinski  
koncert Br. Mittmann-a ★ 22.00—  
23.00 Kamerna muzika (Haydn: Sim-  
fonija; Mozart es-dur; Bartock: Sere-  
nada za gudački orkestar)

**Stuttgart 522,6m 100kw 574kc**

7.10 Gramo koncert ★ 10.35 Muzi-  
ka iz doba rokokoa ★ 10.50 Vokalni  
koncert kompozicije od Matthäusa  
Kocha ★ 12.00 Frankfurt ★ 13.20  
Gramo ploče ★ 14.00 Gramo kon-  
cert ★ 15.40 Vokalni koncert ★  
16.00 Radio orkestar ★ 17.45 Kon-  
cert (Na programu Logi i Bach) ★  
19.00 Muzika za igru ★ 20.10 „Iz-

davač” Radio igra od A. Zollera ★  
21.00 Hoff: Varijacije na sopstvenu  
temu za klavir ★ 21.10 Kabare ★  
23.00 Frankfurt ★ 24.00—1.00 Stutt-  
gart

**Suisse Romande**

443,1m 25kw 677kc

20.25 Koncert na čelu i klaviru (J.  
Brahms: Sonata e-mol op. 38) ★  
20.45 „Paniržove ovce” komedija u 1  
činu od Mellhac-a i Halevy-a ★ 21.30  
Koncert muškog hora ★ 22.00 Vesti  
★ 22.10 Rad društva naroda

**Warszawa 1414m 120kw 212kc**

7.40 Gramo-ploče ★ 11.40 Pregled  
štampe 12.05 Narodna muzika (gr.-  
ploče) ★ 12.55 Zurnal ★ 15.20  
Koncert solista (klavir, pevanje) ★  
16.20 Predavanje ★ 16.35 Laka mu-  
zika (Džaz orkestar) ★ 17.30 „Polj-  
ska literatura”. Boleslav Prus ★  
18.10 Salonska muzika (gr.-ploče)  
★ 19.25 Aktualiteti ★ 19.40 Sport-  
ske vesti ★ 19.47 Zurnal ★ 20.02  
Koncert simfonijskog orkestra i so-  
listi (St. Karuzo: Simfonijska trilo-  
gija na temu popularnih pesama iz  
Vilna; Završni hor simfonije „Pro-  
leće”; Krakovjak — za orkestar i  
hor; Pesme; Dečje pesme; Četiri  
pesme; Na obalama poljskog mora)  
★ 21.30 Literarni čas ★ 21.45 La-  
ka muzika. Radio-orkestar ★ 22.30  
Muzika za igru ★ 23.05 Nastavak  
muzike za igru

**EGIPAT EMITUJE**

Počev od 1. maja emituje re-  
dovno nova skoro otvorena egipatska  
radio stanica od 20 kW. Emisije će  
primati jedna slabija relejska stani-  
ca u Aleksandriji i prenositi ih  
dalje.

**RADIO U BELGIJSKIM  
ZELEZNICAMA**

Belgijska železnička direkcija je  
odlučila da od 1. maja stavi na ras-  
položenje većm društvima, školama  
i klubovima, prilikom njihovih izle-  
ta, vagone snabdevene prijemnim  
radio aparatima.

**KADA I PAS SLUŠA RADIO . . .**

U Berlinu se ovih dana dogodio  
vrlo zanimljiv slučaj u tamošnjoj ra-  
dio stanici. — Neki gospodin, koji je  
imao da drži predavanje na radiu,  
poveo je sobom u studio i svoga  
psa, koji je za vreme emisije počeo da  
laje. Slučaj je hteo da je neki  
berlinski slušalac baš u to vreme se-  
deo sa svojim psom kraj prijemnog  
aparata.

Čim je pas čuo ovo lajanje iz apa-  
rata skočio je na aparat i uništio ga  
potpuno. Sud, kome je bila izložena  
cela stvar, doneo je odluku da je  
berlinska radio stanica dužna da na-  
doknadi slušaocu nastalu štetu, to  
jest da mu nabavi nov radio aparat.

# Sreda, 9 maja

## БЕОГРАД

таласна дуж. 437,3м., 2,8кв., 686кп

### ПРЕПОДНЕВНИ ПРОГРАМ

11.00 Објављивање дневног програма

Мали концерт

(грамофонске плоче)

1. а) Крајзлер: Supercoration; б) Крајзлер: Мали бечки марш ★ 2. а) Дохињани: Капричо Еф-мол, б) Лист: Заборављени валцер (клавир Хоровиц)

11.20 Званични извештај

о водостању

(српски, француски и немачки) и Званични извештај о водостању (српски)

Григ: Пер Гинт, свита (грамофонске плоче)

1. Јутро ★ 2. Осина смрт ★ 3. Анитрина игра ★ 4. У пећини горског краља ★ 5. Повратак Пер Гинта ★ 6. Солвејгина песма

11.59 Тачно време

12.00 Звона са Саборне цркве

12.05 Подневни концерт

Радио оркестра

1. Гаде: Нордијско путовање на планину, увертира ★ 2. Слобода: Српски игра бр. 1 ★ 3. Олзен: Лотосов цвет, валцер

12.45 Берански курсеви и Рекламе

13.10 Наставак концерта

Радио оркестра

4. Борткијевић: 1001 ноћ, ориент. балетска свита а) Очарани двојрац, б) Зобеида ★ 5. Седлачек: Из Београдског живота, потпури

13.30 Новинарски извештаји А. А.

Тачно време

до 13.45

### ПОПОДНЕВНИ ПРОГРАМ

16.00 Час за жене: Улога жене у историји, предавање гђе проф.

Јулке Бошковић

16.30 Клавирски концерт гђе Маре Бинички-Анријевић:

1. Шопен: а) Емпромпти бр. 2 Фис-дур, б) Емпромпти бр. 4 (Цис-мол) ★ 2. Дебиси: Арабеска бр. 2 ★ 3. Сметана: Полка бр. 1 ★ 4. Мошковски: Валцер бр. 1

17.00 Здравствена предавања Централног Хигијенског Завода:

Важност и значење жлезда са унутрашњом секретацијом, предавање г. проф. Др. Александра Ђ. Костића

до 17.30

### ВЕЧЕРЊИ ПРОГРАМ

18.25 Тачно време

Објављивање вечерњег програма и програма за следећи дан

18.30 Час француског језика:

Француски дијалози: гђа Селиз Шаре и г. проф. Мирко Дамњановић

19.00 Вечерњи концерт

Радио оркестра

1. Доницети: Дон Пасквале, увертира ★ 2. Верди: Травиата, опера фантазија ★ 3. Мокравац: VI и VII Руковец ★ 4. Кох: Босанско коло ★ 5. Фремо: Белгијски војнички марш

19.50 Рекламе

20.00 Пренос из Љубљане

22.00 Тачно време

Новинарски извештаји А. А.

Пренос музике капеле Леополда Некмана

из кафане хотела „Москва“

(Ферстер клавир из музичке куће „Хармонија“)

## ДОНТРАНТВО

таласна дуж. 569,3м., 2,8кв., 527кп

12.15 Lepa si, pomlad zelena (reproduc. koncert pomladanskih pesmic)

12.45 Poročila

13.00 Čas, Operetni venčki

18.00 Komorna glasba, Radijski kvintet: Slika iz stepe (Borodin); Madžarski plesi (Brahms 5-6)

18.30 O verstvih (France Terseglav)

19.00 Radijski orkester: Slovanska rapsodija 1-2 (Friedmann); Spanski plesi (Moskovski 1-5)

19.30 Literarna ura: Protestanski pisci II. (dr. Rupel Mirko)

20.00 Prenos iz ljubljanske opere

V odmoru: Čas in poročila



Предузеће за израду кофера и торбарских израђевина

**МИЛАН Ј. СТОЈАНОВИЋ и Ко.**

БЕОГРАД

Престолонаследничков трг — (Теразије) бр. 38, тел. 25-064  
Посећује се 2 - палата Њубанке  
Телефон 25332

## ZAGREB

таласна дуж. 276,2м., 0,8кв., 1086кп

12.20 Sutrašnji jelovnik i kuhinjski recepti

12.30 Gramofonske ploče

13.00 Objava rasporeda Radiostanice Kazališta i Kinematografa

13.10 Gramofonske ploče

13.40 Vijesti

16.45 Vijesti

17.00 Koncert sa gramofonskih ploča

19.00 Dječji sat

19.15 Predavanje

19.30 Kulturne i društvene vijesti

20.00 Koncertno veče. Prenos iz

Ljubljane

22.00 Objava rasporeda, vijesti i meteorološki izvještaj

22.15 Plesna glazba orkestra Sever

iz Grill Rooma

Svakog punog sata vremenski znak Geofizičkog Zavoda

## ДОНТРАНТВО

Beč (Wien) 506,8m 120kw 592кп

12.00 Čuveni umetnici (gr. ploče) ★

12.30 Zabavna muzika (gr. ploče) ★

13.00 Vreme — Vesti ★ 13.10 Gramofonske ploče ★

13.30 Pesme iz alpskih krajeva (gr. ploče) ★ 15.00 Berza

★ 15.20 Čas za decu ★ 16.05 Gramofonske ploče ★

17.05 Predavanje: Naglavost ★ 17.25 Čas za pedagoge ★

17.45 Savremena austrijska muzika A. Wallnöfer: Pesme i balade ★

18.10 Novi rezultati u ispitivanju reumatizma ★ 18.35 Položaj privatnih činovnika u privredi ★ 19.15 Vojna muzika ★

20.00 Bitka kod Helgolanda 9. Maja 1864 g. ★ 20.15 Hermann Stehr kao pesnik i čovek ★

20.45 „Niz reku“ Radio igra u 1 činu od H. Reichharta ★ 21.20 Muzika M. Regera (Pesme; Svita a-mol op. 103 za violinu i klavir; Pesme)

22.00 Esperanto ★ 22.15 Vesti ★

22.30 Koncert kvinteta. Maria Dubini

ni

Berlin 356,7m 100kw 841кп

6.30 Heilsberg ★ 12.00 Kapela A. Andraea ★ 13.15 Vesele pesme (gr. ploče) ★ 14.00 Vesti ★ 14.15 Simfonijske uvertire (gr. ploče) ★

16.00 Kapela H. Busch-a ★ 18.05 Čas za žene ★ 18.30 A. Bruckner: Kvintet za dve violine, dva braća, i čelo f-dur ★ 20.10 Frankfurt ★ 20.30—1.00 Muzika za igru. U pauzi Vreme — Vesti — Sport

Beromünster 539,6m 60kw 556кп

19.50 Radio orkestar ★ 20.30 Predavanje: Sever i severna svetlost ★ 21.00 Vesti ★ 21.10 Savremena skandinavska muzika

Bratislava 298,8m 13kw 1004кп

11.05 Morav. Ostrava ★ 12.35 Radio orkestar ★ 13.45 Vesti ★ 16.00 Brno ★ 17.05 Beethoven: Sonata za violinu i klavir op. 30 Nr. 1 ★ 18.15

**Sreda, 9 maja**

19.00 Čas za Madjare ★ 19.05 Vesti ★ 19.10 Prag

**Breslau** 315,8m 60kw 950kc  
6.25 Heilsberg ★ 8.00 Gramo koncert ★ 9.05 Heilsberg ★ 12.00 Leipzig ★ 13.40 Muzika za igru ★ 16.00 Zabavna muzika ★ 18.40 „Svadbena putovanje” Vesela radio igra na šleskom dijalektu od E. Schenka ★ 19.40 Stuttgart ★ 20.10 Frankfurt ★ 20.30 Koncert šleske filharmonije (Zilcher: Simfonija Nr. 1 op. 17; Mozart: Klavirski koncert a-dur; Zilcher: Igra-fantazija op. 71) ★ 22.40—1.00 Berlin

**Brno** 325,4m 32kw 922kc

11.00 Morav. Ostrava ★ 17.50 Gramo-ploče ★ 18.15 Čas za radenike ★ 19.20 Violinski koncert ★ 19.40 Bratislava ★ 19.55—23.05 Prag  
11.00 Morav. Ostrava ★ 12.30 Bratislava ★ 16.00 Radio orkestar ★ 17.15 Gramo-ploče ★ 18.25 Čas za Nemece ★ 19.20 Popularna muzika ★ 20.35—22.35 Prag

**Bruxelles (Flamanski)**

322m 15kw 932kc

20.00 Radio orkestar ★ 20.45 Recitacije ★ 21.00 Simfonijski orkestar. Dirigent Jean Kumpes (Martin Lunsens: Festivalni marš; M. Lunsens: Koncert za violinu i orkestar) ★ 22.00 Žurnal ★ 22.10 Muzika za igru

**Bruxelles (Francuski)**

483m 15kw 620kc

20.00 Koncert (Bach: Brandenburški koncert; Kantata Nr. 209 za sopran; Preludij i fuga; Vivaldi: Koncert; Bach: Dodji tiha smrti; Purcell: Nimfe i pastiri; Vugins are like the fair flower; Pachelbel: Kanon) ★ 21.15 Radio orkestar ★ 22.00 Žurnal ★ 22.10 Muzika za igru

**Bucuresti** 364,5m 12kw 823kc

13.00 Berza. Gramo-ploče ★ 14.15 Laka muzika (gr.-ploče) ★ 18.00 Radio-orkestar ★ 19.15 Radio-orkestar ★ 20.00 Predavanje ★ 20.20 Gramo-ploče ★ 21.00 Kamerna muzika (Schumann: Trio) ★ 21.45 Vokalni koncert (Puccini: Arija iz Manon Lescaut; Ponchielli: Arija iz „Gioconde”; Giordano: Arija iz „André Chenier”; Puccini: Arija iz „Turandota”) ★ 22.15 Violinski koncert. Tartini: Sonata a-dur; Enacoricci: Seoska igra; Haedel-Hubay; Largetto; Elgar: La capricieuse; Bazzini: Calabrese) ★ 22.45 Žurnal ★ 23.00 Laka muzika

**Budapest I** 549,5m 120kw 546kc

6.45 Gimnastika ★ 7.00 Ploče ★ 9.45 Vesti ★ 10.00 1. Borba protiv verovanja u veštice u XVII veku; 2. Majski narodni običaji ★ 12.05 Salonska kapela Mandic (Lanner: Valcer; Garami: Pesma; Puccini: Boe-

mi; Huszka: Princ Bob; Kigyossy: Valse sentimentale; Drigo: Serenada; Blon: Sapat sveča) ★ 13.15 Radio poruke ★ 14.40 Vesti, berza ★ 15.00 Jedan francuski roman o Kosuthu ★ 15.30 Radio poruke ★ 17.00 Recitacije Nandor Alapi ★ 17.30 Salonski kvintet Kalmar-Balazs (Deutsch: Svita u 4 stava; Kolimann: Osmeh; Scherman: Leptiri na kiši; Puccini: Gospodja leptirica) ★ 18.00 Predavanje ★ 18.30 Sandor Laszlo svira na klaviru ★ 19.00 Uspomene iz burskog rata ★ 19.30 Prenos iz drž. opere: „Ginditta” Opereta u 5 slika. Muzika od Fr. Lehara ★ Posle opere: Ciganska kapela D. Csorbe iz hotela Britannia.

**Daventry** 1500m 25kw 200kc

18.30 Osnovi muzike. Koralske varijacije od Bacha ★ 19.30 Predavanje: Zbunjenost kod deteta ★ 20.15 Londonski muzički festival 1934 g. Dirigent: A. Boul. Solist: Vl. Horowitz, klavir (C. Scott: Svečana uvertira; Bax: Simfonija Nr. 5; Cajkovski: Koncert Nr. 1 b-mol op. 23; Elgar: Varijacije na jednu originalnu temu op. 36) ★ 22.30 Film ★ 22.45—24.00 Muzika za igru (Orkestar kuće Grosvenor).

**Deutschlandsender**

1571m 60kw 191kc

6.20 Heilsberg ★ 10.10 Popularna muzika ★ 12.10 Gramo koncert ★ 14.00 Gramo ploče ★ 16.00 Hamburg ★ 17.55 Klavirski koncert ★ 19.00 Horsk koncert ★ 20.10 Frankfurt ★ 20.30 Proleće na Spree-i ★ 22.00 Vreme, dnevne i sportske vesti ★ 22.30 Radio tehnika ★ 23.00 do 24.00 Stuttgart.

**Frankfurt** 251m 17kw 1195kc

7.10 Vojna muzika ★ 11.00 Koncert ★ 12.00 Stuttgart ★ 13.20 Stuttgart ★ 14.00 Nastavak koncerta iz Stuttgarta ★ 14.30 Sareni muzički program ★ 15.50 Poljoprivreda ★ 16.00 Koncert solista ★ 18.35 Moderna nemačka lirika (Fritz Woike) ★ 19.40 Stuttgart ★ 20.10 Sarska oblast ★ 20.30 Berlin ★ 22.40 Zabavni program ★ 23.00 Stuttgart ★ 24.00—1.00 Gramo ploče.

**Hamburg** 331,9m 100kw 904kc

6.15 Heilsberg ★ 11.00 Engleske pesme ★ 11.30 „Cavalleria rusticana” opera od Mascagnia (gr.-ploče) ★ 12.15 Berlin ★ 13.20 Zabavna muzika ★ 14.30 Pesme i narodne igre (gr.-ploče) ★ 16.00 Lirska operna muzika. (Orkestar, hor i solisti) ★ 18.30 Gramo-ploče ★ 19.00 Stuttgart ★ 20.10 Frankfurt ★ 20.30 Muzika za igru ★ 22.00 Vesti ★ 23.00 Stuttgart

**Heilsberg** 291m 60kw 1031kc

6.20 Vojna muzika ★ 9.05 Horsk koncert ★ 11.30 Gramo ploče (Königsberg) ★ 11.30 Gramo koncert (Danzig) ★ 12.00 Berlin ★ 13.05 Gramo koncert (Königsberg) ★ 13.05 Gramo ploče (Danzig) ★

16.00 Mali radio orkestar ★ 18.25 „Hidroplan”. Novela od Beumelburga ★ 19.00 Koncert na mandolinama i gitarama ★ 19.40 Stuttgart ★ 20.10 Stuttgart ★ 20.30 Muzika za igru ★ 23.00—24.00 Stuttgart.

**Hilversum** 1875m 7kw 160kc

20.00 Koncert na kino orguljama ★ 20.55 Koncert radničkog hora iz Rotterdamu ★ 22.10 Radio igra ★ 0.10—0.40 Gramo ploče

**Huizen** 301,5m 20kw 995kc

20.40 Orkestarski koncert iz Arnheema ★ 22.10 Nastavak koncerta ★ 23.10—0.10 Gramo ploče

**Kalundborg** 1261m 7,5kw 238kc

20.00 Koncert gudačkog orkestra. (Couperin: Koncert; Rameau: Igra iz opere „Dardanus”) ★ 21.00 Zabavni program ★ 21.40 Holandske narodne pesme ★ 22.10 Operska i baletska muzika. Radio orkestar ★ 23.00—0.15 Muzika za igru.

**Katowice** 395,8m 12kw 758kc

19.47 Varšava ★ 21.15 Varšava i Poznanj ★ 22.00 Krakov ★ 22.20 Varšava ★ 23.00 Prepiska sa radio slušaocima

**Košice** 269,5m 2,6kw 1113kc

19.10 Prag ★ 22.20—22.35 Bratislava

**Krakov** 304,3m 2kw 986kc

19.25 Varšava ★ 22.00 Predavanje na esperantu ★ 22.20—24.00 Varšava

**Langenberg** 456m 60kw 658kc

20.10 Frankfurt ★ 20.30 Muzika za igru ★ 22.00 Vreme — Vesti ★ 23.00 Stuttgart ★ 24.00—0.30 Gramo ploče

**Leipzig** 382,2m 120kw 785kc

6.20 Gramo ploče ★ 7.10 Koncert iz Drezde ★ 9.05 „Pesma o zvonu” horska pesma od A. Romberga ★ 12.00 Breslava ★ 13.25 Iz klasičnih opereta (gr. ploče) ★ 14.00 Vesti, Berza ★ 14.25 Arijske bajke ★ 14.45 Varijacije za klavir od Mozarta ★ 15.15 Zaboravljeni pesnik P. Hille ★ 16.00 Čas za mladež ★ 16.40 Dr. A. Hesselich: Visoka struja ★ 17.00 Radio orkestar (J. Klaas: Svečana svita za mali orkestar op. 42; Debussy: Mala svita) ★ 18.00 Predavanje od A. Humboldtu ★ 18.15 Sareni program ★ 19.40 A. Bofinger: Schiller živi ★ 20.15 „Djački izlet u maju” ★ 21.00 Koncert radio orkestra ★ 22.00 Vesti: Sport ★ 22.20 Frankfurt ★ 22.40 Radio orkestar ★ 23.00—0.30 Muzika za igru

**London Reg.** 342,1m 50kw 877kc

19.30 Koncert na dva klavira ★ 20.00 „Album iz 1914 godine” (Ljudi i događaji) ★ 21.10 Vojna muzika ★ 22.15 Vesti ★ 22.30—24.00 Muzika za igru.

**Luxembourg** 1304m 150kw 230kc

7.45 Gramo koncert ★ 12.00 Radio orkestar ★ 12.30 Vesti ★ 13.05 Na-

**Sreda, 9. maja**

stavak koncerta radio orkestra ★ 13.15 Gramo ploče ★ 13.35 Gramo ploče (muzika za igru) ★ 14.00 Berza ★ 19.00 Luxemburško veče. Radio orkestar ★ 20.15 Vesti ★ 20.40 Koncert na harmonici ★ 20.50 Nastavak koncerta na harmonici ★ 21.30 Prenos iz Nemačke ★ 21.30 Klavirski koncert René Delporta (Joseph Jongue: Sumrak na Ogenovom jezeru; Dchnayti: Koncertna etida) ★ 21.45 Simfonijski koncert radio-orkestra uz učešće violiniste Maurice Duparloir (Sinding: Koncert za violinu i orkestar). ★ 22.10 Gramo ploče ★ 22.25 Muzika za igru.

**Milano 368,6m 50kw 814kc**

11.30 Raznorodna muzika ★ 12.30 Gramo ploče ★ 12.45 Radio novine ★ 13.00 Muzika po želji radio slušalaca ★ 16.35 Radio novine ★ 16.45 Čas za decu ★ 17.10 Vokalni koncert ★ 18.30 Vesti na stranom jeziku ★ 19.40 Gramo ploče ★ 19.55 Radio novine ★ 20.05 Gramo ploče ★ 20.45 Komedija u tri čina. Posle komedije; Muzika za igru ★ 23.00 Radio novine

**Monte Ceneri**

257m 15kw 1167kc

20.00 Čas popularne muzike ★ 21.00 Predavanje o Filipu Franzoniu, slikaru iz Lokarna ★ 21.15 Muzičke zagonetke

**Midland Reg. 391,1m 25kw 767kc**

19.00 Muzika za igru ★ 20.20 „Album iz 1914 god.“ ★ 21.10 Koncert ★ 21.40 Midlandska muzika ★ 22.15 Vesti ★ 22.30 London

**Mor. Ostrava**

259,1m 11kw 1158kc

11.05 Radio orkestar ★ 19.50 Operetska muzika. Radio orkestar ★ 20.35—22.20 Prag

**München 405,4m 100kw 740kc**

8.00 Gramo koncert ★ 12.00 Gramo ploče ★ 13.25 Orkestarski koncert ★ 14.20 Max Halbe čita iz svog dela ★ 16.00 Šareni muzički program ★ 17.50 Violinski koncert ★ 19.00 Koncert duvačkog orkestra ★ 19.40 Stuttgart ★ 20.15 „Bajazzo“. Opera od Leoncavalla ★ 22.20 Frankfurt ★ 23.00—24.00 Koncert u čast Schilleru. Radio orkestar, pevanje i recitacije.

**Oslo 1186m 60kw 253kc**

19.55 Violinski koncert ★ 21.00 Šareni muzički program ★ 21.30 Gramo ploče ★ 22.00 Aktualiteti ★ 22.15 Radio orkestar

**Paris-Radio 1724m 75kw 174kc**

12.00 Pedagoško predavanje ★ 12.15 Orkestarski koncert ★ 15.45 Berza ★ 18.40 Medicinsko predavanje ★ 19.00 Savremeno francusko pozorište „Slobodno pozorište“ ★ 19.20 Pregled engleske štampe ★ 19.30 Praktičan život ★ 20.00 Čas iz književ-

nosti ★ 20.30 Pregled večernje štampe ★ 20.45 Simfonijski koncert dirig. Inghelbrecht (Honegger: Prélude pour la tempête; Weber: Arija iz Oberona; Mendelssohn: Koncert za violinu i orkestar; Liszt: Lorelj; Gaubert: Tri balade Paul Fort-a; Vincent d'Indy: Simfonijski Nr. 2) ★ oko 21.30 Vesti. — Moderna hronika ★ 22.30 Muzika za igru

**Palermo 531m 3kw 565kc**

17.30 Mali orkestar ★ 18.10 Čas za decu ★ 20.00 Vesti — Radio novine ★ 20.20 Raznorodna muzika ★ 20.45 „Kuća moja, kuća maja“ opereta u tri čina od G. Pierti-a. U papuzi; Predavanje ★ 23.00 Radio novine

**Poste-Parisien**

312,8m 60kw 959kc

7.10 Gramo ploče ★ 12.05 Gramo koncert ★ 12.45 Muzika za igru ★ 13.15 Muzika za igru ★ 18.45 Berza ★ 18.56 Gramo ploče G. Martinielli ★ 19.35 Aktualiteti ★ 19.50 Gramo ploče ★ 20.10 Prenos jedne operete ★ 22.10 Vesti

**Poznanj 345,6m 1,8kw 868kc**

19.47—21.15 Varšava ★ 21.15—22.00 Varšava ★ 22.15—23.00 Gramo-ploče ★ 23.05—23.30 Nastavak gramoploča

**Prag I (Praha)**

470,2m 120kw 638kc

6.00—7.15 Gimnastika. Muzika i pevanje ★ 11.00 Morav. Ostrava ★ 12.25 Vesti ★ 12.35—13.25 Bratislava ★ 13.35 Industrija, Trgovina Zanati ★ 15.55 Berza ★ 16.00 Morav. Ostrava ★ 17.35 Gramo-ploče ★ 17.45 Pregled knjiga ★ 17.55 Čas francuskog ★ 18.25—19.00 Čas za Nemce ★ 19.35 Šareni program ★ 20.35 Aktualiteti ★ 21.00 „Ogledalo mržnje i slave“. U spomen Smetane uz gr. ploče ★ 22.00 Vesti. Dnevni pregled. Sport ★ 22.20—22.35 Vesti na francuskom

**Prag II (Praha)**

249m 5 kw 120 kc

14.30 Koncert salonskog orkestra ★ 15.10 Čas za Nemce: I. Pesme E. Klee-a. II. Čas za decu ★ 19.20 Gramo-ploče

**Riga 514m 15kw 583kc**

19.05 Koncert u čast letonske avijacije ★ 20.20 Vesti ★ 20.35 Letonska muzika ★ 21.00 Vreme. Vesti. Zatim orkestarska muzika od Čajkovskog

**Rim (Roma) 420,8m 50kw 713kc**

12.30 Gramo ploče ★ 13.00 Muzika po želji radio slušalaca ★ 13.45 Radio novine — Berza ★ 14.00 Gramo ploče ★ 16.30 Čas za decu ★ 16.55 Radio novine ★ 17.10 (Bari) Koncert radio kvinteta ★ 17.10 Orkestarski koncert (Wagner, Manfred, Verdi i dr.) ★ 18.30 Vesti na stranom jeziku ★ 19.40 Gramo ploče ★

19.55 Radio novine — Sportske vesti ★ 20.05 Gramo ploče — „Lekarev savet“, predavanje ★ 20.45 Koncertno veče (Dvoržak: Trio (Dumki) e-mol) ★ 21.15 „Po mesečini“ Komedija u jednom činu od Fratellia Quintera ★ 22.50 Laka muzika i muzika za igru ★ 23.00 Radio novine

**Strasbourg 349,2m 12kw 859kc**

17.00 Koncert tria (iz Lila) ★ 18.00 Sociološko predavanje ★ 18.15 „Muzika odlično sredstvo ponovnog vaspitanja u zatvorima“, predavanje ★ 18.30 Raznorodna muzika ★ 19.30 Vesti ★ 19.45 Čas za mladež ★ 20.15 Pregled štampe na nemačkom ★ 20.30 Koncert muzičkog društva „Union“ ★ oko 21.30 Pregled štampe na francuskom ★ 22.30 Muzika za igru.

**Stockholm 426m 55kw 704kc**

20.45 Radio orkestar. Bečka muzika ★ 22.00—23.00 Muzika za igru

**Stuttgart 522,6m 100kw 574kc**

7.10 Gramo koncert ★ 11.10 Vokalni koncert ★ 11.30 Koncert ★ 12.00 Gramo koncert ★ 13.20 Marševi ★ 14.00 Nastavak koncerta ★ 15.00 Vokalni koncert. Pesme od Lönasa ★ 15.30 Vokalni koncert. Tekst od Schillera ★ 16.00 Frankfurt ★ 17.50 Veseli gramo koncert ★ 19.40 „Schiller živi“. Predavanje ★ 20.10 Frankfurt ★ 20.30 Šareni program ★ 23.00 Radio orkestar. Anton Topitz, tenor i recitacije ★ 24.00—1.00 Frankfurt

**Suisse Romande**

443,1m 25kw 677kc

20.15 Radio orkestar (Sammartini-Quy: Adagio; Fr. Beck: Simfonijski g-mol; Mendelssohn: Oktet; C. Scott: Prva svita) ★ 21.15 Rad društva naroda ★ 21.35 Vesti ★ 21.45 „Lepa igra o godišnjim dobima“ od J. Dalcroze-a

**Warszawa 1414m 120kw 212kc**

7.40 Gramo-ploče ★ 11.40 Pregled štampe ★ 11.50 Umetnički život prestonice ★ 12.05 Laka muzika (gr.-ploče) ★ 12.35 Koncert školske filharmonije ★ 15.20 (Czajkowski gr.-ploče) ★ 16.20 Prepiska sa radio-slušaočima ★ 16.35 Džaz muzika ★ 17.00 Horski koncert ★ 17.30 „Poljska literatura“ Elize Orzeszkowa ★ 18.10 Vilno ★ 19.25 „Litvanija u poljskoj poeziji“ ★ 19.40 Sportske vesti ★ 19.47 Zurnal ★ 20.02 Laka muzika. Radio-orkestar ★ 21.15 Simfonijski orkestar. (Andrzejewski: Marš; Grossman: Ukrajinska uvertura „Marie“; Dworakowski: Koncertni valcer; Moniuszko: Arija iz op. „Zaćarani dvorac“). Proletnja pesma, Krakovjak; Niewiadomski: U ratu; Gall: Barkarola; Lewandowski: „Visi babo“) ★ 22.00 Esperanto ★ 22.30 Muzika za igru ★ 23.05 Nastavak muzike za igru

# Cetvrtak, 10 maja

## БЕОГРАД

гласна дуж. 437,3м., 2,8кв., 686кц

### ПРЕПОДНЕВНИ ПРОГРАМ

- 11.00 Објављивање дневног програма  
Шпански капричо од Римског-Корсакова  
(изводи Лондонски симфонијски оркестар, диригент Алберт Котс) (грамофонске плоче)
- 11.20 Званични извештај о водостању (српски, француски и немачки) и Званични извештај о водостању (спски)  
Оркестарски концерт (грамофонске плоче)  
1. Пучини: Тоска, оперска фантазија ★ 2. Гуно: Балетска музика из опере „Фауст” ★ 3. Де Фаља: Ла вида брече
- 11.59 Тачно време
- 12.00 Звона са Саборне цркве
- 12.05 Подневни концерт  
Радио оркестра  
1. Микели: 1. мала свита ★ 2. Јенко: Српско потпури ★ 3. Крстић: Српска игра бр. 1 ★ 4. Траваља: Драматична легенда ★ 5. Траваља: Ла мантиља
- 12.45 Берзански курсеви и Рекламе
- 13.10 Наставак концерта  
Радио оркестра  
6. Цирер: Потпури из омиљених мелодија од Штрауса, Милекера и Супеа
- 13.30 Новинарски извештаји А. А. Тачно време  
до 13.45

### ПОПОДНЕВНИ ПРОГРАМ

- 16.00 Час за ђаке: Концерт ученика-ца основне школе „Краљ Петар” из Новог Сада, хором управља гца Ана Манојлов  
1. Остојић: а) Хвалите, б) Јелици, хор ★ 2. И. Н.: Није коме је намењено, већ коме је суђено, позор. комад у 1 чину с певањем ★ 3. Удици: Редуша, рецитација ★ 4. Добронић: На планицима, хор ★ 5. Удици: Мала кројачица, рецитација ★ 6. Коландер: Домовино, хор ★ 7. Михалчић: Ја не идем још у школу, рецитација ★ 8. Бортњански: Херувимска песма, хор ★ 9. Бортњански: Јако да царја, хор ★ 10. Николић: Искидао се глагол, монолог ★ 11. Љубковић: Млин клопоће, хор ★ 12. Удици: Деца и бака, дијалог ★ 13. Илић: Барница, хор ★ 14. Купчински: Купио сам бунду, хор ★ 15. Николић: Учитель и ђак, дијалог ★ 16. Вербицки: Оче наш, хор
- 17.00 Заштита морално угрожене деце, предавање гце Милене Атанацковић  
до 17.30

### ВЕЧЕРЊИ ПРОГРАМ

- 18.25 Тачно време

Објављивање вечерњег програма и програма за следећи дан

- 18.30 Час пољског језика, г. Борђе Живановић, асистент Университета (приређује Просветни Одбор Савеза Сокола Краљевине Југославије у Новом Саду)
- 19.00 Рекламе
- 19.10 Организација овогодишњег загребачког слета, предавање г. Др. Алфреда Пихлера (приређује Просветни Одбор Савеза Сокола Краљевине Југославије у Новом Саду)
- 19.30 Пренос из Прага: Далибор, опера од Сметане (поводом 50-годишњице смрти)
- 22.30 Тачно време  
Новинарски извештаји А. А.  
Музика за игру (грамофонске плоче)  
до 23.00  
(Ферстер клавијер из музичке куће „Хармонија”)

## ТОРОНТО

таласна дуж. 569,3м., 2,8кв., 527кц

- 8.15 Poročila  
8.30 Telovadba (Pustišek Ivko)  
9.00 Orgelski koncert (Arnić Blaž)  
9.30 Versko predavanje (ravnatelj Jagodic)  
10.00 Prenos cerkvene glasbe iz stolnice  
11.00 Slovenske narodne s premljavanjem Radijskega orkestra pojo ga. Ramšakovca, Mišičeva, gg. Gostič in Janko  
12.00 Čas, reproduciran instrumentalni sol. koncert  
16.00 O napravah za preprečenje trčanja (Filip Ogrič)  
16.30 Radijski orkester, vmes plošče in harmonika solo  
19.30 Prenos opere „Dalibor” iz Praga  
22.30 Čas, poročila, reproduc. lahka glasba

## ЗАГРЕБ

таласна дуж. 276,2м., 0,8кв., 1086кц

- 11.00 Prenos mise iz crkve Sv. Marka. Mješoviti hor prvog hrvatskog katoličkog pjevačkog društva „Branimir” pjeva pod ravnanjem Vrhovskog „Katoličku misu” od Stare Lučice. Offertorium: Vrhovski: Kako krasno svršuje se. Orgulje: prof. Franjo Dugan  
12.00 Gramofonske ploče  
16.45 Vijesti  
17.00 Popodnevni koncert radio-orkestra  
19.10 Kulturne i društvene vijesti  
19.30 Prenos iz Praga „Dalibor” opera od Smetane  
22.00 Objava rasporeda, vijesti i meteorološki izvještaj  
22.15 Plesna glazba

Svakog punog sata vremenski znak  
Gofizickog Zavoda

## MONSTRANTVO

- Beč (Wien) 506,8m 120kw 592kc  
11.20 Simfonijski koncert. Dirigent: R. Nilius H. Weber (klavir) (Weber: Uvertira za operu „Eurynthe”; Haydn: Sinfonijska g-dur Nr. 88; Čajkovski: Koncert za klavir i orkestar b-mol op. 23; Dukas: Djavolov učenic, simf. poema; Goldmark: Sakuntala, uvertira) ★ 13.00 Radio orkestar ★ 15.00 Berza ★ 15.10 Četiri ne delje u hidropianskoj školi ★ 15.35 Italijanske bajke ★ 16.00 Gramo koncert ★ 17.00 Majčino pravo u legendi i u životu ★ 17.30 Koncert Tautenhayn-kvarteta. Bečka muzika ★ 18.30 Hilda Bergmann čita iz svojih dela ★ 19.15 Iz novih opereta. Radio orkestar i solisti ★ 20.45 Prenos iz Milana

- Berlin 356,7m 100kw 841kc  
6.35 Hamburg ★ 11.30 Leipzig ★ 12.00 Mali radio orkestar ★ 13.15 Nastavak koncerta ★ 14.00 Vesti ★ 14.15 Gramo koncert ★ 16.00—19.40 Šareni muzički program ★ 20.00 Radio orkestar ★ 22.00 Vreme — Vesti — Sport zatim do 1.00 muzika za igru iz Kölna

- Beromünster 539,6m 60kw 556kc  
19.05 Iz narodnog života ★ 20.35 Vesti ★ 20.50 Prenos iz Milana

- Bratislava 298,8m 13kw 1004kc  
9.00 Služba bčžja (propoved i muzika) ★ 10.20 Gramo-ploče ★ 12.15 Radio orkestar ★ 16.00 Prag ★ 16.30 Brno ★ 17.30 Rumunski nacionalni praznik (Muzika i pevanje) ★ 18.15—19.00 Čas za Madjare ★ 19.05 Vesti ★ 19.25 Prag

- Breslau 315,8m 60kw 950kc  
6.15 Hamburg ★ 8.25 Koncert na uskoj harmonici (Dečiji orkestar) ★ 10.15 Vokalni i orkestarski koncert ★ 11.30 Leipzig ★ 12.00 Berlin ★ 14.30 Gramo ploče ★ 16.00 Koncert simfon. orkestra ★ 19.00 Mali koncert (Schumann: Andante i varijacije za dva klavir, dva čela i rog op. 46) ★ 19.25 „K. H. Wagler” Iz njegovih dela ★ 20.00 Radio orkestar, hor i solisti ★ 22.30—1.00 Gramo koncert

- Brno 325,4m 32kw 922kc  
10.00 Koncert na balalajkama ★ 12.15 Bratislava ★ 16.30 Rumunski Nacionalni praznik (pesma i muzika) ★ 17.45 Moskovski: Španske igre ★ 18.00 Čas za Nemce ★ 19.25—23.00 Prag

- Bruxelles (Flamanski) 322m 15kw 932kc  
20.00 Radio orkestar ★ 21.00 Radio orkestar ★ 22.00 Zurnal ★ 22.10 Gramo-ploče ★

**Bruxelles (Francuski)**

483m 15kw 620kc  
20.00 Simfonijski orkestar. Posvećen Mozartu ★ 21.15 Simfonijski orkestar (Sibelius: Valse triste; A. Thomas: Fantazija „Mignon”; Liszt: Rapsodija Nr. 2) ★ 22.00 Zurnal ★ 22.10 Gramo-ploče ★ 23.00 Orkestar Max Alexys-a

**Bucuresti 364,5m 12kw 823kc**

13.00 Berza. Gramo-ploče ★ 14.15 Laka muzika (gr. ploče) ★ 18.00 Orkestarski koncert ★ 19.15 Nastavak orkestarskog koncerta ★ 20.20 Narodna muzika (gr.-ploče) ★ 21.00 Crkveni hor ★ 21.30 Radio orkestar. (Mentia: Uvertira „Devojka iz Cozia; Sibianu: Serenada za čelo i mali orkestar; Emil Petresco: Rumunska svita) ★ 22.15 Radio orkestar. (Bohociu: Rodoletto; Georgesco: Adagio; G. Enesco: Rumunska poema) ★ 22.45 Zurnal

**Budapest I 549,5m 120kw 546kc**

8.45 Vesti ★ 9.10 Radio poruke ★ 10.00 Crkvene pesme i propoved. Prenos iz Györa ★ 11.15 Grčko-katolička služba božja ★ 12.30 Radio poruka ★ 14.00 HMV ploče ★ 15.30 Radio poruke ★ 17.00 Poljoprivredno predavanje ★ 17.30 Ciganska kapela Imrea Magyaria ★ 18.20 „Poslednja kradja” — novela ★ 18.50 Koncert salonskog orkestra ★ 20.00 Iz studija: „Azra”. Bajka u 3 čina. Napisao Ernő Szép ★ 21.30 Vesti, sport ★ 21.50 Salonski kvintet Bachmann (Boldi: Boenska pesma; Leoncavallo: Mattinata; Robrecht: Valcer potpuri; Sandor: Pesma; Szanto: Tango; Kapeller: Pesma) ★ 22.35 Članovi opernog orkestra. Dirigent F. Fridl. Sudeluju: Gabriella Relle i Janoš Halmoš (pevanje). (Mascagni: Cavaleria rusticana; Gounod: Faust; Leoncavallo: Smej se bajaco; R. Strauss: Kavaljer s ružom; Puccini: Turandot; Puccini: Tosca).

**Davertry 1500m 25kw 200kc**

18.30 Osnovi muzike. Koralske varijacije od Bacha ★ 19.30 Predavanje. Trgovinske unije od 1867-1913 god. ★ 20.00 E. Milton u radio igri „Progonstvo Adonisa” od H. Farjeona i H. Horsnella ★ 21.00 Vesti ★ 21.35 Koncert (violina, gitara) ★ 22.45—24.00 Muzika za igru (J. Jackson sa svojim orkestrom).

**Deutschlandsender**

1571m 60kw 191kc  
6.15 Hamburg ★ 11.30 Leipzig ★ 12.10 München ★ 13.00 München ★ 16.00 Breslava ★ 18.20 Vojna muzika ★ 20.00 Vokalni koncert ★ 21.00 Gramo ploče ★ 23.00—0.30 Heilsberg.

**Frankfurt 251m 17kw 1195kc**

6.15 Hamburg ★ 8.25 HORSKI koncert ★ 3.30 Stuttgart ★ 10.45 HORSKI koncert ★ 11.30 Leipzig ★ 12.00 Orkestarski koncert ★ 13.00 Gramo ploče ★ 16.00 Stuttgart ★ 18.00 Veseli čas ★ 18.30 Nemačko nebesko „carstvo”. Radio igra od W.

Fraengera ★ 19.45 Zabavna muzika ★ 20.15 Nastavak koncerta ★ 20.45 Stuttgart ★ 22.40 Zabavni program ★ 23.00 Nemačke pesme i popularna muzika ★ 24.00—2.00 Stuttgart

**Hamburg 331,9m 100kw 904kc**

0.15 Koncert sa broda ★ 9.00 Orkestarski koncert ★ 9.55 Duhovni koncert (orgulja i hor) ★ 11.30 Leipzig ★ 12.00 München ★ 14.00 Čas za decu ★ 15.30 Orkestarski koncert ★ 16.45 Koncert simf. orkestra hitlerovske omladine ★ 17.30 „Izlet”. Vesela slika od G. Bobrika ★ 18.30 Veseli kvarteti i horovi ★ 19.00 Narodna muzika na mandolinama ★ 20.00 Breslava ★ 22.00 Vesti ★ 22.20 Langenberg ★ 0.05 Orkestarski koncert. Nova zabavna muzika

**Heilsberg 291m 60kw 1031kc**

6.15 Hamburg ★ 10.45 Religiozna lirika ★ 11.30 Leipzig ★ 12.15 Koncert opernog orkestra ★ 14.15 Dueti za alt i bas-bariton ★ 24.10 Gramo koncert ★ 15.50 Mali radio orkestar ★ 17.40 Veseli program ★ 18.30 Frankfurt ★ 19.30 Vokalni koncert ★ 22.30—0.30 Muzika za igru.

**Hilversum 1875m 7kw 160kc**

21.35 Koncert iz Amsterdama. Dirigent: Mengelberg (Beethoven: V simfonija) ★ 22.35 Koncert radio orkestra uz učešće Vere Schwarz ★ 23.35 Gramo ploče ★ 0.20—1.20 Laka muzika

**Huizen 301,5m 20kw 995kc**

21.40 Gramo ploče 22.10 Koncert na orgulji uz učešće solista (alt i flauta) ★ 23.10—0.10 Gramo koncert

**Kalundborg 1261m 7,5kw 238kc**

20.00 Orkestarski koncert ★ 20.55 Danska muzika ★ 22.20 Klavirski koncert ★ 22.35 Nastavak orkestarskog koncerta ★ 23.00—0.30 Muzika za igru

**Katowice 395,8m 12kw 758kc**

19.50 Varšava

**Košice 269,5m 2,6kw 1113kc**

19.10 Prag ★ 22.45—23.00 Bratislava

**Krakov 304,3m 2kw 986kc**

20.57—24.00 Opera „Méphisto” od Arigo Boito-a (Milano)

**Langenberg 456m 60kw 658kc**

19.30 Orkestar i solisti ★ 20.45 W. Vershofen: Priče iz Sonnhövel-a ★ 21.10 Talijanska narodna muzika ★ 22.00 Vreme — Vesti ★ 22.20 Šah ★ 22.30—1.00 Muzika za igru

**Leipzig 382,2m 120kw 785kc**

6.15 Hamburg ★ 8.30 HORSKI koncert ★ 9.00 Radio orkestar ★ 11.30 Kantata (G. A. Nr. 37) od J. S. Bacha ★ 12.00 Vojna muzika ★ 13.00 Koncert simf. orkestra ★ 14.10 Iz novih romana ★ 14.35 E. Carusa (gr. ploče) ★ 15.20 Muzika M. Regera (Kvintet a- dur op. 146) ★ 16.00

**Četvrtak, 10 maja**

Vesele slike ★ 17.15 Dr. G. Peters: Tilman Riemenschneider ★ 17.25 Zabavni koncert radio orkestra ★ 18.50 „Utvara na selu”, radio igra od O. Kraussa (Veber: Ukrotitelj duhova uvertira; Cajkovski: Tema i varijacije iz svite Nr. 13; Peterka: Triumf života; R. Strauss: Dva komada iz „Intermezzo”; Berlioz: Igra vilenjaka i madjarski marš iz Fausta) ★ 20.45 Stuttgart ★ 22.00 Vesti. Sport ★ 22.20 Koncert na mandolinama ★ 22.50 Langenberg

**London Reg. 342,1m 50kw 877kc**

19.45 Koncert na čelu Norine Smino ★ 20.15 Koncert madjarskog orkestra W. Hyden-a. Na programu španska muzika ★ 21.15 Variete ★ 22.00 Popularna britanska muzika R. Addinsell ★ 22.15 Vesti ★ 22.30—24.00 Muzika za igru.

**Luxembourg 1304m 150kw 230kc**

7.45 Gramo koncert ★ 12.00 Radio orkestar ★ 12.30 Vesti ★ 13.05 Nastavak koncerta radio orkestra ★ 13.15 Gramo ploče ★ 13.35 Nastavak gramoploča ★ 14.00 Berza ★ 15.45 Valcer pijanstva (Paul Linke) ★ 19.00 Nemačko veće gramoploče ★ 19.20 Radio orkestar ★ 19.45 „Majka i dete” (nekoliko pesama) ★ 20.15 Vesti ★ 20.35 Radio orkestar ★ 20.50 Nastavak koncerta radio orkestra ★ 21.45 Vokalni duet (Johann Brahms: „U tihoj noći”; Žubori voda; Vitez i kaludjerica; Mendelsohn-Bartholdy: Večernja pesma, Pozdrav, Duet iz „Elias”; Saint-Saens: Samson i Dalila) ★ 22.20 Muzika za igru (gr. ploče).

**Milano 368,6m 50kw 814kc**

11.30 Kamerna muzika (gr. ploče) ★ 12.30 Gramo ploče ★ 12.45 Radio novine ★ 13.10 Raznorodna muzika ★ 13.30 Gramo ploče ★ 16.35 Radio novine ★ 16.45 Čas za decu ★ 17.10 Muzika za igru ★ 18.30 Vesti na stranom jeziku ★ 19.40 Gramo ploče ★ 19.55 Radio novine ★ 20.05 Gramo ploče ★ 20.45 Gramo ploče 20.55 „Mefistofel” opera od A. Boito-a. U pauzi: Predavanje — Filmski pregled — Radio novine

**Monte Ceneri**

257m 15kw 1167kc  
20.00 Radio orkestar. Koncertne miniaturre (Cajkovski: Miniaturna uvertira; Debussy: Eriče; Padre Martini: Gavota; Godard: Samoća; Arbeau: Lakrdijaš; Beelman: Rondo alla francese) ★ 20.30 Havajske gitare (gr. ploče) ★ 20.45 „Mefistofel”, opera od Boito-a (iz Skale). U pauzi: Gravoche i filmski pregled

**Midland Reg. 391,1m 25kw 767kc**

19.30 Gramo ploče ★ 20.15 London ★ 22.15 Vesti ★ 22.30 London

**Mor. Ostrava**

259,1m 11kw 1158kc  
19.00—23.00 Prag

**Četvrtak, 10. maja**

**München** 405,4m 100kw 740kc  
6.15 Hamburg ★ 8.45 Koncert na orguljama ★ 9.20 Koncert u čast rođendana pesnika Cäsara Fleiochlena ★ 10.50 Iz dela velikih pisaca ★ 11.30 Leipzig ★ 12.00 Vojna muzika ★ 13.00 Orkestarski koncert ★ 14.30 Gramo koncert ★ 16.00 Orkestar i solo gitara ★ 17.50 Smetana: Gudački kvartet e-mol ★ 18.15 „Vaskrsenje”. Igra od M. Halbera ★ 19.00 Radio orkestar, hor i G. Woldan, violina ★ 21.00 Šareni program ★ 22.30—24.00 Muzika za igru.

**Oslo** 1186m 60kw 253kc  
20.00 Gramo koncert ★ 20.45 Izveštaj sa jedne izložbe ★ 22.00 Aktualiteti ★ 22.15 Radio orkestar. Norveška muzika

**Paris-Radio** 1724m 75kw 174kc  
12.30 Orkestarski koncert ★ 15.45 Berza ★ 18.45 Pravno predavanje ★ 19.00 Filmski pregled ★ 19.15 Pregled nemačke štampe ★ 19.30 Praktičan život ★ 20.00 Veče šansonu ★ 20.30 Pregled večernje štampe ★ oko 21.30 Sport. — Vesti. — Hronika Kristofa ★ 22.30 Muzika za igru

**Palermo** 531m 3kw 565kc  
17.30 Gramo ploče ★ 18.00 Čas za decu ★ 20.20 Gramo ploče ★ 20.45 Simfonijski koncert Dirig. F. Russo  
Posle koncerta: Gramo ploče ★ 23.00 Radio novine

**Poste-Parisien**  
312,8m 60kw 959kc  
10.25 Radio orkestar ★ 12.10 Gramo ploče za decu ★ 12.30 Koncert ★ 13.10 Gramo ploče ★ 13.30 Iz opereta (gr. ploče) ★ 18.35 Berza ★ 18.40 Čas za decu ★ 19.10 Radio žurnal ★ 19.35 Gramo ploče ★ 20.10 Pozorišni komad u 3 čina od M. Acharda ★ 22.10 Vesti

**Poznan** 345,6m 1,8kw 868kc  
19.50—24.00 Varšava i Milano

**Prag I (Prah)**  
470,2m 120kw 638kc  
6.45 Gimnastika ★ 7.30 Koncert iz Karlovih Vari ★ 9.20 Vokalni kvartet. Romanse E. Stary-a ★ 10.00 Kamerna muzika. (B. Jirak: Sonata op. 20) ★ 10.30 Literarni čas posvećen J. Bunjinu ★ 11.00 Radio-orkestar. (Fibich: Slavuj, Zabor, Ludek, Simfonijska poema op. 14; Al. Haba: Svita za orkestar op. 6; Dvoržak: L'Ondin. Simfonijska poema) ★ 12.05 Vesti ★ 12.15 Bratislava ★ 16.30 Brno ★ 17.45 Gramo ploče ★ 18.00—19.00 Čas za Nemce. Predavanje ★ 19.15 Gramo-ploče ★ 19.30—22.30 „Dalibor” opera u 3 čina od Smetane ★ 22.30 Vesti. Dnevni pregled. Sport ★ 22.45—23.00 Gramo ploče

**Prag II (Prah)**  
249m 5kw 120kc  
14.30 Čas za Nemce. Narodne pesme ★ 15.30—16.00 Čas za Slovačke: I. Decji svet slikara. II. Stare narodne pesme

**Riga** 514m 15kw 583kc  
19.05 Veče poljske muzike. Orkestar i E. Uminska, (violina) ★ 21.00 Vreme. Vesti. Zatim do 22.30 Muzika za igru

**Rim (Roma)** 420,8m 50kw 713kc  
12.30 Gramo ploče ★ 13.05 Raznorodna muzika ★ 13.30 Vesti — Radio novine — Berza ★ 16.30 Čas za decu ★ 16.50 Radio novine ★ 17.10 Vokalni i instrumentalni koncert (Bach-Busoni, Goldmark, Chabrier, Wagner i dr.) ★ 18.10 Predavanje Prof. A. Cutolo-a ★ 18.30 Vesti na stranom jeziku ★ 19.30 Gramo ploče ★ 19.55 Radio novine — Sportske vesti ★ 20.05 Gramo ploče ★ 20.45 Koncertno veče (iz Milana) ★ 23.00 Radio novine

**Strasbourg** 349,2m 12kw 859kc  
17.00 Orkestarski koncert ★ 18.00 Predavanje o Anversu ★ 18.30 Orkestarski koncert (Scassola, Delibes, i dr.) ★ 19.30 Vesti ★ 20.00 Pregled štampe na nemačkom ★ 20.30 Dobrotvorni koncert (iz Thanua) ★ (Ganne, Beethoven, Rameau, Haydn i dr.) ★ oko 22.30 Pregled štampe na francuskom.

**Stockholm** 426,1m 55kw 704kc  
19.35 Radio igra ★ 21.00 Koncert operiskog hora i radio orkestra ★ 22.00—23.00 Radio orkestar

**Stuttgart** 522,6m 100kw 574kc  
6.15 Hamburg ★ 10.45 Vokalni koncert ★ 11.30 Leipzig ★ 12.00 Orkestarski koncert ★ 13.00 Gramo koncert ★ 14.30 Vokalni koncert ★ 15.00 Čas za decu ★ 16.00 München ★ 17.30 Muzika za igru ★ 18.00 Šareni program ★ 18.30 Orkestar, hor, solisti i recitacije ★ 19.45 Frankfurt ★ 20.45 Pfitzner: Iz muzičke legende „Palestrina” ★ 22.15 Šta moramo da znamo ★ 23.00 Muzika za igru ★ 24.00—2.00 Večernja muzika

**Suisse Romande**  
443,1m 25kw 677kc  
18.30 Radio orkestar iz Lozane ★ 20.00 Radio orkestar ★ 21.00 Prenos iz Milana i vesti

**Warszawa** 1414m 120kw 212kc  
9.40 Gramo-ploče ★ 10.00 Narodna muzika (gr.-ploče) ★ 12.15 Muzički matine ★ 14.20 Narodne pesme i igre (gr.-ploče) ★ 15.20 Džaz orkestar ★ 16.30 Čuveni umetnici. (I. Rogaczewski gr.-ploče) ★ 16.45 „Dva pravila” od Cas. Truchanowskog ★ 17.15 Koncert solista. Klavir, pevanje. (Statkowski: Preludij as-dur; Guzewski: Preludij b-mol; Wertheim: Preludij ges-dur; Pachulski: Etida u oktavama; Larzyski: „Uspavanka; Gorski: Pesma; Malinowski: Video sam je u snu; Mas-

zyski: Maj; Friemann: Nocturn; Dorabalska: Preludij c-mol; Poznanska: Preludija e-dur; Michalowski: Poloneza; Rozycki: Akvarela; Szymanowski: U magli, Daleko od sveta) ★ 18.40 Gramo-ploče ★ 19.52 Svečani prenos prilikom nacionalne rumunske svekovine ★ 20.25 Gramo-ploče ★ 20.45 Žurnal ★ 20.57 „Mefistophele” opera od Arrigo Boito (Milano)

**JEDNO AMERIČKO RADIO DRUŠTVO DOBIJA SOPSTVENO POZORIŠTE.**

Kolumbija Broadcasting Sistem — pored N. B. K-a najveće američko radio društvo — uzeo je ovih dana za svoje svrhe pod zakup Hudson-pozorište u Njujorku. Pozornica zakupljenog pozorišta biće naročito podešena za radio programe i biće, pomoću već poznate staklene zavese odvojena od prostora za posmatranje. Pomenuto se društvo odlučilo na ovaj korak zato što je uvidelo da radio igre postaju sve omiljenije i da slušaoci pokazuju sve jače interesovanje za neposredno slušanje radio programa. Sem toga, društvo namerava da prenosi iz pozorišta, preko američkih stanica, i službe Božje kao i školske emisije.

**RUSKA STANICA OMETA EMISIJU BIZAMBERGA**

U petak, 9. marta, bio je „Ravag” prinudjen da prekine za kratko vreme svoju večernju emisiju pošto je stanica u Bizambergu, na osetan način, bila ometana od jedne susedne stanice, neobično jake energije.

Smetnja je nastala za vreme prenosa jednog ton-filma. Za vreme ove nepredviđene pauze, koja je trajala otprilike pet minuta, pokušalo se da se pronadje prouzrokovac ove smetnje.

Prema saopštenju tehničkog vodstva „Ravaga”, sve emisije bivaju redovno, u cilju kontrole, ispitivane. Pri tom ispitivanju zapaženo je da jedan susedan talas, povremeno, ometa emisije Bizamberga ali da su ove smetnje najčešće tako neznatne da ih slušaoci uopšte i ne zapažaju. Slučaj, sličan ovome od 9. marta, još nije bio zabeležen.

U toku tačnih ispitivanja, koja su vršena posle ovog nemilog događaja, utvrdilo se da ova ometanja dolaze od strane jedne ruske stanice, verovatno od jedne od velikih radio stanica Arhangel'sk ili Astrahan.

„Ravag” je već obavestio Svetski radio savez o gornjem slučaju i očekuje od ovoga da u buduće spreči slična ometanja.



# Р е т а к, 11 м а ј а

## БЕОГРАД

таласна дуж. 437,3м., 2,8кв., 686кц

### ПРЕПОДНЕВНИ ПРОГРАМ:

11.00 Објављивање дневног програма

Концерт Радио оркестра

1. Мутон: Пролете живота, увертира ★ 2. Сен-Санс: Баханал из опере „Самсон и Далила“

11.20 Званични извештај о водостању

(српски, француски и немачки) и Званични извештај о водостању (српски)

Наставак концерта Радио оркестра

3. Сен-Санс: Лабуд ★ 4. Тајлман: Туга, меланхолични интермеццо ★ 5. Шмит-Хаген: Играјућа лутка ★ 6. Мокрањец: II. и VIII. Руковет

11.59 Тачно време

12.00 Звона са Саборне цркве

12.05 Одломци из разних опера (грамофонске плоче)

1. Маскањи: Уводна музика за „Кавалерију Рустикану“ ★ 2. а) Делиб: Арија из опере „Иакме“, б) Шарпантје: Успаванка из опере „Луиза“ (Козину) ★ 3. Масне: Арија из опере „Вертер“ (Мансо) ★ 4. Бородин: Хор сељака и полевеке игре из опере „Кнез Игор“ ★ 5. Гуно: Сцена у тамници из опере „Фауст“ (Сајнемајер и Дворски)

12.45 Берзански курсеви и Рекламе

13.10 Наставак одломака из разних опера (грамофонске плоче)

6. а) Верди: Арија из опере „Риголето“, б) Белини: Арија из опере „И Пуритани“ (Гали Курчи) ★ 7. Верди: Дует и сцена из опере „Риголето“ (Руфо и Марини) ★ 8. Бизе: Хор из опере „Кармен“ ★ 9. Леонкавало: Хор из опере „Бајачо“

13.30 Новинарски извештаји А. А. Тачно време

до 13.45

### ПОПОДНЕВНИ ПРОГРАМ

16.00 Вокални концерт

гђе Карле Матачић-Дубске

1. Шуберт: а) Радозналко, б) Пролетњи сан ★ 2. Брамс: а) Успаванка, б) Самоћа у пољу ★ 3. Тости: Нинон ★ 4. Чесек: Мале руже ★ 5. Сметана: Арија из опере „Продана невеста“

16.30 Час гимнастике за децу, гђа Смиља Мандукић

17.00 Заштита абнормалне деце, предавање г. Антона Скале

до 17.30

### ВЕЧЕРЊИ ПРОГРАМ

18.55 Тачно време

Објављивање вечерњег програма и програма за следећи дан

19.00 Владета Поповић пева народне песме (грамофонске плоче)

1 а) Дуде бело дуде, б) Дано, Данче ★ 2. Поповић лумпује

19.10 Рекламе

19.20 Лака музика

(грамофонске плоче „Кристал-Кристал“)

1. а) Холмс-Девали: С тобом Ерика, шпански фокс, б) Рајмонд-Амберг: Планинка, песма и фокс (3366) ★ 2. а) Вушан: Играјуће дрво, б) Енгел: Гледај малу Рут (ксилофон) (5109) ★ 3. Гроте-Мелихар: Велико валцер потпури из тонфилма „Краљеви валцера“ (1660)

19.30 Др. Војислав Рашић:

Из сиротињског света

(чита аутор)

20.00 Пренос из Загреба

22.00 Тачно време

Новинарски извештаји А. А.

Путникова обавештења

Народне песме пева г. Миле Милутиновић, члан Народног Позоришта, уз пратњу оркестра

1. Книгу пише Мула паша ★ 2. Београђанка коло ★ 3. Крадем ти се у вечери ★ 4. Дунавка II. коло ★ 5. а) Заспала девојка, б) Пилето пејет ★ 6. Тасино коло ★ 7. Грана од бора ★ 8. Славјанка коло ★ 9. Устани злато моје ★ 10. Омољка коло ★ 11. а) Еј под Скочићем, б) Купи ми ново бич ★ 12. Кокоњеште новије

до 23.00

(Ферстер клавиј из музичке куће „Хармонија“)

## БЕОГРАД

таласна дуж. 569,3м., 2,8кв., 527кц

11.00 Слска ура: Proslava на матејинског дане

12.15 Концерт reproduc. jugoslov. pesmi

12.45 Poročila

13.00 Čas, reproduc. koncert godbe на pihala

18.00 Radijski orkester: Uverture. Ciganka (Balfе); Kralj Mydas (Eilenberg); Vesele žene Windzorske (Nicolai); Mignon (Thomas)

18.30 Izleti za nedeljo (Vladimir Petrić)

19.00 Francoščina (prof. Prezelj)

19.30 Milčinski, prijatelj velikih in malih otrok (C. Hočevar)

20.00 Prenos iz Zagreba

22.00 Čas, poročila, lahka glasba

## ЗАГРЕБ

таласна дуж. 276,2м., 0,8кв., 1086кц

12.20 Sutrašnji jelovnik i kuhinjski recepti

1230 Gramofonske ploče

13.00 Objava rasporeda Radiostanice Kazališta i Kinematografa

13.10 Gramofonske ploče

13.40 Vijesti

16.45 Vijesti

1700 Koncert ruskog zbora i orkestra balalajčnika

19.00 Sokolsko predavanje

19.15 Sport u subotu i nedelju

19.30 Društvene i kulturne vijesti

20.00 Klavirski koncert Dr. Viktora Urbančiča

21.00 Vokalni koncert Marka Rothmüllera

21.30 Koncert на čelu Milovana Ečimovića

22.00 Objava rasporeda, vijesti i meteorološki izvještaj

22.15 Plesna glazba orkestra Sever iz Grill Rooma

Svakog punog sata vremenski znak Geofizičkog Zavoda

## WEN

Beč (Wien) 506,8m 120kw 592kc

12.00 Seoska muzika (gr. ploče) ★

12.30 Zabavna muzika (gr. ploče) ★

13.00 Čuveni umetnici (gr. ploče) ★

15.00 Berza ★ 15.45 Beethoven: Sonata es-dur op. 31 Nr. 3 ★ 16.15 Čas za žene ★ 16.40 Koncert solista (Bach: Sonata c-mol op. 17 Nr. 2; H. Wolf: Pesme) ★ 17.10 Čas za decu ★ 17.35 Gramo ploče ★ 18.00 Izveštaj za strance i putnike ★ 18.25 Predavanje o Rudolfu Habsburškom ★ 19.15 Iz šumske četvrti ★ 20.00 Koncert simf. Orkestra uz učesće E-ve Hadrabove, sopran. Muzika od Smetane i Dvoržaka ★ 21.55 Vesti ★ 22.10 Predavanje na francuskom ★ 22.20 Koncert radio orkestra

Berlin 356,7m 100kw 841kc

6.30 Koncert iz Kiela ★ 12.00 Orkestarski koncert ★ 13.15 Iz opereta i zvučnih filmova (gr. ploče) ★ 14.00 Vesti ★ 14.15 Umetnici na violini i на čelu (gr. ploče) ★ 16.00 Zabavna muzika ★ 18.05 Anonimna pisma ★ 18.30 Čas knjige ★ 19.15 Beethoven: Sonata za klavir i violinu d-dur op. 12 Nr. 1 ★ 20.15 Breslava ★ 21.15 Mali radio orkestar ★ 22.00 Vreme — Vesti — Sport ★ Zatim Gramo ploče ★ 23.30 Predavanje o Schilleru

Beromünster 539,6m 60kw 556kc

19.50 Radio orkestar ★ 20.00 Poezija ili istina ★ 20.30 Koncert на orgulji. Francuska muzika ★ 21.00 Vesti ★ 21.10 Narodna pesme

Bratislava 298,8m 13kw 1004kc

11.05 Prag ★ 12.35 Morav, Ostrava ★ 13.45 Vesti ★ 16.00 Brno ★ 17.05 Prag ★ 18.15—19.00 Čas za Madjare ★ 19.05 Vesti ★ 19.20 Predavanje „Rak i njegovo hirurško lečenje“ ★ 19.35 Radio orkestar (Dvoržak: Tri koncertne uvertire op. 91; Ambrosio: Priroda, koncert za violinu i orkestar ha-mol) ★ 20.30 Prag

Breslau 315,8m 60kw 950kc

6.25 Hamburg ★ 8.00 Gramo koncert ★ 11.50 Vojna muzika ★ 13.40 Nastavak koncerta ★ 16.00 Frankfurt ★ 19.00 Hamburg ★ 20.15 Nacionalni čas. „Četa S. A.“. Radio igra

**etaka, 11 maja**

po knjizi istog imena od W. Glasera  
★ 21.15 Vokalni koncert ★ 22.30  
Muzika od Günther Bialasa (Radio  
orkestar, hor i solisti ★ 23.10—24.00  
Hamburg

**Brno** 325,4m 32kw 922kc  
12.35 Morav. Ostrava ★ 16.00 Radio  
orkestar (Naef: Švajcarska svečana  
uvertira; Travaglia: Misteriozna Venecija, svita; Dvoržak: Valcer op. 54  
Nr. 5; Košťal: Praznik obučara, uvertira)  
★ 18.25 Čas za Nemce. Radio  
igra ★ 19.35 Morav. Ostrava ★  
20.30—22.30 Prag

**Bruxelles (Flamanski)**  
322m 15kw 932kc  
20.15 Radio igra ★ 21.00 Orkestar-  
ski koncert ★ 22.00 Žurnal ★ 22.10  
Orkestar Robert Kersa

**Bruxelles (Francuski)**  
483m 15kw 620kc  
20.00 Radio orkestar. Koncert po-  
svećen belgijskoj vojnoj muzici ★  
21.15 Radio orkestar ★ 22.00 Žur-  
nal ★ 22.10 Gramo-ploče (Zelje  
naših slušaoca) ★ 22.15 Gramo-  
ploče

**Bucuresti** 364,5m 12kw 823kc  
13.00 Berza. Gramo-ploče ★ 14.15  
Laka muzika (gr-ploče) ★ 18.00  
Orkestarski koncert ★ 19.15 Nastavak  
orkestarskog koncerta ★ 19.50  
Predavanje ★ 20.30 Prenos jedne  
opere ili „Tanhäuser“ (gr-ploče)

**Budapest I** 549,5m 120kw 546kc  
6.45 Gimnastika ★ 7.00 Ploče ★  
9.45 Vesti ★ 10.00 I. Aktueliteti;  
2. Saopštenja za omladinu. U odmo-  
ru: Groh Herbert ploče ★ 12.05 Salonska  
kapela Schwietzer (Lincke:  
Uvertira; Weber: Čarobni strelac;  
Schweitzer: Alt-Wien; Lohr: Ljubavna  
serenada; Lehar: Opertt, potpuri)  
★ 13.15 Radio poruke ★ 14.40 Vesti,  
berza ★ 15.30 Radio poruke ★  
17.00 Čas za decu ★ 17.20 Magda  
Szecsi svira na violini (Bach: IV. so-  
lo-scenata; Schubert: Rondo; Rach-  
maninov: Elegia; Ravel: Piece; Liszt:  
Valse impromptu) ★ 17.50 Vesele  
scene. Izvode: Olga Ersztnyi, Zoltan  
Hosszu i G. Kabok ★ 18.20  
Sport ★ 18.30 Arpad Hanak svira  
na klaviru (Brahms, Chopin, Szendy)  
★ 19.00 Predavanje ★ 19.30 Prenos  
iz drž. opere: „Don Carlos“. Opera  
u 8 slika od Verdija. Posle opere: Ci-  
ganska kapela Braće Tolla iz kafane  
Patria.

**Daventry** 1500m 25kw 200kc  
18.30 Osnovi muzike. Koralske va-  
riacije od Bacha ★ 19.30 Predava-  
nje: „U šta verujem“ ★ 20.10 Or-  
kestarski koncert uz učeće H. Brind-  
lea, bariton ★ 21.00 Vesti ★ 21.20  
Kratka priča od Agate Kristi ★  
21.45 Laka muzika ★ 22.25 II čin  
iz opere „Gajdaš Svanda“ od Wein-  
bergera ★ 23.16—24.00 Muzika za  
igru (H. Roy sa svojim orkestrom).

**Deutschlandsender**  
1571m 60kw 191kc

6.20 Hamburg ★ 9.00 Vokalni kon-  
cert ★ 12.10 Gramo ploče ★ 14.00  
Gramo koncert ★ 16.00 Köln ★  
17.45 Muzika od M. Regera ★ 19.10  
Sieg: Oratorium za orkestar, hor i  
solo sopran ★ 20.15 Breslava ★  
21.25 Gramo ploče ★ 22.10 Vreme.  
Dnevne i sportske vesti ★ 23.00—  
24.00 Leipzig

**Frankfurt** 251m 17kw 1195kc  
7.10 Gramo koncert ★ 11.00 Kon-  
cert ★ 12.00 Vojna muzika ★ 13.20  
Stuttgart ★ 14.00 Stuttgart ★ 16.00  
Radio orkestar ★ 17.45 Zabavni  
program ★ 19.00 Koncert na man-  
dolinama ★ 19.30 Violinski koncert  
★ 20.00 Berlin ★ 20.15 Breslava  
★ 21.25 „Suite severa“ od J. Weiss-  
manna ★ 22.40 Händel: Trio es-  
dur za obou violinu i klavir ★ 23.00  
„Glasovi noći“. Prikaz od L. Adama  
★ 24.00—1.00 Gramo koncert.

**Hamburg** 331,9m 100kw 904kc  
6.20 Orkestarski koncert ★ 11.30  
Koncert ★ 13.20 Zabavna muzika  
★ 14.30 B. Smetana (gr-ploče) ★  
16.00 Koncert ★ 18.00 Muzika za  
igru ★ 19.00 Vojna muzika ★  
20.15 Breslava ★ 21.15 R. Schu-  
mann: Simfonija o proleću op. 38  
b-dur ★ 22.00 Vesti ★ 22.20 Mu-  
zički intermeco ★ 23.00 Zabavna  
muzika

**Heilsberg** 291m 60kw 1031kc  
6.20 Hamburg ★ 11.30 Hamburg  
★ 13.05 Gramo koncert (Königs-  
berg) ★ 13.05 Gramo ploče (Dan-  
zig) ★ 16.00 Mali radio orkestar  
★ 19.00 Hamburg ★ 20.15 Bresla-  
va ★ 21.25 Koncert operskog orke-  
stra (H. Unger: Slike iz prirode za  
orkestar op. 24; Schjelderup: Mala  
norveška svita za orkestar ★ 22.30  
Koncert operskog orkestra ★ 23.30  
do 0.30 Gramo ploče (Königsberg)  
★ 23.30—0.30 Gramo koncert  
(Danzig).

**Hilversum** 1875m 7kw 160kc  
21.10 Koncert solista (čelo, klavir) ★  
23.25 Gramo ploče ★ 23.40—0.40  
Gramo ploče

**Huizen** 301,5m 20kw 995kc  
20.40 Mali orkestar ★ 22.10 Horski  
koncert ★ 23.25—0.10 Gramo ploče

**Kalundborg** 1261m 7,5kw 238kc  
20.00 Vodvilj u 1 činu od J. L.  
Heiberg. Muzika od Heiberga ★  
21.15 Koncert na saksofonu ★ 21.30  
Gramo-ploče ★ 22.05 Kamerna mu-  
zika. (Beethoven: Kvartet f-dur op.  
59 Nr. 1) ★ 23.00—0.30 Muzika  
za igru

**Katowice** 395,8m 12kw 758kc  
20.15 Varšava ★ 23.00 Prepiska sa  
radio slušaocima

**Košice** 269,5m 2,6kw 1113kc  
19.35 Morav. Ostrava ★ 20.30 Prag

**Krakow** 304,3m 2kw 986kc  
19.25 Varšava ★ 20.15—23.30 Var-  
šava

**Langenberg** 456m 60kw 658kc  
20.15 Breslava ★ 21.25 Borba za rad  
na zapadu ★ 22.00 Vreme — Vesti ★  
22.20 Pozorište na zapadu ★ 23.00—  
0.30 Queling-kvartet

**Leipzig** 382,2m 120kw 785kc  
6.20 Hamburg ★ 8.20 Gramo ploče  
★ 12.00 Koncert ★ 13.25 Vesela  
muzika (gr. ploče) ★ 14.00 Berza  
★ 14.25 Pesnik Br. Brehm ★ 14.40  
Nove pesme od M. Trappa, R. Trun-  
ka, Würza i G. Schumanna ★ 15.30  
Sudbina istraživača Leibnitz ★ 16.00  
Koncert simf. orkestra ★ 18.00 Liri-  
ka Paula Ernsta ★ 18.15 Zabavni  
koncert radio orkestra ★ 19.35 O.  
Brandt: Flagelauti ★ 20.15 Breslava  
★ 21.25 Ruske narodne pesme. Peva  
ruski hor iz Drezde ★ 22.00 Koncert  
radio orkestra

**London Reg.** 342,1m 50kw 877kc  
18.30 Mantovani sa svojim orkestrom  
★ 19.30 Novi Georgian trio ★ 20.00  
Nekoliko reči o sledećem koncertu ★  
20.15 Londonski muzički festival. Di-  
rigent: Br. Walter, Solisti: B. Shore,  
viola; E. Feuermann, čelo (Schubert:  
Simfonija Nr. 7; Strauss: Don Kihot,  
simf. poema op. 35; Wagner: Maj-  
stori pevača, uvertira) ★ 22.15 Vesti  
★ 22.40 Muzika za igru.

**Luxembourg** 1304m 150kw 230kc  
7.45 Gramo koncert ★ 12.00 Radio  
orkestar ★ 12.30 Vesti ★ 13.05 Na-  
stavak koncerta radio orkestra ★  
19.00 Holandsko veče. Radio caba-  
ret ★ 19.35 Klavirski koncert (Bee-  
thoven: Sonata op. 111; Joseph Lon-  
geu; Druga koncertna etida) ★  
20.00 Radio orkestar ★ 20.15 Vesti  
★ 20.50 Nastavak koncerta radio  
orkestra ★ 21.00 Radio orkestar ★  
21.35 Radio orkestar (Moderna mu-  
zika) ★ 22.00 Gramo ploče ★  
22.25 Muzika za igru.

**Milano** 368,6m 50kw 814kc  
11.30 Kvintet Ambrosiano ★ 12.30  
Gramo ploče ★ 12.45 Radio novine  
★ 13.00 Raznorodna muzika ★  
16.35 Radio novine ★ 16.45 Čas za  
decu ★ 17.10 Ambrosianske pesme  
★ 17.30 Recitovanje stihova — gr.  
ploče ★ 19.00 Vesti na stranom je-  
ziku ★ 19.40 Gramo ploče ★ 19.55  
Radio novine ★ 20.05 Gramo ploče  
★ 20.45 Simfonijski koncert dirig.  
La Rosa Parodi (Brahms: Prva sim-  
fonija c-mol; Rocca: Epski interludij  
Strauss: Don Juan, simf. poema) U  
pauzi: Predavanje. Posle koncerta:  
Gr. ploče ★ 23.00 Radio novine

**Monte Ceneri**  
257m 15kw 1167kc  
20.00 Koncert na flauti. Soliste: Lu-  
ciano Italiani. Na klaviru: Nino Her-  
schel ★ 20.15 Predavanje ★ 20.30  
Koncert violniste Giovannina Baga-  
rotti. Radio orkestar. Dirigent L.  
Cassella (Mozart: Koncert d-dur;  
Händel: Sonata e-dur; Gluck-Kreisler:

Melodia; Chopin-Sarasate: Nokturn es-dur; Rimski-Korsakov-Kreisler: Preludij i Alegro) ★ 21.30 Gramo ploče

**Midland Reg.** 391,1m 25kw 767kc  
19.15 Gramo ploče ★ 20.20 London ★ 22.25 Vesti ★ 22.40 London

**Mor. Ostrava**  
259,1m 11kw 1158kc  
12.35 Radio orkestar ★ 19.35 Sareni program

**München** 405,4m 100kw 740kc  
6.45 Gramo koncert ★ 7.35 Sareni muzički program ★ 12.00 Orkestarski koncert ★ 13.25 Gramo ploče 14.20 Vokalni koncert ★ 14.50 „Zena i narod”. Igra od T. Geissler ★ 16.00 Orkestar i K. Schafitel, sopran ★ 17.50 Vokalni koncert. Pesme i dueti ★ 18.30 Gramo koncert ★ 19.00 Simfonijski koncert radio orkestra (Franckenstein: Tri pesme za dubok glas i orkestar; Dvorak: Simfonija — „Iz novog sveta” ★ 20.00 Berlin ★ 20.15 Breslava ★ 21.00 Muzika od F. Lista ★ 23.00 do 24.00 Hamburg.

**Oslo** 1186m 60kw 253kc  
20.00 Pozorišni komad ★ 22.00 Aktualiteti ★ 22.15 Kamerna muzika

**Paris-Radio** 1724m 75kw 174kc  
12.30 Orkestarski koncert Lully, Donizetti, Delibes i dr.) ★ 15.45 Berza ★ 16.30 Kurs engleskog ★ 18.45 Umetnička hronika ★ 19.00 Radio dialog ★ 19.30 Praktičan život ★ 20.00 Čas iz književnosti ★ 20.30 Pregled večernje štampe ★ 20.45 „Rembrandt”. Pozorišni komad od V. Josza i L. Dumura uz sudelovanje G. Colin i njegove trupe ★ oko 21.30 Vesti ★ 22.30 Muzika za igru

**Palermo** 531m 3kw 565kc  
17.30 Kamerna muzika ★ 18.10 Čas za decu ★ 20.00 Vesti — Radio novine ★ 20.20 Gramo ploče ★ 20.45 Koncert na orgulji (Frescobaldi, Dubois, Debussy i dr.) U pauzi: Predavanje ★ 22.00 „Nema Gospa”. Komedija u dva čina od A. Fiance-a ★ 23.00 Radio novine

**Poste-Parisien**  
312,8m 60kw 959kc  
7.10 Gramo ploče ★ 12.05 Gramo koncert ★ 12.35 Nove ploče Pathé ★ 13.15 Gramo ploče Villabelle ★ 13.30 Nove ploče Odeon ★ 18.45 Berza ★ 19.10 Radio žurnal ★ 19.45 Gramo ploče ★ 20.10 Koncert simf. radio orkestra (Bach: Brandenburški koncert; Mozart: Impresario, uvertira Mozart: Uspavanka, za violinu, čelo i kvartet; Mozart: Valceri; Beethoven: II Simfonija) ★ 22.00 Vesti

**Poznanj** 345,6m 1,8kw 868kc  
19.47—22.40 Varšava i Krakovo ★ 22.40—23.00 Muzika za igru (gramo-ploče) ★ 23.05—23.30 Nastavak gramo-ploče

**Prag I (Prah)**  
470,2m 120kw 638kc  
6.00—7.15 Gimnastika. Muzika i pevanje ★ 10.30 Naše narodne pesme ★ 11.05 Muzika od Smetane ★ 12.10 Gramo-ploče ★ 12.25 Vesti ★ 12.35—13.35 Morav. Ostrava ★ 13.45 Gramo-ploče ★ 15.55 Berza 16.00 Brno ★ 16.50 Čas češke konverzacije ★ 17.05 Kvartet Ondriček (Schubert: Kvartet Nr. 2 op. 125; Mozart: Kvartet es-dur Nr. 3, Köchel Nr. 428) ★ 18.25—19.00 Čas za Nemce ★ 20.30 „Figarova ženidba”. Komedija u 4 čina od Beaumarchais-a ★ 22.00 Vesti. Dnevni pregled. Sport ★ 22.15—22.30 Vesti na ruskom

**Prag II (Prah)**  
249m 5kw 120kc  
14.35 „Ženska lica u operama od Smetane” ★ 14.45 Koncert na čelu ★ 15.10 Čas za Nemce: I. Predavanje. II. Gramo-ploče ★ 19.10 Vesti ★ 19.20—19.35 Vokalni koncert

**Riga** 238,5m 15kw 1258kc  
18.00 Violinski koncert ★ 19.00 Ljubičica sa Monmarta”. Opereta u 3 čina od Kalmara

**Rim (Roma)** 420,8m 50kw 713kc  
12.30 Gramo ploče ★ 13.00 Instrumentalni koncert ★ 13.30 Vesti — Radio novine — Berza ★ 16.30 Čas za decu ★ 16.50 Radio novine ★ 17.00 Vokalni i instrumentalni koncert (Mendelssohn, Bizet, Glinka i dr.) ★ 18.30 Vesti na stranim jezicima ★ 17.40 Gramo ploče ★ 19.55 Radio novine ★ 20.05 Gramo ploče ★ 20.45 Koncert vojne muzike „Hirromant”. Komedija u jednom činu od N. Bolla ★ 23.00 Radio novine

**Strasbourg** 349,2m 12kw 859kc  
17.00 Orkestarski koncert ★ 18.00 Predavanje (na nemačkom) ★ 18.15 Čas iz dikcije ★ 18.30 Gr. ploče ★ 19.30 Vesti ★ 19.45 Gramo ploče ★ 20.00 Pregled štampe na nemačkom ★ 20.30 Dve operete J. Offenbacha ★ oko 22.00 Pregled štampe na francuskom ★ 22.00 Orkestarski koncert iz Café-a „Ddéon”

**Stockholm** 426,1m 55kw 704kc  
19.30 Gramo ploče ★ 20.30—23.00 Diskusija

**Stuttgart** 522,6m 100kw 574kc  
7.10 Gramo koncert ★ 10.10 Kamerna muzika ★ 12.00 Frankfurt ★ 13.20 Gramo koncert ★ 14.00 Gramo ploče ★ 15.40 Pesme za sopran od Brahmsa i Schoecka ★ 16.00 Frankfurt ★ 17.30 Klavirski koncert (Na programu Schubert) ★ 18.45 Radio orkestar ★ 20.15 Breslava ★ 21.25 Veseli čas ★ 23.00 Frankfurt ★ 24.00—1.00 Frankfurt

**Suisse Romande**  
443,1m 25kw 677kc  
19.45 Predavanje o Debussy-u (sa primerima) ★ 20.30 „Lischen i Frit-

## Petak, 11. maja

zschén” opereta od Offenbacha ★ 21.05 Četvrt časa optimizma ★ 21.20 Laka muzika ★ 22.05 Vesti ★ 22.10 Rad društva naroda

**Warszawa** 1414m 120kw 212kc  
7.40 Gramo-ploče ★ 11.40 Pregled štampe 12.05 Gramo-ploče. (Narodna muzika) ★ 12.55 Žurnal ★ 15.20 Vokalni koncert. (Schubert i Mendelssohn) ★ 15.38 Koncert salonskog kvinteta ★ 16.50 Klavirski koncert. (Dandrie-Friedman: Flauta; Scarlatti-Friedman: Pastoral; Rameau-Friedman: Poziv ptica; Glück-Brahms: Gavota; Beethoven-Busoni: „Eccossaise”; Schubert-Godowski: Muzički momenat; Schubert-Godowski: Balet „Rosamonde”; Schubert-Godowski: Vojni marš) ★ 18.10 Laka muzika ★ 19.25 Aktualiteti ★ 19.40 Sportske vesti ★ 19.47 Žurnal ★ 20.15 Simfonijski koncert filharmonije. Dirigent A. Rodzinski (Brahms: IV Simfonija; Bach: Tokata i fuga d-mol; Albeniz: Praznik u Seviliji; Stravinski: Zar ptica) ★ 22.40 Muzika za igru ★ 23.05 Nastavak muzike za igru

DROITVIČ, JULA, SA 200 KW

Nova engleska velika radio stanica sa dugačkim talasima, koja dolazi na mesto dosadašnje stanice Daventry i čije će sedište biti Droitvič, otpočeće sa svojim emisijama 25 jula ove godine. Energija, kojom će Droitvič emitovati, iznosiće 200 kW. Svečano otvaranje bi, prema tome, palo baš na dan devetogodišnjice stare i prve engleske velike radio stanice Daventry.

RADIO IZLOŽBE U ENGLSKOJ

Prema obaveštenjima koje daje engleski Savez radio-industrije (R. M. A.) održaće se u toku ove godine tri velike radio izložbe u Engleskoj i to: Olimpija, od četvrtka 16 avgusta do subote 25 avgusta; u Glazgovu, od peka 31 avgusta do subote 8 septembra i u Mančestru, od 14 septembra pa zaključno sa subotom 22 septembra. — Moguće je da će svečano otvaranje izložbe u Olimpiji biti odgođeno za jedan dan.

POJAČANJE STANICA BEROMINSTER I SOTENS

Švajcarske stanice Berominster i Sotens, vodeći računa o novim odnosima u Evropi, pojačaće svoje energije još u toku ove godine.

Berominster dobija energiju od 100 kW do (sada je imao 60 kW) a Sotens 50 kW (do sada 25 kW).

Od ovog pojačanja se ne očekuje samo veći doseg već, pre svega, bolji prijem u samoj zemlji.

## БЕОГРАД

таласна дуж. 437,3м., 2,8кв., 686кц

## ПРЕПОДНЕВНИ ПРОГРАМ

11.00 Објављивање дневног програма

Из разних оперета (грамофонске плоче)

1. Жилбер-Макиел: Две песме из оперете „Царевић” (Гоавек)

★ 2. О. Штраус: Дует из оперете Чар валцера (Лемишел-Гоавек)

★ 3. Лехар: Две песме из оперете „Фридерика” (Жил)

11.20 Званични извештај о водостању

(српски, француски и немачки) и Званични извештај о водостању (српски)

Лака музика

(грамофонске плоче „Кристал-Кристал”)

1. Лехар: Паганини, оперет. потпури (1122) ★ 2. а) Штраус: На лепом плавом Дунаву, валцер, б) Ј. Штраус: Руже с југа, валцер (5110) ★ 3. а) Линке: Кресница, идила, б) Роде: Свадебно путовање очаране лепотице (5105) ★ 4. а) Ј. Штраус: Следи миш, полка, б) Ј. Штраус: Молим лепо, полка (1286)

11.59 Тачно време

12.00 Звона са Саборне цркве

12.05 Подневни концерт

Радио оркестра

1. Халеви: Јеврејка, увертира ★ 2. Лехар: Где шева пева, оперет. фант. ★ 3. Сиде: Свечаност у летњој ноћи, свита ★ 4. Валдтајфел: Крај stoleћа, валцер

12.45 Берзански курсеви и Рекламе

13.00 Песме пева г. Станоје Јанковић, члан Беогр. Опере

1. Бом: Тиха као ноћ ★ 2. Рикауф: Дозив ★ 3. Брамс: Светиша бива ★ 4. Хилдах: Ах, само четврт часа ★ 5. Рубинштајн: О, када би увек остало тако ★ 6. Годар: Пријатељ ★ 7. Мајер-Хелмунд: Рококо љубавна песма

13.30 Новинарски извештаји А. А.

Тачно време

до 13.45

ПОПОДНЕВНИ ПРОГРАМ

16.00 Жеље наших слушаца

(грамофонске плоче)

1. а) Дрдла: Гитареро, б) Капри: Сањарија (Пшихода) ★ 2. а) Мошковски: Серенада, б) Шопен: Мазурка Де-дур (клавир Фридман) ★ 3. Росини: Сврака крадљивица, увертира ★ 4. а) Годар: Жозелин, успаванка, б) Мек Довел: Дивљој ружи (чело Салмонд) ★ 5. Дворжак: Словенска игра бр. 1 (виолина Крајзлер)

16.30 Вокални концерт

гђе Иде Черне-Мијовић

1. Гречанинов: Успаванка ★ 2. Крстић: Запевале птице ★ 3. Крстић: Зима је ★ 4. Хаце: Љу-

вен санак ★ 5) Делиб: Арија из опере „Лакме” ★ 6. Пучини: Арија из опере „Бом” ★ 7. Гречанинов: Висбаба

17.00 Комунални и социјални проблеми деце заштите у нашим градовима, предавање

г. Слободана Видаковића

до 17.30

ВЕЧЕРЊИ ПРОГРАМ

18.25 Тачно време

Објављивање вечерњег програма и програма за следећи дан

18.30 О Сметаниним операма, предавање

г. Др. Војислава Вучковића

19.00 Пренос из Народног Позоришта у Прагу: Либуша, опера од Сметане

у одмору око:

20.30 Рекламе

22.40 Тачно време

Новинарски извештаји А. А.

Музика за игру

(грамофонске плоче)

до 23.30

(Ферстер клавир из музичке куће „Хармонија”)

БЕОБЛЈАН

таласна дуж. 569,3м., 2,8кв., 527кц

12.15 Valčki in polke v reproduc. glas bi

12.45 Poročila

13.00 Čas, reproduc. češka glasba

18.00 Doberdob, slovenski grob (reproduc. narodna junaške-vojaške)

18.30 Predavanje o Judenburgu 1918 (Davorin Ravljen)

19.00 Volaričeva ura (Franc Venturini)

19.30 Zunanji politični pregled (dr. Jug)

20.00 Prenos iz Praga: Proslava 50 letnice Smetanove smrti

V ormosu: Čas in poročila

ЗАГРЕБ

таласна дуж. 276,2м., 0,8кв., 1086кц

12.20 Sutrašnji jelovnik i kuhinjski recepti

12.30 Gramofonske ploče

13.00 Objava rasporeda Radiostanice Kazališta i Kinematografa

13.10 Gramofonske ploče

13.40 Vijesti

16.45 Vijesti

17.00 Popodnevni koncert tria Simaček-Sever-Kern

18.20 Kulturne i društvene vijesti

18.50 Uvod u sledeći prenos

19.00 Prenos iz Praga: „Libuša” opera od Smetane

U pauzama: Objava rasporeda, vijesti i meteorološki izvještaj

Svakog punog sata vremenski znak

Geofizičkog Zavoda

Beč (Wien) 506,8m 120kw 592kc

12.00 Orkestarski koncert (Hartmann: Klein Kirsten, uvertira; Puccini: Fantazija iz opere „Turandot”; Grieg: Per Gynt, svita; Sgambati: Talijanska serenada) ★ 13.00 Vesti

★ 13.10 Nastavak orkestarskog koncerta ★ 15.00 Berza ★ 15.15 Cas engleskog ★ 16.10 Koncert muzičke kapele Wiltner ★ 18.00 Violinski koncert Fl. Reutera (Bach: Adagio i fuga iz sonate c-dur; Reuter: Cantus firmus, varijacije; Vieuxtemps: Reuter: Introdukcija i lov; Paganini-Reuter: Nel cor piu non misento) ★ 19.25 Džaz-orkestar ★ 20.05 „Crveno-belo-crveno” Pesma o jednoj zastavi ★ 21.00 Vesti ★ 22.05 Koncert radio orkestra

Berlin 356,7m 100kw 841kc

6.30 Heilsberg ★ 12.00 Heilsberg ★ 13.15 Marševi i igre (gr. ploče) ★ 14.00 Vesti ★ 14.15 Kabare (gr. ploče) ★ 16.00 Šareni muzički program ★ 18.20 Anegdote i muzika ★ 19.20 Saljiva priča od P. Ernsta ★ 20.15—1.00 Šareni program iz zoološkog vrta. U pauzi: Vreme — Vesti — Sport

Beromünster 539,6m 60kw 556kc

20.00 Horski koncert Muzika od Schuberta i Webera ★ 22.00 Vesti ★ 22.10 Muzika za igru (gr. ploče)

Bratislava 298,8m 13kw 1004kc

11.05 Brno ★ 12.35 Radio orkestar ★ 13.45 Pozorište sa lutkama ★ 18.40 18.05—18.40 Čas za Madjare ★ 18.40 Prag ★ 22.55—23.30 Radio orkestar

Breslau 315,8m 60kw 950kc

6.25 Orkestarski koncert ★ 11.50 Heilsberg ★ 13.40 Gramo koncert ★ 16.00 Zabavna muzika (Faust: Marš; Adam: Uvertira iz opere „Kada bih bio kralj”; Pierre: Serenada; Brahms Madjarske igre Nr. 5 i 6; Jos. Strauss: Valcer; Schreiner: Polka; Zeller: Potpuri iz operete „Trgovac sa pticama”; Dvoržak: Humoreska; Blankenburg: Marš; Ailbout: Seoska svita; Ertl: Valcer; Zimmer: Priča o hlabrom šnajderčiču”) i dr.) ★ 20.15—1.00 Berlin

Brno 325,4m 32kw 922kc

11.05 Radio orkestar ★ 12.35 Bratislava ★ 15.45 Čas za decu ★ 16.05 Morav. Ostrava ★ 17.15 Esperanto ★ 17.50 Čas za Nemce, Čas balada, priča i pesama ★ 18.40 Prag ★ 22.40—23.30 Bratislava

Bruxelles (Flamanski)

322m 15kw 932kc

20.00 Orkestarski koncert ★ 21.00 Radio Cabaret ★ 22.00 Zurnal ★ 22.10 Orkestar Robert Kersa.

Bruxelles (Francuski)

483m 15kw 620kc

20.00 Simfonijski orkestar. Dirigent M. J. Kumps ★ 20.30 „Germinal”

Radio igra od Hubermona ★ 21.00  
Simfonijski orkestar ★ 22.00 Zurnal  
★ 22.10 Orkestar Robert Kersa

**Bucuresti** 364,5m 12kw 823kc  
13.00 Berza. Gramo-ploče ★ 14.15  
Laka muzika (gr.-ploče) ★ 18.00  
Muzika za igru (djaz) ★ 19.15 Na-  
stavak muzike za igru ★ 20.00 Pre-  
davanje ★ 20.20 Vokalni koncert.  
Laka muzika ★ 21.00 Radio-orke-  
star. (Caudella: Uvertira „Fata raze-  
sului“; Dvorak: Dve slovenske igre  
1 i 4; Hans Hal: Srpske pesme;  
Chopin: Brijantni valcer; Valcer op.  
34; Vieuxtemps: Balada i Poloneza  
za violinu i orkestar) ★ 22.00 Pre-  
piska sa radio slušaocima ★ 22.20  
Muzika za igru (gr.-ploče) ★ 22.45  
Radio-žurnal ★ 23.00 Laka muzika

**Budapest I** 549,5m 120kw 546kc  
6.45 Gimnastika ★ 7.00 Ploče ★  
9.45 Vesti ★ 10.00 1. Domaća ili  
strana jela; 2) Mali lekaikon. U od-  
moru: Ploče ★ 12.05 Ciganska kape-  
la L. Kissa ★ 13.15 Radio poruke ★  
14.40 Vesti, berza ★ 15.30 Radio po-  
ruke ★ 17.00 Prenos sa dečjeg igra-  
lišta ★ 17.30 Magda Hajoš svira na  
violini. (Spohr, Elgar, Kreisler, Hu-  
bay) ★ 18.00 Radio amaterska po-  
šta ★ 18.20 Članovi opernog orke-  
stra. Dirigent T. Polgar. (Šikloš: U-  
vertira, Weiner: Divertimento; Ste-  
fania: Prelude i humoreska; Farkaš:  
Mala svita; Vaszy: Igra; Polgar: Mi-  
nijature; Stojanović: Fantazija) ★  
19.40 Predavanje iz vojničkog života  
★ 20.15 Veselo veče. Reditelj Dr.  
D. Banoczi ★ 22.15 Vesti ★ 22.30  
Vesti i 22.30 Ciganska kapela Jan-  
csio Rigo ★ 23.15 Polydor-Brun-  
swick ploče.

**Daventry** 1500m 25kw 200kc  
18.30 Sport ★ 19.30 Gde ćemo ve-  
čeras? ★ 20.00 Zabavni čas (C.  
Gibbons i orkestar) ★ 21.00 Vesti  
★ 21.35 Fr. Hartley sa svojim kvin-  
tetom ★ 22.35—24.00 Muzika za  
igru. Radio orkestar.

**Deutschlandsender**  
1571m 60kw 191kc  
6.20 Heilsberg ★ 11.45 Vokalni kon-  
cert ★ 14.00 Gramo ploče ★ 16.00  
Orkestarski koncert ★ 19.05 Sveča-  
no veče radio stanice ★ 20.25 Orke-  
star i R. Langs, klavir ★ 22.00 Vre-  
me, dnevne i sportske vesti ★ 23.00  
do 0.30 Berlin.

**Frankfurt** 251m 17kw 1195kc  
7.10 Gramo koncert ★ 12.00 Stutt-  
gart ★ 13.20 Stuttgart ★ 14.00  
Stuttgart ★ 14.30 Horski koncert ★  
15.50 Poljoprivreda ★ 16.00 Kö-  
nigswusterhausen ★ 18.00 Glas gra-  
nice ★ 18.30 Improvizacije ★ 19.00  
Marševi ★ 20.15 Veselo veče ★  
23.00 Berlin ★ 0.15—1.15 Veseli  
program ★ 1.15—2.00 Stuttgart.

**Hamburg** 331,9m 100kw 904kc  
6.20 Heilsberg ★ 11.45 Narodne  
pesme (gr.-ploče) ★ 12.15 Heils-  
berg ★ 13.20 Zabavna muzika ★  
14.30 Stare igre (gr.-ploče) ★ 16.00  
Koncert sa broda ★ 17.30 Th. W.

Elbertzhagen čita iz svojih dela ★  
18.00 Gramo-ploče ★ 19.00 Kon-  
cert na klaviru varijacije od Haend-  
la, Haydna, Mozarta i Beethovena  
★ 19.30 Radio igra od Alme Rog-  
ge ★ 20.10 Berlin ★ 22.00 Vesti  
★ 22.20 Berlin

**Heilsberg** 291m 60kw 1031kc  
6.20 Vojna muzika (Königsberg)  
★ 6.20 Vojna muzika (Danzig) ★  
11.30 Mali radio orkestar ★ 13.05  
Gramo koncert (Königsberg) ★  
13.05 Gramo ploče (Danzig) ★  
16.00 Königswusterhausen ★ 17.50  
Vokalni koncert ★ 18.25 Koncert  
solista ★ 20.10 Zabavni program ★  
22.25 Königswusterhausen ★ 22.40  
do 1.00 Berlin.

**Hilversum** 1875m 7kw 160kc  
20.43 Gramo ploče ★ 21.00 Radio  
orkestar ★ 21.55 Nastavak koncerta  
radio orkestra ★ 22.55—0.40 Šareni  
muzički program

**Huizen** 301,5m 20kw 995kc  
21.25 Muzika za igru ★ 21.55 Orke-  
starski koncert ★ 22.25 Vokalni kon-  
cert ★ 22.40 Nastavak orkestarskog  
koncerta ★ 23.15 Muzika za igru ★  
23.30—0.40 Gramo ploče

**Kölnburg** 1261m 7,5kw 238kc  
20.00 Švedska i norveška muzika.  
Radio orkestar ★ 21.20 Moderne  
melodije ★ 22.30—0.30 Muzika za  
igru

**Katowice** 395,8m 12kw 758kc  
20.45 Varšava ★ 22.00 Gramo-ploče  
★ 23.00 Varšava

**Košice** 269,5m 2,6kw 1113kc  
18.45 Prag ★ 22.40—23.30 Bratislava

**Krakow** 304,3m 2kw 986kc  
19.25—24.00 Varšava

**Langenberg** 455,9m 60kw 658kc  
19.00—1.00 Veseli šareni program —  
U pauzi: Vreme — Vesti

**Leipzig** 382,2m 120kw 785kc  
6.20 Heilsberg ★ 8.20 Gramo kon-  
cert ★ 11.00 Reklame. Gramo ploče  
★ 12.00 Orkestarski koncert ★  
13.25 Koncert na Kino orgulji ★  
14.00 Vesti. Berza ★ 14.15 Čas knji-  
ge ★ 14.35 Čas za decu ★ 14.30  
Agrarno politički pregled ★ 16.00

## Subota 12 maja

Koncert simf. orkestra ★ 17.30 H.  
Schwarz: Sadržina i oblik ★ 17.50  
Sudbine istraživači Otto von Gericke  
★ 18.05 Leksikon sadašnjice ★  
18.20 „Na livadi“, literarno muzički  
prikaz iz života H. Lönsa ★ 20.15  
Berlin ★ 22.00 Vesti. Sport ★ 22.20  
—1.00 Berlin

**London Reg.** 342,1m 50kw 877kc  
18.30 Gramo koncert ★ 19.00 P.  
Bush sa svojim orkestrom ★ 20.00  
Kamerna muzika. Tatjana Makušina  
(sopran) i gudački kvartet Griller ★  
21.15 „Progonstvo Adomisa“ radio  
igra od H. Farjeona i Hornsella ★  
22.15 Vesti ★ 22.30—24.00 Muzika  
za igru.

**Luxembourg** 1304m 150kw 230kc  
7.45 Gramo koncert ★ 12.05 Radio  
orkestar ★ 12.30 Vesti ★ 13.05  
Nastavak koncerta radio orkestra ★  
13.20 Gramo ploče ★ 19.00 Fran-  
cusko veče (gramo ploče) ★ 19.20  
Nastavak gramoploča ★ 19.40 Čas  
za decu ★ 20.00 Radio orkestar ★  
20.15 Vesti ★ 20.35 Nastavak kon-  
certa radio orkestra ★ 21.00 Eko-  
nomski i socijalni pregled ★ 21.05  
Nastavak koncerta radio orkestra ★  
21.30 Prenos iz Nemačke ★ 21.45  
Šareni muzički program ★ 22.50  
Muzika za igru (gr. ploče).

**Milano** 368,6m 50kw 814kc  
11.30 Raznorodna muzika (gr. ploče)  
★ 12.30 Gramo ploče ★ 12.45 Ra-  
dio novine ★ 13.00 Trio Chesi-Za-  
nardelli-Cassone ★ 16.35 Radio no-  
vine ★ 16.45 Čas za decu ★ 17.10  
Muzika za igru ★ 18.30 Vesti na  
stranom jeziku ★ 19.40 Gramo ploče  
19.55 Radio novine ★ 20.05 Gramo  
ploče j 20.45 Koncert tria Castagno-  
ne-Pierangeli-Anfithetof (Alfano:  
Prvi stav iz Tria; Previtali: Tri mu-  
zička momenta za violinu; Strauss:  
Finale iz Sonate za čelo i klavir (I  
stav); Granados: Španska igra; Fau-  
ré: Posle jednog sna; Popper: Lepti-  
ri; (čelo) U pauzi: „Dogadjaji i pro-  
blemi“, predavanje ★ 21.40 Preg-  
led novih knjiga ★ 21.50 Variete ★  
23.00 Radio novine

**Monte Ceneri**  
257m 15kw 1167kc  
20.00 Vokalni koncert L. Angera, Na  
klaviru Nino Herschel, Stare pesme;

## Abonnez vous à „L'Echo de Belgrade“

Le seul journal hebdomadaire Yougoslave en langue  
Française. (Politique, Littéraire, Economique et Touristique)

★

Prix d'abonnement: Pour le Pays: 12 mois 60 din. Pour l'Étranger: 1  
mois Fr. fr. 50.-; 6 mois Fr. fr. 30.-. Rédaction, administration, publicité  
Belgrade (Yougoslavie) 17, Kralja Milana 17, Téléphone No 24-581

**Subota 12 maja**

II Subertove pesme; III Pesme Huag Wolfa ★ 20.30 Muzika po želji radio slušalaca ★ 20.45 Vokalno instrumentalni koncert. Na programu: Donizetti i Rossini ★ 21.45 Četvrt časa za strance ★ 22.00 Stare i moderne igre (gramo ploče)

**Midland Reg.** 391,1m 25kw 767kc  
18.30 Radio hor ★ 19.00 Tri kratke radio igre ★ 20.20 J. Berenska sa svojim orkestrom ★ 21.15 London

**Mor. Ostrava**

259,1m 11kw 1158kc  
16.00 Radio orkestar ★ 18.10 Popularni koncert iz Radvanice ★ 18.40 Prag ★ 22.55—23.30 Bratislava

**München** 405,4m 100kw 740kc

6.45 Gramo ploče ★ 7.25 Gramo koncert ★ 12.00 Gramo koncert ★ 13.25 Orkestarski koncert ★ 14.20 Koncert solista ★ 15.15 Veseli čas ★ 16.00 Berlin ★ 17.30 Marševi i igre ★ 19.00 Gramo koncert ★ 20.15 Berlin ★ 22.20—1.00 Berlin.

**Oslo** 1186m 60kw 253kc

19.30 Popularna norveška muzika ★ 20.30 Šareni program (Recitovanje, skeč, koncert) ★ 22.00 Aktualiteti ★ 23.00—24.00 Muzika za igru (gr. ploče)

**Paris-Radio** 1724m 75kw 174kc

12.00 Orkestarski koncert ★ 15.00 Čas za decu ★ 18.45 Predavanje ★ 19.00 Naučno predavanje ★ 19.20 Pregled talijanske štampe ★ 19.30 Praktičan život ★ 20.00 „Mademoiselle Prud' homme" od C. Gevela. Muzika od F. Barlowa ★ 20.30 Pregled večernje štampe ★ oko 21.30 Sport. — Vesti. Hronika D. Bonuaua ★ 22.30 Muzika za igru

**Palermo** 531m 3kw 565kc

17.30 Gramo ploče ★ 18.00 Čas za decu ★ 20.20 Raznorodna muzika ★ 20.25 Sport ★ 20.45 „Colibri" opereta u tri čina od A. Montanari-a. U pauzi: Predavanje ★ 23.00 Radio novine

**Poste-Parisien**

312,8m 60kw 959kc

7.10 Gramo ploče ★ 12.05 Gramo-koncert ★ 12.35 Nove ploče Polydor ★ 13.15 Koncert radio kvinteta ★ 18.45 Berza ★ 19.10 Radio žurnal ★ 19.34 Prenos iz Folies-Bergère ★ 20.20 Vokalni koncert ★ 21.05 Muzika za igru ★ 23.00 Vesti

**Poznanj** 345,6m 1,8kw 868kc

19.47—22.00 Varšava ★ 22.00—23.00 Muzika za igru (gramo-ploče) ★ 23.00—24.00 Varšava

**Prag I (Praha)**

470,2m 120kw 638kc  
6.00—7.15 Gimnastika. Muzika i pevanje ★ 10.15 Gramo-ploče ★ 11.00 Brno ★ 12.10 Gramo-ploče ★ 12.25 Vesti ★ 12.35—13.35 Bra-

tislava ★ 13.45 Gramo-ploče ★ 16.05 Morav. Ostrava ★ 16.50 „Tartif" (sa recitacijama) ★ 17.25 Gramo-ploče ★ 17.35 Čas za Slovačke ★ 18.10—18.40 Čas za Nemce I Predavanje; II Sport ★ 19.00—22.40 „Libuša". Opera u 3 čina od Smetane ★ 22.40 Gramo-ploče ★ 22.55—23.30 Bratislava

**Prag II (Praha)**

249m 5kw 120kc  
15.10 Čas za Nemce: I. Pesme. II. Predavanje ★ 18.45 Vesti ★ 19.15—19.30 Kozerija

**Riga** 238,5m 15kw 1258kc

20.30 Koncert posvećen Smetani ★ 22.05 Muzika za igru do 23.00

**Rim (Roma)** 420,8m 50kw 713kc

12.30 Gramo ploče ★ 13.00 Instrumentalni koncert ★ 16.30 Čas za decu ★ 16.55 Radio novine ★ 17.10 Instrumentalni koncert ★ 18.30 Vesti na stranom jeziku ★ 19.40 Gramo ploče ★ 19.55 Radio novine — Sportske vesti ★ 20.05 Gramo ploče ★ 21.00 „Francesca da Rimini". Tragedija od G. D'Annunzia. Muzika R. Zandonai-a. U pauzi: Pregled novih knjiga. Predavanje — Radio novine

**Strasbourg** 349,2m 12kw 859kc

17.00 Muzika za igru ★ 18.00 Kurs francuskog jezika ★ 18.15 Predavanje ★ 18.30 Raznorodna muzika ★ 19.30 Vesti ★ 20.00 Pregled štampe na nemačkom ★ 20.30 Proslava organizovana od sindikalnog udruženja radio žurnalista (iz Pariza) ★ oko 23.00 Pregled štampe na francuskom ★ 21.00 Muzika za igru

**Stockholm** 426m 55kw 704kc

20.00 Radio bal (Stara i moderna muzika za igru i pesme) ★ 22.00—24.00 Nastavak radio bala

**Stuttgart** 522,6m 100kw 574kc

7.10 Frankfurt ★ 10.20 Koncert na orguljama ★ 10.40 Gramo koncert ★ 12.00 Gramo ploče ★ 13.20 Orkestarski koncert ★ 14.00 Nastavak koncerta ★ 15.30 Koncert na harmonikama ★ 16.00 Koncert filharmoniskog orkestra ★ 17.30 Gramo ploče ★ 19.00 Šareni program ★ 20.15 Šareni program ★ 22.30 Berlin ★ 0.15 Frankfurt ★ 1.15—2.00 Večernja muzika

**Suisse Romande**

443,1m 25kw 677kc

20.00 Kamerna muzika (Mozart: Kvartet op. 17 c-dur; Chausson: Nedovršeni kvartet) ★ 20.45 Malo humora ★ 21.00 Radio orkestar ★ 22.00 Vesti ★ 22.10 Rad društva naroda ★ 22.30 Muzika za igru

**Warszawa** 1414m 120kw 212kc

7.40 Gramo-ploče ★ 11.40 Pregled štampe ★ 11.50 Umetnički život prestonice ★ 12.05 Koncert salonkog orkestra ★ 15.20 Vokalni koncert. (Pergolesi: Arijeta; G. Paisiello: „La Molinara"; Maszynski: Preludija; Vuillermen: Bašta ljubavi; Hahn: Maj) ★ 16.35 Laka muzika. (Džaz orkestar) ★ 17.30 Predavanje „Poljska literatura" Zeromski ★ 18.10 Brandeburški koncert od Bacha (gr.-ploče) ★ 19.25 Recitacije pesama ★ 19.40 Sportske vesti) ★ 19.47 Žurnal ★ 20.00 Simfonijski orkestar (Chopin: Poljska fantazija op. 13; Andante spianato et polonaise op. 22 es-mol ★ 20.30 Tehnički saveti i prepiska ★ 20.45 Simfonijski radio-orkestar (Fr. Smetana: Uvertira iz op. „Prodana nevesta"; „Weltawa" — simfonijska poema, Češke igre) ★ 22.00 Laka muzika (gr.-ploče) ★ 23.05 Muzika za igru

VELIKI PLANOVI  
SOVJETSKE RUSIJE

Prema poslednjim statistikama broji sada Sovjetska Unija nešto preko 2,000.000 radio slušalaca. Kod ovoga treba imati u vidu da je tamo neobično rasprostranjen zajednički prijem i da je, prema tome, potreba za sopstveni aparat znatno manja nego ma gde inače. I pored toga očekuje se ove godine porast broja pretplatnika za 1,000,000. Naročita se pažnja obraća stanovništvu po selima, tako da je Narodni komesarijat stavio u tu svrhu 65,000.000 rubalja na raspoloženje. Ovaj će se novac, na prvom mestu, upotrebiti na izgradnju novih stanica. Tako je predviđena izgradnja jedne velike radio stanice, od 500 kW, u Kabarovsku (Istočna Sibirija). Sem toga, razdelić se stanovništvu 60.000 kristalnih detektora i 120.000 prijemnika sa cevima.

SLUŠAOCI, KOJIMA NIJE  
DOPUSTENO DA SLUŠAJU

Savezna radio komisija je objavila, da će oduzeti dozvole za emisije onim stanicama koje reklamiraju alkohoolna pića, u onim Saveznim državama u kojima je zakon o prohibiciji još na snazi. Ova je objava imala odjeka i u Njujorku.

Po prvi put u istoriji radia pozvao je spiker njujorške radio stanice WOR sve slušaoce u „suvim" državama da ne slušaju sledeći deo emisije, kojim neka fabrika vina reklamira svoje produkte.

Уредник:  
Петар С. Обрадовић

Власник и издавач:  
Сретен Ил. Обрадовић  
Београд, Ускочка 8, телефон 20-714

Штампа:  
Графички уметнички завод Планета  
Београд Ускочка 8. телефон 20-714  
Поштански факс 451.