

LETO XVI

ŠTEVILKA 11

STRAŽA, 24. NOVEMBRA 1978

unitea

novoles



AVIJA

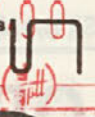

# novoles

GLASILO DELOVNE ORGANIZACIJE „NOVOLES“, LESNI KOMBINAT NOVO MESTO – STRAZA

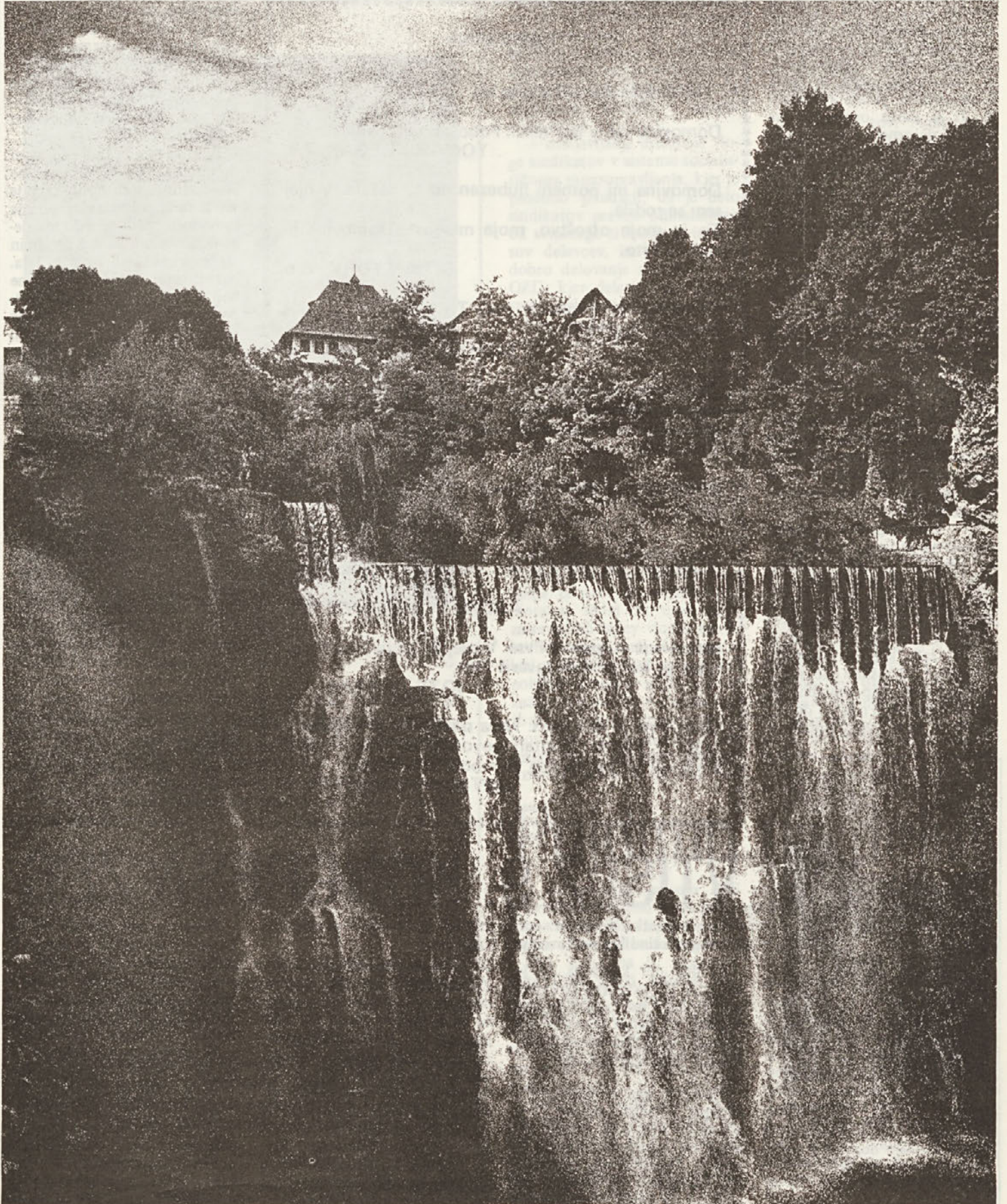



# OB LETOŠNJEM DNEVU REPUBLIKE

29. november, praznik Republike. Dan, ko se vsako leto znova ustavi naš korak in poleti misel nazaj v burna leta revolucije, h koreninam naše vstaje in vzpona iz teme, kjer so stoletja tičali v ponižanje in nemoč potisnjeni jugoslovanski narodi.

Bil je potreben čas, da sta propadli avstrijsko in turško cesarstvo, da so se začele prebujati delovne množice v naših deželah in se boriti za svoje temeljne gospodarske, narodne in socialne pravice. In še je bilo potrebno nekaj velikega, novega, enkratnega: volja in ugled Komunistične partije Jugoslavije, ki je edina opozarjala na pretečo nevarnost fašizma in ki se je na obrambo države tudi vsestransko pripravljala. Zato se je „Tito v času najhujše politične zmede, ko nas je teptala sovražnikova soldateska, posrečilo ohraniti mir genialnega državnika in je tako našo najusodnejšo politično in vojaško katastrofo leta 1941 spremenil v eno največjih zmag vseh jugoslovanskih narodov,“ kot je o predsedniku Titu pred 30 leti zapisal Miroslav Krleža, eden njegovih starih tovarišev in soborcev.

Pred letošnjim 29. novembrom nam zato hvaležna misel še zlasti hiti k tovarišu Titu, tvorcu nove Jugoslavije. V srcih nas toplo grejejo njegove nepozabne besede:

„... Komunistična partija Jugoslavije je ljudstvu od začetka odpirala pogled v prihodnost, ko bodo položeni temelji nove skupnosti enokopravnih narodov, v kateri bo ljudstvo gospodar lastne usode. Uspeh je dosegla zato, ker si je od prvega dne vstaje za rešitev enega najusodnejših in najpomembnejših vprašanj določila nalogo doseči enotnost med jugoslovanskimi

narodi, hkrati pa tudi enotnost množic slehernega naroda posebej. Narodnoosvobodilni boj je

nosil s seboj svobodo, enakopravnost in bratstvo vseh narodov in narodnosti Jugoslavije, to pa je tudi ena največjih pridobitev naše revolucije.”

Konec novembra 1943 so bili na drugem zasedanju AVNOJ postavljeni pravni temelji fede-

rativne državne skupnosti, s tem pa tudi čvrsta podlaga njene suverenosti in celovitosti. Tu so dobila zakonsko podlago stoletna hotenja naših narodov, da bi živeli v skupni državi enakopravnih ljudi. Tu se je uresničila organska zveza med resničnimi koristmi delavskega razreda v slehernem narodu in v Jugoslaviji kot celoti ter med nacionalnimi koristmi posameznih narodov. Tu je bilo okronano z najvišjimi priznanji desetletja dolgo strpno, načrtno vsestransko delo KPJ za bodočnost naših narodov.

In ni ga bilo in tudi zdaj ga ni dobromislečega človeka, ki ne bi vedel in v srcu čutil, kako je vsa ta naša polpretekla, sedanja in bodoča zgodovina do zadnjega vkalenca pretkana z delom in življenjskimi ideali tovariša Tita. Nič ni torej za nas Jugoslovane bolj naravnega od mogočnega, ponosnega spoznanja, da je Titova socialistična Jugoslavija, ki je v zadnjih desetletjih dosegla ogromen napredek, resnično naša domovina, po kateri so hrepeneli pred nami rodovi in stoletja.

Vse okoli nas potrjuje take ugotovitve iz dneva v dan. Socializem je dal našemu življenju novo podobo. Milijoni delovnih ljudi vseh narodov in narodnosti Jugoslavije klešejo obraz te nove, srečne podobe, ki je obmjen z gorečo vero v lepšo, še bogatejšo prihodnost. Prepolni najplemenitejših občutkov in pristrčne zahvale za vse, kar nam je dal s svojim bogatim, junaškim in pametnim delovanjem, se te dni obračamo s toplimi pozdravi k našemu Titu in mu z novimi delovnimi zmaganji in vsesplošnim napredkom čestitamo za dan republike:

da bi bil še mnoga leta zdrav in srečen med nami, naš prvi in najdražji tovariš!

TONE GOŠNIK

## DOMOVINA

Misli učencev OŠ Vavta vas

Domovina mi je kot mati. Ponosen sem nanjo.

TOMAŽ KREGAR, 7. a

Domovina mi pomeni ljubezen do te dežele. V njej sem se rodila.

To je moje otroštvo, moja mladost. Domovina je tovariš Tito.

BOJAN TURK, 7. b

Domovina je ljubezen, mir. To je beseda, ki jo s ponosom izgovarjam.

DAMJANA MERVAR, 6. a

Domovina mi pomeni vse. To je ljubezen, veselje mojega otroštva, toplina doma. Nikoli je ne bom zapustila, tudi v najtežjih trenutkih ne.

IRENA KOLENC, 6. a

Domovina mi veliko pomeni. To je najlepši kraj, tu živim.

ŽAGAR IRENA, 6. a

Domovina mi pomeni vse. To je največje bogastvo na svetu.

ANDREJA BUKOVEC, 6. b

Domovina mi pomeni vse. V njej živim in bom živel. Lepa je, ker jo vodi tovariš Tito.

JOŽE KREGAR, 7. a

Domovina je kot mati. Naša domovina je majhna, a lepa. O njenih lepotah govorijo po vsem svetu. Srečni smo, ker živimo v svobodni domovini.

METODA BUKOVEC, 6. a

## VTISI Z 9. KONGRESA ZSS

Kot delegatka Novolesa sem se dne 25. in 26. oktobra udeležila 9. kongresa sindikatov Slovenije v Mariboru.

Uradni del kongresa se je pričel že 24. oktobra s kulturno prireditvijo v mariborski športni dvorani, na kateri so sodelovali priznani slovenski umetniki ter zbori in folklorne skupine.

Plenarna seja je potekala v dvorani UNION, ki so jo s pomočjo delovnih organizacij Maribora zelo lepo obnovili in uredili. Kongresa se je udeležilo 471 delegatov in gostov, od tega 32 % žensk, 6 % mladih,

56 % neposrednih proizvajalcev. Zasedanje je potekalo po že vnaprej določenem redu, gotovo pa je vsakdo izmed vas videl ali slišal vsaj delček iz kongresa, saj je televizija neposredno prenašala ta dogodek; zato je bila dvorana močno razsvetljena ter vroča, kar so najbolj občutili govorniki, posebno predsednik slovenskih sindikatov tov. Vinko Hafner, ki je govoril o delu in nalogah sindikatov skoraj dve uri. O vsebini govora kasneje.

Omenim naj še, da so se kongresa udeležile delegacije iz vseh socialističnih republik in avtonomnih pokrajin Jugoslavije ter delegacije s Koroške, iz Furlanije–Julijske krajine, Madžarske in Španije (Katalonije).

Kongresu so prisostvovali tudi tov. Špiljak, Marinko, Maček, dr. Vratuša, Popit, Tavčar, Luka, Tomšičeva in drugi.

Od razprave naj omenim najprej glavne značilnosti referata predsednika slovenskih sindikatov, v katerem je nakazal idejnopolitično usmeritev in pogla-



Fotografija na naslovni strani prikazuje slapove reke Plive pri Jajcu. V tem mestu je bilo 29. 11. 1943 II. zasedanje AVNOJ, najpomembnejši dogodek v Jugoslaviji, saj je bil tu položen temelj nove države.



vitne naloge slovenskih sindikatov, po naslednjih področjih:

- ocena družbenopolitičnih razmer in delovanje med 8. in 9. kongresom;
- naloge sindikata pri uveljavljanju samoupravnega družbenoekonomskega položaja delavcev;

- prizadevanje za uspešen razvoj proizvodnih sil in krepitev materialne podlage dela;
- uveljavljanje delitve po delu in rezultati dela, kjer se je obširneje in kritično dotaknil nagrajevanja po učinku in poudaril, da ga moramo poenotiti ter uvesti tudi za strokovne

oziroma umske delavce. Podprl je tudi sklenitev družbenega dogovora, ki bi na novo določil naprednejšo razporeditev delavcev po njihovi dejanski usposobljenosti za delo, da bi tako izključili možnost avtomatizma pri oblikovanju osebnih dohodkov na osnovi formalnih kvalifikacij, oziroma izobrazbenih kategorij;

- prizadevanje sindikatov za zmanjševanje socialnih razlik, za razvoj družbenega in osebnega standarda, za krepitev ljudske obrambe in družbene samozaščite ter za sodelovanje z naprednimi sindikalnimi in delavskimi gibanji v drugih državah;

- uveljavljanje družbene vloge sindikatov v sistemu socialističnega samoupravljanja, kjer je posebno poudaril, da je delo sindikatov preveč odmaknjeno od stvarnega življenja in interesov delavcev, in se zavzel za dobro delovanje sindikata v T OZD, kjer delavci združujemo svoje delo. Sindikalne organizacije moramo preiti iz ozkih okvirov delovanja tudi na sodelovanje s krajevno skupnostjo, kjer delavci živijo in uresničujejo svoje življenjske interese. Opozoril je tudi na tesnejše sodelovanje med sindikati, Zvezo komunistov, mladino, SZDL in Zvezo borcev.

Predstavniki Zveze sindikatov Jugoslavije tov. Mika Špiljak je bil v svojem govoru zelo kratek in jednat. Dejal je, da smo veliko naporov vložili v izdelavo samoupravnih sporazumov, življenje pa teče po starem, zato moramo sedaj za uresničitev zastavljenih ciljev vložiti vse sile. Poudaril je tudi, da moramo biti pri delu bolj prizadevni, poiskati notranje rezerve, ki se kažejo predvsem v raznih službah, v dobri organizaciji ter inovacijah, da bomo tako ustvarjali več dohodka, katerega trošenje pa tudi ne sme biti

nekontrolirano. Pri tem je poudaril, da misli s tem porabo pri SIS. Opozoril je na dejstvo, da je delavec v mnogo primerih kljub vsem napisanim pravicam brezpraven, ter da morajo biti s

go aktivnejši. Mnogo je še delavcev, ki so brez stanovanja, čeprav je pridobitev stanovanja pogoj za uspešno in kvalitetno delo. Dotaknil se je še varstva in vzgoje otrok ter težkega položaja žensk, ki jim moramo, če naj bodo dobre samoupravljalkice in družbene delavke, zagotoviti najosnovnejše, t. j. primerno varstvo in vzgojo otrok.

Iz govora tov. Popita naj omenim, da je dal največji poudarek delovanju in sodelovanju vseh družbenopolitičnih organizacij v krajevni skupnosti, osnovne organizacije Zveze komunistov pa morajo ustvariti tako družbeno ozračje, da bomo dosegali boljše delovne rezultate.

Govoril je tudi predstavnik španskih delavcev iz Katalonije, tov. Hose Maria Rodrigues. Opisal je težak položaj španskih delavcev, ki se morajo še boriti za svoje pravice. Pri njih je veliko nezaposlenih, največ Kataloncev, poleg tega je v Španiji ekonomska kriza, na vladi pa so še institucije, ki so bile pod diktaturo, ki še bolj ovirajo delovanje sindikatov oziroma delavskih komisij.

Delo kongresa je bilo zaključeno naslednji dan z volitvami članov republiškega sveta ZSS. Naj na koncu izrečem še pohvalo gostiteljem, Mariborčanom. Delo kongresa je potekalo brezhibno. Vse mesto je bilo izredno lepo okrašeno in čisto. Na vsakem koraku je bilo opaziti utrip kongresa in občutek, da so gostitelji ponosni, ker je kongres pri njih, je bil prelep.

A. K.

## Pojdimo na delo!

Z devetim kongresom ZSS smo letos zaključili kongresne aktivnosti družbeno političnih organizacij na katerih smo ocenili delo v preteklem štiriletnem obdobju, ter sprejemali nove dokumente za usmeritev delovanja v naprej.

ZSS se je na 9. kongresu pripravljala skozi celotno obdobje, vendar pa najplodnejše v letošnjem letu. Že v mesecu juniju so bili pripravljani vsi dokumenti 9. kongresa v obliki osnutkov, ki so bili predloženi v javno razpravo po osnovnih organizacijah sindikata in drugih organih ZS. Dokumenti so bili sestavljeni iz poročila o delovanju republiškega sveta ZSS med kongresoma, osnutka sklepov 9. kongresa ter statuta ZSS.

Javna razprava o predloženih dokumentih je bila dobro organizirana, saj je bilo podanih veliko pripomb, mnenj in predlogov. S tem so se omenjeni dokumenti v fazi oblikovanja močno spremenili. S tako temeljito opravljenimi nalogami v organizacijah ZSS v obdobju predkongresne aktivnosti je bil tudi potek samega kongresa bistveno lažji, čeprav so se še na samem kongresu sprejemale po-

(Nadaljevanje na 9. strani)

### SREBRNA PLAKETA ZA PROGRAM KOLPA NA RAZSTAVI „RAST YU 78“



Od 19. do 28. oktobra je bila na Reki 6. jugoslovanska razstava izumov, tehničnih izboljšav in novosti pod nazivom „radniško stvaralaštvo Jugoslavije 1978“. Ta specializirana razstava, edina te vrste pri nas, je bila že šestič zapored z namenom, da delovne organizacije prikažejo najnovije dosežke na področju inventivne dejavnosti.

Razstave smo se udeležili tudi mi s programom Kolpa, saj je uporaba akrila oziroma tako imenovane sanitarne plošče za kopalnice prav gotovo pri nas novost.

Izredno zanimanje za naš program ni ostalo skrito niti prirediteljem oziroma strokovni žiriji, ki je ocenjevala eksponate, tako da je naš program dobil srebrno plaketo.

Na koncu lahko kot zanimivost povemo še to, da se je na našem razstavnem prostoru dlje časa zadrževal kitajski minister za industrijo in rudarstvo in si z izrednim zanimanjem ogledal razstavljenе kopalnice.

BOGDAN KOZINA



# Kaj in kako ni treba delati

**HIGIENA, PRIMERNA DELOVNA OBLEKA IN OBU-TEV PRISPEVAJO K BOLJŠI VARNOSTI**

Ne hodi preblizu odkritim obračajočim se delom stroja, če nimaš povezanih las, ali če imaš oblečeno ohlapno obleko. Zdi se nedolžno, vendar pa so lahko v takih primerih predpasnik, ru-ta, kravata ali trak, za vzrok za nesrečo.

Ne nosi na delu delovne obleke, ki ni primerna za delo in ni sešita tako, da se prilega k telesu. Po možnosti naj obleka nima našitih žepov in če je že potrebno, naj bodo rokavi zasukani navznoter. Ne pozabi, da moraš biti med delom brez kakršnegakoli nakita: prstana, zapestnice, ogrlice, ročne ure in podobnih okraskov. Nakit lahko pomeni zaradi nepazljivosti skrito nevarnost. Ne približuj se odprtemu ognju ali kraju, kjer kaj iskri, če imaš obleko iz lahko vnetljivega materiala ali če je natopljena z oljem, organskimi topili, lahko vnetljivim prahom ali spojino, ki se eksplozivno spaja s kisikom.

Ne obešaj in ne puščaj delov svojih oblačil blizu strojev zagonskih naprav, električnih prevodnikov ali na krajih, kjer lahko izbruhne požar. Za to so garderobne omarice ali druga za to določena mesta.

Ne hodi na delovnem mestu bos, ali v slabi, raztrgani obutvi, ali brez zaščitne obutve, če se zaščitna obutev zahteva.

Ne zapuščaj podjetja v umazani ali zamaščeni delovni obleki, in ne zapuščaj dela, dokler si nisi opral rok in se

umil, po potrebi pa tudi skopal – če so za to dani pogoji.

**NEVARNOSTI PREŽIJO TU DI V DRUGIH PRIMERIH**

Ne pozabi, da je mnogo snovi, s katerimi delaš, nevarnih in škodljivih. Zaradi njih grozi nevarnost tebi kot tudi tvojim tovarišem. Nekatere povzročajo eksplozije in požare, druge pa škodljivo delujejo na naše zdravje. Zato se ne smeš obnašati napram takim snovem ravnodušno, temveč ravnaj z njimi previdno, tako kot je predpisano. Ne bo ti jasno, kakšni nevarnosti se izpostavljáš in kakšne posledice te lahko zadenejo zaradi tvoje nepazljivosti ali nepravilnega ravnanja z nevarnimi snovmi, če ne boš seznanjen z njihovimi lastnostmi.

Nikar se ne obotavlja primerne zavarovati vsako mesto, ki je lahko nevarno; če pa tega s sredstvi, ki jih imaš na razpolago ne moreš storiti sam, obvesti o tem svojega neposrednega vodjo.

Ne hodi v temačne prostore, ki so slabo ali pa sploh niso razsvetljeni, v jame ali rezervoarje, ne da bi vzel s seboj primerno svetilko – skrita nevarnost preži!

Ne spuščaj se v silose, bunkerje in podobne objekte, če nisi privezan z varnostno vrvo in če te vrvi ne drži oseba, ki je seznanjena z opraviлом, ki naj ga izvršiš v notranjosti objekta in ki bo tvoje delo nadzirala, če niso poprej storjeni vsi ustrezni varnostni ukrepi: zagotovljen nenehen dotok svežega zraka, aparat s kisikom ipd.

Ne začenjaj z delom s kislinami ali alkalijami, ne da bi razen



zaščitnih osebnih sredstev uporabljaj tudi vse ustrezne naprave, ki preprečujejo razprševanje tekočin, s katerimi delaš.

Nikoli ne vstopaj v zaklenjene prostore ali v prostore, pred katerimi je na tablici z opozorilom poudarjeno, da je vhod prepovedan – razen če si za to pooblaščen.

Ne bodi nepreviden pri uporabi tekočin in plinov pod pritiskom: vode za brizganje, hidravličnega olja, komprimiranega zraka in drugih snovi – da ne bi nehote koga poškodoval. Ne delaj na strehah ali na večji višini, če se nisi poprej prepričal, ali to zmoreš, in če nisi poprej zavarovan z osebnim zaščitnim sredstvom.

**ALKOHOL JE VZROK MNOGIH NESREČ**

Ne pij alkoholnih pijač med delom ali med odmorom, da bi „se osvežil“, to je lahko vzrok za poškodbo.

Ne dovoli vinjeni osebi vstop v delovne prostore.

Ni treba dokazovati, da deluje alkohol vzpodbudno na organizem, kot se ponekod nepravilno meni. Nasprotno, alkohol napada živčni sistem in zmanjšuje aktivnost organizma.

Ne pij čezmernih količin alkohola niti v prostem času in ne hodi na delo vinjen ali popopivanju, ko nisi dovolj odgovoren za svoje postopke.

**PRI DELU Z ELEKTRIČNIM TOKOM BODI PREVIDEN**

Nezadostna seznanjenost z osnovnimi lastnostmi električnega toka – samo ena nepremišljena in nepravilna poteza,

pogosto pa samo en dotik – zadostuje, da izgubiš življenje, da izbruhne požar ali nastane kakšne druga velika nesreča.

Ne poskušaj kaj popravljati na električnih instalacijah in napravah – če nisi strokovnjak za taka dela.

Ne pozabi obvestiti svojega vodje, če opaziš kakšno golo žico ali kakšno drugo okvaro na električni instalaciji ali napravi. Vodja bo poklical strojno osebo, ki bo okvaro popravila. Nikdar ne smeš popravljati pregorelih električnih varovalk, temveč jih zamenjaj z novimi: če varovalka pregori, je to verjetno znak, da je treba kakšno okvaro odpraviti.

Ne pozabi izključiti glavno stikalo, prek katerega črpa stroj električni tok, če naj delavci za vzdrževanje strojev opravijo kakšno delo na napravi, ki je pod napetostjo.

Ne omalovažuj predpisov, s katerimi se nalaga obvezna ozemljitev delov naprav pod napetostjo – v svojem in v interesu svojih tovarišev.

Ne uporabljaj ročnih svetilk in podobnih naprav, če niso brezhibne in zavarovane pred udarcem električnega toka.

Ne vlačiš po podu kablov pod napetostjo, niti jih ne puščaj ležati na prometnem mestu med delom, ker s tem oviraš delo in sotovariše, ki se lahko vanje spotaknejo in povzročijo hudo nesrečo.

Ni brez podlage opozorilo, da za delo v nezadostno izoliranih in vlažnih rezervoarjih, v mokrih prostorih ne smeš uporabljati drugih svetilk razen tistih, ki so za takšna dela dovoljene, ali pa uporabljaj svetilke na komprimiran zrak ali pod znižano napetostjo električnega toka.





## PRISPEVKI UČENCEV OSNOVNE ŠOLE VAVTA VAS

## NAŠ ŠPORTNI DAN

V sredo, 11. oktobra, smo imeli učenci OŠ Vavta vas športni dan. Zjutraj smo se zbrali pred telovadnico, kjer so nam reditelji razdelili malico. Razredničarke pa so nam prebrale navodila. Nato so vsakih pet minut po en razred pošiljale v gozd proti Draganjim selom.

V gozdu je bil orientacijski pohod. Na grmovju so viseli lističi s puščicami, ki so kazale

smer. Na tleh pa so ležale veje, položene v obliki puščic. Če sta bile veje položeni v obliki črke X, je pomenilo, da smo na napačni poti. Na poti so bile štiri postaje. Na prvi smo odgovarjali na vprašanja in hodili po zelo ozki podrti smreki. Le redko kdo jo je prehodil, in razredi so kar izgubljali točke. Na drugi postaji smo skakali v daljino, metali obroč (kot bombo) v krog in skakali čez palico.

Na tretji smo spet odgovarjali na vprašanja. Najboljši skakalec v razredu pa je moral skopiti čez ogenj in štor. Pot se je počasi bližala koncu. Kmalu smo zagledali zadnjo, četrto postajo. Tu so štirje najboljši strelci streljali v tarčo z zračno puško. Nato smo se po cesti vračali, ne domov, temveč na šolsko igrišče, kjer so se dekleta šestih, sedmih in osmih razredov pomerila v košarki. Tudi fantje osmih razredov smo pokazali nekaj košarkaškega znanja. Po tekmovanju so razglasili rezultate. Še nekaj časa smo se igrali z žogo, nato pa razigrani odšli domov.

Športni dan je bil dobro pripravljen, le vreme je bilo bolj oblačno. Mi pa smo se za en dan rešili šolskih skrbi in težav.

SLAVKO MOŽE, 8. a

## KNJIGA, KI ME JE PREVZELA

Že od nekdanj rada berem. Moje najljubše knjige so partizanske, rada berem tudi zgodbe iz vsakdanjega življenja in fantazijske zgodbe.

Prebrala sem že veliko knjig, najbolj všeč mi je bila Heidi. Prebrala sem jo letos. Junakinja knjige je deklica Heidi, ki živi najprej pri dedu na planini, kasneje pa v mestu. V mestu prebiva pri bogati družini, v kateri živi bolna, invalidna deklica Klara. Heidi in Klara postaneta nerazdružljivi prijateljici. Heidi v mestu ni bila srečna.



LOVRIC TOMO, 7. b

Rada bi nazaj na planino, zato je velikokrat jokala. Da se je vrnila k dedu, je poskrbel Klarin zdravnik, ki ji je predpisal svež zrak in gore. Zato je takoj odpotovala na planino. Ded se je zelo razveselil. Živela je srečno in brezskrbno. Nekega dne jo je obiskala Klara. Ker ni mogla hoditi, so jo vozili na invalidskem vozičku. Zgodila pa se je nesreča. Klarin voziček je izginil. Na začudenje vseh je Klara na planini ponovno shodila. Zanj se je začelo novo življenje. S Heidi, Petrom in drugimi otroki se je igrala po cele dneve. Zgodba se konča, ko Klara odpotuje domov v mesto. Knjiga Heidi je prijetna za branje. Želim si, da bi prebrala še veliko takih knjig.

MATEJA MERVAR, 8. a

## Letna zbirka 1978

## REDNA LETNA ZBIRKA PREŠERNOVE DRUŽBE 1978

Člani—naročniki bodo letos prejeli naslednji knjižni dar:

**PREŠERNOV KOLEDAR 1979**, bo kot osrednja knjiga zbirke letos še posebno zanimiv. V njem bodo poleg proze in poezije sodobnih slovenskih avtorjev tudi razprave o dogajanjih po I. svetovni vojni, pa prispevek o novem mednarodnem ekonomskem sistemu, o pojavu evrokomunizma, zapis o starih slovenskih mestih, informativno bogati zanimivosti in informacij. Knjigo velikega formata, bodo krasile barvne reprodukcije slik znamenitega impresionista Matije Jame, obsegala pa bo okrog 200 strani.

Boris Režek: **CESTA NA MEJO**, roman — Sočno in živo napisana pripoved o koroških gruntarjih, njihovih hlapcih, deklah in dninarjih, ki oblikujejo in maličijo ljudi, tragična podoba razmer v predvojnem času, v kateri pa ob koncu le zaslutimo obljubo človeško boljnih dni.

Miško Kranjec: **ČARNI NASMEH**, dve povesti — Ob 70—letnici našega velikega pisatelja smo v zbirko uvrstili dvoje njegovih pripovednih biserov: „Čarni nasmeh“ in „Pot med blažene“. Obe lirsko otožni povesti bosta nedvomno ganili srce vsakega od bralcev.

Miran Ogrin: **VZHODNI VETER**, potopis — Naš znani popotnik je podnaslovlil svojo pripoved: od Urala do Kitajske in do arabskih pustinj, v njegovih zapisih pa zaživi pred nami tisti svet, ki je od nekdanj buril domišljijo Evropejcev in ki nas še danes privlači s svojo tako drugačno, bogato raznolikostjo, skrivnostmi, posebnostmi in lepotami.

Draga Černelč, s sodelavci: **ALERGIJA**, zdravstveni priročnik — O alergiji, njenih vzrokih, posledicah in še zlasti o načinih zdravljenja, vemo vse premalo, zato bo knjiga gotovo dobrodošla marsikom in ne samo bolnikom.

Člani, ki so poravnali naročnino do 30. junija letos, bodo prejeli še nagradno knjigo:

Alan White: **PODNEBJE UPORA**, roman — Delo obravnava značilen primer nastanka in delovanja vlemestne gverile na vročih tleh Ria de Jeneira. Prodorno in pisateljsko slikovito opisuje razmere v senci kapitalistične strahovlade, kakršna je značilna za mnoge dežele Južne Amerike, in vzroke, ki privedejo osrednje junake zgodbe do oboroženega upora z njegovimi tragičnimi posledicami.

Omenjeno knjigo lahko prejmejo tudi tisti naročniki, ki so se naročili na zbirko po 30. juniju, le da bodo morali ti doplačati zanjo 50,— dinarjev (broširana) oziroma 65,— dinarjev (vezana).

Vse knjige bodo člani — naročniki prejeli v drugi polovici novembra.

## Tudi to je kultura

Zadnje čase mnogo razpravljamo na raznih nivojih o kulturi, ki naj bi jo približali delavcem, da bi tako postala nepogrešljiva sestavina pri uresničevanju proizvodnih in družbenopolitičnih ciljev.

Kultura je tudi naš odnos do družbenih sredstev, s katerimi upravljamo, kakor tudi odnos do okolja, v katerem ustvarjamo in živimo, žal pa se do okolja in sredstev obnašamo skrajno neodgovorno.

Dne 7. novembra sem na poti od DSSS do TOZD TSP našela 14 odvrženih listkov za malico. Ne samo, da tisti, ki so listke vrgli na cesto, niso naročili malice in s tem povzročili neurejenost pri pripravi hrane, ampak so tudi „pripomogli“ za zelo neurejen in zanemarjen videz našega okolja.

O odpadkih, ki se nabirajo na vseh koncih, se lahko prepri-

čamo, če se le malo ozremo okrog. Vodstvu kuhinje predlagam, naj zaradi varstva okolja ne daje poleg malice sladico v papirju, čeprav je zelo dobra, ker so več dni vidni sledovi naše malice na vseh poteh, dokler dobri veter, če imamo srečo pa tudi komunalni delavci, ne odstranijo znamenj naše nekulture. O stanju umivalnic, stranišč, garderob in ostalih higienskih prostorov smo že precej pisali. Kdor se do petnajstega leta in naprej ni naučil, da se posebno v takih prostorih vidi kultura in higienska osveščenost, tega tudi te vrstice ne bodo izučile. Ali pa mogoče le, če bomo drug drugega učili in opozarjali, da naše okolje ni smetišče, pač pa neprecenljiva vrednota, ki smo jo dolžni varovati tudi za naslednje rodove.

Pa brez zamere, to sem napisala zato, da bi se poboljšali.





# Gasilni aparati na prah (S)

V uporabi je veliko vrst aparatov, ki so polnjeni s prahom za gašenje. Uporabljamo jih že deset let, kvaliteta pa se je začela zboljševati šele zadnja leta. To je omogočilo tudi večjo izbiro teh gasilnih aparatov: ročni aparati z od pol do dvanajst kilogramov ter prevozniki aparati s 50 in 100 kg gasilnega prahu.

Aparati za gašenje s prahom so sestavljeni iz teh elementov: (1) jekleno ohišje, v katerem je bikarbonatni prašek, na zgornjem delu ohišja je pričvrščena (2) glava aparata. V sklopu te glave je (3) ročka za aktiviranje aparata, obenem pa nam služi za nošenje le-tega. Na glavo je priključena še (4) gumijasta cev z (5) ročnikom, v katerem je ugrajen poseben mehanizem (ročka), ki omogoča gašenje požara v presledkih ter zapira izhod prahu, ko le-ta ni več potreben. V notranjosti aparata je vstavljena (6) manjša jeklenka z inertnim plinom  $\text{CO}_2$ , lahko pa je vgrajena na ohišju aparata (S-50, S-100). Vzporedno z njo je (7) dvizna cev, po kateri plin potiska prašek proti ročniku; (8) označuje varovalko, ki preprečuje morebitno nepotrebno aktiviranje.

Vsak ročni gasilni aparat se uporablja v pokončnem položaju,

kar omogoča izhod prahu po dvizni cevi. Domet curka je 3 – 4 m. Plina pod pritiskom mora biti v aparatu toliko, da omogoči v zelo kratkem času delovni pritisk 12 atm, enakomeren izhod prahu na predpisano daljino. V aparatu ne sme ostati pri neprekinjenem delu več kot 10 % neuporabljenega prahu.

Če porabimo samo del količine prahu, moramo ostalo porabiti v roku 24 ur. Po tem času moramo obvezno izprazniti aparat, ker se lahko zamajajo ventili na aparatu. Ti aparati delujejo pri temperaturi od  $-20$  do  $+60^\circ\text{C}$ . Večji prevozniki aparati (merzerji) delujejo v enakih pogojih, le da se uporabljajo v poševni legi, čas delovanja je daljši, domet curka večji, od 10 – 12 m.

toploto okrog gasilca. Prah uspešno gasi požare trdih snovi samo v začetni fazi gorenja, ko še ni nastalo žarišče z visoko temperaturo. Pri gašenju s temi aparati moramo upoštevati naslednja navodila:

- gasimo vedno v smeri vetra, požaru se čim bolj približamo, ker je dolžina curka prahu omejena;
- površinske požare gasimo tako, da začnemo od roba tik nad gorečo površino, in to v cik-caku,
- pri gašenju požara, ki je zajel večjo površino, gasimo z več aparati hkrati, da celotni kompleks gorenja naenkrat oddamo z oblakom prahu;
- pri požaru vnetljivih tekočin v pločevinasti posodi moramo po končanem gašenju s prahom gladino tekočine pre-

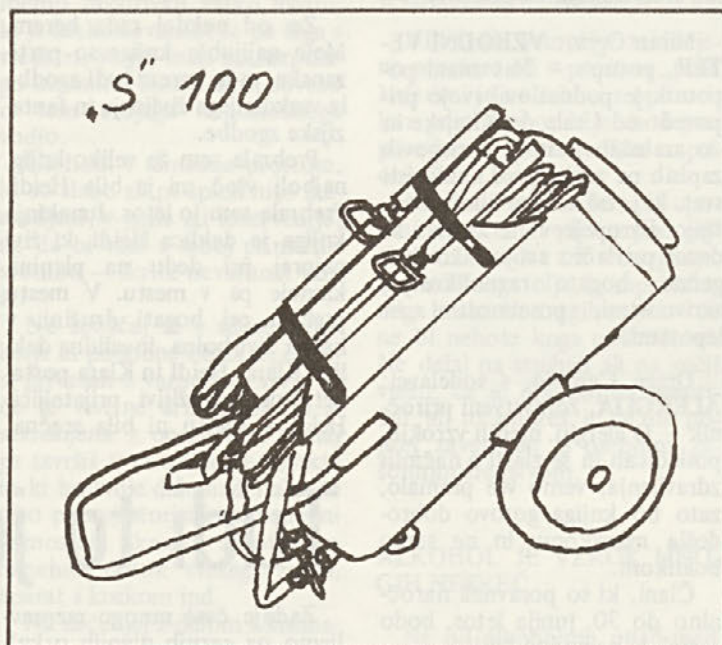
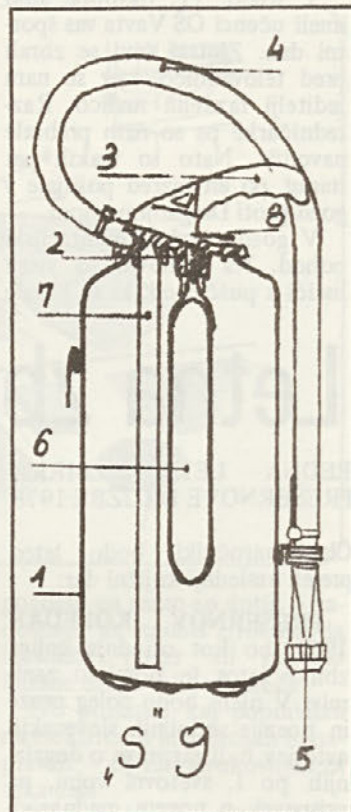

## Uporaba

Aparat za gašenje s prahom je vsestransko uporaben. Predvsem je namenjen za gašenje začetnih požarov vseh vrst gorljivih snovi: naftnih derivatov, barv, razredčil, lakov, topil, električnih naprav itd. Edina pomanjkljivost pri gašenju električnih naprav je ta, da so po gašenju te naprave onesnažene s prahom. Prah, ki ga brizgamo na plamen, nad plameni ustvarja plast prahu, ki novim količinam zraka onemogoča dostop do gorišča. Razen tega ima gasilni prah hladilni učinek in znižuje temperaturo gorenja in

kriti s peno, da preprečimo ponoven vžig zaradi pregrete pločevinaste posode;

- po vsakem gašenju, čeprav smo porabili samo del prahu, moramo poslati aparat na ponovno polnjenje;
- kontrolo aparatov opravimo dvakrat na leto; prah iz aparata presejemo, jeklenko s plinom pa stehamo;
- aparati, polnjeni s prahom, morajo biti v suhih prostorih, zaščiteni pred škodljivimi plini in parami.

## Delovanje

Gasilna aparata S-0,5, S-1, S-2, S-3 usposobimo za gaše-

nje po naslednjem postopku:

- izvlečemo varovalko,
- pritisnemo na ročko, jo spustimo in po treh do štirih sekundah zopet pritisnemo,
- aparat držimo pokonci in gasimo v časovnih presledkih s pritiskanjem in spuščanjem ročice.

Z aparati S-6, S-9, S-12 gasimo po naslednjem postopku:

- raztegnemo cev z ročnikom,
- izvlečemo varovalko,
- pritisnemo ročico aparata,
- počakamo 3 – 4 sekunde in pritisnemo na vzvodno ročilo ročnika. Ravno tako prekinjamo izhajajoči prah v presledkih.

Gašenje z aparati S-50 in S-100

- spustimo prednji del aparata in prednje kolo, ker le v tem položaju aparat uspešno deluje,
- osvobodimo in zravnemo cev z ročnikom, ki je v primerjavi s prejšnjimi mnogo daljša (5 m). S-100 ima celo dve cevi po 5 m,
- izvlečemo varovalko na jeklenki za  $\text{CO}_2$  in obrnemo ročico ventila navzgor,
- osvobodimo ventil na ročniku in občasno prekinjamo izhajanje prahu.

JANKO KOVAČEČ



# Nasvet pred poroko

**PREDZAKONSKO IN ZAKONSKO SVETOVANJE – NOVOST SLOVENSKE DRUŽINSKE ZAKONODAJE – PO LETU 1980 ZAKONSKA POSVETOVALNICA PRI OBČINSKI SKUPNOSTI SOCIALNEGA SKRBTVA – CENTRU ZA SOCIALNO DELO**

Nova slovenska zakonodaja (zakon o zakonski zvezi in družinskih razmerjih (UL SRS št. 15/76) uvaja kot pomembno novost predzakonsko svetovanje za pare, ki so se odločili skleniti zakonsko zvezo. Za izpeljavo te naloge (organizacijsko, kadrovske, prostorske in finančno) so zadolžene skupnosti socialnega skrbstva, medtem ko vse strokovno vsebinsko delo opravlja svetovalni center. Vsebinski program je že sprejet in preverjanje njegove ustreznosti se je že pričelo.

## ZAKAJ SVETOVANJE PRED SKLENITVIJO ZAKONSKE ZVEZE?

S svetovanjem želimo bodoče zakonce seznaniti s skupnim življenjem, z značilnostmi zakonskega in družinskega življenja. To naj bi jim pomagalo, da bodo znali ustvariti ubrano skupnost, dosegli v zakonu srečo in zadovoljstvo in svojim otrokom omogočili srečno otroštvo. Ne nazadnje seveda želimo, da bi bilo čim manj neuspešnih zakonskih zvez.

Čeprav je končni cilj svetovanja priprava za življenje v dvoje, bodo bodoči zakonci dobili tudi širšo informacijo o odnosih med ljudmi in bo svetovanje zanimivo tudi za tiste, ki niso neposredno pred sklenitvijo zakonske zveze.

## OSNOVNA VSEBINA

Udeleženci se bodo seznanili z vsebino svetovanja.

Psihološki vidik je usmerjen predvsem na individualne osebnostne značilnosti, pomembne za skupno življenje. Poudarek je na realnem pojmovanju ljubezni in zakonske skupnosti, sposobnosti prilagajanja, sprejemanju nesporazumov kot sestavnega dela reševanja vsakodnevnih problemov v skupnosti moškega in ženske. Vsebuje razčlenitev stališč mladih do bodočih vlog, individualnih in skupnih potreb ter razčlenitev sposobnosti za zakonsko skupnost.

Sociološki vidik opredeljuje družino kot družbeno skupino in zgodovinski pojav, ki se spreminja, in je moč nanjo tudi vplivati. Opozarja na socialno

patologijo, zlasti alkoholizem. Veliko pozornosti posveča družbenoekonomskim spremembam, predvsem samoupravni integraciji in preobrazbi družine, zlasti preobrazbi odnosov v družini.

Medicinski vidik zajema spočetje, neplodnost, kontracepcijo, genetiko in druga specifična medicinska področja načrtovanja družine.

Pravni vidik zajema informacije o zakonskih določilih o družinskih razmerjih in drugih pravnih vprašanj, ki so pomembna za zakonsko skupnost.

Psihopedagoški vidik je usmerjen na psihopedagoški razvoj otroka, njegove čustvene in druge potrebe, družinske odnose, nevarnosti neustrezne vzgoje.

Socialni vidik je osredotočen predvsem na to, kako družina v naši družbi zadovoljuje svoje potrebe, zlasti preko različnih samoupravnih interesnih skupnosti. Bodoče zakonce informiramo o vlogi zdravstvenega varstva, socialnega skrbstva, otroškega varstva, vzgoje in izobraževanja, stanovanjskega gospodarstva in drugih za družino izredno pomembnih organizacij, preko katerih družba omogoča zadovoljevanje potreb družine.

## POSKUSNO SVETOVANJE V NOVEM MESTU

Komisija za organizacijske in vsebinske priprave za ustanovitev zakonskih posvetovalnic pri skupnosti socialnega skrbstva Slovenije je organizirala v zadnjem letu za mlade ljudi po Sloveniji že vrsto poskusnih svetovanj. Tudi v Novem mestu bo tako poskusno svetovanje v mesecu novembru. Potekalo bo dva dneva, vsak dan po štiri ure, za 15 parov oziroma 30 posameznikov. Vabljeni so vsi, sami ali s svojim partnerjem (dekleto, fantom). S tem bodo mladi pridobili nekaj koristnih spoznanj in tudi prispevali k preverjanju in dopolnjevanju vsebine predzakonskega svetovanja. Vsi, ki se bodo udeležili svetovanja, se naj prijavijo do 8. novembra pri Centru za socialno delo, Glavni trg 7, pri kadrovske-socialni službi v delovni organizaciji, pri mladinski organizaciji ali matičnem uradu NOVÓ MESTO.

Hkrati s pripravami na vsebinski del programa bo potrebno zagotoviti predvsem kadre, zdravnike, psihologe, pedagoge, pravnike, sociologe in socialne delavce. Na poskusno svetovanje vabimo tudi vse te strokovnjake, ki bodo pripravljene svetovati v novomeški občini.

Center za socialno delo  
Novo mesto

# Značilne vrste zavarovanja

Proizvodne organizacije v svojem delovnem procesu predvidevajo tudi planske zastoje zaradi manjših okvar, za kar formirajo tudi potrebna finančna sredstva v skladih za amortizacijo. Poleg teh zastojev nastanejo večji zastoji zaradi nepredvidenih škod, kot so: požar ali hujše okvare strojev, kar OZD zelo težko ali pa na škodo nadaljnega razvoja pokriva. Zaradi tega združujejo del svojega dohodka v obliki zavarovalne premije pri zavarovalni skupnosti, ki v takih primerih nadoknadi škodo ter s tem zagotovi normalen potek in razvoj organizacije.

V različnih stopnjah razvoja družbene proizvodnje se pojavljajo tudi različne vrste zavarovanj, glede na tehnološke spremembe v proizvodnji. Naj navedemo nekaj značilnih vrst zavarovanj, ki jih imajo OZD v Jugoslaviji:

1. Požarno zavarovanje in za-

varovanje strojev proti lomu. Organizacije združenega dela oblikujejo svoj amortizacijski sklad, da obnavlja tekoče vzdrževanje in tudi nabavijo iztrošene stroje. Za vse ostalo pa se zavarujejo proti rizikom, kot so požar, vihar, poškodbe proti toči, poplavi, lomu strojev ipd.

2. Pri dejavnosti organizacij združenega dela lahko nastanejo škode tudi drugim organizacijam ali zasebnim osebam, vključno delavce te organizacije združenega dela. Da se OZD zaščitijo proti takim nepredvidenim terjatvam, se zavarujejo za splošno odgovornost tudi za izvajanje oziroma nastale škode pri tem s splošno odgovornostjo.

3. Ko proizvod zapusti delovno organizacijo ter je namenjen drugemu kupcu, nastajajo različne poškodbe pri blagu med prevozom, zato poznamo transportna zavarovanja, iz katerih

pokrivamo škode blaga na vseh transportnih sredstvih, kot so cestna, rečna ali zračna vozila.

4. Zavarovanje motornih vozil proti poškodbam le-teh ter škodam, ki jih le-te povzročajo; poznamo kasko zavarovanje oziroma avto odgovornost.

5. Kot novost se pojavlja zavarovanje odgovornosti proizvajalca svojih proizvodov, če le-ti povzročijo zaradi slabe izdelave škodo na stvareh ali osebah.

6. V Evropi je zelo uveljavljeno tako imenovano „šomažno zavarovanje“. To zavarovanje krije škodo, ki kot posledica požara ali strojeloma nastanejo pri proizvodnji oziroma oblikovanju dohodka, in to predvsem tisti del sredstev, ki se nanaša na osebne dohodke delavcev. Pri nas imamo zelo veliko posluha za zavarovanje osnovnih in obratnih sredstev, zelo malo pa za omenjeno zavarovanje, ki ščiti dohodek delavcev v pri-

merih, ko nastane škoda v taki višini, da proizvodnja v določnem obdobju ni možna.

Kljub modernizaciji proizvodnje in boljši zaščiti delavcev pri delu je čedalje več primerov, ko se delavci poškodujejo pri delu ali ko prihajajo na delo ali odhajajo z dela. Zaradi tega je veliko OZD sklenilo kolektivna nezgodna zavarovanja za svoje delavce. S tem so zaščitile tudi svoj sklad skupne porabe, saj bi le-ta bil znatno manjši, ker bi v večini primerov iz tega sklada dajali solidarnostno pomoč prizadetim delavcem. Seveda bi bil s tem nujno prizadet družbeni standard delavcev.

Kmetijske organizacije združenega dela zavarujejo posevke proti toči in slani ter živali proti poginu in prisilnemu zakolu.

Gradbena podjetja pa zavarujejo gradbene dejavnosti za škode, ki nastanejo pri gradnji posameznih objektov.



# ŠOMAŽA – Ali veste kaj je to?

Skoraj vse temeljne organizacije združenega dela se zavedajo, da jih vsakodnevno ogrožajo nevarnosti proti katerim se tudi zavarujejo. Običajno pa je zavarovalna zaščita za katero se TOZD odločijo omejena le na zavarovanje požara in strojeloma, pa še vloma, kar vse predstavlja zavarovanje proti neposrednim škodam, ki pretijo njihovim osnovnim in obratnim sredstvom. Ob večjih požarnih škodah pa tudi strojelomih običajno zavarovani TOZD ni prizadet le s škodo na obratnih zgradbah in proizvodnih sredstvih, marveč tudi s posredno škodo zaradi zastoja v obratovanju. Ta škoda se odraža predvsem v izgubljenem dohodku in nepokritih stroških v času obnove uničenih ali poškodovanih obratnih zgradb in proizvodnih sredstev. Zastoji so zlasti po požarnih škodah razmeroma dolgi, iz prakse povzemamo da nemalokrat trajajo tudi celo leto.

TOZD, ki skrbi za dolgoročnejsše varno poslovanje bo poleg osnovnega požarnega in stroje-

lomnega zavarovanja vsekakor sklenila tudi zavarovanje obratovalnega zastoja ali s tujko šomaža zaradi požara ali zaradi strojeloma. S tem bo namreč brez motenj lahko obnovila proizvodnjo in ji ne bo potrebna razna solidarna pomoč širše družbe, saj ji bo razen neposredne škode na osnovnih in obratnih sredstvih zavarovalna skupnost povrnila tudi izpadli dohodek, ki v času zastoja ni mogel biti prigospodarjen.

Predmet zavarovanja je pri šomažnem zavarovanju dohodek in stroški. Poglejmo si približno strukturo dohodka. Dohodek vsebuje pogodbene obveznosti, z zakonom določene obveznosti, samoupravne obveznosti ter čisti dohodek. Čisti dohodek pa obsega sredstva za osebne dohodke, sredstva za skupno porabo, sredstva za izboljšanje in razširitev materialne osnove dela ter sredstva rezerv. Največji strošek pa je amortizacija, ki se obračunava oziroma odvaja od vrednosti osnovnih sredstev.

V Jugoslaviji pa tudi Sloveniji je sorazmerno slabo zajetje šomažnih zavarovanj, saj jih je vseh okoli 500, v Sloveniji pa jih je nekaj preko 200. Zdi se, da so TOZD-i pa tudi naša širša družba premalo seznanjena s prednostmi, ki jih nudita šomažno zavarovanje na osnovi požara in šomažno zavarovanje na osnovi strojeloma. Opažamo tudi, da zanimanje za zavarovanje naraste v neki branži šele tedaj, ko katera TOZD doživi večji zastoj zaradi požara ali strojeloma. Stihijsko sklepanje šomažnih zavarovanj po škodi nedvoumno ni najbolj primerno, TOZD-i bi se morali osveščeno in preračunljivo odločiti za sklepanje teh zavarovanj. V Zvezni republiki Nemčiji je na primer le redka industrijska firma brez šomažnega zavarovanja, to pa zlasti zato, ker tam ne poznajo solidarnosti, še več pa na dobrozajetja tega zavarovanja vplivajo sindikati, ki ne dopuščajo odpuščenja delavcev v času zastoja zaradi požara ali strojeloma.

Ugotovljamo, da naša družba ne potrebuje raznih prisil za sklenitev zavarovanj, ni pa iz družbeno političnega pa tudi širšega gospodarskega stališča dopustno, da se posamezne TOZD nepoučeno in pristransko odločajo za rizik, ki daleč presega zmožnost pokrivanja nastalih škod z lastnimi sredstvi. Prav za prenašanje rizikov, ki jih posamezni subjekt ne more sam brez motenj pokriti pa obstaja v našem družbeno-ekonomskem sistemu institucija zavarovanja, ki z vključevanjem v zavarovalni proces nudi vsakemu kar najbolj primerno gospodarsko varnost.

Ker je šomažno zavarovanje sorazmerno nova zavarovalna vrsta in med zavarovanci zato še ni dovolj poznana, bi bilo slej kot prej primerno, da TOZD-i preden se odločijo za sklenitev tega zavarovanja zahtevajo podrobnejše tolmačenje, pa tudi izdelavo ponudb za konkretne primere, kar lahko opravijo strokovni delavci zavarovalne skupnosti.

MIHA FERLAN, dipl. ing.

## „Solo pivcev“ je zelo malo

Namen tega prispevka o alkoholizmu je vzbuditi pozornost vseh prizadetih družin, kjer trpijo zaradi alkoholizma ostali člani družine.

Alkoholik ne pije rad sam; malo je „solo pivcev“. Vedno poskuša najti sebi primerno družbo, kar seveda ni težko in tako alkoholik popelje svoje nove pivske prijatelje iz skupine zmernih pivcev „v svet alkoholne tolažbe“. Vinjen je vedno močnejši, bolj siguren, vedno se povečuje, rad govori o svojih sposobnostih (ki pa propadajo iz dneva v dan). Govori o uspehih, ki jih ni več. Govori o načrtih, ki pa jih ni več sposoben uresničiti.

Čim bolj se izgublja v alkoholizmu, tem hujši so občutki krivde, ki mu povzročajo vedno rahlo tesnobo in strah. Da bi se rešil teh občutkov, se ponovno utaplja v alkoholu.

V trenutni treznosti se alkoholik zaveda svoje nemoči. Ta občutek pa je tako boleč, da ga noče priznati samemu sebi, kaj šele drugim. Zato na vsako

dobronamerno opozorilo reagira vedno agresivno. Ko spozna, da mu preti nevarnost, da lahko izgubi službo in celo družino, mu ne preostane drugo, kot da se odloči za zdravljenje. Toda vse, ki ga silijo v to ima za sovražnike in se še močnejše bori za svoj kozarec, ki mu v življenju pomeni vse. Največkrat navaja v svoje opravičilo izmišljene dokaze, da tudi drugi pijejo še bolj kot on sam in za to mu zdravljenje zaenkrat še ni potrebno.

Alkoholik ne more piti zmereno, zato zabrede tako daleč. Biti alkoholik ni sramota, sramota je samo, če nam kdo reče, da smo alkoholik. Zato je prav zdravljenje tista sramota, ki to potrdi. Če bi samo pili in se ne zdravili, bi bilo to v redu in prav.

Alkoholike je možno zdraviti v bolnišnicah in dispanzerjih za

alkoholike. Toda danes se zdravi komaj 1% alkoholikov. Zdravljenje na dispanzerjih je cenejše. Program zdravljenja je povsod enak. Pri zdravljenju mora obvezno sodelovati žena, ker moč občasnega prihaja v krize, mu jih le ona lahko pomaga prebroditi. Alkoholiki se zdravijo po metodi skupinskega družinskega zdravljenja. Skupino vodi zdravnik, pomaga pa mu medicinska sestra in socialni delavec. Zdravljenci obiskujejo skupino dvakrat na teden po dve uri. To traja predvidoma eno leto.

Alkoholik mora v času zdravljenja spremeniti svoj način mišljenja o alkoholu, spremeniti mora svoj način obnašanja in ravnjanja do družine, do delovnega okolja in družbe. Če kadi, mora opustiti tudi kajenje. Alkoholik se mora opredeliti za zdravo življenje, kajti le tako bo lahko v nekaj letih nadoknadil zamujeno na področju človeškega udejstvovanja, skratke mora se družbeno rehabilitirati.

Pri zdravljenju alkoholikov ima tudi delovna organizacija dolžnost, da se vključi v zdravljenje. To nam omogoča samoupravni sistem. Na prvi razgovor k zdravniku morajo priti poleg alkoholika tudi njegova žena in predstavnik delovne organizacije. V tem razgovoru zdravnik prikaže posledice alkoholizma v družbi in delovni organizaciji ter pojasni način zdravljenja.

Vse žene alkoholikov pa vedno niso pripravljene sodelovati. Nekatere niso dovolj odločne. Nekatere pijejo tudi same. Predstavnik delovne organizacije je zato pogosto v dilemi, kako vplivati na alkoholika, da prične z zdravljenjem, kajti le združeno prizadevanje lahko vodi k uspehu. Če alkoholik odkloni zdravljenje in hkrati ni sodelovanja njegove žene, potem je prav gotovo zdravljenje brezuspešno in v takem primeru nosita vso odgovornost za posledice oba partnerja.

Prav gotovo so rehabilitirani alkoholiki zdravo jedro za boj proti alkoholizmu v delovni organizaciji.



(Nadaljevanje s 3. strani)

samezne dopolnitve k določbam sklepov in podobno.

9. kongres ZSS je s plenarnim sejo začel svoje delo, na kateri smo izvolili organe kongresa ter sprejeli poročilo o delu ZSS med kongresoma kot tudi uvodni referat predsednika ZSS tov. Hafnerja Vinka. Oba dokumenta skupaj s predlogom sklepov 9. kongresa sta bila vodila za delo komisij, ki so nadaljevale delo kongresa.

Oblikovanih, oziroma organiziranih je bilo pet komisij in to: komisija za razvoj družbeno-ekonomskih odnosov, materialne podlage dela in stabilizacijo; komisija za samoupravljanje in politični sistem; komisija za izobraževanje in kulturo; komisija za socialno politiko in družbeni standard ter komisija za organiziranost in kadrovska politiko.

Delegati in gostje 9. kongresa so se opredelili za delo v eni ali več komisijah v skladu z napolitili, katere so dobili od delavcev, ki so jih volili za delegate. Posredovali so stališča oblikovana v posameznih sredinah. Čeprav je bil čas razprav sorazmerno kratek pa je v dosti primerih prišlo do konfrontacij in dogovarjanj med delegati pri oblikovanju amandmajev, katere so komisije predlagale komisiji za sklepe.

Na komisijah so bile oblikovane predvsem naslednje smernice za nadaljnje usmeritve dela sindikatov:

1. Komisija za razvoj družbenoekonomskih odnosov:

Predloženih je bilo 7 amandmajev, ki so se nanašali na večjo poudarjenost aktivnosti Zveze sindikatov na področju organiziranosti in samoupravni povezavi združenega dela, ki z uveljavljanjem družbenega planiranja mora odpravljati neustrezne tržne odnose in skupinsko — lastninsko miselnost, obenem pa zagotavljati pogoje za stabilen in usklajen družbenoekonomski razvoj. Velika pozornost je bila posvečena skladnejšemu razvoju gospodarstva in družbenih dejavnosti na področju manjš razvitih občin s ciljem doseči načelo usklajenega razvoja naše republike. Sindikati se moramo dosledno boriti za odpravo motenj v gospodarstvu, ter pravočasno sprejemati oziroma dajati predloge za stabilizacijske načrte. Velik poudarek je bil tudi na uveljavljanju dohodkovnih odnosov, kar je pogoj za uveljavljanje delitve sredstev za osebne dohodke po rezultatih vloženega dela.

Iz dela komisije je razvidno, da so sindikati pripravljeni še bolj angažirano delovati za hitrejši razvoj družbenoekonomskih odnosov.

2. Komisija za samoupravljanje in politični sistem:

Razpravljalci so v svojih izjavah zastopali stališča predvsem v zvezi z uveljavljanjem ustavnega položaja delavca, da s svojimi stališči in interesi, ki se seveda usklajujejo, enakopravno odloča v vseh sferah družbenega življenja. Da bo delavec lahko enakopravno odločal tako v OZD kot tudi v KS pa mora biti pravočasno in pravilno informiran. Sindikati se moramo zavzemati za pisanje samoupravnih splošnih aktov v obliki, ki je sprejemljiva — razumljiva za vse delavce. Veliko vlogo pri izobraževanju in nudenju pomoči delavcem pa morajo še naprej opravljati klubi samoupravljalcev, kateri morajo svoje nadalje delo še poglobiti.

3. Komisija za izobraževanje in kulturo:

V komisiji je bilo največ poudarka v razpravah o usmerjenem izobraževanju, oziroma nalogah sindikatov pri uveljavljanju in razvoju posebnih izobraževalnih skupnosti ter samih šol ter njihove večje vloge pri oblikovanju programov in vsega usmerjenega izobraževanja. Zato se moramo sindikati aktivno vključevati v celovito samo-

upravno načrtovanje razvoja TOZD, OZD, ter zagotavljati večje uveljavljanje znanja in ustvarjalnosti.

Na področju kulturnega življenja pa moramo sindikati doseči večji vpliv delavcev na programe, pogoje in sredstva za kulturno življenje, tako v delovnih organizacijah, krajevni skupnosti, kot v samoupravni interesni skupnosti.

4. Komisija za socialno politiko in družbeni standard:

Komisija je v svojem delu imela največ pripomb oziroma stališč do posameznih področij, predvsem tistih, za katere so delavci v združenem delu živo zainteresirani in jih moramo tudi ustrezno razreševati. Velika pozornost je bila posvečena varnosti pri delu in varstvo okolja, stanovanjski izgradnji, položaju delavk v združenem delu, položaj invalidov in borcev NOB, prehrani med delom in podobno. Predlagani sklepi so se nanašali na vsa področja. Vsi predlagani sklepi pomenijo akcijsko usmeritev za delovanje sindikatov pri uveljavljanju in usklajevanju vloge delavca — samoupravljalca v TOZD, KS in SIS.

5. Komisija za organiziranost in kadrovska politiko:

Sklepi oziroma izhodišča za novo ustrežnejšo obliko organiziranja in delovanja sindikatov so se nanašala predvsem na večjo aktivnost oziroma uveljavljanje delovnih skupin. Opredeliti je potrebno vlogo delovne skupine napram zborom delavcev.

Sindikati se moramo na primeren način organizirati v krajevni skupnosti in podobno. Skratka organizirati se moramo tako, da bomo zagotovili enotno politično delovanje ZSS kot enotne družbenopolitične organizacije delavskega razreda.

Po končanem delu komisij smo na drugi plenarni seji najprej sprejeli poročilo o delu komisij, nato pa v skladu z poslovníkom in statutom volili nove organe ZSS.

Na koncu je predsednik RS ZSS tov. Hafner podal sklepno besedo, v kateri je poudaril velik pomen sklepov 9. kongresa ZSS, katere moramo v nadalje s polno truda in zavzetosti tudi uresničevati. Vse to je povedal z enim samim stavkom, ki je bil sprejet z aplavzom:

TOVARIŠI, NIMAMO VEČ KAJ GOVORITI, AMPAK POJ-DIMO NA DELO!

S. I.

# Odprava v Prokletije



Novomeška smer v MAJA HEKURITU

Nadaljevanje in konec

Če človek ne bi bil na odpravi, bi se kar predal počasnemu ritmu življenja. Sedaj pa mu to ne dovoljuje čas. Najprej moramo postaviti bazni tabor, urediti kuhinjo, opremo, shrambo za živila in sortirati živila. Poleg tega je še vse polno manjših opravil v taboru.

Stane in Stojan sta delo predhodnice dobro opravila. Prostor za bazo je bil odlično izbran; voda v bližini, lep pogled na stene, bližina ljudi (pastirji na planini).

Uredila sta tudi vse formalnosti z milico in vojsko ter navezala stike z domačini, da so vedeli kdo in od kod smo ter po kaj smo prišli.

Vse torej teče kot dober stroj. Takoj naslednji dan je skupna ogledna tura v Karanfile (Maja Bals, 2490 m). Vzpon je potekal po smeri, imenovani Medžimurska. Naloga: ogledati si stene, smeri, poiskati prostor za plezalni tabor in narediti plan za bodoče delo.

(Nadaljevanje na 10. strani)



(Nadaljevanje z 9. strani)

Vsi smo očarani. Nič nas ne moti huda krušljivost sten in travice v njih. Opazili smo zelo veliko cvetja. Noben botanični vrt ga ne premore toliko. In kakšne so šele Prokletije v Albaniji? Množica neznanih in neosvojenih sten in vrhov.

Ko zvečer sestopimo v dolino, naredimo podrobni „bojni“ načrt: dva na Krošnjo (2000 m), kjer smo uredili plezalni tabor, dva v stene Očnjaka, dva v Gusinje po svežo hrano, ki jo morata prinesiti v Krošnjo. Tak je bil razpored tudi naslednje dni. V Krošnji smo imeli urejeno naravno zavetišče, majhen plezalni tabor, kjer je vsaka naveza bivala dva dni. Druga naveza je plezala v Očnjaku in se vračala v bazo. Tretja naveza pa je skrbela za svežo hrano v bazi in plezalnem taboru.

### ZAHVALA

Po mučni bolezni nas je v 61. letu starosti zapustil naš dragi ata

### ANTON KRUHEK

Iskreno se zahvaljujemo vsem, ki ste sočustvovali z nami, mu poklonili vence in cvetje ter ga spremili na njegovi zadnji poti. Prisrčna hvala tudi sodelavcem TOZD TVP za denarno pomoč.

Hči Hedvika Pestotnik z družino

### ZAHVALA

Ob prerani smrti drage mame

### MARIJE MOŽE

se iskreno zahvaljujem sindikatu TOZD, obrat družbene prehrane, ter sodelavcem za podarjene vence in izrečeno sožalje. Hvala vsem, ki ste mojo pokojno mamo spremili na njeni zadnji poti.

HČI STANKA Z DRUŽINO

Po petih dneh se je ena naveza odpravila za tri dni v Komove, kje je imela nalogo postaviti plezalni tabor, preplezati dve smeri in se vrniti.

Druga naveza je odšla v Komove po vrnitvi prve. Tretja pa je šla pospraviti plezalni tabor. Od tu se je vrnila predčasno zaradi hudega neurja, ki je porušilo naš plezalni tabor.

O Komovih le toliko. Kdor jih enkrat doživi, si jih še želi. To je divja, osamljena skupina gora, ki se razprostira zahodno od Prokletij. Že pogled na te gore je čudovit; iz smrekovih gozdov in mehkih pašnikov, po-

lnih ovac, se vzdiguje kamnita grmada v obliki črke U in med stenami obeh krakov kamnite gmote se razprostira čudovita zelena preproga, polna rož. Na tej preprogi sta se, kot za dekoracijo, ves čas pasla dva konjiča. „... le enkrat, le enkrat sem videl ta kraj, želim si ga večno nazaj – planinski raj.“

Ker so nam Komovi tako prirasli k srcu, samo jih prav dobro obdelali. V teh planinah smo začrtali osem prvenstvenih smeri. Bolj ko se je bližal čas odhoda, bolj se je vreme kisalo.

V četrtek, 10. avgusta, smo preplezali zadnjo in najtežjo

smer v Prokletijah. Stane in Janez sta v petih urah premagala smer preko Prestola.

Navdušenje v bazi je bilo veliko. Kako tudi ne! V tem času smo opravili 56 vzponov (od tega 24 prvenstvenih). V dvanajstih plezalnih dneh smo ta uspeh dosegli le s tremi navezami.

Ko smo se vrnili v Novo mesto, so nas sprejeli z rožami in šampanjcem.

Hvala vam, prijatelji! Hvala vsem, ki ste nam pomagali, da smo uspeli.

M. Š.

# Samozaščitna aktivnost

Po zakonu o družbeni samozaščiti, varnosti in notranjih zadevah mora imeti vsaka temeljna organizacija še načrt delovne organizacije narodne zaščite, ki ga v skladu s programom samozaščitnih varnostnih ukrepov sprejme odbor za ljudsko obrambo in družbeno samozaščito. Ta načrt ima glede na oblike in obseg angažiranja narodne zaščite tri stopnje, in sicer glede na potrebe zavarovanja v NORMALNIH razmerah, v IZREDNIH razmerah in v neposredni VOJNI NEVARNOSTI ter v vojni.

Z načrtom za delovanje narodne zaščite določijo:

- kraj oziroma objekte, ki jih je treba varovati;
- način in oblike varovanja;
- splošni razpored obveznosti pri opravljanju nalog narodne zaščite;
- potrebno opremo in sredstva.

Načrt za delovanje narodne zaščite v temeljni organizaciji naj bo usklajen z ustreznim načrtom krajevne skupnosti. Zlasti se je treba dogovoriti, katere objekte in območja bodo varovali v okviru krajevne skupnosti, kot so posamezne prodajalne, manjša delovišča, kableske vode in vozlišča, skladišča, transformatorje, ambulante ipd., kar vse bo moralo biti predmet sporazuma o varovanju.

Načrt za delovanje narodne zaščite vsebuje konkretne naloge in postopke za tri možne situacije:

I. STOPNJA vsebuje naloge narodne zaščite v „normalnih“ varnostnih razmerah, ki sicer zahtevajo preventivno zavarovanje objektov, nimajo pa narave ali elementov izrednih razmer. Na tej stopnji je neogibno angažiranje narodne zaščite zaradi preprečevanja motenja de-

lavcev in delovnega procesa, zaradi zavarovanja objektov in premoženja zlasti v tistih temeljnih organizacijah, katerih dejavnost je posebej pomembna za širšo družbeno skupnost, zaradi nevarnosti morebitnih ekscesov itd. Tudi ob obisku najvišjih predstavnikov oblasti ali družbenopolitičnega življenja bo verjetno treba s pomočjo narodne zaščite zagotoviti nemoten potek obiska v prostornih, kjer se take osebe gibljejo ali mudijo.

II. STOPNJA se izvaja v primeru izrednih varnostnih razmer, ki so nastale v temeljni organizaciji združenega dela, na območju krajevne skupnosti, občine ali na širšem območju. Ta stopnja vsebuje dodatne, posebne in poostrene ukrepe za obvladovanje varnostnega stanja, oziroma za zavarovanje objektov in pogojev dela v skladu z nastalimi razmerami in po načrtu, ki ga določa:

- objekte, ki se varujejo, ter način varovanja;
- število in sestavo skupin, ki opravljajo naloge zavarovanja;
- čas varovanja (podnevi, ponoči, v delovnem dnevu ali dela prostem času) in število izmen;
- oprema in oborožitev;
- naloge in dolžnosti.

Pri sestavi II. stopnje načrta je treba tudi navesti, da načelnik narodne zaščite aktivira to stopnjo (samo v soglasju s predsednikom odbora) v naslednjih primerih:

- če je ogroženo premoženje večje vrednosti v temeljni organizaciji;
- če pride do izgredov v temeljni organizaciji ali če utegne priti do njih ob prekinitvi dela in podobno;
- če prihaja do drugih oblik vznemirjenja delavcev in če

to vpliva na varnostne razmere;

- če obstoja nevarnost sabotažnih dejanj, divertije ali drugih pojavov terorizma;
- če obstajajo znamenja, da so se pojavile osebe ali skupine oseb, ki se ukvarjajo s kriminalno dejavnostjo;

- če gre za poskuse ogrožanja stabilnosti varnostnopolitične situacije;



- če gre za stanje, ko je treba po sklepu sveta za ljudsko obrambo, varnost in družbeno samozaščito v občini ali po sklepu pristojnega organa za notranje zadeve izvajati to stopnjo.

Pripomniti je tudi treba, da so izredne varnostne razmere v omenjenem smislu tudi elementarne in druge nesreče, večji požari in podobno, dokler se ne začne postopati po načrtih ali določilih o civilni zaščiti oziroma o ljudski obrambi.

III. STOPNJA se izvaja v primeru neposredne vojne nevarnosti in vojne. Vsebuje vse ukrepe II. stopnje in še dodatne varnostne ukrepe za prehod v vojno organiziranost temeljne organizacije. V takem primeru je treba obseg varovanja določeni objektov in materiala razširiti še na zavarovanje transporta in hrambe materiala, opreme in oborožitve, ki so potrebni za ljudsko obrambo, ter zagotoviti varnost prostorov, kjer deluje odbor za ljudsko obrambo in družbeno samozaščito, če se to ne zagotavlja po veljavnih načrtih na drugačen način. Treba bo posvetiti vso pozornost posameznim pojavom in njihovim nosilcem, ki imajo namen ustvarjati paniko, razširjati sovražno propagando, netiti razdor, hujskati k upiranju in podobno.

SE NADALJUJE



		18 ČRKA ABEC.	PODOBEN	LADJSKI ČOLN NA 16 VESEL	22. in 21. ČRKA ABEC.	RAŠNO GOVEDO	13. ČRKA ABEC.	ITALIJA	TIP AVTOM. OPEL	LEŠKO Ž. IME
		SUKANEC mn.						STARA SREMNJA ŠOLA	OZNAKA ZA ALUMINIJ MESTO NA SICILIJI	
					ŠOLSKA POTREBČIN.					
					ŠOLSKA POTREB.					
POLJSKA	OTOČJE V ŽERINGO- VEM MORJU	PRVI LETALEC TENKA MORSKA Ž.						TRJANSKI JUNAK KRAJ NA DOLENI.		
FARMA			VRSTA ZBEČILA ZA USTNICE	S						
			VRSTA ČARVE							
CASIUS CLAY			KADILA 16. in 13. črka ab.						SPEVOIGRA dvoj.	REKA V BIH
VRSTA TRAKTOR.				IRK POVIŠAN TON A					OSEBNI ZAJMEK	
ATOMSKA CENTRALA									POSLOVNA ENOTA AVT. TOV. V MARIBORU	
..... RINA			ŠPILJAK ORAM					KATRAN ORG. ZBRUŽ. NARODOV		
POLITIK GLIGOROV			SARAJEVO ..... TURNER					OARE ERA		
		REKA		LADO NOVAK	"FEDER" 11. in 10. črka ab.				TELEVIZIJA 23. črka ab.	
Sestavil B. B.								GREMO ital.		

Rešitev „NAGRADNE KRIŽANKE“ pošljite na naslov: Uredništvo glasila „NOVOLES“, 68351 Straža. Izžrebali bomo tri nagrade:

- 1. nagrada 100.– din
- 2. nagrada 50.– din
- 3. nagrada 30.– din

O izidu žrebanja vas bomo obvestili v naslednji številki. Opozarjamo, da morate nad križanko napisati svoj točen naslov. Upoštevali bomo vse pravilne rešitve, ki bodo dospele v uredništvo do 1. decembra 1978.

Prejeli smo 83 rešitev križank iz prejšnje številke. Žreb je izbral naslednje reševalce:

- 1. nagrada: Piškur Karol, TOZD BLP
  - 2. nagrada: Trampuš Andreja, TOZD BLP
  - 3. nagrada: Smolič Janez, Spl. miž. Krško – obrat Krško
- Srečnim dobitnikom bomo poslali nagrade po pošti. Čestitamo!





PRİČAKUJEMO, DA BOSTE POSLALI TUDI VI PRISPEVEK ZA NOVOLETNO ŠTEVILKO NAŠE-GA GLASILA.

ROK ODDAJE PRISPEVKA JE 7. DECEMBER.

UREDNIŠTVO

## 4. mesto za šahiste

V novomeškem domu JLA je bilo prvenstvo DŠI v šahu. Sodelovala je tudi ekipa Novolesa. Ekipa so bile razporejene po jakosti v skupine na podlagi lanskih rezultatov. V prvi jakostni skupini so poleg NOVOLESA nastopile še ekipe: IMV, KRKA, PIONIR, BOREC, JLA in ISKRA. Po hudih bojih na 64 poljih je naša ekipa osvojila zelo dobro 4. mesto.

Letošnji prvak je postala ekipa KRKE, ki ni imela resnejšega konkurenta v borbi za prvo mesto. Viceprvak PIONIR je zaostal za 4 točke, lanski prvak IMV pa je tretji. Za ekipo Novolesa so nastopili: Golobič (TPP), Bačnik (TES), Cigler (BLP), Rebselj (TES) in Med-

ved (BLP). Rezultati naše ekipe:

I. kolo: IMV: Novoles — 2:2

II. kolo: Novoles: Borec JLA — 2:2

III. kolo: PIONIR: Novoles — 3:1

IV. kolo: Novoles: ISKRA — 3:1

V. kolo: Krka: Novoles — 3,5:0,5

1. Krka 16,5 točk

4. Novoles 8,5 točk

Iskra je izpadla iz prve jakostne skupine.

Vabimo vse šahiste, da se v čim večjem številu udeležijo turnirjev, ki jih bo organiziralo šahovsko društvo Novoles v zimskem času. SAM

## Bil sem v Ameriki

„Pred dvema letoma sem odšel v Ameriko z željo, da bi več zaslužil,“ je povedal Jusuf Poljakovič.

Jusuf je bil polni dve leti v Chicagu. Bolje rečeno na periferiji tega velikega mesta, kjer je delal pri montaži pohištva. Tu so sestavljali pohištvo iz elementov, ki so bili po večini narejeni v Jugoslaviji. Z njim sem se pogovarjal z namenom, da mi pove kaj več o vtistih in načinu življenja v nekoč tako opevani deželi.

„Amerika je za večino ljudi še vedno dežela izobilja in lahkega ter hitrega zaslužka,“ je začel svojo pripoved Jusuf. „Vendar je to le toliko časa, dokler je ne doživiš sam. Šele

takrat spoznaš, da imaš doma — tu mislim na Jugoslavijo — Ameriko.

Amerika, kot sem jo videl jaz, je dežela, ki je tehnično izredno razvita. Je dežela velikih nasprotij in velikih razlik. Tudi ritem in čas dela se razlikujeta od našega.

Delovni teden ima 40 ur. Vse nadure so plačane 50 % odst. več.

V začetku sem na teden zaslužil samo 78 dolarjev (1.400 din). Pred odhodom pa sem dobil za tedensko delo približno 140 dolarjev (2.500 din). Zanimivo je, da se ti ob večjem številu nadur tako zelo povečajo dajatve, da si praktično na zgubi. Dejal bi lahko, da več

### TOVARIŠICAM BORKAM IN AKTIVISTKAM NOV

V jeseni 1942 je začelo izhajati prvo žensko glasilo v okupirani Sloveniji: „NAŠIM ŽENAM“. 15. oktobra 1978 je tov. Mara Rupena—Osolnik na osnovni šoli na Mirni odprla razstavo „KP Jugoslavije v boju za emancipacijo žensk“ in ob tej priložnosti povabila delegatke prvega kongresa SPŽZ, ki je bil v jeseni 1943 v Dobrniču, da bi sodelovale pri zbiranju dokumentov ter pričevanj o pomembnem deležu slovenskih žensk v NOB.

Zato prosimo vse bralke našega glasila, da pogledajo, ali nimajo morda doma shranjene iz vojnih let kakšne številke časopisa „Našim ženam“, kakšne partizanske propustnice ali karkoli drugega, kar bi našlo svoje mesto v zbirki dokumentov te razstave, ki zdaj potuje po slovenskih šolah. Zlasti delegatke I. kongresa SPŽZ, aktivistke OF in borke NOV vljudno prosimo, da bi tako gradivo poslale na naslov: Mara Rupena—Osolnik, 61000 LJUBLJANA, Gregorčičeva 9—a.

# Kadrovske vesti

**TOZD TDP:** prišli: PUST Franc (iz JLA), Miladin BERAK, Lucija MIJATOVIČ; odšli: Džemal ADROVIČ (samovoljno). **TOZD TSP:** prišli: Jože KOBE (iz JLA), Malič ČIVOVIČ, Ana KREN, Vida DRAGANIČ, Radenko MIŠIČ (iz JLA), Vika GORŠE, Sabro ČIVOVIČ, Hazbija TARANIŠ, Zorica DUJAKOVIČ, Damir BOŠKOVIČ (iz DSSS), Jože KOPOREC (iz TOZD BLP); odšli: Martin TURK (poklicna rehabilitacija), Darko PETAN (sporazum), Lovro GRGIČ (samovoljno), Anton ŽVAN (v TOZD BLP), Gabrijel SITAR (DSSS), Martin BOŽIČ (v TOZD TVP), Brane ČAMPA (v ZDA).

**TOZD TES:** prišli: Neža PAVLIN.

**TOZD TG Dvor:** prišli: Branko JAKŠE (iz TOZD TKO), Franc ŠPELIČ; odšli: Ivan DRAB.

**TOZD TAP:** prišli: Alojz BORŠTNAR, Dušan PANDŽA, Bogdan ZUPANČIČ, Martin SLAK (iz JLA); odšli: Rozalija FRANKO (samovoljno), Danilo BOŽIČ (JLA), Janez LONGAR (JLA).

**TOZD TVP:** prišli: Martin BOŽIČ (iz TOZD TSP),

**TOZD Žaga Straža:** prišli: Vinko TEINOVIČ; odšli: Bahrija ZULIČ (samovoljno), Abdulah HISMI (samovoljno).

**TOZD TKO Metlika:** prišli: Stanko NEMANIČ, Nikola BOGDANOVIČ, Nada BRAJKOVIČ, Anton TEŽAK, Jože TUDJAN, Slavko MAVRINAC, Štefanija PROSENIK; odšli: Branko JAKŠE (v TOZD TG Dvor).

**TOZD TIP:** odšli: Dušan BRAGAN (sporazum).

**TOZD TPP:** prišli: Jože KLOBUČAR (iz JLA), Jože GOLOBIČ, Veronika GAZVODA, Stanko MURGELJ, Slavko ŠTRAVS, Rajko RAVK, Niko GOLEŠ, Ivan AMBROŽIČ; odšlo: Ivan GALINAC (v ZDA), Franc KLOBUČAR (smrt).

**TOZD BLP:** prišli: Anton ŽVAH (iz TOZD TSP), Milena MEDIC; odšlo: Jože KOROPEC (v TOZD TSP), Drago STROJIN (v zapor).

**DSSS:** prišli: Gabrijel SITAR (v TOZD TSP), Roman PRIMOŽIČ, Martin PEZDERŠEK, Borut KOPOREC; odšli: Damir BOŠKOVIČ (v TOZD TSP).

kot delaš nadur, manj denarja dobiš. Posebno zanimivo je, da za delo v nadurah v času praznikov in nedelj ne dobiš nič več kot za navadno naduro.

Ritem dela je izredno hiter. Če bi tu delali s takim tempom, in to tudi v nadurah, bi zaslužil prav toliko ali morda celo več.

prehrane veliko večji kot pri nas.

Jaz se na delo v tujino ne bi podal nikoli več. Vsekakor je to spoznavanje velika izkušnja, ki jo bom znal v bodoče dobro ceniti,“ je zaključil svojo pripoved Jusuf Poljakovič.

Tekst in foto: V. K.



Glede prehrane med delovnim časom smo pri nas veliko na boljšem. Tam si si moral malico nabavljati sam, in to pogosto v zelo oddaljenih trgovinah.

Prihranil si lahko nekaj denarja le, če si bil zelo varčen. Če bi hotel malo povesejčati s prijatelji, bi mi ostalo le za preživljanje. Povedati je treba, da so cene stanovanja in stroški

**Ureja uredniški odbor:** Bojan Bencik, Stanko Hodnik, Ana Košmerl, Jože Novinec, Igor Slak, Emil Trampuš, Martina Volf in Boris Vovk. Predsednik uredniškega odbora: Franc Redek.

Glavni, odgovorni in tehnični urednik Vanja Kastelic. Izdaja delovna organizacija „NOVOLES“, lesni kombinat Novo mesto — Straža. Naklada 2450 izvodov. Stavek, filmi in montaža: ČZP DOLENJSKI LIST. Tisk: KNJIGOTISK Novo mesto. — Glasilo je oproščeno temeljnega prometnega davka na podlagi mnenja Sekretariata za informacije pri IS SR Slovenije št. 421—1/72 z dne 31. januarja 1978.