

**Michal Suchánek**

**Ondřej Neff**

# HUIVER ZONDER HOOP



**PRESTIGE**

**Michal Suchánek**

**Ondřej Neff**

# HUIVER ZONDER HOOP



**PRESTIGE**

Morgen voor een verschrikkelijk geluk





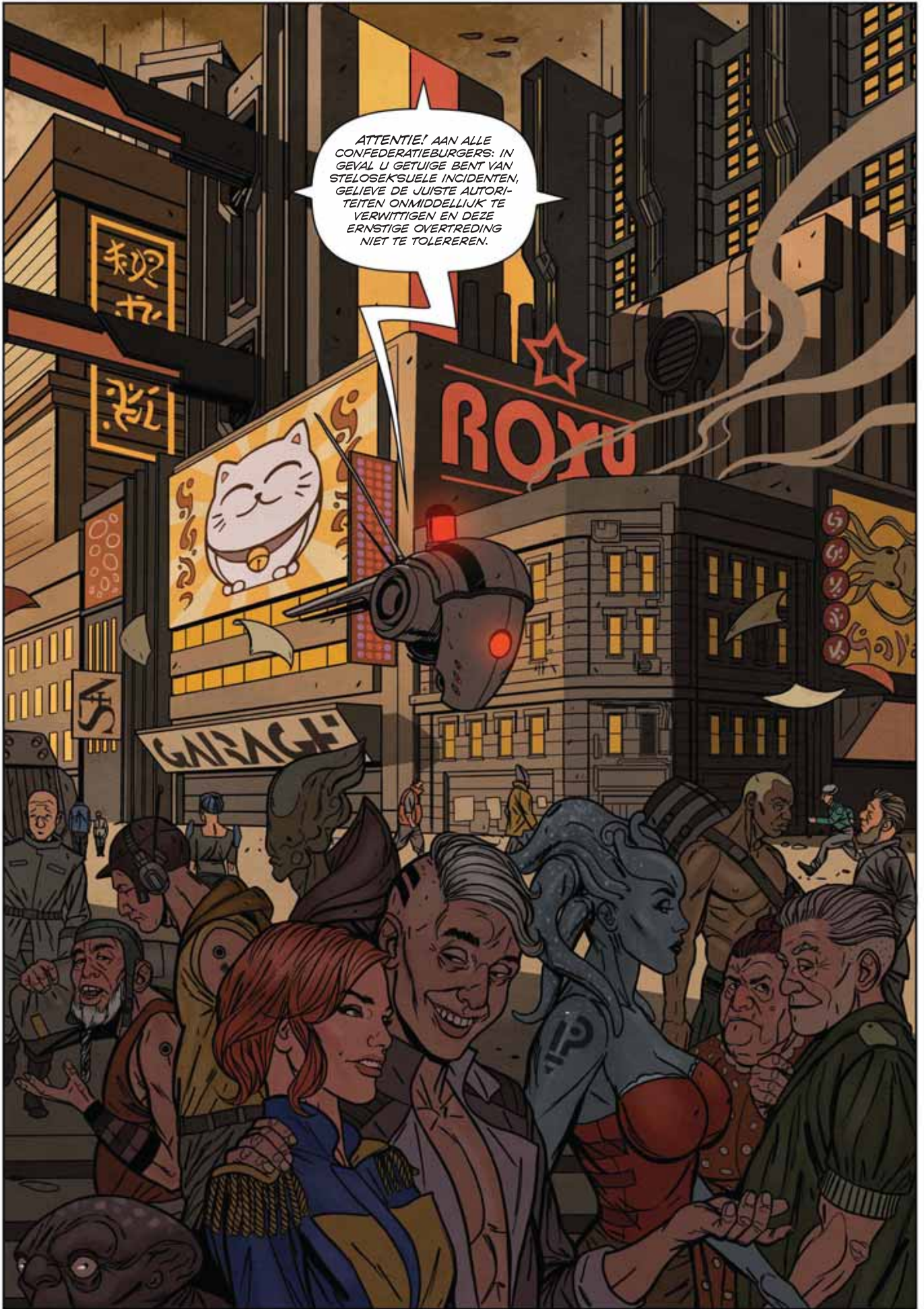

ATTENTIE! AAN ALLE CONFEDERATIEBURGERS: IN GEVAL U GETUIGE BENT VAN STELOSEKSUELE INCIDENTEN, GELIEVE DE JUISTE AUTORITEITEN ONMIDDELIJK TE VERWITTIGEN EN DEZE ERNSTIGE OVERTREDING NIET TE TOLEREREN.





梁鳳

DWNTN









JAMMER DAT WE MORGENOCHTEND WEGGAAN. HET WAS EEN LEUK WEEKEND.

EN JE HEBT NOG STEEDS NIET GEZEGD WAT JE VAN DIT NIEUWE ROOD VINDT.



DE KLEUR MAAKT ME NIET UIT, DAT WEEET JE. IK VIND JE LEUK ZOALS JE ECHT BENT. MAAR ALS JE OM DE MENING VAN EEN EXPERT VRAAGT, DAN JA, IK VIND HET ECHT COOL.



ONZE LEVENS Zouden EEN STUK MAKKELIJKER ZIJN ALS WE NIET DE HELE TIJD ONS GEHEIMPUE MOESTEN VERBERGEN DENK IK ALLEEN.



WANT DEZE FIJNE MOMENTEN WORDEN ALTIJD VERPEST DOOR ONAANGENAME GEVOELENS ALS IK BESEF WAT MET ONS KAN GEBEUREN.



JA HET IS BEANGSTIGEND. EN TEGELIJK OPWINDEND.

OPWINDEND? IK WEEET 'T NIET. IK BEN ALLEEN BANG OM JE TE VERLIEZEN.



IK BEN BANG OMDAT IK MIJN LEVEN ZONDER JOU NIET MEER KAN VOORSTELLEN.

KOM HIER GEKKIE.



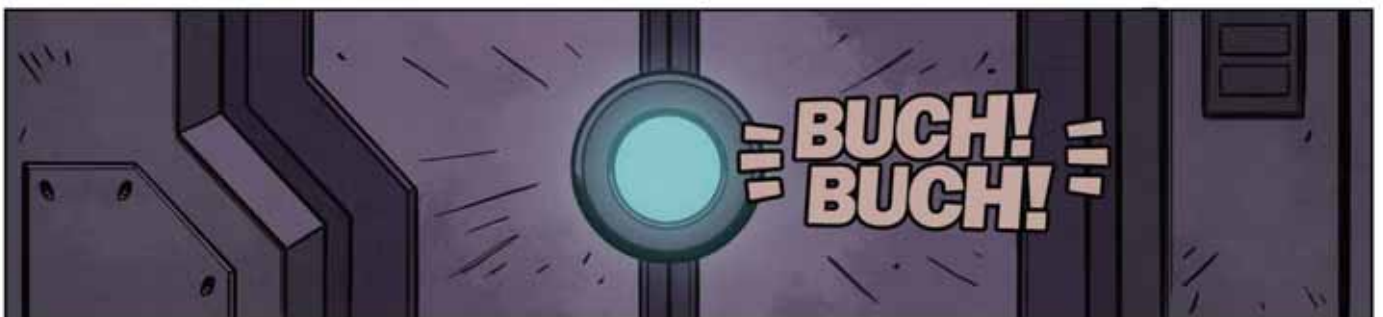



VERDOMME, WIE KAN DAT ZIJN?

WACHT ARMAND!



HALLO, DE NACHTSERVICE, DOE OPEN ALSTUBLIEFT.



EHH, SORRY DAT WE U WAKKER MAKEN, MAAR WE ... EHHH... CONTROLLEREN DE AIRCONDITIONING.

ER ZIJN KLACHTEN VAN TWEE GASTEN OP DEZE VERDIEPING EROVER.

GA ER NIET HEEN!

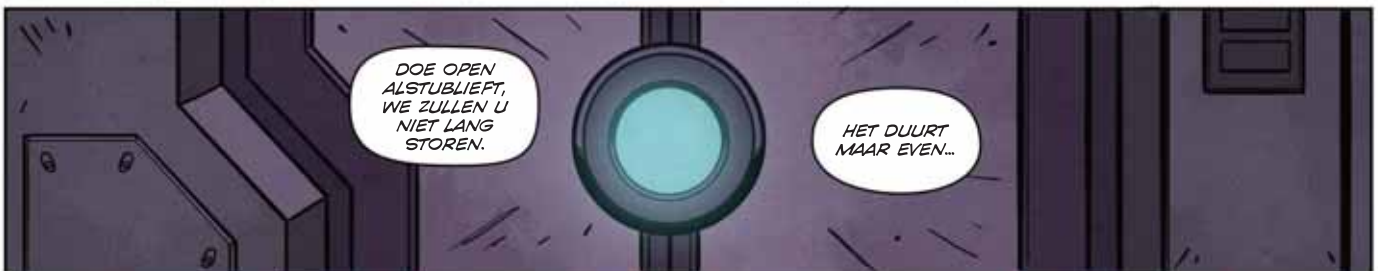

DOE OPEN ALSTUBLIEFT, WE ZULLEN U NIET LANG STOREN.

HET DUURT MAAR EVEN...



HET WERKT PRIMA HIER.



EHH...  
ALS U 'T NIET  
ERG VINDT.

HET MOET  
GECONTROLEERD  
WORDEN.



WAT? IK  
VERSTA U  
NIET, SPREEK  
LUIDER!



EEH... IK WIL  
ANDEREN NIET  
STOREN.

DOE OPEN  
ALSTU-  
BLIEFT.



DIE MAN  
LIEGT  
ARMAND!

ALS HIJ DE AIRCONDITIONING  
OP DEZE ETAGE CHECKT HOEFT  
HIJ NIET ZACHT TE PRATEN.  
HIJ MOET TOCH IEDEREEN  
WAKKER MAKEN!



HET IS DE  
POLITIE!

MAAR...

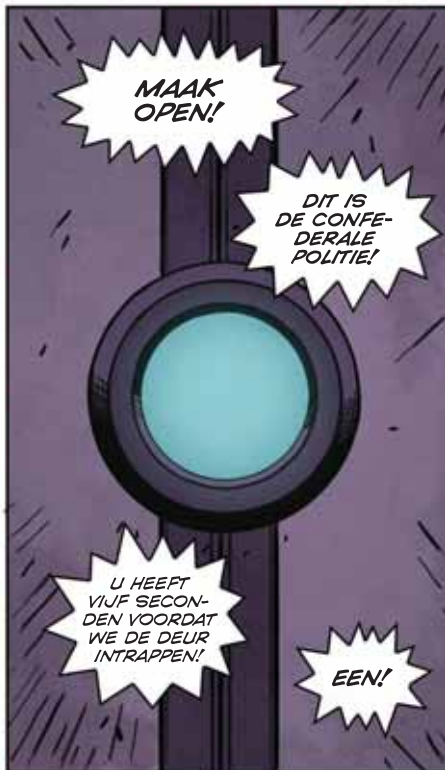

**MAAK  
OPEN!**

**DIT IS  
DE CONFEDERALE  
POLITIE!**

**U HEEFT  
VIJF SECON-  
DEN VOORDAT  
WE DE DEUR  
INTRAPPEN!**

**EEN!**



FUCK  
FUCK  
FUCK

**TWEE!**

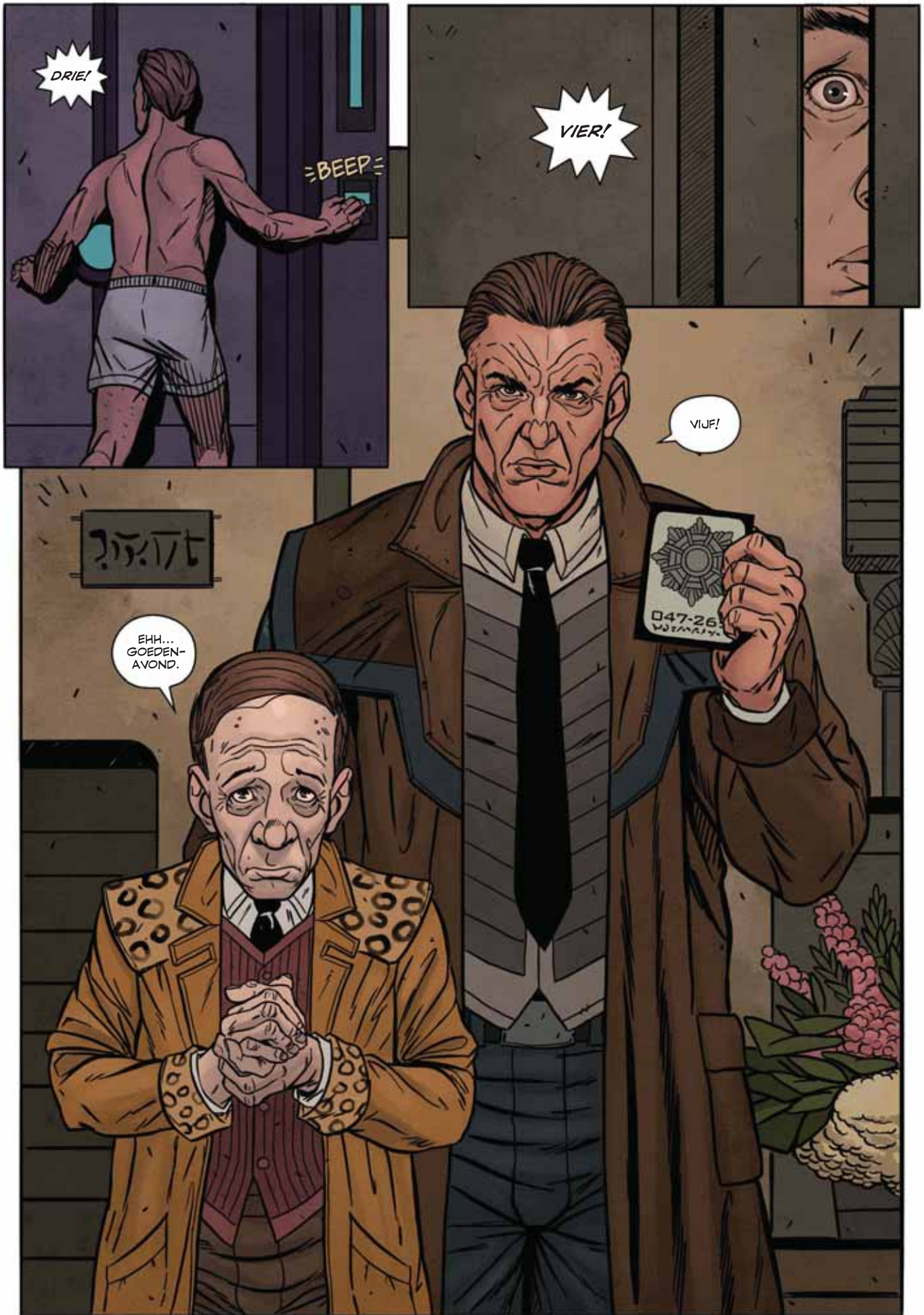



KOMT U BINNEN ALSTUBLIEFT, LUITENANT. LATEN WE GEEN TOESTANDEN MAKEN.

WAAR-OM?  
BENT U BANG DAT MENSEN ERACHTER KOMEN WAT ER IN DIT KLEINE HOTEL VAN U GEBEURT?



GOD WAT EEN STANK!



WIE IS DAT?



DAT IS JUFROU ODONA BURUCKA, GEBOREN OP 16 FRUCTAL TWEEHONDERD EN ZES EN VIJFTIG IN EUROPA OP AARDE.



DAT IS WAT U ZEGT!

IK ZEG DAT DIT DING OP BED EEN SMERIGE STINKER IS EN DAT U DE GROOTSTE FUCKING STINKER-LOVER BENT DIE IK IN 18 JAAR DIENST HEB GEZIEN!



IK BEN JULLIE TWEE ZAT!



HEE, JIJ!

IK?



HAAL HET LAKEN VAN HAAR WEG!

ALSTUBLIJFT, VRAAG ME DAT NIET. IK WALG VAN STINKERS.



MAAR JE LAAT ZE WEL TOE IN JE HOTEL, NIET?

IK...



IK... IK BEDOEL, DE PAPIEREN LEKEN ALLEMAAL IN ORDE EN MEVROUW.. EH... STINKER LEEK NET EEN MENS.





ODONA!



JEZUS, WAT EEN STANK!



SPUUG!



O GOD, LAAT HAAR ZICH AANKLEDEN, IK WORD MISSELIJK.

ZE ZAL ZICH AANKLEDEN MAAR ZO DAT IEDEREEN HAAR HERKENT.



VERDOMME MAN, ZIJN ER NIET GENOEG MENSELIJKE VROUWEN?



DAT KAN JE NIET BEGRIJPEN. ODONA IS ANDERS.

DAT ZIE IK.



MAAR IK DENK OOK DAT EEN VENT DIE VAN DEZE BUITENAARDE LUCHT HOUDT WEL GEK MOET ZIJN.



LUITENANT,

IK... MOET...

... KOTSEN...



EEN MAAND  
LATER.







WE ZETTEN DE MEESTE VOORMALIGE PATIENTEN IN OM DIT COMPLEX TE ONDERHOUDEN.

ZE LEVEN EXEMPLARISCH GEZOND, INCLUSIEF EEN DAGELIJKSE DOSIS HAAT VOOR DE BUITENAARDE LEEFVORM DIE ZE OIT LIEFHADDEN.

DIE KLEINE BITCHES ZIJN WEER OVERAL.



IK ZIE VERDOMME EEN HELE FAMILIE DAARBOVEN!

MAAK JE NIET DRUK BAAS.

WE KRIJGEN ZE ALLEMAAL TE PAKKEN.



DEZE REKT VERDER UIT DAN JE DENKT.

IK HOOP 'T.



JE MOET GEWOON PRECIES MIKKEN.



AAUWWW.

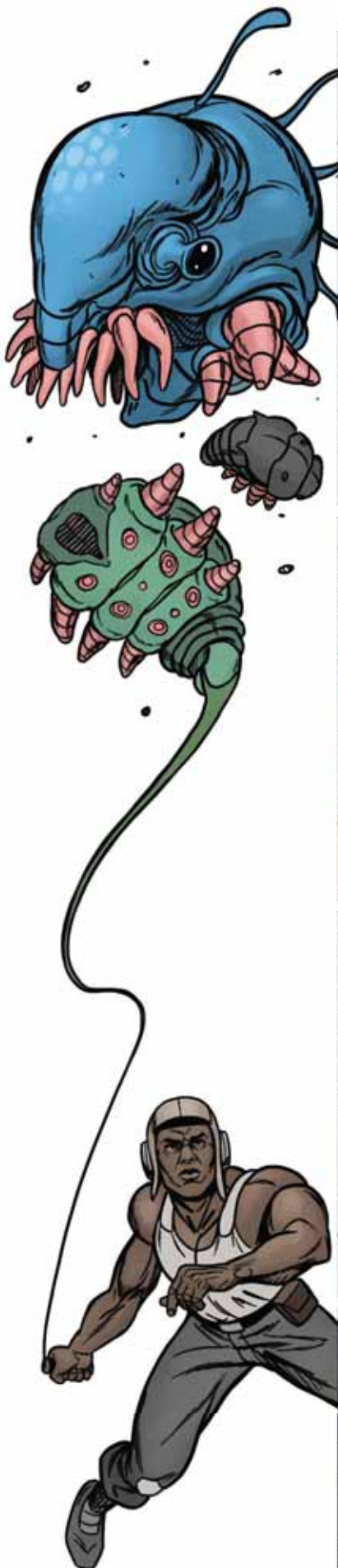









WAT?  
U BENT...  
OOK?

SORRY, WE  
HEBBEN UW  
NAAM NIET  
GEHOORD.



VALISKO,  
SITIM  
VALISKO.

IK WEET DAT DE MEESTE  
MENSEN BAROOSA'S  
VERAFSCHUWEN, MAAR  
IK VIND ZE LEUK.

VOORAL EEN VAN HEN.

ALS IK ME HAAR KLEINE  
BENEN OM MIJ HEEN  
GEKRONKELD VOOR DE  
GEEST HAAL, KRIJG IK  
SLAPPE KNIËN.



IK HEB VOOR VIJF PERIODES GETEKEND  
OMDAT IK DACHT DAT IK VEEL VAN DIE...  
HEERLIJKE SCHOONHEDEN HIER ZOU  
ONTMOETEN.

IK ZEI TEGEN MEZELF: WAAROM  
RISICO NEMEN, IK GA DIRECT  
NAAR DE BRON. MAAR RAAD  
EENS...



ER IS NIET EEN LEGGER IN DEZE VERDOMME GEVANGENIS!



IK BEN EEN IDIOOT DOKTER. MAAR IK ZAL HIER WEGKOMEN EN JIJ GAAT ME HELPEN!



HOE WEEET JE DAT IK EEN DOKTER BEN?

IK BESTUDEER DE DOSSIERS VAN ALLE NIEUWKOMERS. JE ZULT OPKIJKEN VAN ALLE STERREN DIE WE HIER HEBBEN GEHAD!

ACTEURS, POLITICI, ZANGERS...



GENOEG, IK SNAP HET. LEG ME NU EENS UIT WAAROM IK JE ZOU HELPEN, VERDOMME.



JE BENT DE BAAS VAN HET 8STE DEPARTEMENT VAN HET XENOZOLOGISCH INSTITUUT. DAT WERKT VOOR MIJ. IK WED DAT JE DUIZENDEN VAN DIE AARDIGE BAROSA SCHOONHEDEN DAAR HEBT.



JIJ HELPT MIJ EN IK HELP JOU. OM PRECIJS TE ZIJN, IK KRIJG JULLIE BEIDEN HIER WEG.

EERST JIJ DOKTER, DAN JUFFROU ODONA.



IS DAT WEL OOI  
MOGELIJK?

HEE!

BIJNA ALLES IS HIER  
MOGELIJK. DE HELE  
GEVANGENIS WORDT  
DOOR AFWIJKENDEN  
GELEID.

NATUURLIJK  
BLIJFT ALLES  
GEHEIM, NIEMAND  
MAG 'T WETEN.



VOORAL DE  
NIET-PARFUMEURS.  
VOORMALIGE  
GEVANGENEN DIE  
DOM GENOEG  
WAREN OM TE  
GENEZEN.

ZIJ WETEN HOE  
HET HIER WERKT  
EN RUIKEN HET  
BEDROG.



ALS DIT NIET  
GEHEIM BLIJFT,  
ZIJN WE ALLE DRIE  
DOOD, BEGRIP  
JE?

JA, MAAR  
HOE WIL JE  
DIT DOEN?



IK DACHT  
DAT JE DAT  
NOOIT ZOU  
VRAGEN.



DIT IS JE  
SLEUTELKAART.  
HIERMEE KOM  
JE BUITEN.

VERLIES HET  
NIET. DIT IS HET ENIGE  
WAARMEE JE VIA  
INTERCOM DIRECT MET  
MIJ VERBINDING KAN  
KRIJGEN. EN WEES NIET  
BANG, HET SIGNAAL IS  
GECODEERD, NIEMAND  
KAN ONS HOREN.



IK HAD HET AL  
KLAAR VOORDAT  
JE HIER WAS,  
GOED HÉ?

HMMM...

WE MOETEN  
OPSCHieten. THERAPIE  
BEGINT MORGEN EN  
DAT IS EEN LELIJKE  
ZAAK.



IK ZAG HET MET MIJN EIGEN OGEN!



JE WORDT GEINJECTEERD EN DAN DWINGEN ZE JE TOT SEKS MET JE PARTNER...



MAAR DAARNA...

BEN JE MISSELIJK EN MOET JE OVERGEVEN, EN JE VOELT JE DOODZIEK.



DE VOLGENDE DAG DOEN ZE HET OPNIEUW EN OPNIEUW EN NA TWEE EN EEN HALVE CYCLI BEN JE EEN PERFECTE PARFUMEUR GEWORDEN.

IN DAT GEVAL HEBBEN WE GEEN TIJD TE VERLIEZEN.



MAAR JUFFROU ODONA BLIJFT HIER TOT JIJ TERUGKOMT MET MIJN ARBEIDSCONTRACT.

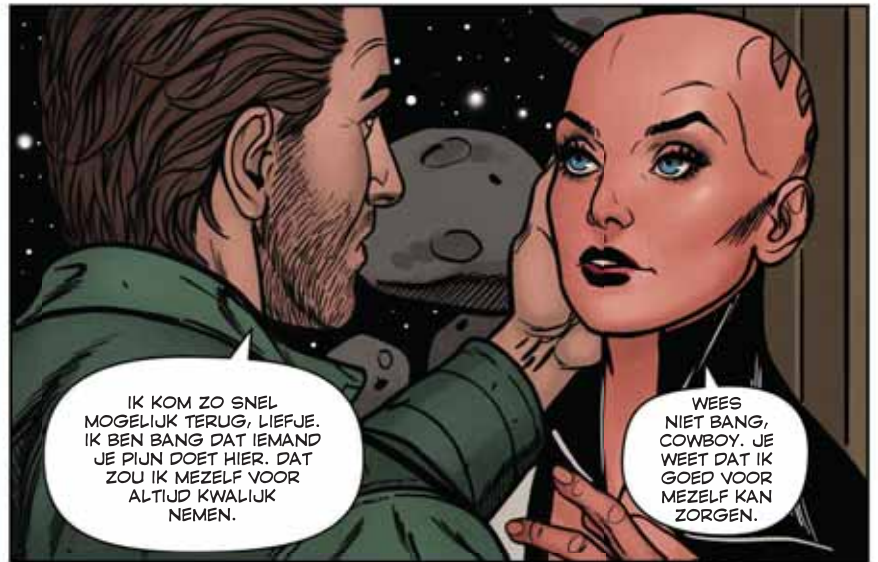











WAT WIL JEP MIJN VRIJLATINGSPAPIEREN ZIJN OKÉ.

ZEI IK DAT ZE DAT NIET ZIJN? IK MERK ALLEEN OP DAT JE NIET ZO LANG BENT GEBLEVEN.



ER IS NIETS OM VOOR TE BLIJVEN.

HMM, DAT KLOPT.

WAAR IS JE VRIENDIN?



GAAT JE NIETS AAN. SORRY, MAAR IK BEN OP WEG NAAR DE UITGANG.



IK ZAL JE NIET LANG OPHOUDEN ALS JE ME EEN KLEINE VERGOEDING GEEFT.

WAT?



VIJFDUIZEND KREDIETEN OM DE ANDERE KANT OP TE KIJKEN EN NIET TE ZIEN DAT JE AAN HET ONTSNAPPEN BENT, BEGINNER!



WAT MOET DAT NOU WEER BETEKENEN? DEZE PAPIEREN ZEGGEN DAT IK ELK MOMENT LEGAAL KAN VERTREKKEN.



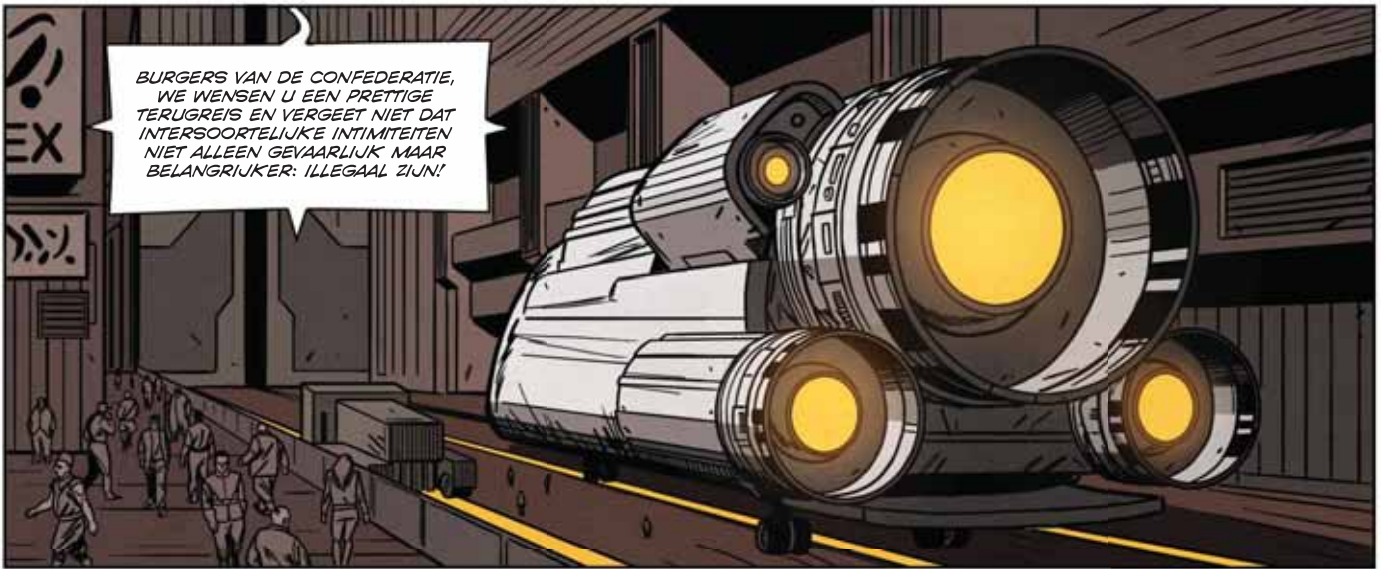





JA, IK KEN HEM DENK IK.

AGENT ROTHSTEIN, HIJ HAAT AFWIJKENDEN ZOALS HONDEN KATTEN HATEN. DAT KON WELEENS COMPLEX WORDEN.



COMPLEX? JE ZEI DAT IK ME GEEN ZORGEN HOEFDE TE MAKEN!



IK WEET HET, IK WEET HET. MAAR WIE HAD GEDACHT DAT JE HEM ZOU TEGENKOMEN?

EN, HEB JE HEM BETAALD?



GOD, NATUURLIJK NIET! WAAR MOET IK ZOVEEL GELD VANDAAN HALEN?



VERDOMME!



DAAROM BEL IK, VALSKO. DIE HUFTER DREIGDE DAT ER IETS MET ODONA KON GEBEUREN. DAT PARFUMEURS HAAR IETS KONDEN AANDOEN.



IETS AANDOEN? DAT IS AL EERDER GEBEURD HIER.

EN GEEN VAN DIE MEISJES KON ER OVER PRATEN. NIEMAND VROEG IETS.



HET KOMT OP HETZELFDE NEER ALS HET VLEES VRAGEN HOE HET SLACHTHUIS WAS.

ODONA...





*JEZUS  
CHRISTUS!*







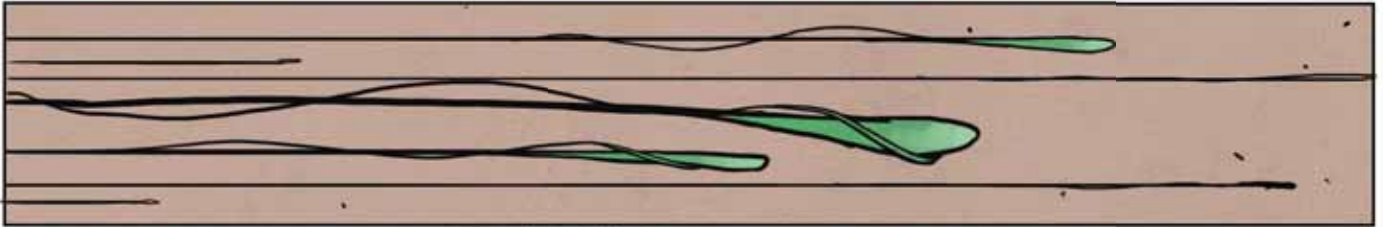

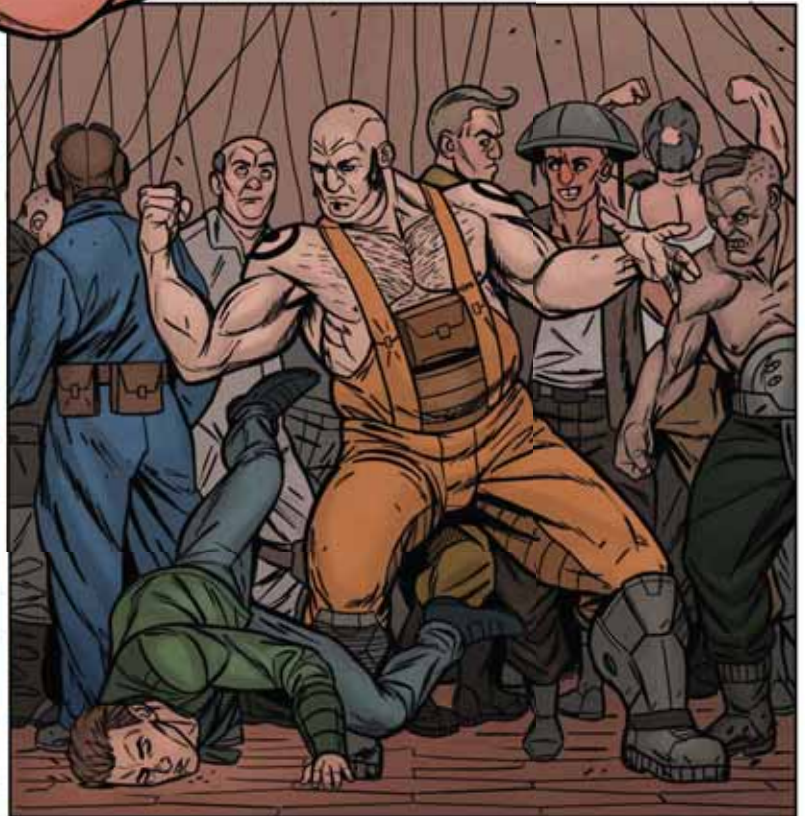
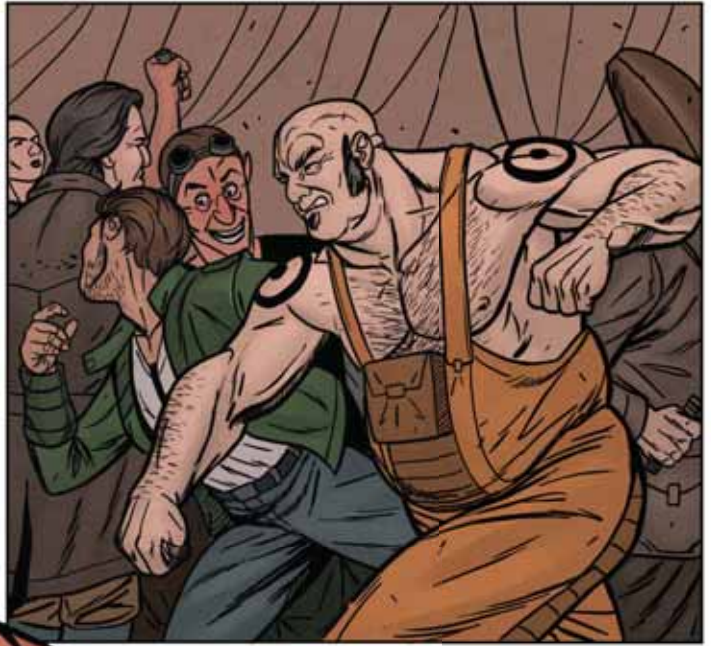



...

SHIT, WAT EEN  
ZOOTJE!

...SERGEANT, ZORG  
VOOR DEZE LUI...

...





...

...WE HEBBEN HET MEISJE, MENEER...

IS ZE DOOD?!

... ..  
...

CONTROLEER  
HUN NOTITIES,  
IK WIL WETEN...



HIJ WORDT WAKKER MENEER.



W-WAT... AUW!

JE BENT BEHOORLIJK IN ELKAAR GESLAGEN.

IK HEB JE GEWAARSCHUWD, GROENTJIE.



ARMAND KERALA, VOLGENS DE GEVANGENIS-STATUTEN, VEROORDEEL IK JE TOT PERSOONLIJK-HEIDSDESTRUCTIE.

DE STRAF WORDT MORGEN OM 5 UUR 'S OCHTENDS UITGEVOERD.



HETZELFDE GELDT VOOR JE MEDEPLICHTIGE, BURGER VAN GUZMAN, ODONA BURUCKA.



SERGEANT, BRENG ZE TERUG NAAR DE CEL.











HET IS OKÉ, WE ZIJN GERED!



DE RAAD HEEFT STELOSEKSUALITEIT GELEGALISEERD.

WAT?



INDERDAAD, STEL JE VOOR! ZE WAREN DE HELE NACHT IN VERGADERING EN VANAF VANDAAG IS STELOSEKSUALITEIT LEGAAL.

WAT EEN OPLUCHTING ALS JE NIET MEER HOEFT TE DOEN ALSOF.



GEFELICITEERD, MENEER KERALA EN MEVROUW BURUCKA.

EH... BEDANKT.



VOOR IK GA, GEEF IK JULLIE DEZE SLEUTELKAART. JULLIE KUNNEN ER METEEN MEE WEG. ZIE HET ALS EEN AFSCHEIDSCADEAU VAN EEN OUDE VRIEND.



VAARWEL, WIE WEEET ZIEN WE ELKAAR NOG OOIIT.







ZO BEN IK NOU  
EENMAAL. IK HAAT HET  
ECHT ALS IK AFSTAND  
MOET DOEN VAN MIJN  
VERSCHRIKKELIJKE  
GELUK.

EINDE



ピチ





Idee van een miljoen







SNELHEID NUL, OPERATIE BEEÏNDIGD MET TWAALF PUNT VIJF EEN ZES VERTRAGING, CORRECTIE, VEERTIEN PUNT, CORRECTIE, TIEN PUNT...

COMPUTER, ACTIVEER STABILISATOREN.



HET IS ONS GELUKT!

WE ZIJN ER.



WEL VERDOMME.



VRIENDEN, JULIE KIJKEN NAAR DE MOOIESTE KOSMISCHE STORTPLAATS DIE JE JE KAN VOORSTELLEN.

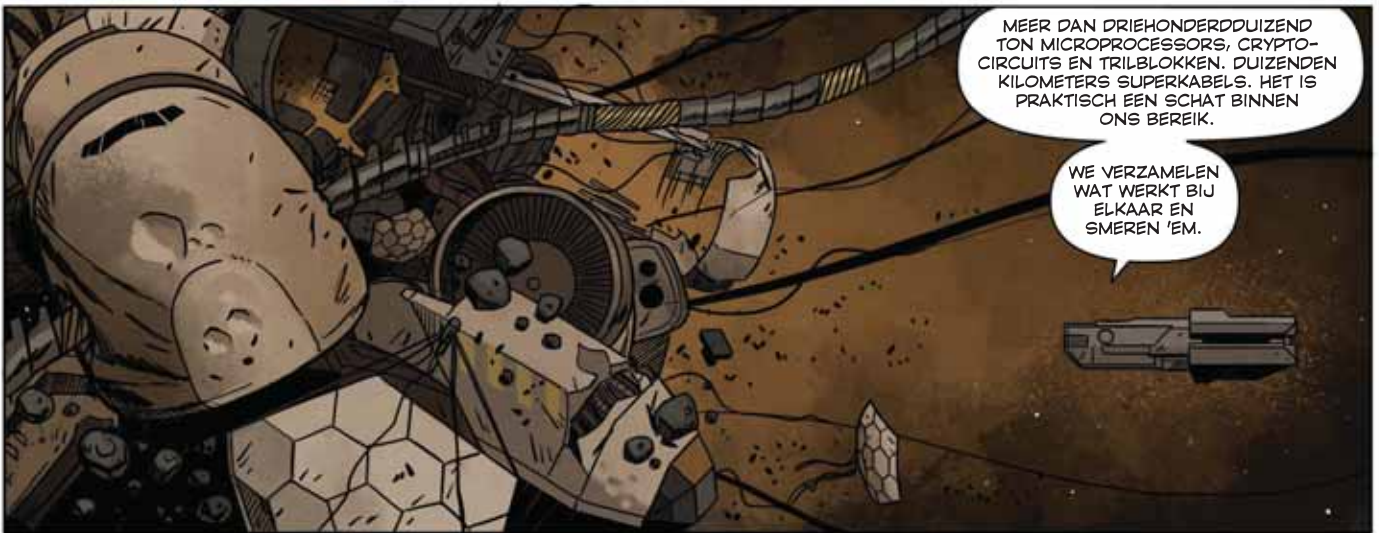

MEER DAN DRIEHONDERDDUIZEND TON MICROPROCESSORS, CRYPTO-CIRCUITS EN TRILBLOKKEN. DUIZENDEN KILOMETERS SUPERKABELS. HET IS PRAKTISCH EEN SCHAT BINNEN ONS BEREIK.

WE VERZAMELEN WAT WERKT BIJ ELKAAR EN SMEREN 'EM.





COMPUTER, HERHAAL HET SIGNAAL.

AAN ME HOELA HERHAALT HET! HET IS ZO OUD DAT DE HELFT VAN DE CIRCUITS VERGAAN ZIJN.

STOM DING HEEFT GEEN PATROUILLE OPGEMERKT.



...!

IK WIL MEER!

IK HEB MEER NODIG...



WAT DE ...

BLIJF ZOEKEN!

DE KONINGIN STAAT GEEN MISLUKKING TOE!



HET IS WAARSCHIJNLIJK EEN OPNAME VAN EEN OUDE COMMUNICATIE SATELLIET.



IK BEDOEL DAT ER EEN HOOP DINGEN IN DEZE ZOOI ZIJN. ZIJN GRAVITATIE ANOMALIE, DAT ZUIGT BIJNA ALLES OP. HET KAN EEN VERHAALTJE VOOR HET SLAPENGAAN ZIJN OF ZOIETS.



JUIST.

PAKKEN AAN, WE GAAN UIT. EN SCHIET OP, IK WIL HIER NIET LANGER BLIJVEN DAN NODIG IS.



IK VERLANG  
NAAR EEN  
SCHONE  
MACHINE! NAAR  
ONBEDORVEN  
TECHNOLOGIE!

IK WALG  
VAN HET  
VLEES!



HET VLEES  
MAAKT FOUTEN,  
VLEES ROT!

IK NEEM HET  
TERUG, DIT IS  
GEEN VERHAAL-  
TJE VOOR HET  
SLAPENGAAN.



KIJK, ER MOETEN HIER VEEL  
PERIFERE AGGREGATEN ZIJN.  
DAAROM ZIJN WE HIER,  
SUKKELS.

WAT WE  
HOREN IS  
VAST WAT  
GEJAMMER  
VAN EEN  
VERWARDE  
COMPUTER.



IK STEL VOOR DAT WE KIJKEN  
WAT ER AAN DE HAND IS. ALS ER EEN  
WERKENDE COMPUTER IN DEZE  
AFVALBAK IS, DAN IS ER MISSCHIEN  
EEN ANTIMETEORIETSCHILD  
ACTIEF.

IK WIL  
NIET GRAAG  
OPGEBLAZEN  
WORDEN DOOR  
EEN SENIELE  
RAKET-  
LANCEERDER.



HMM, DAT VERTRAAGT  
ONS MISSCHIEN EEN  
BEETJE, MAAR HET  
KLINKT REDELIJK...

OKÉ, LATEN  
WE HET  
ONDERZOE-  
KEN.



COMPUTER, IK WIL EEN HOLOSCAN VAN DE OMGEVING VAN DE GEGEVEN COÖRDINATEN.

WAT ZIJN DE VOORKEUREN?



ZOEK WERKENDE COMPUTERS EN LOKALISEER ACTIEVE ANTIMETEORIET-SCHILDEN.



VERZOEK IN WERKING GEZET.

GOD, NU KUNNEN WE WACHTEN TOT CHINEES NIEUWJAAR.



ZOEKEND...



IMPORTE- REN VAN GEVONDEN DATA.



KLAAR!





ER ZIJN ACTIEVE ANTIMETEORIE-TSCHILDEN IN DE TOEGEWEEZEN REGIO.

LAAT ME EEN HOLO-KAART VAN WERKENDE COMPUTER-SYSTEMEN ZIEN.



HALLELUJA!



WEL... VERDOMD!



#320 454 8745  
#540 415 4875  
#326 265 1234



ONGELOFELIJK, HET LIJKT WEL OF BIJNA ALLE COMPUTERS NOG STEEDS ACTIEF ZIJN!



MAAR, MAAR WAT BETEKENT DAT?

DAT WE WAANZINNIG RIJK ZIJN!

DIT IS VERDOMME EEN GOUD-MIJN!



EN NIETS STAAT ONS IN DE WEG.

GENOEG GEPRAAKT, WE GAAN!



AH, IK ZIE  
JE KLEINTJE.  
WELKOM IN  
MIJN RIJK.

WELKOM  
IN HET RIJK  
VAN ONSTER-  
FELIJKE  
TECHNOLOGIE.

IK VOEL JE  
SIGNALEN DOOR  
MIJN SYSTEMEN  
GAAN. IK VOEL  
JE POTENTIEEL.

JA!

JE BENT PRECIES  
WAT IK NODIG  
HEB. IK ZAL AL JE  
TECHNOLOGISCHE  
ESSENTIE  
GEBRUIKEN.

DOOR JE  
MATERIELE BUITEN-  
KANT TE DECONSTRU-  
EREN ZAL IK JOUW  
OVERDRACHT NAAR  
EEN GEHEEL NIEUW  
BESTAANSNIVEAU  
STARTEN.







MAAR ER ZIJN MEER DAN  
GENOEG ONDERDELEN  
OP EEN STORTPLAATS!



EN SOMMIGE  
REPARATIEROBOTS  
WETEN IN DE RUIMTE  
TE BEWEGEN.

HMFF!



IK DENK DAT HET  
DING DAT WE HOREN  
HEN BEHEERST.

HET NEEMT ELK NIEUW WRAK  
OVER DAT DOOR DEZE  
ZWAARTEKRACHT ANOMALIE  
WORDT AANGETROKKEN.

HET MAAKT ZIJN EIGEN  
DENK- EN WERKPROGRAMMA.



HET WIL NIEUWE  
POSITRONISCHE  
CIRCUITS, MEER  
PULSBLOKKEN,  
CRYPTO-CIRCUITS  
EN AGGREGATEN.

MAAR DAT  
BETEKEN  
DAT...



HET  
ONS  
SCHIP  
WIL!

target locked  
x: 234 145 789  
y: 154 515 354  
z: 454 516 487





DAT KAN IK NIET TOESTAAN, ZOË.

WAT?



SHIT, LAAT ME LOS!



IK WIL DAT GELD! IK GA NIET ZONDER DAT TERUG!



HOEPEL OP!

IK GA NIET MIJN LEVEN WAGEN!



IK STEL DE TERUGKEERKOERS IN EN JIJ HOUDT ME NIET TEGEN!



NIET MEE EENS!



IK GEEF DE ORDERS OP MIJN SCHIP VERDOMME!



HEE!  
MAAR DIT KLOTESCHIP IS NIET VAN JOU, JE HEBT HET GESTOLEN, IDIOT.



INDERDAAD, IK HEB HET GESTOLEN. WAAROM DENK JE DAT IK JULLIE TWEE UIT DE GEVANGENIS HEB GEHAALD? OMDAT JULLIE ZULKE MOOIE OGEN HEBBEN?

NEE ECHT! JULLIE ZIJN HIER OM ME TE HELPEN DIT GESTOLEN SCHIP OVER GRENZEN TE BRENGEN.



IK DENK DAT DIT PISTOOL JULLIE STEM WEL OVERSTEMT. DUS KOP DICHT EN DOE WAT IK ZEG, OF ANDERS!

JEZUS BYRON, JE BENT PRECIËS DIE KLOOTZAK ALS ZE ZEGGEN.



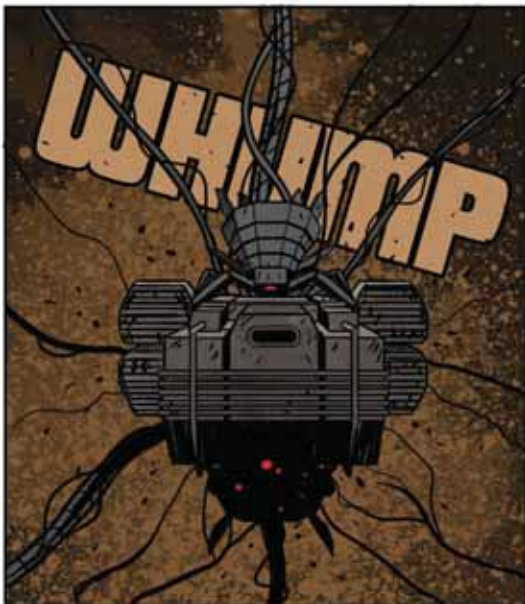





JACOB, DEZE TERMINAL WERKT VERDOMME NIET!

WAARSCHUWING, ER IS SCHADE AAN DE CONTROLESYSTEMEN ONTDEKT.

DE CONTROLE-EENHEID IS KAPOT! IK KAN DIT STOMME SCHIP GEEN METER VERPLAATSEN!



WAARSCHUWING, SCHADE AAN BUITENSCHIL OP KRITIEK NIVEAU!

VERWACHTE TIJD VOOR DOORBRAAK BUITENSTE SCHIL IS VIJF MINUTEN EN TWINTIG SECONDEN. CORRECTIE, TWEE MINUTEN EN VIJF SECONDEN. IK ADVISEER ONMIDDELIJKE EVACUATIE.

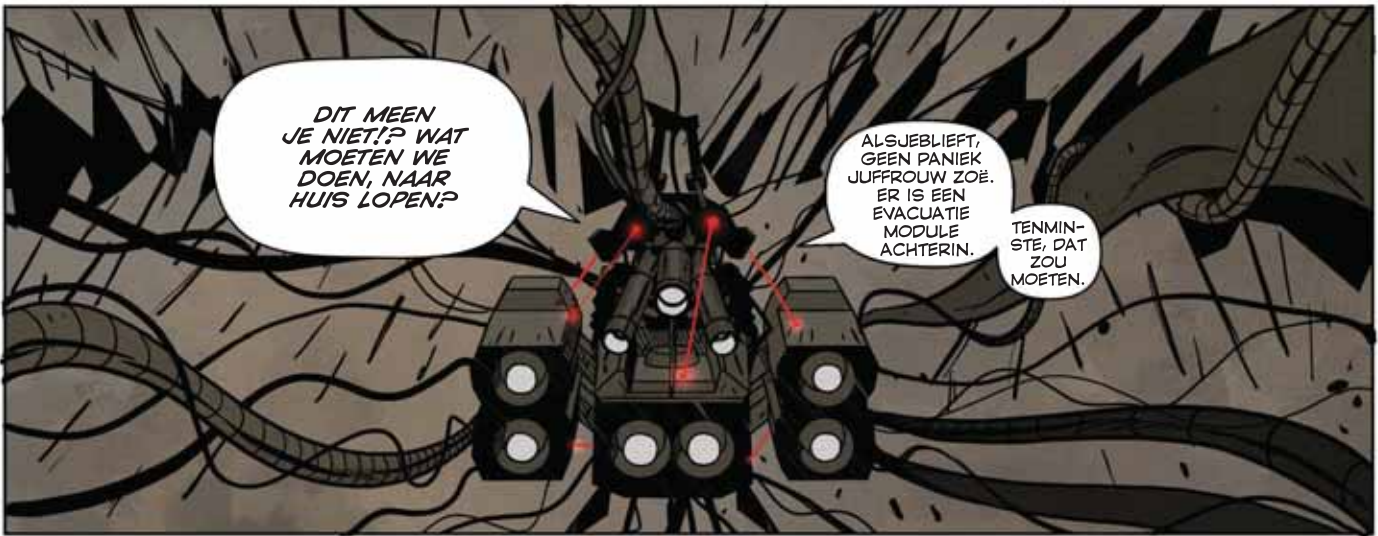

DIT MEEN JE NIET!? WAT MOETEN WE DOEN, NAAR HUIS LOPEN?

ALSGEBLIEFT, GEEN PANIEK JUFFROUW ZOË. ER IS EEN EVACUATIE MODULE ACHTERIN.

TENMINSTE, DAT ZOU MOETEN.





SHIT DAT  
WAS ECHT  
KRAP.

INDERDAAD.

WAT GAAN WE  
NU DOEN  
JACOB?

NIETS. WE  
WACHTEN OP EEN  
PATROUILLE.

ECHT  
GEWELDIG,  
DIT!

EINDE



Eind goed al goed





DE WINNAAR  
VAN DE EERSTE PRIJS  
VOOR BEROEPSFOTOGRAFEN  
IN DE 2102 HAAG WORLD  
PRESS FOTO WEDSTRIJD, IN  
DE CATEGORIE HISTORISCH  
VERHAAL, IS PAUL SMELEY  
VAN HET MAGNUM AGENT-  
SCHAP VOOR ZIJN STUK  
'DE WEG'.

IK BEN  
VERHEUGD DAT  
PAUL HIER IN DE  
STUDIO BIJ ONS  
IS VANDAAG.



HALO  
PAUL.

HALLO  
CARLA.



DANK DAT JE ME HEBT UITGENODIGD. HET IS EEN GROTE EER.



IK KOM METEEN TER ZAKE. BEN JE BLIJ DAT JE HEBT GEWONNEN?



IK BEN ECHT HEEL BLIJ, CARLA. MISSCHIEN VIND JE ME SENTIMENTEEL MAAR IK HEB MIJN MOEDER METEEN NADAT IK DE PRIJS KREEG GEBELD.

EN ZE ZEI: IK BEN ECHT BLIJ PAUL. JAMMER DAT JE VADER ER NIET MEER IS OM DIT MEE TE MAKEN.



EN ZE BEGON TE HUILEN.



IK OOK TROUWENS.

KIJK MIJ EENS, DAAR GA IK WEER, SORRY.



JE BENT EEN GEVOELIG MENS, NIET PAUL? KAN IK JE ZO NOEMEN?



SORRY CARLA, MAAR VOOR JOU BEN IK PAUL. ALLEEN MIJN MOEDER NOEMT MIJ PAULI.

ALS IK JOU TOESTOND OM ME ZO TE NOEMEN ZOU HET VOELEN ALSOF IK HAAR IETS AFPAK WEEET JE.



KLOPT HET ALS IK ZEG DAT JE EEN STERKE EMOTIONELE KERN MOET HEBBEN OM DIT WERK TE KUNNEN DOEN?

JE SLAAT DE SPIJKER OP Z'N KOP CARLA. IK MOET TOEGEVEN DAT IK BANG WAS DAT JE ME TE SENTIMENTEEL ZOU VINDEN. MAAR DAT BEN IK NIET. GEVOELIG ZIJN IS NIET HETZELFDE ALS SENTIMENTEEL ZIJN.



WAT IS HET VERSCHIL PAUL?

WEL ... NU HEB JE ME! IK DENK DAT IK HET NIET IN WOORDEN KAN UITDRUKKEN, IK VOEL HET ALLEEN. MISSCHIEF BEN IK DAAROM FOTOGRAAF GEWORDEN. IK KIJK OM ME HEEN EN IK FOTOGRAFEER WAT IK ZIE. DAT IS ALLES.

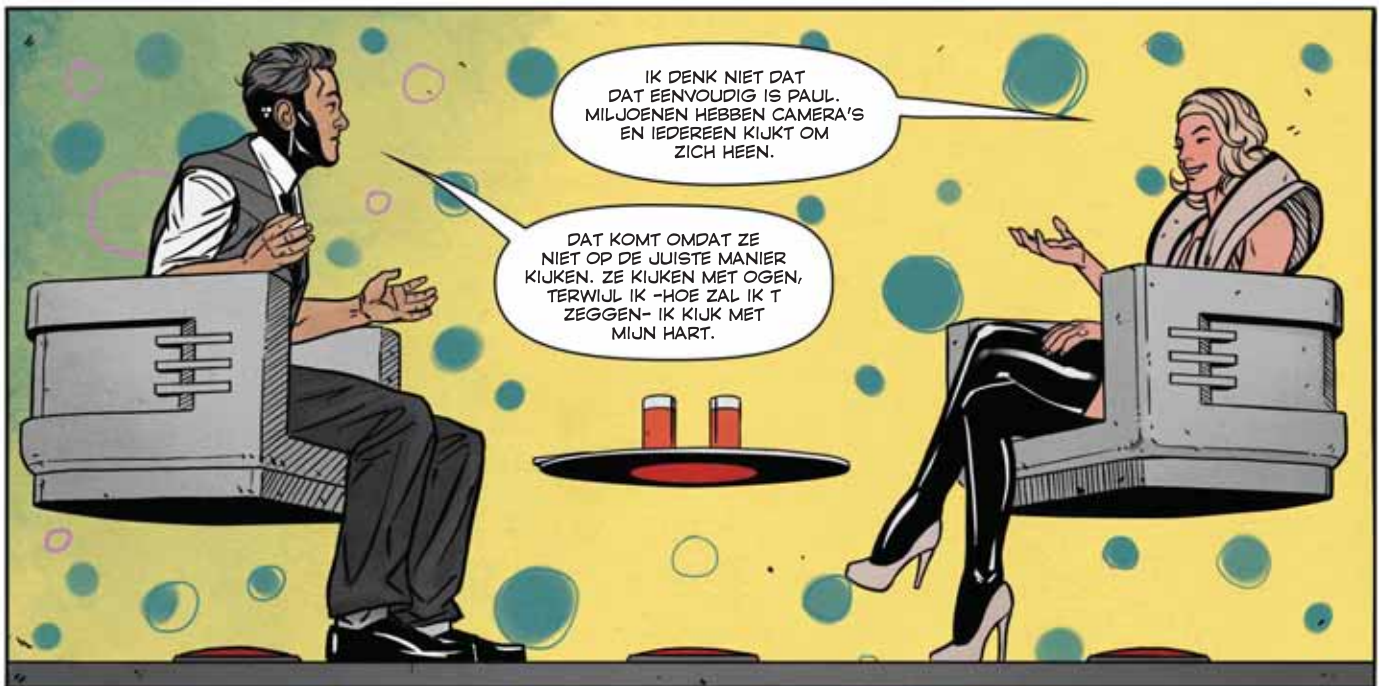

IK DENK NIET DAT DAT EENVOUDIG IS PAUL. MILJOENEN HEBBEN CAMERA'S EN IEDEREEN KIJKT OM ZICH HEEN.

DAT KOMT OMDAT ZE NIET OP DE JUISTE MANIER KIJKEN. ZE KIJKEN MET OGEN, TERWIJL IK -HOE ZAL IK T ZEGGEN- IK KIJK MET MIJN HART.



EN JIJ BEWEERT DAT JE NIET KAN PRATEN, JEZELF UITDRUKKEN. JE KON HET NIET BETER ZEGGEN DAN ZO!

DIT GEVOEL, OF HART, ZOALS JE ZEGT HEEFT JE GEHOLPEN DE EERSTE PRIJS TE WINNEN IN DE WORLD PRESS FOTO WEDSTRIJD.

MAAR JE MOET EEN REDEN HEBBEN OM TE DOEN WAT JE DEED.



NATUURLIJK. MAAR EEN REDEN IS NIET GENOEG. BEKIJK HET EENS ZO: ER IS VOOR IEDEREEN EEN TIJDMACHINE.

TEGENWOORDIG KAN IEDEREEN OP REIS NAAR WAAR HIJ WIL. JE KIEST GEWOON IETS UIT DE GIDS BIJ HET REISBUREAU UIT.







MAAR JE HEBT DIT HART, DIT GEVOEL NODIG OM HET THEMA VAN JE FOTOSERIE TE BEPALEN. IK BEN ALTIJD GEFASCINEERD GEWEEST DOOR DE WEGEN. ZE VOELEN ECHT, WEEET JE. WE ZIJN ALLEMAAL OP WEG.

WE VRAGEN ONSZELF AF: WIE ZIJN WEP WAAR KOMEN WE VANDAAN? WAAR GAAN WE HEEN?

ALS JE EENMAAL DERGELIJKE VRAGEN STELT BEN JE DICHTERBIJ JE HART DAN DAARVOOR EN DAT IS AL EEN WEG OP ZICH.



NEEM DE SPOORWEGEN. JAMMER DAT ZE NIET MEER GEBRUIKT WORDEN.

'SPOORWEGEN' SNAP JEP JE KAN NIET OMDRAAIEN. HET GAAN VAN A NAAR B. ALS JE NAAR C WIL MOET JE OVERSTAPPEN.



TOEN IK DEZE SPOORWEGEN ONDERZOCHT, KWAM IK ER EEN TEGEN DIE NIET VERDER GING.

EINDSTATION AUSCHWITZ.



DE WEG ZONDER TERUGKEER. DE WEG VOOR HONDERDDUIZENDEN MENSEN. MILJOENEN. NIEMAND HEEFT ZE PRECIJS GETELD. EN ER WAREN EEN GASKAMER EN CREMATORIUM AAN HET EIND.

EN ZO ONTDEKTE JE JOUW THEMA.

JA. DAT WAS HET THEMA. DE WEG ZONDER TERUGKEER. MIJN HART MAAKTE EEN SPRONGETJE.



WAS JE BANG VOOR HET THEMA?

NEE. ANDERS KON IK DIT NIET DOEN.



LEG ONZE KIJKERS EENS UIT HOE JE JE HEBT VOORBEREID OP DIT WERK. NIET IEDEREEN IS BEKEND MET TIJDREIZEN.



OM EEN HISTORISCH VERHAAL TE DOEN MOET JE EEN BELICHTING ZOEKEN.



DE TIJDREIZIGER MOET IN HET LICHAAM KRUIPEN VAN IEMAND IN HET DOELGEBIED. IEMAND DIE TOEN EN DAAR LEEFDE. MAAR NADAT JE KLAAR BENT MET JE BEZOEK, GEEF JE HET LICHAAM TERUG AAN DE OORSPRONKELIJKE EIGENAAR. DAT GELDT VOOR ALLE TIJDREIZIGERS.

ANDERS KUN JE ONTMASKERD WORDEN EN HET TIJD CONTINUÛM VERBREKEN. DUS DEED IK ONDERZOEK EN KOOS MIJN GASTLICHAAM UIT.

SS OFFICIER UWE JUNGMAAN.

HIJ WAS BEVELHEBBER VAN DE BEWAKERS. HIJ HAD OVERAL TOEGANG; STATIONPLATFORMS, HET KANTOOR VAN DOKTER MENGELE, DE GASKAMERS, HET CREMATORIUM.

DAT WAS VOOR MIJ ECHT BELANGRIJK.

NATUURLIJK DACHT IK OOK OVER EEN JOOD ALS GASTHEER NA.

MAAR UITEINDELIJK REALISEERDE IK ME DAT IK GEEN CONTROLE OVER DE GEBEURTENISSEN ZOU HEBBEN MAAR RONDGESLIEPT ZOU WORDEN.

IK WILDE WAT AFSTAND HEBBEN.







MAAR GOED, IK HAD PROBLEMEN.

DE TREIN KWAM NET AAN, ER KONDEN TWEEDUIZEND JODEN INZITTEN. ER WAREN OVERAL SOLDATEN MET MACHIEGEWEREN EN WAPENSTOKKEN.



IK DACHT DAT IK PERFECT WAS VOORBEREID OP DE SITUATIE, MAAR IK HAD HET MIS.



IK LIEP OVER HET PERRON HEEN EN WEER IN MIJN GASTLICHAAM, KEEK ZELFVERZEKERD MAAR IK WAS VAN BINNEN WANHOPIG.



ER KWAMEN STEEDS MEER MENSEN UIT DE WAGONS EN IK HAD HET GEVOEL IN PANIEK TE KUNNEN RAKEN.



HET WAS NIET VOLDOENDE OM ROND TE LOPEN EN OVERAL FOTO'S VAN TE MAKEN.



IK MOEST ENIGE ORDE AFDWINGEN IN DIE CHAOS MAAR WIST NIET HOE.



SIMPEL GEZEGD, HET WAS F-EH!

IK BEDOEL, HET WAS NIET ZOALS HET MOEST ZIJN.



NATUURLIJK, IK MAAKTE DE HELE TIJD FOTO'S.



AARDIG SPUL, MAAR ROUTINEMATIG, GRIJS, MONDAIN, ROUTINE.



GEWOON DE NORMALE FOTO'S DIE DOOR DE MEDIA OP KANAAL 10 OM 3 UUR 'S MIDDAGS ZOUDEN FLITSEN.



NIETS DAT MENSEN ZOU ONTHUTSEN.

EN TOEN, IK WEET NIET WAAROM,  
BESLOOT IK DE GROEP TE VOLGEN DIE  
MENGELE NAAR DE GASKAMER STUURDE.

EEN VROUW MET EEN  
KIND OP HAAR ARM  
VIEL ME OP.



IK GLIMLACHTE NAAR HET  
JONGETJE EN HIJ LACHTTE  
TERUG.



DAT WAS WAARSCHIJNLIJK HET  
LAATSTE MOMENT DAT IK VOELDE DAT IK  
IETS GROOTS, MET GEVOEL EN MET  
HART KON DOEN.







DE GASKAMER.

IEDEREEN MOEST ZICH HIER UITKLEDEN.



DE BEWAKERS LIEPEN TUSSEN HEN ROND EN GAVEN HEN ZEEP.



DIE VROU WAS NIET DOM, ZE BEGREEP WAT ER ZOU GEBEUREN.



EEN SOLDAAT ZAG HAAR. HIJ SCHREEUWDE DAT ZE ZICH SNEL MOEST UITKLEDEN EN HAAR KIND OOK.



ZE WIST DAT HET AFGELOPEN WAS VOOR HEN ALLEBEI, DUS ZE HAD GEEN HAAST.



ZE HIELD HAAR JONGEN VAST, WEIGERDE HET VERSCHRIKKELIJKE DAT HEN BEIDEN ACHTER DE DEUREN VAN DE GASKAMER TE WACHTEN STOND TE ACCEPTEREN.



TOEN SPRAK MIJN HART, MIJN GEVOEL VAN MENSELIJKHEID.

IK GEBAAARDE DAT  
ZE ME HAAR KIND  
MOEST GEVEN.



ER SPRAN-  
KELDE HOOP  
IN HAAR  
OGEN.

ZE GELOOFDE DAT DIT DE  
ENIGE MANIER WAS OM HEM  
TE REDDEN.



NU WEET IK DAT HET  
HAD KUNNEN  
MISLUKKEN.

MAAR IK WAS DAAR.  
HET WAS SLECHTS  
TOEVAL. ALS FOTO-  
GRAAF HEB JE GEEN  
CONTROLE OVER ALLES  
IN EEN SETTING.



HIJ ONTSNAPT!



WANHOOP.



ONTZETTING.



VERSCHRIKKING.



HAAT.

DAT ALLES WAS IN HAAR OGEN EN IK KON HET VASTLEGGEN...



...NET VOORDAT ZE WERD VERZWOLGEN DOOR HET DONKER VAN DE GASKAMER.



TOEN DE DEUR EENMAAL DICHT WAS...



... EN DE JONGENS OP HET DAK HET BLAUWE KRISTAL VAN ZYKLON B NAAR BINNEN GOTEN, WIST IK DAT MIJN OPDRACHT EEN SUCCES WAS.



EIND GOED AL GOED.





HIJ OVERLEEFDE!

TOEN JE ZIJN LICHAAM VERLIET, HAALDE JUNGSMANN DE GEWONDE JONGEN WEG VAN DE HONDEN.



HIJ BRACHT HEM NAAR DOKTER MENGELE DIE HEM GENAS.

EN TESTTE VERVOLGENS REGENEREERMIDDELEN VOOR OORLOGSCHIRURGIE OP HEM.

MENGELE DROEG JUNGSMANN VOOR HET IJZEREN KRUIS VANWEGE ZIJN BIJDRAGE AAN DE DUITSE WETENSCHAP.



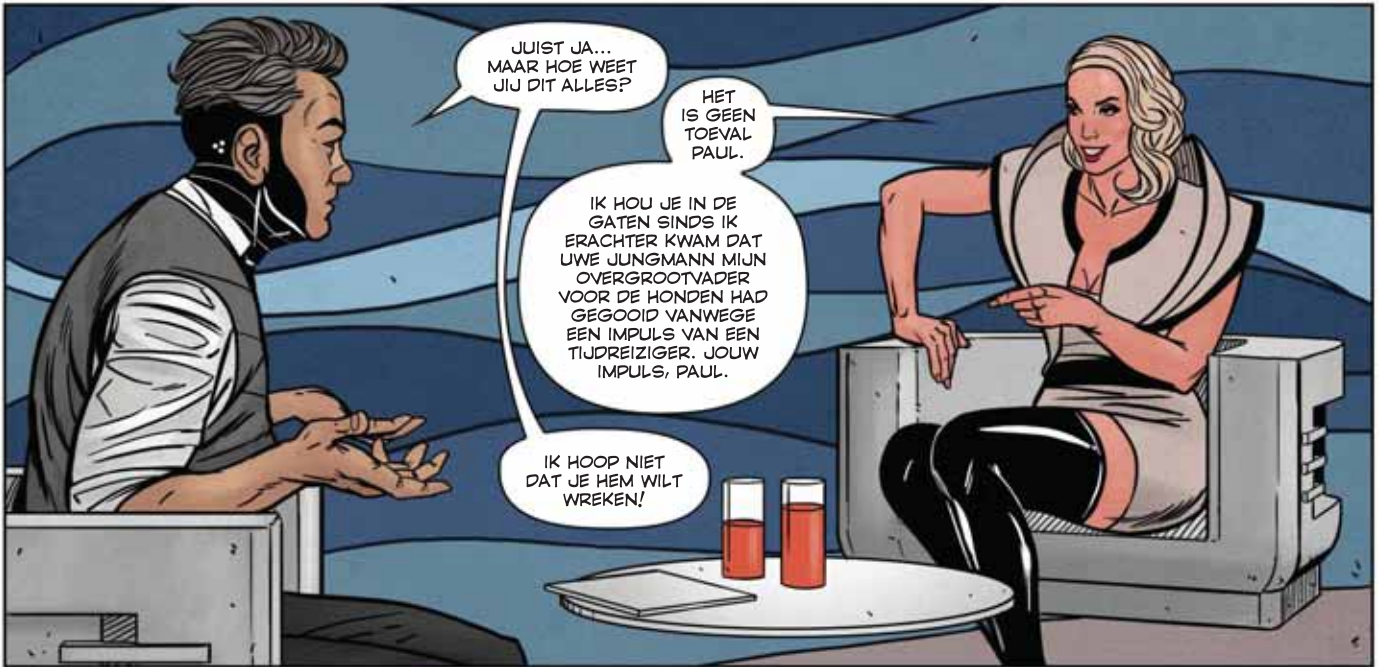

JUIST JA...  
MAAR HOE WEEET  
JUIZ DIT ALLES?

HET  
IS GEEN  
TOEVAL  
PAUL.

IK HOU JE IN DE  
GATEN SINDE IK  
ERACHTER KWAM DAT  
UWE JUNGSMANN MIJN  
OVERGROOTVADER  
VOOR DE HONDEN HAD  
GEGOOID VANWEGE  
EEN IMPULS VAN EEN  
TIJDREIZIGER. JOUW  
IMPULS, PAUL.

IK HOOP NIET  
DAT JE HEM WILT  
WREKEN!



IK? WRAAK? WAT EEN GEDACHTE. NEE,  
IK WIL JE ALLEEN EEN KLEINE BOETE  
LATEN BETALEN VOOR ONFATSOENLIJK  
TAALGEBRUIK VOOR DE TV.

IK STUUR  
JE TERUG IN DE  
TIJD. BLIJF?



DAT IS AARDIG VAN JE. IK HOU  
VAN TIJDREIZEN. DE GAST IS  
ECHTER ERG BELANGRIJK. HET  
MOET NIET EEN SAAI IEMAND ZIJN.  
MET EEN SAAI LOT...



WEES NIET BANG.  
IK HEB EEN GAST  
GEVONDEN MET EEN  
ZEER DRAMATISCH LOT.  
KIJK NAAR HET  
SCHERM, PAUL.



W-WAT IS  
DIT VOOR  
ONZIN?





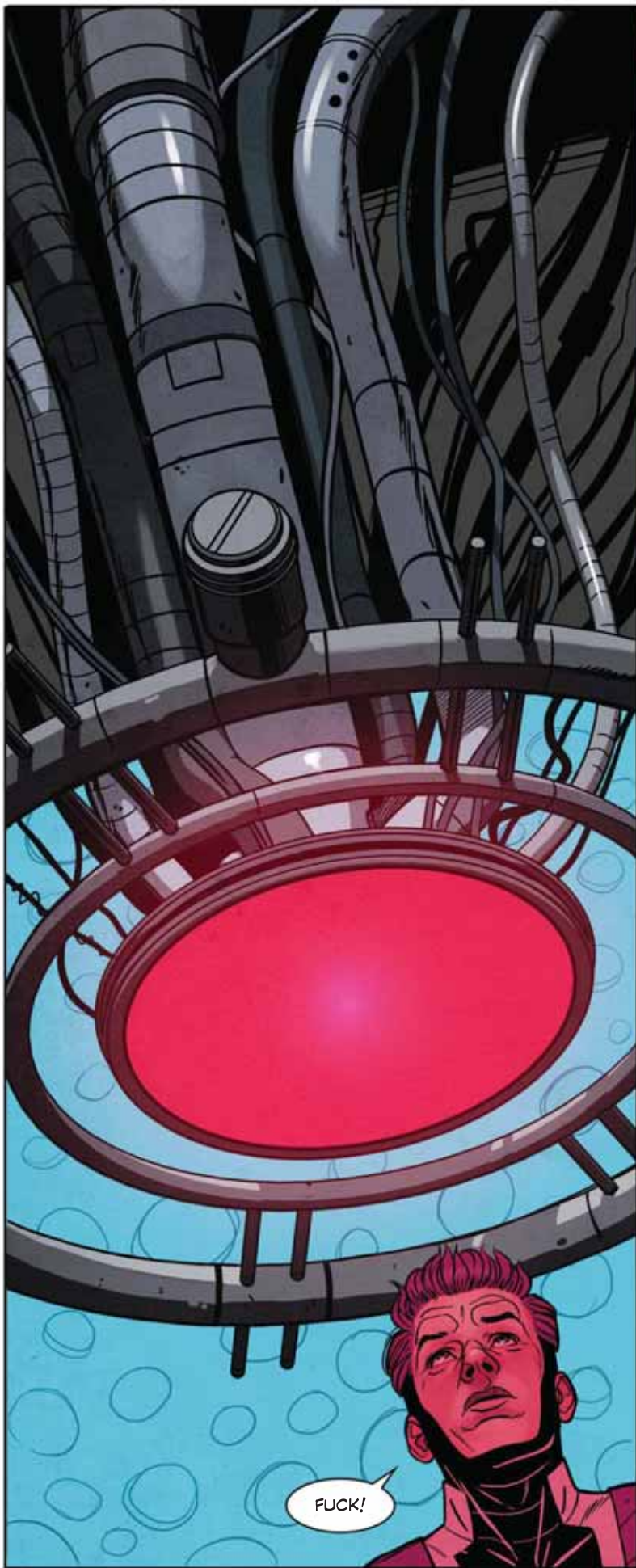





EN DAT IS HET WEER VOOR VANDAAG BESTE KIJKERS. VOLGENDE KEER HEBBEN WE MENEER JOHN ALS GAST, DE EERSTE MAN IN DE WERELD MET EEN GEIMPLANTEERDE PAARDENPENIS.

STERPRESENTATRICE CARLA BIERMAN ONTVING DE PULITZERPRIJS VOOR HAAR INTERVIEW MET PAUL SMELEY. DE JURY WAARDEERDE HAAR DIEPE EN GEVOELIGE INVESTERING EN MOREEL APPEL, ALS HAAR PROFESSIONELE VOORBEREIDING VOOR DE SHOW, WAT OOK NOG SNELLE IMPROVISATIE BEHELSTE.

DUS ECHT - EIND GOED AL GOED!

# SCHETSBOEK

VOORBEREIDENDE TEKENINGEN VAN PERSONAGES  
EN ONGEBRUIKTE ONTWERPEN



# CARLA

Eerste ontwerpen



Oorspronkelijk ontwerp voor de stoel



PAUL  
Evolutie

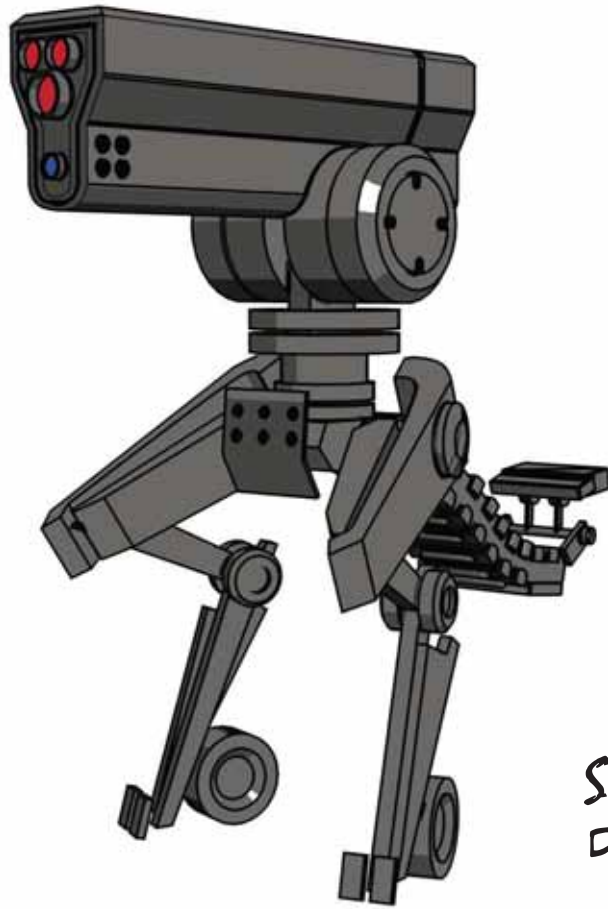

STUDIOCAMERA  
Definitief ontwerp





Oorspronkelijk ontwerp  
voor de scène waarin Carla  
Paul terug in de tijd stuurt



ODONA



# AGENT ROTHSTEIN



*Idee van een miljoen*  
Eerste ontwerpen van de personages

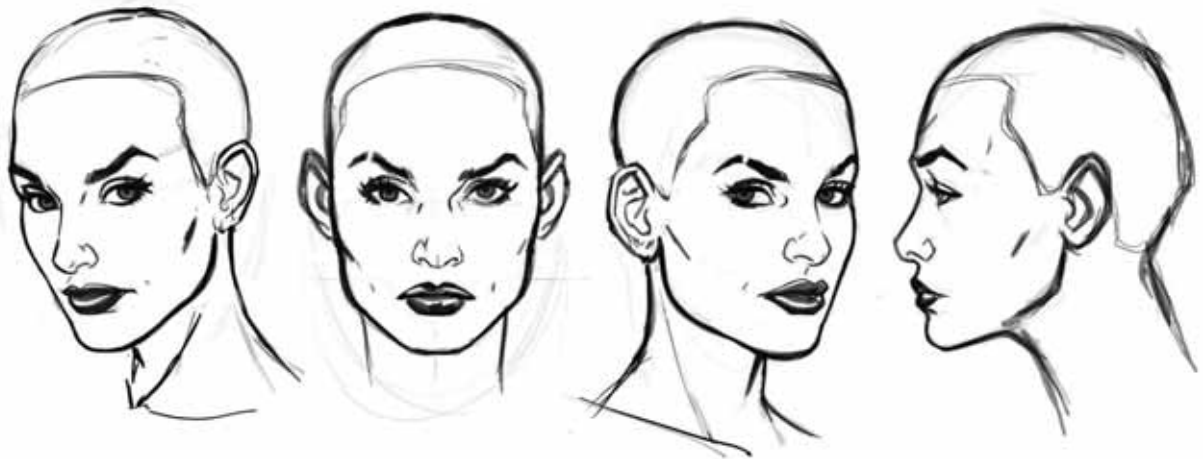

ZOE

---



JAKOB

---



BYRON

---

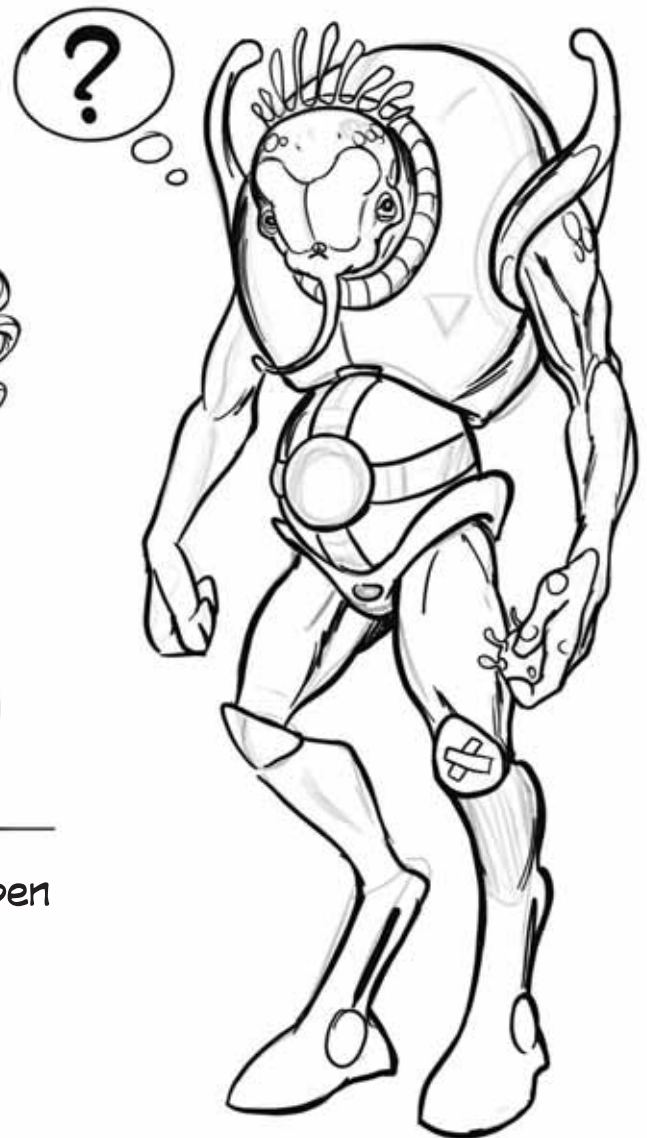

Ongebruikte ontwerpen



*Alternatief ontwerp van het omslag voor  
Morgen voor een verschrikkelijk geluk*

190  
180  
**GALERIJ VAN  
CRIMINELEN**  
→↑↑  
140  
130

180  
170  
160  
150  
140  
130



A mugshot of a bald humanoid with a high, structured collar. The character has a neutral expression and is looking directly at the camera. The background is a height chart with markings from 130 to 180.

190  
180  
170  
160  
150  
140



A mugshot of a creature with a large, spiky, fan-like headpiece. The creature has a stern expression. The background is a height chart with markings from 140 to 190.

210  
200  
190  
180  
170  
160



A mugshot of a creature with a large, pointed, flame-like headpiece. The creature has a serious expression. The background is a height chart with markings from 160 to 210.

210  
200  
190  
180  
170  
160



A mugshot of a creature with a star-shaped headpiece and a ruffled collar. The creature has a neutral expression. The background is a height chart with markings from 160 to 210.

250  
240  
230  
220  
210  
200



A mugshot of a human with a punk-style jacket featuring a smiley face, a star, and a peace symbol. The person is making a hand gesture. The background is a height chart with markings from 200 to 250.

160  
150  
140  
130  
120  
110



A mugshot of a creature with a large, bushy, rounded headpiece. The creature has a neutral expression. The background is a height chart with markings from 110 to 160.

190  
180  
170  
160  
150  
140



A mugshot of a creature with a diamond-shaped headpiece and a necklace. The creature has a serious expression. The background is a height chart with markings from 140 to 190.

210  
200  
190  
180  
170  
160



A mugshot of a creature with a square headpiece and a dark tank top. The creature has a neutral expression. The background is a height chart with markings from 160 to 210.



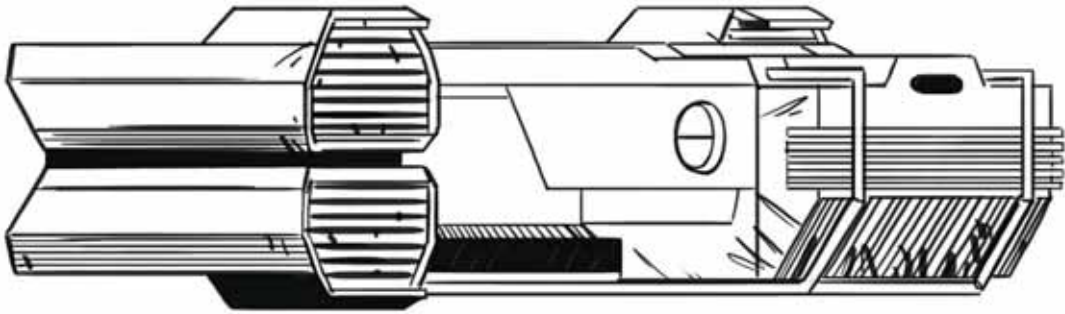
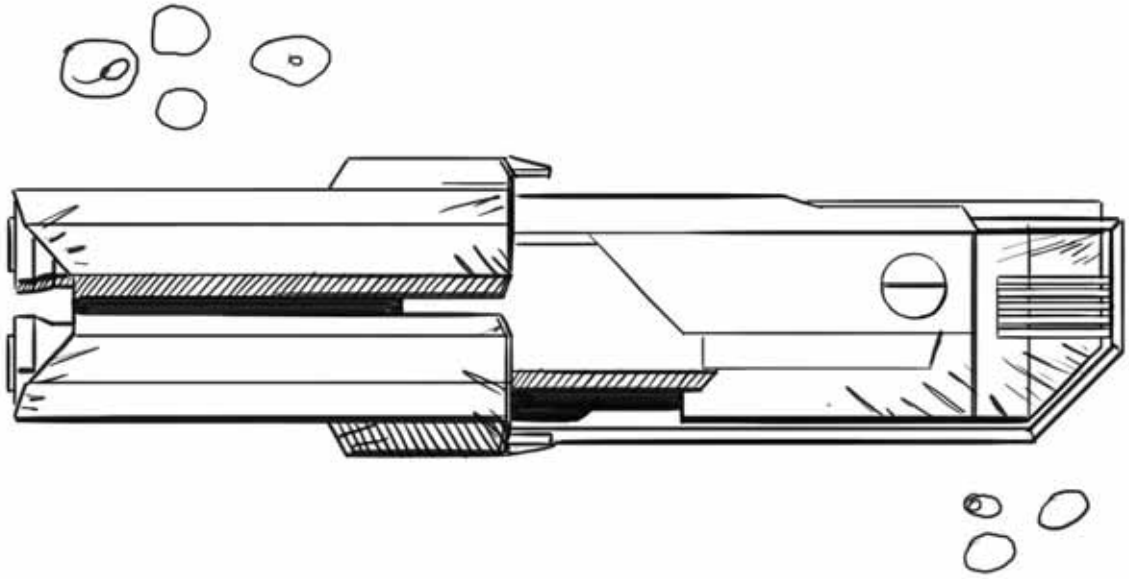

AVIA PX-216





## **HUIVER ZONDER HOOP**

© Strip Art Features, Celje, 2022. [www.safcomics.com](http://www.safcomics.com)  
Vse pravice pridržane

### **Založnik:**

SAF - PRESTIGE d.o.o.  
Krpanova 1, 3000 Celje  
[www.safcomics.com](http://www.safcomics.com)

### **Risba:**

Michal Suchánek

### **Scenarij:**

Ondřej Neff

### **URL:**

<https://www.izneo.com/nl/>

### **Datotečni format:**

PDF

### **Datum javne objave:**

Januar 2022

### **Cena: 9,99 €**

Kataložni zapis o publikaciji (CIP) pripravili v Narodni in univerzitetni knjižnici v Ljubljani

COBISS.SI-ID 90526211

ISBN 978-961-7081-85-5 (pdf)