

RADIO

L J U B L J A N A

12



Stanislav Drabik v operi „Malka“

Nova tabela talasnih dužina

STANICA	met.	kw	kc	STANICA	met.	kw	kc
Kaunas (Litvanija)	1936	7	155	Valencija (Španija)	352,9	1,5	850
Brasov (Rumunija)	1875	1	160	Simferopol (Rusija)	349,2	10	859
Hilversum (Holandija)	1875	7	160	Strasbourg (Francuska)	349,2	12	859
Lahti (Finska)	1796	40	167	Poznan (Poljska)	345,6	1,7	868
Moskva I (Rusija)	1745	500	172	London-Regional (Engleska)	342,1	50	877
Radio-Paris (Francuska)	1724	75	174	Graz (Austrija)	338,6	7	886
Istambul (Turska)	1639	7	183	Helsinki (Finska)	335,2	10	895
Reykjavik (Irska)	1639	16	183	Toulouse (Francuska)	335,2	10	895
Deutschlandsender (Nem.)	1571	60	191	Hamburg (Nemačka)	331,9	1,5	904
Ankara (Turska)	1508	7	199	Dnjepropetrovsk (Rusija)	328,6	10	913
Daventry (Engleska)	1500	25	200	Brno (Cehoslovačka)	325,4	32	922
Tour-Eiffel (Francuska)	1449	15	207	Bruxelles II (Belgija)	321,9	15	932
Minsk (Rusija)	1442	100	208	Alger (Alžir)	318,8	12	941
Warszawa (Poljska)	1414	120	212	Göteborg (Švedska)	318,8	10	941
Motala (Švedska)	1357	30	221	Breslau (Nemačka)	315,8	60	950
Luxembourg (Luksemburg)	1304	150	230	Poste-Parisien (Francuska)	312,8	60	959
Kalundborg (Danska)	1261	7,5	238	Gomel (Rusija)	312,8	1,2	959
Lenjingrad I (Rusija)	1224	100	245	Grenoble (Francuska)	309,9	20	968
Oslo (Norveška)	1186	60	253	Odesa (Rusija)	309,9	10	968
Moskva II (Rusija)	1107	100	271	Tiraspol (Rusija)	309,9	2	968
Harkov (Rusija)	938	20	320	West-Regional (Engleska)	307,1	50	977
Finmark (Norveška)	845	1	355	Genova (Italija)	304,3	10	986
Rostov (Rusija)	845	20	355	Krakov (Poljska)	304,3	2	986
Smolensk (Rusija)	824	10	364	Huizen (Holandija)	301,5	20	995
Genève (Švajcarska)	748	1,3	401	Bratislava (Cehoslovačka)	298,8	13,5	1004
Moskva III (Rusija)	748	100	401	North-Regional (Engleska)	296,3	50	1013
Voronež (Rusija)	726	10	413	Cernigov (Rusija)	296,3	10	1013
Oulu (Finska)	696	2	431	Barcelona (Španija)	293,5	3	1022
Hamar (Norveška)	578,8	0,7	519	Heilsberg (Nemačka)	291	60	1031
Innsbruck (Austrija)	578,8	0,5	519	Lenjingrad II (Rusija)	288,6	10	1040
LJUBLJANA	569,3	5	527	Rennes P. T. T. (Francuska)	288,6	2,5	1040
Tampere (Finska)	569,3	1,2	527	Bournemouth (Engleska)	285,7	1	1050
Bolzano (Italija)	559,7	1	536	Krasnodar (Rusija)	285,7	10	1050
Wilno (Poljska)	559,7	16	536	Scottish-National (Engleska)	285,7	50	1050
Budapest (Mađarska)	549,5	120	546	Bari (Italija)	283,3	20	1059
Beromünster (Švajcarska)	539,6	60	556	Tiraspol (Rusija)	280,9	10	1068
Athlone (Irska)	531	60	565	Bordeaux P. T. T. (Francuska)	278,6	12	1077
Palermo (Italija)	531	3	565	Falun (Švedska)	276,2	2	1086
Mühlacker (Nemačka)	522,6	100	574	ZAGREB	276,2	0,7	1086
Riga (Letonija)	514,6	15	583	Madrid II (Španija)	274	7	1095
Wien (Austrija)	506,8	120	592	Napoli (Italija)	271,7	1,5	1104
Radio-Maroc (Maroko)	499,2	6,5	601	Madona (Letonija)	271,7	20	1104
Sundsvall (Švedska)	499,2	10	601	Košice (Cehoslovačka)	269,5	2,6	1113
Firenze (Italija)	491,8	20	610	Belfast (Engleska)	267,4	1	1122
Murmansk (Rusija)	491,8	10	610	Nyiregyhaza (Mađarska)	267,4	1	1122
Bruxelles I (Belgija)	483,9	15	620	Hörby (Švedska)	265,3	10	1131
Trondheim (Norveška)	476,9	1,2	629	Torino (Italija)	263,2	7	1140
Praha I (Cehoslovačka)	470,2	120	638	London-National (Engleska)	261,1	50	1149
Lyon P. T. T. (Francuska)	463	15	648	West-National (Engleska)	261,1	50	1149
Petrozavodsk (Rusija)	463	10	648	Moravska Ostrava (Cehosl.)	259,1	11,2	1158
Langenberg (Nemačka)	455,9	60	658	Monte Ceneri (Švajcarska)	257,1	15	1167
North-Regional (Engleska)	449,1	50	668	Kjöbenhavn (Danska)	255,1	0,8	1176
Suisse-Romande (Švajcarska)	443,1	25	677	Harkov II (Rusija)	253,2	10	1185
BEOGRAD	437,3	2,5	686	Frankfurt (Nemačka)	251	17	1195
Paris P. T. T. (Francuska)	431,7	7	695	Praha II (Cehoslovačka)	249,2	5	1204
Stockholm (Švedska)	426,1	55	704	Lille P. T. T. (Francuska)	247,3	5	1213
Roma (Italija)	420,8	50	713	Trieste (Italija)	245,5	10	1222
Kijev (Rusija)	415,5	100	722	Gleiwitz (Nemačka)	243,7	5	1231
Sevilla (Španija)	410,4	3	731	San Sebastian (Španija)	238,5	3	1258
Tallinn (Estonija)	410,4	20	731	Salzburg (Austrija)	231,8	0,5	1294
München (Nemačka)	405,4	100	740	Linz (Austrija)	231,8	0,5	1294
Marseille P. T. T. (Francuska)	400,5	5	749	Danzig (Dancig)	230,2	0,5	1303
Viipuri (Finska)	400,5	13	749	Budapest II (Mađarska)	227,1	0,8	1321
Katowice (Poljska)	395,8	12	758	Montpellier P.T.T. (Francuska)	224	5	1339
Midland-Regional (Engleska)	391,1	25	767	Aberdeen (Engleska)	222,6	1	1348
Stalino (Rusija)	386,6	10	776	Lodz (Poljska)	222,6	1,7	1348
Toulouse P. T. T. (Francuska)	386,6	2	776	Königsberg (Nemačka)	222,6	0,5	1348
Leipzig (Nemačka)	382,2	120	785	Torun (Poljska)	219,6	1,7	1366
Lwow (Poljska)	377,4	16	795	Warszawa II (Poljska)	216,8	2	1384
Scottish-Regional (Engleska)	373,1	50	804	Cork (Irska)	209,9	1	1429
Milano (Italija)	368,6	50	814	Klagenfurt (Austrija)	209,9	0,5	1429
Bucuresti (Rumunija)	364,5	12	823	Newcastle (Engleska)	209,9	1	1429
Moskva IV (Rusija)	360,6	100	832	Magyarovar (Mađarska)	208,6	1,2	1438
Berlin (Nemačka)	356,7	100	841	Miskolc (Mađarska)	208,6	1,2	1438
Bergen (Norveška)	352,9	1	850	Pecs (Mađarska)	208,6	1,2	1438

Nemška radijska hiša

O priliki skladateljskega kongresa, ki se je nedavno vršil v Berlinu, so številnim, tudi inozemskim, udeležencem razkazali mimo drugih znamenitosti tudi nemško radijsko hišo (Haus des Rundfunks). Eden izmed udeležencev popisuje svoje vtiske tega ogledovanja takole:

Ta radijska hiša, ki so jo šele nedavno dogradili, dviga svoje velikanske obrise s preprostimi črtami prav nasproti velikega radijskega stolpa (144 m višine), ki je nekakšen odgovor pariškemu eiffelskemu stolpu. To velikansko poslopje je prav za prav mesto zase. Posamezne „okraje“ loči samo drugačna barva.

V tej hiši imajo streho nemška postaja (Deutschlandsender), berlinska postaja, dve oddajni postaji za kratke valove za Afriko, Azijo ter Severno in Južno Ameriko. Glavna uprava, več koncertnih dvoran, studiji, laboratoriji, skratka vse, kar predstavlja uresničenje najlepše iznajdbe našega časa, ker služi hkrati vzgoji, poročevalski službi in razvedrilu, vse se je znašlo tu med zidovi te čudovite palače.

Nemški radio se nahaja pod pokroviteljstvom ministra Göbbelsa, mladega, suhega, odločnega človeka, katerega nasmeh in glas nič ne skrivata neukročene volje do dela. Nemško radiofonijo nadzoruje glasbena zbornica, ki jo vodi skladatelj

Richard Strauss. Ta zbornica pa je del osrednje kulturne zbornice, ki vsebuje drugih šest posebnih zbornic za radio, književnost, teater, likovno umetnost, film in tisk.

Radijski zbornici predseduje g. Knust. Tej zbornici so podrejene vse postaje, osrednja postaja in regionalne postaje.

G. Maks Donitsch, umetnostni vodja Deutschlandsenderja, me predstavi tehničnemu ravnatelju, g. Hubmannu, in ravnatelju odnošajev s postajami in z inozemstvom, dr. Nestlu, kakor tudi več inženjerjem. Povsod me vodijo. Prostorne pisarne, dolgi hodniki. Štiri nadstropja in kakšna površina! Luč ima tod obilo dostopa.

Velika dvorana, kamor lahko pride 1500 poslušavcev, pa ostane še dosti prostora. Na odru stoji brez gneče lahko 500 izvajavcev. Mesta muzikov iz orkestra so porazdeljena različno po delih, ki se izvajajo, in po dirigentih, ki nastopajo. Da bi se dosegla čim večja akustična popolnost, so napravili to dvorano v tem smislu. Za stole so uporabili posebne vrste material. Tako ima ta dvorana, najsi bo polna ali prazna, vedno enake zvočne reakcije. Vse snovi, ki so se uporabile pri gradnji, zastori, ki jih je videti tu in tam, vse to je gotovo natančno premišljeno zaradi akustike. Glavno načelo konstrukterja je bilo: Nikar ob straneh vzpored-

nih sten. Zato je tloris te dvorane trapez.

Male kontrolne kabine imajo nagnjeno streho. Materijal kajpak vpija glasove. Orgle so nameščene zunaj, a so „zvezane“ z dvorano z zvočnikom.

Dve drugi dvorani, nekoliko manjši. V eni izmed njih se akustični pogoji dado spreminjati. Odpreš samo nekaka okenška krila, ki so sicer prislonjena k stenam. Na vnanji strani odbija les teh kril glas, na notranji strani ga vpija.

Vse te dvorane so popolnoma izolirane. Dvorišča jih obdajajo. Po teh dvoriščih stoje številni avtomobili, ki se vozijo po mestu in snemajo različne glasove mesta...

Uporabljeni mikrofoni: Neumann. Slišimo vse mogoče šume: vlaki, zvonovi, gasilci, cviljenje zavor, nevihto, ptičje petje, množica, divjanje morja in toliko drugih. Prst otroka zadostuje, da na posebni tastaturi oživi vse te glasove tisoč in ene vrste.

Dva orkestra igrata redno. Eden ima 70 muzikov, drugi 20. Stalni dirigent Deutschlandsenderja je g. Lindner.

Ustavimo se pri intendantu, g. Stoffregnu. Sonce, cvetlice, slike, cigarete. Govori nam o velikanskih arhivih, ki jih posedujejo. Senzacionalne oddaje se snemajo hkrati na ploščah in se shranjujejo za prihodnost. Takšnih plošč v trgovini ni dobiti.

Pokazali so nam historični arhiv: govori maršala Hindenburga, kancelarja Hitlerja, ministra Goeringa, Goebbelsa itd. Ves leipziški proces se nahaja tu na ploščah: zasliševanja, izpovedi prič, sodba. Teatrski arhiv: radijske drame in komedije v velikem številu. Glasbeni del se zdi najmanj založen. Zakaj? Odgovor se glasi: „Glasbenih snemkov ne shranjujemo. Tako lahko umetniki vedno znova nastopajo. Ne bilo bi prav, ko bi namesto njih dajali svoje snemke. Da tako ravnamo, je socialna dolžnost do umetnikov.“ Shranjujejo samo snemke takih glasbenih oddaj, ki so res nekaj posebnega in izrednega. Drugih ni treba shranjevati, saj se dobe na navadnih ploščah, ki so na prodaj.

Vendar, kadar se vrši kakšen pomembnejši koncert ob uri, ki ni prikladna za oddajanje ali če se istočasno vršita dva koncerta, ki bi jih kazalo oddajati oba, potem snemajo na voščene plošče enega ali oba koncerta. Te plošče se potem oddajajo ob prikladni uri: deset minut potem, ko je koncert v resnici bil končan, ali pa štiri ure nato,

če ne celo naslednji dan. Potem se te plošče uničijo.

Obiščimo sedaj laboratorij, kjer se vrši oddaja. Hkrati se vrši lahko šestnajst oddaj. Potem dvorano, kjer se izvršujejo snemanja. Inženjerji razlagajo. Snemajo govor. Štiri minute nato se govor lahko znova prenasa z voščeni plošč...

Tu so stroji, ki z njimi lahko snemajo na jeklenih trakovih. Trideset minut brez prestanka. Če hočejo snemek shraniti, ga prenesejo na vosek.

Vrata se odpirajo, se zapirajo. Pogled v vse urade, poskusne laboratorije, praktične laboratorije.

Kažejo mi načrte, statistike, številke. Vsak naročnik plača mesečno dve marki (marka velja pri nas okoli din. 17.50). Zdaj imajo štiri milijone naročnikov, morda več. Vsaj polovica teh vsot pripada radiu, da išče novih izpopolnitev, da izboljša sporede, da nudi naročnikom še več nego nudi dozdaj...

Vse neha... Velika veža. Ulica.

Iz tega mesta valov odnašam vtisk reda, velikine in spomin na prisrčen sprejem.

mi in med neznatnimi „stolpiči“. Pod vsakim je številka, te številke pa predstavljajo po vrsti stolpe oddajnih postaj: 1. Beomünster, 2. Basel, 3. Bern, 4. Suisse Romande, 5. Zeneva, 6. Monte Ceneri, 7. Freiburg (nova postaja), 8. Stuttgart (Mühlacker), 9. München, 10. Langenberg, 11. Leipzig, 12. Breslau (prva postaja z lesnim stolpom in vertikalno anteno), 13. Berlin-Tegel (nova postaja, 100 kW), 14. Hamburg, 15. Stettin, 16. Heilsberg, 17. Deutschlandsender, 18. Nemška antena za televizijo (ultrakratki valovi), 19. antena nemških oddajnih postaj s kratkimi valovi, 20. eden izmed stolpov prekoceanske poročevalske postaje v Nauenu pri Berlinu, 21. Eiffelov stolp v Parizu (postavljen 1889, bo le še malo časa tudi oddajni stolp), 22. Radio-Paris, 23. Paris PTT (za novo postajo s 120 kW), 24. Toulouse (privatna postaja), 25. Luxembourg, 26. Hilversum, 27. in 28. London Regional in National, 29.—34. North, Scottish in West Regional in National, 35. Droitwich (stolp nove dolgovalovne postaje, ki bo nadomestila Daventry), 36. antena angleške prekoceanske poročevalske postaje v Rugbyju, 37.—38. Milano in Rim, 39. Dunaj (Bisamberg), 40. Budimpešta (nova postaja s 120 kW), 41. domnevna višina antenskega stolpa nove romunske postaje v Brašovu.

Številke vrhu vsakega stolpa pomenijo višino v metrih.

Višina antenskih stolpov evropskih postaj

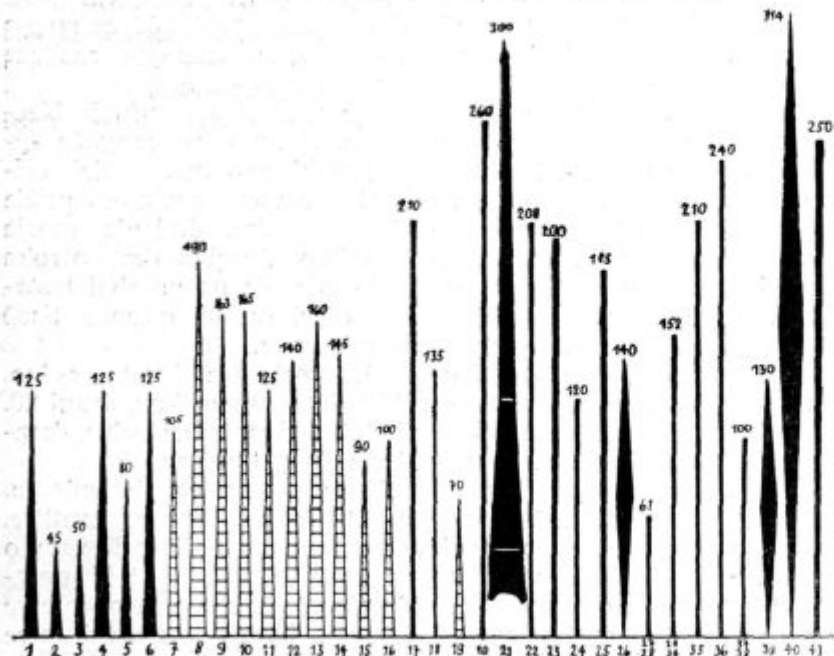

Podoba nam kaže shematično narisane antenske stolpe evropskih oddajnih postaj. Dobro se vidi nasprotje med nekaterimi velikimi višina-

dajnih postaj. Dobro se vidi nasprotje med nekaterimi velikimi višina-

D O M A

Incident — ali kaj?

Pri sobotnem prenosu dobrodelnega koncerta iz Uniona, ki je bil nekaka slavnostna revija vseh najodličnejših slovenskih glasbenih moči, nam je napovedovavec na naše največje začudenje sredi koncerta javil, da se spored Akademskega pevskega zbora na izrečno prepoved dirigenta Marolta ne sme prenašati. Tako smo morali poslušati četrt ure plošč... Ne vemo, kaj je nagnilo g. Marolta do tega koraka. Mislimo pa, da ga razumemo. Ne vemo, kdo bi še hotel peti za radio, če so mu enkrat sredi izvajanja izklopili mikrofoni, kakor se je zgodilo Akademskemu pevske-mu zboru pri mednarodnem jugoslovanskem večeru, ker „se je mudilo“. Kakor znamo, je AUZ izvajal svoj tedanji spored v unionski dvorani. Ker je čas potekal, je del svojega

sporeda odpel sam Zares v dvorani, ker je bil mikrofón izklopljen, ne da bi dirigent sam in njegovi fantje kaj za to vedeli. Vsekakor lepa reč to: Vodstvo seveda na sve to in na naša izvajanja v 9. številki glede tega prenosa ni dalo nobenega pojasnila. Kje neki — saj se ne izplača! Le tako naprej, gospodje Komisariji, da boste mveli več slišati med poslušavci!

Dobre oddaje

Zares hvaležni smo bili naši postaji za nekaj oddaj v minulem tednu. Tako je bil za marsikoga prenos akademije slepih iz Kočevja globoko doživetje. V našem radiu čisto nastopa neki gledališki strokovnjak s svojimi „igravskimi družinami“, tudi z otroški. S tem, kar so ubogi slepi otroci nudili, pa se njegov nedavni nastop še daleč ne more meriti. — Tudi drugi otroški nastop (Sitarjeve) je bil izredno srčkan in prijeten.

Predavanje prof. Vebra

Z „Zaključno sliko detinskega čuvstovanja“ je prof. Veber v soboto, 10. marca, končal drugi — psihološki — del svojega cikla „Ljudski nauk o dobrem in zlu“. To soboto, 17. t. m., pa je pričel s tretjim in zadnjim delom omenjenega cikla, ki bo obsegal vrsto predavanj s skupnim naslovom „Posebni nauk o vesti“. Predavanja prof. Vebra, ki je eden naših najpriljubljenejših radijskih predavateljev, vzbujajo precejšnje zanimanje.

Ali je radio monopol?

Tako nas vprašuje v svojem pismu neki naš poslušavec. Monopol namreč za neke predavatelje, ki vidijo v predavanjih svojevrstno priliko za gnjavljenje sebe in drugih. Zakaj godi se, da predavatelj o neki temi predava doma, nato predava v šolskem radiu, nato predava v navadnem večernem radiu, nato priobči v dnevniku, nato v mesečniku in nazadnje še v kakem koledarju... Ampak, prosimo: o isti temi! Ali ni to naravnost zlorabljenje radia in tiska in poslušavcev in bralcev? Tega še ni dosti. Tak predavatelj ima korajžo prihajati z istim predavanjem pred mikrofón ne samo parkrat v letu, ampak celo dve, tri leta zapovrstjo. Bogme, mora tak predavatelj imeti kredita pri merodajnih činitejih in dobro mora poznati ponižnost slovenskega človeka, da lahko tako nemoteno prodaja svojo učenost. Vrhu tega vsega je ta učenost narav-

Naša tožba.

Sodnijska razprava proti komisarijatu je odložena, ker je zastopnik obtožencev napovedal pismen dokaz resnice. O nadaljevanju bomo poročali.

nost polihistorično raznolična in bogata: takemu predavatelju ni nič če predava o glagolici in cerkveni slovanščini, o plutovinii in uskokih, o morju in nastanku ladje, o gradovih in vsehznalnih, o vsem z vsa „natančnostjo“ in v eni sapi... Zares, zlati čas je muzam kranjskim že prišel, kaj? — Hudomušen je ta naš dopisnik, prehuda pa uganka le ni. Saj veste, koga je mislil z njo? No, torej!

ZANIMIVOSTI

Število poslušavcev

V zadnji številki se je pri lomljenju zgodila majhna nesreča. Člančič s tem naslovom se je zamešal drugam in je postal zaradi tega nerazumljiv. Podajamo ga danes še enkrat, ker se nam zdi dokaj zanimiv in važen.

Uradne številke o številu poslušavcev po posameznih državah so zdaj znane. Podajajo stanje s konca 1933. Podajmo jih v naslednjem:

Alžir	9.249
Avstrija	507.479
	od teh oproščenih 2.090, zniž. 10.056
Belgija	465.791
Danska	532.992
Nemčija	5.052.607,
	prirastek v 1933: 744.885
Estonska	14.758
Finska	121.014
Francija	1.367.715
Anglija	5.974.000,
	prirastek 1933: 711.000
Grčija	3.318
Guatemala	1.488
Irski	45.008
Italija	365.000
Japonska	1.608.724
	(konec novembra 1933)
Letonska	50.808
Maroko	11.218,
	prirastek 1933: 5.245
Norveška	137.968
Holandska	648.275
Filipini	15.693
Poljska	311.287
Švica	300.051
Češko-Slovaška	173.109,
	oproščenih 3.654
Nova Fundlanska	1.166
Tunezija	4.192
Turčija	5.404
Jugoslavija	58.896

DRUGO D

AMERIKA

Vojska je izbruhnila

Ne sicer med Rusijo in Japonsko, ampak med Zvezo ameriških avtorjev in ameriško radijsko družbo NBC. Le-ta je žrtvovala lepo vsoto 250.000 dolarjev kot podkupnino časopisju v borbi proti avtorjem... Kako bodo vzdržali?

Astronomi in pol

Zadnjič smo objavili mnenje greenwiškega opazovališča, da se nam namreč obeta v prihodnjih letih boljši sprejem zaradi manjšega števila sončnih peg. Zdaj se pa oglašajo ameriški astronomi z Mont-Wilsona, ki trdijo vprav nasprotno: zaradi manjšega števila sončnih peg bo več magnetičnih viharjev... Razlika je zaradi različnega razlaganja Heavisdidove plasti. In mi? S Prešernom lahko porečemo: Vsi pojte rakom žvižgat, lažnivji pratikarji...

Ali jo slišite?

Velikanko iz Cincinnatija namreč, ki oddaja s 500 kW? Nadaljuje namreč s poskusnimi oddajami na valu 428 m. Baje se sliši v Evropi pred peto uro zjutraj. Poskusite, če se vam da tako zgodaj vstati ali tako dolgo — čuti.

Nov trust

Amalgamated Broadcasting System se je razšel. Postaje, ki so ga tvorile, se zdaj zbirajo v novem trustu, ki ga ustanavlja neka finančna skupina iz Wall Streeta.

ANGLIJA

Daventry pred koncem

Dne 25. julija se bodo zaključile oddaje angleške postaje Daventry. Delovala je polnih devet let. Isti dan bo začela oddajati namesto nje nova postaja v Droitwichu z 200 kW. Vse druge regionalne oddajne postaje v Angliji bodo imele oddajno energijo med 60 in 70 kW.

Poezija pred zvočnikom in mikrofonom

Anglaški radio z vsemi sredstvi priklepa poslušavce nase. Tako jih je zadnjič pozval, naj mu pošljejo pesmi, ki se bodo nato brale pred mikrofonom. Nateklo se je zdaj teh pesmi okoli 30.000. Kaj bo z njimi, se vprašujemo. BBC pa menda že ve, kaj bo storila...

Spet ena o Bernardu Shawu

Ko je znani angleški pisatelj Bernard Shaw nedavno večkrat govoril pred mikrofonom, so ga naprosili, naj spet govori, todajto pot pred vidnim poslušavstvom, v dvorani. Hudomušni Shaw pa je odločno odklonil: „Zdaj, ko sem imel čast, govoriti več milijonom ljudi, se mi kratko in malo za malo zdi, da bi govoril samo pet sto poslušavcev!“

AVSTRIJA

Avstrijske glasbe zadosti!

Avstrijci se ne morejo pritoževati zaradi pomanjkanja prave avstrijske glasbe v svojem radiu. V letu 1933. je bilo namreč avstrijske glasbe v sporednih dunajske postaje 64,8 odst., nemške (rajhovske) glasbe pa 14,7 odst.

BELGIJA

Rajni kralj Albert I. in radio

Rajni kralj Albert I. se je zanimal za radio že pred vojsko. Raymond Braillard, vodja mednarodnega radijskega kontrolnega urada v Bruslju, objavlja v „World-Radio“ članek, ki v njem pripoveduje o tem zanimanju dozdej neznane podrobnosti. Že leta 1908. se je tedanji prestolonaslednik Albert živo zavzemal za radiotelegrafске zveze z belgijskim Kongom in Konga z belgijsko prestolnico. Ustanovil je „Kraljevsko volilo“ (Dotation Royale), iz njegovih sredstev so že 1912 postavili dvanajst postaj v različnih predelih Konga. Nadalje so se vprav v kraljevskem gradu Laeken vršile prve poskusne radiofonske oddaje, ki jih je vodil g. Braillard. Kralj je bil končno zelo strasten poslušavec, ki je stalno spmeljal razvoj radijske tehnike.

DANSKA

Znižanje takse

Radijski svet Danske je sklenil, da bo znižal radijsko takso od 10 na 5 kron za ta mesec, to je do 30. marca. Od prvega aprila dalje bo znašala taksa spet 10 kron. Čemu je to dobro, ne vemo.

Nadstrankarstvo

Nedavno so v danskem radiu debatirali o parlamentarizmu socialni demokrat Hartwig Frisch, komunist Aksel Larsen in konservativec Ole Bjerne Kraft. Ta diskusija pred mikrofonom je našla pri vseh poslušavcih največje odobravanje in sklep je storjen, da se bodo podobne disku-

ESTONSKA

Podržavljenje estonskega radia

Zasebna družba izkorišča dozdej estonski radio. Ker pa bo njen dogovor v kratkem potekel, se mnogo govori o podržavljenju radia. V tem primeru bi država zelo razširila radiofonijo in bi postavila več novih postaj. V Tallinnu (Rigi) je trenutno postaja z 20 kW, medtem ko se vmesna postaja nahaja v Dorpatu. Postavila naj bi se nova postaja s 40 kW v Dorpat-Weissensteinu.

HOLANDSKA

Prvi radijski list

Kdo bi si mislil! Bogati Holandci so doslej izhajali brez posebnega radijskega lista. Zdaj je pa poslušalska organizacija AVRO začela izdajati prvi nizozemski tednik za radiofonijo.

NEMČIJA

Königsberg ima svoj radijski dom

Dne 6. decembra prejš. leta so v Königsbergu začeli zidati radijski dom, zdaj so ga pa že skoraj dozdali. Poleg šestih dvoran, ki bodo služile kot studij, je v tem poslojpu 66 pisaren in 10 kontrolnih dvoran.

NORVEŠKA

Politične oddaje

Norveški državni radio razumeva vprašanje političnih oddaj v smislu široke neopredeljenosti. Štirinajš dni pred volitvami je vsaki stranki, ki je že zastopana v parlamentu, na razpolago mikrofonom, da pred njim

obrazloži svoj program. Vsaka stranka ima pravico do dveh predavanj po 20 minut. Predavatelje določajo stranke same, predavanj nihče ne cenzurira. Vendar se stranke medsebojno dogovore, da se bodo izogibale vsakršnega osebnega napada, vsake laži glede osebnosti, naprav, razredov ali drugih strank, kakor tudi napadov ali kritike inozemskih vlad ali držav.

POLJSKA

Nova poznanjska postaja

Nova poljska postaja v Poznanju nadaljuje svoje poskusne oddaje, a pri tem še ne uporablja vse svoje energije 17 kW.

RUSIJA

Propagandno letalo

Ruske delavnice pravkar dovršujejo velikansko propagandno letalo. Imelo bo osem motorjev, razpetina kril pa znaša 63 m. Dvignilo se bo v Moskvi dne 1. maja s 60 potniki in potrebnim moštvom. Električni tok se bo proizvajal na krovu in bo kril potrebe razsvetljave, kina in tiskarne, kar se bo vse nahajalo v letalu. Na letalu bo nameščena oddajna in sprejemna radijska postaja. Z dvema velikanskima zvočnikoma bo mogoče govoriti iz tega letala ozemlju 12 km².

ŠPANIJA

Madrid se prenavlja

Ker se madridska postaja docela prenavlja nele tehnično, ampak tudi upravno, so redne oddaje sploh prenehale. Oddaje se sicer vrše tako, da sporeda ni mogoče objavljati.

VATIKAN

Važen prenos

Za 1. april obetajo prenos važnega akta v Vatikanu. Prenašala se bo namreč kanonizacija blaženega Don Boska. Izvajale se bodo med slovesnostjo skladbe Lorenza Perosija in to prvič pred javnostjo.

Kaj takega pa spet ne

Saljapin je pel v angleškem radiu štirideset minut in je dobil 130.000 frankov, kar da 3000 frankov na minuto. Francoski tisk meni, da si Franlija kaj takega ne bi mogla privoščiti, ker bi pri svojih dohodkih ob takih honorarjih mogla oddajati vsako leto ravno — teden dni...

O ELEKTRONSKIM CEVIMA

ELEKTRONSKA CEV SA DVE MREŽICE (TETRODA)

Videli smo kod triode da je pri malom anodnom naponu i strmina mala (na sl. 7, donja krivina) a usled toga malo postignuto pojačanje. Tome je bio uzrok, kao što smo videli onaj prvobitni *prostorni naboj* jer da bi se on neutralisao, potreban je srazmerno dosta visok anodni napon (iznad 50 V). Da bi se to otklonilo, postavlja se još jedna mrežica „2“ (sl. 1) između kontrolne mreže „1“ i vlakna. Ta druga t zv. *prostorna mrežica* (Raumladegitter) dobija svega 4—8 V napona i ona *neutrališe prostorni naboj* tako, da je za takvu cev sa *dve mreže* dovoljan anodni napon od 8—12 Volti.

Usled prisustva druge mreže dobijaju elektroni *ravnomerniju* brzinu, tako da je njima mnogo lakše upravljati naponom „e“ koji se dovodi između mreže i vlakna. To će nam biti jasno kad uporedimo elektrone sa kolima. Brža se kola teže zaustavljaju no sporija kola.

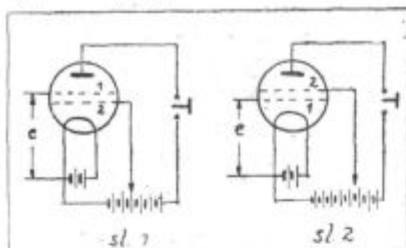

U mesto da se druga mreža postavi između prve i vlakna, može se ona postaviti i između anode i prve mreže, sl. 2. Na taj način postaje i anodna struja konstantnija, no kod obične triode. Kao što znamo zavisi anodna struja od anodnog napona. Kod izlaznih cevi varira jako jednosmisleni anodni napon usled naizmen. komponente, tako da bi ovde i jačina anodne struje varirala. Da bi se to otklonilo, dobija „2“ konstantan napon, koji je nešto *niži* od anodnog napona. Linije sila kojom pozitivna anoda privlači elektrone, završavaju se na zaštit. mrežici „2“ (Schutzgitter), tako da varijacije napona na anodi ne utiču na elektrone u prostoru između vlakna i kontrolne mrežice. Usled prisustva još jedne mreže, biće prohvata takve cevi jako umanjen a time opet uvećan unutarnji otpor. O toj drugoj mreži biće još reći kod *pentode*.

SA JEDNOM I VIŠE MREŽICA

(Nastavak)

Sada ćemo još videti jednu specialnu primenu cevi sa *zaštit. mrežicom* za vis. frekvent. pojačanje. Te su cevi poznate pod imenom „širmgiterice“ (Schirmgitter), jer kod njih mreža „2“ opkoljava anodu. Kod obične triode otežan je stabilan rad ako se ona upotrebljava u vis. frekv. stepenu. To dolazi usled unutrašnjeg kapaciteta cevi, između anode i mreže, koji iznosi 5—20 cm, i usled kojeg cev počinje da osciluje. Da bi se to otklonilo, dovodi se izvan cevi, pomoću jednog kondenzatora, t. zv. *neutrodona* na mrežu isti napon, samo *suprotno* označen od onog napona koji nastaje na mreži usled unutar-njeg kapaciteta cevi. Ta se dva napona neutrališu.

Kod „širmgiterice“ nije potrebno neutralisanje, jer zaštitna mreža, koja opkoljava anodu, i *statički* je blokira od mreže, tako da se unutarnji kapacitet cevi od 5—20 cm (koliko je iznosio kod triode), svede na 0,005 do 0,01 cm. Umanjivanju kapaciteta doprinosi i sama konstrukcija cevi, jer anoda ima priključak sa *gornje* strane cevi. Usled dveju mreža biće prohvata kod širmgiterice vrlo mali, što opet povlači za sobom veliki unutarnji otpor.

Na sl. 11 u prošlom broju videli smo, da će pri malom prohvatu (gusta rešetka), biti već dovoljni *mali* naponi *e* da njima upravljamo strujom elektrona. Znači *pri malom prohvatu* možemo već malim naponima e postići iste promene u anodnoj struji, za koje je potreban već mnogo *veći* napon, ako je prohvata cevi veći (retka rešetka). Drugim rečima, faktor pojačavanja (amplifikacije) kod cevi sa *malim* prohvatom je *veći* no kod cevi sa velikim prohvatom. Pod *faktorom pojačavanja g** razume se recipročna vrednost prohvata, dakle

$$g = \frac{1}{D}$$

*) U stvari je *g* odnos izlaznog anodnog naizmen. napona *ea* prema ulaznom naizm. naponu *eg*. Ako

pri čemu se pretpostavlja, da je otpor spoljašnjeg kola bezkonačno veliki.

Sada da se vratimo našoj, širmgiterici. Kod nje iznosi prohvata oko 0,3% ili 0,003, tako da ćemo teorijski njome postići pojačavanje

$$\frac{1}{0,003} \sim 330 \text{ puta}$$

Pre no što predjemo na elektronske cevi za 3 i više mrežica, moramo još kazati nešto o usijavanju same katode. Do sada smo videli, sl. 3, da je katoda u isto vreme bila i vlakno cevi. Cevi sa takvom katodom upotrebljavaju se za baterijske aparate, kod njih se katoda usijava *direktnim* putem, pomoću baterije ili akumulatora.

Kod prijemnika priključenih na mrežu elektr. osvetljenja, ne služi vlakno za emitovanje elektrona. Preko vlakna nalazi se tanka glinena cevčica, koja je prevučena jednim metalnim slojem, *katodom*, sa koje se emituju elektroni. Katoda je *dakle izolovana od vlakna*, ona se usijava *indirektnim* putem. Vlakno služi

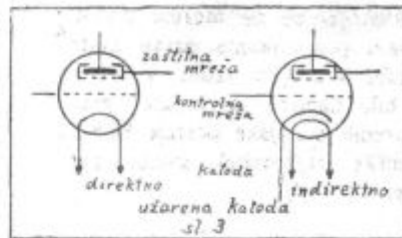

samo za usijavanje katode. Zbog izolovane katode imaće indirektno grejana cev jedan priključak više.

Sve moderne cevi sa *više* mrežica izradjuju se sa indirektnom katodom, zato ćemo tako u daljim crtežima prikazati cevi.

ELEKTRONSKA CEV SA TRI MREŽICE (pentoda)

Da bi razumeli ulogu treće mrežice kod pentode moramo kazati nešto o *sekundarnim* elektronima i o njihovom štetnom dejstvu na struju

je unutarnji otpor cevi *Ru*, a otpor spoljašnjeg kola iskorišćavanja *Rs* biće

$$g = \frac{ea}{eg} = \frac{1}{D} \cdot \frac{1}{1 + \frac{Ru}{Rs}}$$

Ako je $Rs = \infty$ biće $G = \frac{1}{D}$

elektrona u anodnom kolu i kolu zaštitne mrežice.

(Nastaviće se)

Mali prenosni prijemnici

Sa pojavom prvih proletnjih dana gleda svaki da u slobodnim časovima malo pobege od velikovaroške galame. Mali izleti izvan varoši i u polje vrlo su prijatni, ali, za one slušaocce, koji se ne mogu odvojiti od svog aparata, bili bi ti izleti još prijatniji kad bi mogli da ponese sobom i svoj aparat. Danas bi morali pored teškog i glomaznog aparata poneti i samu elektr. mrežu, jer je najveći broj aparata već priključen na nju.

Da bi tim strastvenim amaterima ipak omogućili „slušanje radija“ i za vreme njihovih ekskurzija, donećemo opise dva mala i laka prijemnika za koje će se uvek naći malo mesta u izletničkom rancu. Oba su aparata sa ugradjenim baterijama u veličini srednjeg fotografskog aparata. Od tih malih aparata, za čiji su pogon već dovoljne 3—4 džepne baterije, — ne smemo naravno zahtevati, da nam „donesu“ sve stanice gromoglasno u kakvom dinamičkom zvučniku. Moramo se već zadovoljiti sa desetak

bilo iz kakvog razloga ne mogu za detektor aparat da postavje propisanu spoljnu antenu, moćiće oni tim *jednocevnikom* i dalje primati lokalnu stanicu sa elektr. mrežom u mesto antene.

Iz sl. 1 vidimo, da se aparat sastoji iz jednog audiona sa povratnom spregom (reakcijom). Da bi mogli postići dovoljno pojačanje i anodnim naponom od 6—8 V, uzeli smo cev sa *dve* mrežice. Detaljnije smo o tim cevima govorili u istom broju u članku: „O elektronskim cevima sa jednom i više mrežica“. Duže antene (iznad 20 m) priključuju se ili na A_1 ili na A_2 , dok male (5—10 m) na A_2 . Antenski (L_a), mrežni (L_m) i reakcioni (L_r) kalem motaju se jedan do drugog na cilindru od prespana, prečnika 50 m/m, visine 60—70 m/m. Upotrebljena žica je prečnika 0,3—0,35 m/m izolovana lakom. L_a dobija 30, L_m 65—70, a L_r 35—40 zavoja. Svi su namotaji izvedeni u *istom* smislu, a krajevi obeleženi, sl. 2. Umesto v. frekv. prigušnog kalema D_r u anodnom kolu, može se upotrebiti kalem iz slušalice od 1000 oma. Prostorna mrežica (bliža vlaknu, priključak joj je sa strane cevi) priključi se na pun anodni napon.

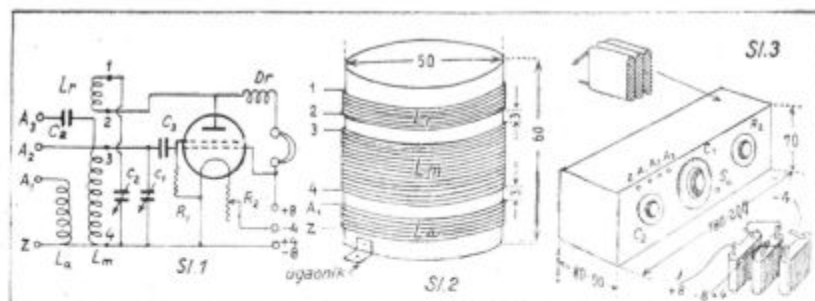

stranih stanica, koje ćemo ipak čisto, i dovoljno jako primati u slušalici. Lokalnu ćemo stanicu primati u većini slučajeva i bez antene, samo sa zemljom. Kao antena će nam poslužiti 5—10 m izolovane žice, koju položimo bilo na zemlju (zato mora biti izolovana), bilo preko žbunja, ili je zakačimo između drveća. Za „zemlju“ zabodemo poljski nož u zemlju. A sada da vidimo kako ćemo sagraditi oba aparata, od kojih će manji biti sa *jednom* a veći sa *dve* cevi.

MANJI PRIJEMNIK

Taj će aparat dobro doći i onim slušaocima, koji su do sada imali detektor aparat, a kod kojih je jako oslabio prijem pri preseljavanju stanice u Makiš. Ako takvi slušaoci

Da bi se sačuvala cev, jer nova baterija ima 4,5—4,8 V, uključen je u kolu vlakna otpor R_2 od 30 oma, koji će se sigurno još naći među „radio starudijama“. R_2 istovremeno služi i kao prekidač za puštanje aparata u rad. Ostali delovi imaju ove vrednosti: $C_a = C_2 = C_3 = 300$ cm, $C_1 = 500$ cm, $R_1 = 1—2$ megoma, slušalica od 2000—4000 oma. Kao cev dolazi u obzir: A 441 N (Philips), RE 074 d (Telefunken), D G 407/0 (Tungsram), D 410 (Triotron) ili V 409 D (Valvo).

SASTAVLJANJE APARATA

Potrebne su dve šperploče 90x70 m/m, debljine 6—10 m/m, dve ploče debljine 2—3 m/m, a dužine 180—200 m/m, širine 90 m/m.

Za prednju ploču može se upotrebiti tvrda guma ili šperploča debljine 3—5 m/m, dužine 180—200 m/m, a širine 74—76 m/m.

(Svršiće se)

Tehnički odgovori

Pismen odgovor poslat je:

J. Derrech — Zemun
V. Turk — Mariolana
A. Petroviću — Šabac
M. Miniću — Niš
K. Lazić — Novi Sad

J. Antičević — Vareš

Mora biti da još uvek nemate dovoljan broj zavoja na kalemovima, jer bi Ljubljani morali imati kao poslednju stanicu na kraju skale. Da ne bi stalno nastavljali žicu, savetujemo vam da napravite sasvim nove kalemove, što će svakako i prijem poboljšati. Ako je žica koju imate sa pamučnom izolacijom, uzmite prečnik cilindra 40 m/m, a ako imate lakiranu (rubin) žicu od 0,3 m/m zadržite i dalje prečnik kalema od 30 m/m. U prvom slučaju dobija L_1 35, sa odvodnom posle 10 i 20 zavoja. L_2 i L_3 po 85, L_5 35, a L_6 ne 65, već samo 45—50 zavoja i to na cilindru od 30 m/m, koji se stavi u unutrašnosti od L_3 . Ako je žica lakirana, dobija L_1 40—45 (odvod posle 15, 25 zavoja), L_2 i L_3 po 95—100, L_5 40—45, a L_6 65 zavoja na cilindru od 25 m/m, u unutrašnosti L_3 . Moguće je da vaši kondenzatori C_1 i C_2 nemaju krajnji kapacitet od 500 cm. Vežite u tom slučaju svakom kondenzatoru paralelno mali blok od 50—100 cm.

Radio amater — Stari Bečej

1.) Za amatera ne dolazi u obzir samogradnja četvoropolnog magnetnog sistema, jer je za to već potrebna precizna mehanička radionica.

2.) Na kristalu nisu uvek sva mesta *iste* osetljivosti. Možda ste kod vašeg novog kristala baš našli na takvo jedno mesto, ili je sam kristal manje osetljiv. Nečistoća se sa kristala najbolje skida komadićem vate, natopljene alkoholom.

Radio početniku — Banat

Detaljan opis jednog aparata sa *jednom* cevju imate u 44 broju od 1932 god. Sa spoljnom antenom sigurno ćete primati (naravno samo u slušalici) 10—20 stranih stanica. Jednocevnij prijemnik ne daje dovoljno snage za pogon zvučnika.

Najzanimljivije tačke evropskog programa od 18 do 24 marta 1934 god.

Opere i operete

NEDELJA 18-III

- 18.00 Opera od Kaufmanna — *Prag*
19.30 „Eva” opereta od Lehara — *Budapest*
20.00 „Model” opereta od Suppé-a — *Beč*
20.35 „Ciganin baron” opereta od Straussa — *Hilversum*
21.00 „Grofica Marica” opereta od Kalmana — *Bruxelles-Franc.*
21.00 „Zabran” opera od Silvera — *Paris-Radio*
21.00 Prenos jedne opere — *Milano*
21.00 II čin operete „Marina” od Benisa — *Prag*

PONEDELJAK 19-III

- 19.25 Prenos jedne opere — *Beč*
20.30 „Bajaco” opera od Leoncaval-la — *München*

SREDA 21-III

- 19.30 „Zemlja sunca” rom. opereta od Lehara — *Budapest*
21.00 Prenos jedne opere — *Rim*
21.00 „Krcma kod belog konja” o-pereta od Benickog — *Bruxelles-Flam.*
21.10 „Faust” opera od Gounod-a — *Poste-Parisien*

ČETVRTAK 22-III

- 19.50 „Zemlja sunca” rom. opereta od Lehara — *Riga*
19.30 Prenos jedne opere — *Bucu-resti*
20.50 „Majstori pevači” opera od Wagnera — *Milano*

PETAK 23-III

- 19.30 Prenos iz državne opere — *Budapest*
20.00 „Ptičar” opereta od Zellera — *Oslo*
20.10 „Crni domino” opera od Au-bera — *Frankfurt*
20.55 I čin opere „Seviljski berberin” od Rossini-a — *London*
21.45 „Lucija Lamermor” opera od Donizetti — *Paris-Radio*

SUBOTA 24-III

- 20.00 „Model” opereta od Suppé-a — *Leipzig*
20.10 „Nadzornik rudnika” opereta od Zellera — *Hamburg*
20.10 „Gasparone” opereta od Mil-löckera — *München*
20.40 „San Martino” opera od Sil-vera — *Milano*
20.45 „Tri meseca” opereta od Lom-barda — *Palermo*
21.00 Prenos jedne opere — *Rim*
21.00 „Otelo” opera od Verdia — *Bruxelles-Flam.*
21.10 „To sam bio ja” opera od Bleche — *Monte-Ceneri*

Veliki koncerti

NEDELJA 18-III

- 12.00 Simfonijski koncert — *Beč*
12.15 Muzičko matine filharmonije — *Warszawa*
20.20 Schumann: Simfonijska es-dur op. 97 Stuttgart
20.30 Koncert posvećen E. Elgaru — *Rim*

- 21.00 Simfonijski koncert vojne mu-zike — *Bratslava*
22.00 Nedeljni orkestarski koncert — *London*

PONEDELJAK 19-III

- 20.20 Holandski koncert — *Buda-pest*
20.30 Simfonijski koncert — *Monte-Ceneri*
21.10 Bruckner: I Simfonijska c-mol — *Frankfurt*

UTORAK 20-III

- 19.10 Simfonijski koncert — *Riga*
20.00 Simfonijski koncert — *Bol-zano*
20.15 Simfonijski koncert — *Bero-münster*

SREDA 21-III

- 20.05 Simfonijski koncert — *Beč*
20.50 Veliki koncert vojne muzike — *Königswusterhausen*
20.55 „Mesija” oratorij od Haende-la — *Huizen*
21.15 Simfonijski koncert — *Da-ventry*
21.45 Koncert društva „Lamoureux” — *Paris-Radio*

ČETVRTAK 22-III

- 20.05 Simfonijski koncert filharmo-nije — *Prag*
20.15 Koncert muzičkog društva — *Warszawa*
20.30 Simfonijski koncert — *Midland*
20.30 Koncert filharmonije — *Breslau*
20.35 Koncert iz Amsterdama — *Hil-versum*
20.45 Simfonijski koncert — *Palermo*
21.10 Bach: Stradanje Hristovo po Jovanu — *Huizen*

PETAK 23-III

- 20.00 Simfonijski koncert — *Bucu-resti*
20.10 „Veliki kalendar” oratorij op. od Reutera — *Heilsberg*
20.15 Simfonijski koncert — *Mün-chen*
21.00 Simfonijski koncert — *Rim*
21.55 Simfonijski koncert — *Poste-Parisien*

Radio pozorište

NEDELJA 18-III

- 19.30 „Gospodjica Dorrit” komad po Dickensu — *Budapest*

PONEDELJAK 19-III

- 21.30 „Galeb” drama od Čehova — *London*

UTORAK 20-III

- 21.00 „Prerušeni princ” drama od Mariveaux-a — *Paris-Radio*
22.20 „Galeb” drama od Čehova — *Daventry*

SREDA 21-III

- 20.40 Komedija u tri čina — *Milano*
20.45 Prenos jedne komedije — *Pa-lermo*

ČETVRTAK 22-III

- 20.00 „Neko” komedija od Molnara — *Bolzano*
20.30 „Ifigenija” drama od Goethe-a — *Leipzig*

- 20.30 „Don Carlos” drama od Schil-lera — *Stuttgart*
21.10 „Evgenije Grande” komad od Maxime-Lery-a — *Poste-Parisien*

PETAK 23-III

- 20.40 Komedija od Fratini-a — *Mon-te-Ceneri*

SUBOTA 24-III

- 20.25 „Lanval” drama od Stuckera — *Beč*
21.00 „Petar i Pavle” od Herczega i „Božična pesma” od J. Heltai-a — *Budapest*

Instrumentalni koncerti

NEDELJA 18-III

- 18.45 Kamerna muzika — *Daventry*
18.45 Kamerna muzika — *Beč*
19.00 Koncert na orgulji — *Han-burg*

PONEDELJAK 19-III

- 20.45 Kamerna muzika — *Palermo*
22.00 Koncert pianiste R. Bossi-a i violiniste A. Ranzate — *Rim*

UTORAK 20-III

- 17.40 Klavirski koncert — *Budapest*
21.25 Koncert zagrebačkog kvarteta — *Prag*

ČETVRTAK 22-III

- 18.00 Simfonijske etide od Schuman-na — *Leipzig*
20.00 Lirski komadi za klavir od Griega — *Oslo*
20.15 Koncert na harfi — *Budapest*
21.00 Kamerna muzika — *Paris-Radio*
22.35 Vokalno instrumentalni kon-cert — *Daventry*

PETAK 23-III

- 17.05 Koncert zagrebačkog kvarteta — *Brno*
17.05 Kvartet „Ondriček” — *Prag*
22.00 Američka savremena muzika — *London*
22.00 Koncert kvinteta iz Gevandhau-sa — *Leipzig*

SUBOTA 24-III

- 21.20 Koncert Chopin-ove muzike — *Warszawa*

Vokalni koncerti

UTORAK 20-III

- 17.10 Pesme od Weingartena — *Beč*

SREDA 21-III

- 21.00 Koncert ruskog hora — *Bra-tislava*

ČETVRTAK 22-III

- 21.00 Vokalni koncert Baklanova — *Beromünster*

PETAK 23-III

- 21.20 Vokalni koncert — *Daventry*

SUBOTA 24-III

- 21.30 Džaz-pevači — *Bratslava*
22.40 Koncert hora iz Glazgova — *Daventry*

Nedeljni Radio-program

Nedelja, 18 marta

БЕОГРАД

таласна дуж. 437,3м., 2,8кв., 686кц

ПРЕПОДНЕВНИ ПРОГРАМ

- 8.55 Објављивање дневног програма
 9.00 Час гимнастике, гђа Смиља Мандукић
 9.30 Пренос службе Божје из Саборне Цркве (хор 1 Беогр. Пев. Друштва)
 11.00 Пренос добротворног уметничког концерта чланова Београдске опере, у корист кухиње за незапослене раднике (суделују: гђе Ницковић-Грозано, Кезер, Бугариновић и г. г. Томић, Ертл, Јовановић, Пихлер, Холодков, Милутиновић) (са Коларчевог Народног универзитета)
 11.59 Тачно време
 12.00 Звона са Саборне Цркве
 12.05 Концерт Радио оркестра
 1) Големовић: Прелудијум и капричо ★ 2) Доминис: Из јужних крајева, потпури ★ 3) Фрајт: Српска игра ★ 4) Готовач: Коло из опере „Морана“
 12.30 Народне песме пева гђа Нада Александровић уз пратњу оркестра Душка Попаза
 13.30 Рекламе
 13.40 Новинарски извештаји А. А. Тачно време до 13.55

ПОПОДНЕВНИ ПРОГРАМ

- 15.00 Пренос из католичке цркве (хор Глазбене Матице из Љубљане)
 16.00 Квартет „Лисински“ пева (грамофонске плоче)
 1. Жганец: Пиј мила, пиј ★ 2. а) Лотка: Ја посијах проју; б) Лотка: Што нам ради онај дидо стари
 16.15 Наше немарности, предавање г. проф. Батрића Марјановића (приређује Просветни Одбор Савеза Сокола Краљевине Југославије у Новом Саду)
 16.30 Концерт дувачког оркестра „Ратни другови“
 1) * * * Црнички сан ★ 2) * * * Стара Зајечарка, коло ★ 3) Бродил: Из Ниша и околине, потпури ★ 4) Покорни: II. гардиски марш ★ 5) Петрик: Црвен фесић, марш ★ 6) Урбан: Звучи испод Медведника, увертира ★ 7) Селеник: Арапска серенада ★ 8) Затлокал: Нареднички марш
 17.00 Пренос музике за игру оркестра „Доли Боје“ из сале БУСК-а до 18.00

ВЕЧЕРЊИ ПРОГРАМ

- 18.55 Тачно време
 Објављивање вечерњег програма и програма за следећи дан
 Спортске вести
 19.00 Вечерњи концерт Радио Оркестра
 1) Петар Крстић: Уводна музика за драму „Кјегиња Маја“ ★ 2) Бинички: Харемске песме из комада „Пут око света“ ★ 3) Бошњаквић: Рапсодија бр. 3 (Битољска)
 19.30 Народне песме пева г. Бошко Николић, члан Народног позоришта уз пратњу оркестра
 1) Обасјала сјајна месечина ★ 2) Радо кћери, Радо ★ 3) Цркнала мајко пукнала ★ 4) Новоселка, коло ★ 5) Кад се сетим мила моја ★ 6) Мирјано, ој Мирјано ★ 7) Мами момче девојче ★ 8) Сарајевка, коло
 20.00 Културне зоне Југославије, предавање г. Др. Владимира Дворниковића, помоћника Министра просвете
 20.30 Рекламе
 20.40 Берлиоз: Проклетство Фауста, кантата за соло, хор и оркестар, изводи „Глазбена Матица“ из Љубљане (пренос са Коларчевог Народног Универзитета) у једном одмору око
 22.00 Тачно време
 Новинарски извештаји А. А. Спортске вести
 После завршеног преноса евент.: Музика за игру (грамофонске плоче)
 (Ферстер клавир из муз. куће „Хармонија“)

СКОПЈЕ

таласна дуж. 569,3м., 2,8кв., 527кц

- 7.45 Vinograd spomladi (Ing. Zupančič)
 8.15 Poročila
 8.30 Telovadba (Pustišek Ivko)
 9.00 Versko predavanje (dr. Mihael Opeka)
 9.15 Пренос црквене гласбе из франц. цркве
 9.45 Plošče
 10.00 Iz zapiskov delovskega reporterja (Ivan Vuk)
 10.30 Plošče
 10.45 Ob 520 letnici poslednjega ustoličenja na Gosposvetском пољу (Vladimir Puc)
 11.15 Slovenska glasba, izvaja Radio orkester: Skoplje u noći (Rajhenič-Raha) ★ Slovenec, Srb, Hrvat (Muhvič)
 12.00 Čas, reproduciran vokalni koncert slovenskih narodnih pesmi

15.00 Пренос концерта sokolske župe Kranj iz Jesenic:

- Vltava (Smetana), симфонијна песнотева — извајају скупни оркестри
 ★ Sokolski pozdrav (Paščan) — мешани збор ★ Pozdravne besede župnega prosvetarja ★ Slanica (Klemenčič), скупни женски збори
 ★ Tam gori za našo vasjo (Adamič) — (mladinski zbor Jesenice)
 ★ Koleda (Grgošević) (mladinski zbor Jesenice) ★ Pastirček (Garbič) (mladinski zbor Jesenice) ★ Banovac — Veselo — mladinski orkester Jesenice ★ Ce ti ne boš moj (Adamič) — мешани збор Dobrava-Podnart ★ Se ena (dr. Schwab) ★ Zapuščena (Adamič) — мешани збор Jesenice ★ Lepa Jana (Adamič) — мешани збор Jesenice ★ Naše gore (Foerster) — мешани збор Kranjska gora ★ Nazaj v planinski raj (Nedved) ★ Dugo se polje zeleni (Milojevič) — мешани збор Kranj ★ Neven kolo (Hirk); Na bregu (Aljaž) — мошки збор Podbrežje ★ Hišca ob cest' stoji (Prelovec); — мошки збор Podbrežje ★ Katica (Mirk) — мошки збор Stražišče ★ Juhe, pojedamo v Škofče (Kerňjak) — мошки збор Stražišče ★ Oblaček (Ipavec) — мошки збор Skofja Loka ★ Vigred približa se (Marolt) — мошки збор Skofja Loka ★ Legijonarjeve sanje (Vesely) — glasbena slika, izvaja godba na pihala Jesenice ★ Godalni kvartet (Beethoven) op. 59, izvajaо братје Sorgo ★ Narodni zbor (Marinković) — skupni мошки збори ★ Hrvatskoj (Novak) — skupni мошки збори ★ Iadransko morje (Hajdrih) — skupni мошки збори

20.00 Radio orkester:
 La principessa del Grammofono (Nelson) ★ O čem se govori (Bernards) ★ Viharji severnega morja (Doering)

- 20.45 Reproducirani zbori
 21.15 Vokalni sol. koncert gdč. Jelke Igljčeve:
 Majka (Hatze) ★ Nimfa (Krstić) ★ Skoro će i zadnje ciklame . . . (Adamović—Čepinski) ★ Netuljiček (Flajšman) ★ Bujni vetrič v polju (Lajovic) ★ Traviata (Verdi) — arija ★ Faust (Gounod) — arija Sibela ★ Ples v maskah (Verdi) — arija paža
 21.45 Čas, poročila, Radiojazz

ZAGREB

таласна дуж. 276,2м., 0,8кв., 1086кц

- 11.00 Пренос mise из цркве Sv. Marije. Mješoviti zbor prvog hrv. kat. pjev. društva „Branimir“ pjeva pod ravnanjem J. Vrhovskoga

„Latinsku misu“ od J. Singenberga. Ofertorij: Vrutički: Christus factus est. Orgulje: Prof. Franjo Dugan

12.00 L. Orkestralna djela W. A. Mozarta. — II. Orkestralna djela P. I. Čajkovskoga

17.15 Vijesti

71.30 Plesna glazba jazz-orkestra Sever iz Grill Rooma

19.45 Kulturne i društvene vijesti Propaganda

20.15 Vokalni koncert Zdenke Stiplošek (sopran):
Pjesme jugoslavenskih autora:
1. Bersa: Kad ★ 2. Lhotka: a) Vehni, vehni fijočica; b) Tamna noći; c) Zena muža za buču prodala ★ 3. Konjović: a) Nane kaži tajku; b) Pod pendžeri ★ 4. Gotovac: a) Tuge moje; b) Nisam znala ★ 5. Lajovic: O da deklji je ★ 6. Matz: a) Kolko sam ti govorila dragi; b) Mnogo mi je kvara učinila

20.45 Koncert radioorkestra uz sudjelovanje Ivana Gorskog (tenor)
1. Strauss: Samo za prirodu, valcer ★ 2. Lehar: a) Arija iz operete „Carević“; b) Arija iz operete „Carević“; c) Arija iz operete „Paganini“ (Gorski) ★ 3. Jakobi: Šybil, potpourri ★ 4. Lehar: a) Arija iz operete „Zemlja smješka“; b) Arija iz operete „Plava mazurka“ (Gorski) ★ 5. Milloecker: Djak prošnjak, potpuri

21.45 Današnja sportska nedelja

22.00 Objava rasporeda, vijesti i meteorološki izvještaj

22.15 Plesna glazba jazz-orkestra iz Grill Rooma
Svskog punog sata vremenski znak
• Geofizickog zavoda

INDUSTRIJSTVO

Beč (Wien) 506,8m 120kw 592kc
8.05 Gramo koncert ★ 9.55 Služba Božija ★ 11.40 B. Musolini govori na II. petogodišnjoj fašističkoj skupštini ★ 11.40 Razne priče ★ 12.00 Simfonijski koncert Dirigent: R. Nilius Solist: P. Wladigerof, klavir (Beethoven: I. simfonija c-dur op. 21; Wladigerof: Klavirski koncert op. 6; R. Wagner: Uvertira za operu „Holanđjanin lutalica“ ★ 13.00 Koncert duvačkog orkestra ★ 15.05 Čas knjige: Knjige za mlade ★ 15.30 Horsk koncert Korali on stradanju Hristovom 16.00 Uspomene jednog diplomate, Wl. Giesl-Gieslängen ★ 16.30 Koncert radio orkestra ★ 18.15 Al. Grünwald čita iz svojih dela ★ 18.45 Kamerna muzika Trio de Roma ★ (J. Brahms: Trio za klavir, violinu i čelo c-mol op. 101; Casella: Siciliana i burleska; Mascetti: Trio za klavir, violinu i čelo) ★ 20.00 „Model“ opereta u 3 čina od Suppé-a ★ 22.15 Orkestarski koncert (Elgar, Busoni, Pamer, H. Wolf, Goldmark i dr.)

Berlin 356,7m 100kw 841kc
6.35 Koncert iz Hamburga ★ 8.25 Gramo koncert ★ 11.00 „Krstenje životinja“ legenda od J. M. Webnera ★ 11.30 Cuveni glasovi iz celoga

sveta (gr. ploče) ★ 12.00 Heilsberg ★ 14.35 Dečiji hor ★ 16.00 Zabavna muzika i muzika za igru ★ 18.00 Šareni program ★ 18.30 Smeh i plač Rešto o poreklu i izrazu ★ 19.00 Pozdravi iz južne Nemačke ★ 19.45 Sport ★ 20.00 Operska muzika. Radio orkestar (Mozart, Wagner, Massenot, Thomas, Gounod) ★ 22.00 Vreme. Vesti. Sport. Zatim zabavna muzika i muzika za igru

Beromünster 539,6m 60kw 556kc
19.05 Popularni marševi (gr. ploče) ★ 19.50 Bečka muzika ★ 21.00 Vesti ★ 21.10 Koncert na orgulji ★ 22.15 Sport

Bolzano 559,7m 1kw 536kc
17.00 Gramo ploče ★ 17.55 Sportske vesti ★ 20.00 Vesti — Sportske vesti ★ 20.10 Vokalni i instrumentalni koncert (Wolf-Ferrari, Sammartini, Lalo, Reger i dr.) Posle koncerta: Laka muzika

Bratislava 298,8m 13kw 1004kc
9.15 Gramo-ploče ★ 12.15 Košice ★ 16.00 Morav. Ostrava ★ 18.15—19.00 Čas za Madjare ★ 19.05 Vesti ★ 19.15 Morav. Ostrava ★ 20.05 Prag ★ 21.00 Simfonijski koncert vojne muzike. (Smetana: Češke šume i livade, simf. poema; Dvoržak: Simfonija c-mol „Novi svet“) ★ 22.00 Prag ★ 23.35—23.00 Prag

Breslau 315,8m 60kw 950kc
6.35 Hamburg ★ 8.25 Mozart: Guđački kvartet b-dur (K. V. Nr. 589) ★ 10.00 Djački hor i orkestar ★ 11.30 „Kako bije srce na jugu“ slike iz Italije ★ 12.05 Königsvusterhausen ★ 14.30 Kabare na gr. pločama ★ 16.00 Koncert na mandolinama ★ 18.00 E. König čita iz svojih dela ★ 18.30 „Čudotvorni doktor“ Radio igra od K. Heynicke ★ 20.00 Zabavno veče. Muzika za igru, pesme i kozerija ★ 23.00 Nastavak zabavne večeri ★ 0.15—1.15 „Pored Odre“ Priroda i ljudi. Muzika od K. Sezuka

Brno 325,4m 32kw 922kc
9.05 J. Kvagil: Sonata f-mol Nr. 1 za klavir ★ 9.30 Prag ★ 12.15 Košice ★ 16.00 Morav. Ostrava ★ 17.15 Humor u slovačkoj poeziji i muzici ★ 18.00—19.00 Za Nemce. Radio slika u 5 slika od Fr. Gsela ★ 19.15 Morav. Ostrava ★ 20.20 Radio orkestar. (Dvoržak: Simfonija Nr. 5 op. 95) ★ 21.10 Arije iz opereta i zvučnih filmova ★ 21.30 Koncert nezaposlenih muzičara ★ 22.00—23.00 Prag.

Bruxelles (Flamanski) 322m 15kw 932kc

19.30 Gramo koncert ★ 20.30 Radio žurnal ★ 21.00 Radio orkestar. Veče posvećeno igri (Rameau, Couperin, Dubois, German i dr.) ★ 22.00 Radio kabare ★ 23.10 Muzika za igru

Nedelja, 18 marta

Bruxelles (Francuski) 483m 15kw 620kc
19.15 Mali radio orkestar (Glinka, Jalovicz, Pessard, Dimitrescu, Ganne i dr.) ★ 20.30 Radio žurnal ★ 21.00 „Grafica Marica“ opereta od Kalmana u pauzi radio žurnal. Posle operete muzika za igru do 1.00

Bucuresti 364,5m 12kw 823kc
10.45 Religiozna muzika ★ 11.00 Simfonijska muzika (gr. ploče) ★ 12.00 Gramo koncert ★ 13.20 Laka muzika (gr. ploče) ★ 17.00 Orkestarski koncert ★ 18.20 Nastavak koncerta ★ 19.00 Predavanje ★ 19.20 Gramo ploče ★ 20.00 „Eva“ opereta u 3 čina od Lehara

Budapest I 549,5m 120kw 546kc
9.15 Vesti ★ 10.00 Reformovana služba božja ★ 11.00 Crkvene pesme i propoved iz Budimske dvorske crkve ★ 12.30 Gitariski koncert (Gillet, Tosselli, Leoncavallo, Diabelli, Delibes, Tosti, Deppen, Nevin) ★ 13.45 Ciganska kapela Zsige Racza ★ 15.00 Poljoprivredno predavanje ★ 15.45 Orkestar poštanskog osovija (Rossini: Italijanka u Alžiru, uvertira; Nagy: Vlase lente; Verdi: Traviata, fantazija; Hubay: Poema; Radnai: Svita; Bizet: Arlezijanka I svita) ★ 16.30 Predavanje kulturnog odbora Zatim: Nastavak koncerta ★ 17.30 „Stari ciganin“, novela ★ 18.00 Odeon-Parlophon ploče ★ 19.15 Sport ★ 19.30 Iz studija: „Gospodjica Dorrit“ komad u 3 čina. Po romanu Dickensona napisao F. Schönthan ★ 21.00 Kapela Feješ-Damith iz kafane Ostende. Peva Pal Kalmar U odmoru: Vesti, sport ★ 22.30 Clanovi operskog orkestra. Dirigent: L. Rajter. (Rameau: Castor i Pollux, svita; Mozart: Simfonija es-dur; Rajter: Divertimento; Liszt: XIV mađjarska rapsodija)

Davertry 1500m 25kw 200kc
18.45 Kamerna muzika. Belgijski dvorski trio (Schubert: Trio b-mol op. 99; C. Franck: Trio f-mol op. 1) ★ 20.00 Čitanje iz klasične književnosti ★ 20.30 Klavirski koncert L. Isases-a ★ 21.45 Nedelja dobročinstava ★ 21.50 Vesti ★ 22.05 Orkestarski koncert (Rossini, Paderevski, Foulds, Mozart)

Deutschlandsender 1571m 60kw 191kc

6.35 Hamburg ★ 11.30 Klavirski koncert. (Chopin: 1) Impromptu fis-dur op. 36; 2) Dve etide op. 25; 3) Poloneza es-dur, op. 22 ★ 12.05—14.00 Vojna muzika Vokalni koncert ★ 15.30 M. Schieste-Bentage čita iz svojih dela ★ 16.00 München ★ 17.00 „Tetka Frida“ po L. Tomi od V. Gehringa ★ 19.00 Hamburg ★ 19.35 Sport ★ 19.45 Šareni program ★ 22.00 Vreme, političke i dnevne vesti ★ 23.00—0.30 Heilsberg.

Nedelja, 18. mara

Frankfurt 251m 17kw 1195kc
6.35 Hamburg ★ 9.00 Stuttgart ★
9.45 Koncert na orguljama ★ 11.30
Popularna muzika ★ 12.05 Königs-
vusterhausen ★ 13.15 Gramo ploče
★ 15.00 Koncert duvačkog orkestra
★ 17.00 Berlin ★ 20.00 Stuttgart ★
20.30 Stuttgart ★ 23.00 Heilsberg ★
24.00—2.00 Večernja muzika

Hamburg 331,9m 100kw 904kc
6.35 Koncert sa broda ★ 9.00 Kon-
cert iz Bremena ★ 11.30 Kantata za
alt solo Tekst od Kl. Groth-a muzika
od Cl. Cunisa ★ 12.05 Koncert ★
15.00 Mladi pompozitori iz Štajerske
(Koleritsch, Ranz) ★ 15.35 Vokalni
koncert i recitovanje Pesme o pri-
rodi ★ 16.00 Koncert duvačkog or-
kestra ★ 17.00 Porodica na mikrofo-
nu ★ 19.00 Koncert na orgulji (J. S.
Bach: Preludij i fuga b-dur; Korali;
Passacaglia c-mol) ★ 19.35 Sport ★
20.00 „Borba protiv nevolje“ Radio
slika ★ 21.00 Šareni program ★
22.00 Vesti ★ 23.30 Muzika za igru

Heilsberg 291m 60kw 1031kc
6.35 Hamburg ★ 11.20 Bach: En-
gleska svita d-mol ★ 11.40 H. A-
nacker čita iz svojih dela ★ 12.00
Koncert operskog orkestra (Schu-
bert: Uvertira e-mol; R. Strauss:
Fantazija na operu „Kavaljer sa ru-
žom“; Čajkovski: Oraščić-kralo,
svita; Moskovski: Serenada; Luigini:
Egipatska baletska svita; Gungl:
Valcer; Suppé: Melodije iz operete
„Boccaccio“; Svendsen: Norveška
rapsodija Nr. 2; Fucik: Valcer) ★
13.00 U pauzi: Čas knjige ★ 15.10
Gramo ploče ★ 15.25 Bajka i stvar-
nost. Predavanje ★ 16.20 Mali ra-
dio orkestar ★ 18.25 Brahms: Kla-
virski kvartet g-mol op. 25 ★ 19.05
Radio orkestar i solisti ★ 21.00
Muzika za igru ★ 23.00—0.30 Na-
stavak muzike za igru

Hilversum 1875m 7kw 160kc
20.35 „Ciganin baron“ opereta od
J. Straussa ★ 21.40 Koncert radio
orkestra uz sudelovanje A. Kern
(sopran) i St. Bergmana (klavir)
(Weber: Kompozicije za klavir i
orkestar; Mozart: Arija iz opere „Fi-
garova ženidba“; Mozart: Figarova
ženidba, uvertira; Verdi: Bal pod
maskama, uvertira; Smetana: Proda-
na nevesta, uvertira) ★ 22.20 Gra-
mo ploče ★ 23.35 Laka muzika

Huizen 301,5m 20kw 995kc
21.00 Radio orkestar. (Lortzing:
Car i drvodelja, uvertira; German:
Henri VIII, odlomak; Urbach: Ve-
če kod Liszta) ★ 22.10 Orkestar-
ski koncert: (Mozart: Et incarnatus
est; St.-Saens: Simfonija Nr. 3 c-
mol) ★ 23.15 Gramo ploče

Kalundborg 1261m 7,5kw 238kc
15.25 „Vesele žene vindzorske“ ko-
mična opera od O. Nicolai ★ 20.15
—23.00 Komedija sa muzikom u 4
slike od R. Renackog ★ 23.00—0.30
Muzika za igru

Katowice 395,8m 12kw 758kc
19.50 Varšava ★ 21.15 Leopold ★
22.15 Sport ★ 22.30 Gramo-ploče
★ 23.05 Gramo-ploče

Leipzig 382,2m 120kw 785kc
6.35 Hamburg ★ 9.15 Horsi koncert
★ 11.00 Koncert na orgulji ★ 12.05
Vojna muzika ★ 14.35 Muzika od
princa Luja Ferdinanda pruskog (Ok-
tet f-dur) ★ 15.15 Fr. Schnack čita
iz svojih dela ★ 15.35 Kantata na pe-
smu „Tako mi teramo zimu“ od H.
Spitte ★ 16.00 Koncert filharmonije
iz Drezde ★ 17.30 Nemački drvorez
iz 19. veku ★ 18.00 Horsi koncert
Pesme iz istočne Marke ★ 18.45 Sud-
bina istraživača Schlieman ★ 19.00
Koncert na mandolinama ★ 20.00 Ša-
reni program ★ 22.00 Vesti, Sport
★ 22.40 Program po želji slušalaca
★ 23.00—1.00 Muzika za igru

London Reg. 342,1m 50kw 877kc
19.30 Radio orkestar ★ 21.00 Služba
Božija ★ 21.45 Nedelja dobročinstava
★ 21.50 Vesti ★ 22.05 Nedeljni or-
kestarski koncert. Dirigent: A. Boult
(Bach: Brandenburški koncert Nr. 6
b-mol; Beethoven: Rondino e-mol za
duvačke instrumente; Holst: Lirski
tempo; Mendelssohn: Simfonija Nr. 3
a-mol)

Luxembourg 1304m 150kw 230kc
8.45 Gramo koncert ★ 9.00 Vesti
★ 13.00 Haendel: Largo (gr. ploče)
★ 13.30 Vesti ★ 13.45 Radio or-
kestar (Bach, Boieldieu, Lincke, Lui-
gini, Dvoržak i dr.) ★ 17.00 En-
glesko veče. Koncert ★ 21.30 Vesti
★ 21.50 Simfonijski koncert radio
orkestra Dirigent: Pensis (Rimski-
Korsakov: Šeherezada) ★ 22.30
Koncert ★ 23.00 Nastavak simf.
koncerta uz učešće čeliste D. Feldin-a
iz Pariza (Schubert-Cassado: Koncert
za čelo i orkestar) ★ 23.30 Muzika
za igru

Milano 368,6m 50kw 814kc
12.30 Gramo ploče ★ 13.00 Muzika
po želji radio slušalaca ★ 13.30
Raznorodna muzika ★ 15.30 Gramo
ploče — Sportske vesti ★ 17.00 Ra-
znorodna muzika ★ 19.15 Gramo plo-
če ★ 19.45 Vesti — Sportske vesti —
Razne vesti — Gramo ploče ★ 21.00
Prenos opere U pauzi: Predavanje —
Pozorišne vesti — Razne vesti

Monte Ceneri
257m 15kw 1167kc
20.00 Radio orkestar Solista: Vicola la
Volpe, klavir (Mozart: Così fan tutte
uvertira; Mozart: Koncert d-mol za
klavir i orkestar; Beethoven: Largo
iz II Simfonije; Liszt: Polacca Nr. 2
za klavir) ★ 21.00 „Moj prvi dan u
Indiji, predavanje prof. Privat-Bellin-
zone ★ 22.15 Duhovna muzika (Vi-
valdi, Haendel i dr.) ★ 22.00 Sport-
ska nedelja

München 405,4m 100kw 740kc
6.35 Hamburg ★ 8.45 Muzika za du-
vačke instrumente od Mozarta ★
9.20 „Na kraju zime“ Bajka od A.
Beckerratha ★ 10.50 Iz dela velikih
pisaca ★ 11.15 Koncert na orguljama

★ 12.00 Vojna muzika ★ 13.00 Ber-
lin ★ 14.30 Gramo ploče ★ 15.30
Čas za decu „Šta bi Hans hteo sve da
bude“ Vesela dečija kantata od E.
Kalb ★ 16.00 Orkestarski koncert ★
17.30 Šareni muzički program ★
17.50 Popularna muzika ★ 18.25 Za-
bavni program (Jodleri i druge šalji-
ve pesme) ★ 19.10 „Gospodja Deut-
moser se izdvaja“ komad od K. Scha-
uera ★ 20.00 Wagnerovo veče (Iz
„Holandjanina litalice“: Uvertira,
Duet; II. Iz Lohengrina: Uvertira za
3 čin; Priča o Gralu; III. Iz „Majstora
pevača“: Uvertira za 3 čin; IV. Iz
„Tännhäusera“: Bahanalije, Arija,
Duet Elisabethe i Tännhäusera) ★
21.15 Vesele scene i razgovori od F.
Bauera (na dialektu) ★ 23.00—24.00
Berlin

Palermo 531m 3kw 565kc
17.30 Gramo ploče ★ 20.00 Vesti —
Radio novine ★ 20.20 Gramo ploče
★ 20.25 Sportske vesti ★ 20.45 Kon-
certno veče I. deo. (Smetana: Proda-
na nevesta, uvertira; Bach-Kreisler:
Preludij; Beethoven-Corti: Turski
marš; Brahms: Madjarska igra; Sa-
vasta: Skerzo; Albeniz: Seguidilla) ★
21.30 „Tri gracije“. Komedija u je-
dnom činu od D. Niccodemi-a ★ 22.10
II. deo. Koncertno veče (Debussy:
Mala svita; Manno: Tramonto; Res-
pighi: Serenada; Chopin: Nokturn;
Haydn: Allegro) ★ 23.00 Radio no-
vine

Paris-Radio 1724m 75kw 174kc
13.00 Koncert na orgulji (J. B. Bach:
Četvrta sonata (e-mol); J. B. Bach:
Dva korala; Widor: Toccata) ★ 13.45
Gramo ploče ★ 14.00 Orkestarski
koncert ★ 16.00 Čas za mlade ★
17.00 Orkestarski koncert (Salabert,
Strauss i dr.) ★ 18.00 Prenos iz Notre
Dame de Paris „Hristos svetlost sveta“
★ 19.30 „Kineski šešir“ od
Franc-Nohain-a ★ 20.00 Cirkus Ra-
dio-Pariz ★ 20.30 Praktičan život ★
21.00 Muzik-hol ★ 21.30 Pregled ve-
černje štampe ★ 22.30 Sportski re-
zultati — Vesti

Prag I (Praha)
470,2m 120kw 638kc
7.30 Koncert iz Karlovih Vari ★
9.05 Koncert iz doma slepih ★
9.30 Pesnici Sova i Marchar ★ 10.00
Religiozna muzika (Brosmann-Da-
masus: Sveti grob, za sopran, contra-
alt, hor, orkestar i orgulju; Brixi:
Opus patheticum, oratorij za tri so-
lista, mešoviti hor i orkestar) ★
11.00 Kvartet Ondriček (Kalaš: Ma-
li kvartet; Ridky: IV kvartet) ★
12.05 Vesti ★ 12.15 Košice ★
16.00 Morav. Ostrava ★ 17.15 „Ro-
zalija“ komedija u 1 činu od Mau-
rey-a (na francuskom) ★ 18.00 Za
Nemce: Opera u 2 čina od Kaufma-
na ★ 19.15 Morav. Ostrava ★ 20.05
Predavanje: Portreti ★ 20.20 Pro-
čelna svečanost. Zvučni feljton ★
21.00 II čin operete „Marina“ od
Beneša ★ 22.00 Vesti, Sport ★
22.30—23.00 Muzika za igru

Ponedjeljak, 19 mart

БЕОГРАД

таласна дуж. 437,3м., 2,8кв., 686кц

ПРЕПОДНЕВНИ ПРОГРАМ

11.00 Објављивање дневног програма

Пољска музика

(грамофонске плоче)

1. Шопен: Полонеза ★ 2. а) Вјењавски: Романс оп. 22; б) Вјењавски: Капричо валцер оп. 7 (виолина Хуберман)

11.20 Званични извештај о водостању

(српски, француски, немачки) и Званични извештај о водостању (српски)

Наставак пољске музике

(грамофонске плоче)

3. а) Шопен: Ноктурно оп. 9 бр. 2; б) Шопен: Валцер оп. 64 бр. 2 (клавир Корто) ★ 4. а) Шопен: Мазурка Де-дур; б) Мошковски: Серенада (клавир Фридман) ★ 5. Вјењавски: Скерцо тарантела (виолина Хајфец) ★ 6. а) Шопен: Успаванка; б) Шопен: Валцер (клавир Бакхауз) ★ 7) Падеревски: Капричо Ге-дур

11.59 Тачно време

12.00 Звона са Саборне Цркве

12.05 Подневни концерт

Радио Оркестра

1) Леополд: Пољска, фантазија из пољских песама ★ 2) Грегориц: Ој та солдашки бобен, марш ★ 3) Грегориц: Горњеска, ти крас словенски, венац словеначких народних песама ★ 4) Фетраш: Месечина на Алстеру, валцер

12.45 Берзански курсеви и Рекламе

13.10 Наставак концерта

Радио Оркестра

5) Јенко: Косово, увертира ★ 6) Јенко: Лепа је зора дико, песма ★ 7) Јошито: II. јапанска суита

13.40 Новинарски извештаји А. А.

Тачно време

до 13.55

ПОПОДНЕВНИ ПРОГРАМ

16.00 Између прошлости и будућности, предавање г. Влад. Вељмар-Јанковића

16.30 Поподневни концерт

Радио Оркестра

1) Армандола: Успомене на Каиро, оријенталска суита ★ 2) Фетраш: Успомене на Офенбаха ★ 3) Доњети: Пуковска кћи, увертира ★ 4) Бајер: Виле лутке, потпури

17.30 Народне песме пева гђа Каћа Зисић, уз пратњу оркестра

1) Зашто Сике, зашто? ★ 2) Кажи моме истината ★ 3) Хвалила се жута дуња ★ 4) Неда гривну изгубила, коло ★ 5) Плачем већ три дана ★ 6) Механици мори ★ 7) Еј колика је Јаворина планина ★ 8) Пријо, како ћемо, коло

до 18.00

ВЕЧЕРЊИ ПРОГРАМ

18.25 Тачно време

Објављивање вечерњег програма и програма за следећи дан

18.30 Пренос са Коларчевог Народног Универзитета: Свечана академија у част рођендана маршала Пилсудског

19.30 Пољска музика (изводе гђа грофица Софија Пининска, певање, г. Јован Мокрањац, чело, и г. Алексије Бутаков, клавир)

1. а) Шопен: Маштање; б) Шопен: Тиха ноћ; в) Носковски: Песма; г) Микулски: Волети није дозвољено; д) Невјадомски: Народна песма (гђа Пининска) ★ 2. Ружици: Соната за чело и клавир ★ 3. а) Рожици: Рајска птица; б) Рожици: Бајка (гђа Пининска)

20.20 Рекламе

20.30 Пренос из Београдског Народног Позоришта: „Халка“, опера од Моњушкор

у једном одмору око

22.00 Тачно време

Новинарски извештаји А. А.

(Ферстер клавир из муз. куће

„Хармонија“)

ДЮБОВЈАНА

таласна дуж. 569,3м., 2,8кв., 527кц

7.45 Naše planine in planšarstvo (Ing. Pirc Alfonz)

8.15 Poročila

8.30 Obrtniško predavanje (Ivan Mihelčič)

9.00 Versko predavanje (Ciril Potočnik)

9.30 Orgelski koncert, Blaž Arnič

10.00 Prenos cerkvene glasbe iz stolnice

11.00 Slovenska glasba, Radio orkester: V veseli družbi (Jakl) ★

Mlada pota (Dolinar) ★ Vesela gajmana (Gregorc)

12.00 Čas, od starih do modernih plesov (revija plošč)

16.00 O zelenjadarstvu (Strekelj Josip)

16.30 Mladinski zbor „Trboveljskih slavčkov“

17.30 Operetni venčki v reproduc. glasbi

20.00 Harmonisti pojo (plošče)

20.30 Prenos opere iz Beograda

V odmoru: Čas in poročila

ЗАГРЕБ

таласна дуж. 276,2м., 0,8кв., 1086кц

12.20 Zimsko sportski izvještaj. — Sutrašnji jelovnik i kuhinjski recepti

12.30 Karakterni komadi

(Parlophone ploče)

13.00 Objava rasporeda Radiostanice, Kazališta i Kinematografa

13.10 Plesna glazba (Parlophone ploče)

13.40 Vijesti

16.45 Vijesti

17.00 Popodnevni koncert tria Simacek-Sever-Kern

19.15 O najnovijim knjigama i revijama

19.30 Kulturne i društvene vijesti. — Propaganda

20.00 Popularno znanstveni sat: Liječnik bakteriolog Dr. Otmar Trausmiller: Nevidljivi uzročnici bolesti

20.20 Uvod u prenos

20.30 Prenos opere „Halka“ od Monizkoga iz Narodnog Pozorišta u Beogradu

U pauzama objava rasporeda, vijesti i meteorološki izvještaj

Svakog punog sata vremenski znak Geofizičkog zavoda

МОСТРАВСТВО

Beč (Wien) 506,8m 120kw 592kc

10.20 Za djake. Kratki ultra talasi ★

12.00 Gramo koncert ★ 12.30 Iz zvučnih filmova (gr. ploče) ★ 13.10 Gramo ploče ★ 13.30 Čuveni umetnici (gr. ploče) ★ 16.05 Čas za decu ★

17.20 Koncert solista B. Krobath, alt, Fr. Trott, klavir (R. Schumann: U tuđini, Orah, Proletna noć; J. Brahms: Tvoje plavo oko, Kovač; Schubert: Svemoć; Fr. Delius: Igra; A. Bax: More; C. Debussy: Devojka sa lanenom kosom, Prekinuta serenada, Potopljena katedrala; Fr. Bridge' Bittersweet, Miomir, Vodene nimfe) ★

18.05 Vesti iz umetničkog sveta ★

18.30 Čas engleskog ★ 19.25 Prenos jedne opere ★ 22.15 Gramo koncert

Berlin 356,7m 100kw 841kc

6.35 Koncert iz Bremena ★ 7.00 Vesti ★ 8.15 Gramo ploče ★ 11.30 Orkestarski koncert ★ 13.00 I. Nemačke pesme i igre (gr. ploče) II. Fr. Schubert: Sonata g-dur op. 78 (gr. ploče) ★ 14.15 Vreme. Vesti ★ 14.35 Smetana: Prodana nevesta (gr. ploče) ★ 15.35 Za mladež ★ 16.00 Zabavna muzika (Blon, Dvoržak, J. Strauss, Krome i dr.) ★ 17.30 Predavanje o M. Regeru ★ 17.50 Muzika za orgulju od M. Regera (gr. ploče) ★ 18.00 Priče o veri, nauci i delu ★ 18.30 Vesti ★ 19.00 München ★ 20.00 Vesti ★ 20.10 Rano proleće. Niz slika od R. Seitzsa ★ 21.00 Vokalni koncert I. Brahms-H. Wolf ★ 22.00 Vreme Vesti, Sport ★ 22.30 M. Reger: Gurdački kvartet es-dur op. 109 ★ 23.15 „Car i drvodelja“ opera od Lortzinga

Beromünster 539,6m 60kw 556kc

18.30 Čas za decu ★ 19.20 Radio orkestar ★ 19.40 Genijalno Umetničko delo i ideja oslobođenja ★

20.10 Čiriški organisti svršavaju ★

21.00 Vesti ★ 21.10 Amoralne basne

Ponedjelj., 19 mart

Bolzano 559,7m 1kw 536kw
17.00 Raznorodna muzika ★ 20.00 „Rigoletto”, opera u četiri čina od G. Verdi-a U pauzi: Predavanje Posle opere: Radio novine

Bratislava 298,8m 13kw 1004kw
11.45 Gramo-ploče ★ 12.35 Radio-orkestar. (Ketelbey, Košťal, Mory, Fučík i dr.) ★ 13.45 Vesti ★ 16.00 Morav. Ostrava ★ 17.15 Gramo-ploče ★ 17.50 Koncert na violini (Castrucci: Koncert g-mol: St.-Savens: Havaneza op. 83) ★ 18.15—19.00 Čas za Madjare. I. Popularne slovačke priče; II. Vokalni koncert Kompozicije J. Breiner-a ★ 19.05 Vesti ★ 19.20 Laka muzika. Radio-orkestar ★ 20.25 Vokalni koncert ★ 20.45 Prag

Breslau 315,8m 60kw 950kw
6.30 Gramo koncert ★ 7.10 Orkestarski koncert ★ 11.50 Koncert šleske filharmonije (Reissiger: Uvertira iz „Vodenica”: Adam: Fantazija Rebikov: Romansa bez reči; Ohlsen: Valcer; Bayer: Polka; Bullerian: Ruske igre Nr. 6 i 8; Schicke: Marš) ★ 16.00 Stuttgart ★ 17.35 Gramo ploče ★ 18.20 Predavanje ★ 19.00 München ★ 20.10 München ★ 20.30 Radio orkestar, hor i solisti Tekst po starošleskim motivima ★ 21.20 Gustav Willscher. Predavanje ★ 23.00—0.30 Gramo koncert

Brno 325,4m 32kw 922kw
12.35 Bratislava ★ 16.00 Morav. Ostrava ★ 17.15 Nove slovačke knjige (Beniak, Hlbina, Gregorova, Ruzus) ★ 17.50—18.25 Za Nemce. I Melodrama; II. Gramo-ploče ★ 18.45 Morzeova azbuka ★ 19.20 Bratislava ★ 20.10 Ewald: Kvintet op. 5 ★ 20.45 Slovačko pitanje ★ 21.00—22.45 Prag

Bruxelles (Flamanski)
322m 15kw 932kw
19.30 Gramo koncert ★ 20.30 Radio žurnal ★ 22.00 Koncert simf. radio orkestra (Gilson: Ričard III, uvertira; Benoit: Humoreska; Waepout: Serenada; Brusselmans: Frigijska svita; Maes: Komad za violinu) ★ 23.00 Gramo koncert

Bruxelles (Francuski)
483m 15kw 620kw
19.15 Mali radio orkestar (Haendel, Bach, Haydn, Mozart, Beethoven i dr.) ★ 20.15 Gramo koncert ★ 20.30 Radio žurnal ★ 21.00 Radio orkestar ★ 21.30 „André Vé-sale” osam dijaloga od F. Wichelera ★ 22.15 Radio orkestar ★ 23.10 Laka muzika

Bucuresti 364,5m 12kw 823kw
12.00 Berza. Gramo ploče ★ 13.20 Laka muzika (gr. ploče) ★ 17.00 Kvartet Sarvas (M. Jora: Kvartet) 17.30 Vokalni koncert ★ 18.00 Vesti ★ 18.20 Koncert na klarinetu (Brusselmans: Recitativ i arija; We-

ber: Prvi koncert op. 73; Golestan: Ekloga) ★ 19.00 Predavanje ★ 19.20 Gramo ploče ★ 20.00 Poljsko veče ★ 21.45 Radio žurnal

Budapest I 549,5m 120kw 546kw
6.45 Gimnastika ★ 7.00 Ploče ★ 9.45 Vesti ★ 10.00 I) Napoleonov pohod u Madjarsku 1809 god. 2) Proletni radovi u vrtu U međjuvremenu: Marševi, ploče ★ 12.05 Anna Nemeth svira na klaviru i Margita Pöschl peva (Bach, Gounod, Puccini, Mozart, Hummel, Chopin, Grieg, Dienzl) ★ 13.30 Koncert na gramo pločama ★ 14.40 Vesti, berza ★ 15.30 Čas za djake ★ 16.00 Savetodavac žena ★ 17.00 Salonska kapela Berend (Huszka: Gül Baba, uvertira; Kodaly: Hary Janoš, intermezzo; Poldini: Palotaš; Losonczy: Tango; Kalmán: Ljubičica s Maontmartra; Korngold: Potpuri; Bizet: Carmen; Metra: Španska serenada) ★ 18.10 Čas nemačkog jezika ★ 18.40 Horski koncert iz Evangeličke crkve ★ 19.30 Predavanje ★ 20.20 Holandski koncert. Prenos iz Muzičke akademije (Pijper: II klavirski trio; Van Lier: Solo sonata za čelo; Mangelberg: Pesme, peva M. Basilides; Frensell-Wegener: Svita za klarinet i klavir; Ruynemann: Sonata za klavir; Schäfer: Gudački kvartet; Mul: Misa za ženski hor) ★ 22.10 Ciganska kapela Šimia Kurine ★ 23.00 Jazz Nogrady

Daventry 1500m 25kw 200kw
19.30 Osnovi muzike. Gudački kvarteti od Beethovena ★ 19.50 Nove knjige ★ 20.05 Predavanje iz ekonomije ★ 20.30 Predavanje: Nacionalni karakter ★ 21.00 Čas Andre Charlota ★ 22.00 Vtsti ★ 22.20 Predavanje: Sa dalekog istoka ★ 22.35 Radio orkestar (Smetana, Bridge, Čajkovski, Wagner) ★ 23.50—1.00 Muzika za igru

Deutschlandsender
1571m 60kw 191kw
6.35 Hamburg ★ 11.30 Vokalni koncert M. Roger: Tri pesme ★ 12.10 Gramo-koncert ★ 14.00 Gramo-ploče. (Klavir, violina i pevanje) ★ 15.45 Čas knjige ★ 16.00 Leipzig ★ 17.45 Koncert na dva klavira ★ 18.20 Gramo-ploče ★ 19.00 München ★ 20.10 „Rupa u ogradi”. Komedijska iz seoskog života od H. Balzera ★ 21.30 Breslava ★ 22.00 Vreme, dnevne i sportske vesti ★ 23.00—24.00 Köln.

Frankfurt 251m 17kw 1195kw
7.10 Gramo koncert ★ 12.00 Beethoven (gr. ploče) ★ 13.35 Vojna muzika ★ 14.40 Čas za decu (Bajke, pesme) ★ 16.00 Stuttgart ★ 17.30 Predavanje ★ 17.45 Vokalni koncert Popularne pesme za bas ★ 18.25 Stuttgart ★ 19.00 München ★ 20.25 „Pobuna zbog Henrieta” Radio igra od A. Schmura ★ 21.10 A. Bruckner: I Simfonija c-mol ★ 23.00 Koncert solista Na programu H. Fleischner (I Muzika za violinu i klavir; II Četiri pesme za sopran; III Varijacije i fuga na jednu melodiju; IV

Tri pesme; V Serenada za violinu i klavir) ★ 24.00—1.00 Stuttgart

Hamburg 331,9m 100kw 904kw
6.35 Koncert ★ 11.00 Nove gramo ploče 11.30 Koncert simf. orkestra 14.30 Iz Mozartovih opera (gr. ploče) ★ 16.00 Koncert iz Stuttgarta ★ 17.55 Čas posvećen B. Münchhausen-u (Recitovanje i pevanje) ★ 18.25 Chopin: Dve balade g-mol i f-mol ★ 19.00 München ★ 20.00 Vesti ★ 20.10 „Max Reger” slika jednog nemačkog kompozitora I. Mladost i uspeh ★ 21.00 Vesele horske pesme ★ 21.25 „Max Reger” II. Zrelo doba ★ 22.00 Vesti ★ 22.20 Muzička medjuigra ★ 23.00 Muzika za igru

Heilsberg 291m 60kw 1031kw
6.35—8.00 Hamburg ★ 11.30—13.00 Hamburg ★ 13.05 Gramo-koncert ★ 16.05 Radio orkestar (I. Romanski kompozitori II. Nemački kompozitori) ★ 17.00 Čas knjige ★ 19.00 München ★ 20.10 Schumann: (I. Fantazija op. 17; II. Toccata op. 7) ★ 20.45 Dve anegdote iz muzičkog života ★ 21.00 Igre za čelo (Popper: Tarantela; Granados: Španski tango; Beethoven: Menuet; Mozart: Nemačka igra; Paradis: Sicilijanka; Albeniz: Malaguna) ★ 23.00—0.30 Köln

Hilversum 1875m 7kw 160kw
20.55 Orkestarski koncert ★ 22.45 Gramo ploče ★ 23.00 Orkestarski koncert Laka muzika

Huizen 301,5m 20kw 995kw
20.55 Gramo ploče ★ 20.40 Prenos iz Crkve Propoved i muzika ★ 23.10—0.10 Gramo ploče

Kalundborg 1261m 7,5kw 238kw
20.00 „Porodica Hanzen” komedija od Lohera ★ 20.15 Danske narodne igre za violinu, brač, klarinet i kontrabas ★ 20.30 Evropske narodne melodije. Radio orkestar ★ 21.30 Gramo-ploče. Čuveni solisti ★ 22.15 Skandinavska muzika. Radio orkestar (Horneman, Svendsen, Nielsen, Sibelius i dr.) ★ 23.00—0.30 Muzika za igru ★ 23.30 Šareni program. Konferansie, violina solo, komičar, muzika za igru

Leipzig 382,2m 120kw 785kw
6.30 Gramo koncert ★ 7.10 Vesti ★ 7.10 Koncert malog simf. orkestra ★ 10.10 Horski koncert ★ 11.00 Reklama, Gramo ploče ★ 12.00 Breslava ★ 13.15 Vesti ★ 13.30 Nove gramo ploče ★ 14.45 H. Hauser: Put u istočnu Prusku ★ 14.50 Koncert solista ★ 15.25 W. Pleyer, pesnik iz Sudeta ★ 16.00 Orkestarski koncert (Sonsa, Adam, Micheli, Zimmer i dr.) ★ 17.00 Čas za mladež ★ 17.20 Sudbina istraživača. Klinkerfus ★ 17.45 Nemačka narodna muzika ★ 18.45 Privreda ★ 19.00 München ★ 20.10 Prepiska sa radio slušaocima ★ 20.30 „Soumis Sang” Radio slike iz Finske sa muzikom ★ 21.30 Pesme kompozitora iz Sudeta (K. Horn, Rietsch, Mraczek, Bammer) ★ 22.00 Vesti

Sport ★ 22.45 Pr. gram po želji slušalaca ★ 23.00—0.30 Koncert simf. orkestra (Paszthory; Muzika za bajku od Andersen; Burgstaller; Letnje več, idila op. 9; Huber: Simfonija Nr. 2 e-mol op. 115)

London Reg. 342,1m 50kw 877kc
19.30 Orkestarski koncert ★ 20.45 Midland ★ 21.30 „Galeb” Drama od Čehova ★ 23.15 Vesti ★ 23.30 Muzika za igru

Luxembourg 1304m 150kw 230kc
8.45 Gramo koncert ★ 9.00 Vesti ★ 13.00 Radio orkestar ★ 13.30 Vesti ★ 13.45 Radio orkestar ★ 14.00 Berza ★ 14.20 Gramo koncert ★ 16.45 Produktna berza ★ 20.00 Poljsko več. Radio orkestar ★ 20.45 Poljske i francuske pesme i poezija Deciji hor iz Giraumont-a ★ 21.15 Vesti ★ 21.45 Berza ★ 21.50 Koncert moderne poljske muzike (F. Fittelberg: Koncert za gudački orkestar) ★ 22.15 Klavirski koncert I. Blochmana (Chopin: Poloneza op. 40 Nr. 2; Nocturn op. 15 Nr. 2; Preludij Nr. 8; Dve etide op. 25 Nr. 1 i 3; Šimanovski: Četiri mazurke; Dve poljske pesme) ★ 22.50 Gramo koncert ★ 23.30 Muzika za igru

Midland Reg. 391,1m 25kw 767kc
20.00 Evelyn Hardy sa svojim ženskim orkestrom ★ 20.45 Škotska muzika, Radio hor i solisti ★ 21.30 London ★ 23.15 Vesti ★ 23.30 London

Milano 368,6m 50kw 814kc
12.30 Gramo ploče ★ 12.45 Radio novine ★ 13.00 Operska muzika (gramo ploče) ★ 13.30 Gramo ploče ★ 16.35 Radio novine ★ 16.45 Čas za decu ★ 17.10 Gramo ploče ★ 17.30 Prenos iz Rima ★ 19.00 Vesti na stranom jeziku ★ 19.30 Gramo ploče ★ 19.45 Vesti — Radio novine — Vreme — Gramo ploče ★ 20.40 Muzika po želji radio slušalaca uz sudelovanje soprana Ilde Brunazzi i tenora Antonia Cortis I. deo (Cimarosa: Tajni brak, simfonija (orkestar); Puccini: Arija iz „Toska” (tenor) Verdi; Otelo „Ave Maria” (sopran); Puccini: Arija iz „Manon Lescaut” (tenor, sopran) II. deo Mancinelli: Kleopatra, uvertira (orkestar); Giordano: Arija iz „Andrea Chénier” (tenor); Wagner: Lohengrin „Arija Elze” (sopran); Puccini: „Boemi” (sopran, tenor) ★ 21.40 Komedija ★ 22.15 Muzička antologija (gramo ploče) ★ 23.00 Radio novine

München 405,4m 100kw 740kc
6.45 Gramo ploče ★ 12.00 Koncert simfonijskog orkestra uz sudelovanje Else Marr, sopran (Lortzing, Fresco, Trunk, Blon, Jos. Strauss, Lumbye, Heinecke) ★ 13.35 Gramo koncert ★ 15.05 C. Franck: Violinska sonata a dur ★ 15.30 G. K. Hellmessen čita iz svojih dela ★ 16.00 Stuttgart ★ 17.50 „Bavarska pivska kronika” (Niz scena od Weichenwaha) ★ 19.00 Nacionalni čas. Nove kompozicije od

I. Haydna ★ 20.10 O Austriji. Predavanje ★ 20.30 „Bajazzo” opera od Leoncavallo ★ 23.00—24.00 Večernja

Palermo 531m 3kw 565kc
17.30 Gramo ploče ★ 18.00 Čas za decu ★ 20.00 Vesti — Radio novine ★ 20.20 Gramo ploče ★ 20.45 Kamerna muzika (Bach-Busoni: Toccata i fuga d-mol; (klavir); Croce: Dva komada (sopran); Kreutzer: Koncert (violina); Lalo: Ruska pesma; Tartini-Corti: Varijacije; Gilli: Leptir; Meyerbeer: Severna zvezda; Albeniz: Prizivanje; Yête: Seviljski Bog; Pick-Mangiagalli: Studija za koncert) Posle koncerta: Laka muzika (gr. ploče) ★ 23.00 Radio novine

Paris-Radio 1724m 75kw 174kc
13.00 Orkestarski koncert (Mozart, Beethoven, Schubert, Verdi, Chabrier i dr.) ★ 16.45 Kursevi na pariskoj berzi ★ 19.20 Izveštaj iz poljoprivrede — Predavanje — Kursevi na pariskoj berzi — Kursevi na produktnoj berzi — Rezultati sa trka ★ 19.45 Pregled knjiga ★ 20.00 Predavanje iz istorije opere „R. Wagner” Holandjanin lutalica, Tanhauser, Lohengrin ★ 20.30 Praktičan život ★ 21.00 „Zabran” opera od Ch. Silver-a ★ 21.30 Pregled večernje štampe ★ 22.30 Vesti — Rezultati sa trka — Hronika P. Reboux-a

Prag I (Prah)
470,2m 120kw 638kc
10.40 Gramo ploče ★ 11.05 Salonski orkestar (Vačkarž, Offenbach, Schubert, Leopold) ★ 12.10 Gramo ploče ★ 12.25 Pregled štampe ★ 12.35 Bratislava ★ 13.35 Industrija Trgovina, Zanati ★ 15.55 Berza ★ 16.00 Morav. Ostrava ★ 17.15 Savremena jugoslovenska muzika. Izvode solisti (Tajčević, Mirk, Konjović, Grgošević, Milošević, Logar) ★ 17.50 Koncert mandolinskog orkestra ★ 18.25—19.00 Za Nemce: I. Za pedagoge II. Ekonomski problemi ★ 19.20 Bratislava ★ 20.25 Koncert vokalnog kvarteta iz Kr. Vinohrady-a ★ 21.00 Radio orkestar u čast nacionalnog poljskog praznika I. Nacionalne himne, II. Govor, III. Mališevski: Koncert b-mol za klavir i orkestar; Kassern: Malowanki, kantata za sopran, hor i orkestar) ★ 22.00 Vesti. Sport ★ 23.35 Politika u Austriji (na nemačkom)

Prag II (Prah)
249m 5 kw 120 kc
14.50 Klavirski koncert (Bach: Hromatska fantazija i fuga; Gounod-Liszt: Faust, valcer ★ 15.15—15.45 Za Nemce ★ 19.10 Vesti

Rim (Roma) 420,8m 50kw 713kc
12.30 Koncert radio kvinteta ★ 12.30 Gramo ploče ★ 13.00 Operska i razonodna muzika (gr. ploče) ★ 13.30 Vesti. Radio novine. Berza ★ 16.30 Čas za decu ★ 16.30 (Bari) Gramo ploče ★ 16.55 Radio novine ★ 17.05 Recitovanje ★ 17.30 Kompozicije G. Mulé-a, uz sudelovanje soprana L. Tamburello-Mulé i mezo-soprana G.

Ponedjelj., 19 mart

Alfano ★ 18.45 Vesti. Sportske vesti ★ 19.00 Vesti na stranom jeziku ★ 19.30 Vesti. Gramo ploče ★ 19.50 Radio novine. Sportske vesti ★ 20.00 Vesti. Gramo ploče ★ 20.45 Muzika po želji radio slušalaca uz sudelovanje soprana J. Brunazzi i tenora A. Cortis ★ 21.45 Veseli prenos ★ 22.00 Koncert pianiste R. Bossi-a i violiniste A. Ranzate (Boccherini: Koncert es-dur; Renzo-Bossi: Tri pesme; R. Bossi: Flamanska arija; Paganini: Varijacije na „Mojsija”; Cyril Scott: Pastoral i zampoquara (za violinu i klavir) ★ 23.00 Radio novine.

Strasbourg 349,2m 12kw 859kc
19.00 Koncert poljske muzike prilikom rodjendana maršala Pilsudskog ★ 20.00 Književno predavanje „Madame de Lafayette” II ★ 20.15 Kozerija ★ 20.30 Vesti ★ 20.45 Gramo ploče ★ 21.00 Pregled štampe na nemačkom ★ 21.30 Koncert iz Nancy-a (Beethoven: Kariolan, uvertira; Wagner: Majstori pevači, Preludij iz III čina; Chapius: Pasma ugljara (hor i orkestar); Bach: Koncert br. III za dve violine; Debussy: Mala svita Nr. 1, 2, 3, 4; Bachelet: Nežnost, pesma i kvartet; Gounod: Gallia (Jadikovke), koral i orkestar) ★ oko 23.30 Pregled štampe na francuskom

Stuttgart 522,6m 100kw 574kc
Fantazija i sonata e-mol (K. V. 475 i 457) ★ 12.00 Frankfurt ★ 13.35 Frankfurt ★ 15.30 Vokalni koncert (W. Fröhlich, H. Herrmann, H. Reuter) ★ 16.00 Radio orkestar (Suppé: Kretschmer, Lortzing, Zeller, Strauss Flotow, Leoncavallo, Humperdinck, Blankenburg) ★ 18.25 Čas francuskog jezika ★ 19.00 München ★ 20.10 Vokalni koncert. Na programu K. Kromer ★ 21.10 Frankfurt ★ 22.15 Šta moramo da znamo ★ 23.00 Radio orkestar ★ 24.00—1.00 Pesme za bariton od Brahmsa

Warszawa 1414m 120kw 212kc
7.40 Gramo-ploče ★ 11.40 Pregled štampe ★ 12.05 Popularna poljska muzika. Pesme i nacionalne igre ★ 15.55 Popularna poljska muzika (gramo ploče) ★ 16.05 Čas za decu ★ 16.40 Čas francuskog ★ 16.55 Poljske pesme (Niewiadowski, Zelenski, Opienski, Kamienski) ★ 17.30 Brzezinski: Sonate za violinu ★ 18.00 Predavanje o Pilsudskom ★ 18.45 Gramo-ploče ★ 19.15 Aktualiteti ★ 19.40 Sport ★ 19.47 Radio žurnal ★ 20.02 Koncert poljske muzike u čast maršala Pilsudskog (Himna; Moskovski: Uspomena; Mlynarski: Dve pesme; Rocycki: Varšavka; Wieniawski: Poloneza d-dur; Rybicki: Potpuri legjonarskih pesama) ★ 21.15 Laka muzika; Karpinski: Poloneza; Moniuško-Moskovski: Kajsija; Lewandowski: Oberek; Patriotske poljske pesme; Noskovski: Kolomyjka; Pesme; Moniuško: Mazurka iz opere „Javnuta”) ★ 22.00 Muzika za igru ★ 23.05 Muzika za igru

Utorak, 20 marta

БЕОГРАД

таласна дуж. 437,3м., 2,8кв., 686кц

ПРЕПОДНЕВНИ ПРОГРАМ

11.00 Објављивање дневног програма

Концерт Радио Оркестра
1) Јоксимовић: Млада Србија, марш ★ 2) Јоксимовић: Песме из младости

11.20 Званични извештај о водостању

(српски, француски, немачки) и Званични извештај о водостању (српски)

Наставак концерта Радио Оркестра

3) Калман: Циркуска принцеза, оперетска фантазија

11.59 Тачно време

12.00 Звона са Саборне Цркве

12.05 Лака музика

(грамофонске плоче „Кристал — Kristal“)

1. Роберт: II. велико валцер-потпури (1658) ★ 2. а) Сиде: Сефира, интермецо; б) Транслатер: Свадбена поворка у Лилипуту (2096) ★ 3. а) Целер: Дует из оперете „Птичар“; б) Лехар: Дует из оперете „Граф Луксембург“ (6115) ★ 4. а) Штелцл: Валцер интермецо; б) Врис: Задиркивање (штра) (5115) ★ 5. а) Шонбергер: Шапутање; б) Енгел: Ксилофонисмус (ксилофон) (5111) ★ 6. а) Цирер: Бечлије, валцер; б) Транслатер: Бечке птице селице (1289) ★ 7. Суза: Ел Капитан, марш (2097)

12.45 Берзански курсеви и Рекламе

13.10 Вокални концерт г. Станоја Јанковића, члана Беогр. Опере

1) Верди: Монолог из II. чина опере „Риголето“ ★ 2) Верди: Арија из III. чина опере „Риголето“ ★ 3) Тости: Не волим те више ★ 4) Мајер-Хелмунд: Рококо љубавна песма ★ 5) Рубинштајн: О, када би ★ 6) Хилдах: Ах! само четврт часа

13.40 Новинарски извештаји А. А.

Тачно време до 13.55

ПОПОДНЕВНИ ПРОГРАМ

16.00 Чувени диригенти

(грамофонске плоче)
1) Вагнер: Холанђанин луталица, увертира (Бруно Валтер) ★ 2) Р. Штраус: Каваљер с ружом (Рихард Штраус) ★ 3) Римски-Корсаков: Шпански капричо (Алберт Котс)

16.30 О шаху, предавање г. Озрена Недељковића

17.00 Свирка тамбурашког оркестра г. Александра Араничког

1) Раду: Војња на Сави, марш ★ 2) Тумбас: Потпури југословенских песама бр. 1 ★ 3) Бродил: Србинов дан и сан, потпури ★ 4) Урбан: Са истока, потпури ★

5) Мелнички: Потпури југословенских песама до 18.00

ВЕЧЕРЊИ ПРОГРАМ

18.25 Тачно време

Објављивање вечерњег програма и програма за следећи дан

18.30 Час немачког језика:

Немачки дијалози:
гђа Мира Крстић и г. проф. Др. Јован Богичевић

19.00 Народна музика

(грамофонске плоче)
1. а) Телал виче; б) Сињи ми драга ★ 2. Чујеш Секо

19.10 Рекламе

19.20 Проблем породице у светлости будуће људске мисли, предавање г. Душана Николајевића

20.00 Симфонијски концерт (изводи Радио Симфонијски оркестар уз суделовање гђе Лизе Попове, чланице Беогр. Опере; диригент г. Федор Селински)

1. Мусоргски: Ноћ на голем брду, симфонијска слика ★ 2. Чајковски: Сцена са писмом из опере „Евгеније Оњегин“ (гђа Попова) ★ 3. Бородин: Симфонијска скица из Средње Азије ★ 4. Песме пева гђа Попова ★ 5. Бизе: Арлезијанка, суита ★ 6. Масне: Наполитанске сцене ★ 7. Дворжак: Славенске игре бр. 1 и 15

22.00 Тачно време

Новинарски извештаји А. А.
Народне песме пева гђа Милица Бошњакковић, чланица Народног Позоришта уз пратњу оркестра

1) Хвалила се жута дуња ★ 2) Када Алија млади бег бијаше ★ 3) Колика је дуга зима била ★ 4) Шано душо, Шано ★ 5) Влахиња, коло ★ 6) Девојка сам на све ми се жалује ★ 7) Од кад сам се у Мостар удала ★ 8) Мој Милане ★ 9) Битољка, коло

22.45 Музика за игру

(грамофонске плоче)
до 23.15

(Ферстер клавир из муз. куће „Хармонија“)

ЦОБЦОЦОЦО

таласна дуж. 569,3м., 2,8кв., 527кц

11.00 Šolska ura: Potovanje v Indijo (Ing. Lupša Ferdo)

12.15 Reproduc. glasbene slike iz daljnjih krajev

12.45 Poročila

13.00 Čas, reproduc. orkestr. koncert narodnih pesmi

18.00 Otroški koticček: Pogumni Tonček (St. Jakovski gled. od.)

19.00 Francoščina (prof. Joško Prezelj)

19.30 Buddha in Buddhizem (Ing. Ferdo Lupša)

20.00 Glasbeno predavanje

20.30 Radio orkester:

Ciganka (Balfe) ★ Pohadka o princezme (Košťal) ★ Vesele žene Windsorske (Nicolai) ★ Moč usode (Verdi)

21.15 Vokalni dueti, gđc. Mira Gnušova, in Vida Rudolfova:

Dvorak: Moravski dvospevi: 1) Odplavam ti; 2) Vzleti, pticka; 3) V dobrem sva našla se; 4) Golob na javoru; 5) Voda in jok; 6) Prstan; 7) Zeleni oj zeleni; 8) Ujetnica; 9) Šipek

21.45 Radiojazz

22.20 Čas, poročila

22.30 Angleške plošče

ZAGREB

таласна дуж. 276,2м., 0,8кв., 1086кц

12.20 Zimsko sportski izvještaj. — Sutrašnji jelovnik i kuhinjski recepti

12.30 Jugoslavenska narodna glazba (Edison Bell ploče)

13.00 Objava rasporeda Radiostanice, Kazališta i Kinematografa

13.10 Operne arije (Edison Bell ploče)

13.40 Vijesti

16.45 Vijesti

17.00 Popodnevni koncert radioorkestra

I. Jugoslavenska glazba:

1. Rajhenić: Koncertno kolo ★

2. Krstić: Potpourri iz Koštane ★

3. Bersa: Sjećanje ★ 4. Bradić: Svatovac

II. Kalman: Holandska ženica, potpourri

19.10 Hortikulturno predavanje

19.25 Kulturne i društvene vijesti. — Propaganda

19.55 Popularno znanstveni sat: Sveuč. doc. Luka Marić: Zlato u prirodi

20.15 Vokalni koncert Ančice Mitrović uz sudjelovanje radioorkestra

21.15 Recitacije iz hrvatske moderne lirike: Stokavski pjesnici. Recitira J. Korner

21.45 Plesna glazba na gramofonskim pločama

22.00 Objava rasporeda, vijesti i meteorološki izvještaj

22.15 Plesna glazba jazz-orkestra Sever iz Grill-Rooma

Svakog punog sata vremenski znak Geofizičkog zavoda

MONSTRANTVO

Beč (Wien) 506,8m 120kw 592kc

11.30 Talijanski za početnike ★ 12.00 Gramo koncert ★ 12.30 Zabavna muzika (gr. ploče) ★ 13.30 Seoske igre (gr. ploče) ★ 15.50 Kako se neguje živina ★ 16.50 A. Haerdtl: Lavine ★ 17.10 Vokalni koncert Pesme od F. Weingartnera ★ 17.25 Čas austrijskih kompozitora W. Jerger: Introdукција i šakona za orgulju a-mol; Pesme Mariji po starim tekstovima za mecosopran, violinu i orgulju; Duhovne narodne pesme za mecosopran

i orgulju; Pesme o Hristu za mešoviti hor, orgulju) ★ 18.00 Istorijski politička osnova događaja u februaru ★ 18.25 Čas francuskog ★ 19.15 Šareni muzički program ★ 21.00 Ljudi iz doba Marije Terezije ★ 22.15 Orkestar Jačk Payne (gr. ploče)

Berlin 356,7m 100kw 841kc
6.35 Koncert ★ 7.00 Vesti ★ 8.15 Gramo ploče ★ 11.30 Orkestarski koncert ★ 13.00 Gramo ploče ★ I. Seoska muzika II. Lortzing: Carobni strelac; III. Beethoven: Sonata d-dur za klavir i violinu op. 47 ★ 14.15 Vreme. Vesti ★ 14.35 Nemačke narodne pesme (gr. ploče) ★ 16.00 Radio orkestar (Suppé, Dvoržak, Lincke, Smetana i d r.) ★ 17.30 Koncert radio hora (Schumann Herzogenberg, Loewe, Brahms) ★ 19.00 Breslava ★ 20.00 Vesti ★ 20.10 Narodna muzika ★ 20.50 Koncert radio orkestra uz učešće J. Schmitz (violina) (M. Bruch: Koncert za violinu i orkestar g-mol op. 26; R. Schumann: Simfonija Nr. 2 c-dur op. 61) ★ 22.00 Vreme. Vesti Sport Zatim prenos iz Frankfurta

Beromünster 539,6m 60kw 556kc
18.30 Zašto hoćemo nov pravopis ★ 19.40 Gramo koncert ★ 20.15 Simfonijski koncert iz Berna ★ 22.00 Vreme. Vesti

Bolzano 559,7m 1kw 536kc
17.00 Gramo ploče ★ 20.00 Simfonijski koncert (Beethoven: Druga simfonija; Mendelssohn: Fingalska pećina; N. Pravosudović: Intermezo; R. Strauss: Don Juan; simf. poema; Musorgski: Tri čuvena muzička komada) Posle koncerta: Laka muzika ★ 22.30 Radio novine

Bratislava 298,8m 13kw 1004kc
11.05 Morav. Ostrava ★ 12.25 Prag 13.45 Vesti ★ 16.55 Vokalni koncert ★ 17.35 Koncert na altu (Bocherini: Sonata sa klavirom; Hammer: Sonata Nr. 4) ★ 18.00 Morzeova azbuka ★ 19.30 „Mramorni lav” Radio igra od F. Falzaria ★ 20.15 Brno ★ 21.25 Laka muzika — 22.30—23.00 Prag

Breslau 315,8m 60kw 950kc
6.30 Gramo koncert ★ 7.10 Orkestarski koncert ★ 12.00 Iz nemačkih opera (Mozart: Uvertira iz „Figarova ženidba”; Weber: Fantazija iz opere „Carobni strelac”; Wagner: Baletska muzika iz opere „Rienzi”; Lortzing: Fantazija iz opere „Undine”; Joh. Strauss: Baletska muzika iz kom. opere „Vitez Pasman”) ★ 13.40 Zabavna muzika (Millöcker, Suppé, Pierné, Pachernegg, Bauer, Joh. Strauss, E. Ludwig) ★ 15.10 Koncert na flauti (Bach, Bocherini, Schumann, Graener, Gounod) ★ 16.00 Orkestarski koncert ★ 19.00 Nacionalni čas „Radnik i država” ★ 21.00 Popularna austrijska muzika ★ 23.00 Vokalni koncert učiteljskog udruženja ★ 24.00—0.30 Gramo koncert

Brno 325,4m 32kw 922kc
11.00 Morav. Ostrava ★ 17.35 Prag ★ 17.50 Gramo-ploče ★ 18.25 Čas za Nemce ★ 19.20 Gramo-ploče ★ 19.30 Prag ★ 20.30 Koncert moravskog vokalnog kvarteta ★ 20.55 Veće slovenske poezije. Bugarska poezija ★ 21.25 Koncert moravskih kompozitora. (Petrželka: Sonata za violinu i klavir op. 29) ★ 22.00—23.00 Prag.

Bruxelles (Flamanski)
322m 15kw 932kc
19.30 Gramo koncert ★ 20.00 Gramo ploče ★ 20.30 Radio žurnal ★ 21.00 Radio orkestar uz sudelovanje mandolinskog kvinteta ★ 22.00 Radio igra ★ 22.45 Koncert mandolinskog kvinteta (Rameau, Marucelli, Schubert) ★ 23.00 Radio žurnal ★ 23.10 Gramo koncert

Bruxelles (Francuski)
483m 15kw 620kc
19.30 Duhovni koncert ★ 20.30 Radio žurnal ★ 21.00 Koncert simf. radio orkestar uz učešće J. Melina violiniste (Svendsen; Zoravade; Mozart: Koncert za violinu i orkestar; Berlioz: Harold u Italiji; Ravel: Ciganska igra za violinu i orkestar) ★ 22.15 Radio orkestar ★ 23.10 Gramo ploče

Bucuresti 212,6m 12kw 1411kc
12.00 Berza. Gramo ploče ★ 13.20 Laka muzika (gr. ploče) ★ 17.00 Orkestarski koncert ★ 18.20 Nastavak koncerta ★ 19.00 Predavanje 19.20 Gramo ploče ★ 20.00 Simfonijski koncert radio orkestra (Borodin: II Simfonija; Mendelssohn: Koncert za klavir i orkestar d-mol; Musorgski: Noć na golom brdu) ★ 21.45 Radio žurnal

Budapest I 549,5m 120kw 546kc
6.45 Gimnastika ★ 7.00 Ploče ★ 9.45 zart: Figarova ženidba; Schubert: Tri Turski stihovi U međuvremenu: Michaelis: Turska straža; Kuhn: Marioneti, ploče ★ 12.05 Simfonijski orkestar neuposlenih muzičara (Mozart: Figarova ženidba; Schbert: Tri devojčice; Millöcker: Laura, valcer; Keler: Čardaš; Konradi: Put kroz Evropu; Peci: Marš) ★ 13.30 Solo kvartet Endre ★ 14.40 Vesti. berza ★ 16.00 Priče za decu ★ 17.00 „Amerikanska devojka”, predavanje ★ 17.40 Lili Herz svira na klaviru (Schumann: Sonata u g-molu op. 22; Haršanyi: Baby Dancing; Fignedy: Pesma; de Parma: Kod bunara) ★ 18.15 Predavanje o Kossuthu ★ 18.30 Pesme iz borbe za oslobođenje. Sudeluju: Šandor Šved (pevanje), L. Radics (tarogato) i ciganska kapela J. Pertiša ★ 19.30 Mala pozornica: „Dete ne sme da bije”. Dramolet u 1 činu ★ 20.15 Vesti ★ 20.30 HMV ploče ★ 21.45 Stare madijarske kompozicije. Izvodi gudački kvartet Melles ★ 23.00 Jazz iz kafe New-York

Daventry 1500m 25kw 200kc
19.30 Osnovi muzike. Gudački kvar-

Utorak, 20 mart

teit od Beethovena ★ 20.20 Vojna muzika ★ 21.30 Predavanje Lojd Džordža: Budočnost Britanije ★ 22.00 Vesti ★ 22.20 „Galeb” drama od Čehova ★ 23.05 Muzika za igru

Deutschlandsender
1571m 60kw 191kc
6.35 Heilsberg ★ 10.10 „Heia, Safari”. Radio-igra od Rüdiger-Dorra ★ 11.30 Mozart: Sonata za violinu i klavir ★ 12.10 Gramo ploče Čuveni dirigenti i solisti ★ 16.00 Frankfurt ★ 17.35 Gramo-koncert ★ 18.30 Politički pregled ★ 19.00 Breslava ★ 20.10 Čas talijanskog jezika ★ 20.30 Vokalni koncert. Pesme sa severa ★ 21.00 Muzika za igru ★ 22.00 Vreme, dnevne i sportske vesti ★ 23.00—24.00 München.

Frankfurt 251m 17kw 1195kc
7.10 Iz opereta (gr. ploče) ★ 12.00 Orkestarski koncert (Blankenburg, San Marco, Joh. Strauss, Morena, Joh. Strauss, Millöcker, Joh. Strauss Ivanović, Ed. Strauss i dr.) ★ 13.35 Iz Verdijeve opere „Aida” (gr. ploče) 16.00 Radio orkestar i A. Permann, bariton (I Suppé, Czibulka, Millöcker Joh. Strauss, Reinhard, Suppé, Joh. Strauss, Ziehrer, Reinhard; II Kompozicije od Čajkovskog ★ 17.45 Ruske narodne pesme za alt ★ 18.25 Čas talijanskog jezika ★ 19.00 Breslava ★ 20.10 Šareni program ★ 22.40 Improvizacije ★ 23.00 Popularna muzika ★ 24.00—1.00 Večernja muzika

Hamburg 331,9m 100kw 904kc
6.35 Koncert ★ 11.00 Omiljene uvertire (gr. ploče) ★ 11.30 Berlin ★ 14.30 Gramo koncert ★ 16.00 Radio orkestar (Suppé, Czibulka, Millöcker i dr.) ★ 19.00 Breslava ★ 20.00 Vesti ★ 20.10 Vesela radio igra Iz života dva mornara od L. Dinklage-a i A. Maacka ★ 21.30 Narodne pesme iz Norveške ★ 22.00 Vesti ★ 22.20 Muzička medjuigra ★ 23.00 Koncert iz Kiela

Heilsberg 291m 60kw 1031kc
6.35—8.00 Berlin ★ 11.30 Berlin ★ 13.05 Gramo koncert (Königsberg) ★ 13.05 Gramo ploče (Danzig) ★ 15.15 Čas knjige ★ 16.00 Koncert operskog orkestra (Goetz: „Ukroćena goropad”; Lack: Tarantella; Čajkovski: Serenada za gudački orkestar; Zeller: Valcer; Drigo: Svita; Westermann: Intermezzi; Schreiner: Od Glucka do Wagnera potpuri) ★ 19.00 Breslava ★ 20.10 Hamburg ★ 20.10 Zabavno veće. Orkestar i hor ★ 20.55 Veseli program na gramo pločama ★ 23.00—24.00 Muzika za igru (Königsberg) ★ 23.00—24.00 Muzika za igru (Danzig)

Hilversum 1345m 20kw 223kc
20.25 Laka muzika ★ 22.20 Radio igra ★ 23.05 Gramo ploče ★ 23.20 Vesti ★ 23.30 Gramo ploče

Utorak, 20 mart

Kalundborg 1261m 7,5kw 238kc
20.00 Laka francuska muzika. Radio orkestar ★ 20.45—22.00 „Ponoćni koncert”. Grotoskna radio igra od G. Pijet-a ★ 22.15 Balet-ska muzika. Radio orkestar (Rameau-Mottl: Baletska svita; Gluck: Paris i Helena; Mozart: Male bagatele; Rossini: Balet iz op. „Viljem Tel”; Borodin: Balet iz op. „Knez Igor”) ★ 23.00—0.30 Muzika za igru

Leipzig 382,2m 120kw 785kc
6.30 Gramo ploče ★ 7.10 Koncert iz Breslave ★ 11.00 Reklame. Gramo ploče ★ 11.50 Vesti ★ 12.00 Koncert solista iz Drezde ★ 13.15 Vesti ★ 13.30 Iz opera (gr. ploče) ★ 14.00 Vesti ★ 14.15 Srednjevekovna pozorišta ★ 14.50 C. Rasch: Svita g-dur za dva klarineta i fagot ★ 15.10 Idile od Bőrries Münchhausen-a ★ 16.00 Veseli koncert simf. orkestra (Adam, Strauss, Rösel, Schütt i dr.) ★ 17.20 Predavanje: Kod kineza ★ 17.40 Jos. Haydn: Skotske i valzijske narodne pesme ★ 18.10 Oružje koje nemamo ★ 18.20 Viclinski koncert ★ 18.45 Privreda ★ 18.00 Breslava ★ 20.10 Vojničko veče ★ 21.40 Iz zvučnih filmova (gr. ploče) ★ 22.00 Vesti Sport ★ 22.20 Program po želji slušalaca ★ 23.00 Muzički čas

London Reg. 342,1m 50kw 877kc
20.30 Gramo ploče ★ 21.00 Cas André Charlot-a ★ 22.00 Radio orkestar ★ 23.15 Vesti ★ 23.30—1.00 Muzika za igru

Luxembourg 1304m 150kw 230kc
8.45 Gramo koncert ★ 9.00 Vesti 13.00 Radio orkestar ★ 13.30 Vesti ★ 14.00 Berza ★ 14.20 Gramo koncert ★ 16.45 Produktna berza ★ 20.00 Belgijsko veče Koncert na flauti ★ 20.30 Radio orkestar ★ 21.15 Vesti ★ 21.30 Gramo ploče ★ 22.00 Koncert na klaviru Brasteck (Paderovski: Menuet; Grieg: U proleće; Bēthoven: Rondo c-mol) ★ 22.15 Odlomci iz opere „Faust” od Gounod-a ★ 23.30 Muzika za igru (gr. ploče)

Milano 368,6m 50kw 814kc
11.15 Raznorodna muzika (gramo ploče) ★ 12.30 Gramo ploče ★ 13.00 Kvintet Ambrosiano ★ 13.30 Gramo ploče i berza ★ 14.15 Berza ★ 16.35 Radio novine ★ 16.45 Čas za decu ★ 17.10 Gramo ploče ★ 19.00 Vesti na stranom jeziku ★ 19.30 Gramo ploče ★ 19.45 Vesti — Radio novine — Gramo ploče ★ 20.00 (Trst) Kamerna muzika (Sopran E. Camanzi) ★ 20.45 Litoriali kulture i umetnosti ★ 21.45 Predavanje ★ 22.00 Orkestarski koncert ★ 23.00 Radio novine

München 405,4m 100kw 740kc
7.25 Gramo koncert ★ 10.00 Francuski za početnike ★ 12.00 Gramo koncert ★ 13.35 Orkestarski koncert (Thomas, Gruner, Godard, Pechielli,

Schumann, Jch. Stauss, Dreger) ★ 16.00 Orkestarski koncert (Bellini, Nardini, Goetz, Schiller, Andran, Niemann, Drigo, Bose) ★ 17.50 Klavirski koncert Na programu Bach (I Sonata Nr. 2 a-mol; II Sonata Nr. 5 e-mol) ★ 18.30 Gramo ploče ★ 19.00 Breslava ★ 20.10 „Kopači zlata i matrozi” komad u 3 čina od B. Blumea ★ 21.30 Koncert na dva klavira ★ 23.00—24.00 Večernja muzika

Paris-Radio 1724m 75kw 174kc
13.00 Orkestarski koncert (Rubinstein Dvoržak, Grečaninov, Musorgski i dr.) ★ 16.45 Kursevi na pariskoj berzi ★ 17.30 Kurs engleskog ★ 19.20 Izveštaj iz poljoprivrede, predavanje, Kursevi na pariskoj berzi — Kursevi na produktnoj berzi — Rezultati sa trka ★ 19.40 Kurs nemačkog ★ 20.00 Pczorišna hronika ★ 20.20 Pregled engleske štampe — Vesti ★ 20.30 Praktičan život ★ 21.00 1. „Prerušeni princ” Drama od Mariva-a 2. Kamerna muzika od 21.30 do 21.45 Pregled večernje štampe ★ 22.30 Vesti — Hronika P. Scize-a

Prag I (Praha)
470,2m 120kw 638kc
10.15 Muzički čas za djake ★ 11.00 Morav. Ostrava ★ 12.10 Gramo ploče ★ 12.25 Pregled štampe ★ 12.35 Orkestarski koncert (Fuček, Lehar, Halevy, Strauss i dr.) ★ 15.55 Berza ★ 16.00 Radio orkestar (Jirovec: Allegro vivace; Mozart: Serenada c-mol za 8 duvačkih instrumenata; Haydn: Simfonija Nr. 100) ★ 17.25 Gramo ploče ★ 17.35 Nemačka konverzacija ★ 17.50 Vokalni koncert Švedske pesme ★ 18.25—19.00 Za Nemce: Predavanje. Poezija ★ 19.20 Dueti na havajskim gitarama ★ 19.30 Predavanje: Pesme i poezija u 1870 god. ★ 20.15—21.15 Brno ★ 21.25 Koncert zagrebačkog kvarteta (Gotovac: Kvartet es-dur; Cipra: II Kvartet) ★ 22.00 Vesti. Sport ★ 22.15 Vesti na engleskom ★ 22.30—23.00 Gramo ploče

Prag II (Praha)
470,2m 120kw 638kc
14.45 Koncert na altu ★ 15.10—15.45 Za Nemce Predavanje. Romanse od Lōnsa ★ 19.10 Vesti ★ 19.20 Gramo ploče

Poste-Parisien
312,8m 60kw 959kc
8.10 Gramo ploče ★ 13.40 Nove ploče Cristal ★ 14.10 Odlomci iz opereta (gr. ploče) ★ 14.30 Nove ploče „Pathé” ★ 19.45 Berza ★ 19.58 Havajske gitare (gr. ploče) ★ 20.10 Radio žurnal ★ 20.30 Sa-ljapin i ruski horovi (gr. ploče) ★ 20.50 Predavanje o pravnim knjigama ★ 21.10 Koncert ★ 21.55 Koncert ★ 22.30 Kamerna muzika (Brahms: kvartet sa klavirum; Schumann: Komadi za alto i klavir) ★ 23.15 Vesti

Rim (Roma) 420,8m 50kw 713kc
12.30 Gramo ploče ★ 13.00 Kvintet

Ambrosiano ★ 13.30 Vesti. Radio novine. Berza ★ 16.30 Čas za decu ★ 16.55 Radio novine ★ 17.10 (Bari) Koncert radio kvinteta ★ 17.10 Instrumentalni koncert (Ravasin, Puccini i dr.) ★ 18.10 Vesti. Sportske vesti ★ 18.35 Časovi Morseove telegrafije ★ 19.00 Vesti na stranom jeziku ★ 19.30 Gramo ploče ★ 19.50 Radio novine. Sportske vesti ★ 20.00 Vesti. Gramo ploče ★ 20.45 Litoriali, kulture i umetnosti ★ 21.45 Predavanje ★ 22.00 Laka muzika ★

Riga 514m 15kw 583kc
19.10. Simfonijski koncert Dirigent: A. Coates iz Londona (Beethoven: VII simfonija; Waughan: London-ska simfonija; Čajkovski: Romeo i Julija) ★ 21.10 Vreme. Vesti. Zatim do 21.30 vesela muzika (gr. ploče)

Strasbourg 349,2m 12kw 859kc
18.00 Orkestarski koncert ★ 19.00 Predavanje iz istorije ★ 19.15 „Aktuelni problemi”, predavanje ★ 19.30 Orkestarski koncert uz sudelovanje gđice Ricklin, sopran (Boieldieu, Lalo, Duparc i dr.) ★ 20.00 Vesti ★ 20.45 Vesti iz Sarske oblasti ★ 21.00 Pregled štampe na nemačkom ★ 21.30 „Donogoo” komad u tri čina od J. Romains-a ★ oko 23.30 Pregled štampe na francuskom

Stuttgart 522,6m 100kw 574kc
7.10 Gramo koncert ★ 10.10 Beethoven: Simfonija Nr. 8, f-dur, op. 93 (gr. ploče) ★ 10.35 Gramo koncert ★ 11.00 Pesme za tenor od Schuberta i Schumann-a ★ 12.00 Frankfurt ★ 13.35 Frankfurt ★ 16.00 Frankfurt ★ 17.45 Balade od Bőrriasa Münchhausen-a ★ 18.25 Frankfurt ★ 19.00 Breslava ★ 20.10 München ★ 22.15 Šta moramo da znamo ★ 23.00 Frankfurt ★ 24.00—1.00 Frankfurt

Suisse Romande
443,1m 25kw 677kc
19.20 Predavanja o G. Raud-u ★ 20.00 Radio igra ★ 21.15 Kamerna muzika. (M. Bonis: Kvartet b-dur; St-Saens: Barcarolla) ★ 22.00 Vesti

Warszawa 1304m 120kw 230kc
7.40 Gramo-ploče ★ 11.40 Pregled štampe ★ 12.05 Popularna muzika (gramo ploče) ★ 15.40 Džaz orkestar ★ 16.40 Čas posvećen poljskom jeziku ★ 16.55 Laka muzika ★ 17.20 Koncert solista. Muzika F. Labunskog. Solisti: F. Labunski, klavir; Ed. Hennert, sopran (I. Preludij; Mazurka, Serenada; Mazurka. II. Arija iz poljske kantate; Divlje koze; Leto; Zečevi i auto. III. Mazurka; Improvizacija; Fantastična igra) ★ 18.00 Predavanje o vrlini ★ 18.20 Muzička prepiska ★ 19.25 Aktualiteti ★ 19.40 Sport ★ 20.02 Odlomak iz romana „Covek nadijen u noći” od Makušinskog ★ 20.17 Svečani koncert u čast 65 godišnjice umetničkog rada A. Mihalovskog. Na programu koncerti od Chopina e-mol i f-mol ★ 22.00 Muzika za igru ★ 23.05 Muzika za igru

Sreda, 21 marta

БЕОГРАД

таласна дуж. 437,3м., 2,8кв., 686ки

ПРЕПОДНЕВНИ ПРОГРАМ

11.00 Објављивање дневног програма

Шарени програм

(грамофонске плоче)

1. Дворжак: Карневал, увертира

★ 2. а) Менделзон: Песма без речи; б) Буланже: Ноктурно

(виолина Браца Јовановић)

11.20 Званични извештај о водостању

(српски, француски, немачки) и

Званични извештај о водостању (српски)

Наставак шареног програма

(грамофонске плоче)

3. Бизе: Две арије из опере „Кармен” (Бернадет) ★ 4. а) Моцарт: Менует; б) Масне: Елегија

★ 5. Бизе: Арија из опере „Ловци бисера” (Клодел) ★ 6. Гуно: Балетска музика из опере „Фауст”

11.59 Тачно време

12.00 Звона са Саборне Цркве

12.05 Подневни концерт Радио Оркестра

1) Обер: Фра Диаволо, увертира ★ 2) Крстић: Нимфа, песма

★ 3) Крстић: Скерцо де-мол ★ 4) Коштал: Италијанска суита

12.45 Берзански курсеви и Рекламе

13.10 Наставак концерта Радио Оркестра

5) Пауновић: Уводна музика за муз. драму „Смаил Ага Ченгић”

★ 6) Бајер: Кокетерије, валцер

★ 7) Мокрањец: П. Руковет ★ 8) Лехар: Краљевско дете, оперетска фантазија

13.40 Новинарски извештаји А. А.

Тачно време

до 13.55

ПОПОДНЕВНИ ПРОГРАМ

16.00 Час за жене: Проблеми мира као поука историје, предавање

гђе Јелене Ђорђевић, директора Стручне Учитељске школе

16.30 Лака музика на цитри, изводи г. Иван Скалар

1) Михел: Класни другови, марш

★ 2) Фрајт: Биљана платно ★ 3) *** Тамо далеко ★ 4) Ноак: Парада страже патуљака ★ 5) Пуг: Идила ★ 6) Словеначке народне мелодије ★ 7) Браун: Полка мазурка

17.00 Здравствена предавања Централног Хигијенског Завода: Обољена зуба и уста у вези са болестима осталих органа, предавање г. Др. Вацлава Јелинека

17.30 Вокални концерт гђе Ани Више

1. Доницети: Каватина из опере „Дон Паскале” ★ 2. Маскањи: Романс из оп. „Кавалерија Рустикана” ★ 3. Бизе: Арија из опере „Кармен” ★ 4. Тости: Мислим на први пут ★ 5. Ј. Штра-

ус: Пролетњи гласови, валцер ★

б. Митровић: Грлица

до 18.00

ВЕЧЕРЊИ ПРОГРАМ

18.25 Тачно време

Објављивање вечерњег програма и програма за следећи дан

18.30 Час француског језика:

Француски дијалози:

гђа Сесил Шаре и г. проф. Мирко Дамњановић

19.00 Спољни преглед, предавање г. Др. Милана Ђ. Милојевића, посланика на страни на расположењу

19.30 Народне песме пева г. Мика Брујић уз пратњу оркестра

1) Једрен граде један ти си ★

2) Ајде слушај, калеш бре Анђо

★ 3) Мито, Митанче ★ 4) Јелено момо ★ 5) Капларско коло ★ 6) Играли се врани коњи ★ 7) Дано, Данче ★ 8) Мој Милане ★ 9) Колика је у Приједору чаршија ★ 10) Пољанка, коло

20.00 Пренос из Љубљане

22.00 Рекламе

22.10 Тачно време

Новинарски извештаји А. А.

Пренос музике оркестра Предрага Грачанина из ресторана „Рудничанин”

22.50 Музика за игру (грамофонске плоче)

до 23.15

(Ферстер клавир из муз. куће „Хармонија”)

БЕОГРАД

таласна дуж. 569,3м., 2,8кв., 527кц

12.15 Reproduc. odlomki znanih oper

12.45 Poročila

13.00 Čas, angleška plesna glazba (plošće)

18.00 Pevski zbor Mestne ženske realne gimnazije:

Venček slovenskih narodnih ★ Pomlad (Foerster) — za troglasni zbor in sopran solo ★ Gorska pripovedka (Sattner) ★ Tiho je legel mrak (Sattner)

18.30 Radio orkester: Slovanski plesi (Dvoržak) 1—8

19.00 Vzgoja naše šolske mladine in stariši (Kreutzer Pav.)

19.30 Literarna ura: Kitajska lirika (Avgusta Danilova)

20.00 Orkestralni večer drž. konservatorija v Ljubljani:

Izvajata: Orkester drž. konservatorija in Orkestralno društvo Glasbene Maticе

Uvodno predavanje govori ravnatelj Julij Betetto ★ 1) Balada (Ljadov), op. 21 b — veliki orkester ★ 2) Stepna slika iz Srednje Azije (Borodin) — veliki orkester ★ 3) Fantazija na ruske teme, p. 33 (Rimski-Korsakov) vijolna s spremljevanjem orkestra ★ 4) Klavirski koncert v g-duru, op. 44 (Čajkovski)

21.30 Slovenski vokalni kvintet
22.00 Čas, poročila, Radiojaz.

ZAGREB

talasna duž. 276,2m., 0,8kw., 1086kc

12.20 Zimsko sportski izvještaj. — Sutrašnji jelovnik i kuhinjski recepti

12.30 Beethoven: Kreutzerova sonata (Polydor-Brunswick ploče)

13.00 Objava rasporeda Radiostanice, Kazališta i Kinematografa

13.10 Pjesme (Polydor-Brunswick ploče)

13.40 Vijesti

16.45 Vijesti

17.00 Concerat orkestra Paje Todorovića

18.00 Dječji sat

19.15 Dr. Ivo Hergešić: Kratki pregled francuske kulturne povijesti

19.30 Kulturne i društvene vijesti. — Propaganda

20.00 Koncertno veče. Prenos iz Ljubljane

22.00 Objava rasporeda, vijesti i meteorološki izvještaj

22.15 Plesna glazba orkestra Sever iz Grill Rooma

Svakog punog sata vremenski znak Geofizičkog zavoda

CONTRASTO

Beč (Wien) 506.8m 120kw 592kc

12.00 Seoska muzika (gr. ploče) ★

13.30 Čuveni umetnici (gr. ploče) ★

16.55 Za pedagoge: Zašto deca teško uče ★

17.15 Vokalni koncert P. Pierotica, baritona (Buzzi-Peccia, Donato, Tosti, Tagliaferri, R. Stra-



Предузеће за израду кофера и торбарских израђевина

МИЛАН Ј. СТОЈАНОВИЋ И Ко.

БЕОГРАД

Престолонаследничког трг — (Теразије) бр. 38, тел. 25-064

Поенкареова 2 - палата Југобанке

Sreda, 21. marta

uss i dr.) ★ 17.45 Socijalni značaj hirurgije ★ 18.10 Trgovinska politika u borbi protiv nezaposlenosti ★ 18.30 Cilj i značaj popisa stanovništva ★ 18.40 Koncert kvarteta Fautenhayn (Händel: Bourrée; Dittersdorf: Nemačka svita; Mattheson: Arija; Rameau: Rigaudon; Monn: Andante i menuet; Dussek: Poloneza; Gossek: Tambourin; Gluck: Don Juan, svita; Mozart: Uspavanka; Valcer; Andante; Haydn: Menuet za vola; Anglaise; Capriccio; Fravanet; Romansa; Lully: Gavota; Martini: Menuet; Gretry: Patrola; Dittersdorf: Anglaise; Fautenhayn: Bergerettes, potpuri pesama) ★ 20.05 Simfonijski koncert. Dirigent: O. Kabasta. Solisti: Fr. Schütz (orgulja), E. Rakyta (sopran), J. Riehl (alt), G. Maikl (tenor), R. Mayr (bas). (J. S. Bach: Fantazija i fuga g-mol; Beethoven: IX simfonija d-mol op. 125) ★ 22.15 Muzika za igru.

Berlin 356,7m 100kw 841kc
6.35 Koncert ★ 7.00 Vesti ★ 8.30 Gramo ploče ★ 12.00 Sareni solistički koncert ★ 13.00 Gramo ploče I. Pesme i kamerne muzika II. Talijanski pevači ★ 14.15 Vreme. Vesti ★ 14.35 Gramo ploče ★ 16.30 Radio orkestar (Ailboud, Weber, Clenues, Nieman i dr.) ★ 18.05 Sta nas doima (propoved i orgulja) ★ 19.00 Königsvusterhausen ★ 20.05 Vokalni koncert Švedske, finske i norveške pesme ★ 21.10 Koncert duvačkog orkestra ★ 22.00 Vreme. Vesti. Sport Zatim do 24.00 Zabavna muzika za igru (gr. ploče)

Beromünster 539,6m 60kw 556kc
19.50 M. Hirzel peva arije iz opera ★ 21.10 Predavanje. Jesmo li mi Švajcarci jedan narod? ★ 21.40 Laka muzika

Bolzano 559,7m 1kw 536kc
17.00 Gramo ploče ★ 20.00 Koncertno veče I. deo (Boieldieu, Bizet i dr.) II. deo Violinista Leo Petroni (Sarasate, Rameau, Brahms) i orkestar (Waldteufel, Tarditi i dr.) III. deo Violinista Leo Petroni i orkestar (Castelnuovo-Tedesco, Lombardo, Cio ciano-Chiappo i dr.) ★ 22.30 Radio novine

Bratislava 298,8m 13kw 1004kc
11.05 Morav. Ostrava ★ 12.35 Radio orkestar. (Suppé, Micheli, Hora i dr.) ★ 13.45 Vesti ★ 16.00 Brno ★ 16.50 Čas za decu ★ 17.30 Vokalni koncert. (Moyzes: Tri simfonijske pesme; Holoubek: Tri pesme; Moyzes: Popularne pesme iz Sariša) ★ 18.15—19.00 Čas za Madjare ★ 19.20 Brno ★ 20.05 Prag ★ 21.00 Koncert ruskog hora iz Bratislave ★ 21.30 Koncert na harmonici ★ 22.00 Prag

Breslau 315,8m 60kw 950kc
6.30 Leipzig ★ 7.10 Leipzig ★ 11.00 Königsvusterhausen ★ 12.15

Gramo koncert ★ 13.40 Gramo koncert ★ 16.00 Stuttgart ★ 18.00 Višetka poezija. Povodom rođendana B. F. von Münchhausena. Predavanje ★ 19.00 Königsvusterhausen ★ 20.00 Königsvusterhausen ★ 21.00 Popularni koncert. Radio orkestar ★ 23.00—0.30 Leipzig

Brno 325,4m 32kw 922kc
11.20 Morav. Ostrava ★ 12.35 Bratislava ★ 16.00 Radio orkestar. (Goldmark: U proleće, uvertira op. 36; Debussy: Proleće) 17.35 Gramo-ploče ★ 18.25 Za Nemce. Koncert solista. (Chopin: Preludij d-dur; Liszt: Ljubavni san; Cornelius: Praznik; Schumann: Noć na mesečini; Verdi-Liszt: Rigoletto) ★ 19.20 Vojna muzika ★ 20.05 Prag ★ 21.00 Sareni muzički program ★ 22.00—23.00 Prag

Bruxelles (Flamanski) 322m 15kw 932kc
19.30 Koncert simf. orkestra (Mozart: Koncert za bason; Borodin: II simfonija) ★ 20.30 Radio žurnal ★ 21.00 „Krcma kod belog konja” opereta od Benackog ★ 21.45 Recitovanje ★ 22.00 Nastavak operete ★ 23.10 Muzika za igru

Bruxelles (Francuski) 483m 15kw 620kc
19.15 Mali radio orkestar ★ 20.15 Gramo koncert ★ 20.30 Radio žurnal ★ 21.00 Koncert simf. radio orkestra (Haydn: Simfonija Nr. 7 c-dur) ★ 22.15 Nastavak koncerta (Schubert: Simfonija h-dur Uvertira) ★ 23.10 Muzika za igru

Bucuresti 364,5m 12kw 823kc
12.00 Berza. Gramo ploče ★ 13.20 Laka muzika (gr. ploče) ★ 17.00 Radio orkestar (Fučík, Suppé, Halevy, Amadei, Grieg, Korsakof i dr.) ★ 19.00 Predavanje ★ 19.20 Gramo ploče ★ 20.00 Koncert na klaviru ★ 20.45 Vokalni koncert (Mascagni: M'amma non m'amma; Tosti: San; Mascagni: Arija Santuce iz Kavalierije rustikana; Wagner: Arija Seute iz „Holandjanin lualica”) ★ 21.15 Koncert na čelu ★ 21.45 Radio žurnal

Budapest I 549,5m 120kw 546kc
6.45 Gimnastika ★ 7.00 Ploče ★ 9.45 Vesti ★ 10.00 1) Dogadjaji za vreme velikog posta u starom vremenu 2) Dietalni recepti. U medjuvremenu: Gramo ploče ★ 12.05 Ciganska kapela Marcia Banda ★ 13.30 Umetnički trio Heidelberg-Buday-Sebő ★ 14.40 Vesti, berza ★ 15.30 Čas za djake ★ 16.00 Brige domaćica, predavanje ★ 17.00 Krunisanje kralja u Mandžuriji, predavanje ★ 17.30 Georg Pazman svira na klaviru (Liszt: Ljubavni san; Schumann: Fantazije; Chopin: Fantasie, Improptu; Kreisler-Rachmaninov: Ljubavni b-olovi; Dohnanyi: Rapsodija u c-duru) ★ 18.00 Čas talijanskog jezika ★ 18.25 HMV ploče ★ 19.00 Čas za radnike ★ 19.30 Prenos iz drž. opere: „Zem-

lja sunca”. Romantična opereta u 3 čina od F. Lehara ★ 22.50 Jazz Len Baker iz hotela Dunapalota

Davernty 1500m 25kw 200kc

19.30 „Osnovi muzike. Gudački kvarteti od Beethovena ★ 20.30 Predavanje: Britanske ustanove ★ 21.00 Nekoliko reči o sledećem koncertu ★ 21.15 Simfonijski koncert. Dirigent: H. Wood. Solist: A. Busch (Schumann: Uvertira Manfred op. 115; Elgar: Koncert b-mol op. 61; Bax: Simfonija Nr. 1 es-mol) ★ 22.20 Vesti ★ 23.10 Predavanje: Svetlost ★ 23.30—1.00 Muzika za igru

Deutschlandsender 1571m 60kw 191kc

6.35 Heilsberg koncert ★ 10.10 Bach ★ 12.25 Gramo koncert ★ 14.00 Iz tonfilmova (gr. ploče) ★ 16.00 Heilsberg ★ 17.25 Pruski stil. (I. Friedrich Veliki: Sonata za flautu i cimbal; II. Predavanje o pruskom stilu” drži G. Gründgens) ★ 19.00 Nacionalni čas. „Proleće u Nemačkoj” Radio igra od P. Hagena ★ 20.50 Vojna muzika ★ 22.00 Vreme, dnevne i sportske vesti ★ 22.30 Radio tehnika ★ 23.00—München.

Frankfurt 251m 17kw 1195kc

7.10 Vojna muzika ★ 12.00 Gramo koncert ★ 13.35 Stuttgart ★ 16.00 Stuttgart ★ 17.45 Čas za mladež ★ 21.00 Kamerna muzika ★ 23.00 Leipzig ★ 24.00—1.00 Stuttgart

Hamburg 331,9m 100kw 904kc

6.35 Koncert ★ 11.00 Muzika R. Wagnera (gr. ploče) ★ 13.20 Muzički čas ★ 14.30 Narodna muzika (gr. ploče) ★ 16.00 Koncert simf. radio orkestra i solista ★ 17.50 Čas posvećen Fr. Husmannu (M. Roma (pesme za flautu) Fr. Flusmann čita iz svojih dela) ★ 18.20 Gramo ploče ★ 19.00 Königsvusterhausen ★ 20.00 Vesti ★ 20.10 Königsvusterhausen ★ 22.00 Vesti ★ 22.20 Muzička medjuigra ★ 23.00 München

Heilsberg 291m 60kw 1031kc

6.35—8.00 Radio orkestar ★ 11.30 Koncert operskog orkestra (Dvoržak: „U prirodi”, uvertira; Mascagni: Fantazija iz „Cavaleria rusticana”; Moskovski: Iz svih zemalja; Liszt: Tarantella; Massenet: Zivopisne scene) ★ 13.05 Gramo koncert (Königsberg) ★ 13.05 Gramo ploče (Danzig) ★ 16.00 Radio orkestar (Kretshmer: Marš; Thomas: Uvertira iz „Caida”; Rahmaninov: 1) Preludij; 2) Melanholična serenada; Puccini: Melodije iz opere „Manon”; Molke: Marš; Schmalstick: Serenada; Armandola: Sećanje na Cairo, svita; Joh. Strauss: Valcer i dr.) ★ 17.00 Čas knjige ★ 18.25 Iste pesme komponovane od raznih kompozitora (Brahms, Wolf, Beethovena, Schubert) ★ 19.00 Königsvusterhausen ★ 20.50 Muzika za igru ★ 23.00—24.00 München

Hilversum 1875m 7kw 160kc
19.55 Radio orkestar ★ 20.55 Laka
muzika ★ 22.25 Gramo ploče ★
23.15 Koncert solista ★ 23.40→0.40
Gramo ploče

Kalundborg 1261m 7,5kw 238kc
20.00 Muzika za flautu i harfu (E.
Melartin: Sonata op. 135) ★ 20.15
Danski roman: Ingemann ★ 20.55
—21.45 Horski i orkestarski kon-
cert ★ 22.30 Kamerna muzika
(Morn: Simfonija za gudače i cim-
balo; Teleman: Koncert za obou,
gudače i cimbal; Vivaldi: Veliki
koncert za 2 violine, 2 čela, gudače
i cimbal) ★ 23.00—0.30 Muzika
za igru

Leipzig 382,2m 120kw 785kc
6.30 Gramo ploče ★ 7.00 Vesti ★
7.10 Vojna muzika ★ 11.00 Reklame
Gramo ploče ★ 12.00 München ★
13.30 Gramo ploče ★ 14.00 Vesti ★
14.25 Legenda o Leifu ★ 14.45 Gramo
ploče ★ 16.00 Deca pevaju pesme
o proleću ★ 16.50 Koncert posvećen
J. S. Bachu (Francuska uvertira i
partita h-mol; Sonata d-dur za violu
i cimbal; Hromatska fantazija i fu-
ga d-mol) ★ 17.40 Veliki vojnici:
Scharnhorst ★ 18.00 R. Schumann:
Simfonijske etide op. 13 ★ 18.45 Pri-
vreda ★ 19.00 Nacionalni čas Nemač-
ko proleće ★ 20.00 Vesti ★ 20.10
Königsvusterhausen ★ 22.00 Vesti
Sport ★ 22.20 Program po želji slu-
šalaca ★ 23.00—0.30 Koncert simf.
orkestra
za decu ★ 14.45 Mladi umetnici pred

London Reg. 342,1m 50kw 877kc
20.30 Koncert tria ★ 21.00 Variete
★ 22.00 Vojna muzika ★ 23.15 Vesti
★ 23.30—1.00 Muzika za igru

Luxembourg 1304m 150kw 230kc
8.45 Gramo koncert ★ 9.00 Vesti
★ 13.00 Gramo koncert ★ 13.30
Vesti ★ 13.45 Gramo koncert ★
14.00 Berza ★ 14.45 Muzika za igru
(gr. ploče) ★ 16.45 Produktna ber-
za ★ 20.00 Luksemburško veče. Ne-
koliko pesama ★ 20.35 Gramo kon-
cert ★ 21.15 Vesti ★ 21.45 Kon-
cert iz Pariza U pauzi: Luksembur-
ški pisci koji su pisali na francuskom
★ 23.30 Muzika za igru (gr. ploče)

Midland Reg. 391,1m 25kw 767kc
20.30 Horski koncert ★ 21.00 Lon-
don ★ 22.00 Udate žene u industri-
ji i profesijama ★ 22.30 Gramo
ploče ★ 23.15 Vesti ★ 23.30 Lon-
don

Milano 368,6m 50kw 814kc
11.15 Raznorodna muzika ★ 12.30
Gramo ploče ★ 12.45 Radio novine
★ 13.00 Orkestarska muzika (gramo
ploče) ★ 13.30 Gramo ploče i berza
★ 14.15 Berza ★ 16.35 Radio novine
★ 16.45 Čas za decu ★ 17.10 Vokalni
koncert ★ 19.00 Vesti na stranom je-
ziku ★ 19.30 Gramo ploče ★ 19.45
Vesti — Radio novine — Vreme —
Gramo ploče ★ 20.40 Komedija u tri
čina Posle komedije: Muzika za igru
★ 23.00 Radio novine

München 405,4m 100kw 740kc
7.25 Gramo koncert ★ 12.00 Orkes-
terski koncert (Kistler, Wagner, We-
ber, Keler Bela, T.ike, Kraft) ★
13.35 Radio orkestar (Ebner, Beetho-
ven, Bizet, Mozart, Ihlau, Mozart) ★
16.00 Orkestarski koncert (Auber, Be-
thoven, Lortzing, Schütt, Eberle, Bra-
se, Zeller, Aibout) ★ 17.50 Pesme
za sopran ★ 18.10 Čas knjige ★
18.30 Gramo ploče ★ 19.00 Berlin ★
21.00 „Granit” Radio igra od K. Hell-
messaena ★ 23.00—24.00 Večernja
muzika

Paris-Radio 1724m 75kw 174kc
13.00 Pedagoško predavanje ★ 13.15
Orkestarski koncert ★ 16.45 Kursevi
poljoprivrede — Predavanje Kursevi
na pariskoj berzi — Kursevi na pro-
duktivnoj berzi — Rezultati sa trka ★
19.40 Medicinsko predavanje ★ 20.00
Radio dialog ★ 20.20 Gramo ploče ★
20.30 Praktičan život ★ 21.00 Čas iz
književnosti „Iz stranica Plutarha:
Julije Cezar” ★ 21.30 Pregled večer-
nje štampe ★ 21.45 Koncert društva
„Lamoureux” (Beethoven: Simfonija
Nr. 8; Pierne: Uvertira iz „Ramun-
tcho”; Bozza: Offrande Lyrique, po-
emé chauté; Debussy: L’Isle poyeuse;
J. Cras: Legenda za čelo i orkestar;
Ravel: Alborada del Graziioso; Rim-
ski-Korsakof: Car Saltan, simf. svita)
★ 22.30 Vesti, modni pregled

Prag I (Praha)

470,2m 120kw 638kc
10.05 Vesti ★ 11.00 Morav. Ostrava
12.10 Gramo ploče ★ 12.25 Pregled
štampe ★ 12.35 Bratislava ★ 13.35
Industrija. Trgovina. Zanati ★
15.55 Berza ★ 16.00 Brno ★ 16.50
Za mladež: „Trgovac i div” Bajka
u 4 čina od E. Stoklasa ★ 17.35
Gramo ploče ★ 17.55 Čas francus-
kog ★ 18.25—19.00 Za Nemce ★
19.20 Brno ★ 20.05 Prenos za pro-
lećnu turističku propagandu ★ 20.25
Gramo ploče ★ 20.35 Predavanje:
Stanovi nekad i sad ★ 21.00 Morav.
Ostrava ★ 22.00 Vesti. Sport ★
22.15 Vesti na francuskom

Prag II (Praha)

249m 5 kw 120 kc
14.30 Koncert kvarteta ★ 15.10—
15.45 Za Nemce ★ 19.10 Vesti ★
19.20 Gramo ploče

Poste-Parisien

312,8m 60kw 959kc
8.10 Gramo ploče ★ 13.45 Muzika
za igru ★ 19.45 Berza ★ 19.56
Gramo ploče ★ 20.10 Radio žurnal
★ 20.30 Gramo ploče ★ 21.10
„Faust”, opera u 5 čina od Gouno-
da ★ 23.10 Gramo ploče ★ 23.40
Vesti

Rim (Roma) 420,8m 50kw 713kc
12.30 Gramo ploče ★ 13.00 Instru-
mentalni koncert ★ 13.00 Vesti. Ra-
dio novine. Berza ★ 16.30 Čas za
decu. Radio sport ★ 16.20 Priče za
decu ★ 16.55 Radio novine ★ 17.10
(Bari) Koncert radio kvinteta ★ 17.10
Orkestarski koncert ★ 18.20 Izveš-

Sreda, 21 marta

taj Medjunarodnog zavoda za poljo-
privredu (talijanski i engleski) ★
18.45 Vesti. Sportske vesti ★ 19.00
Vesti na stranom jeziku ★ 19.30
Gramo-ploče ★ 19.50 Radio novine.
Sportske vesti ★ 20.00 Vesti na
stranom jeziku ★ 20.30 Gramo plo-
če ★ 20.50 Radio novine. Sportske
vesti ★ 20.00 Vesti. Gramo ploče
★ 20.40 Gramo ploče ★ 21.00 Pre-
nos opere. U pauzi: Predavanje. Raz-
ne vesti. Radio novine.

Strasbourg 349,2m 12kw 859kc
18.00 Raznorodna muzika ★ 19.00
Kamerna muzika (iz Lila) ★ 20.00
Pravno predavanje „Francuski man-
dat u Siriji” ★ 20.15 Predavanje o
zanatima ★ 20.30 Vesti ★ 20.45 Čas
za mladež ★ 21.15 Pregled štampe
na nemačkom ★ 21.30 Koncert sa
Konzervatorijuma (iz Metza) (G. Fau-
ré: Requiem; Beethoven: IX-ta sim-
fonija)

Stuttgart 522,6m 100kw 574kc
7.10 Frankfurt ★ 12.00 Frankfurt ★
13.35 Orkestarski koncert ★ 16.00
Radio orkestar Mozart, Schubert, Le-
ncavallo i Mascagni) ★ 17.30 Schu-
mann: 1) Slike iz dečijeg života; 2)
Leptiri op. 2 ★ 19.00 Königsvuster-
hausen ★ 21.00 Vesele melodije. Ra-
dio potpuri ★ 22.15 Šta moramo da
znamo ★ 23.00 Leipzig ★ 24.00—
1.00 Večernja muzika

Suisse Romande

443,1m 25kw 677kc
20.20 Koncert stare muzike. (Buxte-
hude: Kantata Nr. 7 „Jubilata Do-
mino”; Bach: Koncert f-dur; Haen-
del: Bergerettes; Schütz: Kantata
„Exultavit cor meum, in Domino”)
★ 21.05 Stara i nova poezija ★
21.20 Moderna muzika. Roussel: Di-
vertissement za duvački kvintet i
klavir; Ibert: Igre; J. Duprier: Tri
sonata za Helenu Poulenc: Trio za
klavir, obou i bason)

Warszawa 1414m 120kw 212kc
7.40 Gramo-ploče ★ 11.40 Pregled
štampe ★ 12.05 Orkestarski kon-
cert ★ 15.40 Klavirski koncert
(d’Albert: Gavota i mizeta; Debus-
sy: Svita; Sgambati: Gavota; Albe-
niz: Serenada; Liszt: Valcer) ★
16.10 Lavov ★ 16.40 Prepiska sa
radio slušaocima ★ 16.55 Laka mu-
zika (gramo-ploče) ★ 18.20 Laka
muzika ★ 19.25 Književni pregled
★ 19.40 Sport ★ 20.02 Finska mu-
zika. Radio orkestar (Sibelius: III.
simfonija; Panta: Concertino; Ma-
detoja: Elegija; Klamin: Rapsodija)
★ 21.15 Popularni koncert ra-
dio orkestra (Dvoržak: Slovenska
rapsodija Nr. 2; St. Saens: Ciganska
igra; Bizet: Arija iz opere „Lovci
bisera”; Massenet: Arija iz opere
„Manon”; Cajkovski: Andante iz IV
simfonije; Rudnicki: Tri pesme;
Malinovski: Uspavanka; Moniusko:
Baletska muzika iz op. „Grofica”)
★ 22.00 Laka muzika (gramo-plo-
če) ★ 22.30 Muzika za igru ★
23.05 Muzika za igru

Cetvrtak, 22. marta

БЕОГРАД

таласна дуж. 437,3м., 2,8кв., 686кц

ПРЕПОДНЕВНИ ПРОГРАМ

11.00 Објављивање дневног програма

Народна музика

(грамофонске плоче)

1. а) Хаџина Фата; б) Сватовац
★ 2. а) Тихо ноћи; б) Ти већ спаваш

11.20 Званични извештај о водостању

(српски, француски, немачки) и
Званични извештај о водостању (српски)

Лака музика

(грамофонске плоче)

1. а) Ј. Штраус: Пролетњи гласови, валцер; б) Ј. Штраус: Приче из Бечке шуме, валцер ★ 2. а) Црне очи; б) Кризантеме ★ 3. Лехар: Две арије из оперете „Царевини“ ★ 4. Јершолт: Радио танго

11.59 Тачно време

12.00 Звона са Саборне Цркве

12.05 Концерт оркестра „Руслан“, диригент г. Ивашченко

1) Кубан, козачка песма ★ 2) Руско потпури ★ 3) Ја патим, романса ★ 4. Дроздовски марш ★ 5) Увело цвеће, романса ★ 6) Кавкаско потпури ★ 7) Пласти Улани, војничка песма ★ 8) Волим девојку ★ 9) Руски валцер

12.45 Берзански курсеви и Рекламе

13.10 Наставак концерта оркестра „Руслан“

10) Ратни коњ, козачка песма ★ 11) Циганска романса ★ 12) Нек звижде куршуми, војничка песма ★ 13) Потпури руских романса ★ 14) Летите соколи, марш

13.40 Новинарски извештаји А. А. Тачно време

до 13.55

ПОПОДНЕВНИ ПРОГРАМ

16.00 Час за ђаке:

Пренос концерта ученика-ца из основне школе „Краљ Дечански“ на Чукарици, концерт спремиле: гђе Радмила Наумовић и Загорка Кумић, учитељице

1) Ђорђевић: Ми смо деца весела, хор ★ 2) Сази: Праве од комарца магарца, монолог ★ 3) Киковина: Слога, позор. слика ★ 4) Ђорђевић: Пастирова песма, хор ★ Чика Форго: Мала Гордана, шала у 1 чину ★ 6) Вилхар: По језеру, хор ★ 7) Сази: Умем ја чувати тајну, монолог ★ 8) *** На ливади зеленој, хор ★ 9) *** Баш ћу да ћутим, дијалог ★ 10) Звонар: Молитва Богу, хор

17.00 Пренос музике за игру оркестра „Доли Бојс“ из сале БУСК-а до 18.00

ВЕЧЕРЊИ ПРОГРАМ

18.25 Тачно време

Објављивање вечерњег програма и програма за следећи дан

18.30 Час пољског језика; г. Ђорђе Живановић, асистент Университета (приређује Просветни Одбор Савеза Сокола Краљевине Југославије у Новом Саду)

19.00 Драги Петровић пева народне песме (грамофонске плоче)

1. а) Зоне, мори Зоне; б) Свани зору ★ 2. Нисам ја био бекрија

19.10 Југословенско Сокољство пред сутрашњицом, предавање г. проф. Др. Илије Мамузића (приређује Просветни Одбор Савеза Сокола Краљевине Југославије у Новом Саду)

19.30 Лака музика

(грамофонске плоче „Кристал — Кристал“)

1. Достал: Браво! браво!, шлагер потпури (3370) ★ 2. Лехар: Паганини, оперетско потпури (1122)

19.40 Гаја Надежда Папоушекова, књижевница и чланица Чехословачког Пен-Клуба држи на чешком језику Уводну реч о циклусу својих предавања на Коларчевом Универзитету

19.50 Рекламе

20.00 Каһиперке, комедија од Молиера

20.45 Концерт Савезног хора Првог Беогр. Певачког Друштва

1. Манојловић: Албанске песме: а) О, Боже мој; б) Север дува ★ 2. Гргошевић: Вишњо моја ★ 3. Мокрањац: Две песме из XVI. века: а) И кличе девојка; б) Када ми се Радославе ★ 4. Тумангелов: Паднала је ★ 5. Славенски: Коло ★ 6. Добри Христов: Петру, Петруљанку

21.15 Вечерњи концерт

Радио Оркестра

1) Леополд: Југословенски бисери ★ 2) Големовић: Сељачка игра бр. 1 ★ 3) Кох: Босанско коло ★ 4) Делиб: Балетска суита „Копелија“

22.00 Тачно време

Новинарски извештаји А. А.

Народне песме пева г. Војислав Илић уз пратњу оркестра

1. Излегоф, мајко ★ 2. Лулела је Јана ★ 3. Магла паднала ★ 4. Устај дико зора је, коло ★ 5. Оф, аман, аман ★ 6. Воденичар ★ 7. Цркнала мајко, пукнала ★ 8. Сремско коло

22.45 Музика за игру

(грамофонске плоче)

до 23.15

(Ферстер клавир из муз. куће „Хармонија“)

ЛОДОВЛАД

таласна дуж. 569,3м., 2,8кв., 527кц

12.15 Schubertove kompozicije v reprod. glasbi

12.45 Poročila

13.00 Čas, češka lahka orkestralna glasba (plošče)

18.00 Predavanje o gluhoj deci (Wilko Mazi)

18.30 Srbohrvaščina (dr. Mirko Rupel)

19.00 Plošče po željah

19.30 Pogovor s poslušalci

(prof. Prezelj)

20.00 Koncert pevskega zbora „Ljubljane“

Prošnja (Dolinar) — mešani zbor s spremljev. harmonija ★ Božansko srce (Dolinar) — mešani zbor z bog z bariton solo ★ Presv. Rešnja kri (Dolinar) — mešani zbor s spremljev harmonija ★ Večer na Golgoti (Springer) — glasbena slika za meš zbor in tenorski solo s spremljevanjem čela, harmonija in klavirja

20.45 Orgelski koncert, izvaja Josip Sterbenec: Toccata in fuga (Bach)

★ Benedictus (Reger) ★ Sonata (Mendelssohn-Bartoldy)

21.15 Religiozna glasba na ploščah

22.00 Čas poročila

22.20 Resna glasba, izvaja Radio orkester:

Španski plesi št. 1—5 (Moszkowsky) ★ Ogrski plesi (Brahms) št. 5, 6 ★ Polavski plesi (Borodin) I., II.

ZAGREB

таласна дуж. 276,2м., 0,8кв., 1086кц

12.20 Zimsko sportski izvještaj. — Sutrašnji jelovnik i kuhinjski recepti

12.30 Fragmenti iz Wagnerovih opera (Parlophone ploče)

13.00 Objava rasporeda Radiostanice, Kazališta i Kinematografa

13.10 Plesna glazba (Parlophone ploče)

13.40 Vijesti

16.45 Vijesti

17.00 Popodnevni koncert radioorkestra:

I. Zvuci sa istoka:

1. Eberle: Zvuci sa istoka ★ 2. Dreyer: Kineski pripovjedač ★ 3. Norden: Svečanost u Bank-Koku ★ 4. Kettelbey: Fizija Fuji Sana

I. Operetni potpourri:

1. O. Strauss: San valcera ★ 2. Sidney Jonnes: Geiša

19.10 Kulturne i društvene vijesti. — Propaganda

19.40 Popularno znanstveni sat: Sveuč. Prof. Baris Zarnik: Starinski tragovi bijelaca izvan Europe

20.00 Koncertno veče. Prenos iz Beograda

22.00 Objava rasporeda, vijesti i meteorološki izvještaj

22.15 Prenos koncerta ruskog zbora i orkestra balalačnika iz restoracije „Balalajka“

Svakog punog sata vremenski znak Geofizickog zavoda

MONSTRANTVO

Beč (Wien) 506,8m 120kw 592kc

12.00 Čuveni umetnici (gr. ploče)

★ 12.30 Laka muzika (gr. ploče)

★ 13.30 Pesme iz alpskih krajeva

(gr. ploče) ★ 15.50 Čas za decu ★ 16.20 Predavanje: Elektron i matematika ★ 17.10 Koncert na violi d-a-mour; Rust: Sonata; Stamitz: Lov; Martini: Melodija ★ 17.35 Koncert na klaviru (Haendel: Arija sa varijacijama; N. Medtner: Sonata) ★ 18.00 Svetska politika i svetska prireda ★ 18.25 Najnovija naučna ispitivanja u Austriji ★ 19.00 Koncert radio orkestra. Zabavna muzika (Reiterer, Lehar, Strauss, Komzak, Grothe i dr.) ★ 21.00 Feliton ★ 22.20 Čuveni umetnici (gr. ploče).

Berlin 356,7m 100kw 841kc
6.35 Koncert ★ 7.00 Vesti ★ 10.30 Gramo ploče ★ 11.30 Radio orkestar (Verdi, Ponchielli, Naumann, Auber, Suppé i dr.) ★ 13.00 Gramo koncert ★ 14.15 Vreme. Vesti ★ 14.35 Muzika za čelo od Bach-a, Haendela, Glucka, Schuberta i Schumann-a (gr. ploče) ★ 15.35 München i njegove pustolovine ★ 16.00 Zabavna muzika ★ 17.15 Dueti i pesme (Mozart: Duet za violinu i brač b-dur; Brahms: Pesme za sopran; M. Reger: Kanon i fuga za dve violine e-mol op. 13; H. Wolf: Pesme za sopran) ★ 17.50 Čas knjige ★ 18.30 O čemu se u Americi govori ★ 19.00 Nacionalni čas Iz nedovršenih kompozicija Fr. Schuberta (Iz „Claudina von Villa bella“; Iz opere Der Spiegelritter; Iz opere „Adrast“; Iz opere „Jemstvo“) ★ 20.00 Vesti ★ 20.10—24.00 Veće igre u pauzi Vreme. Vesti. Sport

Beromünster 539,6m 60kw 556kc
19.25 Klavirska muzika od M. Regera ★ 20.30 Predavanje ★ 20.30 Radio orkestar ★ 21.00 Vesti ★ 21.10 G. Baklanof, peva

Bolzano 559,7m 1kw 536kc
12.30 Vesti — Koncert talijanske muzike ★ 13.30 Radio novine ★ 17.00 Čas za decu ★ 20.00 „Neko“ komedija u tri čina od F. Molnara U pauzi i posle komedije: Gr. ploče ★ 22.30 Radio novine

Bratislava 298,8m 13kw 1004kc
11.05 Koncert ★ 11.35 Gramo-ploče ★ 12.35 Brno ★ 13.45 Vesti ★ 16.00 Radio-orkestar. Dvoržak, F. F. Bystry, Pek, Armandola i dr.) ★ 17.50 A. Pogorielov čita iz svojih dela ★ 18.15 Mozartova azbuka ★ 18.15—19.00 Čas za Mjadare ★ 19.20 Ruske romanse uz pratnju gitare ★ 19.45 Tolstoj kao učitelj ★ 20.00 Prag ★ 22.30—23.15 Prag

Breslau 315,8m 60kw 950kc
6.30 Leipzig ★ 7.10 Orkestarski koncert (Adam, Lortzing, Manfred, Joh. Strauss, Zimmer, Thomas, Giordano, Grieg, Gungl, Komzak) ★ 12.00 Frankfurt ★ 13.40 Gramo koncert ★ 15.10 O pevanju i stihotvorstvu. Predavanje ★ 16.00 Radio orkestar i Charlotta St. Mlody mezosopran (Thomas: Uvertira iz „Mignone“; Dvoržak: Lirska svita; Brahms: Pet narodnih pesama; Frederiksen: Serenada; Joh. Strauss:

Valcer; Grieg: Svadba; Rimski-Korov: Himna suncu; Kretschmer: Marš; Beethoven: Manje kompozicije; Ehrenberg: Dve kompozicije za gudački orkestar; Graener: Simfonijska uvertira iz „Schirin i Gertraude“) ★ 19.00 Berlin ★ 20.10 München ★ 20.30 Koncert šleske filharmonije Solista na klaviru Fr. Wührer (Brahms: Simfonijska Nr. 2 d-dur; Beethoven: Koncert g-dur op. 58 za klavir i orkestar; R. Strauss: Don Juan, simfonijska) ★ 23.00—0.30 Stuttgart

Brno 325,4m 32kw 922kc
10.15 Morav. Ostrava ★ 12.35 Radio orkestar. (Adam, Delibes, Leopold, Weinberger) ★ 10.00 Bratislava ★ 16.50 Muzički čas za mladež ★ 17.25 Gramo-ploče ★ 17.50 Poezija od Theer-a sa muzikom od Jindrich-a ★ 18.15 Gramo-ploče ★ 18.25 Čas za Nemce. Moderna radnička lirska poezija ★ 19.00 Prag ★ 20.00—23.15 Prag

Bruxelles (Flamanski) 322m 15kw 932kc
20.30 Radio žurnal ★ 21.00 Vokalni koncert Popularne pesme ★ 21.15 Recitovanje ★ 21.30 Vokalni koncert ★ 21.45 Pregled filmova i knjiga ★ 22.00 Gramo koncert ★ 23.10 Gramo koncert

Bruxelles (Francuski) 483m 15kw 620kc
19.15 Mali radio orkestar (Faure, Debussy, Ravel) ★ 20.30 Radio žurnal ★ 21.00 Radio orkestar i g-ca Riez, pevačica ★ 22.00 Predavanje: O trgovini ★ 22.15 Radio orkestar ★ 23.10 Gramo koncert

Bucuresti 364,5m 12kw 823kc
12.00 Berza. Gramo ploče ★ 13.20 Laka muzika (gr. ploče) ★ 17.00 Orkestarski koncert ★ 18.20 Nastavak koncerta ★ 18.50 Predavanje ★ 19.30 Prenos jedne opere Posle opere radio žurnal

Budapest I 549,5m 120kw 546kc
6.45 Gimnastika ★ 7.00 Ploče ★ 9.45 Vesti ★ 10.00 1) Madjarski predeli 2) Stihovi J. Vajde U medijuvremenu: Narodne pesme s gramo ploča ★ 12.05 Poljod-Brunswick ploče ★ 13.30 Koncert vojnog orkestra (Fall: Razvedena žena; Sidney: San-Toy; Brna: Casanova; Planquette: Rap va Winkle; Lehar: Drotar; Jarno: Sumareva Krista) ★ 14.40 Vesti, berza ★ 15.30 Prenos s poljoprivredne izložbe ★ 16.10 Predavanje za mladež ★ 17.00 Poljoprivredno predavanje ★ 17.30 Prenos s književne svečanosti ★ 18.45 Čas engleskog jezika ★ 19.15 Gyula Revere svira na harfi ★ 19.55 Iz spoljnih događaja ★ 20.15 Članovi operskog orkestra sviraju muzičke parodije ★ 22.20 Vesti ★ 22.40 Ciganska kapela J. Farkaša iz kafane Spolarich

Daverly 1500m 25kw 200kc
19.30 Osnovi muzike. Gudački kvar-

Cetvrtak, 22 marta

teti od Beethovena ★ 20.30 Predavanje: Industrija Britanije ★ 21.00 Stari muzik h-lovi V. Londonski paviljon ★ 22.00 Vesti ★ 22.35 Vokalni instrumentalni koncert (Corelli: Varijacije, la Folia; Brahms: Pesme; Korngold: Mnogo vike ni oko šta, svita; R. Strauss: Pesme) ★ 23.45—1.00 Muzika za igru

Deutschlandsender 1571m 60kw 191kc

6.35 Berlin ★ 11.30 Gramo-ploče ★ 12.10 Gramo-koncert ★ 14.00 Mozart - Beethoven - Brahms (gr. ploče) ★ 15.15 „Uhvaćena ptica“. Radio igra od Š. Langea (za decu) ★ 16.00 Breslava ★ 17.50 Savremeni kompozitori. (W. Lentsch: Kamerna muzika za 5 duvačka instrumenta i klavir; H. K. Klein: Sonata za violinu i klavir) ★ 19.00 Berlin ★ 20.30 Klavirski koncert H. Bork ★ 21.00 Gramo-ploče ★ 23.00—0.30 Stuttgart

Frankfurt 251m 1/kw 1195kc
7.10 Gramo koncert ★ 12.00 Koncert (Thomas: Uvertira iz opere „Mignon“; Joh. Strauss: Valcer; Weber: Uvertira iz „Petra Durenka“; Gounod: Baletska muzika iz „Fausta“; Rahmaninov: Preludij cis-mol; Micheli: Talijanska svita; Limpert: Marš) ★ 13.35 Gramo koncert ★ 14.40 Čas za decu ★ 16.00 Orkestar i solistkinja Aneta Boserup, sopran (Rossini, Humperdinck, Grieg, Lortzing, Palmgreen, Svedermann) ★ 18.15 Stuttgart ★ 19.00 Berlin ★ 20.10 Stuttgart ★ 20.30 Stuttgart ★ 22.20 O čemu se govori u Americi (Njujork) ★ 23.00 Stuttgart ★ 0.30—1.00 Večernja muzika

Hamburg 331,9m 100kw 904kc
6.35 Koncert iz Berlina ★ 11.00 Potpuri igara (gr. ploče) ★ 11.30 Heilsberg ★ 13.20 Muzički čas ★ 14.30 Ruska orkest. muzika (gr. ploče) ★ 16.00 Breslava ★ 17.45 Pesnici mladosti ★ 19.00 Berlin ★ 20.00 Vesti ★ 20.10 Šareni muzički program ★ 22.00 Vesti ★ 22.30 Muzička medju igra ★ 23.00 Šareni muzički program

Heilsberg 291m 60kw 1031kc
6.35—8.00 Berlin ★ 11.30 Radio orkestar ★ 13.05 Gramo koncert Pesme o proleću (Königsberg) ★ 13.05 Gramo koncert (Danzig) ★ 13.20 Vesti ★ 15.15 Čas knjige ★ 16.00 Radio orkestar I. Talijanska muzika II. Iz ciganskog života ★ 18.25 Literatura ★ 19.00 Berlin ★ 20.20 Vokalni koncert (Graener, Kaun) ★ 20.50 „Vineta“ Radio igra ★ 21.20 Čas St. George-a ★ 22.00 Vreme, Vesti, Sport ★ 23.00—24.00 Stuttgart

Kalundborg 1261m 7,5kw 238kc
19.45 Koncert simf. radio orkestra. Dirigent: N. Malko. Solisti: Elza Brems, pevačica i Igor Stravinski, klavir (J. Haydn: Simfonijska Nr.

Celovrtak, 22. marta

100 g-dur; J. Stravinski: Capriccio, I stav (svira kompozitor); Vatro-met; Faun i pastirka; Iz baleta „Petruška“ ★ 22.30—0.30 Muzika za igru

Leipzig 382,2m 120kw 785kc
6.30 Gramo ploče ★ 11.00 Reklame Gramo ploče ★ 12.00 Koncert simf. orkestra ★ 13.15 Vesti ★ 13.30 Muški horovi (gr. ploče) ★ 14.25 Čas mikrofonom (Beethoven: Rondo g-dur; J. Brahms: Dve pesme; Weber: Brilljantna polka e-dur op. 72; H. Wolf: Dve pesme; M. Reger: Intermezzo op. 45, Gavota e-dur op. 82 Nr. 5) ★ 16.00 Koncert filharmonije iz Drezde (Rossini, Wolf, Sibelius, R. Strauss i dr.) ★ 17.20 Dan knjige Nemačka književnost danas i u buduću ★ 17.40 Nova domaća muzika (M. Frey: Rondo u obliku igre op. 22; B. Klein: Četiri pesme na tekst C. F. Meyer-a; Klein: Menuet za violinu i klavir; Frey: Dueti za sopran i tenor; Iz albuma za violinu i klavir op. 24) ★ 18.10 Sudbina istraživača. R. Volckmann ★ 18.25 Rasa i higijena u zakonodavstvu inostranstva ★ 18.45 Privreda ★ 19.00 Berlin ★ 20.30 „Ifigenija“ drama od Getea ★ 21.45 Džaz-pevači (gr. ploče) ★ 22.0 Vesti, Sport ★ 22.00—23.00 Program po želji slušalaca. Zatim Mića Nikiš svira na klaviru

London Reg. 342,1m 50kw 877kc
19.30 Kvintet i W. Berkeley, sopran ★ 20.30 Orkestarski koncert (Borodin: Knez Igor, uvertira; Sibelius: Simfonijska Nr. 2; Čajkovski: Romeo i Julija, uvertira; Mozart: Serenada; Rossini: Viljem Tel, uvertira) ★ 22.40 Midland ★ 23.15 Vesti ★ 23.30—1.00 Muzika za igru

Luxembourg 1304m 150kw 230kc
8.45 Gramo koncert ★ 9.00 Vesti ★ 13.00 Radio orkestar ★ 13.30 Vesti ★ 14.00 Berza ★ 14.20 Gramo koncert ★ 16.45 Produktna berza ★ 20.00 Nemačko veče. Radio orkestar ★ 21.15 Vesti ★ 21.30 Klavirski koncert (Chopin: Valcer des-dur; Minutni valcer; Fantazija im-promptu op. 66 cis-mol) ★ 21.45 Berza ★ 21.50 Nastavak klavirskog koncerta (Chopin: Etida op. 10 Nr. 12 c-mol; Beethoven: Sonata op. 27 Nr. 2 cis-mol) ★ 22.05 Gramo koncert ★ 22.30 Kamerna muzika (Gliéra: Oktet op. 5) ★ 23.05 Gramo koncert ★ 23.25 Muzika za igru (gr. ploče)

Milano 368,6m 50kw 814kc
11.15 Kamerna muzika (gr. pl. čec) ★ 12.30 Gramo ploče ★ 12.45 Radio novine ★ 13.10 Raznorodna muzika ★ 13.30 Gramo ploče i berza ★ 14.15 Berza ★ 16.35 Radio novine ★ 16.45 Čas za decu ★ 17.30 Muzika za igru ★ 19.00 Vesti na stranom jeziku ★ 20.00 Vesti — Radio novine Vreme — Gramo ploče ★ 20.40 Gramo ploče ★ 20.50 „Nirnberški Majstor i pevači“ opera u tri čina od R.

Wagnera U pauzi: Predavanje — Filmski pregled — Radio novine

München 405,4m 100kw 740kc
6.45 Gramo koncert ★ 7.25 Gramo koncert ★ 12.00 Gramo koncert ★ 13.35 Orkestarski koncert (Küneck-, Cui, Čajkovski, Plank, Weber Urzinger) ★ 15.00 Olga Pöhlmann čita iz svog romana „Niklas Mufel“ ★ 16.00 Orkestarski koncert (Strauss, Blon, Fauchey, Palmgren, Rau, Lecocq-Kling, Tosti, Schmeling) ★ 17.50 Vokalni koncert Ciganske pesme za alt od Brahmsa ★ 18.50 Talijanske serenade (gr. ploče) ★ 19.00 Berlin ★ 20.10 Austrija. Predavanje 20.30 Šareni program ★ 21.20 „Bajka o mladoj i lepoj Lilofee“. Po narodnoj pesmi od L. Gerheusera Muzika od R. Tansta ★ 23.00—24.00 Večernja muzika

Paris-Radio 1724m 75kw 174kc
13.30 Orkestarski koncert ★ 16.45 Kursevi na pariskoj berzi ★ 18.30 Izveštaj iz poljoprivrede — Predavanje — Kursevi na pariskoj berzi — Rezultati sa trka ★ 19.00 „Osnovne istine hrišćanskog života“, predavanje ★ 20.00 Predavanje o filmu ★ 20.15 Pregled nemačke štampe ★ 20.30 Praktičan život ★ 21.00 Kamerna muzika uz sudelovanje g.g. E. i J. Baume-a i hora „Du temps de Ronsard“ (Fauré: Sonata za klavir i violinu; Vokalne kompozicije iz Renesansa izvodi hor „Au temps de Ronsard“ Beethoven: Krajcerova sonata za klavir i violinu) ★ 21.30 Pregled večernje štampe ★ 22.30 Sportski rezultati — Vesti — Hronika Kristofa

Prag I (Praha)
470,2m 120kw 638kc
6.15 Gimnastika. Muzika i pevanje 10.05 Vesti ★ 10.15 Morav. Ostrava ★ 11.05 Salonski orkestar ★ 12.10 Gramo ploče ★ 12.25 Pregled štampe ★ 12.35 Brno ★ 15.55 Berza ★ 16.00 Bratislava ★ 16.50 Brno ★ 17.15 Aktualiteti ★ 17.25 Gramo ploče ★ 17.35 Čas francuskog ★ 18.00—19.00 Za Nemce ★ 19.20 „Domaći miš“ komedija u 1 činu od Courteline-a ★ 19.45 Pitanja iz političke ekonomije ★ 20.05—22.00 Simfonijski koncert češke filharmonije Dirigent: Jeremiaš. Solisti: St. Novak i Fr. Daniel, violiniste (Bach Koncert d-mol za dve violine i orkestar; Stravinski: Apolon, vodj muza, balet u dve slike (prvi put) Foerster: Simfonijska c-mol Nr. 4 op. 54) ★ 22.00 Vesti. Sport ★ 22.15 Gramo ploče ★ 22.30 Predavanje o Smetani ★ 22.40—23.15 Radio orkestar (Smetana: Magbet slike za klavir)

Poste-Parisien
312,8m 60kw 959kc
8.10 Gramo ploče ★ 13.30 Koncert ★ 14.10 Koncert ★ 14.35 Nekoliko-solo tačaka (gr. ploče) ★ 19.40 Čas za decu ★ 20.10 Radio Zurnal ★ 20.52 Nedeljni pregled ★

21.10 „Evgenije Grande“ komad u 3 čina po Balzaku od M'xima-Lery-a ★ 23.10 Vesti

Rim (Roma) 420,8m 50kw 713kc
12.30 Gramo ploče ★ 13.05 Raznorodna muzika ★ 13.30 Vesti. Radio novine. Berza ★ 16.50 Radio novine ★ 17.50 Vokalno instrumentalni koncert (Strauss, Ravel, Grieg i dr.) ★ 18.30 Vesti. Sportske vesti ★ 19.00 Vesti na stranom jeziku ★ 20.00 Vesti. Radio novine. Sportske vesti ★ 20.45 Koncertno veče uz sudelovanje violiniste G. De Vita (Mozart: Serenada g-mol; Vitali: Ciaccinna; G. Salviucci: Uvertira za orkestar (cis-mol) ★ 21.30 „Mlečni put“. Komedija u jednom činu od G. Bevilacqua ★ 22.10 Koncertno veče (Castelluovo-Tedesco: Talijanski koncert za violinu i orkestar, Albeniz: Aragona (orkestar); Sent-Saens: Samson i Dalila) ★ 23.00 Radio novine

Strasbourg 349,2m 12kw 859kc
17.15 Čas za decu ★ 19.00 Predavanje o Americi (na nemačkom) ★ 19.30 Laka muzika (gramo ploče) ★ 20.30 Vesti ★ 20.45 Gramo ploče ★ 21.00 Pregled štampe na nemačkom ★ 21.30 Orkestarski koncert za spomen na dan smrti J. B. Lully-a (1697) ★ oko 22.20 Pregled štampe na francuskom ★ 22.30 Raznorodna muzika

Stuttgart 522,6m 100kw 574kc
7.10 Frankfurt ★ 10.10 Kompozicije od Chopina (gr. ploče) ★ 10.45 Iz opereta (gr. ploče) ★ 12.00 Frankfurt 13.35 Frankfurt ★ 15.00 Čas za decu 16.00 München ★ 17.45 Španski tango (gr. ploče) ★ 18.25 Čas španskog ★ 19.00 Berlin ★ 20.10 Male kompozicije za violinu i klavir ★ 20.30 „Don Carlos“ Drama od F. Schillera ★ 23.00 Veseli potpuri ★ 0.30—1.00 Frankfurt

Warszawa 1414m 120kw 212kc
7.40 Gramo-ploče ★ 11.40 Pregled štampe ★ 12.05 Popularna muzika (gramo-ploče) ★ 12.35 Školski koncert varšavske filharmonije (Schubert: Rosamunda, uvertira; Schubert-Liszt: Bečke večeri a-dur; Schubert: Serenada; Pastrmka; Rozvicki: Dve poljske igre; Herman: Baj; Niewiadowski: Svadba; Moniuško: Uvertira iz opere „Grofica“) ★ 15.40 Laka muzika (gramo ploče) ★ 16.55 Koncert solista (Massenet: Arija iz opere „Verter“; Tirindelli: Ljubav; Mozart-Kreisler: Rondo; Paganini: Caprice a-mol; Delibes: Arija iz opere „Lakme“; Verdi: Arija iz opere „Maskenbal“; Masse: Varijacije; Perković: Sanjao sam; Lipski: Ti mi nisi ništa; Bach: Kad bih bio kralj, pesma; Achron: Jevrejska pesma; Ries: Perpetuum mobile; Arditi: Bolero; Kaszewarow: Tišina) ★ 18.00 Ekonomska pitanja ★ 19.25 Aktualiteti ★ 19.40 Sport ★ 20.02 Predavanje ★ 20.15 Jubilarni koncert varšavskog muzičkog društva. Filharmonijski orkestar i solisti ★ 22.00 Muzika za igru ★ 23.05 Muzika za igru

Петак, 23 марта

БЕОГРАД

таласна дуж. 437,3м., 2,8кв., 686кц

ПРЕПОДНЕВНИ ПРОГРАМ

11.00 Објављивање дневног програма

Концерт Радио оркестра

1) Рендла: Кочин марш ★ 2) Седлачек: Из београдског живота, потпури

11.20 Званични извештај о водостању

(српски, француски, немачки) и Званични извештај о водостању (српски)

Наставак концерта

Радио Оркестра

3) Вебер: Чаробни стрелац, оперска фантазија ★ 4) Ланер: Дворске игре, вальсер

11.59 Тачно време

12.00 Звона са Саборне Цркве

12.05 Наставак концерта

Радио Оркестра

5) Хумпердинк: Ивица и Марица, фантазија ★ 6) Хруби: Из Беча кроз свет, потпури из бечких оперета

12.45 Берзански курсеви и Рекламе

13.10 Делимични пренос једног

тонфилама

13.40 Новинарски извештаји А. А.

Тачно време

до 13.55

ПОПОДНЕВНИ ПРОГРАМ

16.00 Вокални концерт гђе Евгеније Лињевић

1) Милојевић: а) Јапан; б) Божића песма; в) Песма орла ★ 2. Чајковски: Влада ли дан ★ 3. Рахманинов: Одломци из А-мисе

★ 4. Аренски: Прошао је дан ★ 5. Черепнин: Јесен

16.30 Час гимнастике за децу,

гђа Смиља Мандукић

17.00 Бетовен: Концерт бр. 4 за

клавир и оркестар Ге-дур оп. 58

(изводи Вилхелм Бакхауз)

(грамофонске плоче)

17.30 Концерт дувачког оркестра

„Ратни другови“

1) Петровић: Српске песме са Југа,

потпури ★ 2) *** Сељанчица, коло ★ 3) Бродил: 30. класе марш ★ 4) Урбан: Са истока,

потпури ★ 5) Новак: Хрватској ★ 6) *** Чачанка, коло ★ 7) ***

Наполеон, марш ★ 8) По-

корни: Балканијада, потпури

до 18.00

ВЕЧЕРЊИ ПРОГРАМ

18.55 Тачно време

Објављивање вечерњег програма и програма за следећи дан

19.00 Лака музика

(грамофонске плоче „Кристал — Кристал“)

1. Гроте-Мелихар: Велико вальсер-потпури из тонфилама „Краљев

љеви вальсера“ (1660) ★ 2. а) Вушан: Играјуће дрво; б) Ен-

гел: Гледај малу Рут (ксилофон)

(5109) ★ 3. а) Каулер: Падање звезда, фокс интермецо; б) Мор: Ориент-експрес (3382)

19.20 Народне песме пева г. Милан

Тимотић уз пратњу оркестра

1) Кад ја имам коња врана ★

2) Мехмеда је стара мајка карала ★ 4) Еј колика је Јаворина

планина ★ 4) Циганчица, коло

★ 5) Ах, мој Доро ★ 6) По-

слушају стару мајку ★ 7) Кир-

чо на чардак седеше ★ 8) Ви-

диш мајко онај шор ★ 9) Чар-

лама, коло ★ 10) Адио Маре (уз

пратњу гитаре)

19.50 Рекламе

20.00 Пренос из Загреба

22.00 Тачно време

Новинарски извештаји

Путникова обавештења

Пренос музике капеле Душка

Попаза из ресторана „Два Је-

лена“

до 23.15

(Ферстер клавир из муз. куће

„Хармонија“)

ЛОДОВЛАН

таласна дуж. 569,3м., 2,8кв., 527кц

11.00 Šolska ura: Ne kradi!

Pero Horn)

12.15 Reproduc. operne uverture

12.45 Poročila

13.00 Čas, reproduc. pesmi z našega

juga

18.00 O gluhonemi deci

Vilko Mazi)

18.30 Izleti za nedeljo (dr. Rudolf

Andrejka)

19.00 Sokolski vestnik (Lubej Franc)

19.30 Predavanje Narodne odbrane

20.00 Пренос из Загреба

22.00 Čas poročila

22.15 Beethovenova 5. simfoniја na

ploščah.

ЗАГРЕБ

таласна дуж. 276,2м., 0,8кв., 1086кц

12.20 Зимско sportski izvještaj. —

Sutrašnji jelovnik i kuhinjski re-

cepti

12.30 Schumann: Karneval (Edison

Bell ploče)

13.00 Objava rasporeda Radiostani-

ce, Kazališta i Kinematografa

13.10 Operetni fragmenti (Edison

Bell ploče)

13.40 Vijesti

16.45 Vijesti

17.00 — Popodnevni koncert ruskoг

zбора i оркестра balalajčnika

19.00 Sokolsko predavanje: Prof.

Milutin Mudrinić: Slovensko sol-

kolstvo

19.15 Sport u subotu i nedelju

19.30 Kulturne i društvene vijesti.

— Propaganda

20.00 Vokalni koncert Dr. Vladis-

lava Kostića (bariton): Jugosla-

venske pjesme

20.30 Koncert na dva klavira

(Prenos iz Studia Gussich-Feller)

Izvođe Dora Gussich-Feller i Ma-

riјan Feller

Novija francuska klavirska glazba

1. Debussy: Cetiri preluda: Dan-

scuses de Delphes Violes; Les col-

lines d'Anacapri; Minstrels (Ma-

riјan Feller) ★ 2. Ravel: a) Pre-

lude; b) Jeux d'eau (Dora Gus-

sich-Feller) ★ 3. a) Ropartz: Pie-

cemen si mineur; b) Florent

Schmitt: Rapsodie française; c)

Saint-Saens: Sherzo (Dora Gus-

sich-Feller i M. Feller)

21.30 Pjesme iz Povardarja pjeva

Vasilije Hadži-Manović

22.00 Objava rasporeda, vijesti i

meteorološki izvještaj

22.15 Plesna glazba jazz-оркестра

Sever iz Grill Rooma

Svakog punog sata vremenski znak

Geofizičkog zavoda

WONTRASTVO

Beč (Wien) 506,8m 120kw 592kc

12.00 Igre iz alpskih krajeva (gr.

ploče) ★ 12.30 Zabavna muzika

(gr. ploče) ★ 13.30 Čuveni umet-

nici (gr. ploče) ★ 16.45 Kako se

pravi reklama za dolazak stranaca ★

17.10 Koncert solista (Schumann,

Sonate za violinu i kлавир a-mol op.

105; Brahms: Tri pesme; Wolf:

Tri pesme; R. Strauss: Noć; Posve-

ta) ★ 17.50 Izveštaj za strance i

putnike ★ 19.05 Koncert radio ор-

кестра. Laka muzika ★ 21.00 Fr.

K. Ginzkey: Iz mog mornarskog ži-

vota ★ 21.45 Uskršnja muzika. Simf.

оркестар, hor dečака i solisti (J.

Lechthaler: 30 psalm op. 10; Spring-

er: Veće na Golgoti; Lechthaler:

Stabat mater op. 15; V. Goller: Te

Deum op. 24) ★ 22.45 Muzika za

игру (gr. ploče).

Berlin 356,7m 100kw 841kc

6.35 Koncert ★ 7.00 Vesti ★ 8.15

Gramo ploče ★ 11.30 Hamburg ★

13.00 Gramo ploče I, Mandoline II.

Iz opere „Holandјanin lutalica“ od

Wagnera ★ 14.15 Vreme. Vesti ★

15.35 Haydn: Violinska sonata g-

dur ★ 16.00 Mali radio оркестар

(Ailbout, Adam, J. Strauss, Grieg i

dr.) ★ 17.30 Vokalni koncert i ko-

zerija ★ 19.00 Frankfurt ★ 20.00

Vesti ★ 20.10 Bajka za radio „Stu-

bovi društva“ ★ 20.30 Radio оркестар

(J. Brahms: Koncert za kлавир i

оркестар Nr. 1 d-mol op. 15; Sim-

fonija Nr. 1 c-mol op. 68) ★

22.00 Vreme. Vesti. Sport ★ 23.00

—24.00 Hamburg

Beromünster 539,6m 60kw 556kc

19.35 Serenada, menueti, Nocturni

(gr. ploče) ★ 20.30 Radio оркестар

★ 21.00 Vreme. Vesti ★ 21.10 Sa-

reni program

Bolzano 559,7m 1kw 536kc

17.00 Raznorodna muzika ★ 20.00

Koncert operске музике (Puccini,

Petak 23. marta

Pick-Mangiagalli, Offenbach i dr.
Posle koncerta: Gramo ploče ★ 22.30
Radio novine

Bratislava 298,8m 13kw 1004kc
12.35 Morav. Ostrava ★ 13.45 Vesti
★ 16.00 Brno ★ 16.50 Antička
država i političko vaspitanje moder-
nog čoveka ★ 17.05 Prag ★ 18.05
Sport ★ 18.15—19.00 Čas za Ma-
djare ★ 20.30 Prag ★ 22.15 Vesti

Breslau 315,8m 60kw 950kc
6.35 Leipzig ★ 7.10 Leipzig ★
11.50 Koncert šleske filharmonije
(Brahms: Svečana akademska uverti-
ra; Grieg: Simfonijske igre; Wag-
ner: Fantazija iz opere „Rajnsko zla-
to“; Borodin: Stepa. skice iz central-
ne azijske; Schmidt: Karnevalska mu-
zika iz opere „Notre Dame“; Kauf-
mann: Intermezzo 1933; Sibelius:
Finska) ★ 15.30 Josef Ponten čita iz
svoje nove knjige: „U zemlji gde
teče Volga“ ★ 16.00 Radio orkestar
(I Iz popularnih opera II. Manje
kompozicije) ★ 18.20 Narodne pes-
me. Horski koncert ★ 19.00 Frank-
furt ★ 20.10 Orkestar i solisti (Na
programu: Weber, Volkmann, Schu-
mann, Spohr) ★ 21.10 „Ditrich
Eckhart“ Radio igra od Fr. Dehmla
★ 23.00—0.30 Gramo koncert

Brno 325,4m 32kw 922kc
12.35 Morav. Ostrava ★ 16.00 Ra-
dio orkestar. (Kalivoda: Uvertira
op. 38; Jeniček: Svite za gudače;
Vifašek; Menucci; Straka: Romansa
bez reči; Goldbach: Moravske igre
★ 17.05 Jugoslovenska muzika. Za-
grebački kvartet. (Zajc: Kvartet;
Lhotka: Andante i scherzo; Konjo-
vić: Rapsodija; Magdalenić: Slepac;
Cipra: Jugoslovenska igra) ★ 18.25
Čas za Nemce ★ 19.00—22.30
Prag.

Bruxelles (Flamanski)
322m 15kw 932kc
19.30 Koncert malog radio orkestra
★ 20.30 Radio žurnal ★ 21.03 Kon-
cert simf. radio orkestra (Gilson:
Marš; Moeremans: Popularne pes-
me) ★ 21.15 Horski koncert ★
22.00 Gramo koncert ★ 22.20 Hor-
ski koncert ★ 22.40 Glazunov:
Konzertni valcer (gr. ploče) ★
23.10 Popularne flamandske pesme
★ 23.25 Gramo koncert

Bruxelles (Francuski)
483m 15kw 620kc
19.15 Gramo ploče ★ 19.40 Popu-
larna muzika ★ 20.30 Radio žurnal
★ 21.00 Iz vojničkog života ★
22.15 Koncert simf. radio orkestra
★ 23.00 Radio žurnal ★ 23.10
Gramo ploče ★ 23.25 Gramo kon-
cert

Bucuresti 364,5m 12kw 823kc
12.00 Berza. Gramo ploče ★ 13.20
Laka muzika (gr. ploče) ★ 17.00
Radio orkestar (Mozart: Idomeneo,
uvertira; Massenet: Balet iz opere

„Sid“; J. Strauss: Valcer; Ambrosio:
Scherzino; Thomas: Mignon, fanta-
zija) ★ 18.20 Radio orkestar (Glin-
ka, Lehar, Dvoržak) ★ 19.00 Pre-
davanje ★ 19.20 Gramo ploče ★
20.00 Simfonijski koncert filhar-
monije Dirigent: G. Georgesco ★
21.45 Radio žurnal

Budapest I 549,5m 120kw 546kc
6.45 Gimnastika ★ 7.00 Ploče ★
9.45 Vesti ★ 10.00 1) Aktualiteti 2)
Razna saopštenja. U međuvremenu:
Gramo ploče ★ 12.05 Salonska ka-
pela Weidinger (Jacobi: Devojački
vašar; Demersmann: Španska svita;
Krüger: Arapska igra; Micheli: Na-
pulska serenada; Waldteufel: Valcer
Siede: Mačkica; Jaray: Valse idill;
Gillet: Manonino pismo) ★ 13.30
Pal Klein svira na klaviru i Jolanta
Kötsky na čelu ★ 14.40 Vesti, berza
★ 15.30 Za djake: „Stare italijanske
igre“ ★ 16.00 Odeon-Parlophon plo-
če ★ 17.00 Predavanje ★ 17.30 Ci-
ganska kapela L. Kissa. U odmoru
Sport ★ 18.50 „Vesele istorije o mu-
zičarima“. Predavanje s gramo-ploča-
ma ★ 19.30 Prenos iz državne opere
Posle prenosa opere ciganska muzika

Daventry 1500m 25kw 200kc
19.30 Osnovi muzike. Gudački kvar-
teti od Beethovena ★ 20.30 Britanske
kolonije. Predavanje ★ 21.00 Koncert
na gitarama ★ 21.20 Vokalni koncert
14 engleskih pesama sa muzikom W.
Davies ★ 22.00 Vesti ★ 22.20 Pre-
davanje: Ispitivanje nepoznatog ★
22.35 Radio orkestar (Mendelssohn:
San letnje noći, uvertira; Weber: Ca-
robni strelac; H. Hales: Balada; Pur-
cell: Dve pesme; Čajkovski: Talijan-
ski kapričio) ★ 23.50 Muzika za igru

Deutschlandsender
1571m 60kw 191kc
6.35 Hamburg ★ 12.10 Gramo-plo-
če ★ 14.00 Iz opereta (gr. ploče)
★ 16.00 München ★ 18.00 Mozart:
Kvartet za flautu, violinu, violu i
čelo; Jos. Haydn: Klavirski trio) ★
19.00 Frankfurt ★ 20.15 Iz opera.
Radio-orkestar ★ 22.00 Vreme, dne-
vne i sportske vesti ★ 23.00—0.30
Heilsberg

Frankfurt 251m 17kw 1195kc
7.10 Gramo koncert ★ 12.00 Gramo
ploče ★ 13.35 Stuttgart ★ 16.00
Radio orkestar i Klara Ebers, sop-
ran (Suppé: Uvertira iz „Pesnik i
seljak“; Millöcker: Marš; Pesme iz o-
pereta; Joñ. Strauss' Valcer; Suppé:
Marš; Pesme iz opereta; Millöcker:
Valcer; Lincke: Uvertira; Pesme iz o-
pereta; Künneke: Foxtrot; Lincke:
Marš) ★ 18.00 Čas za mladež ★
19.00 Nacionalni čas. Glas granice.
Zemlja kraj Sarske oblasti ★ 20.10
„Crni Domino“ komična opera od
Aubera ★ 21.40 Priče iz Pfalca ★
★ 23.00 Predavanje ★ 24.00—1.00

Hamburg 331,9m 100kw 904kc
6.35 Koncert ★ 11.00 Nove gramo
ploče ★ 11.30 Koncert ★ 13.20 Mu-
zički čas ★ 14.30 Gramo ploče ★
16.00 München ★ 18.00 Muzika J.

Lannera (gr. ploče) ★ 18.25 Stare
nemačke narodne pesme ★ 19.00
Frankfurt ★ 20.10 Radio slike od H.
Reussa ★ 21.00 Nemačka muzika.
Orkestarski koncert ★ 22.00 Vesti ★
22.20 Muzička mediu igra ★ 23.00
Muzika za igru

Heilsberg 291m 60kw 1031kc
6.35 Koncert iz Kiela ★ 9.00 Fran-
cuske narodne pesme ★ 10.40 Vesti
★ 11.30 Hamburg ★ 13.05 Gramo
koncert (Königsberg) ★ 13.05 Gra-
mo koncert W. Kollo i P. Lincke
(Danzig) ★ 13.20 Vesti ★ 15.15
Čas za decu ★ 16.00 Radio orkestar
17.00 Čas knjige ★ 18.25 Ideje o
novoj državi ★ 19.00 Frankfurt ★
20.10 „Veliki kalednar“ oratorij za
sopran, bariton, mešoviti i dečiji hor,
orkestar i orgulju op. 43 od H. Reu-
tlera Dirigent: S. Seidler ★ 22.20
Vreme. Vesti. Sport ★ 23.00—0.30
Radio orkestar I. Iz egzotičnih zema-
lja; II. Zabavna muzika

Hilversum 1875m 7kw 160kc
20.55 Koncert na orgulji ★ 21.10
Vokalni i instrumentalni koncert ★
23.25 Gramo ploče ★ 23.40—0.40
Gramo ploče

Huizen 301,5m 20kw 995kc
20.25 Stara muzika ★ 21.25 Radio
orkestar ★ 22.25 Vokalni koncert ★
22.40 Radio orkestar ★ 23.15—0.40
Muzika za igru

Kalundborg 1261m 7,5kw 238kc
20.30—22.00 Radio kabare ★ 22.15
Koncert hora i soliste. I. Narodne
pesme i madrigali. II. Cimbalo solo
★ 23.00 Koncert na klaviru (gra-
mo-ploče) ★ 23.15 Muzika za igru

Leipzig 382,2m 120kw 785kc
6.30 Gramo ploče ★ 7.10 Koncert iz
Drezde ★ 10.10 „Slavuj“ bajka od
Andersena ★ 11.00 Reklama. Gramo
ploče ★ 12.00 Breslava ★ 13.30 Kon-
cert kvarteta ★ 14.00 Vesti ★ 14.25
„Proleće“ Lirika ★ 14.55 M. Reger:
Svita u starom stilu za violinu i kla-
vir ★ 16.00 Koncert simf. orkestra
(Schubert, Suppé, Lanner, J. Strauss)
★ 17.50 Koncert kvarteta ★ 18.20
Horski koncert ★ 18.45 Privreda ★
19.00 Frankfurt ★ 20.10 Narodne
pesme i igre iz Saksonske, Tiringije
i Češke ★ 21.15 Radio slike iz celog
sveta. „Engleska“ ★ 22.00 Vesti.
Sport ★ 22.20 Program po želji slu-
šalaca. Zatim koncert duvačkog Ge-
wandhaus-kvinteta (R. Dost: Duvački
kvintet op. 81; H. Erdten: Male vari-
jacije na jednu prolećnu pesmu op.
27) ★ 23.00—24.00 Koncert posvećen
muzici R. Straussa

London Reg. 342,1m 50kw 877kc
20.55 I čin iz opere „Seviljski ber-
berin“ od Rossini-a ★ 21.40 Lektira
22.00 Koncert savremenih američkih
kompozitora (H. Cowell, Thomson,
Varese, Weiss) ★ 23.15 Vesti ★ 23.30
—1.00 Muzika za igru

Luxembourg 1304m 150kw 230kc
8.45 Gramo koncert ★ 9.00 Vesti

13.00 Radio orkestar ★ 13.30 Vesti
14.00 Berza ★ 14.20 Gramo koncert ★ 14.30 Berza ★ 14.35 Gramo koncert ★ 16.45 Produktna berza ★ 20.00 Holandsko veče. Gramo koncert ★ 20.10 Radio kabare Tuschinski ★ 20.40 Radio orkestar (Rossini: Viljem Tel, uvertira; Dvorzak: Poetske svite; Stolz: Servus) ★ 21.15 Vesti ★ 21.45 Berza ★ 21.50 Koncert radio orkestra uz sudelovanje pevačice M. T. Grosfils de Cuyper (Schubert: Rosamunda uvertira; Mozart: Figarova svadba; Mozart: Koncert; Dowell: Igra veštica; Beethoven: Ja te volim; Franck: Procesijska; Decq: Ave Maria; St-Saens: Vojni marš) ★ 22.50 Gramo koncert ★ 23.25 Muzika za igru

Midland Reg. 391,1m 25kw 767kc
20.20 Laka muzika midlandskih kompozitora ★ 20.55 London ★ 22.00 London ★ 23.15 Vesti ★ 23.45 London

Milano 368,6m 50kw 814kc
11.15 Kvintet Ambrosiano ★ 12.30 Gramo ploče ★ 12.45 Radio novine ★ 13.00 Raznorodna muzika ★ 13.30 Gramo ploče i berza ★ 14.15 Berza ★ 16.00 Prenos iz Rima ★ 19.00 Vesti na stranom jeziku ★ 19.30 Gramo ploče ★ 19.45 Vesti — Radio novine — Vreme — Gramo ploče ★ 21.00 Simfonijski koncert U pauzi: Predavanje ★ 23.00 Radio novine

Mor. Ostrava
259,1m 11kw 1158kc
12.35 Radio orkestar (Auber, Urbach Dvorzak, Leopold) ★ 19.00—22.30 Prag

Monte Ceneri
257m 15kw 1167kc
20.00 Brillantna muzika (Verdi, Mascagni, Puccini i dr.) ★ 20.40 „Jedan dan mira” Komedija A. Fratini-a ★ 21.00 Veseli prenos

München 405,4m 100kw 740kc
6.45 Gramo koncert ★ 7.25 Gramo koncert ★ 10.15 Engleska konverzacija ★ 12.00 Simfonijski koncert (Beethoven, Grieg, D'Albert, Joh. Strauss Berloiz) ★ 13.35 Gramo koncert ★ 16.00 Zabavna muzika (Schubert, Supé, Lanner, Jch. Strauss) ★ 17.50 „Pan u proleće” Melodrama od K. Hellmessen ★ 18.10 „Faustovski čovek kao vodja” Predavanje ★ 18.30 Koncert na cimbalu (Motete i pesme iz 16. veka) ★ 19.00 Frankfurt ★ 20.10 Simfonijski koncert radio orkestra i solisti (Thomassin: Muzika za gudačke instrumente; Franek: Simfonijske varijacije za klavir i orkestar; Blessinger: Kantata za sopran tenor, bariton, hor i orkestar) ★ 23.00—24.00 Hamburg

Oslo 1186m 60kw 253kc
20.00 „Ptičar” opereta od Zeller-a ★ 22.00 Aktualiteti ★ 22.20 Šareni program

Palermo 531m 3kw 565kc
17.30 Čas za decu ★ 20.00 Vesti — Radio novine ★ 20.20 Gramo ploče ★ 20.45 Koncertao veče U pauzi: Predavanje ★ 22.00 Varietske pesme ★ 23.00 Radio novine

Paris-Radio 1724m 75kw 174kc
13.00 Orkestarski koncert (Haydn, Schubert, Wagner, Lalo i dr.) ★ 16.45 Kursevi na pariskoj berzi ★ 17.30 Kurs engleskog ★ 19.20 Izveštaj iz poljoprivrede — Predavanje — Kursevi na pariskoj berzi — Rezultati sa trka ★ 19.45 Pravno predavanje ★ 20.00 Predavanje J. Thomas-a „Hotel od Rambouillet-a” ★ 20.30 Praktičan život ★ 21.00 Čas iz književnosti ★ 21.30 Pregled večernje štampe ★ 21.45 „Lučija od Lamer-mora” opera od Donizetti-a ★ 22.30 Vesti

Prag I (Prah)
470,2m 120kw 638kc

6.15 Gimnastika. Muzika i pevanje ★ 10.05 Vesti ★ 10.15 Gramo ploče ★ 11.05 Muzički čas za djake ★ 12.10 Gramo ploče ★ 12.25 Pregled štampe ★ 12.35 Morav. Ostrava ★ 13.35 Industrija. Trgovina. Zanati ★ 15.55 Berza ★ 16.00 Brno ★ 16.50 Češka konverzacija ★ 17.05 Kvartet Ondriček (Albrecht: Kvartet op. 19; Beethoven: Kvartet es-dur op. 74) ★ 19.25—19.00 Za Nemce ★ 19.20 Koncert vojne muzike ★ 20.15 Govor ministra prosvete J. Kremara ★ 20.30—22.00 „Wallenstein” Radio slika (1. Smetana: Valenštajnov logor, simf. poema; 2. Schiller: Sveštenikov govor; 3. Odlomci iz knjige prof. Pekar-a o Valenštajnu; 4. Schiller: II čin, slika VI o Pikolominiu; 5. Odlomci iz romana od Durych-a „Valenštajn” 6. Schiller: Monolog Valenštajnov, II čin, 3 scena iz „Valenštajnova smrt”; 7. Ličnost Valenštajnova u češkoj poeziji) ★ 22.00 Vesti. Sport ★ 22.15 Vesti na ruskom

Prag II (Prah)
14.45 Vokalni koncert ★ 15.10—15.05 Za Nemce ★ 19.10 Vesti ★ 19.20 Gramo ploče

Poste-Parisien
312,8m 60kw 959kc

8.10 Gramo ploče ★ 13.05 Gramo koncert ★ 13.30 Nove ploče Columbia ★ 14.10 Gramo ploče ★ 14.30 Nove ploče Gramophone ★ 19.45 Berza ★ 20.10 Radio Žurnal ★ 20.50 Gramo ploče ★ 21.10 Koncert ★ 21.55 Koncert simf. radio orkestra (Schubert: Alfons i Estrela, Uvertira; Schubert: Balet iz opere „Rosamunde”; Mendelssohn: Talijanska simfonia) ★ 23.10 Vesti

Poznanj 345,6m 1,8kw 868kc
19.25—22.40 Varšava, Krakov ★ 22.40—23.00 Muzika za igru (gramo-ploče) ★ 23.05—23.30 Gramo-ploče

Petak 23 marta

Rim (Roma) 420,8m 50kw 713kc
12.30 Gramo ploče ★ 13.00 Instrumentalni koncert ★ 13.30 Vesti. Radio novine. Berza ★ 16.00 Koncert violinistkinje M. Raimondi i pianistkinje A. Urani-e ★ 18.20 Izveštaj Medjunarodnog zavoda za poljoprivredu (francuski, španski, nemački) ★ 18.45 Vesti. Sportske vesti ★ 19.00 Vesti na stranom jeziku ★ 19.30 Gramo ploče ★ 19.50 Radio novine ★ 20.00 Vesti. Gramo ploče ★ 20.45 Muzičko predavanje R. De Rensis-a ★ 21.00 Simfonijski koncert U pauzi: Predavanje ★ 23.00 Radio novine.

Riga 238,5m 15kw 1258kc
19.05 Muzika M. Musorgskog Radio orkestar ★ 20.25 Koncert solista ★ 21.00 Vreme. Vesti ★ 22.30 Laka muzika (gr. ploče)

Strasbourg 349,2m 12kw 859kc
18.00 Raznorodna muzika ★ 19.00 Laka muzika (iz Lila) ★ 20.00 Predavanje (na nemačkom) ★ 20.15 Čas iz dikcije ★ 20.30 Vesti ★ 20.45 Gramo ploče ★ 21.00 Pregled štampe na nemačkom ★ 21.30 Hebrejska muzika (gr. ploče) ★ 21.55 Pregled štampe na francuskom ★ 22.00 Koncert konzervatorijuma (iz Tuluze)

Stuttgart 522,6m 100kw 574kc
7.10 Gramo ploče ★ 10.10 Vesele pesme (gr. ploče) ★ 10.40 Iz talijanskih opera (gr. ploče) ★ 12.00 Frankfurt ★ 13.35 Orkestarski koncert (Winn i Noble, Hall, Mohr, Rust Puccini, Holly, Kauler, Suppé, Hill, Grothe i Baldamus) ★ 15.30 Pesme za bariton od R. Franza i Brahmsa ★ 16.00 Frankfurt ★ 17.45 Vokalni koncert. Balade ★ 19.00 Frankfurt ★ 20.10 Frankfurt ★ 21.40 Frankfurt ★ 23.00 Frankfurt ★ 24.00—1.00 Večernja muzika

Suisse Romande
443,1m 25kw 677kc

19.45 Istorija muzike za klavir. Schubert i Mendelssohn ★ 20.25 Horski koncert ★ 21.20 Vojna muzika ★ 21.50 Vesti ★ 21.55 Sport i turistika ★ 22.15 Prepiska sa radio slušaocima

Warszawa 1414m 120kw 212kc

7.40 Gramo-ploče ★ 11.40 Pregled štampe ★ 12.05 Koncert mandolinista ★ 15.40 Vokalni koncert (Paisiello: Arija iz opere „La serva padrona”; Pieraccini: Dve pesme; Dvorzak: Uspomena jedne majke; Melodijska; Kratzer: Sanjarija; Karlowić: Večernji mir) ★ 16.00 Džaz na dva klavira ★ 16.20 Ženski recitativ „Ces 4” ★ 16.55 Laka muzika (gramo-ploče) ★ 17.20 Kamerna muzika ★ 18.20 Gramo-ploče ★ 19.25 Aktualiteti ★ 19.40 Sport ★ 19.47 Radio žurnal ★ 20.15 Simfonijski koncert varšavske filharmonije ★ 22.40 Muzika za igru ★ 23.05 Muzika za igru

Subota, 24 marta



таласна дуж. 437,3м., 2,8кв., 686кц

ПРЕПОДНЕВНИ ПРОГРАМ

11.00 Објављивање дневног програма

Шарени програм

(грамофонске плоче)

1. Фала: Ла вида бреве ★ 2. а) Верди: Дует из опере „Моћ судбине“; б) Пучини: Дует из опере „Боме“ (Хислор-Гранфорте)

11.20 Званични извештај о водостању

(српски, француски, немачки) и Званични извештај о водостању (српски)

Наставак шареног програма

(грамофонске плоче)

3. а) Гости: Серенада; б) Шапи: Карчелерас (Гали Курчи) ★ 4. а) Крајзлер: Цигански капричо; б) Крајзлер: Мадригал (виолина Крајзлер) ★ 5. а) О. Штраус: Дует из оперете „Чар валцера“; б) Одран: Дует из оперете „Мис Хелдет“ ★ 6. а) Розас: На таласима, валцер; б) Ивановичи: Дунавски вали, валцер

11.59 Тачно време

12.00 Звона са Саборне Цркве

12.05 Подневни концерт

Радио Оркестра

1) Керубини: Медеа, увертира ★ 2) Лехар: Царевих, оперетска фанта. ★ 3) Слобода: Први сплет народних мелодија ★ 4) Урбан: Бурђевка, срп. игра

12.45 Београдски курсеви и Рекламе

13.00 Наставак концерта

Радио Оркестра

5) Доплер: Илка, увертира ★ 6) Кетелбей: У кинеској башти ★ 7) Петровић: Српско потпури бр. 1 ★ 8) Линке: Казанова, валцер ★ 9) Седлачек: Кад певаш сећаш се мене, потпури

13.40 Новинарски извештаји А. А.

Тачно време

до 13.55

ПОПОДНЕВНИ ПРОГРАМ

16.00 Жеље наших слушалаца

(грамофонске плоче)

1. Росини: Сврака крадљивица, увертира ★ 2. Боито: Пролог и финале из опере „Мефистофеле“ ★ 3. а) Чајковски: Тужна песма; б) Шуберт-Крајзлер: Музички тренутак ★ 4. Бизе: Хор из опере „Кармен“

16.30 Вокални концерт где Љубице Тот

1. Шуберт: а) Боравак; б) Љубомора и понос; в) Смрт и девојка ★ 2. Бизе: Арија из опере „Кармен“ ★ 3. Вагнер: Арија из опере „Танхајзер“ ★ 4. Шуберт: На моме срцу ★ 5. Шуман: Не могу веровати

17.00 Свирка тамбурашког оркестра г. Александра Араничког

1) Тумбас: Безимени марш ★

2) Тумбас: Потпури југословенских песама ★ 3) Мелички: Потпури југословенских песама 5) Химелрајх: Потпури југословенских песама ★ 6) Аранички: Потпури српских песама

до 18.00

ВЕЧЕРЊИ ПРОГРАМ

18.55 Тачно време

Објављивање вечерњег програма и програма за следећи дан

19.00 Старе београдске кафане, козерија г. Светислава Шумаревића

19.30 Клавирски концерт г. проф. Петра Думичића

Григ: Соната оп. 7 е-мол

а) Алегро модерато; б) Анданте молто; в) Ала менуето; г) Финале — молто алегро

20.10 Рекламе

20.20 Шарено вече (суделују: гђа Ева Микулић, Љубица Миљивојевић, г.г. Жарко Цвејић и Добривоје Јоцић, певаће; г. Микеладзе, труба; г. Срејовић, флаута; Радио оркестар)

1. Ј. Штраус: Циганин барон, увертира (Радио Оркестар) ★ 2.

а) Тешко је љубити тајно; б) Ситна киша (гђа Миљивојевић)

★ 3. Пркос, коло (Станковић) (Радио Оркестар) ★ 4. а) Дириг: На стражи; б) Абт: Побожност у шуми (труба) ★ 5. а) Чај, горо, чај; б) Мошћанице, вода племенита (г. Јоцић) ★ 6. Ми-

мино коло (Радио оркестар) ★ 7. а) Селмовић: „Љубиш ли ме“ и „Две кризантеме“; б) Вил-Мајсел: Марија Луиза (гђа Микулић)

8. Валдтајфел: Еспања, валцер (Радио Оркестар) ★ 9. а) Зурле пиште; б) Крај Вардара (гђа Миљивојевић) ★ 10. Офицерско коло (Станковић) (Радио Оркестар) ★ 11. а) Бем: Успомена на Алпе оп. 31; б) Ректенвалд: Јутарњи поздрав славуја (г. Срејовић) ★ 12. а) Нису јади кад умире мајка; б) Играла се врани коњи (г. Јоцић) ★ 13. Мангунско коло — 1. (Радио оркестар) ★ 14. а) Шебек: Миниатурни менует; б) Ј. Штраус: Перпетуум мобиле (Радио Оркестар) ★ 15. а) Гуно: Рондо Мефистофела из опере „Фауст“; б) Мусоргски: Бува; (г. Цвејић) ★ 16. Леонкавало: Свемоћ љубави (труба и оркестар) ★ 17. а) Мирјано (Мокрањец); б) Сеци моме русе косе (гђа Миљивојевић) ★ 18. Мачванка нова, коло, (Радио оркестар) ★ 19. Делиб: Прелудијум и мазурка из балета „Копелија“ (Радио-Оркестар) ★ 20. а) Бинички: Арија из опере „На Уранку“; б) Бинички: Гривна; в) Бинички: По пољу је киша пала; (г. Цвејић) ★ 21. Поп-Верди: Валцер из опере „Травиата“ (г. Срејовић) ★ 22. а) Радо кћери, Радо; б) Друмом идем, за друм питам (г. Јоцић) ★ 23. Панчевачко ко-

ло (Радио оркестар) ★ 24. Абрахам: 3 арије из оперете „Плес у Савоју: а) Увек љубав; б) Танголита; в) Мистер Браун (Гђа Микулић) ★ 25. а) Елгар: Љубавни поздрав; б) Транслатер: Кроз циљ, галоп (Радио оркестар) у једном одмору око

22.00 Тачно време

Новинарски извештаји А.А.

око 22.45 Музика за игру

(грамофонске плоче)

до 23.30

(Ферстер клавир из муз. куће

„Хармонија“)



таласна дуж. 569,3м., 2,8кв., 527кц

12.15 Venčki šlagerjev na plošč.

12.45 Poročila

13.00 Čas, reproduc. ruski pesmi

18.00 Češka moderna plesna glasba (plošče)

Stanje cest

18.30 Interview z reporterjem

19.00 Ljudski nauk o dobrem in zlu (dr. Veber)

19.30 Zunanji politični pregled (dr. Jug)

20.00 Radio orkester: Lahka glasba:

Ban v dunajskem gozdu (Kreutzberger) ★ Akeley (Ganglberger)

★ Gabriolet euchtante (Acher-

mans) ★ Rokoko-gavotte (Trans-

lateur) ★ Preko cilja (Transla-

teur) ★ 5 ur na čaju pri lutkah (Rosen)

20.45 Saxofon solo, izvaja Miloš

Ziherl:

Valse Yvonne (Wiedoef) ★ Iw-

light (Forrest) ★ Valse Mazanetta (Wiedoef) ★ Saxo-Fiends (Smith) ★ Something special (Shepherd) ★ Valse Vamte (Wiedoef) ★ Zullaby of the Leaves (Young-Petkere)

21.15 Resne speve poje Joža Likovič: Molitev in spev Iefteja iz Ieftejeve prisrge (Sattner) ★ O polnoči (Mahler) ★ O moj Bog (Mendelssohn) ★ Boj je končan (Mendelssohn) ★ Spokorna pesem (Beethoven) ★ Hvalnica (Schubert)

21.45 Čas, poročila

22.05 Klavir i harmonij, izvaja gđ. Gnjezda in g. Kaškarov

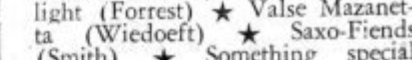

таласна дуж. 276,2м., 0,8кв., 1086кц

12.20 Zimsko sportski izvještaj. — Sutrašnji jelovnik i kuhinjski recepti

12.30 Jugoslavenska narodna glazba (Polydor-Brunswick ploče)

13.00 Objava rasporeda Radiostanice, Kazališta i Kinematografa

13.10 Schubert: Klavirski tria B-dur (Polydor-Brunswick ploče)

13.40 Vijesti

16.45 Vijesti

17.00 Popodnevni koncert tria Šimček-Sever-Kern

- 19.30 O našim najvažnijim domaćim industrijama
 19.45 Kulturne i društvene vijesti. — Propaganda
 20.15 Koncertat radioorkestra uz sudjelovanje Iraide Komarevske
 21.15 Koncertat radioorkestra: Laka glazba
 21.45 Plesna glazba jazz-orkestra The Rhythm-Boys
 22.00 Objava rasporeda, vijesti i meteorološki izvještaj
 22.15 Plesna glazba jazz-orkestra The Rhythm-Boys
 Svakog punog sata vremenski znak Geofizičkog zavoda

MONTRASTVO

- Beč (Wien) 506,8m 120kw 592kc**
 11.30 Gramo koncert ★ 12.00 Čuveni umetnici (gr. ploče) ★ 13.30 Muzika iz Štajerske (gr. ploče) ★ 15.45 Čas talijanskog ★ 16.15 Dve kineske priče ★ 16.40 Horski koncert (M. Reger, Engelsberg, Kremserč Lafite, Hegar i dr.) ★ 17.15 Talijanske kolonizacije u Libiji ★ 17.40 Radio orkestar i vokalni duet. Laka muzika ★ 19.55 Futbol Austrija-Svaicarska ★ 20.05 Jos. Rinaldini: Lanval simfonijska uvertira ★ 20.25 „Lanval” drama od E. Stucken-a ★ 21.45 Orkestarski koncert (Goldmark: U proleće, uvertira; Malata; Valcer; Čajkovski: Svita iz baleta „Trnova Ružica”) ★ 22.35 Orkestar P. Whiteman (gr. ploče).

- Berlin 356,7m 100kw 841kc**
 6.35 Koncert ★ 7.00 Vesti ★ 10.30 Gramo ploče ★ 11.30 Heilsberg ★ 13.00 Igra i pesma (gr. ploče) ★ 14.15 Vreme, Vesti ★ 14.35 Muzika od J. Sibeliusa (gr. ploče) ★ 16.00 Koncert (Duvачki orkestar, citre i mandoline) ★ 19.00 Stare rajnske šaljive priče sa muzikom od Kneipa ★ 20.00 Vesti ★ 20.10 Šareni program U pauzi: Vreme, Vesti, Sport

- Beromünster 539,6m 60kw 556kc**
 19.50 Iz života kompozitora. Koncert kod kneza Esterhazy-a ★ 20.30 Predavanje: Današnji oblici države u njihovom istorijskom razvoju ★ 21.00 Vesti ★ 21.10 „To sam bio ja” Opera u 1 činu od L. Blecha ★ 22.00 Muzika za igru

- Bratislava 298,8m 13kw 1004kc**
 11.05 Brno ★ 12.35 Radio orkestar. (Massenet, Solar, Košťál i dr.) ★ 13.45 Vesti ★ 16.00 Morav. Ostrava ★ 16.50 Pozorište sa lutkama ★ 18.15—19.00 Čas za Madjare ★ 19.35 Brno ★ 21.00 Laka muzika ★ 21.30 Džaz-pevači ★ 22.30—23.30 Prag

- Breslau 315,8m 60kw 950kc**
 6.30 Leipzig ★ 7.10 Leipzig ★ 12.00 Leipzig ★ 13.40 Iz ton filмова i operete (gr. ploče) ★ 15.20 Radio tehnika ★ 15.30 „Nacional-socialismus buni svet” Predavanje ★ 16.00 Koncert simf. orkestra (Au-

ber: Uvertira iz opere „Zidar i kovac”; Donizetti: Fantazija iz opere „Lukrecija Borgia”; Grieg: Lirska svita; Grosse: Menuet; Järnefelt: Uspavanka; Joh. Strauss: Valcer; J. Strauss: Marš; Conradi: „Berlin kad se smeje i plače”; Millöcker: Potpuri iz operete: „Jadni Jonatan”; Zeller: Valcer; Komzak: Šetnja po Beču) ★ 19.00 Köln ★ 20.10 „Zašto volim Breslavu!” Zabavni muzički program ★ 23.00—1.00 Muzika za igru

- Brno 325,4m 32kw 922kc**
 11.05 Radio orkestar. (Nicolai, Smetana, Leopold, Fall) ★ 12.35 Bratislava ★ 16.00 Morav. Ostrava ★ 17.20 Ruske romanse. (Rubinstein, Čajkovsku, Podgorecky i dr. ★ 17.50 Za Nemce. Seoska muzika iz Pohorelice ★ 18.25 Literarni pregled ★ 18.45 Morzova azbuka ★ 19.37 Šareni program ★ 21.00 Morav. Ostrava ★ 22.00—23.30 Prag.

- Bruxelles (Flamanski) 322m 15kw 932kc**
 19.30 Mali radio orkestar ★ 20.30 Radio žurnal ★ 21.00 „Otel” opera od Verdija. U pauzi: radio žurnal i gramo ploče. Posle opere: Muzika za igru do 1.00

- Bucuresti 364,5m 12kw 823kc**
 12.00 Berza. Gramo ploče ★ 13.20 Laka muzika (gr. ploče) ★ 17.00 Orkestarski koncert ★ 18.20 Nastavak koncerta ★ 19.00 Predavanje ★ 19.20 Gramo ploče ★ 20.00 Radio orkestar (Mozart, Verdi, Schumann, Lehar) ★ 21.45 Radio žurnal

- Budapest I 549,5m 120kw 546kc**
 6.45 Gimnastika ★ 7.00 Ploče ★ 9.45 Vesti ★ 10.00 1) Povodom 500-god. od rođenja Matije Bela 2) 10 minuta iz higijene. U međuvremenu Ploče ★ 12.05 Ciganska kapela Istvana Berkia ★ 13.30 HMV gramo ploče ★ 14.40 Vesti, berza ★ 16.00 Čas djake ★ 17.00 Salonska kapela I. Bertha (Orszagh: Impromptu; Huszka: Ljubav vile; Perenyi: Uspavanka; Horvath: Les Saracenes; Drigo: Arlekinova serenada; Kalman Grofica Marica; Sattler: Pesma i slowfox; Lehar: Svet je lep) ★ 18.15 Odgovori radia ★ 18.50 Arpad Lakatoš svira na saxofonu ★ 19.20 Radio rébus s raznim nagradama ★ 20.00 Ciganska kapela Braće Tolla ★ 21.00 Dva jednočina. 1) „Petar i Pavle” od Franje Herczega 2) „Božična pesma” od Jenőa Heltai ★ 22.00 Vesti ★ 22.20 Jazz Heinemann iz hotela Royal ★ 23.20 Jazz Mandić iz kafane Patria. Peva Gyula Szanto

- Daventry 1500m 25kw 200kc**
 19.45 Predavanje o W. Morrisu ★ 20.30 Gde ćemo večeras ★ 21.00 Muzik-hol ★ 22.00 Vesti ★ 22.20 Predavanje: Sedam teških dana ★ 22.40 Koncert hora „Orfeus” iz Glazgova ★ 23.10 Iz dela W. Morrisa ★ 23.35—1.00 Muzika za igru

Subota, 24 mara

Deutschlandsender

- 1571m 60kw 191kc
 6.35 Heilsberg ★ 11.30 Čas knjige ★ 11.45 Klavirski koncert ★ 14.00 Gramo-koncert ★ 15.15 Čas za decu ★ 15.45 Poljoprivredni pregled ★ 16.00 Leipzig ★ 18.00 Zabavna muzika ★ 19.00 Köln ★ 20.10 Leipzig ★ 22.00 Vreme, dnevne i sportske vesti ★ 23.00—0.30 Leipzig

- Frankfurt 251m 17kw 1195kc**
 7.10 Gramo koncert ★ 10.10 „Slavuj” od Ch. Andersena (za djake) ★ 12.00 Stuttgart ★ 13.35 Gramo koncert ★ 14.30 Gramo koncerta ★ 15.10 Stuttgart ★ 16.00 Berlin ★ 18.00 Glas granice ★ 18.35 Improvizacije ★ 19.00 Köln ★ 20.15 Stuttgart ★ 23.00 Muzika za igru. Peva Hedi Beloro, sopran ★ 24.00—2.00 Gramo koncert

- Hamburg 331,9m 100kw 904kc**
 6.35 Heilsberg ★ 11.30 Heilsberg ★ 13.20 Muzički čas ★ 14.30 Vesele žene vindzorske (gr. ploče) ★ 16.00 Veseli koncert kamernog orkestra i s lista ★ 17.30 Čas posvećen M. Grube-a ★ 18.00 Gramo koncert ★ 19.00 Stare rajnske šaljive priče sa muzikom od Kneipa ★ 20.00 Vesti ★ 20.10 „Nadzornik rudnika” opereta u 3 čina od Zellera ★ 22.20 Muzička medju igra ★ 23.00 Leipzig ★ 24.00 Muzika za igru

- Heilsberg 291m 60kw 1031kc**
 6.35 Koncert ★ 9.05 Pesme i poezija iz istočne Pruske ★ 11.30 Radio orkestar ★ 13.05 Gramo koncert (Königsberg) ★ 13.05 Gramo ploče Muzika za igru (Danzig) ★ 13.20 Vesti ★ 16.00 Radio orkestar I. Romantična muzika II. Zabavna muzika (Königsberg) ★ 16.00 Vojna muzika (Danzig) ★ 18.25 Koncert na orgulji (Bachs, Nardini) ★ 18.50 Stare rajnske šaljive priče sa muzikom od Kneipa ★ 20.00 Vesti ★ 20.10 Drugarsko veče ★ 21.10 Breslava ★ 22.00 Vreme, Vesti, Sport ★ 22.30—0.30 Berlin

- Leipzig 382,2m 120kw 785kc**
 6.30 Gramo ploče ★ 7.10 Koncert iz Breslave ★ 11.00 Reklame. Gramo ploče ★ 12.00 Koncert filharmonije iz Drezde ★ 13.30 Muzika za igru (gr. ploče) ★ 14.15 Izgradnja duhovnog carstva ★ 14.35 Čas za decu bajke i pesme ★ 15.30 Agrarno politički pregled ★ 16.00 Koncert iz Drezde ★ 17.40 H. Schwarz: O vedrini nemačkog stvaranja ★ 18.00 Djački hor ★ 18.25 Leksikon sadašnjice ★ 19.00 Stare rajnske šaljive priče sa muzikom od Kneipa ★ 20.00 Vesti ★ 20.00—22.00 „Model” opereta u 3 čina od Suppé-a ★ 22.00 Vesti ★ 22.20 Program po želji slušalaca ★ 23.00—1.00 Muzika za igru

- London Reg. 342,1m 50kw 877kc**
 19.30 Fr. Hartley sa svojim kvintetom

Subota, 24 marta

★ 20.30 Medvedov orkestar balalajki ★ 21.00 Radio orkestar i čelista Piggott (Cherubini: Concertna uvertira; Boccherini: Koncert b-mol; Ingelbrecht: Svita; Bloch: Molitva; Guerini: Allegro con brio; Sibelius: Istorijске slike op. 25) ★ 22.15 Vojna muzika ★ 23.15 Vesti ★ 23.30—1.00 Muzika za igru

Luxembourg 1304m 150kw 230kc

8.45 Gramo koncert ★ 9.00 Vesti ★ 13.30 Vesti ★ 13.45 Radio orkestar ★ 14.35 Muzika za igru (gr. ploče) ★ 16.45 Produktna berza ★ ★ 20.00 Francusko veče. Vokalni koncert ★ 20.40 Čas za decu ★ 21.00 Radio orkestar (Casadesus: Cigale et Magali; Chausson: Sarabanda) ★ 21.15 Vesti ★ 21.30 Koncert radio orkestra uz sudelovanje čeliskinje Z. Roussel iz Pariza (St.-Saens: Koncert za čelo i orkestar) ★ 22.00 Ekonomski i socijalni pregled ★ 22.05 Šareni muzički program ★ 23.00 Radio orkestar (Micheli, Debussy, Bizet) ★ 23.35 Gramo koncert ★ 24.00 Muzika za igru (gr. ploče)

Milano 368,6m 50kw 814kc

11.15 Raznorodna muzika (gramo ploče) ★ 12.30 Gramo ploče ★ 12.45 Radio novine ★ 13.00 Trio Chesizanardelli-Cassone ★ 13.30 Gramo ploče i berza ★ 14.15 Berza ★ 16.35 Radio novine ★ 16.45 Čas za decu ★ 17.10 Muzika za igru ★ 19.00 Vesti na stranom jeziku ★ 19.45 Vesti — Radio novine — Vreme — Gramo ploče ★ 20.40 „San Martino“ komična opera u dva čina od A. J. Silvera U pauzi: „Problemi i događaji“, predavanje — Pregled novih knjiga Pošte opere: Radio novine

München 405,4m 100kw 740kc

6.45 Gramo ploče ★ 7.25 Gramo koncert ★ 12.00 Gramo koncert ★ 13.35 Orkestarski koncert (Auber, Massenet, Glinka, Humpedinc, Schütt i Rivelli) ★ 15.15 „Usput“ Dve priče od P. Jerusalema ★ 16.00 Orkestarski koncert ★ 17.50 Domaća muzika ★ 18.10 Čas za mladež ★ 19.00 Köln ★ 20.10 „Gasparone“ opereta u 3 čina od Millöckera ★ 21.30 Radio orkestar (Fucik: Ujak Ted, marš; Ponchielli: Baletska muzika iz „La Gioconda“; Schlögel: Iz Straussovih opereta) ★ 23.00—24.00 Frankfurt

Paris-Radio 1724m 75kw 174kc

13.00 Orkestarski koncert ★ 16.00 Čas za decu ★ 16.45 Kursevi na pariskoj berzi ★ 19.20 Izveštaj iz poljoprivrede — Predavanje — Kursevi na pariskoj berzi — Kursevi na produktnoj berzi — Rezultati sa trka ★ 19.45 Gramo ploče ★ 20.00 Naučno predavanje ★ 20.20 Pregled talijanske štampe ★ 20.30 Praktičan život ★ 21.00 Laka muzika ★ 21.30 Pregled večernje štampe ★ 22.30 Sportski rezultati — Vesti — Hronika D. Bonnaud-a

Prag I (Praha)

470,2m 120kw 638kc

6.15 Gimnastika. Muzika i pevanje 10.05 Vesti ★ 11.00 Brno ★ 12.10 Gramo ploče ★ 12.25 Pregled štampe ★ 12.35 Bratislava ★ 16.00 Morav. Ostrava ★ 16.50 Valenštajn u književnosti raznih naroda ★ 17.15 Pregled knjiga ★ 17.25 Gramo ploče ★ 18.10—19.00 Za Nemce ★ 19.35 Brno ★ 21.00 Koncert radio orkestra u čast grčkog nacionalnog praznika Dirigent: Kolomiris, Atina, Grčka muzika (Kolomiris: Božić; Kokkinos: Pastoral, klarinet solo; Kalomiris: Protomastoras, fantazija; Lavrenga: Serenada; Lambellet: Svetkovina) ★ 22.00 Vesti. Sport ★ 22.15 Gramo ploče ★ 22.30—23.30 Koncert salonskog orkestra

Poste-Parisien

312,8m 60kw 959kc

8.10 Gramo ploče ★ 13.05 Nekoliko komičnih ploča sa Paulinom Carton i Victorom Boncher ★ 13.30 Nove ploče Odeon ★ 14.15 Koncert radio kvinteta (Lecocq, Fevrier, Messenger, Offenbach) ★ 19.45 Berza ★ 19.58 Gramo ploče Marlene Dietrich ★ 20.10 Radio žurnal ★ 20.30 Igre (gr. ploče) ★ 21.20 Koncert ★ 22.05 Muzika za igru ★ 24.00 Vesti

Rim (Roma) 420,8m 50kw 713kc

12.30 Gramo ploče ★ 13.00 Instrumentalni koncert ★ 13.30 Vesti. Radio novine. Berza ★ 16.30 Čas za decu ★ 16.55 Radio novine ★ 17.00 Simfonijski koncert (Iz Napulja) — (Mozart, Wagner, De Falla, Ravel i dr.) ★ 18.40 Vesti. Sportske vesti ★ 19.00 Vesti na stranom jeziku ★ 19.50 Radio novine. Sportske vesti ★ 20.00 Vesti. Gramo ploče ★ 20.40 Gramo ploče ★ 21.00 Prenos opere. U pauzi: Predavanje — Radio novine

Strasbourg 349,2m 12kw 859kc

18.00 Simfonijski koncert društva „Pasedeloup“ ★ 20.00 Kurs francuskog jezika ★ 20.15 Predavanje iz poljoprivrede ★ 20.30 Vesti ★ 20.45 Gramo ploče ★ 21.00 Pregled štampe na nemačkom ★ 21.30 Alzaško veče ★ oko 23.30 Pregled štampe na francuskom ★ 23.30 Muzika za igru

Warszawa 1414m 120kw 212kc

7.40 Gramo-ploče ★ 11.40 Pregled štampe ★ 12.05 Arije iz opera (gr. ploče) ★ 15.40 Stari valceri (gramo ploče) ★ 16.40 Cas francuskog ★ 16.55 Džaz orkestar ★ 18.20 Violinski koncert. (Szadowski: Svita; Bach: Sarabanda; Gigue; Pugnani-Kreisler: Tempi di menuetto; Fauré: Uspavanka; Wieniavski: Orientalna igra; Paganini: Capriccio) ★ 19.25 „Cvet“ novela od Dugasinski ★ 19.40 Sport ★ 20.02 Laka muzika. Radio orkestar i solisti ★ 21.00 Tehnički saveti i prepiska ★ 21.20 Koncert na klaviru. Muzika od Chopina (Balada as-dur op. 47;

Dve mazurke; Tri etide e-dur Nr. 3, f-mol Nr. 9, ges-dur Nr. 5; Poloneza fis-mol op. 44) ★ 22.05 Muzika za igru ★ 23.05 Muzika za igru

Nastavak od nedelje**Prag II (Praha)**

249m 5 kw 120 kc

14.30—15.30 Za Nemce: I. Predavanje II. Vokalni koncert ★ 15.30—16.00 Recitovanje

Rim (Roma) 420,8m 50kw 713kc

12.30 Gramo ploče ★ 13.00 Muzika po želji radio slušalaca ★ 13.30 Raznorodna muzika ★ 16.00 Čas za decu. Radio-sport ★ 16.15 Predavanje ★ 17.00 Instrumentalno vokalni koncert. U pauzi: Sportske vesti ★ 19.30 Sportske vesti. Vesti ★ 20.30 Sportske vesti. Koncert za spomen na Edwarda Elgar-a. Nekoliko reči o životu i umetnosti E. Elgar-a ★ 21.50 Bologna, Firenze, Orte, Roma: Komedija u jednom činu od F. Rangi-a ★ 22.30 Mascagni: „Il piccolo Marat“. Drugi čin ★ 23.00 Radio novine.

Stuttgart 522,6m 100kw 574kc

6.35 Hamburg ★ 9.45 Koncert na orguljama ★ 11.30 Muzika za klavir od Bacha ★ 12.05 Königsvusterhausen ★ 13.15 Gramo koncert ★ 15.00 Frankfurt ★ 16.00 Frankfurt ★ 17.00 Berlin ★ 18.00 Muzika za klavir od W. Niemana ★ 19.10 Vesela kozerija na 7.10 Gramo koncert ★ 10.45 Mozart: gramopločama ★ 20.00 R. Schuman: III simfonija es-dur op. 97 ★ 20.30 „Evviva!“ Radio igra od Curta ★ 23.00 Heilsberg ★ 24.00—2.00 Frankfurt

Warszawa 1414m 120kw 212kc

9.20 Gramo-ploče ★ 9.40 Gramo-ploče ★ 12.15 Muzičko matine varšavske filharmonije u čast J. Pilsudskog ★ 14.30 Popularna poljska muzika sa pevanjem ★ 15.20 Vojničke pesme (gramo-ploče) ★ 15.30 Za decu i mladež ★ 16.00 Svečani koncert najboljih varšavskih solista u čast J. Pilsudskog. U pauzi pesme posvećene maršalu Pilsudskom ★ 18.00 „Ljubakanje“ po Schnitzleru ★ 18.40 Gramo-ploče ★ 19.30 Šta se dešava u svetu ★ 19.52 „Naša lepa Poljska“ potpuri poljskih narodnih melodija ★ 20.50 Radio žurnal ★ 21.15 Veseli prenos iz Lavova ★ 22.25 Muzika za igru (gramo-ploče) ★ 23.05 Muzika za igru (gramo-ploče)

Urednik:

Петар С. Обрадовић

Власник и издавач:

Сретен Ил. Обрадовић

Београд, Ускочка 8, телефон 20-714

Штампа:

Графички уметнички завод Планета

Београд Ускочка 8, телефон 20-714

Поштански факс 451.