

RADIO

L J U B L J A N A

8

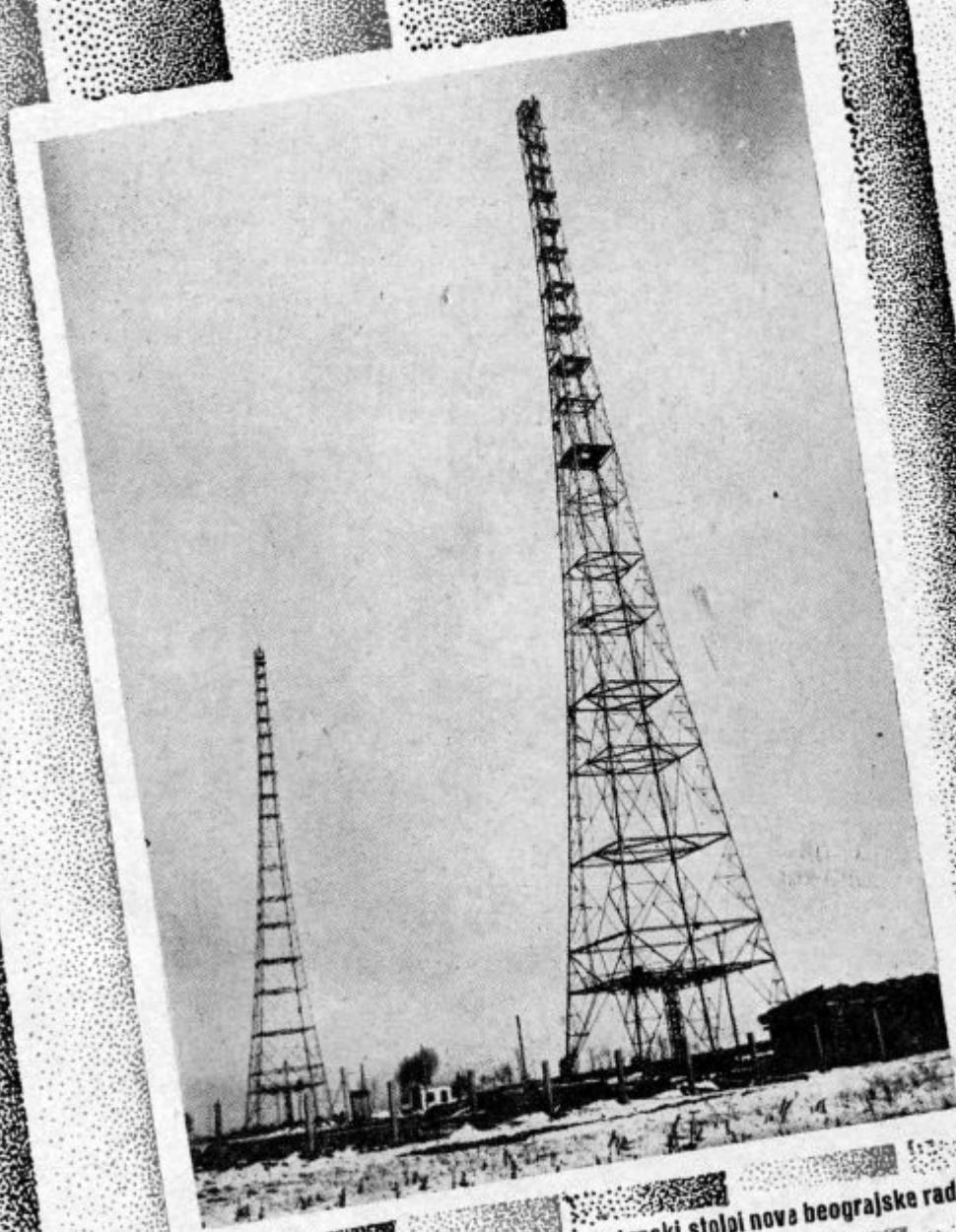

Antenski stolpi nova beogradske radio-postaje

DO SEDAJ JE BILO NEMOGOČE

z 3 + 1 elektronkami konstruirati Super-aparat, ki bi sprejemal vsako postajo s polno jakostjo, izravnal zvine, pri tem pa nudil glasbeno visoko vreden užitek. To omogočajo sadaž nove Tungstram — barijevne elektronke:

visokofrekventna pentoda, 3 kratna ditetroda in učinkovita končna elektronka s pomočjo

Orion-refleksne veze v

3+1 elektronskem Super

Z dinamičnim svočnikom in 7 vglasenimi krogi.



7131-ORION-RADIO

Dobi se proti gotovini ali na obroke v naši trgovini v Ljubljani, Miklošičeva cesta šte. 7

ter pri naših zastopnikih:

Drašček, Kamnik
Engelsberger, Tržič
Guček, Hrastnik
Jalen, Slov. Javornik
Janežič, Topolščica
Klenovšek, Trbovlje
Krašovec, Jesenice.
Prostor, Trata

Pučko, Jesenice
Schilling, Krani
Reich, Ptuj
Raspotnik, Trbovlje
Rom, Kočevje
Viternik, Guštanj
Žumer, Železniki
Erjavec, Stična



„RADIO“ reg. zadr. z o. z. v Ljubljani
Miklošičeva cesta šte. 7 / telefon: 31-90

ter pri naših disponentih:

A. Dolenc, Ljubljana
Sl. Jenko, Ljubljana
P. Kovač, Ljubljana
Ing. A. Štok, Ljubljana

Razširenje vodstva naše postaje

Kdorkoli ima vpogled v vodstvo tujih radijskih postaj, ve, kakó obširen in kompliciran organizem je vsako vodstvo.

Že tehnično vodstvo samo je kompliciran aparat. Polno je raznih referentov, ki zastopajo posamezne stroke, panoge in stalne točke sporedov. Zares je spored dober le tedaj, če odgovarja za vsako stvar v njem določena oseba. Mnogostranskost nikdar ni dobra, niti najmanj pa se ne obnese pri radiu. Radio je ustanova, ki sega mnogo dalje in stopa mnogo neposredneje v dotiko s posamezniki kakor recimo, tisk. Če ima že vsak boljši list več ali manj številen uredniški zbor, ako hoče biti dober, se pri radiu pač pričakuje, da bo ta uredniški zbor ali krog sodelavcev še vse večji. Večje je področje, večja je odgovornost, bolj je važno, da je vse kar najbliže dovršeno, da je vsaka stvar strokovno na višku. Pri radiu se to prepogosto pozablja. Res nimamo še urejene radijske kritike, res je vse delo radia videti le tako mimoidoče, nekaj, kar se posluša, a nato brž izzveni. Če bi imeli radijsko kritiko, za katero se je naš list že večkrat potegal, bi se počasi vse to izboljšalo. Vodstvo bi brž začutilo večjo odgovornost pred „javnostjo“, ki je danes niti ne občuti. Saj ve za pisma poslušavcev le nekaj ljudi, ki so ožji krog, — pisanje našega lista pa je glas vpijočega v

puščavi. „Javnost“, veliko časopisje in vodilne revije pa o radiu molče. Vemo sicer, da bodo bodoči kulturni zgodovinarji to čudno ocenili, je pa tako. In zares potemtakem postaja naš radio to, kar je z bojaznijo izrekel o priliki Finžgar — „industrija duha in umetnosti“... Prva nujna potreba pri radiu je torej številen, odgovoren in strokovno na višku stoječ vodstveni odbor. Ta odbor bi moral sestavljati sporede v podrobnostih, ocenjevati vsako točko, preden pride na spored, biti bi moral odločilno rešeto glede kakovosti in brezhibnosti posameznih točk.

Poleg tega pa je potreben še

drug, širši odbor, ki bi radiu dajal smer. Tak širši odbor poznajo na Danskem, poznajo ga zdaj tudi v Franciji in še marsikje drugod. V tem odboru so zastopniki vseh strok kulturnih delavcev, zastopniki Cerkve, zastopniki različnih organizacij brez razlike smeri, zastopniki poslušavcev poleg zastopnikov raznih prizadetih državnih ustanov. Ta odbor je na zunaj odgovoren za smer in vsebino oddaj, medtem ko odgovarja zgoraj navedeni odbor za podrobno izdelani spored.

Ako hoče biti radio res last vsega naroda, mora dobiti takšen odbor, ki bodo v njem zastopane vse institucije in vse

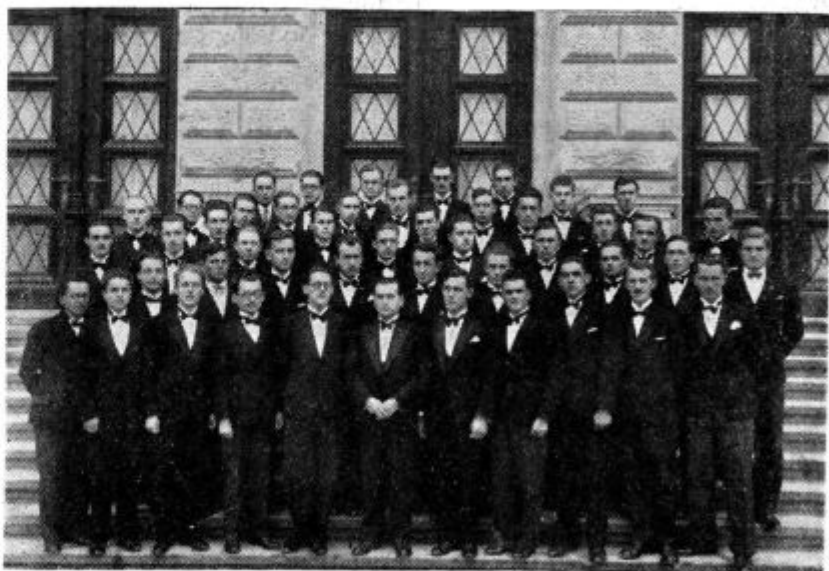

Zbor „Akademskega pevskega zbora“ v Ljubljani

smeri. Le takšen podržavljeni radio si moremo predstavljati v demokratičnih razmerah. Ni na-



Prof. dr. Milan Vidmar

mreč treba še poudariti, da prihaja pravkar povedano v poštev za primer, da se radio podržavi. Ako ostane radio sicer last države, a ga vzamejo v zakup razne zasebne organizacije po svetovno-nazornih vidikih, kar smo opisali v zadnji številki za Holandsko in kar smo označili za najprimernejše, postane tak širši vodilni odbor nepotreben, oziroma ga nadomeščajo najvidnejši predstavniki zadevne organizacije.

Nahajamo se v prehodnem stadiju s svojim radiem. Nič ne

vemo, kaj bo ž njim. Ladja sicer plove svojo staro pot naprej, ampak mnenja smo, da tako pač dolgo ne more iti.

Vendar pa moramo ugotoviti pri vodstvu našega radia napredek, G. dr. Tavzes, vodja komisarijata, je v članku o naši postaji v poštnem almanahu napisal tudi tale stavek: „Pritegniti je zato treba k sodelovanju naše najjemenitnejše kulturne in nacionalne organizacije.“ Tisto o kulturnih in nacionalnih organizacijah se nam zdi sicer pleonazem, ker je vsaka kulturna organizacija pri nas nacionalna in je dolžnost vsake nacionalne organizacije, da je kulturna, oboje vrst organizacij pa mora delati za kulturo in narod, ki je nosilec kulture. — ampak pustimo to dlakocepstvo žurnalistom, iz katerih vrtiča vse to tudi izhaja. Misel ki jo pozdravljamo, je namreč ta, da komisarijat računa in želi **sodelovanja**.

Na tej misli dozda j nismo hoteli insistirati, ker smo mislili, da je komsarijat le prehodna ustanova z, rekli bi, vsekakor diktatoričnimi oblastmi, kakor so jih imeli rimski konzuli v izjemnih časih. Zdaj pa vidimo, da komisarijat vendarle misli na pritegnitev drugih sil. Izvedeli smo namreč, da je **pritegnil v zadnjem času v programski svet tri člane — zastopnike Zveze kulturnih društev**. To je začetek, ki ga pozdravljamo. Brez dvoma bomo v najkrajšem času mogli poročati o pritegnitvi še

ostalnih zastopnikov našega kulturnega življenja in kulturnih organizacij, tako da bodo zasto-



Prof. dr. Alfred Šerko

pane v bratski slogi okrog naše kukavice **vse** različne nacionalne smeri ...

Nikakor se nam namreč ni zdelo dopustno, da sestavlja sporede **naše postaje poštni uradnik**, ki je v službi popolnoma na mestu, ki mu pa vendar odrekamo pravo legitimacijo za **takó važno in tako odgovorno kulturno delo**. Tega naši poslušavci najbrže dozda j niso vedeli. Veseli smo, da jih sedaj lahko obvestimo, da bo tega s pritegnitvijo novih sil, upamo, konec.



Mlad fant iz Petrovine



Glavna cesta v Petrovini



Tamburaški zbor

Jugoslovanski mednarodni večer

V petek, dne 23. februarja, se bo vršil mednarodni oddajni večer Jugoslavije. Na tem večeru se bo oddajal spet kombiniran spored. Začela bo Ljubljana ob 20, naddaljeval bo Zagreb ob 20.30, nato pa Beograd ob 21.

Ljubljana bo oddajala koncert najboljšega slovenskega moškega zbora, Akademskega pevskega zbora iz Ljubljane.

Akademski pevski zbor (APZ) je ustanovil s pomočjo tovarišev akademikov (t.č. dramski režiser C. Debevec, dipl. jur. L. Furlan, ing. B. Vajda) njegov t.č. dirigent Fr. Marolt 12. oktobra 1926. Pobudo je dala uspela pevska ekskurzija ad hoc sestavljenega pevskega zbora akademskega društva „Triglav“ iz Ljubljane v Beograd, ter kulturno politično dejstvovanje in pomen tedaj že fundiranih pevskih komilitonov beogradskega „Obilića“ in zagrebske „Mladosti“, ki so sedaj združeni z APZ v „Jugoslovansko zvezo akademskih pevskih zborov“.

Po prvih organizatoričnih pripravah se je zbralo okrog 60 pevcev akademikov ljubljanske univerze nekaj solistov kr. opere v Ljubljani in gojencev konservatorija v Ljubljani, ki so ob silno neugodnih okoliščinah (brez stalnega študijskega lokala, glasbila in glasbenega materijala ter brez gmotnih sredstev) absolvirali pod vodstvom F. Marolta zbarsko šolo in v par mesecih naštudirali prvi koncertni program. Prvi nastop zbora na interni svetosavski proslavi ljubljanske univerze 27-I. 1927. in javna koncerta v Mariboru 4-VI. 1927. ter v Ljubljani 6-VI. 1927. sta moralno in gmotno fundirala APZ in ga uvrstila med prve moške zborove v državi. Zbor, ki mu je dotlej predsedoval univ. prof. dr.

France Jesenko (umrl 14-VII. 1932) je preciziral svoj delovni program z namenom stalno gojiti koncertno vo-



France Marolt, pevovodja

kalno glasbo slovanske in tuje kulture, vzdrževati stalno pevsko šolo in soustanoviti ženski oz. mešani zbor.

Pod sledečim predsednikom univ. prof. dr. Fr. Vebrom je zbor dosegel stalen študijski lokal na univerzi, klavir in redno letno državno subvencijo (3.000 din.). Moški zbor je naštudiral nov sodoben program slovenske umetne in ljudske pesmi, ki ga je izvajal na koncertu C. I. E. (Confédération internationale des étudiants v Ljubljani 17-I. 1928) in na Bledu 26-VI. 1928. Novo organizirani mešani zbor (ca 30 akademičark in 50 akademikov) je pričel študirati program slovenske umetne pesmi za propagandno turnejo po Jugoslaviji. Vsled premajhnih gmot-

nih sredstev (izpadla državna in deželna podpora) se je morala akcija tik pred nastopom opustiti, kar je moralno nepovoljno vplivalo na komaj ustanovljeni mešani korpus, ki se odtlej ni več uspešno uveljavljal.

Pod predsedstvom univ. sekretarja dr. M. Šmalca je investiral leta 1929 zbor lasten koncertni klavir, zbral izdatno število novih izvrstnih pevcev in dosegel na dotedanji podlagi višek artistične zmožnosti. Z novim programom „Sodobna slovenska pesem“ (Autorji: E. Adamič, M. Kogoj, A. Lajovic, S. Osterc, J. Ravnik, V. Ukmar) ki ga je izvajal v proslavo 10-letnice obstoja univerze Kralja Aleksandra I. v Ljubljani na koncertih v Celju, Mariboru, Ljubljani in na Bledu je stopil APZ na čelo moških zborov v državi, kar mu je priznala ta čas celokupna koncertna kritika.

Po tem maksimumu doseženih uspehov je nastopila sicer predvidevana a neizbežna kriza v APZ. Kriva je bila začasna organizirana podlaga: zbor ni imel stalnega članstva, vsakoletna zbarska šola ni dajala zadostnega naraščaja, veliko število izvežbanih, prvovrstnih pevcev je po absolutoriju zapustilo zbor, da odide po službi, v vojake, na prakso i. dr. Vsled artistične nemožnosti je zbor zamudil dokaj nenadomestljivih prilik (povabilo na tritedensko turnejo po Nemčiji, gramofonsko snemanje po „His Master's Voice“). Ker odbor predloga dirigenta, naj se odloči za nujne remedure in reorganizacijo zbora, ni znal in ne hotel izvesti je bil do-tačasni vodja F. Marolt primoran odstopiti.

Od tlej je vodil zbor z veliko ambicijo eno leto in pol operni kapelnik Anton Neffat; ker je bil le-ta z lastnim delom prezaposlen sta prev-



Orkestar kraljeve garde

z dirigentom Drag. Pokorni-jem

zela vodstvo operni kapelnik Niko Štritof in skladatelj Marij Kogoj. Vsled nastale kritične situacije in ker vodstvo ni izvedlo potrebne reorganizacije, se zbor ni mogel več uspešno uveljavljati. Šola, ki je bila za zborški naraščaj prepotrebna, se je ukinila. Razven dvomljivega uspeha na koncertu „Združenih akademskih pevskih zborov“ v Beogradu 1-XII. 1931 zbor tekom dveh let ni nastopil na samostojnem koncertu. Izjalovil se je tudi ponovni poskus osnove mešanega zbora ter je združenje organizatorno in artistično tako opešalo, da je pretilo razsulo.

Da obvaruje sicer tako potrebne združenje sigurnega razkroja, se je bivši njegov pevovodja Fr. Marolt s pomočjo nekaterih zvestih in agilnih članov APZ (akademiki M. Tozon, Sl. Ložar, M. Cuček, Sl. Pelc in drugi) lotil reorganizacije zbora. Ustanovil se je kader ca. 25 stalno službeno v Ljubljani nameščenih diplomiranih akademikov, ki se je združil z odbranimi, strokovno preiskanimi akademskimi naraščajniki. Odprla se je ponovno stalna zborna šola, ki jo je reorganizirani korpus po polletni vežbi temeljito absolviral. Poleg strokovnega odbora sta prevzela vodstvo združenja univerzitetna zaupnika profesorja dr. Milan Vidmar in dr. Šerko. Zbor je naštudiral v kratkem času nov program „Stilni koncert Anton Foerster“ in absolviral zaporedoma pet koncertov v Ljubljani, Mariboru, Celju, Škofji Loki in Novem mestu. Po sodbi merodajne kritike je zbor dosegel in vzdružuje zopet sloves, ki ga je užival leta 1929. Ta-čas pripravlja zbor



Vladeta Popović

dva zanimiva, kulturno-politično važna programa „Slovenska kmečka pesem“ in „Slovenska duhovna pesem XVI. in XVII. stoletja“ — ki jih bo izvajal tekom leta 1934. V redni zbornski šoli na univerzi se vežba pod vodstvom t.č. pevovodje dvakrat tedensko zbornski naraščaj 56 gojencev, stalni moški zbor šteje ta-čas 62 pevcev.

Veseli smo tega nastopa. Dostojno bo predstavil slovensko pesem mednarodni publiki. Pozdravljeni, naši fantje!

*

K zagrebškemu prenosu pripominjamo samo da bo folklorno morda še zanimivejši nego ljubljanski. Nastopil bo kmečki pevski zbor iz vasi Petrovina iz zagrebske okolice. Pele se bodo same narodne pesmi.

Beograjska postaja bo oddajala simfoničen koncert, ki ga bo izvajala kraljevska garda pod vodstvom prvega kapelnika Drag. Pokornega. Sodeloval bo član beograjske opere Vladeta Popović. Izvajale se bodo skladbe Biničkoga, Milojevića, Logarja, Nastasijevića, Hatzeja, Gotovca, Baranovića, — zastopan bo tudi Adamić s svojo Tatarsko suito.

Mednarodni koncerti so vsekakor važen dogodek za vsako državo. Želimo temu večeru najpopolnejši uspeh.

Dunajska občina proti visokim antenam

Dunajska občina se v zadnjem času bavi z mislijo, da prepove v svojem območju vse visoke antene po hišnih strehah. Kot razlogi se ugotavljajo razna dejstva: predvsem močno ojačenje dunajske postaje, ki omogoča poslušanje domače postaje z detektorjem tudi ob navadni sobni anteni, potem izpopolnitev aparatov z žarnicami, ki omogočajo sprejemanje brez visoke antene. Spričo močnega sprejema lokalne postaje je taka visoka antena navadnim aparatom kvečjemu v kvar. Pa tudi lastniki raznih dragih super-aparatov se bodo radi odrekli visokim antenam, ki jih samo dovajajo v velemestu tako številne električne motnje. Mestna občina pa zastopa tudi estetske interese svojih hiš. Pravi, da lepota njenih stavb zaradi številnih križajočih se antenskih žic zelo trpi. Nameščenje in popraviljanje anten poškoduje stavbe same na težko dostopnih mestih. Tudi se s tem izpostavljajo osebe v smrtno nevarnost(!). Zato uprava mestnih hiš ne bo več izdala nobenega dovoljenja za visoke an-

tene, bo pa tudi odstranila vse visoke antene, ki so zdaj že nameščene: Vse lastnike teh anten poziva, naj pravočasno najdejo primerno nadomestilo za visoko anteno in naj čim prej sami odstranijo, svojo anteno, sicer jim jo bo na njihove stroške odstranila uprava mestnih hiš sama. V izjemnih primerih, kjer sprejemanje brez visoke antene nikakor ni možno, bo uprava izdala dovoljenje za uporabo take antene. Vendar se bo morala o nujnosti prepričati posebna komisija. Sveti Birokracius se torej močno šopiri nad dunajskimi amaterji. Reveži!

Radijska vojska med Avstrijo in Nemčijo

Münchenska postaja oddaja redno vsak ponedeljek ob 22.15 in vsak četrtek ob 20.10. propagandne govore proti režimu v Avstriji. V teh govorih avstrijski emigranti nič ne štedijo z ostro kritiko in neprikritimi napadi. Seveda odgovarja avstrijski komisar za propagando Steidle v dunajskem radiu. Radijska vojska se torej nadaljuje kljub prizadevanjem Društva narodov.

Samo ena antena na hiši

Ce je bilo več anten na strehi, je bilo vse doslej s sprejemanjem križ. Zdaj nam pa poročajo, da sta holandska inženerja Stoet in Harrevelt izumila enojno anteno, ki bo lahko služila vsem aparatom v eni hiši. Kaj več o tem novem izumu še ne vemo. Ce je res, bo prav dobrodošel.



Emanuel Fenerman

RADIO TEHNIKA

Kako ću poboljšati prijem na svom detektoru

U prošlom broju smo već javili, da će krajem februara početi ovdajša radio stanica sa preseljavanjem u Makiš. Pošto je Makiš izvan varoši, izmieniće se prilično jačina prijema na detektor aparatima koji nemaju propisno postavljene spoljne antene. To će se najviše osetiti na onim detektor aparatima, koji su u blizini Akademije nauka, kod njih je sada zbog velike blizine stanice, jako elektro-magnetno polje. Prijem sa dunavske strane oslabiće takodje dosta, jer će ovaj kraj biti najudaljeniji od Makiša. Ona pak mesta u blizini Čukarice najmanje će osetiti razliku u jačini prijema. Sve se ovo odnosi na detektor prijemnike, jer aparati sa cevima uvek pojačaju primljenu energiju, a sem toga je kod takvih aparata u većini slučajeva propisno nameštena spoljna antena.

Zbog sadašnje velike blizine stanice, omogućen je prijem u varoši i najprimitivnijim detektor aparatima i pomoćnim antenama. Veliki broj pretplatnika upotrebljava kao antenu mrežu elektr. osvetljenja, ili veće metalne predmete (madrac kreveta, peći, lustere, ograde stepeništa), a kao aparat dolazi u obzir u većini slučajeva samo jedan kalem.

PRAVILNO POSTAVLJANJE SPOLJNE ANTENE

Poznato je, da se kod detektor prijemnika ne vrši prethodno pojačavanje primljene energije iz antene, već da se ona po ispravljanju (u kristalnom detektoru) odmah vodi slušalici. Što je antena primitivnija i manje izolovana, biće u njoj proizvedena energija manja, a time i prijem slabiji. Pošto će usled slabijeg polja i proizvedena energija u prijemnoj anteni biti manja, mora se antena, a tako isto i sam prijemnik preurediti, da tu umanjenu energiju što bolje iskoristimo. Gubitci u anteni i aparatu moraju se što više umanjiti, kako bi od umanjene energije ipak još ostalo nešto za slušalice.

Sve pomoćne antene i rdjavo postavljene (sa nedovoljnom izolacijom) antene, treba zameniti spoljnim

antenama. Upozoravamo sve one amatere koji žele sami da postavljaju antenu, da po propisima, antena ne sme prelaziti preko instalacije elektr. osvetljenja i telefonske linije. Kao materijal za spoljnu antenu može se upotrebiti specialna antenska žica, ili svaka druga metalna žica (bakar, aluminijum, pocinkovana gvozdена žica), prečnika 1—2 mm. Žica može biti i izolovana, jer izolacija ne smeta „hvatanju talasa“. Odvod od antene do aparata, ili onaj deo što ulazi u kuću treba izraditi od izolovane žice. Antena se pomoću 2—3 izolatora izoluje od predmeta za koje se ona zakači. Što je antena udaljenija od predmeta koji su u vezi sa zemljom, biće ona bolja. Na slikama 1—7 pokazujemo nekoliko primera kako se pravilno postavlja spoljna antena.

Kao najčešći predmeti za zakačivanje antene dolaze u obzir *dimnjaci, tavanski prozori* na višespratnim kućama i *drveće*. Za vezivanje antene od izolatora do dimnjaka (sl. 1) treba uzeti 2—3 mm debelu pocinkovanu (zbog rdjanja) gvozdenu žicu. Otstojanje „a“ od dimnjaka do izolatora treba da je 1,5—2 m, kako čadnj ne bi uprljala izolatore, a time umanjila izolaciju antene. Visina „h“

antene od krova treba da iznosi najmanje 1 m. Ako je krov metalan, bolje je antenu podići pomoću motke (sl. 3) koja se utvrdi za dimnjak. Visina motke „h“ može biti 2—5 m. Antenski dovod nikako ne sme (i ako je izolovan) dodirivati oluk ili zid. Zato se pomoću motke dužine „b“ = 1 m (sl. 1) dovod udaljuje od oluka. Na kraju motke može biti izolator, za koji se priveže dovod. Ako na drugom kraju antene nema visok predmet (kuća, drvo), mora se upotrebiti motka (sl. 1), koja treba da je najmanje 6 mm visoka nad zemljom. Pomoću 2—3 zatezača (pocink. gvozdена žica 3—4 mm) postizava se dovoljna sigurnost protiv savijanja motke. Da bi mogli antenu zimi popuštati, a ljeti više zatezati, može se na kraju motke namestiti, kotur (sl. 13), preko koga se prebaci kanap za zatezanje (natopljen parafinom, da bi se sprečilo truljenje). Dužina takve *jednostruke* antene, treba da je za detektor aparat 25—50 m, dok je za aparat sa cevima već dovoljno 15—20 m.

U slučaju da nemamo dovoljno prostora za postavljanje *jednostruke* antene, može se postaviti antena u obliku *lepeze* prema sl. 2. Sa jedne strane je antena zakačena za tavanski prozor, a krajevi pojedinih žica za plot ili zid. Niži kraj treba da je od zemlje udaljen najmanje 4 m.

Ako na krovu ima više dimnjaka, može se antena postaviti između njih u obliku *cik-cak*, prema sl. 3. Ipak predstavlja mnogo bolje rešenje antena koja je na 2 motke izdignuta za 2—3 m. nad krovom.

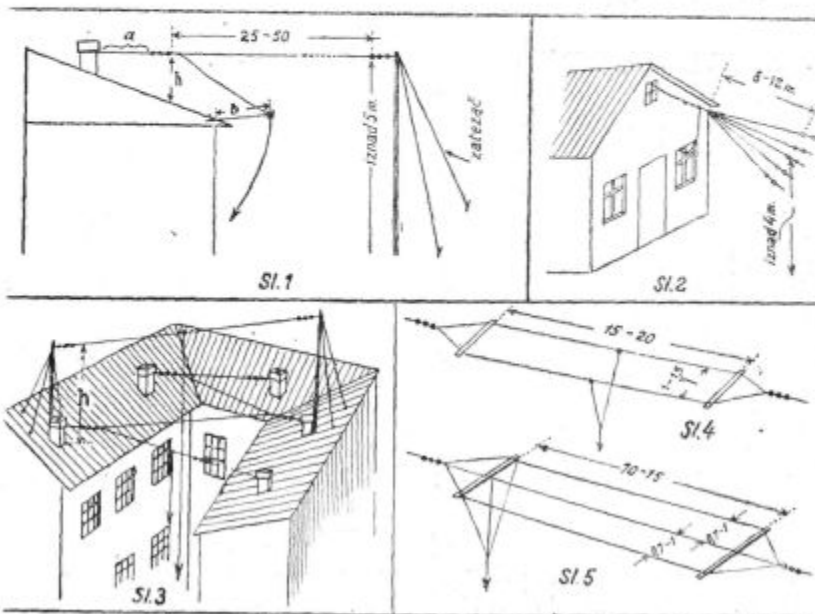

Pri manjem rastojanju upotrebiće se *dvostruku* antenu prema sl. 4 ili *trostruku* (sl. 5). Potrebne dimenzije naznačene su na sl. 4 i 5.

Kod sviju dosadašnjih primera, odvod ide ili sa *kraja* antene, ili tačno iz *sredine*. U prvom slučaju imamo tzv. „L” tip, u drugom „T” tip antene. Radi dobrog i trajnog kontakta, treba dovod nalemiti na antenu; isto tako, ako je antena na jednom mestu nastavljena, treba to mesto lemiti.

Ako je krov kod nekih višespratnica već potpuno isprepleten antenama, može se postaviti u *svetlarniku* *vertikalna* antena. Ako je visina svetlarnika iznad 20 m, može se upotrebiti *jednostruka* antena, a pri manjoj visini, 2—4 struka. Na sl. 6 vidimo jednu *četvorostruku* antenu. Od štapa dužine „l” oko 0,75—1 m napravljena su dva *krsta* za koja su zakačene 4 žice. Žice su sa donje strane vezane, odakle i polazi odvod antene u prozor. Antena visi o jedan štap, koji je istaknut kroz tavanski prozor. Da se antena ne bi klatila, zakačena (naravno preko izolatora) je ona za zemlju (sl. 6).

U slučaju da se ne može dospeti na krov, može se postaviti i *unutar* antena. Tu spadaju *sobne*, *tavanske* antene i antene u *stepeništu*. Za detektor aparate dolaze samo u obzir *tavanske*. Tavanska antena se može samo onda upotrebiti, ako krov kuće nije metalan, jer bi on u protivnom

sve talase odbijao, tako da do antene ispod njega ništa ne bi stiglo. Žica dužine 30—50 m najbolje se razapne između greda krovne konstrukcije u obliku cik-cak (sl. 7). Otostojanje „a” od krova treba da je 0,3—0,5 m, „b” 1—2 m. Da antena ne bi smetala pri prolazu, ili pri prostiranju rublja, treba da je visina „h” 2—2,5 m. Pošto je takva antena zaštićena od vlage i zuba vremena, može se ovdje upotrebiti i tanja žica 0,5—1 mm, a umesto 3, dovoljan je *jedan* izolator. Antenski dovod treba (kao i kod svih spoljnih antena) voditi 10—30 cm udaljen od zida, a nikako ga prikucati za zid, kao što se često vidi kod amatera.

Za detektor aparat potrebna je pored dobre spoljne antene, i dobra

ZEMLJA

Umesto raznih madraca i peći koji se sada tako često upotrebljavaju kao zemlja, treba uzeti *vodovod*. Mesto oko koga se obavije žica, mora se prethodno dobro očistiti. Žicu treba zatezati i obaviti 5—8 puta oko cevi (slavine, sl. 8) i posle kleštima žicu uviti. Još je bolje ako se oko slavine ili cevi obavije komad *lima*, prema sl. 9 koji se steže zavrtnjem, odakle polazi žica. Za *zemljovod*, tj. žicu od vodovoda do aparata može se upotrebiti gola bakarna žica prečnika 1,5—2 mm. Žica se može prikucati uz sam zid, a vodi se najkraćim putem od vodovoda do aparata.

Po propisima, mora svaka *spoljna* antena imati uređaj za spajanje sa zemljom. Zato se antenski dovod vodi do jednog *preklopnika*, (sl. 10), pomoću koga se antena može spojiti sa aparatom i zemljom. Antena se priključi u *sredini*, sa *gornje* strane dolazi žica koja ide za aparat, a sa *donje* strane, *zemljovod*. Pri položaju ručice *naviše*, biće antena spojena sa aparatom, a pri položaju *naniže*, sa zemljom. Između antene i zemlje nalazi se još *varničnik* u obliku malih zubaca, koji se približavaju do 0,5—1 mm. Preko tih zubaca odlaze statički naboji i za vreme prijema iz antene u zemlju. Antena se uvodi u kuću najčešće kroz prozor, zato treba tamo postaviti i *antenski preklopnik*.

Na kraju kazaćemo još nekoliko reči i o izolaciji. Pomoću naročitih porcelanskih izolatora u obliku jaja od kojih se 2—3 vežu na red, izolovani su krajevi antene. Umesto jajastih izolatora, mogu se uzeti i *rolnice* (sl. 11), koje se upotrebljavaju u elektr. instalaciji. Na slici 12 pokazano je, kako se rolnice spajaju u lanac. Za spajanje može se upotrebiti pocinkovana gvozdena žica prečnika 2—3 mm.

U idućem broju pokazaćemo koje izmene treba preduzeti na samom detektor aparatu, kako bi poboljšali prijem. (Svršice se)

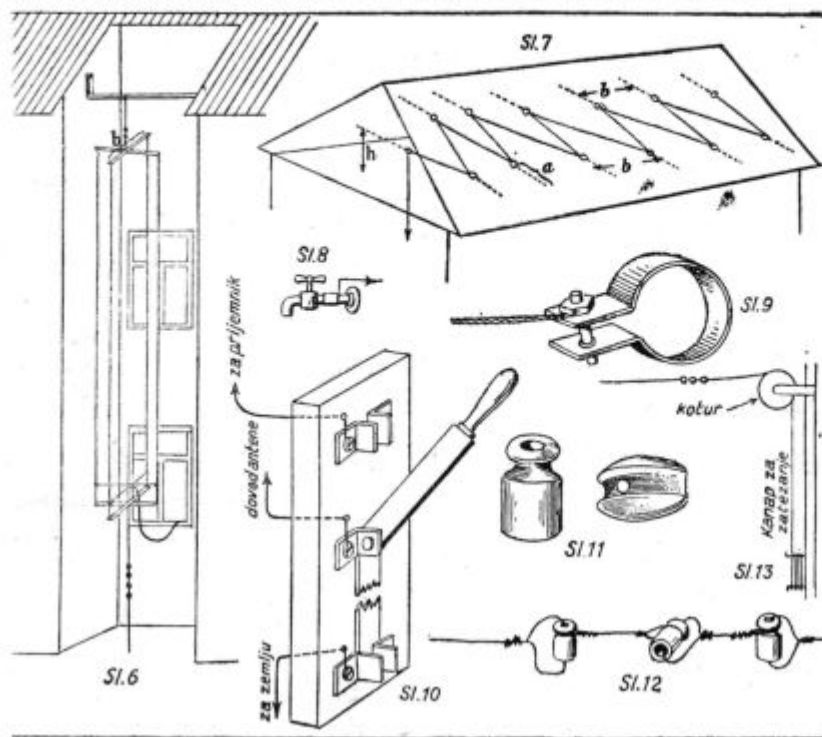

Ne zaboravite da je Vaš radio-prijemnik preko zime mnogo radio i da su baš za to vreme cevi u njemu potrošile veliki deo svoje snage. Ako su te cevi već drugu zimu u pogonu, nemojte se čuditi što je prijem Vašega radio-aparata slabiji, što se mešaju stanice i što reprodukcija tonova više nije čista i verna. Ako pored toga uzmete u obzir, da se prijemne prilike tokom proleća sve više pogoršavaju, onda će Vam biti jasno da je baš sada pravo vreme da obnovite Vaš prijemnik sa novim cevima. Tražite od Vašeg radio-trgovca da Vam pokuša radij zameni dotrajale radio-cevi Vašeg prijemnika sa novim TRIOTRON cevima. Rezultat toga pokusa potvrdiće Vam, da nove TRIOTRON cevi ne zamenjuju samo Vaše stare lampe sa njihovim prvobitnim kvalitetom, nego ih kvalitativno daleko nadmašuju.

Zahtevajte od Vašeg radio-trgovca novi cenovnik Triotron-cevi XI-33 sa karakteristikama i praktičnom tablom uporedjenja sa drugim fabrikatima, koja će Vas sa jednim pogledom uputiti na potrebnu tipu Triotron. Ako Vaš trgovac slučajno nema tih cenovnika, izvolite se obratiti za isti generalnom zastupniku F. L. Rosenfeldu, Beograd, Topličin Venac 7.

Najzanimljivije tačke evropskog programa od 18 do 24. februara 1934 god.

Opere i operete

NEDELJA 18-II
18.00 „Operna proba“, opera od Lortzinga — *Brno*
19.15 „Sybill“, opereta od Jakobia — *Budapest*
20.45 „Santarellina“, opereta od M. Herve-a — *Rim*
21.00 Prenos jedne opere — *Milano*
21.05 „Simplicius“, opereta od J. Straussa — *Beč*

PONEDELJAK 19-II

20.00 „Maria Lucia“, opereta od Tanzera — *Bratislava*
21.00 „Armide“, opera od Glück-a — *Paris-Radio*

UTORAK 20-II

19.25 „Rigoletto“, opera od Verdi-a — *Beč*
20.00 „Cossi fan tutte“, opera od Mozarta — *Warszawa*
20.25 „Don Carlos“, opera od Verdi-a — *München*
20.40 „San Martino“, opereta od Silvera — *Milano*
21.30 „Studentski prošnjak“, opereta od Millöckera — *Strasbourg*
22.25 „Student prošnjak“, opereta od Millöckera — *Beč*

SREDA 21-II

19.30 „Figarova ženidba“, opera od Mozarta — *Moravska Ostrava*
21.00 Prenos jedne opere — *Rim*

ČETVRTAK 22-II

19.30 Prenos jedne opere — *Bucuresti*
19.30 Prenos iz državne opere — *Budapest*
20.10 „Princeza iz Trapezunta“, opereta od Offenbacha — *Kalundbourg*
20.50 Prenos jedne opere — *Milano*

SUBOTA 24-II

20.30 „Fortunio“, muz. komedija od Messenger-a — *Strasbourg*
20.30 „Otmica iz Seraja“, opera od Mozarta — *Huizen*
20.45 „Lutka sa livade“, opereta od Zerkovića — *Palermo*
21.00 Prenos jedne opere — *Rim*

Veliki koncerti

NEDELJA 18-II

11.30 Simfonijski koncert — *Beč*
11.30 Kantata od Bacha — *Leipzig*
12.15 Muzičko matine filharmonije — *Warszawa*
20.05 Čajkovski: VI Simfonija — *Prag*

20.30 Simfonijski koncert iz Lousanne-e — *Monte Ceneri*
22.05 Nedeljni orkestarski koncert — *London*

PONEDELJAK 19-II

19.45 Koncert filharmonijskog društva — *Budapest*
20.10 Simfonijski koncert — *Hamburg*

UTORAK 20-II

20.00 Simfonijski koncert — *Bolzano*

SREDA 21-II

20.05 Simfonijski koncert — *Beč*
20.05 Simfonijski koncert — *Bratislava*

ČETVRTAK 22-II

20.10 Čajkovski: VI Simfonija — *Hamburg*
20.45 Simfonijski koncert — *Rim*

PETAK 23-II

19.15 Simfonijski koncert — *Riga*
21.00 Simfonijski koncert — *Milano*
20.10 Simfonijski koncert — *Poste-Parisien*

SUBOTA 24-II

18.00 Simfonijski koncert društva „Pasdeloup“ — *Strasbourg*
19.55 Veče jevrejske muzike — *Brno*

Radio pozorište

NEDELJA 18-II

20.30 „Edip u Koloni“, drama od Sofokla — *Strasbourg*

PONEDELJAK 19-II

19.00 „Godeke Michels“, radio igra od Leipe — *Hamburg*
19.00 „Čovek koji se smeje“ od V. Hugo-a — *Riga*

UTORAK 20-II

20.30 „A zatim?“, radio igra po Faladi — *Brno*

PETAK 23-II

20.00 „Gospodja koja je krala srca“, komedija od Pompei-a — *Bolzano*
21.10 „Mizeta“, komad od Maupasanta i Normande-a — *Poste-Parisien*

PETAK 23-II

21.45 Pozorišno veče — *Paris-Radio*

SUBOTA 24-II

20.10 „Dva pierota“, jednočin u stihovima od E. Rostand-a — *Budapest*

Instrumentalni

Koncerti

PONEDELJAK 19-II

19.05 Kvartet „Ondriček“ — *Prag*
20.00 Kvartet Metzner — *Bucuresti*
20.45 Kamerna muzika — *Palermo*

UTORAK 20-II

19.30 Koncert na čelu — *Budapest*

SREDA 21-II

12.05 Ruski balalajka orkestar — *Budapest*
18.50 Klavirski koncert — *Budapest*
20.00 Klavirski koncert Bele Bartoka — *Bucuresti*

ČETVRTAK 22-II

20.30 Koncert na klaviru (na programu Grieg) — *Oslo*
21.00 Kamerna muzika — *Paris-Radio*

PETAK 23-II

21.10 Kamerna muzika — *Hilversum*
21.30 Kvartet „Pro arte“ — *Strasbourg*

SUBOTA 24-II

20.15 Deset najčuvejnih sonata od Beethovena — *Beromünster*
21.00 Kamerna muzika — *London*

Vokalni koncerti

NEDELJA 18-II

19.00 Veseli vokalni kvarteti — *Heilsberg*
19.30 Koncert vokalnog okteta — *Prag*
21.30 Vokalni koncert J. Patra — *Hilversum*

UTORAK 20-II

20.30 Studentske pesme — *London*

SREDA 21-II

19.00 Pesme savremenih kompozitora — *Heilsberg*

ČETVRTAK 22-II

19.30 Ciklus pesama Lize Lehmann — *London*
20.00 Vokalni koncert — *Prag*

PETAK 23-II

20.00 Vokalni koncert — *Warszawa*
20.30 Vokalni koncert — *Beč*
22.00 Savremena horska muzika — *London*

SUBOTA 24-II

19.35 Koncert vokalnog kvarteta — *Prag*

Nedeljni Radio-program

Nedelja 18 februar

БЕОГРАД

таласна дуж. 437,3м., 2,8кв., 686кц

ПРЕПОДНЕВНИ ПРОГРАМ

8.55 Објављивање дневног програма
9.00 Час гимнастике, г-ца Смиља Мандукић

9.30 Пренос службе Божје из Саборне Цркве (хор I. Беогр. Пев. Друштва)

11.00 Пренос отварања Радио-изложбе

11.20 Званични извештај о водостању (српски)

Концерт хора Донских Козака под управом Жарова (грамофонске плоче)

1. а) Колотилин: Марш; б) Наченски: Козак у затвору ★ 2. а) Песма; б) Варламов: Црвени сарафан ★ 3. Три народне песме ★ 4. а) Гречанинов: Две старе свадбене песме; б) Гречанинов: Бариња

11.59 Тачно време

12.00 Звона са Саборне Цркве

12.05 Руска музика, изводи Радио-Оркестар уз суделовање г. Жарка Цвејића, члана Беогр. Опере

1.) Чајковски: Лабудово језеро, балетска суита ★ 2.) а. Глинка: Арија из опере „Живот за Цара“, б) Чајковски: Серенада Дон Хуана, в) Римски-Корсаков: Арија из опере „Царска невеста“ (г. Цвејић) ★ 3) Мусоргски: Ноћ на голем брду ★ 4) а. Мусоргски: Бува; б) Бородин: Арија из опере „Кнез Игор“, в) Римски-Корсаков: Пророк ★ 5) Римски-Корсаков: Суита из опере „Цар Салтан“

13.30 Рекламе

13.40 Новинарски извештаји А. А. Тачно време до 13.55

ПОПОДНЕВНИ ПРОГРАМ

15.00 Пренос музичке бајке с певањем „Снежана и седам патуљака“ од Миронова из Првог повлашћеног дечјег позоришта „Гинић“ са Коларчевог Народног Университета

у одмору
16.00 Радне чете соколске, предавање г. проф. Др. Лазе Поповића (приређује Просветни Одбор Савеза Сокола Краљевине Југославије у Новом Саду)

17.00 Вокални концерт г-ђе Евгеније Питеровић, чланице Београд. Опере

1) Бордано: Каро мио бен ★ 2) Перголезе: Нина ★ 3) Шуман: Лотос ★ 4) Мајербер: Арија из

опере „Пророк“ ★ 5) Римски-Корсаков: Две арије из опере „Царска невеста“ ★ 6) Масне: Арија из опере „Вертер“

ВЕЧЕРЊИ ПРОГРАМ

18.55 Тачно време
Објављивање вечерњег програма и програма за следећи дан
Спортске вести

19.00 Бетовен: Трио Бе-дур за кларинет, чело и клавир (изводе г.г. Живојиновић, Мокрањац и Герасименко)

19.30 У спомен Првог устанка: Станоје Главаш (Преглед његовог живота и рада), предавање г. Светолика М. Гребенца

20.00 Рекламе

20.10 Оперске арије пева г. Крста Ивић, члан Беогр. Опере

1) Готовац: Морана ★ 2) Пучи: ни: Бом ★ 3) Верди: Риголето ★ 4) Верди: Аида ★ 5) Пучини: Девојка са запада

20.40 Пренос из кафане „Србија“: Српско вече

22.10 Тачно време

Новинарски извештаји А. А.

Спортске вести
Хавајске песме и игре, изводи Хавајски трио

1) Хонолулу марш ★ 2) Девојка из Мауи ★ 3) Незаборавак ★ 4) Хавајски цвет ★ 5) Негде у Хавају

23.00 Пренос музике, капеле Душка Попаза из ресторана „Два Јелена“ до 23.30

(Ферстер клавир из музичке куће „Хармонија“)

ЛУБЛЈАНА

таласна дуж. 569,3м., 2,8кв., 527кц

7.30 О прidelovanju травних semen (Ing. Sadar Vinko)

8.15 Poročila

8.30 Gimnastika (Pustišek Ivko)

9.00 Versko predavanje (dr. Mihael Opeka)

9.15 Prenos cerkvene glasbe iz franč. cerkve

9.45 Plošče

10.00 Predavanje za delavce: Pri slatinskih steklarjih (Vuk Ivan)

10.30 Slovenske narodne s premiljevanjem Radio orkestra pojejo gđe. Zupanova in gg. Milan Jug, Jože Gostič: 1) Deset minut slovenske glasbe; 2) Duhteči nagelj (Dolinar)

11.15 Jugoslovska glasba, Radio orkester:

Narodna igra št. 1 (Rajhenič-Raha) — Skopje u noći (Rajhenič-Raha)

12.00 Čas, operetna vokalna in instrumentalna glasba

16.00 Najnovije ugotovitve in odkritja v mlekarški tehniki (Ing. Šabec Srečko)

16.30 Pevski zbor I. drž. realne gimnazije

17.15 Tamburaški orkester:

V pečini — uvertura (Zahetner) ★ Ti, ki si ustvaril — potpuri slovenske pesmi ★ V poletni noči (Šimunaci) ★ Spomini na zlato Prago (Vogrič) ★ Na morju (Schubert) ★ Koroške narodne ★ Planinska koračnica (Foerster)

20.00 Radio orkester

20.45 Vokalni koncert g. Stjepana Marčeca:

Milovo sam (Tijardović) ★ Plačem več tri dana (Cesarevič) ★ Sevdah (Konjović) ★ Jadno srce (Bjoković) ★ Na nočistu (Gotovac) ★ Krivuja (Binički) ★ Na Liparu (Binički) ★ Pijem, pijem (Gotovac)

21.30 Citra solo, g. Mezgolits

22.00 Čas, poročila, reproducirani valčki.

ZAGREB

таласна дуж. 276,2м., 0,8кв., 1086кц

10.00 Prenos mise iz crkve Sv. Marka. Oratorijski zbor Sv. Marka pjeva pod ravnanjem Mladena Pozajčića misu od Novak-Pozajčića. Off. rec V. 17. IX. Orgulje: Čedomil Dugan

12.00 I. Komorna glazba. — II. Novija orkestralna glazba (Edison Bell)

17.10 Vijesti i propaganda

17.30 Plesna glazba orkestra Sever iz Grill Rooma

19.45 Kulturne i društvene vijesti.

Propaganda

20.15 Klavirski koncert Vere Mondschein: 1. Scarlatti-Tausig: Pastorale et capriccio ★ 2. Chopin: a) Etuda cis-mol op. 10. br. 4; б) Etuda ges-dur op. 10. br. 5 ★ 3. Smetana: Izgubljena sreća ★ 4. Paderevski: Tema s varijacijama

20.45 Koncertat hrv. tamburaškog orkestra „Zajc“. Dirigent: Vjekoslav Mutak: 1) Šimunaci: Uspomene mladosti ★ 2) Hruza: San zaručnice, glazbena slika ★ 3) Novak: Tvoj biser krasni, pjesma 4) Stahuljak: Šimunski tanec, narodni ples ★ 5) Hruza: U naravi, šaljiva polka sa imitacijama ★ 6) Brož: Nazdravice mornara, fantazija mornarskih pjesama ★ 7) Vilhar: S Velebita, pjesma ★ 7) Brož: Potpouri hrv. narodnih pjesama ★ 9) Hruza: Koračnica tehničara

21.45 Današnja sportska nedelja

22.00 Objava rasporeda, vijesti i meteorološki izvještaj

22.15 Plesna glazba jazz-orkestra Sever iz Grill Rooma Svakog punog sata vremenski znak geofizičkog zavoda

MOSTRANSTVO

Beč (Wien) 506,8m 120kw 592kc
8.30 Gramo koncert ★ 9.55 Služba božija Gregorijanski koral ★ 11.00 U Rajmundovoj kući u Gadenu ★ 11.30 Simfonijski koncert Dirigent: K. Audereth. Solist: A. Kamper, violina (J. S. Bach: Koncert za violinu i orkestar e-dur; Mozart: Simfonijska es-dur; Fr. Esterhazy: Uvodna muzika za dramu „Danaidi“ op. 14) ★ 12.40—14.00 Laka muzika Radio orkestar ★ 15.05 Čas knjige ★ 15.30 Kamerna muzika (Fr. Gräflinger: Gudački kvartet Nr. 2 d-dur; L. Thnille: Klavirski kvintet es-dur op. 20) ★ 17.00 Gramo koncert ★ 18.05 Sport ★ 18.25 Iz dela H. Stehra ★ 18.55 Stara i nova muzika za klavir (J. S. Bach: Koral; Stradella: Crkvena arija Dandriena; Pištaljke; Mozart: Fantazija d-mol; Ah Vama ću reći majko; Pastorala; Albeniz: Seguidillas; Tedesco Voce luntane; Arbuter; Elfi; Fr. Leeder: Zvona iz „Porculanske figure“; M. Bach. Negriod) ★ 20.00 „Crkva Sv. Stefana“ Radio film u 4 dela ★ 21.05 „Simplicius“ opereta u 3 čina od J. Straussa

Berlin 356,7m 100kw 841kc

19.40 Sport ★ 20.00 Filharmonijski koncert (S. Hausuegger: Kovač Wieland simf. poema; Dirigent: W. Furtwängler; II. P. Graener: Koncert za čelo i orkestar op. 78; Solist: P. Grümmer, Dirigent: P. Graener; III. G. Schumann: Juče je ujka Mihael bio ovde, humoreska u obliku varijacija; Diriguje kompozitor; IV. M. Schillings: Uvodna muzika za II čin opere „Ingwelde“ Dirigent: W. Furtwängler; V. Reznicek: Varijacije na Šamisovu pesmu „Tragična priča“. Diriguje kompozitor; VI. Pfitzner: Dve pesme za bariton i orkestar. Solist: G. Hüsch. Dirigent: kompozitor; VII. R. Strauss: Till Eulenspiegel. Dirigent: kompozitor) ★ 22.00 Vreme. Vesti. Sport ★ 22.30—24.00 Laka muzika i muzika za igru

Bolzano 559,7m 1kw 536kc

17.00 Gramo ploče ★ 17.55 Sportske vesti ★ 20.00 Vesti — Sportske vesti Variete Parlophon ★ 21.10 Pozorišni pregled ★ 21.20 Laka muzika

Beromünster 539,6m 60kw 556kc

19.30 Predavanje: O natprirodnom i nadčulnom ★ 20.00 Laka muzika ★ 21.25 Pokladni koncert

Bratislava 298,8m 13kw 1004kc

8.00 Služba božija Propoved i muzika ★ 9.15 Koncert na flauti ★ 9.45 Feljton ★ 11.00 Brno ★ 12.15 Morav. Ostrava ★ 16.00 Šareni program (samo pevanje, violina, radio orkestar i članovi nar. pozorišta) ★ 17.30 „Zenidba na silu“ komedija u

1 činu od Moliera ★ 19.10 Prag ★ 12.35 Morav. Ostrava ★ 22.40—23.00 Prag

Breslau 315,8m 60kw 950kc

8.25 Mozart: Gudački kvartet d-mol ★ 10.00 E. Th. A. Hoffmann: Vitez Gluck ★ 10.30 Sleske pesme i igre Djački hor i orkestar ★ 11.30 Leipzig ★ 12.00 Koncert iz Hamburga I. Romantična muzika II. Iz opereta ★ 14.30 Gramo ploče ★ 15.30 Andersen: „Palčica“ bajka za decu ★ 16.00 Nemačka bajka u muzici Radio orkestar i solisti (Lortzing, Čajkovski, Schumann, Brahms i dr.) ★ 18.00 Predavanje: Duša seljaka ★ 18.20 Čas humora ★ 18.45 Virtuozna muzika. Flauta i klavir ★ 19.10 Dnevne vesti ★ 20.00 Koncert iz Berlina ★ 22.30 Laka muzika

Brno 325,4m 32kw 922kc

10.25 Gramo ploče ★ 11.00 Radio orkestar ★ 12.15 Morav. Ostrava ★ 16.00 Bratislava ★ 17.30 Let u stratosferu. Dijalog ★ 17.45 Gramo ploče ★ 18.00 Za Nemce „Operaska proba“ komična opera u 1 činu od Lortzinga ★ 19.00 Prag ★ 19.30 Humor u književnosti ★ 20.05 Koncert salonskog tria (Naef: Prolečno jutro; Oehenschlager: Serenada; Pelikan: Tango serenada; Hanousek: Sanjarenje; Monti: Cardaš; Micheli: Mala svita; Drdla: Uspomena; Lehar: Paganini) ★ 21.05 Gramo ploče ★ 21.25 Morav. Ostrava ★ 22.00—1.30 Prag

Bucuresti 364,5m 12kw 823kc

10.45 Religiozna muzika ★ 11.00 Simfonijska muzika (gramo-ploče) ★ 12.00 Gramo-koncert ★ 13.00 Radio žurnal ★ 13.15 Laka muzika (gramo-ploče) ★ 17.00 Orkestarski koncert ★ 18.15 Nastavak koncerta ★ 19.00 Radio universitet ★ 19.20 Gramo-ploče ★ 20.00 „Piatra din casa“ vodvilj od V. Alecsandria. Muzika od Flechtenmachera ★ 21.15 „Direktor Millo“ vodvilj od Alecsandria. Muzika od Flechtenmachera

Budapest I 549,5m 120kw 546kc

9.15 Vesti ★ 10.00 Crkvene pesme i propoved iz katoličke crkve ★ 11.15 Evangelička služba božija ★ 12.30 Koncert vojnog orkestra. (Lehar: Valceri; J. Strauss: Gde limun cveta; Dohnanyi: 4 stava iz „Ruzalia Hungarica“; Fricys: Gavot i rondo; Armandola: U cirkusu; Demerseman: Le trenolo; Popper: Rapsodija) ★ 14.00 H.M.V. ploče ★ 15.00 Poljoprivredno predavanje ★ 15.45 Ciganska kapela I. Magyaria ★ 16.30 Predavanje ★ 17.00 Nastavak ciganske muzike ★ 17.20 Novela od A. Orboka ★ 17.50 Kapela E. Rosza. (Lehar: Ševa; Di Capua: O Marie; Jacobi: Sybill; Stolz: Bečka pesma; Angyal: Valcer; Valerio: Tango) ★ 18.40 Parlamentarni život pre pola veka ★ 19.15 Sport ★ 19.25 Iz studija: „Sybill“. Opereta u 3 čina. Tekst od F. Martoša. Muzika od Viktora Jacobia. Reditelj F. Kiss. Dirigent F. Fridl ★ 21.40 Vesti ★

Nedelja, 18 februar

21.50 Jazz Pataky ★ 22.45 Ciganska kapela Jenöa Pertiša

Davertry 1500m 25kw 200kc

20.00 Čitanje iz klasične literature, Katul ★ 20.30 Violinski koncert E. Telmanja (Tartini: Varijacije na temu od Corelia; Nielsen: Preludio i presto za solo violinu; Paganini: Dva capriccia za solo violinu) ★ 21.00 Služba Božija ★ 21.45 Nedelja dobročinstava ★ 21.50 Vesti ★ 22.05 Klavirski koncert J. Stockmarr (Boerreson: Prolečna pesma br. 10é Schierbeck: Dve fantastične studije op. 4; Nielsen: Šest malih humoreska ★ 22.30 J. Berenska sa svojim orkestrom (Glinka, Gounod, Williams i dr.).

Deutschlandsender

1571m 60kw 191kc

11.30 Solo-kantata za sopran od Bacha (Leipzig) ★ 12.00 Serenade koncert duvačkog orkestra ★ 13.00 Koncert iz Hamburga ★ 14.00 Dečije pesme. Vokalni koncert ★ 15.50 Max Barthel čita svoje pesme ★ 16.00 Iz nove opere od Künnecke „Primamljiv plamen“ ★ 17.15 Šaljive priče“ Vesele scene od Ludwiga Thome ★ 18.50 Gramo ploče ★ 20.00 Svečani koncert filharmonije (S. Hausegger: „Kovač Wieland“ Simfonijski spev. Dirigent W. Furtwängler; P. Graener: Koncert za violončelo i orkestar op. 78. Solista: P. Grümmer. Dirigent kompozitor; G. Schumann: „Sinoć je bio tu rođjak Michael“ Humoreska u obliku varijacija; M. von Schillings: Uvertira iz drugog čina iz opere „Ingwelde“. Dirigent: W. Furtwängler; Reznicek: Varijacije na Chamissovu pesmu: „Tragična priča“. Dirigent: kompozitor; H. Pfitzner: Srdžba i jadvovanka. Dve pesme za bariton i orkestar. Solista G. Hüsch. Dirigent: kompozitor; R. Strauss: „Šaljivi podvizi Till Eulenspiegela“ Dirigent: kompozitor) ★ 22.00 Vreme, dnevne i sportske vesti ★ 23.00—0.30 Koncert iz Leipziga

Frankfurt 251m 1/kw 1195kc

9.30 Koncert na flauti i cimbalu (Bach, Friedrich Veliki) ★ 10.45 Horsk koncert ★ 11.30 Koncert iz Leipziga ★ 12.00 Vojna muzika ★ 13.30 I iz opereta, II Muzika za igru (gr. ploče) ★ 15.00 Vojna muzika ★ 17.00 Orkestarski koncert (München) ★ 18.20 Königsvusterhausen ★ 19.00 Vesela medjuigra ★ 20.00 Koncert iz Berlina ★ 22.45 „Visoko C“ Niz veselih scena (Stuttgart) ★ 24.00—2.00 Večernja muzika (Stuttgart)

Hamburg 331,9m 100kw 904kc

20.00 Filharmonijski koncert iz Berlina ★ 22.00 Vesti ★ 22.20 Berlin

Heilsberg 291m 60kw 1031kc

11.30 Leipzig ★ 12.00 Koncert operskog orkestra (Mozart: Divertimento d-dur; Weber: Koncert Nr.

Nedelja 18 februar

5 za klarinet i orkestar; Ravel: Moja majka, guska; Ziehrer: Valcer; Verdi: Fantazija iz Aidee; Schubert: Nemačke igre; German: Rapsodija 15 (10 Radio igra za mladež od O. Wollmann-a ★ 15.50 Radio orkestar Laka muzika ★ 17.00 Služba božija Propoved i muzika ★ 18.20 Zabavna muzika (Königsvusterhausen) ★ 18.20 (Danzig) Muzika za violinu (Telemann: Sonata e-dur; Benda: Sonata a-mol; Haendel: Sonata g-mol; ★ 19.00 Veseli kvarteti. Vokalni koncert ★ 19.30 O pravog pomoći. Dijalog ★ 20.00 Koncert iz Berlina ★ 22.30—24.00 Berlin

Hilversum 1875m 7kw 160kc

20.35 Laka muzika ★ 21.30 Vokalni koncert J. Patzak-a, tenora. Na programu pesme R. Franz-a, J. Brahms-a i Schubert-a ★ 21.50 Koncert radio orkestra uz sudelovanje Helene Cals i J. Patzak-a. Muzika od Mozart-a ★ 22.50 Radio orkestar (Čajkovski, J. Strauss, Fibich i dr.) ★ 23.10 Gramo ploče

Leipzig 382,2m 120kw 785kc

9.30 Horski koncert ★ 11.30 Kantata „Moje srce pliva u krvi“ za solo sopran od J. S. Bacha ★ 12.00 Koncert vojne muzike iz Drezde ★ 13.00 Koncert filharmonije iz Drezde Glinka: Ruslan i Ljudmila, uvertira; Sibelius: Karelia svita; Mozart: Pet kontr-tanca; Dvoržak: Uspavanka; Capriccio; Gellert: Marš; Krteschmar: Svadbena muzika; Jarnfelt: Preludium; J. Strauss: Valcer) ★ 14.35 Španske narodne igre i pesme (gr. ploče) ★ 15.05 Moderne sonatine (Busoni: Sonatine za decu; M. Reger: Sonatina op. 89 e-mol) ★ 15.10 Utisci sa putovanja W. Langewiesche-a 16.00 Koncert iz Münchena ★ 17.20 Horski koncert ★ 18.00 J. Albičner: „Duša seljaka“ ★ 18.20 „Povratak“ priča od A. Lienerta ★ 18.30 Nove pesme Hitlerovske omladine ★ 19.00 Gramo koncert ★ 20.00 Koncert iz Berlina ★ 22.00 Vesti. Sport ★ 22.35—1.00 Muzika za igru

London Reg. 342,1m 50kw 877kc

19.30 Vojna muzika (Humperdinck, Schubert, Delibes, Musorgski) ★ 21.00 Služba Božija ★ 21.50 Vesti ★ 22.05 Nedeljni orkestarski koncert. Dirigent: V. Williams (V. Williams: Fantazija na temu T. Tallisa za dupli gudački orkestar; Četiri himne; Pastoralna simfonija).

Luxembourg 1304m 150kw 230kc

21.00 Englesko veče. Gramo-koncert ★ 21.15 Vesti i pregled štampe na nemačkom i francuskom ★ 21.30 Engleska muzika (gramo-ploče) ★ 21.55 Sport ★ 22.00 Vokalni koncert ★ 22.30 Muzika za igru ★ 22.45 Simfonijski koncert (Brahms: Simfonija Nr. 1 c-mol op. 68) ★ 23.20 Muzika za igru (gramo-ploče)

Milano 368,6m 50kw 814kc

12.30 Gramo ploče ★ 13.00 Muzika po želji radio-slušalaca ★ 13.30 Raz-

norodna muzika ★ 15.30 Gramo ploče i sportske vesti ★ 17.00 Simfonijski koncert, dirig. V. Gui Pianiste A. Cortot (Chopin: Koncert f-mol; Franck: Simfonijske varijacije za klavir i orkestar; Ravel: Dafni e Cloe). U pauzi: Sportske vesti ★ 19.15 Gramo ploče ★ 19.45 Razne vesti i sportske vesti. Gramo ploče ★ 21.00 Prenos opere. U pauzi: Predavanje. Pozorišne vesti. Razne vesti

Midland Reg. 391,1m 25kw 767kc

20.00 Orkestarski koncert ★ 21.00 Služba božija ★ 21.50 Vesti ★ 22.05 London

München 405,4m 100kw 740kc

10.50 Iz dela velikih pisaca ★ 11.30 Koncert iz Leipziga ★ 12.00 Vojna muzika ★ 14.30 Nacionalne himne evropskih naroda ★ 15.10 Gramo ploče ★ 16.00 Orkestarski koncert ★ 19.30 Koncert na klaviru (Gade, Jensen, Reinecke) ★ 20.00 Filharmonijski koncert iz Berlina ★ 23.00—24.00 Večernja muzika (Leipzig)

Paris-Radio 1724m 75kw 174kc

9.00 Gramo ploče ★ 13.00 Koncert na orgulji (J. S. Bach, Cherambault, C. Franck i dr.) ★ 13.45 Gramo ploče ★ 14.00 Orkestarski koncert 16.00 Čas za mladež ★ 17.00 Orkestarski koncert ★ 19.30 Gramo ploče ★ 20.00 Praktičan život ★ 20.30 Radio-cirkus ★ 21.00 Muzik-hol ★ 21.30 Pregled večernje štampe ★ 22.30 Sport. Vesti

Poste-Parisien

312,8m 60kw 959kc

11.30 Gramo koncert ★ 12.00 Nove ploče Edison Bell ★ 12.30 Koncert ★ 13.15 Iz zvučnih filmova (gr. ploče) ★ 13.50 P. Weil u svom repertoaru ★ 14.30 Koncert ★ 20.15 Radio žurnal 20.20 Sport ★ 20.30 Iz pore „Tristan i Izolda“ od Wagnera (gr. ploče) ★ 21.10 „Poslednja proba“ komad u 1 činu od Ch. Dazil-a ★ 21.55 Kamerna muzika (Chausson: Koncert; Duparc: Pesme; Beethoven: Trio) ★ 23.25 II čin iz revije „Ovde Pariz“ od Rip-a 0.50 Vesti

Prag (Prah)

470,2m 120kw 638kc

7.30 Koncert iz Karlovih Vari ★ 8.30 Gramo-ploče ★ 9.35 Pola časa antičke poezije ★ 10.00 Proslava 200 godišnjice rođenja kompozitora Cernohorskog. Govori i moteta ★ 10.25 Duhovna muzika B. Cernehorskog (Psalm Nr. 112 za kontralt i orgulju; Litanija, za mešoviti hor i orkestar; Regina coelli, za sopran, čelo i orgulju) ★ 11.45 Gramo-ploče ★ 12.05 Novinarske vesti ★ 12.15 Mor. Os rava ★ 15.00 Popularna i religiozna stara nemačka pesma ★ 15.30 Radio igra od Rypara ★ 16.00 Bratislava ★ 17.45 Gramo-ploče ★ 18.00 Za Nemce. Biografije „Ninon de l'enclos“ ★ 19.30 Koncert vokalnog orkestra iz Pardubice ★ 20.05 Koncert češke filharmonije. Dirigent: N. Malko (Čaj-

kovski: Simfonija h-mol, Nr. 6, patetična) ★ 21.05 Gramo-ploče ★ 21.15 Radio skeč ★ 22.00 Vesti. Dnevni pregled. Sport ★ 22.25 Moderne igre. (Dva klavira)

Rim (Roma) 420,8m 50kw 713kc

12.30 Gramo ploče ★ 13.00 Muzika po želji radio slusalaca ★ 13.30 Raznorodna muzika ★ 16.00 Čas za decu ★ 16.15 Predavanje ★ 16.30 Gramo ploče i sportske vesti ★ 17.00 Vokalni i instrumentalni koncert ★ 18.00 Rimski mandolinistički kvartet U pauzi: Sportske vesti ★ 19.30 Sportske vesti — Vesti ★ 20.00 Vesti — Gramo ploče ★ 20.30 Sportske vesti ★ 20.45 „Bogomoljka“ opereta u tri čina od Herve-a U pauzi: „Jedno veliko prijateljstvo Voltaire i Adriana Lecouivreur“; predavanje — Vesti — Radio novine

Strasbourg 349,2m 12kw 859kc

17.30 Simfonijski koncert društva „Pasdeloup“ iz Pariza ★ 19.45 Gramo ploče ★ 20.00 Medicinsko predavanje ★ 20.15 Sportsko predavanje ★ 20.30 Vesti ★ 20.45 Predavanje ★ 21.00 Pregled štampe na nemačkom ★ 20.30 „Edip u Koloni“, antička drama u četiri čina od Sofokla. Muzika Guy-a Rapartz-a ★ oko 22.30 Pregled štampe na francuskom ★ 23.30 Muzika za igru

Stuttgart 522,6m 100kw 574kc

9.30 Koncert iz Frankfurta ★ 11.00 Weber: Klavirska sonata as-dur, op. 39 ★ 11.30 Kantata za sopran od Bacha (Leipzig) ★ 12.00 Vojna muzika ★ 13.45 Narodne melodije. Izvodi radio orkestar, hor i solisti ★ 15.00 Koncert iz Frankfurta ★ 17.00 Koncert iz Münchena ★ 18.20 Pesnici sa juga. Ludwig Wiland. ★ 19.15 Walter von Molo čita iz svojih dela ★ 20.00 Koncert iz Königsvusterhausena ★ 22.15 Šta moramo da znamo ★ 22.45 „Visoko C“. Niz veselih scena ★ 24.00—2.00 Večernja muzika

Warszawa 1414m 120kw 212kc

9.40 Gramo ploče ★ 10.00 Religiozna muzika (gr. ploče) ★ 12.15 Muzičko matine filharmonije. Na programu ruska muzika ★ 14.30 Stare melodije i valceri (gr. ploče) ★ 15.20 Koncert salonskog orkestra. Laka muzika ★ 16.30 Čuveni umetnici (gr. ploče) ★ 16.45 Literarni čas ★ 17.15 Poljska muzika u duhu narodne pesme. Radio orkestar (Joteyko, Polinski, Noskovski, Moniuszko i dr.) ★ 18.30 Svečana sednica prilikom 12 godišnjice krunisanja pape Pija XI. ★ 19.52 Laka bečka muzika (J. Strauss, Ziehrer, Lanner, Milloecker i dr.) ★ 20.50 Radio žurnal ★ 21.15 Veseli prenos iz Lavova ★ 22.15 Sport ★ 22.25 Vokalni koncert H. Simberga, tenora Donizetti: Arija iz opere „Ljubavni napitak“; Massenet: Iz opere „Mannon“; Bizet: Iz opere „Carmen“; Tagliafesi: Dve pesme; Rossini: Igra, Napolitanska tarantela) ★ 22.45 Muzika za igru ★ 23.05 Muzika za igru.

Ponedjeljak 19 febr.

БЕОГРАД

таласна дуж. 437,3м., 2,8кв., 686кк

ПРЕПОДНЕВНИ ПРОГРАМ

11.00 Објављивање дневног програма

Шарени програм

(грамофонске плоче)

1. Вебер: Позив на игру (клавир Корто) ★ 2. а) Пучини: Арија из опере „Тоска“; б) Серано: Ја те љубим (Флета)

11.20 Званични извештај о водостању

(српски, француски, немачки) и Званични извештај о водостању (српски)

Наставак шареног програма

(грамофонске плоче)

3. а) Чајковски: Хумореска; б) Лемаре: Андантино (виолина Крајзлер) ★ 4) Ариета: Марина (Флета и Саги Барба) ★ 5. а) Ивановичи: Валцер; б) Лехар: Ева, валцер

11.59 Тачно време

12.00 Звона са Саборне Цркве

12.05 Подневни концерт Радио-

Оркестра

1) Јоксимовић: Млада Србија, марш ★ 2) Бинички: Две песме ★ 3) Сперњак: II смеша српских народних песама ★ 4) Руст: Бунар, персијска сцена ★ 5) Руст: Циркус долази, марш интермецо ★ 6) Валдтајфел: Незаборавак, валцер

12.45 Берзански курсеви и Рекламе

13.10 Наставак концерта Радио-

Оркестра

7) Барбиери: Пердита, увертира ★ 8) Цирер: Штраус-Милекер-Супе, потпури

13.40 Новинарски извештаји А.А.

Тачно време

до 13.55

ПОПОДНЕВНИ ПРОГРАМ

16.00 Гвидо Тартаља: Радио-журнал за децу

16.30 Поподневни концерт Радио-Оркестра

1) Леополд: Татра, фантазија на словачке мелодије ★ 2) Ранцато: Мирка, цигански валцер ★ Манфред: Сањалачки ★ 4) Манфред: Свечана полонеза

17.00 Народне песме пева гђа Каћа Зисић уз пратњу оркестра

1) Сине јарко са истока сунце ★ 2) Хвалила се жута дуња ★ 3) Појдо на горе ★ 4) Немањино коло (Чижек) ★ 5) Разболела се гривна мамина ★ 6) Мој Милане ★ 7) Колика је у Приједору чаршија ★ 8) Црвен фесић мамо ★ 9) Комитско коло

до 17.30

ВЕЧЕРЊИ ПРОГРАМ

18.25 Тачно време

Објављивање вечерњег програма и програма за следећи дан

18.30 Час немачког језика: Немач-

ки дијалози, гђа Мира Крстић и г. проф. Др. Јован Богичевић

19.00 Народне песме

(грамофонске плоче)

1. а) Ој Невене; б) Ракито мори (Драги Петровић) ★ 2. Керемејле (Теодора Арсеновић)

19.10 Рекламе

19.20 Дохнани: Квинтет оп. 1 за клавир, две војлине, виолу и чело

а) Алегро; б) Скерцо-Алегро виаче; в) Адађо-Квази анданте; г) Финале-Алегро анимато (изводи Радио-Клавирски Квинтет)

20.00 Венус победница, позор. комад од Милана Беговића

20.30 Пренос из Беогр. Народног Позоришта: Аида, опера од Вердија

у једном одмору око

22.00 Тачно време

Новинарски извештаји А.А.

(Ферстер клавир из муз. куће „Хармонија“)

БЕОБЈАВА

таласна дуж. 569,3м., 2,8кв., 527кк

12.15 Reproduciran orkestralni koncert

12.45 Poročila

13.00 Čas, instrumentalne solist. reprod. točke

18.00 Gospodinjiska ura; Vzgoja došajače mladine (ga. Šlebinger)



Предузеће за израду кофера и торбарских израђевина

МИЛАН Ј. СТОЈАНОВИЋ и Ко.

БЕОГРАД

Престолонаследничког трг -- (Теразије) бр. 38, тел. 25-064
Поенкареоба 2 - палата Југобанке

18.30 O verstvih (Fr. Terseglav)

19.00 Reproducirani pevski jazz ansambli

19.30 Maršal Marmont (Dostal Rudolf)

20.00 Reproducirana domača godba

20.30 Prenos opere iz Beograda
V odmoru: Čas in poročila

ЗАГРЕБ

таласна дуж. 276,2м., 0,8кв., 1086кк

12.20 Zimsko-sportski izvještaj. — Sutrašnji jelovnik i kuhinjski recepti

12.30 Jugoslovenske narodne pjesme (Polydor-Brunswick ploče)

13.00 Objava rasporeda. — Propaganda

13.10 Ruske narodne pjesme (Polydor-Brunswick ploče)

13.40 Vijesti

16.40 Vijesti i propaganda

17.00 Popodnevni koncert tria Šimaček-Sever-Kern

19.15 O najnovijim knjigama i revijama

19.30 Kulturne i društvene vijesti. Propaganda

20.00 Popularno znanstveni sat: Sveuč. Prof. Dr. Milovan Gavazi: Izvori i podrijetlo narodnih nošnja

20.20 Uvod u prenos

20.30 Prenos opere iz Narodnog

Pozorišta u Beogradu

U pauzama objava rasporeda, vijesti i meteorološki izvještaj

Svakog punog sata vremenski znak geofizičkog zavoda

МУСТРАСТВО

Beč (Wien) 506,8m 120kw 592kc

10.20 Čas za djake ★ 12.00 Gramo

koncert Pesme iz alpskih krajeva ★

12.30 Iz zvučnih filmova (gr. ploče)

★ 13.10 Gramo koncert ★ 16.05 Čas

za decu ★ 16.30 Fr. Schubert i njegova

pesma ★ 17.10 Koncert solista

(sopran, violina, klavir) (J. S. Bach: Sonata e-dur; Honegger Sonata; A.

Rubinstein: Valse caprice; Goldmark: Slavuj; Mamac; C. Eckert: Španska

pesma; Ti si me usrećio) ★ 18.00 Iz

umetničkog sveta ★ 18.25 Čas engleskog

★ 18.55 Beč u muzici (J. Strauss: Veliki

Beč, valcer; Kalman: „Pozdravi mi

moj Beč“, iz operete „Grofica Marica“;

Komzak: Beč u noći, potpuri; Jurek: Bečke

domaćice, marš; Kalman: „Gde je nebo tako

plavo kao u Beču“, iz operete „Cirkuska

princeza“; Ziehrer: Srce mi je ostalo u

Beču, valcer; O. Strauss: Pesma iz

operete „Svadba u Holivudu“;

Ziehrer: Kad te opkoli bečke šuma,

pesma; H. Leopoldi: H maloј kafani u

Hernalsu, pesma; Drescher: Bečki

humor, potpuri; H. Strecker: Dve

pesme; J. Strauss: Bečke krv, valcer;

J. F. Wagner: Marš) ★ 21.00

J. Marx: Romantična simfonija pri-

rode Simf. orkestar. Dirigent: Kabasta

★ 22.30 Radio orkestar. Laka

muzika

Ponedjeljak, 19 febr.

Berlin 356,7m 100kw 841kc
20.10 Koncert duvačkog orkestra ★
22.00 Vreme. Dnevne i sportske vesti ★ 22.40—24.00 Vesela muzika (sopran i trio)

Bolzano 559,7m 1kw 536kc
17.00 Raznorodna muzika „Karmen” opera od G. Bizet-a (gr. ploče) U pauzi: Predavanje. Posle opere: Radio novine

Beromünster 539,6m 60kw 556kc
20.00 „Komplicovan slučaj” Radio groteska od J. Stebler-a ★ 21.10 Šareni program

Bratislava 298,8m 13kw 1004kc
11.05 Prag ★ 12.35 Morav. Ostrava
16.50 Koncert duvačkog kvinteta I. Macudzinsky: Sekstet za klavir i duvačke instrumente; II. Laka muzika ★ 17.50 Gramo ploče ★ 18.00 Biblioteka u starom veku ★ 20.00—22.00 „Maria Lucia” opereta u 3 čina od J. Tanzer-a ★ 22.30—22.40 Predavanje na Esperantu

Breslau 315,8m 60kw 950kc
12.00 Koncert radio orkestra (Schubert, Boëldieu, Boccherini, Puccini i dr.) ★ 15.10 Ph. Fritsch, narodni tribun ★ 16.00 Radio orkestar (Koschinsky, Schumann, Adam, Volkmann i dr.) ★ 17.15 Predavanje ★ 17.40 Dnevne vesti ★ 18.00 Radio orkestar (Rossini, Lortzing, Millöcker, Suppé i dr.) ★ 19.00 Nacionalni čas; Hamburg ★ 20.30 „Zima u Šleskoj” Niz scena ★ 21.30 Nemačke narodne pesme ★ 22.45 Koncert iz Hamburga

Brno 325,4m 32kw 922kc
10.15 Morav. Ostrava ★ 11.00 Prag ★ 12.35 Morav. Ostrava ★ 17.15 Nove muzičke knjige ★ 17.50 Gramo ploče ★ 18.15 Gramo ploče ★ 18.25 Za Nemce: Novi pravci u pedagogiji ★ 19.00 Prag ★ 20.00—22.00 Bratislava ★ 22.00—22.30 Prag

Bucuresti 364,5m 12kw 823kc
12.00 Berza. Gramo-ploče ★ 13.15 Laka muzika (gramo-ploče) ★ 17.00 Radio orkestar (Gillet, d'Albrett, Verdi i dr.) ★ 18.15 Vokalni koncert ★ 18.30 Radio orkestar (Čajkovski, Beethoven i dr.) ★ 19.00 Predavanje ★ 19.20 Gramo-ploče ★ 20.00 Kvartet Metzner (Lalo; Kvartet op. 45 es-dur) ★ 20.45 Vokalni koncert ★ 21.15 Klavirski koncert (Albeniz: Tri komada; Granados: Dve španske igre; De Falla: Igra vatre) ★ 21.45 Radio žurnal

Budapest I 549,5m 120kw 546kc
6.45 Gimnastika ★ 7.00 Ploče ★ 9.45 Vesti ★ 10.00 1) Sajmovi u starom vremenu ★ 2) Saveti za domaćice. U medjuvremenu: Columbia ploče. Narodne pesme ★ 12.05 Ciganska kapela Jania Horvatha ★

13.30 Ženska pevačka zajednica „Harmonia” ★ 14.40 Vesti. berza ★ 15.30 Čas za djake ★ 16.00 Čas za domaćice ★ 17.00 Iz medicine: „Rak” ★ 17.30 T. Szentmihályi peva. (Henschel: Himna; Puccini: Arija iz opere „Lasté”; Lanyi: Sere-nada; Lehar: Giuditta, pesma; Leoncavallo: Isciati amar; Sagody: Pesma) ★ 18.00 Čas nemačkog jezika ★ 18.25 Durium ploče ★ 19.00 „Naša prva ljubav” — novela ★ 19.40 Prenos koncerta Filharmoniskog društva iz državne opere. Dirigent Dr. E. Dohnanyi. Sudeluje Annie Fischer (klavir) Rossini: Italijanka u Alžiru; Betthoven: VIII simfonija; Schumann: Klavirski koncert na malu; R. Strauss: Smrt i spasenje; Perényi: Prvo izvođenje kompozicije) ★ 21.50 Vesti ★ 22.10 Ciganska kapela Palia Pertiša ★ 23.15 Umetnički trio Heidlberg—Buday—Šebő iz kafane Simplon

Davertry 1500m 25kw 200kc
19.30 Osnovi muzike. H. Wolf: Ge-teove pesme ★ 19.50 Nove knjige ★ 20.05 Predavanje iz ekonomije ★ 20.30 Predavanje: Nacionalni karakter ★ 21.00 Radio orkestar i Irena Kotler, klavir (R. Thompson: Simfonija Nr. 2; Wiener: Koncert Nr. 1; L. Knipper: Vanch op. 29) ★ 22.00 Vesti ★ 22.00 Predavanje: Život u Japanu ★ 22.35 „Lojalnosti”, drama od J. Galswortia ★ 23.05 do 1.00 Muzika za igranje

Deutschlandsender 1571m 60kw 191kc
12.10 Gramo koncert ★ 14.00 Gramo ploče ★ 15.45 Čas knjige ★ 16.00 Radio orkestar iz Kölna ★ 17.30 Brahm: Sonata op. 34. za dva klavira ★ 18.00 Dve vesele scene od Mühlen-Schulta (I Max udešava izlog; II U delikatesnoj radnji) ★ 19.00 Prenos iz Hamburga ★ 20.10 Šareni program (Berlin) ★ 22.00 Vreme, dnevne i sportske vesti ★ 23.00—24.00 Hamburg

Frankfurt 251m 17kw 1195kc
7.10 Gramo koncert ★ 12.00 Koncert iz Kölna ★ 13.35 Gramo koncert ★ 14.40 Vokalni koncert (Schumann) ★ 16.00 Koncert iz Stuttgarta ★ 17.45 Gramo koncert ★ 19.00 Nacionalni čas (Hamburg) ★ 20.10 Radio orkestar ★ 21.35 Kamerna muzika I. Havdna ★ 22.40 Zabavni program ★ 23.00 „Brbliivo srce” od E. Allan Poe-a ★ 23.25 Muzika za igranje (Stuttgart) ★ 24.00 Večernja muzika

Hamburg 331,9m 100kw 904kc
19.00 „Godeke Michels” radio igra po romanu H. Leip-a ★ 20.10 Simfonijski koncert iz Kiela. Dirigent: H. Gahlenbeck. Solist: A. Armhold, sopran (Mozart: Simfonija c-dur; Schubert: Pastir na steni; Nemačke igre; Weber: Arija iz opere „Enryante”; Gluck: Arija Larise; Arija iz „Hadžije iz Alke”; Mozart: Aleluja; Haydn Simfonija es-dur) ★ 21.00 Poezija L.

Thoms-a ★ 22.00 Vesti ★ 22.20 Radio orkestar Raznorodna muzika

Heilsberg 291m 60kw 1031kc
11.30 Orkestarski koncert ★ 13.05 Gramo koncert (Königsberg) ★ I. Bavarska narodna pesma. II. J. Strauss III. Narodne pesme u istočnoj Pruskoj ★ 13.05 Gramo koncert (Danzig) ★ 16.00 Radio orkestar ★ 17.50 Čas grada Danziga ★ 18.25 Kamerna muzika (Mozart: Kvartet c-dur) ★ 19.00 Hamburg ★ 20.10 Kroz operetu (Zeller: Ptica; Fr. Lehar: Luksemburški grof) ★ 21.15 Pesme Fr. Kudnig-a komponovao H. Brust ★ 22.20—24.00 Koncert iz Hamburga

Hilversum 1875m 7kw 160kc
20.55 Horski koncert iz Roterdama ★ 22.15 Gramo ploče ★ 22.25 Nastavak horskog koncerta ★ 23.30—24.40 Gramo ploče

Huizen 301,5m 20kw 995kc
20.40 Koncert (Septet, dupli kvartet i orgulja) ★ 21.40 Predavanje ★ 22.10 Nastavak koncerta ★ 23.10 Nastavak koncerta ★ 23.10—24.10 Gramo ploče.

Kalundborg 1261m 7,5kw 238kc
20.00 Koncert muzičkog društva „Cecilija” (Mozart: Koncert za flautu i orkestar Nr. 2 d-dur; J. Haydn: Misa Marije Terezije solo kvartet, hor, orkestar i orgulja; J. Haydn: Simfonija Nr. 48 c-dur „Marija Terezija”).

Leipzig 382,2m 120kw 785kc
11.00 Reklame. Gramo ploče ★ 12.00 Koncert ★ 14.30 Arije iz opera (gr. ploče) ★ 15.20 Nemačka i svetska privreda ★ 16.00 Koncert iz Kelna ★ 17.05 Čas posvećen Fr. Mayerhoffu (Elegija za čelo i klavir; Pesme uz pratnju klavira) ★ 17.50 Pesnici iz Sudeta: Br. H. Wittek ★ 18.10 Sudbina istraživača K. Jatho, Pettenkofer ★ 18.30 Gramo koncert ★ 18.45 Poljoprivreda ★ 19.00 Radio igra (Hamburg) ★ 20.10 Šareni muzički program ★ 21.00 Prepiska sa radio slušaocima ★ 21.30 Narodne pesme iz austrijskih alpskih krajeva ★ 22.00 Vesti. Sport ★ 22.45 Koncert iz Hamburga

London Reg. 342,1m 50kw 877kc
20.30 Vokalna i instrumentalna muzika A. Rowleya ★ 21.00 Kalendar za 1909 godinu, šareni program ★ 22.00 Radio orkestar (Cherubini, Fauré, Verdi, Bax, Delius i dr.) ★ 22.15 Vesti ★ 22.30—1.00 Muzika za igranje.

Luxembourg 1304m 150kw 230kc
20.00 Talijansko veče. Gramo-koncert ★ 20.25 Radio orkestar. Talijanska muzika ★ 21.15 Vesti i pregled štampe na nemačkom i francuskom ★ 21.30 Radio orkestar (L. Delibes: Lakme, odlomci) ★ 21.45 Svetska finansijska i produktna berza ★ 21.50 Radio orkestar. Razno-

rodna muzika ★ 22.40 Koncert na altu ★ 23.20 Muzika za igru (gramo ploče)

Midland Reg. 391,1m 25kw 767kc
20.00 Muzika za igru ★ 21.00 London ★ 22.00 Koncert filharmonijskog orkestra iz Birminghama i solista
Dirigent: J. Hóck (Bach: Preludij, Locatelli: Kamerni koncert Nr. 10; Gluck: Baletska muzika iz Orfeja; Bossi: Intermezzi, Goldoniani op. 127; Bach: Brandenburški koncert Nr. 4) ★ 23.15 Vesti ★ 23.30 London

Milano 368,6m 50kw 814kc
11.15 Kvintet Ambroziano ★ 12.30 Gramo ploče ★ 12.45 Radio novine ★ 13.00 Raznorodna muzika (gramo ploče) ★ 13.30 Gramo ploče i bezra ★ 14.15 Berza ★ 16.35 Radio novine ★ 16.45 Čas za decu ★ 17.10 Gramo ploče ★ 17.30 Prenos iz Rima ★ 19.30 Vesti na stranom jeziku ★ 19.30 Gramo ploče ★ 20.00 Gramo ploče ★ 20.40 Muzika po želji radio slušalaca ★ 21.40 Komedija u jednom činu ★ 22.15 Simfonijski koncert ★ 23.00 Radio novine

Monte Ceneri

257m 15kw 1167kc
20.00 Gramo ploče ★ 20.30 Simfonijski koncert iz Lozane (Mozart: Simfonijska d-dur; M. Reger: Ostrvo smrti; M. Reger: Igra talasa, iz svite Böcklin; Beethoven: Simfonijska Nr. 3 (Eroica))

Oslo 1186m 60kw 253kc
20.00 Poezija N. C. Wogt-a ★ 20.20 Sareni program ★ 21.10 Politički pregled ★ 22.00 Aktualiteti ★ 22.15 Koncert muškog hora „Fram“

München 405,4m 100kw 740kc
7.25 Gramo koncert ★ 12.00 Orkestarski koncert ★ 13.35 Gramo ploče ★ 15.00 Čas za decu ★ 15.20 Vokalni koncert ★ 16.00 Orkestarski koncert ★ 17.15 Nastavak koncerta ★ 17.50 Vokalni koncert (Franz, Cornelius, Mössmer, Čajkovski) ★ 18.10 Čas knjige ★ 18.30 Koncert na gitari ★ 19.00 Prenos iz Hamburga ★ 20.10 Austrija ★ 20.30 Gramo ploče ★ 21.30 Pozorišno veče. Mali komadi od Ludwiga Thome ★ 23.00—24.00 Kamerna muzika (Bechert, Schubert, Weber)

Palermo 531m 3kw 565kc
17.30 Gramo ploče ★ 18.00 Čas za decu ★ 20.00 Vesti — Radio novine ★ 20.20 Gramo ploče ★ 20.45 Kamerna muzika uz sudelovanje čeliste G. aniniti-a (Grieg: Sonata a-mol; Chopin: Balada; Veracini: Largo; Boccherini: Rondo; Mendelssohn: Trio za klavir, violinu i čelo) U pauzi: Variete Parlophon ★ 23.00 Radio novine

Paris-Radio 1724m 75kw 174kc
9.00 Gramo ploče: Iz filmova ★

13.00 Orkestarski koncert (Mozart, Bach, Beethoven, Mendelssohn, Delibes, Saint-Saëns i dr.) ★ 16.45 Kursevi na pariskoj berzi ★ 19.40 Pregled knjiga ★ 20.00 Praktičan život ★ 20.30 Predavanje iz istorije opere VIII-mo „Beethoven“ ★ 21.00 „Armida“, opera od Glucka ★ 21.30 Pregled večernje štampe ★ 22.30 Sport — Vesti — Hronika P. Rebourg-a

Poste-Parisien

312,8m 60kw 959kc

8.10 Gramo koncert ★ 13.05 Radio orkestar (Mendelssohn, Čajkovski, Ganne i dr.) ★ 19.45 Nastavak koncerta ★ 19.45 Berza ★ 20.00 Prikaz jednog filma ★ 20.15 Radio žurnal ★ 20.37 Odlomci iz revije „Živeo Pariz“ (gr. ploče) ★ 20.50 Odlomci iz operete „Madona sa šetališta“ (gr. ploče) ★ 21.10 Pola časa humora. M. Regnier sa svojom trupom ★ 21.55 Gala koncert ★ 23.10 Najbolje ploče džaza „Hot“ ★ 23.40 Vesti

Prag (Praha)

470,2m 120kw 638kc

10.15 Mor. Ostrava ★ 11.05 Koncert salonskog orkestra ★ 12.10 Gramo-ploče ★ 12.25 Novinarske vesti ★ 12.35 Mor. Ostrava ★ 13.35 Industrija. Trgovina. Zanati ★ 14.50 Violijski koncert ★ 15.30 Gramo-ploče ★ 15.55 Strana i domaća berza ★ 16.00 Vojna muzika ★ 17.15 Gramo-ploče ★ 17.35 Čas slovačkog jezika ★ 17.50 Gramo-ploče ★ 18.25 Za Nemce. Čas iz pedagogije ★ 19.05 Kvartet Ondriček (Suk: Balada za gudački kvartet; Dvoržak: Dva valcera op. 54) ★ 19.20 Klavirski koncert Stradella: Tokata a-mol; Scarlatti: Tokata g-mol; Rameau: Tihe žalbe; Bach: Tokata) ★ 19.45 Ekonomski pregled ★ 20.00 —22.00 Bratislava ★ 22.00 Vesti. Dnevni pregled. Sport ★ 22.30 Gramo-ploče ★ 22.35 Politika Orienta (na nemačkom)

Riga 238,5m 15kw 1258kc

19.00 „Čovek koji se smeje“ drama od V. Hugo-a ★ 20.50 Vreme, vesti. Zatim vesela muzika (gr. ploče)

Rim (Roma) 420,8m 50kw 713kc

12.30 (Bari) Koncert radio kvinteta
12.30 (Rim) Gramo ploče ★ 13.00 Operska i raznorodna muzika (gramo ploče) ★ 16.30 (Rim) Čas za decu (Bari) Gramo ploče ★ 16.55 Radio novine ★ 17.05 Predavanje ★ 17.30 Koncert tria (Zanella-Chiti-Brunelli) ★ 18.45 Vesti — Sportske vesti ★ 19.00 Vesti na stranom jeziku ★ 19.30 Vesti — Gramo ploče ★ 19.50 20.00 Vesti — Gramo ploče ★ 20.40 Muzika po želji radio slušalaca ★ 21.40 Predavanje ★ 22.00 Vokalni i instrumentalni koncert (Čajkovski: Orašići-kralci; Schumann: Tri pesme za sopran; Zandonai: Intermezo iz opere „Conchita“; Rimsky-Korsakov: „Dozivanje sunca“ iz opere Zlatni petao; Massenet: Lahorski kralj; Wagner: Tannhäuser; Rubin-

Ponedeljak, 19 febr.

stein; Neron; Rossini-Respighi: Carobni dućan, balet) ★ 23.00 Radio novine

Strasbourg 349,2m 12kw 859kc

20.00 Predavanje iz književnosti ★ 20.15 Kozerija na francuskom ★ 20.30 Vesti ★ 20.45 Gramo ploče 21.00 Pregled štampe na nemačkom ★ 21.30 Koncert iz Metz-a (Haendel: Trio Nr. 7 za flautu, violinu, čelo i klavir; Bach-Busoni: Chaconne; Chopin: Valse za klavir; R. Hahn: Kad bi moji stihovi imali krila; Dell'Aqua: Villanelle; Manuel de Falla: Popularna španjolska svita; F. Doppler: Madjarska pastoralna fantazija — za flautu i klavir — Ph. Gaubert: Mnogobožako veče; Meyerbeer: Biser iz Brazilije; G. Fauré: Uspavanka; G. Pierné: Serenada; F. Fies: La Capricciosa; Chopin: Dve etide; Balakierov: Islamej; R. de Boisdeffre: Lotarijska svita) ★ oko 22.30 Pregled štampe na francuskom

Stuttgart 522,6m 100kw 574kc

10.10 Koncert na orguljama ★ 12.00 Koncert iz Leipziga ★ 13.35 Gramo koncert (Frankfurt) ★ 16.00 Koncert filharmonijskog orkestra (Suppé, Waldteufel, D'Albert, Lincke, Lehar, Ketelbey, Joh. Strauss i Blon) ★ 17.45 Gramo ploče ★ 18.00 Vokalni koncert ★ 18.25 Čas francuskog jezika ★ 19.00 Prenos iz Hamburga ★ 20.10 Radio orkestar iz Frankfurta ★ 21.10 Frankfurt ★ 21.35 Koncert iz Frankfurta ★ 22.15 Šta namemo da znamo ★ 22.45 Gramo koncert ★ 23.00 „Brljivo srce“ od Edgara Poe-a

Suisse Romande

443,1m 25kw 677kc

20.30 Simfonijski koncert radio orkestra. Dirigent: Fr. Bosch (Mozart: Simfonijska c-dur; A. Reger: Ostrvo nrtvih; prvi put); M. Reger: Igra valova (iz svite „Böcklin“); Beethoven: Simfonijska Nr. 3, „Eroika“) ★ 21.30 Vesti

Warszawa 1414m 120kw 212kc

7.40 Gramo ploče ★ 11.40 Pregled štampe ★ 12.05 Laka muzika (gr. ploče) ★ 15.55 Violijski koncert (Čajkovski: Mehnholična serenada; Haiser: Madjarska rapsodija; Elman: Hebrejska melodija; Arenski: Serenada; Aei: Orientalka) ★ 16.20 Poljske pesme (Weslawski: Arija; Novembar; Marek: Hmelj; Povratak; Nesrećna; Perkovski: Pozdrav) ★ 16.40 Čas francuskog ★ 16.55 Džaz orkestar ★ 18.00 Predavanje: Kako se fabrikuje šećer ★ 18.45 Vokalni koncert (gr. ploče) ★ 19.25 Aktualiteti ★ 19.40 Sport ★ 20.02 Koncert simf. radio orkestra. Dirigent: Bierdajew. Solist: gdja Glatt, pevañje); Moravski: I i II čin iz baleta „Switezianka“; Pesme; Odlomci iz baleta „Ljubav“) ★ 21.15 Nastavak koncerta ★ 22.00 Ženski recitatori „Ces 4“ ★ 22.25 Muzika za igru ★ 23.05 Muzika za igru.

Utorak 20 februar

БЕОГРАД

таласна дуж. 437,3м., 2,8кв., 686кц

ПРЕПОДНЕВНИ ПРОГРАМ

- 11.00** Објављивање дневног програма
Концерт Радио-Оркестра
1) Бродил: Марш Краља Петра ★
2) Бинички-Рајхенић: Ташана, потпури
- 11.20** Званични извештај о водостању (српски, француски, немачки) и Званични извештај о водостању (српски)
Наставак концерта Радио-Оркестра
3) Лехар: Луксембург-валцер ★
4) Пучини: Тоска, оперска фантазија
- 11.59** Тачно време
- 12.00** Звона са Саборне Цркве
- 12.05** Наставак концерта Радио-Оркестра
5) Балфе: Циганка, увертира ★
6) Фал: Разведена жена, оперетска фантазија ★
7) Штрајнер: Дур и мол, потпури
- 12.45** Берзански курсеви и Рекламе
- 13.10** Шарени програм (грамофонске плоче „Кристал—Kristol“)
1. Лорцинг: Зверокрадица, увертира (1058) ★
2. а) Вагнер: Арија из опере „Лоенгрин“; б) Вагнер: Арија из опере „Валкира“ (Крајвангер) (6117) ★
3. Супе: Песник и сељак, увертира (1024) ★
4. а) Мајербер: Арија из опере „Африканка“; б) Бизе: Арија из опере „Кармен“ (Крајвангер) (6120) ★
5. а) Ј. Штраус: Пољубац, валцер; б) Ј. Штраус: Љубавне песме, валцер (1648)
- 13.40** Новинарски извештаји А.А. Тачно време до 13.55

ПОПОДНЕВНИ ПРОГРАМ

- 16.00** Свирка тамбурашког оркестра Александра Араничког
1) Шандор Раду: Вожња на Сави, марш ★
2) Мелнички: Потпури југословенских песама ★
3) Аранички: Смеша српских народних песама ★
4) Шандор Раду: Марш ★
5) Химелрајх: Потпури југословенских песама ★
6) Јовановић: Смеша српских народних песама
- 17.00** Вокални концерт гце Браниславе Живковић
1) Мајербер: Пажева Каватина из опере „Хугеноти“ ★
2) Масне: Арија из опере „Манон“ ★
3) Гуно: Арија из опере „Ромео и Јулија“ ★
4) Лорцинг: Арија из опере „Оружар“ ★
5) Долицети: Каватина из опере „Дон Пасквале“
- до 17.30

ВЕЧЕРЊИ ПРОГРАМ

- 18.55** Тачно време
Објављивање вечерњег програма и програма за следећи дан
- 19.00** Над Плавом гробницом, предавање г. потпуковника Живана М. Петровића
- 19.30** Вокални концерт г. Паула Фрајлиха из Суботице
1) Вагнер: Арија из опере „Холанђанин луталица“ ★
2) Тости: Идеал ★
3) Христић: Елегија ★
4) Христић: Бехар ★
5) Росини: Арија из опере „Севиљски берберин“ ★
6) Моцарт: Арија из опере „Фигарова свадба“
- 20.00** Концерт на челу, изводи г. Јован Мокрањац
1) Сук: Балада ★
2) Сквајр: Романса ★
3) Јенкинсон: Игра вила ★
4) Шуберт: Ти си мој мир ★
5) Мартини: Менуето ★
6) Сен-Санс: Серенада ★
7) Лало: Интермецо
- 20.30** Рекламе
- 20.40** Концерт Савезног хора чланова Ј. Беогр. Певачког Друштва
1. Славенски: а) Град градице ★
б) Слављу мој ★
2) Мац: а) Кад Љубмир утече; б) Убирај диклице ★
3. Манојловић: Са вардарских страна ★
4. Крниц: Коледари ★
5. Жганец: Међумурске народне песме ★
6. Готурац: Јадованка за телетом ★
7. Хубад: Бом шел на планине ★
8. Мокрањац: Х. Руковет
- 21.30** Вечерњи концерт Радио-Оркестра
1. Менделзон: Аталиа, увертира
2. Бизе: Арлезијанка, II. сунта а) Пасторале; б) Интермецо; в) Менует; г) Фарандол
- 22.00** Тачно време
Новинарски извештаји А.А.
Народне песме пева г. Милан Тимотић, уз пратњу оркестра
1) Овце чува танана робинја ★
2) Мемеда је стара мајка ★
3) Два су цвета у бостану расла ★
4) Кирчо на чардак седеше ★
5) Македонка, коло ★
6) Од сабаха до акшама ★
7) Послушају стару мајку ★
8) Сини јарко од истока сунце ★
9) Видиш мајко онај шор ★
10) Сремско коло
- до 23.00
(Ферстер клавир из муз куће „Хармонија“)

ДУБОВЈАНА

таласна дуж. 569,3м., 2,8кв., 527кц

- 11.00** Šolska ura: Potovanje po sedni Rumuniji (dr. Valter Bohinec)
- 12.15** Rumunska in jugoslovenska glasba v reprodukciji
- 12.45** Poročila
- 13.00** Čas, reproducirana češka lahka glasba
- 18.00** Otroški kotiček: Marinka in

- škrateljčki (F. Dolac)
- 18.30** Lutke n škrti in cvetke v reproduc. glasbi
- 19.00** Francoščina (prof. Prezelj)
- 19.00** Boj za Kančinčingo (Pavel Kuna-
naver)
- 20.00** Radio orkester: Uvertura Moč usode (Verdi) ★ Povodnji mož (Cherubini) ★ V vodnjaku (Blodek)
- 20.45** Oskar Dev-ova ura: pojeta ga. Pavla Lovšetova in g. Mirko Jelačin: 1) Uvodna beseda ★ 2) Devove pesmi: a) ga. Lovšetova poje: Ptička — Mak — Božji volak — Pastirica — Kangilica ★ b) g. Jelačin poje: Vzdih — Bom šel na planine — Snegulčica — Dober večer ljubo dakle — Gor čez izaro
- 21.45** Čas, poročila
- 22.05** Naša narodna glasba na ploščah
- 22.30** Angleške plošče

ЗАГРЕВ

таласна дуж. 276,2м., 0,8кв., 1086кц

- 12.20** Zimsko-sportski izvještaji. — Sutrašnji jelovnik i kuhinjski recepti
- 12.30** Oporni fragmenti (Parlophone ploče)
- 13.00** Objava rasporeda. — Propaganda
- 13.10** Operetni fragmenti (Parlophone ploče)
- 13.40** Vijesti
- 16.40** Vijesti i propaganda
- 17.00** Popodnevni koncertat radio-оркестра: 1. Slavska оркестрална гласба: 1) Cui: Mandarinov sin, ouv. ★ 2) Krička: Uspavanka ★ 3) Moskovski: Ruski ples ★ 4) Suk: Bagatela ★ 5) Akimenko: Dumka ★ 6) Leopold: Praha
2. Kalmna: Grofica Marica, potpouri
- 18.55** Hortikulturno predavanje: Razgovori o cvijeću
- 19.10** Kulturne i društvene vijesti. Propaganda
- 19.40** Popularno znanstveni sat: Sveuč. Prof. Dr. Stanko Frank: O neotkrivenim zločinima
- 20.00** Klavirski koncertat Marijana Feller (prenos iz studija Gusch-Feller): 1. Liszt: Funerailles 2. Chopin: Balada g-mol ★ 3. Chopin: a) Nocturno cis-mol; b) Prelude b-mol ★ 4. Stravinski: Iz suite „L'histoire du soldat: a) Le violon du soldat, b) Marche royal, c) Danse du diable ★ 5. Rahmanjinov: Polka ★ 6. De Falla: Danse du feu ★ 7. Granados: Dva španjolska plesa
- 21.00** „Nagrada“ pučka anegdota u dva čina od Antuna Pernica. Dramaturska obrada A. Freudenreich. Izvodi zbor matice hrv. kazališnih dobrovoljaca
- 22.00** Objava rasporeda, vijesti i meteorološki izvještaji
- 22.15** Plesna glasba jazz-оркестра The Rhythm-Bovs
Svakog punog sata vremenski znak geofizičkog zavoda

MONSTRANTVO

Beč (Wien) 506,8m 120kw 592kc
11.30 Čas talijanskog ★ 12.00 Radio orkestar. Laka muzika ★ 13.10 Nastavak koncerta radio orkestra ★ 16.05 Čas za decu ★ 16.55 O bogu sunca kod starih Egipćana ★ 17.15 Koncert solista (pevanje, čelo, klavir) J. Strauss: Carski valcer; Szirmai: Ljubav dolazi iz začaranog sveta; R. Hahn: Kad bi moji stihovi imali krila; J. Strauss: Pesma iz opere „Cagliostro u Beču”; G. Harum: Sonata za čelo i klavir op. 8) ★ 18.05 Kako je postala drama „Rasipnik” od Raimund-a ★ 18.30 Čas francuskog ★ 19.25 „Rigoletto” opera u 4 čina od Verdija ★ 22.05 Gramo koncert (M. Ravel: Bolero) ★ 22.25 „Student prosiak” komična opera u 3 čina od Millöckera

Berlin 356,7m 100kw 841kc
20.20 Pevanje narodnih pesama ★ 20.35 Orkestarski koncert (Boccherini: Uvertira d-dur; Mozart: Koncert za klavir i orkestar; R. Strauss: „Ponednevni mir” iz godišnjog doba za muški hor i orkestar; Dvoržak: Iz novog sveta” simfonija Nr. 5 e-mol) ★ 22.00 Vreme. Dnevne i sportske vesti ★ 22.20—24.00 Muzika za igru

Bolzano 559,7m 1kw 536kc
17.00 Gramo ploče ★ 20.00 Simfonijski koncert. Dirigent: F. Limenta (F. Lucerna: Serenada na talijanske motive; Laparza: Talijanska svita; Mozart: Simfonija Br. 39. op. 543 cis-dur; Liszt: Preludij, simfonijska poema) Posle koncerta: Laka muzika ★ 23.30 Radio novine

Beromünster 539,6m 60kw 556kc
20.00 Simfonijski koncert iz Berlina ★ 22.00 Vreme, vesti

Bratislava 298,8m 13kw 1004kc
11.05 Morav. Ostrava ★ 12.25 Prag ★ 17.15 R. Tagore, Hinduski poet i filosof ★ 17.30 Gramo ploče ★ 18.00 Borzeova azbuka ★ 18.15 Prenos za madjare ★ 19.10 Prag ★ 20.30 Brno ★ 22.30—23.00 Prag

Breslau 315,8m 60kw 950kc
7.10 Vojna muzika ★ 12.00 Koncert iz Leipziga ★ 13.40 Gramo koncert ★ 15.30 Čas za decu ★ 16.00 Laka muzika ★ 17.00 J. Linke pesnik sela ★ 17.25 Dnevne vesti ★ 18.00 Mali koncert Violina, čelo ★ 19.00 Köln: Niz scena iz Vestfalske ★ 20.20 Muzika za igru 22.45 (Herold: Uvertira iz opere „Zampa”; Wagner: Balet iz opere „Rienzi”; Bizet: Lovac bisera; Bullerian: Ruska igra Nr. 5; J. Strauss: Valcer, Marš; Ziehrer: Uvertira za operetu „Skitnica”; Gounod: Faust, valcer; Smetana: Balet iz opere „Dve udovice”; Čaikovski: Iz mladih dana; Waldteufel: Valcer; Heuberger: Operski bal, potpuri; Fučík: Marš) ★

Brno 325,4m 32kw 922kc
11.00 Morav. Ostrava ★ 17.15 Sah ★ 17.50 Gramo ploče ★ 18.00 Muzički nedeljni pregled ★ 18.25 Za Nemce: Predavanje. Gram ploče ★ 19.00 Prag ★ 20.30 „A zatim” radio igra po romanu H. Fallade ★ 22.00—23.00 Prag

Bucuresti 364,5m 12kw 823kc
12.00 Berza. Gramo-ploče ★ 13.15 Laka muzika (gramo-ploče) ★ 17.00 Orkestarski koncert ★ 18.15 Nastavak koncerta ★ 19.00 Predavanje ★ 19.20 Gramo-ploče ★ 20.00 Vokalni koncert ★ 20.20 Simfonijski koncert radio orkestra (Lalo: Španska simfonija) ★ 21.15 Nastavak koncerta ★ 21.45 Radio žurnal

Budapest I 549,5m 120kw 546kc
6.45 Gimnastika ★ 7.00 Ploče ★ 9.45 Vesti ★ 10.00 1) Jedan ribolov. 2) Stihovi K. Lisztov. U međuvremenu: HMV ploče. Narodne pesme ★ 12.05 Salonska kapela Dirany (Suppé: Laka kavalerija; Lehár: Eva; Nagypál: Msi u Granadi; Wálialis: Slovo-Jox; Stephanides: Valse amoroso; Vecsey: Severna noć; Paderewski: Menuett; Grieg: Švedska svadba) ★ 13.30 HMV ploče ★ 14.40 Vesti, berza ★ 16.00 Priče za decu ★ 17.00 Predavanje o Kossuthu ★ 17.30 Orkestarski koncert. Dirigent T. Polgar. (Weiner: Narodne igre; Nagy: Sudbina — simfon. poema; Logody: Balet svita; Brody: Uvertira ★ 19.00 Čas za radnike ★ 19.30 I. Hajdn svira na čelu ★ 20.10 Ernő Szép čita ★ 20.40 Ciganska kapela Simja Kurina ★ 21.50 Prenos iz Pariza: „Djak prosiak”. Opreta od Millöckera (II i III čin)

Davertry 1500m 25kw 200kc
19.30 Osnovi muzike. H. Wolf: teove pesme ★ 20.20 Koncert kvarteta. Bridgewater ★ 21.30 Predavanje ★ 22.00 Vesti ★ 22.20 „Kalendar za 1909 godinu”. Šareni program ★ 23.20 Iz dela O. Vajlda ★ 23.30—1.00 Muzika za igru.

Deutschlandsender 1571m 60kw 191kc
12.10 Gramo ploče ★ 14.00 Iz francuskih i ruskih opera (gr. ploče) ★ 15.15 Pesme uz pratnju laute ★ 16.00 Koncert iz Leipziga ★ 17.25 Koncert (I Stare narodne pesme; II Talijanska muzika za violinu) ★ 18.20 Politički pregled ★ 19.00 Nacionalni čas (Köln) ★ 20.20 „Poštujmo zanat” Prikaz iz radničke literature ★ 21.20 Arije iz Lortzingovih opera ★ 22.00 Vreme, dnevne i sportske vesti ★ 23.00—24.00 Koncert iz Breslave

Frankfurt 251m 17kw 1195kc
12.00 Richard Wagner (gr. ploče) ★ 13.35 Radio orkestar i solisti. Veseli intermezo od G. Jakobi-a ★ 16.00 Koncert iz Stuttgarta ★ 19.00 „Drugo lice” Niz slika iz tajanstvene Vestfalske od H. Tellea (Köln) ★ 20.20 „Don Carlos” opera od Ver-

Utorak, 20 februar

dia (München) ★ 22.45 Zabavni program ★ 13.00 Populrana muzika 24.00—1.00 Kamerna muzika Bach i Dvoržak (Stuttgart)

Hamburg 331,9m 100kw 904kc
20.20 „Veliki Brehm” veseli čas sa ljudima i životinjama ★ 21.20 „Seoska idila” (Koncert iz Bremena) ★ 22.00 Vesti ★ 22.20 Koncert duvačkog orkestra ★ 23.15 Laka muzika 20.10 „Richard III” drama od Šekspira, muzika od A. Grimpe-a ★

Heilsberg 291m 60kw 1031kc
11.30 Koncert operskog orkestra (Masset, Mozart, Bizet i dr.) ★ 13.05 Gramo koncert (Königsberg) ★ 13.05 Gramo koncert I. opere i opere II. Marševi (Danzig) ★ 15.30 Muzički čas za decu ★ 16.00 Radio orkestar I. Talijanski majstori II. Laka muzika U pauzi: Čas knjige ★ 18.25 Koncert na orgulji G. Ramina (Königsberg) ★ 18.25 Predavanje (Danzig) ★ 19.00 Köln ★ 20.20 „Policija” Radio igra od W. Federau ★ 21.15 Vojna muzika, zatim politički pregled ★ 2.40 Koncert iz Breslave

Hilversum 1875m 7kw 160kc
20.25 Laka muzika ★ 21.00 Gramo ploče ★ 21.20 Radio orkestar i J. Woude (violina) (Paganini: Koncert za violinu i orkestar Weber: Oberon, uvertira) ★ 21.50 Radio novine ★ 22.35 Laka muzika ★ 23.30 Gramo ploče ★ 23.35 Laka muzika

Huizen 301,5m 20kw 995kc
20.40 Predavanje: Stradanje Isusa Hrista ★ 22.15 Orkestarski koncert. Muzika od Wagenaara ★ 23.15—0.40 Gramo ploče.

Kalundborg 1261m 7,5kw 238kc
20.30 Radio orkestar (C. Gottschalksen: Iz talijanske svite) ★ 20.50 Baletska muzika. Radio orkestar ★ 21.20 Drama u 1 činu od A. Kallasa ★ 22.15 Danska kamerna muzika iz 19 veka (Hartmann: Gudački kvartet a-dur; Kuhlau: Kvartet za klavir, violinu, brač i čelo Nr. 2 c-mol op. 32) ★ 23.05 Muzika za igru.

Katowice 395,8m 12kw 758kc
20.02 Poznanj ★ 21.40 Poznanj ★ 22.40 Varšava

Košice 269,5m 2,6kw 1113kc
20.30 Brno ★ 22.30—23.00 Prag

Krakov 304,3m 2kw 986kc
19.25—23.30 Varšava i Poznanj.

Leipzig 382,2m 120kw 785kc
6.30 Gramo ploče ★ 7.10 Orkestarski koncert ★ 11.00 Reklame. Gramo koncert ★ 12.00 Radio orkestar (Suppé: Jutro, podne i veče u Beču, uvertira; Bartock: Četiri igre; Goetz: Iz opere „Ukročena goropad”; Ned-

Utorak 20 februar

bal: Scherzo i Capriccio; Lachner: Turandot, uvertira; J. Strauss: Valcer; Beyer: Muzika za baleta „Vila lutaka“) ★ 13.25 Gramo koncert ★ 14.15 Čas knjige ★ 14.35 Mladi umetnici pred mikrofonom (sopran, violina, klavir) ★ 16.00 Koncert iz Plauen-a (Fr. Ries, Flotow, Fučík, Fetras Lincke, Schmeling, Komzak i dr.) ★ 17.40 Pesnik Arno Stolz ★ 18.00 Veliki vojnici: B. von Weimar ★ 18.20 Domaća muzika (Paganini: London-ski trio za violinu, čelo i gitaru) ★ 18.45 Poljoprivreda ★ 19.00 Iz Kölna Niz scene iz Westfalske ★ 20.20 Orkestarski koncert ★ 21.10 „Kozebirov put u Italiju“ od L. Thoma ★ 22.00 Vesti i sport ★ 22.25—0.30 Radio orkestar

London Reg. 342,1m 50kw 877kc
20.30 Studentske pesme ★ 21.00 Vojna muzika ★ 22.00 „Lojalnosti“ drama od J. Galsvortia ★ 23.30 Vesti ★ 23.45—1.00 Muzika za igru

Luxembourg 1304m 150kw 230kc
20.00 Belgijsko veče. Radio orkestar ★ 21.15 Vesti na nemačkom i francuskom ★ 21.30 Liszt: Rapsodia Nr. 6 ★ 21.45 Finansijska i produktna berza ★ 22.00 Koncert na klavirima Brasted. (Prokofjev: Preludij i valcer — menuet — scherzo) ★ 22.15 Simfoniski gramo-koncert (Grieg: Koncert a-mol op. 16) ★ 22.45 Gramo-koncert ★ 23.20 Muzika za igru

Midland Reg. 391,1m 25kw 767kc
20.45 Popularni koncert iz Gloucester-a ★ 22.00 London ★ 23.30 Vesti ★ 23.45 London

Milano 368,6m 50kw 814kc
11.15 Operna muzika (gramo ploče) ★ 12.30 Gramo ploče ★ 12.45 Radio novine ★ 13.00 Kvintet Ambrosiano ★ 13.30 Gramo-ploče i berza ★ 14.15 Berza ★ 16.35 Radio novine ★ 16.45 Čas za decu ★ 17.10 Laka muzika (gramofonske ploče) ★ 19.00 Vesti. Vesti na stranom jeziku ★ 19.30 Gramo ploče ★ 20.00 Gramo ploče ★ 20.40 „Sveti Martin“, opereta u tri čina od A. J. Silvera. U pauzi: Predavanje. Umetnički pregled. Posle operete: Radio novine

Monte Ceneri

257m 15kw 1167kc
20.00 Koncert uz sudelovanje F. Voelker-a ★ 21.00 Predavanje ★ 21.15 Radio orkestar (De Micheli, Hammer, Damaré i dr.)

München 405,4m 100kw 740kc
7.25 Gramo koncert ★ 12.00 Gramo ploče ★ 13.35 Koncert iz Frankfurta ★ 16.00 Orkestarski koncert (Flotow, Müller-Rehrmann, Kusche, Verdi Giarda, Svendsen, Ketelbey, Schütt i dr.) ★ 17.50 Pesme za sopran orgulju i klavir (Lang, Schmid) ★ 18.30 Gramo ploče ★ 19.00 Prenos iz

Kölna ★ 20.25 „Don Carlos“ opera od Verdia ★ 23.00—24.00 Večernja muzika

Oslo 1186m 60kw 253kc
20.00 J. L. Mowinckel: Medjunarodna saradnja ★ 20.30 Radio orkestar ★ 21.20 Predavanje o internacionalnim ski-kursevima ★ 22.00 Aktualiteti ★ 22.15 Kamerna muzika (Arenski: trio)

Palermo 531m 3kw 565kc
17.40 Gramo ploče ★ 20.00 Vesti — Radio novine ★ 20.20 Gramo ploče ★ 20.45 „Rigoletto“, opera od G. Verdi-a (gr. ploče) U pauzi Predavanje — Vesti ★ 23.00 Radio novine

Paris-Radio 1724m 75kw 174kc
9.00 Gramo ploče ★ 13.00 Orkestarski koncert ★ 16.45 Kursevi na pariskoj berzi ★ 17.30 Kurs engleskog ★ 19.40 Kurs nemačkog ★ 20.00 Praktičan živopis ★ 20.30 Pozorišni pregled ★ 20.50 Pregled engleske štampe. Vesti ★ 21.00 Pozorišne kulise, predstava M. Balpetra i njegove predstave ★ 21.30 Pregled večernje štampe ★ 21.45 Vokalni i klavirski koncert (Vivaldi: Koncert; F. Brumagne: Pet starih pesama; J. S. Bach: Gigue; Scarlatti: Sonata; Mozart: Rondo alla Turca) ★ 22.30 Vesti — Hronika P. Seize-a, Komični monolozi G. Dorival-a iz francuske Komedije ★ 23.50 Aragonski i katalonski folklor (Pesma i gitara)

Poste-Parisien

312,8m 60kw 959kc
8.10 Gramo ploče ★ 13.45 Odlomci iz operete „Ona je vaša“ (gr. ploče) ★ 14.00 Čas poezije ★ 14.15 Gramo ploče ★ 14.30 Nove ploče „Gramophone“ ★ 19.45 Berza ★ 19.52 Gramo ploče ★ 20.15 Radio žurnal ★ 20.30 Nove ploče „Pathé“ ★ 20.50 Pravno predavanje ★ 21.10 Koncert ★ 23.10 Vesti

Poznan 345,6m 1,8kw 868kc
20.02—22.40 „Cosi fan tutte“, opera u 2 čina od Mozarta ★ 22.40 do 23.30 Varšava.

Prag (Praha)

470,2m 120kw 638kc
10.20 Prohaska: Gudački kvartet sa harfom op. 17 ★ 11.00 Mor. Ostrava ★ 12.10 Gramo-ploče ★ 12.25 Novinarske vesti ★ 12.35 Džaz orkestar ★ 14.45 Vokalni koncert ★ 15.10. Predavanje ★ 15.25 Melodije M. Mandla ★ 15.55 Strana i domaća berza ★ 16.00 Radio orkestar (Fibich: Jedna noć u Karlsteinu, uvertira op. 26; Suk-Thiele: Ljubavna pesma; Weinberger: Preludij i fuga; Zich: Popularne igre; Labitzky: Šaljive stranice) ★ 17.35 Nemačka konverzacija ★ 17.50 Gramo-ploče 18.25—19.00 Prenos za Nemce ★ 19.20 Džaz orkestar ★ 19.45 Aktuelni problemi ★ 20.10 Popularne dalmatinske pesme ★ 20.30—22.00 Vesti. Dnevni pregled. Sport ★ 22.15 Vesti na engleskom ★ 22.30—23.00 Salonska muzika

Riga 514m 15kw 583kc
19.05 Koncert solista muzika J. Vitolza ★ 20.20 Orkestarski koncert Muzika P. Graenera ★ 21.15 Violina i orkestar

Rim (Roma) 420,8m 50kw 713kc
12.30 Gramo ploče ★ 12.45 Radio novine ★ 13.14 Kvintet Ambrosiano ★ 16.30 Čas za decu ★ 16.55 Radio novine ★ 17.10 (Bari) Koncert radio kvinteta ★ 17.10 Instrumentalni koncert (Dvorak, Gilbert, Giordano i dr.) ★ 18.30 Vesti — Sportske vesti ★ 19.00 Vesti na stranom jeziku ★ 19.30 Gramo ploče ★ 20.45 Litoriale umetnosti i kulture ★ 23.00 Koncertno veče — Radio novine

Strasbourg 349,2m 12kw 859kc
18.00 Orkestarski koncert ★ 19.00 Predavanje iz istorije ★ 19.15 „Aktuelni problemi, predavanje ★ 19.30 Muzika Guy-a Ropartz-a uz sudelovanje kompozitora (G. Ropartz: Sonata za čelo i klavir G. Ropartz: Preludij, Marine i pesme; G. Ropartz: U oči odlaska; Soneti Ch. Guérin-a i J. Hazart-a) ★ 20.30 Vesti ★ 20.45 Gramo ploče ★ 21.00 Pregled štampe na nemačkom ★ 21.30 „Student prošnjak“, opereta od Millöcker-a ★ oko 23.30 Pregled štampe na francuskom

Stuttgart 522,6m 100kw 574kc
10.10 Rich. Strauss: Sonata za violončelo i klavir op. 6 f-dur ★ 10.40 Gramo koncert ★ 12.00 Richard Wagner (gr. ploče) ★ 13.35 Koncert iz Frankfurta ★ 15.00 Bach: Sonata za violončelo i klavir d-dur ★ 15.20 Kompozicije Paula Richtera (Pesme i trio za klavir, violinu i violončelo) ★ 16.00 Vojna muzika ★ 19.00 „Drugo lice“. Niz slika o tajanstvenoj Vestfalskoj od H. Töllea ★ 20.20 „Don Carlos“, Opera od Verdi-a (München) ★ 22.15 Šta moramo da znamo ★ 22.45 Gramo ploče ★ 23.00 Popularna muzika ★ 24.00—1.00 Kamerna muzika (Biber, Bach, Mozart)

Suisse Romande

443,1m 25kw 677kc
19.20 Predavanje o P. Valery-u ★ 20.00 Koncert na čelu i klaviru ★ 20.40 Popularni orkestarski koncert ★ 21.20 Vesti ★ 21.30 „Student prošnjak“ opereta od Millöckera (Pariz)

Warszawa 1414m 120kw 212kc
7.40 Gramo ploče ★ 11.40 Pregled štampe ★ 12.05 Koncert salonskog orkestra. Laka muzika ★ 15.40 Džaz orkestar ★ 16.40 Čas posvećen poljskom jeziku ★ 16.55 Čuveni umetnici (gr. ploče) ★ 17.10 Klavirski koncert (Scarlatti-Tausig: Pastorale capriccio; Brahms: Varijacije na temu od Paganinija; Skriabin: 2 etide desdur i dis-mol; Balakirev: Islamei, orientadna fantazija) ★ 18.20 Muzička prepiska ★ 18.35 Laka muzika (gr. ploče) ★ 19.25 Aktualiteti ★ 19.40 Sport ★ 20.02 „Cosi fan tutte“, komična opera u 2 čina od Mozarta ★ 22.40 Muzika za igru.

Sreda, 21 februar

БЕОГРАД

таласна дуж. 437,3м., 2,8кв., 686кц

ПРЕПОДНЕВНИ ПРОГРАМ

11.00 Објављивање дневног програма

Мали концерт

(грамофонске плоче)

1. а) Масне: Арија из опере „Вертер“

б) Масне: Ноктурно

2. а) Grainger: Shepherd's hey

б) Grainger: Lord Peter's stable boy

11.20 Званични извештај о

водостању

(српски, француски, немачки) и Званични извештај о водостању (српски)

Народна музика

(грамофонске плоче)

1. а) Скухала сам вечерицу; б) Мајка Мару ★ 2. Што си Лено на големо ★ 3. а) Икино коло; б) Циганске оmlадине коло ★ 4. а) Пилето пејет; б) Пушка ме пукна

11.59 Тачно време

12.00 Звона са Саборне Цркве

12.05 Подневни концерт Радио-Оркестра

1. Андрејевић: Српска зора, марш
2. Л. Дворжак: Из лепих дана ★
3. Фошеј: Лене недеље, суита: а) Јутарња поезија; б) Радост у пољу; в) Сцена у капели; г) Флерт у шуми ★ 4. Тома: Мињон, оперска фантазија

12.45 Берзански курсеви и Рекламе

13.10 Наставак концерта Радио-Оркестра

5) Ј. Штраус: Весели рат, увертира ★ 6) Верди: Травиата, оперска фантазија ★ 7) Неруда: Славенска успаванка ★ 8) Манфред: Животни духови, валцер

13.40 Новинарски извештаји А.А.

Тачно време

до 13.55

ПОПОДНЕВНИ ПРОГРАМ

16.00 Час за жене: Како су се жене у Вел. Британији бориле за своја права, предавање г-ђе Анђе Христић, управне чланице Женског покрета

16.30 Клавирски концерт гђе Татјане Фетисове

1. D'Indy: Tableaux de voyages: а) Raturage; б) Le glas; в) La poste ★ 2. Форте: Емпромпти ★ 3. Милојевић: Разболе се бело Доне оп. 16 ★ 4. Милојевић: Бојерка ★ 5. Мусоргски: Успомене из детињства; б) Шала; в) Кројачица

17.00 Здравствена предавања Централног Хигијенског Завода: Камен у жучи (II), предавање г. проф. Др. Димитрија Антића

до 17.30

ВЕЧЕРЊИ ПРОГРАМ

18.25 Тачно време

Објављивање вечерњег програма и програма за следећи дан

18.30 Час француског језика: Француски дијалози: гђа Сесил Шаре и г. проф. Мирко Дамњановић

19.00 Народне песме пева гђа Евка Микулић уз пратњу оркестра

1) Кад би знала дилбер Стана (Бинички) ★ 2) Даскалица ★ 3) Керемејле ★ 4) Хајд на рогаљ момче ★ 5) Панцирско коло ★ 6) А што живиш, кад ми добро није ★ 7) Уморно је зато моје ★ 8) Отвори ми бело пенче ★ 9) Нишељанка, коло

19.30 Вечерњи концерт Радио-Оркестра

1) Сиднеј: Гејша, оперетска фантазија ★ 2) Рупрехт: Серенада из оперете „Најади“

19.50 Рекламе

20.05 Пренос симфонијског концерта из Беча. Диригент: Роберт Хегер солиста: Емануел Фојерман

1) Бах: Бранденбуршки концерт бр. 2 ★ 2) Хајд: Концерт за чело и оркестар Бе-дур ★ 3) Брукнер: V. Симфонија Бе-дур

22.10 Тачно време

Новинарски извештаји А.А.

Пренос музике капеле Шандора Раду из ресторана „Касина“

до 23.00

(Ферстер клавир из муз. куће

„Хармонија“)

ЛОДОВЈАНА

таласна дуж. 569,3м., 2,8кв., 527кц

12.15 Reproduc. vokalni solist. koncert: Saljapin

12.45 Poročila

13.00 Čas, havajske kitare in ksilofon

18.00 Komorna glasba, Radio kvintet

Ocean simfonija (Rubinstein)

18.30 Radio orkester: Ukrajinska

suita (Akimenko)

19.00 O socialni vzgoji (Dr Stanko

Gogala)

19.30 Literarna ura: Radiointerview z

Jankom Kačem

20.00 Prenos z Dunaja: Bruckner V.

simfonija

22.00 Čas, poročila, Radiojazz

ЗАГРЕБ

таласна дуж. 276,2м., 0,8кв., 1086кц

12.20 Zimsko-sportski izvještaj. — Sutrašnji jelovnik i kuhinjski recepti

12.30 Jugoslavenska narodna glazba (Edison Bell ploče)

13.00 Objava rasporeda i propaganda

13.10 Plesna glazba (Edison Bell ploče)

13.40 Vijesti

16.40 Vijesti i propaganda

17.00 Koncerat na pločama

18.00 Dječji sat

19.20 Dr. Ivo Hegešić: Kratki pregled francuske kulturne povijesti

19.35 Kulturne i društvene vijesti.

Propaganda

20.05 Prenos iz Beča: Simfonički

koncerat. Dirigent: Robert He-

ger. — Solist: Emanuel Feuermann

(cello) 1. J. S. Bach: Branden-

burški koncerat br. 2 ★ 2.

Haydn: Koncerat za cello i orke-

star d-dur ★ 3. Bruckner: V. sim-

foniја b-dur

22.00 Objava rasporeda, vijesti i

meteorološki izvještaj

22.15 Plesna glazba orkestra Sever

iz Grill Rooma

Svakog punog sata vremenski

znok geofizičkog zavoda

MONSTRANTO

Beč (Wien) 506,8m 120kw 592kc

12.00 Radio orkestar Laka muzika

13.10 Nastavak koncerta radio orkes-

tar ★ 16.05 O jelu i piću u Beču od

14 veka ★ 17.15 Savremeni austrij-

ski kompozitori Ernst Klanitz (Seks-

tet za violinu i duvačke; Pet igara

za klavir; Tri pesme za alt, violinu

i klavir; Sonata za flautu es-i b. klari-

net, fagot, trubu i klavir) ★ 18.05

Obolenje krajnika ★ 18.30 Nasledje

i dokaz porekla sa pravne i naučne

tačke gledišta ★ 19.00 Nemačke na-

rodne igre u Austriji (Vokalni kvar-

tet, orkestar) ★ 20.00 Simfonijski

koncert Dirigent: R. Heger. Solist:

E. Feuermann, čelo (J. S. Bach: II

brandenburški koncerat f-dur; J.

Haydn: Koncert za čelo i orkestar;

Bruckner: V simfoniја b-dur) ★

22.30 Esperanto ★ 22.45 Gramo

koncert

Berlin 356,7m 100kw 841kc

20.30 „Nekadašnji kandidat“ vesela

igra od R. Presber-a ★ 22.00 Vreme.

Dnevne i sportske vesti ★ 22.20—

24.00 Radio orkestar (Thomas: Mig-

non, uvertira; Dvoržak: Legenda;

Chopin. Varijacije na jednu nemačku

pesmu, Poloneza gis-mol; J. Strauss:

Dalislieu - valcer; Bizet: Pastoral;

Niemann: Stara Kina; Waldteufel:

Valcer; Puccini: Madam Betterflay,

fantazija; Glazunov: Bacchanale)

Bolzano 559,7m 1kw 536kc

17.00 Gramo ploče ★ 20.00 Kon-

certno veče I. deo (Mozart, Petri,

Mascagni i dr.) II deo Violinista Leo

Petroni i orkestar (Godard, Gossec,

Waldteufel, Bettinelli i dr.) ★ III

deo Violinista Leo Petroni i orkestar

(Mozart, Sibelius, Cullota, Dostal i

dr.) ★ 22.30 Radio novine

Beromünster 539,6m 60kw 556kc

19.50 Koncert na mandolinama ★

20.30 Predavanje: O duhovnom živo-

tu omladine ★ 21.10 Zaboravljena i

retko izvodjena dela

Sreda, 21 februar

Bratislava 298,8m 13kw 1004kc
11.05 Morav. Ostrva ★ 12.35 Radio orkestar ★ 13.45 Novinarske vesti na nemačkom i madjarskom ★ 16.00 Brno ★ 18.05 Gramo ploče ★ 19.35 Vokalni koncert ★ 20.05 Koncert simf. orkestra Dirigent: Irak (Suk: Dramatska uvertira; Brahms Varijacije na temu od Hahdn-a; Debussy: More; Axman: IV simfonija)

Breslau 315,8m 60kw 950kc
12.00 Koncert Laka muzika ★ 15.10 Koloniste i kolonije ★ 16.00 Orkestarski koncert iz Glajvica (Meisner, Schumann, Leopold, Strauss, Schubert, Mannfred i dr.) U pauzi: Nova gornjo-šleska poezija ★ 18.20 Koncert na harfi (Bach: Siziliano; Haendel: Passacaglia; Mozart: Menuet) ★ 19.00 Nemački muzičari Bach-Mozart-Beethoven (Königsberg) ★ 20.10 Mesečni politički pregled ★ 20.30 Zima u nemačkoj poezija. Priказ od E. Darge ★ 21.00 Zimski sport u Šleskoj ★ 21.30 Wolf-Ferarrari: „La vita nuova“ (solisti, mešoviti hor, orkestar, orgulja, klavir) ★ 23.00 Laka muzika

Brno 325,4m 32kw 922kc
11.00 Morav. Ostrava ★ 12.35 Bratislava ★ 16.00 Radio orkestar (Heuberger: Operski bal; Drahlovsky: Moravske igre) ★ 18.05 Nedeljnu pregled dnevnih listova i revija ★ 18.15 Borba oko ekonomskog uređenja ★ 18.25 Za Nemce: Predavanje Gramo ploče ★ 19.00 Prag ★ 20.20 Muzičko predavanje ★ 20.35 Popularni koncert radio orkestra (Napravnik: Svečani marš; Hilmar: Stara češka polka; Friml: Pesme skitnica; Dvoržak: Slovenska igra Nr. 8; Leoncavalla: Sarabanda; Schinello: Preziosilla; Tosti: Dve melodije; Gounod: Faust valcer) ★ 21.25—23.30 Prag

Bucuresti 364,5m 12kw 823kc
12.00 Berza. Gramo-ploče ★ 13.15 Laka muzika (gramo-ploče) ★ 17.00 Radio orkestar (Auber, Čajkovski, Massenet) ★ 18.15 Radio orkestar. Laka muzika ★ 19.00 Predavanje ★ 19.20 Gramo-ploče ★ 20.00 Klavirski koncert. Bele Bartoka ★ 20.45 Vokalni koncert (Puccini, Smetana, Korngold) ★ 21.15 Violinski koncert (Sarasate: Malaguena, španska igra; Cobilovici: Varijacije na popularnu rumunsku temu; Bloch: Baal Schem; Debussy: Devojka sa lanenom kosom; Bazzini: Vražje kolo) ★ 21.45 Radio žurnal ★ 12.00 Prenos iz restorana „Cina“

Budapest I 549,5m 120kw 546kc
6.45 Gimnastika ★ 7.00 Ploče ★ 9.45 Vesti ★ 10.00 1) Radosti naših dedova. 2) Saveti iz higijene. U međuvremenu: Gramo ploče ★ 12.05 Ruski balalajka orkestar Evgenija Stepata (Ruske narodne i ciganske pesme, romanse) ★ 13.30 Simfonijski orkestar neuposlenih muziča-

ra. Dirigent: B. Melles (Lehar: Ciganska ljubav; Szikla: Odlomci iz baleta „Kepec granadir“; Eysler: Valcer; Armandola: Lutka i liliputuanac; Kalman: Djaloviji jahač; Morena: Marš) ★ 14.40 Vesti, berza ★ 15.50 Čas za djake ★ 16.00 Novela ★ 17.00 Salonska kapela Bertha (J. Strauss: Južne ruže; Lehar: Eva; Gershwin: Pesma; Polgar: Na gondoli; Huszka: Odlomci iz opereta; Lošonczy: Rapsodija; Kondor: Glas duše; Blech: Dečje pesme) ★ 18.20 Predavanje o trgovačkom moralu ★ 18.50 Gyula Karolyi svira na klaviru (Schumann: Karneval; Chopin: Tri tačke; Debussy: Mesečnina vatromet) ★ 19.30 Predavanje ★ 20.05 Prenos program američke radio stanice na kratkim talasima ★ 21.05 Vesti ★ 21.20 Ciganska kapela K. Bura ★ 22.15 Odeon i Parlophon ploče Operske trije ★ 23.30 Jazz Heine-mann iz hotela Britania

Daventry 1500m 25kw 200kc
19.30 Osnovi muzike. H. Wolf; Geteove pesme ★ 20.05 Za farmere ★ 20.30 Predavanje: Uloga crkve u narodnom životu ★ 21.00 Nekoliko reči o sledećem koncertu ★ 21.15 Simfonijski koncert. Dirigent: A. Boulton. Solist: E. Petri, klavir (Bach, Brandenburški koncert Nr. 2; Beethoven: Simfonija Nr. 8; Busoni: Koncert za klavir, muški hor i orkestar) ★ 23.40—1.00 Muzika za igru

Deutschlandsender
1571m 60kw 191kc
12.10 Gramo ploče ★ 14.00 Iz novih opereta i filmova (gr. ploče) ★ 16.00 Koncert iz Frakfurta ★ 17.25 Pesme iz doba nemačkog rokoko ★ 18.05 Koncert na violini i orgulji (Händel: Andante iz sonate g-mol Bach: Grave za violinu i orgulju) ★ 18.30 Nemački za Nemce ★ 19.00 Heilsberg ★ 20.10 München ★ 20.30 Vojna muzika ★ 22.00 Vreme, dnevne i sportske vesti ★ 23.00—0.30 Muzika za igru (Leipzig)

Frankfurt 251m 17kw 1195kc
7.10 Orkestarski koncert ★ 12.00 Radio orkestar (Stuttgart) ★ 13.35 Gramo koncert ★ 16.00 Radio orkestar i solisti ★ 17.45 Šareni program ★ 18.35 Nemački za Nemce ★ 19.00 Heilsberg ★ 20.10 Šareni program ★ 23.00 Muzika za igru (gr. ploče) ★ 23.30 Male kompozicije za klavir od Schumanna i Schuberta (Stuttgart) ★ 24.00—1.00 Večernja muzika. Gramo ploče (Stuttgart)

Hamburg 331,9m 100kw 904kc
22.00 Vesti ★ 22.20 Pregled svetske štampe ★ 22.40 Uvertire za Seksprovne drame (Berlioz, Čajkovski, Rheinberger, Scheinpfung) ★ 23.40 Muzika za igru (gr. ploče)

Heilsberg 291m 60kw 1031kc
11.30 Koncert operskog orkestra ★ 13.05 Gramo koncert muzika iz celog sveta (K-nigsberg) ★ 13.05 Gra-

mo koncert I. Kozački horovi II. Zimske slike (Danzig) ★ 16.00 Radio orkestar I. Slovenska muzika II. Becke muzika ★ 18.25 H. Bauer: Luther von Braunschweig ★ 19.00 Nacionalni čas: Vokalni koncert Pesme savremenih kompozitora (O. Siegl, H. Brust, J. Haas) ★ 20.10 Politički pregled ★ 20.30 Muzika za igru ★ 22.30—24.00 Gramo ploče

Hilversum 1875m 7kw 160kc
20.40 Orkestarski koncert ★ 21.40 Radio igra ★ 23.10 Koncert na orgulji ★ 23.25 Laka muzika ★ 0.10—0.40 Gramo ploče

Huizen 301,5m 20kw 995kc
20.55 Koncert solista (sopran, flauta, orgulja) ★ 21.10 Predavanje ★ 21.55 Nastavak koncerta solista (Bach, Pachelbel, Quantz) ★ 23.05 do 0.10 Gramo ploče.

Kalundborg 1261m 7,5kw 238kc
19.30 Radio orkestar ★ 20.00 do 22.15 Diskusije ★ 22.30 Finske romanse (Jaernfelt, Klemetti, Palugren) ★ 23.00—0.30 Muzika za igru.

Katowice 395,8m 12kw 758kc
19.47 Varšava ★ 22.30 Gramo ploče ★ 22.45 Varšava ★ 23.00 Prepiska sa radio slušaocima

Košice 269,5m 2,6kw 1113kc
19.35 Bratislava ★ 22.15—22.30 Bratislava

Krakow 304,3m 2kw 986kc
19.25—22.15 Varšava ★ 22.15 Predavanje na esperantu ★ 22.30 do 23.30 Varšava.

Leipzig 382,2m 120kw 785kc
7.10 Gramo koncert ★ 11.00 Reklame. Gramo koncert ★ 12.00 Koncert iz Stuttgarta ★ 13.25 Gramo koncert ★ 14.15 Legenda severnih naroda ★ 14.40 Šareni program za mladež ★ 16.00 Koncert iz Frankfurta ★ 17.30 Iz knjige H. Pöschela „Bwana Hakimu“ ★ 17.45 Švedske narodne pesme. Vokalni koncert ★ 18.10 Predavanje o nacionalnoj revoluciji ★ 18.45 Poljoprivreda ★ 19.00 Heilsberg: Nemački kompozitori Bach-Mozart-Beethoven ★ 20.10 „Rasprodaja“ Šareni program u reči i muzici ★ 22.00 Vesti. Sport ★ 22.25 München ★ 22.45 Gramo ploče ★ 23.00—1.00 Muzika za igru

London Reg. 342,1m 50kw 877kc
19.30 Dvanaest pesama iz dečijeg sveta od Lize Lehmann ★ 20.00 Midland ★ 21.00 Variete ★ 21.45 Marion Harris čuveni američki kaba-retski star ★ 22.00 Koncert kvinteta ★ 23.15 Vesti ★ 23.30—1.00 Muzika za igru.

Luxembourg 1304m 150kw 230kc
20.00 Luksemburško veče. Radio orkestar ★ 20.50 Luksemburške pesme ★ 21.15 Vesti i štampa na nemačkom i francuskom. Finansijska i pro-

duktna berza ★ 21.45 Prenos koncerta iz Pariza ★ 23.30 Muzika za igru (gramo-ploče)

Midland Reg. 391,1m 25kw 767kc
20.00 Koncert radio orkestra (Čajkovski, Gluck, Lully, Albeniz, Elgar i dr.) ★ 21.00 London ★ 22.00 Gramo ploče ★ 23.15 Vesti ★ 23.30 London

Milano 368,6m 50kw 814kc
11.15 Raznorodna muzika ★ 12.30 Gramo ploče ★ 12.45 Radio novine ★ 13.00 Raznorodna muzika (gramo ploče) ★ 13.30 Gramo ploče i berza ★ 14.15 Berza ★ 16.35 Radio novine ★ 16.45 Čas za decu ★ 17.10 Vokalni koncert uz sudelovanje soprana O. Valle i tenora A. Giannotti-a ★ 19.00 Vesti na stranom jeziku ★ 19.30 Gramo ploče ★ 20.40 Komedija u tri čina. Posle komedije: Muzika za igru ★ 23.00 Radio novine

Monte Ceneri

257m 15kw 1167kc
19.30 Gramo ploče ★ 20.00 Veće madjarske muzike. Kompozicije Jenaea de Hubay-a ★ 21.20 Hor Don-sk'h kozaka (gr. ploče)

Mor. Ostrava

259,1m 11kw 1158kc
11.05 Radio orkestar ★ 19.30 „Figarova ženidba“ komična opera u 4 čina od Mozarta

München 405,4m 100kw 740kc
7.25 Gramo ploče ★ 12.00 Radio orkestar ★ 13.35 Gramo koncert ★ 14.50 Čas za decu ★ 16.00 Orkestarski koncert (Auber, Helmesberger, Lüling, Nedbal, J. Strauss, Oehlschlegel, Ziehrer i dr.) ★ 17.50 Mozart: Serenada c-mol za osam gudačka instrumenta ★ 18.30 Iz opera (gr. ploče) ★ 19.00 Tri nemačka kompozitora Bach-Mozart-Beethoven (Köln) ★ 20.10 Politički pregled iz celog sveta ★ 20.30 „Rasipnik“ Bajka od F. Raimunda, za radio udesio I. Lippl 23.00—24.00 Večernja muzika

Oslo

1186m 60kw 253kc
20.00 Violinski koncert (Mendelshon: Sonata f-mol; Fiocco: Nemačka; Engleska; Novaček: Perpetum mobile; C. Scott: Mila devojčica) ★ 21.00 Radio orkestar ★ 22.00 Aktualiteti ★ 22.15 Radio orkestar (Dvoržak, Coates, Korngold, J. Strauss)

Palermo

531m 3kw 565kc
17.30 Gramo ploče ★ 18.10 Dečije pozorište ★ 20.00 Vesti — Radio novine ★ 20.20 Gramo ploče ★ 20.45 Zbogom mladosti! Komedija u tri čina od N. Oxilia i S. Camasio U pauzi: Laka mluzika ★ 23.00 Radio novine

Paris-Radio

1724m 75kw 174kc
9.00 Gramo ploče ★ 13.00 Pedagoško predavanje ★ 13.15 Orkestarski koncert ★ 16.45 Kursevi na pariskoj berzi ★ 19.45 Medicinsko pre-

davanje ★ 20.00 Praktičan život ★ 20.30 Predavanje ★ 20.50 Vesti i gramo ploče ★ 21.00 Čas iz književnosti: „Iz stranice Nabab-a od Alfonsa Dodea“ ★ 21.30 Pregled večernje štampe ★ 21.45 Koncert društva „Lamoureux“ (Schumann: Simfonija br. 3; Ravel: Couperin-ov Grob; Liszt: Koncert za klavir; Boudeville: Maime; Berlioz: Faustovo prokletstvo) oko 22.30 Vesti — Modni pregled

Poste-Parisien

312,8m 60kw 959kc
8.10 Gramo ploče ★ 13.45 Muzika za igru ★ 14.15 Muzika za igru ★ 19.45 Berza ★ 20.00 Gramo ploče ★ 20.15 Radio žurnal ★ 20.34 Poczija ★ 21.00 „Faust“ opera od Gounod-a (gr. ploče) ★ 23.10 Gramo ploče ★ 23.40 Vesti

Prag (Praha)

470,2m 120kw 638kc
11.00 Mor. Ostrava ★ 12.10 Gramo-ploče ★ 12.25 Novinarske vesti ★ 12.35 Bratislava ★ 13.35 Industrija. Trgovina, Zanati ★ 14.30 Laka muzika ★ 15.10 Literarni čas ★ 15.55 Strana i domaća berza ★ 16.00 Brno ★ 16.50 Pozorište sa lutkama ★ 17.35 Koncert na čelu (Vallentini: Sonata za čelo i klavir; Schubert-Cassado: Allegro grazioso) ★ 18.05 Gramo-ploče ★ 18.25—19.00 Za Nemce ★ 19.05 Kvarter „Mužik“ (Weber: Peter Schmolli; Vačkarž: Srce; Ascher: Igra gospodjice Mariete) ★ 19.20 Čas francuskog ★ 19.35 Vojna muzika (Modr: Nežnost i snaga; Smetana: Tajna, uvertira; Dvoržak: Slovenska igra Nr. 3; Verdi: Rigoletto, odlomci; Oberthor: Marš; Tesar: Ljubavne priče; Kachler: Ruske pesme i marševi; Hlaosa: Napred) ★ 20.20 Koreni češke muzike (predavanje) ★ 20.35 Šareni program. Radio orkestar i solo pevanje ★ 21.00 Radio feljton ★ 22.00 Vesti. Dnevni pregled. Sport ★ 22.15 Vesti na francuskom

Riga

514m 15kw 583kc
19.05 Duhovni koncert (Mendelssohn: Uvertira iz oratoria Paul; Händel: Largo; Mahler: Adagietto iz V simfonije; Bach: Arija d-dur; Bach-Gounod: Meditacija; Cchubert: Ave Maria) ★ 20.15 Koncert solista pevanje, klavir) ★ 21.30—22.30 Prenos stranih stanica

Rim (Roma)

420,8m 50kw 713kc
12.30 Gramo ploče ★ 13.00 Instrumentalni koncert ★ 13.30 Vesti — Radio novine — Berza ★ 16.30 Čas za decu ★ 16.55 Radio novine ★ 17.10 (Bari) Koncert radio kvinteta ★ 17.10 Instrumentalni koncert ★ 18.20 Izveštaj Medjunarodnog zavoda za poljoprivredu (talijanski i engleski) ★ 18.45 Sportske vesti ★ 19.00 Vesti na stranom jeziku ★ 19.30 Gramo ploče ★ 19.50 Radio novine — Sportske vesti ★ 20.00 Vesti — Gramo ploče ★ 20.40 Gramo ploče ★ 21.00 Prenos opere U

Sreda, 21 februar

pauzi: Predavanje — Umetnički pregled — Radio novine

Strasbourg

349,2m 12kw 859kc
18.00 Raznorodna muzika ★ 19.00 Kamerna muzika (iz Lila) ★ 19.15 Predavanje (na nemačkom) ★ 19.30 Vesti ★ 19.45 Čas za mladež ★ 21.15 Pregled štampe na nemačkom ★ 21.30 Koncert (Abounements-Konzert). (L. Kauffmann: Svita za orkestar; F. Poulenc: Koncert za dva klavira i orkestar; W. A. Mozart: Koncert za klavir i orkestar; W. A. Mozart: Simfonija) oko ★ 22.30 Pregled štampe na francuskom ★ 23.30 Laka muzika

Stuttgart

522,6m 100kw 574kc
11.05 Balade. Vokalni koncert (Löwe, Kaun, Hermann) ★ 12.00 Radio orkestar i solisti (Rossini, Verdi, Puccini, Leoncavallo i Joh. Strauss) ★ 13.35 Gramo koncert (Frankfurt) ★ 15.00 Vokalni koncert (Schumann i Graf Vitzthum) ★ 15.30 Bach: Četiri preludija i fuge (c-mol, cis-dur, d-dur i es-mol) ★ 16.00 Koncert iz Frankfurt-a ★ 19.00 Nemački kompozitori Bach-Mozart-Beethoven (Heilsberg) ★ 20.10 Šareni program ★ 22.15 Sta moramo da znamo ★ 22.40 Mesečni pregled svetske politike ★ 23.00 Gramo ploče ★ 23.30 Male kompozicije za klavir od Schumanna i Schuberta 24.00—1.00 Večernja muzika (Frankfurt)

Suisse Romande

443,1m 25kw 677kc
20.30 Muzičko predavanje. Sinovi J. S. Bach-a ★ 20.35 Vokalni koncert ★ 20.55 Horski koncert ★ 21.15 „Na telefonu“ radio igra u 2 čina od Ch. Foley-a i A. de Lorde-a ★ 22.10 Vesti

Warszawa

1414m 120kw 212kc
7.40 Gramo ploče ★ 11.40 Pregled štampe ★ 12.05 Gramo koncert ★ 15.40 Koncert okteta (gr. ploče) ★ 15.50 Vokalni koncert (Čajkovski: Bez reči; Greczaninov: Sumrak; Melcer: Mesečina; Mlynarski: Uspavanka; Kronenberg: Ne traži me; Gounod: Arija iz opere „Sapho“) ★ 16.40 Prepiska sa radio slušaocima ★ 16.55 Laka muzika. Džaz orkestar ★ 18.20 Kamerna muzika (Statkovski: Andante religioso iz gudačkog kvarteta; Zaremski: Kvintet) ★ 19.25 Literarni pregled ★ 19.40 Sport ★ 20.02 Laka muzika. Radio orkestar (Loehr: Ljubavna serenada; Valcer; Mohr: Ljubayna pesma; Lacome: Svita; Karłowicz: Dve pesme; Rózycki: Pesma iz opere „Casanova“; Massenet: Elegija; Moszkowski: Ljubavni valcer; Hellmesberger: Poljski marš b-dur) ★ 21.00 Feljton: Ljudi iz provincije ★ 21.15 „Soneti sa Krima“. Reči od A. Mick'eviča, Muzika od St. Moniuszka. Radio orkestar i hor „Lutnia“ ★ 22.15 Esperanto ★ 22.30 Gramo ploče ★ 22.45 Muzika za igru ★ 23.05 Muzika za igru.

Cetvrtak, 22 februar



таласна дуж. 437,3м., 2,8кв., 686кц

ПРЕПОДНЕВНИ ПРОГРАМ

11.00 Објављивање дневног програма

Руске песме

(грамофонске плоче)

1. Варламов: Слепи миш ★ 2. а) Времена се мењају; б) Марш; (балалајке)

11.20 Званични извештај о водостању

(српски, француски, немачки) и Званични извештај о водостању (српски)

Вокални концерт

(грамофонске плоче)

1. а) Маскани: Прелудијум и Сицилиано; б) Верди: Арија из опере „Трубадур“ (Мартинели) ★ 2. а) Белини: Арија из опере „Сомнамбула“; б) Верди: Арија из опере „Фалстаф“ (Тоти дал Монте) ★ 3. а) Верди: Сцена из опере „Бал под маскама“; б) Верди: Квартет из опере „Аида“ (чланови „Ла Скала“)

11.59 Тачно време

12.00 Звона са Саборне цркве

12.05 Подневни концерт

Радио оркестра

1. Мокрањац: П. Руковет ★ 2. Петровић: Српско потпури ★ 3. Свобода: Српска игра бр. 1 ★ 4. Фучик: Земља снова, валцер ★ 5. Јошитома: Источно-азијатска суита

12.45 Берзански курсеви и Рекламе

13.10 Наставак концерта

Радио оркестра

6. Росини: Севиљски берберин, оперска фантазија ★ 7. Акерманс: Наш слатки сан ★ 8. Армандола: Свадбена поворка златне бубице ★ 9. Алетер: Бајка ★ 10. Бом: Атака улана, галоп

13.40 Новинарски извештаји А. А.

Тачно време

до 13.55

ПОПОДНЕВНИ ПРОГРАМ

16.00 Час за ђаке: Концерт ученика-ца основне школе „Престолонаследник Петар“, хором управља г. Аца Станковић, учитељ

1. Удицки: Одјек слободе, позорска сцена ★ 2. Удицки: Свето дете, рецитација ★ 3. Станковић: Птичица, хор ★ 4. Петковић: Младим Југословенима, рецитација ★ 5. Удицки: Сусрет, рецитација ★ 6. Станковић: Малена сам, хор ★ 7. Бетовен: Успомене на Елизу, клавир ★ 8. Ценић: Поздрав престолонаследнику, рецитација ★ 9. Станковић: Слобода, хор ★ 10. Петковић: Крај Јадрана, рецитација ★ 11. Жупанчић: Морнар, рецитација ★ 12. Станковић: Чобанчица, дуо виолине ★ 15. Ковачевић: Мали војници, рецитација

ја ★ 16. Станковић: Бачка песма, хор ★ 17. * * *: Низамски растанак, клавир ★ 18. Змај: а) Зизине лутке, б) Мала кројачица, рецитација ★ 19. Станковић: Крај потока, хор ★ 20) Станојевић: а) Растанак, б) Девојчица и лутка, рецитација ★ 21. Станковић: Играло коло, песма са игром

17.00 Шлагере пева гђа Надежда Стајић-Стојановић, чланица Београдске Опере:

1. Абрахам: а) Хавајски цвет, б) Твоје очи, ★ 2. Малек: Ноћ на мору ★ 3. Абрахам: а) Бисер јужнога мора, б) За тебе ★ 4. Капер-Јурман: Нинон

до 17.30

ВЕЧЕРЊИ ПРОГРАМ

18.25 Тачно време

Објављивање вечерњег програма и програма за следећи дан

18.30 Час пољског језика: г. Борђе Живановић, асистент Беогр. Университета (приређује Просветни Одбор Савеза Сокола Краљевине Југославије у Новом Саду)

19.00 Владета Поповић пева

(грамофонске плоче)

1. Дано Данче ★ 2. а) Роб твојих очију, б) Поповић лумпује

19.10 Оculo у нашој народној песми,

предавање г. проф. Машана Булатовића (приређује Просветни одбор Савеза Сокола Краљевине Југославије у Новом Саду)

19.30 Лака музика

(грамофонске плоче „Кристал“)

1. а) Хермс-Нил: Марш полка ★ б) Хермс-Нил: Мари, Мара, Марушката, полка (2094) ★ 2. Два дуета из оперете „Марија Луиза“ (6123) ★ 3. Marion-Whiting: Adorable- б) BrownHenderson: Let's call it (4102)

19.50 Рекламе

20.00 Клавирски концерт гђе Стане Рибникар

1. Станчић: Прелудијум ★ 2. Вукдраговић: Два става из мале клавирске суите: а) Адађо, б) Алегро модерато (1. извођење) ★ 2. Настасијевић: Две српске игре ★ 4. Милојевић: а) Песме о мртвом славују, б) Зекина игра на њиви пред главицом купуса (1. извођење) ★ 5. Папандопуло: Два става из циклуса „Село“: а) Вечер, б) Воденица ★ 6. Тајчевић: Табатјер а мизик (1. извођење) ★ 7. Грошевић: Игра из Штила

20.30 Демон од Љермонтова, мелодрамска рецитација

(изводе гђа Деса Дугалић и г. Добрида Милутиновић, чланови Народног позоришта)

21.10 Француска музика, изводи Радио оркестар

1. Лало: Краљ од Иса, увертира ★ Делиб: Балетска суита „Силвија“

21.40 Народне песме пева гђа Љубица Миливојевић уз пратњу оркестра:

1. Плачем већ три дана ★ 2. Крст од злата ★ 3. Ђувегије где сте, ★ 4. Видио коло ★ 5. Мирјано (Мокрањац) ★ 6. Радо, кћери Радо ★ 7. Колика је Јаворина планина ★ 8. Сарајевка коло

22.10 Тачно време

Новинарски извештаји А. А.

Пренос музике капеле Жике Станковића из ресторана „Домовина“

до 23.00

(Ферстер клавир из муз. куће „Хармонија“)



таласна дуж. 569,3м., 2,8кв., 527кц

12.15 Filmski zvezdnici v reproduc. glasbi

12.45 Poročila

13.00 Čas, glasbene slike v reproduc. glasbi

18.00 Primorska kuhinja (ga. Znidaršičeva)

18.30 Srbohrvaščina (dr. Rupel)

19.00 Pogovor s poslušalci (prof. Prezeli)

19.30 Plošče po željah

20.00 Radio orkester: Tanhauser (Wagner) ★ Trubadur (Verdi)

20.45 Vokalni koncert gđc. Lapajne: Ciganka Marija (Irpavec) ★ Tam zunaj je sneg (Krek) ★ Padale so cvetne sanje (Pavčič) ★ Vrba žalujka (Grečaninov) ★ Ujetnik (Crečaninov) ★ Carmen — arija (Bizet) ★ Samson in Dalila (Saint-Saen) arija

21.15 Klavirski koncert (štiročno) gg. dr. Svava in Marjan Lipovšek

22.00 Čas, poročila, Radiojazz



таласна дуж. 276,2м., 0,8кв., 1086кц

12.20 Zimskosportski izvještaj. — Sutrašnji jelovnik i kuhinjski recepti

12.30 Komorna glazba (Polydor-Brunswick ploče)

13.30 Objava rasporeda i propaganda

13.10 Instrumentalni soli (Polydor-Brunswick ploče)

13.40 Vijesti

16.40 Vijesti i propaganda

17.00 Popodnevni koncert radio-orkestra: 1. Fantazije: Urbach: Offenbachiana ★ Urbach: Sjećanje na Griega.

2. Operetni potpouri: Jakobi: Sybil ★ Strauss: San valcera

19.10 Kulturne i društvene vijesti. Propaganda

19.40 Popularno znanstveni sat: Liječnik bakteriolog Dr. Othmar Trausmiller: Nevidljivo biće koje tamani bakterije

20.00 Koncertno veče. Prenos iz Beograda

22.00 Objava rasporeda, vijesti i meteorološki izvještaj

22.15 Koncert ruskog pjevačkog zbora i orkestra balalajčnika
Svakog punog sata vremenski znak geofizičkog zavoda

MONTEKARLO

Beč (Wien) 506,8m 120kw 592kc
12.00 Gramo koncert Seoska muzika
★ 12.30 Laka muzika (gr. ploče)
★ 13.10 Gramo koncert ★ 13.30
Čuveni umetnici (gr. ploče) ★ 15.50
Čas za decu ★ 16.20 Predavanje ★
16.40 Rad žena u društvu naroda ★
17.05 Klavirski koncert (Fr. List:
Tarantella; Legenda o Sv. Francisku)
★ 17.25 Dueti iz opera (Bonocini:
Menuet iz „Erminia”; Haendel:
„Theodora”; Rossini: „Semiramida”;
Boito: „Mefisto”; Massenet: Lahorski
kralj; Ponchielli: Gioconda) ★
17.55 Predavanje: O trgovačkom re-
du ★ 18.20 Predavanje: Ljudi na
poslu u Americi ★ 19.00 Koncert
vojne muzike (Ruprecht: Marš; J.
Strauss: Valcer; Rossini: Uvertira iz
opere „Semiramida”; Liszt: Madjarska
rapsodija; Tri horske pesme uz
pratnju orkestra; J. K. Richter: Marš
Rhode; Potpuri; Jarauschek: Marš)
★ 20.30 K. Schönerr čita iz svojih
dela ★ 21.00 Sudbina i zvezde A.
von Wallenstein (Prikaz) ★ 22.35
Laka muzika, Radio orkestar i vo-
kalni duet

Berlin 356,7m 100kw 841kc
20.10 O čemu se u Americi govori ★
20.20—23.50 Veče igre u pauzi vre-
me, dnevne i sportske vesti

Bolzano 559,7m 1kw 536kc
17.00 Čas za decu ★ 20.00 „Gospo-
dja koja je krala srca”, komedija u tri
čina od M. Pompei U pauzi i posle
komedije: Gramo ploče ★ 23.00 Ra-
dio novine

Beromünster 539,6m 60kw 556kc
19.25 Pesme iz celog sveta (gr. plo-
če) ★ 20.00 Predavanje ★ 21.10
Koncert orkestarskog udruženja

Bratislava 298,8m 13kw 1004kc
11.05 Prag ★ 12.35 Brno ★ 16.00
Radio orkestar (Dvoržak: Dubravka,
pastoralna op. 31; Macalik: Varijacije
za flautu i orkestar; Chlup: Largo;
Roob: Humoreska; Golvell: Igra
Nitre; Modr: Svečani marš) ★ 17.25
Klavirski koncert (Grieg: Romansa
sa varijacijama op. 51; Lauko: Slo-
vačke igre op. 17) ★ 18.00 Morze-
ova azbuka ★ 19.30 Prag ★ 20.35
Morav. Ostrava ★ 21.00 Prag ★
22.30—23.15 Prag

Breslau 315,8m 60kw 950kc
12.00 Koncert iz Leipziga ★ 13.40
Gramo koncert ★ 15.10 Rad nacio-
nalsocijaliste na istoku ★ 15.30 Za
decu: Nemačke legende ★ 16.00 Ra-
dio orkestar (Kuhlau, Götz, Grieg,
Schillings i dr.) ★ 17.15 Radio or-
kestar (Auber, Nicolai i dr.) ★
18.00 H. Bousset: Wallenstein ★

18.20 Dnevne vesti ★ 19.00 Königs-
vusterhausen ★ 20.30 Stari bečki hu-
mor (Radio orkestar i glumačka tru-
pa) ★ 22.50 Koncert E. Mainardi-a
(Hamburg) ★ 23.05 Koncert iz
Bremen-a

Brno 325,4m 32kw 922kc
10.15 Morav. Ostrava ★ 11.00 Prag
★ 12.35 Radio orkestar (Suppé, Of-
fenbach, Friedemann i dr.) ★ 16.00
Bratislava ★ 17.25 Arija iz opera
Smetane, Dvoržaka i Fibicha ★ 18.15
Gramo ploče ★ 18.25 Za Nemce:
★ 19.20 Koncert na balaljkama ★
19.45 Prag ★ 20.35 Morav. Ostrava
★ 21.20—23.25 Prag

Bucuresti 212,6m 12kw 1411kc
12.00 Berza, Gramo-ploče ★ 13.15
Laka muzika (gramo-ploče) ★ 17.00
Orkestarski koncert ★ 18.15 Nasta-
vak koncerta ★ 18.15 Predavanje ★
19.30 Prenos jedne opere

Budapest I 549,5m 120kw 546kc
6.45 Gimnastika ★ 7.00 Ploče ★
9.45 Vesti ★ 10.00 1) Madjarski
gradovi 2) Dezinfekcija knjiga ★
U medjvremenu: Gramo ploče. Na-
rodne pesme ★ 12.05 Laszlo Deak
svira na klaviru i Janoš Sandor na
violini (Liszt, Mendelssohn, Veraci-
ni, Chopin, Couperin, Fibich, Hu-
bermann) ★ 13.30 Orkestar poštans-
kog osoblja, Dirigent: V. Roubal
(Bella: Uvertira; Lehar: Seva; Voll-
stedt: Valcer; Boito: Mefisto, fan-
tazija) ★ 14.40 Vesti, berza ★ 16.00
Predavanje za devojke ★ 17.00 Pol-
joprivredno predavanje ★ 17.30
Gyula Asboth svira na tarogato ★
18.00 Predavanje ★ 18.30 Kapela
Somogyi (Suppé: Pique dame, uverti-
ra; J. Strauss: Na plavom dunavu;
Jurmann: Ninon; Toselli: Serenada;
Prescher: Bečki potpuri) ★ 19.10
Iz spoljnih događaja ★ 19.30 Pren-
os iz državne opere ★ 22.30 Cigan-
ska kapela R. Horvatha iz kafane
Emke ★ 23.00 Gramo koncert

Daventry 1500m 25kw 200kc
20.30 Predavanje: Britanska indu-
strija ★ 21.00 Stari muzik-holovi
„Palas” ★ 22.00 Vesti ★ 22.35
Koncert na violini i orgulji, Trevor,
orgulja, H. Catterall, violina (Bach:
Alla breve; Trio sonata e-mol;
Rheinberger: Svita za violinu i or-
gulju op. 166; M. Reger: Muzički
trenutak op. 69 Nr. 4; Preludij op.
59 Nr. 1) ★ 23.30 Kratka služba
Božija ★ 23.45—1.00 Muzika za
igru.

Deutschlandsender
1571m 60kw 191kc
10.10 „Gudrun” Radio igra od H.
Hasenauera ★ 12.10 Gramo koncert
★ 14.00 Gramofonske ploče ★
15.30 Čas za decu ★ 16.00 Koncert
iz Leipziga ★ 17.15 Haydn: Gudač-
ki kvartet f-mol ★ 17.40 Horsk
koncert ★ 19.00 Nacionalni čas:
Borba političkih vodja ★ 20.15 Kon-
cert iz Varšave ★ 20.55 „Robinson
ne treba da umire” Komad od För-

Cetvrtak 22 februar

strea ★ 22.00 Vreme, dnevne i sport-
ske vesti ★ 23.05—24.00 Frankfurt

Frankfurt 251m 17kw 1195kc
7.10 Gramo koncert ★ 12.00 Gramo
ploče ★ 13.35 Marševi i lendleri
(Stuttgart) ★ 14.40 Čas za decu
Bajke i dečije pesme ★ 16.00 Kon-
cert iz Münchena ★ 17.30 Bajke
i legende od Ruthe Riedel ★ 19.00
Königsvusterhausen ★ 20.15 Chop-
in: Klavirski koncert e-mol sa or-
kestrom (Varšava) ★ 20.55 Koncert
iz Stuttgarta ★ 22.35 O čemu se go-
vori u Americi (Njujork) ★ 23.00
Veče kompozitora iz sarske oblasti,
Radio orkestar i solisti (Albert Jung
i Richard Borschein) ★ 24.00—
1.00 Večernja muzika (Stuttgart)

Hamburg 331,9m 100kw 904kc
20.10 Čajkovski: Patetična simfonija
Nr. 6 h-mol op. 74 ★ 20.55 Pripov: d-
ka od P. Rosegger-a ★ 21.10 Čas
valcera (Radio hor, orkestar i solisti)
★ 22.00 Vesti ★ 22.20 K. Sell govori
★ 22.35 Koncert E. Mainardia (čelo)
(Boccherini: Koncert za čelo i orke-
star b-dur; Respighi: Adagio sa varij-
acijama za čelo i orkestar) ★ 23.05
Koncert iz Bremen-a

Heilsberg 291m 60kw 1031kc
11.30 Orkestarski koncert ★ 13.05
Gramo koncert Muzika od Lortzinga
(Königsberg) ★ 13.05 Gramo kon-
cert I. Muzika Fr. Liszt-a II. Schif-
ferklavir (Danzig) ★ 15.15 Čas
knjige ★ 16.00 Orkestarski koncert
17.15 Humor u pesmi ★ 18.00 Sport
★ 18.25 Za poljoprivrednike ★
19.00 Königsvusterhausen ★ 20.15
Varšava ★ 20.55 Njujork: O čemu
se u Americi govori ★ 21.05—23.30
Sareni program

Hilversum 1875m 7kw 160kc
20.25 Radio orkestar i W. Andriessen
klavir (Beethoven: Uvertira Leonora
Nr. 1 c-dur op. 138; Koncert za klavir
i orkestar c-mol; Haydn: Simfoni-
ja) ★ 21.35 Marija Dubas peva
francuske pesme ★ 21.50 Radio igra,
★ 22.35 Laka muzika ★ 23.30 Gra-
mo ploče

Huizen 301,5m 20kw 995kc
20.40 Orkestarski koncert (Koralj;
Bach: Koncert za 2 violine i orke-
star; Godron: Fantazija na hrišćan-
ske pesme; Haendel: Pogrebni marš;
Bach: Simfonija iz kantate) ★ 22.10
Nastavak koncerta ★ 23.10—0.10
Gramo ploče.

Kalundborg 1261m 7,5kw 238kc
20.10—22.15 „Princeza iz Trape-
zunta”, opereta u 3 čina od J. Of-
fenbacha, Dirigent Fr. Mahler ★
22.30 Muzika za igru ★ 23.10—0.30
Muzika za igru.

Leipzig 382,2m 120kw 785kc
7.10 Koncert iz Breslave ★ 11.00 Rek-
lame, Gramo ploče ★ 12.00 Koncert
simfonijskog orkestra (Mozart, Rein-

Četvrtak 22 februar

ecke, Haydn, Siegl, Grieg i dr.) ★ 13.25 Iz klasične operete (gr. ploče) ★ 14.25 Brahms: O kornjačama ★ 14.40 C. Hermann svira na klaviru svoje kompozicije ★ 16.00 Radio orkestar (Hofmann, Gade, Komzak, Dvoržak i dr.) ★ 17.45 Predavanje: Kulture severnih naroda ★ 18.05 Umetnici iz Sudete pred mikrofonom (mecosopran, klavir) Pesme Fr. Schuberta, H. Wolfa i Corneliusa ★ 18.45 Privredni pregled ★ 19.00 Königs-wusterhausen ★ 20.10 „Valenštajnov logor“ drama od Schiller-a ★ 21.10 Koncert vojne muzike ★ 22.00 Vesti i sport ★ 22.25 Klavirski kvartet (J. Brahms: Kvartet za klavir, violinu, brač i čelo e-mol op. 60; Dvoržak: Kvartet za klavir, violinu, brač i čelo es-dur op. 87) ★ 23.25—0.30 Koncert simf. orkestra (Thomas, Lully, Zöllner, Auber i dr.)

London Reg. 342,1m 50kw 877kc
19.30 Radio orkestar (Wallace, Grieg, Jaernfelt, Elgar i dr.) ★ 20.30 Midland ★ 22.30 Gramo ploče ★ 23.15 Vesti ★ 23.30—1.00 Muzika za igru.

Luxembourg 1304m 150kw 230kc
20.00 Nemačko veče. Gramo-koncert ★ 20.45 Gramo-koncert ★ 21.15 Vesti i štampa na nemačkom i francuskom ★ 21.30 Klavirski koncert M. Radoux-a (Liszt: Sospira; Chopin: Balada g-mol) ★ 21.45 Finansijska i produktna berza ★ 21.50 Nastavak klavirskog koncerta ★ 22.00 Muzika iz operete (gramo-ploče) ★ 22.30 Koncert na čelu (Haydn: Koncert za čelo i klavir) ★ 23.00 R. Strauss: Gradjanin plemić, svita (gramo-ploče) ★ 23.30 Muzika za igru (gramo-ploče)

Midland Reg. 391,1m 25kw 767kc
20.30 Hallé koncert Dirigent: Igor Stravinski. Solist: S. Dushkin, violina, J. Stravinski klavir. Na programu muzika Igora Stravinskog (Vatromet, fantazija za orkestar; Koncert za violinu i orkestar; Pastoral za violinu, kvartet i klavir; Transkripcije za violinu i klavir; Svite iz baleta „Zar ptica“) ★ 22.30 Variete ★

Milano 368,6m 50kw 814kc
11.15 Kamerna muzika (gramo-ploče) ★ 12.30 Gramo ploče ★ 12.45 Radio novine ★ 13.10 Raznorodna muzika ★ 13.30 Gramo ploče i berza ★ 14.15 (Milano) Berza ★ 16.35 Radio novine ★ 16.45 Čas za decu ★ 17.10 Muzika za igru ★ 19.00 Vesti na stranom jeziku ★ 19.30 Gramo ploče ★ 20.40 Gramo ploče ★ 20.50 Prenos opere. U pauzi: Predavanje. Vesti. Radio novine

München 405,4m 100kw 740kc
7.25 Gramo ploče ★ 10.15 Stenografija ★ 12.00 Gramo koncert ★ 13.35 Orkestarski koncert ★ 14.40 Koncert solista ★ 15.10 Georg Schwarz čita svoju novelu ★ 15.35 „Oblačić“ Legenda od G. Busch ★ 16.00 Orkes-

tarski koncert (Mozart, Beethoven, Schubert, Friml i dr.) ★ 17.50 Schubert: Klavirska sonata d-dur op. 53 ★ 18.30 Iz novih opera (gr. ploče) ★ 19.00 Berlin ★ 20.10 Austrija Predavanje ★ 21.20 Simfonijski koncert radio orkestra (1) Arija iz opere „Ukročena goropad“ od Götza; 2) Simfonija Nr. 4, d-mol od Schumanna) ★ 23.05—24.00 Večernja muzika

Paris-Radio 1724m 75kw 174kc
9.00 Gramo ploče ★ 11.30 Prenos iz Toulouse-Pyrenées ★ 13.30 Orkestarski koncert (Albeniz, Rimsky-Korsakoff, Mozart i dr.) ★ 16.45 Kurseji na pariskoj berzi ★ 19.00 Religiozno predavanje „Osnovne istine hrišćanskog života“ ★ 20.00 Praktičan život ★ 20.30 Filmsko predavanje ★ 20.50 Pregled nemačke štampe ★ 21.00 Kamerna muzika uz sudelovanje kvarteta „Pro Arte“ i gdje L. Falk (Beethoven: 13-ti kvartet; Melodije Schutz-a, Carissimi-a, Mozart-a, Fauré-a; Ravel: Gudački kvartet) ★ 21.30 Pregled večernje štampe ★ 22.30 Sport. Vesti. Hronika Kristofa

Poste-Parisien

312,8m 60kw 959kc
8.10 Gramo ploče ★ 13.00 Odlomci iz komičnih opera (gr. ploče) ★ 13.30 Koncert ★ 14.35 Nekoliko starih arija (gr. ploče) ★ 19.48 Gramo ploče ★ 20.15 Radio žurnal ★ 20.30 Čas za decu ★ 21.10 „Mizeta“ komad u 3 čina od G. de Maupassant-a i I. Normand-a ★ 23.30 Prenos iz „Mon Pariz“ ★ 24.00 Vesti

Prag (Praha)

470,2m 120kw 638kc
10.15 Mor. Ostrava ★ 11.05 Orkestarski koncert ★ 12.10 Gramo-ploče ★ 12.25 Novinarske vesti ★ 12.35 Brno ★ 13.45 Gramo-ploče 14.30 Gramo-ploče ★ 14.30 Gramo-ploče ★ 15.30 Gramo-ploče ★ 15.55 Strana i domaća berza ★ 16.00 Bratislava ★ 16.50 Muzički čas za mladež ★ 17.25 Violinski koncert (Toman: Sonata; Krejčići: Tri komada za violinu i klavir op. 34) ★ 17.45 Čas francuskog ★ 18.00—19.00 Prenos za Nemce ★ 19.05 Laka muzika ★ 19.30 Koncert na harmonici ★ 19.45 Aktualiteti ★ 20.00 Arije iz opera (Verdi: Don Carlos; Botto: Mefistofel; Mozart: Don Juan; Musorgski: Boris Godunov) ★ 20.35 Mor. Ostrava ★ 21.00 Radio orkestar (Karel: Demon, simf. poema op. 23; Ridky: Simfonija Nr. 2) ★ 22.00 Vesti. Dnevni pregled. Sport ★ 22.15 Gramo-ploče ★ 22.30 Predavanje o Smetani ★ 22.40 Kvartet Ondriček (Smetana: Gudački kvartet d-mol)

Rim (Roma) 420,8m 50kw 713kc
12.30 Gramo ploče ★ 13.10 Raznorodna muzika ★ 13.30 Vesti — Radio novine — Berza ★ 16.30 Čas za decu ★ 16.50 Radio novine ★ 17.00 Vokalni i instrumentalni koncert (Granados, Mascagni, Rameau,

Saint-Saens i dr.) ★ 18.30 Vesti — Sportske vesti ★ 19.00 Vesti na stranom jeziku ★ 19.30 Gramo ploče ★ 19.50 Radio novine — Sportske vesti ★ 20.00 Vesti — Gramo ploče ★ 20.45 Simfonijski koncert U pauzi: Predavanje — Radio novine

Strasbourg 349,2m 12kw 859kc
16.00 Kamerna muzika (Kvartet Calvet). (Borodine: Kvartet; M. Ravel: Kvartet) ★ 17.00 Gramo ploče ★ 17.15 Čas za decu ★ 19.00 Predavanje iz književnosti „Savremeni finski roman“ ★ 19.30 Gramo ploče „Salabert“ ★ 20.30 Vesti ★ 21.00 Pregled štampe na nemačkom ★ 21.30 Orkestarski koncert (I deo Mendelssohn: Talijanska simfonija; II deo: Kompozicije A. Bruneau-a) ★ 22.15 Pregled štampe na francuskom

Stuttgart 522,6m 100kw 574kc
7.10 Gramo koncert ★ 10.10 Popularna muzika ★ 10.50 Muzika za orgulje savremenih kompozitora (Reger, Schmid, Messner) ★ 12.00 Gramo koncert (Frankfurt) ★ 13.35 Marševi i ländleri ★ 14.40 Pesme i arije. Vokalni koncert ★ 16.00 Koncert iz Münchena ★ 17.45 Caruso peva (gr. ploče) ★ 18.25 Čas španskog jezika ★ 19.00 Königsvusterhausen ★ 20.15 Koncert iz Varšave ★ 20.55 Iz opereta (Radio orkestar) ★ 22.20 O čemu se govori u Americi (Njujork) ★ 22.30 Gramo ploče ★ 23.00 Koncert iz Frankfurta ★ 24.00—1.00 „Ljubav i život“ Pesme od Chamissa

Suisse Romande

443,1m 25kw 677kc
20.35 Radio orkestar i Ivona Gamboni, klavir (Beethoven: Simfonija Nr. 1 c-dur; Schumann: Komad za klavir i orkestar; Marescotti: Preludij; Rimski-Korsakov: Koncert cis-mol; Ravel: Kuprenov grob) U pauzi vesti

Warszawa 1414m 120kw 212kc
7.40 Gramo ploče ★ 11.40 Pregled štampe ★ 12.05 Pesme iz revija (gr. ploče) ★ 12.35 Školski koncert varšavske filharmonije. Orkestar i solisti (Weber: Uvertira iz opere „Carobni strelac“; Mendelssohn: Scherzo iz škotske simfonije; Schumann: Sanjarije; Mendelssohn: Serenada; Schubert: Pčela; Moniuszko: Iz opere „Verbum Nobile“; Niewiadomski: Pesma; Moniuszko: Ratna pesma; Wronske: Uspavanka; Szopowicz: Mazurka; Wieniawski: Coniavienne; Moniuszko: Mazurka iz opere Jawnuta“) ★ 15.40 Laka muzika (Lavov) ★ 16.55 Arije iz opereta i pesme (Lehar, Kalman, Granichstaeten, O. Strauss) ★ 17.20 Koncert na altu. (Hindemith: Sonata op. 11 Nr. 4; Krein: Poljska; Kodaly: Adagio; Corelli-Schleichkorn: Sarabanda i allegretto; Novacek: Perpetuum mobile) ★ 18.00 Ekonomska pitanja ★ 18.20 Rostworowski: „Iznenadjenje“ (iz Vilna) ★ 19.25 Aktualiteti ★ 19.40 Sport ★ 20.02 Rodjendan Fr. Chopina. I. Predavanje. II. Klavirski koncert e-mol ★

Петак, 23 фебруара



таласна дуж. 437,3м., 2,8кв., 686кц

ПРЕПОДНЕВНИ ПРОГРАМ

- 11.00 Објављивање дневног програма
Концерт Радио оркестра
1. Јенко: Ђидо, увертира ★ 2. Јенко: Српско потпури
- 11.20 Званични извештај о водостању (српски, француски, немачки) и Званични извештај о водостању (српски)
Наставак концерта
Радио оркестра:
3. Карк: Мачак Феликс, увертира ★ Транслатер: Шта цвеће сања, валцер-интермеццо ★ 5. Коштал: Тонка, чешка полка ★ 6. Коштал: Успаванка ★ 7. Коштал: Руска игра
- 11.59 Тачно време
12.00 Звона са Саборне Цркве
12.05 Наставак концерта

- Радио оркестра:
8) Крајцер: Ноћни логор у Грамади, увертира ★ 9. Сен-Санс: Самсон и Далила, оперска фантазија ★ 10. Коштал: Албанска суита: а) Испод чампреса, б) Поред мошеје Елбасан
- 12.45 Берзански курсеви и Рекламе
13.10 Лака музика (грамофонске плоче „Кристал“)
1. Супе: Бандитске шале, увертира (1054) ★ 2. а) Блон: Шапутање цвећа; б) Ланге: Песма цвећа (1288) ★ 3. Песме и дует из оперете „Марија Луиза“ (6122) ★ 4. а) Цирер: Бечлије, валцер; б) Транслатер: Бечке птице-селице (1289) ★ 5. а) Рајмонд-Амберг: Планинка, б) Холмс-Девали: Шпански фокс (3366)
- 13.40 Новинарски извештаји А. А. Тачно време
до 13.55

ПОПОДНЕВНИ ПРОГРАМ

- 16.00 О шаху, предавање г. Озрена Недељковића
16.30 Час гимнастике за децу, гђа Смиља Мандукић
17.00 Концерт женског збора ученица Музичке школе „Станковић“, диригент г. Миленко Живковић
1. Добронић: Четири народне мелодије уз пратњу клавира ★ 2. М. Живковић: Шест зборова из збирке „Омладинска музика“ оп. 8а, ★ 3. Настасијевић: а) Успаванка, б) Коло

до 17.30

- 18.15 Резервисано за евент. пренос предавања са Коларчевог Народног Университета

ВЕЧЕРЊИ ПРОГРАМ

- 18.45 Тачно време
Објављивање вечерњег програма и програма за следећи дан
18.50 О Румунији, предавање г. Стеве Павловића, помоћника Министра Иностранних послова

19.20 Рекламе

19.30 Бетовен: Гудачки квартет оп 18 бр. 1 Еф-дур (изводи Радио-гудачки квартет)

20.00 Југословенски Европски концерт

I. 20.00 Љубљана: Словеначке композиције, пева Академски Певачки хор Университета Краља Александра I, диригент г. Франце Маролт;

1. Др. Жганец Винко: Зибу-хају
2. Проф. Томц Матија: Белокрајинско коло ★ 3. Др. Кимовец Франчишек: Марија ин млинар ★ 4. Укмар Вилко: Од небешке охцети ★ 5. Адамич Емил: Потркан плес ★ 6. Маролт Франце: Кангалилејска охцет ★ 7. Проф. Томц Матија: Љуби коња јаше ★ 9. Маролт Франце: Појдам у руте
10. Др Жганец Винко: Цин-цан-цвргудан ★ 11. Адамич Емил: Фурманска

II. 20.30 Загреб: Народне песме пева хор сељака из села Петровина код Заграда

1. Две божићне песме: а) Народил се Краљ Небески, б) Радујте се народи (мешов. хор) ★ 2. Три народне песме: а) Вупрем очи, б) Под купиним, в) Девојчица жито жела (меш. хор) ★ 3. Сватовка: Свадбена игра и плес (тамбурашки збор) ★ 4. Три шаливне песме: а) Дремала спавала, б) Кај се притетило, в) Школник (мешов. хор) ★ 5. Две љубавне песме: а) Једно момче црна ока, мушки хор б) Ој јесенске дуге ноћи (женски хор) ★ 6. Сељанчица, коло (тамбурашки збор)

III. 21.00 Београд: Симфонијски концерт, изводи оркестар Краљеве Гарде, диригент виши капелник II. класе г. Драгутин Покорни, солиста г. Владета Поповић, члан Беогр. Опере

1. Бинички: Еквиноцио, увертира
2. Милојевић: Сеоске сцене бр. 1 ★ 3. Логар: а) Танго, б) Марциета ★ 4. Настасијевић: Српске игре бр. 1 и 3 ★ 5. а) Хаце: Адел и Мара, арија из III. чина, б) Готовац: На ноћшту (пева г. Владета Поповић) ★ б. Адамич: Татарска суита: а) Хаманун, б) Батка Гејша, в) Кара урман, г)

Татарски плес ★ 7. Барановић: Велико коло из балета „Лиштарско срце“

22.00 Тачно време

Новинарски извештаји А. А. Народне песме пева г. Бошко Николић уз пратњу оркестра

1. Разболе се бело Доне ★ 2. Од како је Бања Лука ★ 3. Јелено момо ★ 4. Тасино коло ★ 5. Хацина фата ★ 6. Пред Ценкином кућом ★ 7. Чујеш секо ★ 8. Ала волим гараву, коло

23.00 Пренос музике капеле Предрага Грачанина из ресторана „Рудничанин“

до 23.30

(Ферстер клавири из музичке куће „Хармонија“)



таласна дуж. 569,3м., 2,8кв., 527кц

11.00 Solska ura: Moji starši so tako sitni (Pero Horn)

12.15 Ruske pesmi (reprodukcija)

12.45 Poročila

13.00 Čas, reproducirani valčki

18.00 Reproduc. vokalni koncert

Stanoje Jankovića

18.30 Nacionalno predavanje Narodne odbrane

19.00 Telovadba pri starih Grkih in Sokolstvo (dr. Pippenbacher)

19.30 Izleti za nedeljo (dr. Rudolf Andrejka)

20.00 Internacionalni jugoslovanski koncert: 1) Ljubljana: Pevski koncert Akademskoga pevskega zbora pod vodstvom Franceta Marolta: Zibu-haju (Žganec) — medjimurska ★ Belokranjsko kolo (Tomc) — belokranjska ★ Marija in mlinar (Kimovec) — koroška ★ Od nebeške ohceti (Ukmar) — koroška ★ Potrkan ples (Adamič) — gorenjska ★ Kangalilejska ohcet (Marolt) — dolensjska ★ Hajduk Velja (Tomc) — belokranjska ★ Ljubi konja jaše (Marolt) — prekomurska ★ Cin-can cvrgudan (Žganec) — medjimurska ★ Furmanska (Adamič) — dolensjska ★ Pojdam u rute (Marolt) — koroška

2) Zagreb. 3) Beograd

22.00 Čas, poročila, plošče: Čajkovski: Casse noisette

РАДИО ИЗЛОЖБА

Радио трговци и аматери!

Не заборавите посетити и прегледати наше оделење број 7, где ће Вам бити изложене најинтересантније Радио новости

„РАДИОТОН“ Београд - Обилићев Венац 12, тел. 28-508

Peta'k, 23 februar**ZAGREB**

talasna duž. 276,2m., 0,8kw., 1086kc

- 12.20 Zimsko-sportski izvještaj. —
Sutrašnjij jelovnik i kuhinski
recepti
- 12.30 Laka orkestralna glazba (Par-
lophone ploče)
- 13.00 Objava rasporeda i propa-
ganda
- 13.10 Plesna glazba (Parlophone
ploče)
- 13.40 Vijesti
- 16.40 Vijesti i propaganda
- 17.00 Popodnevni koncert ruskog
zboru i orkestra balalajčnika
- 19.00 Sokolsko predavanje: Prof.
Emil Vukotić: Organizacija teh-
ničkog rada u sokolu
- 19.15 Sport u subotu i nedelju
- 19.30 Kulturne i društvene vijesti.
Propaganda
- 20.00 Jugoslavensko evropsko veče:
20.00 Ljubljana
20.30 Zagreb
21.00 Beograd
- 22.00 Objava rasporeda, vijesti i
meteorološki izvještaj
- 22.15 Prenos plesne glazbe orkestra
Sever iz Grill Rooma
Svskog punog sata vremenski
znak geofizičkog zavoda

MONTRASTVO

- Beč (Wien)** 506,8m 120kw 592kc
10:20 Za djake. Scene iz Valenštaj-
nove smrti ★ 12.00 Radio orkestar
Laka muzika ★ 13.10 Nastavak kon-
certa radio orkestra ★ 16.05 Kon-
cert na klaviru marševi i igre savre-
menih kompozitora (Knipper: Marš;
B. Bartok: Rumunske narodne igre;
Willner: Marš; P. Grainger: Engle-
ska igra; Bittner: Dve igre iz Au-
strije; E. Wellesz: Svečani marš) ★
16.25 Pisma N. Lenau Sofiji Levent-
tal 17.05 Nemačke narodne pesme ★
17.35 Vokalni koncert (Schubert,
Brahms, H. Wolf, Schillings) ★
17.55 Izveštaj za strance i putnike
★ 18.35 Predavanje: Austrija i nje-
ne savezne zemlje ★ 19.00 Koncert
Tautenhayn kvarteta Rokoko svita
(Haendel, Dittersdorf, Matheson,
Rameau) G. M. Monn: Andante i
menueto iz sonate a-dur; Mozart:
Uspavanka; Valcer; Haydn: Capric-
cio; Anglaise; M. Travanet: Roman-
sa; Martini: Menuet; Betry: Scena
iz opere „Tvrđice“; Gossec: Tam-
bourin; Tautenhayn: Venas pesama)
★ 20.00 Proslava H. Bahr-a u Salc-
burgu (M. Reger: Zalosna oda) na
orgulji Fr. Sauer ★ 20.30 Pesme se-
vernih naroda (Kveerulf, Grieg, Sin-
ding, S. Lie, Alnaef, Jordan) ★
21.00 Evropski koncert iz Beograda

Berlin 356,7m 100kw 841kc

- 19.55 Kamerna muzika ★ 20.25 Ma-
nifestacija u sportskoj dvorani. Od-

lomci iz raznih govora Dr. Goebel-
sa ★ 22.00 Vreme, dnevne i sportske
vesti ★ 22.30—24.00 Rario orkestar
(Kistler, Halvorsen, Schubert, Hum-
perdinck i dr.)

Bolzano 559,7m 1kw 536kc

- 17.00 Raznorodna muzika ★ 20.00
Koncert operse muzike (Delibes:
Kopelija, svita za balet; Verdi: Mak-
bet, fantazija na prvi čin; Mascagni:
Ratklif; Puccini: Le Villi, fantazija;
Leoncavallo: Bajaco, fantazija; Gré-
try: L'éprouve villageoise, uvertira)
Posle koncerta: Gramo ploče ★
22.30 Radio mjuzine

Beromünster 539,6m 60kw 556kc

- 20.20 Koncert radio orkestra ★
21.10 Koncert ★ 22.30 Vokalni kon-
cert Jesenske pesme

Bratislava 298,8m 13kw 1004kc

- 12.35 Morav. Ostrava ★ 16.00 Brno
★ 18.05 Sport ★ 19.20 Čas slo-
vačkog jezika ★ 19.35 Prag ★ 22.15
Vesti na madjarskom

Breslau 315,8m 60kw 950kc

- 12.00 Koncert šleske filharmonije
(Weber: Carobni strelac, uvertira;
Thomas: Balet iz opere „Hamlet“;
Verdi: Trubadur, fantazija; J. Strauss:
Valcer; Mill-cker: Polka; I. Strauss:
Karneval u Rim, uvertira; Ponchielli:
Balet iz opere „Gioconda“; Lanner:
Valcer; Suppé: Iz operete „Bocac-
cio“) ★ 15.10 Tehničko predavanje
★ 16.00 Radio orkestar (Rossini,
Giordano, Grieg, Heuberger i dr.)
★ 17.00 Narodne pesme za solo pe-
vanje uz pratnju flaute, violine i
klavir ★ 17.30 Radio orkestar ★
18.00 Nemačka imena plemena i na-
roda ★ 18.20 Braća Carlovitz ★
19.00 Königsvusterhausen ★ 19.30
Govor Dr. Ley-a ★ 19.55 Gramo
koncert ★ 20.25 Berlin ★ 22.40 Ra-
dio orkestar (Weber, Humperdinck,
Reznicek, Grieg i dr.)

Brno 325,4m 32kw 922kc

- 12.35 Morav. Ostrava ★ 16.00 Ra-
dio orkestar (Hrimaly: Gajdaš iz
Strakonice; Šebor: Fantazija; Roz-
kosny: Pepeljuga, balet; Blodek: Iz
opere „Na bunaru“; Kovarović: Na-
cionalne igre) ★ 18.05 Nedeljni u-
metnički pregled ★ 18.25 Za Nem-
ce: Sport. Predavanje ★ 19.20 Bra-
tislava ★ 19.35—22.30 Prag

Bucuresti 364,5m 12kw 823kc

- 12.00 Berza, Gramo-ploče ★ 13.15
Laka muzika (gramo-ploče) ★ 17.00
Orkestarski koncert ★ 18.15 Nasta-
vak koncerta ★ 19.00 Predavanje ★
19.20 Gramo-ploče ★ 20.00 Vokal-
ni koncert (Grieg: Volim te; Pergo-
lese: Nina; Lalo: Jutarnji koncert;
B. Peccia: Lolita; Olteanu: Posled-
nja molitva) ★ 20.20 Radio orke-
star (Verdi, I. Strauss, Delmas) ★
21.45 Radio žurnal

Budapest I 549,5m 120kw 546kc

- 6.45 Gimnastika ★ 7.00 Ploče ★
9.45 Vesti ★ 10.00 1) Aktualiteti
2) Vesti za mladež U medjuvremenu:

Gramo ploče ★ 12.05 Polydor-Brun-
swick ploče ★ 13.30 Kapela Da-
mith-Feješ (Keler: Uvertira; Lanner:
Dvorski bal, valcer; Schubert: Tri
devojčice, potpuri; Yoshitomo: Ja-
panska svita; Zeller: Ptičar, potpuri;
Cajkovski: Barkarola) ★ 14.40 Vesti
berza ★ 15.30 Čas za djake ★ 16.00
Predavanje za domaćice ★ 17.00 Or-
kestarski koncert. Dirigent: F. Fridl
(Molnar: Budapest, uvertira; Wei-
ner: Poklade, humoreska; Delibes:
Izvor, baletska svita; Planquette:
Korneviljska zvona; Albin: Baron
Trenk) ★ 17.50 Stenografski kurs
★ 18.20 Madjarske pesme. Peva Ire-
re Hamory uz pratnju ciganske kape-
le Braće Tolla ★ 19.20 Sport ★
19.30 Predavanje ★ 20.00 Prenos
Evropskog koncerta ljubljanske, za-
grebačke i beogradske radio stanice ★
22.00 Vesti ★ 22.30 Ciganska ka-
pela J. Rigoa ★ 22.50 Jazz Len Ba-
ker iz hotela Dunapalota

Davertry 1500m 25kw 200kc

- 19.30 Osnovi muzike. H. Wolf: Ge-
teove pesme ★ 20.30 Predavanje:
Kolonije britanskog carstva ★ 21.00
„U djavoljim rukama“ opera od
Sandlera Wellsa ★ 22.00 Vesti ★
22.20 Predavanje: Predosećanje ★
22.35 Pesme i operete ★ 23.35
Stance iz „Adonais“ od Shelleya ★
23.40—1.00 Muzika za igru.

Deutschlandsender

- 1571m 60kw 191kc
9.00 Narodne pesme. Vokalni kon-
cert ★ 12.00 Gramo koncert ★ 14.00
Gramo ploče ★ 16.00 Koncert iz
Breslave ★ 17.30 Vokalni koncert
(F. Schubert i M. Wolf) ★ 18.30
Brahms: Nanie ★ 19.00 Nacionalni
čas ★ 19.35 Govor Državnog savet-
nika Dr. Ley-a ★ 22.00 Vreme,
dnevne i sportske vesti ★ 23.00—
24.00 Koncert iz Hamburga

Frankfurt 251m 17kw 1195kc

- 7.10 Gramo ploče ★ 12.00 Koncert
operskog orkestra (Stuttgart) ★
13.35 Gramo koncert ★ 16.00 Kon-
cert iz Stuttgarta ★ 18.00 Narodne
pesme i šlageri. Niz slika od H.
Francka ★ 18.25 Čas engleskog je-
zika ★ 19.00 Königsvusterhausen ★
19.55 Koncert na mandolinama ★
21.45 Koncert na dva klavira (Max
Reger: Iz Nemačke igre op. 10) ★
22.45 Zabavni čas ★ 23.00 Predava-
nje ★ 24.00—1.00 Večernja muzika

Hamburg 331,9m 100kw 904kc

- 20.00 Zabavni koncert ★ 20.25 Berlin
★ 22.20 Muzika severnih kompozito-
ra. Radio orkestar ★ 23.00 Koncert
simf. orkestra

Heilsberg 291m 60kw 1031kc

- 11.30 Koncert iz Bremena ★ 1305
Gramo koncert (Königsberg) ★
13.05 Gramo koncert Cuveti orkes-
tri (Danzig) ★ 16.00 Radio orkestar
I Iz dalekih zemalja II. Sa sela U pa-
zi: Pregled knjiga ★ 17.50 Nemačka
opera danas ★ 18.25 Poljoprivreda
★ 19.00 Nacionalni čas „Naenie“
od Brahmsa ★ 19.30 Govor Dr. Ley-a

★ 20.25 Berlin ★ 22.30—24.00 Radio orkestar (Baffe, Albeniz, Delibes I. Strauss i dr.)

Leipzig 382,2m 120kw 785kc
7.10 Koncert ★ 11.00 Reklame. Gramo ploče ★ 12.00 Koncert iz Drezde (Holstein, Glinka, Grieg, Blumer, Strauss i dr.) ★ 13.25 Nemačka romantika (gr. ploče) ★ 14.30 G. Nachtigal: Sahara i Sudan ★ 14.55 Koncertni čas ★ 16.00 Koncert iz Stuttgarta (Mozart, Rossini, Bizet) ★ 17.30 Narod na tuđoj zemlji. Lirika ★ 18.00 Koncert na klaviru (Mozart: Sonata a-dur; Chopin: Valcer cis-mol i as-dur; Brahms: Intermezzo, es-dur; Debussy: Minstrels) ★ 18.25 Predavanje ★ 18.45 Privredni pregled ★ 19.00 Nacionalni čas. Pomen Horst Wesselu, „Naenice“ od Brahmsa ★ 19.30 Govor Dr. Ley-a ★ 20.25 Berlin ★ 21.45 Gramo ploče ★ 22.00 Vesti, sport ★ 22.25 Koncert simf. orkestra ★ 23.25—0.30 Koncert instrumentalnog kvarteta

London Reg. 342,1m 50kw 877kc
20.45 Radio orkestar (Goldmark: U Italiji, uvertira; Rimski-Korsakov: Svita iz opere „Mlada“; R. Strauss: Simf. poema „Smrt i preobraženje“) ★ 21.45 Predavanje ★ 22.00 Koncert savremene engleske muzike. Radio hor dečaka i solisti. Dirigent: Vovdgate (B. Britter: Dečak je rođen, horske varijacije; E. Scott: Druga sonata za klavir; E. Rubbra: Flanctus; Davidova žalba za Jonatanom; L. Woodgate: Moteta, Te decet hymnus) ★ 23.15 Vesti ★ 23.30 do 1.00 Muzika za igru.

Luxembourg 1304m 150kw 230kc
20.00 Holandsko veče. Gramo-koncert ★ 21.15 Vesti i štampa na nemačkom i francuskom ★ 21.30 Radio orkestar ★ 21.45 Finansijska i produktna berza ★ 22.00 Veliki gala koncert radio orkestra uz sudelovanje baritona Panzera (Beethoven: Coriolan uvertira; Mozart: Arija iz Figarove ženidbe i finale iz I čina; C. Franck: Nocturn; R. Wagner: Majstori pevači, preludij; Berlioz: Prokletstvo Fausta; Borodin: Polovecke igre) ★ 23.30 Muzika za igru

Milano 368,6m 50kw 814kc
11.15 Kvintet Ambroziano ★ 12.30 Gramo ploče ★ 12.45 Radio novine ★ 13.00 Raznorodna muzika ★ 13.30 Gramo ploče i berza ★ 14.15 (Milano) Berza ★ 16.00 Prenos iz Rima. U pauzi: Radio novine ★ 19.00 Vesti na stranom jeziku ★ 19.30 Gramo ploče ★ 20.40 Gramo ploče ★ 21.00 Simfonijski koncert, dirig. E. Kleiber uz sudelovanje tria A. Casella, A. Poltronieri i A. Bonucci-a (Wagner: „Holandjanin litalica“; Casella: Koncert za trio; Beethoven: Treća simfonija - Eroica) U pauzi: Predavanje ★ 23.00 Radio novine

München 405,4m 100kw 740kc
7.25 Gr. ploče ★ 10.00 Engl. koncertacija ★ 12.00 Radio orkestar ★

12.35 Gramo koncert ★ 16.00 Orkestarski koncert ★ 17.50 Muzika na dvoru Fridricha Velikog (Ph. E. Bach Sonata za violinu i cimballo h-mol; Fridrich Veliki: Sonata Nr. 18 za flautu i cimballo) ★ 18.50 Gramo ploče ★ 19.00 Prenos iz Berlina ★ 19.55 Nemački klasičari. Radio orkestar (Gluck, Mozart, Beethoven) ★ 23.00—24.00 Koncert iz Breslave

Oslo 1186m 60kw 253kc
20.00 Filharmonijski koncert Muzika R. Wagnera (Preludij-iz Parsifala; Titurel, pobožni junak i muzika na dan Velikog Petka iz Parsifala; Klingsorov čarobni vr; i devojčice sa cvećem iz Parsifala; Pognerov govor iz „Majstori pevači“; Dva grenadina) Solist: Ivar Andersen, bas ★ 22.00 Aktualiteti

Paris-Radio 1724m 75kw 174kc
9.00 Gramo ploče ★ 13.30 Orkestarski koncert ★ 16.45 Kursevi na pariskoj berzi ★ 17.30 Kurs engleskog ★ 19.45 Pravno predavanje ★ 20.00 Praktičan život ★ 20.30 Radio dialog ★ 21.00 Iz stranica Ivana Bunina ★ 21.30 Pregled večernje štampe ★ 21.45 Pozorišno veče ★ oko 22.30 Vesti

Poste-Parisien 312,8m 60kw 959kc
8.10 Gramo ploče ★ 13.05 Nekoliko solo tačaka (gr. ploče) ★ 13.35 Nove ploče „Odeon“ ★ 14.15 Odlomci iz opere „Mignon“ (gr. ploče) ★ 14.30 Gramo ploče ★ 19.45 Berza ★ 20.00 Muzika od Albeniz-a (gr. ploče) ★ 20.07 Muzičko predavanje i kritika ★ 20.15 Radio žurnal ★ 20.50 Gramo ploče ★ 21.10 Simfonijski koncert radio orkestra (Brahms: Akadaemska uvertira; Tri pesme; Madjarske igre; Fauré: Peleas i Melizanda; Šajlok; St.-Saens: La havanaise; Melodije; Herojski marš) ★ 23.10 Vesti

Prag (Praha) 470,2m 120kw 638kc
10.15 Gramo-ploče ★ 12.10 Gramo-ploče ★ 12.25 Novinarske vesti ★ 12.35 Mor. Ostrava ★ 13.35 Industrija. Trgovina. Zanati ★ 14.45 Klavirski koncert (Dowell: Slike sa mora op. 55; Grieg: Silfida op. 62; Iz ranijih dana op. 57) ★ 15.25 Poezija u dijalektu ★ 15.55 Strana i domaća berza ★ 16.00 Brno ★ 17.05 Kvartet Ondriček (Bartoš: Sekstet c-mol op. 4; Schulhoff: Sekstet za dve violine, dva alta i dva čela) ★ 18.25—19.00 Za Nemce ★ 19.05 Gramo-ploče ★ 19.35 V. Vydra: Autoportre ★ 20.00—22.00 Prenos evropskog koncerta iz Jugoslavije (Ljubljana, Zagreb, Beograd) ★ 22.00 Vesti. Dnevni pregled. Sport ★ 22.15 Izveštaji na ruskom

Rim (Roma) 420,8m 50kw 713kc
12.30 Gramo ploče ★ 13.00 Instrumentalni koncert ★ 13.30 Vesti — Radio novine — Berza ★ 16.00 Koncert malog kamernog orkestra. Violi-

Petak, 23 februar

nista L. D'Albore ★ 18.20 Izveštaj Medjunarodnog zavoda za poljoprivredu (francuski, španski, nemački) ★ 18.45 Vesti — Sportske vesti ★ 19.00 Vesti na stranom jeziku ★ 19.30 Gramo ploče ★ 20.45 Koncertno veče (Gluck: Ifigenija u Aulidi, uvertira; Mozart: Koncert d-mol; Rossini: Italijanka u Algiru, simfonija; Melodije i pesme peva tenor Emilio Livi) ★ 21.45 „Lek za bolesnu devojku“ komedija u tri čina od P. Ferrari-a Posle komedije: Gramo ploče ★ 23.00 Radio novine

Strasbourg 349,2m 12kw 859kc
17.00 Koncert iz Lila ★ 17.45 Predavanje iz književnosti ★ 18.00 Raznorodna muzika (Rubens, Abraham i dr.) ★ 19.00 Koncert iz Lila ★ 20.00 Predavanje na nemačkom ★ 20.15 Čas iz dikcije ★ 20.30 Vesti 20.45 Gramo ploče ★ 21.00 Pregled štampe na nemačkom ★ 21.30 Kamerna muzika. Kvartet „Pro Arte“ (Mozart: Kvartet c-dur; Dissonanzen: Quartett; J. Cartan (1906-1932): Drugi gudački kvartet; Beethoven: 13-ti kvartet op. 130) ★ 22.30 Pregled štampe na francuskom

Stuttgart 522,6m 100kw 574kc
7.10 Gramo koncert ★ 10.10 Koncert na orguljama ★ 10.30 Mozart: Simfonija es-dur (gr. ploče) ★ 11.00 Vokalni koncert (Grečaninov, Cajkovskovski) ★ 12.00 Koncert operskog orkestra (Blankenburg, Millöcker, Stolz, Meisel, Holms, Kauber i dr.) ★ 15.30 Nova talijanska muzika (Martucci, Rosati, Longo, Mangiagalli) ★ 16.00 Radio orkestar ★ 17.45 Koncert na harmonikama ★ 19.00 Königsvusterhausen ★ 19.55 Gramo koncert ★ 22.15 Sta moramo da znamo ★ 22.45 Gramo ploče ★ 13.00 Predavanje (Frankfurt) ★ 24.00—1.00 Večernja muzika (Frankfurt)

Warszawa 1414m 120kw 212kc
7.40 Gramo ploče ★ 11.40 Pregled štampe ★ 12.05 Gramo ploče ★ 15.40 Džaz orkestar ★ 16.10 Klavirski koncert (Haendel: Arija sa varijacijama; Lesztycki: Sicilienne all antica op. 39; Grieg Improvizata op. 29; Scotch: Zemlja lotosa op. 47; Debussy: Minstrels; Albeniz: Mallorca, barearolla; Dovell: Igra senki op. 39; Verdi-Liszt: Parafraza iz opere „Rigoletto“) ★ 16.40 Nove knjige ★ 16.55 Gramo ploče ★ 17.25 Koncert ukrajinskog hora ★ 18.20 Popularna poljska muzika ★ 19.25 Aktualiteti ★ 19.40 Sport ★ 20.15 Filharmonijski koncert. Dirigent: Neumark. Solist: Ada Sari, pevanje (Mozart: Uvertira iz opere „Idomeneo“; Wagner: Iz opere „Tannhaeuser“; Charpentier: Arija iz opere „Luiza“; Reger: Varijacije na temu od Mozarta) ★ 21.00 Prenos iz Beograda. Koncert jugoslovenske muzike ★ 22.00 Feljton ★ 22.15 Nastavak filharmonijskog koncerta. Ada Sari i orkestar ★ 22.40 Muzika za igru ★ 23.05 Muzika za igru.

Subota, 24 februara

Београдска Радиостаница почиње своје пресељење на Макиш 24 о. м. Накнадно ће бити објављено да ли ће бити емисија за време сеобе.

БЕОГРАД

talasna duž. 569,3m., 2,8kw., 527kc

- 12.15 Bratci veseli vsi (reprodukcija zdravica)
- 12.45 Poročila
- 13.00 Čas, glasbene slike v reproduc. glasbi
- 18.00 Reproduc. citraški koncert Stanje automobilskih cest
- 18.30 Radiointerview z Danilom
- 19.00 Ljudski nauk o dobrem in zlu (dr. Veber)
- 19.30 Zunanji politični pregled (dr. Jug)
- 20.00 Radio orkester: Indijska žena (Strauss) ★ Gambrius (Leopold) ★ Friderika (Lehar)
- 20.45 Čelo solo, g. Najžer
- 21.15 Izvirni šramel-trio (z brumbasom)
- 22.00 Čas, poročila, Radiojazz

ZAGREB

talasna duž. 276,2m., 0,8kw., 1086kc

- 12.20 Zimsko-sportski izvještaj. — Sutrašnji jelovnik i kuhinjski recepti
- 12.30 Zborovi (Edison Bell ploče)
- 13.00 Objava rasporeda i propaganda
- 13.10 Operetni fragmenti (Edison Bell ploče)
- 13.40 Vijesti
- 16.40 Vijesti i propaganda
- 17.00 Popodnevni koncert tria Ši-maček-Sever-Kern
- 19.30 O našim najvažnijim industrijskim poduzećima
- 19.45 Kulturne i društvene vijesti. Propaganda
- 20.15 Vokalni koncert Agne Kaufmann (mezzosopran)
- 20.45 Klavirski koncert Lole Stauduar
- 21.15 Vokalni koncert Marka Rothmüllera (bariton)
- 21.45 Plesna glazba jazz-orkestra The Rhythm-Boys
- 22.00 Objava rasporeda, vijesti i meteorološki izvještaj
- 22.15 Plesna glazba jazz-orkestra The Rhythm-Boys
- Svakog punog sata vremenski znak geofizičkog zavoda

MONTEVIDEO

Beč (Wien) 506,8m 120kw 592kc

- 11.30 Gramo koncert ★ 12.00 Čuveni umetnici (gr. ploče) ★ 12.30 Laka muzika (gr. ploče) ★ 13.13 Igre iz naše domovine (gr. ploče)
- 15.40 Toma Mor i utopia ★ 16.10 Horski koncert ★ 16.45 Čas talijanskog ★ 17.10 Orkestarski koncert Dirigent: K. Auderith (Beethoven: Uvertira za balet „Prometejevo pleme“; M. Franck Svite za temu nepoznatih majstora XVI veka; Graener: Flauta iz San-Susia; Zador: Svita u tri stava za kamerni orkestar)
- 18.05 Pola sata zabave ★ 19.00 Vokalni koncert Pesme H. Wolfa ★ 20.00 Feljton ★ 20.30 „Model“ opereta u 3 čina od Suppé-a ★ 22.45 Muzika za igru (gr. ploče)

Berlin 356,7m 100kw 841kc

- 19.00 Nacionalni čas: Muzika R. Wagnera (Uvodna muzika za „Lohengrin“ I scena II čina opere „Siegfried“; Hollandjanin lutalica, uvertira) ★ 19.45 Govor A. Rosenberga ★ 20.05 Koncert iz Münchena. Zatim vreme, dnevene i sportske vesti a do 23.50 Laka muzika

Beromünster 539,6m 60kw 556kc

- 19.20 Koncert na havajskim gitarama ★ 19.45 Aktuelna pitanja ★ 20.15 Deset najčuvanijih sonata od Beethovena ★ 21.10 Vesela muzika i muzika za igru

Bolzano 559,7m 1kw 536kc

- 17.00 Gramo ploče ★ 20.00 Operetska muzika I deo Pesme i igre (Supé, Lincke, Strauss i dr.) ★ II deo Pesme i igre (Montagnini, Dostal i dr.) ★ 22.30 Radio novine

Bratislava 298,8m 13kw 1004kc

- 11.05 Brno ★ 12.35 Radio orkestar (Tittl) Slovensko uvertira; Smetana-Leopold: Dalibor; Dvoržak: Valcer Nr. 2; Sladek: Uspomene dedine; Obruča; Marš) ★ 13.45 Novinarske vesti na nemačkom i madjarskom ★ 16.00 Prag ★ 16.50 Pozorište sa lutkama ★ 19.55 Popularne češke i slovačke pesme ★ 20.55 Brno ★ 22.30—23.30 Morav. Ostrava

Breslau 315,8m 60kw 950kc

- 12.00 Koncert iz Königsberga ★ 13.00 Gramo koncert ★ 15.10 Značaj grafologije ★ 15.45 Časopisi za geo-politiku ★ 16.00 Gramo koncert ★ 17.30 Zimski sport ★ 18.05 E. Thiemaan priča o svom selu (u dijalektu) ★ 18.25 Dnevne vesti ★ 19.00 Königsvesterhausen ★ 19.45 Govor A. Rosenberga ★ 20.05 Koncert iz Münchena ★ 21.30 München ★ 2.30 Narodna muzika i umetnost (Berlin) ★ 24.00 Popularna muzika za orgulju starih majstora (Sweetlinck, Scheidt)

Brno 325,4m 32kw 922kc

- 11.05 Radio orkestar (Cimarosa, Rossini-Respighi, Pék, Bakala) ★ 12.35 Bratislava ★ 16.50 Predavanje za roditelje ★ 17.25 Gramo ploče ★ 18.00 Nedeljni književni pregled ★ 18.25 Za Nemce Violinski koncert S. Feuermann-a (Beethoven: Romansa op. 50; Vievutemps; Poloneza; Dvoržak: Valcer; Saint-Saens: Rondo capriccioso; Sarasate: Peteneras) ★ 19.35 Koncert na harmonici ★ 19.55 Veće jevrejske muzike ★ 20.55 Gramo ploče ★ 21.30 Laka muzika ★ 22.00 Prag ★ 22.30—23.30 Morav. Ostrava

Bucuresti 364,5m 12kw 823kc

- 12.00 Berza. Gramo-ploče ★ 13.15 Laka muzika (gramo-ploče) ★ 17.00 Radio orkestar (Mozart, Massenet, J. Strauss i dr.) ★ 18.15 Radio orkestar (Glima, Lehar, Dvoržak, Cui) ★ 19.00 Predavanje ★ 19.20 J. Moscopol dizer ★ 20.00 Koncert na gitarama ★ 20.50 Vokalni koncert (Tagliaferi: Canzonetta; Brediceanu: Rumunske pesme; Leoncavallo: Dve serenade; Puccini: Arija iz Turandota) ★ 21.15 Koncert na saksofonu ★ 21.45 Radio žurnal

Budapest I 549,5m 120kw 546kc

- 6.45 Gimnastika ★ 7.00 Ploče ★ 9.45 Vesti ★ 10.00 1) Kossuth i Deak za vreme nagodbe 2) O šahu U medjuvremenu: Columbia ploče ★ 12.05 E. Marjay i J. Vermeš pevaju (Beethoven, Schubert, Massenet, Weber, Ponchielli, Čajkovski, Verdi, Tarnay, Kereszty, R. Strauss) ★ 13.30 Ciganska kapela Lajoša Szalaya ★ 14.40 Vesti, berza ★ 16.00 Čas za decu ★ 17.00 „Djačka istorija“ — novela ★ 17.30 Horski koncert ★ 18.15 Odgovori radia ★ 18.50 Clanovi operskog orkestra Dirigent: L. Rajter (Beethoven: Prometheus, uvertira; Gounod: Faust, balet, muzika; Delibes: Sylvia, balet, svita; Dohnanyi: Valcer iz pantomime „Pieretiv ve“) ★ 19.50 Rezervisano ★ 20.10 Mala pozornica: „Dva Pierota“. Jednočin u stihovima, Napisao Edmond Rostand ★ 20.55 Vesti ★ 21.15 „Istoriske interesantnosti vojničkih marševa“. Predavanje uz sudelovanje vojnog orkestra pod upravom R. Friscaya ★ 22.30 Ciganska kapela Bele Raca iz kafane Baross. Peva J. Lipoczky

Daventry 1500m 25kw 200kc
 20.05 Predavanje ★ 20.30 Gde ćemo večeras? ★ 21.00 Muzih-hol ★ 22.00 Vesti ★ 22.35 Muzika E. Coatesa. Orkestar i W. Glynnia, tenor. Dirigent: E. Coates ★ 23.30 "Gavran" od E. A. Pola ★ 23.35 do 1.00 Muzika za igru.

Deutschlandsender

1571m 60kw 191kc
 10.10 Radio igra za decu ★ 11.30 Cas knjige ★ 12.10 Koncert J. S. Bacha ★ 14.00 Gramo ploče ★ 15.15 Cas za decu ★ 15.45 Privredni pregled ★ 16.00 Koncert iz Kölna ★ 17.20 Muzika za igru ★ 19.00 Na-

cionalni čas: Rich. Wagner ★ 20.10 Koncert iz Münchena ★ 22.00 Vreme, dnevne i sportske vesti ★ 23.00 —0.30 Muzika za igru (München)

Frankfurt 251m 17kw 1195kc

7.10 Gramo ploče ★ 12.00 Gramo koncert ★ 13.35 Koncert iz Stuttgarta ★ 14.30 Veseli čas ★ 16.00 Koncert filharmoniskog orkestra (Stuttgart) ★ 18.00 Glas granice ★ 19.00 Popularna muzika Richarda Wagnera ★ 19.45 Govor A. Rosenberga ★ 20.05 Koncert simf. orkestra (München) ★ 22.30 Koncert iz Stuttgarta ★ 24.00—2.00 Večernja muzika (Stuttgart)

Subota, 24 februar

Hamburg 331,9m 100kw 904kc

20.05 Koncert iz Münchena ★ 21.30 München ★ 22.00 Vesti ★ 22.30 La-ka muzika

Hilversum 1875m 7kw 160kc

11.30 Radio orkestar ★ 13.05 Gramo koncert Pesme sa Rajne (Königsberg) ★ 13.05 Gramo koncert muzika za igru nekad i sad (Danzig) ★ 16.00 Radio orkestar (Gluck, Masseneta, Schubert, Liszt i dr.) ★ 18.25 Koncert na orgulji ★ 19.00 Berlin ★ 19.45 Govor A. Rosenberga ★



Kao na krili-
 ma poneće
 Vas prijem
 sa novim
TRIOTRON
 cevima širom
 celoga sveta

*Tražite u svakoj boljoj radio trgovini
 novi cenovnik XI-33 sa praktičnom
 tablom uporedjenja i karakteristikama*

GENERALNI ZASTUPNIK ZA JUGOSLAVIJU

F. L. ROSENFELD / BEOGRAD

Topličin Venac 7



TRIOTRON

Subota, 24 februar

20.05 Koncert iz Münchena ★ 21.30 München ★ 22.30—23.50 Berlin

Hilversum 1345m 20kw 223kc
20.55 Radio orkestar ★ 22.40 Predavanje ★ 22.50 Radio orkestar Laka muzika ★ 23.40—0.40 Gramo ploče

Leipzig 382,2m 120kw 785kc
11.00 Reklame, Gramo ploče ★ 12.00 Orkestarski koncert ★ 13.25 Gramo koncert ★ 14.15 Čas knjige ★ 14.35 Orkestarski koncert ★ 17.50 Gramo koncert ★ 18.05 Leksikon sadašnjice ★ 18.20 Predavanje: Šta je rimsko a šta nemačko pravo ★ 19.00 Nacionalni čas: Popularna muzika od Wagnera ★ 19.45 Berlin ★ 20.00 Koncert iz Münchena ★ 21.30 München ★ 22.00 Vesti, Sport ★ 22.30 Koncert iz Berlina

London Reg. 342,1m 50kw 877kc
20.00 Vojna muzika ★ 21.00 Kamerna muzika (Brahms: Trio za klavir, violinu i čelo op. 8; Pesme od Fauréa, Wolffa, Griega; Haydn: Trio za klavir, violinu i čelo) ★ 22.15 R. King sa svojim orkestrom. ★ 21.15 ★ 23.30—1.00 Muzika za igru.

Luxembourg 1304m 150kw 230kc
20.00 Francusko veče. Gramo-koncert 20.15 Finansijska i produktna berza ★ 20.20 Gramo-koncert ★ 20.40 Čas za decu ★ 21.00 Gramo-koncert ★ 21.15 Vesti i štampa na nemačkom i francuskom ★ 21.30 Radio orkestar. Francuska muzika ★ 22.00 Ekonomski i socijalni pregled ★ 22.05 Muzički Pêle-Mêle ★ 23.00 Vokalni koncert. Nekoliko modernih francuskih pesama ★ 23.15 Gramo-koncert ★ 23.50 Muzika za igru

Milano 368,6m 50kw 814kc
11.15 Orkestarska muzika (gramo ploče) ★ 12.30 Gramo ploče ★ 12.45 Radio novine ★ 13.00 Trio Chesi-Zanardelli-Cassone ★ 13.30 Gramo ploče i berza ★ 14.15 (Milano) Berza ★ 16.35 Radio novine ★ 16.45 Čas za decu ★ 17.10 Muzika za igru ★ 19.00 Vesti na stranom jeziku ★ 19.30 Gramo ploče ★ 20.00 Gramo ploče ★ 20.40 Pesme i variete. U pauzi: „Dogadjaji i problemi“, predavanje ★ 22.00 Pregled novih knjiga ★ 22.10 Muzika za igru ★ 23.00 Radio novine

München 405,4m 100kw 740kc
7.25 Gramo ploče ★ 12.00 Gramo koncert ★ 13.35 Marševi koncert iz Stuttgarta ★ 15.00 Nemačke narodne pesme uz violinu i lautu ★ 15.20 Iz gubljen sin' priča od Carla Corrada 16.00 Orkestarski koncert (Joh. Strauss, Čajkovski, Weninger, Plauck, Lincke, Carosio i dr.) ★ 17.50 Koncert na orguljama (Frescobaldi, Graeber, Schiffmann) ★ 19.00 Popularni Wagnerov koncert (Berlin) ★ 20.05 Simfonijski koncert (R. Strauss: Sve-

čani preludij; Liszt: Klavirski koncert es-dur; Reger: Romantična svita) ★ 21.30—24.00 Zakletva nemačkih političkih vođa; zatim koncert

Palermo 531m 3kw 565kc
17.30 Gramo ploče ★ 18.00 Čas za decu ★ 20.00 Vesti — Radio novine ★ 20.20 Gramo ploče ★ 20.25 Sportski pregled ★ 20.45 „Lutka sa livade“ opereta u tri čina od Zerkovitz-a U pauzi: Predavanje — Vesti

Paris-Radio 1724m 75kw 174kc
9.00 Gramo ploče ★ 10.30 Koncert sa konzervatorijuma ★ 13.00 Orkestarski koncert ★ 16.00 Čas za decu ★ 16.45 Kursevi na pariskoj berzi ★ 19.45 Pregled talijanske štampe. Vesti ★ 20.00 Praktičan život ★ 20.30 Nekoliko reči o „Otmici iz Saraja“ ★ 20.40 „Otmica iz Saraja“, opera od Mozart-a ★ 21.25 Pregled štampe ★ 22.45 Sport. Vesti, Hronika, D. Bonnaud-a

Poste-Parisien 312,8m 60kw 959kc
8.10 Gramo ploče ★ 13.05 Vokalni koncert (gr. ploče) ★ 14.15 Koncert radio kvinteta (Herold, Waldteufel, Offenbach, Vieuxtemps i dr.) ★ 19.45 Berza ★ 20.00 Gramo ploče ★ 20.15 Radio žurnal ★ 20.30 Nove ploče „Pathé“ ★ 21.20 Žurnal „Phillips“ ★ 22.05 Muzika za igru

Prag (Prah) 470,2m 120kw 638kc
11.00 Brno ★ 12.10 Gramo-ploče ★ 12.25 Novinarske vesti ★ 12.35 Bratislava ★ 13.45 Gramo-ploče ★ 14.30 Dueti iz opere (Pecke, Kincl, Provaznik, Smatek i dr.) ★ 15.10 Vokalni koncert ★ 16.00 Muzika za igru ★ 17.15 Omladina u Nemačkoj ★ 17.35 Nemačka konverzacija ★ 18.10—19.00 Za Nemece ★ 19.05 Koncert orkestra Milinovskyy ★ 19.35 Koncert vokalnog kvarteta iz Vinohrady-a ★ 20.40 J. Pekar: Wallenstein ★ 21.00 Radio orkestar (Kapp: Simfonijski preludij; Avik: Estonska rapsodija; Tobias: Nocturno za gudače; Eler: Poziv noći, simf. poema; Vadro: Kau-pu, medjučin) ★ 22.00 Vesti. Dnevni pregled. Sport ★ 22.15 Gramo-ploče ★ 22.30—23.30 Mor. Ostrava

Riga 514m 15kw 583kc
19.00 Veče posvećeno nacionalnoj estonskom prazniku Govori i koncertni deo. Posle koncerta vesti i muzika za igru do 23.00

Rim (Roma) 420,8m 50kw 713kc
12.30 Gramo ploče ★ 13.30 Koncert ★ 13.30 Vesti — Radio novine ★ 16.30 Čas za decu ★ 16.55 Radio novine ★ 17.10 Instrumentalni koncert ★ 18.40 Vesti — Sportske vesti ★ 19.00 Vesti na stranom jeziku ★ 19.50 Radio novine — Sportske vesti ★ 20.00 Vesti — Gramo ploče ★ 21.00 Prenos opere U pauzi: Pregled novih knjiga — Predavanje — Radio novine

Strasbourg 349,2m 12kw 859kc
18.00 Simfonijski koncert društva „Pasdeloup“ ★ 20.00 Kurs francuskog jezika ★ 20.15 Predavanje iz poljoprivrede ★ 20.30 Vesti ★ 20.45 Gramo ploče ★ 21.00 Pregled štampe na nemačkom ★ 21.30 „Fortunio“, muzička komedija u 4 čina od A. de Musset. Muzika Andre-a Més-sager (za spoment na njegovu smrt 1929) ★ 22.30 Pregled štampe na francuskom ★ 23.30 Muzika za igru

Stuttgart 522,6m 100kw 574kc
7.10 Gramo koncert ★ 10.10 Koncert na klaviru (Bach, Beethoven, Brahms) ★ 10.40 Vesele pesme uz lautu ★ 11.00 Gramo ploče ★ 12.00 Iz „Prodane neveste“ od Smetane (gr. ploče) (Frankfurt) ★ 13.35 Marševi ★ 15.10 Morzova azbuka ★ 16.00 Koncert filharmonijskog orkestra (Weber, Strauss, Bizet, Millöcker, Holzward, Zeller, Ketalbey, Schröder) ★ 18.00 Karl Schönherr. Predavanje ★ 19.00 Koncert iz Berlina ★ 20.05 Koncert simf. orkestra (München) ★ 22.30 Radio orkestar ★ 24.00—2.00 Večernja muzika

Suisse Romande 443,1m 25kw 677kc
20.00 Moderna muzika Kvartet Klein ★ 20.20 Predavanje: Viljem Tel u pozorištu ★ 20.40 Veče prijatelja radio stanice Zeneva (Dva skeča i „Plava rapsodija“ od Gershwin-a) ★ 22.00 Vesti ★ 22.05 Rad Društva Naroda ★ 22.20 Muzika za igru

Warszawa 1414m 120kw 212kc
7.40 Gramo ploče ★ 11.40 Pregled štampe ★ 12.05 Džaz orkestar ★ 15.40 Vokalni koncert (Zarzycki, Sropski, Zelenski) ★ 16.40 Čas francuskog ★ 16.55 Popularna muzika. Radio orkestar ★ 18.20 Horsk koncert (gramo-ploče) ★ 18.35 Džaz (Pevanje i dva klavira) ★ 19.25 Četvrti čas poezije ★ 19.40 Sport ★ 20.02 Laka muzika. Radio orkestar (Manfred: Svečana poloneza; Bauckner: Uvertira iz opere „Ptičar iz Tirola“; Pesme; Schreiner: Potpuri „Dur i mol“; Lehar: Španska igra) ★ 21.00 Tehnički saveti i prepiska ★ 21.20 Klavirski koncert. Muzika J. Paderevskog. (Theme varié op. 16; Melodija ges-dur; Capriccio op. 14; Menuet g-dur op. 14; Capriccio valcer; Intermezzo polacco; Moment musical; Mazurka; Fantastični krakovljak) ★ 22.00 Muzika za igru ★ 23.05 Vilno

Уредник:
Петар С. Обрадовић

Власник и издавач:
Сретен Ил. Обрадовић
Београд, Ускочка 8, телефон 20-714

Штампа:

Графички уметнички завод Планета
Београд Ускочка 8. телефон 20-714
Поштански фак 451.