

Per 1366/2008



10038965,2

COBISS •

GOBIŠKA KNJARNICA

OGLAR



glasilo Kulturnega društva Zavratac



Zavratec

UVODNIK *Berta Golob*

AKTUALNO

- 4 V KRAJEVNI SKUPNOSTI ZAVRATEC - *Mirjam Rejc*
 4 ŽUPNIJSKI PASTORALNI SVET V LETU 2008 - *Samo Čuk*
 5 PGD ZAVRATEC - *Marjan Tavčar*
 6 MLADI GASILCI IN TEKMOVANJA - *Mateja Lazar*
 7 PLODNO LETO ZA ŠD ZAVRATEC - *Urban Kogovšek*
 7 ZAVRATEC Z NOVIMI ŠTEVCI ELEKTRIČNE ENERGIJE - *Jože Lazar*
 8 ZAVRAŠKA BIRMANSKA SKUPINA - *Mirjam Rejc*
 9 ORATORIJ: ODPRI OČI - *Petra Bezeljak*
 10 OBISKAL NAS JE SVETI MIKLAVŽ S SPREMSTVOM - *Karmen Kogovšek*
 10 ADVENTNE USTVARJALNE DELAVNICE - *Darja Kogovšek*
 11 BARACK OBAMA - *Jasmina Kogovšek*
 PROMETNA VARNOST
 12 »TURBO« KROŽNO KRIŽIŠČE - *Mirjam Rejc*
 EKOLOGIJA
 14 SAVANA - *Metka Lazar in Tajda Cuznar*
 KULTURA
 16 PEVSKI ZBOR ZAVRATEC - *Tomaž Mivšek*
 17 LIKOVNA KOLONIJA »MIKROTRAVNIK« - *Andrej Mivšek*
 19 LJUBEZEN JE TOPLE BARVE - *Marko Rijavec*
 21 LITERARNI VEČER Z BERTO GOLOB - *Kristina Bogataj*
 22 URHOVA NEDELJA - *Tomaž Mivšek*
 22 OGLARSKA NEDELJA V IDRIJSKIH KRNICAH - *Tomaž Mivšek*
 23 OTVORITEV ČEBELNJAKA - *Tomaž Mivšek*
 24 PIKNIK V NARAVI - *Barbara Leskovec*
 ČEZ PLANKE
 25 PEŠ ROMANJE NA SVETO GORO - *Tomaž Mivšek*
 26 NABIRANJE MANDARIN - *Rihard Bogataj*
 NAŠA DEDIŠČINA
 27 STE ŽE BILI V 330 LET STARI KAŠČI? - *Darja Kogovšek*
 28 PAJŠTI - *Lara Menegatti*
 29 PAJŠTI V ZAVRATCU - *Lara Menegatti*
 IZ ZGODOVINE
 30 ŠOLSKI SPOMINI - *Olga Vehar*
 30 ABECEDA ZGODOVINE ASTRONOMIJE - *Lara Menegatti, Tanja Lukan*
 ŽIVLJENJSKA ZGODBA
 32 BILO JE ... 13. 7. 1958 - *Tina Gantar*
 33 KLIC V SILI - 112 - *Metka Lazar*
 PROSTI ČAS
 33 SODUKU
 POEZIJE
 34 *Evgen Gantar, Olga Vehar, Janez Gantar*
 ŠOLSKE STRANI
 36 PESMICE, UGANKE, ...
 PEČEMO
 40 TROJNI TORTNI UŽITEK - *Mateja Lazar*
 RAZVEDRILLO IN PROSTI ČAS
 40 OKTOBERFEST 2008 - *Urban Kogovšek - Cicibril*
 41 ALI VESTE?
 DESIDERATA
 POSLOVNE STRANI

Skrivnostna kôpa

Odštevani dnevi leta vedno pripravijo nekaj nemira. Bolj kot nazaj nam misel uhaja naprej. Kako bo? Kaj se bo zgodilo? Od nekod se priplazi stara modrost, da je vsak sam svoje sreče kovač, a se zazdi, da to ni več res. Polno stvari nam onemogoča kovanje. Kaj bo sklenil parlament? Kaj delodajalec? Koliko se lahko zanesem na stanovski ali pa na branžni sindikat? Bodo v lekarno prišla najboljša zdravila za najhujše bolezni? Kaj bo ukrenila zavarovalnica? Zdaj pa še ta kriza. *Dobro jutro, revščina!* nas je v dneh blaginje dolgo časa pozdravljal jutranji glas z nacionalnega radia. Začeli smo misliti, da je res, kar blebete. Zdaj pa kar naenkrat, da bo svetovna kriza trajala, in res je čutiti, da se nas ni in ne bo izognila. Moker pes se samo malo otrese, pa je spet suh. Laboda in race se pa voda niti ne prime. Skoraj škoda, da se je človek oddaljil od tal in se pognal tako visoko v ekonomijo in finance, da je zdaj tepen kar s svojo gorjačo. Vseeno ima človeštvo posebno srečo. V intervalih bruhne na dan posameznike, da prekucnejo svet tudi na bolje. Morda bo pa to storil Barack Obama? Morda. Presenetljivo je že to, da se je za krmilo svetovne velesile zavihtel temnopolti, pravzaprav črni znanilec svetlejše prihodnosti. Dežela, ki diktira svetu in je kruto obračunavala s črnci, je pokazala nepredstavljen zasuk, pravi salto. A naj je naša deželica v primerjavi z njenimi nepreglednimi daljavami še tako majhna in zelena, bo ostala soodvisna prav od njih. Kriza, ki vzbuja asociacije na kri, nas bo pa toliko manj prizadela, kolikor bomo v spremenjenih gospodarskih okoliščinah znali biti solidarni. Ali smo se solidarnosti v času obilja kdaj učili? Se nam je zdelo vredno? Ali bomo potem, ko vse napovedovano mine, lahko rekli: *Bilo je sedem suhih let, bilo je sedem suhih krav, pa ni nobeden joj dejal!*

Leto, ki se nam bliža tudi kot preizkus nas samih, je podobno oglarski kôpi. Znotraj nje poteka proces. Ena tvarina se spreminja v drugo. Les je primeren za plamen, oglje za žarenje! To, kar nam prinaša prihodnost, si zmoremo obrniti v korist. Celo napovedujoče se pomanjkanje. Omogoči nam, da se zresnimo in počlovečimo. Da odpremo vrata sosedu. Da obstrižemo živo mejo samozadostnosti med hišnimi številkami naših dovolj razkošnih bivališč. Da se bolj podružinimo. Da najdemo čas za skupni in v prihodnje očitno bolj skromni obed za isto mizo v prijateljstvu in pogovoru. Da gremo z veseljem kam peš. Se spomnimo na ostarele starše, sorodnike, znance. Spoštujemo kruh. Se za vse zahvalimo vsaj *Velikemu duhu*, kot se zahvaljujejo ameriški aboridžini – in morda tudi temnopolti Barack Obama – če se ne znamo več Svetemu Duhu. Kriza, ta strela z jasnega neba, kaže smer tudi k dobremu, če zmoremo ob njej zoreti v človečnost.

Zemeljski čas se ne ustavi niti za hip. Novo koledarsko leto se neustavljivo bliža. Sedanost odštevata sekunde in jih izroča preteklosti. Oglar pa ve, kaj je naložil v kôpo, in ve, kaj bo iz nje dobil. Če je pravi! Če upošteva izkušnje. Če ga vodi modrost. Potem bo oglje lahko žarelo.

Berta Golob

OGLAR, letnik 9, št. 2, december 2008

Glasilo izdaja Kulturno društvo Zavratac dvakrat letno

Uredniški odbor: *Tomaž Mivšek (predsednik Kulturnega društva Zavratac), Kristina Bogataj (odgovorna urednica), Dora Mali (jezikovna obdelava), Jožef Lazar, Z. 16, Andrej Mivšek, Robert Rijavec, Darja Kogovšek, Barbara Leskovec, Sašo Pintar, Jasmina Kogovšek, Jože Lazar, Z. 25*

Naslovna in zadnja stran: *Andrej Mivšek / Fotografija: Robert Rijavec*
 Tisk in oblikovanje: ABC Merkur d.o.o. Idrija / Naklada: 300 izvodov

V KRAJEVNI SKUPNOSTI ZAVRATEC

V začetku septembra je KS Zavratac obiskal župan idrijske občine, g. Bojan Sever.

Pogovor je tekel o odprtih projektih krajevne skupnosti.

ŠPORTNO IGRISČE

Pri projektu športnega igrišča smo pregledali idejno zasnovano projekta. Zastavili smo si dva pogoja, in sicer:

- da se sestavi pogodbo za najemno pogodbo zemljišča, na katerem bi bilo igrišče. Verjetno bo to Škofija Koper, drugače sestavi občina predlog pogodbe sama.
- napisati je treba tudi t. i. »stavbno pravico«, v kateri lastnik, ki daje zemljišče v najem, določa, kaj se sme na izbrani lokaciji izvajati.

Za obe točki je zadolžen predsednik KS Zavratac, da usmeri sile, da pride do podpisa pogodbe. Geodetska odmera igrišča je že narejena.

OBNOVA REZERVOARJA

Obnovo starega italijanskega rezervoarja smo si svetniki ogledali skupaj z županom na terenu. Ugotovili smo, da se namesto predloga postavitve ograje postavi ustrezna naravna živa meja. Po končanju glavnih del je treba še urediti okolico. Predlog je nekaj parkirnih mest s počivališčem, ki bi vključevalo kako leseno klopi in mizo ter info tablo.

Pod razno smo govorili še o:

- telekomunikacijah, pri katerih sta občini Idrija in Logatec dosegli dogovor o skupnem izvajalcu, ki bo poskrbel za pokritje t. i. belih lis, na katerih se je znašel tudi Zavratac. Teoretično naj ne bi bilo razloga, da tokratni razpis ne bi uspel. O tem bo znanega več v naslednjih mesecih. Nekako do leta 2010 naj bi bil projekt končan.
- V prihodnje se bo opravil popis ceste z Dolov do Zavrataca, oziroma se bo, če so že na voljo podatki, ocenilo stroške preplastitve ceste. Prav tako je treba izvesti še parcelacijo. Preplastitev naj bi izvedli v naslednjih letih. Župana obeh občin se tudi dogovarjata o rešitvi problema ozkih mostov v logaški občini in asfaltne preplastitve Smuka pri Potoku. Zaenkrat za to v Logatcu ni denarja.

Mirjam Rejc

ŽUPNIJSKI PASTORALNI SVET V LETU 2008

Člani župnijskega pastoralnega sveta (ŽPS) so se v letu 2008 zbrali na treh rednih sejah, na katerih je bila obravnavana tekoča problematika, spoprijemali so se s finančnimi težavami in problemi, ki nas zadevajo v vsakdanjem življenju.

V začetku leta so bili člani ŽPS na seji seznanjeni s potekom in dokončanjem gradbenih, obnovitvenih in vzdrževalnih del na podružnični cerkvi sv. Katarine in župnijske cerkve sv. Urha v Zavratacu.

Največja investicija je bila na obnovitvenih delih podružnične cerkve na Medvedjem Brdu, saj je preseгла 87.000,00 evrov in je bila zelo velik finančni zalogaj tako za celotno župnijo kot tudi za gradbeni odbor, ki se je ves čas trudil (in se še trudi), da so obnovitvena dela potekala v skladu z načrti in da so bila vsa razpoložljiva finančna sredstva kar najbolj učinkovito porabljena.

Na seji ŽPS je bilo soglasno ugotovljeno, da so vsa ključna gradbena dela, z elektrifikacijo ure v zvoniku vred, končana in, kar je še pomembneje, da so bili vsi stroški v zvezi z obnovitvenimi deli finančno pokriti.

Za leto 2008 je bila v načrtu temeljita obnova notranjosti cerkve, zlasti glavnega oltarja, stranskih oltarjev in drugega inventarja, ki ga je zob časa že temeljito načel. Sredstva za obnovo oltarjev naj bi prispeval Zavod za varstvo naravne in kulturne dediščine, vendar se je v zadnjem trenutku izkazalo, da bo morala cerkev sv. Katarine z obnovo oltarjev nekoliko počakati, saj so vsa finančna sredstva vezana na črpanje iz državnega proračuna, za tega pa vsi dobro vemo, da je porabnikov zelo veliko, potrebe po teh materialnih sredstvih pa še večje.

Druga velika pridobitev pa je bila v župnijski cerkvi v Zavratacu, kjer so bila dokončana dela v zvezi z napeljavo ogrevanja cerkve. Te pridobitve se je marsikdo razveselil, in to prav v hladnih zimskih dneh, ko toplina vsakomur prija. Ta naložba bo blagodejna tudi za sam objekt cerkve, zlasti z vidika osuševanja in vzdrževanja objekta.

V zgodnjih pomladnih mesecih pa se je celotna župnija skupaj z Župnijskim pastoralnim svetom začela pripravljati na dogodek, ki je spet nekoliko zaznamoval župnijo, in sicer škofovski obisk v župniji in slovesno birmanje.

Dogodek birme se je zgodil 24. maja 2008, ko je pomožni škof g. Jurij Bizjak birmancem podelil zakrament sv. birme.

Na ta dogodek so se še posebej pripravljali birmanci, njihovo botri in starši. Vsa župnija pa je bila zadolžena za skrbno pripravo in izpeljavo dogodka, ki se v tako majhni župniji, kot je Zavratac, ne zgodi vsako leto.

Analiza dogajanja je pokazala, da je bilo zadovoljstvo obojestransko, tako birmancev in njihovih staršev kot tudi domačega župnika na drugi strani. Sprejete so bile tudi določene smernice glede priprave birmancev v prihodnje. Glede na to, da se je obvezno osnovnošolsko izobraževanje podaljšalo za eno leto, se bo spremenila tudi struktura učencev. Kakorkoli že, birma naj bi se tudi v prihodnje izvajala v zadnjih dveh letnikih osnovne šole, le priprava, ki se bo izvajala, bo terjala določene spremembe. Te bodo med birmance in starše vnesle določene novitete, ki jih do sedaj nismo bili vajeni.

Župnijski pastoralni svet pa se še vedno ubada s čedalje bolj perečimi težavami. Zaradi čedalje večjega pomanjkanja duhovnikov prihaja do velikih težav pri usklajevanju obredov, zlasti ob velikih praznikih, kot sta božič in velika noč. Težave pa se že kažejo tudi ob drugih priložnostih, saj pogosto (kadar je domači duhovnik odsoten) ni mogoče izpeljati določenega mašnega obreda, ker nadomestnega duhovnika enostavno ni. Zato domači župnik Župnijski pastoralni svet vedno znova opozarja na prizadevanja, na čim večje sodelovanje laikov. Po podatkih o številu duhovnikov v škofiji in številu novomašnikov v prihodnjih letih še ni videti bistvenih sprememb v smislu povečanja duhovnikov, ki bi lahko oskrbovali župnije. Stanje je ravno nasprotno, zato naj bi se verniki po župnijah vključevali v delo cerkve in tako po svojih močeh pripomogli k vzpostavljanju takega ozračja v župniji, da bo občasna odsotnost duhovnika za krajše ali daljše obdobje za župljane čim bolj neboleča.

Ker ima župnijski pastoralni svet v svoji zasedbi tudi članico župnijske Karitas, je vedno seznanjen tudi z dejavnostmi na tem področju. Že na začetku svojega delovanja so člani ŽPS s predstavnico Karitas ugotovili, da je v župniji kar nekaj ostarelih, bolnih in invalidov, ki bi tu in tam morda potrebovali karikatивно pomoč, ki se še zlasti nanaša na izkazano pozornost ali stisk roke. Zato je bilo v jesenskem času organizirano župnijsko srečanje bolnih in ostarelih, ki so imeli tako možnost medsebojnega druženja in druženja z drugimi župljani.

Druga oblika karikativne dejavnosti pa naj bi bila posvečena družini oz. pomoč staršem z večjim številom otrok. Pomoč naj bi bila namenjena zlasti pri oskrbi z osnovnošolskimi potrebščinami, ki bi otrokom pripomogle do bolj učinkovite izobrazbe in možnosti do znanja. Saj smo obhajali leto družine, ki tudi ni šlo mimo sveta ŽPS. Vsaj delno so se člani ŽPS na sejah dotaknili tudi problematike družin v današnjem času. Vsi dobro vemo, da družinam današnji čas ni pretirano naklonjen.

Za konec lahko ugotovimo, da se za Župnijski pastoralni svet končuje uspešno leto, to pa ne pomeni, da bo uspešno tudi leto 2009. Odpirajo se nova poglavja in novi problemi, ki jih bomo lažje reševali, če bomo živeli med seboj v slogi in sožitju.

Samo Čuk

PGD ZAVRATEC

Najprej lep gasilski pozdrav.

V letu 2008 si je upravni odbor zadal veliko ciljev, moram reči, da smo jih precej dosegli. V prvem polletnem obdobju je bila glavna naloga, poleg drugih dejavnosti mladinske komisije in operativne enote, izpeljati gasilsko veselico. Priprave so se seveda začele že veliko pred veselico. Hoteli smo narediti dobro veselico, za to pa potrebuješ dober ansambel. Tanja Žagar je skupaj z Max bendom poskrbela, da je bilo tako, vse dokler nas ni prekinil dež. Še vedno pa lahko rečemo, da je veselica uspela in da jo bomo naslednje leto ponovili. Hvala še vsem, ki ste priskočili na pomoč in prispevali kakšno uro v dobro PGD.

V nedeljo, 8. junija 2008, smo imeli v društvu predstavitev za vse starše in druge, ki jih je zanimalo, kaj počne gasilska mladina na vajah in kasneje na tekmovanjih. Seveda je potem sledila pogostitev in druženje pred gasilskim domom.

Na novo smo uredili tudi dimnik, zamenjali vhodna vrata in do vrha napolnili cisterno s kurilnim oljem. Za operativno enoto smo kupili nekaj novih oblek in izolirni dihalni aparat.

Pred gasilskim domom smo hoteli postaviti nadstrešek, a nam je za to zmanjkalo časa, naredili smo nekaj skic, kako naj bi bil videti. Ker je bilo zanimanje sovaščanov veliko, mislim, da bomo nadstrešek v naslednjem letu s skupnimi močmi tudi postavili.

V GZI je bil sprejet sklep, da je naše društvo leta 2010 na vrsti za zamenjavo gasilskega vozila. To je zelo vesela novica, saj je vozilo, ki ga imamo sedaj, že dodobra dotrajano. Za novo vozilo bo nekaj prispevala občina, nekaj pa bomo morali zbrati s prispevki in donacijami. V ta namen bomo že letos ob delitvi koledarjev pobirali prispevke. V upanju, da se vsi zavedamo, kaj to vozilo pomeni za našo varnost in varnost naših domov.

Veliko informacij o delovanju GZI in našega društva najdete tudi na spletni strani www.gzi.si.

NA POMOČ!

Marjan Tavčar

MLADI GASILCI IN TEKMOVANJA

Tudi letošnje poletje in jesen sta bila za naše gasilce zelo delavna in uspešna.

Najprej so potekale vaje in priprave na občinsko gasilsko tekmovanje v orientacijskem teku v Dolah 12. julija. Na tekmovanje so odšle štiri ekipe: dve mlajših pionirjev in dve starejših pionirjev. Tudi tokrat so imeli zahtevno nalogo, a so jo zelo odlično opravili.

Ekipi mlajših pionirjev sta dosegli četrto in peto mesto, ekipi starejših pionirjev pa odlični drugo in tretje mesto. Tako se je ekipa, ki je dosegla drugo mesto, v sestavi Niko, Matej in Boštjan, uvrstila na regijsko tekmovanje. Potekalo je v Kobaridu 23. avgusta. Tudi na tem tekmovanju so se fantje zelo izkazali, saj so bili tretji.

Julija je mladinska komisija GZ Idrija organizirala letovanje v Umagu za vse mlade gasilce. Udeležilo se ga je deset mladih gasilcev iz našega društva, spremljala pa sta jih mentorja Renata in Urban. Letos je bilo nekaj malega nezadovoljstva, vendar upamo, da bo že prihodnje leto bolje.

V drugi polovici septembra smo se začeli pripravljati na občinsko gasilsko tekmovanje v kvizu, ki je potekalo 4. oktobra v Govejku. Na to tekmovanje je odšlo pet ekip, z njimi pa še pet mentorjev. Ekipe mlajših pionirjev so dosegle četrto, peto in šesto mesto, ekipi mlajših pionirjev pa prvo in četrto mesto. Ekipa (Niko, Matej, Boštjan), ki je bila prva, se je tako uvrstila na regijsko gasilsko tekmovanje v kvizu. To je bilo v Dornberku 8. novembra. Fantje so se uvrstili na odlično četrto mesto.

8. novembra pa je na Dobračevi pri Žireh potekalo srečanje gasilske mladine sosednjih društev za prehodni pokal

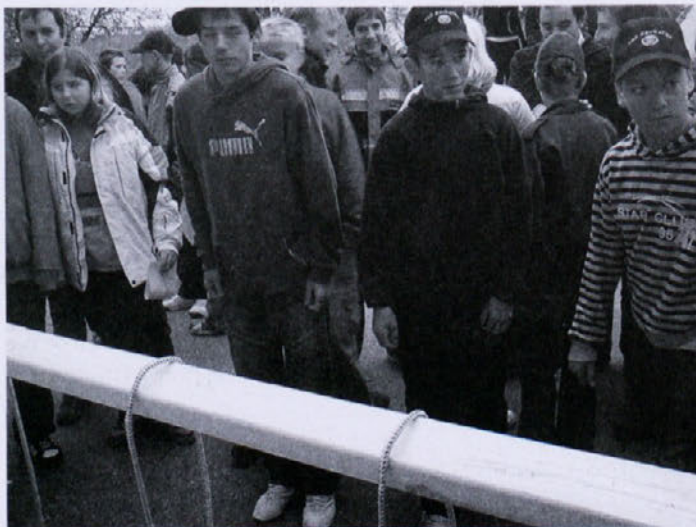

Zmagovalna ekipa občinskega gasilskega tekmovanja: Matej, Niko in Boštjan. Mateja Lazar



Tri ekipe Zavrtaških gasilskih pionirjev na srečanju na Dobračevi. Mateja Lazar

Dobračeve. Že drugo leto smo bili povabljeni tudi gasilci iz PGD Zavratac.

Srečanje je potekalo kot tekmovanje v različnih vajah iz gasilstva, ki jih pionirji izvajajo na tekmovanjih. Udeležile so se ga tri ekipe iz našega društva in v veliki konkurenci dosegle odlične rezultate. Ekipa starejših pionirjev je dosegla osmo mesto, ekipi mlajših pionirjev pa šestnajsto in četrto mesto.

Ker je postala v zadnjem letu konkurenca vse močnejša, si take rezultate prislužijo le s trdim delom in dovolj znanja. Zato jim za vse odlične dosežke iskreno čestitamo.

Z gasilskim pozdravom NA POMOČ!

Mateja Lazar



Občinsko gasilsko tekmovanje: Tadej, Anamarija in Metka v akciji. Mateja Lazar

PLODNO LETO ZA ŠD ZAVRATEC

ŠD Zavratac je bilo dejavno tudi letos. Udeleževali smo se nogometnih turnirjev in izkupiček je bil zelo dober: dve drugi in dve tretji mesti, pa tudi druge rezultati niso bili slabi. Ekipa UNITED se je udeležila Rovtarske lige in dosegla 8. mesto. V ŠD smo kupili dva kompleta dresov, za starejše in mlajše člane. V sodelovanju s ŠD Hotedršica imamo organizirane treninge v športni dvorani OŠ Tabor.

Letos smo uskladili stališča glede prostorov v kavernah, tako da imamo pripravljene načrte za prihodnje leto, predvsem za delo z mladino in otroki, k temu pa spada tudi nabava rekvizitov.

Športni pozdrav

Urban Kogovšek

ZAVRATEC Z NOVIMI ŠTEVCI ELEKTRIČNE ENERGIJE

V organizaciji Elektro Ljubljana d. d. smo se odločili za nov način odbiranja podatkov s terena in s tem posredno odčitavanje števec električne energije. Poizkusno smo se odločili za sistem omrežja, ki je napajen iz RTP ŽIRI, najmanjše enote v Elektro Ljubljana d. d. Seveda pa je novi sistem zbiranja podatkov zahteval večje predelave, zamenjave in dograditve starega električnega omrežja. Največji strošek je bila zamenjava števec električne energije, in to kar pri okoli 6000 porabnikih. Prirediti pa je bilo treba tudi merjenje celotne porabljene energije v vsaki transformatorski postaji. Glede tega je novi sistem zbiranja podatkov zelo perspektiven, saj je mogoče z njim prenašati tudi druge parametre (poraba vode, poraba plina, sistem toplovoda ...). Ob primernem sodelovanju komunale in drugih ustanov bi se lahko občutno zmanjšali stroški odčitavanja na terenu.

Omenjeni statični števec električne energije oz. števec (po domače) niso več izvedeni mehansko, temveč se porabljen energija prikaže na zaslonu LCD v digitalnem zapisu. Posebnost števec je, da so že opremljeni s komunikacijsko enoto LPC, s katero števec med seboj komunicirajo in prenašajo podatke do koncentracije, ki je nameščen v transformatorski postaji. Od tam pa poteka prenos podatkov do merilnega centra Elektro Ljubljana.

Za prenos podatkov od gošpodinjstev do transformatorske postaje se uporabljajo nizkonapetostna omrežja, po katerih se po določeni frekvenci prenašajo zahtevani podatki. Če zaradi različnih motenj posamična enota ne more vzpostaviti povezave neposredno s koncentracijsko enoto v transformatorski postaji, se lahko pot omogoči prek drugih

merilnih enot. To se pravi, da se vsi podatki zbirajo v pripadajoči transformatorski postaji. Ta je opremljena tudi s sumarnim števcem, ki prikazuje vso porabljeno energijo in s tem se lahko izračunajo tudi izgube v distribucijskem omrežju. V transformatorski postaji nato koncentracija posreduje podatke prek linije GSM v merilni center. Tako je vsaka TP opremljena s podatkovno kartico GSM. Prenos podatkov pa je mogoč tudi prek optičnega kabla, če nam omrežje to omogoča.

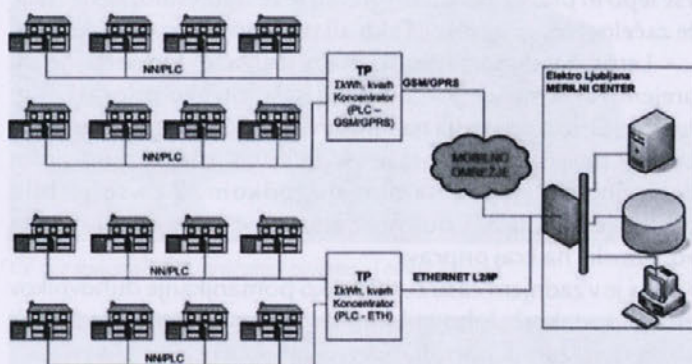

Zavratac z novimi števci energije

Seveda lahko poteka komuniciranje tudi v nasprotni smeri. Tako se lahko tudi iz merilnega centra nadzira in kontrolira porabo električne energije oziroma vsake spremembe glede napetostnih in tokovnih razmer na določenem odcepu oziroma pri posameznem odjemalcu.

Na javnem razpisu je bila najugodnejša ponudba švedskega podjetja Landis+Gyr, zato je bil tudi izbran za glavnega dobavitelja omenjene opreme.

Poglejmo nekaj najpomembnejših podatkov na omenjenem števcu:

Na displeju so lahko prikazane do sedemdesetne vrednosti. Upoštevati je treba, da je zadnje število za vejico, torej je decimalno.

Ko se v levem zgornjem kotu displeja prikaže številka 1, to pomeni stanje višje (dražje) tarife.

Ko se v levem zgornjem kotu displeja prikaže številka 2, to pomeni stanje nižje (cenejše) tarife.

Ko poteka prikaz brez številke, to pomeni stanje števca v enotarifnem merjenju.

V desnem zgornjem kotu poteka prikaz stanja aktivne tarife. Če je prikazan levi pravokotnik, je aktivna višja tarifa, če je prikazan desni pravokotnik, pa je aktivna manjša tarifa.

Možna je tudi dograditev sistema z dodatnim relejem za samodejni vklop porabnikov v terminu cenejše tarife. Predvsem pa je pomembno, da lahko z omenjenim števcem vsi pridemo na dvotarifno merjenje električne energije. Urediti je treba samo nekaj formalnosti v nadzorništvo pri vaši konzumni službi.

Upam, da sem vam s to razlago vsaj malo približal delovanje omenjenega sistema. Stvar sem opisal precej preprosto, čeprav je veliko bolj zapletena.

Skupaj poskušajmo prihraniti kakšno kilovatno uro, ker bomo tako posredno pripomogli k ohranjanju našega okolja.

Jože Lazar

ZAVRAŠKA BIRMANSKA SKUPINA

Jeseni nam je gospod župnik Bogdan Berce naznanil, da se po prvem novembru začne priprava na birmo, ki bo v Zavrercu leta 2010.

Vse lepo in prav. V nekaterih glavah je že odmevalo: »Aha, se je že začelo. No, ni panike. Tako ali tako otroci to dajo čez in je ...« Letos potekajo priprave malo drugače. Do sedaj je na prejem zakramenta Svete birme naše otroke pripravljala g. župnik. Otroci so hodili na birmanska srečanja, starši in nekaj botrov pa so se v priprave vključili na koncu z obiskom devetdnevnic pred samim dogodkom. Za vse je bilo poskrbljeno. Glavna dolžnost staršev je bila, da so otroke »dostavili« na kraj priprave.

Ker pa je v zadnjem času čutili veliko pomanjkanje duhovnikov in ker ponekod duhovniki ne zmorejo več opravljati vseh obveznosti zaradi upravljanja večjega števila župnij, se je tudi za našo župnijo določilo, da pripravo na prejem zakramenta Svete birme ne bo več vodil g. župnik, temveč tudi starši birmancev. S tem je škofija želela razbremeniti duhovnike, hkrati pa v samo pripravo bolj aktivno vključiti tudi družine bodočih birmancev. Tako je g. Bogdan predlagal, naj se birmanci s starši razdelijo na tri skupine. Ena skupina za Medvedje Brdo, druga za Dole in tretja za Zavrtec. Skupine so se porazdelile tako, da je v vsaki po sedem birmancev s starši. Tako bo v naši župniji leta 2010 skupaj 21 birmancev.

Zaustavilo pa se je pri animatorjih. Vsako skupino naj bi vodila dva od staršev. Starši pa do sedaj nismo bili vajeni vodenja takšnih skupin ... Skratka, nastalo je kup vprašanj in pomislekov glede skupin, načina dela, časa in prostora srečanj ter sposobnosti animatorjev. Starši do sedaj nismo imeli izkušenj z vodenjem skupine. A kljub temu smo se lotili priprav. In sedaj, ko je prvi sklop srečanj za nami, smo vsi skupaj ugotovili, da nam le ni tako slabo.

Zavraško skupino sva prevzeli animatorki Romana Menegatti in Mirjam Rejc. Na prejem zakramenta Svete birme pa se v zavraški skupini pripravlja sedem naših otrok: Anita Bezeljak, Damjan Kogovšek, Blaž Menegatti, Metka in Miha Lazar ter Gašper Rejc.



Naši pripravniki na birmo na srečanju 29. novembra: Gašper, Damjan, Blaž, Metka, Miha, Anamarija in Anita. Mirjam Rejc

Gospod Bogdan nam je animatorjem za prvih pet srečanj, ki smo jih morali opraviti do božiča, razdelil teme z navodili. Teme sva animatorki pregledali, se o njih pogovorili in se pripravili na srečanja. Na srečanjih so poleg animatorjev in pripravnikov na birmo sodelovali tudi starši. V skupini smo se skupaj pogovarjali o tem, kdo smo, od kod prihajamo, kam smo namenjeni, čemu živimo, o labirintu našega življenja ter o spoznavanju in sprejemanju samega sebe in drugih. Govorili smo tudi o pomembnosti naše pripadnosti skupnosti in tudi o naših medsebojnih odnosih, o naši komunikaciji, o našem medsebojnem poslušanju in razumevanju drugih. S pogovorom smo skušali poglobiti naše medsebojne odnose in odnose v naših družinah. Hkrati pa smo ob prebiranju odlomkov iz Svetega pisma z molitvijo in s pesmijo poskušali poglobiti naš odnos do Boga, do naše vere in se s tem počasi pripraviti na prejem zakramenta Svete birme. Vsaka tema je bila podkrepljena z božjo besedo iz Svetega pisma, ki je našim pogovorom na srečanju dajala še poseben pečat.

Na prvem srečanju smo bili sicer vsi skupaj malo zadržani, saj nismo vedeli, kako bo vse skupaj »izpadlo«. Toda že na naslednjih srečanjih smo bili bolj sproščeni. K temu je pripomogel tudi zabavnejši del srečanj, ki nas je zaposlil z igro, risanjem, pisanjem in reševanjem testov. Srečanja so nam prehitro minevala in vedno znova smo radi čakali na naslednje. Dobivali smo se vsakič pri drugi družini in to nas je tudi dodatno zblížalo.



Iščemo božjo sled. Mirjam Rejc

Ob pogledu nazaj mislim, da je sam pristop k pripravi birmancev pravilno zastavljen in da so srečanja dosegla svoj namen. To je, prvič – pripraviti in poglobiti naš odnos do prejema zakramenta Svete birme, in to ne samo pripraviti pripravnika na birmo, temveč tudi celotno njegovo družino, in drugič – zblížati družine med seboj ter poglobiti naše medsosedske odnose ter odnose znotraj naše vasi oz. župnije. Seveda pa je uspeh vsakega posameznika odvisen od naše udeležbe in pripravljenosti na sodelovanje v skupini.

Poleg tega se mi zdi, da lahko pri tem največ pridobimo animatorji, ki se moramo na vsako tematiko srečanja tudi vsaj malo pripraviti. Če pa so na koncu srečanj zadovoljni tudi naši bodoči birmanci in njihovi starši, pa je naše zadovoljstvo toliko večje.

Mirjam Rejc

ORATORIJ: ODPRI OČI

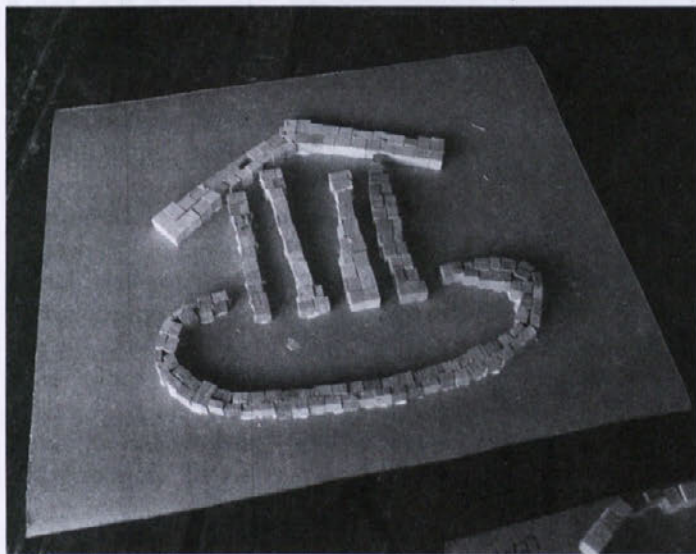

Simbol oratorija. Tomaž Mivšek

Uf, poletne počitnice, kje je že to, boste dejali. Spomini na brezskrbne poletne dogodivščine pa še vedno ždijo skrbno shranjeni v naših možganskih celicah. Ena izmed poletnih aktivnosti, ki je pustila pečat na marsikaterem otroku, je zagotovo oratorij. Letošnji naslov je bil Odpri oči. Svoje oči je letos za oratorij odprlo preko 80 otrok iz zavraške in godoviške župnije.



Oratorijska skupinica. Tomaž Mivšek

Zadnji teden počitnic je potekal v znamenju sv. Pavla, ki je bil osrednja tema oratorija. Morda se to sliši resno, celo dolgočasno, vendar je daleč stran od resnice. Teden je bil v znamenju dobre volje, tkanja novih prijateljstev, učenja številnih spretnosti in, ne nazadnje, kar je najpomembnejše, na njem smo krepili svojo vero v Boga.



Če sije sonce ali dež, oratorijci pojemo. Tomaž Mivšek



Poleg hitrosti je pri igrah oratorija pomembna tudi usklajenost. Tomaž Mivšek

Morda ravno zaradi oratorija, na katerem je bil glavni poudarek na sproščenem ozračju, zdaj kdo rajši prihaja k verouku, maši. To je tudi glavni namen, približati vero otrokom in dokazati, da je v današnji družbi hoditi k maši in moliti »kul«, ne pa nekaj odvečnega, sramotnega.

Petra Bezeljak

OBISKAL NAS JE SVETI MIKLAVŽ S SPREMSTVOM

Že kar nekaj let je minilo, kar se je sveti Miklavž nazadnje oglasil v zavraškem gasilskem domu. Ker smo ga nekateri pogrešali, smo mu letos vaščani spet poslali vabilo, naj nas obiše, in odzval se je s svojim spremstvom, dvema nagajivima parkeljnomoma in tremi angelčki in vsem sijaju.

V pričakovanju njegovega prihoda smo si ogledali igrico zavraških mladih nadebudnih igralcev, Miklavževi angelčki. Ti so se s hudički pregovarjali, koliko so bili otroci pridni in koliko poredni ter če si sploh zaslužijo Miklavževa darila. Na koncu so angelčki le ugnali hudičke, dobili sporočilo Miklavža, da so si otroci darila čisto zares zaslužili, ker so se poboljšali, in tako smo ga dočakali! Miklavža, belobradega in dobrodušnega, takšnega, kot ga je dvorana čakala. Poleg Miklavža najbolj željnih otrok so bili njegove pozornosti deležni tudi naši starejši vaščani. Miklavžu se je mudilo naprej, saj je bilo, razumljivo, na Miklavžev večer pred njim še veliko dela, zato smo mu v pozdrav in zahvalo zaploskali in se tako od njega poslovili tja do naslednjega leta.

Še lepši, kot so bili ta večer videti zaviti paketi, pa je bil pogled na otroke, ki so s prav posebnim žarom v očeh zrl v moža na odru. Nekateri iz maminega naročja, drugi držeč se sestrinega rokava, vsi pa s pričakovanjem in iskrenim navdušenjem, ki ga zmorejo le otroci.

Karmen Kogovšek

ADVENTNE USTVARJALNE DELAVNICE

Letos smo imeli v Zavrvcu prvič adventne ustvarjalne delavnice. Potekale so 13.12.2008 od desete ure naprej. Udeležilo se jih je veliko otrok.



Izdelovanje voščilnic. Maja Zupančič

Za uvod smo poslušali božično zgodbo Stanke Devjak: Vdovin dar. Zgodba govori o vdovi, ki je bila zelo osamljena, saj jo za praznike ni nihče obiskal. To leto pa se je odločila, da bo ona obiskala sosede. V majhne srebrne lončke iz papirja je nasula prst in posejala pšenico. Pridno jo je zalivala in ko je vzkalila jo je odnesla k sosedom. Dobil jo je slikar, ki že dolgo časa ni nič naslikal in je ob tej pšenički, na kateri so se nabrale kapljice rose, dobil navdih in naslikal čudovito sliko. S sliko Božična pšenica je postal slaven slikar.

Vdovina pozornost je staremu profesorju pregnala črne misli. Bolna deklica Ana je ob pogledu na življenja polno pšenico hitro okrevala in kasneje tudi popolnoma ozdravela. Deček Izidor je postavil svojo pšeničko v jaslice, vanj pa posadil ovčko, da ne bi trpela lakote.

Prišli so božični prazniki in vdova je začutila kako toplo ji je pri srcu. Njena osamljenost je izginila, saj je vedela, da je s svojo pšeničko razveselila veliko ljudi in s tem tudi sebe.

Tudi mi smo se odločili, da bomo razveselili svoje domače,



Izdelovanje voščilnic. Maja Zupančič

prijatelje... Zanje bomo izdelali voščilnico. In to čisto sami! Andrej nam je razložil kako bomo delali. Pri izdelavi voščilnic je najpomembnejše, da vemo, kaj hočemo sporočiti osebi, kateri jo bomo poslali.

Naslednji dve uri smo se sila zabavali. Veste kako čudovit občutek je, ko dobesedno »padeš« v ustvarjanje in razmišljanje, kako čim boljše in čim lepše presenetiti našega prijatelja? Na voljo smo imeli barvice, voščenske in flumastre. Najprej pa smo naredili skico s svinčnikom.

Pri izdelovanju smo poskušali uporabiti tudi kakšen motiv iz zgodbe Vdovin dar. Seveda pa nam ni manjkalo tudi drugih motivov.

To našo risbo smo prilepili na barvast šelešamer, vanj napisali lepe želje in že je bila naša voščilnica narejena. Zadovoljni smo pohiteli domov, da jo čimprej pošljemo našim dragim.

Je od vašega prijatelja lepše dobiti iz srca narejeno voščilnico ali drago darilo, ki ga je v naglici kupil v trgovini, toliko, da ne boste rekli, da se ni spomnil na vas? Težko vprašanje?

Darja Kogovšek

BARACK OBAMA

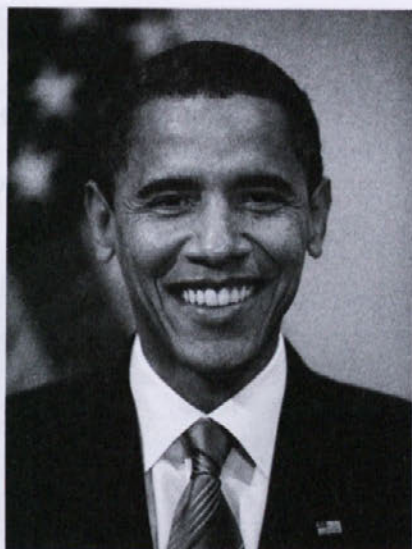

“Če je še kje kdo, ki še vedno dvomi, da je Amerika kraj, kjer je vse mogoče [...], je danes tu odgovor,” je novi predsednik nagovoril svoje privrženice v Chicagu. Obljublja, da se bo Amerika spremenila na vseh ravneh in ne bo nikoli več takšna kot prej.

Volitve, ki so na čelo ZDA prvič v zgodovini postavile predsednika afroameriškega rodu, so spremljali povsod po svetu. Ameriški volivci so zaradi visoke volilne udeležbe čakali na oddajo svojega glasu tudi po več ur. In ideja o temnopoltem predsedniku, ki je še pred desetletjem veljala za veliko provokacijo, se je spremenila v resničnost. Mnogi vidijo v Obami možnost resničnega preloma z dosedanjo politiko Washingtona.

Barack Hussein Obama II. je postal prvi temnopolti predsednik v zgodovini ZDA. Rodil se je na Havajih leta 1961 belopolni materi Ann Dunham iz premožne kansaške družine in kenijskemu očetu Baracku Husseinu Obami. Oče se je kmalu po rojstvu sina in ločitvi od žene vrnil v Kenijo. Mati se je kasneje poročila z Indonezijcem Lolom Soetorejem in skupaj so se preselili v Džakarto. Obama se je pri desetih letih vrnil v ZDA in živel pri maminih starših. Vpisal se je na študij prava na Harvard in bil tudi prvi temnopolti predsednik revije Harvard Law Review.

Obami sta se v zakonu z Michelle rodili hčerki Malia in Sasha. Družina pripada posebni protestantski cerkvi, ki je bila ustanovljena v ZDA leta 1957 z združitvijo evangeličanske, reformirane in kongregacijske cerkve in se imenuje Združena Kristusova cerkev. Zaradi imena Hussein in življenja v Indoneziji pa so se pojavile tudi govorice o tem, da je muslimanske veroizpovedi.

20. januarja 2009 bo slovesno prisegel kot 44. predsednik ZDA, se preselil v Belo hišo in se spoprijel s težkim delom, saj mu Bush zapušča dediščino razdeljene Amerike.

Spopasti se bo moral s finančno krizo, saj Ameriki grozi največja gospodarska kriza od velike depresije leta 1930. Država ima

odprti dve bojišči, v Afganistanu in Iraku. Obljublja umik vojakov iz Iraka in to, da bo vojno proti terorizmu okreplil na frontah v Afganistanu in Pakistanu. Poleg tega je ruski predsednik Dmitrij Medvedjev že napovedal namestitev ruskih raket okrog Kaliningrada v neposredni bližini Poljske, ki je ameriška zaveznica. S tem je Rusija zagrozila, če sedanji predsednik George Bush ne prekliče načrta za protiraketni ščit v Evropi. Eden od Obamovih velikih projektov pa bo tudi prenova zdravstvenega sistema.

V pomoč pri težkem delu mu bo demokratska večina v kongresu, pa tudi splošno razpoloženje po svetu, s katerim so sprejeli njegovo zmago. Podprle so ga tudi številne znane osebnosti (Oprah Winfrey, Caroline Kennedy, Shakira, Jane Fonda, Hillary in Bill Clinton, Al Gore, Collin Powell ...) in številni zelo vplivni časopisi (New York Times, Washington Post, Los Angeles Times, Rolling Stone ...).

Obama se je moral najprej osredotočiti na oblikovanje nove vlade. Vsi politično nastavljeni uslužbenci morajo ob nastopu novega predsednika podati odstopno izjavo. Novi predsednik se nato odloči, ali bo posameznega uslužbenca obdržal ali ne. Ponavadi veliko večino odstopov sprejmejo. Novi predsednik ima navadno dolg seznam ljudi, ki ji želi sam nastaviti – bodisi da jih želi imeti na določenih položajih ali pa gre za povrnitev v zameno za podporo med kampanjo.

Obama je bil med letoma 1997 in 2004 član senata zvezne države Illinois. Leta 2004 je bil izvoljen v ameriški senat in leta 2005 je v njem nastopil svojo funkcijo. Njegova slabost naj bi bila precejšnja neizkušnost na področju politike, vendar je to omilil z izbiro izkušenega Joeja Bidna na mesto podpredsedniškega kandidata. 65-letni senator iz Delawarea je bil v preteklosti dolgoletni vodja senatnega odbora za zunanjo politiko. Do slovesne prisege 20. januarja pa morata z Bidnom najprej odstopiti kot senatorja.

Kandidatura Baracka Obame je bila že sama po sebi zgodovinska, saj je bil prvič izvoljen predsednik afroameriškega rodu. Spoprijeti pa se bo moral z veliko izzivi. A mnogi so prepričani, da je z njegovo zmago v Ameriki zavel nov veter.

www.siol.net/data/fotogalerije/svet/2008/10/obama.aspx
www.novice.matkurja.com/novaica.php?idm=105&idn=473898
www.zurnal24.si/cms/novice/svet/ameriske_volitve/novice/76510
www.zurnal24.si/cms/novice/svet/ameriske_volitve/novice/index.html?id=31624
www.vecer.com/blog/jinaver?id=28184
<http://www.dnevnik.si/novice/svet/1042201917>
http://www.rtvlo.si/modload.php?&func=sections&func=read&_menu=2&_id=178379

Jasmina Kogovšek

»TURBO« KROŽNO KRIŽIŠČE

Krožna križišča so se v zadnjih letih v Sloveniji tako uveljavila, da jih je trenutno več kot sto. S stališča prometne varnosti so zelo dobrodošla, saj omogočajo visoko raven prometne varnosti, krajše čakalne čase, hkrati pa je pretočnost takih križišč večja. Po podatkih policije se je v obdobju med 1999 in 2001 na krajih, kjer so bila klasična križišča preurejena v krožna križišča, število prometnih nesreč zmanjšalo celo za 50 odstotkov, število poškodovanih za 75 odstotkov, občutno manjše so bile tudi posledice prometnih nesreč. V tem obdobju ni bilo v slovenskih krožnih križiščih niti ene prometne nesreče s smrtnim izidom ali s težko telesno poškodbo.

Z analizo stanja in situacij, pri katerih se je opazovalo način vožnje skozi krožna križišča, je bilo ugotovljeno:

- Vozniki na uvozu v krožno križišče namenjajo vso pozornost prihajajočim vozilom in pogosto spregledajo pešce in kolesarje na prehodih.
- Vozniki večinoma ne uporabljajo notranjega prometnega pasu na dvopasovnih krožnih križiščih, ker jim je ob zapuščanju krožnega križišča otežen prehod na zunanji krožni prometni pas. Pri menjavi prometnih pasov v krožnem križišču so pogoste nevarne situacije (nepričakovano zaviranje, izsiljevanje prednosti, nepričakovan zastoj).

Do sedaj so v našem prostoru gradili le »običajna« krožna križišča z enim ali dvema prometnima pasovoma. V tujini pa so se precej uveljavile tudi druge oblike krožnih križišč. Denimo **»turbo« krožno križišče**, ki ga uradno imenujemo »krožno križišče s spiralnim potekom krožnega vozišča«. Zanj je značilno to, da so smerni tokovi med seboj ločeni, oziroma vodeni po fizično ločenih prometnih pasovih, s tem pa je dodatno zmanjšano število konfliktnih točk v krožnem križišču.

V Sloveniji so do sedaj uredili dve takšni »turbo« krožni križišči: v Kopru in v Mariboru. Načrtujejo že tretje ...



Prometna signalizacija na enem od krakov »turbo« krožnega križišča v Kopru, ki je namenjena razvrščanju vozil pred uvozom v križišče. Puščice na prometnih znakih točno določajo, v katero smer je možen izvoz iz krožnega križišča. Prometna signalizacija je postavljena nad posameznimi prometnimi pasovi.

Pravila vožnje v »turbo« krožnem križišču:

1. Pred uvozom v krožno križišče se je treba na podlagi prometne signalizacije za vodenje prometa razvrstiti na ustrezen prometni pas.



Smer vožnje določajo tudi talne označbe pred uvozom v »turbo« krožno križišče.

2. Menjavanje prometnih pasov pred krožnim križiščem je treba, tako kot pri vseh drugih menjavah, nakazati s smernim kazalcem.
3. Če s prometno signalizacijo ni določeno drugače, mora voznik motornega vozila na uvozu dati prednost pešcem in kolesarjem, ki prečkajo krak krožnega križišča na prehodu za pešce ali kolesarje.
4. Pri približevanju uvozu v krožno križišče mora voznik motornega vozila ustrezno zmanjšati hitrost vožnje.
5. Če so v krožnem vozišču vozila na kratki oddaljenosti, ustavi vozilo na uvozu v krožno križišče. Če pa uvoz zasedajo že druga vozila, mora vozilo ustaviti pred prehodom za pešce oziroma kolesarje.
6. Če krožno vozišče iz smeri prihoda vozil ni zasedeno ali so vozila na tolikšni oddaljenosti, da je mogoče varno vključevanje, voznik nadaljuje vožnjo s primerno hitrostjo in se ne ustavlja po nepotrebem.
7. Na uvozu v krožno križišče ni treba vklopiti smernega kazalca.
8. Menjava prometnih pasov v »turbo« krožnem križišču je prepovedana!



Prometni pasovi so med seboj fizično ločeni z delineatorjem, ki je visok 7 cm.

9. Pri zapuščanju »turbo« krožnega križišča je obvezen vklop desnega smernega kazalca, saj je to edini način obveščanja voznikov, ki vozijo za nami, da zapuščamo krožno križišče.
10. Če s prometno signalizacijo ni določeno drugače, mora voznik motornega vozila na izvozu iz krožnega vozišča dati prednost pešcem in kolesarjem, ki prečkajo krak krožnega križišča na prehodu za pešce ali kolesarje.

Navedena pravila so videti povsem enostavna in tudi podobna navadnemu krožnemu križišču. A treba je poudariti, da je to povsem drugačno krožno križišče.

Oglejmo si torej razliko med običajnim krožnim križiščem in turbo krožnim križiščem.

»KLASIČNO« DVOPASOVNO KROŽNO KRIŽIŠČE	»TURBO« KROŽNO KRIŽIŠČE
Prometni pasovi so označeni z ločilno črto.	Prometni pasovi so med seboj fizično ločeni.
Voznik lahko poljubno izbira izvoz.	Voznik se mora pravilno razvrstiti za določeno smer izvoza že pred uvozom v krožno križišče.
Pri uvozu v krožno križišče voznik opazuje vozila na obeh prometnih pasovih.	Pri uvozu v križišče voznik opazuje samo vozila na enem krožnem prometnem pasu. Prepletanje ni dovoljeno!
Dovoljeno je prepletanje (menjavanje krožnih prometnih pasov).	Praviloma se na teh krožnih križiščih ni mogoče vrniti v smer prihoda.
Voznik si lahko izbere izvoz tudi v smeri, iz katere je prišel (prevozi celoten krog in se vrača v isto smer, od koder je prišel).	Krožno križišče je zasnovano tako, da hitrost vozil v njem ne preseže 35 km/h.

Hitrost motornega prometa je odvisna od izvedbe priključkov.

Kaj je torej pomembno pri »turbo« krožnih križiščih:

1. Pred vstopom v krožno križišče se moram pravilno razvrstiti!
2. Menjava prometnih pasov je prepovedana!
3. Če zgrešim določen izvoz, po krožnem križišču ne morem odpeljati »še enega kroga«.
4. Na vstopu v krožno križišče ne vklopim smernika.
5. **Pri izvozi obvezno vklopim desni smernik!** (To velja tudi za običajna krožna križišča.) Uporaba smernikov izboljša pretočnost krožnega križišča in zmanjšuje čakalne čase.

Sedaj pa na izlet v Koper ali Maribor, da preizkusite svoje vozno iznajdljivost na novih »turbo« krožnih križiščih!
Pa srečno!

Mirjam Rejc

SAVANA



KAJJE SAVANA

- je pokrajina, poraščena s travo
- malo je dreves
- lahko je gosto poraščena, so pa tudi območja, kjer je redko poraščena, kjer dreves skoraj ni
- savana nastane povsod, kjer je velika razlika med deževnim in sušnim obdobjem
- najbolj znana je Afriška savana



KJE LEŽIJO

- najdemo jih nekaj stopinj severno ali južno od ekvatorja
- večinoma jih najdemo v Afriki v pasu med Saharo in tropskim deževnim gozdom
- so pa tudi v Ameriki ob Orinoku in v osrednji Braziliji



PODNEBNE RAZMERE

- podnebje se imenuje savansko
- je značilno za območje severno in južno od ekvatorialnega podnebja
- povprečna temperatura je 23° – 25° , spustijo pa se lahko tudi pod 20°
- padavin pade okrog 1500 mm–500 mm
- značilne so tudi deževne dobe (ena ali dve)
- pozimi je sušno obdobje, ki traja 5 mesecev in več, poleti pa je deževno obdobje
- ob koncu sušne dobe so pogosti požari



ŽIVALSTVO

- živali v savanah morajo biti sposobne preživeti sušna obdobja
- rastlinojedci: žirafe, sloni, gnuji, zebre, gazele, nosorogi, ko eno območje postane presuho, se preselijo na območje, kjer je dež in sveže rastje
- mesojedci: levi, gepardi, hijene, hijenski psi, leopardi, šakali pa se hranijo s čredami, ki se potikajo okrog
- živali, ki so premajhne za taka potovanja, pa sušno obdobje prespijo

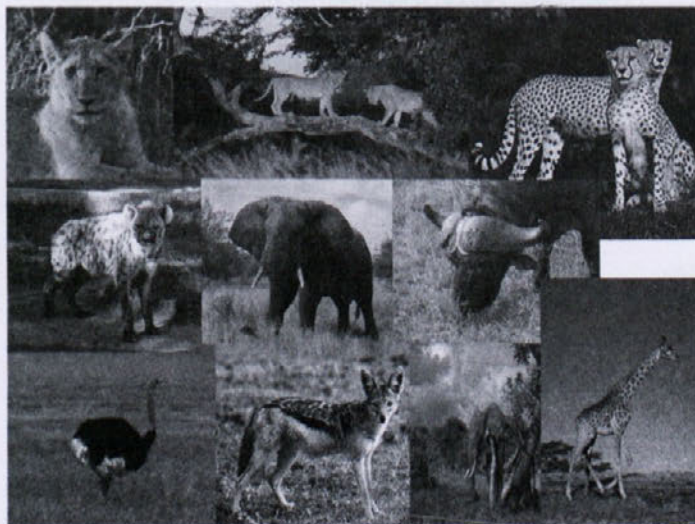

- veliko je tudi žuželk, kot so: mravlje, termiti, kobilice
- v močvirjih najdemo tudi povodne konje in povodne antilope
- na akacijah pa gnezdi tudi veliko ptic, predvsem žužkojedih in mesojedih
- najbolj znana je NOJ
- druge ptice so: dlakavce, srakoreparji, marabuji, žerjavi, rogati krogarji, tajniki
- nekatere živali v savanah živijo zaradi večje varnosti v čredah
- v največjih čredah so zebre, gnuji
- živalstvo je ogroženo, predvsem zaradi lova

RASTLINSTVO

- za rastline v savani so razmere zelo težke
- tla imajo malo hranilnih snovi, v sušnih obdobjih pa so povsem izsušena
- v savanah najbolj uspevajo razne vrste trav (1000)
- najbolj znani vrsti sta nebinovke in metuljnice
- za drevesa so razmere še veliko težje, da preživijo, morajo imeti nekatere lastnosti, ki jih varujejo pred sušo in požari
- najbolj uspevata drevesi baobab in akacija
- med rastlinami pa najdemo tudi manjša grmovja in ob rekah tudi sklenjene gozdne pasove
- savansko rastlinstvo in poljedelstvo propadata zaradi širjenja poljedelstva

PRILAGODITVE DREVES

- drevesa v savanah imajo globoke korenine vse do podtalnice
- ob daljših sušnih obdobjih odvržejo listje in tako zmanjšajo izhlapevanje vode

- BAOBAB ima v velikem debelem deblu, odpornem za ogenj, shranjene zaloge vode
- AKACIJA ima široke ravne in visoke krošnje, ki varujejo spodnje liste pred izsušitvijo

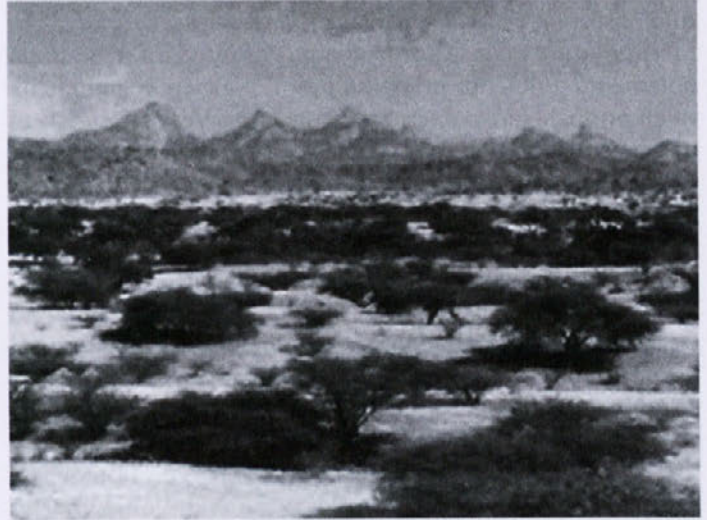

ZANIMIVOSTI

- v afriških savanah živijo tudi mnoga ljudstva (nomadi)
- v afriških savanah so nastali narodni parki zaradi spoznavanja neprecenljivih avtohtonih vrst rastlin in živali
- ob obiskovanju teh narodnih parkov so obiskovalci v avtih, tako imenovanih kletkah, živali pa se prosto gibljejo naokoli

VIRI: <http://sl.wikipedia.org/wiki/Savana>

Metka Lazar in Tajda Cuznar

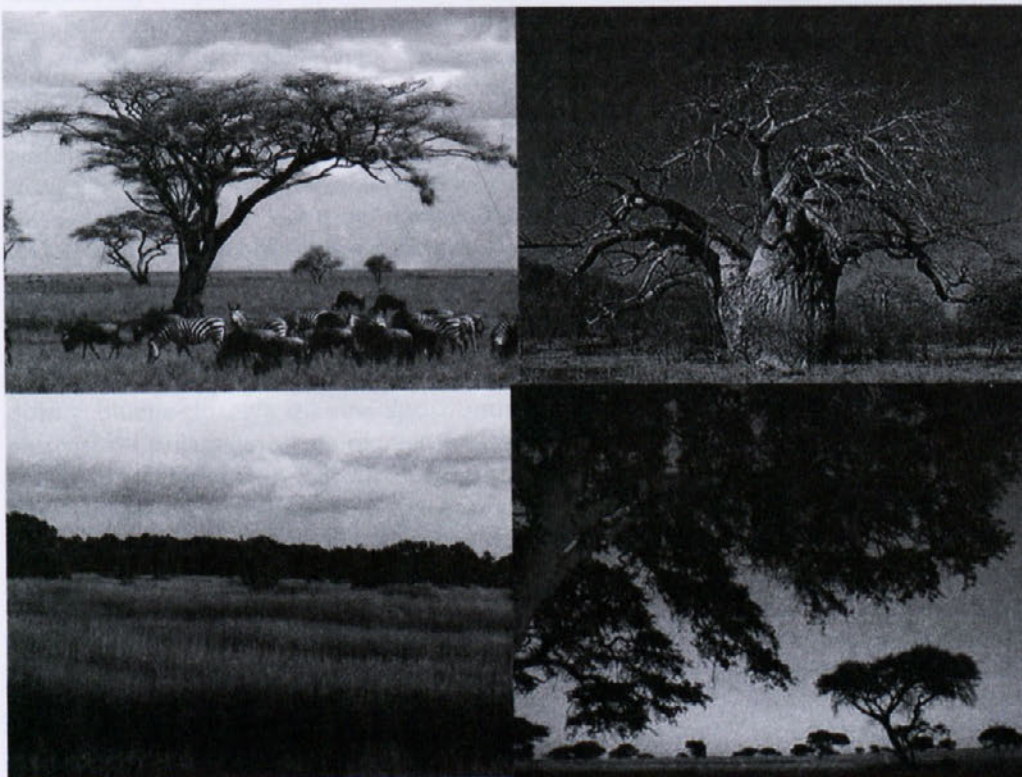

PEVSKI ZBOR ZAVRATEC

Za nami je pestro poletje, ko je bil pevski zbor na zasluženih počitnicah. Še pred dopustom je zbor junija napel vse moči in smo nastopili. Zraven čebelnjaka. Z intenzivnimi vajami smo začeli že konec maja. Zborovodkinja Polona Gantar je izbrala poletnemu ambientu primerne pesmi. Kasneje se nam je na vajah pridružil Janko Rupnik s harmoniko. Veselja ob novem načinu vaj s harmoniko od vsega začetka ni manjkalo. Sprva je harmonika pevce v harmoniji kar malo zmedla. Ali bolje, zbor je vlekel po svoje, harmonika pa nas je po koncu taktov čakala, da smo bili skupaj. Prekaljeni pevci smo se kmalu privadili na spremljavo in z vsako ponovitvijo smo bili bolj usklajeni.

Priprave na pevsko obarvano popoldne ob čebelnjaku so šle proti koncu. Zlasti pevke so dobile priporočen namig, naj se, če je le mogoče, ne nadišavijo preveč ali še raje nič. Da ne bo pomote, tudi sveže nanesene kolonjske vodice na moških obratih bradah so bile odsvetovane s strani gostitelja čebelarja. Čebele namreč ne prenesejo »nenaravnih« močnih vonjav okrog čebelnjaka in raje prisegajo na »naravne vonje«.

Medtem ko smo pevci prepevali, so čebele pridno nabirale lipov nektar in se niso dosti menile za ves direndaj, ki se je v vročem poletnem popoldnevu odvijal pred njihovimi panji. Pevski zbor Zavratac je zapel priredbo Avsenikove Čebelice, pri kateri se je izkazal kot solist Janez Gantar. Tudi pri skoraj ponarodeli Slovenija, od kod lepote tvoje nas je spremljal na harmoniki Janko Rupnik. Z izborom pesmi smo skušali povezati slovensko ljudsko pesem in čebelarstvo dediščino v lepo prireditev. Mislim, da nam je to tudi uspelo.

Kot je v navadi, je zbor pripravil lepo petje tudi na Urhovo nedeljo.

Septembra je prekinila sodelovanje z zborom dozdajšnja zborovodkinja Polona Gantar, ki je zbor vodila vse od študentskih let naprej. V teh plodovitih letih je nedvomno začrtala odločne korake zbora k višji pevski kvaliteti in lepemu petju. Najprej je v zbor povabila mlade glasove in jih utrjevala v petju. Nato so sledili prvi nastopi na skorajda vseh krajevnih prireditvah. Zbor je ob prehodu v nov družbeni red z veseljem odpel Božičnico. V spomin se mi vračajo prizori, kako so pevci doma grgrali žajbelj za dober glas pred vajami, ko so se prvič spopadali s Händlovo Alelujo. Vodila je tudi otroški pevski zborček in mlade pevce po glavnem nastopu (petju pri prvem sv. obhajilu) peljala v zavraško trgovino na sok in posladek. Po ustanovitvi kulturnega društva je Polona popeljala zbor še izza cerkvenih zidov v širšo javnost. Začeli smo v Idriji na pevski reviji zborov idrijsko-cerkljanske regije, kjer se je zbor odlično izkazal in si pridobil vozovnico med izbrane zборе severnoprimorske regije. Kasneje smo se udeleževali nastopov v okviru Primorske poje. V nekaj letih si je cerkveni mešani pevski zbor pridobil ime kvalitetnega zbora. V preteklem letu se je zbor udeležil tekmovanja cerkvenih pevskih zborov v Podgori pri Gorici.

Za požrtvovalno delo na področju petja in kulturne dejavnosti v Zavratacu je Polona leta 2005 prejela tudi nagrado občine Idrija.

Kljub vsemu udejstvovanju v kulturnem društvu Zavratac in temu, da je za eno leto prevzela vodenje društva in v vseh letih delovanja društva na različne načine pomagala s svojimi zamislimi soustvarjati delo v njem, je Polona uspelo odlično dokončati akademsko glasbeno kariero od Ljubljane, Celovca vse do Dunaja.

Zato ji zahvala za ves dosedanji trud, ki ga je zastonjsko vložila v petje v Zavratacu. Njej pa želimo pevci in člani kulturnega društva veliko uspehov na nadaljnji glasbeni poti.

Po nekajmesečni negotovosti, kakšna prihodnost čaka zbor v prihodnje, se je za vodenje zbora odločil Marko Kržišnik. Njegovo pobudo je zbor sprejel z zadovoljstvom. Konec novembra smo začeli s pevske vaji. V grobem smo načrtali delo in nastope v prihajajočem letu. Poleg petja pri nedeljskih mašah se namerava zbor udeležiti še dekanijske revije cerkvenih zborov ter Primorske poje. Za Urhovo nedeljo pa načrtujemo koncert v domači cerkvi.

Novemu zborovodju želimo pevci veliko ustvarjalnega duha in potrpežljivosti ob vodenju cerkvenega mešanega pevskega zbora Zavratac.

Tomaž Mivšek

Likovna kolonija »MIKROTRAVNIK«

Zavratac, 18.–20. julij 2008

“Bilo je zimsko jutro in v laboratoriju me je čakala nova vaja. Vzela sem določeno količino znane bakterijske vrste in se ji povsem posvetila; preluknjala sem celične stene in iz bakterij potegnila njihovo DNK. Vzela sem encim in z njim prerezala dvojno vijačnico pri 400. baznem paru ter vanjo vstavila 8900 baznih parov dolg odsek tuje DNK. Dodala sem drug encim in celotno dvojno vijačnico lepo zlepila skupaj ter jo vsadila nazaj v bakterijske celice. Vaja je uspela! Bakterije kažejo odpornost, preživele so kljub dodani dozi antibiotika tetraciklina!

Na travnike ob Večni poti je naletaval sneg, želodec se mi je krčil od neznanega nelagodja, bakterije na gojišču so se neovirano množile. Obetajoča zmaga za znanost? Slutnja poraza za človeško vrsto?

So dogodki in ljudje, zaradi katerih nisi nikoli več to, kar si bil včasih.”

Marjeta Žonta



Vodna bolha

Letošnjo že peto likovno kolonijo v organizaciji KD Zavratac smo tematsko navezali na komaj vidni svet mikroorganizmov in jo naslovili »Mikrotravnik«.

Prireditvev je potekala od 18. do 20. julija v Zavratacu in se kot že vsakič doslej odvijala na prostem, v naravi, v neposredni bližini vasi. Tako smo organizatorji tudi tokrat določili motiv krajine kot izhodišče za ustvarjalno delo, vendar se nismo usmerili v običajne motive posnemanja ali abstrahiranja narave znotraj bogate tradicije likovne umetnosti, temveč smo se z udeleženci podali na področje znanosti, natančneje mikrobiologije. Ustvarjalni procesi so se namreč opirali na prostemu očesu neviden ali vsaj slabo viden del narave. Tu smo povabili k sodelovanju mikrobiologinjo Marjeto Žonta, da nam s pomočjo mikroskopov in povečevalnih stekel pomaga priklicati, približati v vidno polje poljubne dele rastlin (prezi stebel, strukture lističev, cvetni prah ...) ter živalce in bakterije (antraks). Dejstvo je, da so bakterije v štiri milijarde let(!) dolgi dobi evolucije dosegle izjemne sposobnosti in neverjetno pestrost ter prilagojenost na okolje (nekatero živijo v toplih vrelicah pri temperaturi 73° C). Čeprav so to po našem dožemanju sila nevarna bitja, ki jih je treba uničiti, na človeškem telesu in v njem živi okrog 240 milijard bakterij (človeško telo pa sestavlja približno 200 milijard celic, kar je presenetljivo manjše število). Znanstveniki celo dokazujejo in pojasnjujejo različne oblike komunikacije med samimi bakterijami in njihove vedenjske vzorce (ko prepoznajo nasprotnike, se združijo v obrambne skupine ali celo napravijo samomor, da postanejo hrana za bodoče preživele ...).

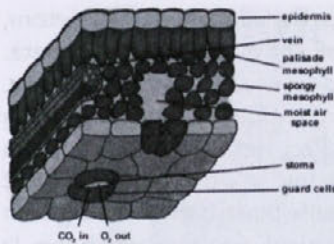

Struktura lista

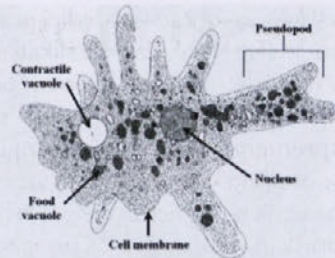

Ameba

Skratka, živimo v svetu bakterij. Ti nevsakdanji prizori iz narave so nam bili za izhodišče in rdečo nit v ustvarjalnem procesu. Vsak udeleženeec jih je na svoj način prevedel v likovni jezik in na novo materializiral, upodobil na platnu (lahko kot povečane organske forme ali kot ponavljajoče se strukture kakega vzorca). Pri tem izboru motiva in pogledu v komaj vidno pojavnost narave pa seveda nismo bili prvi.



WOLS: Odpadlo steblo, mešana. tehnika na papirju, 1947

Nemški slikar s psevdonimom Wols je med drugo svetovno vojno in po njej (to nas še posebej zanima) ustvaril številne risbe mikroskopskih organskih oblik, ki s svojo strukturo spominjajo na delce rastlin in živali. V povojnem času je ravno

s slikanjem ohranil svoj edini pravi stik, dialog z zunanjim svetom, kot je sam dejal. Začel je slikati v olju na platna večjega formata. V ta je z del na papirju prenesel pridobljene značilnosti in izkušnje, intenzivno pa se je posvetil sami obdelavi barvne snovi in spremenil postopke slikanja. Prej nežna, zgoščena risba spontanah krivulj, spiral in vzporednic se sedaj, ko obrne čopič na konico, zagriže in vreže v debelejši plasti barve. Iz energičnih prask in vbodov čopiča ponekod mehko polzijo curki barve. Iz razrite površine slike pa še naprej vstajajo dobri in zli fantomi iz nekih sanj, v katerih včasih zasledimo avtorjeve prstne odtise. Da je pozabil na prevzetnost in zablode človeštva, se je raje posvetil naravi. V slikarstvo je z zanimanjem za prod, rastline, ribe in kamenje v vodi z zanj značilnim rokopolisom vnesel procese nenehnega spreminjanja in rasti v pristanišče lastne slike. Vrtinci, vejevja, prekrivanja, valovanje, zamiki. Preziral je estetiko, ki ugaja očem, in vnaprej določene koncepte gradnje slike. Njegov slikovni prostor je raje kaotičen, popačan in razoran, spraskan in polit – seveda z veliko mero selektivnega nadzora, kot eksistencialna izkušnja, v katero se spreminja zunanja pojavnost. Nekaj utrinkov z letošnje kolonije ...

Kot vsakič doslej se je kolonija odvijala v naravi – na Rupnikovem griču. Glede letošnjega termina smo bili organizatorji precej v skrbeh, saj vremenska napoved ni bila preveč obetavna. Kljub temu so se deževni dnevi umaknili in nekateri udeleženci smo se brez skrbi zbrali na prizorišču že v petek, 18. julija, popoldan, drugi so se nam pridružili naslednji dan. Najprej smo seveda postavili šotore in se razgledali po okolici, nato smo se zbrali v naši šoli (kjer smo vse naslednje dni uživali ob Angelinih okusno pripravljenih obrokih) pri skupni večerji in predstavitvi teme. Naslednji dan po zajtrku smo ob mikroskopih in povečevalnih steklih spoznavali pripravljene vzorce malih organizmov, bakterij in delcev rastlin, pri čemer nas je vodila in usmerjala mikrobiologinja Marjeta Žonta. Ta dan so bili poleg odraslih udeležencev kar se da aktivni tudi otroci iz Zavratca, ki so za svoje slike porabili ves kup pripravljenega papirja. Po kosilu smo se predali vtisom izpod mikroskopa in ustvarjali na različnih lokacijah od šole do Rupnikovega griča. Zvečer so člani



Po kosilu. Helena Angelski

športnega društva poskrbeli, da nas ni pred šotori preveč zeblo in smo lahko pred spanjem klepetali ob ognju in pijači, pri tem so se nam pridružili tudi domačini. V nedeljo je še prehitro minil čas za ustvarjanje, saj so ob štirih popoldan že prihajali prvi gostje na ogled nastalih del. Na ogled smo jih postavili kar na Rupnikovem griču. Popoldan smo nadaljevali ob pikniku in kaj kmalu tudi poslavljanju udeležencev. Z večerom pa je prišlo tudi poslabšanje vremena, a nas ni vseh prehitro odgnalo domov. Oktobra smo nastala dela postavili na ogled tudi v naši »galeriji Farovž«. Tako so obiskovalci lahko razmišljali o prostranstvih narave – življenju, ki je skrito našim očem.

viri in literatura:

-Katalog. (1989). Wols: Bilder, Aquarelle, Zeichnungen, Photographien; Druckgraphik. Zürich: Kunsthau, Düsseldorf: Kunstsammlung Nordrhein – Westfalen

-Revija. (maj 2007, letnik XVII). Gea. Mikrosvet; Skrivnostno življenje bakterij (str. 14-21)

-internet

Andrej Mivšek



Češnja bo. Helena Angelski



Na valovih travnika. Helena Angelski



Ustvarjanje ob mikroskopu. Marjeta Žonta

Ljubezen je tople barve

Pogovor z MARIJO KOBAL, slikarko iz Oševljeka pri Renčah, po rodu iz Drežnice pod Krnom, ki je letos poleti razstavljala svoje slike v galeriji v Zavrtaču, je nastal v toplem ozračju njenega doma, v katerem je zrasla njena šestčlanska družina. Njen pogled na svet in njeno življenje, v katerega je vedno vnašala optimizem in toplino, se da spoznati tudi v njenih že mnogoterih slikah. Da je topel, skromen in preprost človek, ne pove. Pa ji tudi ni treba. To se čuti v vsaki njeni besedi. Nekaj jih je zbranih v naslednjih vrsticah, da bi jo bolje spoznali.

Kdo vse je Marija – Marica Kobal?

Najprej mama, potem pa žena mojega pokojnega moža, s katerim se še vedno čutim povezana, potem nona. Poskušam se vklopiti v župnijo kot bralka in sodelavka Karitas, nekaj pa naredim še zase. Zelo rada slikam, zadnjih nekaj let tudi kiparim.

Še vedno pa je prva umetniška dejavnost slikarstvo?

Slikarstvo, da, večji del, me pa tudi kiparstvo zelo navdušuje, ker sta mi zadnja dva kipa res uspela. To sta kipa mojih dveh vnukov. Tudi mentor, ki je kipar, je zelo zadovoljen in mi pomaga pri tem.

Mentor?

Da, mentor slikarstva na univerzi za tretje življenjsko obdobje v Novi Gorici.

Tam se je začela vaša slikarska pot?

Začela se je po smrti mojega moža. Sošolke so mi predlagale, naj se vključim v kako dejavnost. Ena od njih je obiskovala slikarstvo in tako sem se tja vpisala še jaz. Že v osnovni šoli sem ustvarjala in mi je kar uspelo, potem pa ni bilo časa, tako da je veselje zamrlo. Kasneje sem spet poskušala, a sama, tako da nisem vedela, kje se lotiti. S tem tečajem pa me je strast res zgrabila. Vpisala sem se pred desetimi leti in še vedno zahajam tja. Prva slika, ki sem jo podarila hčeri, je nastala že leto zatem, leta 1999. Ko gledam slike za nazaj, pri sebi vedno bolj opazim napredek, z vsako sliko bolj. Seveda ni dovolj samo tečaj. Tam ti sicer nekaj povejo, kar zadeva teorijo, delati pa moraš sam doma.

Torej je slikarstvo trdo delo?

Ja, kar. Prav letos smo, recimo, začeli s poskusi abstraktnih slik. In dejansko vidiš, da ne gre samo za tri packe. Gre za drugačne poudarke barvnih učinkov. Tam je lahko celo od sedem do deset plasti. Ni tako enostavno. Je delo. Če delaš z veseljem, pa ...

Se pravi, da slikate predvsem zaradi veselja?

To je nekaj za sebe. Običajno se ob slikah skoncentriram in jih z ljubeznijo naredim. Se pa z enim bolj trudiš, z drugimi manj. Lepše so vsekakor tiste hitreje narejene, spontane, ki jih ni treba popravljati.

Ponavadi slike nastajajo po kakšnih predlogah?

Tihožitja sem si napravila kar sama. Tudi rože. Velikokrat pa si



Marija Kogoj. Robert Rijavec

kar sama fotografiram motiv in ga potem naslikam. Nerada pa »kradem« motive drugim. Lahko pa kakšno sliko, fotografijo vzamem kot idejo in jo naredim po svoje. Grem pa zdaj že stopnjo naprej. Model naredim realno, samo v drugačni luči, kot ga vidimo v resnici.

V impresiji?

Tudi. Impresionisti so moja ljubezen. Posebno Grohar. Predvsem zaradi njegove domačnosti, pa tudi zaradi njegovega življenja in motivov.

Pride slikanje kdaj tudi zaradi potrebe ali samo zaradi veselja?

Najprej zaradi veselja, slikam pa tudi za darila. Pa tudi po naročilu. Je pa to težje. Rajši vidim, da nekdo reče: »Ta slika mi je všeč.« In mu jo potem podarim. Drugače ne vem, kaj si on pod tem, kar naroči, predstavlja in ali je potem res zadovoljen z mojim delom.

Je življenje zaradi slikarstva drugačno?

Ni velikih sprememb, si pa s slikarstvom prav okužen. Na filmih, v prostorih najprej vidim slike. Slike me potegnejo vase. Z zanimanjem jih gledam in se pri vsaki naučim novih rešitev za probleme, s katerimi se sama srečujem pri ustvarjanju.

Imate kak poseben čas, idealen za ustvarjanje?

Niti ne. Čas razporejам različno in slikam, ko je čas za to. Imam svoj kabinet in v njem slikam. Vanj lahko grem tudi, ko me »prime«.

Kaj se vam podi po glavi, ko primete za čopič?

Včasih, ko ustvarjam namensko, si že zamislim osebo, ki ji bom sliko podarila. Tako si predstavljam, kaj je tej osebi všeč, kakšne barve. Z mislimi sem pri tistem človeku.

Torej so v sliki tudi čustva? Se poznajo?

Nikoli nisem razmišljala o tem, je pa jasno, da se. V barvah, recimo. Začela sem s toplimi barvami, po katerih nehote segam

vedno znova. Predstavljajo mi domačnost, nostalgijo, predvsem pa varnost, dom, ki ga nosim od otroštva. Potem sem se morala prav siliti, da sem uporabljala tudi druge barve.

Vzpodbuda za slikanje je veselje ...

Da, pa tudi trenutki, ki si jih želim upodobiti. Prizori, igra svetlobe in teme v svetu ... Rada bi ulovila trenutek in ga upodobila.

In teh ujetih trenutkov je že kar nekaj v teh desetih letih ustvarjanja ...

Niti se ne spomnim. Silno veliko slik je že. Gotovo več kot sto.

Najljubša tehnika?

Najprej je bilo olje, pri katerem sem vztrajala kar veliko časa. Pred dvema letoma pa sem začela z akrilom, ki se hitreje suši kot olje, čeprav je na videz zelo podoben. Ustvarjam tudi akvarele, ki so mi všeč, a so bolj zahtevni, ker ni veliko možnosti popravljanja. Dobiti moraš občutek zanj, da veš, kako ga narediti. Delala pa sem tudi s suhimi pasteli, ki sem jih kombinirala z akrilom in to je naredilo poseben učinek. Vedno mi je všeč poskušati nekaj novega.

Ker to spremlja posebna vznemirljivost?

Tudi. Čeprav imam pred drugimi, ko slikam na tečaju, nekaj treme.

Potem raje slikate sami, v tišini?

Najraje. Ker se tako najbolj poglobim in najbolj naslikam. Potem seveda svoja dela nesem tudi pokazat drugim, da dobim neko strokovno ali čisto laično oceno. Svoja dela namreč težko oceniš. Potrebujes drugo mnenje, da veš, kako naprej. Veliko mi pomeni, če kdo od strokovnjakov oceni moje delo kot dobro. Še več pa mi pomeni, če je slika všeč tistim, ki jih imam rada in za katere sem sliko tudi ustvarila. Vesela sem, če lahko darove in talente, ki mi jih je dal Bog, delim z drugimi. Zato nisem toliko navezana na svoje slike, da jih ne bi želela podariti. Rada jih dam tistim, ki jih imam rada, ali pa tistim, ki jih to razveseli.

Ocene pa se najprej zbirajo na razstavah. Koliko jih je bilo že do sedaj?

Vsako leto imamo skupinsko razstavo šole v Novi Gorici, že tretje leto sem sodelovala na ex-temporu v Drežnici, po katerem je tudi razstava, dvakrat pa tudi na dobrodelni razstavi v Renčah. Samostojne razstave pa sem imela tri: prvo v domači Drežnici, kar sem si tudi sama želela, da vidim, kako reagirajo doma. Tam je bil odziv zelo dober. Vsi so to lepo sprejeli. Drugo sem imela v Prvačini, kjer so me prosili na tamkajšnji Karitas. Tretja pa je bila v Zavrtaču, kamor so me povabili. Nisem si mislila, da bom doživela kaj takega, ker so tam razstavljali že zelo uveljavljeni slikarji. In vendar so bili ljudje – skupaj z mano – navdušeni. Kadar vidiš posamezno sliko, je lepo, a ko jih vidiš več hkrati in urejene po sklopih, rečeš kar »Uau, a sem jaz to naredila?«

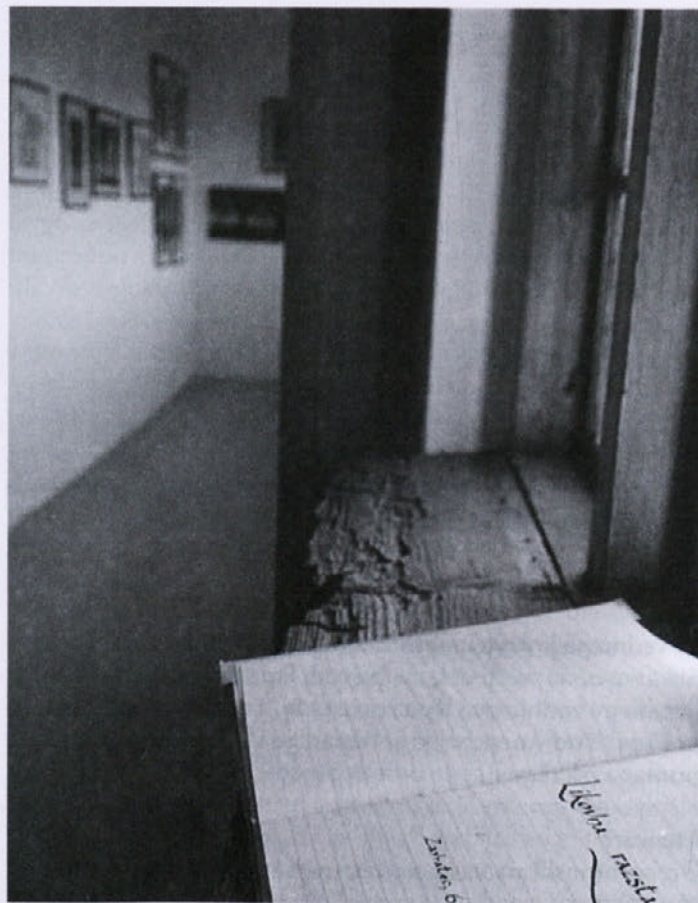

Galerija Farovš v Zavrtaču. Robert Rijavec

Kaj naj bi vaše slike prinesle v svet?

Na pokrajinskih slikah se precej vračam v domači kraj. To ljubezen v srcu želim upodobiti.

Načrti za prihodnost?

Ohraniti slikarstvo in kiparstvo. Načrtov imam polno. Kljub vsem preizkušnjam rada živim. Glede slikarstva razmišljam tudi o bolj alegoričnih podobah. A to je iskanje. S slikami počasi raseam tudi sama. In to je njihovo največje bogastvo.



Razstava v Zavrtaču. Robert Rijavec

Pogovarjal se je Marko Rijavec

LITERARNI VEČER Z BERTO GOLOB

Berta Golob prihaja iz delavskokmečke družine iz Struževega pri Kranju, kjer je tudi obiskovala osnovno šolo, nato pa se vpisala na kranjsko gimnazijo. Po uspešno opravljeni maturi je študirala na Filozofski fakulteti v Ljubljani, kjer je diplomirala iz slavistike.

Prvo zaposlitev je dobila na OŠ Preddvor na Gorenjskem, kjer je nato še 15 let poučevala slovenski jezik. Z veseljem pove, da so njeni učenci dosegali lepe uspehe pri materinem jeziku na šolah, na katerih so nadaljevali izobraževanje, kar je verjetno povezano s tem, da je bila kot učiteljica veliko bolj navdušena nad slovnico kot so bili sprva njeni učenci, s čimer ji je najbrž uspelo, da jih je malce nalezla, čeprav je bila sicer stroga in zahtevna.

Ker je sama odrasla v času, ki je bil veliko skromnejši od današnjega, se toliko bolj zaveda drugačnega okolja, v katerem odraščajo ti njeni otroci, težjega z vidika vzgoje, zato se ji zdi pomembno, da kot učiteljica in kasneje katehetinja prevzame tudi del njihove vzgoje. In učenci so jo imeli radi, saj se je trudila biti pravična do vsakega posebej. Žal ji je vsake krivice, pa čeprav nenamerne.

Več kot štiri leta je delala v osrednji knjižnici v Kranju, kjer je bila vodja pionirskega oddelka. Za tem je delala na RTV Slovenija kot lektorica dnevno-informativnega programa, nazadnje pa je bila zaposlena kot pedagoška svetovalka na Zavodu za šolstvo v Kranju.

Sedaj, pri svojih šestinsedemdesetih letih v zasluženem pokoju poleg risanja rada pomaga tudi v župniji Sv. Modesta v Kranju, kjer poučuje verouk. Ravno pri poučevanju verouka je dobila navdih za marsikatero zgodbico iz katerih je nato nastala zbirka Preprosto pismo v raj, ki je izšla pred dobrim mesecem.

Gospa Golob nam jo je predstavila na novembrskem literarnem večeru v Zavratcu.

Iz njenih besed, posebej pa iz izbrane zgodbe, ki nam jo je prebrala, veje ljubezen do soljudi in posebna naklonjenost do otrok. Slišali smo zgodbo To pa ni pravljica, za katero sta jo navdihnila Gal in Sara Isakovič, da, tudi naša srebrna Sara je bila njena učenka. Govori o malem dečku in deklici, ki sta na poti po Indoneziji videla polno ubožcev brez rok in nog. To je kateheta spomnilo na ubožca iz njegovega davnega spomina, ki so mu v snegu zamrznile noge, zato so mu jih morali odrezati nad kolenom, tako da ni več mogel hoditi, zato se je podkovan z nekakšnimi podkvami plazil iz vasi v vas in prosil miloščino. A otroci so mislili, da jim govori le pravljico... Pa ni, na svetu je polno ljudi, ki jim resnično moramo pomagati, kot jim je pomagal Jezus, jih je poučil katehet. V takih trenutkih lahko pomislimo, kako lepo nam pravzaprav je.

Vse dosedanje delo gospe Golob, slavistke, pisateljice, pesnice, lektorice, publicistke, knjižničarke, svetovalke in pedagoginje, je v celoti posvečeno skrbi za lep jezik, tako mladih kot odraslih.



Kot pravi, nadvse ljubi slovenski jezik in književnost in je srečna, če ji uspe posredovati lepoto in bogastvo le tega tudi drugim. Že več kot 40 let piše, pravi da iz čistega veselja nad besedami. Vneto piše literaturo za otroke, mladino in odrasle, prozo, poezijo, dramatiko, jezikovno-izobraževalna dela in pa tudi publicistiko. Pisati je začela, ko se je prvič zaposlila in zato je tudi večina njenih del namenjena mladim. Napisala je več kot 40 leposlovnih del za otroke, mladino in odrasle, literarno-zgodovinska dela, je avtorica oziroma soavtorica okrog 20 jezikovno-izobraževalnih del, piše poezijo in tudi dramatiko, veliko njenih člankov pa je objavljenih tudi v raznih revijah, zbornikih in časnikih, kot so Ciciban, Delo, Ognjišče, Družina, Gorenjski glas, Naša žena.

Sama pa posebej rada prebira Ludvika Mrzela, Josipa Murma, Otona Župančiča, Srečka Kosovela in Alojza Gradnika.

Za svoj širok in raznolik opus del je prejela tudi kar nekaj zasluženih priznanj: Levstikovo nagrado za literarno delo Žive besede, Trubarjevo plaketo Zveze kulturnih organizacij Slovenije za prizadevanje na področju literarnega dela z mladino, Prešernovo nagrado Gorenjske za krepitev bralne kulture in Žagarjevo nagrado za pedagoško, didaktično, strokovno in mentorsko publicistično delo.

Za bogatim opusom in zbirko nagrad in priznanj pa je preprosta, skromna in zelo dobrovoljna starejša gospa, ki je obiskovalce osvojila s svojo srčnostjo in nas spustila v svoj svet kot stare znance.

Kristina Bogataj

URHOVA NEDELJA

V letošnjem letu smo Urhovo nedeljo praznovali malo drugače. Poleg že utečene umetniške razstave v galeriji Farovž se nam je pred stopnicami gasilskega doma predstavila nam dobro znana gledališka skupina Strila z jasnga. Tokrat s predstavo Lamk.



Strila z jasnga z avtorsko predstavo Lamk

Obiskovalce je na poseben način navdušil uvod, ko si Lamk ogleduje primerno nevesto med občinstvom. Dekleta in žene so bile kar malo v zadregi ob tako neposrednem povabilu v škratovo deželo. Izplena pa Lamk ni doživel, kljub smešnim menjavam obraznih linij in trzanju mišic, zato se je igra morala odviti tako, kot se je.

Igra štirih igralcev je bila polna preobratov in komičnih situacij. Medved, ki se ga nihče ne boji, in škrat Lamk, ki je izgubil svojo moč, se podata v svet, da najdeta izgubljeno. V igri se srečujejo tradicionalno podeželsko življenje s primesmi sodobnega časa in to tudi omogoči, da glavna junaka dobita izgubljeno. Guoba najde svojo ljubezen in zapusti očeta. Na škrata Lamka so ljudje še bolj jezni, ker jih je spet potegnil za nos, kmetu Južetu je ukradel edino hčer. Medved pa si od kmeta sposodi ostre vile, s katerimi si hrabri pogum.

Igra prikaže tudi, da svet ni čmo-bel. Vzorna hči si med kuhanjem kosila privoščiči ogled kake španske limonade in vsak dan zakuha argo juho. Kmet Juže kosi travo tja v tri dni in vidno hujša ob pičlem kosilu. Škrat še vedno laže na debelo in izrablja svojo čarobno moč sebi v prid, a to ga ne osreči popolnoma. Medved pa ostaja neumen in dobrosrčen še naprej, brez vil se kljub svoji moči boji vsakogar.

Ob koncu predstave smo s predstavniki KUD Cerknjo spregovorili o sodelovanju v prihodnje. Upam, da vam je bila predstava igrane improvizacije všeč. Se vidimo na naslednji predstavi.

Tomaž Mivšek

OGLARSKA NEDELJA V IDRIJSKIH KRNICAH

Končno nam je uspelo, Kulturnemu društvu Zavratac in naši oglarski ekipi, zmagali smo! Na tradicionalnem, a zabavnem oglarskem tekmovanju. Zmagovalni recept sta zmogla naša tekmovalca Simon Vehar in Urban Kogovšek. Naloga zanju ni bila težka. Sodeč po dobrem času, nista imela konkurence. Tekmovala sta v njima dobro znani disciplini, zlaganju brun. Praksa, ki sta si jo pridobila v dosedanjih poklicih, jima je prišla še kako prav. Zlaganje brun oglarjeve kože je potekalo hitro in brez zapletov, da pa imata fanta tudi veliko tekaške kondicije, ni treba na dolgo pisati. Čez krniške griče (na ravnino so organizatorji postavili bale sena) sta poletela brez težav in zmaga je bila naša. Za nagrado sta tekmovalca odnesla domov precejšen zavoj doma pridelanega sira, društvo pa je shranilo zlato plaketo.

Etnološka prireditve v Idrijskih Kronicah pa nima samo tekmovalnega značaja. Poleg poskočne veselice je bil tudi letos organiziran bogat spremljevalni program. Otroci so lahko ustvarjali z ogljem, tisti bolj lačni so lahko poizkusili polento na enajst načinov. Na voljo so bile polente, ali raje žganci, z ocvirki, sladkim in kislim mlekom, pizza žganci ... Glavna povezovalka je blestela v oglarski noši, ki jo je nosila ves čas uradnega programa. Kasneje na plesišču pač ne. Oglarsko kočjo smo si temeljito ogledali in ugotavljali njeno večnamenskost. Poleg bivališča oglarju in njegovi družini je kočja zagotavljala tudi shrambo in prijetno postajališče lovca. Ker pa grede Krničani s časom naprej, so se odločili, da kočjo ponudijo v najem obiskovalcem prireditve in okoliškim novoporočencem. Po trditvah organizatorja je bila kočja v času tridnevne prireditve bolj ali manj zasedena.

V Pancali se lahko organizatorji pohvalijo tudi z novo pridobitvijo. Poleg kaverniškega kompleksa, kjer skladiščijo pijačo, so zgradili urejene sanitarije. Godci imajo igralno šupo na razpolago že nekaj let. Tudi kuharski mojstri so skriti v objektu, namenjenemu samo njim. Obiskovalci pa so postreženi v urejenem smrekovem gozdiču.

Zaradi jasne noči je tako kot vsako leto v dolino Pancale pritisnil pošten mraz. Tako so obiskovalci imeli na razpolago troje: žgane pijače, ples ali flis termovke. Veliko se jih je odpravilo domov. Tisti vajeni mraza pa so šele začeli prihajati. Zavraška ekipa se je zaradi obveznosti naslednjega dne kmalu pridružila oni prvi skupini.

Tomaž Mivšek

OTVORITEV ČEBELNJAKA

Za Slovence bi lahko dejali, da smo narod, ki ima rad čebele. Že v času Habsburške monarhije so naši učeni čebelarji hodili poučevati na Dunaj osnove čebelarjenja. V muzeju čebelarstva v Radovljici si obiskovalec lahko ogleda zgodovino in dediščino slovenskega čebelarstva. Čebela, ki jo je slovenski kmet vzgajal preko stoletij, ponosno nosi ime kranjska sivka in jo odlikuje marljivost in miroljubnost.

Če bi šteli po glavah domačih živali, sta oba zavraška čebelarja Jožeta največja kmeta v vasi. V skrbi za številno čebeljo družino in dober med sta si zgradila prostorna čebelnjaka. V letošnjem zgodnjem poletju smo otvoritev čebelnjaka pri Z. 16 obeležili prav na poseben način. Slednji čebelnjak je poleg pridelave medu in opravevanja okoliških žužkocvetk pomemben še iz enega vzroka. Krasilo ga bo 27 panjskih končnic in ravno toliko poslikav nad njimi. Nekaj motivov je bilo vzetih iz zakladnice slovenskih panjskih motivov. V drugih motivih spoznavamo bližnje in daljne pokrajine in spomenike. Lastnik čebelnjaka Jože Lazar je s panjskimi končnicami zaposlil precej umetnikov, da mu naslikajo želeni motiv ali pa so se prepustili svojemu umetniškemu navdihu. Povabilu se je odzvalo kar nekaj umetnikov. Med drugim: Robert Rijavec, Andrej Mivšek, Romeo Stubelj, Alojz Kogovšek, Alojz Čuk, Izidor Rejc, Ana Verbič, Justa Merlak, Franc Musec, Vida Lukančič, Irma Gnezda, Maja Zupančič, Ludvik Modrijan, Marija Kobal.



Panjske končnice čebelnjaka. Tomaž Mivšek

Jože Lazar še dodaja, da je nekaj panjev naredil že njegov pokojni oče. Načrt za čebelnjak pa je naredil Filip Vihtelič, ki je v načrtu posnel zgradbo in obliko klasičnega slovenskega čebelnjaka. Ostrešje čebelnjaka je delo Alojza Kogovška. Ostala dela na čebelnjaku je Jože opravil sam. Panje je izdeloval več kot eno zimo.



Lojze Rupnik in Jože Lazar. Tomaž Mivšek

Otvoritev čebelnjaka s kulturno prireditvijo je potekala v nedeljo, 22. junija, v popoldanski pripeki. Otvoritve so se udeležili: Lojze Rupnik – predsednik čebelar-skega društva Idrija, ki je imel tudi pozdravni govor in je predstavil obiskovalcem delovanje čebelarkega društva Idrija. Pod njegovim vodstvom smo si ogledali čebelarški prapor in praznično čebelarsko obleko – nošo.

Filip Vihtelič je spregovoril o kranjski čebeli, o življenju čebel in njihovih navadah ter zgradbi čebelnjaka. Obiskovalcev je bilo okrog sto. Program je popestril cerkveni mešani pevski zbor Zavratac z zimzelenimi melodijami.

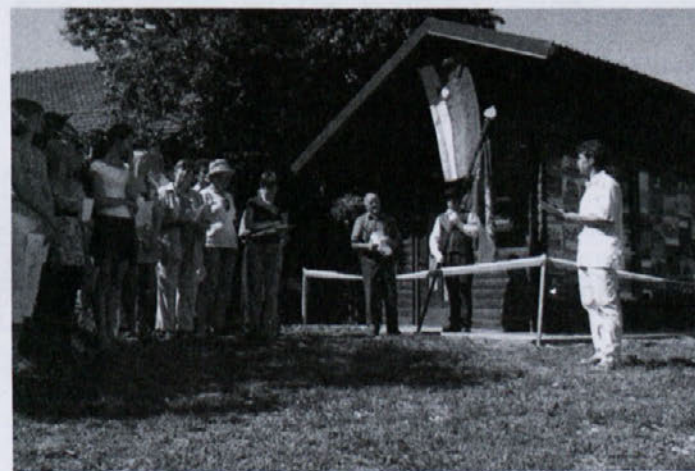

Filip Vihtelič in cerkveni mešani pevski zbor Zavratac. Robert Rijavec

Da bodo čebele še naprej pridno nabirale med in bodo imele varen dom, je čebelnjak blagoslovil Danilo Kobal. Otvoritveni trak sta prestrigli najstarejša krajanka Frančiška Gantar in Frančiška Lazar.

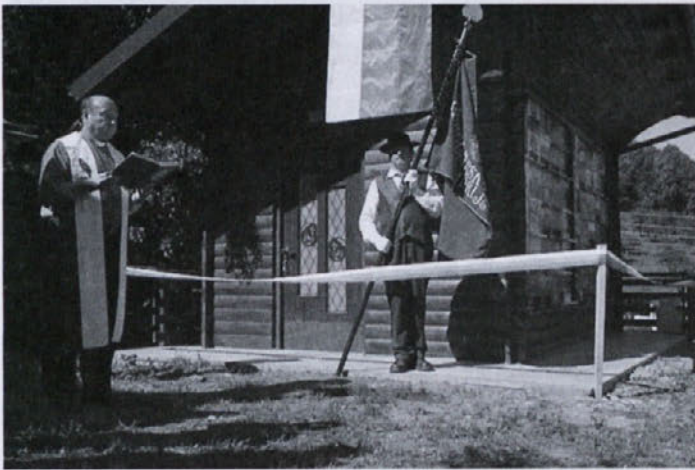

Blagoslov gospoda Danila Kobala. Robert Rijavec

Jože Lazar je obiskovalcem z veseljem razkazal svoj novi čebelnjak in odgovarjal na številna vprašanja. Po koncu uradnega dela prireditve so bili obiskovalci povabljeni še na prijetno druženje ob dobri hrani in pijači. Mojstrovine Dejana Tuška so šle vsem v slast. Za razpoloženje je poskrbel harmonikar Janko, ki so mu pritrdili glasovi zavraškega zbora. Obiskovalci so se počasi porazgubili proti domu, čebele pa so še vedno brenčale v svojem novem čebelnjaku.



Jože Lazar je obiskovalcem razkazal novi čebelnjak. Tomaž Mivšek

Da je prireditev zelo dobro uspela, gre zahvala Jožetu Lazarju in njegovim domačim, ki so poskrbeli za pogostitev, in članom KD, ki je pomagalo pri organizaciji. Hvala Danilu Kobalu, da si je vzel čas in po nekaj letih obiskal Zavratac, pa tudi pevskemu zboru in Janku Rupniku za ves trud.

Tomaž Mivšek

PIKNIK V NARAVI

Jasna, sončna nedelja ... Kaj je lepšega kot sprehod v naravo z nasmejano, dobrovoljno družbo. Takih misli smo tudi člani kulturnega društva in pevci zavraškega zbora.

Po zavraški drugi uri smo se s primerno obutvijo, nahrbtnikom in dobro voljo zbrali pri Rupnk. Odpravili smo se proti Brnku, tam pa smo zavili desno, da bi prišli do hiše, v kateri je živela stara mama dveh naših pevk. Šli smo čez Brnkovo grapo in prišli na Jar grič, kjer smo že imeli prvi postanek. Okrepčali smo se s čajem in si nabrali moči s čokolado. Spustili smo se do Mrakove grape in naredili nekaj korakov ob vodi, proti toku. Po skalcah smo prečkali reko in potrebovali kar nekaj previdnosti. Kaj hitro si imel moker čevlj. Ob vodi smo si privoščili še en počitek, nato pa se povzpeli v klanec. Tu se je pokazala naša kondicija. Hitro smo prišli tako daleč, da smo zagledali hišo, v kateri je bilo že vse pripravljeno za piknik. Z dobrotami so nas pričakali Slavic, Nada, Andreja in Mateja. Okoli hiše pa je že pridišalo pečeno meso, ki nam ga je pripravljala Jože.

Pridružili so se nam še pevci, ki so se zaradi stiske s časom pripeljali z avtomobilom. Ob jedači in klepetu je popoldan zelo hitro minil.

Preden se je zvečerilo, sva se s Kristino odločili, da preizkusiva še pot proti Dolam in po glavni cesti domov. Po nekajkratnih premislekih v gozdu: »Kam pa zdaj?«, nama je skoraj uspelo priti domov po temi. Med potjo po glavni cesti so naju prehitevali preostali udeleženci piknika, ki so se domov odpeljali.

Po celotredenskem delu tak oddih še kako prija. Moralo bi jih biti več.

Barbara Leskovec

PEŠ ROMANJE NA SVETO GORO

Res je, da so zlati časi, ko so ljudje peš romali na bližnja in oddaljena romarska središča, minili in se danes raje vozimo s svojimi štirinkolesniki. Toda včasih je za spremembo dobrodošla tudi tovrstna aktivnost. Tako sva se po mnogih dogovarjanjih z Jožetom odločila, da malo obrabiva noge in doživiva novo popotno dogodivščino. Se ve, da ima peš romanje tudi v osnovi namen zahvale ali priprošnje.

Zaradi drugih obveznosti sva se priključila žirovski skupini romarjev šele na Vojskem. Pred sedmo uro zjutraj sva že spila kavo in počakala, da smo se vsi romarji zbrali pred cerkvijo. Kratka jutranja molitev je prepodila jutranje meglice, ko smo končno odrinili. Voditelj skupine, bi verjetno pot z lahkoto opravil z zavezanimi očmi. Do te ugotovitve sem prišel, ko sem videl, da neprestano ubiramo bližnjice, ne da bi sploh pomišljali, ali gremo prav ali ne. Med potjo smo zmolili nekaj rožnih vencev ter navezali stik z nekaj romarji. Debata je bila v polnem teku, tako da nismo pretirano pogrešali postankov. Tam sredi Trnovskega gozda pa smo začeli srečevati romarje iz nasprotni smeri, ki so bili namenjeni na Mrzlo Rupo.

Pot, ki smo jo ubrali, je bila za težave s koleno idealna. Velikokrat se zgodi, da so poti speljane gor in dol s strmimi vzponi in padci. Tu pa je bil samo en vzpon na Trnovski gozd. Na Lokve,

kjer nas je čakalo pripravljeno kosilo, smo se spuščali postopoma. Enolončnica ali jota, odvisno od želja posameznega romarja, je teknila, kot se spodobi. Zraven pa še en krigel piva, za žejo. Romarice pri tem niso veliko zaostajale.

V senci smo se spuščali tudi proti Grgarju, zato so bile kreme za sončenje kljub jasnemu vremenu povsem odveč. Na asfaltno prevleko smo naleteli nekaj kilometrov pred Grgarjem. Sam sem namreč Jožeta temeljito izprašal, koliko asfaltne džungle bom moral prehoditi. Če se le da, se zelo rad izogibam pešačenju po asfaltu. Kljub zagotovitvi, da skoraj nič, tega nisem popolnoma verjel. A se je izkazalo, da je imel prav. Tako, da je bila peš trasa med Vojskim in Sv. Goro skoraj idealna.

V Grgarju smo skrenili s poti na romarsko stezo, ki se vzpenja proti baziliki. Brez žuljev smo dosegli vrh gore, se osvežili in se začeli pripravljati na sveto mašo. Pa še romarje, ki so kolesarili po glavnih cestah iz Žirov, smo morali počakati. Pa naj še kdo reče, da se peš ne pride do cilja hitreje od bicikla. Po bogoslužju smo se utrujeni zbasali v avtobus in se kot pravi turisti vrnili proti domu.

Na avtobusu so se najbolj zagreti romarji že dogovarjali, kam gredo jutri in naslednjo soboto. Se ve – peš! Jaz sem bolj trezne glave in utrujenih nog takšno razmišljanje preložil na čas, ko bodo noge primerno ohlajene. Vsekakor pa se nameravam podobnih romanj v prihodnje še udeleževati.

Tomaž Mivšek



Peš romanje na Sv. goro, avgust 2008

NABIRANJE MANDARIN

Letošnje leto pri nas ni bilo prav bogato s sadjem. Bilo je malo jabolk, še manj hrušk, nekdanje tal upognjene slive so letos ob času nabiranja kazale le porumenelo listje. Pa ni bilo povsod tako, le da je bilo treba na trgatve malo dlje. V vinorodnih krajih je grozdje dobro obrodilo, prav tako drugo sadje, in marsikdo je šel k znancem za kak dan na trgatve.

Na nabiranje mandarin je vabila tudi turistična agencija v dolino reke Neretve. V programu je bil tudi obisk Medžugorja, ogled Navone, muzeja rimskih izkopenin na prostem in mesta Mostar ter drugih zanimivosti Bosne in J. Dalmacije. Odhod je bil desetega oktobra prav na dan, ki je v naši družini posebej obeležen, tako da s hišnim soglasjem ni bilo težav.



Plovba po Neretvi. Rihard Bogataj

Reka Neretva se v dolnjem toku izliva v obliki delte in tako napravi velikanske parcele, obdane z rečnimi kanali, na njih pa uspeva vse južno sadje: pomaranče, limone, kaki, banane in seveda mandarine.



Nabiranje mandarin. Rihard Bogataj

Na več sto hektarih rodovitne zemlje z dovolj vlage in toplote, ki poleti presega tudi štirideset stopinj, spominja na plantaže v J. Italiji ali Španiji. Ob času nabiranja mandarin, ki traja od konca septembra pa vse do božiča, kajti vse sorte ne zorijo hkrati, je to za domačine velik dogodek, pa tudi edini zaslužek. Zadnja leta so se lastniki plantaž povezali s turizmom in ob koncu tedna pripravijo prave veselice, obiskovalce vozijo z barkačami po kanalih in prekopi, ob malici in dalmatinski glasbi pa si potem vsak lahko nabere svojo vrečko mandarin za domov.

Mostar, poimenovan po kamnitem mostu, nosi še vedno posledice zadnje vojne v Bosni. Veliko zgradb je porušenih ali delno poškodovanih, mnogo pa tudi obnovljenih z mednarodno pomočjo. Prav tako tudi kamniti most. Most je nekaj posebnega: postavljen z brega na breg v enem loku visoko nad Neretvo naj bi bil prav tak, kot preden je bil porušen. Uporabljen je bil isti material, isti kamen. Prvotnega so pred petsto leti zgradili Turki, sedanjega pa financirali, zgradili pa Italijani.



Mostarski most. Rihard Bogataj

Enkrat na leto prirejajo skoke z mostu, ki so tekmovalnega značaja, za naš obisk pa je tudi eden od tekmovalcev skočil z mosta v reko in – ostal živ. Videl sem ga, ko je priplaval ven, pa tudi malo pozneje, ko je na mostu pil pivo in čakal na novo (plačano) priložnost.

V Mostarju smo si ogledali (bosi) turško hišo in džamijo kot turistični zanimivosti. Kultura in vera, malo tuja našemu dojetju, vendar vera, ki temelji na petih islamskih temeljih, ki naj bi uravnavali način poštenega življenja. Pri molitvi v džamiji gredo moški v prve vrste, se obrnejo proti vzhodu in molijo (se klanjajo), ne da bi jih spredaj ali s strani motil ženski svet. Pred časom sem imel priložnost govoriti z Bosancem, sicer muslimanom, ki je tu in tam v pogovoru uporabil kak rek iz Svetega pisma ali Evangelija in kar malo nerodno mi je bilo, ker jaz ne vem nič o temeljih Islama.

Težko bi o Medžugorju povedal kaj novega, saj je večini ta romarski kraj med hribi Hercegovine dokaj znan. Obiskujejo

ga romarji z vsega sveta, na tisoče in sto tisoče jih prihaja brez propagande in reklam. Večinoma ostajajo kak dan, se običajno podajo na Križevac, nekateri po kolenih po postajah križevega pota in na Crnco, kraj prikazovanja Device Marije. Že zdavnaj je cerkev premajhna, zato je zadaj velikanski prostor za maše na prostem. Mi smo doživljali ta kraj vsak po svoje, saj pravijo, da je tu nekaj v zraku, kar vsak čuti na svoj način.



Marija v Medžugorju. Rihard Bogataj

Po večerji so nam v hotelu tik ob morju priredili zabaven večer z dalmatinsko glasbo in plesom. Dan je bil naporen in ni bilo pretiranega navdušenja za ples. A samo do Avsenikove Golice, nato so ostali vsi stoli prazni.

Nazaj grede smo obiskali še narodni park Krka pri Šibeniku, si na pobočjih nad mestom ogledali vetrne elektrarne, ki s svojim vrtenjem najbrž ne plašijo preveč galebcev ali pa nimajo organizacije za zaščito ptic.

Ko bo prebit še drugi predor Sv. Rok in Kapela na dalmatinski avtocesti, bo mogoče priti od nas do Dubrovnika (če odmislimo naš del pri Trebnjem) po sodobni avtocesti. Res so Hrvati v enem desetletju zgradili na stotine kilometrov avtocest, pri nas pa skoraj na vsakem odseku še kaj manjka ali pa razpis ne uspe.

Po nekaj dneh po vrnitvi pride štiriletna Ana v kuhinjo in pravi: »Mandarin je zmanjkalo.« Pa kaj potem? »Pojdi jih iskat, saj si reku, da so samo za nabrat.« Pa sem šel, tokrat v trgovino. V Dalmacijo pa kdaj drugič ali pa kam drugam.

Rihard Bogataj

STE ŽE BILI V 330 LET STARI KAŠČI?

Si predstavljate, kakšen občutek te preveva, ko sedi v 330 let stari kašči, ki je prijetno topla, ješ pico, ki se je pravkar spekla v krušni peči, in se za kmečko mizo sproščeno pogovarjaš in delaš načrte? Povem vam, da je to prav poseben občutek, še posebej, ko se zaveš, da je pred nekaj stoletji prav tu sedel človek in prav tako delal načrte za naslednji dan. Otroci so se podili po hiši, mati pa je predla ...

Vse to se mi je podilo po glavi, ko smo člani odbora kulturnega društva Zavratac imeli 20. novembra sestanek v Možinatovi kašči. Zgrajena je bila namreč leta 1678. Kašča je bila brez prebivalcev približno zadnjih 80 let. Leta 2004 pa so jo Možinatovi obnovili.



Sestanek kulturnikov v Možinatovi kašči. Vanja Leskovec

Kašča stoji sredi vasi in priča o časih, ko so živeli naši prapradedje. Že njena zunanost je zelo lepa. Pokrita je z rženo slamo. Taka slamnata streha naj bi zdržala tudi do trideset let. Notranjost kašče je zelo lepo opremljena s samimi starimi predmeti, kar da kašči svojstven videz.

Kašča ima tri glavne prostore: izbo, črno kuhinjo in kamro. Že takoj, ko vstopiš skozi vhodna vrata, se preseliš nekaj stoletij nazaj. Pozdravi te vonj, ki prihaja iz črne kuhinje.

Izba kot glavni prostor ima v kotu ob vratih zeleno peč, ki je čisto nova, vendar je prav taka, kot je bila prvotna. Veste, zakaj je imela stara zelena peč včasih v »modoncih« okrogle vdolbine? Da so si v njih lahko pogreli roke. Ja, bili so praktiki. V izbi je veliko starih predmetov. Če bi kdo rad videl leseno babo, jo lahko pride pogledat v kaščo. V izbi je še »beštard«, orodje, stara omara, ura, bogkov kot, kolovrat ...

Pri obnovi so sodelovali tudi domačini. Ivan Kogovšek je tako lepo pobelil kaščo, da v njej ni čutiti zatočnosti. Nova okna so delo Jožeta Lazarja (Zavratac 16). Franci Lazar je pomagal pri prenovi lesenih predmetov, kot so klop in vrata.

Tako urejena kašča se uporablja za različne priložnostne zabave. Vendar domačim ne zmanjka idej. Gornji del kašče nameravajo preurediti, da se bo dalo v njej tudi prenočiti.

Domačini smo lahko ponosni na kaščo, saj je nima vsaka vas. Je pa tudi v spomeniškem varstvu in na seznamu kulturne dediščine.

Čim bolj se svet spreminja in modernizira, tem večjo veljavo imajo stari obnovljeni objekti in predmeti, ki so vez med sedanostjo in preteklostjo. Zato jih je treba ohraniti tudi za naše zanamce. In tega se Možinatovi dobro zavedajo.

Darja Kogovšek

PAJŠTI

Pajšt je narečna beseda. Z besedo pajšt poimenujejo zgradbo, ki suši sadje. Pravilno slovensko se pa pajštu pravi zidana sušilnica sadja. V njem se, kot smo že prej omenili, suši sadje. V Sloveniji naj bi jih bilo okoli 70.

Kdaj so gradili »pajšt«

Sušilnice so začeli graditi predvsem med prvo svetovno vojno, ko je bilo veliko pomanjkanje hrane. Predvsem v 19. stoletju do polovice 20. stoletja je bil pajšt skoraj obvezen gospodarski objekt na kmetijah. V Sloveniji so tu in tam začeli graditi take sušilnice tudi med drugo svetovno vojno in po njej, saj je bila takrat potreba po hrani dokaj velika. Te sušilnice se po svoji zgradbi in videzu niso kaj dosti spremenile od začetka pa do danes. Po gradbeni in tehnološki zasnovi imajo veliko prednost pred vsemi prejšnjimi, ker so zaprtega tipa. Vendar pa imajo tudi nekaj bistvenih napak. Med najpoglavnejše napake sodi slabo prezračevanje sušilnih zaprtih prostorov, tako da se sadje bolj kuha kot suši. Izboljšani tipi pa se odlikujejo po dovajanju svežega zraka in odvajanju pare iz sušilnega prostora.

Kdo ga je gradil

Gradili so ga predvsem kmetje, ki so imeli velike sadovnjake in dobro razvito kmetijstvo. Sosedje in okoliški ljudje, ki niso imeli velikih kmetij, so nesli svoje sadje v pajšte. Tako je že en pajšt (ali dva) poskrbel za vse sadje v vasi in okolišu. V majhnih vaseh najdemo en ali celo dva pajšta. Dodam lahko še to, da je v pajštu velikokrat lahko prišlo do požara, zato so jih morali obnavljati ali celo narediti nove.

Iz česa je izdelan

Večinoma so vsi izdelani iz kamna. Najdemo jih različnih velikosti. Pokriti so s strešniki, nekateri pa celo s slamo. Vsak pajšt ima dvoje vrat, ki so dvignjena od tal. V vsakih od teh vrat je po 4 ali 5 les. Število les je odvisno od velikosti sušilnega prostora.

Sušilni prostor

Sušilni prostor je obzidan z vseh strani, razen tiste, kjer se vanj vstavlja lese s sadjem. Konstrukcija znotraj zidanega prostora pa je lesena, v glavnem še originalna. Lese so narejene na novo. (Stare lese, na katerih so sušili sadje, sedaj uporabljamo kot police, na katerih v shrambi razstavljamo in shranjujemo suho sadje ter druge pridelke in izdelke.) Kurišče je velbano, dolgo in ozko. Sistem kovinskih dimnih cevi zagotavlja enakomerno temperaturo po celotnem sušilnem prostoru. Svež zrak dovaja pet odprtih na zunanem in nasproti stoječem notranjem zračnem jašku. Ta zrak se segreva in odvaja sadno vodno soparo skozi odprtino nad sušilnim prostorom in tako uravnava odvod sopare in temperaturo v sušilnem prostoru. Dovod dodatnega svežega zraka preprečuje, da bi se sadje kuhalo oz. dušilo, obenem pa tudi preprečuje karamelizacijo sladkorja v sadju zaradi previsoke temperature.

Kdo ga je uporabljal

Veliko sadja je bilo treba narezati, nekatero celo olupiti. Za sadje so skrbele ženske, pri tem pa so jim pomagali tudi otroci.

Moški so bolj skrbeli za kurjenje pajšta in predvsem za predevanje les, ker tega ženske same ne bi zogle.

Kurjenje

Kurišče je izdelano na star način, tako da se lahko naenkrat naloži pet metrskih, najbolje bukovih polen. Ta količina drv zadostuje za vzdrževanje temperature štiri ure. Seveda je treba dodajati drva vsake štiri ure podnevi in ponoči. Če je kakovost drv slabša, mora biti dolaganje pogostejše. Zelo pomembno je, da je temperatura v sušilnem prostoru vseskozi enaka.

Sušenje sadja

Sadje so sušili predvsem jeseni in pozimi, ko ga je bilo veliko. Ker so eno količino sušili en teden, je bilo treba sadje sušiti velikokrat, če so ga sušili tudi drugim.

V sušilnem prostoru mora biti ob polnjenju s sadjem 50° C, potem pa je treba temperaturo povečati do 65 stopinj za jabolka, 70 za hruške in 75 za slive. Skrajni ukrep za preprečevanje previsoke temperature je odpiranje sušilnega prostora. Temperatura ne sme preseči 80°C, ker pri tej temperaturi sladkor že začne karamelizirati.

Sušilnica mora biti tako zgrajena, da dim ne uhaja v sušilne komore nad kuriščem, kjer so nameščene lesene lese iz letvic, na katerih je naloženo sadje za sušenje. Med sušenjem lahko menjavamo lese tako, da damo zgornje na spodnja mesta in nasprotno. Med sušenjem sadje na lesah lahko prebiramo tako, da poberemo dovolj suho in pustimo manj suho, saj s tem dosežemo boljše kakovost zaradi enakomernjšega sušenja.

Suho sadje

Kakovost suhega sadja je odvisna od kakovosti plodov in od postopka sušenja. Za sušenje izberemo kakovostne plodove, ki so ustrezno zreli in niso mehansko poškodovani ali napadeni od rastlinskih bolezni ali škodljivcev. Suho sadje mora ustrezati vsem predpisom o kakovosti.

In sicer:

- Barva in aroma morata biti tipični za določeno vrsto sadja in dovolj intenzivno izraženi,
- vonj in okus ne smeta biti po prežganem sadju, prav tako ne sme imeti drugih tujih vonjev in netipičnih krastic ali pegic,
- ne sme vsebovati plesni ali drugih mehanskih in bioloških umazanij,

Suho sadje

- ne sme vsebovati več kot 20 % vode,
 - ne sme vsebovati dodatkov organskih ali anorganskih primesi.
- Suho sadje je zelo zdravo. Čeprav je posušeno, ima v sebi še veliko vitaminov, ki krepijo naše zdravje.

Viri in literatura:

ANDREJA ŠČUKOVT: *Sušilnice za sadje v Posočju*. Zagreb: 2006

JOŽE LAZAR: *Sušilnica sadja - pajšt*. Oglar, 2001–02, str. 14–15

Franc Menegatti, Zavratac 29

Vanja Leskovec, Zavratac 12

internet

PAJŠTI V ZAVRATCU

V Zavratcu sta dva pajšta. Oba sta še vedno dobro ohranjena, v enem tudi še vedno sušijo sadje.

Prvi pajšt stoji na kmetiji, ki jo kličemo pr' Matjaž. Kmetija stoji v spodnjem Zavratcu. Pajšt je velik. Moj stari ata Franc Menegatti pravi, da je pajšt v svoji zgodovini že veliko doživel, saj je enkrat zgorel. Včasih je pajšt velikokrat ljudem pomagal preživeti zimo, saj naj bi ljudje nosili sadje sušiti tudi iz najbolj oddaljenih krajev. Tudi oče starega ata je velikokrat pomagal, čeprav je sosed. Pravi, da so tudi ponoči hodili k pajštu, ga kurili ... Če bi ga danes prišli pogledat, ga skoraj ne bi več našli, saj ga že obdaja visoko grmičevje.

Razložil mi je tudi, kako so sušili sadje. Sušili so ga en teden. Vmes so menjavali lese, da je bilo sadje enakomerno posušeno.



Pajšt »Pr'Matjaš«. Lara Menegatti

Drugi pajšt stoji na kmetiji, ki jo kličemo pr' Mažinat. Kmetija stoji v zgornjem Zavratcu. Za razliko od prvega pajšta je ta manjši. Kmetija, na kateri stoji, je že včasih bila ena od največjih kmetij v Zavratcu. O pajštovi preteklosti ne vedo veliko, saj je bil že skoraj uničen. Zato so ga obnovili. Še danes v njem sušijo sadje, čeprav pravijo, da nimajo skoraj z ničimer več napolniti lese, ker je vedno manj sadja.



*Peč v
Mažinatovem
pajštu.
Lara Menegatti*



Pajšt »Pr'Mažinat«. Lara Menegatti

Viri in Literatura:

ANDREJA ŠČUKOVT: *Sušilnice za sadje Posočju*. Zagreb: 2006.

JOŽE LAZAR: *Sušilnica sadja - pajšt*. Oglar, 2001-02, str. 14-15.

Franc Menegatti, Zavratac 29

Vanja Leskovec, Zavratac 12

Lara Menegatti



Lese v Mažinatovem pajštu. Lara Menegatti

ŠOLSKI SPOMINI

Mlada leta, kam bežite, se gotovo spremenite, pravi znana pesem. Res je to, leta bežijo, nič jih ne ustavi.

Mladost, nora mlada leta in šola, to pri mnogih ne spada lepo skupaj. Ampak zakon velja in šolo moraš obiskovati, če ti je to po volji ali ne. »Uči se!«, ti dve težki besedi.

Šola danes ali pa pred šestdesetimi leti, to je zelo velika razlika. Torbe smo imeli večinoma sešite iz domačega pobarvanega platna. Za svinčnik, pero in radirko je bila majhna lesena škatla. Barvic sploh nismo imeli vsi. Pero je bilo sestavljeno iz ročaja in zraven je spadalo majhno peresce, ki se je vstavilo v ta ročaj. To peresce smo potem pomakali v »tinto« ali črnilo, ki smo ga imeli v majhnih stekleničkah na klopi pred seboj. Ko si enkrat pomočil, si napisal tri ali štiri besede, nato si moral spet pomočiti. Če si preveč pomočil, so se rade napravile packe. To pisanje je bilo zelo zamudno. Vedno je bilo treba malo počakati, da se je malo posušilo. Imeli smo tudi tak papir, ki smo mu rekli pivnik, in s tem smo popivnali, da je bilo prej suho, da se ni preveč popackalo. Včasih se je tudi dogodilo, da je bil kdo preveč neroden in je to stekleničko prevrnil, pa je bila packa res velika. Če se je slučajno polilo po zvezku ali knjigi, je bil uničen cel zvezek. Svinčniki so bili čisto navadni in če smo z njimi kaj narobe napisali, smo imeli radirke, da smo lahko pobrisali in popravili. Črnilo se pa ni dalo pobrisati, se je prej naredila luknja na papirju.

V torbi smo imeli še nekaj zvezkov, čitanko, računico pa še kakšen zemljepis ali zgodovina sta se znašla v torbi, in to je bilo skoraj vse. V šolo smo hodili bos, kadar ni bilo snega, pot je bila dolga pet kilometrov in zraven še groba in kamnita, to smo pešačili celo uro. V šoli se ni bilo treba preobuvati, saj copat sploh imeli nismo. Pozimi pa smo imeli nogavice, spletene iz domače ovčje volne, pa kakšne težke grobe čevlje. Kadar je bila pot ledena, smo se s temi čevlji drsali po ledu, da so se kar iskre kresale. Seveda se je nato tudi kakšna luknja na čevljih pokazala. Takrat je bilo po vaseh kar nekaj čevljarjev in smo potem nesli čevlje k čevljarju, da je malo pokrpal te luknje. Pa tudi nekaj bušk smo staknili.

Snega je bilo vsako zimo veliko in trd sren, da smo lahko hodili kar čez polja in ne po cesti. Če smo prišli do kakšne doline, smo dali torbo na tla in se nanjo usedli in se spustili po bregu navzdol. Veselja in dobre volje je bilo vedno na pretek. V jeseni, ko je bilo po njivah še korenje in repa, smo tudi tu uporabili svoje mladostne muhe. Porabutali smo korenje in ga pojedli. Gospodinje so bile seveda jezne in so se na nas jezile.

V razredu smo bili različnih starosti, saj takrat ni bilo teh pomožnih šol, kot so danes, da bi dali tiste, ki so se težje učili, v te šole. Ti učenci so imeli večkrat negativne ocene in seveda so morali razred večkrat ponavljati. In se je zgodilo, namesto da bi hodil v šesti ali sedmi razred, je bil šele v tretjem razredu. In to je bilo razumljivo, da smo v otroški nagajivosti in zafrkanciji tiste starejše in večje klicali kar »mama« ali pa »ata«.

Če pa je bil otrok tudi telesno prizadet, je bil pa sploh doma in ni hodil niti v šolo. Prevoznih sredstev ni bilo in zavodov, kjer bi jih usposabljali, tudi ne, tako je ostal revež in nepismen celo življenje.

Danes je pa teh šolskih predmetov in potrebščin, da ti ubogi otroci nosijo te velike torbe, da se jim skoraj po tleh vlečejo. Današnji znanstveniki skoraj vsako leto menjavajo te učne načrte in pišejo nove knjige, samo da so še večji stroški za starše šoloobveznih otrok.

Pa naj otroci seštevajo in rišejo ploščice ali množice, vedno bo držalo staro pravilo: ena plus ena je dve.

Olga Vehar

ABECEDA ZGODOVINE ASTRONOMIJE

Astronomija je znanost, ki raziskuje nebesna telesa; zvezde, planete, komete, meteorje ... Človek je ustvarjalen. Vedno kaj pomembnega ugotovi, novega odkrije, nenavadnega izumi. Tu so opisana vsa nepozabna odkritja in odkritja astronomov.

PRVA ODKRITJA

Prva odkritja so pravzaprav opazili vsi ljudje. Predvsem so opazovali spremembe na nebu, na primer:

- navidezno dnevno gibanje Sonca, ki povzroča, da si dan in noč neprestano sledita, ter letno gibanje Sonca po njegovi navidezni poti.

Ko se je človek nehal »bati« vesolja, saj se je pojavom včasih klanjal in se jih bal, je začel šele natančneje opazovati vesolje.

Znanost se je začela postopoma razvijati šele, ko se je človek povzpел do pazljivejšega opazovanja narave, ko si je pridobil prve pojme o pisavi, številkah in o geometrijskih likih, in tako je znal šteti dneve in leta. Tako je spoznaval zvezdno nebo in si pri tem zapisoval pojave, ki jih je opazil.

ZAČETKI ASTRONOMIJE

Točno leto ni znano, toda okoli leta 3000 pred našim štetjem so že natančneje opazovali vesolje. Zdaj bomo kar po letnicah opisali najnovejša odkritja:

3000 pr. Kr. - Prvi viri o astronomskih opazovanjih so bili že v Babilonu, Egiptu in na Kitajskem. Na Kitajskem so gradili velikanske opazovalnice. Že takrat so Kitajci natančno zapisovali, kdaj so se prikazale zvezde repatice. Merili so naklon ekliptike. Ekliptika je črta na nebu, ki predstavlja navidezno letno pot Sonca.

Egipt je po astronomiji še starejši od Kitajcev. Znani so predvsem po piramidah, ki so jih gradili po položaju zvezd. Uvedli so tudi koledar. Babilonci so predvsem opazovali luno in poznali pet planetov.

350 pr. Kr. - Aristotel je trdil, da je Zemlja okrogla.

Trdil je, da je Zemlja v središču vesolja, menil je tudi, da Zemlja miruje. Da je Zemlja okrogla, je dokazal z Luninim mrkom. Ob Luninem mrku naj bi senca padla na Zemljo, omejena s krožnico, to pa je možno le, če je Zemlja okrogla.

260 pr. Kr. - Aristah je menil, da Zemlja in planeti krožijo okoli Sonca. Določi tudi razmerje med velikostjo Zemlje in Lune.

600 - Kitajci že imajo karto neba.

1054 - Kitajci so zabeležili supernovo (eksplozijo) zvezde v Biku. Danes ostanek supernove vidimo kot meglico M1.

1138-1144 - **Herman** je prvi znani slovenski znanstvenik. Prevajal je astronomske knjige.

1344 - V poznem srednjem veku, je nastalo veliko astronomskih ur. Prva je bila postavljena v Padovi leta 1344.

1543 - Kopernik objavi svoj heliocentrični sistem.

Kopernik velja za enega največjih astronomov vseh časov. Izračunal je obhode planetov okrog Sonca.

- Saturn (za obhod porabi 30 let),
- Zemlja (365 dni),
- Jupiter (12 let),
- Venera (9 mesecev),
- Mars (2 leti),
- Merkur (80 dni),
- v sredini pa kraljuje Sonce.

1610 - Galilej potrdi Kopernikov nauk. Je velik fizik in znanstvenik. Razložil je pospešek in padanje teles. Predvsem je opazoval planete in lune.

1610 - Kepler odkrije zakone gibanja planetov.

Bil je zelo vztrajen, saj je potreboval zelo veliko časa, ker je opazoval skoraj vsak planet posebej. Ugotovil je, da krožnice, po katerih krožijo planeti, niso v obliki kroga, temveč elipse.

1675 - Römer izmeri hitrost svetlobe.

Raziskoval je mrke Jupitrovih lun in ugotovil, da se svetloba širi s končno hitrostjo, ki jo lahko izračunamo, če poznamo razdaljo med Zemljo in Soncem.

1687 - Issac Newton je izdelal zrcalni teleskop.

Issac Newton je eden najslavnejših fizikov. Tudi on je izračunal, kako hitra je svetloba, in s tem tudi podprl Römerjev nauk. Odkril je, da je sončna svetloba zmes vseh barv. Nekega dne je opazoval jabolko, ki je padlo z drevesa na zemljo, s tem je dobil vprašanje: zakaj Luna ne pada na Zemljo? Ugotovil je, da tudi Luna pada, če ne, bi nadaljevala pot naravnost naprej. Ker je njena hitrost tako velika, da njen padec ravno toliko krivi njeno gibanje, da se ohranja na enaki razdalji od Zemlje. Odkril je gravitacijo Zemlje.

1781 - Herschel je odkril planet Uran in leta 1846 je Le Verrier odkril še zadnji planet Neptun.

Na začetku je bil Herschel prepričan, da je to komet. Potem so za daljnogled poprijeli tudi drugi astronomi in ugotovili, da je to planet Uran.

SPREHODI PO VESOLJU

Po vseh teh odkritjih so si ljudje hoteli ogledati to neskončno vesolje. Zato so si leta 1895 omislili prvo malo raketo, leta 1926 pa je znanstvenik Robert Goddard končno izstrelil majhno raketo. Leta 1961 je z raketo, dolgo 38 m, poletel Jurij Gagarin. Že takrat so vladala nasprotja med ZDA in ZSSR, ki sta se bojevali, katera bo prej prišla v vesolje.

Jurij Gagarin je obkrožil Zemljo v dveh urah. Najvišja točka potovanja je bila 327 milijonov kilometrov nad zemeljskim površjem. Med potjo je zemljanom pripovedoval o Zemlji. Gagarin je srečno prispel domov in ZSSR je že slavila zmago nad ZDA. Da bi še bolj povečali svojo slavo, so leta 1963 okoli sveta poslali Valentino Tereškovo, da je kot prva ženska 48-krat obkrožila Zemljo.

Po zmagi ZSSR so napovedali še eno bitko: kdo bo prej prišel na Luno. ZSSR so tokrat prehiteli ZDA, saj so pred njimi poslale proti Luni svojo posadko. Tako so začeli v orbito pošiljati satelite in ti so jim pošiljali slike vesolja. Leta 1969 so v vesolje tako izstrelili Apollo 11, raketo s tričlansko posadko. Med njimi je bil tudi Neil Armstrong, prvi človek, ki je stopil na Luno.



Znanstveniki še vedno poskušajo na planete pošiljati posadke z ljudmi in robote.

Na planete pošiljajo sonde na sončno energijo, Zemlja je obkoljena s sateliti, znanstvenikom pa še vedno ni uspelo najti živega bitja v vesolju.

Uporabljena literatura

MARIJAN PROSEN: *Leksikon astronomije*; Ljubljana: Mladinska knjiga, 2004
 JEAN-PIERRE MAURY: *Newton in nebesna znamenja*; Ljubljana, DZS, 1997
 MILUTIN MILANKOVIČ: *Kratka zgodovina astronomije*; Ljubljana, 1951
 TWIST CLINT: *Gagarin in Armstrong*; Ljubljana: Slovenska knjiga d.d.o., 1995

Lara Menegatti, Tanja Lukan

BILO JE ... 13. 7. 1958

Na vroč poletni večer 10. julija so se zbrali na pobudo Cirila Gantarja »pr Rupniku«. V gmajno je bilo treba iti po mlaje, ker brez tega pač ne gre na poroki, še toliko manj pa na zlati obletnici poroke. Običaj pač mora biti! Ko so jih posekali, olupili in pripravili za transport, so morali samo še počakati, da ste se mama Jožica in ata Lojze odpravila k večerni maši. Po dobro preverjenih informacijah, da sta res oba v cerkvi, se je presenečenje lahko začelo.



Prav vse bližnje sorodstvo se je zbralo in odšli so »Na grič«. Veliko je bilo treba postoriti, a ker je bilo pridnih rok veliko, je bilo vse nared, še preden se je maša končala. Da je čas hitreje minil, pa jih je zabaval muzikant Janko Štirnsk. Tako, mlaji so bili postavljeni, tabla z napisom Bog živi zlatoporočenca pa tudi. Sedaj so vsi samo še nestrpnost čakali, da Jože pripelje od maše ata in mamo. Prišla sta in že od daleč sta lahko videla, da sta v pol ure pri njuni hiši zrasli dve nenavadni smreki. Vsa začudena in nasmejana sta stopila iz avta in strmela z odprtimi očmi. Takoj sta lahko ugotovila, da je presenečenje namenjeno njima, saj v nedeljo praznujeta veliko obletnico. Mama Jožica je hotela že ugovarjati, a ni prišla do besede. Ukazano jima je bilo, da sedeta na klopi in le poslušata besede dobrodošlice. Vsi zbrani so jima razložili, čemu služi presenečanje, nato pa se je zabava lahko začela. Ker pa noben žur ne steče brez dobre

kapljice in hrane, so si jo prinesli kar s seboj. Vedeli so, da mama Jožica najbrž nima tako velikih zalog, sploh če žur traja do poznih večernih ur. Alojz in Jožica sta zaplesala kar pod mlaji in tako vsem pokazala, da se po petdesetih letih zakona še vedno dobro ujameta. Za dobro glasbo in urne noge je poskrbel Janko. Po od plesa pregretim telesih so si nekateri privoščili nočno kopanje kar v otroškem bazenu. Le kaj so si mislili Matejini in Jožetovi otroci? Vsak od nas skriva v sebi otroka in ta otroška radoživost pač včasih privre na dan. Zabava je trajala pozno v noč, a raziti se ni bilo težko, saj so vsi vedeli, da se v nedeljo spet srečajo.



Prišla je nedelja, 13. julija, in tako smo se vsi spet zbrali v Zavratcu pri sveti maši ob 10.30. Na isti dan pred petdesetimi leti je bila prav tako nedelja, ko sta si takrat Jožica Kogovšek in Alojz Lazar obljubila večno zvestobo. V zakonu so se jima rodili štiri otroci: najstarejši Alojz, potem Olga, Mihaela in najmlajši Jože. Čeprav se nista še enkrat poročila, sta pri sveti maši sedela skupaj in župnik Bogdan je oznanil namen nedeljske maše. Kdo ve, mogoče sta si še enkrat obljubila večno zvestobo, če hočete izvedeti, vprašajte njiju. Po maši smo jima vsi čestitali in nato odšli na kosilo na Medvedje Brdo k Šinkovcu. Nedeljsko kosilo je zmotila poletna nevihta in kar dobro nas je prestrašilo, ko je strela udarila v bližnjo lipo. Po kosilu je sledilo praznovanje na Griču, pri atu in mami doma. Moram reči, da se nas je zbralo kar lepo število, saj so prišli tudi bližnji sosedje in vsi spremljevalci starejših vnukinj in vnukov. Mlajši smo se zabavali z igranjem

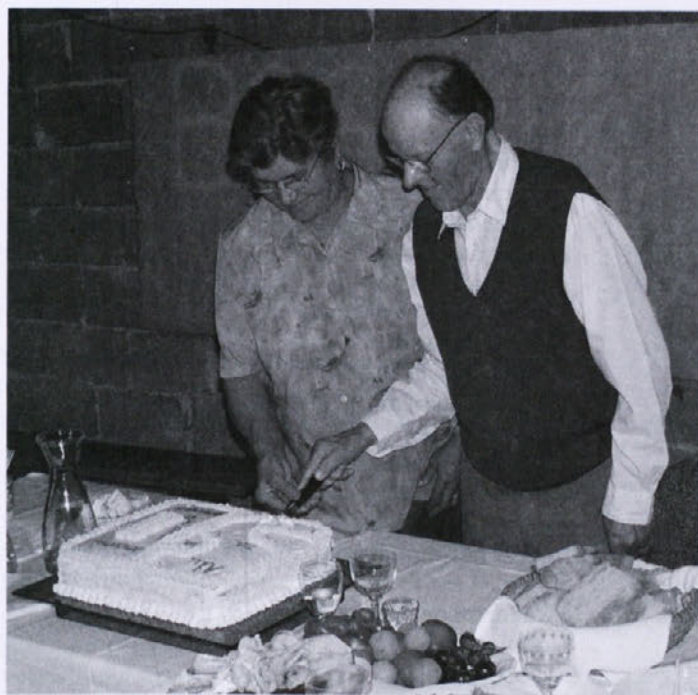

športnih igrin in igre človek ne jezi se, starejši pa so si imeli veliko povedati, tako da smeha in veselja ni zmanjkalo. Kot se za vsako tako obletnico spodobi, sta ata in mama dobila tudi veliko torto, ki jo je spekla Mateja, in skupaj zarezala vanjo. Tokrat smo se poslovili nekoliko prej, saj je bil naslednji dan za marsikoga navaden delovni dan.

Za konec pa jima lahko le še zaželimo veliko skupnih, zdravih let življenja in čestitke ob zlati obletnici poroke.

Tina Gantar

KLIC V SILI - 112

Nesreča nikoli ne počiva in to sem doživela tudi jaz, nekaj let nazaj, ravno na moj rojstni dan.

V mesecu maju smo kot vsak večer imeli šmarnice. Kar naenkrat pa smo opazili, kako so gasilski avtomobili drveli sem ter tja. Šmarnice smo na hitro zaključili, nato pa vsi po vrsti prestrašeni pohiteli proti kraju dogajanja, v zaselek Potok. Tam smo videli gasilce iz Zavratca in Medvedjega Brda, ki so nemočno gasili travniški požar. S požarnimi metlami so poskušali požar pogasiti. Približeval se je gozdu, nastal pa je zaradi kurjenja vejevja in močnega vetra. Ker požara niso mogli pogasiti z metlami, v gasilskih vozilih pa jim je že primanjkovalo vode, so bili primorani, da so napeljali cevi do prvega hidranta, ki je bil od požara oddaljen 400 metrov. Za to je bilo treba porabiti skoraj vse tlačne cevi iz obeh društev.

Ko so gasilci videli, da so prišli do dovolj vode, so si oddahnili, saj so vedeli, da bodo tako lažje pogasili požar, ki je že silil v krošnje smrek. Tu je bilo treba požar čim prej zaustaviti, da se

ne bi razširil dalje v gozd.

Ker je bila akcija sprožena tudi prek obveščevalnega centra 112, so prišli na ogled policisti, kajti o vsaki akciji je obveščena tudi policijska postaja.

Otroci smo prestrašeni in nemočno gledali, kako so se v gasilskih oblačilih v hudi vročini, ki jo je oddajal ogenj, borili s požarom. Lastnik je imel srečo v nesreči, da takrat še ni bilo prepovedi kurjenja ognja v naravi, ker bi bil v nasprotnem primeru lahko kaznovan.

Ogenj je počasi ugašal, čeprav je bilo ob sunkih vetra še treba gasiti manjša žarišča. Ker se veter ni umiril in je bila možnost ponovnega požara, so gasilci organizirali nočno stražo na požarišču.

Nam otrokom pa je bilo zanimivo opazovati požara, obenem pa tudi poučno, da se ob neprimernem vremenu ne smemo igrati z ognjem.

Takrat smo se nekateri tudi odločili, da stopimo med gasilce. Tako bomo lahko sodelovali pri gasilskih akcijah in pomagali ljudem, ko bodo pomoč najbolj potrebovali.

Metka Lazar, 8. a

PROSTI ČAS

SODUKU

		8		1		7	4	
	5				6	2		
								8
	2		4		7			
	4			9			8	
1		3		8				
						4		
	8		1				2	5
2				3				1

V spomin Francetu Prešernu, rojenemu 3. decembra pred dvestoosmimi leti.

ZGUBLJENA VERA

Nebeško sijajo oči,
ko so sijale prejšnje dni.

Rudeče lica zorno še
cvetêjo, ko so préd cvetlè.

Se usta smejejo ko préd,
sladkost ni manjši 'z njih besed.

Otemnil ni ga časa beg,
nič manj ni bel prs tvojih sneg.

Život je tak, roké, nogé
so, kakršne so préd bilé.

Lepota, ljubeznivost vsa
je, kakršna je préd bila.

Al vérvat v tebe moč mi ni,
kakor sem vérvat prejšnje dni.

Le svéta, čista glorijsa,
ki vera da jo, je prešla.

En sam pogled je vzel jo préč,
nazaj ne bo je níkdar več.

Ak bi živila vékomej,
kar si mi b'la, ne boš naprej.

Srce je moje bilo oltar,
préd bogstvo ti, zdaj – lepa stvar.



Evgen Gantar

Iz pesniške zbirke Iz vrča kaplje.

Utihnilo je
notranje bučanje
in od valov
razdejana ladja
zaplula je v tišino
prihajajoče nevihte.
Ljudje bi radi
zadnje veselje utopili
v čašah razočaranj.
Edini prijatelj
je odvrigel zarjavelo
sidro v tuj vodnjak
in mirnih korakov
odšel neznan kam.

Zakaj mi ne bi povedal
resnice?
Obsojaš solzo,
a ne veš,
zakaj je na licu.
Obsojaš nasmeh,
ko praviš,
da sem žalost
utopil v strasti
nove ljubezni,
v kozarcih
izhlapelega pelina.
Postajava tujca
praznih pogledov,
brez iskrenih nasmehov.
Sedaj si lahko
samo še laževo
z narejenim
nasmeškom.

Razbrzdano
veselje,
brežčutna
radost!
Ječanje
nemih,
godrnjanje.
V obzorje neba
modrih razdalj
se zazrem in onemim.

Zgodaj
se jasni.
Prihaja dan,
čas se obrača!
Kaj zdaj?
Kam sedaj?
Zaklenil bom hišo
in pojdem
prihajajočim
vetrovom
jesenskih dni
naproti.

Olga Vehar

LETNI ČASI

Sonce vedno topleje sije, žari,
vse poganja, brsti, zeleni,
spomlad v deželo hiti.
O, pomlad, kako si lepa,
ko vsa zemlja s cvetjem je odeta.

Čas hiti, pomlad se poslavlja,
toplo poletje prihaja,
otroci se počitnic veselijo,
turisti na morje hitijo.
Kmetič za živino skrbi,
zato travo pokosi,
da pozimi lačna ne bo
in dosti mleka bo.

Jesen predraga sadove deli,
veseli ljudje so vsi,
ves trud poplačan je zdaj,
ker v lonec bo dati kaj.

Okrog hiše burja piska,
mraz vedno huje pritiska,
pred vrati mrzla zima je,
če nam po volji je ali ne.

Zdaj je čas za koline,
smučarji pokažejo svoje vrline.
To še veselo in lepo bo,
saj prihaja božič in novo leto.
Pa srečno!

Olga Vehar (ponarodela)

MOŽEM ZA DESETI MAREC
NJIHOV PRAZNIK

Le vkup zdaj mučeniki vsi,
svoj dan slavite vi.
Deseti marec vaš je dan,
naj bo dostojno praznovan.

Zdaj vsak si naj olajša vest
in tragično pove svojo povest,
kako na limance je šel,
ko slepo ženskam je verjel.

Janez Gantar

BREZ VEZE!

Brez veze je garat,
brez veze ga je srat,
brez veze je mamila jemat,
brez veze je pijančevat,
brez veze je lepa dekleta osvajat,
brez veze je cigarete v zrak metat.

Skratka, pridemo do zaključka,
vse je brez veze.

ŽIVLJENJE

O, življenje je ena muka,
če ga ne obvladaš,
te zasuka.

Zato korajžno živet,
da gremo čisti na oni svet.

Tam nas čakajo: Bog, Jezus, Marija,
da nas sprejmejo
v toplem objemu
kakor ljubeča mama.

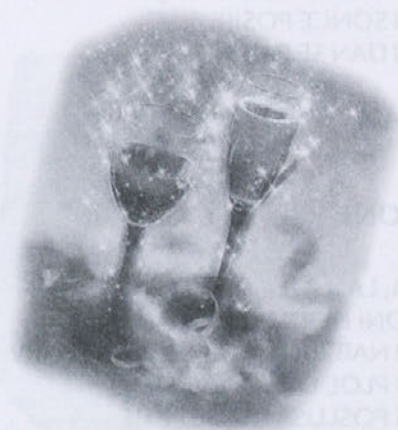

Kako je bilo prej vse lepo,
prosto, svetlo in nič hudo,
a ko si izrekel svoj »da«,
je pokazala, kaj vse zna.

Zdaj zate nima časa,
za evre vsak dan vpraša,
a ko plača vsa skopni,
kdo je kriv? Seveda ti!

Če pa zarohniš, se zjoče
in mulo pase kot otroče,
orožje dobro so solze,
tu popustite vsi možje.

Če hočeš, da bo v hiši mir,
navadi njenih se manir,
svobodo si zapravlil zlato
in prišel ženi za copato.

Le edino to vas tolaži
in vas rešuje v blamaži,
da kozarček srknete ga skrivaj,
če le nanese tak slučaj.

Zato pa danes na vaš dan
vse skrbi na stran,
do vrha kozarce nalijte,
na zdravje mučenikov izpijte.
Na zdravje!

PESMICE

LEPO SINJE JE NEBO
 OGENJ NAD TEBOJ ŽARI
 ZVONEC POJE CIN CIN DRIN DRIN
 LEPO SINJE JE NEBO
 OGNJENI SO OBLAKI
 IN OD SONCA OŽARJENI
 PTICE POJEJO IN ČIVKAJO
 DREVESA TIHO ŽVRGOLE

GAJA

JUTRO

TIHA IN MEGLENA JE POKRAJINA,
 SVIT SE ŽE BLIŽA,
 PTIČKI SE PREBUJAJO,
 OBLAKI MIRNO POTUJEJO PO NEBU.
 JESEN SE JE ZAČELA,
 VESELO VZKLIKNE NINA,
 KO POGLEDA SKOZI KUHINJSKO OKNO.
 MEGLA ZAČNE IZGINJATI
 IN SONCE POSIJE
 IN DAN SE PRIČNE.

GAJA

PONI

LA, LA, LA, LA,
 PONI HODI PO GOZDU
 IN NABIRA LISTE RAZLIČNIH BARV
 IN PLODOVE DREVES
 IN POSLUŠA PTIČJE PETJE,
 KO KOSTANJE NABIRAT HITI.

MARUŠA

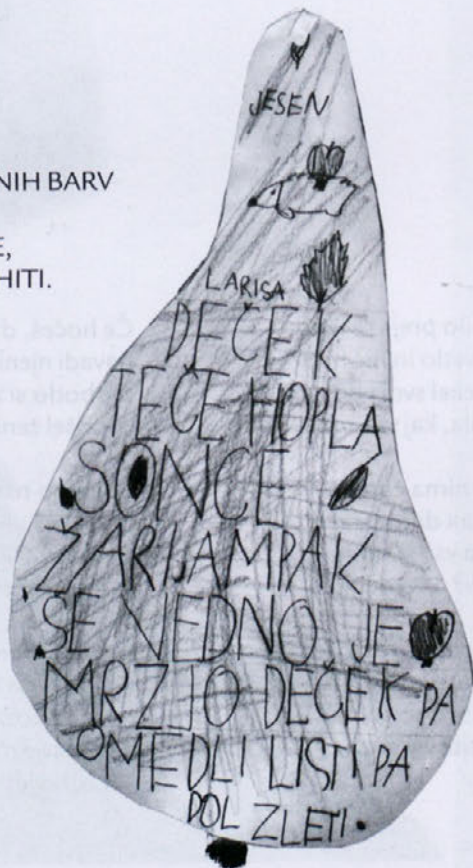

SLOVENSKA MESTA

Karmen

Gre kdo z mano v Novo mesto,
 da mu kupim presto?
 Kdo gre z mano na Bled
 po najslajši med
 pa še po kremšnito
 za mamico, ki je ravno spekla pito?
 Nato pa švignemo v Celje
 po veselje.
 Sedaj pa poldne zvoni.
 Hitro gremo v Leskovo
 po pleskavico.
 Nato še v Zavratac,
 kjer te čaka hudi padec.
 Na koncu dneva zazvoni v Metliko,
 kjer je vse veliko.

UGANKE

Marcel:

MAMI, KAJ PADA?
 BELO JE, ZUNAJ PA MRAZ VLADA.

Mitja:

V HIŠI STOJI,
 POD NJO SO DARILA.
 KAJ SE V NJI DOBI?

Robi:

ČEZ DAN IN PONOČI PADA,
 MAMA IMA RADA.

Larisa:

V NJEJ SO RIBETRI,
 KO PRIDE ZIMA, VSE ZALESENI.

Maruša:

JE V BELI OBLEKI IN V NEBO ZLETI,
 OTROKOM PA SREČO ŽELI.

Maša:

PRIHAJA Z NEBA,
 PALICA SVETA.
 DARILA IMA.

Gaja:

VSA LEDENA IN PREMRZLA Z ŽLEBA VISI
 IN V SONCU ZIMSKEM SE ISKRI.

Aljaž:

NE BELA NE ČRNA, BREZ TRUPLA,
 BREZ GLAVE PO SVETU POTUJE.

ŠOLA PISANA

HIŠA JE PONOČI VZLETELA IN ZJUTRAJ JE MITJA ŠEL POGLEDAT NA BALKON, KJE SMO. HIŠICA JE REKLA: »ZDAJ SMO NA PLAŽI.« NATO JE PRIPLAVALA NAZAJ DOMOV, KER JI NI BILO VŠEČ, KER JE PADAL DEŽ.

PRISTALA JE NA TRAVNIKU, KJER SO BILA DREVESA, TRAVA IN ROŽICE IN LEP SONČEN DAN. MITJA, ROBI, GAJA SO BILI V HIŠI. KO JE PRIŠEL VEČER, JE HIŠA VZLETELA NAZAJ V MESTO, KJER JE BILA DOMA. TA ČAS SMO NOTER SPALI, ZJUTRAJ SMO SE VESELILI, KER SMO PRIŠLI NAZAJ.

MITJA, ROBI, ANJA

LETEČA HIŠA

NEKOČ SEM ŽIVELA V SIVEM MESTU. BILO JE DOLGOČASNO IN SIVO. NEKE NOČI PA SEM ODLETELA. LETELA SEM, LETELA, ZJUTRAJ PA SEM PRISTALA NA LEPI JASI, POLNI ROŽ, DREVES, GRMOVJA IN CVETLIC. POTEM, KO SEM REKLA, DA BOMO OSTALI TUKAJ, JE OČI NEBOTIČNIK REKEL: « NE MOREMO OSTATI TUKAJ, KER JE PRENEVARNO. « BILA SEM ZELO UŽALJENA. POLETALI SMO NAZAJ. POTEM SEM BILA SPET V SIVEM MESTU. BILO JE ŠE BOLJ GRDO KOT PREJ IN MAMA HIŠA JE REKLA: »LAHKO GREMO NAZAJ, SAJ JE SIVO MESTO ŠE BOLJ UMAZANO.« POLETALI SMO NAZAJ NA JASO, KJER SMO BILI PREJ. TAKO SEM BILA SREČNA, DA BI NAJRAJE BILA ZA VSE ČASE TUKAJ.

LARISA IN MARUŠA

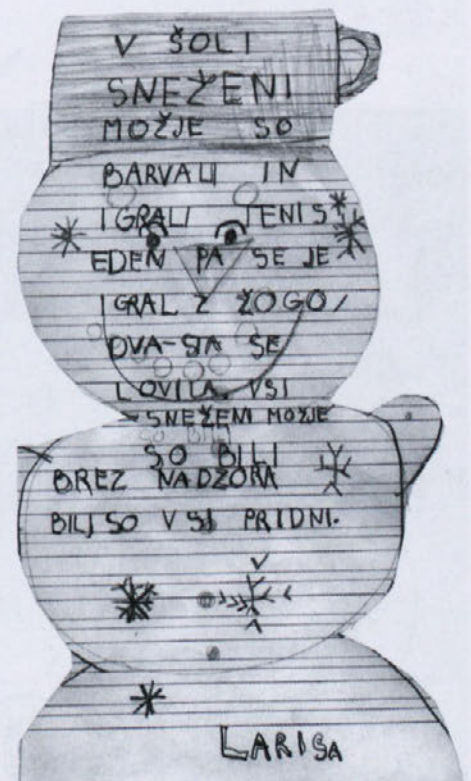
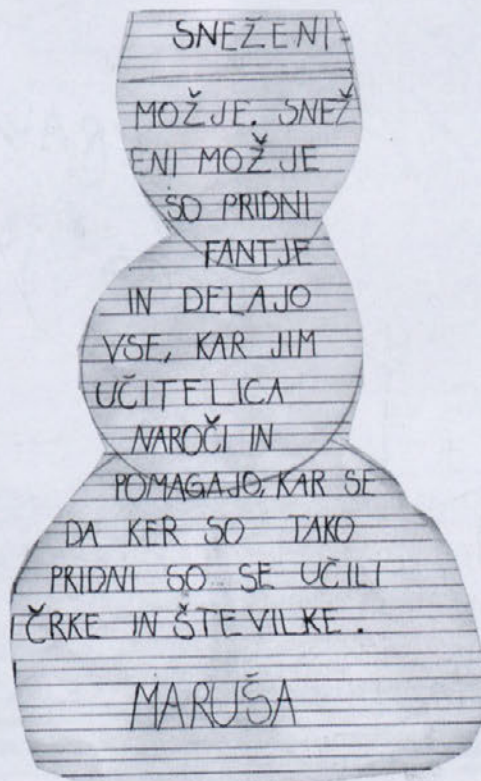

ŠKRATEK

NEKOČ JE ŽIVEL ŠKRATEK, KI JE ŠEL ENKRAT VEN IN POTEM JE ZAČELO DEŽEVATI. ŠEL JE V HIŠO - PLUTOVEC, POTEM JE UGOTOVIL, DA JE BOLAN. BOLELA GA JE GLAVA, DOBIL JE VROČINO. ŠEL JE K ZDRAVNIKU IN TA MU JE REKEL, DA MORA BITI VSAK DAN NOTER. REKEL JE, DA IMA GRIPO, NAJ PIJE VSAK DAN ČAJ IN LIMONO. IN RES. ŠKRAT JE POSKUSIL, DVA TEDNA JE BIL V POSTELJI, PETNAJSTKRAT JE SPIL ČAJ IN JE BIL ŽE ZDRAV.

MARCEL

MITJA JE BRUHAL

JAZ IN TADEJ SVA SKUPAJ SPALA IN SEM ŠEL NA STRANIŠČE BRUHAT. POKLICAL SEM MAMI. TAKRAT JE PA TELEFON ZAZVONIL OB ŠESTIH IN JE MAMI MORALA ITI V HLEV. VIDELA ME JE, KO JE ŠLA PO OBLEKE, IN ME VPRAŠALA, ČE SEM BOLAN. REKEL SEM, DA JA.

KO JE PRIŠLA IZ HLEVA, JE PRIPRAVILA SLADKOR IN LIMONO. KO SO SE DRUGI ZBUDILI, JE MAMI REKLA, DA MORAM LEŽAT. SKUHALA JE ČAJ IN REKLA, DA SE BOM POZDRAVIL. KMALU JE BILO BOLJŠE.

MITJA

SVINJA S SKRINJAMI

Nekoč sem razmišljala, kako bi odšla na sprehod. Vedela sem, da se lahko splazim k mami, ampak rekla mi je, da bo uspavala Ano. Rekla sem si, odšla bom k njej, in to sem tudi storila. Mama mi je rekla: Lahko greš, Monika, ampak pazi se svinj s skrinjami. Res sem odšla. In naposled srečala svinjo. Rekla mi je: V tej skrinji je na tisoče zlatnikov in če greš z menoj, ti pokažem, koliko te šare imam še doma. Ubogala sem jo in odšla z njo in dobila nešteto zlatnikov. Pomagala mi je odnesti domov te zlatnike. In od takrat smo bile z mamo Saro bogate.

Pisateljica Gaja Kuščer

SMEŠNA ZGODBA

ENKRAT JE PRIŠEL BACIL, KI JE PRINAŠAL BOLEZEN ANGINO. PRIŠEL JE DO GNEZDA IN POTEM JE POSKUŠAL ITI NOTER, AMPAK NI MOGEL. ŠEL JE POKLICAT ČAROBNI KAMEN, KI JE SKAKAL V RIBNIK. BACIL JE VPRAŠAL, ČE GRE LAHKO ON V GNEZDO. PA NI ŠLO.

ČAROBNI KAMEN IN BACIL STA ŠLA PO LONEC, KI JE SPAL NA TRAVNIKU. HOTELA STA GA ZBUDITI. AMPAK NISTA GA MOGLA. MALO STA GA BRCNILA IN POTEM JE VSTAL. JE REKEL: »KAJ ME PA RABITA SPET?« IN STA REKLA, DA JE PTIČJE GNEZDO V GOZDU. POTEM JE REKEL LONEC, DA JE PREVELIK ZA V GNEZDO, IN SO ŠLI PO BLAZINO. NAŠLI SO JO NA CESTI, KER JO JE EN VRGEL STRAN. BACIL JE REKEL, DA IMAJO GNEZDO IN NE VEDEO, OD KOGA JE. POTEM JE PRIŠEL ŠE LONEC IN NI VEDEL, KAKO BI ŠEL NOTER. BLAZINA PA JE VEDELA, DA JE GNEZDO OD PTIČKE. PREDLAGALI SO, DA NAREDIJO STOLP. LONEC JE BIL SPODAJ, NATO ČAROBNI KAMEN, BLAZINA PA NA BACILU. PRIKOBACALO JE PISMO, KER NISO BILI DOSTI VISOKI, IN ŠLO JE ČISTO NA VRH. GNEZDO SO DALI NA VEJO. VSI SO REKLI: »ADIJO!«

MARCEL



JEZA

Jeza je čudna gospa,
nihče je prav rad ne ima.
Če pa kdaj pride na obisk,
je v hiši pisk.
Otroci zato se bojijo,
da je v dom ne dobijo.

Če mama bo na dopust odšla,
lahko jeza bo pri nas doma.
zato bomo vsi pridni bili,
da jeza nas v roke ne dobi.

Aljaž

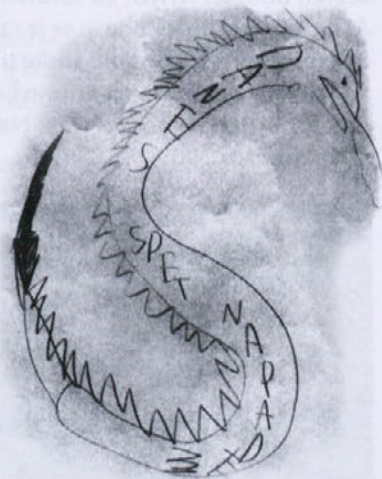

DANES SPET NAPADEM

NEKOČ SEM HODIL PO
GOZDU IN ISKAL
NEKOGA DA GA NAPAD-
EM NAZADNJE SEM
GA NAŠEL MATEJ JE
VESELO BEDEL PRI POTOKU
IN LIZAL SLADOLED
SKO ČIM NANJ
GA NAPADEM OPRAVLENO
K O N E C
GA ŠE

ŽALOST

Žalost je jok, ki ga spremlja stok,
otožnost nas objame in veselje nam vzame.
Lijejo mi solze, ko vidim,
da Lojze bika molze.
In ko vidim ljubezen,
me objame bolezen,
imam takšne bolečine in upam,
da me hitro mine.

Andraž

VESELJE

Ko veselje me zapelje,
me lahko tudi sreča,
če je goreča.

Spravi iz zadreg
in me spravi v glasen smeh.

Če pa želite izvedeti,
kje veselje je doma,
vam povem, da tam,
kjer ni solza.

Karmen

MAJA

NEKOČ SEM IMELA VROČINO. GRLO
ME JE STRAŠNO BOLEL ZELO
SEM KAŠLJALA, MERILA SEM
SI VROČINO PILA SEM TOPEL
ČAJ Z LIMONO IN MEDOM. KMALU
JE BILO MALO SLABŠE IN ŠLA SEM
K ZDRAVNIKU. ZDRAVNIK MI JE
REKEL, DA IMAM VNETO GRLO
DAL MI JE ZDRAVILO IN SEM GA
RADA JEDLA SAJ BI SE
POZDRAVILA. IN POZDRAVILA SEM
SE IN LAHKO GREM V ŠOLO

PISATELICA
MARUŠA REJC

TROJNI TORTNI UŽITEK

SESTAVINE

Za biskvit:

- 6 beljakov
- 15 dag sladkorja
- 2 žlici moke
- pest mletih orehov
- 3 žlice drobtin
- 1 pecilni prašek

za nadev:

- 6 rumenjakov
- 10 dag sladkorja
- 2 vanilin pudinga
- 1 liter mleka
- 25 dag margarine
- 5 do 10 dag čokolade v prahu
- okoli 20 dag balkan piškotov
- 0,5 litra sladke smetane

Beljake in sladkor stepemo, da dobimo trd sneg. Dodamo mu pecilni prašek, drobtine, mlete orehe in moko. Pekač namastimo in po njem enakomerno razporedimo pripravljeno zmes za biskvit. Pečemo 15 minut v pečici, ki smo jo ogreli na 180°C.

Med peko biskvita začnemo pripravljati nadev. Stepemo rumenjake in sladkor, dodamo 6 žlic mleka (od litra) in dve vrečki vanilijevega pudinga in dobro zmešamo, da dobimo gladko zmes. Zamešamo jo v liter zavretega mleka in kuhamo okoli 2 minuti. Ves čas mešamo. Ko je nadev kuhan, posodo z njim postavimo v hladno vodo, spet ga ves čas mešamo, da se ne naredi skorja. V napol ohlajen nadev dodamo margarino in mešamo, da se stopi in dobimo gladko zmes.

S polovico tako pripravljene nadeva premažemo napol ohlajen biskvit. Nadev nato prekrijemo z balkan piškoti. Te premažemo z drugo polovico nadeva, ki smo mu primešali čokolado v prahu. Počakamo, da se malo ohladi, nato pa na nadev nanese še stepeno sladko smetano, po njej pa potresemo čokolado v prahu.

Torto pustimo stati nekaj ur ali čez noč, da se biskvit, piškoti in nadev dobro vpijejo in sprimejo, nato jo razrežemo in ponudimo.



DOBER TEK!

Mateja Lazar

OKTOBERFEST 2008

Letos je v kavarnah v Zavrattu potekal tradicionalni pivski praznik, že četrti Oktoberfest po vrsti. Potekal je od 24. do 26. oktobra 2008. Ob obilici dobrega piva in še boljših pleskavic lahko veste, da zabavi ni bilo konca. V soboto je bil glasbeni večer, na katerem so nastopili trije bandi: za ogrevanje je poskrbela rovtarska skupina PAPALUKAS, ozračje so dodobra segreli domači KYRU, za totalen žur pa je poskrbela skupina ADIJO KULTURA. Zabava se je tako zavlekla še dolgo v noč, za nekatere še tudi v dopoldanske ure nedelje.

Za konec naj povem, da pripravljamo še nekaj koncertov, tako da v kavarnah ne bo dolgčas. Naslednje leto se pa vidimo na Oktoberfestu 2009.



Kyru

Urban Kogovšek – Cicibril

ALI VESTE?

Kakšen motor ima obeležje križiča na Logu? A dela?

Zaradi nekaterih meglenih dni letošnje jeseni se je sestal zavraški meteorološki svet in ugotavljal, kakšnega tipa megle srečujemo letošnjo jesen. Mnenja so bila različna, od radiacijske do frontalne megle. Na koncu pa so veleumni možje prišli do sklepa, da je megla žirovska.

Oktoberfest v kavarnah je uspel. Z zanimivim programom so organizatorji dosegli, da se nekateri z bojznijo, da ne bi kaj zamudili, sploh niso upali domov.

Ekipa Kulturnega društva Zavratac je na zabavnem oglarskem tekmovanju v Idrijskih Krnicah končno zmagala. Zmago sta Zavratacu sestavila Simon Vehar in Urban Kogovšek team.

Da je skupina oglarjev uspešno prestala poplavni val Jakopnika. Kljub močnemu naliveu je oglarjem uspelo kopo primerno zaščititi, da ni ugasnila in pridelava oglja ni ogrožena. Oglarska kočja je zgrajena na primerni oddaljenosti od potoka, tako da evakuacija oglarjev ni bila potrebna. Odnoslo je le nekaj kozorogov, ki so se hladili v vodah Jakopnika. Kljub takojšnji intervenciji in iskanju pogrešanih so našli le nekaj osamljenih primerkov v zajezjenih tolmunih več sto metrov navzdol po strugi.

Po dolgih letih je Mc'lauž končno obiskal gasilski dom v Zavratacu. Ker se je pred našim srečanjem ustavil tudi v Žireh, so zavraški ljubitelji narečij takoj spoznali, da se je na žirovskem koncu Mc'lauž tokrat predolgo zadržal. Knjižna slovenščina mu je delala velike težave. Iz nebeških knjig je bral samo žirovsko.

Da se po Smuk odpira bob sezona. Trenutno sicer še ni povsem enakomerno poledenela proga, kaže pa dobro.

Kako je možno, da človek doma nima mobitel signala, če živi meter višje kot je postavljen oddajnik?! Resno?

Pozor, pozor, izgubil se je pes s španskim temperamentom. Odziva se na ime Macho. Pošteno najditeljico naprošamo, da ga vrne lastniku.

Da Tačko in Bella nista več skupaj? Zavoljo ljubčkovih betežnih tačk se je Bella, emancipirana psica, večkrat sama odpravila proti Zavratacu. Sedaj je ni na spregled iz brloga že dober teden, premamila je ni niti običajni izhod med vikendom. Novica je še pod drobnogledom, ni še razjasnjeno, ali so razmere pogojene tudi s kvalitetnejšim polpenzionom na eni oziroma drugi strani ali neugodnimi vremenskimi razmerami za pasjo zvezo na daljavo.

Po zavraških kmetijah se v zadnjih tednih zopet obuja prastari običaj s področja kulinarike. Torej, dragi bralci, koline zbiramo in pečemo v uredništvu Oglarja vsako sredo po osmi uri zvečer. Pogrinjek zagotovljen!

DESIDERATA

Iz katedrale sv. Pavla - Baltimore
A. d. 1692

*Spokojen hodi
skozi trušč in naglico sveta*

in se spominjaj miru, ki ga najdeš le v tišini.

*Kolikor je mogoče, bodi v dobrih odnosih z vsemi ljudmi.
svojo resnico pripoveduj mirno in jasno in prislubni drugim,
tudi neumnim in nevednim, zakaj vsakdo ima svojo zgodbo.
Izogibaj se bučnih, napadalnih ljudi, ker so breme za tvojo dušo.
Ne primerjaj se z drugimi, da ne postaneš zagrenjen ali ohol,
kajti vedno bodo večji in manjši od tebe. Veseli se svojih del,
veseli se svojih načrtov. Ohrani navdušenje za svoj poklic,
naj je še tako skromen, saj je pravi zaklad v spremenljivih
časih. Pri poslih bodi pazljiv, kajti svet je poln prevar.
A zato nikar ne spreglej, da je tudi zvrhan kreposti.
Mnogi hodijo za visokimi vzori in povsod je
življenje polno junaških dejanj.*

Bodi, kar si.

Bodi svoj. In nikar ne igray ljubezni.

*Pa tudi ne preziraj je, čeprav si razočaran in ogorčen,
zakaj ljubezen je večna, kakor je večna tudi trava. Spokojno
sprejmi izkušnje let, drugo za drugo skladno odlagaj stvari iz
mladosti. Neguj duhovno moč, da te bo obvarovala nenadne
nesreče. In ne spravljalj v žalost samega sebe z izmišljotinami.
Mnogi strahovi se rodijo iz utrujenosti in osamljenosti.
Vzdržuj zdravo disciplino, a vedno bodi
do sebe tudi blag.*

Otrok veselja si,

nič manj, kot so to drevesa in

*zvezde. Pravico imaš biti tu. In če to veš ali ne –
vse v veselju poteka natančno tako, kot je prav. Bodi torej
v miru z Bogom, vseeno, kako si ga predstavljaš. In ne glede
na to, kakšno je tvoje delo in kakšne težnje v bučnem
vrvenju življenja, ohrani mir v duši. Klub vsej
nesnagi in žalosti, kljub vsem izničnim
sanjam, je svet vendarle
čudovit.*

Bodi pozoren. Bodi srečen.

SREČNO 2009!



OBČINA IDRİJA

SKD

**JAVNI SKLAD ZA KULTURNE DEJAVNOSTI REPUBLIKE SLOVENIJE
IZPOSTAVA IDRİJA**

B

ZALOŽBA BOGATAJ

ABC MERKUR d.o.o. Idrija
telefon: 05 377 37 47, 05 372 22 80



Fotografija: Robert Rijavec

