

RADIO

L J U B L J A N A

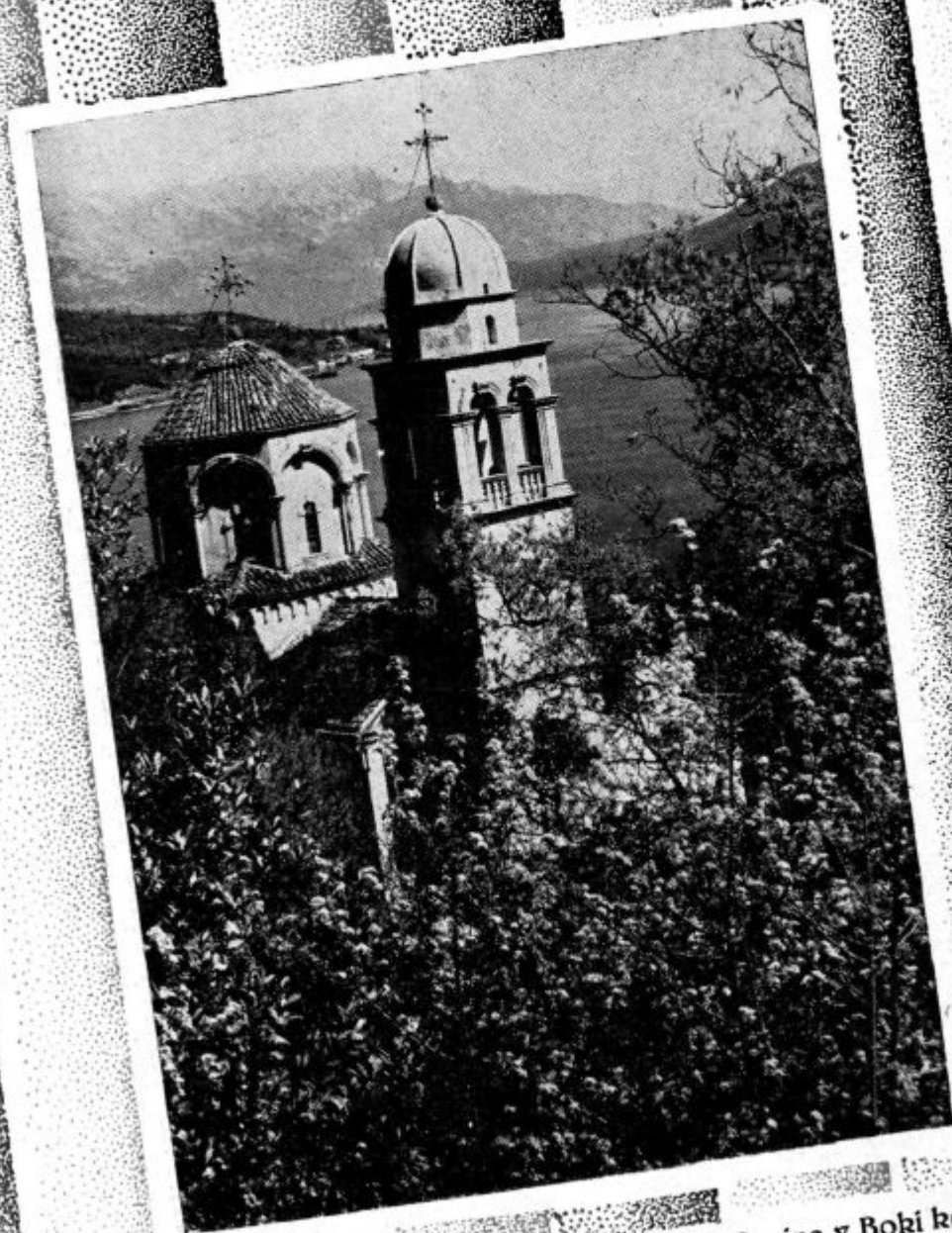

16

Samostan Savina v Boki kotorski

Nova tabela talasnih dužina

STANICA	met.	kw	kc	STANICA	met.	kw	kc
Kaunas (Litvanija)	1936	7	155	Valencija (Španija)	352,9	1,5	850
Brasov (Rumunija)	1875	1	160	Simferopol (Rusija)	349,2	10	859
Huizen (Holandija)	1875	7	160	Strasbourg (Francuska)	349,2	12	859
Lahti (Finska)	1796	40	167	Poznan (Poljska)	345,6	1,7	868
Moskva I (Rusija)	1745	500	172	London-Regional (Engleska)	342,1	50	877
Radio-Paris (Francuska)	1724	75	174	Graz (Austrija)	338,6	7	886
Istambul (Turska)	1639	7	183	Helsinki (Finska)	335,2	10	895
Reykjavik (Irska)	1639	16	183	Toulouse (Francuska)	335,2	10	895
Deutschlandsender (Nem.)	1571	60	191	Hamburg (Nemačka)	331,9	1,5	904
Ankara (Turska)	1508	7	199	Dnjepropetrovsk (Rusija)	328,6	10	913
Daventry (Engleska)	1500	25	200	Brno (Cehoslovačka)	325,4	32	922
Tour-Eiffel (Francuska)	1449	15	207	Bruxelles II (Belgija)	321,9	15	932
Minsk (Rusija)	1442	100	208	Alger (Alžir)	318,8	12	941
Warszawa (Poljska)	1414	120	212	Göteborg (Švedska)	318,8	10	941
Motala (Švedska)	1357	30	221	Breslau (Nemačka)	315,8	60	950
Luxembourg (Luksemburg)	1304	150	230	Poste-Parisien (Francuska)	312,8	60	959
Kalundborg (Danska)	1261	7,5	238	Gomel (Rusija)	312,8	1,2	959
Lenjingrad I (Rusija)	1224	100	245	Grenoble (Francuska)	309,9	20	968
Oslo (Norveška)	1186	60	253	Odesa (Rusija)	309,9	10	968
Moskva II (Rusija)	1107	100	271	Tiraspol (Rusija)	309,9	2	968
Harkov (Rusija)	938	20	320	West-Regional (Engleska)	307,1	50	977
Finmark (Norveška)	845	1	355	Genova (Italija)	304,3	10	986
Rostov (Rusija)	845	20	355	Krakov (Poljska)	304,3	2	986
Smolensk (Rusija)	824	10	364	Hilversum (Holandija)	301,5	20	995
Genève (Švajcarska)	748	1,3	401	Bratislava (Cehoslovačka)	298,8	13,5	1004
Moskva III (Rusija)	748	100	401	North-Regional (Engleska)	296,3	50	1013
Voronež (Rusija)	726	10	413	Cernigov (Rusija)	296,3	10	1013
Oulu (Finska)	696	2	431	Barcelona (Španija)	293,5	3	1022
Hamar (Norveška)	578,8	0,7	519	Heilsberg (Nemačka)	291	60	1031
Innsbruck (Austrija)	578,8	0,5	519	Lenjingrad II (Rusija)	288,6	10	1040
LJUBLJANA	569,3	5	527	Rennes P. T. T. (Francuska)	288,6	2,5	1040
Tampere (Finska)	569,3	1,2	527	Bournemouth (Engleska)	285,7	1	1050
Bolzano (Italija)	559,7	1	536	Krasnodar (Rusija)	285,7	10	1050
Wilno (Poljska)	559,7	16	536	Scottish-National (Engleska)	285,7	50	1050
Budapest (Mađjarska)	549,5	120	546	Bari (Italija)	283,3	20	1059
Beromünster (Švajcarska)	539,6	60	556	Tiraspol (Rusija)	280,9	10	1068
Athlone (Irska)	531	60	565	Bordeaux P. T. T. (Francuska)	278,6	12	1077
Palermo (Italija)	531	3	565	Falun (Švedska)	276,2	2	1086
Mühlacker (Nemačka)	522,6	100	574	ZAGREB	276,2	0,7	1086
Riga (Letonija)	514,6	15	583	Madrid II (Španija)	274	7	1095
Wien (Austrija)	506,8	120	592	Napoli (Italija)	271,7	1,5	1104
Radio-Maroc (Maroko)	499,2	6,5	601	Madona (Letonija)	271,7	20	1104
Sundsvall (Švedska)	499,2	10	601	Košice (Cehoslovačka)	269,5	2,6	1113
Firenze (Italija)	491,8	20	610	Belfast (Engleska)	267,4	1	1122
Murmansk (Rusija)	491,8	10	610	Nyiregyhaza (Mađjarska)	267,4	1	1122
Bruxelles I (Belgija)	483,9	15	620	Hörby (Švedska)	265,3	10	1131
Trondheim (Norveška)	476,9	1,2	629	Torino (Italija)	263,2	7	1140
Praha I (Cehoslovačka)	470,2	120	638	London-National (Engleska)	261,1	50	1149
Lyon P. T. T. (Francuska)	463	15	648	West-National (Engleska)	261,1	50	1149
Petrozavodsk (Rusija)	463	10	648	Moravska Ostrava (Cehosl.)	259,1	11,2	1158
Langenberg (Nemačka)	455,9	60	658	Monte Ceneri (Švajcarska)	257,1	15	1167
North-Regional (Engleska)	449,1	50	668	Kjöbenhavn (Danska)	255,1	0,8	1176
Suisse-Romande (Švajcarska)	443,1	25	677	Harkov II (Rusija)	253,2	10	1185
BEOGRAD	437,3	2,5	686	Frankfurt (Nemačka)	251	17	1195
Paris P. T. T. (Francuska)	431,7	7	695	Praha II (Cehoslovačka)	249,2	5	1204
Stockholm (Švedska)	426,1	55	704	Lille P. T. T. (Francuska)	247,3	5	1213
Roma (Italija)	420,8	50	713	Trieste (Italija)	245,5	10	1222
Kijev (Rusija)	415,5	100	722	Gleiwitz (Nemačka)	243,7	5	1231
Sevilla (Španija)	410,4	3	731	San Sebastian (Španija)	238,5	3	1258
Tallinn (Estonija)	410,4	20	731	Salzburg (Austrija)	231,8	0,5	1294
München (Nemačka)	405,4	100	740	Linz (Austrija)	231,8	0,5	1294
Marseille P. T. T. (Francuska)	400,5	5	749	Danzig (Dancig)	230,2	0,5	1303
Viiipuri (Finska)	400,5	13	749	Budapest II (Mađjarska)	227,1	0,8	1321
Katowice (Poljska)	395,8	12	758	Montpellier P.T.T. (Francuska)	224	5	1339
Midland-Regional (Engleska)	391,1	25	767	Aberdeen (Engleska)	222,6	1	1348
Stalino (Rusija)	386,6	10	776	Lodz (Poljska)	222,6	1,7	1348
Toulouse P. T. T. (Francuska)	386,6	2	776	Königsberg (Nemačka)	222,6	0,5	1348
Leipzig (Nemačka)	382,2	120	785	Torun (Poljska)	219,6	1,7	1366
Lwow (Poljska)	377,4	16	795	Warszawa II (Poljska)	216,8	2	1384
Scottish-Regional (Engleska)	373,1	50	804	Cork (Irska)	209,9	1	1429
Milano (Italija)	368,6	50	814	Klagenfurt (Austrija)	209,9	0,5	1429
Bucuresti (Rumunija)	364,5	12	823	Newcastle (Engleska)	209,9	1	1429
Moskva IV (Rusija)	360,6	100	832	Magyarovar (Mađjarska)	208,6	1,2	1438
Berlin (Nemačka)	356,7	100	841	Miskolc (Mađjarska)	208,6	1,2	1438
Bergen (Norveška)	352,9	1	850	Pecs (Mađjarska)	208,6	1,2	1438

RADIO LJUBLJANA

ILUSTRIRANI TEDNIK ZA RADIOFONIJO

15 APRIL 1934

Tromesečna naročnina 35, Din. po-
jetna 70 Din. letna 140 Din. Za ino-
zemstvo: tromesečno 48 Din. pol-
letno 96 Din. letno 192 Din. Vse
slovenske rokopise je poslati na na-
slov: prof. Niko Kuret, Kranj. Na-
ročnino je poslati na ček. račun št.
15,228 v Ljubljani / Uprava je v
Ljubljani, Miklošičeva cesta 7, te-
lefon šte. 31-90.

16

REPORTAŽA

Tidesetletni jubilej radijske reportaže

Radijska reportaža slavi tri-
desetletnico svojega obstoja.
Ni tiskarski škrat, če smo tako
zapisali. Zares je treba seči v
leto 1904. In sicer je radijska
reportaža nastala med rusko-ja-
ponsko vojsko. Vsa Evropa se
je zanimala za podrobnosti voj-
ske, a bojišče je bilo oddaljeno
kot le kaj. Londonski „Times“
so se pa domislili velikopotez-
nega načrta. Najeli so 1200-
tonsko ladjo „Heimun“, name-
stili na krov radijski aparat.
Drzen reporter si je upal, pri-
bližati se na tej ladji vojnim o-
peracijam na morju. Sproti je
o tem poročal brezžično svoje-
mu uredništvu. Seveda ni bilo
misliti na to, da bi valovi te
preproste postaje z razmeroma
majhno energijo mogli dospeti
v London. Zato so petični „Ti-
mes“ postavili na angleškem o-
zemlju v Kitaju sprejemno pos-
tajo, ki je reporterjeva poro-
čila po kablu oddajala v Lon-
don. Reportiranje pa je imelo
smolo. Rusi so zajeli ladjo in jo
obdolžili špionaže. Naš reporter
pa se je zatekel v neko nevtral-
no pristanišče in od tam nada-
ljeval svoj posel. Prva reporta-
ža je imela velik uspeh. Po tri-
desetih letih pa jo najdemo raz-
vito kot samostojno napovedo-
vavsko panogo v novi velesili
— radiu ki je bil tedaj šele
„brezžična telegrafija“.

In reportaža po tridesetih letih?

Da, tudi to je važno. Kakšna
pa je prav za prav radijska re-
portaža danes, po tridesetih letih?
Trideset let — številka si-
cer ni čisto točna, zakaj o ra-
diofoniji moremo na splošno
govoriti le počenši s povojno
dobo. Pa nič za to.

Danes prav tako kakor pred
osmini ali desetimi leti mislimo,
da je za radijsko reportažo (po
slovensko bi morda lahko rekli
„poročilo“, po nemško se mno-
go točneje pove „Hörbericht“)
dosti, če se pripravijo telefon-
ski vodi in razpostavijo mikro-
foni. Na en konec žice se vklo-
pi mikrofona, pred mikrofona se
postavi zgovoren in duhovit
gospod. Drugi konec žice se
zveže s postajo in v tem trenot-
ku gospod pred mikrofonom
lahko začne. Govori in govori,
čprav ne ve, o čem bi govoril.
Sicer se pa spozna slabi repor-
ter od dobrega zlasti tako, da
slabi govori tem več in tem hi-
treje, čim manj ima povedati...
Nekaj let sem se evropska ra-
dijska javnost zadovoljuje s
tem načinom.

Smo za to že staro tehniko
tedaj, kadar gre za to, da se tu-
di poslušavec udeleži znamenit-
tega dogodka: sportne tekme,
loterijskega žrebanja... V takih
in podobnih primerih je repor-
taža po telefonskem vodu ko-
gometne tekme pa nam ne sme

več biti „reportaža“. Reportaža
v pomenu, kot jo danes razu-
mevamo, je oddaja, posvečena
kakšni pokrajini, industriji, za-
nimivi slovesnosti; zgoščeno
življenje kakega kraja, kake or-
ganizacije. Čeprav se radijska
reportaža lahko nanaša na nes-
končno mnogo predmetov, jo
mora vendarle označevati dolo-
čen namen ali določena smer,
lokalni kolorit je v vsej celosti
le en element.

Recimo, da bi hoteli napravi-
ti reportažo o Dolenjski. Če u-
porabimo stari način — tudi na-
ša postaja nam ga je pokazala
še v dobrih starih časih —, se z
mikrofonom lahko zapremo v
kakšno dvorano. Tam nastopi
pred mikrofonom nekaj gospo-
dov „lokalnih predstavnikov“,
nastopi kakšen domač pevski
zbor, celo kakšen orkester. Za-
ključek je pa le ta, da manjka
vsej „reportaži“ zraka, življe-
nja, prirodnosti.

Ali pa se bomo poslužili za
takšno reportažo kakšnega lo-
kalnega slavja s sprevidi, zbori
in godbami... Seveda bi moral
imeti v tem primeru reporter
dar povsodne pričujočnosti...
Čprav se za ves prenos porabi
razkošna obilica mikrofonom po
različnih krajih, koder se bo
ristna in celo neobhodno po-
trebna.

Vendar je to samo „informi-
ranje“ poslušavcev. Prenos no-
pomikal sprevid, nam dosti ne

bo pomagano. Reporter se bo zares moral prej trenirati v teku na kratke proge, da bo lahko pravi čas pri vsakem mikrofону. Učinek pa le ne bo tak, kakršnega si želimo poslušavci. Nujno bodo nastajali daljši ali krajši odmori, pojavljali se bodo neredi in zmede, ki nikakor ne bodo krivda reporterja. Naj se pri hitenju zgodi še kakšna druga tehnična nerodnost, da se na primer v gneči zmedejo žice ali prekine vod, pa bo mera polna. Nestrpni poslušavec bo klei in brž napisal divje pismo vodstvu postaje, uvidevni poslušavec pa bo z reporterjem vred trpel duševne muke in reportaža bo zanj vse prej nego užitek.

Po tridesetih letih mora radijska reportaža že misliti na svoje pravo bistvo in svoje temu odgovarjajoče lice.

S tega stališča bi jo lahko primerjali filmu. Prvi filmi so bili nerodni po tehniki snemanja in po tehniki projiciranja. Danes dosežajo filmski režiserji prave triumfe in tudi projekcija je, lahko rečemo, skoraj da že popolna. Isto mora doseči tudi radijska reportaža.

Ena edina pot se ji kaže. To je pot **posnetkov na voščene plošče, ki se kombinirajo in nato reproducirajo s posebnimi aparaturnami.** Naloga reporterja je v tem načinu v glavnem ta, **da zna zbrati vse, kar je bistvenega, in zvezati ves material v organsko celoto.** To pot so šli Nemci, to pot gredo tudi Francozi (Radio-Toulouse v kratkem). Brez tega prave radijske reportaže ni in ne bo. Čeprav ima že trideset let za sabo.

Radijska reportaža pri nas

Imeli smo svoj čas „krajevne prenose“. Prijetne reči, a res da za naš današnji okus močno narejene.

In potem smo imeli prenose („reportaže“) raznih prirediteljev. Gospodje, ki so ob teh prenosih govorili, so bili redkokdaj zgovorni, še redkeje pa duhoviti.

Pri nas se res da išče reporter... To se pravi, nihče ga ne išče, a potrebni smo ga. Poro-

čevavca z raznih prirediteljev namreč.

S pravo reportažo, kot jo terja 1934, smo pa še hudo, hudo daleč. Dobro pa bo, če si zapomnimo, da bo v prihodnje snemalna aparaturni in obsežen arhiv voščenenih posnetkov vseh vrst tako sam po sebi razumljiv rekvizit in del inventarja vsakega studia, kakor je danes na primer — klavir.

Pred dvajsetimi leti...

Že v zadnji številki smo se na kratko spomnili znamenitega jubileja prvega poskusa radijske oddaje, ki ga je napravil radijski laboratorij blagopokojnega kralja Alberta v gradu Laekenu 28. marca 1914.

Omenili smo tudi, da je pri tistih poskusih sodeloval sedanji vodja kontrolnega urada Mednarodne radijske zveze v Bruslju g. Braillard. Ob taji priliki je izšel tudi intervju s tem znamenitim radijskim delavcem, ki ga deloma podajamo v naslednjem. Prepričani smo namreč, da bo naše bravce zanimal.

G. Braillard izjavlja:

Laekenske oddaje so se začele 1913 in so se nadaljevale do 20. avgusta 1914. Nekaj ur pred prihodom Nemcev v Bruselj je kralj s težkim srcem ukazal, naj se postaja uniči.

— Ali so bile to prve redne radijske oddaje?

V Evropi gotovo. Ponavadi pa se ne ve, da je radiofonija imela v Belgiji že pred vojsko številne poslušavce na Holandskem in v Franciji.

— Kako pa so funkcionirale te prve oddaje?

V tej dobi seveda še nismo imeli na razpolago oddajnih žarnic, čeprav izvirajo prvi patenti na elektronke že iz 1907.

Oddajnik je bil tipa z električnim lokom. Uporabljali smo generator, ki se naziva „z vlažnim lokom“.

Princip instalacije te vrste je bil preprost. Glavni oscilacijski krog je bil postavljen na robu generatorja s stalnim lokom. Krog, uglašen na oddajni val, je vibriral ob svoji lastni frekvenci. Potem pa so po vmesnem filtrirnem krogu visokofrekvenčne oscilacije prihajale v anteno, v kateri se je nahajal mikrofön.

Izdelava naprave te vrste je bila v tistem času zelo delikatna reč, posebno če pomislimo, da je bila oddajna jakost, ki smo jo dosegli, za tisti

čas velikanska. Dosegla je namreč v anteni 2 kW.

— In na kakšnem valu se je vršilo oddajanje?

Približno na valu hitversumske postaje, to je na 1800 m.

— Ali je bilo sprejemanje dobro?

Nobenega primerjanja seveda ni z današnjimi sprejemi. Toda glasba je bila že jasna in beseda se je dala popolnoma razumeti.

Za tisti čas je bilo to že nekaj. Po vojski je marsikateri amater in celo tehnik mislil, da je prvi, ki je konstruiral detektorski sprejemnik. In vendar smo mi take sprejemnike že 1914 dobro poznali.

Vse skupaj pa se je izvršilo popolnoma pod pokroviteljstvom in na pobudo kralja Alberta, ki se je osebno zanimal za poskuse laekenske postaje. Pogosto je obiskoval naše laboratorije in od blizu sledil našemu delu.

Kar se tiče kraljice Elizabete se zdi, da je predvidevala že od prvih početkov važnost, ki jo bo dobila radiofonija. Sprejemnik je bil instaliran v njenem salonu v laekenski palači in od vsega početka dalje se je živo zanimala za vsako oddajo.

Kapitulacija

Avtoritarni ukrepi se ne obnesejo. Smola, kaj hočemo.

Francoski poštni minister Mallarmé je moral ugrizniti v kisló jabolko in preklicati odlok svojega predhodnika, ki je prepovedal verske oddaje po državnih postajah. Tako so se katoliške verske oddaje začele v nedeljo, 8. aprila, opoldne. — protestantske v četrtek, 12. aprila, opoldne. — židovske pa v petek, dne 13. aprila, tudi opoldne. Ta preklic so zahtevali neštevilni protesti ne samo iz vrst raznih vernikov, ampak tudi od strani strogo svobodoumnih osebnosti, ki so nastopile za svobodo misli in besede.

Tudi pri nas opažamo nekaj podobnega. Niti eden izmed važnejših ukrepov komisarijata, ki ga je podvzel na svojo pest, ni obveljal. Odnehati je moral glede reklame, ki je vzbudila toliko nepotrebnega prahu, odnehati je moral glede nove napovedovavske moči, čeprav jo je poskusil izšolati pod strokovnim vodstvom, da bi le ostalo pri njegovi trmi, a zaman.

Francoske mistlerijade je konec, tudi naša komisarijata ne bo do večnosti trajala...

Esperantske oddaje

Dunaj. — Esperantske oddaje se vrše s podporo avstrijske vlade vsako sredo zvečer takoj po novicah in pred zadnjim koncertom, to je med 21. in 23. uro.

Varšava in vse poljske postaje. — Štirinajstdnevne esperantske oddaje o Poljski se poslej ne bodo vršile vsako drugo sredo, ampak vsako četrto sredo v mesecu. V aprilu tedaj 11. in 25., vsakokrat proti 21. uri.

Radio-Suisse Romande. — Vsak petek od 17.30 do 17.45. tečaj in informacije (vodi g. P. Buv'er).

Zanimiv natečaj. — Postaja Lyon-La Doua je nedavno razpisala natečaj za določitev narodnosti sedmih predavateljev-esperantistov, ki so nastopili hkrati pred njenim mikrofonom. Dobila je rešitve oziroma odgovore iz 21 držav. Rešitve so pogodile največ enega, kvečjemu dva predavatelja glede narodnosti, večina ni pogodila nobenega. Nagrado sta dobila neki esperantist iz Reke, ki je uganil pet, in neki drugi poslušavec iz Grenobla, ki je uganil štiri izmed nastopivših glede na njih narodnost. Iz tega bi se dalo sklepati, da je izredno težko ugotoviti narodnost oziroma materni jezik človeka, ki govori esperanto. Pripomnimo, da je bil od vseh sedmih govornikov vsak druge narodnosti!

DOMA

Jugoslovanski studentje v dunajskem radiu

Na pobudo iz Beograda naj dobe jugoslovanski studentje, ki studirajo na Dunaju, priliko, da nastopijo v dunajskem radiu in tako pokažejo, česa so se na Dunaju naučili(!). Te oddaje bodo prenašale vse tri jugoslovanske postaje. Po večini bo šlo za glasbene oddaje.

Brus

Ne pomaga. Še zmeraj poslušamo poročila agencije „Avala“, ko je vendar edino pravilno, da rečemo: poročila agencije „Avala“.

Tudi elkanja še ni konec. Slišati moramo še venomer o „poslušalcih“ in „igralcih“ ko se je vendar že Čenkar pred toliko in toliko leti

bridko ponorčeval iz „jedelj-pomaranč“...

„Osem“ se pravilno izgovarja dvo-zložno. In sicer se v drugem zlogu nahaja polglasnik, ki ga Breznikova shvatica označuje z narobe postavljenim e-jem. Tako pa moramo slišati izgovorjavo „osm“, ki je napačna.

Slovenski jezik ne trpi sestav po nemškem vzrocu. Nемец si lahko privoščiti kilometrske zvarjenke kakor prosluli primer „D. naudampfsch f. fahrtshandelsaktiengesellschaft“. Mi tega ne moremo in tudi — nočemo. Zato je že vnaprej nemogoče govoriti pri nas o „radio-aparatih“. Morda se lahko pohvalimo, da smo mi kot prvi uvedli pridevnik „radijski“ v prvih letih naše kolebave radijske terminologije. Zato tudi ne more biti pri nas govora o „šlagerpotpurijih“, ampak kvečjemu o „potpurijih šlagerjev“, tudi ne o „radio-orkestru“, ampak o „radijskem orkestru“, zaradi česar moramo pohvaliti našega napovedovavca.

Intervju z „Ilirijo“

Ne vemo, kakšen je bil namen tega intervjuja. Človek bi mislil da je bila sportna propaganda glavni smoter. Kakršen je bil, pa je moral vsakega resnega človeka potrditi v splošnem mnenju glede modernega sporta, je torej bil vse prej kakor „propaganda“ za sport. Smešna in naivna lastna hvala, plitvo pojmovanje sporta — oba „vpraševavca“ sta ves čas sugerirala tiste vzvišene krilatice o poslanstvu sporta, pa glej spaka, nobeden izmed sportnikov ni hotel „prijeti“ — vse to nas je napolnilo z žalostjo. To, kar smo izvedeli iz tega intervjuja, pobijamo kot izrodke sporta, in tega prav zares ni bilo treba še razgaljati s posebnim intervjujem. Za takšno „sportno atmosfero“ se prav odločno zahvalimo. Zamera sem ali tja, nič za to.

ZANIMIVOSTI

Radijski tisk

V Nemčiji obstoji 31 radiofonskih listov, ki objavljajo sporede. V zadnjem trimesečju preteklega leta 1933. so prodali tri milijone izvodov teh listov. V Angliji pa imajo samo tri iste te vrste, pa so jih prodali v istem času dva in pol milijona izvodov. Po sedanjih računih bodo angleški radijski listi spričo visokega dviga števila poslušavcev v letoš-

njem letu lahko dosegli še višjo naklado.

Moderni taksiji

Že svoj čas smo poročali o new-yorških taksijih, ki so namestili radijske aparate v svoje avtomobile. Danes že vemo, da tudi japonski taksiji vedno bolj opremljajo svoja vozila z radiem. Zdaj pa so tudi pariški taksiji začeli posnemati ta vzgled. Kriza se tudi pariškim taksijem dosti pozna. Tako se je neki taksij odločil za to novost. Na ulici Berty so pasantje postali pozorni na glasbo, ki je prihajala iz nekega avtomobila. Brž je imel taksij dosti klientele. Ne vemo pa še, ali ga bodo začeli posnemati tudi njegovi poklicni tovariši.

Zdravniški prepri

Danski zdravniki so razdeljeni v dva tabora. Eden trdi, da posetnikom detektorjev grozi arterioskleroza in zaprtje, ker jih slušalke tišče na ušesa. Drugi pa je spet mnenja, da ima poslušanje detektorja oziroma pritisk sušalk blagodejen učinek in da pomaga pri preosnovi krvnih posod. Resnica bo menda med obema. Ni, da bi moral človek umreti ali pa dočakati sto let, ker poslušajo radio s slušalkami.

Plošča v nevarnosti

Plošči se je pojavil hud konkurent z „magnegrafom“ ali snemanjem na jekleno žico. Posnetki na jekleni žici so baje popolnoma naravnj in nimajo nikakih neprijetnih prizvokov, kakršne opazujemo na slabših ploščah. Stvar baje ne bo draga, jeklena žica se pa tudi zlepa ne bo obrabila. Ne vemo pa še, kaj k temu praviše tovarne gramofonskih plošč.

Pozor.

če je sprejemnik vklopljen!

Še in še je treba opozarjati, da je brskanje po notranjosti sprejemnega aparata, ki je priključen na električni tok, zelo nevarno. Najmanj, kar se more pri tem zgoditi, je, da pregorijo pri tem žarnice ali pa se pokvari sploh ves aparat zaradi kratkih stikov. Lahko pa stane tako brskanje tudi življenje. Tak primer nam javljajo iz Nemčije. Neki elektrotehnik, torej vendar do neke mere strokovnjak, je bil napravil sam sprejemni aparat in ga prodal znancu. Ker pa aparat ni dobro funkcioniral, ga je prizadeti še enkrat pre-

gledal, pri čemer pa je bil aparat vklopljen. Ugotovil je napako v transformatorju. Ko je pa jemal transformator iz aparata, se je nehte dotaknil električnega voda in dobil pri tem tolikšen električen sunek, da je bil pri priči mrtev. Ta tragični primer naj bi bil vsem tistim lahkomišelnim amaterjem v svarilo, ki le preradi „popravljajo“ in šarijo po aparatu, medtem ko je vklopljen.

DRUGOD

Belgija

KRALJ PRED MIKROFONOM

Novi belgijski kralj Leopold je že nastopil prvokrat pred mikrofonom. Francoski listi ugotavljajo, da njegov organ manj kaže belgijske posebnosti kakor jih je kazal organ njegovega blagopokojnega očeta in mu napovedujejo pred radiem lepo karijero! Pri tem francoski listi ne pozabljajo dostaviti, da je škoda, da se francoski državniki tako malokdaj pojavljajo pred mikrofonom.

Češko-Slovaška

ŠTEVILO POSLUŠAVCEV

S 1. januarjem so šteli na Češko-Slovaškem 569.455 poslušavcev. V primesti z decembrom 1933 je število naraslo za 18.000. Vsekakor občudovanja vreden napredek!

PLZENJ ZAHTEVA SVOJO POSTAJO

Organizirani radijski poslušavci Plznja in zapadne češke so stopili pred javnost s zahtevo po novi vmesni postaji v Plznju. Ta nova postaja naj odpravi pomanjkljivosti v radijskem sprejemu, ki dozdej obstajajo v južni in zapadni Češki. Nova postaja naj bi oddajala na svojem valju. Ker pa češko-slovaški radio nima nobene valovne dolžine več na razpolago, je zelo verjetno, da bodo dobili samo vmesno postajo brez lastne valovne dolžine in brez lastnega programa.

ŠTIRIKRAT

„PRODANA NEVESTA“

Češko-slovaški radio je za april pripravil zanimiv poskus. Vse nam znane zasnove „Prodane neveste“ oddaja iz studia. Dne 12. aprila 1934 so se oddajale prve Smetanove klavirske skice za to opero. Naslednji

dan se je vršila oddaja dvodejanske zasnove „Prodane neveste“. Dne 19. in 22. aprila pa se bosta oddajalati tretja in četrta zasnova opere brez recitativov. Dne 8. maja pa se bo oddajala „Prodana nevesta“ v svoji današnji zasnovi v okviru posebnega Smetanovega cikla.

HISNI RED IN RADIO

Praški Radio-Journal hoče sodelovati pri sestavi novega praškega hišnega reda Doseči hoče dovoljenje, da se sme poslušati radio tudi po deseti uri zvečer, da le sosedov pri tem nihče ne moti.

Egipet

RADIO V EGIPTU

Kakor smo že v velikonočni številki javili, je s 1. aprilom začela oddajati egiptska postaja v Abu-Zabalu. Radiofonija se v Egiptu močno razvija. Nova postaja bo, kakor javljeno delovala z 20 kW, vzdrževala se pa bo z odstotnim deležem na pristojbini, ki se plačuje od vsakega aparata. Že vnaprej je določeno, da postaja ne bo oddajala nikakve reklame. Postaja je sicer last egiptске vlade, vendar je Marconijeva družba dobila koncesijo za njeno eksploatacijo in celotno upravo in vodstvo. Sporede nadzira poseben odbor petih članov, katerih tri imenuje vlada, dva pa družba. Prvi predsednik tega odbora je dr. Ali paša Ibrahim, dekan medicinske fakultete in začasni rektor univerze. Ostali so: Mohamed Halel Hassanein Bey, glavni nadzornik verskih naprav, in Badavi Khalif Bey, začasni ravnatelj javne varnosti. Te tri je imenovala egiptska vlada. Na splošno se lahko reče, da bi do tri četrtine sporeda namenjene egiptskemu prebivalstvu, ena četrtna pa bo prirojena evropskemu okusu. Postaja bo uvedla tudi jezikovne tečaje (tuji jeziki in arabščina), podajale se bodo tudi dnevne novice in sicer v arabščini, angleščini in francosčini. Tudi vlada bo svoje objave razglašala po radiu vsakokrat po novicah. Ostali spored bo obsegal običajne točke evropskih sporedov. Družba namerava oddajati čim manj počšč in čim več izvorne glasbe, zlasti orientalne. Sprihodnjim letom mislijo tudi na prenos iz opere. Vlada želi vzbuditi zanimanje za radio zlasti pri fellahih (kmetih). Zato se bodo oddajale določene dni v tednu objave kmetijskega ministristva, navodila oddelka javnega zdravstva in posebna predava-

nja. Družba upa, da bo razširila radio do najmanje vasice. Aparatov ne bo prodajala.

Holandska

KOLONIALNE ODDAJE SO SE ZAČELE

Holandski radio je 31. marca pričel z oddajami za svoje kolonije in je s tem sledil angleškemu vzgledu.

Litva

LITVANSKI RADIO

Med tremi baltskim državami, Poljsko in Nemčijo obstoje že nekaj časa nesoglasja zaradi politične propagande v radiu. Ker nimajo dosti prebivalstva, so majhne in vrhu tega še razmeroma revne, dozdej niso imele zadosti močnih oddajnih postaj. Utopljale so se v poljskih in nemških oddajah. Zdaj pa je sklenila litvanska vlada, da bo postavila dve novi postaji. Ena bo oddajala s 100 kw, druga v Memelu pa s 30 kw.

Ogrska

BORBA S CIGANI

Ogrski cigani muzikantje se niso hoteli podvreči enotnemu glasbenemu vodstvu v ogrskem radiu. Hoteli so še naprej igrati pri svojih koncertih po svoje, brez dogovora z vodstvom glede izbiranja komadov. Boj je trajal tri tedne, a se je končal s popolno zmago radia. Vsa ogrska javnost je bila ves čas na strani radijskega vodstva. Poslej bodo torej tudi ciganske kapele morale predložiti radijskemu glasbenemu vodstvu čisto izdelan in točen spored svojih koncertov. Spočetka bo to za svobodoljubne cigane brez dvoma hudo, pa menimo, da se bodo že privadili.

Portugalska

PORTUGALSKE ODDAJE

Zadnje čase se slišijo oddaje, ki se napovedujejo z „Radio Club Portuguese“ in se nahajajo na valu 395 m in s tem interferirajo s Katovicami (395.8 m). Pogled na lucernsko tabelo nam pokaže, da je ta oddaja v nasprotju z določili lucernske konference, ker le-ta Portugalski ni dodelila nobenega vala v tem območju. Ker ta portugalska oddaja zlasti moti v francoskem Alžiru, se francoski tisk zelo zavzema za to, naj se portugalski radijski klub posluži ene izmed dodeljenih mu valovnih dolžin.

WESTECTOR

metalni suvi ispravljač (detektor)

(Svršetak)

Preko bloka $C_1 = 100 - 1000$ cm (najbolju vrednost isprobati) priključi se adapter za anodu audiona. Otporni otpor R_1 iznosi 0,1–0,25 megoma. Jednosmisleni napon sa „—“ kraja filtra se pomoću $R_2 = 0,25$ megoma i $C_2 = 0,1 - 0,25$ mikrofara. Često se R_1 može izostaviti.

Adapter se uključi u anodno kolo audiona sl. 3 a način rada je ovaj: Visokofrekv. prigušaj kalem Dr, primorava v. frekv. komponentu anodne struje, da prolazi adapterom do zemlje (mase). U detektoru W se naizm. struja ispravlja i sa negativnog kraja odvodi preko R_2 do mrežice cevi u v. frekv. stepenu. Ako u slučaju fadinga oslabi primljeni signal, biće takodje manji napon sa detektora, a time i manji negat. napon mrežice prve cevi, koja usled toga više pojačava oslabljen signal. Prva cev mora zbog toga biti promenljive strmine (variable mu).

Da bi adapter dobro radio, mora se paziti da v. frekv. prigušni kalem bude dobrog kvaliteta, kako bi cela v. frekv. komponenta prošla kroz adapter. U slučaju da je u aparatu ugrađen blok C od anode do mase (na sl. 3 tačkasto naznačen), mora se on isključiti, jer bi v. frekv. struja preko njega, a ne preko detektora odlazila do mase.

Ako je aparat imao ručnu regulaciju fadinga potrebne su izmene, označene na sl. 3, da bi ugradili adapter. Donji kraj kalema odvoji se od mase, i spaja sa tačkom „M“ adaptera, dok se kraj „Z“ spaja sa zeniljom (masom). Blok C koji je tačkasto ucrtan mora se isključiti.

U slučaju da jednosmisln. napon od adaptera nije dovoljno visok za regulisanje prve cevi (što se može desiti kod manjih aparata), izmienićemo

šemu adaptera prema sl. 4. Pomoću dva detektora vezana na red (pri tome paziti na njihov polaritet) biće jednosmisleni napon za regulisanje,

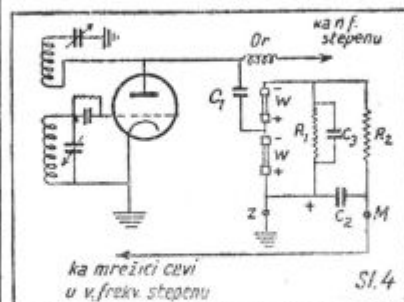

dva puta veći od naizmen. napona koji se dovodi detektoru. Vrednosti R_1 , R_2 , C_1 , C_2 iste su kao na sl. 2, dok C_3 iznosi oko 2000 cm.

Na sl. 5 vidimo kako se kod bateriskog aparata daje ugraditi adapter.

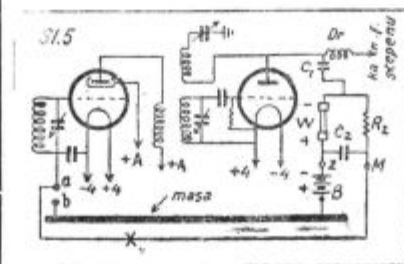

Ako je mrežica prve cevi vezana za malu bateriju za prednapon B, koja je uključena između tačaka „a“ i „b“, treba bateriju premestiti između „Z“ i mase, a kraj „M“ od R_2 spajati sa „a“, sl. 5. Da bi otklonili eventualno zviždanje, može se na mestu „x“ ukopčati otpor od 0,1 megoma. — Adapter će samo onda dobro raditi, ako je upotrebljen prigušnik Dr, zaista dobrog kvaliteta. Ako sami pravimo Dr, treba žicu, motati na telu sa žljebovima, kako je već više puta pokazano na ovome mestu.

malna, jednosmislena struja, koja se uzima iz cevi oko 100 mA. Zahvaljujući indirektno grejanim ispravljačima, mogu se graditi univerzalni prijemnici (za obe vrste struje) i to bez mrežnog transformatora. O takvim univerzalnim aparatima govorili smo u 115 broju od ove god. Zbog odsustva mrežnog transformatora biće pored manje cene, dimenzije i težina aparata manja.

Ako se anode i katode vežu paralelno prema sl. 1, radiće ispravljačica u jednom pravcu. Pri raznom opterećenju je vrlo mali pad napona u cevi, tako da je dobiveni jednosmisleni napon praktički nezavisan od opterećenja. Blok C treba da iznosi 8–16 mikrofara.

Cev se može upotrebljavati i za udvostručavanje napona, što će biti potrebno, ako je napon naizmenične mreže samo 110 ili 120 V, a za anodni napon potrebno je oko 200 V. Potrebno vezivanje imamo na sl. 2, dakle bez mrežnog transformatora. Diode su sada razdvojene i svaka radi samo za jednu polu — periodu. Pretpostavimo da je u jednom trenutku kraj A, koji je vezan za mrežu osvetljenja, pozitivan, te struju propušta dioda I. Usled toga se napuni blok C_1 koji je vezan u kolu diode I. Istovremeno se prazni blok C_2 koji je

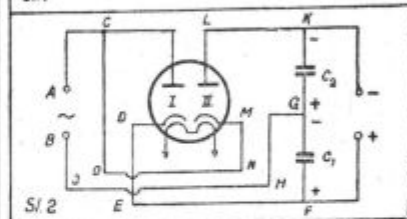
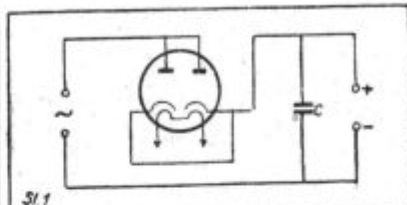

bio napunjen u prethodnoj polu-periodi (kad je A bio negativan). Kako su oba bloka vezana na red, to će im se naponi sabirati, tako da će između krajeva F i K nastati jednosmisleni napon, koji je skoro dva puta veći od naizmeničnog napona, koji se dovodi krajevima A i B. Strujno kolo diode I je: A—C—D—E—F— C_1 —G—H—I—B, a diode II je: B—I—H—G— C_2 —K—L—M—N—O—C—A. Kondenzatori C_1 i C_2 imaju 8–18 mikrofara.

UNIVERZALNE CEVI

Ispravljanje i udvostručavanje napona

O širokoj primeni novih indirektno grejanih cevi, koje se mogu upotrebljavati za obe vrste struje, govorili smo već opširno u 1 broju od ove godine. Ovog puta donosimo Tungstramovu ispravljačicu PV 4018, koja se u stvari sastoji iz dve diode (svaka

ima svoju anodu i katodu) koje su sjedinjene u jedan balon. Vlakno je zajedničko, a potrebuje napon od 40 V, dok struja vlakna iznosi, kao kod sviju serijskih cevi, 0,18 A. Maksimalni efektivni naizmenični napon na jednoj anodi je 125 V, dok je maksi-

O MODULATOR-OSCILATOR ŠEMAMA KOD SUPERA

(Svršetak)

Pomoćne oscilacije prenose se sa L_2 C_2 na L_3 koji je uključen u katodno kolo prve cevi u kojoj i nastaje njihovo mešanje sa dolazećim oscilacijama i stvaranje novih, koji se iz anodnog kola, međufrekventnim transformatorom odvođe dalje na pojačavanje. Pomoću $R_6 = 600-2000$ oma (isprobati) dobija oscilator toliki prednapon da radna tačka dolazi na sredinu karakteristike. Za triodu snižava se anodni napon u $R_4 = 5000-25.000$ oma. Prva cev dobija ce-

struja treće mrežice (u stvari anodna struja oscilatora) opada sa smanjivanjem negativnog napona na četvrtoj mrežici (mrežici oscilatora), dok kao što znamo, kod obične triode bi va baš obratno, anodna struja raste sa smanjivanjem negat. napona mrežice. U jednom od idućih brojeva objasnimo bliže ovu pojavu.

Ako spajamo drugu i četvrtu mrežicu, sl. 6 upotrebicemo heksodu za „mešanje” dolazećih i pomoćnih oscilacija, dok se poslednje, dobijaju pomoću zasebne cevi, koja je obična

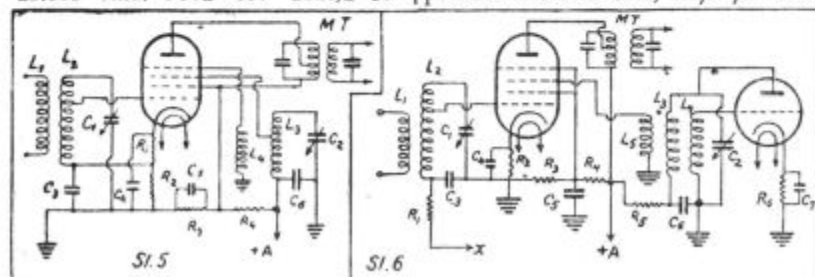

anodni napon od 200 V, a zaštitna mreža niži, preko potenciometarske veze $R_2 = 17.000$ i $R_3 = 16.000$ oma. Vrednosti ostalih blokova su iste kao na prethodnoj slici. Da bi druga cev oscilovala, moraju zavojci kod L_4 ići u obratnom smislu no kod L_2 .

Sa heksodom je prestavljen modulator-oscilator na sl. 5. I ovde se L_1 spaja sa antenom i zemljom, ili u anodno kolo prethodne cevi. Zbog manjeg prigušivanja vezana je prva i treća mrežica za $1/2-2/3$ od L_1 odnosno L_2 . Iz istog razloga ukopčan je u anodno kolo samo polovina primarnog namotaja m. frekv. transformatora. U katodu su vezana 2 otpora $R_1 = 200$ oma i $R_2 = 300$ oma. Pošto je prva mrežica preko L_3 priključena posle R_1 dobija ona oko 1,5 V negat. prednapona, dok četvrta mrežica (mrežica onog dela cevi, koji radi kao oscilator) dobija oko -3 V prednapona. Zaštitna mrežica i anoda heksode dobija oko 120 V preko potenciometarske veze $R_3 = 10.000-15.000$ oma i $R_4 = 20.000-30.000$ oma, dok anoda oscilatora (treća mrežica) dobija ceo anodni napon od 200 V. Da bi se pobudio oscilatorni krug L_3 C_2 , mora reakcioni namotaj L_4 biti izveden u istom smislu kao L_3 , za razliku od običnih cevi, gde ti zavojci idu uvek u suprotnom smislu. To dolazi otuda, što

trioda. Heksoda mora imati eksponencijalnu mrežicu, tj. faktor amplifikacije mora da je promenljiv u zavisnosti od negativnog napona mrežice. Zato i nije donji kraj od L_2 vezan za katodu, već se preko otpora $R_1 = 0,2$ megoma dovodi negativan napon za regulisanje sa diode. Pomoćne oscilacije prenose se na L_3 , koji je uključen izmedju treće mrežice i katode. Ta šema se u praksi pokazala kao vrlo dobra i stabilna. Na kratkim talasima je njome mnogo lakše rukovati no šemom sa sl. 5. Vrednosti otpora i blokova su iste kao na sl. 4.

Na kraju pokazacemo još jedan način spreznjanja oscilatora, koji se zbog svoje stabilnosti u radu naro-

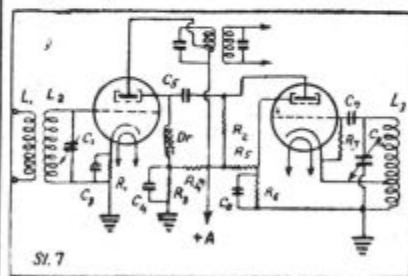

čito kod kratko-talasnih supera rado primenjuje. Ulazno kolo L_2 C_1 priključni se izmedju mrežice i katode modulatora. Pomoćne oscilacije iz anodnog kola druge cevi, dovode se blokom $C_5 = 10-100$ cm do zaštit-

ne mreže modulatora, koja zbog toga, preko prigušnog kalema Dr, dobija svoj napon. $R_5 = 5-15.000$ i $R_6 = 50-100.000$ oma, kao $R_3 = 20.000$ i $R_4 = 15.000-20.000$ oma vezani su kao razdeonici napona, za zaštitne mrežice obeju cevi. Anoda oscilatora dobija svoj napon preko otpora $R_2 = 50.000$ oma. Kod oscilatora je gornji kraj od L_3 preko $C_7 = 100-500$ cm i $R_7 = 100.000$ oma vezan za mrežicu, a donji, za masu. Katoda oscilatora se priključi na $2/3$ od gornjeg kraja. Da bi se za modulator odredio najbolji negat. prednapon, treba da bude promenljiv katodni otpor R_1 od 20.000 oma. Za Dr treba uzeti dobar prigušni kalem za kratke talase.

Tehnički odgovori

Pismen odgovor poslat je:

R. Plaiću — Banja Luka

I. Sliva — Cetinje

B. Terzić — Beograd

Opis i šema jednog dvocevnoeg prijemnika za talase od 20—2000 m za priključak na mrežu naizm. struje izašla je u 46 broju od prošle god. Za amatera dolaze u obzir samo izmenljivi kalemovi, kada treba primati kratke, srednje i duge talase. Automatska fading regulacija ne može doći u obzir kod jednog dvocevnoeg prijemnika.

B. Tobias — Arilje

Sve stvari koje Vas interesuju načićete u radio-kursu, koji je izašao od 16 do 52 broja prošle god. Sve brojeve možete dobiti u našoj administraciji. Na našem jeziku imate: „Gradnja radio aparata za primanje” od prof. Lončara iz Zagreba. Od nemačkih knjiga možete uzeti: „Der Radio-Amateur” od Dr. P. Lertes-a i „Die physikalischen Grundlagen der Rundfunktechnik” od F. Weichart-a (3 sveske). Sve navedene knjige dobićete u boljim knjižarama u Beogradu.

Kap. Mandrović

Prema poslatoj skici je instalacija antene, zemlje i njihovih dovoda ispravna, te nije potrebna nikakva izmena.

C. D. — Beograd

Uslud uticaja sunčanih zrakova jako oslabe srednji talasi, i zbog toga je danju moguć samo prijem najbližih stanica. Kratki i dugački talasi nisu toliko podložni uticaju sunčanih zrakova, te se stanice na tim talasima mogu primati i preko dana.

Najzanimljivije tačke evropskog programa od 15 do 21 aprila 1934 godine

Opere i operete

NEDELJA 15-IV

- 20.45 „Filmski star“, opereta od Gilberta — *Rim*
 20.45 „Crvena devica“, opereta od Cuscina — *Palermo*
 21.00 „Sve zbog apila“, opereta od Piskačeka — *Prag*
 21.00 Prenos jedne opere — *Milano*

PONEDELJAK 16-IV

- 19.30 „Otelo“, opera od Verdia — *Mor. Ostrava*
 19.30 „Armida“, opera od Dvoržaka — *Prag*
 20.00 „Bastien i Bastiena“, opera od Mozarta — *Bevornünster*
 20.30 „Toska“, opera od Puccinia — *Beograd, Zagreb i Ljubljana*
 21.00 „Napad na mlin“, opereta od Bruneau-a — *Paris-Radio*
 22.35 „Boris Godunov“, opera od Musorgskog — *Daventry*

UTORAK 17-IV

- 20.00 „Gri-gri“, opereta od Linkea — *Warszawa*
 21.00 Prenos jedne opere — *Palermo*
 21.15 „Bastien i Bastiena“ opera od Mozarta — *Leipzig*

SREDA 18-IV

- 20.00 „Prodana nevesta“, opera od Smetane — *Prag*
 20.00 „Seviljski berberin“, opera od Rossinia (gr. ploče) — *Beograd*
 20.30 „Veseli momci“, opereta od Suppé-a — *München*
 21.00 Prenos jedne opere — *Rim*
 21.10 Prenos jedne operete — *Poste-Parisien*

ČETVRTAK 19-IV

- 20.45 „Priča o Orfeju“, muzička drama od Caselle i „Kralj Edip“ opera od Stravinskog — *Rim*
 20.45 „Maskota“, opereta od Audrana — *Milano*

PETAK 20-IV

- 19.30 Prenos iz državne opere — *Budapest*

SUBOTA 21-IV

- 20.00 „Magnaš Miško“, opereta od Szirmaia — *Budapest*
 20.10 „Bokačio“, opereta od Suppé-a — *Leipzig*
 20.25 „Slavuj iz Esoanija“ opereta od Falla — *Bratislava*
 20.30 „Don Carlos“ opera od Verdia — *Bevornünster*
 20.55 „Traviata“ opera od Verdia — *Milano*
 21.00 „Madam Beterflaj“ opera od Puccinia — *Strasbourg*
 21.00 Prenos jedne opere — *Milano*

Veliki koncerti

NEDELJA 15-IV

- 11.20 Simfonijski koncert — *Beč*
 11.30 Kantata od J. S. Bacha — *Leipzig*
 12.15 Muzičko matine filharmonije — *Warszawa*

- 22.05 Nedeljni orkestarski koncert — *London*

SREDA 18-IV

- 20.00 Simfonijski koncert — *Beč, Zagreb i Ljubljana*
 20.30 Simfonijski koncert — *Leipzig*
 21.00 Simfonijski koncert — *Langenberg*
 21.15 Simfonijski koncert — *Daventry*

ČETVRTAK 19-IV

- 20.00 Simfonijski koncert — *Beograd i Zagreb*
 20.00 Simfonijski koncert — *Karlundborg*
 20.05 Koncert filharmonije — *Prag*
 20.40 Bach: Misa h-moll — *Huizen*

PETAK 20-IV

- 19.10 Bruckner: VI simfonija — *München*
 19.15 Simfonijski koncert — *Riga*
 20.00 Koncert filharmonije — *Oslo*
 20.00 Simfonijski koncert filharmonije — *Bucuresti*
 20.15 Simfonijski koncert filharmonije — *Warszawa*
 20.40 Elgar: I deo „Gerontijev san“ — *London*
 21.00 Simfonijski koncert — *Milano*
 21.10 Simfonijski koncert — *Poste-Parisien*

SUBOTA 21-IV

- 23.00 Koncert operskog orkestra — *Budapest*

Radio pozorište

NEDELJA 15-IV

- 19.00 „Turandot“, omad od Gozzi-a — *Prag*
 20.00 „Proleće u bečkoj šumi“, od Aschera — *Beč*

PONEDELJAK 16-IV

- 19.30 „Putnik i ljubav“, komedija od Moranda — *Oslo*
 21.25 „Menjačnica“, radio igra od Dansany-a — *London*

UTORAK 17-IV

- 19.00 „Otvorena brana“, radio igra od Weissbacha — *Hamburg*
 21.00 „Moja draga“, komad od Howarda — *Paris-Radio*
 22.20 „Menjačnica“ radio igra od Dansany-a — *Daventry*

SREDA 18-IV

SREDA 18-IV

- 20.30 „Ljubav i spletka“ od Schillera — *Stuttgart*
 20.45 Komedija u 3 čina — *Milano*
 20.45 „Ukročena goropad“, komedija od Shakespere-a — *Palermo*

ČETVRTAK 19-IV

- 19.00 „Sprit“, radio igra od Andersena — *Hamburg*
 20.00 Radio igra — *Budapest*
 21.15 „Podmetnuto dete“, komad od Natansona — *Poste-Parisien*

SUBOTA 21-IV

- 15.00 „Stogod hoćete“ komedija od Shakespere-a — *Beč*

Instrumentalni koncerti

NEDELJA 15-IV

- 18.30 Schubert: Forellen kvintet a-dur — *Stuttgart*
 18.45 Kamerna muzika — *Daventry*
 18.45 Kamerna muzika — *Beč*
 19.50 Veće sonata — *Beograd*

PONEDELJAK 16-IV

- 17.00 Koncert na violon-čelu — *Budapest*
 20.45 Kamerna muzika — *Palermo*
 21.05 Klavirski koncert Blumenthala — *Luxembourg*
 21.05 Koncert Mildner kvarteta — *Breslau*

UTORAK 17-IV

- 20.20 Kamerna muzika — *Midland*

SREDA 18-IV

- 21.05 Klavirski koncert — *Luxembourg*

ČETVRTAK 19-IV

- 20.30 Klavirski koncert Y. Bowena — *London*
 21.00 Kamerna muzika — *Paris-Radio*
 21.15 M. Reger: Kvartet es-dur op. 109 — *Hamburg*

PETAK 20-IV

- 18.25 Violinski koncert — *Budapest*
 21.00 Klavirski koncert — *Zagreb, Beograd i Ljubljana*
 22.15 Klavirski koncert W. Bachhaus — *London*

SUBOTA 21-IV

- 18.25 Koncert na orguljama — *Breslau*

Vokalni koncerti

NEDELJA 15-IV

- 20.30 Vokalni koncert — *Daventry*

PONEDELJAK 16-IV

- 20.15 Narodne pesme iz Sarske oblasti — *Langenberg*
 21.00 Stare i nove crnačke pesme i igre — *Daventry*
 22.00 Vokalni koncert Ninon Vallin — *Strasbourg*

UTORAK 17-IV

- 21.10 Vokalni koncert — *Bratislava*

SREDA 18-IV

- 20.40 Koncert muzičkog hora — *Huizen*
 21.00 Schubert: Lepa mlinarka, ciklus pesama — *Bruxelles (flam.)*
 21.30 Duhovni horski koncert — *Strasbourg*

ČETVRTAK 19-IV

- 16.35 Vokalni koncert — *Warszawa*
 19.20 V. Novak: Erotikon — *Bratislava*

PETAK 20-IV

- 21.15 Duhovni horski koncert — *Leipzig*

Nedeljni Radio-program

Nedelja, 15 aprila



таласна дуж. 437,3м., 2,8кв., 686кц

ПРЕПОДНЕВНИ ПРОГРАМ

- 8.55 Објављивање дневног програма
9.00 час гимнастике, гца Смиља Мандукић
9.30 Пренос службе Божје из Саборне цркве (хор 1. беогр. певачког друштва)
11.00 Пренос из Скопља
11.59 Тачно време
12.00 Звона са Саборне цркве
12.05 Подневни концерт

Радио оркестра

1. Пауновић: Свечани свадбени марш посвећен Њ. В. Краљу Александру и Краљици Марији
★ 2. Бинички: Из мог завичаја, увертира
★ 3. Доминис: Југословенска рапсодија бр. 3
★ 4. Бродил: Србинов дан и сан, потпуно
5. Бошњаковић: Из старог Битоља (I. део)
★ 6. Фрајт: Српски свечани марш

13.00 Рекламе

13.10 Вокални концерт

(грамофонске плоче)

1. а) Гуно: Хор војника из опере „Фауст“; б) Верди: Хор из опере „Трубадур“ (хор Миланске Скале)
★ 2. а) Гартнер: Љубав је моја; б) Чајковски: Зашто (Карузо)
★ 3. а) Де Фала: Хота; б) Де Фала: Нана и Сегидиља (Нинон Вален)
★ 4. Бизе: Два хора из опере „Кармен“

13.40 Новинарски извештаји А. А.

Тачно време

до 13.55

ПОПОДНЕВНИ ПРОГРАМ

15.00 Београдски дупли квартет пева (грамофонске плоче)

1. а) Мокрањац: Прошета; б) Планино моја
★ 2. а) Хвалила се жута дуња; б) Оја, оја

15.15 Соколска дисциплина и самодисциплина, предавање г. проф. Бошка Новаковића (приређује Просветни Одбор Савеза Сокола Краљевине Југославије у Новом Саду)

15.30 Вокални концерт где Корнелије Нинковић-Грозано, чланице Беогр. Опере

1. Брамс: Узалудна серенада
★ 2. Мошковски: Успавајка
★ 3. Шуберт: Боравак
★ 4. Шуберт: Аве Марија
★ 5. Пучини: Две арије из опере „Турандот“
★ 6. Николај: Арија из опере „Веселе жене Виндзорске“
★ 7. Гуно: Аријета из опере „Миреј“

16.00 Народне песме пева г. Едо Љубић уз пратњу оркестра Милана Урошевића

17.00 Музика за игру

(грамофонске плоче)

до 18.00

ВЕЧЕРЊИ ПРОГРАМ

18.55 Тачно време

Објављивање вечерњег програма и програма за следећи дан
Спортске вести

19.00 Концерт Српског Ратарског Певачког Друштва из Ст. Бечеја

1. И. Бајић: Код жетелаца
★ 2. Сперњак: Смеша српских народних песама
★ 3. Сметана: Хор сељака из опере „Продана невеста“
★ 4. Крстић: Ружо моја
★ 5. Мокрањац: II. Руковет
★ 6. Бинички: Чини не чини
★ 7. Мокрањац: VII. Руковет
★ 8. Крстић: Мајка српског јунака
★ 9. Бајић: Мој дилбере
★ 10. Мокрањац: VIII. Руковет

19.50 Концерт (изводе г. г. проф. Петар Стојановић, виолина и Димитрије Герасименко, клавир)

1. Бах: Соната А-дур за виолину и клавир: а) Анданте, б) Алегро асаи, в) Анданте ун поко (у облику канона), г) Престо
2. Бетовен: Соната Де-дур за виолину и клавир: а) Алегро кон брио, б) Тема кон варијациони, в) Рондо (Алегро)

20.30 Рекламе

20.40 Пренос концерта Масарииковог филхармонијског друштва „Коло“ из Шибеника (са Коларчевог Народног Университета)

1. Мац: Море дивно, море свето
★ Готовац: Омили ми у селу девојка
★ 3. Жганец: Пиј мила пиј
★ 4. Берса: Попухнуло је хладан витар
★ 5. Готовац: Под јоргованом
★ 6. Ферстер: Повејте в планине
★ Готовац: Марјане, Марјане
★ Жганец: Ни ми воља
★ 9. Готовац: Добра вечер узорита
★ 10. Одак: Наши су оцеви

22.00 Тачно време

Новинарски извештаји А. А.

Спортске вести

Вечерњи концерт

Радио оркестра

1. Бах: Финале из опере „Ариела, кћи ваздуха“
★ 2. Мошковски: Шпанске игре бр. 1 и 2
★ 3. Шмалитих: Карневал, свита: а) Увертира, б) Харлекинова серенада, в) Пиерета, г) Љубавни дует, д) Финале

23.00 Музика за игру

(грамофонске плоче)

до 23.30

(Ферстер клавир из музичке куће „Хармонија“)



таласна дуж. 569,3м., 2,8кв., 527кц

8.15 Породила

8.30 Гимнастика (Пустишек Ивко)

9.00 Верско предавање

(р. Валеријан Ућак)

9.15 Пренос цркв. гласбе из франц. цркве

9.45 Плошће

10.00 Предавање за делавце: Socialno крбство местне общине Љубљанске (Kosem Drago)

10.30 Slovenske narodne s spremļjevanjem Radijskega оркестра појога. Ramšakova, gđc. Mišić, gg. Gostič in Janko

11.15 Slovanska гласба, изваја Radijski оркестер

12.00 Час, плошће

16.00 Улога cepiv in cepljenja pri zatiranju živalskih boleznī (dr. Hribar)

16.30 Pevski zbor „Zarja“ из Tacna под Šmarno goro:

Frantje že vriskajo (Adamič);
★ Spomin na zimski večer (Juvanec)
★ Na srčku bolan (Sonc)
★ Pojđano v Skofče (Kernjak)
★ Venec slovenskih narodnih (Planinšek)

17.15 Dolinškov šramel kvartet

20.00 Radijski оркестер; Valčkova ura: Pripovedke z dunajskega gozda (Strauss)
★ Pompadourvski (Strauss)
★ Valček poljuba (Strauss)
★ Vijolice ob potu (Petras)

20.45 Slovenski fantje (oktet)

21.15 Harmonika solo, Edvard Kovač

22.00 Час, poročila, lahka гласба.



таласна дуж. 276,2м., 0,8кв., 1086кц

11.00 Пренос mise из цркве Sv. Marije. Mješoviti zbor prv. hrv. kat. pjev društva „Branimir“ pjeва под ravnanjem J. Vrhovskogа: „Staroslovensku misu“ од K. Adamiča. Ofertorij: B. Molitor: Zasto ah spavaš Gospode. Orgulje: Prof. Franjo Dugan

12.00 I Čajkovski: Simfoniја br. 6.— II. Ruske pjesme (Polydor- Brunswick ploče)

17.15 Vijesti

17.30 Plesna гласба jazz-оркестра Sever из Grill Rooma

19.25 Stjepan Parmačević: Turistički značaj Hrv. Zagorja

19.45 Kulturne i društvene vijesti. — Propaganda

20.15 Koncerat radioоркестра уз sudjelovanje Nade Serdoz (sopran)

21.15 Komorni koncert. Sudjeluje tercet g.tara

21.45 Današnja sportska nedelja

22.00 Objava rasporeda, vijesti i meteorološki izvještaj

22.15 Пренос plesne гласбе оркестра Sever из Grill Rooma

Svakог punог sata vremenski znak Geofizičkog zavoda.

DUONTRANZISTVO**Beč (Wien) 506,8m 120kw 592kc**

8.25 Gramo ploče ★ 9.55 Služba božija (I. Hafner: Musa a capella) ★ 11.00 Iz dela L. Finkhs-a ★ 11.20 Simfonijski koncert, Dirigent: W. Schneiderban (J. Haydn: Simfonijski d-dur Nr. 31; Mendelssohn-Bartholdi Violinski koncert e-mol op. 64; Brahms: Madjarske igre g-mol Nr. 5 i d-dur Nr. 6) ★ 12.30—14.00 Radio orkestar. Zabavna muzika ★ 14.20 Vreme. Vesti ★ 14.50 Predavanje o voćarstvu ★ 15.10 Čas knjige ★ 15.35 Pola časa rasonode ★ 16.00 Predavanje: Coimbra (sa gramopločama) ★ 16.25 Gramo koncert ★ 17.15 Futbol, Austrija—Madjarska ★ 18.15 Austrijske narodne priče ★ 18.45 Kamerna muzika (Beethoven: Gudački kvartet a-dur op. 18. Nr. 5; Smetana: Gudački kvartet ★ 20.00 „Proleće u bečkoj šumi“ komada sa muzikom od L. Ascher-a ★ 22.15 Vesti ★ 22.30 Muzika za igru

Berlin 356,7m 100kw 841kc

6.35 Hamburg ★ 8.30 Muzika R. Schumann ★ 11.00 Razmišljanja o sreći, slavi i moći od P. Ernsta ★ 11.30 Kantata od Bacha (Leipzig) 12.00 Koncert W. Glaha sa svojim solistima ★ 14.00 Iz klasičnih opera i opereta (gr. ploče) ★ 16.00 Orkestarski koncert ★ 18.00 Poezija i muzika. Iz ptičijeg carstva ★ 19.15 Sport ★ 20.00 Radio orkestar (Mozart, Ponchielli, Bizet, Rossini, Čajkovski i dr.) ★ 22.00 Vreme — Vesti — Sport. Zatim do 24.00 muzika za igru

Beromünster 539,6m 60kw 556kc

19.10 Koncert na dva klavira ★ 20.00 Koncert muškog hora ★ 21.00 Vesti ★ 22.15 Sport

Bratislava 298,8m 13kw 1004kc

10.30 Prag ★ 16.00 Morav. Ostrava ★ 17.30 Radio orkestar. (Dvoržak: Uvertira op. 67; St.-Saens: Koncert za violinu i orkestar op. 61) ★ 18.15 —19.00 Čas za Madjare: I. Predavanje; II. Goldman: Svite za violinu i klavir op. 11) ★ 19.30 „Prvi klijent“ Slika u I činu od Unbek-a ★ 20.15 Brno ★ 21.00 Prag ★ 23.30—23.00 Prag

Breslau 315,8m 60kw 950kc

6.15 Hamburg ★ 8.25 Gramo-koncert ★ 10.30 Koncert duvačkog kvinteta ★ 11.30 Leipzig ★ 12.00 Hamburg ★ 14.45 Nove gramoploče ★ 16.00 Radio orkestar ★ 17.00 Muzika za igru ★ 18.40 Kamerna muzika ★ 20.00 Iz opereta Joh. Straussa ★ 21.00 „Rano proleće“ priča od E. Closea ★ 21.10 Popularna muzika (Albert: Uvertira iz op. „Improvizator“; Kienzl: Fantazija iz op. „Kuhreigen“; Heidingofeld: Dve ciganske igre; Heuberger: Uvertira iz operete „Umetnički bal“; Kaun: Marš) ★ 22.30—1.00 Hamburg

Brno 325,4m 32kw 922kc

10.20 Gramo-ploče ★ 10.30 Prag ★ 16.00 Morav. Ostrava ★ 18.00 Cas za Nemce. I. Predavanje; II. Lakrdija u I činu od Lorenza-a ★ 19.15 Dve kratke komedije ★ 19.50 Gramoploče ★ 20.00 Predavanje: Etika u medicini ★ 20.15 Radio orkestar. Offenbach: Lepa Jelena; Sidney: Gejša; Nedbal: Poljska pesma; Supé: Bokačič; Strauss: Ciganin baron) ★ 21.00 —23.00 Prag

Bruxelles (Flamanski)

322m 15kw 932kc

18.15 Simfonijski orkestar ★ 19.30 Zurnal ★ 20.00 Radio orkestar. Koncert posvećen rapsodijama. (Friedman: Slavenska rapsodija; Gershwin: Rapsodija; Lindberg: Rapsodija na popularne švedske teme; Coates: Dve simfonijske rapsodije; Nussbaum: Ruska rapsodija; Lalo: Norveška rapsodija) ★ 21.00 Orkestarski koncert ★ 22.00 Zurnal ★ 22.10 Muzika za igru

Bruxelles (Francuski)

483m 15kw 620kc

18.15 Orkestarski koncert (Fucik: Ulaz gladiatora. Marš; Waldteufel: Sirene, valcer; Boieldieu: Uvertira „Jean de Paris“; Coates: Dve simfonijske rapsodije; Bosc: Moja beba; Kalkman: Tchou-Tchou. Diverstiment; Gounod: Balet „Kraljica od Sabe“) ★ 20.00 Simfonijski orkestar. Dirigent Arthur Menlemans (Liszt, Saint Saens) ★ 21.15 Radio orkestar.

Bucuresti 212,6m 12kw 1411kc

10.45 Religiozna muzika ★ 11.00 Radio orkestar (Strauss, Tavan, Rubinstein, Tschajkovski, Dvan); ★ 13.00 Radio žurnal ★ 13.20 Laka muzika (gramoploče) ★ 17.00 Orkestarski koncert ★ 18.15 Nastavak koncerta ★ 19.00 Predavanje ★ 19.20 Gramo-ploče ★ 20.00 Vokalni koncert (Joh. Strauss: Tri valcera) ★ 20.20 Radio orkestar (Heuberger: Uvertira „Bal u operi“; Čajkovski: Svita iz baleta „Očarana lepotica“; Weber: Poziv na igru) ★ 21.15 Radio orkestar (Geiger, Sarasate, Swendsen) ★ 21.45 Radio žurnal

Budapest I 549,5m 120kw 546kc

9.15 Vesti ★ 10.00 Crkvene pesme i propoved iz katoličke crkve ★ 11.10 Evangelička služba božja ★ 12.30 Članovi operskog orkestra, Dirigent A. Fleischer (Weber: Eurvanthe — uvertira; Bizet: Arlezijanka — II svita; Čajkovski: VI. Patetična simfonijska). U odmoru: Radiokronika ★ 14.00 Ciganska kapela E. Saraia ★ 15.00 Poljoprivredno predavanje ★ 15.45 Polydoro-Brunswick ploče ★ 16.00 Predavanje Kulturnog odbora ★ 17.00 Crkveni horski koncert ★ 18.10 Prenos s bokserskog meča ★ 18.50 Margita Laszloffy svira na klaviru. (Schumann: Kreisleriana; Debussy: Srećno ostrvo; b. Lepi rozmarin; Chopin: a) Valcer u a-duru, b) Etida u a-molu) ★ 19.30 Predavanje L. Zilaha ★ 20.00 Sport ★ 20.15

Nedelja 15 aprila

Odlomci iz raznih opereta. Sudeluju: Lola Gere, Anrija Rösler i Prestonički koncertni orkestar. Dirigent F. Fridl ★ 21.50 Vesti rezultati konjskih trka ★ 22.10 Jazz Len Baker iz hotela Dunapalota. Peva T. Weygand 23.15 Ciganska kapela D. Csorbe iz hotela Britannia

Daventry 1500m 25kw 200kc

(London, West, North, Scottish) 18.45 Kamerna muzika (Haydn: Kvartet op 77 Nr. 1; Popov: Velika svita; Popov: Dva komada za trio; Beethoven: Kvartet op. 18 Nr. 3) ★ 20.00 Čitanje iz klasične književnosti ★ 20.30 Vokalni koncert. Pesme od Beethovena, Borodina, Medtnera ★ 21.50 Vesti ★ 22.05 Orkestarski koncert.

Deutschlandsender

1571m 60kw 191kc

6.35 Hamburg ★ 8.55 Berlin ★ 11.00 H. Böhme čita svoje pesme ★ 11.30 Leipzig ★ 12.05 Vojna muzika ★ 14.00 Vokalni koncert. Dečje pesme ★ 16.00 Heilsberg ★ 18.45 „Na grudima prirode“. Tri vesele scene od H. Krausea ★ 20.00 Hamburg ★ 21.00 München ★ 22.00 Vreme, dnevne i sportske vesti ★ 23.00—0.30 Hamburg.

Frankfurt 251m 17kw 1195kc

6.35 Hamburg ★ 9.30 Stuttgart ★ 11.00 Horsk koncert ★ 11.30 Leipzig ★ 12.00 Vojna muzika ★ 13.15 Vesela muzika ★ 15.00 Vokalni koncert ★ 16.00 Heilsberg ★ 17.00 Stuttgart ★ 18.30 Vesela medjuigra ★ 19.00 Popularna muzika ★ 20.00 „Nemci izvan nemačkih granica“ Radio igra od A. Lehnera ★ 21.00 Muzika od Wagnera (1) Uvertira iz „Holandjanin lutilica“; 2) Balada Sente iz „Holandjanin lutilica“ 3) Faust, uvertira; 4) Tri pesme; 5) Siegfriedov put po Rajni; 6) Poslednja pesma Brünhildina iz „Sumrak bogova“) ★ 22.50 Hamburg ★ 24.00—2.00 Gramo ploče

Hamburg 331,9m 100kw 904kc

6.15 Orkestarski koncert ★ 9.00 Orkestar i solisti ★ 11.30 Kantata od Bacha (Leipzig) ★ 12.00 Koncert iz Štetina ★ 14.00 Čas za decu ★ 15.00 Dečiji hor ★ 16.05 Koncert solista uz učesće orkestra ★ 17.40 „Pismeni zadatak“. Komedija u 3 čina od Sturma i Farmera ★ 18.55 Šareni muzički program ★ 19.40 Sport ★ 20.00 Vojna muzika ★ 21.00 Muzika od Humperdincka (orkestar iz Kiel-a) ★ 22.00 Vesti ★ 22.30 Muzika za igru.

Heilsberg 291m 60kw 1031kc

6.35 Hamburg ★ 11.30 Leipzig ★ 12.00 Orkestarski koncert ★ 15.00 Vokalni koncert. Prolećne pesme ★ 15.00 Domaća muzika (Danzig) ★ 16.00 Mali radio orkestar ★ 18.10 Koncert. Deca od 6-14 god. muziciraju ★ 19.35 Königsvusterhausen ★ 19.30 Koncert duvačkog orkestra

Nedelja 15 aprila

(Danzig) ★ 20.10 Koncert operskog orkestra (Weber: 1) Uvertira iz „Oberona“; 2) Arija iz „Oberona“; Liszt Preludiji; Bruch: Koncert za violinu i orkestar; Verdi: Arija iz „Aida“; Grieg: Muzika iz „Peer Gynta“; Wagner: Uvertira iz „Majstori pevači“) ★ 22.30—24.00 Muzika za igru

Hilversum 1875m 7kw 160kc
21.35 Koncert radio orkestra, hora i solista ★ 23.10 Radio orkestar i solo tenor ★ 0.20—1.20 Gramo ploče

Kalundborg 1261m 7,5kw 238kc
20.15 Stare igre iz 16 i 17 veka, Radio orkestar ★ 21.20 Gramo-ploče ★ 22.00 Danska muzika. Radio orkestar ★ 22.50—0.30 Muzika za igru

Langenberg 456m 60kw 658kc
20.00 Koncert orkestra i kamernog hora ★ 20.45 „Vesela priča o ljubavi“. Radio igra od P. Schaata ★ 22.00 Vreme. Vesti ★ 22.30—0.30 Hamburg

Leipzig 382,2m 120kw 785kc
6.35 Hamburg ★ 9.15 Horski koncert ★ 11.30 Kantata (G. A. Nr. 184' d J. S. Bacha) ★ 12.00 Vojna muzika ★ 13.00 Koncert simfonij-skog orkestra. Iz opera R. Wagnera ★ 14.35 Seoska muzika (harmonika, hor i orkestar) ★ 15.25 Šaljive priče ★ 15.45 L. Tügel čita iz svojih dela ★ 16.10 Radio orkestar ★ 17.10 Predavanje: Fridrih Veliki kao državnik ★ 18.00 Mozart: Trio za klavir, klarinet i violu es-dur ★ 18.25 Čas za mladež ★ 19.00 Koncert na citri ★ 19.35 Glas otadžbine. Niz slika iz srednje Nemačke ★ 10.30 Koncert simf. orkestra i solista (J. Brüll: U šumi, uvertira; H. Buttner: Varijacije na jednu narodnu pesmu, Lassen: Uvertira es-dur; Liszt: Gaudianus igitur; Scharwenka: Svečanost na selu) ★ 22.00 Vesti. Sport ★ 22.30—0.30 Muzika za igru

London Reg. 342,1m 50kw 877kc
19.30 Koncert filharmonijskog orkestra. Dirigent: Th. Beecham. Solist: Dora Labette (sopran). (Rossini: La Giza Ladra, uvertira; Mozart: Dve pesme; Haendel: Svita; Debussy: Po podne jednog fauna; Delius: Tri pesme; Bizet: Scene) ★ 21.50 Vesti ★ 22.05 Nedeljni orkestarski koncert. Dirigent: A. Boulton. Solisti: J. Menges (violina) i A. Sala (čelo) (Cherubini: Vodonoša, uvertira; Brahms: Koncert a-mol; Bantock: Hebrejska simfonija).

Luxembourg 1304m 150kw 230kc
7.45 Gramo ploče ★ 12.00 Gramo ploče ★ 12.15 Vesti ★ 12.30 Koncert na orguljama (J. S. Bach) ★ 13.00—15.00 Englesko veče gram-ploče. Koncert. Gramo ploče ★ 16.30 Koncert ★ 20.30 Vesti ★ 20.45 Nastavak koncerta ★ 22.30 Koncert ★ 23.00 Koncert ★ 23.00 Muzika za igru.

Milano 368,6m 50kw 814kc
12.30 Gramo ploče ★ 13.00 Raznorodna muzika ★ 16.00 Gramo ploče. Sportske vesti ★ 17.00 Raznorodna muzika ★ 19.45 Razne vesti. Sportske vesti ★ 20.40 Muzika po želji radio slušalaca ★ 21.50 Prenos opere. U pauzi: Predavanje. Pozorišni pregled. Radio novine.

München 405,4m 100kw 740kc
6.15 Hamburg ★ 8.45 Horski koncert ★ 9.30 „Bogovi naših predaka“ Iz pesama „Ede“ ★ 10.50 Iz dela velikih pisaca ★ 11.30 Leipzig ★ 12.00 Vojna muzika ★ 13.00 Orkestarski koncert ★ 14.30 „Proleće oko nas“ Kozerija na gr. pločama ★ 16.00 Orkestarski koncert ★ 17.50 Klavirski koncert (Unger: Serenada i tarantella; Reger: Intermezzo i impromptu) ★ 18.15 „Sudija sa Teger-jezera“. Narodni komad od H. Goettlera ★ 20.00 Radio orkestar i solisti ★ 22.50 Hamburg

Paris-Radio 1724m 75kw 174kc
11.30 Koncert na orgulji. (Mendelssohn: Sonata Nr. 61; Scheidt: Koral; M. Dupre: Svita i molepstvi) ★ 12.00 Religiozno predavanje ★ 12.20 Religiozna muzika (gr. ploče) ★ 12.45 Gramo-ploče ★ 13.00 Orkestarski koncert ★ 14.45 Reportaža sa meča ragbia Francuska—Engleska ★ 16.15 Gramo-ploče ★ 17.00 Bečki dečji hor ★ 18.00 Komedije ★ 19.00 Radio-cirkus ★ 19.30 Praktičan život ★ 20.00 Muzik-hol ★ 20.30 Pregled večernje štampe oko 31.30 Sportski rezultati — Vesti

Palermo 531m 3kw 565kc
17.30 Mali orkestar ★ 20.20 Gramo ploče ★ 20.25 Sportske vesti ★ 20.45 „Crvena devica“ opereta u tri čina od A. Cuscine. Posle operete: Radio novine

Poste-Parisien 312,8m 60kw 959kc

10.00 Vesti ★ 10.20 Gramo-ploče ★ 10.56 Nove ploče Parlofon ★ 11.20 Koncert ★ 13.05 Gramo-ploče za decu ★ 13.15 Iz zvučnih filmova (gr. ploče) ★ 13.10 P. Weill peva šansone ★ 13.30 Koncert ★ 19.20 Žurnal ★ 19.25 Sport ★ 19.35 Gramo-ploče ★ 19.45 Koncert ★ 20.10 Radio-igra ★ 20.55 Prenos jednog filma ★ 22.30 Vesti

Poznanj 345,6m 1,8kw 868kc
19.50—23.45 Varšava

Prag I (Praha) 470,2m 120kw 638kc

7.30 Koncert iz Karlovih Vari ★ 9.30 Prenos iz Klatova: Osvećenje spomenika Svehla ★ 10.30 Pola sata antičke poezije ★ 11.00 Radio orkestar (Kvapil: I simfonija) 12.05 Pregled štampe ★ 12.15 Džaz orkestar ★ 15.30 Koncert dečjeg hora ★ 16.00 Morav. Ostrava ★ 17.50 Gramo ploče ★ 18.00 Čas za Nemce: Wolfenstein: „Turandot“ radio igra po Gozzi-u ★ 19.15 Vojna muzika ★ 20.15 Brno ★ 21.00 Opereta od Piskačeka: „April je sve napravio“

22.00 Vesti. Sport ★ 22.30—23.00 Praški klavirski duet, Laka muzika

Prag II (Praha) 249m 5 kw 120 kc

14.30 Čas za Nemce: I. Poljoprivreda. II. Radnički vokalni kvartet. III. Romanse ★ 15.30 Novi romani od Nohejl i Klička

Rim (Roma) 420,8m 50kw 713kc

12.30 Gramo-ploče ★ 13.00 Muzika po želji radio slušalaca ★ 13.30 Raznorodna muzika ★ 15.00 Prenos opere ★ 20.10 Muzika po želji radio slušalaca ★ 20.45 „Filmski star“ opereta u tri čina od J. Gilberta. Posle operete: Radio novine.

Strasbourg 349,2m 12kw 859kc

17.00 Gramo ploče ★ 17.15 Religiozna muzika (Couperin, J. S. Bach Widor, C. Franck) ★ 18.15 Predavanje na nemačkom ★ 18.30 Gramo ploče ★ 19.50 Medicinsko predavanje ★ 19.15 Sportsko predavanje ★ 19.30 Vesti ★ 19.45 Gramo ploče ★ 20.00 Pregled štampe na nemačkom ★ 20.30 Koncert Društva Amatera iz Oberne-a i hora iz Oberne-a. Dirigent: M. Grunewald (Me yerbeer, Bizet, Strauss, Mascagni, J. Offenbach i dr.) Sudeluju gdjica J. Wild (sopran), G.g. P. Flesch (bariton) i J. Kuntz (pianista) oko 22.30 Pregled štampe na francuskom ★ 22.30 Muzika za igru

Stuttgart 522,6m 100kw 574kc

6.15 Hamburg ★ 9.30 Koncert na violini i klaviru ★ 11.00 Klavirski koncert. Na programu Schumann ★ 11.30 Leipzig ★ 12.00 Vojna muzika ★ 13.15 Gramo koncert ★ 15.00 Frankfurt ★ 16.00 Heilsberg ★ 17.00 Koncert na harmonici ★ 18.30 Schubert: Forellen-kvintet a-dur op. 114 ★ 19.15 Muzika za igru ★ 20.00 München ★ 22.15 Šta moramo da znamo ★ 22.45 Hamburg ★ 24.00—2.00 Frankfurt

Warszawa 1304m 120kw 230kc

9.40 Gramo-ploče ★ 10.00 Gramo-ploče ★ 12.15 Muzičko matine Varšavske Filharmonije. Dir.: Kaz. Wilkomirski (Beethoven: I Simfonia; Beethoven: „Ah nevernik“; Chopin: Allegro iz koncerta a-dur; Muzika za klavir solo) ★ 14.30 Gramo-ploče ★ 15.20 Salonska muzika ★ 16.00 Prenos iz Lavova ★ 16.30 Čuveni umetnici (gramo-ploče) ★ 16.45 „Kuhinjske veštine“. Humoreska od Unilovskog ★ 18.00 „Revizor“ od Gogolja ★ 18.40 Violinski koncert gdje Krongold. (Tartini: Trileri; Centerszwer: Arijeta; Moskovski: Gitara) ★ 19.52 Laka muzika. (Cibulka: Marš Dopler: Uvertira „Ilka“; Lehar: Valcer „Zlato i srebro“; Eriano: Bajka; Klešni-ewska: Uspavanka leptira; Rene: Romansa; Lewandewski: Mazurka) ★ 20.50 Radio-žurnal ★ 21.00 Biser Jadrana od Hartwiga (feljton) ★ 21.15 Prenos iz Lavova ★ 22.15 Sportske vesti ★ 22.25 Muzika za igru ★ 23.15 Nastavak muzike za igru

Ponedeljak, 16 april

БЕОГРАД

таласна дуж. 437,3м., 2,8кв., 686кц

ПРЕПОДНЕВНИ ПРОГРАМ

11.00 Објављивање дневног програма

Ваша Психода свира (грамофонске плоче)

1. Корели: Ла фолиа ★ 2. Вагнер: Лист из албума

11.20 Званични извештај

о водостању

(српски, француски, немачки) и Званични извештај о водостању (српски)

Народна музика

(грамофонске плоче)

1. а) Брјки ми Мито; б) Ситна киша падала (Милица Бошњак-вић) ★ 2. а) Разболе се гривна мамина; б) Где ми је мрак мори Божано (оркестар Стевице Николића) ★ 3. а) У башти ми зумбул цвета; б) Еј да зна зора (Нада Александровић) ★ 4. а) Али пашина песма; б) Зулфо, мори Зулфо (Софа)

11.59 Тачно време

12.00 Звона са Саборне цркве

12.05 Подневни концерт

Радио оркестра

1. Манфред: Поздрави јунака, марш ★ 2. Гаде: Звучи из Осна, увертира ★ 3. Ралф: Свита из Шубертових мотива ★ 4. Вудфорд-Финден: Индијска љубавна песма, свита

12.45 Берзански курсеви и Рекламе

13.10 Наставак концерта

Радио оркестра

5. Микели: II. мала свита ★ 6. Шмалштук: Љубавна романса ★ 7. Хауска: Јутро на планини ★ 8. Борткијевић: У кокошарику

13.40 Новинарски извештаји А. А.

Тачно време

до 13.55

ПОПОДНЕВНИ ПРОГРАМ

16.00 Словеначке народне песме пева г. Ђирил Брагуж, на цитри прати г. Иван Скалар

1. Преловец: а) Ена птичка прилетела; б) Ко птичица на тује гре ★ 2. Гербић: а) Оток блешки; б) Кај се ти фантић ★ 3. Киферле: а) Со птичице збрале; б) Весела дом ★ 4. Преловец: Јаз би рад рудечих рож ★ 5. Гербић: а) Кје со моје рожице; б) Сијај, сијај, сијај солнице

16.30 Један џак брашна, прича из времена окупације од г-ђе Јелене Димитријевић

17.00 Поподневни концерт Радио-Оркестра

1) Борђевић: Српкиња, марш ★ 2) Е. ди Барбиери: Пердита, увертира ★ 3) Доминис: Гусле, потпури ★ 4) Сметана: Балетска свита из опере „Продана невеста” ★ 5) Јенко: Српско потпури ★ 6) Поп: Флаута, полка 7) Бекер: Жарке очи, шпански валцер

до 18.00

ВЕЧЕРЊИ ПРОГРАМ

18.25 Тачно време

Објављивање вечерњег програма и програма за следећи дан

18.30 Час немачког језика: Немачки дијалози: г-ђа Мира Крстић и г. проф. Др. Јован Богичевић

19.00 Оперске арије пева г-ђа Мајда Георгијевић-Пабст

1) Верди: Отело ★ 2) Верди: Ернани ★ 3) Пучини: Мадам Бетерфлај ★ 4) Россини: Севиљски берберин

19.30 Г. Вељко Петровић, шеф уметничког одсека Министарства Просвете чита из својих дела

20.00 Рекламе

20.10 Народна музика

(грамофонске плоче)

1. а) Хај јутрос рано; б) Бећарац ★ 2. а) Дано Данче; б) Дуде бело Дуде (Владета Поповић) ★ 3. а) Тијо ноћи; б) Ти већ сплаваш (Квартет)

20.30 Пренос из Београдског Народног Позоришта:

Тоска, опера од Пучини-а у једном одмору око

22.00 Тачно време

Новинарски извештаји А.А.

(Ферстер клавири из муз. куће „Хармонија”)

ДОВОЈАНА

таласна дуж. 569,3м., 2,8кв., 527кц

12.15 Пlošће

12.45 Пoroчила

13.00 Час, пloшће

18.00 Delovni red v enodružunski hiši z vrtom — dialog (g. Lapaјne)

18.30 Nova plesna umetnost

(Ferdo Delak)

19.00 Пlošће

19.30 Zdravniška ura (dr. Bogomir Magajna)

20.00 Пloшће

20.30 Prenos opere iz Beograda

V odmoru: Час in poročila.

ЗАГРЕБ

таласна дуж. 276,2м., 0,8кв., 1086кц

12.20 Sutraшnji jelovnik i kuhinjski recepti

12.30 Jugoslavenske koračnice i plesovi (Edison Bell ploče)

13.00 Objava rasporeda Radiostanice, Kazališta i Kinematografa

13.10 Plesna glazba (Edison Bell ploče)

13.40 Vijesti

16.45 Vijesti

17.00 Popodnevni k'ncerat tria Simaček-Sever-Kern

19.15 O najnovijim knjigama i revijama

19.30 Kulturne i društvene vijesti

20.00 Popularno znanstveni sat: Sveuč. Prof. Dr. Antun Vrgoč: Dobavljanje i djelatnost opijuma

20.20 Uvod u prenos

20.30 Prenos opere iz Narodnog Pozorišta u Beogradu

U pauzama objava rasporeda, vijesti i meteorološki izvještaj Svskog punog sata vremenski znak Geofizičkog zavoda.

ДОНТРАНТВО

Beč (Wien) 506,8m 120kw 592kc

12.00 Čuveni umetnici (gr. ploče) ★

12.30 Zabavna muzika (gr. ploče) ★

13.30 Pesme iz alpskih krajeva (gr. ploče) ★ 15.00 Vreme — Berza ★

15.20 Predavanje: Umetnost i čovek

★ 15.15 Čas za mladež ★ 15.10 Gramo ploče ★ 16.55 Muzičko predavanje

★ 17.15 Predavanje o Austrijskim pejсажма ★ 17.35 Klavirski koncert Emmy Zopi (J. Brahms: Iz „Fantazija” op. 116; A. Srjabin: Fantastična sonata gis-mol; Röhrling: Romantična sonata za klavir) ★

18.05 Pozorišna kritika ★ 18.30 Čas engeskog ★ 19.20 Muzika za igru ★

21.00 W. Kienzl: „Fäšing”. Vesela muzika za muški hor, tenor, bariton i bas uz pratnju orkestra ★ 22.00 Vesti ★ 22.15 Čuveni umetnici (gr. ploče)

22.00 Vesti ★ 22.15 Čuveni umetnici (gr. ploče)

22.00 Vesti ★ 22.15 Čuveni umetnici (gr. ploče)

22.00 Vesti ★ 22.15 Čuveni umetnici (gr. ploče)

22.00 Vesti ★ 22.15 Čuveni umetnici (gr. ploče)

22.00 Vesti ★ 22.15 Čuveni umetnici (gr. ploče)

22.00 Vesti ★ 22.15 Čuveni umetnici (gr. ploče)

22.00 Vesti ★ 22.15 Čuveni umetnici (gr. ploče)

22.00 Vesti ★ 22.15 Čuveni umetnici (gr. ploče)

22.00 Vesti ★ 22.15 Čuveni umetnici (gr. ploče)

22.00 Vesti ★ 22.15 Čuveni umetnici (gr. ploče)

22.00 Vesti ★ 22.15 Čuveni umetnici (gr. ploče)

22.00 Vesti ★ 22.15 Čuveni umetnici (gr. ploče)

22.00 Vesti ★ 22.15 Čuveni umetnici (gr. ploče)

22.00 Vesti ★ 22.15 Čuveni umetnici (gr. ploče)

22.00 Vesti ★ 22.15 Čuveni umetnici (gr. ploče)

22.00 Vesti ★ 22.15 Čuveni umetnici (gr. ploče)

22.00 Vesti ★ 22.15 Čuveni umetnici (gr. ploče)

22.00 Vesti ★ 22.15 Čuveni umetnici (gr. ploče)

22.00 Vesti ★ 22.15 Čuveni umetnici (gr. ploče)

22.00 Vesti ★ 22.15 Čuveni umetnici (gr. ploče)

22.00 Vesti ★ 22.15 Čuveni umetnici (gr. ploče)

22.00 Vesti ★ 22.15 Čuveni umetnici (gr. ploče)

22.00 Vesti ★ 22.15 Čuveni umetnici (gr. ploče)

22.00 Vesti ★ 22.15 Čuveni umetnici (gr. ploče)

22.00 Vesti ★ 22.15 Čuveni umetnici (gr. ploče)

22.00 Vesti ★ 22.15 Čuveni umetnici (gr. ploče)

22.00 Vesti ★ 22.15 Čuveni umetnici (gr. ploče)

22.00 Vesti ★ 22.15 Čuveni umetnici (gr. ploče)

22.00 Vesti ★ 22.15 Čuveni umetnici (gr. ploče)

22.00 Vesti ★ 22.15 Čuveni umetnici (gr. ploče)

22.00 Vesti ★ 22.15 Čuveni umetnici (gr. ploče)

22.00 Vesti ★ 22.15 Čuveni umetnici (gr. ploče)

22.00 Vesti ★ 22.15 Čuveni umetnici (gr. ploče)

22.00 Vesti ★ 22.15 Čuveni umetnici (gr. ploče)

22.00 Vesti ★ 22.15 Čuveni umetnici (gr. ploče)

22.00 Vesti ★ 22.15 Čuveni umetnici (gr. ploče)

22.00 Vesti ★ 22.15 Čuveni umetnici (gr. ploče)

22.00 Vesti ★ 22.15 Čuveni umetnici (gr. ploče)

22.00 Vesti ★ 22.15 Čuveni umetnici (gr. ploče)

22.00 Vesti ★ 22.15 Čuveni umetnici (gr. ploče)

22.00 Vesti ★ 22.15 Čuveni umetnici (gr. ploče)

22.00 Vesti ★ 22.15 Čuveni umetnici (gr. ploče)

22.00 Vesti ★ 22.15 Čuveni umetnici (gr. ploče)

22.00 Vesti ★ 22.15 Čuveni umetnici (gr. ploče)

22.00 Vesti ★ 22.15 Čuveni umetnici (gr. ploče)

22.00 Vesti ★ 22.15 Čuveni umetnici (gr. ploče)

22.00 Vesti ★ 22.15 Čuveni umetnici (gr. ploče)

22.00 Vesti ★ 22.15 Čuveni umetnici (gr. ploče)

22.00 Vesti ★ 22.15 Čuveni umetnici (gr. ploče)

22.00 Vesti ★ 22.15 Čuveni umetnici (gr. ploče)

22.00 Vesti ★ 22.15 Čuveni umetnici (gr. ploče)

22.00 Vesti ★ 22.15 Čuveni umetnici (gr. ploče)

Ponedjelj., 16 aprila

Brno 325,4m 32kw 922kc
11.00 Morav. Ostrava ★ 12.35 Bratislava ★ 16.00 Morav. Ostrava ★ 17.15 Nove knjige prevedene sa talijanskog i španskog ★ 17.50 Cas za Njemce. Predavanja ★ 18.45 Vokalni koncert ★ 19.00—23.10 Prag

Bruxelles (Flamanski)

322m 15kw 932kc
18.30 Gramo-ploče ★ 19.30 Zurnal ★ 20.00 Simfonijski orkestar. (Beethoven: I Simfonia; Pelemans; I svita za klavir; Waldteufel: Valcer) ★ 21.00 Nastavak koncerta ★ 22.10 Gramo-ploče

Bruxelles (Francuski)

483m 15kw 620kc
18.45 Gramo ploče ★ 19.15 Vokalni koncert (Orlande de Lassus, F. Schubert, F. Liszt, Fernand Goeyens, Mozart) ★ 19.30 Vesti ★ 20.00 P. Gilson: Septet na flautama ★ 20.15 „Ouel metier”. Skeč ★ 20.45 Vokalni koncert ★ 21.00 Koncert na saksofonu ★ 21.45 Gramo ploče ★ 22.10 Muzika za igru.

Bucuresti 364,5m 12kw 823kc

12.00 Berza. Gramo koncert ★ 13.20 Laka muzika (gramo ploče) ★ 17.00 Kvartet Sarvas (Mozart: Kvartet u c-duru) ★ 17.30 Vokalni koncert (Grieg, Pergolese, Lalo, Buzzi Peccia, L. Olteanu) ★ 18.05 Klavirski koncert (Scuman: U noći Sanjarenje, sonata g-mol ★ 18.35 Gramo ploče ★ 19.00 Predavanje ★ 19.20 Gramo-ploče ★ 20.00 Radio orkestar (Beethoven, Brahms, Cajkovski, Provasnik) ★ 21.00 Radio orkestar ★ 21.45 Radio žurnal ★ 22.00 Laka muzika

Budapest I 549,5m 120kw 546kc

6.45 Gimnastika ★ 7.00 Ploče ★ 9.45 Vesti ★ 10.00 1. Verešengin i poraz ruske flote. 2. Saveti za domaćice. U odmoru: Ruska muzika — ploče ★ 12.05 Orkestar poštanskog osoblja. Dirigent V. Roubal (Weber: Oberon — uvertira; Vecsey: Valse triste; Musorski: Boris Godunov — fantazija; Lehar: Eva — valcer; Reikaj: Odlomak iz opere) ★ 13.30 Edita Szasz peva i J. Biro svira na violini ★ 14.40 Vesti, berza ★ 15.30 Za djake: O orgulji ★ 16.00 Savetodavac žena ★ 17.00 Jeno Kerpely svira na čelu (Lanzetti: Sonata u g-duru; Beelmann: Simfoniske varijacije; Polgar: Dve narodne pesme; Popper: Vito) ★ 17.40 „Vojnici” — novela ★ 18.10 Salonski kvintet Kalmar i Balazs ★ 18.45 Cas nemačkog jezika ★ 19.15 Durium ploče ★ 20.00 Margita Szabo i Arpad Lehotay recituju ★ 20.45 Vesti ★ 21.00 Ciganska kapela Braće Tolla. Peva Gy. Szanto ★ 22.35 Predavanje na francuskom ★ 22.40 Članovi operskog orkestra. Dirigent L. Rajter (Bach: Simfonia u d-duru; Handel: Concerto grosse u f-duru br. 20; Haydn: II. simfonia u d-duru; Gluack: Iphigenia — uvertira; Mozart: Così fan tutte — uvertira)

Daventry 1500m 25kw 200kc

19.30 Osnovi muzike. Kamernе sonate od Corelli-a ★ 20.05 Ekonomsko predavanje ★ 20.30 Predavanje: Konferencija o miru u Versalju 1919 ★ 21.00 Stare i nove crnačke pesme i igre ★ 22.00 Vesti ★ 23.35 „Boris Godunov” opera od Musorgskog. Dirigent: N. Malko ★ 23.05 do 1.00 Muzika za igru (L. Stone sa svojim orkestrom).

Deutschlandsender

1571m 60kw 191kc

6.20 Hamburg ★ 11.30 Pesme od Franz Schuberta i Robert Franza ★ 12.10 Gramo ploče ★ 14.00 Gramo koncert ★ 16.00 München ★ 17.00 Cas knjige ★ 17.40 Horski koncert ★ 19.00 Zabavna muzika ★ 20.15 Köln ★ 21.10 „Usamljeni i njegova knjiga” od W. Möllera ★ 23.00 W. Kempff svira kompozicije od Bacha i Mozarta; do 24.00.

Frankfurt 251m 1/kw 1195kc

7.10 Orkestarski koncert ★ 12.00 Stuttgart ★ 13.20 Gramo ploče ★ 14.40 Proleće u nem. narodnim pesmama. Vokalni koncert ★ 16.00 München ★ 19.00 Stuttgart ★ 19.40 Improvizacije ★ 20.15 Köln ★ 21.20 Mozart: Serenada za 13 duvača. instrumenta b-dur ★ 23.00 Stuttgart ★ 24.00 Stuttgart.

Hamburg 331,9m 100kw 904kc

6.20 Vojna muzika ★ 11.00 Cas balada (gr. ploče) ★ 11.30 Orkestarski koncert ★ 13.20 Muzički čas ★ 14.30 Operetska muzika od Künneke-a (gr. ploče) ★ 16.00 München ★ 18.00 Šala u muzici (kamerni orkestar i solisti) ★ 19.00 „Turandot”. Kineska bajka u 2 čina po Gozzi-u od F. Busoni-a ★ 20.15 Langenberg ★ 21.05 Muzika C. Webera (orkestar i solisti) ★ 22.00 Vesti ★ 22.20 Muzički intermeo ★ 23.00 Koncert kamernog orkestra iz Hanovera.

Heilsberg 291m 60kw 1031kc

6.20—8.00 Hamburg ★ 11.30 Hamburg ★ 13.05 Gramo koncert (Königsberg) ★ 13.05 Gramo ploče (Danzig) ★ 16.00 Mali radio orkestar ★ 19.00 Pesnici iz istočne Pruske ★ 19.25 Kamerna muzika (K. W. Meyer „Proleće u duši” za jedan glas violinu, brač, čelo i klarinet. Tekst od G. Trakla ★ 20.15 Köln ★ 21.05 Šareni muzički program ★ 21.05 „Bračno nebo se oblači”. Dve vesele scene od Röslera i Munka ★ 22.30—0.30 Mali radio orkestar

Hilversum 1875m 7kw 160kc

20.10 Gramo ploče ★ 20.55 Laka muzika ★ 21.40 „Postanak valcera” — Radio igra sa muzikom ★ 23.10 Gramo ploče ★ 23.25 Laka muzika ★ 23.55 Gramo ploče.

Huizen 301,5m 20kw 995kc

20.40 Šareni program ★ 23.10—0.40 Gramo ploče.

Kalundborg 1261m 7,5kw 238kc

20.45 B. Bartok: Rapsodija za violinu i klavir ★ 21.00 Predavanje i vokalni koncert ★ 22.05 Radio orkestar ★ 23.00—0.30 Muzika za igru

Katowice 395,8m 12kw 758kc

19.47 Varšava.

Košice 269,5m 2,6kw 1113kc

19.10 Prag ★ 22.40—22.15 Bratislava

Krakow 304,3m 2kw 986kc

19.25—23.30 Varšava

Langenberg 456m 60kw 658kc

19.00 Vesela bečka muzika. Radio orkestar ★ 20.15 Nacionalni čas: Narodne pesme iz sarske oblasti ★ 21.05 Klavirska muzika od Beethovena (Rondo a-dur; Fantazija g-mol op. 77; Poloneza c-dur op. 89) ★ 22.00 Vreme. Vesti ★ 22.30 Mali orkestar

Leipzig 382,2m 120kw 785kc

6.20 Gramo-ploče ★ 7.10 Koncert simf. orkestra ★ 11.40 Reklame. Gr. ploče ★ 12.00 München ★ 13.25 Muzika iz zvučnih filmova (gramo-ploče) ★ 14.00 Vesti. Berza ★ 14.25 Predavanje o I. Buninu ★ 14.55 Domaća muzika za dve violine i klavir ★ 15.25 Ljudi stvaraju istoriju. Princ E. Savojski ★ 16.00 Heilsberg ★ 17.00 H. Lersch: Udarci čekića ★ 17.20 A. Nestler svira za mladež (Bortkiewicz: Mali putnik; V. Kienzl: Dani iz mladosti) 18.00 O sudbini nemačkog duha ★ 18.15 Okestarski koncert ★ 19.35 Hatten i humanizam ★ 20.15 Langenberg ★ 21.15 Ruska muzika (Rahmanjinov: Koncert za klavir i orkestar c-mol op. 18; Rimski-Korsakov: Iz Scherezade) ★ 22.00 Vesti. Sport ★ 22.20 Program po želji slušalaca. Zatim prenos iz Minhena ★ 23.00—0.30 Večernji koncert

London Reg. 342,1m 50kw 877kc

20.45 Muzika za igru ★ 21.25 „Menjačnica”. Radio igra od Dunsany-a ★ 22.00 Koncert radio orkestra uz učešće S. Rowlands (scpran) ★ 23.15 Vesti ★ 23.30—1.00 Muzika za igru.

Luxembourg 1304m 150kw 230kc

7.45 Gramo koncert ★ 12.00 Radio orkestar (Duplessy, Hall, Yppolitow) ★ 12.30 Vesti ★ 14.45 Nastavak koncerta radio orkestra ★ 13.00 Berza ★ 23.20 Gramo koncert ★ 15.45 Produktna berza ★ 19.00 Talijansko veče. Gramo ploče ★ 19.25 Radio orkestar (Rossini, Giordano, Boccherini, Bolzani, Micheli) ★ 20.15 Vesti ★ 20.35 Radio orkestar (Friedmann-Gärtner, Elgar, Curtis, Cajkovski) ★ 22.05 Koncert na klaviru Blumentala (Scarlatti Tausig: Pastoralna i Capriccio; Bach: Prelude i fuga g-dur; Beethoven: Sonata op. 109 IV 30 e-dur; Rachmaninoff: Prélude g-molq; Rimsky-Korsakov: Bumbar) ★ 21.50 Vokalni koncert ★ 22.30 Muzika za igru.

Milano 368,6m 50kw 814kc
11.15 Kvintet Ambrosiano ★ 12.30 Gramo ploče ★ 12.45 Radio novine ★ 13.00 Raznorodna muzika ★ 16.35 Radio novine ★ 16.45 Čas za decu ★ 17.10 Gramo ploče ★ 17.30 Prenos iz Rima ★ 18.30 Vesti na stranim jezicima ★ 19.40 Gramo ploče ★ 19.55 Radio novine. Gramo ploče ★ 20.45 Gramo ploče ★ 21.00 Koncert Standard uz sudelovanje soprana M. Caniglia, baritona C. Galeffi-a i orkestra. Standard. Dirigent M. Tansini (Spontini: Vestalke (orkestar); Donizetti: Marija od Rohana; Leoncavallo: Pajaci; prolog (bariton); Verdi: Trubadur (sopran); Rossini: Seviljski berberin, cavatina; Humperdinck (bariton): „Hans i Greta“, san; (orkestar); Puccini: Manon Lescaut (sopran); Verdi: Rigoletto (bariton); Mendelssohn: Ruy Blas, simfonija za orkestar) ★ 21.00 Predavanje ★ 22.10 Komedija u jednom činu. Posle komedije: Gramo ploče ★ 23.00 Radio novine.

Monte Ceneri

257m 15kw 1167kc
19.30 Gramo ploče ★ 20.00 Prenos iz unutrašnjosti Švajcarske. Novela Piera-Luigi-a Erizza.

Midland Reg. 391,1m 25kw 767kc

19.30 Orkestarski koncert ★ 20.45 London ★ 22.00 Koncert radio hora i solista ★ 23.15 Vesti ★ 23.30—1.00 London.

Mor. Ostrava

259,1m 11kw 1158kc
11.05 Koncert policijskog orkestra ★ 16.00 Radio orkestar ★ 19.30—22.00 „Otelo“ opera u 4 čina od Verdia

München 405,4m 100kw 740kc

6.45 Gramo koncert ★ 7.25 Nastavak gramo koncerta ★ 12.00 Orkestarski koncert ★ 13.35 Gramo koncert ★ 16.00 Orkestarski koncert ★ 17.50 Koncert na cimbalu (Bach: Preludij i fuga d-dur; Froberger: Svita) ★ 18.10 Čas knjige ★ 18.25 Gramo ploče ★ 19.00 Radio orkestar ★ 19.40 Austrija ★ 20.15 Köln ★ 21.05 „Prototip kožne čarape“. Radio slika od W. Heydricha ★ 23.00-24.00 Klavirski koncert (Schumann: Fantazija za klavirski trio; Brahms: Klavirski trio c-mol)

Oslo 1186m 60kw 253kc

19.30 „Putnik i ljubav“ komedija od P. Moranda ★ 22.00 Aktualiteti ★ 22.15 Gramo koncert.

Paris-Radio 1724m 75kw 174kc

12.00 Orkestarski koncert. (Couperin, Gluk, Mozart, Mendelssohn, Grieg i dr.) ★ 14.45 Kursevi na pariskoj berzi ★ 18.45 Pregled knjiga ★ 19.00 Predavanje iz istorije. Opere: „Gounod i Bizet“ ★ 19.30 Praktičan život ★ 20.00 „Napad na mlin“. Muzika od Bruneau-a ★ 20.30 Pregled večernje štampe ★ 21.30 Vesti — Sportski rezultati — Kronika P. Refoux-a

Palermo 531m 3kw 565kc

17.30 Gramo-ploče ★ 18.00 Čas za decu ★ 20.20 Gramo-ploče ★ 20.45 Kamerna muzika (Bach - Busoni, Wagner, Debussy i dr.) ★ 23.00 Radio novine

Poste-Parisien

312,8m 60kw 959kc

7.10 Gramo-ploče ★ 12.05 Radio orkestar ★ 13.10 Nastavak koncerta ★ 18.45 Berza ★ 18.57 Vojna muzika (gr.-ploče) ★ 19.10 Žurnal ★ 19.38 Gramo-ploče ★ 20.10 Pola časa humora. M. Regnier sa svojom trupom ★ 20.55 Koncert ★ 22.20 Vesti

Poznanj 345,6m 1,8kw 868kc

19.25—22.00 Varšava ★ 22.00—23.00 Muzika za igru ★ 23.05—23.30 Gramo ploče

Prag I (Prah)

470,2m 120kw 638kc

6.15—7.30 Gimnastika. Muzika i pevanje ★ 10.40 Gramo-ploče ★ 11.00 Morav. Ostrava ★ 12.10 Gramo-ploče ★ 12.25 Pregled štampe ★ 12.35—13.35 Bratislava ★ 13.45 Gramo-ploče ★ 15.55 Berza ★ 16.00 Morav. Ostrava ★ 17.15 Violinski koncert (Prokofiev: Tri melodije op. 35; Ravel: Habanera; Rimsky-Korsakov: Bumbarev let; Vladigerof: Choro op. 18) ★ 17.50 Gramo-ploče ★ 18.25—19.00 Čas za Nemce: Predavanje ★ 19.20 Nekoliko reči o sledećem prencsu ★ 19.30—22.40 „Armida“, opera u 4 čina od Ant. Dvoržaka ★ 22.05—22.15 Vesti. Dnevni pregled. Sport ★ 23.00—23.10 Politički pregled

Prag II (Prah)

249m 5kw 120kc

14.30 Gramo-ploče ★ 14.50 Vokalni koncert (Foerster, Novak, Krička) ★ 15.15 Čas za Nemce: I. Predavanje. II. Gramo-ploče ★ 19.10 Vesti ★ 19.20 Gramo-ploče

Riga 514m 15kw 583kc

19.15 „Misterija ulica Morg“. Komad u 5 činova po E. Po ★ 20.35 Gramo koncert ★ 21.35 „Vrata treba da su otvorena ili zatvorena“. Komad u 1 činu od Musset-a ★ 21.30 Pesme iz zvučnih filmova.

Rim (Roma) 420,8m 50kw 713kc

12.30 (Bari) Koncert radio kvinteta ★ 12.30 Gramo-ploče ★ 13.00 O-perska i raznorodna muzika (gramo-ploče) ★ 16.30 Čas za decu ★ 16.55 Radio novine ★ 17.05 Recitovanje ★ 17.15 Gramo-ploče ★ 17.30 Koncert rimskog kvarteta ★ 18.30 Vesti na stranim jezicima ★ 19.40 Gramo-ploče ★ 19.55 Radio novine. Sportske vesti ★ 20.05 Gramo-ploče ★ 21.00 Koncert Standard (iz Milana) ★ 22.00 Predavanje ★ 22.10 Koncert španjolske i južno-amerikanske muzike (Arlos, Albeniz, De Falla, Sarasate i dr.) ★ 23.00 Radio novine

Ponedelj, 16 aprila

Strasbourg 349,2m 12kw 859kc

19.00 Književno predavanje ★ 19.15 Kozerija ★ 19.30 Vesti ★ 19.45 Gramo ploče ★ 20.00 Pregled štampe na nemačkom ★ 20.30 Gramo ploče ★ 21.00 Vokalni koncert Ninon Vallin-e. Na klaviru: P. Darck (Haendel: Ch'io mai vi possa; Mozart: Arija iz „Figarove ženidbe“; Gluck: Ifigenija u Toridi; Duparc: Phidylé; G. Fauré: Pesma jednog dane; G. Fauré: Uspavanka; Chausson: Kad jorgovan cveta; C. Debussy: Tri pesme; J. Nin: Dve pesme; Granados: Dve pesme) ★ oko 21.30 Pregled štampe na francuskom

Stuttgart 522,6m 100kw 574kc

7.10 Frankfurt ★ 10.10 Koncert na orguljama ★ 10.30 Gramo ploče ★ 10.45 Gramo ploče ★ 12.00 Vojna muzika ★ 13.20 Frankfurt ★ 14.00 Gramo koncert ★ 15.00 Vokalni koncert ★ 15.30 Muzika za cimbal i klavir ★ 16.00 München ★ 17.30 Gramo poče ★ 19.00 Radio igra od Frischa i Kücklera ★ 20.15 Köln ★ 21.20 Fankfurt ★ 23.00 Muzika za igru ★ 24.00—1.00 Večernja muzika

Suisse Romande

443,1m 25kw 677kc

20.00 Klavirski koncert ★ 20.25 Vokalni koncert ★ 20.55 Koncert na violini ★ 21.30 Popularni koncert ★ 22.00 Vesti.

Warszawa 1414m 120kw 212kc

7.40 Gramo-ploče ★ 11.40 Pregled štampe ★ 12.05 Koncert salonskog orkestra iz Lavov-a ★ 15.35 Laka muzika (gramo-ploče) ★ 15.50 Koncert solista: Litwinović (mezsopr.) i Wraya (bas); (Cui: Ucvilenoj, Grečaninov: Prvo cveće; Dargomizski: Očaraj me; Niewiadomski: Pesma; Paderevski: Beli konj; Vimetal: Uspomena; Priroda: 1) Uspavanka, 2) Iz Moravije; Karlović: Ne plači zbog mene; Monjuško: 1) Arija iz opere „Grofica“, 2) Arija iz opere „Halka“ ★ 16.35 Laka muzika (pozorišni orkestar) ★ 17.40 Solo klavir (Mozart: Scnata es-dur; Medinš: Dve priče; Schubert: Muzički momenat as-dur; Liszt: Ljubavni san; Schubert-Liszt: Serenada) ★ 18.35 Razvoj pozorišta u Poljskoj ★ 19.25 Aktualiteti ★ 19.40 Sport ★ 19.47 Žurnal ★ 20.02 Koncert posvećen muzici Henri Melcer-a (Klavirski koncert c-mol; Pesme; Solo klavir) ★ 21.30 Laka muzika. Radio orkestar ★ 22.00 Muzika za igru ★ 23.05 Muzika za igru

Radio na Islandu

Island ima svoju radio stanicu u Reikjaviku. Tek u poslednje vreme počinje tamo da raste interesovanje za radio. Broj radio pretplatnika iznosi za sada svega 8.300. Očekuje se da će taj broj znatno porasti u toku ove godine.

Уторак, 17 aprila

БЕОГРАД

таласна дуж. 437,3м., 2,8кв., 686кц

ПРЕПОДНЕВНИ ПРОГРАМ

11.00 Објављивање дневног програма

Концерт Радио-Оркестра

1. Ајленберг: Краљ Мидас, увертира ★ 2. Армандола: У луци Порт Саид, ориент. сцена

11.20 Званични извештај

о водостању

(српски, француски, немачки) и Званични извештај о водостању (српски)

Наставак концерта Радио-Оркестра

3. Гуно: Увертира и пролог из опере „Ромео и Јулија” ★ 4. Коштал: Албанска свита: а) Испод чампреса; б) Поред мошеје Елбасан; в) Бајрам ★ 5. Ратке: За преслицом, валцер идила

11.59 Тачно време

12.00 Звона са Саборне цркве

12.05 Свирка тамбурашког оркестра Александра Араничког

1) Јовановић: Вардар, марш ★ 2) Тумбас: Потпури југословенских песама бр. 1 ★ 3) Јовановић: Потпури хрватских народних песама ★ 4) Аранички: Смеша српских народних песама бр. 1 ★ 5) Дражановић: Потпури југословенских народних песама ★ 6) Тијардовић: Сплитски акварел бр. 1 у одмору:

12.45 Бераански курсеви и Рекламе

13.40 Новинарски извештаји А. А.

Тачно време

до 13.55

ПОПОДНЕВНИ ПРОГРАМ

16.00 Час за домаћине: Практична упуства даје г-ца Љубица Сладојевић

16.30 Вокални концерт

(грамофонске плоче)

1. Верди: Арија из опере „Риголето” (Боргезе) ★ 2. Пучини: Арија из опере „Сестра Ангелика” (Леман) ★ 3. Тости: Адио (Пикавер) ★ 4. а) Шарпантје: Арија из опере „Луиза”; б) Масне-Гале: Арија из опере „Таис” (Лемисел) ★ 5. а) Масне: Арија Ирода из опере „Иродијада” (Козину); б) Масне: Арија Саломе из опере „Иродијада” (Харамбур)

17.00 Концерт дубачког оркестра „Ратни другови”

1) Васковић: Бувегија, марш ★ 2) Урбан: Звуци испод Медведника, увертира ★ 3) Бродил: Из Ниша и околине, потпури ★ 4) *** Стара Зајечарка, коло ★ 5) Петровић: Брђанин, марш ★ 6) Урбан: Са Крфа, потпури ★ 7) *** Циганске оmlадине, коло ★ 8) Бродил: Повратак са Бањике ★ 9) Затлокал: Нареднички марш ★ 10) Урбан: Бурђевка ★ 11) *** Црначки сав ★ 12) Покорини: II. гардијски марш

ВЕЧЕРЊИ ПРОГРАМ

18.25 Тачно време

Објављивање вечерњег програма и програма за следећи дан

18.30 Час српског језика, г. проф. Др. Милош Московљевић

19.00 Из историје наших позоришта: Стјепан Милетић, предавање: г. С. Пармачевића

19.30 Шехерезада од Римског-Корсакова (грамо плоче)

20.15 Поликратов прстен, комад у једном чину од Тевелеса

21.00 Рекламе

21.10 Вечерњи концерт Радио-Оркестра уз суделовање г. Рудолфа Ергла, члана Беогр. Опере

1. Бородин: Кнез Игор, увертира ★ 2. а) Чајковски: Арија из опере „Пикова дама”; б) Верди: Арија из опере „Бал под маскама” (г. Ергл) ★ 3. Хартман: Легенда о Триму ★ 4. а) Хаце: Серенада; б) Цанић: Зашто; в) Албини: Опроштај (г. Ергл) ★ 5. Рубинштајн: Торедор и Андалуза

22.00 Тачно време

Новинарски извештаји А.А. Народне песме пева г. Добривоје Јоцић уз пратњу оркестра

1) Девојка пита славића ★ 2) Играли се врани коњи ★ 3) Нису јади кад умире мајка ★ 4) Мошћанице и Ој, девојко, ћићко моја ★ 5) Бањанка, коло ★ 6) Плачем већ три дана ★ 7) На престолу Харун седи ★ 8) Друмом идем, за друм питам ★ 9) Коло циганске оmlадине

22.45 Пренос музике капеле Шандора Раду из ресторана „Касина” до 23.15

(Ферстер клавир из музичке куће „Хармонија”)

ЛОДОВЈАНА

таласна дуж. 569,3м., 2,8кв., 527кц

11.00 Šolska ура: Martin Krpan — lutkova igra v 8 dejanijh, izvaja lutkovni otek Sokola I.

12.15 Plošče

12.45 Poročila

13.00 Čas, plošče

18.00 Otroška ура: Pravljice

(Ludvik Mrzel)

18.30 Plošče

19.00 Vzgoja mladine v Sokolu

(Zagorc Franc)

19.30 O mornarici v Boki Kotorski

(Hubert Marjanovič)

20.00 Duet dveh saksofonov

(gg. Ziberl in Nerat)

Valse Melodic (Forrest) — duet

★ Sax-o-Trix (Wiedoeft) — alt

sax. solo ★ Berceuse (Godard) —

tenor sax. solo ★ Sax-o-Fridens

(Smidt) — duet ★ Pesem o Indiji

(Rimski-Korsakoff) — tenor

sax. solo ★ Sax-o-Doodle (Wiedoeft)

— alt sax. solo ★ Twilight

(Forrest) — duet ★ Spomini

(Drdla-Wiedoeft) — alt sax. solo

★ Pizzicati (Delibes) — tenor

sax. solo ★ Čukova svadba, jazz-potpuri (Ziberl-Nerat) — duet

20.45 Vokalni koncert ge. Zorke Levičnikove:

Manon (Massenet) — Arija ★

Madam Butterfly (Puccini) — pesem o ladji ★ Ave Maria (Gounod) ★ Tannhäuser (Wagner) —

molitev Elizabete

21.15 Radijski orkester: Prodana nevesta (Smetana) ★ Dalibor (Smetana)

22.10 Čas, poročila

22.30 Angleške plošče.

ЗАГРЕБ

таласна дуж. 276,2м., 0,8кв., 1086кц

12.20 Sutrašnji jelovnik i kuhinjski recepti

12.30 Baletna glazba

(Parlophone ploče)

13.00 Objava rasporeda Radiostanice, Kazališta i Kinematografa

13.10 Višeglasno pjevanje

(Parlophone ploče)

13.40 Vijesti

16.45 Vijesti

17.00 Popodnevni koncert radioorkestra.

I Operne fantazije: 1. Lisinski: Ljubav i zloba ★ 2. Puccini: Boheme ★ 3. Smetana: Prodana nevesta

II. Granichstädten: Divertissements

19.10 Hortikulturno predavanje

19.25 Kulturne i društvene vijesti. — Propaganda

19.55 Popularno znanstveni sat: Sveuč. Prof. Dr. Milovan Gavazzi: Tragovi staroslavenske religije u narodu

20.15 Koncertat radioorkestra iz sudjelovanja Maše Perenčević

21.15 Recitacija iz „Lirike Grude” (J. Korner)

21.45 Plesna glazba na gramofonskim pločama

22.00 Objava rasporeda, vijesti i meteorološki izvještaj

22.15 Plesna glazba orkestra Sever iz Grill Rooma

Svakog punog sata vremenski znak Geofizičkog zavoda.

MONSTRANTVO

Beč (Wien) 506,8m 120kw 592kc

10.20 Čas za djake. Balade ★ 11.30 Čas talijanskog ★ 12.00 Radio orkestar (J. Strauss: Indigo i 40 razbojnika, uvetira; Torjusen: Svita; Krausz: Pesma iz operete „Božija pesma”; Schulenberg: Serenada; Rosser: Valcer; Nedbal: Potpuri iz operete „Poljačka krv”) ★ 13.00 Vreme Vesti ★ 13.10—14.00 Nastavak koncerta ★ 15.00 Berza ★ 15.55 Čas za decu ★ 16.25 Gramo ploče ★ 17.20 Vokal. koncert (Schubert, Beethoven, Burgstaller, Aich, Redl, R. Strauss i dr.) ★ 18.00 Nauka u Austriji ★ 18.25 Čas francuskog ★ 19.15 Koncert duvačkog orkestra (Lassletzberger: Marš; Maillart: Uvertira iz op. „Zvonce pustinjaka”; Eysler: Valcer; Wacek: Iz Suppeovih kompozicija; do 18.00

Grünfeld: Pesme; Helmesberger: Biser iz Iberije; Lehar: Marš; J. Strauss: Valcer; Ziehrer: Potpuri iz opere „Čičeron”; Ziehrer: Polka) ★ Životinje te gledaju ★ 20.40 „Kada starimo”. Dramska koserija od O. Blumenthala ★ 21.45 Vesti ★ 22.00 Muzika za igru

Berlin 356,7m 100kw 841kc
6.30 Koncert duvačkog orkestra ★ 9.45 Čas za decu ★ 12.00 Mali radio orkestar ★ 13.15 Muzika za igru (gr. ploče) ★ 14.00 Vreme — Vesti ★ 14.15 H. Knappenbusch diriguje (gr. ploče) ★ 16.00 Zabavna muzika Kapela J. Tomsena i duet na citrama ★ 18.25 Čas knjige ★ 18.45 Vokalni koncert. Pesme M. Trappa a H. Pfitznera i P. Graenera ★ 20.15 Stuttgart ★ 21.20 Nemačka omladina ★ 22.00 Vreme. Vesti Sport Zatim do 24.00 muzika za igru

Beromünster 539,6m 60kw 556kc
19.10 Sonate od J. S. Bacha ★ 20.30 Diskusija o jednom kompozitoru ★ 20.30 Serenade. Radio orkestar ★ 21.00 Vesti

Bratislava 298,8m 13kw 1004kc
11.05 Morav. Ostrava ★ 12.25 Prag ★ 13.45 Vesti ★ 17.10 Dvoržak. Kompozicije za violinu i klavir ★ 18.15—19.00 Čas za Madjare. Lirska madjarska poezija u Slovačkoj ★ 19.35 Popularne Slovačke pesme ★ 20.05 Prag ★ 21.10 Vokalni koncert J. Kleinove ★ 22.30—23.00 Prag

Breslau 315,8m 60kw 950kc
6.25 Orkestarski koncert ★ 12.00 Orkestarski koncert ★ 13.40 Nastavak koncerta ★ 15.10 Horski koncert (Narodne pesme) ★ 16.30 Orkestarski koncert ★ 18.30 Zabavna muzika ★ 19.30 Heilsberg ★ 20.15 Stuttgart ★ 21.15 Veseli muzički čas (Komzak: Marš; Ziehter: Valce; Förderl: Marš — pesma; Rust: Serenada — valcer; Lindemann: Polka — potpuri) ★ 22.30 „Malo selo pre 100 godina”. Iz pesama i pisama E. Mörikea ★ 23.00—24.00 Radio orkestar

Brno 325,4m 32kw 922kc
11.50 Morav. Ostrava ★ 16.55 Čas za Nemce. I. Vesti; II. Knjige za mladež ★ 19.20 Vokalni koncert. (Talmann: Offertorium Sv. Jovana Krizostoma; Brixi: Češki offertorio) ★ 20.05 Prag ★ 21.10 „Put na Istok”. Muzički potpuri ★ 22.30—23.00 Moderne češke melodije. M. Fleischero-va uz pratnju solista i moravskog kvarteta

Bruxelles (Flamanski)
322m 15kw 932kc
18.30 Koncert na harmonici. Intermeco: Gramo-ploče ★ 19.30 Žurnal ★ 20.00 Koncert radio orkestra uz učešće John Penning-a, vokalnog tria i dramske trupe Sarov ★ 22.10 Gramo-ploče

Bruxelles (Francuski)
483m 15kw 620kc
18.30 Koncert (Liszt, Monti, Suppé), ★ 19.30 Žurnal ★ 20.00 Simfonijski orkestar. Dirigent Jean Knopps. (Bach: Arija; Dupli koncert; Lehen: Adagio; Vieuxtemps: Četvrti koncert) ★ 21.15 Simfonijski koncert (Benoit: Triumfalni marš; Poema za flautu i orkestar; Dve balade) ★ 22.10 Gramo ploče.

Bucuresti 364,5m 12kw 823kc
12.00 Berza. Gramo ploče ★ 13.20 Laka muzika (gramo ploče) ★ 17.00 Ciganski orkestar ★ 18.15 Nastavak koncerta ciganskog orkestra ★ 19.00 Predavanje ★ 19.20 Gramo-ploče ★ 20.00 Vokalni koncert uz pratnju radio orkestra (Höndel, Mozart, Schumann, Wagner) ★ 20.20 Simfonijski koncert radio orkestra ★ 21.15 Nastavak simfonijskog orkestra ★ 21.45 Radio žurnal

Budapest I 549,5m 120kw 546kc
6.45 Gimnastika ★ 7.00 Ploče ★ 9.45 Vesti ★ 10.00 1. Proletnje sanjarenje 1789 g. 2. 10 minuta. iz medicine. U odmoru: Ploče ★ 12.05 Salonska kapela Stervanskyza (Mikus-Csak; Predigra i intermezzo; Jaray: Meditation; Hubay: Igre; Meisel: Serenada; Deveny: Valcer; Kalman: Grofica Marica; Lincke: Berlinska uvertira) ★ 13.30 Ciganska kapela L. Caspara ★ 14.40 Vesti, berza ★ 16.00 Priče za decu ★ 17.00 Predavanje o Mongoliji ★ 17.30 Gramo-ploče ★ 18.10 Čas francuskog jezika ★ 18.35 Zdenka Tidarich svira na klaviru ★ 19.10 Radio o radiu ★ 19.25 „Dve uspomene iz mladosti” — novela ★ 20.00 Iz istorije državne opere. Sudeluju: Gizella Goda, Z. Pilinszky, Dr. I. Palo i Orkestar članova operskog orkestra ★ 21.40 Vesti ★ 22.00 Ciganska kapela R. Horvatha ★ 22.45 Predavanje na nemačkom o Franji Herze-gu ★ 23.00 Salonska kapela iz kafane New-York

Daventry 1500m 25kw 200kc
19.30 Osnovi muzike. Kamernе sonate od Corellia ★ 20.20 Kvartet ★ 21.30 Predavanje: Misao i akcija — II ★ 22.00 Vesti ★ 22.20 „Menjačnica radio igra od L. Dansany-a ★ 12.35 Gramo ploče ★ 23.35 Muzika za igru (R. Fox sa svojim orkestrom).

Deutschlandsender
1571m 60kw 191kc
6.20 Berlin ★ 11.30 Vokalni koncert ★ 12.10 Gramo koncert ★ 14.00 Gramo ploče ★ 16.00 Stuttgart ★ 17.40 Muzika za klavir, violinu i cimbalu ★ 18.35 Politički pregled ★ 19.00 Veseli čas (gramo ploče) ★ 20.15 Stuttgart ★ 21.40 Beethoven: Klavirski trio Nr. 1, op. 1. es-dur ★ 22.00 Vreme, dnevne i sportske vesti ★ 23.00 Radio orkestar i soliskinja H. v. Below. Do 24.00

Frankfurt 251m 17kw 1195kc
7.10 Gramo ploče ★ 11.00 Koncert 12.00 Gramo koncert ★ 13.20 Radio orkestar ★ 17.00 Nastavak koncerta

Utorak, 17 aprila

★ 16.00 Stuttgart ★ 17.45 Zabavni program ★ 19.00 Köln ★ 20.15 Stuttgart ★ 21.15 Königsvusterhausen ★ 21.40 Vokalni koncert Nemačke nar. pesme ★ 23.00 Večernja muzika ★ 24.00—1.00 Gramo koncert

Hamburg 331,9m 100kw 904kc
6.20 Berlin ★ 11.00 Muzički čas za djake ★ 11.45 Gramo ploče ★ 12.15 Koncert iz Berlina ★ 13.20 Muzički čas ★ 14.30 Dve violinske sonate (gr. ploče) ★ 16.00 Stuttgart ★ 19.00 „Otvorena brana”. Radio igra od H. Weissbacha ★ 20.15 Stuttgart ★ 21.15 Breslava ★ 22.00 Vesti ★ 22.10 Muzički intermezo ★ 23.00 Leipzig ★ 0.05 Serenade i stolna muzika.

Heilsberg 291m 60kw 1031kc
6.30 Berlin ★ 11.30 Gramo ploče ★ 12.00 Berlin ★ 13.05 Gramo koncert (Königsberg) ★ 13.05 Gramo ploče (Danzig) ★ 16.00 Koncert operskog orkestra ★ 19.00 „Phöbus” je kod moje kuće” od S. Dacha ★ 20.15 Stuttgart ★ 21.15 Muzika za violinu i klavir (Vitali: Ciaconna; Sarasate: Ciganske melodije; Brahms: Madjarske igre Nr. 5) ★ 21.40 Balade. Pesme za bas od Petschniga, Gregera i Wilma ★ 22.30—24.00 Frankfurt

Hilversum 1875m 7kw 160kc
21.25 Radio orkestar i B. Lenski (violina) ★ 22.20 Laka muzika ★ 23.20 Laka muzika ★ 0.30—1.20 Gramo ploče.

Huizen 301,5m 20kw 995kc
21.15 Vokalni koncert ★ 22.00 Gramo ploče ★ 22.20 Radio orkestar ★ 23.55—0.40 Gramo ploče.

Kalundborg 1261m 7,5kw 238kc
19.45 Schubert: Putovanje po zimi (gramo-ploče) ★ 20.30 Operetska muzika. Radio orkestar ★ 21.00 Radio igra ★ 22.25—23.00 Finska muzika. Radio orkestar

Katowice 395,8m 12kw 758kc
19.47 Varšava.

Košice 269,5m 2,6kw 1113kc
20.05 Prag ★ 21.10 Brno ★ 22.30—23.00 Prag

Krakov 304,3m 2kw 986kc
19.25—23.30 Varšava

Langenberg 456m 60kw 658kc
19.00 Muzika za igru ★ 20.15 Stuttgart ★ 21.40 Naša vojska ★ 22.00 Vreme. Vesti ★ 22.20 Gramo-ploče ★ 23.00—0.30 Kamerna muzika od Mozarta

Leipzig 382,2m 120kw 785kc
6.15 Berlin ★ 8.15 Gramo-ploče ★ 11.20 Reklame. Gramo-ploče ★ 12.00 Mali radio orkestar ★ 13.00 Gramo-koncert ★ 13.25 Koncert instrumentalnog kvarteta ★ 14.00 Ve-

Utorak, 17 aprila

sti. Berza ★ 14.15 Čas knjige ★ 14.35 Gramo-ploče ★ 14.55 Koncert na klaviru (Weber: Sonata es-dur op. 39) ★ 16.00 Koncert iz Drezde ★ 17.00 Knjige za mladež ★ 17.20 Selo u pesmi. Pesme uz lautu ★ 18.00 Predavanje o atomima ★ 18.20 Čas mladog fronta ★ 19.00 Operetska muzika ★ 20.15 Stuttgart ★ 21.15 „Bastien i Bastiena” komična opera od Mozarta ★ 22.00 Vesti. Sport ★ 22.20 Program po želji slušalaca. Zatim norveške narodne pesme ★ 23.00—24.00 Radio orkestar. Igre u operi i svite

London Reg. 342,1m 50kw 877kc
20.30 Klavirski koncert Th. Levi-a. Muzika od Busonia ★ 21.00 Stare i nove crnačke pesme i igre ★ 22.00 Radio orkestar i G. Gordon (bariton) ★ 23.15 Vesti ★ 23.30—1.00 Muzika za igru.

Luxembourg 1304m 150kw 230kc
7.45 Gramo koncert ★ 12.00 Radio orkestar ★ 12.30 Vesti ★ 13.00 Berza ★ 13.20 Gramo koncert ★ 13.35 Gramo koncert (Marek Weber, Zeller) ★ 15.45 Produktna berza ★ 19.00 Belgijsko veče Radio orkestar ★ 19.45 „Nadzornik”. Radio opereta ★ 20.15 Vesti ★ 20.40 Klavirski koncert (Chopin) ★ 21.00 Koncert ★ 21.30 Radio orkestar (Albert, Salabert, Masen) ★ 21.50 Nastavak koncerta radio orkestra ★ 22.15 Vokalni koncert ★ 22.35 Muzika za igru.

Milano 368,6m 50kw 814kc
12.30 Gramo ploče ★ 12.45 Radio novine ★ 13.00 Kvintet Ambrosiano ★ 16.35 Radio novine ★ 16.45 Čas za decu ★ 17.10 Brilljantna muzika (gr. ploče) ★ 18.30 Vesti na stranim jezicima ★ 19.40 Gramo ploče ★ 19.55 Radio novine. Gramo ploče ★ 20.05 Kamerna muzika uz sudelovanje čelista E. Sigon. Na klaviru: M. Martucci (L. Boccherini: Druga sonata c-dur; N. Porpora: Aria; G. Hekking: Dva komada) ★ 20.45 Akademija kulture i umetnosti ★ 21.45 Predavanje ★ 22.00 Varijete ★ 23.00 Radio novine.

Monte Ceneri

257m 15kw 1167kc
20.00 Vokalno instrumentalni koncert. Leo Barczinski (bariton). Radio orkestar. Dirigent L. Casella. (Gluck, Cimarosa, Respighi, Picking-Mangiagalli i dr.) ★ 21.00 Predavanje ★ 21.15 Radio orkestar ★ Džaz (iz Lugana).

Midland Reg. 391,1m 25kw 767kc
20.00 Kamerna muzika ★ 21.00 London ★ 22.00 Gramo ploče ★ 22.50 Čas tango-a ★ 23.15 Vesti ★ 23.30—1.00 London.

Mor. Ostrava

259,1m 11kw 1158kc
11.05 Vojna muzika ★ 19.20 Radio orkestar ★ 20.05 Prag ★ 21.10 Brno

★ 22.15 Gramo-ploče ★ 22.30—23.00 Prag

München 405,4m 100kw 740kc
6.45 Gramo ploče ★ 12.00 Breslava ★ 13.35 Gramo koncert ★ 16.00 Orkestarski koncert ★ 17.50 Vokalni koncert. Pesme za alt od Schoecka ★ 18.10 Moderna lirika. Pesme Bernt v. Heislera i Gerhard Schumann ★ 18.30 Slageri ★ 19.00 Vojna muzika ★ 20.15 Stuttgart ★ 21.15 Radio orkestar i B. Klein, violina (Lang: Varijacije na jedan menuett od Beethovena; Vivaldi: Koncert za violinu i orkestar d-dur) ★ 23.00—24.00 Večernja muzika

Oslo 1186m 60kw 253kc
19.30 Klavirski koncert (Chopin) ★ 20.30 Prenos stranih stanica ★ 22.00 Aktualiteti ★ 22.15 Radio orkestar.

Paris-Radio 1724m 75kw 174kc
12.00 Orkestarski koncert ★ 14.45 Kursevi na pariskoj berzi ★ 19.00 Predavanje ★ 19.20 Pregled engleske štampe ★ 19.30 Praktičan život ★ 20.00 „Moja” draga”. Pozorišni komad od S. Koward-a ★ 20.30 Pregled večernje štampe ★ 21.30 Vesti. Kronika P. Scize-a

Palermo 531m 3kw 565kc
17.30 Raznorodna muzika (gramo-ploče) ★ 18.15 Čas za decu ★ 20.20 Raznorodna muzika ★ 21.00 Prenos opere. Posle opere: Radio novine

Poste-Parisien

312,8m 60kw 959kc
7.10 Gramo-ploče ★ 12.05 Orkestarski koncert (gr. ploče) ★ 12.30 Nove gramo-ploče ★ 13.10 Gramo-ploče ★ 18.45 Berza 19.10 Žurnal ★ 20.10 Gramo-ploče Odeon ★ 22.30 Mozart: Kvartet ★ 22.10 Vesti

Poznanj 345,6m 1,8kw 868kc
19.47—23.30 Varšava

Prag I (Praha)

470,2m 120kw 638kc
10.15 Čas za djake (Stieber: Šumarski radovi u proleće; Longin: Proletni dan u šumi; Mathieux: Kantata ptica) ★ 11.00 Morav. Ostrava ★ 12.10 Gramo-ploče ★ 12.25 Pregled štampe ★ 12.35—13.35 Džaz orkestar ★ 13.45 Gramo-ploče ★ 15.55 Berza ★ 16.00 Radio orkestar (Haydn: Simfonija op. 94; Tigusch Bystry: Detwau; Moyzes: Scherzo; Maršik: Crna perunika) ★ 17.25 Gramo-ploče ★ 17.35 Nemačka konverzacija ★ 17.50 Popularne pesme. Vokalni koncert ★ 18.25—19.00 Čas za Nemce: I. Ekonomski pregled. II. H. Watzlik čita iz svojih dela ★ 20.05 Predavanje: Naša muzika. Nove tenlencije ★ 20.20—21.10 Češka književnost ★ 21.00 Brno ★ 22.00 Vesti. Dnevni pregled. Sport ★ 22.15 Vesti na engleskom ★ 22.30—23.00 Vokalni koncert

Prag II (Praha)

249m 5 kw 120 kc
14.45 Koncert: violina, čelo i harfa

★ 15.10 Čas za Nemce: I. Predavanje. II. Muzika od Griega ★ 19.10 Vesti

Riga 514m 15kw 583kc
19.05 Veseli program ★ 20.25 Kamerna muzika (F. G. Bach: Trio; J. S. Bach: Fuga a-mol) ★ 21.15 Muzika o Respighi-a.

Rim (Roma) 420,8m 50kw 713kc
12.30 Gramo-ploče ★ 13.00 Kvintet Ambrosiano ★ 16.30 Čas za decu ★ 16.55 Radio novine ★ 17.10 (Bari) Koncert radio kvinteta ★ 17.10 Instrumentalni koncert ★ 18.30 Vesti na stranim jezicima ★ 19.40 Gramo-ploče ★ 19.55 Radio novine. — Sportskom vesti ★ 20.05 Gramo-ploče ★ 20.45 Akademija kulture i umetnosti ★ 21.45 „Gramofon istine”. Deset minuta humora ★ 22.00 Laka muzika ★ 23.00 Rtdio novine

Strasbourg 349,2m 12kw 859kc
17.00 Orkestarski koncert (Filippucci, Leoncavallo, Massenet) ★ 18.00 Predavanje iz istorije ★ 18.15 „Aktuelni problemi”, predavanje ★ 18.30 Raznorodna muzika ★ 19.30 Vesti ★ 20.00 Pregled štampe na nemačkom ★ 20.30 Veče posvećeno francuskim romantičarima (Prenos sa konzervatorijuma u Parizu) oko 22.30 Pregled štampe na francuskom

Stuttgart 522,6m 100kw 574kc
7.10 Frankfurt ★ 10.10 Gramo ploče ★ 10.50 Muzika od Liszta ★ 12.00 Frankfurt ★ 13.20 Frankfurt ★ 14.00 Frankfurt ★ 15.00 Pesme od Schumann ★ 16.00 Koncert filharmonijskog orkestra ★ 18.25 Frankfurt ★ 19.00 Köln ★ 20.15 Nacionalni čas. „Slike iz Švapske”. Radio orkestar, hor i solisti ★ 21.15 Königsvusterhausen ★ 21.40 Male kompozicije za violinu i klavir ★ 22.15 Šta moramo da znamo ★ 23.00 Frankfurt ★ 24.00—1.00 Frankfurt

Suisse Romande

443,1m 25kw 677kc
20.00 „Povratak”, muzička komedija u 4 čina od Laubera i Ronliera ★ 22.00 Vesti.

Warszawa 1414m 120kw 212kc

7.40 Gramo-ploče ★ 11.40 Pregled štampe ★ 12.05 Gramo-ploče ★ 12.55 Vesti ★ 15.20 Koncert salonskog orkestra: (Translateur: Šta cveče sanja; Ketelbey: Arabske scene; Čajkovski: Romansa; Karosio: Sere-nada; Czibulka: Gavota; Becke: Očarani vrt; Tajanstvena noć; Finale; Strauss: Proleće, valzer) ★ 16.20 Predavanje o prirodnim naukama od Čoranicki ★ 16.35 Vokalni koncert ★ 16.55 Klavirski koncert. (Beethoven: Varijacije c-mol; Schumann: Fantasijska c-dur) ★ 18.10 Muzički izveštaj ★ 18.25 Mozart: Gudački kvartet c-dur (gr. ploče) 19.25 Aktualiteti ★ 19.40 Sportske vesti ★ 20.02 „Gri-Gri”. Opereta u tri čina od Linke-a ★ 22.30 Muzika za igru ★ 23.05 Nastavak muzike za igru

Sreda, 18 aprila

БЕОГРАД

таласна дуж. 437,3м., 2,8кв., 686кц

ПРЕПОДНЕВНИ ПРОГРАМ

11.00 Објављивање дневног програма

Шарени програм

(грамофонске плоче)

1) Масне: Две игре из опере „Иродијада“ ★ 2) Голдмарк: Две арије из опере „Краљица од Сабје“ (Немет)

11.20 Званични извештај

о водостању

(српски, француски, немачки) и Званични извештај о водостању (српски)

Наставак шареног програма

(грамофонске плоче)

3. Бусони-Моцарт: Концертни дуетино ★ 4. а) Сауер: Концертна етида бр. 6; б) Сауер: Концертни галоп (клавир Сауер) ★ 5. а) Дебиси-Душкин: Менует; б) Крајзлер: Кинески добаш (виолина Сигети) ★ 6. а) Лехар: Ева валцер; б) Ивановичи: Кармен-Силва, валцер

11.59 Тачно време

12.00 Звона са Саборне цркве

12.05 Подневни концерт Радио-

Оркестра

1. Керубини: Водоноша, увертира ★ 2. Маскањи: Лирска свита: а) Серенада; б) Дует са трешњама; в) Интермеццо; г) Лирска визија ★ 3. Мокрањац: IX. Руковет ★ 4. Јенко: Сеоска дола, потпури ★ 5. Јоз. Штраус: Бечка деца, валцер

12.45 Берзански курсеви и Рекламе

13.10 Народне песме пева г-ђа Теодора Арсенивић, чланица Народног Позоришта уз пратњу оркестра

1) Нису јади кад умире мајка ★ 2) Ој, Дунаве ★ 3) Чујеш секо ★ 4) Ђурђевка, коло ★ 5) Радо, кћери, Радо ★ 6) Много ми је мерак ★ 7) Ситна киша ситно пада ★ 8) На Ускрс сам се родила ★ 9) Срба, коло

13.40 Новинарски извештаји А. А.

Тачно време

до 13.55

ПОПОДНЕВНИ ПРОГРАМ

16.00 Час за жене: Један поглед на нашу народну књижевност, предавање г-ђе проф. Даринке Стојановић, чланице Женског Покрета

16.30 Вокални концерт г. Илије

Божића

1) Рубинштајн: Азра ★ 2) Тома: Успаванка из опере „Миџон“ ★ 3) Моцарт: Арија из опере „Чаробна фрула“ ★ 4) Халеви: Каватина из опере „Јеврејка“ ★ 5) Готовац: На ноћишту ★ 6) Цанић: О, зашто

17.00 Здравствена предавања Централног Хигијенског Завода: Унапређење привреде као услов здравственог преображаја, предавање г. Др. Стевана Д. Иванића

17.30 Шарени програм

(грамо-плоче „Кристал-Kristal“)

1. Николај: Веселе жене Виндзорске, увертира (1057) ★ 2. Ландшин-Шопе: Када будилник буди, брза полка; Марионете, полка (3383) ★ 3. а) Блон: Шапутање цвећа; б) Ланге: Цветна песма (1288) ★ 4. Линке: Велики топ, потпури (1626) ★ 5. Бенацки: Танго и фокс из тонфилма „Дивна госпођице“ (3376)

до 18.00

ВЕЧЕРЊИ ПРОГРАМ

18.25 Тачно време

Објављивање вечерњег програма и програма за следећи дан

18.30 Час француског језика: Француски дијалози: г-ђа Сесил Ша-

ре и г. проф. Мирко Дамњановић

19.00 Народна музика

(грамофонске плоче)

1. а) Саградиху шајку; б) Пошетала Ана Пеливана ★ 2. Кад сум бил мори Ђурђо

19.10 Клавирски концерт г-ђе Ми-

ре Мокрањац

1. Дебиси: а) Прелудијум; б) Три прелудијума: Једрила, Прекинута серенада, Минстрелс ★ 2. Форе: Ноктурно ★ 3. Шабрие: Bourrée fantasque ★ 4. Прокофјев а) Прелудијум; б) Гавота ★ 5. Љадов: Музичка табатиера

19.50 Рекламе

20.00 Севиљски берберин, опера од

Росиниа (грамо плоче)

у одмору око

22.00 Тачно време

Новинарски извештаји А.А.

22.45 Пренос музике капеле Душка

Попаза из ресторана „Два Јелена“

до 23.15

СЛОБОВАЈА

таласна дуж. 569,3м., 2,8кв., 527кц

12.15 Плошће

12.45 Порочила

13.00 Час, плошће

18.00 Komorna glasba, Radijski kvintet: Ne srdim se (Schumann) ★ Moj prstan (Schumann) ★ Posvetitev (Schumann) ★ Kakor cvetica si (Schuman) ★ Vilinski kralj (Schubert)

18.30 Radijski orkester: Poljski ple-

si (Borodin) ★ Valček (Chopin)

19.00 O verstvih (France Terseglav)

19.30 Literarna ura: Interview z L.

Mrzalom

20.00 Prenos z Dunaja: IX. simfonija od Beetsovna, V odmoru: Čas in poročila

ЗАГРЕБ

таласна дуж. 276,2м., 0,8кв., 1086кц

12.20 Sutrašnji jelovnik i kuhinjski recepti

12.30 Beethoven: Klavirski trio- D-

dur (Trio duhova) Polydor-Brunswick ploče)

13.00 Objava rasporeda Radiostanice.

Kazališta i Kinematografa

13.10 Operne arije (Polydor-Brus-

wick ploče)

13.40 Vijesti

16.45 Vijesti

17.00 Koncerat na pločama

18.00 Dječji sat. Sudjeluje Zvonko

Tkalec

19.15 Dr. Ivo Hergešić: Kratki pregled francuske kulturne povijesti

19.30 Kulturne i društvene vijesti. —

Propaganda

20.00 Prenos simfoničkog koncerta iz Beča

1. J. S. Bach: Fantazija i fuga g-

mol ★ 2. L. v. Beethoven: IX.

simfoniја

22.00 Objava rasporeda, vijesti i meteorološki izvještaj

22.15 Plesna glazba orkestra Sever iz Grill Rooma

Svakog punog sata vremenski znak

Geofizičkog zavoda.

MONSTRUSTVO

Beč (Wien) 506,8m 120kw 592kc

12.00 Čuveni umetnici (gr. ploče) ★

12.30 Zabavna muzika (gr. ploče) ★

13.30 Seoske igre (gr. ploče) ★ 14.40

Vreme — Berza ★ 16.00 Muzika Fr.

Lehara. Klavirski koncert ★ 16.45

Čas pedagogije ★ 17.10 Savemeni

Austrijski kompozitori (R. Kattnigg;

Stav iz klavirskog triа; Klavirski

kvartet e-mol) ★ 18.05 Medicinsko

predavanje ★ 18.25 Značaj osigura-

vanja činovnika ★ 18.45 Vesela mu-

zika. Tautenhayn-kvartet ★ 20.00

Simfonijski koncert. Dirigent: R. Heger.

Solist: Erika Morini (voina)

(Reznicek: Tragična istorija i varijacije;

Čajkovski: Koncert za violinu i

orkestar op. 35; R. Strauss: Simfoni-

nija domestica op. 53) ★ 20.50 Esperanto

★ 22.00 Vesti — 22.15 Muzička komedija „U maloj kafani“ od

Benackog ★ 22.30 Muzika za igru

Berlin 356,7m 100kw 841kc

6.30 Heilsberg ★ 12.00 Orkestarski

koncert ★ 13.15 Vesela muzika

(gr. ploče) ★ 14.00 Vreme — Vesti

★ 14.15 Muzika od Verdia (gr. ploče)

★ 16.00 Zabavni koncert ★

18.05 Čas za Zene ★ 18.30 Radio

orkestar (J. Brahms: Varijacije na

temu od J. Haydna; H. Zilcher: U-

kročena goropad, svita op. 54) ★

19.20 Narodne pesme ★ 20.15

Frankfurt ★ 20.30 Muzika za igru

★ 22.00 Vreme. Vesti. Sport

Beromünster 539,6m 60kw 556kc

19.50 Koncert muškog hora ★ 20.30

Predavanje: Filozofija svakidašnjice

★ 21.00 Vesti ★ 21.10 Radio or-

kestar. Švajcarska muzika ★ 22.15

Predavanje o Švajcarskoj na engleskom

Bratislava 298,8m 13kw 1004kc

11.05 Morav. Ostrava ★ 12.35 Prag

★ 13.45 Vesti ★ 16.00 Brno ★ 17.30

Vokalni koncert ★ 18.15—19.00 Čas

Sreda, 18 aprila

za Madjare. I. Futbol u Evropi; II. Vokalni koncert ★ 19.20 Klavirski koncert. Muzika od D. Lanko-a ★ 19.45 Prag ★ 22.20 Vesti

Breslau 315,8m 60kw 950kc

6.25 Heilsberg ★ 12.00 Stuttgart ★ 13.40 Gramo-koncert ★ 16.00 Heilsberg ★ 17.55 Friedrich II — Bismarck — Hitler. Tri vodje ★ 19.00 Stuttgart ★ 20.10 Frankfurt ★ 20.30 London ★ 21.00 Koncert šleske filharmonije. Muzika od Mozarta (I. Divertimento d-dur, za dva roga i gudačka instrumenta; II. Violinski koncert d-dur; III. Divertimneto d-dur za flautu, obou, fagot, četiri roga i duvačka instrumenta) ★ 22.30 Gramo-koncert ★ 23.00—0.30 Gramo-ploče

Brno 325,4m 32kw 922kc

11.00 Morav. Ostrava ★ 16.00 Radio-orkestar ★ 17.35 Gramo-ploče ★ 18.25 Prag ★ 19.20 Moderna poljska klavirska muzika. (Mačijewski; Tripton; Labunski; Fantastična igra; Rozycki; Poljske igre op. 37; Szymanowski; Tantris šaljivčina; Tansman; Etida) ★ 19.45 Predavanje o bakterijama ★ 20.00—22.35 Prag

Bruxelles (Flamanski)

322m 15kw 932kc

18.30 Kamerna muzika. (Beethoven; Iz varijacija na temu od Haendel-a; Thuille; Sonata za klavir i čelo) ★ 19.30 Zurnal ★ 20.00 Vokalni koncert. (Schubert: „Lepa Mlinarka“, ciklus od 20 pesama) ★ 21.00 Gramo-ploče ★ 21.15 Prenos iz Londona ★ 21.25 Nastavak prenosa

Bruxelles (Francuski)

483m 15kw 620kc

19.15 Gramo ploče ★ 19.30 Zurnal ★ 20.00 Simfonijski orkestar (Delibes, Massenet, Saint-Saens, Messager, Raband) ★ 20.45 „Jez“. Komedija u 1 činu od Henri Duvernois ★ 21.15 Nastavak koncerta ★ 22.10 Muzika za igru.

Bucuresti 364,5m 12kw 823kc

12.00 Berza. Gramo-ploče ★ 13.20 Laka muzika (gramo-ploče) ★ 17.00 Radio orkestar (Blankenburg, Verdi, Strauss, Adam, Travaglia) ★ 18.15 Radio orkestar (Kalman, Howels Herb, M. Ebonet, C. Cui, L. Siede) ★ 19.00 Predavanje ★ 19.20 Vokalni koncert (Fritz Lorlebery, R. Hahn, Rotoli, Monsia, Bredeceanu, C. Petresco) ★ 20.00 Dansko veče ★ 21.45 Radio žurnal ★ 22.00 Laka muzika

Budapest I 549,5m 120kw 546kc

6.45 Gimnastika ★ 7.00 Ploče ★ 9.45 Vesti ★ 10.00 1. O fotografisanju. 2. O sunčanju. U odmoru: Jozef Schmidt ploče ★ 12.05 Lenke Dalmath svira na klaviru i Pal Erdy peva ★ 13.30 Kristal ploče ★ 14.40 Vesti, berza ★ 15.30 Čas za djake ★ 16.00 Proletnja jela ★ 17.00 Ciganska kapela Braće Lakatoša ★ 18.00 „Romanse pustare“ ★ 18.30 Kapela

Nogradya ★ 19.30 Predavanje o Fra-nji Moru ★ 20.10 Veče španske muzike. Sudeluju: L. Kentner (klavir) i Prestionički koncertni orkestar. Dirigent E. F. Arbos ★ 22.00 Vesti ★ 22.20 Ciganska kapela L. Vereša i jazz Feješ iz kafane Ostende. Peva Pal Kalmar

Davertry 1500m 25kw 200kc

19.30 Osnovi muzike. Kamerni sonate od Corelli-a ★ 20.30 Predavanje ★ 21.15 Simfonijski koncert. Dirigent: A. Boulton. Solist: L. Tertis (viola). (Schubert: Simfonija Nr. 8 b-mol; Walton: Koncert; Brahms: Simfonija Nr. 1 c-mol op. 68). u Pauzama vesti ★ 23.55 do 1.00 Muzika za igru. (Orkestar J. Jakson).

Deutschlandsender

1571m 60kw 191kc

6.20 Heilsberg ★ 10.50 Vokalni koncert ★ 12.10 Gramo koncert ★ 14.00 Gramo ploče ★ 17.30 Chopin-ove kompozicije ★ 18.00 Koncert na orguljama ★ 18.45 Brahms: Violinska sonata a-dur op. 100 ★ 20.10 Frankfurt ★ 20.30 Vokalni koncert. Na programu Schumann, Wolf i Loewe ★ 21.00 Leipzig ★ 22.00 Vreme, dnevne i sportske vesti ★ 22.30 Radio tehnika ★ 23.00 do 0.30 Večernja muzika.

Frankfurt 251m 17kw 1195kc

7.10 Gramo koncert ★ 12.00 Stuttgart ★ 13.20 Gramo koncert ★ 17.30 Vokalni koncert. Vojničke pesme ★ 16.00 Orkestarski koncert (Wagner: Uvertira iz „Rienzi“; Liszt: Madjarska rapsodija Nr. 3; Gluck: Baletska muzika iz opera; Svendsen: Norveška rapsodija; Weber: Uvertira iz „Carobni strelac“; Humperdinck: Fantazija iz „Hänsel i Gretel“; R. Strauss: Marš) ★ 19.00 Stuttgart ★ 20.30 „Menuet volova“ Mali komad od H. Feineisa ★ 23.00 Königsvusterhausen ★ 24.00 Stuttgart

Hamburg 331,9m 100kw 904kc

6.20 Vojna muzika ★ 11.00 Čas engleskog ★ 11.30 Gramo ploče ★ 12.15 Berlin ★ 13.20 Muzički čas ★ 14.30 Vesele uvertire (gr. ploče) ★ 16.00 Orkestarski koncert uz učešće čeliste P. Motha ★ 17.50 Istorija, zemlja i ljudi ★ 18.30 Gramo ploče ★ 19.00 Baletska muzika (Gluck-Mottl: Baletska svita; Gounod: Baletska muzika iz Fausta) ★ 20.10 Muzika za igru ★ 22.00 Vesti ★ 22.20 Muzički intermecc ★ 23.00 Vesela muzika (orkestar iz Kiel-a).

Heilsberg 291m 60kw 1031kc

6.20 Vojna muzika ★ 11.30 Gramo koncert ★ 12.00 Berlin ★ 13.05 Gramo koncert (Königsberg) ★ 13.05 Gramo ploče (Danzig) ★ 16.00 Zabavna muzika. Mali radio orkestar ★ 18.25 Iz novih knjiga ★ 19.00 Pesme za bas od H. Pfitnera (Čovek i priroda — Domovina — Narod) ★ 20.10 Frankfurt ★ 20.30 Muzika za igru ★ 22.30 Hamburg

Hilversum 1875m 7kw 160kc

20.55 Radio orkestar ★ 21.40 Sareni program ★ 23.00 Vokalni koncert ★ 23.10 Koncert solist (orgulja, klavir) ★ 23.40—0.40 Gramo-ploče.

Huizen 301,5m 20kw 995kc

20.40 Koncert muškog hora „Concordia“ ★ 22.25 Nastavak koncerta ★ 23.15 Vesti. Zatim do 0.10 Gramo ploče.

Kalundborg 1261m 7,5kw 238kc

22.15 Stara nemačka muzika. Radio kamerui orkestar (Telemann; Stolna muzika; Moan; Simfonija za gudače i cimballo d-dur; Haendel: Veliki koncert c-mol op. 6 Nr. 8) ★ 23.00—0.30 Muzika za igru

Krakov 304,3m 2kw 986kc

20.02 Varšava ★ 22.00 Predavanje ★ 22.20—23.30 Varšava

Langenberg 456m 60kw 658kc

19.00 Orkestarski koncert ★ 20.10 Frankfurt ★ 20.30 Zabavni čas ★ 21.00 Simfonijski koncert. Dirigent: Buschkölter ★ 22.00 Vreme. Vesti ★ 22.30—24.00 München ★ 24.00—0.30 Valceri (gramo-ploče)

Leipzig 382,2m 120kw 785kc

6.20 Gramo-ploče ★ 7.10 Koncert iz Drezde ★ 11.00 Reklame. Gramo-ploče ★ 12.00 Stuttgart ★ 13.25 Gramo-ploče ★ 14.00 Vesti. Berza ★ 14.15 Iz umetničkog sveta ★ 14.25 Bajke ★ 14.45 Vokalni koncert (H. Pfitzner, Graener, Zilcser) ★ 15.25 Sudbine istraživača. G. Hagen ★ 16.00 Čas za mladež ★ 16.40 Nove gramo-ploče ★ 17.00 Pespik P. Hille ★ 17.20 Koncert na cimbalu ★ 18.00 Dijalekti srednje Nemačke u pesmi i prozi ★ 18.45 Iz radničkog sveta ★ 19.35 Moderna arhitektura ★ 20.10 Prepiska sa radio slušaocima ★ 20.30 Simfonijski koncert. Dirigent: H. Weisbach. Solist: Dusolina Giannini ★ 22.00 Vesti. Sport ★ 22.20 Program po želji slušalaca. Zatim prenos iz Frankfurta ★ 23.00—0.30 Muzika za igru

London Reg. 342,1m 50kw 877kc

20.30 Irske melodije. Radio hor ★ 21.00 Vojna muzika ★ 22.15 Variete ★ 23.00 Marion Harris. Čuveni američki kabaretski star ★ 23.15 Vesti ★ 23.30 Muzika za igru.

Luxembourg 1304m 150kw 230kc

7.45 Gramo koncert ★ 12.00 Radio orkestar (Smetana, Demarty, Kalman) ★ 12.30 Vesti ★ 12.45 Nastavak koncerta radio orkestra (Beccucci, Sarasate) ★ 13.00 Berza ★ 13.20 Gramo koncert ★ 13.35 Gramo koncert (muzika za igru) 14.00 Berza ★ 15.45 Produktna berza ★ 19.00 Luksemburško veče. Radio orkestar ★ 20.15 Vesti ★ 20.35 Luksemburške pesme ★ 21.05 Klavirski koncert (Beethoven: Sonata op 57 apasionata; Chopin: Nocturne a-dur; Fantazije, Impromptu c-moll);

Ballade g-moll) ★ 21.50 Radio orkestar ★ 22.25 Muzika za igru.

Milano 368,6m 50kw 814kc
11.15 Raznorodna muzika ★ 12.30 Gramo ploče ★ 12.45 Radio novine ★ 13.00 Muzika po želji radio slušalaca ★ 14.00 Gramo ploče ★ 16.35 Radio novine ★ 16.45 Čas za decu ★ 17.10 Vokalni koncert (soprano, alt, bariton) (Mascagni, Ponicchielli, Verdi i dr.) ★ 18.30 Vesti na stranim jezicima ★ 19.40 Gramo ploče ★ 19.55 Radio novine ★ 21.10 „Lekarev savet“, predavanje ★ 20.20 Gramo ploče ★ 20.45 Komedijska muzika za igru ★ 23.00 Radio novine.

Monte Ceneri

257m 15kw 1167kc
20.00 V deo Brilljantna muzika ★ 20.30 Vokalni koncert Lidie Orsini. Na klaviru: N. Herschel ★ 20.45 II deo Fantazije iz opera ★ 21.15 Italijanske romanse ★ 21.30 III deo Nastavak koncerta.

Midland Reg. 391,1m 25kw 767kc
20.40 Muzika i skeč ★ 22.15 London ★ 23.15 Vesti ★ 23.30—1.00 London.

Mor. Ostrava

259,1m 11kw 1158kc
11.05 Radio orkestar ★ 18.15 Salonski orkestar ★ 19.20 Koncert na čelu ★ 19.45—22.30 Prag

München 405,4m 100kw 740kc
7.25 Gramo koncert ★ 12.00 Gramo koncert ★ 13.35 Orkestarski koncert ★ 16.00 Hamburg ★ 17.50 Klavirski koncert (Schumann: Andante i varijacije za dva klavira op. 46) ★ 18.30 Gramo ploče ★ 20.10 Frankfurt ★ 20.30 Vesela momčad, opereta od Suppé-a ★ 21.25 Koncert na harmonici ★ 22.35 Novi slageri ★ 23.00—24.00 Večernja muzika

Oslo 1186m 60kw 253kc
20.00 Radio orkestar (Bach: Fuga a-mol za gudače; Bach-Busoni: Koncert za klavirski orkestar d-mol) ★ 21.00 Nastavak koncerta ★ 22.00 Aktualiteti ★ 22.35—23.30 Muzika za igru (gr. ploče).

Paris-Radio 1724m 75kw 174kc
12.00 Pedagoško predavanje ★ 12.15 Orkestarski koncert ★ 14.45 Kursevi na pariskoj berzi ★ 18.40 Medicinsko predavanje ★ 19.00 Savremeno francusko pozorište. Labiche, Augier-A-Dumas i sin ★ 19.20 Gramo-ploče ★ 19.30 Praktičan život ★ 20.00 Prenos iz opere. (Ravel: Daphnis i Chloé; Ravel: Španjolski čas; Guy Ropartz: Preludij). Pregled večernje štampe — Vesti — Modna kronika

Palermo 531m 3kw 565kc
17.40 Kamerna muzika (Chopin, Scarlatti, Pich-Mangiagalli i dr.) ★ 20.20 Gramo-ploče ★ 20.45 „Ukročena goropad“ komedija u tri čina

od Shakespeare-a. U pauzi: Laka muzika. Posle komedije: Radio novine.

Poste-Parisien

312,8m 60kw 959kc
7.10 Gramo-ploče ★ 12.05 Nekoliko solo tačaka (gr. ploče) ★ 12.45 Muzika za igru ★ 18.45 Berza ★ 18.45 Berza ★ 18.56 Gramo-ploče ★ 19.10 Žurnal ★ 19.30 Aktualiteti ★ 20.10 Opereta ★ 22.10 Gramo-ploče ★ 23.40 Vesti

Poznanj 345,6m 1,8kw 868kc
19.47—23.30 Varšava

Prag I (Praha)

470,2m 120kw 638kc
6.15 Gimnastika — Muzika i pevanje ★ 10.50 Gramo ploče ★ 11.00 Morav. Ostrava ★ 12.10 Gramo-ploče ★ 12.25 Pregled štampe ★ 12.35—13.25 Vojna muzika ★ 13.35 Industrija. Trgovina. Zanati ★ 13.45 Gramo-ploče ★ 15.55 Berza ★ 16.00 Brno ★ 16.50 Pozorište za decu ★ 17.35 Gramo-ploče ★ 17.55 Čas francuskog ★ 18.25—19.00 Čas za Nemce: I. Predavanje. II. Vesti ★ 19.20 Laka muzika ★ 20.00—22.00 „Prodana nevesta“ opera u 2 čina od Smetane ★ 22.00 Vesti. Dnevni pregled. Sport ★ 22.20 Vesti na francuskom

Prag II (Praha)

249m 5kw 120kc
14.30 Koncert salonskog kvarteta ★ 15.10 Čas za Nemce: I. Pesme. II. Čas za decu ★ 19.10 Vesti

Riga 514m 15kw 583kc
19.35 Popularne letonske pesme ★ 20.25 Muzika iz opera. Radio orkestar.

Rim (Roma) 420,8m 50kw 713kc
12.30 Gramo-ploče ★ 13.00 Muzika po želji radio slušalaca ★ 13.45 Radio novine. Berza ★ 16.30 Čas za decu ★ 17.10 (Bari) Koncert radio kvinteta ★ 17.15 Koncert pianistkinje Pia Damerini ★ 18.30 Vesti na stranom jeziku ★ 19.40 Gramo-ploče ★ 19.55 Radio novine. Sportske vesti ★ 20.10 „Lekarev savet“, predavanje ★ 20.45 Gramo-ploče ★ 21.00 Prenos opere. U pauzi: Predavanje. Razine vesti. Radio novine

Strasbourg 349,2m 12kw 859kc
17.00 Raznorodna muzika (Bruch, Albeniz, Pogoda, Kuhlau) ★ 18.00

Sreda, 18 aprila

Gramo ploče „Nouveautés“ ★ 19.00 Pravno predavanje ★ 19.15 Predavanje o zanatima ★ 19.30 Vesti ★ 19.45 Čas za decu ★ 20.15 Pregled štampe na nemačkom ★ 20.30 Crkveni horski koncert Dirig. Ch. Muller (Cherubini: Requiem; Mozart: Ave verum; Beethoven: Ele gične pesme; Liszt: Psalm Br. 13) oko 21.30 Pregled štampe na francuskom ★ 22.30 Orkestarski koncert. (J. Strauss, Rossini, Kalman i dr.)

Stuttgart 522,6m 100kw 574kc
7.10 Frankfurt ★ 11.05 Koncert na orgulji ★ 12.00 Radio orkestar ★ 13.20 Frankfurt ★ 14.00 Frankfurt ★ 15.00 Koncert na flauti ★ 15.40 Talijanske melodije i pesme ★ 16.00 Orkestarski koncert ★ 17.50 Vokalni koncert. Pesme od Kempffa ★ 19.00 Iz opereta. Radio orkestar ★ 20.10 Frankfurt ★ 20.30 „Spletke i ljubav“ Tragedija od Schillera ★ 22.15 Šta moramo da znamo ★ 23.00 Königsvusterhausen ★ 0.15—1.15 Zabavni muzički program

Suisse Romande

443,1m 25kw 677kc
19.00 Predavanje: Nauka i filozofija ★ 20.00 Predavanje o Grčkoj ★ 20.30 Stara muzika. Radio orkestar ★ 22.00 Vesti ★ 22.05 Rad Društva Naroda.

Warszawa

1414m 120kw 212kc
7.40 Gramo-ploče ★ 11.40 Pregled štampe ★ 12.05 Koncert džaz orkestra ★ 15.20 Valceri od Straussa (gramo-ploče) ★ 15.50 Čas za decu ★ 16.20 Prepiska sa radio-slušalacima ★ 16.35 Koncert solista: C. Nadi (sopran) Mikuševski (violina); Walek Valevski (klavir) (Bach-Kreisler: Preludij; Mozart: Rondo; Mozart: Uspavanka; Haendel: Arija iz opere „Rinaldo“ Offenbach: Arija iz opere „Hofmanove priče“; Paganini: Kapričio b-dur i e-dur; Granados-Kreisler: Španska igra; de Falla-Kreisler: Španska igra; Moniuško: Arija iz opere „Beata“; Lipski: Tri pesme na reči od Kydela; Niewiadomski: Osmeh zlatnih polja) ★ 18.10 Laka muzika ★ 19.25 Literatura i film ★ 19.40 Sport ★ 20.02 Koncert posvećen nemačkoj muzici Simf. radio orkestar ★ 22.00 Laka muzika i muzika za igru ★ 23.05 Laka muzika

Abonnez vous à „L'Echo de Belgrade“

Le seul journal hebdomadaire Yougoslave en langue Française. (Politique, Littéraire, Economique et Touristique)

★

Prix d'abonnement: Pour le Pays: 12 mois 60 din. Pour l'Étranger: 1 mois Fr. fr. 50.-; 6 mois Fr. fr. 30.-. Rédaction, administration, publicité Belgrade (Yougoslavie) 17. Kralja Milana 17, Téléphone No 24-581

БЕОГРАД

таласна дуж. 437,3м., 2,8кв., 686кц

ПРЕПОДНЕВНИ ПРОГРАМ

11.00 Објављивање дневног програма

Игре
(грамофонске плоче)

1. а) Стамбул; б) Кавказ ★ 2. а) Босфор; б) Шаифа

11.20 Званични извештај

о водостању

(српски, француски, немачки) и Званични извештај о водостању (српски)

Народна музика

(грамофонске плоче)

1. а) Заплет коло; б) Тозино коло (оркестар Краљеве Гарде) ★ 2. а) Да знаш мајко; б) Варала ме (Никола Цвејић) ★ 3. а) Узми Стану мили сине; б) Сви ноћ млада (Софка) ★ 4. а) Доубек: Ој, Ђурђевдане; б) Остојић: По травици пала роса (тамбурашки оркестар)

11.59 Тачно време

12.00 Звона са Саборне цркве

12.05 Подневни концерт Радио-Оркестра

- 1) Ренда: Увертира из српских мотива ★ 2) Седлачек: Београд у ноћи, потпури ★ 3) Рубинштајн: Персијска свита ★ 4) Шрајнер: Дур и Мол, потпури

12.45 Берзански курсеви и Рекламе

13.10 Лака музика

- (грамо-плоче „Кристал-Кристал”) 1. Офенбах: Орфеј у паклу, увертира (1061) ★ 2. а) Сматек: Поздрав из Дорнбаха; б) Штедц: Деца са Изара, (цитра) (5113) ★ 3. а) Вили Коло-Валтер Коло: Лагани валцер и марш фокс из оперете „Боље богат али сретан (3398) ★ 4. а) Редл: Старе улице; б) Еберле: Испод липе (хавajsке гитаре) (5112) ★ 5. а) Бродски-Драј: Енглески валцер и лагани фокс из тонфилма „Извините, погрешила сам” (3385)

13.40 Новинарски извештаји А. А.

Тачно време

до 13.55

ПОПОДНЕВНИ ПРОГРАМ

16.00 Час за ђаке: Пренос концерта ученика-ца из основне школе „Доситеј Обрадовић” на Сењаку, хором управља г. Драгомир Тихић, учитељ (суделују ученицице основне школе „Војислав Илић” и „Доситеј Обрадовић”) 1. Основна школа „Војислав Илић”

- 1) Донсков: Оцу слободу „Вожду Карађорђу, рецитација ★ 2) Витбички: Ој Словени, хор ★ 3) Милојевић: На ливади, хор ★ 4) Бошњак: Песма из јужне Србије, хор ★ 5) Мокрањац: Ал’ је леп, хор ★ 6) Донсков: Краљу Петру, рецитација

II. Основна школа „Доситеј Обрадовић”

- 1) Стевановић: Њ. В. Краљу Александру, рецитација ★ 2) Илић: I. и II. сплет, хор ★ 3) Магарашевић: Ласта, хор ★ 4) Донсков: Њ. В. Краљичи Марији, рецитација ★ 5) Илић: V. сплет, хор ★ 6) Ђорђевић: Ми смо деца весела, хор ★ 7) Илић: VI. сплет ★ 8) Донсков: Три издања горостаса хрasta, рецитација 9) Јоксимовић: Старе жупске песме, хор ★ 10) Илић: IX. сплет, хор ★ 11) Стефановић: Јединство, рецитација ★ 12) Илић: Отаубина, хор

17.00 Музика за игру

(грамофонске плоче)

до 18.00

ВЕЧЕРЊИ ПРОГРАМ

18.25 Тачно време

Објављивање вечерњег програма и програма за следећи дан

18.30 Час пољског језика, г. Ђорђе Живановић, асистент Универзитета (приређује Просветни Одбор Савеза Сокола Краљевине Југославије у Новом Саду)

19.00 Из тонфилмова

(грамо-плоче „Кристал-Кристал”)

- 1) Етваник-Штраус: Енглески валцер из тонфилма „Пролетњи гласови” (3400) ★ 2) Балц-Деле: Лагани фокс и шпански фокс из тонфилма „Виктор и Викторија” (3409)

19.10 Улога предатног хрватског Сокоства у националном покрету, предавање г. Анте Брозовића (приређује Просветни Одбор Савеза Сокола Краљевине Југославије у Новом Саду)

19.30 Народна музика

(грамофонске плоче)

1. а) Мој пенџеру; б) Садилла мома лојзе ★ 2. а) Кад се сетим мила моја; б) Коцкаре, мангупе ★ 3. а) Ој Невене; б) Ракито мори

19.50 Рекламе

20.00 V. симфонијски концерт (изводи Радио-Симфонијски оркестар под управом г. Станислава Биничког; солиста г. Јован Мокрањац, чело)

- 1) Бетовен: Егмонт, увертира ★ 2) Бетовен: Симфонија бр. 5 Цемол ★ 3) Менделзон: Руј Блас, увертира ★ 4) Сен-Санс: Концерт за чело и оркестар (г. Мокрањац) ★ 5) Дворжак: Славенске игре ★ 6) Чајковски: Славенски марш

22.00 Тачно време

Новинарски извештаји А.А.

Пренос музике капеле Жике Станковића из ресторана „Домовина”

22.45 Музика за игру

(грамофонске плоче)

до 23.15

(Ферстер клавир из музичке куће „Хармонија”)

Ц.О.В.Л.Д.А.О.А.

таласна дуж. 569,3м., 2,8кв., 527кц

12.15 Пlošче

12.45 Poročila

13.00 Čas, plošče

18.00 O človeku (dr. Božo Škerl)

18.30 Srbohrvaščina (dr. Rupel Mirko)

19.00 Plošče po željah

19.30 Pogovor s poslušalci (prof. Prezeli)

20.00 Vokalni dueti: ga. Suštarjeva in g. Brandsteter: Mendelssohn: Pozdrav — Nedeljsko jutro — Zitno polje ★ Brahms: Pot ljubezni I. II. — Na morju ★ Schumann: Nočna — Ljuba, kaj naju more ločiti — Pozdravov tisoč

20.30 Orgelski koncert izvaja p. dr. Gotfrid Plojx, vmešne solospjeve poje gđc. Laharnar:

Fuga v Es — orgle solc (Bach) ★

Dva recitativa in dve ariji (Bach)

★ Iz Mat, pasijona — sopran in orgle ★

Fuga v C-luru — orgle solo (Bach) ★

Dve ariji iz Jan. pasijona (Bach) (sopran in orgle) ★

Bije naj — sopran in orgle (Bach) ★

Preludj in fuga v c-molu (Bach) orgie solo

21.15 Radijski orkester: Turandot (Puccini)

22.00 Čas, poročila, lahka glasba.

ZAGREB

таласна дуж. 276,2м., 0,8кв., 1086кц

12.20 Sutrašnji jelovnik i kuhinjski recepti

12.30 Instrumentalni soli (Edison Bell ploče)

13.00 Objava rasporeda Radiostanice. Kazališta i Kinematografa

13.10 Plesna glazba (Edison Bell ploče)

13.40 Vijesti

16.45 Vijesti

17.00 Popodnevni koncert radioorkestra:

I. Suite: 1. Frederiksen: Skandinavska suita ★ 2. Frederiksen: U zemlji 1000 jezera ★ 3. Moor: Ceska suita

II. Fall: Stambulska ruža, potpuri 19.10 Kulturne i društvene vijesti. — Propaganda

19.40 Popularno znanstveni sat: Sveuč. Prof. Dr. Luka Marić: O mineralnim vodama

20.00 Koncertno veče. Prenos iz Beograda

22.00 Objava rasporeda, vijesti i meteorološki izvještaj

22.15 Prenos koncerta zbora balalačnika iz restauracije Balalajka Svakog punog sata vremenski znak Geofizičkog zavoda.

INSTRUMENTO

Beč (Wien) 506,8m 120kw 592kc

12.00 Radio orkestar Mendelssohn:

Povratak iz tuđine, uvertira; Thoma

Arija iz Minjona: Grieg: Franc. serenada; Popp: Stakato fantazija; J. Strauss: Valcer; Bittner-Korngold: Pesma; Mascagni: Fantazija iz opere „Kavaleria Rusticana“ ★ 13.00 Vesti ★ 13.10 Nastavak koncerta ★ 15.00 Vreme, Berza ★ 15.40 Čas za decu Bajke ★ 16.10 Gramo koncert ★ 17.30 Talijanske pesme i arije ★ 18.00 Trgovina, Zanati, Industrija ★ 19.15 Šareni muzički program ★ Radio orkestar i dva klavira ★ 22.00 Vesti ★ 22.15 Koncert na orgulji (Frescobaldi: Toccata i canzona; Martini: Allegretto; Bach: Preludij i fuga d-dur) ★ 22.40 Muzika za igru (gr. ploče)

Berlin 356,7m 100kw 841kc
6.30 Koncert ★ 9.45 Čas za decu ★ 12.00 Heilsberg ★ 14.15 Tri virtuoza (gr. ploče) ★ 14.00 Vreme, Vesti ★ 14.15 M. Schillings diriguje (gr. ploče) ★ 16.00 Mali radio orkestar 18.05 Čas za mladež ★ 19.00 R. Schumann: Scene iz dečijeg života op. 15 ★ 19.15 Horskke pesme ★ 20.15 Leipzig ★ 21.20 Čas knjige 22.20 Vreme — Vesti — Sport ★ Zatim: Sta se u Americi govori. Zatim do 24.00 koncert iz Münchena

Beromünster 539,6m 60kw 556kc
19.25 Marševi (gramo-ploče) ★ 20.30 Bach: Brandenburški koncert Nr. II f-dur (gramo-ploče) ★ 21.00 Vesti ★ 21.10 „Poslednji dani kantora u crkvi Sv. Tome“ Radio igra od Althausa sa muzikom od Bacha

Bratislava 298,8m 13kw 1004kc
10.15 Morav, Ostrava ★ 12.35 Brno ★ 13.45 Vesti ★ 16.00 Radio orkestar ★ 16.50 Brno ★ 17.15 A. Mišek: II sonata c-mol za kontrabas i klavir ★ 17.50 Dvoržak: Biblijske pesme ★ 18.15—19.00 Čas za Madjare ★ 19.20 Vokalni koncert, (V. Novak: Erotikon op. 46) ★ 20.20 Prag ★ 22.30—23.00 Brno

Breslau 315,8m 60kw 950kc
6.25 Orkestarski koncert ★ 12.00 Gramo-ploče ★ 13.40 Iz opera (gramo-ploče) ★ 16.00 Radio orkestar ★ 18.45 Orkestarski koncert ★ 20.15 Leipzig ★ 21.15 Leipzig ★ 21.40 Anna B. Speckner svira na cimbalu iz 16, 17 i 18 veka (I. Igre iz godine 1523; II. Krieger: Passaglia d-mol; Haydn: Muzika za flautu iz 1793 g.) ★ 22.30 Gramo-ploče ★ 23.00—0.30 München

Brno 325,4m 32kw 922kc
10.15 Morav, Ostrava ★ 11.05 Prag ★ 12.35 Radio orkestar ★ 16.00 Bratislava ★ 16.50 Muzički čas za decu ★ 17.25 Gramo-ploče ★ 18.25 Čas za Nemce ★ 19.00 Prag ★ 22.30 Predavanje o Smetani ★ 22.40—23.00 Uvodna muzika iz II čina opere „Poljubac od Smetane“

Bruxelles (Flamanski)
322m 15kw 932kc
18.30 Orkestarski koncert uz učešće solista i dramske trupe „Pogen“ ★ 18.45 Gramo-ploče ★ 19.30 Zurnal

★ 20.00 Radio orkestar ★ 21.00 Gramo-ploče

Bruxelles (Francuski)
483m 15kw 620kc
18.15 Orkestarski koncert ★ 19.30 Zurnal ★ 20.00 Gramo ploče ★ 21.15 Radio orkestar (Alier, Jean Strauwen, Messenger, Saint-Saens, Salabert, Dostal) ★ 22.10 Gramo ploče.

Bucuresti 364,5m 12kw 823kc
12.00 Berza. Gramo-ploče ★ 13.20 Laka muzika (gramo-ploče) ★ 17.00 Orkestarski koncert ★ 18.50 Predavanje ★ 19.30 Opera od Nicolai-a: „Vesele žene Windzorske“

Budapest I 549,5m 120kw 546kc
6.45 Gimnastika ★ 7.00 Ploče ★ 9.45 Vesti ★ 10.00 I. Razni predel. 2. Stihovi. U odmoru; Ploče ★ 12.05 Ciganska kapela J Deneša ★ 13.30 Vojni orkestar (Scasola: Britanica — uvertira; J. Strauss: Veliki Beč; Urbach: Fantazija iz Mozartovih dela; Jaray: Valse idilje; Nagy: Balet, scene; Fricsay: Marš) ★ 14.40 Vesti, berza ★ 16.00 Predavanje za mladež ★ 17.00 Poljoprivredno predavanje ★ 17.30 Radničko horski koncert ★ 18.15 Predavanje ★ 18.45 HMV ploče ★ 20.00 Iz studija: „Teško je danas udati se“, Radio igra u 3 čina od Grete Harsanyi i Eve Palošy ★ 21.45 Vesti ★ 22.00 Ciganska kapela Jancsia Rigoa ★ 22.40 Na nemačkom: O internacionalnom vašaru ★ 22.55 Članovi operskog orkestra Dirigent F. Fridl (Marschner: Vampir — uvertira; Bizet: Lovci bisera — fantazija; Kern: Gasteinia — valcer; Saint-Saens: Jedna noć u Lisabonu; Morena: Potpuri; Nagypal: Španski valcer; Por: Polka)

Daventry 1500m 25kw 200kc
19.30 Osnovi muzike. Kamerni sonate od Corelli-a ★ 20.20 „Radnici iz okruga Dorset“, Dramska slika od Lamberta ★ 21.00 Vojna muzika ★ 22.00 Vesti ★ 22.20 Predavanje o Berlinu ★ 22.35 Koncert solista (sopran, čelo) ★ 23.45—1.00 Muzika za igru (orkestar H. Jacobs-a).

Deutschlandsender
1571m 60kw 191kc
6.20 Berlin ★ 10.10 Severni pesnici u reči i pesmi ★ 12.10 Gramo koncert ★ 14.00 Gramo-ploče ★ 16.00 München ★ 18.00 Vokalni koncert. Na programu Schilling (Povodom njegovog 66 rođendana) ★ 19.20 Gramo koncert ★ 20.15 Leipzig ★ 21.15 Gramo ploče ★ 22.00 Vreme dnevne i sportske vesti ★ 23.00—24.00 Hamburg ★ 24.00 do 1.00 Omladina pozdravlja „Vodju“ na dan njegovog rođendana.

Frankfurt 251m 17kw 1195kc
7.10 Gramo koncert ★ 12.00 Gramo koncert ★ 13.20 Orkestarski koncert ★ 14.00 Nastavak koncerta ★ 16.00 Stuttgart ★ 18.25 Stuttgart ★ 19.15 „Carevi spavaju na Rajni“. Prikaz ★ 20.15 Leipzig ★ 21.15 Radio orkestar. Rimski-Kor-

Cetvrtak, 19 aprila

zakov: „Scherezada“ ★ 22.20 Königsvusterhausen ★ 23.00 Stuttgart ★ 24.00—1.00 Gramo koncert

Hamburg 331,9m 100kw 904kc
6.20 Berlin ★ 11.30 Langenberg ★ 13.20 Muzički čas ★ 14.30 Gramo-ploče ★ 16.00 Heilsberg ★ 17.00 Fr. Schubert: Gudački kvartet es-dur op. 125 ★ 19.00 „Sprit“. Radio igra od J. Andresen. Muzika od W. Bullerdiek ★ 20.15 Leipzig ★ 21.15 M. Reger: Kvartet es-dur op. 109 ★ 22.00 Vesti ★ 22.30 Muzički intermeo ★ 23.00 Muzika za igru ★ 0.05 Horski koncert i solisti.

Heilsberg 291m 60kw 1031kc
6.30 Berlin ★ 11.30 Koncert operskog orkestra ★ 13.05 Gramo koncert (Königsberg) ★ 13.05 Gramo koncert (Danzig) ★ 16.00 Mali radio orkestar ★ 18.00 Iz novih knjiga ★ 19.30 Grieg: Sonata za čelo i klavir op. 36 ★ 20.15 Leipzig ★ 21.15 Vojna muzika (I. Marševi; II. Veseli logorski život; III. Borba i pobjeda; IV. Marševi) ★ 22.30—24.00 München

Hilversum 1875m 7kw 160kc
20.20 Violinski koncert ★ 21.50 Čas engleskog ★ 21.25 Radio orkestar, Elley Ney (klavir) i M. Wittrich (tenor). (Cherubin: Anacreon, uvertira; Beethoven: Koncert za klavir Nr. 4 g-dur; Čajkovski: Valcer iz serenade za gudačke instrumente; R. Strauss: Dve pesme) ★ 23.50 Gramo ploče ★ 0.30 Muzika za igru.

Huizen 301,5m 20kw 995kc
20.40 J. S. Bach: Misa h-mol ★ 23.00 Vesti. Zatim do 0.40 Gramo-ploče.

Kalundborg 1261m 7,5kw 238kc
20.00—22.00 Simfonijski koncert. Dirigent: E. Tango. Solisti, hor i orkestar. (Verdi: Nabucodonosor, uvertira; Arija iz opere „Bal pod maskama“; Marcello: Sonata za čelo i gudački orkestar d-mol; Rossini: Kavatina iz „Seviljskog berberina“; Verdi: Iz III čina opere „Traviata“; Duet iz „Traviate“, II čin; C. Nielsen: Himna) ★ 22.15—0.30 Muzika za igru

Katowice 395,8m 12kw 758kc
19.47 Varšava ★ 21.00 Prepiska ★ 21.15 Varšava.

Košice 269,5m 2,6kw 1113kc
19.10 Prag ★ 22.30—23.00 Brno

Krakov 304,3m 2kw 986kc
19.25—23.30 Varšava

Langenberg 456m 60kw 658kc
19.00 Vokalni koncert ★ 20.15 Leipzig ★ 21.15 Radio igra ★ 22.00 Vreme. Vesti ★ 22.20 Gramo-ploče ★ 23.00—0.30 Orkestarski koncert

Četvrtak, 19 aprila

Leipzig 382,2m 120kw 785kc
6.15 Berlin ★ 8.15 Gramo-ploče ★
11.00 Reklame. Gramo-ploče ★
12.00 Koncert iz Drezde ★ 13.25
Koncert na kino orgulji ★ 14.00 Vesti.
Berza ★ 14.25 W. Vershofen:
„Poggenhof” ★ 14.45 Gramo-ploče
★ 15.10 Koncert na klaviru ★ 16.00
Orkestarski koncert ★ 17.00 Čas za
mladež ★ 17.25 Vokalni koncert ★
18.15 Vojni marševi ★ 19.00 Sareni
program ★ 20.15 Nacionalni čas:
Jedan čas u dvorcu muza u Vajmaru
★ 21.40 Koncert horski ★ 22.00
Vesti. Sport ★ 22.20 Program po
želji slušalaca. Zatim prenos iz Mün-
chena

London Reg. 342,1m 50kw 877kc
19.30 Koncert ciganskog orkestra ★
20.30 Jork Bowen svira svoje kom-
pozicije za klavir ★ 21.00 Radio
orkestar i Melsa (violina) ★ 22.15
Šareni program ★ 23.15 Vesti ★
23.30—1.00 Muzika za igru.

Luxembourg 1304m 150kw 230kc
7.45 Gramo koncert ★ 12.00 Radio
orkestar ★ 12.30 Vesti ★ 13.00
Berza ★ 13.05 Nastavak koncerta
radio orkestra ★ 13.20 Gramo kon-
cert ★ 13.30 Berza ★ 15.45 Pro-
duktna berza ★ 19.00 Nemačko ve-
če; radio orkestar (Rimsky-Korsak-
ov, Wagner, Waldau) ★ 20.15
Vesti ★ 20.55 Vokalni koncert
(Schubert, Lortzing) ★ 21.25 Kon-
cert na gudačkim instrumentima ★
21.50 Nastavak koncerta.

Milano 368,6m 50kw 814kc
12.30 Gramo ploče ★ 12.45 Radio
novine ★ 13.10 Raznorodna muzika
★ 16.35 Radio novine ★ 16.46
Čas za decu ★ 17.30 Muzika za igru
★ 18.30 Vesti na stranim jezicima
★ 19.40 Gramo ploče ★ 19.45 Ra-
dio novine ★ 20.45 „Maskota”, —
opereta u tri čina od E. Andrana. U
pauzi: Predavanje. Filmski pregled.
Posle operete: Radio novine.

Monte Ceneri
257m 15kw 1167kc
20.00 „Vesela udovica i carević”.
Potpuri izvodi radio orkestar ★
20.30 Hronika ★ 21.00 Koncert ra-
dio orkestra. Solista Mario De Sig-
nori (violina). (Dvoržak: Karneval,
uvertira op. 26; Čajkovski: Mozarti-
ana, svita).

Midland Reg. 391,1m 25kw 767kc
20.30 Vokalni koncert ★ 21.30 Iz-
među reka i brda ★ 22.15 London
★ 23.15 Vesti ★ 23.30 London.

Mor. Ostrava
259,1m 11kw 1158kc
10.15 Popularna muzika za Zabreha
★ 19.00 Prag ★ 22.30—23.00 Brno

München 405,4m 100kw 740kc
6.45 Gramo ploče ★ 7.25 Gramo
ploče ★ 12.00 Orkestarski koncert
★ 13.35 Gramo koncert ★ 15.00
Čas čitanja ★ 16.00 Orkestar, kon-

cert ★ 17.50 Vokalni koncert. Na
programu Schubert ★ 18.30 Gramo
ploče ★ 19.00 Veseli čas Radio or-
kestar i solisti ★ 19.40 Austrija ★
20.15 Leipzig ★ 21.15 Leipzig ★
21.40 Klavirski koncert. Na pro-
gramu Liszt ★ 22.20 Berlin ★ 23.00—
24.00 Večernja muzika

Oslo 1186m 60kw 253kc
19.30 Koncert na dva klavira ★ 20.30
Kamerna muzika (Grieg: Sonata za
violinu i klavir g-dur) ★ 22.00 Ak-
tualiteti ★ 22.15 Šareni program.

Paris-Radio 1724m 75kw 174kc
12.30 Orkestarski koncert ★ 14.45
Kursevi na pariskoj berzi ★ 18.45
Pravno predavanje ★ 19.00 Filmski
pregled ★ 19.15 Pregled nemačke
štampe ★ 19.30 Praktičan život ★
20.00 Kamerna muzika uz sudelova-
nje gdje Feraldy i kvarteta Marie
Ange Henry. (Schubert: Gudački
kvartet; Haydn: Arija iz „Stvaranja
sveta”; Mozart: Don Juan; Haendel:
Arija iz „Aleksandrove svetkovine”;
Komadi za klavir (L. Kartun); R.
Hahn: Latinske etide; D'Indy: Gu-
dački kvartet) ★ 20.30 Pregled ve-
černje štampe ★ 21.30 Sportski re-
zultati. Vesti. Kronika P. Scize-a ★
22.30 Muzika za igru. Džaz L. Gol-
dya

Palermo 531m 3kw 565kc
17.30 Gramo-ploče ★ 18.15 Čas za
decu ★ 20.20 Gramo-ploče ★ 20.45
Simfonijski koncert (gramo ploče)
★ 22.00 Laka muzika (Haydn, Al-
fano, Smetana i dr.) ★ 23.50 Ra-
dio novine

Poste-Parisien
312,8m 60kw 959kc
7.10 Gramo-ploče ★ 12.10 Gramo-
ploče za decu ★ 12.30 Koncert ★
13.10 Gramo-ploče ★ 13.35 Odlomeci
iz operete (gr.-ploče) ★ 18.35 Berza
★ 18.40 Čas za decu ★ 19.10 Žur-
nal ★ 19.30 Prestava iz Kasina u
Parizu ★ 20.12 „Podmetnuto dete”
komad od J. Natansona ★ 22.10
Vesti

Prag I (Praha)
470,2m 120kw 638kc
6.15—7.30 Gimnastika, Muzika i pe-
vanje ★ 10.15 Morav. Ostrava ★
11.05 Salonski orkestar, Laka muzi-
ka ★ 12.10 Gramo-ploče ★ 12.25
Pregled štampe ★ 12.35 Brno ★
13.45 Gramo ploče ★ 15.55 Berza ★
16.00 Bratislava ★ 17.15 Aktualiteti
★ 17.25 Gramo-ploče ★ 17.35 Čas
francuskog ★ 18.00—19.00 Čas za
Nemce: I. Muzički čas za mladež. II.
Nove knjige. III. Poljoprivreda ★
20.05 Koncert Češke filharmonije ★
22.00 Vesti. Dnevni pregled. Sport ★
22.15 Gramo-ploče ★ 22.30—23.00
Brno

Prag II (Praha)
249m 5 kw 120 kc
15.00 Gramo-ploče ★ 15.10 Čas za
Nemce: I. Predavanje. II. Gramo-plo-
če ★ 19.10 Vesti

Rim (Roma) 420,8m 50kw 713kc
12.30 Gramo-ploče ★ 13.10 Razno-
rodna muzika ★ 16.50 Radio novi-
ne ★ 17.00 Vokalni i instrumental-
ni koncert ★ 18.30 Vesti na stranim
jezicima ★ 19.30 Gramo-ploče ★
19.55 Radio novine. Sportske vesti
20.05 Gramo-ploče ★ 20.45 „Fabu-
la o Orfeju” Muzička drama u jed-
nom činu od A. Casella. Posle dra-
me: „Književni i umetnički život”,
predavanje. „Kralj Edip” opera u
dva čina od I. Stravinskog. Posle o-
pere: Radio novine

Strasbourg 349,2m 12kw 859kc
18.00 Predavanje (na francuskom)
★ 18.30 Orkestarski koncert ★
19.30 Vesti ★ 19.45 Gramo ploče
20.00 Pregled štampe na nemačkom
★ 20.30 Koncert (iz Metza) (Ché-
rubini, Mozart, Gounod i dr.) oko
21.30 Pregled štampe na francuskom

Stuttgart 522,6m 100kw 574kc
7.10 Vojna muzika ★ 10.40 Klavirski
koncert ★ 12.00 Frankfurt ★ 13.20
Frankfurt ★ 14.00 Frankfurt ★
15.40 Vokalni koncert ★ 16.00 Radio
orkestar ★ 17.30 „Ittland” čovek
i glumac (Povodom njegovog 175 ro-
djendana) ★ 17.45 Gramo ploče ★
19.00 Leipzig ★ 20.15 Leipzig ★
21.15 Frankfurt ★ 22.20 Königsvus-
terhausen ★ 23.00 Orkestarski kon-
cert ★ 24.00—1.00 Frankfurt

Suisse Romande
443,1m 25kw 677kc
20.00 Koncert na mandolinama ★
20.20 „Nameštene sobe”, komad u 1
činu od Hervillieza ★ 21.00 Koncert
muškog hora ★ 22.00 Vesti.

Warszawa 1414m 120kw 212kc
7.40 Gramo ploče ★ 11.40 Pregled
štampe ★ 12.05 Narodna muzika
(gr. pl.) ★ 12.35 Školski koncert var-
šavske filharmonije (Berlioz: Kar-
neval u Rimu, uvertira; St. Saens:
Labud; Popper: Tarantela; Moniuš-
ko: Arija iz opere „Halka”; Pade-
revski: Gajdaš; Noskovski: Krakov-
ljak; Čajkovski: Melodija; Moniuš-
ko: Poloneza iz opere „Grofica”;
Noskovski: „Morsko oko”, uvertira)
★ 14 Vesti ★ 15.20 Horski kon-
cert (gr. ploče) ★ 16.00 Koncert
duvačkog orkestra (gr. ploče) ★
16.35 Vokalni koncert g-dje Szret-
ter (Mozart: Dve pesme; Sarri: A-
rieta; Weckerlin: Romansa iz XV
veka; Martini: Menuet; Karlović:
Erotika; Šimnaovski: Daleko od sve-
ta; Szopski: Barkarola) ★ 16.55
Koncert soliste Br. Lewenstein (vio-
lina); Rosenbaum (klavir). (Mali-
szewski: Sonata g-dur op. I) ★
18.10 Prenos iz Vilna ★ 19.25 Ak-
tualiteti ★ 19.40 Sport ★ 19.47 Vesti
★ 20.05 Koncert poljske muzike.
Simf. radio orkestar (Moniuško-Nos-
kovski: Svečana poloneza; Karlović:
Rapsodija; Ražycski: Poema; Pesme
peva Pomorska; Elgari: „Poljska”)
★ 21.00 Tehnički saveti i prepiska
★ 21.15 Laka muzika (Radio orke-
star) ★ 22.05 Muzika za igru ★
Nastavak muzike za igru.

Петак, 20 aprila

БЕОГРАД

таласна дуж. 437,3м., 2,8кв., 686ки

ПРЕПОДНЕВНИ ПРОГРАМ

- 11.00 Концерт Радио-Оркестра
1) Големовић: Оливер, марш ★
2) Петровић: Српско потпури
- 11.20 Званични извештај о водостању (српски, француски, немачки) и Званични извештај о водостању (српски)
Наставак концерта Радио-Оркестра
3) Сук: Бајка, свита ★ 4) Оффенбах: Хофманове приче, оперска фанта.
- 11.59 Тачно време
12.00 Звона са Саборне цркве
12.05 Народне песме пева г. Едо Љубић уз пратњу оркестра Милана Урошевића
12.45 Берзански курсеви и Рекламе
13.10 Наставак народних песама, пева г. Едо Љубић уз пратњу оркестра Милана Урошевића
13.40 Новинарски извештаји А. А. Тачно време до 13.55

ПОПОДНЕВНИ ПРОГРАМ

- 16.00 Вокални концерт г. Петра Обрадовића
1) Леонкавало: Пролог из опере „Бајачо“ ★ 2) Тиридели: Прелеће ★ 3) Бишички: По пољу је киша пала ★ 4) Бизе: Арија из опере „Кармен“ ★ 5) Цанић: Зашто смо се срели ★ 6) Алварес: Партида
- 16.30 Час гимнастике за децу, г-ца Смиља Мандукић
- 17.00 Савремени глумач, предавање г. Радослава Веснића
- 17.30 Концерт Радио-Клавирског квартета уз суделовање г. Петра Пинтека, обоа
Теодор Дибос: Квинтет за виолину, обоу, виолу, чело и клавир а) Алетро; б) Канцонета; в) Адаљо нон тропо; г) Алетро кон фуоко до 18.00

ВЕЧЕРЊИ ПРОГРАМ

- 18.55 Тачно време
Објављивање вечерњег програма и програма за следени дан
- 19.00 Народна музика (грамофонске плоче)
1. а) Идем кући, а већ зора; б) Керемејле ★ 2. а) Да ја љубим сиротана; б) Ти већ спаваш злато моје ★ 3. а) Телал виче; б) Сићи ми драга (Пајо Грба)
- 19.20 Рекламе
19.30 Књижевни преглед, предавање г. проф. Др. Винка Витезице
20.00 Пренос из Загреба
22.00 Тачно време
Новинарски извештаји А.А. Пунтикова обавештена Народне песме пева г. Власти-

мир Јованчић-Лале уз пратњу

- оркестра
1) Зулфо, мори Зулфо ★ 2) Калеш Анђа ★ 3) Хајд на рогаљ момче ★ 4) Балканка, коло ★ 5) Славуј пиле ★ 6) Кад ја имам коња врана ★ 7) Силен Вардар ★ 8) Цркнала мајко пукнала ★ 9) Професорка, коло
- 22.50 Пренос музике капеле Леополда Некама из кафана хотела „Москва“ до 23.15
(Ферстер клавир из музичке куће „Хармонија“)

ЛОДОВЛАД

таласна дуж. 569,3м., 2,8кв., 527кц

- 11.00 Šolska ura; Kadar zemlja bobaj dr. V. Bohinec)
12.15 Plošče
12.45 Poročila
13.00 Čas, plošče
18.00 Plčšče
18.30 Izieti za nedeljo (dr. Rudolf Andrejka)
19.00 Francoščina (prof. Prezelj)
19.30 Predavanje Narodne odbrane
20.00 Prenos iz Zagreba
22.00 Čas. poročila, lahka glasba.

ЗАГРЕБ

таласна дуж. 276,2м., 0,8кв., 1086кц

- 12.20 Zimsko-sportski извештај. Су-трајни јеловник и кухинјски рецепти
12.30 Čajkovski: Violinski koncert D-dur (Parlophone ploče)



Предузеће за израду кофе-ра и торбарских израђевина

МИЛАН Ј. СТОЈАНОВИЋ и Ко.

БЕОГРАД

Престолонаследничков трг — (Теразије) бр. 38, тел. 25-064
Поенкарсеода 2 - палата Југобанке

- 13.00 Objava rasporeda Radiostanice; Kazališta i Kinematografa
13.10 Pjesme (Parlophone ploče)
13.40 Vijesti
16.45 Vijesti
17.00 Popodnevni koncert ruskog zbora i orkestra balalajčnika
19.00 Sokolsko predavanje: Dane Šarić: Privredno značenje sokolskih sletova
19.15 Sport u subotu i nedelju
19.30 Kulturne i društvene vijesti. — Propaganda
20.00 Pipa Arko i Marijan Arko pjevaju duete
21.00 Klavirski koncert Prof. Antonije Geiger-Eichhorn uz sudjelovanje radioorkestra:
1. Weber: Sonata za klavir ★ 2. Mendelssohn: Koncert za klavir i orkestar g-mol
22.00 Objava rasporeda, vijesti i meteorološki извештај
22.15 Prenos plesne glazbe orkestra Sever iz Grill Rooma

МОСТРАНСТВО

Beč (Wien) 506,8m 120kw 592kc

- 11.30 Čas talijanskog ★ 12.00 Radio orkestar ★ 13.00 Vesti ★ 13.10—14.00 Nastavak koncerta ★ 15.00 Vreme — Berza ★ 15.40 Koncert hora bečkih dečaka (Schubert, Burkhart, Brahms) ★ 16.10 Vokalni koncert (bariton, sopran) Pesme od Schuberta, Woifa, Mahllera, Schumann-a ★ 17.10 Gramo ploče ★ 18.00 Izveštaj za strance i putnike 18.25 Predavanje: Venecija, istorija jedne varoši i svetske moći ★ 20.00 Muzika za Šekspirove drame. Simf. orkestar i solisti (Verdi: Scena iz opere „Magbet“; Nicolai: Vesele žene vindzorske; Thomas: Cayatina-Laerte iz opere „Hamlet“; Weingartner: Muzika za „Buru“; Goetz: Katarinina pesma iz „Ukrećene gopad“; Korngold: Iz svite „Mnogo vike ni oko šta“; Verdi: Duet iz I čina opere „Otelo“; Paumgartner: Stare engleske pesme i igre budala iz „Kako vam drago“; Gounod: „Romeo i Julija“; Mendelssohn: „San letnje noći“) ★ 22.00 Vesti — 22.15 Gramo ploče

Berlin 356,7m 100kw 841kc

- 6.30 Koncert iz Kiela ★ 9.00 Narodne pesme ★ 12.00 Hamburg ★ 13.15 Narodne igre i pesme (gr. ploče) ★ 14.00 Vreme — Vesti ★ 14.15 Iz opere „Majstori pevači od Wagnera (gr. ploče) ★ 16.00 Radio orkestar ★ 18.30 Čas knjige ★ 19.00 J. Brahms: Sonata a-dur za violinu i klavir op. 100 ★ 20.15 München ★ 21.20 Vojna muzika ★ 22.00 Vreme — Vesti — Sport ★ 23.30 Mozart: Sonata za klavir f-dur Trio za klavir violinu i čelo g-dur ★ 24.00—0.30 Joachim von Helmersen

Beromünster 539,6m 60kw 556kc

- 19.01 Vojna muzika ★ 19.45 Radio slike u dijalektu ★ 21.00 Vesti ★ 21.10 Muški hor

Petak, 20 aprila

Bratislava 298,8m 13kw 1004kc
10.15 Prag ★ 12.35 Morav. Ostrava
★ 13.45 Vesti ★ 16.00 Brno ★
17.05 Prag ★ 18.15—19.00 Čas za
Madjare ★ 19.20 Vojna muzika ★
20.05 Prag ★ 22.15 Vesti

Breslau 315,8m 60kw 950kc
11.50 Koncert šleske filharmonije ★
13.40 Zabavna muzika ★ 16.00
Koncert šleske filharmonije ★ 19.00
Köln ★ 20.15 München ★ 21.15
Šleska kantata od Kaergela. Muzika
od Voelkela. Radio orkestar, hor i
solisti ★ 22.30 Radio tehnika ★
22.40 Zabavna muzika (gramo-plo-
če) ★ 23.00—0.30 Leipzig

Brno 325,4m 32kw 922kc
12.35 Morav. Ostrava ★ 16.00 Ra-
dio orkestar. (Komzak: Ruža sa Alpa;
Koštál: Španjolska svita; Konrad: U
Rožnovskom parku; Leopold: Kra-
kovljak; Giordano: Andre Šenije;
Schubert: Marš) ★ 18.25 Čas za
Nemce. I. Sport; II. Emil, roman od
Ronsenau-a ★ 19.20 Popularni kon-
cert iz Lišen-a

Bruxelles (Flamanski)
322m 15kw 932kc
18.30 Gramo-ploče ★ 19.30 Žurnal ★
20.03 Orkestarski koncert uz učešće
solista ★ 21.20 Nastavak koncerta
★ 22.10 Džaz-orkestar

Bruxelles (Francuski)
483m 15kw 620kc
18.50 Orkestarski koncert ★ 19.30
Žurnal ★ 20.00 Radio orkestar ★
21.15 Nastavak koncerta radio orke-
stra ★ 22.10 Gramo ploče ★ 22.25
Cabaret.

Bucuresti 364,5m 12kw 823kc
12.00 Berza. Gramo-ploče ★ 13.20
Laka muzika (gramo-ploče) ★ 17.00
Radio orkestar ★ 18.15 Radio orke-
star ★ 19.00 Predavanje ★ 19.20
Gramo-ploče ★ 20.00 Simfonijski
koncert orkestra filharmonije. Diri-
gent Klemens Kraus ★ 21.15 Na-
stavak simfonijskog koncerta ★
21.45 Radio žurnal

Budapest I 549,5m 120kw 546kc
6.45 Gimnastika ★ 7.00 Ploče ★
9.45 Vesti ★ 10.00 1. Aktualiteti.
2. Citanje. U odmoru: Ploče ★ 12.05
Umetnički trio Heidlberg-Buday-Še-
bö ★ 13.30 Simfonijski orkestar ne-
poslenih muzičara. (Conradi: Ber-
lin kada plače i kada se smeje — u-
vertira; Szabados: Rika — potpuri;
Lincke: Valcer; Lehar: Najzad za-
jedno; Szikla: Marš) ★ 14.40 Ve-
sti, berza ★ 15.30 Čas za djake ★
16.00 Predavanje ★ 17.00 Salonska
kapela I. Bertha (Dohnanyi: Odlom-
ak iz pantomine „Piereti veo”;
Vincze: Poljubac je zabranjen; Na-
day: Serenada; Hüvös: Valcer; R.
Strauss: Kavaljer s ružom ★ 17.40
Čas za radnike ★ 18.10 Sport ★
18.25 Klara Groh svira na violini ★
19.00 Predavanje ★ 19.30 Prenos iz
dž. opere ★ 23.00 HMV ploče

Daventry 1500m 25kw 200kc
19.30 Osnovi muzike. Kamerni so-
nate od Corelli-a ★ 2030 Predava-
nje: Racionalizam ★ 21.00 Variete
★ 22.00 Vesti ★ 22.20 Radio or-
kestar. Dirigent: Fr. Bridge. Solist:
V. Aksarova (sopran). (Bizet: O-
tadžbina, uvertira; Verdi: Arija iz
Aide; Grieg: Peer Gynt Nr. I. svi-
ta; Puccini: Arija iz Madam Butter-
flay; Gounod: Faust, baletska mu-
zika) ★ 23.30 Kratka priča od P.
Fleninga ★ 23.50—1.00 Muzika za
igru (orkestar H. Roy).

Deutschlandsender
1571m 60kw 191kc
6.20 Koncert ★ 9.00 Vokalni kon-
cert. Narodne pesme ★ 10.10 „Sim-
fonija rada”. HORSKI SPEV od J. Nie-
rentza ★ 11.30 Muzika za čelo i
klavir ★ 12.10 Vojna muzika ★
16.00 München ★ 17.00 Berlin ★
18.50 „Svi protiv jednoga, jedan za
sve”. Komad od F. Forstera ★ 20.15
München ★ 21.15 Wagnerovo veče
★ 22.00 Vreme, dnevne i sportske
vesti ★ 23.00—0.30 Leipzig.

Frankfurt 251m 17kw 1195kc
7.10 Gramo koncert ★ 12.00 Ham-
burg ★ 13.20 Gramo koncert ★
14.00 Gramo koncert ★ 16.00 Radio
orkestar i F. Griem, klavir ★ 17.45
Zabavni program ★ 18.50 Königs-
vusterhausen ★ 20.15 München ★
21.15 „Verdi-Wagner”. Koncert ra-
dio orkestra (Wagner: 1) Uvertira
iz „Lohengrina”; 2) Ulaz u crkvu
iz „Lohengrina”; 3) Marš; Verdi:
1) Uvertira iz opere „Moć sudbine”;
2) Uvertira iz opere „Aida”; 3)
Marš iz opere „Aida”) ★ 23.00 Ra-
dio orkestar ★ 24.00—1.00 Stuttgart

Hamburg 331,9m 100kw 904kc
6.20 Koncert iz Kiel-a ★ 11.30 Or-
kestarski koncert ★ 13.20 Muzički
čas ★ 14.30 Muzika R. Wagnera
(gr. ploče) ★ 16.00 Frankfurt ★
18.00 Koncert kamernog hora ★
19.30 S. W. Müller: Veliki koncert
za klavir i orkestar ★ 20.15 Mün-
chen ★ 21.15 München ★ 22.00
Vesti ★ 22.20 Muzički intermeo
★ 23.00 Leipzig.

Heilsberg 291m 60kw 1031kc
6.20 Hamburg ★ 11.30 Hamburg ★
13.05 Gramo koncert (Königsberg) ★
13.05 Gr. ploče (Danzig) ★ 16.00
Malio radio orkestar ★ 18.25 U čast
rođendana Vodje (1) Iz knjige „Na-
rodni kancelar” od Ch. Kaergela; 2)
Vodjina sonata od Trencka) ★ 19.00
Koncert operskog orkestra (Beetho-
ven: Uvertira za „Egmonta”; Brahms
Varijacije na temu od Haydna; Wagn-
er: Siegfried idila) ★ 20.15 Mün-
chen ★ 23.30—0.30 Leipzig

Hilversum 1345m 20kw 223kc
20.40 Koncert solista ★ 22.16 Na-
stavak koncerta ★ 23.25 Gramo plo-
če ★ 23.40—0.40 Gramo ploče.

Huizen 301,5m 20kw 995kc
21.10 Koncert hora bečkih dečaka ★
21.25 Klavirski koncert ★ 21.40

Radio orkestar ★ 22.10 Gramo plo-
če ★ 22.40 Nastavak koncerta beč-
kih dečaka ★ 23.00—0.40 Fr. Fox
sa svojim orkestrom uz učešće kozač-
kog Hora sa Urala.

Kelundborg 1261m 7,5kw 238kc
20.10 Pesme od Fr. Kuhlana ★ 20.25
„Tunel” od B. Kellermanna (prera-
đeno za radio) ★ 22.15 Kamerna
muzika. (Beethoven: Varijacije na te-
mu iz Don Juana od Mozarta; Mo-
zart: Kvintet es-dur) ★ 22.55—0.30
Muzika za igru

Katowice 395,8m 12kw 758kc
20.15 Varšava ★ 23.00 Prepiska sa
radio slušaocima.

Košice 269,5m 2,6kw 1113kc
19.10 Prag ★ 22.15—22.30 Bratislava

Krakov 304,3m 2kw 986kc
19.25—23.30 Varšava

Langenberg 456m 60kw 658kc
19.00 Koncert solista ★ 20.15 Mün-
chen ★ 21.15 Vojničke pesme i mu-
zika za duvački orkestar ★ 22.00
Vreme. Vesti ★ 23.45 Scene iz ope-
re „Majstori pevači” od Wagnera
(gramo-ploče)

Leipzig 382,2m 120kw 785kc
6.20 Gramo-ploče ★ 7.10 Vojna mu-
zika ★ 12.00 Koncert iz Hamburga
★ 13.25 Gramo-koncert ★ 14.00
Vesti. Berza ★ 14.25 Griese: „Se-
lo” ★ 14.35 Sudbine istraživača. J.
J. Winckelmann ★ 14.50 Koncert
solista ★ 16.00 Frankfurt ★ 17.25
Predavanje o Danteu ★ 18.00 Pesme
o slobodi Simfon. orkestar i bariton)
★ 18.30 Omladina pozdravlja Hitle-
ra ★ 19.00 Nemačka muzika. Sim-
fonijski orkestar ★ 20.15 München
21.15 Koncert studentskog hora. Mu-
zika od Schütza ★ 22.00 Vesti.
Sport ★ 22.00 Program po želji slu-
šalaca. Zatim gram-ploče ★ 23.00
—0.30 Radio orkestar

London Reg. 342,1m 50kw 877kc
20.40 Elgar: „Gerontiev san” I deo
(orkestar, hor i solisti) ★ 21.30
Koncert tria ★ 22.15 Klavirski kon-
cert W. Backhaus-a. (Brahms: Vari-
jacije na temu od Paganinia; Chop-
in: Romansa; Tri studije; Mozart:
Serenada; Schubert: Vojni marš) ★
23.15 Vesti ★ 23.30—1.00 Muzika
za igru.

Luxembourg 1304m 150kw 230kc
7.45 Gramo koncert ★ 12.00 Radio
orkestar ★ 12.30 Vesti ★ 13.00
Berza ★ 13.05 Nastavak koncerta
radio orkestra ★ 13.15 Gramo kon-
cert ★ 15.45 Produktna berza ★
19.00 Holandsko veče. Radio kaba-
ret. Radio orkestar ★ 20.15 Vesti
★ 21.00 Raznorodna muzika ★
21.30 Arije iz opereta ★ 22.00 Kla-
virski koncert (Liszt, Chopin) ★
22.25 Muzika za igru.

Milano 368,6m 50kw 814kc
11.15 Kvintet Ambrosiano ★ 12.30
Gramo ploče ★ 12.45 Radio novine

★ 13.00 Raznorodna muzika ★
16.00 Prenos iz Rima ★ 19.00 Vesti
na stranim jezicima ★ 19.40
Gramo ploče ★ 19.55 Radio novine
★ 20.45 Gramo ploče ★ 21.00 Sim-
fonijski koncert. Dirigent: O. Pic-
cardi. Sudeluje sopran G. Valle Gaz-
zera. U pauzi: Predavanje ★ 23.00
Radio novine.

Monte Ceneri

257m 15kw 1167kc

20.00 Stara muzika za klavir. Piani-
sta G. Piccioli (Vivaldi: Koncert
d-mol; Piccioli: Dečije slike; Liszt:
Dve legende) ★ 20.30 Veseli pre-
nos (iz Milana).

Midland Reg. 391,1m 25kw 767kc

20.40 Koncert na orgulji ★ 21.30
Koncert kvinteta ★ 22.15 London
★ 23.15 Vesti ★ 23.30 London.

Mor. Ostrava

12.35 Radio orkestar ★ 19.00—22.30
Prag

München 405,4m 100kw 740kc

6.45 Gramo ploče ★ 7.25 Gramo
koncert ★ 12.00 Cramo koncert ★
★ 13.35 Koncert malog simfonijs-
kog orkestra ★ 16.00 Orkestarski
koncert ★ 17.50 Koncert Sonata za
violinu i klavir od Sallera ★ 18.30
Gramo koncert ★ 19.00 „Vodja”.
Himna od P. Alverdest ★ 19.10
Bruckner: Šesta simfonija a-dur ★
20.15 Nacionalni čas „Narodna za-
jednica i Hitler” ★ 21.15 Koncert
na citrama ★ 23.00—24.00 Veče-
nja muzika

Oslo 1186m 60kw 253kc

20.00 Koncert filharmonije. Dirigent:
J. Dobrowen (Cherubini: Anacreon,
uvertira; Schubert: Simfonija Nr. 8
f-mol; Debussy: Nocturnes; R. Stra-
uss: Smrt i preobraženje) ★ 22.00
Aktualiteti ★ 22.15 Literarni čas.

Paris-Radio 1724m 75kw 174kc

7.00 Gramo-ploče 7.15 Pregled štamp-
pe ★ 8.00 Gramo-ploče ★ 12.30 Or-
kestarski koncert. (Gluck: Balet iz
Alkasta; Beethoven: Adagio iz
Schubert: Ljubavna pesma; Grieg:
Dve norveške igre; Saint-Saens: Pes-
ma i igra; Saint-Saens: Labud; Ra-
band: Divertiment na ruske pesme;
Gaubert: Skice; G. Roparte: Uspa-
vanka; Severac: Valcer; Chabrier:
Skerco valse) ★ 14.45 Berza ★ 16.30
Čas engleskog

Palermo 531m 3kw 565kc

17.30 Čas za decu ★ 20.20 Gramo-
ploče ★ 20.45 Koncertno veče (Čaj-
kovski: Mozartiana (orkestar); Vita-
li: Ciacone (violiniškinja E. Sciar-
rino); Mendelssohn: Dva preludija
(pianistkinja V. Mondri); Grieg:
Peer Gynt, prva svita; Svendsen:
Romanza, opera 26; M. Bruch: Ad-
agio; Pich-Mangiagalli: Igra pierete;
Lavaller: Leptiri; Mussorgski: Tur-
ski marš (orkestar). U pauzi: Pre-

davanje ★ 22.00 Variete ★ 23.50
Radio novine

Poste-Parisien

312,8m 60kw 959kc

7.10 Gramo-ploče ★ 12.05 Gramo-
ploče ★ 12.30 Nove ploče Polydor
★ 13.10 Gramo-ploče ★ 13.30 Nove
ploče Odeon ★ 18.45 Berza ★ 19.02
Muzičko predavanje i kritika ★
19.30 Gramo-ploče. (Andreas Segovia
Mary Ditrux i J. Sablon) ★ 20.10
Simfonijski koncert radio orkestra.
Dirigent: Mathien. Solist: Beatrice
Harrison. (Beethoven: I Simfonija;
St.-Saens: Koncert za čelo i orke-
star Fl. Schmit; Ozbiljna muzika).
Posle koncerta vesti.

Poznan 345,6m 1,8kw 868kc

19.47—22.40 Varšava ★ 23.05—
23.30 Muzika za igru

Prag I (Praha)

470,2m 120kw 638kc

6.15—7.30 Gimnastika. Muzika i pe-
vanje ★ 10.15 Gramo-ploče ★ 11.05
Čas za djake ★ 12.10 Gramo-ploče
★ 12.25 Pregled štampe ★ 12.35
Morav. Ostrava ★ 13.35 Industrija.
Trgovina. Zanati ★ 13.45 Gramo-
ploče ★ 15.55 Berza ★ 16.00 Brno
16.50 Češka konverzacija ★ 17.05
Koncert duvačkog kvinteta iz Pra-
ga (Mozart, Krekči i Foerster) ★
18.25—19.00 Čas za Nemce ★ 19.20
Šareni muzički program ★ 20.05 Pre-
davanje „Javno mišljenje” ★ 22.00
Vesti. Dnevni pregled. Sport ★ 22.15
—22.30 Vesti na ruskom

Prag II (Praha)

249m 5 kw 120 kc

14.45 Koncert na čelu (Servais, Saint-
Saens, Bruch, Fitzenhagen) ★ 15.10
Čas za Nemce ★ 19.10 Vesti

Riga 238,5m 15kw 1258kc

19.15 Simfonijski koncert. Dirigent:
J. Medinš (Graener: Kratka simfo-
nija op. 92; Dohnanji: Koncert za
čelo i orkestar; Rimski-Korsakov:
„Scherzada”, simf. poema) ★
21.15—22.15 Vesela muzike.

Rim (Roma) 420,8m 50kw 713kc

12.30 Gramo-ploče ★ 13.00 Instru-
mentalni koncert ★ 17.00 Vokalni
i instrumentalni koncert (Bach, De
Falla, Saint-Saens i dr.) ★ 18.30
Vesti na stranim jezicima ★ 19.40
Gramo-ploče ★ 19.55 Radio novine
★ 20.05 Gramo-ploče ★ 20.45 Kon-
certno veče (Mancinelli: Kleopatra,
simf. svita) ★ 21.10 Kmedija u 1
činu od J. Toisina ★ 22.00 Kon-
certno veče (nastavak) (Fauré: Ele-
gija; Debussy: Sanjarenje; Saint-
Saens: Allegro appassionato; oper-
ska muzika uz sudelovanje pevačice Line
Scavizzi-Fabris) ★ 23.00 Radio no-
vine

Strasbourg 349,2m 12kw 859kc

17.00 Orkestarski koncert ★ 18.00
Predavanje (na nemačkom) ★ 18.15

Petak, 20 aprila

Čas iz diktije ★ 18.30 Koncert Če-
ho-slovačke muzike ★ 19.30 Vesti
★ 19.45 Gramo ploče ★ 20.00 Pre-
gled štampe na nemačkom ★ 20.30
Koncert muzičkog društva „Espé-
rance” (Ketelbey, Auber, Lincke i
dr.) oko 22.30 Pregled štampe na
francuskom ★ 22.30 Orkestarski
koncert

Stuttgart 522,6m 100kw 574kc

7.10 Frankfurt ★ 10.10 Schumann:
Trio g-mol op. 110 ★ 10.40 Gramo
ploče ★ 12.00 Hamburg ★ 13.20
Frankfurt ★ 14.00 Frakfurt ★ 16.00
Frankfurt ★ 17.30 Dueti za sopran i
tenor iz talijanske pesmarice od H.
Wolfa ★ 19.00 Svečani koncert radi-
o orkestra (Kinzl: Varijacije na jednu
pesmu; R. Strauss: Život heroja op.
40) ★ 21.15 Verdi-Wagner Radio or-
kestar ★ 22.15 Šta moramo da zna-
mo ★ 23.00 Frankfurt ★ 24.00—1.00
Večernja muzika

Suisse Romande

443,1m 25kw 677kc

19.45 Predavanje o Chopin-u ★ 20.35
Moderna muzika, Radio orkestar ★
22.05 Vesti ★ 22.10 Prepiska sa ra-
dio slušaocima.

Warszawa 1414m 120kw 212kc

7.40 Gramo ploče ★ 11.40 Pregled
štampe ★ 12.05 Gramo ploče. Na-
rodna muzika ★ 15.20 Laka muzika
Džaz orkestar ★ 16.30 Horski kon-
cert. Dirigent D. Orlow ★ 17.15
Odlomci iz tria od Černjavskog (gra-
mo ploče) ★ 18.10 Arije iz opereta
starih i novih (gramo ploče) ★
19.25 Aktualiteti ★ 19.40 Sportske
vesti ★ 20.15 Simfonijski koncert
varoške filharmonije. Dirigent: Fi-
telberg. Solist: Casadessus (klavir).
(D'Indy: Planinska simf.; Brahms:
Klavirski koncert b-dur op. 83) ★
22.40 Muzika za igru ★ 23.05 Mu-
zika za igru.

Dve hiljade snimaka u sekundu

Vestern Elektrik Kompanija je, pre
kratkog vremena, konstruisala jedin-
stvenu filmsku kameru, koja je u
mogućnosti da snimi 2.000 slika za
sekund. Aparat funkcioniše pomoću
jednog jepog preciznog motora, kcji
može da bude punjen i akumulato-
rima. Ova kamera pretstavlja revo-
luciju u oblasti snimaka cajt-lupom.
Tako će, zahvaljujući njoj, u buduće
biti moguće snimati čak i putanju
puščanog ili topovskog zrna kao i
jedva vidljiva lepršanja mikroskopski
malih insekata koji lete. Nesumnjivo
je da će ova kamera biti od ogrom-
nog značaja za dalji razvitak letenja.

Subota, 21 aprila

БЕОГРАД

таласна дуж. 437,3м., 2,8кв., 686кц

ПРЕПОДНЕВНИ ПРОГРАМ

11.00 Објављивање дневног програма

Мали концерт

(грамофонске плоче)

1. Берлиоз: Римски карневал, увертира ★ 2. а) Пучини: Турандот; б) Верди: Моћ судбине

11.20 Званични извештај

о водостању

(српски, француски, немачки) и Званични извештај о водостању (српски)

Народна музика

(грамофонске плоче)

1. а) Икино коло; б) Циганске омладине коло ★ 2. а) Лумај, лумај; б) По градини (Пајо Грба) ★ 3. а) Равно поље жао ми је; б) Ето тако живим ја (Мијатовић) ★ 4. а) Пао голуб; б) Што си тако жалостан (Арсеновић-Петровић)

11.59 Тачно време

12.00 Звона са Саборне цркве

12.05 Подневни концерт Радио-

Орkestра

1) Зају: Граничари, увертира ★ 2) Зају: Вече на Сави, идила ★ 3) Целер: Птичар, оперетска фантазија ★ 4) Вадтајфел: У-век или никад, валцер ★ 5) Манфред: Свечана полонеза

12.45 Берзански курсеви и Рекламе

13.00 Концерт Радио-Орkestра уз суделовање г. Бошка Николића, члана Београд. Опере

1. Мокравац: Х. Руковет ★ 2. а) Шуберт: Серенада; б) Григ: Ја те дубим ★ 3. Понкиели: Игра часова из опере „Боконда” ★ 4. а) Тосели: Серенада; б) Хилдак: Пролете; в) Тости: Серенада

13.40 Новинарски извештаји А. А.

Тачно време

до 13.55

ПОПОДНЕВНИ ПРОГРАМ

16.00 Жеље наших слушалаца

(грамофонске плоче)

1. Тома: Мињон, увертира ★ 2. Бородин: Хор сељака из опере „Кнез Игор” ★ 3. а) Крајзлер: Лепи рузмарин; б) Крајзлер: Полишинел, серенада (виолина Крајзлер) ★ 4. а) Бенедикт: Циганка и птица; б) Ардити: Парла, валцер (Гали Курчи) ★ 5. а) Ј. Штраус: Лака крв, брза полка

16.30 Виолинска концерт г-ђе Мери Жеље

1. Моцарт: Виолински концерт ★ 2. Шуберт: а) Аве Марија; б) Серенада

17.10 Свирка тамбурашког оркестра Александра Араничког

1) Винш: Генерала Терзића марш ★ 2) Тумбас: Потпури југословенских песама бр. 4 ★ 3) Јовановић: Потпури југословенских песама бр. 10 ★ 4) Тијаровић: Сплитски акварел бр. 2 ★

5) Аранички: Смеша југословенских песама ★ 6) *** Потпури југословенских песама „Велика Славија”

до 18.10

ВЕЧЕРЊИ ПРОГРАМ

18.55 Тачно време

Објављивање вечерњег програма и програма за следећи дан

19.00 Клавирски концерт г. проф.

Лео Фројнда из Темишвара

1) Моцарт-Рајнеке: Ларето из концерта крунисања ★ 2) Лист: Вечерње хармоније ★ 3) Лист: Лакоћа ★ 4) Албениз: Кордоба ★ 5) Стојовски: Љубавна песма ★ 6) Шуберт-Фишхоф: Балетска музика из „Розамунде” ★ 7) Фолкман-Фишхоф: Валцер ★ 8) Штраус-Шит: Слени миш, концертна парафраза

19.40 О народној песни, предавање гђе Зинаиде Грицкат

20.10 Рекламе

20.20 Народно вече (изводе г-ђа

Нада Александровић, г. г. Милан Тимотић и Добривоје Јошић, певање; и оркестар Душка Попаза (Пренос из ресторана „Два Јелена”)

у одмору око

21.50 Тачно време

Новинарски извештаји А.А.

23.00 Музика за игру

(грамофонске плоче)

до 23.30

ДОВОДЖАК

таласна дуж. 569,3м., 2,8кв., 527кц

12.15 Плошће

12.45 Породила

13.00 Џас, плоче

18.00 О глухонемим деци (Vilko Mazi)

18.30 Zabavno predavanje: Danilo v Benetkah

19.00 Ljudski nauk o dobrem in zlu (dr. Veber)

19.30 Zunanji politični pregled (dr. Jug)

20.00 Radijski orkester: Dunajski sprehodnik (Komzak) ★ Parisiana (Leopold) ★ Dijak Prosjak (Millocker)

20.45 Dva mlada harmonikarja v boju med seboj: Vilibald Jenko iz Grosupelj in Kucler iz Horjula

21.30 Flavta s spremljevanjem kitare, izvajata gg. Fatur in Hefler: Gavota (Gossec) ★ Menuet (Mozart) ★ Chant sans Paroles (Čajkovski) ★ Menuet (Haydn) ★ Mala serenada v treh stavkih (Guillani)

22.00 Џас, породила, lahka glasba.

ZAGREB

таласна дуж. 276,2м., 0,8кв., 1086кц

12.20 Sutrašnji jelovnik i kuhinjski recepti

12.30 Jugoslavenska narodna glazba (Polydor-Burswick ploče)

13.00 Objava rasporeda Radiostanice, Kazališta i Kinematografa

13.10 Operetni fragmenti (Polydor-Brunswick ploče)

13.40 Vijesti

16.45 Vijesti

17.00 Popodnevni koncert tria Šimaček-Sever-Kern

19.45 Kulturne i društvene vijesti, — Propaganda

20.15 Koncertat radio orkestra uz sudjelovanje Miroslava Malina (violina i Milovana Ečimovića (cello)

21.15 Laka glazba. Izvodi radioorkestar

21.45 Plesna glazba jazz orkestra The Rhythm-Boys

22.00 Objava rasporeda, vijesti i meteorološki izvještaj

22.15 Plesna glazba jazz-orkestra The Rhythm-Boys

Svakog punog sata vremenski znak Geofizičkog zavoda.

INSTRUMENTO

Beč (Wien) 506,8m 120kw 592kc

12.00 Orkestarski koncert (Reissiger Uvertira za operu „Vodenica na steni”; Dostal: Valcer; Čajkovski: Fantazija iz opere „Evgenije Onjegin”; Frühling: Bajadera, indijska igra; Liszt: II Rapsodija; Lehar: Španske igre iz operete „Fraskita”)

★ 13.00 Vreme — Vesti ★ 13.10 Nastavak koncerta ★ 14.25 Vreme Berza ★ 14.50 Čas talijanskog ★ 15.00 „Što god hoćete” komedija u 5 čina od Šekspira ★ 17.55 Gramo ploče ★ 18.40 Predavanje: Letonska narodna pesma (sa gr. pločama) ★ 19.25 Šareni muzički program (Gilbert: Uvertira iz operete „Kraljica vina”; L. Fall: Valcer iz operete „Carica”; Abraham: Potpuri iz operete „Havajska ruža”; Scassola: Hunaoreska; Luigini: Egiptaski balet II svita; M. Frank: Valcer; Weninger: Marševi)

Berlin 356,7m 100kw 841kc
6.30 Koncert iz Dazbige ★ 12.00 Heilsberg ★ 13.15 Nove gramo ploče ★ 14.00 Vreme — Vesti ★ 14.15 Nove gramo ploče ★ 16.00 Radio orkestar ★ 18.20 Kamerna muzika (J. Haas: Svita za obou i klavir op. 23; E. Dressel: Kvartet b-dur op. 34) ★ 19.00 Lisac Reinecke Stara bajka u novoj obradi H. Balzer-a. Muzika od Geysel-a ★ 20.10 —1.00 Program po želji slušalaca. Oko 22.00 Vreme. Vesti. Sport

Beromünster 539,6m 60kw 556kc

19.30 Švajcarska privreda u toku 6 stoleća ★ 20.30 „Don Carlos” opera od Verdia

Bratislava 298,8m 13kw 1004kc
11.05 Brno ★ 12.35 Morav. Ostrava ★ 13.45 Vesti ★ 16.00 Brno ★ 16.50 Pozorište sa lutkama ★ 18.15—19 Čas za Madjare ★ 19.10 Prag ★ 20.25 „Slavuj iz Esoanja”. Opereta u 3 čina od L. Fall-a ★ 23.00 Vesti ★ 23.15—23.30 Gramo-ploče

Breslau 315,8m 60kw 950kc
6.25 Orkestarski koncert ★ 11.50
Vojna muzika ★ 13.40 Nastavak
koncerta ★ 15.40 Wilhelm II i Bü-
low. Predavanje ★ 16.00 Heilsberg
★ 19.00 Nové gramo-ploče ★ 19.40
Čas knjige ★ 20.10 Veseli muzički
šareni program. Tekst od Schaudera,
muzika od Krausenecka ★ 22.30—
1.00 Muzika za igru

Brno 325,4m 32kw 922kc
11.05 Radio orkestar ★ 12.35 Morav.
Ostrava ★ 16.00 Salonska muzika.
(Fučík, Millöcker, Rubinstein, i dr.)
★ 17.25 Gramo-ploče ★ 17.50 Čas
za Nemce. Koncert muškog hora ★
18.25 Književni pregled ★ 18.35 Ru-
ske pesme ★ 19.35 Prag ★ 20.25
Bratislava ★ 21.40 Bratislava ★
23.00—23.30 Prag

Bruxelles (Flamanski)
322m 15kw 932kc
18.30 Muzika R. Straussa (gr.-ploče)
★ 19.30 Žurnal ★ 20.00 Radio orke-
star. Igra od 1834 do danas ★ 21.00
Radio orkestar, Flamanska muzika ★
22.10 Laka muzika

Bruxelles (Francuski)
483m 15kw 620kc
18.15 Vokalni koncert (Fernand
Goevens, Armand Marsick, Fernand
Mauret ★ 18.45 Simfonijski orke-
star. Dirigent Jean Kumps. Koncert
posvećen valonskim rapsodijama ★
19.30 Žurnal ★ 20.00 „Traviata”
— Verdi (Milano).

Bucuresti 364,5m 12kw 823kc
12.00 Berza. Gramo-ploče ★ 13.20
Laka muzika (gramo-ploče) ★ 16.15
Čas za decu ★ 17.00 Orkestarski
koncert ★ 19.00 Predavanje ★ 19.20
Gramo-ploče ★ 20.00 Radio orke-
star (Lincke, Niemann, Mascagni) ★
21.00 Radi orkestar ★ 21.45 Radio
žurnal ★ 22.00 Laka muzika

Budapest I 549,5m 120kw 546kc
6.45 Gimnastika ★ 7.00 Ploče ★
9.45 Vesti ★ 10.00 1. Stari humor.
2. Mali leksikon. U odmoru: Ploče ★
12.05 Salonska kapela Berend (Er-
kel: Bank ban — fantazija; Grieg:
Peer Gynt — svita; Bartok: Rumun-
ska igra; Beccé: Serenata della lagu-
na; Eisemann: Tango; Conradi: Od-
lomci iz Offenbachovih dela) ★
13.30 Ženski horski koncert ★ 14.40
Vesti, berza ★ 16.00 Čas za decu ★
17.00 Odeon — Parlophon ploče ★
18.00 Radio amaterska pošta ★ 18.30
Ciganska kapela Simia Kurine ★
20.00 Iz studija: „Magnaš Miška”.
Opereta u 3 čina od Alberta Szir-
maia ★ 21.45 Vesti ★ 22.10 Jazz
Heinemann iz hotela Britannia ★
23.00 Članovi operskog orkestra. Di-
rigent Otto Berg (Greutzer: Noćni
logor u Granadi — uvertira; Ail-
bout: Rokoko — svita; Verő: Ope-
ret. potpuri; Ganne: Mazurka; De-
sernies: Napuljska igra; Blon:
Orient express)

Daventry 1500m 25kw 200kc
19.45 Klavirski koncert ★ 20.05
Predavanje ★ 20.30 Šta ima novo

u gradu ★ 21.00 Jack Hilton sa svo-
jim orkestrom. Muzika za igru ★
22.00 Vesti ★ 22.20 Predavanje ★
22.35 „Letnje vreme”. Šareni pro-
gram ★ 23.25—1.00 Muzika za
igru. (Radio orkestar).

Deutschlandsender
1571m 60kw 191kc
6.20 Heilsberg ★ 12.25 Gramo plo-
če ★ 16.00 Hamburg ★ 17.20 Kon-
cert duvačkog orkestra ★ 19.00
„Richthofen”. Radio igra od Th.
Gootea ★ 20.10 „Jednog prolećnog
dana”. Orkestarski koncert ★ 22.00
Vreme, dnevne i sportske vesti ★
23.00—0.30 Hamburg.

Frankfurt 251m 17kw 1195kc
7.10 Gramo koncert ★ 12.00 Gramo
ploče ★ 13.20 Orkestarski koncert
★ 14.00 Nastavak koncerta ★ 16.00
München ★ 18.00 Glas granice ★
18.35 Improvizacije ★ 20.15 Veliki
šareni program ★ 22.20 Nastavak
šarenog programa ★ 23.00 Večernja
muzika ★ 24.00—2.00 Večernja
muzika

Hamburg 331,9m 100kw 904kc
6.20 Heilsberg ★ 11.40 „Herzeley-
de”. Komad u 6 slika od M. Cordes
★ 12.40 Heilsberg ★ 13.20 Muzič-
ki čas ★ 14.30 Gramo ploče ★
16.00 Orkestarski koncert ★ 17.30
R. Billinger čita iz svojih dela ★
17.50 Gramo ploče ★ 19.00 Humor
u muzici (klavir i cimbalu) ★ 19.30
Radio igra od R. Kinau ★ 20.10
Vojna muzika ★ 22.00 Vesti ★
22.20 Muzički intermeo ★ 23.00
Muzika za igru.

Heilsberg 291m 60kw 1031kc
6.20 Orkestarski koncert ★ 11.30 Ma-
li radio orkestar ★ 13.05 Gramo kon-
cert (Königsberg) ★ 13.05 Gramo
poče (Danzig) ★ 10.00 Mali radio
orkestar ★ 18.25 Koncert na orgu-
ljama (Brahms: a) Preludij d-dur Nr.
2. op. 110; b) Dva korala iz „Tebi,
Tebi, Jehova hoću da pevam”; Reger
a) Korala iz „Hvali Gospoda velikog
kralja časti”; b) Korala iz „Zar da da
ne pevam svome gospodu”; c) Fan-
tazija iz „Aliluja neka je Bog hval-
ljen”) ★ 19.00 Iz novih knjiga ★
21.00 Iz Milanske Skale „Traviata”
od Verdija ★ 22.00 Vesti zatim mu-
zika za igru

Hilversum 1875m 7kw 160kc
20.55 Radio orkestar ★ 21.55 Vo-
kalni koncert ★ 22.10 Laka muzika.
★ 23.40—0.40 Gramo ploče.

Huizen 301,5m 20kw 995kc
20.40 Laka muzika ★ 21.15 Kon-
cert na dva klavira ★ 21.25 Kome-
dija u 2 čina od Cuyka ★ 22.10 La-
ka muzika ★ 22.50 Nastavak kon-
certa na dva klavira ★ 23.00 Laka
muzika ★ 23.40—0.40 Gramo ploče

Kalundborg 1261m 7,5kw 238kc
20.00 Horski koncert ★ 20.45 Stare
narodne igre za violinu, brač, klari-
net i kontrabas ★ 22.00 Popularna
muzika ★ 22.50—0.15 Muzika za
igru

Subota, 21 aprila

Katowice 395,8m 12kw 758kc
19.47 Varšava.

Košice 269,5m 2,6kw 1113kc
20.15 Bratislava ★ 21.40—23.30 Bra-
tislava

Krakow 304,3m 2kw 986kc
20.57—24.00 Prenos iz Milana: O-
pera „Traviata” (Verdi)

Langenberg 456m 60kw 658kc
19.00 Stuttgart ★ 20.10 Stare ne-
mačke narodne pesme ★ 21.00 Mi-
lano ★ 23.30—1.00 Hamburg

Leipzig 382,2m 120kw 785kc
6.20 Heilsberg ★ 8.15 Gramo-ploče
★ 11.00 Reklame. Gramo-ploče ★
12.00 Koncert simf. orkestra ★ 13.25
O Rajni i vinu (gramo ploče) ★
14.00 Vesti, Berza ★ 14.15 Čas
knjige, Radništvo i privreda ★
14.35 Čas za decu ★ 16.00 Heils-
berg ★ 17.20 Predavanje o socijaliz-
mu ★ 17.40 Narodne i vojničke pe-
sme (gramo-ploče) ★ 18.20 Šareni
program ★ 20.10 „Bokačio” ope-
reta u 3 čina od Suppé-a ★ 22.00 Ve-
sti. Sport ★ 22.20 Program po že-
lji slušalaca. Zatim vesela muzika ★
23.00—0.30 Muzika za igru

London Reg. 342,1m 50kw 877kc
19.30 Vojna muzika ★ 20.55 I i II
čin opere „Traviata” od Verdija
(Milano) ★ 22.45 Septet Sergija
Krish-a ★ 23.15 Vesti ★ 23.30—
1.00 Muzika za igru.

Luxembourg 1304m 150kw 230kc
7.45 Gramo koncert ★ 12.30 Vesti
★ 12.45 Radio orkestar (Fucik,
Jensen, Dvoržak) ★ 13.00 Berza ★
13.05 Nastavak koncerta radio orke-
stra (Bizet, Waldteufel, Ketelbey) ★
15.45 Produktna berza 19.00 Fran-
cusko veče. Simfonijski orkestar ★
19.40 Čas za decu ★ 20.00 Radio
orkestar ★ 21.00 Ekonomski i so-
cialni pregled ★ 21.05 Gala kon-
cert radio orkestra uz učešće čeliste
Maurice Eisenberg (Schuman) ★
21.30 Šareni muzički program ★
23.00 Muzika za igru.

Milano 368,6m 50kw 814kc
11.15 Raznorodna muzika (gr. plo-
če) ★ 12.30 Gramo ploče ★ 12.45
Radio novine ★ 13.00 Trio Ches-
Zanardelli-Cassone ★ 13.30 Gramo
ploče ★ 16.35 Radio novine ★
16.45 Čas za decu ★ 17.10 Muzika
za igru ★ 18.30 Vesti na stranim
jezicima ★ 19.40 Gramo ploče ★
19.55 Radio novine ★ 20.45 Gramo
ploče ★ 20.55 „Traviata” opera u
četiri čina od G. Verdija (glavne
uloge: G. Cobelli, Tito Schipa, Giu-
seppe Danise). U pauzi: „Dogadja-
ji i problemi, predavanje. — Pregled
novih knjiga. Radio novine.

Monte Ceneri
257m 15kw 1167kc
19.30 Gramo ploče ★ 20.00 Muzika

Subota, 21 aprila

po želji radio slušalaca ★ 21.00
„Traviata“ opera od Verdi-a.

Midland Reg. 391,1m 25kw 767kc
20.40 Sport u Midlandu ★ 22.45
Gramo ploče ★ 23.15 Vesti ★ 23.30
do 1.00 London.

Mor. Ostrava

12.55 Radio orkestar ★ 18.25 Kon-
cert sokolskog hora ★ 20.25 Brati-
slava ★ 21.40 Bratislava ★ 23.00—
23.30 Prag

München 405,4m 100kw 740kc
6.45 Gramo koncert ★ 7.25 Gramo
ploče ★ 12.00 Orkestarski koncert
★ 13.35 Gramo koncert ★ 16.00
Zabavna muzika ★ 17.50 „Pesma
o ljubavi i smrti Cornetta Ch. Rilke-
a“ od E. Rodea ★ 18.10 „Krad-
ljivac konja“ i „Doktor sa velikim
nosom“. Dve igre od H. Sachsa ★
19.00 Šareni program ★ 20.15 Na-
stavak šarenog programa ★ 20.55
„Traviata“. Opera od Verdia. Pren-
os iz Milanske Skale ★ 22.20 Na-
stavak prenosa iz opere

Oslo 1186m 60kw 253kc

19.00 Norveška narodna muzika ★
20.20 Šareni program ★ 22.00 Aktu-
aliteti ★ 22.15 Šansonci ★ 23.00 do
24.00 Muzika za igru (gr. ploče).

Paris-Radio 1724m 75kw 174kc

12.00 Orkestarski koncert ★ 14.00
Čas za decu ★ 14.45 Kursevi na pa-
riskoj berzi ★ 19.00 Naučno preda-
vanje ★ 19.20 Pregled talijanske
štampe ★ 19.30 Praktični život ★
20.00 Humoristička revija ★ 20.30
Pregled večernje štampe ★ 20.45
Koncert lake muzike ★ oko 21.30
Sportski rezultati — Vesti — Hroni-
ka D. Bounnaud-a ★ 22.30 Muzika
za igru. Džaz „Pascal“

Palermo 531m 3kw 565kc

17.30 Gramo-ploče ★ 18.00 Čas za
decu ★ 20.20 Raznorodna muzika ★
20.25 Sportski izveštaj ★ 21.00 Na-
cionalne himne. Prenos opere. U
pauzi: Predavanje. Pregled novih
knjiga. — Radio novine

Poste-Parisien

312,8m 60kw 959kc
7.10 Gramo-ploče ★ 12.05 Duetisti
Leardy i Verly (gr.-ploče) ★ 13.15
Koncert radio kvinteta ★ 18.45 Ber-
za ★ 18.49 Predavanje i pozorišna
kritika ★ 19.10 Žurnal ★ 19.30 Gra-
mo-ploče ★ 20.20 Koncert ★ 21.05
Muzika za igru ★ 23.00 Vesti

Poznanj 345,6m 1,8kw 868kc
19.47—24.00 Varšava

Prag I (Praha)

470,2m 120kw 638kc
6.15—7.30 Gimnastika. Muzika i pe-
vanje ★ 10.15 Gramo-ploče ★ 11.00
Brno ★ 12.10 Gramo ploče ★ 12.25
Pregled štampe ★ 12.35—13.35 Mor-
rav. Ostrava ★ 13.45 Gramo-ploče ★

13.55 Berza ★ 16.00 Brno ★ 17.25
Gramo-ploče ★ 18.10 Čas za Nem-
ce: I. Za mladež. II. Nemačke igre ★
19.25 Radio orkestar. Španska muzi-
ka. (Granados, Bretan, Falla i Albe-
niz-Arboš) ★ 20.25—21.25 Bratislava
★ 21.25 Vesti. Dnevni pregled. Sport
21.40 Bratislava ★ 23.00—23.30 Gra-
mo-ploče

Prag II (Praha)

249m 5kw 120kc
15.10 Čas za Nemce: I. Arije iz kla-
sičnih opereta. II. Intelektualni ži-
vot ★ 19.10 Vesti

Riga 514m 15kw 583kc

19.05 Letonska muzika. Radio orke-
star i solisti ★ 20.30 Orkestarski
koncert ★ 21.30—23.00 Muzika za
igru.

Rim (Roma) 420,8m 50kw 713kc

12.30 Gramo-ploče ★ 13.00 Instru-
mentalni koncert ★ 16.30 Čas za
decu ★ 16.55 Radio novine ★
17.10 Instrumentalni koncert (Bee-
thoven, Mascagni, Abraham i dr.) ★
18.30 Vesti na stranim jezicima ★
19.55 Radio novine. — Sortske ve-
sti ★ 20.05 Gramo-ploče ★ 20.45
Gramo-ploče ★ 21.00 Nacionalne
himne. Prenos opere. U pauzi: Pre-
davanje. Radio novine

Strasbourg 349,2m 12kw 859kc

16.15 Gramo ploče ★ 16.30 Muzika
za igru ★ 18.00 Kurs francuskog je-
zika ★ 18.15 Predavanje (na nemač-
kum) ★ 18.30 Gramo ploče „Colu-
mbia“ ★ 19.30 Vesti ★ 19.45
Pregled štampe na nemačkom ★
20.00 „Madame Betterfly“ opera od
Puccini-a (iz Pariza) oko 23.00 Pre-
gled štampe na francuskom ★ 23.00
Muzika za igru

Stuttgart 522,6m 100kw 574kc

7.10 Frankfurt ★ 20.10 Male kom-
pozicije od Griega i Sindinga ★
10.30 Gramo ploče ★ 12.00 Frank-
furt ★ 13.20 Frankfurt ★ 14.00
Frankfurt ★ 15.10 Morzeva azbuka
★ 15.30 Vokalni koncert. Pesme u
narodnom tonu ★ 16.00 München ★
17.45 Gramo ploče ★ 19.00 Köln ★
★ 20.15 Šareni program ★ 21.00 Ša-
reni muzički program radio orkestra
22.20 Nastavak koncerta ★ 24.00—
2.00 Frankfurt

Suisse Romande

443,1m 25kw 677kc
20.00 Kabare ★ 21.00 Prenos iz Mi-
lana. U pauzi vesti.

Warszawa 1414m 120kw 212kc

7.40 Gramo ploče ★ 11.40 Pregled
štampe ★ 12.05 Laka muzika ★
16.20 Čas francuskog ★ 16.35 Vo-
kalni koncert. (Maszynski: Gajdaše-
va pesma; Niewiadomski: Tri pe-
sme; Berza: Tri pesme; Malinow-
ski: Prolečno jutro) ★ 16.55 Kon-
cert na orgulji ★ 17.15 Salonska
muzika (gr. ploče) ★ 18.10 Stare i
nove operete (gr. ploče) ★ 19.25
Četvrt sata poezije ★ 19.40 Sport
★ 19.50 Koncert poljske muzike.

(Simfonijski radio orkestar). (Kar-
pinski: Uvertira iz opere „Elviga“;
Karlović: Andante i Scherzo iz sim-
fonije „Renesansa“; Zelenski: Rom-
ansa; Wieniavski: Valzer-capricie;
Rohanski-Simanovski: Zora; Opjen-
ski: Kuaviak; Lefeld: Andante iz
simfonije Nr. I; Mlinarski: Mazur-
ka a-dur) ★ 20.57 Prenos iz Mila-
na. Opera „Traviata“. U pauzi ve-
sti, tehnički saveti i prepiska, muzič-
ki feljton.

**KRATKI TALASI IZBACUJU IZ
UPOTREBE PODMORSKE
KABLOVE**

Britanska pošta i inženjeri engle-
skog radia, pod upravom Kingslej
Vuda (generalnog direktora pošta)
su se od uvek trudili da stave radio
u službu međunarodnoj telefoniji.
Tako je Engleska bila prva zemlja,
koja je konstruisala naročite kratko-
talasne stanice za bežičnu telegrafiju
kroz celu Britansku imperiju, koja se
prostire kroz sve kontinente.

Sada su u toku ispitivanja i ekspe-
rimentisanja, koja treba da svore mo-
gućnost za postavljanje još pet krat-
koalasnih dvostrukih veza preko Bri-
tanskog kanala, koji odvaja Engles-
ku od Irske i Skotske. Do sada je
postojala samo jedna veza podmors-
kim kablom, no pošto se pokazalo
da je ona i suviše frekventirana i da
ne može da zadovolji potrebu, to je
rešeno da se izradi još pet kratkoto-
lasnih duplih linija. Troškovi izgrad-
nje, eksploatacije i održavanja ovih
kratkotalasnih veza su nesravnjeno-
jeftiniji od polaganja podmorskog
telefonskog kabla, a osim toga je i
prenos bolji.

Inženjeri, koji rukovode ovim ek-
sperimentima, izjavljuju da dosada-
nji opiti daju sjajne rezultate i da
će u najskorijem vremenu, primeni
krakih talasa, biti izbačeni iz upo-
trebe svi podmorski kablovi na kra-
ćim odstojanjima, kao što su La
Manš, Gibraltar, Skandinavske veze
preko moreuza i t. d., a na njihovo
mesto će doći radiofonija.

Urednik:

Петар С. Обрадовић

Власник и издавач:

Сретен Ил. Обрадовић

Београд, Ускочка 8, телефон 20-714

Штампа:

Графички уметнички завод Планета
Београд Ускочка 8. телефон 20-714-
Поштански факс 451.