

TEDNIK TEDNIK TEDNIK TEDNIK TEDNIK

Gledališki

list

PRIOLOGI

Tržni kačipot



HIT FAST FOOD
U. 25, MAJH 13, PTUJ
Tel. (062) 776-513

TEDNIK

LETO XLIV, ŠT. 8

Ptuj, 21. februarja 1991

CENA 10 DINARJEV

UVODNIK

Igra je ukazana...

Tudi ko se bo v torek v ptujskem gledališču dvignila zavesa, ne bo videli zakulisja premiere Aneksa. Pa je tokrat vredno pogledati tudi za oder. Ne zaradi odkrivanja skrivnosti posvečenih ali iskanih zgodbic, ki se šepetajo po kuloarjih. Rojstvo tokratnega gledališkega dogodka je, če že ne drugega, za ptujske razmere nenavadno.

Zagotovo se obrača nov list več kot dve stoletji stare gledališke tradicije. Rojeva se gledališče, ki mu ni treba institucionalnega prsta božjega, ki žuga na repertoar, igralce, prostor, čeprav je tudi tokrat vendarle postavil okvir denar. Rodil se je gledališki projekt iz »nuje« delati gledališče, delati po svoji meri, da bi lahko gledalcem dal kar največ.

Kljub profesionalni zasedbi ne gre za nobeno nostalgčno spogledovanje s profesionalnim gledališčem, ki so ga deske ptujskega teatra že okusile. Ne gre za noben odgovor nastajanju neformalnih gledališč (Moje gledališče, Gledališče v senci). Gre za produkcijo Zveze kulturnih organizacij in njenega gledališča — Teatra III, ki so mu na nek način bile naklonjene zvezde, saj se projektu ni odrekel ne občinski proračun in tudi ne nekatera ptujska podjetja. Presenečenje pa je tudi gledališki list, ki ga najdete na notranjih straneh našega časopisa. Gre za druženje tistih, ki so začeli okužati gledališče v Ptuj in so se mu kasneje profesionalno zapisali v Ljubljani.

Rodila se je predstava: zaradi hotenja vseh sodelujočih, tudi zaradi njihove nujnosti, da bi »ponovljanje gledališča« ne dobilo znaka enoličnosti. Gledališki projekt, ki bi se lahko rodil kjerkoli. Toda rodil se je v Ptuj in upati je, da se mesto zaveda tega rojstva. Zaveda žlahtnosti dogodka samega, ki odpira brez posebnih najav in protokolarnih obveznosti tudi provinci vrata na oder slovenskega kulturnega dogajanja, hkrati pa napeljuje misli h gledališču, ki ne potrebuje »hiše«, da bi lahko bilo gledališče...

Nataša Vodusek

Ptujska občina popolna

Na torkovem zasiedanju zborov skupščine občine Ptuj se je končala vladna kriza, ki je hromila dogajanja v občini lep čas. Po za ptujsko skupščino neobičajno hitrem postopku so delegati izvolili mandatarka — nato predsednika izvršnega sveta, tako rekoč soglasno pa so potrdili tudi predlagane člane občinske vlade.

Predsednik skupščine Vojteh Rajher se je v začetku skupnega zasiedanja odzval na kritično pisanje o nesposobnosti skupščine, da sprejema pomembne odločitve, in pozval delegate, naj dokažejo nasprotno. To ali pa spoznaje, da nepopolna občina ne more funkcionirati in da v slovenskem prostoru izgubljamo ugled zaradi nenehnih peripetij v skupščinskih klopih, je delegate vzpodbudilo k enotnim odločitvam.

Sicer je bilo tudi v torek mogoče pričakovati zaplete, saj je bila določitev mandatarka in volitve predsednika ter članov izvršnega sveta predvidena ob koncu dnevnega reda s kar petnajstim točkami. Predsedstvo je celo predlagalo, da naj bi volitve izvršnega sveta preložili na naslednjo zasiedanje, pa so delegati menili drugače. Predlagali so celo, da kadrovske zadeve opravijo v uvodnih točkah, in to tudi večinsko potrdili.

Za predsednika izvršnega sveta je bil predlagan samo en kandidat, dosedanji vršilec te dolžnosti Branko Brumen. Kot mandatarka ga je podprlo kar 73 delegatov, in ker je že pred zasiedanjem pripravil pisni program dela občinske vlade in seznam bodočih ministrov, ga je kar 75 delegatov izvolilo še za predsednika. Tudi člani izvršnega sveta so bili izvoljeni z veliko večino glasov, gre pa za vse dosedanje ministre občinske vlade v odstopu. Izvršni svet skupščine občine Ptuj tako sestavljajo poleg pred-

sednika še podpredsednik Franc Bežjak ter člani: Franc Ivanuša, Slavko Vamberger, Lizika Vido- vič, Boris Horvat, Metka Slanič, Silva Cerček, Kristina Šamperl — Purg in Peter Vesenjaj. Predsed-



Predsednik IS SO Ptuj Branko Brumen. (Foto: M. Ozmec)

nik mora do naslednje seje predlagati še kandidata za področje obrti in podjetništva.

Po kadrovskem delu zasiedanja so se lotili obsežnega dnevnega reda. Največ časa so posvetili zaključujoči prometni situaciji v ptujski občini in sprejeli nekaj konkretnih sklepov: ti pa bodo za uresničenje potrebovali denar, a ga primanjkuje na vseh področjih. Tako je še najbolj na mestu trkanje na zavest udeležencev v prometu, da z zrelim ravnanjem preprečimo nenehno širjenje števila prometnih nesreč.

Delegati so nato govorili še o vrsti pomembnih področij, sprejeli nekaj odlokov ali njihovih osnutkov, do konca dnevnega reda pa se niso prebili, prej jim je zmanjkalo energije, vprašljiva pa je postala tudi sklepčnost zbora združenega dela.

J. Bračić

Jutri slovesnost v Juršincih

Skupnost trsnicarjev Juršinci, strokovni odbor za trsnicarstvo pri Poslovni skupnosti za vinogradništvo in vinarstvo Slovenije pripravljata jutri v Juršincih slovesnost ob 100-letnici trsnicarstva v Sloveniji in 85-letnici organiziranega trsnicarstva v Juršincih. Slovesnost bo pod pokroviteljstvom Republiškega sekretariata za kmetijstvo, gozdarstvo in prehrano. Trsnicarji bodo predstavili svoje načrte in težave, za vinogradništvo in vinarstvo na Slovenskem pa terjali več posluha in sredstev. Juršinski trsnicarji bodo odprli novo hladilnico.

JB

Davki in prispevki za kmete

Zakon o dohodnini obravnava kot podvrsto dohodnine tudi davek od kmetijske dejavnosti. Vse, kar je novega, je seveda videti na prvi pogled zapleteno, prav pa je, da vsak davčni zavezanec pozna svoje obveznosti. Direktor Uprave za družbene prihodke je pripravil informacijo o davkih in prispevkih, ki jih bodo plačevali kmetje. Zaradi pomanjkanja prostora v tej bomo informacijo objavili v naslednji številki Tednika.

Plačilo vzdrževanja melioracij

Lastniki in koristniki zemlje na melioriranih območjih so sprejeli položnice za plačilo vzdrževanja melioracijskih jarkov. Položnice in zneski na njih so povzročili nekaj nejasnosti in razburjenja pri plačnikih. Iz sekretariata za kmetijstvo pojasnjujejo, da je potrebno melioracijska območja vzdrževati, kot to pač počne vsak dober gospodar. Denar za to je potrebno zagotoviti vnaprej, sicer ni mogoče najeti vzdrževalca. Podrobnejšo informacijo o tem in strokovni vidik vzdrževanja melioracijskih sistemov bomo objavili v naslednji številki.

Vida Topolovec



Foto: Martin Ozmec

Najtežje je v bolnišnici

Slovensko zdravstvo je bolno — za ozdravitev potrebuje več denarja. V takšnem stanju je že nekaj let in nič ne kaže, da bo kmalu bolje. Se najtežje je v bolnišnicah; ptujska ni nobena izjema.

Z zamudo in z velikimi težavami so delavci v prejšnjem tednu prejeli zamučene osebnne dohodke. Zaradi kroničnega pomanjkanja denarja je bolnišnica velik dolžnik: za material in tekoče vzdrževanje dolguje v tem trenutku šest milijonov dinarjev. Najmanj toliko pa bo znašala izguba za lansko leto.

Za težko finančno stanje ptujske bolnišnice — tudi v drugih delih ptujskega zdravstva ni bolje (razen morebiti v osnovnem zdravstvenem varstvu) — sta dva razloga: republiška uprava za zdravstvo in socialno varstvo jim ni priznala sredstev za posebej zaračunljiv material, ki ga uporabljajo pri zdravljenju, in spremenjeni način pošiljanja mesečnih deležev. Pri posebej zaračunljivem materialu (gre za endoproteze, dializatorje in drugo) znaša dolg osem milijonov dinarjev, republiška uprava pa jim je plačala le pogodbeni znesek v višini 4,5 milijona dinarjev. Za letošne določene dvanajstine pa velja nov sistem: ne prihajajo več vnaprej, temveč za nazaj. 11. februarja, ko bi morali izplačati osebnne dohodke, so dobili le del januarske akontacije, drugi del pa 14. in še niti dinarja za februar. Ta sredstva so bila premajhna za normalne osebnne dohodke, zato so prejeli zamučene.

Za letos določena mesečna akontacija republiške uprave za zdravstvo za potrebe bolnišnice znaša 8,8 milijona dinarjev. Dr. Lojze Arko, vodja bolnišnice, pravi, da bi za normalno delo in normalno pokrivanje potreb potre-

bovali dvanajst milijonov. Trenutno jim dodeljeni znesek dovoljuje pokrivanje osebnih dohodkov in le delno materialnih stroškov, ni pa denarja, ki bi ga nujno potrebovali za posodobitev medicinske opreme.

V republiko ponujajo »znani recept«: spravite se v okvir možnosti, poiščite rezerve v racionalizaciji, zmanjšanju števila zaposlenih, obse-

gu dela in podobno. Delavce je potrebno dati na čakanje na delo, če drugače ne gre.

V bolnišnici je trenutno zaposlenih okrog 500 delavcev — lani novembra in decembra so število zaposlenih zmanjšali za trideset. Razmišljajo, da bi nekatere dejavnosti privatizirali, za začetek tehnično službo in ekonomijo.

Republika, ki bo kmalu »lastnik« vseh slovenskih bolnišnic, bi najraje videla, da bi nekatere ukiniti, ne glede na to, ali jih potrebujejo. Ptujška je trenutno polno zasiedena, kar po mnenju odgovornih ni dober kazalec. Ptujčani dokazujejo, da patologija in

strukturna prebivalcev pogojujeta zasiedenost bolniških postelj. Letno ima naša bolnišnica okrog 100 tisoč bolniškooskrbnih dni, število hospitaliziranih je v povprečju okrog 10 tisoč, v specialističnih ambulantah pa imajo letno okrog 70 tisoč bolnikov.

Ptujski zdravstveni delavci imajo v primerjavi z drugimi nižje osebnne dohodke. Januarja letos je specialist v bolnišnici brez nadur zaslužil 10.889 dinarjev, vodja temeljne organizacije 13.103, medicinska sestra 6.120 in čistilka 3560 dinarjev. Najvišje izplačani osebnni dohodek za vse oblike dela pa je znašal 24 tisoč dinarjev (in ga ni zaslužil vodja bolnišnice).

Veliko ptujski in drugi zdravstveni delavci pričakujejo od nove zakonodaje. Ta pa že po tradiciji kasni. Prepričani so, da bi bilo v trenutku vseh težav konec, če bi bili plačani po tem, kar naredijo.

MG

O nadaljevanju ormoškega samoprispevka maja

Predstavniki ormoškega izvršnega sveta so skupaj s predsednikom Vilijem Trofenikom v minulih dneh obiskali posamezne krajevne skupnosti in opravili pogovore v zvezi z načrtom tretjega občinskega samoprispevka, o katerem naj bi se občani odločali predvidoma v sredini maja. Pogovori so potekali najprej v tistih krajevni skupnostih, ki v minulih desetih letih iz samoprispevka niso dobile nič ali pa mogoče samo posredno, kljub temu da so vsi občani vzajemno prispevali sredstva. Tako so vsaj približno dobili sliko razpoloženja po posameznih krajevni skupnostih.

Spisek želja in tudi potreb, ki so jih dobili, so razdelili na družbene in komunalne objekte.

Med družbene sodijo večnamenska dvorana za družabno-prosvetne in šolske potrebe na Kogu, pri Tomažu je to prizidek k osnovni šoli. Objektivno največ težav je v Podgorcih, kjer nimajo enotnih želja; te nihajo med večnamensko dvorano in širitvijo šolskih prostorov. V posebnem položaju je tudi Ormož, kjer so 1989. leta dobili novo šolo,

ki pa še ni v celoti zgrajena; manjka ji prepotrebna telovadnica.

Pri družbenih objektih je na ponedeljkovi seji ormoškega izvršnega sveta Vili Trofenik omenil še moralni dolg do Ptuja, saj Ormožani niso nič prispeljali h gradnji srednješolskega centra in ptujske porodnišnice, kljub temu da je 20 odstotkov vseh porodnic iz ormoške občine.

V spisek želja tretjega občinskega samoprispevka sodijo tudi komunalni objekti, ki so življenjskega pomena za vse občane. Z delom zbranih sredstev bi sofinansirali nove vodne vire in uredili odlagališče komunalnih odpadkov.

Člani izvršnega sveta so osnutek programa tretjega občinskega samoprispevka podprli. Dogovorili so se, da ga pošljejo v obravnavo občinski skupščini, ki bo zasiedala 26. februarja. Dogovorili so se tudi, da bi javna razprava o nadaljevanju občinskega samoprispevka po krajevni skupnostih trajala do konca marca.

TEDNIKOVA ANKETA O POUKU OB SOBOTAH

»Še manj bomo skupaj«

Predlog ministra za slovensko šolstvo Petra Venclja, da bi imeli v šolah pouk tudi ob sobotah, je dvignil precej prahu. Najbrž ima minister za svoj predlog razloge, med njimi naj bi bil eden ta, da bi zato imeli učenci več počitnic (po nemškem vzoru), drugi pa, naj bi se s prostim dnevom med tednom bolj približali učenčevim sposobnostim za aktivno šolsko delo. Vsaj tako je bilo slišati v njegovih nastopih v medijih. Kaj pa menijo o tem starši, ki imajo šoloobvezne otroke? — Preberite v naši anketi!

Ivanka Berlak iz Župetincev: »Boljše bi že bilo, če bi imeli dva prosta dneva — kot doslej. Meni je sicer vseeno, saj problemov s šolo moji otroci nimajo. Otroci so dva dni sicer res živahni, smo pa zato vsaj nekaj časa skupaj. Tistih pet dni šole pa tako hitro mine ... Z otroki se o tem še nisimo utegnili pogovarjati, vendar pa je njim gotovo lepo imeti dva dni prosta.«



Ivanka Berlak

Marjan Varvoda iz Ptujja: »Mislil, da je to v tem času popolnoma neupravičeno. Navadili smo se namreč na neki sistem, na neki ritem življenja. Mislim, da primerjava z nemškimi šolskim sistemom ni argument, ker tudi siceršnje razmere še niso nemške.«

Albina Žumer iz Ptujja: »Morda bi bilo dobro imeti ob sobotah pouk. Potem bi otroci imeli ali več počitnic ali pa prost dan med tednom. Ta misel se mi ne zdi slaba. Nagibam se bolj k temu, da bi potem otroci imeli med tednom prost dan. Menim,

da se tudi mojim otrokom ne bi bilo težko privaditi na to.«

Silva Čerček iz Ptujja: »Res je, da je nekoč že bilo tako, da smo



Silva Čerček

po evropskem vzoru. Strinjala bi se s sobotnim poukom edino v primeru, če bi takrat imeli otroci kulturne in športne ter naravoslovnne dneve, nikakor pa ne bi pristala na redne obremenitve še ob sobotah. Obremenitev je že čez teden velika in prav je, da bi imeli nekaj prostega časa. Ni pa dobro, da bi otroci med tednom imeli prost dan, saj so starši v

Marjan Varvoda

imeli ob sobotah pouk. Vendar so takrat delale tudi vse delovne organizacije. Sedaj je trend ravno obraten. Tudi delovne organizacije skrajšujejo delovni čas



Albina Žumer



Milan Novak

službah. V soboto, ko pa so starši doma, pa bi otroci bili zdoma ... «

Milan Novak iz Ptujja: »Menim, da pouk ob sobotah ni dobra rešitev. Že tako so otroci preveč obremenjeni s poukom, saj se že med tednom veliko naučijo

in ni potrebno, da bi hodili v šolo še ob sobotah. Sedaj je sobota edini dan, ko so lahko starši in otroci več skupaj, gredo na kakšen izlet, na obiske ... Z otroki se še nisem pogovarjal, a jim zagotovo to ne bi bilo všeč.«

Branko Kukec, Ormož: »Odločno sem proti, da bi šolarji obiskovali pouk tudi v soboto. Zato imam veliko razlogov, med najmočnejše sodi ta, da so otroci že med tednom zelo obremenjeni, imajo vrsto raznih aktivnosti, nešteto krožkov na šoli, pa tudi zunaj nje, zato je prav, da si vsaj v soboto nekoliko odpočijejo in se posvetijo sebi. Drugi, prav tako močan razlog, je prezaposlenost nas vseh med tednom, tako da je potem sobota še edini dan, ko se nekoliko bolj posvetimo drug drugemu.«



Branko Kucec

Marjan Cvetko, Trgovišče:

»Sem proti temu, da bi otroci obiskovali pouk tudi ob sobotah. Naši šolarji so vse preveč obremenjeni; ob rednem pouku, kjer od njih zahtevajo veliko več, kot so svoj čas, obiskujejo še glasbene šole, kamor se morajo mnogi voziti tudi z avtobusom. Otroci so na vasi ob številnih izvenšolskih aktivnostih, ki jih ni malo, člani prosvetnih, gasilskih in še nekaterih drugih društev. Potem pa bi jim vzeli priložnost, ob tem da v mnogih podjetjih že prehajamo na evropski delovni čas. V tem ne vidim nobene logike, sem proti takšnim odločitvam.«



Marjan Cvetko

Metka Pristovnik, Slovenska Bistrica: »Že večkrat sem povedala, da se s tem, da bi otroci imeli pouk v soboto, sploh ne strinjам, ker so bili otroci že takrat prikrajšani, ko so jim odvzeli teden dni zimskih počitnic, prej so bile tri tedne; sedaj so



Meta Pristovnik

jim razbili še dvotedenske zimске počitnice. Predvsem osnovnošolci so med tednom zelo obremenjeni z izvenšolskimi aktivnostmi, kar sicer nekaterih staršev ne moti, vsi tisti, ki pa smo s svojimi otroki zelo radi, pa proste sobote ne damo, ker se je veselimo že ves teden.«

Vpraševali: d.l., VT
Foto: OM, VT, EŽ



ZALIV: Dobro obveščeni britanski viri trdijo, da manjše ameriške in britanske enote napadajo iraške položaje v Kuvajtu. Ti naj bi preverjali iraško pripravljeno kopnem. Iraški zunanji minister je v ponedeljek potoval v Moskvo in se z Mihailom Gorbačovom pogovarjal o zalivski krizi. Sovjetska zveza se po tem pogovoru še bolj ograjuje od zavezniške vojne v Iraku, vendar pa Irak še naprej opozarja na umik iz Kuvajta. Zanimivo v tej vojni je tudi, da je javno mnenje po napadu zavezniških sil na civilne cilje precej bolj pozorno do vojaških akcij ZDA v samem Iraku.

TIRANA: Albanski radio je sporočil, da bodo študentje univerze Enver Hoxha v Tirani v ponedeljek pričeli gladovno stavko. Studentje zahtevajo, da oblast zbrisi imena univerze Hoxhovo ime. Studentje so se zbrali na Trgu demokracije v študentskem mestu in oblastem sporočili, da ne pristanejo na glasovanje o imenu univerze šele po volitvah, temveč da naj se ime »ukine« takoj. Poleg protestov tudi že štirinajst dni bojkotirajo predavanja. Albansko prosvetno ministrstvo je v nedeljo na to odgovorilo, češ da bo ugodilo nekaterim ekonomskim in političnim zahtevam.

MOSKVA: Mihail Gorbačov se je konec minulega tedna srečal z voditelji diplomacij Italije, Luksemburga in Nizozemske. Poznavalci menijo, da se zahodna Evropa ne bo ukvarjala z notranjimi zadevami Sovjetske zveze in bo osrednjemu državnemu vodstvu pustila, da o Pribaltiku odloča kot o notranjih zadevah Sovjetske zveze. Poleg tega so se pogovarjali tudi o sovjetskem stališču do zalivske vojne. Kot navajajo opazovalci, pri tem niso našli skupnega jezika, saj zahodne države ocenjujejo stališče SZ kot nevdržno.

FILIPINI: Do 16. septembra letos morajo Američani, po veljavnih dogovorih, izprazniti ameriške vojne baze na Filipinih. Filipinska vlada od Američanov zahteva, da za uporabo baz plačajo 825 milijonov dolarjev na leto. Washington je pripravljen plačati samo 520 milijonov. Poleg tega Filipinci zahtevajo, da pogodbo sklenejo največ za sedem let, Američani pa ne pristanejo na pogodbo pod deset let. ZDA imajo tam šest vojni objektov; dva med njimi sta največji bazi v tujini sploh. Vendar prvi pogovori v Manili Američanom niso prinesli nič obetavnega.

ROMUNLIJA: Deželno je zajel val splošnih stavk. Trenutno stavkajo železničarji. Stavkajo od 8. februarja in ne nameravajo končati, preden ne bodo dobili odškodnine za vloženo delo od leta 1986 naprej. Stavka je povzročila popolno zmedo v državi, saj povsod stojijo vagoni z nekaj sto tonami hrane in surovin.

PERU: Novi perujski premier je postal dosedanji minister za delo Carlos Torres. Z njim so se strinjale vse stranke, zamenjal pa je prejšnjega premiera Alberta Fudžimorija.

POLJSKA: V kratkem bodo Poljsko sprejeli v evropsko Pentagonalno, ki jo tvorijo Avstrija, Jugoslavija, Madžarska ter Češka in Slovaška. Prihodnji sestanek Pentagonalne bo poletni v Dubrovniku. Takrat naj bi v njen okvir sprejeli novo članico.

SKUPNI CILJ KOOPERANTOV IN DELAVCEV

Perutnina naj bo uspešno podjetje

Po lanskoletnih sestankih na pobudo in v organizaciji Kmečke zveze, kjer so kooperanti Perutnine vseprek kritično ocenjevali odnos Perutnine do njih, ki z rejo piščancev še komaj životarjajo, so ustanovili Zvezo perutninarjev Ptuj. Danes je v tej zvezi 121 kooperantov, ki v turnusu zredijo dobra dva milijona brojlerjev. Prejšnji petek se je sestel odbor zveze in medse povabil tudi predstavnik Perutnine.

Slišali smo za cilj zveze, da se vsi kooperanti Perutnine Ptuj organizirajo v združenje, predvsem pa je njihova želja vzpostaviti normalne kooperacijske odnose. S tem mislijo na odnose, kot so bili pred leti; takrat so namreč bili kooperanti s plačilom za svoje delo zelo zadovoljni.

Tudi v petek smo slišali številne obtožbe na račun podjetja, ki da kooperante izkorišča. Ti trdijo, da pripada Perutnini prevelik, kooperantu pa premajhen kos kruha, prisluzenega z rejo in

prodajo piščancev. Rezina kooperantom odmerjenega kruha je iz turnusa v turnus tanjša; mnogokrat in vse prepogosto v zadnjem času obračuni pokažejo izgubo. Tako so prisotni kooperanti po vrsti trdili, da resno razmišljajo o prenehanju reje piščancev, napovedovali so tudi propad podjetja, če se seveda ne bo hitro nekaj spremenilo.

In v čem vidijo in čutijo kooperanti največje težave?

Njihovi lastni obračuni kažejo, da je plačilo za kilogram prireje mesa prenizko. Imajo tudi informacije, da druge perutninske ferme tako v Sloveniji kot na Hrvaškem plačujejo več. Poleg tega pa tako rekoč vsi valijo krivdo na Perutnino zaradi nedoseganja proizvodnih normativov: prireja mesa je premajhna, poraba krme previsoka, previsok, že kar katastrofalni je pogin piščancev. Kooperanti trdijo, da je z zdravstvenim stanjem piščancev nekaj hudo narobe. Tudi na

kakovost krmil so pripombe kar deževali. Že ob vhlavljanju piščancev kooperanti ugotavljajo, da z njimi ni vse v redu. Nekaj dni pred koncem turnusa pa začno množično poginjati in tako je polom turnusa neizbežen. Pri tem ne pomagajo niti zdravila. Tako je eden od prisotnih potožil, da je porabil za turnus kar 47 kilogramov zdravil, kljub temu pa je prav v prejšnjem tednu vsak dan poginilo nekaj sto že rejenih piščancev.

Potrebno pa je poudariti, da predstavnik Perutnine tokrat ni so zanimal velikih težav, ki spremljajo dejavnost. Povedali so, da so se pričeli s problemom zelo resno ukvarjati in da so poklicali na pomoč tudi zunanje

strokovnjake. Seveda so povedali nekaj pikrih tudi na račun kooperantov, ti pa so bili pripravljeno priznati kako svojo napako. Po sporočilu predsednika Zveze perutninarjev je prišlo med predstavniki kooperantov in vodstvom Perutnine do dialoga, ki sicer še ni takšen, kot bi ga kooperanti želeli, daje pa možnosti za boljše sodelovanje v prihodnje. Kooperanti zaupajo novim ljudem, ki so prevzeli nekaj odgovornih mest prav v delu podjetja, ki najbolj sodeluje s kooperanti. Podprli so prošnjo vodje obratne veterinarske ambulante, da naj jim dajo turnus ali dva časa, da bo stroka ugotovila vzroke sedanjih težav in jih pričela uspešno odpravljati. Stro-

ka namreč usmerja vse sile v to, da pogine odpravijo oziroma zmanjšajo na normalno stanje. Stvari se že premikajo na bolje, rezultatov pa ne smemo pričakovati prek noči. Kooperanti in predstavniki Perutnine so si bili enotni, da želijo močno in uspešno podjetje. Če pa so težave, naj jih nosijo kooperanti in delavci skupno. Sedaj so po trditvah kooperantov vsa bremena na njihovih ramenih.

Kakorkoli že, Perutnina je prislunhila tegobam kooperantov, dialog je vzpostavljen, znan je skupen cilj. Če bodo sledili še obljubljeni rezultati, bomo morda kmalu lahko pozabili na morebiti popolnoma nepotrebna nesoglasja.

J. Bračić

ORMOŽ

Popoldan zbor razlaščenecv

Iniciativni odbor za imenovanje odbora lastnikov razlaščenega premoženja v občini Ormož pripravila za danes popoldan ob 16. uri v avli osnovne šole Ormož na Hardeku prvi zbor razlaščenecv. Svojo udeležbo je obljubil predsednik slovenskega Združenja lastnikov razlaščenega premoženja Franc Izgoršek, prišel pa naj bi tudi pravni svetovalec združenja. Govorili bi hkrati o predlogih zakonov, ki zadevajo vračanje razlaščenega premoženja, ter izvolili občinski odbor združenja.

VT

VZPODBUDNA NOVICA

Delta Biomatika bo oživela

Delavci Delte Biomatike, ki je v stečajnem postopku, so kljub temu da so doma, na predlog stečajnega upravitelja sprejeli pogodbeno delo v tej tovarni. Hkrati se stečajni upravitelj Matevž Borec trudi s sodnim postopkom pridobiti nazaj proizvodne prostore, upnikom pa ponuja prisilno poravnavo. Največji upnik Delte Biomatike je, kot je znano, SO Ptuj in ta je pripravljena sprejeti ponujene pogoje. Če se bodo za to odločili tudi drugi upniki, potem je mogoče pričakovati, da bi v dveh do treh mesecih lahko stekla proizvodnja z okoli 90 zaposlenimi, torej polovico vseh zaposlenih pred stečajem. Tako bi se stečajni postopek lahko končal. Stečajni upravitelj predvideva, da bi bilo mogoče vzpostaviti proizvodnjo ohišij za terminale, izdelavo naj-sodobnejših izdelkov birotehnike in proizvodnjo v sodelovanju z Gorenjem.

Vse kaže, da bo del proizvodnje in delavcev v Delti Biomatiki ohranjen, kar v današnjih gospodarskih razmerah lahko štejemo za uspeh.

d.l.



Podarimo nekaj srečnih dni černobilskim otrokom!

Zeleni Slovenije bi radi del teh otrok, prizadetih zaradi nesreče v Černobilu, vsaj za nekaj časa ubranili sevanja tako, da jih povabimo k nam v goste. Pri tej humani akciji vas prosimo za vašo prostovoljno pomoč.

Nas žiro račun: 50101-678-65807

s pripisom — Za černobilske otroke!

HVALA

SDZ SE JE POGOVARJALA S PTUJSKIMI DIREKTORJI

»Danes bi se spajdašil s hudičem, če bi nas to rešilo...«

Tako je na strokovnem posvetu v petek v Narodnem domu povedal direktor ptujskega Agrotransporta Franc Gojič, kjer kot v drugih ptujskih podjetjih bijejo preživetveno bitko, in dodal, da bi se spajdašil tudi s SDZ, če bi mu pomagala iz težav. Nekaterim udeležencem petkovskega strokovnjega sestanka namreč ni bilo povšeči, da jih je sklical občinski zbor Slovenske demokratične zveze v Ptuj. Podobno bi lahko naredile tudi druge stranke. Ne glede na dvome o namenu sestanka, ki jih je Zveza skušala odpraviti že z vabilom, ko je zapisala, da želi vzpostaviti normalen kontakt z vodstvi podjetij v ptujski občini... in da pobude za srečanje ne gre jemati samo kot politično gesto, je namen bil dosežen. Gre za to, da bi o kritičnih skupnih vprašanih strokovno razpravljali. To pa so gotovo trenutno gospodarsko stanje, programi sanacije in lastninsko prestrukturiranje ter reprivatizacija družbene lastnine.

Vabilo je občinski zbor poslal 70 družbenim in zasebnim podjetjem. Odziv je bil proti pričakovanju dober, saj je prišlo nekaj nad dvajset direktorjev velikih in malih, družbenih in zasebnih podjetij.

Predsednik IO SDZ Ptuj Ivan Lovrenčič je uvodoma na kratko predstavil program stranke, predvsem njeno prizadevanje za osamosvojitve Slovenije in za parlamentarno demokracijo. Magister Janko Bedrač pa je v nadaljevanju kot predsednik gospodarske komisije pri ptujski SDZ govoril o namenu sestanka in o kritičnih razmerah v ptujskem gospodarstvu ter o nujnosti, da nekaj storimo. Podatke iz gospodarstva potrebujejo, če želijo prek strankine komisije v centrali v Ljubljani doseči nekatere pozitivne spremembe. Če na primeru Kidričevega je ugotovil, da če se o težavah govori na več mestih, se začne reševati. Pri lastničinjenju in privatizaciji (na svetlo je prišel drugi osnutek zakona) je opozoril, da ne bo šlo gladko: predvsem se bo zatikalo pri vrednotenju podjetij. Knjižna vrednost ne bo dovolj, potrebni bodo drugi vidiki — tržni, socialni in še kateri.

Jože Botolin iz Agisa je bil zelo izčrpan pri predstavitvi težav tega kovinarskega podjetja, njegovih načrtih za reorganizacijo in možnostih preživetja. Glede lastničinjenja si doslej niso belili glav. V prvi fazi bodo dajali v najem nekatere dele podjetja, v drugi etapi bo prišlo do ustavnostavljanja mešanih podjetij. V najem bodo v kratkem dali obrat družbene prehrane in nekatere manjše programe. Gospodarska komisija SDZ je dala pobudo, da naj s tovrstnim programom pohitijo, saj bi se na ta način lahko vključili v delo agencije za privatizacijo Republike Slovenije, ki bo pri 25 podjetjih pomagala s tujimi partnerji.

Branko Gorjup iz Kmetijskega kombinata se je zavzel za možnost pri denacionalizaciji, da ne bi delali novih krivic. Zemljo naj bi vrnilo le tistim, ki se ukvarjajo s kmetijstvom. Prav tako ne bi smeli »trgati« velikih kompleksov. Glede farne pravištev je povedal, da naj bo trg tisti, ki bo odločil. Si pa v kombinatu zelo prizadevajo za njeno ekološko

čistost. Kombinacijo bo podjetje z mešano lastnino, ne bi pa si smeli dovoliti, da bi »gradili« vzporedne sisteme predelovalnih obratov.

Ne glede na to, da v tem trenutku še dobro gospodarijo, ne vedo, kje bodo vzeli 90 milijonov dinarjev, ki jih potrebujejo za zagon rastlinske proizvodnje. Bančni sistem je uničen. V tem trenutku pa za gospodarstvo predstavljajo veliko breme novi davčni zakoni, zato bi jih nujno morali dati pod lupo. Prinesli so večje obremenitve, kot so bile doslej, kar ni normalno. Gospo-



darstvo je še bolj obremenjeno, namesto da bi ga razbremenili. Ob koncu je dal pobudo v imenu vseh gospodarstvenikov, da bi pogoje za delo poznali vsaj za eno leto naprej. Sedaj se že nekaj let ne ve, kaj bo jutri. Kdor želi na trg, mora vedeti, kaj se tam dogaja. Gospodarstveniki pričakujejo, da bodo sistemske rešitve končno le prišle.

Tone Čeh iz Perutnine je povedal, da bolj ali manj vsi zahtevajo in ugotavljajo isto. Gre za stvari sistemske narave, ki jih je potrebno razrešiti, da bo gospodarstvo normalno delalo. Glede pobude SDZ za pogovor je dejal, da ne more biti praksa, da bi politizirali s stranko, četudi je ta strokovno močna. Zadeve je potrebno razreševati prek izvršnega sveta in skupščine, ker je to najkrajša pot. Predvsem si je potrebno prizadevati, da bi vzpostavili

relacije med občinskimi in republiškim izvršnim svetom. Ptuj tega sedaj nima. Vprašal je tudi, zakaj na sestanku ni predstavnikov izvršnega sveta in banke.

Marjan Ostroško iz Emone-Merkurja je podprl idejo o klubu menežerjev, kjer bi razreševali strokovne dileme

Tomaž Neudauer je kot predstavnik stranke dejal, da je pogovor ne glede na dvome nujen, saj je potrebno dobiti sliko stanja. Ustanovi pa naj se klub menežerjev. Politično stanje v Ptuj je takšno, da ta postaja še večja provinca kot doslej. Republiški poslanci v parlamentu nastopajo kot predstavniki strank, ne pa Ptuj.

Ferdo Veingerl je pogovor ocenil kot pozitiven. Posebej je opozoril na osnutek republiškega proračuna, saj takšen, kot je, ni sprejemljiv. Pri cestah je že tako, da se denar, ki se zbira zanje, ne bo zanje tudi trošil. Na to velja še posebej opozoriti na prihodnji skupščini ptujske poslance. Ptujsko cestno podjetje, katerega di-

rektor je, ne želi postati javno podjetje. Trenutna vlada nima občutka za gospodarstvo. Posebej pa se je zanimal za projekt Haloz, do katerega bi morali čimprej priti, če želimo dobiti denar iz republiške vreče.

V nadaljevanju je razprava pokazala, da so v veliko težjem položaju kot velike manjše organizacije. Božo Turin je opozoril na katastrofalno položaj Pleskarja. Ne prejmemo več nobenih plačil. V sistemu Mariborske banke niso uspeli dobiti nobenega kratkoročnega kredita. Ob realizaciji deset milijonov znaša njihova zadolžitve 700 tisoč dinarjev. »Kvazi intervencije« prek občinskega izvršnega sveta niso nobena rešitev. Ptujsko gospodarstvo, pravi, ne kaže nobenega zanimanja za sodelovanje s Pleskarjem. V izvršnem svetu naj pripravijo realno razvojno politiko. Pleskar

je sicer majhna organizacija, a ima perspektiven proizvodni program, zato bi ga kazalo podpreti. Trenutno prodajajo vse: moko, premog..., da pridejo do denarja.

Janko Bedrač je prepričan, da bo gospodarska komisija lahko vplivala, če bo poznala težave. Njen interes je vplivati na občinsko vlado, prek strankine centralne v Ljubljani pa bo zastavljen vpliv na republiško. Seveda pa ne gre pričakovati čudežev. Veliko se bo dalo narediti že s tem, ko se bodo ljudje spoznali, ob tem pa se seznanjali s težavami nekaterih okoliš. Na ta način se bo dalo rešiti marsikaj.

Gotovo velja prisluhniti predlogu Ferda Veingerla o tem, da bi se nekdaj ukvarjal z občinsko blagajno. Zanj sto tisoč oziroma milijon, kolikor neko podjetje potrebuje v danih razmerah, res ne bi smel biti problem. Stanislav Zavec pa je opozoril na to, da je zajem kapitala iz občine večji, kot znaša priliv. Rado Simončič iz Reprze je predlagal, da klub menežerjev čimprej organizirajo. Dr. Cveto Doplihar iz Obdavskega Zavoda je govoril o tem, da se je denar za kmetijstvo skoncentriral v republiko, kar je izredno slabo. Janko Vindiš iz Mlekarne je med drugim opozoril na obremenitve oziroma prispevke podjetij za gospodarsko zbornico, ki podjetja prav tako »tepejo«. Nič manjši problem ni zavarovalništvo. Povedal je tudi, da bo mlekarne delniška družba, ki kmetom ne bo zapirala vrat. Razvojne programe imajo, a so začasno v predalih zaradi prostorske stike. Čakajo, kaj bo s podvozom, ki je zanje življenjskega pomena.

Da imajo težave, so povedali tudi drugi direktorji, pogledati bo potrebno še na komunalno področje: posebej zaskrbljuje gradbeništvo. Drago Strafela iz podjetja za nizke in hidrogradnje je prepričan, da bo oblast ob reševanju velikih pozabila na manjša podjetja.

V tem trenutku si vsi želijo, da bi jim nekdaj pomagal. O vladi ne govorijo najboljšo, pa tudi drugega človeka bi radi imeli v njej za gospodarstvo. Težave bodo vedno večje, nezaposlenost se tudi v ptujski občini iz dneva v dan povečuje. Svež kapital, ki bi lahko pomagal, za zdaj ne najde poti k nam zaradi nestabilnih političnih razmer. Če sedaj bi morali imeti študijo, kot jo ima Maribor. V Ptuj pa smo želeli na drugačen način priti do konkretnih programov. Vlada, ki je to ponujala, poslancev žal ni uspela prepričati.

SDZ podpira široko podjetniško iniciativo. Izvršni svet pa naj bo tisti, ki bo zagotovil najmanj takšne razmere, kot jih imajo drugje, če že ne boljših. MG

NE PREZRITE

kreditna banka maribor

POSLOVNA ENOTA Ptuj

Vaš svetovalec
v denarnih zadevah

NAPRODAJ SLOVENSKI TOLAR

Slovenski tolar je skovan v čast slovenski državi in 1. zasedanju svetovnega slovenskega kongresa. Slovenski tolar je kovan v zlatu in srebru. Notranji medaljon Ø 23 mm v zlatu 986/000, 5 gramov, zunanji obroč Ø 30 mm v srebru 925/000 visoko reliefno kovanje na poliranem ozadju.

Na njem je na eni strani upodobljen: Triglav s karto Slovenije, obkrožen z napisom: »Edinost, sreča, sprava, k nam nazaj se vrnejo«, svetovni slovenski kongres 1991. Na drugi strani pa: »Parlament z napisom Slovenija — moja dežela je naša država, Slovenija moja država — 23. 12. 1990 — dan plebiscita.« J. Plečnik. Slovenski tolar je naprodaj v ekskluzivnem etuiju s certifikatom za zlato in srebro. Cena je 4500,00 dinarjev. Kupite ga lahko v naslednjih enotah Ljubljanske banke — Kreditne banke Maribor: v dinarski likvidaturi Vita Kraigherja 4 v Mariboru, v ekspoziturah v Ormožu in Lenartu ter v Poslovnih enotah v Ptuj in Slovenski Bistrici.

PREJELI SMO ● PREJELI SMO

Poslancem v skupščini Republike Slovenije

Spoštovani poslanci v Skupščini Republike Slovenije

Zveza družin Ptuj protestira zaradi sprejema Odloka o prometnih davkih, saj je Odlok o soglasju k zakonu o začasnih ukrepih o davku od prometa proizvodov in storitev (Uradni list SFRJ, št. 4/91) zelo obremenil družine. Zahvaljujoč takim potezam je bila po najkrajši poti izničena olajšava, ki jo imajo starši zaradi uveljavljanja olajšav za vzdrževane družinske člane po Zakonu o dohodnini. Če sicer neugodni položaj mladih družin, ko imajo te največ težav pri ustvarjanju življenjskih razmer in po pravilu z nižjimi plačami od starejših sodelavcev, je ta zakon postavil v še težjo situacijo. Tako sedaj plačujejo v proračune davek na otroško hrano, otroško obleko in obutev. Torej pri stvarih, pri katerih ni mogoče veliko varčevati.

Zato zahtevamo od vas, da po hitrem postopku spremenite Odlok o soglasju k zakonu o začasnih ukrepih o davku od prometa proizvodov in storitev in ukinite prometni davek na otroško hrano, otroška oblačila in obutev.

ZVEZA DRUŽIN PTUJ

Kulturni križem kražem

Ptuj ● V torek, 26. februarja, bo premiera drame Vilija Ravnjaka Aneks — komična fantazija. Predstava je v produkciji Zveze kulturnih organizacij — Gledališča Ptuj. Igrajo: Zvezdana Mlakar, Gorazd Jakomini, Srečo Spik, Dario Varga, Samo Strelec, Iztok Valič. Režija Branka Bezeljak Glazer, scena Dušan Kirbiš, gib Mira Mijačević, glasba Anton Horvat, kostumi Stanka Vaudar in Dušan Kirbiš. V sredo, 27. februarja, bodo Aneks igrali za abonma in v četrtek, 28. februarja, za izven. Vse predstave bodo ob 19.30.

Ptuj ● Jutri bo ob 19. uri v Narodnem domu prvi del 17. revije pevskih zborov občine Ptuj — nastopilo bo deset zborov. Drugi del revije bo teden kasneje, 1. marca, ob isti uri, ko se bo predstavilo devet zborov.

Ptuj ● Sinoči je v gledališču nastopil Pihalni orkester Ptuj in spet prijetno presenetil s svojim igranjem in številnim podmlad-

kom. Kot gost je nastopil bobnar mariborskega opernega orkestra profesor Martin Bajda.

Gorišnica ● V tamkajšnji osnovni šoli je razstavljal domačin Franc Tobias, rojen v Muretincih, danes živi v Razvanju. Predstavil je plastike iz pohorskega marmorja, grafike in pesniško zbirko Lipa, ki je nastala v času časnega dela v Nemčiji.

Ormož ● V soboto, 23. februarja, bo v okviru abonmaja v grajski dvorani nastop Studia za ples iz Celja. Ob 20.20 bo nastopila plesna skupina IGEN s predstavo Soba 366.

Ptuj ● V ljudski in študijski knjižnici si lahko do konca meseca ogledate razstavo, posvečeno 400-letnici smrti slovenskega skladatelja Jakobusa Gallusa.

Zetale ● Sola, Prosvetno društvo in mladi vabijo v petek, 22. februarja, na Zetalski kulturni večer. Pripravili so kot nadomestilo, ker tudi letos ne bo v Zetalah nobene gledališke predstave.

pismo »od daleč«



kajo, ker nimajo niti obratnih sredstev niti materiala. Sicer pa je najbolj paradoksalno dejstvo, da so v največjem industrijskem bazenu Srbije zmagali prav kandidati vladajoče Socialistične stranke. Do volitev so praktično s kamioni dovajali denar v Industrijo motorjev ter druge obrate Crvene zastave, potem je bilo vsega konec. Zmanjkalo je denarja in predvolilna evforija je minila.

Seveda nočem »Pisma od daleč« nameniti lažšanju lastnih nesreč z dejstvom, da krava pač crkuje tudi sosedu, temveč hočem samo opisati dogajanja v političnem in ekonomskem barometru srbске scene, torej v Rakovići. Kritična masa, ki lahko zažge bombo socialnih nemirov, je namreč tukaj najbolj zgoščena in bi jo morda lahko primerjali samo še z Mariborom, kjer seveda omenjenim stvarjem drugače streežje. Dovolj bo, če za ilustracijo navedem samo aranžma rakoviškega bazena na mitingu, ko je Milošević objubil aretacijo Vlasija in izgovoril »zgodovinske besede: »Ne slišim vas dobro... sedaj pa na delo.«

Sindikalisti prepričujejo ljudi in same sebe, da je njihov štrajk izključno ekonomskega in socialnega značaja, saj bi njihovo nezadovoljstvo verjetno mnogi izkoristili za mednarodna zaostrovanja, ne nazadnje pa tudi za morebitno državljansko vojno.

Socialni in ekonomski kruh seveda ni posebnost Srbije, kjer jim je najdlje uspelo delavsko nezadovoljstvo zadrževati znotraj tovarniških plotov, temveč je podobno na Hrvaškem in v Sloveniji. Namesto da bi vsaj mlade demokracije, ki se deklarirajo kot prozahodne, krenile z radikalnim lastninskim prestrukturiranjem, so se odločile za že znane mehanizme zbiranja v republiških blagajnah in potem reševanja požarov. Toda ker vsepovsod gori, dežurni gasilci pač ne morejo pogasiti vsega oziroma vročih zahtev po denarju. Kako namreč razložiti veliko davčno obremenitev osebnih dohodkov ter še nekatere druge nelogičnosti predvsem pri velikih proračunskih federalnih enot! Gospodarska zbornica napoveduje celo generalni štrajk, če ne bo prišlo do 20-odstotnega zmanjšanja javne porabe. Sicer pa je krog zaprt, ker tujega kapitala v državo ne bo zaradi politične nestabilnosti. Politikom zaenkrat še uspeva nahraniti delavstvo z mednarodnimi spori in iracionalnostjo, toda ob vse bolj katastrofalnem položaju gospodarstva, ki ga je reформа samo obsla, se lahko zgodi, da se bo kriza končala z državljansko vojno.

VLADIMIR VODUŠEK

Govori se . . .

... da je direktorsko življenje vedno težje. Direktor ptujskega prevoznega podjetja je po temeljitih študijah in analizah prišel do zase pogubnega spoznanja: samega sebe je vpisal na prvo mesto seznama tehnoloških presežkov.

... drugi direktor, ki je bil pripravljen sprejeti tudi občinsko krmilo, pa je potožil, da je že kar nekaj let na CESTI. Toda denar, ki ga pobira na cesti, mu je tako všeč, da se »cestnini« ne bi odrekel tudi v primeru vladajočega položaja.

... v olajšanje obrtnikom, kmetom, delavcem skratka vsem, ki se bojijo dohodninske palice, sporočamo veselo vest, da davčno upravo na Ptuj ukinjajo. Pred dnevi so mnogim »trpečim« poslali ZADNJI OPOMIN.

... da obrtnikom plačujejo v naravnih — pa ne ženske, temveč poslovni partnerji. Nekdo je tako davkarjem v zameno za svoj dolg ponudil fižol. Direktor pa je zagrozil, da bo uprava nato še bolj streljala — s položnicami.



primeren že za sestavljanje anonimnih grožnj osehju SŠC. Tednik je ponosen na tako »pestro« vsebino.

... da je občina Ptuj za bratstvo in prijateljstvo med YU narodi. Ne glede na to da je pred časom vabila avtoprevoznike, prijavljene na jugu, domov, je dala selivno storitev nekemu iz Bihaća.

MILENA TURK

Življenje lukarjev

(18. nadaljevanje)

Stare lukarske šege in navade so tako dobile novo vlogo in namen. Razlika pa je v tem, da jih dandanes ne izvajajo spontano, ampak umetno, po gledališko. Pri prikazovanju ne sodelujejo več vsi vaščani, ampak samo nastopajoči na prireditvah, drugi so gledalci — publika.

V Moškanjcih je leta 1972 gasilsko društvo v sodelovanju z vaškimi kulturnimi delavci prvič priredilo t. i. »lukarski praznik«. Predstavitev Lukarije so združili z gasilskimi veseljami, ki jim je že tako primanjkovalo vsebine, obiska, tudi dohodka od njih ni bilo. Lukarski praznik so ponovili še trikrat. Potem so hoteli nekaj novega. Preimenovali so ga v »kmečki praznik« ter spet štirikrat pokazali, s kakšnim delom si kmet v Lukariji »krajša

Zadnja leta pa Lukarija ne vloga več toliko energije in časa v organizacijo takih kmečkih prireditev, manjka pa tudi novih idej. Vsebinsko lukarskih in drugih ljudskih šeg in navad s tega področja so izžrpali. Obisk in zanimanje za takšne narodopisne manifestacije v Lukariji se iz leta v leto slabša. Letos so pripravili že 17. kmečki praznik, ki pa je bil v primerjavi s prejšnjimi zelo pust; pripravili so le razstavo starih jedi in starega orodja v združenem domu v Moškanjcih. V začetku prireditve so bili lukarski prazniki veliko bogatejši in bolj pisani, njihova vsebina pa raznolika. Predstavili so spreved odraslih lukarjev — otrok, oblečenih v lukarsko nošo. Govornik (kaka pomembna osebnost iz Kmetijske-



Z lukarskega praznika (1975. leta).

čas«. V pisanih sprevedih so se predstavljali kosci, mlatiči, predice in dolga vrsta delovno napravljenih kmetov. Leta 1980 so spremenili zasnovo in odtelej so vsako leto predstavili drugo poljščino. Prikazali so, kako je neko delo potekalo nekoč in kako danes. Prirejali so tekmovanja v ličkanju — »kožuhanju«, košnji in mlavlji. Kmečke praznike so obogatili še z razstavo in praktičnim prikazom delovanja kmetijskih strojev.

Svoj čas je bil lukarski in pozneje kmečki praznik zelo privlačen tudi za turiste, skoraj tako kot ptujsko kurentovanje. Obiskalo ga je tudi po 1.000 in še več obiskovalcev iz bližnjih krajev.



Z lukarskega praznika (1973. leta).

Lukarska himna

Dere de nam luk obroda, te pa lušno bo, sineki mo hlače küpa, hčeri jajnikico.

Dere botra k hrami pride, te pa lačna bo, če de tistikrat pri hiši luka manjkalo.

Če pa luka je zadosti, ga ne šparamo, te pač vsi radi jemo, ke boj zdravi smo.

Kda boš lačen z dela priša, si nareži luk, falat križa koč si vreži, pa de južna fjüp.

Prlek, kak se boš najjužna, žejen grata boš, te de jako praf ti priša kakšenkodi mošt.

Če pa nedeš fsega poja, luk dar božji je, lekil greha nedeš meja, če vržeš ga na kle.

Besedilo pesmi je napisal Franc Obrar iz Moškanjcev okrog leta 1973. Pesem se poje na stari ljudski melodični tip, na katerega se pojejo vse prleške pesmi, ki se pričenjajo z »dere«, npr. pesem Dere sen ja mali bija.

lekič greha nedeš meja: mogoče ne boš imel greha

NASVETI ZA VSAK DAN

Ko za mizo smo zbrani...

Okusno kosilo lahko pripravimo tudi brez mesa. Zato vam danes ponujam naslednji brezmenski meni:
TERLANSKA VINSKA JUHA
OCVRTI SKUTINI ŽEPKI
ZELENA SOLATA Z JOGURTOM
CRNA TORTA IZ POLENTE
Terlanska vinska juha

Rumenjake, sladko smetano in vino premešamo in vlijemo v hladno juho. Dodamo cimeti in solimo. Med stalnim mešanjem juho segrevamo do vrelišča (ne smemo je kuhati!).

Za jušni vložek pripravimo na maslu opečene kruhove rezine, ki jih, tik preden juho serviramo, potresemo po juhi.

Naredili smo jo iz:

1/2 litra goveje juhe
3 rumenjakov
1/8 sladke smetane
1/8 suhega belega vina
cimeta

sol
opečenih kruhovih rezin
Ocvrti skutini žepki
Iz raztaljenega masla, moke, celega jajca, soli in mleka umesimo ne pretirno testo in ga pustimo kratek čas počivati. Medtem pripravimo nadev.

Maslo penasto umešamo, dodamo prepirano skuto in špinac, naseljeno in (zlatorumeno) prepraženo čebulo, parmezan, muškati orešek, mletno kumino in nasekljan zeleni peteršilj ter po okusu sol in poper.

Testo tanko razvaljamo. Polovico testa premažemo z nadevom in pokrijemo z drugo polovico testa. S kolesčkom za rezanje te-

10 dag prepirane špinacne muškati orešek
1 manjšo čebulo
10 dag naribanega parmezana
mleto kumino
zelen peteršilj
olje za cvrenje

Zelena solata z jogurtom

Oprano in na večje liste narezano solato damo v skledo in jo prelujemo z jogurtovim prelivom.

Preliv naredimo iz jogurta, dodamo nasekljan česen in baziliko (namesto bazilike lahko vzamemo nasekljan zelen peteršilj), solimo, popravimo in vse skupaj dobro premešamo.

Za pripravo smo porabili: večjo glavo zelene solate
2 dl jogurta
1 večji strok česna
sol
poper

Črna torta iz polente

Maslo penasto umešamo, dodamo sladkor, rumenjake, kako in mlete nageljnov žbice. Primešamo koruzno moko in trdo steplen sneg iz beljakov. Testo damo v model ali pekač in pečemo pri srednji temperaturi okrog 30 minut.

Naredili smo jo iz:
15 dag masla
1 kavne skodelice sladkorja
1 1/2 kavne skodelice koruzne moke
3 jaje
1 jedilne žlice kakava
ščepeca mletih nageljnov žbic (klinčkov)
ribezove ali borovničeve marmelade za premaz



sta izrežemo žepke in robove stisnemo. Nato jih na olju ocvremo.

Žepke pa lahko pripravimo tudi drugače: damo jih na pomaščeni pekač in v pečici pri 150 stopinjah spečemo.
Za pripravo potrebujemo:
testo: 1/2 kg moke
4 dag masla
1 jajce
mleko
sol
nadev: 1/4 kg skute
5 dag masla

Želim vam dober tek ter veliko veselje in uspehov pri kuhanju.

V naslednji številki Tednika boste spoznali nov predlog menija in recepte za pripravo kosila oziroma večerje pod geslom: »Ko za mizo smo zbrani...«

Dušan Bombek,
tehnolog iz Kmetijskega kombinata
— turizem in gostinstvo
Ptuj

Tečaj za kletarje

V organizaciji Društva vinogradnikov Jeruzalem so 14. februarja v domu kulture v Ormožu pričeli 42-urni tečaj za kletarje in vinarje, ki ga izvaja Kmetijski zavod Maribor. Obiskuje ga 61 slušatelj iz ptujske, ormoške in ljutomerske občine, nekaj tudi iz medžimurskega vinorodnega okoliša. Predavatelji so znani strokovnjaki s področja vinogradništva in kletarstva: od Tone Vodovnik, dipl. ing. arg., mag. Boris Beloglavec, dipl. ing. agr. Matija Kociper, ormoška enologinja Lidija Ruška, mag. Tone Skaza in mag. Jože Protner. Na predavanjih poudarjajo kletarjenje, predvsem pa pripravo vina za stekleničenje.

Predsednik izvršilnega odbora Društva vinogradnikov Jeruzalem Franc Lah je povedal, da so slušatelji vsi tisti vinogradniki, ki imajo vinotoče, gostilničarji ali pa tisti, ki želijo doma stekleničiti vino, nimajo pa ustrezne izobrazbe.

V ceno tečaja, ki velja 1600 dinarjev, so zajeti strokovna literatura, predavanja in ekskurzija, s katero bodo tečaj sklenili. Ogledali si bodo ptujsko in Vinogovo vinski klet ter se ustavili v kmečkem gostišču Protner v Dragočovi. Po končanem tečaju bodo vsi slušatelji, ki bodo opravili ustni izpit, dobili spričevalo.

Vida Topolovec



Dober den! Pišen v nedelo, 17. februara. Mica v kuhinji s piskri ruži, jaz sen ba malo na obiski v kleti pri sosedomov Juži, zaj pa tuhtan, kaj van naj pove. Aha, sen se že spuna: pisala mi je hčer Julia z Dojčlanda in v pismi spitovle, če smo se Slovenci že od Jugoslavije odcepili, saj je v nemških kajngah štela, da je duma že prova vojna in da smo vsi do zob oboroženi. Ker je Julia na Tednik naročena, bon ji kar tak odgovora, da mi nede trebalo drogega pisma kupiti:

»Droga hčer Julia, meni rose pod pazduhami hula! Saj veš, tak smo negda pravli tistin, ki jin neje preveč za delo bilo. Ti se nič preveč ne sekiraj za našo odcepitev. Cepcov mam resen dosti, odcepili pa še se nesmo. Vsi nam Slovincem pa tudi sosedom Hrvatom polena pod noge mečejo, pa momo zato zaj vsaj zadosti drv za kurivo. Hujše je, če ti gdo kamen v glavo vrže. Glova te boli, pa še premalo gradbenega materiala moš, da bi lahko začela kaj graditi. Droga Julia, pošli mi marke, tiste ta prove devizne in ne tiste za na pismo zapopapi. V naših bankah več nemreš devize kupiti, pa če bi glih namesto s pistolo s taknon priša pred bančni šaltar. Ne ven, kak bode letos s tistin storin turističnin pregovorom, ki provi: Dam ti devize, pokaži mi zize...! Teta marka je čista botera dinara zapistila, stric šiling in ata dolar pa se tudi nič preveč ne dinarčka ne zanimita. Drgačić, veš, droga hčer, pa je doma še kar vredik. Čin duže več delavcev je na cestah brezposelnih. Ne treba jin hoditi v službo, še malo pa jin tudi več jesti nede trebalo. Operacije uspevejo — ploče pa vmirajo. Dovki so vsok den vejksi. Skoro bode tak, kak je bilo prva leta po vojni, kdo smo rekli: »Plaćaj, dačo, če ne, pa greš v kobačo...!« Saj neje glih tak hujdo, samo to ti pač tak povem, da boš vedla, kak živimo. Pa srečno tebi, Hanzi in vsen brolcem totega mojega pisanja. Vaš obdovčni LUI-ZEK.«

V vrtu

Če imamo na voljo primerno zemljišče, je dobro, da si omislimo zaprto gredo. Uporabljamo jo celo leto, saj v njej najprej vzgajamo sadike, nato pridelujemo zgodnjo zelenjavo, čez poletje vzgajamo sadike drevnih in okrasnega grmičevja s podtaknjenci, v pozni jeseni pa v njej hranimo za ozimnico razne vrste vrtnin, pa tudi lončnice in druge okrasne rastline, ki niso med najobutljivejšimi za mraz, lahko prezimimo v zaprti gredi.

Zaprta greda je lahko hladna ali topla. Hladno ogrevajo izključno sončni žarki in vanjo sejemo šele marca, ko se dnevi daljšajo in narašča sončna toplota, da z njo premagujemo le zelo hladne

krajši pa 60 cm višine. Zabijemo jih 40 cm globoko v tla.

Na okvir, opremljen z dvema prečkama in ustreznimi utori, vložimo okni velikosti 100 x 150 cm, v kateri je vloženo v treh vrstah po pet kosov stekel velikosti 32 x 28 cm, debeline 2 mm.

Za pokrivanje zaprtih gred v zelo hladnih nočeh, ko temperatura padejo tudi pod 5° C, uporabljamo 3 cm debele slamarice, pletene iz pšenične slame, lesene pokrove ali plošče stiropora, debele 12 do 15 mm.

Tople zaprte grede morajo biti polnjene z 10 do 15 cm debele plastjo dobro preprele humosne sprstenine na 30 do 40 cm debeli

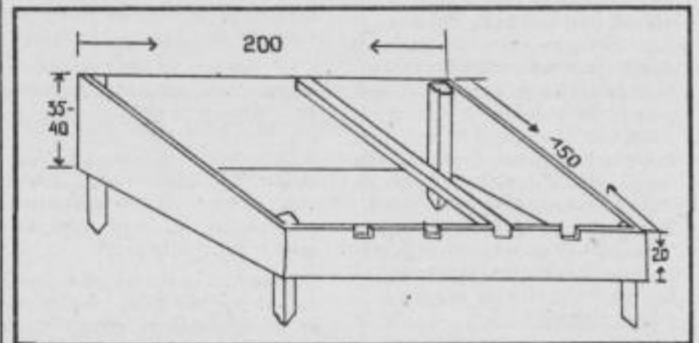

Okvir zaprte grede.

noči. Tople grede pa so tiste, ki jih ogrevamo bodisi z gnojem, toplo vodo ali elektriko, in so zaradi tega uporabne za proizvodnjo že februarja, ko je običajno še snežna odeja in stiska mraz.

Zaprte grede so z lesom ali betonom ograjeni in z okni pokriti objekti, v katerih so rastline zaščitene pred neugodnimi vremenskimi priliki. Z nekoliko delovne spretnosti in volje si zaprto gredo lahko naredimo sami. Lega zanjo mora biti sončna, predvsem pa zavetna. Če ni naravno zavarovana, jo zavarujemo z visoko in široko živo mejo, napisom ali plotom. Tako kot na zavetje moramo pri lokaciji zaprte grede upoštevati višino podtalnice. Če presega nivo podtalnice 1,5 m, položaj ni primeren za zaprto gredo. Greda mora biti vselej postavljena v smeri vzhod-zahod z nagibom oken proti jugu.

Obod zaprte grede je lahko iz 5 cm debelih betonskih ali lesenih plohov. Betonski so trpežnejši, toda hladnejši od lesenih. Les naj bo trpežnejši in kakovosten: borov ali hrastov, prepojen z firnežem in oljno barvo. Z raznimi mineralnimi olji, kot je motorno, ali drugimi impregnacijskimi sredstvi, ki so za rastline škodljiva, oboda grede in okenskih okvirjev ne smemo impregnirati. Severna stranica oboda mora biti visoka 35 do 40 cm, južna pa 20 cm in ju povezujeta 150 cm dolgi stranski stranci. Dolžina zaprte grede je najmanj 2 m, sicer pa po potrebi. Celoten okvir nosijo štirje stebrički iz močnejšega lesa kvadratne oblike 10 x 10 cm, daljši 75 do 80 cm,

podlogi dobro steptanega svežega konjskega gnoja. Konjski gnoj je za biološko ogrevanje zaprtih gred najboljši, ker v njem razpadajoče organske snovi s pomočjo drobnoživk ustvarjajo največjo in dokaj dolgotrajno količino toplote. Če konjskega gnoja primanjkuje, ga lahko mešamo z drugimi vrstami, pa tudi z listjem, slamo, odpadnim senom ali otavo. Dobro steptana organska snov, napolnjena v zaprto gredo, se prične ogrevati že po nekaj dneh; takrat je godna za setev. Seme moramo pred setvijo razkužiti z enim od razpoložljivih razkužil za semena, da mlade rastline zavarujemo pred vdorom glivičnih bolezní. To naredimo tako, da seme, ki smo ga vložili v steklenico s širokim vratom, posipamo z za noževno konico razkužil in dobro premešamo.

Po biokoledarju je priporočljivo sejati in saditi rastline, ki jih pridelujemo za list, torej solatnice, od 17. do 19. ter 26. in 27. februarja, rastline, ki jih pridelujemo za plod, od 19. do 21. ter 27. in 28. februarja, rastline, ki jih pridelujemo zaradi gomolja ali korena, od 21. do 23. februarja in rastline za cvet, med katere uvrščamo tudi večino oljnic in cvetačev, 23. in 24. februarja, 25. februar je po biokoledarju neugoden čas za kakršno koli delo na zemlji in z rastlinami. Strokovnjaki, ki preučujejo najugodnejši čas za različna opravila pri biokmetovanju, priporočajo 20. februar za rezanje cepičev za plemenitenje sadnega drevja.

Miran Glušič, ing. agr.

JAKOB EMERŠIČ

Ptujske ulice danes, včeraj . . . jutri (?)

(11. nadaljevanje)

STRASSE AUF DIE STÄDTISCHEN KARTSCHOWINN GRÜNDE (Raisp) – KRČEVINA
STRASSE NACH KRAPINA (Raisp) – ZAGREBSKA C.
STRASSE NACH MARBURG (Raisp) – MARIBORSKA C.
STRASSE NACH PÖLTSCHAH (Raisp), na Gornjem Bregu
STRASSE NACH RABLDORF (do 1919) – VOLKMERJEVA C. – RABLDORFERGASSE – VOLKMERJEVA C.
STRASSE NACH RADKERSBURG (do 1919) gl. RADKERSBURGSTRASSE

TRUBARJEVO NASELJE, starejši naziv ulic okrog Trubarjeve ulice. Primož Trubar (1508 Rašiča – 1586 Derendingen), protestantski pridigar in prvi slovenski pisatelj.
TRŽNA U. gl. MARCKHT
TYRŠEV TRG (od 1919 – 1971) – MARKT PLATZ (1941–45) – TITOV TRG
Miroslav Tyrš (1832 – 1884), češki utemeljitelj sokolstva.
U. K OGRSKIM VRATOM – UNGARGASSE (do 1919) – PANONSKA U. – UNGARTORGASSE – PANONSKA U. – LACKOVA U.
U. K ŠPEHAŠTIM VRATOM gl. ŠPEHAŠTA VRATA

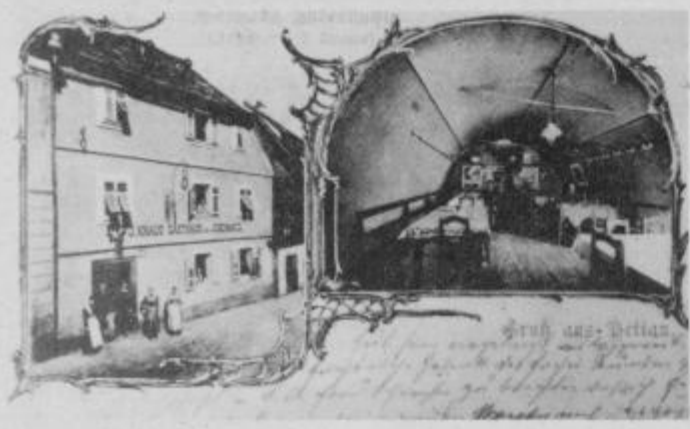

Gasthaus Judennatzl. (Iz zbirke F. Goloba.)

STRASSE NACH WARASDIN UND FRIEDA (Raisp) – ORMOŽKA C. – FRIDAUERSTRASSE – ORMOŽKA C.
STRASSE NACH WURMBERG (Raisp) – MAISTROVA U.
STRASSE UM DEN SCHLOSSBERG (Raisp) – NA GRADU
STRATZGASSE (sr. vek) – ALLERHEILIGEN STRASSE – U. VSEH SVETNIKOV – JADRANSKA U.
STUDENČNA U. – gl. STARA U.
STUKEN (pred I. svet. v.) – ŠTUKI
STURZENGASSE (16. st.; Raisp) – STRMA U. (v mestu, ne nova Strma u. v Orešju).
SVINJSKI TRG gl. SCHWEINMARCHT
ŠPEHAŠTA VRATA gl. SPECTHORGASSE
ŠPITALSKA U. gl. SPITALGASSE

U. VSEH SVETNIKOV (do 1941) – ALLERHEILIGENGASSE – JADRANSKA U. UNGARGASSE – U. K OGRSKIM VRATOM (do 1919) – PANONSKA U. – UNGARTORGASSE – PANONSKA U. – LACKOVA U.
UNGARTORGASSE (Raisp) gl. UNGARGASSE
UNTERHAIDIN (pred 1919 in 1941–45) – SPODNJA HAJDINA
UNTERE DRAUGASSE = SP. DRAVSKA U. (do 1919 in 1941–45) – DRAVSKA U.
UNTERHOF (14. st.; Curk)
UNTERRANN (do 1919 in 1941–45) – SP. BREG
USNJARSKA ČETRŤ gl. LEDERGASSEN
VARAŽDINSKA U. (DIS 1898) – OSOJNKOVA C.
VELIKA KASARNA gl. na CASERNEPLATZ = INVALIDSKA HIŠA ali »Grosse Kasarne – Militär – Invalidenhaus«
VICUS SERDONIS = STRO-



Schweizerhaus im Volksgarten. (Iz zbirke F. Goloba.)

STAJERSKA (= DRAVSKA) VRATA (že 1681; Curk)
SVICARIJA, turistično gostišče nad Ljudskim vratom v prejšnjem in prvi polovici tega stoletja.
TEHTNIČNI TRG gl. WAGPLATZ
TERG OB LADJI gl. WAGPLATZ
TITOV DOM (že od 1949 naprej), mestni kino.
Josip Broz-Tito (1892 Kumrovec – 1981 Beograd), maršal in predsednik Jugoslavije.
TOVORNIŠKA U. gl. HEBERGASSE
TRAGASSE (sr. v.) – SPITALGASSE – JUDENSTRAZZ – JUDENGASSE – ALLERHEILIGENGASSE – U. VSEH SVETNIKOV – ALLERHEILIGENGASSE – U. VSEH SVETNIKOV – CAN-KARJEVA U.

JARSKI PROSTOR (1291; Curk), del mesta ob Dravi.
VIČAVSKI OTOK = GUNZERJEV OTOK
VIČOVA (pred 1919) – VIČAVA
VILLENVERTEIL (pred I. svet. v.), območje v zadnjem delu Potrčeve ceste.
VILLENWEIG (do 1919) – COJZOVA POT – VILLENWEIG – COJZOVA U.
VISCHEGASSE (1441; Curk)
VISCHMARCKHT (1417; Curk)
VOGELGESANG (1446; Curk), zaselek ali lokaliteta blizu Ptujja.
VOLKMERJEVO NASELJE, poimenovanje blokov v sedemdesetih letih okrog Volkmerjeve c.
Leopold Volkmer (1741 Ljutomer – 1916 Sv. Urban v Slov. g.), pesnik, duhovnik in narodni voditelj. – se nadaljuje

Stališča o novi slovenski ustavi

Na seji predsedstva Stranke demokratične prenove Ptuj, ki je bila 13. februarja so obravnavali in soglašali s stališči SDP Slovenije o novi ustavi Republike Slovenije. Poudarjajo, da je čimprejšnji sprejem ustave nujen za pospešeno osamosvajanje R Slovenije, zato mora ustavna komisija pri slovenski skupščini intenzivirati delo pri pripravi predloga. Soglašajo, da naj ustava opredeljuje predvsem temeljne pravice in svoboščine človeka in državljana ter državno ureditev. Ustava mora predvsem zagotoviti, da bo Republika Slovenija:

- država, v kateri bodo spoštovane človekove pravice, pravice narodnostnih in vseh drugih manjšin, polna enakopravnost žensk in avtonomija civilnih družbenih gibanj, v kateri ena ideološka resnica ne bo nadomeščena z drugo;
 - država, v kateri bodo spoštovani ne le dosežki ustavnih rešitev zahodnih parlamentarnih demokracij, temveč tudi pozitivne pridobitve dosejanega razvoja, posebej kar zadeva varovanje socialnih pravic, soupravljanje delavcev in uporabnikov javnih služb, lokalne samouprave v krajnih skupnostih in občinah, vpliv občanov na lasten razvoj in na sprejemanje skupnih odločitev v republiki;
 - država, v kateri bo parlament pod stalnim nadzorom demokratične javnosti, izvršna in upravska oblast pod nadzorom parlamenta, sodstvo neodvisno in samostojno od vpliva vladajočih političnih strank, država pa strogo omejena v možnih neposrednih posegih v človekove in državljanske pravice in svoboščine.
- V nadaljevanju stališč so navedeni konkretni predlogi Stranke demokratične prenove, kako v ustavi upoštevati navedene temeljne opredelitve. Pri tem naj navedemo samo prvo, ki pravi, da v ustavnem izhodišču naj ne bo nejasna in dvoumna opredelitev »svetosti življenja« in da naj uvod poudari tudi zgodovinski pomen NOB za razvoj slovenske državnosti. Ob koncu SDP tudi izraža pripravljenost za vse oblike medstrankarskega sodelovanja pri iskanju skupnih rešitev za vsebino predloga Ustave Republike Slovenije.

FF

Ivan Pučnik župan, Maks Hohler mandatar izvršnega sveta

SLOVENSKA BISTRICA

Po skoraj mesec dni trajajoči občinski vladni krizi v Slovenski Bistrici, ki jo je povzročil odstop občinske vladne garniture (vzrok je bil sedaj že nekoliko pozabljeni previsok in sporen poročun osebnih dohodkov voljenih in imenovanih občinskih funkcionarjev), so poslanci s 54 glasovi od 58 prisotnih izvolili za občinskega župana Ivana Pučnika, znanega sadjarja s Črešnjevca, z enim glasom manj pa novega mandatarja Maksa Hohlerja, diplomiranega ing. lesarstva iz Oplotnice. Oba je predlagala Demosova koalicija, druge stranke predlogov niso imele.



Ivan Pučnik; župan:

»Nase delovanje mora biti popolnoma javno. Želim, da bi skupščina delo, ki ga je začela po volitvah, nadaljevala, da bi poglobljala odnose medsebojnega sodelovanja v občini sami in uvela skladje z izvršnim svetom, ki je pravzaprav operativni izvajalec politike da bo, čeprav istočasno poudarjam, da se v tehnično izvedbo izvršnega sveta ne mislimo vmešavati. Ostane nam še izvajanje programa starega izvršnega sveta z določenimi korekturami. Dela je toliko, da si bomo morali zelo prizadevati, da bomo ob tekočih problemih, ki bodo prihajali k nam, izvrševali tudi ta program. Seveda so tu tri osnovna vprašanja, ki jim občinska skupščina glede na pristojnosti ne more kado ve kaj pomagati. Dolžna pa je ustvarjati ustrezno klimo, da bo gospodarstvo delovalo v boljših pogojih, skušali bomo uresničiti čim več programov drobnega gospodarstva. Na drugi strani je zelo pereč socialni program, ki se žal še stopnjuje, nazadnje pa tudi to, da bi čimbolj povezano razreševali probleme družbenega standarda, od šol, kulture, zdravstva do komunale in mogoče še česa. V navzkrižju teh različnih interesov brez pravih realnih možnosti nas čaka izredno težko delo, kjer bo potrebno veliko zdrave presoje, da bi brez škode razreševali težave.«



Maks Hohler, mandatar izvršnega sveta:

»Reči moram, da sem se za to funkcijo zelo težko odločil, ker se zavedam odgovornosti nalog, ki sem si jih s tem zadal. Glavni moto bodočega izvršnega sveta naj bi bil predvsem javno delovanje, tako prek predsedstva in skupščine kot prek javnih medijev. Pri starem izvršnem svetu so bili očitki, da se je preveč zaprl, in menim, da moramo zaprositi odpraviti, ker vse delamo v interesu vseh ljudi. Prav je, da jih na ta način seznanjamo z delom in tako dosežemo njihovo zaupanje.

Programska izhodišča imamo – program, ki ga je prejšnji izvršni svet predstavil na tej skupščini in je bil tudi večinsko sprejet.

Do izvolitve novega izvršnega sveta bomo predelali in dopolnili stari program, seveda v odvisnosti od strokovnosti in idej, ki se bodo pojavljale. Prav gotovo bomo potem takšnega predelaneja posredovali v obravnavo skupščini. Glede na trenutno stanje, ki je pri nas, čudežev ne pričakujemo.«

VT

Skupno za naše občane

Konec prejšnjega leta, 20. decembra je d.o.o. Mercator-Potrošnik Lenart odprl prodajni center Zeleznine v Lenartu, Gradiška 2. Po dveh mesecih obratovanja smo se oglasili pri direktorju Potrošnika, prav tako pa tudi pri delavcih prodajnega centra Zelezna.

»V zadnjih treh letih smo v treh krajevnih centrih občine zgradili nove samopostrežne z bifeji, in sicer v Jurovskem Dolu, Gradišču in Cerkvjenjaku. Se posebej smo ponosni na novi prodajni center Zelezna v Lenartu, v katerem se bodo z veseljem oglasili vsi, ki gradijo ali dograjujejo, pa naj bo to za individualno hišo ali preurejanje stanovanja,« nam je v uvodu povedal direktor Mirko Košmr. »V podjetju sem od leta 1963, ko se je to podjetje imenovalo Potrošnik, leta 1965 se nam je priključila še druga trgovska organizacija v naši občini, in sicer Izbira Cerkvjenjak. Leta 1975 pa smo se priključili Mercatorju Ljubljana; v tem sistemu smo se danes.«

Na vprašanje, kako gledajo pri družbenem podjetju na pojav zasebnega sektorja na področju trgovanja, saj so do nedavnega ob prodajalnah kmetijske zadruge Lenart bili edini v občini Lenart, nam je Mirko Košmr odgovoril: »Zasebna konkurenca je zaželena, samo naj bo enako obravnavana kot družbeni sektor. Z zasebniki si želimo sodelovanja, saj zato tudi uvajamo prodajo na debelo, in to tako za gostince kot trgovce. Skupno bomo lažje zadovoljili potrebe naših občanov. Seveda pa bomo v naših prodajalnah konkurenčni ne samo po

Donacije NOVICE

cenah nekaterih predmetov, temveč tudi v odnosu do našega kupca, s kvalitetno ponudbo in različnimi akcijami, kot je brezplačni prevoz blaga nad 500 kg na območju občine, posebna pomoč starejšim občanom in še kaj.«

Starejšim občanom v vseh krajevnih centrih, oddaljenih do 500 m, bomo brezplačno dostavljali večje nakupe na dom. Starejši občani lahko blago naročijo po telefonu; zaradi tega vam na-

vajamo telefonske številke naših poslovnih enot: SAMOPOSTREŽBA BLAGOVNICE LENART 724-025, TRGOVINA LOVEC LENART 721-524, SAMOPOSTREŽBA JUROVSKI DOL 721-115, SAMOPOSTREŽBA BENEDIKT 731-004, SAMOPOSTREŽBA GRADIŠČE 721-009, SAMOPOSTREŽBA CERKVENJAK 734-104 in SAMOPOSTREŽBA VOLIČINA 724-590.

Janez Karo



Vodja novega Prodajnega centra Zelezna Lenart Marjan Zorec (prvi z leve) vas pričakuje s svojo »ekipo« sodelavcev. »Skraini čas je bil, da smo se preselili v nove prostore na Gradiško ulico 2, saj smo v utesnjenih prostorih na Ptujski cesti bili velikokrat ovira tudi za cestni promet.

S 1100 m² novih prodajnih površin, velikim skladiščem ter 650 m² parkirišča zagotavljamo tako Lenarčanom in drugim, da bodo pri nas dobro postreženi, samo naj se čimprej oglašijo,« nam je s ponosom dejal Marjan Zorec.

Sejem kmetijskih strojev in avtomobilov

Naše mlado mesto doživlja razcvet. Vseposvoda se nekaj premika, gradi, razvija, skrta nekaj se v Lenartu dogaja.

Avto-moto društvo Mototurist se ne ukvarja samo z včlanjevanjem v AMZS, ampak nudi tudi druge storitve: – mednarodno vozniško dovoljenje (velja 3 leta), – garantno pismo za tuji no, – potrdilo o uporabi tuje ga vozila, – avtokarte itd.

Prevzela pa nas je tudi misel o sejmu. Uresničili jo bomo prvič v nedeljo, 24. februarja, ob 8. uri. Sejem bo na parkirišču pred hladilnico AGRO v Lenartu in nato vsako nedeljo med 8. in 12. uro.

Na sejmu pa lahko pripe lježe vse, od vrčičarskih strojev, kmetijskih strojev do avtomobilov, motorjev, koles in drugih rezervnih delov – skratka vse, kar želite prodati, zamenjati ali pa tudi kupiti.

Pobrskejte po svojih garažah in dvoriščih ali pa premislite, česa ne potrebujete! Prepričani smo, da vam rado vednost ne bo dala miru in nas boste obiskali!

Sekretar AMD Mototurist
Saša LOVRENCIČ

NOVA PRODAJALNA V SPUHLJI 53

TK

Tržni kažipot

NOVA PRODAJALNA V SPUHLJI 53

AM

AGROAVTOMETAL

☎776-836

AM

VELIKA IZBIRA KMETIJSKE MEHANIZACIJE:

SKROPILNICE 340 I	13.700,00
SKROPILNICE 200 I	11.264,00
CREINA 2600 I	36.040,00
KOSILNICA BRITEV 135	25.693,60
KOSILNICA BRITEV 165	28.755,00
SILOS KOMBAIN SK — 80 E	32.303,00
SEJALNICA ZA KORUZO — PNEVMATSKA 4-redna	41.990,00
MEDREDNI KULTIVATOR z dozatorjem za umetno gnojilo: 4-redni	24.990,00
2-redni	13.099,00
SADILEC ZA KROMPIR	12.990,00
BRANE KROŽNE 24-diskov	13.710,00
BRANE KROŽNE 2 m	46.220,00

VELIKA IZBIRA DROBNE KMETIJSKE MEHANIZACIJE:

MOTOKULTIVATORJI — GORENJE MUTA
 MOTOKULTIVATORJI — MIO HONDA
 MOTORNE ŽAGE
 MOTORNE SKROPILNICE
 AKUMULATORJI
 GUME VSEH DIMENZIJ
 REZERVNI DELI ZA PROGRAM SIP, IMT, TORPEDO, BCS, CREINA
 VSE ZA VRTIČKARSTVO — OD ORODJA DO SEMEN
 SEMENSKI KROMPIR, SEMENSKA KORUZA, KRMNA
 PESA BRIGADIR, ČEBULICE IN VRTNICE

MERKANTILNI JEČMEN IN OVES

UMETNA GNOJILA
 KAN 27% 159,60 vreča
 NPK 13-10-12 168,90 vreča

SADNO DREVJE: sprejemamo naročila za LIMONO, MANDARINO, POMARANČO, GREIVKO in KIVI...

PRODAJAMO VSE VRSTE TOPLOVODNEGA IN VODOVODNEGA MATERIALA; PO IZJEMNO UGODNIH CENAH
 PRODAJAMO PROGRAM ARMALOVIH PIP!

OPRAVLJAMO MONTAŽO VODOVODNIH INSTALACIJ IN CENTRALNEGA OGREVANJA!

NAJCENEJE Z AGROAVTOMETALOM!



Nameravate kupiti kolo z motorjem?
 Oglasite se v prodajalni »Volan« in se sami prepričajte o široki ponudbi in ugodnih cenah.

Na zalogi imamo tudi motorne žage, izvenkrmne motorje...

kolo z motorjem A 35 L	13.771,00
kolo z motorjem A 35 S	12.789,00
izvenkrmni motor T-4	9.603,00
motorna žaga husqvarna 61	8.043,00

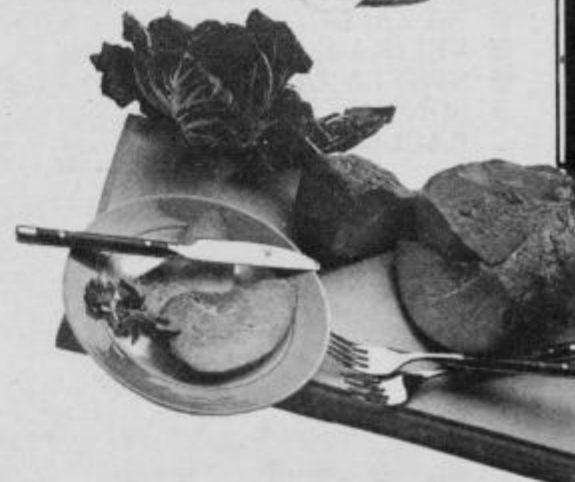

Presneto težko je biti najcenejši, toda mi se trudimo! V samopostrežbi bratje Reš smo vam pripravili posebno akcijsko ponudbo suhomesnatih izdelkov, sirov, sokov, vina, čokolade, čistil... z emoninim nakupovalnim vodnikom boste kupovali najceneje od 7. 2. do 2. 3. 1991. Obiščite nas!

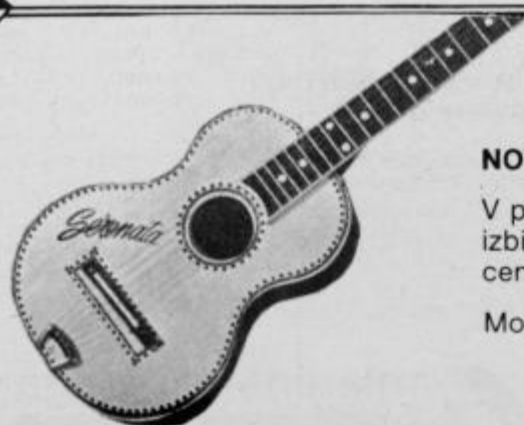

NOVO — NOVO — NOVO!

V prodajalni »Jasmin« vam nudimo pestro izbiro glasbenih instrumentov po ugodnih cenah.

Možnost nakupa na kredit!



EMONA MERKUR d.o.o. PTUJ



**TRGOVSKO
PODJETJE
LIPA**

LIPA — Izbira, Potrčeva 2
Samopostrežna Stojnci
Skladišče gradbenega
materiala Stojnci

AKCIJSKA PRODAJA



Motorna škropilnica (nahrbtna)	4.915,20	4.423,60
Motorna črpalka MP 500 N	4.046,90	3.642,20
Motorna črpalka SMP 701/40	4.796,70	4.317,00
Kolo z motorjem A 35 S	12.789,10	11.510,20
Kolo z motorjem A 35 SL	16.141,40	14.527,30
Colibri S	15.812,50	14.231,20
Motorno kolo CTX 80	31.120,30	27.990,00
Motorno kolo BT 50 S	26.869,90	24.182,90
Motorno kolo BT 50 N	29.039,30	26.135,40
Motorna žaga 61 FF	8.043,30	7.239,00

PRODAJA NA 4 OBROKE (BREZOBRESTNO POSOJILO). ZA GOTOVINSKO PLAČILO PRIZNAVAMO DODATNIH 5% POPUSTA.

POHITITE, ZALOGE SO OMEJENE!

Dodatne informacije — ☎ 772-841, interna 13 ali 27

Priporočamo se tudi s široko ponudbo prehrabnih artiklov in gradbenega materiala po konkurenčnih cenah

**NUDIMO MOŽNOST
NAKUPA NA DVA
OBROKA ZA VSE
BLAGO, KI GA
KUPITE PRI NAS!**

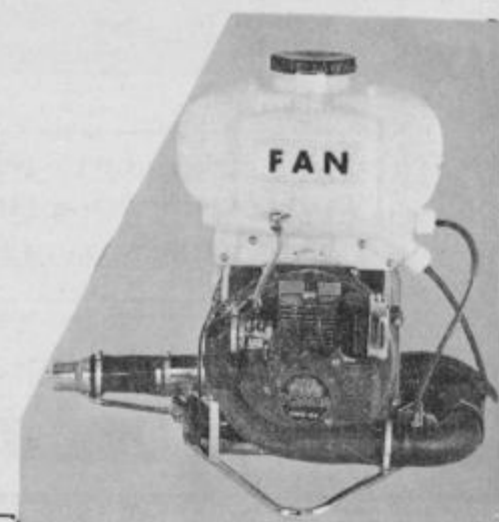

Art OPTIKA

poslovalnica
Bezjakova 14,
Ptuj, ☎ 771-598



- PREGLEDI VIDA ZA OČALA IN KONTAKTNE LEČE NA RECEPT V TOREK IN SREDO POPOLDAN
- NA ZALOGI IMAMO MEHKE KONTAKTNE LEČE
- VELIKA IZBIRA DOMAČIH IN UVOŽENIH OKVIRJEV
- STEKLA ZA OČALA VSEH VRST
- SONČNA, ŠPORTNA, ZAŠČITNA OČALA IN OČALA ZA RAČUNALNIKARJE

HITRA IN KAKOVOSTNA IZDELAVA OČAL!



**PRILOŽNOST,
KI SE NE PONUDI VSAK DAN
V Mladinski knjigi lahko kupite
OSEBNI RAČUNALNIK AS 286-12
za samo 25.647,00 din**

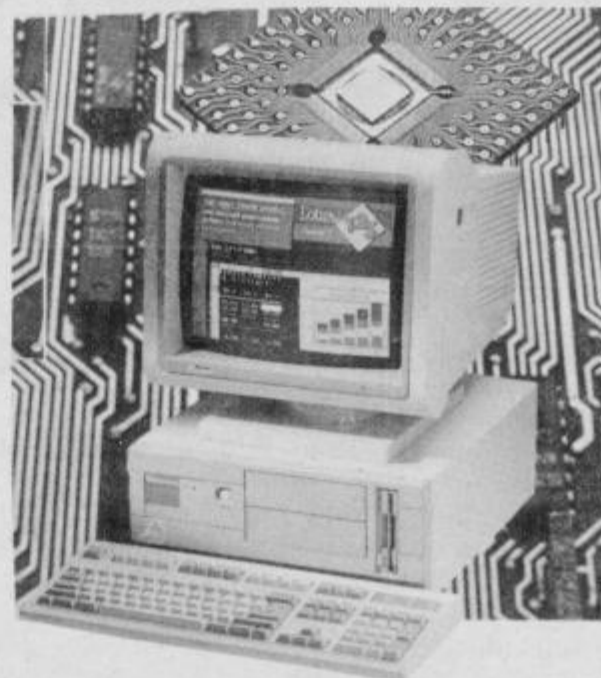

Računalnik sestavljajo:

- * osnovna plošča ALR design s procesorjem 80286 12/16 MHz
- * podnožje za koprocesor 80287
- * IDE FDD/HD kontroler
- * 1.2 MB disketna enota
- * 40 MB trdi disk Western Digital
- * I/O in monogarf kartica z vmesniki
- * 14" monitor, rumeno-rjav ploščat zaslon
- * tipkovnica BTC s 101 tipko in YU znaki



M mladinska knjiga
trgovina d.d.
ptuj, tltov trg 3

TEATER III
VILI RAVNJAK
A N E K S

KOMIČNA FANTAZIJA



PSIHA mlada igralka
 ZVEZDANA MLAKAR
 EROS
 SREČKO ŠPIK
 AMOR mlad igralec
 DARIO VARGA
 VILJEM prvi povratnik
 GORAZD JAKOMINI
 DANIEL drugi povratnik
 IZTOK VALIČ
 FIGURA SMRTI
 SAMO STRELEC

režija in dramaturgija
 BRANKA BEZELJAK GLAZER
 scena in oblikovanje
 DUŠAN KIRBIŠ
 gib
 MIRA MIJAČEVIČ
 kostumi
 STANKA VAUDA,
 DUŠAN KIRBIŠ,
 BRANKA BEZELJAK GLAZER
 glasba
 ANTON HORVAT
 luč
 TOMAŽ BEZJAK

Ostali sodelavci:
 Metod Peklar, Stane Pal, Darja Koter, Davorin Jukič,
 Marjan Pišek, Iris Zupanc, Andrej Cizerl, Nešo Tokalič,
 Bernarda Bezeljak, Edi Strelec, Savo Džorović,
 Zlatko Kuret.

GLEDALIŠČE PTUJ

premiera: 26. februar 1991 ob 19.30

ANEKS

PLATON: SIMPOSION

ČETRTI GOVOR: ARISTOFANES

»Prav si namignil, Eriksimahos,« je začel Aristofanes, »res imam namen govoriti drugače, kakor sta govorila ti in Pausanias. Meni se namreč dozdeva, da se ljudje sploh ne zavedajo Erosove moči, zakaj ko bi se jè, bi mu gotovo postavljali veličastna svetišča in oltarje ter opravljali slovesne daritve; a doslej ni videti nič takega, čeprav bi bilo ravno za tega boga nadvse primerno. Kajti Eros je ljudem največji prijatelj med bogovi, jim je pomočnik in zdravnik v hudinah, ki bi bilo njih ozdravljenje največja sreča za človeški rod. Zategadelj bom poskusil razložiti vam njegovo moč, vi pa boste učitelji drugim.

Najprej mi dovolite nekaj besed o vnanji obliki človeškega telesa in njenih premenah. Pred davnimi časi je bila naša narava drugačna, kakor je danes. Sprva so bili namreč trije spoli, ne dva kakor zdaj, moški in ženski, ampak še tretji, ta je združeval v sebi značilne posebnosti obeh, moškega in ženskega, in se je v skladu z obojno naravo imenoval dvospolnik. Danes tega bitja ni več, ime »androgina« pa se rabi le še v zaničljivem pomenu. Dalje: prvotni človek je bil valjaste postave, tako da so hrbet in boki delali krog. Trup je imel štiri roke in prav toliko nog; glava je bila ena, nasajena na oblast tilnika, a na nji dvoje obrazov in štiri ušesa. Obraza sta gledala vsakbe in sta si bila povsem podobna; tudi spolovila so bila v dvoje in vse drugo, kakor si je mogoče predstavljati po tem opisu. Hodil je človek pokonci kakor še danes, naprej in nazaj, kamor je hotel; kadar pa se mu je mudilo in je moral teči, se je na svojih osmih končinah prekopički potakal dalje kakor akrobati, ko preračajo kozolce.

Bili so torej trije spoli, taki, kakor sem jih opisal, trije zato, ker je moški rod izšel iz sonca, ženski iz zemlje, dvospolni pa iz lune, saj je ta sama imela delež na obeh dveh. Okrogli pa so bili in v krogu so se premikali zategadelj, ker so bili podobni staršem (to je soncu, zemlji, luni). Bili so pravi obri, od sile veliki in močni, miselnosti pa tako drzne, da so se lotili celo bogov. O njih velja zgodba, ki jo Homer pripoveduje o Efiatu in Otosu, kako sta poskušala odpreti si pot do nebes, da bi napadla bogove.

Tedaj je Zeus povabil bogove na posvet, in pretresali so vprašanje, kaj bi bilo ukreniti. Bili so v hudi zadregi. Da bi ves rod s strelo pobili in iztrebili kakor Gigante, tega niso mogli, ker bi bili s tem zatrti češčenje in daritve, ki so jih prejeli od

ljudi; a da bi samopašnost še dalje trpeli, to jim pa spet ni šlo v račun. Po dolgem ugibanju jo je Zeus naposled le iztuhtal.

»Mislim, da sem našel sredstvo, po katerem bodo ljudje lahko živeli dalje, ob tem pa opustili svoje objestno vedenje: prerezal jih bom na dvoje. Tako jim bo moč oslabela, število pa zraslo, in imeli bomo od njih še večji dobiček.

Hodili bodo zravnano po dveh, če bodo pa prevzetnost gnali naprej, jih bom razklal še enkrat, da bodo skakali na eni nogi kakor plesavci po mehu.«

Tako je dejal in začel ljudi rezati čez pol, kakor se prereže skoruš za vkuho ali jajce z nitjo. Ko je kalal enega za drugim, je velel Apolonu, naj vsakemu zasuče obraz in pripadno polovico tilnika proti senčnici, da bo imel svoj prerez pred očmi — s tem jih je hotel naučiti skromnosti —, nato pa naj jim zaceli rane. Apolon je slehernemu obrnil glavo, potegnil od vseh strani kožo čez del, ki mu danes pravimo trebuh, jo zadržnil kakor mošnjico na stoglo ter naredil na sredi vozal ali po naše popek. Nato je obdelal prsi ter izgledil številne obrunke z orodjem, kakršno rabijo čevljarji, da zlikajo zgrbančeno usnje na kopitu. Le na trebuhu in okoli popka je pustil nekaj gub za spomin na prvotno stanje.

Po razcepitvi je sleherni del omedleval od koprnjenja, da bi se združil s svojo polovico. Če sta se našla, sta se oklenila drug drugega v strastni želji, da bi se zrasla; tako objeta sta umirala od lakote in lenobe, ker ločeno nista bila voljna prijeti za nobeno delo. Kadar je ena polovica preminila, si je preživeli del poiskal drugo, moško ali žensko, ter se zapletel z njo. In tako so zaporedoma ginili. Nazadnje se je Zeusu zbudilo sočutje. Odkril je novo sredstvo ter prestavil ljudem spolovila na prednjo stran. Dotlej so jih namreč nosili zadaj in se niso plemenili drug z drugim, ampak odlagali seme v zemljo kakor skržati. S prestavitvijo plodil je bog omogočil parjenje, in sicer moškega z žensko, da bi dobila otroke in bi se ohranil rod, ali moškega z moškim, da bi se v spojitvi utešila in pomirila, nato pa se obrnila k delu ter posvečala skrb vsakdanjemu življenju.

Tako dolgo je torej že, odkar živi v človeku Eros, ki neti v srcih medsebojno koprnjenje, ki spaja prvotne bitnosti, ki dela iz dvojega eno in zdravi človeško naravo. Sleherni med nami je sam zase samo ena plat človeka, ker smo prerezani na dva kosa kakor kambala. In sleherni kos nenehoma išče ustrezno svojo polovico.

EROS — življenjska prasila, jo-gijska prana, energija qi v tau, bioenergija, kvantno polje subatomske fizike; združujoča sila kozmosa; življenje samo, ki je Ljubezen in Dobro v Enem; v starogrški tradiciji najstarejši oziroma najmlajši bog, bitje, ki povezuje Nebo in Zemljo — bogove in ljudi; v osnovni biseksualen — androgina, to je popolni moškoženski Človek; temelj platonoskosokratovske erotologije; nastopa pod več imeni in liki, kot rimski Amor (predrzo navadni fantič), kot dojenček (rimski Kupidon), kot Narcis (deški bog samozaljubljenosti), kot boginja Venera (rimska zaščitnica prefinjene čutnosti in erotične omame) ali kot starka Diotima (velika modra žena iz Mantineje, mesta vedežev, ki je poučila Sokrata o božanskem poreklu ljubezni)

EROTIKA — filozofija ljubezni in umetnost ljubljena, njene zahodnoevropske temelje je postavil Platon v Simposionu, slovitem filozofskem spisu, kjer Sokrat povečuje naravo Erosa; na vzhodu imajo podoben značaj tantrični spisi

PSIHA/AMOR (Psiha je ženski aspekt, Amor pa moški aspekt človeške duše, Anima in Animus po Jungu, v slovenščini pa Duša in Ljubezen; v književnosti sta njuni imeni ovekovečeni predvsem v Apulejevem delu Zlati osel ali Metamorfoze)

KOLO ŽIVLJENJA (tudi FORTUNA) — temeljni simbol življenja, laboratorij genetskega inženiringa naše sodobnosti, diagram oziroma shema kozmosa, sinteza nezavednih in zavednih plasti človekove jungovske psihe, mikro- oziroma makrokozmost panteizma, izhodiščna točka reinkarnacijskih ciklov, arkana 10 (Sfinga po egipčanskem in Kolo sreče po marsejskem Tarotu)

ANKH — egipčanski ključ večnega, neumrljivega življenja, obvezni zaščitni znak egipčanskih bogov in faraonov, popolna sinteza jin in jang principa, moškega in ženskega, združeni simbol Drevesa življenja, v genetskem inženiringu popolni človek, po Kabali Adam Kadmoi, po Jungu integrirana, realizirana osebnost

POVRATNIKA

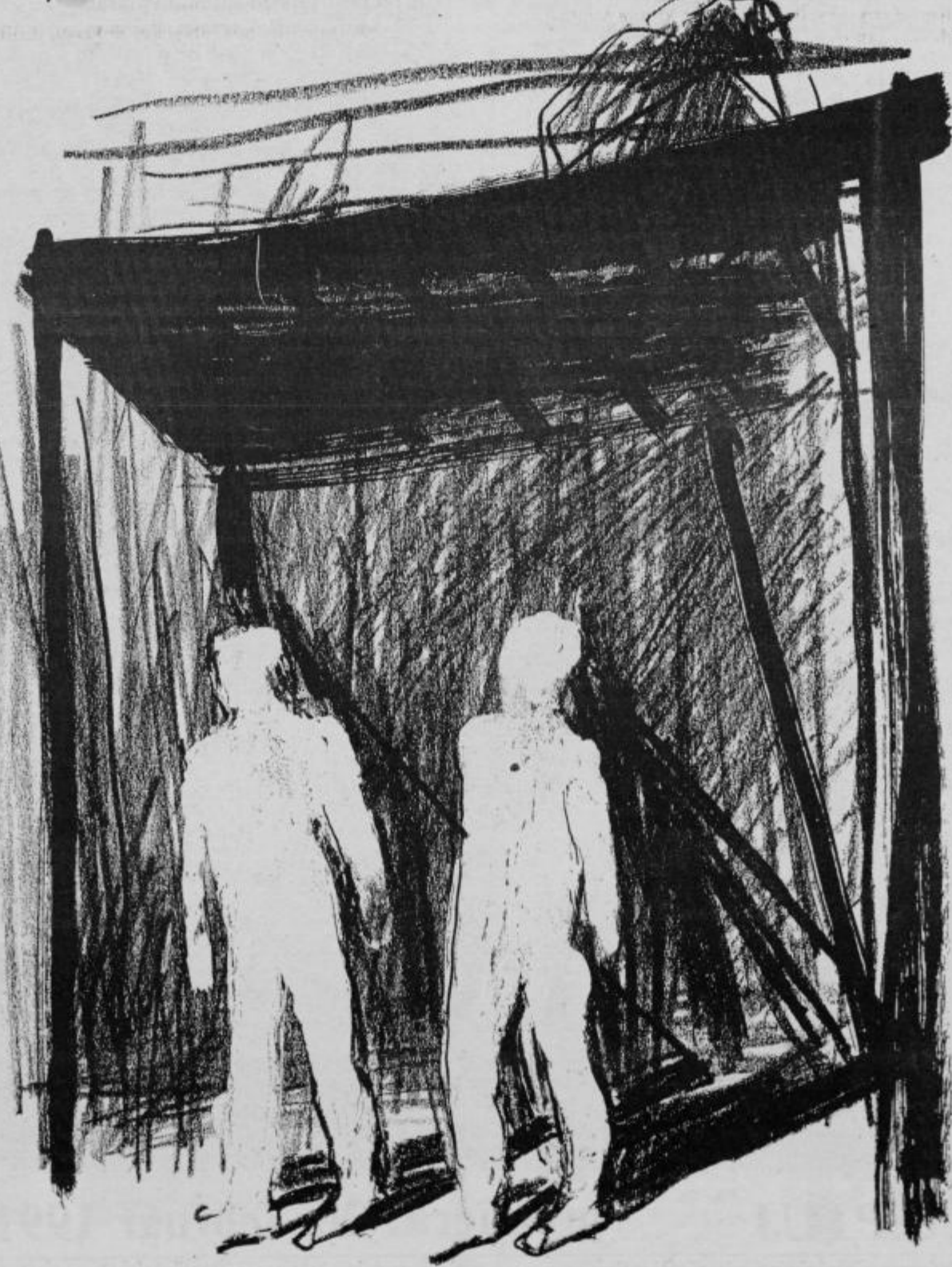

MAGIJA — najstarejša človekova sintetična duhovna znanost (delno ohranjena dediščina mitske Atlantide in zgodovinskega Starega Egipta), iz katere se razvijajo religije, umetnosti, filozofije in materialne znanosti — sicer pa psihološka tehnika, s katero je mogoče z močjo volje ustvarjati spremembe v lastni psihi, pri drugih ljudeh in v ostalem fizičnem in duhovnem univerzumu.

MITOLOGIJA IN NAŠE SPOZNAVANJE BOGA

Za večino današnjih ljudi je njit v glavnem sinonim za laž in iluzijo... Nekateri psihologi in antropologi pa nam pomagajo, da mit razumemo kot odsev podzavestnih psiholoških slik in duhovnih tokov, kar se dogaja v človekovi notranjosti. C. G. Jung je s svojo teorijo kolektivne podzavesti poudaril, da so miti spontani prikazi psiholoških in duhovnih resnic in podzavesti. Po Jungu imajo miti pomen za vsakogar, saj v obliki zgodbe (pravljice) prikazujejo arhetipe, to je splošnoveljavne vzorce življenja. Mit se nanaša na človeštvo, kakor se sanje nanašajo na posameznika.

Težko se je sprijazniti s svojo senco — to je z mračno, nezaželeno in nevarno platjo samega sebe — ki nasprotuje našim zavestnim stališčem in idealom, a z njo se mora vsakdo sprijazniti. Še težje je moškemu integrirati svoj podzavestni ženski element, oziroma ženski svoj podzavestni moški element. Jung trdi, da je vsak človek androgina, kar pomeni, da v sebi združuje moške in ženske elemente. Notranjo ženstvenost v moškem Jung imenuje anima, notranjo moškost v ženski pa animus. Mnogi psihologi so mit o Amoru in Psihi razlagali kot prikaz ženske osebnosti. Gre za ženstvenost tako v moškem kot v ženski.

Afrodita se je rodila iz morja. Po psihološkem slovarju to pomeni, da gospodari nad podzavestnim, ki ga simbolizirajo morske vode.

Psiha se je rodila kot kaplja rose, ki je padla na zemljo. Zemlja je simbol zavesti.

ANEKS

AMOR IN PSIHA APULEJ: METAMORFOZE

(strnjena vsebina zgodbe o Amorju in Psihi)

Kralj in kraljica sta imela tri hčere. Najmlajša je bila tako lepa, da so jo častili kot samo boginjo Venero. To je razjezilo njeno Venero.

»Glej no, jaz, pramati vesoljstva, vseh prvih izvir in počelo, jaz, Venera, gosa in rednica sveta, moram deliti čas in gospostvo z umrljivim dekletom in moje ime, povečano v nebesih, se skrini s pozemsko nesrečo. Vse kaže, da bom morala čaščenje, namenjeno mojemu imenu, prenašati t družbi, ne vedoč, ali velja res meni ali moji dvojnici, in smrti zapisana dekline se bo košatila v moji podobni! Zaman mi je potemtakem zavoljo izjemne lepote dal prednost pred takomogočnimi boginjama pastir Paris, čigar pravično in nepristransko sodbo je potrdil sam veliki Jupiter! Nak in nak, ne boš se dolgo veselila, pa če si ne vem kdo, ne boš si po krivini lastila mojih časti: le počakaj, se že pobrigam, da ti bo še bridko žal te tvoje nedopustne lepote!«

Poklicala je svojega sina — krilatca Amorja, vse preveč razposajenega paglavca, ki se ponoči smuka po hišah in seje preprij med zakonci. Naročila mu je, naj maščuje svojo mater in kaznuje ošabno lepoto; stori naj, da se bo deklica zaljubila v najbolj nemogočega človeka.

Psiho od svoje lepote nima nič, nikogar ni, ki bi jo zasrubi. Sestri pa sta se že zdavnaj poročili. Zalostnemu očetu bogovi prerokujejo, naj jo odpelje vrh prepada na gori in jo obleče v črno svatovsko obleko, saj ji bo svatba pogreb.

»Ko me je ves svet častil po božje, ko so me ljudje v en glas razglašali za novo Venero — takrat bi bila morala žalovati, takrat jokati, takrat tuptati za mano, kakor da me je že ugrabila smrt! Če čutim, že vidim: sam vzdevek Venera je bil moja smrt! Odvedita me in me postavita na skaló, kakor pravi prerokba! Le brž, le brž k veseli poroki, le brž, da ugledam svojega imenitnega moža! Cemu še čakam, čemu se ga branim, njega, ki je bil vendar rojen vsemu svetu v pogubo!«

Amor se zaljubi Psiho, ko jo je mimogrede pogledal in se zbudel s svojo puščico. Veter jo s strme pečine odnese v globino; pride v gaj (raj); tolikšne lepote še ni videla. Ko leže k počitku, zazna blago šelestenje.

»V tolikšni samotni se ustraši za svoje devišstvo; strah in trepet jo obdaja, in manj ko ve, kaj ji preti, bolj se boji. A že je bil pri njej neznan ženin, že je legel k nji v posteljo in si vzela Psiho za ženo, in ni ga bilo več, ko je sinilo jutro. Glasovi, ki so čakali pred spalnico, neutegoma poskrbe za neveste umorjeno devišstvo. Tako se ji je godilo dolgo časa. A tako hoče zakon narave: bolj ko se je Psiha privajala, bolj so ji ugajale nove slasti, zven skrivnostnih glasov pa ji je bil razvedrilo v samotni.«

Sestri sta izvedeli, da Psiha živi v rajskem vrtu. Nevidni mož jo svari, naj jima ne nase-da in jima ničesar ne pove.

»Ali vidiš, kakšna nevarnost ti preti? Od daleč te obstréljuje Usoda s puščicami, in če ne boš dobro pazila, te kmalu naskoči od blizu! Zavrtni volkulji ti na vse kriplje pripravljata brezbožne lesti in nastave, katerih poglobitni namen je pregovoriti te, da spoznaj moje obličje, ki ga, kot sem ti že večkrat napovedal, ne boš gledala nikoli več, če ga uzreš enkrat samkrat. Ko zatorej prideta zli vešč, oborožen z zaklepom pogube — in prišli bosta, vem, da bosta, se nikakor ne zapletaj v pogovor z njima; če pa spričo svoje nedolžne prostodušnosti in rahlostnosti ne boš mogla strpeti, glej, da za nobeno ceno ne boš poslušala njihovih vprašanj o meni in ne odgovarjala nanje. Zakaj najini družinici se obeta prirastek in ta tvoj še dekliski život nama nose otročička — božje bitje, če boš z molkom varovala najino skrivnost, umrljivega človeka, če jo razkriješ!«

Sestri Psiho pregovorita; po njenem nasvetu skrije svetilko in nož, da bi ubila pošast, ki jo ljubi.

Ko prižge svetilko, ugleda božansko lepoto.

»Psiha kar ne more napasti svoje radovednosti; gleda moža in ga otipava in občuduje njegovo orožje, iz tula vzame puščico, a ko hoče na palcu preizkusiti zašiljeno ost, pritisne s še zmeraj tresočim se prstom malce premočno in se zbode tako globoko, da se kot rosa prikažejo vrh kože drobne kapljice, rdeče, krvi.

Tako zapade Psiha nevede in nehoti ljubezni do Amorja. V tem ko se v nji čedalje bolj razplamteva poželenje do Kupida, boga poželenja, se nagne nadenj: umirajoč od koprnjenja se pase po njem z ustnicami, razprtimi od sle, in ga hiti nagajivo ljubkovati s strastnimi poljubi, boječ se, da mu je spanec odmerjen prekratko.

Toda medtem ko se je z rano ljubezni v srcu uječkala na valovih preblažene slasti, je štrknila preklicana svetilka — najsi že iz zavrtnih podlosti, najsi že iz nevoščljivosti ljubosumja, ker bi se rada tudi sama dotaknila prelepega telesa in ga tako rekoč poljubila — štrknila je torej z vrha svojega plamena kapljo vrelega olja bogu na desno ramo.«

Opečeni bog plane kvišku in odleti.

»O lahkoverni Psiha, jaz, ki sem pozabil na ukaz svoje matere Venere, ki mi je bila velela, naj naredim iz tebe ujetnico ljubezni do bednega, zavrženega človeka in te mu prisodim v nevredne zakon — jaz sam sem postal tvoj ljubi in sem priletel k tebi! A zdaj vem, to sem storil lahkomišljeno: jaz, izvrstni strelec, sem obstrelil s puščico samega sebe in te vzela za ženo! In čemu vse to? Da bi me imela za zver, da bi mi z jeklom odsekala glavo, ki so te iz nje ljubeče gledale moje oči! A tvoji vrli svetovalki mi bosta pri priči plačali kazen za svoje pogubne nauke, tebe pa kaznujem edinole s tem, da zbežim.«

Ko je izrekel te besede, se je na krilih pognal v višave.

Psiha išče Amorja; medtem je on kaznoval sestri s smrtjo.

Amor je ležal v materini spalnici in stokal zaradi skeleče opekline.

Ko Venera izve, da se je Amor zaljubil v Psiho, se razjezi in se jima hoče maščevati. Hoče pogubiti Psiho. Bogu Markurju ukaže, naj jo poišče.

Ko Psiho pripeljejo pred Venero, jo ta ponižuje in muči; v jezi ji trga oblačila, vleče za lase in jo pretepa. Da ji razne naloge; prebrati mora semena, poiskati zlato runo, prinesti vode izpod pečine. Ker je vse naloge Psiha dobro opravila, se Venera odloči, da jo bo dokončno uničila; pošlje jo v podzemlje, kjer mora pri kraljici Persefoni izprostiti božansko lepoto za Venero.

Toda ko pride spet na svetli dan in pomoli k njegovi bleščavi, bi sicer rada čimprej opravila naloge, vendar jo prevzame pregrešna radovednost.

»Glej no,« si pravi, »saj sem res neumna; božjo lepoto nosim s seboj, pa si od nje ne vzamem niti trohice; nemara bi so prav z njo pridobila ljubezen svojega lepega izvoljenca?«

Ko Amor ozdravi, prosi za pomoč Jupitra, ta pa skliče bogove.

»Častiti bogovi, vpisani v album Muz! Zatrdo veste vsi, da sem z lastnimi rokami vzredil tegale fantiča. Menil sem, da bi kazalo s primerno uzdo obrzdati njegovo mladostno ognjevitost; dovolj je že razpiti zaradi vsakodnevnih govoric o svojih prešuštvih in vseh drugih malopridnostih. Odzvati mu je treba sleherno priložnost in vpreči fantovsko objestnost v zakonski jarem. Sam si je izbral dekle in ji vzel devišstvo; zdaj naj jo torej dobi in obdrži, in na veke naj uživa ljubezen v njenem naročju!«

Tako se je Psiha po zakonitem običaju poročila s Kupidom in kmalu se jima je rodila hčerka, ki ji pravimo Slast.

PLATON: SIMPOSION SOKRATES-DIOTIMA

Agaton meni, češ da je Eros mogočen bog in tudi lep. In z enakimi razlogi kakor jaz njemu je dokazovala ona meni, da po tem, kakor ga prikazujem jaz, ne more biti ne lep ne dober.

»Kako misliš to, Diotima?« sem jo vprašal. »Torej je Eros grd in hudoben?«

»St! Nikar tako!« mi je zavrnila. »Kaj misliš, da mora reč, ki ni lepa, biti nujno grda?«

»A kdo mu je oče,« sem vprašal, »in mati?«

»V svoji stiski je Penja zasnovala zviti naklep, češ kaj, ko bi si od Porosa dala zaploditi otroka. Res je legla k njemu ter spočela Erosa. Zategadelj je Eros tudi Afroditin spremljevalec in strežnik, nekaj, ker po svoji naravi ljubi lepoto — in Afroditita je lepa —, zlasti pa, ker je bil spočet na dan njenega rojstva. In kakršnega rodu je, tako je njegovo življenje. Kot sin Bede je zmeraj ubog in vse prej kakor nežen in lep, kot si ga misli večina množica. Sršat in zanemaren, bos in brez doma prenočuje na golih tleh pod milim neбом ter polega pred vrati in ob poteh — prav kakor mati večen tovariš pomanjkamju. Z druge strani pa se je vrgel po očetu in streže kakor ta na vse, kar je lepo in dobro: pogumen je, drzen in prizadeven, silen lovec in večen kovar in spletkar; spoznanja željan in iznajdljiv išče vse življenje modrost, ob tem pa je mogočen čarovnik, zavdajavec in so-fist. Njegova bitnost ni neumrljiva, pa tudi umrljiva ne: istega dne zdaj cvetè in živi (kadar je v obilju), zdaj umre pa spet vstane, povsem v skladu z naravo svojega očeta. A kar mu priteka, mu sproti odteka, tako da ni nikdar ne ubog ne bogat. Stoji pa v sredi med modrostjo in nevednostjo. Stvar je namreč taka, da noben bog ni filozof in si ne prizadeva, da bi postal moder, ker že je. Prav tako nikdo drug, ako je moder, ne išče modrosti. Pa tudi nevedneži ne iščejo modrosti in si ne želijo biti modri.

Kadar potemtakem bitje dozori in mu pride ura plojenja, se zbudi v njem nemir in strastno koprnjenje po lepem, ki naj bi ga rešilo mučnih težav. Zakaj Eros, moj Sokrates, ni ljubezen do lepega, kakor ti misliš.«

»Do česa pa?«

»Do ploditve in porajanja v lepem.«

»Pa naj bo,« sem se vdal.

»O, prav gotovo! A zakaj do porajanja? Zato, ker pomeni zarod za umrljivo stvar nekako večnost in neminljivost. A če je Eros, kot sva dognala, želja po trajni posesti dobrega, morajo ljudje obenem z dobrim nujno hrepeneti po neumrljivosti. Iz tega sledi, da je Eros tudi teženje za nesmrtnostjo.«

Vsega tega me je učila, kadar je razpravljala o ljubezenskih rečeh. Tako me je ob neki priložnosti tudi vprašala:

»Kaj meniš, Sokrates, kaj je vzrok ti ljubezni in koprnjenju, ki jo spremlja?«

Začuden zbog teh njenih besed sem dejal: »Velika je tvoja modrost, Diotima, toda — ali je to res?«

»Bodi prepričan, da je!« je odvrnila z odločnostjo popolnega učitelja modrosti. »Pomisli samo na častilepnost ljudi. Ako ne upoštevaš tega, kar sem povedala, se moraš čuditi (navideznemu) nesmislu, ko gledaš, kako silno se behajo za tem, da bi si pridobili slavo. Pripravljeni so ljubovati vsem nevarnostim, še bolj ko za otroke, žrtvovati imetje in pretrepeti sto križev in težav, le da utrdijo nesmrtno ime za večne si čase. Mar misliš, da bi bila Alkestis tvegala smrt za rešitev Admeta in Ahles za maščevanje Patrokla ali vaš Kodros za obranitev gospostva sinovom, to bi se ne bili nadejali, da bo spomin na njih krepkost, ki živi še danes med nami, trajal na veke? Ne — je dejala —, uverene sem, da si vsi ljudje, in sicer čim boljši so, tem bolj prizadevajo za vekovečno vrlost in časten sloves: zakaj cilj njihov želja je nesmrtnost!

Za ljubezen tistih, ki imajo v sebi samo telesno plodilnost, je značilno, da čutijo nagnjenje bolj do ženskih in da skrbje za telesno potomstvo, ker menijo, da si s tem zagotavljajo nesmrten spomin in blaženost za vse prihodnje čase. Drugi, ki nosijo plodilnost v dušah — so namreč tudi takšni, ki jim je stvarilna sla v dušah še močnejša kakor v telesih —, to pa spočenjajo to, kar se spodobi duši, da spočne in rodi. A kaj je to? Razumnost in krepkost v splošnem. Takšni rodniki so vsi pesniki in tisti delavci, ki so vredni imena iznajditeljev.

Kdor hoče ubirati pravo pot do te reči, je treba, da že v mladih letih začne hoditi za lepimi telesi in da ljubi, če ga njegov vodja pravilno vodi, najprej eno samo telo ter seje vanje lepe misli. V nadaljnjem bo sprevidel sam od sebe, da je lepota enega telesa sestra lepote vsakega drugega in da bi moral biti, če mu je do lepega lika kot takega, hudo neumen, ako bi ne spoznal, da je lepota v vseh telesih ena in ista. Ko mu vznikne ta zavest, bo opustil prehudo strast do posameznika, ker se mu bo zdela zaničljiva in malenkostna, in bo postal ljubitelj vseh lepih teles. Na naslednji stopnji bo opazil, da ima lepota duš večjo vrednost kakor lepota teles in tako bo zadovoljen, ako bo našel koga s krepkostno dušo, četudi morda brez posebnih telesnih čarov, pa ga bo ljubil in skrbel zanj ter skušal zaploditi v njem take misli, ki mladega človeka plemenitijo, in bo tako prisiljen tudi v običajih in zakonih videti in opazovati lepoto; in ko bo spoznal, da je ta vsepovsod istega rodu, se bo zavedel, da telesna lepota le malo pomeni. Po običajih in zakonih bo vzdignil oči do vednosti, in odprla se mu bo lepota miselnega sveta. In ker bo gledal tako že na obilico lepega, mu ne bo služil več v enem liku, zadovoljen nemara z lepoto kakega posameznega fantiča ali moža ali običaja, kakor malenkosten in tesnosrčen nevoljnik, temveč se bo obrnil na široko morje lepote, in vanjo zatopljen bo rodil mnogo lepih in zlahtnih misli in izrekov, v filozofiranju brez zavisti, dokler da bo, po njem okrepan in močan zagledal pred seboj luč ene same vednosti, to je, vednosti o lepoti kot taki. Do nje te hočem povesti, Sokrates, zato se potrudim, prosim, in pazi, kolikor najbolj moreš!

Na tej stopnji spoznanja, ljubi Sokrates — je dejala tujka iz mesta vedežev —, ko človek gleda lepoto kot tako, se mu, ako sploh kaj, odkrije smisel življenja. Če jo boš kdaj videl, je ne boš postavljaj v isto vrsto kakor zlato in oblačila in mlade lepote, ki te zdaj tako silno razvnemajo, da bi bil — z mnogimi drugimi vred — najraje nenehoma v njih družbi in bi, ako bi bilo mogoče, ne jedel in ne pil, samo da bi mogel pasti oči na njih lepote! A kaj bi rekel šele, da ti je na voljo dano gledati resnično, božansko lepoto v njeni enovitosti, čisto ko sonce in brez primesi, brez telesne odeteli, brez barv in vsega drugega minljivega ništra? Pomisli, koliko vrednost mora imeti življenje za človeka, ki jo gleda z očmi duha — saj drugače je ne vidi — in živi zmeraj z njo! Samo tak mož je zmogel, da zaplaja resnično krepost, ne zgolj prividno, ker ne objemlje senčnih podob, marveč resnično. Kdor pa rodi in goji resnično krepkost, mu je dano, da postane prijatelj bogov in da, če sploh kdo na svetu, doseže nesmrtnost!«



Foto: Ozmeč

ZVEZDANA MLAKAR

Osebo mi je všeč, da se igralec »sprehaja« od skupine do skupine, od teatra do teatra. Zame je to lep in potreben izziv. Nisem za to, da se zaprišeš le eni skupini. Tekst mi je všeč, gledališče samo po sebi mi je všeč in ljudje, s katerimi sodelujem, so mi všeč. In to je tisto, kar mi pomeni domače gledališče... Po toliko letih se res vrača v to gledališče profesionalna predstava, kar je vznemirljivo; ni pa še to stalno gledališče. Da pa bi tu delali na leto eno, dve profesionalni predstavi, je odvisno od Ptujčanov samih...

GORAZD JAKOMINI

Kolikokrat se bom vračal na ptujski oder — na tem odru sem vse skupaj začel — tolikokrat bom vesel, zmeraj bolj vesel. Uživam, delam... O profesionalnem teatru v Ptujju? Na nek način je takšen projekt začetek; sicer pa je vprašanje časa...

IZTOK VALIČ

Igralci bi morali biti na cesti, ne pa v gledališču. Zaposleni bi morali biti na trgu. Skupine naj bi se oblikovale, za vsak projekt posebej, ne pa da igralec, ki je v Drami, v Mestnem gledališču ne more nikamor drugam. Bolje bi bilo, da bi se igralci sprehajali iz skupine v skupino, od predstave do predstave, do boljših predstav. V takem primeru bi prišlo do pravih zasedb, ne socialnih ali komunističnih, kot so bile, ali pa danes capudrističnih. Imeli bi take zasedbe, kot jih narekujejo teksti. Bil bi pretok, bila bi konkurenca, bila bi večja borba. Denar bi bil bistveno bolj razporejen; čeprav bi ga bilo veliko manj, bi ga igralci, ustvarjalci dobili veliko več, kar je bistveno.

Število predstav pod 50 je katastrofa, bankrot — ne samo finančni, ampak tudi umetniški neuspeh. Tudi v svetu igrajo velika dela kot pri nas, razlika pa je v tem, da imajo v svetu 300, 400 ponovitev, ampak se za te ponovitve borijo. Pri nas igramo 20 predstav, ker re-

pertoarna gledališča v svojem smislu ubijajo projekte...

SREČKO ŠPIK

Prisegam na vse možne alternative, eksperimentalne skupine, ker sem nanje osebno igralsko vezan. Odkar se ukvarjam s tem poslom, poleg dela v instituciji vsako leto sodelujem v dveh, treh takšnih skupinah, zunaj institucije. Moram reči, da me to ohranja v pogonu, pomaga mi v tem, da ne zakrnim, kar se velikokrat rado zgodi, ko imaš zagotovljeno socialno varnost in umetniško zadovoljstvo na dolgi rok urejeno. Kakorkoli že imenovane, »off« skupine prinašajo nov sok, nove izkušnje... kar mi daje polet za naprej in smisel opravljati ta posel še naprej.

MIRA MIJAČEVIČ

Predstava je zame izziv, izziv... Ta tip dramskega besedila je tista vrsta teatra, ki me privlači. Ne sicer samo to,

vedar se osebno najbolje počutim v takem gledališču, ko ga delam in gledam. Izziv je tudi ekipa, torej delo s profesionalci, čeprav sem to na nek način absolvirala že v mariborskem teatru. Izziv je tudi to, da se v Ptujju naredi profesionalna gledališka predstava, ki bo imela odziv tudi v Sloveniji — o tem sem prepričana.

DUŠAN KIRBIŠ

Tekst sam je zame nov, ker Vilija Ravnjaka doslej nisem poznal. Pomija mi večplastno, provokativno vstopanje v gledališče. Osnovno vodilo tega vstopanja v predstavo mi je bilo iskanje napotila, ki izhaja iz teksta, vendar skozi mojo lastno izkušnjo branja neke eksistencialne predstave občevizijske izkušnje. Ponujale so se mi podobne, ki se ne vežejo nujno na tekst, na predstavo samo, niti nujno z mitološkim karakterjem, kot to avtor včasih zahteva, ampak se prelivajo iz povsem trivialnega življenja v historične predstave. Morda je bila ekonomizacija denarja, ki je bila osnovno napotilo že takoj v

začetku, vzrok za to, da sem se odločil za konceptualno zelo zminimalizirano predstavitev na ta način, da uporabljamo tudi projekcije nekih emblematskih sloganov. Kdaj pa kdaj so to tekstualni emblem, drugič spet pomembna vizualna napotila iz naše likovne civilizacije. Igra sama je razdeljena na več med seboj na videz povsem različnih prizorov in te povežem na način projekcije.

BRANKA BEZELJAK GLAZER

Tekst mi je bil všeč, vedela pa sem, da ga z mlajšimi igralci v domačem gledališču ne morem narediti. Ko se je pokazalo, da je mogoče za projekt dobiti denar in sodelavce, nisem imela ne ambicij ne želja o kakšnem profesionalnem ali kakšnem drugačnem gledališču v Ptujju. Zato tudi nismo iskali novega imena. Glede na to, da v predstavi sodelujejo Samo Strelec, Gorazd Jakomini, Stanka Vauda, Mira Mijačević, To-

ne Horvat, s katerimi smo pravzaprav začeli Teater III v Ptujju, se mi je zdelo prav, da to ime tudi ohranimo...

VILI RAVNJAK

To je igra, ki nagovarja gledalca in tudi igralce: živite zdaj — v tem trenutku, uživajte, prepustite se življenju, prepustite se trenutku, kajti trenutek je naša večnost.

Duh je materija in materija je duh. Po tem principu funkcionira tudi cela drama. Nadnaravno je predstavljeno skozi najbolj fizično pojavno materialno stvarnost, kakor je tudi ta fizična stvarnost, ki jo živimo, postavljena v irealno. Skratka povezava med božjim in človeškim je tako rekoč direktna. Mislim, da je energija, ki obkroža in tvori življenje, ta obča stvar in v bistvu je Aneks igra o energiji, o kozmični energiji, ki se manifestira v obliki inkarnacij na različne načine. Pravzaprav je Aneks magični tekst... To ni običajen tekst, to je nekaj, kar se dotika sil, ki tvorijo življenje.

V Ljubljani so nam omogočili vaje: ZKO Šiška v Vodnikovi hiši in Mestno gledališče Ljubljana

Z DENARJEM SO PREDSTAVO OMOGOČILI:

SKUPŠČINA OBČINE PTUJ, KMETIJSKI KOMBINAT PTUJ — PTUJSKE TOPLICE —
TURIZEM IN GOSTINSTVO, TOVARNA GLINICE IN ALUMINIJA KIDRIČEVO,
ZAVOD RADIO-TEDNIK, OBRTNO ZDRUŽENJE PTUJ,
LES PTUJ, TOVARNA VOLNENIH IZDELKOV MAJŠPERK IN DISKONT JAMA.



NISSAN **Leš**

PONUJAMO VAM AVTOMOBILE EVROPSKE KAKOVOSTI IN DESIGNA:

- NISSAN MICRA 1,0 XL
- NISSAN SUNNY 1,4 SEDAN, LX IN SLX — PRVIČ V SLOVENIJI



- SPREJEMAMO EVIDENČNA NAROČILA
- KOLIČINA OMEJENA
- CENA 10 do 15 % NIŽJA KOT V AVSTRIJI
- SERVIS
- PRODAJA STARO ZA NOVO
- INFORMACIJE V SALONU, ☎ 771-161 in UPRAVI ☎ 771-161

TK

Tržni kažipot



Rent-a Car

»CAISSA«

Danilo Polajžer

Prešernova 22

☎ 774-888, 774-813 (8.—13. ure) in 775-032 (NONSTOP)

Ugodno izposojevanje naslednjih tipov vozil:
RENAULT 4 in 5, SKALA 55, YUGO 55, GOLF JXD, KADETT 1,3 LS in 1,6 limuzina, DAIHATSU CHARADE TD
BREZPLAČNA DOSTAVA DO 30 km IN ŠE RAZNE DRUGE UGODNOSTI.
CAISSA — KORAK NAPREJ



VAS MUČI PREHLAD, REVMA, IMATE SLABO PREKRVAVITEV ALI PA RADI PIJETE ČAJE? PRIDITE K NAM!

ZA VSE OD 10 DO 100 LET



Papirni butik



Hrvatski trg 5, PTUJ (nasproti restavracije RIBIČ)

☎ (062) 776-145

Delovni čas: od 9. do 12. in od 14. do 18. ure, v soboto od 9. do 12. ure

ŠOLSKE POTREBŠČINE,

PROGRAM



PROGRAM



PRIČAKUJEMO VAS!

diskont **JAMA**

PE **Jc** PODVINCI 28
62250 PTUJ

- mineralna voda Comet 11 3,90
- Konki-cola in Konki-oranža 11 7,50
- kruh 1 kg od 7,60 dalje
- krmila za prašiče, teleta, piščance in krave
- kompletna ponudba prehrasnih izdelkov in tekstila po konkurenčnih cenah
- brezplačna dostava na dom!

PRI NAS BOSTE POSTREŽENI DRUGAČE!

FAGUS

TRGOVINA IN STORITVE
FORMIN N. H.

☎ 062 750-090

- V SVOJI PRODAJALNI VAM NUDIMO PROGRAM STAVBNEGA POHIŠTVA LESNE IZ SLOVENJ GRADCA PO STARIH — DO 25 % NIŽJIH CENAH.
- OBLOGE PAMO — HRAST, 1 kl. 209,00 din/m²
 - masivna obloga — smreka, suha 13 m/m od 105,00 din/m² dalje
 - masivna obloga — smreka 16 m/m od 125,00 din/m² dalje
 - vhodna vrata — hrast od 4.100,00 do 9.600,00 din
 - garažna vrata — hrast — višina 240 cm 7.804,00 din
 - lamelni parket 160,00 din/m²

SPREJEMAMO TUDI NAROČILA ZA OKNA POSEBNIH DIMENZIJ! V NAŠI PRODAJALNI LAHKO NAROČITE TUDI DRUGI GRADBENI MATERIAL PO KONKURENČNIH CENAH. SEDEŽNE GARNITURE, OSTREŠJA, IVERNE PLOŠČE, STOLE, MIZE IZ MASIVNEGA BOROVEGA LESA. PRODAJAMO TUDI MARLESOVE KUHNJE. ZA VEČJI NAKUP ORGANIZIRAMO PREVOZ. DOGOVORIMO PA SE LAHKO TUDI ZA MONTAŽO. NAŠA PRODAJALNA JE ODPRTA VSAK DAN OD 8. DO 18. URE, V SOBOTO OD 8. DO 12. URE.

PRODAJALNA

ZZAŠČITA

IZDELAVA ZAŠČITNE KONFEKCIJE
Gubčeva ul. 23, PTUJ (Mariborska c.) ☎ 775-820

IZ SVOJE PONUDBE NUDIMO PO KONKURENČNIH CENAH

- KOMBINEZONI — 290,00 din
- DELOVNE OBLEKE — 290,00 din
- DELOVNI PLAŠČI — od 190,00 do 270,00 din
- ROKAVICE — več vrst — od 45,00 do 47,00 din
- BRISAČE FROTIR — 40,00 din
- ČEK — GOTOVINSKO PLAČILO — 30% POPUST
- PRIPOROČA SE — PRODAJALNA »ZZAŠČITA«

BAZAR

Trgovina in aranžerstvo
MILENA JAKOPEC

Ob Mariborski cesti, ☎ 772-388

Odprto: od 9. do 18. ure, v soboto od 9. do 12. ure, v nedeljo in ponedeljek zaprto

- otroška, moška in ženska trikotaža in konfekcija
- MATURANTSKA IN SVEČANA OBLAČILA ŽE OD 780 din — TUDI PO NAROČILU
- Šivilje — VELIK IZBOR PRIBORA ZA ŠIVANJE (gumbi, pozamenterijska, dodatki)
- DARILA ZA RAZLIČNE PRILOŽNOSTI!
- možnost nakupa na 3 čeke
- POSEBEJ PRI NAS — vsak petek šivilja šiva po vaših željah!

Priporočata se BAZAR

PO NAJNIŽJIH CENAH NUDIMO:

- metrsko blago:
- bombaž 48 din/m
- viskoze 80 din/m
- dioleni in jersiji 68 din/m
- pliš 235 din/m

Samoprispevek da ali ne

Dvomi v upravičnost samoprispevka se je pojavljal vedno, najbolj glasno pa je bil izražen v razpravah o osnutku slovenske ustave. Osnutek ustave je namreč zaobšel krajevno samoupravo in upravičeno se je porodilo poleg drugih tudi vprašanje samoprispevkov. Vzrok takemu razmišljanju je tudi nekaj propadlih referendumov za samoprispevek v zadnjih mesecih lanskega leta v nekaj krajevnih skupnostih ptujske občine.

V letošnjem letu nimajo krajevne samoprispevka krajevne skupnosti: Markovci, Gorišnica, dolena, Kidričevo, Lovrenc, Majšperk, Ptujška Gora, Vifrenc Hajdina. V ptujskih krajevnih skupnostih so se krajevni samoprispevki iztekli 31. decembra 1990 in jih ponovno še niso razpisali, čeprav so v nekaterih že sprejeli sklepe o razpisu, v nekaterih pa, kot kaže, jih sploh ne bodo. V letošnjem letu se iztečejo samoprispevki v krajevnih skupnostih Leskovec in Budina — Bristje ter konec leta tudi občinski samoprispevek.

Bodo tam, kjer so že oziroma se bodo letos in drugo leto samoprispevki iztekli, sploh razpisali nove? Ali jih bodo v krajevnih skupnostih, kjer so referendum v zadnjih mesecih lanskega leta propadli, ponovili? Mnenja so različna. Izvedba referendumov je poleg v zadnjih časih vedno bolj negotovega izida tudi precej draga zadeva. Zakaj torej delati stroške, če je že naprej znano, da bo več tistih lističev, kjer bo zaobkroženo »proti«!

S samoprispevki smo v zadnjih dveh desetletjih zgradili ne-

kaj dvoran, domov občanov, položili asfalt na nekaj kilometrih krajevnih cest, postavili drogove za elektriko, telefon, v ptujski občini smo gradili tudi šole, vrtnice, zdravstvene objekte...

Razmišljanje o samoprispevku pripelje tudi do spoznanja, da je država prelagala vsa ta leta odgovornost s svojih na pleča delovnih ljudi in občanov. Mnogi, ca političnih fraz o policentričnem razvoju Slovenije je pravzaprav slonela na referendumski (samoprispevkarški) teoriji, izkoriščajoč najbolj revni sloj prebivalcev, to je tisti del prebivalcev, ki so imeli najmanj civilizacijskih dobrin. Kar je bilo tistim v industrijskih in drugih središčih dano že ob začetku, so morali prebivalci na manj razvitih območjih graditi s samoprispevkom, če so hoteli ujeti korak z razvitemi. Ko so nekje s samoprispevkom gradili šole vodovod, so drugje gradili najrazličnejše večnamenske dvorane ali domove in asfaltirali ceste, urejali cestno razsvetlavo. Vse te investicije so bile že kar običajno pogojene s samoprispevkom, čeprav smo združevali komunalni, cestni di-

nar, čeprav smo plačevali prispevke za šolstvo, prispevek za razširjeno produkcijo elektrogospodarstva in še bi lahko naštevali. Gospodinjstva na nerazvitih območjih pa so vse te dobrine v veliki večini primerov plačevala še s posebnimi pogodbami za tako imenovane sekundarne priključke. In če so po končanih delih komunalni infrastrukturni objekti prešli kot osnovno sredstvo v upravljanje komunalnih podjetij, šolski prostor šolam, se domovom krajanom ali kako smo jih že imenovali ni godilo tako dobro. Zdaj stojijo po vaseh dvorane, za katere ni denarja za vzdrževanje. Društva, ki so jih koristila, nimajo takih dotacij, da bi zmogla stroške, saj jim zmanjkuje denarja že za kurjavo, kaj šele za kaj drugega. Če so za domove skrbele krajevne skupnosti, je bil ta strošek vezan na krajevni samoprispevek, in tam, kjer ga ni več ali pa ni upati, da bo ob ponovnem razpisu referenduma uspel, bodo vsi ti domovi propadali naprej. Enako se godi tudi krajevnim cestam, saj ni sistemskega vira, ki bi zagotavljal dinar za vzdrževanje teh cest.

Je z negotovo usodo krajevnih skupnosti v prihodnje negotov tudi denar iz samoprispevka, ki je bil marsikje pomemben generator razvoja? Zakon o samoprispevku (zadnje dopolnitve oziroma spremembe so bile sprejete leta 1985) še velja. Nova dav-

čna zakonodaja šteje plačilo samoprispevka kot davčno olajšavo. In vendar se vedno bolj kaže, da je institut samoprispevka preživela zadeva, čeprav se je prav njemu treba zahvaliti, da v nekaterih krajih razvoj ni povsem zastal in da odseljevanje v vase ni bilo še večje, kot je bilo. Vendar ne glede na to bo morala država v prihodnje poskrbeti za standard bivanja in življenja v prostoru. Gotovo pa bodo ljudje na nekem območju še naprej skrbeli za povsem lokalne zadeve, ki bodo omogočale nekaj več, nekaj nad minimalnim standardom. Bo to samoprispevek ali se bo ta del denarja, ki ga bodo z enkratno ali stalno akcijo zbirali, imenovali kako drugače, niti ni pomembno. Gotovo pa je, da je samoprispevek v vsebini in obliki, kot ga poznamo danes, preživela zadeva. Tako se v mnogih domove že selijo trgovine in druge dejavnosti, saj le z najemom prostorov mogoče preprečiti propadanje teh objektov kljub ogorčenju nekaterih, da so gradili te domove s prostovoljnimi delom in samoprispevkom.

Na samoprispevek je v krajevnih skupnostih danes vezanih množica za normalno življenje potrebnih stvari. Kako torej brez samoprispevka v bodoče? Ob visokih davčnih stopnjah, s katerimi smo začeli letošnje leto, bi bilo normalno, da bi država s sistemskim dinarjem poskrbela za vitalne funkcije vsakega kraja. Pa tudi Zakon o demografskih območjih naj bi dodal dinar tam, kjer še vedno čakajo na civilizacijske dobrine 20. stoletja.

Intimi skrbi, da boste tudi pod obleko lepi... (Posnetek: JB)

V Intimi boste izbrali dobro in kvalitetno

Ze več kot dva meseca in pol je od odprtja specializirane zasebne trgovine »Intima« v Prešernovi ulici 17 v Ptuju. V tem času so se ljudje nanjo že navadili, četudi še kdo tuintam pomisli, da gre za sex shop. A to še ne pomeni, da ne boste dobili zelenega. Mitja Kovač, nosilec obrti, sestra Petra je prodajalka, je povedala, da na željo strank nabavljajo tudi seksi perilo. Sicer pa se ponudba oblikuje na osnovi želja in potreb kupcev. V glavnem lahko v »Intimi« izbirate med kakovostnim spodnjim perilom, spalnimi srajcami, pižamami, kopalnkami, nogavicami in drugim tovrstnim blagom. Za posladek pa je že perilo angora za športnike, lahko pa ga uporabljate tudi ob drugih priložnostih. Da gre za zares kakovostno ponudbo na enem mestu, potrjujejo znana imena proizvajalcev, kot so: Lisa, Beti Metlika, Tanja Kenda in Prebold Polzela. Razlog več za nakup so konkurenčne cene. Kmalu bodo police napolnili z novimi kakovostnimi izdelki omenjenih proizvajalcev, ki so jih le-ti pripravili na novo sezono. V »Intimi« vas pričakujejo vsak dan od 8. do 12. ure in od 15. do 18. ure, ob sobotah pa od 8. do 12. ure. Lahko pa jih pokličete na telefonsko številko 775-261. MG



Intima skrbi, da boste tudi pod obleko lepi... (Posnetek: JB)

O času in ljudeh

*Deveti februar 1991 si bo zapomnil marsikateri Slovenjebi-
stričan po predstavitvi knjige »O ČASU IN LJUDEH« Jelke Ser-
nec, sedaj upokojene učiteljice iz Slovenske Bistrice.*

*Viteška dvorana v bistrskem gradu je bila polna do zadnjega
kotička. Spremaj, pod čudovitimi freskami, s katerimi je okrašen
ta zgodovinski prostor, je stal študentski pevski zbor Jurija Vodov-
nika, na nekoliko vzvišenem prostoru, ki mu ne bi mogli reči, da je
oder, je ob svečah, rožah, z nageljnomo v roki ob svojem knjižnem
prevencu sedela avtorica. Tako krhko ganljiva je bila videti ob vsej
lepoti prostora.*

*Ob nepopovljivi recitaciji Prešernovega Povodnega moža Da-
nice Godčeve, nagovoru dr. Janka Čara o pomenu našega kultur-
nega praznika ter klene besede pisateljice prof. Nade Gaborovič so
topla čustva prevzela marsikoga. Ko pa je Jelka povedala še sama
o dogajanjih v posameznih časih, več kot 200 jih je steklo izpod
njene peresa, se je orosilo marsikatero oko.*

Ste že kdaj razmišljali o času? Ja, seveda, saj vendar poznamo pretekli, sedanji in prihodnji čas. Jelka jih pozna mnogo, mnogo več. Čas je zakoniti in nenehni sopotnik, spremljevalec, včasih v slehernika, bodisi da se tega zaveda ali pa ne.

O času pravi avtorica takole: »Čas me že vse življenje preganja in vznemirja. Spominjam se, da kot otrok nisem marala preteklega časa. Že v osnovni šoli sem spoznala, da na pretekli čas, na to, kar je mimo, ne morem več vplivati, da ne pomagata ne trdna volja in ne želja. V srednji šoli me je mučil prihodnji čas. Dneve in

... Ljubezniv čas... Nasilnost te utruji. Ne moreš biti vedno nasilen. Poskušaj z ljubeznivostjo doseči isti rezultat kot prej z nasilnostjo. To je najtežje. Čeprav si še tako ljubeznav, so ljudje do tebe nezaupljivi in neljubeznavi.

... Izenačen čas... V Nogometu ena proti ena, v politiki nič proti nič in že je čas izenačen. Dobro za dobro, slabo za slabo pa ni vedno izenačeno, ker ti lahko narediš komu veliko dobrega ali veliko slabege, on pa ti to vrne v povsem majhni meri in tako kdaj vse življenje ne moreš izenačiti dobrih in slabih reči.

Ob predstavitvi Jelkine knjige



Jelka Sernec, avtorica knjige O ČASU IN LJUDEH, na predstavitvi.

mesece sem si ga skušala predstavljati, vnaprej občutiti, vanj pokuhati. A tudi ta čas je vedno ostal skrivnosten in negotov. Zaradi njegove skrivnostnosti sem ga včasih prav sovražila in nato zopet silno hrepnela po njem. Nazadnje sem ugotovila, da mi obstaja le trenutek, čas tu in sedaj, saj je edina resničnost vedno sedanji čas.

In kakšni so videti nekateri izmed dvestotih časov?

... Uzaljen čas... Sediš v kotu in si uzaljen. Z nikomer nočeš govoriti, nikogar videti. Neguješ svojo uzaljenost tako zvesto in dobro, da ta raste in raste. Vsak trenutek postaja večja in bolj zagrižena. Takrat ni dobro, da se ti kdo približa, ker tvojo uzaljenost in zagriženost samo še poglobi.

... Nasilni čas... V svoji gra-bežljivosti greš celo tako daleč, da postaneš nasilen. Nasilno vdiraš v tuje življenje, nasilno si prilastaš, kar ti ne pripada. V nasilju uživaš. Vesel si, ko vidiš, da se te vsi bojijo in ugrabijo. Gledaš nasilne filme, da bi tako še poglobil svoje znanje o nasilju. Vsi te morajo upoštevati in ubogati, ker vsakemu takoj pokažeš, kje je tvoja moč.

O ČASU IN LJUDEH je prof. Nada Gaborovič dejala, da je to knjiga nas vseh, kar nas lazi po tem svetu.

»Sleherni med nami je srečeval dneve in dnevi so zadevali obenj, kakor govori naša avtorica. Zato lahko rečem, da se v tej lepi knjigi neprestano srečujemo sami s seboj. S trenutki in urami našega bivanja včeraj, danes in se bomo tudi jutri. V knjigi O ČASU IN LJUDEH je na desetine tenkočutnih lirskih in tudi nelirskih zapisov utripa Jelkinega in našega teka trenutkov, podobnih teku reke, ki se nikoli ne ustavi...»

Bistvo knjige so besede, s katerimi avtorica ubeseduje vse naše čakanje, kopnenje, razočaranje, vero, srečo, upanje, veselje, skratka vse, kar je življenje samo. Nehote uzremo svoj obraz kot v ogledalu, uzri bomo sebe in svoj čas, uzri lesnico, ki čaka na nas, da jo sprejmemo za svojo, resnico, ki pravi, da naj že vendarle zapustimo domovanje razprtij, zahrbtnosti, nevednosti vseh vrst in oblik, zaživimo končno sebe vredno življenje v svojem času.

Vida Topolovec
(Foto S. Brbre)

PREDSTAVLJAMO VAM...

Lojzeta Slaka in Fantje s Praprotna

Slak sprožil zanimanje za frajtonarice

Lojze Slak, ob igranju tudi zbirateljske harmonike? »Ko sem jaz začel, ni nihče maral te lesene škatle. Nekateri so jih celo prevlekli s plastiko. Jaz sem se pojavil prav z leseno in to iz dveh razlogov: prvič, ima lesena mnogo boljši ton, drugič, pa se mi je zdelala lesena harmonika desetkrat lepša kot plastična. Ko sem se pojavil in začel igrati, pa je eksplodiralo. Vsi so privlekli te harmonike z vseh mogočih podstrešij. Jaz jih imam kar precej...»

Harmonike so različne po tonaliteti. Imam od vsakega mojstra kakšno, saj imam tudi nekaj zbirateljske žilice. Takšnih mojstrov, ki delajo resno, je v Sloveniji pet ali šest. Največ sem v stiku z mojstrom Zupanom iz Mengša, s katerim sva nekoliko sodelovala tudi pri konstrukciji in oblikovanju harmonike. Dobri mojstri so: Zupan, Železnik, Prostor, Bradeško... Med temi je tudi Melodija, ki dela precej dobre harmonike. Je pa tako, da še tako dobremu mojstru ne uspe vsaka harmonika. To je odvisno od mnogih podrobnosti. Izbrati je treba pravi les, prave gnilke in ujeti je treba uglasitev. Od enega mojstra nista dve harmoniki enaki. Teža pa se giblje okrog 9 kilogramov, kar je manj od klavirske, ki ima 15 kilogra-

mov. Tudi mene je že bolela hrbtnica, vendar ni bilo tako hudo...»

Ob prvem gostovanju v Ameriki ste s frajtonarico ustvarili val navdušenja nad njo in se tam sedaj imenuje »the button box«?

»Leta 1970 smo bili prvič v ZDA in Kanadi. Harmoniko-frajtonarico so Amerikanci lepo sprejeli, poimenovali pa so jo »the button box« — škatla z gumbi. V rekordnem številu je bila uvožena iz Jugoslavije v Ameriko. Samo v mestu Clevelandu obstaja več kot 25 Button Box klubov, ki skrbijo za zabavo in ples s tem instrumentom. Pred našim prvim obiskom tega sploh niso poznali. Imam prijeten občutek, da je po vsej Ameriki zaživel okrog 50 klubov s tipično slovenskimi glasbenimi zvoki in da je to ljudem všeč.»

Stiristo skladb je uglasbil ansambel, tri kasete posnel v nemščini — kako pa je z angleščino?

»Temu predelu sem najprej posvetil tisto znano vižo Visoko nad oblaki — že leta 1970. Sedaj pa nas prosijo, da v našem instrumentalnem zvenu in z angleškimi besedili posnamemo te viže. Kot kaže, se bomo tega projekta lotili, besedila pa nam piše Cilka Valentincič-Dolgan.»

Nekateri narodnozabavni ansambli imajo naslednike v svojih

družinah. Kako je to pri Slakih in Fantih s Praprotna?

Lojze Slak: »Imam dva sina, oba imata končano nižjo glasbeno šolo. Koliko se bo kdo glabe-no naprej udejstvoval v tej smeri, je še vse odprto. Nobenega nočim siliti. Starejši sin Slavko se je odločil za tehnično plat glasbe, doštudirjal je elektroniko in

Andrej Bergant: »Če smo bili v mladosti s kvintetom konkurenca vrstnikom v zboru, sedaj z žalostjo ugotavljam, da ni nikogar, ki bi se usmerjal v male vokalne skupine. Rad bi videl, da bi bila nova konkurenca, ki bi vzpodbujala... Tudi naši otroci so se »valili daleč od jabolka«. Moj sin igra bobne, od drugih članov kvinteta pa se z glasbo ne ukvarja nobeden od sinov. Le hčerka Mojca našega člana Janeza Dolenca gre po pevski poti in lepo prepeva v ansamblu Obzorje — Zelezniki.«

Kako Slaki planirate prihodnost?

»Nobenih visokih ciljev si ne delamo. Ugotavljam, da smo člani kvinteta stari okrog 50 let, Lojze Slak se približuje 60 letom, vmes posega tudi bolezen. Tudi mudi se nam več ne kot mladeničem, kar je čisto razumljivo in normalno. Delali bomo naprej — iz ljubezni do petja in domače glasbe. Ostali bomo taki, kot smo bili vsa ta leta, in ko smo veseli, zapojemo kot ptič, ko to za-čuti! Če bo pesmi manj, bodo pa te kakovostnejše. Nastopjev je pa vedno dosti in radi smo med ljudmi.« je dejal Andrej Bergant.



Podpisi Slakovih fantov.

naredil izpit za tonskega mojstra. Sedaj pa se je bolj podal v računalniško elektroniko. Mlajši sin Robert se je učil klavir, pa tudi harmonika ga je zanimala. Kako bo, bo pokazal čas...»

DRAGO PAPLER

Jacobus Gallus (1550 — 1591)

V oddelku študijske knjižnice je na ogled razstava, posvečena velikemu našemu glasbenemu preteklosti.

Kje natančno se je rodil, ostaja uganka. Vzdevek Carniolus govori, da je bil doma nekje na Kranjskem. Kot možne kraje rojstva navajajo viri Ribnico, Šentvitsko goro, Idrijo in Ljubljano. V teh krajih se je v 17. stoletju pojavljala priimek Petelin.

V rani mladosti je pel v Dunajski dvorni kapeli. Potem je vrsto let potoval in se ustavljal v raznih samostanih v Avstriji, Češki, Moraviji in južni Šleziji. Škofji Prage, Olomouca in Wrocława ter posvetni dostojanstveniki so ga podpirali pri njegovem delu. Drugi glasbeniki so vplivali na izpopolnitev njegove kompozicijske tehnike. V Olomouci se je za nekaj časa ustalil pri škofu Pawlovskem. Zadnji umetniški polet ga je vodil v Prago, da bi nadzoroval tisk svojih Opus musicum. V Pragi je bil kantor v cerkvi sv. Janeza na Bregu, kjer je tudi sklenil svojo življenjsko pot.

Skladal je maše, motete in posvetne kompozicije. 374 motetov je izšlo v štirih knjigah pod naslovom Opus musicum. Med najpriljubljenejše šteje-

mo Mirabile mysterium, ritmično zapleteni Pater noster, homofonski Resonet in laudibus, zvočno polni Ave Maria in najbolj poznani Ecce, quomodo moritur iustus.

Koncertno najbolj izvajane so posvetne skladbe, izšle v dveh zbirkah: Harmoniae morales in Moralia, ki jo je posthumno izdal skladateljev brat.

Gallus je uspešno združeval načela nizozemske polifonije in večzborje beneške šole. Dragotin Cvetko ugotavlja, da kaže njegova tehnika večzborja nov prijem v medsebojnem polifonskem razmerju homofonsko ali polifonsko grajenih zborovskih enot. Drzni prehodi iz enega v drug tonovski način povzročajo naravnost presenetljive zvočne efekte. Izraz je glavni usmerjevalec Gallusovega ustvarjanja in se je zato pogosto razšel z načeli strogega kontrapunkta, kaže pa najbolj na njegovo individualnost. Njegova dela so prežvela stoletja in so ostala umetniško prepričljiva do današnjega dne.

V. K.

Uspel večer ljudskih običajev

»Usmeritev na folklorne podočju je ohraniti našo tradicijo.« je med drugim povedal predsednik občinske Zveze kulturnih organizacij občine Ormož Milivoj Zemljik na srečanju ljudskih pevcev in godcev ter odraslih folklornih skupin minulo soboto v Podgorcih.

Da so nastopile samo štiri namesto sedmih, je bil splet raznih nesrečnih okoliščin, od boleznih dalje. Kljub vsemu je bila dvorana prosvetnega društva nabito polna zadovoljnih obiskovalcev. Nastopajoče skupine so zapolnille vrzel v programu in svoj repertoar nekoliko razširile.

Nastopile so starijša folklorna skupina PD Alojz Zuran iz Podgorca, skupina ljudskih pevcev iz Sterjanc, ljudske pevke in pevec iz Obreža ter ljudski godci iz Velike Nedelje.

Agresivnost pri otroku

(Nadaljevanje iz prejšnje številke)

Na razvoj agresivnosti pri otroku močno vplivajo čustveni odnosi v družini, socialno poreklo, način uravnavanja agresivnosti. V več štedijah so ugotovili pri starših agresivnih otrok naslednje značilnosti: otroka so odklanjali in ga pogosto kaznovali, vedenje otroka niso nadzorovali, odklanjali so se od socialnih norm, imeli so mnogo medsebojnih konfliktov. Starši neagresivnih otrok pa so kazali naslednje lastnosti: otroku so bili naklonjeni in so ga le redko kaznovali, otroka so vodili s skladno vzgojo in nadzori, bili so socialno prilagojeni, bili so čustveno topli in zadovoljni.

Ugotovili so, da so imele najmanj agresivne otroke tiste matere, ki niso dopuščale agresivnega vedenja oz. so ga navadno skušale preprečiti.

Če se je agresivnost vseeno pojavila, je niso strogo kaznovale, temveč so le izrazile svoje neodobrovanje. Srednje agresivne otroke so imele tiste matere, ki agresivnosti niso dopuščale in je niso kaznovale. Matere, ki so otroku dopuščale agresivnost, a so ga potem strogo kaznovale, so imele najbolj agresivne otroke.

Kazen ima veliko vlogo pri razvoju agresivnosti otroka. Telo-kano kaznovanje povzroča večjo in bolj neposredno agresivnost, medtem ko psihološko kaznovanje vzbujajo predvsem občutek krivde pri otroku. Zdi se, da je obvladovanje čustev staršev pri kaznovanju bolj pomembno od

same strogosti kazni. Starši, ki kaznujejo v jezi, hkrati delujejo kot agresivni vzor, s katerim se otrok istoveti in ga bo ob primerne prilike posnemal. Kazen je učinkovita le, če nastopi takoj po začetku agresivnega dejanja in prepreči izvršitev tega dejanja (npr. otroku ne dovolimo, da muči žival, oz. ko to opazimo,

kaznujejo, so doma le manj agresivni, zato pa toliko bolj v odnosu do vrstnikov. Strojne kazni imajo še mnoge neugodne, stranske učinke, saj vzbujajo tesnobo in sovraštvo, zato jih ne kaže uporabljati.

Učinek kazni sicer vzbujajo tesnobo in s tem zavira nezazeleno vedenje, predstavlja pa tudi neko

nega vedenja le malo učinkovita. Še najbolj je učinkovita tedaj, če jo izvaja oseba, na katero je kaznovan otrok močno čustveno navezan, vendar le v tistih oblikah, ki ne poškodujejo otrokovega osebnega dostojanstva. Sprejemljive oblike kaznovanja so tiste, ki so naravna posledica izvršenega dejanja in nimajo značaja maščevanja, ter tiste, ki vključujejo odvzem nekaterih ugodnosti, o čemer je treba otroka vna-prej seznaniti.

Pretrano kaznovanje privedo do razvoja avtoritativne osebnosti, ki se kaže v dvoličnosti, zahrbtnosti, agresivnosti do šibkejših in navideznem pokoravanju močnejšim. Če agresivnost kaznujemo z nasilje, utrjujemo v otroku prepričanje, da je agresivnost do šibkejšega sprejemljiva; kazen tako lahko postane vzorec za učenje nasilja. Tega pa ne želimo.

Določena stopnja agresivnosti — predvsem telesna — je pri otroku normalen pojav. Do določene zrelosti otroka je telesna agresivnost skoraj edini način za uveljavljanje. Na ta način preizkuša svojo moč in vpliv, ki ga ima na druge. Značilno za normalno agresivnost je, da njen osnovni cilj ni v povzročanju poškodbe drugega. Taka agresivnost omogoči otroku, da se nauči uspešno premagovati ovire. Pri-pomore k samostojnosti in osebnostnem razvoju.

(Nadaljevanje prihodnje številke)
Svetlana Klinkon
dr.med. — spec. pediatr.



prekinemo do dejanja in ga kaznujemo). V tem primeru kazni povzročijo, da otrok svojega agresivnega dejanja ne bo več ponovil. Čim več časa preteče od začetka nekega dejanja do kazni, toliko manj bo kazni učinkovita. Strojna kazni je tudi pomembna. Mila kazni deluje bolj kot sporočilo, stroge kazni povzročajo močnejšo zavoro. Otroci, ki jih starši za agresivnost strogo

sporočilo. Če starši otroku pojasnijo, zakaj je kaznovan, lahko v nekaterih primerih že mila kazni doseže zaželen učinek.

Učinek kazni je odvisen tudi od čustvene navezanosti med otrokom in staršem. Nedoslednost pri kaznovanju je privedla do večje agresivnosti otrok.

Mnenja o učinkovitosti kazni so deljena. Zdi se pa, da je kazni za trajno odpravljanje nezaželenega

17. revija pevskih zborov občine Ptuj

Leto je naokrog in spet bo kot klic pomladi zavzela pesem pevcev pevskih zborov ptujske občine, tokrat že sedemnajstič. V petek, 22. februarja, in čez teden dni, 1. marca, bo v Narodnem domu v Ptujju pelo 510 pevcev devetnajstih zborov. Vsak zbor bo predstavil tri pesmi. Koncerta bosta oba dneva ob 19. uri.

22. februarja bodo nastopili: Moški pevski zbor gasilskega društva Hajdoše (Jože Dermikovič), Ženski pevski zbor društva upoko-jencev DPD Svoboda Kidričevo (Anton Greif), Moški pevski zbor DPD Svoboda Majšperk (Stanko Vedlin), Mešani pevski zbor Dra-ženci — Prosvetno društvo Stane Petrovič Hajdina (Jurij Cuček), Moški pevski zbor TGA »Bori Kidrič« Kidričevo (Ladislav Pulko), Ženski pevski zbor Prosvetnega društva Grajena (Jerneja Bombek), Dekliški komorni pevski zbor DPD Svoboda Ormož (Alenka Šalamon), Moški pevski zbor Komunalnega podjetja Ptuj (Jože Dermikovič), Mešani pevski zbor Prosvetnega društva »Ruda Sever« Gorišnica (Slavica Cvitanič) in Komorni moški pevski zbor Ptuj (Franc Lačen).

1. marca bodo zapeli v Narodnem domu: Dekliški pevski zbor Prosvetnega društva Vitomarci (Vida Toš), Moški pevski zbor Prosvetnega društva »Alojz Štrafela« Markovci (Janez Bežjak), Mešani pevski zbor Prosvetnega društva »France Prešeren« Videm (Maks Vaupotič), Moški pevski zbor Prosvetnega društva Grajena (Ladislav Pulko), Mešani pevski zbor Prosvetnega društva »Francček Kozel« Cirkulane (Jože Dermikovič), Leskovski oktet (Srečko Zavec), Ženski pevski zbor DPD Svoboda Ptuj (Greta Glatz), Mešani pevski zbor DPD Svoboda Ptuj (Jože Dermikovič) in Mešani mladinski zbor Srednješolskega centra Ptuj (Darja Koter).

Z BORISOM GERJOVIČEM KRITIČNO O LETOŠNJEM KURETOVANJU

»Kurentovanje je predvsem instrument trženja s Ptujem...«

Boris Gerjovič je eden tistih mladih Ptujčanov, ki v kurentovanju vidijo edinstveno priliko za Ptuj in njegov turistični razvoj. V odboru za pripravo 31. kurentovanja je vodil komisijo za marketing. V pogovoru je povedal marsikatero kritično misel, a to ne more biti razlog, da mu ne bi »prisluhnil«.

Financiranje največje in najstarejše ptujske prireditve je bilo vedno težavna naloga. Kako je bilo letos?

»Tudi letos je škripalo na vseh koncih. Še najbolj se je odrezal Kmetijski kombinat, s katerim smo podpisali pogodbo v vrednosti 20 tisoč dinarjev. Nekdo, ki pa ne želi biti imenovan, je za pustne prireditve prispeval 50 tisoč.«

V bodoče si ne moremo več privoščiti, da bi vodja marketinga kot berač iskal sponzorske dotacije in razvažal transparente. Tega tržna ekonomija enostavno ne pozna. Tu ne gre zgolj za image, temveč tudi za vprašanje (ne)profesionalnosti.

Ce se bomo v Ptujju še odločili za kurentovanje, bi kazalo zanj v proračunu letno izdvojiti okrog 100.000 DEM dinarske protivrednosti in jih nameniti za turistično promocijo Ptujja kot celote.«

Kurenta nam že dolgo kradejo. Ideja o njegovi zaščiti je stara več kot petnajst let. Nekateri se bodo še spomnili, da je eden najbolj zavzetih organizatorjev ptujskega kurentovanja Jože Štrafela že takrat vedel, kaj se bo zgodilo. Nihče mu ni prisluhnil in sedaj smo tam, kjer smo. Kakšni so vaši pogledi na avtorsko zaščito?

Še o smetani. Zaradi napovedi prihoda tujih diplomatov je bila marketinška aktivnost bistveno intenzivnejša. Domača in tuja gospoda se mora znebiti občutka, da so prišli na vaško veselico lokalnih razsežnosti. Mir in varnost očitno nista bila iz trte izvihta. Zavarovalna pogodba za primere poškodb udeležencev in obiskovalcev ostaja tako edina »zgrešena investicija«, ki se je veselimo.

»Korantov lik je potrebno avtorsko zaščititi in preprečiti videosnemanje različnih snemalcev, ki s svojimi posnetki lahko predstavljajo nelojalno konkurenco na televizijskih postajah. Turistični center na Rogli uporablja našega koranta za svojo promocijo — mi pa to mirno gledamo, namesto da bi na tej osnovi polnili svojo blagajno.«

V organizacijskem odboru ste vodili komisijo za marketing. Kako ocenjujete njeno delo?

»Bilo je precej napak, ki izvirajo predvsem iz naglice, v kateri smo letos delali. Obstajajo

krivanja stroškov s strani Centra za ekonomsko in turistično propagando pri Gospodarski zbornici Slovenije bi bil vsak prepričan o kvaliteti njihovega slajda nesmiseln.«

Ko se predvaja petminutna veriga reklamnih tekstov na radiju MM2, je najboljše biti prvi v tej verigi. Reklame so dolgočasne in ljudje zato obrnejo gumb na drugo postajo. Kdor zadnji pride — zadnji melje, zato spot za kurentovanje ni zasedel privilegirane pozicije.

Ob tem želim pa povedati, da je celoten »public relations sistem« kurentovanje

igral glavno vlogo, se je že pričela. Tekmeča v tej igri je moč premagati, če mu »odvzamete« njegov medij! V tej povezavi je zelo pomembno, da je Ptuj v programu hrvaške televizije povsem zasenčil krapinske, stubiške, tuheljske in ne vem še katere toplice in da za prikazano fantastično vedute našega grajskega griča nima smisla reklamirati kateregakoli dvorca v Hrvaškem Zagorju. Kurentovanje je torej predvsem instrument trženja s Ptujem!

Sedaj je potrebno prenehati s ptujskimi političnimi prepri in usmeriti vse sile v gradnjo hotelskih zmožljivosti. Pri tem nam bodo v pomoč tudi naslovi tujih gostov, ki so nas obiskali ob letošnjem kurentovanju. Kakšen je marketing brez izdelka, smo lepo videli v letošnji povorki na avtomobilu Kmetijskega kombinata.



podprl. Še posebna hvala Večeru, ptujskemu Tedniku in radiju MM2. Pasiven odnos televizije Slovenije je seveda relativen. TV studio Maribor je 8. februarja objavil kakovostno reportažo o podlehniških oračih z napovedjo samega kurentovanja. Kritike po prireditvi so dobrodošle, ker je v letošnji povorki marsikaj manjkalo (na primer časovna uskladitev), vendar pa komentar v dnevniku TV Slovenija, 10. 2., zasluži kritiko nad kritiko.«

Ptujčani kažemo svoj odnos do prireditve tudi s tem, da neradi sežemo v žep po denar za vstopnico. Letos ni bilo nič drugače, a tudi maske si ne želimo nadeti.

»Kape, ki je služila kot vstopnica, si obiskovalci niso nadeli na glave. »Dodatna« dekoracija je morebiti izostala zaradi številnih kapi ali zaradi neudobnega počutja. Kakorkoli že — trud za trojno funkcijo vstopnice je bil zaman. Čeprav ideja o pustni kapi ni zrasla na mojem zeljniku, sem soodgovoren za zgrešeno investicijo, saj sem idejo takoj podprl.

Verjetno mi bodo oprostili tisti, ki so v Turističnem društvu Ptuj dvignili izžebane nagrade. Zadnji rok je bil 20. februar. Ob tem je seveda jasno, da je letos vstopnino plačal, kdor je želel. Premajhno število prodajalcev vstopnic je že ptujski sindrom. Nekdo na dan kurentovanja proda 300 vstopnic in vtakne v žep 900 dinarjev, medtem ko stotine nezaposlenih čaka v domačem zapečku na mesečno dotacijo, organizacijski odbor kurentovanja pa vskladišči neprodane vstopnice.«

Kurenta ne more nihče več zaustaviti...

Kakšna je bodočnost kurentovanja — gre za trženje s kurentovanjem ali trženje s Ptujem?

»Mislim, da je za Ptuj manj bistveno, kolikšen je iztržek na dan samega kurentovanja. Pomembnejše so druge stvari. Ob bodoči avtocesti Sentilj—Zagreb mrgoli turistično perspektivnih krajev. Bitka o tem, kdo bo tu

POKROVITELJI PTUJSKEGA KURETOVANJA 1991:

Kmetijski kombinat Ptuj, Zavarovalnica Maribor, Emona-Merkur Ptuj, Mlekarna Ptuj, MIP Ptuj, Petrol Ljubljana — DO TOE Maribor, Kreditna banka Maribor, KBM-PE Ptuj, AGIS Ptuj, Tobačna tovarna Ljubljana, Kmetijska zadruga Ptuj, Panorama Ptuj, Podjetje za PTT promet Maribor, Petoviaavto Ptuj, Trgovsko podjetje Rimljan Spuhlja, Gostinsko podjetje Gorca, Stanovanjski servis Ptuj, Les Ptuj, Obrtno združenje Ptuj, Pekarna Ptuj, ŽG Ljubljana—PE Okrepčevalnica — kolodvorska restavracija, Elektrotehna — PE Ptuj, Opekarna OPTE Ptuj, Certus — DE Ptuj, Aroavtometal Spuhlja, Herman Kokol — sunjena galanterija, Petrol-Motel Podlehnik, Mariborska turistična zveza, Vodnogospodarsko podjetje Drava Ptuj, Elektro Mb-javno podjetje za distribucijo elektr. energije — PE Ptuj, Projekta inženiring Ptuj, Cevljarska delavnica Kidričevo, Kmetijska zadruga Laxrenc na Dr. p., Agraria Cvetje Brežice — Vrtnarija Ptuj, Peko — Tovarna obute Tržič, Labod — Tovarna Delta Ptuj, Obdravski zavod za veterinarstvo Ptuj, Obdravski zavod za živinorejo Ptuj, Stanovanjska zadruga Zabjak in ŽG — Vzdrževanje in popravilo voz Ptuj.

Vsem tistim, ki bi radi pokopali kurentovanje, nudim koristno informacijo: Kurentovanje v Ptujju ne more biti, če sodelovanje iz karkršnihkoli razlogov odpove Franc Kodrič iz Folklornega društva Ptuj. Turizem ni stvar, ki bi jo lahko obesili na enega človeka; koranta na njegovem zmagoslavem pohodu ne more nihče več ustaviti...!

Pripravila: MG
Fotografije: OM

Danes praznujejo turistični vodniki

21. februar je že nekaj časa dan, ko v svetu praznujejo turistični vodniki. Letos so se jim pridružili tudi slovenski. Slovensko društvo vodnikov se je vključilo v mednarodno zvezo družtev, s tem pa prevzelo tudi praznični dan. Danes bodo radijske postaje in časopisi zapolnjeni s prispevki o vodniškem delu. Ta je pri nas še pre malo priznan, iz tega izhajajo tudi vse težave vodniške službe.

zem, gostinstvo in trgovino in v Pokrajinskem muzeju ne kanijo izpustiti. Slovenske vodnike bodo povabili na študijski dan v Ptuj. Pričakujejo jih v začetku marca. S tem pa se Ptujčani vključujejo v program Centra za turistično in ekonomsko propagando pri GZ Slovenije, v katerem bodo predstavljali stara slovenska mesta. Začeli bodo v Ptujju.

V občinskem Sekretariatu za



Slovensko društvo turističnih vodnikov si prizadeva, da bi njegovi člani pridobili status kulturnega delavca. Sedaj so tisti, ki to dejavnost samostojno opravljajo, obrtniki. Redki vodniki delajo v agencijah, največ jih ima honorarno zaposlitev. V poklicu je zaradi znanih težav velika fluktuacija, zato zelo trpi kakovost dela. A vsemu se je moč ogniti, če bodo pridobili status kulturnega delavca. Prav tako bo potrebno urediti izobraževanje. Sedaj se izobražujejo v Kompas in v okviru Centra za turistično in ekonomsko propagando pri Gospodarski zbornici Slovenije. Najprimernejše bi bilo izobraževanje v okviru turistične šole.

V okviru slovenskega društva turističnih vodnikov delajo tudi ptujski. Trenutno jih je 16, v društvu osem, profesionalno zaposlenih pa le majhen del — trije in pol.

Prvi praznik slovenskih turističnih vodnikov je priložnost, ki je v občinskem Sekretariatu za turi-

turizem pa poleg tega načrtujejo druge aktivnosti, s katerimi želijo v Ptuj pripeljati čim več tranzitnih gostov, dokler ne bomo imeli pogojev za razvoj stacionarnega turizma. Med drugim bodo v kratkem obiskali vse turistične agencije ter jih skušali spodbuditi za obisk najstarejšega slovenskega mesta.

Danes pa ste spoštovani bralci, lahko tudi vi turistični delavci. Srečko Lovrenčič, koordinator vodniške službe v Pokrajinskem muzeju, je za vas pripravil nagradno vprašanje. Če boste pravilno odgovorili, imate možnost, da dobite lepi nagradi: grafično mapo in družinski vstopnico za ogled muzejskih zbirk za celo družino.

Vprašanje se glasi: Katera ptujska stavba je na sliki in do kdaj je imela takšno podobo?

Odgovore na kuponih pričakujemo v uredništvu Tednika, Raičeva ulica 6, do 28. februarja. Ime srečnega dobitnika bomo objavili v sobotni oddaji radia Ptuj 2. marca. MG

Kupon za nagradno vprašanje Pokrajinskega muzeja Ptuj ob dnevu turističnih vodnikov

Na sliki je: _____

Takšno podobo je imel do leta: _____

Ime in priimek reševalca: _____

Naslov: _____

Uspel mladinski karneval

S torkovo mladinsko maskerado, ki je potekala od devetih do trinajstih na tržnici, smo za letošnje leto pokopali pusta. Komisija za mladinski karneval pri Turističnem društvu Ptuj je svojo vlogo vsekakor dobro opravila. V koordinaciji z občinsko Zvezo prijateljev mladine in občinskim Komitejem za vzgojo in izobraževanje so privabili na tržnico več kot 1500 maskiranih, od tega več kot 600 otrok iz vzgojnovar-

stvenih ustanov, ostalo pa iz osnovnih in srednjih šol.

V celoti gledano je mladinska maskerada na pustni torek dosegla tudi svoj pedagoški namen. Mladino so animirali k ustvarjalnosti, saj so se na karneval nekateri pripravljali že 14 dni prej. In če že ne zaradi pusta, vsaj zaradi tega je vzpodbudna želja organizatorjev, da bi mladinski karneval postal tradicionalna sklepna prireditev pustovanja. —OM



Na ptujski tržnici je sodelovalo v mladinskem karnevalu več kot 1500 maskiranih, od vrtcev do srednjih šol. Foto: M. Ozmeč

V soboto zbor sladkornih bolnikov

Pričela se je sezona občnih zborov. 23. februarja ob 9. uri bo v Narodnem domu zbor sladkornih bolnikov ptujske in ormoške občine. Vabilo je prejelo nekaj nad 1400 članov, bolnikov pa je veliko več, že čez 3600. Na občni zbor so povabili tudi družinske člane.

Alojz Čuček, predsednik Društva za boj proti sladkorni bolezni, je povedal, da pričakujejo dobro udeležbo in še kakovostnejšo razpravo. Družbena kriza ni obšla sladkornih bolnikov; še več: njihovo stanje se zaradi materialne ogroženosti družbe in lastne iz dneva v dan poglablja. Socialno stanje nekaj nad 3600 bolnikov v ptujski in ormoški ob-

čini je zaskrbljujoče. 77 odstotkov jih živi v kritičnih razmerah oziroma ne morejo zadostiti potrebam socialnega minimuma. Pri analizi stanja je potrebno upoštevati tudi podatek, da je dieta prehrana, ki je osnova zdravljenja sladkorne bolezni, v povprečju dražja za okrog 50 odstotkov. 65 odstotkov sladkornih bolnikov omenjenih občin dnevno pri zdravljenju uporablja tablete oziroma insulini. Sladkorna bolezen poleg tega spremljajo komplikacije drugih organov, ki prav tako zahtevajo zdravljenje. Zato so sladkorni bolniki še kako prizadeti ob vseh ukrepih v slovenskem zdravstvu. Grozi jim, da jim bodo ukinili večdesetletne

pravice. Pri tem pa ni zanemarljivo, da v sosednjih državah in drugod v Evropi ti bolniki uživajo ugodnejši standard kot pri nas. To in še več bodo povedali na sobotnem zboru. Pričakujejo, da bodo prišli v Ptuj tudi predstavniki Zveze društev za boj proti sladkorni bolezni, da bi skupaj z njimi skušali poiskati najboljše rešitve. Te pa poleg ptujskih in ormoških bolnikov še kako zadevajo tudi druge.

V zadnjem obdobju je društvo, ki sodi med najbolj dejavne v Sloveniji, predvsem skrbelo za izboljšanje osnovnega zdravstvenega varstva bolnikov, ponudbo dietetične prehrane, izobraževanje članov in njihovih družinskih

članov, rekreacijo, založenost z zdravili in drugim, kar dnevno potrebuje sladkorni bolnik.

Na občnem zboru bodo ocenili dosedanje delo, sprejeli program dela s finančnim načrtom za leto in izvolili vodstvo. Če po tradiciji bodo poskrbeli za zdravstveno prosvetljevanje: dr. Lidija Trop bo govorila o sladkorni bolezni. Zahvalili pa se bodo nekaterim trgovinam, ki so v zadnjem času izboljšale ponudbo dietetičnih in diabetičnih živil. Ta si bodo udeleženci zboru lahko kupili tudi v Narodnem domu, kamor jih bo pripeljalo trgovsko podjetje Emona — Merkur.

MG

SREDA
27. februar

TV SLOVENIJA 1

8.50 Video strani
9.00 Ziv zav
9.50 Božo Sprajc: Pripovedke iz medenega cvetličnjaka, 5., zadnji del tv nadaljevanke
11.20 P. Gibbs: Včerajšnje sanje, angleška nadaljevanke, 1/7
12.10 Video strani
15.20 Video strani
15.30 Siva, ponovitev
17.00 Tv dnevnik 1
17.05 Naj tu ostane pragozd, dokumentarna oddaja
17.50 Spored za otroke in mlade: Klub Klobuk, kontaktna oddaja
19.00 Risanka
19.30 Tv dnevnik 2
20.05 Film tedna: Taxi blues, sovjetski film
21.55 Tv dnevnik 3
23.05 Sova: Alf, ameriška nanižanka, 26/38 Lovejoy, 10., zadnji del angleške nanižanke, Veliki fotografi, 5., zadnji del italijanske dokumentarne serije
0.45 Video strani

TV SLOVENIJA 2

16.00 Satelitski programi, poskusni prenosi. 18.30 Alpe Jadran. 19.00 Tv Slovenija 2 — Studio Maribor. Poslovna borza. Tv ruleta. 19.30 Tv dnevnik. 20.00 Danes v skupščini. 20.30 P. I. Čajkovski: Hrestač, balet Rudolfa Nurejeva. 22.05 Mednarodno delavsko gibanje: Razpota, dokumentarna oddaja, 3/8. 23.20 Svet poroč. 0.05 Yutel, eksperimentalni program.

HVT 1

9.20 Poročila. 9.25 Tv koledar. 9.35 Vrnitev ladje Antilopa, nanižanka za otroke. 10.00 Šolski spored (do 11.35). 12.00 Poročila. 12.10 Video strani. 12.20 Satelitski spored. Super Channel. 16.30 Video strani. 16.45 Poročila. 16.50 Tv koledar. 17.00 Politiška: Stela heleniske demokracije. 17.30 Hrvatska danes. 18.15 Vrnitev ladje Antilopa, nanižanka za otroke. 18.40 Risanka. 18.45 Usode. 19.15 Risanka. 19.30 Tv dnevnik. 20.00 Filmski večer: Upanje in trpljenje — junaki preteklega časa, japonski film. 21.50 Tv dnevnik. 22.10 Poročila v angleščini. 22.15 Znanstveni forum. 23.45 Poročila.

TV AVSTRIJA 1

9.00 Čas v sliki, nato Pravica do ljubezni, brazilska serija (2). 9.30 Francoščina. 10.00 Tv v šoli: Fizika v avtu. 10.15 Toliko smeti. 10.30 Bosonoga grofica, ameriški film, 1954 (Ava Gardner, Humphrey Bogart). 12.35 Mi. 13.00 Čas v sliki. 13.10 Reportaže iz tujine. 14.00 Plodovi Zemlje: Paradižniki. 14.15 Očarljiva Jeannie, serija. 14.40 Polna hiša, serija. 15.30 Otroški spored. 15.35 Novice iz račne doline, nanižanka. 16.00 Ranjeni balon, lutkovna igranka. 16.25 Dobro glej. 16.30 Glasbeno delavnica. 16.55 Mini čas v sliki. 17.05 Kakor pes in mačka, serija. 17.30 Mini klub. 17.55 Yakari. 18.00 Me ženske. 18.30 Šef zdravnik Trapper John, zdravniška serija. 19.22 Današnje znanje. 19.30 Čas v sliki. 19.53 Vreme. 20.00 Sport. 20.15 Vrnitev don Camilla, francosko-italijanski č/b film (Fernandel, Gino Cervi). 22.00 Pogledi od strani. 22.10 Orjaški tovornjak, francoski film, 1986 (Johnny Hallyday, Karen Allen). 23.30 Hammer, kriminalna komedija. 23.55 Čas v sliki.

TV AVSTRIJA 2

8.30 Vremenska panorama — do 13.00. 16.50 Leksikon umetnikov. 16.55 Tedaj. 17.00 Varnost ne pozna meja. 17.30 Dežela in ljudje. 18.00 Pravica do ljubezni, brazilska serija (3). 18.30 Spored po željah. 19.00 Lokalne novice. 19.30 Čas v sliki. 19.53 Vreme. 20.00 Kulturni dnevnik. 20.15 Ljuba Jelena, sovjetska tv igra v izvedbi dunajskega gledališča. 22.00 Čas v sliki. 22.25 Športna stava. 22.30 Mali zmaji, serija o štirih gospodarsko močnih južnoazijskih državah (Hongkong, Singapur, Tajvan in Južna Koreja), 1. del: Hongkong. 23.15 Razprava: Countdown. 0.15 Čas v sliki.

RTL PLUS

6.00 Halo, Evrops. 9.45 Konec tedna v Las Vegasu, komedija, 1984 (Barry Hockey). 11.00 Tveganje! 11.30 Zaba-va. 12.00 Cena je vroča. 12.35 Oddelek 13.00 Hartov. 13.20 Santa Barbara. 14.05 Springfieldova zgodba. 14.50 Divja roža. 15.35 Poročila. 15.50 Čips. 16.40 Tveganje! 17.05 Cena je vroča. 17.45 Igra. 18.00 Moški za šest milijonov dolarjev. 18.45 Poročila. 19.15 Narodna glasba. 20.15 Gottschalk. 21.15 Model in vohjač. 22.10 Stern TV. 22.45 Poročila. 23.00 Kinjite, akcijski 1989 (Charles Bronson). 0.40 Model in vohjač.

SAT 1

6.00 Dobro jutro. 8.35 Sosedje. Bolnišnica. 9.50 Teleshop. 10.10 Bingo. 10.35 Osvojitev planeta opic, fantastični. 12.20 Kolo sreče. 13.00 TV-borza. 14.00 Sosedje. Bolnišnica. Veter. 15.35 Teleshop. 15.50 Nori Divji zahod. 16.45 Pod kalifornijskim soncem. 17.40 Poročila. 17.50 Mr. Belvedere. 18.15 Bingo. 18.45 Dober večer, Nemčija. 19.15 Kolo sreče. 20.00 Booker. 21.00 Pirati z Misisipija, vestern, 1963 (Hansjörg Felmy). 22.45 Poročila. 23.00 Petek, trinajstega. 23.50 Zgodovina filma. 0.05 Booker.



RADIO PTUJ

(94,7 MHz — ultrakratki val, stereo; 1485 kHz — srednji val)
ČETRTEK, 21. februarja: 16.00 Uvod, novice, horoskop. Iz TV sporedov. 16.40 Po domače ali čestitke. 17.00 Obvestila, glasba in EPP. 17.45 Uspešnica dneva. 17.50 Včeraj—danes—jutri, vreme, obvestila. 18.00 URICA DOMAČIH.

PETEK, 22. februarja: 16.00 Uvod, novice, horoskop. Iz TV sporedov, navst. 16.40 Po domače ali čestitke. 17.00 Obvestila, glasba in EPP. V vrtu. 17.45 Uspešnica dneva. 17.50 Včeraj—danes—jutri, vreme, obvestila. 18.00 V ŽIVO: MALI OGLASI IN REKLAME.

SOBOTA, 23. februarja: 16.00 Čestitke poslušalcem. 17.00 Obvestila, glasba in EPP. 17.45 Uspešnica dneva. 17.50 Včeraj—danes—jutri, vreme, obvestila. 18.00 Glasbena lestvica 2 krat 7 naj za februar in horoskop za nedeljo.

NEDELJA, 24. februarja: 11.00 Tedenski pregled, obvestila, glasba in EPP. 11.50 Kmetijska oddaja. 12.00 Opoldanski koncert. 12.50 Aktualnost tedna. 13.00 Čestitke poslušalcem, horoskop.

PONEDELJEK, 25. februarja: 16.00 Uvod, novice, horoskop. Iz TV sporedov. 16.40 Po domače ali čestitke. 17.00 Obvestila, glasba in EPP. 17.45 Uspešnica dneva. 17.50 Včeraj—danes—jutri, vreme, obvestila. 18.00 Pred premiero v ptujskem gledališču, vmes glasba po izboru Draga Skoka.

TOREK, 26. februarja: 16.00 Uvod, novice, horoskop. Iz TV sporedov. 16.40 Po domače ali čestitke. 17.00 Obvestila, glasba in EPP. 17.50 Včeraj—danes—jutri, vreme, obvestila. 18.00 V ŽIVO.

SREDA, 27. februarja: 16.00 Uvod, novice, horoskop. Iz TV sporedov. 16.40 Po domače ali čestitke. 17.00 Obvestila, glasba in EPP. 17.45 Uspešnica dneva. 17.50 Včeraj—danes—jutri, vreme, obvestila. 18.00 NOVOŠTI V SLOVENSKI ZABAVNI GLASBI.

OD 1. MARCA RADIO PTUJ OD 14.00 DO 19.00!



687	POLJSKA PISATELJICA /ZOFIA/	OPERA FRANC. SKLAD. FEVRIERJA	ZAVIHEN PRI SUKNI 5,14	SESTAVIL EDI KLASINCO	BELG. SKLAD. /ORLAN-DO DI/	TVOREC DELA	GOVORI ŠTOKAVŠČINO	IZDELOVALKA VOZOV	TELEČER	RETIJEJEC	TEMELJ. BAZA	VTIKAČ	BEOGRAJSKA SKUPINA
				ZASELENI V OBCINI RADOVLJICA									
				CESTA ZA AVTOMOB. PROMET									
				DVOJNI ABRAHAM									
				MANJŠA ULICA ALI CESTA						ORGAN VIDA ERIKA HESS			
				VOZNI RED					ADAM IN ...				MESTO V ITALIJI
				ZVEZDA DRŽAV	ATLETINJA HREPEVNIK	RIMSKA6 ITALIJ. DENAR			TOVARNISKA DVORANA				
									"TEDNIK"IVERJE		DIVJA RACA ANGL. KRALJICA		
									ZONE BOLE PRISTINA			MEDNAR. KLUB VPREJENA ZIVAL	
				ANGEL. FILMSKI IGRALEC				TEDNIK	MESTO V ZDA DEL VRATU				
				SELEN	MORSKA RIBA PISATELJ FLEWING			IGRALEC MORSKI SESALEC					PODLAHTNICA X
				NABELENA DOL-LENS-KEM			KRAMJ OTTO LUDWIG		NARODNO MOŠKO TIME KOSITER				
				OOE								BOKSAR SORFON	
				TATAR-SKI POGLA-VAR									MODEREN PLES

v z n a m e n j u



od 21. 3. do 20. 4



od 23. 7. do 23. 8.



od 23. 11. do 21. 12.

Ona: Zmagoslavje, ki ga boš uprizorila, bo šlo tvojim prijateljem močno v nos. In čeprav se vedno ne boš mogla razumeti, da ti je uspelo, bodo rezultati govorili kar sami zase. Seveda pa ti previdnost ne bo škodila.

On: Nikar se ne pritožuj nad svojo nesrečo, ampak raje stori nekaj, da boš stanje tudi popravi. Na krajšem izletu se ti bo zgodila majhna nezgoda in bo vzrok za srečanje z nekom, do katerega ne boš čisto ravnodušen.



od 20. 4. do 20. 5.

Ona: Tvoji izgovori bodo precej premaknili, pa naj to zadeva tvoje ljubezensko življenje ali poslovnost. Vsekakor pa bodo spremembe vplivale predvsem na tvoj odnos do partnerja, ta pa bo nad tem nemalo presečen.

On: Poslovni uspeh ti bo prekrizal sicer dobre načrte v ljubezni. Je že tako, da je važna predvsem ekonomska gotovost, za drugo pa si mnenja, da boš že šele poskrbel. Pazi, da te ne bo preveč zaneslo ...



od 24. 8. do 23. 9.

Ona: Prihodnji teden se bo nekaj premaknilo, pa naj to zadeva tvoje ljubezensko življenje ali poslovnost. Vsekakor pa bodo spremembe vplivale predvsem na tvoj odnos do partnerja, ta pa bo nad tem nemalo presečen.

On: Postavi se na noge in si zavijaj rokave! Le tako lahko upaš, da se ti bodo načrti uresničili. Prijetni pogledi te bodo sicer za kratek čas zmedli, vendar pa se boš kaj hitro znašel.



od 21. 5. do 21. 6.

Ona: Mislila si že, da je vse skupaj pozabljeno, pa se bo kar naenkrat v tebi ponovno prebudilo čustvo, ki ga boš le težko krotila. In da bo vse skupaj še zanimivejše, se bo podobno gojilo tudi nasprotni strani.

On: Četudi boš poskušal krivdo zvaliti na tuja ramena, pa se ti to vendarle ne bo v celoti posrečilo. Prijateljica ti bo to precej zamerila, kar se ti utegne še zelo otepati. Boš pa drugič raje dvakrat premislil ...



od 24. 9. do 23. 10.

Ona: Spoznala boš popolnoma drugačno plat svojega prijateljstva z osebo, ki si jo spoznala na nedavnem žuru. Ponujeno boš sicer sprejela, vendar pa se boš poskušala kar najbolje zavarovati.

On: Pogled v prihodnost sicer ni ravno razveseljiv, lahko pa ga v marsičem polepšaš, če boš znal v pravem trenutku pokazati pravo mero odločnosti. Glede partnerja si nikar ne delaj nepotrebnih skrbi.



od 22. 6. do 22. 7.

Ona: Od dogovorjenega srečanja ne smeš pričakovati preveč, še najbolje bo, da ne pričakuješ ničesar in si na koncu prijetno presenečena. Prisluhni partnerjevim težavam, saj te v tem trenutku resnično potrebuje.

On: Nikar se ne zatekaj v stalne depresije, saj to ni pravi način za reševanje težav. Sprejel boš povabilo prijetne osebe, s katero bi si želel tudi kaj več. Seveda pa bo to odvisno le od tebe in tvoje nastopa.



od 24. 10. do 22. 11.

Ona: Bolje, da ne obešaš na veliki zvon svojih preteklih podvigov, saj lahko pridejo novice do povsem nepričakovanih usov. S partnerjem se bosta sicer sprla, a bo vendarle vse skupaj ostalo v bolj mirnih vodah.

On: Povečal boš svoj krog prijateljev, kar te bo ponovno popeljalo na pota stalnega žuriranja. Pazi se, da te vse skupaj preveč ne zanese, saj bo vrnitev v stare tokove težka in nadvse neprijetna.



od 22. 12. do 20. 1.

Ona: Namesto da se mučiš s preteklostjo, se raje odkrilo pogovori o svoji prihodnosti. Sicer si že veliko zamudila, toda še vedno ti lahko uspe. Popazi malo na svoje pregope čustvene izlive, drugače bo hu ...

On: Prijeten dogodek ti bo popestril »vroče« dneve, ki so pred tabo. Potrebno bo kar precej spretnosti in znanja, da ti bo uspelo pripeljati stvari na svoje mesto.



od 21. 1. do 19. 2.

Ona: Tvoji nasprotniki bodo ob tvojih uspehih popolnoma obupani in zgubljeni, prijatelji pa te bodo poskušali posnemati. Sploh pa si na najboljši poti, da si za dalj časa zagotoviš mirno spanje.

On: Doživel boš precejšen poslovni šok, vendar pa ni nobenega razloga za panično obnašanje. Situacija se bo prej kot slej umirila. Povsem drugače pa bo na poslovnem področju, kjer se ti obeta prava pravcata avantura.



od 20. 2. do 20. 3.

Ona: Prišel je pravi trenutek za poravnavo spora, saj boš lahko le na ta način začela urediti stvari, ki ti ne dajejo spavati. Tako si boš lahko tudi ti privoščila nekaj več počitka, ki ti je več kot potreben.

On: Nič se ni dorečnega, pa tako ni prav nikakršnega razloga, da bi odnehal. Prišel boš do precej deliktnih informacij v zvezi z osebo, ki te zanima, zato bodi pozoren, kako jih boš uporabil.



BRANKO VIVOD TUJE Ž. IME	UDAREC	F. IGRALEC

RESITEV KRI- ZANKE ŠT. 686 VODRAVNO: samo-strel, pletenina, renova-tor, Amer. Lal, Vasari, OO. Ant. oceana, mg. in, marčnica, Switser, EM, on, Svart, peruti, lan, tintarji, araldi, ranica, Haan, No-mi, druid, adut. EN, ce-ladnica, Ide, Ca, senator, Ho-



GRAPHIC DESIGN

Marjan Bombek
Jadranska 18, Ptuj ☎ (062) 776-890

Odpri ste nov lokal, podjetje, trgovino, gostilno...

Potrebuje OPOZORILNE in OBVESTILNE TABLE ali OZNAKE!

Napisne table vam po vaših željah in potrebah oblikujemo in izdelamo v vseh velikostih in barvah. Obiščete nas lahko vsak dan, razen sobote in nedelje, od 7. do 15. ure.

Priporočamo se!



ARHITEKTONSKI ATELJE IZDELUJEMO NAČRTE NOVIH GRADENJ, ADAPTACIJ IN LEGALIZACIJ ZA GRADBENO DOVOLJENJE — HITRO IN POCENI!

AVTO ŠOLA ZŠAM PTUJ organizira tečaj CPP za kategorije: »A«, »B«, »C«, »E« **11. marca ob 16. uri** v prostorih ZŠAM PTUJ.

Prijavite se lahko v sprejemni pisatni ZŠAM Ptuj ali po telefonu št. 771-974.



NOVO! NOVO! NOVO! NOVO! NOVO!

ZLATARNA

Emil Ogrizek

Jadranska ulica 6, Ptuj

Popravilo, izdelava, predelava in emajliranje **ZLATEGA** in **SREBRNEGA** nakita

ZAGOTOVLJENA KAKOVOSTNA IN HITRA IZDELAVA!



BUTIQUE PINOCCHIO

Cankarjeva 6 (pri KINU)

PRIHRANITE ČAS, POT IN DENAR — OBIŠČITE NAS, KJER SPREJEMAMO NAROČILA ZA IZDELAVO SVEČANIH OBLAČIL PO MERI (BIRMA, OBHAJILU)

AVTO ŠOLA »HERAK« d.o.o.

Ziherlova ploščad 16, PTUJ

organizira tečaj cestnoprometnih predpisov za vozniške motornih vozil v začetku MARCA 1991.

Ure praktične vožnje lahko opravljate na priljubljenih vozilih RENAULT 5 in CITROEN AX!-

Prijave in informacije dobite na sedežu podjetja v SREDO in PETEK od 16. do 17. ure ali po telefonu 771-431.

SALON POHIŠTVA

INTERDOM d.o.o.

DO -30% ZA GOTOVINSKO PLACILO

UGODNI KREDITNI POGOJI

KUHINJE SPALNICE

SEDEŽNE grt. IZVOZNI MODELI—NA ZALOGI

PREŠERNOVA 1, 62000 MARIBOR, TEL.: (062) 222-450, 222-289

K TEKSTIL KETIŠ

VITO KETIŠ, ☎ 776-715
ORMOŠKA CESTA

NUDIMO:

● KOČE OTEKS 140 x 200	od 224,00 dalje
● KOČE OTEKS 180 x 220 (FRANC.)	499,00
● MOŠKE SRAJCE POLO, KR. R.	95,50
● MOŠKE SRAJCE, DOLGI ROKAVI	od 118,00 dalje
● MOŠKE HLAČE JEANS	437,00
● ŽENSKHE HLAČE JEANS	299,00
● OTROŠKE HLAČE JEANS 2-4	265,00
● OTROŠKE HLAČE JEANS 6-8	292,00
● OTROŠKE HLAČE JEANS 10-14	319,00

PRIDITE, PRIČAKUJEMO VAS
CENIMO VAS IN VAŠ DENAR
TEKSTIL KETIŠ

Šport v nekaj vrsticah

Članice in člani namiznoteniškega kluba Poetovija so v soboto in nedeljo odigrali po dve srečanja v drugi zvezni oziroma prvi republiški ligi. Članice so v soboto popoldan v Ptuj s 5:2 premagale ekipo Miškine iz Zagreba, v nedeljo dopoldan pa z 1:5 izgubile z zagrebškim Maratonom, drugouvrščeno ekipo lige. Ptujška ekipa je kljub visokemu porazu še naprej v zgornjem delu lestvice. Člani so v soboto najprej tesno, s 4:5, izgubili s Kočevjem, nato pa z 2:5 še z Novo Gorico.

V prvi moški republiški rokometni ligi so v soboto odigrali zadnje tekme prvega dela prvenstva, ta konec tedna pa bodo nadaljevali s prvimi kolom drugega — spomladanskega dela. Vse naše ekipe so gostovale in osvojile le eno točko. Drava je namreč v Sežani igrala 23:23 z Jadranom iz Kozine, čeprav so domačini na lestvici tri točke pred Ptujčani. Ekipi sta se med tekmo izmenjavali v vodstvu, zato je delitev točk ob slabem sojenju kljub temu pravična. Člani Velike Nedelje so z 20:24 izgubili s Preddvorom, Ormožani pa z 20:31 z Grosupljem. Ormožani so popustili v drugem polčasu, Velika Nedelja pa je tekmo izgubila čisto ob koncu.

Izjemno pa so se odrezali kadeti oziroma mlajši mladinci Drave, ki so se uvrstili v republiški finale, med štiri najboljše ekipe. Na polfinalnem turnirju v Ptuj s 6:1 so porazili Preradovcem, nato pa v odločilni in zelo kakovostni tekmi z 19:13 še Radeče. Zelo nesrečni pa so bili mladi igralci Velike Nedelje, ki jih je v Senovem v odločilni tekmi z 12:11 premagalo Velenje, kljub temu da so vodili že s 7:3. Uvrstitev v finale ni uspela tudi kadetinjam Drave, ki so bile na turnirju v Ljubljani druge.

V Ljubljani je bilo republiško dvoransko atletsko prvenstvo v tekah na kratke proge in skokih. Za Ptuj sta srebrni medalji osvojili Jerenko (60 m) in Kokot (skok v daljavo), bronasto pa Iskra (60 m). V Veroni bo v soboto mladinski atletski četverboj Velika Britanija—Sovjetska zveza—Italija—Jugoslavija. V naši državni reprezentanci bosta nastopila tudi ptujška atleta Dejan Dokl in Franci Jerenko.

V Sarajevu je bil 17. turnir republikan v pokrajini s standardnim zračnim orožjem. V reprezentanci Slovenije je nastopil tudi Alojz Trstenjak in s 568 krogi v streljanju s pištolo veliko prispeval k ekipni zmagi reprezentance v tej disciplini. Dodajmo še, da bo republiško prvenstvo s standardnim zračnim orožjem 9. in 10. marca v Ptuj.

V Mariboru pa je bilo republiško prvenstvo v judu po pasovih. Med našimi tekmovalci je prvo mesto in napredovanje v višji pas uspel Ptujčanu Albinu Pernatu. Drugo mesto sta osvojila Ptujčan Tomaz Klaneček in Damjan Petek iz Gorišnice, tretje pa Ptujčan Robert Polajžer, Matej Gregorec in Aleš Sajko.

V Novem mestu je bilo državno prvenstvo v cirkloksu. Med mlajšimi mladinci je med 32 tekmovalcev Ptujčan Miran Kelner osvojil šesto mesto.

Ptujške odbojkarice so se v nedeljo dopoldan v dvorani Center pomerile z vodilno ekipo druge republiške lige — Prevaljami. Gostje so bile boljše in zmagale s 3:1, za zmago pa so se morale kar precej potruditi.

Člani športnega društva Slovenske gorice so v nedeljo v Juršincih izvedli poskusno tekmovanje v smučarskih skokih na 50-metrski skakalnici, kjer pa so zaradi pomanjkanja snega morali znižati zaletišče. Pred več kot 400 gledalci je s skokoma 26 in pol ter 24 in pol metra zmagal domačin Marjan Čuš. Nastopilo je 21 skakalcev iz Juršincev in od Tomaža.

Na kratko še o nekaterih prihodnjih prireditvah:

V soboto dopoldan bo v osnovni šoli Toneta Znidariča občinsko ekipno prvenstvo šolskih športnih društev v šahu, v dvorani Center pa rekreativno tekmovanje v odbojki za vse, ki jim je ta šport blizu in bi radi tekmovali. Prijave sprejema ptujška športna zveza, tekmovanje pa sodi v akcijo Razgibajmo življenje.

V prvi republiški moški rokometni ligi bo v soboto ob 19. uri derbi sosedov Drava—Ormož, Velika Nedelja pa so gostovala v Dobovi. I. K., I. Z., I. P.

Ptujski šport v luči sprememb

(Nadaljevanje iz prejšnje številke)

Delo na področju selekcijsko-vrhunskega športa zahteva visoko strokovno usposobljenega trenerja, to pa je eden od temeljnih pogojev za doseganje oziroma omogočanje kvalitetnih športnih dosežkov. Trenerji opravljajo strokovno delo VI. in VII. zahtevnostne stopnje (višja in visoka izobrazba). Na tem področju imamo v občini velik primanjkljaj. Izobrazbena raven trenerjev v naši občini je skromna. Na področju strokovnega dela so največje rezerve. Rezultati na področju tekmovalnega športa v naši občini so veliko bolj kot v mnogih večjih oziroma v tistih, kjer namenjajo za šport več sredstev.

Seveda z doseženim kljub težavam v gospodarstvu ne smemo biti zadovoljni, saj je šport preveč pomembna prvina našega življenja, prvina, katere pomena se razvitejše družbe mnogo bolj zavedajo kot pri nas, čeprav bi moralo biti obratno. Slediti bomo morali sklepom okrogle mize »Šport na Ptuj« in sklepom, sprejetim k analizi izvajanja telesnokulturne dejavnosti v občini Ptuj na sejah zbor občinske skupščine 29. marca 1990. Na tej seji so občinski zbori sprejeli sklepe, ki nas zavezujejo še danes, med drugimi:

1. zagotavljanje sredstev za šport v višini povprečja v republiki
2. združevanje sredstev iz proračuna, samoprispevka in drugih virov za:
— investicijsko vzdrževanje športnih objektov
- gradnjo šeststeezne atletske steze iz umetne mase s spremljajočimi atletskimi napravami
- gradnjo manjšega vadbenega prostora za borilne športe
- gradnjo športnih objektov za rekreativne potrebe občanov
3. pripraviti in izvesti spremembe pri organiziranosti ZTKO v smislu racionalizacije in kvalitetnejšega dela
4. zagotoviti večjo finančno vlaganje v športno dejavnost s strani podjetij in obrtnikov prek davčnih olajšav
5. šport mora najti mesto v turistični ponudbi ptujške občine. Da bomo lahko vse to dosegli, potrebujemo sodobno organizirano in fleksibilno športno zvezo in njeno strokovno službo, ki bo delovala enotno in bo imela prave ljudi na pravih mestih. Športna zveza občine Ptuj bo morala v bodoče odigrati glavno vlogo pri razvoju športa v naši občini.

Na republiškem nivoju si moramo prizadevati, da v organih Športne zveze Slovenije prodremo s svojimi idejami in programi ter pridobimo sredstva, ki se vsako leto namenjajo za investicije v športu. Prav tako si moramo prizadevati, da bomo na republiškem nivoju imeli tudi ministrstvo za šport, kot ga imajo druge dejavnosti (kultura, izobraževanje, zdravstvo in sociala), s čimer bomo dali športu tisti pomen, ki mu pripada.

Ivan Vidovič,
strok. delavec sekr. za vzg., izobr., kult. in šport pri JS SO Ptuj



KMETIJSKA ZADRUGA PTUJ

p.o. 62250 PTUJ, Titov trg 12

SPOMLADANSKA PONUDBA

SPOŠTOVANI ZADRUŽNIKI!

Oskrbite se s potrebnim repromaterialom za bližajočo se kmetijsko sezono.

V poslovalnicah vaše zadruga vam po ugodnih cenah nudimo:

- semensko koruzo različnih sort
- semenski krompir
- sredstva za varstvo rastlin priznanih proizvajalcev
- krmila vseh vrst, koruzo in živilsko krmo, krmilno moko, briketirane pesne rezance, vitaminske dodatke
- kmetijsko mehanizacijo — trasilice hlevskega gnoja, prikolice, sadilce krompirja, sejalnice koruze itd.
- umetna gnojila vseh vrst
- blago široke potrošnje
- gradbeni material — opeko, armaturne mreže, betonsko železo, cement, apno, maltit, salonitne plošče itd.
- betonske kole za vinogradništvo

IZJEMNA PONUDBA BETONSKIH GRED — HLEVSKIH REŠETK:

● hlevska greda 10 x 13 x 200 cm	145,60 din kom
● hlevska greda 20 x 10 x 360 cm	302,40 din kom
● hlevska greda 20 x 10 x 400 cm	341,60 din kom
● hlevska greda — trojček L 200 cm	427,84 din kom
● hlevska greda — trojček L 300 cm	675,36 din kom

V ceno hlevskih gred nista vračunana prevoz in prometni davek. **ZALOGA GRED JE OMEJENA IN TRAJA DO RAZPRODAJE!** V centralnem skladišču vam nudimo gradbeni material po še nižjih — diskontnih cenah.

OGLASITE SE NA NAŠIH PRODAJNIH MESTIH IN ZADOVOLJNI BOSTE!

mali oglasi

MLADI par išče stanovanje ali sobo v Ptuj. Pripravljeni pomagati starejšim ljudem v zameno. Karmen Vinter, Volkmerjeva 9, Ptuj.
MALO kmetijo ali hišo kupim ali nudim denarno ali drugo pomoč po dogovoru. Tel.: 644-450, dopoldan — ANGELA.

Termoakumulacijske peči servisiram hitro in kvalitetno. Tel.: 062/775-053 po 16. uri.

PRODAM 170 l hladilnik in modro, dolgo poročno obleko št. 42. Miklošičeva 6, stanovanje 11.
UGODNO PRODAM traktor FERGUSON 60 KM. Jože Gajser, Stogovci 47/A, Ptujška Gora.
PRODAM štedilnik (2 plin in 2 elektrika), dobro ohranjen. Kolenko, Mala vas 36, Gorišnica.
PRODAM 120 kg svinjo za zakol. Jože Cvetko, Mezgovci 13, telefon: 795-431.

POZOR!

Nemški samski moški iščejo Slovenke od 20 let naprej, otroci niso ovira. Pisne ponudbe s sliko pošljite na naslov: Milica Schneller, Sönnst. 22, 8959 Büching, Deutschland, ali tel. 9949 8368525

PRODAM 17 arov vinograda v Kicarju. Markež, Kicar 117.

KUPIM brezhiben cilindri za angleški traktor Ferguson MASSEY, starejši tip. Tel.: 413-964.

MOŠKI — 46 let — želi spoznati vdovo ali ločenko od 40 do 46 let za skupno življenje. Oglasi naj se med 10. in 12. uro na upravi Tednika 25. in 26. februarja 1991.

KRAVO s teličko ali posamezno prodam. Gorišnica 108, Šumenjak.

UGODNO PRODAM dnevno sobo in dve sedežni garnituri. Vastič, CMD 11, od 15. ure naprej.

KUPIM starejšo hišo v bližnji okolici Ptuja, po možnosti z večjo ohišnico. Ponudbe pod šifro »SERVIS«.

PRODAM WARTBURG, letnik 79, za 1.600 DM. KOLETNIK, Kraigherjeva 18, Ptuj ali tel.: 773-704.

POCENI PRODAM Zastavo 750, letnik 74, registracija potekla. Žuran, Ziberlova pl. 11 — dopoldan.

PRODAM rabljeno prikolico za prevoz živine in elektromotor 7,5 kW. Draženci 65.

PRODAM harmoniko — klavirsko, 72-basno, HOHNER. Konrad Vidovič, Vel. Varnica 109, Zg. Leskovec. KUPIM voz sena ali otave; tel.: 750-001.

PRODAM kuhinjo — rumeno ORHIDEJO. Naslov v upravi.

SERVIS ČIŠČENJA VAM NUDI:

- čiščenje tapisonov
 - čiščenje vseh preprog
 - čiščenje sedežnih garnitur
 - čiščenje trdih talnih oblog
 - zaščito marmorja
- TEL.: 775-145

PRODAM Zastavo 128, letnik 1987. Marija Meško, Gorišnica 71.

KRAVO, brejo 8 mesecev, prodam. Bratuša, Dornava 102, tel.: 795-202.

TVA ELEKTRONIKA

Popravilo TV in hi-fi sprejemnikov. Zagrebška 17, Ptuj. Telefon: 771-920 od 8. do 14. ure.

DREVESNICA MARKOVI CI potrebuje za občasna dela nekaj delavk. Prijavite se na naslov: DREVESNICA RADVANJE — MARKOVI CI, Lackova 29, Maribor.

SPREJMEM prodajalce za tekstil za Haloze in Prekijo. Kličite popoldan in zvečer na tel.: 610-542.

PRODAM malo rabljeni motokultivator MIO — HONDA F 420 s frezo (11.000 din) in novo škropilnico KŽK 2001 za TOMO VINKOVIČ (6.200 din). Tel.: 771-941, int. 34, dopoldan (Žibrat).

PRODAM kravo simentalo s tetelom ali zamenjam za ostrešje. Tel.: 776-646.

PRODAM visoko breje telice. Franc Brumen, Levanci 35, Destrnik.

PRODAM ali menjam za manjšega traktor FIAT 404. Adi Kos, Zg. Korena 55.

PRODAM osebni avto REGATA 100 S, letnik 86, tel.: 796-567.

KUPIM manjšo staro hišo za nadomestno gradnjo ali gradbeno parcelo ali novo hišo v III. fazi na relaciji Lovrenc—Ptuj. Pisne ponudbe na naslov: Škerget, Lovrenc 37/a, p. Lovrenc.

PRODAM računalnik COM-MODORE 64 z monitorjem, tel.: 775-866.

MLAJŠA vdova 41 let želi resnega in pravega moškega do 47 let. Če si pripravljen na manjšo kmetijo in imaš službo, se oglasi. Zaželeno s Štajerske. Razvezani po svoji krivdi in alkoholiki strogo izključeni. Če te oglas ne moti, se oglasi. Šifra »TUDI K TEBI!«

HIDROFOR IN ČRPALKO prodam za polovično ceno. Janko Čuš, Moškanci 54 a, tel.: 750-129.

MENJAM STANOVANJE 35 m² v Mariboru (centralna, kabelska, telefon, v II. nadstropju) za enako ali večje v Ptuj. Emil Pevec, Prepolje 105, Starše, ali tel.: 685-121.

ZOBNA ORDINACIJA dr. Zdenka Antonoviča v Krapini, M. Gubca 49, ordinira vsak dan po dogovoru. Vse informacije po telefonu: 049/71-795.

PRODAM kravo, dobro mlekario, brejo 5 mesecev. Lancova vas 53.

PRODAM 1000 l jabolčnika, 22 arov sadovnjaka na ravnem (elektrika, voda, primerno za gradnjo), kravo, staro 5 let — 7 mesecev brejo. Jože Medved, Podložje 13, Ptujška Gora, tel.: 794-792.

ZAPOSLIM NATAKARIČO za nedoločen čas v Ormožu. Marijan Fistravec, Trgovišče 50.

PRODAM Zastavo 128, letnik 1985. Zg. Hajdina 89.

PRODAM kravo, črno-belo, brejo 7 mesecev. Matjašič, Grajensčak 92.

ZIČNO PLETARSTVO

Rogina

Belšakova 68, Ptuj—Brstje ☎ 062 772-770, 774-890

IZDELUJEMO ZIČNO PLETIVO KAKRŠNEKOLI VISINE, DOI ŽINE IN GOSTOTE — ZA OGRAJE PLANTAZ, SADOVNJAKOV, KORUZNJAKE... — brezplačna dostava, popust pri nakupu večjih količin



Sodobne metode ● ugodne cene ● možnost v obrokih ● družinski popusti

OBVEŠČAMO VAS, DA VPISUJEMO V 80-URNE ZAČETNE IN NADALJEVALNE TEČAJE NEMŠKEGA JEZIKA ZA ODRASLE

Informacije in prijave dnevno med 17. in 20., v soboto med 9. in 12. uro na številki 774-950



Ne jokajte ob mojem grobu tih k njemu pristopite, spomnite se, kako trpel sem, večni mir mi začelite.

ZAHVALA

Ob boleči izgubi očeta

Franca Matjašič

iz Gabrnika 40

se iskreno zahvaljujem sorodnikom, znancom, družinam Osterc, Berlak, Osterc za pomoč v najtežjih trenutkih, za darovano cvetje, izrečeno sožalje, gospodu župniku za opravljen obred, pevcem, govorniku, zastavonošu ter upokojevcem KS Juršinci. Hvala sodelavcem Perutnine Ptuj.

Zaluječi vsi njegovi.

Ljubezen, delo in trpljenje vaše bilo je življenje, nam ostala zdaj praznina in velika bolečina.

V SPOMIN

Veroniki Matjašič

iz Gabrnika 40

25. februarja minevajo 4 leta, kar nas je zapustila draga mama. Hvala vsem, ki stojite ob njenem grobu in ji prinimate cvetje ter prižigate svečke.

Vsi njeni.

ZAHVALA

Ob izgubi našega očeta, dedka in pradedka

Jožeta Grdina

iz Ptuja

se iskreno zahvaljujemo vsem sorodnikom, sosedom in znanecem ter sodelavcem za darovano cvetje in spremstvo na zadnji poti.

Iskrena hvala g. župniku za opravljen obred in govorniku KS Olge Meglič za poslovilne besede.

Vsi njegovi



V SPOMIN

24. februarja mineva eno leto, odkar nas je zapustila nadvse draga mama, stara mama, babica in prababica

Genovefa Jakolič

iz Krčevine 91

Hvala vsem, ki ji prižigate sveče.

Vsi njeni



Skrb delo in trpljenje tvoje bilo je življenje. Niti zbogom nisi rekel, niti roke nam podal, smrt te vzela je prerano, a v naših srcih še živiš.

V SPOMIN

Vinku Kostanjevcu

iz Nove vasi 5/a, Markovci

Težak je spomin na 21. februar 1990, ko si se za vedno poslovil od nas, dragi mož, ata, stric in boter. Nikoli ne boš pozabljen.

Žena z otroki



Eno leto je poteklo, solz nešteto je preteklo, solze grob so premočile, a tebe, zlati sin, niso prebudile, če bi solza te zbudila, te ne bi črna zemlja krila.

V SPOMIN

23. 2. 1991 mineva žalostno leto, odkar nas je zapustil dragi sin, brat in stric

Miran Jančič

iz Kraigherjeve 16 v Ptuj

Usojeno ti ni bilo živeti — zakaj? Čas mineva, žalost in bolečina pa za vedno ostajata v naših srcih. Hvala vsem, ki ga obiščete na njegovem preranem grobu in mu posvetite trenutek lepega spomina.

TVOJI NAJDRAŽJI: mama, ata, sestre Marija, Jožica in Danica z družinami



Ak' silni glas bi gromu vzel, da razodel bi vsem ljudem, kak' trpel sem, sam zase vem, nikdar nihče ne bi verjel.

V SPOMIN

21. februarja 1991 mineva leto žalosti in bolečine, odkar nas je zapustil mož, oče, stari oče

Martin Beranič

1930—1990

Sestrže 37, Majšperk

Hvala vsem, ki se ga radi spominjate in stojite ob njegovem grobu.

Njegovi: žena Dragica, sin Branko in hčerka Dragica z družinama.



Življenje težko je bilo zemlja lahka naj ti bo.

ZAHVALA

V 55. letu nas je mnogo prerano nena doma zapustil dragi sin, oče, brat, stric in dedek

Štefan Bezjak

Vodova ul., n. h., pri Ptuj

Ob boleči izgubi se iskreno zahvaljujem vsem za spremstvo na njegovi zadnji poti.

Lepa hvala za darovane vence, sv. maše ter izražena ustna in pisna sožalja.

Posebna hvala g. duhovniku Mateju za opravljen cerkveni obred in lep govor. Hvala govorniku g. Prejaku za poslovilne besede.

VSEM ISKRENA HVALA!

Zaluječi: mama, bratje in sestre z družinami ter njegovi otroci.



V SPOMIN

Minilo je leto, odkar je za vedno nehalo biti plemenito srce našega dragega

Janeza Vertačnika

Srce ti ne bije več, bolečine ne trpiš, s svojo ljubeznijo in dobroti pa v naših srcih živiš.

VSI TVOJI



V SPOMIN

Veroniki Matjašič

iz Gabrnika 40

25. februarja minevajo 4 leta, kar nas je zapustila draga mama. Hvala vsem, ki stojite ob njenem grobu in ji prinimate cvetje ter prižigate svečke.

Vsi njeni.

VIND d.o.o.
PODJETJE ZA TRANSPORTNE STORITVE
8230 PTUJ LACOVNE C. 9 062/771-061
Za vas opravljamo vse vrste prevoznih storitev. Priporočamo se!

DIANO, letnik 1979, garažirano, prenovljeno, prodam. Kličite popoldan na tel.: 773-264 — Vrečko. PRODAM objemke za vino-grad. Tel.: 775-459.

NESNICE — MLADE JARČICE PASMJE HIŠEX, rjave, 15 tednov stare, iz kooperacijske reje, opravljena vsa cepljenja, že navajene na domačo hrano, prodajamo po zelo ugodnih dnevnih cenah. Vsak, ki kupi 10 jarček, dobi še eno zastoj. kdor pa kupi manj kot 10 jarček, ima 10% popust. Dobite jih vsak dan, tudi v soboto in nedeljo. Jože Soršak, Podložje 1, Ptujška Gora.



Zlatoporočnica Marija Fradl in Matija Družovec

Zlata poroka pri Lenartu

V teh dneh pred 50 leti sta se mlada in polna sreče pripravljala na poroko Marija Fradl iz Zg. Verjan in Matija Družovec iz Sp. Se-narske. Zakonsko zvezo sta sklenila 23. februarja 1941 pri Sv. trojici v Slovenskih goricah.

Oba otroka — kmečkih družin sta bila navezana na zemljo. Mla-di ženin se je priselil na ženino domačijo. Posedstvo je bilo veliko 6 ha, tako da je bilo za pridne roke mladih zakoncev kar mnogo dela. V za-konu se jima je rodilo dvanajst otrok, šest deklic in šest fantov. Trije otroci so kmalu po rojstvu umrli. Od devet živelih otrok si jih je osem ustvarilo svoj dom v domovini, ena hčerka pa v tujini. Ustvarili so si svoje družine, vendar se vedno znova radi vračajo k njima. »Delček njih je vedno z nama,« pravita zlatoporočnica Družovec, ki sedaj ži-vita v Zg. Verjanah 30 v Gradišcu.

Zlata poroka v Pobrežju

Za sklepanje zakonskih zvez pooblaščen poslanec občinske skupščine Franc Zadravec in ma-tičarka Elizabeta Peteršič sta v soboto, 16. februarja, po opravljeni nalogi v poročni dvorani na magistratu v Ptujju obiskala še domačijo Turnškovih v Pobrežju 127, KS Videm pri Ptujju in opravi-la slovesnost razglasitve za zlatoporočnica JANEZA in MARI-

Zlata nevesta je bila rojena 20. oktobra 1919 v družini Drevenskovi-h v Podlehniku. Po poroki je vedno delala doma (3 ha zemlje sta posedevala z možem) in skrbela za otroke; kar sedem se jima jih je rodilo. Ponosna sta nanje in vesela ob 15 vnukih in tudi že 8 pravnukih. Zadnja leta jo precej ovira pri delu obrablje-nost kolkov, pri hoji mora upora-

Prevladujeta naj razum in skupni interes

Gospodarske in socialne razmere v ptujski občini so vse težje, položaj je kritičen, zato je treba storiti vse, da ne pride do popolnega zloma. Tako razmišljajo razumni ljudje v vodstvih političnih strank v ptujski občini in vse bolj prihajajo do spoznanja, da je potrebno soglasje vseh strank, če hočemo pripraviti in izvajati učinkovit program gospodarstva na območju občine.

Prvi sta začeli konkretno delati v tej smeri vodstvu Slovenske demokratične zveze in Stranke demokratične preнове. Na dveh razgovorih so sodelovali: za SDZ Ivan Lovrenčič, Branko Resnik in Stanko Zavec, za SDP pa Vilko Pešec in Slava Šarc s člani predsedstva. Na drugem razgovoru, ki je bil 13. februarja, so oblikovali enotna stališča do tehle vprašanj:

Kako do strokovne občinske uprave in izvršnega sveta? Bili so enotnega mnenja, da je treba posamezne službe bolj racionalizirati, zato je treba dati mandatarju oziroma predsedniku izvršnega sveta proste roke pri oblikovanju novega izvršnega sveta; prevladovati mora predvsem strokovnost.

SDZ je prva dala pobudo za novo poime-novanje ptujskih ulic. Na razgovoru so soglašali s strokovno komisijo, ki jo je že imenoval občinski izvršni svet, predlagali pa so, da naj bi komisijo razširili še s predstavnikoma posameznih strank v občini in da je treba naprej izdelati kriterije za preimenovanje, te pa naj bi potrdila občinska skupščina. Prav bi tudi bilo pripraviti finančno stran preimenovanja in pridobiti mnenje ljudi. Preimenovanje šol

naj se opravi povezano z urejanjem novih šolskih okolišev. Glede novega poimenovanja nekaterih krajevnih skupnosti pa so si bili enotni, da je treba počakati na novo slovensko ustavo, ki bo začrtala tudi novo upravno-teritorialno razdelitev. Ptuj kot gravitacijsko območje mora ostati in je tudi treba poudariti njegovo zgodovinsko.

Denacionalizacija in lastninjenje sta za ptujsko občino izredno pomembni vprašanja, zato obe stranki predlagata, da naj bi o o-snutkih obeh zakonov organizirali v občini skupno razpravo. Zadeve je treba reševati čimbolj pravično, pošteno in racionalno. SDZ predlaga, da naj bi že sedaj v občini za to področje začel delovati strokovni operati-vni organ, ki bi zagotavljal pravnost postopkov.

SDZ je že pred meseci dala pobudo za re-organizacijo Radio-Tednika Ptuj, s tem da naj bi bil Tednik javno podjetje. SDP pa je že na programski konferenci zastopala stališče, da naj bi bila SO Ptuj ustanoviteljica Tednika. Tem stališčem se obe stranki nista odrekli, soglašata pa tudi s predlogom, da naj se Tednik oblikuje na tržnih osnovah kot delni-ska družba.

Največ razprave so na skupnih razgovorih namenili vprašanju, kako priti do učinkovi-tejšega programa gospodarstva v ptujski ob-čini. To so povezali tudi z nadaljnjim razvo-jem srednjega solstva v Ptujju, saj »ni poti v Evropo brez intelektualcev«, je dejal eden od razpravljavcev. SDZ je že sklicala posvet z direktorji podjetij (o tem lahko preberete v članku »SDZ se je pogovarjala z direktorji«). SDP je s tem soglašala, vendar meni, da naj bi v bodoče take posvete sklicevali v okviru občinskega izvršnega sveta, na njih pa bi so-delovali predstavniki vseh strank. Če bi sklicevala direktorje vsaka politična stranka pose-bej, bi to pomenilo veliko izgubo časa, vprašljiv pa je tudi uspeh. Vse politične stranke v občini imajo v svojih programih za-pisane naloge o nadaljnjem razvoju ptuj-ske občine, tega razvoja pa brez programov ptuj-skih podjetij in nosilcev dejavnosti (obr-t, turizem ipd.) ni in ne bo. Prav zaradi tega vod-stvi obeh strank predlagata drugim strankam v občini, da bi na tem področju dosegli trden dogovor in ustvarjalo sodelovanje, kar naj bi prihajalo do izraza na zasedanjih občinske skupščine.

Pri razumnih ljudeh vse bolj prevladuje spoznanje, da »oblast ni slast«, temveč naporno delo in velika odgovornost do ljudi — volilcev. Tega se morajo vodstva vseh strank zavedati. Živeti bo moč le od rezultatov gospodarstva, to pa je odvisno od sposobnosti in iznajdljivosti mladih ljudi. Zato je moč upravičeno pričaka-vati, da po poti, ki sta jo začeli ubirati SDZ in SDP, ne bosta hodili sami.



Janez in Marija Turnšek kot zlatoporočnica za domačo mizo.

Foto: Langerholt

JE TURNŠEK, ki sta se poročila prav na isti dan pred 50 leti.

Zlata ženin je bil rojen 23. av-gusta 1910 v Pobrežju. Po konča-ni obvezni šoli je šel v uk za ko-larja k mojstru Zagorcem na Bre-gu pri Ptujju. Tam je nekaj let delal tudi kot pomočnik. Med oku-pacijo je delal na Tezmem pri Mariboru, kjer si je pri delu zlo-mil nogo; to ga je tudi obvarova-lo še morda hujskih neprijetnosti med vojno. Po vojni je delal nek-akaj časa v GP Drava Ptuj, potem pa v delavnicah kobilarne Tur-nišče, pozneje KK Ptuj, do leta 1965, ko se je invalidsko upoko-jil.

bljati palice, zato sta se z možem tudi odločila zlato slovesnost opraviti kar v domači hiši. Tja je potem prišel še župnik iz domače fare sv. Vida in opravil sv. mašo za zlatoporočnica.

Oba zlatoporočnica sta z ži-vljenjem, s tem, kar sta dosegla, in s sedanjim položajem še kar zadovoljna. Na vprašanje, kaj si danes najbolj želita, sta enogla-sno odgovorila: »Zdravja in mir pri nas in v svetu!« Zlata ženin pa je še v šali dodal: »Pa tudi boljšo penzijo si želim.«

Zlatoporočnicam tudi naše čestitke!

F. Fideršek

Kako bomo lahko odkupili stanovanje

O novi stanovanjski zakono-daji je bilo zadnje čase že precej povedanega, vendar vse premalo konkretnega in pojasnjena. Zato so člani Liberalno-demo-kratske stranke v Ptujju povabili v goste Janeza Kopača, podpred-sednika izvršilnega odbora LDS Slovenije, sicer pa predsednika odbora za proračun in finance Republike Slovenije. Javne tribune se je minuli petek, 15. februa-rija, v mali avli Srednješolskega centra Ptuj udeležilo več kot 200 občanov, ki so želeli zvedeti, ka-ko bi lahko odkupili stanovanje in drugo.

Med novostmi so opozorili predvsem na to, da bo lastnik

stanovanja z najemnikom v bo-dodče moral skleniti najemno po-godbo. Stanarine bodo seveda različne, odvisno od kvadrature stanovanja, vsekakor pa jih bo določil lastnik. Odkup stanova-nja lahko pričnete v dveh letih. Razlogov za kakršnokoli paniko seveda ni, saj vas iz sedanjega stanovanja nihče ne more »vreči na cesto«, če boste redno plače-vali najemnino in upoštevali hišni red. Paziti bo treba; kakšno pogodbo boste podpisali z lastni-ko stanovanja, predvsem pa da bo tudi on imel svoje obveznosti do vzdrževanja stanovanja, za katerega boste plačevali najem-nino.

Ocenitev sedanjega stanovanja bo izvedla občina, če pa se z njo ne boste strinjali, boste lahko naročili tudi svojega sodnega cenil-ca — seveda na lastne stroške. Na ocenjeno stanovanja je pred-viden 30-odstotni popust, s tem da naj bi takoj po sklenitvi po-godbe plačali že 15 odstotkov od zmanjšane vrednosti stanovanja. Ostalih 85 odstotkov (od 30 od-stotkov zmanjšane vrednosti) pa naj bi plačevali s kreditom v dvajsetih letih in z realno obrstno mero.

Če se za odkup stanovanja ne boste odločili, potem boste morali plačevati realno najemnino, ki naj bi lastniku prinašala 2 do 5 odstotkov profita. V primeru smrti najemnika naj bi imel pol-

noletni član družine pravico za sklenitev nove najemne pogod-be. Če se bo menjal lastnik stanovanja, za katerega plačujete najemnino, bo veljala pogodba, ki ste jo sklenili s prvim lastni-ko. Če izgubite službo in ne morete plačevati najemnine za stanovanje, v katerem živite, bo-oste morali v določenem roku stanovanje zapustiti. Če boste pla-čevali najemnino redno, boste ohranili stanovanjsko pravico tu-di v primeru, če vas več kot 6 me-secev ni v stanovanju. Če pa ne boste imeli dohodka družinskega člana v višini zajamčenega do-hodka v Sloveniji, se boste tudi odslej lahko zatekli po pomoč na občino; ta bo v proračunu mora-la zagotoviti socialno pomoč. In ne nazadnje: zaradi morebitnega slabega vzdrževanja hiš bo novi zakon predvidel tudi stanovanj-sko inspekcijo.

AVTO SE JE SKOTALIL PO BREGU

Po lokalni cesti proti Spodnji Brežnici pri Slovenski Bistrici je v ponedeljek, 11. februarja, ob 12.30 vozil osebni avto Janez Šega iz Stanovskega 66. Za nase-ljem Dolgi Vrh je v ostrem des-nem nepreglednem ovinku na zasneženem in poledelem ce-stišču njegov avto zaneslo v levo. Skotalil se je po bregu navzdol, trčil v drevo in se prevrnil na bok. V nesreči je bil hudo poško-dovan sopotnik Janez Šega st., voznik pa je dobil le lažje poškodbe.

AVTO DRSEL BOČNO PO CE-STI

V sredo, 13. februarja, ob 15.30 je po regionalni cesti od Varaždina proti Ptujju vozila osebni avto Ružica Levar iz Mi-klavža pri Mariboru. Cesta od Zavrča naprej je bila zasnežena in spolzka, zato je njen ford za-čelo zanašati na levo stran voziš-ča in ga obrnilo, da je pod pra-vim kotom bočno drsel v smeri vožnje. Takrat pa je nasproti, si-cer z neregistriranim volkswag-nom, pripeljal Slavko Murkovič iz Male vasi, KS Gorišnica. Za-peljal je skrajno desno, vendar se trčenju ni mogel izogniti. Pri tem je bila Ružica Levar hudo poško-dovana in so jo prepeljali v ptuj-sko bolnišnico. Na obeh vozilih je škoda za okoli 80 tisoč dinar-jev.

ZADEL MOTORISTA IN ODPELJAL

Po regionalni cesti od Trnov-ske vasi se je v torek, 5. februar-

Zmagovalec turnirja Čakovec

Na tradicionalnem mednarod-nem turnirju v malem nogometu, ki je potekal minulo soboto, 16. februarja, v športni dvorani Cen-ter, je sodelovalo sedem ekip. Pripravili so ga člani NK Drava — sekcije pionirjev, potekal pa je v dveh skupinah.

Najzanimivejša je bila zagoto-vo finalna tekma med ekipama Medimurje iz Čakovca ter Sturm iz Gradca (Avstrija). Zmagoval-ca so odločale sedemmetrovke. 1. mesto je doseglo Medimurje, 2. Sturm Gradec, 3. Varteks Va-raždin, 4. Maribor — Branik, 5. NK Drava — I. ekipa, 6. NK Drava — II. ekipa ter 7. Kovinar Maribor.

ČRNA KRONIKA

ja, na motornem kolesu peljal Mirko Kumer iz Ločkega Vrha 54. Za njim je baje pripeljal nez-nani voznik z osebnim avtom lada karavan zelene barve, zadel motorista in odpeljal naprej. Motorist je bil pri tem lažje poškodovan. Da bi razjasnili neka-tere okoliščine, je UNZ Maribor pozvala neznanega voznika in morebitne očividce, da se zglesi-jo pri njih ali na najbližji postaji milice.

TURŠKI VOZNIK ZADEL OTROKA IN ODPELJAL NA-PREJ

Na magistralni cesti od Ptujja proti Mariboru je v četrtek, 14. februarja, ob 15.30 vozil avtobus turški državljani Sefer Nizametin. Ko je pripeljal v Starše, je na označenem prehodu za pešce za-del 8-letno dekletce, ki je nena-doma steklo čez prehod in voz-nik ni mogel pravočasno ustaviti avtobusa. Dekletce je odbilo na avtobusno postajališče, kjer je obležalo hudo ranjeno; prepelja-li so jo v mariborsko bolnišnico. Obsojanja vredno pa je dejstvo, da turški voznik avtobus ni usta-vil in počakal na prihod milice, temveč je kar odpeljal naprej. Čež slabo uro so ga odkrili šele na mejnem prehodu v Šentilju in seveda zadržali.

TRČILA AVTOBUS IN OSEBNI AVTO

Po lokalni cesti od Treh kra-

osebna kronika

Rodile so: Zdenka Juriševič, Ptuj, Ul. 5. prekom. br. 11 — Sa-njo; Barica Dukarič, Bednjica 7, Višnjica, Ivanec — Danijela; Marija Klajderič-Rašl, Mežano-va 18, Ptuj — Blaža; Snežana Cvrtila, Ivana Löwa 7, Krapina — Elo; Marija Suhač, Vitomarci 25, Vitomarci — deklico; Klau-dia Vinko, Apače 162, Lovrenc — dečka; Frančiška Kolarič, Dolga lesa 4, Ormož — Sandro; Irena Brenčič, Ul. J. Lackove 32/a — deklico; Štefka Behrami, Tibolci 15, Gorišnica — Sanjo; Olga Pignar, Gajejci 35, Gorišni-ca — Nino; Natalija Rukav, Gorjani Sutinski b.b., Radoboj — Martino; Olga Toplak, Me-stni Vrh 31, Ptuj — Tamaro; Jo-žica Kolenc, Repišče 51/a, Zg. Leskovec — deklico; Ankica Klasič, A. Mihanoviča 28, Križo-avljan, Cestica — Antonija; Mar-jana Mlakar, Lancova vas 84/a, Videm — Iris; Majda Mencin-ger, Krčevina 81, Ptuj — Anjo; Kristina Kolarič, Krčevina pri

Vurbergu 3, Ptuj — deklico; Ha-va Sulejmani, Dravska 2, Ptuj — dečka; Marija Kralj, Spuhlja 111, Ptuj — dečka; Marjeta Toplak, Grlici 21, Juršinci — Aleksandro; Jelka Galun, Grdi-na 32, Stoperce — deklico; Vida Trčko, Stražgonjca 29, Pragersko — deklico.

Poroke v Lenartu, 2. februarja: Branko Rader in Terezija Perko, Sokolska 111, Maribor; 9. februa-rija: Janez Dvoršak in Marija Herega, Krivi Vrh 19, Zg. Ščav-nica; Milan Škrlec in Cveta Črnčec, Malna 50, Jurovski Dol.

Poroča v Ormožu, 16. februa-rija: Marjan Toplak in Marjana Krusič, Mladinska ulica 4, Kidri-čevo.

Umrli so: Ivana Lovrec, Središče ob Dravi, Slovenska c. 21, roj. 1903, u. 13. febr. 1991; Tere-zija Roškar, Gibina 3/a, roj. 1913, u. 12. febr. 1991; Valerija Hojker, Vičava, C. O. Meglič 11, roj. 1911, u. 11. febr. 1991; Mari-ja Strelec, Prencvi 14/a, roj. 1925, u. 13. febr. 1991; Jožef Gr-dina, Krčevina pri Ptujju, Ul. Vi-de Alič 3, roj. 1905, u. 11. febr. 1991; Antica Aleksič, Ptuj, Dom upokojencev, roj. 1927, u. 14. febr. 1991; Vladimir Debenjak, Budina, Belšakova 8, roj. 1905, u. 17. febr. 1991.

TEDNIK

TEDNIK je naslednik Ptujjskega tednika oziroma Našega dela, ki ga je ustanovil Okrajni odbor OF Ptuj leta 1948.

Izdaja Zavod za časopisno in ra-dijsko dejavnost RADIO-TEDNIK PTUJ. UREDNIŠTVO: Franci La-čen (direktor in glavni urednik), Ludvik Kotar (odgovorni ured-nik), Jože Šmigoc (pomočnik odgovornega urednika in lek-tor), Štefan Pušnik (tehnični urednik), Jože Bračič, Ivo Ciani, Majda Goznik, Darja Lukman, Martin Ozmeč, Vida Topolovec, Nataša Vodušek in Milena Zupa-nič (novinarji). PROPAGANDA: Oliver Težak. Naslov: RADIO-TEDNIK, Raičeva 6, 62250 Ptuj, p.p. 99; tel. (062) 771-226; faks (062) 771-223. Celoletna naroč-nina 500 dinarjev, za tujino 1100 dinarjev. ZIRORACUN pri SDK Ptuj: 52400-603-31023. Tisk: GZP Mariborski tisk Maribor.

Po mnenju Republiškega sekre-tariata za informiranje sodi Ted-nik med izdeleke, za katere se plačuje 3-odstotni temeljni pro-metni davek.

GRADITELJI POZOR!

GREDIS d.o.o.
Novo selo Rok, R. Končara 18 — Čakovec,
 tel. (042) 811 685, podjetje za proiz-
 vodnjo in prodajo:

- strojni nosilci
- stropna polnila
- in ostali gradbeni material

Delovni čas od 7. do 18. ure.

- zelo ugodne cene
- dobava takoj
- večje količine dostavimo na dom brez-
 plačno

Radio PTUJ

LESTVICA

2-krat 7 FEBRUAR

Domača:

1. KOLIKO SOLZ — Božidar Wolfand
2. NAŠ KUZA — Haidi
3. DVILJE ZVJEZDICE — Tajči
4. ŠOLSKA LJUBEZEN — Zlatko Dobrič
5. NEKO NOČ — Pop Design
6. LAHKO NOČ — Miran Rudan
7. MOJ DOM — Helena Blagne

Tuja:

1. I'LL BE YOUR BABY TONIGHT — Robert Palmer in UB 40
2. ICE, ICE BABY — Vanilla Ice
3. MIRACLE — John Bon Jovi
4. TO LOVE SOMEBODY — Jimmy Somerville
5. ALL THE MAN THAT I NEED — Whitney Houston
6. THUNDERSTRUK — AC/DC
7. I'VE BEEN THINKING ABOUT YOU — London Beat

Lestvica je sestavljena iz predlogov poslušalcev radia Ptuj za uspešnico dneva ter glasbenih želja po telefonu in pošti. Poslušajte jo v soboto, 23. februarja, od 18. do 19. ure!

NOVOSTI V PROGRAMU RADIA PTUJ:

- od 1. marca bomo vsak dan poskusno oddajali od 14. do 19. ure
- v petek, 22. februarja, bo druga poskusna oddaja Mali oglasi in re-klame v živo
- od 1. marca vsak dan med 17.10 in 17.30 mali oglasi
- v kratkem nova oddaja s področja domače zabavne glasbe