

RADIO

L J U B L J A N A

38



SMEDEREVSKI GRAD

APARAT NA TOK

brez akumulatorja ter brez baterij je Vaša stara želja. Imate pa star baterijski aparat, ki ga ne morete, prodati, še manj pa vreči proč.

Tu pričenja naša pomoč. Sklenili smo namreč v reklamne namene zamenjati večjo količino brezhibnih aparatov za popolno priključitev na električni tok za STARE, TUDI DEFECTNE, BATERIJSKE APARATE proti tako nizkemu doplačilu, da bo zamena vsakomur mogoča.

Nekaj primerov:

<i>Troelektronski aparat „Telefunken“ 33 WE</i>	<i>doplačilo Din. 750.—</i>
<i>Dvoelektronski aparat „Radione“ W2</i>	<i>doplačilo Din. 900.—</i>
<i>Troelektronski aparat „Ingelen“ U3</i>	<i>doplačilo Din. 980.—</i>
<i>Troelektronski aparat „Ingelen“ U3S</i>	<i>doplačilo Din. 1180.—</i>
<i>Troelektronski aparat „Radione“ WE3</i>	<i>doplačilo Din. 1200.—</i>
<i>Štirielektronski aparat „De Wald“ z vdelanim elektrodinamičnim zvočnikom</i>	<i>doplačilo Din. 3200.—</i>
<i>Štirielektronski aparat „Kapsch Mondial“ z vdelanim elektrodinamičnim zvočnikom</i>	<i>doplačilo Din. 2500.—</i>
<i>Štirielektronski aparat „Ingelen“ U4S za kratke, normalne in dolge valove</i>	<i>doplačilo Din. 2500.—</i>
<i>Štirielektronski aparat „Ingelen“ U4SD za kratke, normalne in dolge valove, z vdelanim elektrodinamičnim zvočnikom</i>	<i>doplačilo Din. 3000.—</i>
<i>Šestielektronski superheterodin „His Masters Voice“ R4 z elektrodinamičnim zvočnikom</i>	<i>doplačilo Din. 3000.—</i>

Plačljivo tudi na mesečne obroke.

„RADIO“ reg. zadr. z o. z. v LJUBLJANI, Miklošičeva cesta 7

RADIO LJUBLJANA

PRVI SLOVENSKI TEDNIK ZA RADIOFONIJO GLASILO SLOVENSКИH POSLUŠAVCEV

Tromesečna naročnina 35 D, polletna 70 D, letna 140 D Za inozemstvo: tromesečno 48 D, polletno 96 D, letno 192 D. / Naročnino je pošiljati na ček račun 15228 v Ljubljani / Uprava in Uredništvo sta v Ljubljani, Miklošičeva cesta 7, tel 31-90

LETO VI

4 NOVEMBER 1934

38

N O V I P R O G R A M

Spored, ki ga je izdala naša postaja za ta teden, je po svojem videzu po vsej priliki primer novega programa naših oddaj v novi seziji. Oglejmo si ga zato takoj spočetka, da se lahko pravočasno popravi, kar ima ta program dvojmljivega na sebi. In tega ni malo le v podrobnostih, še vse več je dvojmljivega v celotni koncepciji. Leta nam namreč priča, da gospodje, ki spored sestavljajo, ne poznajo ali nočejo priznati tradicionalnih izkušenj, ki jih ima naš radio, in vsesplošnih zahtev, ki jih ob vsaki priliki pokaže naše poslušavstvo. Dokazuje nam hočeš nočeš, da so gospodje, ki naš radio vodijo, v radiu še zmeraj veliki — laiki in da je to več kot žalostno. Ugotavljamo, da je radio, kakršnega so nam pripravili za letošnjo sezijo in kakršnega očituje na splošno spored za ta teden, očiten korak nazaj. In navdaja nas z odkrito žalostjo, ko gledamo, kako se oddaje drugod izpopolnjujejo, pri nas pa lezemo v neodpustljiv diletantizem, ki smo o njem mislili, da je že premagan.

Kakšen je tedaj ta spored? Nekaj spiememb kaže: literarna ura se je premeknila na petek (18.40), plošče po željah na soboto (18.20) in pogovor s poslušavci prav tako na soboto (18.50). Proti tem spremembam ne bi imeli ugovora, morda so kar umestne.

Nekaj novosti se nam nadalje obeta: jezikovni tečaji srbo-

hrvaščine, nemščine, francoščine in — slovenščine. Prav tako! Vidimo, da je lanski eksperiment s klavirnim plebiscitom vendarle izmodril odločilne činitelje, kakor se temu pravi. Pozdravljamo pravno uro (dr. Knaflič) ob četrkih (20).

Po starem so ostali prenosi iz Zagreba in Beograda (torek in petek). Nič se gospodom ni zdelo potrebno, spremeniti nedeljski popoldan, ko bi se naj pravi popoldanski spored začel vsaj že ob štirih. Tako se pa ob štirih začne šele kmetijska ura, ki traja do pol petih. Poldrugo uro pravega popoldanskega sporeda — kaj pa je to?

Nekaj smo nadalje opazili, kar nam ni prav nič všeč. Težnjo namreč, da se večerni spored pričinja kar najkeseje mogoče. Gospodje očividno še zmeraj ne vedo, da gre naš delovni človek zgodaj k počitku, ker mora zgodaj vstati in iti na delo. To, kar mu hoče radio nuditi in kar on zahteva od radia, se mu mora torej nuditi v glavnem najkeseje do devetih zvečer. Pa vendar ne bo nihče mašil našega povprečnega človeka s predavanji — in še predavanji iz letošnjega sporeda! — do pol devetih, ko si ta človek, ki pošteno plačuje pristojbino, želi zvečer malo oddihiti vsaj od osme ure dalje!

To vse nas zbode v oči, ko spored preletimo.

In sicer? Sicer iščemo, pa nič ne najdemo: praznота, revščina, da se Bog usmili.

O kakšnem smiselno urejenem-prosvetnem radiu ni ne sluha ne duha. Pač je vodstvo že svoj čas skrajšalo čas predavanj od 30 na 20 minut — pa se to prav v ničemer ne pozna. Povprečno se sliši vsak večer nacionalna ura — zmeraj bolj se pozna, da vidi v njej vodstvo dobrodošlo razbremenitev in razlog za dolce far niente —, en jezikovni tečaj in še kakšno drugo slučajno predavanje, ki je vrhu tega še zmeraj prvo na sporedu, tako da za uslužbene poslušavce skoraj da ne prihaja v poštev. To je — ena ura. Ostali čas se na nam nerazumljiv način zafračka in razbije. Pa da bi vsaj v tistem edinem splošnem predavanju — saj še tisto ni vsak večer — bilo videti kaj sistema. Vse kaže, da bodo v teh urah nastopali najrazličnejši ljudje z najrazličnejšimi stvarmi najrazličnejše kvalitete. Ali to odgovarja poslanstvu našega radia in radia sploh? Kje na svetu se še dela v radiu tako brez načrta in brez glave? Porabili bomo priliko, da bomo o tem še spregovorili, ker, kakor vidimo, postaja to eno izmed najžalostnejših poglavij oddaj našega radia v zadnjem času.

Dvigamo svoj glas takoj spočetka, ker upamo, da še ni prepozno. Marsikatera statistika in tabela v naši administraciji se sestavi in popiše zastonj. Se bo pa še tabela okvirnih oddaj v pisarni našega studia nekolikanj spremenila... Spremenila tako,

kakor zahteva poslanstvo našega radia, ki ima za sabo šest let izkušenj in dela, in kakor zahtevajo slovenski poslušavci, ki ta radio in vse tiste, ki mu usodo določajo, vzdržujejo. Tako vsaj upamo.

Takšen, kakršen se nam obeta iz sporeda tega tedna, program našega radia v novi seziji ne more in ne sme ostati.

NA DOMAČEM VALU

Samospevi J. Likoviča in orkester ob 10.40, oktet „Ljubljanskega Zvona“ ob 16.30, koncert Orkestralnega društva Glasbene Matice ob 20.45...

v nedeljo.
Komorni trio Svetel ob 20.20, otroške žalostinke (Thierry-Kavčnikova) ob 21.20... *v ponedeljek*

Prenos iz Beograda ob 20.00... *v torek*
Violinski koncert (Karlo Rupel) ob 20.20, orkester ob 21.15, mandolin: po 21.30... *v četrtek*

Prenos iz Zagreba ob 20... *v petek*
Springer, „Večer na Golgoti“ („Ljubljana“) ob 20.00, pesmi Brede Ščekove (Vida Rudolfova) ob 20.35, orkester ob 21.10... *v soboto.*

Nacionalna ura. — Razglas zedinjenja Bosne in Hercegovine s Sreмом — nedelja, Ilirski pokret — ponedeljek, Vojska in narodna prosveta — torek, Vlada Gjorgjevič — sredo, Vuk Stefanović Karadžić — četrtek, Selitev Srbov pod patriarhom Čarnojevičem — petek, Milovan Videkovič — sobota.

MISLI K SPOREDU

★ V sporedu tega tedna se pojavljajo v prvo jezikovni tečaji, med njimi tudi tečaj iz slovensčine. Ze svoj čas smo mi sprožili misel slovenskega jezikovnega tečaja z nazivom „Slovensčina za Slovence“... Če bo namen tega tečaja tak, bomo veseli. — Ko to pišemo, še ne vemo, kakšen bo.

★ V nacionalnih urah opažamo malenkostno število slovenskih temat. Mi še vedno verujemo v poslanstvo nacionalne ure, kakor smo jo pozdravili, ko se je prikazala na naših sporedih. A bojimo se, da predavanja kakor: Vlada Gjorgjevič, Milovan Videkovič i. p. pri vsem spoštovanju, ki jih imamo mi do teh in podobnih imen, pri nas ne bodo popularna. Če kdo misli da predavanje v nacionalni uri o Mešku, Kreku, Koroškem plebiscitu, Rapallu itd., na primer, v Srbiji ne bi bila aktualna — mi tako ne mislimo —, vendar to še ni razlog, da se ne bi smela — po vzgledu dosedanje prakse — uvrščati v spored. Želimo in upamo, da bo vodstvo nacionalnih ur prošnjo slovenskih poslušavcev upoštevalo!

★ Opozarjamo na predavanje Zorka Prelovca v sredo ob 18.20 Govoril bo o Prešernovih in Župančičevih pesmih v naši glasbi. Ta nad vse zanimivi predmet bo dobil tako nemara prvega raziskovavca.

★ Naj tudi ne gre mimo nas koncert pesmi Brede Ščekove, menda edine slovenske skladateljice. Peša bo Vida Rudolfova v soboto zvečer.



TA TEDEN V ETRU

★ Nemčija slavi ta teden kot teden dobre oz. nemške knjige Vsak večer je prireditev v ta namen. V ponedeljek zvečer ob 20.30 bo govoril sam minister za propagando dr. Goebbels.

★ Nad vse bo zanimiv koncert iz Leipziga v torek ob 20.50 Naslov mu je „Jugoslovanska glasba“. Sodelovali bodo Annemarie Rauch (sopran), Max Krämer (violina), Friedbert Sammler (klavir) in leipziški simfonični orkester. Spored koncerta je zelo obširen, a nekam čudno enostranski. Z instrumentalnimi deli je zastopan namreč skoraj samo Pančo Vladigerov. Med narodnimi pesmimi sta tudi dve slovenski (Nun ade du mein Herzliebchen in Ans Fensterlein schleich ich). Nekam nerodna smola se je primerila sestavljalvcem sporeda: med narodne pesmi sta zšli tudi dve — slovaški! Ves koncert pa bo posnetek na voščeni plošči.

★ Kulturni svet slavi ta teden

Fr. Ks. Meško (k njegovi šestdesetletnici je govoril v nedeljo prof. uasO V



Friedrich Schiller (k 175-letnici njegovega rojstva)

175-letnico rojstva velikega nemškega pesnika Friedricha Schillerja. Stuttgart bo oddajal za vso Nemčijo velikopotezno zamišljeno proslavo v soboto ob 20.15. Tudi Dunaj se bo spomnil te proslave s koncertom v ponedeljek ob 19.20.

PROBUDE

Zakaj ne bi...

... pri naši postaji uvedli sistemske porazdelitve: oddaj in nastopajočih sil? Ni brez pomena uvedba ki jo opažamo pri drugih postajah: redno srečavamo v sporedih uro mladih umetnikov. Ura, posvečena posebej mladim umetnikom, takim, ki se šele „solajo“ ki imajo „šolo“ pravkar za sabo, ki so pravkar začeli svoje umetniško ustvarjanje, ima svoj smisel. Važna je z ene strani za mlade umetnike same, važna pa tudi za poslušavstvo oz. za vso kulturno javnost. Mladi umetniki dobe tako priliko, da pokažejo svoje zmožnosti in svoje znanje v samo njim odmerjenem času, ko torej ni nevarnosti, da bi utonili v ostalem programu in bi njihov nastop neopaženo šel mimo. Poslušavstvo in kulturna javnost pa dobita vprav s takimi nastopi in vprav v radiu stalen pregled o umetniškem naraščanju pri nas, o njegovi kvalitetni višini, o njegovih posebnostih. In to ni brez pomena, to je naravnost eminentno važno. Sedaj pa nastopajo mladi umetniki raztreseno med ostalim sporedom, kakor pač nanese prilika in potreba. Kakor se na drugi strani naš glasbeni kritik bori za smiselno sestavljen spored, tako plediramo danes mi za smiselno uvrščanje nastopov naše mlade umetniške generacije v našem sporedu. Naj se torej v sporedu nove sezije uvede stalna — ura mladih umetnikov!

Širšega kroga bo treba

V teh tednih narodne žalosti, ko je spored omejen na resni in večji del patriotični značaj oddaj, ima naše vodstvo priliko, da pripravi in razmisli način dela v novi seziji, ki se je prav za prav že začela.

O glasbenem delu sporeda je bilo v našem listu že toliko govora, da se nam zdi odveč, da bi še kaj dosti dodajali. Vodja glasbenega dela je vrhu tega navezan na ljubljanske glasbeno razmere, čeprav ne izključno. Vprav o tistem delovanju, ki ni toliko zvezano z razmerami, smo pa že dosti govorili.

Smo pa ob začetku oddaj našega prosvetnega radia, če ga smemo še imenovati tako. Včasih je bil namreč ta »prosvetni radio« (mišljena so s tem predavanja v radijskem sporedu) resnično *ljudska univerza*. S tistim hipom, ko je prevzel komisariat vodstvo sporeda sam v roke, je ta značaj izgubil. Eno leto dni je prosvetni radio pri nas slučajno zmetana stavba brez sistema in določene smeri. Da so se predavanja skrčila na 20 minut, je sicer praktična pridobitev, a izrabilo je vodstvo ni.

Če pogledamo spored našega prosvetnega radia, srečamo zelo majhno število osebnosti, ki bi bile v našem javnem življenju kot kulturni delavci kaj bolj znani. Sicer je ves predavateljski krog dokaj majhen, a še v tem krogu srečavamo imena, ki jih je vprav radio spravil na površje. In to je več kot čudno. Zakaj bi mogel kdo, ki se drugje ne uveljavi, s svojim znanjem prodreti prav v radio, ki je več kakor, recimo, revija ali predavalnica? Zdi se nam, da imamo tu opravka z miselnostjo, ki se je nekaj časa kazala tudi v glasbenem delu naših oddaj: zbor na primer, ki si ni upal dotle nastopiti na nobenem javnem in samostojnem koncertu, se je brez oklevanja pripravil za »nastop« v radiu. Menda vpliva tu čudna psihologija, češ, s studiu ni »poslušavcev« oziroma »publike«, pred katero bi jo utegnili polomiti... Kdo bi verjel, da je kaj takega mogoče? In je

vendar živa resnica. To smo glede glasbenih oddaj svoj čas že ožigosali.

Danes moramo vendarle enkrat ugotoviti isto tudi glede oddaj v našem prosvetnem radiu. V njem srečavamo ljudi, ki vedo govoriti o vsem, pa jih živ krst v odgovarjajočih strokovnih krogih ne pozna kot »strokovnjake«. Kako se more to zagovarjati? Mi vidimo v tem pomankanje osnovnega pojmovanja o bistvu in najprimitivnejših nalogah radia pri vodstvu, če to dopušča.

Niti eden predavatelj ne bi smel stopiti pred mikrofona, če nima zadostne strokovne legitimacije, da bo stvar, ki o njej govori, lahko pred strokovnim forumom zagovarjal. Šušmarstva v našem radiu naj bo skoro konec.

Zakaj ne bi naše vodstvo organiziralo sistematičnih ciklov aktualnih predavanj, v katerih bi nastopali naši najodličnejši strokovnjaki? Ali se mar kdo boji, da bodo znanstveniki »preučeni« za širšo publiko? Ne bojte se. Prav malo je med nami učenjakarjev nemškega tipa, ki znajo govoriti samo svojim vrstnikom. Povsod drugod stopajo odlični znanstveniki pred mikrofona, pri nas jih puščajo za katedri, v laboratorijih in po knjižnicah, namesto njih pa govorijo — diletantje!

Prenehati je treba že enkrat s to prakso. Mi poslušavci zahtevamo nekaj prvovrstnega in od prvega vira, odklanjamo pa razne posredovalce, ki vidijo v predavateljstvu že kar dobičkonosno obrt!

PLOŠČE

SLOVENSKA PESEM NA PLOŠČAH

Krivično bi bilo primerjati slovensko ploščo s posnetki velikih narodov, kajti do najnovejšega časa so bile izdelane skoro vse slovenske plošče v tujini, ne morda v propagando slovenske glasbene umetnosti, temveč zgolj v trgovske, dobičkalne namene.

Jasno je, da vsled tega tudi ni bilo nobene umetniške cezure, kajti večina posnetkov je bila preračunana na najširše ljudske sloje, katerih umetniške zahteve so precej skromne.

Razumljivo je, da je med ljudstvom najbolj priljubljena slovenska narodna pesem, ki je bila v narodu spočeta po ljudskih pesnikih in skladateljih. Zato nam 90% slovenskih plošč prikazuje narodno pesem v najrazličnejših izvajanjih in včasih v zelo borni spremljavi. Ostalih 10% izpolni slovenska pesem, instrumentalni posnetki, razne šalivke, kupleti, humoriistični prizori in podobno.

Slovenska narodna pesem.

Odveč bi bilo pisati o lepoti slovenskih narodnih melodij. Slovenske narodne popevke so biseri, ki nam jih lahko zavidajo drugi narodi.

a) Peta narodna pesem.

Peto narodno pesem izvajajo na ploščah različnih znamk predvsem solisti in dueti, nato kvarteti, kvinteti, okteti in zbori.

1) Med solopевce narodne pesmi naj predvsem omenim baritonista Antona Šublja in koncertno pevko Pavlo Lovšetovo, ki sta z velikim us-

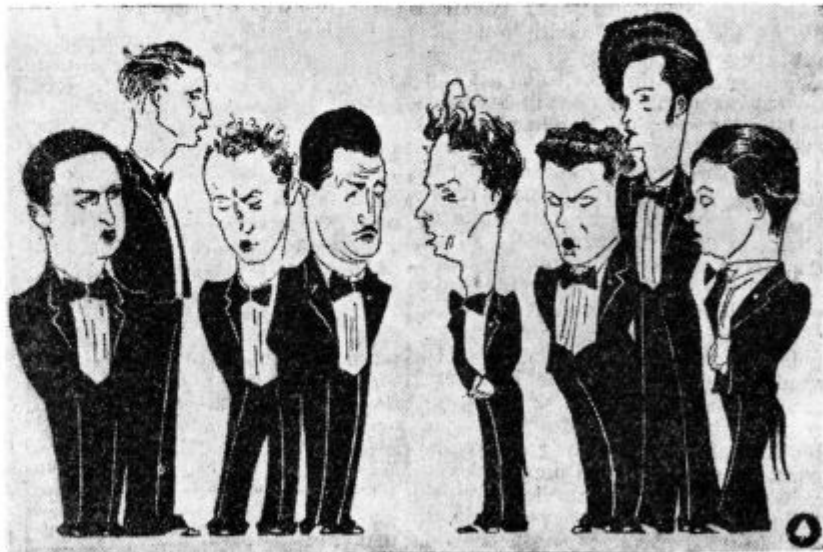

Oktet „Ljubljanskega Zvona“ (b koncertu v nedeljo popoldne)

pešom šitla slovensko pesem po daljni Ameriki, nato tenorista zagrebške opere Božidarja Vičarja, altistko Vilmo Thierryjevo, basista Josipa Križaja in tenorista J. Rijavca ter mezosopranoistko kr. opere v Beogradu Sfiligoj Ljubico.

2) Marsikdo, predvsem pa poslušalci naše kukavice predobro poznajo duet naših ameriških rojakin Marije Udovič in Josipine Lauše s spremljevalcem orkestra. Te plošče so brez dvoma najbolj popularne med Slovenci, nekaterim najdražje, drugim pa najbolj osovražene. Poleg omenjenega so znani dueti:

Mirko Jelačin in Drago Zagar, sestre Anita in Marija Miholič, Anton Šubelj in Aneta Madič, Anton Šubelj in Rudolf Banovec, 3) Pogosto slišimo v radiu kvartete:

„Jadran“ (znan tudi po šaljih pesmih), „Akademski kvartet“, pevski kvartet „Lisinski“, kvartet Banovca, Pečenka, Završana, Zupana, Kovača, Potočnika, Vučnika, Kraglja in še nekaj drugih.

Te plošče so zelo dobre ker pojo res naši najboljši, izbrani pevci.

4) Med kvinteti je znan „Slovenski vokalni kvintet“.

5) Pred kratkim nam je oskrbela naša radijska postaja oddajo koroških narodnih pesmi, ki jih poje moški sekstet Brna na ploščah znamke Polydor. Med njimi je tudi „Nmau čez jizaro“, „Pojde v rute“ v prireditvi Zdravko Švikaršiča.

6) Oktete zastopa „Akademski oktet“.

7) Od zborov pojo na ploščah narodne pesmi pevci „Adrije“ (znani tudi po šaljihkah) in mešani zbor „Domovin“.

Instrumentirana narodna pesem.

Instrumentirane narodne melodije igrajo različne, ne baš prvovrstne godbe, tako vojaška godba, citraški trio, Hojerjev trio in harmonika solo.

Pravijo, da je harmonika slovenski ljudski instrument. Povsod jo je dosti. Slišimo jo skoraj iz vsake gostilne, na ljudskih veseljih, pri fantovskih naborih, pri občetih in vsako nedeljo popoldne v ljubljanskem radiu.

Ce poslušala naše narodne instrumentalne posnetke tujec, mora dobiti vtis, da Slovenci razen harmonike ne poznamo drugega instrumenta ali pa, da nimamo nobenega dobrega orkestra. Prislunimo le malo nemškimi ploščam! Že pri navadnih šlagerjih sodelujejo prvovrstne umetniške kapele. Ali naše narodne melodije niso vredne, da bi jih izvajala kaka vsaj drugovrstna godba? Ali je samo harmonika, kmečka muzika ali v najboljšem slučaju vojaška godba poklicana, da spremlja naše popevke? Slovenska plošča je le kapljica v morju tujih plošč, saj nimamo vsega skupaj več ko 300 različnih posnetkov in med temi komaj eno deestino instrumentalnih.

Osnovni pojmi o zvočnem filmu

Ni še tako dolgo, odkar smo videli in slišali prvi zvočni film. Sprecej čudnim občutkom smo zrlji na platno, ko smo istočasno gledali sliko in čuli človeški glas. Danes to pač ni več nobena senzacija. Zvočni film se nam dozdeva kot nekaj navadnega, vsakdanjega, čeprav marsikdo ne ve kaj več o njegovem nastanku. Razvoj od onih početnih dni do današnje višine in popolnosti je ogromen. Naj mi bo dovoljeno v glavnih obratih predočiti snemanje in reprodukcijo „zvoka“ v zvočnem filmu.

1. Zvočno snemanje z iglami

Ceprav to snemanje danes nima več praktičnega pomena, vendar je zanimivo, ker je bilo prvo, ki nam je dalo starejše zvočne filme. Ze iz imena lahko uganemo osnovno idejo. Iгла pri snemanju je bila prav taka kot je pri gramofonih. In res so posneli človeški glas in glasbeno spremljavo na isti način kot pri gramofoniji. Plošče so bile seveda večje kot navadne, da jih ni bilo treba prepogosto izmenjavati in skonstruirana je bila posebna priprava, da so mogle teči sunchrono (istočasno) s filmom. Na žalost ta aparaturna v praksi ni popolnoma brezhibno delovala, zato so morali ta način opustiti.

Kot že omenjeno so bile plošče za zvočne filme prav take kot navadne plošče. Seveda je bilo tudi predvajanje enako. Navadno zvočnico je nadomestila le sprejemilijevša in pripravljena električna zvočnica, ki je znana pod imenom „pick up“. Z njo je bilo možno tokove impulze v ojačevalcih ojačiti (podobno kot pri radijskih aparatih) in jih dovesti zvočnikom. Da ni bilo prekinitev, so skonstruirali posebne igralne mize, tako, da se prehod z ene plošče na drugo ni opazil.

Danes je ta metoda zastarela ker se je posrečilo spraviti zvok in sliko na isti filmski trak. S tem je odpadlo mnogo stroškov in nejasnosti v predvajanju.

2. Svetlobno-zvočno snemanje

Nekaj povsem drugega in tudi mnogo bolj kompliciranega je svetlobno-zvočno snemanje. Čeprav je zveza besedi „svetloba“ in „zvok“ na prvi pogled nerazumljiva, vendar bodo naslednje vrstice gotovo pripomogle k lažjemu razumevanju.

Prvi problem je bil, kako spraviti na filmski trak istočasno s sliko tudi zvok. Evo samo najbistvenejše.

Z mikrofonom pretvorimo zvok v električne valove. Raznovrstnosti tona odgovarjajo močnejši ali šibkejši električni impulzi. Šibke toke je treba seveda ojačati in šele potem jih dovedemo takozvani *foto celici*. Ta pretvori različne tokovne streljaje v odgovarjajoče močnejše ali šibkejše svetlobne žarke. Ti žarki padejo na zvočni trak filmskega navoja in dajo naravnim fotografskim potom vsakokrat sproti svetlejša in temnejša mesta.

Pri snemanju v ateljeju posamezno slike na en in ton ločeno na drug filmski trak in šele potem oba skupaj zlepimo na pozitivni film.

3. Reprodukcijska

Postopek pri reprodukciji je obraten. Trak teče skozi projekcijski aparat ali projektor, ki ima posebno svetlobno-zvočno pripravo. Svetlejša in temnejša mesta na tekočem traku dajo bolj ali manj oslabiljene svetlobne žarke, ki padejo zdaj na „dušo“ reprodukcijeskega aparata — na fotocelico. Ta pretvori sprejete svetlobne vtise v električne tokovne streljaje, ki pridejo nato ojačeni na mikrofoni v zvočniku.

Ker iz praktične izkušnje ne sme biti pri projekcijskem aparatu slikino in zvočno okence v isti višini, je treba vrniti med prvo in drugo določeni presledek 19 slik. Če bi bila namreč slikin in zvokov trak zlepljena v isti višini, bi pri predvajanju prej zagledali sliko kot zaslilši zvok. Vsled tega moramo že pri lepljenju obeh trakov misliti na to diferenco.

To so le najvažnejši tehnični osnovni pojmi o snemanju in predvajanju zvočnega filma, ki so videti teoretično veliko lažji kot nam jih pa predoči praksa. (Dalje.)

KUPILI SMO GRAMOFON..

Kupili ste gramofon in — bi radi dober izbor plošč. Zakaj na dobro glasbo že nekaj daste, ne marate kupovati vseprek in ne bi radi metali denar za same šlagerje. Vaš namen je pohvale vreden. Mi Vam hočemo pomagati. Na drugem mestu Vam podajamo pregled slovenskih plošč. Na tem mestu pa Vam bomo svetovali najboljše dela iz svetovne glasbene literature, ki naj bi jih vsebovala Vaša diskoteka. Podajamo Vam jih po glasbenih vrstah.

Simfonični orkester:

Haydn, Serenada (berlinski Filharmonični orkester), Ultrafon BP 1029.

Mozart, Mala nočna suita (berlinski Filharmonični orkester), Ultrafon EP 264—265.

Beethoven, Četrta simfonija (londonski Filharmonični orkester, Felix Weingartner), Columbia DFX 170 do 173.

Beethoven, Peta simfonija (londonski Filharmonični orkester, Felix Weingartner), Columbia DFX 150 do 153.

Schubert, Nedokončana simfonija v H (londonski Filharmonični orkester, Sir Henry Wood), Columbia DFX 162 do 164.

Liszt, Preludiji (Selemar Meyrowitz), Pathé PDT 8 in 9.

Wagner, Predigra k „Tristanu in Izoldi“ (Adrian Boult), Gramo DB 2757.

Saint-Saens, Tretja simfonija v C z orglami (Piero Copola), Gramo W 1092 do 1095.

(Dalje)

RADIO TEHNIKA

O NOVIM BATERIJSKIM PRIJEMNICIMA

(Nastavak)

Lim je uobičajenih razmera, širina srednjeg dela 20 m/m, a dužina oko 30 m/m. Prvo namotamo sekundarni namotaj od 2×2200 zavojaka emaljirane žice od 0,12 m/m. Preko toga

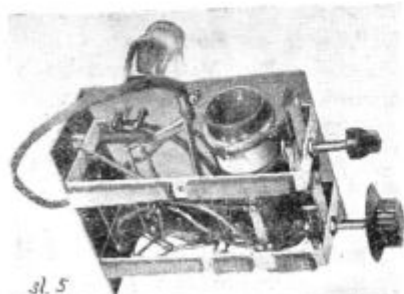

sl. 5

dolazi primarni namotaj od 5000 zavojaka emaljirane žice od 0,1 m/m. Između svakog sloja žice stavićemo sloj tanke hartije, a između primara i sekundara ima više slojeva te hartije.

Izolarni transformator završi od upotrebljenog dinamičkog zvučnika, ali primarna impedanca između oba kraja (anoda) treba da iznosi oko 11.000 oma, pri 800 perioda. Izlazni se transformator obično nalazi na samom zvučniku.

Za montiranje upotrebićemo metalnu šasiju (najbolje aluminijum), dimenzija 160×140×70 m/m. Prema sl. 5 i 6*) izbušimo potrebne rupe za buksne, za montiranje kalema n. frekv. transformatora, kondenzatora Ca i Cr i ostalih delova.

Cev CBZZO ima specialno podnožje za J nožice, od kojih je jedna neuključena. Na sl. 3 je dat raspored kontakta posmatran odozgo.

Prilikom vezivanja delova moramo paziti da usled pogrešnog rasporeda pojedinih veza ne nastaje unutrašnja reakcija u aparatu; naročito žice izlaznog anodnog kola i veze mrežnog kola anodnog, ne smeju ići blizu jedna do druge. Da bi se izbegla zvučna reakcija pri zajedničkom ugradjivanju aparata i zvučnika u

jednu kutiju (sl. 6), stavićemo komadićke gume između šasije i kutije. — Pri montaži kalema, koji je na sl. 5, zajedno sa kondenzatorima Ca i Cr sa donje strane šasije, treba paziti, da bude najmanje 15 m/m udaljen od lima i ostalih metalnih delova (blokova). Splet žica koji spaja akumulator i anodnu bateriju sa aparatom, može se izbeći, ako se i baterije stave u kutiju. Na sl. 6 je u desnom uglu predviđeno mesto za akumulator (1 ćelija), a sa gornje strane (nad magnetnim sistemom) za anodnu bateriju.

Aparat ima sledeću potrošnju: za zagrevanje vlakna obeju cevi potrebno je 0,5 ampera; anodna struja prve cevi iznosi 1,95 m A (odatle za anodnu 0,7 m A, a za drugi sistem 1,25 m A), a druge cevi (za oba sistema zajedno) 7 m A. Celokupna anodna struja mirovanja iznosi dakle, 8,95 ili okruglo 9 m A. Pri max opterećenju je anodna struja poslednje cevi oko 15 m A, a max. čista izlazna energija iznosi oko 0,8 vata.

TROCEVNI PRIJEMNIK

Kako gore opisan dvocevnik ima samo jedno akordirajuće kolo, mora se u blizini lokalne stanice ispred aparata uključiti filter. Ako se aparatu uz to još doda jedan stepen v. frekventnog pojačanja, povećava mu se pored selektiviteta i njegova osetljivost, tako da se takvim aparatom i

na manjoj anteni od nekoliko metara žice mogu primati sve strane stanice.

Po postignutim rezultatima je taj bateriski trocevnik jednak jednom modernom trocevniku priključenom na elektr. mrežu, kod koga su prve dve cevi visoko frekventne pentode, a treća, n. frekv. izlazna pentoda.

Šema aparata predstavljena je na sl. 7. Za razliku od predjašnjeg aparata ovaj je predviđen za srednje i duge talase. Pri prijemu srednjih talasa kratko veće se jedan deo kale-



sl. 6

mov. Antena se priključuje preko promenljivog kondenzatora $C_k=500$ cm za antenski kalem L_1 , kome se kod prijema dugih talasa, veže na red još L_2 . Ulazno akordirajuće kolo za srednje talase je CA_1-I_a , a za duge se L_3 produžava još za L_4 . Promenljivi blokovi CT_1 i CT_2 , t.zv. trimeri, služe za izjednačavanje početnog kapaciteta oscilacionih kola. U prvom stepenu je bateriska v. frekventna pentoda HP 220. Otpor R_3 od 5000 oma treba da sprečava prvi stepen da stupi u oscilovanje. Zaštitna mrežica dobija, usled redukcionog otpora $R_0=0,1$ megoma, niži anodni napon od anode; blokom $C_0=0,01$ mikrofarada vezana je ona za masu (šasiju).

Na pojačane v. frekventne oscilaci-

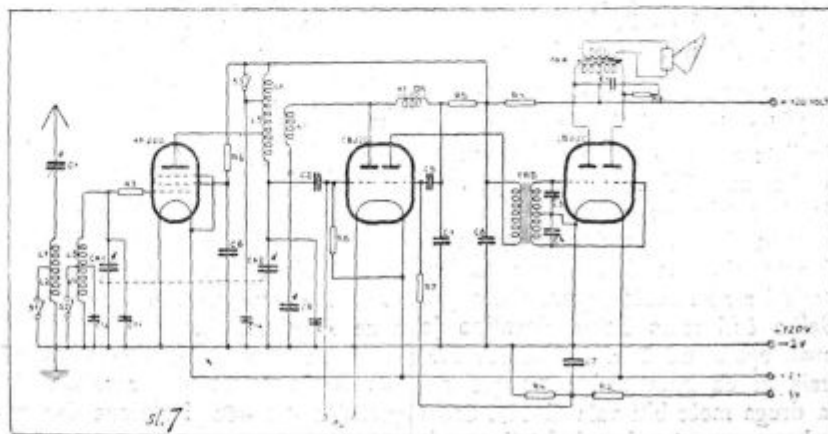

sl. 7

*) Slike su ustupljene od firme Tungsram.

je iz anodnog kola, akordira se drugi oscilatorni krug L_5 — CA_2 . Da bi to kolo bilo manje prigušeno, priključena je za njega anoda prve cevi na sredini kalema L_5 . Za duge talase produžuje se L_5 sa L_6 , koji je (kao i L_2 L_4) na srednjim talasima kratkospojen ključem S_2 . Pošto je CA_1 i CA_2 ra zajedničkoj osovini, mora se početni kapacitet oba oscilatora kola izjednačiti. Za to služe na srednjim talasima trimeri CT_1 i CT_3 , a na dugim talasima CT_2 i CT_4 . Pomoću bloka C_8 zatvara se kolo L_5 — CA_2 za v. frekventnu struju.

Za reakciju na oba talasna domena služi zajednički reakcioni namotaj L_7 . On je tako smešten da se *jednim* kalemom postizava podjednaka sprega na srednjim i dugim talasima. O tome će biti opširnije kod opisa kalemove.

Ostali deo šeme jednak je sa šemom dvocevnik sa sl. 1. Prvi sistem druge cevi CB 220 radi kao andion, a drugi sistem kao *driver* cev (prethodno n. frekv. pojačanje) za drugu cev CB 220. Iz drugog oscilatornog kola prenose se v. frekv. oscilacije blokom $C_2=100$ cm do leve mrežice druge cevi. Odvodni otpor $R_8=1-3$ megoma vezan je za pozitiv. kraj vlakna. Umesto otpora R_3 sa sl. 1, došao je ovde prigušnik HFDR, dok je blok $C_1=100$ cm i dalje ostao. Preko otpora $R_5=0,1$ megom i bloka $C_8=10.000$ cm, priključen je drugi

sistem. Odvodni otpor R_7 , kojim mrežica dobija i potreban negativan prednapon, iznosi 0,25 megoma. Za otpore R_1 , R_2 i R_6 , kao i za blokove C_3 , C_4 , C_7 , C_8 i C_9 vredi sve ono što je rečeno kod dvocevnik a vrednosti su im iste sa tamo navedenim; isto tako i o transformatorima TRD i TRA bilo je ranije reči.

(Nastaviće se)

Smetnje

prouzrokovane benzinskim motorima

Zapaljena smesa benzina i vazduha upali se u cilindru motora električnom varnicom, koja skače između kontakta svećice, kad napon magnetnog upaljača dostigne određenu visinu. Delovi svećice sačinjavaju jedan *oscilatorni krug*, te na taj način nastaju elektr. talasi. Kako je usled malih metalnih delova svećice, mali i kapacitet i samoindukcija takvog oscilatornog kruga, to će i talasi biti kratki. Pri *normalnom* radu može takav motor smetati dakle samo na *kratkim* i ultrakratkim talasima.

Ako pak motor ne radi pod normalnim režimom, ako se javlja naknadno paljenje, nastaje pored kratkih talasa i talasi srednjih dužina. Tako je na primer utvrđeno, da auto, naročito kad radi pod nepovoljnim uslovima, i sa naknadnim paljenjem, smeta i kod prijema srednjih talasa.

3) Slušalice možete priključiti na isti način kako je pokazano u 43 br.

4) Firme vam ne možemo označiti, ali vas upućujemo na oglašni deo u našem listu.

Dr. S. — Zaječar

Pregledajte pažljivo Vašu antenu, mora da na jednom mestu ima spoj sa zemljom, te je to uzrok, što aparat slabije radi sa antenom, no kada se umesto nje upotrebljava zemlja. Upotreba zemlje na mesto antene ne škodi aparatu.

K. Miletić — Beograd

Šemu i opis bandfilter-adaptora za pojačavanje selektiviteta imate u 24 broju od ove god.

M. Petrović — Pančevo

Savetujemo za Vašu amatersku laboratoriju na prvo mesto dobar instrumenat za merenje napona i struje. Takav je instrumenat detaljno opisan u 20 i 21 broju od ove god.

B. Krstić — Beograd

Navedeno zvonjenje pri potresu aparata ili dodiru cevi potiče usled *mikrofonije* jedne od cevi. Protiv toga je najbolji lek izmena cevi. Pokušajte ipak pre, podnožje te cevi zameniti jednim elastičnom, a oko same cevi stavite gumenu kapicu ili gumenu sundjer.

K. Mutić — Nikšići

Slab prijem dolazi verovatno zbog toga što kao antenu upotrebljavate elektr. mrežu. Sa jedno pravilno postavljenom spoljnom antenom sigurno će se prijem osetno pojačati.

Kao antena za navedeni aparat dolazi u obzir žica dužine 20—25 m, razapeta najmanje 6 m nad zemljom.

M. Petrić — Kraljevo

Pošto iz osnove želite da prepravite Vaš sadašnji bateriski prijemnik, pregradite ga prema šemi trocevnik a iz ovog broja, sa novim dvovoltnim cevima.

TEHNIČKI ODGOVORI

Pismen odgovor poslat je:

E. Lichtner — Jajce

Z. Kušec — Ogulin

D. Tatić — Priština

B. Kostić — Podgorica

A. Papazov — Skoplje

L. Ptujec — Beograd

D. Anušić — Petrinja

Ing. Temitov — Banjaluka.

C. Jakobi — Sremska Mitrovica

Kako je onaj kondenzator kako javljate od 1000 cm, bio bi on nepogodan za refleksnu šemu iz 24 broja. Isto tako ne bi imalo ni smisla umesto kristal detektora upotrebiti lampu, tim pre, kad je ona za bateriski a ne mrežni pogon. Pošto pak želite čuti samo Peštu, dovoljno je mali aparat od 2 cevi. Prva cev morala bi da bude *indirektno* grejana, a druga može biti vaša C 443. Šemu takvog aparata, kao i detaljan opis

imate u 23 broju na sl. 1, samo mrežni deo pravite prema sl. 3 iz 24 broja, gde je data refleksna šema.

Sa tim aparatom ćete sigurno čuti na zvučniku u manjoj sobi pored Pešte još nekoliko stranih stanica.

K. Petković — Zemun

Bateriske cevi u 44 broju nisu dvovatne, već *dvovolne* isto tako se potkrala i greška kod kondenzatora C_{12} , koji je u stvari C_6 . Šema četvorocevnog bateriskog aparata izaćiće u jednom od idućih brojeva.

Radioamater Č. B. — Beograd

1) U šemi dvocevnog prijemnika iz 46 broja od prošle godine, je prva cev. v. frekv. pentoda i to *obična*, a ne eksponencialna.

2) Za duge talase dobija L_a 50, L_m 220 i L_r oko 80 zavojaka žice prečnika 0,2 mm, izolovane dva puta pamukom.

PAŽNJA AMATERIMA

Odgovaramo na sva tehnička pitanja onim redom kako stižu i u koliko dozvoljava mesto u listu. Za pismene odgovore molimo poslati takširan koverat sa tačnom adresom. Na pitanja koja se šalju bez kupona neće se odgovoriti.

KUPON
ZA JEDNO
TEHNIČKO PITANJE

Najzanimljivije tačke evropskog programa od 4 XI do 10 XI 1934 godine

OPERE, OPERETE

NEDELJA 4-XI

- 15.20 Prenos jedne operete — *Kalundborg*
21.00 „Mali Faust“ opereta od Hervé — *Paris Radio*

PONEDELJAK 5-XI

- 20.15 „Zemlja smeha“ opereta od Fr. Lehara — *Oslo*
20.45 „Prodana nevesta“ opera od B. Smetane — *Rim*

UTORAK 6-XI

- 20.10 „Prevareni mladoženja“ komična opera od W. A. Mozarta — *München*
20.45 Prenos jedne opere — *Milano i Bolzano*
21.30 „Saloma“ muzička drama od Richarda Straussa — *London*

SREDA 7-XI

- 21.00 „Fra Diavolo“ komična opera od Auber-a — *Paris-Radio*
21.00 „Saloma“ muzička drama od Richarda Straussa — *Droitwich*

ČETVRTAK 8-XI

- 16.45 „Moj ujak iz Rononga“ opereta od H. Buchhave-a i Lawaetz-a — *Kalundborg*
19.35 Prenos jedne opere — *Bucuresti*
22.10 „Don Pasquale“ opera od Donizetti-a — *Strasbourg*

PETAK 9-XI

- 19.30 „Aida“ opera od Verdia — *Budapest*
19.30 Prenos iz bečke drž. opere — *Beč*
22.00 Operetsko veče — *Poste-Parisien*

SUBOTA 10-XI

- 20.00 „Carević“ opereta od Fr. Lehara — *Bucuresti*
20.45 Odlomci iz raznih opera — *Palermo*
22.30 „Mireille“ opera od Ch. Gounod-a — *Luxembourg*

VELIKI KONCERTI

NEDELJA 4-XI

- 11.10 Simfoniski koncert — *Beč*
20.00 Koncert češke filharmonije — *Prag*

PONEDELJAK 5-XI

- 19.40 Koncert filharmoniskog društva — *Budapest*

SREDA 7-XI

- 20.45 Simfoniski koncert — *Palermo*

ČETVRTAK 8-XI

- 21.15 Koncert londonskog filharmoniskog društva — *London*
21.45 Simfoniski koncert — *Paris-Radio*

PETAK 9-XI

- 21.10 Simfoniski koncert: Simfonija Nr. IV, f-mol od P. Čajkovskog — *Heilsberg*

SUBOTA 10-XI

- 20.15 Proslava Fr. von Schillera — *Sve nemačke stanice*
21.00 Simfoniski koncert — *Warszawa*

POZORIŠNI KOMADI

NEDELJA 4-XI

- 17.00 „Jedna svadba“ komedija od Pally-a — *Paris Radio*
22.00 „Domovina“ komedija od Puccini-a — *Palermo*

PONEDELJAK 5-XI

- 21.00 „Marija Marten“ drama — *London*
21.00 Tri kratke komedije — *Paris-Radio*

UTORAK 6-XI

- 20.10 „Provala u Savoju“ kriminalna radio igra od Verhoevena i Grüttersa — *Frankfurt*
20.30 „Galeb“ komedija od Čehova — *Prag*
21.40 „Marija Marten“ drama — *Droitwich*

SREDA 7-XI

- 20.05 „Prijatelji omladine“ komedija od Ludwig Fulde-a — *Beč*
20.45 Prenos iz pozorišta — *Milano i Bolzano*

ČETVRTAK 8-XI

- 20.10 „Striža ovaca“ komedija sa sela od Griese-a — *Breslau*
21.25 „Nezaštićena žena“ šaljiva scena od A. Čehova — *Frankfurt*

PETAK 9-XI

- 20.15 „Alfred Brehm“ radio igra od L. Zukowskog — *Sve nemačke stanice*
21.00 Komedija od Dumas-a sina — *Paris-Radio*

SUBOTA 10-XI

- 14.45 „Razbojnici“ drama od Schillera — *Frankfurt*
19.40 „Na kraju puta“ komad od Sherriff-a — *Budapest*
20.45 Prenos iz pozorišta — *Rim*

INSTRUMENTALNI KONCERTI

NEDELJA 4-XI

- 19.20 Kamerna muzika — *Droitwich*
20.30 Koncert na violini A. Vegha — *Monte Ceneri*

PONEDELJAK 5-XI

- 17.55 Koncert na balalajci — *Moravska Ostrava*
21.30 Kamerna muzika — *Strasbourg*

UTORAK 6-XI

- 19.20 Kamerna muzika — *Bucuresti*
21.45 Kamerna muzika — *Paris Radio*

SREDA 7-XI

- 20.05 Max Reger: Solo-svita, d-mol, delo 131 — *Heilsberg*
21.00 Koncert Chopin-ovih dela — *Warszawa*
22.20 Kamerna muzika — *Leipzig*

ČETVRTAK 8-XI

- 20.50 Klavirski koncert — *Oslo*
22.40 Klavirski koncert E. Hegyi-a — *Budapest*

PETAK 9-XI

- 20.45 Kamerna muzika — *Palermo*

SUBOTA 10-XI

- 21.00 Klavirski koncert — *Suisse-Romande*

VOKALNI KONCERTI

NEDELJA 4-XI

- 14.30 Pesme J. Brahmsa — *Heilsberg*
21.00 Vokalni koncert — *Bucuresti*

PONEDELJAK 5-XI

- 17.45 Danske romanse — *Prag*

UTORAK 6-XI

- 19.25 Vokalni koncert: Operetske arije — *Bratislava*
21.00 Horski koncert — *Suisse-Romande*

SREDA 7-XI

- 19.00 Horski koncert — *Warszawa*

ČETVRTAK 8-XI

- 17.30 Vokalni koncert D. Kovacs-a — *Beč*
19.30 Horski koncert — *Heilsberg*
20.45 Koncert radio pevača — *Midland*

PETAK 9-XI

- 17.25 Vokalni koncert: Schiller u pesmi — *Beč*
22.15 Horski koncert — *Oslo*

NEDELJNI RADIO-PROGRAM

Nedelja, 4 novemb.

BEOGRAD LJUBLJANA

таласна дуж. 437,3 м., 2,8 кв., 686 кц.

ПРЕПОДНЕВНИ ПРОГРАМ

- 8.55 Објављивање дневног програма
 9.00 Час гимнастике, гца Смиља Мандукић
 9.30 Пренос службе Божје из Саборне Цркве (хор 1. Београд. Пев. Друштва)
 11.10 Званични извештај о водостању (српски)
 11.30 Из задругарства, предавање г. Драг. Милосављевића
 11.59 Тачно време
 12.00 Подневни концерт Радио-Оркестра
 1. Шопен: Жалосни марш ★ 2. Шуберт: Анданте оп. 166 ★ 3. Шуберт: а) Успаванка; б) Песма бр. 3; в) Анданте оп. 55 ★ 4. Григ: Ламенто ★ 5. Григ: Тужна песма ★ 6. Франк: Религиозни интермецо ★ 7. Масне: Елегија ★ 8. Масне: Ангелус
 13.00 Вести
 13.20 Рекламе
 13.30 Новинарски извештаји А.А. Тачно време до 13.45

ПОПОДНЕВНИ ПРОГРАМ

- 15.00 Читање
 15.15 Рад и Сокољство, предавање г. Јураја Усмјани (приређује Просветни Одбор Савеза Сокола Краљевине Југославије у Новом Саду)
 15.30 Концерт војног дувачног оркестра
 1) Фучик: Последњи пут, жалосни марш ★ 2) Белини: Соњамбула, фантазија ★ 3) Годар: Успаванка ★ 4) Вагнер: Хор хаџија и песма вечерњој звезди из опере „Таухазер“ ★ 5) Фибих: Поема ★ 6) Бах: Буђење пролећа ★ 7) Гуно: Медитације ★ 8) Халеви: Арија из опере „Јеврејка“ ★ 9) Цибулка: Серенада ★ 10) Парма: Ксенија, интермецо ★ 11) Рубинштајн: Романса бр. 4 ★ 12) Шмит: Сан из младости, жалосни марш до 17.00

ВЕЧЕРЊИ ПРОГРАМ

- 18.55 Тачно време
 Објављивање вечерњег програма и програма за следећи дан
 19.00 Рекламе
 19.10 Вести
 19.30 НАЦИОНАЛНИ ЧАС
 20.00 Зидање Раванице, комад с певањем, музика од Јенка
 око 21.45 Тачно време
 Новинарски извештаји А.А. (Ферстер клавир из муз. куће „Хармонија“)

таласна дуж. 569,3 м., 2,8 кв., 527 кц.

- 7.00 Telovadba (Pustišek Ivko)
 7.30 Plošče (resna glasba)
 8.00 Poročila
 8.15 Orgelski koncert
 8.55 Versko predavanje
 9.15 Prenos crkvene glasbe iz trnovske cerkve
 9.45 Plošče (resna glasba)
 10.20 Dobra vzgoja in nega otrok (ga. Zajc-Boškovičeva)
 10.40 Samospeva g. Joža Likoviča vmes Radijski orkester
 12.00 Čas, poročila, Radijski orkester
 16.00 Kmetijska posvetovalnica (Ing. Sadar Vinko)
 16.30 Oktet „Ljubljanskega Zvona“ — poje resne speve
 17.15 Plošče (resna glasba)
 20.00 Nac. ura: Razglas ujedinenja Bosne in Hercegovine s Sremom
 20.25 Jedilni list, program za ponedeljek, plošče (resna glasba)
 20.45 Koncert orkestralnega društva Glasbene Matice
 22.00 Čas, poročila, Radijski orkester

ZAGREB

таласна дуж. 276,2 м., 0,8 кв., 1086 кц

Program prema objavi preko mikrofona

INOSTRANSTVO

Beč (Wien) 560,8 m 120 kw 592 kc

- 8.55 Jutarnji koncert sa gramo ploča ★ 9.40 Prenos službe Božje ★ 11.10 Simfoniski koncert, dirigent Martin Spörr; sud. luge: Hans Duhan, bariton ★ 12.30 Zabavni orkestarski koncert ★ 15.00 Vreme, vesti i program ★ 15.30 Čas knjige ★ 15.55 Kamerna muzika za duvače: Koncert duvačkog seksteta Ludwig Thuille ★ 16.25 Slike iz Katalonije (sa gramo pločama) ★ 16.55 Popodnevni orkestarski koncert ★ 17.55 Pola časa razonode ★ 18.20 Iz dela Georga Trakla ★ 19.10 Sada slušate Ameriku (koncert sa gramo ploča) ★ 20.15 „Roccaccio“ komična opera u tri čina od Franz Suppé-a ★ 22.40 Večernji izveštaj, nedeljni sport ★ 23.10 Muzika za igru džaz orkestra Ferry Zelwecker-a ★ 0.15—1.00 Noćni koncert sa gramo ploča

Berlin 356,7 m 100 kw 841 kc

- 6.35 Lučki koncert iz Hamburga ★ 8.55 Jutarnja služba Božja ★ 10.05 Vreme ★ 11.30 Iz Leipziga: Kantata J. S. Bacha ★ 12.00 Koncert radio orkestra ★ 14.15 Majstori svoje stru-

ke (gramo-ploče) ★ 15.00 Male pri-povetke o poznatim ljudima ★ 16.15 Popodnevni koncert radio orkestra (iz Münchena) ★ 17.30 Muzika sa gramo-ploča ★ 18.00 „Wittenberg“, radio spev od W. Brockmeiera ★ 18.50 Stari nemački majstori: koncert collegium musicuma H. Diener-a ★ 19.40 Sportski odjek ★ 20.00 Prenos iz Breslave ★ 21.00 Nedelja nemačke knjige ★ 21.30 Koncert u D-duru za čelo i orkestar od Josepha Haydna ★ 22.00 Vreme, vesti i sport ★ 22.30 Zabavni koncert radio orkestra

Beromünster 539,6 m 60 kw 556 kc

- 10.00 Protestantska služba Božja ★ 10.40 Mozartov ciklus (dve violinsolo) ★ 12.00 Švajcarske pesme i pesme za jedlovanje ★ 12.40 Šareni zabavni koncert ★ 16.15 Zabavni koncert sa gramo-ploča ★ 16.45 Patetična simfonija od P. Čajkovskog (gramo-ploče) ★ 17.45 Marševi ★ 19.05 Dvadese: minuta muzike za igru ★ 20.00 „Rigoletto“ opera u četiri čina od G. Verdi-a ★ 22.30 Sportski izveštaj

Bolzano 559,7 m 1 kw 536 kc

- 17.15 Raznovrsna muzika ★ 18.20 Sport ★ 19.30 Vreme. Gramo-ploče ★ 20.45 „Prodana nevesta“. Komična opera u 3 čina od F. Smetane. (Posle opere: Vesti)

Bratislava 298,8 m 13 kw 1004 kc

- 11.00 Radio orkestar (Schubert: Simfonija br. 2 b-dur; Mendelssohn — Bartholdy: Rondo op. 29 za klavir i orkestar; Beethoven: Fantazija za klavir, hor i orkestar) ★ 16.00 Prag 17.30 Gramo ploče ★ 18.00—18.45 Čas za madjare. Džaz orkestar ★ 18.45 Feljton ★ 19.05 Brno ★ 19.40 Prag ★ 22.35 Prag

Breslau 315,8 m 60 kw 950 kc

- 6.35 Lučki koncert iz Hamburga ★ 8.25 Koncert gudačkog kvarteta: Kvartet A-dur, delo 2 od W. Triebela ★ 9.05 Jutarnja služba Božja ★ 10.00 Šleska mladež svira i peva ★ 11.30 Kantata od J. S. Bacha ★ 12.00 Popodnevni koncert radio orkestra ★ 14.25 Koncert sa gramo-ploča ★ 15.20 Dečji čas ★ 16.00 Za zabavu i igru ★ 17.30 Nemačko ceđe (orkestar, hor) ★ 18.30 Prenos iz Londona (koncert duvačkog orkestra) ★ 20.00 Istoriski koncert (koncert vojnih kapela) ★ 21.30 Koncert u D-duru za čelo i orkestar od Josepha Haydna ★ 22.10 Vreme, vesti i sport ★ 22.35 Muzika za igru

Bruno 352,4 m 32 kw 922 kc

- 11.00 Bratislava ★ 16.00 Prag ★ 17.30 Predavanje ★ 17.55 Čas za Nemce. Radio orkestar (Chiari: Uvertira; Merz: Kineska svita; Večera: Treća rapsodija; Wiaina: Varijacija na temu od Ländera) ★ 18.55 Prag ★ 19.05 Popularne slovačke pesme.

Bruxelles (Francuski)

483m 15kw 620kc

20.30 Zurnal ★ 21.00 Mali orkestar ★ 22.00 „O, Poésie!“ komedija u 1 činu od „Stracka“ ★ 22.15 Radio orkestar ★ 23.00 Vesti ★ 23.10 Muzika za igru.

Bruxelles (Flamanski)

322m 15kw 932kc

20.30 Zurnal ★ 21.00 Radio orkestar ★ 21.45 Recitacije ★ 22.00 Simfonijski orkestar, Francuski balet ★ 23.00 Vesti ★ 23.10 Muzika za igru.

Bucuresti 364,5m 12kw 823kc

10.45 Religiozna muzika (gramo ploče) ★ 11.00 Radio orkestar, Francuska muzika (Am. Thomas: Uvertira iz „Raymond“; Massenet: Alzaska scene; Gounod: Fantazija Nr. 1 iz op. „Faust“; Planquette: „Korneviljska zvona“, Fantazija) ★ 13.40 Laka muzika (gramo ploče) ★ 17.00 Muzika za igru ★ 18.15 Muzika za igru (Džaz orkestar) ★ 19.00 Predavanje ★ 19.20 Gramo ploče ★ 19.45 Predavanje ★ 20.00 Radio pozorište ★ 21.00 Vokalni koncert uz pratnju radio orkestra ★ 21.20 Sport ★ 21.30 Radio orkestar, Savremene rumunske kompozicije ★ 22.00 Vesti ★ 22.25 Radio orkestar.

Budapest I 549,5m 120kw 546kc

9.15 Vesti ★ 10.00 Reformovana služba božja ★ 11.00 Crkvena muzika i propoved iz Budimske dvorske crkve ★ 12.30 Prestonički koncertni orkestar, Dirigent O. Berg. (Mendelssohn: San letnje noći — uvertira; Čajkovski: Capriccio Italien Berlioz: Kraljica Mab — scherzo; Schubert: Vojnički marš; Dohnányi: Svadbeni valcer; Saint-Saens: Samson i Dalila — balet, muzika; Lyadov: Osam ruskih narodnih pesama; Weinaer: Divertimento; Auber: Uvertira). U odmoru: Radio kronika ★ 14.00 Gramo ploče ★ 15.00 Poljoprivredno predavanje ★ 15.45 Vig Mikloš peva i Vig Georg svira na saxofonu ★ 16.30 Predavanje kulturnog odbora: „Vörösmarty“ ★ 17.00 Salonska kapela Nogrady. (Popy: Orijentalna svita u 4 stava; Nogrady: Ruski potpuri; Godard: Uspavanka; Fibich: Engleski valcer; Warren: Foxrott i Slawfox; Deutsch Gavotta graziosa; Boulanger: Pred smrt — solo violina) ★ 18.00 Medicinsko predavanje ★ 18.35 Ciganska kapela Pertiša Palia ★ 19.45 „Rđjav pesnik — dobar pesnik“ — predavanje ★ 20.20 Sport, konjske trke ★ 20.30 Veče gitara. Sudeluje Rösler Endre (pevanje) ★ 21.40 Vesti, sport ★ 22.00 Članovi operskog orkestra, Dirigent I. Rajter. (Boieldieu: Bagdadski kalifa — uvertira; Guiraud: II. svita; Grieg: Norveške igre; Micheli: II. mala svita; Buttikay: Capriccio; Csermak: Narodna igra; J. Strauss: Carev valcer; Brahms: Madjarske igre) ★ 23.30 Jazz Len Baker iz hotela Dunapalota. Peva Weygand Tibor

Droitwich 1500m 150kw 200kc

13.30 Orkestarski koncert ★ 14.15

Koncert tria Alfredo Campoli ★ 15.15 Muzika sa gramoploča ★ 16.00 Koncert kvinteta Leslie Bridgewater ★ 17.30 Dečji čas ★ 18.30 Kamerna muzika: Koncert tria sa belgiskog dvora ★ 20.05 Koncert Isobele Bailie (sopran) i Segovia (gitara) ★ 21.00 Kratka služba Božja ★ 21.50 Vesti ★ 22.00 Koncert mađarskog orkestra ★ 22.45 Leslie Jeffries i orkestar uz učešće W. Radford (sopran) ★ 23.45 Epilog

Deutschlandsender

1571m 60kw 191kc

6.35 Lučki koncert iz Hamburga ★ 11.00 Melankolična jesen, pesme od A. Sergela ★ 11.30 Kantata od J. S. Bacha ★ 12.10 Podnevni koncert sa gramoploča ★ 13.00 Koncert malog radio orkestra ★ 14.00 Dečji radio ★ 14.50 Deset minuta šaha ★ 15.00 Sa puškom i mikrofonom kroz jesenju pustaru ★ 17.10 Koncert vojne kapele ★ 19.30 Tri scene od Fr. Heins Keimescha ★ 20.00 1. „Lohengrin“ od R. Wagnera, 3 čin, I i II scena; 2. „Aida“ od Verdija, 3 čin (hor, orkestar i solisti) ★ 21.30 Joseph Haydn: koncert u D-duru za čelo i orkestar ★ 22.00 Vreme, vesti i sport ★ 23.00 Muzika za igru

Frankfurt 259m 17kw 1157kc

6.35 Lučki koncert iz Hamburga ★ 9.00 Evangelistička služba Božja ★ 10.30 Tennysonov „Enoch Arden“, melodrama op. 38 od R. Straussa ★ 11.30 Kantata od J. S. Bacha ★ 12.00 Podnevni orkestarski koncert 13.15 Muzika sa gramoploča ★ 14.00 Dečji čas ★ 16.00 Popodnevni koncert: zabava i igra ★ 17.30 Klavirski kvintet op. 99 od Hans Fleischera ★ 18.30 London: Koncert duvačkog orkestra ★ 20.00 „Laka kavalerijska“ opereta u dva čina od Fr. Suppéa ★ 21.30 Koncert u D-duru za čelo i klavir od J. Haydna ★ 22.00 Vreme, vesti ★ 22.45 Muzika za igru ★ 24.00 Noćni koncert

Hamburg 331,9m 100kw 904kc

6.35 Lučki koncert sa broda „Albert Ballin“ ★ 8.45 Deset minuta radio tehnike ★ 9.15 Prenos iz crkve Cell. ★ 11.30 Kantata od J. S. Bacha ★ 12.00 Podnevni koncert vojne kapele ★ 12.55 Vreme, vesti ★ 13.05 Nastavak koncerta vojne muzike ★ 14.20 Dečji čas ★ 15.10 Klavirski koncert Else Blatt ★ 16.00 Zabava i igra ★ 17.30 Slika iz starog Beča od Hans Feineisa ★ 18.00 Koncert barokne muzike (sopran, viola d'amore, viola da Gamba i članovi kamernog orkestra) ★ 19.00 Narodna muzika ★ 19.35 Sportski izveštaj ★ 20.00 „Tempo, tempo!“, orkestarski koncert ★ 20.30 „Od Johna do Jonnya“ radio igra od Wilhelm Heydricha ★ 21.30 Koncert u D-duru za čelo uz pratnju orkestra od Joseph Haydna ★ 22.00 Vesti ★ 22.30 Koncert radio džaz-orkestra

Heilsberg 291m 60kw 1031kc

6.35 Lučki koncert iz Hamburga ★ 9.00 Jutarnja služba Božja ★ 10.00

NEDELJA, 4 NOVEMBRA

Cas ruskog jezika za početnike ★ 11.30 Kantata od J. S. Bacha ★ 12.00 Podnevni koncert vojne kapele ★ 13.00 Podnevni koncert radio orkestra ★ 14.00 Šah ★ 14.30 Vokalni koncert Margarete Heyer (alt): Ozbiljne pesme od J. Brahmsa ★ 15.00 Koncert duvačkog orkestra ★ 16.00 Koncert orkestra mandolinista ★ 17.20 Popodnevni orkestarski koncert ★ 18.30 Deset minuta nastave jahanja ★ 19.45 Sportski izveštaj ★ 20.00 Šareno veče za igru ★ 21.00 Vesela radio igra u dijalektu od Max Nieswanda ★ 21.30 Koncert u D-duru za čelo i orkestar od Josepha Haydna ★ 22.00 Vreme, vesti i sport ★ 22.30 Muzika za igru

Kalundborg 1261m 7,5kw 238kc

11.40 Novinarske vesti ★ 12.00 Podnevni orkestarski koncert ★ 14.30 Muzika za gramoploča ★ 15.25 Opereta u tri čina od Offenbacha ★ 19.00 Novinarske vesti i sportski izveštaj ★ 20.00 Klavirska muzika u četiri ruke ★ 20.20 „Automati“ radio igra od Anton Hamika ★ 20.40 Danske romanse, peva B. Poul Knudsen ★ 20.55 Koncert klarinet-skog tria ★ 22.00 Novinarske vesti ★ 22.10 Slavenska muzika (koncert radio orkestra) ★ 23.00 Moderna muzika za igru

Košice 269,5m 2,6kw 1113kc

19.55 Prag ★ 22.20 Bratislava.

Krakow 304,3m 2kw 896kc

21.45 Sport ★ 22.00 Varšava.

Köln 455,9m 60kw 658kc

6.35 Lučki koncert iz Hamburga ★ 8.10 Nedelja nemačke knjige ★ 8.30 Nedeljna služba Božja ★ 10.00 Klavirske sonate od Mozarta ★ 11.30 Kantata od J. S. Bacha ★ 12.00 Koncert vojne muzike ★ 13.15 Orkestarski koncert ★ 14.45 Pesme Ricarda Huscha ★ 15.00 Klavirski koncert Felixa Erdela ★ 16.00 Jubilarni koncert (hor i orkestar) ★ 17.10 Koncert vojne kapele ★ 18.10 Veselost i dobar savet, šareni čas ★ 19.30 Muzika sa gramoploča ★ 19.45 Sportski izveštaj ★ 20.00 Delovi iz „Lohengrina“ i „Aide“ ★ 21.30 Joseph Haydn: Koncert u D-duru za čelo i orkestar ★ 22.00 Vreme, vesti i sport ★ 22.20 Koncert radio orkestra ★ 24.00 Muzika za igru

Leipzig 382,2m 120kw 785kc

6.35 Lučki koncert iz Hamburga ★ 8.20 Jutarnja služba Božja ★ 9.00 Koncert na orguljama ★ 9.30 Horskog koncert ★ 11.30 Kantata od Joh. S. Bacha ★ 12.00 Orkestarski koncert ★ 13.00 Podnevni koncert ★ 15.00 Romantična muzika od Schuberta, Brahmsa i Regera (kamerni hor) ★ 16.00 Muzika za igru ★ 17.20 Cas sonata (violina i klavir) ★ 18.30 Koncert duvačkog orkestra ★ 19.30 Orkestar i pesme uz lautu ★

NEDELJA 4 NOVEMBRA

20.30 Vazduh je naš, čas o krilima
★ 21.30 Koncert D-dur za čelo i orkestar od Josepha Haydna. Na čelu: Paul Grimmer ★ 22.00 Vesti i sport ★ 22.30 Muzika za igru

London Reg. 342,1m 50kw 877kc

17.00 Koncert B. B. C. orkestra ★
18.00 Koncert na orguljama John Connella ★ 15.30 Koncert radio vojne kapele i Darroff Richardsa, tenora ★ 19.30 Koncert B. B. C. pozorišnog orkestra ★ 20.55 Metodistička služba Božja ★ 21.50 Vesti ★ 22.30 Nedeljni orkestarski koncert, dirigent Adrian Boult. Učestvuju Egon Petri, klavir i muški radio hor ★ 23.45 Epilog

Luxembourg 1304m 150kw 230kc

7.45 Gramo koncert ★ 11.50 Vesti ★ 12.00 Gramo ploče ★ 13.00 Koncert ★ 13.30 Laka muzika ★ 15.00 Koncert ★ 15.30 Laka muzika ★ 17.00 Gramo ploče ★ 17.30 do 19.45 Koncert ★ 20.30 Vesti ★ 21.30 Laka muzika ★ 22.30 Muzika za igru ★ 23.00 Laka muzika.

Milano 368,6m 50kw 814kc

12.25 Komentarisane Evandjelje ★
12.30 Gramo-ploče ★ 13.00 Vreme ★ 13.13 Muzika po želji radio slušalaca ★ 13.30 Gramo koncert ★ 15.45 Sport ★ 17.15 Orkestar Ceira ★ 18.20 Sport ★ 19.30 Vreme ★ 20.00 Sport. Gramo-ploče ★ 20.45 „Prodana nevesta”. Komična opera u 3 čina od F. Smetane

Monte Ceneri

257m 15kw 1167kc

20.00 Vojna muzika i marševi ★
20.50 Koncert violiniste Aleksandra Vegha ★ 21.25 Večernji koncert radio orkestra. (1. Ponchielli: Litanijska; 2. Tschaikowski: Uspavana lepota; 3. Wagner: Odlomci iz opera) ★ 22.00 Sport

Midland Reg. 391,1m 25kw 767kc

17.00 Jan Berenska i njegov orkestar ★ 18.00 Koncert pevačkog društva William Woolley-a ★ 18.30 Program Londona ★ 21.00 Religiozna služba ★ 21.45 Program Droitwicha ★ 21.50 Vesti ★ 22.00 Program Londona ★ 23.45 Epilog

Mor. Ostrava

259,1m 11kw 1158kc

19.05 Brno ★ 19.40 Prag.

München 405,4m 100kw 740kc

6.35 Lučki koncert iz Hamburga ★
8.30 Kamerna muzika: dela Heinricha Schütza ★ 9.30 Evangelistička služba Božja ★ 11.30 Kantata od J. S. Bacha ★ 12.00 Podnevni koncert vojne kapele ★ 13.00 Podnevni koncert malog radio orkestra ★ 14.30 Koncert sa gramo-ploča ★ 15.20 Dečji čas ★ 16.00 Popodnevni koncert radio orkestra ★ 17.50 Nedeljni nemačke knjige: knjiga nacional-socijalističkog radia ★ 18.00 „Novi

život” komad iz narodnog života u tri čina od J. Schröder-Justina, muzika od Ludwig Kuschea ★ 19.20 Vreme, sportske vesti ★ 19.30 Veliko svečano veče radio džaz-orkestra ★ 21.30 Koncert u D-duru za čelo uz pratnju orkestra od Josepha Haydna ★ 22.00 Vreme, vesti i sport ★ 22.20 Hekej na ledu ★ 22.45 Noćni orkestarski koncert

Oslo 1186m 60kw 253kc

20.30 Religiozna muzika ★ 21.40 Vesti ★ 22.30 Muzika za igru.

Paris-Radio 1742m 75kw 174kc

13.00 Religiozna predavanje ★ 13.20 Gramo koncert ★ 13.30 Sala ★ 13.45 Gramo ploče ★ 14.00 Koncert orkestra V. Pascala ★ 16.00 Razno ★ 17.00 „Jedna svadba” komedija od Palya. „Slepa ptica” komedija od R. Benjamina ★ 18.00 Prenos simfonijskog koncerta iz sale Rameau ★ 20.00 Sala ★ 20.30 Praktični život ★ 21.00 „Mali Faust” opereta od Hervea ★ 22.15 Vesti. Sport

Palermo 531m 3kw 565kc

20.00 Vesti ★ 20.20 Gramo ploče ★ 20.25 Sport ★ 20.30 Vreme ★ 20.45 Narodne himne (1. Amadei: Talijanske pesme; 2. Pesme sa ratišta) ★ 22.00 Domovina. komedija u 1 činu od Puccia

Poste-Parisien

312,8m 60kw 959kc

11.50 „Dvadeset minuta u Španiji” (gramo ploče) ★ 12.10 Odlomci iz opt. „Azer” (gramo ploče) ★ 12.50 Ciganski orkestar (gramo ploče) ★ 13.15 Odlomci iz filmova (gramo ploče) ★ 13.50 Pola sata fantazije ★ 14.30 Koncert ★ 17.30 Laka muzika (gramo ploče) ★ 20.00 Žurnal ★ 20.10 Sport ★ 20.20 Melodija od Schumanna (gramo ploče) ★ 20.35 Erica Morini i Bottermund (gramo ploče) ★ 20.50 Stare pesme ★ 21.15 Radio pozorište ★ 22.00 Muzik-holl ★ 23.25 Laka muzika (gramo ploče).

Poznanj 345,6m 1,8kw 868kc

22.15 Gramo ploče ★ 22.30 Varšava.

Prag I (Praha)

470,2m 120kw 638kc

6.45 Žurnal. Muzika i pevanje ★
12.05 Pregled štampe ★ 16.00 Koncert nationalne garde. (Leopold: Marš; Fetras: Mesečev sjaj. Valcer; Suppe: Model. Uvertira; Bizet: Karmen. Fantazija; Labsky: Polka; Piskaček: Potpuri; Bayer: Mali vojnik. Intermezzo; Kovarik: Pod zastavom. Marš) ★ 17.55 Brno ★ 19.05 Brno ★ 19.40 Predavanje ★ 20.00 Koncert Češke filharmonije. (Haydn: Simfonijska; Chopin: Koncert e-mol op. 11; Liszt: Mrtvačke igre; Rimsky-Korsakof: Car Saltan. Svita op. 57) ★ 22.00 Vesti. Dnevni pr-gled. Sport ★ 22.30—23.00 Koncert. (Rehor: Valcer; Petr: Humoreska; Mach: Tvoj osmeh Valcer; Tichy: Tango; Letfus: U dvoje; Laznička: Valcer. Mučenje; Tichy: Zašto si plakala)

Prag II (Praha)

249m 5kw 120kc

14.00 Čas za Nemce. I. Čas za radenike. II. Pesme od Offenbacha.

Rim (Roma) 420,8m 50kw 713kc

12.30 Gramo ploče ★ 13.13 Muzika po želji radioslusljalaca ★ 13.30 Gramo koncert ★ 14.00 Vreme ★ 16.15 Konverzacija ★ 16.30 Gramo ploče Sport ★ 17.00 Vokalni i instrumentalni koncert ★ 19.30 Sport. Novosti. 20.00 Vreme ★ 20.10 Gramo koncert ★ 20.45 „Prodana nevesta”. Komična opera u 3 čina od Fr. Smetane

Strasbourg 349,2m 12kw 859kc

18.00 Predavanje iz medicine ★ 18.15 Crkvena muzika ★ 19.15 Sport ★ 19.30 Pola sata estonske muzike ★ 20.00 Gramo ploče ★ 20.30 Vreme. Vesti ★ 20.45 Gramo koncert ★ 21.00 Vesti na nemačkom ★ 21.15 Pregled štampe ★ 21.30 (Prenos iz Thanna: Orkestarski koncert (Na programu dela: Laloa, Wormsera, St. Saena, Cajkovskog, Liszta i dr.). Za vreme pauze: Pregled štampe ★ 23.30 Muzika za igru.

Stuttgart 522,6m 100kw 574kc

6.35 Lučki koncert iz Hamburga ★
9.00 Evangelistička služba Božja ★ 9.45 Fr. Schubert: Misa G-dur (gramo-ploče) ★ 10.10 Muzika sa gramo ploča ★ 11.30 Kantata od J. S. Bacha ★ 12.00 Podnevni koncert radio orkestra ★ 13.15 Koncert sa gramo-ploča ★ 14.00 Dečji čas ★ 16.00 Popodnevni koncert: zabava i igra ★ 17.30 Gaudemus-parafraza, op. 21 od Adolf Reiff-a (prvo izvođenje). Na klaviru sa kompozitor ★ 19.45 Sportski izveštaj ★ 20.00 Svet-ski uspesi opere: 1) „Lohengrin” III čin, I i II scena; 2) „Aida” III čin (orkestar, hor i solisti) ★ 21.30 Koncert D-dur za čelo i orkestar od J. Haydna ★ 22.00 Vreme, vesti i sport ★ 22.45 Muzika za igru ★ 24.00 Noćni koncert

Stockholm 426,1m 55kw 704kc

21.00 Radio orkestar ★ 22.00—23.00 Radio orkestar.

Warszawa 1414m 120kw 212kc

10.05 Služba Božija ★ 12.15 Filharmonijski orkestar i solista Ginzburg, čelo. (Dvorzak: Uvertira iz op. „Lukavi seljak”; Sherzo Capriccioso; Cajkovski: Variations Roccoco; Zelenski: Uvertira iz op. „Dans les Tatres”; Liadov: „Kikimora” popularna priča; Darzias: Valcer; Rimskij-Korsakov: Svita „Španski kapricio”) ★ 15.15 Horski koncert ★ 16.20 Vokalni koncert ★ 16.45 Cas za decu ★ 17.00 Popularne igre. Koncert ★ 19.00 Laka muzika. Radio orkestar ★ 19.50 Aktualiteti ★ 20.00 Simfonijski koncert radio orkestra. (Sibelius: Uvertira „Kopelia”; Perkovski: Koncert za violinu; Moskovski: Ciganska igra iz „Koliba izvan sela; i dr.) ★ 21.00 Veseli prenos iz Lavova ★ 21.45 Sport ★ 22.15 Koncert ★ 22.30 Gramo ploče ★ 23.05 Muzika za igru.

Ponedeljak, 5 nov.

BEOGRAD

таласна дуж. 437,3 м., 2,8 кв., 686 ки.

ПРЕПОДНЕВНИ ПРОГРАМ

10.45 Објављивање дневног програма

10.50 Званични извештај

о водостању

(српски, француски, немачки) и Званични извештај о водостању (српски)

11.00 Концерт оркестра незапослених музичара

1) Шуберт: II. део симфоније Ха-мол ★ 2) Григ: Осина смрт ★ 3) Масне: Марија Магдалена ★ 4) Бетовен: Анданте из V. симфоније ★ 5) Фрибле: Поема ★ 6) Вагнер: Улазак богова у Валулу из опере „Рајнголд“

11.59 Тачно време

12.00 Подневни концерт

Радио-Оркестра

1) Глаук: Ленто ★ 2) Бордани: Арија ★ 3) Бетовен: Адађо из IV. симфоније ★ 4) Шуберт: Ти си мир ★ 5) Регер: Маријина успаванка ★ 3) Григ: Аве Марис Стела ★ 7) Палмгрен: Лабуд ★ 8) Микели: Ангелус

12.45 Берзански курсеви, Вести и Рекламе

13.20 Наставак концерта

Радио-Оркестра

9) Замечник: Туга ★ 10) Бом: Религиозни адађето

13.30 Новинарски извештаји А.А.

Тачно време

до 13.45

ПОПОДНЕВНИ ПРОГРАМ

16.00 Гвидо Тартаља: Радио-журнал за децу

16.30 Од Хендла до Вагнера

(Радио-Оркестар)

1) Хендл: Ларго ★ 2) Бах: Арија ★ 3) Моцарт: Аве верум ★ 4) Бетовен: Анданте оп. 12 бр 2 ★ 5) Менделзон: Анданте ★ 6) Шуберт: На мору ★ 7) Шуман: Сањарија ★ 8) Вагнер: Религиозни марш из опере „Лоенгрин“ ★ 9) Хор хација из опере „Танхајзер“

до 17.30

ВЕЧЕРЊИ ПРОГРАМ

18.25 Тачно време

Објављивање вечерњег програма и програма за следећи дан

18.30 Час немачког језика: Немачки дијалози, гђа Мира Крстић и г. прог. Др. Јован Богичевић

19.00 Рекламе

19.10 Концерт на виоли и виолини, изводе г.г. Јован Зорко и Милан Димитријевић

1) Моцарт: Анданте Це-мол из концерта Ес-дур за виолу, виолу и клавир ★ 2) Марчело: Из сонате Ге-дур: Анданте и Граве, за виолу и клавир ★ 3) Хендл: Анданте и Адађо из сонате бр. 10 за виолу и клавир ★ 4) Верачини: Ларго и Бах: Арија, за вио-

лину ★ 5) Моцарт: Адађо и анданте кантабиле за виолу, виолу и клавир ★ Бокерни: Ларго из III. сонате ★ 7) Франкер: Адађо из IV. сонате за виолу и клавир ★ 9) Рубинштајн: Анданте из сонате Це-мол за виолу и клавир

20.00 Вести

20.10 НАЦИОНАЛНИ ЧАС

20.40 Хор I. Београдског Певачког Друштва пева црквене песме

1) Христић: Свјати Боже ★ 2) Мокрањац: Из опела: Јектенија и Њест свјат ★ 3) Мокрањац: Како безаконое, III. статија ★ 4) Арханђелски: Господи услиши ★ 5) Христић: Из опела: Јектенија и Со свјатими ★ 6) Мокрањац: Дуси и души ★ 7) Вјечнаја памјат ★ (Диригент г. Предраг Милошевић)

око 21.40 Тачно време

Новинарски извештаји А.А.

(Ферстер клавир из муз. куће „Хармонија“)

LJUBLJANA

таласна дуж. 569,3 м., 2,8 кв., 527 кс.

12.15 Пlošче (resna glasba)

12.50 Poročila

13.00 Čas, Plošче (resna glasba)

18.00 Odlomki iz Črne gore (Vladimir Regally)

18.20 Radijski orkester

18.40 Slovenščina

19.10 Nac. ura; Ilirski pokret

19.35 Plošче

19.50 Program za toreк, jedilni list



Предузеће за израду кофера и торбарских израђевина

МИЛАН Ј.

СТОЈАНОВИЋ и Ко.

БЕОГРАД

Престолонаследничког трг — (Теразије) бр. 38, тел. 25-064
Поенкарска 2 - палата Југобанке
Телефон 2533

20.00 Zdravniška ura (dr. Bogomir Magajna)

20.20 Komorni trio Svetel

21.20 Otroške žalostinke poje ga. Thierry-Kavčnikova

21.50 Čas, poročila, Radijski orkester

ZAGREB

таласна дуж. 276,2 м., 0,8 кв., 1086 кс

Program prema objavi

preko mikrofona

INOSTRANSTVO

Beč (Wien) 560,8 m 120 kw 592 kc

9.00 Jutarnji izveštaj ★ 11.20 Vodostanje ★ 11.30 Seljačke melodije (gramo ploče) ★ 12.00 Podnevni orkestarski koncert ★ 13.00 Tačno vreme, vesti ★ 13.10 Nastavak orkestarskog koncerta ★ 15.20 Čas za žene ★ 15.40 Čas za mlad-ž ★ 16.10 Joseph Haydn: gramo ploče ★ 17.30 Koncert V. Martinsena (bas) i Anne Wögerbauer (klavir) ★ 18.25 Čas engleskog jezika ★ 18.50 Filozofski pregled, predavanje ★ 19.00 Tačno vreme, večernji izveštaj ★ 19.20 Muzika za dela Fr. Schillera (Bečki simfoničari, Rose Merker (sopran) i Max Klein (bariton) ★ 20.50 Program prema objavi ★ 21.25 Koncert bečkih simfoničara i dua na citrama ★ 22.30 Večernji izveštaj ★ 22.50 Orkestar Jack Payne-a svira (gramo ploče)

Berlin 356,7 m 100 kw 841 kc

6.35 Jutarnji orkestarski koncert ★ 9.45 Čas za domaćice ★ 10.00 Vreme, vesti ★ 10.15 Školski čas ★ 12.00 Koncert simfoniskog orkestra ★ ★ 13.15 Svakovrsni instrumenti (gramo-ploče) ★ 15.25 „Hoće li ovo biti šlager?“ (dva soprana i tenor) ★ 16.00 Popodnevni koncert malog radio orkestra ★ 18.05 Omladina na utakmicama ★ 19.20 Zabavni orkestarski koncert ★ 20.00 Vesti ★ 20.10 Nastavak zabavnog koncerta ★ 20.30 Govor ministra Dr. Goebbelsa ★ 21.45 Drugi nastavak zabavnog koncerta ★ 22.00 Vreme, vesti i sport ★ 22.20 Muzika od Juliusa Wiessmanna (alt, violina i klavir)

Beromünster 539,6 m 60 kw 556 kc

12.00 Podnevni orkestarski koncert ★ 12.30 Tačno vreme, vesti ★ 12.40 Nastavak orkestarskog koncerta ★ 15.30 Čas za žene ★ 16.00 Koncert kvarteta „Radio“: kamer-muzička dela starih majstora ★ 18.00 Koncert instrumentalnih solista (gramo-ploče) ★ 18.30 O cveću i pticama, dve priповetke od Else Lasker-Schüler ★ 19.00 Muzika sa gramo-ploča ★ 19.50 „Grüezi“ izabrani delovi iz nove švajcarske revije-operete od Rob. Stolza ★ 21.00 Najnovije vesti ★ 21.20 Zaboravljena muzika za orgulje

Bolzano 559,7 m 1 kw 536 kc

17.18 Radio kvintet ★ 19.00 Vesti ★ 19.15 Novosti ★ 20.00 Vreme.

PONEDELJAK, 5. NOVEMB.

Gramo-ploče ★ 20.30 Politički pregled ★ 20.45 Muzika po želji radio slušalaca ★ 22.00 Kamerna muzika uz sudjelovanje "Tria": „Castagnone-Picranelli-Amfiteatrova”

Bratislava 298,8m 13kw 1004kc
12.15 Gramo ploče ★ 12.35 Radio-orkestar (Flotov: Marta, Uvertira; Godard: Uspavanka; Koštal: Treća svita; Ketelbey: Uspomene; Noeret: Scene; Koštal: Večernja pesma; Smotek: Igra pauna; Sarazato: Romansa; Bayer: Igre lutaka; Leopold: Lita. Polka; Lučik: Attila Marš) ★ 16.55 Prag ★ 17.20 Laka muzika ★ 18.00—18.45 Čas za Madjare. I. Predavanje; II. Violinski koncert ★ 19.30 Brno ★ 20.15 Predavanje ★ 20.30 Prag ★ 22.15 Vesti ★ 22.30—22.45 Gramo ploče

Breslau 315,8m 60kw 950kc
6.35 Jutarnji orkestarski koncert ★ 8.00 Muzika sa gramo-ploča ★ 10.15 Školski čas ★ 11.15 Koncert sa gramo ploča ★ 12.00 Podnevni orkestarski koncert ★ 13.30 Zabavni orkestarski koncert ★ 15.10 Nova zbirka narodnih pesma ★ 16.00 Zabavni orkestarski koncert ★ 17.35 Proslavljati svečanosti je prava umetnost, predavanje sa gramo-pločama ★ 17.55 Pesme šleskih kompozitora (Claire Frühling, sopran) ★ 19.00 Zabavni koncert džaz orkestra ★ 20.30 Govor ministra Dr. Goebbelsa ★ 21.45 Klavirske sonate od Beethovena ★ 22.00 Vreme, vesti i sport ★ 22.30 Zabavna muzika i muzika za igru

Brno 352,4m 32kw 922kc
12.35 Bratislava ★ 13.40 Gramo ploče ★ 18.55 Prag ★ 17.25 Predavanje ★ 17.35 Gramo ploče ★ 17.45 Čas za Nemce. Predavanje ★ 18.20 Predavanje „Nove knjige iz francuske literature” ★ 18.45 Čas za radenike ★ 18.55 Prag ★ 19.30 Orkestarski koncert (Petzny: Marš; Svarc: Ne ostavljaj me. Valcer; Poncar: Moj san. Polka; Smolik: Moje malo sunce. Valcer; Sladec: Aneta. Polka; Zita: Valcer; Hančl: Marš; Papš: Priča. Valcer; Indra: Uspomena. Polka; Landsberger: Valcer) ★ 20.15 Literarni čas ★ 20.30—22.50 Prag.

Bruxelles (Francuski)
483m 15kw 620kc
20.30 Zurnal ★ 21.00 Gramo ploče ★ 21.30 Simfonijski orkestar (Benoit: Uvertira iz „Charlotte Corday”; koncert za klavir i orkestar; Gluck: Odlomak iz pesme; R. Wagner: Pogrebni marš iz „Siegfried”; Odlomak iz pesme; Uvertira iz „Majstori bevači”). Zatim vesti i gramo ploče.

Bruxelles (Flamanski)
322m 15kw 932kc
21.00 Simfonijski orkestar (Gluck: Uvertira iz „Paris i Jelena”; Vivaldi: Koncert c-dur; Mozart: „Les petits riens”; Schubert: Balet iz „Rosamunde”) ★ 21.45 Predavanje ★

22.00 Simfonijski orkestar ★ 23.00 Vesti ★ 23.10 Gramo ploče.

Bucuresti 364,5m 12kw 823kc
12.00 Gramo koncert ★ 13.40 Laka muzika ★ 17.00 Radio orkestar ★ 18.00 Zurnal ★ 18.15 Radio orkestar (Bizet: Arlezijanka Nr. 1; Mac. Dowell: Amerikanska idila; Stojavski: Pesma ljubavi; Durand: Valcer; Lindemann: Capriccio) ★ 19.00 Predavanje ★ 19.20 Čuveni umetnici (gramo ploče) ★ 19.45 Predavanje ★ 20.00 Kamerna muzika ★ 20.30 Predavanje ★ 20.45 Vokalni koncert ★ 21.10 Koncert na klaviru i saksofonu (Lims: Amerikanski rapsodij; Coca: Valcer; Saint-Saens: Labud; Kreisler-Gurevitch: Lena ruža; Seideman: Valcer; Wiedoeft-Frey: Sax o dooble) ★ 21.45 Vesti ★ 22.10 Laka muzika.

Budapest I 549,5m 120kw 546kc
6.45 Gimnastika ★ 7.00 Ploče ★ 9.45 Vesti ★ 10.00 Stare vježbine ★ 10.40 Kuhinjski recepti ★ 11.10 Vodostanje ★ 12.00 Zvona ★ 12.05 Ciganska kapela Radicsa Lajoša. U odmoru: Vesti, vreme ★ 13.30 Simfonijski orkestar neuposlenih muzičara. Dirigent B. Melles. (Delibes: Coppelia — balet. svita; Beck: Valcer; Nagy: Balet. scene; Lincke: Proletnji valcer; Gounod: Faust — balet. muzika) ★ 14.40 Vesti, berza ★ 16.10 Za diake: „O narodima dalekih zemalja” ★ 16.45 Vreme, vesti ★ 17.00 Prenos iz Higijenskog zavoda ★ 17.50 Jussy Wolf peva italijanske i madjarske arije i pesme ★ 18.30 Šareni čas. Sudeluju: Ignacz Rozsa i Köpeczi-Boocz Lajoš ★ 19.30 Uvod za prenos ★ 19.40 Koncert Filharmoniskog društva iz državne opere. Dirigent Hans Weisbach. Sudeluje Gregor Pjatigorski (čelo). (Beethoven: Coriolanus — uvertira; Mozart: Simfonia es-dur; Saint-Saens: Koncert za čelo; Rékai: Ciganska svita — prvo izvođenje) ★ 21.45 Vesti ★ 22.10 Ciganska kapela Rigo Jancsia iz kafane Patria. Peva Orbán Šandor ★ 23.15 Jazz Mandits. Peva Orbán

Droitwich 1500m 150kw 200kc
12.45 Muzika sa gramo ploča ★ 13.30 Koncert na orguljama ★ 14.00 Orkestarski koncert ★ 15.05 Školski čas ★ 15.50 Koncert sa gramo ploča ★ 17.00 Koncert sonata (flauta i harfa) ★ 17.30 Koncert radio orkestra ★ 18.15 Muzika za igru B. B. C. orkestra ★ 19.00 Prve vesti ★ 20.05 Osnovi engleske muzike ★ 21.00 Koncert B. B. C. pozorišnog orkestra ★ 22.00 Studentske pesme peva muški radio hor ★ 22.30 Vesti ★ 23.15 Kamerna muzika ★ 24.15 Muzika za igru orkestra iz Casani kluba

Deutschlandsender
1571m 60kw 191kc
6.35 Jutarnji orkestarski koncert ★ 10.00 Najnovije vesti ★ 11.30 Čas za domaćice ★ 12.00 Podnevni orkestarski koncert ★ 13.00 Iz opera i opereta (gramo-ploče) ★ 15.15 Čas za žene ★ 16.00 Popodnevni or-

kestarski koncert ★ 17.30 Albert Lutter svira (gramo-ploče) ★ 19.00 Koncert orkestra mandolinista ★ 20.10 Stare igre (gramo-ploče) ★ 20.45 „Afričko pušovanje vojske”, dramatski izveštaj od Waltera von Ruckteschella ★ 22.00 Vreme, vesti i sport ★ 22.25 Jahač i njegov veran prijatelj ★ 23.00 Program razmena za Italiju ★ 23.30 Noćni vokalni koncert H. Hennecke (alt)

Frankfurt 259m 17kw 1157kc
7.00 Jutarnji orkestarski koncert ★ 9.00 Kamerna muzika. 1) Muzika za obou; 2) Pesme za bariton ★ 10.00 Vesti ★ 10.15 Školski čas ★ 12.00 Koncert radio orkestra uz učesće H. Ditmar (sopran) ★ 13.15 Podnevni koncert sa gramo ploča ★ 15.15 Dečiji čas ★ 16.00 Popodnevni koncert filharmonističkog orkestra ★ 18.00 Čas za mladež ★ 18.45 Zabavni orkestarski koncert ★ 20.00 Vreme, vesti i sport ★ 20.30 Govor Dr. Goebbelsa ★ 21.45 Narodna muzika ★ 22.00 Vreme i vesti ★ 22.30 Balade Martina Plüddemanna ★ 23.00 Muzika za igru

Hamburg 331,9m 100kw 904kc
6.35 Jutarnji orkestarski koncert ★ 10.15 Školski čas ★ 10.50 Vesti ★ 11.00 Stare narodne pesme ★ 11.30 Koncert simfoniskog orkestra ★ 12.05 Tačno vreme, vesti ★ 12.25 Nastavak orkestarskog koncerta ★ 13.20 Muzička razonoda ★ 14.30 Koncert na dva klavira (gramo ploče) ★ 16.00 Popodnevni koncert (orkestar i Georg Rinkefeil (bas) ★ 17.30 Čas za mladež ★ 19.00 Nemačke igre (orkestarski koncert) ★ 20.00 Prve večernje vesti ★ 20.10 Zabavni orkestarski koncert ★ 20.30 Držite se dobro nemačke knjige, govor g. Goebbelsa ★ 21.45 Vokalni koncert Aenne Krey, sopran ★ 22.00 Vesti ★ 22.20 Muzička medju-igra ★ 23.00 Evropski balet. orkestarski koncert

Heilsberg 276m 60kw 1085kc
6.35 Jutarnji koncert vojne kapele ★ 10.15 Školski čas ★ 11.30 Koncert simfoniskog orkestra ★ 13.05 Muzika sa gramo-ploča ★ 15.30 Veselo muziciranje za decu ★ 16.00 Popodnevni koncert radio orkestra ★ 18.30 Koncert muškog hora ★ 19.00 Čas za mladež ★ 19.30 Koncert na čelu Franz Kirchbergera ★ 20.00 Vreme, vesti ★ 20.05 Vokalni koncert Marlette i Marthe Amstad ★ 20.30 Govor ministra Dr. Goebbelsa ★ 21.45 Gramo-ploče ★ 22.00 Vreme, vesti i sport ★ 22.30 Zabavna muzika i muzika za igru

Kalundborg 1261m 7,5kw 238kc
12.00 Prenos iz restorana „Wiwex” ★ 15.30 Koncert radio orkestra ★ 16.20 Nova danska lirika. Zatim nastavak orkestarskog koncerta ★ 18.15 Čas engleskog jezika ★ 19.00 Novinarske vesti ★ 20.05 „Porodica Hansen”, komedija od Jens Lochera ★ 20.20 Pesme o vinu, duvanu, biljari i kartama iz 18. veka, peva Per Knudsen ★ 21.25 Koncert radio orkestra: baletska muzika ★ 21.45 No-

vinarske vesti ★ 22.00 Orkestarski koncert: danska muzika, Zatim: Sonata za violinu i klavir g-mol, op. 10 od Fini Henriques-a ★ 22.55 Moderna muzika za igru

Köln 455,9m 60kw 658kc

7.15 Jutarnji koncert sa gramo ploča ★ 10.00 Vreme, vesti ★ 10.15 Školski čas ★ 12.00 Koncert kamernog orkestra ★ 14.00 Koncert (orgulje, saksofon i klavir) ★ 16.00 Popodnevni koncert malog radio orkestra ★ 17.00 Iz velog rata, predavanje ★ 17.15 Deca muziciraju ★ 18.20 Čas talijanskog jezika ★ 18.40 Nedelja nemačke knjige ★ 20.00 Prve večernje vesti ★ 20.15 Istoriski marševi sa gramo ploča ★ 20.30 Govor ministra Dr. Goebbelsa ★ 21.45 Male pesme velikih majstora (gramo-ploče) ★ 22.00 Vreme, vesti ★ 22.20 Raznorodna muzika (cimbalo, harfa, sopran, flauta, gitara i čelo)

Leipzig 382,2m 120kw 785kc

6.30 Jutarnji, orkestarski koncert ★ 10.15 Školski čas ★ 12.00 Muzika sa gramo-ploča ★ 13.10 Podnevni orkestarski koncert ★ 14.00 Vreme, vesti i berza ★ 16.00 Popodnevni orkestarski koncert ★ 17.00 Čas za mladež ★ 17.25 Nasmejana muza: vokalni koncert Hans Kunza (bariton) ★ 18.35 Orkestarski koncert ★ 19.35 O čovečijem telu, predavanje ★ 20.00 Vesti ★ 20.10 Program po želji radio slušalaca ★ 20.30 „Držite se dobro nemačke knjige“ ★ 22.00 Vesti i sport ★ 22.20 Koncert raznovrsne muzike (cimbalo, harfa, flauta, gitara, čelo i sopran)

London Reg. 342,1m 50kw 877kc

18.15 Dečji čas ★ 19.00 Prve vesti ★ 19.30 Reginald King i njegov orkestar; sudeluje: Eve Becke, sopran ★ 20.15 Eugene Pini i njegov tango-orkestar sa Dianom Clare ★ 21.00 „Maria Marten“, istinita drama iz seoskog života u Suffolku ★ 21.50 Koncert radio orkestra i W. Heughana (bas) ★ 23.00 Prognoza vremena i vesti ★ 23.10 Muzika za igru orkestra iz Casani kluba ★ 23.40 Muzika za igru sa gramo ploča ★ 24.00 Prenos iz Casani kluba

Luxembourg 1304m 150kw 230kc

7.45 Gramo koncert ★ 12.00 Radio orkestar ★ 12.30 Pregled štampe ★ 15.45 Berza ★ 19.35 Česko veče. Vokalni koncert ★ 20.00 Vesti ★ 20.20 Koncert ★ 20.40 Koncert kvarteta ★ 21.15 Radio orkestar ★ 11.45 Gala koncert radio orkestra uz učešće čeliste M. Mittmana (Beethoven) Leonora III. Uvertira; Dvoržak: Koncert za violinu i orkestar a-mol) ★ 22.40 Muzika za igru (gramo ploče).

Milano 368,6m 50kw 814kc

12.30 Gramo-ploče ★ 12.54 Vesti ★ 13.00 Vreme ★ 13.13 Orkestar Doreno ★ 13.30 Gramo koncert. Berza ★ 16.45 Čas za decu ★ 17.10 Muzika za igru ★ 18.18 Polioprivreda ★ 19.15 Vesti ★ 19.30 Raznovrsna muzika ★ 20.00 Vreme, Vesti,

Gramo-ploče ★ 20.45 Muzika po želji radio slušalaca ★ 22.00 Koncert kamernog muzike. (1. Mendelssohn: Trio u c-molu; 2. Fauré: Posle jednog sna; 3. Jachino: Božićna pastoral; 4. Cassella: Igra; 5. Alfano: Pesma; 6. Brahms: Igra; 7. Novaček: Perpetuum mobile; 8. Beethoven: Scherzo iz „Trio u h-be-molu“)

Midland Reg. 391,1m 25kw 767kc

18.15 Dečji čas ★ 19.00 Prve vesti ★ 19.30 Program Londona ★ 20.15 „Mladi ljudi u industriji, predavanje ★ 20.30 Koncert orkestra avijatičara i vokalnog terceta ★ 22.00 „Vatrogasci“, lirski komadi od A. Thomsona, muzika od Ashley Sterne-a (orkestar i solisti) ★ 23.00 Prognoza vremena i vesti ★ 23.10 Program Londona

München 405,4m 100kw 740kc

7.00 Jutarnji orkestarski koncert ★ 9.50 Čas gimnastike za žene ★ 10.15 Školski čas ★ 12.00 Podnevni koncert malog radio orkestra ★ 13.25 Podnevni koncert sa gramo-ploča ★ 14.50 Dečji čas ★ 15.10 Inez von Seel (sopran) peva peva južno-američke narodne pesme ★ 15.30 Čas čitanja ★ 16.00 Popodnevni orkestarski koncert ★ 17.50 Koncertni čas: sopran i klavir ★ 18.10 Knjige naših dana ★ 18.30 Koncert jednorukog virtuozna na citri, Josefa Zachermaiera ★ 19.15 Mali koncert (kvartet i alt) ★ 19.45 „Cezar i Antonije“ izmišljeni razgovor ★ 20.00 Vesti ★ 20.10 Nemački muzičari (orkestar i sopran) ★ 21.45 Mala serenada (radio orkestar) ★ 22.00 Vreme, vesti i sport ★ 22.20 Medju-program ★ 23.00 Muzika za igru

Paris-Radio 1742m 75kw 174kc

13.00 Koncert orkestra V. Pascal ★ 17.00 Berza ★ 19.35 Pregled knjiga i izdanja ★ 19.55 Pregled nedeljnih filmova ★ 20.10 Literarno predavanje ★ 20.30 Praktični život ★ 21.00 Komedije: 1. „Lepeza“ od Chancere-la; 2. „Nežna Rozalija“ od Moraxa; 3. „Akademičar“ od D. d'Estraca ★ Oko 21.30 Pregled štampe ★ Oko 22.15 Sport. Vesti ★ 23.30 Muzika za igru

Poste-Parisien

312,8m 60kw 959kc

13.05 Radio orkestar (Hans Loht: Vojnici; Nicolai: Vesele žene Vindsorske; Strauss: Nimfe Dunava. Valcer; Leoni: Dve gitare; Rayners: Crvendač; J. Kochmann: Zlatna ljuška i dr.) ★ 14.15 Nastavak koncerta ★ 19.25 Berza ★ 19.57 Bach: Koncert g-dur (gramo ploče) ★ 20.10 Zurnal ★ 20.30 Koncert ★ 20.50 Giuseppe Lugo (gramo ploče) ★ 21.20 Pola sata humora ★ 22.10 Koncert ★ 22.55 Kamerna muzika ★ 23.25 Laka muzika (gramo ploče) ★ 24.00 Vesti.

Prag I (Prah)

470,2m 120kw 638kc

6.15 Zurnal. Muzika i pevanje ★ 12.25 Pregled štampe ★ 12.35 Brati-

PONEDELJAK, 5 NOVEMB.

slava ★ 16.55 Čas za decu ★ 17.10 Predavanje ★ 17.35 Gramo-ploče ★ 17.45 Vokalni koncert. Danske romanse ★ 18.20 Čas za Nemce ★ 19.30 Brno ★ 20.30 Deset popularnih Slovenskih pesama od Jes Suka ★ 21.00 Radio orkestar. (Brahms: Koncert za violinu i čelo i orkestar op. 102 a-mol; Haendel-Schönberg: Koncert b-dur, op. 6) ★ 22.00 Vesti. Dnevni pregled. Sport ★ 22.15 Gr. ploče ★ 22.30 Vesti na nemačkom

Prag II (Prah)

249m 5kw 120kc

14.45 Ruske romanse ★ 18.10 Orkestarski koncert ★ 19.15 Gramo ploče.

Rim (Roma) 420,8m 50kw 713kc

12.30 Gramo ploče ★ 12.30 (Iz Bari: Koncert kvinteta Esperia) ★ 13.13 Orkestar Gemmy ★ 13.30 Vreme. Vesti. Berza ★ 16.30 Novosti za decu ★ 16.50 Vesti ★ 17.10 Gramo ploče ★ 17.30 Koncert rimskog kvarteta. (1. Cambini: Kvartet za viole; 2. Boccherini: Kvintet; 3. Pizzetti: Kvartet u d) ★ 19.15 Vesti ★ 19.30 Gramo koncert ★ 20.00 Vreme. Novosti. Sport ★ 20.10 Gramo ploče ★ 20.30 Politički pregled ★ 20.45 „Prodana nevesta“. Komična opera u 3 čina od F. Smetane

Stuttgart 522,6m 100kw 574kc

7.00 Jutarnji orkestarski koncert ★ 10.00 Vesti ★ 10.15 Školski čas ★ 12.00 Podnevni koncert radio orkestra ★ 13.05 Vreme, vesti ★ 13.15 Muzika sa gramo-ploča ★ 15.30 U putničkim kolima kroz severnu Kinu, predavanje ★ 16.00 Popodnevni orkestarski koncert ★ 19.00 Zabavni koncert radio orkestra ★ 20.00 Vesti ★ 20.30 „Držite se dobro nemačke knjige“ govor dr. Goebbelsa ★ 21.45 Narodna muzika sa gramo-ploča ★ 22.00 Vreme, vesti i sport ★ 22.30 Odlomci iz opereta (gramo ploče) ★ 23.00 Koncert sa gramo-ploča ★ 24.00 Noćni koncert iz Frankfurta

Warszawa 1414m 120kw 212kc

7.25 Gramo ploče ★ 12.10 Orkestarski koncert (Jurek: Bečki marš; Urbach: Fantazija; Pachernegg: Na talasima. Valcer; Freitag: Oproštaj. Marš; Lehar: Potpuri iz opt „Dete princa“; Kalman: Divertissement iz opt. „Le Cavalier Diabolique“) ★ 15.45 Muzika za igru ★ 17.00 Vokalni koncert ★ 18.15 Laka muzika ★ 19.30 Feljton ★ 19.50 Sport ★ 20.00 Laka muzika. Radio orkestar (Ippolitov-Ivanov; Dva fragmenta iz „Kavkaske svite“; Čajkovski: Noćturne. Karganoff: Scherzino i menuet; Grieg: Lišće albuma; Humoreske; Čajkovski: Barkarola; Moszkovski: Valcer; Liszt: Ljubavno sanjarenje; Raff: Priča; Moszkovski: Španska igra br. 1) ★ 21.00 Orkestarski koncert ★ 22.15 Muzika za igru ★ 23.05 Muzika za igru.

Utorak, 6 novemb.

BEOGRAD

таласна дуж. 437,3 м., 2,8 кв., 686 кц

ПРЕПОДНЕВНИ ПРОГРАМ

- 10.45 Објављивање дневног програма
10.50 Званични извештај о водостању (српски, француски, немачки) и Званични извештај о водостању (српски)
11.59 Тачно време
12.00 Концерт Радио-Оркестра
1. Борх: Вол ★ 2. Кетелбеј: Анданте песанте ★ 3. ***: Драматични интермецо ★ 4. Кетелбеј: Сањарија ★ 5. Акт: Манастир ★ 6. Замечник: а) Анданте; б) Гуга ★ 7. Кетелбеј: Адахо кантабле
12.45 Берзански курсеви, Вести и Рекламе
13.20 Наставак концерта Радио-Оркестра
8) Равел: Паван ★ 9) Шарпанте: На извору
13.30 Новинарски извештаји А.А. Тачно време до 13.45

ПОПОДНЕВНИ ПРОГРАМ

- 16.00 Практична упуства за домаћинство даје гца Љубица Сладковић
16.30 Клавирски концерт гђе Татјане Фетисове
1) Шопен: Прелудијум оп. 28 бр. 2, 13 и 21 ★ 2) Рахманинов: Мелодија оп. 3 бр. 3 ★ 3) Дебиси: Месечина и Сањарија ★ 4) Новак: Тристе оп. 6 ★ 5) Сук: Успавањка оп. 28 бр. 3
17.00 Родоубље, предавање г. Милоша Наненте, ректора Богословије у пензи.
до 17.30

ВЕЧЕРЊИ ПРОГРАМ

- 18.25 Тачно време
Објављивање вечерњег програма и програма за следећи дан
18.30 Час српског језика, г. проф. Др. Милош Московљевић
19.00 Вечерњи концерт Радио-Оркестра: Дела Бетовенова
1) Жалосни марш ★ 2) Анданте кантабле ★ 3) Анданте из V. симфоније ★ 4) Музика за Кларичину смрт из драме „Егмонт“
19.30 Рекламе
19.40 Руска музика, изводи Радио-Оркестар
1) Чајковски: Анданте долорозо из VI. симфоније ★ 2) Мусоргски: Суза ★ 3) Иљински: Успавањка ★ 4) Рахманинов: Елегија
20.00 Вести
20.10 НАЦИОНАЛНИ ЧАС
20.40 Концерт Београдске Филхармоније, диригент г. Стеван Христић, директор Опере
1) Бетовен: Кориолан, увертира
2) Франк: Симфонија ★ 3) Чајковски: Симфонија бр. 5

око 22.00 Тачно време
Новинарски извештаји А.А.
(Ферстер клавир из муз. куће „Хармонија“)

LJUBLJANA

таласна дуж. 569,3 м., 2,8 кв., 527 кц.

- 11.00 Šolska ura: Omladinski igri v splošnem na posebej (Vomberger Joža)
12.00 Plošče
12.50 Poročila
13.00 Čas, plošče
18.00 Gospodinjska ura: Puding, dodatna hrana za bolnike (Milena Šerko)
18.20 Otroški kotichek (ga. Cirila Medvedova)
18.40 Nemščina
19.10 Nac ura: Vojska in narodna prosveta
19.35 Plošče
19.50 Jedilni list program za sredo
20.00 Prenos iz Beograda
22.00 Čas, poročila, Radijski orkester

ZAGREB

таласна дуж. 276,2 м., 0,8 кв., 1086 кц

Program prema objavi preko mikrofona

INOSTRANSTVO

- Beč (Wien) 560,8 м 120 кв 592 кц
9.00 Jutarnji izveštaj ★ 10.20 Školski čas ★ 11.20 Vodostanje ★ 1130 Čas talijanskog jezika za početnike ★ 12.00 Podnevni orkestarski kon-

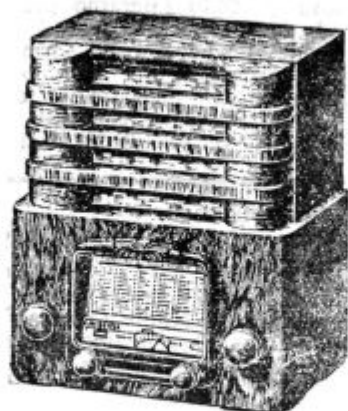

Sa celim svetom možete biti u vezi ako imate

MINERVA APARAT, jer isti hvata stanice

OD 12-2000 METRA

THE AMERIKAN RADIO

BEOGRAD / LOMINA ULICA BROJ 63

- cert ★ 13.00 Tačno vreme, vesti ★ 13.10 Nastavak orkestarskog koncerta ★ 15.20 Čas za žene ★ 15.40 Dečiji čas ★ 16.05 Popodnevni izveštaj ★ 16.10 Iz ton-filmova (gramo ploče) ★ 16.50 Opasnosti od gasova pri radovima na bunarima i u slojevima, predavanje ★ 17.30 Koncertni čas: Vokalni koncert S. Capek-Angermayer (sopran) ★ 18.20 Čas francuskog jezika ★ 18.45 Novosti na nebu, predavanje ★ 18.55 Izveštaj sa jubilarne izložbe Ravag-a ★ 19.10 Pesme i arije, peva Johannes Willy (bas-bariton) ★ 19.50 Nacionalni čas ★ 20.10 Humor u muzici (orkestar i veseli kvartet) ★ 21.20 Deset minuta zabave ★ 21.30 Nastavak zabavnog koncerta ★ 22.30 Večernji izveštaj ★ 22.50 Muzičke bagatele (Koncert kvarteta Tautenhayn ★ 23.50 Poznati džaz orkestri (gramo ploče)

Berlin 356,7 м 100 кв 841 кц

- 6.35 Jutarnji orkestarski koncert ★ 9.30 Čas za žene ★ 9.45 Četvrt sata za naše najmlađe ★ 10.00 Vreme i vesti ★ 12.00 Koncert malog radio orkestra ★ 13.15 Erich Kleiber diriguje orkestrom berlinskih filharmoničara (gramo-ploče) ★ 14.15 Muzika za igru sa gramoploča ★ 16.00 Popodnevni koncert radio orkestra i Lotte Jacobi (sopran) ★ 18.05 Omladina na delu, nove pesme nepoznatih omladinaca ★ 18.30 Orkestarski koncert ★ 20.00 Vesti ★ 20.10 Zabavno veče i veče igara: „Ah, ti ljudi — a tek žene!“ (orkestar i solisti) ★ 22.00 Vreme, vesti i sport

Beromünster 539,6 м 60 кв 556 кц

- 12.00 Slovenska muzika (koncert radio orkestra) ★ 12.40 Koncert kvarteta rogova ★ 12.50 Iz opera Richarda Wagnera, koncert radio orkestra ★ 15.30 Koncert male kapele radio orkestra ★ 18.00 Muzika sa gramoploča ★ 18.30 Interview sa direktorom marionetskog pozorišta ★ 19.35 Koncert radio orkestra ★ 20.00 Nemačka pesma od srednjeg veka do danas, sa muzičkim ilustracijama ★ 21.00 Najnovije vesti ★ 21.05 Vesela radio igra u dijalektu sa muzikom i pesmama od Antona Hamika

Bolzano 559,7 м 1 кв 536 кц

- 17.18 Gramo-ploče ★ 19.15 Vesti ★ 20.00 Vreme, Vesti, Gramo-ploče ★ 20.30 Politički pregled ★ 20.45 Prenos iz Opere. (Posle operete: Gramo koncert)

Bratislava 298,8 м 13 кв 1004 кц

- 15.55 Radio orkestar. Ruske opere ★ 17.05 Koncert tria (Dvoržak: Trio b-dur; Dumsky: Trio op. 90) ★ 18.00 —18.45 Čas za Madjare ★ 19.10 Predavanje ★ 19.25 Operetske arije. Vokalni koncert ★ 20.10 Simfonijski orkestar (Bach: Koncert br. 4; Liszt: Koncert za klavir es-dur; Smetana: Scherzo; Bruckner: Simfoniја) ★ 22.15 Vesti na Madjarskom ★ 22.30 Gramo ploče

Breslau 315,8 м 60 кв 950 кц

- 6.35 Jutarnji orkestarski koncert ★

8.00 Jutarnja muzika sa gramo-ploča
 ★ 10.15 Školski čas: „Vojnik i igra-
 čica“, bajka od Cay-Dietrich Vossa
 ★ 11.00 Koncert sa gramo-ploča ★
 12.00 Podnevni orkestarski koncert ★
 13.30 Zabavni orkestarski koncert ★
 15.10 Vokalni koncert E. Przibislkog
 (tenor) ★ 16.00 Zabavni koncert voj-
 ne kapele ★ 17.35 Čas za žene ★
 17.55 Gornjo-šleske novele ★ 18.15
 Dela Max Regera (sopran, violina i
 klavir) ★ 19.00 Emisija za Nemce u
 inostranstvu ★ 20.10 Koncert radio
 orkestra ★ 22.00 Vreme, vesti i sport
 ★ 22.25 Deset minuta radio pomoći
 ★ 22.35 Muzika za igru

Brno 352,4m 32kw 922kc
 10.15 Koncert na balajkama ★ 15.55
 Bratislava ★ 17.05 Gramo ploče ★
 17.25 Gramo ploče ★ 17.35 Čas za
 decu ★ 17.45 Čas za Nemce. I. Čas
 za radenike. II. Aktualiteti ★ 18.20
 Gramo ploče ★ 19.15 Esperanto ★
 19.30 Šareni program ★ 19.50 Pre-
 davanje ★ 20.05—22.45 Prag.

Bruxelles (Francuski)
 483m 15kw 620kc
 19.30 Koncert na orguljama ★ 20.30
 Zurnal ★ 21.00 Mali orkestar ★
 22.15 Mali orkestar ★ 23.00 Vesti
 ★ 23.10 Zelje slušalaca (gramo
 ploče).

Bruxelles (Flamanski)
 322m 15kw 932kc
 20.15 Gramo ploče ★ 20.30 Zurnal
 ★ 21.00 Simfonijski orkestar ★
 23.00 Vesti ★ 23.10 Gramo ploče.

Bucuresti 364,5m 12kw 823kc
 12.00 Koncert ★ 13.00 Gramo plo-
 če ★ 18.00 Zurnal ★ 18.15 Nastav-
 vak koncerta (gramo ploče) ★ 19.00
 Predavanje ★ 19.00 Kamerna mu-
 zika ★ 19.45 Predavanje ★ 20.00
 Radio orkestar i solisti ★ 21.15 Ra-
 dio orkestar (Sh. Bernhardt: Rumun-
 ski rapsodij za klavir i orkestar; Čaj-
 kovski: Koncert za violinu i orkestar)
 ★ 22.00 Vesti.

Budapest I 549,5m 120kw 546kc
 6.45 Gimnastika ★ 7.00 Ploče ★
 9.45 Vesti ★ 10.00 Muzičke šale ★
 10.40 Kako ćemo se sačuvati od na-
 zeba ★ 11.10 Vodostanje ★ 12.00
 Zvona ★ 12.05 Deak László svira na
 klaviru i Dullien Ella peva (Mozart,
 Verdi, Mascagni, Schumann, R.
 Strauss, Liszt, Tarnay, Hubay) ★
 U odmoru: Vesti, vreme ★ 13.30
 Salonska kapela Weidinger: Auber:
 Lestocq — uvertira; Schreiner: Dur
 i moll — potpuri; Perényi: Igra
 oružjem; Hall: Valcer; Weninger:
 Pepito — intermezzo; Lencke: Ber-
 lin u noći — potpuri; Jessel: Ka-
 detski nestašluk) ★ 14.40 Vesti,
 berza ★ 16.10 Savetodavac žena ★
 16.45 Vreme, vesti ★ 17.00 Preda-
 vanje o državnoj operi ★ 17.35 Or-
 kestarski koncert. Dirigent F. Fridl.
 (Mozart: Titus — uvertira; Haydn:
 Simfonia d-dur; Delibes: Naila —
 balet. svita; Bizet: Fantazija; Bayer:
 Vila lutaka — potpuri) ★ 18.50
 Predavanje o Lisztu s klavirskom
 pratnjom ★ 19.30 Fodor Jozsef i

Szöke Sándor čitaju svoje stihove ★
 20.10 Szilágyi Imre svira na violini
 uz pratnju ciganske kapele Jároke ★
 21.20 Vesti ★ 21.40 Prestonički
 koncertni orkestar. Dirigent V. Ko-
 mor. Mozart-koncert. (Otmica iz Se-
 raja — uvertira; Mala noć, a muzi-
 ka; Simfonia b-dur br. 33) ★ 22.40
 Pilinszky: Zsigmond, član drž. ope-
 re, peva operске arije. (Weber,
 Wagner, Thomas, Puccini, Leonca-
 vallo, Lavotta) ★ 23.20 Gramo
 ploče

Droitwich 1500m 150kw 200kc
 12.50 Koncert ciganske kapele Yasche
 Krein ★ 14.00 Orkestarski koncert
 ★ 17.00 Muzika sa gramo ploča ★
 17.30 Lak klasičan koncert ★ 18.15
 Koncert orkestra balalajčnika ★
 19.00 Prve vesti ★ 19.30 Osnovi en-
 gleske muzike ★ 19.50 Čas francus-
 kog jezika ★ 20.20 Muzika sa gra-
 mo ploča ★ 21.00 Klavirski koncert
 Norman O. Neilla ★ 21.40 „Maria
 Marten“, istinita drama iz jednog se-
 la u Suffolku ★ 22.30 Vesti ★ 23.20
 Orkestarski koncert ★ 24.15 Muzika
 za igru orkestra Lew Stone-a

Deutschlandsender
 1571m 60kw 191kc
 6.35 Jutarnji koncert iz Hamburga
 ★ 10.00 Najnovije vesti ★ 12.00
 Podnevni orkestarski koncert ★
 13.00 Koncert sa gramo-ploča ★
 15.15 Čas za žene ★ 16.00 Popo-
 dneveni koncert malog radio orkestra
 ★ 18.00 Čas sporta za omladinu ★
 19.15 Koncert lajeptičkog simfonijskog
 orkestra ★ 20.40 „... a uveče se
 igra“, koncert džaz-orkestra ★ 22.00
 Vreme, vesti i sport ★ 22.30 Muzika
 u novom Egiptu, predavanje ★ 23.00
 Muzika za igru orkestra Em-De

Frankfurt 251m 17kw 1195kc
 7.00 Jutarnji koncert simfonijskog
 orkestra ★ 10.00 Vesti ★ 10.15
 Školski čas ★ 12.00 Podnevni kon-
 cert sa gramo ploča ★ 13.15 Kon-
 cert vojne kapele ★ 15.00 Čas za
 žene ★ 16.00 Popodnevni koncert
 radio orkestra uz učešće Lotte Jacobi
 (sopran) ★ 18.00 Čas talijanskog
 jezika ★ 18.45 Zabavni orkestarski
 koncert ★ 20.00 Vreme, vesti ★
 20.10 „Provala u Savoju“ kriminal-
 na radio igra od P. Verhoevena i W.
 Grütersa ★ 21.25 Orkestarski kon-
 cert: Ludwig van Beethoven: Simfo-
 nija Nr. 8 u F-duru, op. 93 ★ 22.00
 Vreme, vesti ★ 22.30 Narodna mu-
 zika (koncert orkestra mandolinista)
 ★ 23.00 Muzika za igru orkestra
 Ilgner ★ 24.00 Noćni koncert

Hamburg 372m 1,5kw 806kc
 6.35 Jutarnji orkestarski koncert ★
 10.50 Vesti ★ 11.30 Muzika sa gra-
 mo-ploča ★ 12.15 Koncert malog
 radio orkestra ★ 13.20 Muzička razo-
 noda ★ 14.30 Vokalni koncert Mili-
 ze Korjus (gramo ploče) ★ 16.00
 Koncert radio orkestra uz učešće
 Lotte Jakobi, sopran ★ 17.30 Pregled
 knjiga ★ 19.00 O postanku nemačke
 nacionalne himne ★ 20.00 Prve ve-
 čerjje vesti ★ 20.10 „... a uveče se
 igra“, džaz orkestar ★ 22.00 Vesti

UTORAK, 6 NOVEMBRA

★ 22.20 Nastavak muzike za igru ★
 23.00 Gudački kvarteti od Paul Grae-
 nera i Antona Dvoržala. Koncert
 kvarteta Fehse

Heilsberg 291m 60kw 1031kc
 6.35 Jutarnji orkestarski koncert ★
 8.30 Čas gimnastike za žene ★ 11.30
 Uvertire sa gramo-ploča ★ 12.00
 Podnevni koncert radio orkestra ★
 13.05 Omiljene melodije (gramo-
 ploče) ★ 15.15 Pregled knjiga ★
 15.30 Dečji čas ★ 16.00 Popodnevni
 koncert radio orkestra ★ 17.35 „Ko-
 pači blaga“ radio igra od Otto Platz-a
 ★ 19.00 Klavirski koncert Ernst
 Rudolpha ★ 20.10 Večernji orke-
 starski koncert uz učešće Hedwige
 Jungkurth (sopran) ★ 21.15 Kon-
 cert vojne kapele ★ 22.05 Vreme,
 vesti i sport ★ 22.50 Noćni orke-
 starski koncert

Kalundborg 1261m 7,5kw 238kc
 12.00 Prenos iz restorana „Wiwex“
 ★ 14.40 Danske romanse i pesme,
 peva Lucie Lassen ★ 15.00 Koncert
 gudačkog ansambla ★ 19.00 Novi-
 narske vesti ★ 20.00 Koncert radio
 orkestra: iz opereta Johanna Straussa
 ★ 20.35 Klavirski koncert Viktora
 Fischera ★ 20.45 „Atentat na Johna
 Miltona“, radio igra od Claus Ul-
 rich Priwin-a ★ 21.25 Muzika sa
 gramo-ploča ★ 21.30 Koncert radio
 orkestra: popularna talijanska oper-
 ska muzika ★ 22.10 Novinarske ve-
 sti ★ 22.25 Koncert radio orkestra:
 Poznate orkestarske serenade. 1) W.
 A. Mozart: Iz serenade Nr. 7; 2)
 Joh. Brahms: Iz serenade D-dur ★
 23.00 Moderna muzika za igru

Katowice 395,8m 12kw 758kc
 22.45 Gramo ploče ★ 23.00 Varšava

Košice 269,5m 2,6kw 1113kc
 19.30 Radio orkestar. Valceri ★
 22.15 Bratislava.

Krakov 304,3m 2kw 896kc
 22.45 Predavanje ★ 23.00 Varšava.

Köln 455,9m 60kw 658kc
 6.00 Jutarnji koncert sa gramo ploča
 ★ 7.15 Koncert duvačkog orkestra
 ★ 10.00 Vreme, vesti ★ 10.10
 Školski čas ★ 12.00 Koncert malog
 radio orkestra ★ 13.00 Prenos iz
 Ufa-Palasta ★ 14.00 Muzika sa
 gramo ploča ★ 15.45 Nedelja ne-
 mačke knjige ★ 16.00 Popodnevni
 orkestarski koncert ★ 17.15 Koncert
 posvećen uspomeni na Klaru Schu-
 mann (klavir i sopran) ★ 19.00
 Emisija za Nemce koji ive u ino-
 stranstvu ★ 20.00 Prve večerjje ve-
 sti ★ 20.10 „Opereta o jednoj ma-
 loj opereti“ od Gustav Kneipa i H.
 Bredehöfta (orkestar, sopran i te-
 nor) ★ 22.00 Vreme, vesti

Leipzig 382,2m 120kw 785kc
 6.30 Jutarnji orkestarski koncert ★
 8.20 Muzika sa gramo-ploča ★ 10.15
 Školski čas ★ 12.00 Podnevni kon-
 cert iz Berlina ★ 13.10 Pesme i ba-

UTORAK, 6 NOVEMBRA

lade sa gramo-ploča ★ 15.00 Koncertni čas (čelo i klavir) ★ 16.00 Popodnevni koncert filharmonije iz Drezde ★ 17.45 Pioniri tehnike i nauke, predavanje ★ 18.00 Kamerna muzika za klavir, Koncert Th. Blumera ★ 18.40 Negde — Nešto ★ 19.00 Koncert simfoniskog orkestra ★ 20.00 Vesti ★ 20.10 „Lottin rođendan“ Ludwig Thome ★ Muzika Južnih Slovena: Kompozicije P. Vladigerova i J. Nandia (sopran, violina i klavir) ★ 22.00 Vesti i sport ★ 22.20 Muzika za igru

London Reg. 342,1m 50kw 877kc
18.15 Dečji čas ★ 19.00 Prve vesti ★ 19.30 Koncert tria ★ 20.00 B. B. C. džaz-orkestar ★ 20.45 Koncert kvinteta Gershom Parkingtona ★ 21.30 „Saloma“, muzička drama od Richarda Straussa ★ 23.00 Prognoza vremena i vesti ★ 23.10 Muzika za igru sa gramo ploča ★ 23.30 Muzika za igru orkestra Lew Stone-a

Luxembourg 1304m 150kw 230kc
7.45 Gramo koncert ★ 12.30 Vesti ★ 12.40 Radio orkestar ★ 15.45 Berza ★ 19.35 Belgijsko veče. Predavanje ★ 19.40 Koncert na harmonici ★ 20.00 Vesti ★ 20.20 Koncert ★ 20.40 Radio orkestar ★ 21.20 Radio orkestar ★ 21.50 Vokalni koncert ★ 22.25 Muzika za igru. Džaz orkestar.

Milano 368,6m 50kw 814kc
12.30 Gramo-ploče ★ 12.45 Vesti ★ 13.00 Vreme ★ 13.13 Orkestar Cetra ★ 13.30 Gramo koncert. Berza ★ 16.45 Čas za decu ★ 17.10 Orkestar Ferruzzi ★ 18.18 Poljoprivreda ★ 19.30 Raznovrsna muzika ★ 20.00 Vreme, Vesti, Gramo-ploče ★ 20.30 Politički pregled ★ 20.45 Prenos iz opere. (Za vreme pauza: Konverzacija). Posle opere: Gramo-ploče

Monte Ceneri

257m 15kw 1167kc
20.00 Skandinavski muzika. Uvod. (1. N. W. Gade: Pesme. Uvertira op. 1; 2. E. Grieg: „Peer Gynt“). a) Jutro; b) Smrt Aza; c) Anitrina igra; d) U pećini gorskog kralja; 3. Kurt Atterberd: Orkestarska svita Barocco. Op. 23. a) Ulaz; b) Sarabanda; c) Gavota; d) Pastoral; e) Sicilijana; f) Giga) ★ 20.55 Predavanje o kompozitorima i piscima skandinavskim ★ 21.15 Valceri engleski i bečki

Midland Reg. 391,1m 25kw 767kc
18.15 Dečji čas ★ 19.00 Prve vesti ★ 19.30 Koncert radio orkestra: francuske svite ★ 20.25 Muzika za igru sa gramo ploča ★ 21.30 Program Londona ★ 23.00 Prognoza vremena i vesti ★ 23.10 Pesme Adama Lindsay Gordona čita John Lang ★ 23.25 Program Londona

Mor. Ostrava

259,1m 11kw 1158kc
19.30 Vokalni koncert ★ 19.00 Prag

München 405,4m 100kw 740kc
7.00 Jutarnji orkestarski koncert ★ 9.30 Čas za domaćice ★ 10.30 Školski čas ★ 12.00 Podnevni koncert sa gramo-ploča ★ 13.25 Podnevni koncert radio orkestra ★ 14.20 Koncertni čas; sopran, violina i klavir ★ 14.50 Čas za žene ★ 16.00 Popodnevni koncert radio orkestra ★ 17.50 Klavirski koncert E. von Malzen ★ 18.25 Muzika sa gramo-ploča ★ 19.05 Koncert kluba mandolinista ★ 20.00 Vesti ★ 20.10 „Prevareni mladoženja“ komična opera u dva čina od W. A. Mozarta ★ 22.00 Vreme, vesti i sport ★ 23.00 Koncert gudačkog tria Stubenrauch

Oslo 1186m 60kw 253kc
20.30 Radio orkestar ★ 21.45 Vesti ★ 22.00 Aktualiteti.

Paris-Radio 1742m 75kw 174kc
13.00 Koncert lake muzike ★ 17.00 Berza ★ 17.30 Čas engleskog jezika ★ 19.15 Vreme. Poljoprivreda ★ 19.30 Kozerija ★ 19.40 Čas nemačkog jezika ★ 20.00 Dialog ★ 20.30 Praktični život ★ 21.00 Literatura ★ 21.30 Štampa ★ 21.45 Kamerna muzika (1. Pola sata Rameauve muzike; 2. Mozart: Kvatuor u g-duru; 3. Melodije od Mozarta, Haendela i Schuberta; 4. Pesme od modernih kompozitora) ★ 23.30 Muzika za igru

Palermo 531m 3kw 565kc
20.00 Vesti ★ 20.20 Gramo ploče ★ 20.30 Vreme. Gramo koncert ★ 20.45 Prenos iz fonografa: „Čergari“. Opera u 4 čina od G. Puccinia

Poste-Parisien

312,8m 60kw 959kc
13.05 Ciganski orkestar (gramo ploče) ★ 13.35 Nove ploče „Ideal“ ★ 14.15 Pauline Carten i Vincent Hyspe (gramo ploče) ★ 19.25 Berza ★ 20.05 Sport ★ 20.10 Zurnal ★ 21.15 Koncert ★ 22.00 „Žuta princeza“ od Saint-Saensa ★ 23.00 Koncert ★ 23.45 Laka muzika (gramo ploče).

Prag I (Prah)

470,2m 120kw 638kc
6.15 Zurnal. Muzika i pevanje ★ 12.25 Pregled štampe ★ 12.35 Džaz orkestar ★ 15.55 Bratislava ★ 16.45 Čas za mladež ★ 17.05 Gramo-ploče ★ 17.15 Predavanje ★ 17.50 Koncert ★ 18.20 Čas za Nemce. I Ekomonski pregled; II Predavanje ★ 19.10 Predavanje ★ 20.10 „Tišina života“. Muzička poema za čelo i klavir op. 12 od Štepana ★ 20.30 „Galeb“. Komedija u 4 čina od Čehova ★ 22.00 Vesti. Dnevni pregled. Sport ★ 22.15 Gramo-ploče ★ 22.30 Vesti na engleskom

Prag II (Prah)

249m 5kw 120kc
18.55 Gramo ploče ★ 19.15 Brno. **Rim (Roma)** 420,8m 50kw 713kc
12.00 Gramo ploče ★ 13.13 Raznovrsna muzika ★ 13.30 Vreme. Vesti

Berza ★ 16.30 Novosti za decu ★ 17.00 Recitovanje pesama ★ 17.10 (Iz Bari: Koncert kvinteta Esperia) ★ 17.10 Šareni muzički program ★ 19.15 Vesti ★ 19.30 Gramo koncert ★ 20.00 Vreme. Novosti. Sport ★ 20.10 Gramo ploče ★ 20.30 Politički pregled ★ 20.45 Vokalni i instrumentalni koncert (1. E. Dohnanyi: Kvintet, za klavir, dve violine, violu i čelo; 2. Pesme od Gagliana, Scarlattia, Bellinia, Mendelssohna i t. d.; 3. W. Ferrari: Uvertira iz „Tajne Suzanin“ 4. Strauss: Igra Salome). Posle koncerta pozorišni komad: A. E. I. u jednom činu od S. Lopeza. ★ 22.30 Muzika za igru

Strasbourg 349,2m 12kw 859kc
18.00 (Iz Grenobla: Orkestarski koncert) ★ 19.00 Pravničko preravanje ★ 19.15 Aktuelni problemi ★ 19.30 Orkestarski koncert (1. Chabrier: Fantastična burleska; 2. Cherubini: „Dva dana“; 3. Büsser: Kratka orkestarska svita; 4. Lalo: Zabava; 5. Guirod: Sličica i igra) ★ 20.30 Vreme. Vesti ★ 20.45 Gramo ploče ★ 21.00 Novosti na nemačkom ★ 21.15 Pregled štampe ★ 21.30 (Iz Pariza: Veče lirske muzike: 1. Wagner: Tannhäuser; 2. Debussy: Izabrana gospođica; 3. Chabrier: „Sulamite“).

Stuttgart 522,6m 100kw 574kc

7.00 Jutarnji orkestarski koncert ★ 10.00 Vesti ★ 10.15 Školski čas ★ 10.45 Balade od Karl Löwe-a ★ 12.00 Podnevni koncert sa gramo-ploča ★ 13.05 Vreme i vesti ★ 13.15 Podnevni koncert vojne kabele ★ 15.30 Dečji čas ★ 16.00 Šareno popodne (sopran, tenor, bariton) ★ 17.30 Klavirski koncert H. Gilsena ★ 18.00 Čas francuskog jezika ★ 18.30 Koncert duvačkog orkestra ★ 20.15 „Šetnja kroz ljubav“ od Paul Schaaf-a ★ 21.00 „... a uveče se igra“. veče igara ★ 22.00 Vreme, vesti i sport ★ 23.00 Muzika za igru ★ 24.00 Noćni koncert

Suisse Romande

443,1m 52kw 677kc
21.00 Dela Doret Horski koncert ★ 21.45 Radio igra ★ 22.15 Vesti ★ 22.25 Kabare smeha

Warszawa 1414m 120kw 212kc

7.25 Gramo ploče ★ 12.10 Orkestarski koncert ★ 15.45 Popularna orijentalna muzika ★ 17.00 Vokalni koncert ★ 17.25 Predavanje ★ 17.35 Laka muzika (gramo ploče) ★ 17.50 Tehnički saveti i prepiska ★ 18.00 Predavanje ★ 18.15 Koncert (Händel: Sonata g-mol za dve violine i klavir; Bach: Koncert d-mol) ★ 18.45 Feljton ★ 19.00 Vokalni koncert ★ 19.30 Gramo ploče ★ 19.50 Sport ★ 20.00 Laka muzika. Radio orkestar ★ 21.00 Simfonijski orkestar (Schubert: Uvertire „Rosamunde“; Sonata za čelo i klavir; Bizet: Arlezijanska svita br. 1; Jeugen: Poema; Habanera; Halvorsen: Marš) ★ 22.00 Koncert i reklame ★ 22.15 Muzika za igru ★ 22.45 Esperanto ★ 23.05 Muzika za igru.

Sreda, 7 novembra

BEOGRAD

таласна дуж. 437,3 м., 2,8 кв., 686 кц.

ПРЕПОДНЕВНИ ПРОГРАМ

- 10.45 Објављивање дневног програма
 10.50 Званични извештај о водостању (српски, француски, немачки) и Званични извештај о водостању (српски)
 11.00 Концерт оркестра незапослених музичара
 1) Бетовен: Анданте из 4. симфоније ★ 2) Бах: Финале из опере „Аријела, кћи ваздуха” ★ 3) Хендел: Ларго из опере „Ксерксес” ★ 4) Бордано: Каро мио бен ★ 5) Хајдн: Анданте из V. симфоније ★ 6) Григ: Отмица невесте
 11.59 Тачно време
 12.00 Подневни концерт Радио-Оркестра
 1) Сперјак: Видовдан марш ★ 2) Крстић: Патетична увертира ★ 3) Говен: Тугованка ★ 4) Беке: Одривање ★ 5. Замечник: а) Анданте; б) Анданте ★ 6. Енгелман: Туга ★ 7. Савино: Трагични анданте
 12.45 Берзански курсеви, Вести и Рекламе
 13.20 Наставак концерта Радио-Оркестра
 8) Масне: Сутог ★ 9) Чајковски: Анданте из V. симфоније
 13.30 Новинарски извештаји А.А. Тачно време до 13.45

ПОПОДНЕВНИ ПРОГРАМ

- 16.00 Поподневни концерт Радио-Оркестра
 1) Депре: Пред гробом ★ 2) Замечник: Туга ★ 3) Пауновић: Елегија ★ 4) Крстић: Сарабанда
 5) Чајковски: Баркарола ★ 6) Чајковски: Ноктурно ★ 7) Пауновић: Уводна музика за музичку драму „Смаил Ага Ченгић” ★ 8) Фримл: Сањарија ★ 9) Кевор: Ламенто ★ 10) Јернефелд: Успанка ★ 11) Сен-Санс: Лабуд
 17.00 Здравствена предавања Централног Хигијенског Завода: Исхрана човека и промена материје у његовом организму, предавање г. Др. Илије Буричића до 17.30

ВЕЧЕРЊИ ПРОГРАМ

- 18.25 Тачно време
 Објављивање вечерњег програма и програма за следећи дан
 18.30 Час француског језика: Француски дијалози, гђа Сесил Шаре и г. проф. Мирко Дамњановић
 19.00 Виолински концерт гђе Мери Жежел
 1) Моцарт: Адађо ★ 2) Голдмарк: Арија ★ 3) Чајковски:

Канцонета ★ 4) Бах: Граве ★ 5) Шуман: Сањарија ★ 6) Шуберт: Аве Марија
 19.40 Рекламе
 19.50 Вести
 20.00 НАЦИОНАЛНИ ЧАС
 20.30 Пренос из Љубљане
 22.00 Тачно време

Новинарски извештаји А.А.
 (Ферстер клавијир из муз. куће „Хармонија”)

LJUBLJANA

таласна дуж. 569,2 м., 2,8 кв., 527 кц.
 12.15 Пlošче (resna glasba)
 12.50 Poročila
 13.00 Čas, plošče
 18.00 Plošče
 18.20 Pesnika Prešeren in Zupančič v naši glasbi (Zorko Prelovec)
 18.40 Francoščina
 19.10 Nac. ura: Vlada Djordjević
 19.35 Plošče
 19.50 Jedilni list, program za četertek, uvod v opero
 20.00 Prenos iz ljubljanske opere v odmoru: čas in poročila

ZAGREB

таласна дуж. 276,2 м., 0,8 кв., 1086 кц.
 Program prema objavi preko mikrofona

INOSTRANSTVO

Beč (Wien) 560,8m 120kw 592kc
 9.00 Jutarnji izveštaj ★ 11.20 Vodostanje ★ 12.00 Podnevni koncert bečkih simfoničara ★ 13.00 Tačno vreme, vesti ★ 13.10 Nastavak orkestarskog orkestra ★ 15.20 Dečji čas ★ 15.40 Čas za mladež ★ 16.00 Popodnevni izveštaj ★ 16.05 Popodnevni koncert sa gramo ploča ★ 17.10 Dela štajerskih kompozitora: R. von Mojsisovicsa, W. Blocha, J. Kolleritscha i A. Michla. Izvode: kvartet Mildner, Wanda Achsel, sopran i Oscar Dachs, (klavir) ★ 18.05 Koristi i štete upražnjavanja sporta, predavanje ★ 19.20 Koncert na violon čelu Sladka Popoff-a ★ 20.05 „Priatelji omladine” komedija u četiri čina od Ludwiga Fulde ★ 22.15 Koncert vojne kapele ★ 22.30 Večernji izveštaj ★ 22.50 Nastavak koncerta vojne kapele ★ 24.00—1.00 Čiganska muzika (prenos iz Budimpešte)

Berlin 356,7m 100kw 841kc

6.35 Jutarnji orkestarski koncert ★ 10.00 Vreme i vesti ★ 10.15 „Jedan se narod podiže” svena iz „Wilhelm Tell”-a od Schillera ★ 12.00 Podnevni orkestarski koncert ★ 13.15 Čeznja za brdima (gramo-ploče) ★ 14.15 Romantični zvuci (gramo-ploče) ★ 15.25 „Pola sata kod W. A. Mozarta” (kamerni orkestar) ★ 16.00

Koncert malog radio orkestra ★ 17.40 Pregled najvažnijih sportskih događaja prošlog meseca ★ 18.05 Čas za žene ★ 18.30 Kamerna muzika i koncert ženskog hora ★ 20.00 Vesti ★ 20.10 Franz Schubert: Putnik, fantazija na klaviru svira W. Rehberg (gramo-ploče) ★ 20.35 Nacionalni čas: Nacional-socializam ★ 21.00 Koncert duvačkog orkestra ★ 22.00 Vreme, vesti i sport ★ 22.20 Koncert kamernog orkestra: baletska muzika

Beromünster 539,6m 60kw 556kc

12.00 Zvuci valcera (gramo-ploče) ★ 12.40 Delovi iz komičnih opera sa gramo-ploča ★ 15.30 Čas za žene ★ 16.00 Koncert radio orkestra: Dittersdorf: Simfoniја u C-duru i Beethoven: Leonore Nr. 3, uvertira ★ 17.00 Koncert muzike za duvače (gramo-ploče) ★ 17.15 „Archibald Douglas” balada od Karl Löwe-a, peva Ernst Schläfli ★ 17.25 Madjarske igre br. 5 i 6 od Brahmsa (gramo-ploče) ★ 17.30 Koncert gudačkog kvarteta Schiffmann: Dela iz mladosti slavnih majstora ★ 18.00 Dečji čas ★ 20.45 Iz dela P. Mascagni-a, koncert radio orkestra ★ 21.00 Najnovije vesti ★ 21.10 Orkestarski koncert uz učešće Siro Bertoni-a, violina ★ 22.15 Turistička saopštenja

Bolzano 559,7m 1kw 536kc

17.18 Koncert kvinteta ★ 19.00 Vesti ★ 20.00 Vreme. Gramo-ploče ★ 20.45 Prenos iz pozorišta ★ 23.00 Vesti

Bratislava 298,8m 13kw 1004kc

11.05 Prag ★ 12.15 Gramo ploče ★ 15.50 Prag ★ 17.10 Violinski koncert (Bach: Largo; Pierne: Serenada; Svendsen: Romansa; Mendelssohn-Burmester: Capriccietto; Mozart-Burmester: Menuet) ★ 17.45 Gramo-ploče ★ 18.00 Čas za Madjare. Vokalni koncert ★ 18.45 Čas za radenike ★ 19.10 Brno ★ 21.00 Pozorišno veče ★ 22.15 Vesti ★ 22.30 Gramo-ploče

Breslau 315,8m 60kw 950kc

6.35 Koncert vojne kapele ★ 8.40 Čas gimnastike za žene ★ 10.15 Školski čas ★ 11.15 Koncert sa gramo-ploča ★ 12.00 Podnevni orkestarski koncert ★ 13.30 Zabavni orkestarski koncert ★ 15.30 Dečji čas ★ 16.00 Popodnevni koncert radio orkestra ★ 17.55 Agnes Miegel čita svoje pesme ★ 18.20 Klavirski koncert Wilhelmine Holzinger-Rauh ★ 19.00 Zdravlje je pola života, emisija za radnike ★ 20.00 Dnevni izveštaj ★ 20.35 Nacionalni čas: Nacional-socializam ★ 21.00 Kamerna muzika ★ 22.00 Vreme vesti i sport

Brno 352,4m 32kw 922kc

13.45 Gramo ploče ★ 15.55 Prag ★ 17.30 Predavanje ★ 17.40 Gramo ploče ★ 17.50 Čas za Nemce. Predavanje ★ 18.25 Čas za radenike ★ 19.10 „Le Riou-piou”. Komedija iz vojničkog života od Navratila ★ 19.45 Gramo ploče ★ 19.55 Predavanje ★

SREDA, 7 NOVEMBRA

20.35 Prag ★ 21.05 Jedna opera ★
22.15 Koncert ★ 23.00—23.15 Prag.

Bruxelles (Francuski)

483m 15kw 620kc

20.30 Zurnal ★ 21.00 Gramo ploče
★ 21.15 Radio igra ★ 22.45 Radio
orkestar ★ 23.00 Vesti.

Bruxelles (Flamanski)

322m 15kw 932kc

21.00 Simfonijski orkestar (Weber:
Uvertira iz „Oberona“; Max Bruch:
Fantazija za violinu i orkestar) ★
21.45 Literarni čas ★ 22.00 Simfo-
nijski orkestar ★ 23.00 Vesti ★
23.10 Orkestarski koncert.

Bucuresti 364,5m 12kw 823kc

12.00 Gramo koncert ★ 13.40 La-
ka muzika ★ 17.00 Radio orkestar
★ 18.00 Zurnal ★ 18.15 Radio or-
kestar ★ 19.00 Predavanje ★ 19.20
Gramo ploče ★ 19.45 Predavanje ★
20.00 Violinski koncert ★ 20.30
Predavanje ★ 20.45 Vokalni koncert
(Schubert: Dve pesme; Leoncavallo:
Prierrat, Serenada; G. Scott: Lulleby;
Dargomiski: Popularne ruske pesme;
Zarembo: Slavuj; Valverde: Clavelitos)
★ 21.05 Salonski orkestar (Vor-
städt: Marš. Potpuri; Os. Fetras:
Jedna noć na Alsteru; Waldteufel:
Galop; Simonetti: Madrigal; Hel-
mund: Šum bala; i dr.) ★ 22.00
Vesti ★ 22.30 Nastavak koncerta.

Budapest I 549,5m 120kw 546kc

6.45 Gimnastika ★ 7.00 Ploče ★
9.45 Vesti ★ 10.00 Kneginja u ma-
nastiru ★ 10.40 Cveće za sobu ★
11.10 Vodostanje ★ 12.00 Zvona ★
12.05 Gramo ploče. U odmoru: Ve-
sti, vreme ★ 13.30 Balalajka orke-
star Evgenija Stepata. (Ruske narod-
ne pesme i romanse) ★ 14.40 Vesti,
berza ★ 16.10 Čas za djake ★ 16.45
Vreme, vesti ★ 17.00 „Ljubazna že-
na“ — novela ★ 17.30 Rezervisa-
no ★ 18.00 Čas italijanskog ★
18.30 Salonski kvintet Kalmár—Bá-
lázs ★ 18.55 „Retke bubice“ — ko-
zerija ★ 19.25 Uvod za prenos ★
19.30 Iz državne opere: „Bánk bán“
opera u 3 čina. Muzika od Erkel
Ferenca. U odmoru: Vesti, konjske
trke ★ 22.15 Ciganska kapela Kuri-
na Šimia ★ 23.15 Jazz Berend s
Margitinog Ostrva

Droitwich 1500m 150kw 200kc

12.00 Muzika sa gramo ploča ★ 12.45
Koncert na orguljama ★ 13.30 Orke-
starski koncert ★ 14.30 Muzika sa
gramo ploča ★ 15.05 Školski čas ★
15.55 Klavirski koncert Cecil Dixona
★ 16.15 Orkestarski koncert ★ 17.45
Koncert kvinteta John MacArthura
★ 18.15 Koncert B. B. C. džaz-orke-
stra ★ 19.00 Prve vesti ★ 20.05 Os-
novi engleske muzike ★ 20.30 Kon-
cert tria ★ 21.00 „Saloma“, muzička
drama od Richarda Straussa ★ 22.30
Vesti ★ 23.15 Koncert na dva klavira
★ 24.00 Muzika za igru orkestra
Jack Jacksona

Deutschlandsender

1571m 60kw 191kc

6.35 Jutarnji koncert iz Heilsberga
9.40 Čas gimnastike za decu ★ 10.15
„Narod se podiže“, scena prema
Schillerovom „Wilhelm Tell“-u ★
12.00 Promenadni koncert ★ 13.00
Slavni orkestri — slavni dirigenti
(gramo-ploče) ★ 13.45 Najnovije
vesti ★ 15.15 Dečje pesme ★ 16.00
Popodnevni koncert filharmoniskog
orkestra ★ 18.35 „Gostoljubiva Ju-
goslavija“, izveštaj sa puta jednog
Nemca ★ 19.00 Klavirski koncert
Sasche Bergdolta ★ 19.30 Čas tali-
janskog jezika ★ 20.35 Nacionalni
čas ★ 21.00 Koncert vojne kapele
★ 22.00 Vreme, vesti i sport ★
22.30 Kod japanskog radia (Hans
Musa i Adalbert Forstreuter) ★
23.00 Noćni koncert

Frankfurt 251m 17kw 1195kc

7.00 Jutarnji orkestarski koncert ★
10.00 Vesti ★ 10.15 Školski čas ★
12.00 Podnevni promenadni kon-
cert ★ 13.15 Podnevni koncert sa
gramo ploča ★ 15.15 Trio za obou,
klarinet i fagot od Huguenaia ★
16.00 Popodnevni koncert filhar-
moniskog orkestra ★ 18.45 Zabavni
orkestarski koncert ★ 20.35 Nacio-
nalni čas: Nacional-socijalizam ★
21.00 Nasmajani radio: Karl Napp
i džaz orkestar ★ 22.00 Vreme, ve-
sti i sport ★ 22.30 Klavirska mu-
zika: Dela Johanna Pachelbela ★
23.00 Muzika za igru ★ 24.00 Noć-
ni koncert sa gramo ploča: Franz
Liszt

Hamburg 331,9m 100kw 904kc

6.35 Jutarnji koncert iz Heilsberga
★ 10.15 Školski čas ★ 11.15 Vesti
★ 11.30 Koncert sa gramo ploča ★
12.15 Podnevni orkestarski koncert
★ 13.20 Muzička rasonoda ★ 14.30
Španski muzičari izvode špansku
muziku ★ 16.00 Popodnevni koncert
radio orkestra ★ 17.50 Radio igra u
dijalektu od Marie Ulfers ★ 18.30
Odlomci iz opereta Johanna Straussa
sa gramo ploča ★ 19.00 Malo pozna-
te uvertire od Suppé-a, koncert sim-
foniskog orkestra ★ 20.00 Prve ve-
černje vesti ★ 20.35 Nacionalni čas:
Nacional-socijalizam ★ 21.00 Prenos
iz Varšave: Koncert Chopinovih de-
la ★ 21.30 Nasmajani radio: Karl
Knapp i džaz orkestar ★ 22.00 Vesti
★ 22.20 Muzička medju-igra ★
23.00 Muzičari naših dana: Hermann
Zilcher (orkestarski koncert)

Heilsberg 291m 60kw 1031kc

6.35 Jutarnji koncert vojne kapele
★ 8.30 Čas gimnastike za domaćice
★ 10.15 Školski čas ★ 11.30 Vo-
kalni koncert Enrica Carusa (gramo-
ploče) ★ 12.00 Podnevni orkestarski
koncert ★ 13.05 Koncert sa gramo-
ploča ★ 15.30 Čas za devojčice ★
16.00 Popodnevni koncert radio or-
kestra ★ 17.45 Nova knjiga
★ 18.30 Čas za mladež ★ 19.00 Sve-
tovna muzika za orgulje ★ 20.00
Vreme, vesti ★ 20.05 Koncert na
čelu Ludwig Hoelschera. Max Re-
ger: Solo-svita d-mol, delo 131 ★

20.35 Nacionalni čas: Nacional-so-
cijalizam ★ 21.00 „Neudate žene“
radio igra od Irmtraute Hugin ★
22.30 Gramo-ploče ★ 23.00 Muzika
za igru

Kalundborg 1261m 7,5kw 238kc

12.00 Prenos iz hotela „Bellevue“
★ 15.00 Muzika sa gramo-ploča ★
15.30 Koncert radio orkestra: novija
danska muzika ★ 16.45 Orkestarski
koncert: skandinavski muzika ★
18.15 Čas francuskog jezika ★ 19.00
Novinarske vesti ★ 20.00 Koncert
kamerne muzike: L. van Beethoven:
Gudački kvartet op. 18, B-dur ★
21.00 Radio bal: 1) Moderna muzika
za igru; 2) Iz ton-filmova; 3) Liszt-
Johnston: Madjarska rapsodija Nr. 2
★ 21.55 Novinarske vesti ★ 23.15
Muzika za igru iz restorana „Valen-
cia“ ★ 1.00—2.00 Muzika za igru
iz restorana „Nimb“

Katowice 395,8m 12kw 758kc

22.00 Gramo ploče ★ 22.15 Varšava.

Košice 269,5m 2,6kw 1113kc19.45 Radio orkestar ★ 21.00 Brati-
slava ★ 22.00 Prag.**Krakow** 304,3m 2kw 896kc

21.40 Varšava ★ 22.00 Koncert.

Köln 455,9m 60kw 658kc

7.15 Jutarnji koncert sa gramo plo-
ča ★ 10.00 Vesti ★ 10.15 Školski
čas ★ 12.00 Svakovrsni instrumenti
(gramo ploče) ★ 13.00 Koncert ka-
mernog kvinteta ★ 16.00 Popodnevni
orkestarski koncert ★ 17.00 Ned-
elja nemačke knjige ★ 17.20 Vo-
kalni koncert Hans Loscha (bariton)
Pesme od J. Brahmsa ★ 19.00 Ša-
reno veče ★ 20.00 Prve večernje
vesti ★ 20.35 Nacionalni čas: Nacio-
nal-socijalizam ★ 21.00 Šareni
operski čas (W. Strienz, bas i orke-
sar) ★ 22.00 Vreme, vesti ★ 22.20
Noćni orkestarski koncert

Leipzig 382,2m 120kw 785kc

6.30 Jutarnji koncert iz Heilsberga
★ 8.20 Muzika sa gramo-ploča ★
10.15 Školski čas ★ 12.00 Koncert
sa gramo-ploča ★ 13.10 Koncert ra-
dio orkestra ★ 16.00 „Hladno srce“,
prema bajci od W. Hauffa; od W.
Heydricha ★ 17.00 Čas Heinrich
Zöllnera: Svita za violinu i klavir,
delo 121 ★ 18.25 Radio mozaik
(mecc soprano, klavir i citra) ★ 19.55
Germani na Balkanu, predavanje ★
20.00 Vesti ★ 20.10 Čas sonata.
Ludwig van Beethoven: Sonata za
klavir, delo 81a ★ 20.35 Nacionalni
čas ★ 21.00 Svečano veče stare i no-
ve narodne muzike (dupli kvartet
mandolinista) ★ 22.00 Vesti ★
22.20 Kamerni koncert: Klasična i
moderna dela (simfonijski orkestar,
cimbalo i klavir solo) ★ 23.30 Mu-
zika za igru sa gramo-ploča

London Reg. 342,1m 50kw 877kc

18.15 Dečji čas ★ 19.00 Prve vesti ★
19.30 „Naša miss Gibbs“, muzička
komedija. Napisali „Cryptosi“ ★
20.45 Govori koji nikada nisu održa-

ni ★ 21.00 Geraldo i njegov orkestar
★ 22.00 Koncert B. B. C. pozorišnog
orkestra ★ 23.00 Prognoza vremena
i vesti ★ 23.10 Muzika za igru sa
gramo ploča ★ 23.30 Muzika za igru
orkestra Jack Jacksona

Luxembourg 1304m 150kw 230kc
7.45 Gramo koncert ★ 12.30 Vesti
★ 12.45 Radio orkestar ★ 15.45
Berza ★ 19.35 Poljsko veče. Radio
orkestar ★ 20.00 Vesti ★ 20.20 Ra-
dio orkestar ★ 20.40 Vokalni kon-
cert ★ 21.40 Radio orkestar Vojni
marševi ★ 21.35 Gala koncert radio
orkestra uz učešće pianista St. Aske-
nase. (Mozart: Koncert za klavir i
orkestar d-dur; Weber: Slobodni
strelac. Uvertira; D. Milhand: Kar-
neval) ★ 22.20 Muzika za igru
(gramo ploče).

Milano 368,6m 50kw 814kc
12.30 Gramo ploče ★ 12.45 Vesti
★ 13.00 Vreme ★ 13.05 Moda ★
13.13 Orkestar Cetra ★ 13.30 Gra-
mo-koncert. Berza ★ 16.45 Čas za
decu ★ 17.10 Koncert kamernog mu-
zike, (1. V. Respighi: Sonata u a,
za violinu; 2. Rossini: Trka čamaca u
Veneciji; 3. Bruschetini: Dve piem-
ontske pesme; 4. Boccherini: Prva
sonata u a-duru; 5. Golisciani: Aria
i Serenada) ★ 19.30 Raznovrsna mu-
zika ★ 20.00 Vreme. Vesti. Gramo-
ploče ★ 20.30 Politički pregled ★
20.45 Prenos iz pozorišta

Monte Ceneri

257m 15kw 1167kc

20.00 „Lemanov mir“. Ticinska le-
genda ★ 20.45 Koncert na mandoli-
nama i gitarama. (1. Mantegazzi:
Marš „Belinzona“; 2. Joksitomo:
Svečanost berbe trošanja. (Japanska
skica); 3. Siede: Sastanak zaljublje-
nih; 4. Stocker: Na ciriškoj plaži)
★ 21.10 Koncert radio orkestra

Midland Reg. 391,1m 25kw 767kc

18.15 Dežji čas ★ 19.00 Prve vesti ★
19.30 Program Londona ★ 22.00 „Šta
je vetar?“, predavanje ★ 22.15 Kon-
cert kvinteta Jack Wilsona ★ 23.00
Prognoza vremena i vesti ★ 23.10
Program Londona

Mor. Ostrava

259,1m 11kw 1158kc

19.55 Radio orkestar. Muzika za igru
★ 21.00 Brno ★ 12.00 Prag.

München 405,4m 100kw 740kc

7.20 Jutarnji orkestarski koncert ★
9.50 Čas gimnastike za žene ★ 10.15
Školski čas ★ 12.00 Podnevni kon-
cert sa gramo-ploča ★ 13.25 Koncert
kamernog kvinteta ★ 14.20 Koncert-
ni čas (sopran, alt i klarinet) ★ 16.00
Šareno popodne ★ 17.30 Dežji čas
★ 17.50 Klavirski kvintet a-mol od
Hans Sachsse-a ★ 18.10 „Usamljeni
marš“ radio igra od Andreea Wein-
bergera ★ 19.00 Prenos iz Stuttgarta
★ 20.00 Vesti ★ 20.10 Narodna mu-
zika (tamburaški zbor iz Nürnberga)
★ 20.35 Nacionalni čas: Nacional-
socijalizam ★ 21.00 „Lovci na dija-

mante“ vesela radio igra od Wilhel-
ma Heydricha ★ 22.00 Vreme, vesti
i sport ★ 23.00 Muzika za igru

Oslo 1186m 60kw 253kc

21.00 Radio orkestar ★ 21.45 Vesti
★ 22.15 Nastavak koncerta.

Paris-Radio 1742m 75kw 174kc

13.00 Predavanje o nastavi ★ 17.00
Berza ★ 19.15 Vreme. Poljoprivreda
★ 19.30 Predavanje o umetno-
sti Azije, Grčke i Avganistana ★
19.45 Medecinsko predavanje ★
20.00 Kozerija ★ 20.15 Pregled en-
gleske štampe ★ 20.30 Praktični ži-
vot ★ 21.00 „Fra Diavolo“ komična
opera od Auber-a (za vreme pauze:
Pregled štampe. Vesti) ★ 23.30 Mu-
zika za igru

Palermo 531m 3kw 565kc

20.00 Vesti ★ 20.20 Gramo ploče ★
20.30 Vreme. Gramo koncert ★
20.45 Simfonijski koncert. (Za vreme
pauze: Konverzacija o putovanju).
Posle koncerta: Gramo ploče. ★
23.00 Radio vesti

Poste-Parisien

312,8m 60kw 959kc

13.35 Nekoliko pesama (gramo plo-
če) ★ 14.15 Muzika za igru ★
19.25 Berza ★ 20.05 Sport ★ 20.10
Zurnal ★ 20.30 Lucienne Boyer i
Jean i Guy (gramo ploče) ★ 20.50
Gramo ploče ★ 21.15 Koncert ★
22.55 Muzika za igru ★ 23.25 La-
ka muzika (gramo ploče).

Poznanj 345,6m 1,8kw 868kc

22.15 Muzika za igru ★ 23.00 Var-
šava.

Prag I (Praha)

470,2m 120kw 638kc

6.15—7.30 Gimnastika. Muzika i pe-
vanje ★ 10.15 Salonski orkestar ★
11.05 Koncert salonskog orkestra.
(Leopold: Mister John. Marš; Nedbal
Valcer; Micheli: Napolitanska svita
op. 108; Terraris: U ciganskom logoru;
Kričensky: Zubi lava. Valcer; Sykora:
Polka; Ryde: Vrba. Valcer)
★ 15.55 Orkestar džaz-simfonik ★
16.45 Pozorište za decu ★ 17.30
Gr. ploče ★ 18.10 Čas za radenike
★ 18.20—18.55 Čas za Nemce. I
Aktualiteti; II Čas za radenike ★
19.10 Pola sata humora ★ 19.35
Koncert duvačkog kvinteta. (Mozart:
Divertissement br. 14; Smetaček:
Duetino; Hillmann: Capriccio op.
56; Hilmar: Stejski uzdah. Polka)
★ 20.35 Klavirski koncert. (Shopin:
Balada; Skriabin: Elida op. 8) ★
21.00 Brno ★ 22.00 Vesti. Dnevni
pregled. Sport ★ 22.15 Brno ★
23.00 Vesti na francuskom

Prag II (Praha)

240m 5kw 120kc

18.55 Gramo ploče ★ 19.00 Prag.

Rim (Roma) 420,8m 50kw 713kc

12.30 Gramo ploče ★ 13.13 Šareni
muzički program ★ 13.30 Vreme.
Vesti. Berza. ★ 16.30 Novosti za

SREDA, 7. NOVEMBRA

decu. ★ 17.10 (Iz Bari: Koncert kvin-
teta Esperia) ★ 17.10 Raznovrsna
muzika ★ 19.15 Vesti. Gramo ploče
★ 19.30 Poljoprivreda ★ 20.00 Vre-
me. Vesti. Sport ★ 20.10 Gramo
ploče ★ 20.30 Politički pregled ★
20.45 „Madanje Butterfly“. Lirska
drama u 3 čina od G. Puccini-a

Strasbourg 349,2m 12kw 859kc

18.00 (Iz Bordeaux-a: Orkestarski
koncert) ★ 19.00 Pravničko preda-
vanje ★ 19.15 O zanatima ★ 19.30
Gramo ploče ★ 20.30 Vreme. Vesti.
★ 20.45 (Iz Pariza: Sala) ★ 21.15
Novosti na nemačkom ★ 21.30 Pre-
gled štampe ★ 21.45 Orkestarski
koncert. (Za vreme pauze: Pregled
štampe) ★ 23.30 Muzika za igru.

Stuttgart 522,6m 100kw 574kc

7.00 Jutarnji orkestarski koncert ★
10.00 Vesti ★ 10.15 Školski čas ★
12.00 Promenadni koncert ★ 13.05
Vreme, vesti ★ 13.15 Muzika za gra-
mo-ploča ★ 15.45 Čas zaštite živo-
tinja ★ 16.00 Popodnevni koncert
filharmoniskog orkestra ★ 18.00 U-
čite morzeovu azbuku! ★ 18.30 Pola
časa muzike sa gramo-ploča ★ 19.00
„Sa mačem Svaba...“ razbojnički
pohod kroz švapski humor ★ 20.35
Nacionalni čas ★ 21.00 Koncert ra-
dio orkestra ★ 22.00 Vreme, vesti i
sport ★ 22.30 Orkestarski koncert:
„Bilo je to nekada...“ ★ 24.00
Noćni koncert

Stockholm 426,1m 55kw 704kc

20.00 Simfonijski orkestar ★ 22.00
Muzika za igru.

Suisse Romande

443,1m 52kw 677kc

21.35 „Kineski šeširi“. Komedija u
1 činu od Franc Mohaina.

Warszawa 1414m 120kw 212kc

7.25 Gramo ploče ★ 12.10 Orke-
starski koncert ★ 13.05 Arije polj-
skih opera (gramo ploče) ★ 16.00
Džaz orkestar ★ 17.00 Violinski
koncert (Vivaldi; Kreisler: Koncert
c-dur; Paganini-Szymanovski: Capri-
cio XX; Szalovski: Svita; Revel:
Kaddisch) ★ 17.55 Vokalni kon-
cert ★ 18.00 Predavanje iz poljopri-
vreda ★ 18.10 Umetnički život pre-
stonice ★ 18.15 Laka muzika. Kon-
cert na dva klavira ★ 18.35 Gramo
ploče ★ 19.00 Horski koncert ★
19.20 Aktualiteti ★ 19.30 Koncert
(Lehar: Ljubav je jedan delić duge;
Bixie: Pesma; Pence: Meksikanska
pesma; Volartynski: Snežna kugla;
Tosti: Pesme oproštaja) ★ 19.50
Sport ★ 20.00 Laka muzika. Salonski
orkestar ★ 20.45 Zurnal ★ 21.00
Koncert (Chopin: Poloneza; Tri ma-
zurke; Fantazija f-mol op. 49) ★
21.30 Predavanje ★ 21.40 Koncert
★ 22.00 Reklame ★ 22.15 Muzika
za igru ★ 23.05 Nastavak muzike
za igru.

Четвртак, 8 нов.

BEOGRAD

таласна дуж. 437,3 м., 2,8 кв., 686 кп.

ПРЕПОДНЕВНИ ПРОГРАМ

10.45 Објављивање дневног програма

10.50 Званични извештај о водостању

(српски, француски, немачки) и Званични извештај о водостању (српски)

11.59 Тачно време

12.00 Подневни концерт Радио-Оркестра

1. Бетовен: Адађо кантабиле ★
2. Рубинштајн: Анђеоски сан ★
3) Замишљеник: Модерато ★ 4) Карганов: Успаванка ★ 5) Шопен: Прелудијум бр. 6 и 15 ★ 6) Бордано: Интермецо ★ 7. Замишљеник: а) Анданте; б) Кајање

12.45 Берзански курсеви, Вести и Рекламе

13.20 Наставак концерта Радио-Оркестра

8) Кетелбеј: Ламенто ★ 9) Замишљеник: Модерато

13.30 Новинарски извештаји А.А. Тачно време

до 13.45

ПОПОДНЕВНИ ПРОГРАМ

16.00 Заштита животиња и растиња, II. предавање г. Драг. Остојића, уз учешће ученика-ца

17.00 Поподневни концерт Радио-Оркестра

Шуберт: Два става из незавршене симфоније „Ха-мол“

до 17.30

ВЕЧЕРЊИ ПРОГРАМ

18.55 Тачно време

Објављивање вечерњег програма и програма за следећи дан

19.00 Рекламе

19.10 Југословенство у нашој књижевности, предавање г. Др. Мирана Кићовића (приређује Просветни Одбор Савеза Сокола Краљевине Југославије у Новом Саду)

19.30 Концерт гђе Мирославе Бичићки

1. Шуберт: а) Аве Марија; б) Сви Свети; в) Девојка и смрт; г) На Анселмовом гробу ★ 2. Глаук: Арија из опере „Ифигенија на Таурису“ ★ 3) Менделзон: Химна Богу

20.00 Вести

20.10 НАЦИОНАЛНИ ЧАС

20.40 Концерт на оргулама изводи г. Леопола Мејач

1) Форхамер: Ларгето ★ 2) Голер: Прелудијум ★ 3) Боси: Прелудијум оп. 92 ★ 4) Батацо: Елевасион ★ 5) Белман: Молитва у „Нотр Даму“ ★ 6) Бах: Прелудијум ★ 7) Диболд: Корални прелудијум

21.10 Литерарно-музички час, изводи гђа Дара Милошевић, чл. Нар. позоришта (рецитације) и г. Владимир Слатин (виолина)

1. Ладиковски: Борац 2. ★ Свендсен: Погребни анданте ★ 3. Ракић: Туга ★ 4. Синдинг: Кантус долорис, варијације ★ 5. а) Шантић: Вече на шкољу (музика Скрјабина); в) Д. Максимовић: Вече (музика Калиникова) ★ 6. Бојић: Молитва ★ 7. Чајковски: Тужна песма ★ 8. а) М. Милошевић: Сирота (музика Самартини); б) Војислав Илић: У позну јесен (музика Маснеа); в) Дучић: Морска врба (музика Форе-а)

22.00 Новинарски извештаји А.А.

Тачно време

(Ферстер клавиј из муз. куће „Хармонија“)

LJUBLJANA

таласна дуж. 569,2 м., 2,8 кв., 527 кк.

12.15 Плошће (ресна гласба)

12.50 Poročila

13.00 Час, plošće

18.00 Smuška ura ljubij, zimskega podsaveza

18.30 Radijski orkester

19.00 Srbohrvaščina

19.30 Nac. ura: Vuk Stefanović Karadžić

19.55 Jedilni list, program za petek

20.00 Pravna ura (dr. Knaflič)

20.20 Vijoliniski koncert gosp. prof. Karla Rupla

21.15 Radijski orkester

21.30 Час, poročila, mandolinistički kvartet

vmes Radijski orkester

ZAGREB

таласна дуж. 276,2 м., 0,8 кв., 1086 кк

Program prema objavi preko mikrofona

INOSTRANSTVO

Beč (Wien) 560,8 м 120 кв 592 кк

9.00 Јутарњи извештај ★ 11.20 Vodostanje ★ 11.50 Prognoza vremena

★ 12.00 Podnevni koncert bečkih simfoničara ★ 13.00 Tačno vreme, vesti ★ 13.10 Nastavak podnevnog orkestarskog koncerta ★ 15.40 Dečji čas ★ 16.05 Slavni umetnici (gramo ploče) ★ 17.00 John Milton, predavanje Dr. Helene Rischter ★ 17.30 Vokalni koncert Desidera Kovacs, baritona ★ 18.00 Psihologija naroda i svetska ekonomija, predavanje saveznog kancelara Ernst Streeruwitza ★ 19.20 Izveštaj sa jubilarne izlobe Ravaga ★ 19.25 Nedeljni feljton: John Milton: Slepac i njegov raj ★ 19.50 Firdusi, veliki pesnik i pevač Persije (na dan 1000 godišnjice njegovog rođenja) ★ 20.15 Zabavni koncert (orkestar bečkih simfoničara i džaz orkestar) ★

22.30 Večernji izveštaj ★ 22.50 Najznačajnija dela za klavir i orgulje od J. S. Bacha ★ 23.30—1.00 Muzika za igru orkestra „The Blue Boys“

Berlin 356,7 м 100 кв 841 кк

6.35 Jutarnji orkestarski koncert ★

9.45 Dečji čas ★ 10.00 Vreme, vesti

★ 12.00 Koncert vojne kapele ★

13.15 Violina-čelo i klavir (gramo-ploče) ★ 14.15 Muzika iz starih dana (gramo-ploče) ★ 16.00 Zabavni orkestarski koncert ★ 18.05 Čas za mladež ★ 18.30 „Hrast“ radio basna od Kurt Heynicke-a ★ 19.00 Vokalni koncert i koncert gudačkog kvarteta ★ 20.00 Vesti ★ 20.10 Ciklus Max Regera: Simfonieta, delo 90 (radio orkestar) ★ 21.00 „Felix na putu“, radio scene od Hansjürgena Weidliha ★ 22.00 Vreme, vesti i sport ★ 22.25 Devet varijacija o menuetu od Duport od W. A. Mozarta ★ 23.00 Schubert-Liszt (gramo-ploče)

Bolzano 559,7 м 1 кв 536 кк

17.18 Čas za decu ★ 19.15 Vesti ★

20.00 Vreme. Gramo-ploče ★ 20.30 Politički pregled ★ 20.45 „Prodana nevesta“. Komična opera u 3 čina od Smetane. (Posle opere: Radio vesti)

Beromünster 539,6 м 60 кв 556 кк

12.00 Koncert radio orkestra ★

12.30 Najnovije vesti ★ 12.40 Nastavak orkestarskog koncerta ★ 15.30 Muzika za čaj i za igru (gramo-ploče) ★ 16.00 Orkestarski koncert ★ 16.45 Koncert učenika konzervatorijuma (violina i klavir) ★ 17.15 Nastavak orkestarskog koncerta ★ 18.00 Zabavni koncert orkestarske muzike i muzike za duvače (gramo-ploče) ★ 18.30 Postanak jodlovanja; predavanje ★ 19.05 O radu Društva Naroda, predavanje ★ 19.25 Dvadeset minuta kamernе muzike sa gramo-ploča ★ 20.00 Koncert radio orkestra ★ 21.00 Najnovije vesti ★ 21.10 Horski koncert

Bratislava 298,8 м 13 кв 1004 кк

11.05 Prag ★ 12.15 Gramo-ploče ★

12.35 Koncert vojne muzike ★ 16.45 Čas za decu ★ 17.20 Klavirski koncert. (Kompozicije Schuberta) ★ 18.00 Čas za Madjare ★ 18.45 Predavanje „Seksualno vaspitanje mladeži“ ★ 19.30 Laka muzika. Radio orkestar. (Kmoč: Marijeta; Kosmak: U našem selu; Poncar: Polka; Hora: Mazurka; Vačkar: U Polju. Polka; Penc: Marš) ★ 21.30 Koncert ★ 22.15 Vesti ★ 22.30 Prag

Breslau 315,8 м 60 кв 950 кк

6.35 Jutarnji orkestarski koncert ★

8.00 Jutarnji koncert sa gramo-ploča ★ 10.15 Skolski čas: narodne pesme ★ 11.00 Koncert sa gramo-ploča ★ 12.00 Podnevni koncert simfoniskог orkestra ★ 13.30 Zabavni orkestarski koncert ★ 15.30 Dečji čas ★ 16.00 Popodnevni koncert radio orkestra ★ 17.35 Čas za majke ★ 18.10 Poslednji časovi Tsingtau-a, uspomene na 7 novembar 1914 ★ 19.00 Javno pevanje ★ 20.10 „Striža ovaca“, ko-

mad sa sela od Fr. Griese-a ★ 21.25
Koncert kamernje muzike (gitara, vio-
lina, brač i flauta) ★ 22.00 Vreme,
vesti i sport ★ 22.25 Muzika za igru

Brno 352,4m 32kw 922kc
11.00 Prag ★ 16.45 Priče stare maj-
ke ★ 16.55 Prag ★ 17.20 Predava-
nje ★ 17.30 Gramo ploče ★ 17.50
Čas za Nemce. Predavanje ★ 18.25
Gramo ploče ★ 18.35 Aktualiteti ★
19.20 Morav. Ostrava ★ 20.15 Preda-
vanje 20.30 Radio igra ★ 21.25 Kon-
cert (Blažek: Razmišljanje op. 10;
Suchy: Kvartet) ★ 22.00—23.00 Prag.

Bruxelles (Francuski)
483m 15kw 620kc
20.30 Zurnal ★ 21.00 Gala koncert
radio orkestra ★ 22.00 Predavanje
★ 21.15 Nastavak gala koncerta ra-
dio orkestra. (Weyts: Marš; Gou-
nod: Valcer iz „Fausta”; Bizet: Duet
iz „Karmen”; Wangermée: Druga
svita iz „Airs de Chorleroi”; Mehul:
Pesma odlaska). Zatim vesti i gram-
ploče.

Bruxelles (Flamanski)
322m 15kw 932kc
20.30 Zurnal ★ 21.00 Simfonijski
orkestar (Lieven Duvoel: De Leie)
★ 21.45 Predavanje ★ 22.00 Sim-
fonijski orkestar (P. Gilson: Uverti-
re iz „Richard III”; C. Cui: Sim-
fonijski odlomci iz „Tlibustier”) ★
23.00 Vesti ★ 23.10 Gramo ploče.

Bucuresti 364,5m 12kw 823kc
12.00 Gramo koncert ★ 13.40 Laka
muzika (gr. ploče) ★ 17.00 Salonski
orkestar ★ 18.00 Zurnal ★
18.15 Koncert (Czibulka: Valcer;
Dicker: Maske; Sarasate: Španska
igra; Malvezzi: Intermezzo; Beltran:
Passo doble; Ross-Maxy: Tango; i
dr.) ★ 19.00 Predavanje ★ 19.20
Predavanje ★ 19.35 Prenos opere.
Na kraju vesti.

Budapest I 549,5m 120kw 546kc
7.00 Ploče ★ 9.45 Vesti ★ 10.00
U južnoamerikanskim džunglama ★
10.40 Iz dela stranih pisaca ★ 11.10
Vodostanje ★ 12.00 Zvona ★ 12.05
Salonska kapela Bertha (Hruby: Od-
lomci iz bečkih opereta; Kigyoši:
Indijanski intermezzo; Majtath: Ku-
na muzika; Sikloš: Valce Alise;
Friedmann: Bečka igra; Országh:
Impromptu; Schütt: Ljubav leptira
— valcer; Lehar: Svet je lep). U
odmoru: Vesti, vreme ★ 13.30 Mä-
dai Ištván svira na violini i Szorad
Ferenc peva. (Vitali, Tosti, Timbol-
di, Noseda, Martini-Kreisler, Ra-
moau-Kreisler, Puccini, Verdi, Boc-
cherini, Poldini, Kern) ★ 14.40
Vesti, berza ★ 16.10 Kućni saveti
★ 16.45 Vreme, vesti ★ 17.00 Po-
ljoprivredno predavanje ★ 17.35
Jazz iz kafane Ostende ★ 18.30 Čas
engleskog ★ 19.00 Karacsony Margit
peva narodne pesme uz pratnju
ciganske muzike ★ 20.00 „Iz po-
slednjih pisama znamenitih ljudi” —
predavanje ★ 20.30 Koncert na or-
guljama ★ 21.00 Iz spoljnih doga-
đaja ★ 21.35 Gramo ploče. U od-
moru: Vesti ★ 22.40 Hegyi Ema-

nuel svira na klaviru. (Chopin: Ma-
zurka cis-moll, Valcer as-dur op. 69
i Nocturno des-dur; Chopin-Liszt:
Chant polonais ges-dur; Liszt: Can-
tique d'amour) ★ 23.20 Salonski
kvintet Bachmann. (Lindsay: Valcer
Bolzeni: Menuett; O. Strauss: Čar
valcera — potpuri; Boldi: Ciganska
pesma; Lubbe: Sećanje)

Droitwich 1500m 150kw 200kc
12.05 Orkestarski koncert ★ 14.00
Muzika sa gramu ploča ★ 15.05 Školski
čas ★ 16.00 Prenos iz Westmin-
sterske crkve ★ 16.50 Program sa
gramu ploča ★ 17.45 Koncert na
orguljama ★ 19.15 B. B. C. džaz-or-
kestar ★ 19.00 Prve vesti ★ 19.30
Osnovi engleske muzike ★ 19.50 Čas
nemačkog jezika ★ 20.20 Gramo
ploče ★ 21.00 „Naša mis Gibbs”, mu-
zička komedija. Napisali „Cryptosi”
★ 22.15 Koncert B. B. C. pozorišnog
orkestra ★ 22.30 Vesti ★ 23.15 Kon-
cert radio orkestra i May Blyth (so-
pran) ★ 24.15 Muzika za igru orke-
stra Sydney Kyte-a

Deutschlandsender
1571m 60kw 191kc
6.35 Jutarnji orkestarski koncert ★
8.45 Čas gimnastike za žene ★ 10.00
Najnovije vesti ★ 12.00 Podnevni
orkestarski koncert ★ 13.00 Tihe
doline — tihi uglovi (gramo-ploče)
★ 16.00 Popodnevni koncert malog
radio orkestra ★ 19.00 Malo mađjar-
ski sa orkestrom Nere Monti, j.
Brandtom i Franz Hoffmannom (te-
nor) ★ 20.10 Paul Graener diriguje
orkestrom berlinskih filharmoničara,
solistkinja Lissie von Rosen (sopran)
★ 22.00 Vreme, vesti i sport ★
23.00 Noćni orkestarski koncert

Frankfurt 251m 17kw 1195kc
7.00 Jutarnji koncert sa gramu ploča
★ 10.15 Školski čas ★ 10.45 Prak-
tični saveti za kujnu i kuću ★ 12.00
Podnevni orkestarski koncert ★
13.15 Koncert sa gramu ploča ★
15.15 Dečji čas ★ 16.00 Popodnevni
orkestarski koncert ★ 18.00 Čas
španskog jezika ★ 18.45 Zabavni
orkestarski koncert ★ 22.00 Vreme,
vesti ★ 20.30 Orkestarski koncert:
ratnička muzika: 1) L. van Beetho-
ven: Velingtonova pobeda; 2)
Franz Liszt: Hunska bitka; 3) P.
Čajkovski: 1812, svečana uvertira ★
21.25 „Nezaštićena žena” saljiva sce-
na po Antonu Čehovu ★ 22.00 Vre-
me, vesti ★ 22.30 Kompozicije Jo-
hanne Senfter (klavir, violina i so-
pran) ★ 23.00 Noćni orkestarski
koncert ★ 24.00 Noćni koncert

Hamburg 331,9m 100kw 904kc
6.35 Jutarnji orkestarski koncert ★
11.00 Školski čas ★ 11.30 Koncert
vojne kapele ★ 12.05 Tačno vreme,
vesti ★ 12.15 Nastavak koncerta voj-
ne kapele ★ 13.20 Muzička razo-
noda ★ 14.30 Bečka muzika (gramo-
ploče) ★ 16.00 Popodnevni koncert
radio orkestra ★ 17.45 Čas za mla-
dež ★ 18.25 Nemački heroji pod, na
i iznad vode (begstvo iz ropstva) pre-
davanje ★ 19.00 Radio igra od R.
Kinou-a ★ 19.50 Prve večernje vesti

ČETVRTAK, 8 NOVEMBRA

★ 20.00 „Prokletstvo Fausta” dra-
matska legenda u četiri dela ★ 21.10
Igra instrumenat, koncert džaz-
orkestra ★ 22.00 Vesti ★ 22.20 Lo-
vačke pesme i pesme uz vino, horski
koncert ★ 23.00 Zabavni orkestarski
koncert ★ 24.00 Iz nemačkih bajki
opera

Heilsberg 291m 60kw 1031kc
6.35 Jutarnji orkestarski koncert ★
8.30 Čas gimnastike za žene ★ 9.05
Školski čas ★ 11.30 Koncert vojne
kapele ★ 13.05 Zabavna muzika sa
gramu-ploča ★ 15.15 Pregled knji-
pa ★ 16.00 Koncert radio orkestra
★ 20.00 Nedelja nemačke knjige ★
19.30 Horski koncert ★ 20.10 Čas
autora ★ 20.40 Narodne pesme (hor
i instrumentalni solisti) ★ 21.15
Muzika za igru ★ 22.00 Vreme, ve-
sti i sport ★ 23.00 Noćni orkestarski
koncert

Kalundborg 1261m 7,5kw 238kc
12.00 Prenos iz restorana „Wiwex”
★ 15.00 Popodnevni koncert ★ 16.45
„Moj ujak iz Rononga”, opereta od
H. Buchhave-a i Jens Lawaetz-a ★
19.00 Novinarske vesti ★ 20.00
„Faustovo prokletstvo” dramatska
legenda od Hectora Berlioz-a ★
22.20 Novinarske vesti ★ 22.35
Moderna muzika za igru

Katowice 395,8m 12kw 758kc
23.00 Varšava.

Košice 269,5m 2,6kw 1113kc
19.30 Bratislava ★ 22.30 Prag.

Krakow 304,3m 2kw 896kc
23.00 Varšava.

Köln 455,9m 60kw 658kc
7.15 Jutarnji koncert filharmoniskog
orkestra ★ 10.00 Vreme, vesti ★
10.15 Školski čas ★ 12.00 Podnevni
orkestarski koncert ★ 13.00 Kon-
cert velikog orkestra ★ 16.00 Popo-
dnevni koncert sa gramu ploča ★
17.00 Nedelja nemačke knjige ★
17.25 Koncert orkestra mandolinista
Narodna muzika ★ 19.00 Orkestar-
ski koncert: marševi ★ 20.00 Prve
večernje vesti ★ 20.15 Da capo (so-
pran, alt, bariton, violinčelo, harfa i
klavir) ★ 21.00 „Emden” uspome-
na na propast slavne krstarice 8 no-
vembra 1914, radio igra od Karl
Dietricha ★ 22.00 Vreme, vesti ★
22.30 Noćni orkestarski koncert

Leipzig 382,2m 120kw 785kc
6.30 Jutarnji koncert iz Berlina ★
8.20 Muzika sa gramu-ploča ★ 10.15
Školski čas ★ 12.00 Podnevni orke-
starski koncert ★ 13.00 Vreme i ve-
sti ★ 14.15 Odlomci iz opere „Lo-
hengrin” od R. Wagnera (gramo-
ploče) ★ 15.20 Omladina i knjiga,
predavanje ★ 16.00 Popodnevni kon-
cert iz Breslau-a ★ 17.05 O istoriji
knjige, predavanje ★ 17.25 Curt
Beilschmidt: Sonata E-dur za violinu
i klavir, delo 37 ★ 18.35 Zabavni
koncert radio orkestra ★ 20.00 Ve-

ČETVRTAK, 8 NOVEMBRA

sti ★ 20.10 Muzika sa gramo-ploča
★ 21.00 „Balada povodanja” od A. Kuhnerta, muzika od C. Beil-schmidt-a ★ 22.00 Vesti i sport

London Reg. 342,1m 50kw 877kc
18.15 Dečji čas ★ 19.00 Prve vesti ★
19.30 Variete (komičari, igrači, žon-gleri i skeč) ★ 20.15 Koncert radio
vojne kapele i D. Hildreth, klavir ★
21.15 Koncert londonskog filharmo-niskog orkestra, dirigent Thomas
Beecham. Sudeluju: William Rarson
(bas) i londonski hor: dela Deliusa
★ 23.15 Prognoza vremena i vesti ★
23.25 Muzika za igru sa gramo ploča
★ 23.30 Muzika za igru orkestra
Sydney Kyte-a

Luxembourg 1304m 150kw 230kc
7.45 Gramo koncert ★ 12.00 Radio
orkestar ★ 12.30 Vesti ★ 15.45 Ber-za
★ 19.35 Nemačko veče ★ 19.40
Koncert ★ 20.00 Vesti ★ 20.20
Koncert ★ 20.40 Radio orkestar ★
21.50 Vokalni koncert ★ 22.20 Mu-
zika za igru. Džaz orkestar.

Milano 368,6m 50kw 814kc
12.30 Gramo-ploče ★ 12.45 Vesti
★ 13.00 Vreme ★ 13.05 „Četiri
mušketira”. Parodija od Storacia ★
13.30 Gramo-ploče. Berza ★ 13.45
Gramo-koncert ★ 16.45 Čas za decu
★ 17.10 Kamerna muzika ★ 18.18
Poljoprivreda ★ 19.15 Vesti ★
19.30 Raznovrsna muzika ★ 20.00
Vreme. Vesti. Gramo-ploče ★ 20.45
„Prodana nevesta”. Komična opera u
3 čina od F. Smetane. (Za vreme pa-
uze: Konverzacija)

Monte Ceneri

257m 15kw 1167kc
20.00 Socialni problemi ★ 20.15
Menueti i gavote. (1. Bocherini:
Menuet; 2. O. Kocker: Rococo, ga-
vota; 3. Paderewski: Menuet u g.
Op. 14; 4. Czibulka: Gavota; 5.
Debussy: Menuet; 6. Bach: Gavota)
★ 20.40 (Iz Sottensa: „Cavaleria
Rusticana”. Melodrama u 1 činu od
P. Mascagnia

Midland Reg. 391,1m 25kw 767kc

18.15 Dečji čas ★ 19.00 Prve vesti ★
19.30 Koncert na orguljama Erica
Spruce-a ★ 20.00 Muzika za igru or-
kestra Billy Merrin-a ★ 20.45 Kon-
cert radio pevača: dela Gustava Hol-
sta i V. Williamsa ★ 21.15 Program
Londona ★ 22.20 Klavirski koncert
Margarete Ablethorp: ★ 22.30 Va-
riete (prenos iz pozorišta u North-
amptonu ★ 23.15 Prognoza vremena
i vesti ★ 23.25 Program Londona

Mor. Ostrava

259,1m 11kw 1158kc
19.30 Koncert ★ 20.15 Brno ★ 21.20
Prag.

München 405,4m 100kw 740kc

7.00 Jutarnji koncert sa gramo ploča
★ 9.30 Čas za domaćice ★ 10.15
Školski čas ★ 12.00 Podnevni kon-

cert sa gramo-ploča ★ 13.25 Koncert
radio orkestra ★ 14.20 Koncertni
čas (sopran, bariton, klavir i orgulje)
★ 15.00 Čas čitanja: nova knjiga ★
15.30 Čas za žene ★ 16.00 Popodnev-
ni koncert radio orkestra ★ 17.45
Koncert R. Müller-Chappiusa (klavir)
i Line Dalmer (violina) ★ 19.05 Kon-
cert duvačkog orkestra ★ 20.00 Vesti
★ 20.10 Večernji koncert radio
orkestra ★ 22.00 Vreme, vesti i sport
★ 22.20 Među-program ★ 23.00
Noćni orkestarski koncert

Oslo 1186m 60kw 253kc

20.50 Klavirski koncert ★ 21.45 Vesti
★ 22.15 Gramo ploče.

Paris-Radio 1742m 75kw 174kc

13.00 Predavanje o protestantizmu ★
13.30 Koncert orkestra V. Pascal ★
17.00 Berza ★ 18.00 „Vizionari iz
Svete Sorlin” klasični komad ★
20.00 Vreme. Poljoprivreda ★ 20.15
Pregled nemačke štampe ★ 20.30
Praktični život ★ 21.00 Literarno
predavanje ★ 21.30 Stampa ★ 21.45
Simfoniski koncert Faureove muzike
(1. „Penelopa” 2-gi čin; 2. „Re-
quiem”). Za vreme pauze: Sport. Ve-
sti. Moda

Palermo 531m 3kw 565kc

20.00 Vesti ★ 20.20 Gramo ploče ★
20.30 Vreme. Gramo koncert ★ 20.45
Šareni muzički program. (1. Monta-
nari: Odlomci iz opere „Colibri”; 2.
Razne pesme) ★ 22.00 Produženje
koncerta (3. Auber: Fra Diavolo (ca-
vatina); 4. Massenet: Elegija; 5. Bi-
zet: Karmen (aria Mihaele); 6. Lehar
Odlomci iz „Frasquite”; 7. Marševi).

Poste-Parisien

312,8m 60kw 959kc
13.05 Vojna muzika (gramo ploče)
★ 14.35 Nove ploče ★ 19.25 Berza
★ 19.30 Čas za decu ★ 20.05 Sport
★ 20.30 Koncert ★ 21.20 Radio po-
zorište ★ 23.25 Laka muzika (gra-
mo ploče).

Poznanj 345,6m 1,8kw 868kc

23.05 Gramo koncert.

Prag I (Praha)

470,2m 120kw 638kc
6.15 Gimnastika. Muzika i pevanje
★ 11.05 Salonski orkestar ★ 12.25
Pregled štampe ★ 16.55 Muziki čas
za decu ★ 17.55 Čas za Nemce.
Radio igra ★ 19.30 Morav. Ostrava
★ 20.30 Brno ★ 21.20 Koncert
kvarteta Ondrička. (Schubert) ★
22.00 Vesti. Dnevni pregled. Sport
★ 22.15 Koncert

Prag II (Praha)

249m 5kw 120kc
18.20 Salonski orkestar ★ 19.30 Čas
za radenike.

Rim (Roma) 420,8m 50kw 713kc

12.30 Gramo ploče ★ 13.13 Razno-
vrna muzika ★ 13.30 Vreme. Vesti.
Berza ★ 16.50 Radio vesti ★ 17.17
Vokalni i instrumentalni koncert ★
18.10 Naučno predavanje ★ 19.15
Vesti ★ 19.30 Gramo ploče ★ 20.00

Vreme. Novosti. Sport ★ 20.45 Kon-
cert talijanske muzike ★ (1. Donizet-
ti: Linda di Chamounix, simfonija;
2. Franchetti: Cristoforo Colombo; 3.
Giordano: Siberia; 4. Mascagni: Iris)
★ 22.30 Muzika za igru

Strasbourg 349,2m 12kw 859kc

18.00 (Iz Marseille-a: Orkestarski
koncert) ★ 19.00 Predavanje o Ame-
rici ★ 19.15 Istorijsko predavanje
★ 19.30 Orkestarski koncert (1. We-
ber: Uvertira; 2. Lacombe: Svadba; 3.
Levade: Balet; 4. S. Saens: Preludij-
um, Potopa”; 5. Afričke i orijental-
ske igre od Gregoira i Glazunova).
★ 20.30 Vreme. Vesti ★ 20.45 Gram-
o ploče ★ 21.00 Novosti na nemačkom
★ 21.15 Pregled štampe ★
21.30 Recital pevanja. Izvodi gđa
Koster ★ 22.00 Pregled štampe ★
22.10 „Don Pasquale”. Opera u 3 či-
na od Donizettia

Stuttgart 522,6m 100kw 574kc

7.00 Koncert sa gramo-ploča ★ 10.00
Vesti ★ 10.15 Školski čas ★ 10.45
Koncertni čas (tenor, čelo i klavir)
★ 12.00 Podnevni orkestarski kon-
cert ★ 13.05 Vreme i vesti ★ 13.15
Originalne gramo-ploče ★ 14.30 Čas
za žene ★ 16.00 Popodnevni orke-
starski koncert ★ 18.00 Čas špan-
skog jezika ★ 18.45 Četvrt sata hu-
mora (gramo-ploče) ★ 19.00 „Malo
madjarski”, Julius Brandt i kapela
Nera Monti-a ★ 20.00 Vesti ★
20.30 „Ljubav, muzika i smrt Johan-
na Sebastiana Bacha”, radio igra od
P. Paul Althausa ★ 22.00 Vreme,
vesti i sport ★ 23.00 Noćni orke-
starski koncert ★ 24.00 Noćni kon-
cert

Stockholm 426,1m 55kw 704kc

20.00 Gramo ploče ★ 20.45 Radio
pozorište ★ 22.00 Koncert na orgu-
ljama ★ 22.35 Nemačke romanse.

Suisse Romande

443,1m 52kw 677kc
21.00 Predavanje ★ 21.20 „Cavalleria
rusticana”, opera od Mascagnia. U
pauzi vesti ★ 23.00 Rad Društva na-
roda ★ 23.30 Muzika za igru.

Warszawa 1414m 120kw 212kc

7.25 Gramo ploče ★ 12.30 Filhar-
monijski orkestar (Grieg: Svita „Peer
Gynt”; Brahms: Valcer ha-dur; Ro-
zycki: Igra d-mol; Zarebski: Taran-
telle; Moniuszko: Krakovijak; Gall:
Čarobna princeza; Moniuszko: Arija
iz op. „Grofica”; Igra iz op. „Hal-
ko”; Mazurka iz op. „Dvorac privi-
djenja”) ★ 15.45 Salonski orkestar
★ 16.45 Čas francuskog ★ 18.00
Predavanje iz poljoprivrede ★ 18.15
Schubert: Trio za klavir b-dur op.
99 ★ 19.00 Vokalni koncert ★
19.20 Aktualiteti ★ 19.50 Sport ★
20.00 Koncert ★ 21.00 Simfonijski
orkestar (Thomas: Uvertira iz op.
„Mignon”; Roussel: Slavuj; Caplet:
Dve pesme; Rameau: Tambourin iz
baletske svite; Caplet: Molitva;
Roussel: Maturant i dr.) ★ 22.00
Koncert i reklame ★ 22.15 Laka
muzika i muzika za igru ★ 22.45
Esperanto ★ 23.00 Muzika za igru.

Petak, 9 novembra

BEOGRAD LJUBLJANA

гласна дуж. 437,3 м., 2,8 кв., 696 ки.

таласна дуж. 276,2 м., 0,8 кв., 1086 ки

ПРЕПОДНЕВНИ ПРОГРАМ

- 10.45 Објављивање дневног програма
10.50 Званични извештај о водостању (српски, француски, немачки) и Званични извештај о водостању (српски)
11.00 Концерт оркестра незапослених музичара
1) Шуберт: I. део симфоније Хамол ★ 2) Урбах: Поток ★ 3) Лево: Часовник, балада ★ 4) Корголд: Мртва варош ★ 5) Феврие: Мона Вана ★ 6) Берлиоз: Тројанци у Картаги
11.59 Тачно време
12.00 Подневни концерт Радио-Оркестра
1) Вагнер: Хор хаџија из опере „Танхајзер“ ★ 2) Чајковски: Анданте кантабиле из квартета ★ 3) Шопен-Беке: Ноктурно оп. 15 бр. 3 ★ 4) Шопен-Беке: Ноктурно оп. 27 бр. 1 ★ 5) Шуман: Романса из симфоније бр. 4 ★ 6) Шопен: Ноктурно оп. 62 ★ 7) Шопен: Прелид бр. 20 ★ 8) Шопен: Ноктурно оп. 15 бр. 1 ★ 9) Чајковски: Елегија и анданте кантабиле из лирске свите
12.45 Берзански курсеви, Вести и Рекламе
13.20 Наставак концерта Радио-Оркестра
10) Замечник: Анданте модерато ★ 11) Замечник: Анданте
13.30 Новинарски извештаји А.А. Тачно време до 13.45

ПОПОДНЕВНИ ПРОГРАМ

- 16.00 Читање
16.30 Концерт на кларинету, изводи г. Владимир Живојновић
1) Вебер: Анданте ★ 2) Шпор: Адађо ★ 3) Вебер: Анданте кантабиле
17.00 Час гимнастике за децу, гца Смања Мандукић до 17.30

ВЕЧЕРЊИ ПРОГРАМ

- 18.55 Тачно време
Објављивање вечерњег програма и програма за следећи дан
19.00 Вечерњи концерт Радио-Оркестра
1) Бошњаквић: Прелид ★ 2) Крстић: Увертира и жалосни марш из „Косовске трагедије“ ★ 3) Гуно: Енвокасион
19.30 Рекламе
19.40 Вести
20.00 НАЦИОНАЛНИ ЧАС
20.30 Пренос из Загреб
око 22.00 Тачно време
Новинарски извештаји А.А. (Ферстер клавир из музичке куће „Хармонија“)

11.00 Šolska ura: V Sarajevu na sokolskem zletu (Marjan Tratar)

- 12.00 Plošče
12.50 Poročila
13.00 Čas, plošče
18.00 Sokol
18.20 Radijski orkester
18.40 Literarna ura (dr. Bogomir Magajna)
19.00 Nac. ura: Selitev Srbov pod patriarhom Čarnojevićem
19.25 Plošče
19.50 Jedilni list, program za soboto
20.00 Prenos iz Zagreba
22.00 Čas, poročila, Radijski orkester

ZAGREB

таласна дуж. 276,2 м., 0,8 кв., 1086 ки

Program prema objavi preko mikrofona

INOSTRANSTVO

Beč (Wien) 560,8m 120kw 592kc

- 9.00 Jutarnji izveštaj ★ 10.20 Školski čas ★ 11.20 Vodostanje ★ 11.30 Seljačka muzika sa gramo ploča ★ 12.00 Podnevni koncert bečkih simfoničara ★ 13.00 Tačno vreme, vesti ★ 13.10 Nastavak podnevnog koncerta ★ 15.20 Čas za žene ★ 15.40 Rostwitha von Gandersheim, najstarija nemačka pesnikinja ★ 16.05 Popodnevni izveštaj ★ 16.10 Iz bečkih opereta (gramo ploče) ★ 17.25 Schiller u pesmi. Vokalni koncert Clarisse Stukart (sopran) ★ 18.10 Nedeljni izveštaj o telesnom vaspitanju ★ 18.35 Friedrich von Schiller, predavanje ★ 19.00 Tačno vreme, večernji izveštaj ★ 19.10 Nacionalni čas ★ 19.30 Prenos iz bečke državne opere ★ 22.00 Večernji koncert bečkih simfoničara ★ 22.30 Večernji izveštaj ★ 22.50 Nastavak večernjeg koncerta ★ 23.50 Koncert Strauss-Lanner kvarteta i vokalnih solista

Berlin 356,7m 100kw 841kc

- 6.35 Jutarnji orkestarski koncert ★ 9.40 Čas za žene ★ 10.00 Vreme, vesti ★ 12.00 Koncert duvačkog orkestra Fredo Niemann ★ 13.35 Muzika sa gramo-ploča ★ 14.15 Solistički koncert (sopran, violina i klavir) ★ 15.25 Stare vojničke pesme (sopran, i bariton) ★ 16.00 Koncert malog radio orkestra ★ 18.30 Wilhelm Strienz peva balade ★ 19.50 Kratak politički izveštaj ★ 20.00 Vesti ★ 20.15 Nacionalni čas: Alfred Brahm, radio igra od Ludwiga Zukowskog ★ 21.00 Orkestarski koncert ★ 22.00 Vreme, vesti i sport ★ 22.35 Ludwig van Beethoven: Sonata D-dur, delo 28 (Allegro-Andante-Scherzo, Allegro

vivace-Rondo-Allegro manon troppo) na klaviru svira Hans Priegnitz ★ 23.00 Pomoćna emisija

Bolzano 559,7m 1kw 536kc

- 17.18 Koncert kvinteta ★ 19.15 Vesti ★ 20.00 Vreme, Gramo-ploče ★ 20.30 Politički pregled ★ 20.45 Raznovrsni program ★ 23.00 Radio vesti

Beromünster 539,6m 60kw 556kc

- 10.20 Školski čas ★ 12.00 Zabavni koncert sa gramo-ploča ★ 12.30 Tačno vreme, vesti ★ 12.40 Nastavak zabavnog koncerta sa gramo-ploča ★ 15.30 Marševi i igre (gramo-ploče) ★ 16.00 Koncert radio orkestra: Dela Saint-Saensa i Massenet-a ★ 17.10 Laka muzika, koncert radio orkestra ★ 18.00 Dečji čas ★ 18.50 Muzika uz pozorišne komade (gramo ploče) ★ 19.25 Psihologija alkoholičara, predavanje ★ 19.55 Koncert radio orkestra i solista: muzika, koju smo retko slušali ★ 21.00 Najnovije vesti ★ 21.10 „Lukavstvo o Lisztu“ intermeo u dva čina od Joh. A. Hasse-a

Bratislava 298,8m 13kw 1004kc

- 12.25 Prag ★ 15.55 Brno ★ 18.00 Čas za Madjare. Klavirski koncert ★ 18.45 Sport ★ 19.10 Orkestarski koncert. (Theicke: Stari prijatelji. Marš; Fučik: Feljton. Valcer; Hruby: Odlazeći iz Beča. Potpuri; Drabek: Marš) ★ 20.20 Predavanje ★ 20.35 Prag ★ 22.15 Vesti ★ 22.30 Gramo-ploče

Breslau 315,8m 60kw 950kc

- 6.35 Jutarnji orkestarski koncert ★ 8.00 Jutarnji koncert sa gramo-ploča ★ 8.40 Čas gimnastike za žene ★ 11.00 Koncert sa gramo-ploča ★ 12.00 Podnevni koncert radio orkestra ★ 13.35 Koncert sa gramo-ploča ★ 16.00 Popodnevni koncert radio orkestra ★ 17.55 Vokalni koncert Margarete Vogt-Gebhardt (sopran) ★ 18.25 Čas za mladež ★ 19.00 Koncert radio orkestra ★ 20.15 Nacionalni čas: Alfred Brehm ★ 21.00 Narod i knjiga, radio spev od Heinricha Lerscha ★ 22.00 Vreme, vesti i sport ★ 22.35 Muzika za orgulje od Bacha ★ 23.20 Noćni koncert sa gramo-ploča

Brno 352,4m 32kw 922kc

- 15.55 Radio orkestar (Mozart: Figarova ženidba. Uvertira; Weber: Slobodni strelac; Goldmark: Zrikavac; Nicolai Vesele žene Vindzorske; Wagner: Tannhauser; Strauss: Kavaljer su ružom. Valcer) ★ 16.45 Gramo ploče ★ 17.00 Moravska Ostrava ★ 18.00 Aktualiteti ★ 18.20 Čas za Nemce. Predavanja ★ 19.10 Gramo ploče ★ 19.30 Gramo ploče ★ 19.35 do 22.45 Prag.

Bruxelles (Francuski)

483m 15kw 620kc

- 20.30 Zurnal ★ 21.00 „Dan ratnika“ Koncert ★ 22.00 Predavanje ★ 22.20 Nastavak koncerta ★ 23.00 Vesti ★ 23.10 Želje slušalaca ★ 23.25 Gramo ploče

PETAČ, 9 NOVEMBRA**Bruxelles (Flamanski)**

322m 15kw 932kc

20.30 Žurnal ★ 21.05 Simfonijski orkestar ★ 21.16 Gramo ploče ★ 21.30 Simfonijski orkestar (Wagner: Pogrebni marš iz „Sumrak Bogova“; Saint Saens: Photon. Simfonijska poema) ★ 21.45 Predavanje ★ 22.00 Simfonijski orkestar ★ 22.20 Literarni čas ★ 22.30 Simfonijski orkestar ★ 23.00 Vesti ★ 23.10 Flamanske popularne pesme ★ 23.25 Gramo ploče.

Bucuresti 364,5m 12kw 823kc

12.00 Gramo koncert ★ 13.40 Laka muzika ★ 17.00 Radio orkestar ★ 18.00 Žurnal ★ 18.15 Radio orkestar ★ 19.00 Predavanje ★ 19.20 Balet iz opera (gramo ploče) ★ 19.45 Predavanje ★ 20.00 Simfonijski orkestar (Fr. Pierne: Preludij, choral i fuga; Lalo: Španska simfonija) ★ 21.15 Simfonijski orkestar (Cl. Debussy: More, simfonijska poema) ★ 22.00 Vesti ★ 22.30 Gramo ploče.

Budapest I 549,5m 120kw 546kc

6.45 Gimnastika ★ 7.00 Ploče ★ 9.45 Vesti ★ 10.00 Aktualiteti ★ 10.40 Kominikej za mladež ★ 11.10 Vodostanje ★ 12.00 Zvona ★ 12.05 Solo kvartet Endre (Gluck: Himna; Mozart: Mirandolina; Schubert: Pesma; Cui: Ruska pesma; Dve stare francuske pesme: a) Mali grbonja, b) Izgubljeno jagnje). U odmoru: Vesti, vreme ★ 13.30 Orkestar poštanskog osoblja. Dirigent V. Roubal (Wallace: Maritana — uvertira; Kiss-Angyal: Ciganin grof — potpuri; Stephanides: Serenada; Delibes: Lakme — fantazija; Ponchielli: Gioconda — balet. muzika) ★ 14.40 Vesti berza ★ 16.10 Za djake: Pozorište s lutkama ★ 16.45 Vreme, vesti ★ 17.00 „Severni Pol“ — predavanje ★ 17.30 Vášárhelyi Magda svira na klaviru. (Schumann: Fantazije op. 12; Debussy: Vatromet; Bartok: Scherzo e-moll) ★ 18.05 Sportski kominikej ★ 18.20 Medgyaszai Antal svira na cimbalu ★ 18.55 Predavanje o Gyulai Pálu povodom 25-god. smrti ★ 19.25 Uvod za prenos ★ 19.30 Iz državne opere: „Aida“. Opera u 4 čina od Verdia. Gostuju: Gina Cigna i Nino Piccaluga. U odmoru: Vesti ★ 23.10 Ciganska kapela Răcz Béle iz kafane Emke

Droitwich 1500m 150kw 200kc

12.50 Orkestarski koncert ★ 13.30 B. B. C. džaz-orkestar ★ 14.15 Podnevni koncert (prenos iz Birminghama) ★ 15.00 Školski čas ★ 16.40 Orkestarski koncert ★ 17.30 Koncert orkestra iz hotela Metropole ★ 18.15 Lou Preager i njegov orkestar ★ 19.00 Prve vesti ★ 20.10 Osnovi engleske muzike ★ 20.30 Koncert na orguljama ★ 21.00 B. B. C. džaz-orkestar ★ 21.45 Koncertni čas (tenor, bariton, humorist, komičar) ★ 22.10 Banket Lord Mayer-a i govor Ministra pretsednika Ramsay MacDonal-

da ★ 23.00 Klavirski koncert Ernest Lusha ★ 23.15 „Svet je moj“, komad sa muzikom od Georges Posforda ★ 24.15 Muzika za igru orkestra Harry Roy-a

Deutschlandsender

1571m 60kw 191kc

6.35 Jutarnji orkestarski koncert ★ 10.00 Najnovije vesti ★ 11.30 Čas za majke ★ 12.00 Podnevni koncert iz Breslave ★ 13.20 J. Sebastian Bach (gramo-ploče) ★ 13.45 Najnovije vesti ★ 15.15 Dečji čas ★ 15.40 Čas knjige ★ 16.00 Popodnevni koncert simfoniskog orkestra ★ 17.35 Nemačka pesma (gramo-ploče) ★ 19.15 Muzika u nemačkom domu (sopran, klavir, klarinet, violina i brač) ★ 20.15 Nacionalni čas: Alfred Brehm ★ 21.00 Knjiga i narod, radio spev od Heinricha Lerscha ★ 22.00 Kratak politički pregled ★ 22.10 Vreme, vesti i sport ★ 23.00 Nebeski zvuci (gramo ploče)

Frankfurt 251m 17kw 1195kc

7.00 Jutarnji orkestarski koncert ★ 10.00 Vesti ★ 12.00 Podnevni orkestarski koncert ★ 13.35 Simfonijska muzika sa gramo ploča ★ 14.15 Vreme, vesti ★ 15.15 Čas za žene ★ 16.00 Popodnevni orkestarski koncert ★ 18.00 Čas za mladež ★ 18.45 Zabavni orkestarski koncert ★ 19.50 Kratak politički izveštaj ★ 20.00 Vreme, vesti ★ 20.15 Nacionalni čas: „Alfred Brehm, radio igra od L. Zukowskog ★ 21.00 Knjiga i narod, radio spev sa muzikom od Horst Platena ★ 20.00 Vreme, vesti ★ 23.00 Zabavni orkestarski koncert ★ 24.00 Koncert radio orkestra: dela L. van Beethovena ★ 1.00 Noćni koncert sa gramo ploča

Hamburg 331,9m 100kw 904kc

6.35 Jutarnji orkestarski koncert ★ 10.50 Vesti ★ 11.30 Koncert duvačkog orkestra ★ 12.05 Tačno vreme, vesti ★ 12.15 Nastavak koncerta duvačkog orkestra ★ 13.20 Muzička razonoda ★ 14.30 Bach-Haydn (gramo ploče) ★ 16.00 Popodnevni koncert simfoniskog orkestra ★ 19.00 Večernji koncert radio orkestra ★ 19.50 Kratak politički pregled ★ 20.00 Prve večernje vesti ★ 20.15 Nacionalni čas: Alfred Brehm ★ 21.00 Čas kompozicija Georga Vollerthuna, orkestar i Karl Oscar Dittmer, bariton ★ 22.00 Vesti ★ 22.20 Muzička medju igra ★ 23.00 Zabavni orkestarski koncert

Heilsberg 291m 60kw 1031kc

6.35 Jutarnji orkestarski koncert ★ 9.00 Čas francuskog jezika ★ 11.30 Koncert duvačkog orkestra Fredo Niemann ★ 13.20 Ozbiljna muzika sa gramo-ploča ★ 15.15 Dečji čas ★ 16.00 Popodnevni orkestarski koncert ★ 18.30 Zabavni koncert sa gramo-ploča ★ 18.55 Nedelja nemačke knjige ★ 19.20 Čas za mladež ★ 19.50 Kratak politički izveštaj ★ 20.15 Nacionalni čas: Alfred Brehm radio igra od Ludwig Zukowskog ★

21.10 Simfoniski koncert: P. Čajkovski: IV. f-mol Simfonija ★ 22.00 Vreme, vesti i sport ★ 23.00 Zabavna orkestarska muzika

Kalundborg 1261m 7,5kw 238kc

12.00 Orkestarski koncert ★ 15.30 Koncert instrumentalnog ansambla ★ 16.20 Novije danske pesme, peva Agneta Zacharias ★ 19.00 Novinarske vesti ★ 20.10 Muzika sa gramo-ploča ★ 20.15 Pozorišni komad u tri čina od J. Magnuesena ★ 22.10 Novinarske vesti ★ 22.25 Peter Heise, ciklus pesama od H. Drachmann-a, peva Ellen Münter-Jessen ★ 22.45 Koncert na mandolini ★ 23.05 Moderna muzika za igru

Katowice 395,8m 12kw 758kc

22.40 Gramo ploče ★ 23.00 Varšava.

Košice 269,5m 2,6kw 1113kc

20.20 Predavanje ★ 22.15 Bratislava.

Krakov 304,3m 2kw 896kc

20.15 Varšava ★ 22.40 Koncert i reklame.

Köln 455,9m 60kw 658kc

7.15 Jutarnji koncert sa gramo ploča ★ 10.00 Vreme, vesti ★ 10.15 Školski čas ★ 12.00 Muzika sa gramo ploča ★ 13.20 Orkestarski koncert ★ 16.00 Popodnevni orkestarski koncert ★ 17.00 Nedelja nemačke knjige ★ 17.15 Koncert velikog orkestra i Trude Fischer (alt) ★ 19.00 Ludwig van Beethoven: Egmont — uvertira (gramo ploče) ★ 19.40 Posmrtni marš iz 3 simfonije Es-dur „Eroica“ od L. van Beethovena (gramo ploče) ★ 20.00 Prve večernje vesti ★ 20.15 Nacionalni čas: Alfred Brehm ★ 21.00 Haydn-Beethoven: Koncert gudačkog kvarteta ★ 22.00 Vreme, vesti

Leipzig 382,2m 120kw 785kc

6.30 Jutarnji koncert iz Hamburga ★ 8.20 Muzika sa gramo-ploča ★ 10.15 Školski čas ★ 12.00 Koncert sa gramo-ploča ★ 13.10 Podnevni koncert radio orkestra ★ 14.40 Čas za žene ★ 15.00 Izmedju jeseni i zime (vokalni koncert C. Spengler, sopran) ★ 16.00 Popodnevni koncert simfoniskog orkestra ★ 17.35 Rame uz rame, nacional-socijalističko pesništvo ★ 18.10 Lov i lovac u nemačkoj narodnoj pesmi ★ 18.40 Koncert duvačkog orkestra: istoriski i slavni marševi ★ 19.50 Kratak politički izveštaj ★ 20.00 Vesti ★ 20.15 Nacionalni čas ★ 21.00 Koncert filharmonije iz Drezde ★ 22.00 Vesti i sport ★ 23.00 Noćni koncert

London Reg. 342,1m 50kw 877kc

18.15 Dečji čas ★ 19.00 Prve vesti ★ 19.30 Koncert kvinteta Charlesa Ernescio ★ 20.00 „Zapisci iz 1918“ od Leslie Bailey-a i Ch. Brewera ★ 21.10 Koncert I. Menges, violina i A. Benjamine klavir ★ 22.00 Koncert kvarteta Maudr Bagpipe ★ 22.30 Vesti ★ 23.00 Muzika za igru sa gramo ploča ★ 23.30 Muzika za igru orkestra Harry Roy-a

Luxembourg 1304m 150kw 230kc
7.45 Gramo koncert ★ 12.00 Radio orkestar ★ 12.30 Vesti ★ 15.45 Berza ★ 19.35 Holandsko veće. Radio kabare ★ 20.00 Vesti ★ 20.20 Vokalni koncert (Dell'Acqua: Pesma; Nougues: Quo vadis) ★ 20.40 Nastavak vokalnog koncerta ★ 20.50 Radio orkestar ★ 21.45 Koncert ★ 22.40 Muzika za igru (gramo ploče).

Milano 368,6m 50kw 814kc
12.30 Gramo-ploče ★ 12.45 Vesti ★ 13.00 Vreme ★ 13.13 Kamerna muzika ★ 13.30 Gramo-ploče. Berza ★ 16.45 Čas za decu ★ 17.10 Vokalni koncert ★ 18.18 Poljoprivreda ★ 19.15 Vesti ★ 19.30 Raznovrsna muzika ★ 20.00 Vreme. Vesti. Gramo-ploče ★ 20.30 Politički pregled ★ 20.45 Razno ★ 23.00 Radio vesti

Monte Ceneri
257m 15kw 1167kc
20.00 Ravel i Mendelssohn. (1. Ravel: Trio u molu; 2. Mendelssohn: Trio u d-molu) ★ 20.50 O protekciji u slučaju hemiskih ratova ★ 21.05 Muzika po želji radio slušalaca

Midland Reg. 391.1m 25kw 767kc
18.15 Dečji čas ★ 19.00 Prve vesti ★ 19.30 Program Londona ★ 21.10 Michael North na klaviru ★ 21.25 „Igra” od Cedric Wallis-a ★ 22.10 Koncert sa gramoploča: dela Erica Coates-a ★ 22.30 Vesti ★ 23.00 Program Londona

Mor. Ostrava
259,1m 11kw 1158kc
17.00 Kamerna muzika ★ 19.10 Brno ★ 19.35 Prag.

München 405,4m 100kw 740kc
7.10 Jutarnji koncert vojne kapele ★ 11.20 Vreme, vesti ★ 12.00 Podnevni orkestarski koncert ★ 13.30 Muzika sa gramoploča ★ 14.50 Čas za žene ★ 16.00 Popodnevni orkestarski koncert ★ 17.50 „I vi ste ipak pobedili” (orkestar i hor) ★ 19.05 Gudački kvartet a-mol od Franz Schuberta ★ 19.50 Kratak politički izveštaj ★ 20.00 Vesti ★ 20.10 Koncert simfoniskog orkestra ★ 22.00 Vreme, vesti i sport ★ 22.35 Medju-program ★ 23.00 Noćni orkestarski koncert

Oslo 1186m 60kw 253kc
20.15 Koncert solista ★ 21.35 Vesti ★ 22.00 Aktualiteti ★ 22.15 Horski koncert.

Paris-Radio 1742m 75kw 174kc
13.00 Izraelitsko predavanje ★ 13.30 Koncert orkestra L. Goldy ★ 17.00 Berza ★ 17.30 Čas engleskog jezika ★ 19.15 Vreme. Poljoprivreda ★ 19.30 Poezija (Fr. Villon) ★ 19.45 Umetnost ★ 20.00 Kozerija ★ 20.15 Pregled časopisa ★ 20.30 Praktični život ★ 21.00 Komediya od Dumasa Sina. (Za vreme pauze: Štampa, Vreme, Vesti) ★ 23.30 Muzika za igru

Palermo 531m 3kw 565kc
20.00 Vesti ★ 20.20 Gramo ploče ★ 20.30 Vreme. Gramo koncert ★ 20.45 Kamerna muzika (1. Caminiti: Kvaritet u c-duru; 2. Bach-Bussoni: Foccatu u d-molu; 3. M. Bruch: Trio, za klavir, čelo i violinu; 4. Chopin: Uspavanka). Posle koncerta: Gramoploče „Parlophon”

Poste-Parisien
312,8m 60kw 959kc
13.05 Ciganski orkestar (gramo ploče) ★ 19.25 Berza ★ 19.35 Weber: Uvertira Oberon (gramo ploče) ★ 19.57 Gramo ploče ★ 20.10 Zurnal ★ 20.30 Gramo ploče ★ 20.50 Gramo ploče ★ 21.15 Koncert ★ 22.00 Operetsko veće. Na kraju vesti

Poznanj 345,6m 1,8kw 868kc
22.40 Gramo ploče ★ 23.00 Varšava.

Prag I (Prah)
470,2m 120kw 638kc
6.15 Gimnastika. Muzika i pevanje ★ 12.10 Gramo-ploče ★ 12.25 Pregled štampe ★ 12.35 Salonski orkestar ★ 15.55 Brno ★ 18.00 Morav. Ostrava ★ 18.20 Čas za Nemce. I Sport, II Aktualiteti ★ 19.10 Vokalni koncert. (Dupare: Poziv na put; Fauré: Veće; Ravel: Paun; Debussy: Zvona; Roussel: Odgovor; Albert: Španska pesma) ★ 19.35 Radio igra ★ 20.20 Predavanje ★ 20.40 Radio orkestar. Festival Danske muzike ★ 22.00 Vesti. Dnevni pregled. Sport ★ 22.15 Gramo-ploče ★ 22.30 Vesti na ruskom

Prag II (Prah)
249m 5kw 120kc
18.00 Koncert nacionalne garde ★ 19.10 Brno ★ 19.30 Predavanje „Sport u Rusiji”.

Rim (Roma) 420,8m 50kw 713kc
12.30 Gramo ploče ★ 13.13 Raznovrsna muzika ★ 13.30 Vreme ★ 16.30 Novosti za decu ★ 17.10 Šareni muzički program ★ 19.15 Vesti ★ 19.30 Vreme. Novosti ★ 20.10 Gramo ploče ★ 20.30 Politički pregled ★ 20.45 „Paganini” Opereta u 3 čina od F. Lehara

Strasbourg 349,2m 12kw 85,5kc
18.00 (Iz Lyona: Orkestarski koncert) ★ 19.00 Kozerija (na nemačkom) ★ 19.15 Četvrt sata dikcije ★ 19.30 Gramo ploče ★ 20.00 Vreme. Vesti ★ 20.20 Pregled štampe ★ 20.30 (Iz Torina: „Prodana nevesta”. Opera od Smetane) ★ Oko 23.00 Vesti i pregled štampe

Stuttgart 522,6m 100kw 574kc
7.00 Jutarnji orkestarski koncert ★ 10.00 Vesti ★ 10.15 Klavirski koncert ★ 11.00 Skandinavske pesme peva M. Wetter (sopran) ★ 12.00 Podnevni koncert vojne kapele ★ 13.25 Vreme, vesti ★ 13.35 Simfoniska muzika sa gramoploča ★ 15.30 Dečji čas ★ 16.00 Popodnevni orkestarski koncert ★ 18.30 Horski koncert ★ 19.00 Laka kamerna mu-

PETA K, 9 NOVEMBRA
zika ★ 19.50 Kratak politički izveštaj ★ 20.15 Nacionalni čas: Alfred Brehm ★ 21.00 „knjiga i narod” radio spev od Heinricha Lersch-a ★ 22.35 Sportski pregled ★ 23.00 Zabavni orkestarski koncert ★ 24.00 Noćni koncert

Stockholm 426,1m 55kw 704kc
20.50 Radio orkestar ★ 22.00—23.00 Radio orkestar. Popularni koncert.

Suisse Romande
443,1m 52kw 677kc
21.30 Simfonijski orkestar.

Warszawa 1414m 120kw 212kc
12.10 Horski koncert ★ 13.05 Odlomci iz op. od Gounoda (gramo ploče) ★ 15.45 Orkestarski koncert ★ 17.15 Arija i pesme ★ 17.50 Beethoven: Sonata f-dur op. 17 ★ 18.00 Predavanje ★ 18.15 Klavirski koncert (Rameau: Gavotie s varijacijama; Rameau-Godovski: Tambourin; Brahms: Rapsodij g-mol; Schumann: Sanjarenje; Schumann: Liszt: Proletnja noć; Strauss-Godovski: Život umetnika) ★ 19.00 Gramo ploče ★ 19.20 Aktualiteti ★ 20.15 Simfonijski orkestar (Strauss: Don Kihot; Szymanovski: Koncert za violinu; Sibelius: Simfonija d-dur). U pauzi vesti ★ 23.05 Muzika za igru.

Kažu da radio talasi prevalejuju po 300.000 kilometara u sekundi. A ja poznajem jednog pasioniranog radio amatera koji uživa da istražuje sve nove i nove stnice. On pri tom tako muševitom brzinom okrepe dugmad na aparatu, da ja to tumačim samo time da se on trka sa talasima i žuri se da ih pohvata da mu ne pobegnu!

★

Jedan čitalac nas pita: postoji li specijalni tehnički termini za onaj čudni krkljaujući zvuk, koji se tako često čuje iz njegovog radija?

Mi ga upuňujemo na njegove najbliže susede, oni će mu sigurno dati čitavo tuce neobično zgodnih „termina”).

★

Kada je radio prijem najbolji, a kada najgori? — pita nas jedan čitalac.

Odgovor: najbolji prijem nema tačno određeno vreme, ali zato možemo tačno da definišemo vreme najgorer prijema. Najgore se prima onda, kad pozovemo nekoliko svojih prijatelja na čaj, da im prikazemo naš novo kupljeni aparat.

Subota, 10 novemb.

BEOGRAD

таласна дуж. 437,3 м., 2,8 кв., 686 ки.

ПРЕПОДНЕВНИ ПРОГРАМ

10.45 Објављивање дневног програма

10.50 Званични извештај о водостању

(српски, француски, немачки) и Званични извештај о водостању (српски)

11.59 Тачно време

12.00 Подневни концерт

Радио оркестра

1. Глук-Вагнер: Ифигенија на Аулиди, увертира ★ 2. Бетовен: Ларгето из II Симфоније ★ 3. Бах-Гуно: Аве Марија ★ 4. Чајковски: Андантино из IV Симфоније ★ 5. Гуно: Религиозне медитације

12.45 Берзански курсеви, вести и рекламе

13.10 Наставак концерта

Радио оркестра

6. Вагнер: На тихом огњишту ★ 7. Вагнер: Песма лабудова из оп. „Лоенгрип” ★ 8. Чајковски: Јесења песма ★ 9. Чајковски: Романса оп. 5 ★ 10. Григ: Јутро и Осина смрт из свите „Пер Гинт”

13.30 Новинарски извештаји А. А.

Тачно време

до 13.45

ПОПОДНЕВНИ ПРОГРАМ

16.00 Концерт Радио оркестра

1. Бизе: Прелид и адањето ★ 2. Дибос: Силвина ★ 3. Рубинштајн: Анђeosки сан ★ 4. Франк: Андантино ★ 5. Чајковски: Анданте кантабиле из квартета ★ 6. Масне: Елегија ★ 7. Замечник: Признање ★ 8. Замечник: Жртва ★ 9. Кетлабеј: Побожност

17.00 Рецитације

до 17.30

ВЕЧЕРЊИ ПРОГРАМ

18.55 Тачно време

Објављивање вечерњег програма и програма за следећи дан

19.00 Достојевски и Ниче,

предавање

г. Душана Николајевића

19.40 Рекламе

19.50 Концерт на челу, изводи

г. Никола Мандрино

1. Тартини: Адађо кантабиле ★ 2. Пуњани: Адађо sostenuto ★ 3. Хајдн: Анданте из концерта Це-дур ★ 4. Нардини: Анданте кантабиле

20.10 Вести

20.20 НАЦИОНАЛНИ ЧАС:

20.50 Концерт дувачког оркестра

Краљеве Гарде, диригент виши капелник г. Драг. Покорић

1) Вагнер: Посмртни марш из опере „Сумрак Божова” ★ 2) Сметана: Либуба, увертира ★ 3) Масне: Вертер, фантазија ★ 4) Рубинштајн: Романса бр. 4 ★ 5) Јенко: Што хутиш Србине

тужни ★ 6) Вагнер: Хор хаџија и вечерња песма из опере „Танхајзер” ★ 7) Дворжак: Одломци из опере „Русалка” ★ 8) Босиг: Ратников опроштај ★ 9) Шуберт: Аве Марија ★ 10) Сметана: Далибор, фантазија

ОКО

22.30 Тачно време

Новинарски извештаји А. А.

(Ферстер клавир из музичке куће „Хармонија”)

LJUBLJANA

таласна дуж. 569,2 м., 2,8 кв., 527 кс.

12.15 Пlošче (resna glasba)

12.50 Poročila

13.00 Čas, plošče

18.00 Zakaj sem jugoslov. nacionalist (N. O.)

18.20 Plošče po željah

18.50 Pogovor s poslušalci

19.20 Nac. ura: Milovan Videković

19.50 Jedilni list, program za nedeljo

20.00 Pevski zbor „Ljubljana” poje Springerjevo „Večer na Golgoti”

20.35 Pesem Brede Ščekove, poje Vida Rudolfova

21.10 Radijski orkester

vmes čas in poročila

ZAGREB

таласна дуж. 569,2 м., 2,8 кв., 527 кс.

Program prema objavi preko mikrofona

INOSTRANSTVO

Beč (Wien) 560,8m 120kw 592kc

9.00 Jutarnji izveštaj ★ 11.20 Vo-

dostanje ★ 11.30 Čas za žene ★

12.00 Podnevni koncert bečkih sim-

foničara ★ 13.00 Tačno време, vesti

★ 13.10 Nastavak podnevnog

koncerta ★ 15.15 Čas engleskog je-

zika ★ 15.40 Brahmsov život i delo,

predavanje ★ 16.05 Popodnevni iz-

veštaj ★ 16.10 Koncert konzervatorijuma

muzičkog društva iz Štajerske

(hor, orkestar i instrumentalni solisti)

★ 17.35 Popodnevni orkestarski koncert

★ 19.10 Tačno време, vesti ★ 19.45 Anton Bruckner:

Gudački kvintet F-dur ★ 20.30 Radio

kabare ★ 22.00 Večernji koncert

bečkih simfoničara ★ 22.30 Večernji

izveštaj ★ 22.50 Nastavak večernjeg

koncerta ★ 23.45—1.00 Muzika

za igru džaz orkestra Hans Tot-

zauera

Berlin 356,7m 100kw 841kc

6.35 Jutarnji orkestarski koncert ★

8.20 Telesna nega ★ 10.00 Vreme i

vesti ★ 12.00 Koncert malog radio

orkestra ★ 13.15 Muzika sa gram-

ploča ★ 14.15 Muzika za igru sa gram-

ploča ★ 15.35 „Poseta” vesele

scene od Franziske Girgenson ★

16.00 Popodnevni orkestarski koncert i vokalni koncert Agnese Schulz-Lichterfeld ★ 18.50 Mali večernji koncert: 1. Dueti za sopran i alt; 2. Komadi za violinu i klavir ★ 20.00 Vesti ★ 20.15 Friedrich Schiller, proslava 175 godišnjice od rođenja slavnog pesnika (orkestar, muški, mešoviti i dečji hor i solisti) ★ 22.00 Vreme, vesti i sport ★ 22.30 Muzika za igru (radio orkestar i Lucia Lumera (sopran)

Bolzano 559,7m 1kw 536kc

17.18 Gramo koncert ★ 19.15 Vesti

★ 20.00 Vreme. Gramo-ploče ★

20.30 Politički pregled ★ 20.45

„Madame Butterfly”, lirski drama u

3 čina od G. Puccini-a. (Za vreme

pauze: Nova izdanja)

Beromünster 539,6m 60kw 556kc

12.00 Kvartet Johanne Leonhardt

svira bečku muziku ★ 12.40 Muzika

sa gram-ploča ★ 13.45 Četvrt časa

radio slušalaca ★ 14.40 Predavanje

o novim pronalascima i nauci ★

16.10 Koncert na violini ★ 16.25

Pesme iz naših dolina ★ 16.45 Mu-

zika sa gram-ploča ★ 17.05 Vo-

kalni koncert Daniele Serra (gramo-

ploče) ★ 17.15 Koncert na ksilofonu

★ 17.30 Moderne igre (gramo-plo-

če) ★ 18.00 Narodna muzika (gr.

ploče) ★ 18.30 Čas knjige ★ 20.15

„Dijamanti iz Sumidoura”, radio igra

od Helmut Weissa ★ 21.00 Najno-

vije vesti ★ 21.10 Dela kompozitora

iz Bazela ★ 22.15 Muzika za igru

sa gram-ploča

Bratislava 298,8m 13kw 1004kc

11.05 Prag ★ 12.15 Gramo-ploče ★

12.35 Brno ★ 15.50 Prag ★ 16.40

Pozorište lutaka ★ 17.35 Gramo-

ploče ★ 17.45 Čas za radenike ★

18.00—18.45 Čas za Madjare. Radio-

igra ★ 18.45 Aktualiteti ★ 19.25

Klavirski koncert (★ 19.50 „Mazel

Angot”. Opera u 3 čina od Lecocqa

★ 22.25 Vesti ★ 22.40 Prag

Breslau 315,8m 60kw 950kc

6.35 Jutarnji orkestarski koncert ★

9.00 Vreme i vesti ★ 10.15 Školski

čas ★ 11.00 Koncert sa gram-ploča

★ 12.00 Podnevni orkestarski koncert

★ 13.30 Zabavni orkestarski koncert

★ 15.30 Erwin P. Close čita iz svog

romana „Dva oka a jedan svet” ★

16.00 Zabavni koncert radio orkestra

★ 18.20 Koncert na violini Eve Il-

brich-Tolksdorff ★ 19.05 „Saputnik

smrt” novela od Schillera ★ 20.10

Friedrich von Schiller, proslava 175

godišnjice od rođenja velikog nemač-

kog pesnika ★ 22.00 Vreme, vesti i

sport ★ 22.30 Noćni orkestarski kon-

cert

Brno 352,4m 32kw 922kc

12.30 Radio orkestar (Gomez: Uverti-

ra; Giordano; Andre Chenier. Fanta-

zija; Bruschumans: Morske vile; Ka-

varović: Gavota op. 3; Nedbal: Val-

cer; Suppe: Boccaccio. Selekcija) ★

13.40 Gramo ploče ★ 15.55 Prag ★

17.40 Čas za radenike ★ 17.50 Čas

za Nemce (Fall: Nebo; Holz: Tvoje

oči; Leopoldé U maloj kafanici; Benetzký: Za vašu ljubav; Geiger: „Les violons ivres“; i dr.) ★ 18.25 Aktualiteti ★ 19.50 Bratislava ★ 22.00—23.30 Prag.

Bruxelles (Francuski)

483m 15kw 620kc

21.00 Simfonijski orkestar i solistkinja Louisa Bauweis (Liszt) ★ 22.15 Simfonijski orkestar (Rossini: Uvertira iz „Tancredi“; Lalo: Koncert za čelo i orkestar; Chabries: Bourrée fantasque; Joh. Strauss: Legende Bečkih šuma) ★ 23.00 Vesti ★ 23.10 Orkestarski koncert.

Bruxelles (Flamanski)

322m 15kw 932kc

20.30 Zurnal ★ 21.00 Radio orkestar ★ 21.45 Recitovanje ★ 22.00 Radio igra ★ 23.00 Vesti ★ 23.10 Orkestarski koncert.

Bucuresti 364,5m 12kw 823kc

12.00 Gramo koncert ★ 13.40 Laka muzika (gramo ploče) ★ 17.00 Orkestarski koncert ★ 18.00 Zurnal ★ 18.15 Nastavak koncerta ★ 19.00 Predavanje ★ 19.20 Nove ploče ★ 19.45 Predavanje ★ 20.00 Operetsko veče. „Carević“ od Lehara.

Budapest I 549,5m 120kw 546kc

6.45 Gimnastika ★ 7.00 Ploče ★ 9.45 Vesti ★ 10.00 Kisfaludy Károly kao humorista ★ 10.40 Mali leksikon ★ 11.10 Vodostanje ★ 12.00 Zvona ★ 12.05 Salonska kapela Mandits. (Heinecke: Romantični valcer; Frederiksen: Letnja noć; Zsolt: Valse caprice; Donizetti: Lucretia Borgia — fantazija; Garami: Bajka o zlatnom dvorcu — pesma; Polgár: Loreley — pesma; Lehar: Paganini — potpuri; Beethoven: Menüett). U odmoru: Vesti, vreme ★ 13.30 Ciganska kapela Rácz Berca ★ 14.40 Vesti, berza ★ 16.10 Čas za decu i mladež ★ 16.45 Vreme, vesti ★ 17.00 Predavanje ★ 17.35 Salonski kvintet ★ 18.15 Radio tehnički odgovori ★ 18.45 Gramo ploče ★ 19.40 Iz studija: „Na kraju puta“. Komad u 6 slika od R. O. Sherriffa ★ 21.20 Vesti ★ 21.35 Članovi operskog orkestra. Dirigent F. Fridl. Sudeluje Gere Lola (pevanje). (Thomas: Mignon; Massenot: Thais — meditacion; Saint-Saens: Samson i Dalila; Massenet: Manon; Suppé: Lepa Galathea; Offenbach: Hoffmanove priče; Offenbach: Lepa Jelena) ★ 23.00 Ciganska kapela Farkaš Jenöa iz kafane Baross

Droitwich 1500m 150kw 200kc

12.45 Orkestarski koncert ★ 14.00 Podnevni orkestarski koncert ★ 15.05 Koncert radio orkestra iz Belfasta ★ 16.00 Koncert na orguljama Harold Ramsay-a ★ 17.15 Koncert sekteta Victora Olofa ★ 18.15 Ambrose i njegov orkestar ★ 19.00 Prve vesti ★ 19.30 Sportska kozerija ★ 20.30 Koncert kvinteta Frad Hartley-a i Brian Lawrence ★ 21.30 Mjuzik-hol (orkestar, komičari, solo vibrafoni, ksilofon, humoristi, Ella Shileds, ideal nad idealima i Dancing daughters)

★ 22.30 Vesti ★ 23.00 „Zapisci iz 1918“ od Lelsie Bailya i Charlesa Brewera ★ 24.10 B. B. C. džaz-orkestar i Henry Hall, kao gost

Deutschlandsender

1571m 60kw 191kc

6.35 Jutarnji orkestarski koncert ★ 10.00 Najnovije vesti ★ 12.00 Podnevni koncert instrumentalnog kvarteta iz Leipziga ★ 13.00 Muzika sa gramo-ploča ★ 13.45 Najnovije vesti ★ 16.00 Popodnevni orkestarski koncert ★ 18.00 Sportska nedelja ★ 18.40 „Šta velite vi na to?“ razgovor iz naših dana ★ 20.15 Friedrich Schiller, proslava 175 godišnjice od rođenja velikog nemačkog pesnika ★ 22.00 Vreme, vesti i sport ★ 22.35 „Pozor sportiste, dolazi zima“ ★ 23.00 Muzika za igru

Frankfurt 251m 17kw 1195kc

7.00 Jutarnji koncert sa gramo ploča ★ 9.15 Čas balada od Karl Löwe-a ★ 9.40 Moderne majstorske pesme, peva M. Th. Jösslin (sopran) ★ 10.00 Vesti ★ 12.00 Podnevni koncert radio orkestra ★ 13.15 Muzika sa gramo ploča ★ 14.45 Čas za mladež: „Razbojnici“ od Fr. Schillera ★ 16.00 Popodnevni koncert iz Deutschlandsendera ★ 18.45 Zabavni koncert: Narodne pesme uz pratnju klavira od Joh. Brahmsa ★ 19.15 Narodna muzika ★ 20.00 Vreme, vesti ★ 20.15 Friedrich Schiller, proslava nemačkog radia povodom 175 rođendana velikog pesnika: 1. deo: Iz pesništva; 2. deo: Iz dramatskih dela. Učestvuju: Veliki orkestar, muški hor, mešoviti hor, hor dečaka i solisti ★ 22.00 Vreme, vesti ★ 22.30 Muzika za igru ★ 24.00 Noćni koncert

Hamburg 331,9m 100kw 904kc

6.35 Jutarnji orkestarski koncert ★ 10.50 Vesti ★ 11.30 Podnevni koncert malog radio orkestra ★ 12.05 Tačno vreme, vesti ★ 12.15 Nastavak orkestarskog koncerta ★ 13.20 Muzička rasonoda ★ 14.30 Čas slagera (gramo ploče) ★ 16.00 Šarena popodne ★ 17.30 Čas autora: H. Menzel i L. Barthel čitaju svoje pesme ★ 18.35 Krstaš „Emden“ polazi na put oko sveta ★ 19.30 Klasična klavirska muzika. Koncert Elisabeth Witkugel ★ 20.00 Prve večernje vesti ★ 20.10 Friedrich Schiller, proslava nemačkog radia povodom 175 godišnjice rođenja velikog pesnika ★ 22.00 Vesti ★ 22.20 Muzička medjuligra ★ 23.00 Koncert džaz-orkestra

Heilsberg 291m 60kw 1031kc

6.35 Jutarnji orkestarski koncert ★ 8.30 Čas gimnastike za žene ★ 10.40 Vesti ★ 11.30 Podnevni koncert radio orkestra ★ 13.05 Muzika sa gramo-ploča ★ 15.15 Nova knjiga ★ 15.30 Dečji čas ★ 16.00 Popodnevni koncert malog radio orkestra ★ 17.50 Na dan 10 godišnjice smrti Roberta Johannaesa, velikog humoriste ★ 18.30 Večernji koncert ★ 19.05 Veseli koncert (džaz-orkestar) ★ 20.00 Vreme, vesti ★ 20.15 Frie-

SUBOTA, 10 NOVEMBRA

drih Schiller, proslava 175 godišnjice od rođenja velikog pesnika (orkestar, solisti, muški i mešoviti hor i hor dečaka) ★ 22.00 Vreme, vesti i sport ★ 22.30 Muzika za igru

Kalundborg 1261m 7,5kw 238kc

12.00 Prenos iz restorana „Wiwex“ ★ 15.30 Koncert instrumentalnog ansambla Louis Preils-a ★ 18.15 Čas francuskog jezika ★ 19.00 Novinarske vesti ★ 20.00 Koncert radio orkestra: francuski valceri i marševi ★ 21.00 Koncert radio orkestra: dela Cl. Debussy-a ★ 21.25 Klavirski koncert: romantične klavirske minijature ★ 21.40 Iz opereta Ed. Audransa ★ 22.00 Novinarske vesti ★ 22.15 Kabare ★ 22.35 Koncert radio orkestra: Franz Lehar ★ 23.00 Moderna muzika

Katowice 395,8m 12kw 758kc

23.05 Gramo ploče ★ 24.00 Varšava.

Košice 269,5m 2,6kw 1113kc

19.10 Radio orkestar ★ 20.50 Bratislava ★ 22.40 Prag

Krakow 304,3m 2kw 896kc

20.00 Varšava ★ 22.05 Muzika za igru (gramo ploče).

Köln 455,9m 60kw 658kc

7.15 Jutarnji koncert kamernog kvinteta ★ 10.00 Vreme, vesti ★ 12.00 Podnevni koncert instrumentalnog kvarteta iz Leipziga ★ 13.00 Koncert šramel kvarteta ★ 14.00 Koncert sa gramo ploča ★ 16.00 Popodnevni orkestarski koncert ★ 17.50 Nedelja nemačke knjige ★ 19.00 Šarena narodna muzika (tenor, bariton, akordeon) ★ 20.00 Prve večernje vesti ★ 20.15 Friedrich Schiller, proslava 175 godišnjice rođenja velikog pesnika ★ 22.00 Vreme, vesti ★ 22.20 Humor i igra

Leipzig 382,2m 120kw 785kc

6.30 Jutarnji koncert iz Heilsberga ★ 8.20 Muzika sa gramo-ploča ★ 10.15 Školski čas ★ 12.00 U jesen koncert radio orkestra ★ 13.00 Vreme i vesti ★ 13.10 Zabavni koncert (šramel-trio, pesme uz lautu i citra) ★ 14.50 Dečji čas ★ 16.00 Popodnevni koncert ★ 17.00 Pioniri tehnike i nauke, predavanje ★ 17.30 Moderna Turska, predavanje ★ 18.35 Horski koncert ★ 19.00 Muzika sa gramo-ploča ★ 20.00 Vesti ★ 20.15 Stuttgart: Proslava Schillera ★ 22.00 Vesti i sport ★ 22.40 Muzika za igru

London Reg. 342,1m 50kw 877kc

18.15 Dečji čas ★ 19.00 Prve vesti ★ 19.30 Koncert radio vojne kapela; klavir-solo Joyce Kadish ★ 20.30 Koncert B. B. C. orkestra ★ 21.30 Svakodnevni život u Rusiji, predavanje ★ 22.00 Alfredo Campoli i njegov orkestar ★ 23.00 Prognoza vremena i vesti ★ 23.10 B. B. C. džaz-orkestar ★ 23.40 Muzika za igru sa gramo ploča ★ 24.00 B. B. C. džaz-orkestar i Henry Hall, kao gost

SUBOTA, 10 NOVEMBRA

Luxembourg 1304m 150kw 230kc
7.45 Gramo koncert ★ 12.00 Radio orkestar ★ 12.30 Vesti ★ 15.45 Berza ★ 18.30 Laka muzika i muzika za igru ★ 19.35 Francusko veče. Koncert ★ 20.00 Vesti ★ 20.20 Koncert ★ 21.05 Gramo ploče ★ 21.45 Koncert ★ 22.00 Šareni muzički program ★ 22.30 „Mireille”. Opera od Ch. Gounoda. Dva poslednja čina ★ 23.30 Muzika za igru.

Milano 368,6m 50kw 814kc
12.30 Gramo-ploče ★ 12.45 Vesti ★ 13.00 Vreme ★ 13.13 Orkestar Ferruzzi ★ 13.30 Gramo-koncert ★ 16.35 Vesti ★ 16.45 Čas za decu ★ 17.00 Rubrika za dame ★ 17.10 Muzika za igru ★ 18.18 Poljoprivreda ★ 19.15 Vesti ★ 19.30 Raznovrsna muzika ★ 20.00 Vreme. Vesti. Gramo-ploče ★ 20.30 Politički pregled ★ 20.45 „Madame Butterfly”. Lirska drama u 3 čina od G. Puccinia. (Posle opere: Vesti)

Monte Ceneri

257m 15kw 1167kc
20.00 Koncert vojne muzike ★ 20.30 Orkestarski koncert. (1. Erkel: Uvertira; 2. Weiner: Sonata Nr. 2; 3. Liszt: Preludium; 4. Dohnanyi: Koncert; 5. Dvorak: Lukavi seljak; 6. Smetana: Moldavka) ★ 22.00 Turizam. Šumarstvo ★ 22.15 Muzika za igru ★ 22.45 Nedeljni pregled

Midland Reg. 391,1m 25kw 767kc

18.15 Dečji čas ★ 19.00 Prve vesti ★ 19.30 Koncert kvarteta Alex Cohena (solisti: G. Dams, tenor i M. Ablethorpe, klavir) ★ 20.45 Koncert orkestra i hora ★ 21.30 Program Londona ★ 22.00 Koncert radio orkestra (na klaviru: Arthur Roberts) ★ 23.00 Prognoza vremena i vesti ★ 23.30 Program Londona

Mor. Ostrava

259,1m 11kw 1158kc
19.50 Bratislava ★ 22.10 Prag.

München 405,4m 100kw 740kc

7.00 Jutarnji koncert sa gramo-ploča ★ 9.50 Čas gimnastike za žene ★ 10.15 Školski čas ★ 12.00 Podnevni koncert radio orkestra ★ 13.25 Koncert sa gramo-ploča ★ 14.45 Šah za naprednije ★ 16.00 Popodnevni koncert malog radio orkestra ★ 17.50 Čas kamerne muzike: deca sviraju i pevaju ★ 19.05 Koncert na citri: kompozicije Arnulfa Preitera ★ 20.00 Vesti ★ 20.15 Friedrich von Schiller, proslava 175 godišnjice od rođenja velikog pesnika ★ 22.00 Vreme, vesti i sport ★ 22.20 Šareno veče u Regensburgu

Oslo 1186m 60kw 253kc

20.00 Radio orkestar ★ 21.45 Vesti ★ 22.15 Literarni čas ★ 22.45 Muzika za igru (gramo ploče).

Frankfurt 251m 17kw 1195kc

13.00 Koncert lake muzike ★ 16.00 Radio za decu ★ 17.00 Berza ★ 19.15 Vreme. Poljoprivreda ★ 19.30 Kozerija ★ 19.45 Kozerija ★ 20.00 O nauci ★ 20.15 Štampa ★ 20.30 Praktični život ★ 21.00 „Perichole”. Opereta od Offenbacha. (Za vreme pauze: Štampa. Vreme. Vesti. Sport) ★ 23.30 Muzika za igru

Palermo 531m 3kw 565kc

20.00 Vesti ★ 20.20 Sport ★ 20.30 Vreme. Gramo ploče ★ 20.45 Odlomci iz opera. (Za vreme pauze: Konverzacija) ★ 23.00 Radio vesti

Poste-Parisien

312,8m 60kw 959kc

13.05 Georges Milton, Gabrielle Riston i Pills i Tabet (gramo ploče) ★ 13.35 Nove ploče ★ 14.15 Radio orkestar ★ 18.25 Berza ★ 20.05 Sport ★ 20.10 Žurnal ★ 20.31 Nove ploče ★ 20.50 Gramo ploče ★ 22.00 Muzika za igru. Džaz orkestar ★ 23.35 Laka muzika (gramo ploče).

Poznanj 345,6m 1,8kw 868kc

23.35 Muzika za igru ★ 24.00—1.00 Varšava.

Prag I (Prah)

470,2m 120kw 638kc

6.15 Gimnastika. Muzika i pevanje ★ 11.05 Koncert salonskog kvinteta ★ 12.10 Gramo-ploče ★ 12.25 Pregled štampe ★ 12.35 Brno ★ 15.55 Orkestarski koncert ★ 17.05 Francuske arije i pesme. Vokalni koncert ★ 17.55 Gramo-ploče ★ 17.55 Čas za radenike ★ 18.05 Čas za Nemce Koncert ★ 19.10 Feljton ★ 19.25 Predavanje ★ 19.50—22.10 Braji-slava ★ 22.10 Vesti. Dnevni pregled. Sport ★ 22.25 Gramo-ploče ★ 22.40 Džaz orkestar

Prag II (Prah)

249m 5kw 120kc

18.55 Gramo ploče ★ 19.00 Prag I.

Rim (Roma) 420,8m 50kw 713kc

12.30 Gramo koncert ★ 13.13 Raznovrsna muzika ★ 13.30 Vreme. Vesti ★ 16.30 Novosti za decu ★ 17.10 Orkestar Gemmy ★ 19.15 Novosti ★ 19.30 Gramo ploče ★ 20.00 Vreme. Vesti. Sport ★ 20.10 Gramo koncert ★ 20.30 Sport ★ 20.45 Prenos iz pozorišta ★ 22.00 Raznovrsni program

Strasbourg 349,2m 12kw 859kc

18.00 (Iz Pariza: Simfoniski koncert, „Concert Colonne” ★ 19.45 Kozerija o cvečarstvu ★ 20.00 Čas francuskog jezika ★ 20.15 Gramo ploče ★ 20.30 Vreme. Vesti ★ 20.45 Gramo koncert ★ 21.00 Novosti na nemačkom ★ 21.15 Pregled štampe ★ 21.30 Alsaško veče. Dirigent Stoskopf ★ 21.30 Pregled štampe ★ 23.30 Muzika za igru

Stuttgart 522,6m 100kw 574kc

7.00 Jutarnji koncert sa gramo-ploča ★ Vesti ★ 10.15 Školski čas ★ 10.45 Koncert na čelu Willy Esterla ★ 11.00 Svečana priredba u Schillerovom muzeju ★ 12.00 Podnevni koncert instrumentalnog kvarteta iz Icipziga ★ 13.05 Vreme, vesti ★ 13.15 Koncert sa gramo-ploča ★ 15.00 „Louis Pasteur” radio igra od Hans Norberta ★ 16.00 Popodnevni koncert radio orkestra ★ 18.30 Muzika sa gramo-ploča ★ 19.00 Šarena narodna muzika (tenor, bariton i akordeon) ★ 20.00 Vesti ★ 20.15 Proslava 175 rođendana Fr. Schillera (orkestar, hor i solisti) ★ 22.00 Vreme, vesti i sport ★ 22.30 Muzika za igru ★ 24.00 Noćni koncert

Stockholm 426,1m 55kw 704kc

19.30 Muzika za igru ★ 20.15 Predavanje ★ 20.45 Kabare ★ 22.00 Muzika za igru.

Suisse Romande

443,1m 52kw 677kc

21.00 Klavirski koncert ★ 21.40 Radio orkestar. Na programu Mozart ★ 22.15 Vesti ★ 22.25 „Testament M. de Crac”. Opera od Lecocq. ★ 23.10 Rad Društva Naroda ★ 23.20 Muzika za igru.

Warszawa 1414m 120kw 212kc

12.10 Orkestarski koncert ★ 13.05 Gramo ploče ★ 16.50 Čas za decu ★ 17.00 Vokalni duet ★ 17.15 Koncert ★ 18.15 Klavirski koncert ★ (Szymanovski: Fantazije; Chopin: Vclacer es dur; Liszt: Tarantela; Venecija i Neapol) ★ 19.00 Violiniski dio orkestar ★ 20.45 Vesti ★ 21.00 Simfonijski koncert radio orkestra (Litoff: Uvertira „Robespierre”; Puccini: Ar. iz op. „Tosca”; Massenet Arija iz op. „Werther”; Liszt: Mak koncert ★ 19.50 Sport ★ 20.00 Radjarski rapsodij br. 1; Rachmaninov: Jorgovan; Grečaninov: Uspavanka; Rossini: „Seviljski berberin”; Grieg: Norveška igra br. 2) ★ 22.00 Koncert ★ 23.05 Muzika za igru ★ 24.00 Muzika za igru.

У току 1933 године, у мађарском радију је једна грана емисије порасла за читавих 100%. На жалост (или срећом!) та грана је — грамофонске плоче!

Уредник:

Петар С. Обрадовић

Београд, Ускочка 8, телефон 20-714

Пошт. факс 451

Власник и издавач:

Сретен Ил. Обрадовић

Штампа:

Графички уметнички завод Планета

Београд, Ускочка 8, телефон 20-714