

---

# Načrtovanje in vodenje akcije »Sever«

VARSTVOSLOVJE,  
let. 12  
št. 1  
str. 45-56

Drago Kupnik, Tomaž Čas

## **Namen prispevka:**

Namen prispevka je predstaviti Operativni štab Republiškega sekretariata za notranje zadeve za vodenje akcije »Sever« (v nadaljevanju operativni štab), njegove naloge in ukrepe ter organiziranost in naloge takratne Uprave milice Republiškega sekretariata za notranje zadeve (v nadaljevanju UM RSNZ), posredno pa tudi naloge in ukrepe uprav za notranje zadeve (v nadaljevanju UNZ) in inšpektoratov milice ter drugih enot milice. Poseben poudarek je na vlogi in mestu operativnega štaba.

## **Metodologija:**

V skladu z namenom prispevka je bila uporabljena analiza vsebine primarnih in sekundarnih pisnih virov ter dokumentov, povezanih z akcijo »Sever« in drugimi osamosvojitvenimi procesi. Analiza je obsegala tudi temeljit vpogled in oceno organiziranosti operativnega štaba.

## **Ugotovitve:**

Ugotovitve kažejo, da je bila akcija »Sever« dobro načrtovana in organizirana in da so aktivnosti za preprečitev »mitinga resnice« potekale vse leto 1989, sama akcija pa je bila vzpostavljena konec novembra s posebnimi ukrepi in mobilizacijo aktivne in rezervne sestave milice. Operativni štab jo je dobro vodil, neposredno pa so jo uspešno izvajale vse enote milice, Posebna enota milice in druge organizacijske enote RSNZ.

## **Omejitve/uporabnost raziskave:**

Ugotovitve analize se nanašajo izključno na operativni štab. Uporabnost analize je zelo pomembna za razumevanje njegove vloge med akcijo »Sever« in vodenja ter usmerjanja vseh enot milice med akcijo.

## **Praktična uporabnost:**

Ugotovitve analize bodo uporabne kot prispevek k dokumentiranju pomembne vloge operativnega štaba, slovenske milice in organov za notranje zadeve (v nadaljevanju ONZ) v akciji »Sever« ter drugih osamosvojitvenih procesih Republike Slovenije.

## **Izvirnost/pomembnost prispevka:**

Načrtovanje in vodenje akcije »Sever« sta s tem prispevkom prvič predstavljena in analizirana.

**UDK: 351.74/76:323.233(497.4)1989"**

**Ključne besede:** akcija »Sever«, operativni štab, milica, načrtovanje in vodenje akcije, »miting resnice«

## **Planning and Leading Operation »Sever«**

### **Purpose:**

This article aims to present the Operational Staff of the Secretariat of the Republic of Slovenia of Interior Affairs set up to monitor Operation »Sever«, define its priorities and organise activities and tasks of the then Police Directorate of the Secretariat of the Republic of Slovenia for Interior Affairs as well as those of the interior affairs authorities, police inspectorates, and other special police units. A special emphasis has been placed on the role and status of the Operational Staff of the Secretariat of the Republic of Slovenia of Interior Affairs set up for leading and action-planning concerning Operation »Sever«.

### **Methodology:**

The paper explores primary and secondary resources and the documents about Operation »Sever« and other independence processes by means of the key qualitative method, i.e. the descriptive method. In one of its segments, the analysis deals with the organisation and evaluation of the Operational Staff of the Secretariat of the Republic of Slovenia of Interior Affairs set up to monitor Operation »Sever«.

### **Findings:**

The paper establishes that Operation »Sever« was well-organised and that the activities for the obstruction of »the rally of truth« had been going throughout 1989 to be fully implemented in late November when special measures were introduced and both the active and reserve police corps engaged. Operation »Sever« was monitored by the Operational Staff of the Secretariat of the Republic of Slovenia of Interior Affairs empowered to command and manage follow-up activities implemented by a full range of police units, the special police unit and other organisational units of the Secretariat of the Republic of Slovenia of Interior Affairs. It has been established that the operation was extremely well-planned.

### **Research limitations/implications:**

The research implications refer specifically to the Operational Staff of the Secretariat of the Republic of Slovenia of Interior Affairs and its tasks of direct command and performance of Operation »Sever« follow-up activities at the time of obstructing »the rally of truth« in 1989. This research is also important for understanding the role of the Operational Staff during Operation »Sever« and manner of commanding a full range of police units.

### **Practical implications:**

The analysis documents the important role of the Operational Staff of the Secretariat of the Republic of Slovenia of Interior Affairs and its tasks of direct command and performance of Operation »Sever« follow-up activities and other independence processes taking place in the Republic of Slovenia.

### **Originality/Value:**

This is the first time ever that the planning and management of Operation »Sever« have been presented and analysed.

**UDC: 351.74/76:323.233(497.4)»1989»**

**Keywords:** Operation »Sever«, Operational Staff, the police, planning and leading the operation, »rally of truth«

## 1 UVOD

Položaj v bivši Jugoslaviji je bil konec 80-tih let, še posebno leta 1989, zelo zapleten, delo ONZ pa izredno zahtevno. Poleg konfliktnih odnosov s federacijo je prihajalo do stalne konfrontacije, še posebno med Slovenijo in Srbijo, kakor tudi so kritičnih pogledov javnosti na naše delo in ukrepe. Čeprav smo delovali po obstoječem pravnem redu, smo bili pogosto tarča napadov in različnih očitkov zaradi legitimnih ukrepov, predvsem so nas napadale ekstremne skupine in posamezniki iz republik bivše Jugoslavije, Jugoslovanske ljudske armade, Zveznega sekretariata za notranje zadeve in Zveznega sekretariata za ljudsko obrambo. Z zavzemanjem Slovenije za vse večjo stopnjo demokratizacije, se je v bivši Jugoslaviji, predvsem v Srbiji (na Kosovu in v Vojvodini) ter v Črni gori dogajala t. i. protibirokratska revolucija s povečevanjem velikosrbskih idej in interesov. Tako so za 25. marec 1989 napovedali miting v Ljubljani, ki naj bi ga organizirali predvsem Srbi in Črnogorci.

Glede na navedeno je namen prispevka predstaviti organiziranost ONZ ter bistvene naloge in ukrepe ONZ, predvsem pa naloge takratne UM RSNZ, posredno pa tudi naloge in ukrepe UNZ in inšpektoratov milice ter drugih enot milice. Poseben poudarek je na načrtovanju nalog in ukrepov ter vodenju akcije »Sever«, predstavljena pa sta tudi vloga in mesto operativnega štaba.

## 2 ORGANIZIRANOST ORGANOV ZA NOTRANJE ZADEVE V ČASU AKCIJE »SEVER«

Notranje zadeve spadajo povsod po svetu med klasična področja državne uprave, kamor praviloma sodijo še zunanje zadeve, obramba, sodstvo in finance. Tudi pri nas sodijo notranje zadeve v področje državne uprave (Čas in Gorenak, 1993: 426). Organizacija ONZ in seveda RSNZ je v času akcije »Sever« temeljila na Zakonu o notranjih zadevah iz leta 1980 ter spremembah in dopolnitvah tega zakona (Čas, 1993: 39). Notranje zadeve po Zakonu o notranjih zadevah (1980) in Spremembah in dopolnitvah zakona o notranjih zadevah (1988, 1989) so bile:

- zadeve državne varnosti – varstvo ustavne ureditve,
- zadeve javne varnosti – varovanje ljudi in premoženja, vzdrževanje javnega reda in miru, urejanje in nadzorovanje prometa na javnih cestah, preprečevanje in odkrivanje kaznivih dejanj itd.
- upravne notranje zadeve – združevanje občanov, javni shodi in javne prireditve, potne listine itd. in
- druge zadeve, določene z zakonom ali drugim predpisom, izdanim na podlagi zakona.

Organi za notranje zadeve pa so bili:

- republiški sekretariat za notranje zadeve, ki je bil najvišji organ ONZ in ga je vodil republiški sekretar za notranje zadeve,
- uprave za notranje zadeve, ki so bile območni organi RSNZ za opravljanje določenih nalog s področja notranjih zadev in so jih vodili načelniki UNZ,

**Načrtovanje in vodenje akcije »Sever«**

- postaje milice s splošnim delovnim področjem, ki so bile ustanovljene za opravljanje nalog javne varnosti in določene naloge varstva ustavne ureditve na območju občine, in
- upravni organi, ki so jih ustanovljale občinske skupščine za opravljanje notranjih zadev iz svoje pristojnosti.

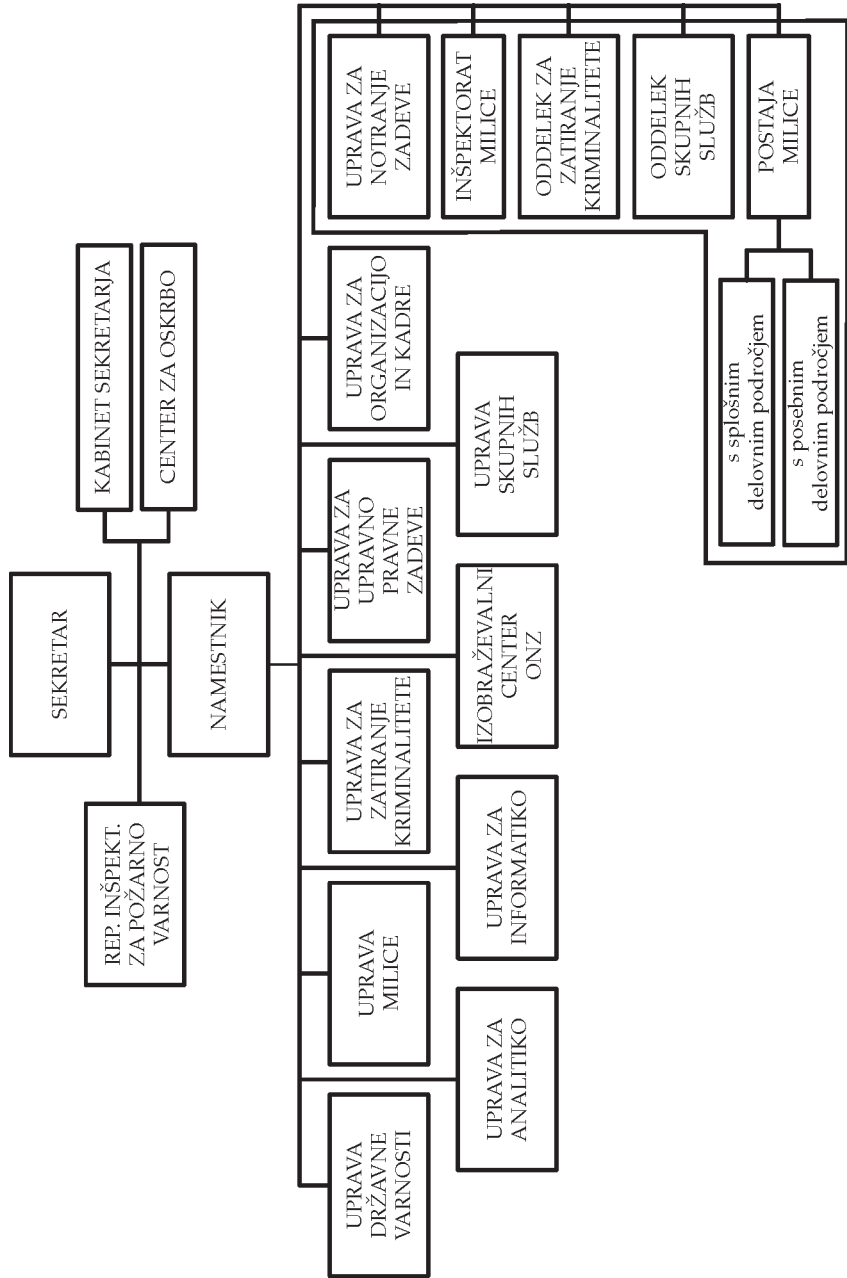

**Slika 1:**  
**Organizacija**  
**RSNZ v času**  
**akcije »Sever«**  
**leta 1989**  
 (Bukovnik,  
 2002: 71)

V Sloveniji je bilo v času akcije »Sever« 13 UNZ, in sicer: Celje, Koper, Kranj, Krško, Ljubljana mesto, Ljubljana okolica, Maribor, Murska Sobota, Nova Gorica, Novo mesto, Postojna, Slovenj Gradec in Trbovlje (Čas in Gorenak, 1993: 426–429).

Iz slike 1 je razvidna organizacija RSNZ v času akcije »Sever«.

Takratna organiziranost ONZ je prikazana zelo na kratko, predvsem pa zaradi boljšega razumevanja načrtovanja in vodenja akcije »Sever« ob napovedanem »mitingu resnice« v Ljubljani.

### 3 NAČRTOVANJE NALOG IN UKREPOV OB PRVI NAPOVEDI »MITINGA RESNICE« V LJUBLJANI

V takratni UM RSNZ je bila takoj imenovana ožja operativna skupina za pripravo Načrta operativnih ukrepov za preprečevanje mitinga na območju SR Slovenije v Ljubljani (1989). Dne 22. marca 1989 je bil načrt ukrepov poslan vsem UNZ v Sloveniji. V načrtu so bile konkretno opredeljene naloge ONZ in milice pri:

- cestnih zaporah in blokadah ter kontrole prometa na sploh (cestnega, železniškega),
- aktiviranju Posebne enote milice RSNZ (v nadaljevanju PEM RSNZ),
- ukrepih za varovanje javnega reda in miru (preprečevanje demonstracij, provokacij, izzivanje neredov),
- nadzoru nad gibanjem oseb in odkrivanju vodij,
- preprečitvi zbiranja ljudi na določenem mestu,
- kontroli prehajanja čez državno mejo in
- nekatere druge naloge.

Zaradi boljšega razumevanja, kako so se pripravljali posamezni načrti, je na sliki 2 primer načrta cestne blokadne točke.

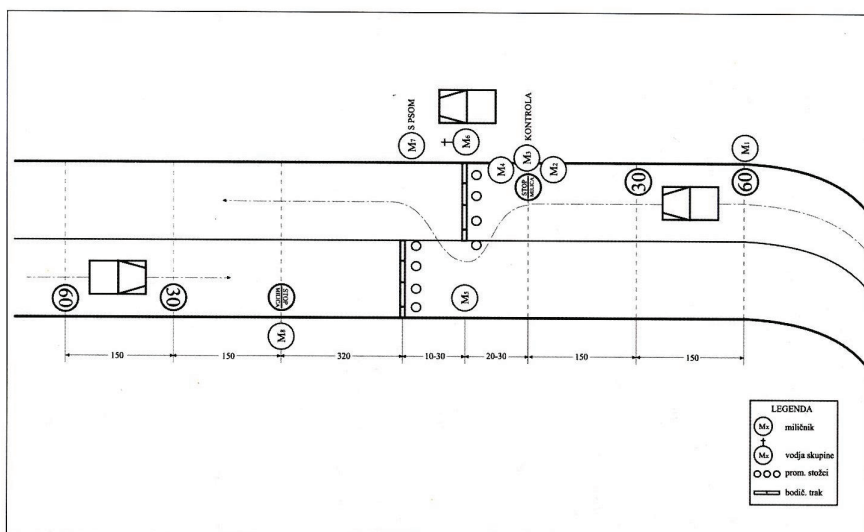

Slika 2: Cestna blokadna točka (Bukovnik, 2002: 127)

V načrtu ukrepov za opravljanje nalog v blokadah in drugim mestih so bili postopki predhodno usklajeni, posebno postopki z osebami, ki bi pri sebi imele orožje, propagandni material v zvezi z mitingom, kršitelji javnega reda in miru (v nadaljevanju JRM), ki ne bi upoštevali ukrepov milice in drugih pristojnih organov.

Temeljna naloga ob načrtovanju operativnih ukrepov s postavitvijo cestnih zapor in blokad ter drugih operativnih ukrepov je bila preprečitev prihoda demonstrantov na kraj prepovedanega »mitinga resnice« v Ljubljano oziroma njihovo zavračanje v republike takratne Jugoslavije, iz katerih so prihajali. »Mitingi resnice«, ki so že pred tem potekali v bivših republikah in avtonomnih pokrajinah, posebno v Srbiji, Bosni in Hercegovini in Črni gori, so imeli globoko politično ozadje, in to je bilo pričakovati tudi v Sloveniji (Kupnik, 1999: 29).

Napovedanega »mitinga resnice« za 25. marec 1989 v Ljubljani ni bilo, čeprav so bili ONZ na čelu s slovensko milico pripravljene, da ga preprečijo. Grožnje z organiziranjem mitinga na območju Slovenije so za nekaj časa ponehale in se novembra 1989 ponovno pojavile, ko je Združenje za vrnitev Srbov in Črnogorcev na Kosovu, imenovano Božur, 9. novembra 1989 Mestnemu sekretariatu za notranje zadeve v Ljubljani priglasilo miting, ki naj bi bil organiziran 1. decembra 1989 v Ljubljani. Mestni sekretariat za notranje zadeve v Ljubljani je 20. novembra 1989 izdal odločbo, s katero je vlogo za organiziranje javnega shoda (protestni/miting) za 1. december 1989 zavrne (Odločba o prepovedi mitinga, 1989).

#### **4 NAČRTOVANJE NALOG IN UKREPOV OB NAPOVEDI »MITINGA RESNICE« V LJUBLJANI ZA DNE 1. 12. 1989**

Najbolj intenzivno načrtovanje operativnih ukrepov ONZ in milice za preprečitev mitinga 1. decembra 1989 v Ljubljani, je potekalo novembra 1989, potem ko je bila izdana odločba Mestnega sekretariata za notranje zadeve v Ljubljani, o prepovedi mitinga. Tako je bil spomladanski načrt operativnih ukrepov za preprečitev mitinga v Ljubljani specificiran in konkretiziran na podlagi vseh pričakovanih, kaj bi se lahko zgodilo (oziroma se je dogajalo na podobnih protestih/mitingih v drugih republikah). Proučene so bile vse zakonske podlage za ukrepanje in tudi vsi operativni, logistični, kadrovski in drugi ukrepi. Potrebno je poudariti, da so se načrti dnevno spreminjali in dopolnjevali. Dne 25. 11. 1989 je bil vsem načelnikom UNZ in centrom službe državne varnosti poslan načrt ukrepov ONZ v zvezi mitinga v Ljubljani 1. 12. 1989 pod imenom Akcija »Sever« (1989), na podlagi katerega so morale UNZ konkretizirati operativne naloge za svoje območje (Načrt operativnih ukrepov za preprečitev mitinga na območju SR Slovenije v Ljubljani, 1989). Vsi operativni ukrepi OZN so bili podrobno določeni, tako za delovanje milice, kriminalistične službe, centrov službe državne varnosti, Uprave skupnih služb, Zaščitne enote milice (v nadaljevanju ZEM), PEM RSNZ, vojaških formacij enot milice (v nadaljevanju: VEM), tako da delovanje ONZ in milice ni bilo prepuščeno nobenemu naključju.

Na sliki 3 je prikazano, kako je bil izdelan načrt oziroma sistem zvez.

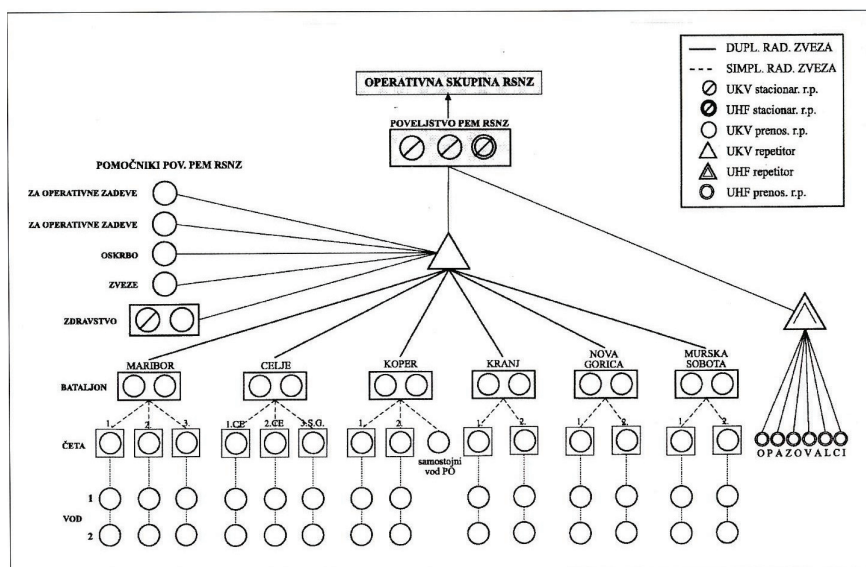

Slika 3: Sistem zvez v akciji »Sever« (Bukovnik, 2002: 137)

Ob tem je potekalo usklajevanje med službami v ONZ in tudi z nekaterimi republiškiimi upravnimi organi in drugimi organizacijami ter medrepubliškiimi koordinacijami, posebno s sosednjo Hrvaško. Zanimiv je bil odnos RSNZ Hrvaške do napovedanega »mitinga resnice« v Ljubljani. Prvotno so zavzeli povsem nevtralnno stališče v prepričanju, da bodo avtobusi in vlaki z demonstranti samo prečkali ozemlje Hrvaške, in niso nameravali izvajati nobenih ukrepov. Šele ko smo jih seznanili z možnostjo, da se kak avtobus ali vlak ustavi tudi na Hrvaškem, so se začeli zavedati, da lahko »mitingaši« ogrozijo tudi varnost Hrvaške (Bračko, 1999: 7). Tudi z avstrijskimi in italijanskimi mejnimi organi smo bili dogovorjeni, da bi morebitne mitingarje, ki bi v Slovenijo množično prihajali preko njihovih mejnih prehodov, na njihovem ozemlju zadrževali (Jesenek, 1999: 9).

Zaradi boljšega razumevanja takratnih nalog ONZ in milice je v nadaljevanju navedenih nekaj konkretnih ukrepov iz načrta ONZ in predvsem milice v zvezi z mitingom oziroma akcijo »Sever«:

- spremljanje vseh rednih mednarodnih, medrepubliških in lokalnih vlakov,
- spremljanje prihoda udeležencev mitinga z vlaki v Ljubljano,
- spremljanje prihoda udeležencev mitinga z avtobusi in drugimi prevoznimi sredstvi (kontrolne točke),
- spremljanje potovanj udeležencev mitinga na vseh cestnih relacijah,
- observacija prometa iz zraka s helikopterjem na najpomembnejših cestnih relacijah,
- poostreno zavarovanje varovanih objektov in varovanje varovanih in ščitениh oseb,
- operativno in fizično pokrivanje določenih območij UNZ,

- namestitve dodanih miličnikov, miličnikov PEM RSNZ, VEM in drugih operativnih služb na določene lokacije in zagotovitev prehrane, prenočišč in drugega,
- poostren nadzor nad skladišči orožja in eksploziva ter prepovedan prevoz eksplozivnih snovi v cestnem in železniškem prometu,
- pirotehnični pregledi določenih objektov in območij,
- uporaba prisilnih sredstev ob množičnih kršitvah JRM,
- slikovno in zvočno dokumentiranje na posameznih območjih,
- možnost uporabe vodnega topa,
- priprava zaščitnih ograj za zapore določenih območij in
- drugi operativni ukrepi.

Navedeno naj ponazori tudi slika 4, ki prikazuje variante postavitve bojnih oklepnih vozil v Ljubljani.

**Slika 4:**  
Variante  
postavitve  
bojnih  
oklepnih vozil  
v Ljubljani  
(Bukovnik,  
2002: 134)

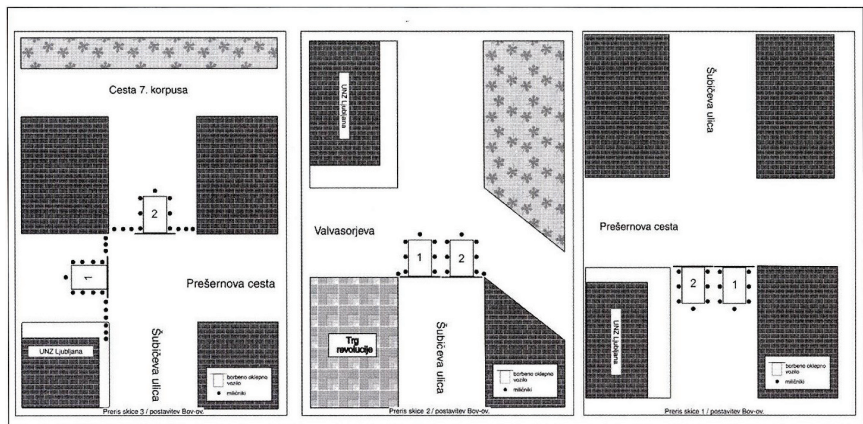

Operativne in druge ukrepe ONZ za preprečitev mitinga v Ljubljani je takrat usklajevala in neposredno vodila posebna operativna skupina RSNZ.

## **5 POMEMBNE ODLOČITVE OBLASTNIH ORGANOV SR SLOVENIJE V ZVEZI Z AKCIJO »SEVER«**

Skupščina SR Slovenije je 22. 11. 1989 obravnavala razmere v zvezi z mitingom in odločbo Mestnega sekretariata za notranje zadeve v Ljubljani in podprla odločitev ter pristojnim organom naložila, da zagotovijo spoštovanje te odločitve ter varnost in suverenost SR Slovenije. Glede na navedeno je Izvršni svet Skupščine SR Slovenije 27. 11. 1989 obravnaval razmere v SAP Kosovo in nekaterih drugih delih SFRJ v zvezi z organiziranjem mitinga 1. decembra 1989 in sprejel sklep, da je za zavarovanje javnega reda, življenja ljudi in premoženja potrebno sprejeti ukrepe po prvem odstavku 12. člena Zakona o notranjih zadevah (1980) (Sklep o



izvajanju določenih operativnih ukrepov ONZ, 1989). V skladu s to ugotovitvijo sta Predsedstvo SR Slovenije in Izvršni svet SR Slovenije odločila, da republiški sekretar za notranje zadeve sprejme potrebne ukrepe za zagotovitev varnosti ter odredi omejitev ali prepove gibanje na določenih območjih in sestajanje občanov na javnih mestih, da se preprečita organiziran prihod na miting in izvedba prepovedanega mitinga 1. decembra 1989 v Ljubljani.

Na podlagi sklepa Izvršnega sveta Skupščine SR Slovenije in Predsedstva SR Slovenije je republiški sekretar za notranje zadeve 27. 11. 1989 vsem načelnikom UNZ in centrom službe državne varnosti poslal dodatno usmeritev k izvajanju načrta akcije »Sever«, ki so predvsem temeljile na ustavljanju in zavračanju udeležencev mitinga ter preprečitev prihoda v Ljubljano in so bile predhodno usklajene v že omenjeni posebni operativni skupini RSNZ.

## **6 MESTO IN VLOGA OPERATIVNEGA ŠTABA RSNZ PRI VODENJU AKCIJE »SEVER«**

Dne 27. 11. 1989 je republiški sekretar za notranje zadeve izdal tudi Odločbo o imenovanju operativnega štaba RSNZ za neposredno vodenje in izvajanje nalog v akciji »SEVER« (1989), ki je nadaljevala naloge posebne operativne skupine RSNZ. Z odločbo se je tudi formalno začela akcija »Sever« (Bukovnik, 2002: 83).

V operativni štab so bili imenovani:

- vodja štaba: Leopold Jesenek, republiški podsekretar,
- namestnik vodje štaba: Anton Bregar, pomočnik republiškega sekretarja,
- vodja za operativne zadeve: Alojz Žist, svetovalec republiškega sekretarja,
- poveljnik PEM RSNZ: Tomaž Čas, svetovalec republiškega sekretarja,
- član: Alojz Kuralt,
- član: Peter Šefman,
- član: Edvin Mesesnel,
- član: Tine Miložič,
- član: Milan Ovnič,
- član: Bojan Kos in
- član: Roman Batis.

Operativni štab RSNZ je lahko deloval v ožji ali širši sestavi, zaradi kontinuitete dela pa je bil lahko za posamezne člane določen tudi namestnik, o čemer je odločal vodja štaba. Za nemoteno in učinkovito delo operativnega štaba so morali predstojniki temeljnih organizacijskih enot v RSNZ zagotoviti dosegljivost posameznih delavcev na delovnih mestih. Operativni štab je imel sedež v stavbi RSNZ, vodstvo PEM RSNZ pa v Izobraževalnem centru ONZ v Tacnu.

Zelo pomembno določilo odločbe je bilo, operativni štab RSNZ opravlja naloge v akciji »Sever« s poveljstvom PEM RSNZ, ZEM RSNZ, operativno skupino UNZ Ljubljana mesto in operativnimi skupinami drugih UNZ. So pa lahko posamezne UNZ delale samostojno z dodanimi miličniki in enotami PEM. Operativni štab pa je lahko odredil, da PEM ali ZEM opravi posamezno akcijo na območju določene UNZ. Za take primere je bilo določeno, da miličnikom poveljuje poveljstvo PEM ali

ZEM. Ko pa je akcijo odredila operativna skupina UNZ, je moral pri poveljevanju sodelovati s poveljstvom PEM oziroma ZEM tudi vodja sektorja določenega območja UNZ kot poznavalec terena in varnostnih razmer (Odločba o imenovanju operativnega štaba za vodenje akcije »SEVER«, 1989).

V 9. točki odločbe (ibid.) pa je bilo določeno, da ko je potrebno ukrepanje celotne PEM RSNZ in vseh drugih enot milice na določenem območju, neposredno vodenje in poveljevanje prevzame operativni štab RSNZ ali po ukazu operativnega štaba RSNZ poveljstvo PEM RSNZ.

Organizacijska shema operativnega štaba RSNZ za vodenje akcije »Sever« je razvidna iz naslednje slike.

**Slika 5:**  
Organizacijska  
shema  
operativnega  
štaba RSNZ  
(Bukovnik,  
2002: 85)

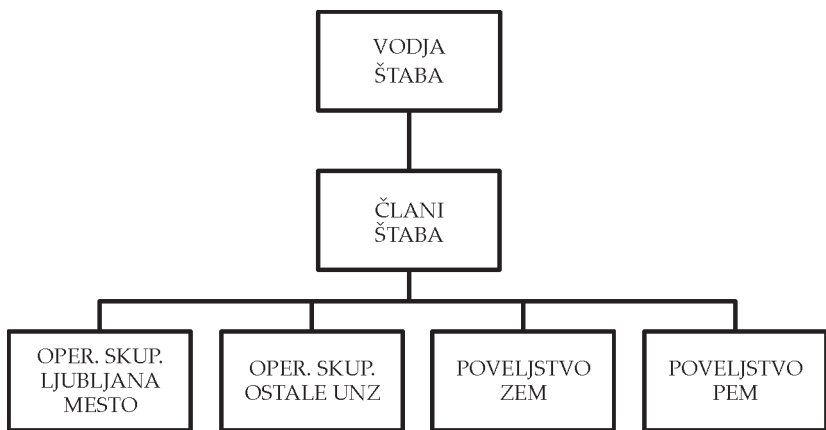

Organizacija in komunikacija med operativnim štabom, sekretarjem za notranje zadeve in PEM RSNZ sta potekali po posebnem načrtu brez zapletov, odločanje pa je potekalo navzdol od sekretarja do operativnega štaba, poveljstva PEM RSNZ ter do UNZ in posameznih enot milice (Čas, 1999: 27). Med njimi ni bilo običajnih posrednikov, ki so sicer obstajali pri rednem delu v hierarhiji delovanja milice oziroma RSNZ. Zaradi številnih operativnih nalog se člani operativnega štaba niso sestajali kadar koli, temveč dvakrat na dan v ožji sestavi (5–10 ljudi) pri sekretarju za notranje zadeve, kjer so dobivali navodila za delo, vodilni pa vprašanja, mnenja in težave iz operativnega dela in operativnih enot. Glavna posebnost dela operativnega štaba je bila nenehno prilagajanje in spreminjanje načrtov, ukrepov ter pripravljanje novih navodil in pojasnil (Bukovnik, 2002: 85).

Pri izvedbi nalog za preprečitev »mitinga resnice« so zgledno sodelovale vse službe v RSNZ in vsaka je dala svoj največji prispevek (Žist, 1999: 10). Pri načrtovanju in izvedbi akcije »Sever« so sodelovali tudi republiški upravni organi in nekatere organizacije (Republiški sekretariat za ljudsko obrambo, Republiški komite za promet in zveze, Republiški sekretariat za pravosodje in upravo, Zavodi za izvrševanje kazenskih sankcij, Republiški komite za zdravstvo, Klinični center in posamezni zdravstveni domovi v mnogih krajih v Sloveniji, Železniško

gospodarstvo ter njihovi strojevodje, prevozniške organizacije, avtobusna podjetja in drugi).

## 7 ZAKLJUČEK

Čeprav do množičnega mitinga v Ljubljani 1. decembra 1989 ni prišlo, so na Trg revolucije prišli posamezniki oziroma manjše skupine protestnikov, in še med temi je bilo precej radovednežev in naključno mimoidočih. Med njimi pa so bili tudi predstavniki »sedme sile« iz republik bivše Jugoslavije, ki so se izjemno trudili, da bi dobili ekskluzivne posnetke o »množičnem« mitingu.

»Mitinga resnice« ni bilo, ker so ob njegovi napovedi takratna oblast, ONZ, predvsem pa milica in njene posebne enote, izvedli vse potrebne ukrepe za preprečitev, kar je bil tudi cilj akcije »Sever«.

Med akcijo »Sever« in po njej je bilo javno mnenje izredno naklonjeno OZN, posebno milici in njeni postavitvi za preprečitev »mitinga resnice« v Ljubljani. Obenem pa je milica v tistih časih dokazala visoko profesionalnost in lojalnost do slovenskega naroda. Razveseljivo je tudi bilo, da so imeli miličniki takrat in tudi kasneje veliko podporo slovenskega naroda in so bili povsod toplo sprejeti (Jesenek, 1999: 9), uživali so velik ugled ter izkazovali pripadnost in domoljubje svoji ožji domovini Sloveniji. Gledano iz osamosvojitvenih procesov je bila akcija »Sever« zagotovo eden od pomembnih korakov k osamosvojitvi Republike Slovenije.

## LITERATURA

- Akcija »SEVER«: načrt ukrepov ONZ v zvezi mitinga v Ljubljani 1. 12. 1989: številka 21/1-3/1-SZ-45/124-89. (1989). Ljubljana: RSNZ.
- Bračko, B. (1999). Akcija Sever - korak k osamosvojitvi Slovenije. *Varnost*, 48 (pos. št.), 6–8.
- Bukovnik, A. (2002). *Sever*. Ljubljana: Zveza policijskih veteranskih društev Sever.
- Čas, T. (1993). Policija včeraj, danes, jutri – tokrat nekoliko drugače. *Zbornik strokovno-znanstvenih razprav*, 5, 31–49.
- Čas, T. (1999). Intervju z nekdanjim poveljnikom PEM RSNZ. *Varnost*, 48 (pos. št.), 26–28.
- Čas, T., Gorenak, V. (1993). Policijska organiziranost danes in jutri. *Revija Policija*, 13 (4/5), 423–439.
- Jesenek, L. (1999). Intervju s poveljnikom slovenske milice v letih 1980-1990. *Varnost*, 48 (pos. št.), 8–9.
- Kupnik, D. (1999). Intervju z nekdanjim višjim inšpektorjem za posebne naloge v UM RSNZ. *Varnost*, 48 (pos. št.), 29.
- Načrt operativnih ukrepov za preprečitev mitinga na območju SR Slovenije v Ljubljani: številka 21/1-4/2-Z*. (1989). Ljubljana: Uprava milice RSNZ.
- Odločba o prepovedi mitinga: številka 10/11-22/30-926*. (1989). Ljubljana: Mestni sekretariat za notranje zadeve.

- Odločba o imenovanju operativnega štaba za vodenje akcije »SEVER«: številka 21/5-3/2-Z-334/1-89.* (1989). Ljubljana: RSNZ.
- Sklep o izvajanju določenih operativnih ukrepov ONZ.* (1989). Ljubljana: Izvršni svet Skupščine SR Slovenije.
- Spremembe in dopolnitve zakona o notranjih zadevah.* (1988, 1989). *Uradni list SRS*, 45 (88), 46 (27).
- Zakon o notranjih zadevah.* (1980). *Uradni list SRS*, 37 (28).
- Žist, A. (1999). Intervju nekdanjega načelnika oddelka za splošne in posebne naloge v UM RSNZ. *Varnost*, 48 (pos. št.), 9–10.

### **O avtorjih:**

**Drago Kupnik**, višji upravni delavec, pomočnik poveljnika slovenske policije v pokoju, pred tem pa je bil vodja sektorja in načelnik Oddelka za splošne in posebne operativne naloge milice. V času akcije »Sever« je bil višji inšpektor za posebne naloge in šef Urada načelnika UM RSNZ.

**Dr. Tomaž Čas**, univ. dipl. pravnik, magister kazensko pravnih znanosti, doktor obramboslovja, docent za zasebno varnost in pooblastila na Fakulteti za varnostne vede v Ljubljani, kjer je tudi nosilec predmeta na magistrskem in doktorskem študiju za področje zasebne varnosti, nazadnje zaposlen kot državni sekretar v Ministrstvu za obrambo, sedaj direktor šole Čas - zasebna šola za varnostno izobraževanje, d. o. o. Med akcijo »Sever« je bil pomočnik načelnika UM RSNZ in poveljnik PEM RSNZ. Je avtor več monografij in učbenikov ter preko 130 znanstvenih, strokovnih in drugih člankov.