

PROJEKT ARRS ŠT.: 1000-11-720028 PROMOCIJA SLOVENSKE ZNANOSTI 2011 - DRUGIČ

**Izhodišča projekta in program**

Fakulteta za arhitekturo je v okviru Katedre za teorijo postavila v letih 2004 do 2011 sistem evidentiranja, dokumentiranja in raziskovanja kamnitih struktur Evrope. Sistem obsega kamnite konstrukcije Mediterana (vključujoč Maroko, Tunizijo in Egipt ter Jemen, z izjemo Albanije), osrednje Evrope (Avstrija, Nemčija, Švica) in nekaterih severnih dežel (England, Wales UK, Irska, Islandija).

Rezultat je niz občasnih aktivnosti na temo Kamen Mediterana, v Ljubljani v Francoskem kulturnem centru Charles Nodier 2001, na Univerzi v Ljubljani (Istituto Italiano di cultura) 2003, predvsem pa pod visokim pokroviteljstvom njegove ekscelence ambasadorja dr. Maria Nobila 2006 v Korčuli (Mestni muzej), Zagreb 2007, Ljubljana 2007, končni rezultat pa je Stalna muzejska zbirka VRTUJAK NA KORČULI v Zavičajnem muzeju v Veli Luki na Korčuli, razstave workshopa Kras2011 (Divača 2011, Trebče Italija 2011).

Rezultat znanstvenega dela slovenskih ekspertov je tudi **vpis** Starograjskega polja v seznam **UNESCO World Heritage List**. Od štirih referenc sta dve z Univerze v Ljubljani (prof. dr. B. Juvanec).

Rezultat naporov naših znanstvenikov (dokumentacija, raziskava, objave v svetovnem tisku in na kongresih: B. Juvanec, D. Zupančič) je **ureditev kamnitih struktur** okrog Šibenika (Šuplja gromila, bunje, Rašin stan), maj 2011. Aktivno sodelovanje s predavanji v Caceresu in v Badajosu (Španija), objave v revijah Piedras con raices (Caceres) in Pedraseca (Barcelona), sodelovanje z zamejci v Trebčah (Italija), sodelovanje z združenjem **Dragodid** (Zagreb).

**Projekt: KOZOLEC, razstava**

Zasnova razstave slovenskega kozolca obsega okvir uporabe in izvedbe kozolca, podobne objekte v svetu in preživetje kozolca, teoretska izhodišča in pomen diagonale kvadrata (kvadratni koren iz dve) kot temeljni element estetike kozolca in njegovega reda. Razstava bi tekla v Sloveniji, v zamejstvu, zanjo se zanima The Barn Association USA.

**Projekt: Popularizacija znanosti v kulturi kamna**

Delovanje na Hrvaškem: Korčula, Šibenik

Delovanje v Italiji: dežela Benečija Julijska krajina (zamejci tržaške pokrajine)

Popularizacija v javnosti. Predvidena dela:

1. Prikaz znanstvenega dela in razkrivanje domala nepoznatih kamnitih zatočišč.
2. Inventarizacija, snemanje, dokumentiranje, analiziranje ključnih elementov: prikaz.
3. Priprava za javno predstavljanje (objave, predavanja, razstave, interaktivni CDRom, Net).
4. Predlogi prikazovanja v naravi (izvorno stanje), na razstavi, v literaturi, v medijih.
5. Tisk: priprava zgibanke, brošure, strokovne knjige, znanstvene monografije (odvisno od finančnih sredstev).
6. Promocija slovenske kulture v tujih okoljih, informacija o delovanju Univerze v Ljubljani, Fakultete za arhitekturo.

**Cilji**

1. Odkrivanje kulture kamna.
2. Razkrivanje vrednot kamnitih konstrukcij.
3. Dviganje zavesti lokalne javnosti (vključevanje: od vrta do univerze za tretje obdobje).
4. Dvig vrednot lokalnih kultur.
5. Razvijanje vedenja in znanja (diseminacija znanstvenih rezultatov).
6. Zasnova, organizacija dejavnosti in uvajanje novega pojma v kulturi: MUZEJ KULTURE KAMNA V NARAVI - Kras2011.
7. Promocija slovenske znanosti, Univerze v Ljubljani, Slovenije in slovenskih znanstvenikov, z rezultati, ki potrjujejo njihovo delo zunaj Slovenije.

**Cilji po razpisu**

1. Spodbujanje aktivnega sodelovanja na odmevnih dogodkih (muzejske zbirke, tisk. konference, predavanja, razstave, zasnova novega pojma: živi muzej kamna, tematske poti).
2. Spodbujanje sodelovanja slovenskih raziskovalcev s tujimi in domačih s tujimi (Italija, Hrvaška, Francija, Španija, Grčija): aktivno sodelovanje pri raziskovanju, znanstveni obdelavi in pri objavah.
3. Vzpodbujanje promocije slovenske znanosti pri zamejskih strokovnjakih (zamejci v Italiji).
4. Podpora slovenskim ustanovam pri povezovanju s tujimi (Univerza v Ljubljani - Sveučilište Zagreb, Politecnica Valencia, CERAV Paris, Dragodid Zagreb, SPS Le Val).

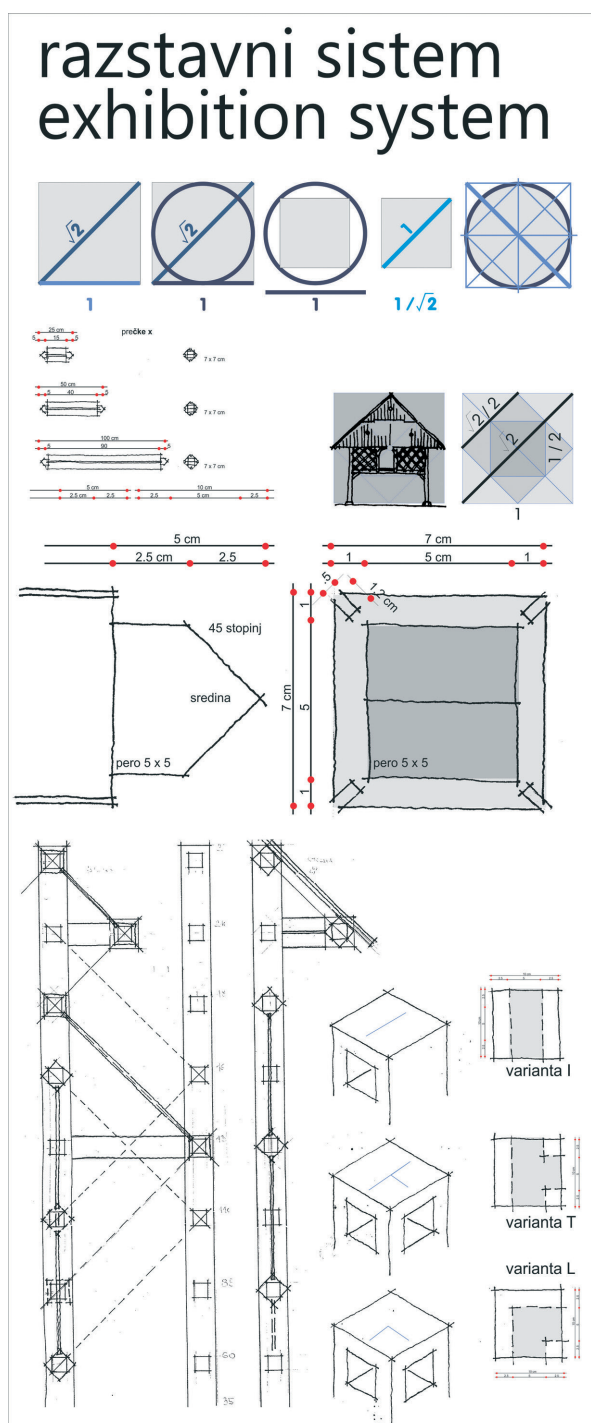

Slika 1: Razstava Kozolec, sistem zasnove.  
Figure 1: Exhibition Kozolec, exhibition system.

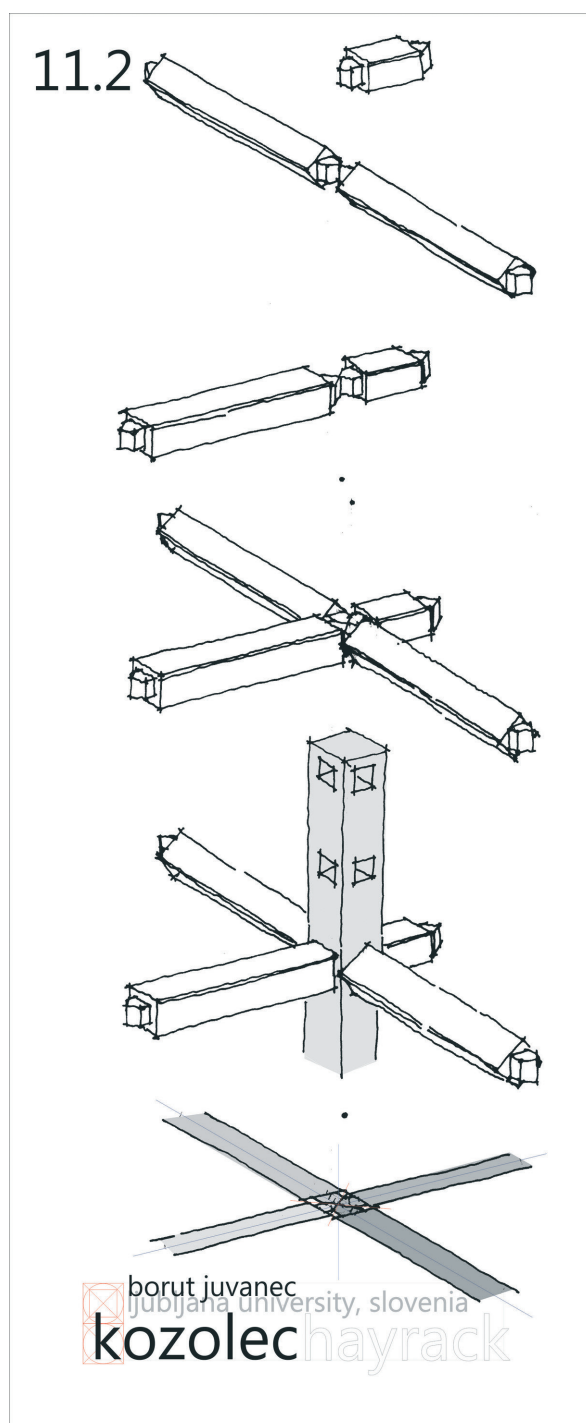

Slika 2: Razvoj spoja razstavnega sistema.  
Figure 2: Joints of exhibition system.