

ANNALES

Anali za istrske in mediteranske študije
Annali di Studi istriani e mediterranei
Annals for Istran and Mediterranean Studies

18/'99





ANNALES

**Anali za istrske in mediteranske študije
Annali di Studi istriani e mediterranei
Annals for Istran and Mediterranean Studies
18/'99**

series historia et sociologia, 9, 1999, 2

KOPER 1999

UREDNIŠKI ODBOR/ prof. Furio Bianco (IT), Tomaž Bizajl, dr. Milan Bufon, dr.
COMITATO DI REDAZIONE/ Lucija Čok, dr. Lovorka Čoralić (CRO), dr. Darko Darovec,
BOARD OF EDITORS: dr. Goran Filipi (HR), dr. Boris M. Gombač, Vesna Gomezel
 Mikolič, Aleksej Kalc (IT), dr. Avgust Lešnik, prof. John Martin
 (USA), dr. Robert Matijašič (CRO), dr. Darja Mihelič, prof.
 Claudio Povolo (IT), dr. Drago Rotar, Vida Rožac-Darovec,
 mag. Alenka Šauperl-Zorko, Salvator Žitko, Matej Župancič
 dr. Darko Darovec

Glavni urednik/Redattore Capo/Chief Editor:

Odgovorni urednik/Redattore responsabile/

Responsible Editor: Salvator Žitko

Urednica/Redattrice/Editor: Vesna Gomezel Mikolič

Lektorji/Supervisione/Language Editors: Janez Mikic (sl./hr.), Simona Tausič (sl.), Vesna Gomezel
 Mikolič (sl.), Jože Hočevar (sl.), Henrik Ciglič (angl.),
 Sergio Settomini (it.)

Prevajalci/Traduttori/Translators: Henrik Ciglič (angl./sl.), Elizabeta Šušmelj Vidovič (angl.),
 Vida Gorjup-Posinković (sl.), Janez Mikic (sl./hr.),
 Sergio Settomini (it.), Tullio Vianello (it.)

Oblikovalec/Progetto grafico/Graphic design: Dušan Podgornik

Prelom/Composizione/Typesetting: Franc Čuden - Medit d.o.o.

Tisk/Stampa/Print: Tiskarna Tone Tomšič, Ljubljana 1999

Izdajatelj/Editori/Published by: Zgodovinsko društvo za južno Primorsko / *Società storica del*
Litorale© - Znanstveno-raziskovalno središče Republike
 Slovenije Koper / *Centro di ricerche scientifiche della*
Repubblica di Slovenia, Capodistria / Science and Research
Centre of the Republic of Slovenia, Koper©

Za izdajatelja/Per gli Editori/Publishers represented by: Salvator Žitko, dr. Lucija Čok

Sedež uredništva/Sede della redazione/

Address of Editorial Board:

Znanstveno-raziskovalno središče Republike Slovenije Koper,
 SI-6000 Koper/Capodistria, Garibaldijeva/Via Garibaldi 18,
 p.p. /P.O.Box 612, tel.: ++386 66 21-260, fax 271-321;
 e-mail: annales@zrs-kp.si, internet: http://www.zrs-kp.si/

Ponatis člankov in slik je mogoč samo z dovoljenjem uredništva in navedbo vira.

Redakcija te številke je bila zaključena 30. novembra 1999.

Sofinancirajo/Supporto finanziario/

Financially supported by:

Ministrstvo za znanost in tehnologijo Republike Slovenije,
 Ministrstvo za kulturo Republike Slovenije, Ministrstvo za
 šolstvo in šport Republike Slovenije, Mestna občina Koper,
 Občina Izola, Občina Piran, Banka Koper ter drugi sponzorji

Annales - series historia et sociologia izhaja dvakrat letno.

Annales - series historia naturalis izhaja dvakrat letno.

Letna naročnina za obe seriji je 7000 SIT, maloprodajna cena tega zvezka je 2500 SIT.

Nenaročenih rokopisov in drugega gradiva ne vračamo. Rokopise in naročnino sprejemamo na sedežu uredništva.

Rokopise lahko pošiljate tudi članom uredništva.

Naklada/Tiratura/Circulation: 800 izvodov/copie/copies

Revija Annales je vključena v naslednje podatkovne baze: Riferimenti Storici Giuliani (IT); International Medieval
 Bibliography, University of Leeds (UK).

VSEBINA / INDICE GENERALE / CONTENTS

- Aleksej Kalc:** Tržaško podeželje in policijski red iz leta 1777. Kratek sprehod med črko in stvarnostjo 271
Il Territorio di Trieste ed il "Regolamento di Pulizia di Campagna" del 1777. Breve percorso tra lettera giuridica e realtà
- LETO 1848, 1918, 1948
ANNO 1848, 1918, 1948
YEARS 1848, 1918, 1948
- Salvator Žitko:** Leto 1848 in proces formiranja nacionalne zavesti pri tržaških in istrskih Slovencih 291
The year 1848 and the process of the national awareness formation in the Slovenes of Istra and Trieste
- Petar Strčić:** Hrvatska Istra 1848./49. 301
Croatian Istra 1848/49
- Stane Granda:** Narodne razmere v vzhodni Istri v letu 1848/49 327
National relations in Eastern Istra during 1848/49
- Branko Marusič:** Prispevek k poznavanju leta 1848 na Goriškem 347
A contribution to the knowledge of the year 1848 in the Goriška region
- Petra Svoljšak:** Priprave na leto 1918. Nekateri vidiki italijanske uprave zasedenih slovenskih ozemelj med prvo svetovno vojno 361
Preparations for the year 1918. Some aspects of Italian administration of Slovenian occupied territories during World War I
- Vida Rožac Darovec:** Posledice spora med KPJ in partijami Informacijskega urada na Svobodnem tržaškem ozemlju leta 1948 371
Consequences of the conflict between the Yugoslav Communist Party and the parties of the Information Bureau in the Free Territory of Trieste in 1948
- TABORIŠČA IN (DRUGI) SISTEMI UPRAVLJANJA "DRUŽBI NEVARNIH LJUDI"
CAMPI DI CONCENTRAMENTO E (ALTRI) SISTEMI DI GESTIONE DEI "SOCIALMENTE PERICOLOSI"
CAMPS AND (OTHER) SYSTEMS OF HANDLING WITH THE PEOPLE CONSIDERED A DANGER TO SOCIETY
- Petra Svoljšak:** Od strateških načrtov do raznarodovalne politike italijanskega okupanta na zasedenih slovenskih ozemljih med prvo svetovno vojno 393
From strategic plans to the policy of national disintegration by the Italian occupying forces on the occupied Slovenian territory during World War I
- Marina Rossi:** Prigionieri della pace 409
Ujetniki miru
- Marco Coslovich:** Censure, conflitti e ambiguità della memoria dei Lager nazisti 423
Zamolčevanja, nasprotja in dvoumnosti v spominih na nacistična taborišča
- Alessandro (Sandi) Volk:** O lastništvu in uporabi kompleksa Rižarne pri Sv. Soboti - nekaj zapisov o predzgodovini in zgodovini nacističnega taborišča v Trstu 431
Sulla proprietà e l'utilizzo della Risiera di S. Sabba - preistoria e storia del campo di concentramento nazista di Trieste
- Dario Tomasella:** Lo schedario virtuale. Bozza di progetto per la inventariazione analitica informatizzata del fondo Bubnič 443
Virtualna kartoteka. Osnutek projekta za analitično informatizirano inventarizacijo Bubničevega fonda

IZOLSKA KULTURNA DEDIŠČINA
PATRIMONIO CULTURALE DI ISOLA
CULTURAL HERITAGE OF ISOLA

Darja Mihelič: O bivanjski kulturi srednjeveške Izole. Poskus ubikacije nekaterih izolskih "latrin" .. 453
About residential culture in the mediaeval Izola. Ubiety attempt for some Izola latrines

Daniela Tomšič: Razvoj cerkvene arhitekture župnije Sv. Mavra v Izoli 459
Development of church architecture of St. Mavro parish in Izola

Tom Levanič, Katarina Čufar, Božidar Guštin, Daniela Tomšič: Dendrokronološka analiza cerkve sv. Marije Alietske in kompleksa hiše Manzioli v Izoli 479
Dendrochronological analysis of wood from the church of St. Mary of Alieto and from the Manzioli house in Izola, Slovenia

POLEMIKE
POLEMICHE
POLEMICS

Predrag Novaković: O fašizmu in arheologiji na Primorskem in v Istri 491
About fascism and archaeology in the Primorska region and Istra

Petar Strčić: U povodu putovanja dr. Haralda Waitzbauera željeznicom u K.U.K. Adria-provinciju (Istru) 502
On the occasion of Dr. Harald Waitzbauer's train journey to K.U.K. Adria-province (Istra)

POROČILA IN OCENE
RELAZIONI E RECENSIONI
REPORTS AND REVIEWS

Verena Vidrih Perko, Matej Župančič: Vino in vinska trta v arheologiji 512
Wine and vine in archaeology

Snježana Karinja: Corso di archeologia e storia navale 515
Poletna šola "Arheologija in pomorska zgodovina"

Irena Lazar: XIV Congresso internazionale AIHV .. 518
14. kongres Mednarodnega združenja za zgodovino stekla

Množične smrti na Slovenskem (**Slavko Gaberc**) ... 521

Atti del Centro di Ricerche Storiche 28 (**Matej Župančič**) 523

Darko Dukovski: Svi svjetovi istarski ili još-ne-povijest Istre prve polovice XX. stoljeća (**Karmen Medica**) 524

Almerigo Apollonio: L'Istria veneta dal 1797 al 1813 (**Salvator Žitko**) 528

Economia e popolazione in Friuli dalla caduta della Repubblica di Venezia alla fine della dominazione austriaca (**Aleksej Kalc**) 530

Hrvatska čitaonica u Pazinu (**Petar Strčić**) 533

Dve domovini/Two homelands (**Aleksej Kalc**) 536

Jurij Fikfak: Ljudstvo mora spoznati sebe (**Tina Novak Pucer**) 537

Marina Cattaruzza: Socialismo adriatico (**Sandi Volk**) 540

Egon Pelikan: Akomodacija ideologije političnega katolicizma na Slovenskem (**Mateja Sedmak**) 543

Mirjana Kontestabile Rovis: Virgilij Šček. Poslanec v rimskem parlamentu (**Egon Pelikan**) 544

Gloria Nemeč: Un paese perfetto (**Sandi Volk**) 546

Luce sulla storia (**Sandi Volk**) 549

Nevenka Troha: Komu Trst. Slovenci in Italijani med dvema državama (**Sandi Volk**) 551

IN MEMORIAM

Ferdo Gestrin (1916-1999) (**Darja Mihelič**) 553

Navodila avtorjem 555
Instructions to authors 557

Kazalo k slikam na ovitku 559
Index to pictures on the cover

izvirno znanstveno delo
prejeto: 1999-10-26

UDK 351.744(450.361)"1777"

TRŽAŠKO PODEŽELJE IN POLICIJSKI RED IZ LETA 1777. KRATEK SPREHOD MED ČRKO IN STVARNOSTJO

Aleksej KALC

Narodna in študijska knjižnica Trst, Odsek za zgodovino, IT-34138 Trieste, Via Petronio 4
Znanstveno-raziskovalno središče Republike Slovenije Koper, SI-6000 Koper, Garibaldijeva 18

IZVLEČEK

Leta 1777 stopi v veljavo na tržaškem teritoriju, to je na agrarnem območju tržaškega občinskega ozemlja, ki sestoji iz sovesk in vasi, Policijski red za tržaško podeželje (*Regolamento di Pulizia di Campagna*). Ukrep sodi v okvir reforme in prilagoditve policijskega sistema potrebam vsestransko razvijajočega se mesta in zasleduje dvojni namen: izboljšati javni red in varnost območja, ki sta trpela zaradi nespoštovanja in ohlapnega izvajanja pravnih norm, ter ustvariti na ta način pogoje za boljšo varnost mesta. V prispevku sta predstavljena historiat in vsebina policijskega reda. V drugem delu avtor s pomočjo policijskih zapisnikov analizira neposrednejše učinke policijskega reda, izpostavlja o odnos in ravnanje prebivalstva ter pomembnejše problemske aspekte v zvezi z njegovim izvajanjem. Govor je tudi o položaju vaškega župana in njegovi vlogi v okviru policijskega sistema, nazadnje pa se avtor sprašuje o morebitnih dolgoročnih vplivih policijskega reda na razmerja med mestom in podeželjem kot tudi znotraj posameznih podeželskih skupnosti.

Ključne besede: javna uprava, policija, Trst, tržaško podeželje, Pietro Antonio Pittoni, 1777, "Policijski red za tržaško podeželje"

THE TRIESTE COUNTRYSIDE AND THE POLICE RULE OF 1777. A SHORT WALK BETWEEN LETTER AND REALITY

ABSTRACT

In 1777, the so-called Police Rule for the Countryside Order (*Regolamento di Pulizia di Campagna*) came into force in the Territory of Trieste, i.e. in the rural part of the Trieste municipal area. This regulation was enacted within the reform and adaptation of the police system to the needs of the generally developing free port town and had two basic aims: to improve public order and security of the region, which were insufficient due to the disrespect and loose implementation of legal norms, and thus to create conditions for a greater security in the town. The article presents a coherent account and the contents of the Police Rule. In the second part the author examines, with the aid of various police minutes, the direct effects of the Rule, stressing the attitude of the population as well as some significant aspects of its implementation. The author also presents the position of the village mayor and his role within the police system. At the end he discusses the eventual long-term impact of the Rule on the relationship between the city and the countryside as well as on the relations within the single village communities.

Key words: public administration, police, Trieste, Trieste countryside, Pietro Antonio Pittoni, 1777, "Trieste Countryside Police Rule"

UVOD

Razvojni procesi, ki so od srede 18. stoletja korenito spreminjali tržaško lice in družbeno-gospodarsko stvarnost, so sprti izpostavljali tudi neustreznosti upravno-političnih služb in potrebo po njihovem preostroju. Ob večanju mestne naselbine, širjenju trgovsko-pristaniških objektov in javne infrastrukture, doseljevanju tisočev novih prebivalcev najrazličnejšega geografskega, socialnega in kulturnega izvora ter pospešenem pomorskem in kopenskem tujskem prometu je prihajalo še posebej do izraza vprašanje učinkovite policije. Zagotavljanje varnosti, javnega reda in tudi moralnih načel ter jamstev upravno-politično-gospodarske narave, ki so tisti čas sodila med policijske pristojnosti, so predstavljali temeljne opornike rasti prostega pristanišča in politiki privabljanja trgovsko-pomorskega podjetništva ter kapitalov.

ZA USPEŠNO RAST LUKE STA POTREBNA VARNOST IN RED

V kontekst prilagajanja policije kot osnovnega sredstva "dobrega vladanja" potrebam vse bolj živahnega tržaškega družbeno-gospodarskega dogajanja je sodil tudi Policijski red za podeželje (Regolamento di Pulizia di Campagna) iz leta 1777. Pomenil je pravzaprav enega izmed ključnih korakov v strukturalni in poslovalni preobnovi policijske uprave, ki jo je od šestdesetih let pa vse do 1801 posebej baron Pietro Antonio Pittoni (Gradiška 1730 - Trst 1807). To je bil eden izmed najmarkantnejših in najznačilnejših likov takratne tržaške javne uprave. Kot policijski direktor (od 1768) in nato tudi kot okrožni glavar (od 1783) si je prizadeval pospeševati svobodomiselnega in liberističnega duha nasproti monopolnim, korporativnim in protekcionističnim principom, v čemer je kot zastopnik novonastale tržaške merkantilne in kulturne miselnosti videl predpostavke za napredek na vseh področjih družbenega življenja. Kot visoki javni funkcionar in vsestransko podkovana ter vplivna osebnost je zapustil močan pečat ne samo v strukturah in sistemu upravljanja zadev v njegovi pristojnosti, ampak posredno tudi v procesu oblikovanja tržaškega družbenega tkiva, saj je kot garant dobrega reda in javnega blagostanja imel besedo tudi pri uravnavanju dotoka in sedimentacije novega prebivalstva v mestu.¹

Pittoni, čigar kariera pri tržaški policiji se je začela leta 1763 v svojstvu asistenta (BC, AD2), je kmalu uvidel okornost in nefunkcionalnost policijskega sistema, ki je klesal pod težo zahtev in nemočno popuščal ohlapnejši veljavi predpisov. Leta 1768 je problem sprožil pred C. k. Komerčno intendanco za Primorje in predložil načrt za reorganizacijo sistema. Ta je deloval

na podlagi leta 1755 izdane instrukcije (BC, AD1), ki je za upravljanje policijskih zadev predvidevala pri komerčni intendanci posebno komisijo, sestavljeno iz enega intendantnega svetovalca, enega odbornika, imenovanega s strani sodnega dvora (Corte), dveh provizorjev iz vrst magistrata in enega aktuarja. Zadeve so se obravnavale na ravni komisije, ki je pošiljala zapisnike v potrditev intendantu in šele nato odredjala posege izvršilnim organom. Ti so zopet morali poročati komisiji in od nje čakati odgovore na morebitne pripombe. Skratka, okorno kolesje, ki je ob redkem sestajanju komisije oteževalo reševanje tudi manj pomembnih zadev in močno omejevalo ustanovo v njenih funkcijah. Drugo oviro učinkovitejšemu poslovanju je predstavljalo osebje izvršilnih organov, ki ga je Pittoni z znano prostodušnostjo ožigosal za "plačance brez vsakršne avtoritete, poguma in gorečnosti". Mislil je zlasti na biriča, ki naj bi se mu vselej le izgovarjal in "tožil, da nima od česa živeti in da ne more zaupati svojemu moštvu, ker je slabo plačano". Prizanesel pa ni niti nosilcem drugih pristojnosti, od komisarja, zadolženega za izvajanje tržničnega reda (Commissario di Piazza), do justicijarijev (Giustizieri) (AST, CRG, 102, 16. 7. 1768; 12. 8. 1781).

Temeljni točki Pittonijevega predloga za prenovitev sistema sta bili: prvič, zaupanje izvršne funkcije policijskemu komisarju (Comissario di Pulizia), človeku visokega državniskega in moralnega čuta in ugleda, ki naj neposredno skrbi za izvajanje zakonskih predpisov, meri prek dnevnega stika utrip stvarnosti na terenu in nadzoruje delo podrejenih organov; drugič, pospešitev policijskega postopka z neposrednejšim pristopom in agilnejšo metodo poslovanja. Ta je namesto prejšnjih formalnosti predvidevala sestavljanje dnevnih zapisnikov (Giornali di Pulizia) o vseh obravnavanih zadevah, prek katerih je deželna oblast nadzorovala delovanje policije in po potrebi intervenirala s pojasnili, instrukcijami in odredbami. Komerčna intendantca je Pittonijeva načela sprejela in ga z dekretom 16. julija 1768 imenovala na mesto policijskega komisarja (BC, AD2). Novi prijemi so se tudi zaradi komisarjeve zagnanosti in ambicioznosti izkazali za posrečene in njihovi učinki so se odražali v bistveno izboljšanem stanju javnega reda. Intendantna komisija za policijske zadeve, ki so jo bili po letu 1768 ohranili kot nadzorno telo, je tako kmalu postala nepotrebna in so jo zato ukiniteli (AST, CRG, 102, 12. 8. 1781).

Katere so bile, nekoliko konkretnije, zadeve in zahtevnosti, ki jih je pomorsko-merkantilno mesto nalagalo policijski upravi? Na področju zagotavljanja javnega reda in varnosti je prednjačilo nadzorstvo nad prebivalstvom, zlasti nad številnimi prišleki, ki so se tu pojavljali občasno, kot na primer trgovci, mornarji ali

¹ Podrobneje o svojevrstni in v mnogih aspektih kontroverzni osebnosti barona Pittonija ter o njegovem operatu v: Tamaro (1942/43, 7-22); Dorsi (1989, 137-141).

potujoči obrtniki, oziroma so tu iskali trajnejše zaposlitve in nastanitve. Med njimi je bilo ničkoliko takih, ki jim je mesto nudilo ugodno okolje za življenje od miloščine ali malega kriminala, in druge t. i. svojati, ki je predstavljala potencialno nevarnost za urejene razmere. Za preprečevanje kriminala in nemoralnih pojavov je bila ob represiji policija močno zaposlena z obsežno preventivno monitoražo tujkega gibanja (prek nadzorovanja javnih lokalov in prenočišč ter celotnega terena s pomočjo zaupnikov itd.) in s filtriranjem dotoka novih priselkov tako po morskem kot po zemeljski poti, pričemer je avtomatično izločala "sumljive in nečedne osebe, zlikovce, lenuhe" ter drugo "slabo ljudstvo". V skrbi za uspešno družbeno in gospodarsko rast je, zlasti od splošne šolske naredbe iz leta 1774 dalje, ko se je začelo uvajati obvezno ljudsko šolanje, bila dolžna vse bolj bdeti tudi nad vzgojo in poklicnim izobraževanjem mladine. Pomembno varnostno opravilo v aglomeratu, kjer se je trlo ljudstva in najrazličnejših obrtnih dejavnosti, je bila nenazadnje preventiva za preprečevanje požarov, kar je pomenilo v prvi vrsti skrb za strogo izvajanje gradbenih protipožarnih predpisov in pravil, ki so urejala potencialno nevarne dejavnosti.

Drugo področje "dobre policije" je bila skrb za obilje živeža in ponudbo uslug, pri čemer si je Pittoni posebej prizadeval z uveljavljanjem "svetle" vladne liberistično usmerjene zakonodaje, namenjene pospeševanju prostega tržišča in svobodne konkurence. Deloval je v korist čim širše ponudbe, njegovo osebje pa je nadzorovalo spoštovanje tržničnega reda in prodajnih pravil, preverjalo kvaliteto blaga in točnost mer. Ravno tako pomembno je bilo še področje čistoče in higiene, ki je obsegalo nadziranje smetarske službe, higienskih razmer v delovnih prostorih, odpravljanje nezdravih razvad in navajanje k boljši snagi v zasebnih stanovanjih, pa tudi - v sodelovanju z drugimi pristojnimi upravami - skrb za zunanjo podobo mesta, urejeno stanje poslopij, cest in drugih objektov ter mnoge druge zadeve, kot na primer primerno pokopavanje mrličev.

Do take stopnje poslovanja in polnega uresničenja Pittonijeve zamisli je vsekakor prišlo šele z letom 1776. Pod pokroviteljstvom cesarsko kraljevega gubernija, ki je tisto leto nasledil komerčno intendanco, je bil takrat policijski upravni sistem deležen še treh pomembnih dopolnil (AST, CRG, 102, 12. 8. 1781). Policijski direkciji - ta je leta 1770 zamenjala komisariat - je bila poverjena inšpekcija nad zavodom za revne (Casa dei Poveri), na katerem je temeljil javni sistem socialnega skrbstva in ki je zaradi pomanjkanja sredstev za razvijanje ločenih struktur do tedaj združeval pod isto streho zdravstveni konzervatorij in karitativne posege za blažitev socialne bede. Imenovanje policijskega ravnatelja za inšpektorja je bilo ob notranjem organizacijskem in pravnem preustroju namenjeno razvoju ustanove v smeri moderne strukture, ki ni smela več spominjati na odlagališče človeške nepokretnosti, izkriv-

ljenosti in raznoterega socialnega balasta, ampak je morala stopiti na pot diferenciranega pristopa k upravljanju vprašanj, od nudenja zdravstvene oskrbe, zatočišča nezakonskim nosečnicam, najdenčkom in sirotam do hospitiranja revežev pa tudi z ulic pregnanih beračev, mladoletnih nepridipravov in nemoralnih mladenk, ki so bili deležni prevzgoje za ponovno pošteno vključitev v družbo (Kandler, 1861, 559 sq.; Trisciuzzi, De Rosa, 1986, 19 sq.). Če upoštevamo, da je v svojstvu sirotišnice in pribežališča porodnic zavod služil širšemu tržaškemu zaledju in igral tudi vlogo zbirne postaje v postopku izločanja tujih beračev ter klatežev, lahko do konca razumemo razloge za njegovo podreditev policijski direkciji, ki je na ta način lahko ustrezneje varovala načela javne morale, vzgoje in spodobnosti.

Med pristojnosti policijskega ravnateljstva je prešla tudi gledališka direkcija (Direzione teatrale), ki je bila prej samostojna plačana funkcija. Zadolžitve na tem področju so se poleg varovanja, zagotavljanja reda in spodobnosti na javnih prireditvah nanašale tudi na samo pripravo in poslovno upravljanje javnih prireditvenih prostorov.

Tretji ukrep pa je bila združitev policijske uprave tržaškega Teritorija z mestno pod pristojnostjo policijske direkcije in naposled, leta 1777, uvedba Policijskega reda za tržaško podeželje. Ta izbira je bila povezana z vse večjim vplivom razvijajočega se mesta na njegovo ožjo okolico, ne samo na območjih širjenja urbanega aglomerata, ampak tudi na širši agrarni pas, ki je bil prav tako deležen dotoka novega prebivalstva in občutnih posestnih, družbenih in prostorskih sprememb. Po instrukciji iz leta 1755 in drugih dekretih so na tržaškem *teritoriju*, kar se tiče varnosti in javnega reda, veljali isti predpisi kot v mestu. Problem pa je bil (in se s časom pereče razraščal), da teh predpisov večinoma niso izvajali, ker leta 1768 umeščena Pittonijeva policijska komisija ni dobila pristojnosti za to območje in je svojo službo opravljala le v mejah mesta, oblastvo, zadolženo za *teritorij* (menda je bil to magistrat), pa nalogi kratkomalo ni bilo kos. Posledice so se kazale - po besedah samega Pittonija - v zakoreninjenih oblikah družbenega nereda, od moralnih razvad do prestopništva, vključno s pojavi kriminala in klateštva, ki so jih vnašali predvsem tujci in ki so ob ravnodušnosti krajevnega prebivalstva od tod ogrozili samo mesto (AST, CRG, 100, 8. 11. 1776). Policijska integracija podeželja je hotela torej doseči dvojni namen, po eni strani odpraviti vse te probleme in administrativno podpreti dvig podeželja v navezavi z razvojem središča, po drugi pa ustvariti učinkovit varnostni pas v zaščito mesta.

Policijski red za podeželje, ki ga je oblikoval policijski ravnatelj baron Pittoni in nato v celoti odobrili gubernij, je veljal za t. i. tržaški *teritorij* (Territorio), ki je obdajal *mesto* (Città) s treh strani in skupaj z njim tvoril tržaško občinsko ozemlje. *Teritorij*, katerega meja z mestom je zaradi širitve le-tega postajala v tem času vse

bolj nejasna (Pahor, 1972, 72-73), so v neposrednem obmestnem pasu sestavljale *soseske* (Contrade esterne), v zunanjem pa *vasi* (Ville). Ta delitev je izhajala iz stare srednjeveške delitve občine na območji pod in nad kraškim robom (Vena inferius in Vena superius), s to razliko, da sta s časom prešla med *vasi* tudi Lonjer in Škedenj, ki se nahajata pod kraškim robom jugovzhodno in južno od mesta (Kandler, 1846, 180). To izvira iz tipologije teh naselbin, ki so jih podobno kot pri kraških vaseh tvorile strnjene, srenjsko zamejene agrarne skupnosti, medtem ko je bila v *soseskah* poselitev razpršena in tudi zelo redka, ker so lastniki zemlje bivali večinoma v mestu. Prebivalstvo *sosesk* so tako v glavnem tvorili t. i. mandrijarji (mandriari) in kučarji, ki so ta posestva obdelovali. Kot rečeno, pa je prav v teku 18. stoletja, s šibitvijo tradicionalne mestne agrarne posesti in trgovsko orientacijo novega meščanstva, začel ta prostor prehajati sprva v zakup in s časom vse bolj tudi v last novonaseljenega, večinoma slovenskega kmečkega prebivalstva, kar so Pietro Kandler in drugi italijanski avtorji označili kot proces slavizacije tržaškega agrara (Schiffner, 1937, 17).

Z uvedbo policijskega reda so *teritorij* namesto dotedanje policijskouppravne delitve na šest gvardijanov porazdelili na 21 enot ali dekanatov, ki so se skladali z ozemlji *sosesk* oziroma *vasi*, pri čemer je prišlo tudi do natančnejšega definiranja mej med njimi (Kandler, 1846, 181; Pahor, 1972, 73). Vaški dekanati so bili Križ, Prosek, Kontovel, Opčine, Trebče, Gropada in Padriče (v tem primeru združeni v en dekanat), Bazovica (z Lipico), Lonjer, Škedenj in Bani; med *soseskami* pa Barkovlje, Greta, Rojan, Škorklja, Kolonja, Vrdela, Rocol, Spodnja Čarbola, Zgornja Čarbola, Spodnja S. Marija Magdalena in Zgornja S. Marija Magdalena. *Soseski* Čarbola in S. Marija Magdalena sta bili dotlej dve enoti, ker pa sta zajemali dokaj obsežni ozemlji, so ju za boljše upravljanje razdelili, tako da so iz njih nastale štiri *soseske* oziroma dekanati. S tem se je za dve enoti povečalo tudi število županov, poslej imenovanih tudi dekanov, ki so načelovali dekanatom in so bili zadolženi za izvajanje predpisov policijskega reda (AST, CRG, 104, 15. 9. 1777). Red so leta 1781 izdali v tiskani obliki, ki se v primerjavi z besedilom iz leta 1777 razlikuje zaradi nekaterih vsebinskih dopolnil, formalnih popravkov v formulacijah posameznih točk in preglednejše razčlenbe tvarine (AST, CRG, 102, 1781). Na tiskani akt se navezuje tudi nadaljnja vsebinska obravnava v tem prispevku.

POLICIJSKI RED ZA TRŽAŠKO PODEŽELJE: I. ČLEN...

"... uvajati med prebivalce tega Teritorija načela

dobre vzgoje, narediti iz njih pridne kmete in koristne podanike ter jih izobraziti skladno z njihovim stanom in potrebami ...". Tako je takratni tržaški guverner Karl von Zinzendorf strnil namen novega policijskega reda, sklicujoč se na politični duh in družbeno ter državniško vizijo razsvetljenega absolutizma (AST, CRG, 104, 20. 11. 1777). In "ljudska vzgoja" (Educazione pubblica), pripoznana kot "podlaga prave policije", je predstavljala tudi uvodni predmet besedila (prvi člen). Ob splošnih načelih je to izhajalo iz postavk nove šolske politike, ki je s splošno šolsko naredbo iz leta 1774 postavila temelje enotnemu in obveznemu osnovnemu šolanju, ter iz predvidenega uvajanja šolstva na tržaškem podeželju, ki se je začelo z odprtjem trivialke enorazrednice v Škedenju leta 1780.² Izražena je bila torej dolžnost vsakega očeta in matere, da privzgoji svojim otrokom človeške vrline, pobožnost in spoštljivost ter delavnost, s tem, da jih pošilja redno v javno šolo, h krščanskemu nauku in da jih končno v primerni starosti uvede v kmečko delo. Dekani so imeli vzajemno s krajevnimi župniki, kaplani ali kurati nalogo nadzirati in spodbujati izvajanje izobraževalnega procesa, pri čemer so bili dolžni upoštevati navodila duhovščine, ki je nosila vodilno vlogo pri npravnem in vsestranskem oblikovanju dobrega državljanja. Županom je bilo predpisano tudi redno mesečno poročanje o napredovanju javne vzgoje in ravnanju staršev, učiteljev in tudi kuratov v tej zvezi. Podobno obveznost je policijski red nalagal krajevnim duhovnikom, ki so morali seznanjati ordinariat z vsem, kar je "oviralo napredek", da bi lahko z upoštevanjem poročil z ene in druge strani sledili ustrezni politični posegi. Nazadnje je red, v smislu kazenskega postopanja zoper neprizadevnost in kršitve "tako dobrotljivega zakona", narekoval županom dolžnost ovajanja "zanikrnih očetov in mater" ter "nesramnih in nepoboljšljivih otrok", da bi se "mogla uporabiti vsa potrebna sredstva za njihovo poboljšanje".

Drugi, po obsegu najdaljši člen je obravnaval problematiko javne varnosti (Sicurezza pubblica), ki je, kot že rečeno, zaradi statusnega značaja tržaške luke predstavljala izrazito področje. Začenjal se je s predpisi o hujših kazenskih deliktih in načelih spodobnega življenja. Določal je, da morajo dekanati natančno in dosledno seznanjati kazensko sodišče o krajah, pretepih, ubojih, policijsko oblast pa o primerih pohujšivega in pregrešnega vedenja ter vsakovrstni razvrtnosti kot tudi o drobnih otroških prestopkih v družinskem krogu (nespoštljivega vedenja do staršev, neposlušnosti, kraj in podobnega). Pri tem so bili dolžni ugotavljati povratnost in nepoboljšljivost prestopnikov, da se je zoper nje ukrepalo. Za učinkovito opravljanje njegove dolžnosti pa je policijski red županu poverjal tudi pravico aretacije

2 Do konca stoletja so sledile, po načrtu, ki ga je Pittoni oblikoval leta 1784, trivialke na Katinari (1791), na Proseku (1795) in na Opčinah (1798) (Pahor, 1970, 236).

krivcev in njihovo zadostitev pravici.

Osrednji sklop varnostnih norm se je nanašal na obvladovanje dotoka prebivalstva in na ravnanje z nepoklicanimi osebami, ki so s svojo prisotnostjo in vedenjem ogrožale pravila urejene družbe. Sklicujoč se na ustrezne cesarske patente, je policijski red veleval prepoved postopanja "potepuhov in nevarnih ljudi" od "ciganov, romarjev brez ustreznih legitimacij, sleparjev, ki se izdajajo za vedeževalce", do "igralcev na sleparske igre, šarlatanov" in drugih goljufov. Župani so jih morali aretirati in izgnati s pristojnega območja. Ravno tako je bilo prepovedano delovanje oseb, ki so ponujale zdravniško ali kirurško pomoč in lekarniške pripomočke brez dovoljenja zdravstvene oblasti. Kot sumljive, se pravi potencialno nevarne, je bilo treba obravnavati tudi brezdelneže in lenuhe, zlasti pa ni bilo dovoljeno tolerirati ne tujih ne avstrijskih državljanov, ki so zakrivali kako kaznivo dejanje in so bili na begu pred pravico. V smislu opore policijski upravi mesta pri "vzdrževanju teritorija, očiščenega vsake sorte lopovov" je bil nadalje poseben poudarek na nadzorovanju tistih prišlekov, ki jim je mestna policija na podlagi presoje o npravnosti, namenov prihoda in možnosti zaposlitve prepovedala dostop oziroma postanek v mestu.³ Ker mnogi izmed teh niso zapuščali občinskega ozemlja (izgon iz mesta je pomenil izgon iz občine) in so se zadrževali v mestni okolici, so imeli župani nalogo aretirati jih in predati policijski direkciji, kjer so jih podvrgli predpisanim preiskovalnim postopkom in poskrbeli za prisilni izgon.⁴ V ta namen je policijsko ravnanje posredovalo županom osebna imena, krajevni izvor in opis ljudi, ki jim je bilo ukazano zapustiti tržaško ozemlje.

Glede prišlekov, ki so se nameravali ustaviti in zaposliti na območju sosesk ali vasi, je veljalo, da so smeli okoliški kmetje sprejeti v službo posle ali delavce iz tujih držav le, če so se ti predstavili z ustreznimi dokazili o dobrem vedenju. Če je šlo za avstrijske podanike pa so bili ti dolžni v skladu z vojaško zakonodajo predložiti kot legitimacijo dokument domovinskega gospostva ali okrožnega urada, kot znamenje, da je dotični dobil dovoljenje za zapustitev domovinske enote. Župani so bili poklicani, da z rednimi hišnimi kontrolami ugotavljajo spoštovanje teh predpisov, kršitelje pa je čakalo kazensko preiganjanje. Podobne varnostne prepovedi kot za kmete so bile predpisane tudi okoliškimi krčmarjem, ki so prosto lahko sprejemali pod streho le "razpoznavne popotnike (mišljeni so pripadniki višjih slojev) in furmane ter druge osebno poznane ljudi". Krčmarji, ki formalno seveda niso bili vpeti v policijski sistem, a so po svoje neuradno vendarle pripo-



Naslovnica tiskanega policijskega reda za tržaško podeželje (Teritorij) iz l. 1781 (AST, CRG, 102).

"Regolamento di Pulizia di Campagna per il Territorio di Trieste", (AST, CRG, 102).

ogli k njegovi kapilarnosti, so morali voditi register z imeni vseh gostov, ga dajati na ogled dekanu in mu z informacijami omogočiti ustrezno postopanje zoper "vse nepoznane in sumljive osebe".

Kot posebno in tisti čas zelo številčno kategorijo brezdelnežev in motilcev javnega reda je nazadnje red obravnaval berače (pitocchi), med katerimi je, podobno kot za druge prišleke, načelno razlikoval avstrijske podanike od tujcev. Slednje je bilo treba takoj in brez nadaljnega odgnati, v primeru povratništva in recidivnosti pa aretirati in predati policijski direkciji. Za berače iz avstrijskih dežel pa so veljale norme cesarskih patentov, po katerih je bila oskrba revežev v pristojnosti

3 Po cesarskem patentu 14. novembra 1757 so policijske oblasti vzdrževale evidenco vseh, ki so prihajali v mesto, in ugotavljale poklic ter druge osebne karakteristike.

4 Avstrijskega državljana, ki so mu v primeru trdovratne recidivnosti tudi trajno prepovedali vstop na občinska tla, so biriči pospremili do občinske meje in ga predali sosednjim organom. Tujce pa so najpogosteje odpravili po morski poti.

ISTRUZIONE

PER LI SUPPANI DELLE VILLE, E CONTRADE DEL TERRITORIO DI TRIESTE.

ESSENDO stato dall' Eccelso Governo graziosamente approvato il Regolamento di pulizia di campagna, ed ordinata l' esecuzione del medesimo con Editto della data d'oggi, e siccome l' adempimento delle prescritte ordinanze dipende principalmente dalla vigilanza, zelo, ed accuratezza de Suppani, viene perciò ad Esso Suppano prescritta la presente Istruzione defonta dal Regolamento medesimo, affinché abbi sempre presenti li suoi doveri, ed incombenze: cioè

Educazione pubblica.

COSTUMI.

1^o Generalmente il Suppano del luogo d'accordo col Paroco, Curato, o Capellano del distretto invigilerà sopra l'educazione pubblica; obliherà li Padri, e Madri a dar un'educazione tendente alla virtù, alla pietà, ed all'industria alli Figlioli, col mandarli regolarmente alle Scuole pubbliche, che s'istituiranno, alla Dottrina Christiana, per l'istruzione; indichè venghino nella competente età intradatti a lavori della Campagna &c.

2^o Siccome a questo oggetto, che forma la base della buona pulizia, furono incaricati per parte di S. E. monsignor Vescovo anche li Parochi, Curati &c. quindi Esso Suppano dovrà prestar mano a tutti li suggerimenti, che per parte de' Ecclesiastici li verranno fatti sul proposito.

3^o Mensualmente sarà tenuto di dar un rapporto esatto alli Sig. Provvisori della Città, come Membri della Direzione di Pulizia, dinotando, se, ed in quanto l'educazione pubblica viene da Padri, e Madri, da Curati, da Maestri di Scuola, propagata: Essendo serio volere di questo Governo di castigare quelli che la negligono.

4^o Dovrà Esso Suppano denunziare quei Padri, e Madri negligenti, e quei figlioli scostumati, ed incorreggibili per poterli punire, ed adoprare mezzi forti per la lor correzione.

Scurezza pubblica.

5^o Generalmente sarà preciso obbligo d'Esso Suppano di denunziar non solo alla rispettiva Superiorità, cioè alla Curia criminale con tutte le circostanze di tempo, di luogo, di modo,

Naslovnica Istrukcije za župane vasi in sosesk tržaškega podeželja (Teritorija) iz leta 1777 (AST, CRG, 104, s.d.).

"Istruzione per li Suppani delle Ville e Contrade del Territorio di Trieste" edita nel 1777 (AST, CRG, 104, s.d.).

izvorne (vaške, mestne ali gospostva) skupnosti, ki jih je torej morala prevzeti v breme. Dekanom je bilo zato naročeno, da berače aretirajo in odpravijo proti izvornim krajem. Tamkajšnje javne blagajne so nato poskrbele za povračilo stroškov za postopek izгона in vzdrževanje beračev med arestom. V duhu istih norm je bila seveda tudi tržaška jurisdikcija dolžna skrbeti za svoje berače. Tako je berače s tržaškega teritorija, ki so se izkazali za gmotno ali telesno nesposobne lastnega preživljanja, sprejel pod streho in v oskrbo zavod za reveže (Casa dei Poveri). Če pa so se predajali beračenju iz lenobe in se oteпали "poštenega služjenja vsakdanjega kruha", so jih morali aretirati in kaznovati, v skrajnem primeru tudi s prisilnim javnim delom.

V primeru, da bi navedene norme ne zadostovale in bi podeželje ogrožali tatovi (kar ni bilo redko), je policijski red predvideval vzpostavitev obhodne straže. To so sestavljale tri patrulje po deset s puškami oboroženih mož. Patrulje, ki jih je vodil načelnik, so imele za izhodiščne točke Škedenj, Lonjer in Vrdelo, od koder so obhajale območje od Žavelj do "glavne ceste" (najbrž pošne ceste Trst-Reka), vso svetoivansko dolino ("tutta la valle di S. Giovanni") in dalje območje Sv. Jerneja (la contrada di S. Bartolomeo) do Novega lazareta. Prvi dve patrulji sta se srečevali in si izmenjevali predpisane znake v kraju, imenovanem Pri treh križih (Tre Croci), druga in tretja pri Novem lazaretu, dekani pa so smeli po potrebi ta sistem tudi prilagoditi. Stražni obhod, ki se je začel v izhodiščnih točkah ob dveh ponoči in je trajal do zore, je predvideval "obisk hiš in mandrij" ter preverjanje spoštovanja norm glede prisotnosti tujih oseb. To je veljalo še posebej za krčme. Vse prišleke, ki niso izpolnjevali pravil, in tudi krčmarje, pri katerih so jih zasačili, so morale patrulje odvesti v mesto in jih predati žandarjem. Kot dokaz za opravljeno stražarsko delo so načelniki patrulj oddajali mestnim provizorjem oštevilčene kositrne tablice, ki so bile dodeljene vsaki hiši in ki so jih morali stanovalci po vsakem obisku patrulje zopet dvigniti pri provizorjih.

Vzpostavljen je bil tudi alarmni sistem, in sicer z alarmnimi možnarji, nameščenimi širom po območju, ki so jih patrulje morale sprožiti po točno določenem postopku v primerih, ko je šlo za preprečevanje pobegov tatov in je položaj veleva širšo mobilizacijo. Daljšemu zaporedju možnarskih pokov je moralo slediti po naseljih zvonjenje (campana a martello), ob čemer se je prebivalstvo razporedilo vzdolž meje, patrulje pa so skušale ubežne tatove gnati proti mestu, od koder je v akcijo stopilo vojaštvo. O vsem svojem delovanju so bili načelniki patrulj dolžni poročati mestnim provizorjem in slediti njihovim nadaljnim ukazom.

Dekani so se za učinkovitejše izvajanje reda in odkrivanje kršilcev smeli posluževati tudi vohunov. Te je nato policijska direkcija gmotno nagradila, dekanom pa je šel ves denar od kazni, iztrženih za prekrške na območju dekanata.

Tretji člen policijskega reda je, naglašujoč preventivno pred represivnim reševanjem vprašanja varnosti, prepovedoval nošenje orožja, razen tistega, ki služi navadnim življenjskim in delovnim potrebam. Ker je do preprirov in pretefov s krvavimi posledicami najpogosteje prihajalo na zabavah, je bilo obvezno udeležence vaških plesov preiskati in se prepričati, da nimajo pri sebi orožja. Zabava se je smela odvijati le ob nadzorstvu določenega števila rediteljev, ki jih je imenoval dekan, plačali pa prireditelji. V primeru kakega hudega prekrška so morali dekan in krajani poskrbeti za ugrabitev krivcev, jih po potrebi tudi zasledovati vse do občinskih meja, in jih predati policijskim oziroma sodnim organom.

Tržaško podeželje je bilo treba braniti tudi pred "škodljivimi živalmi" (četrti člen), ki so delale gospodarsko škodo in ogrožale samega človeka. Dekani so bili zato odgovorni za uničenje zveri, kot so lisice, volkovi, medvedi, večje ujede, če je bilo treba, tudi z odrejanjem lovskih pohodov. Za vsako ubito žival je bila predvidena denarna nagrada. Posebno pozornost so morali posvečati tudi psom in jih ob prvih znakih stekline dati pokončati, medtem ko je policijska direkcija imela nalogo svetovati, kako ozdraviti pasje ugrize in kako ravnati ob razsajanju živinskih epidemij in poginov.

Peti člen je prinašal pravila o protipožarni varnosti. To je bila popolna novost, ker na Teritoriju dotlej v zvezi z ognjem ni bilo nobenih predpisov (AST, CRG, 100, 8. 7. 1776). Nove gradnje, tako bivališča kot gospodarska poslopja, se niso smele več kriti s slamo, ampak s strešniki ali skrlami, hlevi in seniki pa so morali stati stran od bivalnih poslopij. Tako v vaseh kot v soseskah je bila predpisana obvezna razdalja med poslopiji, ki jih lastniki niso smeli več graditi (niti na mestu že obstoječih) brez vednosti in nadzorstva mestnih provizorjev. Glede notranjih varnostnih ukrepov je red predvideval raztegnitev norm, ki so že od leta 1754 veljale za poslopja v mestu glede velikosti dimnikov in njihovega vzdrževanja. Izrecno je tudi prepovedoval kajenje v hlevih in senikih in uporabo sveč ter nezavarovanih svetilk v teh prostorih. Za gašenje požarov je moralo vsako naselje na prikladnih mestih razpolagati z določenim številom sodov z vodo in predpisanim protipožarnim orodjem. Požar se je naznanjal z zvonjenjem (campana a martello), ob čemer so bili vaščani in tudi prebivalci iz sosednjih krajev dolžni prihiti na pomoč z vedri in drugimi razpoložljivimi pripomočki. Gašenje je vodil dekan, s tem da je odredil dostavo protipožarnih pripomočkov, določil smer gašenja (proti vetru) in hkrati skrbel, da kdo ne bi izkoristil zmešnjave za krajo. V ta namen je moral spodbujati splošno človekoljubje in vnemo za pomoč prizadetim. Najprizadevnejše je za to policijska direkcija denarno nagradila.

Pomemben predmet je bil tudi vzdrževanje cest (šesti člen), ki ga je besedilo policijskega reda umeščalo v okvir prizadevanj za gospodarsko rast podeželja. Ta je bila odvisna tudi od dobrih povezav in olajšane dostave proizvodov na mestni trg. V težnji po pospeševanju racionalizacije kmetijstva so ta predmet uvajali pozivi k "marljivemu kmetovanju" za dosego "izobilja" tudi ob ukinjenih praznikih, namesto "vztrajanja pri brezdelju" in "razsipavanju hrane". Novo cestno omrežje, ki so ga vzpostavljali za povezavo luke z zaledjem, je koristilo tudi prebivalcem podeželja, zato so bili ti dolžni kolektivno z roboto prispevati k njegovemu vzdrževanju. Glede samega postopka opravljanja te podložniške dolžnosti je policijski red uvajal bistvene novosti. Medtem ko je bila dotlej robotna obveznost količinsko ter lokacijsko nedoločena in jo je občina odredila samo-

voljno ter bolj ali manj nenačrtno, je red predvideval, da se vsaki skupnosti glede na število prebivalstva in geografsko lego naselja odmeri kraj in cestni odsek, ki ga je bila dolžna vzdrževati. Skladno z novim robotnim načrtom, uvedenim leta 1778 na pobudo načelnika gradbene direkcije Carla Diniija in v sozvočju s policijsko direkcijo, magistratom in samimi skupnostmi, je v tiskani izdaji iz leta 1781 policijski red tem določbam dodajal še omejitve robotnih dolžnosti, ki so dotlej dosegale do dveh dni na teden za vsako gospodarstvo: vozna robota, ki so jo opravljali lastniki vprežne živine, je bila zmanjšana na 14 dni, ročna pa na 18 dni na leto. Predvidena je bila tudi postavitev kamnitih mejnikov v vklesanimi imeni pristojnih dekanatov, dekanom pa je bilo predpisano mesečno poročanje mestnim provizorjem o stanju glavnih cest in krajevnih poti. Enkrat letno so morali poročati tudi o stanju vodnih strug, morebitnih mostov in vodnih jarkov ter predložiti potrebne posege, da je lahko gradbena direkcija programirala dela na področju javne infrastrukture.

"... vsak prebivalec lahko povsem svobodno izrabi svoje sposobnosti in možnosti, da si s katerikoli poštenim poklicem ali dejavnostjo izboljša življenjsko usodo. Oblast se ne vmešava v zasebno podjetje, razen v primeru, da je ogrožena lastnina tretje osebe". Izhajajoč iz teh deklarativnih liberističnih načel, ki so odražale uveljavljanje nove, moderne tržaške družbeno-gospodarske mentalitete na račun vse bolj umikajoče se cehovsko-protekcioniistične stvarnosti, je policijski red v svojem sedmem členu, kot predpostavko za zagotavljanje obilja in kakovosti živeža, dopuščal neomejeno število pekov, krušaric (najznačilnejšo žensko dejavnost na podeželju), mesarjev in gostilničarjev ter splošno prostost poklicev ter obrti. S tem so bile delno sproščene tudi cene, ker je bila "prava cena", kot rezultat tržišča in proste konkurence, podvržena spremembam le-teh in je potemtakem "zakonsko ni bilo mogoče določiti". Za razvoj agrarnega podeželja pa je bilo treba tudi kmetu zagotoviti hitro prodajo proizvodov, da je svoj čas raje kot za iskanje kupcev smotrneje izkoristil za kmečko delo. Zato je bilo vsakemu podeželanu dovoljeno prosto oddajanje kmečkih pridelkov in tudi drugih proizvodov komurkoli, ne več samo odjemalcem za lastno porabo, ampak tudi prekupčevalcem, ker so ti pospeševali kmečko proizvodnjo vnemo in hkrati koristili tudi končnim kupcem.

Policijska direkcija je torej imela nalogo nadzorovati, da se pridelki prodajajo po pravi teži oziroma meri, in kaznovati nepošteno prodajalce, dekani pa so bili dolžni poročati o prevarah. Dovoljene so bile izključno dunajske mere. Za neoporečnost živeža je moral dekan s pomočjo izvedenih oseb preverjati, če je bila živina za zakol zdrava. Preprečiti je bilo treba tudi prodajo pokvarjenega vina, zato so bili predpisani "zelo pogosti pregledi točilnih sodov", pokvarjeno vino pa je moralo najpozneje v treh dneh na prodaj v žganjekuho.

Nadalje so bili dekanı dolžni preprečiti prodajo zelene ali nezrelega sadja z zaplenbo in uničenjem le-tega ter skrbeti za čistočo in ustrezno vzdrževanje rezervoarjev pitne vode. Za zagotavljanje higiene in v prid javnemu zdravju, ki sta tvorila zadnji predmet policijska reda (osmi člen), pa je bila dekanom naložena skrb, da se prebivalci vasi in sosesk držijo čistoče, da se prepreči zastajanje smrdljivih voda in nastajanje kloak ter da se z vaških ulic odstranjuje nesnaga. Posebnega poudarka je bilo nazadnje deležno še pokopavanje mrličev in poginulih živali, ki sta morala strogo slediti predpisanim higiensko-sanitarnim pravilom. Za pravičen pokop ljudi so morali skrbeti poleg župana tudi krajevni kurati.

POZITIVNI ODZIVI IN PREVAJANJE V PRAKSO

Kot vidimo, so bili s policijskim redom definirani način, organizacijski aspekti in kompetence izvajanja policijskih predpisov, pri čemer je bila v okviru integriranega mestno-podeželskega policijskega sistema močno izpostavljena figura dekana/župana. Ta je na pristojnem območju soseske oziroma vasi igral vlogo izvršilnega organa in je za to razpolagal s "široko oblastjo" (ampia autorità) ter pravico do "trde roke" (braccio forte) (AST, CRG, 104, 1781, 2). Dne 29. septembra 1777 so župane sklicali v mesto na policijsko direkcijo, kjer so jim obrazložili policijski red, ki je stopil v veljavo z ediktom 19. novembra 1777, in jih poučili o nalogah, ki so jih čakale v funkciji dekanov.⁵ Vse kaže, da so se ti na uvedbo normativa in pozive po striktnem izvajanju le-tega odzvali z veliko zavzetostjo, kar sta tako Pittoni kot tržaški guverner grof Zinzendorf pozdravila z laskavimi besedami na račun njihove "gorečnosti in čuta za javno korist". Predpise so enoglasno označili za "dobre, potrebne in primerne za vzdrževanje javnega reda" in tudi sami spodbudili nekatere po splošnem mnenju nujne ukrepe: takojšnjo objavo edikta o prepovedanem orožju, ker se zlasti mladina ni držala tozadevnih pravil in je bila zato realna nevarnost, da se spori sprevržejo v krvava obračunavanja; pooblastilo županom, da hranijo na domu "dokajšnje število pušk" za boj proti škodljivim živalim in dodelitev zdravilnega sredstva proti okužbam s pasjo steklino, ki je predstavljala stalno pretečo nevarnost. Glede robot so župani načelno soglašali z novim načinom upravljanja, čeprav so si pridržali dokončen odgovor po posvetovanju s skupnostmi, zbalí pa so se, da bi reorganizacija robot vasem in soseskam prinesla večje obremenitve, kot so jih imele dotlej, in to vprašanje primerno pou-

darili (AST, CRG, 104, s.d.). Da bi ustregli tem zahtevam in čimprej vpeljali novi robotni sistem, je bila novembra 1777 na magistratu posebna seja, na kateri so ob prisotnosti policijskega direktorja Pittonija določili cestne odseke, jarke in druge javne objekte, za katere so bili posamezni župani dolžni skrbeti. Še prej so izdali in razdelili tiskan zvezek z vsemi pristojnostmi in zadolžitvami, ki jih je policijski red naložal dekanom, tako da so imeli župani ta pravila vedno pri sebi (AST, CRG, 104, s. d.), krajevno duhovščino pa so uradno pozvali k vzajemnosti pri izvajanju predpisov, za katere je bilo predvideno sodelovanje cerkve (AST, CRG, 104, 9. 10. 1777, 19. 11. 1777). Ob vsaki težavi ali nejasnosti so imeli župani nalogo zglasiti se in poiskati pomoč pri policijski komisiji za podeželje (AST, CRG, 104, 7. 5. 1778).

Kako se je obnesel policijski red v praksi in kako je potekalo njegovo vsakdanje udejanjanje? Vprašanje se vsiljuje samo po sebi ob misli na razkorak, ki je čestokrat razdvajal naziranja razsvetljenih absolutistov in njihove napore za preobrazbo družbe in oblikovanje učinkovite ter urejene države in stvarnimi uspehi reformističnih procesov. Odgovor bi terjal celovit, večplasten vpogled v družbeno življenje tržaškega *teritorija*, ki med drugim doslej še ni bilo deležno zaslužene pozornosti ne s strani italijanskega ne slovenskega zgodovinopisja, in seveda presega namene pričujočega prispevka. Na podlagi drobnih indicov, ki jih ponuja dokumentacija policijske uprave, in nekaterih drugih izluščenih aktov si je vsekakor mogoče ustvariti nekaj vtisov vsaj o bolj izstopajočih problemskih sklopih.

Z upravnega vidika in vidika organizacije, funkcionalnosti *teritorija* ter uveljavljanja pravnih načel je policijski red nedvomno vnesel pozitivne premike v agrarni okoliški svet, ki je, kot omenjeno, vse bolj občutil in neposredno doživljal razvojni proces mesta. Ko je Pittoni v svojem poročilu tržaškemu guvernerju leta 1781 ocenjeval reformo tržaškega policijskega sistema, je med ključnimi potezami za napredek na področju varnosti in javnega reda naglašal tudi doprinos upravnopolijsko integriranega *teritorija* in pomen postopnega izboljševanja razmer v njem. Sicer so se razni oblastveni organi močno trudili, da bi se ukrepi kolikor se da oprijeli in da bi se predpisi ukoreninili v normalno prakso. Pittoni je v ta namen zastavil ves svoj ugled. Osebnostno se je podajal na teren, se tudi nenapovedano pojavljal zdaj na tem zdaj na onem koncu ozemlja, da bi na lastne oči preveril razmere v posameznih skupnostih, se prepričal o stanju javnih infrastruktur, o delu

5 Sestanka so se udeležili: Gašper Sancin (Škedenj), Blaž Čok (Lonjer), Matija Križmančič (Bazovica), Tomaž Vidau (Opčine, nadomeščal Tomaža Sosiča), Jakob Sedmak (Križ), Tomaž Dolenc (Prosek), Ivan Starec (Kontovel), Ivan Kralj (Trebče), Matija Gojča (Gropada in Padriče), Andrej Rosa (Čarbola), Jakob Švab (S. Marija Magdalena), Ivan Marija Pertot (Rocol), Valentin Godina (Vrdeča), Jakob Kuret (Kolonja), Jožef Pegan (nadomeščal Nikolaja Urnka, Škorklja), Ivan Schorz (Rojan), Andrej Pertot (Greta) in Luka Matelanc (Barkovlje) (AST, CRG, 104, 15. 9. 1777, 29. 9. 1777).

dekanov in preizkušal odnos ljudstva do javne koristi.⁶ Vzdrževal je neposreden stik ne samo z dekani, ki so se itak morali pogostokrat javljati pri policijski direkciji v mestu, da so poročali in dobivali nadaljnje operativne inštrukcije, ampak tudi s prebivalstvom, pri katerem je skušal pospeševati usvajanje postavljenih družbenih pravil in utrjevati čut za javno stvar. Nenazadnje je seveda gojil osebne zveze s krajevno duhovščino, ki mu je stala ob strani pri izvajanju socialnega nadzora. Pri vsem tem delu je bilo angažirano tudi drugo osebje policijske direkcije, in sicer aktuar Johann Anton Tognana von Tonenfeld in mestna provizorja kot predstavnika magistrata. Ta sta prvotno, po inštrukciji iz leta 1755, opravljala številne zadolžitve v mestnem okviru (BC, AD 3), s spremembo policijskega sistema in načina poslovanja pa so se njune obveznosti nanašale vse bolj na policijo *teritorija*. Med drugim, po Pittonijevih besedah, tudi, ker so se zaradi enoletnega voljenega mandata v tej službi vrstili vedno novi ljudje, brez ustreznih profesionalnih rekvizitov in potrebnih izkušenj za izvrševanje policijskih zadolžitvev na območju mesta (AST, CRG, 102, 12. 8. 1781). Ti štirje liki so tvorili policijsko komisijo za podeželje (*Commissione per la Polizia di Campagna*), ki je na periodičnih sestankih pretresala tekočo problematiko in vodila posebne zapisnike o obravnavanih zadevah, opravljenih operacijah in odredbah. Zapisnike (*Protocolli delle Sessioni della Polizia di Campagna* ali tudi *Giornali della Polizia di Campagna*), ki vsebujejo poročila dekanov (te sta v glavnem zbirala provizorja), birača, policijskega direktorja in indice iz raznih drugih virov, je nato oddajala v preverbo in odobritev tržaškemu guvernerju (AST, CRG, 102, 12. 8. 1781).⁷ S časom so se na *teritorij* raztegnile tudi redne zadolžitve policijskega justiciarja, ki je preverjal točnost mer in uteži in ki je imel takrat (sicer večinoma v mestu) kar precej opravka z uveljavljanjem dunajskih mer namesto beneških. Te se zaradi tesnih trgovskih stikov in številne prisotnosti naseljencev iz Beneške republike še vedno niso umaknile iz rabe, kar je ustvarjalo zmedo in se je nemalokrat izrabljalo za

goljufije. Svoj delež so k izvajanju policijskega reda na podeželju prispevali seveda tudi represivni organi, se pravi biriči (*barighello e sbraglia*) in v izrednih primerih vojska.

Med svojim več dni trajajočim obiskom vasi in sosesk julija 1778 policijski direktor Pittoni ni skrival zadovoljstva ob soočanju z župani, kurati in krajani nasploh, ki so mu enoglasno zagotavljali, da se je z uvedbo policijskega reda splošno družbeno stanje vidno izboljšalo in zmanjšalo število nepravilnosti ter hujših prekrškov.⁸ Podobne izjave in drugi konkretni dokazi, ki jih beležijo policijski zapisniki v naslednjih letih, potrjujejo, da učinek ni bil le kratkotrajna stvar in sad trenutno spodbujenega čuta do javnega reda, ki ga je ukrep nedvomno vzbudil tudi pri običajno manj obzirnih osebkih. Prebivalstvo je, glede na vse težave, ki so pestile družbeno življenje in krhka družbeno-gospodarska ravnovesja, z zaupanjem sprejelo nove upravne ukrepe in izkazovalo iskreno dovzetnost za njihovo uveljavljanje. Seveda, to še ni pomenilo, da so se predpisi avtomatično in v celoti tudi spoštovali ter da so policijski organi in zlasti dekani lahko zmanjšali budnost.

DRUŽBENI NADZOR: NRAVNOST, VARNOST IN JAVNI RED

Kar se tiče nravnosti in javne morale, je red vnesel ostrejši socialni nadzor, in to ne samo na ravni skupnosti, ampak tudi v zasebno družinsko sfero. Župani so ob svojih rednih obiskih domov imeli priložnost soočiti se poblizje z družinskimi situacijami in odnosi med ljudmi, kar je očitno že samo po sebi blagodejno vplivalo, da so "otroci postali (do staršev, op. a.) bolj ubogljivi in spoštljivi" (AST, CRG, 104, 12. 7. 1778).⁹ Pogostokrat so tovrstne prekrške kot tudi nespoštljivo vedenje do cerkve, kršenje verskih predpisov in splošnih načel dobrega družbenega vedenja (npr. delo ob zapovedanih praznikih, neobiskovanje mašnih obredov, hujša nesoglasja med zakonci, nasilja v družinskem krogu in razne "nespodobnosti", vse do primerov, ko so

6 Na račun povečanih stroškov, ki jih je imel zaradi teh potovanj, in drugih zadolžitvev, ki mu jih je narekoval reformirani policijski sistem, je v imenu izkazovane zavzetosti pri guberniju tudi spraševal za povišek plače. Ta je znašala 1000 goldinarjev letno in se od začetka njegove kariere policijskega direktorja kljub naraslim življenjskim stroškom ni spremenila. Poleg tega - je poudarjal - pa ni odgovarjala niti njegovemu rangu v hierarhiji državne birokracije (AST, CRG, 102, 12.8.1781).

7 Tak postopek je veljal vsaj do leta 1783. Ker je ločeno sestajanje komisije za podeželje in predvsem vodenje ločenih zapisnikov za *teritorij* pomenilo precejšnjo obremenitev in delno podvajanje pisarniškega dela (v zvezi s tem je Pittoni prav posebno poudarjal nesebično predanost službi aktuarja Tognane von Tonenfelda in si pri guberniju prizadeval za ustrežnejše plačilo, saj mu je blagajna izplačevala komaj 300 od predvidenih 500 goldinarjev letno), so nato obravnavo zadev in tudi evidenco podeželske policije združili z mestno.

8 S tem v zvezi beremo v odzivu tržaškega guvernerja Zinzendorfa policijskemu direktorju Pittoniju na predložene zapisnike: "... con somma soddisfazione ho rilevato dal rassegnatomi protocollo della Sessione del 22 luglio della Pulizia di Campagna li fortunati effetti prodotti dall'esatta osservanza del recente Regolamento..." (AST, CRG, 104, 28. 7. 1778).

9 V poročilu o stanju na Opčinah beremo o "felice cambiamento del Popolo dopo la pubblicazione del Regolamento", na Proseku izjavo kurata "i costumi e la pietà sono migliorati" in "la gente frequenta più assiduamente la messa e la dottrina cristiana" (AST, CRG, 104, 22. 7. 1778).

se fantje otepali poroke z nosečimi dekleti¹⁰) prijavljali policijski komisiji, a tudi sami zglajevali zaostrena razmerja s posredovanjem in spravljanjem sprtih strani (AST, CRG, 104, 18. 11. 1782, 23. 6. 1783). Kot rečeno, je moralo nad tem področjem vsekakor bdeti predvsem pazljivo oko duhovščine, ki je včasih to nalogo opravljala striktno in mestoma tudi s pretirano gorečnostjo,¹¹ včasih pa skrajno malomarno. Policijska komisija za podeželje je namreč v zapisnikih pogostokrat ugotavljala, da "župniki in kurati ne izvajajo policijskega reda" (AST, CRG, 104, 18. 11. 1782), v smislu, da ne oddajajo policijski komisiji za podeželje predpisanih poročil. Temu je nedvomno botrovala obsežnost cerkvenoupravnih enot in torej težavno obvladovanje teritorija, zaradi česar je prišlo leta 1785, ob preurejanju cerkveno-upravnih meja (in z namenom odpiranja trivialnih šol), do ustanovitve dveh novih kaplanij, barkovljanske in katinarske, vsake s svojim kuratom.¹² Nedvomno pa je slutiti za mestoma zelo dvoumnim ravnanjem duhovščine v odnosu do policije *teritorija* tudi drugo, kompleksnejšo problematiko, ki terja poglobljanje v dogajanja na relacijah med cerkvijo in državo ter cerkvijo in krajevno skupnostjo.

Tudi na področju javne varnosti je red, kot vse kaže, privedel do izboljšanja in spodbudil doslednejše spoštovanje normativa. Čeprav posploševanja niso na mestu, ker so vladale od kraja do kraja dokaj različne razmere in so se v teku časa seveda tudi spreminjale, lahko vseeno smatramo za pomenljivo izjavo padriškega župana, da domači mladeniči končno "ne nosijo več pri sebi prepovedanega orožja" (AST, CRG, 104, 22. 7. 1778).¹³ V zvezi z varnostjo je bila najmanj problematična (in seveda najmanj sporna) obramba pred škodljivimi in nevarnimi živalmi, če pomislimo, da so od tega kmetje imeli dvojno korist. Skoraj ni zapisnika, da bi ne poročal o okoličanih, ki so se zglašali z lisičjimi, volčjimi ali drugimi kožuhi, ustreljenimi pticami roparicami in celo z živimi živalmi, ter o blagajniških izdatkih za izplačilo denarnih nagrad. Vendar so si osrednje mesto v problematiki javne varnosti in reda delili zlasti potepuštvu oziroma beraštvu in drobnim kriminalom, predvsem kraje. Iz policijskih zapisnikov izhajajo, da so se z vprašanjem beračenja in potepuštvu soočali predvsem na območjih, skozi katere so vodile pomembne

prometnice, kot na primer v Bazovici ali v Žavljah (na škedenjskem ozemlju). Tu so se pogosto zadrževali "tuji prosjaki" (pitocchi foresti) in "nadlegovali mimoidoče" z moledovanjem za miloščino. Včasih pa so se med njimi našli tudi domačini, ki so se temu poslu prepuščali prej iz "podjetnosti" in želje po lahkem zaslužku kot pa prave potrebe. Sam policijski direktor Pittoni je med svojim obiskom *teritorija* ugotavljala, da je na primer na Proseku gmotno stanje prebivalstva zadovoljivo, tako da nikomur ni bilo treba prosjačiti za vbogajme. A ko se je tujec s kočijo pripeljal v vas, ga je vseeno hipoma obkolila mladina in ga oblegala, dokler ni česa iztržila. Dekanom je torej zabičal, naj poskrbijo, da ta razvada preneha (AST, CRG, 104, 22. 7. 1778).

V zvezi z beračenjem in potepuštvom se vsekakor red ni izvajal s polno doslednostjo, saj so tako župani kot ljudje pred revnimi tujci, ki so se pojavljali v kraju, marsikdaj zatisnili eno oko in še kaj več. Dogajalo se je, da so jih mandrijarji po soseskah prepovedim in dokaj strogim denarnim kaznim v brk sprejemali pod streho in jim gmotno pomagali. Zanimivo je, namreč, da so ovadbe zoper tuje berače, potepuhe in postopače prihajale največkrat od provizorjev ali drugih članov policijskega aparata, potem ko so se osebno spotaknili ob te primere na terenu, ne pa od krajanov in županov, ki so ostajali do teh ljudi strpni (AST, CRG, 104, 26. 10. 1778). Ni dvoma, da je tu prihajal na dan čut človeške solidarnosti in usmiljenja, ki je veleval, da se potrebnemu odreže kos kruha in ponudi suh prostor za prenočišče v hlevu ali na seniku, morda pa tudi sočutja zaradi njegovega konfliktnega razmerja z oblastjo. To se je lepo kazalo v mestu, kjer se je ljudstvo čestokrat postavljalo v bran preganjanih prosjakov in jih iztrgalo iz rok biričev, ki so jih gnali v zapor. Poleg humanitarnega pa je pri tem igral vlogo tudi ekonomski moment. Na območju mandrij, kjer so bile agrarne razmere zaradi tipa poselitve in vodenja posestev drugačne kot v vaseh in je bila vloga soseske pri kmečkih opravilih otežena, so kmetje pogosteje potrebovali ob stalni še dodatno delovno silo. Zato je prisotnost in strpnost do teh tujcev na mandrijah včasih povezana tudi z opravljanjem občasnih opravil, pri čemer se mandrijarji niso zgubljali okrog fiskalnih načel in so v obojestransko korist raje ravnali po zdravi pameti. V očeh policijskih uradnikov

10 Nekaj pogostejših predmetov ovadb in posledični policijski ukrepi: "figlio incarcerato per aver strapazzato genitori" (AST, CRG, 104, 7. 5. 1778); "il figlio perde talvolta il rispetto del padre" (AST, CRG, 104, 22. 7. 1778); "denuncia di un discolo, disubbidiente dei genitori", "donna denunciata per scandalosa", "non convive con la moglie" (AST, CRG, 104, 10. 8. 1778); "denuncia moglie disubbidiente", "uomo senza religione" (AST, CRG, 104, 6. 10. 1778); "moglie fuggita dal marito" (AST, CRG, 104, 22. 5. 1779); "ingiurie dei figli contro i genitori" (AST, CRG, 104, 1. 12. 1781); "persone che ingravidano ragazze e non vogliono sposarle" (AST, CRG, 104, 18. 11. 1782); "ingiurie alla moglie" - "castigato a pane e acqua per tre giorni", "per aver colpito il padre in punto di offesa col fratello" - "carcerato per 24 ore" (AST, CRG, 104, 1. 7. 1782).

11 Nekateri duhovniki so s pretirano moralistično strogostjo nekajkrat izzvali nejevoljo samega Pittonija (znanega sicer kot človeka, ki se ni ravno izmikal radostim življenja, kar mu je bilo kot visokemu funkcionarju tudi javno očitano) in si za to zaslužili ukor.

12 Ustanovljeni sta bili z dekretom 27. 1. 1785 (BC, AD 2).

13 Mišljena so bila dvorezna rezila in bodala ter vse rezilno orodje, ki ni služilo pri normalnih delovnih ali kuhinjskih opravilih.

pa je vsakdo, ki ni mogel dokazati, da se sme zadrževati znotraj tržaških občinskih meja, in med temi ni bilo malo prostorsko zelo mobilnih ljudi, katerih status je dejansko nihal med bolj ali manj priložnostno zaposlitvijo in beračenjem, veljali za "sumljive elemente", ki jih je bilo treba zatreti in izgnati.

Solidarnost in milosrčnost torej, toda tudi ti dve čustvi sta imeli svoje meje, in to zelo jasne. Nekaj je bilo tu pa tam priskočiti na pomoč siromašnemu popotniku, ki je taval v iskanju prežitka, in morda - kot rečeno - pri tem imeti še kako korist, čisto drugo pa je bilo sprejeti tako osebo v dolgoročneje breme. Skupnost, ki se kljub priložnostim zasluzka, ki jih je nudila bližina mesta, ni bistveno oddaljevala od načel preživetvene ekonomije in v kateri sta bila pomanjkanje in revščina latentna, si ni mogla privoščiti sprejemanja novih članov od zunaj, ki bi oteževali vzdrževanje labilnega družbeno-gospodarskega ravnovesja. Potemtakem se ni čuditi odločnemu odporu Prosekanov proti naselitvi neke osebe, za katero so dvomili, da se je zmožna samostojno preživljati (AST, CRG, 104, 26. 10. 1778). Ravno tako ni mogoče obsojati navidezno neprizadetega in nekrščanskega vedenja prebivalcev Lonjerja in Spodnje Sv. Marije Magdalene, ko so odklonili sodelovanje pri cerkveni nabirki za pomoč revnim (questua per i poveri) iz drugih vasi in dobesedno nagnali delegirane osebe, ki so hodile od vrat do vrat zbirat denarne prispevke (AST, CRG, 867, 22. 9. 1786). Sklicevali so se na princip, po katerem je bila vsaka skupnost dolžna skrbeti za lastne reveže. To se je dejansko v mejah možnega tudi dogajalo, le da so bile družbene razmere, in problem revščine zaradi demografskega pritiska in ekonomskih strukturnih razlik, v nekaterih vaseh tržaškega podeželja bolj poudarjene kot v drugih. Če izzvzamemo obdobja izrednega stanja, je mestno socialno skrbstvo priskočilo na pomoč le v primerih socialne bede, s tem da je sprejelo posameznike v zavod za reveže. Sicer pa se s policijskega vidika problem "domačih" beračev, ki ga moremo do neke mere obravnavati ne samo v ekonomskem, ampak tudi socialno-antropološkem smislu (glede na to, da je ustrezalo tudi določenim miselnostnim modelom), ne more verno zrcaliti v policijskih zadevah podeželja. Iskati ga je treba predvsem v mestu, ki je nudilo tako priložnostnim kot "poklicnim" prosjakom in postopačem iz ožje okolice in širšega zaledja ter drugim pojavom socialne deviacije (vključno s prostitucijo) neprimerno več dobrih priložnosti.

Manj obzirnosti kot berači in klateži so bili deležni tatovi, pa naj so prihajali od drugod ali iz domačega kroga, in pa "sumljivi" neznanci. Brez primerjav je težko reči, kolikšen učinek je imel policijski red na preprečevanje kraj, ki so bile kar pogost pojav. Največkrat je šlo za kraje poljskih pridelkov, včasih manjših denarnih vsot, redkeje za drznejše podvige, kot na primer leta 1778 na Opčinah, ko so neznanci naenkrat izmaknili 23

glav drobnice in večjo količino žita (AST, CRG, 104, 26. 10. 1778). Županom je kar precejkrat uspelo ujeti storilce, ki so jih nato policijske oziroma sodne oblasti primerno kaznovale. Med njimi ni manjkalo domačih pobalinov, ki so jim bile zaradi mladoletnosti prizanesene zaporne kazni in se je, razen če ni šlo za trdovratne povratnike, katere je čakal poboljševalni arest, zanje navadno končalo z večjo ali manjšo odmero udarcev po zadnji plati telesa. Večkrat so bili župani ob sodelovanju krajanov uspešni tudi pri zajetju "sumljivih ljudi", kar pa je bilo, kot se zdi, lahko nevaren posel, ker so se na Tržaškem pojavljale številne nepriporočljive osebe s takšno in drugačno kriminalno preteklostjo, največkrat iz Beneške republike, ki so se izmikale tamkajšnji pravici. Tako se je dogajalo, da so župan in krajan "osumljence" ovadili in jih na kak način zadrževali, dokler niso prišli ponje biriči. Da je bilo pri tem nekaj tveganja in da je šlo brzkone za izredne primere, pa tudi da so krajan kazali dokajšnjo mero požrtvovalnosti, nas opozarjajo izrecne pohvale in denarne nagrade policijske direkcije, če so se skupnosti izkazale s takimi podvigi (AST, CRG, 104, 15. 12. 1778). Določen učinek je kot filter pred nezaželenimi prihodi na tržaško občinsko ozemlje imel tudi varnostni kordon, ki so ga zaradi vse večjega pritiska na meje raztegnili in dodatno ojačili. Od 15. decembra 1782 je tako pod komando starešine vojaškega polka Giovannija de Gaitnerja mejno občinsko območje stalno nadzorovalo 6 postojank, in sicer na odsekih Prosek-Kontovel, Opčine-Bani, Trebče-Gropada-Padriče, Bazovica, Lonjer in Žavlje. V tričlanskih s puškami oboroženih posadkah (le bazovskemu odseku je bilo zaradi obsega dodeljenih 6 mož) so se vrstili za vojsko sposobni moški iz posameznih vasi in sosesk, v skladu s sezname, ki so jih posredovali župani. Straža je trajala od četrte ure popoldne do šeste naslednjega jutra, za kar je moštvo prejelo 10 soldov na teden, medtem ko sta šla za vsako prijeto nezaželeno osebo 2 goldinarja nagrade vojski (AST, CRG, 104, 30. 12. 1782).

Kot rečeno, je bilo vprašanje varnosti in javnega reda na nekaterih območjih bolj problematično, in med te je gotovo sodil žaveljski pas, se pravi nižje področje Sv. Marije Magdalene Spodnje in Škednja. Tod se je pretakal dnevni promet s sosednjega breškega teritorija in iz bližnje beneške Istre proti mestu, zaradi česar je bila pogostejša tudi prisotnost raznih tujcev najnižje baže, ki so skušali prodreti v mesto oziroma so se zadrževali na tem prometnem predmestnem odseku. Tako je v Škednju prihajalo do pogostejših ovadb zoper potepuhe, berače in občasno tudi "nemoralne" ženske, kar kaže na večjo izrazitost problema, ki je zato pri domačem prebivalstvu zmanjševal strpnost in spodbujal reakcijo pristojnih za javni red. Da je bilo območje razmeroma nevarno, opozarjajo tudi pozivi breških in škedenjskih krušaric, ki so se dnevno podajale na mestni živilski trg z doma pečenim kruhom in so s prisluženimi vsotami na

poti nazaj predstavljale vabljev plen počestnih roparjev. Za lov na te roparje in druge tatove ter za preprečevanje napadov je moralo na žveljskem območju nastopiti celo vojaštvo (AST, CRG, 104, 30. 6. 1780).

Pomembno zadevo podeželske policije je nena- zadnje predstavljalo zagotavljanje varnosti in prepreče- vanje izgrediv na plesih. Zabave so bile kar pogoste, zlasti v obliki veselic ob tej ali oni priložnosti, ki so privabile ljudi iz sosednjih krajev in iz mesta. S pri- rejanjem plesov so si prizadevali izboljšati zaslužek tudi krčmarji, med katerimi so bili tudi taki, ki so svoje gostilniške posle prenesli iz mesta na podeželje, da bi se izognili strožjemu nadzoru mestne policije. Zlasti te krčme so bile - kot se zdi - na slabem glasu in šušljalo se je o nespodobnem ter pohujšljivem dogajanju v njih. Razumljivo je, da se krajevni kler ni navduševal nad preveč razuzdanim veseljačenjem in ga je skušal brzdati s prižnice. Po potrebi pa je odločno nastopil pri policiji, saj so se veselice in zabave čestokrat odvijale kar v času verskih obredov ali drugih dušnopastirskih priložnosti, z odtegovanjem ljudi od verske pobožnosti (AST, CRG, 104, 10. 8. 1778). Kot omenjeno, je policijski red pred- videval, če je poskrbljeno tudi za varnostno službo. Sprva je izvajanje teh predpisov dvignilo nekaj negotovanja, ko so prireditelji terjali od moških udeležencev ob vstopu na plesišče plačilo za stražo, ki je bila zaupana mestnim biričem (AST, CRG, 104, 31. 8. 1778). Nato je policijska komisija dopuščala dekanom, da so var- nostnike izbirali med domačini in samostojno vzdr- ževali red (AST, CRG, 104, 23. 9. 1779). To je pomenilo v prvi vrsti pregledovanje udeležencev in zaplembo morebitnega orožja, odstranjevanje nadležnih in izzi- valnih oseb in mirjenje duhov, ki so se radi raznemali pod vplivom pijače in razposajenosti kot tudi zaradi medvaških antagonizmov. Mestni biriči so še vedno prihajali v poštev za varovanje večjih veselic. Taka je bila vsako leto v Šklednju na dan vaškega zavetnika sv. Lovrenca, ko je prihajalo na zabavo tudi mnogo obiskovalcev izza avstrijsko-beneške meje, med njimi - beremo v policijskih zapisnikih - mnogo "malopridnežev". Nemimih in razgrajaških oseb pa ni manj- kalo niti med domačini, ki niso vselej primerno po- skrbeli za red in varnost. Zato je ob tej priložnosti v domeni z dekanom policija pošiljala v kraj po šest biričev. Ti so leta 1782 celo preventivno pozaprli najbolj "vročekrvne" domačine, da bi ne prišlo do izgrediv z Benečani (AST, CRG, 104, 18. 11. 1782). Sicer tudi drugod po *teritoriju* niso najdoslednejše spoštovali predpisov o varnosti na plesih, zlasti v gostilnah, in najbrž ni naključje, da je v takih primerih prihajalo do krvavih dogodkov in celo do smrtnih žrtev.

Bodisi župani bodisi prireditelji plesov so bili tako zaradi nespoštovanja predpisov pogostokrat kaznovani (AST, CRG, 104, 10. 7. 1779, 1. 7. 1782).

PROTIPOŽARNA VARNOST IN BOLJ UREJENA NASELJA

Policijski red je deloma vplival tudi na vaško urbanistiko in zunanjo ter notranjo bivalno arhitekturo. Za uresničevanje protipožarnih predpisov je bilo deka- nom že na samem začetku naročeno evidentirati vsa poslopja s slamnatim kritjem in tista, pri katerih ognjišča niso bila opremljena z ustreznim dimnikom oziroma je dim uhajal kar skozi vrata in okna. Lastniki teh hiš so bili dolžni v določenem roku popraviti ali sezidati ka- mine in pri bivališčih zamenjati slamnato kritje s skrlastim ali s strešniki, medtem ko so morale nove gradnje itak ustrezati vsem protipožarnim varnostnim normam. Prilaganja so bila, vendar v mnogih primerih adaptacij iz objektivnih razlogov ni bilo mogoče pri- čakovati, ker so za mnoge obvezance, ki so praviloma pripadali šibkejšemu družbenemu sloju, predstavljale visok denarni izdatek. Zamenjava strešnega kritja in izgradnja ustreznega kamina je na primer stala pov- prečno kmečko gospodarstvo kakih petnajst let pri- hrankov. Zato je bilo mnogim dovoljeno, da se normam prilagodijo postopoma in v dolgem roku, s tem da so za začetek odstranili najbolj preteče nevarnosti, na primer opremili kuhinje z napami. Predvsem pa je bila važna odločba, da jim pri tem priskoči na pomoč mesto, ki je zajelo v svoj podporni sistem tudi okoliške vasi. Gradbena direkcija (Direzione delle fabbriche) je tako vnašala v svoj letni proračun 200 goldinarjev, ki so jih okoličani lahko koristili v obliki hipotekarnih posojil za protipožarne adaptacije (AST, CRG, 104, 26. 10. 1778). Fonde za to postavko so leta 1782 menda še zvišali (AST, CRG, 104, 18. 11. 1782).¹⁴ Vse to je prihajalo v poštev bolj pri vaseh, ker je bila v soseskah nevarnost požarov manjša (vsaj načeloma, glede na to, da je v tistih letih zabeleženih nekaj uničujočih požarov prav v mandrijah), zaradi razpršenosti poselitve in trdnejših ter v mnogih primerih novejših gradenj (AST, CRG, 104, 31. 8. 1783). Gasilska služba je vsekakor dobro delo- vala, čeprav je bila na območju sosesk prav zaradi oddaljenosti posameznih pristav oziroma zaselkov težavnejša, in Policijska komisija ni štedila s pohvalami prebivalstvu, ki se je vselej izkazalo pri reševanju poslopji, imetja in živine. V hujših primerih, kot leta 1781 na Greti, ko so neukrotljivi zublji pustili brez strehe desetčlansko družino, so pogorelcem priskočili na pomoč tudi gubernij in mestni trgovci na drobno z denarnimi podporami ter mestna občina z brezobrest-

14 V poročilu Antonia Pittonija dunajskim oblastem o stanju mesta Trsta in njegovega teritorija iz leta 1786 beremo, da so slamnate strehe do takrat že večinoma izgubile, in to tudi pri gospodarskih stavbah. (Dorsi, 1989, 143)

nim posojilom za obnovo poslopja (AST, CRG, 104, 1. 12. 1781).

Iz varnostnih razlogov, zaradi funkcionalnejše ureditve in nenazadnje prijetnejšega ter bolj urejenega videza, ki so ga upravitelji skušali vtisniti tudi podeželskemu naselju, so bili lastniki dolžni popraviti razpadajoča in drugače nevarna poslopja ali pa jih porušiti in odstraniti razvaline, kar je bilo glede na splošne gnotne razmere veliko pogostejše. Na ta način so na primer Opčine pridobile trg ("la villa si orna con piazzale") (AST, CRG, 104, 23. 9. 1779). Zravnila in včasih razširila se je marsikatera vaška ulica, za lažji pretok voznega prometa, odpravile so se samovoljne širitve zemljiške posesti v škodo javnih površin, zlasti cest, in nevarnost požarov je ljudem velevala (verjetno v skrajnih primerih ali morebiti zaradi nezmožnosti soglasnega reševanja problema), da so se tudi sami obračali na policijo in zahtevali, naj se sosedje prilagodijo protipožarnim normam (AST, CRG, 104, 22. 7. 1778). Pomembni koraki pa so bili takrat storjeni predvsem za oskrbovanje z vodo, ki je bilo na kraških tleh zlasti v sušnih letih pereč problem. Usihanje vodnih rezerv je poleg gospodarske škode in vseh nevšečnosti povečevalo tudi nevarnost živalskih epidemij, ker se je živina ob redkih trajnejših vodnih virih srečevala z živino sosednjih vasi in bila bolj izpostavljena okužbam. Policijska komisija, ki je med svojimi začetnimi obiski teritorija preverjala stanje vodne oskrbe, je tako ugotavljala potrebo po novih vodnih virih. Prosek je zaradi pošne postaje takrat že razpolagal z občinskim vodnjakom, na Opčinah pa se je gradnja začela kmalu za tem in ravno tako v Križu, kjer je bilo sprva mišljeno, da bo za to poskrbel proseški župan in pošni mojster Tomaž Dolenc. Ker je ta možnost splahnela, je prišlo med gradbeno direkcijo in kriško skupnostjo do dogovora, po katerem so domačini "na roboti" opravili izkop jame (AST, CRG, 104, 1. 7. 1782). Nujnost javnega vodnjaka se je izkazala tudi na Padričah in kasneje še v drugih vaseh.

ROBOTE: UMNEJE ZA SKUPNO KORIST

Kot rečeno, so s policijskim redom sovpadale tudi pomembne spremembe na področju robot, se pravi tlače, ki jo je tržaška občina terjala od kmečkega prebivalstva okolice kot dajatev za uživanje občinskih pašnikov in stanovanjske pravice ("inquillinato"). Temeljile so na že omenjenem preureditvenem robotnem načrtu načelnika gradbene direkcije Carla Dinija, ki je stopil v

veljavo z gubernijskim dekretom 5. decembra 1778 ob polnem soglasju gubernijske in policijske uprave ter magistrata in vasi oziroma sosesk (AST, CRG, 104, 15. 12. 1778; AST, CRG, 113, 5. 12. 1778). Načrt je nastal zaradi rastočih stroškov za vzdrževanje (in dograjevanje) vse bolj prometnih tržaških trgovskih vpadnic, ki so narekovale sistematične in načrtno vodene posege. Koncentrirana in umnejša uporaba brezplačne robotne delovne sile v te namene je pomenila precejšnje okleščanje dotične finančne postavke. Hkrati pa so upravitelji s točnimi in enotnimi kriteriji za odmero, časovno razporejanje in način opravljanja delovne dajatve hoteli čim racionalneje uravnavati to breme v korist robotnih obvezancev in jih zaščititi pred samovoljnimi terjatvami. Tako je gradbena direkcija, ki je z novim sistemom prevzela upravljanje robot, sklenila z vsakim obvezanim gospodarstvom pogodbo (dajatev so bila oproščena gospodarstva brez polnoletnih oziroma dela zmožnih moških in nosilci javnokoristnih funkcij, se pravi župani, gvardijani, dušni pastirji in učitelji), v kateri so bili določeni vrsta (ročna ali vozna), čas, lokacija, dnevno trajanje dajatev in druge dolžnosti ter pravice robotnika. Domenjena je bila tudi razmestitev delovne sile po *teritoriju*, in sicer tako, da se je po možnosti upoštevala oddaljenost lokacije,¹⁵ županom pa je bila poverjena organizacija in "pravično urejanje" robotnih obveznosti med člani skupnosti (AST, CRG, 113, 30. 11. 1778). Poleg robote na glavnih cestah, ki so jo mnogi opravljali na ozemlju sosednjih vasi ali sosesk, je robotnike čakalo še vzdrževanje krajevnih poti in druge javne infrastrukture.

Novi sistem je za obvezance pomenil olajšanje in možnost boljšega usklajevanja tega bremena z zasebno gospodarsko dejavnostjo. S tem, da je povečeval neposredno korist, ki so jo domačini imeli od opravljanja teh del, je do neke mere - kot so se nadejali upravitelji - deloval tudi kot psihološka spodbuda. Vsekakor pa je pozitivno učinkoval na storilnost tako človeške kot živalske robotne delovne sile. Robotniki niso več trošili toliko koristnega časa za pot do delovišča in nazaj, točneje so se držali urnikov in delovnih obvez, kar se je občutno poznalo pri napredovanju del. K učinkovitosti sta vsekakor pripomogli tudi odločnost in nepopustljivost upraviteljev, ki niso več dopuščali ohlapnega odnosa do tega predmeta. S tem v zvezi je pomenljiv primer že omenjenega proseškega posestnika Tomaža Dolenca, ki 26 let ni opravljal robote. Sklicujoč se na to utečeno navado in na svojo vlogo pošnega mojstra, si je

15 Za cesto "za Italijo", ki je vodila z Opčin proti Gorici, so skrbeli robotniki iz Križa, cesto "za Nemčijo", ki se je iz mesta vzpenjala po Škorklji do Opčin in ki je bila šele v gradnji, so dodelili vasem Prosek, Kontovel, Opčine, Trebče, Bani in Padriče, trgovsko cesto "za Ljubljano" so vzdrževali robotniki iz Bazovice, Gropade, Trebc, Lonjerja, od Banov, Spodnje in Zgornje Čarbole, iz Kjadina, Rocola, s Škorklje, Vrdele, Kolonje, Crete, iz Barkovelj in od Zgornje ter Spodnje Sv. Marije Magdalene. Slednjima in Škednju je bila dodeljena tudi cesta, ki je prek Žavelj držala v Milje, medtem ko so bili robotniki iz Rojana in delno iz Škednja na voljo potrebam mesta (AST, CRG, 113, 5. 12. 1778, Tabella ...).

ob uvedbi novega sistema prizadeval, da bi še naprej ostal oproščen obveznosti. Policijska komisija pa je njegove prizive zavrnila, z obrazložitvijo, da je robotna dolžnost enaka za vse in da je med nameni novega robotnega reda tudi ukinjanje vseh privilegijev, ki so si jih vaški veljaki despotsko izposlovali na škodo revnejših sovaščanov. Vrh tega je imel Dolenc zaradi pošne dejavnosti, ki mu je prinašala dobiček, posebno korist od dobro vzdrževanih cest in je bil za take zahteve najmanj upravičen (AST, CRG, 104, december 1779).

Ob zaključku razširitvenih del na cesti v Griži (Strada della Grisa) so na seji policijske komisije za podeželje septembra 1779 vzeli na znanje, da so robotniki opravili zelo solidno delo, kar je bil "veren dokaz o pravilnosti sistema" (AST, CRG, 104, 23. 9. 1779). Sadovi so se poznali tudi v javni blagajni, ki je dolgoročno beležila občuten prihranek.¹⁶ Vendar je robotno delo okoličanov, ki je mestni proračun bremenilo le z neznatno postavko za predpisani dnevni obrok kruha, zadoščalo le delu potreb. Glavnina opravil je odpadla na plačano delo, pri katerem je ravno tako sodelovalo krajevno prebivalstvo, med katerim je s časom zabeležena tudi rast podjetniške iniciative in sklepanje pogodb za opravljanje vzdrževalnih del (AST, CRG, 605, 1868/3420, 9. 6. 1787). Dninarsko udeležbo na javnih deloviščih so oblasti močno spodbujale kot obliko dopolnilnega zaslužka, kar je prihajalo v poštev zlasti v obdobjih agrarnih kriz. V letih 1781-1783, ko je na tržaškem podeželju pustošila suša, so se plačana javna dela ponujala kot rešilna bilka za izčrpano prebivalstvo. Leta 1781 so se tako že ob prvih znakih kmetijske krize, še pred običajnim preverjanjem stanja in načrtovanjem posegov na javni infrastrukturi, izdelali posebni načrti, da bi "vaščani dobili v teh nesrečnih časih priložnost služiti si kruh" (AST, CRG, 104, 9. 6. 1781). Podobno je bilo leta 1782 in 1783, ko so posameznim skupnostim namenili denarne fonde za popravilo ceste na Kontovelu, ceste med Bazovico in Opčinami, za vzpostavitev cestne povezave med Lipico in Sežano ter druge pobude, med katerimi tudi za gradnjo vodnjakov, ki jo je bilo treba ob katastrofalnem pomanjkanju vode pospešiti (AST, CRG, 104, 18. 11. 1782). Ves ta čas je veljal tudi ukaz gubernija, po katerem je smela gradbena direkcija najemati za javna dela samo delovno silo iz vrst tržaškega podeželskega prebivalstva (AST, CRG, 104, 23. 6. 1783). Sicer se ta kljub pomanjkanju ni vedno odzivalo na delovne ponudbe, kar je oblasti nemalo razočaralo in zaviralo izvajanje načrtov, tako da je gradbena direkcija prek policije spodbujala okoličane k številnejši udeležbi in pogostokrat bila prisiljena reševati problem z najemanjem tuje delovne sile ali z uporabo vojaštva in

zapornikov (AST, CRG, 104, 18. 3. 1783). Brez poglobljenejših raziskav si je težko točneje razlagati vzroke takega ravnanja. Včasih ga gre pripisati sovpadanju del s pomembnimi letnimi kmečkimi opravili ali oddaljenosti delovišča in nepripravljenosti delavcev, da bi po več dni zapuščali dom. V ozadju pa so bili še drugi, kompleksnejši razlogi, ki so koreninili v ustaljenih delovnih tradicijah oziroma vedenjskih modelih in ki jih Pittoni, kot človek in roka prenovitvenega prosvetljenega duha, ni mogel drugače kot enačiti z ignoranco, vraževernostjo in iz tega izhajajočo lenobo (AST, CRG, 100, 8. 11. 1776).

Mnogo bolj razumljivo je bilo izostajanje od robot, saj je šlo kljub delnemu olajšanju vendarle za obremenjujočo delovno dajatev, ki kmetu ni mogla biti po godu, predvsem če v njej ni videl neposrednejših koristi. Tako je po eni strani policijski direktor Pittoni med svojimi obiski ozemlja ugotavljal napredek pri vzdrževanju cest in delil s krajevno duhovščino pohvalno mnenje o zavzetosti prebivalstva za javno stvar, po drugi pa je policijska komisija prejemale pritožbe gradbene direkcije glede nemarnosti robotnikov, njihove nezanesljivosti in otepanja dolžnosti (AST, CRG, 104, 23. 9. 1779, 23. 6. 1783). Novi robotni sistem je v svojem racionalističnem duhu vseboval tudi preventivne norme zoper strategije, ki se jih je prebivalstvo posluževalo, da bi ceneje zadostilo tem obveznostim. Vendar teh pojavov ni bilo mogoče povsem preprečiti, nenazadnje zaradi potreb in pomanjkanja delovnih moči pri kmečkih gospodarstvih. Tako se pristojne oblasti včasih pritožujejo nad primeri slepcev, pohabljenцев, starcev ali drugih, dela nesposobnih med robotniki, nad pokvarjenimi vozovi, namenoma zmanjšanimi tovnimi površinami in podobnim. Včasih se obvezanci kratkomalo niso javili na delovišču in zanimivo je, da so bili to zopet najbolje situirani kmetje, ki so skušali še dalje na ta način uveljavljati svoj socialni položaj. Očitno so si to lahko tudi privoščili, ker jih je tedaj čakala denarna kazen v višini dvakratne dninarske plače na izostani čas (AST, CRG, 606, 239/95, 25. 2. 1780). Množičnim izostankom pa so navadno botrovale nepravilnosti občinskih asistentov, zadolženih za organizacijo in nadziranje del. Ti so včasih zaradi nemarnega načrtovanja ali samovolje določali robotni čas, ne da bi upoštevali načelo, po katerem robote niso smele sovpadati s pomembnejšimi kmečkimi opravili. Med robotniki in asistenti, ki so ocenjevali prizadevnost prvih in odštevali v posebnih robotnih knjižicah opravljeno obveznost vsakega gospodarstva, tudi niso vladali najboljši odnosi in je včasih prihajalo do hude krvi, tako da je morala posegati v spore policijska komisija (AST, CRG, 104, 10. 7. 1779).

16 Po (sicer spornih) izračunih načelnika gradbene direkcije Carla Dinija je mestna blagajna z uvedbo novega robotnega sistema prihranila v šestnajstletnem obdobju 1779-1795 64.720 goldinarjev (AST, CRG, 606, 23. 9. 1795, 27. 6. 1795).

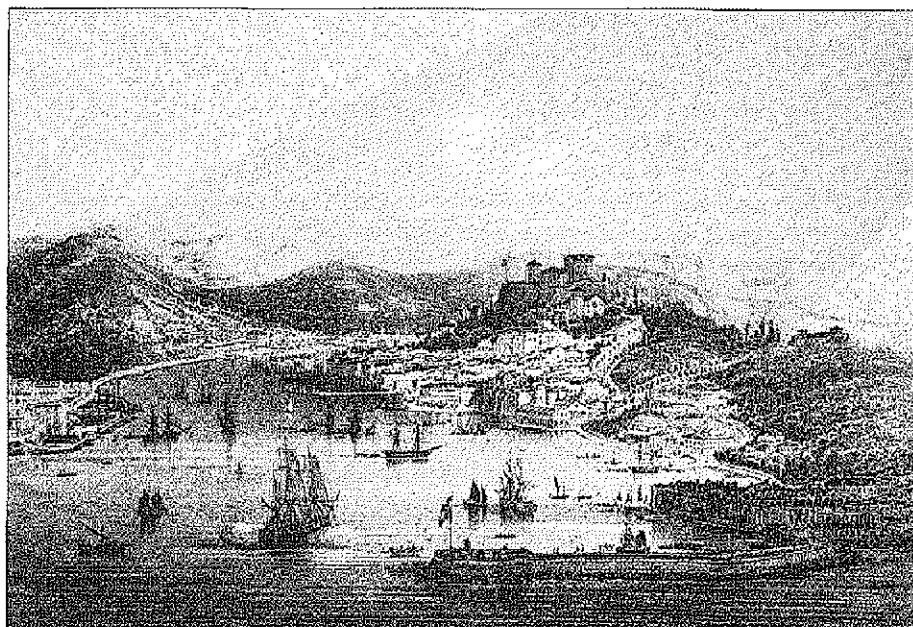

Trst 1786 (V. Scussa: Storia cronografica di Trieste. Trst, 1863).

Trieste nel 1786 (V. Scussa: Storia cronografica di Trieste. Trieste, 1863).

POLOŽAJ ŽUPANOV

Za župane so zadolžitve, ki so jim bile naložene po policijskem redu in drugih predpisih, predstavljale zahtevno delovno breme in odgovornost. Redno pregledovanje pristojnega območja, kontrola nad vsem dogajanjem, organizacijska in vsa ostala opravila kot tudi pogoste poti v mesto na razne sestanke je odjedalo tem ljudem veliko delovnega časa in jih zadrževalo stran od kmečkih gospodarstev. Zaradi tega je leta 1779 policijski direktor Pittoni podprl, deželna gospodarska komisija pa odobrila prošnjo županov iz sosesk (tu je institut župana obstajal šele od začetka šestdesetih let, po vsej verjetnosti od leta 1761), da bi za svoje županovanje kot pomembne oblike dela za javno korist dobivali ustrezno plačilo (AST, CRG, 104, 4. 9. 1779, 29. 4. 1780). Tako je odtlej mestna blagajna maja vsakega leta, ko so se navadno končali županski enoletni mandati, izplačevala županom denarne nagrade, in sicer glede na stopnjo delovnih obremenitev, ki so jih narekovale krajevne razmere. Vaški župani in župana Sv. Marije Magdalene Spodnje ter Škorklje so zaradi mejne funkcije oziroma obsega ali drugih specifik dekanatov dobivali po 12 goldinarjev, župani ostalih sosesk pa po 5 goldinarjev letnega plačila (AST, CRG, 104, 4. 12. 1782).

Kaj pa lahko rečemo o njihovi drži in doslednosti pri opravljanju te pomembne javne funkcije? Mimo splošnih pozitivnih ocen in pohval, ki jih je izrekala policijska komisija, vsakoletnega izplačevanja denarnih nagrad, ki so pomenile prej priznanje za izkazano zavzetost pri delu kot pa za županovanje samo na sebi, in

tudi izrednih premij za požrtvovalnost, kakršne so delili vsem županom v kriznem letu 1783 (AST, CRG, 104, 23. 6. 1783), je to vprašanje pogojeno s spletom objektivnih in subjektivnih dejavnikov. Župana je vas ali soseska volila iz svoje srede kot človeka, odgovornega za upravljanje in reševanje srenjskih zadev in zastopnika interesov skupnosti navzven. Taisti človek pa je hkrati nastopal kot predstavnik državnih oziroma upravnih struktur in izvajalec disciplinskih, moralnih in drugih, do skupnosti neprijaznih oblastvenih predpisov, kar ga je postavljalo v delikaten položaj in marsikdaj pred kočljivo izbiro. V policijskih zapisnikih ne manjka indicov, ki dajejo slutiti kompleksnost te dvojnosti. Omenjena je bila že "prizanesljivost" županov do občasnih beračev oziroma revnih popotnikov in tiha podpora domačinom, ki so sprejemali te ljudi ali začasne delavce, ne da bi jih prijavili policijskim organom. Tem lahko dodamo primere ukorov in kaznovanj županov zaradi neprijavljenih kraj, njihovega sklicevanja na zanemarljivost spregledanih prestopkov, zagovarjanja domačinov pred obtožbami provizorjev, dokaj diskretnega uveljavljanja disciplinskih ukrepov zoper nekatere kršitelje pravil dobrega vedenja, zlasti mladoletne osebe, ko je župan čestokrat ukrepal v domeni s starši, pa tudi sporov med župani in vaščani, arestov in sodnih pregonov le-teh zaradi krivične zalitve županove osebe in podobnega. Le predstavljamo si lahko, kod so potekale meje načelnosti in kaj vse je pogojevalo županovo držo pri odigravanju njegove vloge in uporabi diskrecije, kdaj in kolikšno težo sta imela čut pripadnosti in težnja po varovanju skupnosti pred ingerenco z vrha, a tudi koliko so prihajali do izraza hierarhični aspekti, zaveznitva in

dinamike odnosov znotraj same skupnosti ter nena-
zadnje širša statusna razmerja. O slednjem lepo priča
primer krvavega pretepa med nekim kavarnarjem in
nekim sabljaškim mojstrom med plesno zabavo leta
1782, pri čemer je eden od dveh obležal z resnimi
poškodbami. Policijska preiskava je dognala, da je
prireditev potekala brez predpisane varnostne službe,
ker župan ni bil poskrbel zanjo iz obzira do lastnika
gostilne, ki je bil uradnik gradbene direkcije (AST, CRG,
104, 1. 7. 1782).

Sicer se dekanji iz pregledanega gradiva nikakor ne
kažejo v dvoumni luči in napačno bi si jih bilo pred-
stavljati kot labilne, tej ali oni strani vdinjajoče se figure.
Če pa se vrnemo h konkretnjšim vprašanjem dosled-
nosti, lahko rečemo, da so pričakovanja vodilnega
razreda v odnosu do te javne funkcije presegle realne
meje. Očitno je namreč, da se županom nekatere
naloge preprosto niso prilegale. To velja v prvi vrsti za
zadolžitve v zvezi z vojaško konskripcijo na tržaškem
teritoriju, ki jo je policija opravila leta 1777/78. Za
nadaljnje tekoče vzdrževanje evidenc so bili župani
dolžni periodično poročati o vseh nastalih spremembah
v prebivalstvu, se pravi posredovati točne osebne
podatke o rojenih, umrlih, priseljenih in odseljenih, kar
se seveda skoraj nikjer ni obneslo brez velikih vrzeli,
tako da je bilo treba naslednje leto popis ponoviti, nato
pa so sistem opustili (AST, CRG, 257, 30. 6. 1784).
Policijska komisija je dolžila župane malomarnosti, jih
karala, jim grozila s prisilnimi javnimi deli in enega celo
zaprla. Kljub pomanjkanju vsakršnih namigov na objek-
tivne vzroke pa pri vsem tem ni mogoče zapostaviti
dejstva, da so bili župani nepismeni in so to zadolžitve
opravljali tako rekoč na pamet.

SKLEP

Za konec nekaj zaključkov in problemskih iztočnic
za nadaljnja raziskovanja. Policijski red za tržaško
podeželje predstavlja nedvomno pomembno razvojno
točko v zgodovini najožjega tržaškega zaledja. Kljub
nelahkemu prehajanju v normalno prakso, kot poleg
opisanega opozarjajo še leta ponavljajoči se Pittonijevi
pozivi, naj duhovščina ljudstvu razlaga vsebino in ga
navaja k spoštovanju pravil, je pomenil premik na ravni
upravnega in družbenega dogajanja. Mimo neposred-
nejših praktičnih učinkov, ki so se bolj ali manj uspešno
zrcalili v vsakdanjem življenju, je ukrep pomenil kva-
litetni skok v procesu uveljavljanja pravnih načel in
sprememb, ki so jih vnašale centralna razsvetljena
absolutistična oblast in njene lokalne veje. Pomenil je
neposrednejšo prisotnost in stik države s krajevno
družbeno stvarnostjo, priznanje višje stopnje veljave
vasi in sosesk kot upravnih enot, predvsem pa figure
župana v kontekstu policijskoupornega sistema. Po
raztegnitvi privilegijev proste luke na celotno občinsko
ozemlje leta 1766 je pomenil še dodatno obliko

funkcionalne navezave *teritorija* na mesto. Od tu dalje
se je mogoče vprašati o njegovem dolgoročnejšem
obrestovanju. Koliko in kako je na primer ta ukrep
deloval na razvoj odnosov med podeželjem in mestom,
predvsem na razmerja s strukturami oblasti, ki jih je
takrat označevala šibitev pozicij tradicionalne statutarne
municipalnosti? Koliko je prispeval k samozavesti pode-
želskih skupnosti v prizadevanjih za uveljavljanje
lastnih interesov pri upravljanju teritorija, ki so prihajala
najbolj do izraza v vse živahnejšem sporu s tržaško
občino v zvezi s pašniškimi pravicami in občinskimi
gozdovi? Koliko in v čem je policijski red na primer
vplival na družbena dogajanja znotraj samih skupnosti,
kakšne so bile posledice ojačenega županovega polo-
žaja in oblasti, tako na osebni ravni kot na ravni
hierarhičnih družbenih razmerij? In nenazadnje, kako se
je policijski red, kot korak v nastopajočem procesu
sekularizacije družbe in življenja, odražal v odnosih
med skupnostjo in duhovščino?

*Statistika hiš in prebivalstva v vaseh in soseskah
tržaškega teritorija leta 1778.*

*Statistica delle case e della popolazione dei villaggi e
delle frazioni del Territorio di Trieste nel 1778.*

Vasi	Hiše	Prebivalci
Bani	19	90
Bazovica	63	300
Gropada	22	102
Kontovel	93	426
Križ	128	756
Lonjer	33	163
Lipica	13	61
Opčine	95	417
Padriče	15	97
Prosek	102	405
Škedenj	82	528
Trebče	46	245
Soseske		
Barkovlje	59	162
Greta	46	156
Kjadin	48	181
Kolonja	40	125
Rocol	50	220
Rojan	26	109
Sv. Marija Magd. Spodnja	98	288
Sv. Marija Magd. Zgornja	47	232
Spodnja Čarbola	51	131
Zgornja Čarbola	40	197
Škorklja	74	237
Vrdela	56	256
Skupaj	1346	5884

Vir: AST, CRG, b. 97, Haupt Summarium deren in dem Triester
Bezirk Anno 1777 et 1778 Conscribierten Seelen, 31. 12. 1778.

IL TERRITORIO DI TRIESTE ED IL "REGOLAMENTO DI PULIZIA DI CAMPAGNA" DEL 1777.

BREVE PERCORSO TRA LETTERA GIURIDICA E REALTÀ

Aleksej KALC

Biblioteca Nazionale Slovena e degli Studi, Trieste, Sezione Storia, IT-34138 Trieste, Via Petronio 4
Centro di ricerche scientifiche della Repubblica di Slovenia Capodistria, SI-6000 Capodistria, Via Garibaldi 18

RIASSUNTO

Con lo sviluppo dell'emporio, l'affluenza sostenuta di nuova popolazione e l'estendersi dell'insediamento urbano s'impone nella Trieste della seconda metà del Settecento la necessità di migliorare il sistema di polizia, quale strumento basilare del buon governo. Nel progetto di riforma dell'ufficio e delle procedure, avviato a partire dal 1768 con l'istituzione del Commissariato e nel 1770 della Direzione di Polizia, rientra anche l'unione, nel 1777, della polizia del Territorio (cioè dell'agro triestino) a quella della Città e l'introduzione del "Regolamento di Pulizia di Campagna". Il provvedimento, promosso dal direttore di polizia Antonio Pittoni, che con vocazione e grande personalità impersonificò l'istituto per quasi quarant'anni, persegue un duplice scopo: primo, far fronte ai disordini derivanti dalla diffusa inosservanza delle leggi e dall'assenza di organi capaci di assicurarne il rispetto, essendo fino ad allora le competenze della Direzione di polizia limitate alla sola area urbana; secondo, garantire tramite il buon ordine del Territorio anche una migliore sicurezza alla città. Il nuovo assetto organizzativo comporta la suddivisione del Territorio in 21 decanati, 10 delle ville e 11 delle contrade esterne, con a capo altrettanti decani, vale a dire i suppani, eletti annualmente da ciascuna comunità, i quali hanno il compito di far osservare il regolamento. A tale scopo vengono dotati di "ampia autorità" e "braccio forte".

Il regolamento, che nel 1781 appare anche in versione a stampa, modificato in alcuni punti e rivisto nella forma, si compone di otto articoli. Il primo riporta le norme sull'educazione e sull'istruzione pubblica, intese come basi della "vera pulizia" e presupposti per la formazione del buon suddito, in vista anche della progettata apertura nel Territorio di scuole triviali a tenore dell'"Allgemeine Schulordnung" del 1774 sulla scuola pubblica obbligatoria. Il secondo riguarda la materia più rilevante ai fini del "buon ordine" - la sicurezza pubblica - e raccoglie le regole sui delitti di varia competenza, sul costume, sulla legittimazione delle presenze straniere, nonché quelle sulla vigilanza e sulle procedure da osservarsi al fine di mantenere l'area libera da vagabondi, questuanti, criminali e altra gente "sospetta" o oziosa. Alle disposizioni sugli animali nocivi fanno seguito le regole contro gli incendi, che rappresentano un'assoluta novità per il Territorio, privo in precedenza di qualsiasi normativa precauzionale in materia di fuoco, e quelle sulla conservazione delle strade. Anche in questo campo il regolamento stabilisce significativi cambiamenti rispetto al passato in quanto si conforma all'allora intrapresa riforma delle corvées (robotte), che gli abitanti delle ville e delle contrade hanno l'obbligo di prestare al comune in cambio dei diritti di pascolo e di "inquinato", definendone con precisione i tempi, la durata, la locazione e l'impiego. Il tutto a favore dell'efficienza, del risparmio e di un impegno meno gravoso per le comunità robottanti. Infine l'articolo sulle "Libertà dell'industria, abbondanza e buona qualità dei viveri", ispirato ai principi del libero mercato, visto come presupposto per il raggiungimento del benessere da parte del produttore agricolo come da parte del consumatore, e come ultimo quello sulla nettezza ed igiene pubblica.

Nella seconda parte del contributo l'autore si sofferma sugli effetti del regolamento nei primi anni dopo l'entrata in vigore, attingendo ai Giornali (verbali) della Commissione di polizia di campagna, preposta in seno alla Direzione agli affari del Territorio. Effetti positivi, che trovano riscontro nella realtà pratica di ogni giorno ed in una società migliorata nei costumi, più ordinata e organizzata, più sensibile ai dettami del buon governo ed anche più direttamente coinvolta nel far valere i principi del bene pubblico. Effetti, però, che si coniugano allo stesso tempo a situazioni complesse ed a numerosi aspetti problematici e controversi. Ad esempio la scarsa osservanza di certe regole di sicurezza e l'atteggiamento più o meno tollerante (degli stessi decani) nei confronti dei "vagabondi" e dei "questuanti", dovuto a motivazioni socioculturali e anche pratiche, connesse con il bisogno di mano d'opera agricola saltuaria. Oppure la posizione stessa del decano, che viene eletto dalla sua comunità per gestirne e rappresentarne gli interessi e che secondo il regolamento si ritrova a dover svolgere compiti spesso ingrati, tra i quali un capillare controllo sociale, irrispettoso perfino delle mura domestiche. Questioni queste, ed altre, che danno la giusta misura per valutare la portata del provvedimento e le scelte in certi casi irrealistiche dei governanti, come nel caso del fallimentare utilizzo dei decani per mantenere al corrente l'evidenza dei coscritti militari.

Il regolamento rappresenta ad ogni modo un passo importante nel percorso evolutivo dell'immediato retroterra triestino in quanto segna un avanzamento dal punto di vista organizzativo, gestionale e dell'affermazione del diritto.

Promuove un rapporto più ravvicinato tra il potere governativo ed una realtà locale, toccata direttamente dalle grandi trasformazioni del centro. Assume significato, non ultimo, anche in termini di maggiore riconoscimento di funzioni e ruoli. In conclusione l'autore si chiede, tra l'altro, quanto e in quale modo tutto ciò si riflette negli atteggiamenti e nelle relazioni tra le comunità territoriali e l'élite municipale, di fronte al contrasto di interessi che si profila sul piano della gestione e dei diritti sopra i terreni comunali? E ancora, come e in quale misura la rafforzata posizione del decano/suppano incide sui legami e sulle dinamiche sociali all'interno delle comunità?

Parole chiave: amministrazione pubblica, polizia, Trieste, agro triestino, Pietro Antonio Pittoni, 1777, "Regolamento di Pulizia di Campagna"

VIRI IN LITERATURA

- AST, CRG** - Archivio di Stato di Trieste, C. r. Governo del Litorale, b. 97, 100, 102, 104, 113, 257, 605, 606, 867.
- AST, CRG, b. 102**, Promemoria riguardante gl'affari di Pulizia, 16. 7. 1768.
- AST, CRG, b. 102**, Promemoria riguardante gl'affari di Pulizia, 12. 8. 1781.
- AST CRG, b. 102**, Regolamento di Pulizia di Campagna per il Territorio di Trieste, in Gorizia, Ces. Reg. Privilegiata Stamperia di Giacomo Tommasini, 1781.
- AST, CRG, b. 104, s.d.**, Istruzione per li Suppani delle Ville e Contrade del Territorio di Trieste, Trieste, Stamperia de' P. P. Armeni Mechitaristi.
- AST, CRG, b. 113, S. 12. 1778, Tabella...** - Tabella per la ripartizione delle Rebotte che contribuire deve il Territorio di Trieste per l'annuale ripparazione delle Strade Maestre
- BC, AD1** - Biblioteca civica di Trieste, Archivio Diplomatico, Polizia (Intruction für die allhiesige Polizey und Sicherheits Commission, Triest, 26/10/1775), 12 A 4/3.
- BC, AD2** - Polizia (Registro Generale riguardante gli affari li più rimarcabili di Pulizia. Principiando dall'Anno 1753 fino al 1785), 18 F 2.
- BC, AD3** - Polizia (Atti e documenti della Direzione di Polizia - Polizia e Annona, 1777, Istruzione Per li due Sig.ri Provisori della Città in qualità di Assessori della Ces.a e Regia Commissione di Pulizia, e Sicurezza pubblica dà Sua Imperial e Reale Maestà Clementissimamente stabilita in questa Città, e Porto Franco di Trieste), 12. 6. 1756, 1/1 F 16.
- Curjel, C. (1922)**: Trieste settecentesca. Napoli.
- Cusin, F. (1932)**: Le condizioni giuridico-economiche dell'agro triestino nel secolo XVIII. La Porta Orientale, II, 11. 3-15.
- Dorsi, P. (1989)**: "Libertà" e "legislazione". Il rapporto del barone Pittoni sullo stato della Città di Trieste e del suo Territorio (1786). Archeografo triestino, Serie IV, Vol. XLIX. Trieste, 137-185.
- Fabi, L. (1984)**: La carità dei ricchi. Povertà e assistenza nella Trieste laica e borghese del XIX secolo. Milano.
- Kandler, P. (1846)**: Del territorio di Trieste. L'Istria, 25.6., 180182.
- Kandler, P. (1861)**: Raccolta delle leggi, ordinanze e regolamenti speciali per Trieste. Trieste.
- Pahor, D. (1970)**: Pregled razvoja osnovnega soštva na zahodnem robu slovenskega ozemlja. V: Osnovna šola na Slovenskem 1869-1969. Ljubljana, 235-337.
- Pahor, S. (1972)**: Upravno politične razdelitve občine Trst. V: Jadranski koledar 1973. 72-80.
- Schiffner, C. (1937)**: Le origini dell'irredentismo triestino (1813-1816), Udine.
- Sonnenfels, J. v. (1786)**: Grundsätze der Polizei, Handbuch und Finanz. Wien.
- Tamaro, A. (1942/43)**: Fine del Settecento a Trieste. Lettere del barone P. A. Pittoni (1782-1801). Archeografo triestino, Serie IV, Vol. V-VI. Trieste, 3-429.
- Trisciuzzi, L. - De Rosa, D. (1986)**: I bambini di sua Maestà. Esposti e orfani nella Trieste del '700. Milano.
- Vilfan, S. (1961)**: Pravna zgodovina Slovencev. Ljubljana.
- Vilfan, S. (1995)**: Policija, Enciklopedija Slovenije, 9. 69-70.
- Žontar, J. et al. (1988)**: Handbücher und Karten zur Verwaltungsstruktur bis 1918 - Piročniki in karte o organizacijski strukturi - Manuali e carte sulle strutture amministrative. Graz-Klagenfurt-Ljubljana-Gorizia-Trieste.

LETO 1848, 1918, 1948

ANNO 1848, 1918, 1948

YEARS 1848, 1918, 1948

pregledno izvirno znanstveno delo
prejeto 1998-11-21

UDK 329.73(450.361=863)"1848/1849"
329.73(497.4/5 Istra)"1848/1849"

LETO 1848 IN PROCES FORMIRANJA NACIONALNE ZAVESTI PRI TRŽAŠKIH IN ISTRSKIH SLOVENCIH

Salvator ŽITKO

Pokrajinski muzej Koper, SI-6000 Koper, Kidričeva 19

IZVLEČEK

Prispevek obravnava začetke formiranja nacionalne zavesti pri tržaških in istrskih Slovencih v letu 1848/49, ki se kažejo predvsem v delovanju "Slavjanskega društva" ter izdajanju listov "Slavjanski rodoljub" in "Jadranski Slavjan". Ob Blažirjevem delovanju in kontaktiranju z zmernejšo frakcijo italijanske liberalne stranke v Trstu, že zaznavamo tudi prve poskuse slovanskega nacionalnega gibanja proti italijanskemu nacionalnemu pravu na eni in germanizacijskemu pritisku na drugi strani.

Borbo za nacionalno in državno-pravno pripadnost Istre je pogojevalo obračunavanje med italijanskim in nemškim nacionalizmom, zlasti pa prizadevanja italijanskih irredentistov za nacionalno in jezikovno spojitvev z Italijo. Pri svojih poskusih v dunajskem parlamentu, da se v Istri v upravi in šolah prizna izključno italijanski jezik, so naleteli na odpor vlade, obenem pa je to izzvalo globok odpor istrskih Slovencev in Hrvatov, ki so že kazali določeno stopnjo narodnostne prebujenosti.

Ključne besede: ustava, nacionalna pripadnost, Trst, Istra, nacionalizem, jezik, društva, Slavjansko društvo

IL 1848 ED IL PROCESSO DI FORMAZIONE DELLA COSCIENZA NAZIONALE PRESSO GLI SLOVENI DI TRIESTE E DELL'ISTRIA

SINTESI

Il contributo tratta le origini della coscienza nazionale presso gli sloveni di Trieste e dell'Istria nel 1848/49, che trova espressione, soprattutto, attraverso l'attività del "Slavjansko društvo" e la pubblicazione dei giornali "Slavjanski rodoljub" e "Jadranski Slavjan". Accanto all'attività di Blažir ed ai suoi contatti con la frazione più moderata del Partito Liberale Italiano di Trieste, si registrano già anche i primi tentativi del movimento nazionale sloveno di opporsi al diritto nazionale italiano da una parte e alla pressione germanizzatrice dall'altra.

La lotta per l'appartenenza nazionale e giuridico-statale dell'Istria caratterizzava il confronto tra i nazionalismi italiano e tedesco, e soprattutto l'impegno degli irredentisti italiani per giungere all'unione nazionale e linguistica con l'Italia. I loro tentativi al parlamento di Vienna volti a far sì che l'italiano fosse l'unica lingua riconosciuta nell'amministrazione e nelle scuole dell'Istria, trovarono l'opposizione del governo e provocarono, contemporaneamente, la forte resistenza degli sloveni e dei croati dell'Istria, che già mostravano un certo grado di risveglio nazionale.

Parole chiave: costituzione, appartenenza nazionale, Trieste, Istra, nazionalismo, lingua, società, Slavjansko društvo

UVOD

V celotnem procesu oblikovanja nacionalne zavesti, idej in programov je bila v etnično mešanem okolju Istre in Trsta ena osnovnih značilnosti ta, da so na ta gibanja v veliki meri vplivali zunanji faktorji oziroma nacionalna in politična gibanja pri matičnih narodih. Na razvoj italijanskega nacionalnega gibanja v Istri so deloma vplivala že prosvetljenska načela druge polovice 18. stoletja, v večji meri pa burna politična dogajanja na prelomu 18. v 19. stoletje v času napoleonskih vojn, oziroma začetka italijanskega nacionalnega gibanja v prvi polovici 19. stoletja (karbonarstvo in mazzinijanstvo). Proces formiranja nacionalne zavesti pri Italijanih je imel do leta 1848 ugodnejše pogoje kot pri istrskih Slovencih in Hrvatih, vendar je bil omejen v glavnem na mestna področja.

Nacionalno vprašanje se je tu, tako kot v drugih podobnih srednjeevropskih okoljih, pojavilo kot sopotnik narodnostne pripadnosti in socialnega položaja: večinoma italijansko govoreče meščanstvo se je uveljavilo z meščanskimi poklici, obvladovalo proizvodna sredstva in promet, postalo lastnik nepremičnin in veleposesti ter dalo pečat političnemu zastopstvu in upravi.

Prevladujoč vpliv v mestih je imela drobna buržoazija, ki so jo sestavljali predvsem trgovci, pomorci, lastniki ladij in ladjedelnici, obrtniki in mali posestniki. Sledil jim je številčno še redkejši sloj veleposestnikov in zakupnikov večjih obdelovalnih površin, od katerih jih je večji del pripadal plemiškemu sloju in nazadnje tanek sloj izobraženstva, ki je bilo politično in idejno najbolj zrelo in je predstavljalo udarno silo v nacionalnem gibanju.

Neposredno pred letom 1848 so pobudniki italijanskega nacionalnega gibanja v Istri težili k prosvetljevanju in vzgoji prebivalstva pa tudi k premestitvi upravnega in političnega središča iz Pazina v Koper ter oblikovanju deželnega predstavništva. Pazina, v katerem je bil takrat sedež Istrskega okrožja in centralne avstrijske oblasti že od leta 1825, Italijani niso priznali za glavno mesto pokrajine, saj je bil po prebivalstvu preveč hrvaški. Istra je bila v gospodarskem in kulturnem pogledu dejansko mnogo bolj vezana na Trst in Reko kot pa na Pazin. Čeprav je imel Trst lastno upravo neodvisno od Istre, je bil zanjo osrednje tržišče in ekonomsko središče, kjer so tisoči Istranov našli delo v različnih gospodarskih panogah, vzhodna Istra pa je v veliki meri gravitirala k Reki, čeprav je bilo tudi tamkajšnje prebivalstvo, ki se je ukvarjalo s pomorstvom, pogosto s posli vezano na Trst.

Na hrvaško Istro je že pred letom 1848 vplival

predvsem ilirizem, čeprav le-ta še ni oblikoval jasnega programa o zedinjenju Istre s Hrvaško. Kljub temu je ilirizem v srednji in vzhodni Istri že zelo zgodaj našel nekaj somišljenikov, vsekakor pa je Ljudevit Gaj v svoje načrte vključil tudi Istro, ker je bil prepričan, da se morajo za uresničitev njegovih ciljev vključiti tudi istrski Hrvati in Slovenci.

V tržaškem političnem življenju pred letom 1848 je ob Kandlerjevi avtonomistični struji delovala še liberalno - romantična struja okrog revije "La Favilla", ki je bila protiaustrijsko usmerjena obenem pa je bilo v njej že zaznati republikanske in demokratske ideje. Še leta 1846 je Favilla kot prenoviteljica nacionalne zavesti Trst imenovala "združenje treh mejnih narodov" in s simpatijami zapisala, kako v mestu složno živijo različni narodi, predvsem pa izražala simpatije do Slovanov, še posebej do Slovencev, ter se je ukvarjala z njihovo zgodovino, književnostjo in gibanjem za kulturni preporod. Seveda uredniki in sodelavci Faville niso bili nikakršni panslavisti, toda kot mazzinijanci so bili privrženci ideje o prihodnjem "združevanju evropskih narodov in neodvisnih republik" ter predvidevali, da bo slovansko gibanje sčasoma politično dozorelo in se bo priključilo italijanskemu nacionalnemu gibanju v skupni borbi proti Avstriji.

Navedena problematika je dokaj izčrpno obdelana zlasti v italijanski, nekoliko manj v hrvaški in precej bolj pomanjkljivo v slovenski historiografiji. Med temeljnimi je zlasti delo Schiffreerja, (1978) Apiha (1958) in Vivan-teja (1912), za istrsko zgodovino tega obdobja pa Benussija (1927) ter C. de Franceschija (1926). Obširnejši oris tržaških dogodkov v letu 1848 dajeta Stefani (1949) in Kandler v reviji "L'Istria".

Med hrvaškimi avtorji so navedeno problematiko obravnavali Milanović (1967), Stulli (1984), Beuc (1975), Bartolić (1948), Rojnić (1949) in v novejšem času Strčić (1994).

V slovenskem zgodovinopisju se širše problematike tega obdobja dotika Prijatelj (1955, I), Lončar (1909), Novak - Zwitter (1945), sicer pa se je z ožjim območjem Istre ukvarjal Vilhar (1953), Kramar (1991), Pahor (1965) in Granda (1989).

POLITIČNO IN KULTURNO DELOVANJE TRŽAŠKIH SLOVENCEV V OKVIRU "SLAVJANSKEGA DRUŠTVA"

Središče celotnega političnega delovanja tržaških in istrskih Slovencev ter Hrvatov je v letu 1848/49 postal Trst. Ob izbruhu italijanskega nacionalizma v prvi polovici leta 1848 in prevladi zmerne avtonomistične struje pod Kandlerjevim vodstvom,¹ se je v mestu 23. oktobra

¹ V svojih stališčih, ki jih je utemeljeval predvsem v reviji "L'Istria", je Kandler sicer poudarjal italijanstvo Trsta, vendar iz ekonomskih razlogov nikakor ni bil proti Avstriji. Zavzemal se je le za nekoliko modernizirano avtonomijo Trsta in večjo veljavo italijanskega jezika. Tržaški občini bi morala biti zagotovljena kar najbolj široka upravna avtonomija, potrebna za nacionalni razvoj in politično združenje z zalednimi pokrajinami, med katerimi je imel v mislih tudi Istro (Kandler, 1848a); obširnejši oris tržaških dogodkov v letu 1848 v delu Stefani (1949).

1848 formiralo "Slavjansko društvo", ki je štelo okoli 300 članov. Po mnenju nekaterih italijanskih zgodovinarjev ni šlo za asociacijo okoliskega slovenskega prebivalstva, ki je bilo še v veliki meri nacionalno neosveščeno, temveč za zvezo avstrijsko usmerjenih meščansko birokratskih - trgovskih skupin širšega balkanskega prostora oziroma slovanskega dela monarhije, saj so bili člani društva po navedbah lista "Osservatore Triestino" razen Slovencev, Hrvatov, Ilirov in Srbov še Čehi in Poljaki (Osservatore Triestino, 14. 12. 1848; Schiffrer, 1978, 141). List tudi poroča, da je društvo takoj zavzelo pozicije avstrijskega lojalizma, saj so na otvoritveni skupščini v tržaškem "Tergesteju", ki je bil tudi sicer shajališče trgovskih krogov, slavili novega cesarja Franca Jožefa in peli avstrijsko himno. Na stenah sta sredi girland s slovanskimi trobojnicami visela portreta Franca Jožefa in Josipa Jelačiča, govorniki pa so v svojih nagovorih poudarjali, da se je 60.000 Slovanov bojevalo proti Italijanom na lombardskih bojiščih (Schiffrer, 1978, 141).

Precej drugačno oceno o tržaškem "Slavjanskem društvu" prinaša list "Slovenija" z dne 15. decembra 1848. Iz Macunovega dopisa povzemamo, da se je društvo ustanovilo 23. oktobra in se naslednjega dne nastanilo v "Tergesteju". Društvu je nekaj mesecev predsedoval pesnik J. V. Koseski, duša društva pa je bil dejansko vse do prerane smrti Ivan Cerer; pod njegovim vodstvom se je povzpelo na 336 članov, med njimi je bilo 22 oficirjev in 130 zunanjih članov. Društvo je nekaj časa izdajalo svoj časopis "Slavjanski rodoljub" in kot beremo v 2. številki časopisa je "razen političnega namena Slavjansko društvo tudi čitalnica in kazino, kar je v skladu s cesarskim ukazom 17. marca 1849 glede društev" (Slavjanski rodoljub, 2, 1849).

Mesečnik "Slavjanski rodoljub", ki je začel izhajati marca 1849, je bil slovensko - hrvaški list, prinašal pa je prispevke društvenih članov, se zavzemal za pritegnitev Istre v skupno avstrijsko carinsko ozemlje, opisoval odnose tržaških Slovencev do mesta ter se boril za slovenske šole v mestni okolici in za uradovanje v slovenskem jeziku.

"Slavjanski rodoljub" ni dolgo živel, saj je že v 5. številki napovedal, da bo kmalu prenehal izhajati. Urednik I. Cerer je bil prezaposlen, zato je predlagal društvu, da namesti in plačuje samostojnega urednika, ki bi se lahko posvetil samo listu, k temu pa ga je v veliki meri silila tudi bolezen. Dejansko je kmalu zatem umrl za kolero, list pa je prenehal izhajati avgusta 1849 (Pri-

jatelj, 1955, 200).

Za Cererjem je društvu, ki je zašlo v krizo, vnesel novega duha duhovnik in nadzornik slovenskega ljudskega šolstva v Trstu, koroški Slovenec Simon Rudmaš. Meseca marca 1850 je obnovil mesečnik s spremenjenim nazivom "Jadranski Slavjan", nekakšen poskus prve slovenske revije v zvezkih po 3 pole. Tudi ta list je v prvi vrsti prinašal članke društvenih članov in članke, ki so obravnavali aktualna vprašanja tržaških Slovencev. Dopisnikov in sodelavcev ni bilo veliko, zato je urednik Rudmaš tarnal in obenem vzpodbujal društvene člane, da bi med njimi sodeloval "vsak, ki le nekoliko perorabiti ve" (Jadranski Slavjan, 1850, 74).

Za razliko od "Slavjanskega rodoljuba" je ta list prinašal slovenske in hrvaške prispevke brez prevodov, obravnaval pa je politična, šolska, domoznanska, medicinska in leposlovna vprašanja, včasih pa je priobčil tudi kakšno pesem. Najmarljivejši dopisniki so bili Simon Rudmaš, Ivan Macun in tržaški prost in zgodovinar Mihael Verne. Hrvaške članke so v največji meri prispevali German Angelič, predsednik društva, dr. Stojković, zdravnik Ferdo Šporer in pesnik Ilija Gromović - Srijemac (Priatelj, 1955, 201).

Že v 1. številki lista je Ivan Blažir² objavil nekakšno programsko "Odperto pismo" in v njem poudaril predvsem naslednje:

"Da naj se posameznim deželam vesoljne Avstrije da več oblasti in samostojnosti, da bi materni jezik v slovanskih deželah imel vse pravice, ki jih ima nemški v nemških, italijanski v italijanskih itd., in da se Avstrija odreče Nemski zvezci" (Jadranski Slavjan, 1850, 6).

V članku objavljenem v "Giornale del Lloyd" z naslovom "Ali imajo pozitivni zakoni v slovenskih deželah in občinah resnično veljavo," avtor poudarja nujnost in koristnost izdajanja zakonov in drugih predpisov v narodnih jezikih. To še posebej velja za Slovence, ki se zaradi nepoznavanja zakonov veliko tožarijo. Severni Slovani in Italijani, navaja Blažir, so lahko spoznavali zakone v svojem jeziku, le za Slovence se ni nihče zanimal.³

V mesecu oktobru 1848 se je Blažir približal zmernejši frakciji italijanske liberalne stranke in v listu "Osservatore Triestino" sprožil idejo o ustanovitvi pravne fakultete v Trstu. Pred očmi je imel predvsem praktične razloge zlasti za Slovence iz Tržaškega, ki naj bi v zadnjem letu študija imeli katedro kazenskega prava v slovenskem jeziku. Po njegovem Slovenci ne bi hoteli imeti take katedre v italijanskem, ne v nemškem jeziku.

2 Tržaški Slovenec Ivan Blažir je bil leta 1848 zaposlen pri policijski upravi v Trstu; italijanska historiografija ga ima za začetnika politične aktivnosti tržaških Slovencev, obenem pa tudi za proavstrijsko usmerjenega konzervativca. Kljub nekaterim njegovim dvomnim dejanjem in izjavam v časopisu "Giornale del Lloyd" gre pri Blažirju za prvi poskus nacionalne uveljavitve slovenskega elementa oziroma celo italijansko - slovenskega sporazuma proti germanizatorskim težnjam osrednje vlade (Granda, 1989, 27). (Schiffrer, 1978, 136); Priatelj Blažirja enači s takratnim začasnim blagajnikom društva Blažičem (Priatelj, 1955, 202).

3 V originalu se članek glasi "Haben die Positiven Gesetze in den slovenischen Provinzen und Gemeinden wirkliche Geltung?", Giornale del Lloyd, 24.8.1848; prim.: Granda (1989, 66), Schiffrer (1978, 136).

Polemika, ki jo je Blažir vodil s Kandlerjem ni imela nacionalnega obeležja, saj tudi liberalni časopisi, ki so pisali o vprašanju univerze, niso imeli polemičnih poudarkov nacionalnega značaja ter celo govorijo o katedri za kazensko pravo "v korist Slovencev, naših sosedov" (Kandler, 1848b). Še več, Kandlerjev program, ki so ga liberalci podprli v Mestni komisiji (Commissione Municipale), omenja tudi Blažirjevo ime ob imenih tistih italijanskih liberalcev, ki naj bi bili predvideni za predavatelje na pravni fakulteti, in sicer za predavatelja kazenskega prava v slovenskem jeziku.

Kljub pozitivnemu mnenju c. k. namestnika Salma, so vladni krogi ob podpori nemške stranke v Trstu zavrnili načrte o ustanovitvi univerze dokazujoč, da bi univerza postala središče za politično agitacijo (Schiffner, 1978, 139).

Blažir je, ne glede na svoja proavstrijska stališča pa tudi nasprotujoče si ideje, hotel že v letu 1848/49 doseči nacionalno uveljavitev slovenskega življa in se zoperstaviti italijanskemu "nacionalnemu pravu" na eni in germanizacijskemu pritisku osrednje vlade na drugi strani (Schiffner, 1978, 138).

S političnimi načeli, ki jih je objavil v "Jadranskem Slavjanu" ni niti javno niti prikrito polemiziral nobeden slovenski list. Obratno, vsi so ga hvalili in mu dajali podporo, ter ga označevali kot šibko "skromno rastlinico na oknu, odpirajočem Slovincem razgled v široki svet čeprav zelenečo zaenkrat še docela pod žarki dunajskega sonca" (Priatelj, 1955, 204).

Iz teh stališč in mnenj morda lahko sklepamo, da se je "Slavjansko društvo" v času bližajoče se vladne reakcije nekoliko dlje časa ukvarjalo s politiko kot ostala slovenska društva. Z ukinitvijo ustave in vzpostavitvijo absolutizma pa je moralo tudi tržaško društvo usahniti, medtem ko je njegovo glasilo utihnilo že meseca avgusta 1850 po odhodu Simona Rudmaša, ki je postal nadzornik ljudskih šol na Koroškem (Priatelj, 1955, 204).

V času ko se je nacionalno vprašanje monarhije vedno bolj zaostrovalo, je tržaško liberalno časopisje spreminjalo odnos do Slovanov, zlasti ko je pri njih zaznalo željo po lastnem nacionalnem preporedu in odpor do avstrijskega absolutizma. Prav gotovo je spremenjeni ton, ki ga je zaznali v liberalnem časopisju, pripisati Pacificu Valussiju⁴ oziroma njegovim stališčem in spisom, ki so bili objavljeni v "Giornale di Trieste". Prišlo je celo do izmenjave lista "Slavenski jug" za Valussijev list "Il Precursore", kjer so bili prevedeni članki demokratičnih slovenskih časopisov naperjenih proti ministru Schwarzenbergu. Skrajno republikansko krilo italijanske stranke v Trstu je lahko na Valussijevem pro-

gramu se poslednjič stkalo kratko "italijansko - slovansko idilo", ki naj bi bila naperjena proti Avstriji in je v svoj krog vključila tudi "Slavjansko društvo" v Trstu. Valussi, ki se je med italijanskimi republikanci bolj kot drugi ukvarjal s slovanskim vprašanjem, je v dogodkih na Hrvaškem ob koncu leta 1848 in v začetku 1849 videl "prvi temeljni kamen zgradbe, ki naj bi se nekega dne imenovala "Južna Slavija" (Schiffner, 1978, 157; De Castro, 1981, 28). Prva generacija italijanskih preporediteljev je torej do slovansko - italijanskega zaveznitva, osnovanega v Torinu 7. marca 1849, slavila mirno sožitje med obema narodoma, toda Valussi, ki se je zavedal problemov meja med obema narodoma v Julijski krajini, je predlagal, da bi nastala vmesna država, ki bi segala od Devina do Kotorja in bi služila za preprečevanje sporov med obema kompaktnima nacionalnima celotama (De Castro, 1981, 28).

ISTRSKI SLOVENCİ V REVOLUCIONARNEM LETU 1848 IN ODPOR PROTI ITALIJANSKIM NACIONALISTIČNIM PRETENZIJAM

Mnogo težavnejša je bila v tem obdobju borba za nacionalno in državno pravno pripadnost Istre. Tradicija Benetk je bila v njej še zelo živa, mesta niso bila po prebivalstvu tako mešana in neodvisna od prometa s severom kot Trst, istrski Slovenci in Hrvatje pa so predstavljali družbeno in gospodarsko podrejen sloj, ki še ni bil nacionalno osveščen.

Slovenski del Istre je bil pred letom 1848 etnično mnogo bolj čist od hrvaškega; z italijanskim prebivalstvom se je slovensko stikalo predvsem ob sami obali oziroma v Miljah, Kopru, Izoli in Piranu. V hrvaških predelih Istre je bilo etničnega mešanja mnogo več. Če izvzamemo obalna mesta od Umaga do Pulja, je prišlo do mešanja v notranjih predelih predvsem med spodnjo Dragonjo in spodnjo Mirno ter v obalnem pasu od Rovinja do Pulja (Grafenauer, 1993, 37).

Priliv slovenskega in hrvaškega kmečkega življa v mesta, odnosno v mestni kapitalistični krog ni znatneje ogrozil starega mestnega in nekoč kampanilističnega italijanizma. Dominiranje mestnih središč v političnem in gospodarskem življenju Istre je zelo značilno in pomembno ter v mnogočem kaže na specifične probleme te pokrajine.

Demografsko podobo Istre in narodnostne razmere pred letom 1848 v veliki meri ponazarja štetje prebivalstva leta 1846, znano kot Czoernigovo štetje. Bilo je prvo, ki je upoštevalo "materin jezik", medtem ko so kasneje kot kriterij uvedli "občevalni jezik". Czoernigova popisna anketa torej za leto 1846 ugotavlja, da je bilo v

4 P. Valussi, eden urednikov lista "La Favilla"; leta 1848 je za kratek čas vstopil v uredništvo vladnega lista "Osservatore Triestino" in v nacionalno gardo ter se zavzemal za svoj demokratični program in neodvisnost Trsta. Slovanski živelj je hotel spoprijateljiti z Italijo in pri tem Trst in Istro oblikovati kot nevtralno cono, v kateri bi vladalo sožitje med narodi. (Vivante, 1912, 56)

Istri 134.455 Hrvatov, 60.040 Italijanov in 31.995 Slovencev. Štetje leta 1846 je bilo torej ugodnejše za istrske Hrvate in Slovence kot vsa naslednja štetja, saj jih je bilo skupaj 72,99% priti 26,31% Italijanov. Ivan Cerer, urednik "Slavjanskega rodoljuba", je v dunajskem listu "Historisch - ethnographische Notizen" rezultate popisa iz leta 1846 ostro kritiziral in dokazoval, da je v Istri pravzaprav le 56.000 Italijanov, Slovanov pa 172.960 (Radetič, 1944, 33).

Postopno se je razlika med jezikovno in narodnostno zavestjo prebivalstva manjšala, skladno z uveljavljanjem in krepitevijo moderne nacionalne zavesti, gotovo pa je na istrskem polotoku šele 19. stoletje pomenilo čas ustalitve etnične meje, oprte na narodno zavest. Izraz etnične troedinosti se je uveljavil v spoznavanju etničnih meja posebej med Slovenci in Hrvati, medtem ko je bilo italijansko prebivalstvo bolj raztreseno po mestih s tradicionalno romanskim značajem ter v nekaterih nepovezanih delih podeželja z večjim deležem italijanskega prebivalstva (Darovec, 1992, 53).

Kot prvega, ki je pisal o slovensko - hrvaški narodnostni meji v Istri, naj navedemo Petra Kozlerja,⁵ po katerem je meja v glavnem tekla po dolini Dragonje proti gričem in vsem Topolovcem, Sočerga, med Rakitovcem in Zazidom, Jelovicami in Podgorjem, Golcem in Obrovom, Poljanami in Podgradom čez Pasjak in Jelšane, dokler se ne združi s kranjsko deželno mejo in gre s to vred čez Prezid do osivniške fare (Ostanek, 1991, 215; Grafenauer, 1993, 20).

Istra je sicer leta 1848 teritorialno z največjim delom ozemlja mejila na Kranjsko, toda gospodarsko je bila bolj vezana na Trst, zato so odnosi s Trstom tudi zagotavljali temelje za sprejemanje tržaške politične miselnosti ne glede na etnično pripadnost prebivalstva (Beuc, 1975, 6).

Po drugi strani slovensko nacionalno gibanje na Kranjskem leta 1848 v Istri še ni imelo ugodnih pogojev za širjenje. Vplivna sfera Bleiweisovih "Novic" je bila v sami Istri omejena na ozek krog bralcev in naročnikov. Večinoma je "Novice" brala duhovščina, pa kakšen učitelj in posestnik. Največje število naročnikov je bilo na območju koprškega okraja (Dolina, Plavje, Gabrovica) in Pirana (Kaštel), po en naročnik pa na območju pazinskega okraja in okraja Volosko (Kastav) (Beuc, 1975, 6).

Pokazalo se je, da se Slovenci zaradi stoletne razcepljenosti še niso čutili kot en narod in da je ideja "Zedinjene Slovenije" imela ob privržencih tudi številne nasprotnike. Tako je npr. J. V. Koseski, prvi predsednik

"Slavjanskega društva" v pismu dr. J. Bleiweisu napisal, "da se slovenska zahteva uresniči, toda v daljni bodočnosti ... inteligenca v Istri noče ničesar slišati o Kranjski, Trstu tudi ne, najbrže Gorica tudi ne ..." (Lončar, 1909, 156/157).

Prvi preizkus nacionalnih in političnih opredelitev so v Istri predstavljale volitve v frankfurtski parlament. Stari avstrijski del Istre je kot zastopnika predlagal Tržacana Pietra Kandlerja, ki pa je mandat odklonil, nekdanji beneški del Istre pa tako ni spadal v okvir Nemške zveze. Večina Slovencev v severni Istri se pod vplivom razpoloženja v drugih slovenskih in nekaterih slovenskih deželah teh volitev ni udeležila (Barbalič, 1948, 1-4; Milanović, 1967, 164).

Ob volitvah v dunajski parlament junija 1848, se je za razliko od Trsta v Istri razplamtela razprava, ali naj se jih Italijani sploh udeležijo, saj so hoteli z abstinenco dokazati, da ne želijo več živeti pod Avstrijo. Toda kasneje so odstopili od te taktike, ker bi s tem zanje nastala politična škoda, saj bi bili v parlamentu zastopani le Slovenci in Hrvatje. Le-ti pa leta 1848, kot rečeno, narodnostno še niso bili dovolj osveščeni, duhovščina pa je bila še brez pravih narodnih voditeljev, zato zahodno od Učke ob volitvah ni bilo slovenskega ali hrvaškega kandidata (Milanović, 1967, 162).

Pravico do volitev so imeli vsi polnoletni moški, vendar svojih zastopnikov niso volili neposredno, temveč le določeno število poverjenikov (fiduciarjev), ki so zatem v vsakem volilnem okraju izbrali po enega poslanca. Na volitvah 5. junija 1848 je v celoti glasovalo 44-46% volilcev. V pazinskem okraju je italijanski kandidat Carlo de Franceschi premagal avstrijskega kandidata Ludvika von Heuflerja, tirolskega Nemca, ki je računal na glasove kmečkega prebivalstva in se v tržaškem časopisju zavzemal za to, da Istra geografsko pripada "ilirskemu trikotniku", ne pa "italijanskemu škornju" ter da je po zgodovinski preteklosti, narodnosti in kulturi vse prej kot italijanska (Milanović, 1967, 162).

V koprskem okraju je zmagal poslanec Antonio Madonizza, v volilnem okraju Buje - Motovun - Buzet - Poreč je dobil večino Michele Fachinetti iz Vizinade, v okraju Krk - Cres - Lošinj - Labin - Pula pa je samo z enim glasom večine zmagal kandidat italijanske liberalne stranke Francesco Vidulich. Ker je bil njegov mandat nekaj časa sporen, je prišel na Dunaj nekoliko kasneje kot drugi istrski poslanci. Najslabše je šlo Italijanom v okraju Podgrad - Volosko - Belaj, kjer je bil izvoljen hrvaški kandidat Josip Vlah iz Kastva (Beuc, 1975, 28; Milanović, 1967, 163).

5 Peter Kozler, član društva Slovenija, ki je 20. aprila 1848 izdalo program Zedinjene Slovenije, se je že maja 1848 lotil sistematičnega zbiranja narodopisnega in statističnega gradiva za nov zemljevid slovenskega ozemlja, ki je izšel leta 1853 z imenom "Zemljevid slovenske dežele in pokrajin". Ob ostalih slovenskih deželah je zajel še vso Istro in velik del Kvarnerja z Reko in bližnjimi otoki. Že konec leta 1852 pa je sestavil opis narodnostne meje pod naslovom "Kratek slovenski zemljopis in pregled politične in pravosodne razdelitve Ilirskega kraljestva in štajerskega vojvodstva s pridanim slovenskim in nemškim imenikom mest, trgov, krajev itd.", Dunaj 1854; Peter Kozler in prvi zemljevid slovenskega ozemlja, Muzej Kočevje, 1996, 30/31.

Nizka volilna udeležba, ki je sicer nekoliko nihala od enega do drugega volilnega okraja je pokazala, da na volitvah ni hotela glasovati in sodelovati večina slovenskega in hrvaškega prebivalstva, ter da to prebivalstvo ni bilo privrženo kandidatom za dunajski parlament. Italijansko nacionalno gibanje v Istri je torej leta 1848 uživalo podporo le v krogih patricijata in izobraženstva, drugi družbeni sloji pa so ostali bolj ali manj lojalni Avstriji. Nosilci italijanskega nacionalnega gibanja v Istri so s svojim delovanjem v dunajskem parlamentu podpirali takratno nacionalno politiko buržoazije in pravice za nacionalno neodvisnost zamenjali z nacionalistično idejo do drugih narodov, to pa je bil še dodaten razlog, da je prišlo do globokega odpora istrskih Slovencev in Hrvatov do Italijanov, po drugi strani pa do lojalnosti dunajski vladi (Beuc, 1975, 31).

Glede državnopravne pripadnosti nekdanje beneške Istre so se pokazale prve tendence že ob volitvah v frankfurtski parlament, kjer so nekateri poslanci utemeljevali njeno vključitev v Nemško zvezo oziroma se zavzemali za to, da bi bilo potrebno energično nastopiti proti italijanskim aspiracijam do istrskega ozemlja. Julija 1848 je Celovčan dr. Unterrichter, ki je v parlamentu zastopal južnotiroolski volilni okraj Bozen na parlamentarni seji uradno predlagal, da naj se nekdanja beneška Istra z bližnjimi otoki in okraj Tržič (Molfancone) združijo v nemško državo. V krajši utemeljitvi je prikazal teritorialne in nacionalne razmere v Istri. Opozoril je na nekaj mest, zlasti na Piran, Koper, Poreč, Pulj in druga v katerih živi pretežno italijansko prebivalstvo, v zaledju pa predvsem slovansko. Podobna stališča je imel tudi Fredrich von Raumer, poročevalec "Odbora za mednarodno pravo frankfurtskega parlamenta" (Granda, 1989, 66-75). V polemiko, ki se je ob stališčih treh italijanskih poslancev v dunajskem parlamentu sprožila v nemškem časopisju, se je kasneje vključil komisar pazinske kresije Ludvik von Heuffler. Zavedal se je, da sklicevanje na italijanstvo Istre ni uperjeno le proti Frankfurtu, temveč tudi proti Avstriji. Njegov opis istrskih razmer so ocenili kot odlično zavrnitev italijanskih aspiracij, iz obširnega prikaza Istre pa je tudi razvidno, kako dobro je sloj avstrijskih birokratov poznal nacionalne razmere dežel v katerih je služboval (prim. Granda, 1989, 70; Strčić, 1994, 83-91).

Proti nemškim tendencam je odločno nastopil najprej Michele Fachinetti, protestno izjavo pa sta ravno tako podpisala poslanca A. Madonizza in C. De Franceschi. V tej izjavi so poudarili, da je Istra italijanska po jeziku, običajih, zgodovini, veri, kulturni dediščini in geografskem položaju in da Slovani, naseljeni po vaseh "želijo sami postati Italijani, ker jih cenijo in jih imajo radi" (De Franceschi, 1926, 245). Poudarili so tudi, da se bodo raje odrekli koristim, ki bi jih imeli od Nemške zveze, kot pa da bi spravljali v nevarnost svojo italijansko narodnost. Po Fachinettijevem nagovoru so se proti priključitvi k Nemški zvezi izrekle tudi nekatere

občine v zahodni Istri. Ob polemikah, ki so se v tedanjem časopisju sprožile med italijansko in nemško strujo je vsebolj prihajalo do izraza dejstvo, da se spopadata nemški in italijanski nacionalizem, v katerem so bili Slovani le sredstvo medsebojnih obračunavanj (Granda, 1989, 66-75).

Istrski italijanski poslanci so še nadalje vztrajali na italijanstvu Istre, v parlamentu pa so se hoteli okrepiti še z dalmatinskimi zastopniki ter oblikovati poseben poslanski klub, vendar niso uspeli. Višek njihovih prizadevanj je sledil 30. avgusta 1848, ko so od Ministrstva za notranje zadeve zahtevali, da uradno prizna celotno Istro, razen okraja Podgrad, za italijansko pokrajino in da se v njej v upravi in šolah namesto nemškega uvede izključno italijanski jezik. Tako so italijanski poslanci na Dunaju pričeli s politično borbo proti priznanju slovenskega in hrvaškega jezika v Istri, oziroma za priznanje Istre kot italijanske pokrajine.

V svojih stališčih do državnopravne pripadnosti Istre pa istrski poslanci niso bili enotni. Fachinettijevo zavzemanje, da bi se Benečiji priključila le nekdanja beneška Istra brez Pazinske grofije, Liburnije in Kvarnerskih otokov, pri Madonizzi in De Franceschiju ni našlo podpora. Fachinetti je realno ocenil, da bi se temu po eni strani protivili Dalmatinci po drugi strani pa Nemci, saj so imeli srednjo in vzhodno Istro za del Nemške zveze (Milanović, 1967, 167).

Po medsebojnem sporu se je Fachinetti odrekel svojemu poslanskemu mandatu in se vrnil v Istro, Madonizzi in De Franceschiju pa se je na Dunaju pridružil F. Vidulich, ker mu je bil medtem potrjen poslanski mandat. Kljub svojemu oportunističnemu so bili italijanski poslanci na Dunaju osovraženi, saj so bili označeni kot iredentisti in nasprotniki Avstrije. Po eni strani jih je zavračal tudi Kandlerjev krog v Trstu, saj ni odobral njihovih političnih idej, ki jih tudi ni hotel objavljati v svojem listu, ravno tako pa je v Pazinu proti njim nastopal politični komisar Ludvik von Heuffler, ki je podpiral istrske Hrvate (Salata, 1929, 51; Granda, 1989, 70).

Za razliko od italijanskih je hrvaški poslanec Josip Vlah v parlamentu deloval povsem samostojno, ker se od samega začetka ni strinjal s političnimi idejami in aktivnostjo italijanskih poslancev. V parlamentu se jim sicer ni upiral, ko pa so vložili interpelacijo, da vlada v Istri zahodno od Učke proglasi italijanski jezik kot službeni in s tem Istro proglasi za italijansko pokrajino, je tudi sam pričel z akcijo, da se Istra vzhodno od Učke priključi Reki oziroma Hrvaški (Rojnić, 1949, 101).

Po oktobrski vstaji na Dunaju, madžarskem porazu in ponovni osvojitvi Dunaja, je cesar parlament prestavil v Kromeriz, kjer se je prvo zasedanje pričelo 15. novembra 1848. Trije italijanski poslanci so doživeli težko razočaranje, saj je njihov predlog, da se v Istri v upravi in šolah prizna izključno italijanski jezik, zavrnil minister za notranje zadeve Franz Stadion. Zahtevo je zavrnil z obrazložitvijo, da je v Istri italijanska na-

rodnost v manjšini in se je pri tem očitno skliceval na rezultate Czoernigovega štetja iz leta 1846. Obenem se je zavedal, da bi porušil ravnovesje in nacionalno enakopravnost, če bi vlada istrskim Slovanom, ki so tvorili večino prebivalstva, vsilila italijanski jezik kot edini uradni jezik. Z ministrsko odredbo, da se morajo oblasti v Istri v stikih z italijanskim prebivalstvom posluževati samo italijanščine, je bila v bistvu povsem zadovoljena pravica italijanske narodnosti. Za njene koristi in pravice je bilo po Stadionovem mnenju povsem vseeno kakšen jezik bodo oblasti uporabljale v medsebojnih odnosih oziroma v odnosih s slovanskim prebivalstvom (De Franceschi, 1926, 257; Milanović, 1967, 168).

Kljub pravičnemu Stadionovemu odgovoru so se italijanski poslanci čutili prizadete, zato so v parlamentu vložili protest in hoteli s tem doseči, da bi se pri izdelavi nove ustave upoštevalo italijanstvo Istre. Pri tem so jih podpirali le dalmatinski italijanski poslanci (avtonomaši), ki so v parlamentu ravno tako vložili interpelacijo proti imenovanju generala F. Jelačića za upravitelja Dalmacije. Obenem so se Madonizza, De Franceschi in Vidulich obrnili na svoje volilce oziroma nekatere občinske svete v Istri, da jim pomagajo pri obrambi njihovih "narodnih pravic". Madonizza je posebej pozval občinski svet v Kopru, ki mu je načeloval Francesco Combi, naj poskrbi, da bi tudi druge istrske občine izvedle nekakšen plebiscit v podporo italijanstva Istre (Pahor, 1965, 277).

Glede na negativno tržaško javno mnenje, ki ga je zastopal "Osservatore Triestino" in relativno skromen uspeh v istrskih občinah, je F. Combi v poročilu o svojem delu Madonizzi svetoval, naj bi kot zastopnik sestavil in predložil Ministrstvu za notranje zadeve preliminarno pritožbo ali peticijo, kjer naj bi bila poudarjena "velika razlika med različnimi slovanskimi dialekti, ki so v rabi na podeželju in pa dejstvom, da je po vseh uradih v rabi italijanski jezik". Kot večinski jezik naj torej prikaže italijanščino, s katero "revni istrski jeziki" ne morejo tekmovati. F. Combi se je zatekel tudi k formulaciji, da se za ugotavljanje večine v mešanem etničnem okolju Istre ne more upoštevati številna moč, pač pa "teža" neke etnične skupnosti. Po njegovem je na tej tehtnici "teža na italijanski strani, pa ne toliko zaradi etnografskih, zgodovinskih in geografskih dejstev, temveč zaradi čistosti italijanskega knjižnega jezika, ki je edini lahko tudi uradni jezik v Istri" (Pahor, 1965, 277-296).

Podeželsko prebivalstvo koprskega okraja se seveda ni strinjalo z načeli italijanskih nacionalistov, da bi se zahodna Istra vrnila pod Benetke, tudi v upravnem pogledu ne. Kot nedvoumen izraz njihove politične volje se kaže pisna pritožba, ki so jo kmetje fara Osp, Loka, Kubed in Tinjan vložili pri dunajskem parlamentu proti poslancu Antoniu Madonizzi. Vsebina pritožbe, prevedena iz nemščine se glasi:

Visoki državni zbor!

Prebivalci sosesk v farah Osp, Loka, Kubed in Tinjan, vse v okraju Koper istrske kresije, kjer živi 5122 duš, je zvedelo, da se poslanec doktor Madonizza na vse načine prizadeva poitalijančiti vse Slovane v omenjenem koprskem okraju in so zato prisiljeni visokemu državnemu zboru predati naslednjo izjavo:

1. Poslanec Madonizza ni mož po naši volji in to iz edinega razloga, ker ne uživa našega zaupanja.
2. Slovani koprskega okraja niso krivi, da jih pri visokem državnem zboru zastopa laški poslanec, temveč je tako zato, ker so volitve našega poslanca potekale hitro in v italijanskem jeziku, za volilne može pa so bili izbrani samo taki, ki so znali nekaj italijansko in smo bili tako Slovani mačehovsko zastopani.
3. Slovanski jezik, katoliška vera, ki smo ju prejeli od očetov, nam bosta vedno tako dragi in sveti kot naše življenje, ki smo ga vedno pripravljene dati za našega cesarja. Če bodo tudi nas, nekdanje Benečane oborožili, slovesno izjavljamo, da bo pri nas za goljufivo sladko govorjenje Benetk ravno tako malo simpatij kot za njihove republikanske nazore.
4. Šolska mladina je deležna slovanskega pouka - dobrot, za katero se zahvaljujemo njegovim ekscelenci sedanjemu ministru gospodu grafu Stadionu - ali naj ta dobrota traja tako kratek čas?
5. Ko je preteklo leto v Kopru in nekaterih drugih nekdanjih beneških obalnih mestih - dejstva bi morala biti visokemu državnemu zboru dobro znana - v številnih glavah rojilo protiaustrijsko, smo bili mi Slovani kljub vsem prišepetavanjem neomajno trdni v naši resnični zvestobi Avstriji in njeni vladarski hiši. Vse oblasti, tako duhovne kot svetne morejo in morajo, če bo potrebno, to potrditi. Zaslužijo zato Slovani neupoštevanje?
6. V času lanske regrutacije nam je bilo zlobno svetovano, da vojaške obveznike zadržimo doma. Toda oni so voljno sledili klicu vesti in zakonu in šli na nabor. Ali lahko podobno ugotovi in navede za svoje Koprčane tudi poslanec Madonizza?
7. Ustava, ki jo je vsem narodom monarhije milostno podelilo njegovo veličanstvo Ferdinand Dobri, zagotavlja brez dvoma tudi nam slovanski jezik in nam dovoljuje, da vztrajamo na tem, da bodo v prihodnje tudi v uradih uradovali slovansko.
8. Končno prosimo v najgloblji ponižnosti visoki državni zbor, naj naklonjeno pretehta navedena dejstva, nam zagotovi naš slovanski jezik v vseh uradih in nas zaradi naših stalnih povezav z mestom Trst pusti združene s tržaškim gubernijem (HHStA, OR, 131).

Osp, 24. januarja 1849

Pritožba je kmalu postala predmet spora in uradnega protesta, ki ga je 18. februarja 1849 sprožil koprski podestat Francesco Combi pri tržaško - koprskem škofu Bartolomeju Legatu. Uporno dejanje je namreč pripisal župnikom iz Ospa, Loke in Kubeda, kar lahko povzamemo iz njegovega pisma imenovanemu škofu: "... gospod poslanec Madonizza nekemu vašemu someščanu v pismu omenja protest nekaterih kmetov iz Ospa, Loke, Kubeda in Tinjana, ki so ga naslovili na parlament. Bilo bi vredno graje že to, da se omenjeni kmetje niso omejili le na to, da so zaslužnemu poslancu izrekli nezaupnico, temveč so si drznili celo izreči obtožbo na račun komisije, ki je predsedovala volilni skupščini ter s tem poleg poslanca osramotili tudi celotno mesto Koper.

Nerazsodnost kmetov, ki so se podpisali pod sramoten dopis, bi morda lahko še razumeli, ni pa opravičila za tiste, ki so se postavili na čelo tega gibanja ter podpihovali in usmerjali njihove neizkušene korake. Vse obsodbe je vredno, da blatijo častivrednega poslanca, namesto da bi negovali slogo, mir in krščansko usmiljenje ter prenehali z nesoglasji, separatizmom in razkoli v narodnostno mešani pokrajini, kakršna je Istra."

V nadaljevanju koprski župan poudarja, da so za ta dejanja odgovorni nekateri župniki, med njimi v prvi vrsti oni iz podobčin Osp, Loka in Kubed ter neposredno pravi: "že pred časom smo zvedeli, da so z zlobnimi nameni hujskali kmete in jim vsiljevali prepričanje, da sta poslanec in občina zavračala njihovo nacionalno pripadnost, mi pa smo si dejansko prizadevali, da bi jih v bratskem objemu strnili okrog nas. V želji, da bi jim omogočili lepšo prihodnost, smo jih hoteli pridobiti za to, da bi se istočasno učili slovenskega in italijanskega jezika. To bi bilo za njih vsekakor koristno, saj bi uporabljali prvi in obvladali drugi jezik, čeprav bi v javnih in privatnih zadevah ter razpravah o državljskih pravicah prav gotovo zahtevali poznavanje italijanskega jezika. Na žalost je znano, da so navedeni duhovniki, ki so izkoriščali dani položaj, sejali nezaupanje in protivljenje italijanski strani, kar je privedlo ne le do medsebojnega nasprotovanja, temveč tudi do sovražnosti med obema narodoma v pokrajini."

Ob koncu pisma je F. Combi tržaško-koprškega škofa pozval, naj sprejme energične in učinkovite ukrepe, da bi omenjene duhovnike odvrnil od sovražnih dejanj in pobud do koprškega meščanstva s katerim naj bi okoliško kmečko prebivalstvo doslej živelo v najboljši slogi in spoštovanju. Škof naj bi kaznoval zlasti župnike Klemenčiča, Schelemitterja (Železnikarja) in Skourja (Skociirja), ki so s svojimi podpisi na pritožbi kot priče dokazali, da so poglavni pobudniki obžalovanja vrednih dejanj (PAK, Občina Koper, 12, 157).

Pritožba proti Madonizzi in polom koprške note, s katero je F. Combi hotel glede jezika, šol in narodnosti dokazati italijanski značaj pokrajine je pokazala, da so bile slovenske vasi v koprski okolici leta 1848/49 v

določeni meri narodnostno že prebujene (Pahor, 1965, 280).

Nacionalna in jezikovna spojitve z Italijo, ki so si jo zamislili istrski iredentisti, torej ni bila možna, razlogi pa niso bili le politične temveč tudi gospodarske narave. Istra je bila namreč največji del viškov njene agrarne proizvodnje. Njegov gospodarski vzpon je pomenil tudi vzpon tistega dela produktivnega prebivalstva Istre, ki je svoje tržne viške prodajalo v Trst. Takšni ekonomski odnosi s Trstom so tudi zagotavljali osnovo za sprejemanje tržaške politične miselnosti ne glede na etnično pripadnost prebivalstva (Beuc, 1975, 6).

Z razpustom parlamenta v Kromerizu 9. marca 1849 in vrnitvijo istrskih poslancev, se njihova prizadevanja za italijanski značaj Istre niso prenehala. Posebno jih je vznemirjalo dejstvo, da je avstrijska vlada še vedno kolebala glede dokončne upravne pripadnosti Istre. V tem času se je zaradi nacionalnih antagonizmov na istrskih tleh v določenih krogih pojavil tudi predlog o spojitvi Istre s Kranjsko, ki bi se na ta način razširila do morja. Proti nameri, da se Istra združi z Goriško ali Kranjsko, je posebna delagacija okrajev Pazin, Koper, Piran, Buje, Motovun, Buzet, Poreč, Rovinj, Vodnjan, Labin in Pulj s poreško - puljskim škofom Antonijem Peteanijem na čelu odpotovala v Olomouc in maja 1849 cesarju Francu Jožefu predala spomenico, v kateri ga obvešča, da bi združitev s Kranjsko za Istro pomenila propad. Delegacija je za Istro zahtevala lasten deželni zbor in centralne urade, ki bi neposredno kontaktirali z vlado in ministri. Cesar je odgovoril, da bo spomenico preučil, vendar bo odločil v skladu z ustavnimi načeli. Dne 30. julija 1849 so zastopniki istrskih občinskih svetov cesarju predložili novo spomenico, v kateri so vztrajali, da se Istra ne priključi h Kranjski (Benussi, 1923, 76; Milanović, 1967, 176/77).

O tem vprašanju se je v članku "Nova kronka deželica" razpisal tudi "Slavjanski rodoljub", ki je po listu "Osservatore Triestino" povzel sporočilo, da namestavajo Istrani k cesarju poslati odposlanstvo s prošnjo, da bi Istra kot kronka dežela ne bila priključena h Kranjski ali Goriški, temveč da bi bila priznana kot samostojna kronovina ali pa združena s Trstom. "Vkolikor pa bo Trst s svojim okrožjem samostojna kronka dežela", navaja list, "bomo pa zna biti, veselje dočakali, da bo tudi Istrija samostalna kronka deželica, cesarskiga namestnika (Statthalterja) v sredi dežele (morda v Giminu ali v San Vincenti) imevši. Kaj bodo pa tisti Slovenci, ki niso bili nikoli Istrani - temveč le po sili k istrski okrajni kresiji pritegnjeni - Slovenci podgrajskega kantona - dolinske, kastavske in rakavske (Rakovaške) nadžupnije, storili? ali se bodo raje pridružili Istranom ali pa Kranjski deželi, kateri so od nekdanj pripadali, ali pa bodo morda tudi prosili za samostojno kronsko deželico", zaključuje "Slavjanski rodoljub" (Slavjanski rodoljub, 1849, 12).

Istra je tako še nadalje ostala pod politično upravo c. k. namestništva v Trstu in je tvorila okrožni kapitanat s sedežem v Pazinu, razdeljena pa je bila na šest okrajnih kapitanatov z več okrajnimi izpostavami (Stulli, 1984, 24).

Kljub temu, da se večina zahtev italijanskih nacionalističnih sil v Istri leta 1848/49 ni izpolnila, so istrski poslanci, zlasti A. Madonizza s svojo vztrajnostjo in strategijo na Dunaju le dosegli, da so si vse oblasti v Istri, državne in cerkvene, dopisovale tako s posamezniki kot z ustanovami le v italijanskem jeziku, obenem pa je Madonizza tudi dosegel, da so se tudi zapisniki in predlogi v parlamentu prevajali v italijanščino. S tem je bil slovenskemu in hrvaškemu jeziku v Istri že sredi 19. stoletja zadan kar precejšen udarec (Milanović, 1967, 170).

Josip Godina-Verdelski v svojem delu "Opis in zgodovina Tersta in njegove okolice" pravi, "da je nam Slovincem revolucija 1848 prinesla zastran naše narodnosti sploh malo dobrega, ker so Italijani, ki so imeli večino v tukajšnjem deželnem zboru, tudi poslej zatirali Slovence kot poprej",⁶ vzrok pa je avtor videl tudi v narodni mlačnosti in nemarnosti.

Celotna borba in prepir o državnopravni pripadnosti Istre ter o njenem etničnem jezikovnem značaju sta torej pokazala, da je že v letu 1848/49 tu prišlo do ostre nacionalne diferenciacije in narodne borbe, v kateri opazamo prototipe kasnejših političnih grupacij in strank oziroma političnih programov, ki so v drugi polovici 19. stoletja privedli do širših nacionalnih in političnih antagonizmov.

THE YEAR 1848 AND THE PROCESS OF THE NATIONAL AWARENESS FORMATION IN THE SLOVENES OF ISTRA AND TRIESTE

Salvator ŽITKO

Regional Museum Koper, SI-6000 Koper, Kidričeva 19

SUMMARY

In 1848/49, the process of the national awareness formation in the Slovenes of Trieste was taking place mainly within the framework of the so-called "Slavjansko društvo" (Slav Society), which included, apart from the Trieste Slovenes, the members of other Slav ethnic groups as well. The Society was implementing its programme predominantly through the journals "Slavjanski rodoljub" (The Slav Patriot) and "Jadranski Slavjan" (The Adriatic Slav). Particular significant within this framework were the activities by Ivan Blažir, who in his endeavours to found a Faculty of Law in Trieste, as well as with his public appearances and journalistic activities already showed some clear tendencies for the Slovene population to become nationally recognised. The aspirations for the national renaissance and the strong opposition to the Austrian absolutism shown by the Slav circles during 1848/49 in Trieste led the Republican wing of the Italian Republican Party to a short "Slav-Italian symbiosis" and the tendencies to include the "Slavjansko društvo" into its circle.

In 1848/49, the struggle for the national and territorial allegiance of Istra was fought mainly during the fierce encounters between the Italian and German nationalisms. The differences between linguistic and national awareness diminished only gradually, and it was certainly only the mid-nineteenth century that actually meant a period of certain stabilisation of the ethnic border between the Slav and the Croat population which, however, did not yet reach the state of national awareness, which was clearly demonstrated during the parliamentary elections in June 1848 (which were eventually won by the candidates of the Italian liberal movement). It was only the explicit tendencies towards Italianisation of Istra (which the Italian delegates attempted to achieve in Vienna parliament) that met with the opposition of the government, i.e. Minister F. Stadion, as well as with the opposition of the rural population in the Koper district during the plebiscitary actions for the support of Italian Istra, which indicates a gradual rise of awareness by the Slav population and its allegiance to Austria.

Key words: constitution, national allegiance, Trieste, Istra, nationalism, language, societies, Slavjansko društvo

6 J. Godina-Verdelski, Opis in zgodovina Tersta in njegove okolice, Trst, 1872, 246.

VIRI IN LITERATURA

- HHSIA, OR** - Dunaj, Osterreichischer Reichstag, fasc. 131; prevod objavljen v članku Granda, 1989, 74.
- PAK** - Pokrajinski arhiv Koper, Občina Koper, akt št. 12, dopis št. 157.
- Apih, E. (1953)**: Gli studi sugli avvenimenti del 1848 a Trieste, v: Problemi del Risorgimento Triestino, II.
- Apih, E. (1958)**: La società triestina tra il 1815 ed il 1848, v: Italia del Risorgimento e mondo danubiano - balcanico, Udine.
- Barbalič, F. (1948)**: Prvi parlamentarni izbori u Istri 1848 godine, Historijski zbornik, I (1948), 1-4.
- Benussi, B. (1923)**: Pola nelle sue istituzioni municipali dal 1797 al 1918, AMSI, 25 (Parenzo), 3-260.
- Beuc, I. (1975)**: Istarske študije i osnovni nacionalni problemi istarskih Hrvata i Slovenaca u drugoj polovini XIX i početkom XX stoljeća, Zagreb, 3-12.
- Darovec, D. (1992)**: Pregled zgodovine Istre. Knjižnica Annales I, Koper, Zgodovinsko društvo za južno Primorsko in Primorske novice, 53.
- De Castro, D. (1981)**: La questione di Trieste, I, Trst, 23-26.
- De Franceschi, C. (1926)**: Memorie autobiografiche, Trst, 214-215.
- Godina, J. - Verdelski (1872)**: Opis in zgodovina Tersta in njegove okolice, Trst, 246.
- Grafenauer, B. (1993)**: Miti o "Istri" in resnica istrskega polotoka, Acta Histriae I., Koper - Milje, 9-46.
- Granda, S. (1989)**: Prepir o nacionalni in državnopravni pripadnosti Istre v revolucionarnem letu 1848/49, v: Kronika "iz zgodovine Primorske", 1-2, 37, Ljubljana, 66-75.
- Jadranski Slavjan**, 1850, 6, 76.
- Kandler, P. (1848a)**: L'Istria, n. 16, 21. 3. 1848, 61-62.
- Kandler, P. (1848b)**: Sulla Facoltà politico legale proposta dal signor Blazir per Trieste. L'Istria, n. 62, 21. 10. 1848, 245/46.
- Kramar, J. (1991)**: Narodna prebujna istrskih Slovencev, Koper, 16-26.
- Lončar, D. (1909)**: Dr. Janez Bleiweis in njegova doba, Bleiweisov zbornik, Ljubljana, 156-157.
- Melik, V. (1978)**: Revolucionarno leto 1848, Slovenci v predmarčni dobi in revoluciji 1848, Ljubljana, 43-48.
- Milanović, B. (1967)**: Hrvaški narodni preporod u Istri, I, Pazin, 157-165.
- Novak, V. - Zwitter, F. (1945)**: Oko Trsta, Beograd, 258-265.
- Ostaneč, F. (1991)**: Slovensko - hrvatska jezikovna meja v Istri, Annales I, Koper, 215-216.
- Osservatore Triestino**, 14. 12. 1848.
- Peter Kozler** in prvi zemljevid slovenskega ozemlja, Muzej Kočevje, 1996, 30-31.
- Pahor, M. (1965)**: Koprška nota iz leta 1849 ali prvi poskus namere italijanizacije Istre, ZČ, 19-20 (Zwitterjev zbornik), Ljubljana, 277-296.
- Prijatelj, I. (1955)**: Slovenska kulturnopolitična in slovenska zgodovina 1848-1895, I, Ljubljana, 127-204.
- Radetić, E. (1944)**: Istra pod Italijanom, Zagreb, 33.
- Rojnić, M. (1949)**: Nacionalno pitanje u Istri 1848/49, Historijski zbornik, 1-4, II, Zagreb, 101.
- Salata, F. (1929)**: A Carlo De Franceschi dedicandogli Pisino publico busto bronzeo, Parenzo, 51.
- Schiffner, C. (1978)**: Le origini dell'irredentismo triestino (1813-1860), v: Civiltà del Risorgimento 9, Verona, 136-157.
- Slavjanski rodoljub**, 2, 1849.
- Strčić, P. (1994)**: Prilog povjesti 1848/49 u Istri, Vjesnik istarskog arhiva, zv. 2-3, Pazin, 83-91.
- Stulli, B. (1984)**: Istarko okružje 1825-1860, Pazin - Rijeka, 20-26.
- Vivante, A. (1912)**: Irredentismo adriatico. Contributo alla discussione sui rapporti austroitaliani, Firenze, 25-54.

izvirno znanstveno delo
prejeto: 1999-11-15

UDK 323.1 (436=163.42)“1948/49“

HRVATSKA ISTRA 1848./49.

Petar STRČIĆ

Arhiv HAZU, HR-10000 Zagreb, Strossmayerov trg 2

IZVLEČEK

Istra s Kvarnerskimi otoki predstavlja del zahodnega dela Habsburške monarhije. Višja uprava v njej je nemška, vlada ji tenek italijanaško-italijanski sloj, absolutno večinsko prebivalstvo pa je kmečko, hrvatsko. Nadvse revni kmetje nimajo koristi od odprave tlačanstva, toda kolonat ni odpravljen in nadaljujejo se nemiri. Prvič se množično pokažejo hrvatska nacionalna čustva. Višje oblasti brez težav pomirijo posamične revolucionarne nastope italijanskih nacionalistov, nezadovoljnih z nasprotovanjem Dunaja njihovim zahtevam, da bi bilo Okrožje uradno potrjeno kot samo italijansko ozemlje, z obrazložitvijo, da živi v njem slovanska (tj. hrvatska in slovenska) večina. Kontrarevolucija vladajočemu sloju ni prizadejala škode.

Ključne besede: Avstrijsko cesarstvo, istra in Kvarnerski otoki, 1848/1849, narodna zavest, narodna gibanja, Hrvati, Slovenci, Italijani

L'ISTRIA CROATA DEL 1848/49

SINTESI

L'Istria, con le isole del Quarnero, era una parte dei territori occidentali della monarchia asburgica. L'amministrazione, tedesca, era controllata da un sottile ceto italiano o filo-italiano, mentre la popolazione di maggioranza era rurale e croata. I contadini, estremamente poveri, non ebbero alcun utile dall'abolizione della servitù della gleba, anche perchè il colonato fu abrogato. I moti di protesta continuarono. Per la prima volta si nota la presenza di un sentimento nazionale croato. Le autorità riescono a controllare le singole azioni rivoluzionarie dei nazionalisti italiani, insoddisfatti del rifiuto di Vienna di riconoscere il Distretto come italiano, in quanto la popolazione di maggioranza era slava (croata e slovena). La controrivoluzione non portò nessun danno alla classe dominante.

Parole chiave: Impero austriaco, Istria e isole del Quarnero, 1848/49, coscienza nazionale, moti popolari, croati, sloveni, italiani

Cjelokupni Metternichov period vladavine u Istri i na Kvarnerskim otocima - Istarski okrug (Benussi, 1885; Rutar, 1896; Cervani, 1984; Stulli, 1984; Strčić, 1988) prošao je bez nekih značajnijih zbivanja koja bi mogla privući pažnju tadašnje javnosti (Vergotini, 1926; Milanović, 1967; Cervani, 1984; Stulli, 1984; Strčić, 1987;

Strčić, 1988; Šidak i dr., 1988); no, revolucionarni duh koji je sve brže obuhvaćao Evropu pa tako i Habsburšku Monarhiju (Kiszling, 1948; Salvatorrelli, 1949; Hanák, 1954; Rath, 1957; Tejlor, 1968; Macartney, 1976; Hobsbawn, 1987) na osobit je način pokazao svoje početke i u Istri, i već uoči same 1848, svraćajući pažnju na taj

kraj i u širim okvirima; naime, u god. 1847. selo se počinje pokretati, a dolazi i do jedne od rjeđih buna u to doba u hrvatskim zemljama općenito. Međutim, pitanju cislajtanijske - dakle: austrijske - upravne cjeline "Istarski okrug" u zbivanjima 1848./49. hrvatska historiografija u cjelini te starija talijanska historiografija pristupaju na dva načina. Ti pristupi u znatnoj su mjeri vezani uz oblasti izvan znanosti te uz razvoj i jedne i druge historiografije u specifičnome političkom ozračju, nastalome zbog toga što je i postfašistička Italija nastavila posizati za hrvatskom i slovenskom istočnom obalom Jadrana (Pazinski memorial, 1991).

Hrvatska historiografija do sada je 1848./49. god. popratila samo s nekoliko radova, među kojima su temeljitije znanstvene naravi rasprave Matka Rojnića (Rojnić, 1949) te tri članka potpisanoga autora ovoga rada (Strčić, 1992-93; Strčić, 1997; Strčić, 1998b); tu su i stručno-znanstveni prikazi Frana Barbalčića (Barbalčić, 1948) i Nikole Žica (Žic, 1954) te priloge uglavnom stručne naravi Bože Milanovića (Milanović, 1967) i Zvana Črnje (Črnja, 1976). I to bi bilo - gotovo - sve. Međutim, slovenska historiografija pokazuje znatno veće zanimanje za zbivanja 1848./49. godine, a pojedini istraživači sadržajima donekle obuhvaćaju i zbivanja u hrvatskom dijelu Istre; ovdje navodimo samo - danas već klasično - djelo Josipa Apiha (Apih, 1888).¹ Na trećoj, pak, strani - na talijanskoj, u Istri do 1945. te u Italiji gotovo do naših dana zbivanja u Istri u 1848./49. popraćena su nizom objavljenih radova (Benussi, 1923-24; Sandi, 1950; Cervani, 1950; Madonizza, 1966), npr., i takvima kao što je, npr., zbornik radova tiskan u tri voluminozna toma. No opsegom veoma veliko djelo - osim o Istri - sadrži članke o cijelome negdašnjem mletačkom državnom području (do 1797.), koje je talijanska historiografija u Italiji gotovo do naših dana smatrala samo talijanskima; dakle, radi se o istočnoj jadranskoj obali, o Slovenskom i Kvarnerskom primorju, o Dalmaciji i tadašnjoj Rijeci, gradiću samo na desnoj obali utoka Rječine u Jadran (Povijest Rijeke, 1988) u spomenutim prijelomnim godinama. Sva tri toma priređena su u Trstu, tiskana su u Udinama (Videmu), a objavljena su u povodu stote godine zbivanja (La Venezia Giulia, 1949).

Očita je po opsegu i broju radova velika prednost talijanske historiografije u istraživanju i objavljivanju rezultata proučavanja; prednost je razumljiva, i to ne samo u pogledu 1848./49. Naime, moderna talijanska historiografija o Istri u samoj Istri ima gotovo dvije

stotine godina staru tradiciju; prvi je povijesni zbornik započeo u Trstu još 1829, a (s prekidima) i danas (Rojnić, 1955; Rojnić, 1980). Međutim, zbog objektivnih, poznatih i nepovoljnih povijesnih okolnosti u XIX. i XX. st. - hrvatska historiografija u Istri o Istri (izvan nje) nastala je tek poslije II. svjetskog rata (Pazinski memorial, 1991), kada je hrvatska Istra i međunarodno pravno definitivno uključena u sastav matice-domovine Hrvatske (u okviru FNR Jugoslavije), a slovenski dio na sjeveru u sastav matice-domovine Slovenije.² Prvi hrvatski povijesni zbornik, čiji sadržaji od tada stalno govore i o Istri i o (nekadašnjoj Rijeci) započeo je u Rijeci izlaziti tek 1953. godine.³ Stoga je i razumljiva disharmonija u vremenu ("Archeografo Triestino" 1829. - "Vjesnik" Državnoga arhiva u Rijeci 1953), u kvantitetu istraživanja i objavljivanja rezultata proučavanja dvije historiografije o jednome te istome području, o Istri općenito (Pazinski memorial, 1991), pa tako i o zbivanjima u 1848./49. godini.

*

Iako su i u Austrijskom Carstvu ubrzano slabile feudalne stege, pa je, npr., vladar Ferdinand 14. prosinca 1846. god. dozvolio i ponovno preporučio da se naturalna davanja otkupe u novcu (Grafenauer, 1948-49, 15), vijesti o seljačkim nemirima u Evropi nisu mimoilazile ni Istru, utoliko više što je u vojsci koja je 1846. god. krvavo ugušila seljački ustanak u Galiciji bilo i Istrana, seljačkih sinova (Fachinetti, 1847, 139). Tako su iscrpljeni seljaci na Lupoglavskoj gosposltiji grofova Brigida iz Trsta otkazivali kmetske obveze, između ostalog i zbog one među njima koja je bila naročito osjetljiva: da u kaštelu svaki dan rade po dvije nove - isključivo - mlade žene i djevojke. Vjerojatno su na jačanje kmetskih buntovnih osjećanja u sjevernoj Istri poticajno djelovale i vijesti koje su preko susedjstva stizale iz Pazina, Trsta, Rijeke, itd., kamo su oni često morali ići - po nalogu vlastelina ili njegovih službenika, obavljajući razne poslove (obično o svom trošku); čini se da su ti obavješteniji seljaci i bili glavni nosioci bunta. Nemiri su poprimili takve razmjere da su centralni organi okružne vlasti u Pazinu poslali vojnu jedinicu, koja se nastanila po tim selima, po domaćinstvima, fizički i ekonomski upropašćujući seljake. Na to su se seljaci uglavnom razbježali po čičarijskom masivu, nastojeći skloniti stoku i drugu pokretnu imovinu; čini se da su čak pokušali likvidirati okružnog komesara,

1 Slovenski su istraživači u više radova i posebno obradili slovensko-talijanske odnose 1848./49., što - osim navedenoga teksta potpisanoga autora ovoga članka (Strčić, 1998b) - nisu učinili drugi hrvatski povijesničari. Usp. npr. Marušić (1976); Marušić (1985).

2 Usp. najnovije rezultate istraživanja hrvatskih, slovenskih i drugih stručnjaka u Acta historiae VI (1998); o hrvatskoj Istri usp. u tome svesku: Petar Strčić (1998c, 45-70, 62-70).

3 Bio je to *Vjesnik* Državnog arhiva u Rijeci (potonji Historijski, Povijesni i danas opet Državni) koji izlazi i danas (Hammer, 1989). Taj *Vjesnik* neko je vrijeme bio i znanstveno-stručno glasilo pazinskoga Arhiva; danas je riječki *Vjesnik* opet izdanje samo Arhiva u Rijeci, dok se u Pazinu objavljuje *Vjesnik* istarskog Arhiva.

upravitelja gospoštije i kapetane vojnog odreda. Tada je na to područje poslana još brojnija vojska s područja Pazina, Belaja i Buzeta. No, počeli su se pokretati i seljaci Pazinskih Novaka, Gradišća, Pićna, Žminja i Ricmanja na imanjima markiza Polesinija i princa Auerspergera (Franceschi, 1926, 27-28, 34, 65; Franceschi, 1989, 57-59). Čini se da su već tada iskazivali vidljivo nezadovoljstvo svojim položajem i koloni i zakupci u nekadašnjem mletačkom dijelu Istre, na drugim imanjima markiza Polesinija, u Sv. Ivanu od Šterne, Muntrilju i Bačvama (Franceschi, 1926, 121-122; Franceschi, 1989, 102-103), gdje su živjeli "Slovinci" (Marušić, 1957, 252-253); nezadovoljstvo je potrajalo i sljedeće dvije godine.⁴

Pobuna na Lupoglavskoj gospoštiji skršena je uz seljačke žrtve, a represalije su se protegle i na druge sudionike toga događaja - odvjetnik Francesco Combi iz Kopra, koji je na sudu branio lupoglavske kmetove, smijenjen je s načelničkog položaja općine (Franceschi, 1926, 28; Franceschi, 1989, 59). Ipak, bio je to već prag revolucionarne 1848. god. i u ostalim područjima Europe (Godšo, 1987), pa tako i na susjednom Apeninskom poluotoku (Marchesetti, 1916; II 1848, 1948; Candeloro 1979; Austria..., 1981; Wolf, 1981; Dabinić, 1937, 159).

*

U centru Austrijskog primorja, u Trstu - zbog prekinute veze s Bečom i Gracom - vladala je 15. ožujka velika uznemirenost, naročito među trgovačkim svijetom; no čim je stigla vijest o uvođenju ustavnih sloboda (u noći od 16. na 17. ožujka), Trst je naglo oživio; pred uzbuđenom masom pojavili su se guverner Altgraf Robert von Salm-Reifferscheidt-Krautheim, general grof Franz Gyulai de Maros-Némethy e Nadaska i biskup Bartolomej Legat, "ki je moral blagoslovit narod" (Apih, 1888, 54). I u općinskim i kotarskim centrima, u Rovinju, Labinu, Lošnju i dr., te u okružnom sjedištu Pazinu, dakle u mjestima gdje je uglavnom ili znatnim dijelom živio talijanaško-talijanski svijet, vijest o revolucionarnim događajima u Beču dočekana je s veoma velikim manifestacijama oduševljenja i proslavama (Mitis, 1912, 157; Milanović, 1967, 154). U obalne je gradove vijest prenijeta brodom "s kojega su u velikom broju bačene zeleno-bijelocrvene kokarde kao znak naše priznate talijanske narodnosti", piše suvremenik Franceschi (Franceschi, 1926, 72; Franceschi, 1989; Mitis, 1921, 155). Doduše, centralni njemački organi istarsko-kvarnerskog Okruga u samome Pazinu nisu

odmah službeno pustili u javnost dokument o uvođenju ustavnog režima (koji je tršćansko Namjesništvo poslalo Krčkoj biskupiji na hrvatskom i njemačkom jeziku) (AKB, b. 530, 25. 3. 1848), pa je to učinjeno tak nakon demonstracija (Franceschi, 1926, 72; Franceschi, 1989, 60). U Malome Lošnju sâm je puk presreo kurira i straže te dao publicirati proglas. U dvadesetak mjesta osnovane su narodne straže (Milanović, 1967, 155), od kojih je naročito brojna (s preko 1000 ljudi) bila ona u centru okružja (Milanović, 1967, 160-161). No, narodne straže relativno brzo usmjeravane su u interesu režima, a nisu bile dobro ni naoružane (Benussi, 1924, 498); štoviše, ponegdje su im bili na čelu i režimski orijentirani ljudi, a u Poreču je komandir conte Stefano Becich, vlasnik feuda Kontrija (Stulli, 1985, 22-23).

Uvođenje ustavnog života u Monarhiji 1848. god. izazvalo je velike nade u talijanaško-talijanskoj građanskoj klasi, ali i na hrvatskome selu, dakako sa suprotnih interesnih polova, iako je među nekim talijanaško-talijanskim predstavnicima vladalo uvjerenja da će hrvatski kmetovi pomoći u eventualnoj revoluciji protiv Austrije, s obzirom na to da ih je ona na svojim starim posjedima u Istri držala u "pravim" feudalnim odnosima. Naime, kolonatske i druge odnose na nekadašnjim mletačkim posjedima oni nisu smatrali mogućim uzrokom revolta. Vijesti o promjenama vezane uglavnom uz događaje u Beču, međutim, bile su često nejasne i kontradiktorne, pa su tako stoljećima varani kmetovi, na Čičariji na primjer, i ovaj put pomislili da je to još jedan pokušaj da se onemogući ublažavanje poreskih i drugih nameta (Mitis, 1924, 47; Benussi, 1924, 494; Milanović, 1967, 154); istodobno, na Kvarnerskim otocima se, pak, misliło da je ukinuto obvezno školovanje (Milanović, 1967, 156), itd. Pravno oslobođenje od feudalnih obveza (Gospodarska..., II, 1980, 232-233) donijelo je olakšanje, ali u najvećem dijelu Okruga obveze nisu više bile tako jake i čvrste već i prije odluke parlamenta od kolovoza 1848. god. i njezine carske potvrde 7. rujna (Gestrin, Melik, 1966, 125).⁵ Tršćanski je Gubernij proglasio 13. rujna (Stančić, 1988, 94) i potvrdu poslao istarskim općinama; općina u Rovinju dobila ju je pisanu na njemačkom, talijanskom, ali i na slovenskom i hrvatskom jeziku (Bratulić, 1959, 63-64), u skladu s načelom o jednakim pravima svih narodnosti na sve njihove jezike (Zwitter, 1965, 111). Međutim, u mnoge obveze nije se diralo ni u hrvatskom ni u slovenskom dijelu Istre, pogotovo ne u kolonatske odnose (Milanović, 1967, 125; Gospodarska..., II, 1980, 232-239). Ipak, mnogi seljaci prestali su izvršavati obveze, davati desetinu, itd. (Milanović, 1967, 175), a ponegdje nastu-

4 Za sada se ne može reći i koliko su na ova istarsko-kmetstva gibanja utjecali kmetski pokreti u susjednim slovenskim područjima (Grafenauer, 1948-49; Strčić, 1997).

5 O akciji za donošenje zakona i tekst samoga zakona usp. Melik (1948-49, 47-53) i Apih (1888, 181-194). Usp. i Gesetze und Verordnungen (1851, 285-288); tekst na slovenskom jeziku: Grafenauer (1848-49, 51-53).

paju i grublje - na gospostiji Mahrenfelsa u Bužećini podanici su prodrli u kaštel, feudalac je pobjegao u Buzet, a seljaci su tražili povrat domaćih životinja koje su im oduzete za nedavne pobune (Mitis, 1921, 181-182). U travnju mjesecu ponovno se pokreću seljaci gospostije Lupoglav, a očekuju se nemiri i drugdje, te organi režima pomišljaju na vojni sud i na korištenje vojnih jedinica (DAP, IO, 206, 2. 4. 1848).

*

U dijelu talijanaško-talijanskoga vladajućeg sloja Okruga, posebno među inteligencijom, došlo je do otvorenoga iskazivanja snažnih talijanskih nacionalnih osjećaja odmah nakon objave ustavnog poretka, a naročito u vezi s istjerivanjem Austrijanaca iz Mletaka i stvaranjem "Republike Sv. Marko" (Marchesetti, 1916; Dabinović, 1937, 159; Quarantotti, 1949, 350). Poticaji su dolazili i iz same tamošnje središnjice, iz Venecije - krajem ožujka stigao je otvoreni poziv: "Gradani primorske i kopnene Venecije, braćo u Istri i Dalmaciji, i svi ostali koji ste do 1797. sačinjavali našu domovinu, pohrlite svi, sakupite se uz Kraljicu Jadranskoga mora!" (Novak, 1960, 27). Osobito je intelektualna omladina željela akciju, pa čak i da se razgori i ustanak; takva stremjenja, u početku, naročito su se osjećala u Piranu, Poreču i Rovinju, odnosno u gradićima nekadašnje mletačke Istre. (Franceschi, 1926, 75; Franceschi, 1989, 63; Mitis, 1921, 162-163, 179-180). Ovdje je započeto i sa skidanjem austrijskih oznaka. U tome dijelu Istre sada su naročito došle do izražaja ranije veze s mletačko-lombardijskim područjem i utjecaji koji nikad nisu bili prekidani; revolucionarna zbivanja na Apeninskom poluotoku imala su u nekadašnjoj mletačkoj Istri znatno veći utisak i utjecaj nego u Trstu, a malo na starom austrijskom posjedu Istre (Apih, 1886, 76; Benussi, 1924, 486 sq.). No, u Istri nije bilo nekoga talijanskoga centra koji bi objedinio mjestimično izražavanje talijanskih osjećaja vezanih za događanje na sjeveru Apeninskoga poluotoka (Benussi, 1924, 493). Ipak - u vezi s "dijeljenjem" Austrije - počeli su se javljati pojedinačni zahtjevi za udruživanjem s ostalim talijanskim zemljama u jednu nacionalnu zajednicu (Franceschi, 1926, 1989, na v. mj.), ali bez preciziranja koje bi sve apeninske zemlje činile u zajednicu. Za sada nema podataka o tome da li je bilo nekog reagiranja na projekt koji je Carlo Cataneo predao revolucionarnoj milanskoj vladi (29. ožujka 1848) o upravnoj tvorevini što bi povezala Benešku, (talijanski) Tirol, Trst i Dalmaciju (Marušić, 1976, 294). Međutim, stari municipalni, patricijski i trgovački krugovi od mijenjanja mirnoga status quo nisu očekivali koristi; ujedinjenje sa sjevernim Apeninskim zemljama samo bi donijelo konkurenciju kojoj teško da bi oni odolijevali, kao i u doba Mletačke Republike (Vivante, 1912, na v. mj.). Stoga je u Rovinju došlo do otvorenoga sukobljavanja provenen-

cijanskih predstavnika građana i "pomoračke" vladine grupe; uz prvu su, kaže se, pristajali i okolni zemljoradnici, ali se za sada ne zna da li su to bili hrvatski ili talijanski seljaci, odnosno - koloni ili slobodnjaci. Kad je zaprijetila mogućnost uništenja tamošnjega brodogradilišta, predstavnici vlasti uspjeli su preuzeti kontrolu u svoje ruke (Franceschi, 1926, 76; Franceschi, 1989, 64).

Do jačih konfrontacija došlo je i na o. Lošinj gdje su organizirane manifestacije - po Apihu: slavenske (tj. hrvatske) - u čast uvođenja ustavnih sloboda (Apih, 1988, 76). Ovdje su se također iskristalizirale dvije struje - "liberalna", na čelu koje je, čini se, bio odvjetnik Francesco Vidulich (Strčić, 1984), i "konzervativci", s Vinkom Skopinićem kao vođom. Liberali, među kojima su prevladavali talijanaško-talijanski elementi, smijenili su načelnika Antuna Augustina Kozulića i preuzeli općinsku upravu (Milanović, 1967, 155). U Malom Lošinj odbijen je bio poziv Varaždinske županije da se otok uključi u Bansku Hrvatsku (Mitis, 1923, 269), dok su oba lošinjska naselja - Mali i Veli Lošinj - svesrdno prihvatila prijedlog Zadrana da se Kvarnerski otoci uključe u Dalmaciju (Milanović, 1967, 160; Rojnić, 1948, 100; Stulli, 1982, 332; HDA, BS, k. 152, b. 590-591), što je podržao i Split (Stulli, 1982, 337; DAR, OO, 305); bilo je čak i ideja da se Kvarnerski otoci proglašaju "nezavisnom republikom" (Stulli, 1982, 337). No, javio se i prijedlog o uključivanju u Dalmaciju; međutim, odbili su ga grdovi Krk i Cres (Milanović, 1967, 160; Rojnić, 1948, 100; Stulli, 1982, 335), pretpostavivši da bi tako opet došli u sastav Venecije. Načelnik grada Krka odmah je iskoristio prigodu i u travnju zatražio od nadležnoga tršćanskog Gubernija niz gospodarskih olakšica koje su očito išle u korist samo veoma tankoga talijanaško-talijanskog sloja; ovaj je bio nastanjen uglavnom samo u gradu Krku, a njegov načelnik tražio je upotrebu talijanskog jezika u sudstvu i školi (Mitis, 1920, 82-84). Započeto je ostvarivanje vojne komponente - osnivanja je i dalmatinsko-istarska legija od onih vojnika koji su se našli u Veneciji (Obad, 1968, 533). Buzetski načelnik Marco Fornada morao je podnijeti ostavku; neki su se ovdje izrazitije povodili za venecijanskim revolucionarnim događajima (Žic, 1955, 77), kao u Umagu i Novigradu (Beuc, 1975, 17). U Puli je došlo do incidenta između austrijskih vojnih kopnenih odreda i pripadnika mornaričkih jedinica, u kojima se osjećao pojačani talijanski duh; komandni je kadar bio dobrim dijelom hrvatskog porijekla (Balota, 1960, 30). Dva broda - koja su upućena u pomoć austrijskom garnizonu u pobunjenju Veneciji - skrenula su s puta u Trst; ipak jedan ratni brod iz Rovinja uspio je pobjeći u Veneciju (Žic, 1955, 75). I dio Porečana bio je okrenut prema Veneciji (Beuc, 1975, 18; Cuscito, Calli, 1976, 183), kao i Labin pod vodstvom Tomasa Lucianija (Beuc, 1975, 20).

Za sada nije utvrđeno je li možda u tim poticajima

neku ulogu imao dr. Vincenzo Ferreri Klun, jedan od rijetkih istaknutih stranaca u revolucionarnoj venecijanskoj Republici, porijeklom Istranin; rođen je 1823. god. u Ljubljani, smatrao se Slovencem, ali kaže se da mu je otac potomak Srba odavno nastanjenih u Istri, koji se u Kranjsku preselio tek u Napoleonovo doba (Pierazzi, 1972, 69-84).

Činilo se, međutim, da se talijanaško-talijanski svijet u pokrajini zaista sve više pokreće u revolucionarnom smjeru, osobito pod utjecajem događaja u Veneciji. Tako je zapovjednik kopnene vojske u Puli morao preuzeti zapovjedništvo i nad mornaricom, te je zabranio isticanje talijanske nacionalne zelene boje u redovima oružanih snaga; takvu naredbu objavio je i pazinski okrugaški kapetan za cijelo područje upravne jedinice istarsko-kvarnerskog okruga (Milanović, 1967, 156). Neprilike koje je Austrija imala na svojim apeninskim posjedima (Dabinović, 1937, 158 sq.) zahtijevale su pojačanu pažnju na istarskom posjedu ne samo zbog odjeka iz revolucionarne Venecije i ratišta s Piemontom već i s obzirom na pojavu udružene sardinijsko-napuljsko-venecijanske flote pred samom zapadnom obalom Istre i Trstom u ljeto 1848. godine (Franceschi, 1926, 74; Franceschi, 1983, 62; Stefani, 1949a, 5-103; Quarantotti, 1949, 374), a i engleskih ratnih brodova na Jadranu općenito (Obad, 1968, 533).

Situacija se u zapadnoj Istri činila sve zaoštrenijom. Iz vojske i mornarice otpušteni su nepoćudni elementi, a učestala su bježanja u Mletke vojnih i civilnih talijanski nacionalno usmjerenih lica (Benussi, 1924, 522-523; Stefani, 1949, 168 sq.). Zapovjednik oružanih snaga u Austrijskom primorju Gyulai, sa sjedištem u Puli, dobio je još ranije pojačanje iz Kopra te je u demonstrativne svrhe slao jedinice na Piranstinu, Poreštinu i na o. Cres. Gyulai je 26. svibnja 1848. god. objavio poziv na talijanskome jeziku koji je naslovljen *Istriani*, u kojem "poziva Istrane da u vezi s neprijateljskim zbivanjima u Italiji izraze lojalnost vladaru poput Tršćana, te da stupe u dobrovoljačke odrede u obranu domovine"; letak je štampan u "Vladinoj tiskari" u Trstu (Stančić, 1988, 76). Po naredbi vojnih vlasti Austrijskog primorja pukovnik Josip Lazarić (inače Hrvat porijeklom iz Istre, barun od Lindara) dao je na hrvatskome jeziku *Oglašenje viteškim pribivaocima Istrianskoga kotara na obranu svoje otadžbine*; Lazarić poziva *junačine* i hrabre *Istriane* na pristupanje istarskoj dobrovoljačkoj četi. I taj je poziv štampan u istoj tršćanskoj "Vladinoj tiskari" (Stančić, 1988, 84). Ali, situacija se među talijanaško-talijanskim svijetom po gradićima nije smirivala (Milanović, 1967, 157). Zbog toga je ugledni ratnik, stari feldmaršal Lavaš Nugent-Westmeath, grof trsatski i bosiljevački u Banskog Hrvat-

skoj⁶ koji se nalazio u Puli - odobrio prijedlog okrugaškog komesara Ivana (Giovannija, Johanna?) Jordisa u Puli da se u srednjoj Istri od seljaka - dakle, Hrvata - formira noružani odred i da se pazinska narodna straža militarizira s kapetanom Stihovićem na čelu. Nugent je javio okrugaškom poglavaru barunu Friedrichu Grimschitzu u Pazin da je Stihović imenovan zapovjednikom te da će mu pomoći natporučnik Kaligarić iz Pazina; u pismu kaže da će Istru obraniti stanovnici austrijske Istre kao što se to dogodilo pod njegovim, Nugentovim vodstvom trideset i pet godina ranije (Žic, 1955, 76). Naime, Nugent je svoj prijedlog temeljio na iskustvu iz 1813. god. kada je tadašnji njegov kapetan, a sadašnji pukovnik - barun Josip Lazarić (vjerojatno porijeklom iz Mošćenica) sa spomenutim Stihovićem iz Lindara pokrenuo hrvatsko selo i lako 1813. god. preoteo Istru i Trst od Francuza (Quarantotti, 1954, 310-313). Madonizza ga je u kolovozu 1848. god. smatrao "starim imbecilom" (Madonizza, 1966, 67), a Gubernij u Trstu odbio je Nugentov prijedlog, jer je poglavarstvo Okruga u Pazinu smatralo da bi se pohod mogao pretvoriti i u pljačku Talijana, a možda i Hrvata (Franceschi, 1926, 242-243, 1989, 33-34). Međutim, kada su stigle uznemiravajuće vijesti iz Labina o okupljanju mnoštva okićenog talijanskim trobojnicama, što se smatralo otvorenim pristajanjem uz revolucionarnu republiku u Veneciji, okrugaški je kapetan promijenio mišljenje, pa je ipak pozvao narodne straže iz Pazina, Gračišća, Pićna i Voloskog da se pripreme za pohod na Labin, a ne vojne odrede, što bi moglo značiti da vojnici ipak nisu bili pouzdani; iz Buzešćine su vlasti također bile spremne krenuti s Čićima i Kastavcima na istoku Istre (Franceschi, 1926, 72, 77; Franceschi, 1989, 61, 65). Predstavnicima vlasti očito su smatrali da se mogu pouzdati u hrvatsko selo u staroj austrijskoj Istri i u stoljećima ovdje stvaran animozitet prema staroj mletačkoj Istri; uskoro su u tome poticanju krenuli i dalje. Labinjani su - preplašeni - stigli u zadnji čas u Pazin, gdje su se pred okrugaškim vlastima uspjeli opravdati (Franceschi, 1926, 72; Franceschi, 1989, 61) i tako što su i od drugih Talijana u Istri zatražili da više ne prave neprilike austrijskim vlastima.

Režimska tijela vlasti uspostavila su već ranije cenzuru te kontrolu kretanja na području Okruga, ali su ipak smatrali potrebnim da se već 25. svibnja (Beuc, 1975, 21) i posebnim proglasom (objavljen je, međutim, u lipnju 1848. godine) na hrvatskom i slovenskom jeziku obrate većini stanovništva Okruga, te da tako pokušaju direktno konfrontirati talijanaško-talijanski, uglavnom gradski svijet, s hrvatskim seoskim mnoštvom; u proglasu se ističe između ostalog, da je Austrijsko primorje prije dolaska Mlećana zapravo bilo "sasvim

6 Njegov je sin bio na čelu svježih vojnih jedinica koje su u travnju došle u pomoć Radetzkomu na sjevernome dijelu Apeninskoga poluotoka (Pierazzi 1972, 71).

slavensko", a tek Venecija da ga je djelomično potalijančila (Benussi, 1924, 524). I dalje - vjerojatno u želji da se što jače zaplaši talijanaško-talijanski svijet - vojni zapovjednik Gyulai dao je da službeni list "Osservatore Triestino" 6. lipnja objavi vijest kako će istarske Slavene moći pokrenuti protiv Talijana ukoliko se za to pokaže potreba (Benussi, 1924, 522-524). O pokretanju Hrvata i o Lazarićevim dobrovoljcima pisala su i glasila - talijanski "Lloyd" kao i "Slovenija" (Apih, 1888, 142; Benussi, 1924, 522-524), što je podizalo temperaturu u Okrugu. Kaže se u to doba i to da su tijela vlasti protiv Poreča namjeravala i u Poreštini podići seljake, uglavnom kolone i zakupnike markiza Polesinija iz sela Sv. Ivan od Šterne, Muntrilja i Bačava, ukoliko bi protalijanska revolucionarna kretanja prešla određenu mjeru (Franceschi, 1926, 121-122; Franceschi, 1989, 102-103).

Međutim, to se nije dogodilo. Nije bilo organiziranih ne samo talijanskih već ni talijanaško-talijanskih snaga koje bi kanalizirale ta htijenja, pa je pogled uglavnom usmjeravan prema Trstu - prema centru cijeloga Primorja; no, iako su jaki tršćanski krugovi "isticali svoju neprikosnovenu talijansku nacionalnost", kao pravi trgovci - kao i oni u zapadnoj Istri - izračunali su da im vezivanje uz prekojadransko lombardsko-venetske pokrajine može nanijeti samo materijalnu štetu. Trst je - "bojeći se za svoju trgovinu" - i dalje radije ostajao vezan s Bečom, centrom velike Monarhije,⁷ čime je nanesen nepopravljiv udarac malobrojnim revolucionarnim elementima talijanskoga svijeta u Istri (Franceschi, 1926, 75; Franceschi, 1989, 63). Sve se svelo na očekivanje flota talijanskih zemalja, koje će povući Istru u talijanske matične tokove (Apih, 1888, 209). Na kraju, ta su se praktična htijenja svela na veoma mali broj pripadnika talijanaško-talijanskog svijeta, uglavnom na njihov intelektualni dio, na mladež.

*

Iako nema nekih detaljnijih vijesti o situaciji među većinskim pučanstvom - hrvatskom seoskom masom i ono nešto sitnih građana Istre i Kvarnerskih otoka, ipak se može zaključiti da je Nugentov prijedlog ležao na dosta realnoj osnovi (Milanović, 1967, 181). Slično (ali u blažoj formi) kao što se Austrija, npr., "na galičkom tlu okoristila i nacionalnom oprekom koja je u svojoj srži bila socijalna: protiv poljskog plemstva i inteligencije, koja je najvećim dijelom bila plemićkog podrijetla, podigla je ugnjetene rusinske (ukrajinske) seljake i sve-

ćenstvo u ist. Galiciji" (Šidak, 1973, 24) - isto je nastojao učiniti i u hrvatskoj Istri. Tako se, na primjer, zna da je u Gračišću svečanom misom, na hrvatskom jeziku, slavljem ustav i kraljev rodendan, ali uz pjesmu u kojoj je bio stih: "Ilir gotov jest umrijet, a ne nosit okove", što govori o hrvatskom preporodnom trendu u ovom dijelu centralne Istre.

I odaziv više tisuća ljudi u pohod na Labin pokazuje sasvim određeno politizirano nacionalno stajalište. Spominju se i druga mjesta, pa i dva imena - dva "slavenska" svećenika: kastavski kapelan Mate Marot, koji je bio "obrazovan čovjek, ali nastran i zanesen" - pakosno će suvremenik, De Franceschi (Franceschi, 1989, 65), jer je "nastrani" Marot očito bio hrvatski nastrojen.⁸ Drugi je bio župnik u Lanišću Jakov Marčelja (Spinčić, 1926, 83; Kastav..., 1931, 160), na čiju je pomoć računao bužetski komesar u prikupljanju odreda koji je trebao biti upućen protiv Labinjana i protiv drugih talijanskih republikanaca u Istri: "Ukratko, njemački službenici i hrvatski svećenici brdskog kraja već su vidjeli čitavu Istru u revoluciji, a bili su spremni i kadri da svojim sakupljenim hordama uguše plamen revolucije pljačkajući i paleći" - tvrdi protivnik De Franceschi (Franceschi, 1926, 77; Franceschi, 1983, 65); "horde" su bile - hrvatski seljaci na čelu sa svojim svećenicima, s gotovo jedinom tom svojom inteligencijom (Strčić, 1994).

Naročito je prototalijansko stajalište došlo do izražaja u doba pobjede Radetzkgoga maršala Johanna Josepha Venceslava, komandanta austrijske vojske na sjeveru Apeninskoga poluotoka, i ponovnog ulaska austrijskih trupa u Milan (kolovoz) (Filipuzzi, 1955), kada je organizirana službena proslava u centru Okruga, u Pazinu, a neplanirano se pretvorila u snažno i otvoreno iskazivanje hrvatskih nacionalnih osjećaja, kakvih ovdje - tvrdilo se među talijanaško-talijanskih krugovima - nikada prije nije bilo. U gradu je bila i jedinica hrvatskih vojnika, proslavi se odazvalo mnoštvo civilnih vojnih funkcionera, građana Pazina te seljaka iz okolice, tako da se gotovo isključivo čuo hrvatski jezik. Čula se, štoviše, i znamenita Gajeva budnica iz prve polovice XIX. stoljeća u matici (Banskoj) Hrvatskoj - "Još hrvatska ni propala", što jasno svjedoči o snažnome preporodnom proplamsaju; tu je bila i narodna pjesma, javio se i narodni ples, a, tvrdi se, u samome centru okruga Istre i Kvarnerskih otoka prvi put se javno na skupu javio i izraz "živio" na hrvatskom jeziku. Na izvještaj Antuna Ivančića o toj proslavi u tršćanskoj štampi, iznenađeni Talijan De Franceschi, iako rodom

7 O razmišljanjima i željama tršćanskih poslovnih krugova 1848/49. god. te o njihovim ekonomskim interesima prije i poslije tih godina usp. opširnije: Vivante (1912, na v. mj.); Sciffrer (1937, 1978); Babudieri (1965); Babudieri (1982); Cervani (1969); Negrelli (1978).

8 Milanović (1967, 184) i Bertoša (1989, 185) smatraju da je taj Marot zapravo Andrija. Taj Andrija Marot Jurjenic (1805-1868) bio je pjesnik, glazbenik i općinski načelnik Kastva (Rubeša, 1892, 74-75; Kastav..., 1931, 159-160; Spinčić, 1926, 80; Strčić, 1984, 162, 178; Fajdetic, 1981, 184-186; Jelovica, 1999, 177-190).

iz susjedne hrvatske Gologorice, također u Pazinštini (jedino je njegova talijanska obitelj - doseljenička - u Gologorici) (Franceschi, 1926, 1989; Quarantotto, 1934; Bertoša, 1968a; Bertoša, 1968b; Betoša, 1985; Bertoša, 1988; Bertoša, 1989) žestoko je reagirao, čudeći se hrvatskom karakteru te masovne pazinske manifestacije (Franceschi, 1926, 83-84; Franceschi, 1989, 65; Milanović, 1967, 187).

*

U carskoj odluci iz 1820. god. Istra se ne spominje kao dio Svenjemačkog Saveza (Gesetz und verordnungen, 1822, 61-62); međutim, god. 1848. ipak je odlučeno da i stari austrijski dio Istre bude pozvan na izbore za svenjemački parlament. Prvobitno radikalno mišljenje dijela predstavnika talijanaško-talijanskog građanstva Istre i Kvarnerskih otoka bilo je da se ne sudjeluje na izborima za tu svenjemačku skupštinu u Frankfurtu (u svibnju) i za austrijsku ustavotvornu skupštinu (u lipnju);⁹ ali, ubrzo je to stajalište napušteno jer se beskorisnim pokazivalo na taj način demonstrirati poput Talijana u sjevernoj Italiji - da ne žele uopće biti austrijski podanici. Bilo je to i pod snažnim utjecajem većeg dijela istarsko-otočnoga talijanaško-talijanskog trgovačkoga i patricijskog svijeta, a naročito onoga u Trstu; u takvoj situaciji taj je promućurni svijet imao u vidu gotovo isključivo svoje uske trgovačke interese, promišljajući pri tome na to da se možda izbori samo za autonomiju za Trst odnosno Primorje (Zwitter i dr., 1962, 119). Što se tiče tankih slojeva talijanaško-talijanskih nacionalista u Istri i na otocima - djelovao je, između ostalog, i za njih još jedan neočekivani potez austrijskih organa režima.

Za parlament Njemačkog Saveza u Frankfurtu Trst je trebao dati dva, a bivša austrijska Istra jednog poslanika; ključ je bio - jedan poslanik na 50.000 stanovnika, a prema popisu iz 1846. god. taj dio Istre imao je 74.772 prisutna civilna stanovnika (Melik, 1948-49, 77); stari mletački dio Istre nije bio dio saveza njemačkih država. Držeci se direktiva viših organa, centralno rukovodstvo Okruga otvoreno se angažiralo oko izbora, forsirajući za oba parlamenta okružnog komesara Ludwiga von Heuflera, ali tako da je taj Nijemac počeo agitirati - među hrvatskim izbornicima. Naime, u propagandi za izbore poslanika starog austrijskog dijela Istre (kotarevi Podgrad, Volosko, Pazin i Belaj)¹⁰ za parlament u Frankfurtu (Franceschi, 1926, 77; Franceschi, 1989, 65), talijanaško-talijanski predstavnici i dalje su bili protiv ostajanja (Barbalić, 1948, 175) toga sjevernog, istočnog

i središnjeg dijela Istre u grupi njemačkih zemalja, na čijem se čelu od 1815. godine nalazila Austrija; protiv je bio i dio tršćanskih Slovenaca (Apih, 1888, 104). Međutim, tršćanski trgovačko-industrijski krugovi i sada su mislili drukčije, jasno se opredijelivši za svoj probitak - Trst kao dio Italije ne bi se mogao održati pred konkurencijom velike Genove i Venecije (Apih, 1888, 75). Zato su povelili kampanju i u Istri, u nastojanju da ostvare novu želju dobivanje podrške da Trst postane glavna (naročito: ratna) (Šepić, 1963, 90) luka Njemačkog Saveza. Bilo je to u skladu i s tadašnjim mišljenjem pruskog generala Radowitza, koji je smatrao da i Istra i Primorje s (tadašnjom) Rijekom trebaju ući u interesna razmatranja Nijemaca (Corsini, 1972, 180), kao i s mišljenjem austrijskih Nijemaca: "Posjedovanje Trsta i puta do njega životno je pitanje Njemačke - to je njeno jedino južno pristanište" (Gestrin, Melik, 1966, 101, 109; Zwitter, 1947, 46; Zwitter, 1967, 54). Tome je bio naklonjen i ugledni financijski stručnjak (Schwarzenbergov ministar trgovine od kraja godine) Karl Ludwig Bruck, značajan faktor u pokretanju austrijskog Lloyda u Trstu još tridesetih godina (Istra..., 1952, 98, 102; Corsini, 1972, 178-180). Bruck je bio austrijski opunomoćenik u Frankfurtu (Melik, 1948-49, 115) i rurski Nijemac, koji se uskoro mogao pri tome, barem u početku, osloniti i na danskog admirala Hansa Bircha Daklerupa, od ožujka 1849. komandanta austrijske mornarice.¹¹ U međuvremenu, izbori su provedeni (DAP, IO, 5, 305), pa su u svibnju izabrani Nijemci F. M. Burger i spomenuti Bruck za zastupnike tršćanskog kraja (Vivante, 1912, 40-41), a za pazinsko područje, tj. austrijski stari dio Istre, već poznati Pietro Kandler (Barbalić, 1948, 75), odvjetnik, historičar i izdavač časopisa "L'Istria" u Trstu, nosilac talijanske, tršćanske autonomističke proaustrijske struje (Vivante, 1912, 41; Quarantotti, 1921; Cervani, 1973; Cervani, 1974; Studi, 1975; Bertoša, 1984; Bertoša, 1985, 102-119); Kandler se, međutim, odrekao mandata u korist svoga zamjenika Nijemca Gabriela Jennyja, također odvjetnika u Trstu (Barbalić, 1948, 175). Zapravo, nisu ispunjena očekivanja austrijskih Nijemaca i talijanaško-talijanskih austrijakanata: protuaustrijsko stajalište frankfurtskog parlamenta utjecalo je na to da su iz njega istupili Burger, Bruck i Jenny (Apih, 1888, 280).

Ali, osobito vrijedi zabilježiti da je 31. svibnja 1848. god. "Narodna ustavotvorna njemačka skupština" donijela odluku o jezičnim pravima nenjemačkih naroda, te da je Kandler to "Objašnjenje" ubacio u svoju "L'Istriu" (uz 35. broj) kao zasebni nepaginirani list na talijanskom i njemačkom, ali i na slovenskom i hrvatskom

9 O svenjemačkoj skupštini: Melik (1949, 69 sq.); Quarantotti (1949, 362 sq.); Sestan (1946). O austrijskoj skupštini: Melik (1949, 95 sq.); Quarantotti (1949, 377 sq.).

10 O izbornim jedinicama usp. DAP, IO, 3, 305, 308.

11 Daklerup je uskoro već tada utvrdio da je beznačajna Pula ipak prikladnija za osnivanje i razvoj ratne luke Monarhije, nego razvijeni i veliki Trst (Balota, 1969, 35-41).

jeziku (Bertoša, 1985, 102-119), pa je očito da je pri tome računao i na hrvatsko čitateljstvo Istre.

Zapravo u svemu tome važan je bio "osebujni" postupak protivkandidata, spomenutog Nijemca Ludwiga von Heuflera iz Pazina: izbornicima je uputio proglas na hrvatskom jeziku i to - štoviše - u njegovoj književnoj varijanti, tj. u punome skladu s Gajevom pravopisnom reformom u Banskoj Hrvatskoj, koja se postupno usvajala na cijelome hrvatskom prostoru; između ostalog, Heufler je isticao da je već ranije radio na tome da se narodni, u ovome slučaju, hrvatski jezik uvede u školu. No, izbornici ipak nisu reagirali na taj Heuflerov poziv (Milanović, 1967, 162-163), a zagrebački list "Slavenski jug" pisao je u kolovozu 1848. god. da se Nijemci "usuđuju prisvajati sebi zemlje slavenske" koje su "naše", a među njima i Istru (Slavenski Jug, I, II, 9. 8. 1848, 6, prema: Bogdanov, 1949).

Za austrijsku ustavotvornu skupštinu (Rozdoljski, 1976) izbori su uglavnom provedeni u lipnju mjesecu (Velidova, 1986, 435); u Primorju biralo se 12 poslanika (Apih, 1888, 148). Za poslaničko mjesto (izbori su bili od 19. do 21. lipnja) iz centralne i zapadne Istre (kotar Pazin, Rovinj i Vodnjan) opet je kandidiran Heufler, uz G. Rismonda iz Rovinja i spomenutog C. de Franceschija iz Gologorice. Heufler se u agitaciji opet približava Hrvatima - počeo je isticati da Istra i geografski pripada "talijanskoj čizmi", tj. Apeninskom poluotoku (Franceschi, 1926, 196, 293; Franceschi, 1989, 168), te da Istra po svojoj povijesti, narodu i kulturi nije talijanska; preporučivao je seljacima da uče svoj "krasni slavenski jezik", pa je čak dijelio i hrvatske slovnice (Franceschi, 1926, 80; Franceschi, 1989, 67). Propagandni materijal na talijanskom jeziku širen je i među bužetskim svećenicima, pa je De Franceschi kasnije taj dokument njemačkih organa ocijenio kao prvi kojim je austrijska uprava Istre širila slavensku, tj. hrvatsku, propagandu (Franceschi, 1926, 293; Franceschi, 1989, 168). Međutim, na iznenađujuće iskazivanje njemačke ljubavi hrvatsko selo i ono nešto gradića nije ni sada odgovorilo, a uglavnom nisu ni sudjelovali u izborima u najvećem dijelu Istre i Kvarnerskih otoka. Na izborima je sudjelovalo općenito vrlo malo izbornika (Barbalić, 1948, 176). Privrednu vlast, a i administrativnu, u općinskim i kotarskim organima uglavnom je držao talijanaško-talijanski građanski sloj, pa je prirodno bilo da je za zastupnika (u lipnju) izabran Carlo De Franceschi (Quarantotto, 1934, 95-108; Bertoša, 1985, 177-253). Preostala trojica zastupnika bili su Antonio Madonizza iz Kopra (Quarantotto, 1924, 71-94; Madonizza, 1966), Michelle Fachinetti iz Vižinade (Combi, 1857, 202-204; Saba, 1950, 177-181; Ziliotto, 1924, 74, 82) i Francesco

Vidulich (Franjo Vidulić) iz Lošinja (Franceschi, 1950, 190-195; Strčić, 1984, 173-178), kojem je mandat, međutim, osporavan (Franceschi, 1926, 84, 24; Franceschi, 1989; Barbalić, 1955, 181).¹² No, u istočnoj i sjevernoj Istri izabran je bio Josip Vlah iz Kastva (Milanović, 1967, 163), iz općine koju su u rukama čvrsto držali Hrvati. To se pokazalo prvim signalom da će za dugi niz desetljeća ovo područje - uz Vrbnik na o. Krku - imati političku i drugu inicijativu u hrvatskom pokretu Istre i Kvarnerskih otoka (Božonić, 1977; Strčić, 1998a). Ovaj je izbor u isti mah pokazao da na poprište javnih zbivanja u Istri stižu dvije nacionalne koncepcije, talijanska i hrvatska međusobno oštro konfrontirane.

Za sada se ne može reći u kolikoj je zapravo mjeri ta akcija Nijemaca oko izbora za oba parlamenta utjecala na politiziranje hrvatskog naroda Istre i otoka; no, bez sumnje je da je pojava visokoga njemačkog funkcionara i plemića, koji sebe propagira na materinjem jeziku većine stanovništva, morala utjecati barem na pojedine dijelove većinske hrvatske mase da shvate kako i oni mogu djelovati, i to ne samo kao politički pasivni objekti; u tome smislu treba gledati i na funkciju suca Josipa Vlaha u Milanu, odakle je pobjegao u rodni kastavski kraj Istre u vrijeme revolucije. Vjerojatno je pojava i toga visokog funkcionara - tada rijetkog iz redova Hrvata, a koji se istodobno smatrao Hrvatom - utjecala na opredjeljenje birača za njega, pogotovo kada se zna da ga Madonizza smatra "un uomo da nulla" (Madonizza, 1966, 68), a De Franceschi ga opisuje kao čovjeka "malih umnih sposobnosti i nikakva istinskog osjećaja" (Franceschi, 1926, 78; Franceschi, 1989, 66), tj. bez naklonosti za talijanstvo Istre. Ta politizacija dijela puka, podsticana općim revolucionarnim tokovima, sada se naročito počela ogledati u istočnoj Istri, i to javno do kraja godine, osobito u vezi sa srpanjskom akcijom trojice talijanaško-talijanskih predstavnika u Beču. Izbori su - i pored malog odziva izbornika - bili značajan događaj u promjeni shvaćanja Hrvata; i oni, dakle, mogu biti subjekt u političkom životu zemlje.

Iz svih tih zbivanja, međutim, ne može se za sada utvrditi da li je na nesudjelovanje Hrvata u izborima - posebno onima za Frankfurt - utjecalo i opće stajalište zapadnih Slavena Austrijskog Carstva da se treba boriti protiv širenja i jačanja Njemačkog Saveza; u toj borbi naročit prilog dali su Hrvati kada je Ivan Kukuljević Sakcinski u Banskoj Hrvatskoj 20. travnja 1848. god. predložio da se - kao protuteža svenjemačkom parlamentu u Frankfurtu - organizira kongres austrijskih Slavena (koji je i održan u Pragu) (Petrè, 1939, 320-321; Šidak, 1960, 95-114).

12 Usp. značajke četvorice talijanaško-talijanskih zastupnika: Quarantotto (1922).

*

Prvog srpnja 1848. god. Gajeva "Danica" u Zagrebu objavila je napis "Čuvstva Slavjanah izpod Učke u Istri"; tekst je potpisan inicijalima M.P. U tekstu je bitno: odlučno se izražava osjećaj pripadnosti "velikom slavjanskom narodu". Kaže se: "Uzrok naše slabosti jest nedostatak narodnih učionah, u mjesto kojih su samo niemačke i talianske škole narodu podmetnute; radi toga nije se mogao narodni duh dignuti i prirodno razviti, te je morao u tmni životariti, čamiti i ginuti". Traži se pomoć od braće Hrvata i Srba, u želji da se "s Vami nerazdruživo skopčamo i stopimo u jedno". Preporodni je akcenat tu, ali, nema u tome zahtjevu neke hrabrije note, "slabost" je prevelika, pa se traži samo tiha akcija u ovom nemirnom vremenu, u kojem "smo bez svake upore i podpore" (Danica hrvatska, slavonska i dalmatinska, XIV, 27, 1. 7. 1848, 112). Na drugoj strani, talijanaško-talijanski predstavnici u to vrijeme u Beču čine veoma važne i odlučne političke korake koji će imati dalekosežne posljedice i za talijanaško-talijanski i za hrvatski dio stanovništva Istre (s Kvarnerskim otocima) (Quarantotto, 1949, 383 sq.).

Konstituanta je započela raditi 7. srpnja (Apih, 1888, 180), Michele Fachinetti je sastavio, a De Franceschi i Madonizza su s njime potpisali protest (Vidulichia još nema), i već u istome srpnju istupili protiv prijedloga što ga je parlament u Frankfurtu bio, u međuvremenu, usvojio - da i Istra postane dio Njemačkog Saveza (Franceschi, 1926, 82; Franceschi, 1989, 69; Quarantotto, 1922, 5; Quarantotto, 1949, 384-385); trojica istarsko-otočnih predstavnika naglasili su da to nije moguće ostvariti zbog toga što je Istra talijanska - i "po jeziku, običajima, uspomena, vjeri, simpatiji, spomenicima i zemljopisnom položaju", te da i Slaveni - koji žive samo u nekim seoskim područjima - svojevrijem postaju Talijani (Franceschi, 1926, 245-246). Štoviše, De Franceschi je objavio i letak u kojemu je kao argumenat napisao i to da se Slaveni Istre talijanizacijom zapravo - civiliziraju (Franceschi, 1926, 32); taj svoj "argument" nije smatrao uvredljivim.

I hrvatski zastupnik Josip Vlah bio je protiv toga da se bivša mletačka Istra uključi u Njemački Savez (Barbalić, 1955, 175); nisu nam za sada jasni motivi koji su ga naveli na takvu odluku, ali, dakako, ti motivi nisu bili identični onima njegovih talijanaško-talijanskih kolega - kako će se kasnije vidjeti.

Došlo je odmah do veoma žive, javne polemike u tršćanskim, bečkim i drugim novinama, tekstovi su se štampali i posebno; u polemici se isticao nacionalistički karakter istupa talijanaško-talijanskih zastupnika; oni su vatreno odgovarali; javio se i Heufler s "čudnim doka-

zima kako je s historijske, geografske, etnografske, čak i kulturne točke gledišta Istra sve drugo nego talijanska" - zapanjuje se De Franceschi (Franceschi, 1926, 82-83; Franceschi, 1988, 68; Apih, 1888, 76; Quarantotto, 1943, 385). Naravno, kada su s njime i drugim njegovim kolegama u parlamentu stupili u kontakt češki zastupnici s Riegerom na čelu, u uvjerenju da su oni predstavnici slavenske pokrajine i ponudili im suradnju - bili su odbijeni (Franceschi, 1926, 84; Franceschi, 1989, 70).

Na toj liniji talijanstva najvažnija se akcija počela odvijati 30. kolovoza, kada su od talijanaško-talijanski zastupnici Istre od ministra unutrašnjih poslova baruna Antona Doblhoffa-Diera zatražili da se "službeno prizna talijanska narodnost u Istri", s time da se i iz uprave i škole ukloni njemački, a uvede talijanski jezik (Franceschi, 1926, 84-85; Franceschi, 1989, 70-71); pri tome slijede ranije spomenuti zahtjev talijanaško-talijanskog načelnika grada Krka (Mitis, 1921, 82-84); izuzeli su se iz svojega zahtjeva samo kotar Podgrad, tj. dio slovenske i hrvatske Istre istočno i sjeveroistočno od Učke (Milanović, 1967, 166). S ostvarenjem toga zahtjeva (Quarantotto, 1922, 8) - talijanski jezik bio je do tada službeni u sudskim poslovima - cjelokupni bi se javni usmeni promet odvijao samo na talijanskom jeziku, a time službeno priznalo da je Istra samo talijanska zemlja.

Iako je ta kapitalna akcija talijanaško-talijanskih predstavnika očito imala kontinuitet, možda su ih na taj korak potakle i vladine pripreme da su u osnovnim školama (niža i tri viša razreda) nastava obavlja na materinjem jeziku učenika; dekret o tome objavljen je 2. rujna (Apih, 1888, 224; Novak, 1962, 11), dakle već trećeg dana nakon što su Fachinetti, De Franceschi i Madonizza podnijeli svoj zahtjev. No, bit će da je više na njihovu odluku utjecao početak rada parlamentarnog ustavnog odbora (1. kolovoza), u koji su ušli u ime Primorja Anton Gorjup, Ferdinand Gobbi i Madonizza, te početak intenzivnih rasprava o tome kako reorganizirati Austriju (Apih, 1888, 255).

U drugim akcijama talijanaško-talijanski predstavnici Istre i otoka, međutim, međusobno nisu bili složni; nisu se, npr., mogli dogovoriti oko sadržaja interpelacije zbog grubog postupka austrijske vojske u Istri (Franceschi, 1926, 85; Franceschi, 1989, 71), koju je Fachinetti podnio 30. rujna ministru rata Latouru (Corsini, 1972, 186), a isto tako ni oko Fachinettijeva mišljenja da se iz taktičkih razloga¹³ zahtijeva pridruženje austrijskoj Veneciji samo nekadašnju mletačku Istru i Dalmaciju, ali bez Kvarnerskih otoka iako su i oni do 1797. god. pripadali Mlecima; naime, zahtjevu za otocima protivila bi se Dalmacija kojoj su pripadali prije

13 Črnja (1976, 31) smatra ovo međusobno sporenje samo rezultatom "intelektualističkog prilazjenja problemima žive stvarnosti", jer poslovni krugovi gradova bili su protiv. Usp. i Vivante (1912, na v. mj. te lit. u bilj. 7).

Napoleona, a srednji i istočni dio Istre ne bi htjeli dati Austrijanci, jer su ih i prije držali. Fachinetti je bio i za odlučniju podršku Piemontu kao i za pokretanje jednog novinskog glasila, te za bližu vezu s Lombardijcima i Trentincima koji su živjeli u Beču. Međutim, Madonizza i de Franceschi bili su za vođenje mnogo opreznije politike (Franceschi, 1926, 81-82; Franceschi, 1989, 68-69). Došlo je do veoma oštrog, čak i definitivnog razlaza između Madonizze i De Franceschija s jedne te Fachinettija s druge strane; štoviše, Fachinetti je početkom listopada napustio parlament i vratio se u svoju Vižinadu. Dakako, u odnosu prema talijanstvu Istre, odnosno prema tamošnjim Hrvatima i Slovencima, među njima nije bilo razmimoilaženja. tako je Fachinetti, npr., u kolovozu smatrao da bi u Istri "posljednjih godina svojevoljno spajanje slavenskog dijela s talijanskim već mnogo napredovalo, da nisu svećenstvo, vlasti i škole zaustavljale s protivnim običajima, naukama i nakinama" (Milanović, 1967, 167, 183).

Akcije trojice talijanaško-talijanskih zastupnika nisu nailazile na podršku tada utjecajnoga i poznatog politologa Pietra Stancovicha (Milanović, 1967, 183), odnorođenoga Hrvata Petra Stankovića, kanonika u Barbanu (Cernecca, 1960; Cernecca, 1970; Strčić, 1974abc; Strčić, 1976), kao ni dijela talijanaško-talijanskog sloja, usko povezanog s njemačkim birokratskim krugovima u Okružju; podršku nisu dali ni neki Talijani na Apeninskom poluotoku - od kojih je Pacifico Valussi u Veneciji pisao potkraj 1848. god. da su smiješni "oni Talijani u Trstu i Istri koji bi htjeli prikloniti Italiji Trst, Istru i Dalmaciju i svako drugo mjesto gdje tko govori talijanski", te da "ne smiju odijeliti svoje interese od susjeda koje imaju iza leđa" (Milanović, 1967, 183).

Pred očitim nasrtajima kontrarevolucionarne reakcije, parlament je odlučio objasniti svoju ulogu narodima; za taj posao u Primorju su delegirani Gobbi i Madonizza (Apih, 1888, 201). No, već se blizila listopadska revolucija. Madonizza i De Franceschi preživjeli su te burne dane u Beču (Franceschi, 1926, 88 sq.; Franceschi, 1989, 72 sq.); bečki period skupštine završen je 22. listopada (Apih, 1989, 203). Nakon kraćeg boravka kod kuće, u Istri, zajedno s ostalim poslanicima našli su se u Kromjerižu s Fachinettijem, ali ovaj se uskoro opet vratio u Istru i ovaj put odrekao poslaničkog mandata; konačno im se pridružio do tada osporavani zastupnik Francesco Vidulich iz Lošinja (Franceschi, 1926, 103-104, 106, 109; Franceschi, 1989, 86, 88, 90). Parlament je nastavio s radom 15. studenog (Apih, 1888, 203 sq.), a govor predsjednika vlade od 27. studenoga stigao je općini Rovinj 19. prosinca čak i na hrvatskom jeziku (Bratulić, 1959, 65). Osobito je spomena vrijedno - iz perioda njihova djelovanja - upozoriti na to da su ti istarski poslanici s ostalim istočnojadranskim talija-

naško-talijanskim predstavnicima, a zajedno također i s Nijemcima i Poljacima, sudjelovali u jakom otporu prema realizaciji više projekata o reorganizaciji Monarhije na etničkoj bazi (Zwitter, 1961, 120); bili su, naime, svjesni posljedice takve reorganizacije ako se primjeni i na Istru, gdje su u apsolutnoj većini Hrvati, odnosno na sjeveru Slovenci. Na drugoj strani, u Trstu, treba spomenuti da je bilo podrške parlamentu, pa je tako "Gazetta di Trieste" u listopadu napadala bana Banske Hrvatske Josipa Jelačića (Neustädter, 1994; Neustädter, 1998; Marcus, 1998) i njegove vojnike kao izdajnike i krvoloke (Apih, 1888, 209), koji je austrijski general na čelu 50.000 Hrvata (Franceschi, 1926, 94-95; Franceschi, 1989, 79).

U Kromjerižu (Kremsier),¹⁴ talijanaško-talijanske poslanike iz Istre zatekao je odgovor novoga ministra unutrašnjih poslova grofa Franza Stadion (Quarantotto, 1922, 10 sq.).

Kao nekadašnji rukovodilac austro-primorskog Guverniuma u Trstu (odakle je prešao u Galiciju), Stadion je dobro poznao prilike u Istri, za koju je nekada bio nadležan. Stadion, osim toga, očito nije želio dati podršku talijanaško-talijanskim krugovima koji su pokazali otvorena talijanska nacionalna stremljenja, a inače su imali presudan utjecaj u Okružju, za koji bi se - prihvaćanjem njihovih zahtjeva - i službeno potvrdilo da je talijanska zemlja; sigurno je na ministrovu odluku utjecalo i proaustrijsko držanje Hrvata Istre i Kvarnerskih otoka u prethodnim događajima, a vjerojatno i značajna uloga koju je upravo tada imala Banska Hrvatska s Jelačićem na čelu u silovitu vojnom raščišćavanju uzavrele revolucionarne situacije u Austriji i Mađarskoj, te jedinice iz Vojne krajine koje su se upravo nalazile na Apeninskom poluotoku. Stadionov odgovor od 15. prosinca sadrži decidiranu tvrdnju da su Talijani u Istri manjina. Štoviše, on utvrđuje da od 234.000 stanovnika u Istri Talijana ima samo 60.000, a da oni ne razumiju niti govore talijanski jezik. Ministar je precizirao: talijanskom pučanstvu, s kojim vlasti po zakonu moraju saobraćati na talijanskom jeziku, svejedno je koji će jezik vlast upotrebljavati u odnosima sa Slavenima (Franceschi, 1926, 256-257).

Bio je to novi, iznenadni, potpuno neočekivani, veoma težak udarac tankome talijanaško-talijanskom sloju Istre i Kvarnerskih otoka, koji je - osim u središnjim tijelima Okruga - vladajući gotovo u svim istarsko-otočnim općinama i kotarima. Taj šok bio je snažan već i zato što je upravo tada poslanik Ludwig von Löhrer (češki Nijemac) u austrijskom kromjerižskom parlamentu kao jednu od pet narodnih država austrijske federacije predlagao idealno rješenje za taj sloj - formiranje "Talijanske Austrije", u koju bi ušlo i Primorje, te Dalmacija (Apih, 1888, 241). No, udar je bio velik ne samo zbog

14 Skupština je u moravskome gradu Kromjerižu zasjedala od 22. 11. 1848. do 4. 3. 1849. godine.

toga što je zahtjev bio glatko odbijen već i zbog potpuno neočekivanih argumenata u ministrovu odgovoru (Franceschi, 1926, 256-257) na koji poslanici nisu bili pripremljeni. Taj udar Istrani su povezali i s neuspjehom talijanaško-talijanskih predstavnika iz Dalmacije koji su uložili protest protiv toga što je voditelj Banske Hrvatske ban Josip Jelačić 2. prosinca 1848. god. postao namjesnik u toj tobože talijanskoj zemlji (Maštrović, 1979, 230-231); a upravu je dobio i u tadašnjoj Rijeci, gradiću na desnoj obali utoka Rječine u Jadran. Naime, predstavnicima tankoga, ali vladajućeg dalmatinskog sloja 18. prosinca F. Stadion također je precizno odgovorio da je to učinjeno "s obzirom na brojčanu premoć slavenskog elementa u Dalmaciji i u Primorju sve do Soče", kako je potcrtao u svom znamenitom djelu zapanjeni sâm De Franceschi (Franceschi, 1926, 85, 257; Franceschi, 1989, 71); Madonizza je panično pisao o Damoklovu maču koji im sada visi nad glavom (Vilhar, 1953, 82).

Iznenadjenje je bilo potpuno, jer vladajući sloj nije posvetio veću pažnju popisu stanovništva iz 1846. godine,¹⁵ čije je rezultate "Osservatore Triestino" objavio upravo 25. srpnja 1848. godine (Kojić, Barbalčić, 1975, 152), niti je do tada pridavao pažnju većini stanovništva u Istri i otoka u bilo kojem pogledu - osim u jednom jedinome: da bude izvor ekonomskih probitaka; za njih je u feudalnome duhu ta većina - hrvatska i slovenska - bila neka vrst amorfne bezlične mase kolona i kmetova koja nije čak ni civilizirana pa se nije posvećivala pažnja ni statističkim podacima, osobito ne spomenutome popisu.

Poslanici su krenuli u široku protuofenzivu i odmah protestirali pred parlamentom; pozvali su u pomoć i istarske općine; upustili su proglas svojim izbornicima; objavili su izjavu da su Talijani zapravo domoroci, a Slaveni tuđinci koji sve "više žele postati Talijani" (Quarantotto, 1922, 11; Milanović, 1967, 169); Talijani su "Morlache" (dakle - ne Hrvate) primili u svoju Istru, talijansku zemlju, pa je prirodno da su naučili talijanski

jezik i civilizirali se, podižući se iz "príprostog radničko-poljodjelskog stanja" (Milanović, 1967, 90).

Sve je bilo uzalud; Ministarstvo nije promijenilo svoju odluku.

*

U međuvremenu se - prema do sada oskudno dostupnim i poznatim vijestima - jedini hrvatski zastupnik iz Istre i Kvarnerskih otoka slabo čuo u Beču i Kromerižu. Njegova je anonimnost sve do novijega doba bila takva da je slovenski istraživač J. Apih još 1888. god. Hrvata Josipa Vlaha iz Kastavščine smatrao čak talijanskim poslanikom Istre (Apih, 1888, 153). Talijanaško-talijanske kolege, doduše, odmah su ga potražili, ali kada su vidjeli "da je nazadan i ultrapistiša vlade" te da "nema istarskoga" tj. talijanskoga osjećaja, što je u konkretnoj situaciji značilo da je Hrvat¹⁶ - više i nisu imali s njim kontakta; uostalom, rekosmo, De Franceschi je odmah otpisao toga suca iz Milana, smatrajući ga čovjekom "malih umnih sposobnosti i nikakva istarskog osjećaja" (Franceschi, 1926, 84; Franceschi, 1989, 70, 66, 170), a Madonizza nulom od čovjeka (Madonizza, 1966, 68). Doduše, u trenutku kada su Vlah talijanaško-talijanski zastupnici trebali, nije bio malih umnih sposobnosti, niti nula - ipak su se pozvali i na njegovo mišljenje, koje je također bilo upereno protiv spomenutoga prijedloga da se bivša mletačka Istra uključi u Njemački Savez (Barbalčić, 1955, 135). Međutim, po jednoj Vlahovoj akciji vidi se da on niti najmanje nije bio nazadan niti nedjelotvoran, a negativno mišljenje De Franceschija ima i njegovu specijalnu, trajnu i poznatu antihrvatsku odnosno antislovensku pozadinu. Naime, "nepametni" Vlah poveo je značajnu kontrakciju protiv "pametnih" prijedloga Fachinettija, De Franceschija i Madonizze u pogledu ranije spomenuta njihova nastojanja da se na državnoj razini utvrdi i potvrdi samo talijanstvo Istre. Neposredan poticaj za to vjerojatno je i Vlahu dalo formiranje ustavnog odbora

15 Ivan Cerar je u Sloveniji (18. 8. 1848, 56) objavio da u Istri živi 56.200 Talijana i 172.960 "Slovenaca"; te brojke - prema Cerarovoj knjižici (Cerar, 1849) objavio je i Josip Roglić (1946) (Pahor, 1971, 12 i bilj. 37 na str. 13). U prvome, ne-nenumeriranomu broju Slavjanskoga Rodoljuba, koji nosi naslov *Dokaz vrvnanja in delavnosti Slavjanskoga društva v Terstu od svojiga začetka do konca Februarja 1849* (Pahor, 1971, 15-22), koji je tiskan dvojezično na slovenskom i hrvatskom jeziku - u poglavlju IV. *Kaj hoče Slavjansko društvo v Terstu? IV. Što namerava Slavjansko društvo u Terstu*, odjeljak c. *Prebivavci v primorskoj deželi. c. Stanovnici u primorskoj deželi* (Pahor, 1971, 17), piše da su u području tršćanskog gubernija "mnogo više od polovine ljudstva Slavjani", stanovnika ukupno ima 504.412; u pazinskom kotaru 176.023, u goričkom 142.000 i u tršćanskom građanskom okrugu ima 25.000 Slavena; dakle, ukupno ima 343.023 Slavena (ne računajući još i one preko rijeke Soče). Uz ovo je S. Pahor stavio opasku (Pahor, 1971, 47): "Pri popisu prebivalstva leta 1846 so ugotovili le 400 tisoč 101 prebivalca. Slovanov je bilo v Istri 166 tisoč 440, na Goriškem 128.468 in v Trstu 25.300. Skupno torej 320.208 kar je več kot tri četvrtine".

16 Do tada anonimni milanski sudac J. Vlah iz Kastva pokazao je da ima smisla za politiku, ali i da je - po Franceschiju "nastran", tj. da ga austrijsko-njemačka služba u isključivo talijanskoj sredini nije denacionalizirala, tj. potalijanila. Međutim, ima i drugih sličnih slučajeva da se pojedini Hrvati s istočne obale Jadrana u XIX. st. više ne denacionaliziraju tijekom studija čak ni na Apeninskom poluotoku; o tome svjedoči i primjer dr. Dinka Vitezića, pravnika iz Vrbnika na o. Krku (brata budućega krčkoga biskupa dr. Ivana Josipa Vitezića), koji je sve škole prošao na njemačkom i talijanskom jeziku, a studirao je i u Padovi, ali se upravo 1848. god. iskazao kao Hrvat u Zadru gdje je tada radio (Barac, 1968, 180-193; Strčić, 1968, 67-77; Strčić, 1969, 184-264).

parlamenta u Beču, koji je započeo raditi 1. kolovoza 1848. godine; štoviše, umjesto Gobbija u tom se odboru našao upravo Vlah, uz znamenitog Palackog, Kavčiča, Miklošiča itd. (Apih, 1888, 135).

U svom radu J. Vlah već se tada mogao osloniti i na Bansku Hrvatsku, gdje je "u velikoj narodnoj skupštini grada Zagreba", središtu Banske Hrvatske, dne 22. ožujka među "Željama naroda" (čl. 2) istaknuta i želja za sjedinjenjem "sviuh ostalih tečajem vremena izgubljenih i s austrijskim državama sjedinjenih stranah Domovine naše"; težinu tim htijenjima daje i podatak da su na skupštinu "bili pozvani samo članovi posljednjeg Hrvatskog sabora" Banske Hrvatske (Šidak, 1973, 445, 46). Dva dana kasnije iste riječi ušle su i u čl. 2. "Zahtevanja Naroda narodne skupštine trojedine kraljevine Dalmacije, Hrvatske i Slavonije" (Šidak, 1952, 191; Šidak, 1973, 51, 75). Doduše, u tadašnjoj je političkoj javnosti bilo i kolebanja, barem kada se spominje Istra u vezi sa Slovencima - naime, upravo 22. ožujka objavio je Bogoslav Šulek u "Novinama dalmatinsko-hrvatsko-slavonskim" u Zagrebu članak "Naše želje", u kojem kaže da za sada "mučimo o Kranjskoj, Istriji, i. t. d., koja je jednoc također Hrvatskom bila združena", a, osim toga, da je i politički položaj njihovih naroda - dakle, i Istrana, u to doba (potkraj 40-ih) bolji od položaja Hrvata (Šulek, 1952, 88). Možda je to u vezi i sa sličnom celovećkom akcijom Matije Majara, čiji je prijedlog (ili iz njegova kruga) tražio užu vezu Slovenije - čak jedan narod i sabor - s Hrvatskom, a objavio ga je Ljudevit Gaj 11. travnja; istog mjeseca datira i Majarov tekst: "Kaj Slovenci terjamo?", u kojem precizira da bi ujedinjena Slovenija obuhvaćala i Trst, Istru, beneške Slovence i Prekmurce (Zwiter, 1965, 112). S druge strane, nije se kolebao utjecajni hrvatski političar Ivan Kukuljević Sakcinski koji je u travnju objavio program hrvatskog pokreta u početku revolucije, pa je odrješito zatražio i "istrijske otoke sa istrijskohrvatskim okružji" (Kukuljević Sakcinski, prema: Klaić, 1959, 116-120).

No, u pripremama za sporazumijevanje s Austrijom i Mađarskom toga ljeta Hrvatski sabor tražio je da se Dalmacija ujedini s (Banskom) Hrvatskom, a da Istra s njom stupi samo u "bližnji pak savez" zajedno sa Srpskom Vojvodinom, Donjom Štajerskom, Koruškom, Kranjskom i Goricom (čl. XI. t. 6) (Kukuljević, 1968, 324; Šulek, 1868, 258, 309); kaže se da su na otvaranju parlamenta Banske Hrvatske 5. lipnja slavenski predstavnici Kranjske, Koruške, Štajerske i Istre zatražili da se njihove zemlje sjedine s Hrvatskom (Ignjatijewitsch, 1948, 40); isticalo se da je istarsko okružje nekada pripadalo Hrvatskoj, kao i Kvarnerski otoci (Rojnić, 1949, 101; Milanović, 1967, 170-171).

Kao što su se talijanaško-talijanski zastupnici mogli osloniti na većinu istarsko-otočnih općinskih i kotarskih uprava, koje su bile u njihovim rukama, te na moćne svoje ekonomske strukture, pri tome ne obazirući se na većinu - na hrvatsko i slovensko stanovništvo tih općina

i kotara, tako se i Vlah mogao osloniti, doduše, samo na neke općine u svome zavičaju, u istočnoj Istri, jer su samo one i bile u hrvatskim rukama. Osloniti se mogao i na krug oko "Slavjanskog Društva" u Trstu, koje je bilo osnovano krajem 1848. godine (Mihovilović, 1948, 372), a čiji je član bio, npr., i Juraj Dobrila, budući najznačajniji istarski hrvatski preporodni prvak (Milanović, 1967, 217); društvo je djelovalo na jakim ilirskim tradicijama, poput društva "Slovenija" u Gracu, koje je u svojevrsnom programu (peticija vladaru) od 16. travnja 1848. god. zahtijevalo određena prava za sve Slovence, među njima i za one u Istri, te je zahtijevalo i "tesneše povezave" s braćom u Hrvatskoj, Slavoniji i Dalmaciji (Granda, 1974, 52-53).

Za sada se, međutim, ne može utvrditi da li su Vlah ili pojedini Hrvati Istre štogod podrobnije razmatrali sadržaje više koncepcija federalističkog uređenja Monarhije u to doba - na nacionalnoj, povijesnoj i drugoj osnovi. Unutrašnjoaustrijski Slovenci već su 16. travnja caru poslali peticiju u kojoj su, na prvome mjestu, tražili da se "politično razkosani narod Slovencev v gubernijah Ljubljana, Gradec in Trst združi v kraljevino 'Slovenijo' z lastnim dežeinim zborom" (Pfesinger, 1996, 547). odnosno: društvo Slovenaca "Slovenija", na čelu s Franom Miklošičem, objavilo je 20. travnja 1848. god. proglas u kojem se, pored ostaloga tražilo: "1 Da se politiško razkrepljeni narod Slovencev na Kranjskin, Štajerskin, Primorskin in Koroškin kakor jedan narod v eno kraljestvo z imenom Slovenija zedini, in ima za-se svoj deželni zbor" (Schmidt, 1988, 78). Čeh F. Palacky (rujan 1848) uzimao je u obzir teritorijalno-historijski narodnosni princip, pa bi "ilirsku" pokrajinu u Monarhiji sačinjavale Koruška, Kranjska, Primorje - dakle i Istra - te Dalmacija (Šidak, 1973, 108). Slovenac Matevž Kavčič predložio je stvaranje četrnaest jedinica, među kojima peta bi bila ona koja bi se sastojala od slovenskog Štajera, Kranjske i slavenskog Primorja, te ona koju bi sačinjavalo "talijansko Primorje", pa je, između ostalih, Palacky predložio da Primorje uđe u Slavensku Austriju; Franz Ladislav Rieger je, međutim, bio mišljenja da Primorje bude posebna cjelina (Apih, 1888, 258, 259, 260). Ne može se za sada reći je li i u kolikoj je mjeri na akciju Vlaha utjecala možda i promjena stajališta njemačke ljevice. Ona je u studenome objavila plan reforme Monarhije, čiji je temelj ležao također na nacionalnom principu; naime, umjesto historijskih granica uzimaju se u obzir - uglavnom - nacionalne granice između Čeha, Nijemaca, Poljaka, Talijana i Slovenaca, i to tako da bi, na primjer, Trst i Istra ušli u sastav talijanskog dijela Austrije (Gestrin, Melik, 1966, 117; Šidak, 1973, 108). Primorski talijanaško-talijanski poslanici bili su protiv slovenskoga i češkog prijedloga (Apih, 1888, 259).

Na kraju, parlamentarni je odbor 25. siječnja 1849. god. predložio stvaranje četrnaest krunovina, među kojima su trinaestu trebali sačinjavati Primorje i Gorička

(Apih, 1888, 261; Vilfan, 1988, 167). No, iako te predložene ustavne promjene nisu usvojene, a nisu ni došle pred parlament jer je on početkom ožujka 1849. god. raspušten (Gestrin, Melik, 1966, 117, 119), dok se ljevica priklonila centralističkom rješenju (Šidak, 1973, 108), ipak su posljednje dvije verzije prijedloga morale biti snažno ohrabrenje talijanaško-talijanskim predstavnicima Istre koji su se - kako smo vidjeli - i ranije zalagali za sličnu soluciju, barem što se tiče svoga začinaja.

Kolika je bila uloga Josipa Vlaha u radu ustavnog odbora i u razradi koncepcija o reorganizaciji Austrije - ne zna se za sada, ali sigurno će biti da je bio dobro upoznat sa situacijom s obzirom već i na svoje članstvo u samome parlamentarnom ustavnom odboru. Ali, da je u svemu tome na neki način morao sudjelovati, govori i njegova akcija u rodnome kraju. Sada je možda jasniji i motiv njegova protivljenja da se i nekadašnja mletačka Istra uključi u Njemački Savez (Barbalić, 1948, 175).

Naime, ne čekajući ministrov odgovor na zahtjev talijanaško-talijanskih zastupničkih kolega od 30. kolovoza (Franceschi, 1926, 84-85; Franceschi, 1989, 70-71), Vlah je 27. studenoga zatražio od svoga brata Martina, općinskog načelnika u Kastvu (Barbalić, 1948, 175) da se povede akcija kako bi se općine istočne liburnijske Istre izjasnile za uključenje u sustav Banske Hrvatske (Milanović, 1967, 117). Akciju nije poveo i u ostalim krajevima Istre, možda i zato jer nije znao kakve su tada tamo prilike, a možda baš zato jer je znao kakva je situacija, tj. nepovoljna; no, neće biti sasvim bez osnove i činjenica da su se već od 31. kolovoza Jelačićeve banske, vojne jedinice nalazile u (tadašnjoj) Rijeci, na udaljenosti od svega nekoliko kilometara od

Kastva i ostalih dijelova istočne Istre; a nije na odmet reći i to da je - s bratom Đurom - vlasnik Kastavske gospostije bio Ambroz Vranjican, Dalmatinac, bliski suradnik bana Jelačića, utjecajan političar i moćan privrednik (Bičanić, 1951, 416; Karaman, 1972, 25), što, dakako, daje osobitu težinu akciji J. Vlaha. Ali, iz reakcije koparske općine od 15. siječnja 1849. god (Rojnić, 1949, 109) dalo bi se naslutiti da je poziv J. Vlaha koji je njegov brat - načelnik - dao umnožiti možda ipak stigao i na teritorij bivše mletačke Istre (Čmija, 1976, 35).

Na poziv Kastavaca odmah su se odazvali Lovranci, i to "kao Hrvati i Slaveni". Oni 14. prosinca u svoje ime i u ime općinara Voloskoga, Veprinca, Mošćenica i Brseča - dakle cijele istarske Liburnije - protestiraju protiv "fantastične ideje" talijanaško-talijanskih poslanika "hotiucih iz naše hervatsko-slavenske zemlje načiniti pokrajinu talijansku"; tražili su da se pridruže (tadašnjoj) Rijeci (odnosno Hrvatskoj), kojoj su pripadali čak i u doba Rimljana.¹⁷ Prema jednoj tvrdnji, akcija Lovranaca bila je uperena i protiv Löhnerova prijedloga o "Talijanskoj Austriji" kao jednoj od pet država austrijske federacije (Apih, 1888, 241).

Iako je ministar Stadion - kao što je spomenuto - negativno odgovorio talijanaško-talijanskim poslanicima, rasprava se na istočnoj obali Istre ipak - naglo - rasplamsala, što govori samo po sebi o jakom nacionalnom naboju u ovome kraju. Naime, akcija Vlah (Laginja, 1970, 70) i Lovranaca izazvale su u Liburniji i negativan odjek, ali samo u Voloskom - sjedištu kotarske uprave i suda na ovom obalnom području Riječkoga zaljeva; ovdje se javila grupa "austro-ilira", koja je poslala protestnu spomenicu Vlahu i vladi,

17 Slavenski Jug (I, 61, 23. 12. 1848, 242) u rubrici *Slavenski svijet, Savezna država austrijska*, donosi slijedeću verziju lovranskoga zahtjeva:

"Iz Zagreba. Bratja naša Istrianci slijedeću su protestacin poslali:

Čuli smo, kako neki poslanici istrijski, nesrećom odviše zauzeti za pogibeljne nove reforme upravljanja i institucije domovini njihovoj škodljive bez da temeljito priznaju narode, njihove običaje, resource, potrebitine, i mjestne okolnosti, kod slavnog sabora nastoje, da iz Istrie načine talijansku pokrajinu (sada i dalje podcrtano u tekstu, op. P.S.).

Koji god pod Rimljani naša stara Liburnia pokrajina bijaše podčinjena jednoj od prefekturali panonskih, - dakle slavenska i hervatska, - tako isto bila je ona s vremenom pod ilirsko-slavenskom guberniom u Ljubljani a napokon za franczskog vladanja (koja bijaše bolje shvatila interese našeg puka) pod intendanciom riečkom nama u ona premda žalostna vriemena radi blizine oblastih i jednostavnosti procedure veoma povoljnom.

Naša je želja dakle jednodušna, da slavni ustavnodavni sabor ove liburnijske i posve slavenske občine, gdi se iz propovjednice propovjeda božje slovo i sveta misa čita u ilirskom jeziku, i gdi se ne promienjino uzderžala liturdjia u slavenskom jeziku od toljiko stolietjah, stavi pod gubernij, okružni sud, ili kako god bude ime oblasti, koja će stati u liepoj i bogatoj Rieci, - buduci da mi Kastavci, Volosci, Veprincci, Lovranci i Mošeničani i.t.d. bez ove, koja na ovoj strani, isto tako važnoj tergovačkoj varoši, ko što je Terst u svome položaju, nikako obstati nemožemo.

Odbijamo dakle sa indignaciom fantastičnu ideu goričana gg. istrijskih poslanika (nama dobro poznatih) htiucih iz naše hervatsko-slovenske zemlje načiniti pokrajinu talijansku.

Mi bismo od nekada vazda dobri i vierni Austrianci i nećemo nikada i nikada da se miešamo s podlimi izdajicami talijanskim. - Ogradjujemo se dakle kao Hrvati i Slaveni svećano i u najboljoj formi pravah koja smo dobili za osiguranje naše narudnosti proti sjedinjenju i spojenju s italijanskim imenom ili pokrajinom da izjavljujemo se jednodušno za hervatsko slavenstvo i prebivanje oblistih naših u našoj dragoj varoši Rieci, od koje odciepljeni težko će biti upravljanje s ovim siromaškim kranjskim pukom.

Dano u gradu Lovranu 14. Pros. 1848.

Slijede podpisi župnika varoskog i municipalne oblasti."

ističući u njoj da oni kod kuće, doduše, govore "ilirski" (dakle jezikom Hrvata, jer drugih Slavena ovdje nije bilo), ali im u poslu služi talijanski jezik; u njemu su i "znanstveno izobraženi", a taj je talijanski jezik "jedini pismeni jezik" u Istri; uostalom, poslovno su više vezani s Trstom. Tekst toga talijanaško-talijanskog "Protesta" iz sjedišta liburnijske uprave objavljen je 5. siječnja 1849. god. u tršćanskom listu "Il Diavoletto" (Rojnić, 1949, 103-104). No, Kastavci su kao odgovor Vološčacima poslali dan prije objavljivanja "Protesta" u Trstu spomenicu ministarstvu unutrašnjih poslova u Kromeriž, ističući, između ostalog, da su Vološčaci na nedopustiv način sakupljali potpise za svoj protest; pored drugoga, plašili su ljude da će, ukoliko taj grad dođe pod (Bansku) Hrvatsku, biti uveden oštiji sistem po uzoru na Vojnu krajinu (što se koristilo kao argument već i ranije, u predizbornim borbama). Vjerojatno upućeni od svoga zastupnika Vlaha, znajući uz to koliko se zapravo državni krugovi u Beču malo služe hrvatskim jezikom i koliko ga slabo poznaju, Kastavci su - očito: za svaki slučaj - svoj protest napisali na talijanskom jeziku (Laginja, 1970, 63-75; Rojnić, 1949, 106; Šidak, 1973, 295). I zagrebački "Slavenski jug" izričito je 10. ožujka 1849. god. naglašavao da su "dva bogata žitelja u Vološci blizu Rijeke nagovorili tamošnje seljake, da će pod vojnu vlast bansku potpasti, ako se združe s Rijekom, i ako se odcjepe od Trsta" (Slavenski Jug, II, 18, 10. 2. 1849, 70). Kastavci su zatražili i da se ilirsko-hrvatski jezik prizna kao službeni jezik u sudu, školama i u crkvi.

Ministar je zahtjev odbio tako da je odgovorio citiranjem teksta koji se nalazio u prosinačkom odgovoru talijanaško-talijanskim poslanicima (Laginja, 1970, 63-75; Rojnić, 1949, 106; Šidak, 1973, 295).

Kastavska je spomenica odmah, u prijevodu, objavljena i u zagrebačkim "Novinama hrvatsko-dalmatinsko-slavonskim" (1849, 7). Na akciju Vološčaka reagirano je i u Trstu, sjedištu cijeloga Primorja - Kastavac Andrija Marot (usp. bilj. 8.) javlja se 7. siječnja u "Il Diavolettu" (Rojnić, 1949, 105; Šidak, 1973, 296; Slavenski Jug, I, 63, 30. 12. 1848, 250). Lovranci su na talijanaško-talijanske tekstove u tome listu također - i to veoma oštro - odgovorili 4. i 5. siječnja; odgovarali su na hrvatskom jeziku, između ostalog ističući zajedništvo hrvatskih zemalja (Laginja, 1970, 63-75; Rojnić, 1949, 106-108; Šidak, 1973, 296; Milanović, 1967, 173-174).

Akcija Josipa Vlaha nije uspjela, a nije ni mogla. Možda je hladni pravnik/sudac i unaprijed znao da se u državnom pravnom pogledu u Monarhiji ništa neće promijeniti; ali ipak je uspio u nečemu drugome. Najprije, očito je bilo veliko ponovno zaprepaštenje tankih talijanaško-talijanskih vladajućih struktura u Okrugu bog takvoga javnog iskazivanja nacionalnih hrvatskih osjećaja. Tako je Michele Fachinetti odmah objavio članak u kojem se začudeno pita: zar će doći do toga da se "pregazi" i nekadašnja mletačka Istra, i to pod izgo-

vorom da u njoj "stanuju i slavenski gosti Istre?". On je, dakle, s pravom shvatio i ocijenio dalekosežnost inicijative "nastranoga" J. Vlaha i preporodne, hrvatske politizacije cijelog slučaja, te mogućih odjeka i u "mletačkoj", dakle, "čistoj" talijanskoj Istri. Djelatnost Josipa Vlaha, sigurno je pokazala da vlada zaista izuzetno politizirana situacija na području koje se pruža od Kastva do Brseča, da se i ovdje veoma živo prate opća austrijska politika i zbivanja, da je ovdje - kod "gostiju" - živ nacionalni hrvatski osjećaj i da se oni - nakon tisuću i više godina boravka i života ovdje - već odavno ne osjećaju kao "gosti". Bio je to, zapravo, nastavak buntovnoga raspoloženja iz prošlih mjeseci, koji je Austrija mislila iskoristiti - kako je već spomenuto - protiv talijanaško-talijanskih vladajućih struktura u Istri i na otocima ako dođe do prejakoga povezivanja tih slojeva s revolucionarnim, antiaustrijskim elementima na sjeveru Apeninskog poluotoka.

Nisu, međutim, svi talijanaško-talijanski predstavnici negativno ocjenjivali hrvatska pokretanja. Za sada se ne zna koliko je i je li uopće bilo kakvih odjeka u Istri i na otocima na pisanje spomenutoga Pacifica Valussija u novopokrenutom venecijanskom tjedniku "Il Precursore". Naime, živahni intelektualac Valussi - kao i iskusni političar Cavour - smatra kako je u interesu buduće Italije da se zaigra na kartu oslobodilačkih težnji jugoslavenskih naroda; istočna jadranska obala od Devina (kod Trsta) do Drača (na jugu) može biti ona toliko potrebna veza između zemalja s obzirom i na to što ovdje živi izmiješano talijansko i jugoslavensko stanovništvo (Pierazzi, 1972, 74-75). Postupci talijanaško-talijanskog vladajućeg sloja u Istri i na otocima, međutim, pokazuju da se nije gledalo na širi interes buduće Italije u smislu Valussijevih razmišljanja i prijedloga, a do predstavnika hrvatskog stanovništva vjerojatno Valussijev tekst nije došao; ali vrijedi upozoriti na njega (i pokrenuti njegovo proučavanje).

Akcija J. Vlaha privukla je pažnju i izvan granica Istre - kako smo spomenuli. O njoj je pisano u tršćanskim novinama, ali slovenski, hrvatski i srpski krugovi okupljeni u Trstu oko "Slavjanskog Društva", koji su poslali pismenu podršku Lovrancima, nisu, međutim, htjeli produbljivati raspravu - ne znamo, za sada, iz kojih razloga (Rojnić, 1949, 108-109; Milanović, 1967, 174). Ipak, u svome prvom objavljenom slovensko-hrvatskom dokumentu u ožujku 1849. godine (u travnju se taj spis pretvorio u drugi broj glasila toga udruženja pod naslovom "Slavjanski Rodoljub"), u četvrtom poglavlju ("Što namerava Slavjansko društvo u Terstu"), u točki d ("Poslanici za državni sabor") osuđen je postupak talijanaško-talijanskih poslanika kao sramotan. U prethodnoj točki ističe se da područje Gubernija (tj. Austrijskog primorja) ima 504.412 stanovnika od toga je 343.023 Slavena, kojih u "Pazenskom kotaru" (dakle u Istri i na Kvarnerskim otocima) ima 176.023. Mnogo odlučniju podršku, međutim, Lovranci su dobili iz Zagreba, od

"Društva slavenske Lipe na slavenskom jugu". To udruženje utjecajnih pripadnika političkog pokreta Banske Hrvatske osnovano je krajem studenoga 1848., a u općim načelima "Lipe", koje je najvjerojatnije sastavio D. Kušlan, stoji "da gledamo stupiti u najtješnji politički savez sa Slovenijom (t. j. sa slovenskom Štajerskom, Kranjskom, Koruškom i Istrom) i vojvodinom Serbskom". No, na brz odaziv "Lipe" Lovrancima možda je utjecalo i to što je njen predsjednik bio Ambroz Vranjican (Šidak, 1973, 291-106); rekoso - porijeklom otočanin s Hvara Vranjican je bio karlovački trgovac i istaknuti društveni radnik Hrvatske toga doba, pripadnik velike obiteljske trgovačke kuće (Karaman, 1972, 25) čiji je član i Đuro, riječki brodovlasnik, koji je - s bratom - ujedno bio i vlasnik Kastavske gospositije (Bičanić, 1951, 416), dakle dijela liburnijske Istre. "Lipa" je Lovrance ohrabrila ističući da je Istra bila i da će biti dio hrvatske domovine, te im poručila 22. prosinca da je njihovu spomenicu predala banu Jelačiću i utjecajnom hrvatskom ministru na dvoru barunu Kulmeru, kako bi - u skladu s ranijim zaključkom Hrvatskog sabora - poduprli tu molbu kod cara (Rojnić, 1949, 108-109; Šidak, 1979, 295, 297); i u prigodnom pismu Kulmeru naglašena je želja "da se pokrajina istrianska u bližnji savez sa kraljevinama ovim naime pod jednim upraviteljstvom sa gradom Rekom stavi" (Šidak, 1979, 296). Nekoliko dana kasnije - 30. prosinca 1848. godine - "Slavjanski Jug", glasilo "Lipe", objavilo je podršku lovranskom protestu. Poruka iz Zagreba i podrška u njoj širila se i u obliku štampanog letka, tako da je imala velik odjek u Istri - kako je spomenuti Kastavac Andrija Marot pisao 23. siječnja "Harvatima" toga društva (Šidak, 1979, 296). "Lipa" je i u pozivu Dalmatincima 23. prosinca opet spomenula Istru, ističući potrebu da i ta zemlja i cijela obala budu zajedno dio zajedničke domovine, tj. (Banske) Hrvatske (Rojnić, 1949, 109; Šidak, 1979, 296) (kao matice zemlje).

*

God. 1848. je "stopil fevdalni sistem v avstrijskih deželah že prilično okrušen", pa tako i u Austrijskom primorju; npr., car je i 14. prosinca 1846. god. preporučao novčani otkup naturalnih davanja u Monarhiji (Grafenauer, 1948/49, 10, 15). Seljak je u hrvatskoj Istri 1848. godine (Strčić, 1992-93, 1997) - ondje gdje je bio u kmetskom ili u nekom drugom, bližem sličnom odnosu - zaista pravno oslobođen feudalnih odnosa (kmetstva) koje su već odranije bile relativno blage (a na pokušaje zaoštavanja znalo se odgovoriti i bunom). Ali, kolonatski i slični odnosi na nekadašnjem mletačkom području, dakle na zapadnoj i jugoistočnoj obali Istre i na Kvarnerskim otocima, ostali su, uglavnom, i dalje na snazi. Zakon o ukidanju feudalnih odnosa koji je donesen 7. rujna 1848. god. (usp. bilj. 5) dopunjen je u ožujku sljedeće godine. Seljaci su, međutim, uglavnom

odmah prestali izvršavati obveze; tako su, npr., prestali davati desetinu u općinama Kastav, Veprinac i Mošćenice, dakle upravo ondje gdje je bilo jačega hrvatskoga preporodnog okupljanja. No, talijanaško-talijanski grad Motovun i dalje je ubirao desetinu u hrvatskom Muntrilju, Novacima, Bačvi, Brigu i Višnjanu, a to su činili i neki svećenici po Istri (Milanović, 1967, 175); nasljedni koloni porečke općine samo su djelomično oslobođeni obveza (Marušić, 1957, 254).

Nosioci feudalnih prava i dalje su nastojali, direktno ili u nekoj drugoj formi, zadržati svoje stoljetne privilegije, pa su u Pazinštini nekadašnji podložnici čak i sudski kažnjavani batinanjem ukoliko nisu izvršavali stare feudalne obveze koje su inače bile službeno ukinute. Ističemo: u kolonatske odnose u nekadašnjem mletačkom dijelu pokrajine, koje uglavnom nastava hrvatski živalj, kao ni u njezinu slovenskom dijelu, kako je spomenuto, uglavnom se nije diralo (Gestrin, Melik, 1966, 124), iako su obveze znale biti i velike; tako su koloni 23. studenoga 1848. bili i službeno upozoreni u Dalmaciji - gdje su odnosi bili slični onima u mletačkoj Istri i gdje je došlo do nereda - da se kraljeva povelja od 7. rujna ne odnosi na tu zemlju, jer da tu nema podložničkih odnosa na koje se misli u kraljevoj odluci (Maštrović, 1979, 241). Štoviše, u Pazinštini (dakle, u staroj austrijskoj Istri), gdje su bili ukinuti kmetski odnosi, uvedeni su kolonatski i zakupni odnosu po uzoru na one u nekadašnjoj mletačkoj Labinštini i Poreštini (Marušić, 1957, 257). Ni u sistem rada nekih tzv. carskih i crkvenih feuda nije se diralo, pa tako ni u nekih privatnika (npr., grofova Montecuccolija u Kašćerji) (Črnja, 1969, 337).

Do djelomičnog uspostavljanja kolonatskih odnosa dolazilo je i stoga što sada slobodni, a presiromašni seljaci - u skladu s propisima - nisu mogli otkupljivati zemlju po visokim cijenama, a na taj potez nisu mogli pomišljati ni prezaduženi koloni. Slične teškoće seljaka u Istri predviđao je Pietro Kandler već te iste 1849. godine, komentirajući u svom listu "L'Istria" zakon od 7. rujna 1848. godine (Marušić, 1957, 271). Naime, feudalci su dobili mogućnost da uberu novčanu naknadu za izgubljena prava, tako da je (rasteretni) dug raspoređivan na tri dijela - na državu, pokrajinu i seljake. Seljak u načelu, pak, zbog siromaštva nije bio u mogućnosti otplaćivati svoj dio duga, a pogotovo nije bio u mogućnosti da se okrene tada modernim sredstvima i načinima rada koji bi podigli kulturu poljoprivrede i podigli proizvodnju na višu razinu (Zidarić, 1969, 458); to će odmah donijeti negativne rezultate i imovnom stanju seljaka i u poljoprivredu Okruga, a posljedice će se osjećati općenito u selu, ali i u ekonomskom stanju cijele pokrajine, dugi niz desetljeća, čak sve do kraja XIX. stoljeća. Naknada feudalcima - rješenje problema ezonera - zapravo je bila i ostala izuzetno težak teret seljacima do kraja toga vijeka pa se, vremenom, to pitanje pretvorilo i u prvorazredni politički problem koji

je znatno opterećivao sadržaj hrvatskoga narodnoga preporoda Istre i otoka (Črnja, 1969, na v. mj.).

Seljaci su, međutim, već i u 1849. god. sami pokušali izboriti bolje uvjete života i rada, pa su pozivali čak i za oružjem, ali i za zakonitim, uobičajenim sredstvima zaštite i obrane. Naime, u međuvremenu, dok predstavnici vladajućeg talijanaško-talijanskog građanskog sloja i slabih izdanaka sitnoga hrvatskog građanstva polemiziraju i poduzimaju određene političke akcije, zbog nerealiziranih mnogih nada nezadovoljstvo seljaka tinjalo je i dalje, a mjestimice je došlo i do javnih provala revolta. Tako se u 1849. god. razvio gotovo pravi pokret uglavnom kolona na Poreštini protiv markiza Polesinija; paljeni su njegovi stogovi sijena, uništavani su usjevi i nasadi voćaka, kłana je stoka, došlo je i do pokušaja uništavanja markizeva kaštela u Sv. Ivanu od Šterne paljenjem, a bilo je i oružanih napada na vlastelinove ljude. Iz kasnije istrage dalo bi se zaključiti da je vođa toga bunta vjerojatno bio seljak Antun Žužić Buća iz Sv. Ivana od Šterne. Naročito značenje, međutim, tome buntu daje i činjenica da je Žužić - priča se - osobno uspio stići čak u carski dvor i s peticijom prodrijeti do samoga vladara. Istražni podaci govore da su Žužiću zapravo pomagali sami okružni službenici u Pazinu te neka uglednija ličnost u Trstu, ali se ne kaže koje su narodnosti bili ti pomagači. Svakako, morale su to biti veoma utjecajne ličnosti kad su omogućile jednome nepismenome hrvatskom kolonu da dopre u dvor (te da se - bezuspješno - od raka liječi čak u Beču). Suvremenici - protivnici hrvatskog pokreta - pretpostavljali su da bi se nepoznata ličnost u Trstu mogla kriti u jurju Dobrili (Franceschi, 1926, 121-126; Franceschi, 1989, 101-156); ta ličnost mogla je biti, dakako, i koji Polesinijev protivnik iz njemačkog birokratskog ili vlastitoga talijanaško-talijanskog sloja. No, markiz je uspio smiriti pobunu bez težih posljedica za sebe i svoje interese, i to manjim ustupcima, ali i uz pomoć vlasti (Črnja, 1975, 22).

*

U međuvremenu je već i pobjeda germanskog centralizma u Monarhiji bila osigurana, a put je prema apsolutizmu bio raščišćen; oktobriranim ustavom od 4. ožujka 1849. godine Istra je postala dio Kraljevine Ilirije (Allgemeinen..., 1850, 151-167; Šulek, 1850, 7). Tim je ustavom (čl. 5) garantirana ravnopravnost naroda u Monarhiji i pravo na razvoj svojeg jezika (Šulek, 1850, 9). Ali već je 8. kolovoza Ivan Kukuljević Sakcinski pisao banu Jelačiću da se Banska Hrvatska, prihvaćajući oktroj, između ostalog, odriče težnji "za sjedinjenjem naših slavjanskih susjedah u Dalmaciji, Istri, Kranjskoj itd., koji su jedino zato hlepili za našim savezom, jer su njenu jakost i silu u nama vidili" (Šidak, 1979, 249).

Tako su Hrvati u Istri i dalje ostali sami, pa ni taj ustav, ni spominjani događaji sa sjeveroistočnoj obali

Istre praktički nisu znatnije poremetili dalje akcije i dalje vladajućih talijanaško-talijanskih struktura u općinama i kotarevima Istre i Kvarnerskih otoka; štoviše, te akcije davale su sve uspješnije rezultate. Tako je tršćanski "Slavjanski Rodoljub" ve u svibnju 1849. god. pisao: "Na što se dakle služi terstanskom okružju on izriek ministra unutarnjih delah od 18. Dec. 1848, kojimi hoće da slavenski narod od Dalmacije do Soče, a i njegova prava zaštititi"; pisac članka dalje kaže da je ministar Stadion bio prijašnji zemaljski upravitelj (za Austrijsko Primorje u Trstu) koji je slovenski jezik bio uveo u učionice, "no što je to, kad se sva sredstva, za i opet ga prognati, upotrebljuju (...)" (Slavjanski Rodoljub, 1849, 3, 15; članak je paralelno objavljen na slovenskom i na hrvatskom jeziku, 15-16). Ali, reagirali su i Slovenci iz koparskoga kraja. Naime, dvadesetak mještana župa Osp, Loka, Kubed i Tinjan 24. siječnja 1849. god. u Ospu su potpisali protest protiv Madonizzina antislovenskoga, antiaustrijskoga i protalijanskog djelovanja (Granda, 1989, 72-73). No, i dalje se nastojala stvoriti takvu situaciju u kojoj bi se Istra mogla proglasiti samo talijanskom zemljom; tako je dr. Francesco De Combi, koparski načelnik, sljedećega mjeseca (15. veljače) "poslal v Milje noto št. 17, ki je v vsebovala šest vprašanja, na katere naj bi okoliški Slovenci odgovorili, da su za italijanske šole, italijanski jezik v uradih, za spojitev z Italijo in proti pridružitvi h Kranjski"; odgovori miljskih Slovenaca bili su potpuno negativni (Pahor, 1959, 1965-66).

Veliki napor tankoga talijanaško-talijanskog sloja da i u ovakvoj situaciji očuva vladajuće pozicije ipak su urodili plodom - i crkvene i državne vlasti u Istri, naročito niže, nisu poslušale vladine naredbe; u uporabi je ostao isključivo talijanski jezik, a čak su i u parlamentu - na prijedlog istarskih i dalmatinskih talijanaško-talijanskih zastupnika - dokumenti prevedeni na talijanski jezik (Franceschi, 1926, 85-86; Franceschi, 1989, 71). Dakle, iako je spomenuti poslanički zahtjev za državnim i službenim priznanjem talijanstva Istre od vlade bio odbijen, talijanaško-talijanskoj vladajućoj grupaciji ipak je pošlo za rukom da u praksi provede taj nezakonjeni prijedlog svojih parlamentarnih zastupnika. I poslije raspuštanja kromjerškog parlamenta u ožujku 1849. god. taj sloj sve čini kako bi očuvao do tada stečene pozicije. Zagrebački "Slavjanski Jug" u veljači 1849. god. donosi i ove riječi: "I u Primorju pa i u Istri odvracaju Taliani i potaliančenci narod od Slavenstva, a naročito od sveze i sjedinjenja s Hrvatima" (Slavenski Jug, II, 18, 10. 2. 1849, 70), tj. s onima u Banskoj Hrvatskoj, odnosno općenito s onima na čijem je političkom čelu stajao ban J. Jelačić. Isto tako: "Istrianski Taliani staraju se sa svom snagom slavenski zivalj, većma negoli ikad prie, tlačiti i zatirati" - piše u tršćanskom "Slavjanskome Rodoljubu" u svibnju iste godine (Slavjanski Rodoljub, 1849, 3, 1).

Ta nastojanja postepeno se slivaju u cijeli sistem

aktivnosti, koji se ogleda i u pokušajima administrativno-upravne reforme pokrajine. Takve se tendencije nastoje provesti, na primjer, i preko prijedloga da Istra postane krunska zemlja s namjesništvom u Žminju ili Svetvinčentu. Taj su prijedlog pred cara podnijeli posjednici Andrea Bretti, Pietro Felice Gabrielli (Gabrijelić) i dr. Lodovico Brunetti, zatim pazinski župan Antonio Sločovich (Antun Sloković), porečko-puljski biskup Antonio Peteani, čak i tršćansko-koparski biskup Bartolomej Jernej Legat, Slovenac. Krug oko "Slavjanskog Društva" odmah ih je javno napao kao "Delovoditelje brez razloga" naroda, koji rade u talijanaško-talijanskom interesu. (Slavjanski Rodoljub, 2, 1849, 26, 33) Svakako, nejasnom za sada ostaje uloga Legata u toj nakani, jer je inače poznat kao čovjek koji je bio naklonjen slovenskom narodnom, a i hrvatskom pokretu. No, talijanaško-talijanski vladajući sloj nastojao je svoje pozicije očuvati i preko drugih planova - da se Istra uključi u neku drugu tvorevinu (s Goricom i Trstom; s Goricom; s Kranjskom) ili da se sama pokrajina administrativno-upravno preuredi. Od ožujka 1849. godine, naime, razdijeljene su upravna i sudska vlast, ali su talijanaško-talijanski predstavnici u njoj uspjeli zadržati premoćnu ulogu. Konačno je car 1. kolovoza potvrdio reformu sudstva tako da su u Primorju, sa sjedištima u Gorici, Rovinju i Trstu osnovana tri Državna suda s više područnih sudova; rečeno je da su Slaveni i Talijani izmiješani, pa se sudstvo nije moglo uskladiti s jezičnim međama (Vilfam, 1988, 183). Takvo rješenje opet je išlo na štetu većinskome, hrvatskom i slovenskom pučanstvu.

Istra je i dalje ostala Okružje, podčinjena Namjesništvu u Trstu (prije: Cubernij); bilo je predviđeno da će imati zajednički Sabor s Goričkom (Gestrin, Melik, 1966, 121, 122), ali se nije ostvario ni taj plan. Okružni poglavar - kapetan i dalje je ostao u Pazinu. U Okrugu je šest velikih kotareva: Pazin, Kopar, Motovun, Rovinj, Vołosko i - čak za sve Kvarnerske otoke - Lošinj (Milanović, 1967, 177). Došlo je do još jedne bitne reforme - na temelju zakona od 17. ožujka (Polec, 1952-53, 696) od 357 općina i podopćina stvoreno je 130 većih cjelina (Milanović, 1967, 177, 203), što je još više išlo u korist talijanaško-talijanskih struktura - pritisak na eksploatirane slojeve sada je morao biti centraliziraniji, organiziraniji i jači. Doduše, te općinske izborne zajednice imale su dosta samoupravnih prava, jer je oktroirani ustav iz 1849. godine (paragraf 33) potvrdio čl. 131 kromjerškog ustavnog nacrtu u pogledu "osnovnih prava općine" (Polec, 1952-52, 688-9). Međutim, sva prava koristili su samo povlašteni, kojima su i bila dobro poznata. Jedna od rijetkih općina koja je i dalje ostala u rukama Hrvata bila je kastavska uvrh Riječkoga zaljeva, koja je već imala i stanoviti broj svojih inteligentata (spomenuli smo Vlaha kao suca u Milanu, a nije naodmet ponovno podsjetiti i na vlasnike Kastavske gospoštije Vranjicane); stoga su ovdje i postojeća prava,

a naročito ona na financijskom polju, uglavnom usmjerenjavana tako da su mogla pomoći učvršćivanju onih izdanaka iz redova seljačkog življa koji će se postupno pretvoriti u prve sitnogradanske elemente u modernom smislu shvaćanja te kategorije društva i veoma aktivne sudionike hrvatskoga narodnog preporoda te njegova političkog pokreta u cijeloj Istri.

Još treba spomenuti samo to da je opet bilo neuspjelih nastojanja u Dalmaciji - u vezi s izradom "pokrajinskog ustava Kraljevine Dalmacije", a u skladu s ustavom carevine od 4. ožujka 1849. godine - da se Kvarnerski otoci oduzmu Istarskome okrugu i vrate Dalmaciji, u administrativno stanje kakvo je bilo prije francuskih ratova (Stulli, 1982, 350). Međutim, Krk i Cres su se takvim nastojanjima suprotstavili u mjesecu svibnju. Talijanaško-talijanska općina Krk, dakle grad Krk, poslala je dvije predstave - vladaru i ministarstvu unutrašnjih poslova, a poradila je i kod drugih otočnih općina da se suprotstave odvajanju od Istre (DAR, OO, 306, 106/213, 351; Stulli, 1982, 351).

*

Do sada je bilo spomenuto nekoliko imena, usko uključenih u politička ili ekonomska zbivanja hrvatske Istre i otoka 1848.-49. godine. Ovdje, međutim, treba ukazati na još neke ličnosti, među kojima ima i budućih istarskih i otočnih prvaka. Tu je mladi Mate Bastian iz Kastavščine, koji je kao gimnazijalac u Zagrebu, 1848. godine - kako se kaže - zajedno s drugima demonstrativno palio na Trgu Sv. Marka mađarske gramatike (Peruško, 1968, 150); ovdje se definitivno politički formirao tako da će se početi razvijati u značajnog preporodnog radnika. Bastian će kao pripadnik Dobričina kruga, napose od 70-ih godina početi odlučno utjecati na buduću razvoj događaja u Istri i na otocima, dakako, kroz hrvatski politički pokret (Strčić, 1993; Strčić, 1994). Kreće tada i pravnik Đinko Vitezić iz Vrbnika na o. Krku, službenik u Zadru (Barac, 1968; Strčić, 1969), koji se nalazi među više desetaka potpisnika Krizmanićeva proglasa: "Dalmatinci Plemenitomu odboru za skupštinu slavjansku u zlatnom Pragu. Braća Slavjanska!" od 21. svibnja 1848. godine (Maštrović, 1979, 231); od 70-ih godina bit će jedini zastupnik hrvatske i slovenske Istre i otoka u bečkom Carinskom vijeću. Značajnije će rezultate početi davati upravo od 1848. god. dalje plodni kulturni kontakti između Ivana Kukuljevića Sakcinskog i slovenskog svećenika Jakova Volčiča (Jakoba Volčiča) u hrvatskoj Istri, naročito na polju prikupljanja istarskih, uglavnom hrvatskih povijesnih spomenika (Bertoša, 1985, 126; Bertoša, 1971, 121-122); taj će se rad, naravno, uskoro reflektirati direktno u političkim borbama s obzirom na to da je vladajući talijanaško-talijanski sloj tvrdio da barbarski hrvatski i slovenski svijet nema svoje baštine niti ikakve kulturne prošlosti te će se civilizirati tek kad se pota-

lijanči. Iako nema - pretpostavljamo, za sada - dubljeg značenja za razvoj preporodnih prilika u Istri, ipak treba spomenuti da je 1848. god. u Peroj - staro naselje Crnogoraca u južnoj Istri - došao kao pravoslavni svećenik Jovan Sundečić i ovdje počeo stvarati svoje prve pjesničke radove (Crnobori, 1990, 107-108; Strčić, 1988). Prof. Rikoli u Pazinu preuzeo je na sebe zaduženje da skuplja predbrojnice za "Cvjetje jugoslavjansko s dodanimi Cveti drugih vertov slavjanskih" Ivana Mazura (Slavjanski Rodoljub, 1849, 35-36),¹⁸ Slovenca, nastavnika koji je službovao u Trstu, i koji je tražio da Sjedinjena Slovenija prihvati ilirski odnosno hrvatski jezik (Petre, 1939, 331, 340). I Rikolijeva spremnost da širi Mazurovu knjigu pokazuje da je upravo tih godina - 1848.-1849- godine - moralo biti u Istri i na otocima više onih koje su takva izdanja na hrvatskom jeziku živo zanimala. Od dugoročnijega je značenja, međutim, bio dolazak Frana Kurelca u početku 1849. god. u riječku gimnaziju za nastavnika hrvatskog jezika, jer će imati velikog utjecaja na cijeli niz svojih učenika koji će se uskoro razići po Istri i otocima te postati nosiocima hrvatskoga preporodnog života; Kurelac je stupio u vezu i s Dobrilom u Trstu (Strčić, 1996).

Dakako, naročito treba istaknuti pojavu dr. Jurja Dobrile iz središnje Istre u centru Primorja 1849. godine, i to u ravnateljskoj i profesorskoj stolici za četvrtu godinu bogoslova Tršćansko-koparske biskupije u Trstu; time se dopunjuje Kurelčev rad među mladim intelektualcima na suprotnom kraju poluotoka, u (tadašnjoj) Rijeci. Naime, Dobrili su od tada stizali bogoslovi iz Goričke biskupije (nadležne za Krčku, Porečko-puljsku i Tršćansko-koparsku biskupiju) da završe školovanje, a među njima je bio znatan broj Hrvata. To je bilo presudno za formiranje mnogih ličnosti u nacionalnom svijesnome duhu, čak iz pet generacija budućih hrvatskih i slovenskih svećenika koji su završavali školovanje pod Dobrilinim nadzorom i odgajani u njegovoj hrvatskoj varijanti južnoslavenskoga nacionalnog usmjerenja, u duhu nauka njegova suučenika u Beču i prijatelja biskupa Josipa Jurja Strossmayera; ti naraštaji bit će jedan od odlučujućih rukovodnih faktora narodnog pokreta, osobito do 80-ih godina, do kraja Dobrilina života. Dobrila je od 1848. godine bio i član "Slavjanskog Društva" u Trstu, a 1859. god. na hrvatski jezik preveo je pastirsku poslanicu pretpostavljenog mu biskupa dr. Bartolomeja Jerneja Legata, koji je u svome djelovanju pokazivao i elemente nacionalno svjesnog Slovenca - što se ujedno može naznačiti i kao početak (barem do sada poznatoga) značajnog rada na publicističkom i izdavačkom polju J. Dobrile kao prvaka hrvatske Istre i otoka do smrti 1882. godine (Mihovilović, 1967, 67, 151, 217, 239).

Veoma važnu ulogu, dakako, odigralo je i spo-

minjano "Slavjansko Društvo", osnovano krajem 1848. (Mihovilović, 1948); god. 1849. izdavalo je mjesečnik "Slavjanski Rodoljub", sa člancima štampanima na slovenskom i hrvatskom jeziku. Društvo je i dalje javno branilo hrvatske interese u Istri, pa, npr., napada povjesničara Pietra Kandlera i njegov list "L'Istria", u kojem se tobože znanstvenim člancima pokušava dokazati talijanstvo toga područja; između ostalog, u jednom se velikom članku u glasilu Društva kritički osvrće na tekst Antonija Covacza (Antuna Kovača) iz Pazina, koji je objavljen u "L'Istrijii" još 1846. godine. To kritičko stajalište Društva prema Kandleru 1849. god. osobito je upadljivo, jer se i tada i kasnije i u redovima hrvatskog preporodnog pokreta smatralo da je Kandler austrijakant, ali dosta objektivno prema hrvatskome svijetu; međutim, očito je da su članovi "Slavjanskog Društva" Kandlerovu djelatnost ocjenjivali na duži rok, sa svim mogućim posljedicama za interese hrvatske i slovenske većine stanovništva u Istri i na Kvarnerskim otocima.

Na suprotnom političkom polu, osim Kandlera i njegova glasila, treba upozoriti na to da će Madonizza i De Franceschi od sada, a naročito poslije pada (Bachova) neoapsolutizma snažno utjecati na razvoj pokrajine, osobito na jačanje tada sve oformljenijih u organizacijskom pogledu iredentističkih stremjenja i zaostavanja odnosa s hrvatskim preporodnim kretanjima. Osobito će utjecajan postati dr. Francesco Vidulich (Franjo Vidulic) iz veoma brojne lošinske otočke obiteljske, trgovačke, pomorske i brodovlasničke kuće, koja se dugo kolebala između talijanstva i hrvatstva (Bičanić, 1951, 255-256; Strčić, 1984, 173-178). Treba spomenuti i početak uspona Tomasa Lucianija (Benussi, 1923; Franceschi, 1926; Quarantotto, 1934; Corelli, 1950), šabinskog načelnika burne 1848. godine, koji je organizirao javne manifestacije u čast ustava, ali u tako izrazito talijanskom duhu da je pozivan na odgovornost u središe Okružja, u Pazin (Quarantotto, 1934, 112-113). U 1849. god. pada i početak uspona znamenitog Carla Combija (Catanei, 1884; Combi, 1922; Benussi, 1928; Quarantotto, 1934; Bertoša, 1974; Bertoša, 1977). Svi će nabrojani ući u red prvaka, a i buduće su vodeće ideološke ličnosti talijanaško-talijanskog pokreta Istre i otoka, koji se upravo tada - preko djelatnosti predstavnika tog pokreta u pokrajini, a naročito preko njegovih parlamentarnih zastupnika uobličava i pokazuje jasne tendencije da se od 70-ih godina pretvori u iredentistički pokret.

*

Kontrarevolucija u cijeloj Monarhiji pobjeđuje na svim frontovima (Tejlor, 1968, 59-75); narodne straže u Istri su raspustane; stiže žandarmerija koja je osnovana

18 Mazurina knjiga objavljena je 1850 (Petre, 1939, 345).

1849. godine (Gestrin, Melik, 1966, 128); sve je oštrija kontrola politički sumnjivih osoba, naročito talijanskih nacionalista (Franceschi, 1926, 116 sq.; Franceschi, 1989, 97 sq.); cjelokupan državni sistem kreće se u Monarhiji prema centralističkim koncepcijama,¹⁹ prema (neo)apsolutizmu. U gradiće Istre, osobito u one u kojima su se bila osjećala življa talijanaško-talijanska strujanja, sada su smještene vojne jedinice s takvim sastavom na koji se režim mogao osloniti. Tako su u talijanski Rovinj stigle dvije čete dobrovoljaca na čelu s kapetanom Stihovičem iz Lindara, mahom hrvatskoga sastava. Od predstavnika talijanaško-talijanskog kruga ti su vojnici smatrani ološem, koji je skupljen u Trstu, Gorici, Rijeci, itd., "s malo Istrana", tj. osoba talijanskog osjećaja (Franceschi, 1926, 113; Franceschi, 1989, 94). Bio je to, dakako, nastavak austrijske politike sukobljavanja pojedinih naroda i narodnosti, pojedinih zemalja i pokrajina.

Nema sumnje da je službena i neslužbena Austrija bila protiv unutarnjih i vanjskih državnopravnih promjena, pa tako i protiv eventualnoga sjedinjavanja Istre s nekom od tadašnjih austrijskih pokrajina na sjeveru Apeninskog poluotoka koje su se tada pokušavale osamostaliti u talijanskome duhu; ali, isto tako Beč je i protiv sjedinjavanja hrvatskih zemalja, pa tako i uključivanja Istre s Kvarnerskim otocima u Bansku Hrvatsku u ugarskom, istočnom dijelu Monarhije, ili, pak, Kvarnerskih otoka u Dalmaciju, ili Kranjsku, iako su obje ove pokrajine u austrijskom dijelu države. Dakle, od samoga početka nisu mogle uspjeti talijanaško-talijanske akcije, ali ni nastojanje hrvatskoga zastupnika J. Vlaha. Ali, bitno je bilo i sljedeće: ni poslovni istarsko-otočni i patricijski talijanaško-talijanski svijet nije bio za neke veće administrativno-upravne promjene koje bi poremetile stoljećima uhodane tokove, a pogotovo nije bio za prihvat onih liberalnijih i demokratskijih htijenja koja su zadirala u postojeće gospodarsko društveno stanje i odnose, u kolonatsku zavisnost, u mogućnost da većina stanovništva, tj. Hrvati dođu do izražavanja eventualno čak i na političkoj sceni. Zbog toga se i nastojalo očuvati pokrajinsku specifičnost Istre, utemeljenu na starim, zatvorenim municipalnim okruženjima, pa je, na kraju, bitan interes i najvećeg dijela talijanaško-talijanskih struktura Istre, ali i vrhova Monarhije ostala težnja: bez promjena. Svjestan svoje moći, dio tih talijanaško-talijanskih struktura, međutim, rado je koristio liberalne i demokratske, revolucione parole, ali samo do trenutka dok se eventualno njihovo ostvarenje ne bi odnosilo i na hrvatsku masu pokrajine. Shvativši god. 1848. da u njoj hrvatska većina ipak nije amorfnu i bezličnu barbarsku masu nepismenih kolona, kmetova i

slugu, statična i u potpunosti zavisna o zemljišnim gospodarima i drugim nosiocima ekonomske i druge prevlasti - talijanaško-talijanski predstavnici odmah su započeli stvarati svojevrsan kult talijanske manjine, kulturne i visoko civilizirane, utemeljene na tisućljetnim dostignućima svojih predaka - u koje su ubrajani i antički Rimljani i srednjovjekovni Mlečani - prema čijim se prednostima ne može suprotstaviti samo obična brojčana nadmoć barbarskoga, šćavunskoga (ropskoga) i bodulskog (psecega) stanovništva Istre i otoka. Iskusišći 1848. god. još jednom da ih Beč koristi kako mu u datoj situaciji odgovara, pa je, eto, posegnuo za pomoć i među Hrvatima Istre, a protiv njih, osobito intelektualni dio talijanaško-talijanskih struktura shvaća da budući opstanak talijanstva Istre može ležati samo u okviru neke od talijanskih država, odnosno u ujedinjenoj Italiji; do toga trenutka treba čuvati što snažniju autonomnost Istre kao pokrajine, što jačim međama odvojenim od ostalih dijelova Monarhije, a osobito od matica zemalja Hrvatske i Slovenije.

Na suprotnoj, hrvatskoj strani, na porast nacionalne svijesti kod dijela Hrvata Istre i otoka, točnije rečeno - na učvršćivanje te svijesti i na njihovu politizaciju, na življe iskazivanje preporodnih tendencija, manje je utjecala borba za nacionalni karakter Istre koja se odvijala u tadašnjem - dalekom - bečkom odnosno kromjeriškom parlamentu. Mnogo više su utjecali oni bliži događaji i konkretnija zbivanja - lupoglavska kmetaska pobuna, pokretanje seljaka na feudima i drugim imanjima u Istri, sukob stranaka u Malome Lošnju, sudjelovanje u narodnim stražama, širenje vijesti o tome hoće li se ćići u oružani sukob protiv nekih talijanaško-talijanskih gradica Istre, čak i s Hrvatima, porast revolucionarnoga talijanskoga raspoloženja u zapadnoj Istri, u toku kojega se na austrijskoj strani javno pomišljalo na hrvatskog seljaka kao na sredstvo u borbi protiv Talijana, točnije rečeno - protiv revolucionarnih elemenata talijanaško-talijanskih struktura. Mora da je otrežnjavajuće na hrvatskoga kmeta djelovalo odbijanje talijanaško-talijanskih predstavnika - konkretno: De Franceschija - da pomognu u rješavanju problema pazinskih kmetova, iako je De Franceschi bio iz Pazinštine, jer su se kretali u pravcu bune protiv - kako su seljaci smatrali - ipak zajedničkog njemačkog neprijatelja.

Romantična, slobodarska stanovišta, nade, htijenja maloga broja pripadnika talijanaško-talijanske grupacije, međutim, upravo tada, iznenada grubo dolaze u koliziju sa stvarnošću. - da se u Istri nalaze u vladajućem položaju te da slobodarska prava žele samo za sebe, samo za talijanski narod, ali ne i za golemu većinu stanovništva Istre, dakle i za druge narode, u

19 Tako je u Trstu 30. 1. 1850. god. formirana Pomorska vlada koja je nadzirala područje austrijskog dijela Jadrana (mali dio bio je mađarski, od Rijeke do Karlobaga, ali bez austrijskih Kvarnerskih otoka). U studenome 1870. započela je s radom i Pomorska vlada u (tadašnjoj) Rijeci kao rezultat Austro-ugarske nagodbe 1867. godine (Becher, 1875, 52-62).

ovom slučaju za Hrvate i Slovence. "Istra je bila i uvijek mora biti talijanska" - njihov je credo 1848. godine. U njihovoj odlučnosti da Istra bude samo talijanska neće ih spriječiti Slaveni koji se nalaze po selima, uz to i raspršeni, bez građanskih institucija, pisao je liječnik dr. Luigi Barsan iz Labina svome bratu u Pulu (30. listopada 1848), te će se ti Slaveni talijanizirati bez teškoća (Franceschi, 1926, 226-227). Događaji te godine, međutim, početak će Barsana i njegov krug uvjeravati u suprotno, pa pripadnici vladajućih struktura, a naročito intelektualci, nastoje od sada što prije izvršiti nasilnu talijanizaciju većinskog naroda Istre, odnosno denacionalizaciju Hrvata i Slovenaca. Vladajući su konačno shvatili da od velikih riječi Risorgimenta i revolucionarnih stremljenja u apeninskim zemljama ništa ne ostaje, pa su se sada počeli okretati praktičnijim stvarima; oni praktično čine "konačni okret u pogledu pitanja u Istri", osjetivši se zreliim da u potpunosti postanu vladajući sloj. Taj sloj je shvatio da usprkos pobjede kontrarevolucije i početka neoapsolutizma - ipak prolazi vrijeme neposrednog utjecaja njemačke austrijske birokracije u Istri, da dolazi vrijeme neposrednoga njegova prodiranja u ekonomiku sela i doba "da poljoprivredu potčini svojoj vlasti. Agresivni nacionalizam postao je neophodnim sredstvima za osvajanje i učvršćivanje te vlasti" (Črnja, 1976, 30). Novi ideološki nacionalni naboj tim je vladajućima bio potreban ne bi li apsolutnu vlast na većinskom - seoskom, hrvatskom - prostoru Istre i na Kvarnerskim otocima zauzeli što prije i sačuvali je što duže. Međutim, istodobna nacionalna borba koju su započeli predstavnici Hrvata Istre protiv takvih i drugih stremljenja i prakse poremetila je sadržaj talijanaško-talijanskog kratkoročnog programa i dugoročnih planova.

Taj početak u 1848./49. neobično je važan prekretnički događaj u povijesnom razvoju Istre i Kvarnerskih otoka, od kapitalnoga je dugoročnog značenja, iako, ipak, u konkretnoj tadašnjoj situaciji tih 40-ih i 50-ih godina nije mogao imati snažnijega i dužeg utjecaja na šire hrvatske narodne mase na cijelome istarskome i otočnom prostoru (Šepić, 1963, 91), na formiranje Hrvatske ali i drugih nacija u južnoj Evropi (Društveni razvoj..., 1971; Formiranje nacija..., 1981; Istokov, 1984). Nešto zbog kontrarevolucije, neoapsolutizma, a

znatno više stoga što je širi seljački svijet ipak relativno malo bio dotaknut političkim kretanjima, odnosno prvim pojavama nacionalnoga sukobljavanja, i talijansko (malobrojno) i hrvatsko (većinsko) selo zanimao je u prvom redu problem potpunoga likvidiranja feudalnih obveza, čije definitivno razrješenje nikako nije stizalo, pogotovo ne u području kolonata. Osim toga, za razliku od talijanaško-talijanskoga, hrvatski nacionalni program u Istri i na otocima još nije mogao biti formuliran; nije ga imao tko čak ni formulirati, jer još nema ni neke jezgre koja bi okupila to selo i ono nešto sitnih građana. Hrvati Istre i Kvarnerskih otoka od školovane inteligencije imali su samo svećenike (Strčić, 1994; Strčić, 1995), a dotad su već zabranjene glagoljske škole čak i na o. Krku, na tome najjačem uporištu staroslavenske Službe Božje i glagoljice na svijetu (Štefanić, 1960; Bolonić, 1980); bilo je svega nekoliko poznatih pripadnika drugih profesija, koji su se etnički iskazivali kao Hrvati. Štoviše, selo ne bi ni shvaćalo taj program ukoliko ne bi u sebi sadržavao i socijalni dio, za čije bi rješenje bilo znatno zainteresirano. Doduše, slobodni seljaci, odnosno Hrvati općenito, prvi put su 1848. god. dobili izbornu pravo te su postali i politički subjekt; malo su ga, međutim, mogli koristiti - malo ih je bilo koji su i znali za njega, usto, bili su ne samo bez ikakva političkog znanja i organizacije već i u potpunoj ovisnosti o bivšim i tadašnjim gospodarima, a sve više i o novima - lihvarima. Nacionalnu i socijalnu komponentu kao cjelovit problem tada je osjećao veoma uski krug Hrvata, uglavnom u istočnoj Istri i na o. Krku, a i to u mjestima gdje su u većini bili tzv. pučani, "građari" - stanovnici starih primorskih gradića/kaštela, koji su se, uglavnom, i sami bavili poljoprivredom, a nešto i pomorstvom, ribarstvom i trgovinom.

Kontrarevolucija i neoapsolutizam²⁰ ubrzo su ugušile prve praktične, življe preporodne aktivnosti hrvatskoga življa Istre, te onemogućile početke njihova realiziranja za desetljeće i više godina. Talijanaško-talijanski svijet, međutim, i dalje je ostao u povoljnijem položaju, i to u prvom redu njegov sitnograđanski i građanski živalj s nešto plemića, predvođen svojim intelektualno snažnim i brojnim školovanim predstavnicima.

20 Sasvim novu i posve drukčiju sliku neoapsolutizma u hrvatskoj historiografiji donosi Gross (1985).



Karta Austrijskega primorja (Tischbein, 1842).
Map of the Austrian Littoral (Tischbein, 1842).

CROATIAN ISTRRA 1848/49

Petar STRČIĆ

HAZU Archives, HR-10000 Zagreb, Strossmayerov trg 2

SUMMARY

In 1848/49, the Istran Peninsula with its Quarnero islands was a separate County (with its captaincy at Pazin in Croatian Istra) within the framework of the Austrian Littoral (with its Guberniya in Trieste) in the western, Austrian part of the Hapsburg Monarchy. Croats were in the absolute majority of the County's population, while in the north these were Slovenes with Italian ethnic minority. The administration was German-Austrian, although the real power was held by the slender Italian class. Due to the great poverty, the freed villages (mainly Croatian) derived little profit from the formal liberation from feudal commitments, and as the colonial system had not been abolished, a number of riots broke out. The sporadic provocation of the Italian national revolutionary feelings were easily calmed down by the higher German authorities, particularly by threatening to give their support to the Croatian peasantry. But the Italian commercial circles themselves and the bureaucracy of the County and Trieste became aware that it was more profitable for them to stay in the Monarchy with the huge market than to patriotically bowing down to one of the more distant little Italian states on the Apennine Peninsula. The two unexpected massive Croatian national secessions (in central and eastern Istra) and the rejection by Vienna - by appealing to the absolute Slav majority in the population - to officially recognise the Italian land within the framework of the Monarchy, surprised the Italian class, although due to the victory gained by the counter-revolution and introduction of neoabsolutism the latter was not affected at all. In 1848/49 there appeared a number of people on the political stage of Croatian Istra, i.e. C. Combi, C. De Franceschi, A. Madonizza, F. Vidulich and T. Luciani (all future leaders of the irredentist movement), as well as J. Dobrila, D. Vitezić and M. Bastian, the future Croatian leaders.

Key words: Austrian Empire, Istra and the Quarnero islands, 1848/1849, national consciousness, national movements, Croats, Slovenes, Italians

IZVORI I LITERATURA

- AKB - Arhiv Krčke biskupije, b. 530, 25. 3. 1848.
 DAP, IO - Državni arhiv Pazin, Istarski okrug, b. 206, Trst, 2. 4. 1848.
 DAP, IO, k. 3, b. 305, 308.
 DAP, IO, k. 5, b. 305.
 DAR, OO - Državni arhiv Rijeka, Općina Osor, k. 305.
 DAR, OO, k. 306, b. 106/213.
 HDS, BS - Hrvatski državni arhiv, Banski spisi, kut. 152, br. 590-591.
Allgemeinen... (1850) - *Allgemeinen Reichs - Gesetzs - und Regierungsblatt für das Kaiserthum Oesterrich*, Jhrg. 1849. Beč.
 Apih, J. (1888): *Slovinci in 1848*. Ieto. Ljubljana.
Austrija... (1981) - *Austrija e province Italiane 1815-1918. Potere centrale e amministrazioni locali*. Bologna.
 Babudieri, F. (1965): *I porti di Trieste e della regioni Giulia del 1815 al 1918*. Rim.
 Babudieri, F. (1982): *Industria, commerci e navigazioni a Trieste e nella regione Giulia dell'inizio del setecento a i primi anni del novecento*. Milano.
 Balota, M. (1960): *Puna je Pula*. Zagreb.
 Barbalić, F. (1948): *Prvi parlamentarni izbori u Istri 1848*. *Historijski zbornik*, 1. Zagreb.
 Barac, A. (1868): *Književnost Istre i Hrvatskog primorja*. Zagreb-Rijeka.
 Becher, E. (1875): *Die Oesterreische Seeverwaltung 1850-1875*. Trst.
 Benussi, B. (1885): *Manuale di geografia, storia e statistica del Litorale, ossia della Contea principessa di Gorizia e Gradisca, della Citta immediata di Trieste e del Margraviato d'Istria*. Pula.
 Benussi, B. (1923): *Tomaso Luciani nella istoriografia dell'Istria*. *Pagine istriane*, n. ser., 1-2. Kopar.
 Benussi, B. (1924): *Il '48 nell'Istria*. *Atti del Reale Istituto Veneto di scienze, lettere ed arti*, LXXXIII, 2. Venezia.
 Benussi, B. (1924): *L'Istria nei suoi due millenni di storia*. Trst.
 Benussi, B. (1928): *Carlo Combi nella storiografia istriana. (Nel centenario della sua nascita)*. *Atti del Reale Istituto Veneto di scienze lettere ed arti* LXVII, 2. Venezia.

- Bertoša, M. (1968a):** Pisma Carla De Franceschija Šimi Ljubiću. Vjesnik historijskih arhiva u Rijeci i Pazinu, 13. Rijeka.
- Bertoša, M. (1968b):** Stavovi Carla De Franceschija prema "Istarskom razvodu" izneseni u njegovim pismima Ivanu Kobleru i Šimi Ljubiću. Istarski mozaik, 6. Pula.
- Bertoša, M. (1971):** Interes Ivana Kukuljevića za istarske starine. Forum, 1-2. Zagreb.
- Bertoša, M. (1974):** Pogledi Carla Combija na povijest Istre i etnički sastav njezina pučanstva. Časopis za suvremenu povijest, VI, 3. Zagreb.
- Bertoša, M. (1977):** Carlo Combi i njegovi pogledi na povijest Istre i etnički sastav njezina pučanstva. Pazinski memorijal, 7. Pazin.
- Bertoša, M. (1984):** Povjesničar Pietro Kandler i njegov list "L'Istria". (Uz jednu trčdansku nakladničku inicijativu). Radovi Zavoda za hrvatsku povijest, 17. Zagreb.
- Bertoša, M. (1985):** Etos i etnos zavičaja. Pula-Rijeka.
- Bertoša, M. (1988):** Carlo De Franceschi - istarski povjesničar. Pazinski memorijal, 16. Pazin.
- Bertoša, M. (1989):** Carlo De Franceschi. U: De Franceschi, C.: Uspomene. Pula-Rijeka.
- Beuc, I. (1975):** Istarske studije. Osnovni nacionalni problemi istarskih Hrvata i Slovenaca u drugoj polovini XIX i početkom XX stoljeća. Zagreb.
- Bičanić, R. (1951):** Doba manufakture u Hrvatskoj i Slavoniji (1750-1860). Zagreb.
- Bogdanov, V. (1949):** Hrvatska ljevica u godinama revolucije 1848./49. u svjetlu naše četrdesetosmaške štampe. Zagreb.
- Bolonić, M. (1977):** Otok Krk kroz vjekove. Zagreb.
- Božonić, M. (1980):** Otok Krk kolijevka glagoljice. Zagreb.
- Bratulić, V. (1959):** Rovinjsko selo. Monografija jednog istarskog sela. Zagreb.
- Candeloro, G. (1979):** Storia dell'Italia moderna. Volume terzo. La rivoluzione nazionale 1848-1849. Milano. Prvo izd. 1960.
- Catanei, G. (1884):** Carlo Combi. Venezia.
- Cerar, I. (1849):** Historisch-etnographische Notize über die Nationalitäten Oesterreichs. Beč.
- Cernecca, D. (1960):** Petar Stanković. Jadranski zbornik, 4. Rijeka-Pula.
- Cernecca, S. (1970):** Pietro Stancovich. Atti, 1. Rovinj-Rijeka-Trst.
- Cervani, G. (1950):** Il quarantotto-quarantanove ed il Risorgimento triestino. Atti e memorie del XXVII Congresso Istituto per la storia del Risorgimento, 37.
- Cervani, G. (1969):** La borghesia triestina nell'età Risorgimento. Figure e problemi. Udine.
- Cervani, G. (1973):** Introduzione all'edizione. U: Kandler, P.: Storia del Consiglio dei patrizi di Trieste dall'anno 1382 all'anno 1809 con documenti. Prima ristampa della seconda edizione. Trst.
- Cervani, G. (1974):** Pietro Kandler, storico di Trieste e dell'Istria. Atti e memorie, n. ser., 23. Trst.
- Cervani, G. (1981):** Il Litorale austriaco del settecento alla "Dezemberverfassung" del 1867. U: Austria e province italiane 1815-1918. Potere centrale e amministrazioni locali. Bologna.
- Combi, C. (1857):** Michele Fachinetti. Porta Orientale, 2, za 1858. Kopar.
- Combi, C. (1922):** Schizzo autobiografico. Pagine istriane, n. ser. I, 1-2. Kopar.
- Corelli, M. (1950):** Tomaso Luciani. Pagine istriane. Numero speciale. Celebrazioni degli istriani illustri, ser. 3, I, 4. Trst.
- Corsini, U. (1972):** Deputati della terra italiani ai parlamenti viennesi. Archivio Veneto, a. CIII, s. V, n. 132. Venecija.
- Crnobori, T. (1980):** Obrazovanje u Peroju u XIX i XX stoljeću. Prilozi zavičaju 6. Pula.
- Cuscito, G., Galli, L. (1976):** Parenzo. Padova.
- Črnja, Z. (1969):** Uloga ezonera u zaoštavanju nacionalnoga sukoba u Istri. U: Hrvatski narodni preporod u Dalmaciji i Istri. Zbornik. Zagreb.
- Črnja, Z. (1975):** Razdoblje nacionalnih borbi. U: Poreč. Zagreb.
- Črnja, Z. (1976):** U Istri tisućuosamsto četrdeset i osme. (Iz građe za "Ščavunsku kroniku"). Istra, XIV, 8. Pula.
- Dabinović, A. (1937):** Uloga Piemonta 1848-1849. Hrvatska prosvjeta, XXIV, 4. Zagreb.
- Danica horvatska, slavonska i dalmatinska, XIV, 27, 1. 7. 1848.** Zagreb.
- Društveni razvoj... (1981) - Društveni razvoj u Hrvatskoj (od 16. do početka 20. stoljeća).** Zagreb.
- Fachinetti, D. A. (1847):** O istrijskih Slavjanih. Danica horvatska-slavonska-dalmatinska, XIII, 35. Zagreb.
- Fajdetić, V. (1981):** Kastav u pjesmi i glazbi. Zbornik Kastavštine, 2. Kastav.
- Filipuzzi, A. (1955):** La pace di Milano 6 agosto 1849. Rim.
- Formirovanje nacij... (1981) - Formirovanje nacij v centralnoj i jugo-vostočnoj Evropi.** Moskva.
- Franceschi, C. (1926):** Tomaso Luciani e il movimento patriottico istriano dal 1848 al 1866. Kopar.
- Franceschi, C. (1950):** Francescho Vidulich. Pagine istriane, Numero speciale, Celebrazioni degli istriani illustri, ser. 3, I, 1. Trst.
- Franceschi, C. De (1926):** Memorie autobiografiche - Con Prefazione Note e Appendici a cura del figlio Camillo. Sep. Archeografo Triestino, VIII, ser. 3. Trst.
- Franceschi, C. De (1989):** Uspomene. Pula-Rijeka.
- Gesetze und verordnungen (...)** (1822), 48. Beč.
- Gesetze und verordnungen (...)** (1851), 76. Beč.
- Gestrin, F., Melik, V. (1966):** Slovenska zgodovina od konca osemnajstega stoletja do 1918. Ljubljana.
- Godšo, Ž. (1987):** Revolucije 1848. Beograd.
- Gospodarska... (1970) - Gospodarska in družbena zgodovina Slovencev. Zgodovina agrarnih panog. I. zvezek. Agrarno gospodarstvo.** Ljubljana.

- Gospodarska... (1980)** - Gospodarska in družbena zgodovina Slovencev. Zgodovina agrarnih panog. II. zvezek. Družbena razmerja in gibanja. Ljubljana.
- Grafenauer, B. (1948-49):** Slovenski kmet v letu 1848. Zgodovinski časopis, II-III. Ljubljana.
- Granda, S. (1974):** Graška Slovenija v letu 1848/1849. Zgodovinski časopis, XXVII, 1-2. Ljubljana.
- Granda, S. (1989):** Prepis o nacionalni in državopravni pripadnosti Istre v revolucionarnem letu 1848/49. Kronika, XXXVII, 1-2. Ljubljana.
- Gross, M. (1985):** Počeci moderne Hrvatske. Neoposlutizam u Civilnoj Hrvatskoj i Slavoniji 1850-1860. Zagreb.
- Hammer, M. (1989):** Bibliografija I-XXX. Vjesnik historijskih arhiva u Pazinu i Rijeci, XXXI. Pazin-Rijeka.
- Hanák, P. (1954):** Ugnetenije narodi Avstrijskoj imperiji i vengerska revolucija 1848-1849. g. Budimpešta.
- Hobsbawn, E. J. (1987):** Doba revolucija. Evropa 1789-1848. Zagreb.
- Ignatijewitsch, E. I. (1948):** Croaten, Serben und Magzaren, ihre Verhältnisse zu einander und zu Deutschland. Građa za povijest književnosti hrvatske, 16. Zagreb.
- Istokov (1984):** U istokov formirovanja nacija v centralnoj i jugovostočnoj Evropi. Moskva.
- Istra... (1952)** - Istra i Slovensko primorje. Borba za slobodu kroz vjekove. Beograd.
- Jelovica, M. (1999):** Životopis i oporuka kastavskog načelnika Andrije Marottija Jurjenica. Zbornik Kastavštine, 7. Kastav.
- Karaman, I. (1972):** Privreda i društvo Hrvatske u 19. stoljeću. Zagreb.
- Kastav... (1931)** - Kastav i Kastavština u prošlosti i sadašnjosti. Samobor.
- Kiszling, R. (1948):** Die Revolution Kaisertum Oesterreich 1848-1849, sv. 1-2. Beč.
- Klaić, N. (1959):** Izvori za hrvatsku povijest, 4. Zagreb.
- Kojić, B., Barbalić, R. (1975):** Ilustrirana povijest jadranskog pomorstva. Zagreb.
- Kukuljević Sakcinski, I. (1848):** Kakva treba da bude u obće politika naša. Novine Dalmatinsko-Hrvatske-Slavonske, 20. 4. 1848. Zagreb.
- Kukuljević Sakcinski, I. (1868):** Jura Regni Croatiae, Dalmatiae et Slavoniae, 2. Zagreb.
- Laginja, M. (1970):** Istranom. Književna ostavština. Rijeka.
- Macartney, C. A. (1976):** L'Impero degli Asburgo 1780-1918. Milano.
- Madonizza, A. (1966):** Lettere dalla Costituente austriaca del 1848-49. A cura di Giovanni Quarantotti. Venezia.
- Marchesetti, V. (1916):** Storia documentata della rivoluzione e della difesa di Venezia negli anni 1848-49. Venecija.
- Marcus, T. (1998):** Korespondencija bana Jelačića i Banskoga vijeća 1848-1850. Zagreb.
- Marušić, B. (1976):** Graziadio Isaia Ascoli in Slovenci. Zgodovinski časopis, XXX, 3-4. Ljubljana.
- Marušić, B. (1985):** 1848-1849. Sloveni e Italiani da Trieste e Gorizia. La Battana, XXII, 78. Rijeka.
- Marušić, B. (1957):** Iz povijesti kolonata u Istri i Slovenskom primorju. Jadranski zbornik 2. Rijeka-Pula.
- Melič, V. (1948-49):** Frankfurtske volitve na Slovenskem. Zgodovinski časopis 2-3. Ljubljana.
- Mihovilović, I. (1948):** Jedna tršćanska stogodišnjica. "Slavjansko društvo". Kolo, 1, 4. Zagreb.
- Milanović, B. (1967):** Hrvatski narodni preporod u Istri, knj. 1. Pazin. Usp. prvo, šapirografirano izd.: Istra u osvitlu narodnog preporoda 1787-1860. Pazin. 1960., te drugo, tiskano, izd. 1991.
- Il 1848 (1948):** Il 1848 nella storia italiana ed europea. Scritti vari. Milano.
- Mitis, S. (1921):** Alcuni documenti dell'Archivio capitale di Pisino (1810-1860). Atti e memorie, 21. Poreč.
- Mitis, S. (1923):** Alcuni documenti dell'Archivio capitale di Pisino (1810-1860). Atti e memorie, 25. Poreč.
- Negrelli, G. (1978):** Al di qua di mito. Diretto storico e difesa nazionale nell'autonomismo della Trieste asburgica. Udine.
- Neustäder, J. (1994):** Ban Jelačić i događaji u Hrvatskoj od godine 1848, 1. Zagreb.
- Neustäder, J. (1998):** Ban Jelačić i događaji u Hrvatskoj od godine 1848, 2. Zagreb.
- Novak, G. (1960):** Maninova vlada. Nacionalni komitet i garibaldinci u odnosu na Dalmaciju. Zbornik Hrvatskog instituta JAZU 3. Zagreb.
- Novak, G. (1962):** Borba za narodni jezik u školama, sudovima i uredovanju u Dalmaciji. (Prilog narodnom preporodu u Dalmaciji). Anali, 8-9. Dubrovnik.
- Novine hrvatsko-dalmatinsko-slavonske, 1849, 7.** Zagreb.
- Obad, S. (1968):** Sukob talijanskih i austrijskih interesa na Jadranu u revoluciji 1848/49. godine. Pomorski zbornik, 6. Zadar.
- Pahor, M. (1959):** Kopraska nota in miljski protokol iz leta 1849 v neobjavljenem spisu Antuna de Gele. Kronika, VII, 2. Ljubljana.
- Pahor, M. (1965-1966):** Kopraska nota iz leta 1849 ali prvi pokus namerne italijanizacije Istre. Zgodovinski časopis, 19-20. Ljubljana.
- Pahor, S. (1971):** Ivan Nepomuk Cerar 1789.-1849. Izpoljnen ponatis iz Primorskoga dnevnika od 22. 12. 1968. U: Slavjanski Rodoljub. Mesečni časopis na svitlobo dan od Slavjanskiga društva v Terstu. Faksimile vseh šestih števil iz leta 1849. Trst.
- Pazinski memorijal, 1991, XII, 22.** Pazin.
- Peruško, T. i dr. (1968):** Knjiga o Istri. Zagreb.
- Petrè, F. (1939):** Poiskus ilirizma pri Slovencih (1835-1849). Ljubljana.
- Pfesinger, G. (1996):** Meja revolucije. Revolucija leta 1848 na Štajerskem. Slovenci in Dunajska oktobrska revolucija. Zgodovinski časopis, L, 4. Ljubljana.

- Pierazzi, J. (1972):** Vincenc Ferrari Klun in Beneška Slovenija 1848-1849. Zgodovinski časopis, XVI, 1-2. Ljubljana.
- Polec, J. (1952-53):** Uvedba opcin na Kranjskem I. 1849/1850. Zgodovinski časopis, 6-7. Ljubljana.
- Povijest Rijeke (1988).** Rijeka.
- Quarantotto, G. (1921):** Pietro Kandler commemorato nel XL anniversario della morte. Aggiuntivi la Bibliografia degli scritti di lui a stampa. Archeografo Triestino, ser. 3, sv. 9. Trst. Dodatak: Scritti pubblicati postumi (1872-1919).
- Quarantotto, G. (1922):** La deputazione istriana alla Costituente austriaca del 1848-49. Le Nuove Provincie, 1, 2. Rim.
- Quarantotto, G. (1934):** Uomini e fatti del patriottismo istriano. Trst.
- Quarantotti, G. (1949):** L'Istria nel 1848 alla luce di nuove testimonianze. U: La Venezia Giulia e la Dalmazia nella rivoluzione nazionale del 1848-1849, 2. Udine.
- Quarantotti, G. (1954):** Trieste e l'Istria nell'età napoleonica. Firenze.
- Rath, R. J. (1957):** The Viennese revolution of 1848. Austin.
- Roglić, J. (1946):** Le recensement de 1910. ses methodes et son application dans la Marche Julienne. Sušak.
- Rozdoljski, R. (1976):** Die Bauernabgeordneten in konstituierenden österreichischen Reichstag 1848/49. Beč.
- Rojnić, M. (1949):** Nacionalno pitanje u Istri 1848-1849. Historijski zbornik, 2. Zagreb.
- Rojnić, M. (1955, 1980):** Archeografo triestino. Enciklopedija Jugoslavije, 1. Zagreb. Skraćeno, 1980, 221.
- Rubeša, V. (1892):** Spomenica dvadesetpetogodišnjice hrvatske čitaonice u Kastvu. (Prve hrvatske čitaonice u Istri). Trst.
- Rutar, A. (1896):** Samosvoje mesto Trst in mejna grofija Trst. Prirodnoznanstveni, statistični, kulturni in zgodovinski opis. Ljubljana.
- Saba, G. (1950):** Michele Fachinetti. Pagine istriane, Numero speciale. Celebrazioni degli istriani illustri. Ser. III, a. 1, n. 4. Trst.
- Sakcinski, I. K. (1848):** Kakva treba da bude u obće politika naša. Novine Dalmatinsko-Horvatsko-Slavonske, 20. 4. 1848. Zagreb.
- Sandi, F. (1950):** Bibliografia sul quarantotto triestino e giuliano. Atti e memorie del XXVII Congresso Istituto per la storia del Risorgimento italiano 37.
- Salvatorelli, L. (1949):** La rivoluzione europea (1848-1849). Milano.
- Schmidt, V. (1988):** Zgodovina šolstva in pedagogike na slovenskem, 3, 1848-1870. Ljubljana.
- Sciffrey, C. (1937, 1978):** Le origini dell'irredentismo triestino (1813-1860). Udine.
- Sestan, E. (1946):** La Costituente di Francoforte (1848-1845). Firenze.
- Slavenski Jug, I, 61, 23. 12. 1848.** Zagreb.
- Slavenski Jug, I, 63, 30. 12. 1848,** Mila bratjo Istrianci! Zagreb.
- Slavenski Jug, II, 18, 10. 2. 1849:** Dalmacija.
- Slavjanski Rodoljub, 1849, 2.**
- Slavjanski Rodoljub, 1849, 3.**
- Slavjanski Rodoljub, 1849, 3,** Razmere prebivalcev terzaskiga okrožja proti mestu. Otnošenje žiteljah terzastanskoga okrožja na spram grada. 15-16.
- Slovenija, 18. 8. 1848.**
- Spinčić, V. (1926):** Critice iz književne kulture Istre. Zagreb.
- Spinčić, V. (1986):** Critice iz književne kulture Istre. 2. izd. Zagreb.
- Stancić, N. (1988):** Leci 1848. godine u hrvatskim zemljama. Arhivski vjesnik, XXXI, 32. Zagreb.
- Stefani, G. (1949):** Giuliani e Dalmati nella prima guerra d'indipendenza. U: La Venezia Giulia e la Dalmazia nella rivoluzione nazionale del 1848-1849. Studie documenti raccolti e pubblicati a cura del Comitato triestino per la celebrazioni del centenario, sv. III. Udine.
- Stefani, G. (1949a):** La flotta sardo-veneta nell'Adriatico e il blocco di Trieste. U: La Venezia Giulia e la Dalmazia nella rivoluzione nazionale del 1848-1849. Studie documenti raccolti e pubblicati a cura del Comitato triestino per la celebrazioni del centenario, sv. III. Udine.
- Strčić, M. (1988):** Jovan Sundečić u kontekstu hrvatske, srpske i crnogorske književnosti. U: Komparativno proučavanje jugoslavenske književnosti, 3. Zagreb-Varaždin.
- Strčić, M. (1993):** Mate Bastian kao književnik. Ivan Matetić Ronjgov. Zbornik, 2. Rijeka.
- Strčić, M. (1994):** Temelji književne epohe. Svećenici u hrvatskom narodnom preporodu Istre i Kvarnerskih otoka. Pazin-Rijeka.
- Strčić, M. (1995):** Riječanin Petar Studenac kao hrvatski narodni preporoditelj. Sv. Vid. Zbornik. Rijeka.
- Strčić, M. (1996):** Bastianova pisma Kurelcu i njihovo značenje. Zbornik radova 1, Zbornik radova s Međunarodnog znanstvenog skupa "Riječki filološki dani" održanog u Rijeci od 1. do 3. prosinca 1994. Rijeka.
- Strčić, P. (1969):** Dopisivanje Đinko Vitezić - Josip Juraj Strossmayer (1874-1904). Vjesnik historijskog arhiva u Rijeci i Pazinu, 14. Rijeka.
- Strčić, P. (1974a):** Stanković, Stancowik, Stancovich. Istra, XII, sv. 3. Pula.
- Strčić, P. (1974b):** Stanković, Stancowik, Stancovich. Istra, XII, sv. 5. Pula
- Strčić, P. (1974c):** Literatura o Petru Stankoviću. Dometi VII, 5. Rijeka.
- Strčić, P. (1976):** Barbanac Petar Stanković (1771-1852). U: Barban i Barbanština. Pula.
- Strčić, P. (1984):** Prilog za biografiju dva Francesca Vidulichica (Franje Vidulichica). Otočki ljetopis, 5. Mali Lošinj.

- Strčić, P. (1987):** Istra i Kvarnerski otoci u postnapoleonsko doba. Istra, XXV, 5-6. Pula.
- Strčić, P. (1988):** Administrativno uređenje Istre i Kvarnerskih otoka od 1813.-1847. Arhivski vjesnik, XXX, 31. Zagreb.
- Strčić, P. (1992-93):** Prilog povijesti 1848/1849. godine u Istri. Vjesnik istarskog arhiva, 2-3. Pazin.
- Strčić, P. (1997):** Slom feudalizma u Istri. Buzetski zbornik 23. Buzet.
- Strčić, P. (1998a):** Otok Krk u doba "posljednjega dalmatofona Antona Udine Burbura (XIX. st.). Folia onomastica croatica, 7. Zagreb.
- Strčić, P. (1998b):** Prilog proučavanju talijanske komponente u Istri 1848./49. godine. Historijski zbornik, 51. Zagreb.
- Strčić, P. (1998c):** Prilog o hrvatskom sudjelovanju u diplomatskim odlukama druge Jugoslavije o zapadnim hrvatskim krajevima (1943.-1947.). Acta histriae VI. Koper.
- Studi kandleriani (1975).** Trst.
- Stulli, B. (1982):** Oko pripadnosti kvarnerskih otoka 1848/49. i 1861. godine. Vjesnik historijskih arhiva u Pazinu i Rijeci, 25. Rijeka.
- Stulli, B. (1994):** Istarsko okružje 1825-1860. Prvi dio. Upravni sustav - demografske prilike - gospodarska struktura. Pazin-Rijeka.
- Stulli, B. (1985):** Poreština sredinom 19. stoljeća. Vjesnik historijskih arhiva u Rijeci i Pazinu, 27. Pazin-Rijeka.
- Šepić, D. (1963):** Angelo Vivante i talijanski iredentizam na Jadranu. Zbornik JAZU, 5. Zagreb.
- Šidak, J. (1952):** Historijska čitanka za hrvatsku povijest, 1. Do ukidanja feudalnih odnosa u Hrvatskoj god. 1848. Zagreb.
- Šidak, J. (1960):** Austroslavizam i Slavenski kongres u Pragu 1848. Historijski pregled, 6. Zagreb.
- Šidak, J. (1973):** Studije iz hrvatske povijesti XIX stoljeća. Zagreb.
- Šidak, J. (1979):** Studije iz hrvatske povijesti za revolucije 1848-49. Zagreb.
- Šidak, J. i dr. (1988):** Hrvatski narodni preporod. Ilirski pokret. Zagreb.
- Štefanić, V. (1960):** Glagoljski rukopisi otoka Krka. Zagreb.
- Šulek, B. (1850):** Austrianski državni ustav. (Konstitucija). Zagreb.
- Šulek, B. (1868):** Naše pravice. (Izbor zakonah, poveljah i spisih, znamenitih za državno pravo kraljevine dalmatinsko-hrvatsko-slavonske g. 1202-1868. Zagreb.
- Tejlor, A. D. P. (1968):** Borba za prevlast u Evropi 1848-1918. Sarajevo.
- Tischbein, A. (1842):** Memorie di un viaggio pittorico nel Litorale austriaco. Trst.
- Velidova, L. A. (1986):** Volitve v avstrijski državni zbor v slovenskih deželah v letu 1848. Zgodovinski časopis, XXXX, 4. Ljubljana.
- Vergotini, G. (1926):** La fine del dominio napoleonico. Atti e memorie 38, 1. Trst.
- La Venezia Giulia (1949):** La Venezia Giulia e la Dalmazia nella rivoluzione nazionale del 1848/1849. Studie e documenti raccolti e pubblicati a cura de Comitato triestino per le celebrazioni del centenario. Sv. 1-3. Udine.
- Vilfan, S. (1988):** Organizacija sodišč leta 1849 in narodnostne meje (zlasti na Štajerskem in Koruškem). Zgodovinski zbornik, XXXII, 2. Ljubljana.
- Vilhar, S. (1953):** Družbene korenine italijanskega iredentizma. Istarski zgodovinski zbornik. Antologija storica istriana. Istarski historijski zbornik, 1. Koper.
- Vivante, A. (1912):** Iredentismo adriatico. Contributo alla discussione sui rapporti Austro-italiani. Firenze. Geneve 1917 (franc.), Trst 1945, 1954, 1984.
- Wolf, S. J. (1981):** Il Risorgimento italiano, II. Dalla Restaurazione all'Unita. Torino.
- Zidarić, V. (1969):** Razvitak zadugarstva u Istri i njegova uloga u narodnom preporodu. U: Hrvatski narodni preporod u Dalmaciji i Istri. Zbornik. Zagreb.
- Ziliotto, B. (1924):** Storia letteraria di Trieste e dell'Istria. Trst.
- Zwitter, F. i dr. (1961):** Nacionalni problemi u Habsburškoj monarhiji. Historijski pregled, 7. Zbornik.
- Zwitter, F. i dr. (1962):** Nacionalni problemi v habsburški monarhiji. Ljubljana.
- Zwitter, F. (1965):** Slovenski politični prerod XIX stoletja v okviru evropske nacionalne problematike. Zgodovinski časopis, 18. Ljubljana.
- Žic, N. (1954):** Zapadna (bivša mletačka) Istra 1848. Riječka revija, IV, 2. Rijeka.

izvirno znanstveno delo
prejeto: 1999-10-15

UDK 323.1(436=163.6)"1948/49"

NARODNE RAZMERE V VZHODNI ISTRI V LETU 1848/49

Stane GRANDA

ZRC SAZU, Zgodovinski inštitut Milka Kosa, SI-1000 Ljubljana, Novi trg 4

IZVLEČEK

Avtor objavlja peticijo Slovencev iz Podgrada v vzhodni Istri iz 7. decembra 1848 in ob njej razkriva širše ozadje tamkajšnjega dogajanja. Ugotavlja, da je bilo tamkajšnje narodno gibanje avtonomno, brez trdnejših povezav tako z Dunajem, kjer je spomladi in poleti delovala Dunajska Slovenija, najpomembnejše slovensko politično društvo v letu 1848, kot tudi z Ljubljano, ki je v jeseni in koncem leta prevzemala osrednjo vlogo v slovenskem narodnem gibanju.

Ključne besede: Avstrijsko cesarstvo, Istra, Podgrad, Slovenci, Hrvati, narodna zavest, narodna gibanja, peticije

LA SITUAZIONE NAZIONALE NELL'ISTRIA ORIENTALE NEL 1948/49

SINTESI

L'autore pubblica la petizione degli sloveni di Podgrad, nell'Istria orientale, del 7 dicembre 1848 e illustra il contesto generale degli avvenimenti locali. Constata che quello locale fu un movimento nazionale autonomo, privo di particolari legami con Vienna, dove nel periodo primavera-estate operava la Slovenia viennese (la più importante Società politica slovena dell'epoca), o con Lubiana, che nell'autunno e verso la fine di quell'anno assunse un ruolo preminente nel movimento nazionale sloveno.

Parole chiave: Impero austriaco, Istria, Podgrad, sloveni, croati, coscienza nazionale, movimento nazionale, petizioni

UVOD

Istra je bila v revolucionarnem letu 1848/49 v okviru celotnega Avstrijskega cesarstva vse prej kot obrobna dežela. Zaradi revolucije v Benetkah, ki je naletela na določene simpatije tudi v istrskih mestih in kasnejše vojne z upornimi Italijani, je bila stalno deležna precejšnje mere pozornosti tako z avstrijske kot tudi italijanske strani. Avstrijska občila so s posebno pozornostjo spremljala premike nedomačega vojnega ladjevja po Jadranu. V centru njihovega zanimanja so bila predvsem obalna mesta, zlasti tista, ki so nekdaj pripadala Beneški republiki, manj

pozornosti pa je bila deležna notranjost. Bližina italijanskega bojišča je vsekakor vplivala na tukajšnje politično življenje. Če je v notranjosti države, na primer v deželah s slovenskim prebivalstvom, oblast v veliki meri povsem odpovedala, si tukaj tega ni smela privoščiti.

Nacionalne razmere v Istri so avstrijskim državljanom razkrile priprave na volitve v frankfurtski parlament. Italijani so jim nasprotovali, Nemci pa so Trst in poti do njega dobesedno zahtevali, saj so trdili, da brez njega Nemčija ne more postati to, kar naj bi bila. Ta argument je bil za mnoge tako močan, da so celo ljudje, ki so bili Slovincem naklonjeni, znamenit je primer

najbolj "poštenega Nemca" Vinzenza Rizzija s Koroške, sicer velikega častilca Franceta Prešerna, napovedovali našim prednikom najtemnejšo prihodnost. Kot je znano, so v nemških in avstrijskih deželah navdušeni pristaši združene Nemčije ustanovili celo posebno društvo za izgradnjo nemške flote na Jadranu. Med njegovimi uglednimi podpisniki javnega poziva za zbiranje potrebnega denarja je bil tudi znameniti Radovljičan Anton Fuster. Takratno osrednje nemško časopisje, vodilna je bila dunajska *Die Presse*, je z veliko vnemo dokazovalo, da Italijani nimajo pravice zahtevati Istre zase, saj ta ni italijanska, ampak pretežno slovanska. Te znamenite polemike, ki so jo povzeli mnogi najvidnejši takratni časopisi, Istra je bila državni problem, tudi naše ljubljanske Novice niso hotele zaostajati, na tem mestu ne bomo povzemali (Granda, 1996, 37-50).

Slovensko zgodovino pisje se dotlej, razen nekaj izjem, z Istro v revolucionarnem letu 1848/49 ni sistematično ukvarjalo, zato tudi ni ustreznega vedenja. Krivdo za tako stanje nosijo v preteklosti predvsem razmere, ki so omejevale delo v tujih arhivih, seveda pa je treba priznati, da so mnogi tudi hitro obupali zaradi jezikovnih težav in pa predvsem pomanjkanja pregleda nad ohranjenim arhivskim gradivom. Vsekakor pa bo slej ali prej treba ugrizniti tudi v to kislno jabolko. Da trud ne bo zaman, kaže primer drobne notice, ki pravi, da so bili v začetku leta 1849 odnosi med Italijani in Slovenci v Kopru tako napeti, "de Lah in Slovenec več pod eno streho prebivati ne moreta" (Slovenija, 13. 2. 1849). Ozadje sporov naj bi bil položaj slovenskega jezika v šolah in uradih. Italijanski zgodovinarji so glede poznavanja dogajanja v revolucionarnem letu 1848/49 med italijanskim prebivalstvom v absolutni prednosti.¹ Poleg strokovne literature imajo tudi nekaj memoarov, glede katerih smo Slovenci izjemno šibki. Objektivna celotna podoba pa tudi njim ni jasna zaradi podobnih težav z viri, pa tudi nemščine in predvsem kurzivne gotice

Zgolj slučaj je nanesel, da so Novice že 12. januarja 1848 začele objavljati v več nadaljevanjih pisan članek Andreja Zdešarja, kaplana v Pičnu, Istrijanski Slovenci med Terzaškim in Reškim morjem. V njem je opisoval narodne, kulturne, verske in gospodarske razmere v Istri (Novice, Nadaljevanja, 1848). Avtor sodi med številne slovenske duhovnike v Istri, ki so bili po poreklu iz Kranjske in so se popolnoma zlili s tamkajšnjim okoljem. Običajen očitek v takih primerih, da so ti prišleki prinašali v dotlej mirno in z "bratovsko ljubeznijo" prežeto deželo nacionalni prepir, ni utemeljen in ga je potrebno v vsakem konkretnem primeru dokazati. Bolj znani so ravno nasprotni primeri, da so se taki duhovniki tako zlili z večinsko in prevladujočo klimo v deželi, večni

problem prišlekov, da so celo pasivno ali aktivno sodelovali pri potujčevanju slovanskega prebivalstva.

Tokrat je predmet podrobnega zanimanja vzhodna Istra, to je predvsem nekdanji okraj Podgrad. Ta je bil nekdanj kranjski, leta 1814 pa je bil v okviru organizacije Ilirskega Primorja priključen Istri. Večji zahodni del okraja so vključili v tržaško kresijo, manjši vzhodni del s samim Podgradom pa v reško (Rutar, 1890, 203).²

Podrobnosti o slovenskem narodnem gibanju v Istri, zlasti v okraju Podgrad, niso znane. Glede na nekatere drobne vesti moremo soditi, da sta bila v njem aktivna uradništvo in duhovščina, kmalu pa so pridobili tudi precej ostalega prebivalstva. Kako so tega motivirali, lahko dokaj zanesljivo ugotovimo, saj je bilo za to dovolj netiva. Na eni strani imamo fevdalno vprašanje, na drugi pa narodno, kar ob vojni z Italijani niti ni bilo težko. Naši ljudje so bili na eni strani veliki avstrijski patrioti, na drugi strani pa je bilo v odnosu italijanskih višjih krogov do istrskih Slovanov čutiti ne le elemente nacionalizma, ampak celo rasizma. Slednja ugotovitev je seveda kruta, vendar nudi zanjo Carlo de Franceschi preveč opore (de Franceschi, 1989). Zato se je narodna zavest hitro prebudila. Tako je že maja, to je kmalu po ustanovitvi Slovenskega društva v Ljubljani 25. aprila, njegovo vodstvo prejelo iz okolice Podgrada zelo patriotično spomenico, ki jo je podpiralo več uradnikov in duhovnikov. Njena vsebina, dokument se ni ohranil, je morala biti zelo navdušujoča, saj so iz Ljubljane o njej poročali celo društvu dunajskih Slovencev Sloveniji, ta pa je o njem obvestila graško enakoimenovano društvo (Ilešič, 1905, 70-71).

Naslednja akcija je bila usmerjena v prizadevanja za ponovno priključitev podgrajskega okraja Kranjski, "kamor ga lega, jezik in šege napeljujejo". V tem smislu sta dva predstavnika okraja napisala posebno spomenico na vladarja. Iz dvorne pisarne je bila vrnjena okraju "zur Amtshandlung", to je v uradno obravnavo. Neki tamkaj zaposleni Kranjec je potem ljudi prepričal, da je tak predlog škodljiv, in občine so pristale na nasproten predlog.

Edino poročilo, ki ga doslej poznamo o dogajanju med Slovenci v vzhodni Istri, pa govori še o eni, tokrat decembrski politični akciji. Po preselitvi dunajskega parlamenta v Kroměříž se je v Istri razširila vest, da italijanski poslanci predvidevajo tako ustavno ureditev, ki bi prinesla poitalijančenje istrskih Slovanov. Misljen je predlog istrskih italijanskih poslancev v dunajskem parlamentu, da se naj prizna italijanski značaj Istre in zato v šole in urade uvede izključno italijanski jezik (Gottsmann, 1998, 355). Neposreden povod za protest pa je bil predlog levice v dunajskem parlamentu o

1 Opozoriti velja na monumentalno delo v treh delih *La Venezia Giulia e la Dalmazia nella rivoluzione nazionale del 1848-1849* (La Venezia Giulia..., 1949). Dr. B. Marušiču se zahvaljujem za posredovanje omenjenih knjig.

2 Dr. B. Marušiču se za opozorilo na to Rutarjevo razpravo iskreno zahvaljujem.

preureditvi monarhije. Tako je moral mož, ki je sestavil vlogo občin proti prvi spomenici, sestaviti tokrat tej nasprotno (Slovenija, 23. 3. 1849). Opraviti imamo s tipično situacijo v revolucionarnem letu 1848/49, ko so posamezniki svoja mnenja in ravnanja na podlagi novih spoznanj razmeroma hitro spreminjali. Ta spomenica, katere vsebina ni neznana, saj je bila objavljena v časopisu Slovenija 23. marca 1849, o njej pa piše tudi Apih (Apih, 1888, 242, op. 2). se je ohranila v arhivski zapuščini takratnega parlamenta, ki se danes nahaja na Dunaju. Ker časopis Slovenija ni širše dosegljiv, Apih pa o spomenici ali peticiji preskromno poroča, jo velja objaviti v originalu, prepisu in prevodu, saj tako oblika kot vsebina, zlasti pa številni podpisi, ki doslej niso bili znani, ogromno povedo.

POLITIČNO OZADJE NASTANKA DOKUMENTA

Še predno se je v oktobrski vstaji razburjeni Dunaj s pomočjo Windischgraetzove in Jelacičeve vojske prisilno pomiril, je bilo odločeno, da parlament ne bo več zasedal v prestolnici, ampak bo sklican v mirno okolje letne rezidence olomouškega nadškofa v Kroměříž. Zakon o odpravi fevdalizma, ki je bil najpomembnejši dosežek avstrijskega parlamenta v letu 1848, je 7. septembra resda dobil najvišjo sankcijo, toda kmetov le ni spravil v tako nezanimanje za politično dogajanje, kot to običajno beremo. Preveč vprašanj je bilo še odprtih, kot na primer glede odškodnine in servitutov, zlasti gozdnih, nekatera pa je sprti odpiral čas. Med slednje moramo uvrstiti vprašanje posledic oktobrske vstaje za kmete, zlasti pa zamenjava na prestolu 2. decembra, ko je razmeram nedoraslega Ferdinanda zamenjal komaj osemnajstletni Franc Jožef I. Zaradi zamenjave na prestolu je morala oblast izdati posebne razglase v jezikih avstrijskih narodov, ki so zagotavljali, da bo cesar 7. septembra potrjen zakon spoštoval. Vsekakor sta bili zamenjava na prestolu in kmečki strah za usodo veljavnosti zakona o zemljiški odvezi verjetno zadnja momenta v revoluciji 1848/49, ki sta še omogočila množično mobilizacijo kmetov.

Zanimanje za politične razmere v državi in zlasti delo parlamenta je vzdrževalo tudi vprašanje nove ustave, ki naj bi na znotraj preuredila monarhijo. Parlament so državljani zasipali z različnimi peticijami (Gottsmann, 1995, 21). Počasi je bilo že jasno, da veliko upanje o ukinitvi starih dežel fevdalnega porekla, ki bi omogočilo nekaterim nenemškim narodom vsaj potencialno možnost za lastne narodne enote, tudi Združeno Slovenijo, ni več realno. Kljub temu pa so se še vedno pojavljale različne ideje o njeni preureditvi, vsaj delni, ki bi lahko prinesle izboljšave ali poslabšanje obstoječih razmer.

Primorsko so v avstrijskem parlamentu zastopali: dr.

Antonio Madonizza koprski volilni okraj, motovunskega Michele Fachinetti, krškega dr. Francesco Vidulich, pazinskega dr. Carlo de Franceschi, vološkega Josip Vlach, Trst - mesto Ferdinando Gobbi in Giovanni Hogenauer, okolico Anton Černe, Gradišče Giovanni Batista Pitteri, Gorico mesto dr. Carlo Catinelli, ki ga je nadomestil dr. Spangher, tega pa dr. Carlo Doljac, okolico Josip Doljak, ki ga je kasneje nadomestil Josip Černe, Anton Gorjup - Tolmin (Apih, 1888, 153). Za obravnavano področje sta bila torej ožje pristojna Vlach in Carlo de Franceschi, vendar so bili v parlamentu Madonizza, Fachinetti in De Franceschi toliko glasni, Fachinetti je bil pravi skrajnež in je trdil, da si je slovansko prebivalstvo v Istri izmislila avstrijska oblast, da so oni ustvarjali vtis ekskluzivnih predstavnikov Istre. V njihovih nastopih in nazorih ni mogoče najti le republikanskih, temveč skrajno nacionalistične in celo rasistične elemente. Pripadali so levici, tako na Dunaju kot v Kroměřížu.

Dunajski parlament se je v Kroměřížu prvič sestal 22. novembra in se začel ukvarjati z ustavo. Osnutek zanjo je pripravil ustavni odbor, katerega člani so bili od zgoraj imenovanih Gorjup, Madonizza in Gobbi, ki ga je kasneje zamenjal Vlach. Iz tega se vidi, da ni bilo praktično nikakršnih možnosti, da bi bili v parlamentu lahko avtentično izraženi slovanski in slovenski interesi iz Istre.

Po začetku zasedanja Kroměříškega parlamenta je njegova levica predstavila svoj predlog notranje preureditve Avstrijskega cesarstva (Slovenija, 8. 12. 1848a). Postalo naj bi federativno in imelo pet narodnih enot: poljsko, češko, slovensko, nemško in italijansko. Slovenska Avstrija, tako bi se imenovala, bi obsegala Kranjsko, na levem³ bregu Drave ležeči del celovške kresije, slovenski del Štajerske in goriško okrožje. Uradni jezik bi bil slovenski. Kot vidimo, bi prizadel del koroških Slovencev, ki bi ostali v Nemški Avstriji, Tržačani in Istrani naj bi pripadli Avstrijski Italiji z italijanskim uradnim jezikom. Predlogu ne gre zanikati nekaj dobronamernosti, vendar je bil mnogim pripravljen ustreči veliko bolj kot Slovincem. Zato je na ta predlog nastal med Slovenci hud revolt, ki ga sicer poznamo predvsem po samostojni brošuri Petra Kozlerja, *Das program der Linken des österreichischen Reichstages mit Rücksicht auf Slovenisch- und Italienisch-Oesterreich* von Peter Kosler, Wien 1849 (o tem podrobneje Pleterski, 1999, 379-385), in izjemno čustvenih člankih Andreja Einspielerja v imenu slovenskih Korošcev. Njuna prizadetost je še toliko večja, ker sta bila tako Kozler kot Einspieler bila idejno bližje levici kot desnici. To še toliko bolj velja za čas po zadušitvi oktobrske vstaje na Dunaju. Einspieler, ki je izračunal, da bi bilo zaradi 11.647 Nemcev žrtvovanih 119.915 koroških Slovencev, je o predlogu zapisal:

3 Očitna napaka, skoraj gotovo je bil mišljen desni. To potrjuje tudi predlog za nemško Avstrijo.

"Mislim, da ni huda volja, ampak neznanost v deželoznanstvu levico per tím načertu vodila; zato levica, tvoja misel je sicer dobra, in vse hvale vredna, pa poslušaj resnico in stori po tem pravico!" (Slovenija, 22. 12. 1848). Kozler ni bil tako naiven glede parlamentarne levice. Zato je napisal brošuro in predlagal, da bi se moralo Ilirsko Primorje priključiti Avstrijski Sloveniji.

Dejansko je med prvimi reagirala na ta predlog levica Slovenija. Ta prvi slovenski politični časopis je bil izrazito liberalen, vendar njegov urednik ni bil toliko ujetnik svojega prepričanja, da ne bi videl dvoiličnosti in ignorance sestavljalcev programa preureditve Avstrije. Glede na to, da je nekaterim slovenskim zgodovinarjem vse, kar je levo, tako sveto, da pozabijo na realnost,⁴ bom navedel to kritiko v celoti (Slovenija, 8. 12. 1848b). *"Gotovo zoper te pravila ni besedice reči, in Slavjani niso nikoli zato protivniki levice bili, ker je nar večji mogočo svobodo zagovarjala, marveč za to, ker je z takimi sladkimi besedami nar hujši sovražstvo zoper vse, kar je slavjanskiga, zakrivala. In ako pomislimo na gori rečeno pravilo, de se udje eniga naroda berz neogibljuje potrebe v opraviško okrožje drugiga naroda jemati ne smejo, moramo le nevednosti pripisati, ako na Koroškim Dravo za mejo postavljajo, če prav taista delječ unkray Celovca seže, in če clo skorej celo Ilirsko primorje, zlasti Istrijo Laški deželi pritkvajo. Tolike neznanosti v geografii nihče pri državnih poslancih iskal ne bil, in težko se je zderžati misli, de ta poskus ljudem nesramno oči slepiti, od brezvestnih istrijskih Laškonov na državnim zboru, Defranceschi, Fachinetti in pajdašev izvira. Tode naj počenjajo ti ljudje, kar hočejo, goljufija in krivica njih ne bo obveljala; terdno se zanašamo pervič na ministra grofa Stadiona, ki nam iz lastne skušnje razmere med Slovenci in Lahi v Primorji dobro ve, na češke poslance in posebno tudi na našiga poslanca g. Raka; ki Koroško in Istrijo na tanjko pozna. Tode nihče ne derži križama rok, zmaga se ni naša, za to živo priporočimo slovenskim rodoljubam na Istrijskim, naj se za vbogo zanemareno ljudstvo krepko potegnejo, ga od važnosti sedanjiga časa podučje, in njegovim željam besede podajo, da se oglasi in osramoti hudobne zvičar-nike, ki ga v ptuji jarem vprezati skušajo!"*

Gornja ocena predloga levice v državnem zboru je silno zanimiva, ker pojasni poglede takratne slovenske levice na avstrijsko parlamentarno levico. Ta ni zmogla premostiti razkoraka med načelom enakopravnosti vseh narodov, ki ga je sprejemala, in med lastno ujetost v prepričanje večvrednosti nekaterih, predvsem neslovenskih narodov. To je še posebno razvidno prav iz konkretnega odnosa do Slovencev in Hrvatov v Istri in

tržaških Slovencev. Prav zato je uredništvo Slovenije zaradi Istre kot koroških Slovencev še toliko bolj kritično ocenilo ustavni načrt parlamentarne levice. Ob tem je zanimivo, da računa na pomoč nekdanjega tržaškega guvernerja grofa Stadiona, čeških poslancev, ker naj bi nemški deli Češke in Moravske pripadli Nemski Avstriji, in Jožefa Raka, apelacijskega svetnika notranjeavstrijsko-primorskega apelacijskega in višjega kriminalnega sodišča v Celovcu, sicer poslanca za volilni okraj Št. Andraž na Koroškem.

6. decembra 1848 je bil zbor tržaškega Slavjanskega društva, ki je imelo med člani tudi "duhovnike in uradnike iz Istrije" (Slovenija, 8. 12. 1848c). O stališčih levice v parlamentu niso govorili (Slovenija, 15. 12. 1848).

Kot vse kaže, so nekatere na Dunaju, predvsem K(ozlerja), načrti glede Istre zelo prizadeli. Ob analizi slovenskih poslancev v dunajskem oziroma kroměříškim parlamentu je 19. decembra pisal v Ljubljano. Najprej je citiral pismo nekega slovenskega poslanca iz Kroměříža, kjer je med drugim pisalo: "Ni dolgo, kar sim zvedil, de so Slovenija in Novice tudi v Istrijo dohajati jele, naj se domorodci ondotni potegnejo, da se ta dva časopisa bolj razširita, naj se peklenskim naklepam Lahov zoperstavijo; naj ljudstvu razložje, de so po veliki nesreči v Istrii trije Slovencam in vsem Avstrijancam iz cele duše sovražni poslanci, ki so pri nesrečnih dogodkih mesca Kozoperska peklensko veselje imeli, izvoljeni bili." Celo pismo je tudi komentiral in glede Istre zapisal: "Naj besede tega častivrednega poslanca zastran Istrije pri domorodcih, zlasti pri terškim slavjanskim društvu na rodovitne tla padejo. Ali bi tolika večina naših slovenskih bratov imela poželjenju Lahov za res prepušena biti? O nikoli. Močno me tolaži v ti reči, de sim pri ministerstvu za kupčijo in teržtvo, kterimu je tudi statistiška pisarnica pridjana, zvedil, da se natanjčni narodopisni pregledi napravljajo, in ne morem opustiti tu opombe, de sim tudi jaz poklican bil v imenovano pisarnico, primeriti moje od slovenskih rodoljubov mi prajatelsko izročene spise uradnim pregledam in popraviti jih. Našil sim tam vsako vas natanjko zaznamovano, in kako narečje de se tam govori, in cela Istrija, goričko okrožje in Teržaška okolica so razun nekterih malih jezičnih otokov kot slavjanska zemlja zaznamovane; ostanejo tedej slavjanske." (Slovenija, 26. 12. 1848). Iz tega članka je povsem jasno razvidno, zakaj je imel Kozler trši odnos do predloga levice kot Einspieler. Če bi želeli poslanci levice dobiti ustrezne podatke o nacionalni sestavi v Istri, bi to na Dunaju lahko dobili.⁵

4 Primerjaj zgoraj citirani članek J. Pleterskega (1999). Gospodu akademiku v vednost, da imam omenjeno brošuro v več kopijah že vsaj 25 let, da me ni nanjo nihče opozoril, ampak sem jo našel v različnih fondih in sem jo, kdor me je to prosil, tudi posodil.

5 Tu je bistvo razhajanj med akad. Pleterskim in menoj. Tako kot se levici ni ljubilo vsaj malo potruditi v zvezi s Slovenci, se prof. Pleterskemu ni z mojim soavtorskim člankom v Enciklopediji Slovenije.

OBJAVA DOKUMENTA

Dokument je pisan z roko na običajnem takratnem uradnem kolkovanem papirju. Objavljamo ga kot fotokopijo in v prepisu z nujnim komentarjem. Z oklepaji izražamo dvom o točnosti lastnega prepisa.

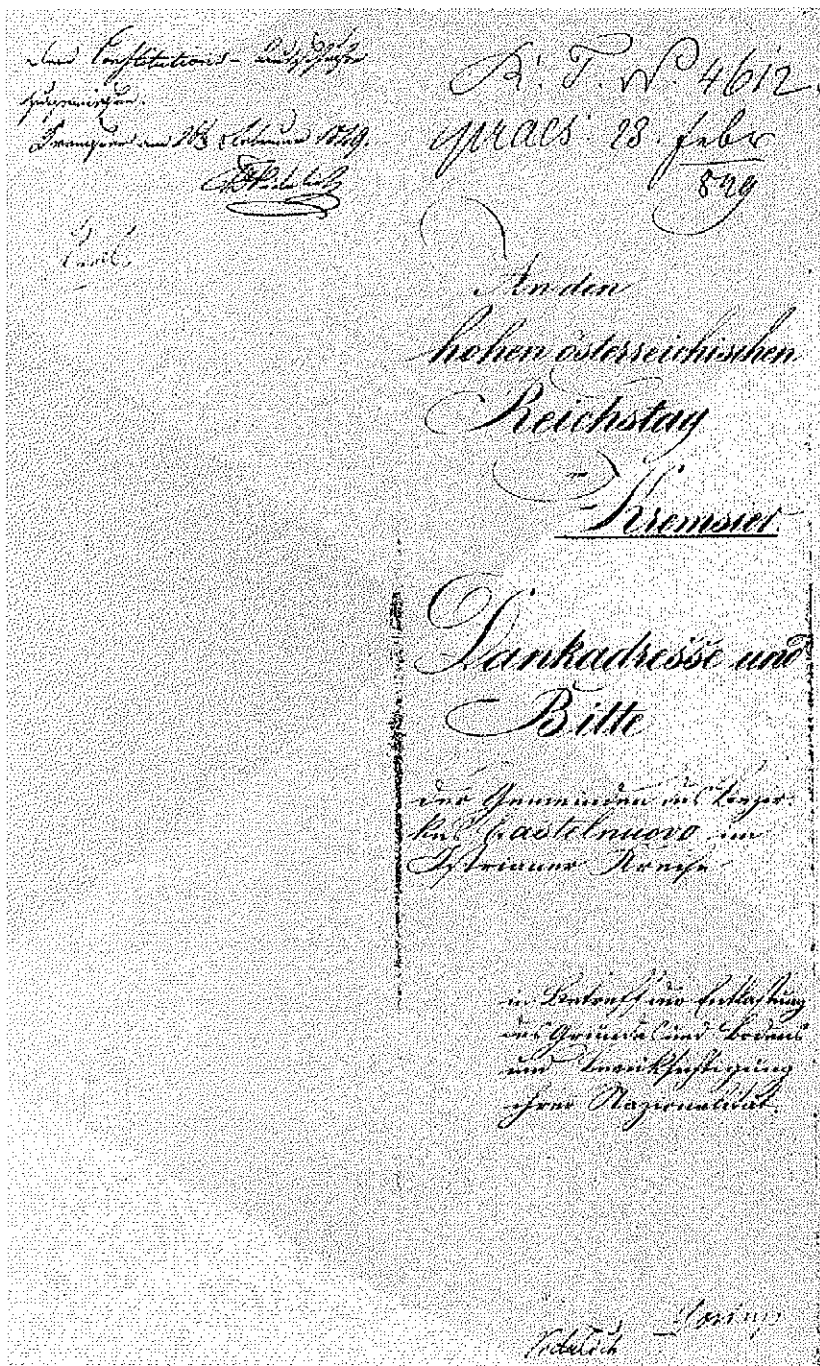

Dem Constitutions - Auschuße R. T. W. 4612
zugewiesen praes: 23. Febr
849

Kremsier am 26ten Februar 1849
Dr Vidulich
Kanil (?)

An den
hohen österreichischen
Reichstag
in
Kremsier

Dankadresse und
Bitte

der Gemeinden des Bezier-
kes Castelnuovo im
Istrianer Kreise

in Betreff der Entlassung
des Gründes und bodens
und Berrücksichtigung
ihrer Nationalität

Vidulich - Goriup

X



4612.

X

29

(kolek za 15kr) 4612

Hoher österreichischer Reichstag!

Hoher österreichischer Reichstag!

Die von uns repräsentierten
Gemeinden haben uns beauftragt, an Sr. kk. Apostolische
Majestät, unsern vielgeliebten,
konstitutionellen Kaiser und den hohen Reichstag für
die Aufhebung des Untertans-
Verbandes und Entlastung des
Grundes und Bodens eine
Dank-Adresse zu verfassen,
und unter Einem ihre uner-
schütterlichen Anhänglichkeit
an das angestammte Herr-
scherhaus und die Gesamt-
Monarchie auszudrücken.
Indem wir aus nun dieses
ehrenvollen Auftrags um so

Die von uns repräsentierten
Gemeinden haben uns beauf-
tragt, an Sr. kk. Apostolische
Majestät, unsere vielgelieb-
ten, konstitutionellen Kaiser
und den hohen Reichstag für
die Aufhebung des Untertans-
Verbandes und Entlastung des
Grundes und Bodens eine
Dank - Adresse zu verfassen,
und unter Einem ihre uner-
schütterlichen Anhänglichkeit
an das angestammte Herr-
scherhaus und die Gesamt
Monarchie auszudrücken.
Indem wir aus nun dieses
ehrenvollen Auftrags um so

stran 2

bereitwilligen nachsichtigen,
 als diese aufrichtigsten und
 innigsten Gefühle des Dankes
 und der Anhänglichkeit auch
 die unsrigen sind, flehen
 wir mit Rührung zu dem
 Allmächtigen, er wolle die
 verehrten Führer unserer
 öffentlichen Angelegenheiten
 auch für die Zukunft mit dem
 Geiste der Wahrheit erleuch-
 ten, damit sich an den Früch-
 ten der Constitution eines
 großen, einigen, starken
 Oesterreichs alle Nationali-
 täten gleichmäßig erfreuen.
 Was die unsrige anbelangt,
 glauben wir bei dem Umstan-
 de, als Istrien mit Ausnahme
 eines einzigen Deputirten
 von geborenen Italienern
 vertreten wird, und über
 unsere Nationalität leicht
 ein Zweifel entstehen könnte,

bereitwilligen entiedigen
 als diese aufrichtigsten und
 innigsten Gefühle des Dankes
 und der Anhänglichkeit auch
 die unsrigen sind, flehen
 wir mit Rührung zu dem
 Allmächtigen, er wolle die
 verehrten Führer unserer
 öffentlichen Angelegenheiten
 auch für die Zukunft mit dem
 Geiste der Wahrheit erleuch-
 ten, damit sich an den Früch-
 ten der Constitution eines
 großen, einigen, starken
 Oesterreichs alle Nationali-
 täten gleichmäßig erfreuen.
 Was die unsrige anbelangt,
 glauben wir bei dem Umstan-
 de, als Istrien mit Ausnahme
 eines einzigen Deputirten
 von geborenen Italienern
 vertreten wird, und über
 unsere Nazinalität leicht
 ein Zweifel entstehen könnte,

stran 3

(kolek za 15 krajcarjev)

daß unsere authentische Er-
klärung hierüber nicht über-
flüssig sei.
Als friedliche Nachbare mi-
schen wir uns in die Angele-
genheiten andererer Istrianer
Gemeinden nicht, sondern über-
lassen es ihnen, in derjenigen
Sprache zu sprechen und zu
schreiben, die ihnen besser
gefällt. Sie sind unsere Freun-
de, wenn sie nur gut österrei-
chisch gesinnt sind. Für uns
und unsere Comittenten aber
geben wir hiemit die feierlich-
ste Erklärung ab, daß in
allen von uns vertretenen
Gemeinden, die einen Com-
plex von ungefähr 19000 Men-
schen bilden, nicht ein einziger
italienischer Stammes vor-
gefunden werden kann, und
nicht 20 darunter dieser
Sprache mächtig sind.

daß unsere authentische Er-
klärung hierüber nicht über-
flüssig sei.
Als friedliche Nachbare mi-
schen wir uns in die Angele-
genheiten andererer Istrianer
Gemeinden nicht, sondern über-
lassen es ihnen, in derjenigen
Sprache zu sprechen und zu
schreiben, die ihnen besser
gefällt. Sie sind unsere Freun-
de, wenn sie nur gut österrei-
chisch gesinnt sind. Für uns
und unsere Comittenten aber
geben wir hiemit die feierlich-
ste Erklärung ab, daß in
allen von uns vertretenen
Gemeinden, die eine Com-
plex von ungefähr 19000 Men-
schen bilden, nicht ein einziger
italienischen Stammes vor-
gefunden werden kann, und
nicht 20 darunter dieser
Sprache mächtig sind.

stran 4

Wir sind Slaven und sprechen die krainische und in paar Gemeinden die damit ganz nahe verwandte und fast nur in der Betonung der Wörter verschiedene illyrische Sprache, und zwar nur eine, da uns der undankbare steinige Boden, den wir bewohnen, nicht einmal gestattet, so viel zu erübrigen, daß wir in unserer Muttersprache nur unsere Namen schreiben lernen könnten, was mitunter wohl auch von dem Mangel an Unterrichtsanstalten herrührt, da wir im ganzen Bezirke Casteinuovo, der bei 9 1/4 Meilen ausgedehnt ist, und von beiläufig 19000 Menschen bewohnt wird, nur 3 Trivial Schulen haben, die wir unsern geistlichen Herrn (Chef

Wir sind Slaven und sprechen die krainische und in paar Gemeinden die damit ganz nahe verwandte und fast nur in der Betonung der Wörter verschiedene illyrische Sprache, und zwar nur eine, da uns der undankbare steinige Boden, den wir bewohnen, nicht einmal gestattet, so viel zu erübrigen, daß wir in unserer Muttersprache nur unsere Namen schreiben lernen könnten, was mitunter wohl auch von dem Mangel an Unterrichtsanstalten herrührt, da wir im ganzen Bezirke Casteinuovo, der bei 9 1/4 Meilen ausgedehnt ist, und von beiläufig 19000 Menschen bewohnt wird, nur 3 Trivial Schulen haben, da wir unserem gewesenen Landes - Chef

stran 5

(kolek za 15 kr.)

Dem gegenwärtigen Minister
 der inneren Angelegenheiten
 dankend.
 Da wir nun befürchten, daß
 bei der gegenwärtigen Einteilung
 des k. k. österreichischen
 konstitutionellen Staates
 nach Nationalitäten, Istrien,
 weil es von Italienern als
 Deputierten vertreten ist, als
 eine italienische Provinz der
 k. k. österr. konstitutionel-
 len Monarchie erklärt wer-
 den könnte, so vermahnen
 wir uns und unsere Gemein-
 den feierlichst gegen eine
 solche Verfügung und erklä-
 ren uns dahin, daß wir, im
 Falle die Provinz, der wir
 bis jetzt angehörten, dieses
 Schicksal treffen sollte, wir
 nicht zu Istrien gehören, son-
 dern entweder zu Krain
 oder zu Croazien geschlagen
 werden wollen, jenach dem

dem gegenwärtigen Minister
der inneren Angelegenheiten
verdanken.

Da wir nun befürchten, daß
bei der gegenwärtigen Einteilung
des k. k. österreichischen
konstitutionellen Staates
nach Nationalitäten, Istrien,
weil es von Italienern als
Deputierten vertreten ist, als
eine italienische Provinz der
k. k. österr. konstitutionel-
len Monarchie erklärt wer-
den könnte, so vermahnen
wir uns und unsere Gemein-
den feierlichst gegen eine
solche Verfügung und erklä-
ren uns dahin, daß wir, im
Falle die Provinz, der wir
bis jetzt angehörten, dieses
Schicksal treffen sollte, wir
nicht zu Istrien gehören, son-
dern entweder zu Krain
oder zu Croazien geschlagen
werden wollen, jenach dem

stran 6

Ich erlaube mir die Ehre zu erheben,
 Ihnen meine verbindliche
 in Folge meiner obigen
 Aufforderung die Bitte zu
 erneuern, dass Sie die
 Bewilligung auf die
 Angelegenheit zu
 ertheilen. Diese
 Sache wird jedoch
 in der Zukunft
 in der Hoffnung,
 dass Sie die
 zollfreie Einfuhr
 des Getreides aus
 Triest auch
 künftig leichter
 erwirken
 dürften, in der
 sicheren
 Erwartung,
 dass unsere
 Nationalität,
 die uns seit
 den letzten
 Ereignissen,
 in denen die
 Slaven ihre
 Treue für
 ihrer guten
 Kaiser und
 die Gesamt-
 Monarchie
 bewährten,
 nur noch
 teurer
 geworden
 ist, hierbei
 nicht
 leide. Da
 wir aber
 dadurch,
 dass wir
 uns zu
 unsere
 wahren

es mit höhern Rücksichten
 angemessener sein dürfte.
 Zwar haben wir unlängst
 in Folge einer obrigkeitlichen
 Aufforderung dem Wunsch
 geäußert, dem Tiester Gu-
 bernien auch für die Zukunft
 angehören zu wollen. Dies
 thaten wir jedoch zunächst in
 der Aussicht, daß wir auf die-
 se Art die zollfreie Einfuhr
 des Getreides aus Triest
 auch künftig hie leichter erwir-
 ken dürften, in der sicheren
 Erwartung, daß unsere
 Nationalität, die uns seit
 der letzten Ereignissen,
 in denen die Slaven ihre
 Treue für ihrer guten
 Kaiser und die Gesamt Mo-
 narchie bewährten, nur noch teue-
 rer geworden ist, hiebei nicht
 leide. Da wir aber dadurch,
 daß wir uns zu unsere wahren

Grenzen unserer Krain zu erfüllen, auch
 unsere nicht anderen Nationalität
 Bürger nicht anderen Nationalität
 werden, so ist kein hinreichender
 Grund vorhanden, auf die Vor-
 teile der Nationalität wegen
 eines Vorteils zu verzichten,
 den wir auch als Krainer er-
 wirken zu können, gute Grün-
 de haben.
 Wir bitten daher daß unse-
 re Nationalität respectirt
 werde.

Castelnovo den 7. December 1848

Johann Udovich
 Oberrichter der Hpt.Gemeinde
 Lyppa.

Joseph Iskra
 Anton Hrabar Supan
 Lucas Udovich
 für die Gemeinde Jeishane
 Andrea Saftich Suppan
 X Laurenz Checada
 X Josef Checada
 Dolleine
 X Simon Tomschitz Suppan
 X Matias Smaila
 X Jakob Tonzhinizh(?)
 Lyppa

Sprachverwandten gesellen, nicht
 Kinder eines andere Vater und
 Bürger eines andern Staates
 werden, so ist kein hinreichender
 Grund vorhanden, auf die Vor-
 teile der Nationalität wegen
 eines Vorteils zu verzichten,
 den wir auch als Krainer er-
 wirken zu können, gute Grün-
 de haben.
 Wir bitten daher daß unse-
 re Nationalität respectirt
 werde.
 Castelnovo den 7. December 1848
 Johann Udovich
Oberrichter der Hpt.Gemeinde
Lyppa.
 Joseph Iskra
 Anton Hrabar Supan
 Lucas Udovich
für die Gemeinde Jeishane
 Andrea Saftich Suppan
 X Laurenz Checada
 X Josef Checada
Dolleine
 X Simon Tomschitz Suppan
 X Matias Smaila
 X Jakob Tonzhinizh(?)
Lippa

Imena občin podpisnikov pod podpisi ali ob oklepajih, ki jih ne moremo ponazoriti so natisnjeni krepko.

stran 8

+ *Lukaz Iskra* } *auš*
 + *Gregor Malavaz* } *Suschak*
 + *Anton Stemberger* }
 + *Georg Suster* } *Fabze*
 + *Georg Sedmak* }
 + *Tomas Fabez* } *Salizhe*
 + *Gergo Iskra* }
 + *Jakob Gans* }
 + *Mate Sustar* } *Clana*
 + *Mate Laghina* }
 + *Anton Magliavaz* }
 + *Anton Simcich* } *Skalniza*
 + *Georg Simcich* }
 + *Anton Turcovich* } *Passiak*
 + *Tome Surina* }
 + *Anton Smaila* }
 + *Peter Calcich* } *Ruppa*
 + *Johann Jereb* }
 + *Mate Turcovich* }
 + *Mate Udovich* } *Maloberze*
 + *Martin Miccolavich* }
 + *Micha Iskra* } *Lissaz*
 + *Ivan Valencich* }
 + *Gergo Iskra* } *Grossberdo*
 + *Anton Uicich* }
 + *Blas Uicich* }
 + *Andre Uicich* } *Novakrazhina*
 + *Anton Iskra* }
 + *Mathias Potozhnik* }
 + *Jakob Mallevaz* }
 Alle durch mich Joh. Udovich als Namensfertiger und Zeuge
 Joseph Iskra prizha

X Lukax Iskra
 X Gregor Malavaz
 X Anton Stemberger aus Suschak
 X Georg Suster Fabze
 X Georg Sedmak
 X Tomas Fabez
 X Gergo Iskra Salizhe
 X Jakob Gans
 X Mate Sustar
 X Mate Laghina Clana
 X Anton Magliavaz
 X Anton Simcich
 X Georg Simcich Skalniza
 X Anton Turcovich
 X Tome Surina Passiak
 X Anton Smaila
 X Peter Calcich
 X Johann Jereb Ruppa
 X Mate Turcovich
 X Mate Udovich
 X Martin Miccolavich Maloberze
 X Micha Iskra
 X Ivan Valencich
 X Gergo Iskra Lissaz
 X Anton Uicich
 X Blas Uicich
 X Andre Uicich Grossberdo
 X Anton Iskra
 X Mathias Potozhnik
 X Jakob Mallevaz Novakrazhina
 Alle durch mich Joh. Udovich als
 Namensfertiger und Zeuge
 Joseph Iskra prizha

stran 9

*Junak Baptist Bernaiglm
 im Jahr 1846/49
 + Antonio Kresovich
 + Martin Kresovich
 + Ivo Sellenich
 Giuseppe Giellusich
 + Franz Sossich
 + Josef Sossich
 + Anton Christman
 + Blas Rasem
 + Lucas Rasem
 + Johann Gerdevich
 + Stefan Gerdevich
 + Jacob Hervattin
 alle durch mich Joh. Samsa
 Namensfertiger
 Stefan Pozhkaj shupan
 is Slope
 Gregor Jurishevich
 Markosina
 Anton Kopionik
 velike Lozhe
 Andreja Shyschkovych
 Slivye
 + Georg Segulin
 + Matheus Segulin
 + Anton Gerliza
 + Johann Mesgez
 + Josef Babig
 alle durch mich Joh. Samsa*

Franz Boschitz **Oberrichter**
der Hauptgemeinde Castelnovo
 X Martin Hervatin **Gemeinde Vor-**
 X Martin Kressevich **stand aus**
 X Ivo Sellenich **Rataize**
 Giuseppe Giellusich
 X Georg Benzich
 X Josef Sosich **Herpelle**
 X Anton Chrisman
 X Blas Rasem
 X Lucas Rasem **Table**
 X Johan Gerdevich
 X Stefan Gerdevich **Skadan-**
 X Jacob Hervattin **schina**
 alle durch mich Joh. Samsa
 Namensfertiger
 Stefan Pozhkaj shupan
is Slope
 Gregor Jurishevich
Markosina
 Anton Kopionik (?)
Velike Lozhe
 Andreja Shyschkovych
Slivye
 X Georg Segulin **Gemeinderichter**
von Hotizhina
 X Matheus Segulin d° aus **Orehek**
 X Anton Gerliza d° aus **Couzhize**
 X Johann Mesgez d° " **Mersche**
 X Josef Babig dt° aus **Mettaria**
u Bozh
 alle durch mich Joh. Samsa Nasftrgr u Zeuge

stran 10

1. Simon Matheufič } *Trst*
 1. Stefan Magagna } *Rošice*
 1. Stefan Vattovez }
 1. Georg Kastellitz } *Gradišica*
 1. Martin Drašina }
 1. Georg Kastellitz }
 1. Andre Stancič } *Trst*
 1. Andre Peršoll }
 1. Stefan Sadnig }
 1. Andre Ivancič } *Ostrovica*
 1. Michael Ivancič }
 1. Jakob Duimovič } *Bresovica*
 1. Vallent Hotes }
 1. Stefan Mikoll }
 1. Lukas Kastelec } *Bresovica*
 1. Josef Šiškovič }
 1. Johann Bann } *Bresov berdu*
 1. Stefan Fabiančić } *Poušane*
 1. Andreas Cesar }
 1. Matheus Cesar }
 1. Mathias Debellač } *Jellovice*
 1. Thomas Delfar }
 1. Georg Čendak } *Jellovice*
 1. Anton Millovič }
 1. Martin Sadnig } *Tatre*
 1. Andreas Rašen }
 1. Lukas Firm } *Kosiane*
 1. Johann Fillipčić } *Podgorje*
 1. Michael Mahne }
 1. Johann Mahne } *Tatre*
 1. Anton Kavre }
 1. Josef Korren } *Podgorje*
 alle durch mich Marenzi
 Nmsitgr et Zeuge
 Mathia Zischmann Zeuge
 der Streynahm (?)
 Lorenz Skroph Suppan Podbesche
 Joseph Jesih (?) Hrushiza
 X Stephan Hanich Gemeinde Vorstand in
 X Miho Saina Castelново
 X Miho Michal
 X Jacob Ladich d° Starada

X Simon Matheufič
 X Stefan Magagna **Aus**
 X Stefan Vattovez **Rošice**
 X Georg Kastellitz
 X Martin Drašina (?)
 X Georg Kastellitz **Gradišica**
 X Andre Stancič
 X Andre Peršoll
 X Stefan Sadnig **Artviše**
 X Andre Ivancič
 X Michael Ivancič
 X Jakob Duimovič (?) **Ostrovica**
 X Vallent Hotes
 X Stefan Mikoll
 X Lukas Kastelec **Bresovica**
 X Josef Šiškovič
 X Johann Bann
 X Stefan Fabiančić **Poušane**
 X Andreas Cesar
 X Matheus Cesar
 X Mathias Debellač **Bresov berdu**
 X Thomas Delfar
 X Georg Čendak
 X Anton Millovič **Jellovice**
 X Martin Sadnig
 X Andreas Rašen
 X Lukas Firm **Kosiane**
 X Johann Fillipčić
 X Michael Mahne
 X Johann Mahne **Tatre**
 X Anton Kavre
 X Josef Korren
 X Jakob Korren **Podgorje**
 alle durch mich Marenzi
 Nmsitgr et Zeuge
 Mathia Zischmann Zeuge
 der Streynahm (?)
 Lorenz Skroph **Suppan Podbesche**
 Joseph Jesih (?) **Hrushiza**
 X Stephan Hanich **Gemeinde Vorstand in**
 X Miho Saina **Castelново**
 X Miho Michal
 X Jacob Ladich **d° Starada**

stran 11

+ Anton Kerneu } Gemeinde Vorstand v
 + And^a Uinik } Studenagora
 + Jacob Subich }
 + Martin Ivancich } d° Malelotsche
 + Anton Vallencich }
 + Anton Dodich } d° Obrou
 + And^a Hurm }
 + Joseph Vouk } d° Gradische
 + Martin Kakovich } d° Ritomezhe
 + Jacob Vallencich }
 + And^a Vallencich } d° Javorje
 + Jacob Zeck }
 + Jure Tomasich } d° Huje
 + Johann Ludwig } d° Gaberg
 + Filip Gustincich } d° Erjautsche
 + Johann Lacota } d° Sajeusche
 + Simon Malle } d° Pregarje
 + Anton Bosich } d° Pallane
 + Filip Sadcovich } Gemeinderichter v
 + Jacob Uicich } d° Grossmune
 + Matte Hambulich } d° v Kleinmune
 + Matte Hambulich } d° Sejane
 alle durch mich Franz Boshitz
 Dr. Premerstein Zeuge

X Anton Kerneu Gemeinde Vorstand v
 Studenagora
 X And^a Uinik (?)
 X Jacob Subich
 X Martin Ivancich d° Malelotsche
 X Anton Vallencich
 X Anton Dodich d° Obrou
 X And^a Hurm
 X Joseph Vouk d° Gradische
 X Martin Kakovich d° Ritomezhe
 X Jacob Vallencich
 X And^a Vallencich d° Javorje
 X Jacob Zeck
 X Jure Tomasich d° Huje
 X Johann Ludwig d° Gaberg
 X Filip Gustincich d° Erjautsche
 X Johann Lacota d° Sajeusche
 X Simon Malle d° Pregarje
 X Anton Bosich d° Pallane
 X Filip Sadcovich Gemeinderichter v
 Grossmune
 X Jacob Uicich d° v Kleinmune
 X Matte Hambulich d° Sejane
 alle durch mich Franz Boshitz
 Dr. Premerstein Zeuge

Peticija, ki jo tu objavljamo, slovenski javnosti že v dobi dogajanja ni bila neznana, saj je o njej poročal tudi takratni osrednji slovenski časopis Slovenija 23. marca 1849. Glede na to, da je takšnih poročil izredno malo iz Istre, velja citirati v celoti tako poročilo kot prevod peticije.

"Iz Istrije (Jelšane 14. t. m.) piše g. -ič (kteriga tu prosimo, da bi tudi zanaprej stan ondotnih reči nam razodevati hotel), - kako si je zlo prizadjal, da bi se Novigradski okraj, ki je popred krajnski deželi prištet bil, zopet Krajncam pridružil, kamor ga lega, jezic in šege napeljujejo, ali da bi se saj od namenjene "laške dežele" ločil. To željo sta izrekla tudi dva izbrana pooblastenca iz Jelšan v dolgi prošnji na Nj. Vel. presvitlega cesarja že v prvi polovici lajnškiga leta, ki je pa na naše poglavarstvo zur Amtshandlung nazaj prišla in tam lepo zaspala. Ali je bil nekdo - po rodu krajnc - ki je ljudem

skodljivost take prošnje prigovoriti znal; in tako so občine v zapisnik postavile, da una dva poslanca nista po njih mislih ravnala. Komej je pa bil ta zapisnik odpravljen, se je zvedilo iz Kromeriza, da hočejo istrijski poslanci nas slovence pogotniti, in iz nas Lahe storiti vkljub Božji naredbi v babilonski zmešnjavi. Bil je drug mož, ki je na to ljudem razložil, kaj bi iz takiga zedinjenja z Lahi prišlo, in tako se je zgodilo, da je ravno tisti mož, ki je kmete k prvemu zapisniku nagovoril bil, čisto nasprotno prošnjo na državni zbor v imenu teh občin zložil. Ravno od te prošnje govori tudi neki izmed zadnjih listov državniiga zbora, in ta prošnja je bila podpisana od 69 občin tega okraja (becirka), da se zdaj po razpuščenju zbora ta prošnja ne pozgubi, in da ta polovični istrijski svet, (kar narodnsot zadene), želje svojiga ljudstva zve, je tukej celo postavim:

Visoki avstrijski državni zbor!

Od nas nadomestvane občine so nam naročile, Nj. k. Presvittlimiu in preljubljenimu ustavnemu cesarju in visokimu državnemu zboru za odpravljenje podložnosti in oprostenje zemljiš zahvalno pismo poslati in ob enim njih neganjivo vdanost do dedne vladarske rodovine in celotne države izustiti.

Izpolnivši to častno naročilo z toliko večim veseljem, ker so re odkritoserčno čutila hvaležnosti in zvestobe vsigamogočniga, naj tudi zanaprej voditelje naših javnih reči z duham resnice razsvetli in navda, da se osrečivniga sadu ustave velike, edine, močne Avstrije vse narodnosti enakomerno vdeležijo. Kar našo narodnost vtiče, mislimo, de ne bo od več, ako tu nekaj besed izrečemo, ker imamo samo eniga poslanca našiga rodu v zboru, sicerpa same rojene Lahe.

Ko mirni stanovavci se ne vpletamo v reči drugih istrijskih občin, temuč jim prepustimo, se tega ali uniga jezika, kakor jim drago, poslužiti. prijatli so nam, ako dobro z Avstrijo menijo. Kar pa nas in naše pooblastnike zadene, jo tu svečano povemo, de se v vseh naših občinah, ki skupej 19.000 ljudi po priliki obsežejo, nobeden laškega rodu ne znajde, in de komej 20 izmed njih laški jezik le znajo.

Mi smo Slavjani in govorimo slovenski (krajnski) jezik in v dveh ali treh občinah tudi vrodni in komej v naglasu različni ilirski jezik, se ve de tudi v tem izobraženi in poučeni nismo, ker imamo v celim novigradskim (Castelnuovo) okraju - 9 1/4 štirj. mil. - le 3 deželne učilnice, ktere nam je bivši poglavar, sedanji minister notranjih reči grof Stadion oskerbel.

Ker se tedej bojimo, de bi se pri sedanjim razdeljenju vstavne Avstrije po narodnostih od Lahov nadomestovana Istrija vtegnila za laško deželo vstavne države avstrijske izreči, se mi in naše občine zoper tako vredbo svečano vpremo in jo povemo odkrito, de ako bi Istrija le Laham izročena biti imela, mi ločeni in Krajnski ali Horvaški deželi pridjani biti hočemo.

Res je, de smo ne davno na povabilo naše gosposke željo izrekli, tudi zanaprej pod Teržaškim poglavarstvam ostati. Ali to smo te storili, zanašaje se, de se nam bo žito tudi zanaprej iz Tersta brez cola dovažovalo, in kar pomislili nismo, de bi nam naša slavjanska narodnost, ker so si Slavjani letas toliko zaslug za visoki prestol zadobili, v nevarnosti priti vtegnila.

Če pa zavoljo tega, de se svojim bratam eniga jezika pridružimo, še zmiraj otroci eniuga očeta in udje ene države ostanemo, nam ne kaže zavoljo materialne koristi na dušnim blagu, na narodnosti škodo terpeti, sosebno, ker nam zedinjenje z slovinci nasproti tudi pohoľšanje naše materialne blagovitosti obeča.

Prosimo tedej, de se našo narodnost pred vsem drugim gleda.

Novigrad 8. grudna 1848.

(Sledijo podpisi 69 občin.)

Kot vidimo, je peticija Slovencev iz vzhodne Istre dvodelna. V prvem podpisniki v imenu občin izrekajo zahvalo vladarju za ukinitev podložništva in zemljiško odvezo ter zvestobo vladarski rodbini in celi monarhiji. V drugem delu pa pozdravljajo revolucijo oziroma ustavo in se sklicujejo na enakopravnost avstrijskih narodov, ki jo ta zagotavlja. Opozarjajo na nereprezentativnost istrskih poslancev v parlamentu, ker so, razen enega, Italijani. V klasični slovenski navadi izrekajo spoštovanje do svojih drugačnih istrskih sosedov. Govorijo le v imenu množice, ki šteje približno 19.000 ljudi, med katerimi ni Italijanov in med katerimi ni 20 oseb, ki bi bili njihovega jezika zmožni. Oni so Slovani in govorijo kranjsko, kar pomeni seveda slovensko, v nekaj občinah pa njim sorodni ilirski jezik. Zaradi slabih gospodarskih pogojev so revni, manjka jim šol, saj so na ozemlju 9 in 1/4 kvadratne milje le tri trivialke, za ktere se zahvaljujejo nekdanjemu guvernerju in sedanjemu ministru za notranje zadeve. So proti temu, da bi jih italijanski poslanci pri novi razdelitvi monarhije vključili v italijansko provinco. Če bo Istra vanjo vključena, nočejo več pripadati Istri, ampak se priključiti h Kranjski ali Hrvaški. Nenavadno je, da končno odločitev glede ene ali druge prepuščajo v bistvu vladarju. Povedo, da so nedavno izrazili pripravljenost ostati povezani s Trstom, vendar so to storili zaradi neocarinjenege uvoza žita. Prepričani so bili, da zaradi slovanske zvestobe, ki je v zadnjih dogodkih, mišljena je oktobrska vstaja, dokazala zvestobo monarhiji, njihova narodnost ne bo trpela. Prosijo, da se njihova narodnost upošteva.

Ta izjemno vljudna, toda v veliki meri dokaj odločna peticija nam govori o narodni zavesti slovenskih Istranov iz širše okolice Podgrada. Kot vidimo, so narodno prebujeni, ideje Združene Slovenije nimajo v zavesti, najraje bi ostali Slovenci, priključili bi se tudi Hrvatom, saj bi ostali pod istim "očetom" in v isti državi, na noben način, tudi za izgubo materialnih koristi, pa nočejo priti v italijansko provinco. Nikjer ne izražajo sovraštva do Italijanov, priznavajo jim vse njihove pravice, le svojih niso pripravljene žrtvovati. Pravzaprav izražajo stališče, ki so ga mnogi najtežje razumeji. Po pričakovanju mnogih avstrijskih Neslovanov naj bi se njihovi slovenski državljani žrtvovali v imenu nekih višjih "demokratskih" ciljev. Ker na to niso bili pripravljene, so bili in so še danes v strokovni literaturi marsikdaj deležni obtožb o zaveznikih dvora in nasprotnikov revolucije.

Peticija po podpisnikih ni množična, ampak reprezentančna. Naslanja se na občinsko samoupravo, podpisniki so njeni reprezentantje. Podpisi so verodostojni tudi zaradi navedbe priimkov in imen nepismenih podpisovalcev (Namensfertiger) kot tudi prič (Zeuger). Po našem štetju je zastopanih 59 občin: Lipa (glavna občina), Jelšane, Dolenje, Lipa, Šušak, Fabče, Zaliče, Klana, Skalnica, Pasjak, Rupa, Malobrdo (?), Lisac, Velikobrdo, Novakračina, Podgrad (glavna občina), Robaize (?), Herpelje, Tublje, Skadanščina, Slope, Markovšina, Ve-

like Loče, Slivje, Hotičina, Orehek, Kavčiče, Merše, Materija in Bač, Rožiče, Gradišica, Artviče, Ostrovnica, Brezovica, Povžane, Brezovobrdo, Jelovice, Kozjane, Tatre, Podgraje, Podbeže, Hrušica, Podgrad, Starada, Studena Gora, Maleloče, Obrov, Gradišče, Ritomeče, Javorje, Huje, Gaberk, Rijavče, Zajevše, Pregarje, Poljane, Male Mune, Velike Mune, Žejane.

Odmev tega dogajanja najdemo tudi v članku Dragim primorcam! v Sloveniji 20. februarja 1849, ki ga je napisal Miroslav Vilhar. Pravi, da je aktualno vprašanje "zedinjenja narodov". Italijani naj bi trdili, da Slovani živijo na italijanski zemlji. Z zgodovinskimi dejstvi jim dokazuje, da je resnica obratna. Benetke so ozemlja pridobila s trgovino. "Kupčija je rodila bogatijo, bogatija je rodila občut moči, in moč se je oborožila." Nekdanji zmagovalec ne sme sedaj zatirati slovenskih pravic. Je proti temu, da bi italijanske naseljence znotraj slovenskega ozemlja odpravili. "Slovenci! niso časi, de bi druge ljudstva vas za podnožnico imele; ljudstva, ktere so že preživlele. Dokažite svoj poklic, omikajte um, učite se vednosti; izobratite dušo; spoznajte svoje položenje! Narava vam je obilno posodila, glejte de boste obilniši povernili! de postanete krepek, čverst, omikan narod, vredna veja mogočniga slavjanskiga debela.

Poleg te slovenske peticije je nastala 14. decembra še ena hrvaška, ki jo zaenkrat poznamo iz objave v Sloveniji (Slovenija, 29. 12. 1848), posnete po Slavenskem jugu.

Slišali smo, kako nekteri istrianski poslanci, v svojo nesrečo preveč nagneni k novim nevarnim prekucijam, tudi svoji domovini take škodljive naredbe napraviti hočejo, brez de bi dobro poznali narod, njegove šege, dohodke, potrebnosti ino mestne okoljšine, oni tirjajo pri slavnimu zboru, de bi se iz Istrije naredila talianska pokrajina.

Kakor se je že pod Rimljanam naša stara Liburniška pokrajina k eni od panonskih nadvladij (prefektur), kakor slavenska in hervatska prištela, ravno tako je ona bila s časam pod ilirsko-slavenskim poglavarstvam v Ljubljani, ino potlej med francozko vlado (ktera je bolj zadeve našiga ljudstva razumela) pod rečkim poglavarstvam bila, kar je nam v tistih pač žalostnih časih zavoljo bližnjih gosposk in naglosti ravnanja prav po volji bilo.

Naša enodušna želja je torej, de slavni ustavodajavni zbor te liburniške in čisto slavenske občine, kir se iz prižnice božja beseda v ilirskim jeziku oznani, in sveta maša ravno tako bere, in kir se brez premembe toliko sto let služba svete maše v slavijanskim jeziku opravlja, pod poglavarstvo, okrožnico, to je pod tisto oblast, naj se imenuje kakor hoče, postavi, ktera bi v lepi in bogati reki stati imela, kir namreč mi Kastavci, Volosci, Veprimci, Lovrancezi in Moščani brez tega teržniga mesta, ktero je našimu okrožju ravno tako imenitno, kakor je Terst za druge Istrijane, obstati nemoremo.

Mi torej prekličemo tisto prazno in votlo namembo

gg. istrijanskih poslancov, kteri hočejo iz naše hervatsko-slavenske zemlje napraviti pokrajno talijansko.

Mi smo bili zmiraj dobri inzvesti austrijanci in nočemo nikdar in nikakor s talijanskimi izdajavci združeni biti.

Mi Hervati in Slaveni se torej zavarvavmo očitno v obziru na pravice ktere smo dobili za varstvo naše narodnosti, proti vsakimu zjedinenju s Talijani ali s talijansko deželo, mi se enodušno oglasimo za osnovo naših hervatskih in slavenskih gosposk v naši dragi Reki, od ktere odcepljeni tukajšni krajnski narod na sme ostati.

Dano v gradu Lovranu 14. Grudna 1848.

Slede podpisi.

Izjemno pomemben in zanimiv dokument hrvaškega narodnega gibanja v Istri nam nudi številne ugotovitve. Kot prvo bi omenili nepovezanost s slovenskim narodnim gibanjem, saj je nelogično, možna je tudi drugačna razlaga, da bi v tednu dni sestavili dve peticiji. Med prebivalci Istre ločuje Hrvate, Slovane in Kranjce. Če so prvi nedvoumni, zadnji pa Slovenci, so med njimi potomci Uskokov. Dokument izraža izjemno slovansko zavest s poudarjanjem glagoljaštva, zlasti njegove starosti, s sklicevanjem na čas ilirskih provinc pa tudi določeno protivladno aktualno politiko. Zelo lepo je razviden gospodarski pomen Reke, ki ga mnogi sodobni Slovenci ne razumejo. Od nje je bila praktično odvisna cela Notranjska. Slovenski dokument je v tem pogledu drugačen, ta hvali Stadionu, hrvaški ne. Zdi se, da je nastal bolj na zunanjo vzpodbudo. Zaman iščemo napad na klub avstrijske levice v avstrijskem parlamentu, vse se reducira zgolj na italijanske poslance.

Da je gornji dokument, ki je bil poslan tudi Jelačiću in baronu Kulmerju, resnično povezan s hrvaškim narodnim gibanjem, kaže tudi javni odgovor, ki ga je sprejelo zagrebško Društvo slavenske Lipe 24. decembra. (Slovenija, 5. 1. 1849)

Gornja akcija je našla odmev tudi v tržaškem Slavjanskem društvu. "Gospod profesor Fojček, ud našiga družtva in odbornik, nas je s pismam opomnil, de bi dobro bilo, Lovrance v Istriji in ondašniga župnika, ki so ministerstvu s krepko besedo oznanili, de so in hočejo Slavjani biti in de zelijo z bližnjo Reko ožje sklaniti se, zavoljo tako verliga obnašanja v duhu slavjanskim lepo pohvaliti. Na to smo mi Liburniancam prijazno pisali, in smo jih opominali, de bi se tudi zanaprej enako slavno obnašali. Scer je častitu društvu znano, de imenovano obnašanje verlih Lovrancev ni vsim po volji bilo. Protivniki so se v teržaških časopisih oglašili in so iskrene domorodce gerdo psovali. Ti pak so primerni odgovor sestavili in ga nam s prošnjo poslali, de bi ga presodili ino po tem po našimu mnenju razglasili. Ker pa je gerdo obnašanje, s katerim so protivniki Lovrancev po zvijsko podpise zoper neke prošnje zoper Lovrance od prostih ljudi iskali, tudi že v teržaških časopisih razglašeno bilo; ker je ves ta prepir že tudi poslancu tiste

volitne okolice na znanje prišel, in dalej, ker se nam o novi političski vdelitvi avstrijskih dežel kaj očitno govoriti prezgodno zdi, mislimo to reč za zdaj raji na stran položiti, namesto razpertije med dvema sosednjima srenjama še bolj podpihovati" (Slovenija, 3. 4. 1849).

Tako kot velika večina peticij tudi ti dve nista prišli v parlamentarno razpravo. Ta je bil s podobnimi dokumenti dobesedno zasut. Čeprav je prišel v javnost nekoliko pozno, pa je le zbudil širše odmeve in pomagal odpravljati nekatere dotedanje pomanjkljivosti. Slovensko narodno gibanje 1848. leta je imelo dokaj izdelan program proti velikonemškemu načrtom, dokaj pa je zanemarjalo italijanski odnos do slovenskega ozemlja. Spomladi 1849 je bilo tudi to vprašanje deležno več pozornosti, kar je na eni strani posledica dogajanja v parlamentu in prizadevanj Petra Kozlerja, na drugi slovenskega in hrvaškega gibanja v Istri in na tretji tudi Slavjanskega društva v Trstu. "Černe Anron, poslanec pri državnemu zboru v Kroměřížu, besede ministra Stadionona na znanje da, po katerih ministri spoznajo de so Dalmacija, Istria in celo Jadransko primorje do Soče prevagavna slavjanska dežela. Na to smo mi gospodu poslancu prijem vesele novice poterdili, ob enim pa tudi primerno pismo gospodu ministru poslali, v katerem se lepo za priznanje naše narodnosti zahvalimo in ga ponižno prosimo, da bi znanprej slavjansko živetje v Primorju krepko podpirati blagovolil." (Slovenija, 3. 4. 1849) In še primer članka: Kaj hoče nek Slavjansko društvo v Terstu? Razbitja Slovencev, nesvobode in fevdalizma ter kulturnega zaostajanja za nekaterimi evropskimi narodi so krivi Nemci vse za čas po Karlu Velikemu. "Še huji se je Slovincam jadranskiga primorja godilo. Tu so se Talijani iz bližnjih dežela v primorska mesta naselili. Blagovitnejši od Slovincov so si ne li dosti zemlje temuč tudi vse uradnije in sodniška opravila osvojili. Ošabnejši in prevzetnejši od nemcov so Slovence popolnoma za nič deržali: Slovinc (Slave) in pa sužen (shiavo) je Taljanam enake pomembe, in govoreči od Slovincov ali njih jeziku previjo le: Quel schiavo, parla la lingua schiava... "Izmed 504,412 prebivavcov celiga primorja, jih je pod pazensko kresijo 176,023, pod goriško, četudi vse kar je prek Soče talijanskemu jeziku perštejemo, nar manji 142,000 (Kaj pa preko Soče?), in v teržaškim mestnem okrožju nar manj 25,000 Slovincov, vsih skup 343,023, tedaj skora dva tretjaka vsega obljudenja. Slavenskemu narodu tedaj gre posebna skrb deržavniga vladarstva in dežejskiga poglavarstva." Kritizira tudi volitve oziroma obšanje Slovencev in Hrvatov v Istri: "Volili ste že, dragi bratje, pretečeno leto poslance, pa pregovorjeni, persiljeni, in navajeni Talijane za svoje gospode priznati, ste, žalibog, tako volili, de razun treh iskrenih Slovincov goriške kresije, so bili le taljančoni izvoljeni, in izmed katerih eden, od Slovincov izvoljen, je v narodnim zboru terditi se podstopil, de Istrijanska zemlja je vsa Taljanska, in de mora le po taljansko vranana in vladana biti." V nadaljevanju

najdemo celo neposredni vpliv podgrajske peticije: "Ne dolgo pred Marcam 1848 je nek kantonski gospod komisar perpovedal, de v svojimu kantonu (od več ko 18 jezerov duš), v katerimu že trideset let šola obstoji, ne najde dvajset možev kmečkiga stanu, de bi znali kaksin uradniški zapisnik podpisati" (Slovenija, 6. 4. 1849).

Slovensko narodno gibanje je spomladi, ko je bil že bolj ali manj jasna usoda marčne revolucije, pokazalo novo energijo. Izhaja iz nekaterih razočaranj v letu 1848, hkrati pa se začena bolj odkrito postavljati tudi proti vladi. To je razvidno iz nekaterih člankov v časopisju, zlasti Sloveniji, izpod peresa Andreja Einspielerja, pa tudi dejanj. S slednjimi mislimo predvsem odpor proti ponovnim volitvam v Frankfurt. V okvir teh novih prizadevanj sodi tudi povečano zanimanje za Slovence v Istri.

ZAKLJUČEK

Objavljeni dokument razkriva več stvari. Že na zunanji videz dokument razkriva lokalno samoupravo in pismenost prebivalstva. Prva, na katero nas opozarja, je določena raven narodne zavesti v Istri. V zvezi z njo bi kazalo še bolj raziskati Stadionovo delovanje v Trstu kot tudi škofa Ravnikarja v predmarčni dobi. Tudi tu je prišlo do revolucionarnega gibanja Slovencev, ki je bilo tako socialno kot nacionalno. Ena izmed njegovih osrednjih osebnosti bi lahko bil Janez Udovič, župan v Lipi, ki je prvi podpisal peticijo in bil tudi podpisovalec nekaterih drugih. Spregledati ne gre povsem tudi vloge Franca Božiča. Eden izmed njiju je verjetno tudi avtor dopisa v Slovenijo. Uradnik dr. Janez Premerstein, ki je bil kasneje aktiven tudi v slovenskem narodnem gibanju (PBI, III, 83), je verjetni oblikovalec in pisec besedila, ni pa bil verjetno s samim gibanjem močneje povezan. Verjetno je on tudi tisti sporni uradnik, ki ga omenja zgoraj omenjeni dopis v Sloveniji. Dokument razkriva tudi širšo šibkost slovenskega narodnega gibanja: odsotnost osrednjega političnega vodstva in nepopolnost slovenskega političnega programa, ki je imel zelo jasna stališča glede Nemcev, glede Italijanov pa ne. Narodno-politično gibanje v Podgradu je imelo šibke stike z Ljubljano. Pobud iz Trsta ni dobivalo, razmere v Postojni in širši okolici pa so bile dokaj specifične in jih bo potrebno še detaljno raziskati. Čeprav je tu nekaj narodnega gibanja bilo, pa tudi to ni imelo povezav z istrskim.

Slovinci v Podgradu in njegovi okolici so delovali dokaj samostojno in iz lastnih potreb in spoznanj. Njihovo narodno gibanje je avtohtono. Povezave s slovenskimi voditelji na Dunaju in v Ljubljani so bile šibke. V tem pogledu so bili celo Lovrančani na boljšem. Tudi ni znano, da bi tu podpisovali peticijo za združeno Slovenijo. Zaradi naštetih pomanjkljivosti je ravnanje Podgrajcev toliko bolj vredno spoštovanja in ustreznega zgodovinskega spomina.

NATIONAL RELATIONS IN EASTERN ISTRA DURING 1848/49

Stane GRANDA

Scientific Research Centre of the Slovenian Academy of Sciences and Arts, Milko Kos Institute of History, SI-1000 Ljubljana, Novi trg 4

SUMMARY

The author analyses the petition of the Slovenes from Podgrad in Eastern Istra drawn up on December 7th 1848 and at the same time reveals the background of the events of that time. He assesses that the national movement was autonomous, with no closer links both with Vienna, where the so-called Viennese Slovenia (the most important Slovene political association in 1848) was functioning in the spring and summer of that year, and Ljubljana, which in the autumn and at the end of the year assumed the central role in the Slovene national movement. There were a number of initiatives for the petition to be drawn up, the major one being the plan by the Austrian left in the Austrian Parliament for Istra to become part of Austrian Italy. In fact it was only the Italian views of the linguistic conditions in Istra and the plan by the left in the Austrian Parliament to reform the monarchy that actually shaped the Slovene standpoint towards the plans by the Italians. The Slovene national movement was not anti-Italian, although it was in no way prepared to sacrifice its future for the Italian cause. If such unfavourable reformation of Austria was indeed to occur, the inhabitants of Podgrad (the signatories represented 69 councils) would rather return to the bosom of Carniola or be annexed to Croatia.

Key words: Austrian empire, Istra, Podgrad, Slovenes, Croats, national awareness, national movements, petitions

VIRI IN LITERATURA

- Apih, J. (1888):** Slovenci in 1848. leto. Ljubljana.
- De Franceschi, C. (1989):** Uspomene. Pula-Rijeka.
- Gottsmann, A. (1995):** Der Reichstag von Kremsier und die Regierung Schwarzenberg. Wien-München.
- Gottsmann, A. (1998):** Die Reichstagabgeordneten des Küstenlandes am konstituierenden Reichstag 1848/49. Kroměřížský sněm 1848-1849 a tradicie parlamentarismu ve střední Evropě. Der Reichstag von Kremsier 1848-1849 und die Tradition des parlamentarismus in Mitteleuropa. Kroměříž.
- Granda, S. (1996):** Prepis o nacionalni in državnopravni pripadnosti Istre v revolucionarnem letu 1848/49. Zahodno sosledstvo. Ljubljana.
- Ilešič, F. (1905):** Korespondenca dr. Jos. Muršca. Pismo Petra Kozlerja Jožefu Muršču 25. maja 1848. Zbornik Slovenske Matice, 7.
- La Venezia Giulia e la Dalmazia nella rivoluzione nazionale del 1848-1849 (1949).** Del Bianco editore.
- Novice, Nadaljevanja,** 19. 1., 2., 9. 1.; 6., 23. 2.; 1., 8. in 22. 3.; 12. 4.; 19. 7.; 2., 9., 16. in 30. 8. ter 6. 9. 1848.
- Pieterski, J. (1999):** O brošuri Petra Kozlerja. Gestrinov zbornik. Ljubljana.
- PBL - Primorski biografski leksikon, III.**
- Rutar, S. (1890):** Newhaus - Castelnuovo am Karste. Mittheilungen des musealvereines für Krain 3.
- Slovenija, 8. 12. 1848a,** Načert ustave, izdan od levece na deržavnim zboru v Kroměřížu.
- Slovenija, 8. 12. 1848b,** Nepodpisan komentar ob objavi predloga levece.
- Slovenija, 8. 12. 1848c,** Austrijsko cesarstvo, Slovenske dežele.
- Slovenija, 15. 12. 1848,** Svečanost slavjanskiga društva v Terstu.
- Slovenija, 22. 12. 1848,** Austrijsko Cesarstvo. Slovenske dežele. Svečanost, Iz Celovca 18. Grudna.
- Slovenija, 26. 12. 1848,** Austrijska dežela. (K) 19. Grudna na Dunaju.
- Slovenija, 29. 12. 1848,** Tudi Istrianci... Austrijsko Cesarstvo. Slovenske dežele.
- Slovenija, 5. 1. 1849,** Hervaška in slavonska dežela. Zagreb.
- Slovenija, 13. 2. 1849,** Austrijsko Cesarstvo. Slovenska dežela.
- Slovenija, 23. 3. 1849.**
- Slovenija, 3. 4. 1849,** Austrijsko Cesarstvo. Slovenska dežela, Važniši opraviła Slavjanskiga društva v Terstu po opravljenim zapisniku
- Slovenija, 6. 4. 1849,** Kaj hoče nek Slavjansko društvo v Terstu?

pregledno izvirno znanstveno delo
prejeto: 1999-01-15

UDK 323.1 (450.365 Gorica)"1848"

PRISPEVEK K POZNAVANJU LETA 1848 NA GORIŠKEM

Branko MARUŠIČ

ZRC SAZU, Zgodovinski inštitut Milka Kosa - raziskovalna enota Nova Gorica, SI-5000 Nova Gorica

IZVLEČEK

Razprava govori o odmevu dogodkov revolucionarnega leta 1848 na Goriškem in pri tem daje poseben poudarek razmeram, ki so vladale pri Slovencih. Goriška je bila namreč narodnostno mešano ozemlje, vendar so Slovenci in romansko prebivalstvo (Italijani, Furlani) živeli ločeno drug od drugega. Narodnostno mešano je bila pravzaprav le mesto Gorica. Leta 1848 se je vzbudilo narodnostno (politično) gibanje tako pri Italijanih kot Slovencih. Slednji so ustanovili tudi svoje prvo društvo (slovansko brašno društvo), parlamentarno zastopstvo in v skladu z goriškimi razmerami postavili program svojega javnega delovanja. Leto 1848 začinja na Goriškem med takšnimi Italijani in Slovenci razpravo, komu pripada deželno glavno mesto. Za razvoj slovenske družbe na Goriškem, zlasti podeželja, pa je odločilen razpad fevdalnega družbenega reda.

Ključne besede: politična zgodovina, narodnostno vprašanje, Slovenci, slovansko brašno društvo, Gorica

CONTRIBUTO ALLA CONOSCENZA DEL 1848 NEL GORIZIANO

SINTESI

L'articolo tratta l'eco che ebbero gli eventi dell'anno rivoluzionario 1848 nel Goriziano, con particolare accento alla situazione esistente tra gli sloveni. Il Goriziano era un'area nazionalmente mista, ma gli sloveni e la popolazione di origine latina (italiani, friulani) vivevano separati gli uni dagli altri. In realtà nazionalmente mista era soltanto la città di Gorizia. Nel 1848 si formò un movimento nazionale (politico) sia tra gli italiani che tra gli sloveni. Quest'ultimi costituirono pure la loro prima società (slovansko brašno društvo), una rappresentanza parlamentare e, in armonia con la situazione goriziana stilarono il programma della loro attività pubblica. Nel 1848 tra gli italiani e gli sloveni del Goriziano inizia la discussione relativa all'appartenenza della città, capoluogo della provincia. Per lo sviluppo della società slovena nel Goriziano, in particolare delle campagne, è invece di fondamentale importanza il crollo dell'ordinamento sociale feudale.

Parole chiave: storia politica, questione nazionale, sloveni, 'slovansko brašno društvo', Gorizia

"Ali prišlo je 'noro' leto 1848., prišla je 'ustava'
('konstitucija')."
(Andrej Marušič, 1898)

Revolucionarni dogodki v habsburški monarhiji leta 1848, kot del evropskega revolucionarnega vrenja, so s svojimi značilnimi zahtevami meščanstva in kmečkega stanu za ureditev države na ustavni podlagi in za

uvvedbo takih družbenopolitičnih razmer, ki bodo odpravile fevdalizem ter omogočale demokracijo, vključujoč nacionalne programe posameznih avstrijskih narodov, podobno kot drugod na Slovenskem odmevali tudi na Goriškem in še zlasti v Gorici. Sosedstvo z italijanskim prostorom, kjer je zlasti nacionalna ideja krojila razmere, pa je na Goriškem ustvarjalo značilnosti, ki jih je bilo mogoče v podobnih, a v nekoliko bolj

izostrenih razsežnostih zaznati takrat v Trstu in Istri, za razliko od ostalih slovenskih dežel, kjer so se Slovenci srečevali, vendar na drug način, z Nemci in v manjši meri z Madžari.

Goriški katehet in časnikar Andrej Marušič je najbrž edini Slovenec, ki je zapustil svoje spomine na lokalna dogajanja v letih 1848-1849. Pomladi leta 1848 je obiskoval prvi letnik goriškega bogoslovja in se je tistih dni sredi marca 1848 spominjal: "Kar se je tisto leto, kakor drugod, tudi v naši še primitivni, blagodušno stari Gorici uganjalo, tega bi mlajši rod skor ne verjel. Gorica je bila do dna srca zvesta in vdana Avstriji in cesarju. Beseda 'konstitucija' je bila od marcija naprej noč in dan na vsakem jeziku, ali razumeli so jo le nekteri starejši in izobraženi gospodje, drugi so znali le tje v en dan vpiti 'Viva la costituzion!' - Kakor hitro smo bili izvedeli, kaj se je od 13. marcija naprej na Dunaju godilo, napravili so tukaj sijajno bakljado z godbo, ki je - dasi je bilo vreme deževno in ulice blatne - vse mesto prehodila ... Toda zadosti o rogoviljenji l. 1848; kar je dobrega in stalnega prineslo, kazalo se je šele pozneje, ko so se ljudje streznili" (Moja doba ..., 1898, 38; Moja doba ..., 1991, 51). Ohranjeno je še neko, zelo verjetno poznejše pričevanje o razmerah v Gorici leta 1848, njegov avtor je morda zgodovinar Simon Rutar: "Na Dunaju se je obrnil ves srd proti nepriljubljenemu in nazadnjaškemu ministru knezu Metternichu, ki je že od časov 'svete zveze' vodil vso evropsko politiko. Minister je moral pobegniti in cesar je izdal dne 15. marca patent, s katerim je dovolil narodno stražo, svobodo tiska in zbiranja, potem obljubil dati novo ustavo, o kateri naj se posvetuje splošni državni zbor, ki se ima v kratkem na Dunaj sklicati. Vsled teh koncesij in obljub je zavladalo splošno veselje med avstrijskimi narodi. Tudi v Gorici so razsvetlili mesto dne 18., 19. in 20. marca ter priredili ljudske zabave. Kmalu so ustanovili narodno stražo in izročili mestno upravo začasnemu poverjenstvu. Niti deželani niso hoteli zaostajati za meščani in zato so si ustanovljali tudi svoje narodne straže, n. pr. Solkanci, ki so znali ohraniti svojo lepo trobojnico še do današnjega dne" (Soča, 18. 3. 1898).¹

Dogodke leta 1848 na Goriškem je mogoče tematsko in kronološko razdeliti na sledeče: naposredni odmev na dunajske dogodke in revolucije v italijanskih deželah, nastanek slovenskega narodnega in političnega gibanja, volilna gibanja in delovanje državnega zbora ter italijansko-slovenske polemike o narodnostnem zna-

čaju Gorice in Goriške.

1. Solidarni z dunajskimi prevratnimi dogodki (13. 3. 1848), so v Gorici, kljub slabemu vremenu, 18. marca 1848² priredili baklado. Manifestacije so se nadaljevale tudi naslednje dni. Udeleženci so hodili po mestu, pred nadškofijskim dvorcem je takrat (najverjetneje 18. 3. 1848) kakih 6000 ljudi prejemale blagoslov nadškofa Franca Ksaverija Lušina, kleče v blatu. Andrej Marušič se je spominjal: "Ta prizor je eden naj veličastnejših in ginljivejših v mojem življenji" (Moja doba ..., 1898, 37; Moja doba ..., 1991, 51). Okrožni glavar Wenzeslaus Gleisbach, ki je kljub revoluciji ostal na svojem mestu, je 21. marca obvestil prebivalce goriške kresije s posebnim proglasom - tudi v slovenskem jeziku - o cesarskem patentu, s katerim so "Nash presvitli Zesar ... Avstrijski Monarhij Konstituzion, ali prostejši fundamentne postave kakor so do sdaj bile, dodelili."³ Kresijskemu glavarju, ki je proglas prebral 22. marca z balkona palače glavarstva, so se takrat tresle roke, "nekaj zarad slovesnosti trenutka, nekaj, ker je videl ves Travniki natlačen ljudi" (Moja doba ..., 1898, 37; Moja doba ..., 1991, 51). Istega dne - 22. marca 1848 - je bila razglašena beneška republika, naslednjega dne se je upornim Benetkam pridružil tudi Videm. Italijanski revolucionarni val z izrazito protiavstrijsko vsebino se je približal Gorici in vznemiril oblast. Tako je kresijski glavar Gleisbach 24. marca pozival prebivalce Gorice, da delujejo združeno in le tako dokazujejo svojo lojalnost in zvestobo: "Mi smo Goričani, stari in zvesti pripadniki avstrijskega cesarstva ... Naj živi Avstrija, naj živi Gorica z Avstrijo ..." (Cossar, 1933, 4; Venezia, 1949, 228; Cossar, 1949, 292). Istega dne je okrajni komisar Franc Ostrogovich iz Krmina poročal, da se širi vest, kako naj bi se italijanska meja postavila na Soči "in če se ne bo vnašal strah in če se ne bodo netile razprtije, bo okraj ostal zvest naši strani" (Cossar, 1949, 291).⁴ Bovški komisar Anton Supersperg pa je 28. marca poročal o navdušenju, s katerim so Bovčani sprejeli cesarski patent. Čeravno se je italijanska revolucija, zlasti s protiavstrijskim uporom v Palmanovi, močno približala meji goriškega okrožja, so goriški italijanski meščani izkazovali zvestobo monarhiji, tudi kasneje se njihovo zadržanje ni menjalo: "... naše ljubo mesto se je v tistih dneh tako izkazalo, da mora živo veselje prevevati srce vsakega zvestega Avstrijca ..." (L'Osservatore Triestino, 4. 5. 1848). Še najbolj je odmeval nastop odvetnika Giovannija Rismonda, ki je "pred tedanjo kresijo

1 Pojasnilo o avtorju članka prinaša Goriški letnik (1978, 167, enota 278).

2 Suplent na goriški gimnaziji Matej Vehovar je napisal pesem hvalnico Der 18. März in Cörs, izšla je kot samostojen tisk. Vehovar je bil leta 1839 član privatne čitalnice graških Slovencev (Petre, 1939, 165) in bil med najbolj plodovitimi sodelavci graškega lista *Die Aufmerksame*, vendar ni imel posluha za slovenska preporodna prizadevanja (Časopis za zgodovino in narodopisje, 1977, 341).

3 Lepak iz zbirke Plakatensammlung v Österreichische Nationalbibliothek, Dunaj. Posredoval doc. dr. Stane Granda.

4 V dejavnosti Začasne vlade (Governo provvisorio) Beneške republike so dokumenti, ki govorijo o mejah Beneške republike na reki Soči (predlog beneškega meščana Cicconija z dne 14. 4. 1848). Neki "goriški križar" ("Crociato Goriziano") je v Gazzetta di Venezia (10. 10. 1848) dokazoval bodočnost Gorice in njene okolice preko reke Soče, kot sestavni del Italije (Velvi, 1941-1942, 162-165).

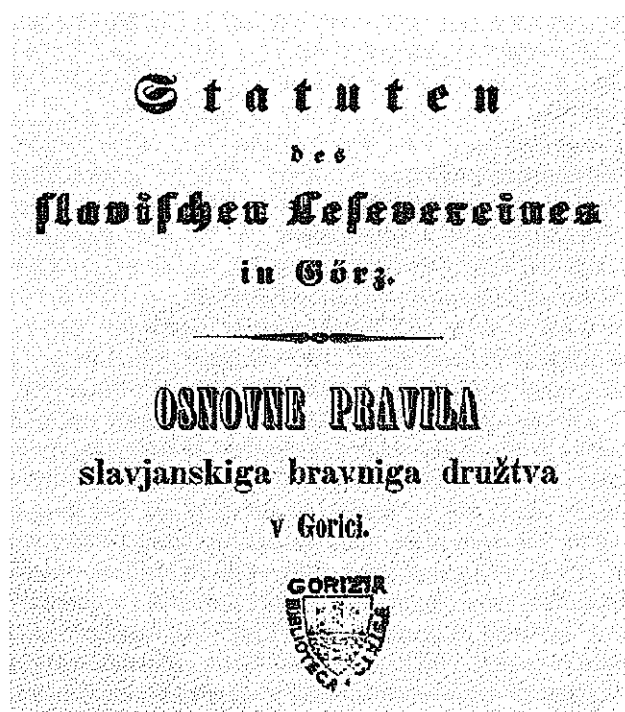

Pravila (statut) goriškega Slavjanskiga bravniga društva (Gorica, 10. 5. 1848; tisk Jožef Blaznik v Ljubljani).
The rules (statute) of Slavjansko bravno društvo (Slovenian Reading Society) from Gorica (Gorica, 10. 5. 1848; printing Jožef Blaznik in Ljubljana).

na sodu stoječ k ljudstvu govoril, je podučeval o svobodnih ustanovah in koristih ter zlasti šuntal proti plemstvu, ki živi le od ljudskih zuljev" (Soča, 18. 3. 1898).

Mimo je bilo tudi goriško furlansko podeželje. Prebivalci kraja Versa so imeli "hladen in pasiven odnos do revolucije, kot so se tudi kasnejša leta izogibali vsakemu gibanju in manifestaciji v korist združenja z Italijo" (ASG, ASCG, 2000/1). Nekoliko nemira je bilo med goriško dijaško mladino tudi zato, ker ji oblast ni dovolila, da bi ustanovila akademsko legijo po vzoru narodne garde. Za enaindvajsetletnega dijaka Antonia Antonaza iz Oprtalja v Istri je takrat okrožni glavar Gleisbach zahteval, da se odstrani iz gimnazije; Antonaz je bil kasneje urednik in lastnik tržaškega liberalnega dnevnika *Il Cittadino*. Od srede leta 1848 so se v Gorici pričele pojavljati polemike o narodnostnem značaju Gorice, te so pokazale, da so bili tudi v Gorici med Italijani simpatizerji revolucije na Apeninskem polotoku. Takrat je Goričane pozival tudi tržaški tisk, toda o tem kasneje.

Nemiri drugačne vrste, s socialnim predznakom, so podobno kot nekatere druge slovenske predele zajeli tudi Goriško. 25. oziroma 26. marca so se uprli kmetje štanjelskega in rihemberskega gospostva. Kraški podložniki (iz Kobjeglave in Lukovca, ne pa iz Štanjela) so vdrli v štanjelski grad, uničili so urbarje in plenili. Njihov srd ni bil namenjen grofu Ritterju (?) pač pa oskrbniku Švari (H. F., 1928, 184-186⁵). Napad se je končal s popivanjem in nato s posegom vojske. Podobno kot v Rihemberku, kjer so kmetje 26. marca napadli najprej spodnji rihemberški grad grofa Lanthierija (Cossar, 1949, 294). Tu so uničili vse dokumente, ki so jih našli (Primorski list, 13. 7. 1911). Napad na zgornji grad jim je preprečil grofov lovec s pomočjo treh vojakov. Strel, ki so ga sprožili, je ubil nekega Jernika iz Rihemberka. Poskuse, da bi osvojili zgornji grad, so uporni kmetje opustili. Vest v časniku *Novice*, da so v Rihemberku na Krasu kmetje "grajšinskiga oskerbnika spodili" (*Novice*, 26. 4. 1848, 71-), se nanaša zelo verjetno na Štanjel. Zelo verjetno pa je upornost rihemberskih podložnikov sprožila ustanovitev narodne straže v Rihemberku, vodil jo je stotnik Franc Ličen in je štela 115 stražnikov (*Novice*, 31. 5. 1848).⁶ Nemirni so bili tudi Lanthierijevi podložniki na Štjaku in v okoliških vaseh. Na Štjaku so napadli nenaseljeni grad, razbili grajske stopnice, okna in drugo. Zlasti neki Dunkač je kmete ščuval zoper grofa. Vdrli so v grofovsko klet in popivali. Vaški kaplan jih je hotel pomiriti, a ni uspel. Pomiril jih je šele prihod vojakov, ki jih je sem poslal grof (GMNC, FKŽŠ, II). Vesti, ki pa so verjetno nepopolne, kažejo, da so se kmečki nemiri pojavljali le v nekaterih vaseh štanjelskega in rihemberskega gospostva. Uporni kmetje pa so podobno kot drugod na Slovenskem požigali urbarje in dokumente, ki so jih zavezovali k podložništvu. Manjši nemiri so bili tudi v kranjski soseščini goriške dežele, v severnem delu Vipavske doline in na Idrijskem (Humar, 1957, 21-22). Da bi preprečili morebitne nemire v kanalskem okraju, predvsem pa, ker "nam se je veliko bati naših puntarskih mejakov", so tudi v Kanalu ob Soči ustanovili narodno stražo. Okrajni komisar Johann Stein, kasnejši poslanec frankfurtskega parlamenta, se je zato 28. marca 1848 obmil do prebivalcev okraja in opozoril na pomem narodnih straž prav zaradi "telovajstva puntarskega mejaka" [protiavstrijski upor v Furlaniji] in zaradi "divjosti, katero ste iz Krasa slišali" (*Novice*, 28. 4. 1848, 71-72).

Velika noč (23. 4. 1848), ki je bila tisto leto zelo pozna, je v Gorici potekala v vrvežu vojaških oddelkov, ki so preko mesta in reke Soče prehajali na nemirna italijanska tla. Cesarska vojska je mirila uporne Italijane tudi v ne zelo oddaljeni okolici Gorice, tako da so si

5 V članku je objavljena pesem Vstaja proti štanjelskemu grofu l. 1848 (zložena 25. marca istega leta). Z inicialkami H. F. se je najverjetneje podpisal Franc Hočevar.

6 V Kroniki Rihemberka-Branika (Branik, 1994, 105) je napačen podatek, da poročajo *Novice* o narodni straži že 31. marca 1848.

lahko goriški meščani ogledovali obleganje uporne Palmanove ne le z grajskega griča v Gorici ali Kalvarije nad Podgoro, ampak tudi z griča Sv. Antona v bližini kraja Medea, v neposredni bližini trdnjavskega mesta. Uporni Videm je padel v avstrijske roke 20. aprila, Palmanova pa šele dva meseca kasneje, 25. junija 1848.

Ob spoznanju, da se pripravljajo nove družbene razmere, kar je zlasti prebivalce po deželi vznemirjalo v pričakovanju sprememb, ter da se lepša prihodnost obeta slovenskemu jeziku in Slovencem, združenimi v eni upravni enoti, pa je nemir vnašala revolucionarna Italija. Tudi zato je mogel župnik Marinič iz Kozane v Brdih na dan vnebohoda leta 1848 v pridigi povedati: "Sedanje shivljenje je poln grenkosti, poln teshou, poln sols, poln smeshnjave, vedno spremenjene vesele v shalost, shalost v vesele, neprenehoma lozhenje eden od tega drugiga" (APG, Ms. 18-85). Zelo verjetno je imel tudi kozanski župnik podobne težave kot mirenski Krištof Spollad (Spolat), ki je v župnijsko kroniko zapisal, da je bilo leto 1848 čas, ko je vsakdo mislil, da sme delati in govoriti, kar hoče. Zato so mu ljudje očitali, da je človek, ki ne zasluži nobenega usmiljenja, ker je bil vedno delomrznež in je mučil farane s tlakami, ne zaradi potreb, marveč zaradi lastnih muh in prevzetnosti. Ljudje so se predali zabavi, misleč, "lahko se zabavamo, saj ne bomo več plačevali bremen". Sovodenjci so mu celo obljubili, da mu bodo namesto s 50 merniki žita plačali s 50.000 kamni; podobno se menili tudi prebivalci Peči (ŽAM, Pro memoria). Neraziskani so morebitni podobni primeri v drugih krajih in predelih goriške dežele.

2. Goriški Italijani se niso odločili za kakršenkoli podvig, sledeč furlanskim zgledom. Njihovo pasivnost so zato grajali videmski tisk pa tudi tržaški italijanski in z italijansko osvobodilno zamisljivo prežeti časniki. Italijansko nacionalistično zgodovinopisje je tako držo goriških Italijanov opravičevalo, češ da bi bil upor Goričanov zoper Avstrijo "inutile massacre" (Bozzi, 1931, 131). V Gorici ni bilo pravih pogojev (v Gorici je bila tudi močna vojaška posadka), da bi se tamkajšnji Italijani pridružili dogodkom na Apeninskem polotoku (Cossar, 1948, 284-287). Nekoliko drugačno je bilo razpoloženje Italijanov na območju Trziča (Monfalcone), kraj je s svojim okolišem do leta 1797 pripadal Beneški republiki. Uradni tržaški tisk je v začetku maja poudarjal zvestobo Goričanov do Avstrije (L'Osservatore Triestino, 4. 5. 1848).

Zato pa je bila toliko bolj opazna dejavnost Slovencev v Gorici, saj so že aprila zasnovali Slavjansko bravno (čitavno) društvo. V Gorici, ki je tedaj štela okoli 12.000 prebivalcev, so Slovenci predstavljali slabih 30% mestnega prebivalstva; v deželi pa so imeli Slo-

venci v večino z 69% deželnega prebivalstva. Večino med slovenskimi izobraženci na podeželju in v mestu Gorica so predstavljali duhovniki. Prav o njih je poročal dopisnik v *Sloveniji*: "... sosebno mladi duhovniki goriške in drugih škofij so se z tako serčnostjo in sveto gorečnostjo slavjanstva poprijeli, de upati smemo popolno zmago zoper vse aposteljne laščine in nemščine" (Slovenija, 28. 7. 1848, 30). Med 103 naročniki na časnik *Novice* na Goriškem leta 1845 je bilo 76 duhovnikov.

Slovensko prebivalstvo Gorice so sestavljali različni socialni sloji. Izobraženski del so predstavljali srednješolski profesorji, državni uradniki, duhovniki, ljudje svobodnih poklicev ter lepo število dijakov gimnazije in bogoslovcev. Ta poklicno raznolika skupina je predstavljala jedro slovanskega bralnega društva, ki je bilo ustanovljeno najverjetneje 15. aprila 1848.⁷ Društvo je imelo na prvem mestu namen: "se po branju slavjanskih časopisov in razpošiljanih listov v vedni znanosti vsiga tega, kar v prid slavjanstva v vsaki dobi seže, obderžati, se v slavjanskim jeziku brez izključljivega obzira na to ali ono narečje vaditi, po ti poti k organiški razsnovi in povzdigi slavjanske narodnosti pripomagati, vsaki očitni ali skriti napad na njeno samostalnost o pravih časi zaslediti, z besedo ino ga odvracati, k zavezi pripomoči, ktera mora pred ali potlej vse avstrijsko-slavjanske rodove objeti ... z eno besedo - namen društva je - slavjanski živelj povzdigniti po organiški poti samozobrazevanja in podučjenja s slavjanskim jezikom in slovstvom" (Statuten..., 1848, 5-6). Goriško bralno društvo ni skrivalo svojih političnih namenov, in je poudarilo, da so "poglavitni členi njegoviga politiškega namena" spoštovanje "sledni narodnosti v polnim pomenu te besede in le enako pravico za slavjanstvo tirja", nasprotovanje anarhističnim in republikanskim namenom, "mirno in prevdarjeno napredovanje na ustavni poti, v tirjanji zmernost, terdna ohrana samostalnosti avstrijskiga vesolniga cesarstva, zvesta nepremakljiva vdanost Cesarju in domovini". V demokratičnem vzdušju tistega časa je v pravilih - ta nosijo datum 10. maja 1848 - bilo zapisano: "Med udi zgine vsakteri razloček časti in stanu".

Društvo je bila prva kulturna in politična organizacija na Goriškem, poudarjalo je slovansko miselnost, vzajemnost in povezovanje vseh avstrijskih Slovanov. Društvo je o svojem obstoju obvestilo 24. maja 1848 ljubljansko slovansko društvo, ki je zaželelo novemu društvu (Slavische Leseverein): "Glück auf!" (Illyrisches Blatt, 30. 5. 1848, 173). Drugače je sprejel društvo goriški gimnazijski profesor Wenzel Jakob Menzel, ki je v glasilu avstrijskega Lloyda sodil, da je Gorica "deutsch-gesinnt" mesto. Goriško slovansko bralno društvo,

7 Poročilo "Razlaga zgodb in del slavjanskiga bravnega društva v Gorici od 15. maliga travna do 4. grudna 1848 prebrana v velikim shodu dne 4. grudna 1848" (ARS, SDL, 1).

katerega član je bil, ne uživa niti v mestu niti v okolici velikih simpatij; člani društva govore med sabo nemško (Slovenija, 28. 7. 1848, 30). Časopisno poročilo je sodilo, da je Menzel češki odpadnik. Toda bil je med prejemniki prošnje, ki jo je razposlal slovanski kongres v Pragi z namenom, da bi naslovniki idejo kongresa širili v svojem okolju (Petre, 1940, 40). Morda pa je bil med tistimi, katerih dejanja označuje poročilo o društvenem delovanju za čas od 15. aprila do 4. decembra 1848: "Desiravno je lep in blag namén iskrene domorodce združil, je vendar zbor veliko zlobniga natolcvanja in hudiga sovražtva prestati mogel." Toda v Gorici so živeli Italijani in njim je isto društveno poročilo namenilo besede: "Upa tedaj de ne bodo italianski prebivavci okrožja od počenjanja terjani enakopravnosti primerjeni nič kriviga mislili, de se ne bodo slovenskiga društva natolcovali ali clo sovražili!" (ARS, SDL, 1).

Društvo se je izreklo za spoštovanje vseh narodov, nasprotovalo je vsaki anarhični republikanski ideji in se izreklo za samostojnost cesarstva in za vdanost cesarstvu in monarhiji. Njegov prvi predsednik je bil okrajni zdravnik dr. Jernej Dolenc, kasneje je društvo vodil pravnik Josip Doljak, od junija 1848 tudi državni poslanec na Dunaju, izvoljen v okraju goriška okolica.⁸ Na občnem zboru 4. decembra 1848 so bili izvoljeni: za predsednika Josip Doljak in za odbornike dr. Dolenc (podpredsednik), dr. Kozler (tajnik), Vašič (blagajnik), Premru, Rehfeld, Andrej Winkler, Kavčič, Toman, Rajsky, Jerovšek, Huber, Košar, Gnezda, Komel in Kopecký.⁹

O dejavnosti društva ni prav veliko gradiva, zagotovo pa se je potegovalo za enakopravnost slovenskega jezika ("povzdiga slavjanskiga naroda in jezika"), kar je bila poleg združene Slovenije temeljna postavka slovenskega političnega programa. Društvo je namreč naslovilo na vladno prošnjo, da bi se razglasi, ki zadevajo zemljiške knjige, objavili tudi v slovenskem jeziku.¹⁰ Prav tako pa naj bi na Primorskem ne bilo uradnikov, ki ne poznajo slovenščine.¹¹ Udeležilo se je tudi volilnega boja in je verjetno prav ob junijskih volitvah v dunajski državni zbor na Dunaju oziroma ob nadomestnih volitvah novembra 1848¹² razglasilo značilnosti dobrega poslanca; zahtevalo je tudi, da se odpokličejo poslanci iz frankfurtskega parlamenta.¹³ Ta slednja zahteva je bila protest zoper sklepe nemškega parlamenta ("Noben del nemške države ne sme biti z nenemškimi deželami v jedno državo zedinjen.") (Apih, 1888, 210). Močno je bila na Goriškem tudi v zavesti zahteva po združenju Sloveniji, kajti v taki upravno enoti so videli Slovenci močno protiutež zoper italijanske zahteve. Očitno naj bi taka združena Slovenija obsegala tudi italijansko prebivalstvo, ki pa so mu Slovenci na Goriškem zagotavljali, da ga v taki skupnosti samih Slovencev ne bodo zatirali. Konec leta 1848 je bilo v društvu skoraj sto članov (Slovenija, 19. 12. 1848, 194-195), v januarju naslednjega leta pa je štelo društvo 160 članov (Slovenija, 30. 1. 1849, 34-35), ki so bili "večidel čestivredni učeni možje, zraven teh pa tudi mladenči Goriških učilišč, čversti in vneti spoznavavci Slavjanstva" (Slovenija, 22. 12. 1848, 197). Duhovniki društva niso

8 Časopisna vest (Slovenija, 12. 1. 1849, 14) je omenila, da je bil "vodja" goriškega društva tudi pravnik Andrej Mazgon (1812-1849), do 12. 9. 1848 sodni uradnik v Gorici.

9 Med navedeninimi člani je poleg dr. Dolenca, Josipa Doljaka in pravnika Andreja Winklerja, kasnejšega državnega uradnika in politika, mogoče z gotovostjo še poistovetiti odvetniškega pripravnika dr. Josipa Kozlerja (1822-1917), gimnazijskega profesorja Jožefa Premruja (1809-1877), gimnazijskega profesorja Jakoba Rechfelda, uradnika v Gorici Jožefa Kavčiča, učitelja Antona Valentina Tomanca (1802-1885), sodnika Ferdinanda Huberja in kmetijskega strokovnjaka Benedikta Kopeckýja. Sodnika Huberja je tisk (Slovenija 13. 4. 1849, 117-118) pohvalil, ker je uradoval tudi slovensko.

10 Društvo je sporočalo ljubljanskemu slovenskemu društvu 7. 1. 1849 (dopis sta podpisala predsednik Doljak, kot Doliak in odbornik Andrej Winkler, ki se je podpisal kot Vinkler), da je zaradi tega, ker naj bi na goriško sodišče prišli slovenskega jezika nevedči uradniki, oskrbeto časopisni članek, ki ga je poslalo v objavo listom Laibacher Zeitung, Slavische Zentralblätter in Presse. Laibacher Zeitung (11. 1. 1849) je objavil članek Ein Wort im Interesse der Slaven, aus Anlass der Reactivirung der italienischen Beamten. Podpisal ga je Ein Mitglied des Slovenen-Verein in Görz.

11 Društvo je menilo, da bi moral tržaški L'Osservatore Triestino objaviti važnejše zakone tudi v slovenskem jeziku.

12 Morda je nepodpisani lepak "Vsim prebivavcam v kantonu Kanal in Goriških okolic" (3. 11. 1848) izdalo prav Slavjansko bravno društvo. V lepaku opredeljuje lik bodočega poslanca: "Izvolite moža iz svojiga naroda od svojiga imena, ki jo ne bo na ptujsko vlekla, ampak moža, ko bo skerbel za Vašo deželo, za Vaš jezik za cel Vaš tasvetni blagor in korist, da bo Vaša dežela prosta postala in cvetel Vaš do zdaj zanemareni in zatirani narod enako drugih narodov." Plakat je v zbirki, ki jo navaja op. 3.

13 Pobudo za odpoklic poslancev (avstrijskih, slovenskih ali pa tistih, ki so zastopali jugoslovanske dežele) je sprožilo ljubljansko slovensko društvo, ki se je z dopisom 19. 11. 1848 obrnilo do goriškega slovanskega bralnega društva. Peticija na cesarja, "da bi se avstrijski poslanci iz Frankobroda nazaj poklicali", ima datum 29. 11. 1848; nemška verzija pa datum 4. 11. 1848. Peticijo je na predlog predsednika društva, ki jo je sestavil, potrdil občni zbor društva 4. 12. 1848: "Tudi ponižno podpisani zbor, kateriga udje so vecidel zvestiga slovenskiga naroda sinovi, spozna v sklepkih nemškiga narodniga zbirališa v Frankobrodu veliko nevarnost ne le samo za obstanje ediniga svobodniga in močniga cesarstva, temuč tudi za svojo narodno omiko, in pristopi k ustavnemu prestolu presvitliga Cesarja Ferdinanda dobrotljiviga z prošnjo: Naj vaše Veličanstvo blagovoli v brambo Svojih zvestih podložnikov in obstanja države po posvetovavcih krone milostljivo napraviti, de se nespodobnim naklepam Frankobrodskiga zbora močni jez postavi, in de se jugoslavjanski poslanci avstrijskiga cesarstva iz nemškiga narodniga zbirališa v Frankobrodu nazaj pokličejo." Gradivo se nahaja v ASC, SDL, 1.

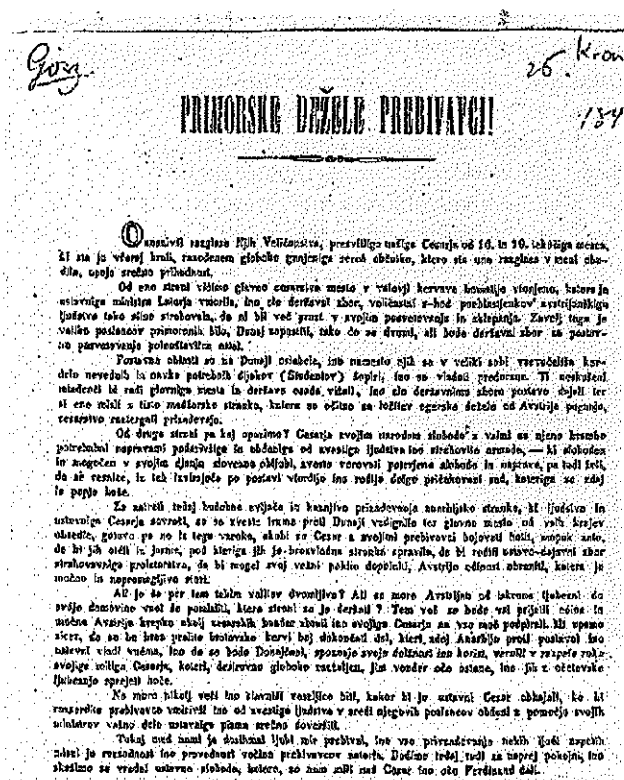

zunanje člane slovensko časopisje, ker je zanje zanimanje upadlo (Slovenija, 12. 6. 1849, 185).

Goriško slovansko bralno društvo je delovalo še prve mesece leta 1850, potem o njem ni več glasu.¹⁴

Iz Gorice je slovensko gibanje prodrlo tudi na podeželje. Dopisnik v Sloveniji Predgrizki ugotavlja: "Kar se jasne Ipavske doline in Ajdovske doline vtiče, ni dvoma, da bi njuni glavni duh našim ljubim domorodcem ne bil znan, ker je tako javen, de va-nj ondotni nemškutarji le z zaničljivimi očmi in s široko odpertimi ustami ko v neznanu, čudno prikazen zijajo. Kako pridno de se ondašne narodne straže obnašajo in čez mir in postavni red oestro čujejo, se Vam mende iz mnogih dopisov že odkriva. Kolikor se sim pa sam prepričati zamogel, je slovenski duh blezo malo kje tolikajzn lepih plodov donesil kakor ravno v rihemberški fari, kjer razun duhovnov tudi drugi prosti kmetje 'Slovenijo', 'Kmetijske in rokodelske novice' itd. s marljivo pazljivostjo prebirajo in se pri svojih skupšinah le od slovenskih zadev po slovensko pogovarjajo. Rajskega veselja za res more serce sledniga domorodca zaigrati, ki izmed temno-nemškutarskih okolic v tako jasno tovaršijo dojde, ktere oživljajoče načelo je vse skozi slovenske podstave" (Slovenija, 31. 10. 1848).

Prvi zamelek slovenskega narodnega gibanja so predstavljale narodne straže v večjih krajih. Narodna straža (vodja Franc Sterle) v Ajdovščini je do konca aprila narasla od 45 na 75 članov in je 25. aprila obhajala cesarjev rojstni dan (19. 4. 1793); pri maši so peli tudi v slovenskem jeziku (Illyrisches Blatt, 2. 5. 1848, 144). Podobno je slavila tudi narodna straža v Rihemberku, ki pa je imela, kar se pa "pri vsih slovenskih narodnih stražah najde: nemško velevanje pri terdo-slovenskih stražnikih" (Slovenija, 31. 10. 1848, 181-182). Tolminska narodna straža (vodja dr. Battig, tudi Battič) je 26. aprila 1848 poslila okrožni urad v Gorici za orožje (ASG, IRCCG, 1814-1860, 10); 1. oktobra je straža sodelovala pri novi maši Mihaela Perdiha v Tolminu (Novice, 25. 10. 1848, 181-182). Narodna straža v Solkanu je dobila slovensko zastavo (Slovenija, 19. 12. 1848, 194-195),¹⁵ v Kanalu pa je čuvala most čez Sočo (Novice, 26. 4. 1848, 71).

Močnejše kot narodne straže bi lahko slovensko podeželje budila bralna društva ali čitalnice. Taka društva se pa na Goriškem leta 1848 še niso pojavljala. Ugotovitvi, da se je "narodnost obudila" na Krasu in v Vipavski dolini, da se pa v zgornjem Posočju le še malokdo zaveda, kaj je slovenska narodnost (Slovenija, 19. 12. 1848, 194-195), je sledila časopisna vest, da sta bili ustanovljeni bralni društvi v Bovcu in v Kanalu. Toda društvi sta se bali "očitno k zastavi Slovenstva

Živi Cesar! Živi ustava!

V Trstu 20. Oktobra 1848.

Poglavar primorske države
ROBERT STARGRAF SALMA.

Natana Paternak

Razglas tržaškega guvernerja grofa Salma ob oktobrski revoluciji na Dunaju (Trst, 26. 10. 1848; izvirkni v plakatni zbirki državne knjižnice na Dunaju).

Announcement of count Salma, governor of Trieste, at the October Revolution in Vienna (Trieste, 26. 10. 1848; the original in a poster collection of the state library in Vienna).

podpirali ("... duhovstva še clo malo udov stejemo ...", piše poročilo o delovanju društva iz konca l. 1848), pač pa deželni uradniki, člani društva so bili tudi kmetje. Člani društva so se učili trikrat na teden slovenskega jezika, dvakrat tedensko češčine in enkrat hrvaščine. Poleg tega so gojili petje in deklamiranje. Iz sredine leta 1849 je vest o nameri društva, da bi za oživljanje "narodnega duha" med kmeti pričelo pošiljati med svoje

14 Novice (17. 4. 1850, 65-67), ki so iz dunajskega Journal des österreichischen Loyd povzele vest, da bo goriško slovansko bralno društvo prenehalo 1. maja 1850, so novici oporekale.

15 J. Apih (1888, 141) poroča tudi o čitalnici, ki naj bi delovala leta 1848 v Solkanu. Najverjetneje je zamenjal Solkan s Kanalom, kjer je bilo ustanovljeno bralno društvo (Slovenija, 30. 1. 1849).

priseči, in tudi do zdaj sloveskimi društvu v Gorici niso nobene besedice od svojiga obstoja naznanile" (Slovenija, 30. 1. 1849, 34-35).¹⁶ Bolj živahno je bilo v Vipavi, na sosednjem Kranjskem. Tam so v počastitev cesarjevega rojstnega dne priredili predstavo komedije *Varh* (avtor D. Garrick, prevod M. Čop) (Illyrisches Blatt, 13. 5. 1848, 156), toda že pred marčno revolucijo so ob pustu dvakrat igrali Linhartovo *Županovo Micko* (Novice, 8. 3. 1848, 40). Takrat napovedano predstavo komedije *Matiček se ženi* so igrali poleti 1848, pri predstavi dne 17. septembra je šel dohodek od prireditve v korist krajevne narodne straže (Slovenija, 26. 9. 1848, 98).

3. Leta 1848 so tudi na Goriškem potekale prve volitve "v modernem smislu besede" (Vasilij Melik). Na Goriškem so tisto leto volili v frankfurtski in dunajski parlament, odpadle pa so volitve v začasni deželni zbor (na Slovenskem so sicer volili v štajerski, koroški in kranjski deželni zbor ter leta 1850 v tržaški mestni svet, ki je imel tudi funkcijo deželnega zbora), ki na Goriškem v predmarčnem času ni deloval, podobno kot drugod na Primorskem ne.¹⁷ V Gorici so mislili, "kako bi svoje domače razmere ustavnim potom uredili in prosili deželno predsedništvo, naj ukrene potrebno, da se skliče deželni zbor goriško-gradiščanske". (Soča, 18. 3. 1898) Izbrana pa je bila občinska delegacija (Delegazione comunale di Gorizia), ki je želela prevzeti za goriško okrožje naloge deželnega zbora. V zvezi z volitvami v dunajski parlament naj bi zastopala "interessi provinciali di questo Circolo" (ARS, OGOUS, 69). Goriški župan Antonio Bujatti je 14. junija 1848 objavil seznam 48 volilnih mož za volilni okraj mesta za izvolitev enega poslanca v dunajsko ustavodajno skupščino. Ustanovitev deželnega zbora, ki bi povezoval Trst, Goriško-Gradiščansko in Istro, je postavil tudi dr. Pietro Kandler na ustanovnem zboru političnega društva Società dei Triestini (30. 4. 1848) (Chersi, 1949, 552).

Volitve v frankfurtski parlament, v nemško narodno skupščino, so bile tudi na Goriškem, ker je bila tudi ta avstrijska dežela sestavni del Nemške zveze. O teh volitvah, ki so potekale najprej z izvolitvijo volilnih mož (4. 5. 1848) in nato z izvolitvijo dveh poslancev (10. 5. 1848) ter njunih namestnikov, ni veliko vesti. Drobnopričevanje je ohranil Gregorčičev "vrli mož" kobariški dekan Andrej Jekše. Primorske dežele so volile v treh volilnih okrajih, goriška v tretjem, ki so mu pa vzeli

občino Sežana in jo skupaj z občino Dolina (Istra) vključili v prvi volilni okraj (Trst z okolico). Zavoljo vključitve Sežane v tržaški volilni okraj so goriški volilci protestirali, kot je zapisal v svoje poročilo tržaški guverner grof Salm (Chersi, 1949, 559, 583). Volitev v nemški parlament ni naletela na odobravanje pri delu goriških Italijanov, morda pa so upali v povezave z Nemci nekateri Slovenci (na primer takrat v Trstu bivajoči dr. Karel Lavrič, kasnejši "oče goriških Slovencev") zaradi italijanskih pretenzij. Goriško sta v nemškem parlamentu zastopala okrajni komisar v Kanalu Johann Stein, ki je od 127 prejel 106 glasov, grof Mihael Coronini pa 104. Njuna namestnika sta bila dr. Francesco Colugnatti (94 glasov) in okrajni komisar v Postojni dr. Francesco Desimon (72 glasov) (Cossar, 1933, 43). V volilnem okraju, v katerem so volili tudi Sežanci, sta bila izvoljena Karl Bruck in Friedrich Burger. O delovanju obeh goriških poslancev skorajda ni vesti. Le da so poslancu Steinu poslali 18. novembra spomenico iz Gorice z več podpisi (Slovenija, 28. 11. 1848, 171), ker je v frankfurtskem parlamentu skupaj z ostalimi avstrijskimi poslanci glasoval zoper velikonemške tendence v projektu ustave nemškega cesarstva. Več je o frankfurtskem parlamentu (delovati je pričel 18. 5. 1848) poročal tržaški italijanski tisk, Kandlerjev list *L'Istria* je celo v slovenščini objavil sklep parlamenta o enakih pravicah nenemških narodov (*L'Istria*, 17. 6. 1848); tamkajšnje društvo Società dei Triestini pa je - tako kot mnogi drugi nosilci javnega življenja v Trstu - opozarjalo na njegovo velikonemško delovanje (*L'Istria*, 1. 7. 1848).

Oktroirana ustava (25. 4. 1848) je uvedla tudi dvolodni parlament (državni svet in državni zbor). Za uresničenje parlamentarne države pa so bile potrebne volitve. Te so potekale na podlagi volilnega zakona z dne 9. maja 1848. Primorskim deželam je pripadalo dvanajst mest v državnem zboru. Poslance so volili v dvanajstih volilnih okrajih, in sicer je bilo pet okrajev v Istri, štiri na Goriškem, Trst je imel dva volilna okraja, Gorica pa enega. Tudi te volitve so potekale v dveh delih, volitev volilnih mož in nato poslancev. Na Goriškem so bile 26. in 27. junija 1848. V volilnih okrajih je bil le po en kandidat in tržaška vlada je sodila, da so na bili Goriškem (6. - 9. okraj) izvoljeni kandidati "gut Österreichisch" za razliko od istrskih (razen kandidata v podgrajskem okraju)" (Gottsmann, 1998, 351).

16 V Bovcu je slovensko-nemško bralno društvo delovalo od 1. januarja 1851 (Novice, 5. 1. 1851, 28), pravila bovškega Lesevereina je tržaško namestništvo potrdilo 14. maja 1853. Društvo sta vodila dekan J. N. Vogrič in kaplan Andrej Kutin (ASG, IRCCG, 1814-1860, 10). Pravila kanalskega Lesevereina so bila potrjena 1. marca 1853. Leta 1859 je društvo štelo 24 članov, njegov predsednik je bil Cl. Pessari, odbornika pa P. Carnelli in J. Mlekuž (ASG, IRCCG, 1814-1860, 10). Slovenska Bčela (1851) je med svojimi naročniki navajala tudi Društvo bravno v Teminu, seveda gre za tolminski Leseverein, ki mu je leta 1859 načeloval Simon Tautsher; društvo je štelo takrat 22 članov.

17 Pierpaolo Dorsi (1991, 67-94) v genezi prizadevanj, da bi po dunajskem kongresu v Nemški zvezi uvedli tudi deželno samoupravo, ugotavlja, da so ta prenehala že leta 1818. Vzrok so bile pestre socialne in narodnostne razmere v vseh treh deželah, ki so sestavljale Avstrijsko primorje.

Takrat so poleg že omenjenega Doljaka na Tolminskem izvolili okrajnega komisarja v Poreču Antona Goriupa¹⁸ in na Krasu posestnika Antona Černeta. Jeseni 1848 se je Doljak, eden najbolj aktivnih slovenskih poslancev v dunajskem parlamentu, odpovedal poslanškemu mestu zaradi govoric, da nasprotuje kmetom zlasti v zvezi z odškodnino za zemljo po prenehanju fevdalnih razmerij ("zakaj tudi čez njega so bili nekteri stražniki jeli govoriti, de je za odškodovanje grašakov govoril") (Slovenija, 31. 10. 1848); o tem vprašanju se je pogovarjal s svojimi volilci, a ker niso dosegli soglasja, se je mandatu odpovedal 23. oktobra 1848, "po nespodobnim obnašanju nekterih volilcev, svoje poslanstvo prostovoljno nazaj položili" (Novice, 6. 12. 1848). Sledile so nadomestne volitve. Lepak "Vsím prebivavcam v kantonu Kanal in Goriških okolic" (3. 11. 1848) je priporočal "umniga in učeniga", "pravičniga in pošteniga" in moža iz "svojga naroda" potem, ko je "mnogospoštovani gospod Doliak ... od nesposobniga obnašanja nekterih voditeljih razžaljen, svoj mandat za poslanca v vaše roke nazaj podal".¹⁹ Na nadomestnih volitvah je bil 11. decembra 1848 izvoljen do takrat "aktuar prvega reda" na otoku Lošinju Jožef Černe, brat poslanca Antona Černeta (Slovenija, 15. 12. 1848, 191). Goriške Italijane sta v parlamentu na Dunaju zastopala Giambatista Pitteri iz Gradišča ob Soči in Carlo Catinelli (ta je ob oktobrski revoluciji zbežal z Dunaja), upokojeni oficir iz Gorice, kasneje sta ju zamenjala odvetnika Spangher²⁰ in Carlo Doliac; izvolitev Spangherja namesto Catinellija je pomenila "oživitev liberalnega duha" (Il Costituzionale, 26. 11. 1848). Slovenski poslanci na Dunaju so posegali zlasti v debato o Kudlichovem predlogu o zemljiški odvezi, razpravljali o javni rabi slovenskega jezika in o odstranitvi uradnikov na Slovenskem, ki ne obvladajo slovenščine.

Josip Doljak. "Med slovenskimi poslanci nar serčniši in nar glasniši podpornik slovenstva" (Slovenija, 31. 10. 1848) Josip Doljak je bil rojen v Grgarju 29. maja 1820. V zakonu kmeta Jožefa Doljaka in Marije Urbančič sta se rodila še Matija (1822-1875), kasnejši solkanski župan in goriški deželni poslanec, ter Andrej, ki je kot podpolkovnik avstrijske armade padel med vojno v Schleswig-Holsteinu. Josip Doljak je gimnazijo obiskoval v Gorici (1832-1837) in nato študiral pravo. Po šolanju je nastopil službo uradnika in v času parlamentarnih volitev leta 1848 je služboval na Goriškem. V dunajskem parlamentu (na Dunaj je potoval skozi Ljubljano

16. julija 1848; Slovenija, 18. 7. 1848, 18) se je kot večina slovanskih poslancev pridružil desnici in je sodil poleg Antona Černeta in dr. Josipa Kranjca iz Slovenj Gradca med "najodličnejše" slovenske poslance (Apih, 1888, 180). Doljak se je prvič oglasil 10. avgusta 1848 v parlamentarni debati o odpravi podložništva na podlagi predloga Hansa Kudlicha. Ta šestindvajsetletni šlezijiški pravnik je 26. julija 1848 predlagal v avstrijskem državnem zboru odpravo podložništva z vsemi iz njega izvirajočimi pravicami, vendar je pustil kot nerešen problem izplačilo odškodnine. V razpravi se je oglasil tudi Doljak in predlagal, da se podložništvo odpravi, da prenehajo vse fevdalne obveznosti, da se odškodnina plača iz posebnega fonda in da naj posebna skupina določi višino odškodnine, da naj začasno še poslušajo patrimonialna gospostva, da so zemljiški gospodje osvobojeni vseh obveznosti, izvirajočih iz podložništva (saj ko nehajo pravice, prenehajo tudi obveznosti, ne morejo pa se odpraviti servitutne pravice kmetov do zemljiških gospostev). Odločno proti odškodnini pa je bil Anton Černe in je o tem govoril v svojem prvem nastopu 12. avgusta 1848. "Jaz mislim, da odškodnine nikakor ne smemo privoliti; mi stojimo na načelu svobode, enakosti in bratstva, zato se ne smemo pečati z vprašanjem, ali gre graščinam odškodnina ali ne" (Grafenauer, 1948/49, 48). Černe je nato tudi pri glasovanju o tem, ali naj se da odškodnina za vse davščine in služnosti, ki jih je dajal podložnik zemljiškemu gospodu, glasoval skupaj z Anton Goriupom drugače kot Doljak. Doljak je tudi glasoval za to, da naj odškodnino plača dežela, podobno kot Goriup, temu pa je nasprotoval Černe. Razprave za in proti odškodnini je prekinila vlada, ki je menila, da se mora odškodnina porazdeliti med podložnike in zemljiške gospode. 30. avgusta 1848 so poslanci razpravljali o Lasserjevem predlogu v imenu desnice, da se načelno reši vprašanje odškodnine, in o Kudlichovem predlogu. Naslednjega dne je državni zbor sprejel sklep o zemljiški odvezi, kot ga je predlagal Lasser. To pomeni, da je zmagala desnica, in za zakon je, poleg slovenskih poslancev Karla Ulepčiča in Frana Miklošiča, glasoval tudi Doljak.

Zadnjič se je v problematki zemljiške odveze oglasil Doljak takrat, ko so 6. septembra 1848 ugotavljali, ali naj ima zakon o kmetijski obvezi cesarsko privolitev ali pa je del ustave. Doljak je zagovarjal stališče, da mora imeti zakon cesarjevo potrditev. Ker parlament ne more direktno kontaktirati z državljani, zakon naj podpiše ce-

18 Za izvolitev se je volilcem zahvalil (L'Osservatore Triestino, 28. 6. 1848). Goriupov tekmeč pri volitvah je bil Alois Silverius Kremer, od 1. 1. 1848 dalje lastnik tolminskega gospostva (Rutar, 1882, 202-203). Kremer je že 12. avgusta 1848 ponudil kmetom, da se odkupijo "od njih daukou naj bo u dnaru al u naturi, od desetega dnara ali maranč. Kir so Komunske gmajne lastnina grašine in kir ima grašina pravica užitka do teistih koker tudi do hosdih al boškah, tako se zna usak grašinski podložen tudi od tega odkupit" (Humar, 1957, 23-24).

19 Kopijo plakata prejel s posredovanjem doc. dr. Staneta Grande.

20 Slovenija (14. 11. 1848) ga je imela za Utrajtalijana. Po njej je sodbo povznela Laibacher Zeitung (18. 11. 1848). Gazzetta di Trieste (28. 11. 1848) je menila drugače.

sar, izvršna oblast pa naj ga objavi. Drugače je menila nemška levica, ki so se ji pridružili tudi nekateri Slovenci (na primer A. Černe). V razpravah o zakonu o zemljiški odvezi (sprejet 7. 9. 1848²¹) je Doljak izzvenel kot konservativec ali odločen monarhist, zato so ga pri volilcih očrnili, da je delal v korist plemstva in od tod njegova odložitev poslanskega mandata. Še prej pa je treba omeniti še nekatere njegove poslanske nastope.

Na isti seji (7. 9. 1848) dunajskega parlamenta, na kateri so sprejeli zakon o zemljiški odvezi, se je vnela tudi razprava o predlogu italijanskih poslancev o uvajanju italijanskega jezika v uradno rabo.²² O tem je poročal Josip Doljak. Peticijska komisija se je odločila, da prošnji Italijanov ugoditi. To je sprožilo podobne zahteve drugih poslancev nenemških narodov. Ko so 11. septembra 1848 ponovno razpravljali o peticiji, "pervikrat smo slišali v tem zboru ime našiga narod Slovence" (Slovenija, 15. 9. 1848, 86). Časopisna vest je hvalila Doljaka za njegovo zavzemanje za enakopravnost narodov, ne le za Italijane, ampak za vse narode, ki to žele, in končno so v parlamentu sklenili, "da se morajo vse razprave, predlogi itd. tudi tolmačiti vsem nenemškimi poslancem, ako to želi vsaj deset poslancev" (Apih, 1888, 197).

Na zasedanju 13. septembra 1848 je Doljak nastopil zoper predlog Poljaka Sierakowskega, da se zoper ustanovi "varnostni odbor", ker je sramotno za parlament, da bi imel nad sabo "takega pripaznika; zbor ima nalogo varovati pravice narodov, ohraniti jih in dati državi ustavo in ne potrebuje pripazujoče gosposke" (Apih, 1888, 197). Doljakovo stališče "je bilo odkrit udarec revolucionarni demokraciji in podpora reakciji", tudi kasneje se je izkazal kot "podpornik dinastije in nasprotnik revolucije" (Humar, 1957, 27-28). Poslanec Doljak je bil odločen tudi 19. septembra 1848, ko je prišla na Dunaj madžarska delegacija, ki je želela v avstrijskem parlamentu pridobiti zaveznike zoper Jelačića in njegove Hrvate. Doljak je v razpravi sodil, da se državni zbor ne more spremeniti v nek "diplomatičen kabinet", in skupaj z Goriupom in Černetom glasoval zato, da se dunajski parlament z Madžari ne bi pogajal. Nato je Doljak 22. septembra 1848 sodeloval v razpravi o davkih. Štiri dni nato se je začela razprava o začetnem besedilu ustave, Doljak je takrat sestavljanju besedila - prevedenem v nekatere nenemške jezike - menil: "Ker smo zastopniki naroda, moramo poslušati njegov glas"

(Apih, 1888, 199).

V oktobru je prišlo do revolucije na Dunaju. Prekinila je delovanje državnega zbora in njegovih organov. V tem času so se po Goriškem tudi širili glasovi, da je Doljak pri razpravi o odškodnini v zvezi z odpravo podložništva zastopal koristi fevdalcev. Z Dunaja naj bi tudi pobegnil pred revolucijo, podobno kot poslanec Carlo Catinelli, ki se zbal za svoje življenje potem, ko je bil ubit njegov intimni prijatelj, vojni minister, grof Theodor Latour (Il Costituzionale, 28. 10. 1848). Da bi lahko Latourjeva usoda doletela tudi Doljaka, je omenil dopis v *Illyrisches Blatt* (28. 10. 1848, 348); pisec je pohvalil Doljakovo ravnanje, ker se ni kot ostali slovenski poslanci pridružil Löhnerju. Da bi rešil nespoznanje, je Doljak 23. oktobra 1848 sklical v Gorici sestanek svojih volilcev, pravzaprav naj bi ga volilci sklicali, kot je poročal Giuseppe Deperis v dopisu iz Gorice (Il Costituzionale, 26. 10. 1848).²³ Odpovedal se je - kot smo že spoznali - poslanskemu mandatu, kar je tisk obžaloval (Slovenija, 31. 10. 1848, 138-139). Pred nadomestnimi volitvami je oče poslanca Goriupa prosil sina za nasvet, koga naj bi volili. Sin je priporočil Jožefa Černeta, obenem pa je sporočal, da je Doljak najnevarnejši sovražnik kmetov. To "laž" je, kot piše *Slovenija* (19. 12. 1848, 194), razglasil Goriup tudi v *Slavische Zentralblätter*, sicer bi bil Doljak ponovno izvoljen. Tako je pričakoval tudi dr. Janez Bleiweis in Doljaka priporočal (Novice, 6. 12. 1848, 208).

Svoj odhod iz parlamentarnega življenja je Josip Doljak zaznamoval s člankom *Austrija in Slavjani* (Slovenija, 17. 11. 1848, 157),²⁴ izšel je tudi v nemškem jeziku. (*Laibacher Zeitung*, 18. 11. 1848, 139) Poleg tega pa je Doljakov članek spodbudila tudi dunajska revolucija 6. oktobra 1848 ("sramotepolni 6. Kozoperski"). Bistveni del Doljakovega sporočila je: "Narodno življenje v tem pomenu, kakoršno že vsi drugi narodi imajo, in katero se je Slavjanam čez stoletja na narkrivičniši in neprenesljivo vižo kratilo, zamorejo in bodo avstrijski narodi Slavjani le v *nevtralni, samostalni in neodvisni Austriji*, in nikoli ne v *nemškem Nemstvu*, ne v *madžarskim Ogerskim* zadobili, - zatorej mora vodilo in postava naše politike biti *ohranjenje slobodne, znotraj krepke, zvonaj močne, demokratično-ustavne Austrije*." Doljak je zato tudi predlagal, da bi odpoklicali iz Frankfurta predstavnike slovanskih dežel, in se zavzel za "sklicanje poslancev vseh avstrijskih narodov v en

21 Vsebino zakona, da je "podložna zaveza z dolžnostmi, ktere iz nje izvirajo, nehala", je tolmačil v slovenskem jeziku Razglas na ljudstvo po deželi tržaski uradni L'Osservatore Triestino (24. 10. 1848). Ta list je objavljaj tudi v slovenskem jeziku, tako tudi razglas Slovenec Istriancem (5. 7. 1848), v njem je nepodpisani 26. 6. 1848 opozarjal istrske Slovence pred italijansko nevarnostjo.

22 Istrski poslanci so 30. 8. 1848 ministru za notranje zadeve Doblhoffu naslovili zahtevo, da se v istrski deželi (izvzet je okraj Podgrad) uvede italijanski jezik kot uradni (Quarantotti, 1956, 186).

23 Na vest, da so ga poklicali na zagovor volilci, je Deperisu odgovarjal Doljak, češ da je volilcem poročal o svojem delu, da se je odpovedal poslanskemu mandatu in da ga k temu ni nihče prisilil (Il Costituzionale, 31. 10. 1848).

24 Članek je uredništvo opremilo s pripombo: "Tudi ta sestavek nam Slovincem pokaže, kolika bi naša zguba bila, ako bi se g. Doliak za poslanca zopet ne izvolil."

Slavno društvo!

*Podpisani odbor povzjemaje se s nadostojno
povabila od št. l. n. št. 170 Slavnega društva
sta se pohite odposlati brez odloga pod
pisno na častivega poslanca Slovencov na
prihodnem shodu Slovanov v Pragi, s
katerim se mu vroči polnooblastna
naša kralje, ejadine se v ostalim s vami
namerami drugih Slovanov - in pod
pisno na Slovansko Lipo, katera ota
se prsi imenovanimu gospodu postati
in podeliti.*

*Bog blagostovi vzajemno prizade-
vanje prihodnjega slovanskiga zbora.*

*Ob odboru slovanskiga brat-
niga društva*

V Gorici 23. februarja 1848

*Podpis
Matija Štefan Jurek*

**Goriško slovansko bralno društvo piše Slovenskemu
društvu v Ljubljani (Gorica, 22. 12. 1848; izvirnik v
Arhivu Republike Slovenije, Ljubljana).**

**The Slav Reading Society writes to the Slovenian
Society in Ljubljana (Gorica, 22. 12. 1848; the original
in the Archives of the Republic of Slovenia, Ljubljana).**

zbor". Taka zveza bi utegnila "brez škode za prihodno
vpravno in ustavo posameznih dežel, ktera bi se
ravno na takim zbiranju gledé na vzajemne zadeve nar-
ložeje odločila, - sedajne razpertije poravnati in tisto
zvezo narodov ustanoviti, ki se sploh za nar gotoviši
sredstvo obdržanja srečne in močne Avstrije spozna".

Po prenehanju poslanskega mandata se je Doljak
udejstvoval le še v goriškem slovanskem bralnem druš-
tvu. Na občnem zboru 4. decembra 1848 je bil izvoljen
za predsednika društva in je sledil dotedanjemu začas-
nemu predsedniku in tajniku društva obenem, zdravniku
dr. Jerneju Dolencu. Kot novi predsednik se je zavzel za
sestavo prošnje na cesarja za odpoklic "jugoslavenskih
poslancev na frankobrodskem zboru", dopis v sloven-

skem in nemškem jeziku naj bi se razširil v javnosti.

Josip Doljak je bil v skladu za zakonom o zemljiški
odvezi jeseni leta 1849 imenovan za predsednika komi-
sije za odvezo (Slovenija, 23. 10. 1849, 337). Naslednje
leto, ko je na Goriškem deloval kot državni pravdnik, se
je poročil s Pavlino Milharčičevo. Kmalu nato je bil
premeščen v Pavio, kjer sta se mu rodila sin Teodor
(1851-1893), kasnejši sodni svetnik, in Pavlina (1854-
1901), pisateljica, poročena z urednikom Jankom Paj-
kom. Iz Pavie je Doljaka službena pot vodila v Milano,
tu sta se mu rodili hčerki Henrijeta in Teodolina. Leta
1857 je postal vdovec. Ko je Avstrija izgubila Lom-
bardijo, se je preselil v Trst, kjer je služboval na de-
želnem sodišču. V Trstu je vodil začasni odbor čitalnice.
Kmalu pa je zbolel in 17. maja 1861 umrl. Za njegove
otroke je skrbel brat Matija, posestnik v Solkanu.

4. V sredini leta 1848 se je prvič resneje zaostri-
lo vprašanje italijansko-slovenskega sožitja na Goriškem.
(Marušič, 1978, 35-49) Novo obliko razmerja so vzpod-
budile italijanske preporodne zamisli in seveda dotlej
Italijanom nepoznano javno in politično uveljavljanje
Slovencev. Morda pa je ravno politično vzdušje v
Gorici, ki ga v širši javnosti še ni bilo čuti, spodbudilo
Alessandra Claricinija, Avstriji lojalnega goriškega
Italijana, da je objavil članek *Condizioni particolari del-
le Contee di Gorizia e Gradisca* (L'Osservatore Triestino,
21. 6. 1848). V članku je poudaril, ga Goriška ne more
menjati svoje podobe, ker je narodnostno mešana, in da
je potrebno sporazumno delovanje. Za Claricinijem se
je oglašil odvetnik Giovanni Rismondo,²⁵ ki je konec
avgusta 1848 (spis je datiran 14. 8. 1848) objavil
brošuro *Ritorno di Sua Maesta a Vienna. Riflessi d'un
liberale*. Na očitke lombardsko-beneškega tiska, da se
Gorica ni pridružila italijanski revoluciji, je odgovoril:
"... naj se govori karkoli, Gorica ostaja italijansko mesto,
italijanska je njena zemlja, italijansko nebo, italijanske
so navade in italijanski je njen jezik." Na trditve je - tudi
z brošuro - odgovarjal Giovanni Persa,²⁶ češ da Gorica
ni sodelovala v italijanski revoluciji, ker nima z Italijo
nobenih skupnih interesov. Gorica je obmejno mesto,
upoštevati je treba njen narodni sestav. Obmejno lego
Gorice kaže tudi jezik, "pokvarjeni slovanski jezik, ki ga
toda govore ljudje, zagotovo ni italijanščina". Odgovoril
je zopet Rismondo, ki je bil bolj zmeren, in izpovedal je
svojo lojalnost Avstriji. Brašce pa je vpraševal, če vedo,
da je Gorica mešano mesto in da so Goričani me-
šanci.²⁷

Polemika je pokazala, da so goriški Italijani po-
razdeljeni vsaj na dve temeljni skupini, na Avstriji
zveste in one, ki jim je bila bližja preporodna Italija. V

25 V poročilu iz srede meseca junija 1848 ga je goriški kresijski glavar Gleibach označil kot človeka "dvoumnega značaja", ki se
zavzema za liberalne spremembe v monarhiji (Cossar, 1949, 316-319).

26 Risposta all'opuscolo intitolato. Ritorno di Sua Maesta a Vienna. Riflessi d'un liberale. Spis nosi datum 6. 9. 1848.

27 Sulla risposta di G. Persa. Osservazioni dell'avvocato Giovanni Rismondo autore dell'opuscolo Ritorno di Sua Maesta a Vienna.
Gorizia 1848. Spis nosi datum 10. 9. 1848.

razpravo o narodnostnem značaju Gorice se je nato vključil - tudi on z brošuro - takrat komaj devetnajstletni Graziadio Isaia Ascoli (Marušič, 1996, 75-84), kasneje znameniti italijanski jezikoslovec, ki je, naglašujoč "tolerantno in sporazumevajočo" Gorico, poudarjal italijanstvo Gorice.²⁸ Boji se Slovencev, ki bi znali s svojo številčnostjo v deželi ogroziti italijanstvo Gorice. Toda ta italijanska Gorica mora upoštevate Slovence, ki naj za reševanje svojih šolskih problemov zastavijo svoj lastni center znotraj dežele (ali pa izven) in naj puste Italijane v Gorici svobodno dihati. Postavil je torej ločnico med mestom, kjer žive Italijani, in okolico s slovenskim prebivalstvom. Deželo je pravzaprav porazdelil na dva dela, vsakega s svojim središčem. Ta ločitev med mestom in okolico je bila tudi kasneje eno temeljnih gibal italijansko-slovenskih odnosov in ključ za razumevanje razmer na Primorskem v drugi polovici 19. stoletja. Ascolijeva zamisel, da naj si Slovenci za njih svoje potrebe uredijo drugo središče v deželi, je naletela na odmev tudi pri Slovencih. Oglasil se je pravnik in član slovanskega bralnega društva v Gorici Andrej Winkler, ki je ob koncu leta 1848 ugotavljal, da je Gorica v resnici italijansko mesto, vendar pa živi od slovenske okolice, zato imajo tudi Slovenci pravice, da si ga laste: "Zakaj bi tedaj Slovenci ne imeli enake pravice, de v njih jeziku naj se v šolah uči? Brez dvombe prepričani, kadar eden ali drugi to misel bo izpeljal hotel, kateri prepričani bi se z lepim zamogel potolažiti, ako bi se vsaki stranki pustila njena pravica ... Pa kdo bo v ta namen mošnje odvezal? Ako laška stranka zmaga, gorje društvu, ono bo še bolj zaničevano. A kaj se je treba vsake leskovice bati? Slavjani morajo zdaj ali nekoli v Evropi politiško veljavnost zadobiti" (Slovenija, 22. 12. 1848, 197). V letu 1848 se je začela dolgoletna polemika, komu in zakaj Gorica: pripada mesto okolici ali pa mesto odloča o pripadnosti in značaju okolice. Odgovora na ta močno aktualni problem ni dal niti kasnejši niti današnji čas.

V polemike o narodnostnem značaju Gorice leta 1848 se je vključil tudi tisk, predvsem tržaški, ki je Goričanom očital zaspanost: "Kvišku prebivalci ob Soči, dvignite se že enkrat iz vašega sna!" (Il Costituzionale, 22. 9. 1848). Na ta poziva sta odgovorila provladna *L'Osservatore Triestino* in *La Guardia Nazionale*. Pisec apela Goričanom, ki se je podpisal kot Videmčan, je očital Goričanom, da je pač "tujca mogoče ljubiti, toda uživati v nesrečah svojih bratov in jim privoščiti še nove in večje", je dejstvo, o katerem zgodovina ne bo mogla poročati drugače kot z ogorčenjem. (Il Costituzionale, 4. 10. 1848) Iz polemike pa se ni razvil kak političen program. Niti ni polemika prispevala kaj novega k problemom slovensko-italijanskega sožitja na Goriškem. V teh polemikah pa ni mogel več delovati prvi goriški

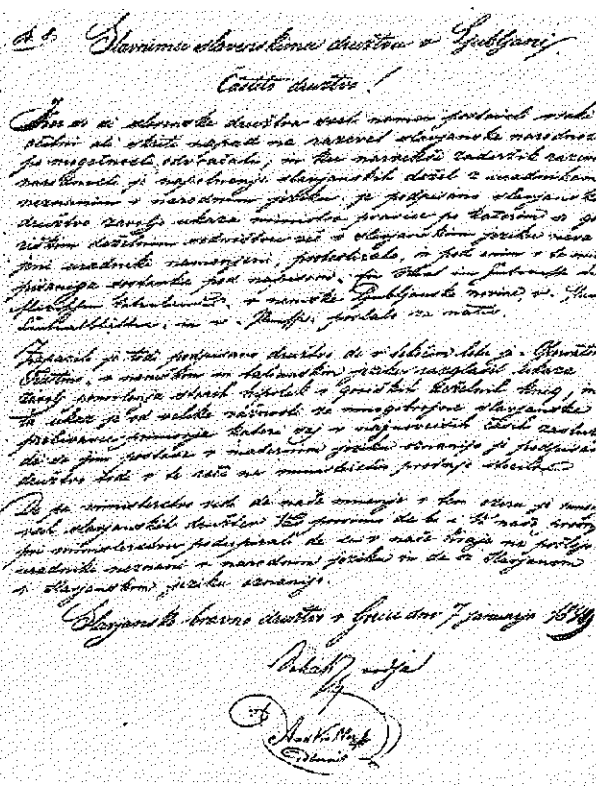

Goriško slovensko bralno društvo (dopis z dne 7. 1. 1849 sta podpisala Josip Doljak in Andrej Winkler) sporoča o svojih aktivnostih ljubljanskemu Slovenskemu društvu (izvirnik v Arhivu Republike Slovenije, Ljubljana).

The Slav Reading Society in Gorica (the letter dated on 7. 1. 1849 was signed by Josip Doljak and Andrej Winkler) is informing about its activities to the Slovenian Society in Ljubljana (the original in the Archives of the Republic of Slovenia, Ljubljana).

dnevnik in hkrati prvi goriški politični list *L'Aurora* (prva številka 8. 8. 1848). Med njegovimi sodelavci je bil poleg Italijanov tudi Slovenec Jožef Premru, profesor gimnazije v Gorici in leksikograf. List je izhajal le dober mesec dni in je bil pisan v duhu avstrijskega patriotizma, branil je avtonomijo goriške dežele (proti povezavam s Trstom), se zavzemal za federalno ureditev avstrijske monarhije in pisal zoper nemško prevlado: "Ostajamo Avstrijci, radi smo zavezniki, toda podložniki Nemčije nikdar" (*L'Aurora*, 22. 8. 1848). Patriotizem se ne more določati na podlagi jezika, ki ga kdo govori, toda italijanščina je jezik "vsakodnevnega kruha in potreb" (*L'Aurora*, 8. 9. 1848). Oktobra je sprožil polemike med tržaškimi listi primer poslanca Carla Catinellija, ki ga kot avstrijakanta liberalni Italijani niso

28 *Gorizia italiana tollerante, concorde. Verità e speranze nell'Austria del 1848*. Spis je datiran z mesecem septembrom 1848.

marali. Neznani pisec je napisal brošuro o liku poslanca, ki naj bi Catinellija nadomestil.²⁹ Pisec je opozoril predvsem na konflikt med avstrijskimi Nemci in Slovani za nadoblast v monarhiji, Italijani bi bili lahko žrtve takih soočanj.³⁰ Bil je proti te mu, da bi Goričani izvolili poslanca za državni parlament. Oglašali so se posamezniki, ki so razglašali italijanstvo Gorice, kot G. B. Stratta, ki je v brošuri *Brevi cenni sul carattere storico della lingua italiana* (Gorizia 1848) poudarjal bratstvo avstrijskih Slovanov v "sladki in lepi italijanski govoric". Ob koncu leta pa je bilo v polemikah prvič zapisano tudi geslo "italianissimo nome Gorizia" (Il Costituzionale, 6. 12. 1848), v kasnejših desetletjih zelo pogost argument in opredelitev v narodnostnih in političnih polemikah.

V letu 1849, ko se je pod vplivom sil, ki so ga brzdale, revolucionarni val umiril, je tudi med goriškimi Slovenci še vedno živa ostala zamisel o upravnem združenju vseh Slovencev. Zato so tudi Slovenci z Goriškega posegali v razprave o bodočih upravnih mejah in zlasti svarili pred administrativnimi povezavami Goriške z Istro in Trstom, ker bi bila tako slovenska narodnost ogrožena. V sklop teh razprav je sodila tudi razmejitev Goriške po narodnostni črti, Italijani so si jo zamislili tako, da bi romanski ravninski del vključeval tudi Gorico. V slovenski zavesti se je utrdilo prepričanje, da je potrebno narodno počutje utrjevati zlasti z uveljavljanjem slovenskega jezika v javnosti (uradni jezik, solstvo). Močno se je utrdil narodnoobrambni čut, ki ga je sredi maja 1849 izpovedal goriški dopisnik v časniku *Slovenija*: "Mi čakamo tedaj polni radovednosti, kam nas zapredejo, pa naj nas prodajo tudi Piemontežu, nikdar nas ne bojo v Lahe preobrnil... Slovenci smo in Slovenci ostanemo" (*Slovenija*, 8. 6. 1849, 182). Če je še na začetku leta 1849 časopisni članek pisal, "da kmetijski gruntni niso še od grajščine popolnoma prosti" (*Slovenija*, 9. 1. 1849, 10), pa je bil v teku postopek razgrajevanja fevdalne posesti in ustvarjanje nove socialne podobe slovenskega podeželja, zlasti po letu 1850, ko se je pričela z razdeljevanjem servitutnih zemljišč oblikovati nova podoba kmečke posesti predvsem v slovenskem delu goriške dežele. Tu je prevladovala mala posest, za razliko od veleposestev v furlanski ravnini.

Leto 1848 je tudi na Goriškem sprožilo vrsto družbenopolitičnih vprašanj (zemljiška odveza, upravno združevanje slovenskih delov dežele, prizadevanja za javno rabo slovenskega jezika, slovensko-italijanske polemike, komu pripada dežela in deželno glavno mesto), ki so se reševala vsa naslednja desetletja. Utrdilo je slovensko narodno zavest in nakazalo bodoča pota gospodarskega, političnega in kulturnega razvoja de-

zele. Pokazalo pa je tudi na goriške značilnosti, poglavitna je bila sosesčina z Italijani. Gorica je tedaj tudi postala kraj, kjer so potekale povezave z Beneškimi Slovenci, v takratnem avstrijskem lombardsko-beneškem kraljestvu. Študent goriškega bogoslovja Ivan Obala iz Gornjega Marsina je v ljubljanski *Sloveniji* leta 1849 objavil prvo v slovenščini napisano informacijo o Beneških Slovencih (Marušič, 1998, 104-110).

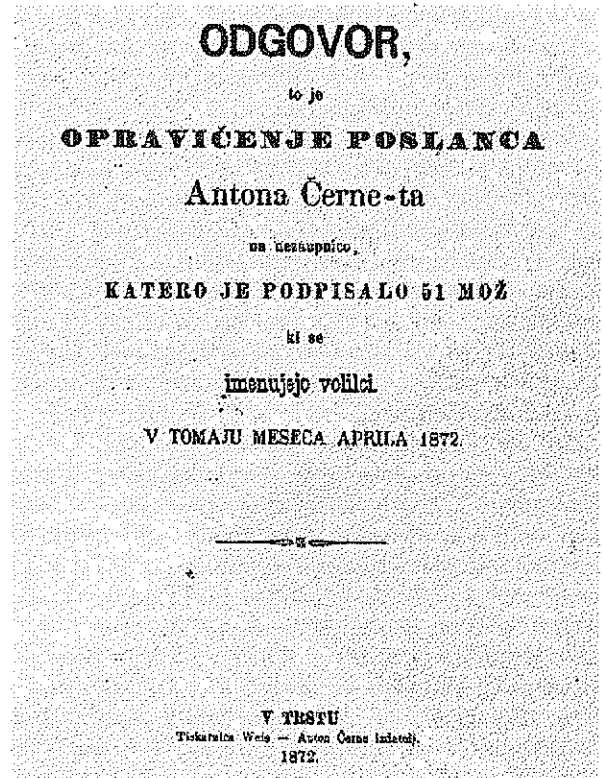

Anton Černe, ki je leta 1848 užival velik ugled med volivci, je bil kasneje, v ustavni dobi, pogostokrat deležen graje. Tako tudi v začetku sedemdesetih let, ker pri glasovanju o novi volilni zakonodaji ni upošteval mnenja javnosti. Svoj odgovor na nezaupnico, ki jo je podpisalo 51 volivcev, je objavil v brošuri (Trst, 1872). Anton Černe, who was very popular with the voters in 1848, was later, in the time of constitution, often criticised. Also in the beginning of the 70's because he ignored public opinion when voting on a new electoral legislation. His response to a non-confidence vote, which was signed by 51 voters, was published in a brochure (Trieste 1872).

29 Pensieri di un moderato sulla scelta di un deputato all'assemblea costituente per la Città di Gorizia dopo la rinuncia del suo primo deputato. 1848

30 Ljubljanski časnik *Slovenija* (1. 9. 1848, 71) je pisal, da so Furlani prijazni do Slovencev in zabavljajo čez Nemce. Slišal se je tudi vzklík: "Vivano gli Slavi!" Tudi Italijani mislijo podobno.

A CONTRIBUTION TO THE KNOWLEDGE OF THE YEAR 1848
IN THE GORIŠKA REGION

Branko MARUŠIČ

Scientific Research Centre of the Slovenian Academy of Sciences and Arts, Milko Kos Institute of History, Nova Gorica Research Unit,
SI-5000 Nova Gorica

SUMMARY

The events of the so-called March revolution of 1848 met with a wide response also in the Goriška region, similar as in any other country populated by the Slovenes. The Italians living in this region welcomed the revolution and the changes that came with it but had no demands for Gorica to join in the Friulian anti-Austrian revolt. The Goriška Slovenes founded, as early as in 1848, their first cultural and political society, which soon took part in the first parliamentary elections (June 1848). At that time the Goriška Slovenes acquired their first parliamentary representation. A special emphasis in this article is given to the activities of the delegate Josip Doljak. With his work in Vienna parliament he met with different responses in public, particularly in respect of land reform, one of the major problems of that time, the problem with long-standing consequences and effects. The symbiosis of the Slovenes and the Italians in the Goriška region and the town of Gorica itself created some unique conditions, which in 1848 initiated discussions on national allegiance of Gorica and the Goriška region in close association with the development of the idea of the Italian Risorgimento and the Slovene national movement.

Key words: political history, national question, Slovenes, slovansko bralno društvo, Gorica

VIRI IN LITERATURA

- APG** - Archivio provinciale Gorizia, Ms. 18-85.
ARS, OGOUS - Arhiv Republike Slovenije, Okrajno glavarstvo okrajni urad Sežana. Spisi, fasc. 69.
ARS, SDL - Arhiv Republike Slovenije, Slovensko društvo v Ljubljani, fasc. 1. Razlaga zgodb in del slavjanskiga bravniga društva v Gorici od 15. maliga travna do 4. grudna 1848 prebrana v velikim shodu dne 4. grudna 1848.
ASG, ASCG - Archivio di Stato Gorizia, Archivio storico del comune di Gorizia, n. 2000/1. Autobiografia di Alessandro Claricini. Sua culla e suoi primi anni.
ASG, IRCCG - Archivio di Stato Gorizia, I.R. Capitanato Circolare di Gorizia, 1814-1860, fasc. 10, fasc. 135.
GMNG, FKŽŠ - Goriški muzej Nova Gorica, Farna kronika župnije na Štjaku, II. Ad fontes historiae (kopija v).
Moja doba in podoba (1898). Gorica.
Moja doba in podoba (1991). Gorica, Mohorjeva družba (ponatis z nekaterimi jezikovnimi posodobitvami).
Statuten des slavischen Lesevereines in Görz. Osnovne pravila slavjanskiga bravniga društva v Gorici (1848), 5-6.
ŽAM, Pro memoria - Župnijski arhiv Miren.
- Aph, J. (1888)**: Slovenci in 1848. leto. Ljubljana.
Bozzi, C. L. (1931): Un breve saggio di storia goriziana. Gorizia.
Chersi, E. (1949): Trieste e il parlamento di Francoforte. V: La Venezia Giulia e la Dalmazia nella rivoluzione nazionale del 1848-1849. 1, Udine.
Cossar, R. M. (1933): Gorizia ottocentesca. Il quarantotto e la guardia nazionale. Rassegna storica del Risorgimento, 20/1933 (estratto).
Cossar, R. M. (1948): Avvenimenti e uomini del 1848 nel Friuli orientale. La Porta orientale 18/1948.
Cossar, R. M. (1949): Riflessi goriziani della rivoluzione del 1848. V: La Venezia Giulia e la Dalmazia nella rivoluzione nazionale del 1848-1849. 2, Udine.
Dorsi, P. (1991): Il problema costituzionale del Litorale nell'eta della restaurazione. V: Dal Litorale austriaco alla Venezia Giulia. Udine.
Grafenauer, B. (1948/49): Slovenski kmet v letu 1848. Zgodovinski časopis, 2-3.
Gottsmann, A. (1998): Die Reichstagsabgeordneten des Küstenlandes am konstituierenden österreichischen Reichstag 1848/49. V: Kroměřížský sněm 1848-1849 a tradici parlamentarismu ve střední Evropě. Kroměříž.

- H. F., (1928): V "starem mestu" Štanjelu. Naš čolnič 6/1928, šte. 7.
- Humar, J. (1957): Goriški Slovenci v letu 1848. Goriški zbornik 1947-1957. Nova Gorica.
- Marušič, B. (1978): O razmerju med slovenskim in italijanskim političnim gibanjem na Goriškem in v Trstu v letih 1848-1849. Goriški letnik, 4-5.
- Marušič, B. (1996): Graziadio Isaia Ascoli. V: Zahodno sosedstvo. Slovenski zgodovinarji o slovensko-italijanskih razmerjih do konca prve svetovne vojne. Ljubljana.
- Marušič, B. (1998): Beneški Slovenci in Slovenija. V: Slovenija 1848-1998: iskanje lastne poti. Ljubljana.
- Petre, F. (1939): Poizkus ilirizma pri Slovencih - 1835-1849. Ljubljana.
- Petre, F. (1940): Zahteva po "Kraljevini Sloveniji" I. 1848 v praških dokumentih. Glasnik muzejskega društva za Slovenijo, 31/1940.
- Quarantotti, G. (1956): Le origini storiche della lotta nazionale a Trieste e nell'Istria. Archivio Veneto, vol. 58-59.
- Rutar, S. (1882): Zgodovina Tolminskega. Gorica.
- Velvi, A. (1941-1942): Le origini dell'irredentismo Goriziano. 1848-1852. Tesi di laurea, R. Università di Bologna.
- Venezia, A. (1949): Il Quarantotto nel Friuli orientale. V: La Venezia Giulia e la Dalmazia nella rivoluzione nazionale del 1848-1849, II. Udine.
- * * *
- Časopis za zgodovino in narodopisje, 1-2, 1977.
- Gazzetta di Trieste, 60, 28. 11. 1848.
- Goriški letnik, 4-5, 1978, 167 (enota 278).
- Illyrisches Blatt, 2, 5. 1848.
- Illyrisches Blatt, 39, 13. 5. 1848.
- Illyrisches Blatt, 30, 5. 1848.
- Illyrisches Blatt, 87, 28. 10. 1848.
- Il Costituzionale, 21, 22. 9. 1848.
- Il Costituzionale, 33, 4. 10. 1848.
- Il Costituzionale, 57, 28. 10. 1848.
- Il Costituzionale, 55, 26. 10. 1848.
- Il Costituzionale, 60, 31. 10. 1848.
- Il Costituzionale, 85, 26. 11. 1848.
- Il Costituzionale, 95, 6. 12. 1848.
- L'Aurora, 12, 22. 8. 1848.
- L'Aurora, 27, 8. 9. 1848.
- Laibacher Zeitung, 149, 18. 11. 1848.
- Laibacher Zeitung, 1, 11. 1. 1849. Ein Wort im Interesse der Slaven, aus Anlass der Reactivirung der italienischen Beamten.
- L'Istria, 35, 17. 6. 1848.
- L'Istria, 37, 1. 7. 1848.
- L'Osservatore Triestino, 54, 4. 5. 1848.
- L'Osservatore Triestino, 74, 21. 6. 1848.
- L'Osservatore Triestino, 77, 28. 6. 1848.
- L'Osservatore Triestino, 80, 5. 7. 1848. Slovenec Istriancom
- L'Osservatore Triestino, 128, 24. 10. 1848.
- Novice, 10, 8. 3. 1848.
- Novice, 17, 26. 4. 1848.
- Novice, 22, 31. 5. 1848.
- Novice, 25, 10. 1848.
- Novice, 49, 6. 12. 1848.
- Novice, 16, 17. 4. 1850.
- Novice, 6, 5. 1. 1851.
- Primorski list, 28, 13. 7. 1911. Kratka zgodovinska črtica.
- Slovenija, 5, 18. 7. 1848.
- Slovenija, 18, 1. 9. 1848.
- Slovenija, 80, 28. 7. 1848.
- Slovenija, 22, 15. 9. 1848.
- Slovenija, 25, 26. 9. 1848.
- Slovenija, 35, 31. 10. 1848.
- Slovenija, 39, 14. 11. 1848.
- Slovenija, 40, 17. 11. 1848.
- Slovenija, 43, 28. 11. 1848.
- Slovenija, 48, 15. 12. 1848.
- Slovenija, 49, 19. 12. 1848.
- Slovenija, 50, 22. 12. 1848.
- Slovenija, 3, 9. 1. 1849.
- Slovenija, 4, 12. 1. 1849.
- Slovenija, 9, 30. 1. 1849.
- Slovenija, 30, 13. 4. 1849.
- Slovenija, 46, 8. 6. 1849.
- Slovenija, 47, 12. 6. 1849.
- Slovenija, 85, 23. 10. 1849.
- Soča, 22, 18. 3. 1898.
- * * *
- Ascoli, G. I. (1848): Gorizia italiana tollerante, concorde. Verità e speranze nell'Austria del 1848.
- Pensieri di un moderato sulla scelta di un deputato all'assemblea costituente per la Città di Gorizia dopo la rinuncia del suo primo deputato. 1848.
- Persa, G. (1848): Risposta di G. Persa. Osservazioni dell'avvocato Giovanni Rismondo autore dell'opuscolo Ritorno di Sua Maesta a Vienna. Gorizia.
- Rismondo, G. (1848a): Ritorno di Sua maesta a Vienna. Riflessi d'un liberale.
- Rismondo, G. (1848b): Risposta all'opuscolo intitolato Ritorno di Sua maestà a Vienna. Riflessi d'un liberale.
- Stratta, G. B. (1848): Brevi cenni sul carattere storico della lingua italiana. Gorizia.

izvirno znanstveno delo
prejeto: 1999-06-14

UDK 94(100)"1914/19":341.324(450:497.4)"1915/17"

PRIPRAVE NA LETO 1918. NEKATERI VIDIKI ITALIJANSKE UPRAVE ZASEDENIH SLOVENSКИH OZEMELJ MED PRVO SVETOVNO VOJNO

Petra SVOLJŠAK

ZRC SAZU, Zgodovinski inštitut Milka Kosa, SI-1000 Ljubljana, Novi trg 4

IZVLEČEK

Razprava je osredinjena na vprašanje mednarodnega okvira italijanske okupacije slovenskega ozemlja med prvo svetovno vojno oziroma na italijansko razumevanje svojih pravic in dolžnosti na tem ozemlju. Italijanske zasedbene oblasti so namreč v zavestnem kršenju IV. haške konvencije o kopnovojnih zakonih in običajih iz leta 1907, ki so okupantu nalagale, da z začasnimi ukrepi ureja življenje na zasedenih ozemljih, ves čas zasedbe pripravljale zasedena ozemlja na povojno vključitev v italijansko državo.

Italijanska zasedba je pokazala, da z vojaško zasedbo po mednarodnem vojnem pravu države sicer ne pridobijo neposredno zasedenih ozemelj, pa vendar so bile v praksi v ozemeljskih zahtevah uspešnejše tiste države, ki so same ali preko zaveznikov zasedle sovražnikova ozemlja.

Ključne besede: prva svetovna vojna, Posočje, Slovenci, italijanska okupacija, raznarodovalna politika, okupacijska uprava

PREPARATIVI AL 1918. ALCUNI ASPETTI DELL'AMMINISTRAZIONE ITALIANA NEI TERRITORI SLOVENI OCCUPATI DURANTE LA PRIMA GUERRA MONDIALE

SINTESI

Il contributo è incentrato sul quadro internazionale in cui si colloca l'occupazione italiana del territorio sloveno durante la prima guerra mondiale, ovvero sull'interpretazione italiana dei propri diritti e doveri in questi territori. In aperta violazione della IV Convenzione di Aja sulle leggi e sugli usi della guerra di terra del 1907, che impegnava l'occupante a regolare la vita nei territori occupati con misure temporanee, le autorità d'occupazione italiane ne preparavano invece l'annessione postbellica allo stato italiano. Secondo il diritto militare internazionale, gli stati non acquisiscono direttamente i territori occupati dal loro esercito, ma l'occupazione italiana dimostrò che in realtà le loro pretese territoriali avevano maggiore probabilità di successo in caso d'occupazione diretta, o attraverso i loro alleati, del territorio del nemico.

Parole chiave: la prima guerra mondiale, Isontino, sloveni, occupazione italiana, politica di snazionalizzazione, amministrazione del territorio occupato



Sl. 1: Italijanski vojaki v Gradišču (Gradisca) (iz spominskega albuma narednika Guida Pacija, fotografski arhiv CMSAT - Civici musei di storia ed arte di Trieste - Mestnih muzejev zgodovine in umetnosti v Trstu).

Fig. 1: Italian soldiers at Gradisca (from the album of Sgt Guido Paci, Photographic Archives of CMSAT - Civici musei di storia ed arte di Trieste - City Museums of History and Art in Trieste).

Benito Mussolini je teden dni pred italijansko vojno napovedjo Avstro-Ogrski izrazil navdušeno dobrodošlico italijanskemu vojnemu pohodu, ko je zapisal: "Italija se je danes znašla v zaupljivem in čuječem miru. Pripravljena je na jutrišnji veličasten dogodek. Osvobodili smo se navznoter, odrešili se bomo preko meja! Zmedli smo notranje sovražnike, razkropili bomo zunanje. Italijanski bajoneti: vašemu jeklu je z usodo Italije povezana usoda evropskih narodov" (Mussolini, 1992, 45).

Še spomladi leta 1915 so navkljub šušljanju, nemiru v uradnih ustanovah in številnim ugibanjem ljudje še vedno upali na mir ali sploh niso pomislili, kot pišejo pričevalci, da bi se mogla zgoditi vojna med Italijo in Avstro-Ogrsko (Gorizia e l'Isontino..., 1965, 24-26). Mlaha in kratka zima ter prihod pomladi sta torej zanetila upanje, da bo vojne do poletja konec. Toda pesimisti so bili drugačnega mnenja, zato so bili označeni kot kruti in celo nezdravi, za nedomoljube in črnoglede so veljali tisti, ki so si drznili predvideti, da bodo nekatere države prestopile v antantni tabor. Celo utrjevalna dela vzdolž meje z Italijo niso prepričala ljudi ob Soči, da se Rim pripravlja na vojno proti Avstro-Ogrski, kot piše avtor delno ohranjenega pisma: "Utrjevalna dela se nadaljujejo v dolinah Idrije in Vipave. Sedaj bi morali začeti dela tudi na transalpinski železnici. Vzdolž železnice, ki pelje v Trbiž, pričakujejo 500 delavcev. Nadaljujejo z utrjevanjem na gori Nanos; zidajo strelske jarke nemškega tipa. Na Predilu so zgradili strelske jarke in ceste, ki je vzporedna z državno in je primerna za prevoz

težkega topništva (navadno postavijo v bližino jarkov tudi mine). /.../ V vojaških krogih pravijo, da je potrebno zadržati Italijo za vsako ceno. Potem (čez nekaj let) jo bo potrebno kaznovati" (ACS, 17-2-2, 9. 2. 1915). Čeravno so vodilni državni in deželni krogi vsaj slutili bližajočo se vojno z Italijo, niso pripravili prebivalstva ali primernih ukrepov za njihovo zaščito. Nekateri avtorji utemeljujejo nevednost in celo zaslepljenost prebivalstva z njihovo neomajno vero v nemško in avstrijsko orožje, kar je samodejno izključevalo možnost italijanskega boja proti njima (Gorizia e l'Isontino..., 1965, 24-26). Še bolj verjetna pa je možnost, da nihče ni želel verjeti, "/.../ kajti vsakdo se tudi v mislih izogiblje strašnih grozot." (Kozanski¹) Po drugi strani pa je vsakovrstno šušljanje dalo krila domišljiji, celo do take mere, da se je 23. aprila 1915 okoli 22. ure razširila novica, da je neki poštni uslužbenec obvestil vojaško poveljstvo v Krminu (Cormons), da koraka proti mestu italijanska vojska, ki je prestopila mejo in hitro napreduje, kar se je izkazalo za neresnično (Del Bianco, 1937, 377). Vendar pa so številne aretacije in poostren nadzor policije posebno nad italijanskimi (pa tudi slovenskimi) državljani potrjevale slutnje, da se vezi med zaveznicama krhajo.

23. maja 1915 je italijanska vlada s podporo parlamenta sporočila v imenu kralja avstrijskemu veleposlaniku v Rimu, da bo od naslednjega dne Italija v vojnem stanju z Avstro-Ogrsko. V prvih urah 24. maja so se z ukazom vrhovnega poveljstva italijanske vojske začele sovražnosti na celotni fronti med Italijo in Avstro-Ogrsko.

Z londonskim paktom in italijansko vojno napovedjo nekdanji zaveznici Avstro-Ogrski so se torej začeli uresničevati italijanski strateški in politični načrti o usodi ozemelj ob vzhodni meji italijanske države in 24. maja 1915 je italijanska vojska prestopila "stare in resnično zločinske meje, ki jih je potrebno izbrisati, saj so nevarne in sramotne, in smo jih predolgo prenašali," je v svoj dnevnik zapisal Benito Mussolini (Mussolini, 1992, 41). Italijanska vojska je torej prišla tudi na ozemlja, ki so "/.../ čeravno znotraj naravnih meja Italije in so bile nekdanj sestavni del desete Avgustove italjske regije, so zaradi prevlade novega plemena in zaradi raznarodovalne politike, ki jo je izvajala tuja avstrijska vlada, postala slovenska. Tudi temu delu slovenskega naroda, ki je zaprt znotraj meja naše domovine, je namenjeno, da bo postal naš brat, temu delu slovanskega ljudstva, ki v moči svojega svežega nacionalnega duha stremi po odrešitvi in prevladi nad nami, nahujskan od naših zatiralcev, nas je sovražil in je bil naš zagrizen nasprotnik, temu delu slovanskega ljudstva, ki danes kakor mi sovraži Monarhijo, ki ga je zaradi lastnih ciljev božala in ga je nato izdala, je dolžnost italijanskih vzgojiteljev, da

¹ V opombi ob avtorju je zapisano, da je Kozanski menda Oskar Reja, napisana naj bi bila okoli 1947. leta.

se k njim obrnejo z ljubečo besedo miru in bratstva, da jim zagotovi, da bo gospostvo Italije, ki se bori za svobodo in pravičnost, za svoje svobodne državljane imelo tudi Slovane, kot brate, na pogostitvi domovine, od katere bodo imeli svobodo in spoštovanje jezika, narodnega čustva in sredstva za intelektualni ter gospodarski razvoj. In med našim ljudstvom ter temi Slovani, med katerimi bodo živeli vojaki med postanki in v posadkah, in bratski ter prijateljski sprejem bosta olajšala njihovo nalogo v krajih, ki jih bodo zasedli in odrešili, ter omilila ostrost vojaškega življenja" (ACS, PCM, GE, Paesi stranieri..., 19-2-15, 14. 6. 1915).

Časnik *Slovenski narod* je o zasedbi slovenskih krajev poročal: "V.../nekatera - poročila - op. P. S. - se glase ugodno, večina pa zatrjuje, da Italijan ne prihaja, kakor je tolikokrat naznanjal izza meje, kot odrešitelj, marveč kot krut tiran" (Slovenski narod, 232, 9. 10. 1915, 2). Tudi časnik *Slovenec* se je pridružil priobčevanju novic iz zasedenih primorskih krajev in je zapisal: "Slovenski narod je vedno cenil Italijane onkraj meje tako, kakor zaslužijo. Niti 33-letna zveza naše države, niti diplomatska hvalisanja in sestanki niso mogli iztrebiti čuta, ki se je skozi stoletja ukoreninil v našem ljudstvu napram Italijanom: nezaupanja..., nasprotstva in tihega zaničevanja njih takozvane kulture. Ta čut se je rodil iz dobrega poznavanja italijanskih telesnih in duševnih lastnosti, ki se dajo označiti kot telesna šibkost in nezmožnost do večjih naporov, strahopetnost, zahrbtnost, verolomnost, pri vsem tem pa velikanska bahavost in precenjevanje samega sebe, brezobzirno zatiranje šibkejših in nagnjenje k grozodejstvu. Vse te lastnosti nam kaže ta narod tisočletne kulture sedaj v svojem postopanju proti našemu prebivalstvu v krajih, ki jih je zasedel - a ne za dolgo - namreč v goriških pokrajinah od državne meje do Soče" (Slovenec, 154, 10. 7. 1915, 1). S posebnim zadovoljstvom so časniki pisali o jezi in razočaranju italijanske vojske, ker jih v zasedenih krajih niso pričakali s proslavami, italijanski listi naj bi se pritoževali, da je v Furlaniji in v krajih ob Soči pognala korenine avstrijska misel. *Slovenec* se je v posmehljivem tonu pridružil tudi *Slovenski narod* in zapisal: "Italijane posebno jezi, da se jim niso Furlani vdali kar z vriskom in prijateljskim objemom, da niso na ves glas zaklicali 'Evviva Italia', ko je pridonela preko črnozoltih mejnikov italijanska himna in ko je zavihrala na furlanskih tleh italijanska zastava. Skoro bolj mirno se je izvršilo zasedenje na slovenskih tleh, kolikor so sploh vdrli v slovensko zemljo. Slovenec je pač miren in - potrpežljiv in prepričanje ima, da nastalo novo stanje v njegovih krajih bo trajalo nekaj časa, pa premine in vrnejo se prejšnji časi... Italijani so obljubljali sem čez mejo samo dobroto, ko so pa prišli, so pograbili vso dobroto, ki so jo našli, in niso držali svoje besede, kakor je sploh še niso nikoli" (Slovenski narod, 232, 9. 10. 1915, 2).

Na ozemljih kraljevine Italije, kjer je bilo razglašeno vojno stanje, in na tistih, ki jih je v vojaških operacijah zasedla italijanska vojska in so bila ravno tako v vojnem stanju, je politična in upravna oblast pripadla vrhovnemu poveljstvu italijanske vojske. To je bilo v skladu s tedanjimi predpisi vojnega prava (IV. haaška konvencija o kopnovojnih zakonih in običajih in priloženi Pravilnik o kopnovojnih zakonih in običajih iz leta 1907), ki je pojmovalo kot sovražno tisto ozemlje, ki so ga zasedle sile nasprotnika kot operacijsko ozemlje, na katerem vojaški poveljnik zasedbenih enot izvaja tudi civilno oblast (Pravilnik o kopnovojnih zakonih..., 18. 10. 1907, čl. 42). Podrejena vojaška poveljstva so morala tako poleg izključno vojaških nalog poskrbeti za ureditev razmer v zasedenih krajih, to je skrbeti za red in mir, pomagati so morala civilnemu prebivalstvu ter lokalnim oblastem, da bi olajšala oziroma sploh omogočila delovanje javnih uradov (R. El, CS, SGAC, La gestione..., Rel. I, 8).

Tako so bila načeloma navodila italijanskega vrhovnega poveljstva "Servizio in guerra" iz leta 1912 v skladu s 43. členom haaškega pravilnika iz leta 1907, ki je okupantu priznal pravico oziroma nalagal dolžnost, da z vsemi možnimi ukrepi poskrbi za javni red in varno javno življenje. Prav tako so navodila odgovarjala splošnim, osnovnim, in kot se je izkazalo v primeru italijanske okupacije, predvsem teoretičnim razmeram, saj haaška načela "niso bila v celoti uporabna in odgovarjajoča potrebam in posebnemu značaju našega podviga zaradi sedanjega edinstvenega položaja in v skladu s posebnimi oziri na pravo, na politične prilike, na čustva. Res je, da so ozemlja, ki jih je narodna vojska odrešila, jih odrešuje in jih še bo odrešila, izmučena zaradi dolgega evropskega požara, zahtevala pomožno in delno združevalno in usmerjevalno politično-upravno dejavnost, toda še bolj potrebujejo temeljito in splošno obnovo vseh funkcij javne oblasti, v vseh odnosih civilnega sožitja" (R. El, CS, SGAC, La gestione..., Rel. I, 8). Kot je ugotavljalo italijansko vrhovno poveljstvo, je bila glavna pomanjkljivost prekinitev dejavnosti na vseh področjih javnega življenja ter prenehanje delovanja industrije in trgovine, kar je bila posledica odsotnosti najodličnejših osebnosti in večjega dela civilnega prebivalstva zaradi mobilizacije in avstrijskih internacij, pa tudi prostovoljnih ali neizogibnih italijanskih izselitev. To je bilo po mnenju vrhovnega poveljstva italijanske vojske tudi krivo, da je bilo za vzpostavitev nemotene vsakdanjega življenja potrebno uvesti bolj učinkovite in širše ukrepe, ki so jih utemeljevali z dejstvom, da julijska krajina in Tridentinsko nista predstavljala tujega ozemlja, ki bi ga zaradi strategije in poteka vojne italijanska vojska morala okupirati, temveč nacionalno ozemlje, ki ga je v rokah držal sovražnik, in proti njemu ga je bilo potrebno odrešiti in za vedno vrniti narodu (R. El, CS, SGAC, La gestione..., Rel. I, 9). To je bila

posebna okoliščina, ki je dotedanja navodila niso upoštevala, in je morala privedi do novih in spremenjenih začasnih in prehodnih upravnih oblik, saj je v zgodovinsko dejanje vpeljala popolnoma nov pravni in etični element. Zato je vrhovno poveljstvo zapisalo: "Okupacija je morala tako ne le prinesiti splošne red ozemlja in varovanje javnega reda, temveč mora pomeniti že od prvega trenutka otipljivo učinkovanje odrešitve, vzpostavitve svobode, udejanjanje nacionalne solidarnosti v civilnih ustanovah in urejanje družbenega življenja" (R. El, CS, SGAC, La gestione..., Rel. I, 9).

Zaradi takšnega razumevanja moralnih dolžnosti in politično-upravne oblasti, katere pooblastila so zaradi navedenih razlogov in "okoliščin" presegla splošna navodila, je vrhovno poveljstvo neposredno prevzelo organizacijo javnih služb, kar je izvajalo preko Generalnega sekretariata za civilne zadeve (Segretariato Generale per gli Affari Civili) pod vodstvom prefekta Agostina D'Adama. Generalni sekretariat za civilne zadeve so sestavljali kabinet, Urad I (Ufficio I), Urad II (Ufficio II), urad za javno zdravstvo (Sanità Pubblica), kmetijski urad (Ufficio Agrario), pošte in telegraf (Poste e Telegrafi), urad za finance (Finanza) in računovodstvo (Ragioneria) (R. El, CS, SGAC, La gestione..., Doc. V, dok. 429, 31. 12. 1916). Kabinet generalnega sekretariata je imel naslednja pooblastila: odpiranje uradne pošte, zaupne zadeve (posebna pošta, telegrafsko dopisovanje, šifrirano telegrafsko dopisovanje), odlikovanja, objava dokumentov generalnega sekretariata, uzakonjanje dokumentov, imenik osebja, ekonomat, varstvo spomenikov, knjižnica, arhiv, kopije dokumentov, pošiljanje uradne pošte. Zadeve, s katerimi je upravljala Urad I, so bile: ureditev policije, omejevanje lova in ribolova, gibanje na vojnem področju, varstvo prostovoljcev in italijanskih zapornikov, begunske zadeve, bolnišnična dejavnost, javna dela, menjava denarja in civilne službe v Albaniji. Večji je bil obseg dela Urada II: ureditev uprave zasedenih ozemelj, javne dobrodne ustanove, šolstvo, sodstvo, cerkvene zadeve in matični uradi, gospodarske zadeve, posojilnice, zavarovanje, živila, rekvizicije, davki ter izdajanje ukrepov glede premoženja državljanov sovražnih držav. Urad za javno zdravstvo je urejal higienske in sanitarne službe, osebje, delovanje lekarn, sanitarno inšpekcijo, veterinarsko službo in pogrebno službo. Kmetijski urad je ustanovil Kmetijski odbor (Comitato Agrario), izdajal ukrepe glede neobdelanih in zapuščenih obdelovalnih površin, usmerjal kmetijsko proizvodnjo, najemanje delovne sile za poljska opravila, urejanje paše in gozdarstvo. Urad za pošte in telegraf je oblikoval in nadziral delovanje poštnih uradov na zasedenem ozemlju; finančne zadeve (davke, monopolno blago, osebje finančne policije, itd.) so bile v pristojnost finančnega urada, medtem ko je

raznovrstne stroške, prihodke in sklade vodil urad za računovodstvo.

Generalni sekretariat za civilne zadeve je bil neposredno podrejen vrhovnemu poveljstvu italijanske vojske in je imel več vlog, saj je predstavljal središčni politično-upravni organ na zasedenih ozemljih, izvršilni organ, ki je uravnaval namere in voljo nadrejenega poveljstva ter skrbel za njihovo udejanjanje, ter posvetovalni organ, ker je proučeval in predlagal oblike civilnih služb ter rešitve na upravno-sodnem področju. Generalni sekretariat za civilne zadeve naj bi deloval na celotnem območju, kjer je bilo razglašeno vojno stanje, predvsem pa v odrešenih pokrajinah. V odrešenih pokrajinah naj bi generalni sekretariat za civilne zadeve prevzel naloge varovanja, nadzorovanja, združevanja, namestništva, pobudnika na državnem in avtonomnem upravnem področju. Vrhovno poveljstvo je imelo izključno pravico in odgovornost za organiziranje civilne uprave na zasednem ozemlju, za izvrševanje njegovih odredb in temeljnih načel pa je moral poskrbeti generalni sekretariat. V prvih dneh zasedbe naj bi predvsem poskrbeli za preskrbo civilnega prebivalstva, česar pa sodeč po spomenici z dne 28. maja zasedbene oblasti še niso storile: "Sedaj mi dovolite nekaj poudarkov, ki jih boste Vi lahko preoblikovali v nasvete pristojnim: v teh prvih dneh vojne s sovražno Avstrijo so bili zasedeni nekateri kraji: Krmin, Oglej, Terzo, Kobarid, itd. Torej: v trenutku, ko Vam pišem ni bil objavljen še noben razglas prebivalstvu, ni bil prinesen kruh lačnemu prebivalstvu, da bi si pridobili njegovo naklonjenost, ni mu bilo zagotovljeno nadaljnje plačevanje podpore družinam vpoklicanih, ki jih je dovolila Avstrija. Z eno besedo, naredili smo vse, da bi se nad nami razbesnelo sovraštvo tega ubogega prebivalstva, ki potrebuje hrano in zagotovila, da bo lahko živelo vsaj tako kot pod Avstrijo. Poveljstvo armadnega korpusa ni imelo niti seznamov dobrih in nevarnih oseb: morali smo ga v naglici poslati in šele potem so lahko aretirali osebe, ki bi zagotovo lahko škodile. /.../ Vi poskrbite, da ob zasedbi vsakega mesta takoj objavijo razglas prebivalstvu z zgoraj omenjenimi obljubami, ki so potrebne, da ne bi imeli sebi sovražnega prebivalstva. In pošljite kruh, moko, da jih nahranimo. Kruh za civilno prebivalstvo je v tem trenutku čudežno orožje" (ACS, PCM, GE, Promemoria).²

Po načelih tedanjega mednarodnega prava, ki so se v primeru italijanske zasedbe Posočja izkazala tudi kot povsem praktična navodila, so morale italijanske zasedbene oblasti obdržati avstrijski upravni sistem. Temeljil je na političnih okrajih, v katerih je bil za čas zasedbe imenovan civilni komisar, in to ne glede na obseg zasedbe (R. El, CS, SGAC, La gestione..., Doc. I, dok. 7, 25. 6. 1915). Na zasednem ozemlju je bilo ustanov-

2 Spomenica je bila odposlana z Ministrstva za zunanje zadeve po nalogu zunanjega ministra Sidneya Sonnina.

ljenih osem političnih okrajev, pet na Tridentinskem in trije na področju t. i. Vzhodne Furlanije, kot je Posočje nazival generalni sekretar. V politični okraj Gradišče ob Soči (Gradisca d'Isonzo) z začasnim sedežem v Krminu (Cormons) so bile vključene slovenske občine Biljana, Kožbana, Medana in Dolenje ter zasedene slovenske občine okraja Gorica okolica (Anhovo, Ločnik, Števerjan, Šmartno - Kojško. V Červinjanju (Cervignano) je bil začasni sedež tržiškega političnega okraja. Kobarid pa je bil začasno središče gornjesoških občin, združenih v politični okraj Tolmin (Bovec, Breginj, Čezsoča, Drežnica, Idrsko, Kobarid, Kred, Libušnje, Livek, Sedlo, Srpenica, Trnovo ob Soči, Volče, Žaga). Gradiščanski civilni komisar je bil Casimiro Avogadro di Quinto, tolminski pa Domenico delli Santi. V sodni razdelitvi so slovenski kraji gradiščanskega okraja sodili v sodni okraj Krmin, zasedeni gornjesoški kraji pa v kobaridski sodni okraj, v katerem je sodil Edmond Hoebert.

Zasedeno slovensko oziroma avstro-ogrsko ozemlje je spadalo v vojno ozemlje, ki je obsegalo še italijanske pokrajine v vojnem stanju, obalne občine in otoke v Jadranskem morju in vse trdnjave, ki jih je vojno ministrstvo opredelilo kot obrambne. Razdeljeno je bilo na ozemlje vojaških operacij, zaledje in na province v vojnem stanju, ki niso bile zajete ne v operacijsko in ne v zaledno območje. V operacijski coni so potekali boji in v njem so prebivale bojujoče se vojaške enote. Mejo med fronto in zaledjem so določala in spreminjala armadna poveljstva. Zaledje je predstavljalo ozemlje, kjer so prebivale vojaške enote, ki niso bile na fronti in kjer je potekala preskrba.

Zaradi bojnih nevarnosti, ko je avstrijsko topništvo 16. januarja 1916 prvič in nato še 7. ter 13. aprila obstreljevalo Kobarid, so sedež okraja preselili v Breginj, kjer je ostal do julija istega leta.

Z odredbo z dne 25. junija 1915 so bile razpuščene vse občinske uprave, (R. El, CS, SGAC, La gestione..., Doc. I, dok. 7) zato je generalni sekretar D'Adamo v vsaki občini imenoval župana. Župani so "v.../ po lastni pobudi želeli izkazati jasno in odprto potrđitev zvestobe nacionalnim ustanovam /..." in so zato prejeli tudi zunanje znake oblasti in pomembnosti uradovanja (R. El, CS, SGAC, La gestione..., Rel. I, 27). Naloga županov je bila predvsem skbeti za delovanje začasne uprave občinskih uradov. Prehodni čas med zasedbo in imenovanjem županov je zapolnila vojaška uprava, ki se je v primeru nekaterih občin v gornjem Posočju (Drežnica, Idrsko, Libušnje, Livek, Žaga, Srpenica, Trnovo ob Soči) zaradi varnosti, vojaških operacij in evakuacije civilnega prebivalstva podaljšala do konca zasedbe. Vojaški komisar stotnik Adolfo Orsini je nadziral delovanje županov iz zgornje doline Nadiže (Breginj, Kred, Sedlo), ki jih je označil kot osebe brez vsakršne kulture in dvomljive zvestobe ter nevesče uradovanja (PANG, CKPOT, Odstop..., 19. 2. 1917). Zato so februarja 1917 slovenski župani odstopili, na njihova mesta pa so bili

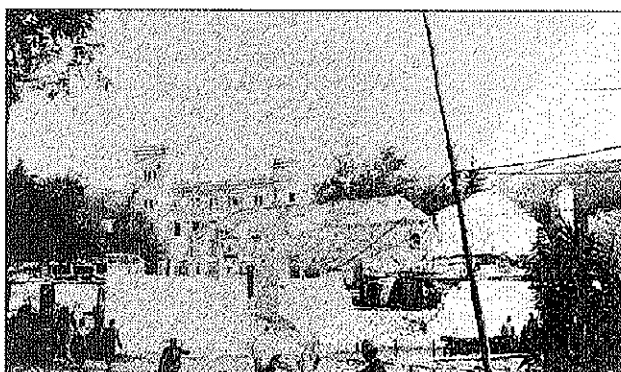

Sl. 2: Italijanska vojska v Zdravščini (iz spominskega albuma narednika Guida Pacija, fotografski arhiv CMSAT).

Fig. 2: Italian troops at Poggio (from the album of Sgt Guido Paci, CMSAT Photographic Archives).

imenovani vojaški komisarji; krejskemu komisarju je pri delu pomagal posvetovalni sosvet, ki so ga sestavljali domačini. Tudi v zasedenih Brdih, to je v Medani in Biljani, so delovali župani.

Po preboju avstrijsko-nemških enot oktobra 1917 in umiku italijanske vojske s slovenskega ozemlja pa uprava ni prenehala, saj je vrhovno poveljstvo prevzelo upravo oziroma finančne zadeve v tistih občinah, kjer ni bilo predstavnikov italijanskih oblasti. Zatorej je postavljanje uprave po koncu vojne imelo temelje že v vojnem času, kar je privedlo do priključitve zasedenih ozemelj v Kraljevino Italijo.

Svoje delovanje so zasedbene oblasti razširile na vsa področja javnega življenja v zasedenih krajih. Zaradi slabih in težavnih zdravstvenih razmer v zasedenem Posočju so zato še posebno pozornost namenile organizaciji učinkovite zdravstvene službe. Naloge zdravstvene službe na zasedenem ozemlju so bile zapletene, ker je bilo potrebno sproti in neprenehoma usklajevati potrebe civilnega prebivalstva s potrebami in zahtevami vojske; zaradi širjenja epidemij in nalezljivih bolezni je bilo potrebno tudi tesno in učinkovito sodelovanje z vojaško zdravstveno službo. V obmejnih italijanskih središčih (Belluno, Brescia, Verona, Vicenza, Videm) je bil ustanovljen poseben oddelek zdravstvene službe, ki je bil v neposrednem stiku s fronto in je tako mogel slediti vojaškim operacijam in morebitnim boleznim, obenem pa je bil dovolj blizu Kraljevini, od koder se je preskrboval z sanitetnim materialom. Zaradi naglega prihoda številčne avstro-ogrske vojske z vzhodne na jugozahodno fronto in zaradi zasedbe ter bojev na fronti so se zdravstvene razmere nenadoma zelo poslabšale, številne nalezljive bolezni - kolera, griža, pegasti tifus, ipd. pa so ogrožale tako vojake kot civilno prebivalstvo. Najbolj ogroženo območje je bilo Posočje oziroma ozemlje med staro mejo in položaji, zasednimi po prvem ofenzivnem sunku. Zato je Posočje postalo zelo

varovano območje, v katerem so bile postavljene številne izolacijske postaje, laboratoriji in razkuževalni oddelki, da bi zatrli izbruhe nalezljivih bolezni. V Kobaridu je bila tako osnovana poliklinična ambulanta, v Breginju je delovala bolnišnica, dejaven je bil zdravstveni urad s centrom v Kobaridu in s sedežem v Sedlu za občine Kobarid, Kred in Livek, ki ga je vodil okrajni zdravnik. Delovale so terenske ambulante v Kobaridu, Sužidu, Starem Selu, Robiču in v Potokih. Ti zdravniki so zagotavljali tudi nego na domu. V občini Kred je med vojno delovala tudi babiška služba (PANG, CKPOT, Babiška služba..., 5. 3. 1917, 1450/8a).

Italijanske oblasti so bile zelo dejavne na področju socialnega skrbstva. Že 10. junija 1915 je italijanska vlada sprejela odredbo, po kateri je sklenila nadaljevati plačila podpor družinam vpoklicanih v avstro-ogrsko vojsko, ki so živele na zasedenih ozemljih pa tudi družinam interniranih s strani avstro-ogrskih oblasti, kar je veljalo tudi za begunske družine. Kot je ugotavljalo vrhovno poveljstvo, so bili tovrstni ukrepi nepričakovani, a zelo dobrodošli, oziroma kot je zapisal Ugo Ojetti 15. junija 1915 v pismu svoji ženi: "*Včeraj in danes se je začelo razdeljevanje podpor družinam vpoklicanih v nasprotnikovo vojno: drag, vendar odličen ukrep*" (Ojetti, 1964, 37). Socialno skrbstvo se je na zasedenem ozemlju torej potrjevalo predvsem z dodeljevanjem različnih podpor. "*Važno je, da se izplačuje družinam vojakov v avstrijski armadi, katere se nahajajo na ozemlju od Italijanov okupiranem, podpora, in sicer v isti meri, ki jo je izplačevala avstrijska vlada. Italijanska vlada podpira tudi družine regnicolov in neregnicolov, bivajočih v Avstriji in radi političnih razlogov interniranih. Podpirajo se tudi družine onih avstrijskih vojakov, ki so bili poslani domov pred italijansko okupacijo, ker so bili invalidi ali bolni vsled vojnih štrapacov in ne morejo delati, dalje družine pogrešanih in padlih,*" je zapisal *Slovenski narod* (*Slovenski narod*, 155, 10. 7. 1917, 4). Nadalje je poročal, da je bilo takšne podpore deležnih 15.000 družin, skupna vsota vseh podpor od okupacije do 21. decembra 1916 pa naj bi preseгла 13 milijonov lir. V tolminskem okraju je bilo do decembra leta 1915 podpore deležnih 693 družin, vpoklicanih v avstro-ogrsko vojsko, vendar pa se je število družin spreminjalo iz meseca v mesec. Toda italijanske oblasti so bile velikodušne tudi do ostalih, ki so bili potrebni denarne pomoči, saj zasledimo lahko tudi dodeljevanje podpor zaradi nezmožnosti dela (PANG, CKPOT, Finančne zadeve..., 13. 8. 1916),³ podporo so dodeljevali sirotam in obolelim (PANG, CKPOT, Finančne zadeve..., 15. 5. 1916), tudi nosečnici, katere moža so morali zaradi preganjavice odpeljati v psihiatrično bolnišnico (PANG, CKPOT, Finančne zadeve..., 15. 10. 1916), dodelili so tudi t. i. materinsko podporo za otroke

italijanskih vojakov (PANG, CKPOT, Finančne zadeve..., 15. 5. 1917). V začudenje slovenskega tiska so italijanske oblasti plačevale tudi nadomestila za pokojnine, saj "*se je neki avstrijski vpokojenec v Kobaridu, mož, ki je že v letih, zglasil pri italijanski oblasti, naj mu dajo pokojnino in so mu jo res izplačali*" (*Slovenski narod*, 183, 12. 8. 1915, 3). Kjer italijanske oblasti niso mogle pomagati z denarnimi podporami ali ta ni zadostovala, so poskrbeli za pomoč v naravi predvsem z živili, ki so jih upravičenci dobili na živilske kartice (PANG, CKPOT, Podpore..., 19. 11. 1916).

V izplačevanje podpor se je poskušala vplesti tudi avstrijska vlada. Toda italijanske zasedbene oblasti je bolj kot denarna pomoč duhovnikom in drugim avstro-ogrskim državljanom v Italiji (beguncem, internirancem) motilo ozadje, to je politična agitacija s strani avstrijske vlade, katere namen naj bi bil dokazati začasnost italijanske oblasti na zasedenih ozemljih. V pričakovanju ureditve razmer in ponovnega prihoda avstrijskih oblasti na zasedena ozemlja naj bi avstrijska vlada preko denarnih podpor želela vzdrževati stike z ljudmi na zasedenem ozemlju in v Italiji. V primeru, da bi italijanske oblasti dopuščale vmešavanje avstrijskih oblasti v upravljanje zasedenih ozemelj, bi, po mnenju generalnega sekretariata, v določenih skupinah prebivalstva potrjevali šibkost in začasnost italijanskega sistema. Tako bi zatrli naklonjenost ljudi do italijanskih oblasti. Plačevanje vojaških podpor, dodatnih plač in pokojnin je predstavljalo dejanje upravnih oblasti do prebivalcev zasedenih ozemelj, kar je bilo v izključni domeni vrhovnega poveljstva okupantske vojske, pri čemer se je poročevalec skliceval na mednarodno pravo. Zunanji minister ga je ob tem moral opozoriti, da mednarodna pravila priznavajo okupantu le izvajanje pravic, ki izhajajo iz dejanske suverenosti glede na dejansko stanje, in tako okupant nima suverenosti vladanja zasedenim ozemljem (PANG, CKPOT, Podpore..., 8. 9. 1917). Generalni sekretar je tudi poudaril, da je vrhovno poveljstvo nase prevzelo dolžnosti, ki so izhajale iz stanja zasedbe, to je plačevanje različnih podpor in drugih prejemkov, česar v začetnem obdobju niso dodeljevali beguncem samo zato, ker naj bi to nalogo prevzelo notranje ministrstvo. D'Adamo, ki je zagotovil, da bo na zasedenem ozemlju skrbno nadzoroval morebitne poskuse avstrijskega vmešavanja, je poprosil za pomoč tudi predsednika vlade, da bi ostrejši nadzor uvedli tudi na ozemlju Kraljevine, še posebno tam, kjer so prebivali slovenski begunci in interniranci. Zagotovo je vmešavanje avstrijske vlade povzročalo upravni nered na zasedenih ozemljih. Poudaril je tudi, da bi imelo takšno vmešavanje lahko tudi nevarne politične posledice za italijanske vojne cilje, kajti za Italijo zasedba slovenskih ozemelj vsekakor ni imela začasnega zna-

3 Podpisani so bili župan občine Kred Ivan Lavrenčič, občinski tajnik Anton Skočir, vojaški komisar Orsini in civilni komisar.

čaja (ACS, PCM, GE, Paesi stranieri..., 19-2-82, Azione dell'Austria..., 10. 8. 1917).

Gospodarsko življenje je na zasedenih slovenskih ozemljih, ki so bila povečini kmetijsko usmerjena, malodane zamrlo. Obdelovalne površine so bila zapuščene, primanjkovalo je delovne sile, izguba pridelka in potreba po vodenju kmetijskih zadev sta zahtevala ukrepanje zasebnih oblasti tudi na tem področju življenja v zasedenih pokrajinah. Za to naj bi poskrbel Kmetijski odbor pri generalnem sekretariatu za civilne zadeve, ki je s pomočjo civilnih komisarjev organiziral pogodbeno delavce, organiziral rekvizicije prostorov, strojev, orodij, vprežne živine in vsega potrebnega za kmetijsko dejavnost (R. El, CS, SGAC, La gestione..., Doc. I, dok. 6, 24. 6. 1915). Med prvenstvene naloge je vsekakor sodilo oživljanje zapuščenih obdelovalnih površin, ki je postalo obvezno z letom 1916 (R. El, CS, SGAC, La gestione..., Ref. II, 110). V skladu z odredbami generalnega sekretariata so tudi v zgornjem Posočju skupine delavcev poiskale razpuščeno živino, pobirale in skladiščile poljske pridelke. Gospodarskemu življenju na zasedenih ozemljih so veliko preglavic povzročale negotove in spremenljive finančne razmere zaradi menjave denarja in nihanja menjalnškega tečaja. Pri reševanju denarnih težav je prišlo do občasnih razhajanj med italijansko vlado z zakladnim ministrom ter generalnim sekretarjem. Vlada je namreč varovala predvsem državne interese, medtem ko je generalni sekretar vendarle kazal nekoliko več poslušnosti tudi za oživljanje civilnega življenja na zasedenih ozemljih in za interese civilnega prebivalstva. Tako je D'Adamo pozval zakladnega ministra, naj ukrepa v interesu prebivalstva zasedenih ozemelj in omogoči postopno ter počasno izključitev bivšega denarja in zamenjavo z novo državno valuto. Vojno stanje je namreč po poročilu generalnega sekretarja odvzelo civilnemu prebivalstvu možnosti gibanja in s tem trgovanja ter poslovanja. Poleg gospodarskih razlogov pa je D'Adamo opozarjal tudi na politične, saj se mu je zdelo neprimerno pri prebivalstvu vzbujati vtis, da na tako pomembnem področju življenja italijanske oblasti nimajo poslušnosti zanje (ACS, PCM, GE, Paesi stranieri..., 19-2-4/1, 14. 12. 1915). V začetnem obdobju zasedbe je gospodarsko dejavnost na zasedenem ozemlju ovirala tudi pretirano delovanje poštne urade; na pobudo tolminskega civilnega komisarja so postopoma začeli ustanavljati poštne urade, ki so delovali za potrebe civilnega prebivalstva. Na zasedenem slovenskem ozemlju so si prebivalci skušali pomagati na različne načine. V Kobaridu je bilo predvsem živahno trgovanje, saj je bila tam velika koncentracija vojakov, in posli so cveteli. Iznajdljivi so bili tudi Brici, ki so vojaštvu prodajali sadje in vino. Predvsem pa so italijanske oblasti poskrbele za nemoteno preskrbo civilnega prebivalstva, da so "morali" o tem pohvalno pisati celo slovenski časniki: "Ljudstvo, ki je ostalo večinoma doma, je vojaška uprava dobro pre-

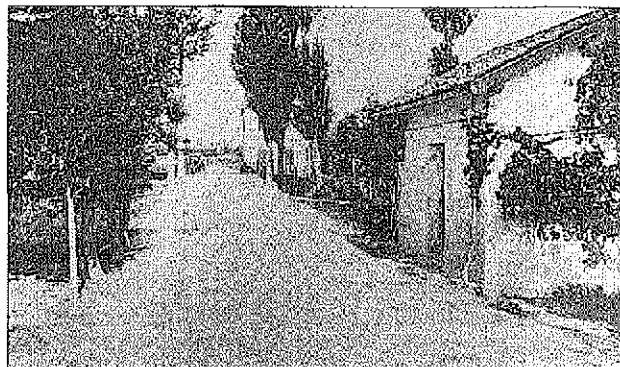

Sl. 3: Predvojni italijansko-avstrijski mejni prehod pri Cervignanu (ali Červinjanu?) (iz spominskega albuma narednika Guida Pacija, fotografski arhiv CMSAT).

Fig. 3: The pre-war Italian-Austrian border crossing at Cervignano (from the album of Sgt Guido Paci, CMSAT Photographic Archives).

skrbovala. Vse je bilo po ceni razen sladkorja in - drvi; le-te so šle na tehtnico! Siromaki so dobivali živež zastonj. Največ so dobivali riža ..., dalje makaronov (testenin), manj pa krušne moke, zlasti zadnje čase. Za zabelo jim je služilo izvrstno oljčno olje" (Slovenec, 262, 15. 11. 1917, 5). Ves čas zasedbe so oblasti omejevale porabo električne energije, ker so bile zmogljivosti električnih naprav manjše od potreb oziroma porabe. Življenje je bilo zato le redko razsvetljeno, saj je bilo "po domovih /.../ strogo prepovedano prižigati sveče in petrolejke. To smo lahko storili le ob črno zavešenih oknih" (Fini Več - Friganovi, 1974, 8). K oživitvi gospodarskega življenja na zasedenih ozemljih je sodila tudi ureditev javnih financ ter njihova prilagoditev italijanskemu gospodarskemu in finančnemu sistemu. Tako so na področju gospodarstva italijanske oblasti, še posebno v drugi polovici leta 1916, ko je italijanska vojska dosegla predvsem veliko moralno zmago (zasedba Gorice 9. avgusta 1916), začele uvajati gospodarske, predvsem varčevalne ukrepe in davčni sistem, ki so veljali v Kraljevini. Razširjanje izrednih gospodarskih ukrepov z državnega prostora na zasedena ozemlja so utemeljevali s premikom državne meje na frontno črto, s čimer so poenotili italijanski (gospodarski) državni prostor.

Prebivalci Posočja so "občutili" ukrepe in živahno dejavnost zasedbenih oblasti predvsem na področju šolstva, zdravstva in socialnega varstva, pa tudi gospodarska dejavnost ni bila zanemarljiva. Na večini področij upravljanja javnega življenja na zasedenem ozemlju je italijanska država še v času vojne in začasne (!) zasedbe upravljala kot suveren. Čeravno je bilo ozadje mnogovrstnih ukrepov predvsem pretanjen priprava zasedenih ozemelj na bodočo vključitev v italijansko državo, pa je potrebno poudariti, da je bila vendarle dejavnost usmerjena tudi v lajšanje življenjskih razmer civilnega prebivalstva ob bojni črti. Italijanska zasedba

slovenskih ozemelj v obdobju prve svetovne vojne predstavlja zatorej "uvajalno" obdobje za dokončno priključitev ozemelj t. i. Julijske krajine k Italiji, kot je določal tajni londonski pakt iz leta 1915. V tem času so italijanske zasedbene oblasti mogle izbrusiti upravni aparat, ki so ga po sklenitvi premirja dopolnile in pri-

lagodile novim razmeram. Ponovno se je pokazalo, da čeprav z vojaško zasedbo po mednarodnem vojnem pravu države ne pridobijo neposredno zasedenih ozemelj, pa so bile v praksi v ozemeljskih zahtevah uspešnejše tiste države, ki so same ali preko zaveznikov zasedle sovražnikova ozemlja (Divjak, 1988, 8).

PREPARATIONS FOR THE YEAR 1918. SOME ASPECTS OF ITALIAN ADMINISTRATION OF SLOVENIAN OCCUPIED TERRITORIES DURING WORLD WAR I

Petra SVOLJŠAK

Scientific Research Centre of the Slovenian Academy of Sciences and Arts, Milko Kos Institute of History, SI-1000 Ljubljana, Novi trg 4

SUMMARY

Italian occupation of Slovenian territory during World War I presented an "introductory" period for the time, when Italy should occupy the territories, which were generously handed over by the London pact from 1915. The Italian government leant on Austrian administration of the territory for their own wartime administration, as it was defined by IV. Haag convention on land-war laws and customs from 1907, which was then a valid legal basis on the rights and duties of an occupying force on occupied territories. However, the Italian government considered the occupied territories a part of national territory, which had been in enemy's possession up to then and it was necessary to return them to the mother country. Therefore, all the future measures taken by the Italian government on the occupied territory were a reflection of such an "understanding".

During the war the Italian occupying government tried to be active in all areas of public life; the latter died due to the war, enlisting soldiers into Austro-Hungarian army, the outbreak of war between Italy and Austro-Hungarian empire, due to internments, arrests, refugees and also because of foreign occupation. The activities of the Italian government in the area of administration, health, social security and economy on the occupied territories are presented in the discussion. In compliance with the principles of international law, the Italian government maintained Austrian administration, which had to be adjusted to the condition and extension of the occupation, but with a clear view to the future, which was shown especially in naming political districts. This principle was followed also by judicial settlement of the occupied Slovenian territories. The activities of the Italian government were especially lively, necessary and effective in the area of health, where the conditions during the war and particularly at the time of fights were difficult and severe.

The Italian government was relieving the hardships of the inhabitants on the occupied territory with numerous social subsidies and at the same time it was preparing the ground for a later annexation to the Italian Kingdom. The Italian government was introducing measures also in the economic area, financial and economic system, which were valid in the Italian Kingdom and thus it incorporated the occupied territories into a joint economic area. Therefore, during the war it started in all spheres of public life with careful preparations for the annexation of the occupied territories to the "mother" country.

The Italian occupation of the Slovenian territory during the war showed that the countries, which had occupied a certain territory, proved to be more successful in their territorial demands despite the principles of international law by which the occupation of a foreign territory does not mean its permanent possession.

Key words: World War I, Posočje, Slovenes, Italian occupation, policy of denationalisation, Italian government

VIRI IN LITERATURA

Arhivsko gradivo

ACS, PCM, GE, Paesi stranieri...- Archivio Centrale dello Stato, Roma, Presidenza del Consiglio dei Ministri, Guerra Europea, Paesi stranieri occupati dall'Esercito italiano.

ACS, 17-2-2, Austria/12. Presidenza del Consiglio dei Ministri a S. E. il generale Vittorio Zuppeli (Ministro della Guerra) (notizie - A. U.), 9. 2. 1915.

ACS, PCM, GE, Paesi stranieri..., 19-2-15, Federazione degli insegnanti italiani della Regione Giulia, All'Illustre Senatore Vittorio Scialoja, Presidente dell'Unione degli Insegnanti Italiani per la guerra nazionale, Pro Memoria, 14. 6. 1915.

ACS, PCM, GE, Paesi stranieri..., 19-2-82, Azione dell'Austria... - Azione dell'Austria verso persone appartenenti ai territori occupati, Assistenza del regno di persone appartenenti a territori occupati, Poročilo generalnega sekretarja za civilne zadeve z dne 10. 8. 1917 št. 80744 predsedstvu italijanske vlade.

ACS, PCM, GE, Paesi stranieri..., 19-2-4/1, Cambio valuta austro - ungarica, Roma, 14 dicembre 1915.

ACS, PCM, GE, Promemoria, fasc. 19-2-fascicolo generale 1/1, 28 maggio 1915, Roma.

PANG, CKPOT (1915-1917, 1920, 1921) - Pokrajinski arhiv Nova Gorica. Civilni komisariat za politični okraj Tolmin.

PANG, CKPOT, Odstop...- Odstop slovenskih županov, imenovanje komisarjev in sosveta, Commissari militari per il comune dicreda e pei comuni di Bergogna e Sedula, Dopis civilnega komisarja poveljstvu 2. armade z dne 19. 2. 1917.

PANG, CKPOT, Babiška služba...- Babiška služba 1916-1917, Nulla osta esercizio arti sanitarie, 5. 3. 1917, št. 1450/8a.

PANG, CKPOT, Finančne zadeve...- Finančne zadeve - podpore in najemnine. Odlok o dodelitvi podpore z dne 13. 8. 1916 - županstvo Kred (slovenski žig).

PANG, CKPOT, Finančne zadeve..., Odlok o dodelitvi podpore z dne 15. 5. 1916.

PANG, CKPOT, Finančne zadeve..., Odlok o dodelitvi podpore z dne 15. 10. 1916.

PANG, CKPOT, Finančne zadeve..., Odlok o dodelitvi podpore z dne 15. 5. 1917.

PANG, CKPOT, Podpore...- Podpore 1916-17, Sussidi in generi e tessere per prelevamento, Dopis civilnega komisarja z dne 19. 11. 1916 št. 6300/10 poveljstvu karabinerjev IV. armadnega korpusa na Robiču.

PANG, CKPOT, Podpore..., Telegram z oznako "Riser-vato" Ministrstva za zunanje zadeve z dne 8. 9. 1917 (št. 82) predsedniku italijanske vlade.

Objavljeni viri

R. EI, CS, SGAC, La gestione... - R. Esercito italiano, Comando Supremo, Segretariato generale per gli Affari Civili, La gestione dei servizi civili, Relazione I (31 dicembre 1916) in Documenti (I-IX).

R. EI, CS, SGAC, La gestione..., Relazione I.

R. EI, CS, SGAC, La gestione..., Relazione II.

R. EI, CS, SGAC, La gestione..., Documenti V, documento 429. Ripartizione dei servizi tra gli Uffici del Segretariato Generale per gli Affari Civili al 31 dicembre 1916.

R. EI, CS, SGAC, La gestione..., Documenti I, documento 7, Ordinamento dei servizi civili nei territori occupati.

R. EI, CS, SGAC, La gestione..., Documenti I, documento 7, Ordinamento dei servizi civili nei territori occupati. Ordinanza 25 giugno 1915.

R. EI, CS, SGAC, La gestione..., Documenti I, documento 6, Costituzione del Comitato Agrario, Ordine di servizio 24 giugno 1915.

Časopisno gradivo

Slovenec, 1915-1918

Slovenec, 154, 10. 7. 1915: Divjanje Italijanov v našem Primorju.

Slovenec, 262, 15. 11. 1917.

Slovenski narod, 1915-1918

Slovenski narod, 232, 9. 10. 1915.

Slovenski narod, 183, 12. 8. 1915.

Slovenski narod, 155, 10. 7. 1917.

Spomini, dnevniki in pisma

Fini Več - Friganovič (1074): Kobarid... Karfreit. Caporetto. Spomini na vojna leta. Tipkopis. Bolzano.

Kozanski: Nepozabljena Brda. Veselje in žalost briškega ljudstva. Rokopis. Nova Gorica, Goriški muzej.

Mussolini, B. (1992) - Scritti e discorsi. Edizione definitiva. I. Dall'intervento al fascismo (15 novembre 1914 - 23 marzo 1919). S. Christina Gela.

Literatura

Del Bianco, G. (1937): La guerra e il Friuli. Volume I. Irredentismo, Neutralità, Intervento. Udine.

Divjak, S. (1988): Institut vojaške zasedbe v mednarodnem pravu in njegove razvojne možnosti. Ljubljana.

Fornasir, G. (1970): Chiarimenti storici su alcune notte di guerra 1915-1918 di Celso Costantini, Ugo Ojetti e Gabriele D'Annunzio. Estratto dagli Atti dell' Accademia di Udine 1970-1972, Serie VII, Volume IX. Udine, Arti Grafiche Friulane.

Gorizia e l'Isontino... (1965) - Gorizia e l'Isontino nel 1915. Testimonianze inedite di Carlo Luigi Bozzi, Marino di Berti, Alfredo Fantuzzi, Biaggio Marin, Luigi Zoffi. Quinto supplemento agli "Studi Goriziani". Gorizia.

Malni, P. (1987): L'operato di monsignor Rossi e dei reggenti nell'Isontino (1915-1918). Metodi e ricerche, n. s. VI, 2.

Malni, P. (1991): Esercito e clero nelle terre redente. V: La guerra in casa 1914-1918. Soldati e popolazioni del friuli Austriaco nella Grande Guerra. Romans.

Marušič, B. (1989): Italijanska okupacija Posočja (1915-1917). Zgodovinski časopis, 43/1989.

Medeot, C. (1975): Lettere da Gorizia a Zatičina. Udine. **Mohorjeve družbe za leto 1971**. Gorica, Goriška Mohorjeva družba.

Ojetti, U. (1964): Lettere alla moglie, 1915-1919. Firenze.

Pravilnik o kopnovojnih zakonih in običajih. Priloga k IV. haškemu dogovoru o kopnovojnih zakonih in običajih z dne 18. 10. 1907.

Rejec, A. (1971): Zgodbe slovenskih posoških duhovnikov v Italiji med prvo svetovno vojno Koledar Goriške

Sedmak, D. (1997): Prva svetovna vojna. V: Kobarid. Kobarid.

Svoljšak, P. (1991): Slovenski begunci v Italiji med prvo svetovno vojno. Ljubljana.

pregledno izvirno znanstveno delo
prejeto: 1999-10-21

UDK 329.15(450.361 STO):327.323.32"1948"

POSLEDICE SPORA MED KPJ IN PARTIJAMI INFORMACIJSKEGA URADA NA SVOBODNEM TRŽAŠKEM OZEMLJU LETA 1948

Vida ROŽAC DAROVEC
Gimnazija Koper, SI-6000 Koper, Cankarjeva 2

IZVLEČEK

Pričujoča razprava obravnava spor v komunistični partiji Svobodnega tržaškega ozemlja (KPSTO) leta 1948, ki je nastal kot posledica spora med Jugoslavijo in Sovjetsko zvezo pa tudi kot posledica nesporazumov v sami komunistični partiji. Razprava je razdeljena na dva poglavitna dela, in sicer se prvi ukvarja s časom od osvoboditve Trsta do leta 1948, kjer so prikazane osnovne poteze povojnih let, ki jih označujeta zlasti nerešeno nacionalno vprašanje in vprašanje meje. Drugi, osrednji del, pa se nanaša na razkol v komunistični partiji leta 1948 zaradi resolucije Informbiroja, ki je razklal projugoslovanske organizacije na zveste Stalinu v coni A STO, v coni B STO pa Titu. Spor je bil poraz slovenstva v coni A, pa tudi italijanstva v coni B STO.

Ključne besede: Svobodno tržaško ozemlje, komunistična partija, Informbiro, Vidali, Babič, 1948

LE CONSEGUENZE DEL CONTRASTO TRA IL PCJ ED I PARTITI DEL COMINFORM NEL TERRITORIO LIBERO DI TRIESTE NEL 1948

SINTESI

Il presente contributo illustra il contrasto in seno al partito comunista del Territorio Libero di Trieste (PCTLT) nel 1948, insorto in seguito a quello tra Jugoslavia e Unione Sovietica, nonché alle incomprensioni all'interno dello stesso partito comunista. Il contributo si divide in due parti. Il primo va dalla liberazione di Trieste al 1948, ed illustra gli eventi principali nel dopoguerra, caratterizzati soprattutto dall'irrisolta questione nazionale e dalla questione dei confini. La seconda parte tratta la spaccatura in seno al partito comunista nel 1948 dovuta alla Risoluzione del Cominform, che divise le organizzazioni filojugoslave in fedeli a Stalin nella Zona A e in fedeli a Tito nella Zona B del TLT. Il contrasto rappresentò una sconfitta della slovenità nella Zona A e dell'italianità nella Zona B.

Parole chiave: Territorio Libero di Trieste, partito comunista, Cominform, Vidali, Babič, 1948

ORIS POLITIČNIH RAZMER V SLOVENSKEM PRIMORJU DO SREDE LETA 1948

Odnos med KPI in KPJ do nacionalnega vprašanja

Na II. zasedanju AVNOJ-a konec novembra 1943 so bile potrjene zamisli o združitvi slovenskega in hrvaškega etničnega ozemlja. Eden izmed odlokov zasedanja

je predvideval priključitev Goriške pokrajine, Trsta, Beneške Slovenije, Reke, Zadra, dalmatinskih otokov in Istre k novi demokratični Jugoslaviji.

KPI Gornje Italije je takoj doumela politično vrednost zasedanja in priznala veljavo načela svobode in neodvisnosti Slovenije, hkrati pa je izrazila nestrinjanje s tem, da bi bil Trst priključen k Sloveniji, čeprav je odobravala pravico narodov do samoodločbe, vendar le

načelno. Nasprotovala je vsakršnim izjavam in pogovorom, ki bi se nanašali na to vprašanje vse do konca vojne (Pallante, 1988, 161).

CK KPS in CK KPJ sta na to stališče odgovorila, da je vsekakor treba čim bolj podpirati odporniško gibanje v skupnem boju proti nemškemu okupatorju in italijanskemu fašizmu, hkrati pa tudi vztrajati pri načelnih sklepih jugoslovanskih predstavniških organov o priložnosti Slovenskega primorja in Istre k novi Jugoslaviji, obenem pa se izogibati vsakršne razprave o razmejitvi oziroma razpravljanju, kam naj pride kak kraj (Ferenc, 1988, 178).

Taka situacija je zahtevala sporazum vodstev obeh partij. Prvi korak je bil dosežen 4. aprila 1944, ko sta se partiji sestali in se sporazumeli, da je njuna poglavitna naloga boj zoper nacifašizem. Obe sta tudi priznavali veljavnost avnojskih odlokov glede nacionalnega vprašanja. Pustili pa sta odprto vprašanje glede področij z mešanim prebivalstvom. Dokončna rešitev naj bi bila odvisna od povojnih pogajanj.

Omenjeni sporazum je pozitivno vplival na odnose med slovenskim in italijanskim odporniškimi gibanjem - med Garibaldijevimi brigadami in IX. korpusom, niso pa bila odpravljena temeljna nesoglasja, ki so se proti koncu vojne še poglobljala. Meščanske stranke so začele močno kampanjo proti t. i. "slovenski nevarnosti". Prekinjeni so bili tudi odnosi med CLN (Comitato di Liberazione Nazionale), najvišjim organom italijanskega odpora, in Osvobodilno fronto (OF). CLN je namreč prenehal priznavati odloke AVNOJ-a.

To pa naj ne bi vplivalo na slovensko-italijansko protifašistično delovanje v Trstu. Kljub nekaterim konfliktom med KPI in KPS, ki sta delovali v Trstu druga ob drugi, je postalo sodelovanje med njima še močnejše (Babič, 1982, 236/7). Razvila se je skupna delavska protifašistična organizacija, ki se ni bojevala samo za izgon okupatorja, temveč skupno z jugoslovanskimi narodi za ljudsko oblast in socializem. Delavska enotnost - Unita Operaia (DE) je povezovala delavstvo obeh narodnosti, tržaške meščanske stranke CLN pa so jo povsem bojkotirale. Postala je najpomembnejša organizacija v Trstu in Tržiču in tudi pomembna pri načrtih za oboroženo vstajo v Trstu (Babič, 1982, 317/8).

Vprašanje Istre in Slovenskega primorja je z naše strani dobivalo vedno večjo težo, postalo je celo merilo za pripadnost narodnoosvobodilnemu gibanju. To se je izražalo tudi v ustanovitvi gibanja privržencev nove Jugoslavije v Trstu z glasiloma "Bollettino" in "Il nostro avvenire", ki je težilo k pridobivanju privržencev za Jugoslavijo. Čez nekaj mesecev so gibanje po direktivi CK KPJ ukinili in začeli ustanavljati širšo italijansko OF, ki naj bi bila sestavni del OF slovenskega naroda.

Odločili so se, da po zgledu Istre ustanovijo slovensko-italijansko demokratično gibanje, vendar je to nastalo šele po vojni. Sredi aprila 1945 so ustanovili tudi italijansko-slovenski antifašistični izvršilni odbor v Trstu (Ferenc, 1988, 181).

Italijanski partijski sekretar Togliatti se kljub svojim načelnim stališčem, da je treba pogasiti nesoglasja med narodom, ki morata in hočeta biti prijatelja, ni mogel sprijazniti s separatističnim stališčem KP Julijske krajine in je naslovil nanjo posebno ostro kritiko. V svojem referatu na V. kongresu KPI okt. 1945 je med drugim izrazil razumevanje občutkov tržaških delavcev. Ob spomenu na fašistično nasilje, ki so ga doživeli, je popolnoma naravno, da ne zaupajo Italiji. Ne more pa dopustiti, da bi se ta zmedenost spremenila v separatistično stališče. Poudaril je, da narodnega elementa ni mogoče zanikati, kakor tudi ne pripadnosti Trsta Italiji, ki je pomemben za življenjsko vprašanje naroda. Delavski razred ne sme misliti, da lahko reši vprašanje zmage socializma tako, da se odtrga od narodne skupnosti (Vidali, 1982, 85-107). Sicer je že 15. maja 1945 Togliatti poudaril, da italijanski komunisti priznavajo, da Trst pripada Italiji (De Castro, 1953, 567-580). To je bilo tudi najbolj razločno in soglasno stališče KPI o enem ključnih vprašanj italijanske zunanje politike, ki pa ga tržaško delavstvo ni sprejelo z odobravanjem.

Tržaško vprašanje od osvoboditve Trsta do ustanovitve STO

S 1. majem 1945, ko je bil Trst osvobojen,¹ je v mestu nastopilo štiridesetdnevno obdobje jugoslovanske pričujočnosti. Partizanska oblast je na vse mogoče načine pospeševala slovensko-italijansko bratstvo in se do Italijanov nikakor ni vedla šovinistično. V PNOO naj bi se čim prej kooptirali tudi Italijani.

Šli so celo tako daleč, da niso poslovenili priimkov, ki so bili pod fašizmom italijanizirani, ker so hoteli dati vtis, da italijansko prebivalstvo podpira ljudsko oblast (Pirjevec, 1988, 187). Zato tudi ni čudno, da je mestni narodnoosvobodilni odbor, ko je sredi maja prevzel oblast, takoj izdal deklaracijo o avtonomnem Trstu. Že 7. maja se je sestal Italijansko-slovenski antifašistični odbor Trsta, ki je bil ilegalno izvoljen kot organ ljudske oblasti v noči z 12. na 13. april. Skupščina vseh antifašističnih organizacij se je preimenovala v Osvobodilni svet Trsta in izvolila 15-članski izvršni odbor, ki je takoj prevzel civilno upravo v mestu. Komanda mesta in njene enote so postale enote ljudske zaščite v pristojnosti Osvobodilnega sveta; poveljstvo mesta je prevzela jugoslovanska vojska. Razpisane in

1 Medtem ko so italijanske in slovenske delavske množice navdušeno sprejele partizane kot osvoboditelje, so mnogi meščani doživljali prihod Titovih čet kot pravo skrunitev (prim. Maserati, 1966).

izvedene so bile volitve v ustavodajno skupščino, ki se je sestala 17. maja, sprejela začasni statut in izvolila 120-članski svet, ki je iz svoje srede izvolil izvršni odbor oziroma osvobodilni svet mesta Trst. V svet je bilo izvoljenih 82 Italijanov in 9 Slovencev. Osvobodilni svet je nato ustanovil vse oddelke, ki jih je potreboval za vodenje civilne uprave (Nečak, 1983, 6).

Medtem ko se je oblikoval novi upravni stroj z zagonom, dobro voljo pa tudi naivnostjo, neizkušeno in napakami, ki so tako značilne za ta čas radikalnega prevrata v naših krajih, se je razvnela diplomatska bitka za Trst.

Razmere so postale tako zapletene, da je grozil celo oborožen spopad med zahodnimi zavezniki in Jugoslavijo. A ker je bilo Jugoslovanom jasno, da bi bila to igra mačke z mišjo, so se jugoslovanske čete najprej umaknile zahodno od Soče. Na osnovi Beograjskega sporazuma z dne 9. 6. 1945 so se morale iz Trsta umakniti 12. junija (Novak, 1973, 191).

Sporno ozemlje Julijske krajine je bilo razdeljeno na cono A in B, med njima je potekala demarkacijska črta, t. i. Morganova linija. Cono B so upravljali Jugoslovani, cono A z Gorico, Trstom in Puljem (slednji s posebnim položajem komune, kot enklave, odtrgane od svojega zaledja), pa anglo-ameriške enote.

Zavezniki so vrednotili Jugoslavijo kot sovjetsko zaveznico in tako bi Trst v rokah Jugoslavije pomenil oporišče Sovjetske zveze v Sredozemlju, kar bi vplivalo tudi na notranji položaj v Italiji.

Ob koncu vojne je priključitev k socialistični Jugoslaviji postala perspektiva, ki je med istrskim prebivalstvom povzročila različna odzivanja. Manjšinski sektorji, ki pa niso bili zanemarljivi, so gledali nanjo skoraj z navdušenjem, večina se je odločila za previdno čakanje, pri nekaterih ljudeh pa je bilo opaziti strah pred novim režimom.

V Trstu je ljudska oblast ostala brez podpore vojske in zaradi vidnih pritiskov zaveznikov, ki so v cono A uveljavili zakonodajo z dne 8. 9. 1943, popolnoma izgubila svoj pomen. Ukinili so razprave pred ljudskimi sodišči in jim odslej dovolili le še preiskave. Dne 22. 6. 1945 so razpustili še Narodno zaščito, kar je pri levo usmerjenem prebivalstvu povzročilo ogorčenje in sklic splošne stavke ter bojkot sodelovanja pri oblasti pod diktatom ZVU.

Drugače je bilo v okoliških vaseh, kjer je domače prebivalstvo odklanjalo sodelovanje z zavezniki in se je vpliv OF ohranil še nekaj mesecev (Novak, 1973, 206). S splošno uredbo št. 11, izdano 11. avgusta 1945, je ZVU uveljavila v vsej cono A prejšnjo italijansko upravno ureditev in zadala končni udarec lokalni upravi, ustanovljeni maja 1945. Bojkotiranja sodelovanja pri oblasti niso odobravalni Slovenci antikomunisti, še posebej intelektualci, ki so zbežali iz Slovenije. Njihovo mnenje je bilo, da taka politika povsem favorizira Italijane, ki so si s tem pridobili pomembne položaje

(prim. Maganja, 1980).

Eden najznačilnejših vidikov spopada med ZVU in ljudsko oblastjo se je navezoval na ustanovitev slovenskih šol v cono A. V maju 1945 so partizanske oblasti napele vse sile, da bi obnovile šole, ki jih je prizadejal fašizem. Anglo-američani pa se niso strinjali s šolstvom po vzoru Jugoslavije (z odporom so prelistovali šolske knjige, npr. Abecednik za osnovno šolo, na katerem je stala v čast Titu črka T). Ker pa so zavezniki vendarle hoteli vsaj delno popraviti krivico, ki jo je Slovincem prizadejal fašizem, in so bili obenem trdno odločeni, da ne bodo prepustili nikomur nadzora nad tako občutljivim sektorjem, kot je šola, si niso znali pomagati drugače, kot da so se zatekli po nasvet k beguncem in tistim slovenskim tržaškim osebnostim, ki so jim zaupali (Pirjevec, 1988, 189).

V cono B so po izgonu okupatorja prevzeli oblast narodnoosvobodilni odbori oz. odbori OF, kjer NOO še niso bili izvoljeni tako kot na vsem osvobojenem ozemlju Primorske. Vrhovno oblast pa je imel PPNOO s sedežem v Ajdovščini (prim. Gombač, 1998, 127-139).

Potem ko so po dolgotrajnih pogajanjih zavezniki določili mejo med Jugoslavijo in Italijo z izjemo problema Trsta, ki so ga sklenili internacionalizirati, so se 3. julija 1946 odločili ustanoviti STO, razdeljeno na dve cono (prim. Jeri, 1961, 144-191). Pogajanja so bila privedena h koncu, ko so 10. februarja 1947 podpisali mirovno pogodbo z Italijo. Pogodba je postala veljavna 15. septembra 1947 (prim. Acta Histriae VI.). Med februarjem in septembrom se je oblikovalo v obeh bodočih conah STO novo politično in upravno življenje. Treba je bilo razrešiti tudi vprašanje meje, ki bi razmejila cono A in B Julijske krajine med Jugoslavijo, Italijo in STO. Nova meja ni naletela na odobravanje med prebivalci tega območja. Ko je v začetku avgusta 1947 prišla v Istro mednarodna razmejitvena komisija, da zakoliči mejo med STO in Jugoslavijo, so jim ljudje v velikih meri otežkočali delo, saj so jim ponoči ruvali in prestavljali količke. Zanje je bila meja pregrada, ki jim je temeljito spremenila dotedanji tok življenja (Beltram, 1986, 111).

V dneh med 31. avgustom in 3. septembrom 1947 je potekal ustanovni kongres Komunistične partije STO (KPSTO) (prim. Troha, 1998, 111). Njeno delovanje je bilo omejeno na cono A in B STO. Imenovana sta bila tudi izvršni in centralni komite partije.

Prišlo je tudi do sprememb v meščanskem taboru. CLN se je vse do podpisa mirovne pogodbe bojevala za priključitev Trsta Italiji. V tem boju je CLN predstavljala vse italijanske demokratične stranke. Po 10. februarju je bil CLN razpuščen, vsaka stranka pa je organizirala lastno politično organizacijo. Kljub temu so šefi italijanskih strank organizirali "Giunto d'intesa", svet, ki bi imel nalogo braniti italijanske interese v bodočem STO.

Med februarjem in septembrom 1947 so nastale štiri italijanske stranke: Krščansko-demokratska, Italijanska liberalna, Republikanska in Socialistična. Istočasno je

obstajala tudi neofašistična desnica, vendar zaradi nasprotovanja ZVU ni mogla legalno ustanoviti svoje politične organizacije. So pa sodelovali pri vseh manifestacijah za obrambo italijanskega značaja Trsta, Gorice in Pulja (Novak, 1973, 253).

Politično delovanje so s svojo stranko okronali tudi desno usmerjeni Slovenci. Konec marca so se katoliška skupina iz Gorice in liberalci iz Trsta odločili ustanoviti "Slovensko demokratsko zvezo" na čelu z dr. Josipom Agnelettom in dr. Francem Veselom. Dne 15. aprila 1947 je začela zveza izdajati tednik "Demokracija" pod vodstvom direktorja Slavka Uršiča. Komunisti so nasprotovali njihovi politiki. Imenovali so jih filofašisti in kolaboracionisti. Slavka Uršiča so celo ugrabili in odpeljali v cono B, od koder se ni več vrnil (Maganja, 1980, 58; Novak, 1973, 254).

Od ratifikacije Svobodnega tržaškega ozemlja do infomirojevskega spora

Dne 15. septembra 1947 je mirovna pogodba postala veljavna. Toda že naslednjega dne se je zgodil dogodek, ki je novonastali državni enoti zadal smrtni udarec. Po mednarodnem sporazumu naj bi angleške, ameriške in jugoslovanske zasedbene čete (vsakih po 5000) do imenovanja guvernerja ostale v coni A in B. Jugoslovanske vojaške oblasti so si odlok tolmačile po svoje in med 15. in 16. septembrom poskušale vkorakati v Trst z 2000 možmi. Toda General Airey, poveljnik zavezniških sil v coni A, jih je po ukazu predsednika Trumanov z vso odločnostjo ustavil in Jugoslovani so sklenili, da ne bodo streljali, ampak so se brez protestov umaknili za Morganovo črto.

To je zbudilo nezaupanje zaveznikov do Jugoslovancev in okrepilo njihovo prepričanje, da se Beograd namerava polastiti celotnega STO, brž ko bodo anglo-ameriške vojaške enote zapustile Trst. ZVU se je že v začetku odločila, da je treba preprečiti obstoj STO, pa ne samo zaradi lokalnih dogodkov, temveč tudi zaradi vedno slabših odnosov med vzhodom in zahodom (Pirjevec, 1985, 19-20).

Kljub temu so do konca leta 1947 živeli v pričakovanju guvernerja. V mirovni pogodbi so določili, da bo z njegovim imenovanjem STO financirala Italija, zato petletni plan LR Slovenije ni predvideval potreb cone B STO. Ker pomoči ni bilo z nobene strani, je bil gospodarski položaj v coni B sila težak. Nezaposlenost, padec industrijske proizvodnje, neorganizirana trgovina, pomanjkanje strokovnega kadra, odseljevanje Italijanov, odvažanje strojev, vse to so bili problemi, ki so jih hudo pestili. Z namenom, da se rešijo omenjene težave, je bila imenovana gospodarska komisija z nalogo, da koordinira delo Bujskega in Koprškega okraja. Težave s preskrbo, ki je bila značilna za Istrsko okrožje, so poskušali omiliti z uvedbo nadzora nad kmetijstvom in trgovino (Beltram, 1986, 73-75).

S 15. septembrom 1947 ni prišlo do sprememb režima v coni B. Oblast je ostala v rokah jugoslovanske vojske. 5000 mož si je poiskalo prostor od Ankarana do Novigrada, kar pa ni šlo brez izpraznitve stanovanj (Beltram, 1986, 25).

Ukaz z dne 22. septembra je določal delitev cone B ne dva dela: Koprski in Bujski okraj. Civilna lokalna administracija, sestavljena iz raznih komitejev, je bila poverjena vojaškemu polkovniku Mirku Lencu. Izvršni svet Okrožnega ljudskega komiteja je bil še naprej civilna avtoriteta, ki je bila neposredno odgovorna VUJA-i. Okrožnemu komiteju sta bila odgovorna dva okraja. Okrajnima pa so bili odgovorni in podrejeni lokalni ljudski komiteji (komunalni in mestni).

Stranke oz. organizacije, ki so bile registrirane pri oblasteh cone B, so bile:

- Slovensko-italijanska antifašistična unija (SIAU) STO, to je bila organizacija s temeljno nalogo, da angažira široke ljudske množice in utrjuje slovensko-italijansko bratstvo,
- OF STO,
- Antifašistična slovensko-italijanska ženska zveza (ASIŽZ),
- Zveza antifašistične mladine,
- Enotni sindikati,
- in KPSTO, ki je nastopala v vseh organizacijah kot avantgarda.

Levi blok je v coni B sestavljal 75% prebivalstva, kajti Demokratična stranka Slovencev in vse filoitalijanske stranke iz cone A so bile prepovedane z obrazložitvijo, da so v nasprotju z mirovno pogodbo, češ da so delale vojno propagando in podžigale narodna nasprotja (Novak, 1973, 307-315).

Po podpisu mirovne pogodbe je bile cone A precej manjša od prejšnje, zajemala je samo Trst in 5 drugih občin. Vse do aprila 1948 je uprava le z nekaj manjšimi spremembami delovala na podlagi splošne uredbe št. 11.

Po tripartitni izjavi marca 1948 je ZVU spremenila politiko. Dne 12. aprila 1948 odpravi urad komisarja cone ter se odloči podeliti večjo avtonomijo in širša pooblastila lokalni civilni administraciji.

Dne 25. junija 1948 je bil izdan Ukaz št. 259, ki je razveljavil predhodno Splošno uredbo št. 11. Ukaz je potrjeval, da ZVU še naprej uveljavlja oblast v coni A.

V tem sila nemirnem obdobju se je v Trst po 24 letih odsotnosti 12. junija 1947 vrnil Vittorio Vidali, človek, ki je močno vplival na nadaljnji potek dogodkov tako na Tržaškem ozemlju kot tudi v sami KPSTO. Prišel je iz Mehike, prek Murmanska, Beograda in Ljubljane, kjer se je sestel z Regentom (Vidali, 1982, 7-20). Veljal je za vnetega komunista in antifašista, saj je bil tudi španski borec.

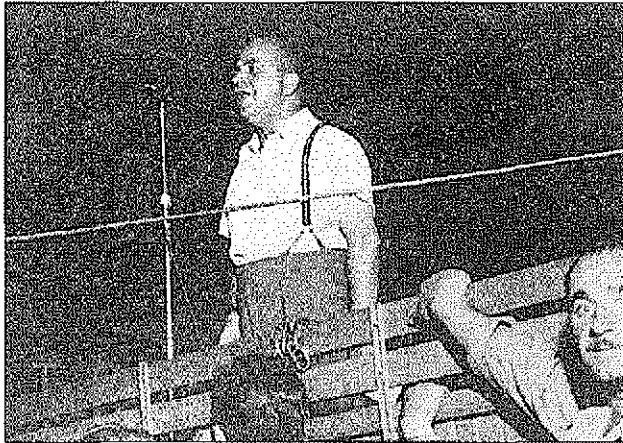

Vittorio Vidali na zborovanju v Trstu 1947 (NŠK).
Vittorio Vidali at the rally held in Trieste 1947 (NŠK).

Po pogovorih z Giordanom Pratolongom, ki je vodil informacijski biro za povezavo s KPI v Trstu, se je vključil v KP. Aktivno je začel delovati ravno v času priprav za ustanovni kongres KPSTO. V svojih spomnih Vidali pravi, da so ga predlagali za sekretarja partije; to pa mu tedanji vodilni mož partije Branko Babič oporeka, češ da so ga zgolj predlagali, naj bi predsedoval kongresu. Babič je še izjavil, da se je Vidali kmalu po vstopu v partijo postavil proti politiki KP, to je proti priključitvi Trsta Jugoslaviji; obsojal je nacionalistična stališča partije pa tudi stališče KPI, katere dejavnost je bila nasprotna njegovi, predvsem kar se tiče nacionalnega vprašanja, saj je KPI odobrvala priključitev Trsta Italiji. Glede teh vprašanj sta se Babič in Vidali prvič odkrito sporekla (Babič, 1988).

Na ustanovnem kongresu partije med njima ni prihajalo do nasprotij, tako da so Vidali izvolili v CK in IK partije. Po kongresu je spet odšel v Rim, kjer sta se s sekretarjem Togliattijem domenila, da pripelje sekretarja KPSTO Babiča v Rim, da si ogleda delo KPI pa tudi predvoilne okoliščine, v katerih deluje. Nekaj časa naj bi razpravljali tudi o tem, da bi Vidali zapustil Trst, vendar se to ni zgodilo (Vidali, 1982, 50-51). Ostal je v izvršnem komiteju, zadolžen za delo z množicami, saj je imel izredne demagoško-retorične sposobnosti.

V težko mednarodno ozračje, ki sta ga močno zaostriili obe nasprotni propagandi, se je vključilo v začetku leta 1948 še vprašanje italijanskih parlamentarnih volitev. Bilo je pričakovati, da se bo levi blok močno uveljavil, in sicer kot večina, toda bali so se njihove prisotnosti v vladi. Zato je State Department sklenil, da bo ponudil pomoč strankam, ki so nasprotovale komunistom in socialistom.

Dne 20. marca 1948 je bila podpisana t. i. "tristranska nota", pogodba, s katero so v ministrstvih obeh velesil obljubili Italiji celoten STO. To naj bi bila vaba za volilce, da bi glasovali za De Gasperijsa, predstavnika krščanskih demokratov. Dejansko je bila pogodba brez

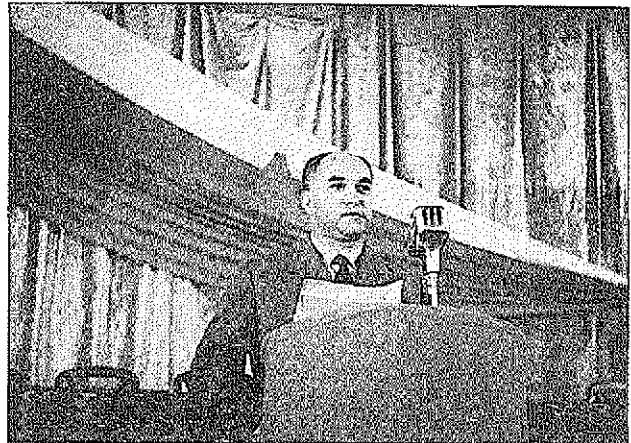

Branko Babič na kongresu OF v Trstu 1. 4. 1950 (NŠK).
Branko Babič at the Liberation Front Congress held in Trieste on April 1st 1950 (NŠK).

prave vrednosti, saj bi morala privoliti vanjo tudi Jugoslavija in Sovjetska zveza (Pirjevec, 1985, 22-23).

RAZKOL KOMUNISTIČNEGA GIBANJA V STO V OZADJU INFORMBIROJEVSKEGA SPORA

Potem ko je v vseh letih po vojni prihajalo med Titom in Stalinom do razhajanj in nesoglasij, ki so se vse bolj stopnjevala, je 28. junija, na Vidov dan, Rude Pravo, glasilo CK KP Českoslovaške, objavilo besedilo resolucije, s katero je bila Jugoslavija izključena iz komunističnega tabora oziroma iz Informacijskega biroja. Resolucija je pozvala vse zdrave sile v Jugoslaviji, naj prisili svoje voditelje, da priznajo napake.

Šlo je, kakor je razvidno iz resolucije, za pravo ideološko izobčenje in obenem za definicijo dogme, da je sovjetska pot v socializmu edina pravilna. Polemike so dobile razsežnosti, ki niso imele nič več skupnega s politično debato, ampak so bile podobne srednjeveški verski zdravih (prim. Pirjevec, 1987; Dediđer, 1969).

Odmevi resolucije med komunisti STO

Novica o izobčenju Jugoslavije iz komunističnega tabora je prišla za mnoge tako nepričakovano, da so jo celo jugoslovanski diplomatski predstavniki demantirali kot imperialistično laž.

Vest je pretresla tudi komuniste KPSTO-ja.

Vsiljuje se vprašanje, ali so partijski voditelji STO, glede na poseben položaj ozemlja, vedeli za nesoglasja med SZ in Jugoslavijo. Branko Babič, tajnik KPSTO, trdi, da so za to vedeli v samem vodstvu partije. Ko je bil v Beogradu, mu je Kardelj povedal, da je na obzoru spor s SZ, ki bo dolgo trajal, vendar se bo potem vse skupaj zgladiilo (Babič, 1988).

Nasprotno pa Beltram v svojih spomnih zanika, da bi za nesoglasja vedeli in da so bili kasnejši dogodki za

komuniste v Istrskem okrožju popolno presenečenje. Z izmenjavo pisem med CK KPJ in CK VKP(b) niso bili seznanjeni, ravno tako ne z odpoklicem strokovnjakov iz Jugoslavije (Beltram, 1986, 206/7). Leopold Caharija, takratni šef Narodne zaščite, je izjavil, da je vedel za odpoklic sovjetskih strokovnjakov (Caharija, 1988).

Tudi partijski sestanki so bili sklicani samo zato, da se člani samokritizirajo (ACKZKS, OK, 24. 6. 1948). Spomnimo pa se, da je bilo pomanjkanje kritike in samokritike eden izmed očitkov SZ jugoslovanskim komunistom. Kakorkoli že, kmalu je za to zvedela celotna svetovna javnost, množice v Jugoslaviji in Svobodnem tržaškem ozemlju.

Za marsikoga je bila to težka življenjska izkušnja. Vittorio Vidali se spominja nedelje 27. junija 1948 in navdušene množice nekdanjih partizanov, ki so napolnili Trg Perugino v Trstu. Večtisočglava množica je vneto sledila govornikom. Med množico je Vidali opazil Prato Longa, ki mu je mahal in dajal znamenja, da želi govoriti z njim. Ko je prišel do njega, mu je povedal, da se je zgodilo nekaj hudega in da mora še isti dan v Rim. Povedal mu je tudi, da se je Togliatti z delegacijo vrnil iz Bukarešte, kjer je zasedal Informbiro, ter da so na sestanku sklenili pretrgati vezi z Jugoslavijo.

"Ne morem opisati burnih občutkov, ki so me prevzeli - zaskrbljenost, jeza, neodločnost, nemir in tudi zadovoljstvo zaradi nacionalistične deviacije v sami partiji," izraža Vidali svoje občutke, ko je v Rimu prebral Resolucijo. Obenem je presunljivo ugotovil, da se podobne deviacije dogajajo tudi v partiji STO (Vidali, 1982, 52-54).

Ko se je Vidali vrnil iz Rima, je bilo v Trstu že zelo burno. Množice so bile zmedene, kakor tudi lokalno časopisje, posebno partijsko in tisto, ki je bilo partiji blizu. To lahko sklepamo iz tega, da so bili prva dva ali tri dni po 28. juniju v svojih izjavah zelo previdni in da niso pokazali svojega stališča. Četrtega dne je Il Lavoratore objavil Kominformu naklonjeno poročilo, pa tudi Primorski dnevnik in Corriere di Trieste sta bila na tej liniji. Medtem je bil že sklican partijski aktiv z namenom, da preučijo položaj. V Pristaniškem domu se je v zelo napetem ozračju zbralo okrog 40 komunistov. Ko je Rudi Uršič prebral Jugoslaviji naklonjeno poročilo, je nastopil vik in krik. Večina, ki je odobrvala Resolucijo, je grozila manjšini z Babičem na čelu, češ da jih bodo pometali skozi okno.

"Pred menoj so se grozeče prerivali dovcerajšnji tovariši in sodelavci, mi molili pesti pod nos in me zmerjali z izdajalcem, ki se je predal imperialistom. Gledal sem jih mirno, ne da bi kaj rekel. Odgovarjati na psovke ni bilo mogoče, kajti splošna pobesnelost in brezumje nista dopuščala nikakršnega razsodnega pogovora. Razkol je bil popoln," se spominja sestanka Branko Babič.

Po seji partijskega aktiva sta se z Vidalijem dogovorila za sestanek na sedežu partije. Predlagal mu

je, naj se opredeli za Resolucijo, sam pa bo poskrbel, da odide Babič v Moskvo, kjer bi ga kot polkovnika jugoslovanske vojske povišali v generala. Tam naj bi s tega položaja vodil jugoslovanski odbor zdravih sil.

Sodeč po teh pobudah, ki niso zrasle na njegovem zelniku, je bil Vidali prej človek Moskve kot Rima (Babič, 1988).

Dne 2. in 3. julija se je sestal Izvršilni odbor KPSTO v Trstu. V odboru sta se izoblikovali dve tendenci, ki sta predložili vsaka svojo resolucijo. Vsem "tovarišem" ene ali druge tendence je bila na vsem ozemlju zajamčena največja svoboda izražanja mnenja in presojanja ter najstrožji disciplinski ukrepi morebitnim kršilcem teh pravic. Toda videli bomo, da je bila omenjena pravica le načelna.

Resolucija, ki jo je predložil Branko Babič, je izražala prizadevanje, naj se ne bi postavljalo vprašanje: "Ali za Moskvo ali za Beograd?" To vprašanje ogroža enotnost delavskega razreda, to pa po njegovem mnenju ni v interesu Tržačanov, ampak imperializma in nacionalizma.

Resolucija je skušala ublažiti posledice, ki bi jih utegnil povzročiti spor med Informbirojem in KPJ Jugoslaviji naklonjene tržaške množice. Spor naj bi se po njegovem rešil čim prej, vendar le v okviru KPSTO, kar naj bi pomenilo, da naj se ne bi širil na druge organizacije, kot so bile Enotni sindikati, ASIŽZ, ZAM, OF, Zveza partizanov, Zveza bivših političnih preganjancev in Zveza invalidov, ter na kulturno področje (SHPZ). Resolucija je obsojala vse, ki so delali proti enotnosti demokratičnega gibanja in njegovega voditelja KPJ.

Zanimivo je, da je tudi Vidali v svoji resoluciji pozival člane, naj zastavijo vse sile za ohranitev enotnosti partije. Toda to naj bi bilo doseženo na podlagi popolne privolitve v "Resolucijo osmih komunističnih partij". Sledilo je glasovanje za eno od resolucij; prevladala je Vidalijeva tendenca s šestimi glasovi proti štirim za Babičevo. Spor med KPJ in informbirojevskimi partijami se je tako prenesel tudi na partijo STO, ki se je v veliki večini odločila za Vidalijevo linijo, čeprav ni bila članica Informbiroja (PD, 6. 7. 1948).

Toda kot je imel spor na širši ravni korenine v preteklosti, je tudi v partiji STO oz. prej KP Julijske krajine prihajalo do konfliktnih situacij že pred koncem vojne in vsa leta po njej, predvsem zaradi neenotnih pogledov vodilnih na nacionalno in socialno politiko. Marsikomu je bil spor dobrodošel, predvsem tistim, ki so bili proti priključitvi Trsta Jugoslaviji, pa tudi vsem meščanskim strankam in ZVU. V državah vzhoda so obračunali s titovci, v Jugoslaviji z informbirojevci, medtem ko sta na ozemlju STO nastali dve partiji in se med seboj odkrito spopadli. To velja predvsem za cono A, kjer je bila na oblasti anglo-ameriška vojaška uprava, KPSTO pa samo ena od strank in ne stranka na oblasti. Tu so nasprotja med strujama obstajala vse do prihoda Hruščova v Beograd in še dlje.

Reakcije proletarskih množic na resolucijo

V lokalnem časopisju so se kmalu po objavi Resolucije začeli pojavljati razni pozivi, resolucije in izjave, ki so potrjevale ugotovitve resolucije Informbiroja. Primorski dnevnik, časopis OF STO, je sprva takole tolmačil tekoče dogodke. 2. 7. je objavil poziv glavnega odbora komunistične mladine STO, v katerem ta poziva vso komunistično mladino, naj ostane zvesta internacionalizmu. Istega dne je bil objavljen tudi Togliattijev uvodnik ob resoluciji Informbiroja, v kateri pravi, da je KPJ postala militaristična organizacija, brez voljenih višjih forumov, ki jih kar postavljajo od zgoraj in kjer vlada policijski režim. Izrazil je upanje, da bo kot doslej še enkrat zmagala marksistično-leninistična teorija in tisti, ki bodo verovali vanjo.

Za resolucijo Informbiroja so se opredelili komunistični voditelji Enotnih sindikatov, delavci ladjedelnice sv. Marka in novinarska celica. V resolucijah odločno pozivajo CK KPJ, naj spremeni svoje stališče v prid Informbiroju (PD, 2. 7. 1948).

Da je Zavezniška vojaška uprava (ZVU) pozorno spremljala spreminjajočo se situacijo v komunističnem taboru, lahko razberemo iz "Giornale di Trieste", časopisa ZVU.

Dne 3. julija Giornale poroča, da je razkol v partiji zmeraj globlji. Medtem ko so v coni A STO začele deževati resolucije, apeli, protesti v prid Moskvi, so se v drugi coni v Istri stvari zasukale drugače. Tisk, ki je bil vse do včeraj na voljo jugoslovanski komunistični propagandi in se je tedaj preusmeril na pozicije Informbiroja, so odločno prepovedali.

O pogajanjih na sestanku Izvršilnega odbora KPSTO zavezniki še niso vedeli natančnih rezultatov, poročajo pa, da je bilo zelo bučno. Napovedujejo razkol v partiji, kjer bodo tisti verjetno sestavljali manjšino - približno 30% lokalnih komunistov. Najbolj je bil Giornale presenečen nad Primorskim dnevnikom - časopisom ljudske fronte slovenskih komunistov, ki je zavzel stališče Kominforma. Ravno tako so bili presenečeni nad Enotnimi sindikati, saj so bili podaljšana roka jugoslovanskih in so vse do spora onemogočali vsako sodelovanje z italijanskimi delavci (GT, 3. 7. 1948).

Giornale poroča tudi o stanju v coni B STO. Na podlagi vesti iz te cone sklepajo, da prihaja tudi tu do nasprotij med obema komunističnima smerema. V Izoli naj bi bil Juraga pretepen v lastni hiši, medtem ko Laurenti, Štoka in Ukmar razmišljajo o vrnitvi v cono A. Jaksetič je bil sprva naklonjen Titu, saj so ga večkrat videli na komandi VUJA-e v družbi s polkovnikom Lencem, ki je kot vsi oficirji ostal zvest Jugoslaviji (GT, 3. 7. 1948; Caharija, 1988). Kmalu se je situacija glede omenjenih članov spremenila, kajti Jaksetič in Juraga sta bila v nasprotju z Ukmarjem, Laurentijem in Štoko med glavnimi zagovorniki Kominforma.



Voditelji (od leve proti desni): Julij Beltram, Branko Babič, Eugenio Laurenti (NŠK).

The leaders (from left to right): Julij Beltram, Branko Babič, Eugenio Laurenti (NŠK).

Na podeželju Poreča so se pojavile tudi takšne parole: "Ni Tito, ni Stalin! Finitela, assassini!" (GT, 3. 7. 1948). Il Giornale še poroča, da so na dalmatinskih otokih na obalnih hišah zaplapolale angleške in ameriške zastave, vidne na precejšnje daljavo. S tem so najbrž hoteli pokazati, da se v tem boju ne opredeljujejo ne za Tita ne za Stalina.

Paolo Sema - predvojni vodilni komunist iz Pirana, aktivni bорец v NOB, po vojni direktor srednje šole in liceja v Piranu, ki se je po teh dogodkih odselil v Trst, kjer je aktivno deloval v KPI - se takole spominja teh dramatičnih dogodkov: "Tega dne smo bili skupaj z ostalimi tovariši, samimi člani KP, v majhni kavarni pri gledališču Tartini v Piranu, kjer smo ob kavi igrali šah in damo. Vest je prinesel Francesco Ravalico, imenovan 'Bissiga'. Povedal je samo, da so KP Sovjetske zveze in druge komunistične partije, tako socialistične kot tudi drugih dežel, ostro kritizirale KPJ. Šele v naslednjih dneh smo v tržaškem časopisju prebrali celotno besedilo. Za nas je bilo to prijetno presenečenje. Naše prvo sklepanje je bilo preprosto: če je bila KPJ v zmoti, potem smo mi imeli prav, iz česar je sledilo, da so z nami ravnali krivično. Bili smo navdušeni. V kratkem času se je zbralo na stotine tovarišev, sam pa sem šel domov po zastavo KPI iz leta 1921, ki smo jo ob ukinitvi treh sekcij skrbno skrili. Neki tovariš je od nekod privlekel harmoniko in po Piranu je iz dolgega sprevoda zadonela 'Bandiera rossa'. To je bila tudi ena oblika protesta nad dogodki, ki smo jih doživeli. V partiji in zunaj nje se je čutilo olajšanje, v upanju, da se bo v coni B spremenilo na bolje, v smeri, ki smo si jo želeli..." Partija v Piranu se je takoj postavila na stran Kominforma razen majhne skupine, ki pa je kljub temu odšla v Italijo (Colummi et al., 1980, 336).

Glavni odbor komunistične mladine Tržaškega ozemlja je naslovil sledeči poziv vsej komunistični mladini Tržaškega ozemlja:

Komunistični mladini Tržaškega ozemlja!

Glavni odbor komunistične mladine Tržaškega ozemlja popolnoma odobrava resolucijo informacijskega urada komunističnih partij in izreka zvestobo internacionalizmu, ki temelji na načelih marxizma in leninizma, ter priznava v Sovjetski zvezi in v njeni bolševiški komunistični partiji pod vodstvom Stalina gotovo vodilnega vrh svetovnih socialističnih in demokratičnih sil.

Obrata se na vse komunistično mladino Tržaškega ozemlja in jo poziva, naj nadaljuje borbo za najstnejše bratstvo med Italijani in Slovanci, med delavci mesta in dežele, proti slehernemu nacionalizmu in šovinizmu, proti zasluževalnemu imperikalizmu in njegovim krajevnim agentom, za spoštovanje mirovne pogodbe, za gotovo in boljše bodočnost mladine Tržaškega ozemlja in vseh dežel.

Smart fascisti! — Svoboda narodu!

GLAVNI ODBOR KOMUNISTIČNE MLADINE
TRŽAŠKEGA OZEMLJA

Primorski dnevnik je 2. 7. 1948 priobčil poziv komunistične mladine STO za podporo Resoluciji. Zmeda je bila v teh dneh popolna.

On July 2nd 1948, the Primorski dnevnik published an appeal by the Communist Youth of the Free Territory of Trieste to give the Resolution full support. The confusion in those days was complete.

Dne 3. julija Primorski dnevnik in Il Lavoratore še vedno enotno poročata, kako so beograjski visokošolci ostro kritizirali Tita, ker ni hotel diskutirati o problemih KPJ s tovariši iz Kominforma. V Beogradu so menili, da je univerzitetni komite KPJ beograjske univerze poslal CK KPJ kritiko, ki pa je ni objavil noben časopis. Naslednjega dne pa Giornale di Trieste prinaša vest, da je o kritiki visokošolcev poročal Telepress, Tanjug je te novice negiral in trdil ravno nasprotno.

Po izobčenju Tita Il Lavoratore ni več uporabljal "Tanjugovih" vesti. Poročevalka Telepressa June Furst pa je bila 4. julija izgnana iz Jugoslavije, ker da je lažno poročala o dogodkih (GT, 5. 7. 1948).

Primorski dnevnik je še vedno objavljal izjave, ki so brezpogojno odobravale resolucijo osmih komunističnih partij (izjava celice iz Milj, Slovenci in Italijani sv. Ivana...). Do tedaj pa v komunističnem časopisju še vedno ne zasledimo poročila o konsultaciji vodij KP 2. in 3. julija. Odsotnost sporočila da slutiti, da sta si nasprotujoči si struji skočili v lase brez vsake možnosti sporazuma.

Nered in različnost v pogledih, ki so se kazali v

vodilnih vrstah, so se kazali tudi v bazi. Za ilustracijo bi lahko bila novica o pretepu, ki naj bi se zgodil v komunistični tiskarni pri sv. Jakobu, kjer je bila tiskarna Primorskega dnevnika in Il Lavoratora, kajti v novih okoliščinah si najbrž nista bila edina (LAV, 4. 7. 1948). V naslednjih dneh namreč zaznamo preobrat v Primorskem dnevniku, ki 4. julija izjavlja, da zadnje dni ni tolmačil stališča OF STO o vprašanju resolucije Informbiroja, ker OF še vedno ni zavzela stališča. Omenjeni časopis pa je bil glasilo OF.

Nadalje piše, da je reakcionarno časopisje začelo širiti vesti o preobratih v Enotnih sindikatih in da je predsednik Destradi vodil maneuver, da bi ES priključil italijanskim sindikatom. Toda to je bila samo volja manjšine in ES ni spremenil svoje linije (PD, 4. 7. 1948).

Primorski dnevnik je tako postal glasilo t. i. "babičevcev", Il Lavoratore pa "vidalijevcev", kot sta nasprotujoči si struji imenovali druga drugo.

Aktivno sestankovanje v coni B

Dne 4. julija je potekala seja Okrožnega komiteja (OK) KPSTO za Istro. Na začetku je Julij Beltram, sekretar KP Istrskega okrožja, navzoče seznanil z rezultati seje CK KPSTO ter jim priobčil Vidalijevo in Babičevo resolucijo. Izrazil je prepričanje, da se CK KPJ dela krivica in da Vidalijevo linija prinaša Trst Italiji, razdor v Partiji in SIAU.

Nato je pozval člane OK KPSTO za Istro, naj premislijo in se nato izjavijo za eno od resolucij brez vsake bojazni, da bi jih kdo preganjal.

Semilli Emilio se je strinjal z Beltramovo izjavo glede razcepa v partiji, napovedal pa je boj, ki se bo razvnel v partiji. Zavzel se je za Vidalijevo stališče in menil, da je to najboljši izhod za partijce iz STO.

Beltram je Semilliju odgovoril, da so njegove izjave enostranske, in navedel več primerov neustreznega vedenja nasprotne skupine, predvsem njihov način agitacije med partijci, vedenje Vidalija, ki je takoj po izidu resolucije Kominforma odšel v Rim, ko se je vrnil, pa na policijo v Trst, ne da bi se pomenil s sekretarjem ali drugimi člani CK.

Iz diskusije, ki se je razvila med člani OK, lahko razberemo, da odločitev še zdaleč ni bila lahka.

Loredana Burlini je dejala, da so to najtežji trenutki njenega življenja.

Ko so pretehtali vsa izrečena mnenja, so glasovali za eno od predloženih resolucij. Prevladala je Babičeva z 11 glasovi proti 4 za Vidalija.

Za resolucijo Babiča so glasovali: Janko Beltram, Franc Kralj, Erminio Medizza, Anton Gurjan, Ivo Buič, Fani Štravs-Nataša, Nerino Gobbo in Petarin; za resolucijo Vidalija pa: Emilio Semilli, Loredana Burlini, Teodoro Balbi, Italo Carini (ACKZKS, OžK, 4. 7. 1948).

Iz zapisnika je razvidno, da so se omenjeni člani odločili za Babičevo stališče, ker so v njem videli

možnost ohranitve enotnosti, kajti le na podlagi njegove resolucije se je bilo moč boriti za priključitev STO k Jugoslaviji. Tisti pa, ki so slepo verjeli Stalinu in v internacionalistično idejo, so se opredelili za Vidalija. Ne smemo pa pozabiti dejstva, da je bila cona B pod upravo VUJA-e, ki se je postavila na Titovo stran.

Dne 6. julija je "Il Lavoratore" objavil pismo Giorgia Iakseticha, priznanega majorja in vicekomandanta mesta Trst med "štiridesetdnevno" jugoslovansko pričujočnostjo. V pismu ni naveden kraj, od koder je poslano, kar daje slutiti njegov nezavidljiv položaj, saj se v pismu opredeljuje za resolucijo Informbiroja in se izreka proti KPJ. Vemo pa, da je imel v Kopru azil, saj je Jaksetič kot voditelj z Jurago, Ukmarjem in Laurentijem sodeloval pri veliki 12-dnevni stavki junija 1946 v Trstu, za kar jih je pri ZVU čakala zaporna kazen. Za Informbiro so se opredeljevale tudi nekatere celice KP iz cone B STO (npr. celica Bošedraga iz Kopro) (LAV, 6. 7. 1948).

Veliko več resolucij je prihajalo iz cone B, ki so se izrekale za Tita in KPJ. Objavljene so bile v Primorskem dnevniku. Pot jim je odprla "Izjava OF" z dne 7. 7. 1948, kjer odločno obsodijo razbijaško delo in blatenje Jugoslavije.

Dne 9. julija se je v Kopru sestal širši aktiv Istrskega okrožja. Navzoči so bili vsi sekretarji osnovnih partijskih organizacij, člani obeh okrajnih komitejev, instruktorji in člani okrožnega komiteja - skupaj 122 članov. Diskusija se je zavlekla pozno v noč, kajti diskutirali so o Babičevi in Vidalijevi resoluciji. Prišlo je tudi do glasovanja: za Babičevo stališče je glasovalo 114 članov, za Vidalijevo pa borih 8 članov.

Na zboru so sklenili, da se preneha vsaka diskusija o dveh resolucijah, da se obsodijo frakcionaši in razbijači partije (vidalijevci, op. a.), zahtevali so njihovo izločitev ter ustrezne ukrepe, ki bodo preprečili načrte razbijačev in frakcionašev. Poudarili so še, da bo treba storiti vse za mobilizacijo vseh mogočih sil in graditev ljudske oblasti (PD, 10. 7. 1948).

Po sklepih sodimo, da je bila omenjena seja preobrat v politiki vodilnih komunistov Istrskega okrožja, ki jih lahko razumemo kot "vojno napoved" drugače mislečim. Izkazalo se je, da je bila izjava o nepreganjanju letih le taktična poteza, da se jih odkrije.

Istega dne je bila v Primorskem dnevniku objavljena resolucija tajništva Okrožnega odbora OF za Istro. Glede spora so se izrekli, da bodo ostali nepristranski opazovalci vse do konca rešitve spora, ker z njim niso najbolje seznanjeni. S tem so hoteli ohraniti strnjeno svojih vrst. Obsodili so vse tiste, ki so zasledovali tovariše in jim hoteli vsiliti svoje mišljenje. Iz navedenega lahko ugotovimo, da je prepričevalno delo potekalo tako z ene kot z druge strani. Da komunisti v coni B niso stali križem rok, nam potrjujejo zapisniki z raznih sej, kjer so sklenili, da je treba frakcionaše evidentirati in jih skušati prepričati, da so v zmoti, če pa že vztrajajo pri svojem, jih je treba izločiti iz vrst poštenih komunistov.

Leopold Caharija, ki je bil v teh burnih letih (1947-49) načelnik Narodne zaščite, se spominja, da so informbirojevce v Koprskem okraju skoncentrirali med drugim v vili Moretini na Debelem rtiču ter jih skušali prepričati o nepravilnosti njihovega stališča. V Bujah so imeli tudi podoben sestanek, kjer pa je prišlo do resnih konfliktov. Več njegovih uslužbencev se je odločilo oditi v Italijo, tako da je bilo delo NZ resno ogroženo zaradi pomanjkanja kadra.

Prepričevali so tudi vidalijevci; tak primer je bil Jaksetič, ki je bil sprva na Titovi strani, po nekem obisku v Trstu pa si je premislil. Tudi Caharije niso pustili pri miru, toda on je ostal neomajen (Caharija, 1988).

Zanimiv je poziv Zveze partizanov Istrskega okrožja. Na svoji redni seji so preučili lokalni politični položaj, ki je vladal v masovnih organizacijah na STO, še posebej v coni A, ter obsodili dezertarje in provokatorje, ki so se vrnili v družino borcev za svobodo. Pozvali so vse, naj preprečijo, da bi se spor med VKP(b) in KPJ prenesel na teritorij Istrskega okrožja. Odločno so zahtevali, da se partija očisti intrigantov in frakcionašev (PD, 10. 7. 1948).

Zanimivo je bilo tudi, da so se še vedno zaklinjali na VKP (b), Stalina in internacionalizem. To so naši komunisti počeli nekje do 50. leta, ker so še vedno upali, da se bo spor razrešil. Bali so se izključitve iz mednarodnega socialističnega gibanja. Še vedno so bili sovražnik št. 1 "imperialisti" - zahodni zavezniki.

Čez dva dni (12. 7.) se je sestal CK KPSTO v Kopru, kjer je bilo od 33 članov navzočih 17. Na sestanku so sklenili, da iz partije izključijo Vidalija, ki je bil organizator njim nasprotnega (frakcionaškega) gibanja. Ferdinanda Zidarja so izključili zaradi protipartijskega delovanja, Leopold Gasparini, direktor "Il Lavoratoreja", pa je dobil strog ukor zaradi neprimerne vedenja njegovega časopisa. Sklenili so še, naj mestni komite partije za Trst ostane nespremenjen v svoji funkciji, politični sekretar pa je postal Boris Mrak. Razveljavljen je bil tudi mandat Marije Benetič - Marine. V proglasu, naslovljenem na prebivalstvo, so opozarjali na cilje frakcionašev, ki so bili: postopno trganje vezi z Jugoslavijo ter prikazovanje neizogibnosti in nujnosti naslonitve izključno na Italijo, s tem pa priključitve Trsta Italiji. Opozorili so na možnost likvidacijske dejavnosti proti množičnim organizacijam, kar je bil po njihovem mnenju predpogoj za revizionistično politiko na škodo Trsta.

Na podlagi sklepa CK so Rudiju Uršiču odvzeli vsako funkcijo in proti njemu uvedli preiskavo, ki jo je vodila od CK imenovana komisija (PD, 13. 7. 1948). Sestanek je bil le uvertura v množične izključitve na eni in drugi strani.

Medtem je "Il Lavoratore", ki je zaradi velikega števila internacionalizmu naklonjenih Slovencev od 14. junija izdajal pomembnejše članke dvojezično, ostro obsodil omenjeni sestanek in označil njegovo delovanje

kot frakcionaško. Frakcionaštvo je bil sila priljubljen izraz v žargonu komunistov, ki se ga mnogi niso otresli še vse do padca komunizma. V *Lavoratore*ju so obenem obtožili Branka Babiča, da je pred tednom dni na aktivu tržaške KP obljubil, da se bo izvršni komite sestel v soboto dne 10. julija, na katerem naj bi se odločili za sklic sestanka CK. Na tej seji je Babič menda izjavil, da ni treba sklicati niti CK niti izrednega kongresa, ker niso nastopile posebne razmere. Dne 11. julija je predlagal, naj se seja CK skliče 18. julija, kar so soglasno sprejeli.

Dne 12. julija ob 21.30 pa je Branko Babič navkljub dogovoru sklical sejo CK v Kopru (LAV, 14. 7. 1948). Na omenjene obtožbe je odgovoril v *Primorskem dnevniku*, češ da je predlog Izvršnemu komiteju dal Vidali, ki je IK KP predhodno zastavil dvanajst vprašanj, na katera naj bi komite odgovoril pred sklicem seje CK. Ta vprašanja so po njegovem mnenju zvenela izdajalsko in provokatorsko, saj so se npr. glasila; Iz članov KP cone A naj se ustanovi komisija, ki bi preiskala vse primere terorja in preganjanja v coni B. V takšne predloge Branko Babič ni mogel privoliti in ko je to sporočil večini članov CK, so slednji od njega odločno zahtevali, da se s frakcionaško skupino Vidalija prekine vsaka diskusija in takoj skliče seja CK, kar je bilo tudi storjeno (LAV, 14. 7. 1948).

Od tod naprej je zanimivo slediti izmenjavi obtožb med tekmeci. Iz dneva v dan je *Il Lavoratore* objavljat stališča proti Jugoslaviji in Titu, ostro polemizirajoč z "Borbo". Celo atentat na sekretarja KPI Togliattija je tedaj v časopisu zavzel skromno mesto.

Primorski dnevnik in *Lavoratore* sta postala odsev nasprotij med samimi komunisti.

V *Primorski dnevnik* so še naprej prihajali pozivi, izjave in podobno, ki so obsojali Vidalija in njegovo skupino ter pozivali prebivalstvo, naj preneha z razdiralnimi diskusijami. Resolucije so si bile sila podobne, le pošiljatelj je bil različen. Njihov skupni imenovalac je bil ta, da so prihajale iz Istrskega okrožja, kjer so prevladovali t. i. titovci, ki so sprejeli Babičevo resolucijo, na podlagi katere se zaklinjajo na enotnost demokratičnega gibanja, pri čemer imajo v mislih množične organizacije. Te zahteve so se pokazale za iluzorne, kajti spor se je z vso ostrino zarezal mednje. To je bila logična posledica dejstva, da je bila KP avangarda v vseh množičnih organizacijah, člani partije pa na vodilnih mestih v njih. Spor se je kljub prizadevanjem vodstva razširil med množice in postal tema dneva.

Na seji Okrajnega komiteja KPSTO v Kopru 12. 7. 1948 so ugotovili, da je delovni polet pri množicah močno upadel po objavi resolucije. Zato so sklenili prenehati z obravnavo dveh resolucij in delovati v smeri krepitve ljudske oblasti, predvsem pa gospodarstva. Hkrati je Ernest Vatovec poročal o povečanju politične aktivnosti nekaterih. Odpravljali so se celo na podeželje, kot npr. Zilli, in tam širili sovražno (informbirojevsko) propagando, kar pomeni, da niso spoštovali

partijske discipline in oblasti. Tak primer je bil tudi ples v Izoli, ki so ga priredili brez dovoljenja, pa tudi resolucija, sprejeta v komunistični celici Bošedragi, ki je pristajala na določila Informbiroja. Naslovljena je bila direktno na časopis *Il Lavoratore*, ne da bi jo potrdil Okrajni komite (ACKZKS, OK, 12. 7. 1948). Vendar sklep o prenehanju vsakršne diskusije o resolucijah, sprejet na omenjeni seji, ni bil lahko izvedljiv. Na naslednjem sestanku 19. julija so ugotovili, da na tem področju niso dosegli zelenih rezultatov. Tako je Ivan Knez, organizacijski sekretar koprškega Okrajnega komiteja KPSTO, pojasnil potrebo po reorganizaciji odborov masovnih organizacij okrajnega merila, in sicer, kot je dejal: "Čistko vseh naši liniji nasprotnih elementov".

V koprskem okrajnem odboru SIAU je bilo treba poskrbeti za zamenjavo nekaterih članov (Balbi, Brunetto). Fonda Libero je poročal, da so frakcionaši prešli na odkrit boj po sindikalni liniji, saj je 14. julija *Il Lavoratore* celo priobčil resoluciji IB naklonjeno izjavo Istrskega okrožnega odbora ES. Rado Pišot - Sokol pa je predlagal, da je treba pregledati tudi organizacijo političnih preganjancev in invalidsko združenje. Na koncu so sklenili, da je treba imeti točno evidenco nad vsemi partiji, ne le nad opozicijo in tako so 19. 7. 1948 evidentirali 135 kominformistov med komunisti v coni B, od teh mnogo v Piranu in Izoli (ACKZKS, OK, 19. 7. 1948). Proti njim naj se ne bi nasižno obnašali, se spominja Leopold Caharija, le njihova imena so z rdečo barvo zapisali na koprsko mestno ložo (Caharija, 1988).

Razkol v najmnogičnejši organizaciji

Sredi julija zasledimo v časopisju cone A prepire v najmnogičnejši organizaciji, ki je združevala Italijane in Slovence - v SIAU. Po prvotnem izmikanju sta se predsednik SIAU STO advokat Pogassi in vicepredsednik prof. Ferlan odločila v korist Vidalija oz. potrdila resolucijo IB. Vest je ostro napadel Babič, saj sta s tem ogrozila obstoj same organizacije (GT, 17. 7. 1948). Čeravno sta Pogassi in Ferlan že kmalu zavzela stališče za resolucijo IB, sta se vendarle strinjala z Babičem, tajnikom SIAU, da se spor v interesu enotnosti ne prenese na SIAU. Iluzorno je bilo pričakovati, da se spor ne bi razširil, kajti že poprej je prihajalo do nesoglasij med vodilnimi člani v SIAU, ki jih je javno razgrnil Branko Babič na komemoraciji štirih mučenikov 7. septembra 1947 v Bazovici. Do dokončnega razkola med zagovorniki Babiča ter strujo Ferlofje in Tončiča v SIAU pa je prišlo aprila naslednjega leta, ko so slednjima celo prepovedali vstop na proslavo ob 7. obletnici OF (Maganja, 1980, 173-182).

Zaradi zadnjih dogodkov se je Babič skušal s Ferlanom in Pogassijem dogovoriti za sklic sestanka IO SIAU, ki naj bi potekal 17. julija in na katerem naj bi obravnavali spomenico SIAU, naslovljeno Varnostnemu svetu OZN. V spomenici so obtožili anglo-ameriško

vojno upravo konkretnih kršitev mirovne pogodbe z Italijo glede Tržaškega ozemlja, ker se s strani te vojne uprave de facto uresničuje politika priključitve Trsta Italiji. Od Varnostnega sveta so še zahtevali, da stori vse potrebno za spoštovanje mirovne pogodbe in da se uresniči vsi njeni sklepi v zvezi s TO. Kljub temu da je Glavni svet SIAU spomenico odobril, jo je Pogassi zadržal pri sebi. Na seji naj bi sprejeli tudi izjavo s pozivom članstvu SIAU, naj se ohrani enotnost in se razkol v partiji ne prenese v SIAU.

Do domenjenega sestanka ni prišlo, ker je Pogassi telefonsko zaprosil Babiča, naj seje še ne skliče, in dogovorila sta se za razgovor dne 15. 7. Tega dne sta Ferlan in Pogassi izjavila, da se omenjena spomenica ne sme poslati na VS OZN in da SIAU ne sme podati izjave o dogodkih, ki so nastali po resoluciji Informbiroja. Po mnenju Babiča je bil to dokaz, da sta bila Pogassi in Ferlan pod vplivom "vidalijevcev" in se odpovedala osnovni politični liniji SIAU, to je boju za spoštovanje mirovne pogodbe (PD in LAV, 15. 7. 1948).

Do sestanka Glavnega odbora SIAU je prišlo šele 24. in 25. julija, trajal pa je celih petnajst ur. Predsednik odbora Pogassi se je dolgo izgovarjal, zakaj odbor ni poslal spomenice, ki jo je Glavni svet SIAU kot najvišji forum sprejel na svojem zasedanju. Kot glavni vzrok je navedel, da spomenica ne sme nositi Babičevega podpisa. Nato je Beltram govoril o ljudski oblasti v Istrskem okrožju, ki je zgrajena na temelju SIAU. Ker pa jo Vidalijevi frakcionaši že sabotirajo, bodo člani SIAU v Istrskem okrožju poskrbeli, da do razkola ne bo prišlo. Privrženci Vidalijeve skupine so na obtožbe odgovorili, da se s svojim delovanjem zavzemajo le za utrditev ljudske oblasti, in zahtevali, da Babič odstopi s funkcije tajnika do kongresa SIAU, ki naj bi bil 5. septembra 1948. Ker Babič ni hotel podati odstopa, so se odločili za glasovanje. Za suspenzijo je glasovalo 11 članov odbora, 10 jih je bilo proti in Babič je moral odstopiti. Vidalijevci so prevladali v vodstvu SIAU in s tem se je kljub nasprotnim prizadevanjem spor prenesel tudi v to najmnogičnejšo organizacijo.

Iz cone B so protestirali proti obsodbam in izključitvam v coni A. Najbolj so obsodili izključitev Babiča in sklic izrednega kongresa SIAU, saj po njihovem mnenju v SIAU niso nastopile nobene posebne okoliščine. Glede tega so na sestanku Istrskega okrožnega odbora SIAU 27. 7. 1948 predložili resolucijo. Presemetila jih je Loredana Burlini, ki je proti njej predložila svojo. To je povzročilo burno diskusijo. Ker je resolucija Burlinijeve naletela na neodobravanje večine članov, je predlagala, da črta odstavek, v katerem je napadala predstavnike ljudske oblasti. Preostali del resolucije pa je podpisala in izrazila željo, da se objavi.

Bordon ji je odgovoril, da je klevetanje o terorju v coni B že tako razširjeno med delavstvom, da bi ne bilo primerno objaviti omenjeno resolucijo. Nato je prišlo do glasovanja, rezultat pa je bil 13 : 2 proti objavi

resolucije Loredane Burlini. Na naslednji seji Okrožnega odbora SIAU za Istro 18. 8. so izjavili, da niso pritiskali na nikogar, ki se je izrazil za Vidalija, temveč so nekateri tovariši sami odstopili in zbežali v Trst, z namenom potrditi teror v coni B ter s tem dati vidalijevcem potrebni material za boj proti oblasti v coni B. Laurenti je menil, da Loredana Burlini zaradi vedenja v zadnjem času ne bi smela sedeti v njihovih vrstah.

Svoje delovno mesto referentke za italijansko kulturo je zapustila z utemeljitvijo, da solidarizira s Semillijem, ki je zaradi pritiska nasprotne struje odšel v Trst. Ob zaključku meseca Loredana Burlini ni prišla v urad, kar je pomenilo, da se je odzvala pozivu "Voce Libera", ki je v imenu CLN za Istro pozival Italijane, naj zapustijo delovna mesta in prenehajo podpirati ljudsko oblast. "S svojo izjavo," je dejal Laurenti, "pa ni zalila le mene, temveč je izzvala nezaupnico celotnemu Okrožnemu tajnistvu SIAU." Loredana se je odbornikom opravičila, a so bili ti vendarle za njeno izključitev. Zatem je zapustila sejo (PAK, OO SIAU, 1, 27. 7. 1948).

Razkol v Enotnih sindikatih STO

Že prve dni po objavi resolucije Informbiroja so voditelji Enotnih sindikatov (ES) pozvali voditelje KPJ, naj revidirajo svoja napačna stališča. Pri tem so ponudili bratsko pomoč tržaških delavcev delavcem Jugoslavije. Tudi sindikalni časopis "Unita Operaia" v italijanščini se je takoj orientiral k resoluciji. Nasprotno se je na začetku redakcija sindikatov v slovensščini "Delavska enotnost" usmerila k stališču "tretje poti" ("terza forza"). Stališče komunističnih voditeljev ES z dne 1. julija je bilo podlaga za razne špekulacije drugih političnih strank in sindikatov, ki so nameravali izkoristiti razkol v KPSTO in ES. Na splošno se je špekuliralo, da bodo ES težili k priključitvi k CGIL (italijanskim sindikatom).

Vendar so kljub pismu, ki ga je tržaški sindikat poslal jugoslovanskim voditeljem, poudarili, da konfederacija ES ni spremenila svoje linije in da je ostala na stališčih boja za zahtevo pravic delavcev na podlagi slovensko-italijanskega bratstva, zahtevajoč od vlade ukrepe, ki bodo zagotovili nemoteno delovanje tržaškega delavskega razreda, proti odpustom z dela in bojevanje za splošno pogodbo, ki bo zagotavljala interese vseh delavcev. Konfederacija Enotnih sindikatov je apelirala na celotni delavski razred, da ostane enoten kot v preteklosti za nadaljevanje neizprosne boja proti vsem sovražnikom delavcev, tj. imperialistom in izkoriščevalcem (LAV, 3. 7. 1948).

Apel ES ni bilo neposredno zavzemanje stališča za resolucijo, ampak je pomenil, da se upoštevajo legalnosti in lojalnosti ter dopuščajo odločitve svojim komunističnim voditeljem. Apel postavi v prvi plan ekonomske zahteve delavcev pred političnimi, kar ni bilo značilno za ves puvovjni čas za ES, kajti prednost so imele politične zahteve. Delavci naj bi se po novem

torej v prvi vrsti bojevali za svoje pravice, za boljše plače... Ko je razkol divjal na komunističnem polju, so lastniki tovarn to izkoristili in začeli še v večji meri odpuščati sindikalne aktiviste in člane tovarniških komitejev največjih podjetij.

Ravno tedaj je za nameček ZVU aretirala 17 oseb na podlagi starih členov zakona "Codice penale fascista", ki je prepovedoval stavke. Enotni sindikati so na to potezo zaveznikov odgovorili z velikim zborom, s pisnimi predlogi na ZVU, OZN, italijanskim in jugoslovanskim sindikatom ter s posredovanjem delegacije pri SSF (Svetovna sindikalna federacija), z namenom pojasniti težavnost položaja, v katerem jim je prepovedana pravica do stavljanja. Delegacija ES je sporočila pripravljenost združitve v SSF (LAV, 8. 7. 1948).

Poleg tega je bil za 7. julij napovedan plenum ES, na katerem so protestirali proti ravnanju industrialcev in ZVU, ki so kršili osnovne sindikalne pravice, hkrati pa so pozvali CCDZ (Delavsko zbornico - italijanski sindikati v Trstu), da se pridruži akciji proti kršitvi delavskih pravic. Tu je opaziti tendenco zblizevanja dveh večletnih nasprotnikov, ki so se leta 1945 sprli ravno zaradi primarne politične usmeritve ES, ki so zahtevali priključitev Trsta Jugoslaviji, CCDL pa so prisojali Trst Italiji zaradi organske povezave tržaškega kapitala z italijanskim. V Enotnih sindikatih se je članstvo vse bolj polariziralo, in to v korist t. i. večinskega gibanja (Vidalijeve linije) (PD, 8. 7. 1948).

Nasprotni razglas pa so podpirali nekateri člani CK KPSTO, ki so bili tudi vodilni v ES (Bruno Maule, Ivan Bukovec-Vojmir, Francesco Lipovec, Carlo Drassich). Njihovo stališče se je poimenovalo "terza forza" (tretja sila). Ti so bili tako proti "babičevcem" kot proti "vidalijevcem". Oboje so obtoževali, da so odgovorni za razcep v demokratičnem delavskem gibanju. Nenavadnost tega stališča je bila v dejstvu, da so bili vsi pripadniki Babičeve linije in so aktivno delovali za njeno zmago.

Toda pravilna je bila njihova trditev, ki je opozarjala, da je v tistih težkih trenutkih za delavstvo, ko je bila ogrožena pravica do stavke, zatajila KPSTO, ki se je ubadala s povsem drugimi problemi. Ugotovili so, da so komunisti ostali brez množic, množice brez partije. Zato so zahtevali, naj se spor ne bi prenašal na sindikate in naj delavce ne bi obremenjevali s problemi internacionalizma (DE, 7. 7. 1948).

Vendar akcija za obrambo enotnosti ni naleteła na odmev med delavci. 14. julija se je sestal CK ES na izredni seji zaradi raznih politično sindikalnih problemov, med katere je sodil tudi sekretar te organizacije Ivan Bukovec - Vojmir. Burni sestanek so prekinili ob 3. uri zjutraj in ga napovedali za 30. julij. Bukovec je odstopil, kar so soglasno sprejeli. Sestali so se tudi sindikalni voditelji Istrskega okrožja (člani ES so bili zelo številni v Izoli, kjer je bilo zaradi dveh tovarn največ proletariata), v glavnem kominformisti, in pozvali CK ES,

naj obračunajo s tistimi, ki se ne strinjajo s svetovno delavsko večino (LAV, 15. 7. 1948).

Medtem se je končal proces proti 14 sindikalistom, ki so bili za 6 mesecev odpuščeni iz službe, plačati pa so morali vsak po 160 lir kazni. Glede pravice do stavke je sodišče menilo, da delavci lahko stavkajo zaradi ekonomskih razlogov, ne pa zaradi političnih, sindikalna zborovanja lahko potekajo le v tovarnah z dovoljenjem lastnika, ki pa mora biti predhodno obveščen o kraju, času, namenu stavke in o govornikih (LAV, 15. 7. 1948). Jasno je, da so s temi ukrepi hoteli sindikat pasivizirati.

V conii B je prevladala nasprotna struja, ki je obsodila ravnanje sindikalnega vodstva. Izključili so nekaj vodilnih, ki so se strinjali z Vidalijevo resolucijo (Juraga, Semilli). V sklepkih, ki jih je sprejel del CO ES STO 14. julija, so sindikalni voditelji videli manever neke skupine, ki ji je načeloval Destradi. Zato so sklenili, da ne bodo priznavali dotedanjega izvršilnega odbora. Kot edini izvršilni organ ES so priznavali organ, delujoč v conii B STO, ki jo je upravljala jugoslovanska armada (PD, 4. 8. 1948). ES cone B pa se tudi niso strinjali s priključitvijo ES iz cone A k SSF (svetovnim sindikatom).

Sindikati so v conii A spremenili tudi politiko delovanja. Opaziti je bilo, da so se na sodni proces odzvali mirneje kot prej. Ali je bila temu vzrok utrujenost po dolgih mesecih boja, ne vedno pametno vodenegega, z občutkom, da ni šlo vse ravno najbolje, ali pa je šlo mogoče bolj za spoštovanje discipline? Na to vprašanje v veliki meri odgovarja neznanec, ki se je podpisal z "un sindacalista" v članku 29. julija v časopisu Il Lavoratore. Pisec v začetku kritizira enega od sindikalnih antikominformistov, ki je poskušal razglasiti generalni štrajk kot protest proti aretaciji sindikalnih voditeljev. Avtor članka meni, da je iluzorno verjeti, da je s stavko mogoče vse rešiti. "Stavka je vsekakor najmočnejše delavsko orožje, vendar je poleg tega še mnogo drugih (pisec ne navaja katerih, op. a.), zato je absurdno verjeti, da se bodo vsi problemi rešili s stavkami". Nadalje poudarja, da "situacija na sindikalnem polju ni kriva za krizo v KPSTO, temveč ravno obratno. [...] Ofenziva lastnikov," nadaljuje, "se je začela že pred objavo resolucije Informbiroja in se je pravzaprav začela z javno izraženimi stališči delavcev do delodajalcev in ZVU glede splošnih problemov, kot so serije odpustov, normativna regulacija dohodkov, svobodno delo delavcev na delovnih mestih. Stavka za stavko izpostavi linijo najmočnejšega odpora in sčasoma ignoranco, pomeni nenačrtno reagiranje, kar nikakor ni dovolj za zmago nad kapitalistično ofenzivo. Zagovorniki 'tretje poti' bi želeli generalno stavko, vendar so delavci negativno odgovorili nanjo in izbrali drugo pot za zaustavitev lastniške ofenzive. To je bila odločitev delavcev in preventivna obsodba vseh, ki so poskušali z avanturistično politiko. To ni bila manifestacija za Kominform ali proti, temveč reakcija tistih, ki so nas zares

poskušali likvidirati. Skušali so izbrati razredno organizacijo za zadovoljevanje imperialističnih teženj, ki jim ni mar za usodo Trsta in Tržačanov" (LAV, 29. 7. 1948).

Glede na dobro poznavanje situacije lahko domnevamo, da ga je napisal Ernest Radič, ki so ga izključili iz ES že leta 1946, kasneje pa so ga informbirojevski sindikati ponovno sprejeli v svoje vrste, kar je izzvalo ogorčenje sindikatov v coni B. Iz članka lahko razberemo novo usmeritev v ES pa tudi temeljna nasprotja med strujama. To je bil v prvi vrsti odnos do stavk.

"Tretji sili" so stavke pomenile poglavitno orožje delavskega razreda in politiko nasprotne strani so tolmačili kot likvidatorsko. Večinska stran pa je menila, da so množične stavke delavski razred izčrpale in zato ne morejo več služiti v ofenzivi proti lastnikom. Članek se dotika tudi vprašanja pripadnosti Trsta in meni, da je prejšnja organizacija ES služila imperialističnim težnjam Jugoslavije. To vprašanje se je namreč vleklo skozi ves spor in je bilo predmet obtožb ene in druge linije.

Iz časopisja lahko razberemo, da so se oboji zavzemali za uveljavitev in spoštovanje mirovne pogodbe. Kljub temu so "titovci" napadali "informbirojevce", da se zavzemajo za priključitev Trsta Italiji in s tem za revizijo mirovne pogodbe.

Informbirojevci so se branili, da niso nikoli izrazili želje po reviziji in da se je za to kvečjemu zavzemala Titova vlada v pogovorih s Togliattijem že leta 1946, ko sta se zmenila, da naj bi Trst pripadal Italiji, Gorica pa Jugoslaviji (LAV, 23. 7. 1948).

V coni B se je v Okrožnem odboru Enotnih sindikatov od 10 članov 5 izrazilo za Kominform in to je, kakor pravi Primorski dnevnik, "spremenilo sedež okrožnega odbora ES v glavni stan frakcije". S tem je šlo sindikalno delo v pozabo, pomembno pa je postalo frakcionaško delo. Tako stanje je trajalo petnajst dni, kajti ko so to opazile terenske organizacije, je bila na pobudo partije brž sklicana sindikalna skupščina. Navzočih je bilo 350 delegatov od 400; 5 kominformistov je bilo izključenih iz njihovih vrst (LAV, 22. 7. 1948).

Odmevi na peti kongres KPJ v STO

Konec julija je v Jugoslaviji potekal 5. kongres KPJ, ki je naletel na različne odmeve tudi na Tržaškem ozemlju. S strani "titovcev" je bil veličastno pozdravljen. Primorski dnevnik je posvetil kongresu večino politične strani, kjer so bili objavljeni v glavnem govori jugoslovanskih voditeljev. Nasprotno pa je v Vidalijevem taboru povzročil pravo ogorčenje. Po njihovem je bil to zrežiran kongres tatov, vohunov, umazancev in fašistov (GT, 22. 7. 1948).

Kongres so z zanimanjem spremljali tudi zavezniki. V časopisu *Il Giornale di Trieste* z ironijo poročajo o atmosferi na kongresu, ki jo primerjajo s tisto iz nacističnega "Parteitag". Ironično obdelajo tudi kraj, v katerem je kongres potekal, tj. Topčider, rezidenco prin-

ca Miloša - ustanovitelja dinastije Karadžordževićev. "V bližini pa je cerkev, v katero so hodili kralji molit boga, ki jim je pomagal vreči Obrenoviče z oblasti". Zavezniki povzemajo poročila mihajlovičevcev, ki trdijo, da je v zadnjih tednih notranji minister Ranković dal zapreti 650 članov partije, osumljenih pripadnosti organizaciji "Boj za revolucionarne spremembe", ki naj bi jo ustanovil Žujović, odstavljeni finančni minister. Nato pravijo, da od nedelje zvečer OZNA ni spala, ker je menda lovila Žujovičeve privrženca.

Il Giornale naprej poroča o Titovem maratonskem govoru in ga primerja z govori Hitlerja. Anglo-američani v Trstu so torej sprejeli kongres z ironijo in nenaklonjenostjo, toda kljub temu so priznali, da je kongres pomenil Titovo zmagošlavje (Pirjevec, 1987, 128).

Na kongresu je prevladala odločitev tistih, ki so odklanjali in znikali moskovske obsodbe. Voden je bil tako, da ni dopuščal niti najmanjšega nesoglasja. S tem je Tito s skupino okrog sebe dokazal, da obvlada partijski stroj. KPJ je sprejela Stalinov izziv, nadelala si je oklep ter se začela pripravljati na težak boj (PAK, OO SIAU, 3, 15. 8. 1948).

Nesoglasja so se v KPSTO po kongresu še poglobila. Medtem ko je potekal kongres KPJ, je t. i. večinska struja KPSTO sklenila sklicati izredni kongres KPSTO v Trstu, ki naj bi potekal 21. in 22. avgusta.

Izvršni komite KPSTO je poslal KP Albanije, Bolgarije, Češkoslovaške, Francije, Grčije, Anglije, Italije, Poljske, Romunije, Španije, ZDA, Madžarske in VKP(b) vabila, naj pošljejo na izredni kongres KPSTO svoje predstavnike. Partija Jugoslavije seveda ni bila na seznamu povabljenih, kot tudi ne komunisti Istrskega okrožnega komiteja KPSTO, ki so se, kot pravi "Lavoratore", sami s svojim dejanjem izključili iz komunističnega tabora (Beltram, 1986, 215).

Spor v ženski zvezi

Dne 15. avgusta je SIAU priredila v Izoli, kjer je bilo najmočnejše informbirojevsko gibanje, veliko manifestacijo delovnega ljudstva. Udeležilo se je okrog 15 tisoč ljudi, in sicer samo iz cone B, saj se delovni ljudje cone A niso odzvali vabilu. Manifestacija je bila uvod v dvomesečni festival dela, ki je mobiliziral delovne množice.

Sredi avgusta so se članice sekretariata Antifašistične slovensko-italijanske ženske zveze (ASIŽZ) sestale v Kopru zaradi izključitve nekaterih članic iz generalnega sveta ASIŽZ v Trstu, ki so bile po mnenju sekretariata dobre in aktivne članice. Po sklepu sekretariata so izključile Renato Liposic, organizacijsko sekretarko okrožnega komiteja ženske zveze.

Na sestanku je želela sodelovati tudi Norma Bacchichi iz nasprotnega tabora in povedati svoje mnenje o novi situaciji. Izrazila je mnenje, da delo, ki so ga opravljale nekatere članice, ni ravno čisto. Opozorila jih

je, da ne morejo izključiti določenih članic brez pristanka Okrožnega plenuma. Bila pa je prepričana, da bodo kljub temu izključene. Ravno tako se ni strinjala z vzroki izključitve, češ da so proti ljudski oblasti, kar še zdaleč ni bilo res. Poudarila je, da je bila in je s svojimi tovarišicami vedno v prvih vrstah v boju za ljudsko oblast. To, kar se je v Istrskem okrožju dogajalo, pa po njenem ni več ljudska oblast, ampak diktatura posameznikov. Kot primer, ki to dokazuje, je navedla manifestacijo v Izoli, ki da je bila bedna in agresivna, kar sta potrdila Laurentijev in Ukmarjev govor, ki je dokazal, da ne more nihče več brez strahu odpreti ust. Živa Beltram ji je ostro odgovorila, da so bile tovarišice v Trstu hitreje in bolj zunaj linije, ko so izključile članice iz Istrskega okrožja zaradi nestrinjanja z njihovo strujo. Po njenem prepričanju ASIŽZ nima kaj opraviti z resolucijo IB, še manj pa da bi sprejeli nasprotno pozicijo proti onim, ki se z njo ne strinjajo. V isti sapi pa je Živa Beltram dejala, da morajo odstraniti z vodilnih mest tiste, ki se vedejo frakcionaško (LAV, 24. 8. 1948).

Iz zapisnika je razvidno, da je razdor zajel tudi žensko zvezo. To je bilo tudi uradno potrjeno na Okrožnem plenumu v drugi polovici avgusta. Glede na to, da so iz generalnega sveta ASIŽZ bile izključene članice, ki so zagovarjale Babičevo linijo, so te iz Okrožnega odbora ASIŽZ izključile svoje nasprotnice. To so bile Loredana Burlini, Norma Bacicchi, Renata Leposich, Nelda Fragiaco, Vilma Depase in Eugenia Pustata (LAV, 24. 8. 1948).

Kongres KPSTO Vidalijeve struje

Že od začetka avgusta je Il Lavoratore objavljala pripravljeno gradivo za kongres KPSTO, ki so ga organizirali Vidalijevi privrženci. Gradivo je bilo ideološke in propagandne narave. Z marksistično-leninistično teorijo so opravičevali svojo usmeritev, ki je bila za njih seveda edina pravilna. Veliko je bilo pisanja o napakah partije, ki jih bo treba v prihodnje popraviti, ni pa manjkalo niti obtožb na račun Babičeve linije. Slednji se s sklicem kongresa niso strinjali z izgovorom, da se ni zgodilo nič tako pomembnega, da bi bilo treba sklicati izredni kongres partije. Toda to je bila le njihova želja, kajti stvari, ki so se dogajale, so bile med najpomembnejšimi v sicer kratki zgodovini naše partije.

Kongres je potekal med 21. in 23. avgustom, seveda brez predstavnikov t. i. manjšine oz. predstavnikov cone B. Navzočih je bilo 186 članov partije.

Svoje izsledke so sklenili v zaključni resoluciji. V njej so ugotovili, da kongres pomeni odločen korak pri reševanju krize v partiji, ki je nastala po obtožbi voditeljev komunističnega gibanja.

Komunisti Tržaškega ozemlja so najprej izrazili zaupanje v VKP(b) in njenega voditelja Stalina. Nato so obsodili nekdanje voditelje Babiča, Uršiča, Beltrama ..., ki so s svojo aktivnostjo pokazali, da niso nič drugega

kot agencija KPJ, proti kateri vodi internacionalno komunistično gibanje boj do konca. Omenjeni voditelji pa so se sami s svojim neprimernim početjem izključili iz partije. Sprejeli so program dela, katerega poglavitna naloga je bil ta boj za utrjevanje slovensko-italijanskega bratstva s širjenjem delovanja na cono B, kjer bi tamkajšnje prebivalstvo pripravili, da bi se vrnilo v enotno socialistično fronto in se postavilo proti trockistični tolpi iz Beograda. Nato je kongres poslal bratske pozdrave zdravim silam KPJ, ki so se odzvale pozivu osmih bratskih partij, ter poudaril, da bodo morali izpeljati boj, ki naj bi izključil sedanje revizionistične voditelje in jih zamenjal s člani, zvestimi internacionalizmu (PD, 25. 8. 1948). Za sekretarja partije je bil izvoljen Vidali, pomembno mesto pa je zaradi velikega števila slovenskih privrženecv zavzela Marija Bernetič - Marina. Sprejeli so še statut partije.

Tudi odzivi na ta kongres so bili različni. Pozdravile so ga: KP Češkoslovaške, Madžarske, Romunije, Bolgarije, Anglije, ZDA, Španije in Italije (Tonel, 1983, 130). V Primorskem dnevniku so zapisali, da je bil kongres razbijaški. Obtožili so vidalijevece, da so izrabili resolucijo Informbiroja za razbijanje enotnosti tržaškega naprednega gibanja. Hkrati so izrazili upanje, da bo prebivalstvo Tržaškega ozemlja spoznalo, kdo je in kaj hoče Vidalijeva razbijaška skupina.

V drugem članku pa Primorski dnevnik piše o udeležbi partijskega članstva na kongresu. Meni, da je bila udeležba na kongresu le 25%, in padala je udeležba tudi na manifestacijah, saj se jih je udeležilo le po nekaj tisoč, medtem ko se jih je prej udeleževalo več deset tisoč komunistov. To je pomenilo, da je revolucionarni zagon med množicami splahnel.

Nadalje je Primorski dnevnik obrazložil, zakaj se "babičevci" niso udeležili kongresa. Udeležba bi po njihovem pomenila priznanje, da se je politični položaj bistveno spremenil. Če bi sodelovali na kongresu, ki so ga organizirali in vodili nacionalkomunisti in provokatorji, bi tako postali soodgovorni za sramotni dogodek v življenju tržaških komunistov (PD, 1. 9. 1948).

Zahodni zavezniki so označili kongres kot monotono predstavo monotoni govornikov, ki so dvignili glas le ob omembi imen Tito, Ranković, Babič, Beltram ... Niso se pa, po mnenju zaveznikov, dotaknili bistvenega problema partije, to je njenega premoženja. Premoženje partije (stavba v ulici Montecchi, kjer so tiskali Primorski dnevnik in Il Lavoratore, razni drugi prostori, namenjeni krožkom...) je namreč pripadlo "babičevcem", kar je bil verjetno edini primer v zgodovini, da je manjšinska frakcija dobila celotno premoženje (Tonel, 1983, 131).²

Kot odgovor na kongres je bila 29. avgusta v Istrskem okrožju sklicana partijska konferenca, na kateri so kongres označili kot ilegalno in razbijaško dejanje. Sprejeli so resolucijo, ki je v celoti odobravalna politično linijo CK KPJ po objavi resolucije Informbiroja.

Konferenca se je udeležilo 350 delegatov - 200 iz

cone A in 150 iz cone B (PD, 1. 9. 1948). Začel se je boj brez milosti, boj, ki je trajal več let. Izključena niso bila niti fizična obračunavanja in intervencije agentov OZNE ob vsej demokratijski črti cone A, ki so ogrožali predvsem nekatere slovenske voditelje (Marija Bernetič, Pirc, etc.), označujoč jih za "izdajalce svoje domovine" (Tonel, 1983, 131).

Tonel pa ne omenja t. i. Vidalijevih škvader, ki so napadale Jugoslaviji zveste komuniste (npr. Bortola Petronia, ki je moral zaradi poškodb v bolnišnico in čuti posledice pretepa že vse življenje), preprečevale izide Primorskega dnevnika, vdirale v stanovanja (Babičevo) in si prisvajale tujo imovino ter preprečevale zborovanja babičevcev. Ne omenja tudi ljudi, ki so vohunili v coni B (De Castro, 1981, I, 381).

Po kongresu partije so se zvrstili kongresi množičnih organizacij, naj omenim kongres SIAU (začetek septembra), ES (decembra), OF itn. Kongresi so bili posnetek komunističnega. Ravno tako na njih niso sodelovali predstavniki iz cone B, ki so kongrese označili za ilegalne in razbijaške. Tako imamo konec leta podvojeno število organizacij (dve KP, dve SIAU, dve ES ...). Razkol je tako postal popoln, pa ne le na političnem, temveč tudi na kulturnem področju.

Spor v Slovensko-hrvatski prosvetni zvezi (SHPZ)

Slovensko in hrvaško kulturno življenje na Tržaškem je potekalo v okvirih Slovensko-hrvatske prosvetne zveze, s koordinacijskim odborom v Kopru in Dragom Pahorjem na čelu. Poročilo z občnega zbora SHPZ z dne 23. maja nam pove, da je bilo v coni A včlanjenih 53 prosvetnih društev z 9172 člani (NŠK, SHPZ, 1).

Dne 21. julija je Glavni odbor poslal vsem odborom in prosvetnim društvom obvestilo, v katerem sporoča o sporu, ki je nastal v demokratičnem taboru STO. V obvestilu je postavljena zahteva, da SHPZ ostane absolutno nevtralna in dovoljuje svojemu članstvu, da se v okviru svojih političnih organizacij orientira popolnoma svobodno. Sklenjeno je bilo, da je treba preprečiti vsako razpravo o tem problemu na sejah, sestankih in vajah, saj naj bi bila osnovna naloga društev gojitev napredne slovenske kulture. To stališče je bilo sprejeto tudi na konferenci SHPZ 12. 8. 1948 pri Sv. Ivanu (NŠK, SHPZ, 1, 21. 7. 1948).

Kljub lepim sklepom je prihajalo v organizaciji do konfliktov, kajti 5. oktobra 1948 je Glavni odbor SHPZ

sklenil razposlati vsem prosvetnim društvom in ustanovam okrožnico, s katero naj preprečijo razdiralno delo na prosvetnem polju (NŠK, SHPZ, 1, 5. 10. 1948). Kljub dobremu namenu SHPZ je marsikatera skupina izrabljala nastope prosvetnih društev v razdiralne namene. Višek je bila resolucija Vidalijeve OF, da se polasti SHPZ.

Decembra so kominformistično usmerjeni člani ustanovili novo zvezo, t. i. POLP (Pripravljalni odbor za zaščito in gojenje napredne ljudske prosvete). Januarja 1949 so sledili ponovni pozivi Glavnega odbora SHPZ, naj se preneha z razdiralnim delom, ki pa niso dosti zalegli. Spor se je tako prenesel tudi na kulturno področje in se je najbolj odražal v bitki za prostore in premoženje zveze, ki je v nasprotju s partijskim imetjem pripadlo POLP-u (NŠK, SHPZ, Le assemblee). V decembru in januarju so zaprli dvorano Slovenskega narodnega gledališča. "Vidalijevci" so marsikatero predstavo motili ali jo celo prekinili (npr. Koroški večeri, komemoracija za pokojnim pesnikom Ivom Grudnom, Prešernova proslava) (NŠK, SHPZ, 3, PD sv. Križ). Zato je razsodišče SHPZ po razpravah 8. in 17. maja 1949 izključilo 21 prosvetnih društev. Oktobra 1949 so vidalijevci ustanovili novo SHPZ in tako je bil razkol popoln tudi na kulturnem področju (NŠK, SHPZ, Le assemblee). To je nedvomno močno oslabilo slovensko kulturno življenje na Tržaškem, kar je vplivalo tudi na narodno zavest Slovencev. Informbirojevskim kulturnikom namreč ni bilo toliko za ohranitev narodne kulture, kajti s tem bi se znašli v nasprotju s svojo internacionalistično politično usmeritvijo.³

Občinske volitve leta 1949 v coni A

Že septembra je bilo jasno, da je razkol v coni A resna zadeva. Nihče pa ni mogel predvideti, koliko ljudi na Tržaškem bo sledilo Vidaliju in koliko Babiču. To se je lahko natančno izkazalo prav na občinskih volitvah. Na volitvah se je pokazala tudi dejanska politika posameznih strank glede pripadnosti STO. Ker je komunistično gibanje zaradi medsebojnih obračunavanj izgubljalo na svoji ostrini in masovni pripadnosti, so si Anglo-američani končno upali objaviti odlok (345.) z dne 24. septembra, ki je vseboval natančne odredbe za volitve in sestavo volilnih list. Da so Anglo-američani pod generalom Aireyem čakali na ugodni trenutek, nam potrjuje dokument "Urada za mejna področja" (Ufficio

2 Sploh so sodni spori za partijsko imovino označevali razprtije med strujama v KPSTO do konca leta in še dlje. Cf. Primorski dnevnik, Il Lavoratore, Delo ...

3 Tako opazimo, da se je večina slovenskih društev - z začetki svojega kulturno-prosvetnega delovanja že v prejšnjem ali v začetku tega stoletja - tedaj razdelila na dva tabora, tako npr. v Padričah, Proseku, Kontovelu, Lonjerju, v Križu so celo zgradili drugi dom, v mnogih krajih pa je kulturna dejavnost po sporu za nekaj let ali celo desetletij povsem zamrla, kot npr. v Prebeneku (šele 1979 ponovno društvo), Ricmanjih, Boljuncu, Gropadi, v Mačkovljah pa baje še danes obstajata dva tabora. Podatke posredoval dne 31. 3. 1988 Aleks Kalc iz Odseka za zgodovino pri Narodni in študijski knjižnici v Trstu; iz gradiva za Krajevni leksikon Slovenci v Italiji, Tržaška pokrajina.

per le Zone di Confine) pri predsedstvu ministrskega sveta (presidenza del Consiglio dei Ministri) z dne 7. oktobra 1948 glede prvih upravnih volitev v Trstu (Colummi et al., 1978, 21-24). Volitve naj bi imele plebiscitarni značaj za vrnitev STO Italiji, kar bi pomenilo uresničenje tripartitne izjave.

Meščanske stranke (Giunta d'Intesa) naj bi po njihovem zmagale z veliko večino in s tem svetovni in lokalni javnosti pokazale, kam sodi STO. Dokument nam tudi pove, da so imele volitve prej politični kot upravni značaj. Naklonjenost ZVU italijanskim meščanskim strankam nam izpričuje tudi to, kako so bile liste sestavljene, kdo jih je sestavljal in kdo je smel voliti (tudi tisti, ki so prišli iz cone B - t. i. "ežuli"). Jugoslovanska vlada je 24. oktobra 1948 zaman protestirala pri Varnostnem svetu zaradi nekaterih odredb, ki so bile v nasprotju z mirovno pogodbo.

Dne 21. februarja 1949 je ZVU z ukazom št. 433 določila pogoje za bodoče volitve (Novak, 1973, 286). Volilna kampanja se je začela 21. aprila 1949, ko je ZVU določila, da bodo volitve potekale v nedeljo 12. junija v Trstu, 19. junija pa v podeželskih občinah. Italijanske stranke so propagirale priključitev Trsta Italiji, pri čemer jim je le-ta pomagala finančno in kadrovsko (z najboljšimi govorniki).

Druge stranke, Independentisti, Slovenska demokratska zveza in obe Komunistični stranki, so reagirale na italijansko propagando s tezo ohranitve STO. Med volilno kampanjo sta se Komunistični stranki obojstransko obtoževali, da hočeta revizijo mirovne pogodbe, čeprav sta se obe zavzemali za ohranitev STO. Babičevci pa so kljub temu obsojali Vidalijevece, da hočejo priključiti Trst Italiji. Vidali pa je obtoževal komuniste v coni B, da izvajajo teror nad pristaši Informbiroja in predvsem nad Italijani. Tržačanom so skušali prikazati negativne strani jugoslovanskega komunizma tudi tako, da je časopis *La Voce Libera* v času spora dnevno objavil vesti iz Istre pod skupnim naslovom rubrike *La vita in Istria*, v kateri so pisali o strahotah, ki da se tam dogajajo ljudem.

Samo po sebi se zastavlja vprašanje, kako to, da so Vidalijeveci glasovali za STO, zavzemali pa so se za priključitev Trsta k Italiji? Na vprašanje je možen odgovor, ki so ga independentisti dali italijanskim strankam, in sicer če naj bi celotno STO pripadlo Italiji, se je

treba najprej zavzemati za njegovo uresničitev, torej da bi dejansko zaživel in bilo tudi mednarodno priznано, kajti le tako bi nato lahko pripadlo Italiji. Možno pa je bilo tudi, da se Vidali dejansko ni zavzemal za priključitev Trsta k Italiji. To pomeni, da je spoštoval direktive iz Moskve in ne KPI, saj je bil navsezadnje človek, ki je zelo spoštoval Stalina in njegovo avtoriteto. Obstaja pa tudi možnost, da je bil poslan v Trst po direktivi iz Moskve in ne Rima, saj je hodil po direktive tudi v Bukarešto, ne le v Rim (Pirjevec, 1988a). Da pa bi zanesljivo odgovorili na to vprašanje, bi bilo treba dobiti potrdila v arhivih KP v Moskvi in Rimu, vse dotlej pa lahko o teh stvareh samo domnevamo.

Na volitvah je volilo 185.820 volilnih upravičencev. Za stranke, ki so se zavemale za vrnitev Trsta Italiji, je glasovalo 112.684 ali 62%, za stranke, ki so se zavemale za ohranitev STO, pa 69.136 ali 38% volivcev. Za komuniste je glasovalo 47.931 volilcev, kar je bilo pod pričakovanji, od teh pa le 5.344 za titovce. Tudi v podeželskih občinah so kominformisti dobili večino glasov - 8.039 proti 1.387 za titovce (Novak, 1973, 287).

Carlo Schiffrer je naredil podrobnejšo analizo volitev, po kateri naj bi bilo okoli 28.500 slovenskih volilnih upravičencev; za kominformiste jih je volilo med 6.563 in 10.380, za independentiste med 3.830 in 4.700. Glasovi, ki so jih dobili demokratični Slovenci in titovci, so bili seveda tudi slovenski (Novak, 1973, 299).⁴

Najmočnejša italijanska stranka so bili demokristjani, liberalci pa so dobili le 3.000 glasov. Veliko več glasov so dobile neofašistične skupine, okoli 18.000, ki sta jih predstavljali dve listi, in sicer *Blocco italiano* in *MSI* (*Movimento sociale italiano*). Zaradi specifičnega položaja ozemlja in kot odgovor na razne pritiske, ki so nemalokrat vsakega neenako mislečega obtožili fašizma, se je v Trstu namreč razvilo izredno močno neofašistično gibanje, predvsem iz vrst mladinskih grupacij stranke *Partito d'Azione*, ki pa je v drugih delih Italije predstavljala najmočnejšo zagovornico epuracije fašističnih elementov. Tako je kratica *MSI* nastala in se ohranila iz vrste krilatic,⁵ ki so se v letih po vojni pojavile na nalistično usmerjene mladce, nasprotne vsakemu levičarskemu in internacionalističnemu gibanju.

4 O veliki izgubi pristašev KPI in njenih organizacij v coni A STO prim. Troha, 1998.

5 Predvsem v drugi polovici leta 1946 nastopi v Trstu polno gesel in skupinic ekstremne desnice, ki se hitro menjavajo in imajo običajno tudi kakšen sestanek, ki ga "La Voce Libera" nemudoma zaznava; tako nastanejo: PFI (*Partito fusionista italiano*), GAN (*Gruppi di azione nazionale*), FAN (*Fronte antibolscevico nazionale*), MNR (*Movimento nazionale rivoluzionario*), MNDS (*Movimento nazionale per la democrazia sociale*), OSI (*Ora e sempre Italia*), LGI (*Lega della gioventù italiana*) in končno MSI (*Movimento sociale italiano*), nastala konec leta 1947, ki se je zaradi raznih okoliščin tudi obdržala (prim. Monfalcon, 1985, 231-259; *Nazionalismo*, 1978).

POSLEDICE SPORA V KOMUNISTIČNEM TABORU

Ob globljem vpogledu v dogodke informbirojevskega spora na STO se nam odpira več vprašanj. Eno teh je, zakaj se je večina slovenskih komunistov na Tržaškem opredelila za resolucijo Informbiroja in s tem proti lastni materi domovini, za katero so se žrtvovali vsa leta fašizma pa vse do konca vojne in še potem. Odgovor je sila zapletene narave, zato je pri iskanju dejavnikov, ki so vplivali na to odločitev, treba upoštevati več stvari.

Italijanski avtorji, ki si pri obravnavi spora zastavljajo to vprašanje, pravijo, da so tako italijanski kot slovenski delavci sprejeli resolucijo kot moment olajšanja. Močno sta jih namreč pestila kriza in pomanjkanje, komunistični voditelji, naklonjeni Jugoslaviji, pa so grešili, ko so imeli pred očmi samo politične probleme, ki so jih hoteli reševati s pomočjo generalnih štrajkov. Pri tem so pozabili na pereče probleme navadnega človeka pa tudi delodajalcem so s tem dali v roke orožje, ki so ga ti spretno uporabljali. Delavci so bili že docela izčrpani in želeli so si boljšega in predvsem mirnejšega življenja, kajti za njimi so bila 4 leta vojne, še prej pa leta fašističnega pritiska. Kljub obljubam jim komunistični voditelji niso ponudili zelenega, z resolucijo pa se jim je odprlo novo upanje.

To je bil vsekakor eden izmed dejavnikov, zagotovo pa ne edini. K temu gre dodati, da je resolucija prišla iz komunističnega tabora, ki ga je vodil Stalin, in da so se na njegovo stran postavile vse evropske partije. Zakaj naj bi se torej oni postavili proti "resnici"? Verjetno je na njihovo odločitev vplivalo dejstvo, da so slovenski delavci in komunisti živeli v pretežno italijanskem delavskem okolju, prežetim s toliko opevanim slovensko-italijanskim bratstvom, ki ga je KPSTO propagirala vsa leta po vojni. Vidali pa je v tem času izdelal dobro in prepričljivo strategijo, ki je Titu naklonjeni Slovenci morebiti niso imeli (Pirjevec, 1988a).

Kakorkoli že, v tem sporu so Slovenci potegnili krajši

konec. S tem ko so se postavili ob bok močnejšega, so se postavili proti matičnemu narodu, ostali pa so zunaj domovine in tako prekinili prepotrebne vezi za narodni obstoj. To je bil tudi eden vzrokov slovenske asimilacije.

Vidali pa je nedopustno okrnil slovensko kulturno delovanje. Če se je kdo "preveč" zavzemal za slovenstvo, je bil hitro označen za nacionalista, izdajalca internacionalizma in svetovnega delavskega gibanja. Mešanje pojmov med bojem za pravice neenakopravne manjšine in nacionalizmom je v tržaških razmerah marsikoga zmedlo, da je svoj internacionalizem dokazal z vpisom otroka v italijansko šolo. Tako beležimo velik upad (50%) vpisa v slovenske šole ravno v letu 1948/49. Res je, da je bilo zaradi manjše rodnosti manj otrok, toda katastrofalni padec, kot so ga doživeli na slovenskih šolah na Tržaškem po letu 1948, je treba pripisati predvsem moralnim, materialnim, zlasti pa političnim vplivom na slovenske starše (Šah, 1979, 87-96).

V con B ravno tako beležimo upad italijanske narodnosti. Vendar se ti niso asimilirali med Slovence in Hrvate. Veliko ljudi, zlasti iz obalnih mest, se je zaradi odobravanja resolucije nenadoma znašlo "na drugi strani". Postali so predmet obtožb, pritiskov in nasilja. "Za komuniste, ki so ostali zvesti Moskvi in so bili v veliko primerih odpuščeni iz službe ali vrženi iz stanovanj, je bila izselitev obvezna izbira. Poleg tega nihče ni storil ničesar, da bi jih zadržali. Ti ljudje so bili res v manjšini, vendar ne zanemarljivi in njihova usoda je zelo verjetno vplivala na drugi del prebivalstva, zlasti na tiste, ki se še niso odločili. Zdaj je bila distinkcija bolj kot kdaj čista: oblast so "drugi" (Ferrari, 1988, 213). Tako pravi v svojem referatu Liliana Ferrari, ena od avtoric monografije *Storie di un Esodo*, ki konflikt s Kominformom uvrščajo v enega nasilnih dejavnikov, ki je sprožil velik val izselitve istrskega prebivalstva.

Nekateri (Vidali, Tonel) trdijo, da so se tako, kot se je Jugoslavija uprla Stalinu, "vidalijevci" uprli takratnemu stalinističnemu partijskemu vodstvu; toda Vidali je bil

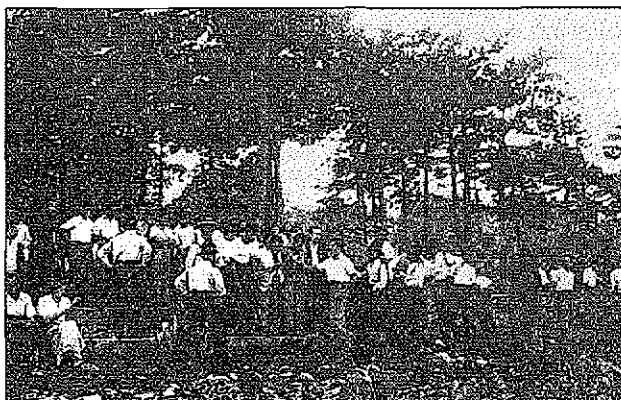

Pretep kominformistov in titovcev na taboru OF v Nabrežini septembra 1951 (NŠK).

A scuffle by cominformists and titoists at the Liberation Front rally at Nabrežina in September 1951 (NŠK).

izrazit stalinist, kar je ostal tudi po prihodu Hruščova v Beograd. Seveda je res, da je bila KPSTO premalo demokratična, toda Vidalija to zagotovo ni motilo, saj mu je šlo le za oblast in mu je bila obtožba Kominforma pravi argument za uresničitev svojih ciljev.

Spor ni bil le politične narave, temveč je privedel do tragičnih posledic v vsakdanjem življenju in v medsebojnih odnosih, ločil je družine, starše in otroke, brate

in podobno, zahteval pa je tudi žrtve v pravem pomenu besede. Vsekakor je med drugim vplival na to, da je del slovenskega naroda ostal izven matične države.

Opisani dogodki so zgleden primer manipuliranja z množicami v polpretekli slovenski in jugoslovanski zgodovini, kar je za takratni čas morda razumljivo in opravičljivo, nikakor pa ne bi smelo veljati za današnje razmere v naši državi.

CONSEQUENCES OF THE CONFLICT BETWEEN THE YUGOSLAV COMMUNIST PARTY AND THE PARTIES OF THE INFORMATION BUREAU IN THE FREE TERRITORY OF TRIESTE IN 1948

Vida ROŽAC DAROVEC

Koper Grammar School, SI-6000 Koper, Cankarjeva 2

SUMMARY

The treatise deals with the dispute in the Communist Party of the Free Territory of Trieste (FTT) in 1948, triggered off by the conflict between Yugoslavia and the Soviet Union, as well as by a number of disagreements in the Party itself. The treatise is separated in two major parts, i.e. in the period from the liberation of Trieste to the year 1948, in which some basic features of the post-war years are presented, marked particularly by the unsolved national issue and the issue of the Yugoslav-Italian boundary. The second, central part of the treatise refers to the rift in the Party in 1948 due to the Resolution of the Information Bureau, which split the pro-Yugoslav organisations in Zone A of the Free Territory of Trieste to those loyal to Stalin and, in Zone B, to those loyal to Tito. The dispute meant a defeat for the Slovene cause in Zone A and a defeat for the Italian cause in Zone B of the FTT.

The crisis and shortage of almost everything greatly affected the ethnically mixed population of the FTT. In Zone B, which was administered by the Yugoslav Army, the relations that did not question the regularity of Tito's orientation were established with various ideological and other pressures. In Zone A, which was, on the other hand, under Anglo-American military administration, the communist leaders who had prior to the Informbureau's resolution been favourably disposed to Yugoslavia, had only political problems in their minds, which they attempted to solve with the aid of general strikes. By doing so they completely overlooked the burning problems of the ordinary people and at the same time thus virtually handed the employers the weapons, which they certainly knew how to be used against them. The workers were totally exhausted and were longing for a better and especially quieter life, for they had experienced four years of war as well as years of fascist pressures prior to it. This is why the workers, both Italian and Slovene, were supposed to accept the resolution as a factor of relief. Apart from this, the resolution came from the communist group led by Stalin, with whom sided every European communist party. So why should they make a stand against the "truth"? The conflict, however, was skilfully exploited by the Italian communists within the Communist Party of the FTT (led by Vidali), who quickly labelled every person that had been too much in favour of the Slovene cause a nationalist, traitor of the internationalism and of the world workers movement. Mixing up of the notions between the fight for rights by the minority with unequal rights and nationalism confused many people in those conditions in Trieste to such an extent that they proved their internationalism by enrolling their children in Italian schools. Thus a great decline (50%) in registering with Slovene schools was noted in the year 1948/49.

At that time a decline in the Italian population was also noted in Zone B of the FTT. These people, however, were not assimilated into the population of Slovenes and Croats. Quite a number of people, especially those from littoral towns, suddenly found themselves "on the other side" due to their approval of the Resolution and became subject of accusations, pressures and violence. For the communists that remained loyal to Moscow and were in many cases dismissed from employment or thrown out of their flats, migration was a compulsory choice. Apart from that absolutely nothing was done to retain them there.

The conflict led to some tragic consequences in the people's mutual relations, it separated families, parents, children, brothers and so on, as well as claimed victims in the literal meaning of the word.

Key words: Free Territory of Trieste, communist party, Information Bureau, Vidali, Babič, 1948

VIRI IN LITERATURA

Viri

- ACKZKS, OK** - Zgodovinski arhiv Centralnega komiteja Zveze komunistov Slovenije. Okrajni komite KPSTO Koper 1948, fasc. 80, zapisniki.
ACKZKS, OŽK - Okrožni komite KPSTO Koper 1947/48, fasc. 109, zapisniki.
NŠK, SHPZ - Narodna in študijska knjižnica v Trstu, Odsek za zgodovino. Slovensko-hrvaška prosvetna zveza.
NŠK, SHPZ, Le assemblee - Le assemblee più significative della SPZ - SHPZ - SHLP - SPZ.
PAK, OO SIAU - Pokrajinski arhiv Koper, Okrožni odbor SIAU, zapisniki.

Časopisi

- COM** - Il Comunista
CT - Il Corriere di Trieste
DE - Delavska enotnost
Delo - Delo
GT - Il Giornale di Trieste
KOF - Koledar OF STO
LAV - Il Lavoratore
LK - Ljudski koledar
NL - La Nostra lotta
PD - Primorski dnevnik
UO - Unita Operaia
VL - La Voce Libera

Intervjuji

- Babič (1988)**. Intervju z Brankom Babičem dne 23. junija 1988 v prostorih Pokrajinskega muzeja v Kopru.
Caharija (1988). Intervju z Leopoldom Caharijo dne 7. junija 1988 na njegovem domu v Letoviški 2 v Kopru.
Pirjevec (1988a). Intervju z Jožetom Pirjevcem dne 22. 6. 1988 v prostorih slavističnega oddelka Univerze v Trstu.

Literatura

- Acta Histriae VI (1998)**. Prispevki z mednarodne konference Pariška mirovna pogodba, nova jugoslovansko-italijanska meja in priključitev Primorske k Sloveniji. Koper, Zgodovinsko društvo za južno Primorsko, Znanstveno-raziskovalno središče Republike Slovenije Koper.
Babič, B. (1982): Primorska ni klonila. Spomini na vojna leta. Koper, Založba Lipa, ZTT.
Babič, B. (1985): Odmevi. Pripombe na italijansko zgodovino pisje o dogajanju v Julijski krajini med NOB in v povojnem obdobju. Trst, Založništvo tržaškega tiska (ZTT).
Beltram, J. (1986): Pomlad in Istri. Istrsko okrožje cone B STO 1947-1952. Koper, Založba Lipa, ZTT.

Colummi, C., Ferrari, L., Nassisi, G., Trani, G. (1980): Storia di un esodo. Istria 1945-1956. Trst, Istituto regionale per la storia del movimento di liberazione nel Friuli-Venezia Giulia.

Colummi, C., Nassisi, G., Ferrari, L., Trani, G. (1978): Roma e Trieste di fronte alle elezioni amministrative del 1949. Qualistoria. Bollettino dell'Istituto regionale per la storia del movimento di liberazione nel Friuli Venezia-Giulia, 6, 3, 18-24.

Čermelj, L. (1953): Slovenci u zoni A Slobodne teritorije Trsta. Beograd.

De Castro, D. (1953): Il problema di Trieste. Genesi e sviluppi della questione Giuliana in relazione agli avvenimenti internazionali 1943-1952. Bologna.

De Castro, D. (1981): La questione di Trieste. L'azione politica e diplomatica italiana dal 1943 al 1954. Trst.

Dedijer, V. (1969): Izgubljeni boj J. V. Stalina 1948-1951. Ljubljana.

Duroselle, J.-B. (1966): Le conflit de Trieste 1943-1954. Bruxelles.

Ferenc, T. (1988): Nacionalno vprašanje v odnosih med slovenskim in italijanskim gibanjem. V: Trst 1941-1947. Od italijanskega napada na jugoslavijo do mirovne pogodbe (zbornik). Koper, Založba Lipa, 175-182.

Ferrari, L. (1988): Položaj Istre po vojni in eksodus. V: Trst 1941-1947. Od italijanskega napada na jugoslavijo do mirovne pogodbe (zbornik). Koper, Založba Lipa, 193-202.

Gombač, B. (1993): Trst-Trieste. Dve imeni, ena identiteta. Ljubljana-Trst, Narodni muzej, Tržaška založba.

Gombač, M. (1998): Nova uprava Primorske 1945-1947. Acta Histriae VI. Koper, 127-139.

Jeri, J. (1961): Tržaško vprašanje po drugi svetovni vojni: tri faze diplomatskega boja. Ljubljana, Cankarjeva založba.

Maganja, N. (1980): Trieste 1945-1949. Nascita del movimento politico autonomo sloveno. Trst.

Maserati, E. (1966): L'occupazione jugoslava di Trieste (maggio-giugno 1945). Videm.

Mikuž, M. (1975): Vprašanje Julijske krajine in Trsta 1947-1954. Ljubljana, Zgodovinski časopis 29.

Monfalcon, F. (1985): Aspetti del neofascismo a Trieste nel dopoguerra (1945-1970). V: Storia e attualità di Trieste nelle riflessioni dei comunisti. Milan.

Nečak, D. (1983): Jugoslavija in Trst. Nova Gorica, Primorska srečanja 37.

Novak, B. C. (1973): Trieste 1941-1954. La lotta politica, etnica e ideologica. Chicago - Milan.

Pallante, P. (1988): Konceptija in stališča KPI o narodnem vprašanju med osvobodilno vojno. V: Trst 1941-1947. Od italijanskega napada na jugoslavijo do mirovne pogodbe (zbornik). Koper, Založba Lipa, 161-174.

Pirjevec, J. (1985): Tržaški voz. O zgodovinskih dogodkih in političnem razvoju v letih 1945-1980. Trst, ZTT.

- Pirjevec, J. (1987):** Tito, Stalin in Zahod. Ljubljana, Delavska enotnost.
- Pirjevec, J. (1988):** Slovenci v Trstu 1945-1947. V: Trst 1941-1947. Od italijanskega napada na Jugoslavijo do mirovne pogodbe (zbornik). Koper, Založba Lipa, 187-192.
- Sema, P., Bibalo, C. (1980):** Cronaca sindacale Triestina 1943-1978. Trst.
- Šah, M. (1979):** Ob dramatični 30-letnici: Kominform in slovenstvo (okrogla miza). Draga 78. Trst, Društvo slovenskih izobražencev, 87-96.
- Tonel, C. (1983):** Il lungo distacco dal PCI (1945-1957): la liberazione, la contesa territoriale, il Cominform, il ritorno dell'Italia a Trieste. V: Comunisti a Trieste. Un'identità difficile. Rim.
- Troha, N. (1998):** Resolucija Informbiroja in Svobodno tržaško ozemlje. Stališča projugoslovanske KPSTO v prvem letu po objavi. Prispevki za novejšo zgodovino, 38, 1-2. Ljubljana, Inštitut za novejšo zgodovino, 111-126.
- Troha, N. (1999):** Komu Trst. Slovenci in Italijani med dvema državama. Ljubljana, Modrijan.
- Vidali, V. (1982):** Ritorno alla città senza pace. Il 1948 a Trieste. Milan.
- Zwitter F. (1969):** Primorsko vprašanje v luči zgodovinskih dejstev. Nova Gorica, Goriška srečanja 19.

TABORIŠČA IN (DRUGI) SISTEMI UPRAVLJANJA "DRUŽBI NEVARNIH LJUDI"

**CAMPI DI CONCENTRAMENTO E (ALTRI) SISTEMI DI GESTIONE DEI
"SOCIALMENTE PERICOLOSI"**

**CAMPS AND (OTHER) SYSTEMS OF HANDLING WITH THE PEOPLE CONSIDERED
A DANGER TO SOCIETY**



izvirno znanstveno delo
prejeto: 1999-02-10

UDK 94(497.4)"1914/1918"

OD STRATEŠKIH NAČRTOV DO RAZNARODOVALNE POLITIKE ITALIJSKEGA OKUPANTA NA ZASEDENIH SLOVENSkih OZEMLJIH MED PRVO SVETOVNO VOJNO

Petra SVOLJŠAK

ZRC SAZU, Zgodovinski inštitut Milka Kosa, SI-1000 Ljubljana, Novi trg 4

IZVLEČEK

Prispevek obravnava italijanske strateške načrte in razmišljanja o slovenskem narodnem ozemlju, ki so pripeljala do italijanske zasedbe v obdobju prve svetovne vojne. Temeljni cilj italijanske zasedbene politike je bila postopna priprava zasedenih ozemelj na dokončno priključitev k "matični" domovini. Zato so zasedbene oblasti zelo temeljito posegle predvsem v šolski sistem, kjer so uvedle italijanski učni jezik in predvsem italijanske učne vsebine. Italijanski jezik je bil na vseh področjih javnega življenja uradni jezik; zato so spreminjali tudi slovenska krajevna in osebna imena ter priimke v italijanski jezik ali jih prilagodili italijanski pisavi in izgovarjavi. Rdeča nit prispevka so razmišljanja italijanskega diplomata Carla Gallija, katerega odnos do Slovencev predstavlja svojevrsten program reševanja mednacionalnih odnosov v Julijski krajini.

Ključne besede: prva svetovna vojna 1914-1918, italijanska zasedba, strateški načrti, raznarodovanje, šolstvo, Carlo Galli, Slovenci

DAI PIANI STRATEGICI ALLA POLITICA SNAZIONALIZZATRICE DELL'OCCUPATORE ITALIANO NEI TERRITORI SLOVENI DURANTE LA PRIMA GUERRA MONDIALE

SINTESI

Il contributo prende in esame i piani strategici e le considerazioni italiane in merito al territorio nazionale sloveno, che condussero all'occupazione italiana durante la prima guerra mondiale. Il fine fondamentale della politica d'occupazione italiana era la graduale preparazione dei territori occupati per l'annessione finale alla "madre patria". A tale scopo, le autorità d'occupazione intervennero drasticamente soprattutto nel settore della scuola, dove introdussero la lingua d'insegnamento italiana e contenuti italiani. La lingua italiana divenne lingua ufficiale in tutti i settori della vita pubblica; furono cambiati in italiano anche i nomi sloveni delle località, i nomi e i cognomi delle persone, oppure adattati alla grafia e alla pronuncia italiana. Il filo rosso del contributo è costituito dalle riflessioni del diplomatico italiano Carlo Galli, il cui rapporto verso gli sloveni rappresenta un particolare programma di soluzione dei rapporti infranazionali nella Venezia Giulia.

Parole chiave: prima guerra mondiale 1914-1918, occupazione italiana, piani strategici, snazionalizzazione, scuola, Carlo Galli, sloveni

"... NE. TI SLOVENCİ NAS ŠE VEDNO NİMAJO RADI. ... MISLIJO, DA SMO SAMO V PREHODU; DA NE BOMO OSTALI ..."

Benito Mussolini (Mussolini, 1992, 141)

O obsegu in pomenu slovenskega etničnega prostora, ki naj bo vključen v Kraljevino Italijo zaradi vojaško-strateških razlogov, kar je vsekakor našlo mesto tudi v političnih "zedinjevalnih" načrtih vodstva italijanske države ter iredentizma, so italijanski vojaški strategji načrtno začeli razmišljati že kmalu po združitvi Italije (Brugioni, 1984, 273-351), črto bodočega Londonskega pakta pa naj bi začrtali že l. 1845 v sardinskem generalštabu (Jerj, 1961, 12). Po podpisu Trojne zveze leta 1882 sta pri Vrhovnem poveljstvu italijanske vojske obstajali dve različni morebitni vojni situaciji, v katerih bi se mogla znajti Italija. Prva je predvidevala vojno Trojne zveze proti Franciji, druga pa vojno Italije proti zaveznici Avstro - Ogrski. Slednje so italijanski vojaški poveljniki predpostavili v t. i. predvidljivih možnostih vojne že desetletje pred tem, v katerih je bila vojna mišljena kot obrambna pred avstrijskim napadom čez Sočo in Julijske Alpe. V naslednjih letih se je načrt spreminjal, in sicer v smeri premikanja glavne obrambne črte proti vzhodu. Od Adize, ki je bila še v 60-ih letih 19. stoletja prva obrambna črta, se je nato pomikala do Tilmenta, z nekaterimi pomembnimi mostišči, ki so usmerjala italijansko vojsko še bolj proti vzhodu. Poleg obrambnih nalog pa so, v nasprotju z "obrambnostjo" le-teh, načrtovali tudi široko in napredujočo okupacijo nasprotnikovih ozemelj.

28. junij 1914 je vsekakor usoden datum; tega dne namreč ni umrl le avstrijski prestolonaslednik, temveč tudi snovatelj italijanskih strateških načrtov in vrhovni poveljnik italijanske vojske general Alberto Pollio. Na njegovo mesto je bil 10. julija 1914 imenovan general Luigi Cadorna, ki je prevzel naloge šele 27. julija 1914, torej v odločilnih trenutkih za usodo Evrope. Po razglasitvi nevtralnosti je novi vrhovni poveljnik skrbno koval načrte o mobilizaciji ter zavarovanju meja proti Avstro - Ogrski v času mobilizacije, saj je bilo v tem času v Furlaniji le malo vojaških enot. Obenem se je Cadorna tudi zavedal, da so bile avstrijske enote "vprežene" že na drugih frontah, in je temu prilagodil svojo strategijo. Tako je 21. avgusta 1914 nastala "Spomenica o ofenzivni akciji proti Avstro - Ogrski monarhiji med sedanjo evropsko vojno. Možni cilji. Predvidene operacije", ki so ji 1. septembra 1914 sledila še "Navodila poveljstvom armade v času mobilizacije in zbora v primeru ofenzive čez Sočo". Kot ugotavlja Brugioni, o problematiki vojne proti Avstriji voditelji italijanske vojske dejansko niso razmišljali od 3. vojne za ne-

odvisnost (l. 1866), čeravno je bilo v naslednjih letih postavljenih nekaj teoretičnih vprašanj (Jerj, 1961, 311). Kot je bilo že omenjeno, so bili vsi načrti obrambnega značaja, vendar pa to ne pomeni, da so zanemarjali morebitni ofenzivni značaj vojne. Njej se je dotlej najbolj temeljito posvetil general Enrico Cosenz, ki je bil prvi poveljnik glavnega štaba italijanske vojske, ki ga je obrambno ministrstvo oblikovalo leta 1882; s tem je prevzel odgovornost za oblikovanje vojaških načrtov v miru in za njihovo izvajanje v vojni. General Cosenz je predvidel dve možnosti v morebitni ofenzivni vojni proti Avstro - Ogrski, to je o lokalni vojni na eni strani in o vojni Italije v zavezništvu z drugo državo. Glavni cilj vojne bi bila zasedba Dunaja, vključno z okupacijo Tirolske; obenem pa bi operacije potekale tudi ob Soči, od koder naj bi po zmagi zasedli Ljubljansko kotlino preko Krasa ter Celovško kotlino preko Pontebbe in Predila. Te glavne črte ofenzivnih operacij proti Avstro - Ogrski je povzel tudi Cadorna leta 1914, ki pa je največ sil nameraval usmeriti proti Furlaniji, Goriški in proti Trstu. Zato je za 1. in 2. armado italijanske vojske predvidel popolnoma ofenzivne naloge v Posočju. Temeljna razlika s Cosenzovim načrtom je bila v glavnem cilju. Cadorna je načrtoval premagati sovražnika na njegovem ozemlju ter zasedbo tega ter pomik proti vzhodu, proti Budimpešti. Kasneje, ko so se iztekle že štiri italijanske ofenzive na Soči, je Mussolini v članku za "Popolo d'Italia" 27. decembra 1915 zapisal: "*Pomembna ugotovitev: vso vojno smo prenesli na sovražnikova tla. Da bi bolje razumeli izjemno pomembnost tega dejanja, bo dovolj, da oblikujemo obratno hipotezo, to je, da so Avstrijci uspeli svojo vojno prenesti na italijansko ozemlje.*" (Mussolini, 1992, 51) Slovensko narodno ozemlje je bilo torej vselej v osrčju italijanskih vojaških načrtov ob morebitni vojni proti Avstro - Ogrski, ki so obenem podpirali težnje italijanskega iredentizma in vodstva države po "odrešitvi" neodrešenih bratov in dokončni združitvi Italije. Svojo "potrditev" so ti načrti dobili v Londonskem paktu, ki je pomenil zaključno dejanje v pogajanjih Italije z obema vojskujočima se stranema, da bi si zagotovila čim večje ozemlje po zmagoviti vojni.

Toda slovensko narodno ozemlje ni bilo le del vojaških strateških načrtov, saj so o njem dejavno razmišljali številni italijanski politiki. Med njimi je bil tudi diplomat Carlo Galli.¹ S Slovenci se je srečal že pozimi

1 Carlo Galli (r. Firenze 1878 - u. Benetke 1966) je bil nosilec številnih diplomatskih funkcij, med drugim je bil pomožni konzul v Trstu (1906-1911, konec l. 1911-1913), konzul v Tripolisu (julij 1911 - k. 1911) tik pred italijansko-libijsko vojno in je pripravljatelj izkrcanj, med prvo svetovno vojno je bil uslužbenec zunanega ministrstva in pomočnik generalnega sekretarja za civilne zadeve, po vojni je bil svetovalec na veleposlaništvu v Parizu (1921-1922), generalni konzul v Damasku (1924-1926), v Lizboni (1916-1928) in Beogradu (1928-1935), veleposlanik v Ankari (1936-1938) ter minister za ljudsko kulturo v prvi vladi Pietra Badoglioa.

leta 1907, ko se je sprehajal po dolini Soče, od Mosta na Soči do Kobarida in naprej do vznožja Triglava. Kobarid je takrat poimenoval s slovenskim imenom in v oklepaj pridal italijansko inačico, Triglav je prevedel v Tricomo. O Slovencih si je v tem času izoblikoval podobo, ki se je v letih njegovega službovanja v Trstu in načrtovanja italijanskega zedinje-nanja ostrila ter postajala svojevrsten program oblikovanja odnosov do slovanske manjšine v združeni italijanski državi. Svoje spomine, dnevniške zapise in razmišljanja je objavil v knjigi "Diarii e lettere. Tripoli 1911 - Trieste 1918", izdani leta 1951. Kot je zapisal v uvodni utemeljitvi, dnevnik ni zgolj sistematično obravnavanje dogodkov in problematik, temveč bolj "zbirka" osebnih in pogosto slučajnih vtisov. Zato je dnevniku dodal nekaj osebnih pisem, spomenic in zapiskov ter povzetkov iz časopisov in govorov, da bi bolj temeljito osvetlil nekatere dogodke.

V dnevniku je torej veliko pozornosti posvetil reševanju mednacionalnih odnosov v t. i. Julijski krajini, zatorej so njegove "ugotovitve" o Slovencih mogle vplivati tudi na razvoj nadaljnjih dogodkov. Zapisal je: "Avstrija jim je v zadnjih desetletjih razvila nacionalno kulturo, dala jim je neodvisno obliko in ločeno od ostalih slovanskih skupin, dvignila je na spoštljivo literarno raven pesnike, katerih sloves je bil dotlej omejen le na ozemlje, kjer so prebivali Slovenci. Toda to je strnjena in homogena skupina, ki se zbira okoli svoje duhovščine, s posebnimi značajskimi potezami in usmeritvami, ki jo naredijo pomembno. Vsaka etnična skupina povečuje obseg in moči, ki so večje od tega, kar poseduje danes. Tako Slovenci v svojih zapisih ugotavljajo razširitev in življenjsko silo na dokaj širokem ozemlju. Nič ne omarhujejo pri izjavljanju, da so Slovenci naseljevali ozemlje med Tilmentom in Sočo, da jih je pred nemško nevarnostjo podpirala Beneška republika proti germanizaciji. Bahajo se o močni skupini na Ogrskem in Štajerskem, a še posebno na Koroškem in Štajerskem. Za Slovence je tudi Celovec njihova nacionalna zahteva.

Ne bom se in se nočem poglobljati v te razprave, ki jim tu ni mesta. Slovenske trditve so verjetne. Toda danes je položaj takšen, kakršen je. Omejil se bom le na to, da je govoriti o Celovcu kot mestu slovenskih aspiracij, danes povsem nemogoče. Celovec je odločno nemško mesto. Slovenci so na severnem obrobju Karavank do roba nižine. Slovenci naseljujejo tudi dolino Nadiže nad Čedadom, nič več. Kot učinek politike Beneške republike in Kraljevine Italije je to danes dejstvo. Tako je zato, ker ni nihče skrbel zanje in njihove navade ter za pogovorni in cerkveni jezik. Mil in discipliniran značaj sta jih seveda naredila zveste državljane Kraljevine.

V Trstu so se infiltrirali na periferno območje... Toda močno jim pomaga avstrijska vlada, ki daje prednost njihovem naseljevanju v mesto, prednost jim daje na železnici, poštah, nasploh v državnih službah, saj verjame v njihovo zvestobo.

Temu pojavu pripomore tudi italijanski odpor, da bi služili Avstriji... Trgovina, industrija, pomorstvo, razvoj gradbeništva privabljajo mnoge Italijane iz Kraljevine... Njihova prisotnost nevtralizira z nacionalnega vidika večji dotok Slovencev s Krasa... Ali je dobro, da se Italijani, ki se izogibajo družbi in avstrijskih krogov, izogibajo tudi Slovencev? Obstajata dva vidika, ugoden in neugoden... Medtem ko je na Krasu po nekaj kilometrih od roba Opčin, in bolj ko se oddaljuješ, slovensko prebivalstvo bolj strnjeno. V zgornjem Posočju je to že popolnoma odtujeno od Trsta, ker se, čeravno se v majhni meri priseljuje v to mesto, usmerja proti Ljubljani. Gorica se je bolje od Trsta branila pred slovensko infiltracijo, ker jo je podpiralo furlansko prebivalstvo z neposrednim stikom... Ti strnjeni podatki dovoljujejo zaključek: Slovenci z lastno pobudo in ob umetni podpori Avstrije skušajo vsak dan povečati svoje število v mestu, mogoče upajo, da bodo močna manjšina, večina pa v nedoločeni prihodnosti. Če se bo nekega dne zgodilo to, o čemer sanjamo, se bodo Slovenci (ki jih je okoli 1.200.000) čutili ločene na dve veji. Nemogoče se bo izogniti reakciji in razočaranju, ki bo sta preseгла vsako pričakovanje. Da bi presešli to nevarnost, obstaja le ena možnost: "svoboda", ki je edina luč, ki lahko reši takšne zapletene nacionalne razmere, ki na prvi pogled izgledajo nerešljive ali rešljive le z odloki, policijskimi zakoni, prepovedmi itd. Svoboda in razumevanje, in v vsakem primeru široka in umna toleranca. In nato neomejeno zaupanje v civilno in kulturno italijansko nadmoč. Ali ne vidimo nenazadnje stalen tržiški pojav stapljanja tujcev, ki se tod naselijo? Že v prvi generaciji se sinovi proglašajo in čutijo Italijane ter se ločijo v jeziku, kulturi in nacionalnem čustvovanju od očetov. To velja za Nemce, Slovane, Žide in druge nacionalne skupine, ki se tu naselijo, vključno z mnogimi Grki, ki so kot nacionalna skupina najbolj odporni do vplivom okolja. V mislih imam grške kolonije v Benetkah, Marseillu, Londonu.

Srbo-hrvaško čustvovanje pa je drugačno od slovenskega. Čeravno so oboji Slovani, so med njimi velike psihološke in izobrazbene razlike. Slovenci so povečini kmečkega izvora in vsi globokega katoliškega prepričanja. Srbo-Hrvati pa so trgovskega izvora, med njimi so Dalmatinci od nekdanj vezani na življenje na morju. ...Toda pustimo ob strani anekdote ter se vrnimo k točki, ki nas najbolj zanima, edinstveno je bilo namreč izvedeti za zanimivo srbsko mnenje o usodi Trsta: v primeru združitve južnih Slovanov, ne bi bilo nasprotovanja italijanskemu lastništvu tega mesta" (Galli, 1951, 8-10).

Njegova razmišljanja o Trstu, pa tudi o odnosih z morebitno južnoslovansko državo po koncu vojne, so našla v dnevniku pomembno mesto. O usodi Trsta in njegovega zaledja je zelo intenzivno razmišljal predvsem, ko je bil tam pomožni konzul, in sicer med letoma 1906 in 1911 ter od konca tega leta do junija 1913. Vlogo Trsta je razčlenjeval v širšem kontekstu, imel je

namreč v vidu tudi razvoj razmer na Balkanu, še posebno po aneksiji Bosne in Hercegovine. Aprila leta 1909 je bil zadolžen, da pripravi poročilo zunanjemu ministru, ki naj bi govorilo v prid Trojni zvezi; kot je zapisal, ga je prošnja spravila v zadrego, in sklenil je poročati, koliko regnicolov je bilo izgnanih v zadnjih treh letih, koliko političnih procesov je bilo sproženih proti iredentistom in regnicolom, koliko patriotičnih društev je bilo razpuščenih, predvsem pa, koliko je bilo ukrepov šolskih oblasti v prid slovenski kulturi ter obenem zoper odpiranje italijanskih šol (Galli, 1951, 38). Omenja pa tudi zanimivost, namreč, da so bile navkljub, po njegovem mnenju nedvoumni podpori slovenskemu in nemškemu jeziku, navtične šole v Trstu in na Lošinju italijanske. Na koncu razmišljanja je pribil: "Kaj bodo o mojem odgovoru mislili na Dunaju? Morda ne bom nikoli izvedel" (Galli, 1951, 38). V pismu 27. novembra 1912 prijatelju veleposlaniku in senatorju Mariju Lagu je, ob obnavljanju Trojne zveze, razmišljal o italijanskem razumevanju slovanskega vprašanja ter posledično o vplivu "na te italijanske pokrajine" (Galli, 1951, 142). Tako je menil, da bi bilo napačno trditi, da bi italijansko-avstrijsko sodelovanje predstavljalo neizbežno nasprotovanje slovanstvu, katerega gonilna sila je bila Srbija, temveč da bi bilo srbsko oziranje na Jadran nevarnejše nacionalnemu obstoju Italijanov pod Avstro - Ogrsko. Po njegovem mnenju bi imelo v tedanjem času italijansko-avstrijsko sodelovanje izključno taktične poteze.

Decembra 1914 je Galli dobil nalogo, da v Valoni pripravi "ugodna tla" za italijansko okupacijo; 25. decembra je v dnevnik zapisal, da so se v Valoni izkrcali italijanski mornarji in je zaplapolala italijanska zastava (Galli, 1951, 235). Po uspešni misiji v Valoni je sledila nova naloga. Pod vtisom avstrijskih porazov v Galiciji in Srbiji je italijanska vlada začela resno razmišljati o vstopu v vojno na strani antantnih sil, kajti ob morebitnem porazu njenih tedanjih zaveznic bi bila izključena iz delitve sveta in ne bi mogla uresničiti svojega programa združitve in odresitve, to je prevlade na Jadranu. Ob tem so se pojavila tudi vprašanja, kako se bodo odzvali Slovenci in Hrvatje iz Trsta, Istre in Goriške na italijansko zasedbo. Zato je italijanska vlada poslala v Trst Carla Gallija, kjer pa se je poleg temeljne naloge, to je raziskati možne odzive Slovencev in Hrvatov na morebitno priključitev teh ozemelj k Italiji, ukvarjal tudi z iredentistično propagandno dejavnostjo (o misiji glej Šepič, 1958, 53-80; Šepič, 1989). Njegovo poslanstvo v Trstu je bilo povsem tajno ter je imelo tudi vojaške naloge, saj je moral pridobiti tudi podatke o Banjski planoti in o puljskih trdnjavah. Pri prvakih slovenskih in hrvaških strank v Trstu naj bi nastopil kot poslanec italijanske nacionalne stranke, ki naj Slovence in Hrvatje prepriča, da se sprijaznijo z italijansko okupacijo v zameno za spoštovanje njihovih nacionalnih pravic (kulturna svoboda, svoboda uporabe jezika). S slovenskimi in hrvaškimi političnimi prvaki (Rybářem,

Gregorinom, Mandičem, Vilfanom) se je sestal v nočeh 10., 15. in 18. januarja 1915 ter jim v primeru zmage Italije v vojni zagotovil kulturno svobodo, če bodo lojalni državljani. Kot navaja Galli, naj bi se prvaki odrekli višjemu cilju, t. j. postati večina v Primorju, kajti jugoslovanska misel ne bi mogla zmagati brez intervencije (in zmage) Italije (Galli, 1951, 236-261). 24. januarja je zapustil Trst ter se od Camilla Are poslovil z naslednjimi besedami: "... ali se bomo ponovno srečali z zastavo ali pa se ne vidimo več" (Galli, 1951, 248). V svojem poročilu Sidneyu Sonninu, ki ga je 1. februarja 1915 povzel v dnevniku, je zapisal, da je v Julijski krajini čutili spremembo pri vseh slojih prebivalstva, vendar predvsem kot rezultat utrujenosti zaradi že dolgotrajne vojne ter gospodarskih težav zaradi vojne, vsekakor pa naj bi se ne smeli zaradi tega slepiti in morajo imeti v oziru predvsem posamične politične struje in njihov odnos do Italijanov. Tako je klerikalno stran označil (Gregorin), da goji sovraštvo do Italijanov ter ohranja zvestobo monarhiji in se ji zdi morebitna italijanska okupacija škodljiva za razvoj slovenskega naroda. Za liberalno stran je zapisal, da je sicer bila prepričana, da bi italijanska okupacija za vselej onemogočila morebitno slovensko (slovansko) nadvlado v Trstu, toda bila bi, tako Galli, pripravljena žrtvovati te aspiracije za zmago srbske stvari, saj naj bi bili prepričani, da bi bil italijanski vstop v vojno osnovni pogoj za uničenje Avstrije. Radikalna stran pod Mandičevim vodstvom naj bi poistovetila slovanske aspiracije z italijanskimi proti enotnemu sovražniku ter naj bi bila prepričana, da gospodarstvo in kultura Slovencev in Hrvatov v Julijski krajini ne bi utrpela škode pod liberalno italijansko vlado. Vendar pa naj bi svoje sodelovanje pogojevali s sporazumom med italijansko vlado in Beogradom ter z zagotovilom, da italijanske aspiracije ne gredo preko mej Julijske krajine, torej niso bili pripravljene žrtvovati Reke in Dalmacije. Ob tem je Sonnina tudi opozoril na živahno jugoslovansko propagando med Slovenci in Hrvati v Julijski krajini, ki jo vodijo "... različni Srbi, ki se že nekaj časa nahajajo v Rimu (poslanec Trumbić iz Dalmacije, znani Hrvat Supilo, srbski časnikar Subotić itd), ..., ki niso pozabili angleški vladi predstaviti spomenic, ..., s katerimi skušajo dokazati, da bi velike italijanske aspiracije do jadranskih obalnih pokrajin preprečile nacionalno pomiritev in tisto ureditev, ki ne bi več povzročala spopadov in bi bil gotov rezultat sedanje evropske vojne. Že sedaj skušajo ustvariti angleško nasprotovanje morebitnim aspiracijam italijanske vlade na Jadranu, ko bi te popolnoma sovpadale z aspiracijami naše nacionalistične stranke" (Galli, 1951, 250-251). Galli je "preverjal" tudi mnenje Trumbića, s katerim je stopil v povezavo, ter že 15. februarja zapisal v svojem poročilu Sonninu naslednje: "Pogosto sem se pogovarjal s Trumbićem. Njegovo nasprotovanje za vsakršen še tako majhen del ozemlja, na katerem živijo Slovani tudi v Istri, je nepremostljivo, tudi za tržaško ozemlje do Julijskih Alp.

Glede Dalmacije pa postane popolnoma in divje neobvladljiv. Vendar pa imam občutek, da je njegovo nasprotovanje našim zahtevam glede Julijske krajine taktično. ... In to še posebno zato, ker Trumbić priznava, da ne more priti do združitve južnih Slovanov brez italijanske intervencije. Zatorej more priti le do enega možnega kompromisa: Trst z Julijsko krajino nam, Dalmacijo Slovanom" (Galli, 1951, 252). Svoje poročilo je samozavestno nadaljeval s trditvijo, da bo v primeru vojne napovedi Avstriji Italija zagotovo zmagala, ter obenem pozval Sonnina, da navkljub dejstvu, da njegova poročila zaradi tajnosti misije ne morejo biti uradna, pa ne smejo biti pozabljena, ker predstavljajo dobro in pametno politiko. Kot je zapisal, je upošteval Napoleonova navodila generalu Lafonu ob osvojitvi Korzike l. 1797, da naj prebivalcem pusti vero, duhovnike ter njihove zvonike, da bi le bili dobri državljani in bi ljubili Francoze. Vzporedno pa je navedel tudi domač primer: "Ali nimamo tudi pri nas doma prebivajoče in prisotne odlične Slovence ob Nadiži, na katere doselj ni mogla vplivati nobena slovanska propaganda? In zakaj? Odgovor je enostaven: vedno so smeli govoriti in moliti, kot so želeli. Razmišljam tako kot Rybař. Ako bomo Slovencem in Hrvatom dovolili ohranjati njihov jezik in njihove običaje itd., ni dvoma, da bodo v eni ali največ dveh generacijah, tudi tisti, ki so danes v Trstu, neobhodno vsesani v italijansko kulturo, kot se je dogajalo vsem Slovanom, Grkom, Židom, Poljakom ali Germanom, ki so tjakaj prišli in tam ostali. Sinovi so postali Italijani. Dovolj je samo preleteti priimke mnogih predstavnikov tržaškega italijanstva. Tudi v Istri in na tržaškem ozemlju do Julijcev se bo zgodilo enako, vendar počasneje. Težje bo v soški dolini, ki je imela malo stikov s Trstom in bo morala biti vključena v novo mejo, vendar je bila vedno usmerjena proti Ljubljani. Tako trdijo tudi za vzhodni del Istre, proti Reki" (Galli, 1951, 252-253). Konec februarja 1915 se je Galli odločil, da se bo izogibal vsakršnemu srečanju s Trumbićem, obenem pa je Sonninu posredoval informacijo o tajnem sestanku voditeljev Slovencev in Hrvatov v Julijski krajini, in sicer 10. februarja 1915; na sestanku naj bi se pogovarjali o odnosu do Italije v primeru vojne z Avstro - Ogrsko. Sklenili naj bi oblikovati spomenico, ki naj bi jo v primernem trenutku razširili med slovenskimi in hrvaškimi prebivalci Julijske krajine ter drugih slovanskih ozemelj, preko katerih bi mogla korakati italijanska vojska. Osnovne točke razglasa naj bi bile: italijanski vstop v vojno na strani Rusije in Srbije za pokončanje Avstro - Ogrske, Avstro - Ogrska je skupni sovražnik, ni skrbi v nacionalnih vprašanih tistih slovanskih prebivalcev, ki bi morebiti ostali pod Italijo, kajti italijanska vlada nima razloga, da bi izvajala Slovanom nasprotno politiko, tudi spricho zavezništva s Srbijo in Rusijo. Kot poznavalec, tako se je Galli ocenil, je v razmišljanjih o nacionalnih problemih v Julijski krajini ločil med mogočimi in nevarnimi cilji. Kot je trdil, je bilo mogoče doseči tudi nevarne, vendar jih je bilo potrebno

tudi zadržati, kar pa je bilo daljnoročno težje izvedljivo. Po njegovem mnenju so bili namreč nacionalni fenomeni izven dosega politično-vojaških zakonov. Meja na Julijskih Alpah po njegovem mnenju ni bila nepremostljiva, ker je bila proti Kvarnerju vedno bolj šibka. Po njegovi presoji bi bilo potrebno doseči neko ravnovesje med narodoma, ki sta sosednja in se občasno tudi pomešata, poleg tega pa bo potrebna strpna politika med sosednjima državama (Italijo in morebitno Jugoslavijo - op. P. S.), da bi se mogli zoperstaviti vrnitvi germanstva.

28. aprila 1915 mu je svetovalec francoske ambasade De Billy sporočil, da je bil 26. aprila podpisan pakt, s katerim se je Italija zavezala, da bo v enem mesecu vsopila v vojno na strani zaveznikov. V dnevnik je zapisal besede, ki jih je izrekel prijateljem pri kosilu: "Vojna čez en mesec!!!... Danes je velik dan" (Galli, 1951, 259). Na vprašanje, čemu to njegovo zadovoljstvo, pa je dejal, da bo odgovor jasen čez nekaj tednov. Toda "vsi so videli Trst na svojem krožniku" (Galli, 1951, 259). Svoja razmišljanja o vstopu v vojno je zaključil vzneseno: "V boj bomo mogli vstopiti z veliko zastavo nacionalnih svobod za vse avstrijske narode. Našo dejavnost bo obkrožalo idealno ozračje, ki nas bo dvignilo nad vse narode in bo zelo olajšalo pridobitev naših posebnih ciljev. Nenazadnje pa demokracija rada preobleče svoja dejanja z mnogo hipokrizije, in demokracična preobleka je tista, ki najbolj ustreza duhu naše države" (Galli, 1951, 259). Štiri dni pred italijansko vojno napovedjo Avstro - Ogrski se je Galli nemirno sprehajal pred vojnim ministrstvom, ker je pričakoval salezijanskega duhovnika Don Rubina, ki je bil pri generalu Cadorni. Ko se je vrnil, ga je Don Rubino objel ter mu na uho skrivnostno prišepnil, da je general zbral vse lahke enote na meji ter bodo v nekaj dneh v Trstu. Galli mu je odgovoril, da bo potrebno takoj odpotovati, da ne bi zamudili velikega trenutka.

Ko je italijanska vojska v prvem ofenzivnem sunku prekoračila mejo, je postopoma začela zasedati avstrijsko državno ozemlje, vključno s slovenskih etničnim ozemljem. Slovenska ozemlja, ki jih je zasedla italijanska vojska (med avstrijsko-italijansko mejo in Sočo), so upravno sodila v Pokneženo grofijo Goriško - Gradiščansko. Italijani so načeloma obdržali avstrijsko upravno ureditev, kot so jih obvezovala mednarodna pravila, "popravki" so bili potrebni le v primerih, ko občin posameznih okrajev niso zasedli in so del občin pod zasedbo umestili v drug politični okraj. Tako je politični okraj Gradišče ob Soči s sedežem v Krminu vključeval poleg "lastnih" občin še zasedene slovenske občine političnega okraja Gorica - okolica (Anhovo, Ločnik, Števerjan, Šmartno - Kojsko), vanj pa so spadale (zasedene) slovenske občine Biljana, Kozbana, Medana in Dolenje. V političnem okraju Tolmin je italijanska vojska zasedla občine Bovec, Breginj, Čezsoča, Drežnica, Idrsko, Kobarid, Kred, Libušnje, Livek, Sedlo, Srpenica, Trnovo ob Soči, Volče in Žaga.



Sl. 1: Ronke - preseljeni Dobrdojci in italijanski vojaki pri maši (NŠK).

Fig. 1: Ronke - the migrated inhabitants of Doberdob and Italian soldiers hearing mass (NŠK).

Poimenovanje središč civilnih komisariatov posameznih političnih okrajev je že pred priključitvijo načeloma udeležilo italijanske načrte za slovenski prostor v prihodnosti. Civilni komisariat za politični okraj Tolmin je vodil Domenico Delli Santi, gradiščanskega pa Casimiro Avogadro di Quinto.

Za upravljanje civilnih zadev na zasedenem ozemlju je Vrhovno poveljstvo italijanske vojske 29. maja 1915 ustanovilo generalni sekretariat za civilne zadeve (Segretariato Generale per gli Affari Civili) s sedežem v Vidmu. Vodil ga je prefekt Agostino d'Adamo, njegov namestnik je bil že omenjeni diplomat Carlo Galli, d'Adamov prijatelj iz Univerze v Rimu. Pridružil se jim je "tudi živahni, prisrčen prijatelj in sošolec z Univerze Domenico delli Santi. Francesco Salata je prišel dva, tri dni za menoj. In pričakujemo Camilla Aro. Druge iredentiste pričakujemo ali jih bomo poklicali. Pripraviti se moramo, da se spopademo in rešimo politične in upravne probleme na ozemljih, ki jih bo postopoma in hitro zasedla naša vojska (tako vsaj verjamemo in upamo)" (Galli, 1951, 263). Ob izbruhu vojne med Italijo in Avstro - Ogrsko so namreč iredentisti postali zelo dejavni pri potegovanju za mesta v različnih organih, ki naj bi reševali probleme "odrešenih" pokrajin; zatorej jih najdemo tudi v ožjem vodstvu generalnega sekretariata (Monteleone, 1972, 75).

28. maja je tudi Carlo Galli prispel v Videm, kjer naj bi skupaj s tovariši pripravili vse potrebno za rešitev političnih in upravnih problemov na ozemljih, ki jih bo zasedla italijanska vojska. V svojem zapisu 15. junija 1915 je obžaloval, ker italijanska vojska ni napredovala hitreje; zapisoval je tudi imena padlih iredentistov, ki so žrtvovali svoje življenje za "osvobodilno vojno" (Galli, 1951, 264-265). Obdobje delovanja v osrednjem okupacijskem upravnem telesu je Carlo Galli opisal skopo in njegova razmišljanja ne zadevajo delovanja osred-

njega upravnega telesa na zasedenem ozemlju.

Toda njegova in podobna stališča so pogosto dobila uradno mesto v odredbah in ukrepih generalnega sekretariata na zasedenih ozemljih. Njegova temeljna naloga je bila, poleg reševanja sprotnih upravnih in javnih zadev, pripraviti zasedena ozemlja za čas, ko bodo vključena v Kraljevino Italijo. Zato je jezik in njegova uporaba v javnem življenju predstavljal temeljno orodje postopnega, a pronicljivega stapljanja javnega upravnega življenja z "matičnim". Uradovanje v javnih upravnih službah je potekalo v italijanskem jeziku, zato je poročevalec Slovenca ogorčeno zapisal: "V občini je imela veljavo le laščina in vse tiskovine so bile samo laške" (Slovenec, 25. 11. 1917, 5). Po poročilu generalnega sekretarja d'Adama naj bi bili v prvem obdobju zasedbe razglasi vojaških oblasti, posebno tisti, ki so zadevali vprašanja javne varnosti in gibanja prebivalstva, objavljeni v obeh jezikih, italijanščini in slovenščini. Od samega začetka pa so bili ukazi Vrhovnega poveljstva in dokumenti civilnih oblasti, tudi civilnih komisarjev in okrajnih sodnikov, napisani v italijanščini. Županom in okrajnim sodnikom je bila prepuščena odločitev o tem, ali bodo razglase objavili tudi v slovenskem jeziku tam, kjer bi bilo potrebno. Poslovanje med civilnim komisarjem, ki je imel največ neposrednih stikov s civilnim prebivalstvom, in občinami sta lajšala široko poznavanje italijanskega jezika domačih uradnikov ter prisotnost italijanskih uradnikov v civilni upravi. Civilni komisariat in okrajno sodišče sta sprejemala tudi slovenske osebne dokumente in nekatere uradne občinske in cerkvene dokumente, ki jih je pooblaščen uradnik prevedel in so bili nato podvrženi ustaljenim birokratskim postopkom. S takšnim načinom uporabe jezika je bilo po mnenju d'Adama zadovoljeno načelu o uradni uporabi državnega (italijanskega) jezika, toda tudi ni bilo predsodkov glede uporabe jezika zasedenega ozemlja v odnosu do civilnega prebivalstva. To je imelo možnost poslovanja v slovenščini tako z upravnimi kot s sodnimi oblastmi, čeravno ne bi znalo ali ni želelo uporabljati italijanščine (ACS, PCM, GE, 19-2-70, 29. 11. 1916).

Zanimivo in svojevrstno je bilo srečanje Benita Mussolinija s slovensko zemljo in besedo: "Postanek v Špetru Slovenov [Mussolini piše San Pietro al Natisono - op. P. S.]. Prva od sedmih občin, v katerih govorijo slovenski dialekt. Nerazumljiv zame... Tu je Stupica [Mussolini piše Stupizza - op. P. S.], zadnja italijanska vas pred vojno. Našli smo dobro pivo po zmerni ceni. Od tod smo prišli na črto stare meje. Ob cesti je hiša in stražno mesto. Avstrijski napisi so izginili. Zelo vznemirljiv trenutek zame, ko se spominjam, da sem bil oktobra 1909 izgnan iz "vseh krajev in dežel avstrijskega cesarstva"... Po napornem maršu smo prispeli v Robič [Mussolini piše Robich - op. P. S.], prvo bivšo avstrijsko vasico... Pohiteli smo v edino gostilno. Opazil sem otroka šestih ali sedmih let, ki se naslanja na ročaj

štirne in nam streže vodo. Vprašam ga: "Kako ti je ime?" "Stanko." "In potem?" Otrok ne razume in mi ne odgovori. Vprašam neko dekle, ki prečka dvorišče. "Piše se Robančič." Popolnoma slovanski priimek... Našel sem napis "Nikdar Noben se ni Bil zapuscen kiv vartvo Marjis Bil izzogen" (Mussolini, 1992, 75-76).

Toda namera italijanskih oblasti, da ostanejo na slovenskih ozemljih tudi po koncu vojne, se ni kazala zgolj v italijanskem uradovanju, temveč predvsem v preimenovanju oziroma v prilagajanju slovenskih priimkov in slovenskih krajevnih imen italijanskemu pravopisu. Slovenskim bralcem so problematiko novega poimenovanja slovenskih krajev predstavljali slovenski časniki. Tako je Slovenec septembra 1915 povzel pisanje "Reichposta" o zgodovinski minulosti "Regione Giulia", ki naj ne bi opravičevala pohlepnosti tretjega Rima (Slovenec, 1. 9. 1915, 2). Članek se nanaša na zemljevid, ki ga je februarja leta 1915 izdal geografski zavod De Agostini in ga je sestavil italijanski kartograf Dardano. Na zemljevidu je bila zarisana nova italijansko - avstrijska meja skozi slovensko ozemlje.² Mejo t. i. (če povzamem po pisanju Slovenca) "italijanskih" Alp je predstavljalo razvodje Soče in Save. Jezikovne razmere je avtor označil z različnimi barvami, tako da je kraje nad 1300 m pustil brez barvne oznake o tem, kdo tam prebiva, to pa zato, da bi dokazal redko naseljenost slovenskega prebivalstva. "Sploh pravi nedosegljivi učenjak Dardano, da je z imeni v neodrešenih krajih ime veliko sitnosti. To mu radi verujemo. Težko je dobiti laško ime za kraje, ki Laha še nikdar videli niso, razun če je kje kot karamist prodajal pečene hruške ali v karjoli vozil malto," se je razpisal Slovenec. Italijanska izvedba imena Krn je npr. zbujala začudenje pri Furlanih, ki so Posočje in Krn sicer postavili v svojo domovino. Časnik *L'Eco del Litorale* je namreč zapisal, da so Furlani šele iz poročil generala Cadorne izvedeli za obstoj gore "Monte Nero", ki se je do zadnjih dni pred vojno imenovala "Krn" (*L'Eco del Litorale*, 24. 8. 1915). Obenem je dopisnik navedel tudi zapis italijanskega časnika *Stampa*, ki je ugotavljal, da ime Krn ni ne slovanskega ne nemškega izvora, ki bi ga bilo potrebno poitalijančiti, temveč je galsko - keltskega izvora "Caer" ali "Car" (skala, vrh). Mnogi Italijani so se trudili dokazati, da ime izhaja iz latinskega "cornu"(rog). Toda, kot piše *L'Eco*, ni mogoče zanikati galsko - keltskega izvora, čeravno nekoliko pomagajo tudi italijanski izrazi Carnia, Carniola, Carintia, ki so kot furlanski "Clas" (skala) istega izvora.

Slovenski narod je zapisal, da so Italijani vse, kar so zasedli, označili po italijansko (Slovenski narod, 15. 1. 1915, 9). Vendar pa se italijanske oblasti niso omejile na preimenovanje krajevnih in osebnih imen ter priimkov, temveč so se lotili tudi notranje podobe krajev; v

Kobaridu so ulice dobile italijanska imena - Via Vittorio Emanuele, Via Cividale. "Vse je postalo italijansko," kot je zapisal *Slovenski narod*, "napisi italijanski, italijanski oficirji, italijansko vojaštvo, šola italijanska, sodnija, občinski urad, vse se je kar mahoma izpremenilo po italijansko... Slovenščina se je bila preselila v cerkev. Pa tudi tam se je ni čulo dosti, kajti kdo se bo izpostavljal italijanskemu izvidnemu oficirju, ki je razumevajoč slovensko, stal v hramu božjem ter poslušal in poročal. Italijanska oblast ni rada trpela slovenščine niti v cerkvi" (Slovenski narod, 7. 12. 1917, 4).

V pripravah na postopno vključitev "odrešenih" pokrajin v "matično" državo je tako imelo pomembno vlogo prav krajevno imenoslovje, za kar naj bi poskrbela tudi posebna toponomastična komisija (R, EI, CS, SGAC, GSC, Ref. II, 23-26). Prvič so se s "težavo" srečali pri oblikovanju statističnega prikaza zasedenih področij, ki je nastal konec avgusta 1916, po italijanski zasedbi Gorice. V navodilih je glavni štab priporočil, naj uporabijo tista krajevna imena, ki se pojavljajo v zemljevidih, "samovoljna" poimenovanja avstrijske uprave naj bi nadomestili z izvornimi imeni, ki jih je uporabljalo prebivalstvo, "za slovanska imena, posebno na zgornjem Goriškem, je bila sprejeta tista pisava, ki odgovarja italijanski izgovorjavi in naglaševanju, in je bila uporabljena tudi na beneških zemljevidih" (ACS, PCM, GE, PSOEI, 19-2-64). Čeravno so načeloma upoštevali mednarodno pravilo, da v času vojaške zasedbe in pred aneksijo ni bilo mogoče izdati zakonskih dokumentov o preimenovanju krajevnih imen, pa so v letu 1917 že začeli s pripravami za toponomastično reformo, "tako zaradi neposredne praktične uporabe v civilni upravi in v vojaških službah kot tudi zato, da bodo v primernem trenutku pripravljene, izdelane in predelane vsi elementi za dokončno dejanje vlade na tem področju" (R, EI, CS, SGAC, GSC, Ref. II, 23). Tako je Vrhovno poveljstvo na predlog generalnega sekretariata februarja 1917 ustanovilo posebno toponomastično komisijo, ki je k delu pritegnila predstavnike Urada za tisk, generalnega sekretariata za civilne zadeve, predstavnike Touring Club Italiano, kraljevega italijanskega geografskega društva (R. Società geografica Italiana) in Club Alpino Italiano kot tudi tehnične ustanove. Naloga komisije je bilo oblikovanje splošnih načel obnove ali preoblikovanja krajevnega imenoslovja na zasedenih ozemljih. Obenem naj bi pripravila in pregledala raziskave ter ugotovitve, ki bi služile praktični in zakonski izvedbi novega poimenovanja zasedenih krajev.

Komisija se je prvič sestala 16. aprila 1916. Pokazalo se je, da zaradi zelo zapletenega pripravljalnega dela, zaradi vprašanja teritorialnih pristojnosti in različnosti geografskih, zgodovinskih in jezikovnih raziskav, ni bilo mogoče za to nalogo pooblastiti posebnega oddelka

2 Zemljevid je natančno predstavil Slovenec (25. 9. 1915, 1-2).

kraljeve komisije za toponomastično revizijo zemljevida Italije pri Vrhovnem poveljstvu (Sezione staccata della R. Commissione per la revisione toponomastica della Carta d'Italia), ki je za ozemlje Kraljevine delovala pri vojaškem geografskem inštitutu (Istituto Geografico Militare). Zato je to Vrhovno poveljstvo nalogo predalo generalnemu sekretariatu, ki je najel vojaško in civilno osebje za pripravo novega statističnega pregleda zasedenih krajev. Poleg pregleda je komisija pripravljala tudi predloge za spremembo vseh imen (vodá in gorá in krajev) za Posočje in Kras do "naravnih mejá". Komisija sicer ni izvedla podrobnejših etimoloških raziskav, ker se ji je zdelo nepotrebno, temveč je želela predvsem "povrniti ugled" spričo "avstrijskih popačenk" italijanskim oblikam krajevnih imen; te naj bi temeljile na starejših avstrijskih uradnih repertorijih, ki so bili "manj onesnaženi z vplivi, ki so bili nasproti italijanskemu elementu" (R, El, CS, SGAC, GSC, Rel. II, 25) in na škofijskih repertorijih. Poleg te "iznakažene" skupine krajevnih imen v Julijski krajini je bilo potrebno poskrbeti tudi za uskladitev z grafičnimi in fonetičnimi potrebami italijanskega jezika "za nekaj tujih oblik, povečini slovanskih, imen, ki v glavnem označujejo manj naseljena ali nenaseljena področja" (R, El, CS, SGAC, GSC, Rel. II, 25). Po ugotovitvah komisije, ki je za delo uporabljala uradne avstrijske statistične preglede, so se posamezne izdaje med seboj zelo razlikovale, glede na spremenljive politične usmeritve. Vendar je bilo mogoče v vseh primerih najti italijansko obliko, čeravno ne vedno v uradnih virih, pa so bile vendarle nedvoumno resno znanstveno podprte, upoštevali pa so jih, ko jih je potrdil tudi ustni vir. Poudarili so tudi, da so se tako pisni kot ustni viri nanašali na obdobje po propadu Beneške republike, ko so opustili rimsko oziroma beneško obliko in niso preživele v dokumentih zadnjega stoletja oziroma v vsakodnevni rabi. Tiste italijanske oblike, ki niso preživele po omenjenih načinih, so oblikovali posredno, tako da so v italijansko pisavo prepisali slovanska imena, pri čemer naj bi sledili tako lokalnim fonetičnim kot topografskim in tradicionalnim potrebam. Drug posreden način je bil prevod slovanskih oblik v italijanske, kar so opravičevali z dejstvom, da so v italijanščini tudi sami "Slovani" prevajali krajevna imena. Imen naj ne bi prevajali le takrat, ko tujih oblik niso prevajali ne Italijani ne Slovani, ko so govorili italijansko, ali ko je že slovanska oblika zvenela italijansko in ni bilo težav v pisavi. Konec leta 1917 je bil pred sprejetjem predlog priročnika krajevnih imen celotne dežele Goriško - Gradiščanske, cisałpskega dela Kranjske, dela Tržaške pokrajine in dežele Istre. Več kot 2500 imen je bilo razporejenih po geografskem redu, sledil naj bi abecedni seznam imen z vsemi pred-

laganimi oziroma obstoječimi oblikami; priročnik naj bi zaključevalo poročilo o metodah in virih, na katerih je temeljilo delo komisije.

Zaradi italijanske rabe slovenskih krajevnih imen, ki so zaslovela "po junaštvih naše brezprimerne soške armade... se mora čutiti tem bridkeje, da italijanska imena teh krajev vzbujajo v vsem svetu videz, kot da bi se Italijani borili za "osvoboditev" ozemelj, v katerih bivajo njihovi rojaki. In vendar leže Doberdo, Oppachiasella, Jamiano, Chiappovano, Auzza, Monte santo itd. v čisto slovenskem jezikovnem ozemlju, kjer ni niti enega Italijana, in jih pozna tamošnje, sedaj žal pregnano prebivalstvo samo po slovenskih imenih" (Slovenski narod, 4. 7. 1917, 2), so slovenski poslanci v dunajskem parlamentu naslovili interpelacijo na avstrijsko vlado. Protest je bil usmerjen sicer na uradno (avstrijsko) uporabo italijanskih imen za slovenske kraje, kar je pomenilo nenazadnje tudi tiho podporo italijanskim stremljenjem po slovenskem ozemlju. Slovenski poslanci so (povzeto po Slovenskem narodu) zapisali: "Čisto neumljivo je, da se v prevodih italijanskih vojnih poročil ohranjajo po Italijanih naravnost izmišljena italijanska imena Boscomalo (Hudilog), Duttogliano (Dutovlje), Cominiano (Komen), Frigido (Vipava) itd... Pač pa je skrajni čas, da ves svet izve že iz imen onih krajev, da gre za slovensko ozemlje, po katerem Italijani stegajo svoje poželjive roke. Zato vprašajo podpisani: 'Ali je vlada voljna ukreniti takoj vse potrebno, da se bodo za kraje, hribe, reke, nahajajoč se v slovenskem ozemlju Goriške in Gradiščanske, v uradnem občevarju civilnih in vojaških oblasti uporabljala izključno slovenska imena.'

Drugo področje javne uprave, kjer je italijanska oblast skrbno uvajala italijanski jezik, je bilo področje šolstva. Toda znašla se je pred težko oviro, ko je uveljavljala načrte o italijanski šoli na zasedenem slovenskem zemlju. Pred izbruhom vojne so bile šole na (zasedenem) slovenskem ozemlju slovenske; kot je "ugotovil" D'Adamo, je v nekaterih šolah kot "poslednji spomin na sedaj opuščeno spoštovanje do prevladujočega jezika v deželi Goriško - Gradiščanski" (ACS, PCM, GE, PSOEI, 19-2-70, 29. 11. 1916b) program dopuščal italijanski jezik kot drugi tuji jezik, kar pa ni bilo nikoli uveljavljeno, medtem ko se je krepil pouk nemščine. Zatorej je pomenilo uveljavljanje šole z italijanskim učnim jezikom političen in nacionalni problem ter seveda svojevrstno šolsko vprašanje.

Novembra leta 1916 je vojaški duhovnik v vojaškem območju pater Giovanni Semeria³ predlagal uvedbo dvojezične šole v slovenskih krajih Julijske krajine, v katerih bi tako spoštovali načelo narodnosti in bi vnaprej odvzeli orožje nasprotnikom italijanske Dalmacije (ACS, PCM, GE, PSOEI, 19-2-70, s. d.). Predsednik ita-

3 Giovanni Semeria (1867-1931), barnabit, med vojno je bil vojaški duhovnik pri Vrhovnem poveljstvu italijanske vojske.

lijanske vlade se je patru zahvalil za skrb glede ureditve "novih italijanskih ozemelj" (ACS, PCM, GE, PSOEI, 19-2-70, 23. 11. 1916) ter se za mnenje obrnil na šolskega in notranjega ministra (ACS, PCM, GE, PSOEI, 19-2-70, 7. 12. 1916). Predlog patra so zavrnile vse pristojne oblasti, ki pa so podprle ukrepe generalnega sekretarja za civilne zadeve (ACS, PCM, GE, PSOEI, 19-2-70, 20. 12. 1916 - 26. 12. 1916). Predstavil jih je v poročilu o šolskih razmerah na zasedenem slovenskem ozemlju 29. novembra 1916 (ACS, PCM, GE, PSOEI, 19-2-70, 29. 11. 1916c). Notranji minister je še posebno poudaril, da je rešitev, ki jo je predlagal d'Adamo, začasnega značaja in nikakor ni pogojevala ureditve šolskih razmer na zasedenih (priključenih) slovenskih ozemljih v prihodnosti (ACS, PCM, GE, PSOEI, 19-2-70, 19. 12. 1916). V poročilu se vprašanje uporabe jezika v šolah prepleta s predstavitvijo možnosti organiziranja pouka in je bilo povezano s splošnimi vojnimi razmerami na zasedenem ozemlju kot tudi z jezikovnimi posebnostmi slovenskega prostora. S tehničnega gledišča je bila največja ovira začetku pouka zasedba šolskih poslopij s strani italijanske vojske, pa tudi nezadovoljliva varnost. V upanju na izboljšanje razmer je generalni sekretariat vendarle koval načrte tudi za šole za slovensko prebivalstvo zasedenega ozemlja. Pri tem sta se takoj pokazali dve težavi: pomanjkanje učiteljev z znanjem slovenskega jezika in s sposobnostjo prilagoditi pouk v slovenščini tako, da ne bi bil orožje za nezaupanje ali celo za neposredno protiitalijansko propagando oziroma ne bi postal ovira za miroljubno asimilacijo, ki jo je po ocenah italijanskih oblasti uspešno sprožila zasedba na vseh ostalih področjih javnega življenja. Druga težava je bilo pomanjkanje slovenskih učbenikov, ki bi jih lahko zamenjali z avstrijskimi. Po mnenju D'Adama bi vsak ukrep zasedbenih oblasti glede učiteljev in učbenikov nosil v sebi političen pomen, ki bi, čeravno preuranjen, mogel vzbuditi javno nezadovoljstvo, čemur pa se je želel sekretar izogniti. Reševanje vprašanja oblikovanja šolskega sistema je d'Adamo postavil v kontekst razmerja Italije do "njenih novih slovanskih državljanov, ki pa ga bo zrela in konkretno mogoče določiti šele po koncu vojne, ko bo po eni strani znano število novih slovanskih državljanov znotraj novih meja Italije ter njihove usmeritve in bo po drugi strani mogoče določiti splošno usmeritev italijanske politike do slovanskega sveta in še posebno do državnih organizmov, ki jih bodo oblikovali južni Slovani" (ACS, PCM, GE, PSOEI, 19-2-70, 19. 12. 1916). Zato je moral ukrepati previdno, da ne bi kompromitiral prihodnosti. Toda nevarna in škodljiva je bila zagotovo tudi popolna nedejavnost, zato je bila potrebna nadomestna oblika šolskega pouka, ki pa je morala imeti izključno začasen značaj, pogojen z aktualnimi razmerami, in ni mogla biti rešitev za prihodnost, kar je poudaril tudi italijanski notranji minister. Čeravno je d'Adamo upal in verjel v nove uspehe italijanskega orožja, pa je obenem pridal, da ti

vendarle ne bodo pripeljali v nove državne meje večjega števila Slovencev, ker so bila preostala (dotlej nezasedena) območja dežele Goriško - Gradiščanske z okraji Tolmin, Gorica, Sežana ter deli Kranjske na južni strani Alp izpraznjena. Zato je problem, po oceni generalnega sekretarja, zadeval ves (dotedanji) čas vojne okoli 6000 oseb kmečkega stana, toda s trdno narodno zavestjo, ki je bila "v preteklosti zelo živahna zaradi protiitalijanskega hujskanja s strani dunajske vlade, toda danes oslABLJENA in skoraj brezbrizna zaradi odsotnosti agitatorjev in zaradi spoznanja o neizogibnosti dokončne italijanske prevlade, katerih gmotne prednosti so spoznali in katerih izkušnja je iz njihovih misli izbrisala diabolične upodobitve, ki so jih oblikovali pridigarji svete vojne proti Italiji" (ACS, PCM, GE, PSOEI, 19-2-70, 29. 12. 1916).

Takšna razmišljanja so generalnemu sekretarju postavljala dve možnosti, to je odpovedati se vsakršni šolski vzgoji za ves čas vojne ali organizirati neobvezne šolske tečaje v italijanskem jeziku, tako kot je potekal program v šolskih ustanovah, ki so jih imenovali vzgojevališča - zabavišča, čeravno je bil šolski pouk na zasedenih ozemljih načeloma obvezen. Odločil se je za sled-



Sl. 2: Med vojno je bil tudi Devinski grad bombardiran (NŠK).

Fig. 2: Duino Castle - one of the many structures bombed during the war (NŠK).

nje, kot najbolj primerno rešitev, saj bi bila uvedba slovenske šole politično neprimerna, vendar to še ni pomenilo, da ne bi v prihodnosti mogli postaviti slovenske šole, ko bi bile za to možnosti in pravšnje razmere; pomenilo pa bi lahko to, da bi je ne mogli odvzeti po koncu vojne, čeprav bi bilo potrebno in primerno, ako bi jo dovolili danes. Pristanek na slovensko šolo še v času zasedbe bi zagotovo naletel na negotovanje v Italiji, posebno v skupinah, ki so bile nenaklonjene kakršnemu-koli popuščanju Slovencev znotraj "naravnih meja nove domovine". Toda če bi jo odvzeli po priključitvi, bi vzbudili nezaupanje in nezadovoljstvo med novimi slovenskimi državljani, ravno v času, ko bi bila najbolj dobrodošla njihova naklonjenost, tako pa bi ustvarili pogoje za njihovo počasno in mirno asimilacijo. Vendarle pa se je že tedaj D'Adamo nagibal k italijanski šoli na področju južno od Alp ter na ozemlju, ki se je že pred vojno usmerjalo proti čedajskemu okraju tudi po priključitvi in "ko bo popolnoma osamljeno od italijanske Furlanije in od odrešenih narodnostno mešanih pokrajin za Trstom in v severovzhodni Istri". Skliceval se je na strokovnjake v italijansko-slovenskih (slovenskih) odnosih. V prid njegovi trditvi naj bi bila izkušnja Beneških Slovencev, ki "še danes uporablja v družinah slovenski dialekt [in] mu ni bila nikoli dovoljena niti ena šola, javna ali zasebna, v drugem jeziku kot v italijanskem in je bila ljubosumno obdržana izključna uporaba italijanskega jezika v državnih uradih in v lokalnih ustanovah, brez vsakršnih težav, ne da bi zmanjšali patriotično čustvo prebivalstva, ki ima še danes, zaradi nerazložljive vztrajnosti duhovščine, pridige in cerkveno petje v slovenskem jeziku" (ACS, PCM, GE, PSOEI, 19-2-70, 29. 12. 1916). Po njegovem mnenju bi bilo takšno postopanje najbolj primerno tudi za nove državljane s Tolmiskega, sosede Beneških Slovencev, čes, da se bo obema sosedoma to zdelo najbolj naravno. Toda privoliti v slovenske šole za nove državljane slovenske narodnosti, česar niso dovolili že nekaj deset let zvestim državljanom - Beneškim Slovencev, ki so bili tudi pogumni vojaki v vojni, bi vzbujalo želje in vznemirjenje tudi tostran stare meje in bi privedlo v negotovost dotedanja polstoletna prizadevanja ter postavilo nacionalno vprašanje tam, kjer ga dotlej ni bilo.

Ko so se spomladi 1916 izboljšale vojaške razmere, se je generalni sekretariat odločil, bolj zaradi varnostnih in socialnih kot pa šolskih razlogov, da "s ceste odstrani otroke in poskrbi za boljšo in umnejšo podporo" (ACS, PCM, GE, PSOEI, 19-2-70, 29. 11. 1916d), v sodelovanju z lokalnimi poveljstvi in s privolitvijo občin, odpreti ustanovo vzgojevališč - zabavišč - "ljudsko šolo" so

prekrstili v "Educatario, vzgojevalnico," je zapisal Slovenec (Slovenec, 15. 11. 1917, 4-5). Opredelil jih je kot neke vrste vrtec, ki se je približeval šolskemu pouku, predvsem njegovemu vzgojnemu poslanstvu, preko igre, ženskih in ročnih del, telesne vzgoje, petja, sprehodov, pripovedovanj itd. Šolski program ni bil vnaprej določen in ni bil intelektualno "obremenjen", zato je ustanova ni predstavljala pravega pouka. V tem pogledu si takšna organizacija šolske dejavnosti ni postavljala vprašanja jezika. "Sproščen pouk" je bogatila obilna šolska prehrana, saj so bile "otrokom... v največje veselje malice, ki jih je pripravljala vojaščina in so bile ob dnevih zmag posebno izdatne" (Fini Več - Friganovič, 1974, 10), občasno pa so med otroke razdelili tudi darila (obleka in obutev). Tako je moral Slovenski narod navkljub posmehovalnemu pisanju o "laški" zasedbi zapisati: "Jesti so imeli otroci dovolj, igrač dovolj, tako da jim je bila šola s te strani prikupna," ker pa ni mogel iz svoje kože, je nadaljeval: "Ali za vsak prijazen učiteljev pogled, za vsako dobro kosilce je bilo treba vzdikati: evviva Italia!" (Slovenski narod, 7. 12. 1917, 4) V vojnih dneh je takšno postopanje moglo naleteti na zadovoljstvo pri prestrašenem in negotovem prebivalstvu, vendar je v sebi skrivalo bolj pretkan cilj, to je počasno pripravo na italijansko šolo.

Generalni sekretar za civilne zadeve je za šolskega nadzornika v političnem okraju Tolmin imenoval Francesca Spazzapana, "zagrizenega Italijana iz renegatske družine" (AINV, PZO, 35-299, 27. 12. 1918),⁴ ki si je ves čas svojega delovanja (v obeh vojnah in v obdobju med obema vojnama) prizadeval za poitalijančenje Slovencev preko šole in je bil zato pravi osebnost za izvajanje in uveljavljanje italijanskega šolskega sistema na zasedenem slovenskem ozemlju; njegove naloge in stiki s slovenskimi otroki in njihovimi starši je lajšalo poznavanje slovenskega jezika, je poročal generalni sekretar (ACS, PCM, GE, PSOEI, 19-2-70, 29. 11. 1916c), ki ga je poznal že iz svojih uradov, kjer je prevajal slovenske dokumente (PSBL, 421-422).

V tolminskem političnem okraju so italijanske oblasti v času zasedbe ustanovile 13 vzgojevališč, v katerih je poučevalo 20 učiteljev (R, EI, CS, SGAC, GSC, Doc. V, dok. 416), od tega je bilo šest "lokalnih elementov", t. j. vzgojiteljic, 14 pa je bilo italijanskih učiteljev - vojakov, med njimi sedem salezijanskih duhovnikov za poučevanje verouka (ACS, PCM, GE, PSOEI, 19-2-70, 29. 11. 1916c).

Vzgojevališča na zasedenem Kobariškem je do konca okupacije obiskovalo 1397 otrok (R, EI, CS, SGAC, GSC, Doc. IX, dok. 728). To število je zajemalo vse

4 F. Spazzapan je bil sicer sin slovenskih staršev, toda prežet z italijanskim duhom. Zato je leta 1915 prebegnil v Videm. Po aneksiji je bil dokončno imenovan za šolskega nadzornika v tolminskem okraju, v letih 1924-1932 je bil ravnatelj zavoda Scidnih v Tolminu. Med 2. svetovno vojno je bil v Ljubljanski pokrajini prav tako šolski nadzornik (PSBL, 421-422).

otroke, ki so obiskovali vse oblike šolskih dejavnosti v zasedenem tolminskem okraju, to je neobvezne šolske tečaje, nedeljske tečaje za mladino med 12. in 14. letom starosti ter 10 oddelkov za otroke, mlajše od 6 let (R, Et, CS, SGAC, GSC, Doc. IX, dok. 728). Kot je poročal v poročilu šolski nadzornik Spazzapan, je bil obisk vzgojevališč in drugih dejavnosti sprva zelo dober, kar pa je trajalo le do začetka košnje oziroma paše, ko so bile v nekaterih vzgojevališčih odsotnosti tako pogoste, da so bili mnogi učenci na koncu šolskega leta neocenjeni in niso mogli napredovati.

Šolske otroke v zgornjesoških vzgojevališčih je leta 1917 obiskal italijanski senator Pio Foà, ki je bil predsednik italijanske zveze za ljudsko šolo (Unione Italiana dell'Educazione Popolare); ob tej priložnosti je poudaril pomen izmenjave bratskih čustev med gojenci sosednjih vzgojnih ustanov ter osnovnimi šolami v Torinu (R, Et, CS, SGAC, GSC, Rel. II, 51). Ti stiki so potekali predvsem z dopisovanjem med otroki z zasedenih ozemelj in italijanskimi učenci. V poročilu o delovanju zasedbene uprave pa je generalni sekretar že navedel uspehe in predvsem zadovoljstvo ob uvedbi šolskih tečajev v italijanskem jeziku, kar naj bi bil nedvomen pokazatelj volje slovenskega prebivalstva, da dolgoletna avstrijska propaganda vendarle ni uspela, tudi ob "pomoči" jezikovnih razlik, slovenskega ljudstva obrniti proti italijanskemu jeziku in italijanski okupaciji (R, Et, CS, SGAC, GSC, Rel. II, 50). Šolski tečaji so bili izenačeni z rednim šolskim poukom v ljudskih šolah (R, Et, CS, SGAC, GSC, Doc. VI, dok. 546). Zaradi morebitnih in gotovih jezikovnih preprek so bili šolski tečaji neobvezni, toda kot je poročal generalni sekretar, so vsi šoloobvezni otroci zaprosili za možnost obiskovanja tečajev.

Tudi v Brdih so italijanske oblasti organizirale šolski pouk in *"ententno časopisje je svoj čas pisalo, da so Italijani Slovincem pravični in da so otvorili v Brdih slovenske šole. Ali to ni bilo res. Šole so bile italijanske"* (Slovenski narod, 7. 12. 1917, 4). Vsa prizadevanja in upe italijanskih zasedbenih oblasti, da bi tudi v Brdih zaživel šolski pouk, je pokopala avstrijsko-nemška ofenziva in so "morale" italijanske oblasti "počakati" še dobro leto, da so začele uresničevati svoje medvojne načrte.

Obeleževanje italijanskih praznikov je bil eden od najbolj učinkovitih in prodornih načinov uveljavljanja italijanske oblasti na zasedenem slovenskem ozemlju. Praznovanja so pomenila prenos italijanske tradicije in njeno postopno uveljavljanje na tujih tleh, čeravno je šlo za zunanji blišč, ki nikoli ni mogel odsevati notranjega čustvovanja slovenskega prebivalstva, vendar "po-

laščevalo se je tako sistematično, da je g. dekan [kobariški - op. P. Ss] izrazil bojazen, da bi se tem potom v 50 letih Kobarid odtujil slovenstvu!" (Slovenec, 15. 11. 1917, 4-5). Praznovanja so potekala predvsem v okviru šolskega sistema in *"so otroci nastopali v paradi in imeli vsi laške kokarde, na katerih je bilo vtisnjeno Srce Jezusovo (!) in so nosili tudi laške zastavice"* (Slovenec, 15. 11. 1917, 4-5). Pripravljali so proslave ob obletnici italijanske "odrešitve" Gorice, ki so se je udeležile civilne, vojaške ter cerkvene oblasti in civilno prebivalstvo iz celotnega tolminskega okraja. Generalni sekretar je z veseljem ugotavljal, da se je ob praznovanju obletnice osvoboditve Gorice pokazalo, kako uspešna je šola na zasedenem ozemlju, s katero so bile zadovoljne tako vojaške oblasti kot tudi civilno prebivalstvo, kar je zagotavljalo vedno večjo dejavnost italijanske uprave na zasedenih ozemljih (PANG, CKPOK, 1915-1917, V 1917, 13. 8. 1917). Eden izmed najbolj razvpitih državnih praznikov je bil 20. september.⁵ Za ta praznik naj bi Italijani celo izsilili izjavo, *"s katero se je tudi "Caporetto" pridružil italijanskemu narodnemu slavlju. Zahtevali so: ali izjavo, ali pa bo evakuiran ves Kobarid z okolico vred in prebivalstvo se odpošlje globoko v Italijo"*, je zapisal po kobariškem predoru *Slovenski narod* (Slovenski narod, 7. 12. 1917, 4). Proslave so pogosto potekale na prostem, po travnikih so posedli otroke, ki so nosili italijanske trobojnice (La scuola e la guerra, 100). Otroci s Kobariskega naj bi ob eni izmed takšnih priložnosti, verjetno ob 20. septembru, celo s telesi izpisali na širokem travniku "Italia", okrog "živega" napisa pa so vihrale italijanske zastave (La scuola e la guerra, 102). Otroci so morali primerno obeležiti tudi dan mrtvih in učitelji so jih podučili o dolžnem spoštovanju do umrlih italijanskih vojakov.

Toda bučna praznovanja niso mogla vnesti zaupanja domačinov do italijanskih oblasti, kar je mogel občutiti tudi B. Mussolini, ko se je 15. februarja 1916 ponovno znašel v Kobaridu. Razočarano je namreč zapisal: *"Tudi prebivalstvo se ni spremenilo. Vstopim v nekaj trgovin in še najdem skrivnostne obraze, ki sem jih opazil prvič. Ne. Ti Slovinci nas še nimajo radi. Prenašajo nas z resignacijo in prikrito sovražnostjo. Mislijo, da smo samo v prehodu, da ne bomo ostali, in se nočejo kompromitirati v primeru, da se bodo, jutri, vrnili včerajšnji gospodarji"* (Mussolini, 1992, 141).

Burna dogajanja na bojišču in vselej negotov izid vojne so k razmišljanju o prihodnosti neprenehoma spodbujala tudi Carla Gallija. Ta se je v vojnih zapisih osredinil na nekatere informacije o možnosti separat-

5 20. septembra 1870 so bersaglieri vdrli pod vodstvom generala Raffaela Cadorne, očeta poveljnika italijanske vojske med 1. svetovno vojno, v Rim v bližini Porta Pia in strli odpor vojske papeža Pija IX., t. I. "la breccia di Porta Pia". Dne 2. novembra se je ljudstvo Rima izreklo za združitev z Italijo in 27. novembra 1971 se je italijanski parlament prvič sestel v Rimu. V govoru je kralj Vittorio Emmanuele govoril o končanem političnem Risorgimentu in o začetku gospodarskega Risorgimenta.



Sl. 3: Italijanska vojska v Dolu (NŠK).

Fig. 3: Italian troops at Dol (NŠK).

nega miru med Anglijo oziroma Francijo in Avstro - Ogrsko, ki bi mogel ogroziti tudi sklepe tajnega Londonskega pakta. Zaveznike Italije je ocenil kot nič kaj zaupanja vredne, za podobne, kot so bili v mirnodobnem času. 23. avgusta 1917 je prijatelju Lagu vneseno poročal o uspehih 11. ofenzive na Soči ter ocenil premike italijanske vojske kot premike v manevrski vojni. Poznoavgustovske dneve je primerjal z majskimi leta 1915, ko je bila država pred izbiro med "mnogim" in vojno ter se je navdušeno ljudstvo odločilo za vojno. Avgusta 1917 je bila država, po Gallijevi oceni, med prehodnim mirom in nadaljevanjem vojne in "junaštvo milijonov Italijanov nadaljuje vojno in se približuje najbolj svetleči zmagi" (Galli, 1951, 277). Mesec dni pred porazom v 12. soški ofenzivi se je Galli ponovno vrnil k reševanju problematike priključitve "odrešenih" pokrajin k "matični domovini". V pismu prijatelju Mariju Lagu 10. septembra 1917 je razmišljal o plebiscitu na zasedenih ozemljih, kateremu se je bilo po njegovem mnenju potrebno upreti z vsemi močmi, kajti pogoji za ugoden izid so bili v danem trenutku povsem neugodni: pod orožje so bili vpoklicani možje med 17. in 55. letom starosti, "najboljši" nevpoklicani državljani (Avstro - Ogrski državljani italijanske narodnosti - op. P. S.) so bili internirani ali begunci v Italiji, regnicoli so bili internirani, vrnjeni ali porazgubljeni, velik del ozemlja izpraznjen, nepremičnine so bile uničene, civilno življenje (delo, gospodarske dejavnosti, kmetijske dejavnosti) prekinjene, sedanost in prihodnost neznani, družine razkropljene in razdeljene, dejavna in neprekinjena je

bila avstrijska propaganda o krivdi Italije za podaljševanje vojne itd. Navkljub odklonilnemu stališču, pa je Galli vztrajal, da bi se morala italijanska vlada temeljito pripraviti na možnost plebiscita, in sicer z materialno pomočjo ter moralno "prevzgojo" vplivati na begunce v Italiji, z dejavno propagando med regnicoli v zavezniskih ali nevtralnih državah, ugotoviti bi morala možnosti za vrnitev italijanskih vojnih ujetnikov iz Rusije ter predvsem ne zaostrovanje polemike v zvezi z jugoslovanskim vprašanjem (Galli, 1951, 279-280). Po njegovem mnenju je avgustovska ofenziva pokazala, da bi bilo Trst mogoče doseči preko Idrije, po dolini Bače do Vipave, pri nasprotniku pa naj bi takšna pot zbudila dvome o cilju italijanske vojske, obenem pa bi postala odprta pot do Ljubljane; italijanska vojska bi morala delovati tako, da bi prisilila nasprotnika v porazdelitev sil v primeru istočasnega italijanskega prodora proti Trstu in Ljubljani. Toda ponovno se je pokazala Cadorna neodločnost, čeravno mu je Galli priznal visoko moralno moč. 29. septembra je opisal obisk poročnika Gradeniga Bienenfelda, ki je poročal o zanesljivih informacijah o tem, da se v Sloveniji (!) med Trbižem in Bohinjsko Bistrico zbirajo nemške enote, kar govori o novi ofenzivi. Po njegovem odhodu so se ob zemljevidu pogovarjali o kraju morebitnega preboja: "Salata je za trenutek pomislil in s prstom pokazal na Kobarid ter dejal: 'morda so našli luknjo'. 'Res', je dodal Camillo [Ara - op. P. S.], v tem primeru Vrhovno poveljstvo ne sme niti trenutek več ostati v Vidmu.' Jaz povzamem: 'Upam, da so na to pomislili.' To, za nas 'civiliste'

strateško odkritje, nas je prisililo k celodnevnom razmišljanju" (Galli, 1951, 281). Galli in njegovi sodelavci v Vidmu so slutili, da se bliža dan odločitve, in Galli je razmišljal o prihodnosti zasedenega ozemlja v primeru nenadnega premirja. V svojih zapisih je pozival predvsem k temu, da ni cilj Italije uničiti nasprotnikovo vojsko oziroma pokazati svoje vojaške vrline, temveč odvzeti nasprotniku tisto njegovo ozemlje, ki daje Avstriji zavest velesile in pomorske moči. Potrdil pa je, da je (trenutna) last ozemlja, ki je potrebna meja za politično in vojaško varnost Italije, čeravno najmanjši cilj vojne, obenem tudi oprijemljiv znak zmage. V primeru nenadnega miru bi se Italija mogla pogajati z dejansko posestjo, ki pa naj bi bila predvsem temelj za dokončno razširitev. Toda teden dni pred avstrijsko-nemško ofenzivo se mu je trenutna meja zdela premajhen dosežek, da bi mogla zagotoviti nadaljnji razvoj zedinjevanja, kar pa bi v primeru premirja pomenilo tudi propad italijanske vojne. Gallija so torej začeli obhajati dvomi, ki so jih potrjevale tudi zmedene razmere v Vrhovnem poveljstvu. Zato je 22. oktobra 1917 pisal civilnemu komisarju v Tolminu Domenicu Delli Santiju, naj skupaj s sodelavci iredentisti zapusti Kobarid, kajti "Najhujše, kar se lahko tebi zgodi, je, da greš v koncentracijsko taborišče, toda iredentiste čakajo vislice" (Galli, 1951, 286). 27. oktobra so po Vidmu krožile raznovrstne novice o napadu, vendar nič točnega, ob 14. uri je Gallijev sodelavec Cherri prinesel novico o padcu Kobarida, zato je Galli nemudoma obvestil D'Adama, kajti v Vidmu ne bi smeli ostati niti minuto. Ker še ni bilo odločitve o umiku, se je Galli odpeljal proti Čedadu, toda že takoj iz Vidma ga je preplavila množica neoboroženih vojakov; zato se je vrnil h Generalnemu sekretarju, ki ga je napotil h generalu Piccionu. Ta ga je sprejel z značilnim nespoštovanjem do civilnih uradnikov ter dejal, da se ni potrebno umikati ter Gallija pozval, naj se civilisti ne vtikajo v vojaške zadeve. Naslednjega dne okoli poldne sta Galli in D'Adamo zapustila Videm ter s sodelavci v Padovi oblikovala sedež Generalnega sekretariata za civilne zadeve. V Padovi je srečal Uga Ojettija ter mu predstavil rešitev v primeru nenadnega miru oziroma poraza Italije v vojni, in sicer, da bi cela Italija pripadla Avstriji, kjer bi bili Italijani najštevilčnejši narod ter bi v nekaj letih vodili Italijansko-avstrijsko-ogrski imperij, kar ni bila njegova izvira zamisel. Carlo Galli je bil na sedežu civilne uprave do januarja 1918. Njegovo nadaljnje delovanje je bilo ponovno usmerjeno k uresničevanju Londonskega pakta ter urejanju odnosov z bodočo jugoslovansko državo. Ko se je približeval konec vojne, je Galli razmišljal o načinih povzročanja dodatnih težav Avstro - Ogrski in se mu je zdela politika podpore zatiranih narodov pravšnja in učinkovita. Po njegovem mnenju tovrstna podpora ne bi bila v nasprotju z Londonskim paktom, ki je bil sklenjen v drugačnih okoliščinah in v trenutku, ko je bilo še mogoče

razmišljati o istočasnem zedinjenju in sobivanju z okrnjeno Avstrijo. Toda zavedal se je tudi, da je politika podpore zatiranim narodom obenem z obstajanjem pakta težavna, nevarna in nepredvidljiva ter zahteva modrost in preudarnost. Zato je v svojih pismih Sonninu pozival k enotnem delovanju vseh vodilnih predstavnikov države (Galli, 1951, 307). Še pred poslednjo ofenzivo na Piavi je Sonninu predstavil svoj pogled na način uprave zasedenih oziroma vrnjenih nacionalnih ozemelj. Opozoril je na Slovence in Hrvate v Julijski krajini ter še posebno na njihove politične agitatorje, ki jih podpirajo Jugoslovani, nezanimljiv pa se je Galliju dozdeval tudi vpliv sicer maloštevilnih podpornikov avstrijskega režima. Predvsem pa se je osredinil na obliko uprave; predlagal je, da upravljanje zasedenih ozemelj prevzame človek, ki natančno pozna lokalne razmere, stranke in ljudi ter upravljanje združuje z dobrim poznavanjem lokalne (avstrijske) in italijanske zakonodaje, torej to ne sme biti vsakršen uradnik, ki se ne bo znal spopasti z neprilikami, ki bodo zanesljivo nastopile v prehodnem obdobju in bi jih moglo povzročiti nepremišljeno upravljanje: "Tako kot bo potrebno v obdobju premirja in sledeči vojaški okupaciji dokazati, posebno v mejnih pokrajinah, visoko demonstracijo moči s pošiljanjem strnjenih enot na zasedena ozemlja, tako bo potrebno novemu prebivalstvu dati takojšen dokaz o varni in urejeni upravi, ki se navdihuje z visokim duhom razumevanja, s popolnim zaupanjem do nacionalnega elementa, kar si je slednji [italijanski - op. P.S.] tudi zaslužil v dolgih desetletjih boja" (Galli, 1951, 308-309). Kot največjo napako je ocenil izključno vojaško upravo zasedenih ozemelj, ker bi med drugim takšnem ukrep pomenil nezaupanje v prebivalstvo, druga napaka pa bi bila nalogo zaupati nepodučenim državnim uradnikom. O upravi je dodal: "Vojaška oblast ima že po obliki upravno oblast na zasedenih ozemljih in je s tem namenom ustanovila Generalni sekretariat za civilne zadeve. Običajno je, da je v času bojevanje vojne in v dosedanem obdobju ta funkcija podrejena najvišji vojaški oblasti. Toda jasno je, da se v obdobju premirja, z zagotovo perspektivo o nenadaljevanju vojne, in zaradi posebne narave zasedenih ozemelj, ki čeravno niso zakonsko, pa so moralno in politično enakopravna z drugimi v Kraljevini, odnosi med vojaško in upravno dejavnostjo spreminjajo in se spremenijo, dokler slednja ne prevlada. Zatorej ni mogoče dovoliti podrejenosti uprave, temveč največ njeno vzporednost, ki pa je ne more predstavljati dosedanja oblika Generalnega sekretariata za civilne zadeve, čeravno je komisar D'Adamo funkcionar odlične pripravljenosti in sposobnosti. Zagotovo najboljši, kar bi jih želeli" (Galli, 1951, 309-310). Vendar pa bi z nekaterimi popravki, predvsem z vmesnimi organi za Tridentinsko in Julijsko krajino, tudi obstoječi sekretariat mogel predstavljati trdno in izkušeno ogrodje uprave. Dodatno težavo, predvsem za Julijsko krajino, je videl v pomanjkanju

ljudi, ki bi združevali vse potrebne lastnosti in bili obenem sprejemljivi za vse narodnosti v pokrajini. Predvsem pa je bil problem v 450.000 Slovencih in Hrvatih znotraj novih meja, vendar je bil prepričan o možnosti pravične rešitve in s spoštovanjem nacionalnih čustev, ne da bi kompromitirali trdnost nove državne zgradbe, ki bo imela svoj novi veliki okop na Julijskih Alpah in "Če bo Italija znala spretno rešiti ta problem, bo dala sijoč dokaz celi Evropi o svoji tisočletni civilizaciji" (Galli, 1951, 309-310).

Konec vojne in razglasitev zmage je Carlo Galli pričakal v Rimu ter zapisal, da je blesčeča zmaga ne le zagotovila uresničenje italijanskih nacionalnih zahtev,

temveč tudi osvobodila slovanske in romunski narod izpod Avstro-Ogrske. 4. novembra 1918 je odpotoval v Benetke, kjer naj bi se pridružil Pettitiju za izkrcanje v Trstu in prevzem civilnih zadev; zaradi prometne nesreče je sicer zamudil Pettitijev odhod, toda admiral Marzolo mu je dal na razpolago torpedovko, s katero je po 13 letih sanj priplul v "italijanski" Trst.

Načrte in prizadevanja italijanskega nacionalnega gibanja, italijanske iredente in italijanske uradne politike je nazadnje potrdilo premirje, ko je mogla Italija izpolniti "ozemeljske" člene londonskega sporazuma ter na upravnem področju nadaljevati tam, kjer je dobro leto prej začasno prekinila.

FROM STRATEGIC PLANS TO THE POLICY OF NATIONAL DISINTEGRATION BY THE ITALIAN OCCUPYING FORCES ON THE OCCUPIED SLOVENIAN TERRITORY DURING WORLD WAR I

Petra SVOLJŠAK

Scientific Research Centre of the Slovenian Academy of Sciences and Arts, Milko Kos Institute of History, SI-1000 Ljubljana, Novi trg 1

SUMMARY

Italian strategic plans, which were being made in the Chief command of Italian army since its formation from 1882 on, and which included also Slovene territories, began to be realized with the London treaty of 26th April 1915 and the Italian declaration of war to its former ally Austro-Hungary.

In the plans of the first chief-commander of Italian army Enrico Cosenza Vienna was the main objective in a possible war against Austro-Hungary from 1886. He predicted and required a triumphant war on the Soča river and the occupation of the Ljubljana basin across the Karst and the Celovec basin across Pontebbe and Predil. The main lines of this plan were drawn in August and September by Luigi Cadorna, chief-commander of Italian army at that time, whose main objective was to defeat the enemy on its own territory, to gain territory and to penetrate towards the Panonian lowland, while the political will was eager to obtain Trieste and Trident. However, the Posočje found itself in the center of military forces first in the plans and then in their actual implementation. On the other hand, politicians and diplomats dealt with Slovene people in the Giulia region. In the article the topic of international relations in the so-called Giulia region is presented through reflections of Italian diplomat Carlo Galli, who wrote them down in a book 'Diarii e lettere. Tripoli 1911 - Trieste 1918' (Firenze 1951). Galli's views on solving international relations on the territory which was bound to be under Italian protectorate in the near future, were important because they represented the starting-points of Italian occupying policy during World War I. Galli was an important functionary in General secretariat for civil matters, who dealt with civil matters on the occupied territory from 1915 to 1917, when the Italian army occupied Slovene territory.

The discussion shows two areas of Italian administration, education and toponomastics, where the Italian occupying forces carried out a very penetrating and deliberate policy of national disintegration. This was reflected in the enforcement of Italian as an official language in administrative life of the occupied territories and introduction of Italian curriculum in education. Italian government changed or adapted the names of Slovenian towns, surnames and names into Italian. The goal of all efforts during the war in the area of administration was to prepare the occupied territories for a future annexation to Italy.

Key words: World War I 1914-1918, Italian occupation, strategic plans, disintegration of a nation, education, Carlo Galli, Slovenes

VIRI IN LITERATURA

ACS, PCM, GE, PSOEI - Archivio centrale dello Stato, Roma, Presidenza del Consiglio dei Ministri, Guerra Europea, Paesi stranieri occupati dall'esercito italiano, fasc. 19-2-64. Prospetti statistici della Provincia di Gorizia e Gradisca e del Trentino ed Ampezzano.

ACS, PCM, GE, PSOEI, fasc. 19-2-70, 23. 11. 1916, Padre Semeria, Proposta di organizzare le scuole popolari nei paesi sloveni della Venezia giulia di tipo bilinguo, Istruzione scolastica nei territori occupati, Dopis predsednika italijanske vlade Paola Bosellija.

ACS, PCM, GE, PSOEI, fasc. 19-2-70, 29. 11. 1916a, Istruzione scolastica nei territori occupati, Padre Semeria, Proposta di organizzare le scuole popolari nei paesi sloveni della Venezia giulia di tipo bilinguo, Dopis generalnega sekretarja za civilne zadeve predsedniku vlade in v vednost notranjemu in šolskemu ministru.

ACS, PCM, GE, PSOEI, fasc. 19-2-70, 29. 11. 1916b, Istruzione scolastica nei territori occupati, Padre Semeria, Proposta di organizzare le scuole popolari nei paesi sloveni della Venezia giulia di tipo bilinguo, Dopis generalnega sekretarja za civilne zadeve predsedniku italijanske vlade ter ministroma za šolstvo in notranje zadeve.

ACS, PCM, GE, PSOEI, fasc. 19-2-70, 29. 11. 1916c, Istruzione scolastica nei territori occupati, Padre Semeria, Proposta di organizzare le scuole popolari nei paesi sloveni della Venezia giulia di tipo bilinguo, Dopis generalnega sekretarja za civilne zadeve predsedniku vlade in ministroma za šolstvo in za zunanje zadeve.

ACS, PCM, GE, PSOEI, fasc. 19-2-70, 29. 11. 1916d, Istruzione scolastica nei territori occupati, Padre Semeria, Proposta di organizzare le scuole popolari nei paesi sloveni della Venezia giulia di tipo bilinguo, Poročilo generalnega sekretarja za civilne zadeve.

ACS, PCM, GE, PSOEI, fasc. 19-2-70, 7. 12. 1916, Istruzione scolastica nei territori occupati, Padre Semeria, Proposta di organizzare le scuole popolari nei paesi sloveni della Venezia giulia di tipo bilinguo, Dopis predsednika italijanske vlade ministroma za notranje zadeve in za šolstvo.

ACS, PCM, GE, PSOEI, fasc. 19-2-70, 20. 12. 1916 - 26. 12. 1916, Istruzione scolastica nei territori occupati, Padre Semeria, Proposta di organizzare le scuole popolari nei paesi sloveni della Venezia giulia di tipo bilinguo, Dopis ministra za šolstvo ter dopis predsednika vlade generalnemu sekretarju za civilne zadeve.

ACS, PCM, GE, PSOEI, fasc. 19-2-70, 29. 12. 1916, Istruzione scolastica nei territori occupati, Padre Semeria, Proposta di organizzare le scuole popolari nei paesi sloveni della Venezia giulia di tipo bilinguo, Dopis notranjega ministra predsedniku vlade.

ACS, PCM, GE, PSOEI, fasc. 19-2-70, s. d., Istruzione scolastica nei territori occupati, Padre Semeria, Proposta di organizzare le scuole popolari nei paesi sloveni della Venezia giulia di tipo bilinguo, Dopis predsedstva italijanske vlade predsedniku Boselliju.

AINV, PZO - Arhiv Inštituta za narodnostna vprašanja, Pisarna za zasedeno ozemlje, fasc. 35, št. 299. Dopis narodnega sveta v Ljubljani, Odsek za okupirano ozemlje (pripisano "ljubljanskim dnevnikom"), Ljubljana, 27. 12. 1918.

R, EI, CS, SGAC, GSC - R. Esercito italiano, Comando supremo, Segretariato generale per gli affari civili, La gestione dei servizi civili, Relazione II, 31. 12. 1916.

R, EI, CS, SGAC, GSC, Documenti V, dokument 416, Statistiche scolastiche per l'anno 1915-1916.

R, EI, CS, SGAC, GSC, Documenti VI, dokument 546, Istituti scolastici per l'anno 1916-17, opomba pri statistični predstavitvi vzgojevališč v političnem okraju Tolmin.

R, EI, CS, SGAC, GSC, Documenti IX, dokument 728, Istituti scolastici alla fine dell'anno 1916-17.

PANG, CKPOK, 1915-1917, V 1917 - Pokrajinski arhiv Nova Gorica, Civilni komisariat za politični okraj Tolmin (1915-1917, 1920, 1921). Vzgoja 1917. Mostra scolastica. Dopis št. 82331 (5622/16) z dne 13. 8. 1917.

Brugioni, A. (1984): Piani strategici italiani alla vigilia dell'intervento nel primo conflitto mondiale. Studi storico - militari.

Fini Več - Friganovič (1974): Kobarid... Karfreit... Caporetto. Spomini na vojna leta. Tipkopis. Bolzano.

Jeri, J. (1961): Tržaško vprašanje po drugi svetovni vojni. Ljubljana.

Galli, C. (1951): Diarii e lettere. Tripoli 1911 - Trieste 1918. Casa, L., Sansoni, G. S.: Documenti e testimonianze XII. Firenze.

La scuola e la guerra. L'opera dell'esercito italiano nei territori rivendicati. A cura del Segretariato Generale per gli Affari Civili presso il Comando Supremo. Editori Alfieri & Jacroix. Milano.

L'Eco del Litorale, 34, 24. 8. 1915 (dunajska izdaja), La derivazione della parola "Krn".

Monteleone, R. (1972): La politica dei fuorusciti irredenti nella Guerra Mondiale. Udine, Del Bianco Editore.

Mussolini, B. (1992): Scritti e discorsi di Benito Mussolini. Edizione definitiva, I. Dall'intervento al fascismo (15 novembre 1914 - 23 marzo 1919). S. Christina Gela.

PSBL - Primorski slovenski biografski leksikon, 14. snopič.

Slovenec, 199, 1. 9. 1915, Lah in naši slovenski kraji.

Slovenec, 219, 25. 9. 1915.

Slovenec, 262, 15. 11. 1917.

Slovenec, 262, 25. 11. 1917, Črtice o Kobaridu.

Slovenski narod, 11, 15. 1. 1915.

Slovenski narod, 150, 4. 7. 1917, Uradna raba italijanskih krajevnih imen v slovenskem ozemlju. Interpelacija poslanca dr. Rybáňa, dr. Gregorčiča. Fona in tovarišev na vsekupno ministrstvo glede uradne rabe italijanskih krajevnih imen za slovenske kraje, hribe in reke v slovenskem ozemlju.

Slovenski narod, 281, 7. 12. 1917.

Šepić, D. (1958): Misija Carla Gallija u Trstu (u sjećnu 1915). Anali Jadranskog instituta, II. Zagreb.

Šepić, D. (1989): Sudbinske dileme rađanja Jugoslavije. Prvi svezak. Pula - Rijeka.

saggio scientifico originale
ricevuto: 1999-09-27

UDC 94(4)"1914/19":343.819.(450)

PRIGIONIERI DELLA PACE

Marina ROSSI

Istituto regionale per la storia del movimento di liberazione nel Friuli-Venezia Giulia, IT-34136 Trieste, Salita di Greta 38

SINTESI

Il rimpatrio dei reduci italiani, sloveni e croati dalla Russia e dal fronte balcanico nella nuova Regione Giulia, fu ritardato per ragioni cautelari dal Comando Supremo del Regio Esercito Italiano. Nonostante il loro impegno a fianco dell'Intesa, ai prigionieri a.u. non fu riconosciuto alcun titolo di merito. Le nuove autorità li trattarono invece con diffidenza, sia a causa delle diverse radici etniche che delle loro convinzioni politiche non sempre coincidenti con gli interessi dello stato italiano. Dopo l'armistizio furono costretti a lunghi periodi di internamento in remote località del regno.

Parole chiave: prima guerra mondiale, Austria-Ungheria, Trieste, deportati, campi di concentramento

THE PRISONERS OF PEACE

ABSTRACT

For the Italian, Slovene and Croatian war veterans from Russia and the Balkan front, their return home, to the new Giulia region, was postponed for safety reasons by the Supreme Command of the Italian Royal Army. In spite of some mitigating attempts by the Entente, the POW's were not given any war credits at all. The new authorities were very distrustful of them not only due to their different national origin but also owing to their political convictions, which were not always in accordance with the interests of the Italian state. After the truce they were compelled to long periods of internment in some of the most remote places of the Italian Kingdom.

Key words: World War I, Austro-Hungarian Empire, Trieste, deportees, concentration camps

La smobilitazione dell'esercito a.u. in quello che, il 3 novembre 1918, sarebbe divenuto il Regio Governatorato Militare della Venezia Giulia,¹ avvenne in fasi diverse, protraendosi a lungo nel tempo a causa delle

complesse vicende belliche svoltesi al fronte orientale, balcanico, dell'Isonzo e del Tirolo. Chi furono innanzi tutto i reduci? Nelle ex province del Litorale (corrispondenti alla nuova Regione Giulia) le leve di mas-

¹ Per un inquadramento generale del problema, si veda il saggio di Visintin (1997, 183-191). Dal novembre 1918 al 4 agosto 1919, in conformità alle clausole d'armistizio, il Comando Supremo del R. E. italiano avocava a sé "il controllo sulla gestione dei servizi civili e sulle amministrazioni locali nei territori occupati oltre i confini del Regno". Il 4 agosto 1919 il Regio Governatorato della Venezia Giulia cessava e la gestione politico-amministrativa veniva assunta dal Commissariato Generale Civile per la Venezia Giulia.



Fig. 1: La Regia nave Caboto approda a Tien-Tsin per il trasporto dei reduci dall'Estremo Oriente (Fondo Livio Bianchi).

Sl. 1: Kraljeva ladja "Caboto" prispe v Tien-Tsin: prepejlala bo veterane z Daljnega vzhoda (fond Livio Bianchi).

sa (riguardanti uomini abili dai 19 ai 47 anni) erano state quelle dell'agosto 1914 (l'unica stima esistente indica 32.000 coscritti a Trieste, 30.000 dal Friuli) e quella del 24 maggio 1915. La politica del "divide et impera" adottata dall'Austria nella composizione dei reggimenti (Rossi, 1997; Chersovani, 1997, 237-251), ma anche l'alleanza dell'Italia con la Russia e le altre potenze dell'Intesa ebbe tra gli obiettivi, quello di indebolire la resistenza austro-germanica attraverso la creazione di speciali compagnie costituite da prigionieri: i volontari cechi nelle cosiddette *družine*, inquadrati nell'esercito zarista, gli sloveni e croati inseriti nella Legione serba, in vista della nascita di uno stato jugoslavo, i rumeni dell'esercito a.u., in quello rumeno, i francesi dell'Alsazia-Lorena provenienti dall'esercito germanico, in funzione degli interessi francesi, gli italiani dell'esercito a.u. di cultura di idealità italiana da impiegare al fronte

italiano, nelle file del Regio Esercito Italiano. In seguito alla condanna a morte di Fabio Filzi, Cesare Battisti, Damiano Chiesa, Nazario Sauro, la Missione militare italiana operante in Russia decise di concentrare i volontari italiani a Kirsanov e di inviarli in Italia, ma rinunciando al loro utilizzo al fronte. Tra l'autunno del '16 e quello del '17, 4.400 irredenti riuscivano a raggiungere Torino via Arkangelsk e Glasgow. Smobilitati dall'esercito a.u., mai sarebbero stati inseriti in quello italiano ed avrebbero raggiunto la Venezia Giulia solo dopo l'armistizio del '18 (Rossi, 1997, 146-171; Rossi, 1998). Con l'uscita della Russia dal conflitto, il desiderio di pace già largamente diffuso fra le armate austro-ungariche, diviene pressoché unanime ed assume una valenza eversiva fondendosi con rivendicazioni a carattere sociale e nazionale. Nel maggio 1918 il vecchio impero è sconvolto da una serie ininterrotta di ammutinamenti e di sedizioni che divampano anche all'interno di unità sino allora lealiste. Particolarmente incisive le rivolte dei militari sloveni, i cosiddetti *kranjski Janezi* (Giovanni Carnioli), in quanto sorrette dall'apporto del proletariato di fabbrica e avvenute in quadri vicini al territorio nazionale. Alla loro origine uno stato di tensione e di malessere, dovuto all'arroganza degli ufficiali, al peggioramento del vitto, cui va aggiunta come causa determinante, la notizia che le truppe di riserva, composte per lo più da uomini "con alle spalle un quadriennale calvario di combattimenti in Galizia, sui Carpazi e a Doberdò", erano state nuovamente inserite nelle *Marschkompagnien*. Il 12 maggio si ribellano 1.200 soldati del 17° reggimento di fanteria lubiana di stanza a Judenburg. Il 14 maggio è la volta di Murau, cittadina situata ad una cinquantina di chilometri a monte di Judenburg, sulla Mur. La terza importante rivolta avviene a Radkersburg, *kader* del famoso 97° reggimento di fanteria, con soldati di nazionalità italiana e slovena del Litorale. Le cause e lo sviluppo dell'insubordinazione non sono dissimili a quelle precedenti. La sera del 23 maggio i riservisti del 97°, abbandonano improvvisamente le caserme e percuotono gli ufficiali che tentano di trattenerli. Saccheggianti i magazzini, i ribelli sfilano per le vie della città innalzando bandiere rosse e i tricolori nazionali. Si inneggia al socialismo ed alla fine della guerra. Decisiva in tutte e tre le sommosse la presenza di quelli che i rapporti di polizia definivano "gli agenti del bolscevismo", cioè i testimoni diretti degli avvenimenti che avevano scosso la Russia. Alla fine d'aprile, infatti, erano ritornati entro i confini dell'impero, in conseguenza del trattato di Brest-Litovsk, circa 380.000 prigionieri di guerra, cifra destinata a salire a 500.000 entro il mese di giugno. A differenza della minoranza internazionalista, rimasta nella terra dei soviet, almeno fino alla sconfitta delle armate bianche avvenuta nel 1919, in questo caso si trattava quasi sempre di gente che non aveva acquisito alcuna esperienza teorica o

pratica del movimento rivoluzionario e in cui, nonostante l'aperta simpatia per il bolscevismo, il desiderio di pace e delle famiglie, era prevalente su ogni altra cosa. La motivazione principale del comportamento successivo dei reduci, che culmina in una collettiva presa di coscienza, deve essere essenzialmente individuato nelle contraddizioni sociali e nazionali in cui essi si trovarono immessi al momento del loro ritorno in patria: a casa, infatti, invece della pace, li attendeva di nuovo l'uniforme militare e l'ordine immediato d'invio sulla linea del fuoco. Dopo i successi iniziali, gli insorti abbandonano il controllo dei punti strategici (stazione, armerie, ecc.) e rilasciano l'ufficialità disperdendosi in piccoli gruppi, che tentano di raggiungere i vari paesi d'origine.

Quasi tutti i fuggiaschi verranno bloccati e disarmati da corpi tedeschi inviati dal capoluogo stiriano con lo scopo di reprimere i moti e solo alcuni riusciranno a sfuggire all'accerchiamento per darsi alla macchia sino alla fine della guerra. Come a Cattaro,² la sollevazione non ha trovato uno sbocco più ampio causa l'assenza di precisi obiettivi e di una struttura organizzata. Nella seconda metà di maggio i tribunali di guerra funzionano a pieno ritmo ed emettono le ultime condanne di un impero ormai entrato in uno stadio preagonico: tra il 15 e il 25 maggio verranno processati e fucilati nelle località che li avevano visti come i capi più attivi della rivolta, quindici tra sottufficiali e soldati di nazionalità slovena ed italiana. Il governo può ancora intervenire con efficacia nelle ribellioni militari, ma non è più in grado di arginare l'intensa propaganda che la gran massa dei reduci sta svolgendo in ogni parte del paese. Nell'estate del 1918 non sono molti i soldati disposti a sacrificarsi per le mire imperialistiche della duplice monarchia. Le conferenze organizzate dai comandi per rafforzare il morale delle truppe non raggiungono alcun risultato: tra il luglio ed il settembre le armate che combattono nella pianura veneta vedono assottigliarsi paurosamente le proprie file a causa delle continue diserzioni. Sul Piave infatti si stempera uno degli assi portanti della propaganda asburgica, che faceva leva sul sentimento nazionale e patriottico degli sloveni: la difesa della propria terra dall'espansionismo dello stato italiano. Sulle sponde del fiume rosso di sangue, i militari sloveni si pongono domande sovversive per ogni esercito, cominciano cioè ad interrogarsi sulle finalità della guerra e ad odiare le gerarchie che l'hanno preparata e voluta (Marusic, 1985).

Nel settembre 1918, nella speranza di ricevere sostegno alle proprie rivendicazioni nazionali, 20.000 prigionieri jugoslavi si offrono volontari per la prima linea sul fronte italiano (Valiani, 1966, 400-401). In ottobre disertori jugoslavi riferiscono l'esatto schiera



Fig. 2: Battaglioni Neri in perlustrazione nei dintorni di Krasnojarsk (Fondo Livio Bianchi).

Sl. 2: "Črni bataljoni" pregledujejo teren v okolici Krasnojarska (fond Livio Bianchi).

mento e gli ordini di battaglia delle truppe austro-ungariche. Sui fronti delle varie armate italiane il numero dei prigionieri serbo-croati aumenta progressivamente: dal 13 al 20 giugno fu di 786 su 9.433; dal 20 al 30 giugno di 1.409 su 6.761; dal 10 al 15 luglio di 3.199 su 5.648 (Valiani, 1966, 441; AST, Bissolati, 3, 12).

La battaglia condotta contro l'allentarsi della disciplina è perdente anche sul fronte balcanico, dove le fughe si susseguono a ritmi incontrollati. I disertori vanno a raggiungere quello che l'ironia popolare ha denominato il "quadro verde", cioè i compagni che da tempo li hanno preceduti e che han trovato rifugio sulle montagne della Macedonia e della Serbia. Ormai le stesse corti militari si dimostrano consapevoli dell'impossibilità di intervenire nel corso degli eventi con soluzioni un tempo efficaci ed esemplari. Del resto, le condanne a morte tramite fucilazione o pubbliche impiccagioni, già abbastanza frequenti agli inizi del conflitto, specie nei riguardi dei disertori, si erano in seguito alquanto attenuate, trovando applicazione, data la loro impopolarità, solo per i reati più gravi di incitamento alla rivolta e di connivenza col nemico. Anche le città del Litorale pullulano di renitenti alla leva e di transfughi d'ogni tipo, più spesso sostenuti dal compiacente appoggio della popolazione. A Trieste i disertori si dirigono istintivamente nel borgo operaio di S. Giacomo e nella sottoproletaria Cittavecchia, i rioni cioè che, tramite la solidarietà di classe e la pratica dell'arrangiarsi, offrono maggiori possibilità di sopravvivenza (Rossi, Ranchi, 1988, 9-39).

2 Sulle rivolte dei marinai nella base di Cattaro (febbraio 1918) vedi Piemontese (1961, 317-329); Rossi (1991, 46-49). Sulle rivolte militari nei depositi vedi Rossi (1992).

LE CONSEGUENZE DELL'ARMISTIZIO NELLA VENEZIA GIULIA. TRIESTE, PUNTO DI TRANSITO E DI CONCENTRAMENTO DEI REDUCI DELL'ESERCITO ITALIANO E DI QUELLO AUSTRO-UNGARICO

Con l'armistizio del 3 novembre 1918³ si riversano nella Regione Giulia centinaia di migliaia di reduci del Regio Esercito Italiano, provenienti dai campi dell'Austria-Ungheria e dalla Germania, di internati civili, di ex prigionieri a.u. provenienti dagli ospedali dell'Austria, della Moravia, reduci dal fronte balcanico. Il rimpatrio disordinato di migliaia di ex prigionieri italiani ed austro-ungarici, preoccupa non poco il Comando Supremo del Regio Esercito. L'8 novembre 1918, il generale Scipioni, addetto all'Ufficio ordinamento e mobilitazione, in un telegramma inviato da Como al Generale Diaz, lamenta, infatti che:

Contrariamente a quanto era stato tassativamente fissato nelle clausole d'armistizio, l'Austria-Ungheria, anziché avviare in luoghi stabiliti ed a scaglioni successivi i prigionieri italiani che deteneva, li ha lasciati liberi contemporaneamente tutti, rovesciandoli in estrema confusione, sprovvisti di viveri ed in deplorabili condizioni di vestiario, nell'Istria e nel Friuli devastato (Procacci, 1993, 339).

Al di là degli intenti espressi ripetutamente dalle autorità italiane, la massa dei reduci non trovò, al momento dell'arrivo nel territorio del Regno, alcuna forma di assistenza e fu costretta a vagabondare nelle retrovie, sprovvista di cibo e di vestiario (Procacci, 1993, 340). Particolarmente drammatica la sorte dei militari giunti a Trieste.

Nella prima decade di novembre gli arrivi nell'ex capoluogo del Litorale si susseguono al ritmo di 10.000 militari al giorno. Una settimana dopo i comandi registrano la presenza di 100.000 reduci, colpiti in gran parte da affezioni polmonari. Le autorità militari avvertono l'esigenza di provvedere allo sgombero ed allo smistamento di questa marea di uomini in altre località italiane, per motivi di ordine pubblico e sanitario. Ma i dissesti provocati da più di quattro anni di guerra rendono molto difficile il reperimento di mezzi di trasporto. Si dispone allora l'utilizzo di convogli ferroviari

richiesti al deposito della stazione di Lubiana e Portogruaro, di navi sulla rotta Venezia-Trieste-Fiume. Il radiogramma urgente trasmesso dal governatore della Venezia Giulia, Petitti, all'Ufficio ordinamento e mobilitazione del Comando Supremo, il 20 novembre, risulta piuttosto emblematico:

R. Governatorato della Venezia Giulia

Trieste, 20 novembre 1918

Informo che Piroscalo Isonzo che doveva trasportare grassi e vettovaglie per popolazione civile pronto a partire dal giorno 18 non est giunto neanche oggi nonostante mare abbia permesso arrivo altri piroscali stop. Vapore S. Marco III giunto da Venezia solo con 12 tonnellate merci private stop. Risulta che a Venezia maona carica viveri diretti popolazione civile giunse sottobordo troppo tardi e non è da escludersi che ritardo sia doloso e per favorire speculatori privati stop. Questi incidenti veramente spiacevoli ed inesplicabili mi inducono a pregare Codesto Comando di inviare a Venezia Ufficiale Sup. molto capace ed energico in diretto collegamento con questo Governatorato' regolare spedizione stop.

Petitti (AST, CGCVG, b. 72)

Ritardi negli arrivi dei convogli e difficoltà di approvigionamento sono denunciati in un altro rapporto:

Governatorato della Venezia Giulia

Stato Maggiore

L'arrivo nostro a Trieste e il sopraggiungere della conclusione dell'armistizio, determinarono in breve un accavallarsi di arrivi dall'interno del territorio Austro-Ungarico per ferrovia ed anche per mare da Pola e Fiume, senza che a tali arrivi potesse corrispondere in misura adeguata ai trasporti in partenza. Il confronto fra il numero giornaliero degli arrivati con quello dei partenti ... può dare un'idea delle difficoltà che l'accumularsi in breve, di un così gran numero di gente abbia portato. In genere i convogli sono giunti senza alcun preavviso o preavvisati con notevole ritardo sì da non poter predisporre il già scarso vettovagliamento disponibile per i nuovi giunti, affamati dal lungo e

3 "In ogni paese d'origine" lo conferma lo storico István Deák, "in un primo tempo furono soltanto singole compagnie formate da riservisti o da ex prigionieri di guerra a rifiutarsi di salire sui treni diretti al fronte e che dunque dovevano essere trasportati in vagoni sigillati. Ma in seguito interi reggimenti si ammutinarono: occuparono città, sedi di presidio e, in preda ad una furia cieca, fecero fuoco sulle truppe leali". Gli ammutinati erano per lo più slavi, ma insieme a loro erano anche magiari e tedeschi. Le truppe inviate al fronte erano ormai ridotte al limite dell'esaurimento. Interi battaglioni non avevano neppure le camicie, migliaia di soldati portavano scarponi con soles di cartone. Nel giugno, durante l'ultima, grande offensiva sul Piave, le truppe austro-ungariche furono mandate a combattere con una razione giornaliera di appena 200 grammi di pane pressoché immangiabile e 90 grammi di carne. Alla grande offensiva sferrata nel Veneto il 24 ottobre da parte delle forze dell'Intesa, le unità austro-ungariche reagirono in modo eterogeneo: il 2° Reggimento Fucilieri da montagna della *Landwehr* di Lubiana, formato da sloveni ed altre due divisioni ungheresi si rifiuta di combattere.

Dallo studio di Deák, risulta inoltre che il comando italiano continuò a considerare come nemici, catturandoli come prigionieri, centinaia di migliaia di austro-ungarici in fuga, in maggioranza slavi, rumeni ed italiani (Deák, 1994, 320-325).

disagiato viaggio. A rendere più critica la condizione degli ex prigionieri accumulati in Trieste concorre altresì lo stato d'animo di gente provata dalle lunghe sofferenze e insofferenti di sopportarne altre ... dovettero constatare che la liberazione veniva a creare per essi uno stato di vita peggiore della passata prigionia (AST, CGCVG, 72, Relazione..., dal ... al novembre 1918).

L'area del Punto Franco, prescelta in ragione degli ampi spazi recintati (hangar e magazzini), si dimostra ben presto insufficiente ed ingovernabile. L'afflusso ininterrotto di reduci di ambedue gli eserciti rende impossibile un efficace controllo, poiché gli stessi ufficiali preposti a tale compito non hanno la motivazione per farlo. Lo leggiamo in un altro rapporto del governatore Pettiti:

La condotta degli ex prigionieri (ufficiali compresi), fu tutt'altro che lodevole ...E' ben vero che molti portavano abusivamente i distintivi di grado di ufficiale (un primo sommario censimento dava 12.000 ufficiali circa, accuratamente accertati, riducevano di 2/3 questo numero), ma questo non distrugge il fatto della scarsità di energia adoperata dagli ufficiali ... In uno dei primi giorni era stata organizzata per essi una mensa di tappa, dove avrebbero potuto affluire 150 per volta ...Gli ufficiali irruppe, invece, confusamente nel locale ..., in numero parecchie volte superiore a quello fissato e forse perché non serviti subito danneggiarono vandalicamente stoviglie e coperti ... Alcuni si sono allontanati senza permesso. Fra questi va segnalato il maggiore Dall'Era Achille del 21° Bersaglieri il quale, senza esserci presentato fissò dimora in un albergo e non si fece mai più vedere prigionia (AST, CGCVG, 72, Relazione..., dal 3. novembre ai primi di dicembre 1918).

Alle sofferenze degli ex prigionieri e dei profughi tenta di porre rimedio anche la Croce Rossa americana e quella inglese. Impossibile verificare il numero e l'identità dei partenti per via di terra e di mare:

Innumerevoli furono i prigionieri che si sottrassero clandestinamente, sia salendo sull'imperiale delle vetture dei treni in partenza sia sui bastimenti destinati al trasporto per mare sia allontanandosi per via terra. Alcuni furono persino fermati, presso Pola, marcianti verso Sud, per Napoli (AST, CGCVG, 72, Relazione..., dal 3 novembre ai primi di dicembre 1918).

Il dissesto delle comunicazioni e dei trasporti, problemi sanitari insuperabili, accrescono il senso di impotenza e d'isolamento nella suprema autorità della Venezia Giulia:

Certo, durante questo doloroso periodo, io ho avuto più volte, quasi direi, la sensazione di sentirmi tagliato fuori: i miei telegrammi più pressanti ed urgenti rimanevano senza risposta; unicamente perché non giungevano a destinazione; gli stessi radiotelegrammi non potevano essere trasmessi quando avrei voluto; il mare per l'imperversare della bora, era divenuto un mezzo separatore per l'Italia; le colonne di camion inviati

per via di terra, non giungevano per le molteplici difficoltà che si opponevano al loro viaggio; dovevo pensare a far giungere truppe d'urgenza e quindi a rimandare a Venezia anche delle navi che potessero subito ripartire, senza subire delle disinfezioni che sarebbero state assolutamente necessarie se esse avessero caricato dei prigionieri ... (AST, CGCVG, 72, Relazione..., dal 3 novembre ai primi di dicembre 1918).

Nell'area del porto irrompono i sottoproletari dei rioni di Barcola e di Roiano, per saccheggiare i generi alimentari custoditi nei depositi. Lo leggiamo nella protesta inviata dalla direzione dei Magazzini Generali al Comando del Governatorato, a scopo di risarcimento:

... Tosto proclamata l'indipendenza della città di Trieste, si è sviluppato, tra i bassi ceti della popolazione un sentimento di arbitrio e di misconoscenza della proprietà altrui, poiché così la teppa interpretava l'annuncio della libertà ... Particolarmente infestata fu la stazione di smistamento verso Barcola ed in genere la parte settentrionale del Punto Franco. Ad onta che da parte dei Magazzini Generali fosse provveduto alla chiusura di tutti i portoni tranne uno particolarmente sorvegliato, ciononostante la suindicata parte del Punto Franco fu invasa da centinaia di persone le quali scavalcarono addirittura la cinta lungo il viale di Miramare e svalgiarono i carri ferroviari e il magazzino n. 33 in cui l'esercito austriaco aveva eretto una fabbrica di rum e vi si trovavano ancora ingenti quantità di spirito. Furono scassinate le porte, spillati molti fusti ... (AST, CGCVG, 72, MG, novembre 1918).

Dopo il saccheggio al magazzino 33, stracolmo di calzature, indumenti militari, vettovaglie destinate ai reduci austro-ungarici, truppe jugoslave diedero l'assalto ad un deposito di 30.000 Kg. di benzina, custoditi al magazzino 30. Dalla stessa fonte apprendiamo che, a causa dell'esaurirsi dei ricoveri (alla metà di novembre i reduci rinchiusi al Punto Franco erano 105.000) furono svuotati 120 vagoni di legname di proprietà del Cantiere Navale Triestino, che i prigionieri utilizzarono per costruirsi dei ricoveri contro il freddo. Bivacchi improvvisati, alimentati dal vento, avevano provocato quattro vasti incendi ed altri ne potevano derivare dai materassi sottratti dagli austro-ungarici da 45 vagoni in sosta (AST, CGCVG, 72, IGC, 14 novembre 1918). I problemi sanitari completano il quadro di per sé sconvolgente (AST, CGCVG, 72, Relazione..., 11 dicembre 1918).

IL LENTO RIMPATRIO DEL CORPO DI SPEDIZIONE DA VLADIVOSTOK, DALLA COREA E DALLA CINA

La ricerca approfondita di Giorgio Petracchi, gli studi di Renzo Francescotti, il volume di Gaetano Bazzani, documenti riservati dell'esercito italiano (Petracchi, 1982; Bazzani, 1933; Francescotti, 1994), ci consentono di addentrarci nel complesso intreccio politico e militare che impose un esilio forzato a 4.000 uomini nella base



Fig. 3: *Finis Austriae* (Archivio Marina Rossi - Sergio Ranchi).

Sl. 3: *Finis Austriae* (arhiv Marina Rossi - Sergio Ranchi).

di Vladivostok fino al febbraio 1920. Non si è mai saputo, scrive il Petracchi, quanti irredenti siano morti per strada e quanti rimasero dispersi in Russia perché ignoravano l'esistenza della Commissione di rimpatrio o perché decisi comunque a non aderire alle sue richieste. Il viaggio a ritroso verso Kharbin, Tien-Tsin e Pechino con la speranza del ritorno in Italia ed il rischio di dover combattere contro i bolscevichi, fu causato dall'assenza di collegamenti marittimi tra la base interalleata del Pacifico e l'Europa. I rientri da Vladivostok dovevano perciò essere effettuati o via America o attraverso il periplo dell'Asia. La rotta Vladivostok - S. Francisco - New York fu caldeggiata dal Ministro dell'Italia a Pechino Aliotti "allo scopo di propaganda per far meglio apprezzare, al di là dell'Oceano, la causa dell'irredentismo e la partecipazione dell'Italia alla guerra" (Bazzani, 1933, 203; Francescotti, 1994, 93).⁴ I primi trasporti effettuati da Tien-Tsin nella primavera del '18 seguirono appunto tale direttiva. Nella primavera del '18 il villessino Sebastiano Fonzari, i triestini Mario Čuk e G. Sacher, con il roveretano Gino Filor, furono in-

caricati dal tenente medico trentino, Silvio Menestrina, di inquadrare e disciplinare il primo contingente di 100 uomini destinato al rimpatrio. Raggiunta Vladivostok con la ferrovia, questi salirono a bordo del Piroscalo *Sheridan* il 25 aprile e sbarcarono a S. Francisco il 12 maggio, in mezzo ai festeggiamenti della colonia italiana. Pochi giorni dopo, gli irredenti si trovarono al centro di altre calorose manifestazioni a New York, nel campo di Governors Island, dove ricevettero la visita del tenore Enrico Caruso, che li colmò di doni. Quindi i cento salirono sulla *Giuseppe Verdi* che, sfuggendo alle insidie dei sottomarini tedeschi, approdò a Genova il 27 giugno 1918. Il 15 giugno di quell'anno, 370 reduci erano imbarcati nel porto di Fusan in Corea, sulla nave americana *Logans*, agli ordini del tenente trentino Graziano Onestighel; il 16 agosto, dopo i consueti festeggiamenti degli emigranti italiani, salpavano per Genova con il piroscafo *Giuseppe Verdi* (Francescotti, 1994, 93).⁵

Dopo l'armistizio del novembre 1918, a Vladivostok era rimasta la cosiddetta *Legione redenti* (circa 1.200 uomini reduci dall'anabasi da Krasnojarsk con divise grigioverdi e mostrine rosse), il battaglione di irregolari *Savoia* comandato da Andrea Compatangelo,⁶ ed altre centinaia di prigionieri rastrellati in Siberia nel corso del 1918 e concentrati a Vladivostok (Francescotti, 1994, 93).

Il rientro del Corpo di Spedizione fu votato dal governo Nitti solo nel giugno del 1919. Il 9 agosto abbandonavano la Russia le truppe regolari dislocate nel Nord, nella regione di Arcangelo e giungevano a Torino, passando attraverso Glasgow, il 24 dello stesso mese (Francescotti, 1994, 93).

Il 3 settembre 1919 approdava a Vladivostok, proveniente da Trieste, il transatlantico *Gablonz* e ripartiva cinque giorni dopo con un centinaio di uomini della Legione redenti. Altri scaglioni di prigionieri si imbarcarono a Tien-Tsin, Chin-Kuan-Tao e Vladivostok tra la fine di gennaio e la metà del febbraio 1920 (Rieger, 1992, 121; Rossi, 1998, 82-86).

4 Irredenti sono definiti dalla storiografia liberale italiana i prigionieri a. u. che in Russia avevano aderito alle proposte della Missione Militare Italiana.

5 L'Ufficio Storico dell'esercito italiano registra il rimpatrio del Corpo di Spedizione e della *Legione Redenti* nel modo seguente:

1° scaglione, truppa 300 (1° settembre 1919);

2° scaglione, " 960 (26 novembre 1919);

3° scaglione, " 1103 (22 febbraio 1920);

4° scaglione, " 465 (23 febbraio 1920);

5° scaglione, " 1200 (26 febbraio 1920) in *L'esercito italiano nella grande guerra...*, cit., vol. VII, Tomo 1°, allegato 4, pag. 150.

6 L'ufficiale goriziano, Guido Mondolfo, costretto suo malgrado a mettersi in contatto con gli uomini del "Savoia" annota nel suo diario:

"Vladivostok, 10 dicembre 1918.

Dal capitano ho ricevuto il compito di informarmi presso i nuovi venuti del battaglione Savoia, vestiti dai russi, delle loro intenzioni. Dio mio che teppal! Non sono fatto per queste cose!" (Mondolfo, 1978, 274) Sulla condotta ambigua del Compatangelo si veda anche il citato volume di Petracchi (1982, 90), nonché il volume di Francescotti (1994, 94-105).

GLI OSTACOLI FRAPPOSTI DAL GOVERNO ITALIANO. IL PROBLEMA DEI DISPERSI

La lentezza del rimpatrio dipese anche dai problemi di ordine politico. Del tutto impreparate ad affrontare i problemi logistici e materiali conseguenti al rimpatrio di centinaia di migliaia di reduci, le autorità italiane avevano preso in considerazione, esclusivamente gli aspetti disciplinari e penali ad esso legati. La vera preoccupazione del Comando Supremo e del governo derivava soprattutto dai sentimenti ostili nei confronti delle istituzioni, nutriti da quanti avevano dovuto sopportare una lunga prigionia. Ciò indusse le autorità a considerare ogni prigioniero alla stregua di un potenziale sovversivo, su cui era necessario esercitare un'azione repressiva e di controllo, piuttosto che di assistenza (Procacci, 1993, 336-338). Fonti riservate d'archivio ci indicano infatti che nel biennio 1919-1920, gli italiani e gli sloveni delle cosiddette terre irredente furono forzatamente trattenuti a Vladivostok con finalità rieducative. Il nulla osta per la partenza venne concesso in prima istanza agli elementi ritenuti affidabili dal punto di vista nazionale e patriottico. Lo comprova il seguente comunicato spedito dalla Regia Legazione d'Italia presente a Vladivostok il 4 giugno 1919:

COMANDO SUPREMO

Segretario Generale per gli Affari Civili

Oggetto: Prigionieri di guerra redenti attualmente in Siberia. Richiesta di autorizzazione di rimpatrio.

- Al governatore della Venezia Giulia (Ufficio Affari civili) Trieste;

- Al governatore del Trentino (Ufficio Affari civili), Trento;

- Al governatore della Dalmazia (Ufficio Affari civili), Zara;

- Al comando del Corpo d'occupazione interalleato, Fiume;

La Regia Legazione d'Italia a Vladivostok (Siberia) comunica quanto segue:

"Ho l'onore di trasmettere gli elenchi dei redenti raccolti da questa Missione nel mese di marzo 1919. L'elenco A comprende gli elementi migliori per i quali il rimpatrio potrebbe essere immediato. L'elenco B quelli per i quali è necessaria un'ulteriore permanenza qui per completare l'opera di rigenerazione morale che questa Missione va spiegando in loro favore.

Si trasmettono in copia i due elenchi suddetti e si gradirà di conoscere il parere circa l'opportunità di autorizzare la Legazione predetta a disporre il rimpatrio dei prigionieri di guerra compreso nell'elenco A.

Il Segretario Generale
(AST, CCVG, AG, 1919-1922, 42)

Nella nota informativa pervenuta il 23 luglio 1919 all'Ufficio Affari civili si legge tra l'altro:

I prigionieri sottonotati reduci dalla Russia attualmente a Vladivostok:

Covacich Matteo	Pola
Rocchetti Giuseppe	Pola
Pergolis Domenico	Pola
Sgrablich Michele	Rovigno

Sono tutti di nazionalità e sentimenti italiani, di buona condotta morale, per cui nulla osta al loro rimpatrio (AST, CGC, AG, 96).

Per Quadri Bruno, ufficiale di carriera nell'esercito a.u., figlio di un ex alto ufficiale della ex marina a.u., di nazionalità italiana, ma schedato come filo asburgico, il parere è sfavorevole (AST, CGC, AG, 96).

Difficoltà logistiche ostacolarono per diversi mesi la partenza dei Battaglioni Neri. Il 24 agosto 1919, il triestino Basilio Bianchi annota infatti, da Shan-Kai-Kuan, nel suo diario:

Qui vedo l'aspirante ufficiale Chittaro mio amico di Pechino che mi disse che noi saremmo andati a Tien-Tsin - Addio partenza sperata; addio rimpatrio. Ma è proprio destino che noi dobbiamo crepare in questa terra malsana? Arriveremo in Italia nel 1919? Temo proprio di no (Bianchi, 1914-1920).⁷

Con l'arrivo del *Nippon* a Vladivostok, la speranza di ritornare a casa si rivela nuovamente illusoria. Il 23 novembre 1919, lo si legge nello stesso diario, il comandante della Compagnia comunica un'ennesima disfazione:

23 novembre.

Adunata della Compagnia e l'ufficiale dice: "I militari che appartengono alle classi 1895, '96, '97 e '98 escano dalla fila e si mettano a sinistra ... I giovani debbono rimanere qui in Cina ancora per un po' di tempo, mentre gli altri, circa 1.000, partiranno per l'Italia col *Nippon*, appena questo piroscafo arriverà a Chin-Kwan-Tao (Rossi, 1998, 91).

Tra gli esclusi c'è chi si ribella alla cattiva sorte, mescolandosi ai partenti, all'insaputa dei comandi:

Un saluto ed un abbraccio a Ernesto Radich e il treno si muove. Qualcuno fa qualche pazzia, salta sul finestrino a parte anche lui, qualcun altro, senza far tante chiacchiere, era già nel vagone e partiva. E noi? Noi qui a terra ci guardavamo l'un l'altro come istupiditi, muti ritornammo in caserma. Partirono anche Mario e Siberia, i due orsacchiotti, e ci dispiacque molto lasciarli partire, ma non potevamo più tenerli ... Anche loro partivano per Trieste, non erano delle classi che rimangono qui (Rossi, 1998, 92).

7 Il suo percorso di guerra e stralci dei suoi diari sono analizzati nel volume di Marina Rossi (1998, 24-26, 37,38,42, 46, 49, 58, 73,74, 81-86, 89, 112, 201).



Fig. 4: Trieste, novembre 1918. Colonne di prigionieri austro-ungarici in marcia sulle rive (Archivio Marina Rossi - Sergio Ranchi).

Sl. 4: Trst, novembra 1918. Kolone avstro-ogrskih ujetnikov na pohodu po obali (arhiv Marina Rossi - Sergio Ranchi).

Costretto a restare a Tien-Tsin, Basilio Bianchi, classe '97, entra a far parte della nuova compagnia di Stato Maggiore composta da più di 400 uomini, compreso il genio e l'artiglieria. La protesta contro il mancato rimpatrio, organizzata il 5 dicembre, rientra però rapidamente, a causa delle gravi sanzioni minacciate dagli ufficiali superiori. Centinaia di triestini ed adriatici forzatamente trattenuti sulle coste del Pacifico in condizioni di estrema indigenza, delusi ed umiliati nella loro fede nazionale, inviano all'onorevole Valentino Pittoni un appello pubblicato dalla testata socialista "Il Lavoratore", il 13 gennaio 1920:

Siamo stati alquanto indecisi prima di mandare questa lettera, non volevamo dimostrarci ingrati verso la nostra grande madre patria, l'Italia, che fece tanti sacrifici, tanti sforzi per redimere le nostre terre ... Siamo stati, ripetiamo, a lungo in dubbio, non potevamo comprendere come l'Italia vittoriosa, trionfante non avesse potuto ancora mandare qui una nave per prenderci (Il Lavoratore, 13. 1. 1920).

La circostanziata denuncia, oltre a ribadire le ragioni della stima e della fiducia riposta nell'autorevole deputato socialista, evidenzia le responsabilità dei comandi del Regio Esercito italiano, pronti a colpire con l'arresto e la condanna del tribunale militare i numerosi casi di insubordinazione verificatisi agli inizi del settembre 1919, quando solo 130 dei 400-500 volontari (su un totale di 1.000 irredenti) riuscirono ad imbarcarsi sul *Gablonz*, ormeggiato alla banchina di Vladivostok.

Ad aggravare i disagi contribuì, oltre alle promesse mai mantenute, il trattamento economico miserevole, il più basso in assoluto tra quelli in vigore tra le forze dell'Intesa, al punto da far rimpiangere ai reduci la prigionia trascorsa nelle file dell'esercito austro-ungarico, in altre remote località della Russia (Il Lavoratore, 13. 1. 1920).

Ad alimentare la diffidenza del Comando Supremo nei confronti dei reduci contribuì, come puntualizza il presidente della Lega dei familiari dei prigionieri, nel corso di un'assemblea tenutasi ai primi di dicembre, "il timore che in loro siansi diffuse le idee bolsceviche" (Procacci, 1993, 336). Proprio per evitare tale rischio, il 7 marzo 1918, il Generale Armando Diaz, in coincidenza del rientro in Italia di alcuni scaglioni di sudditi italiani residenti in Russia richiamati alle armi e di alcuni reduci dai campi dell'Austria, avvertiva la presidenza del Consiglio di voler evitare qualsiasi contatto con le truppe da parte di tali "torbidi soggetti, trattandosi di individui che risultano essere rimasti a lungo in contatto con gli elementi rivoluzionari russi e in parte appartenenti a categorie facilmente suggestionate dalla propaganda rivoluzionaria" e aveva pertanto proposto la loro relegazione in una delle colonie italiane quale per esempio la Libia (Procacci, 1993, 337).

I CAMPI DI S. GIUSTO, PROSECCO, FORTE PROCOLO, GARDOLO. L'INTERNAMENTO IN ALTRE REMOTE LOCALITÀ DEL REGNO.

Per controllare l'afflusso dei prigionieri italiani, il Comando Supremo predispose l'istituzione di speciali centri all'interno dei quali i reduci potessero essere sottoposti agli interrogatori ed ai procedimenti penali ritenuti necessari. Il primo fu aperto a Gossolengo, presso Piacenza, successivamente si aprirono altri concentramenti in varie zone d'Italia soprattutto in Puglia. Il 12 novembre 1918, un'ordinanza imponeva a tutti gli ex prigionieri italiani un periodo d'isolamento nei campi di Castelfranco, Gossolengo, Rivergaro, Ancona e Bari, dove si svolgevano gli interrogatori per verificare ulteriormente le circostanze della cattura. Con analoghe finalità politiche e rieducative, furono aperti altri campi di raccolta per i reduci della Russia, i disertori provenienti dalla Bosnia, dall'Erzegovina e dal Montenegro, o per quanti direttamente o indirettamente avevano avuto a che fare con i movimenti connessi alla Rivoluzione d'Ottobre sia in Russia che in altri paesi: per gli sloveni e croati dell'Istria ex a.u. già aderenti alla Legione serba, o schedati come simpatizzanti del nuovo stato jugoslavo.⁸

⁸ Quello di Gardolo (prov. di Trento), provocò manifestazioni popolari di protesta così energiche, da costringere le autorità a chiuderlo (Ursini - Ursić, 1996, 18-37).

Per questi reduci si aprirono a Trieste i concentramenti di S. Giusto, di Prosecco e in molte altre località italiane grandi e piccole, fra cui Lipari, la Sardegna e Forte Procolo. A S. Giusto ed a Prosecco i prigionieri a.u. furono spesso costretti a lunghi periodi d'isolamento successivi o precedenti l'inoltrò in altri luoghi di prigionia. Ad es. il 2 gennaio 1920 Četin Giovanni, Sredè Francesco, Kinchela Giovanni, Skrk Antonio, Grbz Matteo, tutti nativi di Castua, già caduti in mano agli inglesi e da questi internati in Egitto non ottengono la sospirata libertà dalla Legione Carabinieri di Rautè (Trieste), e sono invece scortati al campo di concentramento di S. Giusto, in attesa di ulteriori accertamenti (AST, AG). L'8 gennaio 1920, la Società Edinost chiede la liberazione di: Bencina Francesco, classe 1874, nato ad Jdrija e relegato nel campo di Altamura; Nesič Vittorio, nato a Porri nel 1892, comune di Sezana, internato a Nisida; Svet Ferdinando, nato a Servola nel 1880 e rinchiuso nel lager 102 presso l'Aquila; Hren Mirko, classe 1897, originario di Čerknica, distretto di Tolmino, rinchiuso nel campo di Bagni di Comano; Černič Augusto, nato a Gabrije, comune di Savogna, inviato nel campo di Bouches du Rhone, Francia (AST, CAC, AG).

Il 9 maggio 1920 Radivoj Giovanni chiede al Comando del Campo di Prosecco il rilascio del figlio Nicolò, giunto in Italia attraverso Vienna con un trasporto tedesco, già trattenuto nell'infermeria della stazione militare di Tarvisio (AST, CAC, AG). Goffredo Pikel, già prigioniero in Russia, originario di Postumia, è rinchiuso nel castello di S. Giusto nel dicembre del 1919, perché, lo dichiara la Legione Carabinieri Reali della Venezia Giulia, Divisione di Postumia, al Commissariato Generale Civile di Trieste:

Fervente jugoslavo ... All'epoca della disfatta austriaca, anziché ritornare a Postumia suo paese nativo, se ne rimase a Lubiana, ove nei primi mesi del corrente anno si arruolò in un reggimento jugoslavo e col suo reparto prese parte a combattimenti colle truppe austriache in Carinzia. Nell'ottobre u.s. il Pikel, munito di un salvacondotto rilasciato dalla Legazione italiana di Belgrado, e figurante quale commerciante, fece ritorno a Postumia e subito si mise d'attorno per far risorgere la locale sezione del Sokol, sciolta dal governo austriaco nel 1914, per la spiccata tendenza slavofila facendosi nominare segretario (AST, CAC, AG, 95).

Allo stesso viene rivolta anche l'accusa di essere, se non proprio il responsabile, almeno l'ispiratore di parecchi articoli apparsi su giornali jugoslavi in cui erano prese di mira d'autorità di Postumia (AST, CAC, AG, 95). Di diverso avviso la dichiarazione dei familiari cui l'internamento fu comunicato come misura obbligatoria per i prigionieri ex a.u., specie se ufficiali (AST, CAC, AG, 95). A S. Giusto finiva nello stesso periodo Antonio Bencina, ex combattente dell'esercito austro-ungarico al fronte balcanico, consegnato dai serbi alle autorità

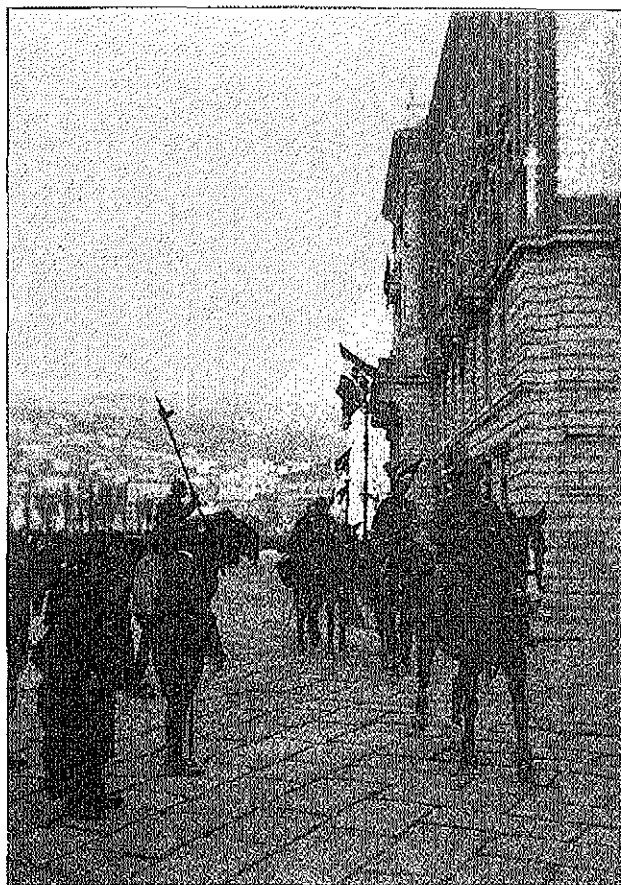

Fig. 5: Truppe italiane a Trieste, novembre 1918 (Archivio Marina Rossi - Sergio Ranchi).

Sl. 5: Italijanske enote v Trstu, novembra 1918 (arhiv Marina Rossi - Sergio Ranchi).

militari italiane nel 1915 e da queste inviato all'Asinara, dove migliaia di prigionieri morivano di colera. Liberato alla fine del '18, sbarcava a Genova nel febbraio del '19 e da lì finalmente riusciva a raggiungere Trieste. Otto giorni dopo un altro provvedimento cautelare lo riconduceva a S. Giusto. L'attestato formale di buona condotta sottoscritto dal Comando dei Carabinieri non fu sufficiente ad impedire un nuovo imprigionamento a Gardolo ed a Forte Procolo. Le accuse a carico del Bencina sarebbero rimaste incomprensibili agli stessi carcerieri. Nella sua denuncia leggiamo infatti:

Ho disperato di sapere mai la causa di questa procedura. Ad ogni comandante, ad ogni ufficiale superiore e generale che c'ispezionò, io rivolsi la domanda ch'era diventata il mio tormento. "Perché sono internato?". Soltanto la Commissione inviata da Trieste a visitarci a Gardolo mi rispose con parole e non con smorfie e con gesti della mano e del capo. Ma mi rispose in una maniera inqualificabile. Il tenente che prima m'interrogava mi rispose: "Non lo sappiamo!" (AST, CAC, AG, 56).

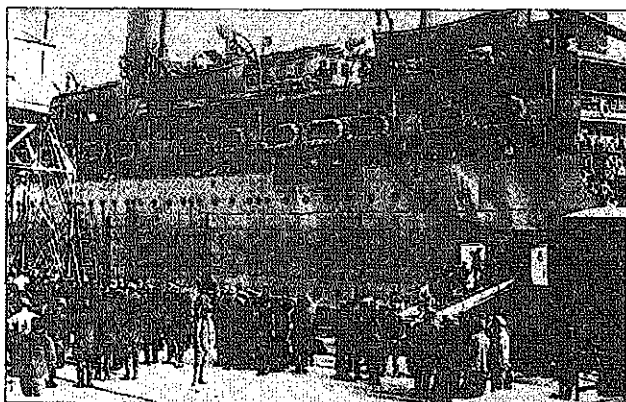

Fig. 6: Trieste, 1920. Sbarco di ex internati e di legionari del corpo cecoslovacco, già combattenti in Siberia (Archivio Marina Rossi - Sergio Ranchi).

Sl. 6: Trst, leto 1920. Izkrcaje nekdanjih taboriščnikov in legionarjev čkoslovaškega korpusa, prihajajočih s sibirskih bojišč (arhiv Marina Rossi - Sergio Ranchi).

Alla Commissione d'inchiesta, inviata a Gardolo, si era rivolto, alla fine d'ottobre, dopo sette mesi d'internamento in quel campo, il barone Renato de Lettis, nato a Fiume il 4 novembre 1879. Arrestato ad Abbazia il 13 aprile 1919, sarebbe stato poi rinchiuso a S. Giusto ed a Forte Procolo. I suoi sentimenti filo italiani, l'aiuto prestato alla popolazione italiana, nella zona di Buttrio, dopo la rotta di Caporetto ed il carcere patito in Austria come politicamente sospetto non avrebbero costituito alcun titolo di merito:

Allo scoppio della guerra mondiale del 1914, venni dalle autorità austriache arrestato ed internato come sospetto politico. Dopo di aver fatto conoscenza delle carceri dei Gesuiti di Trieste e del Castello di Reifenberg e di Lubiana, venni rilasciato a piede libero, ma poco dopo dovetti entrare sotto le armi e mi trovavo appena un mese di servizio militare, quando venni mandato al fronte. Mia moglie, in seguito a tanti dispiaceri, s'ammalò e, dopo lunghe sofferenze, morì all'età di appena 22 anni, lasciandomi una bambina di 2 anni.

Dopo i fatti di Caporetto, venni come comandante di un reparto a Buttrio, presso Udine. Specialmente in quei primi tempi la popolazione borghese era esposta ad ogni specie di maltrattamento da parte delle truppe che passavano per quelle contrade. Il servizio di tappa non era ancora organizzato ed io senza avere alcun ordine superiore ed in seguito ad insistenti preghiere da parte del parroco di Buttrio, Don Miconi, e del facente funzioni da sindaco Pietro Dovvolo, organizzai un servizio di gendarmeria con alcuni miei soldati, che giovò molto a quella popolazione, ciò che lo possono comprovare le suddette persone. Cito come testimoni anche il castaldo dei Conti Attimis - Maniago, Luigi Lirutti, il castaldo della villa Garzolini di Buttrio, nonché il proprietario della stessa Prof. Garzelini, dimorante a Trieste,

via Paduina 4. Questi si meraviglierebbero non poco, se sapessero che io mi trovavo già da mesi internato dalle autorità italiane!

Dopo di Buttrio, fui a Tarcento. Riguardo al mio procedere in questa borgata ed ai miei sentimenti mi richiamo alla testimonianza di tre capitani medici italiani prigionieri di guerra, i quali erano addetti all'ospedale di Tarcento per il servizio sanitario presso la popolazione borghese e cioè Dott. Gioachino Baisi da Napoli, Dott. Ciro Motolese e Dott. Carlo Fabiani.

Sebbene di nazionalità jugoslava, unico delitto che le autorità italiane possono addossarmi sono più che convinto che nessun italiano avrebbe potuto agire con più amore e cuore di me verso gli italiani delle terre allora invase (AST, CAC, AG, 56, 3-4).

Anche Zigon Luigi si appella ai deputati socialisti per ottenere il rilascio dal castello di S. Giusto, dopo un periodo di detenzione trascorso a Forte Procolo e a Gardolo. Da lui sappiamo che il 4 dicembre 1919 in quella località, in baracche luride, umide e fredde si trovano oltre 100 internati già rinchiusi nel Forte Procolo di Verona e che a S. Giusto vi erano, tra gli altri, 150 reduci dalla Russia:

Due settimane fa, dopo tante preghiere ed interventi da parte delle madri e delle sorelle presso il Governatore Ciuffelli, siamo stati inviati quindici di noi a Trieste a disposizione del Commissariato Civile. A Gardolo ci dissero, alla partenza, che con ciò cominciava il promesso rimpatrio. Però noi quindici ci troviamo ancora oggi al castello di San Giusto, a Trieste, internati come prima. Ma per di più abbiamo trovato a San Giusto diversi internati che sono stati arrestati otto mesi fa con noi, chiusi in un locale dal quale escono giornalmente per un'ora d'aria; dunque tenuti come veri ergastolani, senza che fossero stati condannati.

Oltre di ciò c'è a San Giusto una compagnia detta, compagnia dei redenti, circa 150 uomini. Questi sono o reduci dalla Russia o dalla Jugoslavia, molti di loro profughi, che ritornano all'Austria tedesca e dalla Jugoslavia colle loro famiglie, ed i quali a Longatico, stazione alla linea d'armistizio, vengono strappati dal seno delle loro famiglie disgraziate, ritornanti fra le rovine delle loro case e condotti nel campo di smistamento di San Giusto, a Trieste, per le pratiche necessarie, onde constatare la loro identità. Si osserva che questi infelici, alla partenza della Jugoslavia, hanno ottenuto il passaporto dalla Missione italiana di Lubiana (AST, CAC, AG, 56, 1-2).

La circostanziata relazione rivela l'esistenza di un campo di concentramento per disertori jugoslavi a Como, dove per altro si trovano anche intellettuali sloveni e croati:

Vengono mandati in questo campo tutti coloro che sono sospetti di aver prestato servizio militare in Jugoslavia. Così sono stati mandati in quel campo, alcuni giorni fa, due giovani, uno maestro, l'altro abituriente,

tutti e due pertinenti e domiciliati nella Venezia Giulia (AST, CAC, AG, 56).

Il caso del reduce serbo, Benčić Luca da Pleolje ci rivela che le autorità italiane riservavano ai prigionieri di un esercito alleato lo stesso trattamento previsto per i nemici:

Benčić Luka, da Pleolje in Serbia, che fece la guerra balcanica del 1912, poi la guerra mondiale, finché nel 1915 fu fatto prigioniero dall'Austria e vi rimase sino al crollo, in un accampamento di prigionieri nel Trentino, da dove fu inviato dopo l'occupazione italiana fra gli internati del Forte Procolo, mentre avrebbe dovuto venire rimpatriato quale milite di uno stato alleato. Le sue ripetute domande tanto al Comando del Forte Procolo che a quello di Gardolo non gli giovarono nulla. Finalmente si trovò un ufficiale che, udito il suo caso, lo fece mandare a Trieste per essere rimpatriato. Ebbene, giunto a Trieste, fu mandato al detto campo di Como quale disertore jugoslavo. Faceva pena vedere un uomo di statura gigantesca che combatté per la propria patria in diverse guerre, versare amare lagrime per la vergogna di venir trattato da disertore (AST, CAC, AG, 56, 1-2).

Provvedimenti cautelari colpiscono i civili classificati come "sospetti e pericolosi". Ad es:

Valenčić Mattia, d'anni 64 villico analfabeta, guardia campestre da Favorje, comune di Calstenuovo d'Istria, è stato arrestato ed internato e si trova attualmente nel Concentramento Prigionieri di guerra a Gardolo (sebbene non sia mai stato soldato), per il semplice motivo che, in occasione di una distribuzione gratuita di pane, da parte del Comando di Presidio, si recò, dietro ordine del capovilla nelle singole case dei contadini, invitandoli ad accettare il pane soltanto verso pagamento (si osserva che il villaggio è ricco ed i contadini, per amor proprio non volevano accettare dei doni) (AST, CGVG, AG, 1919-1920).

Le energiche proteste espresse dalla popolazione e le numerose denunce apparse nella testata socialista "Il Lavoratore", inducono il Commissario Generale Civile della Venezia Giulia, Mosconi, ad allentare i rigori del regime coatto, raccomandando ai Commissari delle province della Regione Giulia di procedere immediatamente al rimpatrio di tutti coloro a carico dei quali non vi fossero addebiti di eccezionale gravità, riconoscendo da un lato la lentezza della procedura senza escludere però, l'esigenza del trattamento rieducativo per gli intellettuali sloveni sostenitori della causa jugoslava, per gli ex ufficiali austriaci ed i reduci schedati come socialisti e ritenuti agenti del bolscevismo (AST, CGVG, AG, 1919-1920). La registrazione dei rilasci autorizzati ci indica che agli inizi del '20, i detenuti delle nostre province a Gardolo fossero 93 (AST, CGVG, AG, 1919-1920).

Per Giuseppe Cerne, impiegato presso l'Ufficio Controllo al Cantiere Navale di Monfalcone, protagonista attivo dei grandi scioperi del '19, la condanna al carcere

ed all'internamento è esplicitamente motivata dai suoi trascorsi di prigionia in Russia e dal suo credo internazionalista. Nell'ordine di condanna impartito dal Colonnello Capo di Stato Maggiore, leggiamo infatti:

Trieste, 26 maggio 1919

Oggetto: internamenti.

Al Comando Supremo (Segr. Gen. Aff. Civili) e per conoscenza:

all'Ufficio Affari Civili del R. Governatorato

Al Commissario Civile di Trieste

Al Commissaria Civile di Monfalcone

Al Comando della Legione CC. RR. della V.G.

Dal Commissario Civile di Cervignano è stato fatto arrestare ed inviato alle carceri di Trieste certo:

Cerne Giuseppe di Antonio e fu Cumar Anna operaio nel cantiere di Monfalcone perché sprovvisto di documento di identificazione, e perché svolgeva fra gli operai un'attiva propaganda bolscevica.

Il Cerne è descritto da tutti come un tipo incostante ed esaltato, imbevuto di idee rivoluzionarie apprese in Russia durante la sua prigionia. E come tutti i sovversivi della regione, copre la sua delittuosa azione disgregatrice, con la maschera dell'irredentismo slavo. È avvenuto col Cerne un fenomeno che si verifica oggi abbastanza frequentemente: privo d'intelligenza ed ignaro di qualsiasi altro ideale umanitario, ma soltanto esaltato dalle belle parole degli intriganti socialisti, è riuscito ad ergersi a demagogo fra i poco evoluti operai di Monfalcone e ad acquistare su di essi un certo ascendente.

La sua presenza non è quindi assolutamente compatibile con l'opera riordinatrice e persuasiva che questo Governatorato sta svolgendo nelle terre redenti. Si prega perciò di voler autorizzare l'immediato internamento dell'individuo in oggetto.

In attesa degli ordini di codesto Comando, viene mantenuto in arresto.

D'ordine

Il colonnello capo di S.M.

Luzzato (AST, CGVG, AG, 1919-1920, 95).

L'accusa di bolscevismo è convalidata dalla nota informativa stesa a suo carico dalla Stazione Carabinieri del cantiere:

Legione Carabinieri Reali di Trieste

Stazione CC. RR. del Cantiere Navale - Monfalcone

Oggetto: Informazioni circa la condotta di Cerne Giuseppe fu Antonio e fu Cumar Anna di anni 35, nato a Gorizia e domiciliato in Trieste in Via Androna Cristoforo Colombo n. 7, mezzanino (impiegato Ufficio controllo cantiere)

All'III/ma Signor R. Commissario Politico Distrettuale di Monfalcone con sede in Cervignano.

In relazione al foglio controdistinto della S/V.III/ma di Prot. R. N. 20 in data 7 andante si ha l'onore di partecipare che il nominato in oggetto risulta essere di sentimenti antitaliani, egli parla italiano, tedesco, slavo

e abbastanza russo, tipo molto esaltato socialista propagandista, con idea bolscevica, fu già prigioniero in Russia e fece parte al bolscevismo, giorni or sono in un pubblico locale si espresse con parole gli italiani son qui in villeggiatura e non resteranno, egli viene molto spesso in contatto con le masse operaie, parla sempre del tempo in cui verranno i Bolscevichi nelle nostre regioni. Si trova come impiegato nel Cantiere dall'11 novembre 1918 fu prigioniero in Russia 23 mesi, non tiene nessun documento, e né soggiorno: però il medesimo giunge qui alla mattina ed ogni sera si reca a Trieste, il suo comportamento verso gl'italiani è cattivissimo, la sua condotta poco buona.

Il brigadiere a piedi (AST, CGVG, AG, 1919-1920).

Al Cerne le autorità avrebbero imposto un periodo di internamento in Sardegna.

Il confino non fu risparmiato neppure ai marittimi dell'ex flotta mercantile austriaca, presi in consegna dalle autorità italiane. La comunanza di destini trae ulteriore conferma dal messaggio spedito ai parenti in data primo luglio 1920, dal marittimo sloveno Carlo Lučić, internato in un campo dell'Asinara:

Carissimi,

non vi posso spedire una cartolina illustrata, perché non ci sono in vendita. Questa è un'isola abbastanza grande, di popolazione borghese non ci sono che cinque famiglie, dirimpetto a noi sono due grandi edifici, uno è la sanità, l'altro non so ma sono tutti e due lazzeretto internazionale per quarantene. A circa undici chilometri ci sono le abitazioni per i detenuti che sono liberi; su quest'isola, durante la guerra, ci sono stati molti prigionieri austriaci e adesso erano i russi (Archivio MR-SR).

LA COMUNE DELUSIONE DEGLI IRREDENTISTI SLOVENI ED ITALIANI

Lo sloveno Tone Habe, volontario nella Legione serba, raggiunge il fronte bulgaro e, catturato dai tedeschi, trascorre un periodo di prigionia a Lamsdorf in Slesia. Nel novembre del '17, sfugge ad una condanna a morte per diserzione ed è costretto a combattere al fronte italiano. Il grande sogno dell'unione degli slavi in un'unica realtà statale si infrange per lui non appena rientra in patria: il suo villaggio natale, Crni Vrh, presso Idrija, già colpito dai lutti della guerra è infatti occupato dai militari italiani, che si presentano come amici, liberatori e civilizzatori, ma internano il nostro, insieme ad altri 90 giovani della zona nel campo di Gonars. Per evitare ulteriori persecuzioni, Habe riesce a raggiungere Lubiana, dove però lo attende la più cocente delusione (Verginella, 1992, 76-86). Stranieri in patria si sarebbero sentiti anche gli internazionalisti: Leopold Vadnjak abbandona la Russia sovietica dopo sette anni spinto, soprattutto dal richiamo degli affetti familiari. A Maribor,

scopre che le nuove le autorità non dimostrano alcuna riconoscenza ai reduci, anzi li sottopongono, come nella regione Giulia, ad interrogatori e li trattano come potenziali nemici:

Attraverso il finestrino vedemmo dei soldati con le baionette puntate. Incuriositi guardammo le truppe di soldati del nostro nuovo stato. Quando scendemmo dal treno ci presero in consegna e ci fiancheggiarono da tutte e due le parti. In nessun altro paese non fummo accolti così bene come in patria ... Ci vergognavamo ... Di che cosa? A Maribor alloggiammo in baracche di legno, circondati dal recinto di ferro. (Verginella, 1992, 67)

Per Martin Muc lasciare la Russia è così difficile e doloroso, che rinvia la decisione alla primavera del 1925. Gli anni passati in Russia gli hanno consentito di apprezzare la bontà del suo popolo e di ottenere delle gratificazioni professionali; inoltre ha potuto muoversi liberamente. La paura del futuro, la consapevolezza che reduci a.u. non sarebbero stati bene accolti nel nuovo stato jugoslavo, lo induce a tentare un imbarco via America, senza riuscirci. Il 24 maggio 1925 raggiunge Harbin. Nella primavera del 1926 è a Port Arthur, quindi va a Shanghai, dove si stabilisce per sei mesi. Ma lo scoppio delle ostilità tra i cinesi e gli inglesi lo costringe ad imbarcarsi su una nave francese in partenza per Marsiglia, dove arriva nel febbraio 1927, dopo esser passato per Hong Kong, Saigon, Ceylon, il Mar Rosso. Da Marsiglia raggiunge in treno prima Trieste, poi Lubiana. Straniero in patria, respinto dai congiunti ed incompreso da tutti così avrebbe commentato il suo ritorno:

Il giorno che misi piede in patria, il 25 febbraio 1927, iniziò l'ultimo atto della mia tragedia esistenziale (Verginella, 1992, 79).

Nei volontari irredenti di fede mazziniana prevalse il disincanto. La patria per cui avevano affrontato processi e condanne, per cui sarebbero stati pronti a sacrificare la vita, si identificava nel loro pensiero, con l'amore per la libertà. Gli orientamenti centralisti ed annessionisti del Governatorato, volti a contenere ed a disperdere l'influsso di quelle forze o rappresentanze civili giudicate sommariamente antinazionali, come i socialisti, gli slavi, il clero slavo e friulano, ne costituivano la negazione evidente e superavano in senso peggiorativo quegli aspetti della politica asburgica che avevano combattuto con tutte le loro forze.

Lo sintetizza emblematicamente Arrigo Arneri:

Comunque, anche se avessi dato la mia vita, l'avrei data per un ideale nel quale allora fermamente credevo ed il destino mi avrebbe risparmiato l'amarrezza di vederlo svanire a poco a poco come un miraggio. Perché noi volontari irredentisti eravamo come l'innamorato che è pronto a dare la vita per la sua bella in cui vede incarnata ogni virtù e perfezione e non sa invece che è solo il suo amore che gliela fa vedere così. In noi,

poi di fede mazziniana, l'amore per la nazione si identifica con l'amore per la libertà perché solo così avevamo imparato ad amare l'Italia. Perciò quando l'abbiamo vista ergersi a tiranno ed opprimere altri popoli, il nostro amore è caduto. Come potevamo continuare ad amarla se essa diveniva simile all'Austria? Al posto della cricca militare austriaca, che incorporava terre italiane per scopi strategici, avevamo quella nostrana che incorporava terre slave e tedesche per gli

stessi motivi. E a sostituire la dinastia degli Asburgo erano subentrati i Savoia, entrambi regnanti per grazia di Dio e con la medesima mentalità. Tutto quello che avevamo odiato dell'Austria, l'oppressione delle varie nazionalità, la soppressione delle libertà in genere e di quella della stampa in particolare, l'ingerenza della chiesa nella vita pubblica attraverso la religione di stato, la strapotenza del militarismo, tutto tornava a rivivere nell'Italia fascista, anzi in forma peggiore.⁹

UJETNIKI MIRU

Marina ROSSI

Regionalni inštitut za zgodovino osvobodilnega gibanja v Furlaniji-Juljski krajini, IT-34136 Trst, Salita di Greta 38

POVZETEK

Demobilizacija avstro-ogrške vojske v tisto, kar naj bi 3. novembra 1918 postalo Kraljevo vojno poveljstvo Juljske Benečije, se je udejanila v različnih stopnjah in se pri tem časovno razpotegnila zaradi kompleksnih vojnih dogodkov na vzhodni balkanski fronti Soče in Tirolske. Počasnost povratka v domovino so pogojevali tudi politični problemi. Italijanske oblasti so bile popolnoma nepripravljene na reševanje logističnih in materialnih problemov, ki so se pojavljali ob vračanju množice stotisočev veteranov in so tako izrecno upoštevale le vidik discipline in nanjo vezanih kazni. Vrhovni štab in vlada sta bila zaskrbljena predvsem zaradi tistih, ki so zaradi dolgega jetništva gojili sovražno razpoloženje do institucij. To je oblast prisililo, da je vsakega jetnika obravnavala kot potencialnega prevratnika, ki ga je bilo treba bolj ustrahovati in nadzorovati kot pa mu pomagati. Vrhovni štab je vnaprej pripravil ustanovitev posebnih centrov s političnimi in prevzgojnimi cilji, znotraj katerih so tajne službe morale dodatno preverjati vojno pot, ideje in mentaliteto vsakega veterana. Za Slovence in Hrvate nekdanje avstro-ogrške Istre, privrženice Srbske legije ali simpatizerje nove jugoslovanske države, za veterane iz Rusije, za dezerterje iz Bosne, Hercegovine in Črne gore so se v Trstu odprla taborišča S. Giusto, Prosek in pa druga v odročnih krajih kraljevine, med katerimi naštejmo Forte Procolo, Lipari in Sardinijo. Energični protesti prebivalstva, številne ovadbe, ki so se pojavile v "Edinosti" in socialističnem časopisu v italijanskem jeziku "Il lavoratore", so prisilile glavnega civilnega komisarja Juljske Benečije, Mosconija, da je omilil strogost prisilnega režima, ni pa mu bilo treba opustiti vztrajanja na prevzgojnih postopkih do slovenskih intelektualcev in osumljencev boljševizma.

Ključne besede: prva svetovna vojna, Avstro-Ogrska, Trst, deportiranci, taborišča

FONTI E BIBLIOGRAFIA

AST, AG - Archivio di Stato di Trieste, Atti di Gabinetto.
 AST, Bissolati - Fondo Bissolati.
 AST, CAC, AG - Commissariato Affari Civili, Atti di Gabinetto.
 AST, CCGV, AG, 1919-1922, b. 42 - Commissariato Civile della Venezia Giulia, Atti di Gabinetto.
 AST, CGC, AG, b. 96 - Commissariato Generale Civile, Atti di Gabinetto.

AST, CGVG, AG, 1919-1920 - Commissariato Generale della Venezia Giulia, Atti di Gabinetto.
 AST, CGCVG, b. 72, IGC - Impresa Generale Costruzioni. Società A. G. I. allegato 5. Trieste, 14 novembre 1918.
 AST, CGCVG, b. 72, 1918-1920 - Commissariato Generale Civile della Venezia Giulia.
 AST, CGCVG, b. 72, MG - Magazzini Generali. Trieste n. 177 di prot. allegato 14, Trieste 27, novembre 1918.

9 Per il percorso di guerra di Arrigo Arneri ed il suo profilo biografico si veda il volume di Marina Rossi (1998, 25-27, 35,112).

- AST, CGCVG, b. 72, Relazione...** - Relazione sul movimento reduci dalla prigionia avvenuto in Trieste dal ... al novembre 1918.
- AST, CGCVG, b. 72, Relazione...** - Relazione sul movimento reduci dalla prigionia dal 3 novembre ai primi di dicembre 1918. Allegato 1.
- AST, CGCVG, b. 72, Relazione...** - Relazione del tenente colonnello Sebastianelli, capo dell'Ufficio Sanitario al Regio Governatorato della Venezia Giulia - Allegato 18. Trieste, 11 dicembre 1918.
- Archivio MR-SR** - Archivio Marina Rossi - Sergio Ranchi.
- Bazzani, G. (1933):** Soldati italiani nella Russia in fiamme. Trento, Legione Trentina.
- Bianchi, B. (Waiz) (1914-1920):** Il mio diario.
- Chersovani, S. (1997):** Esercito austro-ungarico "Italiani d'Austria". In: Fait, G. L. (a cura di): Sui campi di Galizia, materiali di lavoro. Rovereto, Ed. Museo Storico Italiano della Grande Guerra.
- Deák, I. (1994):** Gli ufficiali della monarchia asburgica, oltre il nazionalismo. Gorizia, Goriziana.
- Francescotti, R. (1994):** *Italianski*, l'epopea degli italiani nell'esercito austro-ungarico prigionieri in Russia nella Grande Guerra 1914-1918. Novali - Vicenza, Gino Rosato.
- Il Lavoratore (13. 1. 1920):** Un grido di disperazione da Vladivostok.
- Marusic, P. (1985):** *Odmevi Oktobrske revolucije na Piavi*. Koper, Primorski Čas Pretekli.
- Mondolfo, G. (1978):** Da Gorizia a Vladivostok. In: Medeot, C.: *Friulani in Russia e in Siberia 1914-1919*. Gorizia, Benno Pellican.
- Petracchi, G. (1982):** La Russia rivoluzionaria nella politica italiana (1917-1925). Roma-Bari, Laterza.
- Piemontese, G. (1961):** Il movimento operaio a Trieste. Udine, Del Bianco.
- Procacci, G. (1993):** Soldati e prigionieri italiani nella Grande guerra. Roma, Editori Riuniti.
- Rieger, E. (1992):** Diario di un patriota. *Qualestoria*, dic., 3.
- Rossi, M. (1991):** Bandiera rossa su Cattaro. *Storia e Dossier*, A. VI, 49. Firenze, Giunti.
- Rossi, M. (1992):** La fedeltà incrinata. *Storia e Dossier*, A. VII, 60.
- Rossi, M. (1997):** I prigionieri dello Zar. Milano, Mursia.
- Rossi, M. (1998):** Irredenti giuliani al fronte russo 1914-1920. Udine, Del Bianco.
- Rossi, M., Ranchi, S. (1988):** Proletari del Litorale tra lotte e speranze rivoluzionarie. *Qualestoria*, 3.
- Ursini - Uršič, R. (1996):** Attraverso Trieste, un rivoluzionario pacifista in una città di frontiera. Roma, Studio i.
- Valiani, L. (1966):** La dissoluzione dell'Austria-Ungheria. Milano, il Saggiatore.
- Verginella, M. (1992):** Storie di prigionia nel labirinto russo. Sloveni in Russia durante la prima guerra mondiale. In: Rossi, M. (a cura di): *Lontano dalla patria, ai confini del mondo*. *Qualestoria*, A. XX, 3.
- Visintin, A. (1997):** Il governo militare della Venezia Giulia (1918-1919). In: *Friuli e Venezia Giulia, Storia del Novecento*. Gorizia, Ed. Goriziana.

saggio scientifico originale
ricevuto: 1999-03-22

UDC 343.819.5 "1939/45"

CENSURE, CONFLITTI E AMBIGUITÀ DELLA MEMORIA DEI LAGER NAZISTI*

Marco COSLOVICH
IT-34135 Trieste, Via Giusti 28

SINTESI

La memoria dei campi di concentramento nazisti è una fonte storica che va valutata scientificamente, senza adesioni emotive. Primo Levi ha insegnato come la memoria dei sopravvissuti sia spesso condizionata e manipolata. I testimoni tendono, infatti, magari inconsapevolmente, a riadattare il ricordo assecondando modelli e valori che hanno acquisito prima di entrare in campo. Ciò è soprattutto vero per i deportati politici o quelli che hanno una solida fede religiosa: pregiudizi, stereotipi, schemi mentali, guidano il ricordo nei confronti del Lager, dove regna una vera e propria babele di lingue, nazionalità, fedi politiche e religiose. Ma anche le letture e le occasioni di raccontare intercorse dopo il Lager, hanno contribuito ad irrigidire la memoria degli ex-deportati inducendola a censurare alcune parti a vantaggio di altre. Sotto questo punto di vista non va dimenticato che la storia orale, che ha raccolto centinaia di interviste tra gli ex-deportati, ha fornito un grosso contributo all'analisi critica rendendo più sofisticata l'interpretazione della fonte.

Parole chiave: campi di concentramento, seconda guerra mondiale, testimonianze

CENSORSHIP, CONFLICTS AND AMBIGUITIES IN MEMORIES OF NAZI CAMPS

ABSTRACT

The memory of Nazi concentration camps is a historical source, which needs to be evaluated scientifically, without an emotional approach. Primo Levi has taught us how the memories of the survivors are often conditioned and altered. The witnesses tend to subconsciously alter their memories according to the models and values gained before entering the camps.

This is especially true for political and/or highly religious deportees: prejudice, stereotypes, mental schemes direct the memories of camps, where there is a variety of languages, nationalities, political and religious beliefs. However, also reading the works which have already been written and numerous opportunities, given after leaving the camp, to tell about the experiences, have contributed to the ossification of the former deportees' memory, which was directed to censoring some parts, to the advantage of the others. Therefore, we should be aware that history by oral tradition, which has collected hundreds of interviews with the former deportees, has made a great contribution to critical analysis of this kind of sources.

Key words: concentration camps, the 2nd World War, witnesses' memories

* Il saggio fa riferimento esclusivamente alla situazione della ricerca e del dibattito storiografico presente in Italia, ritengo tuttavia che esso rifletta una problematica che travalica i confini nazionali e che coinvolga tutti gli storici interessati allo studio della storia della deportazione e della storia orale.

1. Prima dell'uscita de *I sommersi e i salvati* di Primo Levi nel '86, la memoria della deportazione nei campi di concentramento nazisti non aveva ancora meditato su se stessa. Fino ad allora ci si era prevalentemente occupati dei contenuti del messaggio lasciatici dai sopravvissuti e molto meno del mezzo attraverso il quale esso ci giungeva, appunto la memoria, canale in verità non sempre fedele e coerente. "La memoria umana - esordiva Levi nel capitolo dedicato a *La memoria dell'offesa* - è uno strumento meraviglioso ma fallace" (Levi, 1986a, 14), e su quest'ultimo aggettivo mi pare gravi il senso della riflessione di Levi, il quale, come volesse porre l'accento sulla necessità di ragionare sulla memoria in modo più spregiudicato, poche righe più sotto affermava esistere una "paradossale" analogia tra il ricordo delle vittime e quello dei carnefici:

[...] chi è stato ferito tende a rimuovere il ricordo per non rinnovare il dolore; chi ha ferito ricaccia il ricordo nel profondo, per liberarsene, per alleggerire il senso di colpa. Qui, come in altri fenomeni, ci troviamo davanti ad una paradossale analogia tra vittime ed oppressore, e ci preme essere chiari: i due sono nella stessa trappola, ma è l'oppressore, e solo lui, che l'ha approntata e che l'ha fatta scattare, e se ne soffre, è giusto che ne soffra (Levi, 1986a, 14).

Nessuno prima di Levi, in quanto testimone diretto del Lager, aveva posto con altrettanta chiarezza la necessità di esplicitare le ambiguità della memoria anche se questo, è bene precisarlo, non mette in dubbio chi "ha approntato la trappola". Levi precisa:

Questo stesso libro è intriso di memoria: per di più, di una memoria lontana. Attinge dunque ad una fonte sospetta, e deve essere difeso contro se stesso. Ecco: contiene più considerazioni che ricordi, si sofferma più volentieri sullo stato delle cose qual è oggi che non sulla cronaca retroattiva. Inoltre, i dati che contiene sono fortemente sostanziati dall'imponente letteratura che sul tema dell'uomo sommerso [...] si è andata formando [...] ed in questo corpus le concordanze sono abbondanti, le discordanze trascurabili (Levi, 1986a, 23).

Ma sono le discordanze trascurabili quelle che ora ci interessano.

2. La degradazione della memoria nel tempo (Levi parla di "deriva della memoria" (Levi, 1986a, 21);¹ il fissarsi in stereotipi; il riadattamento e la rimozione per il "bisogno di rifugio" che "entrambi", vittime e carnefici, cercano rispetto al ricordo; riconducono la memoria alla dimensione di una qualsiasi fonte storica, liberando finalmente la strada alla critica.

Prima di questo passaggio, la memoria del Lager è stata per lungo tempo prevalentemente una memoria blindata, impegnata a denunciare il nazismo e il suo sistema, da conservare inalterata e indiscussa per le future generazioni. Tale funzione era così preponderante e importante che qualsiasi dubbio sulla sua attendibilità poteva essere inteso come un attacco portato al messaggio nel suo insieme. Certo, che di fronte alle vittime che rievocavano i tormenti e le sofferenze subite, non era e non è facile mantenere distacco critico. Le stesse motivazioni che spingono il testimone a rievocare il Lager, non facilitano l'acribia storica. Il testimone chiede infatti adesione e totale comprensione dall'interlocutore, sia per quello che riferisce, sia per quello che riguarda l'eredità del messaggio. Basta scorrere rapidamente alcune premesse delle più note testimonianze per rendersene conto. "A mia figlia perché sappia" scrive Giovanni Melodia in *Non dimenticare Dachau* (Melodia, 1993, 2) "... affinché risulti chiaro al lettore fino a quale punto di crudeltà possa giungere un sistema tirannico" si legge nella premessa di *Mautausen bivacco della morte* di Bruno Vasari (Vasari, 1991, 2); "Attenti, attenti. Vi è un piano inclinato in fondo al quale vi è la strage, è il campo di sterminio" scrive Piero Caleffi (Pappalettera, 1965, VIII). Si tratta della memoria che denuncia, della memoria dell'impegno civile, del monito, rispetto ad una realtà sociale e politica che ancora stentava dar credito ai sopravvissuti. Si poteva ora mettere in dubbio, anche solo parzialmente, la credibilità di questa memoria? Era certamente difficile.

Un altro elemento mi pare abbia caratterizzato questa prima fase della memoria della deportazione nei campi di concentramento. Si tratta della forma che ha assunto: parole lapidarie e scarna essenzialità delle frasi. Stile che ha contribuito a rendere marmorea e perentoria la memoria della deportazione. Sempre se scorriamo le introduzioni e le premesse ai più noti memoriali sul Lager, emerge con chiarezza questo dato: "... parca obiettività - si legge sempre nell'introduzione anonima di *Mautausen bivacco della morte* - tono preciso e severo d'una documentazione" (Vasari, 1991, 4); Vincenzo Pappalettera sottolinea che si tratta di "racconti senza retorica" (Pappalettera, 1973, 5); Piero Caleffi, nella premessa che dedicherà a *Tu passerai per il camino*, farà riferimento allo "stile coinciso e nervoso" (Pappalettera, 1988, 6-7); Ferruccio Parri, nell'introduzione a *Si fa presto a dire fame*, dello stesso Caleffi, parlerà di "semplicità", "nudità", di "parola pacata e semplice" (Caleffi, 1988, 6-7). Denuncia storica e stile

1 In una recente raccolta di interviste e articoli brevi che ha rilasciato, si può trovare una sua interessante dichiarazione: "Conosco miei compagni di deportazione e compagne di deportazione che hanno cancellato tutto, hanno fatto del loro meglio per cancellare tutto. Alcuni ci sono riusciti, hanno, come dire, soppresso questo ricordo che li disturbava; altri ancora lo hanno soppresso nelle ore diurne, ma lo sognano di notte; altri ancora ci vivono dentro e io ho scelto questa via" (Levi, 1997, 37).



L. Cole: Nel campo di concentramento di Bergen-Belsen (1943-1945).
L. Cole: Koncentracijsko taborišče v Bergen-Belsnu (1943-1945).

icastico sono i binari lungo i quali si è snodata gran parte della memoria dei Lager, e si è senz'altro trattato della memoria migliore e di più alto valore civile e morale.

3. Ma la memoria non può esaurirsi solo in questa pur grande stagione dei testimoni eccellenti del Lager. La memoria, come precisava Levi, è "fallace [...] i ricordi che giacciono in noi non sono incisi sulla pietra; non solo tendono a cancellarsi con gli anni, ma spesso si modificano, o addirittura si accrescono, incorporando lineamenti estranei" (Levi, 1986a, 13). Se disponessimo di una serie di sequenze della memoria nel corso del tempo, potremmo constatare con facilità le alterazioni alle quali fa riferimento Levi. Disponiamo invece di testimonianze elaborate in determinati momenti, spesso risistemate successivamente.

In questo senso vorrei citare un caso abbastanza eclatante, seppur marginale nell'ambito della memorialistica della deportazione (Coslovich, 1994, 356-357). Si tratta della testimonianza di un sacerdote: don Sante Bartolai, impegnato nella resistenza e internato nel campo di Fossoli e quindi deportato a Mauthausen. Devo confessare che non so quale ruolo e peso abbia avuto questo sacerdote nella resistenza, ma l'invio e la detenzione a Fossoli e a Mauthausen, sono una buona credenziale di antifascismo. La testimonianza è stata inoltre pubblicata nel '66 nei "Quaderni dell'Istituto Storico della Resistenza di Modena e provincia", luogo e occasione al di sopra di ogni sospetto. Rispetto alle premesse, non può quindi non stupire il tono antisemita

di certi passaggi del suo memoriale. Ricorda don Sante:

E poi gli ebrei, che affollavano il campo di Fossoli, non sono stati trattati peggio di noi, dagli ariani nazisti. Anzi, se qualcuno può dirsi privilegiato (cosa strana!) sono appunto gli ebrei. È ben vero che essi alloggiavano in una sezione riservata del campo e che le loro baracche sono circondate e che durante il giorno, hanno il divieto di comunicare con gli altri internati; ma se c'è un incarico di fiducia da assolvere, esso viene affidato a un ebreo! La cucina, il magazzino, l'infermeria sono in mano agli ebrei. Ed anche là dentro, essi non smentiscono la loro natura, dandosi al traffico e vendendo il doppio la merce che, Dio sa come, sono riusciti ad avere nelle mani (Don Sante Bartolai, 1966, 37).

L'intrigo, il "traffico", il "privilegio": secondo don Sante questi sono i tratti distintivi degli ebrei internati a Fossoli. C'è da chiedersi: sono elementi rispondenti alla realtà o sono il risultato di una sovrapposizione di stereotipi antisemiti di matrice cattolica? Quando Don Sante pubblicò questa sua testimonianza, Einaudi aveva già da otto anni ristampato, con successo, *Se questo è un uomo* di Levi (Levi, 1986b). Ecco cosa aveva scritto Primo Levi di Fossoli prima di essere deportato ad Auschwitz:

Come ebreo, venni inviato a Fossoli, presso Modena [...] Si trattava per lo più di intere famiglie, catturate dai fascisti o dai nazisti per la loro imprudenza, o in seguito a delazione. [...] Il mattino del 21 [gennaio '44] si seppe che l'indomani gli ebrei sarebbero partiti. Tutti: nessuna eccezione. Anche bambini, anche i vecchi, anche i

malati. [...] E venne la notte, e fu una notte tale, che si conobbe che occhi umani non avrebbero dovuto assistervi e sopravvivere. Tutti sentirono questo: nessuno dei guardiani, né italiani né tedeschi, ebbe animo di venire a vedere che cosa fanno gli uomini quando sanno di dover morire.

Ognuno si congedò dalla vita nel modo che più gli si addiceva. Alcuni pregarono, altri bevvero oltre misura. Altri si inebriarono di nefanda ultima passione [...] (Levi, 1986b, 19-21).

C'è da chiedersi se Don Sante Bartolai abbia mai letto Primo Levi, o un'altra opera di memoria sulla deportazione nella quale si parli degli ebrei. Come questo sacerdote, che dovrebbe avere avuto una certa confidenza con la parola e la scrittura, non abbia letto altre testimonianze sugli ebrei e non abbia quindi ravvisato la divaricazione tra la sua memoria dei fatti e quella della stragrande maggioranza dei suoi ex-compagni di deportazione, resta oscuro. Dobbiamo ritenere che la sua memoria del Lager sia rimasta perfettamente isolata? Dobbiamo ritenere che dopo diversi anni dalla deportazione, siano riemersi gli antichi pregiudizi assopiti durante la deportazione? Oppure che quei pregiudizi abbiano continuato a allignare anche durante la deportazione e che abbiano continuato a condizionare e ad orientare la capacità d'osservazione e quindi il ricordo? Quest'ultima ipotesi pare la più credibile. Inoltrandosi nella lettura, Don Sante Bartolai riferisce di una conversione di un ebreo morente. "La rassegnazione di cui do prova - scrive il sacerdote -, stupisce il mio compagno [ebreo] di letto. Gli dico che questo conforto mi deriva dalla religione di Gesù, della Vergine, del Paradiso" (Don Sante Bartolai, 1966, 93). Attestazione di superiorità difficile da accettare da parte di un ex-deportato nei confronti di un altro deportato che è appartenuto ad una categoria molto più esposta e vulnerabile.

Il caso di Don Sante Bartolai è un caso limite? O è invece un caso emblematico? Se così fosse non ci resterebbe che ammettere che i valori culturali e ideologici precedenti l'esperienza del Lager, continuano ad operare e ad essere ben vivi. Ciò significa che, almeno in alcuni casi, la forza omologante e livellante del campo di concentramento viene meno. Si potrebbe addirittura rovesciare l'ipotesi e sostenere che il Lager non appiattisce ma esaspera ed esplicita brutalmente meccanismi e processi mentali altrimenti inibiti o sorvegliati.

Che il caso Bartolai non sia un caso isolato lo dimostra il fatto che durante la prigionia anche altri deportati nutrono sentimenti antisemiti. Noto è l'antisemitismo di molti deportati polacchi i quali scaricavano sugli ebrei antichi e mai sopiti rancori radicati nella società polacca da lunghi anni. Ma anche tra i deportati politici italiani, i meno sospettabili, è possibile rintracciare segni inequivocabili di antisemitismo.

Qui, prima di proseguire, dobbiamo precisare che ci

troviamo di fronte ad un passaggio particolare della storia della deportazione. Sostanzialmente dopo la prima metà degli anni ottanta la storia orale comincia ad indagare la memoria degli ex-deportati. Non si tratta della memoria scritta, in qualche modo rielaborata e formalizzata, ma della memoria spontanea, diretta, senza censure. In questo quadro è più facile cogliere il sostrato profondo di certi atteggiamenti e presupposti. Nel corso delle interviste agli ex-deportati che ho fatto, oltre un'ottantina, mi sono imbattuto in frangenti e situazioni nelle quali riemergeva il dato antisemita. Un ex-deportato di Flossenbürg ricorda: "... c'erano questi ebrei...che pesavano il pane... Ogni tanto veniva qualche russo, qualche ucraino, davano un calcio e il pane volava dappertutto! Ti veniva nervoso a vederli e così stavano senza pane!". "Li vedevo- aggiunge una deportata di Auschwitz - con quel atteggiamento da ebreo di tenere tutto in un fazzoletto. Noi non avevamo niente e loro avevano tante cose." "Hitler ha fatto male - afferma un ex-deportato di Dachau - non doveva fare quello che ha fatto, ma loro sono sempre stati un popolo che non mi è mai piaciuto" (Coslovich, 1994, 355-356). Si tratta di affermazioni inquietanti, soprattutto l'ultima, se pensiamo che ha pronunciarle sono degli ex-deportati che hanno rischiato di perdere la vita in campo di sterminio. Eppure sono riconoscibili tutti gli stereotipi dell'antisemitismo classico: l'ebreo che accumula, che traffica, che gode di privilegi, riconoscibile per "quel atteggiamento da ebrei", definizione che ben coagula sentimenti vaghi e indefiniti, ma inequivocabilmente e irrimediabilmente antisemiti.

Assimilazione di valori, o per meglio dire disvalori, sedimentati da lungo tempo, permangono come incrostazioni anche dopo. Si tratta di stereotipi, magari acquisiti dalla più trita e vieta propaganda del regime, pronti ad emergere ogniqualvolta ci si trovi di fronte all'ebreo che ha un pezzo di pane in più; all'ebreo che misura con il "bilancino" anche le briciole; all'ebreo che ha un fazzoletto in più e che commercia queste cose "preziose". Basta scorrere un qualsiasi libro sulla deportazione per rendersi invece conto di come questi comportamenti fossero assolutamente comuni a tutti i deportati. Chi ha letto il capitolo di *Se questo è un uomo* sull'organizzazione degli scambi tra i deportati, il famoso capitolo "Al di qua del bene e del male", scoprirà come fosse assolutamente diffusa e generalizzata la pratica dello scambio, soprattutto la capacità d'"organizzare" la merce da scambiare (Levi, 1986b, 105). O forse il pregiudizio arriverà a sospettare della memoria di Primo Levi in quanto ebreo?

4. Ma le distorsioni e le alterazioni della memoria non si limitano solo allo stereotipo antisemita. Nel Lager permangono radicati anche gli stereotipi nazionalistici. Forte, ad esempio, è l'antagonismo tra i russi e i polacchi, memori, quest'ultimi, dell'odiosa spartizione

della Polonia tra russi e tedeschi. Del resto i due gruppi occupano posizioni particolari in campo. Mentre i russi, ai quali non si riconosce lo status di prigionieri di guerra secondo la convenzione di Ginevra, vengono trattati in maniera particolarmente disumana e dura, i polacchi, dopo una lunga presenza nei Lager che hanno cominciato a popolare già nel 1939, finiscono per occupare il vertice della gerarchia del Lager. I Kapos polacchi sono infatti la parte residuale di una durissima selezione avvenuta nel corso degli anni. Chi è sopravvissuto al Lager per tre, quattro anni, è di solito l'elemento peggiore, disposto a qualsiasi compromesso con le SS. I polacchi sono per questo generalmente odiati da tutti e molti ex-deportati si sono costituiti, in seguito a questa esperienza, un'immagine di essi pervicacemente e solidamente negativa. Il Lager ha quindi anche generato immagini e stereotipi negativi, alimentando pregiudizi e antagonismi funzionali al dominio e controllo delle SS sulla gran massa di deportati.

Un altro punto di frizione tra gruppi nazionali è senz'altro costituito dallo scontro tra francesi ed italiani. I francesi, tanto più quelli deportati per motivi politici, hanno vissuto la dichiarazione di guerra dell'Italia alla Francia come un tradimento vero e proprio. Non perdono quindi occasione di ostacolare e attaccare gli italiani giudicati tout court fascisti. Questo mi pare un punto essenziale. In campo l'antifascismo non riesce sempre a superare le barriere e le diffidenze tra i gruppi nazionali, barriere e contrapposizioni voluti e perpetrati dai nazionalismi che l'antifascismo si è prefisso di combattere. I deportati politici in gran parte dei casi non riescono a distinguere che gli italiani del campo di concentramento sono antifascisti e che nulla hanno da spartire con la guerra dichiarata dal fascismo.

Il Lager è una sorta di colossale esperimento in vitro nel quale prende spesso sopravvento la sopraffazione e il pregiudizio delle vittime contro le stesse vittime. Si tratta quindi di correggere l'ottica che vede i deportati solidarizzare sempre e comunque. Vincenzo Pappalettera scrive nell'introduzione de *Nei lager c'ero anch'io*:

Queste testimonianze ci dicono che nell'inferno dell'odio e della violenza, dove si abbruttivano gli individui con la fame, la sete, la paura, il bastone e il lavoro massacrante, germogliavano spontaneamente mille e mille episodi di solidarietà, di amicizia e abnegazione tra persone differentissime per classe sociale, per cultura, per lingua (Pappalettera, 1973, 6).

Pappalettera ci offre un'immagine dei testimoni del Lager che corrisponde in gran parte al vero, ma che è incompleta. Tra i deportati riaffiorano antichi pregiudizi, mentre i nazisti non mancano di alimentare nuovi contrasti chiamati a favorire il controllo di un sistema di

detenzione che, non dobbiamo dimenticare, punta sull'autogoverno dei deportati.

Sotto questo punto di vista i deportati delle provincie orientali presentano un'esperienza particolare.² Il regime fascista aveva infatti reso particolarmente difficili i rapporti tra gli italiani e i croati e sloveni della Venezia Giulia. Una sistemazione politica di discriminazione nei confronti delle popolazioni slave aveva alimentato risentimenti profondi e radicati culminati nella costituzione dei campi d'internamento italiani per gli sloveni di Gonars, Aidussina, Arbe, solo per citarne alcuni (Volk, 1997; Verginefla, 1997). Alberto Berti, azionista, ex-deportato di Buchenwald, ricorda con amarezza gli insulti e le minacce di un deportato jugoslavo: "Fascista lavora, non vorrai mica che noi si faccia anche la tua parte di lavoro! Qui non siamo in Italia!". Un ex-deportato di Dachau ricorda che alla domanda rivolta dai compagni di prigionia se era italiano rispondeva: "No, sono sloveno. Non volevo dire che ero italiano, non dicevo mai a nessuno che ero italiano"; un altro testimone ricorda come "... tanti deportati italiani dell'Isontino, hanno corretto la I che distingueva sulla cassetta gli italiani con la J lunga degli jugoslavi" (Coslovich, 1994, 248-249).

Nella Venezia Giulia risulta evidentissima la debolezza dell'antifascismo come collante ideologico tra i diversi gruppi nazionali. Ciò trova spiegazione in molteplici cause: la debolezza dell'antifascismo giuliano di ispirazione ciellenistica; la forza militare e organizzativa della lotta di liberazione slovena e croata; la presenza dei comunisti nello schieramento antifascista italiano sensibili ai temi dell'internazionalismo piuttosto che a quelli dell'appartenenza nazionale. Il risultato di questa situazione deficitaria si traduceva in uno scarso potere contrattuale da parte dei deportati italiani in campo di concentramento, impegnati a sostenere una lotta aggiuntiva contro i pregiudizi dei compagni di prigionia sloveni e croati.

Ma i motivi di contrasto e diffidenza non sono solo frutto di un processo storico lungo e concreto consumato a ridosso dei confini. Analogo atteggiamento contro i deportati italiani sembrano nutrire i russi che vedono negli italiani gli invasori, assieme ai tedeschi, del patrio suolo. Un ex-deportato di Dachau, partigiano e attivissimo nella resistenza, appena arrivato in campo si sente tacciare di fascista da parte dei russi: "A noi ci dicevano macaroni, Bagdolio e Mussolini e io rispondevo: Sono un compagno, un comunista meglio di te! Io sono giovane e ho fatto il partigiano!" (Coslovich, 1994, 229). Viceversa i deportati comunisti italiani avevano un'immagine assolutamente speculare: Credevamo - dice un deportato di Dachau - che in Russia

2 Rispetto alla deportazione dall' *Adriatisches Küstenland*, mi pare doveroso precisare che ho considerato la sola produzione storiografica italiana.

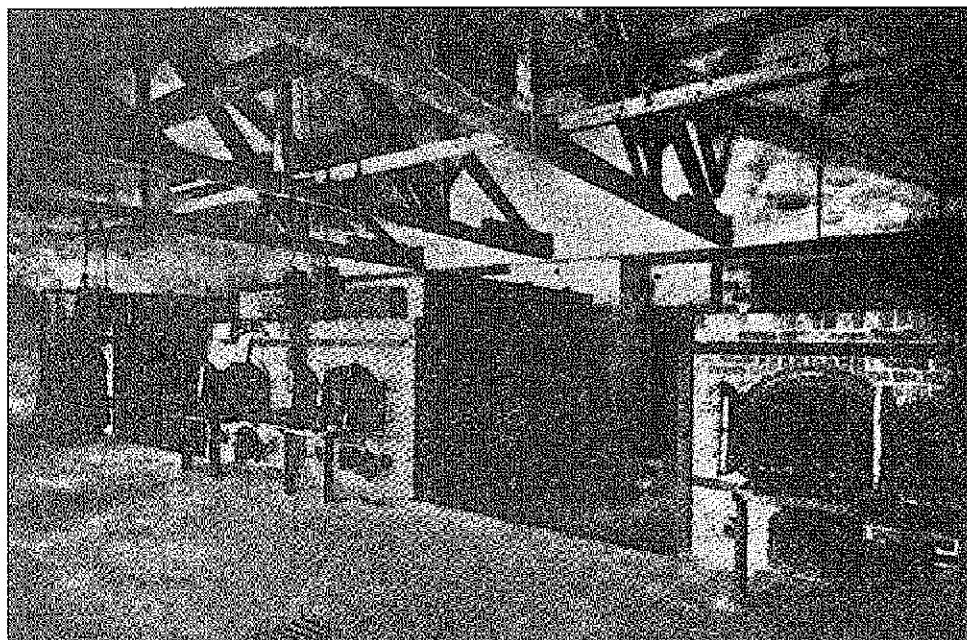

*Il crematorio nel campo di concentramento di Dachau.
Krematorij v koncentracijskem taborišču v Dachau.*

fossero tutti quanti uomini perfetti (Coslovich, 1994, 218).

Piccoli esempi che vorrebbero dimostrare come la memoria della deportazione abbia subito forti condizionamenti. La guerra, con i grandi traumi collettivi e la propaganda dei regimi; le opzioni politiche e ideologiche dei diversi schieramenti (si pensi quale incidenza ha avuto la guerra di Spagna sotto questo profilo); i profondi e sedimentati pregiudizi etnico-religiosi radicati nel senso comune, attraverso forme di educazione remote e diffuse; sono tutti elementi che hanno inciso nei meccanismi della percezione e nel processo di formazione della memoria del Lager. Da ciò deriva un'immagine della memoria del Lager meno compatta e organica di quella offerta dalla pubblicistica, e ciò senza considerare l'influenza avuta dalla letteratura sull'argomento che ha a sua volta offerto nuove occasioni di ripensamento e riformulazione. Quanto della lettura di *Se questo è un uomo* ha inciso nel ricordo di tanti deportati?

Non va infatti dimenticato che la memoria si è riattivata a secondo del contesto e degli stimoli che ha trovato dopo. Sotto questo punto di vista il caso della Venezia Giulia presenta un quadro particolare. La massiccia deportazione, circa un quarto di quella nazionale, e la sinistra presenza della Risiera di San Sabba, offrono del quadro locale uno scenario drammatico. Eppure dal dopoguerra su 168 pubblicazioni a livello nazionale inerenti la deportazione, nemmeno una ventina sono state pubblicate nella Venezia Giulia. Dal punto di vista qualitativo inoltre, non possiamo dire di contare su

opere di livello come quelle di Caleffi, Levi, Tedeschi, Pappalettera ecc. (Coslovich, 1997, 649-671). Qual è il motivo di questo rattrappimento della memoria?

Innanzitutto il permanere di una situazione di emergenza. Fino al 1954 la zona di Trieste resta sotto governo anglo-americano in un quadro di forte scontro politico per la definizione dei confini con la vicina Jugoslavia socialista. La priorità della lotta politica ha reso la storia della deportazione ancillare a quella militante della lotta partigiana e della resistenza. È quindi venuto meno lo spazio per rielaborare la memoria del Lager riproponendola su un piano civile e morale di più ampio respiro.

In secondo luogo, la debolezza dell'antifascismo borghese, ha fatto mancare quell'humus culturale e politico necessario per rielaborare la memoria con l'unico mezzo all'epoca in grado di formalizzare e regolarizzare il ricordo: la scrittura. Bisognerà attendere ancora molto prima che la storia orale possa offrire anche ai non scriventi la possibilità di guidare la memoria del Lager fuori dagli schemi della letteratura ingenua e delle strette della cultura militante.

5. Prima di concludere mi pare importante sottolineare come lo sforzo di considerare la memoria del Lager in quanto fonte storica, sottoponendola quindi all'analisi critica e ai dubbi interpretativi alla stregua di un qualsiasi documento, è merito anche della storia orale. In primo luogo perché ha reso accessibile la memoria di tanti non scriventi; in secondo luogo perché ha aperto un collegamento diretto con la memoria di uno degli

avvenimenti più gravi e devastanti del nostro secolo senza la mediazione della scrittura e quindi della rielaborazione. Si tratta di un patrimonio archivistico di grande valore per le future generazioni. C'è da augurarsi che si voglia intensificare questo sforzo di raccolta della memoria, similmente a quanto si sta facendo con la deportazione ebraica. Il lavoro di Anna Bravo e Daniele Jalla in Piemonte (Bravo, Jalla, 1986), o il lavoro pionieristico di Flavio Fabbroni in Venezia-Giulia (Fabbroni, 1984), devono essere rilanciati. L'impressione è che la raccolta abbia subito in questi ultimi anni un rallentamento a favore dell'esegesi. Indubbiamente stiamo vivendo una fase di transito: dalla stagione dei

testimoni (che inesorabilmente vanno incontro al decadimento biologico) stiamo passando a quella degli storici chiamati a interpretare le fonti lasciateci. Ma siamo ancora in tempo a tesaurizzare l'archivio della memoria. Pochi giorni (dicembre 1998) fa è morta Luciana Nissim, ex-deportata ebrea di Auschwitz, compagna di prigionia di Primo Levi, una delle più sottili e avvertite testimoni del Lager. In questo caso la rincorsa con il tempo è stata vinta grazie al progetto Spielberg e all'attività svolta dal Centro di documentazione ebraica di Milano che ne ha raccolto la testimonianza, ma mi chiedo: quanti ex-deportati sono destinati a sparire nel silenzio?

ZAMOLČEVANJA, NASPROTJA IN DVOUMNOSTI V SPOMINIH NA NACISTIČNA TABORIŠČA

Marco COSLOVICH
IT-34135 Trieste, Via Giusti 28

POVZETEK

"Spomin ... je zmotljiv" je dejal Primo Levi, nanašajoč se na pričevanja o nacističnih uničevalnih taboriščih. Najpozornejše in najbolj pazljivo zgodovinopisje je sedaj poklicano k kritičnemu premisleku tega vidika: dolgo časa je "družbeno angažirano" zgodovinopisje mogoče preveč pasivno sprejemalo vse zgodovinske resnice, ki so jih preživele priče taborišč. Moralna in civilna zgražanost nad tem, kar se je zgodilo - in nihče ne more zanikati, da sta bila genocid Judov in nacistično preganjanje v taboriščih strašna in nemoralna - je privedla do izgube ostrine kritičnih instrumentov, za katere mora vsak dober zgodovinar skrbeti, da so vedno dobro nabrušeni.

Ustna zgodovina, ki je dala velik doprinos k zbiranju in arhiviranju spomina o taboriščih, se mora sedaj soočiti z interpretativnim trenutkom in biti sposobna zaznati in izpostaviti vsako dvoumnost in protislovje ustnega viru. Drugače je nevarnost očitna: nuditi nevarne prilike polemike pristranskemu zgodovinopisju, t.i. revizionističnemu, ki teži k omalovaževanju zgodovinskega pomena Auschwitz in k prikazovanju zgodovine uničevalnih taborišč kot le ene od tragedij, ki so označile drugo svetovno vojno. Če je res, kot se smatra, da predstavlja nacistično uničevanje in preganjanje zgodovinski "unicum", je v preučevanju in analiziranju spomina preživelih taboriščnikov potrebno uporabiti največjio znanstveno rigoroznost. Treba je tudi potrditi, da dvoumnosti in censure spomina niti zdaleč niso take vrste, da bi lahko postavile v dvom zgodovinsko realnost nacističnega uničevanja in preganjanja. Obratno, pričevanja o taboriščih še nadalje predstavljajo zgodovinski vir izrednega dokumentarnega pomena glede na to, da so nacisti poskrbeli za zbrisanje velikega dela sledov svojih zločinov. Spomini prič so torej prispevali izredno pomembne podatke in pojasnila. Predvsem pomemben je v tem smislu spomin prič nizkega socialnega izvora, ne pisarjev, ki so zapustili le ustna pričevanja svoje izkušnje. Prav ti so nam, zaradi njihove manjše pogojenosti s političnimi in ideološkimi stereotipi in predsodki, nudili najbolj neposredna in pristna spominska pričevanja.

Te vrste vir je torej arhivsko bogastvo, ki ga je treba varovati z vrednotenjem njegovih potencialnosti prek stalnega pazljivega sondiranja in preverjanja informacij, ki nam jih lahko posreduje. To je edina prehodljiva pot za varovanje humanega in zgodovinskega pomena spominov na taborišča.

Ključne besede: koncentracijska taborišča, druga svetovna vojna, pričevanja

BIBLIOGRAFIA

Caleffi, P. (1988): Si fa presto a dire fame. Milano, Mursia.

Coslovich, M. (1994): I percorsi della sopravvivenza. Milano, Mursia.

Coslovich, M. (1997): La memoria della deportazione dell'Adriatisches Küstenland. In: Ventura, A. (a cura di): La società veneta dalla Resistenza alla Repubblica. Verona, Istituto Veneto per la storia della Resistenza.

Fabbroni, F. (1984): La deportazione dal Friuli nei campi di sterminio nazisti. Udine, Istituto Friulano per la Storia del Movimento di Liberazione.

Levi, P. (1986a): I sommersi e i salvati. Torino, Einaudi.

Levi, P. (1986b): Se questo è un uomo. Torino, Einaudi.

Levi, P. (1997): Conversazioni e interviste 1963-1987. Torino, Einaudi

Melodia, G. (1993): Non dimenticare Dachau. Milano, Mursia.

Pappalettera, V. (1973): Nei Lager c'ero anch'io. Milano, Mursia.

Pappalettera, V. (1988): Tu passerai per il camino. Milano, Mursia

Don Sante, Bartolai (1966): Da Fossoli a Mauthausen. Memorie di un sacerdote nei campi di concentramento nazisti. Quaderni dell'Istituto Storico della Resistenza in Modena e provincia, 5.

Vasari, B. (1991): Mauthausen bivacco della morte. Firenze, La Giuntina

Verginella, M. (1997): Guerra e memorie slovene. In: Friuli Venezia Giulia. Storia del 900. Gorizia, Libreria Editrice Goriziana.

Volk, A. (1997): Sloveni e croati in Italia tra le due guerre. In: Friuli Venezia Giulia. Storia del 900. Gorizia, Libreria Editrice Goriziana.

izvirno znanstveno delo
prejeto 1999-06-12

UDK 94(450.361 Trst)"1899/1946"
343.819.5 Trst-Rižarna

O LASTNIŠTVU IN UPORABI KOMPLEKSA RIŽARNE PRI SV. SOBOTI - NEKAJ ZAPISOV O PREDZGODOVINI IN ZGODOVINI NACISTIČNEGA TABORIŠČA V TRSTU

Alessandro (Sandi) VOLK

Institut za narodnostna vprašanja, SI-1000 Ljubljana, Erjavčeva 26

IZVLEČEK

Na podlagi gradiva iz arhivov Camera di commercio di Trieste, Archivio di Stato di Trieste, Ufficio tavolare della Reguine Friuli-Venezia giulia in Ufficio staccato del genio militare di Trieste avtor podaja nova dognanja o lastništvu Rižarne in o njeni uporabi za italijansko vojsko. Od leta 1898, ko je bil predstavljen prvi načrt za postavitev luščilnice riža, do leta 1930 je v Rižarni obratovala luščilnica riža. Nato je Rižarno do 8. 9. 1943 imela v najemu italijanska vojska, ki jo je tudi preoblikovala za svoje potrebe. Novo gradivo nam nudi precej jasno sliko o stanju in namembnosti prostorov Rižarne neposredno pred nemško okupacijo Trsta. Nova vprašanja pa odpirata podatka, da je bil leta 1943 eden od upraviteljev Rižarne Riccardo Geffer Wondrich, pomembna in Nemcem naklonjena osebnost tržaškega fašizma, ter da je bila marca 1944 Rižarna prodana skupini novih lastnikov, med katerimi so bili trije člani družine Tripcovich in Giovanni Saramangà di Altomonte.

Ključne besede: zgodovina, Rižarna, koncentracijska taborišča, Italija, Trst, 1899-1946

ON THE OWNERSHIP AND USAGE OF THE RIŽARNA COMPLEX AT SV. SOBOTA - SOME RECORDS ON PRE-HISTORY AND HISTORY OF THE NAZI CONCENTRATION CAMP IN TRIESTE

ABSTRACT

On the basis of the data from the archives Camera di commercio di Trieste, Archivio di Stato di Trieste in Ufficio staccato genio militare di Trieste, the author presents new findings on the ownership of Rižarna and its use by the Italian army. From 1898, when the first plan to build a rice-mill was presented, up to 1930, a rice-mill was in operation at Rižarna. Then the Italian army took Rižarna on lease until 8th September 1943 and re-formed it for its own needs.

The new data gives us an opportunity to picture quite clearly the condition and purpose of the Rižarna premises before German occupation of Trieste. However, new questions are raised by the facts that in 1943 one of the directors of Rižarna was Riccardo Geffer Wondrich, an important personage of Trieste fascism favouring the Germans, and that in March 1944 Rižarna was sold to a group of new owners among which three were members of the Tripcovich family and Giovanni Saramanga di Almonte.

Key words: history, Rižarna, concentration camps, Italy, Trieste, 1899-1946

Pojem nacističnih taborišč smrti navadno poraja misel na v odročnih krajih na novo zgarjene barake, krematorij, plinske celice in druge podobne objekte, ki jih obdaja bodeča žica. Rižarna, tržaško taborišče smrti, skoraj v ničemer ne ustreza tem predstavam. Predvsem stavbe, ki so sestavljale Rižarno, niso bile zgrajene ad hoc za potrebe nacističnega represivnega in uničevalnega aparata, ampak imajo razmeroma dolgo predzgodovino. Tudi v tej predzgodovini je bila Rižarna kraj, ki je služil nadzorovanemu in zavarovanemu zbiranju in delovanju ljudi. Nastala je namreč kot tovarna, kasneje pa je postala vojašnica italijanske vojske, dokler je niso po 8. septembru 1943 nacisti preoblikovali v koncentracijsko taborišče (uradno je bila označena za policijsko taborišče).

Znano je, da so nacisti v svojih taboriščih uvedli tovarniški način uničevanja človeških življenj, ki so ga prevzeli od industrijskega proizvodnega sistema (italijansko zgodovinopisje uporablja za uničevalna taborišča tudi izraz "fabbriche di morte", tovarne smrti). V Rižarni pa so šli nacisti še dlje, saj so od tovarniškega proizvodnega sistema prevzeli celo stavbe. To je bil verjetno edinstven primer.

A zgodovina Rižarne kot kraja nadzorovanega zbiranja oseb se ni zaključila z osvoboditvijo, saj je bila po vojni najprej nekaj časa sedež 4. sektorja Ljudske obrambe v Trstu, nato pa vse do leta 1966 begunsko taborišče. Taka povojna usoda nekdanje luščilnice riža je nedvomno vredna samostojne študije, tem bolj, ker Rižarna ni bila edini tak primer (v Italiji je bilo podobno tudi s taboriščem Fossoli). A o tem kdaj drugič. Moj prispevek namerava prikazati zgodovino Rižarne od njenega nastanka do konca vojne oz. spremembe v lastništvu in preoblikovanja, ki so jih doživele njene stavbe in prostori.

Zgodovina Rižarne se prične februarja 1899, ko je Küstenlandische Reisschalfabrik, ali v italijansčini Pilatura di riso del Litorale (Primorska luščilnica riža), delniška družba s sedežem v Trstu, odkupila katastrske vložke št. 221, 247 in 228 (ki so sestavljale zemljiškoknjižni vložek 1441) v katastrski občini S. M. Magdalena spodnja (UTRFVG, PT, N° 1441). Takrat so to bili od mestnega središča razmeroma oddaljeni tereni, vendar v bližini morja in pristaniščnih naprav. Največjo prednost pa je predstavljala možnost neposredne povezave z železnico Trst-Poreč, ki je tekla tik ob odkupljenih parcelah. Družba je sicer prvi načrt predelovalnice riža, ki ga je pripravil arh. Arturo Ziffer, predstavila tržaški občini že oktobra 1898, torej pred nakupom zemljišča. Arh. Ziffer je, v sodelovanju z inž. Eugeniom Geiringerjem, v naslednjih mesecih načrt nekoliko spremenil in ga predstavil tržaškemu mest-

nemu magistratu aprila 1899, torej v istem mesecu, ko je družba odkupila zemljišče. Celotni tovarniški kompleks se je raztezal od severovzhoda proti jugovzhodu. Glavni vhod je bil na takratni strada per Servola (Škedenjski cesti), na severovzhodni strani. Na levi strani vhoda je stala enonadstropna vratarnica, na desni pa trnadstropna upravna in stanovanjska stavba. To prvo dvorišče sta na severni strani zapirali cisterna in delavnica, na jugozahodni pa petnadstropni mlin za riž. Ob bokih mlina sta se odpirala dostopa do drugega dvorišča, ki sta ga na jugovzhodni in severozahodni strani zapirali dve dolgi zgradbi skladišč (ki sta se začinjali ob bokih stavbe mlina). Sredi tega drugega dvorišča sta bili dve pritlični stavbi, v katerih so bili nameščeni kotli oz. stroji. Na severovzhodni strani je bila stavba za stroje naslonjena na stavbo mlina, v severnem kotu na jugozahodnem koncu obeh stavb pa je stal dimnik. Sredi tega drugega dvorišča, med dvema vrstama skladišč, je bil speljan železniški tir, ki je tovarno povezoval z že omenjeno železnico Trst-Poreč. Februarja 1900 je arh. Ziffer predstavil v odobritev dopolnitev, ki je bila odobrena aprila. Stavba mlina je bila sedaj povezana s skladišči ob njenih bokih. S tem sta bila ustvarjena za Rižarno tako značilna predora, ki povezujeta dvorišči. Dodelave in preoblikovanja so se nadaljevali. Leta 1901 je inž. Geiringer pripravil načrt za razširitev skladišča surovega riža, naslednje leto pa projekt novega mlina za žito, ki so ga nato zgradili ob upravno-stanovanjski stavbi in je imel enako prostornino in število nadstropji kot obstoječi mlin za riž. Manjši gradbeni posegi so se sicer vrstili vse do leta 1913, vendar je že leta 1903 Rižarna dobila v glavnih obrisih obliko, ki jo je obdržala vse do konca druge svetovne vojne (Mucci, 1999, 15-18).

Nekoliko težje je določiti, kdaj je tovarna začela obratovati. Pri tem si lahko nekoliko pomagamo z Guida generale della città di Trieste (Splošnim vodičem za mesto Trst). Že v izdaji za leto 1901 je pod geslom Luščilnica riža (Pilatura di riso) zapisano, da ima Primorska luščilnica svojo delavnico (opificio) pri Sv. Soboti. Torej bi iz tega lahko sklepali, da je tovarna pričela delovati že v času, ko še ni bila popolnoma dograjena.¹

Primorska luščilnica pa je leta 1908 zašla v neozdravljivo krizo. Na izrednem občnem zboru 11. 1. 1908 v uradih družbe na ulici dei Carradori 1 v Trstu so se delničarji odločili, da likvidirajo družbo. Imenovali so 4 likvidatorje, ki so dobili nalogo, da sklenejo sporazum z delniško družbo Prima pilatura triestina di Riso (Prva tržaška luščilnica riža) s sedežem v Trstu. Taka izbira je verjetno izvirala tudi iz dejstva, da je bila Primorska luščilnica lastnica 600 delnic (vsaka je veljala 1000 kron) Prve tržaške luščilnice. Družbama pa je bilo

1 Tako sklepa tudi Massimo Mucci. Neznani avtorji vodiča po Rižarni, ki ga je izdala občina Trst, pa navajajo kot leto pričetka dejavnosti tovarne leto 1913, ne da bi pojasnili, iz katerih virov črpajo tak podatek.

skupno tudi to, da sta imeli med svojimi delničarji Anglo Osterreichisches Bank z Dunaja oz. njeno tržaško filialko (AST, RSTCM, tomo X; AST, LAG, 2764). Sporazum naj bi vsem delničarjem zagotavljal, da dobe od Prve tržaške luščilnice eno njeno delnico za vsake tri delnice Primorske luščilnice, poleg tega pa še 6 kron za vsako delnico družbe v likvidaciji kot dividendo za leto 1907 (AST, LAG, 2764).

"Erste Triester Reisschalfabriks Action Gesellschaft", kot se je glasil nemški naziv družbe, je bila vpisana v Register gospodarskih društev tržaškega Trgovskega in pomorskega sodišča (Tribunale Commerciale e Marittimo) 12. 5. 1893, potem ko je najprej 15. aprila istega leta njen statut odobrilo C. k. Notranje ministrstvo, 8. maja pa še ustanovni občni zbor. Podjetje se je nameravalo ukvarjati z luščenjem riža in s tem povezanimi industrijskimi panogami ter s trgovanjem s proizvedenim blagom. Družbeni kapital je znašal 1.500.000 kron in je bil razdeljen na 3.750 delnic po 400 kron. Kapital so lahko zvišali do največ 3.000.000 kron. Občni zbor je volil od 5 do največ 10 članov upravnega odbora, katerih mandat je trajal 3 leta. Izmed svojih članov je nato upravni odbor volil predsednika in podpredsednika, ki jima je mandat trajal eno leto. V prvi upravni odbor so bili izvoljeni Franceso Bergauer, Alfredo Escher, Giorgio Hutterott, Adolfo Klein in Giorgio Scheyrer. Že leta 1895 je izredni občni zbor odobril povišanje kapitala na 2.400.000 kron z izdajo novih 2.250 delnic po 400 kron. Dodatnih 900.000 kron kapitala so položili pri tržaški podružnici Anglo Osterreichisches Bank z Dunaja (AST, RSTCM, tomo VIII). Do novega povišanja kapitala je prišlo leta 1898, ko je oktobra C. k. Notranje ministrstvo odobrilo izdajo novih 1.500 delnic po 400 kron, s čimer se je družbeni kapital povišal na 3.000.000 kron (AST, RSTCM, tomo IX).

Naslednje leto je občni zbor vnesel nekaj popravkov v pravila družbe. V okvir dejavnosti družbe so po novem spadali, poleg luščenja riža in s tem povezanimi proizvodnimi ter trgovskimi dejavnostmi, tudi gradnja potrebnih tovarniških poslopij, nakupovanje in upravljanje zemljišč in stavb ter njihovo oddajanje v najem in tudi nakupovanje delnic drugih podjetij, ki so se ukvarjala z luščenjem riža in sorodnimi dejavnostmi. Določili so tudi, da se lahko družbeni kapital zviša do največ 6.000.000 kron. Poleg tega so v upravni odbor

izvolili Dunajčana Casimira barona Pfaffenhoferja ter potrdili Alfreda Escherja in Giorgia de Hutterotta. Upravni odbor je nato izvolil za predsednika Giorgia Scheyrerja ter Alfreda Escherja za podpredsednika. Verjetno pa je tega leta družba dobila tudi lastno tovarno, in sicer pri Sv. Andreju v Trstu v ulici Murat (GGT, 1899, 494).

Družba je imela nedvomno mednarodni značaj, saj so v njenem upravnem odboru od leta 1901 sedeli tudi predstavniki dunajske Anglo Osterreichisches Bank in trgovec iz Bremna Andrea Rickmers (AST, RSTCM, tomo X). V naslednjih letih so se na čelu družbe vrstila imena iz tega ozkega kroga, ki se je sicer s časom nekoliko razširil, svojo sestavo pa spreminjal le ob smrti kakega posameznega člana.

Leta 1908 je le prišlo do sporazuma med Primorsko in Prvo tržaško luščilnico, saj so 3. 12. 1908 predstavniki družb sklenili kupnoprodažno pogodbo, na podlagi katere so 5. 12. 1908 prepisali lastništvo parcel Rižarne na delniško družbo Prva tržaška luščilnica riža (UTRFVG, PT, N° 1441). Že pred tem pa je 14. 1. 1908 (le nekaj dni po občnem zboru Primorske luščilnice, na katerem so se njeni delničarji odločili za likvidacijo in pogajanja s Prvo tržaško luščilnico) izredni občni zbor Prve tržaške luščilnice povišal svoj kapital na 4.500.000 kron oz. 11.250 delnic po 400 kron. Ta sklep bi nekako ustrezal zahtevam, ki so jih postavljali delničarji Primorske luščilnice za predajo premoženja in vstop v novo družbo.² Kot ugoditev tem zahtevam in potrditev doseženega sporazuma lahko razumemo tudi izvolitev Carla Guggenheima - Loria v upravni odbor Prve tržaške luščilnice, ki je preko pooblaščenca kot delničar (sicer ne eden največjih) nastopil tudi na likvidacijskem občnem zboru Primorske luščilnice. Do tega je prišlo na rednem občnem zboru maja istega leta (AST, RSTCM, tomo X; AST, LAG, 2764).

Čeprav je dejansko lastništvo tovarne pri Sv. Soboti prešlo v roke Prve tržaške luščilnice že leta 1908, pa je družba Primorska luščilnica riža formalno obstajala do leta 1911, ko so jo oktobra dokončno črtali iz registra gospodarskih firm (AST-LAG, 2764).³ V izdaji Guide generale za isto leto je Rižarna pri Sv. Soboti navedena kot tovarna Prve tržaške luščilnice, ki je obdržala tudi ono pri Sv. Andreju (GGT, 1911).⁴

2 Na občnem zboru Primorske luščilnice so bili prisotni lastniki ali zastopniki 8014 delnic, kar naj bi bilo več kot 2/3 vseh delnic. Postavljena je bila zahteva po zamenjavi treh delnic te družbe za eno Prve tržaške luščilnice. Če torej število 8014 delimo s tri, dobimo 2671. Prva tržaška luščilnica pa je tedaj izdala novih 3750 delnic. S temi bi lahko zadostila postavljeni zahtevi.

3 V GGT se družba zadnjič pojavi v izdaji za leto 1909 kot družba v likvidaciji.

4 Primerjaj GGT za leta od 1911 do 1915. Iz GGT izhaja tudi, da je ta družba obdržala obe tovarni vsaj do leta 1915. Nekaj pomislekov poraja podatek v enem od dokumentov fascikla o Prvi tržaški luščilnici, ki ga hrani zgodovinski arhiv Tržaške trgovinske zbornice. V formularju za prijavljanje sprememb iz leta 1926 je namreč zapisano, da je datum pričetka aktivnosti leto 1912, čeprav vemo, da je družba imela svojo predelovalnico riža že vsaj od leta 1899.

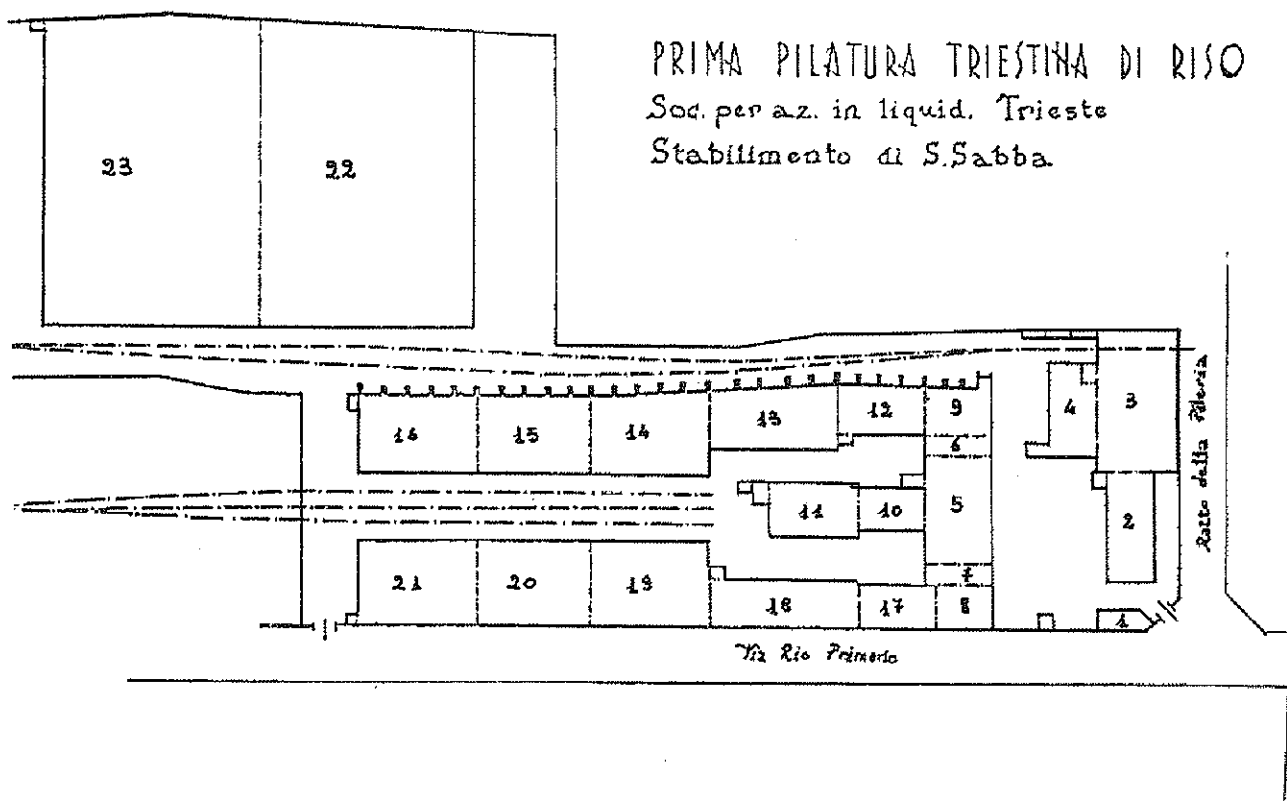

DISSEGNO DI:
 RIF. BA: LBULLO

Tloris Rižarne.
Pianta della Risiera di S. Sabba.

KAKO JE RIŽARNO UPORABLJALA ITALIJANSKA VOJSKA OD NEKAKO LETA 1939 DO 8. 9. 1943
 LEGENDA

Št.	Označba stavbe	Opis
1	Bivša vratarnica	Enonadstropna stavba, ki je vojska, kot kaže, ni uporabljala.
2	Bivši uradi	Dvonadstropna stavba. V pritličju je bilo 10 sob in 2 latrini. Uporabljali so tudi prvo nadstropje. V tej stavbi so bili uradi 5. Čete sanitete. Vojska je stavbo zasedala vsaj od 1. 2. 1940
3	Bivši mlin za moko	Petnadstropna stavba. Kot kaže, je vsa nadstropja zasedla vojska, vendar ne poznamo njihove uporabe. Stavbo so zasedli 1. 4. 1941.
4	Bivša dvorana motorjev (garaža)	Pritlična stavba. Uporabljali so jo od 1. 4. 1941, a ne poznamo njene uporabe.
5	Bivši mlin za riž	Pet nadstropij. V pritličju je bila jedilnica, v prvem nadstropju ena, v drugem pa tri vojaške spalnice. V vsakem od preostalih dveh nadstropij sta bila dva prostora, katerih namembnost ni znana. V tej stavbi so bili nameščeni oddelki 5. Čete sanitete, svoja skladišča pa je tu imela Direkcija sanitete. Zasedli so jo 1. 9. 1939.
6	Bivše skladišče moke (desna stran)	Tronadstropno (brez pritličja). V vsakem nadstropju je bila vojaška spalnica 5. Čete sanitete. Uporabljali so jo od 7. 5. 1940.
7	Bivše skladišče moke (leva stran)	Tri nadstropja brez pritličja. Ni podatkov o kaki vojaški uporabi teh prostorov

8	Označeni kot Uradi M.M.G.G. (Magazzini Generali?)	Tronadstropna stavba, a ne kaže, da bi jo uporabljala vojska.
9	Bivša kovaška delavnica	Tronadstropna. Del pritličja so preuredili v latrino, v prvem nadstropju sta bili vojaška spalnica in soba. V vsakem od preostalih nadstropij je bila vojaška spalnica. Od 7. 5. 1940 so stavbo zasedli oddelki 5. Čete sanitete.
10	Bivša dvorana strojev	Pritlična stavba. Zasedli so jo od 1. 4. 1941, a ne poznamo uporabe.
11	Bivša kotlarna	Pritlična stavba. Zasedli so jo od 1. 4. 1941, a ne poznamo uporabe.
12	Bivša čistilnica žakljev	Tri nadstropja, v vsakem je bila vojaška spalnica (razen v pritličju). V njih so bili od 7. 5. 1940 nameščeni oddelki 5. Čete sanitete in skladišča DICAT.
13	Biše skladišče žakljev - skladišče B1	Tronadstropno. Zasedeni so bili le pritličje, kjer je bilo skladišče, in prvo nadstropje, ki je označeno kot vojaška spalnica. V njih so bila vsaj od 15. 5. 1940 skladišča 25. Zaščitnega oddelka.
14	Skladišče B2	Enonadstropno. V stavbi sta bili dve skladišči Direkcije sanitete. Zasedli so jo od 27. 6. 1940 dalje.
15	Skladišče B3	Kot prejšnje, le da sta tu bili skladišči DICAT. Stavbo je vojska uporabljala od 15. 4. 1940.
16	Skladišče B4	Celo stavbo (pritličje in 1. nadstropje) so od maja 1940 uporabljali kot skladišče XXVII. Sektorja.
17	Bivša jedilnica	Tronadstropna stavba. Vojska jo je uporabljala od 1. 4. 1941, a ne vemo kako.
18	Bivša električna delavnica	Tri nadstropja, v vsakem je bila vojaška spalnica 5. Čete sanitete, 5. Kemijske čete armadnega zbora in 5. Preskrbovalne čete. Uporabljali so jo od 1. 2. 1940.
19	Skladišče A1	Tri nadstropja. V pritličju je bila vojaška spalnica, do 11. 4. 1939 pa je tu bil hlev. Do istega datuma je bila v 1. nadstropju vojaška spalnica, kasneje pa soba dežurnih oficirjev. V 2. nadstropju je bila do 11. 4. 1939 prav tako vojaška spalnica, ki so jih potem predelali v sobo za podoficirje, urad preskrbe in urad komande VI. skupine. V 3. nadstropju je bila vojaška spalnica. V to stavbo so namestili enote 151. Reg. pehotne divizije Sassari, kemijskega oddelka in 5. Čete sanitete. Očitno je vojska stavbo uporabljala že pred 11. 4. 1939, po predelavi pa od 1. 2. 1940.
20	Skladišče A2	Tri nastropja. Do 11. 4. 1939 je bil v pritličju hlev, nato pa so tu bili prodajalna, zapor, stražarnica in soba dežurnega podoficirja. V vsakem preostalem nadstropju je bila ena vojaška spalnica. Tu so namestili enote 151. Reg. pehotne divizije Sassari, kemijskega oddelka in 5. Čete sanitete. Očitno je vojska stavbo uporabljala že pred 11. 4. 1939, po predelavi pa od 1. 2. 1940.
21	Skladišče A3	Tri nadstropja. Do 11. 4. 1939 so verjetno pritličje uporabljali kot jedilnico, ki so jo kasneje preuredili v vojaško spalnico. Tudi v vsakem od preostalih nadstropij je bila po ena vojaška spalnica. Tudi to stavbo je vojska uporabljala že pred 11. 4. 1939, po predelavi pa od 1. 2. 1940. V njej so bile nameščene enote 151. Reg. pehotne divizije Sassari, kemijskega oddelka in 5. Čete sanitete. - Vzdolž glavne fasade teh treh skladišč (A1, A2 in A3) so postavili dve vodni napeljavi z 29 pipami. V dvorišču nasproti glavne fasade so v tla zabili 6 kolov v obliki črke T, ki jih je povezovala 110 m dolga jeklena vrv z 20 kovinskimi obroči. Na desni strani pred glavno fasado so zgradili leseno barako, ob njej pa še 12 m dolgo vrsto lesenih zasilnih latrin. Ob S/Z fasadi (ob boku skladišča A3) so postavili ostrešje, pod katerim je bilo 5 poljskih kuhinj in dvarnica. Na dvorišču zunaj ograjenega območja Rižarne pa so postavili še eno leseno barako, ki je služila kot spalnica stražarjev mul.
22	Skladišče C1	Pritlična stavba, ki so jo uporabljali kot skladišče Kemijskega oddelka armadnega zbora. Uporabljali so jo od 21. 5. 1940. Pred skladiščem so na S/Z strani dvorišča zgradili leseno zasilno latrino.
23	Skladišče C2	Pritlična stavba. Vemo le, da je bila vojaško skladišče. Vojska jo je uporabljala od 11. 4. 1939, a ne vemo do kdaj.

Do novega zvišanja kapitala je prišlo leta 1912, ko so ga z izdajo novih 3750 delnic dvignili na 6.000.000 kron. V času vojne se je vodstvo delno preoblikovalo, ko so novi člani zamenjali tiste, ki so bili na tem položaju od same ustanovitve podjetja. Popolno preobrazbo pa je upravni odbor doživel leta 1920, ko so vse stare člane zamenjali novi. Očitno je bilo to v zvezi z "nacionalizacijo" podjetij (v smislu prehoda v roke Italijanov), ki so jo v Trstu in celi t. i. Julijski krajini izvajale italijanske oblasti. Novo vodstvo so sestavljali Rimljan Alfredo Fortunati, Luigi Mazzorana ter dva voditelja liberalnacionalne stranke v Trstu, Edoardo Gasser in Giorgio Pitacco. Leta 1922 so odobrili nov statut, po katerem so bili nameni družbe sledeči: industrijska predelava surovega riža in druge s tem povezane dejavnosti, uporaba lastnih industrijskih stavb za povezane industrijske dejavnosti, nakup in prodaja surovin in polsurovin, hranjenje dobrin tretjih oseb v lastnih skladiščih ter sklepanje vsakovrstnih kupnoprodnih pogodb za doseganje namenov družbe. Istočasno so družbeni kapital zamenjali iz kron v lire v razmerju 1:1 (vsaka delnica po 400 kron je sedaj veljala 400 lir). Po novem je moralo biti v upravnem odboru, ki so ga dopolnili s tremi novimi člani, vsaj osem in največ dvanajst članov. Februarja naslednjega leta so kapital povišali na 10.000.000 lir (25.000 delnic po 400 lir), leto kasneje pa ga podvojili (20.000.000 lir oz. 50.000 delnic po 400 lir). Takrat je bil za predsednika izvoljen Alfredo Fortunato, za podpredsednika pa Edoardo Gasser. Februarja 1923 so družbi tudi spremenili naziv, ki se je sedaj glasil *Prima filatura triestina di riso Società anonima* (Prva tržaška luščilnica riža anonimna družba). Po tej preobrazbi so se v vodstvo družbe vključile vidne tržaške osebnosti (med njimi takratni župan Giorgio Pitacco in poslanec Giovanni Bannelli).

Vendar so za ovinkom družbo čakale velike težave. Leta 1927 je podjetje razpolovilo vrednost kapitala, novembra naslednjega leta pa so iz upravnega odbora izstopile vse vidnejše osebnosti: Bannelli, Pitacco in Gasser (AST, RSTCM, tomo XII). Na čelo družbe je stopil dr. Guido Segre (sicer že leta 1926) (*Camera di commercio, industria, artigianato e agricoltura di Trieste*, Archivio 1936-1951 (ACCT), registro società (RS) n° 6928), ki je Prvo tržaško luščilnico vodil nato vse do pričetka postopka za njeno likvidacijo (ACCT, RS, 6928). Novi predsednik namreč ni uspel preusmeriti toka dogodkov. Aprila 1930 se je družba odpovedala trgovanju na debelo z rižem v Rižarni, na občnem zboru decembra 1930 pa so družbeni kapital ponovno z reducirali, tokrat na samih 6 milijonov lir (ACCT, RS,

6928). Končno so na rednem in izrednem občnem zboru 23. 12. 1934 delničarji odločili, da razpustijo in likvidirajo družbo. Likvidacijo so zaupali prof. Vittoriju Rubiniju in inž. Renatu Rostirolliju, ki so jima dali najširša pooblastila (ACCT, RS, 6928).⁵

Vendar je Rižarna verjetno nehala biti tovarna že pred sklepom o razpustu družbe. Do tega je prišlo vsaj leta 1930, ko se je družba odpovedala trgovanju z rižem. Že junija tega leta pa je del prostorov Rižarne pričela uporabljati za svoje potrebe italijanska vojska. Tako bi kazalo iz formularja, s katerim je italijansko Vojno ministrstvo (*Ministero della Guerra*) 6. 6. 1932 pooblastilo tržaško Finančno intendanco (*Intendenza di finanza*), da sproži postopek za izplačilo najemnin za uporabo prostorov Rižarne za potrebe vojske. Med navedenimi vsotami je tudi ona 4798 lir za dobo od 1. 7. 1930 do 30. 6. 1932 (UGM, TA, 62a). Formular se nahaja v fasciklu, ki ga je leta 1956 12^o Direzione genio militare (12. Direkcija vojaške inženirske službe) iz Vidma predala Občini Trst, ta pa ravnateljstvu Civici Musei di Storia ed Arte (Mestnih muzejev zgodovine in umetnosti) oz. Muzeju Rižarne pri Sv. Soboti. Gre za del gradiva iz arhiva Ufficio staccato genio militare di Trieste (Ločeni oddelek vojaške inženirske službe v Trstu), in sicer za gradivo, ki se nanaša na upravno-računovodske vidike zasedbe Rižarne. Fascikel nosi na ovojnicu napis "Trieste - Affitti - 62a". Gradivo iz tega fascikla je izredno dragoceno, ker nam omogoča, da si ustvarimo sliko o usodi Rižarne neposredno pred nemško okupacijo.

Vojska je Rižarno nedvomno pričela uporabljati za svoje potrebe načrtno od leta 1931. Novembra tega leta je namreč italijansko Vojno ministrstvo pooblastilo Urad za utrdbe v Trstu (*Ufficio delle fortificazioni* - obvestilo pa je tudi Tržaški Armadni zbor - *Corpo d'armata*), da vzame v najem prostore v Rižarni kot skladišče vojaške sanitetne službe (*magazzino sanitario*). To so prve novice, ki jih imamo o novem poglavju v zgodovini Rižarne, v katerem so jo uporabljali za potrebe italijanske vojske (UGM, TA, 62a).

Pogodbo so nato podpisali 16. 4. 1932, veljala pa naj bi do 31. 3. 1935. V tem času naj bi vojska vsake tri mesece izplačevala Prvi tržaški luščilnici okoli 600 lir najemnine (UGM, TA, 62a).

Ni znano, če so po letu 1935 pogodbo obnovili, saj pregledano gradivo italijanske vojske ne navaja podatkov za dobo med letom 1935 in letom 1939. Leta 1939 so najprej zasedli skladišče, ki so ga označevali s šifro B3, za potrebe 11. legije protiletalske milice (11. Legione Milizia Contraerei)⁶. Iz dopisov, ki se nanašajo

5 Poleg Rižarne je bila takrat družba še vedno lastnica tudi druge predelovalnice Riža pri Sv. Andreju. Največji delničar pa je bila tržaška filialka banke Banco di Roma, ki je bila lastnica kar 27.310 delnic, torej precej več od polovice vseh delnic družbe (ki jih je bilo 50.000).

6 Ta enota je bila vključena v DICAT, (*Difesa Contraerei Territoriale* - Protiletalska teritorialna obramba), ki je v Rižarni imela še druga skladišča.

na način zasedbe in na višino najemnine, zveemo tudi, da je takrat imela v najemu bližnje skladišče B4 vojna mornarica (UGM, TA, 62a). Aprila istega leta so v neke druge prostore namestili skupino vojakov 23. artilerijskega regimenta in pripadnike sanitetne službe. Verjetno so to bila skladišča A1, A2, A3 in C2, ki so jih vrnili v uporabo lastniku 18. 9. 1939. Vendar je že 16. 11. 1939 Komanda pehotne divizije Sassari sporočala Uradu za dela inženirske službe, da so prostori, ki jih je zasedala 5. četa sanitete, slednji potrebni tudi po koncu leta (UGM, TA, 62a).

Z letom 1940 je Rižarna dejansko postala vojašnica. Tako izhaja iz razpredelnic za izplačilo najemnin za uporabo nepremičnin Prve tržaške luščilnice, ki jih je izdelala vojaška upravna služba za čas od leta 1940 do 8. 9. 1943. Nova namembnost prostorov je seveda zahtevala v nekaterih primerih njihovo preureditev. V omenjenem fasciklu gradiva italijanske vojske se nahajajo tudi poročila iz let 1939/1940 o stanju posameznih stavb Rižarne, ki so jih na licu mesta sestavljali izvedenci Urada za dela inženirske službe vojske v prisotnosti zastopnika lastnikov. Poročila so pisali na posebne obrazce. V teh poročilih, ki so jih sestavljali za vsako stavbo posebej (ali bolje, za oni del stavbe, ki ga je nameravala uporabiti vojska), so zelo natančno opisovali stanje in opremljenost vsakega posameznega prostora. Navajali so število vrat in oken, stikal, grelcev, njihovo stanje, stanje zidov in sploh vsako malenkost (celo število razbitih šip). Posebej pomembno pa je dejstvo, da so navajali bodočo namembnost prostorov. V nekaterih primerih, ko za poročilo niso uporabili teh obrazcev, pa so navedene tudi predelave in popravila, ki so jih izvedli v posameznih prostorih. Ni sicer rečeno, da so potem prostore uporabili natanko tako, kot so pisali v poročilih, saj trenutno nimamo možnosti, da bi podatke iz teh poročil preverjali s križanjem z drugimi viri. Vendar je slika, ki si jo lahko ustvarimo iz teh poročil o uporabi posameznih stavb Rižarne do 8. 9. 1943, precej verodostojna.

V pritličju stavbe bivše direkcije tovarne, na desni strani vhoda, je bilo 10 sob raznih velikosti (namenjali so jih oficirjem) in 2 latrini. Od februarja 1940 so tu verjetno namestili oficirje oddelkov 5. čete sanitete (5. Compagnia di sanità) (UGM, TA, 62a). Dež pritličja bivše kovaške delavnice (ki je meril 13,80 za 4 m) so vzeli v najem, da bi v njem zgradili latrino. V tem poročilu so navedeni podatki tudi za bivšo garažo, vendar je zapis prečrtan, ker tedaj vojska tega prostora očitno ni nameravala najemati (UGM, TA, 62a). V bivši kovaški delavnici je vojska zasedla tudi ostala tri nadstropja, v katerih naj bi bile tri spalnice za vojake in pa soba. Stanje prostorov je sestavljalec poročila označil za povprečno, vsi pa so bili brez električne napeljave (UGM, TA, 62a). Kljub temu so se od maja 1940 naselili v te prostore vojaki 5. čete sanitete (UGM, TA, 62a).

V bivšem mlinu za riž je vojska vzela v najem

prostor v pritličju, onega v prvem nadstropju, tri prostore v drugem nadstropju, dva v tretjem ter prav toliko v četrtem in petem nadstropju. Vse je bilo v slabem stanju. V pritlični prostor so nameravali namestiti menzo, prostore v prvem in drugem nadstropju pa uproabiti kot skupne spalnice. Verjetno so na isti način uporabili tudi ostale prostore, vendar poročilo tega ne omenja. V vseh nadstropjih so bile lopute, ki so zapirale jaske za dvigalo, ki pa ga ni bilo več. Vojska je opremila prostore z električno razsvetljavo, v predoru pa so namestili 12 vodnih pip (UGM, TA, 62a). Poslopje so septembra 1939 zasedli oddelki 5. čete sanitete, delno pa so jih uporabili kot skladišča Direkcije sanitete (Direzione di sanità) (UGM, TA, 62a).

Vojska je vzela v najem tudi stavbo nad levim predorom, ki je vodil v drugo dvorišče. To so bili prostori bivšega skladišča moke, ki so povezovali mlin za riž z bivšo kovaško delavnico. Vsa tri nadstropja, v katerih je bil po en sam prostor, so nameravali preurediti v spalnice za vojake, čeprav so bili vsi prostori precej v slabem stanju in brez električne napeljave (UGM, TA, 62a). Tu so bili od maja 1940 nameščeni vojaki že znane 5. čete sanitete (UGM, TA, 62a). Ob izhodu iz predora je stala tronadstropna stavba bivše čistilnice žakljev z enim sami prostorom v vsakem nadstropju. V te prostore so maja 1940 namestili skladišče DICAT (Difesa Contraerei Territoriale) in oddelke 5. čete sanitete (UGM, TA, 62a). V naslednji stavbi, enonadstropnem bivšem skladišču vreč (ki so ga označevali tudi kot skladišče B1), je vojska pritličje uporabila kot skladišče, v prvo nadstropje pa so spet namestili vojake (UGM, TA, 62a). Od maja 1940 so ti prostori služili potrebam 25. varovalnega oddelka (25. Settore di copertura) (UGM, TA, 62a). Sledili sta dve enonadstropni enaki skladišči, B2 in B3, ki ju je vojska uporabila za shranjevanje svojega materiala (UGM, TA, 62a). Prva stavba je bila od junija 1940 skladišče Direkcije sanitete. Aprila 1940 so v pritličju stavbe B3 uredili skladišče DICAT, ki so ga junija povečali s prevzemom tudi prvega nadstropja iste stavbe (UGM, TA, 62a).

Ob izhodu iz desnega predora v drugo dvorišče na levi strani je stala tronadstropna stavba bivše električne delavnice. V pritličju in vsakem nadstropju je bil en sam večji prostor, ki jih je vojska nameravala uporabiti kot spalnice za vojake. Kot v drugih stavbah je bilo tudi splošno stanje bivše električne delavnice slabo (UGM, TA, 62a). Tu so februarja 1940 namestili oddelke 5. čete sanitete, 5. kemijske čete armadnega zbora (5. Compagnia chimica di Corpo d'armata) in 5. prehrambene čete (5. Compagnia sussistenza) (UGM, TA, 62a). Ob tej stavbi je stala zgradba, v kateri so bile tri ločene enake stavbe, ki so jih označevali kot A1, A2 in A3. Bile so to tronadstropne stavbe, ki so imele čez celo dolžino fasad lesene balkone brez prisobranov. Za vsa tri skladišča so obstajale le ene varnostne stopnice. Skladišča so imela v vsakem nadstropju en sam večji prostor. Pritličji prvih

dveh skladišč, kjer sta bila do leta 1939 hleva, so preuredili in v prvem pridobili dve skladišči, v drugem pa eno. V pritličju tretjega skladišča, ki je bilo leta 1939 označeno kot menza, so pa izvedli večjo preureditev in v njem pridobili 5 prostorov: zapor, stražarnico, sobo dežurnega podnadrednika, prodajalno in sobo dežurnih oficirjev. V drugem nadstropju prvega skladišča so namestili podoficirsko spalnico, urade komande in pre-skrbe. Vsi drugi prostori so služili kot spalnice za vojake. Ob glavnem pročelju stavb so postavili dve vodni napeljavi z 29 pipami. V prostoru pred stavbama so v zemljo zapicili šest meter visokih železnih drogov v obliki črke T, ki so podpirali 100 m dolgo jekleno vrv, na kateri je bilo priterjenih 20 kovinskih obročev. Na koncu tretjega skladišča, ob jugozahodni fasadi, pa so postavili lopo, ki je služila kot kuhinja. Pod leseno streho, ki jo je podpiralo sedem lesenih tramov, je bilo pet vojaških poljskih kuhinj. Ob kuhinji je bila še drvarnica. Na severnozahodni strani na koncu dveh vrst skladišč so zgradili leseno barako, ki je služila kot spalnica za vodnike mul. Na desni strani nasproti glavne fasade skladišč so zgradili še eno leseno barako, ob njej pa še zasilno leseno latrino, ki je bila dolga kar 12 m (UGM, TA, 62a).⁷ Od februarja 1940 so bile tu nameščene enote 151. regimenta divizije Sassari (151. Reggimento divisione Sassari), kemijskega oddelka (Sezione chimica) in 5. čete sanitete (UGM, TA, 62a).

Nekoliko odmaknjena od ostalih je bila zgradba, ki je zajemala pritlični skladišči C1 in C2. Vojska je tudi ti dve stavbi prevzela in v njih hranila raznovrstno opremo (UGM, TA, 62a). Maja 1940 so v stavbo C1 namestili skladišče Kemijskega oddelka armadnega zbora, ni pa znano, čemu je služilo skladišče C2. Poleg skladišča C1 so na jugo-vzhodni strani dvorišča zgradili še eno leseno zasilno latrino (UGM, TA, 62a).

Vse stavbe so bile po oceni izvedencev v slabem stanju, v nekaterih primerih celo zelo slabem. Iz nekaterih ohranjenih načrtov pogodb med vojaško upravo in likvidatorji Prve tržaške luščilnice riža vzemo, da je vojska plačevala letne najemnine v šestmesečnih obrokih, ki so jih izplačevali na koncu vsakega obdobja. Kot je bilo jasno že iz navedenih opisov, je vojska imela pravico preurejati in popravljati prostore (UGM, TA, 62a).

Vsa omenjena poslopja so ostala na razpolago vojski vse do 8. 9. 1943, torej do njenega razsufa (UGM, TA,

62a). Vendar je vojska v isti dobi očitno uporabljala tudi vse dvorane bivše jedilnice (refettorio), mlina za žitarice, kotlame in strojarne ter še celo prvo nadstropje stavbe bivših uradov tovarne. Izmed stavb Rižarne sta bili tako izvzeti le dvorana za dieselske motorje (oz. garaža) in vratarnica (UGM, TA, 62a).⁸

Uporabniki posameznih stavb sicer niso bili stalno tisti, ki so navedeni v prejšnjih vrsticah. Maja 1940 so bili tako v stavbi B3 nameščeni vojaki 11. legije protiletalske milice (vendar le za 3 mesece), v skladišču za vreče pa je XXVII. sektor (XXVII. Settore) začasno spravil misteriozni "material U.e.". Isti XXVII. sektor je prevzel tudi skladišče B4, ki ga pred tem vojska ni imela v najemu. Istočasno pa je skladišče C1 postalo začasno skladišče kemijskih snovi (UGM, TA, 62a). 151. pehotni regiment divizije Sassari je 31. 5. 1940 prostore, ki jih je zasedal v Rižarni, predal Direkciji sanitete. Ta predaja prostorov pa postavlja nekaj vprašanj o namembnosti teh prostorov. Komanda divizije je namreč 27. 5. 1940 pisala komandi 151. regimenta, da mora predati tudi konjušnice, ki bodo namenjene konjem in mulam 5. čete sanitete in karanteni nedresiranih konjev in mul (UGM, TA, 62a). Vojska je torej imela v Rižarni tudi svoje hleve, ni pa jasno, kje so se ti nahajali. Kot smo videli, sta bila leta 1939 označena kot hleva pritlična prostora v skladiščih A1 in A2, vendar so obenem pisali, da so ta dva prostora predelali in spremenili. Vprašanje, kje so se ti hlevi dejansko nahajali, ostaja torej odprto. Iz dopisa Komande inženirske službe Armadnega zbora (Comando genio di Corpo d'Armata) Komandi 5. armadnega zbora (Comando del 5. Corpo d'Armata) vzemo še, da so bili novembra 1940 v Rižarni tudi uradi 34. poljske bolnice (UGM, TA, 62a).

Italijanska vojska je torej imela v najemu skoraj vse prostore Rižarne do 8. 9. 1943, do predvečera nemške okupacije Trsta. To potrjujejo tudi ekspertize, ki jih je konec marca leta 1944 za dobo od 1. 4. do 8. 9. 1943 pripravil Urad za dela vojaške inženirske službe v Trstu za izplačilo najemnin za naslednje prostore: bivše skladišče moke (1., 2., in 3. nadstropje), bivšo kovaško delavnico (1., 2., in 3. nadstropje), bivšo čistilnico vreč (1., 2., in 3. nadstropje), bivšo električno delavnico (pritličje, 1., 2., in 3. nadstropje), bivše urade (pritličje), stavbo C1 (pritličje), stavbo B3 (pritličje in 1. nadstropje), stavbo B2 (pritličje in 1. nadstropje), bivše skladišče vreč (stavba B1 - pritličje in 1. nadstropje),

7 Treba je opomniti, da so opisane predelave prostorov ter barake in lope obstajale že leta 1939 in so verjetno ustrezale potrebam enot, ki so bile nameščene v Rižarni pred tem letom, ko je vojska uporabljala le del stavb Rižarne. Možno je, da so npr. lopo s poljskimi kuhinjami kasneje, ko so kot kuhinjo uporabili druge prostore Rižarne, opustili ali celo podrli.

8 V spisu brez datuma "Affitto immobili ex Prima pilatura triestina di riso", ki je nedvomno nastal po juliju 1941 (ko je bila izdelana zadnja ekspertiza), piše, da so 14. 3. 1941 obnovili konvencijo za uporabo 3. nadstropja stavbe direktije (vseh 6 sob s pritlikinami), v celoti pa bivšo jedilnico in električno delavnico (pritličje in 3. nadstropja), bivše skladišče moke (vsa tri nadstropja nad predorom), bivši mlin za žitarice (pritličje in 5. nadstropij), bivši prostor za kotle (pritličje) in bivšo dvorano za stroje (pritličje). Vojska je dobila vse te prostore v najem do 31. 5. 1944 za letno najemnino 61.200 lir. Te prostore naj bi vojska menda zasedla že leta 1930. Glede drugih prej omenjenih prostorov pa je rečeno, da urejajo njihovo najemanje preko izplačil po vsakokratnih ekspertizah.

bivši mlin za riž (pritličje, 1., 2., 3., 4. in 5. nadstropje) (UGM, TA, 62a).

V tem času pa je prišlo tudi do nekaterih premikov znotraj Prve tržaške luščilnice. 15. 11. 1939 so inž. Rostirolliju dodelili poseben mandat, s katerim je dobil izključne in zelo široke pristojnosti za pogajanja z Uradom za dela vojaške inženirske službe v Trstu glede namestitve vojaških enot v prostorih, ki so bili last družbe (UGM, TA, 62a). Mnogo bolj pomembna pa je bila sprememba, do katere je prišlo marca 1943. Takrat je inž. Rostirolla odstopil, na njegovo mesto pa je družba imenovala odvetnika Riccarda Geferja Wondricha (ACCT, RS, 6928). Malo pred prihodom nacistov je torej Rižarno upravljal človek s pomembno biografijo. Rodil se je v avstrijskem Grazu, v fašistično stranko v Trstu oz. njene škvadre je vstopil že leta 1919. Po fašističnem prevzemu oblasti je bil član vodstva tržaške Nacionalne fašistične stranke (Partito nazionale fascista - PNF) in oficir Prostovoljne milice za državno varnost (Milizia volontaria per la sicurezza nazionale - MVSN, ki je bila institucionalna preobleka nekdanjih škvader). Med vojno se je boril na ruski fronti in si zaslužil dve odlikovanji za hrabrost, eno od teh od nacistov. Po 8. 9. 1943 se je opredelil za Mussolinijevo Socialno republiko (Repubblica sociale italiana - RSI) in stopil v njeno Nacionalno republikansko gardo (Guardia nazionale repubblicana - GNR). Bil je med tistimi oficirji GNR, ki so bili vpisani v poklicni register odvetnikov in so bili pripravljene sprejeti vlogo od sodišča imenovanih zagovornikov obtožencev pred Posebnim sodiščem (Nazionalismo e neofascismo ..., 1977, 314, 719, 801).⁹ Wondrichova preteklost, predvsem pa njegove pronemške simpatije in konkretne vezi z nemškimi krogi, dopuščajo domnevo, da je prav on sugeriral nacistom uporabo Rižarne za taborišče. Zanimivo bi bilo tudi preveriti razloge Rostirollijevega odstopa v času tik pred zlomom fašizma in predvidljivo nemško okupacijo. Še posebej pa bi bilo pomembno razčistiti, katera je bila pravna oblika nemške zasedbe Rižarne, če so npr. zanjo plačevali najemnino.

Rižarna je, kot kaže, le nekaj mesecev po prihodu nacistov dobila nove lastnike. Na podlagi kupoprodajne pogodbe z dne 25. 3. 1944 so 4. 4. 1944 lastninsko

pravico prepisali na 19 solastnikov. To je bila skupina predstavnikov boljše tržaške družbe, med katerimi nedvomno izstopajo "Gr. Uff." Giovanni Scaramangà di Altomonte (rojen in bivajoč v Trstu, Ulica Filzi 1, velelastnik, ki je imel 10/150 deležev celotne lastnine) ter trije člani družine Tripcovich: grof. Mario Tripcovich, njegov brat grof Oliviero Tripcovich (oba rojena in bivajoča v Trstu, Greta di Sotto št. 162, trgovca, lastnika 20/150 in 24/150) ter njuna sestra Maria Tripcovich (rojena in bivajoča v Trstu, piazza Libertà 5, gospodinja, 20/150), ki je bila poročena z baronom Banfieldom. Skupno so člani družine Tripcovich imeli 64/150 lastništva Rižarne.¹⁰ Prva tržaška luščilnica sicer ni prodala samo tovarno, saj je skupina kupcev postala lastnica kar 84.989 m² nepremičnin, za katere je plačala 15.000.000 lir. Vendar je v kupoprodajni pogodbi Rižarna navedena kot prva od odkupljenih nepremičnin. Kljub temu, da je v tistem času bilo v Rižani nacistično policijsko taborišče z delujočim krematorijem, so tovarno prodali "s stavbami in z vsemi priključenimi in povezanimi gospodarskimi poslopji ter z vso njeno industrijsko opremo". Še bolj pa preseneča tretji člen kupoprodajne pogodbe, v katerem je rečeno, da se tovarna prodaja z vsemi njenimi "rabami, pristojnostmi, pravicami, služnostmi, ki jih materialno in zemljiškoknjižno ima v lasti in uživa prodajalka, in v stanju, ki je bilo kupcem po pregledu (tovarne - pripomba A. V.) vsečno (podčrtal A. V.)." Kupci naj bi torej obiskali Rižarno v času, ko je v njej bilo nacistično koncentracijsko in uničevalno taborišče! (UT, G.N. 472/44).¹¹

Prodajo Rižarne potrjuje tudi zapisnik zadnjega občnega zbora Prve tržaške luščilnice riža, ki je bil 29. 5. 1946 in na katerem so družbo dokončno likvidirali. Glede končnega obračuna likvidacije je edini likvidator (Gefer Wondrich je verjetno zaradi povojne epuracije fašistov izpadel tudi s tega položaja) prof. Rubini med drugim dejal, da bi bili lahko likvidacijski postopek sklenili že leta 1945, vendar je to onemogočilo dejstvo, da je obstajal takrat še nerešen spor s skupino solastnikov, ki so kupili "našo bivšo lastnino pri Sv. Soboti". Iz tega istega zapisnika zvezmo tudi, da je prišlo v času vojne ali takoj po njej do korenitih sprememb tudi glede družbe same. Na poslednjem občnem zboru

9 Po vojni je svojo politično aktivnost nadaljeval v neofašističnem italijanskem socialnem gibanju (Movimento sociale italiano - MSI). Bil je eden najvidnejših predstavnikov te stranke v Trstu in je bil leta 1958 izvoljen za poslanca.

10 Ostali solastniki so bili: Ernesto Merk (rojen in bivajoč v Trstu, Ulica Livadi 8, trgovec, imel 10/150 lastništva), Roberto Piazza (Trst, piazza Venezia 7, trgovec, 5/150), njegova žena Anna Doddi (Trst, gospodinja, 5/150), Giorgio Buchler in njegova sinova Carlo in Massimiliano Buchler (vsi trgovci, rojeni in bivajoči v Trstu v Ul. Delle Zudecche 1, viale Regina Elena 23 ter Ul. Sergio Laghi 4, vsak s po 5/150 lastništva), Carlo Wegenost (rojen in Hilbromu v Nemčiji, bivajoč v Trstu v Ul. Genova 23, trgovec, 5/150), njegova žena Maria Turk (gospodinja, 2/150) ter hčerka Frida Wegenost (rojena in bivajoča v Trstu pri očetu, gospodinja, 3/150) in sin Guglielmo Wegenost (tudi on rojen in bivajoč v Trstu pri starših, trgovec, 3/150), bratje inž. Bruno (Trst, industrijec, 4/150), Giacomo (rojen in bivajoč v Trstu, Ul. XXX. Ottobre 19, trgovec, ki je bil pooblaščen da predstavlja tudi brate, 4/150), Giorgio (4/150) in dr. Guido Grioni (trgovec, 4/150) ter Maurizio Pernat (rojen v Izoli, bivajoč v Trstu v Ul. Commerciale 39, trgovec, 12/150).

11 Zelo verjetno je to bila le običajna standardna formula kupoprodajnih pogodb in novi lastniki dejansko niso obiskali Rižarne. Vendar omemba obiska Rižarne in njeno prikazovanje kot običajne tovarne, ko je v njej delovalo nacistično taborišče, vseeno preseneča.

so bile namreč prisotne le tri osebe: prof. Rubini, predsednik sindikalnega kolegija Mario Amoretti ter namestnik direktorja tržaške filialke banke Credito Italiano Giuseppe Abbiati, ki je zastopal delniško družbo Roma - Istituto immobiliare italiano, lastnico 43.128 delnic (od skupnih 50.000) Prve tržaške luščilnice riža.

Kot že rečeno, se z likvidacijo Prve tržaške luščilnice riža zgodovina Rižarne ni zaključila, saj je bila dolga leta begunsko taborišče, nato je doživela nekaj požarov, dokler jeiso preoblikovanli v današnji muzej in spomenik.

SKLEP

Dokumenti, ki so postali v zadnjih časih razpoložljivi raziskovalcem, nam omogočajo, da si ustvarimo jasnejšo sliko o tem, kako je prišlo do tega, da je sklop stavb, ki so ga zgradili v proizvodne namene, postal nacistično taborišče smrti. Predvsem pa nam nudijo možnost, da nekoliko pojasnimo dva posebna vidika zgodovine Rižarne: njenega lastništva in namembnosti njenih stavb.

Tovarna za predelavo surovega riža očitno svojim graditeljem ni prinesla prevelike poslovne sreče, saj so bili njeni prvotni lastniki kaj kmalu primorani k prenehanju dejavnosti. To je bil precejšen neuspeh za

poslovno družbo Primorska luščilnica riža, ki je Rižarno dala zgraditi in je združevala takratne vidne tržaške politične in gospodarske osebnosti (AST, LAG, 2764).¹² Tragika vsega tega pa je v tem, da so bili mnogi delničarji judovskega rodu. Njihov denar je torej pripomogel k postavitvi sklopa stavb, ki je po njihovi smrti postal kraj trpljenja njihovih potomcev. Ali si je Giuseppe Vivante, ko je bil delničar Primorske luščilnice, lahko predstavljal ne le to, da Rižarna ne bo prispevala k večjemu blagostanju njegovih sinov in hčera, ampak da bo za sina Angela Fortunata in hčerko Carmen Allegro prehodna etapa na poti v plinske celice Auschwitz? (AST, LAG, fasc. 2764; Millo, 1998, 232-233).¹³ Koliko pa je bilo potomcev delavcev Rižarne, ki so v njej nato bili zaprti in/ali ubiti?

Pod novimi lastniki, Prvo tržaško luščilnico, je tovarna kar dobro poslovala. Tako je bilo tudi po prvi svetovni vojni, ko so se v družbo vključili novi tržaški odličniki. Razcvet pa je bil le kratkotrajen, proti koncu dvajsetih let je posej z rižem ponovno postal nerentabilen. Pričenjala se je nova faza v zgodovini luščilnice riža. To je bil čas njenega preoblikovanja v kasarno. Italijanska vojska je prostore predelala za svoje potrebe. Ob svojem prihodu so Nemci tako imeli na razpolago strukturo, ki je odlično zadovoljevala tudi njihove

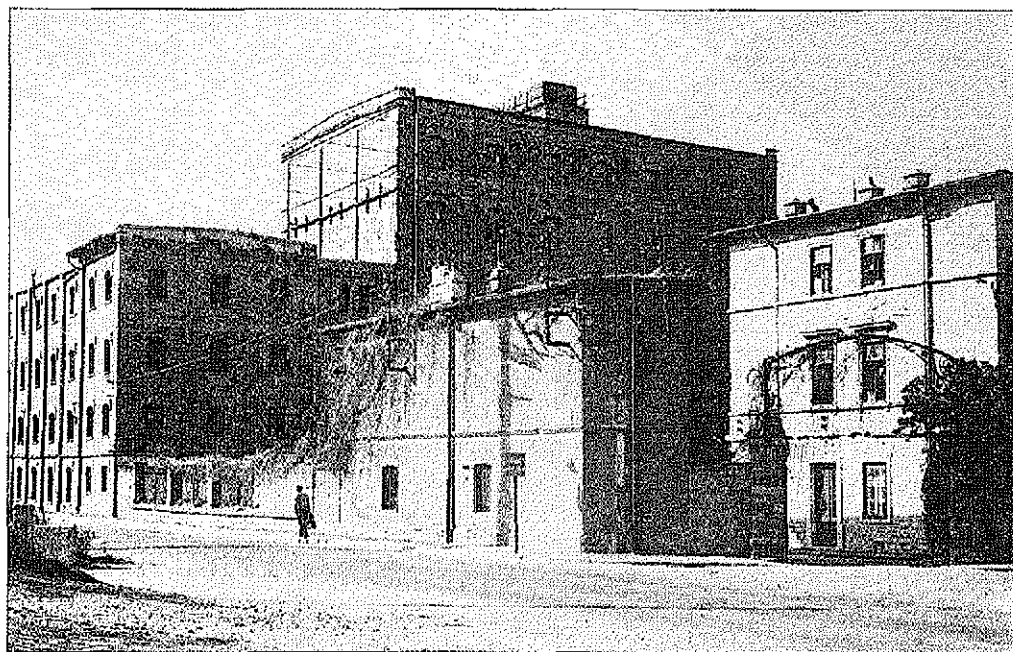

Rižarna (NŠK Trst).
Risiera di S. Sabba (BNSS di Trieste).

12 Leta 1908 so bili delničarji družbe Felice Venezian, bratje Brunner, družba Salem Vita, Edmondo Ricchetti, Banca commerciale triestina, G. Economo, Giuseppe in Fortunato Vivante. Med delničarji zasledimo tudi takega, o katerem se da sklepati, da bi lahko bil Slovenec: Jakob Bertel.

13 Skozi Rižarno je na poti v Auschwitz šel tudi Giorgio Vivante, član druge veje družine Vivante. Med delničarji Primorske luščilnice pa je bil tudi Giuseppejev brat Fortunato Vivante. K sreči Giuseppe vsega tega ni doživel, saj je umrl leta 1932.

potrebe. Z nekaterimi dopolnitvami - celicami in krematorijem - je Rižarna postala del nacističnega uničevalnega sistema. Danes imamo na razpolago podatke, iz katerih si lahko ustvarimo precej jasno sliko o stanju in namembnosti raznih prostorov Rižarne ob prihodu Nemcev. Za to, da sliko izpopolnimo, bo potrebno te podatke, ki so mestoma protislovni, primerjati z obstoječimi pričevanji bivših jetnikov in bivših krvnikov. Predvsem pa bo potrebno opraviti nove pogovore s preživelimi nekdanjimi zaporniki Rižarne.

Novo gradivo nam nudi tudi nekaj podatkov o lastnikih oz. upravnikih Rižarne v času nemške okupacije. Ti podatki nam povedo nekatera dejstva, predvsem pa

odpirajo številna vprašanja. Je bilo imenovanje Geferja Wondricha, in to neposredno pred zlomom fašizma in prehoda Italije na stran zaveznikov, za likvidatorja Prve tržaške luščilnice zgolj naključno, ali pa je sodilo med nemške priprave na zasedbo Trsta? V kakšni pravni obliki so Nemci zasedli Rižarno? Kako in zakaj je prišlo marca 1944, ko je v Rižarni že delovala krematorijska peč, do prodaje bivše tovarne skupini predstavnikov tržaške boljše družbe? Nujno bo na ta vprašanja poiskati odgovore, ki ne bodo razjasnili le zgodovine Rižarne, ampak bodo pomemben prispevek k osvetlitvi sodelovanja in podpore, ki so je nacisti bili deležni od vodilnega tržaškega meščanstva.

SULLA PROPRIETÀ E L'UTILIZZO DELLA RISIERA DI S. SABBA - PREISTORIA E STORIA DEL CAMPO DI CONCENTRAMENTO NAZISTA DI TRIESTE

Alessandro (Sandi) VOLK

Istituto per gli studi etnici, SI-1000 Ljubljana, Erjavčeva 26

RIASSUNTO

Grazie ai dati forniti dai documenti del fascicolo Trieste - Affitti, 62a del fondo dell'Ufficio staccato genio militare di Trieste, custodito ora presso il Museo della Risiera di S. Sabba - Monumento nazionale, e da quelli relativi alla Pilatura di riso del Litorale e alla Prima pilatura triestina di riso, custoditi nei fondi L.r. Luogotenenza - Atti generali (fasc. 2764), Registro delle società commerciali del Tribunale Commerciale e Marittimo di Trieste (tomi VIII, X, XI e XII) dell'Archivio di Stato di Trieste, dell'Archivio 1936-1951 (n° 6928 del registro delle società) della Camera di commercio, industria, artigianato e agricoltura di Trieste, nonché da quanto risulta riguardo alla partita tavolare n° 1441 dell'Ufficio tavolare della Regione Friuli-Venezia Giulia di Trieste, l'autore ha potuto ricostruire le vicende delle società proprietarie della fabbrica ed i passaggi di proprietà dal 1899 (anno dell'acquisto da parte della Pilatura di riso del Litorale dei terreni su cui venne in seguito costruita la fabbrica per la lavorazione del riso) al 1946 (anno della liquidazione definitiva della società che fu la seconda proprietaria della Risiera, la Prima pilatura triestina di riso).

Dopo la cessione della Risiera a quest'ultima essa visse un periodo di relativo successo economico, che si protrasse fino alla metà degli anni venti. Nel frattempo, dopo il 1918, la società stessa passò di mano e vide la presenza nel suo consiglio d'amministrazione di importanti personalità triestine. Alla fine degli anni '20 la società entrò tuttavia in crisi e nel 1934 venne avviata la procedura di liquidazione. Cessata l'attività industriale la Risiera divenne una caserma e magazzino del Regio esercito, che adattò i suoi locali alle proprie esigenze. L'articolo ci fornisce il quadro dell'utilizzo dei locali della Risiera da parte del esercito italiano, che si protrasse fino al 8 settembre 1943. Ciò significa che abbiamo a disposizione un'immagine abbastanza credibile dello stato della Risiera come la trovarono al loro arrivo i nazisti. Un'immagine che andrà però verificata e completata con l'ausilio di altre fonti, in primo luogo con le testimonianze degli ex internati.

Ma l'articolo mette in luce anche alcuni cambiamenti avvenuti nell'assetto societario e nella proprietà della Risiera. Nel marzo del 1943 venne nominato liquidatore della società (e divenne gestore anche della Risiera) Riccardo Gefer Wondrich, importante personalità del fascismo triestino con forti simpatie filotedesche. A ciò fece seguito nel marzo 1944 (quando era già in funzione il forno crematorio) la cessione della Risiera ad un gruppo di comproprietari, tra i quali c'erano alcune note personalità della Trieste dell'epoca (Giovanni Scaramangà e alcuni membri della famiglia Tripovich). Si tratta di pure e semplici acquisizioni di notizie, che aprono però tutta una serie di questioni, la cui risoluzione potrà dare un contributo non solo alla ricostruzione delle vicende della Risiera in epoca nazista, ma anche a chiarire quali, quanti e di che tipo fossero gli appoggi di cui godettero i nazisti a Trieste.

Parole chiave: storia, Risiera di S. Sabba, campi di concentramento, Italia, Trieste, 1899-1946

VIRI IN LITERATURA

ACCT - Camera di commercio, industria, artigianato e agricoltura di Trieste, Archivio 1936-1951, registro società (RS) n° 6928.

AST, LAG - Archivio di Stato di Trieste, I.r. Luogotenenza - Atti generali (LAG), fasc. 2764.

AST, RSTCM - Registro delle società commerciali del Tribunale Commerciale e Marittimo di Trieste, tomo VIII / tomo X / tomo XI / tomo XII.

AST, UT - Ufficio tavolare, G.N. 472/44.

GGT - Guida generale per Trieste (tudi Guida generale della città di Trieste), razni letniki.

UGM, TA - Ufficio staccato genio militare di Trieste, Trieste - Affitti, 62a.

UTRFVG, PT - Ufficio tavolare della Regione Friuli-Venezia Giulia partita tavolare N° 1441.

Nazionalismo e neofascismo nella lotta politica al confine orientale 1945-75 (1977). Trieste, Istituto Regionale per la Storia del Movimento di Liberazione nel Friuli - Venezia Giulia.

Millo, A. (1998): Storia di una borghesia. Trieste, Gorizia, Istituto Regionale per la Storia del Movimento di Liberazione nel Friuli-Venezia Giulia - Libreria Editrice Goriziana.

Mucci, M. (1999): La Risiera di San Sabba. Un'architettura per la memoria. Trieste, Pordenone, Istituto Regionale per la storia del Movimento di Liberazione nel Friuli-Venezia Giulia/ Libreria Editrice Goriziana.

lavoro specialistico
ricevuto: 1998-09-28

UDC929 Bubnič A.:930.25
343.819.5(450.361 Trieste)(093)
930.25:681.3

LO SCHEDARIO VIRTUALE. BOZZA DI PROGETTO PER LA INVENTARIAZIONE ANALITICA INFORMATIZZATA DEL FONDO BUBNIČ

Dario TOMASELLA
IT-34100 Trieste, Piazza A. Hortis, 7

SINTESI

Il lavoro presenta la bozza di un progetto per la inventariazione analitica informatizzata di un archivio privato di persona fisica, il cosiddetto "fondo Bubnič", conservato presso la Biblioteca Nazionale Slovena - Sezione di Storia - di Trieste. Tale presentazione si articola in più parti collegate tra loro: una biografia dell'uomo, un quadro della situazione storica della regione Friuli - Venezia Giulia nel periodo 1943-45, un'analisi di tipo archivistico del fondo stesso, la proposta di un metodo di inventariazione analitica informatizzata, ed infine la contestualizzazione di questo progetto nel più ampio quadro del dibattito storiografico attuale.

Parole chiave: Albin Bubnič, Biblioteca Nazionale Slovena di Trieste - Sezione di Storia, Risiera di San Sabba, olocausto, archivistica, informatica

VIRTUAL INDEX FILE. DRAFT OF A PROJECT FOR AN ANALYTICAL INVENTORY MAKING OF THE BUBNIČ ARCHIVE

ABSTRACT

The article presents a draft of the project for an analytical inventory making of a private collection or the so-called Bubnič archive kept by the Slovene National Library (Section of History) in Trieste. The presentation encloses a number of interlinked parts: biography of the archive's owner, historical framework of the Friuli-Giulia region from 1943 to 1945, a thorough analysis of the archive, a proposed method for an analytical inventory of the archive, and a suitable emplacement of the project into a broader framework of the contemporary historiographical debates.

Key words: Albin Bubnič, Slovene National Library in Trieste - Section of History, Risiera di San Sabba, holocaust, archivistics, informatics

... lo schedario sarà il peculio del suo appassionato
lavoro (Ciceri, 1980, 25).

INTRODUZIONE

Questo progetto riguarda l'inventariazione analitica informatizzata di un archivio privato di persona fisica, formatosi non per produzione diretta di documenti, il

quale attraverso la loro raccolta da parte di Albin Bubnič, il quale è stato per lunghi anni redattore del quotidiano triestino in lingua slovena Primorski Dnevnik. Nella sua carriera, Bubnič si è occupato di molti argomenti di studio ed ha svolto svariate inchieste, ma il suo interesse principale è sempre andato alle vicende accadute a tutte quelle persone che, sia come vittime che come aguzzini, sono passate attraverso lo "Stabili-

mento per la Pilatura del Riso" di Trieste, tristemente noto come la "Risiera di San Sabba", unico caso di lager nazista in Italia.

Il presente lavoro si articola in più parti: innanzitutto, si abbozza una biografia dell'uomo che ha posto in essere l'archivio che intendiamo ordinare e inventariare; successivamente, viene dato un quadro della situazione storica della regione Friuli - Venezia Giulia nel periodo 1943-45 per contestualizzare la creazione di un campo di concentramento nazista proprio a Trieste; quindi, l'analisi del fondo viene affrontata da un punto di vista archivistico, sia per giustificare il riconoscimento del suo status di "archivio", sia per verificare come possa essere ordinato nonostante la particolarità del vincolo naturale; il passo immediatamente successivo è quello di proporre un metodo di inventariazione analitica informatizzata, sia dal punto di vista della costruzione della scheda per la raccolta dei dati, sia giustificando le nostre scelte da un punto di vista computazionale; infine, nelle conclusioni, viene presentata la contestualizzazione di questo progetto nel più ampio quadro del dibattito storiografico attuale e di come esso vi possa proficuamente incidere.

ALBIN BUBNIČ: [...] UNA VITTIMA CHE VORREBBE CHIEDERE "PERCHÉ" ALL'AGUZZINO

La vita di Albin Bubnič può essere divisa in due fasi ben distinte: prima e dopo il 2 marzo 1943. In questa data infatti, egli viene arrestato dagli agenti dell'Ispezzorato Speciale della Pubblica Sicurezza per la Venezia Giulia per attività politica antifascista e portato al Penitenziario Circondariale del Coroneo di Trieste. Dopo otto giorni viene trasferito al confino politico presso il "Campo per internati civili in guerra" a Cairo Montenotte, in provincia di Savona. Alla svolta degli eventi militari conseguente all'armistizio dell'8 settembre 1943, è consegnato alle SS e da queste inviato a Mauthausen prima e a Gusen e Wells poi. Viene liberato il 15 maggio del 1945, in precarie condizioni di salute. Nel frattempo, tre suoi fratelli muoiono nelle file partigiane: Silvestro, Luigi e Agostino-Lorenzo.

Della sua vita precedente al 2 marzo non si sa molto, o forse non c'è molto da dire. Era nato da Viktor e Ivanka Tomažič il 7 settembre 1915 a Pregarje (Brkini, oggi in Slovenia), alle pendici del Monte Nevoso, nella stessa zona dove i nazisti dovevano conoscere la loro ultima e decisiva sconfitta nel maggio del 1945. Fece le scuole elementari nello stesso paese, tra il 1922 e il 1927, e successivamente il liceo classico (ginnasio) in seminario a Capodistria fino al 1935, quando è costretto a lasciare la scuola per malattia. Prenderà il diploma magistrale come privatista nel 1940 a Trieste. Tra il 1940 e il 1942 fa il supplente elementare in alcuni paesi della zona: Materija, Tatre, Mune, Hrušica. Dal 1945 al 1947 è preside a Capodistria. In quello stesso anno

abbandona la carriera scolastica e inizia a lavorare al settimanale agricolo *Delavski Kmečko Enotnosti* e dal 1948 diventa redattore del *Primorski dnevnik*. Nel 1950 inizia a raccogliere il materiale che, nel 1975, permetterà al pubblico ministero dott. Serbo, come da lui stesso espressamente riconosciuto, di istruire presso il Tribunale Civile di Trieste il processo denominato "Allers e altri" contro gli aguzzini nazisti dell'Einsatzkommando Aktion Reinhard e i collaborazionisti italiani coinvolti nei tristi fatti della Risiera.

Dirigente dell'ANED, ha ricevuto prestigiosi premi giornalistici, sia in Slovenia che in Italia: il "Nagrada Toneta Tomšiča", il più importante premio giornalistico sloveno, e il "Vita di Cronista", dell'Unione Cronisti Italiani e del comune di Senigallia (Ancona). Il 22 aprile 1978 gli viene consegnato, dal sindaco Spaccini, il "Sigillo Trecentesco d'oro" del comune di Trieste per il lavoro svolto nella ricostruzione delle vicende della Risiera.

Si spegne solo due mesi dopo, il 25 giugno del 1978, dopo aver visto concluso il processo della Risiera con la condanna degli imputati. Condanna solo simbolica, in quanto l'unico che risultasse ancora vivo era Joseph Oberhauser, birraio a Monaco, e non era stato possibile ottenerne l'estradizione. La sentenza del giudice Maltese però creava un precedente, in quanto poneva una netta distinzione tra reati militari e reati comuni commessi in tempo di guerra, precedente di cui, a nostro modesto avviso, non si è tenuto debito conto nell'istruzione del processo contro il colonnello Erich Priebke ed il maggiore Karl Hass per i fatti di via Rasella a Roma, culminati con il massacro delle Fosse Ardeatine.

Definito da Candido Bonvicini l'"equivalente italiano di Simon Wiesenthal", con il vero Simon Wiesenthal si è incontrato almeno due volte ed è sempre rimasto in contatto epistolare. Ha collaborato a varie iniziative culturali, tra le quali si possono ricordare: la trasmissione televisiva AZ dedicata ai fatti della Risiera; la collaborazione al libro di Ferruccio Fölkel, *La Risiera di San Sabba. Trieste e il Litorale Adriatico durante l'occupazione nazista*; la stesura del copione dell'opera teatrale, nella forma di dramma-testimonianza, *Risiera*, rappresentata nel 1975 al Teatro Stabile Sloveno (Kulturni Dom) di Trieste, nel trentennale della liberazione, e poi diffuso televisivamente e radiofonicamente sia in Italia che in Jugoslavia.

LA PROSPETTIVA STORICA

L'occupazione tedesca del Friuli Venezia Giulia e dell'Istria iniziò il giorno 8 settembre 1943 e durò per 20 mesi, fino al 7 maggio 1945. Essa portò alla costituzione della Zona d'operazioni del Litorale Adriatico (Operationszone Adriatisches Küstenland), i cui confini erano geograficamente delimitati a nord dalle Alpi, a sud dall'Adriatico, ad ovest dal Livenza e dal Ta-

gliamento, ad est dalla Sava; essa comprendeva le province di Udine, Trieste, Gorizia, Pola, Fiume e Lubiana. Il territorio venne direttamente amministrato dal Reich, in quanto era considerato parte integrante della Germania (anschluss) e non più Stato italiano o jugoslavo. Il primo di ottobre del 1943 vi venne insediato di un governo civile di occupazione, guidato dall'"alto commissario" (Gauleiter) Alois Friedrich Rainer, con il compito di "germanizzare" la regione, come era stato fatto in Polonia, in Cecoslovacchia e nella Russia occupata.

L'Alto comando di SS e Polizia ed il suo apparato burocratico erano agli ordini dell'alto ufficiale delle SS Odilo Lotario Globocnik, triestino di nascita. Agli ordini di quest'ultimo erano, sia le tradizionali unità tedesche, sia altri corpi organizzati su diversa base etnica, per lo più croati (ustašcia) e ucraini (cosacchi), ma anche italiani (milizie civiche e di difesa territoriale) e sloveni (domobranci), seguendo in ciò la tradizionale politica amministrativo-militare dell'ex Impero Austro-Ungarico, volta a contrapporre tra loro le diverse nazionalità comprese nel territorio. Inoltre, era passato direttamente alle dipendenze naziste anche l'Ispektorato Speciale di Pubblica Sicurezza per la Venezia Giulia, con sede a "Villa Triste" in Trieste, comandato dall'ispettore generale di P.S. Giuseppe Guefi, ai cui ordini si trovava anche il commissario Gaetano Collotti, il tristemente noto capo della famigerata "banda Collotti".

Delfino di Himmler, Globocnik era a capo anche dello Einsatzkommando Aktion Reinhard, dal nome di Reinhard Heydrich. Gli Einsatzkommando, o Einsatzgruppen, erano gruppi speciali dipendenti dall'RSHA, Ufficio centrale della polizia di sicurezza del Reich, e destinati alla pacificazione dietro le linee e alla lotta antipartigiana. L'Aktion Reinhard invece, era quanto rimaneva del gruppo originario di 400 persone che diedero il via al Programma di Eutanasia (Gnadentot o "morte per grazia"), l'uccisione di minorati mentali e fisici, criminali incalliti, etc.; gli altri uomini infatti, erano stati scartati, in quanto ritenuti non adatti a portare avanti il programma quando questo informalmente si trasformò, tra il dicembre 1941 e il gennaio 1942, nella Soluzione Finale. Originariamente tale programma aveva come nome in codice la sigla "T4", in quanto i suoi uffici si trovavano al n. 4 di Tiergartenstrasse, a Berlino. Lo staff di questo gruppo comprendeva Christian Wirth (ispettore di Hartheim, Sobibor, Belzec, Treblinka), Franz Stangl (il boia di Treblinka), Ernest Lerch (stragi di Majdanek e Lublino), Dietrich Allers (organizzatore della Gnadentot), Gottlieb Hering, Joseph Oberhauser, Rolf Günther (sostituto di Adolf Eichmann), Georg Michalsen (Belsen, Treblinka, Majdanek), Otto Stadie, Fritz Kocewski, Arthur Dachselt, Lorenz Hachenholt, Razenko, Gerard Schneider, etc. per un totale di 92 o 96 "specialisti" (le fonti non sono concordi in merito).

Sotto la loro giurisdizione si trovava anche la Risiera



La famiglia Bubnič al completo, in occasione della prima comunione della figlia. Da sinistra, in prima fila: Danica, Ivanka Tomažič, Viktor e Silvester; dietro: Jože, Avgustin, Albin e Alojz (BNSS Trieste). Družina Bubnič ob hčerkinem prvem obhajilu. Z leve, v prvi vrsti: Danica, Ivanka Tomažič, Viktor in Silvester, zadaj: Jože, Avgustin, Albin in Alojz (NŠK Trst).

di San Sabba di Trieste, campo di concentramento (Konzentrationslager) e campo di detenzione di polizia (Polizeihaftlager), ma non propriamente campo di sterminio (Vernichtungslager). Questi ultimi infatti, erano cosa profondamente diversa dai campi di concentramento, i quali propriamente servivano a concentrare forza lavoro da usare a livello schiavistico. Di campi di sterminio ne furono costruiti solo quattro: Chelmino, Belzec, Sobibor e Treblinka, più Birkenau, la sezione di sterminio del campo di concentramento di Auschwitz, e nessuno di essi funzionò per più di diciassette mesi, dopodiché, venivano letteralmente cancellati, come non fossero mai esistiti. La differenza fondamentale tra i due tipi di campo era che in quelli di concentramento c'era, sebbene piccolissima, una possibilità di salvarsi; nei campi di sterminio questa non c'era assolutamente. L'ultimo di questi campi, Treblinka, fu distrutto nel 1943 con l'abbandono da parte di Hitler del Programma di Eutanasia. Su quasi due milioni e mezzo di persone sterminate, alla fine della guerra si contarono solo 82 sopravvissuti, tutti facenti parte della forza lavoro ebrea impiegata in questi campi.

Costruito nel 1913 nel rione di San Sabba a Trieste, l'ex Stabilimento per la Pilatura del Riso comprendeva anche un essiccatoio dotato di un'alta ciminiera. Tale struttura venne utilizzata per l'eliminazione delle salme dei detenuti politici e dei partigiani morti sotto tortura: in loco, nelle carceri del Coroneo o a Villa Triste. Nel marzo del 1944 l'essiccatoio fu trasformato in forno crematorio, capace di bruciare 50-70 corpi al giorno, secondo il progetto di Erwin Lambert, "esperto" del settore, in quanto ne aveva già costruiti altri nei campi di sterminio in Polonia. In Risiera non furono mai

costruite delle vere e proprie "camere a gas", come a Treblinka o Sobibor; i sistemi di uccisione erano: gasazione in automezzi appositamente modificati, fucilazione, colpo di mazza alla nuca. Si stima che vi furono uccise tra le tremila e le cinquemila persone e almeno altre ventimila furono smistate presso altri campi, di lavoro o di concentramento (Auschwitz, Dachau, Mauthausen). Forno e ciminiera furono distrutti con la dinamite nella notte tra il 29 e il 30 aprile 1945 dai tedeschi in fuga.

LA PROSPETTIVA ARCHIVISTICA

Il fondo archivistico Bubnič si trova attualmente presso la Biblioteca Nazionale Slovena - Sezione di Storia - di Trieste. Esso fisicamente consta di trentuno buste di cartone, legate con fettuccia, contenenti tutte le carte accumulate da Albin Bubnič in ventotto anni di ricerche.

Il materiale archivistico presente è costituito da scritture, atti e documenti, alcuni in originale e molti altri in fotocopia, provenienti sia da fondi privati (dei familiari degli scomparsi) che da biblioteche o archivi pubblici (Lubiana, Belgrado, Berlino, Vienna, etc). Sono inoltre presenti copie dei verbali del processo denominato "Allers et altri", celebrato tra il 1975 e il 1976 presso il Tribunale Civile di Trieste, copia della sentenza del giudice Maltese, delle requisitorie degli avvocati, infine fotocopia di quella parte dei diari di Diego de Enriquez che riportano le trascrizioni dei graffiti sui muri della Risiera. Non sempre è però possibile risalire agli originali delle copie fotostatiche, in quanto in molti casi queste non riportano alcun riferimento alla loro fonte. Di molte carte inoltre, esistono più fotocopie fatte su diversi tipi di carta chimica.

Le persone che a vario titolo (aguzzini, collaborazionisti, vittime, semplici dipendenti o liberatori) sono passate per la Risiera erano di diverse nazionalità (italiana, tedesca, slovena, croata, serba, inglese, americana, francese) e ognuna di esse ha lasciato delle tracce nella propria lingua d'origine, tracce che sono state fedelmente raccolte dal giornalista del Primorski Dnevnik; di conseguenza, all'interno del fondo esistono carte scritte in molte lingue diverse e spesso si trovano anche le relative traduzioni, principalmente dallo sloveno in italiano.

Il fondo, formatosi per rispondere alle esigenze di lavoro di Bubnič, è disordinato e non presenta altra traccia di ordinamento se non quella per nuclei tematici, datagli da chi ha prelevato le carte dall'ufficio di Bubnič, nella sede del quotidiano, per portarle alla Biblioteca ed inserirle nelle buste. Tali nuclei sono stati creati a posteriori artificialmente e se, da una parte, permettono comunque di avere un'idea della personalità di Bubnič e dei suoi percorsi culturali e intellettuali, dall'altra essi presentano il problema di essere di difficile ricerca specifica a livello di singolo

documento, in quanto non esiste un loro inventario analitico, ma solamente degli approssimativi inventari di consistenza delle singole buste, delle quali resta da verificare la effettiva corrispondenza agli atti.

Dal punto di vista strettamente archivistico, il problema principale è dato dal fatto che lo studio di archivi privati di persona fisica è un fenomeno eminentemente legato all'epoca contemporanea e quindi su di esso esiste pochissima riflessione teorica. Per quanto riguarda gli archivi privati, famigliari o domestici, sebbene l'interesse nei loro confronti sia relativamente recente (da Francesco Bonaini e la sua scuola in poi), si può contare su una seppur non molto folta bibliografia. Per quanto riguarda gli archivi privati di persona fisica invece, a nostra conoscenza, esistono solo due articoli che affrontino, esplicitamente a livello teorico, l'argomento del loro riordino e della loro inventariazione, quelli di Elisabetta Insabato e di Antonio Romiti, pubblicati entrambi sullo stesso numero di *Studi Medievali* (serie 3a, XXXIII, fasc. II, 1992). Tali articoli mettono in luce il fatto che la realtà "archivio" non si configura solo in relazione alla presenza del vincolo naturale (archivio proprio), ma viene caratterizzata anche dalle metodologie formative, le quali sono sintomo della presenza di un vincolo volontario e quindi si può parlare di archivio improprio.

Il nostro progetto di lavoro si articola su tre punti principali:

1. stesura di una particolareggiata biografia dell'uomo Bubnič, basata anche su interviste a persone che l'hanno conosciuto (fonti orali);

2. un miglior ordinamento delle carte per nuclei tematici;

3. costruzione dell'inventario analitico del fondo, attraverso una schedatura informatizzata che possa costituire una mappa di questo territorio, la più dettagliata possibile.

Quest'ultimo punto si basa sull'istruzione di una scheda di raccolta dati articolata e completa, che permetta, in un secondo momento, una indicizzazione dei contenuti dei documenti per via informatica. Il vantaggio ottenibile da questa tecnica di lavoro è che, facendo indicizzare diversamente le schede dal computer, sarà possibile riordinare di volta in volta l'archivio in modo virtuale, senza dover cioè spostare fisicamente i documenti che lo compongono, ma solo le relative schede informatizzate all'interno della macchina, in maniera da poter avere l'ordinamento più utile in quel dato momento. In altre parole, dopo aver ordinato "le carte", dare la possibilità ai ricercatori di effettuare altri ordinamenti "sulla carta", anzi "sul computer", come in un gioco di simulazione in realtà virtuale.

È quasi superfluo aggiungere che di mappa si tratterà e che questa non potrà mai sostituire il territorio: la consultazione delle schede non costituirà cioè atto sostitutivo della visura del documento, ma suggerirà

invece quali carte, o quali serie di carte, sono più utili per rispondere alla domanda posta dal ricercatore. Quest'ultimo però non sempre, anzi molto spesso, non sa esattamente cosa cerca. La possibilità di poter variare l'indicizzazioni dei documenti gli permetterà allora di precisare la richiesta in base alle risposte ottenute, con una serie di approssimazioni successive. In sostanza, si tratta di costruire lo schedario del fondo archivistico come un unico ipertesto, in grado di rispondere a domande attualmente non prevedibili.

LA PROSPETTIVA INFORMATICA

Studiando alcuni dei lavori di memorizzazione di dati storici precedenti al nostro, abbiamo rilevato che in molti di essi c'erano, a nostro modesto avviso, alcuni errori di impostazione dei progetti che causava una loro rapida obsolescenza, con conseguente mancanza di completo sfruttamento del capitale investito, sia in denaro sia in ore di lavoro. Per cercare di non ripetere gli stessi errori, ci siamo posti una serie di regole da rispettare. Per essere più precisi, si tratta di una sola regola principale, dalla quale si possono trarre tre corollari.

La regola è:

- I. i dati vanno memorizzati una sola volta per sempre. I corollari conseguenti sono:
 - I. i dati devono essere indipendenti dai programmi;
 - II. la memorizzazione dei dati dev'essere indipendente dalla loro analisi;
 - III. lo storico responsabile del progetto deve essere competente nel campo della programmazione informatica.

Per rispettare il primo corollario, abbiamo deciso di registrare i dati utilizzando solo i primi 127 caratteri del formato ASCII, ovvero solo quei caratteri che sono formato comune a tutti i tipi di elaboratore. Tale memorizzazione avviene utilizzando un comune editor di testo. I caratteri non compresi (quelli italiani accentati, l'accento sloveno denominato *strešica* (*čluka*), le vocali con dieresi tedesche (*Umlaut*), etc.) vengono resi mediante opportune convenzioni grafiche esplicitamente documentate. Anche il formato della scheda viene reso nella stessa maniera, cioè mediante convenzioni grafiche esplicitamente documentate. Sarà poi compito del programmatore scrivere il programma di gestione dei dati, tenendo opportunamente conto della documentazione allegata ai dati stessi. In questo modo, sarà possibile dunque scrivere, basandosi sulla documentazione, più di un programma per la loro gestione e trasportare gli stessi dati anche su macchine diverse: da DOS compatibili ad Apple, UNIX, XENIX, LINUX, etc. In questo modo inoltre, in futuro i dati potranno anche essere resi disponibili direttamente in rete (p.es. InterNet). Questo ci riporta direttamente alla regola fondamentale: il dato deve essere memorizzato una sola volta, per essere poi utilizzato tutte le volte che serve e



Albin Bubnić nel 1948, anno in cui diventa redattore del Primorski Dnevnik (BNSS Trieste).

Albin Bubnić leta 1948, ko je postal urednik Primorskega dnevnika (NSK Trst).

questo non solo durante la costruzione dell'inventario analitico, ma anche in seguito, quando tale inventario potrà essere reso disponibile ai ricercatori e questi decideranno, in base alla documentazione allegata, di costruire nuovi programmi per la loro gestione ed il loro sfruttamento.

Il secondo corollario è quello per cui intendiamo "separare" i due momenti della memorizzazione dei dati e del loro studio. Il motivo va ricercato nel fatto che già troppe volte è successo che chi curava la memorizzazione dei dati era la stessa persona che poi avrebbe dovuto studiarli. Ciò ha comportato che tale memorizzazione veniva effettuata in funzione dello studio che su di essi si sarebbe svolto. Di conseguenza, i dati così memorizzati erano utili solo ed unicamente per quello studio e non potevano più essere riutilizzati, sia perché, la memorizzazione della fonte era incompleta, in quanto era stata fatta una scelta preventiva tra le informazioni in essa contenute, sia perché, i dati risultavano essere indissolubilmente legati ad un determinato programma e quindi inutilizzabili da altri. Un esempio per tutti: lo studio sul catasto fiorentino del 1427 di David Herlihy e Christine Klapish: un lavoro di dieci anni per la memorizzazione di una fonte, ma oggi scarsamente utilizzabile. Noi quindi, seguendo sempre

la regola fondamentale, ci occupiamo della memorizzazione dell'inventario e della costruzione di un programma per la consultazione dello stesso, lasciando ad altri il compito di riaggregare copia dei dati quanto diversamente possibile, per poterli studiare a loro comodo e piacere.

Uno dei nodi più difficili da sciogliere nel campo della ricerca storico-informativa è sempre stato quello del dialogo tra storico e programmatore: il terzo corollario nasce appunto dall'esigenza di superare questo scoglio. Dal nostro punto di vista, è più facile che uno storico decida di imparare i fondamenti della programmazione, che gli possono ritornare utili anche in altri campi oltre a quello della ricerca storica, piuttosto che un programmatore decida di divenire uno storico. Inoltre, al giorno d'oggi, imparare i fondamenti della programmazione è molto meno impegnativo di una volta, in quanto anche i linguaggi di programmazione si sono fatti user-friendly. Per questo motivo, abbiamo deciso di imparare i fondamenti di alcuni linguaggi (Assembler, Pascal, C, C++ e OOP, oltre ai concetti base dell'ingegneria della conoscenza) e di fare un primo tentativo di scrivere noi stessi il programma di consultazione del fondo archivistico. Qualora tale tentativo dovesse fallire, allora ci rivolgeremo ad un programmatore professionale. In questo secondo caso però, avremo l'indubbio vantaggio di poter parlare la sua stessa lingua e quindi di farci meglio comprendere.

LA SCHEDA

Le schede per la memorizzazione dei dati possono essere essenzialmente di due tipi, a maschera esplicita o implicita. Nel primo caso, il campo è sempre etichettato, cioè riporta il nome della variabile da introdurre, e ciò permette un suo immediato riconoscimento; nel secondo caso invece, il campo non è etichettato e il suo riconoscimento avviene grazie alla sua posizione rispetto agli altri campi. Il posizionamento dei campi naturalmente segue delle regole ben precise e codificate, come nell'esemplare caso delle regole ISBN per le citazioni bibliografiche. La scheda da noi progettata è del secondo tipo e si articola in undici campi numerati alfabeticamente, singoli o multipli, come esemplificato qui di seguito:

- a) Numero scheda
- b) Collocazione documento (dopo riordinamento)
- c) Fonte originale
- d) Data
- e) Oggetto
- f) Lingua - cc.
- g) Note (classificazione)
- h) Mittente
- i) Destinatario
- l) Persone
- m) Luoghi

La scheda si compone dunque di tre parti: la prima di queste consiste nel campo a), che corrisponde al nome del file, ed è quel numero della scheda che rimane invariato; la seconda parte comprende i campi dalla b) alla g) ed è quella parte che verrà mostrata a video all'utente; la terza parte infine comprende i campi dalla h) alla m) ed inizia con il carattere del cancelletto, che fa da separatore: tali campi contengono i dati che verranno indicizzati e sui quali sarà possibile effettuare le ricerche, ma che rimarranno nascosti all'utente finale e saranno accessibili solo al personale addetto al mantenimento dell'archivio informatizzato.

Nel nostro caso, il termine "campo" non è molto preciso, in quanto non si tratta del record dei DBMS (Data Base Management System), ma si una zona di file definita in base alle sue coordinate; la coordinata in realtà è una sola: il numero di righe vuote dall'inizio del file, o dalla sua fine o dal cancelletto, cioè da qualunque elemento del file che vogliamo prendere come punto di riferimento. In altre parole, il campo "Destinatario" è quella zona di file che si trova dopo la seconda riga vuota dal cancelletto e prima della terza riga vuota. In questa maniera, è possibile lavorare senza dover definire la dimensione del campo prima di inserirvi l'informazione, come succederebbe se si utilizzasse la tecnologia software DBMS, ma il campo si adatta alla dimensione dell'informazione stessa. Per quanto riguarda l'indicizzazione dei dati così memorizzati, ci affideremo quindi alla tecnologia software dell'IR (Information Retrieval). In fase di inventario generico riempiamo i campi dalla a) alla g); in fase di inventario analitico invece, compileremo i campi restanti. La scelta di inserire anche i nomi delle persone e dei luoghi è data dal fatto che il soggetto principale dell'archivio, quello che gli dà la sua ragione d'essere, sono proprio le persone che sono passate attraverso la Risiera e quindi, per qualunque ricerca si voglia fare su questo fondo, non si potrà mai prescindere da esse. Per identificare una qualsiasi persona sono necessari il nome, il cognome e il luogo geografico che in qualche modo la implica (di nascita, di arresto, di attentato, etc.)

CONCLUSIONI

Possiamo dunque affermare che questo nostro progetto si inserisce nell'attuale dibattito storiografico da almeno tre punti di vista:

1. come argomento di lavoro: da qualche tempo sta prendendo sempre più piede una corrente storiografica negazionista della Shoah e dell'olocausto nazifascista, specialmente in Francia e in Germania; il mettere a disposizione della ricerca storica un archivio che invece, possa documentare il funzionamento di quello che possiamo forse considerare come l'ultimo campo di concentramento nazista e il punto di arrivo di quel gruppo di "specialisti" dello sterminio denominato Ein-

satzkommando Aktion Reinhard ci sembra possa aggiungere spazio e argomenti di discussione a favore di chi, come noi, desidera combattere questo negazionismo, in quanto vede in esso un grosso pericolo di revisionismo revanscista.

2. come prospettiva archivistica: gli archivi privati di persona fisica, o archivi personali, sono un fenomeno eminentemente novecentesco, sul quale si è scarsamente sviluppata la riflessione teorica, come già accennato; questo lavoro può stimolare un ulteriore sviluppo di tale riflessione, sviluppo che permetta di meglio comprendere l'uomo, chiunque esso sia, che sta dietro a quell'insieme di carte che egli volutamente lascia come tracce, di se stesso e della sua esistenza, sulla sabbia del tempo.

3. come metodologia storico-informatica: la tecnologia software dell'IR era in auge tra la fine degli anni '70 e l'inizio degli anni '80, per poi essere soppiantata dalla tecnologia DBMS, che permetteva una miglior organizzazione preventiva dello spazio utilizzato dalle informazioni e quindi un grosso risparmio di memoria macchina; gli anni sono passati, la memoria disponibile è aumentata ed è diminuito il suo prezzo, sia come

RAM che come HDU, ci sembra allora il momento di tornare alla tecnologia IR la quale è, a nostro avviso, molto più adatta alle esigenze di lavoro delle scienze umanistiche della tecnologia DBMS.

Inoltre speriamo di riuscire a sollecitare anche una riflessione di tipo giuridico. In ogni guerra avvengono vari tipi di orrori, anzi, la guerra stessa è un orrore. Se non è possibile evitare le guerre, è però possibile cercare di stimolare una riflessione giuridica di diritto internazionale che permetta di perseguire e condannare chi, con la scusa della situazione di conflitto armato, ne approfitta per dare sfogo ai suoi istinti più bestiali, macchiandosi di delitti contro l'umanità, magari mascherati da nomi eufemistici quali Programma di Eutanasia o Pulizia Etnica.

RINGRAZIAMENTI

Ringrazio l'Archivista di Stato Capo ricercatore storico-scientifico presso l'Archivio di Stato di Trieste, dott. Grazia Tatò, per aver letto questa "Bozza" dandomi preziosi consigli per la costruzione della scheda informatizzata.

VIRTUALNA KARTOTEKA. OSNUTEK PROJEKTA ZA ANALITIČNO INFORMATIZIRANO INVENTARIZACIJO BUBNIČEVEGA FONDA

Dario TOMASELLA

IT-34100 Trieste, Piazza A. Hortis, 7

POVZETEK

V delu je predstavljen osnutek projekta za analitično informatizirano inventarizacijo tako imenovanega "Bubničevega fonda", zasebnega arhiva fizične osebe, ki ni nastal iz neposredno predloženih dokumentov, temveč je to delo Albina Bubniča, ki je te dokumente potrpežljivo zbiral. Arhiv trenutno hrani slovenska Narodna in študijska knjižnica, Oddelek za zgodovino v Trstu. V predstavitev je zajetih več med seboj povezanih delov; na začetku je kratek življenjepis človeka, po čigar zaslugi je arhiv, ki ga želimo urediti in informatizirati, nastal. Sledi zgodovinski oris Furlanije-Juljske krajine v obdobju 1943-45, iz katerega so razvidne razmere, ki so prav v Trstu vzbudile nastanek nacističnega koncentracijskega taborišča. Analiza samega fonda je opravljena z arhivskega zornega kota, in sicer iz dveh razlogov: da bi opravičili njegovo opredelitev kot "arhiv" in da bi preverili možnost, ali ga je mogoče urediti, kljub posebnostim, ki izhajajo iz njegove narave. Sledi predlog metode analitične informatizirane inventarizacije, in sicer tako z vidika oblikovanja kartoteke za zbiranje podatkov, kot z vidika matematične upravičenosti naših izborov. Na koncu je projekt postavljen v kontekst širšega okvira aktualnih historiografskih razprav in vpliva, ki bi ga lahko imel nanje.

Ključne besede: Albin Bubnič, Narodna in študijska knjižnica v Trstu - Odsek za zgodovino, Rižarna, holokavst, arhivistika, informatika

BIBLIOGRAFIA

Storia

AAVV (1996): Capire la Risiera. A Trieste un lager del sistema nazista. Atti del Corso di formazione per guide

didattiche alla Risiera di San Sabba di Trieste, gennaio-febbraio 1995. Quaderno didattico VII. Scritti di: Dugušin, A.; Corni, G.; Palla, M.; Coslovich, M.; Pupo, R.; Pirjevec, J.; Valdevit, G.; Matta, T.; Rossi, M.; Apih, E. Comune di Trieste, Civici Musei di Storia ed Arte.

AAVV (1973): Dalla guerra fascista al campo di sterminio della Risiera (Friuli - Venezia Giulia 1940-1945). Quaderni della Resistenza. 2. Comitato Regionale dell'A.N.P.I. del Friuli - Venezia Giulia.

Bonvicini, C. (1978): L'implacabile cacciatore dei boia della Risiera. Il Resto del Carlino, 27.06.1978.

Fangaresi, D. (1994): Dieci settimane a San Sabba. Vigevano (PV), Diakronia.

Fölkel, F. (1979): La Risiera di San Sabba. Trieste e il Litorale Adriatico durante l'occupazione nazista. Milano, Mondadori.

Jaspers, K. (1996): La questione della colpa. Sulle responsabilità politiche della Germania. Milano, Raffaello Cortina.

Kaltenegger, R. (1996): Zona d'operazione Litorale Adriatico. La battaglia per Trieste, l'Istria e Fiume. Gorizia, Libreria Editrice Goriziana.

Sereny, G. (1975): In quelle tenebre. Milano, Adelphi.

Spazzali, R. (1996): Diari di guerra: l'inchiostro tedesco dell'occupazione. In: Kaltenegger, R.: Zona d'operazione Litorale Adriatico. La battaglia per Trieste, l'Istria e Fiume. Gorizia, Libreria Editrice Goriziana, 9-14.

Archivistica

Buchmann, W. (1986): Automated Data Processing in the archives of the Federal Republic of Germany. Informatica e archivi. Atti del Convegno (Torino, 17-19 giugno 1985), Saggi 5. Pubblicazioni degli Archivi di Stato. Roma, Ministero per i Beni Culturali e Ambientali, 103-133.

Buonora, P. (1986): Indicizzazione automatica e collegamento tra basi di dati. Gli archivi per la storia contemporanea. Organizzazione e fruizione. Atti del Seminario di Studi (Mondovì, 23-25 febbraio 1984), Saggi 7. Pubblicazioni degli Archivi di Stato. Roma, Ministero per i Beni Culturali e Ambientali, 287-294.

Carucci, P. (1988): Le fonti archivistiche: ordinamento e conservazione. Roma, La Nuova Italia Scientifica.

Ceccato, S. (1986): Un cibernetico fra gli archivi. Informatica e archivi. Atti del Convegno (Torino, 17-19 giugno 1985), Saggi 5. Pubblicazioni degli Archivi di Stato. Roma, Ministero per i Beni Culturali e Ambientali, 301-321.

Ciceri, B. (1980): Archivi e archivistica per le Scuole degli Archivi di Stato, i Corsi universitari e i concorsi nelle Pubbliche Amministrazioni. Cetim, Bresso (MI), 193.

Corti, L. (1986): Applicazione del computer alla ricerca storica, storico-artistica e archivistica: l'esperienza della Scuola Normale Superiore di Pisa. Informatica e archivi. Atti del Convegno (Torino, 17-19 giugno 1985), Saggi 5. Pubblicazioni degli Archivi di Stato. Roma, Ministero per i Beni Culturali e Ambientali, 182-184.

Costanzo Capitani, P. (1989): Manuale di base per il trattamento dell'informazione. Milano, Editrice Bibliografica.

Insabato, E. (1992): Esperienze di ordinamento negli archivi personali contemporanei. Alcune considerazioni. Studi medievali, serie 3a, anno XXXIII, fasc. II (dic.), 881-892.

Lo Sardo, E. (1986): Banche di dati e ricerca storica negli Stati Uniti e in Europa. Gli archivi per la storia contemporanea. Organizzazione e fruizione. Atti del Seminario di Studi (Mondovì, 23-25 febbraio 1984), Saggi 7. Pubblicazioni degli Archivi di Stato. Roma, Ministero per i Beni Culturali e Ambientali, 295-304.

Lombardo, A. (1986): L'automazione dell'archivio storico Ansaldo. Gli archivi per la storia contemporanea. Organizzazione e fruizione. Atti del Seminario di Studi (Mondovì, 23-25 febbraio 1984), Saggi 7. Pubblicazioni degli Archivi di Stato. Roma, Ministero per i Beni Culturali e Ambientali, 143-145.

Romiti, A. (1992): Per una teoria della individuazione e dell'ordinamento degli archivi personali. Studi medievali, serie 3a, anno XXXIII, fasc. II (dic.), 892-906.

Valente, B. (1991): L'automazione degli inventari: problemi e finalità. Archivi e computer, 3, Anno I, 292-296.

Informatica

Batini, C.; Carlucci Aiello, L.; Lenzerini, M.; Marchetti Spaccamela, A.; Miola, A. (1994): Fondamenti di programmazione dei calcolatori elettronici. Milano, Franco Angeli.

Ceri, S.; Mandrioli, D. (1992): Istituzioni di informatica. Milano, McGraw-Hill.

Date, C.J. (1981): An Introduction to Database System. Reading (Massachusetts), Addison-Wesley.

Davies, R. (1988a): Introduzione. In: Davies, R.: Sistemi informativi intelligenti. Risultati e prospettive. Padova, Franco Muzzio.

Davies, R. (1988b): Catalogazione come dominio per un sistema esperto. In: Davies, R.: Sistemi informativi intelligenti. Risultati e prospettive. Padova, Franco Muzzio, 71-103.

Lebowitz, M. (1988): Un esperimento nei sistemi informativi intelligenti: RESEARCHER. In: Davies, R.: Sistemi informativi intelligenti. Risultati e prospettive. Padova, Franco Muzzio, 147-177.

Pandolfini, A.; Vannini, W. (1994): Che cos'è un ipertesto. Guida all'uso di (e alla sopravvivenza a) una tecnologia che cambierà la nostra vita. Roma, Castelvichi.

Salton, G.; McGill, M. J. (1983): Introduction to Modern Information Retrieval. McGraw-Hill International.

Vaccari, C. (1984): Gestione archivi e banche dati. Una introduzione alla struttura, funzionamento e impiego delle banche dati nelle aziende moderne. Roma, Buffetti.

IZOLSKA KULTURNA DEDIŠČINA
PATRIMONIO CULTURALE DI ISOLA
CULTURAL HERITAGE OF ISOLA

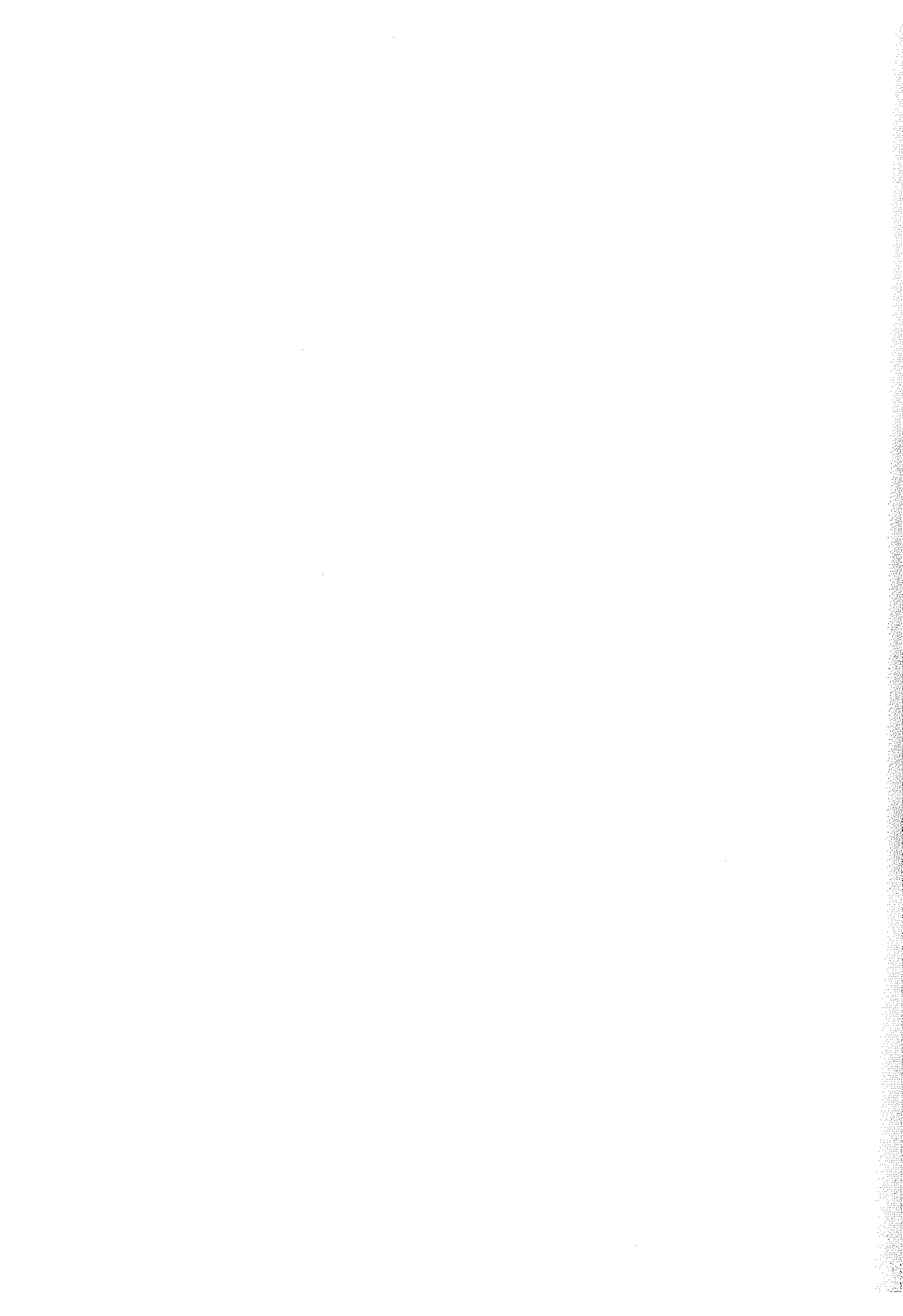

izvirno znanstveno delo
prejeto: 1999-09-10

UDK 94(497.4 Izola)"04/14":711.434

O BIVANJSKI KULTURI SREDNJEVEŠKE IZOLE. POSKUS UBIKACIJE NEKATERIH IZOLSKIH "LATRIN"

Darja MIHELIČ

ZRC SAZU, Zgodovinski inštitut Milka Kosa, SI-1000 Ljubljana, Novi trg 4

IZVLEČEK

Šestdeseti člen tretje knjige izolskih statutov iz 1360 nudi zanimiv naslov *De netar le androne Interdite nel Anno* (O letnem čiščenju prepovedanih/odrejenih "andron"). Izraz najverjetneje pomeni daljši tesen prehod med hišami, po katerem so odvajali fekalije, pomije in druge odpadke. Znana dejstva omogočajo približno shematično simulacijo sosedstva andron in lastnikov sosednjih nepremičnin.

Ključne besede: zgodovina, srednjeveška mesta, Izola, urbanizem, androne, odtoki fekalij

LA CULTURA RESIDENZIALE A ISOLA NEL MEDIOEVO. IPOTESI DI LOCAZIONE DI ALCUNE LATRINE

SINTESI

Il sessantesimo articolo del terzo libro degli statuti d'Isola del 1360 porta un titolo interessante *De netar le androne Interdite nel Anno* (Della pulizia annuale degli androni interdetti). In questo caso il termine *androne* indicava probabilmente lo stretto e lungo passaggio fra una casa e l'altra per il quale venivano portati via gli escrementi, la rigovernatura e altri rifiuti. Gli atti sinora conosciuti ci permettono di ipotizzare il rapporto nei confronti degli androni da parte dei proprietari degli stabili vicini.

Parole chiave: storia, città medievali, Isola, urbanistica, androne, fuoriuscita degli escrementi

Rekonstrukcija podobe prostora v preteklosti ne zanima le arheologov in zgodovinarjev, ampak tudi historične geografe, krajinarje in arhitekta, umetnostne zgodovinarje, muzealce in restavradorje. Zanimanje strok je pogojeno z različnimi razlogi in nameni in ni usmerjeno v iste značilnosti prostora, vendar pa se spoznanja strok med seboj prepletajo in dopolnjujejo.

Obseg prostorskega vzorca, ki ga želimo raziskati, navadno izberemo glede na njegove naravne ali politične meje, ki so včasih tudi utrjene in že same po sebi pomenijo značilnost v prostoru (kot npr. langobardski *limes*). Navznoter opredeljujejo prostor naravne danosti: konfiguracija in sestav terena, vodovja na njem; značilno podobo in vsebino mu daje stopnja kultiviranosti ter

razprostranjenost in oblika različnih kulturnih površin. Prometnice, ki ga prečkajo, ne povezujejo le njegovih lastnih delov, ampak ga tudi vpenjajo v širše prostorsko okolje. Za preteklost prebivalcev prostora pa so zlasti zgovorni ostanki agrarnih in neagrarnih naselij oz. bivanjskih, kulturnih, obrambnih, upravnih zgradb. Tudi posamezna zgradba ali gradbeni kompleks je lahko predmet posebne (mikroprostorske) raziskave.

Tovrstne raziskave narekujejo povezovanje strok, ki imajo opravka s konkretnimi materialnimi ostalinami (palinologija, dendrokronologija, arheologija, restavratorstvo, muzeologija) na eni strani s tistimi, ki si dajo opraviti s posrednimi pričevanji o prostoru, na drugi: z nekdanjimi slikarskimi, kartografskimi in katastrskimi

upodobitvami pokrajine in objektov (umetnostna zgodovina, historična geografija, arhitektura). K slednjim, to je k strokam, ki pri raziskavah uporabljajo "neuničevalni" pristop do ohranjenih ostankov preteklosti in preučujejo posredna pričevanja, smemo prišteti tudi zgodovino z razčlenjevanjem klasičnih pisanih zgodovinskih virov, a tudi že omenjenih katastrskih in drugih historičnih kartografskih upodobitev terena.

Poskusov interdisciplinarnih raziskav o prostoru je bilo pri nas že več. Andrej Pleterski je skušal potegniti celovit zgodovinski lok razvoja prostora za Blejski kót od arheoloških ostalin zgodnjega srednjega veka do franciscejskega katastra 19. stoletja (Pleterski, 1986; Pleterski, 1989, 157-182). Alja Brglez se je poskusila skozi zgodovinske zapise, nekdanje likovne in kartografske upodobitve ter stanje terena dokopati do spoznanj o urbanistični podobi Pirana v prvih stoletjih novega veka (Brglez, 1994). Precej raziskav in objav o eminentnejših objektih na Primorskem je bilo opravljenih tudi s strani restavratorjev zlasti iz piranskega Medobčinskega zavoda za varstvo naravne in kulturne dediščine. Sem smem šteti tudi nekaj prispevkov, ki sem jih na osnovi posameznih zgovornih, klasičnih zgodovinskih virov pripravila sama za Piran (Mihelič, 1990, 11-23; Mihelič, 1992, 257-266).

Nedvomno drži ugotovitev, da so spoznanja, ki jih omogoča preučevanje klasičnih pisanih zgodovinskih virov (z izjemo katastra), manj konkretna od tistih, ki jih nudijo stvarne materialne ostaline na terenu. Včasih pa ima tudi zgodovinar srečno roko in naleti na zapis, ki je povednejši od ostalih in celo sam po sebi omogoča številne zaključke, ki bogatijo naše vedenje o nekem prostoru. Ta prispevek želi predstaviti enega takih, ki zadeva Izolo v 14. stoletju.

Šestdeseti člen tretje knjige srednjeveškega zakonika-statuta mesta Izola iz 1360 (Morteani, 1889, 173-175) nosi zanimiv naslov *De netar le androne Interdite nel Anno*¹ (o letnem čiščenju prepovedanih/odrejenih "andron"). Klasični latinskoslvenski slovar tolmači besedo *andron*, *-nis* s "hodnik". Slovar srednjeveške latinščine na tleh (druge) Jugoslavije (Lexicon I, 1973, 39-40) pa razlaga besedo *androna* s tremi pomeni:

1. tesna slepa ulica,
2. atrij, pokrit, obzidan prostor in
3. (na primeru citiranja /tukaj obravnavanega člena/ izolskih statotov ter trogirskih izvornikov) latrina oz. (poljsko) stranišče.

Vprašanje je, ali gre v izolskem primeru pri tem izrazu res enoznačno za stranišče; možno ali glede na sobesedilo člena statuta verjetneje je, da je *androna* pomenila **daljši tesen prehod** med hišami, nad katerim so bile (tudi) latrine in po katerem so se odvajali fekalije,

pomije in drugi odpadki.²

Omenjeni člen izolskega statuta je imel za cilj vzdrževanje snage v mestnem okolju. Določal je, da naj lastniki in posestniki nepremičnin ob andronah trikrat letno, to je v mesecu aprilu, avgustu in novembru, čistijo androne ob mestnem trgu ter ob zgornji in spodnji strani izolske komunalne ceste; kazen za nespoštovanje odloka je bila visoka: znašala je 40 soldov (2 libri).

Statutarni odlok opredeljuje 23 andron, ki jih je bilo potrebno čistiti. Statut pri večini od njih opisuje njihovo lokacijo. Opredeljuje jo s sosednjima nepremičninama (redko z večimi), ki predvidoma ležita (ležijo) vzporedno druga ob drugi. Take nepremičnine so hiša (*casa*), kočja (*casal*) in posest (vrt *orto*), imetje */beni/*; zapis omenja njihove lastnike oz. uživalce (zadolžene za čiščenje), ali le ime posestnika, katerega nepremičnina ni podrobneje opredeljena. Mestoma srečamo v zapisu tudi nekatere javne komunalne površine (trg */Piazza/*, glavna */strada di Comun/* in "spodnja" komunalna cesta */strada comuna di sotto/*), komunalne zgradbe (obzidje */muri di comun/*) in obalo (oz. morje */Mare/*). Lokacije andron v okolici trga opredeljujeta predloga "na" (*nella*) in "poleg" (*appreso*) trga (*Piazza*). Ob cesti so lokacije opredeljene kot "pod" (*sotto*) in "nad" (*sopra*) cesto. Spodnja stran glavne ceste je - kot je moč razbrati iz besedila - tista, ki poteka na strani proti morju. "Pod" glavno cesto se omenjata tako "spodnja" komunalna cesta kot komunalno obzidje.

Predvidevamo, da se je popisovalec držal smiselnega zaporedja lokacije andron. Zdi se, da je najprej popisal sedem andron v bližini (?), na in ob trgu, sledi popis 16 andron nad in pod glavno komunalno cesto. Pri trgu gre nedvomno za trg ob cerkvi Marije Alietske blizu mandrača. To je bil že v srednjem veku pomemben prostor mestne naselbine Izola, katere osrednji naselbinski del se je razprostiral jugovzhodno od tod. (Bernik, 1968; Prenova..., 1981; Kramar, 1987)

Lokacija andron, kot jih opisuje statutarni člen, ni le dvo-, ampak večsmiselna. Pri andronah "nad" in "pod" cesto smemo predvidevati, da so speljane pravokotno na cesto, da odvajajo gnojnico proč od nje. Pač pa pri naštevanju več zaporednih andron na isti strani ceste (npr. "pod" njo) ne vemo vselej, ali so locirane v med seboj **vzporednih** tesnih uličicah, ki se odcepljajo od glavne, ali gre le za **eno samo** tesno uličico, ki se odceplja od glavne ceste in v katero imajo posestniki ob njej ležečih hiš napeljane odtokne fekalij.

Pri andronah ob trgu je vprašanje bolj zapleteno. Za začetek ne vemo, ali so bile razvrščene okrog in okrog trga ter koliko naj bi jih bilo ob kateri stranici trga. Zahodna stran trga je bila odprta proti mandraču; tam verjetno andron ni bilo. V pošteev za razvrstitev andron z

1 Pri citiranju se prispevek drži navedene objave statuta kljub nekaterim morebitnim netočnostim v prepisu, ki jih objava prinaša.

2 Zaradi omenjenih pomenskih pomislekov prispevek uporablja izraz androna.

latrinami bi torej prišli obe "vzdolžni" (južna in severna) ter ena "prečna" (vzhodna) stranica trga.

Androne ob "vzdolžnih" stranicah trga bi naj bile po logiki povezane v eno samo tesno uličico, ki bi tekla vzporedno s stranico trga. Pri "prečni" stranici trga so bile androne najbrž (ne pa nujno) speljane prečno nanjo, vendar tako, da so se v smeri proč od trga spuščale, da ga gnojnica ne bi zalivala.

Ker je staro mestno jedro ležalo pretežno jugovzhodno od trga, so bile omenjene "obtržne" androne z latrinami verjetno razporejene predvsem vzdolž južne strani trga, tiste, ki so morda obstajale na severni strani, verjetno niso bile tako moteče, da bi jih bilo potrebno omenjati v statutu.

Celotni spisek andron (s tem pa tudi prvi niz sedmih "obtržnih") uvaja androna, ki je locirana ob komunalni cesti (I). Pri drugi androni sta navedena le lastnika okoliških nepremičnin, lokacija v mestnem prostoru pa ne. Ne pri prvi ne pri drugi androni se ne omenja bližina trga, na katero pa opozarja ubikacijska opredelitev sledečih štirih v tem nizu sedmih andron. Zanje zapis navaja, da so bodisi "na" (*nella*) ali "poleg" (*appreso*) trga. Ta dva predloga dopuščata vsaj dve razlagi. Lega *nella* - na trgu pomeni lahko tik ob ali sredi trga, lega *appreso* pa "ob", "poleg" ali tudi le "v bližini" trga. Niz sedmih "obtržnih" andron zaključuje še ena brez navedbe lege ob javnih mestnih površinah.

Glavna komunalna cesta je verjetno dosegla trg blizu njegovega jugovzhodnega kota. Popis "obtržnih" andron najverjetneje začneja ob "spodnji" strani komunalne ceste - kjer bi bila po tem predvidevanju prva v nizu andron ob trgu: tista, za katero zapis omenja lokacijo poleg komunalne ceste. Večji del (vsaj štiri od) prvih sedmih ("obtržnih") andron je bil verjetno razmeščen v tesnem prehodu za prvim nizom hiš ob južni strani trga od stičišča komunalne ceste s trgov v smeri proti mandraču.

Tak zaključek potrjuje lastništvo nad sosednjimi zgradbami ob andronah. Zapisovalec se je pri nepremičninah ob prvih štirih andronah držal zaporedja, da je najprej vpisal nepremičnino na eni strani (tik ob trgu /?/ - označimo jo z A), nato na drugi (B). Pri prvih treh andronah bi si tako na strani B trikrat zapored sledila posest družine Civran, pri tretji in četrti pa na strani A dvakrat (ista?) nepremičnina Miklavža Colossi.

Za prvi dve od ostalih treh andron vemo, da sta "na" oz. "ob" trgu, za tretjo pa je tudi ta podatek izostal. Te androne bi mogle nadaljevati niz predhodnih štirih in ležati ob istem prehodu ob južni strani trga. Možno pa je tudi, da so bile razporejene ob trgu "nad" cesto. V

prid tej domnevi govori dejstvo, da se popis "obcestnih" andron začneja z androno, ki je bila "nad" cesto. Lastnik nepremičnine ob zadnji "obtržni" androni je bil Verzer pokojnega Ivana Colmana, ki je bil tudi lastnik nepremičnine (iste?) ob prvi "nadcestni" androni.

Androne na zgornji in spodnji strani (glavne) komunalne ceste so v zapisu popisane od osrednjega trga v jugovzhodni smeri proti obrobju mesta. Sklepanje, da je popis andron razporejen od središča mesta proti obrobju, potrjujejo nekatere vrste nepremičnin ob andronah: četrta od zadaj je bila med dvema kočama (*casal*) in ne ob hišah (*casa*), ki so prevladovala v osrčju naselbine, ob njej je bil vrt (*orto*). Segala je do mestnega obzidja na robu mesta.

Statutarni odlok omenja 16 andron ob glavni komunalni cesti (če zanemarimo androno, ki je navedena kot prva v nizu "obtržnih" in ki se je tudi nahajala ob komunalni cesti). Več jih je bilo ob spodnji (protimorski) strani ceste (10) kot ob zgornji (6).³

V nizu "obcestnih" andron se najprej omenja androna na zgornji strani ceste, nato dve ob spodnji strani, katerih prva sega do morja, pa spet ena ob zgornji; sledita spet ena "pod" cesto (morda v isti uličici kot prejšnja "podcestna" androna, le nižje od nje⁴) in ena "nad" njo, nato dve "pod" cesto (druga sega do morja), spet ena "nad" cesto, nato dve na spodnji strani ceste, katerih druga pa ni povsem ob cesti,⁵ nato vnovič dve androni "pod" cesto, katerih druga sega do komunalnega obzidja. Sledita še ena androna "nad" in ena "pod" glavno cesto do "spodnje" komunalne ceste ter še ena "nad" glavno komunalno cesto.

Androne, ki so omenjene neposredno druga ob drugi, so med seboj predvidoma bliže kot ostale, četudi niso na isti strani ceste. Konkretni oddaljenosti andron, ki si v opisu neposredno sledijo, niso znane, ker opis ne navaja vseh objektov ob trgu in cesti.

Pri nekaterih objektih ob "obcestnih" andronah, ki naj bi glede na zaporedje njihovih omemb ležale blizu druga drugi, omenja zapis istega lastnika. To izziva k poskusu ugotavljanja, ali gre v (nekaterih) takih primerih za isto ali sklenjeno posest posameznega lastnika. Privzeti pa je potrebno postavko, da je zapisovalec v zapis vnašal lastnike nepremičnin ob andronah v doslednem zaporedju: najprej npr. lastnika nepremičnine na strani proti trgu, nato tistega, na strani proti periferiji (ali obratno). Poskus tovrstne uskladitve ni obrnil sadov in ni nedvoumno pokazal strnjenih posesti posameznih lastnikov.

Znana dejstva omogočajo približno shematično simulacijo sosedstva andron in lastnikov sosednjih nepre-

3 Prikladnejša lega andron je bila na spodnji strani ceste. Imele so ugodnejšo smer naklona: po njih je gnojnica odtekala proti morju.

4 Lastnik posesti na prvi omenjeni strani je v obeh primerih isti - Tomaž Galardo.

5 Ta latrina je označena s tremi sosednjimi nepremičninami; na drugi strani tretje od njih (hiše neznanega lastnika) je bila locirana še ena latrina.

mičnin. Objekti ob andronah so - ne glede na to, da smo njihovega lastnika v vlogi imetnika nepremičnine že srečali - upoštevani kot nov, še neomenjen objekt.

SHEMA RAZMESTITVE IZOLSKIH ANDRON 1360

Lastništvo nad označenimi andronami (imena lastnikov imetja so poslovenjena):

1. androna med hišo Almerika pokojnega Karla Albina in hišo Jakomela Civrana ob komunalni cesti
2. androna med hišo Mavra pokojnega Ivana Pínzana in hišo Miklavžka Civrana
3. androna na trgu poleg Miklavža imenovanega Colossi pokojnega gospoda Petra de Grimaldo in poleg Jakomela Civrana
4. androna na trgu poleg omenjenega Miklavža Colossi in poleg hiše, ki je pripadala Miklavžku Commandadorju
5. androna na trgu poleg gospoda Mongolina pokojnega gospoda Odorika de Federigo in poleg hiše, v kateri živi prodajalnarica Katarina
6. androna poleg trga med hišo gospoda Vidala pokojnega Valtrama in hišo Manidatov
7. androna poleg Verčerja pokojnega Ivana Colmana in Tomažem de Baiardo (pravilna oblika priimka je Gaiardo)
8. androna ob zgornji strani komunalne ceste med hišo
9. androna ob spodnji strani komunalne ceste do morja poleg gospoda Papon de Orso iz Kopra in omenjenega duhovnika Miklavžka pokojnega gospoda Novella
10. androna ob spodnji strani komunalne ceste med hišo Tomaža Gaiardo in hišo Bertucija Stariza
11. androna ob zgornji strani komunalne ceste poleg imetja pokojnega Venierja de Pelegrin in poleg Donata pokojnega Marka de Marco
12. androna ob spodnji strani komunalne ceste poleg imetja Tomaža Gaiardo in imetja Bertucija pokojnega Darda Pasquala in imetja gospoda Mongolina pokojnega gospoda Odorika de Federigo
13. androna ob hiši ob zgornji strani komunalne ceste poleg kočice Alberika, sina pokojnega Dominika Guecila de Paisana in poleg hiše, ki je pripadala Andreju Riti, sedaj pa jo ima Paskvalin Mugisan
14. androna ob spodnji strani komunalne ceste poleg preproste (*V?/ piana*) hiše Paskvalina Mugisana in hiše Ivana pokojnega Almerika Carbogna z drugimi sosedi
15. androna ob spodnji strani komunalne ceste poleg hiše Andreja pokojnega Bernarda Paisana in poleg imetja gospoda Michaela pokojnega gospoda Mavra de Varnerio z drugimi sosedi do morja

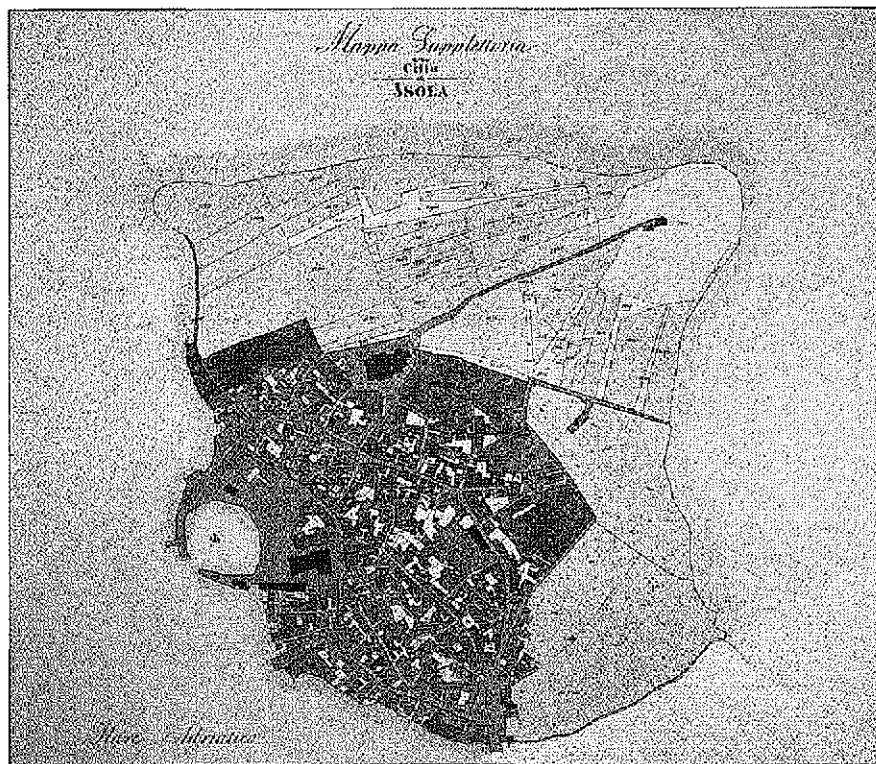

Izola, Franciscejski kataster (AST).
Izola, Austrian Franciscan Cadastre (AST).

16. androna ob zgornji strani komunalne ceste poleg hiše duhovnika Miklavža pokojnega gospoda Novela in poleg Marinela pokojnega Veneranda
17. androna ob spodnji strani komunalne ceste poleg imetja gospoda Mihaela de Vernerio in poleg Miklavžka pokojnega gospoda Marka in poleg hiše, ki je bila last (manjka) in z drugimi sosedi
18. androna na drugi strani te hiše, ki na obeh straneh meji na dediče gospoda Marka
19. androna ob spodnji strani komunalne ceste poleg hiše mojstra prodajalnarja Anzola in poleg hiše Kollanda iz Kopra
20. androna ob spodnji strani komunalne ceste poleg kočice in vrta duhovnika Miklavža pokojnega gospoda Novela in poleg kočice gospoda Petra pokojnega Almerika Marana do komunalnega obzidja
21. androna ob zgornji strani komunalne ceste poleg hiše gospoda Almerika Sulcherija in poleg hiše gospoda Vidala pokojnega gospoda Valterna di Vidali
22. androna ob spodnji strani komunalne ceste poleg imetja gospoda Bertika pokojnega gospoda Ivana Albertina in poleg imetja meniha duhovnika Tomaža Piovana in drugih družabnikov do spodnje komunalne ceste
23. androna ob zgornji strani komunalne ceste poleg hiše Andrejčka de Griffio in poleg hiše, ki jo ima zdaj Lev de Leo

Statutarni člen omenja 35 različnih imen lastnikov nepremičnin (pri enem od objektov se omenjata dva ali več dedičev, kar bi število znanih lastnikov povečalo še vsaj za enega). Večina med njimi poseduje le eno nepremičnino, posamezniki pa tudi dve, tri ali celo več, kot npr. duhovnik Miklavž(ek) pokojnega gospoda Novel(la), ki se omenja kot posestnik dveh hiš, kočice, vrta, in neopredeljene posesti. Med lastniki oz. posestniki nepremičnin ob andronah je le ena ženska, ki prebiva v hiši ob androni. V dveh primerih sta lastnika nepremičnin ob andronah iz Kopra.

Štirje živi lastniki ter kar osem pokojnikov, katerih potomci so bili v času nastajanja zapisa lastniki nepremičnin, imajo vzdevek gospod (*ser*). Poklici lastnikov, ki so imeli ali uživali posest ob andronah, niso prav pogosto navedeni. Dva med njimi sta bila duhovnika: Poleg omenjenega duhovnika (*prete*) Miklavža še menih duhovnik (*monaco prete*) Tomaž Piovan. En moški in edina ženska med posestniki oz. uživalci nepremičnin ob andronah sta bila mojster prodajalnar (*magistro stazonaro*) oz. prodajalnarica (*stazonera* oz. *bottegera*).

Seznam posestnikov hiš in imetja ob andronah

(imena so izvirna, povzeta po uporabljeni objavi):

- Alberigo fiol condam Domenego Guecili de Paisana (koča)
- Almerico condam Carlo Albin (hiša)
- Almerigo Sulcherio (hiša)
- Andrea condam Bernardo Paisan (hiša)
- Andrea Rita (bivši lastnik) (hiša)
- Andrioli de Griffio (hiša)
- magistro Anzolo stazonaro (hiša)
- Berticho condam ser Zuane Albertin (imetje)
- Bertuzzi condam Dardo Pasqual (imetje)
- Bertuzzi Stariza (hiša)
- Catterina stazonera o Bottegera (biva v hiši)
- Colando da Capodistria (hiša)
- Dona condam Marco de Marco (NN)
- Iacomel (Jacomello) Civran (hiša, NN)
- Leon de Leo (hiša)
- Manidati (hiša)
- (condam) ser Marco (eredi de -) (2-krat NN)
- Marinel condam Venerando (NN)
- Mauro condam Zuane Pinzan (hiša)
- ser Michiel condam ser Mauro de Vernerio (Michiel de Vernerio) (2-krat imetje)
- ser Mongolin condam ser Odorigo (Odorico) de Federigo (imetje, NN)
- Nicoletto Civran (hiša)
- Nicoletto Comandador (hiša)
- Nicoletto condam ser Marco (NN)
- prete Nicol(ett)io condam ser Novel(lo) (2 hiši, koča, vrt, NN)
- Nicolo ditto Colossi condam ser Piero de Grimaldo (2-krat /?/6 NN)
- ser Papo de Orso di Capodistria (NN)
- Pasqualin Mugisan (v lastništvu nasledil Andrea Rita) (hiša, preprosta /?/ hiša)
- Piero condam Almerigo Maran (koča)
- Toma de Baiardo (Thoma Gaiardo) (hiša, imetje, NN)
- monaco prete Thoma Piovan (imetje)
- condam Venier de Pelegrin (imetje)
- Verzer(i)io condam Zuane Colman (2-krat /?/7 NN)
- ser Vidal condam Valtrame (ser Vidal condam ser Valtemo di Vidali) (2-krat hiša)
- Zuane condam Almerigo Carbogno (hiša)
- Legenda:
- hiša=casa
- preprosta hiša=casa piana
- koča=casal
- vrt=orto
- imetje=beni
- NN=tip nepremičnine ni posebej naveden

6 Zapis omogoča tudi razlago, da gre v tem primeru le za eno večjo nepremičnino, ob kateri sta ležali dve androni, na drugi strani katerih sta bili dve manjši nepremičnini.

7 Možno je, da gre za eno nepremičnino, ob kateri sta dve androni.

ABOUT RESIDENTIAL CULTURE IN THE MEDIAEVAL IZOLA. UBIETY ATTEMPT FOR SOME IZOLA LATRINES

Darja MIHELIC

Scientific and Research Centre of the Slovenian Academy of Sciences and Arts, Milko Kos Institute of History, SI-1000 Ljubljana, Novi trg 4

SUMMARY

Article 60 in the third book of the Izola statute from 1360 carries a very interesting title: *De netar le androne Interdite nel Anno* (about the annual cleaning of prohibited/decreed "andrones"). The expression most probably refers to the longish tight passages between houses, along which faeces, slops and other waste were drawn off. This article of the Izola statute was intended to maintain cleanliness in the town environment. It stipulated that the proprietors and owners of real estates should clean the andrones along the town square as well as along the upper and lower sides of the Izola communal road three times a year, i.e. in April, August and November.

There were 23 andrones that had to be cleaned according to the statutory decree. The statute in most cases depicts their location, together with the adjacent houses (*casa*), cottages (*casal*), and estates (*garden /orto/, real property /beni/*) and states their owners (*liable to do the cleaning*) or merely mentions the name of the estate owner whose real property is not defined in detail. Here and there we come across some communal public places (*square /Piazza/, main road /strada di Comun/, and the "lower" communal road /strada comuna di sotto/*), communal buildings (*the walls /muri di comun/*) and the coast (*sea /Mare/*). Along the road the locations are defined as "below" /*sotto/* and "above" /*sopra/* the road. The lower part of the main road is - as we can gather from the text - the one that runs on the side towards the sea. "Below" the main road, the "lower" communal road as well as the city walls are referred to.

We can presume that the person who made the inventory stuck to the logical succession of the andrones' location. First of all he listed the andrones on and along the square, where 7 andrones were located. There follow 16 andrones on the upper and lower sides of the (main) communal road leading from the central square in SE direction towards the skirts of the town. The inference that the list of the andrones was made from the town's centre towards its skirts is confirmed by some real estates: the fourth androne from the back was led along the cottages (*casals*) and not along the houses (*casas*); there was a garden (*orto*) along it. It extended to the town walls. There were more andrones along the lower (coastal) side of the road (10) than along the upper side (6). The andrones that are mentioned are nearer to each other than the others, although they are not on the same side of the road. The distances of the andrones, which in the report directly follow each other, are not known, as the report does not state all the buildings and structures along the square and the road. The known facts enable an approximate schematic simulation of the adjacency of the andrones and the owners of the neighbouring real estates.

Key words: history, mediaeval towns, Izola, town-planning, androne, faeces outflow

VIRI IN LITERATURA

Bernik, S. (1968): Organizem slovenskih obmorskih mest Koper, Izola, Piran. Ljubljana, Piran.

Brglez, A. (1994): Vicedomske knjige piranskega arhiva - izbor in komentar. Poskus rekonstrukcije srednjeveške podobe Pirana. Magistrska naloga. Ljubljana.

Kramar, J. (1987): Izola - mesto ribičev in delavcev. Koper.

Lexicon I (1973) - Lexicon latinitatis medii aevi Iugoslaviae, I. Zagrabiae.

Lexicon II (1978) - Lexicon latinitatis medii aevi Iugoslaviae, II. Zagrabiae.

Mihelič, D. (1990): K podobi nekdanjega Pirana. (16/17. stoletje). Vjesnik Hrvatskog arhiva u Rijeci, 32. Rijeka.

Mihelič, D. (1992): Piranska razglednica iz prvih desetletij 17. stoletja. Annales, 2. Koper.

Morteani, L. (1888): Isola ed i suoi statuti. Gli statuti d'Isola. AMSI, 4. Parenzo.

Morteani, L. (1889): Isola ed i suoi statuti. Gli statuti d'Isola. AMSI, 4. Parenzo.

Pieterski, A. (1986): Župa Bled. Nastanek, razvoj in prežitki. Dela SAZU 1/30. Ljubljana.

Pieterski, A. (1989): Metode povezave retrogradne analize katastra s pisanimi in arheološkimi viri. (Primer Blejskega kota). Zgodovinski časopis, 43. Ljubljana.

Prenova... (1981) - Prenova starega mestnega jedra Izole, 2. Piran, Ljubljana, Izola.

izvirno znanstveno delo
prejeto 1999-04-01

UDK 726.54 (497.4 Izola) (091)
262.2 (497.4 Izola)

RAZVOJ CERKVENE ARHITEKTURE ŽUPNIJE SV. MAVRA V IZOLI

Daniela TOMŠIČ

MZVNKD Piran, SI-6330 Piran, Trg bratstva 1

IZVLEČEK

Cerkvena arhitektura v Izoli ni bila nikoli sistematično proučena. Konservatorsko delo pri obnovi cerkvene arhitekture omogoča povezovanje virov, literature in novih materialnih dokazov v nova spoznanja. Pričujoča raziskava je osredotočena na zgodovinsko, prostorsko in arhitekturno rekonstrukcijo cerkva in samostanov v območju župnije sv. Mavra v Izoli od nastopa krščanstva do danes. Izsledki raziskave postavljajo temelje sakralne zasnove prostora in dopolnjujejo poznavanje urbane kontinuitete cerkvenih objektov v zgodovinskih, arhitekturnih in likovnih sestavinah. Predstavljajo osnovno gradivo za primerjalno obravnavo cerkvene arhitekture v regionalnem in širšem merilu.

Ključne besede: župnija sv. Mavra, cerkvena arhitektura (cerkev, samostan), zgodovinski pregledi, prostorska zasnova, Izola

SVILUPPO DELL'ARCHITETTURA ECCLESIASTICA NELLA PARROCCHIA DI S. MAURO AD ISOLA D'ISTRIA

SINTESI

L'architettura ecclesiastica ad Isola d'Istria non è mai stata studiata in modo sistematico. L'opera di conservazione durante i restauri di edifici religiosi permette di unire le fonti, la letteratura e nuove prove materiali in nuove conoscenze. Questo studio è incentrato sulla ricostruzione storica, ambientale e architettonica delle chiese e dei conventi nel territorio della parrocchia di S. Mauro di Isola, dall'avvento del cristianesimo ai giorni nostri. I risultati della ricerca indicano le basi della concezione sacrale dell'ambiente e completano la conoscenza della continuità urbana degli edifici ecclesiastici nelle loro componenti storiche, architettoniche e plastiche. Tali risultati rappresentano la base per un confronto comparato dell'architettura ecclesiastica in ambito regionale e più ampio.

Parole chiave: parrocchia di S. Mauro, architettura ecclesiastica (chiese, conventi), rassegne storiche, concetto ambientale, Isola d'Istria

UVOD

Proučevanje cerkvenih objektov po zaključenih prostorskih celotah predstavlja enega izmed elementov, ki omogoča urbano rekonstrukcijo območij. Delo je osredotočeno na rekonstrukcijo cerkvene arhitekture v območju župnije sv. Mavra v Izoli od nastopa krščanstva do danes.

Slogovne posebnosti obstoječe arhitekture segajo do baroka, starejše faze slutimo v cerkvah sv. Mavra in sv. Janeza Krstnika. Dominantna, historicistično predelana župnijska cerkev sv. Mavra renesančne zasnove, predimenzionirana baročna cerkev sv. Marije Alietske na osrednjem Manziolijevem trgu z glavno fasado, skrito v ozki Spinčičevi ulici, skromna historicistična cerkev sv. Dominika na vhodu Kristanovega trga, historicistična cerkev

sv. Katarine ob klasicističnem objektu šole, skromna cerkev sv. Janeza Krstnika v bližini mogočne baročne palače Besenghi, cerkev sv. Roka izven starega mesta ter cerkvi sv. Jakoba in Loretske Matere božje v izolskem zaledju predstavljajo urbanistični sklop sakralne arhitekture, ki dokazuje kontinuiteto razvoja. Istočasno nakazuje njihovo drugačno prostorsko zasnovo v zgodovini. Lokalna toponomastika ter ustni viri to tezo potrjujejo. Nekatera območja se še danes poimenujejo po svetnikih (Simonov zaliv, hrib sv. Donata), čeprav ni materialnih ostankov cerkvene arhitekture. Druge cerkve so se ohranile v spominu domačinov (sv. Peter, sv. Foska).

La Collegiata d'Isola ... Madre certamente feconda, se nell'angusto circuito d'un miglio si moltiplicano sino a dieci (chiese, op.); a' tal che sono per cosi' dire piu' Chiese che strade; ne' aggirasi il piede, che non inciampi in alcuna chiesa (Naldini, 1700, 342). Trditev škofa Naldinija nakazuje gostejšo cerkveno arhitekturo od sedanje. V nadaljevanju omenja dvajset cerkva, o dvanajstih do danes ni bilo sledu. Nismo poznali njihove lokacije niti arhitekture.

Raziskava je osredotočena na razvoj obstoječih cerkvenih objektov ter na cerkvene objekte, ki se pojavljajo v virih. Ugotoviti želimo njihovo zgodovino, lego v prostoru ter vlogo in pomen pri oblikovanju identitete prostora, ki se odraža v arhitekturni morfologiji in opremi sakralnih objektov.

PREGLED DOSEDANJIH OBJAV

V literaturi zasledimo dve objavi o cerkvenih objektih v Izoli. Naldini obdeluje zgodovino župnije sv. Mavra ter karakteristične opise cerkva v četrti knjigi korografije koprške škofije *Del secondo Vicariato Foraneo, detto d'Isola* (Naldini, 1700). Poljudni krajši pregled izolskih cerkvenih objektov *Chiese e cappelle d'Isola e del suo territorio* je sredi 19. stoletja izdelal duhovnik Chiaro Vascotti (P. C., 1847).¹ Izhajal je iz takratnega stanja objektov, starejše literature in ustnih virov. Poleg ciljnih objav moramo omeniti poglavje *Insulae* v vizitacijskem poročilu o koprski škofiji škofa Valiera iz leta 1579 (Lavrič, 1986), ki predstavlja najzgodnejši seznam cerkva v starem mestnem jedru. V opisu vizitacije zasledimo podatke, ki pričajo o arhitekturni strukturi in opremi cerkva. Zaradi redkih dokumentov predstavljajo omenjene objave vir za proučitev razvoja in strukture izolske cerkvene arhitekture. Članki predvojnega izolskega župnika Attilia Delise v mesečniku *Isola nostra* predstavljajo poljudni pregled cerkva na osnovi objav, lastnih predpostavk in nekaterih dokumentov iz tržaške kurije, pod katero je spadala koprška škofija od leta 1830 do priključitve k Jugoslaviji.

Izolska cerkvena arhitektura je redko predmet ob-

delave v strokovni literaturi. Večina izhaja iz gradiva, zbranega v starejši literaturi, ali pa topografsko obdeluje posamezne cerkvene elemente. Prostorska soodvisnost ključnih cerkvenih spomenikov je opisana pri obravnavi obalnih mest (Bernik, 1968). Pri obravnavi stilnih slogov je izolska cerkvena arhitektura bežno omenjena (romanika: Zadnikar, 1982). Cerkve se omenjajo pri obravnavi posameznih umetnostnih zvrsti (slikarstvo: Brejc 1983; kiparstvo: Vrišer, 1983, Ekl 1982), posameznih delov arhitekture (zvoniki: Milotti Bertoni, 1997) in posameznih delov opreme (orgle: Bizjak, 1985, Radole, 1969; zvonovi: Sameda de Marco, 1961).

Podrobneje so obdelani samostanski redovi v Izoli v sklopu širših obravnav. Zgodovinsko je obdelana benediktinska umetnost na Hrvaškem, vključno s slovenskim obalnim območjem (Ostojic, 1963). Obdelan je frančiškanski red v Istri (Maračić, 1992, Parentin, 1982) ter uršulinke na Slovenskem (Kogoj, 1982), ki upoštevata tudi izolo.

MATERIAL IN METODE

Obravnavane so cerkve in samostani kot ključni sakralni objekti v prostoru. Pri obdelavi teme smo izhajali iz obstoječe cerkvene arhitekture, arhivskih virov, literature in rezultatov konservatorskih raziskav.

Župnija sv. Mavra ima danes sedem podružničnih cerkva. Župnijska cerkev je edina odprta cerkev za kult v starem mestnem jedru. Za obrede so odprte podružnične cerkve sv. Roka izven starega mesta, Loretska Mati božja na robu izolskega naravnega amfiteatra ter pokopališka cerkev sv. Mihaela. Na mestnem obodu se nahaja samostan uršulink. V središču starega mesta so zaprte za kult cerkve sv. Marije Alietske, sv. Dominika in sv. Janeza Krstnika. Bivša cerkev sv. Katarine v mestu je adaptirana v telovadnico. Podružnična cerkev sv. Jakoba na Šaredu v izolskem zaledju je v razvalinah.

Ohranjeni pisani viri, iz katerih smo lahko rekonstruirali razvoj Cerkve in njenih objektov, so redki v primerjavi z ostalimi mesti zaradi večinoma uničenega mestnega arhiva. Zbiranje podatkov smo osredotočili na iskanje arhivskih listin, vizitacijskih poročil, zgodovinskih zapisov ter na literaturo, ki je obdelovala izolske vire pred njihovim uničenjem. Pomemben vir so predstavljale kartografske upodobitve Istre in Izole ter ohranjene upodobitve in fotografije mesta. Novo dokazno gradivo za ugotavljanje razvoja cerkvene umetnosti so predstavljali rezultati interdisciplinarnih konservatorskih raziskav v zadnjem desetletju.

Podatke smo uredili s pomočjo osnovnih in pomožnih ved, ki so lahko pomagale pri interpretaciji gradiva. Vrednotenje kompozicijskih in slogovnih posebnosti ohranjene cerkvene arhitekture z opremo smo vključili

¹ Prispevek je podpisan s kraticama P. C. - padre Chiaro.

kot element razpoznavanja identitete prostora. Metoda dela predstavlja razvojno kombinacijo zgodovinske in deskriptivne metode. Razvila se je pri konservatorskem delu za enotno vključevanje rezultatov različnih strok (geologija, arheologija, arhitektura, restavracija, dendrologija, zgodovina, urbanizem, umetnostna zgodovina, toponomastika, ikonografija, etnologija), ki se sproti interdisciplinarno dopolnjujejo skladno z razvojem in razumevanjem problematike. Izbrana metoda dela omogoča sproti nadgradnjo postavljenih interpretacij na osnovi novih virov, materialnih dokazov in znanstvenih dognanj.

RAZVOJ ŽUPNIJE SV. MAVRA V IZOLI

Začetki krščanstva v Istri segajo po tradiciji že v antiko. Leta 283 naj bi v Poreču deloval škof in mučenec sv. Maver, leta 297 naj bi sv. Donat širil krščansko vero v Istri. Med papeže tega stoletja spada Sikst II., mučenec leta 259. Vsi trije so stari izolski zavetniki, katerih praznovanje se omenja kot "običajno" že v dokumentu iz leta 1212.²

O organizirani obliki cerkvenega življenja v Istri govorimo od 6. stoletja naprej, ko so delovale škofije v Kopru, Novigradu, Poreču, Puli in Pičanu. Z razvojem krščanstva se je razvila tudi cerkvena arhitektura. Prvotne *domus ecclesiae* v zasebnih stavbah so nadomestile javne cerkve, ki so bile s širitvijo krščanstva hierarhično organizirane. S češčenjem svetnikov so se v 10. stoletju razvile titularne ter kapiteljske cerkve.

Razvoj cerkev v Izoli bi moral sovpadati z zametki krščanstva v Istri. Struktura Cerkve v Izoli je bila odvisna od velikosti in pomena same naselbine. Ohranjeni antični ostanki na območju Izole od 1. do 6. stoletja (staro mestno jedro, Simonov zaliv, Viližan) ter dokazana kontinuiteta poselitve v starem mestnem jedru govorijo o zgodnjih privatnih in javnih cerkvenih objektih, vendar materialnih dokazov zaenkrat ni.³

Prvi ohranjeni pisani dokument o naselbini Izola iz leta 932 Izolo le omenja (Kos, 1906, 289-290). Vsebinsko je preskromen, da bi lahko z gotovostjo trdili, da je naselbina imela cerkveno arhitekturo. Pomembnejši je dokument iz leta 972, s katerim preide Izola v last bratu beneškega doža. Izola je omenjena kot *praebentes*

locum, qui dicitur Insula, cum suis appendiciis tam infra Civitatem Justinopolim quam extra, ... (Kandler, 1989, 171; Hartel, 1984, 175). Po takratni klasifikaciji gre za naselbino kot sestavni del mesta Koper, ki je imela svojo "prebendo", torej svoj cerkveni beneficij. Cerkevna ustanova je obstajala.

Do leta 1036 je Izola spadala neposredno pod Oglejski patriarhat. Tega leta je patriarh Popon podaril svoje pravice benediktinskemu samostanu sv. Marije izven obzidja iz Ogleja. Tržaški škof Wernhardus in goriški knez Engelbertus sta podarila pravico do izolskih desetih istemu samostanu, ki je tako leta 1166 pridobil vse pravice nad Izolo (Kandler, 1989, 199-200, 284; Hartel, 1984, 175, 188). V začetnem obdobju njegove oblasti se je Izola razvila kot mesto, osamosvojili sta se izolska Cerkev in izolska komuna.⁴ V naslednjih stoletjih so se pravice samostana omejile, vendar še leta 1639 zasledimo zahteve samostana po dajatvah v olju iz Izole (Senato mare 1899, 10).

Ključno za razvoj krščanstva v Izoli je bilo zavzemanje za ustanovitev lastne fare. Prvi dokaz organizirane cerkvene ustanove je dokument iz leta 1082, ko tržaško-koprski škof Eribert preda duhovnijo sv. Mavra iz Izole (*Plebanatum S. Mauri de villa Insulae*) koprskemu katedralnemu kapitelju (Kandler, 1989, 232-233). Letnica se praznuje kot letnica nastanka izolske fare. Pravice izolskih duhovnikov so bile omejene, med drugim niso imeli stalnega župnika in pravice do krščevanja. Ta dokument je hkrati prvi vir, ki omenja cerkveno arhitekturo (*Ecclesia S. Mauri*) v Izoli.

Izolska duhovnija se je osamosvojila leta 1212 (Kandler, 1989, 391-392). V dokumentu je pomemben prvi odstavek, iz katerega izhaja struktura in posledično pomen Cerkve, ki je imela dva duhovnika, svojo šolo in zbor. V dokumentu ni omenjeno ime farne cerkve, cerkvena arhitektura sv. Mavra je označena z izrazom kapela.⁵

Po ustanovitvi fare bi morala priti do sprememb v sami arhitekturi cerkvenega sedeža, tako zaradi organizacijskih potreb⁶ kot zaradi simbolnega pomena, ki jo je farna cerkev morala imeti. Družbenopolitični pogoji za to so obstajali, saj gre za obdobje popolnega osamosvajanja Izole kot komune pred predajo Beneški republiki leta 1280. Vendar kljub pridobljeni pravici so

2 *Ab ipsis rursus debent habere ipsi Canonici Justinopolitani medietatem totius offerionis festivitates S. Mauri et S. Donati e S. Sixti solito more, ut ipsi et predecessores eorum habuerunt, et possederunt per antiquitatem, ut predictum est* (Kandler, 1989, 391-392).

3 Arheološke raziskave v cerkvi sv. Marije Alietske (Karinja, 1995, 1996) dokazujejo kontinuiteto arhitekturnih posegov od antike, ko je na raziskanem območju bila še morska obala, do postavitve romanske cerkve. Zaradi omejenih raziskav ni možno vsebinsko opredeliti najdenih arhitekturnih faz.

4 Pomen samostanov za nastanek, razvoj in organizacijo mestnega življenja v zgodnjem srednjem veku je za obalno območje še v celoti neraziskano. Njihov vpliv na družbeni in kulturni razvoj Izole je trenutno še hipotetičen.

5 Izraza kapela in cerkev sta na začetku pomenila enako sakralno arhitekturo. Iz uporabljenega izraza zato ni možno opredeliti njenega statusa.

6 Leta 1215 je lateranski konzilij določil disciplinske in doktrinske kanone, ki so zahtevali prostorsko reorganizacijo cerkve.

izolske otroke krščevali v Kopru še leta 1286 (Hartel 1984, 204-205). Ureditev farne cerkve v zgodnjem obdobju njene osamosvojitve je zato vprašljiva.

Prva dva dokumenta, ki omenjata kanonike in poimenujeta kapitelj v Izoli, sta iz leta 1303, vendar v cerkvi sv. Marije: ... *clericis et capitulo Sancte Marie ligeti de terra insula ...* (Kandler, 1989, 878-879), ... *canonicorum et capituli plebis Sancte Marie Ligeti de Insula justinopolitane diocesis ...* (Kandler, 1989, 882). V najstarejši ohranjeni izolski oporoki iz leta 1391 so v zapuščini omenjene donacije cerkvi *sancte Marie de Alieto de Insula* in kanonikom omenjene cerkve. V drugi ohranjeni oporoki iz leta 1436 pa so donacije namenjene cerkvi sv. Mavra, tako tudi v naslednjih oporokah (Russignan, 1986, 11, 16).

Datum in razlog prenosa cerkvenega sedeža z vrha izolske vzpetine v mestno središče in nazaj nista znana.⁷ Mestni statut iz leta 1360 določa številne funkcije v cerkvi sv. Mavra. Iz dodatkov k mestnemu statutu vemo, da so bili leta 1422 oskrbniki sv. Mavra imenovani za prokuratorje vseh izolskih cerkva (Morteani, 1887, 388). Cerkev sv. Mavra je ostala župnijska cerkev do današnjih dni, vendar ji je cerkev sv. Marije Alietske konkurirala tako v arhitekturi kot v religioznih obredih.⁸

Cerkvena organizacija se je razvila v prvih stoletjih, nakar se skozi stoletja ni bistveno spremenila. Leta 1212 je imela fara dva duhovna, leta 1303 je imel izolski kapitelj tri kanonike vključno z župnikom. Četrtega je dobila leta 1421. Kanonike je imenovala koprška škofija do leta 1584. Po tem letu je imenovanje kanonikov prešlo v pristojnost izolskega sveta (Morteani, 1888, 181-182, 186).

Fara je ostala organizacijsko nespremenjena do leta 1840, ko so v Izoli ustanovili župnijo (Capuder, 1959, 45). Župnija sv. Mavra je nadomestila šeststoletno kolegijatno organizacijo. Kot taka obstaja še danes. Območje, ki sta ga pokrivali fara in župnija, se ni spremenilo. V teku stoletij pa se je spreminjala sakralna arhitektura skladno z družbenimi potrebami ter kulturnimi in ekonomskimi možnostmi mesta in njegovih prebivalcev.

CERKVENI OBJEKTI V IZOLI

Cerkveni objekti so obravnavani po abecednem redu in poimenovani po krajevnem običaju zaradi celostnega pregleda vseh cerkva in samostanov, ki se omenjajo v zgodovini. S tem so jasno ločene cerkve, posvečene istim svetnikom v različnih obdobjih na različnih lokacijah. Ločena obravnava samostanov, kot sicer vsebinsko opravičljiva, ni prišla v poštev zaradi povezave samostanskih cerkva z župnijsko cerkvijo po njihovi ukinitvi.

Prispevek obravnava elemente, bistvene za ugotavljanje širše prostorske identitete. Predstavljena je prostorska lega sakralnega objekta, njegova zgodovina v okviru, pomembnem za razumevanje njegove strukture, bistvene razvojne faze arhitekture, kjer je to bilo mogoče, ter cerkvena oprema v mejah arhitekturne kompozicije. Omenjeni so deli arhitekture in opreme, ki jih lahko smatramo kot izvorne za posamezno cerkveno zasnovo. Komentar k odprtim vprašanjem ali posameznim tezam je tako kot v prejšnjih poglavjih podan v opombah. Pred obravnavo posameznih cerkva je podan titularni svetnik, z letnico je označena prva in zadnja omemba v virih, podane so ugotovljene lokacije in površine cerkvenih objektov.

1. Cerkev sv. Andreja pri Vratih

Posvečena sv. Andreju, apostolu; 1400 posvečena (Naldini, 1700, 344); 1797 porušena (Morteani, 1888, 213).

Cerkev so zgradili pri ureditvi izolskega mestnega obzidja proti kopnemu. Nahajala se je na mestnih vratih, ki so vodila preko mostu v mesto na otoku.⁹ Ob ureditvi povezav bivšega otoka s kopnim so porušili stara mestna vrata vključno s cerkvijo. Cerkveno arhitekturo lahko v obrisih slutimo na sliki sv. Mavra mučenca iz leta 1580 v glavnem oltarju župnijske cerkve (Brejc, 1983, 120). Valierov opis iz istega leta nam sporoča, da je cerkev imela več oken ter dva oltarja (Lavrič, 1986, 92). V naslednjih vizitacijah se omenja le

- 7 Hipoteze lahko izhajajo iz zakonitosti urbane zgodovine. Prvotne cerkve so gradili na terensko dominantnem kraju. V nastajajočih mestih niso imele vidnejšega položaja. Skupni boj posvetne in verske oblasti za osamosvojitve je omogočil ustanovitev komune z vsemi atributi, vključno z župnijo. Posvetna in verska oblast sta se združili na osrednjem trgu, kar tipološko odgovarja romanskemu času. Vrnitev k božjemu kot bistvenemu morfološkem elementu gotske sakralne arhitekture ter morda funkcionalni in politični razlogi so povzročili ponovni prenos cerkvenega sedeža na dominantno lokacijo. Vero v sv. Mavra sta utrdila dva njegova čudeža: zmaga sv. Mavra leta 1380 nad Genovežani (prikazana na izolskem grbu) ter zmaga sv. Morota leta 1412 nad vojsko nemškega cesarja Sigismunda (prikazana na glavni oltarni sliki župnijske cerkve). Tudi sicer je v gotiki prevladovalo čaščenje svetnikov v primerjavi z biblijsko tematiko starejših obdobj.
- 8 Sredi 16. stoletja so skoraj istočasno obnovili obe cerkvi. V 17. stoletju je cerkev sv. Marije Alietske združevala pomembne religiozne funkcije za mestno prebivalstvo: evharistijo, krst in poroko. To funkcijo je obdržala do priključitve izole k Jugoslaviji, ko so vse religiozne obrede osredotočili v župnijsko cerkev.
- 9 Morteani omenja cerkev ob mestnih vratih (Morteani 1887, 397), starejši literarni viri pa jo omenjajo na samih mestnih vratih (Naldini, 1700, 344; Vascotti, 1847, 119). Gre za tipologijo postavitve kapele svetnikom nad vhodnimi vrati mestnega obzidja, ki se je razširila z ukinitvijo ikonoklastične obsodbe od 8. stoletja dalje (Caprin, 1905, 172). Podobno je bila nameščena kapela sv. Jerneja nad "morskimi vrati" (glej cerkev sv. Jerneja).

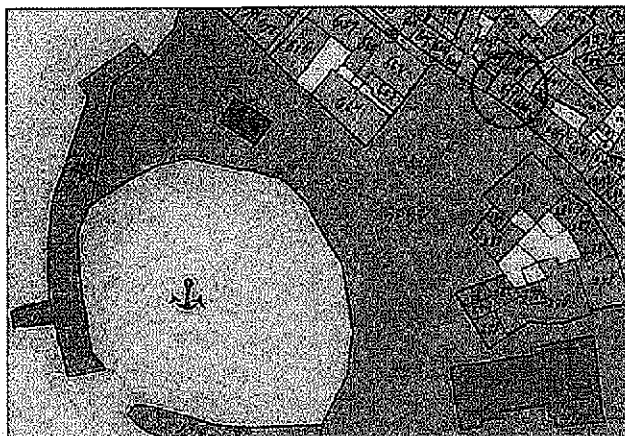

Sl. 1: Situacija cerkev sv. Andreja na Trgu in sv. Marije Alietske (AST, FK 1819), okvirna lokacija cerkve sv. Jerneja.

Fig. 1: Position of the Church of St. Andrew in the Square and the Church of St. Maria of Alieto (AST, FK 1819), general location of the Church of St. Bartholomew.

en oltar, ki se po pristanku škofa Bonifacia da Ponte nahaja v cerkvi sv. Marije Alietske (Delise, 1991, 302, 2).

2. Šola sv. Andreja (Cerkev sv. Andreja na Trgu)

1802 prva omemba (Alisi, 1997, 103); porušena 1927 (Bezdek, 1984, 150); stavbna parc. šte. 655 k. o. Izola, površina 23 Klaf.¹⁰

Po rušitvi cerkve sv. Andreja na mestnih vratih pri kopenskem vhodu v mesto je ribiško prebivalstvo želelo urediti novo cerkev sredi Velikega trga ob pristanišču v središču mesta. Iz ohranjenih fotografij izhaja nedvoumna cerkvena arhitektura stavbe. Oblikovanje spada v tradicijo arhitekture baročnega klasicizma pod beneškim vplivom. Stavba je bila zasnovana kot enoladijska arhitektura, na zadnji fasadi je opazen manjši prizidek. Po zbranih arhivskih podatkih ni bila nikoli posvečena v cerkev, čeprav je kot taka označena v franciscejskem katastru in v drugih kartah do njene rušitve. V stavbi je bil sedež bratovščine sv. Andreja. Leta 1926 jo je župnija prodala občini. Po občinskem sklepu se je material od rušitve uporabil za gradnjo cerkve na Maliji (Bezdek, 1984, 132, 160). Stavbni elementi iz prvotne cerkve so razpoznavni, le da so dimenzijsko prilagojeni velikosti malijske cerkve Karmelske Matere božje iz leta 1932.

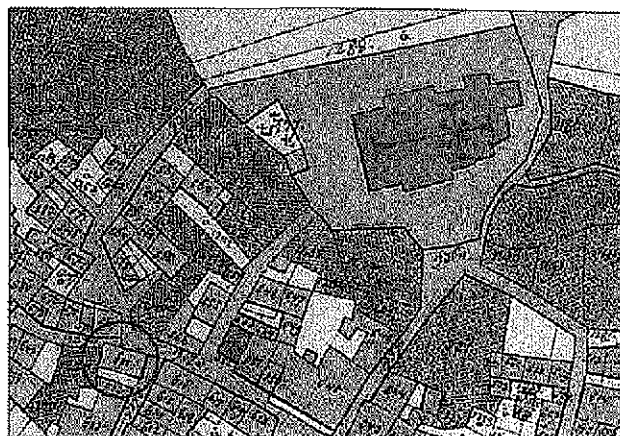

Sl. 2: Okvirna lokacija cerkve sv. Antona in situacija cerkev sv. Janeza Krstnika in sv. Mavra (AST, FK 1819).

Fig. 2: General location of the Church of St. Anton and position of the Church of St. John the Baptist and the Church of St. Maurus (AST, FK 1819).

3. Cerkev sv. Antona ob Pristanišču

Posvečena sv. Antonu, opatu; 1700 prva omemba (Naldini, 1700, 343); 1818 porušena (Morteani, 1888, 213); parc. šte. 738 k. o. Izola mesto.

Lokacijo cerkve je podrobno opisal Vascotti, in sicer od Velikega trga proti sv. Mavru nad palačo Zanon (P.C., 1847, 118). Čas nastanka cerkve ni znan. Naldini omenja starinsko poslikavo celotne notranjštine z motivi svetnika, nad katerimi je naslikano Gospodovo označenje Mariji (1700, 343), kar ikonografsko odgovarja gotskemu obdobju. Čas odgovarja postavitvi bližnje cerkve sv. Janeza Krstnika in s tem urbanistični ureditvi celotnega mestnega vozlišča v tem predelu mesta v prevladujočem gotskem stilu.¹¹ Iz Camuciove vizitacije zvezmo, da je imela en posvečen oltar (1770, 35). Do pomladi 1998 so bili na sedanji stanovanjski stavbi Krpanova ulica 7 vidni ostanki historicističnega oltarnega znamenja v ometu kot zadnjim spominom na porušeno cerkev.

4. Podružnična cerkev sv. Dominika (cerkev sv. Marije Snežne)

Posvečena sv. Mariji Snežni, sv. Dominiku; prva omemba c. sv. M. Snežne 1580 (Lavrič, 1986, 92); 1818

¹⁰ Parcele številke iz franciscejskega katastra so podane z označbo k. o. Izola, sedanje parcele pa z oznako k. o. Izola mesto, k. o. Izola II. in k. o. Izola III. Površine cerkva so v franciscejskem katastru iz leta 1818 označene v klaftrih. Površine obstoječih cerkva so podane v m².

¹¹ Valier si je v pastoralni vizitaciji ogledal le cerkve znotraj mestnega oboda. Kljub temu ne omenja cerkvi sv. Antona in sv. Janeza Krstnika, čeprav bi moral mimo njiju na poti iz Velikega trga proti župnijski cerkvi sv. Mavra.



Sl. 3: Cerkev sv. Dominika na Kristanovem trgu (fototeka MZVNKD Piran).

Fig. 3: Church of St. Dominic at Kristan Square (phototheca of the MZVNKD Piran - Regional Institute for the Conservation of Natural and Cultural Heritage Piran).

prva omemba c. sv. Dominika (FK 1818 - elaborat), obstoječa; parc. št. 361 k. o. Izola mesto, površina 64 m².

Cerkev se nahaja na Kristanovem trgu. Je edina ohranjena izmed treh cerkva, ki so bile postavljene na vhodnem trgu v staro mesto. Prvotno je stala osamljena na robu mesta nasproti vhodnemu vozlišču. Po širitvi mesta se nahaja v njegovem središču. Kljub temu lega in merilo arhitekture razodevata njeno ruralno poreklo. Gre za primer enoladijske cerkve s prezbiterijem in z zvončnico nad glavno fasado. Kramar postavlja njen nastanek v XV. stol. (Kramar, 1987, 101, ni vira), po ureditvi obzidja proti kopnemu. Valier omenja, da ima en oltar s staro podobo in drugo pomanjkljivo opremo (Lavrič, 1986, 92), za katero je poskrbel Domenico



Sl. 4: Situacija cerkve sv. Donata (AST, FK 1819).

Fig. 4: Position of the Church of St. Donatus (AST, FK 1819).

Morati (Naldini, 1700, 345). Ohranjen je triptih z močno preslikano sliko Marije, sv. Domenika in sv. Frančiška, verjetno iz 16. stoletja (Brejc, 1983, 123). Cerkev so zaradi razpadlosti leta 1883 zaprli. Leta 1897 jo je župnik Muiesan temeljito obnovil (Capuder, 1959, 66) po okvirnem načrtu Ettore Longa iz leta 1882 (PAK, gradb. načrti Izola, št. 18).¹² Z delnimi konservatorskimi raziskavami pri zadnji obnovi zunanjsčine niso bili ugotovljeni ostanki starejših gradbenih faz (Guštin, 1988). Prezentirana je njena historicistična podoba. Cerkev je zaprta za verske namene kljub njeni osrednji legi na vhodnem mestnem trgu.

5. Cerkev sv. Donata

Posvečena sv. Donatu, škofu in mučencu; 1273 posvečena (Naldini, 1700, 355); 1818 poškodovana (FK 1818-elaborat); parc. št. 2333 k. o. Izola III; površina 34 Klaf.

Češčenje sv. Donata se v Izoli omenja že leta 1212 (Kandler 1989, 391-392). Cerkev, posvečeno mestnemu zavetniku sv. Donatu, so zgradili na obrobju izolskega naravnega amfiteatra na zemeljskem pomolu pod gričem Segadiči. Predstavljala je obseg samostojne Cerkve in Komune. V osnovi romansko cerkev so obnovili leta 1452 (Naldini, 1700, 354-355) ter ponovno leta 1754. Enoladijska baročna cerkev, ki jo je obnovil mojster Francesco Marchetti po nalogu koprške škofije, je imela en oltar (Pozzetto, 1991, 300, 3; Camucio, 1770, 14). Na gradbeno stanje škof Camucio ni imel pripomb, kljub temu je že v elaboratih franciscejskega katastra označena kot poškodovana (*in rovina*), ruševine je opazil še Vascotti (P. C., 1847, 119). V bližini cerkve so uredili

¹² V poročilu izolskega župnega urada davčni upravi v Piranu o cerkvah v mestu leta 1899 je med drugimi omenjena "cerkev sv. Marije Snežne, po domače sv. Dominika" (Capuder, 1959, 67). Gre za prvo omembo sv. Dominika v cerkvenih dokumentih.

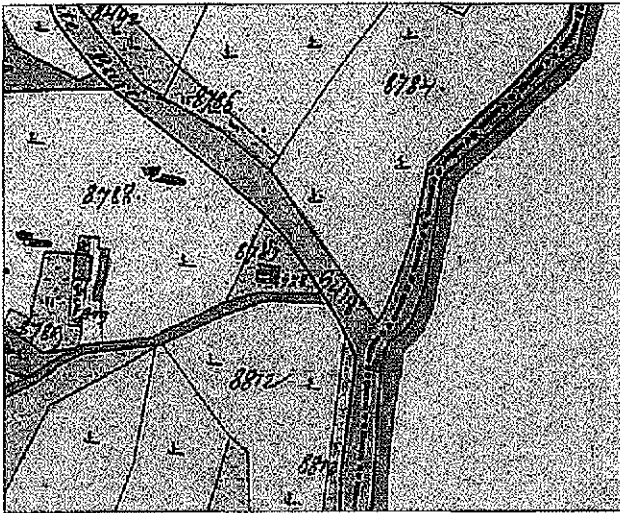

Sl. 5: Situacija cerkve sv. Elizabete (AST, FK 1819).
Fig. 5: Position of the Church of St. Elizabeth (AST, FK 1819).

kapelo sv. Donata, katere arhitektura je dobro vidna kljub zapuščenosti. Lokacijo cerkve nam poleg kapele nakazujejo oporni zidovi cerkvenega pomola ter opečnati fragmenti kritine na zemljišču.

6. Cerkev sv. Elizabete v Skamalu

Posvečena Marijinemu obisku pri teti Elizabeti; 1487 posvečena (Naldini, 1700, 356); 1847 ruševina (Vascotti, 1847, 119); parc. štev. 8787 k. o. Izola III; površina 18 Klaf.

Cerkev se je nahajala na robu izolske komune v dolini Drnice, postavil jo je duhovnik Balsamino Manzioli na svojem zemljišču (Naldini, 1700). Mimo nje je peljala pot iz Gažona proti Sečoveljskim sofinam. Po obdobju nastanka bi morala biti cerkev gotsko zasnovana. Enoladijsko cerkev z enim oltarjem omenjata kot dobro vzdrževano tako Naldini kot Camucio v svojih vizitacijah (Naldini, 1700; Camucio, 1763; Camucio, 1770, 14). V franciscejskem katastru je že omenjena kot poškodovana, Vascotti je videl le ostanke zidov (Vascotti, 1847, 119). O cerkvi danes ni sledu.

7. Cerkev sv. Foske

Posvečena mučencu sv. Foski, devici; 1646 prva omemba (Delise, 1975, 111, 2); 1847 v slabem stanju (P. C., 1847, 119); parc. štev. 3594 k. o. Izola III; površina 17 Klaf.

Cerkev sv. Foske se je nahajala na poti iz izole mimo

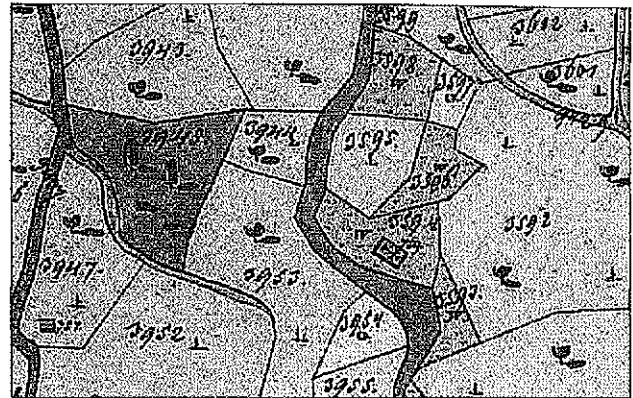

Sl. 6: Situacija cerkve sv. Foske (AST, FK 1819).
Fig. 6: Position of the Church of St. Foska (AST, FK 1819).

Pregavorja proti Šaredu in sv. Jakobu. Kontrada z imenom sv. Foske se omenja že v oporokah leta 1537 in 1561 (Russignan, 1986, 62-64, 103-106). Prvotna cerkev je tako bila vsaj iz renesančnega obdobja. Prvi ohranjeni vir je iz leta 1646, ob ponovni posvetitvi cerkve, ki jo je opravil župnik Giacomo de Lise (Delise, 1975). Vendar jo že Naldini omenja kot poškodovano (1700, 355). Popravili in preuredili so jo za časa župnika Pietra Colombana leta 1757 (Delise, 1975). Enoladijska cerkev je imela en oltar (Camucio, 1770, 14). V slabem stanju je bila ponovno leta 1847 (P. C., 1874). Kljub obnovi je cerkev propadla. Razvaline cerkve so bile vidne še po drugi svetovni vojni. Danes se na njeni lokaciji nahaja počitniška hiša.

8. Samostan in cerkev sv. Frančiška

Posvečena sv. Frančišku; 1582 izgradnja samostana (napisna plošča), 1670 posvetitev cerkve (Naldini, 1770, 351); 1805 porušena cerkev (Morteani, 1888, 213); samostan adaptiran v sklopu Doma upokojencev; parc. štev. 505 k. o. Izola mesto; površina cerkve 66 Klaf.¹³

Minoritski samostan je nastal na pobudo beneškega škofa, generalnega inkvizitorja Istre Ferma Olma. V času nastanka se je samostan nahajal sredi kmetijsko obdelanih površin izven mesta v bližini obzidja, na predelu, imenovanem Vier. Proti koncu 17. stoletja so samostan povečali. Cerkev je bila po redovniških pravilih velika, pravokotna in enoladijska. Sledil ji je enokrilni samostan, po velikosti manjši od same cerkve. Imela je več oltarjev, glavni oltar je bil posvečen sv. Antonu Padovanskemu

13 Površina predstavlja hipotetični obseg kompleksa po podatku iz franciscejskega katastra. Po tlorisni obliki objekta lahko sodimo, da gre še vedno za strukturo cerkve s samostanom kljub poimenovanju objekta z *villa*. Že na naslednji karti iz leta 1869 je tloris hipotetične cerkve razširjen v vilo, ki obstaja še danes.

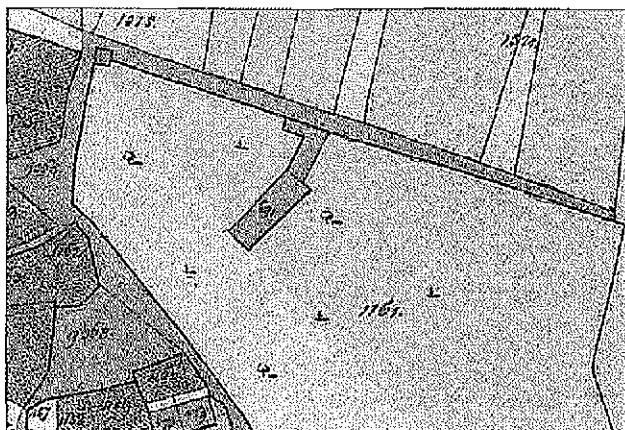

Sl. 7: Okvirna lokacija samostana in cerkve sv. Frančiška (AST, FK 1819).

Fig. 7: General location of the Monastery and the Church of St. Francis (AST, FK 1819).

(Naldini, op. cit.; Bezek 1977, 29¹⁴). Hospicij je bil z dekretom beneškega senata ukinjen leta 1787 (Caprio, 1978, 42).

Objekt samostana je bil najprej preurejen v vilo, nato v sirotišnico. V sedanjem Domu upokojencev v Kosovelovi ulici 22 je opazna samostanska arhitektura v desnem traktu ob klasicistični vili, kjer lahko pričakujemo ostanke cerkvenega objekta. Napisna plošča o postavitvi samostana je ohranjena v atriju vile.

9. Podružnična cerkev sv. Jakoba

Posvečena sv. Jakobu, apostolu; 1323 (Costanzo, 1743, dodatki); ruševina; stavbna parc. št. 957 k. o. Izola III, površina 86 m².

Cerkev je locirana na samem robu izolskega naravnega amfiteatra, v bližini se nahaja naselje Šared. Njena dominantna lokacija nakazuje povezavo izolske komune z zaledjem. Označena je na karti Istre Pietra Coppa iz leta 1525 z napisom *S. Jac.* (Lago, 1981, 37). Prvi ohranjeni podatek o posvetitvi je iz leta 1600 (Capuder, 1959, 80). Predstavlja edini ohranjeni primer enoladijske pravokotne cerkve z banjasto obokano apsidno na območju izolske župnije. Čokata gradnja s kamnitimi oporniki, vidno leseno trikotno ostrešje z rdeče-belo pobarvanimi planetami, sledi posvetilnih križev na stenah in kamnita oltarna miza izdajajo ruralen primer cerkve z ohranjeno srednjeveško tradicijo gradnje. Po tipologiji jo uvrščamo v tradicijo gradnje romanske arhitekture "istrske skupine". Pri kasnejših obnovah so ji prizidali narteks ter preobliko-

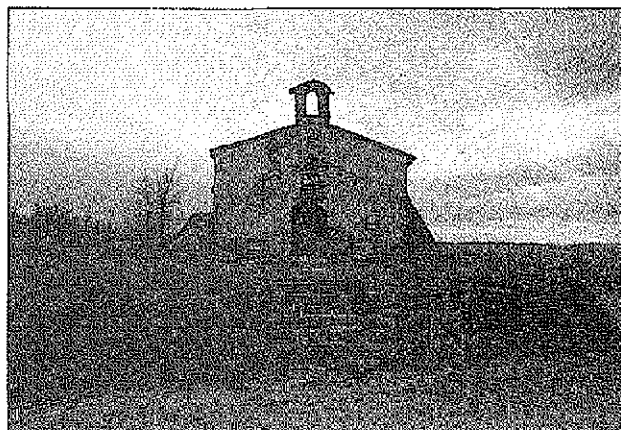

Sl. 8: Pogled na cerkev sv. Jakoba (fototeka MZVNKD Piran).

Fig. 8: View of the Church of St. Jacob (phototheca of the MZVNKD Piran).

vati glavno fasado v stilu baročne tradicije. Glavno fasado krasi zvončnica, nad vhodom se je nahajal kamniti relief svetnika, oblikovan v gotskem slogu. Cerkev so zadnjič obnovili leta 1939 (Capuder, 1959, 90). Močno so jo poškodovali po koncu druge svetovne vojne, tako da je danes v razvalinah, vendar bi se jo dalo v celoti obnoviti.

10. Podružnična cerkev sv. Janeza Krstnika

Posvečena sv. Janezu Krstniku in sv. Janezu, apostolu; 1459 posvetitev (Naldini, 1700, 344); obstoječa; parc. št. 631 k. o. Izola mesto, površina 45 m².

Cerkev se nahaja na stičišču ulic, ki sta peljali k župnijski cerkvi iz vhodnega Kristanovega trga in iz Velikega trga ob pristanišču. Kolikor ne gre za neogotsko predelavo, je gotska osnova enoladijske cerkve v zasnovi in oblikovanju cerkve razvidna kljub kasnejšim obnovam. Leseni oltar čez celotno zadnjo steno krasi oltarna podoba sv. Janeza Krstnika, ki predstavlja kvalitetno delo 17. stoletja (Brejc, 1983, 123). Cerkev sv. Janeza Krstnika danes ni odprta in se uporablja kot skladišče cerkvenih predmetov.

11. Cerkev sv. Jerneja

Posvečena sv. Jerneju, apostolu; 1477 prva omemba (Russignan, 1986, 28); 1818 rušitev (Morteani, 1888, 213); lokacijo predstavlja nadhod stavbe Veliki trg 8.

Cerkev se je nahajala nad obokom glavnih mestnih vrat, ki so vodila iz pristanišča v mesto.¹⁵ Leta 1542 se

14 Bezkova napačno piše o prenosu oltarja v cerkev sv. Antona Padovanskega. Dokument se glasi: ... *came pure la traslazione dalla Chiesa di S. Francesco de Minori Conventuali dell'antico Altare di legno dedicato a Sant'Antonio di Padova.*

15 Morska vrata so v literarnih virih omenjena kot stara mestna vrata. Po zasutju sedanjega Velikega trga, gradnji pristanišča in obrambnega pomola leta 1320 so izgubila svojo funkcijo. Ostal je obok s cerkvico kot mestni prehod z Velikega trga proti župnijski cerkvi.

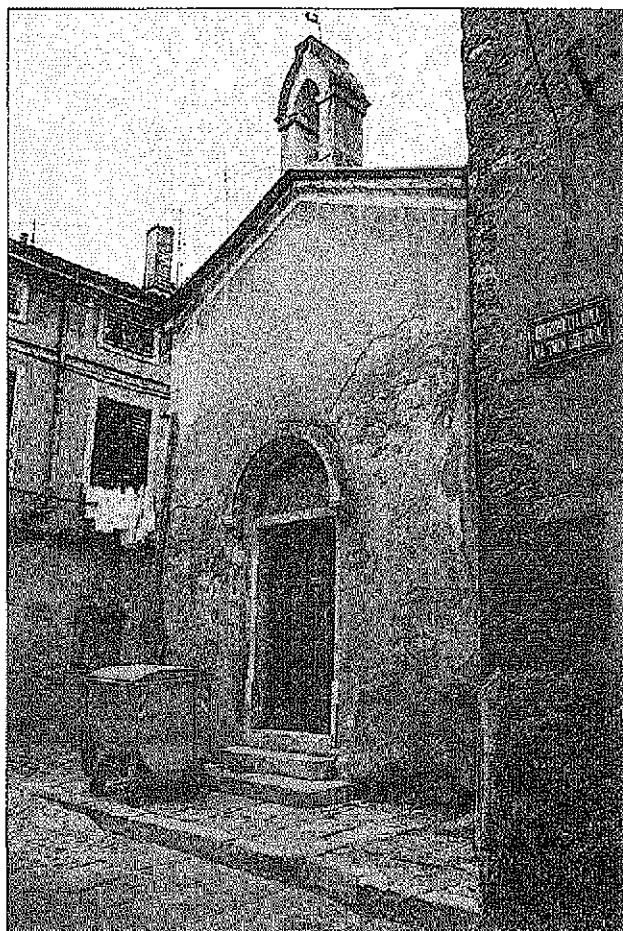

Sl. 9: Pogled na cerkev sv. Janeza Krstnika (fototeka of the MZVNKD Piran).

Fig. 9: View of the Church of St. John the Baptist (phototheca of the MZVNKD Piran).

omenja po njej poimenovana kontrada (Russignan, 1986, 72-74), v tem stoletju je bila po njej še poimenovana ulica. Čeprav gre za tipologijo postavitve kapel nad mestnimi vrati, težko sodimo o arhitekturi sami. Najpomembnejši podatki o zunanjsčini izhajajo iz oporoke iz leta 1477, ko so omenjene donacije za "osvežitev" cerkvenega križa in podob svetnikov, ki ga obkrožajo, pod cerkvijo sv. Jerneja, ter za "osvežitev" podobe sv. Krištofa na sami cerkveni fasadi (Russignan, 1986, 28). Gre za redko omenjeno poslikavo zunanjsčine na obali, ter edino na samih mestnih vratih.¹⁶ Po zapisu v vizitaciji je imela en posvečen oltar s podobo sv. Jerneja, Device Marije in sv. Nikolaja (Camucio, 1770, 35).



Sl. 10: Situacija samostana in cerkve sv. Katarine (AST, FK 1819).

Fig. 10: Position of the Monastery and the Church of St. Catherine (AST, FK 1819).

Sedanji obokani prehod v Gramscijevo ulico z Velikega trga še vedno nakazuje urbanistično zasnovo srednjeveškega mesta.

12. Samostan in cerkev sv. Katarine

Posvečen sv. Katarini Aleksandrijski; 1389 prva omemba (*Senato misti*, 1889, 271); 1898 rušitev cerkve in dela samostana; del samostana adaptiran ob novi šoli; 1900 nova cerkev (Capuder, 1959, 68); obstoječa, telovadnica; parc. štev. 880/2 k. o. Izola mesto, površina 192 m².

Samostan in cerkev sv. Katarine sta se prvotno nahajala na robu starega mesta ob poti, ki je iz celine mimo mestnih vrat peljala proti župnijski cerkvi (sedanja Gregorčičeva ulica). Kontrada z imenom sv. Katarine se prvič omenja v testamentu leta 1568 (Russignan, 1986, 119). Prvotno benediktinski samostan redovnic je leta 1473 prešel pod servitski red (Kandler, 1989, 1995). Serviti so na novo uredili samostan v 17. stoletju (Tommasini, 1837, 352).¹⁷ Enoladijska pravokotna cerkev je stala vzporedno s potjo, kjer se je nahajal javni vhod v cerkev. Prostorna in podolgovata arhitektura je odgovarjala redovniškimi zahtevam. Enonadstropen in enokrilni samostan je bil naslonjen ob cerkvi proti notranjim vrtovom. Valier omenja štiri oltarje, od katerih je ohranjena gotška podoba Oznanjenja (Brejc, 1983, 124). Z dekretom beneškega senata ukinjeni samostan je bil

¹⁶ Česčenje sv. Krištofa se je razširilo zahvaljujoč "Zlati legendi" (*Legenda aurea*) Jacopa da Varagine (1298), kar omogoča datirati številne podobe svetnika, ki so jih postavili na cerkvenih fasadah in mestnih vratih (Cuscito, 1992, 49).

¹⁷ Baročno stanje samostana je ohranjeno v načrtu adaptacije kompleksa za šolske potrebe iz leta 1843 (Bezdek, 1977, 108). Na ohranjenih vedutah od 16. stoletja naprej krasijo Izolo trije zvoniki. Cerkev sv. Katarine je morala imeti zvonik, čeprav na ohranjenem tlorisu ni označen.

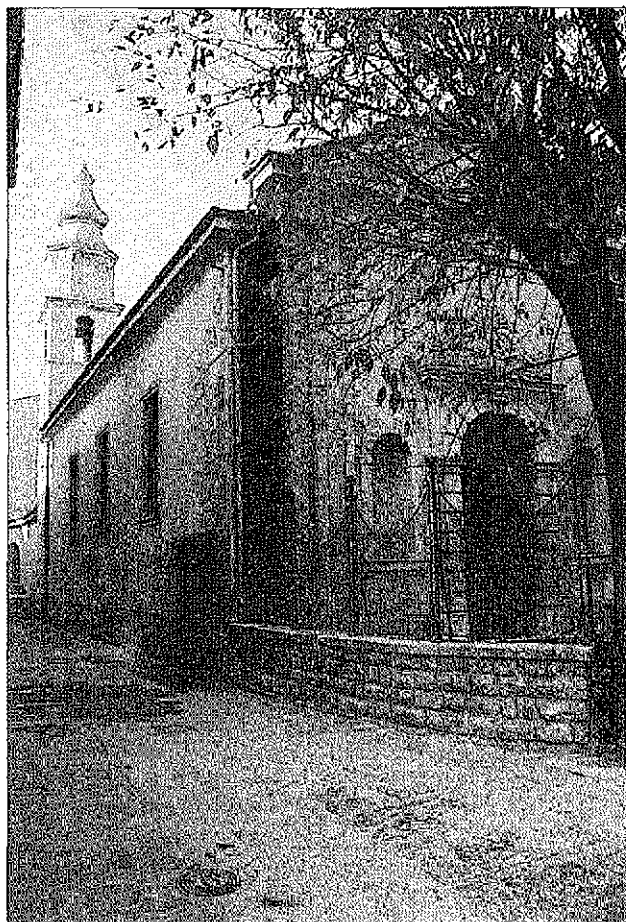

Sl. 11: Pogled iz Gregorčičeve ulice na cerkev sv. Katarine (fototeka MZVNKD Piran).

Fig. 11: View from Gregorčičeva Street of the Church of St. Catherine (phototheca of the MZVNKD Piran).

leta 1794 namenjen za šolske potrebe (napisna plošča na stavbi Gregorčičeva 25). Vascotti omenja še tri lesene pozlačene oltarje v cerkvi (Vascotti, 1947, 118). Poslopje samostana in cerkve so proti koncu 19. stoletja skoraj v celoti porušili. Na njunem mestu so zgradili novo šolo in novo enoladijsko cerkev sv. Katarine v historicističnem stilu, ki se nam je ohranila do danes. Del samostanskih prostorov je ohranjen v starem desnem prizidku ob šoli. Cerkev Sv. Katarine je služila šolskim potrebam. Po legi in velikosti ne sledi stari cerkvi, ohranja pa njeno osnovno tlorisno kompozicijo enoladijske cerkve s prezbitერიem brez zadnje stene, kjer je bil nameščen glavni kamniti oltar. Prezbitერი predstavlja prehod v zakristijo in zvonik. Ob tako oblikovani slavoločni steni sta se nahajala dva lesena pozlačena oltarja. Notranjščino je poslikal leta 1937 še živeči Luciano Bartoli (Capuder, 1959, 108). Cerkev je

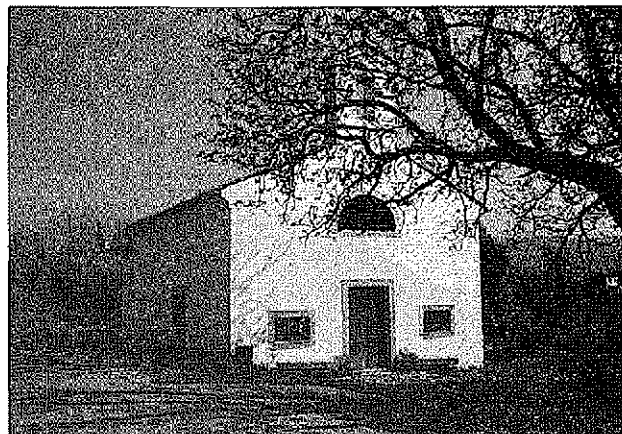

Sl. 12: Pogled na cerkev Loretske Matere božje (fototeka MZVNKD Piran).

Fig. 12: View of the Church of the Loretine Mother of God (phototheca of the MZVNKD Piran).

najmlajša cerkvena arhitektura v mestu, leta 1969 so jo preuredili v šolsko telovadnico.

13. Podružnična cerkev in eremitaža Loretske Matere božje

Posvečena Marijinemu rojstvu; 1633 izgradnja; obstoječa; stavbna parc. št. 1356 k. o. Izola II, površina 106 m².

Obiskovanje cerkve sv. Marije v Loretu v Markah se v Izoli prvič omenja v testamentu leta 1481 (Russignan, 1986, 34-37). Priljubljenost romarskega kraja je pripeljala do izgradnje cerkve Loretske Matere božje za robom izolskega amfiteatra ob stari cesti, ki je iz Izole peljala proti Piranu. Po njej so poimenovali okolico Loret (današnji Belveder). Enoladijsko cerkev z vidnim ostrešjem je postavila družina de Lise leta 1634, kar je zapisano na prekladi vhodnega portala. Sprednja fasada s centralnim vhodom in stranskimi pravokotnimi okni odraža poznorenesančni čas nastanka. Kasnejša dozdava zakristije in širokega vhodnega narteksa dokazuje pomen najbolj priljubljene romarske cerkve v Izoli. V bližini cerkve je obstajala eremitaža za dva duhovnika (Naldini, 1700, 357; Vascotti, 1847, 119). Ohranjen je glavni lesen pozlačen oltar iz 17. stoletja (Brejc, 1983, 124). Zunanjščina cerkve je obnovljena, vendar brez narteksa.

14. Cerkev - baptisterij sv. Marije (?)

Edina omemba: 1580 Valier (Lavrič, 1986, 89).¹⁸

Med vizitacijo župnijske cerkve sv. Mavra leta 1580 je škof Valier obiskal baptisterij v cerkvi sv. Marije. Gre

¹⁸ Cerkev sv. Device Marije, ki jo omenja Kramar, se vsabinsko nanaša na cerkev sv. Marine, device.

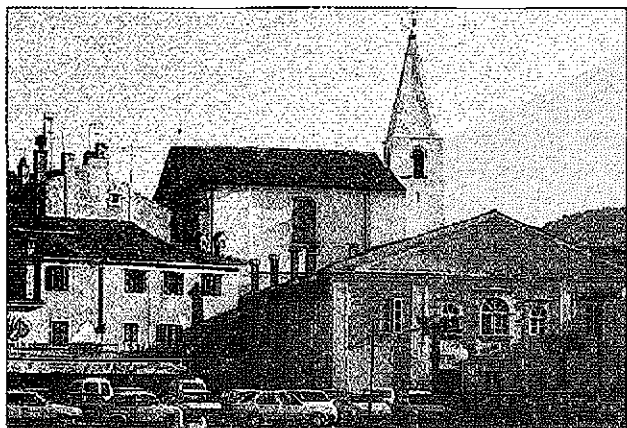

Sl. 13: Pogled iz pristanišča na cerkev sv. Marije Alietske (fototeka MZVNKD Piran).

Fig. 13: View from the harbour of the Church of St. Mary of Alieto (phototheca of the MZVNKD Piran).

za edino omembo krstilnice v posebnem cerkvenem prostoru ter edino omembo cerkve sv. Marije.¹⁹ Od leta 1652 dalje so krščevali v cerkvi sv. Marije Alietske po tem, ko ji je Thoma Hectorei podaril krstni kamen. Najkasneje s tem letom so prenehali krščevali v cerkvi sv. Marije.

15. Podružnična cerkev sv. Marije Alietske (nekdanja farna cerkev sv. Marije)

Posvečena Marijinemu Vnebovzetju; 1303 prva omemba (Kandler, 1986, 878-879); obstoječa; stavbna parc. štev. 1356 k. o. Izola mesto, površina 274 m².

Cerkev se nahaja v središču starega mestnega jedra in predstavlja prostorsko dominantno tega predela. Po ustnem izročilu naj bi bila najstarejša izolska cerkev. Po romanski kompoziciji in oblikovanju stavbnih elementov postavljamo njen nastanek v drugo polovico 11. stoletja, na podlagi arheoloških raziskav pa bi lahko nastala še v drugi polovici 13. stoletja (Tomšič, 1994; Karinja, 1995). Dominirala je ob starem mestnem pristanišču. Cerkvena arhitektura predstavlja zgodnji pri-

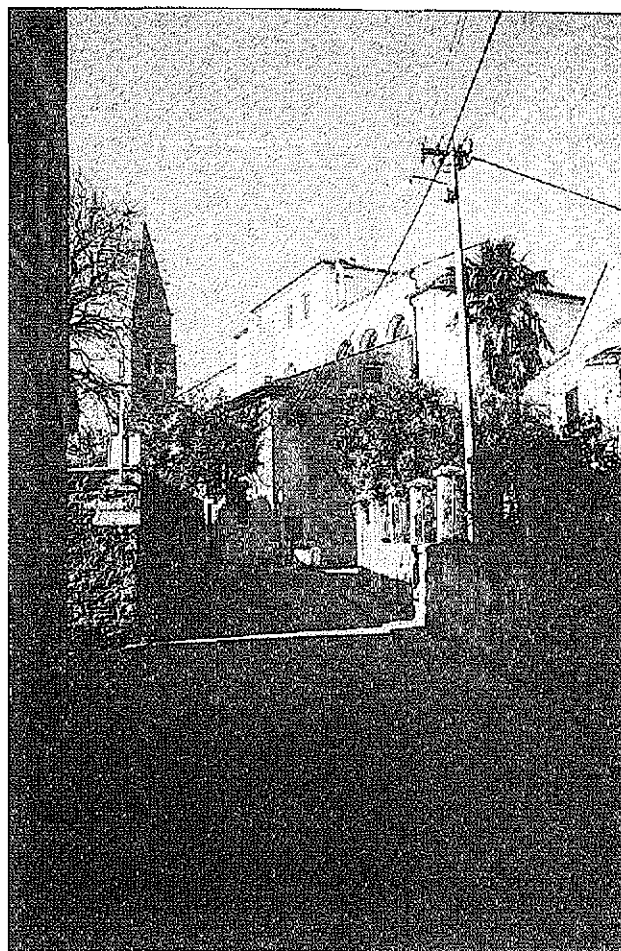

Sl. 14: Pogled na kompleks župnijske cerkve sv. Mavra (fototeka MZVNKD Piran).

Fig. 14: View of the complex of the Parish Church of St. Maurus (phototheca of the MZVNKD Piran).

mer enoladijske romanske arhitekture brez apside in z vidnim lesenim ostrešjem. Prva omemba se nanaša na cerkev s kapitljem z imenom *Sancta Maria ligeti de terra insulae*²⁰ (Kandler, 1986). Zadnja omemba kanonikov v tej cerkvi je iz leta 1391, ko je prvič poimenovana kot

19 Hipoteze o krstilnici so trenutno lahko le spekulativne in zajemajo širši prostor zato, da se lahko usmerjajo nadaljnje raziskave. Dovoljenje za krščevanje otrok je Izola dobila leta 1220, kar je skrajni datum za izgradnjo ločenega objekta baptisterija. Od 13. stoletja dalje so postavljali krstilnice v posebnih kapelah ali ograjenih prostorih ob cerkvenem vходу. Izolske otroke so krščevali v Kopru še leta 1286, zato je obstoj ločenega baptisterija malo verjeten. Dejstvo, da je leta 1303 cerkev sv. Marije Alietske omenjena kot župnijska, ponuja možnost postavitve prvega baptisterija v tej cerkvi. Pietro Coppo ne omenja baptisterija pri podrobnem opisovanju gradnje nove župnijske cerkve sv. Mavra leta 1547. Pri Valierovi vizitaciji cerkve sv. Mavra leta 1579 je zapisano *Visus est fons baptismi in ecc. a S. Mariae*. Cerkev sv. Marije je posebej omenjena, vendar bi lahko predstavljala posebno kapelo znotraj same cerkve sv. Mavra. Omeniti velja tudi, da je v Valierovem uvodnem naštevanju izolskih cerkva cerkev sv. Mavra napačno poimenovana kot *S. Mariae collegiatae*. Naldini kot verni zgodovinski pisec omenja baptisterij v cerkvi sv. Marije Alietske brez komentarja. Po izročilu naj bi bil romanski lev, ki ga je Besenghi vzdal v vogal svoje palače, sestavni del porušenega romanskega baptisterija.

20 Poimenovanje *Sancta Maria ligeti* lahko toponomastično izhaja iz starofrancoske besede lige = zvesta. Cerkev ima stavbne detajle, ki se drugje na Obali ne pojavljajo. Nastala je lahko pod vplivom benediktinske umetnosti, prinesene s strani samostana sv. Marije izven obzidja iz Ogleja.

sancta Maria de Alieto (Russignan, 1986, 11).²¹ Leta 1521 so ji vzdali zvonik, leta 1553 so jo povečali proti občini (Naldini, 1700, 331).²² Valier v vizitaciji leta 1579 omenja šest oltarjev (Lavrič, 1986, 91-92). V 18. stoletju je cerkev dobila sedanjo arhitekturno strukturo, z deli so zaključili leta 1771 (Senato mare, 1901, 232). Predstavlja edini primer oktagonalne zasnovane centralne kompozicije cerkve s križno obokanim prire-zanim stropom v širši okolici in s tem posebno tipološko zanimivost na slovenski obali. Cerkev krasijo trije marmornati oltarji iz druge polovice 18. stoletja. Nad vhodom so v koru nameščene Nakičeve orgle, prinesene iz župnijske cerkve sv. Mavra (Bizjak, 1985, 46). Kljub kasnejšim klasicističnim in historicističnim prede-lavam zunanjščine in notranjščine je poznobaročna kompozicija cerkve ostala nespremenjena. Zadnjih štirideset let je bila zaprta, po delni rušitvi prezbiterja je v teku njena celovita prenova.

16. Cerkev sv. Marine, device

Posvečena sv. Marini, devici iz Aleksandrije; 1542 prva omemba (Delise, 1974, 105, 2); 1790 rušitev (Capuder, 1959, 30).

Cerkev predstavlja eno izmed treh cerkva na vhodnem trgu v mesto. Točna lokacija cerkve ni znana, nahajala se je nasproti cerkve sv. Marije Snežne (Naldini, 1700, 344), znotraj pozidanega oboda mesta.²³ Kramar postavlja njen nastanek v 15. stoletje (Kramar, 1986, 101, ni vira), po ureditvi obzidja proti kopnemu. Kontrada sv. Marine se omenja v testamentih od leta 1542 dalje. Trg sv. Marine se omenja še leta 1801 (Bezdek, 1977, 30). Arhitekturo cerkve lahko okvirno rekonstruiramo iz vizitacij, kjer se omenjajo okna ter glavni vhod z okulusom nad njim. Enofadijska cerkev je imela en posvečen oltar (Lavrič 1986, 92; Camuio, 1770, 12). Cerkev so porušili z dovoljenjem koprškega škofa Bonifacia da Ponte leta 1790 (Capuder, 1959). O cerkvi in njeni opremi danes ni sledu.

17. Župnijska cerkev sv. Mavra

Posvečena mučencem sv. Mavru, sv. Donatu, škofu, sv. Sikstu II, papežu; prva omemba 1082 (Kandler, 1986, 232-233); obstoječa; parc. števil. 548 k. o. Izola mesto, površina 1.128 m².

Predstavlja prvi omenjeni sakralni objekt v Izoli (Kandler, *ibid.*). Dominantno lego na osrednji izolski vzpetini srednjeveškega otoka je cerkev ohranila do danes. Ohranjena starokrščanska pleteninasta ornamentika iz 9.-10. stoletja, ki se nahaja na stranskem vhodu v cerkev, nakazuje starejšo zasnovo, vendar bi lahko bila sekundarno prinešena od drugod. Kramar omenja gradnjo cerkve leta 1356 (Kramar, 1987, 102, ni vira). Mestni statut iz leta 1360 ter naslednje dopolnitve osredotočajo vse pomembnejše funkcije v cerkev sv. Mavra. Prva omemba fare v cerkvi sv. Mavra v pisanih virih je iz leta 1464 (Russignan, 1986, 21).²⁴ Leta 1547 so jo povečali v takrat prevladujočem renesančnem slogu. Izolski notar, geograf Pietro Coppo, je v dokumentu leta 1547 zapisal, da sta cerkev postavila arhitekt Lunardo Mezzafuogo iz Benetk ter mojster Francesco da Cologna, ki je bival v Kopru (Vascotti, 1847, 117). Valier opiše cerkev v vizitaciji leta 1580 ter pri tem omenja baptisterij v cerkvi sv. Marije (Lavrič, 1986, 89).²⁵ Cerkev je bila trofadijska in bazilikalno zasnovana. Glavna ladja z ravnim lesenim stropom je stonela na štirinajstih kamnitih stebrih. Lesen renesančni strop so s konservatorskimi raziskavami ugotovili pri sanaciji strehe cerkve (Guštin, 1996). Glavno ladjo je zaključevala kapela glavnega oltarja, kjer je bil nameščen kor. Pročelje je imelo glavni ter dva stranska vhoda. Leta 1585 so na gotski osnovi uredili zvonik pred cerkvijo (Costanzo, 1743, dodatki; Morteani, 1887, 386). Ob njem je stalo pokopališče do leta 1811. V baroku so v notranjosti obokali glavno ladjo v sedanjo podobo. Bogato so jo opremili in na novo uredili oltarje. Valier 1580. leta omenja devet oltarjev (Lavrič, 1986, 89-90), Tommasini jih leta 1641 omenja enajst (Tommasini, 1837, 352). Prvotno so bili leseni in pozlačeni. V drugi polovici 18. stoletja so jih nadomestili s sedmimi kamnitimi (Delise, 1986, 238, 3-4; Vascotti, 1847, 116), ki so jih namestili v dozidanih kapelah. Orgle je cerkev imela že leta 1576 (Naldini, 1700, 332), sedanje Gaetana Callida so postavili leta 1796 (napis na orglah). Do večjih posegov, ki so cerkveno arhitekturo dopolnili v sedanjo kompozicijo, je prišlo v drugi polovici 19. stoletja. Leta 1888 so prezbiterij nadvišali s kupolo in podaljšali kor, leta 1891 so podaljšali pročelje (Capuder, 1959, 64). Objekt je dobil historicistično preobliko. Razen posegov v kapelah in adaptacije kora zaradi spremenjenih liturgičnih zahtev je arhitektura cerkve v

21 Gre za prvo omembo cerkve sv. Marije z vzdevkom Alietska. Ime Alieto se v pisanih virih prvič pojavi v mestnem statutu iz leta 1360, in sicer pri poimenovanju starega mestnega trga kot *platea alieti* (Morteani, 1888, 400).

22 Coppo je leta 1525 narisal v Izoli tri zvonike. Tommasini pri opisu izole leta 1580 omenja zvonik z uro na cerkvi sv. Marije Alietske.

23 Iz vrstnega reda ogledov cerkva v ohranjenih vizitacijah izhaja, da se je cerkev sv. Marine nahajala severneje od cerkve sv. Marije Snežne.

24 Po dostopnih podatkih lahko domnevamo, da je bila cerkev sv. Mavra farna cerkev vsaj iz leta 1421, ko so ji dodelili še en kanonikat (Naldini, 1700, 338). Naldini dokumenta o dodelitvi kanonikata namreč ne komentira.

25 Glej cerkev sv. Marije.

zadnjem stoletju ostala nespremenjena. Ohranila je baročno preoblikovano renesančno kompozicijo s historičističnimi elementi. Cerkev sv. Mavra predstavlja edino troladijsko bazilikalno cerkev v mestih ob slovenski obali.

18. Pokopališka kapela sv. Mihaela

Posvečena sv. Mihaelu, nadangelu; 1830 izgradnja kapele na Punta Gallo (Bezek, 1977, 54), opuščena 1886; 1886 izgradnja kapele na sedanjem pokopališču, obstoječa; parc. štev. 145 k. o. Izola mesto, površina 38 m².

Zbiranje sredstev za izgradnjo cerkve sv. Mihaela na pokopališču se omenja že leta 1477 (Russignan, 1986, 27), vendar so jo zgradili šele leta 1830 na lokaciji Punta Gallo (današnji "Svetilnik"), kamor so preselili pokopališče po ukinitvi le-tega pri cerkvi sv. Mavra kot posledico Napoleonovega dekreta (Bezek, 1977, 54). Sedanjo kapelo so zgradili leta 1886 v sečišču križnih osi novega pokopališča, ki so ga izven mesta uredili leta 1883 (Bezek, 1979, 98; Capuder, 1959, 60). Kapelo kvadratne tlorisne zasnove so oblikovali v historičističnem stilu. To podobo je ohranila do danes.

19. Cerkev sv. Pelagija

Posvečena sv. Pelagiju, diakonu; 1700 prva omemba (Naldini, 1700, 359); 1818 ruševina (FK 1818-elaborati); parc. štev. 1199 k. o. Izola mesto; površina 28 Klaf.

Cerkev se je nahajala na robu izolskega naravnega amfiteatra vzhodno od cerkve Loretske Matere božje. Mimo nje je peljala pot iz Izole proti Piranu. Omenja se v 18. in v začetku 19. stoletja, zanjo je skrbela bratovščina bičarjev. Njen nastanek lahko hipotetično postavimo v 17. stoletje, ko so postavili cerkev Loretske Matere božje. Enoladitska cerkvica je imela en prenosljiv oltar (Camucio, 1770, 34). Kot propadla cerkev je omenjena že v avstrijskem vojaškem zemljevidu leta 1804 (Rajšp, Trpin, 1997, 203). Na njenem mestu so kasneje zgradili pomožni objekt. Kot spomin na cerkev so ob poti postavili znamenje, ki je obstajalo še po drugi svetovni vojni do ureditve magistralne ceste Izola - Piran.

20. Cerkev in samostan sv. Petra

Posvečena sv. Petru, apostolu; 1175 prva omemba cerkve (Kandler, 1986, 294-295), 1213 prva omemba samostana (Joppi, 1895, 193-194); 1330 zadnja omemba samostana (Ostojič, 1965, 87); 1978 rušitev cerkve; stavbna parc. štev. 115 k. o. Izola mesto, površina 121 m².

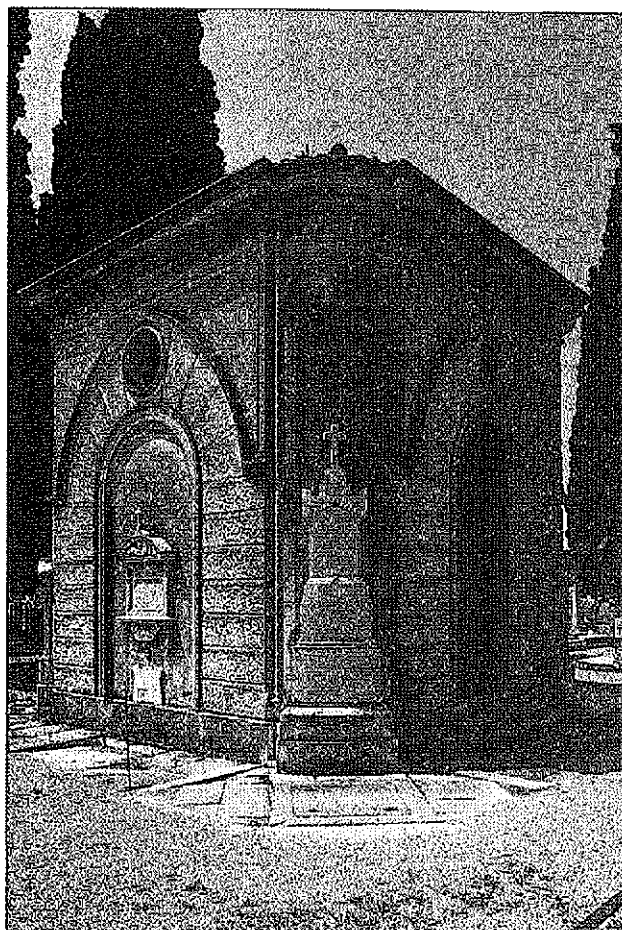

Sl. 15: Kapela sv. Mihaela na izolskem pokopališču (fototeka MZVNKD Piran).

Fig. 15: St. Michael's Chapel at the Izola graveyard (phototheca of the MZVNKD Piran).

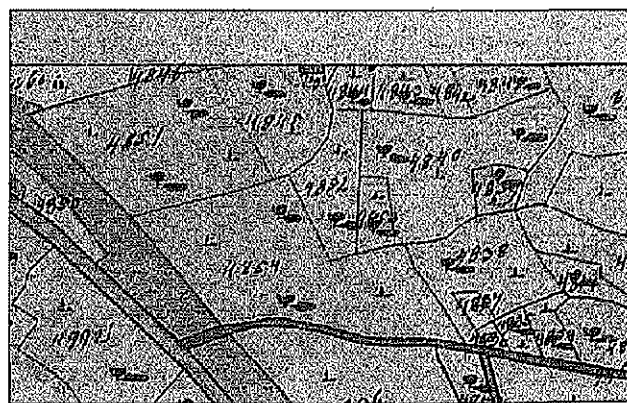

Sl. 16: Situacija cerkve sv. Pelagija (AST, FK 1819).

Fig. 16: Position of the Church of St. Pelagius (AST, FK 1819).

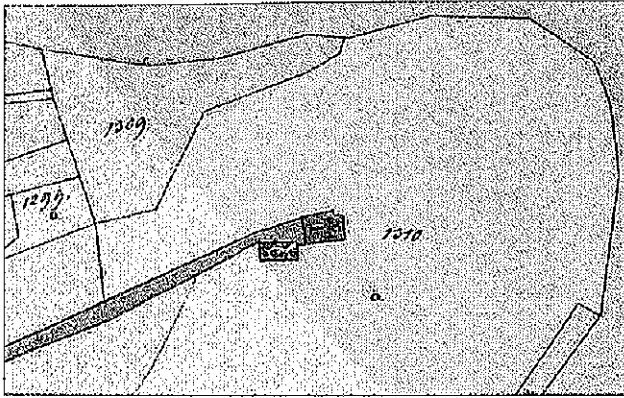

Sl. 17: Situacija cerkve in romitorija sv. Petra (AST, FK 1819).

Fig. 17: Position of the Church and the hermitage of St. Peter (AST, FK 1819).

Na vrhu izolskega polotoka je na osamljeni skalnati lokaciji stoletja dominirala cerkev sv. Petra, ob njej so zgradili benediktinski hospicij. Po njej se je imenovala kontrada. Zaradi osamljene lege so v hospiciju prebivali eremiti, zadnji je umrl leta 1770 (Pusterla, 1891, 18). Situacija eremitaže v ruševinah je razvidna na franciscejski karti iz leta 1819. Cerkev so obnovili leta 1624 (Kramar, 1986, 173). Notranjščino so krasile slike na stenah ter trije oltarji (Naldini, 1700, 344). Camucio omenja en oltar (Camucio, 1770, 13). Cerkev so zadnjič obnovili leta 1954. Baročno zasnovano je ohranila do tega stoletja kljub neogotsko preoblikovani fasadi. Od porušene cerkve je ohranjen razstavljeni baročni kamniti oltar, ki ga datiramo v 18. stoletje. Kot spomin na lokacijo cerkve je na robu industrijskega obrata Iris ostal skrit, a še vedno dominanten razrit apnenčast osamelec.

21. Cerkev sv. Roka

Posvečena sv. Roku, romarju; 1580 prva omemba (Lavrič, 1986, 105); 1816 rušitev (Morteani, 1888, 213).

Cerkev, posvečena zaščitniku proti kugi, se je nahajala na vhodu v mesto pred samim mestnim obzidjem, tako kot v številnih starih mestih. Lega je označena na avstrijski vojaški karti (Rajšp, 1997, XIX 15), kar okvirno odgovarja lokaciji stavbe Trg republike 3 (sedanja "Lekarna"). Podoba cerkve je vidna na veduti mesta iz leta 1580 na sliki sv. Mavra mučenika v župnijski cerkvi (Brejc, 1983, 120). Cerkev je morala

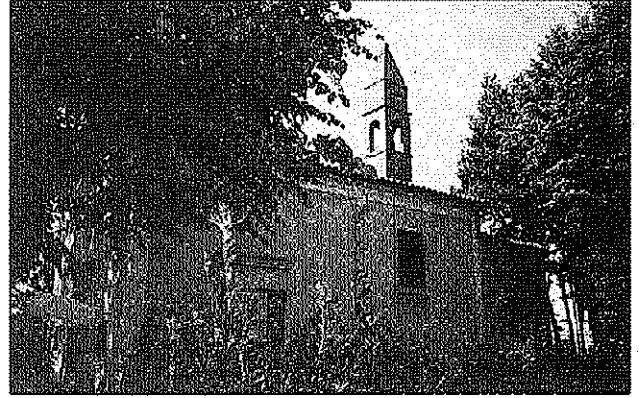

Sl. 18: Pogled na današnjo cerkev sv. Roka (fototeka MZVNKD Piran).

Fig. 18: View of the present-day Church of St. Rochus (phototheca of the MZVNKD Piran).

nastati najkasneje sredi 16. stoletja, ko je kuga razsajala po Istri in Benetkah.²⁶ Enoladijsko cerkev so krasile številne slike. Prvotno je imela en glavni oltar ter več prenosljivih (Lavrič, 1986, 105), kasneje pa le enega (Camucio, 1770, 34), kar lahko prisodimo pogostejšim procesijam v zgodnjem obdobju cerkve. Leta 1780 je bila cerkev že v razvalinah, material od rušitve so uporabili pri popravilu župnijske cerkve (Capuder, 1959, 47). Kot spomin nanjo so na dvoriščnem zidu nove vile postavili znamenje sv. Roku, ki so ga porušili ob ureditvi "Grise" (Drevored 1. maja) v začetku tega stoletja.

22. Podružnična cerkev sv. Roka (bivša cerkev sv. Lovrenca)

Posvečena sv. Lovrencu Levitskemu, od 1850 sv. Roku, romarju; 1427 prva omemba cerkve sv. Lovrenca (Costanzo, 1743, dodatki),²⁷ 1847 razvalina (Vascotti, 1847, 120); 1850 posvetitev cerkve sv. Roka (Capuder, 1959, 47), obstoječa; parc. štev. 1329 k. o. Izola mesto, površina 98 m².

Cerkev se nahaja izven starega mestnega jedra ob Dantejevi ulici proti Simonovemu zalivu, v bližini bivšega glavnega izolskega vodnega vira "Fontana fora". Po cerkvi sv. Lovrenca se omenja kontrada od 16. stoletja dalje. Baročna cerkev je bila manjša od srednjeveške,²⁸ uredila jo je občina leta 1622 (Costanzo, 1743). Iz te cerkve bi lahko bila slika Miloščina sv. Lovrenca iz tega obdobja (Brejc, 1983, 119), ki se nahaja v prezbiteriju

26 Leta 1573 se je kuga pojavila v Benetkah in v Kopru, v Izoli se je razširila 1577. leta (Schiavuzzi, 1913, 20-21). Valier v vizitaciji leta 1580 ne naroča nobenih popravil na cerkvi, omenja pa pomanjkljivo opremo. Lahko smatramo, da je bila cerkev komaj postavljena in ne še v celoti opremljena.

27 Legenda o "Zmagi sv. Morota" pravi, da je leta 1412 sv. Maver s čudežem rešil Izolo pred vojsko nemškega cesarja Sigismunda, ki se je utaborila ob fontani pri cerkvi sv. Lovrenca. Legenda je upodobljena na glavni oltarni sliki župnijske cerkve iz leta 1581.

28 *Intorno a San Lorenzo già di vasta, ed ora di moderata grandezza ...* (Naldini, 1700, 359).



Sl. 19: Pogled na Uršulinski samostan (fototeka MZVNKD Piran).

Fig. 19: View of the Ursuline Monastery (phototheca of the MZVNKD Piran).

župnijske cerkve.²⁹ Cerkev sv. Roka, ki so jo postavili na ruševinah cerkve sv. Lovrenca, v pročelju sledi arhitekturi bivše cerkve. Enoladijska pravokotna cerkev z enim oltarjem je mešanica zgodnjega baroka in klasicizma. Leta 1855 so cerkvi dodali zakristijo in manjši zvonik (Milotti-Bertoni, 1997, 48). Cerkev so obnovili leta 1975.

23. Cerkev sv. Simona (cerkev sv. Nikolaja)

Posvečena sv. Simonu, apostolu; 1525 prva označba c. sv. Simona (Lago, 1981, 37), 1770 zadnja omemba (Camucio, 1770, 34); 1784 prva označba cerkve sv. Nikolaja (Lago, 1981, 253), 1805 zadnja označba (Rajšp, 1997, XIX-15); 1816 rušitev (Mortean, 1888, 213).

Cerkve se je nahajala na rtu ob sedanjem Simonovem zalivu, okvirna lokacija cerkve je razvidna na avstrijski vojaški karti (Rajšp, 1997, XIX). Po njej se je poimenovala kontrada že leta 1552 (Russignan, 1986, 90). Obnovili so jo leta 1622 (Costanzo, 1743, dodatki). Slabo stanje cerkve je opazno že v Camuciovi vizitaciji leta 1770. Majhna enoladijska cerkev je imela okulus nad glavnim vhodom ter en oltar. Po tem letu je na vseh geografskih kartah označena cerkev sv. Nikolaja, o kateri sicer zaenkrat ni drugih razen kartografskih virov.³⁰ Vascotti je leta 1847 zapisal, da o cerkvi sv. Simona ni več sledov, cerkve sv. Nikolaja ne omenja. Kljub temu, da je Thamar že leta 1581 omenjal antične objekte z mozaiki pri omembi cerkve sv. Simona (Thamar, 1848,

47), doseданje arheološke raziskave na tem območju niso ugotovile njene lokacije.

24. Uršulinski samostan

1967 ustanovitev samostana (Kogoj, 1982, 60), obstoječ; parc. stev. 1769 k. o. Izola mesto, površina 195 m². Samostan uršulink se nahaja na Kraški ulici 2 izven starega mesta ob poti proti križišču, ki pelje v Koper, Korte in Piran. Uršulinske so v Izoli od leta 1967, ko jim je Lucia Dudine - Moscolin v oporoki zapustila neogotsko vilo z vrtom iz leta 1915. Izolski samostan je bil podružnica ljubljanskega do leta 1972, ko je bil razglašen za samostojnega. Od leta 1978 so sestre iz Deske pri Anhovem priključene kot podružnica izolskemu samostanu. Čeprav ne gre za sakralno arhitekturo, gre v tem primeru za redki primer prilagajanja meščanske arhitekture v religiozne namene. Samostan ima kapelico v prvem nadstropju, narejeno po načrtu arhitekta Suhadolca (Kogoj, 1982, 60-61).

ZAKONITOSTI RAZVOJA CERKVE ARHITEKTURE

Cerkveni arhitekturi v Izoli sledimo od zgodnjero-manskega stilnega obdobja dalje. Starokrščansko obdobje nakazuje le pleteninasta ornamentika v cerkvi sv. Mavra. Romansko obdobje predstavlja vzpon gradnje cerkvenih objektov s postavitvijo cerkve in samostana sv. Petra ter cerkev sv. Marije Alietske, sv. Jerneja, sv. Donata in sv. Jakoba. Gotsko obdobje predstavlja višek gradnje novih cerkvenih objektov s postavitvijo cerkev sv. Antona, sv. Janeza Krstnika, sv. Andreja ob Vratih, sv. Lovrenca, sv. Elizabete, cerkve in samostana sv. Katerine, verjetno tudi cerkve sv. Marine. V obdobju renesanse se gradbena dejavnost ni umirila. Povečali so cerkvi sv. Mavra in sv. Marije Alietske ter zgradili cerkve sv. Marije Snežne, sv. Roka, sv. Simona ter samostan in cerkev sv. Franciška. Barok je preoblikoval obstoječo arhitekturo ter postavil tri nove cerkve na podeželju: cerkev sv. Foske, Loretske Matere božje in sv. Pelagija. V 18. stoletju je na območju župnije sv. Mavra stalo dvajset cerkvenih objektov. Beneške reforme proti koncu 18. stoletja in jožefinske reforme v začetku 19. stoletja so razpolovile število objektov v prvih desetletjih 19. stoletja, sredi istega stoletja je stalo le še sedem cerkva ter pokopališka kapeļa. Vzdrževanje in rekonstrukcija nekaterih cerkva je omogočilo, da je stanje danes podobno kljub tridesetletnemu povojnemu mrtviliu.

29 Cerkev sv. Mavra ni imela nikoli oltarja, posvečenega sv. Lovrencu. Ureditev prezbiterja župnijske cerkve izhaja iz zadnje večje obnove v drugi polovici 19. stoletja.

30 Gre za karte G. Valle 1784, G. Valle 1792, Santini brez datuma, A. de Capellaris 1797 (Lago, 1981, 253-255, 258-259, 262-263, 266-267). Glede na to, da je bil G. Valle Koprčan, dvomimo o napaki pri poimenovanju, ki bi jo ostali kartografi prepisali. V franciscejskem katastru je na parceli cerkve sv. Lovrenca le-ta napačno poimenovana z nazivom sv. Simon. V času izdelave franciscejskega katastra cerkev ni obstajala niti kot razvalina, tako kot večina cerkva v izolskem podeželju.



Sl. 20: Mesto Izola, lokacija cerkvenih arhitektur.

Fig. 20: The town of Izola, location of ecclesiastic structures.

Cerkveni objekti so imeli statusni ali vsebinski pomen, vezan na pravila samostanskih redov ali na zaščitniško funkcijo titularnega svetnika. Titularnega svetnika so spreminjali na obnovljenih cerkvah v zadnjih dveh stoletjih (sv. Nikolaj, sv. Rok, sv. Domenik). Edina ohranjena verska imena v današnji toponomastiki so hrib sv. Donata, območje Loret (ki ga odriva ime Belveder) ter območje Simonov zaliv. Starejša geografska imena, tudi še latinskega izvora, so se do danes ohranila za območja, kjer ni bilo cerkvene arhitekture. S postavitvijo cerkve je območje po njej prevzelo ime, vključno s kontradami v mestu. Starejše poimenovanje je zatonilo v pozabo.³¹

Legó cerkva so v zgodovini skrbno izbirali. Lokacija cerkva, katerih arhitektura je še bila opazna na terenu med letoma 1818-1827, je ohranjena v franciscejskem katastru kot do sedaj neobdelanem viru. Najstarejše cerkvene arhitekture so nastale na simbolnih dominantnih lokacijah (cerkve sv. Mavra, sv. Petra, sv. Do-

nata, sv. Jakoba) ter na središčnem mestnem trgu (cerkev sv. Marije Alietske). Z obzidanjem mesta so jih postavili na mestnih vratih (cerkvi sv. Jerneja in sv. Andreja pri Vratih) ter ob glavnih mestnih vozliščih (cerkvi sv. Antona in sv. Janeza Krstnika proti župnijski cerkvi, cerkvi sv. Marine in sv. Marije Snežne na mestnem vhodu, cerkev sv. Roka pred vhodom v mesto). Samostan sv. Petra so po pravilih benediktinskega reda postavili na odmaknjeni legi, servitski samostan sv. Katarine se je po pravilih beraških redov nahajal na mestnem robu, v bližini mestnega vhoda. V bližini mesta so kasneje postavili tudi minoritski samostan sv. Frančiška. Kljub zaprtemu mestnemu organizmu so od konca gotike dalje gradili cerkve tudi izven mestnega obzidja, vedno bolj proti robu izolskega naravnega amfiteatra, kar poleg nastopa humanizma in agrarne dejavnosti prebivalcev dokazuje postopno opuščanje obzidja (cerkve sv. Lovrenca, sv. Simona, sv. Foske, Loretske Matere božje, sv. Pelagija). Ločitev države od

31 Tako se nam ni ohranilo npr. ime glavne izolske vzpetine, na kateri stoji cerkev sv. Mavra, tako smo morda izgubili vez s preimenovano lokacijo Halletuma. Le območje sv. Petra se v virih omenja kot območje sv. Petra na Skalah, kar je trenutno edini podatek, ki je v prid tezi o prvotnem obstoju samostana sv. Petra na drugi lokaciji (ob samostanu sv. Katarine ali celo na njenem mestu).

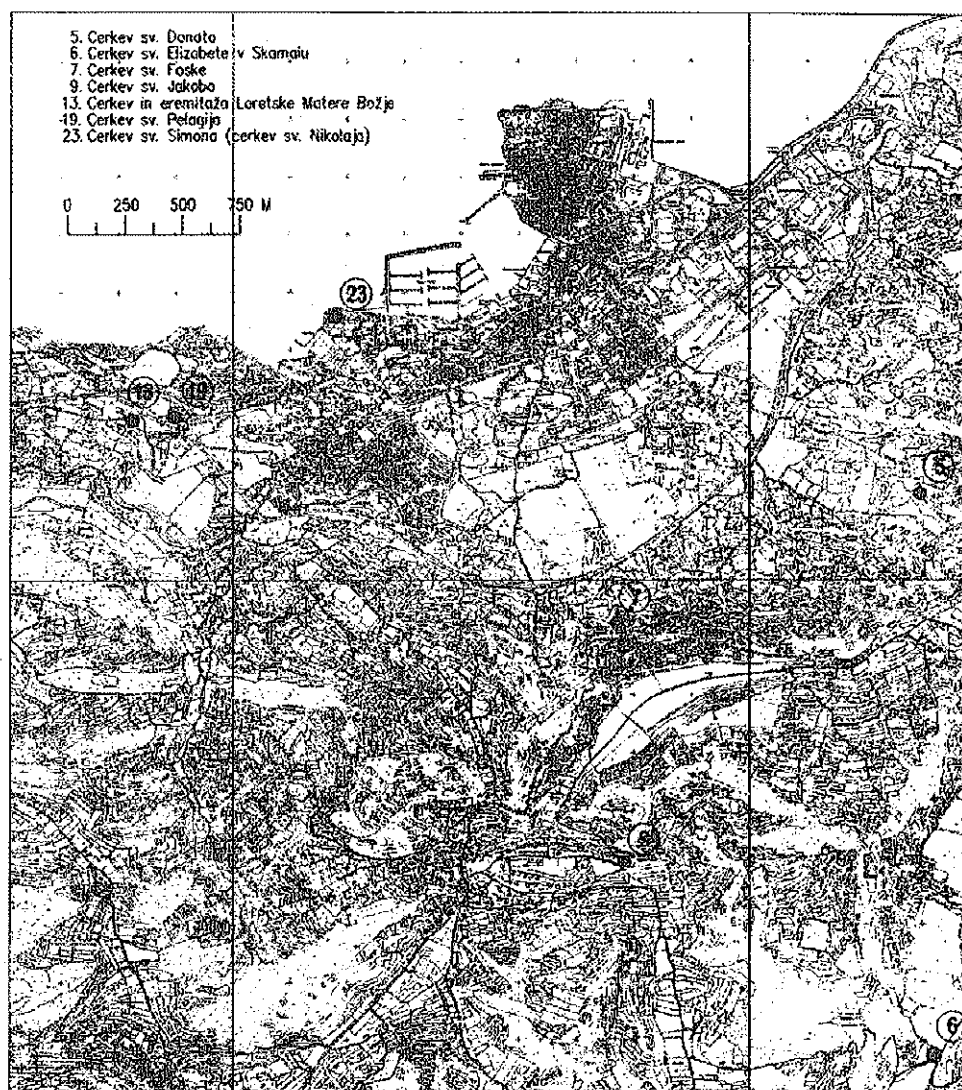

Sl. 21: Izolsko podeželje, lokacije cerkvenih arhitektur župnije sv. Mavra.

Fig. 21: Izola countryside, locations of ecclesiastic structures belonging to the Parish of St. Maurus.

cerkve, odvečnost mestnega obzidja in kontinentalna usmerjenost mestnega razvoja so povzročili rušenje cerkvenih objektov na mestnem obodu, zlasti v njegovih vozliščih (cerkve sv. Jerneja, sv. Antona, sv. Andreja pri Vratih, sv. Marine, sv. Roka). Z razvojem industrije se je dejavnost prebivalstva koncentrirala v mestu, gradnja novih komunikacij je preusmerila njihovo vsakdanje gibanje. Cerkve sv. Donata, sv. Pelagija, sv. Foske, sv. Simona na podeželju so propadle. Izven mesta sta ostali cerkvi sv. Lovrenca in Loretske Matere božje, mimo katerih je peljala tudi nova pot proti Piranu. Poleg župnijske cerkve so ostale cerkve marijanskega in kristološkega ciklusa. Cerkve, posvečene svetnikom, so propadle. Izjemo predstavlja obnovljena cerkev sv. Roka po izbruhu kuge v prejšnjem stoletju ter pokopališka kapela sv. Mihaela. V vidnem polju izolskega

amfiteatra se je ohranila le cerkev sv. Jakoba kot povezovalni element mesta z zaledjem. Sedanja prostorska ureditev spominja na začetke krščanstva, ko so bili sakralni objekti koncentrirani v samem mestu.

Pravilna usmeritev cerkva ni bila dosledno upoštevana. Podredili so jo topografiji zemljišča ter drugim funkcionalnim, zlasti urbanističnim zahtevam mesta. Pravilno usmeritev imajo po kartografski dokumentaciji cerkve izven mesta (cerkve sv. Donata, sv. Jakoba, sv. Elizabete in sv. Pelagija). S toleranco so usmerjene cerkve sv. Mavra, sv. Petra, sv. Marije Snežne, sv. Foske in Loretske Matere božje. Cerkev sv. Marije Alietske je orientirana na sever proti nekdanjemu pristanišču. Usmeritev cerkva nad mestnimi vrati je bila odvisna od lege obzidja. Cerkev sv. Roka kot zaščitnika mesta pred kugo je bila usmerjena proti mestnemu vходу. Cerkve

na mestnih trgih in vozliščih so bile usmerjene s pročeljem pravokotno nanje (cerkve sv. Marije Alietske, sv. Marine, sv. Marije Snežne, sv. Janeza Krstnika, sv. Antona, sv. Roka), ob ulicah in poteh pa vzporedno z njimi (cerkve sv. Janeza Krstnika, sv. Katerine, sv. Marine, sv. Lovrenca, sv. Foske, sv. Pelagija, sv. Donata, Loretske Matere božje). Pri večjih cerkvicah se je ob poti nahajal stranski vhod v cerkev.

Arhitekturo cerkva lahko tipološko povezujemo z ugotovitvami podrobne obravnave cerkvene arhitekture v zahodni Istri (Šonje, 1982). Nov vir za ugotavljanje razvoja cerkvene arhitekture predstavljajo vizitacije, hranjene v Kapitljskem arhivu v Kopru, in rezultati konservatorskih raziskav. Velikost in oblikovanje arhitekture sta bili odvisni od strukture in moči prebivalstva. Gradnja je bila kamnita, kritina pa opečnata, kot izhaja iz obstoječega stanja in ohranjenih vizitacij. Površina cerkva in samostanov je ohranjena v franciscejskem katastru. Samostanska enokrilna arhitektura je bila tipična za manjše samostane, kjer se ni razvil križni hodnik. Vse cerkve so bile enoladijske, razen župnijske cerkve po renesančni predelavi.³² V mestu se je razvil barok, ki se je na podeželju kazal le v skromni, racionalni arhitekturi znotraj pravokotnih tlorisov. Cerkev sv. Mavra, sv. Marije Alietske in sv. Katarine imajo zvonik, prezbiterij in zakristijo. Prezbiterij ima tudi cerkev sv. Marije Snežne. Zakristijo imata cerkvi sv. Roka in Loretske Matere božje ter sta jo imeli cerkvi sv. Petra in arhitektura Šole sv. Andreja na Trgu. Zvonik ima še cerkev sv. Roka, zvončnico pa cerkve sv. Janeza Krstnika, sv. Marije Snežne, Loretske Matere božje in sv. Jakoba. Vizitacije ne omenjajo drugih zvončnic, čeprav bi jo prisodili cerkvi sv. Donata, morda tudi cerkvi sv. Pelagija. Cerkev Loretske Matere božje in sv. Jakoba sta imeli vhodni narteks. Ohranjene strukture omenjenih elementov kažejo na kasnejšo dozidavo k osnovnemu cerkvenemu objektu. Vizitacije omenjajo okulus nad glavnim vhodom skoraj pri vseh cerkvah, kar nakazuje leseno vidno ostrešje. Vidno leseno ostrešje je v mestu obokal barok, klasicizem je postavil raven strop. Barok je strop in stene okrasil s štukom ter ponekod z nežno poslikavo, klasicizem in historicizem sta ga dopolnila v močnejših tonih.

Opremo cerkva so večkrat menjavali. Redke so ohranjene srednjeveške kiparske umetnine (gotški relief Marije z otrokom na cerkvi sv. Marije Alietske) in slikarske umetnine (Oznanjenje iz cerkve sv. Katarine). Bolj številne so renesančne in baročne slike, ki se večinoma nahajajo v župnijski cerkvi. Njihov izvor ni raziskan, številne morda predstavljajo edini ostanek porušenih cerkva. Lesene oltarje v cerkvah so menjavali s kamnitimi proti koncu 18. stoletja (cerkve sv. Mavra, sv. Marije Alietske, sv. Petra, sv. Katerine). Odražajo hierarhijo in pomen cerkva. Ohranjeni so leseni oltarji rene-

sančne in baročne zasnove v manjših cerkvah (sv. Domenik, sv. Janez Krstnik, Loretska Mati božja, sv. Katarina), ki so nenadomestljiva pričča socialnega in kulturnega dometa tukajšnjega prebivalstva v zadnjih stoletjih.

SKLEP

Zgodovina cerkvenih objektov v Izoli je stara več kot tisoč let. Število cerkvenih objektov se je vzpenjalo od starokrščanskega do baročnega obdobja. V 18. stoletju je število cerkva ostalo nespremenjeno, po jožefinskih reformah je sledil opazen zastoj. Od takrat dalje je število cerkva skoraj konstantno, čeprav ne gre za iste objekte. Danes obstaja sedem cerkva in en samostan od štiriindvajsetih objektov, ki so si sledili v izolskem prostoru, vsak s svojo posebno kompozicijo, prilagojeno stilnemu razvoju v različnih obdobjih.

Večina cerkva je zasnovana enoladijsko. Zasnova se ni bistveno spremenila od romanike dalje, razen v gabaritnih razmerjih in oblikovnih detajlih. Sicer klasično cerkveno zasnovo predstavlja bazilikalna kompozicija župnijske cerkve sv. Mavra posebnost v ožjem prostoru, oktagonalna centralna kompozicija bivše župnijske cerkve sv. Marije Alietske pa posebnost v širšem regionalnem merilu. Poleg cerkve sv. Mavra so v starem mestu ohranjene tri cerkve in nadomestna arhitektura samostanske cerkve sv. Katarine. Izgubljenih je osem cerkvenih objektov, od katerih mora biti še ohranjena strukturna zasnova dveh samostanskih objektov, vključenih v novih zgradbah. Izven starega mesta stojita znotraj oboda sedanjega mesta novi samostan uršulink ter cerkev sv. Roka, o dveh objektih ni sledu. V vidnem polju izolskega amfiteatra se je v razvalinah ohranila cerkev sv. Jakoba, edina z ohranjeno tradicijo gradnje cerkva "istrske skupine". Za robom izolskega amfiteatra stoji cerkev Loretske Matere božje.

Cerkveni objekti omogočajo poznavanje družbe in kulture v vseh obdobjih. Religija jih je zgradila in ohranjala. V današnjih spremenjenih družbenih razmerah jih poleg religioznega ohranja njihov kulturni pomen. Vedno bolj usmerjene konservatorske raziskave nudijo boljši vpogled v način oblikovanja in razvoja mesta, s čimer je cerkveni arhitekturi dodana dodatna vrednost. Kljub reduciranemu številu cerkvena arhitektura še danes definira prostorsko zasnovu mesta. Po legi, obliki in vsebini soustvarja njegovo posebno identiteto, ki jo je potrebno ohraniti in razvijati za kulturno afirmacijo mesta. Pričujoči prispevek omogoča sistematično nadgradnjo rezultatov v raziskanih segmentih cerkvene arhitekture v Izoli. Predstavlja temeljno gradivo za primerjalno obravnavo cerkvene arhitekture v regionalnem in širšem geografskem kontekstu.

32 Dvoladijsko cerkev sv. Marije Alietske omenja Naidini, vendar je konservatorske raziskave zaenkrat ne potrjujejo.

DEVELOPMENT OF CHURCH ARCHITECTURE OF ST. MAVRO PARISH IN IZOLA

Daniela TOMŠIČ

MZVNKD Piran, SI-6330 Piran, Trg bratstva 1

SUMMARY

The development of ecclesiastic buildings in the area of St Mavro parish in Izola was never researched systematically. The preserved written sources, from which we can reconstruct the development of the Church and its buildings, are rare in comparison with other towns due to the lack of town archives, which were mainly destroyed.

New researches and conservationist interventions have given a new evaluation to the importance of sacral buildings in Izola. The contribution deals with the history of St Mavro parish with the emphasis on historical-topographic identification of individual sacral buildings. The research shows a rich tradition in sacral building construction in the past. Today there are seven churches and one monastery out of twenty-four sacral buildings, which followed each other in Izola. The location and historical steps of the development of architecture and equipment within architectural composition are shown for all of them.

The article establishes the bases of urban location, which was preserved in segments in the town and lost completely in the hinterland of Izola. It can be a useful source for further studies of identity of sacral heritage in Izola and for a comparison of sacral architecture in regional and wider context.

Key words: St Mavro parish, church architecture (church, monastery), historical reviews, place scheme, Izola

VIRI IN LITERATURA

- AST, FK (1818-1840)** - Archivio di Stato Trieste, Catasto franceschino (1818-1840), Elaborati catastali, inv. 364.
- AST, FK (1819)** - Catasto franceschino (1819), Mappe, ind. 235.
- Alisi, A. (1998):** Istria, città minori. Trieste, Edizioni Italo Svevo, 99-104.
- Bernik, S. (1968):** Organizem slovenskih obmorskih mest Koper, Izola, Piran. Ljubljana, Mladinska knjiga / Piran, MZSV - Medobčinski zavod za spomeniško varstvo Piran, 99-127.
- Bezek, V. (1977-1988):** Analitični inventar fonda občine Izola I-IV. 2. Koper, PAK - Pokrajinski arhiv Koper.
- Bizjak, M., Škulj, E. (1985):** Orgle na Slovenskem. Ljubljana, Državna založba Slovenije, 46-47, 80-81.
- Brejc, T. (1983):** Slikarstvo od 15. do 19. stoletja na Slovenski obali, Topografsko gradivo. Piran, MZSV / Koper, Založba Lipa.
- Camucio, C. (1763):** Secunda Generalis Visitatio Frensium. Koper, KAK - Kapiteljski arhiv Koper, ind. 387.
- Camucio, C. (1770):** Tertia Generalis Visitatio Collegiatae Insularum. Koper, KAK, ind. 387.
- Caprin, G. (1992):** L'Istria nobilissima. Trieste, Edizioni Italo Svevo.
- Caprio, P. (1978):** Il passaggio dei beni dell'Ospizio francescano di Isola al Convento di Muggia. V: Pagine istriane V. 3. Trieste / Padova, Tipo-lito Poligrafica Moderna, 40-45.
- Capuder, K. (1959):** Kronika župnije sv. Mavra. Izola, Župnijski urad, elaborat.
- Costanzo, A. (1743):** Statuti di Isola I-IV, aggiunte. Trieste, Archivio diplomatico, n. 209.
- Cuscito, G. (1992):** Le chiese di Trieste. Trieste, Edizioni Italo Svevo.
- Debevc, L. (1997):** Prenova in gradnja sakralnih objektov v Sloveniji. Univerza v Ljubljani, Fakulteta za arhitekturo, doktorska disertacija.
- Delise, A. (1974):** Altre chiesette sparite V: Isola nostra 105. Trieste, 2.
- Delise, A. (1975):** La chiesetta campestre di S. Fosca. V: IN 111. Trieste, 2.
- Dolinar, F. M. (1984):** Redovništvo na Slovenskem 1, Benediktinci, Cistercijani, kartuzijani. Ljubljana, Teološka fakulteta, Inštitut za zgodovino cerkve, 7-42.
- Ekl, V. (1982):** Gotičko kiparstvo v Istri. Zagreb, Grafički zavod Hrvatske / Kršćanska sadašnjost, 154.
- Guštin, B. (1988):** Poročilo o obnovi zunanjščine cerkve sv. Domenika v Izoli. Piran, MZVNKD, elaborat.
- Guštin, B. (1996):** Poročilo o obnovi zunanjščine cerkve sv. Mavra v Izoli. Piran, MZVNKD, elaborat.
- Hartel, R. (1984):** Aggiunte al Codice diplomatico istriano. V: AMSI - Atti e Memorie della Società Istriana di Archeologia e Storia Patria 32. Trieste, Società Istriana di Archeologia e storia Patria, 173-231.
- Joppi, V. (1889-1895):** Una pergamena istriana del 1213. Trieste, Archivio storico per Trieste, l'Istria e il Trentino IV. Bologna, Forni Editore, 193-194.
- Kandler, P. (1989):** Codice diplomatico istriano. Trieste, Lloyd Adriatico.
- Karinja, S. (1995):** Preliminarno poročilo - zaščitna arheološka sondiranja (sonda 1 in 2) v cerkvi sv. Marije

- Alietske na parc. št. 1089 k.o. Izola. Piran, PM - Pomorski muzej Sergej Mašera Piran, elaborat.
- Karinja, S. (1996):** Preliminarno poročilo - zaščitna arheološka sondiranja (sonda 3 in 4) v cerkvi sv. Marije Alietske na parc. št. 1089 k.o. Izola. Piran, PM, elaborat.
- Klanjšček, L. (1993):** Štirideset let doma upokojencev Izola. Izola, Dom upokojencev.
- Kogoj, J. (1982):** Uršulinke na Slovenskem. Izola, Uršulinski provincialat v Ljubljani, 60-61.
- Kos, F. (1906):** Gradivo za zgodovino Slovencev v srednjem veku II. Ljubljana, 289-290.
- Kramar, J. (1987):** Izola, mesto ribičev in delavcev. Koper, Založba Lipa.
- Lago, L., Rossit, C. (1981):** Descriptio Histriae. ATTI 5. Rovigno, Centro di ricerche storiche / Trieste, Università popolare di Trieste.
- Lavrič, A. (1986):** Vizitacijsko poročilo Agostina Valiera o koprski skofiji iz leta 1579. Ljubljana, ZRC SAZU.
- Maračič, L. A. (1992):** Franjevci konventualci u Istri. Pazin, Istarsko književno društvo Juraj Dobrila, 80-82.
- Matijašič, R. (1994):** Toponomastica e archeologia dell'Istria. V: Annales 5. Koper, Zgodovinsko društvo za južno Primorsko, 17-27.
- Menaše, L. (1994):** Marija v slovenski umetnosti. Celje, Mohorjeva družba.
- Milotti Bertoni, D. (1997):** Istria, duecento campanili storici. Trieste, Fachin Editore, 42-48.
- Morteani, L. (1887-1889):** Isola ed i suoi statuti. V: AMSI III, IV, V. Parenzo, Tip. Gaetano Coana.
- Naldini, P. (1700):** Corografia Ecclesiastica o sia Descrizione della Città e della Diocesi di Giustinopoli detto volgarmente Capo d'Istria. Venezia, 326-364.
- Ostojčić, I. (1963-1965):** Benediktinci u Hrvatskoj i ostalim našim krajevima I-III. Split, Novinsko izdavačko poduzeće Slobodna Dalmacija.
- Parentin, L. (1982):** Il francescanesimo a Trieste e in Istria nel corso dei secoli. Trieste, Litografia Ricci, 75.
- P. C. (1847):** Chiese e cappelle d'Isola e del suo territorio. V: L'Istria II, 29-30, Trieste, Lloyd austriaco, 116-120.
- Ponte, B. da (1792):** Visitatio Generalis Quarta Ecclesiae Collegiatae Insularum. Koper, KAK, ind. 387.
- Pozzetto, J. (1991):** I Santi del Mese. V: IN 300. Trieste, Associazione IN, 3.
- Pusterla, G. (1891):** I rettori di Egida "Giustinopoli, Capo d'Istria". Capodistria, tip. Cobol & Priora, 19, 22.
- Radole, G. (1969):** L'arte organaria in Istria. Bologna, Casa editrice Prof. Riccardo Patron, 37-43.
- Rajšp, V., Trpin, D. (1997):** Slovenija na vojaškem zemljevidu 1763-87 (1804), 3. zvezek. Ljubljana, ZRC SAZU, sekcija XIX-15.
- Russignan, G. (1986):** Testamenti di Isola d'Istria (dal 1391 al 1579). Trieste, Tipo/lito Astra.
- Schauber, V., Schindler, H. M. (1995):** Svetniki in godovni zavetniki za vsak dan v letu. Ljubljana, Mladinska knjiga.
- Schiavuzzi, B. (1913):** Le epidemie di peste bubbonica in Istria. V: Pagine istriane XI, 1-2. Capodistria, Stab. Tip. Carlo Priora, 20-21.
- Senato mare (1899):** Cose dell'Istria. V: AMSI XV. Parenzo, Tip. Gaetano Coana, 10.
- Senato mare (1901):** Cose dell'Istria. V: AMSI XVII. Parenzo, Tip. Gaetano Coana, 232.
- Senato misti (1889):** Cose dell'Istria. V: AMSI V. Parenzo, Tip. Gaetano Coana, 271.
- Someda de Marco, C. (1961):** Campanie antiche della Venezia Giulia. Udine, Edizioni Doretti, 76-77.
- Šonje, A. (1982):** Crkvena arhitektura zapadne Istre. Zagreb - Pazin, Kršćanska sadašnjost, IKD Juraj Dobrila.
- Šumi, N. (1969):** Baročna arhitektura. V: Ars sloveniae. Ljubljana, Mladinska knjiga.
- Thamar, P. (1848):** Isola nel 1581. V: L'Istria III, 12. Trieste, Lloyd austriaco, 46-48.
- Tommasini, G. F. (1837):** De' commentari storici-geografici della provincia dell'Istria. V: Archeografo Triestino IV. Trieste, Tipografia Gio: Marenigh, 351-353.
- Tomšič, D. (1994):** Cerkev Marije Alietske v Izoli - poročilo o izvedbi spomeniškovarstvene akcije za leto 1993. Piran, MZVNKD, elaborat.
- Tomšič, D. (1996):** Razvoj in tipologija sakralne arhitekture v izolski župniji. Univerza v Ljubljani, Fakulteta za arhitekturo, seminarska naloga.
- Vrišer, S. (1983):** Baročno kiparstvo na Primorskem. Ljubljana, Slovenska matica.
- Zadnikar, M. (1959):** Romanska arhitektura na Slovenskem. Ljubljana, Državna založba Slovenije.
- Zadnikar, M. (1982):** Romanika v Sloveniji, tipologija in morfologija sakralne arhitekture. Ljubljana, Državna založba Slovenije.
- Zupan, G. et al. (1993):** Cerkve na Kočevskem nekoč in danes. Kočevje, Župnija Kočevje / Muzej Kočevje.

izvirno znanstveno delo
prejeto: 1999-06-17

UDK 72:630*174.7(497.4 Izola)*12/18"
630*174.7(497.4)

DENDROKRONOLOŠKA ANALIZA CERKVE SV. MARIJE ALIETSKE IN KOMPLEKSA HIŠE MANZIOLI V IZOLI

Tom LEVANIČ

Biotehniška fakulteta, Oddelek za lesarstvo, SI-1001 Ljubljana, Rožna dolina c. VIII/34, p.p. 2995

Katarina ČUFAR

Biotehniška fakulteta, Oddelek za lesarstvo, SI-1001 Ljubljana, Rožna dolina c. VIII/34, p.p. 2995

Božidar GUŠTIN

Medobčinski zavod za varstvo naravne in kulturne dediščine Piran, SI-6330 Piran, Trg bratstva 1

Daniela TOMŠIČ

Medobčinski zavod za varstvo naravne in kulturne dediščine Piran, SI-6330 Piran, Trg bratstva 1

IZVLEČEK

V Izoli smo analizirali dva objekta, cerkev sv. Marije Alietske in hišo Manzioli. Analizirali smo izvrtke, odvzete iz ostrešja cerkve, ter izvrtke in kolute, odvzete iz hiše Manzioli. Nosilna strešna konstrukcija cerkve sv. Marije Alietske je narejena iz jelovine in ni bila nikoli popravljena ali predelovana, zato smo odvzeli le 20 vzorcev. Na osnovi dendrokronoloških analiz smo ugotovili, da je bila strešna konstrukcija postavljena po letu 1760.

Kompleks hiše Manzioli na Manziolijevem trgu 3 in 5 ter v Smrekarjevi ulici 63 je bil mnogokrat predelovan, zato je bilo potrebno najprej določiti domnevne gradbene faze. Določili smo 8 gradbenih faz in odvzeli 42 vzorcev. Najstarejši del hiše Manzioli smo datirali v obdobje med letoma 1443 in 1475. Sledila je manj pomembna gradbena faza okoli leta 1525, nato pa zopet pomembnejša po letu 1874.

Rezultati dendrokronoloških analiz v cerkvi sv. Marije Alietske in v hiši Manzioli potrjujejo in dopolnjujejo spoznanja sodelavcev medobčinskega zavoda za varstvo naravne in kulturne dediščine v Piranu.

Ključne besede: dendrokronologija, dendrokronološko datiranje, kulturna dediščina, hiša Manzioli, cerkev sv. Marije Alietske, Izola, Slovenija, slovenska jelova kronologija 1120-1995

ANALISI DENDROCRONOLOGICA DELLA CHIESA DELLA MADONNA DI ALIETO E DEL COMPLESSO DI CASA MANZIOLI AD ISOLA

SINTESI

Ad Isola abbiamo proceduto all'esame di due edifici, la Chiesa della Madonna di Alieto e Casa Manzioli. Sono stati analizzati campioni provenienti dalla travatura del tetto della chiesa e da Casa Manzioli. La travatura del tetto della chiesa, in legno d'abete, non è mai stata ritoccata o aggiustata. Per questo ci siamo limitati a prelevare 20 campioni. Sulla base dell'analisi dendrocronologica abbiamo stabilito che la travatura risale a dopo il 1760.

Il complesso di Casa Manzioli, ai numeri 3 e 5 dell'omonima piazza e al 63 di Via Smrekar, ha subito vari rimaneggiamenti e perciò si sono dovute stabilire per prima cosa le probabili fasi di costruzione. Ne sono state evidenziate otto e sono stati presi 42 campioni. La parte più antica dell'edificio è stata datata fra il 1443 e il 1475. Segue una fase meno importante verso il 1525 e poi un altro intervento notevole dopo il 1874. I risultati delle analisi dendrocronologiche della Chiesa della Madonna di Alieto e di Casa Manzioli confermano e ampliano le cognizioni dei collaboratori dell'Istituto intercomunale per la tutela dei beni naturali e culturali di Pirano.

Parole chiave: dendrocronologia, datazione dendrocronologica, beni culturali, Casa Manzioli, Chiesa della Madonna di Alieto, Isola, Slovenia, cronologia dell'abete in Slovenia dal 1120 al 1995

UVOD

Od treh obalnih mest je Izola z zgodovinskega vidika najmanj znana in najslabše raziskana (zgodovina Izole povzeta po Guštin, 1999). Temu je krivo predvsem pomanjkanje podatkov, ker je bila večina izolskega arhiva kar dvakrat uničena, prvič v požaru v 16. stoletju in drugič na začetku 19. stoletja, ko je bil arhiv prodan za odpadni papir.

Najstarejši materialni dokazi o poselitvi izolskega dela obale so iz rimske dobe. Po ustanovitvi Ogleja leta 182 pr. n. št. je vsa Istra postopoma prešla pod oblast rimskega imperija. Na obali, v neposredni bližini mesta Izola sta bili znani dve najdišči iz rimske dobe: Viližan ter pristanišče Simonov zaliv z višo rustiko. Na bivšem otoku so bili pri arheoloških raziskavah na južnem delu trga Manzioli v hiši Lovisato najdeni ostanki rimske arhitekture. Najdene tegule in ostanki arhitekture segajo v čas rimske poselitve Simonovega zaliva.

Arheološke raziskave v cerkvi Marije Alietske in v Manziolijevi hiši dokazujejo, da je bil otok naseljen tudi po propadu zahodno-rimskega cesarstva leta 476, ko so se prebivalci bližnje okolice zatekli na otok pred vdori ljudstev s severa.

Zaradi stalne poselitve razmeroma majhnega prostora in zaradi obširnih gradbenih posegov, zlasti konec 19. stoletja, je danes v Izoli le malo materialnih dokazov iz zgodnjega in visokega srednjega veka. Iz tlorisa Izole se da sklepati, da se je mesto razvilo ob pristanišču in se nato postopno širilo proti severu in vzhodu. Ekonomski razcvet je Izola doživela v 15. in 16. stoletju. Iz tega časa je ohranjenih le nekaj stavb, med njimi je tudi del Manziolijeve hiše. Obdobje baroka ni bistveno poseglo v tlorisno zasnovo mesta, večinoma so preoblikovali le fasade hiš. Tipičen primer baročne arhitekture je palača Besenghi degli Ughi, ki predstavlja vrh ohranjene baročne arhitekture v obalnih mestih. Močno je obliko mesta spremenil šele razvoj industrije konec 19. stoletja, ko so zgradili tovarno Ampeleo in kasneje še številne druge industrijske obrate. V tem času je začelo močno naraščati število prebivalstva in mesto se je začelo širiti zunaj meja bivšega otoka.

Cerkve sv. Marije Alietske

Cerkve sv. Marije Alietske (Tomšič, 1999) se nahaja v središču starega mestnega jedra Izole in predstavlja prostorsko dominantno tega predela. Leta 1993 se je cerkev zaradi nevdzdrževanja delno porušila, zato se je istega leta pristopilo k celoviti prenovi objekta.

Arhitektura cerkve sv. Marije Alietske predstavlja urbani element, ki sooblikuje entiteto mestnega jedra Izole. V zgodovini ožjega mestnega jedra Izole je imela cerkev osrednjo prostorsko vlogo med pristaniščem, Velikim trgom, Verdijevo ulico in Manziolijevim trgom ob boku občinske palače in vidnejših meščanskih hiš.

Njena arhitektura je večinoma zapozneno sledila evropskim umetnostnim tokovom, kljub vsemu pa v oblikovanju nekaterih kompozicijskih elementov predstavlja izjemo za mesto in posebnost za širše območje.

Obširne raziskave so pokazale, da je bila cerkev zgrajena med 11. in 13. stoletjem ob starem mestnem pristanišču. Zgrajena je bila na nasutem morskem zemljišču. Za obdobje med 11. in 13. stoletjem so značilni zgodnjemanski slogovni elementi (enoladijska arhitektura brez apsida in vidno leseno ostrešje). Cerkev sv. Marije Alietske je bila v 14. stoletju župnijska cerkev, v 15. stoletju pa so sedež župnije prenesli v cerkev sv. Mavra. Kljub temu je cerkev sv. Marije Alietske obdržala osrednjo religiozno vlogo vse do pripojitve obalnega območja Jugoslaviji.

Hiša Manzioli

Hiša Manzioli (Guštin, 1999) je bila zgrajena ob Malem trgu, danes Manziolijevem trgu, ki skupaj z Velikim trgom tvorita upravni, gospodarski in kulturni center mesta. Na obeh trgih so še pred nastankom Manziolijeve hiše stala mestna hiša, cerkev Marije Alietske, Fontiko, Loggia, romanske stavbe v lasti družine Ettoreo in stavbni kompleks na lokaciji Manziolijeve hiše, ki je bil že takrat v lasti družine Manzioli.

Leta 1470 je družina Manzioli zgradila novo gotško stavbo na mestu nekdanjih dveh Manziolijevih hiš. Nova gotška stavba je bila tipološko drugače zasnovana kot prejšnji romanski objekti. Zgrajena je bila vzporedno s trgom in vzhodno stranico cerkve sv. Marije Alietske. Hiša je bila večnadstropna, v pritličju pa so bili po vsej verjetnosti trgovski prostori.

V sredini 16. stoletja so del objekta, ki se danes nahaja na Smrekarjevi 63, temeljito prezidali, ohranili pa so nosilne zidove romanske stavbe. Konec 17. in v začetku 18. stoletja je največ sprememb zopet doživel del objekta na Smrekarjevi 63. Renesnančna trifora v prvem nadstropju je bila zamenjana s poznorenesančnim oknom, kar pomeni, da je bilo verjetno tudi celotno prvo nadstropje temeljito predelano. Na osnovi delilnih načrtov se da sklepati, da je stavba na Smrekarjevi 63 postala samostojna stavba in ni bila več povezana s hišo Manzioli.

Največje spremembe je Manziolijeva hiša doživela v 19. stoletju, ko so je družina Manzioli odselila v Treviso. Celoten stavbni kompleks je bil razprodan in razdeljen med več lastnikov. Hiša je doživela tudi številne nekoordinirane predelave. Porušen je bil njen južni del in na njenem mestu zgrajena trinadstropna stavba s tremi stanovanjskimi enotami. Ostanek hiše je bil razdeljen na več stanovanjskih enot, ki so nastale z nadzidavo prizidkov na dvorišču. Velika dvorana Manziolijeve hiše je bila zaradi višine razdeljena v dve nadstropji, spremenili so tudi vhode v stavbe, pritličja pa so namenili trgovinam.

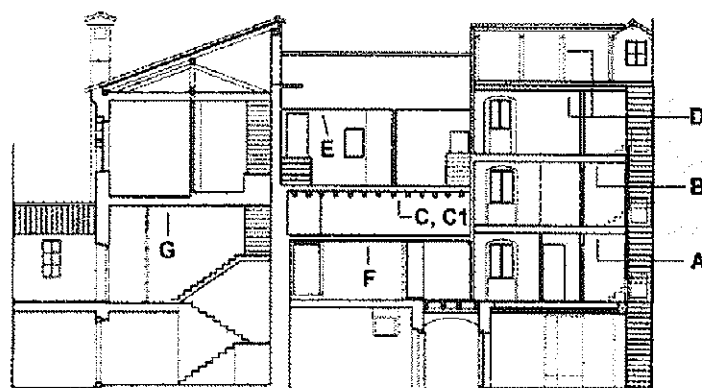

Sl. 1: Mesta odvzemov vzorcev v hiši Manzioli - črke označujejo sektorje.
Fig. 1: Sampling locations in the Manzioli house - letters mark sectors.

CILJI

a) Ugotoviti starost strešne konstrukcije v cerkvi Marije Alietske in pripraviti temelje za nadaljnje dendrokronološko delo v cerkvi,

b) v kompleksu Manziolijske hiše ugotoviti ali potrditi starost posameznih gradbenih faz in potrditi oziroma zavreči predpostavke arhitektov o starosti posameznih lesenih delov objekta,

c) podaljšati obstoječo slovensko jelovo kronologijo.

Priprava vzorcev

Odvzete vzorce smo oštevilčili, mesto odvzema pa vrisali v načrt oziroma skico objekta. Pri opisu analiziranih delov lesene konstrukcije smo posebno pozornost posvetili znakom predhodne rabe in prisotnosti oziroma odsotnosti skorje ali terminalne branike. Izvrtke premera 7 mm smo v plastičnih tulcih prenesli v laboratorij na Oddelku za lesarstvo, kjer smo jih zalepili v lesene nosilce z utori, pri čemer smo pazili, da so bili izvrtki pravilno orientirani. Da bi postale prirastne plasti - branike in meje med njimi - letnice (Torelli 1990) čim bolj razločne, smo prečno površino lesa zbrusili z vibracijskim brusilnikom in brusnim papirjem. Po končanem brušenju so bili vzorci obdelani tako, da je bilo s pomočjo stereo mikroskopa mogoče razločno videti branike, letnice in strukturo lesa. Razbrali smo lahko celo posamezne celice dimenzij 25 x 25 µm in manj.

MATERIAL IN METODA

Vzorke smo jemali s posebnim dendrokronološkim svedrom za odvzem vzorcev suhega lesa dolžine 250 in 350 mm. Število vzorcev se je razlikovalo med objektoma. V Manziolijski hiši je bilo zaradi velikosti objekta in številnih predelav ter prezidav potrebno odvzeti 42 vzorcev. Mesta odvzemov vzorcev so vrisana na preseku Manziolijske hiše (Slika 1).

V cerkvi sv. Marije Alietske smo zaradi homogenega izgleda ostrešja odvzeli le 20 vzorcev - po štiri na trikotno vešalo (Slika 2). Na konstrukcijskih elementih ostrešja cerkve ni bilo vidnih znakov ponovne uporabe.

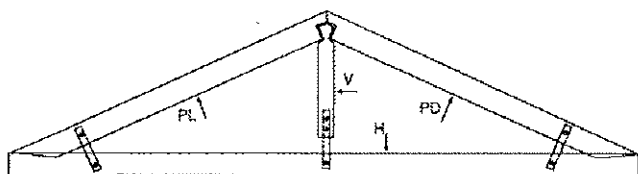

Sl. 2: Shema konstrukcijskega elementa ostrešja. S črkami PL, V, H in PD so označena mesta odvzemov vzorcev.

Fig. 2: Basic construction element of the church roofing. Sampling locations are marked with PL, V, H and PD.

Lesno-anatomske analize

Determinacijo lesa smo opravili v lesno anatomskem laboratoriju Oddelka za lesarstvo Biotehniške fakultete. Na podlagi strukture lesa, kot je razvidna s pomočjo stereo mikroskopa povečave 18-100x, smo ugotovili vrsto lesa. Determinacijo smo preverili še na tankih mikroskopskih preparatih lesa v skladu z viri (Grosser, 1977) in (Torelli, 1991).

Merjenje širin branik

Merjenje širin branik smo opravili v dendrokronološkem laboratoriju Oddelka za lesarstvo, ki razpolaga s trenutno najmodernejšo opremo za merjenje in izvrednotenje dendrokronoloških podatkov v Sloveniji. Meritve so potekale na merilni mizi LINTAB, analize pa v programu TSAP (Time Series Analysis Program).

Merjenje širin branik smo začeli ob strženu in končali na periferiji. Branike smo izmerili na 0,01 mm natančno. Vsaka meritev je bila ponovljena dvakrat. Rezultate meritev širin branik smo grafično prikazali v odvisnosti od časa. Krivulje smo na ekranu sinhronizirali, to je pomaknili v sinhroni položaj, s pomočjo programa TSAP. V primeru napak smo meritve ponovili. Na ta način smo dosegli zahtevano natančnost meritev in dobili zanesljiva zaporedja širin branik za nadaljnje delo.

Sinhroniziranje in datiranje

Osnova za dendrokronološko datiranje je pravilno izmerjeno zaporedje širin branik, grafično prikazano v odvisnosti od časa. Grafe med seboj primerjamo - sinhroniziramo. Sinhroniziranje opravimo vizualno in statistično. Statistični kazalniki ujemanja kronologij, ki jih uporabljamo v našem laboratoriju, so koeficient časovne skladnosti (GLK%), t-vrednost po Baillieuju in Pilcherju (t_{pp}) in indeks datiranja (CDI).

Datiranje je sinhroniziranje kronologije vzorcev neznanega datuma z datirano referenčno krivuljo in določitev leta nastanka branik. Referenčna kronologija mora predstavljati isto lesno vrsto in mora pokrivati obdobje, v katerem je nastal les, ki ga želimo datirati. Praviloma mora biti referenčna kronologija iz iste regije kot les, ki ga datiramo. V redkih primerih lahko datiramo tudi s krivuljami iz oddaljenih regij. Podobnost na daljavo imenujemo telekonekcija.

Terminalna branika in znaki predhodne rabe

Pri datiranju vzorcev neznanega starosti ima posebno vlogo prisotnost skorje in terminalne branike (nem. Waldkante; an. Terminal ring, outer ring), to je zadnje branike, ki je nastala pred posekom drevesa in se je ob poseku nahajala tik pod skorjo. Dendrokronologija omogoča za vsako proučeno braniko datiranega zaporedja določiti leto, v katerem je nastala. Z določitvijo leta nastanka terminalne branike določimo leto poseka drevesa, hkrati pa to tudi pomeni, da analizirani objekt ni mogel biti zgrajen ali obnovljen pred tem letom. Prisotnost terminalne branike je zelo kositna, vendar se pri dendrokronoloških analizah starih objektov s terminalno braniko le redkokdaj srečamo. Ponavadi iz takega ali drugečnega razloga terminalna branika manjka. Najpomembnejši razlogi za to so:

1. Analizirani tramovi so bili ostrorobi. Za ostrorobi tram potrebujemo deblo z bistveno večjim premerom in zato terminalne branike ni (primer A).

2. Terminalna branika je hkrati tudi najbolj izpostavljena branika, zato je pogosto preprejena z rovi larv različnih insektov ali razkrojena od gliv - zaradi tega se pri vrtanju zelo rada oddrobi (primer B).

3. Pred vgradnjo so s tesarkami odstranili netrajno beljavo, da bi preprečili prehitro razgradnjo lesa (primer C).

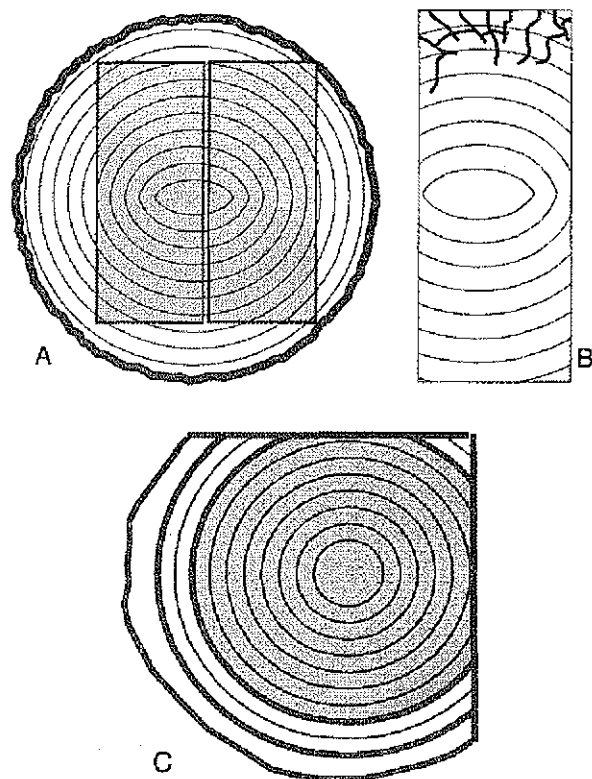

Sl. 3: Trije najpogostejši razlogi za odsotnost terminalne branike: A - tram je ostrorob in je izrezan iz hloda večjega premera, B - periferija trama je preprejena z rovi larv in zaradi tega krhka - pri vrtanju se zato največkrat zdrobi, C - tram je obtesan, beljava in z njo terminalna branika pa odstranjena.

Fig. 3: Three most frequent reasons for the absence of the terminal ring: A - the beam has sharp edges and was sawn from a much bigger stem, B - the periphery of the beam was attacked by the larvae; holes made by the larvae usually weaken the periphery so much that it is removed or falls away when taking cores, C - the beam is partially woodcrafted, sapwood and terminal ring are removed.

V starih objektih se je dostikrat zgodilo, da so še uporabne tramove in nosilce ponovno vgradili v objekt ali pa so kupili rabljene, a še uporabne tramove in jih vgradili v objekt. Takšni tramovi so dostikrat precej starejši od analiziranega objekta in nas lahko zavedejo pri določitvi dejanske starosti objekta. Tramovi, ki so bili ponovno uporabljeni, imajo ponavadi jasno vidne znake predhodne rabe - luknje, utore ipd. (Slika 4), vendar le-ti v obstoječi konstrukciji nimajo nobene vloge. Pravilna identifikacija takšnih znakov nam omogoča pravilno datiranje objekta, zato je pred odvzemom vzorca za dendrokronološko datiranje potrebno vsak analizirani tram natančno pregledati in zabeležiti prisotnost znakov predhodne rabe. V primeru cerkve Marije Alietske znakov predhodne rabe na tramovih strešne

konstrukcije nismo našli. V hiši Manzioli pa smo na zgornji strani nosilcev stropa opazili utore za letvice, kar je pomenilo, da so bili stropniki prineseni od drugod ali pa so jim spremenili namembnost.

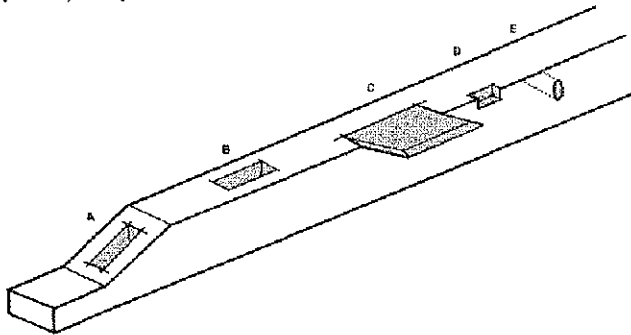

Sl. 4: Štirje najbolj tipični znaki predhodne rabe lesa. A, B - tesarski utori, C, D - zasek, E - luknja za lesen žebelj.

Fig. 4: Four typical signs of re-use: A, B, C, D - different types of notches, E - holes for wooden nails.

Rezultati datiranja

A. Cerkev sv. Marije Alietske

Lesno anatomsko analizo strešne konstrukcije cerkve sv. Marije Alietske je pokazala, da so bili vsi analizirani tramovi iz jelovine.

Preglednica 1: Medsebojno ujemanje kronologij za posamezne elemente in ujemanje posameznih kronologij s kronologijo ostrešja MAL-900.

Tab. 1: Results of cross-dating of the construction elements of the roof. Statistical values between final chronology MAL-900 and partial chronologies MAL-1 to MAL-5 are also presented.

Parameter	MAL-1	MAL-2	MAL-3	MAL-4	MAL-5
MAL-1					
trp	-				
GLK%	-				
CDI	-				
MAL-2	4,5				
trp					
GLK%	68,3				
CDI	81				
MAL-3	0,8	1,9			
trp					
GLK%	53,9	54,7			
CDI	3	10			
MAL-4	2,6	4,1	0,7		
trp					
GLK%	61,7	66,0	51,8		
CDI	26	65	1		
MAL-5	5,5	7,6	0,9	2,4	
trp					
GLK%	71,0	85,0	46,3	66,0	
CDI	109	283	0	42	
Kronologija ostrešja	9,1	14,7	6,9	6,9	11,2
trp					
GLK%	81,1	81,6	66,3	72,0	80,2
CDI	282	463	121	149	360

MAL 1-5 pomeni kronologijo elementa 1, 2, 3, 4 in 5 ter njihove medsebojne vrednosti.

Datiranje ostrešja je potekalo tako, da smo najprej sinhronizirali vzorce posameznih trikotnih vešal, nato pa smo povprečja za posamezen konstrukcijski element primerjali med seboj (Preglednica 1). Za sinhroniziranje smo uporabili tri statistične parametre - t vrednost po Baillie-Pilcherju (Baillie, Pilcher, 1973), koeficient časovne skladnosti - GLK% (Eckstein, Bauch, 1969) in indeks navzkrižnega datiranja, ki je kombinacija t vrednosti in koeficienta časovne skladnosti. Poleg tega se pri sinhroniziranju naslonimo tudi na vizualno podobnost primerjanih kronologij. Če vsi statistični in vizualni kriteriji ustrezajo, potem lahko z veliko gotovostjo trdimo, da je kronologija pravilno sinhronizirana.

Na grafu 1 so prikazani posamezni vzorci ostrešja cerkve v sinhroni in datirani legi, na grafu 2 pa kronologije za posamezno trikotno vešalo ter kronologija celotnega ostrešja v datirani legi.

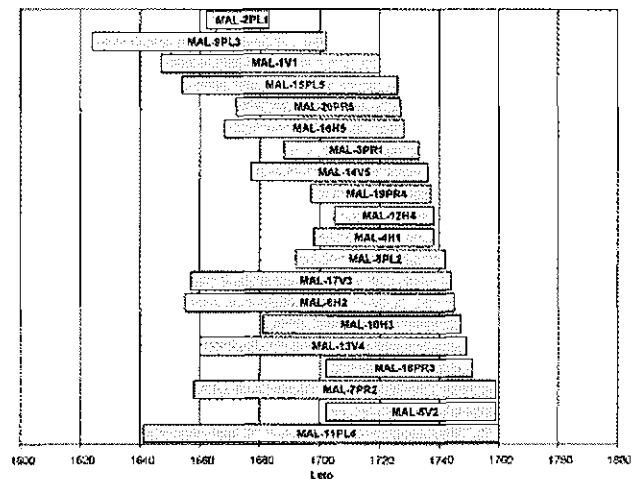

Graf 1: Časovna razporeditev posameznih zaporedij širin branik strešne konstrukcije cerkve sv. Marije Alietske.

Graph 1: Tree-ring widths from the roof construction of the church St. Mary of Alieto synchronized and dated in time.

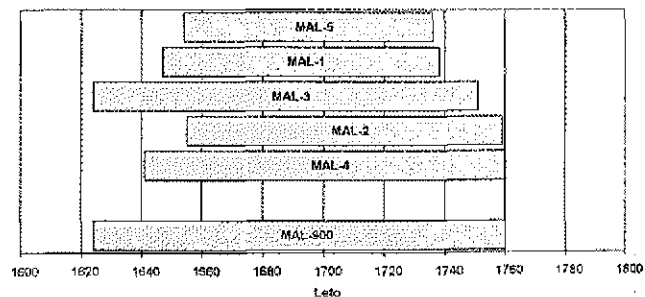

Graf 2: Umestitev povprečnih kronologij za posamezno trikotno vešalo (MAL 1-5) v čas. Na spodnjem delu grafa je prikazana datirana kronologija MAL-900.

Graph 2: Partial chronologies MAL-1 to MAL-5 together with the final chronology MAL-900 in time.

Preglednica 2: Datiranje kronologije MAL-900 s slovensko jelovo kronologijo ABI-9001 in z južno nemško jelovo kronologijo HOH-93.

Tab. 2: Results of dating chronology MAL-900 with Slovene silver fir chronology ABI-9001 and South German silver fir chronology HOH-93.

	Parameter	MAL-900
ABI-9001*	t _{BP}	4,2
	GLK%	69
	CDI	254
	Obdobje	1624-1760
HOH-93**	t _{BP}	3,7
	GLK%	68
	CDI	146
	Obdobje	1624-1760

* ABI-9001 slovenska jelova kronologija

** HOH-93 južna nemška jelova kronologija

V preglednici 2 so prikazani statistični parametri datiranja kronologije MAL-900. Kronologija MAL-900 se bolje ujema s slovensko jelovo kronologijo ABI-9001 (Levanič, Čufar, 1997) kot z južno nemško kronologijo laboratorija iz Hohenheima (Friedrich, Spurr, osebna komunikacija). Razlike so še posebej opazne pri indeksu navzkrižnega datiranja. To pomeni, da je slovenska jelova kronologija bolj primerna za datiranje objektov v Sloveniji kot nemška in je zato potrebno nadaljevati s sestavljanjem slovenske jelove kronologije. Zelo pomembno pa je, da smo z dvema neodvisnima jelovima kronologijama datirali kronologijo MAL-900 v isto obdobje in s tem potrdili pravilnost datiranja.

B. Hiša Manzioli

Celoten kompleks Manziolijeve hiše se nahaja na treh hišnih številkah - Manziolijev trg 3 in 5 ter Smrekarjeva ulica 63. Iz različnih delov hiše smo odvzeli 42

Preglednica 3: Opis vzorčnih enot - sektorjev s številom odvzetih vzorcev v hiši Manzioli.

Tab. 3: Description of the sample units - sectors with the number of taken samples in the Manzioli house.

Sektor	Opis	Število vzorcev
A	Strop I. nadstropja, Manziolijev trg 3	5
B	Strop II. nadstropja, Manziolijev trg 3	3
C	Strop medprostora višine cca. 1,5 m, Manziolijev trg 5. Prvotno je bil to originalen strop veliko višjega prostora. Strop lokacije F ga je po višini razdelil na pol.	6
C1	Menjalnik nekdanjega stopnišča v medprostoru C, Manziolijev trg 5	4
D	Strop III. nadstropja in nekaj nosilnih tramov ostrešja, Manziolijev trg 3	6
E	Strop II. nadstropja, Manziolijev trg 5	5
F	Mlajši, sekundarni strop medprostora - mezanina, Manziolijev trg 5	5
G	Nosilci stropa večje dvorane v I. nadstropju, Smrekarjeva 63	8

izvrtkov. Vzorcili smo stropove v različnih nadstropjih, strešno konstrukcijo in lesene preklade nad okenskimi odprtini. Zaradi lažjega dela smo hišo razdelili v sektorje in jih označili s črkami od A do G - njihov opis je podan v preglednici 3.

Vzorci so bili odvzeti na enak način kot v cerkvi sv. Marije Alietske, material pa je bil veliko slabše ohranjen kot v cerkvi Marije Alietske.

Objekt Manziolijeve hiše ima pestro zgodovino. Sprva zelo imenitno in bogato opremljeno stavbo so v preteklih stoletjih večkrat predelali, zato je bil glavni problem določiti starost posameznih delov hiše. Od lesnih vrst je prevladovala jelovina, nekaj je bilo smrekovine, v lesenih okenskih prekladah pa smo našli brestovino. Posamezne sektorje hiše smo datirali takole:

Preglednica 4: Datacija posameznih sektorjev Manziolijeve hiše.

Tab. 4: Results of dating for each sector in the Manzioli house.

Sektor	Ni bilo vgrajeno pred letom *	Statistični kazalci ujemanja		
		t _{BP}	GLK%	CDI
A	1525	2,6	61	58
B	1840	3,4	64	87
C	1443	4,6	67	173
C1	1461	4,8	66	161
D	1475	2,4	64	82
E	1447	3,2	61	84
F	1874	3,4	72	176
G	1516	5,7	73	265

* pomeni, da je bil les lahko vgrajen samo po tem datumu. Prave starosti v večini primerov ne moremo ugotoviti, ker so bili tramovi oblesani in terminalne branike pod skorjo manjkajo (glej opis v materialu in metodi).

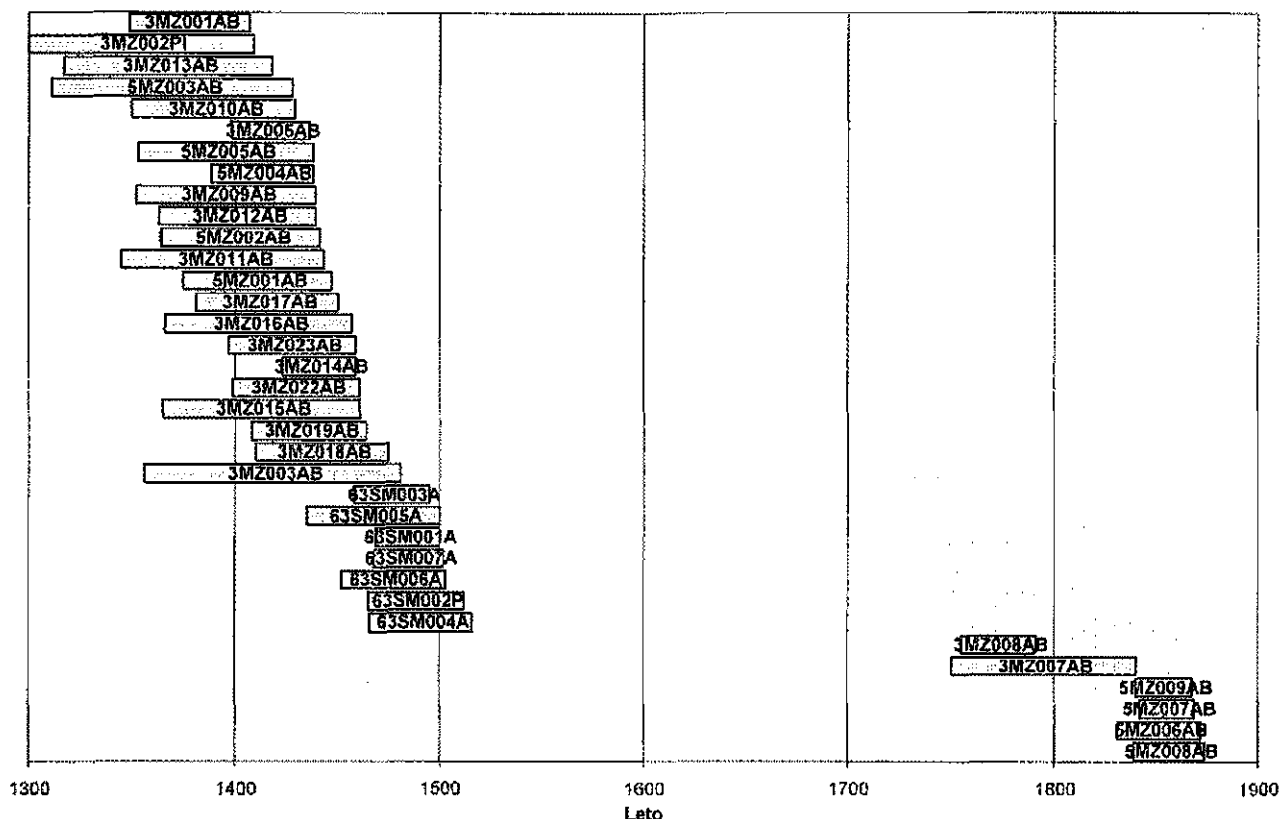

Graf 3: Časovna razporeditev datiranih vzorcev za celotno hišo Manzioli. Na grafu so upoštevani samo datirani vzorci.

Graph 3: Time distribution of all dated tree-ring series in the Manzioli house. Only dated samples were taken into consideration on the graph.

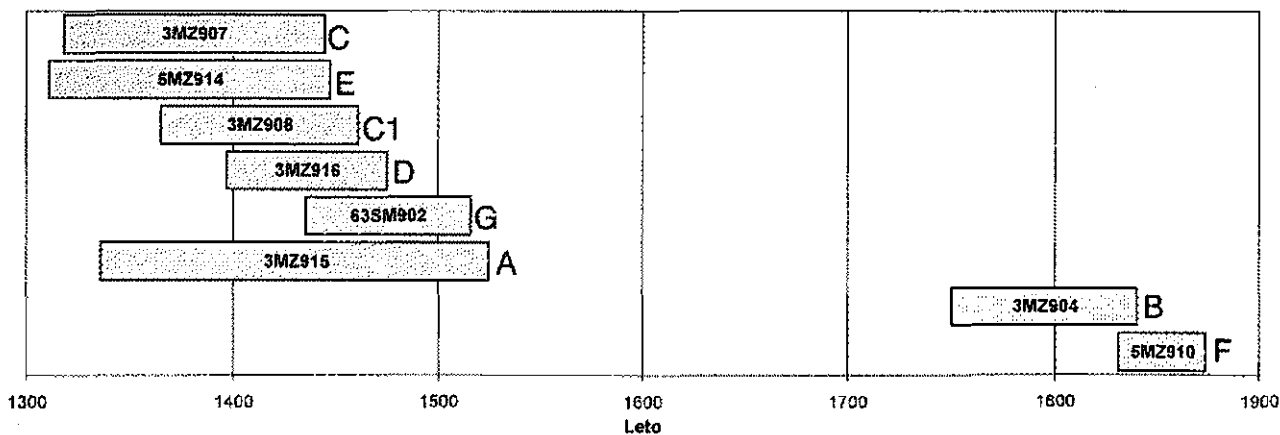

Graf 4: Časovna razporeditev jelovih kronologij za posamezne sektorje hiše Manzioli.

Graph 4: Time distribution of chronologies for each investigated sector in the Manzioli house.

Za datiranje smo uporabili južno nemško jelovo kronologijo laboratorija iz Hohenheima (Friedrich, Spurk, osebna komunikacija) in slovensko dinarsko jelovo kronologijo (Levanič, Čufar, 1997). Nizke vrednosti statističnih kazalcev v preglednici 4 so predvsem posledica relativno kratkih časovnih vrst, ki močno vplivajo na

vrednosti statističnih parametrov. Vizualno ujemanje kronologij pa je bilo precej boljše kot statistično.

Nekaj vzorcev nismo uspeli datirati. Razlogi za to so bili v večini primerov premajšno število branik (pod 30) ali izrazite posebnosti v rasti. Od 42 vzorcev se jih 17 % nikakor ni dalo datirati.

Preglednica 5: Sinhroniziranje kronologij sektorjev z južno nemško jelovo kronologijo.

Tab. 5: Synchronisation of the sectors of the Manzioli house with Southgerman chronology HOH-93.

Sektor	Parameter	HOH-93	Opombe	
A	3MZ915ABI	t _{BP}	2,6	
		GLK%	61	
		CDI	58	
		Obdobje	1337-1525	
B	3MZ904ABI	t _{BP}	3,4	
		GLK%	64	
		CDI	87	
		Obdobje	1751-1840	
C	3MZ907ABI	t _{BP}	4,6	Datirano z inter no kronologijo C1
		GLK%	67	
		CDI	173	
		Obdobje	1318-1443	
C1	3MZ908ABI	t _{BP}	4,8	
		GLK%	66	
		CDI	161	
		Obdobje	1366-1461	
D	3MZ916ABI	t _{BP}	2,4	
		GLK%	64	
		CDI	82	
		Obdobje	1398-1475	
E	5MZ914ABI	t _{BP}	3,2	
		GLK%	61	
		CDI	84	
		Obdobje	1312-1447	
F	5MZ910ABI	t _{BP}	3,4	
		GLK%	72	
		CDI	174	
		Obdobje	1832-1874	
G	63SM902ABI	t _{BP}	5,7	
		GLK%	73	
		CDI	265	
		Obdobje	1436-1516	

MOŽNOSTI ZA PODALJŠANJE IN IZBOLJŠANJE SLOVENSKE JELOVE KRONOLOGIJE

S kronologijami, pridobljenimi iz ostrejša cerkve Marije Alietske in različnih gradbenih faz Manziolijeve hiše, smo uspeli podaljšati slovensko jelovo kronologijo iz dosedanjega leta 1505 v leto 1293, to je za 213 let. Hkrati nam je na manj pokritih delih uspelo kronologijo utrditi in povečati njeno zanesljivost. Na grafu 5 je prikazana obstoječa slovenska jelova kronologija - debela črta in njene dopolnitve oziroma podaljšanje v preteklost - tanke črte.

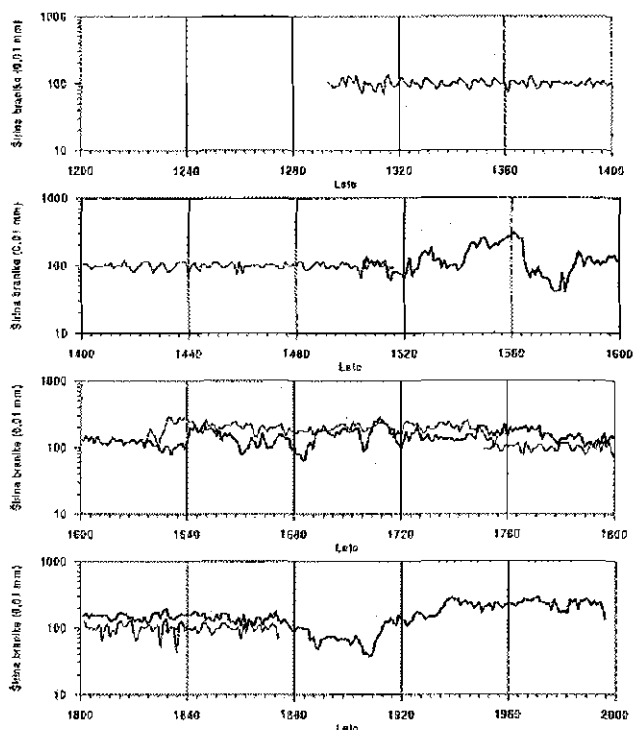

Graf 5: Dopolnitev in podaljšanje slovenske jelove kronologije (debela črta) s posameznimi jelovimi kronologijami iz hiše Manzioli in iz cerkve sv. Marije Alietske.

Graph 5: Improvement and extension of the existing Slovene silver fir chronology (thick line) into the past with chronologies from the Manzioli house and the church of St. Mary of Alieto (thin lines).

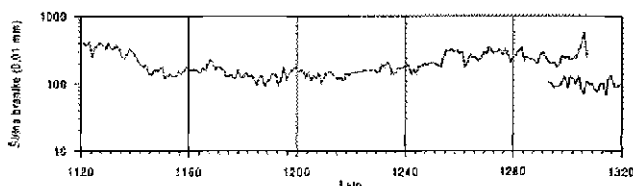

Graf 6: Podaljšanje jelove kronologije iz hiše Manzioli (tanki črta) z jelovo kronologijo iz Minoritskega samostana sv. Franciška v Piranu (debelejša siva črta).

Graph 6: Extending of updated Slovene silver fir chronology (thin black line) into the past with the chronology from the monastery of St. Francisco in Piran (gray thick line).

Če kronologiji iz Manziolijeve hiše v Izoli priključimo še jelovo kronologijo iz Minoritskega samostana sv. Franciška v Piranu (graf 6), potem dobimo neprekinjeno slovensko jelovo kronologijo za obdobje 1121-1995, dolgo 875 let. Ker je prekrivanje relativno kratko, bo potrebno opraviti še dodatne raziskave v obdobju med letoma 1280-1340.

ZAKLJUČKI

V Izoli smo analizirali dva objekta - ostrešje cerkve sv. Marije Alietske in različne gradbene faze kompleksa Manziolijeve hiše.

Ostrešje cerkve sv. Marije Alietske smo datirali v leto 1760. Viri navajajo, da je bilo ostrešje postavljeno okoli leta 1770. Upoštevajoč odsotnost terminalne branike, dobljena letnica 1760 ustreza podatkom iz virov.

Dendrokronološka datacija objekta Manziolijeve hiše je dala večje število različnih datacij, zato jih v zaključkih samo povzemamo. Del objekta na Manziolijevem trgu št. 3 smo datirali takole:

- strop I. nadstropja v leto 1525,
- strop II. nadstropja v leto 1840,
- strop III. nadstropja in nekaj nosilnih tramov ostrešja pa v leto 1475, kar pomeni, da je bila hiša verjetno nadgrajena z materialom, prinesenim iz nekega starejšega objekta.

Del objekta na Manziolijevem trgu št. 5 smo datirali takole:

- strop medprostora višine cca. 1,5 m v leto 1443,
- menjalnik nekdanjega stopnišča v medprostoru C v leto 1461,
- strop II. nadstropja v leto 1447,

- mlajši, sekundarni strop medprostora - mezanina pa v leto 1874.

Lesene nosilce stropa velike dvorane Manziolijeve hiše na Smrekarjevi ulici 63 pa smo datirali v leto 1516. Dendrokronološka datacija Manziolijeve hiše je pokazala, da je bila hiša velikokrat predelovana, popravljena in nadgrajevana. V obilici različnih gradbenih faz sta še posebej izstopili dve, tista iz leta 1475 in iz leta 1874.

Dobljeni rezultati potrjujejo in dopolnjujejo predvidevanja sodelavcev Zavoda za varstvo naravne in kulturne dediščine iz Pirana, hkrati pa smo na osnovi kronologij, dobljenih v analiziranih objektih, uspeli izboljšati in podaljšati obstoječo slovensko jelovo kronologijo. Dobljene kronologije predstavljajo tudi most k dosedaj nedatirani jelovi kronologiji iz Minoritskega samostana sv. Franciška v Piranu. Delo na obeh objektih zato ocenjujemo kot zelo uspešno, saj nam je uspelo datirati objekte in različne gradbene faze v njih, hkrati pa smo uspeli povezati različne jelove kronologije iz objektov v Slovenskem primorju in s tem podaljšati obstoječo slovensko jelovo kronologijo. To je še posebej pomembno, ker se je izkazalo, da je datiranje objektov boljše in zanesljivejše, če datiramo s slovensko jelovo kronologijo.

DENDROCHRONOLOGICAL ANALYSIS OF WOOD FROM THE CHURCH OF ST. MARY OF ALIETO AND FROM THE MANZIOLI HOUSE IN IZOLA, SLOVENIA

Tom LEVANIČ

Biotechnical Faculty, Department of Wood Science and Technology, SI-1001 Ljubljana, Rožna dolina c. VIII/34, p.p. 2995

Katarina ČUFAR

Biotechnical Faculty, Department of Wood Science and Technology, SI-1001 Ljubljana, Rožna dolina c. VIII/34, p.p. 2995

Božidar GUŠTIN

Inter-regional Office for the Protection of Natural and Cultural Heritage Piran, SI-6330 Piran, Trg bratstva 1

Daniela TOMŠIČ

Inter-regional Office for the Protection of Natural and Cultural Heritage Piran, SI-6330 Piran, Trg bratstva 1

SUMMARY

We dendrochronologically analysed the church of St. Mary of Alieto and the Manzioli house in Izola, Slovenia. Cores from the roof construction of the church and cores and discs from the Manzioli house were analysed. The main roof construction of the church is made of fir-wood and has never been repaired or re-built, therefore, only twenty samples were taken. On the basis of dendrochronological analysis we came to a conclusion that the roof construction was built after 1760. The Manzioli house situated on Manzioli square 3, 5 and at Smrekarjeva Street 63 was often rebuilt, therefore it was necessary to determine presumable building phases. We determined eight building phases and took forty-two samples. The oldest part of the Manzioli house was dated between 1443 and 1475. Around the year of 1525 the house was slightly renewed. This rather unimportant building phase was followed by an important one in 1874, when the house was heavily reconstructed. Dendrochronological results in the church of St. Mary of Alieto and in the Manzioli house strongly support the findings of co-workers from the Inter-regional Office for the Protection of Natural and Cultural Heritage in Piran.

Key words: dendrochronology, dendrochronological dating, cultural heritage, the Manzioli house, the church of St. Mary of Alieto, Izola, Slovenia, Slovene silver fir chronology 1120-1995

VIRI IN LITERATURA

- Baillie, M. G. L., Pilcher, J. R. (1973):** A simple cross-dating programme for tree-ring research. *Tree-Ring Bulletin*, 33, 7-14.
- Eckstein, D., Bauch, J. (1969):** Beitrag zur Rationalisierung eines dendrochronologischen Verfahrens und zur Analyse seiner Aussagesicherheit. *Forstwissenschaftliches Centralblatt*, 88, 4, 230-250.
- Grosser, D. (1977):** Die Hölzer Mitteleuropas. Berlin, Heidelberg, New York, Springer-Verlag.
- Guštin, B. (1999):** Konzervatorski program za kompleks hiše Manzioli v Izoli. MZVNKD Piran.
- Levanič, T., Čufar, K. (1997):** Construction of the Slovene dinaric silver fir (*Abies alba* Mill.) regional chronology. *Dendrochronologia*, 15, 3-9.
- Tomšič, D. (1999):** Obnova cerkve Marije Alietske v Izoli / gradivo. MZVNKD Piran.
- Torelli, N. (1990):** Les & Skorja (Holz & Rinde, Wood & Bark) - slovar strokovnih izrazov. Ljubljana, Univerza v Ljubljani, Biotehniška fakulteta, Oddelek za lesarstvo.
- Torelli, N. (1991):** Makroskopska in mikroskopska identifikacija lesa (ključi). Ljubljana, Univerza v Ljubljani, Biotehniška fakulteta, Oddelek za lesarstvo.

POLEMIKE

POLEMICHE

POLEMICS

POROČILA IN OCENE

RELAZIONI E RECENSIONI

REPORTS AND REVIEWS

IN MEMORIAM

1. The first part of the document discusses the importance of maintaining accurate records of all transactions and activities. It emphasizes the need for transparency and accountability in financial reporting.

2. The second part of the document outlines the various methods and techniques used to collect and analyze data. It highlights the importance of using reliable sources and ensuring the accuracy of the information gathered.

3. The third part of the document focuses on the interpretation and analysis of the collected data. It discusses the various statistical and analytical tools used to identify trends and patterns in the data.

4. The fourth part of the document provides a detailed overview of the results of the study. It includes a comprehensive analysis of the findings and their implications for the field of research.

5. The final part of the document concludes with a summary of the key findings and a discussion of the limitations of the study. It also offers suggestions for further research and potential areas for future exploration.



POLEMIKE
POLEMICHE
POLEMICS

Predrag Novaković

O FAŠIZMU IN ARHEOLOGIJU NA PRIMORSKEM
IN V ISTRI*

Remo Bitelli: CLAUSTRA ALPIUM IULIARUM: il confine di Rapallo e fascismo, archeologia come un esempio della continuità / Claustra Alpium Iuliarum: rapalska meja in fašizem, arheologija kot primer kontinuitete. Zgodovinsko društvo za južno Primorsko - ZRS Koper - Pokrajinski muzej Koper - Oddelek za arheologijo, Filozofska fakulteta Ljubljana. Knjižnica Annales Majora 3. Koper, 1999, 157 strani.

Najnovejša monografija v Knjižnici Annales Majora je študija Rema Bitellija, arheologa iz Bologne, ki obravnava zgodovino arheoloških in spomeniško-varstvenih dejavnosti na Primorskem in v Istri v obdobju med obema vojnama. Osnova zanjo je bila magistrska naloga, ki jo je R. Bitelli zagovarjal decembra 1998 na Oddelku za arheologijo Filozofske fakultete v Ljubljani.

Študijo tvorijo štiri glavne teme, organizirane po posameznih poglavjih. V prvih treh (*Rimske zapore v Julijskih Alpah in Rapalska pogodba, Organizacija varstva arheološke dediščine v času Kraljevine Italije, Arheološke najdbe in raziskave med obema vojnama*) avtor predstavlja zgodovino arheoloških in spomeniško-varstvenih dejavnosti in primere njihove instrumentalizacije za italijanske politične, nacionalne in ideološke namene, v četrtem poglavju (*Italijansko-jugoslovanski odnosi med vojnama; II. svetovna vojna in "Ljubljanska pokrajina"*) pa podaja osnovni politično-zgodovinski okvir. Monografija je opremljena z obsežnim seznamom uporabljenih literature in arhivskih virov (311 bibliografskih enot) in italijansko - slovensko/hrvaškim seznamom geografskih imen, ki se pojavljajo v tekstu. Opremljena je z 11 zemljevidi, 17 črno-belimi fotografijami in eno risbo kamnite spominske plošče. Predgovor ji je napisal prof. dr. Mitja Guštin, na koncu študije pa je objavljen tudi komentar Mateja Župančiča. Monografija je objavljena dvojezično v dveh vzporednih kolonah na 140 straneh. Prevod iz italijanskega jezika je opravil Tomaž Fabec.

Poglavje o rimskih zaporah Bitelli začne s krajšim uvodom v zgodovino italijansko-avstrijskih odnosov v zvezi z Julijsko krajino. Avtor z nekaj primeri jasno pokaže, da se je italijanska stran v svojih ozemeljskih zahtevah sklicevala predvsem na historično pravo, temelj zato pa naj bi bila dolga tradicija antične oziroma beneške kulture na tem prostoru. Že z samim izrazom *Venezia Giulia*, ki ga je leta 1863 uvedel goriski jezikoslovec G. Ascoli, so Italijani želeli poudariti rimske korenine in asociacije in nasprotovati avstrijskemu imenu *Küstenland*. Bitelli nato predstavi glavne dogodke na mirovni konferenci v Parizu v letih 1918/19 in zaplete pri določanju meje med Kraljevino SHS in Kraljevino Italijo. Zgodovinski uvod v prvem poglavju zaključuje opis poteka rapalske meje med državama. Bitelli je z navedbami iz takratnih diplomatskih virov ter strokovne in poljudne literature zelo plastično predstavil način, kako je italijanska država skušala izrabiti rimske zapore kot enega od glavnih argumentov, s katerim je utemeljevala svojo pravico do meje globoko na ozemlju, kjer je bilo slovensko in hrvaško prebivalstvo v izraziti večini. Sklicevanje na historično pravico Kraljevine Italije, da svoje meje potegne po nekdanjih rimskih upravnih mejah Italije oziroma sklicevanje na strateški pomen zapor, ki so bile zgrajene na naravni meji, katera ločuje Apeninski polotok od Balkanskega, je bil običajen vzorec utemeljevanja italijanskih zahtev. Dodaten in prav tako pogost argument je bilo poudarjanje superiornosti italijanske kulture.

Bitelli pokaže, kako je ideja, da rimske zapore označujejo historično mejo Italije, nastala že v kontekstu irendentizma in kako so jo proti koncu 19. stoletja sprejeli številni italijanski izobraženci na avstrijskem Primorskem. Irendentisti oziroma nacionalisti so zelo pogosto trdili, da je bilo preučevanje rimskih zapor v času avstrijske uprave namenoma zanemarjano iz političnih razlogov. Kako nična je bila ta trditev, je Bitelli pokazal s predstavitvijo raziskav rimskih zapor v avstrijskem obdobju, ko so jih raziskovali številni neitalijanski strokovnjaki iz Primorske in Kranjske (npr. P. Kandler, A. Müllner, P. Hitzinger, W. Schmid). Pripomnili bi, da je Bitelli pozabil omeniti A. Premersteina in S. Rutarja oziroma njuno delo *Römische Strassen und Befestigungen in Krain* (Dunaj 1899). Avtor tudi jasno pove, da so bile raziskave "avstrijskih" preučevalcev veliko manj politično obarvane v primerjavi s pristopom velikega dela takratnih italijanskih strokovnjakov.

Trst je bil glavni center, kjer so delovali italijanski strokovnjaki, ki so preučevali rimske zapore. Med prvimi je bil P. Kandler, deželni konservator, ki je rimske zapore postavil v 2. st. pr. n. št. v čas rimskega

* Recenzent je bil na željo uredništva pripravljen delo prebrati in oceniti, preden je bilo tiskano in se mu za trud zahvaljujemo (op. ur.).

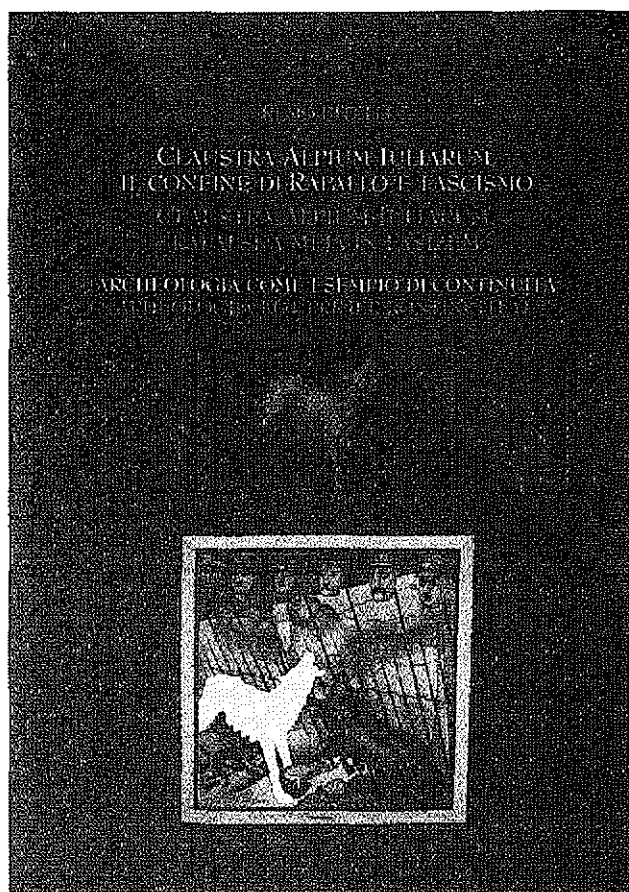

osvajanja Istre. Njegova datacija je naletela na precejšnjo kritiko, poleg tega pa so mu očitali še precejšnjo nezanesljivost v njihovem dokumentiranju, saj je med rimske zapore uvrščal še nekatera najdišča iz prvih dveh stoletij pr.n.št. Zanimivo bi bilo videti, kakšen odmev so imele Kandlerjeve raziskave zapor v lokalni italijanski javnosti, kajti P. Kandlerju so nekateri glavni iredentistični zgodovinarji (npr. A. Tamaro) očitali preveliko proavstrijsko usmerjenost oziroma lojalnost. Teza, da rimske zapore lahko predstavljajo historični argument za teritorialne zahteve Italije, je nastala v obdobju iredentistične arheologije, kot jo je označil Bitelli. Med arheologi oziroma antičnimi zgodovinarji sta bila njena najbolj znan zagovornika A. Puschi in P. Sticotti, ravnatelj Mestnega muzeja starin v Trstu v zadnjih desetletjih avstrijske uprave in po prvi svetovni vojni. Puschi je v zadnjih letih 19. st. na pobudo Istrskega društva za arheologijo in domoznanstvo (*Società Istriana di Archeologia e Storia Patria*) in s finančno podporo tržaške občine izvedel prve bolj sistematične raziskave rimskih zapor in jih kartiral.

V času pariške mirovne konference je politična izraba rimskih zapor dosegla vrhunec. Bitelli navaja uradno sporočilo italijanskega ministra V. E. Orlanda amerišskemu predsedniku Wilsonu, v katerem je Orlando opravičeval priključitev Julijske krajine k Italiji in dolo-

čitev njene vzhodne meje tudi z zaporami. Leta 1920 je italijanska vojska pod poveljstvom polkovnika I. Gariboldija, kateremu je bil kot strokovni svetovalec dodeljen P. Sticotti, opravila geodetske izmere zapor in jih kartirala. Zaradi zahtevnega terena so k delu povabili še italijansko Planinsko društvo iz Trsta (*Società Alpina delle Giulie*) in Tržaško sekcijo Italijanskega alpinističnega kluba (*Club alpino Italiano - Sezione Trieste*), in po Gariboldijevih besedah je bil odziv prostovoljcev izjemen. Seveda Gariboldijev namen niso bile arheološke raziskave, temveč izdelava natančne dokumentacije za potrebe italijanske delegacije v Parizu. Ves čas merjenja je bila zelo intenzivna tudi italijanska propaganda, ki je želela prepričati lokalno prebivalstvo o pravičnosti historične meje in prednostih, ki jih prinaša superiorna kultura, katere legitimni dedič naj bi bila kraljevina Italija.

Toda kljub vsemu rapalska meja ni potekala po črti rimskih zapor. Po Bitellijevem mnenju je bil eden od vzrokov za to, da na podlagi zapor ni bilo mogoče začitati ene same neprekinjene črte, da so bile zapore slabo poznane na gozdnatih območjih in da je zunanja črta zapor potekala precej vzhodno od morfološke meje, ki jo predstavljajo alpski in kraški gorski grebeni.

Po Rapalski pogodbi je interes italijanske vlade za rimske zapore močno upadel, edinkrat, ko je fašistična vlada ponovno pokazala določen interes za njih, je bilo v času proslave dvatisočletnice Avgustovega rojstva (1937/38), pa še takrat ni prišlo do nobenih konkretnih raziskav. S takšnim upadom zanimanja za zapore so bili zelo nezadovoljni lokalni italijanski strokovnjaki, ki so, izhajajoč še iz iredentistične tradicije, v rimskih zaporah videli enega največjih in najbolj zanimivih nacionalnih raziskovalnih projektov (glej Bitellijev citat Degrassija na str. 44).

Sodeč po naslovu, naj bi bil predmet drugega poglavja organizacija varovanja arheološke dediščine, vendar je Bitelli vnesel vanj tudi druge vsebine, tako da bi to poglavje lahko označili za zgodovinski pregled javnih in privatnih arheoloških institucij od srede 19. stoletja do konca italijanske državne uprave. Teme, ki jih je vključil v to poglavje, so: organizacijska shema varovanja arheološke dediščine za časa avstrijske uprave in dejavnost Centralne komisije; predstavitev in dejavnost muzejev po posameznih mestih (Gorica, Trst, Oglej, Koper, Pula, Poreč, Reka), obenem s predstavitvijo glavnih privatnih institucij, ki so se ukvarjale z arheološkim preučevanjem (*Minerva, Società Istriana di Archeologia e Storia Patria*) ter glavnih raziskovalcev prve polovice 20. stoletja in njihovega dela.

Bitelli je predstavil tri faze organizacijske strukture službe za varstvo kulturne dediščine pod italijansko upravo. Takoj po vojni, v obdobjučasne uprave, ko so upravno oblast izvajali *governatorati* (1918-1923), je za upravljanje s kulturno dediščino bil pooblaščen Urad za lepe umetnosti (*Ufficio belle arti*), ki je imel tri

oddelke (Oddelek za spomenike, Oddelek za umetniške predmete in zbirke in Oddelek za izkopavanja in muzeje starin). Leta 1923 je bilo ustanovljeno enotno deželno Nadzorništvo za starine in umetniška dela (*Soprintendenza alle opere d'antichità ed arte*) s sedežem v Trstu, kjer je ostalo vse do leta 1939, ko se je po splošni državni reformi nadzorništev preselil sedež glavnega nadzorništva za ta del Italije v Padovo. Nadzorništvo je bilo od ustanovitve dalje edina ustanova, pooblaščenca za arheološke raziskave, druge ustanove pa so lahko izvajale arheološke raziskave samo z njegovim pooblastilom. Glavni organi nadzorništev so bili inšpektorji, ki so bilo državni uslužbenci.

Takšna zakonodaja je povzročila precejšnje nezadovoljstvo med nekaterimi lokalnimi privatnimi ustanovami in društvi, zlasti pa med tistimi, ki so že več desetletij prej samostojno opravljali arheološke raziskave. Eno takšnih društev je bilo že omenjeno Istrsko društvo za arheologijo in domoznanstvo, ki je zelo aktivno podpiralo iredentistično gibanje in je bilo poleg tržaškega Mestnega muzeja za starine eden glavnih centrov "domoljubne" arheologije in zgodovine.

S stališča predmeta opazovanja ("z analizo raziskav in arheoloških podatkov razbrati, ali je v obdobju med obema vojnama obstajala posebna usmeritev raziskovanja in ali je na njo vplivala fašistična ideologija", str. 14) je še posebej zanimivo delovanje tega društva. Ustanovljeno je bilo leta 1884 na pobudo posameznikov in je kmalu postalo ena najpomembnejših inštitucij za preučevanje arheologije in zgodovine Istre. Iz ustanovitvenih aktov je povsem razvidno, da je bilo Društvo ustanovljeno zaradi kulturne in politične obrambe italijanstva Istre in je zaradi tega bilo v konfliktu z avstrijskimi oblastmi, obenem pa je bilo naperjeno tudi proti Slovencem in Hrvatom v Istri, kar se vidi iz izrazitega ignoriranja njihove kulture oziroma označevanja teh kultur kot tujih, barbarskih in inferiornih. Moč Istrskega društva je tudi izhajala in njegove finančne neodvisnosti od dunajskih oblasti, saj je večino sredstev za svojo dejavnost dobivalo od privatnih donatorjev, lokalnih oblasti in tudi pokrajinskega odbora. V času pod avstrijsko upravo je veljalo za glavni center "*boljšega patriotskega zgodovinopisja*", toda obenem je bilo takšno zgodovinopisje zelo nekorektno do Slovencev in Hrvatov, ki so predstavljali večino v notranjosti Istre (glej npr. v Salimbeni 1989, Cuscito 1993). Bitelli navaja, da je Istra postala civilizirana dežela šele s prihodom Rimljanov in da kulturna superiornost italijanskega prebivalstva Istre izhaja iz rimske in bizantinske antične dediščine.

Eden od glavnih ciljev društva je bilo ustanavljanje lokalnih muzejev, zbirk in lapidarijev v Istri, da bi tako zaščitili in promovirali "lastno" (predvsem antično in beneško) kulturno dediščino. Prav pri tem je prihajalo do večjih sporov s Centralno komisijo in dunajskimi

muzeji, ki so želeli velik del istrskega gradiva shranjevat in razstavljati v svojih zbirkah. Bitellija bi lahko dopolnili s primeri, ko so ustanovitve lokalnih muzejev velikokrat spremljale tudi politične manifestacije in izrazi italijanskega nacionalizma (npr. ustanovitev muzeja v Kopru 1911, ki ga je uvedla Prva istrska pokrajinska razstava, na kateri je bil izrazit poudarek na beneški tradiciji, zgodovini in lokalni etnografiji in kjer je odpor proti "ropanju" in "siromašenju" istrske kulturne dediščine dobil izrazite politične konotacije).

Po prvi svetovni vojni je Istrsko društvo najprej razglasilo, katere krivice in omejitve je moralo trpeti pod avstrijsko upravo. Slednja naj bi s svojo politiko, "neprimernimi" historičnimi razlagami in interpretacijami starejše zgodovine Istre oziroma njene cerkvene zgodovine, dajala prevelik poudarek slovanskemu prebivalstvu v Istri. Zapisovanje toponimov v slovenskem oziroma hrvaškem jeziku in "slabi" restavratorski posegi naj bi namenoma zmanjševali pomen italijanstva v tej pokrajini. Kako velik vpliv na kulturno politiko je imelo Istrsko društvo, Bitelli skuša ilustrirati s primerom, ko je predstavnik nove italijanske uprave uradno nagovoril lokalne zgodovinarje in druge kulturnike na sedežu Istrskega društva in ne v kateri izmed javnih ustanov, in tudi s tem, da je bil P. Sticotti, predsednik Istrskega društva in obenem ravnatelj tržaškega Mestnega muzeja za starine, tudi član italijanske misije, ki je odšla na Dunaj, med drugim tudi zato, da bi dosegel vrnitev muzejskega gradiva, ki je bilo odneseno iz Istre. V času med obema vojnama je Istrsko društvo nadaljevalo svojo nacionalistično politiko na področju kulture. Uradno se je sicer zavezalo, da bo skrbelo za kulturno dediščino vseh istrskih etničnih skupnosti, vendar je jasno dalo vedeti, da je italijanska kultura superiornjša (citat iz zapisnika s seje Istrskega društva iz leta 1923, str. 65).

Leta 1927 se je Istrsko društvo združilo s podobnimi društvi iz severovzhodne Italije, Reke in Dalmacije v Beneško društvo (*Società Veneta*). Bitelli predpostavlja, da je takšno združevanje bilo del Mussolinijeve politike, s katero je skušal fašistični režim zmanjševati regionalne partikularizme v Italiji. To je ilustriral tudi s tem, da je predsednik Beneškega društva v svojih govorih zelo pogosto nastopal proti partikularnim in regionalnim težnjam. Zaradi tega naj bi med italijanskimi Istrani usihało zanimanje za novo krovno društvo. Bitelli je tudi pokazal, da je prihajalo do sporov med Istrskim društvom in Nadzorništvom iz Trsta. Istrsko društvo, ki mu je nova zakonodaja na področju varovanja kulturne dediščine onemogočala samostojne raziskave in je zato tudi izgubilo velik del finančne podpore iz javnih virov, je moralo zaključiti raziskave v Nezakcijo, ki so bile dolgo časa paradni konj istrske "partikularistične" arheologije, in se podrediti novemu redu. Škoda, da na tem mestu Bitelli ni bolj osvetlil "partikularistične" dimenzije Istranov v odnosu do rimske vlade, kajti tudi v teh odnosih bi našli primere, ko je bila arheološko

dediščina orodje za izražanje regionalnih tendenc.

Ustanova, ki je sredi tridesetih let prevzela vodilno vlogo v arheologiji Istre, je bil Kraljevi muzej v Pulju, ki je bil ustanovljen leta 1930. Pooblastilo tržaškega Nadzorništva je omogočilo muzeju, da se je razvil v pomemben regionalni arheološki center muzejske, spomeniškovarstvene in raziskovalne dejavnosti. Tudi na tem mestu pogrešamo natančnejšo predstavitev odnosov med puljskim muzejem in Istrskim društvom, saj sta bili ti dve instituciji do določene mere tudi tekmici, kajti, kot je bilo že rečeno, Istrsko društvo je na svojo roko ustanavljalo manjše lapidarije in muzejske zbirke po Istri in Kvarnerju.

Tretje poglavje Bitellijeve študije daje pregled arheoloških raziskav med obema vojnoma. Avtor jih je uredil po posameznih raziskovalnih obdobjih: prazgodovinske raziskave, raziskave rimske antike ter poznoantične in zgodnjerednjeveške raziskave. Poseben del tega poglavja pa je posvetil tudi projektu *Inscriptiones Italiae. Volumen X - Regio X*. Antične raziskave je zaradi njihovega relativno velikega števila uredil tudi po posameznih krajih. Iz pregleda raziskav je sicer očitno, da je bila velika večina arheoloških raziskav v sami Istri, medtem ko naj bi bila druga območja Julijske krajine v tem času precej slabše raziskovana. Težko rečemo, ali je to res, kajti Bitelli v svoj pregled ni vključil tistih delov Julijske krajine, ki so po drugi vojni pripadli Italiji (Tržaška, Goriška in vzhodni del Videmske pokrajine). In brez pregleda raziskav v Trstu, Ogleju in drugih pomembnih najdiščih ni mogoče dobiti ustrezne slike, ki bi kazala glavna žarišča arheoloških dejavnosti. Še najbolj natančno je Bitelli popisal raziskave v Istri, medtem ko so preostale regije neprimerno slabše predstavljene. Nedvomno pa je imela Istra v muzeju v Pulju pomemben raziskovalni in kulturni center, poleg tega pa je bilo v drugih krajih Istre zelo aktivno tudi Istrsko društvo, medtem ko v drugih, pretežno slovenskih in hrvaških pokrajinah v Julijski krajini ni bilo podobnih aktivnih državnih ali deželnih ustanov. Edina izjema je bil sedež Italijanskega speleološkega društva, ki je bil leta 1929 na pobudo administrativnega sveta Postojnske jame prenesen v Postojno, kjer naj bi se razvil center za preučevanje podzemnega sveta celotnega Apeninskega polotoka.

Iz Bitellijevega pregleda je razvidno, da sta bila v Istri najbolj aktivna Bruna Forlati Tamaro, inšpektorica tržaškega Nadzorništva (1921-1936) in Mario Mirabella Roberti, ravnatelj puljskega muzeja od 1935 do 1947. Bitelli med pomembnejšimi raziskovalci v prvih povojnih letih omenja še C. Marchesettija, ravnatelja Mestnega naravoslovnega muzeja v Trstu, med raziskovalci v tridesetih letih pa poudari vlogo A. Degrassija, inšpektorja tržaškega Nadzorništva in R. Battaglie, profesorja na Univerzi v Padovi, ki je bil edini, kateri se je izrazil posebej za prazgodovinski arheologiji.

Četrto poglavje si je avtor zamislil kot zgodovinski

pregled glavnih političnih procesov in dogodkov v Kraljevini Italiji in Kraljevini SHS (oz. Jugoslaviji) ter njihovih političnih odnosov med 1918 in 1943. S tem je želel orisati splošne politične in družbene okoliščine, v katerih so se odvijale arheološke kulturne in znanstvene dejavnosti na Primorskem in v Istri. Tako je pri zgodovini Italije natančneje predstavil obdobje fašističnega režima po 1922 in njegovo jadransko politiko *mare nostrum*, Mussolinijeve poskuse revizije sporazumov pariške mirovne konference ter izolacije Kraljevine SHS s podpisovanjem pogodb z Madžarsko, Albanijo in Grčijo, na kratko pa tudi italijansko okupacijo zahodne Slovenije, Istre, Dalmacije in Črne gore. Pri zgodovini Jugoslavije se je nekoliko bolj posvetil okoliščinam, v katerih je prišlo do diktature kralja Aleksandra I., mednarodnim trenjem v Jugoslaviji, obdobju regentstva kneza Pavla in Stojadinovičeve vlade. Med političnimi dogodki, ki so bili v neposredni zvezi s Slovenci na obravnavanem ozemlju, je Bitelli omenil le atentat na uredništvo tržaškega časopisa *Il Piccolo di Trieste*, ki so ga izvedli pripadniki slovenske odporiške skupine, kateri so bili potem leta 1930 ustreljeni v Bazovici; v zadnjem delu četrtega poglavja pa je še zelo na kratko opisal čas italijanske okupacije Ljubljanske pokrajine ter italijansko "mehkejšo" politiko v zvezi z Univerzo v Ljubljani. Zadnje "slovenske" tema, ki jih še na kratko predstavil, so bile partizanska zasedba Primorske in Istre spomladi 1945, razdelitev tega območja na cono A in B, ustanovitev Svobodnega tržaškega ozemlja in dokončna rešitev meje z Osimskimi sporazumi.

V sklepnem delu študije Bitelli najprej pravilno ugotavlja, da še ni bilo podrobne analize družbene vloge arheologije na Primorskem in v Istri med obema vojnoma. Eno od Bitellijevih glavnih izhodišč za analizo "fašistične" arheologije je v modelu, s pomočjo katerega se je dajo opazovati obrazci identifikacije in legitimizacije fašističnega režima z antično kulturo in zgodovino v samem Rimu in drugih večjih italijanskih mestih. Po Bitelliju naj bi bili tovrstni obrazci težko ugotovljivi v Julijski krajini, ker se po njegovem mnenju niso mogli v celoti uveljaviti zaradi lokalnih partikularizmov in velikih nihanj v zanimanju osrednje italijanske oblasti za ta prostor. Osrednja italijanska oblast je daleč največ pozornosti namenjala preučevanju (rimske) preteklosti v Julijski krajini samo v prvih povojnih letih, ko je bilo treba določiti mejo s Kraljevino Jugoslavijo. Po Bitelliju so državne in privatne arheološke ustanove v glavnem preučevale rimsko dediščino, toda analiza vlaganj v zaščito in dokumentiranje naj ne bi kazala kake posebne sistematične politike na tem področju. Večja izkopavanja so bila le v Nezakciji in v Pulju, ki je zaradi zelo bogatih rimskih arhitekturnih in artefaktnih ostankov postal center klasične arheologije v regiji. Po zatonu interesa za rimske zapore je postal Pulj glavni arheološki "primer" oziroma spomenik "rimskosti" v Istri, ki je bil deležen nekoliko večje pozornosti osred-

nje vlade kar je v tem mestu omogočilo ustanovitev Kraljevega muzeja Istre in obnovo Arene. Po Bitelliju so bile rimske zapore edini arheološki spomenik, ki je bil raziskovan zaradi političnih potreb. Bitelli tudi ugotovlja, da so bila v primerjavi z Istro druga območja "rapalskega" ozemlja, predvsem pa tista, kjer je živelo večinsko slovensko oziroma hrvaško prebivalstvo nesorazmerno manj raziskana oziroma prisotna v takratni strokovni literaturi. Vzrok za to naj bi bilo prevladujoče mnenje med lokalno italijansko inteligenco, ki je ta ozemlja imela za obrobna in veliko revnejša glede na sledove rimske oziroma beneške kulture. Drugi vzrok, ki ga avtor predpostavlja, je bila preobremenjenost tržaškega Nadzorništva, ki se je zato tem ozemljem izogiba.

Prave manifestacije "fašistične" arheologije naj bi bile po Bitelliju precej redke, pa še te naj bi bile predvsem formalne narave. Še najbolj naj bi bile očitne pri proslavi dvatisočletnice Avgustovega rojstva, ko so bile na proslavi *Mostra Augustea della Romanità* v Rimu predstavljene rimske zapore, Avgustov tempelj iz Pulja in svetišče pri Štivanu, ki pa naj ne bi vzbudili kake večje pozornosti obiskovalcev. Takratne objave v strokovnem tisku (Sticotti, Brusin, Rismondi) so sicer zelo pogosto poudarjale rimskost Istre, vendar pa po Bitellijevem mnenju avtorji niso poveličevali fašističnega režima. Nekateri namige na fašizem je Bitelli našel še v dejavnosti Istrskega društva, vendar naj bi tudi tu šlo predvsem za formalne in ne vsebinske zadeve. V drugem poglavju sicer omenja še eno manifestacijo, ki jo povezuje s fašistično ideologijo - otvoritev lapidarija v Vodnjanu 30. 10. 1927 na obletnico fašističnega pohoda na Rim, toda v tem primeru bi težko videli fašizem v arheologiji, saj gre za povsem običajen in razširjen primer odpiranja prireditev in ustanov ob pomembnih datumih.

Vsekakor pa sta bila splošna značilnosti, ki jo je Bitelli razpoznal v zgodovini arheoloških raziskav na "rapalskem" ozemlju, podcenjevanje in zaničevanje kulture Slovencev in Hrvatov. Tak odnos naj bi izviral še iz iredentističnega obdobja, ohranil se je še več desetletij po prvi svetovni vojni ter pustil močan pečat tudi v obdobju po drugi svetovni vojni.

V zvezi s Slovenci in Hrvati na "rapalskem teritoriju" je Bitellijeva glavna ugotovitev, da ti niso imeli nobenih organiziranih gibanj, ki bi v svojo dejavnost vključevala preučevanje, vrednotenje in propagiranje lastne kulture. Vzrok za to naj bi bil v odsotnosti izrazite podpore iz Kraljevine Jugoslavije in šibkosti jugoslovanske kulturne propagande, ki se ni mogla kosati z italijansko. Šibkost jugoslovanske arheologije naj bi bila tudi posledica tega, da jugoslovanska arheologija ni imela centralne oziroma prevladujoče šole, ki bi jo lahko podpirala beograjska vlada kot orožje proti italijanski propagandi. Poleg tega pa naj bi beograjska vlada ne bila preveč naklonjena instrumentalizaciji kulture v politične namene

v konfliktih z Italijo. Nekaj primerov vandalizma, kot na primer uničevanje beneških levov v tridesetih letih (Bitelli ne navede kje), pa naj bi bilo težko pripisati organiziranemu gibanju.

Bitelli se je z zelo zahtevno temo spoprijel z veliko entuziazma in dobre volje, a se je moral že na samem začetku soočiti z dejstvom, da v nobeni treh sosednjih deželah še ni bila napisana družbena zgodovina arheoloških dejavnosti na "rapalskem" ozemlju in da se bo moral "gibati" na polju, ki še nima dovolj dobro razdelanega referenčnega okvira. Teh težav se je zavedal in je na nekaj mestih namignil, da njegova študija še zdaleč ni izčrpala vseh možnosti ter da svojo raziskavo razume predvsem kot začetno vzpodbudo za podobna dela v bodoče.

Temeljno vprašanje, na katero skuša Bitelli odgovoriti, je, ali je italijanska arheologija na Primorskem in v Istri v obdobju med obema vojnama imela fašistične poteze oziroma kje in kako so se te kazale. Prvi korak v tej smeri, ki se je Bitelliju zdel smiselna, je bilo definiranje nekaterih osnovnih pojmov (iredentistično zgodovinopisje in arheologija, fašistični obrazci identifikacije s klasično kulturo in zgodovino, instrumentalizacija arheologije in zgodovine) in zgodovinskega referenčnega okvira (mirovne konference, diplomatska in politična zgodovina odnosov med Kraljevino Italijo in Kraljevino SHS oz. Jugoslavijo, upravne reforme). Pristop v razpoznavanju fašističnih pojavov je v glavnem oblikoval na podlagi nekaterih italijanskih študij o fašizmu in arheologiji v "notranji" Italiji (glej bibliografijo na str. 129) in ga je nato apliciral na arheologijo in kulturno zgodovino Primorske in Istre. Po drugi strani pa je skušal v političnih odnosih med Italijo in Avstro-Ogrsko oziroma Jugoslavijo najti dodatne razmere in okoliščine za oblikovanje specifičnih potez lokalne italijanske arheologije na obravnavanem prostoru.

Največjo težavo študije R. Bitellija vidimo prav v tem, da mu ni uspelo oblikovati oziroma najti ustreznega referenčnega okvira za svojo študijo. To je tudi glavni vzrok za kar precej neustreznih in celo napačnih interpretacij in sklepov. Referenčni okvir, kot ga je definiral, je po eni strani preohlapen in prespiošen, saj v izrazito premajhni meri upošteva lokalno zgodovino in predvsem mednacionalne odnose, po drugi strani pa ga je zvedel samo na tiste vidike, za katere je predpostavljala, da jih bo lahko povezal s klasično podobo "fašistične" arheologije in fašizma.

Redukcijo opazimo že pri virih in literaturi, ki so v glavnem vsi italijanski. Avtor sicer obžaluje, da ni mogel uporabljati tekstov v slovenskem oziroma hrvaškem jeziku in da ni mogel pregledati več ustreznih virov, ker je del arhivov uničen oziroma nedostopen, a vendar se kljub temu ne moremo ogniti občutku, da je njegova

študija prav zaradi tega, ker naj bi se primarno ukvarjala z italijanskim fašizmom, dosti izgubila na svoji vrednosti. S tem seveda ne mislimo, da bi moral avtor zaradi političnih ali drugih razlogov poskrbeti za "politično korekten" delež zastopanosti vseh strani. Glavni problem je drugje: s tako selektivnim izborom virov in literature si je avtor preveč omejil možnosti za iskanje ustreznih referenc za opazovane pojave.

Druga redukcija, ki je prav tako imela za posledico vrsto dokaj površnih, če že ne napačnih tez in sklepov, izhaja iz zamejitve prostora, ki ga avtor obravnava. Medtem ko za obdobje pred prvo svetovno vojno opazuje celotno ozemlje Julijske krajine, se v medvojnem času v glavnem posveti samo tistim njenim ozemljem, ki se danes nahajajo v Sloveniji oziroma na Hrvaškem, zelo nepopolno pa so predstavljene današnja Tržaška, Goriška in Videmska pokrajina. Neizogibna posledica tega, da je za obdobje med obema vojnima premalo upošteval dogajanja v glavnih urbanih in kulturnih centrih Julijske krajine, zlasti pa v Trstu in Gorici, ki sta v veliki meri določala razvoj in dejavnost politike in kulture, je izrazito pomanjkljiva razlaga pojavov in procesov, ki so se dogajali v preostalih krajih Primorske in Istre.

Naslednji splošni problem je v zvezi s "tipom" zgodovine, s katerim je želel avtor definirati okvir svoje študije. Opazovanje fašizma in njegovih implikacij v arheologiji samo skozi prizmo politične zgodovine se nam zdi preozko. Politična zgodovina je brez dvoma nujen okvir, toda v konkretnem primeru se nam zdi, da bi bila zgodovinska perspektiva veliko bolj ustrezna, če bi jo definiral kulturno-zgodovinsko oziroma kot zgodovino kulturnih politik na regionalni ravni.

Dejavnosti, ki so primarni predmet Bitellijevega opazovanja, so izrazito kulturne, zato je poleg splošnih političnih okoliščin potrebno razumeti tudi njihovo "notranjo" zgodovino (konceptov, institucij in tudi osebnosti), ki ni bila vedno samo enostavna preslikava političnih okoliščin in razmer. In ne nazadnje, prav na področju nacionalnih kultur se je najbolj izrazito kazal politični boj na obravnavanem prostoru. Pa tudi kontekst politične zgodovine, kot ga je predstavil Bitelli, se nam zdi precej neustrezen. Avtor je za obdobje med obema vojnima predstavil samo "visoko" meddržavno politiko Rima in Beograda in se je samo v nekaterih fragmentih dotaknil regionalne politične zgodovine. Zaradi tega je ponovno prihajal v situacije, ko ni mogel več najti ustreznih referenc in vzročno-posledičnih zvez med specifično kulturno dejavnostjo v regiji (arheologija in spomeniško varstvo) in družbenimi okoliščinami, ki so jo določale. Poznavanje diplomatskih odnosov in politike na visoki ravni je sicer omogočilo razumevanje glavnih procesov v odnosih med državama in njunimi narodi, toda razumevanje družbenega razvoja arheoloških dejavnosti na Primorskem in v Istri bi nujno moralo temeljiti na upoštevanju konkretne italijanske po-

litike v Julijski krajini, ki so jo v mednacionalnih odnosih najbolj označevali spoj lokalne iredentistične tradicije in fašizma ter represija in šovinizem do Slovencev in Hrvatov.

Ena najbolj izrazitih posledic neupoštevanja ustreznega političnega konteksta opazovanja in slabega poznavanja politike oziroma kulturne politike na regionalni ravni je odsotnost kakršnih koli povezav z raznarodovalno politiko rimskih in lokalnih italijanskih oblasti v predfašističnem in fašističnem obdobju na Primorskem in v Istri. Proces politične, etnične in kulturne italianizacije, ki ima svoj izvor še v podedovanem protiavstrijskem iredentizmu in agresivnem nacionalizmu in šovinizmu do Slovencev, Hrvatov in drugih narodnosti na tem prostoru, je zgodovinska konstanta, ki je najbolj zaznamovala zgodovino Julijske krajine pod liberalno vlado in fašizmom, in če bi jo Bitelli bolje preučil, bi verjetno marsikateri svoj sklep ali tezo postavil drugače postavil. Usode arheologije Primorske in Istre in ne nazadnje tudi življenjskih usod arheologov samih ni mogoče dovolj dobro razumeti brez upoštevanja ustreznih procesov in dogodke, ki so v zadnjih sto letih tako izrazito spreminjali etnično, kulturno in politično fizionomijo v državah, ki so obstajale ali še obstajajo na tem prostoru.

Poglavje o rimskih zaporah je od vseh še najbolj koherentno organizirano in predstavljeno. Edino, kar pogrešamo, je bolj jasna karta rapalske meje z glavnimi geomorfološkimi in hidrološkimi potezami prostora in vrisanimi najdišči rimskih zapor, ki so našete samo v tekstu. Posebej zanimiv je del, v katerem avtor opisuje način instrumentalizacije rimskih zapor pri določanju meja na pariški konferenci, saj prinaša precej novih podatkov o temi, o kateri praktično še ni bilo nič napisanega v slovenski arheologiji. Avtor je tudi zelo jasno pokazal, da je bila iredentistična ideologija pomemben vzvod za preučevanje zapor in kako je njena propaganda predstavljala lažno sliko o avstrijskih oblasteh, ki naj bi namenoma zanemarjale ta arheološki spomenik in s tem tudi italijanstvo regije. Škoda le, da ni pokazal tudi odmevov na italijansko propagando z avstrijske in kasneje z jugoslovanske strani. Tudi jugoslovanska stran je imela v svoji delegaciji v Parizu geografe in zgodovinarje (npr. Jovana Cvijića), ki so za razliko od Italijanov veliko bolj zagovarjali antropogeografske principe pri določanju meja in se sklicevali na etnično sestavo obravnavanega prostora. Molk jugoslovanske strani vsekakor ni bil tolikšen, kot ga je pokazal Bitelli. Npr. prvih nekaj let okupacijske uprave na Primorskem je bilo vzdušje med Slovenci in Hrvati zelo prežeto z revolucionarnimi idejami (glej: M. Kacin-Wohinz 1996) in vzrok tolikšni intenzivnosti italijanske propagande je morala biti tudi nasprotna propaganda.

Veliko več pripomb imamo na drugo poglavje. Že v prikazu smo zapisali, da je v njem Bitelli precej prestopil okvir, začrtan v naslovu poglavja (*Organizacija*

varstva arheološke dediščine v času Kraljevine Italije), in je dejansko poskušal predstaviti zgodovino arheologije in institucij, ki so na "rapalskem" prostoru nastajale od srede 19. stoletja pa do začetka 2. svetovne vojne. Samemu varstvu arheološke dediščine je sicer posvetil poseben del tega poglavja, vendar je predstavil v glavnem institucionalno zgodovino (zakonske predpise, ustanove, glavne inšpektorje), precej manj pa se je posvetil konkretnim dejavnostim, ki jih je opravljala ta služba med vojnoma. Prav pri slednjem bi upravičeno pričakovali bolj poglobljeno analizo in iskanje morebitnih nacionalističnih in fašističnih vplivov, kar je avtor napovedal kot glavni cilj svoje študije. Toda zaradi zelo sumarne skice je bilo zelo težko argumentirati kakršne koli izrazitejša fašistične koncepte v tej dejavnosti. Prav tako je avtorju v zelo majhni meri uspelo pokazati na fašistične elemente pri obravnavi posameznih muzejev in združenj, od katerih so bila nekatera zelo aktivna tudi v politiki. Eksplicitno navaja samo dva tovrstna primera, ustanovitev lapidarija v Vodnjanu in odprtje Kraljevega muzeja Istre v Pulju, pa še tu mu uspe pokazati samo formalne, ne vsebinskih vidikov. Lapidarij v Vodnjanu je bil odprt leta 1927, in to na dan 30. oktobra - obletnice pohoda na Rim. Da je bilo odprtje lapidarija namenoma načrtovano na dan fašističnega praznika, pokaže s tem, da lapidarij takrat še ni bil dokončan. Podoben primer je bil tudi muzej v Pulju, ki je bil ustanovljen leta 1930 z namenom, da bi postal osrednji istrski muzej. Pri njegovi ustanovitvi je zelo aktivno sodelovalo Istrsko društvo, ki je bilo še posebej pohvaljeno v zelo propagandističnem otvoritvenem govoru o rimskosti Pulja in Istre.

Bitelliju je uspelo v drugem poglavju veliko bolje predstaviti iredentistično komponento, ki je bila prisotna pri ustanavljanju in dejavnostih skorajda vseh italijanskih lokalnih arheoloških in kulturnih ustanov in organizacij. Med redkimi izjemami je izpostavil tržaški Mestni naravoslovni muzej za časa ravnateljstva C. Marchesettija, ki ni bil politično tako eksponiran kot na primer A. Puschi, ravnatelj tržaškega Mestnega muzeja za starine.

V tem poglavju pogrešamo tudi analizo, ki bi pokazala morebitne programske in ideološke razlike med institucijami oziroma organizacijami, ki so jih ustanovljale lokalne italijanske oblasti ali posamezniki, in institucijami, ki so nastajale na pobudo oziroma s pomočjo avstrijskih oblasti oziroma so delovale kot del avstrijskega državnega aparata (npr. Centralna komisija). Predvsem pa bi bilo vredno pokazati, kakšna je bila usoda "avstrijskih" institucij, ali so bile ukinjene, preoblikovane, kakšne kadrovske in administrativne spremembe so se začele s prihodom italijanske uprave.

Tak primer je bil nedvomno muzej v Ogleju, ki je bil kot državni muzej ustanovljen 1882, pri čemer je imel veliko vlogo Carl von Czoernig, vodja Centralne komisije na Dunaju, ki je zadnji dve desetletji svojega

življenja preživel v Gorici. Kljub dejstvu, da je muzej pokrival tako pomembno najdišče, kot je bila rimska Akvileja, in bi lahko predstavljal pomembno orodje iredentistične propagande visoke kulture italijanstva, pa v predvojnem času ni aktivno sodeloval v filoitalijanski propagandi. Zanimivo bi bilo izvedeti, kaj se je dogajalo z muzejem pod italijansko upravo oziroma v času fašističnega režima. Težko bi si zamislili, da Akvileje kot največjega centra rimske kulture in civilizacije v Juljski krajini italijanska in fašistična propaganda nista uporabljali kot pomemben argument historičnih pravic Italije in njene kulturne superiornosti; zanimivo bi bilo videti, kako so lokalne fašistične oblasti in ideologi ponavljali klasične fašistične obrazce identifikacije režima z rimsko slavo in močjo.

Zelo pomanjkljivo so predstavljene tudi medvojne razmere v Trstu, ki je bil najpomembnejše mesto celotne regije. V tem mestu, ki je bilo tradicionalno središče iredentizma in tudi nekaterih njegovih najbolj radikalnih oblik, je po prvi svetovni vojni prihajalo do nekaterih najbolj agresivnih in represivnih dejanj, naperjenih proti Slovincem. Ta vidik je v Bitellijevem tekstu popolnoma odsoten in tako ne zveemo nič o fašistični kulturni politiki v Tržaški pokrajini, nič o prepovedi delovanja slovenskih in hrvaških kulturnih, izobraževalnih, gospodarskih organizacij, nič o organiziranem odporu slovenske in hrvaske skupnosti, o pollegalnem in ilegalnem delovanju njihovih kulturnih društev ipd. S stališča analize pojavov fašizma v arheologiji pa bi bilo vsekakor zanimivo pogledati okoliščine in vzdušje ob izkopavanju antičnega teatra v Trstu.

Bitelli je popolnoma obšel slovenske in hrvaške zgodovinarje in arheologe oziroma institucije od sredine 19. stoletja do prve svetovne vojne. Tem zaradi močne iredentistične publicistike, ki je imela veliko podporo tudi v pokrajinskih in deželnih oblasteh, ni uspelo nikoli prebiti v ospredje, vendar so prav tako pustili pečat v kulturi in znanosti. Še posebej pogrešamo predstavitve vloge Simona Rutarja, zgodovinarja, arheologa in geografa, ki je napisal nekaj najpomembnejših historično-geografskih preglednih študij o Primorski, Benečiji, Istri, zahodni Notranjski in Trstu in velja tudi za enega od utemeljiteljev slovenskega zgodovinopisja. Zelo pogosti so bili tudi njegovi prikazi arheoloških raziskav in razprave v Soči, slovenskem časopisu istoimenega političnega društva, ustanovljenega v Gorici 1869, in v Ljubljanskem zvonu (za Rutarjevo bibliografijo glej Pleničar 1977/78). Arheološki del njegove bibliografije, ki se nanaša na Primorsko, Benečijo in Istro obsega čez 15 naslovov, če ne štejemo predstavitve arheologije in zgodovine tega prostora v daljših sintetičnih pregledih. V izhodiščih, kot si jih je za svojo študijo načrtno Bitelli, Rutar in njegova prizadevanja za utemeljitev slovenskega zgodovinopisja in arheologije na Primorskem ne bi smeli manjkati.

V drugem poglavju najdemo tudi nekaj manjših na-

pak, ki jih lahko pripišemo selektivnemu izboru literature, katero je pregledal Bitelli. Za Kranjski deželni muzej v Ljubljani pravi, da je bil ustanovljen na pobudo dunajske vlade leta 1821, dejansko pa je prišla pobuda s kranjske strani, ko je na ljubljanskem kongresu idejo za Deželni muzej Kranjske uradno predstavil ljubljanski škof A. Gruber, koncept muzeja in muzejskega društva pa H. Stratil, ki je že 1809, v času Napoleonovih Ilirskih provinc, predlagal ustanovitev Ilirskega muzeja.

Pripombe imamo tudi na trditev, da je R. Burton, britanski kozul v Trstu, bil najbolj zaslužen za to, da je širša znanstvena javnost spoznala velik pomen kraških in istrskih kaštelirjev. To je sicer stalna trditev, ki se pojavlja v številnih tekstih, vendar je že iz uvoda v Burtonovo brošuro o kaštelirjih, ki je bila objavljena leta 1874, jasno razvidno, da je Burtona na kraške in istrske kaštelirje opozoril Fergusson, predsednik *Royal Anthropological Society*. Ta je verjetno poznal razpravo o njihovi dataciji in pomenu na Mednarodnem antropološkem kongresu v Bologni leta 1871, na katerem so svoje teze predstavili istrski preučevalci kaštelirjev (T. Luciani, A. Covaz, C. de Franceschi in drugi). Ta detajl se na prvi pogled mogoče ne zdi tako pomemben, toda istrski in kraški kaštelirji so predstavljali znamenito arheološko specifiko tega prostora; njihovo povezovanje s Histri, kar so zagovarjali omenjeni istrski preučevalci kaštelirjev, je služilo tudi kot osnova za idejo o posebni istrski kulturni identiteti v italijanskem svetu, ki se je, ob rimski kulturni dimenziji polotoka, opirala tudi na prazgodovinske Histre. Po drugi strani pa bi bilo zanimivo preučiti tudi morebitne zveze med razlagami kaštelirjev, ki so jih zagovarjali istrski preučevalci, in t.i. Pigorinijevo teorijo o prazgodovini Italije. Kongres v Bologni je bil prvi veliki mednarodni nastop italijanskih prazgodovinarjev, med katerimi je vodilno vlogo imel Luigi Pigorini, ki je tudi zasedal najpomembnejše pozicije v novoustanovljeni Generalni upravi za lepe umetnosti in starine. V duhu politične združitve Italije in vodilne vloge Piemonta oziroma severoitalijanske buržoazije je Pigorini razvil tezo o skupnih potezah prazgodovinskih kultur Italije, ki so se širile od severa proti jugu. S to tezo je Pigorinijeva "*paletnologia*" postala veliko boljši temelj za kulturno legitimacijo enotnosti nove države kot pa klasična arheologija, katere najpomembnejši spomeniki so bili v osrednji in južni Italiji (Guidi 1996, 112).

V lokalnih okoliščinah so se v zvezi z istrskimi kaštelirji prav tako kazale "partikularistične" težnje. To je predvsem očitno v "monopoliziranju" raziskav Nezakcija, kjer je glavno vlogo imelo Istrsko društvo, ki je potem prišlo v spor z Nadzorništvom v Trstu.

Pri arheologiji in zgodovinopisju 19. stoletja bi tudi pričakovali nekoliko bolj natančno predstavitev P. Kandlerja, ki je bil nedvomno osrednja oseba v arheologiji in zgodovinopisju v desetletjih okrog sredine 19. stoletja. Podobno bi veljalo natančneje predstaviti vsaj se A. Gnirsa, ki je bil na začetku 20. stoletja glavni

konzervator in arheolog v Istri in je zelo veliko prispeval k uveljavitvi organizirane arheološke dejavnosti v Pulju. Še posebej pa bi nas zanimalo, če bi izvedeli kaj več o odnosu med Gnirsom in Istrskim društvom. Prav tako pogrešamo več podatkov o okoliščinah pri ustanovitvi sedeža Italijanskega speleološkega instituta v Postojni leta 1929. Težko bi verjeli, da ustanovitev vseitalijanske ustanove v Postojni, na samem robu takratne Italije, in to v popolnoma slovenskem okolju, ni bila brez političnih konotacij in namenov.

Tretje poglavje si je Bitelli zamislil kot nekakšen pregled oziroma "katalog" arheoloških dejavnosti med obema vojnoma, iz katerega naj bi bili razvidni glavni problemi in trendi v arheologiji Primorske in Istre. Med dejavnostmi, ki jih je Bitelli v pregledu upošteval, so bila predvsem raziskovalna in zaščitna izkopavanja, rekonstrukcijska dela in registracija oziroma objava najkjučno najdenih predmetov oziroma ostankov arhitekture. Glavni viri za njegov pregled za obdobje med 1925 in 1947 so bili *Notiziarii archeologici*, ki jih je v svojih aktih objavljalo Istrsko društvo, Degrassijeva arheološka bibliografija Istre za obdobje med 1918 in 1932, članka B. Forlati Tamaro o dejavnostih tržaškega Nadzorništvu od njegove ustanovitve do leta 1927 in F. Forlatija iz leta 1934, ki je popisal vsa glavna arheološka odkritja do leta 1936 (sic! - tu gre verjetno za napako pri navajanju bibliografske enote, tega članka nisimo našli v citirani izdaji *Atti e Memorie della Società Istriana di archeologia e storia patria*). Upošteval pa je tudi še nekaj člankov raziskovalcev Degrassija, Brusina in Mirabelle Robertija. Za prostor današnje slovenske Primorske pa je v glavnem uporabljal *Arheološka najdišča Slovenije* (1975).

Žal se tudi v tem poglavju vidijo slabosti, ki izhajajo iz dejstva, da je Bitelli opazoval v glavnem samo tiste dele nekdanje italijanske Julijske krajine, ki so danes v Sloveniji oziroma na Hrvaškem, pa še pri tem se je naslonil le na nekaj preglednih objav in kratkih poročil o raziskavah. Ustrezne literature je veliko več. Zaradi tega je iz njegovega pregleda praktično nemogoče razumeti dejavnost in programsko usmerjenost ustanov, ki so pokrivalo teritorij na obeh straneh današnje meje. Iz Bitellijevega pregleda zato ni mogoče dobiti celovitejšje podobe o dejavnostih tržaškega Nadzorništvu, ki je bilo glavna arheološka oziroma spomeniškovarstvena institucija v celotni regiji. Brez prave primerjave "količine" arheoloških dejavnosti in vloženih sredstev po posameznih pokrajinah ter virov financiranja (državni, deželni, pokrajinski, občinski, privatni) je zelo težko oceniti prioritete in prevladujoče trende v arheologiji. Drugo pripombo, ki jo imamo na pregled raziskav R. Bitellija, je nekonsistentnost. V svoj pregled je vključil predvsem "terenske" dejavnosti, medtem ko je izpustil razstave in publicistično dejavnost. In prav slednji dve obliki sta po našem mnenju lahko zelo dober ključ za ugotavljanje različnih ideoloških konceptov v arhe-

ologiji. Pa tudi pri merilih, po katerih je Bitelli vključeval različne dejavnosti v svoj pregled je opaziti precejšnjo nekonsistentnost. Tako vidimo, da pri antičnih raziskavah v hrvaški Istri zelo pogosto navaja naključne najdbe, ki so jih registrirale posamezne ustanove, medtem ko takih primerov za Primorsko navaja neprimerno manj. Če bi se držal istega merila, bi tako moral navesti še najdbe rimskih grobov pri Črnem Kalu in Kubedu, ostanke rimske arhitekture iz Kalic pri Črnem Kalu, napisni kamen iz Bezna nad Mohorinami pri Komnu itn. Navedli smo samo nekaj primerov, povzetih po Arheoloških najdiščih Slovenije, ki so Bitelliju služila kot glavni vir za slovenski del nekdanje Julijske pokrajine, takih primerov pa bi bilo še veliko več, če bi uporabljal še drugo bibliografijo. Naše pripombe veljajo tudi načinu, kako je Bitelli strukturiral pregled. Zaradi jasnosti je sicer klasificiral arheološke dejavnosti na prazgodovinske, antične in poznoantične ter zgodnjerednjeveške, za antično obdobje pa jih je še dodatno razdelil po posameznih krajih. Kraji, ki jih je navedel, pa niso organizirani po abecednem redu, temveč po nekakšnem geografskem ključu. Najprej so kraji v današnji Sloveniji, nato pa hrvaški kraji, ki si načeloma sledijo od severa proti jugu. Tisti del pregleda, ki ni urejen po krajih, je načeloma narejen po kronološkem zaporedju, vendar tudi tu ni jasnih kronoloških celot. Tako Bitelli na enem mestu pove, da so se določenega leta začele raziskave v Nezakciji, nato pa konec teh istih raziskav omeni šele po nekaj odstavkih, ko pač pride do leta, ko so se te zaključile.

Toda glavna pripomba, ki jo imamo na Bitellijev pregled, je majhna relevantnost tako predstavljenega pregleda v luči perspektive in namena raziskave. Po našem mnenju bi bilo veliko bolj ustrezno predstaviti raziskave po posameznih ustanovah, kajti tako bi precej bolje razumeli glavne programske smernice arheologije in njihove ideološke komponente. Pri tem bi bilo ključnega pomena ločevati med državnimi, deželnimi, pokrajinskimi in občinskimi ter privatnimi ustanovami in združenji.

Glede na cilj svoje študije bi se Bitelli vsekakor moral dotakniti tudi problema slovanske arheologije. V delu, kjer našteva poznoantične in zgodnjerednjeveške raziskave, ni navedel niti enega primera slovanskih najdb oziroma najdišč. Res je, da je v lokalnem zgodovinsko arheološki izrazito prevladovalo preučevanje rimske antike in beneškega obdobja, da je bila močno uveljavljena teza, da so se Slovani na ta prostor naselili zelo pozno, ter da je bilo veliko ignoriranja manjvrednostnih kultur "alohtonov", toda delali bi krivico, če bi vse raziskovalce postavili pod isto streho. R. Battaglia je na primer nekatere najdbe grobo izdelane, sive in črnkaste keramike, okrašene z valovnicami iz zgornjih slojev iz Predjame, Škocjanskih jam, Materije, Kreke in še nekaterih najdišč označil kot slovansko keramiko, ki naj bi sodila v prvo fazo slovanske

poselitve tržaškega zaledja v 8. st. (glej Battaglijevo bibliografijo v knjigi *La Venezia Giulia terra d'Italia*, Venezia 1946, 57; cit. po B. Marušič 1955, 97), kar je vsekakor mnogo starejši datum od takrat običajno predlaganega datuma priselitve Slovanov. V tem primeru bi bilo zelo pomembno pregledati bibliografijo in vire oziroma način, kako je Battaglia argumentiral takšno tezo, in tako bi mogoče našli še nekaj italijanskih avtorjev, ki so zagovarjali podobne teze. Prav tako pa bi bilo potrebno natančneje analizirati različne interpretacije zgodnjerednjeveških grobišč v Istri, od katerih jih je bil velik del izkopan še pred prvo svetovno vojno in so jih istrski in drugi italijanski raziskovalci med obema vojnoma vsekakor poznali.

Zelo upravičeno se nam zdi, da je avtor v tretjem poglavju posebno pozornost posvetil projektu *Inscriptiones Italiae X*, saj gre dejansko za najpomembnejši in obenem tudi edini znanstveni projekt, ki je združeval velik del italijanskih raziskovalcev na Primorskem in v Istri v obdobju med obema vojnoma. Toda žal je avtor ta projekt in njegov potek predstavil zelo sumarno in ni poskušal analizirati njegovih morebitnih ideoloških dimenzij in konotacij, kar pa naj bi bil namen njegove študije. Da so te bile v projektu *Inscriptiones Italiae* na Primorskem in v Istri nedvomno prisotne, lahko slutimo iz Bitellijevega povzetka besed B. Forlati Tamaro, ki je na proslavi stoletnice Istrskega društva leta 1984 opomnila, da je bila Istra edina "italijanska" regija, za katero je izšla kompletna serija zvezkov (Bitelli 1999, 107).

Četrto poglavje daje pregled diplomatske in politične zgodovine italijansko-jugoslovanskih odnosov med obema vojnoma. Po našem mnenju bi bilo veliko bolj ustrezno, če bi to poglavje avtor združil z zgodovinskim uvodom v prvem poglavju, v katerem govori o nastanku Kraljevine SHS, pariški mirovni konferenci, jadranskem vprašanju in Rapalski pogodbi, in bi tako združen in močno skrajšan tekst postavil na začetek svoje študije. Nekaj pripomb o zgodovinskem okviru in perspektivi smo že predstavili. Na tem mestu bi samo ponovili, da je absolutno premalo predstavljena zgodovina Primorske in Istre oziroma celotne Julijske pokrajine.

Prostor Primorske in Istre je zelo specifičen tako v italijanski kot tudi v slovenski in hrvaški zgodovini in zato vse študije kulturne zgodovine potrebujejo zelo natančno zgodovinsko kontekstualizacijo na več ravneh zgodovinskih dogajanj, od lokalne, regionalne pa do visoke diplomatske zgodovine. Slednja pa je edina, ki jo je Bitelli predstavil. Pa še tu se je v glavnem omejil na tri avtorje, G. Candelora (za notranjo politiko fašistične Italije), D. M. Smitha (za Mussolinijevo vojaško politiko) in J. Pirjevca (za zgodovino Kraljevine SHS oz. Jugoslavije). Na sam izbor avtorjev imamo samo eno splošno pripombo - preozek je.

Naš glavni očitek Bitellijevi študiji, da potem, ko jo preberemo, dobimo občutek, da fašizma v arheologiji

oziroma v kulturnem življenju na Primorskem in v Istri skorajda ni bilo zaznati oziroma, da ni imel večjega vpliva. Samemu avtorju je uspelo navesti le nekaj maloštevilnih primerov nekaterih proslav in podobnih formalnih dogodkov, v katerih daje videti elemente fašistične ideologije. Njegov glavna misel glede fašizma je *"l'impressione che si ha al termine della ricerca è quella di una terra per motivi non facilmente determinabili (che potrebbero essere la stanchezza, la voglia di rilassarsi dopo anni di lotta, il sentore che la propaganda fascista finiva con essere solo una sovrastruttura) ha il desiderio di non lasciarsi coinvolgere a livello culturale dai giochi propagandistici del regime. Considerando il rapporto tra cultura e politica, si nota che durante la lotta irredentista per la liberazione della Venezia Giulia erano vivi motivazioni e sentimenti più profondi e nobili di quelli che la macchina dell'acquisizione del consenso fascista metteva in gioco"* (Bitelli 1999, 131-132). S to tezo se ne moremo strinjati, kot tudi ne z njenim nadaljevanjem, v katerem pravi, da v času fašističnega dvajsetletja na Primorskem in v Istri ni bilo intelektualcev, ki bi svoja raziskovanja usmerili v povečevanje rimskosti, kot naj bi to želel režim. Edini argument, ki ga navede v podporo temu, so besede prof. Mirabella Robertija ob njenem osebnem pogovoru (*"Ci piaceva dire solo potere dire che l'Istria fosse Italiana"*; glej op. 113 na str. 132).

Za trenutek se ustavimo pri irredentizmu, ki je vsekakor predstavljal najpomembnejšo ideološko komponento v italijanski kulturi na Primorskem in v Istri pred vključitvijo teh krajev v Italijo. To gibanje je v italijanskem zgodovinskepisju nedvomno prikazano v svetli luči, saj je zelo aktivno sodelovalo pri oblikovanju italijanske narodne zavesti v Julijski krajini in njeni priključitvi Italiji. Toda druga dimenzija irredentizma, ki meče precejšnjo senco na to gibanje, sta bil rasizem in šovinizem do Slovencev in Hrvatov. G. Caprin, znani tržaškega zgodovinar in umetnostni zgodovinar Istre na prelomu stoletij, je v svoji knjigi *Alpi Giulie* (Trst 1895) zapisal, *"da je Slované nemogoče civilizirati in da predstavljajo enega redkih primerov intelektualne sterilnosti ter žalostnega in odvratnega moralnega uboštva"* (cit. po M. Kacin Wohinz 1997, 260). Teza o kulturni in civilizacijski inferiornosti Slovencev in Hrvatov je bila *"common place"* v velikem delu italijanskega zgodovinskepisja v času irredentizma in med vojnami, kar tudi sam Bitelli pokaže na več mestih. Fašističnemu režimu ni bilo potrebno veliko napora, da je za svoje potrebe mobiliziral ekstremne ideje *"neodrešenih"*, in jih skušal materializirati z orodji državne represije in totalitarne sistema. Tudi ideja o raznarodovanju in asimilaciji Slovanov in Hrvatov ni bila fašistični izum. R. F. Timmeus, eden od glasnejših tržaških irredentistov, je že pred 1. svetovno vojno zapisal: *"V Istri je narodnostni boj neizbežnost, ki se ne more končati drugače kot z izginotjem ene od dveh nasprotnih ras. Če bomo imeli kdaj*

srečo, da bo v njej vladala italijanska domovina, se bomo hitro znebili slovenskih in hrvaških kmetavzarjev" (cit. po M. Kacin Wohinz 1997, 261). Naš namen na tem mestu ni analiza irredentizma, temveč smo želeli opozoriti na eno njegovih glavnih potez, ki so zaznamovale italijansko kulturno politiko tudi potem, ko je bila Julijska krajina priključena Italiji. Tovrstne ideje niso mogle izginiti z letom 1919, o čemer govorijo različni manifesti in programski teksti italijanskih kulturnih društev po prvi vojni (npr. proglasi Istrskega društva iz 1919 ali pa iz 1923, glej v Bitelli 1999, 61, 65); ravno nasprotno, s koncem avstrijske uprave, ko je prenehala *"zunanja"* nevarnost za italijanstvo Istre, se je fronta kulturnega in političnega boja obrnila proti notranjim *"tujcem"* še pred nastopom fašističnega režima. Slednjemu na tem prostoru pravzaprav ni bilo težko uveljaviti svoje ekspanzionistične in šovinistične politike, saj je že nekaj desetletij pred njim bila zelo prisotna in se je sklicevala na podobne historične pravice in argumente.

Dejstvo je, da sta Primorska in Istra od začetka od konca 18. stoletja spadali v celoti ali po delih pod osem držav in da njuno zgodovino zadnjih dveh stoletij zelo zaznamujejo mednacionalni konflikti, ki niso prizanesli nobeni od etničnih skupnosti, katere so prebivale in še prebivajo na tem prostoru. Ne nazadnje je podobna usoda kot Slovence in Hrvatov v času fašizma prizadela tudi velik del italijanske istrske in primorske populacije po drugi svetovni vojni. Žal pa je tej zgodovinski konjunkturi posvečeno izrazito premalo pozornosti v Bitellijevi študiji. Razvoja arheologije in njene družbene vloge pa po našem mnenju ni mogoče razumeti brez natančnih referenc na te zgodovinske konjunktore in dogodke, ki so močno spreminjali etnično in kulturno podobo Primorske in Istre. Ena od najbolj očitnih aren mednacionalnega boja v vsem tem obdobju je bila prav *"preteklost"*, ki je bila neizčrpen vir za različne argumentacije *"historičnih pravic"*, superiornost ene etnije nad drugimi in legitimiranje različnih politik.

Po našem mnenju Bitelliju ni uspelo najti *"več"* fašizma, ker ga ni mogel najti s konceptnim aparatom, s katerim ga je skušal preučiti. Model prepoznavanja in analize fašizma, ki ga je poznal iz drugih študij v Italiji in ki ga je verjetno tudi sam apliciral v svoji študiji o spomenikih v Riminiju v času fašističnega režima, je model, ki je bil izdelan za *"notranjo"* Italijo. Vendar ga ni mogoče aplicirati na Primorsko in Istro, ker ne vključuje glavne komponente, ki je zaznamovala največjo zgodovino tega prostora - nacionalnih in kulturnih konfliktov. Zaradi tega sta v njegovi študiji nastala dva precej izolirana pola - na eni strani zgodovina arheoloških dejavnosti na lokalni oziroma regionalni ravni, na drugi strani pa zgodovina fašizma in njegove ideologije na veliko splošnejši, državni ravni, med katerima mu enostavno ni uspelo najti pravih zvez.

Obdobje italijanske liberalne uprave v prvih po-

vojnih letih in fašističnega režima od zgodnjih dvajsetih let naprej je bilo s stališča in izkušenj na tem ozemlju prebivajočih Slovencev in Hrvatov obdobje naraščajoče politične represije, katere končni cilj je bil raznaroditev oziroma popolna kulturna asimilacija "alohtonov" oziroma "aloglotov". Za doseg tega cilja je italijanski državni režim (liberalni in fašistični) že od začetka dvajsetih let uporabljal številne represivne mehanizme in sredstva, od zakonske prepovedi uporabe slovenskega in hrvaškega jezika v javnih šolah in drugih javnih ustanovah (1923-1928), prepovedi delovanja slovenskih in hrvaških kulturnih in prosvetnih organizacij (1927-1928), italijaniziranja krajevnih in osebnih imen, prepovedi uvoza knjig iz Jugoslavije, do načrtno likvidacije oziroma prevzema slovenskih in hrvaških finančnih zavodov in tudi vzpodbujanja izseljevanja iz pretežno slovenskega in hrvaškega zaledja. In ne nazadnje je državni režim precej blagohotno gledal tudi na najbolj nasilne akcije skvadrstov, ki so fizično uničevali kulturne in prosvetne dobrine Slovencev in Hrvatov (npr. slovenski Narodni dom v Trstu leta 1920). Po nasilnih oblikah odpora so segali tudi Slovenci in Hrvati (TIGR, Borba, Labinska republika itn...), kar je samo še povečevalo sovražne mednacionalne odnose.

Zato je Bitellijeva ugotovitev, da na Primorskem in v Istri ni bilo slovenskih oziroma hrvaških organizacij, ki bi razvijale svojo kulturno in zgodovinsko dediščino, brez referenc na tako represivne okoliščine zelo naivna in očitna posledica izoliranega opazovanja arheologije brez upoštevanja relevantnih družbenih in zgodovinskih okoliščin. Pa tudi to, da ni bilo slovenskih oziroma hrvaških kulturnih organizacij, ki bi se ukvarjale z zgodovinskim in arheološkim, ne drži v celoti. Cerkev je na podeželju, ki je bilo v glavnem poseljeno s Slovenci oziroma Hrvati, kljub vsej represiji še znala ohraniti določen manevrski prostor za ohranjanje slovenske in hrvaške kulturne dediščine, in prav med slovenski duhovniki poznamo nekaj primerov zanimanja za lokalno zgodovino in arheologijo; mnogi od njih so to počeli tudi zaradi ohranjanja slovenske kulture. Kot primer lahko navedemo Matijo Silo (1840-1925), župnika v Rodiku, Repentabru in v Tomaju, ki je med drugim objavljaj v slovenskem tisku v Trstu in Gorici. V Bitellijevem tekstu je popolnoma odsotna kakršna koli referenca tudi na delovanje Hrvaške matice, ki je še veliko bolj kot Slovenska poskušala ohranjati hrvaško kulturo v Istri in Hrvaškem Primorju. M. Župančič je v svojem komentarju omenil zbiranje glagoljaškega gradiva kot enega od načinov, kako so Hrvati skušali ohranjati svojo zgodovinsko in kulturno identiteto. Takih slovenskih in hrvaških primerov je bilo vsekakor precej več in jih na tem mestu ne bi naštevali. Vsekakor pa te dejavnosti niso mogle imeti velikega odmeva v takratnih publikacijah oziroma na razstavah, kajti v okoliščinah izrazite represije so jim je uspelo ohraniti le v pollegalnih in ilegalnih oblikah ali pa so bile

informacije o njih natisnjene le v takratni Jugoslaviji.

Enako ne vzdrži kritike tudi teza R. Bitellija, da takratna jugoslovanska stran ni "parirala" italijanski, še posebej pa ne njegova domneva, da je bil vzrok za "defenzivo" v velikih nacionalnih, verskih in kulturnih razlikah v Jugoslaviji. Po eni strani drži, kot pravi Bitelli, da v takratni Jugoslaviji ni bilo enotne arheološke oz. zgodovinske šole, vendar pa so zgodovinarji, etnografi, jezikoslovci in drugi strokovnjaki ter kulturniki na univerzah v Ljubljani in Zagrebu, v Slovenski oziroma Jugoslovanski akademiji znanosti in umetnosti in s Slovenski oziroma Hrvaški matici intenzivno razvijali slovensko in hrvaško zgodovinsko in druge nacionalne vede in kulturo, ki so obravnavale prostor Slovencev oziroma Hrvatov kot kulturno in narodno celoto. Na arheološkem področju so bili Hrvati precej dlje od Slovencev in so že od konca 19. stoletja razvijali arheologijo Hrvatov in imeli tudi Muzej hrvaških starin, ustanovljen v Kninu 1894, medtem ko se je slovenska arheologija Slovanov v pravem pomenu besede začela šele z W. Schmidom v letih tik pred prvo svetovno vojno, na Primorskem pa še mnogo kasneje, če ne upoštevamo avtohtonističnih teorij v kontekstu ilirskega gibanja oziroma nekaterih starejših teorij o venetskem, etruščanskem ali pa celo skandinavskem izvoru Slovencev.

V Bitellijevi študiji je močno zapostavljena analiza publicistične dejavnosti in strokovnega tiska. Omenjeni so le nekateri najbolj ilustrativni primeri in citati, vendar celotne podobe te dejavnosti ni moč rekonstruirati. Opomnili bi, da bi bilo poleg Salimbenijevega članka (1990) v predstavitvi publicistične dejavnosti vredno upoštevati tudi članka G. Cervanija (1952) in G. Cuscita (1993), v katerih sta avtorja obdelala izdajateljsko dejavnost dveh revij (*Archeografo Triestino* in *Atti e Memorie della Società Istriana di archeologia e storia patria*) na koncu prejšnjega stoletja oziroma do začetka druge svetovne vojne.

V naši kritiki smo želeli opozoriti predvsem na temeljni problem Bitellijeve študije - nerelevanten referenčni okvir in kontekst opazovanja in velike težave, ki izhajajo iz tega. Pri branju smo kar naprej zadevali ob ta problem, ki ga avtorju ni uspelo rešiti. Nedvomno se je lotil zelo zahtevne in tudi nevhvaležne teme in zato mu moramo vsekakor izreči pohvalo. Prav tako ne smemo pozabiti dejstva, da gre za prvo tovrstno študijo v zgodovini arheologije v treh deželah, kar še dodatno povečuje njeno zahtevnost. Toda žal moramo ugotoviti, da Bitelliju ni uspelo razviti primerne metodološkega pristopa in koherentnega koncepta, zato je zaradi pomanjkljivosti, na katere smo pokazali, študija dosti izgubila na kvaliteti in relevantnosti. Avtorju ne gre odreči poguma in dobre volje, vendar se je dela lotil s premalo priprave in poznavanja politične in kulturne zgodovine obravnavanega prostora. Velika škoda je, da ni upošteval vrste najnovejših razprav o politični in kulturni

zgodovini Istre, ki so nastale po osamosvojitvi Slovenije in Hrvaške, ko je bila tema mednacionalnih in meddržavnih odnosov ponovno aktualizirana na vseh treh straneh. Ne nazadnje je tudi pri založniku, ki je izdal Bitellijevo studijo, v zadnjih nekaj letih izšla serija zelo zanimivih razprav.

Na koncu še pripomba, naslovljena uredniku monografije. Poleg seznama italijanskih in slovensko/hrvaških krajevnih imen bi pričakovali tudi indeks osebnih in krajevnih imen.

VIRI IN LITERATURA

- Cervani, G. (1952):** L'apporto dell'Archeografo triestino agli studi storici giuliani della fine dell'Ottocento. Atti e memorie di Società istriana di archeologia e di storia patria NS 2, 156 ss.
- Cuscito, G. (1993):** Venezia e l'Istria nell'attività editoriale della Società istriana di archeologia e storia patria. Acta Histriae 1, Koper-Milje, 53-60.
- Guidi, A. (1996):** Nationalism without a nation: the Italian case. V: M. Díaz-Andreu and T. Champion (eds.): Nationalism and Archaeology in Europe. University College of London Press, 108-118.
- Kacin Wohinz, M. (1996):** Značilnosti in oblike protifašističnega odpora na Primorskem med dvema vojnama. Annales 8, 15-22.
- Kacin Wohinz, M. (1997):** Slovenci v Italiji. Enciklopedija Slovenije, Mladinska knjiga, 260-273.
- Marušič, B.:** Staroslovanske in neke zgodnjerednjeveške najdbe najdbe v Istri. Arheološki vestnik 6/1, 97-133.
- Pleničar, B. (1977/78):** Bibliografija Simona Rutarja. Goriški letnik 4/5, 139-183.
- Salimbeni, F. (1989):** Un vuoto da colmare. Per una storia della storiografia italiana dell'Istria. Un breve profilo. Il Territorio 25, 146-157.

Petar Strčić

U POVODU PUTOVANJA DR. HARALDA
WAITZBAUERA ŽELJEZNICOM U K. U. K. ADRIA-
PROVINCIJU (ISTRU)

DURCH ISTRIN. MIT DER ISTRIANISCHEN
STAATSBAHN IN DIE K. U. K. ADRIA-PROVINZ.
Salzburg, 1989.

KROZ ISTRU. ISTARSKOM ŽELJEZNICOM U K. U. K.
ADRIA-PROVINCIJU.
Pazin, 1998.

Istra, točnije rečeno - Istarski poluotok na sjevernomu dijelu Mediterana, svojom trokutastom osnovicom ukarjenjuje se u svoj dio južne Evrope, na Jadranskom

moru. Pored ostaloga, i zbog toga mnogi su etnosi i narodi, vlastodršci i vladari pozivali za ovim pravilnim zemljopisnim trokutom, geopolitički i geostrateški veoma važnim; a da se i ne govori o prirodnome i drugom bogatstvu koje posjeduje ta Istra, danas njezin najveći dio u okviru Republike Hrvatske, manji na sjeveru u Republici Sloveniji i njezin dijelić na sjeverozapadu u okviru Republike Italije. Predzadnji su za njom posegnuli Nijemci iz nacističkoga Velikonjemačkog Reicha i silom ju držali od 1943. do 1945., pa su te godine silom i otjerani od domaćih vojnika i onih vojnih jugoslavenskih jedinica u čijem su se sastavu nalazili brojni istarski borci. Zadnji ju je, pak, pokušao 90-ih godina također u našem vijeku zadržati dio jugoslavenskih i srpskih komunističkih vlasti SFR Jugoslavije, koja je bila u raspadanju, i koje su se uskoro pokazale kao velikosrpske. Međutim, u Hrvatskoj i Sloveniji šira javnost manje zna da su i prije osamostaljenja te dvije socijalističke republike u Istru stizali i znatizeljnici bez osvajačkih ili nekih drugih nasilnih želja i praktičnih nastojanja. Tako je, npr., anonimni španjolski znatiželjni redovnik u prvoj polovici XIV. st. posjetio i Poreč, za koji je ustvrdio da je slavenski, što bismo danas rekli - hrvatski; krenuo je i dalje, boravio u Senju moćnih Krčkih knezova i ovdje opisao njihov grb, prvi uopće tako zabilježen u jedne hrvatske feudalne obitelji. Je li se toga španjolskog redovnika može nazvati - turistom? U XVIII. st. Mletačka je Republika pri svojem kraju, po njezinu "zaručniku" i zaljevu Jadranu slobodno vršljaju strani brodovi; štoviše, devet godina prije nego li je siloviti Bonaparte - jednostavno - prekinuo tisućljetni život Republike, u Puli se iskrcalo dvadesetak Austrijanaca, obišlo (danas veoma znaменiti rimski) Amfiteatar, otišlo u Vodnjan. Sljedeće je, pak, stoljeće obilježeno velikim brojem dolaznika i posjetilaca Istre, ali i prolaznika - autora putopisa o njoj, poput veoma znamenitoga Burtona, Löwenthala, Stieglitza, Umlaufa itd. Ostavili su za sobom brojne opservacije o Istri, vjerodostojne i one manje pouzdane vrijednosti; autori su najčešće opterećen zaista visokim civilizacijskim i kulturnim tekovinama sredina iz kojih su kretali na putovanja, u načelu osporavajući takve tekovine najvećem dijelu stanovništva Istre. Takvi u brojni bedekeri koji su se počeli pojavljivati s pojavom nove privredne grane - turizma. Doduše, u po nečem su ipak morali mijenjati stereotipe, jer je bogatun Scarpa iz Rijeke, tada gradica samo na desnoj obali utoka Rječine u Jadransko more, već god. 1844. podigao svoju vilu - danas bismo rekli: vikendicu - "Angiolinu" u zabitnome obalnom zaseoku Opatiji na istočnoj obali Istre i time udario temelje potonjoj jedinoj cislajtanijskoj hotelijersko-ugostiteljskoj velesili na Mediteranu. Gotovo istodobno isti Beč podiže i ratnu luku na vrhu istarskoga trokuta, u isto tako zabitnoj Puli; izvan osnovice trokuta, ali na samim ulazima na Istarski poluotok sa sjevera izrastaju Trst (od početka XVIII. st.) pa Rijeka (od druge polovine idućega

vijeka), glavni lučko-trgovački i pomorsko-industrijski emporiji Austro-Ugarske.

Od tada u Istru (s Kvarnerskim otocima - pokrajina je austrijskoga dijela Monarhije) počinje stizati ili prolaziti preko nje sve veći broj putopisaca, znatno manje za fašističke talijanske vladavine između dva svjetska rata, a još manje stižu poslije II. svjetskoga rata, do 1991., kada je gotovo cijeli poluotok dio Hrvatske i Slovenije u okviru druge Jugoslavije, kao i danas, kada je najveći dio poluotoka u sastavu njihove matične, hrvatske i slovenske države/domovine.

Putopisci su stizali ovamo uglavnom iz istih razloga kao i u druge zemlje, s uobičajenim predznanjem, redovito skromnim, pa i prepuni predrasuda, osobito prema pučanstvu u istarskoj unutrašnjosti, prema hrvatskom i slovenskom stanovništvu. Za njih je to dugo bio samo divlji i primitivni svijet, kao i onaj crnački u Africi, samo je ovaj, eto, tu, nadohvat ostaloga "kulturnog" i "civiliziranoga" dijela Evrope, napose njezine "profinjene" Mitteleurope. Ti putopisci ne znaju ili neće znati da za visoku kulturu većine puka u Istri, za njihovu glagoljsku poršlost osobito. Ali neće da znaju ni to da je Sjeverno i Južno Hrvatsko primorje - Istra (bez velike ratne luke Pule) i Dalmacija, uz daleku Galiciju, gospodarski najzaostalija pokrajina austrijskoga dijela Austro-Ugarske. Npr., i ovdje je 1848. god. dokinut feudalni sustav, ali bivši kmetovi na starome austrijskom dijelu Istre nisu imali koristi od oslobođenja, jer su bili presiromašni, a viša državna, njemačko/austrijska, i niža, pokrajinska, talijanaško-talijanska tijela vlasti i moći nisu tim bivšim kmetovima pružili konkretnu i konstruktivnu pomoć, već su učinikli obratno - desetljećima su živjeli od nerješavanja kmetskoga problema, tako da se ezoner (rasteretni dug) vukao sve do prijeloma iz XIX. u XX. stoljeće. A kolonat kao feudalni relikv na bivšem mletačkom području, u južnoj i zapadnoj Istri te na Kvarnerskim otocima 1848. god. nije ni ukinut, štoviše, ta vrsta zavisnosti širena je i na stari dio austrijske Istre, pa je kolonat ukinut tek nakon Drugoga svjetskog rata.

Taj nelijepi dio života putopisci nisu vidjeli ili su ga doživjeli kao da krivnja za njega leži na pučanstvu, ili su ga prikazali sasvim ovlaš, usputno. A isto tako su Istru doživjeli i kao nevjerovatni konglomerat etnosa, naroda, plemena, rodova albanske, crnogorske, cijecke, grčke, ilirske, maurovlaške, morlačke, romanske, rumunjske, talijanske, vlaške i druge provenijencije; ali, dok su Pruse, Bavarce, Sase itd. držali Nijemcima, ili Napuljce, Firentince, Torince itd. Talijanima, veoma rijetko su primjećivali da je apsolutno većinsko pučanstvo u Istri hrvatsko odnosno na sjeveru slovensko. Putopisci su se držali uglavnom onoga što im je rečeno u gradićima, sijelima vlasti i moći, ili onoga što su pročitali u prethodnim bedekerima ili u drugoj, uglavnom njemačkoj i talijanskoj literaturi koja im je bila dostupna i većim količinama. A asko su se informirali u samoj Istri, u toj hrvatskoj ili slovenskoj sredini, u načelu su više

vjerovali ono što im je rečeno u gradićima ili što su pročitali u literaturi, naravno, na njemačkome, talijanskom i drugom jeziku. Ni do naših dana literatura na hrvatskom i slovenskom jeziku ne dopire u većoj mjeri do takvih stranih pisaca, ali treba reći to da i sama Hrvatska uvijek izrazito malo davala povijesne i srodne literature na stranim jezicima.

Kakva je, pak, situacija danas? Samo ponešto drukčija, jer se, na žalost, zbog oružane velikosrpske agresije na Sloveniju pa na Hrvatsku od 1991. god. dalje, te zbog rata u Bosni i Hercegovini, hrvatsko ime stalno nalazilo u svjetskim medijima, pa je povremeno spominjana i Istra. Rat, naravno, nije išao u korist turizma, a firme ni putopisaca i pisaca novih vodiča. U rukama, međutim, ipak imamo jedan od novijih tekstova, nastalih doduše pred raspad SFRJ i objavljen u tome razdoblju, god. 1989. u Salzburgu, u izdanju Otto Müller Verlag. Prevedenu knjigu izdala je Naša sloga d.o.o. u Pazinu (str. 134, s jednom skicom željezničke pruge od Divače do Pule i od Kanfanara do Rovinja te više fotografija; knjigu je omogućilo tiskanje čak 14 sponzora). Prevodilac je Josip Folo, veoma iskusni, dugogodišnji turistički radnik hrvatske Istre; glavni je urednik Mario Sosić, dok je predgovor dao dr. Miroslav Bertoša ("Od 'Beaedekerskih' imaginarija do istarske stvarnosti", str. 5-11).

Taj veoma istaknuti povjesničar iz Pule, znanstveni savjetnik i član suradnik Hrvatske akademije znanosti i umjetnosti u Zagrebu te upravitelj njezina Zavoda za povijesne i društvene znanosti u Rijeci, s Radnom jedinicom u Puli, te pročelnik Odsjeka za povijest Pedagoškoga fakulteta u Rijeci. (donedavno je bio i prvi generalni konzul Republike Hrvatske u Trstu), na svoj poznati, osebniji način dao je ne samo (uobičajeni) predgovor odnosno uvod u temu već i kritiku u dijelove sadržaja knjige. Taj je kritički osvrt mjestimice čak i oštrijega tona, što baš i nije uobičajeno činiti u uvodima knjiga. Zbog te stručne kritike nije jasno, zapravo, zašto je izdavač i objavio to putopisno djelo. Zar ne postoji neki drugi austrijski putopis iz novijega doba o Istri čiji bi sadržaj mogao "glatkije proći" kod jednoga uglednoga znanstvenika kao što je to dr. Miroslav Bertoša? Ali, može se s pravom reći - pa potrebno je i takva djela objavljivati, ali s uvodnim upozorenjem neupućenome, mahom mladom hrvatskom čitatelju na što će naići u sadržaju; a to upozorenje Bertoša je i dao. Osim toga, sam autor u svojem pogovoru moli "da oni koji se budu koristili ovom knjigom za svoje ture, autoru pošalju svoje ispravke i nadopune na njegovu adresu" (str. 132). A s obzirom na to da ta opsegom nevelika knjiga može u svojem austrijskom izdanju doći i u veći broj ruku na njemačkome govornom području, potrebno se i ponešto podrobnije osvrnuti barem na njezine dijelove.

Dakle: autor knjige je dr. Harald Waitzbaure iz Beča, mladi istraživač koji je u Salzburgu studirao publicistiku, javne medije i povijest umjetnosti; autor je više knjiga, članaka, izložaba itd. God. 1987. dobio je

književnu nagradu Salzburga. Bertoša kaže za njega: "Publicist književne snage, erudit oslonjen na povijesne rasprave, poznavatelj povijesti umjetnosti i kulture u najširem smislu riječi, dr. Waitzbauer (rođen je u Beču 1955.) svoje je publicističko-kulturno-povijesne teme posvetio odnosima, vezama i vizijama na relaciji Austrija-Mitteleuropa, viđen iz osebnog ugla iznimnoga grada Salzburga" (str. 8). Ali, Bertoša dalje, u dijelu svoga uvoda kreće veoma kritički, negativno. Naime, govori kako je autor iz "salzburškoga ugla, ali i (uz pomoć starih austrijskih 'Baedekera') slijedeći "ideju vodilju iz pročitanih povijesnih knjiga", domislio svoje posjete Istri, osobito njezinoj unutrašnjosti, slijedeći u drugoj polovici XIX. u početku XX. st. trag željezničke pruge od Divače do Pule; prema Bertoši, "ključ čitanja njegova teksta" leži u Waitzbauerovoj želji koju i sam ističe: "obnoviti neke reminiscencije i stimunge"; ali to se ne može učiniti, piše Bertoša, na temelju starih stereotipa, još k tome i onih iz XIX. stoljeća, pa daje i više takvih primjera, npr., upravo u vezi sa spominjanjem cijele "serije" naroda, narodnosti, plemena itd.; a njih je, tobože, bilo mnogo u Istri u drugoj polovici XX. i u početku XX. stoljeća.

Osim spomenuta Bertošina veoma instruktivnoga i opravdano kritičnoga predgovora, tiskan je i autorov "Pogovor uz hrvatsko izdanje" (str. 131-132), koji je datiran s 22. kolovoza 1996. godine. U njemu Waitzbauer izričito dodaje da je svoj opis današnjice završio s 1988. god. te: "Tada se naravno nije predviđao ni skori raspad Jugoslavije, jer bi tada sadržaj i intonacija knjige izgledali drukčije" (str. 132).

Knjiga ima sljedećih petnaest autorovih cjelina: Istra pod Austrijom, Škocjanska jama (Jama sv. Kanziana), Djeca sela, "Ništa,, ništa, Gospodine, mi smo Čiči", Od Buzeta do Motovuna, Putovi prema Učki, Pazin-Pisino-Mitterburg, Predio ruševina, Od Pazina dio Kanfanara, Ponositi Rovinj, Na poljima južne Istre, Pula. Šetnja kroz grad, Oproštaj, Put Istre u 20. stoljeće, Putovanje kroz današnju Istru - na tragovima Istre od jučer. Držeći se tih naslova autor stvara sadržaje manje na temelju osobnih doživljaja 80-ih godina kada je često bio u Istri, a više s oslonom na austrijske odnosno njemačke vodiče i, uglavnom, slične tekstove, objavljene tijekom prošloga stoljeća i u početku našega vijeka. Osjeća da je učinio uvid i u neku stručnu literaturu, ali - na temelju objavljenoga - moglo bi se prosuditi da je u rukama imao uglavnom stariju talijansku, mahom iredentističku. On dijelove tih tekstova prepričava, citira, manje komentira, a istodobno, gotovo nevidljivo za onoga tko ne pozna život u Istri ili ga manje zna, gotovo nenametljivo daje i svoj utisak o svojim putovima Istrom od 1983. do 1988. godine. No, Waitzbauer ne ispravlja najčešće napamet nekada napisane sadržaje ili one koje su napisani na temelju uvida u druge bedekere i drugu literaturu, ili, pak, na temelju svojih utisaka, nerijetko prepunih predrasuda, već čini se kao da im i vjeruje; ili, pak, nije

mario da dode do što točnijih podataka.

Ne mislimo pri tome na legende, kao, npr., o Argonautima, o znamenitoj Medeji i Jasonu - autor se opredijelio za onu ljepšu varijantu koja kaže da su se skrasili u Istri pred potjerom iz crnomorske Kolhide; duga, pak, varijanta iste legende govori kako su njih dvoje ubili maloga brata Apsirta, dijelove njegova tijela bacali u more, pa su od njih nastali Apsirtidi, tj. Kvarnerski otoci; a ime je sačuvano u creskom otočnome gradu i nekadašnjem središtu otočne biskupije (bez o. Krka) Apsorosu, današnjem Osoru. No, autor je drugdje mogao biti određeniji zbog stranoga čitatelja, eventualnoga budućega posjetitelja Istre. Evo, primjer već na samome početku (str. 13.), u prvome tekstu, čiji sadržak nije mit, kada govori o uspješnom Lazarićevu lomljenju Napoleonovih Francuza u središnjoj Istri.

Harald Waitzbauer, naime, kaže, da je austrijski kapetan Josip Lazarić s po jednim oficijom i kaplarom, sa šest husara i 47 Hrvata kod Lindara - uz pomoć nekoliko seljaka iz okolice - neinformirane Francuze bez borbe natjerao na povlačenje prema Bermu; ovdje je Lazarić zaskočio veliki francuski vojni odred - tri stabna i 26 viša oficira te 900 vojnika s tri topa. Lazarić je, međutim, imao samo "56 Austrijanaca, koji su bili podržani s 200 smiješno oboružanih seljaka" (str. 13). Dakle, najprije je bilo 47 Hrvata s oficijom, podoficijom i husarima te 47 Hrvata, a sada ima 56 Austrijanaca. Što je autora stajalo spomenuti da je Lazarić Hrvat kao i onih 200 seljaka? Čitatelj će iz autorova teksta shvatiti da su Austrijanci zaista pobijedili Francuze. Dakle, odmah na početku autor nije precizan u oznaci koji su to vojnici i pomoćnici pridonijeli sjajnoj pobjedi u vojničkom, ali i u etničkom smislu riječi, te sačuvali Austriji Istru bez neke veće muke za nju. Autor ne daje objašnjenje, makar i veoma kratko: zašto su u tom trenutku Hrvati središnje Istre podržali Beč protiv Pariza? Pa i jedan i drugi grad prijestolnica su stranaca. I ne baš usput: Lazarić je dobio titulu "barun od Lindara", a umro je kao austrijski general.

No, na drugom mjestu, samo nekoliko rečenica potom, autor je veoma precizan: "Istra je ostala najsiromašnija austrijska provincija do početka 20. stoljeća" (str. 14). Na takovu odavno utvrđenu činjenicu u hrvatskoj historiografiji, rjeđe nailazimo u austrijskih povijesnih znanstvenika, stručnjaka i publicista. Zato je lijepo da je tu činjenicu notirao Bečlija dr. Waitzbauer, jer upravo iz nje proizlaze i sve one teške nedaće većinskoga puka Istre. Isto tako autor korektno govori i o austrijskoj prometnoj politici: "Željeznički inženjeri vodili su računa jedino o vojno-strategijskim dimenzijama Pule" (str. 15); prostor izvan nje Beč zaista nije zanimao, a tekao je baš kroz unutrašnjost Istre, pokraj sela, hrvatska.

I tako se izmjenjuju faktografske i druge netočnosti, kojih, srećom ipak nema suviše mnogo, s točnim podacima, pa me čudi zašto izdavač autoru - koji sadržajem knjige djeluje dobronamjerno u odnosu prema Istri -

nije predložio ili sugerirao ispravke ili dopune u skladu s onim što je činjenično stanje i što je uvodničar dr. Bertoša notirao; a ukoliko je izdavač ponudio svoju pomoć, a autor ju nije prihvatio, onda je urednik izdanja negdje u knjizi to trebao zabilježiti. Svakako, ne bilo došlo do onakvih primjera u knjizi koje spominje i dr. Bertoša u svojem predgovoru, napose u vezi s narodnosnim sastavom Istre, koji, izgleda, autor nikako nije jasan, jer se drži bedekerskih i drugih stereotipa iz prošloga stoljeća, a u rukama nije imao i lako dostupnu hrvatsku literaturu ili ju nije htio koristiti ili mogao koristiti.

Naime, ukoliko tadašnjim posjetiteljima Istre, u XIX. i u početku XX. st. nije bio jasan ili "nije bio jasan" njezin etnički sastav, osim u tome da se stanovništvo dijeli na Talijane, Vlahe i Slavene, jer im je tako rečeno, onda bi H. Waitzbaueru moralo danas biti jasno tko je Istru nastavio u drugoj polovici XIX. i u početku XX. stoljeća. U svakom slučaju to nisu bili - Iliri. Zapravo, čitatelju ne ostavlja mogućnost da posumnja u to kako vjeruje informacijama talijanaško-talijanske historiografije i vladajućega uskog talijanaško-talijanskog vladajućeg sloja koji je priznavao i poznavao sve moguće vrste naroda, narodnosti, plemena itd. u Istri, samo ne Hrvate (ni Slovence na sjeveru). Tako Bertoša s pravom upozorava čitatelja, ali i autora: "Ako su se, kako veli autor, etnolozi i antropolozi iz Beča, Graza i Trsta u XIX. stoljeću izgubili u konfuziji razlika između pojedinih istarskih etničkih skupina, nije se to smjelo dogoditi H. Waitzbaueru prije nepuno desetljeće! U Istri ne žive nikakvi 'Hrvato-Slovinci', niti su 'talijanizirani Slovinci' čavrljali ščavet u dolini rijeke Mirne'. Je li doista 'materinski jezik Čiča bio rumunjski' i govore li oni danas 'slovenskim riječima koža i hrbat'? Mora li svaka praslavenska riječ biti proglašena slovenskom? Što reći o 'seljanima u okolici Motovuna' koje Waitzbauer drži 'dalmatinsko-morlačkog porijekla? Kakve su to 'slavenske nacionalnosti' koje su, po piscu živjele 'u Pazinu do polovice stoljeća?'" (str. 9-10). I dalje: "Od talijanskog iredentizma druge polovice XIX. i početka XX. stoljeća do velikosrpskog jugo-unitarizma našega doba politikantskim se tezama nastojalo manipulirati istarskim etničkim sustavom: Vlasi/Morlaci katkada su nekakvi 'Maurovlasi', katkada 'pravoslavci', katkada 'Srbi', katkada 'Rumunji', katkada 'Romani'..., a zaboravljalo se na notornu činjenicu da je službeno mletačko 'etno-političko' nazivlje 'Morlacima' označavalo sve doseljenike iz područja Dalmacije i njezina zaleđa, pa su i većina tzv. Morlaka bili katolici i, pripadnicima hrvatskog etnokulturnog podrijetla" (str. 10). No, autor i sada, u naše dane bez rezerve u svojoj knjizi potvrđuje narodnosne razlike po nošnji u XIX. i u početku XX. stoljeća - Vlasi, Čiči, Hrvatice koji su se susretali u Buzešćini; nailazi čak i na rasne razlike - ima ljudi albanskih "crta lica". Kako to da se u Istri nije vidjelo austrijskih ili talijanskih crta lica, npr.? Čak i u hrvatskome kraju kakav je Pazinština - valjda zbog samo ne-

koliko talijanaško-talijanskih obitelji - do polovice XIX. st. autor kaže da je "imao žitelje pretežito slavenskih nacionalnosti?" (str. 59). Kojih? Iz jednoga teksta (Graz, 1893.) bez komentara prenosi da se na sajmištu u Pazinu susretalo i Slovence s dugom kosom, pa Čiče čija su lica podsjećala "na prava indijanska", koji su nosove imali ravne, dok su Čičke imale prčaste slovačke noseve" (str. 63). Indijanci s ravnim nosevima u Istri? Zašto prčasti samo slovački ženski nosovi? Autor sve to prihvaća bez komentara, kao povijesnu činjenicu.

Štoviše, dr. Waitzbauer jednostavno iz bedekersko/putopisnoga štiva prihvaća da, pored ostalih nacionalnosti, u Istri postoje i - Iliri! Pa i uz te tobožnje Ilire onda vezuje - u zaključku toga poglavlja - "nacionalni šovinizam" koji se morao "prisilno zaplesti u mrežu istarske stvarnosti"! U počecima svojih razmišljanja i hrvatski narodni preporoditelji, u prvoj polovici XIX. st. pomišljali su na to da su Južni Slaveni zapravo Iliri. Napoleon je imao svoje Ilirske provincije, a i Austrija je u tituli vladara zadržala Kralja Ilirije. Iliri su morali postojati, jer je potkraj XIX. st. vlast još zahtijevala da postoje u Istri, pa - po autoru - u Pićnu je živjelo "hrvatsko-vlaško-talijansko-ilirsko stanovništvo" (str. 67)! S druge strane, u sadržaju knjige nailazimo na iznenadujuće korektne čak i negativne ocjene bečke uprave, štoviše autor govori i o uobraženim vlastodršcima u Beču, ističući siromaštvo "Vlaha" u dolini Raše (str. 71), te prenosi njihove riječi u njihovu jeziku i u prijevodu: "U mojoj kući nemam ni svjetla ni ulja, ni ogledala, ni češlja, nemam ni križa, ni škrinje, ni papira ni nalivpero, ali ni tintu za pisanje, kao ni stolicu da bih sjeo; nema ni kreveta za spavanje, ni čaše za piće, nemam čak ni tanjura, iz kojeg se može jesti; ni stol, na kojem bih jeo, ali ni viljušku, s kojom bih mogao jesti; nemam ni noža za rezanje, ni žlicu kojom se može srkati, kao ni kutljaču kojom bih vadio; nemam ni pokrivača, kojim bih se pokrio, ni plahte kojom bih presvukao krevet, ali ni strunjaču, na koju bih mogao leći" (str. 71-72). Katastrofalna je to slika apsolutne bijede, toliko strašna da djeluje nestvarnom. Naime, nema sumnje da je bilo bijede, ali čini mi se da je ovakvih slučajeva apsolutne bijede ipak bilo rjeđe; jer taj čovjek ili žena u toj svojoj "kući" imao je apsolutno - ništa; sumnja da nešto nije u redu s tim "ništa" daju mi riječi "papir" i "nalivpero". Jer, prema tim riječima, "najsiromašniji od siromašnih u Istri", tj. "Vlasi u dolini Raše", kojima su "uobraženi vlastodršci u Beču pripisivali 'indolenciju stanovništva i njihovoj ravnodušnosti prema boljitku'", barem taj "Vlah" s kojim je netko razgovarao i zapisivao njegove riječi - bio je pismen. Nešto nije u redu sa sadržajem ovoga odlomka, iako i ja tvrdim - na temelju vlastitih istraživanja - da je Istra, kad se ne uzme u obzir Pula, bila najsiromašnija pokrajina u austrijskom dijelu Austro-Ugarske, pored Galicije.

Autor i u okolici talijanskoga Rovinja nailazi na Vlahe, ali ovdje o njima govori kao o Slavenima, te ih

stavlja navodnike: "Preostala okolica bila je nastanjena Slavenima - 'Vlasima', vitkih i mršavih oblića, s markantnim crtama lica i plave kose" (str. 87). No, dr. Waitzbauer ne daje objašnjenje - otkud su ovdje Vlasi Slaveni, a drugdje nisu.

Autor putuje i dalje s vlakom prije stotinu godina te piše: "U gradovima, na obali, živjeli su Talijani. Čak i do naših vremena bili su umišljeni u odnosu na Slavene, smatrajući da su im nadređeni po kulturi i izobrazbi" (str. 25). Prvo, treba reći da su Talijani uglavnom živjeli u gradovima na zapadnoj obali Istre, a drugo, da su talijanaško-talijanski sloj u Istri i iredentisti u Italiji forsirali tezu o "nadređenosti po kulturi i izobrazbi", pa je to prihvaćao i znatan dio Talijana; jer, zaista, gotovo svaki bistriji Hrvat, ukoliko je do 70-ih godina želio iskočiti s tadašnjega strogo hijerarhijskoga društvenoga dana, tj. iz sela, mogao je postati samo seoski svećenik svojim sunarodnjacima ili se trebao odnaroditi. Znatan dio tzv. običnoga talijanskoga istarskoga puka bio je u istome materijalnome položaju kao i Slaveni, tj. Hrvati i Slovenci (i Crnogorci, kojih je nešto malo bilo u naselju Peroj na jugu Istre, koji su ovamo stigli za mletačke vlasti u novome vijeku). Stoga Talijani u jugozapadnoj Istri ništa nisu imali protiv da im jedan od trojice hrvatskih prvaka - uz svećenike Matka Mandića i Vjekoslava Spinčića - pravnik dr. Matko Laginja osnuje zadrugu, kada već njihovi sunarodnjaci i "sunarodnjaci" nisu htjeli pomoći u nevolji. Treba, dakle, biti precizniji: u dijelu talijanaško-talijanskoga svijeta - ne radi se samo o umišljenosti u odnosu na kulturu i izobrazbu ščava - Hrvata i Slovenaca Istre te Hrvata Kvarnerskih otoka (robova) ili bodula s otoka (pasa), već i o veoma praktičnoj strani: uski talijanaško-talijanski sloj, uz pomoć viših austrijsko/njemačkih struktura vlasti čvrsto je u rukama držao svu gospodarsku moć, a ona mu je pružala i političku sigurnu vlast nad apsolutnom većinom stanovništva, nad Hrvatima i, na sjeveru Istre, nad Slovencima. U nastojanju da sačuvaju tu moć, pripadnici toga sloja zloupotrebljavali su svoju vlast tako da su svoje "obične" sunarodnjake poticali na nacionalizam, šovinizam i rasizam u odnosu prema ščavunima koji više ne ce biti mirni i poslušni kmetovi, koloni, govedari, sluge itd.

A kad spomenemo apsolutnu većinu - onda se ne držimo samo popisa iz 1910. godine, čije brojke iznosi i autor, tj. da se 350.000 stanovnika Istre izjasnilo Hrvatima, 136.000 Talijanima i 48.000 Slovencima. Radilo se, zapravo, o izjašnjavanju s uhodanim sistemom "ungar-sprache" ili "lingua d'uso", a službeni ili forsirani jezici bili su samo talijanski i njemački - usprkos pozitivnih propisa koji su dozvoljavali upotrebu i hrvatskoga i slovenskoga jezika. Ta prvu hrvatsku gimnaziju, ali još uvijek samo privatnoga karaktera u pokrajini Istri s Kvarnerskim otocima uspjelo se otvoriti tek 1894. godine, i to zahvaljujući vještini krčkih hrvatskih političara i skromnih franjevac na krčkome otočiću Koš-

ljunu u Puntarskome zaljevu; prva hrvatska gimnazija javnoga karaktera otvorena je u Pazinu tek 1999. godine, u središnjoj Istri. Do 60-ih godina barem dio muške djece - djevojčice nisu uopće dolazile u obzir - imao je mogućnost da se osnovno opismeni u materinskome jeziku, i to zahvaljujući seoskih hrvatskim svećenicima; poznate glagoljaške, višestoljetne škole koje su osobito plodno "proizvodile" hrvatske svećenike, pa i notare, austrijske su vlasti ukinule već ranije, u prvoj polovici XIX. stoljeća, čak i u kolijevci glagoljaštva uopće, na o. Krku. Da bi djeca ipak dobili osnovnu pouku na materinskom jeziku trebalo je mnogo vještine kako bi se izbjegli pokrajinski talijanaško-talijanski nadzori; a da bi se u većoj mjeri, organizirano utjecalo na prestanak denacionalizacije morala su djelovati samo privatna udruženja - prosvjetna "Bratovščina hrvatskih ljudi u Istri" od 70-ih i "Družba sv. Ćirila i Metoda" od 90-ih godina. Ova posljednja morala je osnivati hrvatske pučke škole u hrvatskim naseljima, jer talijanaško-talijanska vlast nije htjela osnivati takve pučke škole javnoga značaja, ali je podržavala i materijalno organizacije "Pro Patria, odnosno "Legia Nazionale", koje su u hrvatskim selima osnivaile talijanske osnovne škole.

Sve to i autor korektno notira, ali na drugome mjestu (str. 61-62), u kontekstu osnivanja prve hrvatske gimnazije u Pazinu, brani ono što se ne može braniti - tadašnju bečku politiku u ovoj, školskoj oblasti: "Nacionalističkim konfliktima poljuljana austro-ugarska Monarhija morala je i u ovom kutu države intervenirati, pa je 1899. donijela odluku da se pored hrvatske otvori i talijanska gimnazija." Dakako, za to otvorenje ne treba zahvaliti višim upraviteljima u Monarhiji, već upraviteljima u pokrajini. No, autor dodaje - "upravo u okolini Pazina, nije se više mogao zaustaviti ovaj besmisleni konflikt između Talijana i Hrvata" (str. 62). Pa u okolici Pazina gotovo i nije bilo Talijana. "Besmisleni konflikt"? Po istoj logici trebao je biti i "besmisleni konflikt" između Austrijanaca/Nijemaca i Talijana na Apeninskom poluotoku u razdoblju do ujedinenja talijanskih državica u Kraljevinu Italiju, u nacionalnu državu. Štoviše, autor prije ovoga dijela teksta kaže ovako: "Talijanske i hrvatske narodne udruge raspirivale su nacionalnu i kulturnu disharmoniju" (str. 61); iznenadujuće je da ovdje autor pokazuje nerazumijevanje uzroka i razloga toga "raspirivanja", tko je zapravo "raspirivao" i tko se branio od toga "raspirivanja" sve do 1907. godine, kada je nastala pat-pozicija u političkim odnosima između jednoga i drugoga "raspirivača" i "raspirivatelja".

Denacionalizatorski pritisak na hrvatski svijet znatnije se počeo zaustavljati od 80-ih godina, s pojavom drugoga naraštaja preporodnih prvaka, silovitijih i grubljih ne samo u istupanjima već u praktičnome radu od prethodne prve generacije preporoditelja koji su mahom bili svećenici u postupcima. Ali nimalo ne stoji autorova tvrdnja da popisi stanovnika prije i poslije

1910. god. daju "potpuno različite podatke", jer to "nije proizišlo zbog nepreciznosti statističara, nego i zbog stalnoga mijenjanja nacionalnosti dobrog dijela istarskog stanovništva" (str. 25). Činjenica jeste da većinsko stanovništvo Istre i Kvarnerskih otoka popisivači uglavnom i nisu pitali kojem etnosu pripadaju; popisivači pučanstva uglavnom su se obraćali ljudima na njemačkom ili talijanskom jeziku, i to pod budnim okom predstavnika vladajućih struktura, o kojima je puk gotovo u potpunosti materijalno ovisio sve do potkraj stoljeća, do osnivanja - od 80-ih godina dalje - zadruga, štedionica i drugih oblika hrvatske gospodarske obrane.

Višim austrijsko/njemačkim vlastima nije bila bitna jedna talijanska gimnazija više ili manje u Istri, niti smirivanje nacionalnih napetosti u Istri, već im je bilo samo do opstanka arsenala u Puli i ratne industrije u njoj te turističke Opatije; nije ih uopće bilo briga kakve su nacionalnosti državljani u toj - kako i sam autor kaže - njihovoj najzaostalijoj pokrajini (dodajem: uz Gaficiju). Naravno, Beč je veoma dobro znao o čemu se radi, pa i na temelju popisa - ta već je 1848. godine, ministar unutrašnjih poslova grof Franz Stadion istarskim talijanaško-talijanskim skupštinskim zastupnicima u Beču i Kromjerižu zastupnicima Istre odgovorio da su u Istri Slaveni u većini, a dalmatinskim - da su Slaveni u većini u Austrijskom primorju sve do rijeke Soče, te da je Talijanima sasvim svejedno na kome se jeziku vlast obraća Slavenima. Naravno, to je rečeno u revolucionarnoj situaciji, kad se vladajući Beč nalazio u krizi, pa je računao i na hrvatsko selo Istre u slučaju da se mjestimični proplamsaji istarskoga talijanskoga nacionalizma sami ne ugase (što se i dogodilo).

Sasvim je suprotno onome o čemu smo malo prije govorili, komentirajući autorove riječi, u odnosu na sljedeće autorove riječi: "Ali ipak stoji činjenica: ili nitko ili vrlo mali broj stanovnika bio je zaokupljen nacionalnim razmišljanjima". Ta je autorova tvrdnja potpuno netočna. On se poziva: "Jednom po Istri lutajućem etnologu u 1893. godini, na pitanje o nacionalnosti, upućeno seljaku koji je sjedio pored puta, odgovorio je nesvjesno, odmahnuvši rukom 'Sono 'Striano? - "Sam Istrijan" (str. 25). Začudujuće je da autor ovdje ne zna za upravo žestoka nacionalna suprotstavljanja u to doba, ali i prije i poslije 1893. godine. Ta ne samo što je veoma živa djelatnost vladajućega talijanaško-talijanskoga sloja, već ona nije zasnovana ni na rodoljubnoj, već isključivo na nacionalističkoj politici iredentizma, čak i s rasističkim primjesama u njoj. Začudujuće je da dr. Waitzbauer ne zna ni za hrvatski politički pokret u okviru hrvatskoga narodnog preporoda, koji se razbuktava osobito od 80-ih godina dalje. Dakle, zaista je lutajućem etnologu seljak pored puta mogao odgovoriti "Sono 'Striano", ali ako je bio Hrvat ne vjerujem da je rekao na hrvatskome jeziku "Sam Istrijan", jer se taj naziv u to doba počeo shvaćati u značenju - glupaka (ne glupana!), čovjeka koji zbog urođene mane prelazi

u talijanaško-talijanski tabor ili ga podržava.

I tako s autorom putujemo vlakom po Istri, od Divače, na sjeveru, do Pule, do juga, ali povremeno i od Kanfanara u unutrašnjosti Istre do Rovinja na zapadu, pa čak i biciklima, jer krenula je moda s biciklističkim društvima i njihovim turama i po Istri. S autorom doživljavamo različita iznenađenja, poput putnika u drugoj polovici XIX. i u počcima XX. stoljeća, ali i druga, koje autor ne primjećuje, od kojih smo već neke i spomenuli, kao i putnik u XIX. i u početku XX. stoljeća. Tako neizbježno stižemo i među Čiče, kojima su fascinirani pisci iz stranoga svijeta. Svakako, netočna je tvrdnja Irene della Crocea, koju prenosi Waizbauer - da su Čiči na istarske prostore "stigli kao čobani litalice". Naime, oni se prvi put ne spominju u idiličnome pastirskom svijetlu. Oni su - koliko je nama za sada poznato - prvi put spominju u Istri 20. veljače 1463. godine, i to kao nemirosljubivi ljudi, kao veoma odlučni, naoružani posjetioci Istre, u službi nemirnoga kneza Ivana VII. Frankopana s o. Krka, u razdoblju kad se taj feudalac definitivno još nije oslonio na Veneciju, a nije mario ni za austrijsko gospodstvo nad dijelom Istre. U nastojanju da samo za sebe zadrži djedovski o. Krk, matičnu frankopansku kneževinu, taj najmlađi sin hrvatskoga bana/potkralja Nikole, počeo je dovoditi sebi vjerne ljude s kopna, tj. plaćenike, jer je ulazio u sukobe i sa svojim hrvatskim i talijanskim otočanima, i sa svojom braćom na kopnu, koja mu, jasno, nisu htjeli dobre volje prepustiti matičnu kneževinu. Tako su i Čiči stigli u kneževu službu, ali kao naoružani, siloviti ljudi. Jer, ti su Čiči u službi kneza Krčkoga, zabilježeno je, pljačkali po Istri, "plijenili" Boljun, Vranu, Hraste i "sve pod Učkom". Dakle, bili su plaćenici, koji su za novac ili dio pljačke iznajmljivali mač, kakvih je mnogo bilo - raznih narodnosti - i prije i tada i poslije u Istri, uostalom, kao i u ostaloj Evropi. Bio je to uobičajeni dio "privrednog" života srednjovjekovlja (uostalom, kao i danas!). Nije suviše pomisliti i na mogućnost da su te neugodne ratnike/pljačkaše, barem jedan njihov dio, austrijski feudali jednostavno prekupili od kneza Krčkoga i zadržali ih u svojoj službi, te su se zaista počeli smirivati kao pastiri na Čičariji.

S Učkom u vezi, namjernik je - prema bečkome bedekeru iz 1912. godine - s planine mogao vidjeti "Krk sa starovenecijanskim dvorcem u Omišlju". Namjernik je za vedroga dana zaista mogao u daljini vidjeti obrise gradića Omišlja, ali okom nije mogao vidjeti "dvorac", jer ga nije bilo; a isto običnim okom nije mogao vidjeti ni ostatke utvrde/kaštefa koji je - sa sinom Nikolom - podigao 1476. god. upravo spomenuti Ivan VII., o čemu govori glagoljski natpis. Namjernik je te, zapadne strane Učke eventualno dalekozorom ili durbinom mogao vidjeti ostatke utvrde, koji su bili razvaljeni već u početku XIX. stoljeća, a na dijelu ostataka 1885. god. podignuta je zgrada osnovne škole; god. 1910., ostatci te kule pretvoreni su u stambenu kuću, povezanu sa šk-

lom, a u njoj su uređene prostorije za općinsku vlast te stanovi za župnika, kapelana i učitelja; ostala je živa frankopanska "štirna" (cisterna), u koju se sa zgrade skuplja kišnica. No, ta kula - turan, turnac u čakavštini, turnec u omišaljskoj čakavštini - ostala je zauvijek i na zaseban način zabilježena; naime, upravo iz Omišlja u internaciju, u Veneciju odveli su Mlečići Jakovjerna kneza Ivana, posljednjega vladajućega Frankopana na o. Krku i 1480. god. prisvojili posljednji, a istodobno i najveći otok na Jadranu, koji još nisu držali u svojoj vlasti najveći. Frankopani se svoje postojbine nikada nisu odrekli, sačuvali su otok i u svojim naslovima, a sam knez Ivan - pobjegavši iz Venecije - do smrti je otok neuspješno pokušavao vratiti, pa i s oružjem u ruci. Krčka narodna pjesma pjeva "Turne moj lipi, lipi i ter pošteni", a sa stihovima - narod kaže - zakukao je sam knez na galiji ispod Omišlja, kada su ga odvlačili u Veneciju. I danas se taj omišaljski prostor zove "Keštel" (Kaštel).

Svakako, uz Učku je dobar autorov spomen imena Veloga Joža koji ovdje spava, ali - zašto, autor ne kaže. Dakle, strani čitatelj može se upitati: tko je taj div? No, možda će autor, potaknut ovim pitanjima, u eventualno drugo izdanje svoga putopisnoga "imaginarnog" djela uvrstiti riječ-dvije o tome Hrvatu (opet!) koji se pobunio protiv mletačkih nasilnika u Motovunštini pa su ga ovi uhvatili i osudili na galijotsku robiju; no, stjecajem okolnosti oslobodio se. Kad se bude probudio taj div, kaže hrvatska legenda, a umjetnički ju je na nov način ovjekovječio u divnoj priči Vladimir Nazor i time ju učinio poznatom svakom Hrvatu, a ne samo onome u Istri - procvjetat će sloboda većinskome, tj. hrvatskom narodu u Istri. Smatram da bi ta zaista lijepa priča bila zanimljiva i čitatelju s njemačkoga govornoga područja.

Zapanjujući su, međutim, autorovi prikaz i ocjena ujedno, usto, veoma kratko - u svega devet štampanih redaka - života i djela Matije Vlačića Ilirika/Mathiassa Flaciusa Illirycusa. Naime, u Hrvatskoj je opće prihvaćeno da je Vlačić najznačajniji Istranin u hrvatskome dijelu Istre svih vremena i svih narodnosti koji su živjeli, koje su prošle hrvatskim dijelom Istre te koje i danas žive u njoj. Citiram tih 9 redaka teksta koji su objavljeni u zasebnome odlomku na str. 73: "Najpoznatiji sin Krapnja bio je ipak Matija Vlačić, koji je kao Matthias Flacius 'Illyricus' na sveučilištu u Jeni držao od 1557. do 1561. katedru i zbog svog beskompromisnog stava prema luteranskoj vjeri ('zbog svojih bijesnih i svadljivih govora i grubosti najozloglašenijsi pisac sjeverne Njemačke'), bio progonjen od Katoličke crkve, od protestanata kritiziran, a konačno sa sveučilišta i otpušten. Daleko od svog zavičajnog Krapnja umro je Vlačić 'Illyricus' u Frankfurtu/Maini 11. ožujka 1575."

Na stranu to što autor ovdje korektno stavlja "Illyricus" u navodnike, jer Vlačić zaista nije bio nikakav Ilir, niti to što je prije toga bio pet godina profesor i na sveučilištu u Wittenbergu, te da je - prema najboljem poznavatelju Vlačićeva života i djela u Hrvatskoj aka-

demika Mije Mirkovića (i samoga Istranina), iz Jene, zapravo, "otišao zbog svoga determinističkog učenje i jer je, u isto vrijeme, osporavao pravo cenzure nad spisima univerziteta". Osim toga, Vlačić nije rođen u ruđarskom selu Krapnju, već u gradu Labinu, a iz citiranoga autorova nevelika teksta čitatelj će lako usvojiti sadržaj samo onoga dijela rečenice u zagradi, koji je još i kurzivom istaknut (vjerojatno je to citat iz nekoga napisa), ponovimo ga - da Vlačić "zbog svojih bijesnih i svadljivih govora i grubosti najozloglašenijsi pisac sjeverne Njemačke". I ništa drugo. Međutim, Vlačić je odavno signiran ne samo u hrvatskoj već i u austrijskoj i drugoj historiografiji kao jedan od najznačajnijih mislilaca uopće. Za njega je sam Martin Luther 1543. god. napisao da je "nostris notissimus homo et magnae fidei", a pred svoju je smrt Luther smatrao da je Vlačić glavna nada reformirane crkve. Štoviše: "konačnu pobjedu protestantizma neki njemački protestantski pisci, kao npr. A. Twesten, pripisuju velikim dijelom Vlačiću. Kad su flacijanisti među protestantima u Njemačkoj uspjeli i kad se protestantizam pod njihovim vodstvom održao i učvrstio, ostalo je toliko unutrašnjih misaono-spoznajnih, dogmatskih i sektaških borbi u krilu samoga njemačkog protestantizma da borba, koju je Vlačić započeo 1547, traje sve do njegove smrti" (M. Mirković). Vlačić je autor oko 200 radova u više stotina izdanja koja su objavljena samo u XVI. stoljeću: a od tada do danas ne jenjava zanimanje za život i djelo toga Labinjanina. Spomenuti znanstvenik Mijo Mirković (književnik Mate Balota), i sam jedan od najznačajnijih Istrana XX. stoljeća, ovako je 1971. god. enciklopedijski sažeto ocijenio Flaciusov život i djelo: "Vlačić je organizator enciklopedijskog rada, strastveni pronalazač dokumenata, kritični izdavač ogromne historijske građe, racionalni sistematičar proučavanja postanka religije, njezina sadržaja i smisla, samostalni filozof, veliki metodolog i erudit svoga vremena, najplodniji pisac reformacije, karakterni i dosljedni borac koji vjeruje u svoju stvar i samo za nju živi. Njegova su djela pokrenula aktivnost protureformacije u onim oblastima koja je on obrađivao i dijalektičkim djelovanjem pridonosila razvitku naučnog rada i na protivnoj strani. Njegovo ga je djelo nadživjelo četiri stoljeća i ostalo trajan prilog razvitku ljudske misli i borbe čovječanstva za znanstvenu spoznaju."

Zar dr. H. Waitzbauer tako malo zna o Vlačiću ili - kad tako olako i jednostrano ocjenjuje i prelazi preko njega - nije mu se svidio samo "zbog svojih bijesnih svadljivih govora i grubosti"? S druge strane, pri kraju ovoga poglavlja ("Predio ruševina"), gotovo polovicu prostora koji je posvetio Vlačiću - 4 retka s pravom daje Giuseppini Martinuzzi, lijepo govori o njoj, također Labinki, Talijanki, prosvjetnoj pedagoškoj radnici, piscu i pjesnikinji, socijalistkinji, koja je tek u naše dane, s pobjedom komunizma u drugoj Jugoslaviji postala poznata u hrvatskoj široj javnosti i dobila značajnije

mjesto (no, na žalost, sada se dogodilo suprotno - zaboravlja ju se iz političkih razloga).

I tako - autor putuje dalje željezničkim tračnicama do njihova kraja, do Pule, u tome stoljeća, do njegove polovice, beznačajnoga naselja za Monarhiju, ali i za Istru, da bi se zatim, u drugoj polovici istoga XIX. st. iznenada i naglo pretvorio u golemi arsenal, sa svim uobičajenim za ratnu luku popratnim sadržajima; ponovno su se na površini pojavile i krasne građevine iz razdoblja vladavine Rimljana.

Stiže i autorovo kratko viđenje puta Istre u XX. stoljeće, pa bismo ovdje ispravili samo nazive dviju država koje se službeno nisu zvale Jugoslavija, iako se pokatkad u literaturi tako i nazivaju. Prva je bila Država Slovenaca, Hrvata i Srba, sa sjedištem u Zagrebu, koja je formirana na području Habsburške Monarhije u trenucima njezina raspada 1918., te je bila republika. Nesretni Janko Vuković, koga autor spominje u Puli s brodom "Viribus Unitis" - bio je admiral te Države SHS. Odbori te Države bili su osnovani i u njezinoj Istri, a prvak hrvatskoga pokreta dr. Matka Laginja bio je povjerenik za Istru i Kvarnerske otoke ("minister"). Ta se kratkovremena Država Slovenaca, Hrvata i Srba s Kraljevinom Srbijom (u koju je uklopljena Kraljevina Crna Gora) udružila u Kraljevstvo Srba, Hrvata i Slovenaca, sa sjedištem u Beogradu i sa srbijanskom dinastijom Karađorđević. No te dvije države ne razlikuju ni mnogi drugi austrijski pisci. Što se tiče same Istre - stvaranje i Države i Kraljevine bilo je bez koristi i za nju i za njezino većinstvo pučanstvo, ali i za najveći dio talijanske manjine. Naime, Beograd nije bio zainteresiran za očuvanje rubnih, zapadnih dijelova zemlje općenito, smatrajući da je pravi dobitak samo ono što je ulazilo u stare planove Velike Srbije; a njezina je granica tekla otprilike sredinom Hrvatske. Uskoro je došlo do gospodarskoga sloma Istre, područja koje je ostalo izvan interesa velike mediteranske države, koja je okretala poglede i prema Africi.

Autor korektno govori o talijanskom progonu hrvatstva između dva svjetska rata, kada je Rim najprije okupirao, a potom i međunarodnim ugovorom 1920. god. Istru i dobio. No, autor ne spominje isto tako ugroženo slovenstvo na sjeveru Istre. Ne znamo kako je autor došao do brojke 70.000 otišlih iz Istre - od ukupno 350.000 stanovnika Istre - "po službenoj jugoslavenskoj verziji", odnosno "najviše 17.000 koji su otišli (prema povijesnim oficijelnim istraživanjima)" (str. 116). U hrvatskoj, pak, povijesnoj literaturi stoji da je otišlo preko 100.000 stanovnika Istre, ali nitko se do sada - ni povjesničar, niti demograf - nije uputio u sustavna znanstvena istraživanja i došao do egzaktnih podataka; moram reći - do njih ne bi trebalo teško doći. Slažemo se s autorom da je "izlišno (...) svađati se oko brojki"; ali, ne slažemo se njegovom tvrdnjom: "Izlišno je odgonetavati" te brojke. Pa to "odgonetavanje", tj. znanstveno i stručno istraživanje dio je svakidašnjih poslova po-

vjesničara, demografa itd. Jasno je - ne treba brojke zloupotrebjavati u političke i politikantske svrhe. Osim toga, spominjanju tih brojaka u autora prethodi sljedeća rečenica: "Za hrvatsku inteligenciju i za činovnike, koji su službovali nekada u austrijskoj birokraciji, nije bilo opstanka u talijanskoj Istri". Ponavljam autorove riječi - o 350.000 stanovnika ukupno, "takvih" je bilo 70.000 ili 17.000, a obje su brojke besmislica, kada se radi o hrvatskoj inteligenciji i činovnicima. Radi se o egzodusu, o prisilnom, masovnom istjerivanju hrvatskoga i slovenskoga življa, s time da se stimulansima forsirao dolazak Talijana iz Italije. Tako su - šikanirani i terorizirani od strane državnih i privatnih tijela i institucija - morali otići i brojni seljaci i radnici, a ne samo inteligencija i činovnici. Pa ako i jeste ustanak rudara u labinsko-raškom ugljenokopnom bazenu bio internacionalnog sastava, iako, jasno, s hrvatskom osnovicom, a izbio, pored ostaloga, i pod utjecajem marksističkih ideja, seljački ustanak u susjedstvu, u južnoj Istri ("Proštinska buna") bio je samo hrvatski nacionalni ustanak protiv djelovanja legalnih državnih vlasti, potpomognutih i fašistima. No, te bune autor i ne spominje u ovom, završnom dijelu knjige, iako su to - uz one istupe na o. Krku protiv danuncijevskih arditara i legionara - prvi antifašistički oružani otpori fašizmu na svijetu.

I još nešto: prve stanovnike Istre, koje je talijanska država počela masovno istjerivati i istjerala ih je iz Istre, ipak nisu bili Hrvati ili Slovenci. Prve koje Rim otjerao bili su upravo - Austrijanci/Nijemci, i to kao najodgovornije pripadnike propale, neprijateljske Habsburške Monarhije; odmah, istodobno istjerivani su i Mađari, Česi, Slovaci i drugi pripadnici nekadašnje mnogoljudne Austro-Ugarske. Otjerani su bili uglavnom pripadnici inteligencije, mahom tehničke. Stoga i smatram da su i Puča i druga mjesta s industrijom odmah propala, jer Italija - pored opće nebrige - nije odmah ili relativno brzo mogla naći adekvatnu stručnu zamjenu protjeranim tehničkim i drugim kadrovima. Dakle, iz Istre je započeo egzodus, a raznim nasilnim ili "profinjenijim" državnim i drugim mjerama i postupcima prvi su, doslovce gotovo svi istjerani upravo Waitzbaureovi sunarodnjaci. Smatram da bi ovo veoma zanimalo austrijske čitatelje njegove putopisne knjige po Istri.

Autor korektno govori, npr., i o propasti privrede Istre za talijanske vlasti, o sudskim pogromima i progonima, ali pri tome kaže da je 80% svih smrtnih presuda između 1926. i 1943. god. u Italiji "bilo dosudeno nad Istranima", kako dodaje, "slično kasnijim njemačkim narodnim sudbenim dvorima" (str. 117; hrvatskome čitatelju neće biti jasno - kakvi su to "njemački narodni sudbeni dvori"? No, autor je mogao precizirati - mahom se radi o Hrvatima i Slovencima; naravno, strašna je i smrt svakoga Talijana, Nijemca kao i bilo kojega drugoga nevinoga čovjeka. I sasvim je suvišno stavljati u navodnike "prvoborac antifašističke borbe" uz ime Vladimira Cortana iz Berna, jer čitatelj te navodnike shvaća

kao da je Gortan tobožnji prvoborac antifašističke borbe. Naime, Gortan je stvarno bio prvoborac antifašističke borbe, on je 1929. god. strijeljan u Puli, ali ne zato što je zaslužio tako strašnu kaznu, nije se ni isticao u toj borbi, već kao simbol, upozorenje svim Hrvatima i Slovencima Istre da se više ne odupiru vlastima fašističke Savojske Monarhije. No, kao izuzetno vrijedan simbol shvatili su Gortana i Hrvati, pa je taj seljak iz središnje Istre postao i ostao pravi nacionalni junak, jedan od najpoznatijih Hrvata Istre sve do danas, simbol borbe protiv totalitarizma i želje za slobodom.

Zanimljivo je da autor spominje brojku od 100.000 stanovnika Istre, koji su - silom ili zbog drugih razloga - napustili Istru poslije 1945. godine, u doba pobjede Narodnooslobodilačkoga pokreta pod vodstvom komunističara, jer u Italiji se čuju brojke i od - čak - 350.000 otjeranih, a i to samih Talijana; ili onih koji su napustili onaj manji dio istočne obale Jadrana, koje je do rata držao Rim. Autor kaže da su među otišlih 100.000 iz Istre bili "prvenstveno ljudi talijanskog porijekla" (str. 117); dakle, i po dr. H. Waitzbaueru bilo je onih koji nisu bili Talijani, što je i točno. No, nije točno da su "sela i gradići u unutrašnjosti potpuno iseljeni", jer to bi značilo da su se Hrvati masovno iselili, da je ovdje potpuno prestao život; to se nije dogodilo. Život je posvuda trajao i dalje, ponegdje sa smanjenim brojem žitelja, ali udar je došao kasnije, sa snaženjem industrije i turizma, kada su obalni gradovi naglo privukli ljude; ali to ne ulazi u Waitzbauerov putopisni imaginarij. Pri kraju, autor s nekoliko odlomaka spominje nagliji prosperitet Istre, i to u vezi s turizmom.

U "Pogovoru uz hrvatsko izdanje" autor piše: "Nisam želio ni namjeravao napisati knjigu o istarskoj sadašnjosti. Više sam želio prisjetiti se one unutrašnje Istre koju sam upoznao i doživio u svojim susretima prilikom mojih poduzetnih šetnji i skitanja. Tako sam se i popeo na vlak u Divači i poduzeo jedno imaginarno putovanje, u, i kroz Istru na prijelazu stoljeća, sa svim njenim dražima, problemima, padovima i usponima. Kao ideja vodilja služile su mi povijesna praćenja i saznanja o Istri iz toga doba. Zbog toga neka mi ne zamjere povjesničari današnjeg i bližeg vremena. Nisam ni pomišljao na stvaranje povijesnog djela, nego obnoviti neke reminiscencije i štimunge." (str. 131-132). Zaista je očito iz sadržaja knjige da autor nije kanio napisati "povijesno djelo"; no, i za sadržaj ovako koncipirane knjige, na žalost, neka "povijesna praćenja i saznanja" nisu mu pouzdana, kako je vidljivo iz primjedaba dr. Bertoše u predgovor hrvatskoga izdanja ovoga djela, a i iz niza primjedaba autora ovoga članka. Naravno, kao hrvatski povjesničar Istre ni najmanje ne zamjeram dr. H. Waitzbaueru na onome što sam ranije negativno morao akcentirati ili upozoriti, i na (samo) neke faktografske greške ili - prema mojem mišljenju - greške druge naravi. Naime, kao ni pisac predgovora dr. M. Bertoša, a ni izdavač knjige, ni ja ne vidim u

Waitzbauerovoj knjizi zle namjere prema Istri općenito, a ni prema tisućljetnom, većinskom stanovništvu Istre - hrvatskome i slovenskom, ali ni prema talijanskome, manjinskom, čiji je tanki, gornji sloj vladao tom zemljom, i to u najužoj, integralnoj vezi s hrvatskim i slovenskim odnarođenicima - talijanašima; takav talijanaš je dr. Francesco Vidulich iz Veloga Lošinja na o. Lošnju, točnije rečeno dr. Franjo Vidulić. Bio je više desetljeća (do 80-ih godina) jedan od najmoćnijih u markgrofoviji Istri s Kvarnerskim otocima, dugogodišnji predsjednik Istarskoga sabora, a time i pokrajinske "vlade", jedno vrijeme i potpredsjednik bečkog parlamenta - Carevinskoga vijeća. Očito je da je autor nastojao biti objektivniji. No, u njega se ipak osjeća nostalgija za vremenima kada su Habsburzi vladali i ovim krajem na Jadranu, kojim je autor imaginarno putovao željeznicom što ju je Beč pokrenuo između Divače i Pule. Svoje je aktualne utiske s čestih putovanja Istrom između 1983. i 1988. god. povezao sa sadržajima niza austrijskih i drugih bedekera, kojih, inače, ima i poveći broj. Štoviše, on se i u velikoj mjeri poziva na njih, na autore koji su otkrivali i "otkrivali" onu Istru koja je postojala od vremena kada je ustanovljen i kada se razvijao željeznički promet u drugoj polovici XIX. i u početku XX. stoljeća; taj je promet Beč oživio samo zato da može stići do svoje nove ratne luke, jer je dotadašnji arsenal u Veneciji izgubio u korist Kraljevine Italije. Autor je publicista najviše kategorije, ali se u njegovu djelu osjeća i književni naboj, dakle čitatelj mjestimice ima dojam da je knjiga pisana rukom umjetnika. Autor očito u sebi ima urođen senzibilitet za lijepo, što se nadogradilo na zanimanje za kulturološke teme i, napose, za kulturnopovijesne sadržaje. No, iako se autor pretjerano drži starih bedekera, sa svim uobičajenim manjkavostima takvih vodiča pa i putopisa, autor ih slabo ili nikako ne ispravlja, već ih citira i poziva se na njih kao na relevantna "povijesna praćenja i saznanja o Istri iz toga doba". Uz takve sadržaje vezuje i neke kasnije povijesne događaje te sadašnje impresije, ili ono što je o Istri našao negdje u literaturi stručne vrijednosti ili općega publicističkog značenja; no, ne daje dodatnu informaciju kojom se literaturom služio, ali iz ranije spomenutih primjedba dr. Bertoše i mojih proizišlo bi da se uglavnom služio talijanskom literaturom. Neke nedosljednosti, pa i suprotne misli u pojedinim cjelinama navode me na pomisao da je autor djelo pisao suviše brzo, "na dušak", kao da su nastavci u nekom novinskom serijalu, pa su naknadno spojeni i objavljeni u knjizi; no to je možda samo moja impresija, jer u hrvatskom izdanju - a njega imam u rukama - nigdje nema riječi o tome.

Moram istaknuti: autoru nije bilo ni lako. Trebao je napisati putopisno djelo koje će biti što zanimljivije austrijskom čitatelju, dakle i sa što više intrigantnijih podataka i komentara, s određenom nostalgijom prema prošlom životu u Habsburškoj Monarhiji, što je uobi-

čajeno u Austriji danas. Ipak, u znatnoj je mjeri i objektivn, ta ima i rečenica veoma kritičnih prema upravi Beča. A možda i ne vlada hrvatskim jezikom, pa dr. Bertoša s pravom kaže: "Uostalom i nije mu puno zamjeriti, jer je hrvatska povijesna znanost i hrvatska publicistika na stranim jezicima (uključivši i njemački) objelodanila zanemarujuće priloge o Istri i njezinoj prošlosti i kulturi" (str. 11). Stoga autoru i ne treba pretjerano strogo zamjeriti na faktografskim netočnostima, od kojih sam samo na neke upozorio, napose na određeno nerazumijevanje nacionalnih odnosa, a upozorio sam i na neke autorove komentare, ocjene i tvrdnje, koji nikako ne stoje, jer su povijesne činjenice suprotne, a materijal o njima lako dostupan. No, zato su mi simpatične njegove zadnje riječi u ovoj opsegom nevelikoj knjizi; "Budući da ovo djelo prikazuje mjesta i događaje koja u ovakvom obliku nigdje nisu do sada

ovako iscrpno bili prikazani, a djelomično zadiru u područja i vremena o kojima je teško s ljudima doći u kontakt radi dodatnih informacija, molim da oni koji se budu koristili ovom knjigom za svoje ture, autoru pošalju svoje ispravke i nadopune na njegovu adresu" (str. 132). Ne znam je li dobio kakve povratne informacije od svojih austrijski ili hrvatskih čitatelja. Iako neću poduzimati "ture" po Istri na temelju njegova imaginarnoga putovanja koje je opisano u knjizi, uvjeren sam da bi i moje primjedbe i ispravci mogli autoru biti korisni za njegov budući, eventualni rad - pisanje tekstova o Istri, a možda bi mu bile upotrebljive i za eventualno drugo, dopunjeno i ispravljeno i austrijsko i hrvatsko izdanje. Bilo bi i korisno.

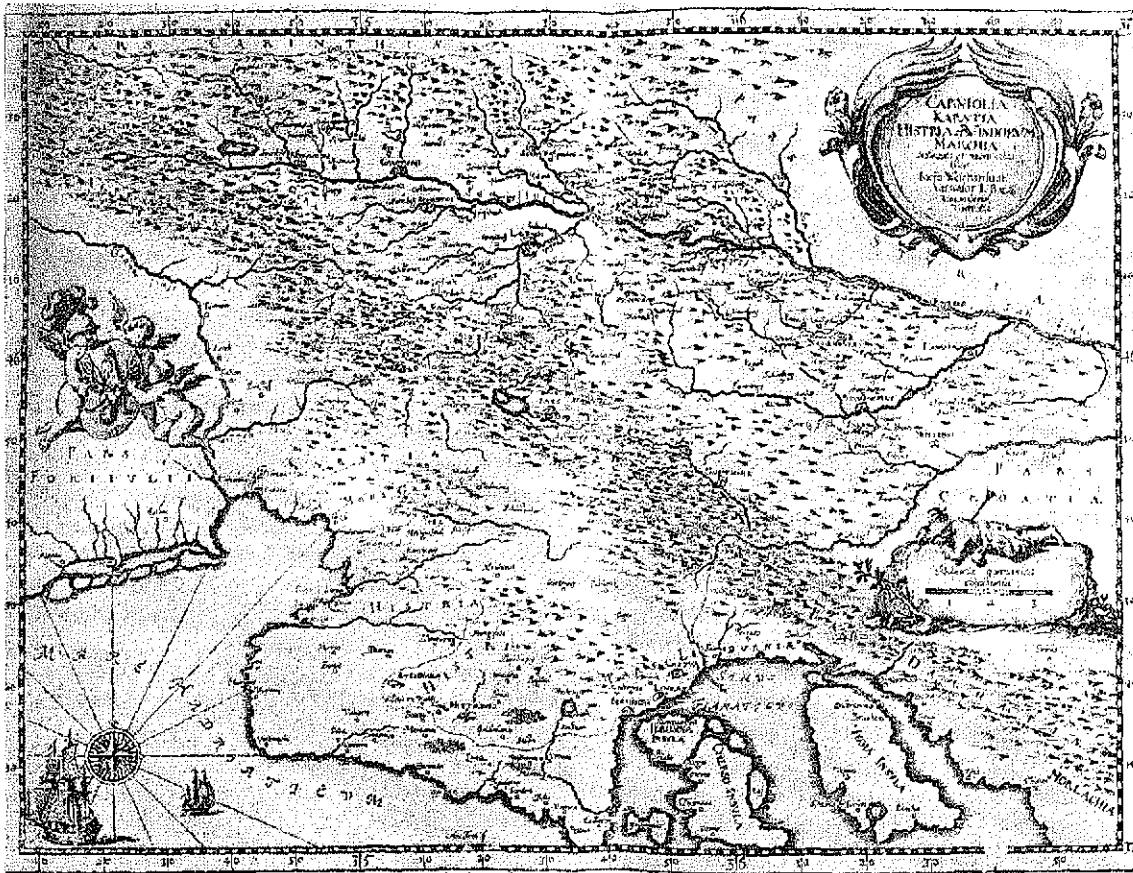

Valvasorjev zemljevid Vojvodine Kranjske

**POROČILA IN OCENE
RELAZIONI E RECENSIONI
REPORTS AND REVIEWS**

Verena Vidrih Perko, Matej Župancič

VINO IN VINSKA TRTA V ARHEOLOGIJII.
Znanstveni sestanek. Koper, 20.-21. maj 1999.

Misel o tovrstnem srečanju se je porodila ob preglednem članku mag. Radovana Cunje o zgodovini vinske trte in vina. Srečanje smo si zamislili kot delavnico, kjer bodo povabljeni spregovorili o svojih najnovejših arheoloških odkritjih s področja pridelovanja vina, trgovanja z njim in njegovega prevažanja. V prvi vrsti so nas zanimali najnovejši rezultati raziskav gospodarstva antičnih istrskih vil, njih gospodarskega zaledja, trgovanja z vinom in mediteranskem in notranjem slovenskem prostoru. Želeli smo spregovoriti širše o vinarstvu tudi z vidika epigrafike, geoloških raziskav in keramologije ohranjenega vinskega posodja, o sledih lesenih sodov in njih proizvodnji ter najti skupne točke z etnološkimi raziskavami, da bi lahko razmišljali o antičnem vinarstvu tudi z vidika agrarne proizvodnje.

S finančnimi možnostmi organizatorjev, Zgodovinskega društva za južno Primorsko, Znanstveno-raziskovalnega središča Republike Slovenije Koper, Pokrajinskega muzeja iz Kopra, Gorenjskega muzeja iz Kranja in Slovenskega arheološkega društva, se je seveda menjal tudi značaj načrtovanega srečanja. Sprejeli smo prijazno ponudbo za gostovanje v prostorih Vinakoper, se odrekli majhni razstavi vinskih amfor in nenadejano razširili srečanje z Istrskimi muzikanti v *Vinoteki Brenta* ter s sočno razstavo *VENI VIDE DOMI EXPERIRE*, ki so jo pripravili zadrski kolegi. Možno je bilo tudi natisniti in prevesti povzetke predavanj že pred sestankom v priložnostni številki Glasnika ZRS.

Srečanje se je začelo s predavanjem Roberta Matijašiča, profesorja s puljske Pedagoške fakultete, ki je predstavil romanizacijo Istre, značilnosti rimskih vil in njihovo gospodarsko osnovo. Posebej nas je zanimal čas, v katerem se vile na obali strnejo v venec obdelane in na jugozahodu, okoli antične Pole in Parenčija, tudi natančno centurirane zemlje. Njihova osnovna ekonomija predstavlja intenzivno obdelovanje zemlje, gojenje oljke, vinske trte, žita in zelenjave. Vile rustike so samostojne gospodarske enote z vodnim zbiralnikom, rezidenčnim in pripadajočimi gospodarskimi poslopji in vitalno povezane s prometnimi žilami z okoliškimi mestnimi središči. Istrske vile so neredko izjemno luksuzno opremljene in so povsem enakovredne cesarskim posestim ob Neapeljskem zalivu. Iz epigrafskih zapisov poznamo veliko imen najuglednejših aristokratskih družin, prijateljev in sorodnikov cesarskega dvora, ki so posedovale najlepše istrske predele. Med najbolj znane

posestnike v Istri sodita poleg nekaterih cesarskih sorodnikov in prijateljev tudi Lajkanij Bas in Kalvija Krispinila, znana predvsem po napisih na amforah iz njihovih delavnic v Fažani in Loronu. Obe posesti sta konec prvega stoletja po Kr. prešli v cesarsko last in sta vse do hadrijanskega obdobja krili potrebe po olju v provincah Noriku in Panoniji ter drugod. Kasneje pridelave olja, za katero še obstajajo pisni viri celo v pozni antiki, ne moremo več zasledovati s keramičnim posodjem. Istrske vile, za katere vemo, da so začele rasti pretežno v Avgustovem obdobju, v času najbolj intenzivne romanizacije Istre in ustanovitve glavnih kolonij, se razcvetajo skozi celo prvo stoletje in lahko sledimo življenje v njih vse do četrtega stoletja, ko zaradi ekonomske krize in reorganizacije veleposesti ter novih zakupniških odnosov usahne sled življenja v večini antičnih vil v Istri. Prebivalstvo se umakne v novonastajajoča obalna mesta.

Antične vile so vezane na morske prometne poti in na tri glavna antična pristanišča: Raveno, Salono in Akvilejo, ki je glavni jadranski trgovski center. Kopenske povezave so ekonomsko manj ugodne, zato se neredko vile povezane tudi s kanali ali tudi majhnimi, danes komajda še omembe vrednimi rekami. Istrsko olje so antični pisci pogosto omenjali v svojih spisih in je po kvaliteti in kvantiteti slovelo skupaj z južnoitalijskim kot eno najboljših, takoj za španskim. Istrsko vino pa se v virih redko omenja. Dobro poznano pa je Plinijevo poročilo, da je cesarica Livija čakala visoko starost predvsem po zaslugi dobrega črnega vina iz okolice Trsta imenovanega *pucinum*.

Pridelava vina v antiki je dokazana z arheološkimi najdbami mlinov in stiskalnic, ostankov vinskega posodja in orodja za gojenje vinske trte. Očitno je istrska proizvodnja pokrivala predvsem lokalne potrebe, najboljša vina pa še vedno uvažali z južne Italije in Egeja, kar gre nedvomno na račun izredno dobro organizirane pomorske trgovine pa tudi maloazijskih in egejskih

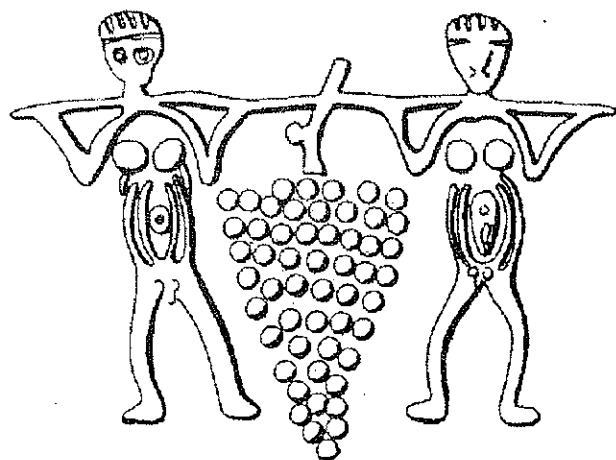

Motiv s starokrščanske oljenke po Svetem pismu.

čezmorskih posesti številnih aristokratskih družin iz Akvileje, Emone in Pole.

Darko Darovec je na podlagi davkov prikazal vlogo vinske trgovine v srednjem in novem veku, ko je bilo istrsko vino zaradi slabe kvalitete pogosto omejeno izvažano v Furlanijo, Benetke in na Kranjsko. Posebej zanimiva je bila večkrat omenjena mera amfora, ki je v novem veku pomenila od 600 do 1200 l vina. Mera amfora je tradicionalna in gotovo korenini v antičnem obdobju, ko je služila kot transportna posoda in obenem tudi mera. Znani pa so številni potopi antičnih ladij z vinskimi doliji, ki držijo tudi do 1500 litrov.

Posebej so nas zanimala seveda raziskave antičnih vil na obalah istrske Slovenije. Med prvimi povojni izkopanimi je bila vila rustika v Grubeljcah v dolini Drnice. Gradivo, ki ga je že pred časom objavila Elica Boltin Tome (1968, 129-138), se nam je zdelo vredno ponovnega ogleda in pretresa. Predstavitev vile in revizijo gradiva sta pripravili sodelavki Pomorskega muzeja v Piranu, izkopavalka Elica Boltin ter sedanja kustodinja Snježana Karinja. Gradivo skupaj z odlomkom amfore z žigom cesarja Nerve kaže na datacijo vile v drugo polovico prvega stoletja po Kr. Že od začetka raziskovanja vile pa je ostajala prikrita njena gospodarska osnova. Zaradi najdb številnih odlomkov opek je bila večkrat omenjena domneva, da je bila vila povezana s pretovorom opeke, vendar doslej pravih dokazov nismo poznali.

Marko Stokin je predstavil kompleks antične vile v Simonovem zalivu. Poročal je o najdbah odličnih mozaikov in stenskih slikarijah ter primerjal razkošje z raziskanimi rezidenčnimi vilami v Barkovljah in pri Sv. Soboti (pri Svetem Sabi) v Trstu, s kompleksom vil v bližini Poreča in Pulja ter z vilo *U verigama* na Brionih. Predavateljeva datacija o zatonu dejavnosti vile v pozni antiki se je skladała z ugotovitvami R. Matijašiča o premiku dejavnosti v mesta okoli četrtega stoletja. Zanimiva je bila razprava o najdbi polžev mureks ter o antičnih barvarnah blaga, o katerih obstoju je bila v starejših virih večkrat izrečena domneva, vendar so bile trditve le malokrat arheološko potrjene. Hišice morskih polžev so namreč dajale tudi odličen apnenec, zelo potreben pri štukaturnem in mozaičnem krašenju razkošnih vil ali pa le polnilo za omete in niso vedno le pokazatelj barvarn. Domneva diskutantov, da je bila gospodarska podlaga vile v Simonovem zalivu lomljenje kamna v zalivu, je dopolnila predavateljevo misel o še nejasni gospodarski osnovi vile. Pri primerjanju slovenskega dela antične Istre z ostalo Istro je pomembna predvsem razlika v stopnji romanizacije in postopnem premiku meja Italije, saj je znana zgodnja priključitev tržaškemu agru in šele avgustejska prestavitve meje Italije na Rašo in zato razumljivo kasnejša romanizacija južnejših predelov.

Mnogokrat dosedaj je bila zanemarjena arheološka dokumentacija lesenega pivskega posodja, kar je seveda

zaradi težav raziskovanja in predvsem izredno otežčenega ohranjanja odkritih ostankov razumljivo, ne pa tudi opravičljivo. O sodih, vinu, kadeh, mehovih in pivu je spregovorila Iva Mikl Curk. Izhajala je iz analiz keramičnih grobnih pridatkov in interpretirala nekaj izjemno pomembnih razlik v običajih pokopavanja med posameznimi slovenskimi regijami. Dolenjska pozna v grobovih pivske garniture, ene za obredno izlivanje libacije, druge za pitje ob pokopu. Štajerska za razliko pozna le eno pivsko garnituro z lagoeno. Curkova je tudi spregovorila o arheoloških najdbah kadi in pipic za majhne sode ter o nekaterih arhitektonskih ostankih na Ptujju, ki so bili interpretirani kot deli vinarske kleti in gostišča. Iz železnodobnih likovnih upodobitev na situalah in po prisotnosti pivskega posodja v tedanjih grobovih vemo, da so v naših krajih poznali vino že zdavnaj pred prihodom Rimljanov.

Milan Sagadin je spregovoril o tem, da je v nedavno odkriti zakladni najdbi tesarskega orodja na Grdavovem hribu pri Radomljah prepoznal svedre, tesačo, teslo, šestilo in nož. Med najdbami je bilo najbolj zanimivo polmesečasto, nazobčano rezilo, ki ga je po etnoloških primerjavah prepoznal kot sodarsko orodje, s katerim se zarezujejo v doge soda utori za vstavljanje dna - "utorovnik". Orodje verjetno ni bilo del inventarja kmetije, temveč je zagotovo prepoznano kot specializirana tesarska oprema za izdelovanje čisto določenih lesenih izdelkov - sodov. Najdba je datirana v drugo polovico 3. in v 4. stoletje in je pomemben prispevek k poznavanju poznoantične ekonomije podeželja.

Tako rekoč enciklopedičen pregled razvoja gojenja vinske trte od začetkov na južnem Kavkazu, njenega razširjenja v Sredozemlju in končno - s posebno pozornostjo - njenega pojava v Istri, pa tudi pregled pivskih navad in pomena uživanja vina je podal mag. Radovan Cunja iz Kopra. S predavanjem je poslušalcem osvežil spomin na svoj že v začetku omenjeni prispevek in ga tudi delno nadgradil.

K najnovejšim raziskavam sodijo tudi kemične in geofizikalne analize gline, s katerimi skušamo pojasniti izvor keramičnega gradiva. Podobne analize so v svetu močno razširjene, pri nas jih je odlično vključila v raziskavo serminskih najdb J. Horvat, skupaj z Nino Zupancič, in potrdila domnevo, da zgodnjeantično vinsko posodje, imenovano tudi pozne grško-italske amfore, izvira iz istih delavnic kot kasnejše amfore (tipa Lamboglia 2, Dressel 6A), in je bilo proizvajano tudi na področju severno vzhodne jadranske obale. Ena od delavnic je bila odkrita v Lokavcu pri Devinu.

Milan Lovenjak je skušal na nekaj primerih predstaviti pomen napisov in žigov na transportnem posodju (amforah) ter pojasniti nekatere pogosto ponavljajoče se kratice. V slovenskem prostoru so najpogostejše amfore za olje Dressel 6B z žigi Lajkanija Basa in Kalvije Krispinile, katerih delavnice so bile odkrite v Fažani in v Loronu. Avtor je skušal predstaviti tudi klasični primer

napisov *tituli picti* na španskih amforah Dressel 20, ki se pojavijo v našem prostoru po presahnitvi istrske proizvodnje olja v Hadrijanovem času. Nadalje je spregovoril o nekaterih *post cocturam* vrezanih napisih.

Za razumevanje rimske trgovine in ekonomije je temeljnega pomena poznavanje pomorskega transporta. Rimska država je bila izrazito sredozemsko centrirana, zato so morske poti hitro in učinkovito povezovala posamezna trgovska središča. Ključnega pomena so bile predvsem vodne poti, tudi rečne in mnogi povezovalni kanali. Pomorski transport je bil zaradi močnih, tudi do tisoč bruto registrskih ton težkih ladij, temelj trgovske izmenjave in vezan na številna velika pristaniška mesta, med katerimi so bila v Jadranu najpomembnejša Akvileja, Ravena in Salona. Trgovske poti so potekale ob obalah, trgovali pa so predvsem z žitom, gradbenim lesom, industrijskimi surovinami in rudami, oljem, vino, dišavami in mnogimi drugimi industrijski izdelki, med katerimi je za arheološko dokumentacijo daleč najpomembnejša keramika. Zdenko Brusić je v svojem prispevku o importiranem pivskem posodju v Dalmaciji prikazal tesne povezave z Egejem in nekatere doslej še neobjavljene dalmatinske delavnice finega namiznega posodja. Ob svojem odličnem poznavanju dalmatinskih antičnih potopov je predstavil nekaj znanih odkritij, npr. z otoka Zlarina pri Šibeniku iz 1. st. pred Kr., ko se je potopila ladja velikosti 30 x 9 m, naložena z južnoitaljskimi vinskimi amforami in drugim posodjem. Prav takšno posodje pa je odkrito tudi na naseljih Liburnov.

Gotovo je bilo predavanje Iva Fadića iz Zadra, ki je predstavil antično stekleno posodje v okviru naše teme, drzna novost. Običajno ob temah, kot sta transport in keramično posodje, ne govorimo o steklenih izdelkih, saj je steklo dolga stoletja veljalo za luksusen izdelek, ki so ga antični avtorji primerjali z zlatim in srebrnim posodjem. Vendar po uvedbi pihalnih pip v steklarstvo, kar se je zgodilo skoraj stoletje po njihovem izumu v sredini 1. stol. pred Kr., se je steklo pocenilo kot splošno razširjen izdelek, priljubljen tudi zaradi neomejene možnosti recikliranja steklovine in mnogokrat uporabljen kot cenjeno transportno posodje. Redke ohranjene kvadratne steklenice iz Karanisa v Egiptu in drugod kažejo debel sloj slamnatega ovoja, ki je omogočal temu posodju odlično uporabo v transportu. I. Fadić je v svojem razmišljanju podal nekatere nove poglede v organizacijo rimske trgovine in transporta vina in olja: ne poznamo namreč transportnega posodja za istrsko olje po sredini 2. stoletja po Kr., čeprav zgodovinski viri govorijo o bogati proizvodnji olja v Istri še v pozni antiki. V diskusiji se je pokazalo kot izredno pomembno predvsem natančno ločevanje luksuznih steklarskih izdelkov od industrijsko proizvajane transportnega in vsakdanjega, široko uporabljane posodja.

Izredno popestritev je prineslo predavanje Andreja Malniča o etnologiji primorskega vinarstva, saj nam je že v kratki predstavitvi pokazal na izredno pomembne

razlike med sodobnim oz. nedavnim vinarstvom, ki ju ločijo od antičnega sveta velikanske razlike in povezujejo le redki prežitki v preprostem orodju in izrazih. Večina arheologov raziskovalcev je osupnil velikanski tehnološki preskok in postalo je jasno, da nepreverjeno analogiziranje antičnega vinarstva s sedanjim zavajaja v poenostavljanje. Prav s tega vidika je bil ta etnološki prispevek izjemno dragocen za veliko večino prisotnih arheologov, zgodovinarjev in drugih strokovnjakov. Presenetljivi so bili tudi podatki o težavah transporta vina v preteklem stoletju!

Srečanje smo zaključili s kratkim pregledom rezultatov, ki so jih dosedaj dale raziskave amfor na slovenskem prostoru. V. Perko se je v raziskavah zgodnjega transportnega posodja oprla na najnovejše raziskave Jane Horvat in analize keramičnega gradiva vzdolž istrske obale in zgodnjih trgovskih postojank na Serminu, Razdrtem in na Vrhniki. Posodje iz prvih stoletij pred Kr. je skoraj izključno vinsko in kaže na pomembno vlogo, ki ga je vino igralo v keltskem svetu, o čemer govorijo tudi antični viri, ki omenjajo zamenjavo ene amfore vina celo za dvajset sužnje. Podatek odlično osvetljuje vlogo trgovine z vinom v zgodnje antičnem obdobju in najdbe tisočev amfor v južni Franciji, prav tako pa tudi številne ostanke na naših najdiščih. V zgodnjecesarških plasteh Emone, Celeie in Poetovione se rezultati analiz amforičnega gradiva bistveno ne razlikujejo od analiz v drugih znanih antičnih središčih. Do razlik prihaja predvsem glede na oddaljenost oziroma bližino posameznih proizvodnih centrov. Največji delež pripada posodju za olje in vino, pri katerem izstopajo istrske amfore Dressel 6B, za Emono pa so posebej izrazite trgovske zveze z egejskimi proizvodnimi centri. Srednjeantično obdobje zaznamujeta ekonomska kriza kot posledica markomanskih vojn in kužnih bolezni ter reorganizacija trgovskih poti. Noriška in panonska mesta se preusmerijo na cenejše vodne povezave z Galijo. Poleg likovnih upodobitev kažejo tudi redka arheološka pričevanja (sodi, pipe) na prevoz v mnogo bolj ekonomičnem lesenem posodju, ki se odlično prilagaja novi vrsti transportne rečne ladje z ravnim dnom.

Emona in okoliška zahodnoslovenska najdišča tega časa kažejo nekaj italjskega, jadranskega vinskega posodja in redke egejske izdelke.

Izrazit preobrat, ki je zaznaven med gradivom iz 4. in zgodnjega 5. stol. tako v mestnih jedrih, predvsem pa na vojaških postojankah, povezanih s sistemom rimskih zapor, kaže na gospodarsko reorganizacijo, tesno povezano predvsem z državnim sistemom pravažanja vojaške prehrane, predvsem žita iz afriških provinc. Skupaj z žitom pa so zaradi (iz države) subvencioniranega prevoza prihajali na številna tržišča tudi drugi afriški izdelki, kot olje, nedvomno tudi vino in garum ter mnogo finega keramičnega posodja.

Ob koncu 5., v 6. in ob začetku 7. stol. pa kaže

transportno posodje ostro ločnico med obalnimi, na novo nastajajočimi mesti in številnimi višinskimi utrd-bami v notranjosti Slovenije v okolici opuščenih antičnih mest. Analiza amfor kaže na ekonomsko trdna obalna mesta, kamor so se nedvomno zateleke premožnejše družine iz propadajočih mest v notranjosti. Analiza transportnega in finega posodja kaže močne trgovske povezave z vzhodnosredozemskimi centri, kot sta Sirija in Gaza, in mnogimi neznanimi egejskimi ali celo črnomorskimi agrarnimi območji. Prevladuje še vedno severnoafriška trgovina, saj velikih transportnih posod, ki jih najdemo med gradivom iz Pirana, Izole in Kopra, ne zasledimo nikjer v notranjosti. Trgovina je trajala vse do prodora Arabcev, ki so pretrgali antično sredozemsko trgovsko mrežo. V notranjosti so najdbe transportnega posodja redke. Največkrat so vezane s krščanskimi cerkvenimi centri in običajno je to posodje zelo majhnih dimenzij. Verjetno je vezano na za krščansko evharistično obredje potrebno vino in olje, ki je prihajalo bodisi iz afriških ali vzhodnosredozemskih agrarnih centrov. Majhno število odlomkov prav tako zelo majhnega posodja gotovo kaže na nizko ekonomsko zmogljivost prebivalstva, ki je predstavljalo preostanek nekdanjih antičnih središč.

Le dve mesti v notranjosti kažeta drugačen značaj, ki je razviden tudi v analizi keramičnega transportnega posodja - to sta Karnium in antično mestece na prostoru današnjega Črnomlja. Ti dve mesti se ohranjata še tudi v pozni antiki; prisotnost številnih sredozemskih importov in drugega arheološkega gradiva pa kaže na njun izjemen vojaški položaj.

Dan smo zaključili, kot je že omenjeno, z Istrskimi mužikanti in manjšo, toda odmevno razstavo didaktičnih ilustracij, ki sta jo zadrška kolega z velikimi težavami spravila čez državno mejo in z duhovitim naslovom *Pridi, poglej in doma preizkusi* predstavila koprski publikli. Razprave so se ob njenem ogledovanju nadaljevale v pozen večer.

V petek nas so nas sprejeli kolegi iz Pomorskega muzeja v Piranu. Najprej nas je prijazno nagovoril ravnatelj F. Bonin, sledil pa je zelo zanimiv ogled manjše zbirke keramičnega gradiva iz vile v Grubeljcah in poznoantičnega gradiva iz cerkve sv. Jurija v Piranu. Šele pri ponovnem pregledu keramičnega gradiva iz vile v Grubeljcah je bilo prepoznanih nekaj odlomkov sprjetega keramičnega gradiva, prežganih škart izdelkov, ki so možni le v neposredni bližini lončarskih peči.

A še eno presenečenje je prišlo kmalu po zaključku sestanka, ko je bila predstavljena monografija o Dragoni (hudourniku, ne gospodarstveniku in politiku). V njej se Bert Pribac spominja mladih let, ko je sondiral z V. Šribarjem. Le-ta naj bi ob reki odkril pravo pravcato rimsko peč (Pribac, 1999, 16, op. 8). Z današnjo stopnjo poznavanja, in z veliko zamudo po V. Šribarju, je bila ob reviziji keramičnega gradiva prepoznana ekonomska osnova vile v Grubeljcah. Tokrat pač lahko sprego-

vorimo o lokalni peki, morda tegul z žigi P. ITVRI. SAB ali C. LAB. SEV. S skupnimi močmi in izdatno pomočjo R. Matijašiča smo prebrali pečat cesarja Nerve na ustju amfore Dressel 6B; nadalje smo prediskutirali poznoantično gradivo s poznavalcem Archerjem Martinom iz Rima. Šele to jutro je dobilo srečanje zamišljeno obliko dejavnice, ko smo ob gradivu strmili svoja spoznanja in jih med seboj primerjali ter kritično pretresli. Diskusija se je zaključila s sklepom, da raziskave nadaljujemo z geofizikalnimi analizami keramičnega gradiva iz lončarskih peči na Grubeljcah, v sodelovanju z univerzo v Ljubljani pa bomo skušali opraviti površinski sistematični pregled najdišča in določiti njegov fizični obseg, opraviti analizo zbranega gradiva ter opraviti analize, ki naj bi pokazale lego antičnih opekarских peči. Srečanje smo zaključili z ogledom katedrale sv. Jurija, s sprehodom po piranskih ulicah ter z ogledom najdišča Simonov zaliv.

Izsledki so navdušili in presenetili prisotne, kajti le malokdo si je predstavljal, da bomo že na prvem srečanju prišli do tako spoznanj.

Želje: Srečanje naj postane dvoletno, naj združuje slovenske in hrvaške kolege, cilj naj bo v živahni, odprti diskusiji in medsebojnem bogatenju z znanji mejnih strok, predvsem pa v seznanjanju z novimi tehnologijami in pomožnimi arheološkimi vedami.

Temeljni cilj pa je ohranjanje živega stika med raziskovalci istrskega prostora in zaledja. Razmišljati moramo tudi o povezavi s sosednjimi italijanskimi raziskovalci in najti skupne točke z raziskavami v notranji Sloveniji. Eden od dezideratov je pritegniti zanimanje pri večjem številu sicer dovolj nezainteresiranih slovenskih kolegov.

Snježana Karinja

CORSO DI ARCHEOLOGIA E STORIA NAVALE.
Poletna šola "Arheologija in pomorska zgodovina".
Cattolica (Rn, Italija), 23.-28. 8. 1999.

V času med 23. in 28. avgustom 1999 sem se kot kustosinja za arheologijo iz Pomorskega muzeja "Sergej Mašera" Piran udeležila 5. poletne šole v Cattolici (Rn, Italija) z naslovom: *Il legno, il mare, la memoria. Navi e marineria tra la fine del medioevo e il XIX secolo* (Les, morje, spomin. Ladje in pomorstvo med koncem srednjega veka in 19. stoletja).

Tečaj je organiziral Centro Culturale Polivalente iz Cattolice v sodelovanju z Istituto Italiano di Archeologia e Etnologia Navale di Venezia (ISTIAEN). Generalni sponzor tečaja je bilo podjetje Romagna Acque. Tečaj je obsegal dva dela: teoretičnega in praktičnega. Teoretični del je potekal dopoldne. V predavanjih so bile zajete različne teme, ki so se nanašale na arheološke najdbe poznosrednjeveških plovil, zgodovino in gradnjo

galej in tradicionalnih plovil ter etnološke aspekte življenja prebivalcev ob morju. V okviru tečaja je 26. avgusta potekalo enodnevno znanstveno srečanje na temo *I relitti insabbiati* (Plovila, prekrita s peskom).

Teoretičnemu delu je vsak dan sledil odmor za kosilo, nato pa praktični del iz navigacije in pomorskih veščin. Praktični del smo izvajali na šestih tradicionalnih plovilih tipa lancie ali lanchioni (tipična plovila tega dela obale, opremljena z jadri t.i. *vela al terzo*). Bila sem v posadki lancie "Tre fratelli" (čoln z dvema jamborjema, dolžine nekaj več kot 10 m, zgrajen leta 1966, sedaj v lasti občine in društva "Circolo velico" iz Cervie).

Tečaj se je zaključil 28. 8. s podelitvijo 3. mednarodne nagrade "Guido Ucelli di Nemi", ki jo za zasluge v pomorski arheologiji in zgodovini že tretjič podeljujejo občina Cattolica, Istituto Italiano di Archeologia e Storia Navale di Venezia ter časopis Archeologia Viva.

Tečaj v Cattolici je potekal že peto leto zapored. Zanimiv je za vse strokovnjake in tudi študente, ki se ukvarjajo s temami, vezanimi na morje. Vsako leto se ga udeležijo okoli 50-60 oseb, različnih starosti in izobrazbe (število tečajnikov, ki sodeluje v praktičnem delu, je omejeno na okoli 30). Praktični del, sicer še vedno nedodelan, saj ob slabem vremenu plovba odpade, je zelo zanimiv. Udeleženci se v tem kratkem času seznanijo s pomorskimi veščinami, kot so *virade* (obračanje plovila z jadri v primeru, ko veter piha proti premcu) ali pa *sgambate*, ko piha v krmo; spoznajo mornarske vozle, osvojijo nekaj imen vetrov ...

V dopoldanskem delu so potekala predavanja. M. L. De Nicolò je predavala na temo Ribiči in pirati v vodah papeškega Jadrana (*Pescatori e corsari nelle acque adriatiche pontificie*). Opozorila je na etimološko razliko med besedama gusarji in pirati. V modernem obdobju se je termin piratstvo izgubil in se je začel uporabljati termin gusarstvo, kar seveda ni naključje, ampak je ozko povezano z zgodovinskim ozadjem. V predavanju je osvetlila to zgodovinsko ozadje s posebnim ozirom na dogajanja ob bitki pri Lepantu in razlozila, da so bili pirati navadni razbojniki, medtem ko so bili gusarji pooblaščen (od cesarja ...) za izvajanje piratstva. M. C. Profumo je v predavanju *1817: da Trieste a Pesaro, l'ultimo viaggio dell'Arduz* (1817: od Trsta do Pesara, zadnje potovanje Arduza) predstavila najdbo ladje pri Pesaru in njeno izkopavanje. Z zelo neprepričljivimi elementi jo je atribuirala kot ladjo iz začetka 19. stol. Preveč poudarka je dala arhivskim virom, ki naj bi ustrezali opisu ladje, premalo pa upoštevala najdene predmete. Med temi je bila namreč tudi renesančna keramika ter steklo iz 16.-17. stol. Pri predstavljanju in razlagi delov ladje (po njenih trditvah iz 19. st.) je uporabila risbo prereza rimske ladje Iulia Felix. M. Stefanini je v predavanju *Iconografia navale sugli arazzi* analizirala prikaze ladij na stenskih preprogah iz 16. stol, ki se nahajajo v kraljevski palači v Madridu.

Naslednji dan so predavali Stefano Medas, Mario Marzari in Marco D'Agostino. Prva dva sta predstavila knjigo Maria Marzarija *Navi di legno* ter napovedala izid zbornika preglednih študij o ladjah *Navis*, ki bo izšel do konca septembra, predstavitev pa naj bi bila 2. 10. 1999 v Arsenalu v Benetkah. M. Marzari se je s predavanjem Tradicionalne metode konstrukcije v lesu (*Metodi di costruzione in legno tradizionali*) ozrl na metodologije gradnje ladij in tehnike, ki so preživele do danes, imajo pa svoje korenine globoko v preteklosti. Predstavil je nekaj ladjedelnic v Italiji (Ligurija, Sardinija) in delo v njih. V drugem predavanju, *Tipologia delle imbarcazioni tradizionali*, je predstavil plovila, kot so: tartana (17-20 m dolga ribiška ladja), bragoc, prav tako ribiška ladja z ravnim dnom, ki je zamenjal tartano, topo (navedel je tudi razlike med posameznimi topi; piranski topo npr. je imel 2 jambora), trabakola (tipična ladja za severni Jadran), bracara, leut, sandolina, t.i. sanpierota... M. D'Agostino je s predavanjem *Ostanki poznosrednjeveških in novoveških plovil (I relitti post-medievali e moderni)* zaključil teoretični del dneva. Prikazal je zgodovinsko ozadje in interese posameznih pomorskih sil v Mediteranu. Predstavil je ostanke genovske ladje iz 16. stol., potopljene v morju v Franciji med Nizzo in Monte Carlom, ki so jo izkopavali v sedemdesetih letih. V nadaljevanju je omenil primer ladje tipa leut ali tartane iz Ligurije (raziskave E. Riccardi), ostanke treh plovil iz 15. st., ki so bili najdeni v bližini plaže Mariposo v Alžiriji (raziskovani v letih 1988-1989), plovilo iz 16. st., najdeno v bližini Cagliarija na Sardiniji (vodja raziskav M. d'Agostino), galejo iz 16. st., najdeno pri Gnaliču na Hrvaškem, itn. Naštel je tudi nekaj najdenih plovil iz Beneške lagune, in sicer: *Relitto dei mattoni*, ki leži 6 milj od tesola, plovilo, datirano v 17. st., in ladjo iz 19. st., najdeno pri Caorlah. Posebej zanimivi je prikaz *Relitto dei vetri* z ostanki, ki so bili najdeni leta 1980. Poleg poznosrednjeveških predmetov je bilo najdeno veliko rimskega materiala. Meni, da gre za ostanke dveh plovil.

V sredo je S. Anselmi predaval o Trgovski galeji na Jadranu in življenju na ladji (*La Galea da mercato e la vita di bordo in Adriatico*). Navedel je nekaj zgodovinskih podatkov, ki se nanašajo na uporabo galej in plovil, ki se pojavljajo hkrati z galejami, kot so: fuste, galeje sotide, galeace ... Prvič se termin galeja pojavlja že leta 1141. Obravnaval je tudi posamezne mere galej, število klopi, vesel, posadke na galejah ... V drugem delu predavanja se je osredotočil na življenje ljudi na trgovski galeji. Opisal je standardno posadko ene galeje. Zaradi neznosnih razmer na ladji je tudi do 60% posadke umrlo. Veliko ljudi na kopnem je vlagalo svoj denar v prevoz blaga z galejami. V primeru, da se je potovanje srečno zaključilo, so imeli tudi štirikratni zaslužek. Zaradi zadržanosti Bondiolija je predaval G. Penzo o Galeji reda sv. Štefana. Model iz 17. stol v Muzeju ladij v Bolonji (*La Galea dell'Ordine di S.*

Stefano: Il modello del XVII sec. Del Museo delle Navi di Bologna). Meni, da bi pri opisu ladij oz. njihove konstrukcije morali uporabljati enostavnejše izraze in da bi terminologija morala biti takšna, kakršna se dandanes uporablja v ladjedelnicah. V nadaljevanju je podrobno predstavil 3 metre dolg model, ki se nahaja v Muzeju ladij v Bologni.

24. 8. 1999 je bilo v prostorih Salona Snaporaz v Cattolici organizirano znanstveno srečanje na temo Plovila, prekrita s peskom. R. Petriaggi, nekdanji direktor Muzeja ladij iz Fiumicina, je v uvodu opisal okoliščine, v katerih so bile najdene ladje pri Fiumicinu. Leta 1979 so zanje zgradili muzej. V 14-15 m dolgem in 5 m širokem izkopu je bilo najdenih pet ladij. Sprva so bile označene kot *oneraria maggiore 1 in 2*, *oneraria minore 1 in 2*, ter ribiški čoln, v zadnjem času pa je nomenklatura ladij zamenjana (1-5). Opozoril je na pasti provizoričnosti. Stavba, v kateri gostujejo ladje iz Fiumicina, naj bi bila namreč samo začasna rešitev, ki pa je sčasoma postala rešitev za nedoločen čas; veliko je problemov v zvezi s tem (ogrevanje, vlaga...).

M. G. Maioli, S. Medas in C. Meuci so predstavili *La nave del Parco di Teodorico a Ravenna* (Ladja, najdena v Teodorikovem parku v Raveni - Izkopavanje in droben

material, tehnika gradnje in način dviga ter restavracije ladje). M. G. Maioli je opisala okoliščine najdbe in droben material. Novembra 1998 je bila v okoli 10 metrov globokem izkopu najdena ladja. Bila je polna materiala in vse kaže na to, da je bila zapuščena dolgo časa. Ladjo so na osnovi najdenega materiala datirali v 5. stol. po Kr. Najdenih je bilo 7 usnjenih čevljev, lesena skodelica, afriška sigilata, kuhinjska keramika, oljenke.

S. Medas je preliminarno obdelal konstrukcijo ladje. Ohranil se je desni bok ladje in po vsem sodeč, gre za plovilo dolgo 10-11, morda 12 m, šir 2,50 m (razmerje 1:4). Po gradnji je plovilo podobno gradnji ladje iz Yassi Ade, s tem da je ladja iz Ravenne vsaj eno stoletje starejša. Poudaril je pomembnost tega odkritja.

C. Meuci je na različnih primerih dvigovanj ladij v Italiji (Fiumicino, Comacchio, Pisa) opozoril na pomanjkljivosti in napake. Pri ladjah iz Fiumicina so uporabili kovinske ojačevalce. Problemi se pojavljajo zaradi krčenja lesa, kovina pa je trda. Tudi v primerih, ko ladjo dvigajo v kosih (torej razstavljeno), prihaja do problemov: les se različno krči, s tem pa se deformirata volumen in oblika. Opozoril je na probleme konzervacije tako velikih struktur. Pri konzervaciji lesa se še vedno uporablja PEG. Pri ladji iz Ravenne so v kratkem času treh mesecev, od začetka izkopavanja do dviga ladje, iz dneva v dan izginjali znaki obdelave na lesu. Predstavil je kratek film o dvigu ladje iz Ravenne.

Cognolo je prebrala predavanje F. Berti Ladja iz Comacchia (*La nave di Comacchio*). Predstavljene so bile okoliščine najdbe, v kratkem opisane konstrukcijske lastnosti 20 metrov dolge in 5 metrov široke ladje. Med drobnim materialom so našli moško in žensko sandalo, torbo, keramičen material (skodelice tipa *aco, sarius...*).

Stefano Bruni je s predavanjem *Appunti su uno scavo ancora in corso* zelo skopo predstavil enkratno odkritje ladij v Pisi. V uvodu je poudaril strateško pomembnost položaja Pise in njeno vlogo v pomorstvu. Že antični avtorji (*Strabon*) omenjajo Pise kot *Piseus*. Najdba ladij na trgu San Rossore je bila naključna. Pravi, da so do sedaj našli 16 različnih ladij in da bo šele po koncu izkopavanja moč opredeliti njihove tipe. Najdeni so bili ostanki treh rimskih trgovskih ladij *onerarij*, ribiška ladja, dve rečni ladji... Na hitro je predstavil material; posebno zanimive so amfore, polne tekočin, oljk, celo okre. Najdeni so bili tudi številni predmeti, povezani z življenjem na ladjah: tera sigilata, posodje tankih sten, stekleni kozarci, usnjene torbe, cokle, ribiški pribor... Ladje so različno datirane, in sicer od 5. st. pr. Kr. do 4. st. po Kr.

P. Pallecchi je v predavanju Lega plovil in materiali tovora (*L'ambiente di giacitura ed i materiali pertinenti al carico dell'imbarcazione*) našel vrste lesa pri različnih delih in različnih ladjah iz Pise. Pri nekaterih ladjah se vidi tudi kalafatiranje in uporaba le-tega. Na posameznih plovilih se je ohranila tudi rdeča, bela in rumena barva.



Lancia, čoln z jadri, Cattolica, 23. 8. 1999 (Foto: S. Karinja).

A. Bottini je govoril o ustanavljanju Muzeja ladij v Pisi (*Verso un Museo delle navi*). Po prvi fazi konzervacije, ko so opravili nujno zaščito ladij, se vedno delajo elaborat, na podlagi katerega bo odločeno, na kakšen način bodo ladje prenesli v laboratorij oz. do arsenalov, kjer naj bi zrasel Muzej ladij. Predstavil je faze projekta, med katere sodi tudi gradnja laboratorija, ter muzeja. Predvsem je poudaril, da bodo raziskave najdišča razširili ter da morajo pripraviti elaborat za razširitev območja določenega za izkopavanja. V muzeju naj bi bila predstavljena zgodovina Pise in element, ki združuje ta plovila.

Ob koncu srečanja je ob pogovoru pri okrogli mizi L. Fozzati postavil vprašanje, na katerega pa žal ni dobil odgovora. Glasilo se je: zakaj na terenu niso prisotni arheologi-strokovnjaki za konstrukcijske lastnosti ladij oz. zakaj jih ni v komisiji, ki je določena za izdelavo elaborata o ladjah iz Pise? Pokazala so se nasprotja v mnenjih o načinih raziskav in konservacij ladij iz Pise. Veliko je bilo tudi nesoglasij v zvezi z gradnjo novega laboratorija v Pisi, ko že obstaja tisti v Comacchiu.

V petek je M. Maffei v predavanju Pomembne simbolično-religiozne značilnosti v svetu prebivalcev ob morju (*Linee essenziali dell'universo simbolico-religioso degli uomini di mare*) predstavila koščene in koralne amulette v obliki rok in nog ter poudarila, da so redke studije, ki obravnavajo ta tip tematike. Podala je razloge, zaradi katerih se pri posameznih strukturah prebivalcev, predvsem pri ribičih, ki se odpravljajo na odprto morje, pojavljajo simbolični in magični elementi. Navedla je nekaj legend, kot so tista o zakletem mornarju, različne verzije legend o čarovnicah, ki kradejo ladje, pa rituale, ki so še vedno v uporabi na Eolskih otokih, Kampanji, Španiji, Franciji, kot so: krog in nož v krogu ali ko mornarji kažejo zadnjice nevihti... Del predavanja je posvetila tudi sirenam in prikazih na ladjah. E. Concina je skozi arhivske vire predstavil razvojne faze Arsenalu v Benetkah v obdobju 1473-1797. Obrazložil je zgodovinske in ekonomske razloge nastanka posameznih arhitekturnih delov in opisal njihove značilnosti. V kratkem je prikazal tudi način, na kakršen je bil organiziran Arsenal oz. na kakšen način so lahko v samo 2-3 urah uspeli z orožjem opremiti floto stotih galej. Popoldan je L. Fozzati podal nekaj naslovov knjig, ki se nanašajo na podvodno arheologijo in morje. Zajel je tako strokovno literaturo kot tudi leposlovje. Posebej je bila predstavljena prva številka nove revije *Archeologia delle acque, semestrale di antropologia, archeologia, etnografia, storia dell'acqua* (Forlì, 1999).

Zaradi slabega vremena je odpadel praktični del pouka, ki je bil predviden za nočno navigacijo in orientacijo s pomočjo srednjeveških instrumentov.

V soboto je E. Concina nadaljeval predavanje o Arsenalu. Opisal je način organizacije gradnje ladij. S. Medas je predstavil novo knjigo Dina Brizzija, *Quando si navigava con i trabaccoli* (ed. Panozzo, Rimini, 1999).

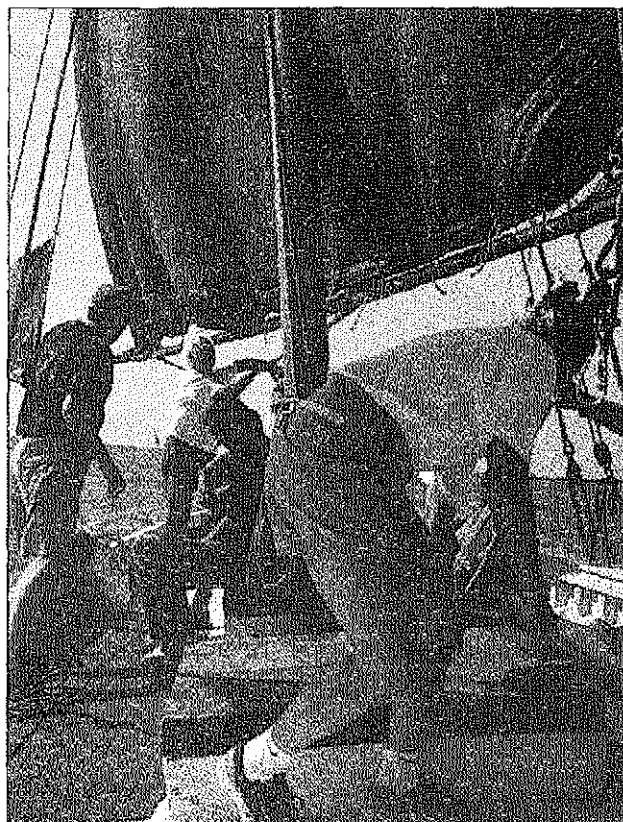

Plovba tečajnikov, Cattolica 23. 8. 1999 (foto: S. Karinja).

V knjigi, polni opisov ladij, vetrov, dogodkov, povezanih z življenjem na morju, odseva avtorjeva neskončna ljubezen do morja. M. Capasso je predstavil mednarodni projekt Akademija Mediterana/Ustanavljanje mediteranskega laboratorija (*Accademia del Mediterraneo/Fondazione Laboratorio Mediterraneo*), v katerem naj bi bila vključena 501 inštitucija. S podelitvijo nagrad "Guido Ucelli di Nemi" je bil zaključen teoretični del dneva in s tem tudi tečaj. Nagrade sta dobila Domenico Lini za svoje zasluge pri vodenju Državnega tehničnega muzeja v Milanu in Giuliamo Volpe za delo v podvodni arheologiji. Večina tečajnikov se je po zaključku odpravila domov, nekaj pa jih je še ostalo na praktičnem delu.

Irena Lazar

XIV CONGRESSO INTERNAZIONALE AIHV.
14. kongres Mednarodnega združenja za zgodovino stekla. Benetke-Milano, 27. 10. - 1. 11. 1998.

Mednarodna srečanja raziskovalcev stekla, ki so združeni v organizaciji združenja AIHV (Association Internationale pour l'Histoire du Verre), potekajo vsaka

tri leta. Na kongresih so zbrani vsi, ki se ukvarjajo s preučevanjem stekla od prazgodovine do 20. stoletja. Med člani najdemo arheologe, zgodovinarje in umetnostne zgodovinarje, ki delujejo v različnih ustanovah, galeriste, zasebne zbiralce in oblikovalce stekla.

Italijanski nacionalni komite (*Comitato Nazionale Italiano dell'A.I.H.V.*), ki je izredno aktiven in ima številno članstvo, je prevzel organizacijo kongresa, na katerem je sodelovalo prek 250 udeležencev s skoraj sto referati in trideset posterji. Dva dni je potekal v Benetkah, nato pa smo se preselili v Milano. Po kongresu je bila štiridnevna ekskurzija, na kateri je bil možen ogled številnih razstav in zbirk stekla v severni Italiji.

Uvodno predavanje v Benetkah je imel dr. D. B. Whitehouse iz Corninga (ZDA). Nanizal je nekaj zgodovinskih dejstev v razvoju preučevanja stekla, nova odkritja in publikacije ter posebej poudaril velik napredek na področju raziskav srednjeveškega stekla.

Zaradi velikega obsega snovi so nadaljnja predavanja potekala po sekcijah. Prazgodovinsko, rimsko in poznorimsko obdobje je bilo predstavljeno skupaj, srednjeveško posebej, naslednjo skupino so tvorila predavanja iz obdobja renesanse in baroka, najmlajše obdobje 19. in 20. stoletja pa je bilo tudi predstavljeno posebej. Čeprav naj bi bilo mogoče prehajanje iz ene skupine v drugo in spremljanje predavanj v več različnih skupinah, je bilo zaradi časovne nediscipline nekaterih predavateljev to v glavnem nemogoče. Ker sem lahko spremljala le prvo skupino predavanj, omenjam nekatere zanimivejše prispevke o prazgodovinskem in rimskem steklu.

Predavanja prvega dne so dopoldne predstavila raziskave stekla na območju Sredozemlja (M.-D. Nenna je govorila o najdbah iz Egipta in A. Rotloff o izraelskih odkritjih), popoldanski sklop pa so zaokrožili prispevki iz zahodnega dela Evrope. Zanimive so bile analize steklenih najdb iz rimskih vil, ki jih je opravil B. Rütli v Švici, in predstavitev povezave med obliko in funkcijo posameznih oblik na najdišču Kaiseraugst (S. Fünfschilling, Švica).

Med opoldanskim odmorom so nas popeljali na Murano, kjer smo si ogledali bogato zbirko v Steklarskem muzeju in obiskali delavnice stekla. Kljub mojstrstvu, ki smo ga opazovali pri steklopihaču med njegovim delom, je bil tudi za nas obisk povsem turistične narave, saj ni ponudil nič več kot namenijo povprečnemu turistu v Benetkah.

Naslednje dopoldne je bilo namenjeno italijanskim kolegom, ki so izčrpno predstavili številne nove najdbe z območja severne Italije, dopolnili pa so jih še prispevki iz Slovenije (I. Lazar) in Rusije (J. Likhter). Pri predstavitev italijanskih kolegov je bil posebej opazen nastop mladih, ki so zrastle pod okriljem uveljavljenih raziskovalcev in nadaljujejo njihovo delo. Med najzanimivejše prispevke so sodili referati o zigih na steklenih izdelkih in njihovem pomenu (A. Paternoster, M.-G. Dia-

ni), manjkale pa niso niti stilistične in ikonografske analize poznoantičnih izdelkov (B. Massabo, G. Meconceli). Popoldne so bili posebej zanimivi referati o steklenih ingotih iz zahodnega Sredozemlja (D. Foy, Francija) in predstavitev tehnologije antičnih steklarskih delavnic na najdišču Hambacher Forst (F. Seibel, Nemčija).

S svojim nastopom je ponovno zbudila živahno razpravo R. Lierke iz Nemčije, ki zagovarja uporabo lončarskega kolesa pri izdelavi nekaterih rimskodobnih izdelkov. Tokrat je iz rimskega obdobja posegla v srednji vek in dokazovala, da so bili t.i. "Hedwig Gläser" stisnjeni v kalupu in nato dodelani na vretenu, ne pa brušeni.

Sobotno dopoldne je bilo namenjeno predstavitvi posterjev. Kratko in jedrnatost se je predstavilo skoraj trideset raziskovalcev. Teme so bile izredno raznolike in so segale od restavriranja stekla in kemijskih analiz izdelkov do predstavitev celih kompleksov novih in zanimivih najdb. Ta način predstavitve seveda omogoča bolj neposreden in neformalen stik udeležencev, komunikacija je hitrejša in tudi rezultati pogovorov so navadno zelo koristni.

Popoldansko srečanje so zaznamovala različna predavanja o steklenih jagodah v prazgodovinskem in rimskem obdobju (G. Nightingale - Avstrija; S. Vellani - Italija) ter razprave o poznoantični proizvodnji stekla (L. Sagui; M. Uboldi - Italija) in novih najdbah iz obdobja visokega srednjega veka v Italiji.

Ob koncu so se udeleženci in predsedujoči strinjali, da je preučevanje stekla v zadnjih desetletjih naredilo velik korak naprej. Od začetnega stanja zaverovanosti v obliko in lepoto predmeta je študij stekla postal enakovreden sogovornik preostali materialni kulturi. Interdisciplinarnost je tu uresničena v vseh pogledih. Sodelovanje arheologov, zgodovinarjev, umetnostnih zgodovinarjev in specialistov s področij naravoslovnih znanosti je izredno uspešno in prinaša odlične rezultate. Analize in študije pomagajo razpoznati sestavo materiala, izvor surovin in prek tega še trgovanje, razvoj obrti, socialne odnose ipd. Največji napredek je opazen pri raziskavah srednjeveškega stekla. Novoodkriti steklarski obrati, analize surovin in izdelkov in študij bogatih arhivskih virov so omogočili oblikovati veliko jasnejšo sliko o steklarski obrti srednjega veka v Evropi. K hitrejšemu razvoju veliko prispevajo tudi nacionalni komiteji AIHV, ki podpirajo in usmerjajo raziskovanje stekla v svojih državah.

Razgibana dejavnost italijanskega komiteja AIHV se ni pokazala le v organizaciji kongresa, ampak tudi v številnih spremljevalnih prireditvah in predvsem novih publikacijah o antičnem steklu.

V četrtek smo na poti iz Benetk v Milano najprej obiskali Arheološki muzej v Padovi. V prostorih stalne arheološke zbirke so postavili občasno razstavo *Vetri antichi del Museo Archeologico di Padova*, kjer so predstavili zanimivo in obsežno zbirko stekla od antike do srednjega veka. Vitrine so spremljali panoji z razlago

o tehnikah izdelave in o funkciji posameznih oblik. Tudi v muzeju v Adrii je bila organizirana posebna razstava (*Vetri antichi da Adria*). To gradivo je bilo ožje časovno omejeno, saj je bilo na ogled predvsem zgodnjersko steklo. Izstopali so živopisni predmeti iz mozaičnega stekla in v kalup pihani izdelki.

Dan je bil zaključen z ogledom razstave *Il vetro in Italia nel'900*, kjer so bili razstavljeni vrhunskih izdelki sodobnih italijanskih oblikovalcev stekla.

V Arheološkem muzeju v Milanu pa so 31. 10. 1998 odprli razstavo *Vetri e vetro: preziose iridescenze*. Le-to so dopolnili s katalogom in cd-romom, kjer so v zanimivem kolažu nanizali najnovejša odkritja rimskega stekla v okolici Milana s tehnologijo in tipologijo ter zbirke antičnega stekla nekaterih privatnih zbiralcev.

V Bologni so se posvetili predvsem proizvodnim tehnikam. Na razstavi *Vetri antichi, arte e tecnica* so zbrali steklene izdelke iz vseh svojih zbirk - egipčanske, prazgodovinske, etrusčanske in rimske. Pri posameznih eksponatih so natančno opisali tehnologijo izdelave, okraševanja in raznolikost uporabe steklenih predmetov. Razstavo je spremljal katalog, ki je na enostaven in didaktičen način, z risbo in fotografijo, predstavil steklarsko obrt od njenih začetkov do rimske dobe.

Omeniti velja tudi nekatere publikacije o steklu, ki so jih pripravili v zadnjih petih letih. V njih je objavljeno ogromno novega gradiva, ki so ga v zadnjih letih pridobili iz izkopavanj. Prevladuje antično steklo, omembe vredni pa so tudi prispevki o srednjeveških delavnicah in kemijskih analizah steklarskih izdelkov.

Referate s srečanj italijanskega nacionalnega združenja AIHV, ki potekajo od leta 1993 dalje, so izdali že v dveh zvezkih. V prvem, *Il vetro dall'antichità all'età contemporanea* (Venezia 1995) najdemo med drugim nove podatke o rimskem steklu iz Parme (F. Ceselin) in Genova (P. Melli; A. Pastolino), razpravo o zadnjih najdbah poznoantičnega stekla (E. Roffia), članke o srednjeveški steklarski proizvodnji v Ferrari (A. M. Travagli), Toskani (D. Staffini) in pregled oblik, ki so jih izdelovali v delavnici Gambassi (M. Mendera). Druga knjiga, *Il vetro dall'antichità all'età contemporanea: aspetti tecnologici, funzionali e commerciali* (Milano 1996) prinaša razprave o prazgodovinski proizvodnji (F. M. in M. Gambari), o razprostranjenosti posameznih rimskih oblik (S. Masseroli; R. Tarпинi), o razširjenosti izdelkov v pozni antiki (A. Bencze), o delovanju italijanskih steklarn v 19. in 20. stoletju (A. Minisci; S. Viti Pagni) in o sodobnih oblikovalskih dosežkih 20. stoletja (C. Salsi, G. Morri).

Posebej velja opozoriti na slovar arheološkega stekla in steklarskih izrazov *Glossario del vetro archeologico* (Venezia 1998), ki so ga izdali v italijanskem in angleškem jeziku. Slovar dopolnjuje tudi tabelami prikaz osnovnih oblik in njihovo uveljavljeno poimenovanje. Preprosta, a zlata vredna izdaja, ki bo v pomoč mnogim kolegom.

Komite izdaja tudi informativno glasilo *Vetro Noti-*

zie. V njih objavljajo sprotne novice s področja raziskav o steklu; za kongres so pripravili posebno številko. V njej so zbrali bibliografijo italijanskih raziskovalcev stekla od leta 1990 do danes. Na tridesetih straneh je zbrano vse, kar je bilo objavljenega o steklu v Italiji v zadnjih osmih letih.

Najobsežnejši projekt pa je serija *Corpus delle collezioni archeologiche del vetro nel Veneto* (CCAVV), ki jo ureja W. Dorigo. Kot pove ime, želijo v njej postopno izdati korpus vseh zbirk antičnega stekla iz province Veneto. Prva knjiga je predstavila zbirko iz Murana (G. L. Ravagnan, *Vetri antichi del Museo Vetrario di Murano, Venezia, Murano 1994*), druga steklo iz muzeja v Adrii (S. Bonomi, *Vetri antichi del Museo Archeologico Nazionale di Adria, Venezia 1996*); natisnjena sta bila tudi kataloga o steklu iz Padove (G. Zampieri, *Vetri antichi del Museo Civico Archeologico di Padova, Venezia 1998*) in *Vetri antichi delle raccolte concordiesi e polesane* (Venezia 1998), ki sta ga uredila A. Laresse in E. Zerbinati. Tik pred izidom je tudi katalog zbirk iz Verone. Serija je predvsem kataloška. V knjigah ni daljših razprav ali člankov. Uvodoma so predstavljene zbirke, njena zgodovina in značilnosti. Mnoge zbirke so nastale iz zapuščin privatnih zbiralcev 18. in 19. stoletja, nekatere so muzeji pridobili z nakupi doma in na tujem, ponekod pa je vključeno tudi steklo z novjših izkopavanj. Sledita kratek opis steklarskih tehnik z dovolj obsežno navedeno literaturo in nato katalog. Steklo je predstavljeno po skupinah glede na tehniko izdelave: najprej v kalup uliti izdelki, nato v kalup pihano steklo in zatem prosto pihani izdelki. Vsak predmet je predstavljen s črno-belo fotografijo in natančnimi tehničnimi podatki (inventar, najdiščni podatki, mere, barve), bibliografijo, primerjavami in časovno opredelitvijo. Katalogu sledi nekaj barvnih tabel, kjer so predstavljeni obarvano ali dekorirano steklo in zanimive grobne celote. Na koncu sta slovar oblik v italijanskem in angleškem jeziku in bibliografija. Kljub fotografijam pa ob predmetih pogrešamo kvalitetno risbo. Le-ta namreč poudari in razloži mnoge detajle, ki jih ne more pričarati še tako dobra fotografija. To je pravzaprav edini očitek, ki bi ga namenila lepo opremljeni seriji katalogov antičnega stekla iz dežele Veneto.

Vse omenjene publikacije je mogoče kupiti pri *Comitato Nazionale Italiano del A.I.H.V., C.P. 534, IT-30100 Venezia*.

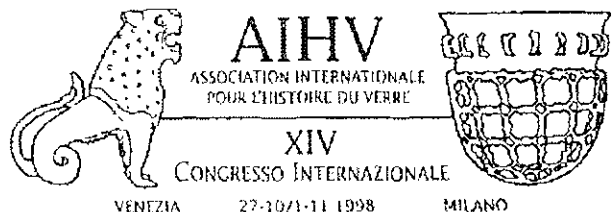

MNOŽIČNE SMRTI NA SLOVENSKEM.

Zbornik referatov. 29. zborovanje slovenskih zgodovinarjev, Izola, 22. - 24. 10. 1998. Ljubljana, Zveza zgodovinskih društev Slovenije, 1999, 320 strani.

Slovenski zgodovinarji so na izolskem strokovnem zborovanju, posvečenem množičnim smrtim na Slovenskem, razgrnili širok spekter svojega večletnega raziskovalnega dela (od antike do 20. stoletja), ki ne temelji zgolj na suhoparni faktografiji. Njihovo raziskovalno delo je namreč vse bolj prilagojeno zahtevam sodobnega zgodovinarstva, ki uveljavlja metode in konceptualne novosti t.i. "nove zgodovine". Pri tem je zlasti pomembno vprašanje o človekovem odnosu do življenja in smrti v preteklosti in sedanjosti, skratka vprašanje, s katerim se spopadajo tudi mnogi uveljavljeni italijanski, francoski in ameriški raziskovalci. Številni izsledki slovenskih zgodovinarjev na to temo so objavljeni v zajetnem zborniku "Množične smrti na Slovenskem", ki sta ga uredila Stane Granda in Barbara Šatej.

Pestro zgodovinsko obdobje beneške vladavine v Istri (13. do 18. stoletje) je v uvodnem prispevku večplastno obdelal Darko Darovec, izpostavljač, da je prav za ta čas značilna dinamika socialnih, gospodarskih in etničnih premikov ter drugih sprememb, ki so bile pod vplivom množičnih smrti usodne za nadaljnji razvoj dogodkov na Istrskem polotoku. Sevrnoistrsko gospodarstvo, na čelu s Kopro in Piranom, se je od 13. do srede 16. stoletja uspešno razvijalo, kljub cikličnim pojavom epidemij kuge, ki so se jim poleg številnih vojaških spopadov pridruževale še epidemije malarije. Proti koncu 17. stoletja pa je za Istro značilno gospodarsko in socialno upadanje, deloma zaradi izgube nekdanjega prevladujočega vpliva Beneške republike na tedanje gospodarsko-trgovinske tokove, deloma pa zaradi diskriminatorne oziroma represivne gospodarske politike Serenissime do podrejenih istrskih mest. V deželi, ki so jo vse bolj zaznamovale obširne pustote in na pol zapuščena mesta, je beneški oblasti z naseljevanjem novega prebivalstva iz bližnjih balkanskih dežel le uspelo ohraniti nekdanjo doseženo gospodarsko raven, ni ji pa uspelo obrzdati recesije, ki je bila tik pred durmi.

Dihotomija med novim in starim prebivalstvom ter mestom in zaledjem je v Istri 19. in 20. stoletja naposled privedla do ostrih nacionalnih konfliktov. Rajko Bratož je na osnovi pregledanih virov podal naslednjo sliko množične smrti v današnjem slovenskem prostoru v času antike: daleč največ primerov izhaja iz vojaških dogodkov (npr. množično iztrebljenje Histrov), redke pa so omembe epidemij in potresov. V prostoru današnje Slovenije v antični dobi, poudarja, pa moramo pri raziskovanju primerov množične smrti upoštevati šibko pričevalno vrednost virov ter specifično vlogo tega prostora v obdobju od postopne rimske okupacije do propada ostankov antičnih struktur. Vremenski pojavi (viharji, poplave itd.) se v obstoječih virih redko omenjajo,

in še to običajno le skupaj z vojaškimi dogodki, tako da sami zase ne nastopajo kot vzrok za večje katastrofe. Drugi primeri naravnih nesreč, npr. toča, narasle reke, visok sneg, kobilice, rastlinske in živalske bolezni, se omenjajo kot vzrok za lakoto in splošno pomanjkanje, ne pa kot vzrok za množične smrti. Pri upoštevanju značilnosti današnjega slovenskega prostora v antiki velja Bratoževa ugotovitev, da je bilo to ozemlje vse-skozi prehodno (stik med Italijo in Ilirikom), glede upravne ureditve pa neenotno in marginalno, saj je pripadalo različnim upravnim enotam s središčem v sosedstvu (Aguileia, Virunum, Siscia, Savaria). Pri raziskovanju političnih in vojaških dogodkov ter demografskih pojavov velja torej upoštevati večji teritorij oziroma vse sosednje dežele, ki so bile v antiki najtesneje povezane z današnjim slovenskim prostorom.

Peter Štih je v svojem prispevku opredelil pomen, ki ga ima za slovensko zgodovino naselitev Slovanov v vzhodnoalpski prostor proti koncu 6. stoletja. Nanizal je strnjen pregled mnenj, ki so se o slovanski naselitvi izoblikovala v slovenski historiografiji; v njej je zlasti starejše zgodovinarje videlo neke vrste apokaliptični dogodek. Kljub temu se je sčasoma uveljavilo spoznanje, da naselitev Slovanov v Vzhodne Alpe ne pomeni popolnega preloma s starim svetom. Tako je prišlo v ospredje vprašanje kontinuitete oziroma diskontinuitete v zgodovinskem razvoju slovenskega prostora med antiko in zgodnjim srednjim vekom. Rezultati raziskav kažejo, da je v vzhodnoalpskem prostoru konec 6. stoletja prišlo do preloma, ki pa ni bil popoln. Del staroselcev se je pred prodirajočimi Slovani in Avari zatekel v obmorska mesta, kjer se je antična tradicija ohranila še dolgo v naslednja obdobja. Del pa jih je ostal na svojih domovih in se postopoma integriral v novo družbeno in politično stvarnost. Nedvomno so prav od njih slovanski novoselci sprejeli posamezne segmente antične tradicije. Ne gre pa spregledati fenomena izginitve posameznih zgodnjersrednjeveških ljudstev iz zgodovine (npr. Avarov), ki ga je potrebno razlagati z etnogenetskimi procesi, ne pa s fizičnim iztrebljenjem.

Vplivu obdobja turških bojev na oblikovanje nekaterih slovenskih mitov oziroma značaju vojne v zgodnjem srednjem veku se v svojem prispevku posveča Vasko Simoniti. Kulturno tuja in versko neprilagodljiva sila je proti Zahodu pošiljala bojevite vojaške predhodnice, ki so s taktiko "požgane zemlje" utirale pot kasnejšim ozemeljskim osvojitvam. Ropanje, požiganje, skrunjenje in ubijanje so bili - danes bi rekli - zaščitni znak hitrih in okretnih konjeniških napadalcev. Turški prodori so se zaustavili tik pred vhomom v srce Evrope, saj so zublji osmanskega vojaškega ognja oplazili ozemlje do Benetk, močno pa so načeli tudi obzidje Dunaja. Ozemlje, ki se nekako v polkrogu razprostira med tema pomembnima središčema, pa naseljujejo Slovenci, ki so v 15. in 16. stoletju skupaj s Hrvati zadrževali in končno zaustavili turško širjenje proti zahodu. To obdobje, ki ga v sloven-

ski zgodovini zaznamujejo turški vpadi in obramba pred njimi, se je zaradi dolgotrajnosti in usodnosti močno zarežalo v zavest ljudi ter neposredno vplivalo na oblikovanje nekaterih iz nasilja izvirajočih slovenskih mitov.

Raziskovalka pogrebni običajev in oporok Marta Verginella svojo študijo posveča zlasti vsem v podnožju Krasa oziroma v bližini Trsta (obdobje od začetka 19. do začetka 20. stoletja). Z analizo tega gradiva je nazorno osvetlila doživljanje življenja in smrti v družbi "starega reda", v katerem je pogrebni obred vzpostavljala in ohranjala stara socialna zaveznitva ter tako zagotavljala trdnost in kontinuiteto kolektivne identitete skupnosti, ki jo je smrt ogrozila. Pri tem se opira na tradicionalno krščansko umevanje in razlaganje odnosa med "živim in mrtvim", "tostranskim in onstranskim" ter opozarja na posledice sekularizacije in modernizacije, s katerima so se postopno spreminjali kmečko-podeželski pogledi na svet in življenje. Prispevki v slovenskem tisku kažejo, da sta se v širšem slovenskem prostoru začela razsvetljevati in krščansko pojmovanje življenja soočati v petdesetih in šestdesetih letih 19. stoletja. Smrt je postala zadeva živih, torej tistih, ki so mrtvega preživeli. Slednji so poskrbeli, da je bila na pokopališču poslednjič obeležena enkratnost bivanja pred rodno in skupnostjo. Pri pogrebnih obredih in na pokopališčih se je vse bolj izrisovala družbena hierarhija umrlih, ob koncu 19. stoletja pa so posebno pozornost začeli posvečati tudi nacionalni pripadnosti umrlih in za narod zaslužnimi med njimi.

Preteklost in sedanost imata precej stičnih točk, kar se tiče naravnih in ekoloških nesreč. Njihove žrtve in posledice je preučil Milan Orožen Adamič. Kot iztočnico svojega prispevka poudarja, da je Slovenija dežela velike krajinske pestrosti zaradi stika med močno različnimi evropskimi makrogeografskimi enotami (Alpe s kraško Dinarno, kontinentalni del z obrobjem Panonske kotline in sredozemsko obmorje). To pa seveda prinaša široko paleto naravnih pojavov in nesreč. Danes sicer ne moremo trditi, da so ekstremni pojavi v naravi pogostejši ali bolj uničujoči (rušilni), kot so bili nekdaj. Nedvomno pa velja ugotovitev, da smo postali za posledice naravnih nesreč veliko bolj občutljivi. Zaradi pomanjkljivih verodostojnih podatkov je realno število žrtev naravnih nesreč v daljni preteklosti težko ali celo nemogoče natančno opredeliti. V zadnjih nekaj desetletjih Slovenije niso prizadele naravne nesreče, ki bi jih po obsegu škode ali žrtev lahko uvrstili med katastrofe svetovnih razsežnosti. Na obrobju našega etničnega ozemlja je bil nazadnje najhujši furlanski potres (1976), ko je v Italiji poleg velike materialne škode izgubilo življenje več kot tisoč ljudi. Za Slovenijo je značilno, da ima v naravnih nesrečah razmeroma malo žrtev, materialna škoda, ki jo povzročijo, pa je običajno velika. Po nepopolnih informacijah iz časopisnih virov so naravne nesreče v Sloveniji pred 2. svetovno vojno terjale 344 žrtev, kar je povprečno 4,71 vsako leto. Povprečje smrtnosti je danes za polovico manjše, kar kaže na zmanj-

ševanje števila smrtnih primerov v naravnih nesrečah. V primerjavi s prometnimi nesrečami in samomori (več kot 500 vsako leto) je to malo. Po vrstah naravnih nesreč umre največ ljudi v snežnih plazovih, na drugem mestu so žrtve v potresih, sledijo smrtni primeri zaradi strele, poplav (hudournikov), neurij, izjemne vročine, burje, požarov in zaradi izjemnih snežnih padavin. Omeniti velja, da je v obdobju 1777-1986 samo v snežnih plazovih po razmeroma zanesljivih podatkih umrlo kar 465 oseb. Danes pa se moramo zavedati še ene velike potencialne nevarnosti - možnosti katastrofalnega potresa, saj bi tedaj v Sloveniji imeli morda tudi nekaj tisoč mrtvih. S pomočjo računalniško podprtih geografskih informacijskih sistemov je namreč izdelana podrobna ocena možnih posledic ob potencialnem rušilnem potresu, ki bi najbolj ogrozil gosto poseljeno ljubljansko območje. Seveda pa našo življenjsko stvarnost ogrožajo tudi drugi problemi, npr. pretirano poseljevanje območij s slabšimi naravnimi razmerami in večjim tveganjem, spremembe v ekološkem ravnovesju slovenskih pokrajin itd.

Duška Žitko v svojem prispevku izpostavlja, da je v Slovenski Istri ohranjenih malo votivnih podob pomorcev v primerjavi z njihovim prvotnim številom, saj so tovrstne podobe s pomorskimi motivi nekdaj krasile številne cerkve v obmorskih krajih. Iz zgodovinskih in drugih virov je namreč razvidno, da so se mornarji in ribiči, vajeni nadčloveških naporov in drznih pomorskih potovanj, pred odhodom na odprto morje zaobljubljali in se priporočali svojim zaščitnikom (npr. sv. Mariji, sv. Nikolaju, sv. Basu). Po vrnitvi v domači kraj pa so jim v zahvalo za srečno opravljeno potovanje darovali po naročilu izdelano podobo. Največja zbirka momarskih ex votov je ohranjena v zakristiji župnijske in romarske cerkve Marijinega prikazanja v Strunjanu. Ta cerkev je po letu 1512, ko se je po legendi na njenem mestu prikazala sv. Marija, postala eno najbolj priljubljenih in obiskanih romarskih središč v Istri. Kljub temu da je vsebinska tipologija votivnih podob zaradi majhnega števila ohranjenih podob pomorcev pomanjkljiva, je na njih možno razbrati tudi prizore raznih nesreč na morju, brodolomov, pomorskih bitk ipd. Hkrati so te podobe pomorcev dragocen vir informacij za spoznavanje tipov ladij, ladijske opreme, smeri trgovskih poti itd.

Razlike v smrtnosti (mortaliteti) v posameznih slovenskih pokrajinah v 19. stoletju in zlasti visoko otroško smrtnost podrobneje opisuje Jože Hudales. Kot vzroke zanjo poleg drugega navaja razlike v gospodarsko-socialnem razvoju, deloma pa tudi razlike, povezane s celotnim kompleksom strukture in tipologije družin, rodnostne krivulje itd.

Že pred prvo svetovno vojno so odhajali v ZDA številni evropski izseljenci, tudi slovenski. Življenjske usode tamkajšnjih slovenskih izseljencev, ki so jih pestile delovne nesreče, bolezni in pomanjkanje, obravnava Darko Friš. Kot primer množične smrti priseljencev navaja nesrečo slovenskih rudarjev, na katero še danes

spominja leta 1911 postavljen spomenik ponesrečenim rojakom v mestu Primero v državi Colorado.

Peter Svetina je svoj prispevek posvetil začetkom slovenske kriminalke oziroma piscem kriminalnih zgodb do konca druge svetovne vojne. Med tovrstne pisce, ki v svojih kriminalkah obravnavajo širok spekter nasilja in umorov, so uvrščeni Jakob Alešovec, Silvester Košutnik, Fran Milčinski, Ivo Šorli, Januš Golec, Ljuba Prenner in Fran Josip Knaflič.

O prvem goriškem kronistu Giovanniju Marii Marusigu svoje izsledke objavlja Marko Waltritsch. Duhovnik Marusig je v 17. stoletju v furlanskem jeziku napisal in ilustriral nekaj zvezkov o Gorici. Kronološko je opisal nasilne smrti, prav tako pa tudi tiste, ki jih je povzročila kuga. V enem izmed teh zvezkov je obdelal 202 nasilne smrti, in sicer od leta 1641 do 1704. Med te sodijo umori, uboji in obešanje ljudi, ki so jih sodniki obsodili na smrtno kazen. Drugo obravnavano Marusigovo delo pa podrobno opisuje tragično goriško leto 1682, ko je kuga, ki jo je neki konjski trgovec zanesel iz Hrvaške, terjala skoraj 500 mrtvih v samem mestu in še nekaj sto na bližnjem slovenskem podeželju.

Zvonka Zupanič Slavec je pripravila sumarno zgodovinsko preglednico epidemij na Slovenskem, žal pa je njen prispevek vsebinsko skromen in bi ga bilo koristno dopolniti z novimi raziskavami.

Slovenski vojaški zgodovini okrog srede 19. stoletja je posvečen prispevek Branka Marušiča. Slovenci so se namreč kot avstrijski vojaki v letih 1848-1866 udeležili številnih vojn. Umirali so na bojnem polju (na kopnem in na morju), v ujetništvu pa tudi kot vojaški begunci in vohuni. Žrtve so bile številne, saj je imel na primer 17. kranjski pehotni polk samo v bitki pri Solferinu (1859) kar 68 padlih, 355 ranjenih in 70 pogrešanih, katerih večji del je dejansko obležal na bojišču.

Sklicujoč se na bogato arhivsko gradivo, ki ga hranijo na Dunaju, Petra Svovljšak predstavlja podroben opis dogajanj v 1. svetovni vojni. Poleg civilnih žrtev med prvo svetovno vojno okvimo našteva člane, padle in ranjence tistih avstrijskih regimentov, v katerih so pretežni del moštva sestavljali slovenski fantje.

Zaključni del prispevkov posega v obdobje 2. svetovne vojne, torej v čas, ko je bil krvni davek med vojaškimi enotami in civilnim prebivalstvom izjemno velik. Jože Dežman v sestavku Talci zgodovine (Slovenci in žrtve druge svetovne vojne) poudarja, da bo pot do celovitega pregleda slovenskih človeških izgub v drugi svetovni vojni še dolga zaradi novih podatkov, ki vse pogosteje prihajajo na dan predvsem o doslej zamolčanih žrtvah. Seznam žrtev bo potrebno dopolniti tako s padlimi na partizanski kot na domobranski strani, pa tudi s tistimi, ki so bili mobilizirani v nemško vojsko ali so umrli v taboriščih kot civilisti. Po dosedanjih izračunih, ki se bodo po nadaljnjem raziskovanju najverjetneje nagnili k višjemu robu ocenjenega števila žrtev, je bilo med vojno med slovenskim prebivalstvom med 70-

80.000 vojnih žrtev. To pomeni, da je bilo vojnih žrtev približno okrog pet odstotkov tedanje populacije. Popis žrtev, ki ga izvaja Inštitut za novejšo zgodovino, je večleten projekt, s katerim na nacionalni ravni končno nastaja zbirka podatkov, v kateri bodo v doglednem času natančno popisane vse žrtve druge svetovne vojne med Slovenci. Vendar bilanca vojne smrti ne bo celovita brez pregleda okupatorskih izgub. Vojnih žrtev nemškega in italijanskega okupatorja je bilo verjetno okoli 8.000, med njimi tri četrtine nemških. Tem žrtvam pa bo potrebno pristeti še pripadnike okupatorskih sil in pripadnike kvislinskih enot drugih narodov, ki jih je ob koncu vojne ali po njej smrt doletela na slovenskih tleh. Nevenka Troha je pripravila analizo o vojnih žrtvah v Tržaški pokrajini takoj po 2. svetovni vojni oziroma o ljudeh, ki jih je jugoslovanska vojska odpeljala v Jugoslavijo ali pa so bili usmrčeni in vrženi v kraška brezna (t.i. fojbe) in druge jame. Pri tem ni odveč omeniti, da se njeni podatki precej razlikujejo od tistih, ki jih navajajo italijanski nacionalisti in mnogi italijanski zgodovinarji. Medvojna zavezniška bombardiranja in njihove žrtve je podrobno obdelal Marjan Žnidarič, projekt nacionalne zbirke o žrtvah 2. svetovne vojne v Sloveniji pa okvorno predstavljata Mojca Šorn in Tadeja Tominšek Rihtar.

V zborniku sta objavljena tudi dva diskusijska prispevka, v katerih France Kresal obravnava problematiko invalidov in vojnih vdov kot trajno posledico prve svetovne vojne; Zdravko Troha pa zločine italijanskih okupatorjev na Kočevskem. Izolsko zborovanje slovenskih zgodovinarjev in objava zbornika pa pomenita tudi neposredno prenašanje najnovejših zgodovinskih izsledkov na osnovnošolske in srednješolske predavatelje zgodovine.

Slavko Gaberc

ATTI DEL CENTRO DI RICERCHE STORICHE 28.

Trieste-Rovigno, 1998, 630 strani.

V začetku julija so v Rovinju predstavili zadnji zvezek Aktov tamkajšnjega Središča za zgodovinske raziskave. Predstavitev je bila združena s proslavo 30-letnice Središča, zato je potekala ne le v delavnem, ampak tudi v nekoliko svečanejšem vzdušju. Obsežnega zvezka se je lotil prof. A. Agnelli iz Trsta. Njegovo dolgoletno sodelovanje s Središčem mu je ob posameznih prispevkih omogočilo diahron prikaz sodelovanja in razvoja posameznih piscev ali obravnave posameznih tem.

Vseh 15 prispevkov, ki jih je uredništvo uvrstilo po že utečenem pristopu bodisi v "Memorie" (3) bodisi v "Note e documenti" (12), predstavlja vsebinsko pahljačo od arheologije, umetnostne zgodovine, zgodovine novejših obdobij in srednjeveške zgodovine do etnologije in prikaza izseka iz siamske arhitekture, ki je povezana tudi z Istro.

Almerigo Apollonio se je v obsežnem prispevku *Gli "Anni difficili" delle province illiriche (1809-1811)* lotil podrobne analize gradiva, predvsem iz tržaškega arhiva, ki se tiče obdobja francoskih guvernerjev Marmonta, Bertranda, Junota in Fouchéja. V tej številki je objavljen šele prvi del celotnega prispevka. V določeni meri je to nadaljevanje, predvsem pa dopolnitev dela M. Pivec Steić iz leta 1930, pa tudi predhodnih del avtorja samega, M. Pirjevec, G. Marušiča in drugih. Posebej poudarja razliko med uspešno in perspektivno vojaško organiziranostjo nove francoske administracije, in, kot kaže, neuspešno davčno in upravno organizacijo, ki je v bistvu tudi sama več požrla, kot je uspela zaslužiti - podobno kot beneška predhodnica - kljub revolucionarnim novostim. Zveni nekam domače?

V prispevku *Contributo alla tipologia delle chiese romaniche in Istria: le chiese uninavate con absidi inscritte* Damir Démonja obnavlja večkrat, naj spomnimo le na prispevke B. Marušiča in M. Zadnikarja ter B. Fučića, načeto temo o cerkvah z vrisano apsido oziroma z več vrisanimi apsidami. Uvršča jih v časovni razpon med 11. in 14. stoletjem. Avtor na karti razprostranjenosti cerkva upošteva le hrvaški del Istre in le bežno omeni cerkve v Istrski Sloveniji. Vsaj omeniti bi bilo treba enoapsidalno cerkvico na Mohoreču pri Sv. Antonu nad Koprno in izkopano, pozneje uničeno cerkev sv. Štefana pri Fijerogi (pri Pomjanu) ali pa uničeno cerkev sv. Marka pri Hrastovljah, vsekakor pa tudi Sv. Nedeljo pri Stari vasi. Posebej osvetljuje problem dvoapsidalnih cerkva: pri tem ne upošteva cerkve briksenskega tipa iz 11. stol. na blejskem Otoku. Pri opisih cerkva bi bilo morda treba upoštevati tudi ne čisto umetnostno zgodovinske podatke, saj se - morda slučajno ali pa tudi ne - v oltarjih teh cerkva pojavljajo sekundarno uporabljeni rimski napis (npr. sv. Jurij pri Završju, sv. Elizej v Draguču...).

Tretji prispevek med "Memorijami", z naslovom *Finanza pubblica e sistema fiscale nell'Istria Veneta del Sei-Settecento*, dolgujemo Egidiju Ivetiču. Ob morda dolgočasni temi avtor z analizo sistema javnih financ, dohodkov in odhodkov, zajetega in nezajetega pretoka blaga in storitev ter davkov, ugotavlja odnos med centrom in periferijo. Pokaže se, da nasprotno od splošno privzetega, ni center uspel izkoristiti province, pač pa je razrasla lokalna uprava, tudi na račun navidezne lokalne samostojnosti, uspešno porabljala sredstva. Obravnaval je blagajne za javna sredstva Kopra in Buzeta, ob tem pa še 16 provincijskih blagajn. Davčni pritisk se je stopnjeval zaradi vzdrževanja požrešnega upravnega aparata na lokalni ravni, pa seveda tudi zaradi utaje davkov.

Med Dokumenti bi naštel vrsto etnografsko obravnavanih prispevkov (Libero Benussi, *Di alcuni vecchi canti natalizi di Rovigno*; Paola Delton, *Credenze e superstizioni a Dignano*; Claudio Pericin, *Nomi di piante nella parlata istriota di Valle*; Roberto Starec, *La trattativa istriana dell'ottocento sulla viticoltura*; Denis

Visintin, *Contributo all'antica metrologia del Buiese*), ki vsi pomembno prispevajo k ohranitvi tudi ustnega izročila Istre, ki le prehitro izginja izpred naših oči in ušes. Posebej prispevek R. Starca se je neverjetno metodološko ujel s predavanjem Andreja Malničarja na sestanku "Vino in vinska trta v arheologiji" letos maja v Kopru. Kulturnozgodovinski prispevki (M. Kozličić, G. Rieger *ed i suoi panorami della Dalmazia*; Attilio Krizmanić, *Lo stemma storico del Comune di Sanvincenti*; Lucio Nalesini, *Una tomba in stile siamese a Capodistria*; Giovanni Radossi, *Il testamento di G. M. Botteri 'Vescovo meritisimo di Pola' (1695-1729)*) kažejo na širino koncepta revije. Še posebej je to vidno v dveh obsežnih razpravah zgodovinskega značaja, in to avtorjev Antonia Miculiana (*Il castello di Valle d'Istria neki secoli XVII e XVIII e il catastico delle rendite, aniversarij et livelli ...*) in Darinka Muniča (*I rapporti tra Fiume e Venezia nel secolo XV*). Slednji na osnovi v glavnem že izdane notarske knjige A. de Renna opiše stike Reke z Benetkami v 15. stoletju, a nakaže tudi nekatere značilnosti vsakdanjega življenja tistega časa na Reki (tedaj ne "Rijeki!"), uporabo jezikov (latinsko, italijansko, nemško, kranjsko ...) in predvsem ponovno osvetli "kvarnersko posest", nekako na meji med madžarsko-hrvaško, nemško in beneško državo. Enver Ljubanović je opisal rimske napise iz Senja in okolice (*Iscrizioni romane di Segna e dintorni*). Med njimi je posebej zanimiv oni, ki govori o prostem dohodu do vode tako plemenu Ortoplinov kot Parentinov. K temu bi bilo dodati tako B. Ilakovca kot tudi J. J. Wilkesa, predvsem pa J. Šasla *Aditus ad aquam* (Traditiones 5/6, Ljubljana 1976/77, 353-360 = *Pastorizia e transhumanza*, Opera Selecta, 522ss, Ljubljana 1992).

Na koncu naj mi bo dovoljeno, da ob tem izredno bogatem zvezku opomnim na slabo in težko čitljivo ilustrativno gradivo. Vsaj v prispevkih o cerkvah z vpisano apsido in o antičnih napisih iz okolice Senja slaba izvedba še posebej močno moti. Pripomba naj bo Središču v spodbudo, da pri finanserjih edicije izposluje kvalitetnejši tisk! Druga pripomba je malce bolj vsebinska: čemu je meja Istre enkrat na Dragonji, kot je to vidno iz prispevka D. Démonje? Ali pa je, kot je po UDK-ju na naslovnici vidno, Istra "hrvaška" in "slovenska", a vendarle je Istra "...divisa in partes tres, quorum una Histria italica", to je okoli Milj in Doline!

Matej Župančič

Darko Dukovski: SVI SVJETOVI ISTARSKI ILI JOŠ-NEPOVIJEST ISTRE PRVE POLOVICE XX. STOLJEČA. Pula, C.A.S.H., Histria Croatica, 1997.

Doktor humanističnih in teoloških znanosti Darko Dukovski kot mlad in ploden avtor oznanja svojevrstno prelomnico v sodobnem prikazu istrske in tudi hrvaške

novejše zgodovine. "SVI SVJETOVI ISTARSKI" je njegova prva knjiga, izšla l. 1997, s katero pristopa k obravnavi istrske zgodovine prve polovice 20. stoletja na način, ki je za zgodovinarja precej neklasičen, saj zgodovinsko snov nadgrajuje s sociološkim pa tudi antropološko-etnološkim pristopom.

Že z začetnim stavkom uvodnega poglavja "Ovo je knjiga o ljudskom postojanju" postaja jasno, da ne gre za suhoparno zgodovinsko študijo, ampak za prijazno in vsakomur razumljivo branje, zanimivo in novo znanosti in stroki.

Knjiga je zgodovinsko-socialna analiza o "elitah in marginalcih, privilegiranih in outsiderjih, mentaliteti obstanka in sožitja" hrvaških, slovenskih, italijanskih pa tudi drugih (romskih in židovskih) istrskih družin. Prikaz istrske družbe prve polovice 20. stoletja po besedah avtorja zajema "podzgodovinske ali še-ne-zgodovinske dogodke in procese, neobremenjene z velikimi imeni in fascinantnimi zgodovinskimi prelomnicami".

V drugem poglavju "Sastavnica moguće povijesti mentaliteta" avtor analizira pomen in metodologijo raziskovanja sveta istrskih mentalnih sklopov. Življenje istrskega prebivalstva prve polovice 20. stoletja se bistveno spreminja v materialnem, duhovnem in kulturnem pogledu. Za hrvaško in slovensko ruralno prebivalstvo je značilno, da se vse bolj socializira v mestnih okoljih.

V prvem delu tretjega poglavja "Stalna socialna preustrojstva" (Stalne socialne spremembe) je predstavljena socialna konfiguracija prebivalstva Istre od začetka 20. stoletja do 1918. Slednje je bilo obdobje, ki ga je zaznamovala predvsem gospodarska in iz tega izhajajoča tudi družbena kriza. Istra je bila razdeljena na šest kotarskih kapetanatov od l. 1869 do l. 1918 (koprski, poreški, puljski, pazinski, voloski, lošinjski). V drugem delu tretjega poglavja "Zakaj, kam in kdo iz Istre" je govora o migracijskih in industrializacijskih procesih, ki so v Istri kot tudi drugod po svetu potekali istočasno. Istrsko hrvaško, slovensko in italijansko prebivalstvo se je v začetku 20. stoletja do prve svetovne vojne izseljevalo pretežno v Trst, takratni "emporij avstrijske monarhije". Delovna sila je bila zaradi konkurence poceni, sploh pa nekvalificirana. Ob koncu dvajsetih in začetku tridesetih let se je fašistična oblast v Istri začela nekoliko bolj zanimati za socialno problematiko. Po drugi strani se bile cilj uvajanja ti. "politične bonifikacije" predvsem gospodarske spremembe v korist italijanskega prebivalstva. Socialne spremembe v korist hrvaškega in slovenskega prebivalstva so vedno ostajale v ozadju.

V četrtem poglavju "Svijet temeljnih slojeva i društvene elite" (Svet temeljnih slojev in družbene elite) je predstavljeno obdobje prve pol. 20. stoletja, ko v Istri potekajo procesi zapoznele industrializacije, tehnološke modernizacije in v političnem smislu nacionalne integracije. Ob tem avtor odpira problematiko nastanka in delitve temeljnih družbenih skupin. Zgodovina temelj-

nih družbenih skupin postaja tudi zgodovina temeljnih družbenih in državnih institucij oz. splošna uradno priznana zgodovina. Razlikuje *vaške ruralne* in *mestne urbane* temeljne družbene skupine. V ruralnih okoljih so temeljne skupine predstavljene znotraj *veleposestnikov* in *veleposestniških družin*. Teh je v Istri bilo bolj malo, so pa edini pravi predstavniki svojega stanu. Sledijo *trgovci* in *vaški obrtniki*.

Mestna okolja v Istri označuje večja niansiranost družbenih skupin: maloštevilni istrski *industrialci*, npr. Paul Kupelwieser, lastnik Brionskih otokov, eden od najzaslužnejših magnatov, ki je spodbujal industrializacijo in modernizacijo južne Istre, oziroma *delničarji* in *lastniki* različnih podjetij in denarnih institucij so bili pripadniki ti. istrskega jet seta. V urbane družbene skupine in sloje sodijo še: *podjetniki*, *trgovci*, *obrtniki*, *lastniki manjših tovarn*, predstavniki *delavske aristokracije* (visoko kvalificirani delavci in mojstri), *lastniki nepremičnin* (rentijeri, lastniki hiš). V obdobju med dvema svetovnima vojnama se v te sloje prištevajo tudi *politiki*, *intelektualci* in *svobodni poklici*. Slednji predstavljajo najbolj nestabilen družbeni sloj ali skupino, ki je skozi zgodovino doživljala radikalne notranje spremembe. Svet temeljnih družbenih slojev in družbene elite avtor predstavlja skozi naslednja tematska področja: meščanski sloji: srednji meščanski sloj je bil najštevilnejši in najpomembnejši nosilec procesov modernizacije v začetku 20. stoletja. Od drugih družbenih slojev so se meščani razlikovali evidentno in transparentno, npr. "obleka dela človeka", pa tudi po etičnih in estetskih vrednotah, specifičnih za njihov stan. Kvalificirani delavci v Istri predstavljajo t.i. delavsko aristokracijo in so svet zase. Njihov glavni moto je bil: "pošteno opravljeno delo za pošteno plačilo; zavedamo se, kaj nam pripada in koliko bomo dobili, ravno tako vemo, kaj nam ne pripada in česa ne bomo nikoli dobili". Specializirani delavci iz monarhije so prihajali v ladjedelniško industrijo v Miljah in v Puli. Ti delavci v arsenalih, t.i. arsenaloti, s sabo prinašajo ne samo svoje tehnično znanje, ampak tudi kulturne in druge srednjeevropske navade. Pula postaja stičišče dveh kontrastnih svetov: enega sodobnega, modernega in tehnokratskega, drugega ruralnega, tradicionalnega in patriarhalnega. Svojevrstna zanimivost je tudi svet industrijalcev in magnatov ter njihov vpliv na splošni razvoj Istre. Veleposestniki so opisani kot ohranjevalci vrednot srednjeveških gospodarjev. Družinski svet meščanske elite in temeljnih slojev poudarja družino kot mikrosvet meščanskih slojev. Italijanski intelektualci, marginalizirana politična elita, predvsem učitelji, ki so ostali izven fašističnih strankarskih struktur, so svoje nestrpnost z uradnim režimom plačali z deportacijo v najmanj razvite kraje Italije.

Dukovski se med ostalim v svoji študiji ukvarja tudi z antropološkim fenomenom staranja. Izpostavlja razlike v življenjski dobi, ki je bila precej opazna med revnimi

in bogatimi sloji. Staranje je za nekvalificirane delavce in revne sloje povzročalo pravo katastrofo, pojavljale so se profesionalne bolezni, dobivali so slabše službe in podobno. Za bogate so srednja leta predstavljala urejen status in vrhunec kariere.

V petem poglavju "Svijet rubnih društava u Istri" (Svet obrobni družb v Istri) avtor analizira po določenih izbranih tematskih sklopih naslednje probleme: splošni značaj socialne, politične, gospodarske in kulturne marginalnosti; temelje socialne marginalnosti hrvaškega etnikuma; izoliranost, razlastitev in marginalizacijo hrvaških intelektualcev; primere spopada temeljnih in marginalnih slojev; nastanek mestnih in vaških revežev; notranji svet revnih ruralnih in urbanih družin; problem stanovanja; socialno integracijo Židov v Istri prve polovice 20. stoletja in večne marginalce: romske družine v Istri od l. 1900 do l. 1950 ter njihovo nezmožnost socializacije.

Splošni pomen socialne, politične, gospodarske in kulturne marginalnosti obrobni družb v Istri avtor začne s podajanjem vsaj približne tipologije družbene margine v Istri. Med marginalne družbene skupine prištevava: Rome, Žide, ženske nasploh, homoseksualce, potepuhe, prostitutke, osebe brez stalne zaposlitve in stalnega bivališča, bolnike, različne družbene outsiderje, kot so: berači, kaznjenci, tihotapci, tatovi, morilci...). Eno od konstant istrskega marginalizma predstavljajo priseljenci.

Sploh pa priseljenci iz ruralnih v urbana okolja povzročajo nenehne oscilirajoče procese. Priseljenci se morajo vedno znova privajati na mestni ritem življenja in mentaliteto urbanega okolja. Avtor se ob tem sprašuje, ali je novonastala mentaliteta priseljencev "mentaliteta pod pritiskom" ali "prisilna mentaliteta". Za njih je značilno, da se v najboljšem primeru približno v tretji generaciji uspejo izvleči iz marginalnega okrožja.

Vsa ta neelitna subkultura potrebuje po mnenju avtorja nadaljnje in bolj poglobljene zgodovinsko-antropološke študije. Obenem opozarja, da se do danes znanstveniki še niso začeli resno ukvarjati z raziskovanjem povezanosti marginalnosti in procesov akulturacije, asimilacije oz. oblikovanja osebnosti na osnovi lastnega mnenja o sebi, lastne ogroženosti, nepomembnosti, nemoči. Sistematične raziskave te problematike, ki vključujejo sodobne metode ustne zgodovine (oral history) in globinskega intervjuja in zajemajo tri generacije ene družine, avtor predivideva v prihodnjih obravnavah.

V obdobju med dvema svetovnjima vojnama so predstavljali najbolj izpostavljeni, preganjani, marginalizirani socialni sloj v Istri hrvaški in slovenski učitelji. Ekonomska sredstva se v tem času maksimalno izrabljajo v politične namene. Marginalnost v smislu socialnega statusa je postala vse pogostejši pojav istrske družbe. Socialno podzemlje je po besedah avtorja živelo na samem robu zakona in socialne eksistence.

Avtor med ostalim poudarja, da se je o ostalih družbenih slojih pisalo in raziskovalo marsikaj, medtem ko so bili subkulturni sloji marginalizirani in ta "istrska enigma" je do danes ostala "skrivnost in temačen del kolektivnega spomina".

Poglabljanje revščine določenih mestnih in vaških slojev je bilo močno po prvi svetovni vojni. Istra je kot najvzhodnejša italijanska pokrajina vse bolj postajala slepo črevo italijanskega gospodarstva in trgovine. Po kapitulaciji Italije l. 1943 prevzemajo oblast in skrb o prebivalstvu prevladujočega ruralnega dela polotoka NOO-ji.

"Od elite do margine: socialna integracija Židov v Istri"; v prvi polovici 20. stoletja so Židje v Istri, tako kot tudi v ostali Evropi, dejansko preizkusili življenje tako elite kot tudi margine. Eno od največjih židovskih enklav je bil vsekakor Trst, takrat razvit trgovski in pristaniški center. V razvitih mestnih okoljih Istre so se Židje nahajali na samem vrhu družbene piramide in v teh slojih so bili popolnoma pozitivno konotirani. V revnejših delavskih in ruralnih slojih, čeprav so se hitro socializirali pa tudi asimilirali, niso bili priljubljeni. V glavnem so jih obtoževali za lasten slab družbeni status in revščino. Đukovski odpira še eno dokaj nepriljubljeno in skorajda sporno vprašanje: zakaj se je tako veliko število Židov vključevalo v fašistično gibanje. Stara zgodba o mednarodni židovsko-komunistični zaroti, lansirana italijanski javnosti od 1935. leta, je označila začetek organizirane antižidovske kampanje tudi po Istri. Židovsko vprašanje je fašistična oblast "urejevala" z uvajanjem Rasnega zakona ter z močno marginalizacijo in diskriminacijo židovskega prebivalstva. Ker so v Istri prevladovali mešani zakoni tudi v židovskih družinah, ki so po prvi svetovni vojni že prestopile v katoliško veroizpoved, je fašistična oblast s težavami opravljala popise prebivalstva. Po kapitulaciji Italije in s prihodom Nemcev se je situacija radikalno poslabšala. Ne glede na to, ali so bili člani fašistične stranke, ali jih je Rasni zakon pomiloval, ali so pripadali določenim posebnim kategorijam, so bili vsi deportirani v koncentracijska taborišča. Po drugi svetovni vojni se je v Istro priselilo razmeroma malo židovskih družin iz kontinentalnih delov Hrvaške in takratne Jugoslavije. Njihovo priseljevanje je potekalo vzporedno z izseljevanjem italijanskega pa tudi hrvaškega in slovenskega prebivalstva iz Istre. Novonaseljene židovske družine so se hitro socializirale, v mešanih zakonih so se Židje v drugi generaciji kulturno in nacionalno popolnoma asimilirali.

Romske družine v Istri od l. 1900 do l. 1950 ter njihova "nezmožnost" asimilacije je poglavje, za katerega bi lahko rekli, da ga je avtor posebno subtilno prikazal. Ti večni marginalci, marginalni marginalci, marginalci družbene margine, eksistencialni outsiderji, so stigmatizirani v vseh družbah kot najnižji sloj in najnižja oblika človeške eksistence. Njihova marginalnost je popolna in za njih avtor pravi, da so edini pravi

istrski marginalci. Romski nomadi so v Istro prihajali in odhajali, bogatili s svojo pisano folkloro ruralno in urbano življenje polotoka. Niti v enem režimu niso uživali meščanske svobode, sploh pa v času Italije, ko jih je fašistična oblast v imenu rasnih zakonov še dodatno preganjala. Zanimivo je, da so rasni zakoni vseeno razlikovali Rome arijce, katolike in ostale Rome. Romi iz Italije so bili v glavnem arijci, katoliki, in jim je država dodeljevala nekakšno materialno pomoč. Tako so se italijanski Romi materialno razlikovali od ostalih Romov. Po drugi strani je res, da je fašistična država s tem hotela le pokazati svojo skrb za "italijansko ljudstvo". Po drugi svetovni vojni so se iz vseh republik bivše Jugoslavije v Istro priseljevale romske družine: katoliške, pravoslavne, muslimanske, različnih jezikov, kultur, navad, običajev. Te romske skupine so postajale del istrskega mozaika.

"Svet bolnih in hendikepiranih" je poglavje, v katerem se avtor ukvarja z zdravstveno in higiensko zaostalostjo istrskega polotoka. Največ boleznih je bilo med revnimi sloji. Maloštevne humanitarne in karitativne organizacije so zaradi finančnih težav omejeno funkcionirale. Od l. 1945 do l. 1950 se dviguje standard zdravstvenih uslug, razvija se vse bolj funkcionalna zdravstvena mreža.

Posebno poglavje je Dukovski posvetil ženski problematiki. In če je senzibilna obravnava revnih, neopaznih, nepomembnih posameznikov pa tudi robnih in marginalnih družbenih skupin in slojev v Istri že prevzela bralca, je v poglavju "Zasebni svijet žena" (Zasebni svet žensk) vsekakor dosegla svoj vrhunec. Mogoče tudi zaradi tega, ker je avtor k ženski tematiki pristopil kot k splošnemu in univerzalnemu problemu. Podaja temeljne značilnosti žensk v ruralnih in urbanih okoljih. Čeprav je bil oče pater familias, je v družini vladala ženska, njena beseda je bila odločujoča, po drugi strani pa je bila v javnosti podrejena. Začetek 20. stoletja je zaznamoval vse močnejši boj žensk za osnovne človeške, ekonomske in politične pravice. V Istri je bila na področju meščanske in politične emancipacije žensk najbolj aktivna labinska socialistka Giuseppina Martinuzzi. Druga svetovna vojna prinaša velike spremembe v zavesti ljudi tudi o vlogi ženske v družbenem življenju. Večina žensk je bila že navajena na samostojno vzdrževanje in popolno ekonomsko neodvisnost.

Avtor se ukvarja tudi z meščansko in politično emancipacijo žensk, obravnava marginalnost žensk v odnosu do spolnosti, probleme spolnih odnosov pred poroko, nezakonskih zvez in podobno. Zanimivo je tudi znanstveno "odkrivanje" skorajda popolnoma zatajene problematike prostitucije - "ženske na robu obrobja". Prostitucija v Istri med dvema svetovnjima vojnama kot boj za obstanek, "dopolnilna" dejavnost, masovna, ulična, mladoletna, hotelska, nizka, srednja, visoka je predvsem posledica procesov industrializacije in modernizacije, gospodarske zaostalosti, revščine in nenehnega

prestrukturiranja istrske družbe.

Svojevrstna posebnost je tudi "Svet istrskega podzemlja - Cosa nostra istriana". Ta marginalnost z druge strani zakona, socialno razbojništvo, je bilo v Istri dokaj razvejano. Tihotapljenje in razbojništvo je predstavljalo najboljše protizakonito dejavnost. Pogosti so bili medsebojni obračuni razbojnikov in karabinjerjev. Edino, kar bi se lahko povedalo v prid fašističnemu režimu, je, da se je odločno postavil po robu razbojništvu in organiziranemu kriminalu. Z zakonitimi in nezakonitimi metodami so popolnoma eliminirali številne razbojniške bande in organizacije znotraj mafije.

"Svet političnega elitizma in marginalizma" obsega predvsem politični elitizem italijanskega in politični marginalizem hrvaškega in slovenskega prebivalstva od začetka 20. stoletja do konca druge svetovne vojne. Po tem obdobju prihaja do "enakosti v revščini" kot predpogoju političnega elitizma "nove dobe". Pogoste administrativne perturbacije so pri prebivalstvu Istre ustvarjale nezaupanje do centralne oblasti in občutek splošne politične marginalizacije. Avtor navaja, da se je tako udomačil ljudski pregovor "provizorio za vajak" (začasno za vedno). Iz takšne marginalnosti in občutka nemoči za kakršnekoli spremembe, ki bi bile v interesu prebivalstva, je nastalo stanje splošne apolitičnosti, neprilagodljivosti, nesprejemanja in zoperstavljanja državni oblasti. V socialnem pogledu se v obdobju po drugi svetovni vojni odvijajo intenzivni procesi naravne asimilacije. Mešani zakoni so pogostejši kot kdajkoli prej. Bivši socialni marginalci postajajo pripadniki nove politične elite. Slednje je pogosto posledica radikalnih družbenih sprememb.

"Namesto zaključka" avtor na koncu povzema naslednje:

- da so vsi istrski svetovi, vidni ali nevidni, povezani v mrežo kolektivnega spomina;
- da so se najmočnejši pretresi in diferenciacije dogajale v družinskih krogih;
- z zapoznelo industrializacijo in modernizacijo se je spreminjala socialna slika Istre;
- od razpada Avstro-Ogrske monarhije se na tem prostoru gospodarski, kulturni in politični elitizmi niso ujemali, ne v času fašizma ne v obdobju komunizma;
- od vseh primerov elitizma je največje spremembe doživljala t.i. kulturna elita.

Ravno s kulturnimi impresijami avtor zaključuje publikacijo. Medtem ko so režimski kulturni elitizmi bežali od ljudstva, umetnosti, pravih kulturnih vrednot, čeprav v imenu le-teh, je po drugi strani potuhnjena, lahko bi rekli opozicijska kulturna elita svoj spiritus movens in inspiracijo iskala v prvinskih koreninah istrske ljudske kulture.

Knjiga je bogato ilustrirana, vsako poglavje je podkrepljeno s fotografskim materialom, ki se nanaša na obravnavano obdobje. Slednje nam še najbolj približuje

in podoživlja preteklo življenje na tem območju. Vsaka slika je življenje zase, spomin nekoga, vsekakor pa dokument raziskovalcu. Tudi v tem je dodatna vrednost knjige, po besedah avtorja njena "preteklost za prihodnost".

Nenazadnje je treba poudariti bibliografsko prilogo pričujočega dela. Poleg uporabe strokovne literature, monografij, znanstvenih in strokovnih člankov se avtor opira tudi na manj znane vire, kot so: arhivski fondi policijskih in sodnih organov, različnih socialnih ustanov, bolnišnic, popravnih ustanov, karitativnih organov. Avtor je sam zbral tudi do sedaj neznano gradivo navadnih, vsakodnevnih, anonimnih ljudi v obdobju od 1989 do 1996. Ob tem je zelo zanimiva in koristna uporaba italijanskega, hrvaškega in slovenskega časopisnega materiala, ki je izhajal na območju Istre od 1919 do 1924 in ki ga je avtor v zadnjem poglavju "Viri in literatura" pregledno predstavljal (Alabarda, Adriatico Nostro, L'Azione, Banca della Venezia Giulia, Corrier Istriano, Edinost, Era Nuova, Foglio d'Ordini, Gazzetta Ufficiale, Gerarchia, Hrvatski List, Istarska Riječ, Il Giornaleto di Pola, Il Lavoro, Il Nazione, Il Nuovo Giornale, Il Popolo d'Italia, Il Popolo di Trieste, Istarski list, Istria Agricola, L'Ardito, L'Arena di Pola, L'Istria Popolare, La Nazione, Notiziario Mensile P.N.F., Osservatore Triestino, Poler Tagblatt, Pučki prijatelj, Porta Orientale, Stara Naša Sloga, Učiteljski list).

Na koncu bi lahko rekli za "vse istrske svetove", da se zdaleč niso izčrpani, ostaja jih najbrž še veliko neodkritih, nedorečenih. Pričujoča knjiga je odprla celo vrsto novih vprašanj, dilem, raziskovalne radovednosti o nenehnih procesih migriranja, prepletanja, mešanja, akulturacije, asimilacije, hibridizacije, sinkretizmov, konfliktov, predvsem pa sožitja.

Karmen Medica

Almerigo Apollonio: L'ISTRIA VENETA DAL 1797 AL 1813. Gorizia, Istituto Regionale per la Cultura istriana, 1998, 330 strani.

Leta 1998 je pri Goriški knjižni založbi izšlo obsežno delo A. Apollonia z naslovom "L'Istria Veneta dal 1797 al 1813". Izid sta omogočila in podprla Pokrajinski inštitut za istrsko kulturo v Trstu (Istituto Regionale per la Cultura Istriana di Trieste) in Dežela Veneto (Regione Veneto).

Apollonio, Pirančan po rodu (1928), se je zgodovinski znanosti posvetil šele po letu 1989, vendar je v preteklem desetletju raziskal in obdelal številna poglavja novejših istrskih zgodovine; med njimi izstopa obsežnejša razprava o iredentizmu z naslovom "Autunno Istriano" (Atti del CRS Rovigno, 1992), sledijo številni članki in razprave s področja upravne in politične zgodovine nekdanje beneške Istre oziroma Avstrijskega primorja v

18. in 19. stoletju. Tudi obdobju francoske uprave v Istri se je avtor že predhodno posvečal, med vidnejšimi je njegova razprava "Una cittadina istriana nell'eta napoleonica: Pirano 1805-1813 (Atti del CRS Rovigno, 1993).

Na obdobje 1797-1813 lahko seveda gledamo kot na značilno prehodno obdobje, v katerem so vse notranje upravno-teritorialne spremembe v Istri imele bolj ali manj provizoričen značaj. Kljub temu so vse te kratkotrajne upravne in sodne spremembe hkrati imele velik političen in družbeni pomen, saj so procesi likvidacije fevdalnih političnih struktur in pričetki njihove preobrazbe tudi na istrskih tleh omogočili oblikovanje meščanske družbe.

Vse te spremembe so torej imele za Istro prelomni značaj, zato se je zgodovinarje že v preteklosti dokaj pogosto lotevalo raziskav navedenega obdobja; bolj obsežno sicer v italijanskem kot hrvaškem in slovenskem zgodovinarstvu. Za najizčrpniji prikaz še vedno velja delo G. Quarantottija "Trieste e l'Istria nell'eta napoleonica", Firenze 1954, sicer pa so se med italijanskimi avtorji s tem obdobjem istrske zgodovine ukvarjali še A. Cherini, G. Netto, G. Saba, G. de Vergottini, D. Venturini, E. Apih, U. Cova in številni drugi, med hrvaškimi pa v zadnjem obdobju predvsem G. Crnković, D. Roksandić in N. Šetić.

Apollonijevo delo lahko ocenimo torej kot nekakšno sintezo oziroma dopolnjeno izdajo dosedanjšega italijanskega zgodovinarstva o navedenem obdobju z nekaterimi novimi, kritičnejšimi pogledi, ugotovitvami in zaključki, ki temeljijo predvsem na raziskavi in obdelavi obsežnega arhivskega gradiva nekaterih naših, zlasti pa italijanskih arhivov.

V prvi vrsti gre za bogate arhivske fonde "Atti Amministrativi dell'Istria 1797-1813" Državnega arhiva v Trstu, ki pa je bil s preureditvijo registra raziskovalcem na voljo šele po letu 1994. Na podlagi tako zbranega in urejenega arhivskega gradiva je avtor dokaj izčrpnno in podrobno obdelal celotno avstrijsko upravo v letih 1797-1805, ki jo sicer delimo na obdobje "Provizorične pokrajinske vlade v Istri 1797-1804" (Governo Provvisorio dell'Istria 1797-1804) in obdobje "Istrskega okrožnega urada 1804-1805" (Capitanato Circondariale dell'Istria 1804-1804). Obe obdobji, hkrati z uvodom, ki osvetljuje ekonomske, politične in družbene razmere v beneški Istri v drugi polovici 18. stoletja, predstavljata prvi del avtorjevega zajetnega dela o Istri v prehodnem obdobju 1797-1813.

Za razliko od avstrijskega je avtor za francosko obdobje, zlasti za obdobje Italijanskega kraljestva 1806-1809, črpal večino podatkov iz bogatih fondov Državnega arhiva v Milanu (Archivio di Stato di Milano), za kasnejše obdobje Ilirskih provinc tudi fonde Arhiva Slovenije v Ljubljani in Pokrajinskega arhiva v Kopru, predvsem arhivskega gradiva v Piranu.

Iz obsežne obdelave avstrijskega obdobja, kjer avtor nekatera ključna vprašanja obdeluje predvsem v VII.,

VIII., IX. in X. poglavju, lahko povzamemo, da so bile ključnega pomena za nadaljnji razvoj Istre predvsem reforme iz leta 1804, ki so končno vpeljale radikalne spremembe v pokrajinskem sistemu. Njihova osnovna naloga je bila, kot lahko razberemo iz navedenih poglavij, da so s priključitvijo nekdanje beneške Istre k Trstu omogočili bolj usklajeno funkcioniranje državnih organov in pospešili "asimilacijo" istrskega pokrajinskega sistema v enoten državni sistem. V teh poglavjih se srečujemo tudi z vso kompleksnostjo vprašanj, ki so se sukala okoli prizadevanj Filipa de Rotha, da bi preprečil ukinitve "Začasne pokrajinske vlade" in s tem začasne uprave z magistratom, ki je ohranjala posebnost koprškega načelnika, kot z vprašanji, povezanimi z Angelom Calafatijem, in vplivom njegove frankofilske struje na politično dogajanje v Istri.

Obsežnejšo oceno in vlogo istrskega prefekta Angela Calafatija v širšem kontekstu družbenih, gospodarskih in političnih sprememb po letu 1806 avtor sicer podaja v poglavjih II. dela svoje knjige, kjer osvetljuje predvsem velike upravne, sodne in družbene spremembe, ki jih je uvedla francoska zakonodaja z Napoleonovim zakonikom in najbi s tem v temeljih v Istri spremenila tradicionalno mediteransko-komunsko ureditev s svojimi kampanilističnimi omejitvami.

Pri orisu ekonomskih razmer so zlasti pomembni in ilustrativni tabelarni pregledi davčnih prihodkov Istrskega departmaja v letih 1806-1809, pa tudi prikaz poljedelske proizvodnje in gospodarskih gibanj na splošno. Značilna je avtorjeva ugotovitev, da je bila istrska ekonomija v tem obdobju še vedno orientirana na beneški in tržaški trg, tudi splošni proizvodni pogoji in sposobnost prodaje istrskih proizvodov v sosednje italijanske in avstrijske pokrajine naj bi bili ugodni in naj bi po avtorjevem mnenju spodbujali trgovsko menjavo; edino oviro naj bi predstavljala angleška flota, ki je v Jadranu z uvedbo Napoleonove celinske zapore ogrožala in paralizirala pomorski promet.

Avtor se pri orisu tega obdobja dotika tudi vprašanj sočne proizvodnje, javnih del, gradnje cest, mostov, bonifikacij, regulaciji rek, vendar s kritično oceno, da je bilo mnogo več načrtovanja in birokratskega urejanja kot pa dejansko izvedenih del. Seveda ne gre prezreti tudi poglavij, ki obravnavajo posledice korenitih sprememb na področju cerkvene uprave, zlasti ukinitve cerkvenih bratovščin in vrste samostanov, kar vse je zaradi težkih gospodarskih in socialnih razmer pa tudi kmečkega in meščanskega konzervativizma ter kulturne inercije tradicionalnih skupnosti Francozom nakopalo nemalo nasprotnikov.

Obdobju Ilirskih provinc kljub dejstvu, da je v tem obdobju prvič prišlo do poenotenja upravnega sistema nekdanje beneške in avstrijske Istre, avtor ne posveča večje pozornosti. V bistvu pogrešamo navedbo dejanskih razlogov (gospodarskih, vojaških, etničnih), ki so Napoleona privedli do tega, da je leta 1809 tudi

istrski departma kljub odporu Angela Calafatija in milanske vlade priključil Ilirskim provincam. Hkrati pogrešamo navedbo, da sta Bertrandova študija o boljši cestni povezavi z Istro in tendenca po zaustavitvi italijanskega nacionalizma v Istri privedli leta 1811 do Napoleonovega dekreta o odcepitvi pazinskega kantona iz Civilne Hrvaške in njegovi vključitvi v Istro.

Skozi kritičen prikaz ekonomskih razmer avtor Ilirske province pravzaprav označuje za "nesmiselno upravno konstrukcijo", ki je združevala kulturno, zgodovinsko, jezikovno, politično in družbeno zelo heterogene pokrajine, ne da bi v tem za posamezne narode videl temeljna izhodišča za njihov kasnejši nacionalni razvoj. Zlasti je njegova kritična ost naperjena proti dejstvu, da se je Istra "pogreznila v francosko-balkansko polkolonijo", namesto da bi ostala pod upravno urejenim in trdnim Italijanskim kraljestvom. Po avtorjevem mnenju številni viri o razmeroma dolgem obdobju tranzicije (do 1811) nedvomno kažejo na, dokaj zmedeno situacijo v Istri, v kateri so se vse pobude preteklih let izjalovile, odtegnitev finančne pomoči po letu 1809 pa je pokrajino pahnila v veliko krizo in pomankanje, ki ju je bilo čutiti domala skozi celotno obdobje Ilirskih provinc.

Nekoliko ugodnejšo oceno kot Marmontovemu avtor namenja Bertrandovemu obdobju, ki ga odlikujejo nekateri ustrežnejši ukrepi na upravnem, političnem in ekonomskem področju, glede same Istre pa, zlasti ob novem davčnem in carinskem sistemu, izraža mnenje, da je bil mnogo hujši od nekdanjega sistema Italijanskega kraljestva.

V XIII. poglavju se avtor ob sintezi napoleonskega obdobja dotika pravzaprav vseh pomembnejših področij javnega življenja, kamor je segla nova francoska zakonodaja, predvsem pa področja javnega šolstva, cestnega omrežja, zdravstva, socialnega skrbstva, trgovine, kmetijstva, industrije in davčne politike. Glede šolske politike v času Ilirskih provinc avtor sicer navaja, da je imel francoski režim pri vključevanju slovenskega jezika v nekatere šole precejšnje zasluge in je le-tega pogosto uporabljal kot poluradni jezik, vendar tudi v tem primeru o kakih novostih ne more biti govora. Seveda ta splošna Apollonijeva ocena glede slovenskega jezika kaže na nepoznavanje dejstva, da je imela reforma šolskega sistema v francoski Iliriji izreden pomen za nadaljnji razvoj slovenskega knjižnega jezika. Slovenski pouk na šolah je namreč zahteval uvedbo slovenskih učnih knjig, katerih se je z veliko vnemo, prizadevnostjo in naglico lotil Valentin Vodnik. Pri vprašanju slovanskih jezikov v francoski Iliriji je bila odločujoča intervencija naših preroditeljev z Zoisom in Vodnikom na čelu, ki so pri generalnem intendantu Dauchyju dosegli, da je že od začetka leta 1810 obveljalo načelo, naj bo v slovenskem delu Ilirije v rabi slovenski, za ostali slovanski del pa srbohrvatski jezik. Podatek, ki morda za italijansko zgodovino pisje pa tudi A. Apollonija ni tehten, je prav gotovo za slovensko nacionalno zgodovino z vidika

kasnejšega nacionalnega preporoda velikega pomena. Poudariti je pač potrebno, da smo ob velikem zgodovinskem trenutku, kakršnega za Slovence predstavljajo Ilirske province, vendarle imeli osebnosti, ki so v danih okoliščinah v polni meri ustvarile tisto, kar je bilo v njihovi moči, in da so izrabile mnoge priložnosti za uveljavljanje slovenskega jezika in njegove književnosti.

Kljub svoji kritični, mestoma že kar pristranski oceni francoske Ilirije avtor ob koncu glede francoskega fiskalnega sistema, ki je v Istri podeseteril davčna bremena, vendarle ugotavlja, da je provinca to epohalno povečanje bremen v primerjavi z nekdanjim beneškim in avstrijskim zmogla predvsem zaradi zmanjšanja nekdanjih privilegijev in postopnega izenačevanja družbenih slojev ter vzpodbujanja podjetniškega duha. Francosko-italijanski davčni sistem je v Istri končno zmanjšal delež "nacionalnega gospodarstva" ter deželo usmeril v moderno monetarno ekonomijo, kar lahko seveda razumemo tudi kot splošno avtorjevo pozitivno oceno celotnega obdobja 1797-1813.

Epilog, ki zaključuje obsežno Apollonijevo delo in časovno seže prek leta 1813 oziroma 1815 vse do avstrijske ustavne dobe in združitve Italije 1866, lahko pravzaprav razumemo v širšem kontekstu romantičnih teženj po ponovni vključitvi Istre v nekdanjo Beneško republiko, katere mit se je ob iredentizmu in nacionalističnih težnjah ohranjal pravzaprav vse do leta 1918. Seveda pa to zaključno poglavje samo po sebi že odpira vrsto novih, kritičnih vprašanj in komentarjev, zato nekako ne sodi v okvir tega sicer pomembnega in dragocenega dela o Istri na prelomu med 18. in 19. stoletjem.

Salvator Žitko

ECONOMIA E POPOLAZIONE IN FRIULI DALLA CADUTA DELLA REPUBBLICA DI VENEZIA ALLA FINE DELLA DOMINANZA AUSTRIACA. A cura di: Marco Breschi e Paolo Pecorari. Udine, Forum, 1998.

Delo je zbornik aktov s posveta Ekonomija in prebivalstvo Furlanije od razpada Beneške republike do konca avstrijske dominacije, ki sta ga priredila oddelek za finančne vidike podjetništva in finančna tržišča (Dipartimento di Finanza dell'impresa e dei mercati finanziari) ter oddelek za statistiko (Dipartimento di Statistica) videmske univerze 17. decembra 1996. Z njim se začena tudi knjižna zbirka Storia, economia e società in Friuli, ki je sad interdisciplinarnega sodelovanja med omenjenimi in sorodnimi oddelki ekonomske fakultete univerze v Vidmu (konkretnije kateder za demografijo in za gospodarsko zgodovino) v prizadevanju za osvetljevanje furlanske zgodovine z vseh vidikov človeškega življenja in delovanja. Skupina, ki združuje širok krog akademskih raziskovalcev in

tistih, ki delujejo zunaj univerzitetnih ustanov, pristopa k tej tematiki po vzoru regionalizma, kakršnega je uveljavila šola francoskih Annales, se pravi z umeščanjem furlanske regije v širši geografski in zgodovinski kontekst. V teh naprežanjih se vsekakor brani nekritičnega presajanja konceptualnih ter teoretičnih načel in priznava izkušnje vseh zgodovinskih šol, vključno z najpronicljivejšim furlanskim zgodovinopisjem, tistim, ki je na furlansko preteklost znalo gledati v regionalni perspektivi in hkrati v njo vgrajevati neštete krajevne posebnosti. S tem želijo tudi osveščati založništvo in podpornike zgodovinopisja o potrebi po prehajanju od lokalistično monografskih, memorialističnih in apologetičnih obravnav k širjenju zgodovinskega spomina, ki naj sloni na osnovi objektivnejših in strogo znanstvenometodološko podprtih pristopih.

Prva skupina prispevkov se posveča vprašanju virov. A. Connella predstavlja računalniško podatkovno zbirko zgodovinskih arhivov, prisotnih na terenu, ki jo vodi nadzorništvo za kulturne dobrine Furlanije Julijske krajine v okviru vsedravnega projekta o informatiziranem popisu arhivskih fondov (Anagrafe informatizzata degli archivi italiani). Gre za arhive župnij, občin, bolnišnic in drugih javnih ter privatnih ustanov, katerih dokumentacija je (oziroma naj bi bila v kratkem) pregledno evidentirana na osnovi posebnega obrazca. Sistem ima vsekakor svoje meje, ker je bil softversko koncipiran za potrebe nadzora in varovanja gradiva, ne pa tudi v smislu potreb zgodovinskega raziskovanja in želja uporabnikov. R. Corbellini piše o virih za zgodovino furlanskega prebivalstva od konca Beneške republike do restavracije, ki ga hrani državni arhiv v Vidmu. Poudarki so na vprašanju kakovosti arhivskega gradiva kot osnove za demografske raziskave, pri čemer izstopa ugotovitev, da obseg dokumentacije ne odgovarja avtomatično tudi boljši kakovosti le-te, kar avtorica dokazuje na primeru davčnih arhivov in virov za izredno ekonomijo iz razdobja 1797-1805. Bibliotekar R. Vecchiet predstavlja vire za furlansko zgodovino, ki jih hrani videmska mestna knjižnica (Biblioteca civica di Udine). To so ustanovili leta 1866 tudi kot središče za zbiranje najrazličnejših tiskov o Furlaniji, vendar je v prvih desetletjih zaradi objektivnih in subjektivnih interesov (ki so zanimanja prevažali zdaj bolj na naturalistično, zdaj bolj na zgodovinsko humanistično področje) le delno zadoščala tej nalogi. Danes so v teku prizadevanja za čim bolj učinkovito ovrednotenje bogatega fonda knjižnice, ki pa se zaradi neustreznega zbiranja in urejevanja srečuje s težko rešljivim problemom preglednosti. Ti problemi - poudarja avtor - še dodatno izpostavljajo vlogo modernega bibliotekarja kot tihega in z računalnikom opremljenega strokovnjaka, ki ima dolžnost skrbeti, da postane knjižnica odprt in agilen instrument raziskovanja. Sklop zaključuje prispevek S. Piussi o popisu cerkvenih arhivov za socialno in gospodarsko zgodovino Furlanije in pregled fondov videmske škofije

od njene ustanovitve sredi 18. stoletja do druge polovice 19. stoletja.

Tematsko sekcijo o gospodarski zgodovini uvaja A. Cafarelli z obravnavo krajinske strukture in izrabe tal v t.i. Nizki Furlanski nižini (Bassa Friulana) sredi 19. stoletja v luči součinkovanja agronomskih, geomorfoloških, gospodarskih, socialnih in demografskih dejavnikov. Prevlade mešanega kulturnega sistema ornice in ornice s trtami ali drevjem (žitarice, trta, murva) na tem področju namreč niso pogojevale le geomorfološke in klimatske razmere, ampak predvsem posestna tipologija in zakupna razmerja. Ob razširjenosti male posesti so tudi veleposestniki težili po drobljenju in zakupovanju zemlje po majhnih deležih namesto usmerjanja v kapitalistično zasnovano agrarnega gospodarstva in v specializacijo kultur. Tako je bila proizvodnja naravnana v smeri nekakšne "obratne specializacije", take, ki ni izkoriščala zemljiške površine skladno z najboljšimi agrarnimi karakteristikami, temveč za zadostitev prehrabnih potreb družine, ki je imela zemljo v zakupu, in dajatev, ki jih je predvidevala zakupna pogodba. Pravna oblika kolonskega zakupa je preprečevala izboljšave v smeri smotnejšega izkoriščanja zemljišč, ker je kolonski gospodar pojmoval svoje posestvo v smislu gospodarske rente. Zaradi tega se je oklepal statusa quo v kulturni konfiguraciji, saj je po ustaljenih pogodbenih razmerjih užival na primer do trtnega proizvoda na ornicaх neposredno pravico, ki jo je izgubil, če je privolil v odpravo vrinjenih kultur v prid žitni specializaciji. Sistem mešane kulture ornice s trtami in murvami je torej odgovarjal po eni strani potrebam kolonske družine, po drugi interesu zemljiškega posestnika. Vse to pa je preprečevalo agrarno modernizacijo in ob soočanju z vse močnejšo konkurenco, ki jo je v trgovino agrarnih proizvodov vnašal kapitalizem, negativno vplivalo na družbeni razvoj in socio-ekonomske razmere furlanskega kmečkega prebivalstva.

G. Panjek piše o vinogradništvu in vinarstvu v obravnavanem časovnem loku. Tudi na tem področju je zakoreninjenost omenjenega agrarnega in gospodarskega sistema preprečila razvoj panoge po modernejših prijemih. To tem bolj, ker je zasedalo vino v tem sistemu centralno mesto: v zakupnih pogodbah je tvorilo osrednjo dajatev. Drugi negativni dejavnik pa je bil, da so odmero vinske dajatve obravnavali le v količinskem smislu. Nekateri poskusi za spremembo takega stanja v 18. stoletju so se izjalovili. Do delnih izboljšav je prišlo po pravnih posegih na začetku 19. stoletja, ki so tudi ob povečanem davčnem protisku privedli do drobljenja in pospešili mobilnost zemljiške posesti. Ta je prehajala pospešeno v roke novih gospodarjev, ki so delno reorganizirali in bolje izkoristili zemljišča. Vendar so kljub temu prevladovali negativni vidiki. Novi lastniki, največkrat bogati meščani, so svoje investicije usmerili v zemljo bolj iz prestiža. V upravljanje teh agrarnih območij so resda vnesli novo mentaliteto,

manjkalo pa jim je agronomsko znanje za uveljavljanje novih prijemov. Tako so za ohranjanje vrednosti zemljiške rente v glavnem le višali zakupne cene, kar je po eni strani pritiskalo na kmete, po drugi še bolj zmanjševalo možnosti modernizacije, ki je predpostavljala vlaganja. Kar se tiče trte, je bil kolon dolžan ohranjati obseg vinogradniških površin. Letna zapadlost pogodbenega razmerja pa mu je jemala vsako spodbudo, da bi izboljševal trtni nasad, saj ni imel zagotovil, da bo svoja vlaganja lahko tudi užival. Vinogradov po moderni zasnovi, kot jih poznamo danes, tako sploh ni bilo. Trta je rasla v vrstah okrog drevja in mešana z drugimi kulturami. Avtor prispevka pa opozarja še na en pomemben in navadno zanemaren negativni vplivni element: izboljšanje kvalitete je pomenilo zmanjševanje kvantitete vinske proizvodnje, na kar ni pristajal ne gospodar, še manj pa kolon. Nizka kakovost proizvoda, ki so ga sicer oddajali naprodaj v avstrijske dežele, Benetke in Trst je tako ostajala šibka točka furlanskega vinogradništva. Temu je pripomogla tudi nizka kletarska kultura, delno pa tudi ljudska tradicija, po kateri je vino veljalo za prehrabni napitek. Zares žlahtna furlanska kapljica je bila potemtakem stvar le redkih kvalitetnih proizvajalcev in je vrh vsega zaradi visokih proizvodnih stroškov le s težavo našla tržišče. Avtor obravnava tudi cene vina, ki so v prvih desetletjih stoletja padale zaradi povečanega pridelka in zmanjšanja povpraševanja, narkar so se od 30. let dalje stabilizirale. Rastlinska bolezen, ki je 1851 zajela furlansko trto in znatno zmanjšala proizvodnjo, je pretrgala dotedanjo vinogradniško tradicijo. Ni pa še povsem jasno, če lahko to pojmuemo kot pravi mejnik za nadaljnji razvoj furlanskega vinogradništva.

F. Bof obravnava problematiko hranilništva in posojilništva, za katero je značilno zapoznelo uvajanje in uveljavljanje modernih hranilnic in posojilnic. Kljub poskusom od prvih desetletij 19. stoletja dalje so se prve take ustanove začele uspešneje ukoreninjati v praktičnem poslovanju in širši ljudski zavesti šele v 80. letih. Poleg zasebnih izposojevalcev (oderuhov) iz vrst trgovcev, avdokatov in drugih premožnikov kot tudi samih bogatejših kmetov se je zaradi tega prebivalstvo lahko obračalo za izposojno denarja le na zastavljalnice. Te so kljub zastarelosti predstavljale za male kmete najugodnejši sistem in najboljšo garancijo najemanja kreditov. V prispevku je podan pregled in historiat šestih furlanskih zastavljalnic skozi način in obseg njihovega poslovanja. Najstarejša, že 1494 ustanovljena čedajska zastavljalnica, je bila posebnega pomena tudi za Slovence. Služila je namreč ne le beneskoslovenskim rojakom v špetskem okraju, ampak tudi tolminskemu, krminskemu in kobariskemu območju. Zanimivo bi bilo torej preučiti, kaj je za ta območja pomenila z vidika kreditnega sistema razmejitev leta 1866, ki jih je odrezala od čedajskega "monte di pieta". Kljub nezamenljivi vlogi, ki so jo imele za kmečko družbo, so se zastavljalnice

vsekakor srečevale z velikimi težavami in nezmožnostjo zadoščanja vse večjemu povpraševanju po denarju, kar je odpiralo možnosti judovskim in drugim zasebnim oderuhom. Med razlogi sta bila okornost poslovanja in sama zasnova zastavljalnega kreditnega sistema. Do večje krize je prišlo v Napoleonovih časih in v naslednjih desetletjih, ko so nekatere zastavljavnice izčrpala in dobesedno paralizirala posojila, ki so jih nudile občinam za poravnane vojne škode, in jih le-te dolgo niso bile v stanju vračati. Velike težave je povzročila tudi agrarna kriza in lakota leta 1817, ko kmetom ni bilo mogoče pomagati, ker praktično niso imeli česa zastaviti. Francoska oblast in nato doba restavracije pa sta prinesli tudi znatno rast davčnega pritiska in posledično zadolženost male posesti. Uveljavljanje pravice izterjevanja tudi preko rubeža najosnovnejših proizvodnih sredstev (vključno z orodjem) je pospešilo proces razslojevanja kmečke družbe in širjenja revnih plasti agrarnega prebivalstva. V takih razmerah je oderuštvo dobilo plodna tla za razrast, zlasti v hribovitih predelih, kjer je pospeševala ta pojav tudi emigracija, vezana na trgovino, ki je odpirala prostor hitrejšemu kroženju denarja in akumulaciji. Z večanjem migracijskega pojava so se izposojevalcem ponujali dodatni posli z menjavanjem denarja. Ob vsem tem poudarja avtor pomen, ki ga ima za preučevanje gospodarske zgodovine arhivska dokumentacija ustanov in zasebnikov, ki so delovali na področju kreditiranja.

M. Brazzale si zastavlja vprašanje o inferenčnih razmerjih glede generacijskega prenašanja družinskih poklicev in profesij. Na osnovi poročnih aktov iz časa francoske dominacije ugotavlja vrsto povezav med poklicnimi kategorijami in pismenostjo ter vedenjske podobnosti med vrhnjimi in spodnjimi sloji družbene piramide. Ti težijo po visoki stopnji endogamije, z izjemo primerov, kot so bogati vdovci, ki se poročajo z ženskami nizkega socialnega izvora (v glavnem služkinjami), da si zagotovijo oskrbo v starosti. Med pripadniki srednjih slojev pa je stopnja poklicne ezogamije zelo visoka, zlasti v pomembnejših urbanih naseljih, kjer sta tudi razpon poklicev in možnost socialnega premikanja večja.

Povezave med demografskimi trendi in kratkoročnim spreminjanjem gospodarskih razmer je tema prispevka G. Gonano, ki primerja osnovne demografske parametre (poroke, rojstva, smrti) z gibanjem cen žita (kot pokazatelj pomanjkanja oziroma obilja prehranbenih osnov) v razdobju 1700-1881. Zanimajo jo učinki v kratkem roku in ugotavlja, da povzročajo krizni momenti pri gibanju rodnosti, smrtnosti in sklepanju zakonskih zvez različne "reakcije". Smrtni primeri se pomnožijo v času prvega leta in se v nadaljnjih štirih "normalizirajo". Poroke se obnašajo obratnosorazmerno z gospodarsko fluktuacijo: nižanje cen (se pravi povoljnija konjunktura) vpliva pospeševalno na sklepanje porok in obratno. Rojstva pa občutijo zopet negativne

posledice naraščanja cen, ki povzročijo padanje števila rojenih, ki nastopi leto po krizi. Osciliranje smrtnosti je v Furlaniji vsekakor odvisno tudi od prehranske odvisnosti od koruze, zaradi česar je smrtnost zelo občutljiva na nihanje cen tega proizvoda.

D. Marino obravnava problematiko poslov v Vidmu na podlagi registra prebivalstva, ki so ga sestavili leta 1834 kot osnovo nekakšnega predhodnika današnje matične knjige. Na mesto je v tem obdobju pritiskalo občutno priseljevanje iz neposrednega zaledja, kar jasno kaže starostna piramida. Ta ima še vedno tipičen predindustrijski profil z zelo široko bazo kot posledico visoke rodnosti. Posebno konsistentna pa je tudi v starostnih razredih od 20 do 35 let, ki razodevajo priseljevanje. Na te in na razrede od 10 do 20 let odpade tudi velika večina poslov. Ker služenje ni vezano na posebno specializacijo, je bil ta "poklic" tudi najbolj dostopen in je z njim povezana najširša oblika dosegljavanja v mesto. Druga značilnost je, da pri poslih navadno ni prave ločnice med delom in zasebnim življenjem, zato pa uživa posej v okviru družine, pri kateri živi in služi, določeno varnost, kar je še posebej pomembno za ženske posle. Tudi posli se vsekakor razlikujejo po slojih, glede pač na njihovo znanje in odgovornosti, ki so jim zaupane, kot tudi glede na situiranost družin, pri katerih služijo. V teku 19. stoletja pa se je širila tudi kategorija poslov, ki je živela samostojno in prihajala dnevno na služenje. Ta vrsta razmerja (1/8 vseh poslov) je bila značilna za starejše in poročene posle, ki so bili tudi po spolu številčno uravnovešeni. Pri ostalih pa je bilo 2/3 žensk, več kot polovica poslov je bilo starih od 10 do 19 let in komaj 20% jih je bilo poročenih. Služenje v mestu je za večino predstavljalo začasno dejavnost, nekakšno prehodno fazo na poti (ali vsaj v želji) gospodarskega utrjevanja oziroma ustvarjanja podlage za poroko. Mesto kot tako je sicer ponujalo le relativno širše poročno tržišče, saj je bilo tudi iz statusnih razlogov malo možnosti za zakonske zveze s stanovci mesta. Med posli, ki so predstavljali tujek v mestnem okolju, sta bila zato zelo poudarjena endogamija in vračanje v izvorni kraj.

Prispevek E. Navarra je posvečen demografiji in družinski organizaciji gorskih družbenih stvarnosti, ki so že nekaj desetletij predmet t.i. ekološko-antropoloških studij. Za te stvarnosti je značilen sistem nizkega demografskega pritiska (nizke rasti prebivalstva), ki je slonel na uravnavanju rojstev in ki je omogočal določeno stopnjo omejevanja socio-ekonomskih neravnovesij. Avtorica opazuje te procese v nemškem etničnem otoku Sauris v Karniji, kjer je v omenjenem obdobju kljub znatnemu padcu otroške umrljivosti in zelo skromnemu izseljevanju prebivalstvo le rahlo naraščalo. Temu je pripomoglo omejevanje natalitete z uravnavanjem poročanja in drugi družbeni dejavniki, tako kulturni kot čisto praktični. Najvažnejši pa so bili omejen dostop do

zakonske zveze (zaradi česar je ostajalo mnogo prebivalstva samskega), potiskanje poročanja v zrelejšo starost in začasno izseljevanje moških.

Zbornik zaključuje članek M. Breschija o prvem izbruhu kolere v Furlaniji, kamor je bolezen prodrla leta 1836 z Ogrskega kljub sanitarnemu kordonu, ki so ga postavile oblasti, da bi zavarovale avstrijske dežele pred okužbo. Epidemija, ki so jo prinesle avstrijske vojaške čete, se je pojavila sredi maja in trajala do konca septembra. Prizadela je 17,3 promilov furlanskega prebivalstva in terjala 7,4 promilov življenj. Najbolj se je razbohotila v pomembnejših centrih ob glavnih prometnicah, zlasti v Vidmu, kar kaže na pomen geografskega dejavnika pri preprečevanju bolezni v času, ko še niso poznali način širjenja okužbe. V zdravstvenih in sanitarno-upravnih krogih sta se namreč izoblikovala dva tabora: pristaši teorije o kužnosti bolezni in nasprotniki te razlage. Nekateri zastopniki prvega tabora, med katerimi sta Furlan Pacini in Tržačan Guastalla, so s svojimi študijami v naslednjih letih bistveno prispevali k razumevanju vzrokov kolere, vendar za časa njene prve morije njihove intuicije niso mogle obroditi konkretnih rezultatov in zdravstvo je ostalo pred boleznijo nemočno. Sicer pa so storili veliko pozitivnega na ravni sanitarne politike, od kontrol do vzdrževanja čistoče in izboljšanja higienskih razmer. V Vidmu je bolezen okužila 33,3 promilov prebivalstva in to večinoma srednje starostne razrede, kar je za kolero značilno. Razširjenost znotraj mesta seveda ni bila enakomerna. V najožjem središču, ki je bilo tudi najpogosteje poseljeno, a socialno-ekonomsko najbolje situirano, je prizadela komaj 10 promilov prebivalcev. Zato pa je bila v revnejših predelih okužba do petkrat večja, še posebno vzdolž odprtih vodnih kanalov, ki so sprejemali greznične odplake. Največ žrtev je bilo med poljedelci, prav zaradi tega, ker so bili najpogosteje v stiku z okuženo vodo. Razporejenost in različne stopnje okužbe ter smrtnosti prikazuje avtor tudi s pomočjo mape, v kateri se zrcali socialno-ekonomska, bivanjska in higiensko-sanitarna podoba mesta.

Aleksej Kalc

HRVATSKA ČITAONICA U PAZINU.

Pazin u drugoj polovini 19. i početkom 20. stoljeća. Zbornik radova sa znanstvenog skupa u povodu 100. obljetnice utemeljenja Hrvatske čitaonice u Pazinu, Pazin, 14. studenoga 1997. Pazin, 1999.

Nacionalno-politička borba Hrvata Istre u XIX. i u početku XX. st. odvijala se u specifičnim uvjetima i prilikama, u znatno drukčijima od onih u drugim hrvatskim područjima; ta je borba sličnija ili je gotovo istovjetna s borbom Slovenaca na sjeveru Istre. Radi se o tome da je Istra bila zasebna pokrajina - s Kvarnerskim

otocima - u okviru Austrijskoga primorja (središte je Trst), u cislajtanijskomu dijelu Habsburške Monarhije, te da je - uz Galiciju i donekle Dalmaciju - bila gospodarski najsiromašnija austrijska upravna cjelina; pri ovoj tvrdnji izuzimamo iz konteksta povijesne situacije Pulu, ratnu luku Monarhije. Stjecajem nepovoljnih povijesnih okolnosti većinsko, hrvatsko stanovništvo bilo je seosko, s nešto sitnoga građanstva na istoku Istre i na Kvarnerskim otocima, dok je talijansko, manjinsko pučanstvo uglavnom živjelo u gradićima zapadnoga, obalnog dijela Istre. Iako su viša upravna tijela bila austrijsko/njemačka, pokrajinom je vladao tanki talijanaško-talijanski sloj. U starome austrijskom dijelu Istre selo je bilo pod snažnim pritiskom nerealiziranoga rasteretnog duga (ezoner) još iz vremena oslobođenja kmetstva (1848.), jer je bilo presiromašno da se i materijalno oslobodi; a kolonat u nekadašnjemu mletačkom dijelu nije bio ni ukinut. Hrvatska se inteligencija do 70-ih godina uglavnom sastojala od seoskoga svećenstva. Škole i druge institucije svoj su rad zasnivale na njemačkome i talijanskom jeziku.

Hrvatski narodni preporod, koji je u prvom polovini XIX. st. snažno zatalasao Hrvatsku u mađarskome dijelu Monarhije, a znatnoga je odjeka imao i u Južnoj Hrvatskoj, u Dalmaciji (austrijsko je područje kao i Istra), zbog spomenutih nepovoljnih uvjeta u Istri je mogao imati samo slabije odjeke, a nikakve organizacijske prirode. No, građanska revolucionarna 1848. i kontrarevolucionarna 1849. godina - na prvi pogled - iznenadno su pokazale da liburnijskoj i središnjoj Istri ima svjesnoga, tada modernoga hrvatstva, da evropski "vijek nacija" nije mimoišao ni područje hrvatske Istre. Osim zbivanja iz drugih hrvatskih područja nema sumnje u to da su na situaciju u hrvatskoj Istri bitnije utjecali i odjeci događanja u susjednim slovenskim zemljama.

God. 1848./49. na preporodno-političkoj pozornici Istre i Kvarnerskih otoka pojavilo se i nekoliko ličnosti koji su se tada, a još više kasnije, idućih decenija isticali kao prvaci talijanaško-talijanskoga pokreta; to su bili Carlo Comvbi, Antonio Madonizza, Carlo De Franceschi i Tomasso Luciani. Ali i na Hrvatskoj su se strani u javnosti pojavili svećenici dr. Juraj Dobriša i Mate Bastian iz Istre te pravnik dr. Dinko Vitezić s o. Krka, pa će se i oni slijedećih desetljeća osobito isticati. Nakon pada (Bachova) neopasolutizma jedva se moglo djelovati kroz talijanaško-talijanski pokrajinski Sabor, ali organizacijski počeci hrvatskoga pokreta počeli su se utemeljivati s osnivanjem čitaonica. Tako je prva osnovana 1866. god. u Kastvu, pa kratkovremena na o. Lošinju, trajnija u Vrbniku na o. Krku, pa u Puli itd. Pridružili su im se glasila "Naša Sloga", prosvjetna "Bratovščina hrvatskih ljudi u Istri", prva velika i masovna politička skupština ("tabor"), prvi ("neposredno") izabrani parlamentarni zastupnik (D. Vitezić), prvi veći broj školovanih laika itd. Do kraja stoljeća hrvatski se pokret čvrsto ukorijenio, iako je 80-ih godina došlo do

smjene preporodnoga naraštaja, pa, donekle, i do prevage jedne nacionalne ideologije nad drugom. Naime prvi naraštaj na čelu s porečko-puljskim pa tršćansko-koparskim biskupom dr. Jurjem Dobrilom držao se hrvatske varijante južnoslavenske nacionalno-ideologijske opcije biskupa dr. Josipa Jurja Strossmayera iz Banske Hrvatske; druga generacija na čelu s pravnikom dr. Matkom Laginjom bila je usmjerena u kroatističkoj nacionalnoj ideologiji dr. Anta Starčevića, također iz Banske Hrvatske. Ta je zemlja u međuvremenu od svih Hrvata pa tako i onih u Istri prihvaćana kao matica domovina. Ova druga generacija pojedinih radnika - na dobrim temeljima prethodna naraštaja - brže je i silovitije krenula u borbu s protivnicima za osnovna nacionalna, gospodarska, prosvjetna i kulturna prava. Uspjesi su se nizali, ali i iznenađeni protivnici odgovarali su istom mjerom. Stoga je hrvatski pokret 90-ih godina krenuo s valom novih čitaonica, usmjerujući sada njihovu djelatnost više u političkome, a nje u preporodno-buditeljskom smjeru. Među njima je i Hrvatska čitaonica u Pazinu.

Pazin je do 60-ih godina XIX. st. bio središte Istarskoga okruga, ovdje je 1848. godine - uz liburnijsku Istru - prvi put masovno i javno iskazano hrvatstvo, ovaj je kraj gotovo u cjelini bio hrvatski, tako da su mu preporoditelji i politički prvaci pridavali izuzetnu pažnju. To je zanimanje kulminiralo 1899. god. s početkom rada prve javne hrvatske srednje škole u Istri, gimnazije (prva, ali privatnoga karaktera proradila je 1894. god. na krčkome otočiću Košljunu, u tamošnjem franjevačkom samostanu). O tome i o drugome govori grafičko-tehnički uređeni raskošni zbornik radova, koji su rezultat proslave obljetnice osnivanja te pazinske čitaonice, odnosno rezultat skupa "Pazin u drugoj polovini 19. i početkom 20. stoljeća"; u radu simpozija sudjelovalo je devetnaest stručnjaka i znanstvenika interdisciplinarnog sastava. Skup su organizirali Koordinacija istarskih ograna Matice hrvatske i Narodno sveučilište u Pazinu, suorganizatori su bili Društvo bibliotekara Istre, Državni arhiv u Pazinu i Sveučilišna knjižnica u Puli, a pokroviteljstvo je dalo Poglavarstvo Grada Pazina. Skup je 1997. god. održan u Pazinu, a tom je prigodom priredena i izložba dokumenata, časopisa, knjiga i fotografija o kulturnim i društvenim zbivanjima potkraj XIX. i u početku XX. stoljeća. Otkrivena je i spomen ploča.

Zbornik je velikoga (enciklopedijskog) formata te nosi sljedeći naslov: "Pazin u drugoj polovini 19. i početkom 20. stoljeća. Zbornik radova sa znanstvenog skupa u povodu 100. obljetnice utemeljenja Hrvatske čitaonice u Pazinu. Pazin, 14. studenoga 1997." (str. 340, s brojnim fotografijama, crtežima itd.). Zbornik je izašao u seriji "Knjižnica Acta 4", u izdanju Skupštine udruge Matice hrvatske Istarske županije, Pula, 1999., a javnosti je 16. rujna predstavljen u Pazinu. Glavnu urednik je Josip Šiklič. Objavljeni su sljedeći prilozi: Josip Šiklič "Predgovor", dr. Petar Strčić, "Nacionalno-

politička borba Hrvata Istre i čitaonički pokret", Dražen Vlahov, "Prilog povijesti mjesne općine Pazin krajem 19. i početkom 20. stoljeća", Galiano Labinjan, "Dr. Šime Kurelić - glavnik mjesne općine Pazin od 1898. do 1918. godine", Radovan Vlaketić, "Izgradnja Pazina u 19. stoljeću", Giovanni D'Alessio, "Nacionalna društva i politička borba u Pazinu krajem habsburške vladavine", dr. Branimir Crljenko, "Hrvatska čitaonica u Pazinu", Ivan Grah, "Josip Grašić (1863.-1949)" (bio je svećenik u Bermu i Pazinu), mr. Božo Jakovljević, "Školstvo Pazinštine u glasilima učiteljskih društava", Ante Cukrov, "Hrvatska osnovna škola u Pazinu na prijelazu stoljeća", prof. dr. Mirjana Strčić, "Antun Kalac - hrvatski narodni preporoditelj i pjesnik", mons. Josip Pavličić, "Mons. Stjepan Kroppek" (župnik u Starom Pazinu), Josip Šiklič, "Saša Šantež - profesor i kulturni djelatnik u Pazinu od 1907. do 1918. godine", mr. Marija Riman, "Što znamo o skladatelju istarske himne" (radi se o Matku Brajši Rašanu), mr. Željko Klaić, "Prilog proučavanju hrvatskih kreditnih zadruga i ostalih zadružnih organizacija u nekadašnjem pazinskom kapetanatu (kraj 19. i početkom 20. st.)", Stipan Trogrlić, "Pazin i Pazinština središte i žarište hrvatskog katoličkog pokreta u Istri", dr. Stella Fatović-Ferenčić, "Javnozdravstveni sadržaji na stranici zapisnika sjednica Zastupstva mjesne općine Pazin 1889.-1903.", i Davor Šišović, "Jules Verne i pazinska Jama". Na kraju su "Prilozi": Mladenka Hammer, "Članovi uprave Hrvatske čitaonice i drugih hrvatskih društava u Pazinu na kraju 19. i početkom 20. stoljeća. (Popis)", te dokumenti, foto-materijal itd.

U Istri su i prije osnivanja prve hrvatske "Čitalnice" u Kastvu (1866.) postojale čitaonice odnosno udruženja, ali ne i na hrvatskome jeziku, a nisu - u biti - imale zadatke koje su imale hrvatske čitaonice. Tako je 1844. god. u samome Pazinu, u središtu Istarskoga okruga, osnovano društvo "Casino di Società"; formirali su ga uglavnom pokrajinski državni austrijsko/njemački službenici na čelu sa samim okružnim kapetanom barunom Grimschitzom; no, i iz imena se vidi da je tbio snažan i talijanski utjecaj, koji je, postupno, i prevladao u tome društvu. Stoga su Austrijanci/Nijemci 1879. god. formirali vlastito društvo "Verein Austria"; ugroženi Nijemci, ali i ono nešto rijetke hrvatske inteligencije okupljalo se upravo u tome društvu. Talijanaško-talijanskih intelektualnih snaga bilo je još uvijek toliko da je god. 1885. osnovano je još jedno talijansko udruženje - "Società di Lettura". S pravom je 1894. godine, prigodom 50. godišnjice postojanja i djelovanja, istaknuto da je "Casino" "un baluardo d'italianità, della avita civiltà italiana". No, ta "tvrđava talijanstva" i "utvrđava djedovske talijanske civilizacije" očito je prema kraju stoljeća počela popuštati u svojoj tvrdoći kada se upravo u Pazinu i javno manifestiralo hrvatstvo, pa je uprava prešla u hrvatske ruke predstavnika apsolutne većine pučanstva. Trebalo je godinama dok se nisu sredile neke osnovne stvari, tako da je tek 29. kolovoza

1897. god. osnovana i "Hrvatska čitaonica", u novome istarsko-otočnome valu takvih udruženja. Prvi predsjednik bio je odvjetnik dr. Šime Kurelić (predsjednikom je ostao do 1909. godine). Dr. B. Crljenko u spomenutom svome članku piše: "Društvo ubrzo po osnutku živo razvija svoju široko zasnovanu djelatnost. Osniva vlastitu knjižnicu, organizira predavanja, priredbe, obilježavanja značajnih obljetnica, kazališna gostovanja, koncerte, humanitarne akcije i rad literarne, recitatorske, kazališne, glazbene i brojnih drugih sekcija. Postaje svojevrsno organizacijsko i mobilizacijsko središte svih narodnjačkih akcija, stožerno mjesto s kojeg su u početku kretale sve važne akcije osviještenih hrvatskih ljudi Pazina i Pazinšćine" (str. 113). Čitaonica je djelovala, ali uz određene teškoće. Npr., Kotarsko poglavarstvo Pazin 1911. god. određuje "Hrvatskoj čitaonici" da na svečanosti Tijelova, kada bude limena glazba svirala gradom, glazbenici "ne smiju svirati koračnice Naprej, Sokolska i Banovci iz razloga javnog reda i mira, budući da su spomenute koračnice eminentno narodni glazbeni komadi koji se eventualno mogli smatrati provokacijom druge narodnosti". Tako se izvođenje "Naprej" i "Sokolska" sasvim zabranjuje; "Banovci" se mogu izvesti, ali samo na putu od crkve do Kotarskoga poglavarstva Pazin. Predavalo se o J. Dobriću, F. Prešernu, S. Vrazu, A. Mihanoviću, Lj. Gaju, R. Boškoviću, Da Vinciju, S. Gregorčiču, D. Obradoviću, Parizu Danskoj, Tripolisu, starokršćanskoj romaničkoj arhitekturi itd., izvođene su skladbe Beethovena, Schumanna, Griega, Smetane, Brajše Rašana, Zajca, Vilhara itd., dramska djela Jeroma, Laginje, Bracca, Laufsaa itd. Na izvanrednoj skupštini Čitaonice 1905. god. odlučeno je da se priđe gradnji "Narodnoga doma", pa se to i ostvarilo. U njemu su nastupale videni umjetnici, npr., dramska umjetnica Marija Strozzi, violinist Zlatko Baloković itd. Knjižnica Doma uskoro je postala najveća posudbena javna knjižnica u Istri. Njezin rad 1918. god. zabranile su talijanske vojne okupacijske vlasti - kao i drugih čitaonica te knjižnica - te je naredena akcija "pronalaženja oružja i publikacija koje šire mržnju prema Italiji i nepoštivanje zakona".

Hrvatske su čitaonice su u Istri s Kvarnerskim otocima u rečenome razdoblju u drugoj polovici XIX. i u početku XX. st. odigrale osobito važnu ulogu - bile su ujedno i prve hrvatske institucije i društva u tome dijelu hrvatskoga prostora. Kao dio političkoga pokreta, a u okviru hrvatskoga narodnog preporoda, one su morale preuzeti na sebe i one sadržaje koje, u načelu, nemaju takva kulturno-prosvjetna društva/institucije. No, kao predstavnice apsolutno većinskoga stanovništva te pokrajine - koje je bilo teško ugroženo u svim političkim, gospodarskim, prosvjetnim i kulturnim, dakle i u nacionalnim pravima - bitno su utjecale na organiziranje toga hrvatskoga puka, na njegovo političko sazrijevanje do te mjere da se taj narod mogao pojaviti kao subjekt zbivanja u pokrajini kojom vlada tanak talijanaško-

talijanski sloj uz naklonost viših njemačkih (austrijskih) vlasti. U znatnijoj mjeri nego ranije, politički su razlozi utjecali na to da je potkraj stoljeća krenuo u život visok broj čitaonica kakvomu nema premca na drugim hrvatskim prostorima. U svega petnaest godina javlja se čak dvadesetak novih čitaoničkih društava u cislajtanijskoj pokrajini Istri s Kvarnerskim otocima. To je imponantan broj nasljednica i suvremenica još uvijek živuće - već spominjane kastavske "Čitaonice" iz 1866., koja je kasnije također dobila ime "Hrvatska čitaonica". Neke su bile osnovane pa ugašene, druge su zamrle, pa su obnavljane. No, uvjeti za osnivanje i rad čitaoničkih institucija odnosno društava bili su i dalje, stalno veoma nepovoljni. Dovoljno je ukazati na slučaj s čitaonicom u Dobrinju na o. Krku, za čije su osnivanje nadležne vlasti u Trstu devet godina odbijale dati dozvolu, i to od 1885. do 1896. godine; jedan od uzroka tome je i činjenica da je upravo Dobrinj, općinsko središte te isključivo hrvatsko naselje (grad/kaštel, središte dvadesetak isto tako isključivo hrvatskih sela i zaselaka) smogao snage, a osobito praktičnoga znanja da prethodne godine, tj. 1884. prijede i na službenu upotrebu hrvatskoga jezika u općinskim tijelima, i to prvi na o. Krku. Isto je tako sam prvak pokreta dr. M. Laginja u svojoj rodnoj Klani na samom istoku Istre, u sasvim čistom hrvatskom kraju čitaonicu uspio osnovati tek 1901. godine. U Lovranu je, pak, gotovo uobičajeno postalo kamenovanje čitaoničke zgrade. U otočnom gradu Cresu hrvatska je čitaonica otvorena tek 1905. godine; od 1908. nalazila se u Narodnom domu, a 1914. god. čuvaru toga Doma i Čitaonice Kružiču protivnici su podmetnuli cigaru u kojoj je bio dinamit, pa je nesretnik u eksploziji izgubio oba oka te od toga i drugih posljedica toga napada umro poslije dva mjeseca. Ima više sličnih ili drukčijih slučajeva s čitaonicama i čitaončarima. No, talijanaško-talijanski protivnik svojim do tada isprobanim sredstvima i načinima rada, koji su redovito davali uspješne rezultate u produživanju njegove moći i vlasti - sada više nije mogao suzbiti snagu narasloga čitaoničkog pokreta; a novih ideja nije ni do sada imao, čak ni uz organiziranu pomoć iz Kraljevine Italije, napose iz redova apeninskih brojnih državnih i privatnih irendentističkih i drugih organizacija i institucija. Talijanaško-talijanskih čitaonica i do tada ima visok broj. One su djelovale i sada pod veoma povoljnim uvjetima i okolnostima, uz financijsku i drugu pomoć i pokrajinskih i općinskih vlasti, a i uz pomoć Kraljevine Italije, od tamošnjih državnih i privatnih udruženja. U izjednačenoj političkoj ("pat") poziciji od 1907. god. tadašnje hrvatske čitaonice, međutim, svojim djelovanjem u Istri i na Kvarnerskim otocima kao da dobivaju novu ulogu - kao da su pripremale narod za situaciju nakon Prvoga svjetskog rata i nacionalnu katastrofu do koje tada dolazi. No, znatnim dijelom zahvaljujući upravo čitaonicama iz toga razdoblja, pa i onoj u Pazinu, u prvim dvama desetljećima našega

vijeka, u nadolazećim veoma teškim 20-im i 30-im godinama ipak se više nije mogla dogoditi znatnija šteta za ovaj najzapadniji dio hrvatskoga korpusa. Usprkos egzodusu stotinjak tisuća Hrvata i Slovenaca, uglavnom istjeranih i prognanih iz zavičaja preko države granice, u tamo stvorenu Kraljevinu SHS, dostignuti stupanj hrvatske nacionalne svijesti više se nije mogao ugroziti ni u takvim, najtežim okolnostima. U tome i jest zaključna, kapitalna vrijednost čitaoničkoga pokreta Hrvata i Kvarnerskih otoka do 1918. godine, kada je te krajeve okupirala i zadržala Kraljevina Italija. Svojim dotadašnjim djelovanjem istarsko-otočna čitaonička društva/institucije - pa tako i pazinska - bitno su pridonijele da se trajnom održi svijest o hrvatstvu i o hrvatskoj pripadnosti ovoga područja.

Radovi u ovome pazinskome zborniku govore upravo o tim vremenima snaženja hrvatskoga političkog pokreta do te mjere da je s uspjehom do 1907. god. izjednačio pozicije s vladajućim talijanaško-talijanskim pokretom. Prilozi - rasprave, članci i napisi - različite kvalitete; ima ih znanstvenoga i stručnog sadržaja, a neki su i opće publicističke vrijednosti. Svaki prilog ima uvodni "Abstract" te sažetke na talijanskome i engleskom jeziku, a neki članci imaju i bilješke (fusnote). Usprkos različite vrijednosti priloga, zbornik je urednički dobro koncipiran, a svi članci donose i niz novih vijesti, podataka, komentara, analiza itd. Rezultat je to višedesetljetnih istraživačkih napora starijih znanstvenika i stručnjaka, ali treba naglasiti da ima priloga i mladih koji ozbiljnošću pristupa temama ne zaostaju za starijima. Neke polemičke note samo oživljuju teme i pridonose objašnjenju i razjašnjavaanju određenih problema, nastojeći dati odgovore na pitanja postavljena još i ranijih desetljeća. Zanimljivo je da nema znatnijih razlika u pristupu problematici - otprilike joj se pristupa onako (gotovo jednako) kako se pristupalo istraživanju i koncipiranju tema i do velikih, zadnjih promjena 1990./91. godine. Iako je tema omeđena Hrvatskom čitaonicom i prošlošću grada Pazina autori su u znatnoj mjeri s pravom posegnuli i za materijalima o njegovoj okolici, a, naravno, nisu mogli mimoći ni opći, istarski kontekst onodobne povijesne situacije, kao ni šire okruženje, vezano uz austrijsko/njemačku višu upravu te uz talijanaško-talijansku pokrajinsku vlast. Pojedini radovi sadrže u sebi i šire ocjene situacije u kojoj se Istra nalazila u drugoj polovici XIX. i u počecima XX. stoljeća. Sve to podiže vrijednost ovoga opsegom gotovo enciklopedijskog izdanja, a i sadržajno značajnoga djela u novijoj hrvatskoj historiografiji.

Petar Strčić

DVE DOMOVINI/TWO HOMELANDS (Razprave o izseljenstvu/Migration Studies) 9. Ljubljana, ZRC SAZU, Inštitut za slovensko izseljenstvo, 1999, 262 strani.

V minulem letu je poteklo sto let odkar se je v Prapročah na Dolenjskem rodil slovensko-ameriški pisatelj Louis Adamič. Malo pred izbruhom prve svetovne vojne se je kot štirinajstleten kmečki fant podal "čez lužo" v širni ameriški svet, ki je že dolgo buril njegovo mladostniško domišljijo in v katerem je potešil svojo neizmerno radovednost za družbeno dogajanje v tej multikulturalni in, kot je sam pravil, človeški džungli podobni stvarnosti. V tridesetih letih je, sredi največjih vladnih naporov za pretopitev milijonske priseljenške množice iz vseh koncev sveta v povsem nov, idealen ameriški narod, zaslovel kot socialno angažiran pisatelj in začetnik t.i. etničnih študij. Hkrati pa je s knjigo "The Native's Return", v kateri je opisal ponovno odkrivanje svoje stare domovine, ki jo je po 19 letih obiskal leta 1932, prodril tudi kot izvedenec za balkansko stvarnost. Dogajanju na tem delu sveta se je posvetil zlasti med drugo svetovno vojno in po njej, ko se je zavzemal za zблиževanje ZDA s Titovo Jugoslavijo. Zaradi te dejavnosti je nazadnje, 1951. leta, zagonetno izgubil življenje pod streli še danes neznane ubijalske roke.

Adamičevemu stotemu jubileju je posvečena tudi deveta številka revije Dve domovini / Two Homelands, ki jo izdaja Inštitut za slovensko izseljenstvo pri SAZU. Prinaša nam šest izvornih prispevkov, ki osvetljujejo oziroma dopolnjujejo nekatere aspekte sicer že vsestransko dobro preučene Adamičevega lika. R. Švent razmišlja o pomenu korespondence in dnevniških zapisov za pravilno razumevanje osebnosti intelektualcev. Ustavlja se ob nekaterih primerkih tovrstnega gradiva, ki razodevajo politične poglede mladega Adamiča, pisateljevo dokaj antipatično razmerje z E. Kocbekom, refleksije Adamičevega osnovnošolskega učitelja o razlogih pisateljevega obiska jugoslovanske domovine leta 1949 ter bolečino vidnega slovenskega predstavnika v ZDA ob vesti o Adamičevi nasilni smrti. Zelo zanimiv in mestoma pretresljiv je prispevek Adamičevega nečaka Tineta Kurenta o njegovem odnosu s stricem, katerega je s svojimi pismi od leta 1947 dalje seznanjal z zgodovino njihove rodbine. Iz tega pričevanja izstopa tragedija Adamičevega brata Anteja, ki je med vojno služil pri domobrancih in ga je stiska pred soočenjem z Louisom, filopartizanskim prvakom, privedla do samomora.

Adamičev najmlajši brat France piše o pisateljevih stikih s slovenskimi časnikarji in književniki, ki so se zanj začeli zanimati šele po izidu njegovih prvih dveh knjig (Dinamit in Smeh v džungli), čeprav je imel za sabo že vrsto angleških prevodov slovenske književnosti, med temi tudi Cankarjevega Hlapca Jermeja. Po prvih zvoneh odmevih v slovenskem časopisju in literarnih revijah se je ob obisku domovine Adamič osebno seznanil s slovensko literarno, umetniško in širšo in-

telektualno srenjo. Članek zgodovinarja B. C. Novaka pa je posvečen Adamičevim prizadevanjem za uradno priznanje Tita in NOB s strani ZDA. Predstavlja nam njegove poglede na povojno jugoslovansko ureditev, ki si jo je zamišljal kot kompromis med ameriško demokracijo in ruskim komunizmom, tako da bi Jugoslavija postala nekakšen povezovalni most med Vzhodom in Zahodom. V to smer je bila naravnana tudi njegova politična akcija, ki je pripomogla, da sta ameriška vlada in javnost brez velikega obotavljanja sledili angleški v priznanju NOB in njegove oblasti v Jugoslaviji.

Literarna zgodovinarica J. Petrič črpa iz Adamičevega prvega ameriškega obdobja, ko je kot prevajalec slovenske književnosti odigral vlogo posrednika med slovensko in ameriško kulturo. To je bila zanj tudi nekakšna šola ustvarjanja v angleškem jeziku in hkrati doba spoznavanja kontrastov v človeški družbi, ki jo je obravnaval v svojih prevodih. Pri prevajalskem delu si je Adamič privoščil dokajšnje odstopa od izvirnika in priredbe po okusu ameriškega bralca, tako da je včasih povsem spremenil sam značaj dela. Jubilejni tematski sklop o Adamiču zaključuje literarno-zgodovinski članek J. Žitnik, ki predstavlja pisatelja v vseh njegovih idejnih vlogah, in sicer kot velikega Slovenca in velikega Američana, kot pozornega opazovalca družbenega, političnega in kulturnega dogajanja, kot borca za velike ideale in poeta, ki je poredkoma, a zato nič manj globoko in prepričljivo ubesedil tudi ljubezensko čustvovanje. Avtorica analizira in povezuje prvine, ki so postale sestavni del njegove intelektualne drže in ki jih je črpal iz vrednostnega sestava obeh svojih domovin.

V drugem delu revije nas M. Drnovšek seznanja s spomenico, ki jo je izdala izseljeniška katoliška akcija iz Aumetzta v Franciji leta 1931. Tamkajšnji slovenski katoliški voditelji so ob poslabšanju delovnih razmer in odnosov izseljencev z okoljem, kot posledice gospodarske krize, prosili jugoslovanske oblasti za ustrezno pravno-politično ureditev zaposlovanja jugoslovanskih državljanov v tujini. Memorandum je pomenil tudi reakcijo na vse večji vpliv levičarjev med izseljenci in izpostavljal problem alkoholizma, moralne izprijenosti in ateizma. Sledi razprava A. Horvata o prizadevanjih slovenskih izseljencev v južni Ameriki za posredovanje materinščine svojim v tujini rojenim potomcem. Ta prizadevanja tečejo že od leta 1933, ko so medvojni primorski emigranti začeli s tečajji slovenskega jezika. Ti so se kljub hvalevrednim naporom le s težavo nadaljevali in niso predstavljali dovolj močnega jezua pred asimilacijo. Uspešnejša je bila povojna politična emigracija, ki je imela v svoji sredi številen intelektualni kader in organizacijske izkušnje na šolskem področju, tako da ji je uspelo vsolati v slovenske tečaje kar 80% družin. Sicer pa se tudi ta emigracija zadnja desetletja sooča z upadanjem šolskega obiska in oddaljevanjem potomstva od slovenskega jezika, kar gre vzporedno s pojavom mešanih zakonov, padanjem rojstev, kulturnimi vplivi

okolja in asimilacijskimi težnjami. C. Kocjančič poroča o treh slovenskih priseljenjskih valovih v Kanadi in o različnih oblikah njihovega združevanja. Medtem ko je bila za politične begunce iz prvih let po 2. svetovni vojni značilna močna politična, kulturna in verska angažiranost, so bili poznejši in predvojni gospodarski priseljenci predvsem podjetniško naravnani in so razvili močno gospodarsko strukturo. Osamosvojitve Slovenije je po dolgih desetletjih ločevanja privedla do zblizanja in boljšega sodelovanja med stranema.

Psiholog J. Zažokar analizira nostalgični odnos izseljenca tretje generacije do domovine svojih prednikov skozi literarni opus in religiozno misel nemškega pesnika, pisatelja in pastora poljskega porekla J. C. Biernatzkega. Razprava M. Bevc pa nam odpira pogled na pojav odliva "slovenskih možganov" v tujino, ki je bil v tem desetletju, tako v absolutnem kot relativnem merilu, med največjimi med desetimi državami vzhodne Evrope. Kot zadnjo prinaša deveta številka Dveh domovin predstavitev litovskega izseljenstva v Argentini izpod peresa antropologov M. Maffije, G. Morgante in M. Fore. Če naj se na koncu povrnemo k osrednjemu tematskemu sklopu, velja med informativnimi in recenzijskimi rubrikami opozoriti še na poročila o prireditvah v počastitev 100-letnice Adamičevega rojstva in o uspešnem mednarodnem znanstvenem simpoziju na temo "Intelektualci v diaspori", ki ga je za ta jubilej priredil Inštitut za slovensko izseljenstvo v dneh od 1. do 5. septembra lanskega leta v Portorožu.

Aleksej Kalc

Jurij Fikfak: LJUDSTVO MORA SPOZNATI SEBE.

Podobe narodopisja v drugi polovici 19. stoletja.

Ljubljana, 1999, 242 strani.

Jurij Fikfak je raziskavo narodopisnih prizadevanj časovno omejil z letom 1843, ko so začele izhajati Kmetijske in rokodelske novice, in 1895-1896, ko so izšle Štrekljeve Slovenske narodopisne pesmi in Murkov narodopisni program v Letopisu Matice slovenske. Narodopisje je bilo eno bistvenih področij v Novicah, Slovenski bčeli, Slovenskem glasniku, ki so obvljavali spise poučnejše narave, medtem ko so bile tehtnejše razprave kasneje objavljene v Letopisu Matice slovenske, Kresu in Ljubljanskem zvonu. Ne smemo pozabiti, da je bilo od začetka izhajanja Novic l. 1843 na Slovenskem možno objavljati izključno v nemščini, v obdobju, ki ga raziskava zajema, pa se začne intenzivno objavljanje besedil v slovenskem jeziku.

Delo je obsežno, razdeljeno na štiri poglavja (Pred podobami, Žanri - prostori narodopisja, Dileme narodopisja, Epilog), katera vsebujejo več podpoglavij. Avtor poudarja, da ni njegov namen zapisati "pravo zgodovino etnologije ali njen zgodovinski pregled", pač pa gre

za narodopisno skico ali podobo narodopisja, za razmisleke o možnostih in posameznih vprašanih narodopisja, za iskanje in ponazoritev pripomočkov za branje besedil narodopisnega značaja. Zgodovino slovenske etnologije ali narodopisja 19. st. razume kot odkrivanje "lastnega, lastne tujosti ali drugačnosti". Pri tem je bil v 19. st. nacionalni moment večinoma pred lokalnim ali regionalnim, saj je šlo za vzpostavljanje slovenske (slovanske) nacije. Tu se že dotaknemo vloge raziskovalca v tistem času, kajti interes le-tega je bil marsikdaj identičen državnemu interesu.

Osnovni namen Fikfakovega dela je zastaviti drugačna izhodišča za razmisleke o dogajanjih na področju raziskovanja ljudske kulture, pri čemer posebno pozornost posveča nekaterim temeljnim dilemam tistega časa, in sicer: komunikaciji med raziskovalcem in informatorjem, razmerju med laičnim in znanstvenim narodopisjem, jeziku raziskovanja. Te dileme pa vseskozi spremljajo vprašanja vsebine raziskave, objekta-subjekta raziskave, obseg in izbira vzorca, vprašanja o narodopisju kot znanosti, vprašanje žanra, raba terminologije ipd.

Fikfak med drugimi mnenji navaja tudi mnenje ameriškega antropologa Michaela Agarja, kateri pravi, da narodopisje kot tako ni niti objektivno niti subjektivno, temveč je interpretacija, ki povezuje dva svetova - svet bralca in svet informatorja v tretjem - v svetu pisca-raziskovalca. Zgodovina narodopisja se od tega pojmovanja na videz loči le v tem, da daje občutek objektivnosti, kajti besedila so za razliko od informatorjev vseskozi na voljo, so preverljiva. Vendar pa se pogledi in naravnosti skozi čas spreminjajo. Tako bi dvosmernost etnologije kot vede v 19. st. - razsvetljenska in romantična usmeritev - z današnjega stališča označili kot nastavek dveh pogledov - folkloristike in etnologije, torej dveh razmeroma samostojnih disciplin.

Doslej je bilo napisanih kar nekaj pregledov slovenske etnologije - narodopisja (Kotnik, Novak, Kremenšek, Bogataj), vendar so bili v svojih delih raziskovalci (razen J. Bogataja) manj pozorni na razmerje med spraševalcem in informatorjem. Prav tako so premalo pozornosti posvečali sami tehnologiji in zgodovini opisovanja - tipizaciji.

Fikfak se je pri pregledu in izboru del, poročil, potopisov in drugih prispevkov osredotočil pretežno na slovensko pisana besedila. Njegova splošna ugotovitev je, da je slovensko narodopisje nastajalo sprva v veliki meri v okviru, nato pa z zelo intenzivnimi stiki z nemškimi jezikoslovnimi prostorom in tamkajšnjimi referenčnimi mrežami. Jezik spisov je bil sprva nemški (Šafarik, Krek, Murko idr. so sprva izdajali svoje spise v nemškem jeziku), to pa se je z uvajanjem slovenskega jezika v časopisje spremenilo.

Za raziskavo podobe narodopisja so poleg izrazito strokovnih člankov posebej zgovorni potopisni in domoznanski spisi. Po Fikfakovem mnenju postane potopis

narodopisno zanimiv, ko pisec na svojem popotovanju evidentira Drugo, Drugačnost in jo poskusi razložiti. Meri, da lahko potopise jemljemo kot "potrebo meščanstva po spoznavanju Drugega, ki bi pokazala na svojevrstnost in pravilnost meščanske identitete, gre za potrebo po razlikovanju med Jaz - Drugi, Mi - Oni". Vendar pa se med avtorji pojavlja skepsa o vrednosti potopisnega žanra kot sredstva, s katerim si bralec bogati svoje znanje, ker kaže na marsikdaj problematični in subjektivni značaj potopisnega žanra. Komunikacija z informatorjem je ambivalentna, kajti vse premalo vemo, kateri jezik je uporabil spraševalec in katerega informator.

Z narodopisnega vidika pri potopisih razlikujemo subjektivno raven, raven literarnega doživetja in t. i. objektivno raven - opisovanje ljudi, dežele in statistike. Tako se je proti koncu 19. st. izkristaliziralo nekaj smeri, ki so bile bolj prepričljive in uporabne, npr. zgodovinsko, deloma narodopisno usmerjeno domoznanstvo, kateremu J. Fikfak posveča posebno pozornost. Pri tem si je pomagal z doslej najizčrpnjšo obravnavo razmerja med domoznanstvom in etnologijo na Slovenskem, objavljeno v zborniku *Etnologija in domoznanstvo* (Kremenšek idr., 1989).

K domoznanskim spisom šteje tiste, ki govorijo o domačem kraju, domači pokrajini, tudi o določenem geografsko-upravnem območju, in katerih namen je navadno z upoštevanjem čimveč vidikov opisati določeno področje. V prvi polovici 19. st. je bilo med prispevki, ki so plod sistematičnega dela, kar nekaj velikih akcij (npr. Franciscejski kataster, Gothova serija, Zgodovine fara...), ki so bile v veliki meri rezultat prizadevanj znotraj državnostatistične usmeritve. Vendar pa se tu pojavi konflikt med lokalnim in nacionalnim, kajti domoznanstvo zanima celota, in ne posamezne kulturne prvine. Po Fikfaku ostajamo pri domnevi, da se domoznanstvo giblje znotraj totalitete, ki malo ali pa sploh ne upošteva posameznika in ki totalizira kolektiv Svojega-Istega, hkrati potrebnega Razuma. Ideja romantike pa totalizira tisto partikularno vsebino, s pomočjo katere razberemo in vidimo predmet, ki odslikava nacijo, ljudsko kulturo, totaliteto. Gre torej za razmereje med Drugim in Svojim-Istim, pri čemer je nacionalno Svoje-Isto prav tako tudi regionalno in lokalno. Partikularno je rabilo interesu avstro-ogrške monarhije po legitimaciji, vključevalo je vse. Totalno je izločalo drugačnost in obstaja kot koncept Očetnjave, Domovine, Enega. Domoznanstvu je bila imanentna osnovna želja države - vzgojiti si voljnega in uporabnega podanika.

Narodopisno obarvani spisi odpirajo različna vprašanja in dileme. J. Fikfak se je v svojem delu omejil na nekatere bistvene. Poudarek daje razmerju raziskovalca do ljudske kulture. Tu se naslanja na razmišljanja Stanka Vraza, ki je prvi pisal o položaju izobraženca (raziskovalca) in njegovem razmerju do "preprostega človeka". Izobraženec je tujec, preprost kmet je Drugi, in med njima zeva prepad. Izvor nerazumevanja je

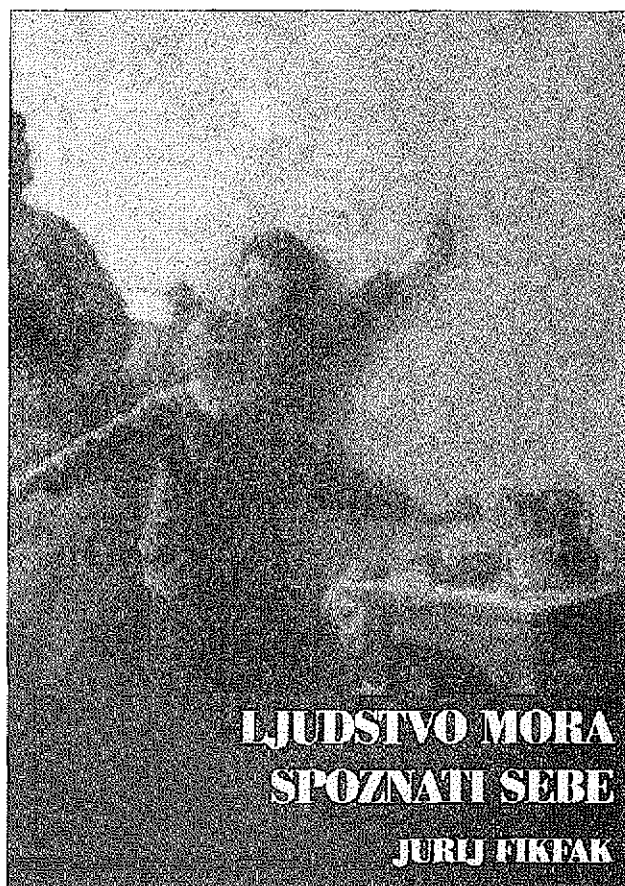

najprej v razliki med družbenimi razredi - med meščanskim in kmečkim, razlika je predvsem kulturna in civilizacijska. Po Vrazovem razumevanju izobraženec in kmet različno doživljata svet. Fikfak meni, da so bile pri odkrivanju temeljne značilnosti razmerja do ljudske kulture v navalu in nujni odkrivanja slovenstva in bogastva lastnega kulturnega izročila, potlačene ali spregledane razlike med ljudsko in elitno kulturo. V okviru Fikfakovega dela ljudska kultura pomeni kulturo večinoma depriviligiranih plasti v razmerju do vladajočih, dvora in uradništva. Razume jo kot neelitno kulturo, pri čemer je odvisen od razumevanj, ki so jih nakazali zbiralci in raziskovalci v prejšnjem stoletju. To je tudi čas, ko je bilo razmerje do ljudske kulture zelo ambivalentno. Primeri piscev Navratila, Hicingerja, piscev Zgodovin fara kažejo, da je glavna bojazen strah pred spretnim svetom, v katerem ne ločimo več med kmetom in meščanom, med gospodarjem in hlapcem... V 19. st. je bila na podeželju izpeljana "socializacija" s temeljitim in sistematičnim posegom države in njenega aparata v vsakdanje življenje prebivalstva (šolstvo, obvezna vojaška služba). Tako je jezik, ki ga v zapisanih besedilih govorilo "ljudstvo", očiščen "smetja", narečnih besed, vera, ki naj se je ljudstvo nauči, je očiščena poganskih prvih. Tedaj je ljudska kultura v civilizacijskem procesu doživela šok, saj so država, šola in cerkev

bistveno pripomogli k temu, da so se nekatere prvine, zlasti znotraj ljudskega verovanja in praznovanj (ritualov), predvsem na manifestni ravni očistile mnogih primesi sinkretičnega, magičnega ipd. Pri procesu so sodelovali tako t.i. razsvetljenci kot romantiki in drugi narodopisci. Na eni strani so opisovali neizogibno izginjajoče, na drugi pa tisto, kar je ostajalo. Razlika je bila le v tem, ali je tisto, kar izginja, vredno opisa in si ga morajo določene plasti pridobiti nazaj, ali pa je neogibno podvrženo minevanju in preteklosti.

Z odnosom raziskovalca do ljudske kulture in jezikovnim oblikovanjem narodopisnih besedil je vseskozi povezano vprašanje "Kdo ali kaj je predmet raziskave in prezentacije?". Pri nas je uveljavljena aksiomatična opozicija (Kremenšek, 1983): na eni strani gre za raziskovanje kulturne prvine, ki je značilna za folkloristiko (uveljavljeno v času romantičnega pogleda na svet), na drugi pa za človeka kot nosilca kulturnih pojavov (znotraj razsvetljenskega pogleda), kar je značilno za etnologijo. V 80. in 90. letih je prišlo tudi do pomembnega preloma - t. i. epistemološkega, oz. gre za začetek znanstvenega narodopisja, do katerega je prišlo, ker sta bila obstoječe ljudsko izročilo in kultura premalo podrobno in neustrezno zapisana. Ta prelom sta vzpostavila Štrekelj in Murko in tako konec 19. st. etabrirala etnologijo in folkloristiko kot znanstveni disciplini.

V tem času se je debata iz poljudnih časnikov preselila v strokovne, pomembno je k temu prispevala tudi univerza. Časniki tudi določajo svoje kroge. Tako je bilo za Novice in Slovenski glasnik značilno, da sta zbirala vse pišoče, medtem ko se je z Letopisom Matice slovenske, Kresom in Ljubljanskim zvonom že začela diferenciacija, oblikovanje skupin glede na osebne, strokovne in druge afinitete. Posebno skupino predstavljajo raziskovalci, ki jih Fikfak imenuje "outsiderji", npr. Janez Trdina, ki je skoraj povsod, kjer je objavljaj, doživel bodisi cenzuro bodisi prekinitve objavljanja. Razlika med znanstveniki in laičnimi ljubitelji je v komunikaciji, ki je vedno enosmerna - laiki komentirajo, raziskujejo, preverjajo domneve in teze znanstvenikov, obratne komunikacije pa skorajda ni.

Eden temeljnih problemov, ki so se ga zavedali že zbiralci sami, je bila "tujkost izobraženstva" in posledična opozicija med izšolanim in "prostim človekom". Kot pravi Fikfak, so si potrebno zaupanje informatorjev izobraženci zapravili ali omejevali še sami, s tem da so se v spornih situacijah med seboj pogovarjali v nemščini ali latinščini. Raziskovalec je razliko med seboj in informatorjem vzpostavil tudi s tem, da je informatorjevo besedilo jezikovno prevedel ali priredil, vsebinsko prilagodil določenemu razumevanju takratne meščanske družbe. Jezik piscev narodopisnih besedil v 19. st. je praviloma etnografski sedanjik - objekt opisa in agent opisanega sta tretjeosebni subjekt v ednini ali množini. Raba etnografskega sedanjika je bila v antropoloških pisanjih resno kritizirana. Opisana je bila kot nejasen in

v bistvu atemporalen trenutek, ki kaže na ahistorično podobo antropologije. Raziskava sedanjika terja analizo vloge pripovedovalca, opisanega "objekta" pripovedi in vloge jezika glede na različne vrste diskurza. Po Fikfaku etnografski sedanjik sam po sebi ni sporen kot forma, pač pa je sporna "njegova raba kot sprevrnjeno zrcalo, kot ideološki lom, ko z njim pisec vzpostavlja določena razmerja, ko z njim opisani vsebini omogoči videz brezčasnosti, brezplastnosti...". Pri razmerju raziskovalec - informator gre za osnovno vprašanje komunikacije. Sporočevalec (zbiralec) je med dvema svetovoma - med svetom informatorja in svetom bralca, zato je tudi po svojem položaju prevajalec. Izbrati mora primeren jezik, da bo zadostil kriterijem resnične upodobitve in da bo sporočilo naslovniku dovolj razumljivo in dovolj mikavno, da ga bo prebral. Fikfak z "jezikom" misli v prvi vrsti na besedišče, s katerim so narodopisci opisovali življenje, ljudi, njihove šege in navade. Problem jezika je problem terminologije v smislu poimenovanja stvari in pojavov, ki pa niso za vselej določena, saj se spreminjajo s pogledi. V 19. st. je bil nemški jezik "lingua franca" v znanosti in med raziskovalci v Habsburški monarhiji. Problem terminologije je bil in je še danes splošen. Fikfak ponazarja ta problem pri pojmih šega, navada in običaj. Definicije predmeta opisovanja, zbiranja, zanimanja nihajo med dvema možnostima: prva misli pod šegami in navadami "totalno" kot način ali posebno obliko življenja, po čemer se narodi, pokrajine ali naselja ločijo med seboj; drugi pogled misli šege kot del narodnega življenja, kot "partikularno", kot tisto, kar označuje posebne dogodke v življenju skupnosti ali posameznika in je nekaj enakovrednega pesmim, prozi ipd. Gre za razliko med prikazovanjem ljudskega življenja in med šegami in navadami, ki naj pomenijo to ljudsko življenje.

Knjiga odpira vprašanja o tem, kako naj današnji bralec razume dela, ki so v iskanju slovenstva in pomena kulture za narodovo samoopredelitev marsikdaj zamolčala informatorjevo izvirno govorico ter njegov jezik in občutja zapisala tako, da bi bila sprejemljiva mestno izobraženemu naslovniku. Kljub široko zastavljenemu naslovu delo le ni namenjeno širokemu krogu bralcev, saj gre za natančno raziskavo tedaj objavljenih besedil, ki prikazujejo nastajanje in oblikovanje narodopisja na Slovenskem ter nekatere temeljne dileme tistega časa.

Tina Novak Pucer

Marina Cattaruzza: SOCIALISMO ADRIATICO.

La socialdemocrazia di lingua italiana nei territori costieri della Monarchia asburgica: 1888-1915. Roma, Piero Lacaita Editore, 1998, 192 strani.

Po daljšem času imamo pred sabo novo delo o zgodovini tržaškega in istrskega ter v manjši meri goriškega

in dalmatinskega socialističnega gibanja za časa Avstrije. Kot že pred mnogimi leti s študijo o izvori tržaškega proletariata *La formazione del proletariato urbano* je Marina Cattaruzza tudi tokrat prispevala temeljno delo o delavskem in socialističnem gibanju ob Jadranu. Tako veljavo dajejo knjigi uporabljeni primarni viri in znanstvena literatura ter novi prijemi in vidiki preučevanja, ki jih uvaja. Glede zgodovinske literature moramo žal beležiti, da je avtorica upoštevala le znanstvena dela v italijanskem in nemškem jeziku, spregledala pa je prispevke slovenskega zgodovinarja, vsaj one, ki se ne tičejo izključno Trsta in/ali niso bili objavljeni v nemščini in/ali italijanščini. To je nedvomno vidna hiba za tako pomembno delo, saj je bil razvoj socializma v Trstu tesno povezan s socialističnim gibanjem na Kranjskem in Štajerskem, ki je tržaškemu nudil dobršen del vodilnega kadra in je tržaško delavsko gibanje vključil v širši kontekst avstrijske socialdemokracije, kar avtorica sicer priznava. Vendar je treba Cattaruzzi priznati, da je prva italijanska raziskovalka, ki slovenske komponente objadranskega delavskega gibanja ne obravnava ločeno in mimogrede, ampak kot sestavni del socialističnega gibanja v Avstrijskem Primorju.

Tak pristop odgovarja predpostavki, ki je jasno izražena v uvodu. Zavračujoč nacionalne vidike preučevanja kot zavajajoče, Cattaruzza izrecno poudarja, da je za pravilno dojetje zgodovine socializma ob Jadranu potrebno to gibanje postaviti v njegov naravni in edini pravilni okvir, v okvir avstrijske socialdemokracije. Avtorica priznava obstoj krajevnih posebnosti, ki so pogojevale jadranski socializem in njegove posamezne regionalno opredeljene komponente (ki jih tudi upošteva in izpostavlja), vendar poudarja, da so se jadranski socialisti gibal v mejah teoretičnih in organizacijskih postavk vseavstrijske socialdemokracije. In v ta okvir je treba vključiti tudi odgovore, ki so jih razne komponente jadranskega socializma dajale na vprašanje mednacionalnih odnosov znotraj proletariata, ki je bilo osrednje vprašanje, od katerega je bil odvisen razvoj socialističnega gibanja ob Jadranu.

Prvo poglavje pogloblja začetke in izvore delavskega gibanja v Trstu, prvemu in najpomembnejšem žarišču socialističnega gibanja ob Jadranu. Značilnosti nastajanja tržaškega proletariata so pogojevali tudi načine uveljavljanja socialističnega gibanja in mu oblikovale njegove specifične poteze. Cattaruzza izpostavlja prisotnost dveh različno usmerjenih skupin znotraj tržaškega socialističnega gibanja, ki sta bili prisotni predvsem v začetni dobi, a sta se obdržali tudi kasneje. Prva je bila v tesni zvezi z osrednjim vodstvom avstrijske socialdemokracije in je v Trstu skušala uveljavljati vseavstrijske modele organiziranja in ideološke prvine. Na začetku so to komponento sestavljali predvsem aktivisti slovenske in nemške narodnosti, ki so prišli v Trst iz Štajerske, Kranjske ali Koroške. Na drugi strani pa je bila

prisotna bolj lokalistično označena komponenta, ki so jo sestavljali aktivisti, ki so v mnogih primerih prihajali iz vrst italijanskih liberal-nacionalnih delavskih organizacij in so bili pod vplivom italijanske inačice socializma z močno prisotnostjo mazzinijevih in anarhističnih ideoloških elementov. Ti dve komponenti sta dolgo časa delovali vzporedno, čeprav z občasnimi stiki. Za dokončno uveljavitev socialističnega gibanja v Trstu pa je bilo potrebno, da ti dve skupini navežeta solidnejše stike in sodelovanje. Ko je leta 1888 do tega končno prišlo, je tržaški socializem dobil svojo prvo množično izrecno socialistično politično organizacijo, *Confederazione operaia - Delavsko zvezo*. Prva skupina je dala pobudo za nastanek organizacije, ki je tržaškemu delavskemu gibanju nudila perspektivo vključitve v širše socialistično gibanje avstrijskega dela dvojne monarhije. Drugi, predvsem italijanski tržaški delavski organizator Ucekar, pa so dali na razpolago svoje krepkejši vezi s tržaškim proletariatom. To pa še ni pomenilo, da je bilo protislovje med tema dvema vejama tržaškega socializma preseženo.

O tem govori drugo poglavje, ki prikazuje razvoj socialističnega gibanja do konca stoletja. Po razpustu Delavske zveze se je nasprotje med na vseavstrijske modele in vodstvo vezano strujo ter lokalistično označeno komponento nadaljevalo, sedaj sicer znotraj enotnega socialističnega gibanja. V tej fazi se je nasprotje, tudi zaradi velike vloge, ki so jo igrale v tržaškem gibanju izrazite osebnosti, izkristaliziralo okoli figur slovenskega organizatorja Ludvika Zadnika in že omenjenega Ucekarja. Zadnik je imel neposredne zveze s strankinim vodstvom in je skušal tudi v Trstu uveljaviti model organizacije (*Obče delavsko pravovarstveno, izobraževalno in podporno društvo*), ki se je bil obnesel na Kranjskem in Štajerskem. Vendar je Ucekarjev negativen odnos do Zadnikovega društva, ki je bilo poudarjeno večnacionalno in je temeljilo na enakopravnosti delavcev vseh narodnosti, onemogočilo uspeh Zadnikove pobude. Nasprotje je zadobilo tudi nacionalni značaj, saj je Ucekar Zadnika označeval za nacionalista, sam pa je zatrjeval, da je treba Slovence prepričati, naj "taktično" piznajo in sprejmejo, da je v Trstu "deželni jezik" le italijanski. Iz neuspeha Zadnikovega društva, v katerega so vstopili le slovenski delavci in je kmalu prišlo pod vpliv narodnjakov, izvaja Cattaruzza sklep, da ni nobena organizacija, ki je nastala na pobudo slovenskih socialistov, uspela pritegniti italijanskih delavcev in je bila torej obsojena na neuspeh, saj so ti tvorili večino tržaškega delavstva. Prezre pa dejstvo, da je bil med italijanskimi socialisti močno prisoten vpliv liberal-nacionalnih nacionalističnih predsodkov in dogm. Lep primer tega je že zgoraj omenjeno stališče Ucekarja, kasneje pa je taka pogojenost ne prav redke italijanske socialiste privedla v šovinizem in privilegiranje "obrambe italijanstva". Sicer pa ta pojav ni bil domač le med italijanskimi socialisti, saj se je tudi sam

Zadnik kasneje priključil slovenski "nacionalno-socialistični" Narodni delavski organizaciji (ki jo je Regent v svojih spomini označeval kratkomašo za parafasistično).

Konec tega obdobja je prinesel nekaj pomembnih novosti za tržaško socialistično gibanje. V prvi vrsti je z nastankom Lega sociale democratica (LSD - Socialno demokratske zveze) prišlo do dokončne organizacijske ločitve med italijanskimi in slovenskimi socialisti, ki so si leta 1897 ustanovili Jugoslovansko socialdemokratsko stranko (JSDS). Po drugi strani pa so v članstvu LSD prvič prevladovali nekvalificirani mezdni delavci, medtem ko so bili v prejšnjih socialističnih društvih prisotni predvsem kvalificirani delavci in obrtniki.

Tudi v novi organizacijski strukturi, ki so si jo dali italijanski jadranski socialisti leta 1897, Partito social democratico del Litorale e della Dalmazia (Social demokratska stranka Primorja in Dalmacije), so za nekaj časa bila prisotna stara protislovja in značilnosti, kar nam avtorica prikaže v četrtem poglavju. Tako je npr. večina delegatov na ustanovnem zboru stranke zavrnila italijansko nacionalno označenost novonastale jadranske sekcije vseavstrijske stranke in glasovala za to, da sekcija ohrani večnacionalni značaj. Cattaruzza poudarja, da je zaradi šibkih vezi z osrednjim vodstvom avstrijske socialdemokracije tržaške (posebno pa dalmatinske) vodilne kadre označevalo "vojvodstvo", idološka šibkost in avanturizem. Vse to je bilo po eni strani odraz posebnih značilnosti tržaškega proletariata, po drugi pa je oteževalo uvajanje organizacijskih modelov (in mentalitete) nemško-avstrijske socialdemokracije. V samem vodstvu stranke so bile lokalistične težnje krepko prisotne vse do leta 1902, ko je nekaj skoraj sočasnih dogodkov privedlo do globokih preobratov. Najprej je s smrtjo Ucekarja "avtonomistična" struja ostala brez edinega sposobnega voditelja. Kmalu za tem so na strankinem kongresu izvolili za tajnika Pittonija, ki je kaj kmalu postal karizmatična figura stranke in je njeno strukturo in oblike delovanja povsem uskladi s splošnim modelom in odpravil vsako krajevno posebnost. V tem smislu je bilo tudi preimenovanje stranke v Partito socialista operaio in Austria - Sezione italiana adriatica (Socialistična delavska stranka Avstrije - Italijanska jadranska sekcija), kar je pomenilo sprejetje razdelitve skupne avstrijske stranke na nacionalni osnovi. Leto 1902 pa je bilo pomembno tudi zaradi stavke Lloydovih kurjačev, ki je imela kot posledico okrepitev prestiža stranke in velik priliv novega članstva.

Jugoslovanski socialdemokratski stranki oz. slovenskim socialistom je posvečeno peto poglavje. Cattaruzza izhaja iz ugotovitve, da so slovenski socialisti lahko računali na mnogo tesnejše stike z dunajskim vodstvom kot njihovi italijanski sodruzi in da je JSDS, za razliko od italijanske jadranske sekcije, že od nastanka leta 1897 delovala na izrecno nacionalni osnovi. V Trstu naj bi JSDS bila številčno šibka, s pomembno delavsko bazo le med železničarji (vendar je bilo samo v Trstu v

sindikate vpisano enako število slovenskih delavcev - 2.500 kot na celotnem Kranjskem) in z velikimi težavami pri prodiranju med kmečko ali polkmečko slovensko prebivalstvo tržaške okolice. Cattaruzza navaja namreč poročilo vodstva tržaške JSDS, ki je ugotavljalo, da je večina mestnega delavstva italijanske narodnosti in da bi torej za stranko prišli v poštev predvsem Slovenci iz okolice, ki pa naj bi bili v veliki večini nepismeni. Vendar so težave pri organiziranju okoliškega prebivalstva izvirale predvsem iz pomanjkanja izdelanega strankinega programa glede kmečkega vprašanja in zaradi moči in uspešnosti krščanskih socialcev. Vse to nam daje podobo JSDS kot tujka v mestu, ki naj bi uspela organizirati le "uvožene" slovenske delavce. Ta slika pa se zdi vsaj v nekaterih vidikih precej vprašljiva. Težave pri organiziranju tržaškega delavstva ni imela le JSDS, ampak so bremenile celotno socialistično gibanje v Trstu. Znano je npr., da je bil vsaj do leta 1902 odstotek sindikaliziranih delavcev v Trstu izredno nizek. Poleg tega se mi zdi avtoričino zanašanje na poročila voditeljev JSDS prenašljivo, saj bi bilo potrebno njihove podatke o številu slovenskih delavcev v socialdemokratskih sindikatih primerjati z gradivom, ki so ga proizvedle tržaške strokovne organizacije. Stvar bi nedvomno ne bila enostavna, saj je iz tega gradiva nacionalnost vpisanih težko razberljiva, vendar pa nekateri podatki (kot npr. razširjenost uporabe trojezičnih naslovov in žigov, številna poročila v slovensščini ter vidna prisotnost slovenskih sindikalnih voditeljev v strokovnih organizacijah) zaključke Cattaruzze postavljajo v velik dvom.

Odnosi med slovenskimi in italijanskimi socialisti so označeni kot dobri, kar spreverča trditve Ivana Regenta o sožitju brez sodelovanja. Bolj problematične so ocene glede vloge, pomena in moči Narodne delavske organizacije, narodnjaške nacionalno socialistične organizacije, ki naj bi po letu 1904 postala med slovenskim delavstvom enakovreden (in v posameznih momentih tudi močnejši) tekmeč JSDS in socialdemokratskih strokovnih organizacij. V zvezi z NDO je posebej zanimiva trditev, da je delovanje narodnjakov vsaj od leta 1905 imelo odkrit namen zanikovati politično hegemonijo italijanskih liberal-nacionalcev.

Posebna pozornost je namenjena stališčem vodilnih slovenskih socialistov glede nacionalnega vprašanja. Izpostavljen je Kristanov originalni pristop, ki je temeljil na svobodnem opredeljevanju posameznika. Bolj kritična je avtorica do Tume, ki mu očita začetno privilegiranje interesov jugoslovanskih narodov v obravnavanju vprašanja Trsta in njegove pripadnosti (seveda znotraj habsburškega okvira). To stališče naj bi spremenil le, ko je habsburška perspektiva ob koncu vojne dokončno zatonila in ko je prešel k zagovarjanju ideje o samostojnem Trstu.

V primerjavi s svojimi italijanskimi sodrugi je slovenskim socialistom priznana velika sposobnost pri na-

črtnem taktičnem izrabljanju nacionalnega vprašanja. Italijanski socialisti naj bi bili ostali zvesti načelnemu internacionalizmu, ki jih je vodil do stroge ločitve od drugih italijanskih strank v Trstu. Pittoni in tovariši naj bi tudi na tem področju le povzemali in uresničevali uradna stališča vseavstrijske stranke. To tudi zaradi tega, ker dolgo časa (do nastopa Angela Vivanteja) niso bili sposobni izdelati nobene originalne analize nacionalnega problema v jadranskih deželah.

Naslednje poglavje obravnava socializem v Istri. Nekaj prostora je sicer namenjenega tudi razvoju socializma v Dalmaciji, vendar je osrednja pozornost namenjena Istri. Cattaruzza ugotavlja, da se je tu italijansko socialistično gibanje rodilo iz prizadevanj nekaterih prosvetljenih pripadnikov meščanstva. To je tudi močno vplivalo na usmerjenost italijanske stranke, ki je bila mnogo manj internacionalistična od tržaške. Nacionalne zahteve Slovencev in Hrvatov so istrski italijanski socialisti tofmačili kot gibanje nevednih in neciviliziranih kmečkih mas, ki so jih reakcionarni in klerikalni voditelji izrabljali za spodkopavanje svoboščin in pridobitev italijanskega liberalizma. Obramba in širitev italijanstva sta bila tako enačena z obrambo in razširjanjem višje civilizacije, ki bi nudila boljše izhodiščne pozicije za socialistično preobrazbo družbe. Nekateri istrski italijanski socialisti so šli celo tako daleč, da so iz bojzani pred okrepitevijo hrvaških "klerikalcev" nasprotovali uvedbi splošne moške volilne pravice. Ob vsem tem pa so imeli italijanski socialisti v Istri mnogo več posluha za kmečko vprašanje, saj jih je v to silila istrska stvarnost. Njihova prizadevanja za zaokrožen agrarni program stranke pa so pri tržaških socialistih, ki so bili v jadranski sekciji vodilni, naletela na gluha ušesa. Istrski italijanski socializem, ki ga Cattaruzza opredeljuje kot zelo bližnjega levemu radikalizmu, pa je znal požeti tudi lepe uspehe, predvsem volilne, saj je bil npr. že leta 1904 v Vižinadi izvoljen za župana socialist Ritossa.

V šestem poglavju nam je prikazano delovanje italijanske socialistične sekcije v tržaški stvarnosti. Najprej nam avtorica prikaže splošne značilnosti tržaškega proletariata, ki ga označuje kot močno nediscipliniranega in upornega. Tržaška stranka je, v skladu s splošnimi značilnostmi avstromarksizma, imela vzgojno in gradualistično vizijo delovanja. Proletarci naj bi bili v raznih političnih, sindikalnih, kulturnih, celo športnih organizacijah stranke organizirani od rojstva pa do smrti. Tržaška stvarnost, predvsem pa proletariati, pa se nista dala kar tako utesniti v že pripravljene kalupe. Na to so tržaški socialisti reagirali z ideološkimi prezirom do onih plasti proletariata, ki niso bile dovzetne za vzgojne napore socialistov. To pomanjkanje vrlin v najnižjih plasteh tržaškega proletariata so si razlagali na več načinov, socialisti nemške narodnosti npr. s stereotipnimi "antropološkimi" značilnostmi Italijanov in Mediterancev. Cattaruzza pa poudarja, da je treba razloge posebnih karakteristik tržaškega proletariata iskati v hitrosti

njegovega izoblikovanja, njegovi večnacionalni sestavi, raznolikem geografskem izvoru njegovih članov, prevladovanju nestalno zaposlenih in nizko kvalificiranih delavcev, šibki organiziranosti razrednega nasprotnika ter v insularnosti Trsta glede na zaledje. Manj prepričljiv je prikaz odnosa slovenskih socialistov do NDO, ko avtorica ponovno prevrača Regentove ocene (ta je NDO označil kot organizacijo fašističnega tipa, a brez odprte podpore državnega aparata in meščanskega razreda) in pravi, da so socialisti spopad prestavili s politične na fizično, nasilno raven.

Posebej pomemben pa je v tem poglavju del, ki je namenjen analizi značilnosti mobilizacije mas. To predvsem zaradi ugotovitve, ki dokončno obračunava z mitoma "Austrie felix" in prelomnem pomenu ter povsem nenapovedljivem značaju fašistične načrtne uporabe nasilja, o vzporedni rasti mobilizacije mas in uporabe nasilja s strani vseh političnih dejavnikov. Neka razlika je opazna od časa kampanje za splošno moško volilno pravico, ko postajajo množične manifestacije bolj urejene, množice pa bolj sveste svojih pravic in bolj dovzetne tudi za abstraktnejše politične zahteve.

Zadnje poglavje zadeva nacionalno vprašanje v okviru Jadranskega socializma. Cattaruzza zagovarja tezo, da je bil internacionalizem, ki je mejil skoraj na nacionalno indiferentnost, tisti socialistični ideal, ki se je najgloblje zakoreninil v tržaškem proletariatu. To predvsem v italijanskem delu, kjer so socialisti bili hegemoni. Slovenski socialisti pa naj bi nad slovenskim delavstvom nikoli ne imeli hegemonije, saj naj bi bil v slovenskem delavstvu mogoče močnejši ideološki vpliv NDO. To je nedvomno tvegana trditev, ki je avtorica ne utemeljuje dovolj, ki je pa predpostavka še bolj dvomljivih in tveganih zaključkov, ki jih je avtorica zapisala v sklepu in ob katerih se bom kasneje ustavil.

Omenil bi še prikaz razlik v odnosu do nacionalnega vprašanja, ki so obstajale med slovenskimi socialisti, ki so naravno povezovali socialno in nacionalno emancipacijo, in italijanskimi socialisti, za katere je bil odnos do nacionalnega vprašanja mnogo bolj problematičen. K razlagam avtorice za tako stanje bi dodal le še eno, ki je sicer preprosta, a zato nič manj prepričljiva. Razlika je izvirala iz različnega položaja slovenskega in italijanskega naroda. Kot pripadnikom nedominantnega, celo tlačenegega naroda je bilo za slovenske socialiste nacionalno in socialno vprašanje neočljivo povezano. Mnogo težje pa je bilo za italijanske socialiste, ki jim kot pripadnikom dominantnega naroda ta povezanost ni bila sama po sebi vidna. Iz tega pa je izviral tudi mnogo bolj zapleten odnos do nacionalnega vprašanja, ki je lahko imel tudi radikalne oblike rešitve: enačenje razrednih nasprotnikov z italijanstvom je imel kot posledico odpovedovanje svoji lastni nacionalnosti (nacionalni indiferentizem) in v tržaškem italijanskem proletariatu tako razširjen pojav poudarjanja lokalne identitete ("tržačanstva"). Zelo poglobljena je analiza stališč glede nacio-

nalnega vprašanja edinega pomembnejšega intelektualca v vrstah italijanskega socializma ob Jadranu, Angela Vivanteja, ki jih Cattaruzza postavlja v strugo tradicije avstromarksističnih mislecev (Bauerja in drugih).

Zadnji del knjige je namenjen razvoju jadranskega socializma ob izbruhu vojne in neposredno po njenem koncu. Že takoj ob izbruhu vojne je prišlo do razkola med tržaškimi socialisti in dunajsko centralo zaradi članka, ki je v osrednjem strankinem glasilu poveličeval odločitev nemških socialdemokratskih poslancev, da glasujejo za vojne kredite. Posebej bi se rad ustavil ob dveh trditvah, ki se pojavijo prav na koncu. Cattaruzza pravi, da so ob koncu vojne Slovenci v Trstu in okolici prešli masovno na revolucionarna stališča bolj iz nacionalnega sovraštva, kot iz razrednih motivov. Mislim, da je osnov za tako sklepanje res malo. Glede na to, da govori avtorica tudi o vlogi, ki ga je v masovnem odločanju italijanskih delavcev po maju 1945 za Jugoslavijo igral internacionalizem, ki se je v tržaškem proletariatu udomačil prav v avstrijski dobi, bi rad spomnil na drugi moment iz časa po drugi svetovni vojni, ki nam o nacionalizmu slovenskih najnižjih slojev daje drugačno sliko od one, ki nam jo prikazuje Cattaruzza. Dejstvo je namreč, da so se ob priliki kominformovskega razkola slovenski komunisti na Tržaškem v veliki večini odločili na podlagi razrednih motivov in izbrali "kominformistično" KPI.

Povsem pa se strinjam z drugo trditvijo, ki pravi, da so bili tržaški socialisti zaradi njihove gradualistične usmerjenosti povsem nepripravljeni na razplet dogodkov po vojni in še posebej na vse bolj razširjeno uporabo nasilja s strani nasprotnikov. A nepripravljeni niso bili le socialisti, nepripravljeni so bili tudi slovenski narodnjaki, ki jim je z vojno skopnela tudi najbolj masovna in borbena organizacija, NDO. Rad bi le pripomnil, da je nepripravljenost tako socialistov kot narodnjakov izvirala predvsem iz nove kvalitete povojnega nasilja, iz nikoli prej preizkušenega dejstva, da je ena stran, fašisti, lahko računala na podporo italijanskega državnega aparata in meščanstva.

Sandi Volk

*Egon Pelikan: AKOMODACIJA IDEOLOGIJ
POLITIČNEGA KATOLICIZMA NA SLOVENSKEM.
Maribor, Založba Obzorja Maribor, 1997, 152 strani.*

Knjižno delo E. Pelikana *"Akomodacija ideologije političnega katolicizma na Slovenskem"* predstavlja celovito zgodovinsko študijo, dopolnjeno s klasičnim sociološkim diskurzom in koncepti filozofske misli. Avtor nas s pomočjo izčrpnih virov najvidnejših predstavnikov slovenske katoliške misli na začetku tega stoletja, A. Mahničem, A. Ušeničnikom, J. E. Krekom ter drugimi, seznanja s temeljno problematiko predstavljenega knjižnega dela - procesom modernizacije, ki je zajel staro

celino od 15. stoletja dalje, in odgovorom slovenskega (in evropskega) političnega katolicizma nanjo. Ena izmed osrednjih tez, s katero se E. Pelikan sooča v raziskovalnem delu, je adaptacija političnega katolicizma na nastalo (spremenjeno) družbeno situacijo modernizirane evrope, s posebnim podarkom na slovenskem kulturnem prostoru. Avtor se osredotoči na čas od konca 19. stoletja pa do leta 1941, pri čemer vključuje tudi vedenja o dogodkih in procesih starejših datumov, kotlikor le-ta omogočajo poglobljeno razumevanje obravnavane teme. Prehod tradicionalnih, samozadostnih in statičnih družb v odprte, dinamične in moderne družbe stare celine je prevladujočo ideologijo starega veka soočil z novimi izzivi. Pospešena modernizacija s spremljajočo sekularizacijo je politični katolicizem postavila v povsem novo pozicijo. E. Pelikan pri analizi odgovora Cerkev in političnega katolicizma (i.e. cerkvena hierarhija, katoliške politične stranke in društva, kler, posamezniki in skupine, ki so politično aktivni in aktivno zavzemajo politična stališča) na izgubljeni ideološki monopol, do katerega privedejo navedeni procesi, preverja teoretične predpostavke Berger-Luckhmannovega modela, ki temelji na izhodišču cerkvenega "monopola nad resničnostjo". Po Berger-Luckhmannovem modelu se Cerkev ob soočenju z družbeno novostjo ali trendom, ki ogroža njeno integriteto in/ali legitimnost, posluži ene izmed predstavljenih možnosti: novost ali trend spravi s tradicijo (vključitev) ali pa jo izobči (izničitev). Kot napovedujejo že naslovi posamičnih poglavij, se avtor (v prvem delu knjige) sooča predvsem z odnosom ideologije političnega katolicizma do nacionalnega vprašanja, parlamentarne demokracije, splošne volilne pravice in suverenosti ljudstva v slovenskem prostoru. Drugi del pa posveča posamičnim družbenim skupinam (židom, liberalcem, protestantom in drugim), ki kot grešni kozli v okviru in v skladu s "teorijami zarote" služijo ponovni stabilizaciji in legitimaciji Cerkev in njene politične misli ter ideologije v slovenskem (in evropskem) kulturnem prostoru. Avtor nas skozi predstavitev odgovorov katoliške politične misli na modernizirano in sekularizirano družbo nenehno sooča z zgoraj omenjeno "dualno" izbiro: ali vključitev ali izničitev. E. Pelikan studijo zaokroži in zaključi z ugotovitvijo, da je Berger-Luckhmannov model veljal le in samo, dokler je Cerkev resnično imela "monopol nad resničnostjo", torej, dokler je bila tesno povezana z državno avtoriteto. Družbena situacija ob koncu devetnajstega in začetku dvajsetega stoletja pa teh predpostavk ni potrjevala. Obdobje na začetku stoletja je namreč družbo soočalo z radikalnejšimi in kompleksnejšimi ideološkimi koncepti, ki so (vsaj na videz) ponujali boljše in hitrejše ter učinkovitejše rešitve obstoječim družbenim problemom. Ideologija političnega katolicizma se v odnosu do tovrstnih "konkurenčnih" ideologij znajde v inferiornem in nekonkurenčnem položaju. Predstavljena družbeno-zgodovinska situacija se tako

odrazi v procesu akomodacije političnega katolicizma, uporabi imunizacijske strategije in obračunu z internimi in eksternimi (politično-ekonomskimi) nasprotniki.

Skozi navajanja stališč in mnenj posamičnih teoretikov slovenske katoliške misli nas E. Pelikan ne le seznanja z njihovo temeljno ideološko usmeritvijo, temveč tudi slikovito in nazorno popelje skozi proces akomodacije (tako individualno-osebne kot institucionalno-cerkvene) in iskanja nove vloge in pomena političnega katolicizma v spreminjajočem se svetu. Bralec je tako, v okviru teoretičnega diskurza, posrečeno soočen z (občasno) avto-negacijo in samo-kritiko posamičnih katoliških mislecev, ali drugače povedano, z evidentnim spreminjanjem temeljnih stališč skozi (relativno katka) časovna obdobja. Posebno vrednost in kredibilnost dajejo delu tudi primerjave in vzporednice, ki jih je avtor potegnil med dogodki in procesi v okviru slovenskega kulturnega prostora in drugimi evropskim državami (predvsem Portugalsko, Španijo, Avstrijo).

Predstavljenega dela E. Pelikana ne moremo/smemo uvrščati zgolj med kvalitetna zgodovinska čtiva, namenjena zgolj (in samo) akademskemu diskurzu, saj ga odlikuje aktualnost, katere vrednost se obelodani ob procesih, katerim smo priča v devetdesetih letih tega stoletja v slovenskem družbenem prostoru. Državna osamosvojitvev in družbeno-ekonomska tranzicija slovenske družbe je (širšo) slovensko javnost soočila s (ponovno) spreminjajočo se vlogo in pozicijo Cerkev v družbi. Trenutnih družbenih procesov, ki se odražajo v redefiniranju in revitalizaciji cerkvene institucije in političnega katolicizma v Sloveniji, in novih poskusov konsolidacije in legitimacije katoliške doktrine pa ne moremo dodobra razumeti brez širšega zgodovinskega in kontekstualnega vedenja in razumevanja. Prav zato je knjižni prispevek E. Pelikana tako pomemben. Kakšen bo (je) odgovor Cerkev in ideologije političnega katolicizma (oblika, smer in način) v Sloveniji na nastalo "eksistenčno" krizo, pa lahko zaslutimo tudi na podlagi zgodovinskega prikaza dejstev, ki jih je avtor veherentno nanizal v celovito in provokativno čtivo.

Mateja Sedmak

Mirjana Kontestabile Rovis: VIRGILIJ ŠČEK. POSLANEC V RIMSKEM PARLAMENTU - Popis fonda. Koper, Pokrajinski arhiv Koper, 1998, 123 strani.

Očitno postaja razmišljanje in opozarjanje na specifično primorske zgodovine, zgodovino primorskega političnega katolicizma, tigrovskega gibanja, prve svetovne vojne in še dolge vrste zgodovinskih dogajanj, ki so ozko povezana z zgodovino slovenskega Primorja in Istre, v zadnjih časih zelo aktualno. Tako je tudi povsem prav, saj je Primorska v kontekstu celotnega slovenskega etničnega prostora tudi z gledišča slovenskega zgodovine

vinopisja nekaj posebnega, posebno zanimivega. V zadnjem času tako na novo odkrivamo tudi vrsto zanimivih osebnosti, ki so z osebnim delom in življenjem pomembno vplivale na zgodovinski razvoj, npr. Henrika Tumo, Engelberta Besednjaka, Josipa Vilfana in še dolgo vrsto drugih. To velja tudi za duhovnika in politika Virgila Ščeka.

V slabih petih letih je namreč izšla cela vrsta publikacij o Virgilu Ščeku, enem od vodilnih politikov krščanskosocialnega tabora na Primorskem v času med obema vojnama (Marko Tavčar, Virgil Šček v parlamentu. Krožek za družbena vprašanja Virgil Šček, Trst 1994; Boris Bandelj, Katoliška socialnopolitična misel Virgilija Ščeka. Krožek za družbena vprašanja Virgil Šček, Trst 1997; Marko Tavčar, Nevenka Troha, Egon Pelikan, Korespondenca Virgila Ščeka 1918-1947. Zbirka Viri, Ljubljana 1997).

Če k naštetim publikacijam prištejemo še razstavo v Avberju na Krasu ob 50. obletnici Ščekove smrti, moramo spoznati, da gre pri osebnosti in zgodovinski vlogi duhovnika Virgila Ščeka očitno za osebnost, ki ima v zgodovinskem kontekstu dogajanja na Primorskem pod fašizmom posebno težo, ki vedno znova sproža zanimanje slovenske zgodovinske stroke. In ne slučajno.

Virgil Šček spada med najpomembnejše politike na Primorskem v času fašizma, spada pa tudi med glavne oziroma vodilne akterje t.i. primorskega krščanskosocialnega gibanja, t.i. "primorske sredine". Oseba Virgila Ščeka je namreč tesno povezana z idejnopolitično usmeritvijo primorskega političnega katolicizma, ki v slovenskem prostoru nedvomno predstavlja pomembno specifikum, ki jo bo potrebno še raziskovati. Idejnopolitični razvoj v katoliškem taboru na Primorskem, v času med obema vojnama, zaznamuje namreč nekaj bistvenih, temeljnih posebnosti, ki so v tesni povezavi tudi z življenjem in delom duhovnika Virgila Ščeka. Lahko jih strnem v nekatere ugotovitve:

- Za usmeritev krščanskih socialcev na Primorskem je značilno nadaljevanje Krekove socialno politične misli še vsa dvajseta in trideseta leta, pa tudi v času druge svetovne vojne. V tem času se je slovenski politični katolicizem v Ljubljani razvijal v stanovsko-korporativistični idejnopolitični (in družbeni) koncept in se je v nekaterih točkah (pri negaciji pridobitev sodobne demokratične družbe) nevarno približeval nekaterim ideološkim premisam fašizma

- Šček spada med politike, demokrate in mislece v primorskem krščanskosocialnem taboru, ki so kot nosilci specifične idejnopolitične usmeritve primorskega političnega katolicizma nedvomno najbolj zaslužni za različen idejnopolitični razvoj političnega katolicizma na Slovenskem na eni in drugi strani rapalske meje v času med obema vojnama. Politični katolicizem je na Primorskem pod fašizmom, v primerjavi z idejnim in političnim razvojem "na Kranjskem", pomenil precej drugačno in v marsičem bolj napredno (s tem pogosto zlo-

rabljanim izrazom mislim samo na to, da je idejna in politična usmeritev primorskih krščanskih socialcev hitreje sledila časovnemu razvoju in podajala bolj življenjske, bolj racionalne in bolj aдекватne odgovore na nekatera ključna družbena vprašanja, pozneje pa je pravilnost teh stališč potrdil tudi zgodovinski razvoj) in demokratično obliko katoliške misli v širšem smislu. S tem mislim na vprašanja odnosa do demokracije, nacionalnega vprašanja, odnosa do fašizma in antifašizma, vloge posameznika v katoliški Cerkvi itd.

- Idejna, ideološka usmeritev političnega katolicizma obeh smeri, ki sicer izhajata iz enotnega, skupnega političnega konteksta in idejnih usmeritev slovenskega političnega katolicizma izpred prve svetovne vojne, se po njej razvija, sicer res v precej različnih političnih okoljih, vendar pa predvsem v različnih in jasno razpoznavnih idejnih smereh. Šele primerjava razvoja v katoliškem taboru na eni in drugi strani rapalske meje omogoča razumevanje nekaterih zgodovinskih in celo aktualnopolitičnih (današnjih) poudarkov, ki se pojavljajo v zgodovini političnega katolicizma na Slovenskem, če pri njegovi obravnavi upoštevamo celotno slovensko etnično ozemlje.

- Gre za vprašanje idejnopolitične "sredine" znotraj slovenskega političnega katolicizma v tridesetih letih in v času druge svetovne vojne v luči evropskega razvoja. Politični katolicizem na Slovenskem je potrebno obravnavati glede na njegov razvoj po posameznih pokrajinah. Pretiran centralističen pogled in presojanje slovenskih razmer zgolj na "kranjskem primeru" nas lahko hitro zapelje v napačno sklepanje o enoznačni idejnopolitični usmeritvi političnega katolicizma na Slovenskem. Poleg tega pa bo potrebno pri bodočih analizah več prostora nameniti alternativnim koncepcijam znotraj katoliškega tabora v Ljubljani. Pri obravnavi zgodovine slovenskega političnega katolicizma pogosto govorimo npr. o "Finžgarjevem krogu", o "primeru Kocbek", o "križarjih", o primeru "Izidor Cankar", o "Bohinjskih tednih", o izjemi "Gosar", o "Jugoslovanski strokovni zvezi" itd. Ti in drugi primeri naj bi predstavljali pravzaprav nekakšne deviacije znotraj ortodoksne usmeritve slovenskega političnega katolicizma. Na drugi strani pa se tudi izrazito apologetsko usmerjeno zgodovinopisje, npr. pri vprašanjih o literarni kritiki sklicuje na Izidorja Cankarja, pri vprašanjih o leposlovju na Finžgarja, o socialnih programih na Gosarja, o duhovnih gibanjih na križarje in Kocbekov personalizem itd. S tem je očitno nekaj narobe.

Značilnost obdobja (značilnost tridesetih let) je namreč prav v tem, da so demokrati v katoliškem taboru lahko črpali zgolj iz lastnega demokratičnega prepričanja in samozavesti, iz idejne tradicije Janeza Evangelista Kreka, desnica pa se je na drugi strani lahko naslanjala na razvoj v nekaterih evropskih državah in tudi na dogmatsko interpretacijo tedanjih socialnih nauk Katoliške cerkve (enciklik).

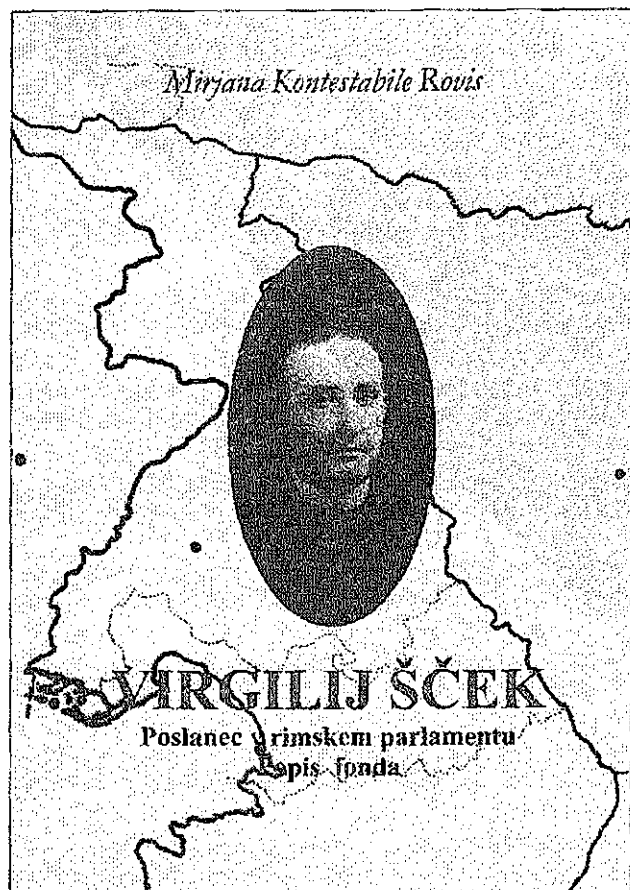

V resnici je šlo v zgoraj naštetih primerih za posamezne dogodke, ki so izhajali iz širokega idejnega gibanja katoliške levice in sredine znotraj slovenskega političnega katolicizma, ki pa je bilo v tridesetih letih v Ljubljani poraženo v spopadu s katoliško intransigentno desnico. Na Primorskem je bilo drugače.

- Krščanskosocialno gibanje na Primorskem in z njim Virgil Šček, kot eden njegovih najpomembnejših protagonistov, je v času med obema vojnama in še posebno v času druge svetovne vojne pomembno tudi zaradi razumevanja primerjave oziroma analize političnega katolicizma po posameznih evropskih državah in v slovenskem etničnem prostoru. Tudi v Sloveniji lahko namerč jasno prepoznamo tri osnovne idejnopolične usmeritve znotraj slovenskega katoliškega političnega tabora:

Demokrate, ki se opredeljujejo za demokratični parlamentarni sistem, privatno lastnino, tržno ekonomijo in avtonomijo posameznika, družbenih podsistemov itd. Teh je sicer najmanj, pa ne tako malo, kot se zdi, saj je demokratična tradicija iz Krekovega časa onemogočala preradikalno idejno usmeritev k marksizmu na eni in fašizmu na drugi strani (npr. Virgil Šček, Andrej Gosar, Engelbert Besednjak, Jakob Šolar, Fran Saleški Finžgar, Izidor Cankar in še mnogi drugi).

Katoliško desnico, ki se je v svojih idejnih usmeritvah (v nekaterih točkah!) približevala fašistični nega-

ciji evropske demokratične tradicije in prevladala v katoliškem taboru na slovenskem v tridesetih letih (npr. Ciril Žebot, Ivan Ahčin, Ernest Tomec, Lambert Ehrlich ...).

Katoliško levico, ki je pozneje prešla na povsem marksistična stališča (npr. Franc Šmon, Edvard Kocbek, Angelik Tominec in drugi, pri čemer mislim seveda predvsem na marksistično ekonomsko teorijo in ne na druga vprašanja).

Prepričan sem, da prav iz teh zgodovinskih okoliščin izhaja posebno zanimanje za zgodovino primorskega političnega katolicizma in v tem kontekstu tudi za osebo Virgila Ščeka.

Zadnja knjiga o Virgilu Ščeku, avtorice Mirjane Kontestabile Rovis, prinaša zdaj tudi popis fonda Virgila Ščeka, kot ga hrani Pokrajinski arhiv v Kopru, prinaša pa tudi zbrane (vse) interpelacije Virgila Ščeka v rimskem parlamentu. (Ščekove nastope v rimskem parlamentu je brez interpelacij sicer zbral in objavil že Marko Tavčar v zgoraj navedenem delu). Knjigi je avtorica dodala še obsežnejšo uvodno zgodovinsko študijo (okvir), ki učinkuje kot uvod v predstavitev popisa virov v koprskem arhivu in interpelacij. Tako je nastala knjiga, ki učinkuje v več smereh. Na eni strani gre za še eno, kratko predstavitev Ščekovega življenja in dela v Julijski krajini pod fašizmom, na drugi za umestitev njegovega delovanja v širši zgodovinski kontekst in končno za strokoven popis virov, ki bo dobrodošel vodič za zgodovinarje, raziskovalce ali publiciste.

Sicer najdete v uvodni študiji tudi kakšno manjšo pomanjkljivost ali simplifikacijo; npr. škof Andrej Karlin je sicer "moral v Jugoslavijo", vendar ne zgolj zaradi zavrnitve slavnostne maše ob prihodu italijanske vojske (str. 18), obnovitev Zbora svečnikov sv. Pavla se zgodi na občnem zboru januarja 1920 in ne konec leta 1919 (str. 23), škof Mahnič ni bil "premeščen", temveč dobesedno ugrabljen od civilnih oblasti (str. 18), Šček je imel težave s kandidaturo na volitvah 1921 že mesec pred nastopom na volitvah, o čemer priča korespondenca med nadškofom Sedejern in kardinalom Gaetanom De Laiem (str. 14), pa še kakšna malenkost bi se našla, a v celoti je knjiga nesporno pomemben prispevek k poznavanju primorske zgodovine, tako s stališča njene strokovne (arhivske) uporabnosti kakor v smislu (še enega) sporočila, ki ga strojeno prinaša spremno besedilo.

Egon Pelikan

Gloria Nemeč: UN PAESE PERFETTO. Storia e memoria di una comunità in esilio: Grisignana d'Istria 1930-1960. Pordenone, Istituto Regionale per la Cultura Istriana, Libreria Editrice Goriziana, 1998, 354 strani.

Od časa pričetka osamosvajanja Slovenije in Hrvaške je italijansko javnost preplavila prava ploha razno-

vrstnih spisov in radijskih ter televizijskih oddaj o "izgubi" Istre po drugi svetovni vojni, o t.i. "fojbah" ter o odhodu dela Istranov. O slednjem so begunski krogi, njim bližnji raziskovalci ali posamezni begunci v Italiji izdali celo vrsto leposlovnih, spominskih in drugih del, ki naj bi italijanskega bralca seznanili s to stranjo povojne zgodovine. Tema je kratkomašo postala modna. Po večletnem nezanimanju so se temu vprašanju posvetili tudi zgodovinarji. Vendar ni iz vsega tega prišlo nobeno novo spoznanje, saj je šlo v glavnem za ponavljanje stereotipnih tolmačenj in za premlevanje že povedanega. To velja tudi za italijansko zgodovinsko znanost, ki ni znala dodati ničesar novega onemu, kar so daljnega leta 1980 povedali Colummijeva in drugi avtorji temeljnega dela o Istrskem "eksodusu" *Storia di un esodo*. Vse to pa ne velja za knjigo Glorie Nemeč, ki pomeni nedvomno pomemben premik naprej z mrtve točke, v kateri se je nahajalo raziskovanje te teme. Čeprav njena knjiga ne daje dokončnih odgovorov, pa postavlja pod vprašaj dosedanja tolmačenja in odpira veliko problemov in raziskovalnih tem.

Knjiga temelji na pričevanjih okoli tridesetih Grožnjancev, ki so se po vojni preselili v Trst. Po nepodpisani spremni besedi in uvodni besedi avtorice imamo kratke biografske opise anonimnih pričevalcev, ki so pripadali srednjim in nižjim slojem prebivalcev Grožnjana in okoliških zaselkov. Sledijo štiri poglavja, v katerih so obdelani posamezni tematski in/ali časovni sklopi zgodovine istrskega mesteca. V vsakem poglavju imamo najprej uvodno besedo avtorice, ki izvajanja pričevalcev primerja z izsledki dosedanje zgodovinske literature in z drugimi viri ter grožnjansko stvarnost uokvirja v širšo istrsko. Do izraza prihaja tako razkorak, ki se včasih pojavlja med "objektivno" stvarnostjo in njenim dožemanjem s strani posameznikov oz. med regionalno in lokalno stvarnostjo. Na koncu so vsakič navedene kratke bibliografije, v katerih so razvrščena dela in nekateri viri, ki obravnavajo tisto specifično zgodovinsko obdobje v Istri, tematsko podobna dela iz zvrsti "oral history", teoretske in metodološke razprave o uporabi te vrste vira in tudi leposlovni in podobni spisi, ki so v povezavi z obravnavano temo ali obdobjem. V glavnem so navedena dela italijanskih avtorjev, ob teh še nekaj (predvsem metodoloških) razprav anglosaških avtorjev in res redke navedbe slovenskih in hrvaških avtorjev. Vsa dela pa so v italijanskem jeziku. Ni jasno, če je to zaradi tega, da se italijanskemu brafcu nudi izbor njemu razumljivih tekstov za poglobitev določene tematike, ali pa je to posledica stare hibe, ki hudo hromi italijansko zgodovinopisje, predvsem ono ob meji - nepoznavanje slovenščine in hrvaščine.

V vsakemu poglavju sledijo avtoričinim izvajanjem bogati izbori izvlečkov pričevanj, ki so razdeljeni po temah oz. zgodovinskih obdobjih. Tako nas knjiga popelje nekako od časa po koncu prve svetovne vojne do izselitve in vključitve pričevalcev v tržaško stvarnost.

Zaradi svoje zasnove je knjiga Glorie Nemeč pomembna tudi kot vir, čeprav so objavljeni izvlečki pričevanj šli skozi rešeto avtoričinih kriterijev izbire.

Prvo poglavje je namenjeno predstavitvi stvarnosti Grožnjana, "kmečkega" mesteca in upravnega središča za širšo okolico, v času pred drugo svetovno vojno. Tako dobimo sliko zelo zaostale stvarnosti, v kateri je trdo delo od rane mladosti pogoj za gošo preživetje. Gospodarsko življenje je v glavnem predmonetarno, saj temelji na izmenjavi. Osnovna gospodarska enota je patriarhalna družina, v kateri ni prostora za individualistične želje in pobude posameznika, ki je popolnoma podrejen nujam preživetvenih strategij družine. Torej vse prej kot "perfektna" stvarnost, čeprav jo nekateri pričevalci definirajo tako. Vendar ta slika ni brez protislovij in razlik. Slednje določajo geološke značilnosti in lega obdelane zemlje, a tudi možnosti (čeprav skromne), ki jih "mestna" stvarnost nudi za neagrarno zaposlovanje in pridobivanje denarja. Že v tem prvem poglavju pa se iz pričevanj pokažejo nekateri namigi, ki postavljajo v dvom tradicionalna tolmačenja kasnejšega eksodusa. Tako se pokaže, da je bilo vsaj od časa neposredno po prvi svetovni vojni izseljevanje, predvsem v Trst, množični in normalni pojav, ki je izviral iz gospodarskih in družbenih razlogov in je močno prizadel družine številnih prič. Tudi "italijanstvo" in nacionalna homogenost skupnosti ter njena ločenost od nacionalne stvarnosti "zunaj obzidja" istrskega mesteca, ki jih pričevalci izrecno poudarjajo, se razblinijo, ko se pokaže, da so stari številnih prič (in celo intervjuvanci sami) poznali hrvaščino ali "slovanski dialekt", kot ta jezik imenujejo sami. Kot podčrtuje avtorica je občutek, ki ga dajejo pričevanja, ta, da je bilo nepoznavanje in nerazumevanje stvarnosti pripadnikov druge nacionalnosti absolutno. To do take mere, da je celo njihova nacionalna identiteta zanikana, kot npr. v že navedenem primeru označevanja njihovega jezika kot "slovanski dialekt", oz. kot zgolj "dialekt" brez vsakršnih predznakov. Dodal bi še to, da postavljajo pričevanja v dvom kriterije in celo možnost določanja nacionalne identitete posameznikov na tako nacionalno "zamešanem" območju. Nasploh lahko rečemo, da idilična in nekonfliktualna stvarnost, ki jo priče slikajo na začetku, v nadaljevanju pričevanj vse bolj kopni tudi kar se tiče družbene realnosti in mednacionalnih odnosov.

Drugo poglavje govori o družini in kmečkem delu v tridesetih letih. Poglavje potrjuje in izpopolnjuje sliko, ki naj jo o grožnjanski stvarnosti nudi prvo. Predvsem je jasno prikazan pomen družine kot osnovne gospodarske enote, njena notranja hierarhija ter vrednote in moralni predpisi, ki so urejali življenje znotraj te v bistvu kmečke družbe.

Tretje poglavje govori o vojni. V uvodu avtorica daje velik poudarek nesporazumom, ki so se po aprilu 1941 pojavljali med "slovanskim" osvobodilnim gibanjem oz. komunisti in italijanskimi komunisti. Hrvaškemu parti-

zanstvu in komunistom očita, da so dali borbi preveč poudarjen nacionalni značaj in s tem otežili pristop italijanskega dela prebivalstva k borbi, vendar ne pogloblja nacionalističnih predsodkov, ki so pogojevali delovanje tudi italijanskih komunistov, še posebej Antonia Budicina, ki ga avtorica omenja kot nedolžno žrtev politično in nacionalno motiviranih klevet in spletk zaradi njegove proitalijanske usmerjenosti. Pričevanja kažejo, da je bila vojna do septembra 1943 občutena zaradi vplivov in nekoliko večjega pomanjkanja. "Slovansko" partizansko gibanje ni bilo prisotno in niti občuteno. Vse pa se spremeni po 8. septembru 1943, ko je tudi Grožnjan neposredno vpleten v vojno. Partizani in Nemci so doživeti enako, kot oblast, ki zahteva in jemlje. Pri tem pa je neka preferenca dana Nemcem, ki predstavljajo tradicionalno obliko oblasti, medtem ko so partizani neke vrste simboli kaosa in prevrnitve vseh tradicionalnih vrednot. Še več, partizani predstavljajo nevarnost, ker lahko s svojimi izzivanji povzročijo "legitimno" reakcijo Nemcev s pogubnimi posledicami za skupnost. Partizanstvo in vojna so videni le z vidika mestne skupnosti, ki se skuša prebiti skozi vojno viхро s prilagajanjem, a tudi spretnim izigravanjem vojskujočih se sil, ki naj bi bile obe tuji skupnosti. Cilji in nameni vojskujočih so nepomembni, nerazumljivi, saj je pričevalcem tuja vsaka misel o spremembi danega družbenega reda, možno je le sprejemanje in prilagajanje danosti. Spet pa pride do protislovij, saj se pojavijo figure domačih partizanov, ki so predstavljeni kot lenuhi, nevoščljivi siromaki in od drugih nahujskani preprosteži. Njihova pripadnost skupnosti je tako nekako potisnjena na obrobje in zanikana, ker niso gojili vrednot male kmečko-mestne skupnosti, predvsem najvišje - garaštva. Iz takega vidika je prisotnost fašistične kolaboracionistične postojanke prikazana kot pomirjevalna, kot jamstvo za mirno življenje skupnosti. Avtorica postavlja tako doživljanje partizanstva v vzporedje s podobnimi pojavi v Italiji, kjer je bil odnos med partizani in kmečkim prebivalstvom velikokrat problematičen. Vendar lahko tako dojemanje uvrstimo tudi v splošen pojav odtujenosti in odsotnosti malih obrobnih kmečkih skupnosti od velikih družbenih pojavov in prelomnih trenutkov.

Ta slika nerazumevanja dogajanja se še okrepi v naslednjem poglavju, ki opisuje življenje pod novo oblastjo. To ne velja toliko za dejstvo, da so se prevrnili prejšnja nacionalna razmerja, nerazumljiva je predvsem logika ukrepanja nove oblasti. Pri ocenjevanju pričevalci izhajajo iz svojih tradicionalnih vrednot. Vsako razsipavanje in zlorabljanje težko prigaranih pridelkov pomeni v njihovih očeh izgubo verodostojnosti in legitimnosti nove oblasti. Ob navezanosti na samostojno obdelovanje se uvedba obveznega odkupa kaže kot nerazumljivo poseganje v zasebno lastnino, toliko bolj, ker nudi oblast kmetom v zameno res malo. Vse, tudi agrarna reforma in privilegiranje združništva s strani

oblasti, je tolmačeno kot neke vrste kraja, kot prisvajanje tuje lastnine in dela s strani lenuhov in inkompetentov. Obenem pa novi red ne uspe, vsaj kar se tiče pričevalcev, spremeniti tradicionalnih družbenih odnosov. Razdaljo med skupnostjo pričevalcev in novo oblastjo je še poglobljala v očeh prič brezsmiselna in čezmerna uporaba nasilja s strani oblasti. To nasilje je doživeto tem bolj travmatično, ker je potrjevalo strahove, ki so se porodili že med vojno ob novicah v zvezi s t.i. fojbami in njihovem spretnem propagandem izkoriščanju s strani nacifašistične propagande. Še posebej zanimivo je dejstvo, da v veliko primerih krivda za tako postopanje ni naprtena novim, "slovanskim" oblastem, ampak domačinom, someščanom. Razlogi šikaniranja in preganjanja posameznikov naj torej ne bi bili nacionalne narave, ampak prej osebne, zaradi želje po prisvajanju tuje lastnine in družbenem napredovanju.

Zadnje poglavje nam prikaže odločanje za odhod in življenje v novem mestnem okolju. Čeprav so v pričevanjih večkrat omenjeni primeri nasilnega nastopanja proti skupinam domačinov, ki so v gostilni prepevali italijanske pesmi, pa je zanimivo, da res redki pričevalci navajajo kot razlog odhoda nevzdržne razmere, v katerih so se znašli zaradi svoje nacionalne pripadnosti. Glavni razlog so bile neperspektivne in negotove gospodarske in življenjske razmere. Velika večina pričevalcev je domačo vas zapustila po Londonskem memorandumu, ko je izselitev spodbudila tudi bojazen, da bi po preteku enoletnega roka odhod bil prepovedan in oviran. Mnogi so v Trstu lahko računali na pomoč in podporo tam že dalj časa živečih sorodnikov, saj je bil Trst, kot že rečeno, cilj izseljevanja iz Grožnjana že po letu 1918. Mnogi pa so si morali pomagati, kot so vedeli in znali, predvsem oni, ki so odšli pred Londonskim sporazumom, ko beguncem ni bil na voljo tako izdelan sprejemni aparat kot kasneje. Odhod je bil oni faktor, ki je uspel razbiti ustaljene družbene modele in je dejansko razkrojil tradicionalno patriarhalno družino in njene hierarhije. Že sama odločitev za odhod je učinkovala v tem smislu. Za odhod so se odločali mlajši člani družine, starejši so morali opustiti svoj tradicionalni gospodovalni položaj in sprejemati odločitve mlajših. Povsem pa je tradicionalni družbeni in družinski model potonil v pozabo v Trstu. Večje možnosti zaslužka (in potreba po njem), ki jih je nudilo mesto (kljub veliki brezposelnosti v tistem času), a tudi dejstvo, da so bili člani ene družine včasih razkropljeni po raznih begunskih taboriščih in drugih zasilnih namestitvah, je pripomoglo k osamosvajanju posameznih članov družine. Čeprav je solidarnost znotraj družine še vedno obstajala, pa se je udejanjala v povsem spremenjenem okolju in razmerah. V prvi generaciji priseljencev so nekatere tradicionalne vrednote ostale, in so celo beguncem olajševale vključevanje v novo stvarnost. Tako je npr. navajenost na trdo delo brez urnikov (tudi iz potrebe) iz beguncev delalo idealni tip delovne sile.

Ostali sta tudi navezanost na tradicije in spomin na domači kraj, kar jih je vodilo k vključevanju v istrske begunske organizacije. Ostalo pa je še nekaj: zaverovanost v svojo nemoč, v nesmiselnost vsakršnega osebnega angažiranja za spremembo danih razmer in posledično privilegiranje intimnega družinskega življenja, skrbi za blagostanje svoje družine tudi preko osebnega odpovedovanja in žrtvovanja. Nobeden od pričevalcev namreč ne omenja kakega svojega političnega angažiranja (kar je lahko sicer tudi posledica osebnih izbir avtorice). Za vse pa je pomenila preselitev prej ali slej boljše življenje, saj mnogi poudarjajo, da je bil tovarniški osemurni delovni urnik pravo "lenarjenje" v primerjavi s prejšnjim grožnjanskim garanjem.

Če je pri beguncih nekaj izvirnega in izvornega še ostalo, pa so se njihovi sinovi in vnuki povsem "pomeščanili". In to do take mere, da nekateri o Grožnjanu, tradicijah in izkušnjah svojih prednikov nočejo sploh nič vedeti. Kar pa seveda zelo greni njihove očete in dede.

Knjiga se s tem poglavjem tudi zaključuje, saj avtorica ni zapisala nikakršnega sklepa. Razloga za tako odločitev ne poznamo, vendar taka izbira ni nujno negativna. Bralec je tako prepuščen, da napisano, predvsem pričevanja, oceni sam. Kot že rečeno, knjiga Glorie Nemeč ne daje veliko odgovorov, odpira pa mnogo vprašanj in raziskovalnih poti. In verjetno odsotnost sklepa tak pomen knjige še poudarja.

Sandi Volk

LUCE SULLA STORIA. Quindicinale, n. 27, La questione giuliana. Roma, Istituto Luce, 1999.

L'Istituto Luce di Roma, probabilmente il più importante produttore italiano di documentari storici, ha iniziato da non molto a pubblicare una serie di fascicoli con relative videocassette. Questa iniziativa esplicitamente commerciale vuole presentare ad un pubblico molto vasto (i fascicoli e le cassette vengono vendute dai giornali) una panoramica sulla storia italiana dalla prima guerra mondiale fino alla nascita della repubblica attraverso il materiale degli archivi dell'Istituto Luce. Il ventisettesimo fascicolo e la relativa cassetta sono dedicati alla questione del confine orientale italiano dopo la seconda guerra mondiale.

Il fascicolo è composto da un'intervista con il sindaco di Trieste Illy, da un colloquio con Lucio di Priamo, membro dell'Associazione Nazionale Dalmata (una delle organizzazioni dei profughi dai territori ceduti all'ex Jugoslavia), che ha fornito alcuni filmati inediti, e da una breve presentazione storica della questione del confine orientale, curata da Luca Criscenti. Il fascicolo è corredato da una ricca documentazione fotografica, la cui parte più interessante è riunita in una parte a se stante.

Nella sua interpretazione della storia il sindaco di Trieste si discosta un po' dalle interpretazioni tradizionali di parte nazionalista italiana. Riconosce infatti l'autoctonia degli sloveni di Trieste e giunge perfino a riconoscere che alla fine della guerra una parte (naturalmente numericamente molto limitata) dei triestini (intesi naturalmente solo come italiani di Trieste) era dalla parte dei partigiani jugoslavi. Le sue risposte sono caratterizzate da un'interpretazione personale dei fatti e dei problemi, per la quale si avvale di stereotipi vecchi e nuovi. È molto indicativo già il fatto che utilizzi il termine triestini come sinonimo di italiani di Trieste. E, dopo averci fatto sapere che questi triestini avevano vissuto la liberazione e l'amministrazione jugoslava come uno dei capitoli più tragici della loro storia, Illy ci si presenta come sostenitore della teoria che attribuisce la responsabilità di tutte le tragedie della storia triestina agli opposti nazionalismi, naturalmente equivalenti ed equiparati. Coerentemente con tale visione ci presenta come equivalenti anche le violenze perpetrate da "entrambe le parti" durante la guerra. Mentre le foibe, in contrasto con tali presupposti, vengono definite frutto di "pulizia ideologica" e non etnica. Tutto ciò ha come risultato finale un'appello alla "pacificazione", che è però abbastanza confuso e contraddittorio. Infatti, dopo aver affermato che a Trieste si è arrivati a un cambiamento importante e definitivo nei rapporti tra italiani e sloveni, il sindaco rinnega tale affermazione poco dopo, quando sostiene che Trieste si trova oggi nella condizione di poter solo contribuire (seppur significativamente) alla pacificazione. La contraddizione più acuta riguarda però i soggetti della pacificazione. Dimenticandosi della definizione delle foibe come strumenti di "pulizia ideologica" e non etnica, Illy ci rivela infine chi dovrebbe rappacificarsi: sloveni e italiani. Risultato finale di tutto ciò è la riproposizione di una proposta molto cara a certi ambienti di "pacificatori": il presidente della Repubblica di Slovenia ed il suo collega italiano dovrebbero visitare assieme prima le foibe e poi la Risiera di Trieste. Si tratta di una proposta veramente interessante. In tal modo i due statisti renderebbero omaggio alle vittime degli "slavocomunisti" e dei nazisti tedeschi. Una mossa fantastica. Questo non sancirebbe solamente l'equiparazione di vittime e carnefici, ma la rimozione delle atrocità perpetrate dai fascisti e dallo stato italiano sarebbe un riconoscimento ufficiale di uno dei miti fondanti della "identità nazionale comune" degli italiani (così cara al presidente della Camera Violante): gli italiani (in questo caso quelli di Trieste) sarebbero stati sempre e solo vittime, tanto dei nazisti tedeschi che degli sloveni (o meglio, degli "slavi", come si usa dire a Trieste). E sarebbe inoltre funzionale anche al rafforzamento di un'altro mito, quello sugli sloveni (o meglio, gli "slavi") "popolo genocida".

Alle elucubrazioni di Illy segue la raccolta di foto-

grafie, che si riferiscono tutte esclusivamente all'attività e al "martirio" della fazione pro Italia a Trieste negli anni 1945-1954. Esse sono corredate da brevi (e spesso tendenziose) commenti che contribuiscono a creare nell'insieme l'immagine di una Trieste compattamente in lotta per l'annessione all'Italia. Dove sono le manifestazioni per l'annessione alla Jugoslavia, dove sono gli scioperi degli anni 1946/47, dov'è la violenza neofascista che apparve già nel corso del 1945? Non ha nessun significato il fatto che alla fine di questo periodo Trieste conobbe, per la prima volta nella sua storia, il fenomeno dell'emigrazione dei suoi cittadini? Tali "amnesie" non sono casuali, ma rispondono agli evidenti scopi patriottici dell'iniziativa con la quale l'Istituto Luce si propone di portare il suo contributo alla formazione della famigerata "identità comune" degli italiani.

La presentazione di Priamo dei due filmati inediti riprodotti nella videocassetta è tesa a creare attorno ad essi un alone di mistero e complotto. La ragione della loro pluriennale "sparizione" starebbe nella loro "pericolosità", che deriverebbe dalla loro "verità". Di Priamo gonfia i fatti e ci presenta il loro ritrovamento come un vero e proprio giallo. Riguardo all'immane problema delle foibe, Di Priamo non si lancia nella consueta "cascata" di numeri, ma non rinuncia ad altri argomenti usuali ai circoli dei profughi: l'innocenza delle vittime (seppur non di tutte, ma di molte) e la ferocia dei modi di uccisione. Da lui non veniamo però a sapere nulla su uno dei dati più importanti, l'origine dei filmati.

Alla fine del fascicolo Luca Criscenti ci presenta molto succintamente la "questione giuliana" ed il suo contesto. Il suo scritto è in linea con gli altri, anche se bisogna riconoscergli una maggiore obiettività (p. es. quando afferma che nella Venezia Giulia era molto problematico tracciare un confine etnico). Nonostante ciò, si limita a menzionare solo la persecuzione fascista degli sloveni e dei croati negli anni precedenti la guerra, saltando a piè pari quanto accadde durante la guerra - con l'aggressione italiana alla Jugoslavia ed i crimini commessi dall'esercito e dallo stato italiano - per passare immediatamente alle "gravi crudeltà" ai danni della popolazione italiana perpetrate durante l'"occupazione" jugoslava. Anche Criscenti contribuisce così a creare nel lettore l'idea che all'epoca del Governo Militare Alleato fossero esistite a Trieste solo manifestazioni e vittime pro Italia.

Questa lettura suscita naturalmente grande curiosità per il contenuto della videocassetta. Ma altrettanto grande è la delusione quando scopriamo che si tratta solo di undici documentari e cinegiornali di propaganda. Le frasi sull'italianità della Venezia Giulia, sull'ingiustizia dei nuovi confini italiani, sulle sofferenze dei "fratelli irredenti", sulle atrocità "slave", sulla scelta dei profughi quale "plebiscito d'italianità", sui profughi come esempio di patriottismo e stimolo per il superamento delle divisioni partitiche degli italiani tutti in

nome di superiori interessi nazionali sono ripetute fino alla nausea. Non si tratta di nient'altro che di un'insieme di affermazioni retoriche e propagandistiche usate e strausate. È tutto questo viene presentato allo spettatore senza alcun commento critico. Alle generazioni più giovani degli italiani sono così presentate le stesse "verità" propagandistiche che furono date in pasto ai loro padri e alle loro madri. Credo sia del tutto evidente cosa ciò possa significare per i rapporti tra popoli vicini.

Condensando la valutazione possiamo dire che si tratta di un'iniziativa propagandistica, il cui indirizzo non suscita peraltro eccessivo stupore sapendo che ad essa hanno collaborato la già citata Associazione Nazionale Dalmata e l'organizzazione suprema del nazionalismo italiano a Trieste, la Lega nazionale. Tra il materiale presentato l'unico degno di qualche interesse sono i documentari, ma solo come fonti per la storia degli argomenti e dei temi propagandistici di parte italiana e come documentazione iconografica sull'aspetto di alcuni luoghi dell'Istria mezzo secolo fa.

Come già detto la pubblicazione non ha pretese scientifiche. Questo però non rende meno pericolosi i suoi scopi. Come molte iniziative simili (p. es. la serie Combat film) essa si presenta al pubblico come una possibilità di contatto diretto con la storia. Attraverso i documentari lo spettatore avrebbe la possibilità di conoscere i fatti storici quasi di prima mano. In questa maniera si salvaguarderebbe dalle "deformanti" interpretazioni degli storici. La scienza storica e le sue interpretazioni complesse sarebbero quindi del tutto superflue, se non addirittura dannose. Il favore accordato dal pubblico a simili iniziative rafforza inoltre i dubbi sulla confusione generata in esso dalle più svariate revisioni della storia e dalle "nuove" interpretazioni di essa, ma anche una riflessione sulla inadeguatezza del modo di comunicare degli storici con il pubblico più vasto. Non si tratta di passare alla volgarizzazione della storia (cosa peraltro praticata da molti, Istituto Luce compreso), ma della capacità della scienza storica di trasmettere le proprie conoscenze scientifiche anche ad un pubblico non specialistico. Gli storici devono diventare gli autori (e non solo i consulenti scientifici) di strumenti divulgativi, ma solidamente fondati scientificamente, della storia e dei suoi temi. E devono sapersi avvalere di tutte le possibilità offerte dai nuovi media e dalle nuove tecnologie. Di fronte ad iniziative di parte italiana caratterizzate nel senso di quella in questione ed al grande favore che esse incontrano tra il pubblico (a Trieste il fascicolo e la cassetta sono andati esauriti in un paio di giorni) diventa sempre più necessario per la storiografia slovena intervenire con un'approccio adeguato, cosa per la quale sono disponibili tanto il sapere che il materiale necessari. Ma è soprattutto necessario indirizzare simili iniziative a pubblici anche non sloveni (in questo caso quello italiano), per fornire loro strumenti adeguati a crearsi un'opinione più obiettiva

sulla storia dei territori di confine. Senza per questo cadere in intenti propagandistici, ma per contribuire ad impedire che si creino e affermino miti deleteri su presunte ingiustizie patite dagli italiani. Per il bene di entrambi i popoli.

Sandi Volk

Nevenka Troha: KOMU TRST. SLOVENCİ IN ITALIJANI MED DVEMA DRŽAVAMA. Ljubljana, Modrijan, 1999, 327 strani.

Na začetku poletja je založba Modrijan izdala zadnje delo slovenske zgodovinarke Nevenke Troha *Komu Trst? Slovenci in Italijani med dvema državama*. Po dolgem času, ko se je zgodovinsko raziskovanje povojnega obdobja na Primorskem oz. Julijski krajini ubadalo skoraj izključno z diplomatsko in politično zgodovino na najvišji ravni, je Nevenka Troha postavila ponovno v središče pozornosti lokalne dejavnike, ki so cilje najvišjih vrhov konkretno uresničevali na terenu. Slovenska zgodovinarica je originalno povzela raziskovalno smer, ki je bila nakazana v temeljnem delu o naši povojni zgodovini *Nazionalismo e neofascismo al confine orientale d'Italia* (in ni naključje, da je v Trohini knjigi med najpogosteje citiranimi znanstvenimi deli), a jo je tržaško zgodovinsko kaj kmalu opustilo. Lahko bi rekli, da se z delom Trohove zgodovinske vrača h konkretnemu vsakdanu, da se z višin teorije in velikopoteznih načrtov spušča v temne globine konkretnega udejanjanja z višin prihajajočih smernic. Njeno delo je sad desetletnega raziskovanja in se naslanja na izčrpno znanstveno literaturo, predvsem pa na zelo bogato slovensko, italijansko, britansko in ameriško arhivsko gradivo, iz katerega (predvsem iz slovenskega) avtorica črpa celo vrsto novih podatkov. *Komu Trst* je kratkoma pomembno novo poglavje v znanstvenem raziskovanju našega povojnega obdobja.

Nevenka Troha nam v svoji knjigi jasno in razčlenjeno opisuje politične tabore - z vsemi njihovimi notranjimi protislovji in značilnimi potezami - ki so se v burnih letih od konca vojne do uveljavitve mirovne pogodbe soočali v coni A Julijske krajine. Predvsem pa zelo jasno opredeljuje temeljne značilnosti dogajanja. Najprej to, da se je ob koncu vojne pričela tekma za prevzem oblasti. Bil se je neusmiljen boj, ki je zajel celotno tukajšnjo družbo in na katerega so se vse vpletene strani pripravljale že v zadnji fazi vojne. To pa ni bil spopad med narodom, kot se vse prerado pomenostavlja, čeprav je nacionalni moment odigral pomembno vlogo, ampak predvsem med dvema nasprotnima konceptoma družbene ureditve. Ker pa je bil to čas odločanja o novi razmejitvi, se je spopad izkristaliziral okoli problema državne pripadnosti Primorske oz. Julijske krajine.

V boju za oblast so v tej fazi imeli konkretne izgleda za le dva konkurenta, Zavezniško vojaško upravo (čeprav so Britanci in Američani imeli vsak svoje cilje in interese) in projugoslovanski tabor (kot ga z zelo posrečenim in znanstveno utemeljenim izrazom imenuje Trohova), zmagovalec pa je postal dokončno znan šele ob izteku obravnavanega obdobja. Politični tabor, ki je želel priključitev k Jugoslaviji, je združeval sile, ki so zahtevale spremembe v nacionalnih oz. družbenih razmerjih. Prvič v zgodovini je gibanje s slovenskim vodstvom predstavljalo poleg večine Slovencev tudi velik del italijanskih nižjih slojev in je prevladovalo tudi v nekaterih povsem italijanskih krajih (npr. Trzicu in njegovi okolici). Ostale politične opcije, od proitalijanske do independentistične in slovenske antikomunistične, so igrale v tej fazi podrejeno vlogo in so si skušale ustvarjati prostor z naslanjanjem na enega ali drugega od glavnih akterjev.

V tej igri pa prav nihče ni izbiral sredstev in je zato politični boj označevalo nasilje. V tem je svojo vlogo igrala tudi "navajenost" na uporabo nasilja, ki jo je prinesla vojna in je ni bilo mogoče odpraviti kar na en mah. Vendar je nasilje izviralo tudi iz pomembnosti tega, kar je bilo v igri - oblast. Če so razlike obstajale, so bile to razlike v gradaciji nasilja. Lahko bi rekli, da so bili do tedaj podrejeni, ki so z osvoboditvijo dobili oblast v roke, nanjo povsem nenavajeni in niso bili sposobni "pravilno" uporabljati nasilja. Njihove napake pa so znali spretno izkoristiti oni, ki so bili oblasti vajeni in so nasilje znali dozirati ter ga predstaviti v bolj sprejemljivi obliki. Zavezniška vojaška uprava se je predstavljala kot zmerna in nevtralna oblast, a ni imela zadržkov, da bi njena policija ne streljala na projugoslovanske demonstrante in jih nekaj tudi ubila. Ciljem ZVU je odgovarjala tudi okrepitev proitalijanskega tabora, ki jo je spodbujala. Tem ciljem pa je odgovarjala tudi nasilje, ki so ga izvajale razne akcijske proitalijanske škvadre, saj je spodkopaval absolutno prevlado konkurenta ZVU za oblast. Tabor, ki je zagovarjal priključitev Italiji in v katerem sta kaj kmalu vodilno vlogo prevzeli cerkvena hierarhija (s Santinom na čelu) in stranka Krščanske demokracije, je organiziral formalno "neodvisne" teroristične skupine, ki pa so uživale prikrito podporo italijanskega državnega aparata (predvsem vojske). Posebej poučno (in srhljivo) je to, kar piše Trohova o delovanju teh organizacij v s Slovenci poseljenih predelih Videmske pokrajine, tako da se človek vpraša (čeprav je za zgodovinarja razmišljanje o "čejih" povsem neznanstveno), kaj bi bilo, če bi Trst osvobodili "demokrati" CLN della Venezia Giulia? Zanimiv je podatek, da je svoje "akcijske škvadre" imela tudi Krščanska demokracija. Obstajala pa je še ena razlika glede nasilja, ki bi nas v razmišljanju lahko popeljala zelo daleč: medtem ko so se aktivisti projugoslovanskega tabora spuščali v poulične spopade "brezplačno", pa so bili "jurišni" italijanski aktivisti plačani!

Kaj pa demokratičnost ZVU in njena nevtralnost? Tudi ta je le mit. Ukinitev sicer formalno ne povsem demokratično, a vendar izvoljenih organov oblasti, ki so nastali za časa kratkotrajne jugoslovanske uprave, in njihova nadomestitev z imenovanimi organi, nekaznovanje fašistov in preganjanje partizanov, zavračanje zahtev po odpravi posledic fašističnega preganjanja slovenskih solnikov, imenovanje begunskih osebnosti na čelo slovenskega šolstva, vse to je imelo z demokracijo malo skupnega. Bilo je konkretno udejanjanje "neposredne uprave" (direct rule) ZVU. Prav ti pa so bili konkretni vzroki ostrega nasprotovanja projugoslovanskega tabora ZVU. Zagovorniki jugoslovanske opcije so imeli dovolj vzrokov, da so ZVU obtoževali podpiranja fašizma in t.i. reakcije. Kot so imeli dovolj vzrokov, da so, kot pravi avtorica, ne samo izjavljali, ampak tudi verjeli v fašistično naravo proitalijanskega tabora. Ali niso tega opravičevali prisotnost številnih fašistov med "jurišnimi" aktivisti za Italijo, šovinistični in fašistični toni njihovega časopisja in skvadristične metode, ki so skrbeli tudi predstavnike Partito d'Azione iz Veneta? A Trohova postavlja še nekaj pik na i-je: tako označuje kot "goli imperializem" dolgotrajno zahtevo CLN della

Venezia Giulia po ohranitvi rapalske meje.

In še bi se o knjigi lahko pisalo, saj odpira številna vprašanja in teme. Za konec pa le to, da je knjiga tudi najboljši odgovor določenim tržaškim italijanskim zgodovinarjem, ki zagovarjajo danes "modne" in s političnim tokom uglašene teze o zaostalosti slovenskega zgodovinopisja. Če je pisanje na podlagi temeljite raziskave, ob upoštevanju virov, ki so jih proizvedle vse vpletene strani, umirjeno in resno podajanje ugotovitev brez zagovarjanja vnaprej postavljenih tez, predvsem pa prispevanje novih podatkov in spoznanj znak zaostalosti, bi prav radi videli še mnogo tako zaostalih doprinosov k poznavanju zgodovine.

Kot že rečeno, gre za temeljno delo, ki bi ga bilo vredno objaviti tudi v italijanščini. Tudi da bi prej omenjenim italijanskim tržaškim zgodovinarjem omogočili, da zvedo kaj novega, saj jim jezikovna pregrada onemogoča, da bi knjigo prebrali v slovenščini - za razliko od Trohove, ki je za svojo študijo med drugim uporabila tudi najpomembnejšo italijansko znanstveno literaturo. Kdo naj potem koga uči?

Sandi Volk

IN MEMORIAM

FERDO GESTRIN (1916-1999)

Aprila 1999 je vrste zgodovinarjev zapustil eden njihovih najeminentnejših članov, akademik, zaslužni profesor dr. Ferdo Gestrin. Bil je ena najvidnejših osebnosti sodobnega slovenskega zgodovinarstva.

Rodil se je sredi prve svetovne vojne, 8. oktobra 1916 v Ljubljani v krojaški obrtniški družini. Ta je nadaljevala tradicijo rodu barvarjev, ki se je doselil v Ljubljano v 18. stoletju. Politične, gospodarske in domače družinske razmere so že v njegovih neznih otroških letih njegovo družino potisnile v siromaštvo. Težke življenjske okoliščine, ki jih je doživljal kot otrok in mladenič, je premagal s trdim delom, saj se je bil že zgodaj primoran preživljati sam. Ob tem sta se oblikovala njegovo iskreno nazorsko prepričanje in močna volja, ki ga je vodila do tega, da je vse življenje disciplinirano in predano garal tako v poklicu kot na drugih področjih. Le tako se je mogel z eksistenčno ogroženega obrobja družbe povzpeti v vrh slovenske znanstvene elite.

Po maturi 1935 se je na Filozofski fakulteti vpisal na študij zgodovine. Želja, da bi se posvetil medicini, se mu zaradi visokih stroškov tega študija ni uresničila, kljub temu pa je vse življenje kazal zanimanje za medicinska vprašanja. Študij na fakulteti je junija 1940 zaključil z diplomom iz zgodovine in zemljepisa.

Izbruh druge svetovne vojne ga je zatekel med služenjem vojaškega roka v Sarajevu. Nemci so njegovo enoto zajeli in odpeljali v vojno ujetništvo. Od tam se je vrnil v Ljubljano, kjer se je ob delu za Osvobodilno fronto preživljal s priložnostnimi zaposlitvami, okupator pa ga je tudi postal na prisilno delo.

Po vojni je življenjski poklic in dejavnost usmerjal na dve področji, ki ju je vselej znal uspešno povezovati: na eni strani na delo vrhunskega znanstvenika in raziskovalca zgodovinske stroke, na drugi na delo pedagoga in profesorja, ki je svoje znanstvene izkušnje posredoval in prenašal na učence in kolege.

Najprej se je posvetil pedagoškemu poklicu kot profesor na dveh ljubljanskih gimnazijah in na učiteljski šoli. V petdesetih letih (1954-1959) je bil republiški inšpektor za zgodovino na svetu za šolstvo. Od konca petdesetih let (1959) je bil zaposlen na Filozofski fakulteti v Ljubljani, od jeseni 1960 kot docent za občo zgodovino srednjega veka. Leta 1962 je bil izvoljen za izrednega, 1971 za rednega profesorja Univerze v Ljubljani. Po upokojitvi leta 1983 je 1987 postal zaslužni profesor. Njegov znanstveni ugled v slovenskem pro-

storu je dobil potrditev z njegovo izvolitvijo za dopisnega (1983) in kasneje za rednega člana Slovenske akademije znanosti in umetnosti (1987).

Znanstveno in strokovno delo akademika prof. dr. Ferda Gestrina v slovenskem zgodovinarstvu izstopa tako po kakovosti in količini kot po tematiki. Obsega blizu tristo bibliografskih enot v slovenščini, italijanščini, nemščini, angleščini in holandsščini, od tega okrog dvajset znanstvenih in strokovnih monografij ter okrog sto dvajset tehničnih prispevkov v kolektivnih monografijah, razprav in strokovnih člankov.

Profesor Gestrin je že na začetku svoje fakultetne kariere, v zgodnjih šestdesetih letih prebil daljši čas na študijskem izpopolnjevanju v Parizu pri svetovno znanim zgodovinarju Fernandu Braudelu na École Pratique des Hautes Études (sekcija za gospodarsko in socialno zgodovino). Ta izkušnja je kasneje ključno vplivala na njegovo raziskovalno usmeritev. V njegovih delih namreč ne prevladuje politična zgodovina, ampak predvsem gospodarski in družbeni elementi in pogledi. Pri delu je uporabljal sodobne historične pristope, pritegoval nove vire za osvetljevanje na eni strani že obravnavanih, na drugi pa še neraziskanih plati zgodovinskega razvoja. Velik del njegovih objav je rezultat preučevanja izvornikov domačih in tujih arhivov.

V raziskavah se je loteval vprašanj širokega časovnega razdobja od antike do druge svetovne vojne, njegov opus pa vsebuje tudi dragocene sintetične preglede. Objavil je več učbenikov in drugih prispevkov, namenjenih pedagoškemu delu. Sodeloval je v strokovnih zgodovinskih združenjih in v uredniških zgodovinskih revij.

Posegal je na različna področja zgodovinarstva, čeprav je zlasti blestel s svojimi raziskavami o gospodarski zgodovini, ki jo je pri nas zakoličil povsem na novo. Poleg odličnega poznavanja ekonomskih zakonitosti njegove raziskave metodično odlikujejo redne kvantifikacije, ki konkretizirajo opise gospodarskih procesov, in pretanjen smisel za sintetiziranje spoznanj. Za svojo doktorsko disertacijo *Trgovina slovenskega zaledja s primorskimi mesti od 13. do 16. stoletja* (1965) je prejel raziskovalno nagrado sklada Borisa Kidriča. Pisal je o meščanski in kmečki trgovini ter o kreditnih poslih. Raziskovalno nagrado sklada Borisa Kidriča je dobil tudi za monografijo *Mitninske knjige v 16. in 17. stoletju na Slovenskem* (1972). Z objavo monografije *Pomorstvo srednjeveškega Pirana* (1987), ki ji je sledila monografija *Tržaški pomorski promet 1759/60* (1990) je postal vodilni strokovnjak za zgodovino prometa na Slovenskem. Problematiki gospodarske zgodovine zgodnjega novega veka na Slovenskem je ostal zvest tudi v knjigi *Slovenske dežele in zgodnji kapitalizem* (1991).

V mednarodnem merilu se je proslavil zlasti z raziskavami izvornih rokopisnih zapisov v arhivih v Markah in drugod v Italiji. Na njih je temeljita vrsta njegovih razprav in mednarodnih ter domačih nastopov.

* Podrobni podatki o profesorjevem življenju in delu so zbrani v: Gestrinov zbornik, Ljubljana 1999.

Odkril je tesne gospodarsko-migracijske vezi, ki so nek-
daj pomenile most med obema obalama Jadrana. Ob-
jave njegovih izsledkov so v znanstvenih krogih me-
diteranskega prostora vzbudile široko zanimanje za
tovrstno problematiko, ki so ji bili nato posvečeni
številni simpoziji v Italiji in pri nas, Italija pa ga je zaradi
njegovih zaslug počastila z redom viteza "Cavaliere
ufficiale". Količina gradiva in védenja, ki se je nako-
píčila ob njegovih raziskavah v mediteranskih arhivih, je
bila tolikšna, da jo je uspel zaokrožiti v svojo zadnjo
monografijo Slovanske migracije v Italijo šele konec
konceskega leta (1998), več kot poldrugo desetletje po tem,
ko ni bil več dejaven v pedagoškem poklicu.

Posvečal se je tudi zgodovini posameznih krajev,
med njimi zgodovini Ljubljane, Ptuja, Gutenwerda, Ble-
da, Radovljice, Iga in njegove okolice. Slednjemu je po-
svetil monografijo Svet pod Krimom (1993), v kateri je
posegel v časovno okolje druge svetovne vojne in z njo
dokazal, da sta medievistični način in tehnika razisko-
valnega dela uporabna tudi za preučevanje sodobnih
virov.

Za osemdesetletnico smo mu kolegi izkazali hva-
ležnost z jubilejnim mednarodnim zbornikom znanst-
venih razprav, ki pa je izšel z več kot dvoletno zamudo.
Na tiskovni konferenci 12. marca letos (1999) je
profesor zgodovinarjem položil na srce svojo poslanico,
ki je ostala tudi njegova poslednja: željo, naj združimo
svoja prizadevanja in uresničimo program in vizijo
raziskav slovenske pretelčnosti, kot jo je že pred časom
zastavila Slovenska akademija znanosti in umetnosti.

Profesorja Gestrina smo poznali in spoštovali; imeli
smo ga radi kot profesorja, mentorja, sodelavca, znanca,
prijatelja ... S svojim šaljivo strogim in hkrati neubran-
ljivo galantnim pristopom je osvojil vsakogar od gene-
racij študentov, ki so na študijski poti obiskovale njegovo

"solo". Očarale so nas njegove drobne ljubeznivosti in
pozornosti. Spominjam se, kako se je med njegovim
predavanjem za študente prvega letnika kolegici, ki je
sedela sredi prve klopi, odkotalil na tla proti katedru
svinčnik. Otrpnila je od nelagodja, profesor pa ji je - v
veselje vseh prisotnih - priskočil na pomoč: v hipu je
pobral njeno pisalo in ji ga galantno vrnil. Vsi, ki smo
profesorja Gestrina poznali in prihajali z njim v stik, smo
občutili njegovo toplino in bili deležni njegovih drobnih
pozornosti. Svojo življenjsko vedrino in na videz ne-
usahljivo energijo je prenašal tudi na svojo okolico.

Po tolmačenju profesorja Gestrina naj bi njegov
priimek izhajal iz furlanščine: pomenil naj bi po-
vodnega moža. Je mar to dejstvo pripomoglo, da je v
življenju večkrat uspel premagati nevarna naključja, ki
so skoraj terjala njegovo življenje? Ko je v začetku
petdesetih let s šolsko ekskurzijo obiskal Pazin, je prišlo
do nesreče. Kraško kotanjo pod pazinskim gradom, kjer
je stal s kolegom Kosmatinom, je zalil izbruh podzemne
vode. Profesor Gestrin se je z izjemno prisebnostjo uspel
rešiti, medtem ko je njegov prijatelj v nesreči izgubil
življenje. Dobra tri desetletja kasneje, mrzlega januarja
1985, je s sebi lastno intuicijo začutil, da mu odpo-
veduje srce. Ko se je že napotil v bolnišnico, je doživel
srčni infarkt. Z izjemno disciplino in redno telesno
vadbo si je uspel povrniti zdravje in fizično kondicijo.
Pred dvema letoma je premagal tudi zahrbtno bo-
reliozo. Prekipeval je od delovnih načrtov: pripravljaj je
sintetično zgodovino pomorstva, načrtoval je objavo
dela gradiva iz arhivov v Markah v Knjižnici Annales:
skratka, dajal je vtis, da je neuničljiv. Prav zato je nje-
govo nenadno slovo tako nedojmljivo in prav zato se
zdi, da ostaja še vedno med nami.

Darja Mihelič



Ob praznovanju 80-letnice Ferda Gestrina (desno) 16. 10. 1996 v Ljubljani
(levo: Peter Vodopivec)(foto: M. Rebolj).

NAVODILA AVTORIJEM

1. **ANNALES: Anali za istrske in mediteranske študije** - *Annali di Studi istriani e mediterranei* - *Annals for Istran and Mediterranean Studies* (do 5. številke: *Anali Koprskega primorja in bližnjih pokrajin* - *Annali del Litorale capodistriano e delle regioni vicine* - *Annals of the Koper Littoral and Neighbouring Regions*) je znanstvena in strokovna interdisciplinarna revija humanističnih, družboslovnih in naravoslovnih vsebin v podnaslovu opredeljenega geografskega območja.

2. Sprejemamo prispevke v slovenskem, italijanskem, hrvaškem in angleškem jeziku. Uredništvo ima pravico prispevke jezikovno lektorirati.

3. Prispevki naj obsegajo največ 24 enostransko tipkanih strani s po 30 vrsticami. Na levi pustite 3 do 4 cm širok rob. Zaželeno je tudi (originalno) slikovno gradivo, še posebno pa oddaja prispevka na računalniški disketi v programih za PC (osebne) računalnike.

4. Naslovna stran tipkopisa naj vsebuje naslov in podnaslov prispevka, ime in priimek avtorja, avtorjeve nazive in akademske naslove, ime in naslov institucije, kjer je zaposlen, oz. domači naslov vključno s pošto številko in morebitnim naslovom elektronske pošte.

Uredništvo razvršča prispevke v naslednje **kategorije**:

Izvirna znanstvena dela vsebujejo izvirne rezultate lastnih raziskav, ki še niso bili objavljeni. Dela pošlje uredništvo v recenzijo. Avtor se obvezuje, da prispevka ne bo objavil drugje.

Strokovna dela prikazujejo rezultate strokovnih raziskav. Tudi te prispevke uredništvo pošlje v recenzijo in avtor se obveže, da prispevka ne bo objavil drugje.

Pregledni članki imajo značaj izvirnih del. To so natančni in kritični pregledi literature iz posameznih zanimivih strokovnih področij (review article).

Gradiva imajo ravno tako značaj izvirnih del.

Poročila vsebujejo krajše znanstvene informacije o zaključenih raziskovanjih ali kratek opis strokovnih in znanstvenih knjig ali srečanj. Taki prispevki ne smejo presegati 5 strani.

Mladinske raziskovalne naloge morajo biti urejene kot strokovna dela.

Komentarji so namenjeni aktualnostim s strokovnega področja. Ne smejo presegati 2 strani.

Obvestila so namenjena društvenemu življenju. Obsegajo 1 stran.

5. Prispevek mora vsebovati **povzetek in izvleček**. Izvleček je krajši (cca. 10 vrstic) od povzetka (cca. 30 vrstic) in v nasprotju s povzetkom tudi ne vsebuje komentarjev in priporočil.

V **izvlečku** na kratko opišemo namen, metode dela in rezultate. Navedemo, čemu smo delo opravili ali napisali dokument. Na že objavljeno gradivo se sklicujemo le, če je to glavni motiv dela. Na kratko opišemo metode in tehnike dela - kolikor je potrebno za razumevanje. Nove tehnike opišemo le, kjer se razlikujejo od že znanih. Če v delu ne opisujemo eksperimentalnega ali praktičnega dela, opišemo vire informacij. Rezultate in zaključke lahko združimo. Kar se da informativno navedemo le, kaj smo ugotovili oziroma odkrili.

Povzetek začnemo s stavkom, ki vsebuje glavno sporočilo dela. Stavki naj bodo popolni in ne predolgi. Pišemo v tretji osebi, le izjemoma uporabimo glagole v neosebni obliki. Uporabljamo pravilni strokovni jezik in se izogibamo slabše znanim kraticam. Ohraniti moramo osnovno informacijo in poudarke iz glavnega besedila. V povzetku ne sme biti ničesar, česar glavno besedilo ne vsebuje.

6. Avtorji so dolžni definirati in pripisati ustrezne **ključne besede** (pod izvlečkom) članka. Zaželeni so tudi **angleški (ali slovenski) prevodi** ključnih besed, podnapisov k slikovnemu in tabelarnemu gradivu. Priporočamo se še za angleški (ali slovenski) prevod povzetka, sicer bo za to poskrbela uredništvo.

7. V besedilu se po možnosti držimo naslednjih poglavij:

1. Uvod.
2. Pregled dosedanjih objav.
3. Materiali in metode (Dokazni postopek).
4. Rezultati.
5. Razprava ali diskusija.
6. Zaključek (Sklepi).
7. Zahvala - če avtor želi.
8. Priloge - če je potrebno.
9. Literatura (Viri, Bibliografija).
10. Povzetek (Summary).
11. Izvleček.
12. Ključne besede (neobvezno).

8. Ločimo **vsebinske in bibliografske opombe**. Vsebinske opombe besedilo še podrobneje razlagajo ali pojasnjujejo, postavimo jih *pod črto*. Z bibliografsko opombo pa mislimo na citat - torej sklicevanje na točno določeni del besedila iz neke druge publikacije (navedemo tudi točno stran, kjer je citat objavljen) ali na publikacijo (članek) kot celoto (točne strani, kjer smo besedilo prevzeli, ne navajamo).

Bibliografsko opombo sestavljajo naslednji podatki:

Avtor, leto izida in - le če citiramo točno določeni del besedila - tudi navedba strani.

Celotni bibliografski podatki citiranih in uporabljenih virov so navedeni v poglavju *Literatura* (Viri, Bibliografija).

Primer citata med besedilom:
(Grafenauer, 1993, 11).

Primer navajanja vira kot celote, brez citiranja:
(Grafenauer, 1993).

Popolni podatki o tem viru v poglavju Literatura pa se glasijo:

Grafenauer, B. (1993): Miti o "Istri" in resnica istrskega polotoka. V: Acta Histriae I. Koper, Zgodovinsko društvo za južno Primorsko, 9-52.

Če citiramo več del istega avtorja iz istega leta, poleg priimka in kratice imena napišemo še črke po abecednem vrstnem redu, tako da se viri med seboj razlikujejo. Primer:

(Grafenauer, 1993a); (Grafenauer, 1993b).

Bibliografska opomba je lahko tudi del vsebinske opombe in jo zapisujemo na enak način.

Posamezna dela ali navedbe virov v isti opombi ločimo s podpičjem. Primer:

(Gombač, 1996; Grafenauer, 1993b).

9. Pri citiranju arhivskih virov navedemo najprej arhiv, nato ime fonda ali zbirke in signaturo. V članku navajamo kratico arhivskega vira v oklepaju med besedilom. Kratico pa razložimo v poglavju o virih na koncu prispevka.

Primer navajanja arhivskega vira v oklepaju med besedilom: (PAK. RAG, 1)

Primer navajanja arhivskega vira v poglavju o virih: PAK. RAG - Pokrajinski arhiv Koper, Rodbinski arhiv Graviši, a. e. (arhivska enota) 1.

Podobno poskušamo ravnati pri uporabi časopisnih virov.

10. Poglavje o literaturi in virih je obvezno. Bibliografske podatke navajamo takole:

- Opis zaključene publikacije kot celote - knjige:

Avtor (leto izida): Naslov. Zbirka. Kraj, Založba. Npr.:

Verginella, M., Volk, A., Colja, K. (1995): Ljudje v vojni. Druga svetovna vojna v Trstu in na Primorskem. Knjižnica Annales 9. Koper, Zgodovinsko društvo za južno Primorsko.

V zgornjem primeru, kjer je avtorjev več kot dva, je korekten tudi citat:

(Verginella et al., 1995)

Če navajamo določeni del iz zaključene publikacije, zgornjemu opisu dodamo še številke strani, od koder smo navedbo prevzeli.

- Opis prispevka v zaključeni publikaciji - npr. prispevka v zborniku:

Avtor (leto izida): Naslov prispevka. V: Avtor knjige: Naslov knjige. Izdaja. Kraj, Založba, strani od-do. Primer:

Verginella, M. (1995): Porazeni zmagovalci. Slovenska pričevanja o osvobodilnem gibanju na Tržaškem. V: Verginella, M. et al.: Ljudje v vojni. Druga svetovna vojna v Trstu in na Primorskem. Knjižnica Annales 9. Koper, Zgodovinsko društvo za južno Primorsko, 13-51.

- Opis članka v reviji:

Avtor (leto izida): Naslov članka. Naslov revije, številka. Kraj, Založba, strani od-do. Primer:

Gombač, B. (1996): Osvoboditev Trsta maja 1945. Annales 8/96. Koper, Zgodovinsko društvo za južno Primorsko - Znanstveno-raziskovalno središče Republike Slovenije Koper, 141-150.

Članki so razvrščeni po abecednem redu priimkov avtorjev ter po letu izdaje, v primeru da gre za več citatov istega-istih avtorjev.

11. Tiskarski znaki za poudarke naj bodo:

podčrtano za **polkrepko**,

valovito podčrtano za *ležeče*.

Računalniški zapis naj vključuje ustrezne oznake za bold in italics.

12. Kratice v besedilu moramo razrešiti v oklepaju, ko se prvič pojavijo. Članku lahko dodamo tudi seznam uporabljenih kratic.

13. Pri ocenah publikacij navedemo v naslovu prispevka avtorja publikacije, naslov, kraj, založbo, leto izida in število strani (oziroma ustrezen opis iz točke 10).

14. Prvi odtis prispevkov uredništvo pošlje avtorjem v **korekturo**. Avtorji so dolžni popravljeno gradivo vrniti v treh (3) dneh. Besedilo popravljamo s korekturnimi znamenji, ki jih najdemo na koncu Slovenskega pravopisa (1962), Ljubljana, ali v: Slovenski pravopis 1. Pravila (1990). Ljubljana, SAZU-DZS, 13-14.

Širjenje obsega besedila ob korekturah ni dovoljeno. Druge korekture opravi uredništvo.

15. Uredništvo prosi avtorje, naj navodila vedno upoštevajo. Ob vseh nejasnostih je uredništvo na voljo za vsa pojasnila.

UREDNIŠTVO

INSTRUCTIONS TO AUTHORS

1. **ANNALES: Annals for Istran and Mediterranean Studies - Anali za istrske in mediteranske študije** (up to No. 5: *Annals of the Koper Littoral and Neighbouring Regions - Anali Koprškega primorja in bližnjih pokrajin*) is a scientific and research interdisciplinary review covering the humanities, sociology and natural science in the area as stated in the review's subtitle.

2. Articles (papers) written in Slovene, Italian, Croatian and English languages will be accepted. The Editorial Board reserves the right to have them linguistically revised and corrected.

3. Articles should be written on max. 24 pages with double spacing and on one side of the sheet only. On the left side of each page, a 3-4 cm wide margin is to be left. Original photographs, drawings and tables are welcomed, as well as diskettes containing the texts, together with reference to the programme used.

4. Title page of typescript is to include title and subtitle of the article (paper), author's name, any (academic) titles and name of institution by which employed or personal address with eventual E-mail address.

Articles are arranged in the following eight **categories**:

Original scientific works containing not yet published results of the author's own research. Such works will be reviewed by scientists chosen by the Editorial Board. Authors oblige themselves not to offer their material to any other journal or magazine.

Research works presenting results obtained through research. They too will be reviewed, and authors oblige themselves not to publish them elsewhere.

Review articles bearing the character of original works. These are critical and detailed reviews of literature from various interesting fields of research.

Materials and sources also bearing the character of original works.

Reports include short scientific information on integral research work or a short description of scientific or specialist books or meetings of experts. Such articles are not to exceed 5 pages.

Youth research compositions are to be presented in the same way as research works.

Explanatory comments include topical issues from various fields of research and are not to exceed 2 pages.

Notices include news from various associations and should not exceed 1 page.

5. Articles should include both **summary** and **abstract**.

Abstract is the shorter of the two (with up to 10 lines) and does not include, in contrast to summary (with up to 30 lines), explanatory comments and recommendations.

Abstract is to contain a short description of the pur-

pose and methods of the work and its results. Author should also state why the work has been carried out and why a document has been written about it. References to the already published material are made only if this is the main purpose of the work. Methods: if necessary, work methods and techniques are to be briefly described (new techniques are to be stated only if differing from the already known ones). If no experimental or practical work is described, sources of information are to be given. Results and conclusions may be incorporated. Findings are to be presented as briefly as possible.

At the beginning of summary the essential points of the carried out work are to be presented. Sentences should be concise and not too long. The text is to be written in the third person; verbs may be used in impersonal form only exceptionally. The not so well known abbreviations are to be avoided. Summary is to retain the basic information from the main part of the text, and should not contain anything that does not appear in the main text itself.

6. Authors are obliged to define and state **key words** (below abstract) in their articles. **English (or Slovene) translation** of key words, texts accompanying figures and tables are welcomed, as well as English (or Slovene) translation of abstracts; if this is not convenient, the Board of Editors will provide for it.

7. Texts should include, if at all possible, the following chapters:

1. Introduction
2. Works published to date
3. Material and methods
4. Results
5. Discussion
6. Conclusions
7. Acknowledgements (if desired by author)
8. Supplements (if necessary)
9. References (Sources, Bibliography)
10. Summary
11. Abstract
12. Key words

8. Two kinds of *notes* are distinguished; those regarding the **contents** of the text, and those referring to **bibliography**. The first elucidate the text in even greater detail and are to appear *at the bottom of the page (under line)*. Bibliographical notes, which are to appear in brackets in the text itself, deal with quotations and refer to a precisely stipulated part of the text from some other publication (the page on which quotation appears is to be therefore stated as well) or to a publication (article) as a whole (in this case no page from which the text has been taken is to be stated).

Bibliographical notes are made up of the following details:

Author, year of its publication, and page (but only if a

precisely stipulated part of the text is quoted).

The entire bibliographical data of the quoted and used sources are to be stated under *References* (Sources, Bibliography).

Example of quotation referring to a precisely stipulated part of the text: (Sommerville, 1995, 11).

Example of source quotation as a whole, with no citation: (Sommerville, 1995).

The entire data of this source are to be stated in the references and sources chapter as follows:

Sommerville, M. R. (1995): Sex and Subjection. Attitudes to Women in Early-Modern Society. London-New York-Sydney-Auckland, Arnold.

If a number of works *by the same author from the same year* are quoted, letters in alphabetical order are to be stated apart from the author's surname and abbreviation of his first name, in order that the sources are clearly divided between each other. Example:

(Sommerville, 1986a); (Sommerville, 1986b).

Bibliographical note can also be a part of the note referring to the contents and is to be written in the same way, i.e. in brackets within the note referring to the contents.

Separate works or source quotations under the same note are to be separated with semicolon. Example: (Sommerville, 1986b; Counce, 1994).

9. When quoting archive sources, the archive is to be stated first, then the name of the fund or collection and shelfmark. The abbreviation of archive source is to be stated in brackets in the text of the article. The abbreviation is to be explained in the references chapter at the end of the article.

Example of citing archive source in brackets in the text itself: (ASV. CSM, 240).

Example of citing archive source in the reference chapter: ASV. CSM - Archivio di Stato di Venezia. Cinque Savi alla Mercanzia, fasc. 240.

Review sources are to be stated in the same way.

10. The references and sources chapter is compulsory. Bibliographical data are to be stated as follows:

- Description of **integral publication**:

Author (year when published): Title. Volume - Collection. Place of publication, published by. Example:

Counce, S. (1994): Oral History and the Local Historian. Approaches to local history. London and New York, Longman.

If there are *more than two authors*, the work can be also cited as:

(Matthews et al., 1990, 35)

If a specific part from an integral publication is quoted, the page numbers from which the quotation has been taken are to be added to the above description.

- Description of the **article (paper) in integral publication** - e.g. text in a collection of scientific papers: Author (year of its publication): Title of the paper. In: Author of the book: Title of the book. Volume - Collection. Place of publication, published by, pages from - to. Example:

Matthews, R., Anderson, D., Chen, R. S., Webb, T. (1990): Global Climate and the Origins of Agriculture. In: Newman, L. F. (ed.): Hunger in History. Food Shortage, Poverty, and Deprivation. Oxford-Cambridge, Blackwell, 27-55.

- Description of **article in certain review**: Author (year of its publication): Title of article. Name of review, its number. Place of publication, published by, pages from - to.

Example:

Sluga, G. (1996): Identity and Revolution: The History of the "Forty Days" of May 1945. Annales 8/96. Koper, Zgodovinsko društvo za južno Primorsko - Znanstveno-raziskovalno središče Republike Slovenije Koper, 125-140.

If the same author(s) is (are) cited a number of times, the articles are to appear in alphabetical order of the authors' surnames and year of publication.

11. Printer's marks for accentuations are to be as follows:

underlined for **semi-bold**,

wavy line for *italics*.

Computer notation is to include suitable marks for bold and *italics*.

12. Abbreviations in the texts are to be explained in brackets when appearing for the first time. A list of used abbreviations can be added to the article.

13. When assessing a publication, its author, title, place, publishing house, year of publication and page numbers (or appropriate description from Item 10) are to be stated in the title of the article.

14. First copies of printed articles will be sent to authors for **proof-reading**. Authors are obliged to return them in three (3) days. No new sentences are allowed to be added during proof-reading. The second (printing) proofs will be read by the Editorial Board.

15. Authors are kindly requested to consider these instructions at all times. In case of any indistinctness, please do not hesitate to contact the review's Editorial Board.

EDITORIAL BOARD

KAZALO K SLIKAM NA OVITKU

SLIKA NA NASLOVNICI: Prostor s celicami v Rižarni pri Sv. Soboti v Trstu (foto: M. Ierman, IT)/okvir. B. Gianelli: Sv. Ana okoli leta 1850 (Pokrajinski muzej Koper); danes se tu nahajajo koprski zapori/manjša slika.

1. Prizor iz enega od revolucionarnih dogodkov leta 1848: demonstracija s 6000 udeleženci proti Kvirinalu.
2. Cerkev sv. Marije Alietske v Izoli (MZVNKD Piran).
3. Cerkev sv. Marije Loretske na robu izolskega naravnega amfiteatra (MZVNKD Piran).
4. B. Gianelli: Škofijska palača in katedrala z Brolo okoli leta 1850 (Pokrajinski muzej Koper).
5. Josip Visarionovič Džugasvili Stalin (levo) na obzidju Kremlja.
6. Cerkev sv. Jakoba na Šaredu (MZVNKD Piran).
7. Cerkev sv. Roka v Izoli (MZVNKD Piran).
8. "Klanec", Kavčiči nad Rakitovcem, kjer je do leta 1797 potekala meja med Beneško Istro in Kranjsko (foto: D. Darovec).
9. Kapela sv. Mihaela v izolskem pokopališču (MZVNKD Piran).

INDEX TO PICTURES ON THE COVER

FRONT COVER: Cells in the Rižarna building at Sv. Sobota in Trieste. (Photo: M. Ierman, IT)/frame. B. Gianelli: St. Anne around 1850 (Regional Museum Koper); here the Koper Prison is situated today (smaller photo).

1. A scene from one of the revolutionary events in 1848: some 6,000 people demonstrating against the Quirinal.
2. The Church of St. Mary of Alieto in Izola (MZVNKD Piran).
3. The Church of the Loretine Mother of God on the edge of the Izola natural amphitheatre (MZVNKD Piran).
4. B. Gianelli: Diocesan palace and cathedral from Brolo around 1850 (Regional Museum Koper).
5. Joseph Vissarionovich Djugashvili Stalin (left) on the Kremlin walls.
6. The Church of St. Jacob at Šared (MZVNKD Piran).
7. The Church of St. Rochus in Izola.
8. Klanec, Kavčiči above Rakitovec, where the boundary between Venetian Istra and Carniola had run until 1797 (photo: D. Darovec).
9. St. Michael's Chapel at the Izola graveyard (MZVNKD Piran).