

OB DNEVU ŽENA

Zopet se je leto zasukalo in zopet se bomo za kratek dan spomnili naših žena, mater, sester, sodelavk – spomnili posebej svečano s šopkom rož, zopet bodo otroci prinesli materam čestitke, možje jim bodo ta dan izkazali posebno pozornost. Tema dneva bo žena, mati, proizvajalka, steber, ki podpira tri hišne vogale. Še veliko je lepih izrazov, s katerimi bodo ta dan imenovali našo ženo, ki nosi enak delež v družbeni proizvodnji, kakor moški ali še večjega, če upoštevamo vse dolžnosti, ki jo še čakajo doma. Številka, da je 43 % zaposlenih v SRS žensk, veliko pove in pomeni, da je njihov delež pri

razvoju družbe res ogromen.

Iz leta v leto to ugotavljamo. Opazne so spremembe, ki jih prinaša razvoj. Žene se vedno bolj uveljavljajo na družbeno političnem, gospodarskem, socialnem področju; odraz tega dogajanja je tudi uspešno urejanje družbenih zadev, za katere moški ne kažejo dovolj poslušnosti – zdravstvena, socialna, otroškovarstvena problematika, ki se vendarle pomika naprej. Ostajajo dokazi vedno večje udeležbe žena na kulturnem področju, o umetnosti, gospodarstvu, političnem življenju itd.

Napredek je viden. Da pa bo ta še večji, hi-

trejši, vsebinsko kvalitetnejši, bodo morale poskrbeti ženske. O tem ni dvoma, če le pogledamo odstotek zaposlenosti žensk, ki smo ga omenili že zgoraj.

Govoriti o 8. marcu samo na dan 8. marca – govoriti o problemih naših žena samo en dan v letu, pomeni zapirati si oči pred problemi, ki se porajajo vsakodnevno pred našo ženo, materjo in delavko. Misliti, da je 8. marec enak dan, kot kakšen rojstni dan posameznika s pečenko in vinom, pomeni ne priznati ženske enakopravnosti, pomeni ne priznati, da je ženska enakovredna moškemu v vseh pravicah in dolžnostih.

Naj torej ne bo 8. marec le dan veselja, marveč praznik, ki bo začrtoval nove cilje, ki jih mora naša delovna žena doseči, vzgon novih dosežkov in uspehov na vseh področjih, ki danes še ovirajo našo delavko, da bi bila resnično enakopravna.

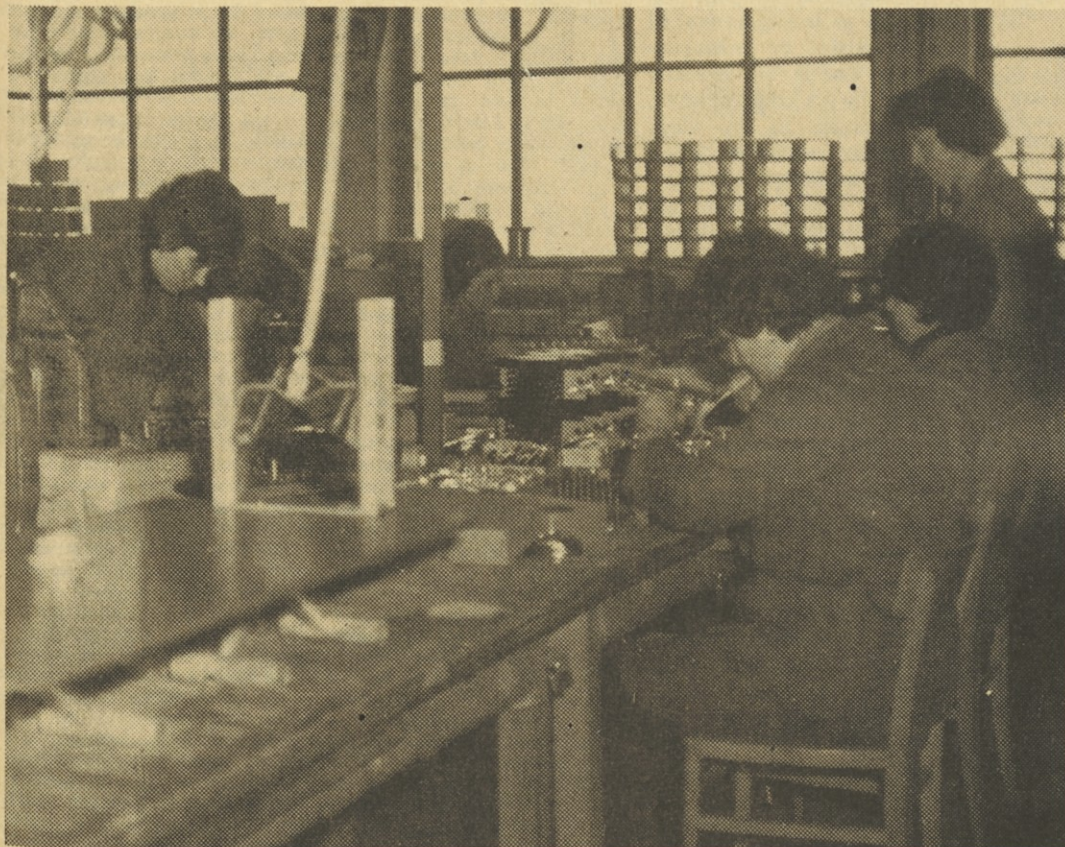

V TEJ ŠTEVILKI LAHKO PREBERETE:

- Novi plačilni in obračunski sistem – stran 2
- Plan 1976 – stran 3
- Družbena samozaščita, Delo sveta ZK – stran 4-5
- IMP v Novi Gorici – stran 6
- Zasedli smo drugo mesto – stran 8-9
- Uvajanje računalnika v projektiranje – stran 10
- Pregledano delo osnovnih organizacij sindikata – stran 11
- TOZD Livarna razširja svoj program – stran 12
- V Idrjli sestavljajo instalacijsko steno – stran 13
- Uspešno smo zaključili prvo polletje – stran 14

OB DNEVU ŽENA ISKRENO ČESTITAJO VSEM ZAPOSLENIM ŽENAM
SAMOUPRAVNI ORGANI
DRUŽBENOPOLITIČNE ORGANIZACIJE PMDJETJA
IN UREDNIŠKI ODBOR

NOV PLAČILNI IN OBRAČUNSKI SISTEM

Skupščina SFRJ je na seji zveznega zbora dne 24. decembra 1975 sprejela dva zakona s področja gospodarstva, ki bosta temeljito menjala pogoje in način poslovanja vseh uporabnikov družbenih sredstev. Sprejet je bil zakon o zavarovanju plačil med uporabniki družbenih sredstev in zakon o ugotavljanju in obračunavanju celotnega dohodka v temeljnih organizacijah združenega dela. Z navedenima zakonoma odpiramo pot za nadaljnjo uresničevanje ustavnih načel predvsem pa želimo stabilizirati naše gospodarstvo, ki ga zadnja leta pesti stalna nelikvidnost delovnih organizacij ter prekomerna stopnja inflacije.

Kaj razumemo pod nelikvidnostjo delovnih organizacij oziroma kdaj lahko smatramo, da je delovna organizacija likvidna oziroma plačilno sposobna? O njeni plačilni sposobnosti na daljši rok bomo govorili takrat, kadar bo lahko pravočasno, to je ob zapadlostih poravnava vse svoje finančne obveznosti tako do poslovnih partnerjev, družbene skupnosti (davki, prispevki itd.) in članov kolektiva (osebni dohodki in osebni prejemki). Važno pri tej opredelitvi pojma plačilne sposobnosti torej ni nepravčasno poravnavanje obveznosti, ampak poravnavanje obveznosti ob datumu njihove dospelosti. V naši dosedanji praksi redkokatera delovna organizacija poravnava ažurno svoje obveznosti. Sama nelikvidnost pri posameznih subjektih se pojavlja v naslednjih dveh oblikah:

- z blokado na žiro računu in nemožnostjo razpolaganja z denarnimi sredstvi, ki nanj pritekajo, dokler niso poravnane obveznosti po izvršilnih naslovih;

- kot povečanje neplačanih zapadlih obveznosti do poslovnih partnerjev. Za poravnavo obveznosti do družbene skupnosti skrbi Služba družbenega knjigovodstva, za osebne dohodke kolektivi sami, ostajajo torej neplačane zapadle obveznosti do poslovnih partnerjev. Odtod tudi stalno povečevanje dolžniško upniških razmerij.

Dasiravno je prva oblika plačilne nesposobnosti manj pogosta, nas lahko druga oblika kaj hitro pripelje do prve oblike, če se prekomerno povečajo neporavnane obveznosti do poslovnih partnerjev in traja tako stanje dalj časa. Prva oblika ima seveda hude posledice za nadaljnjo poslovanje delovne organizacije, saj je onemogočena redna priskrba s surovinami, materialom in ostalimi prvinami poslovnega procesa. S tem pa ni rečeno, da tudi

druga oblika nelikvidnosti nima nezaželenih slabih posledic tako za delovno organizacijo kot za gospodarstvo kot celoto. Plačilna nesposobnost posameznih subjektov je nezdrav pojav, ki največkrat jemlje dohodek tistim, ki ga ustvarjajo.

Kje so razlogi za čedalje večjo nelikvidnost v naši dosedanji praksi? Z analizo delovanja metod nelikvidnosti v naših pogojih je ugotovljeno, da je pogojena z nepokrito potrošnja (osebno, splošno in skupno). V pogojih splošne potrošniške miselnosti se je ostvaril vtis, da lahko več potrošimo kot proizvedemo oziroma, da lahko narašča osebni in družbeni standard neodvisno od naše produktivnosti, racionalnosti, gospodarnosti in donosnosti. Prav ta prevelika nepokrita poraba, ki jo toleriramo s stalno pričujočo manjšo ali večjo nelikvidnostjo, se pojavlja na trgu kot element porasta povpraševanja, ki ne ustreza našemu gospodarskemu razvoju in učinkovitosti. Stvarno vendar plačilno nesposobno povpraševanje izzove konjunkturo najprej v enem sektorju, kasneje v drugem, kar vodi k ostvarjanju disproporcij med blagovnimi in denarnimi fondy. Posledica neskladnosti med blagovnimi in denarnimi fondy je porast cen (inflacija).

Narajoča prekomerna inflacija povzroča nadaljnje negativne pojave v gospodarskih tokovih, ki se odraža v zmanjševanju konkurenčne sposobnosti domačega gospodarstva na inozemskem tržišču, stimulirano je investiranje na dolgi rok na zelo široki fronti in s tem povezana nizka učinkovitost investiranja, destimulirana pa je tudi štednja v gospodarstvu.

Z namenom, da bi v bodoče zavrl nadaljnjo rast inflacije in odpravili plačilno nesposobnost, sta bila sprejeta uvodoma navedena zakona, od katerih prvi urejuje način obveznega medsebojnega plačevanja terjatev in obveznost v blagovnem prometu (prodaja proizvodov, blaga in storitev) med vsemi uporabniki družbenih sredstev, drugi pa daje osnovno in okvir za novi obračunski sistem ugotavljanja celotnega dohodka in dohodka. Dohodek, ki ga bomo v bodoče ugotavljali in razporejali za osebno, splošno in skupno porabo ter za investicijske naložbe, ne bo temeljil zgolj na zaračunani prodaji proizvodov, blaga in storitev, kot je bil to slučaj od l. 1968 naprej, ko je bila zakonjena fakturirana realizacija pa tudi ne na način, ki je veljal v razdobju takozvane plačane realizacije od l. 1962 do l. 1968.

V kratkem si bomo ogledali nekatere bistvene značilnosti novega plačilnega in obračunskega sistema.

Najprej si oglejmo, na koga se nanaša zakon o zavarovanju plačil med uporabniki družbenih sredstev in za poravnavo kakšnih medsebojnih terjatev in obveznost se uporablja? Zakon zelo natančno opredeljuje vse vrste uporabnikov družbenih sredstev in ne dela nobenih izjem in to za vsa dolžniško sredstev in prometu blaga in storitev. Vzpostavitev dolžniško upniškega razmerja se opravi s sklenitvijo pogodbe med uporabniki družbenih sredstev, ki mora biti vedno v pisni obliki, kadar gre za vlaganje v osnovna sredstva in sredstva, ki so z njimi izenačena in v druga trajna sredstva pri investicijah ter pri nabavi in montaži opreme. Dolžniško upniško razmerje v smislu zakona pa nastane, ko je dolжник v celoti ali deloma sprejel dobavljeno blago oziroma, ko je celoti ali deloma opravljena storitev. Prav na nastanek dolžniško upniškega razmerja je rokovno vezano plačevanje oziroma zavarovanje plačil. Za zavarovanje plačil se uporabljajo naslednji instrumenti:

1. ček – za takojšnje plačilo, ker ga je treba vnovčiti v roku 8 dni, če je kraj izdaje in plačila isti oziroma 15 dni, če sta kraja različna,

2. menica, ki pa mora biti vedno avalirana (imeti mora meničnega poroka). Menični porok lahko nastopa katerikoli uporabnik družbenih sredstev, vendar je z zakonom in ustreznimi predpisi pogojena in omejena skupna višina avalov na menice za posameznega uporabnika družbenih sredstev. Menice se smejo uporabljati za vsa plačila, ki dospevajo v roku 90 dni od nastanka dolžniško upniškega razmerja, razen v primerih, ko se menice uporabljajo za zavarovanje plačil blagovnih kreditov (prodaje serijske opreme na kredit, kredit za izvajanje investicijskih del). Kadar se zavaruje plačilo investicij z avaliranimi menicami, mora biti menični porok vedno le poslovna banka.

3. nepreklicni dokumentarni akreditiv za plačilo na

podlagi dokumentacije, določene v pogodbi med dolžnikom in upnikom.

4. garancija za plačilo v roku, ki ne sme biti daljše od 30 dni od dneva nastanka dolžniško upniškega razmerja. Kot garant lahko nastopa katerikoli uporabnik družbenih sredstev v okviru in pod pogoji, ki jih opredeljuje zakon.

V kolikor smo kot kupci blaga ali storitev izvršili plačilo vnaprej ali v roku 10 dni od nastanka dolžniško upniškega razmerja nam ni potrebno zavarovati plačila z enim od navedenih instrumentov. Plačilo v roku 10 dni od nastanka dolžniško upniškega razmerja pa ne pride v poštev, kadar gre za investicijsko vlaganje, ker je za investicijsko vlaganje potrebno ali vnaprejšnje plačilo ali zavarovanje plačil pred nastankom dolžniško upniškega razmerja. Plačilo osnovnega sredstva pa lahko zavarujemo v roku 10 dni po nastanku dolžniško upniškega razmerja le v primeru, če smo kupili opremo na blagovni kredit in to za kreditirani del.

Kaj pomenijo določeni instrumenti zavarovanja plačil? Če smo se odločili za zavarovanje plačila s čekom, moramo imeti ob izdaji čeka dovolj denarnih sredstev za poravnavo čeka, ker se ček vnovčuje brez odloga čim je predložen SDK v izplačilo (določen je le krajni rok za vnovčenje).

Če smo se odločili za plačilo z avalirano menico in je upnik sporazumen s takim načinom plačila, moramo računati, da bomo imeli na dan zapadlosti menice dovolj denarnih sredstev za njeno vnovčenje. V slučaju, da menica na dan dospelosti ne bo mogla biti vnovčena niti z našega niti s porokovega računa denarnih sredstev pri SDK, bo taka menica protestirana, kar je pa povezano z visokimi kaznimi tako za delovno organizacijo kot tudi za odgovorno osebo. Ob otvoritvi nepreklicnega dokumentarnega akreditiva moramo prenesti svoja prosta denarna sredstva na poseben račun pri Službi družbenega knjigovodstva, ki ostanejo za nas blokirani, upnik jih pa lahko koristi le ob predložiti dogovorjene dokumentacije o dobavi blaga oziroma opravljene storitve.

Instrument zavarovanja plačila z garancijo drugega poslovnega partnerja (delovne organizacije, poslovne banke in drugih uporabnikov družbenih sredstev) nam bo omogočal, da bomo

lahko plačevali svoje obveznosti v roku 30 dni od dneva, ko je nastalo dolžniško upniško razmerje.

Od vseh navedenih instrumentov zavarovanja plačil je vsekakor najzanimivejša menica, ki bo lahko v bodoče odigrala glavno vlogo v zmanjševanju dolžniško upniških razmerij in to le v primeru, če bo vladal red in disciplina posebno glede zagotavljanja zadostnih denarnih sredstev na računih meničnih dolžnikov na dneve zapadlosti menic. Toda ali je menica interesantna res samo glede hitrega in strogega postopka glede vnovčenja. Prav gotovo ji daje ta moment določeno prednost pred sedanjim načinom plačevanja z virnimi in to neredko z velikimi zamudami. Druga bistvena značilnost, ki jo ima, je v lastnosti vrednostnega papirja. Z menico, ki smo jo prejeli za prodano blago ali opravljeno storitev je možno poravnati tudi našo obveznost do drugega poslovnega partnerja. Seveda nam za plačilo naše obveznosti upnik ne bo priznal njene nominalne vrednosti (vrednost, na katero glasi menica), ampak njeno realno vrednost na dan plačila naše obveznosti. Od nominalne vrednosti bo odšel obresti za čas od dneva, ko je menico prevzel do dneva, ko menica dospe v plačilo. Toisto menico bo lahko naš upnik porabil kot dolжник za poravnavo svoje obveznosti do svojega upnika, kar se lahko nadaljuje do dneva, ko mora biti menica predložena Službi družbenega knjigovodstva v izplačilo zaradi njenega dospelja. Obstaja možnost, da se bo menica v času od njenega dospelja pojavila pri nas, ker nam jo bo naš dolжник predložil za kritje svojega dolga do nas. V tem primeru torej ne bo potrebno na dan dospelja nobenih denarnih sredstev, ker je menica v času njenega roka veljavnosti opravila določeno kompenzacijsko terjatev in obveznosti. V bodoče odpade dosedanji način kompenzacij!

Poleg indosiranja menic (poravnave obveznosti), pa menico v času njene veljavnosti lahko eskontiramo bodisi pri poslovnih banki ali kateremkoli uporabniku družbenih sredstev na način in pod pogoji, ki so predpisani v splošnem aktu uporabnika družbenih sredstev. Eskontna mera (obrestna mera) je prosta glede na določila v splošnem aktu. Kaj pravzaprav pomeni eskontiranje? Eskontiranje je v bistvu predčasno vnovčenje menice (po odbitku obresti) pri kateremkoli uporabniku družbenih sredstev, ki ima prosta denarna sredstva od dneva eskonta do dneva zapadlosti menice. S tem se dejansko hoče ostvariti večja mobilnost prostih denarnih sredstev, ki se od časa do časa pojavljajo pri določenih uporabnikih denarnih sredstev. Vezava začasno prostih denarnih sredstev v obliki menic pa pri naša določene koristi v obliki obresti od dneva eskonta do dneva zapadlosti menice, razen

Nadaljevanje na 4. strani.

IMP GLASNIK izdaja delovna skupnost IMP – Industrijskega montažnega podjetja v Ljubljani. Izhaja mesečno v 5.586 izvodih. Uredništvo in uprava v Ljubljani, Titova 37. Ureja uredniški odbor: Rudi Bukovec, Anton Krizan (glavni urednik), Anton Štrus (odgovorni urednik), Valter Tischer, ing. Janez Trost, ing. Vane Učakar, Jože Weis. Tiska: Tiskarna Ljudska pravica v Ljubljani. Po mnenju sekretariata za informacije IS SRS, št. 421-1/72 z dne 26. septembra 1974 je IMP Glasnik oproščen plačila temeljnega davka od prometa proizvodov.

UVOD

PLAN 1976

V članku „Dosežki 1975 – naloge 1976“ v zadnji številki „Glasnika“ smo v kratkem prikazali pomembnejše dogodke iz poslovnega življenja naše delovne organizacije v letu 1975. Prikazali smo tudi bistvene naloge, ki izhajajo iz zvezne in republiške resolucije za vse udeležence družbenoekonomskega procesa; tako tudi za zaposlene v IMP. Ni odveč, če si osvežimo spomin: na prvem mestu je naloga, da se borimo za nadaljnji razvoj socialističnega samoupravljanja kot bistvene razvojne politike; drugič, v večji meri kot nekaj let nazaj bomo morali krepiti varnost, razvijati in uveljavljati metode družbene samozaščite in ljudske obrambe; tretjič, nadaljevati z začetnimi stabilizacijskimi programi, ki so deloma že vključeni v letošnje planske naloge TOZD; v vsaki TOZD ali višji obliki združenega dela bo treba tudi v letošnjem letu razmišljati in imeti posluh za podporo širše zastavljene politiki skladnejšega razvoja vseh slovenskih območij.

Z letošnjim letom stopamo v novo srednjeročno plansko razdobje 1976–1980. Treba bo nadaljevati in končati celo vrsto opravil s tem v zvezi, ki smo jih sicer zastavili že v 1973. letu. Nekajletna opozorila ekonomskih strokovnjakov so dobila delno zadoščenje v tem, ko je prevladalo že zelo staro spoznanje, da brez neke zavestne in širše zastavljene usmerjenosti pač ne more biti graditve socialistične družbe. S formalnega stališča je to opredeljeno v novih ustavih in zakonu o temeljnih sistema družbenega planiranja in o družbenem planu Jugoslavije. O slednjem bo treba organizirati javno obravnavo v celotnem kolektivu, sicer pa postavlja pred nas zahtevo po izdelavi samoupravnega sporazuma o planiranju v TOZD in delovni organizaciji, ki je sploh temelj za proces planiranja: Zadeva niti ni tako nova, saj smo že v naše statute napisali potrebo po nekem aktu (mi smo ga tedaj imenovali „pravilnik“, kar pa je narobe), s katerim bi urejali medsebojne razvojne odnose in hkrati zagotavljali enotnost zajemanja, interpretacije, razlage in sodbe o podatkih. Ob tem želimo ponovno poudariti: da je prevelika vrnema za planiranje ravno tako škodljiva, kot je premajhno zanimanje za to zvrst strokovnega in samoupravnega načina razreševanja problemov in nalog. Življenje se niti ne začne niti ne konča s planom.

NALOGE

NA GOSPODARSKEM PODROČJU

V nadaljevanju si bomo pogledali glavne rezultate, ki bi jih naj dosegle posamezne TOZD, ob kakšnih pogojih in seveda s kakšno uspešnostjo. Bistveni podatki o pričakovanih rezultatih so prikazani v tabeli št. 1 (celotni dohodek, dohodek je razlika v realizaciji), pogoje poslovanja prikazuje tabela št. 2 (zaposlenost in kapitali – poslovne naložbe), medtem ko cilje in minimalno zaposlenost prikazujemo v tabeli št. 3. Primerjava pričakovanih stopenj rasti nekaterih pokazateljev iz zvezne in republiške resolucije o družbeno-ekonomskem razvoju za leto 1976 z našimi razvojnimi hotenji je prikazana v tabeli št. 4.

Ob tem je treba vedeti, da niso to stopnje rasti, ki bi vključevale inflacijo, zaradi jasnosti pa moramo povedati naslednje: družbeni proizvod je seštevek dohodka in amortizacije, fizični obseg izražamo s celotnim dohodkom, zaposlenost ne upošteva vajencev, produktivnost računamo z razmerjem med celotnim dohodkom in zaposlenimi, realni OD pa pomeni povečanje, ki ni posledica rasti življenjskih stroškov (tedaj bi morali tudi to prišteti).

Tabela št. 1: Plan celotnega dohodka, dohodka in razlike v realizaciji (dobička) v tisoč din

	celotni dohodek	dohodek	razlika v real.
1. OV	242.000	84.996	19.200
2. KLIMA	180.000	72.046	27.802
3. PMI	221.000	79.244	21.758
4. PM	150.000	54.436	12.000
5. EM	320.000	104.942	25.034
6. BLISK	66.000	28.681	4.728
7. EKO	58.000	27.408	5.030
8. DVGALGO	50.000	24.530	5.440
9. TEN	152.000	63.668	15.200
10. TRAA	164.000	108.904	13.400
11. LSL	160.000	60.094	22.600
12. TIO	62.300	28.633	5.024
13. SKIP	68.000	23.502	5.440
14. PB	28.000	22.848	5.800
15. ZAST.	33.000	8.862	3.775
16. DS	17.641	6.764	—
17. DSSS	30.714	22.310	—
IMP skupaj	2.030.714	773.595	192.600

Tabela št. 2: Plan zaposlenih in poslovnih naložb v tisoč din

Redno zap.	Vajenci	Obratne nal.	Osnovne bruto nal.	Količnik obrač. cel. naložb	
1. OV	550	92	48.027	2,6 = 138 din	
2. KLIMA	366	85	46.785	2,4 = 152 din	
3. PMI	458	79	40.342 (1,57)	2,4 = 152 din	
4. PM	370	31	29.815	3,9 = 92 din	
5. EM	628	250	74.090	2,2 = 160 din	
6. BLISK	230	60	14.627	6,574 (1,63)	3,1 = 116 din
7. EKO	203	24	11.812	8,292 (1,62)	2,4 = 148 din
8. DVGALGO	150	30	15.239	14,446 (1,91)	2,3 = 157 din
9. TEN	434	70	49.250	38,837 (1,84)	1,7 = 209 din
10. TRAA	400	38	58.074	66,274 (1,90)	1,3 = 275 din
11. LSL	339	15	24.399	89,807 (1,27)	1,3 = 267 din
12. TIO	215	15	19.837	33,921 (1,73)	1,2 = 310 din
13. SKIP	150	16	25.417	20,205 (1,90)	1,5 = 242 din
14. PB	106	—	6.386	7,780 (1,81)	2,0 = 183 din
15. ZAST.	38	—	7.125	1,961 (1,61)	3,6 = 99 din
16. DS	63	—	1.000	28,050 (1,35)	—
17. DSSS	209	—	134	33,881 (1,65)	—
IMP skupaj	4950	805	473.500	538,513 (1,67)	1,9 = 188 din

Tabela št. 3: Plan ciljev poslovanja in minimalne zaposlenosti (varnostna stopnja)

	Bruto akumulacija	% bruto rentabilnost	Varnostna stopnja v %
1. OV	24.158	26,32	23,47
2. KLIMA	31.602	41,75	34,34
3. PMI	25.792	31,52	24,74
4. PM	13.018	34,16	23,12
5. EM	31.034	22,55	24,02
6. BLISK	5.228	24,65	22,07
7. EKO	5.691	23,87	21,00
8. DVGALGO	5.975	20,12	20,93
9. TEN	18.501	21,00	22,02
10. TRAA	18.503	14,88	22,63
11. LSL	33.442	29,28	29,47
12. TIO	7.772	14,45	14,84
13. SKIP	7.008	15,36	20,86
14. PB	7.008	49,47	29,98
15. ZAST.	4.175	45,94	33,48
16. DS	750	—	—
IMP skupaj	242.657	23,97	24,64

Na tem mestu ni naša naloga, da se spuščamo v podrobnosti, saj je to že ali pa še bo izvršeno na sejah samoupravnih organov. Opozoriti velja predvsem na naslednje: v letu 1976 lahko pričakujemo nadaljnje zaostrovanje pogojev poslovanja, ki bo predvsem značilno za našo dejavnost, ki je neposredno in z zelo visoko stopnjo povezanosti odvisna od splošne narodnogospodarske situacije. Njene konkretne pojave oblike so večja ali manjša investicijska aktivnost, razpoložljivost sredstev za dolgoročno vlaganja, stabilnost socialnega in političnega sistema itd. V tem trenutku verjetno še največja negotovost izvira iz možnih posledic, ki bodo nastale na temelju zakona o zagotavljanju plačil. Druga pomembna okoliščina, s katero se bomo odslej naprej srečevali, je tako imenovana ponovna ocenitev osrednjih naložb (revalorizacija), ki zopet skrbi za uveljavljanje principov dobrega gospodarjenja, po drugi strani pa zamenjuje razpoložljiva sredstva za razvoj pri naših naročnikih zaradi povečanja poslovnih stroškov. Faktor ponovne ocenitve v naših TOZD je prikazan v tabeli št. 2 pri podatki o osnovnih bruto naložbah (v oklepaju).

Tabela št. 4: Primerjava planiranih stopenj rasti zvezni in republiški resoluciji in v IMP

	SFRJ %	SRS %	IMP %	SRS/SFRJ Indeksna	IMP/SFRJ razmerja	IMP/SRS
1. Družbeni proizvod	5,5	5,0	15,0	90	272	300
2. Fizični obseg	6,0	6,0	16,0	100	266	266
3. Zaposlenost	2,5/3,5	2–3	3,3	100	3,67	367
4. Produktiv.	—	—	—	83	110	132
5. Real. OD na zaposl.	2,2	1,0	3,0	45	136	300

Opomba: Za IMP so stopnje rasti računane primerjano na ocenjene dosežke v letu 1975.

Ko že tako govorimo o investicijski aktivnosti, ne moremo mimo ugotovitve, da bo tudi v naši delovni organizaciji potrebno (enkrat) začeti z bolj selektivnim investiranjem: denar se naj bi vlagal v tiste dejavnosti, ki imajo visok količnik obračanja (glej tabelo št. 2) in — ali visoko stopnjo bruto rentabilnosti (glej tabelo št. 3). V ta namen pa bo treba preseči dvoje — za današnji čas in že dolgoletno preživelo potrebo: najprej pojmovanje, da se mora ostanek dohodka, ustvarjen v neki TOZD, ponovno in v celoti investirati samo v njej, in drugič, da so verjetno minili časi, ko smo se lahko razvijali samo z „našim“ razvojnim potencialom in ignorirali kreditna razmerja vseh vrst.

Oboje je seveda posledica naših pojmovanj, ko smo vsi skupaj, ali pa kot posamezniki, premalo razvojno orientirani; vse preveč se ubadamo s problemi rasti, premalo pa s problemi razvoja.

Tabel ne nameravamo komentirati. Vsi skupaj se moramo zavestno, da stojijo pred nami v letošnjem letu izredno zahtevne naloge. V ta namen so najbolj ilustrativni kazalci stopenj rasti in njihova medsebojna primerjava v tabeli št. 4. Ne bomo jih uspeli uresničiti, če se ne bomo obnašali v duhu skrbnega gospodarja, s polno mero medsebojnega razumevanja, sodelovanja in pomoči.

DRUŽBENA SAMOZAŠČITA

Varstvo neodvisnosti in nedotakljivosti države, ustavne ureditve, bratstva, enotnosti ter enakopravnosti jugoslovanskih narodov in narodnosti, samoupravnih pravic človeka in občana, svoboščin človeka in občana, družbene lastnine, zagotavljanja osebne in premoženjske varnosti, so določila, ki jih ustava opredeljuje kot pravico in dolžnost občanov, organizacij združenega dela, družbenopolitičnih organizacij in družbenopolitičnih skupnosti.

Uresničevanje ustave, pa nam narekuje še hitrejšo razvijanje družbene samozaščite, ki jo moramo oblikovati tako, da bo s splošno ljudsko obrambo sestavljala neločljivo celoto v zoperstavljanju vsakomur, ki bi skušal kakorkoli in s kakršnimikoli sredstvi ovirati naš samoupravni socialistični družbeni razvoj. Da pa bomo to uresničili, se moramo zato zavzemati vsi, ki nam ta družba kaj pomeni, od vsakega pa bomo to uresničili, preko družbenopolitičnih organizacij, do družbenopolitičnih skupnosti.

Vsi vemo, da je pri nas delovni človek – občan nosilec družbenopolitičnega in družbenoekonomskega razvoja, da o vseh teh vprašanjih odloča na samoupravni osnovi, prav in nujno pa je, da naš delovni človek s polno zavestjo in odgovornostjo varuje svoj socialistični samoupravni sistem, svojo TOZD, svojo krajevno skupnost, da varuje bratstvo in enotnost jugoslovanskih narodov, pridobitve NOB, s čimer predvsem in na prvem mestu varuje sebe.

Naš nadaljnji socialistični razvoj, samoupravljanje, varnost vsakega posameznika mora biti naša vsakdanja skrb.

Kaj je namen družbene samozaščite?

Že iz ustave izhaja, da je pglavitni namen družbene samozaščite, dejavnost v skladu z razvojem socialistične samouprave utrjuje aktivno dejavnost vseh družbenih dejavnikov in njihovo odgovornost za zaščito ustavnega reda, samoupravnih pravic delovnih ljudi, svobodo človeka, družbenega in osebnega premoženja.

Da pa bomo to dosegli, bi lahko glavne naloge razdelili na nekaj področij, kot so:

– razvijanje družbene zavesti in odpornosti ljudi proti zunanemu sovražniku, proti raznim političnim, propagandnim, psihološkim in še drugim pritiskom, ki se vršijo na našo državo.

– borba proti notranjemu sovražniku, za katerega lahko trdimo, da je še prisoten. Tu v zvezi bi lahko našli ostanke antisocialističnih sil poraženih med NOB, ki se prikrito povezujejo s sovražno emigracijo, nadalje bi lahko govorili o ostankih informbiroja, tukaj pa lahko prištejemo še pojave birokratizma, tehnokratizma, etatizma itd.

– borba zoper pojave, ki so usmerjeni na izpodkopavanje ekonomske moči naše družbe kot npr. gospodarski prestopki, kazniva dejanja, kriminal, malomarno razpolaganje z družbeno imovino itd.

In kaj lahko v zvezi z družbeno samozaščito ugotovimo?

Sigurno ne to, da je družbena samozaščita modni krik, kakor bi jo hoteli prikazati nekateri posamezniki, ki jim ne odgovarja, da se naš človek osvešča, da je začel sam razmišljati, kako bo zaščitil sebe in družbo.

Če na kratko skušamo ugotoviti, kako daleč smo v IMP v zvezi z družbeno samozaščito.

Nekateri TOZD že imajo izdelane sporazume oziroma pravilnike o družbeni samozaščiti (TRAA in SKIP), akcija v zvezi s tem poteka sedaj v bežigraskih TOZD, v zunanjih TOZD pa zaenkrat v zvezi s tem nimajo še veliko narejenega.

Kako poteka akcija za družbeno samozaščito, je odvisno tudi od posameznih občinskih skupščin, saj v nekaterih je bil družbeni dogovor o družbeni samozaščiti že sprejet, v drugih je sedaj v javni razpravi, v nekaterih pa jih še pripravljajo.

Toda ne glede na vse to, je naša dolžnost, da o družbeni samozaščiti seznanimo vse delavce v podjetju, v to akcijo pa se morajo še posebno aktivno vključiti OO ZK, OOS, OO ZSMS. C. K.

DELO SVETA ZK IMP

V ponedeljek dne 16. 2. 1976 je bila na IMP seja sveta ZKS IMP, kasneje pa še posvet z direktorji TOZD in direktorji iz DSSS.

Na prvi seji sveta ZKS IMP zdajšnjega mandata, smo najprej konstituirali svet ZK, izvolili sekretariat, sekretarja in namestnika sekretarja in imenovali delegata, ki je zadolžen za povezavo z ostalimi družbenopolitičnimi organizacijami v podjetju. Za sekretarja sveta ZK IMP je bil ponovno izvoljen tov. Ciril Kurent iz TOZD Elektromontaža, za namestnika sekretarja pa je bil izvoljen tov. Trost Janez iz TOZD OV.

V nadaljevanju seje so sekretarji OO ZK poročali o poteku letnih konferenc in uresničevanju sklepov 5. seje CK ZKS. V vseh osnovnih organizacijah so na konferencah volili nova vodstva in sprejeli programe dela. Ko smo poslušali poročilo o poteku letnih konferenc pa je bila izrečena kritika o OOZKS TOZD TEN, kjer niso pravočasno izvedli letne konference. Med drugim smo poslušali tudi poročilo direktorice TOZD DS tov. Peterce, ki je eden izmed nosilcev naloge za formiranje OO ZK v TOZD DRUŽBENI STANDARD. Formiranje OO v DS je še toliko pomembnejše, ker bo morala ta organizacija veliko narediti pri uvajanju družbenopolitičnega dela, idejno-političnega in samoupravnega izobraževanja v Dijaškem domu Domžale, kjer imamo večino naših učencev v gospodarstvu, da se bodo učenci po končanem šolanju, ko se bodo zaposlili v TOZD, laže vključevali v samoupravno delo in delo družbenopolitičnih organizacij. Če bi hoteli na kratko ugotoviti, kaj so si v OO ZK zadali kot naloge, bi

ugotovili identičnost sprejetih nalog. V vseh imajo kot prve in glavne naloge uresničevanja sklepov 5. seje CK ZKS, analizo dosedanjega dela OO ZK in stanje v TOZD v smislu teh sklepov. V vseh OO pa bodo tudi še naprej posvečali skrb kadrovanju novih članov, še posebej pa je treba analizirati aktivnost vsakega člana in posvetiti več pozornosti idejno-političnemu izobraževanju vseh članov v OO ZK. Eno izmed najvažnejših vprašanj pa je področje kadrovske politike.

V zvezi s kadrovsko politikou se je razvila zelo živahna razprava, predvsem o izbiranju kadrov za vodilna in vodstvena delovna mesta, o težavah, s katerimi se srečujemo, ko iščemo kadre, saj dobrih kadrov ni na razpolago, predvsem pa še za vodilna delovna mesta. Zato smo sklenili, da moramo v zvezi s tem nekatere stvari spremeniti. Saj vidimo, da čas zelo hitro teče, čez dve leti pa so pred nami zopet volitve vodilnih delavcev in ravno zato moramo že sedaj pričeti z akcijo, da ne bomo potem zopet na tesnem času in bomo reševali si

NOV PLAČILNI IN OBRAČUNSKI SISTEM

Nadaljevanje z 2. strani

tega lahko imetnik menice računava z veliko sigurnostjo, da bo na dan dospelosti ponovno razpolagal s prostimi denarnimi sredstvi povečanimi za obresti.

Ker bomo torej pri indosiranjju ali eskontiranju menic morali priznavati določene obresti, se tudi mi kot upniki nasproti svojim dolžnikom ne bomo

smeli drugače obnašati, ne da bi utrpeli določeno škodo. Če nam bo kupec poravnal svojo obveznost z lastno menico s predpisanim avalom bomo zahtevali menico na znesek, ki predstavlja popravo zaračunanega blaga ali storitve ter obresti do dneva zapadlosti menice. V kolikor bo kupec na nas indosiral drugo menico, mu ne bomo mogli priznati nominalne vrednosti, ampak po odbitku obresti do

dneva sprejema menice do dneva zapadlosti.

V grobih obrisih smo si ogledali novi način plačevanja oziroma zavarovanja plačil med uporabniki družbenih sredstev, sedaj pa nekaj besed o tem ali gre pri tem samo za tehniko plačevanja, ki je več ali manj delokrog finančno računovodske službe. V kolikor bomo sprejeli ta zakon le kot tehniko plačila in ne njegove vsebine, ki stoji za predpisano tehniko, ne bomo mogli uresničiti ciljev, ki smo si jih zastavili. Nobena temeljna organizacija združenega dela od 1. aprila letos ne bo smela vzpostavljati dolžniško-upniških razmerij glede nabav ne da bi zavarovala plačila na način in roke, ki jih določa zakon. Nujno bo torej v bodoče sestav-

ljati nesečne, dekadne plane nabav in jih vsklajevati z možnostmi zagotovitve plačil z enim ali drugim instrumentom zavarovanja plačil. Sankcije glede tega so zelo ostre. Odgovorna oseba uporabnika družbenih sredstev-dolžnika, ki ve, da ni zavarovano, plačilo po zakonu, pa kljub temu sklene pogodbo o nakupu oziroma opravljanju storitve ali sklene investicijsko pogodbo, se kaznuje za kaznivo dejanje z zapornostjo najmanj treh mesecev.

Tiste TOZD, ki so dvignile zaloge reprodukcijskega materiala nedovršene proizvodnje in izdelkov, bodo ta povišanja morala pokriti z ustvarjeno akumulacijo, če

bo ta sploh zadostna. Vse premalo se zavedamo, da je poprečno višino zalog potrebno pokrivati z dolgoročnimi oziroma trajnimi viri sredstev. Čeprav se pri naložbah v osnovna sredstva držimo planiranih okvirov, pri naložbah v obratna sredstva nekatere TOZD bistveno odstopajo od plana. V prejšnjih letih so predstavljale terjatve dokajšnje postavke naložb v obratnih sredstvih, vendar se bo ta naložba v letošnjem letu glede zavarovanja plačil nujno znižala. NADALJEVANJE PRIHODNIJČ

VOLILNA KONFERENCA V OO ZK DSSS

Komunisti v delovni skupnosti strokovnih služb Industrijskega montažnega podjetja Ljubljana smo se 19. januarja sestali na volilni konferenci, sestanku, na katerem smo pregledali naše delo, uspehe in napake v prejšnjem letu, opravili nekakšen „obračun“ minulega obdobja in izvolili organe naše osnovne organizacije za naslednje dvoletno mandatno obdobje.

UGODNE OCENE LANSKOLETNIH PRIZADEVANJ

V preteklem letu je bila OO ZK v DSSS po splošnih ocenah zelo aktivna in temu primerni so tudi doseženi rezultati. Posebej razveseljivo je, da so se s povečano dejavnostjo pokazali pozitivni učinki, ki jih ni bilo mogoče zaslediti v letu 1974.

Delovni program, ki smo si ga komunisti zastavili v začetku preteklega leta, smo tudi izpolnili. Vendar je v tem programu tudi precej trajnih nalog, katerih uresničevanje smo šele pričeli in ne smemo dopustiti, da bi njihove izpeljave, ki nas čakajo v tem in v naslednjih letih, ostale le na pol pota.

Komunisti OO ZK v DSSS smo se lani sestali na petnajstih rednih in izrednih sejah. Število sestankov samo po sebi še ne pomeni aktivnosti in vpliva organizacije v svojem okolju, vsekakor pa smo se lahko prepričali, da so bili naši sestanki plodni in tudi učinkoviti. OO ZK je namreč na svojih sestankih proučevala vsa pomembnejša vprašanja, ki zadevajo DSSS in s tem tudi podjetja kot celote, sprejemala ustrezne sklepe in stališča in jih tudi izvajala v okviru načel, politike in samih sklepov višjih forumov oziroma ZK kot celote.

Menimo, da je šel razvoj samoupravnih odnosov v naši delovni sredini tako, kot smo si ga načrtali z ustavo in vsemi drugimi akti in ob tem tudi tako, kot so želeli in odločili delavci v našem kolektivu. Prizadevanja, da se uresniči stabilizacijski program in pa rebalans plana, so prav tako rodila sadove. Doseženi rezultati našega kolektiva so plod dela nas vseh. V njih pa se kaže vpliv ZK in njenega delovanja.

Eden izmed glavnih ciljev v preteklem obdobju — ki pa bo ostal še naprej — je bil, približati delo organizacije celotnemu kolektivu, delavcem pravilno razložiti dejavnost ZK in jih zainteresirati zanjo.

Še vedno si namreč nekateri zaradi neseznanjenosti ali izkrivljene seznanjenosti napačno razlagajo vlogo, pomen in pa delovanje ZK. OO ZK nikakor ni zaprt ali celo privilegiran krog ljudi, ločen od ostalih, ampak morajo biti njeni člani vzgled drugim, pri čemer pa si seveda ne smemo predstavljati idealnega človeka. V teh prizadevanjih smo dosegli lani lep uspeh, ki obenem kaže na vpliv, mesto in pravilnost delovanja, ki ga je imela OO ZK v naši delovni sredini. V začetku lanskega leta je naša organizacija namreč štela 20 članov, danes pa nas je že 28. Kar sedem novih članov smo lani sprejeli v ZK. Pri tem pa je edina pomanjkljivost struktura, saj je med sprejetimi samo ena ženska. Do takih rezultatov smo prišli tudi zaradi vzgledne povezave z OO ZSMS v DSSS, katere aktivnost se je ob naši izdatni pomoči bogato razvila in zajela precej mladih v naši skupnosti. Da bomo brez

dvoma nadaljevali tako tudi letos in v bodoče, kaže vse večji interes, ki ga kažejo delavci, še posebno pa mladi, za sodelovanje tako v organih upravljanja kot v družbenopolitičnih organizacijah in ki ga bomo ohranili ali celo stopnjevali samo in zgolj s pravilnim in vzglednim delom, ki naj vsem prikaže našo organizacijo v pravi luči. V prejšnjem obdobju smo se tudi zelo dobro vključevali v delo Sveta ZK IMP tako, da so bile vse zamisli, enotne in pomembne za celotno podjetje, dosledno izpeljane tudi v DSSS.

Kljub povečani aktivnosti in vplivu ZK v naši delovni skupnosti v preteklem obdobju, kot smo ugotovili na volilni konferenci, pa še ostajajo področja oz. vprašanja, kamor ZK s svojo dejavnostjo ni prodrla in kjer zaradi nastalih ali neodpravljenih napak ni prihajalo zaradi napačnega dela naše organizacije, ampak ker tam sploh ni bila prisotna ali pa je bila neodločna in neučinkovita. S slednjim je tesno povezana, pravzaprav v vzročni zvezi, premajhna aktivnost nekaterih članov. Komunisti smo že lani ugotovili, da imamo ogromne rezerve v povečanju aktivnosti posameznih članov, zato smo tudi že sprejeli ustrezne sklepe. Ob tem igra odločilno vlogo družbenopolitično izobraževanje, pa ne le komunistov, ampak vseh, v razumnih mejah seveda, kateremu smo posvetili precej pozornosti in ga v okviru naših možnosti tudi izvedli.

Delovni program OO ZK DSS za letošnje leto je že v pripravi, upoštevajoč nadaljevanje trajnih nalog iz prejšnjega obdobja in novih, postavljenih pred organizacijo, pa ga bo organizacija sprejela v pričetku prihodnjega meseca.

VOLITVE ORGANOV OO ZK

Naša OO ZK je 7. 2. 1975 izvolila novo vodstvo organizacije. Komite občinske konference ZK Ljubljana-Bežigrad pa je izpeljal prikladno rešitev, da bodo imele v bodoče vse OO na področju bežigradske občine istočasno volitve tako, da so se morale te organizirati ne glede na to, kdaj so bile zadnje. Naša organizacija se je na volilno konferenco pripravila že lani decembra in pripravila predlog kandidatov.

Na volilni konferenci smo izvolili sekretarja OO ZK, njegovega namestnika, člana sekretariata OO ZK, tri komisije, člana Sveta ZK IMP in evidentičarja. Za sekretarja je bil ponovno izvoljen Aleš Čerin, za njegovega namestnika pa Ivo Štucin. Boris Kobal je bil izvoljen za vodjo idejnopolitične komisije, Alojz Kamin za vodjo gospodarske komisije, Franc Anderlič pa za vodjo kadrovske komisije, pri čemer vodje komisij s sekretarjem in njegovim namestnikom tvorijo petčlanski sekretariat. V vsako komisijo sta bila poleg vodje izvoljena dva člana. Za člana Sveta ZK IMP pa je bil izvoljen Janez Stanovnik, drugi član pa je sekretar po svoji funkciji.

Člani OO ZK IMP DSSS upamo, da bomo v tekočem in naslednjih obdobjih nadaljevali z uspešnim delom, popravili napake in pomanjkljivosti, ki smo jih ugotovili, ob našem delu pa računamo na pomoč in kar najširše sodelovanje vseh delavcev in delavcev v naši delovni skupnosti.

AČ

tuacijo na vrat na nos. V ta namen je bil sklep naše seje, da eno izmed prihodnjih sej sveta ZK IMP posvetimo samo kadrovskim vprašanjem, dolžnost osnovnih organizacij pa je, da o tem razpravljajo že prej, da bodo prišli delegati na sejo sveta ZK pripravljeni.

Družbena samozaščita je ena izmed glavnih nalog v našem nadaljnjem delu, saj se morajo v to vključevati vse družbenopolitične organizacije, organi samoupravljanja in vcdilni delavci, vendar smo o teh vprašanjih pisali že na drugem mestu v Glasniku, zato jih ne bomo sedaj razčlenjevali.

Svet ZK IMP je posvetil del svoje razprave tudi delu družbenopolitičnih organizacij, še posebno pa aktivnosti ZSMS. Ugotovitev v svetu ZK IMP je bila, da delo OO ZK, sveta ZK IMP, OO IOS in konference sindikata podjetja ne more biti ocenjeno kot primerno, če ne bomo storili kaj več tudi za to, da čimprej organizi-

**SODELUJTE
V
GLASNIKU**

ramo OO ZSMS po TOZD in konferenco ZSMS podjetja. V ta namen smo sklenili, da na prihodnjo sejo sveta ZK IMP povabimo tudi predsednike mladine iz TOZD in ti naj formirajo konferenco ZSMS, ter sprejmejo ukrepe za formiranje OO ZSMS po TOZD, kjer teh še ne bi imeli do tega časa. Posebno je bila poudarjena vloga vodilnih delavcev, ki so odgovorni za primerno politično delo v TOZD. Kjer temu ne bo tako, bo tudi svet ZK IMP primerno ukrepal!

Na skupnem posvetu sveta ZKS IMP predstavnikov družbenopolitičnih organizacij, organov upravljanja, direktorjev TOZD in DSSS, smo razpravljali o planih za leto 1976, investicijah v letu 1976 in združevanju sredstev, novih predpisih v finančnem prometu, o inventurah ter o tekoči problematiki, vendar bomo imeli še dosti prilike, da bomo o tem lahko poslušali in odločali na zborih delovnih ljudi, zato o tem ne bom pisal sedaj.

C. K.

IMP V NOVI GORICI

Pri izgradnji, predvsem pa pri montaži in izvajanju instalacij, je nujno potrebno tudi sodelovanje montažnih podjetij. Investitor je del teh nalog zaupal tudi našemu podjetju, kjer so se vključili v izvajanje naših uslug:

TOZD Elektromontaža Ljubljana z izvajanjem elektroinstalacij moči;

TOZD Ogrevanje – vodo- vod Ljubljana z izvajanjem toplovodnih tehnoloških instalacij in prezračevanja;

TOZD PM – Koper z izvajanjem tehnoloških vodo- vodnih instalacij ter

DSSS – Delovna skupnost skupnih strokovnih služb IMP pri komercialnih aranžmajih, vodenju, vsklajevanju in koordinaciji izvajalcev z investitorjem.

Delo na gradbišču je organizirano v smislu industrijske montaže. Ob pogledu na že izvršena montažna in instalacijska dela v objektu, dobimo obiskovalec vtis, da gre za sestavljanje in oživljanje pomembnega tehnološkega postroja. Delo na takih napravah zahteva ustrezno usposobljenost naših monterjev. Že velikokrat smo to dokazali in prav gotovo bomo tudi na tem objektu. Po obsegu del bo največjo nalogo opravila TOZD Elektromontaža, ki izvaja elektroinstalacije moči. Montažna dela izvajamo na osnovi načrtov, ki jih je izdelala priznana firma na tem področju Inženirski biro elektroprojekt Ljubljana, ki tudi opravlja kompletni inženiring za investitorja.

Skupna investicijska vsota znaša: 17.600.000 od tega 9.000.000 elektroinstalacije moči, 7.500.000 tehnološke instalacije, centralna kurjava in prezračevanje, 1.100.000 vodo- vodne tehnološke instalacije.

Montažna dela se odvijajo na kompleksu nove tovarne, ki v grobem zajema naslednje objekte:

– proizvodna hala s skladiščnim aneksom

– priprava z zunanji in notranji tehnološki postroji

– črpališče za tehnološko hladilno vodo in protipožarno vodo

ni zavidljivo dolg. IMP se svoje obveznosti vsekakor zaveda, zato bo s svojim delom dokazal, da je z dobro voljo vseh sodelujočih mogoče tudi take naloge uspešno opraviti. Poprečno dela na gradbišču 26 elektroinstala- terjev. V njihov delovnik je



Elektromonterji urejajo in priključujejo kable v N. N. razdelilno ploščo.

– mazutno črpališče

– diesel el. agregat.

Investitor je s tehnološko opremo dobavil tudi elektro- opremo, kot so N. N. razdelilne omare, N. N. stikalne omare in komandne pulte, ter vgrajeno el. opremo na samih strojih.

Naša naloga je vse to povezati in spraviti v obratovanje ob sodelovanju monterjev strojne opreme. V grobih podatkih naj povemo, da bo pri tem potrebno napeljati in montirati za 100 km kablov raznih presekov od napajalnih in krmilnih, 5000 m perforiranih kabelskih polic in še nešteto drugega materiala.

Dela na tem objektu smo pričeli izvajati v oktobru 1975. Določeni rok dokončanja pa je marec 1976. Rok za dovršitev del

vključeno tudi delo v podaljšanem delovnem času.

Na gradbišču smo se srečali z našimi monterji, ki so za trenutek naši čas in spregovorili o svojem delu:

BURKELJC FRANCI, vodilni monter, je na gradbišču od lanskega septembra.

„Slabe so garderobe, so brez vode. Stanovanje je dobro. Hrana lahko dobimo v Meblu, sicer pa se najdemo vsak po svoje. Roki so kot običajno kratki, problem je včasih tudi material, saj bomo do konca montaže vgradili 100 km kablov najrazličnejših presekov. Zaenkrat večjih problemov ni, težave pa bodo večje, ko bodo monterji začeli odhajati na dopuste.“

Eno od naših gradbišč je tudi v Novi Gorici. Investitor: Industrija pohištva in notranje opreme Nova Gorica, bolj znan pod imenom „Meblo“, gradi novo tovarno ivernih plošč. Gradi tovarno pomembnega polizdelka, katerega je naša pohištvena industrija še do nedavnega uvažala v veliki meri.

ROBIČ SLAVKO, vodilni monter

„Naše delo je velikokrat odvisno od sodelovanja investitorja.“

Reči moram, da nam je Meblo vedno pripravljen pomagati in z nami sodelovati. Delo tu je nekoliko drugačno, kot smo ga vajeni. Napraviti razsvetljavo hale ali pa elektroinstalacije je precej velika razlika. Naredil sem izpit iz varstva pri delu in nekateri menda mislijo, da je to pogoj, da se ne bo nikomur nič zgodilo. Treba je spoštovati določila iz varstva pri delu, a

MLAKAR ANTON, vodilni monter centralne kurjave:

„Trenutno nas je tu sedem iz naše TOZD. V Meblu delam štiri mesece. Stanujemo v privatnih sobah, hranimo se v tovarniški menzi. Posebni težavi ni, prehrana z materialom ni preveč pohvalna. Zdi se mi, da šepa od priprave pa do skladišča. Domogredo nekateri vsako soboto. Z dogajanja v podjetju zvezo preko časopisa. Drugače tu ni posebnih problemov, uspešno jih rešujemo tudi z nadzornimi službami.“

BOJAN MEHLE, vodja montaže:

„Naši monterji si zelo prizadevajo, da bi dosegli predvidene roke. Sodelovanje med investitorjem, njegovimi nadzornimi organi in nami, je vzorno, eni druge dopolnjujemo in s tem je delo olajšano. Imeli smo srečo pri nabavi materiala. Dobili smo vse kable v 14 dneh, po začetku montaže. Težje pa je z drobnim materialom, ki se včasih ne dobi, ali pa so dobavni roki daljši. Računam, da bodo dela končana v mesecu marcu, kar je z ozirom na velikost montaže, izredno kratek rok, saj smo začeli z deli na gradbišču ob koncu oktobra. Zavedamo se, da od tega roka zavisijo tudi naše nadaljnje delo na goriškem področju. Glede na opravljeno delo moram pohvaliti vse naše monterje z obema vodilnima monterjema na čelu.“

Tempo današnjega časa in velikokrat neodgovorno ravnanje voznikov v cestnem prometu žal tokrat tudi našim delavcem ni prizanesel. Dne 6. 1. 1976 so se vračali naši Jeseničani po zaslužnem počitku na gradbišče v Meblo. Pri Postojni so doživeli prometno nesrečo, kjer je vozniku osebnega avtomobila tov. Habjan Mirku zapri pot na avtomobilski cesti tovrnjak. Le na ključje je hotelo, da se ni zgodilo najhujše. Po nesreči so v Klinični center v Ljubljano pripeljali poškodovane delavce naše TOZD Elektromontaža:

– tov. Robič Slavka – vodilni monter

– tov. Martinčič Staneta – monter

– tov. Habjan Mirka – monter in

– tov. Bezjak Borisa – monter.

Iskreno jim želimo, da bi čimbolj in čimhitreje okrevali, ter da se jim in nam vsem ne bi kaj podobnega zgodilo. J. W. T. S.

BALON VINKO, monter specialist, dela že 23 let po terenu.

„Zaenkrat gremo ob sobotah in nedeljah še lahko domov, če bo potrebno, bomo tudi delali. Delam predvsem na kabelskih glavah in spojkah. Veliko je tu plezanja po konstrukcijah in če je hladno, ni prijetno, ker se pri tem delu človek niti ne ogreje. Ob večerih zaigramo tarok in šah in tako dan hitro mine. Včasih zvezo za dogajanja v podjetju pozno, redno pa dobivamo Glasnik.“

● PREDSTAVLJAMO VAM:

ROZIKO RAJH

Jedilnica je bila že prazna. V kuhinji je „rožljala“ posoda. Bil je eden od njenih običajnih delavnikov. Na delo pride ponavadi pred ostalimi, že ob 5. uri, do pol desetih mora pripraviti okrog 80 toplih malic in včasih povrh še kakšna kosila, ob torkih pa še 50 sendvičev. Marsikje bi za to delo imeli kar malo ekipo, ona vse to opravi sama. Če jo vprašate, kako to zmore, se nasmehne:

„Z dobro voljo in delom. Vse bi še šlo, le s pomivanjem, pospravljanjem in čiščenjem imam veliko dela. Še dobro, da jedilnico pospravlja čistilka.“

Njeno delo se začne s pripravo jedilnika, ki ga sestavi za ves teden. Načrtovati mora potrebe količine hrane — meso kupuje 2-krat tedensko sama.

„Vem, kaj potrebujem in običajno ga kupujem sama, da potem v kuhinji ni težav. Ostalo pa mi priskrbijo drugi.“

Potem vsako dopoldne kuha. Točno ve, koliko mora skuhati, saj več kot dve porciji navadno ne ostane. Če pa slučajno zmanjka, je na zalogi vedno kaj, da ni nihče lačen. Obroke potem v dveh izmenah razdeli. Nato pomiva in pripravlja, če je potrebno, že za naslednji dan in tako iz dneva v dan.

„Na začetku me je bilo malo strah, ker nisem vedela, kako bom z denarjem, ki ga lahko porabim, zvozila in da bodo obenem tudi delavci zadovoljni.“

In kako so zadovoljni?

„Meni ne rečejo, da je slabo, pa upam, da drugje tudi ne kritizirajo. Jasno je, da ima vsakdo rajši pečenko ali pa zrezek in solato kot pa enolončnico, vemo pa tudi, koliko stane eno in koliko drugo.“

Doma je iz Slovenskih Konjic. K IMP je prišla pred dobrim letom in to čisto slučajno.

„Zaposleni v konjiškem obratu Elektromontaže so v gostilno, kjer sem delala, prihajali vsak dan po toplo malico. V šali sem jim omenila, da naj me vzamejo v podjetje, da bom tam kuhala in kasneje so me vprašali, če bi res šla.“

Zaveda se, da doma razpolaga s svojim, tu pa z družbenim denarjem in tudi ta odnos pomeni velik del njenega uspeha.

Po delu v tovarni jo doma čaka družina — kot večino zaposlenih žena.

„Otroka jesta v šoli, za moža pa hitro kaj skuham. Seveda pa je še drugega dela dovolj. Popoldne je kratko in tako večja dela navadno počakajo sobote.“



— In ste se odločili?

„Po 19 letih dela v gostilni, so se mi sodelavke čudile, da odhajam. Ampak — ko sem bila že pri IMP, mi prvič ni bilo treba za novo leto na delo — pa tudi proste sobote in prazniki nekaj pomenijo.“

Prej so ji delo odrejali drugi, sedaj dela popolnoma samostojno.

„Če je kaj narobe, se ve, kdo je kriv, v gostilni ni bilo vedno tako. Res pa je, da moram tu gospodinjit boljše kot doma.“

O praznovanju 8. marca še ni razmišljala. Saj ni časa. Delo je tisto, ki jo kliče in kdor ga vidi, temu ga nikoli ne zmanjka. Da bi kdaj ostala doma, da bi slučajno zbolela, še pomisliti ne sme. Potem bi njena „velika družina“ ostala brez tople malice.

Pogovor sva končala. Vmes je eden od zaposlenih prišel vprašat, če bo lahko dobil kosilo — tisto kar je malica, da ne bo preveč dela in ko je zvedel, da bo poleg še palačinka, je zadovoljen odšel. Njo pa je čakal kup posode, tako kot vsak dan.

TOZD TIO IDRIJA

Ali smo se obnašali stabilizacijsko?

Ko na koncu leta ocenjujemo uspešnost izvajanja stabilizacijskega programa v našem TOZD za leto 1975, lahko z veseljem ugotovljamo, da smo naredili ogromen korak, naj si bo pri uresničevanju stabilizacijskega programa, kakor tudi pri dvigu same produktivnosti, pri izboljšanju delovne discipline in še na niz drugih področjih. Lahko si z zadovoljstvom rečemo, prebrodili smo leto, v katerem je družba postavila pred nas ogromne naloge za stabilizacijo gospodarstva.

Poročila, ki so jih dostavila koordinacijskemu odboru za spremljanje stabilizacijskih ukrepov posamezne službe in sektorji, jasno govorijo o uspehih, kakor tudi o težavah, ki jih bomo morali še reševati in opravljati. Če potegnemo kratko analizo iz dostavljenih poročil, lahko ugotovimo, da se je veliko storilo, vendar bo potrebno še na marsikaterem področju še krepko pljuniti v roke in odpraviti napake, se še vedno boriti za čim večjo produktivnost, kakor tudi za delovne odnose.

Res je, da smo letni plan proizvodnje presegle, vendar pa se po drugi strani pojavljajo tudi prekoračitve stroškov, ki so zajeti v proizvodnem planu. Če analiziramo poročilo računovodske službe, kjer so podatki bazirani na 11-mesečnem poslovanju našega TOZD, se dejansko odraža, da so nekatera področja, ki izhajajo iz stabilizacijskega programa in predvidevajo zmanjšanje, dejansko pa so se ogromno povečali. Glavni problem naše delovne organizacije so bolniški izostanki, tako da se moramo že vprašati, ali se na tem področju resnično ne more prav nič narediti. Če začnemo iskati vzroke, pridemo do zaključka, da so na bolniških izostankih vedno eni in isti delavci. Tu se odraža moralna osveščenost teh ljudi in njihov odnos do same delovne organizacije. Vsekakor bo resnično potrebno upoštevati misel tehničnega direktorja, ki je v svojem poročilu lepo poudaril, da bo potrebno na vsakem koraku opozarjati našega delovnega človeka in vcepljati industrijsko miselnost in težnjo po ekonomičnejšem izrabljanju delovnega časa, materiala in delovnih priprav, kajti nobena prisila, pač pa samo zrelost in osveščenost ljudi sta pogoj za dvig delovne discipline.

Kaj bomo morali in kako se bomo morali obnašati v letošnjem letu? Vsekakor bo imela glavno nalogo na področju izvajanja stabilizacijskega programa komerciala in prodaja skupaj z nabavo. Še naprej bo potrebno raziskovati domači trg, pa naj si bo pri prodaji izdelkov, pri iskanju novih kupcev, kakor tudi pri nabavi repromateriala, da bomo v letošnjem letu uspeli zmanjšati zaloge. Mislim, da je glavna naloga nas vseh, da se bomo borili za čimvečjo produktivnost dela, čimboljšo delovno disciplino in na področju bolnih intenzivno reševati problem bolniških izostankov, kajti le tako bomo šli v korak z razvojem gospodarstva in se uspešno vključili v stabilizacijo našega širšega gospodarstva.

IVAN ŠULIGOJ

OSVOJILI SMO DRUGO MESTO

NA 14. ZIMSKIH ŠPORTNIH IGRAH GRADBENIH DELAVCEV SLOVENIJE JE NAŠA SMUČARSKA EKIPA DOSEGLA VELIKI USPEH

Kranjska gora dne, 20. in 21. februarja: v petek in soboto 20. in 21. 2. 1976 so bile tu 14. zimske športne igre gradbincev Slovenije. Nastopilo je rekordno število tekmovalcev, ki so skušali zbrati za svoja podjetja kar največ točk. 14. zimske športne igre gradbincev Slovenije je organiziralo Splošno gradbeno podjetje Sava Jesenice, ki je branilo in obranilo naslov prvaka. Naša ekipa je dosegla velik uspeh, saj smo osvojili 2. mesto z zaostankom za zmagaovcem za 129 točk.

DOSLEJ NAMNOŽIČNEJŠE

14. zimskih športnih iger gradbincev se je udeležilo 1030 tekmovalcev, od tega jih je tekmovalje uspešno končalo 852. Svoje ekipe je prijavilo 70 podjetij gradbene operative, industrije gradbenega materiala, projektive, montažerjev in zaključnih del. Brez dvoma so športne igre gradbincev med vsemi panogami najmnogičnejše. Organizator se je potrudil, da so tekmovalja nemoteno potekala po naprej predvidenem razporedu. Skupaj s kranjskogorskimi turističnimi delavci so uspeli, da so udeleženci dva dni v Kranjski gori dobro počutili.

NAJPREJ VELESALOM

V petek so se ob 9. uri začela tekmovalja. Istočasno so na treh progah štartali moški in sicer: nad 40 let, od 33 do 40 let in do 33 let. Na vseh treh progah smo imeli svojo ekipo in vsakokrat vsaj enega tekmovalca uvrščene med prvimi desetimi. Ob 11. so začele voziti ženske.

Naša ekipa je dobro vozila, Hermina Rusjan je zasedla 3. mesto.

Za dober začetek je poskrbelo tudi vreme. Razpoloženje v našem taboru je bilo dobro, po grobih izračunih nam je uspelo ostati na 3. mestu, toda veliko smo pričakovali tudi od tekačev.

V petek zvečer je bila uradna otvoritev. Pred hotelom Larix se je na to, ob svetlobi bakel dvignila zastava 14. športnih iger slovenskih gradbincev. Izrečena je bila primerjava, da so športne igre gradbincev za Kranjsko goro to, kar so olimpijske igre za Innsbruck.

ZADNJO BESEDO SO IMELI TEKAČI

V soboto so se v Ratečah začela tekmovalja tekačev. Najprej so ženske pomerile svoje moči na 2 km dolgi progi. Naše 3 tekmovalke so se kljub težavam na progi ddbro uvrstile. Nato so štartali moški nad 33 let na isti progi. Napetost v ozračju se je stopnjevala. Številni navijači so pripomogli, da je bilo vzdušje tako, kakor na kakšni veliki tekmi. Naši so se dobro uvrstili in pričakovali smo start naše ekipe do 33 let in seveda obeh favoritov Pavla Dornika in Emila Grada. Zanje je bila proga dolga 4 km. Naši prvi trije tekači v tej disciplini niso razočarali. Sonce je prodrlo skozi oblake in proga je postajala vse težja, na progi je bilo veliko tekačev, kar je dobro občutil predvsem Grad, ko se mu pri prehitevanju niso hoteli umikati in je tako izgubil nekaj časa. A vseeno, ko je priteknel na cilj še poln moči, je prevzel vodstvo. Malo za njim je bil na cilju tudi Dornik in

zanesljivo zmagal. Vedeli smo, da nam je 3. mesto zagotovljeno in tiho upali, da bomo morda drugi. Razglasitev rezultatov in podelitev pokalov je bila popoldne pred hotelom Larix. Trikrat so naši tekmovalci stali na zmagovalnem odru in nazadnje vodja ekipe Anton Lah na drugi stopnici.

POHVALA VSEM

Člani naše ekipe so bili od petega do zadnjega prizadevni. Vsi zaslužijo pohvalo, saj so se častno borili in dosegli cilj, ki so si ga zadali. Šteta je, ker niso nastopili še nekateri člani kolektiva, ki nam lahko, glede na svoje znanje in izkušnje, prinese marsikatero točko. Želja vseh nastopajočih in vodja ekipe je bila, da bi prihodnje leto nastopili še z boljšo ekipo in še boljše pripravljeni. Izkazalo se je, da so bile priprave uspešne in da naj bodo odslej še boljše tudi morajo biti, če hočemo obdržati doseženo.

Vsem nastopajočim še enkrat ČESTITAMO!

T. ŠTRUS.

Rezultati in uvrstitve tekmovalcev IMP na ŠIG 76

Veleslalom ženske

1. Klofutar (Pionir, Novo mesto)
2. Vindišar (Sava, Jesenice)
3. Rusjan Hermina (IMP)

44. Verbinc Mira (IMP)
49. Štrucelj Vlasta (IMP)
- Frank Breda (odstop)

skupaj žensk 147

Veleslalom moški nad 40 let

1. Lakota Miran (ZUP, Bled)
2. Bučar Božo (FAGG, Ljubljana)

3. Vidmar Ivo (Geodetski zavod, Ljubljana)

10. Šiler Sašo (IMP)
12. Ježek Anton (IMP)
16. Krajc Milan (IMP)
18. Grom Radoslav (IMP)
19. Troha Pavel (IMP)

skupaj 163 tekmovalcev

Teči na smučeh – moški nad 33 let

1. Naglič Franc (Projekt, Kranj)
2. Dolenc Jure (Projekt, Kranj)

3. Hercog Janez (Gradis, Ljubljana)

10. Močnik Peter (IMP)
19. Jurca Anton (IMP)
20. Štrucelj Alojz (IMP)
59. Rakovec Marjan (IMP)
- Kalan Alojz (odstop)

skupaj 167 tekmovalcev

Veleslalom moški do 33 let

1. Jakopič Blaž (Sava, Jesenice)
2. Klinar Mirko (Sava, Jesenice)
3. Vodopivec Boris (Slovenijaceste, Ljubljana)

8. Pahor Marčelo (IMP)
10. Žakelj Franc (IMP)
25. Lovrenčič Tomo (IMP)
26. Puh Ervin (IMP)
31. Šmuc Miha (IMP)

skupaj 254 tekmovalcev

Teči na smučeh – ženske

1. Potočnik Štefka (Geodetski zavod, Ljubljana)
2. Bužič Božena (Sava, Jesenice)
3. Zupan Stanka (Sava, Jesenice)

7. Frank Breda (IMP)
9. Vrbinc Mira (IMP)
18. Mlakar Marija (IMP)

skupaj 58 tekmovalk

Veleslalom moški 33 do 40 let

1. Klinar Stanko (Kovinar, Jesenice)
2. Čop Janez (Sava, Jesenice)

Nadaljevanje na 16. strani



Zmagovalca teka pri moških do 33 let: Emil Grad (II. mesto) in Pavel Dornik (prvo mesto).



Vedno uspešni (od leve): Rado Grom, Hermina Rusjan, Milan Krajc, Alojz Kalan.



Franc Žakelj vedno med prvimi.



Vodja ekipe Anton Lah je sprejel pokal.



Breda Frank uspešna na startu in cilju.



Predstavniki vseh treh skupin: predsednik konference sindikata Jože Šubic, Miha Smuc, Sašo Šiler, Marčelo Pohar in Peter Močnik.

UVAJANJE RAČUNALNIKA V PROJEKTIRANJE

Naloge, ki se pojavljajo v projektiranju, so iz leta v leto bolj obsežne in težje. Nekdaj, ko smo projektirali enostavne sisteme centralnega ogrevanja, vodovoda in prezračevanja, so zadoščale enostavne računske metode, ki se niso bistveno spremenile od časov med obema vojnama. Nezadržan razvoj instalcijske tehnike, ki se je začel v zadnjih dvajsetih letih, je zahteval tudi prilagoditev načina projektiranja novim zahtevam.

Časi, ko je potreboval projektant poleg papirja in svinčnika samo še logaritmično računalno, so minili; sedaj uporabljajo projektanti vedno več računskih strojev od malih žepnih računalnikov do velikih računskih centrov.

Pri velikih objektih, ki jih projektiramo vedno več, se pojavlja kot velik problem časovna stiska. Ko si investitor zagotovi finančna sredstva, bi rad naslednji dan zasadil lopato, manjkajo mu pa še vsi projekti. Sam projektant nima časa za ročno računanje, zato je prisiljen, da uporablja moderne računske stroje, ki računajo z velikimi hitrostmi. Poleg tega ima projektant tudi možnost, da istočasno obdela več variant in v projektu izbere najboljšo.

V IMP je uporaba malih računalnikov že precej razširjena, medtem ko so računski center s tehničnimi problemi v večji meri še ni začel ukvarjati. Računalnik

IBM v računskem centru je bil prvotno namenjen le za komercialne obdelave, kasneje pa mu je bila z dodatkom razširjena možnost reševanja problemov na tehničnem področju.

V zadnjih letih smo namreč naleteli že večkrat na probleme, ki jih je bilo možno reševati samo na velikem računalniku in smo morali zato iskati možnosti za računanje na tujih računalnikih, včasih celo v inozemstvu. Z uvedbo tehničnega jezika na našem računalniku smo postali neodvisni od zunanjih uslug tako v projektiranju, kot tudi na drugih tehniških področjih, v razvoju, konstrukciji in podobno.

Navkljub vsej dobri volji in možnostim, ki jih ima naš računski center, pa delo z računalnikom IBM ne bo moglo v pravi meri zaživeti, če ne bodo imeli uporabniki dovolj znanja za uspešno sodelovanje. Izkazalo se je namreč, da leži glavno breme za pripravo tehničnih računalniških programov prav na uporabnikih, ki najbolj poznajo svoje probleme ter zahteve in zato sami najlaže izdelajo take programe, kot jih potrebujejo.

Pred časom smo se še ukvarjali z mislijo, da bi enostavno kupili računalniške programe pri tistih, ki jih že imajo, vendar smo to opustili, ker smo spredvideli, da bi morali v vsakem slučaju kupljene programe še dodatno prirediti za našo uporabo. S tem bi imeli dvojne stroške — prvič visok strošek za nakup in drugič še delo s predelavo programov. Za predelavo pa bi že spet potrebovali strokovnjaka, ki bi to delo znal opraviti.

Danes zapuščajo šole mladi strokovnjaki, ki so se že med študijem srečali z velikimi računalniki in obvladajo osnove programiranja v tehničnem jeziku, zato sedaj sodelovanje z računskim centrom ne predstavlja več nobene težave.

V kolikor se pokaže potreba, obstaja vedno možnost, da se njihovo znanje izpopolnjuje na različnih tečajih, ki so organizirani v ta namen.

Menimo, da je bila naša odločitev pravilna, ko smo sklenili, da bomo pripravili računalniške programe sami z našimi mladimi sodelavci. Zavedamo se, da naloga, ki stoji pred nami, ni niti majhna, niti enostavna.

Za čim bolj uspešno premostitev težav smo se povezali s strokovnjaki na Univerzi, ki že sodelujejo z nami in nam bodo tudi v bodoče pomagali pri reševanju kompliciranih teoretičnih problemov. S tem bomo čas izdelave programov zelo skrajšali in bomo v kratkem prišli do željenih rezultatov.

PETER GSPAN,
DIPL. ING. STR.

PRIZNANJE ZA DELO PRI SINDIKATU

Miro Dražumerič, vodja kadrovske splošnega sektorja TOZD Klima je bil odlikovan z redom dela s srebrnim vencem. Visoko priznanje je dobil za delo na področju samoupravnega sporazumevanja in dogovarjanja v gradbeništvu. Predlagatelj priznanja je bil Republiški odbor gradbenih delavcev Slovenije.

Tov. Dražumerič se je rodil leta 1935 v Beli Krajini. Grobosti druge svetovne vojne je občutil že v zgodnji mladosti. Trije starejši bratje so bili v partizanih. Leta 1948 je prišel v industrijsko šolo v Litostroj in se takoj vključil v delo mladinske organizacije. Ob delu je končal srednjo in danes študira na višji šoli. Zaposlil se je pri Elektrosignalu in delati je začel pri sindikatu. Bil 4 leta predsednik IO sindikata in 4 leta predsednik sindikalnega odbora oz. konference sindikata. In ta funkcija ga je tudi obvezovala, da je sodeloval z mestnimi in republiškimi sindikati.

„Prvi začetki samoupravnega sporazumevanja sploh segajo na področje gradbeništvu. Po prvem samoupravnem sporazumu, ki je urejeval delitvena razmerja, minimalni OD in razmerja med kvalifikacijskimi skupinami ter terenski dodatek, smo bili kritizirani od tistih, ki niso mogli sprejeti dejstva o vlogi sindikata. Pri analizi OD v gradbeništvu smo ugotovili, da so v nekaterih delovnih organizacijah OD sestavljeni iz 80 % dodatkov in le za 20 % je šele „čistih“ OD. In lahko si predstavljate, kako je bilo, če je bil delavec v bolniškem staležu ali pa upokojen. Drugi korak je bila priprava podobnega sporazuma za montažna podjetja.“

Nekaj časa je bil predsednik republiške komisije, član najrazličnejših odborov, nekaterih je tudi danes.

„Povsod in vsega en sam človek ne zmore, če so ljudje pripravljeni sodelovati, se stvari rešujejo, ni pa tako delo odvisno le od posameznika.“

Pri svojem delu je bil uspešen, saj je vselej skušal najti najboljšo rešitev. Njegovo načelo: Delaj tisto, za kar si sposoben in tisto, za kar so dani pogoji.

„Tudi sindikat delovne organizacije je naredil velik korak naprej. Njegovo vodstvo sem prevzel v obdobju liberalizma, ko je imel vodilno družbenopolitično vlogo.“



Začeli in izvedli smo številne akcije od 32 najemnih stanovanj do športnih iger gradbincev, kjer smo iz leta v leto dosegli večje uspehe. Vedno sem tudi zastopal stališče, da je treba vse probleme reševati, tam kjer nastajajo, v okviru delovne organizacije, kajti če jih sami ne rešimo, drugi jih lahko naredijo le večje.“

Verjetno ni potrebno posebej omenjati, da je za tako delo treba žrtvovati veliko časa, veliko žrtev in ne iskanja materialnih interesov.

BONI ZAENKRAT ŠE OSTANEJO

Predsedstvo konference sindikata je na zadnji seji obravnavalo vprašanje toplega obroka in izdajo bonov glede na določila sindikalne liste za letošnje leto. Analiza, ki je bila narejena v naši kuhinji, je pokazala, da je zgornja meja zmogljivosti 1300 obrokov dnevno. Tako ostane v ljubljanski TOZD še skoraj 2000 zaposlenih, ki ne morejo dobiti ob sedanjih možnostih toplega obroka. Težko rešljiva je tudi organizacija toplega obroka, kadar je na terenu manjša skupina monterjev za krajši čas, medtem ko je na vseh večjih gradbiščih organizirana prehrana. Predsedstvo je sklenilo, da bo TOZD Družbeni standard odslej pripravljala topli obrok tudi za tiste ljubljanske TOZD, ki tega še niso imele organiziranega. Prav tako ostanejo še naprej interni boni za hladno malico — kaj bomo lahko dobili za te bone, pa je vprašanje tehnične rešitve.

Za „eksterne“ bone je treba po novem dobiti dovoljenje sindikata. Zanj bodo zaprosile TOZD za delavce, ki delajo na terenu. Na seji je bilo pojasnjeno, da tudi ta dovoljenja TOZD ne bodo dobivala v nedogled in da bo treba vprašanje toplega obroka rešiti v celoti za vse zaposlene.

TŠ

PREGLEDANO DELO OSNOVNIH ORGANIZACIJA SINDIKATA

V decembru in januarju so imele osnovne organizacije sindikata letne konference, na katerih so pregledale delo v preteklem letu. Iz zapisnikov (na žalost še vedno nimamo vseh), je razvidno, da je delo sindikata po TOZD zelo široko in različno, da je marsikje že uresničeno načelo: ničesar brez sindikata, in da drugod še ni tako. V tem zapisu objavljamo izvlečke iz razprav in programov dela naših osnovnih organizacij.

TOZD OV

Pri sestavljanju letnega delovnega načrta, so izhajali iz dveh pozicij in sicer enkrat s stališča družbenopolitične vloge sindikata in drugič s stališča materialne in kadrovske sposobnosti osnovne organizacije. Velik del planiranih nalog je povezan z večjimi ali manjšimi finančnimi sredstvi, bistveno in najbolj obsežno delo pa je odvisno izključno od delavnosti posameznih sindikalnih skupin IO. Pri analizi dosedanjega dela ter planiranju za naprej so posebno poudarili tiste že zastavljene naloge, ki v dosedanjem delu niso bile zadovoljivo uresničene. Delovni program je z enajstimi točkami zelo obsežen. Najvažnejše naloge:

- aktivno sodelovanje v vseh samoupravnih organih,
 - spremljanje in nadzor nad uresničevanjem samoupravnih sporazumov in družbenih dogovorov,
 - sodelovanje z osnovno organizacijo ZK,
 - posvetiti več pozornosti načinu obveščanja članstva,
 - posebna skrb za delovnega človeka, posebno še za socialno ogrožene in bolnike,
 - ustanovitev aktivna mladih.
- Letna skupščina je tudi razrešila nekatere nevestne člane IO in na njihovo mesto imenovala nove.

TOZD PMI MARIBOR

Poročilo o delu sindikata je podal predsednik IO inž. Roman Kučaj. Skozi vse leto se je sindikat srečeval z nalogami in akcijami, ki jih je bilo treba takoj rešiti. Ker gre v mariborski TOZD za specifične pogoje dela, je bilo take naloge včasih težko izvesti v določenih rokih. Sindikat je sodeloval v vseh akcijah v TOZD. Sindikat je v sodelovanju z osnovno organizacijo ZK dal pobudo, da je bil dopolnjen stabilizacijski program in da so

vanj vključili bolj konkretne naloge. Sindikat TOZD PMI bo še naprej vodil isti odbor, saj mu je letna skupščina izglasovala zaupnico. Delovni načrt vsebuje trinajst točk, med katerimi naj omenimo:

- člani IO so dolžni sodelovati v vseh samoupravnih organih in komisijah - povsod tam, kjer se obravnavajo problemi, ki zadevajo delovnega človeka,
- razvijanje in poglobljanje samoupravnih socialističnih odnosov,
- sodelovanje z ZK ter skupno nastopanje,
- dvig produktivnosti,
- posebno skrb je treba posvetiti življenjskim razmeram zaposlenih na terenu in varstvu pri delu,
- nadaljevati delo športnih akcij.

TOZD PM KOPER

V letu 1975 je sindikat deloval sorazmerno dobro. Srečeval se je s kadrovskimi težavami. Delo je sorazmerno težko, saj so monterji raztreseni po vsej Sloveniji in tudi prek njenih meja. O uspehih športnikov TOZD je bilo podano posebno poročilo. In kaj bodo delali letos:

- aktivno se bodo vključili v uresničevanje stabilizacijskih programov za odpravo negativnih posledic inflacije. Vsem zaposlenim bodo omogočili, da bodo o teh vprašanih obveščeni na razumljiv način,
- sodelovali bodo v akciji za uresničitev vseh pogojev za dobro delovanje delegacij,
- sodelovali bodo v akcijah za uresničitev načel družbene samozaščite,
- dopolnili nekatere samoupravne akte in sodelovali pri pripravljanju in sprejemanju samoupravnih aktov.

TOZD LIVARNA, IVANČNA GORICA:

IO osnovne organizacije je sodeloval pri reševanju vseh

vprašanj na področju gospodarstva, politike, športa in kulturne dejavnosti. Tako je bil sindikat vedno prisoten pri vseh pomembnejših odločitvah, če je imel možnost predlagati posamezne spremembe ali dopolnitve. Program in samo delo je podpirala tudi osnovna organizacija ZK. Letos pa stojijo pred to osnovno organizacijo naslednje pomembnejše naloge:

Spremembe tekmovanja na letnih ŠIG 76

Odločitev o spremembi tekmovanja je bila soglasno sprejeta pri vseh dosedanjih nastopajočih udeležencih na ŠIG. Predstavljene so bile tri možnosti nadaljnjega tekmovanja in nazadnje je bilo odločeno na predlog večine, da se ŠIG v bodoče odvija po panogah v območjih sindikalnih regij SRS. Sprejet je bil tudi predlog organizatorjev za leto 1976. Mali nogomet in odbojka naj bi bila v ljubljanski regiji, namizni tenis v mariborski, streljanje v novomeški, balinanje v novogoriški, šah v celjski in kegljanje v Trbovljah. Tekmovanja se bodo odvijala od aprila do junija 1976.

Da bi se tudi mi lahko udeleževali tega iger je bil osvojen predlog tudi pri naših predstavnikih TOZD-ov, da organiziramo tekmovanja tako, da bodo panoge medtozdnih iger enako razvrščene kot za ŠIG. Na predlog TOZD je bila organizacija za posamezne panoge razdeljena takole: mali nogomet TOZD Livarna Ivančna Gorica, odbojka TOZD OV Ljubljana, kegljanje TOZD PMI Maribor, balinanje TOZD TRAA Ljubljana, šah TOZD SKIP Ljubljana, streljanje TOZD PM Koper in namizni tenis TOZD Klima Ljubljana.

ŽENAM ZA NJIHOV PRAZNIK

Verjetno ni nov podatek, da IMP zaposluje približno 700 žensk. Prav je, da se jih spomnimo ob njihovem prazniku. Glede na tendence, da naj bi se sredstva, namenjena za praznovanje dneva žena, namenila za izgradnjo onkološkega inštituta, otroških vrtcev in šol, je tudi predsedstvo našega sindikata sklenilo, da del sredstev nameni za onkološki inštitut. Tako bodo naše žene letos obdarjene vse enako: dobile bodo bon za 140 din, proslave z manjšimi zakuskami pa organizirajo sindikati TOZD.

Na seji sindikata je bilo poudarjeno, da so žene med nami vse leto in ne samo v marcu, ko imajo svoj praznik.

(TOZD PMI bo sredstva prispevalo za izgradnjo bolnišnice v Mariboru, TOZD TIO iz Idrije pa za šolo v Cerknici, kot so sklenile osnovne organizacije, s tem sklepom pa se je strinjala tudi konferenca.)

- zavzemanje vseh zaposlenih za še večjo produktivnost,
- samoupravno planiranje lastnega nadaljnjega razvoja,
- poiskati vse skrite rezerve, povečati delovno disciplino,
- uresničiti vse planske naloge,
- zmanjšanje bolezenskih izostankov na najmanjšo možno mero,
- razkrinkati vse tiste tovariše, ki kakorkoli zmanjšujejo trud in prizadevanje vseh zaposlenih,
- reševati specifične probleme zaposlenih žensk, predvsem mater,
- organizirati kulturno prosvetno delo, oddih, športne in druge dejavnosti.

- uresničevanjem ustavne vsebine samoupravljanja,
- gospodarsko stabilizacijo,
- ljudsko obrambo in družbeno samozaščito,
- delitvijo OD,
- povečanjem produktivnosti dela,
- reševanjem stanovanjskih vprašanj.

Na letni skupščini so bili sprejeti samoupravni sporazumi SIS za železniški in luški promet, samoupravni sporazum o zagotovitvi sredstev za izvedbo srednjeročnega programa razvoja vodnega gospodarstva na območju vodne skupnosti Drava za obdobje 1976-80.

TOZD ELEKTROKOVINAR, PTUJ

Predsednik IO je v svojem poročilu kritično ocenil delo sindikata v lanskem letu. Sindikat je bil premalo vključen v nekatera družbenopolitična dogajanja v TOZD. Tudi delovanje delegacij bo treba v prihodnje posvetiti več pozornosti. Veliko vlogo iz konkretnega dela pa je sindikat opravil ob pripojitvi k IMP. Tu je bilo treba premagati številne ovire. Večja naloga so bile tudi volitve novih samoupravnih organov, za katere je ugotavljalo, da bodo uresničili zaupanje, ki jim ga je izkazal kolektiv. Predsednik je na koncu poudaril še, da danes sindikat ni več organizator samo izletov in cenenege nakupa ozimnice, ampak je sindikat ljudstva, ki zagotavlja delovnemu človeku uresničitev z zakonom določenih

DSSS

IO osnovne organizacije sindikata je zadane naloge dobro opravljal. Splošna ugotovitev pa je bila, da je še vedno premalo zanimanja za najrazličnejše akcije, saj delo skoraj vedno ostaja na istih ramenih. IO je določil potrebno komisijo, ki je pripravila obsežen načrt nalog za leto 1976. Edina pripomba: niso bili podrobno določeni nosilci posameznih nalog in roki, do kdaj morajo biti naloge opravljene. Zato je bil sprejet sklep, da naj IO na svoji prvi seji o tem razpravlja in delovni načrt tudi ustrezno dopolni.

7 novih pokalov za IMP

Na podelitvi priznanj za dosežke na tekmovanjih Občine Bežigrad v letu 1975 smo veseli nad uspehi naših ekip, prejel v trajno last kar sedem pokalov: pet za prva mesta, (odbojka, ž. in m.; kegljanje ž.; šah in streljanje - m); - ter eno drugo mesto (mali nogomet) in eno tretje mesto (streljanje ž.)

Javno pa izreka pohvalo za množičnost in udeležbo tudi tov. Pimar, predsednik SITKS Občine Bežigrad in želi vsem še množičnejše rekreacije in uspehov v letu 1976.

ZA DOBRO VOLJO

Tovarna instalacijske opreme iz Idrije izdeluje med drugim tudi dušilce zvoka, katerih kvaliteta se je izkazala kot zelo dobra. Skladiščnik, ki je odgovoren za pravilno skladiščenje in transport, je ravno opravljal svojo dolžnost, ko je skozi rege dušilca opazil, da mimo prihaja šef. Ker pa zaradi njegovega znanega hitrega odhoda skladiščnih ni uspel skočiti izza dušilca in se z njim pogovoriti, je kar skozi rege pričel kričati. Šef pa je z nezmanjšano hitrostjo odhitel mimo. Skladiščnik je nato prihitel v delavnico in ves zasopel hvalil visoko kvaliteto dušilcev. Plača pa je seveda zaradi njih ostala ista.

LIVARNA RAZŠIRJA SVOJ PROIZVODNI PROGRAM IN OSVAJA NOVE PROIZVODE

V aprilu 1975 je Livarna začela s proizvodnjo podtalnih vodnih ventilov (PVVP), ki jih je osvojila z odkupom dokumentacije od prejšnjega proizvajalca „Feralita“ iz Žalca, ki jih je prenehal izdelovati zaradi neakumulativnosti. Z ozirom, da je Livarna prijavila nov proizvod pristojnemu zavodu za cene, je tudi dobila nove cene in s prodajo zagotovila sebi zelo akumulativen proizvod. Tako smo v 6 mesecih lanskega leta že prodali 8322 kom. PVVP.

Z ozirom na zastarelost omenjenih proizvodov, smo se odločili, da v lastni režiji razvijamo nov tip podtalnih hidrantov nazivnega tlaka 10 bar ($K_p/kv.cm^2$), ki bi atestirali in patentno zaščitili. 5. 1. 1976 smo že posredovali kompletno dokumentacijo zvezni zbornici in zveznemu zavodu za cene v odobritev novih proizvodov. Dobili smo tudi že soglasje od sekretariata za strojno in elektro industrijo pri SPK Beograd, da so to res novi proizvodi na področju Jugoslavije, kar so potrdili proizvajalci podobnih proizvodov. Osvojili smo 10 podtalnih hidrantov dimenzijskega območja $\phi 50, \phi 80$ in $\phi 100$ mm različnih izvedb. Patentirali smo jih pri zveznem zavodu za patente v Beogradu pod št. 21275

P.3291/75 dne 24. 12. 1975.

Da bi naš proizvod predstavili potrošniku, to je vodovodom, smo organizirali 30. 1. 1976 skupno srečanje vseh podjetij vodovoda in trgovskih organizacij, ki posredujejo prodajo vodovodnih armatur.

Sestali smo se na Polževem. Udeležence smo podrobno seznanili v obliki krajšega seminarja s prednostmi in tehničnimi izpopolnitvami novega proizvoda, kakor tudi o vseh prodajnih pogojih. Direktor tov. Mendiževac je na kratko opisal delovanje TOZD Livarna in predstavil podjetje IMP kot celoto, nakar je avtor novih proizvodov inž. Slanovec opisal in pokazal vsem navzočim delovanje in funkcijo novih hidrantov na

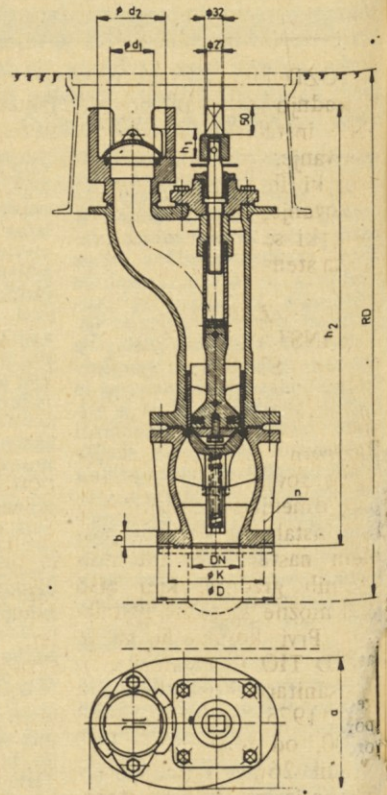
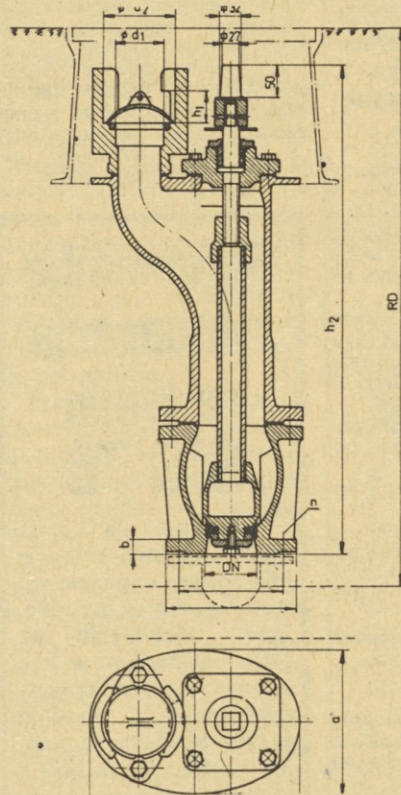

predstavljenih vzorčnih primerih. Tesnenje glavnega in izpustnega ventila pri novih hidrantih je radialno, kar pogojuje popolno tesnenje brez uporabe večjih sil pri zapiranju in dolgo življenjsko dobo, kar je prednost nasproti starim izvedbam. Tesnenje dodatnega ventila je radialno aksialne izvedbe s

samodejnim centriranjem, kar pogojuje enoznančno samodejno zapiranje. Podtalni hidranti tipa PH/IMP so usklajeni z din 3221 (maj 1972) in predpisi DVGW 331 (julij 1962).

Srečanja se je udeležilo okrog 70 predstavnikov različnih podjetij iz vse Jugoslavije, a obisk bi bil še mnogo večji, če ravno takrat ne bi bilo nemogočih snežnih razmer v drugih republikah in so bile prometne zveze otežkočene.

Prepričani smo, da smo s to predstavitvijo novih proizvodov neposrednim kupcem oziroma izvajalcem del, dosegli svoj namen in da je tovrstna reklama z ozirom na učinkovitost, tudi najcenejša.

Smatramo, da bi tudi v bodoče morali vse naše proizvode neposredno predstavljati kupcem, ne samo prek sejma, temveč da kupce, projektante in investitorje seznanimo s proizvodnim programom in jim predstavimo vse tehnične prednosti posameznih proizvodov, prodajne pogoje in bonitete, ki jim jih nudimo.

MARJAN SEŠEK



V IDRIJI SESTAVLJAJO INSTALACIJSKO STENO

TOZD TIO IDRIJA uvaja v gradnjo stanovanj novost. Vse instalacije (vodovod, ogrevanje, plin, prezračevanje), ki jih mora imeti vsako stanovanje, so povezali v celoto, ki se imenuje instalacijska stena.

ZAKAJ INSTALACIJSKA STENA?

Zakaj se je pravzaprav rodila instalacijska stena? Razlogov je več. Gradnja elementov, ki vplivajo na vse prej omenjene faktorje, so tudi instalacije. Poseben problem nastaja ob sodobnih načinih gradnje, kjer niso več možne klasične instalacije. Prvi korak, ki ga je TOZD TIO Idrija storila, so li sanitarni vozli, ki so jih leta 1975 izdelali preko 100, od tega jih je IMP gradil 26%. Naslednji korak pa je instalacijska stena.

Prvi prototip je narejen, prve izkušnje so tu. Pot se je torej začela.

KAJ VSE V INSTALACIJSKO STENO?

V instalacijski steni so, kot smo že zapisali, vse instalacije za kopalnico in kuhinjo. Instalacijska stena je lahko kot samostojna stena (predelna stena) ali pa prislonska ob nosilno steno. Šestavljena je iz treh delov, kar bo močno olajšalo transport in montažo, saj po zagotovilih tamkajšnjih strokovnjakov najtežji del tehta le okoli 150 kg. Na instalacijsko steno je možno priključiti: kopalno kad, bojler, umivalnik, straniščno školjko, bide in pralni stroj, na drugi strani pa pomivalno korito in stroj za pomivanje posode. Vgrajene so instalacije za plin in toplo vodo za kopalnico, urejeno je pre-

zračevanje kopalnice in kuhinje, vsi odtoki (tudi za meteorno vodo) in električna za kopalnico in kuhinjo. Vse je z železnim okvirom povezano v celoto. Na spodnji strani (lice) je odprtina, kjer so vsi spoji za vsako nadstropje in vsi ventili, ki so tako dostopni vsak trenutek.

DOKONČNA PODOBA ŠELE NASTAJA

Instalacijska stena je konstruirana tako, da se lahko dopolnjuje, lahko pa graditelji dobijo tudi posamezne elemente stene. Zvočna izolacija in protipožarna zapora je lahka, da ne povečuje teže stene. Različne so tudi možnosti za dokončno obdelavo prednje strani.

Nakazane rešitve so: pločevina s plastično tapeto, vodoodporna iverica, armirani poliestri in še nekateri drugi materiali. Idrijčani

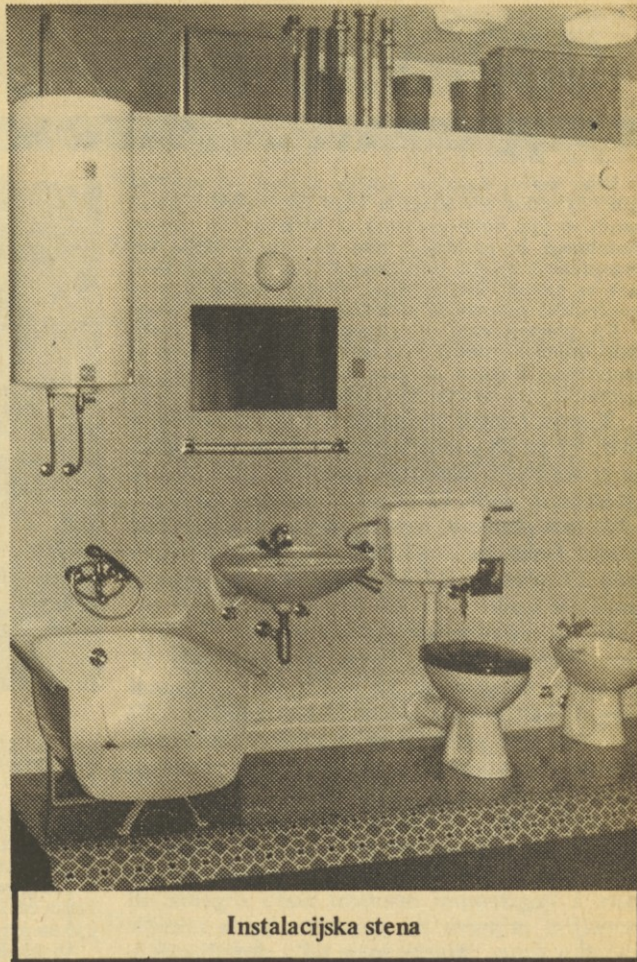

Instalacijska stena

menijo, da bi lice morali dokončno obdelati oni, medtem ko obstaja tudi možnost obloge s keramičnimi plo-

ščicami. Verjetno bo treba tudi to od projekta do projekta prilagajati zahtevam investitorja.

BO INSTALACIJSKA STENA PRODRLA NA TRŽIŠČE?

Naša TOZD v Idriji se zaveđa, da brez dobre akcije seznanjanja vseh prizadetih (od projektantov do gradbincev), instalacijska stena ne bo našla svojega prostora v stanovanjih, za katera je bila konstruirana. Gradbinci, ki so videli prototip, niso skrivali navdušenja, še posebno ob zagotovitvi, da bo možno instalacijsko steno vgrajevati vzporedno z gradnjo nadstropja, po končanih grobih gradbenih delih in še celo takrat, ko bodo predelne stene že pozidane. Zamisel so pozdravili tudi projektanti.

Instalacijska stena bo morala prestati tudi vse teste ustreznih zavodov in bo tako dobila ustrezna dovoljenja.

TOZD TIO Idrija sedaj išče manjši objekt, kjer bodo lahko teorijo združili s prakso in usposobili ekipo monterjev, ki bo potem drugod montirala prve stene in poučevala ostale monterje, saj bo to tudi zanje novost.



Idrijčani seznanjajo predstavnike TOZD z instalacijsko steno.

USPEŠNO SMO ZAKLJUČILI PRVO POLLETJE

Hiter razvoj današnje družbe zahteva od sodobne šole, da učence v krajšem času kot nekoč čimveč nauči in čim bolj usposobi za življenje. Ta zahteva današnjega in jutrišnjega dne sili tako učitelje kot vzgojitelje k iskanju novih vzgojnoizobraževalnih sredstev in metod. Šola in dijaški domovi morajo učence vsestransko razvijati in jih aktivirati do največje mere.

Ko pregledujemo ob prvem polletju učni uspeh naših gojencev, smo z njim lahko zadovoljni, saj so se posamezne vzgojne skupine od prve konference do zaključka prve izmene vidno izboljšale.

V prvi izmeni je hodilo v šolo 56 učencev IMP, 71 pa jih je bilo na praksi. Iz prve skupine, ki jo vodi tov. Kovač (učenci OV, TEN, IG), je obiskovalo pouk 12 učencev. Izdelalo jih je 11, eden ima popravni izpit. Iz druge skupine (vzg. Kovač Gabrijela – KLIMA, TRRA) je hodilo v šolo 18 učencev. 17 jih je izdelalo, eden pa ima popravni izpit.

III. skupino sestavljajo učenci DSC. Vodi jo tov. Dimitrijevičeva. Pouk je obiskovalo 37 učencev, izdelalo pa jih je 28. V IV. skupini (vzg. Urbanija Vida, učenci ELM, TRRA, CSS) je obiskovalo pouk 26 učencev IMP. Od teh je izdelalo 16 učencev, 6 jih ima po en popravni izpit, 4 pa po dva popravna izpita.

Izdelali so vsi učenci IMP, s tem da ima 20,3 % učencev popravne izpite iz enega ali dveh predmetov, 79,9 % pa je pozitivnih. Za tiste z negativnimi ocenami bodo organizirali temeljito pripravo na popravne izpite takoj v začetku druge izmene in se tako skušali približati 100 % uspehu, kar je prava redkost po domovih. Najboljša skupina je bila skupina TOZD KLIME s 95 % učenim uspehom, sledi ji skupina učencev OV, TEN, IG s 83 %, na tretjem mestu je skupina CSS Domžale s 75 % in na četrtem mestu skupina ELM, TRRA s 61 %.

Tudi tokrat se je pokazalo, da je učni uspeh predvsem odvisen od dobro organiziranih in vodenih učnih ur ter od ustreznih pogojev za učenje.

O prisotnosti na učnih urah smo vodili strogo evidenco. Neopravičenega izostajanja skorajda ni bilo več. Le redkim učencem smo zaradi pomanjkanja prostora dovoljevali učenje v sobah. Ti so bili seveda bolj ali manj prepuščeni lastni zavesti in zrelosti.

Z dograditvijo novega trakta bomo dobili sodobne učilnice. Tako bo vsak vzgojitelj dnevno nadziral svojo skupino v času popoldanskega in večernega učenja.

Pri organizaciji učnih ur je aktivno sodelovala tudi domska izobraževalna komisija. Njeni člani so poleg vzgojiteljev vodili evidenčne liste o ocenah, kontrolirali prisotnost gojencev na predavanjih, pri pisanju delovnih dnevnikov in pri obvezni televadb.

Vprašanje obveznega pisanja dnevnikov je še vedno

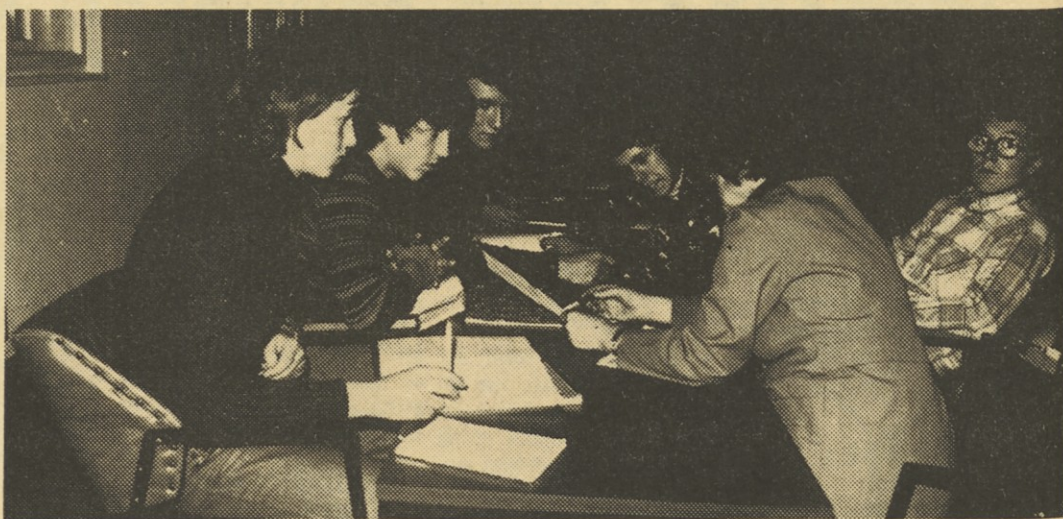

Med učno uro

zelo težavno. Praktikanti se temu delu radi izogibljajo. Po vrnitvi z dela so preutrujeni in zaspani, zato popoldanski čas izrabljajo za počitek. Se več problemov pa je s terenci, ki se vračajo v dom občasno (sobota, nedelja), ko pisanje dnevnikov ni na programu. Tudi drugače imajo vzgojitelji z njimi premalo kontaktov.

Pri obvezni televadbi smo dosegli precejšen uspeh. Težav ni s šolarji, temveč s praktikanti, ki se izgovarjajo na preutrujenost in premajhno porcijo spanja.

Organiziranemu prostemu času učencev smo poleg učenja posvetili največ pozornosti. Vse interesne dejavnosti od dramskega krožka, preko filmske vzgoje, foto in kino krožka, prometnega krožka, marksističnega krožka, obvezne športne rekreacije in pevskega zbora so delale po okvirnem letnem vzgojnem načrtu in so dosegle lepe uspehe, čeprav so naletele pri delu na mnoge težave (pomanjkanje dobrih zunanjih izvalcev, prenatrpan večerni čas in prostorska stiska). Prav tako je po načrtu potekalo tudi delo DS in MA, ki se je odvijalo po komisijah (izobraževalna, higienska, komisija za red in medsebojne odnose, komisija za idejno-politična vprašanja, gospodarska komisija, komisija za šport, rekreacijo in zabavo, komisija za SLO in obujanje tradicij NOB ter komisija za interesne dejavnosti).

Učenci so z zanimanjem poslušali ciklus predavanj v okviru šole za življenje, najbolj pa jih je navdušil tov. prof. Hubad, ki jih je ob barvnih diapozitivih seznanjal z našo ožjo in širšo domovino ter z navadami in običaji bratskih narodov.

Dostojno smo proslavili vse državne praznike in spominske dneve, nagradili s tridnevnim izletom v Izolo najboljše ocenjeno sobo pri higienskih pregledih in po enega najaktivnejšega učenca iz vsake skupine. Trije učenci pa so dobili knjižne nagrade za nalogo na temo JLA. Tesno smo sodelovali tudi z domžalskimi množičnimi organizacijami, učence idejno, estetsko in

etično vzgajali ter širili njihovo obzorje z rednimi tedenskimi političnimi in kulturnimi pregledi. Ob spremljanju RTV, dobrih filmov in gledaliških predstav pa so si bogatili srčno kulturo.

Poskrbeli smo tudi za njihovo zdravje in telesni razvoj ter jih vključili v tista športna področja, za katera so pokazali največ zanimanja (rokomet, nogomet, rugby, tenis, šah).

Uspelo nam je zaktivirati predstavnike DS, MA in posamezne oddelčne odbore. Vzgojitelji so bili gojencem sicer mentorji, vsebolj pa je začela prihajati do veljave dijaška samouprava. Na sestankih skupin in sobnih kolektivov smo reševali aktualna vprašanja, skrbeli za pristne medsebojne odnose in navajali težje vodljive gojence na spoštovanje domskega reda. V vseh štirih skupinah smo uspešno izvedli vzgojno uro o stabilizaciji. Vsaka skupina je sprejela svoj stabilizacijski načrt, ki naj bi pripomogel k izboljšanju vseh nepravilnosti v domu (izboljšanje učnega uspeha, čuvanje domske imovine, štednja z vodo in elektriko, pravičen odnos do hrane – predvsem do kruha, razvijanje tovariških medsebojnih odnosov in odpravljanje lažnega tovarštva).

Gojenci – novinci so se v domsko okolje hitro vživeli, njihovi starejši tovariši in vzgojitelji pa so jim pomagali prebroditi začetne težave, saj je življenje v našem domu dokaj pestro. Vsak posameznik se lahko vključi v tisto interesno dejavnost, ki ga veseli. Dela je veliko in tudi volje našim fantom ne primanjkuje, zato uspehi niso izostali. Da pa bi vzgojitelji laže in bolje vzgajali učence, ki so jim zaupani, redno skrbje tudi za svoje družbenopolitično in strokovno izpopolnjevanje. V ta namen je vzgojiteljski zbor sprejel obsežen program, ki vsebuje naslednje teme:

1. Kako vzgajati za socializem kljub idejnim razlikam;
2. Idejnost v učnovzgojnem procesu,
3. Didaktična obdelava učnih ur in organizacija obveznega učenja v naših razmerah,
4. Pomen in organizacija interesnih dejavnosti v domu,
5. Motivacija učenja in dela v interesnih dejavnostih,
6. Religija in socializem.

V okviru praktičnega dela z učenci pa bodo vzgojitelji pripravili naslednje vzgojne vzorne ure:

1. Stabilizacijska prizadevanja v našem gospodarstvu,
2. Družbena angažiranost mladih,
3. Naša družbena ureditev,
4. Socializem v svetu,
5. Religija in znanost

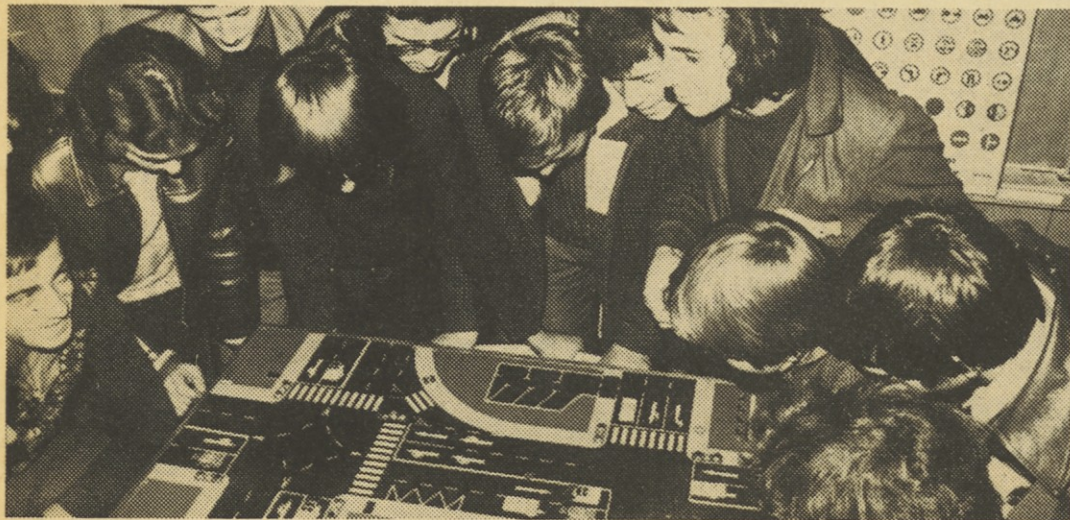

Prometni krožek pri svojem delu.

● PRIŠLI – ODŠLI ● PRIŠLI – ODŠLI ● PRIŠLI – ODŠLI ● PRIŠLI – ODŠLI ● PRIŠLI – ODŠLI ● PRIŠLI – ODŠLI ● PRIŠLI – ODŠLI ● PRIŠLI – ODŠLI

NOVOSPREJETI V JANUARJU 1976

TOZD Klima:

1. Voljč Jernej – KV strgar
2. Rebec Zlatka – samost. ref. v knjig.

TOZD PMI MARIBOR

1. Pivec Matevž – KV varilec
2. Trtnik Branislav – KV mont. centr. k.
3. Vorše Irena – NS operater mehanogr.
4. Novak Jože – KV varilec

TOZD PM Koper

1. Žigante Peter – Viš. SU
2. Sluga Nadja – SSU

TOZD TIO Idrija

1. Persoglia Silvo – PU spec. ključavničar

TOZD Livarna, Ivančna gorica

1. Miklavčič Danica – SSD delavka
2. Pečjak Franc – PK delavec
3. Krhlikar Alenka – NSD delavka
4. Mencin Jože – PK delavec
5. Šušteršič Vinko – KV delavec
6. Sinjur Alojz – PK delavec
7. Jarc Anton – PK delavec
8. Hočevar Alojz – KV delavec
9. Jernejčič Jože – KV delavec
10. Retar Janez – NK delavec
11. Potočar Franc – PK delavec
12. Katančič Franc – PK delavec
13. Perko Verona – PK delavec

TOZD SKIP

1. Mlakar Vesna – SS prodaj. ref. proizv.

TOZD TRAA

1. Zupan Jože – KV ključavničar
2. Kajtezovič Esad – PK liar
3. Lampret Stanislav – PK delavec
4. Kučević Hajrija – snažilka
5. Verbič Alojz – KV orodjar
6. Kuselj Viktor – PK varilec
7. Kokalj Nevenka – administrator
8. Cvjetic Zdravko – KV strugar
9. Pintar Nikola – KV strugar
10. Zemlič Vladimir – NK delavec
11. Kumer Helmut – PK strugar
12. Jeriha Igor – stroj. teh. – pripravn.

ZAHVALI

Ob boleči izgubi svojega brata ter njegove žene Olge se najlepše zahvaljujem vodstvu in sodelavcem TOZD TEN ter sindikalni organizaciji za izkazano zadnjo čast in poklonjeno cvetje na njuni zadnji poti.

Iskreno zahvalo tudi govornikoma pri njunem odprtem grobu.

JOŽE OKOREN

Ob boleči izgubi mame se zahvaljujem vodstvu, sodelavcem in sindikalni podružnici TOZD Elektromontaža za izkazano zadnjo čast in poklonjeno cvetje na njeni zadnji poti.

JOŽE VALANT

TOZD Elektromontaža

1. Klokočovnik Marko – PK spec. monter
2. Turšič Marjan – KV monter
3. Avsec Zdenka – NS tehn. risarka

TOZD TEN

1. Jazbec Zdravko – elektrotehnik, pripravn.
2. Krešič Ivan – stroj. ing. – pripravn.
3. Horvat Terezija – servirka
4. Krištof Ana – pomož. el. mehanik

TOZD Elektrokovinar, Ptuj

1. Primožič Jože – KV ključavničar

Posebna objava

Člane kolektiva vseh TOZD, ki še nimajo rešenega svojega stanovanjskega vprašanja, prosimo, da oddajo tozadevne prošnje v splošno službo svoje TOZD najkasneje do 15. marca 1976.

Prošnje morajo biti sestavljene v skladu s Samoupravnim sporazumom o dodeljevanju stanovanj in posojil za stanovanjsko izgradnjo.

DSSS:

1. Kralj Jože – PM
2. Šporar Marija – SSU
3. Šušteršič Jurij – SSU

ODŠLI IZ PODJETJA

TOZD Klima

1. Kozjan Jože – vajenec, samovolj.
2. Peras Zlatko – vajenec, neuspeh v šoli
3. Habat Daniel – servis. monter, na prest. kazni

TOZD OV

1. Gregorič Mirko – spec. varilec, na last. željo
2. Remic Jože – monter vodov., na last. željo

TOZD PMI Maribor

1. Žuran Marjan – KV monter c. k. v JA
2. Muhič Alojz – PK monter c. k. umrl

TOZD PM Koper

1. Dželič Rifet – KV delav., v JA
2. Mikuš Stanko – KV delav., sporazumno
3. Peljhan Marjan – NK delav., samovoljno
4. Ludvik Franc – NK delav., umrl

TOZD TIO Idria

1. Mrak Valter – PU spec. ključavničar, v JS

TOZD Livarna Ivančna gorica

1. Zajc Anton – PK delavec, samovoljno
2. Škufca Ciril – PK delavec, odpoved delavca
3. Kožar Franc – KV delavec, odpoved delavca
4. Kazič Džemail – PK delavec, sporazumno

TOZD SKIP

1. Vrhovec Zmago – PK spl. ključavn., sporazumno
2. Štempelj Stane – KV skadiščnik, sporazumno

TOZD TRAA

1. Žnidaršič Anton – KV brusilec, umrl
2. Došen Jadranka – administrator, odpoved delavca
3. Kavčič Pavel – samost. razvijalec, sporazumno

TOZD Elektromontaža

1. Rebernak Anica – NS strojepiska, na last. željo
2. Dečman Smiljan – KV monter, na lastno željo
3. Plačko Ljudevit – KV monter, na lastno željo

TOZD Blisk

1. Hašaj Ludvik – v JA
2. Ferencak Venčeslav – v JA
3. Sršen Štefan – v JA
4. Serec Branko – v JA
5. Vrečič Viktor – v JA
6. Sreš Jože – v JA
7. Bakan Alojz – sporazumno
8. Horvat Slavko – sporazumno
9. Sep Ludvik – sporazumno
10. Bošnjak Štefan – sporazumno

TOZD Elektrokovinar, Ptuj

1. Peter Zdravko – KV ključavničar, v JA
2. Rožman Karel – NK delavec, sporazumno
3. Ozvatič Franc – NK delavec, hujša kršitev delov. discipline

D SSS

1. Jelavič Ivo – SSU, odpoved podj.
2. Vrbinc Mira – VSU, sporazumno
3. Krajnc Pavle – VSU, sporazumno

V SLOVO NAŠI SODELAVKI IN NJENEMU MOŽU

Z globoko žalostjo v srcu smo sprejeli žalostno novico o tragični nesreči, ki je doletela družino naše sodelavke Olge Okoren. Ta kruta usoda, ki ne izbira, a terja svoj davek, je posegla v srečno mlado družino in iztrgala iz nje dve mladi življenji. Olga je prišla med nas pred 2 letoma, z veseljem je prišla za vsako delo, ter pokazala na vsakem koraku pripravljenost pomagati svojim sodelavcem in prijateljem, ki si jih je med tem časom našla med nami. Bila je ena tistih, ki je imela razumevanje do sodelavcev in do našega kolektiva. Zdaj pa je ni več med nami, skupaj s svojim možem sta našla smrt v prometni nesreči. Zapustila sta svoje najdražje za kar sta živela in sta jima bila vse, to je hčerko in sina. S prerano smrtjo pa je tudi naš kolektiv izgubil vestno sodelavko, dobro tovarišico, ki bi bila sposobna s svojim delom in vrlinami še dosti doprinesiti k uspehu naše TOZD. Delovni kolektiv IMP TOZD – TEN in prijatelji jo bomo ohranili v najlepšem spominu.

Naj jima bo lahka domača zemlja

OSVOJILI SMO DRUGO MESTO

Nadaljevanje z 8. strani

- 3. Rovšnik Lado (IB, Ljubljana)
 - ...
 - 9. Oven Anton (IMP)
 - 24. Kanelopulos Aleksander (IMP)
 - 51. Borec Janez (IMP)
 - 56. Štrucelj Alojz (IMP)
- skupaj 116 tekmovalcev

Teki na smučeh – moški do 33 let

- 1. Dornik Pavel (IMP)
 - 2. Grad Emil (IMP)
 - 3. Sedušek Milan (Tectum, Ljubljana)
 - ...
 - 13. Bajt Branko (IMP)
 - 14. Tratnik Igor (IMP)
 - 37. Mikuš Stanko (IMP)
- skupaj 136 tekmovalcev

Ekipne uvrstitve:

- 1. Sava, Jesenice – 1819,43 točk
- 2. IMP, Ljubljana – 1690,98 točk
- 3. Gradis, Ljubljana – 1669,88 točk
- 4. Projekt, Kranj – 1558,23 točk
- 5. Geodetski zavod, Ljubljana – 1294,46 točk
- 6. Slovenija ceste, Ljubljana – 1254,46 točk



Naši tekači pred startom.

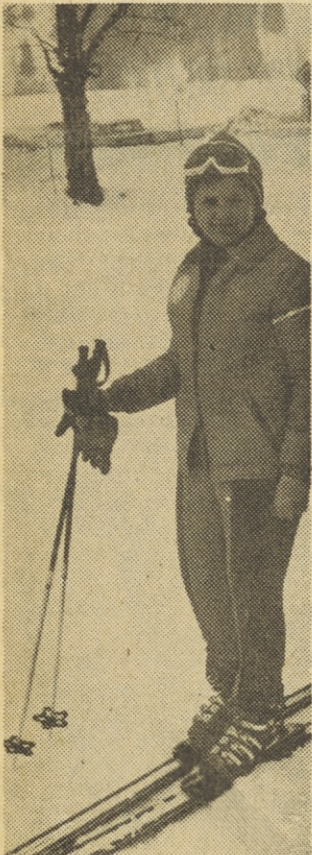

Tretje mesto v veleslalomu: **Hermína Rusjan.**



Anton Ovsec: vsako leto boljši.



Branko Bajt, TIO Idrija, zelo uspešen, kot debitant na ŠIG 76 – nove moči za IMP.