

RADIO

L J U B L J A N A

7



СЕРБИЈСКИ ТЕЛЕКОМУНИКАЦИОНИ СЪВЕТ

РАДИО-ИЗЛОЖБА
RADIO-IZLOZBA

ОД 18 ДО 26 ФЕБР. 34Г.
НА БЕОГРАДСКОМ ТЕХНИЧКОМ ФАКУЛТЕТУ

ПРИРЕЂУЈЕ
РАДИО КЛУБ БЕОГРАД

Plakat prve radijske razstave

NEPREKOSLJIV

po

Selektivnosti,
jakosti in
naravnemu glasu
3+1 elektronke
Reflex-Super



s 7 vglazenimi krogi in automatično regulacijo fadingov.

7131-ORION-RADIO

Dobi se proti gotovini ali na obroke v naši trgovini v Ljubljani, Miklošičeva cesta štev. 7

ter pri naših zastopnikih:

Drašček, Kamnik
Engelsberger, Tržič
Guček, Hrastnik
Jalen, Slov. Javornik
Janežič, Topolščica
Klenovšek, Trbovlje
Krašovec, Jesenice,
Prostor, Trata

Pučko, Jesenice
Schilling, Kranj
Reich, Ptuj
Raspotnik, Trbovlje
Rom, Kočevje
Viternik, Guštanj
Žumer, Železniki
Erjavec, Stična



„RADIO“ reg. zadr. z o. z. v Ljubljani
Miklošičeva cesta štev. 7 / telefon: 31-90

ter pri naših disponentih:

A. Dolenc, Ljubljana
Sl. Jenko, Ljubljana
P. Kovač, Ljubljana
Ing. A. Štok, Ljubljana

K ukinitvi verskih oddaj v Franciji

Z dovoljenjem pariškega „Radio Magazine“ prinašamo zelo zanimiv članek, ki ga je prinesel v zadnji številki.

Oddaje verskih govorov ostanejo v podržavljenem Radio-Parisu slejkoprej prepovedane kljub številnim protestom, ki jih je ta ukrep povzročil v radijski javnosti: ministrski komunike jemlje največjim optimistom še tisto upanje, ki so ga imeli.

Državni studio je zaprt katoliškim pridigarjem po določilih zakona iz leta 1905: zaradi nevtralnosti torej!

Res je sicer, da se bodo nadaljevale oddaje verske (nabožne) glasbe „zaradi svoje umetniške vrednosti“. Morda bi se pa bili govori lahko nadaljevali „zaradi svoje literarne vrednosti“: saj konec koncev lahko uživa tudi neverniki dobro pridigo vsaj tako kakor Bachovo himno na orglah... Ali država nikdar ne kupi za čisto državni loubreski muzej nabožno nadahnjenih slik?

In navsezadnje, ali se ni vodstvo državne radiofonije postavilo na takšno stališče, ko je sklenilo, da bo prenašalo postne pridige iz notre-damske katedrale? Bilo bi torej zelo lahko, ugoditi tistim ki bi radi poslušali po radiu tudi kaj mističnega! Te oddaje niso bile nikomur v napotje, nikogar niso spravljale v slabo voljo, medtem ko je odločba države razburila — o tem ni debate — zelo ve-

liko število „cenjenih poslušavcev“. Zares lep začetek in lepa hvaležnost za naših 50 frankov!*)

Ne pritožujte se, pravi država, za nadomestilo vam dajem prepoved vseh političnih govorov v radiu!

Zares, drug komunike nas je obvestil, da državne postaje poslej ne bodo oddajale in ne prenašale nobenega govora in nobene manifestacije katerekoli politične stranke.

To je še nekam dobra ideja. Prepogosto so nam kazili samovoljno in z več ali manj volivno pobarvano tendenco razni vložki naše sporede. Ko smo hoteli poslušati „Corneville'ske zvonove“ ali „Deveto simfonijo“, pa nam je napovedovavec naznanil brez posebnih ceremonij:

„Slišali boste nagovore na banketu, ki se vrši v... na čast gospodu..., predsedniku tega in tega sveta v...“

Ti improvizirani vložki niso bili nič všeč. Zasukali smo gumb in se zatekli v druge pokrajine, kjer ni bilo slišati zgolj regionalnih nagovorov...

Ali se naj to pravi, da je tako z vsemi političnimi govori v radiu? Nikakor ne... Nekateri oficijelne govorce so prav gotovo zanimive, če že za drugo ne — kot dokumenti... Programski govor predsednika par-

lamentata je včasih vsaj tako zanimiv in vreden prenosa po radiu kakor nogometna tekma.

Sicer pa, le mirni bodite: nobena vlada si ne bo dala vzeti takega reklamnega in propagandnega sredstva... Med nami povedano, jaz celo mislim, da je država, ki je odrekla svoje mikrofone govornikom raznih strank, poskrbela predvsem za to, da je prihranila monopol nad etrom tistim, ki drže vajeti v rokah in ki hočejo samo zase imeti radijski pljuvalnik...

A vrnimo se k „cenjenim poslušavcem“, ki se žalostijo nad ukinitvijo verskih govorov, in povejmo jim, da bi storili lahko kaj boljšega nego je tarnanje brez upanja, da bi omečili laicizatorje na velikih valovih...

Naj bi na primer katoliki organizirali in ustvarili postajo svobodnih oddaj. Konec koncev je to samo vprašnje denarja, vera pa, ki ne zna žrtvovati denarja, ni iskrena vera. Cerkev, ki je vedno nabrala in potrosila toliko milijonov za stavbe, ki jih je država nato redno konfiscirala, bi morala danes obračati več pozornosti duševnim vprašanjem, in radio bi s tiskom vred, katerega samo zvočno nadaljevanje je, moral biti del njenega propagandnega arzenala. Rekli boste, da je papež ustanovil svojo postajo v Vatikanu... Pa bi morale obstajati še narodne katoliške po-

*) Ob uvedbi takse! (Prip. prev.)

staje: to so, vidite, „prižnice resnice“ modernega časa!

Na ta predlog boste brez dvoma odgovorili:

Recimo, da bi bila finančna stran urejena, pa bi vendar nastopile ovire upravnega in političnega značaja... Dovoljenja za katoliško oddajno postajo bi na Francoskem gotovo ne bilo dobiti!

Bodi, pa saj bi ta postaja bila lahko kje v inozemstvu. Valov vendar meje ne ustavijo! Cerkev, ki razpolaga s tolikimi materialnimi in moralnimi sredstvi, bi lahko po svoje odgovorila na udarec, ki so ji ga zadali mojstri državnega radia.

In zdi se mi, da bi sveti Pavel, če bi živel dandanašnji, prvi vzkliknil:

„Dosti je bazilik zaenkrat! Nebo in zemljo bom spravil pokonci, da bom ustanovil — veliko radijsko postajo za verske oddaje... Radio? Tak saj to je vendar imenitno sredstvo za razširjanje božje besede!“

Sicer pa je to tudi mnenje vseh vlad, levičarskih in desničarskih, republikanskih, monarhističnih, fašističnih, komunističnih in drugih.

Zato postaja radio povsod — državna institucija.

Gospodar trenutka hoče biti tudi gospodar valov in tem laže prihaja do tega gospostva, če dobi na stroške poslušavcev v roke postaje, ki oddajajo „uradno resnico“...

(Clément Vautel)

Zato se v zadnjem času pojavljajo v laškem tisku zelo hudi napadi nanjo. Njena organizacija in njeno pojmovanje vloge radiofonije sta dovedla do strogih kritik, ki so še hujske zdaj, ko se pričena v Italiji kmetijski radio („Radiorurale“) kot nov organizem, ki pa se nahaja kajpak pod neposrednim nadzorstvom EIAR, zraven tega pa uživa izdatno podporo države. Vsi naglašajo, da se bodo s tem samo zvišali dohodki privatne družbe. To je za delničarje EIAR sicer veselo dejstvo, toda laški poslušavci in del časopisja nič ne zakrivajo, da tako koristna stvar, kakor je razširjenje radiofonije, ne bi smela služiti zasebnim interesom.

Še drugi razlogi so za nezadovoljstvo z EIAR. Vseh ne moremo naštetih, eno pa je gotovo: glasovi, in sicer močni glasovi se neprikrito oglašajo proti sedanjemu režimu v laški radiofoniji. Napadi prihajajo z različnih strani. Najznačilnejši so pač tisti, ki prihajajo iz dnevnega časopisja.

Dejstvo, da jih oblast dopušča v Italiji, kjer ni svobode tiska ni besede, da pač slutiti, da so ti napadi vodilnim državnim krogom dobrodošli in da jih bodo nemara porabili kot razlog za podržavljenje radia po vsej državi. Saj vzgled za to imajo v Nemčiji.

Kakor ne moremo soglašati s kapitalistično eksploatacijo radia, tako nam pač ne more biti ljuba radiofonija po nemškem uniformiranem vzorcu. Naši sosede bodo pač zlo zamenjali z drugim zlom.

V začetku januarja smo pa tudi brali, da so prizadevanja za podržavljenje ČEŠKO-SLOVAŠKEGA RADIA dobila v zadnjem času vidnejše oblike. Ustvariti kanijo čisto državno organizacijo, ki bo združila vse naprave, ki so pri radiu kakorkoli soudeležene: poštno upravo, prosvetno upravo, oddajno družbo „Radio-journal“, ljudsko-prosvetne naprave, zvezo radijskih predavateljev, zvezo radijskih konstruktorjev in trgovcev itd. Ta organizacija bo vodila oddaje in nadzorovala

Podržavljenje radia drugod?

V zadnjem času opažamo po svetu dosti teženj po podržavljenju radia. Posvetili bomo svojo pozornost trem državam, ki te svoje težnje že očitno kažejo. Te države so Italija, Češko-Slovaška in Zedinjene ameriške države.

Kakor znano, le LAŠKI RADIO v rokah zasebne družbe, Ente Italiano Audizioni Radiofoniche, ki ima zelo daleč segajoče pravice. Ona ima v zakupu vse postaje, ona izdeluje in izvaja sporede po raznih studiih države, ona organizira prenose. Ne samo, da ima pravice do dela radijskih pristojbin, v njeno blagajno se steka tudi dobiček del dobička za vse v Italiji prodane radijske aparate. Skratka, EIAR ima monopol na italijanski radiofoniji. Njena organizacija sloni na principu prave in pristne delniške družbe s kapitalom 10,250.000 lir, ki deli svojim delničarjem dividende. Tako kaže bilanca za 1932 aktiva 35 milijonov lir, od teh je dala taksa sama 20 milijonov. Delničarjem se je izplačala — sedemdesetna dividenda... Z drugimi besedami se to kajpak pravi, da je del pristojbine, ki jo plačuje sleherni poslušavec, šla kapitalistom v žep.

EIAR se nam tako pokaže kot čisto navadno industrijsko ali trgovsko podjetje. Iz tega pa čisto naravno izhaja, da stremi njeno vodstvo za tem, da investirani kapital čim več — nese.

Od tod pa do izdajstva nad vzgojno in kulturno nalogo radia zaradi gole in privlačne zabavnosti je en sam korak. Dozdaj EIAR tega koraka še ni tvegala. Nekateri znaki pa kažejo, da daleč od tega ni.



Naš znani pevec Drago Žagar

vse delovanje češko-slovaške radiofonije.

Če pogledamo ta načrt, vidimo precej nekaj drugega kakor se obeta Italiji. Podržavljenje je lahko različen pojem. Lahko je uniformirano, lahko je demokratično. Demokratični obliki podržavljenja človek ne more dosti ugovarjati, čeprav tudi ona ni ideal.

*

Da bi se radio podržavil, pa poskušajo celo v deželi široke demokracije, v ZDRUŽENIH DRŽAVAH AMERIKE. Ni namreč izključeno, da ne bi lepega dne uresničili obširnega načrta o centralizaciji telefona, brzojava in radiofonije. Ta načrt že pretresa posebna komisija pravnikov in uradnikov, njim na čelu senator Couzens iz Michigana. Ta komisija celo razmišlja o tem, da bi združila v eno središče vsa sredstva za naglo poročanje (telefon, brzojav, radio) pri armadi, mornarici, državnih in zasebnih napravah. Smoter, ki ga imajo s tem, je, da bi vse to lahko brez neprilik postavili v službo vojske za primer vojne. Podrobneje glede radia pa se javljajo glasovi, da se naj v kratkem uvede stroga cenzura oddaj. Pravijo tudi, da bi bile potrebne oddaje za državno propagando, ki naj vplivajo na javno mnenje.

Stvar je seveda se vsa v načrtih. Mislamo pa, da od takih načrtov do uresničenja po navadi ni predaleč.

*

Vse to poslušamo in premišljamo. Dobro bo, da si dobimo tudi mi jasnih pojmov in se učimo iz tujih izkušenj in — za blod.

Nemoremo pa zlepa skriti svojih simpatij do HOLANDSKEGA načina, ki upošteva predvsem svetovno-nazorno usmerjenost poslušavcev. Radio je državen, država pa ga daje v zakup posameznim organizacijam poslušavcev (katoliški, protestantski, socialistični in liberalni), ki si dogovorno dele oddajne ure. Holandska tudi takse ne pozna. Vsak poslušavec samo odrajtuje „članarino“ svoji organizaciji, ki za ta denar

plačuje najemnino za postajo državi in sestavlja oddaje v duhu in po željah svojih članov, ki jih družijo tisto, kar je najmočnejše in osnova vsega ravnanja: **svetovni nazor.**

To je najbolj demokratično in pravično. Do prepričanja namreč prihajamo, da je z — „nevtralnostjo“ radia zelo velik križ... Torej!

D O M A

Kaj je z gramofonom v studiu?

Več poslušavcev se nam je pritožilo zaradi gramofona v studiu, ki skozi in skozi nagaja. Kaj ko bi se dala stvar popraviti, da ne bi bilo tistega neljubega in za muzikaličnega človeka groznega upadanja glasu in vedno se ponavljajočega prekinjanja? Saj menda ni taka strašna reč takšno popravilo!

Opere, opere...

Opazamo, da so kaj pogosti operni prenosi in operni posnetki na ploščah. Neki dopisnik nas je opozoril na „Prodano nevesto“, ki smo jo lahko slišali v soboto zvečer in še v nedeljo opoldne. Morda misli vodstvo, da je s številnimi opernimi prenosi in z operami na ploščah uvedlo pomembno stvar v oddajne programe. Ne zanikamo, da je takšno mnenje za glasbeno šolanega razumljivo in za ljubitelje oper samo po sebi umevno. Iz izkušenj pa lahko ugotovljamo, da na splošno ljudje ne ljubijo oper, zlasti če jih ne poznajo z odra. Še najmanj pa spadajo po našem mnenju opere na opoldanski spored in celo ob nedeljah. Tudi glasbenik mora priznati, da je to za opoldne pretežka muzikalna hrana. Opoldanski sporedi morajo biti lahki, veseli!

Protí solistkam!

Dobro nam je znano razpoloženje poslušavcev in poslušavk proti solistkam v radiu. Zato priporočamo vodstvu, naj nastope solistk v radiu res omeji. En tak koncert na teden je dosti. Prejšnji teden jih je bilo preveč.

D R U G O D

Med papirji radijske družbe v Leipzigu so našli račun za kosilo, ki ga je družba priredila g. Bredowu, državnemu radijskemu komisarju, in sedmim svojim članom upravnega odbora. Račun vsebuje tele postavke: 800 g kavijarja, 160 Mk, — 8 kosil po 16 Mk, 128 Mk, — vino in šampanjec 138.50 Mk, — kava, likerji, cigare. — Skupaj 590.60 Mk. To je blizu 8000 Din v našem denarju za kosilo osmih oseb. — Vse skupaj pa za denar poslušavcev...

Emigrantski groši

Fritz Busch, nekdanji ravnatelj opere v Dresdenu in Berlinu, je pravkar sprejel mesto kapelnika danskega radijskega orkestra za plačo mesečnih 10.000 kron...

Prijateljstvo

Pravijo, da bosta USA in Sovjetska Rusija v najkrajšem času pričeli izmenjavati programe...

Prihodnja seja radijske zveze

Prihodnja seja Mednarodne radijske zveze se bo vršila v Londonu od 12. do 20. junija tega leta.

Šolski radio v Maroku

Šolska uprava v Maroku je sklenila, da se naj iz studia v Casablanci vsak tretji ali četrti dan oddajajo lekcije, recitacije in petje, ki naj služijo maroškim šolam med poukom.

Šolski aparat v Italiji

V Italiji pride na trg poseben radijski aparat za šole. Šole ga bodo dobivale za 300 lir.

Protí ukinitvi verskih oddaj v Franciji

Ukinitve verskih oddaj, ki jo je izvedlo vodstvo državnih postaj v Franciji, je dvignila, kakor smo že poročali, val ogorčenja po vseh slojih in taborih v Franciji. „Le Haut-Parleur“ prireja skupno z drugimi listi obširne ankete. Prinaša mnenja znanega pridigarja, abbéja Lbande-a, pastora Durrlemana, zastopnika „Armée de salut“, zastopnika židov, za-

stopnika *muslimanov* in zastopnika *svobodomislecev*. Vsi so edini v tem, da je ta ukrep državne uprave nepravilen, krivičen in škodljiv. Vsi so tudi nastopili na velikemu protestnemu zborovanju v Parizu, kjer se je sklenila tale resolucija: „Udeleženci Radijske tribune, zbrani v dvorani des Miracles dne 27. januarja, zahtevajo, potem ko so slišali govornike vseh treh ver t.j. katoliške, protestantske in židovske) in zastopnika svobodne misli, svobodo za predstavnike raznih ver in raznih filozofskih šol za nastopanje pred mikrofonom.“ Ta resolucija se je sklenila soglasno. Radovedni smo, kakšen bo uspeh te močne kampanje.

Japonski dumping tudi pri radiu

Japonski dumping pričinja vzemirjati Evropo oz. njene gospodarske kroge. Močno je že omajal tržišča svile, piva, bombaža, koles, čevljarstva, zdaj se je lotil še radia. Debelo so gledali Italijani, ko so oni dan skladali v Genovi iz japonskih tovornih ladij štiricevne radijske aparate za 120 lir. Nič manj debelo niso gledali Belgijci, ko so se v Antwerpenu pojavile žarnice k tem aparatom in katerih enotna cena je dinar in pol.

Radio v taksijih

Citroën, ki je lastnik vseh pariških taksijev, hoče namestiti v vsakem avtu radioaparatus. Stopil je v dogovore z raznimi tovarnimi radijskih aparatov. Z nobeno ni mogel priti do ključka. Zgodilo se je podobno, kakor se je zgodilo glede plošč v Nemčiji (radijske postaje so začele same izdelovati svoje plošče): Citroën bo sam začel izdelovati radijske aparate. Tako bo nastala za francosko radijsko industrijo nova in huda konkurenca!

Maša po zvočniku

Osservatore Romano poroča o primeru, ki se jo dogodil v rimski okolici. V mnenju, da se lahko poslušmaša tudi po zvočniku, so nekje v rimski Kampanji namestili pred vrati kapele zvočnik, ki je prenašal nedeljsko mašo iz cerkve. Ljudje so hodili pred to kapelo v prepričanju, da so pri maši. Cerkovnik je celo pobiral med njimi s pušico. Ko je prišla novica o tem cerkveni oblasti na ušesa, je znova razločno izjavila, da je pre-

našanje maše po radiu gotovo zelo lepa stvar, ki je v veliko uteho tistim, ki ne morejo k maši zaradi boleznih, da pa poslušanje take maše na noben način ne more nadomeščati udeležbe pri maši v cerkvi. Veljavno se prisostvuje maši samo v cerkvi, kakor je bila navada vseh minulih devetnajst stoletij in kakor bo tudi zmeraj ostalo.

Nemška propaganda za olimpijado

Propagandni minister Goebbels se je že lotil priprav za propagando za olimpijado, ki se bo vršila v Berlinu 1935, in ki se bo prenašala redno po radiu.

Radio za slepce

O božiču je Lord George v angleškem radiu sporočil poziv za priziv za prispevke za radijske aparate slepcem. Dozdaj se je nateklo 5300 funtov šterlingov.

Skrita postaja

Na Holandskem oddaja skrita postaja na valu 400 m informacije o hitlerjevski Nemčiji z internacionalo. Dozdaj je še niso mogli najti.

Natečaj za radijske igre

Nemški radio na Češko-Slovaškem je razpisal natečaj za najboljo radijsko igro. Nagrada znaša 1500 kron.

Vodstvo državnih postaj v Franciji

Tik pred svojim odstopom je poštni minister v Franciji imenoval „Oddajni svet pri državni postaji“. Temu svetu predseduje Henry de Jouvenel. Člani pa so (imen ne navajamo) zastopnik ministrstva pošte in brzojava, zastopnik poštne komisije, zastopnik lige družin s številnimi otroki, zastopnik prosvetnega ministrstva, zastopnik Zveze za umetnostno propagando in izmenjavanje, zastopnik lista „Annales“, glasbenike, zastopnika državne knjižnice, zastopnika zveze dramskih avtorjev in skladateljev, zastopnika poštne in brzojavnih uslužbencev, zastopnika francoske produkcije, zastopnika jesenskih razstav, zastopnika prosvetne lige, nekaj kritikov in pisateljev, zastopnika društva književnikov, zastopnika zveze borcev in invalidov, zastopnika zdravnikov, zastopnika političnih ved. Glavni tajnik sveta je Emile Brémond.

Incident v holandskem radiu

Na dan, ko so v Nemčiji „pozi-gavca“ berlinskega parlamenta Van der Lubbeja, obglavili, so socialisti, ki je vprav na njih prišla vrsta v radiu, prekinili oddajo v znamenje žalosti za pet minut. Seveda je zaradi tega nastal mednarodni konflikt med Nemčijo in Holandsko. Popustiti je seveda morala Holandska, ki je „kaznovala“ socialistično oddajno organizacijo VARA s tem, da ji je vzela en dan oddaje. Seveda je zato nastal vihar v VARA in v socialističnem tisku.

Centralizacije nemških postaj ni

Zapadna skupina postaj (Sendergruppe West) ne obstoji več, prav tako ni severne in južno-zapadne skupine. Imele so prav kratko življenje. Hoteli so z njimi prihraniti nekaj na stroških, a se je pokazalo, da to ni pametno. In tako je zdaj vodja koenigswusterhausenske postaje Hadamowsky moral podati uradno izjavo, da se centralizacija ni obnesla in da je bolje, da vsaka postaja razvije svoj regionalni značaj. Čudna spoznanja sredi hitlerjevske centralistične strahovlade!

Radijski dan v Nemčiji

Z nedeljo, 11. februarjem, se bo v Nemčiji pričela velikanska propagandna akcija za radio. Ta dan sam bo „dan nemškega radia“. Pred njim, to je, teden od 27. januarja do 4. februarja, je „zeleni teden“, namenjen predvsem radiu na kmetih. Teden od 4. do 10. februarja pa je teden zabavnega radia. Dne 11. februarja bo posebna oddaja posvečena pustnemu veselju za vso Nemčijo. Po izjavi državnega radijskega vodstva bo ta oddaja začetek veselih oddaj, posvečenih „veselju do življenja“, ki naj v nemških sporedih zaprejš dobiva čim več mesta. — Propagandna akcija bo zlasti močna na Bavarskem, ki ima v primeri z ostalimi deželami še najmanj poslušavcev.

Za brezposlene poslušavce v Belgiji

V Belgiji so z zakonom določili, da se plačilo takse za radio lahko odloži, če poslušavec dokaže, da nima sredstev.

ČETVOROCEVNI SUPER

(Svršetak)

Da bi prekidačem P istovremeno isključili anodnu bateriju i akumulator, mora se izvršiti mala izmena u šemi na sl. 1 u prošlom broju. Otpor R_0 treba pravilno uključiti kao što je pokazano na sl. 2 ispred prekidača, a ne iza prekidača, tj. za šasiju, kao što je pogrešno bilo na sl. 1. Prema sl. 1 bila bi anodna baterija (i pri otvorenom P) stalno kratko-

oklopima, oscilator kalem se montira neoklopljen, ispod šasije, pomoću dva ugaonika.

Da bi kalem bio dovoljno udaljen od metalne šasije, treba da je visina ugaonika (sl. 4 i 5) najmanje 15 mm. Svi su namotaji izvedeni u istom smislu, krajevi namotaja obeleženi su na šemi i na sl. 3 i 4. Prečnik žice iznosi za sve namotaje 0,3

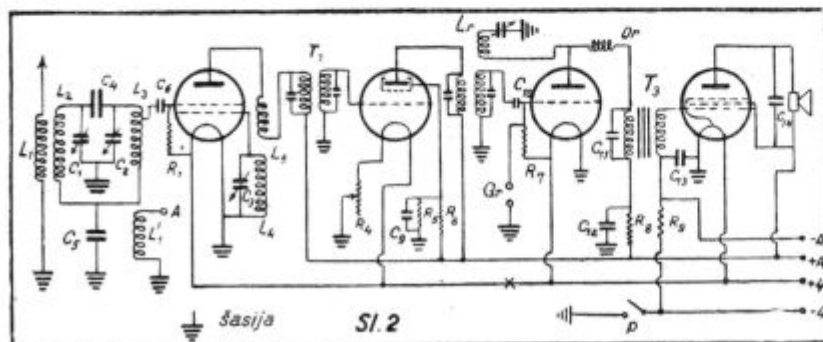

vezana otporima R_0 , R_2 , R_3 i R_4 , R_5 , R_6 . Ako se pak R_0 uključi ispred P (kao na sl. 2), biće anodna baterija kratkovezana otporima samo za vreme rada aparata.

Bolje je otpor R_4 uključiti sa negativne strane vlakna, (sl. 2) jer se u tom slučaju R_4 ne mora montirati izolovano na šasiji.

IZRADA KALEMOVA I M. FREKVENTNIH TRANSFORMATORA

Od kalemova u glavnom zavisi dobar rad i selektivnost aparata. Kalemovi bandfiltra (sl. 3) potpuno su jednaki. Na cilindru od prespana, dužine oko 90 mm, prečnika 30 mm, počinjemo na ostojanju 20 mm od donjeg kraja sa motanjem L_1 odnosno L'_1 , koji dobija 35 do 40 zavoja. U ostojanju 5—7 mm od L_1 , namotamo u istom smislu za L_2 odnosno L_3 po 100 zavoja. Kod L_3 načinimo posle 70 zavoja jedan odvod koji je na sl. 3 obeležen sa „a”. Na trećem cilindru namotamo oscilator. Za L_4 namotamo 80 do 85 zavoja. Ako se za prvu cev upotrebljava „širmgiterica”, motaćemo kalemove L_5 i L_6 prema sl. 4, a ako je modulator oscilator prema sl. 2, dolazi L_5 u anodno kolo, a odgovarajući kalem je prestavljen na sl. 5. Dok se kalemovi bandfiltra montiraju sa gornje strane šasije, a pokrivaju se

mm samo se mora za L_5 i L_6 na sl. 4, kao što je već u prošlom broju naglašeno, uzeti deblja žica od 0,4 do 0,5 mm. Izolacija za sve namotaje je lak (rubin žica) ili 2 × svila. Pamučna izolacija zauzimala bi malo više mesta. Na sl. 4 dobijaju L_5 i L_6 po 20 do 25 zavoja (najbolju vrednost treba isprobati), dok na sl.

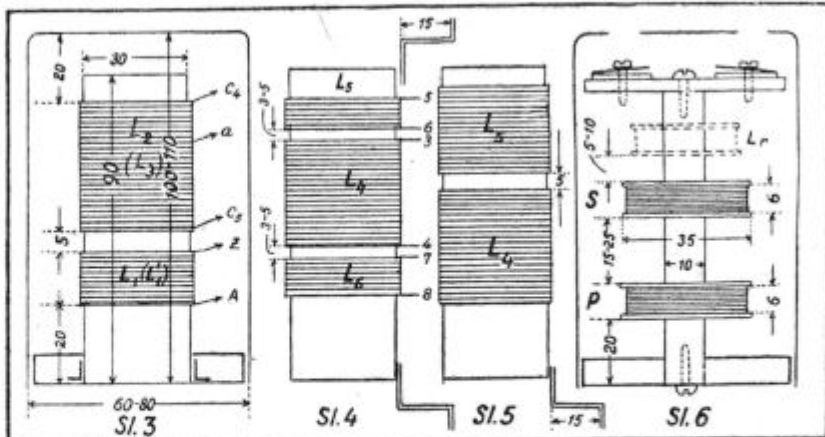

5, L_5 dobija 60 do 65 zavoja. U slučaju da oscilator ne radi, treba promeniti krajeve žica na L_5 .

Medjufrekventni transformatori slični su sa onima iz 21 i 47 broja, gde je dat opis trocevniog supera. Na vretenu, prečnika 10 m/m, visine oko 80 m/m od tvrdog drveta, koje se prethodno može umočiti u vreo parafin, da posle ne upija vlagu, — po-

redjani su primar i sekundar m. frekv. transf. Između 2 kružna kartona koji su na vretenu nalepljeni u rastojanju od 6 m/m, namotano za primarni namotaj 550 zavoja. Na isti način izradimo sekundarni namotaj, koji takodje dobija 550 zavoja. Drugi transf. istovetan je sa prvim, samo dobija eventualno još namotaj L_r za reakciju. Razmak između P, S i r dat je na sl. 6, najpovoljniju vrednost treba isprobati. Između P i S može biti 18—20 m/m. Svi se namotaji izvedu u istom smislu žicom prečnika 0,15 do 0,18 mm, izolovanim dva puta svilom.

Sa gornje strane vretena utvrđen je mali komad tvrde gume, na kome se montiraju promenljivi blokovi za akordiranje P i S. Umesto njih možemo upotrebiti 2 mala promenljiva kondenzatora sa čvrstim dielektrikom od 200—300 cm koji se montiraju sa donje strane šasije. Moramo imati u vidu, da rotori kondenz. koji su vezani paralelno primaru, ne smeju imati vezu sa šasijom aparata. Ako se za smanjenje kapaciteta (na sl. 6 okretanjem zavrtanja) upotrebljava vijak (šrafciğer), nesme on biti od metala. Može se upotrebiti drveni štapić.

Da namotaji kako na transf. tako i na kalemovima L_1 do L_6 ne bi bili prigušeni usled velike blizine metalne šasije, mora između nje (a tako isto i gornje strane oklopa) i žice biti najmanji razmak od 20 m/m (sl.

3 i 6). Oklopi su ili u obliku lonca (prečnika 60—80 m/m), ili četvrtastog oblika (60×60 m/m), visine 100—110 m/m. Ako su kondenzatori za akordiranje m. frekv. transf. prema sl. 6, imaju oklopi sa gornje strane otvor za prolaz „šrafciğer”. Materijal za oklope je: aluminijum, cinak ili bakar; gvoždje se ne sme upotrebiti.

Svakom bi amateru savetovali da oscilator akordira *odvojenim* kondenzatorom C_3 . Kod prva dva kola još je moguće izjednačavanje, zato za njih možemo uzeti *dupli* kondenzator. Kad bi sva 3 kondenzatora bili na zajedničkoj osovinini, nikad ne bi amater uspeo, da iz aparata „izvuče” ono, što je on u stanju da daje. Često se čuje, da podbace amaterski aparati, „sa više kola”, sa kondenzatorima na *jednoj* osovinini. Ako se ne radi fabričkim kalemovima (kit) i odgovarajućim kondenzatorima, uvek je

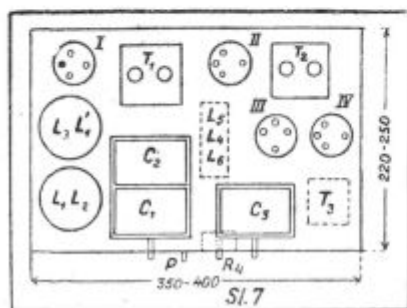

bolje uzeti za sva kola *zasebne* kondenzatore. Time se istina malo komplikuje rukovanje aparatom, ali se uvek dobija mnogo u selektivitetu. Za amatera, koji nema potrebne instrumente (a ni iskustvo) za izjednačavanje više kola, kada su kondenzatori mehanički vezani, — dolaze dakle u obzir *odvojeni* kondenzatori. Svaki će amater danas selektivitetu rado žrtvovati malo komoditeta u rukovanju aparatom.

Raspored delova vidimo na sl. 7, gde su i svi delovi označeni. Šasija je za 60—70m/m izdignuta, kako bi sa donje strane mogli smestiti sve blokove, otpore, oscilator kalem i n. frekv. transf. T_3 . Sve delove treba tako rasporediti, da žice koje ih budu vezivale, budu što moguće kraće. Sa zadnje strane montirano izolovano buksne za antenu, zvučnik i jednu za gramofon. Zemlja i druga buksa za gramofon su u vezi sa šasijom. Sa prednje strane dolazi prekidač P i otpor R_4 . Kabel za priključak baterija izlazi takodje sa zadnje strane aparata.

O puštanju u rad jednog supera bilo je već toliko puta pisano na ovom mestu (u 21 i 48 broju od prošle, i 2 broju od ove god., tako da ćemo ovo ovog puta izostaviti.

Tehnički odgovori

Radio amateru Pančevo

Mogli bi pokušati šemu malog prenosnog aparata koji bi po vašoj želji mogao da radi i bez anodne baterije. Džepna baterija od 4,5 V mogla bi se upotrebiti istovremeno za usijanje vlakna i kao anodna baterija. Usled otpora R_4 od 30 do 50 oma biće napon na pozitivnom

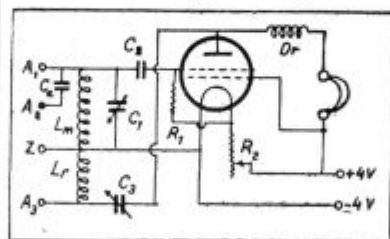

kraju vlakna *niži* od napona na mreži *bližoj* vlaknu. Ipak bi savetovali, da uzmete još jednu ili dve baterije, za anodnu bateriju, čiji bi negativ. pol (duži kraj) spojili sa „-4”, a pozitivan pol došao bi na slušalicu i mrežu bližoj vlaknu.

Vrednosti ostalih delova su obične: $C_1 = 500$ cm, $C_2 = C_3 = 300$ cm, $R_4 = 1-2$ megoma $C_a = 300-500$ cm, $L_m = 85$, $L_r = 35$ zavo jaka žice od 0,3—0,4 m/m, $2 \times$ pamuk. Namotaji su na cilindru prečnika 40—45 m/m. Kao prigušni kalem upotrebite kalem od 1000 oma iz slušalice.

D. Pešić — Sombor

1) Blok paralelno vezan otporu R_5 u šemi četvorocevnog baterijskog supera je C_6 , a ne C_5 , kao što je pogrešno naznačeno. C_5 je kod bandfiltera i on iznosi 20.000 do 30.000 cm.

2) Otpor R_6 vežite prema sl. 2 *ispred* prekidača P.

D. Todorović — Gaj

Traženu šemu i opis detektor prijemnika naćičete u 8 broju od prošle god. Po želji možemo vam poslati taj broj.

Radioamater — Zemun

1) Ako je izolacija na svima mestima ispravna kod žice, koju ste poslali, možete je upotrebiti za motanje medjufrekv. transformatora.

2) U svakom slučaju bolje je upotrebiti specialan v. frekv. prigušni kalem no kalem iz slušalice.

3) Savetujemo da za oscilator kondenzator na svaki način uzmete *zaseban* kondenzator.

V. Mandrović — Slov. Bistrica

U vašem „Orion” aparatu predviđen je priključak još jednog *magnetnog* zvučnika. Pošto je zvučnik iz americkanskog aparata *dinamički*, a ne magnetni, to ga ne možete priključiti.

V. Vučić — Kasidoli

1.) Magnet od zvučnika može se pojačati. Za to je potreban izvor jednosmislene struje i jedan kalem, u čiju unutrašnjost dolazi magnet. Pošaljite frankiran koverat sa dimenzijama magneta, kako bi vam poslali potrebna uputstva za namagnetisanje magneta.

2.) Potrošnja se neće povećati, kad se umesto magnetnog upotrebi dinam. zvučnik sa permanentnim magnetom. Kod nabavke istog morate navesti tip vaše pentode.

Pismen odgovor poslat je:

F. Bergl — Štip

A. Jovanović — Pančevo

I. Tomić — Dubrovnik

Dr. VI. Čistov — Istok

Poštovani gospodine uredniče,

Zahvaljujem Vam se na razumevanju i trudu oko odgovora na moja pitanja postavljena u broju 3 od 14-I-1934 god. Vašeg cenjenog časopisa u pogledu „Tungsram” univerzalnih cevi i aparata.

Iz odgovora firme „Tungsram” u broju 6 „Radio Beograda” od 4 o. m. nisam razabrao nikakvo zadovoljavajuće objašnjenje na moje glavno pitanje, sem propagandnih podataka veoma opšte prirode o novim univerzalnim cevima i priznanja iste firme, po kojem je netačna njezina tvrdnja da se novi univerzalni aparati mogu priključiti na razne struje i napone, bez prekopčavanja istih.

Kao mnogogodišnjeg amatera me interesuje — zastalno i moje kolege — na temelju kojih tehničkih tekovina treba novi univerzalni aparati da budu bolji od specijalnih prijemnika za izmieničnu i istosmislenu struju. Moram stoga da ponovim svoje pitanje iz broja 3 „Radio-Beograd” i očekujem ovoga puta sa još većim interesovanjem iscrpan odgovor.

S poštovanjem,

V. J. R.
radio-amater
Veliki Bečkerek

Najzanimljivije tačke evropskog programa od 11 do 17 februara 1934 god.

Opere i operete

NEDELJA 11-II

- 20.00 „Eva“, opereta od Lehara — *Bucuresti*
 20.10 „Devojčica iz Elizonda“, opereta od Offenbacha — *Beromünster*
 21.00 „Orfej u paklu“, opereta od Offenbacha — *Rim*
 21.00 „Djokonda“, opera od Ponchielli-a — *Milano*

PONEDELJAK 12-II

- 19.30 „Kraljica bioskopa“, opereta od Gilbert-a — *Beč*
 20.00 „Eva“, opera od Foerster-a — *Prag*
 21.35 „Seviljski berberin“, opera od Rossini-a — *Hilversum*
 22.35 „Ljubavni valcer“, opereta od Smith-a — *Daventry*

UTORAK 13-II

- 20.02 „Havajski cvet“, opereta od Abrahama — *Warszawa*
 21.00 „Ljubavni valcer“, opereta od Smith-a — *London*

SREDA 14-II

- 19.30 „Trubadur“, opera od Verdi-a — *Budapest*
 19.50 „Čarobni strelac“, opera od Webera — *Beromünster*
 20.10 „Drvokradica“, opera od Marschnera — *Heilsberg*
 20.40 „Ljubičica sa Montmartr-a, opera od Kalmann-a — *Milano*
 20.50 Prenos jedne opere — *Rim*

ČETVRTAK, 15-II

- 19.30 Prenos jedne opere — *Bucuresti*
 20.00 Dve kratke opere — *Monte Ceneri*
 20.10 „Don Pasquale“, opera od Donizetti-a — *Stuttgart*
 20.50 Prenos jedne opere — *Milano*
 21.00 „Fortunio“, kom. opera od Messenger-a — *Paris-Radio*

PETAK 16-II

- 19.30 Prenos iz državne opere — *Budapest*
 20.40 „Pogrešno vaspitanje“, opereta od Chabrier-a — *Suisse-Romande*

SUBOTA 17-II

- 11.20 Simfonijski koncert — *Beč*
 12.15 Muzičko matine filharmonije — *Warszawa*
 17.30 Simfonijski koncert — *Strasbourg*

Veliki koncerti

PONEDELJAK 12-II

- 20.20 Koncert Collegium-a — *Budapest*

SREDA 14-II

- 19.35 „Godišnje doba“, oratorij od Haydna — *Beč*
 20.05 Koncert praške filharmonije — *Prag*
 20.45 Čajkovski: Simfonija Nr. 4. f-mol op. 36 — *Stuttgart*
 21.15 Simfonijski koncert — *Daventry*
 21.45 Koncert sa konzervatorijuma — *Paris-Radio*

ČETVRTAK 15-II

- 19.35 Koncert filharmonije — *Beč*
 20.00 Simfonijski koncert — *Kalundborg*
 20.30 Simfonijski koncert — *Midland*
 20.30 Simfonijski koncert — *Riga*
 20.45 Simfonijski koncert — *Rim*

PETAK 16-II

- 20.00 Simfonijski koncert — *Bucuresti*
 20.00 Simfonijski koncert filharmonije — *Oslo*
 20.10 Bruckner: Simfonija Nr. 3 d-mol — *München*
 20.15 Simfonijski koncert — *Warszawa*
 21.00 Simfonijski koncert — *Milano*

SUBOTA 17-II

- 18.00 Simfonijski koncert — *Strasbourg*
 20.00 Estonska muzika — *Warszawa*

Radio pozorište

NEDELJA 11-II

- 18.30 „Antonije i Kleopatra“, drama od Shakespeare-a — *Daventry*
 20.05 „Zarobljena fantazija“, bajka od Raimunda. Muzika od Schuberta — *Beč*
 20.30 „Ruža“ vesela igra od Szigligeti-a — *Budapest*

UTORAK 13-II

- 20.00 „Apotekar“, komedija od Doille-a — *Bratislava*

SREDA 14-II

- 20.10 „Richard III“, drama od Shakespeare-a — *Hamburg*
 20.30 „Mirandolina“, komedija od Goldonija — *Kalundborg*
 21.05 „Dugi put“, radio igra od Eggersa — *Leipzig*

PETAK 16-II

- 20.45 „San letnje noći“, drama od Shakespeare-a; muzika od Mendelssohna — *Palermo*
 21.45 „Mletački trgovac“, drama od Shakespeare-a — *Paris-Radio*
 23.35 „Ispitivanje“, radio igra sa muzikom — *London*

Instrumentalni koncerti

NEDELJA 11-II

- 18.55 Klavirski koncert Fr. Schmidta — *Beč*
 19.45 Gudački kvartet — *Budapest*

PONEDELJAK 12-II

- 21.00 Kamerna muzika i poezija — *Paris-Radio*
 21.15 Koncert na čelu — *Bucuresti*

UTORAK 13-II

- 18.30 Klavirski koncert — *Budapest*
 23.00 Orkestarski koncert — *Budapest*

SREDA 14-II

- 18.30 Koncert na čelu — *Budapest*

PETAK 16-II

- 18.05 W. Niemann svira svoje kompozicije — *Leipzig*
 21.00 Koncert E. Meinardi-a — *Beč*
 22.15 Kamerna muzika — *London*

SUBOTA 17-II

- 21.20 Koncert Chopinovih dela — *Warszawa*
 21.30 Veče sonata — *Strasbourg*
 21.30 Kamerna muzika — *Budapest*
 22.35 Klavirski koncert Rubinsteina — *Daventry*

Vokalni koncerti

PONEDELJAK 12-II

- 20.45 Vokalni koncert — *Bucuresti*

UTORAK 13-II

- 21.00 Veče šansona — *Paris-Radio*

SREDA 14-II

- 22.45 Revelersi — *Midland*

PETAK 16-II

- 21.00 Vokalni kvarteti H. Kjerulfa — *Kalundborg*

SUBOTA 17-II

- 20.20 Ruski horski ensemble — *Bucuresti*

Nedeljni Radio-program

Nedelja 11 februar

БЕОГРАД

таласна дуж. 437,3м., 2,8кв., 686кц

ПРЕПОДНЕВНИ ПРОГРАМ

8.55 Објављивање дневног програма

9.00 Час гимнастике, гђа Смиља Мандукић

9.30 Пренос службе Божје из Саборне Цркве (хор I. Беогр. Пев. Друштва)

11.00 Народна музика (грамофонске плоче)

1. а) Ој Невене; б) Све што имам губим (Јованчић-Лале) ★ 2. а) Некад цвале беле руже; б) Мито Митанче ★ 3. а) Грана од бора; б) Угаснуле очи чарне (Драг. Петровић)

11.20 Званични извештај о водостању (српски)

Значај сточарских селекцијских задруга за унапређење сточарства, предавање г. инж. Драгише Николића

11.59 Тачно време

12.00 Звона са Саборне Цркве

12.05 Пренос концерта Музичког Друштва из Земуна (солисти гђа Иванка Петровић, диригент г. Давиденко)

1) Бетовен: Клавирски концерт Це-мол уз пратњу оркестра ★ 2) Бетовен: Кориолан, увертира

13.00 Концерт

(са грамофонских плоча)

1) Вебер: Чаробни стрелац, увертира ★ 2) Вагнер: Сигфрид (Полдор 66590) ★ 3) Лист: Прелудијуми, симфонијска поема (Полдор 66812—13)

13.30 Рекламе

13.40 Новинарски извештаји А. А. Тачно време

13.50 Народне песме и кола

1) Би ме мајко би (г. Бошко Николић) ★ 2) Разболела се гривна (г. Тимотић) ★ 3) У башти ми зумбул цвета (гђа Љубица Миљивојевић)

14.07 Народне песме и кола (Пренос за Берлин)

1) Магла пала (пева г. Бошко Николић) ★ 2) Тројанац, коло (Радио оркестар) ★ 3) Ценкина снага (гђа Љубица Миљивојевић) ★ 4) Чукаричко кокоњеште (Радио Оркестар) ★ 5) Шта се сјаји на сред Сарајева (г. Милан Тимотић) ★ 6) Капларско коло (Радио Оркестар)

до 14.17

ПОПОДНЕВНИ ПРОГРАМ

15.00 Концерт дувачког оркестра „Ратни другови“

1) Чижек: 23. Класе марш ★ 2)

Бродил: Тугованка, потпури ★ 3) Бинички: Краљево коло ★ 4) Винш: Бенерала Терзића, марш ★ 5) Ивалишевић: Српско потпури ★ 6) *** Капларско коло ★ 7) *** Триглав марш ★ 8) Бродил: Потпури српских циганских песама ★ 9) *** Битољка коло ★ 10) Реш: Књаза Михаила марш ★ 11) Урбан: Српске песме и игре, потпури ★ 12) *** Американски марш

16.00 Из разних опера (грамофонске плоче)

1. а) Масне: Арија из опере „Сид“; б) Халеви: Арија из опере „Јеврејка“ (Каруззо) ★ 2. а) Росини: Арија из опере „Севилски берберин“ (Гали Курчи) ★ 3. а) Маскањи: Хор из опере „Кавалерија Рустикана“; б) Леонкавалло: Хор из опере „Бајачо“ ★ 4. Верди: Дует из опере „Трубадур“

16.30 Музика за игру оркестра „Синкаторс“ из Новог Сада до 17.30

ВЕЧЕРЊИ ПРОГРАМ

18.55 Тачно време

Објављивање вечерњег програма и програма за следећи дан
Спортске вести

19.00 О чаробном лику југословенске Турице, предавање гђе Јелице Беловић-Бернадићковске

19.30 Боелман: Соната оп. 40 А-мол за чело и клавир

а) Maestoso — Allegro con fuoco
б) Andante
в) Allegro molto
(изводе г.г. Јован Мокрањац, чело и Александар Бутаков, клавир)

20.00 Рекламе

20.10 Треба ли да се наука меша у наш свакидневни живот, предавање г. проф. Ивана Ђаје

20.30 Вокални концерт г. Милана Пихлера, члана Беогр. Опере

1) Вебер: Две арије из опере „Чаробни стрелац“ ★ 2) Росини: Арија из опере „Севилски берберин“ ★ 3) Готоваци: На ношшту ★ 4) Ипавец: Серенада ★ 5) Пахор: Еп старек

21.00 Госп. Кола Ађан, инжињер из Лагоса — Нигерија интерпретира песме из своје домовине

21.20 Оперетске фантазије, изводи Радио-Оркестар

1) Калман: Циркуска принцеза ★ 2) Лехар: Краљевско дете

22.00 Тачно време

Новинарски извештаји А.А.

Спортске вести

Народне песме пева г. Миле Милутиновић уз пратњу оркестра
1) Крадем ти се с вечери ★ 2) Мара има, Мара има ★ 3) Ситна киша ситно пада ★ 4) Пиле-

то пејет ★ 5) Коло циганске омладине ★ 6) Еј под Скочићем ★ 7) Мерак имам ★ 8) Мој Милане ★ 9) Под оном гором зеленом ★ 10) Чарлама, коло
23.00 Пренос музике капеле Жике Станковића из ресторана „Домовина“ до 23.30

ЉУБЉАНА

таласна дуж. 569,3м., 2,8кв., 527кц

7.30 Izboljševanje zemljišč (Ing. Pirc Alfonz)

8.15 Poročila

8.30 Gimnastika (Pustišek Ivko)

9.00 Versko predavanje (dr. Ciril Potočnik)

9.30 Orgelski koncert (Arnič Blaž)

10.00 O pomenu dvojčkov in njihovi socialni manjvrednosti (dr. Škerl Božo)

10.30 Vokalni koncert Julija Betetta s spremljevanjem Radio orkestra: Ave Maria (Gounod) ★ Uspavanka (Brahms); Kovač (Brahms) Orožar (Lortzing), arija ★ Archibald Drugles — balada (Löve) Sprito sancto (Löwe) ★ Pomlad (Hildach)

11.15 Slovenska glasba, Radio orkester: Narodna koračnica št. 1 (Pavčič) ★ Pozdrav s planin (Gregorc) ★ Solčni dnevi (Čerin)

12.00 Cas, venčki šlagerjev na ploščah

16.00 O gnojilih in gnojenju II. (Ing. Turk Jakob)

16.30 Ljudska igra: Deseti brat (Delakov gled. studio)

17.30 Sol. instrumentalne reproduc. točke

20.00 Prenos operete iz Ljubljane V odmoru: Cas in poročila

ЗАГРЕБ

таласна дуж. 276,2м., 0,8кв., 1086кц

10.00 Prenos mise iz crkve Sv. Marka. Oratorijski zbor Sv. Marka pjeva pod ravnanjem Mladena Pozajlića jednu misu od Viadane. Off. rec. v. 10. IX. Orgulje: Čedomil Dugan

12.00 Operne fantazije. — II. Instrumentalni soli (Parlophone ploče)

17.10 Vijesti i propaganda

17.30 Prenos plesne glazbe orkestra Sever iz Grill Rooma

19.45 Kulturne i društvene vijesti. — Propaganda

20.15 Klavirski koncert Vere Verse:

1. Borodin: a) Serenada, b) Nocturno, c) U samostanu; ★ 2. Čajkovski: a) Barkarola, b) Trojka, c) Romanca, d) Humoreska ★ 3. Rahmanjinov: a) Valse, b) Polichinello

20.45 Koncertat tamburaškog orkestra

"Merkur". Dirigent: Dr. Tomaš: Džela Zajca i Lisinskoga
21.45 Današnja sportska nedelja
22.00 Objava rasporeda, vijesti i meteorološki izvještaj
22.15 Prenos plesne glazbe orkestra Sever iz Grill Rooma

MONTRANTVO

Beč (Wien) 506,8m 120kw 592kc
8.30 Gramo-koncert ★ 9.55 Služba božija iz franciskanske crkve ★ 11.20 Simfonijski koncert. Dirigent: H. Gottesmann. Solist: R. Malcher, violina (Weber: Uvertira za operu „Abu Hassan“; Einding: Koncert za violinu i orkestar a-dur op. 45; Čajkovski: V. Simfonia e-mol op. 64) ★ 12.30 Radio orkestar (Thomas, Lanner, oKrmzak, Millöcker i dr.) ★ 14.00 Sport ★ 14.45 Poljoprivređa ★ 15.05 Čas knjige. Maska i bina ★ 15.30 Kamerna muzika (Dvoržak: Kvintet za dve violine, brač, čelo i klavir a-dur op. 81; Pesme uz pratnju gudačkog orkestra. W. Kienzl: Dve pesme; Prohaska: Majska pesma, Uspavanka; J. Marx: Tri pesme) ★ 16.30 Zabavni čas ★ 17.00 Gramo-koncert ★ 18.25 Poklade u Beču ★ 18.55 Beethoven: Poloneza c-dur; Varijacije na rusku posmu; Sonate es-dur op. 31 Nr. 3. Fr. Schmidt (klavir) ★ 19.55 Futbol: Austrija—Italija ★ 20.05 „Zarobljena fantazija“, Bajka u 2 čina od Rachmunda. Muzika od Fr. Schuberta ★ 22.45 Radio orkestar (Suppé, Wetzy, Strauss i dr.)

Berlin 356,7m 100kw 841kc
19.40 Sport ★ 20.00 Bela nedelja u radio stanici, Šareni program ★ 22.00 Vreme, Dnevne i sportske vesti

Beromünster 539,6m 60kw 556kc
19.05 Jodleri uz pratnju ručne harmonike ★ 19.20 Koncert iz Berna ★ 20.10 „Devojčica iz Elizonda“ opereta u 1 činu od Offenbacha ★ 21.10 Slike sa karnevala ★ 22.15 Sport

Bolzano 559,7m 1kw 536kc
17.00 Gramo ploče ★ 17.55 Sportske vesti ★ 20.00 Vesti — Sportske vesti ★ 21.10 Vokalni i instrumentalni koncert (Schubert, Borodjin, Respighi Strauss, Schubert i dr.) Posle koncerta: Laka muzika do 23.30 č.

Bratislava 298,8m 13kw 1004kc
12.15 Brno ★ 16.30 Politička geografija Slovačke. Poezija i popularne pesme ★ 20.30 Vokalni koncert ★ 21.50 Prag ★ 22.40—23.00 Prag

Breslau 315,8m 60kw 950kc
6.35 Koncert sa broda „Hamburg“ ★ 10.15 J. Haydn: Gudački kvartet d-mol op. 76 ★ 10.50 Iz praznih dela H. Kleista ★ 11.30 Kantata od Bacha (Leipzig) ★ 12.00 Königsvusterhausen ★ 14.30 Program rada u radio stanicama München, Leipzig, Breslava ★ 15.30 Königsvusterhausen ★ 16.30 Radio igra u mnogo slika ★ 18.00

Sto mikrofona pričaju o nemcima u nemačkoj zemlji ★ 20.00 Berlin ★ 22.30 Šareni program München-Leipzig-Breslava

Brno 325,4m 32kw 922kc
9.15 Horski koncert moravskih učitelja ★ 12.15 Vojna muzika (Suppé, Offenbach, Verdi i dr.) ★ 16.00 Radio orkestar Igrte kroz četiri stoleća ★ 17.30 Koncert na klaviru (Bartinsky: Šest minijatura temu ukrajinskih popularnih pesama; Chopin: Etide op. 10 i 25) ★ 18.00 Horski koncert ★ 19.00—23.00 Prag

Bucuresti 212,6m 12kw 1411kc
10.45 Religiozna muzika ★ 11.00 Simfonijska muzika (gr. ploče) ★ 12.00 Gramo koncert ★ 13.00 Radio novine ★ 13.15 Laka muzika (gr. ploče) ★ 17.00 Džaz, Muzika za igru ★ 18.10 Džaz ★ 19.00 Predavanje ★ 19.20 Gramo ploče ★ 20.00 „Eva“ opereta od Lehara

Budapest I 549,5m 120kw 546kc
10.00 Prenos službe božje iz Budimске dvorske crkve ★ 11.15 Služba božija iz evangeličke crkve ★ 12.30 Koncert operskog orkestra. Dirigent Dr. E. Dohnanji. Sudeluje Enrico Mainardi (čelo). (Boieldieu: Bagdadski kalifa — uvertira; Boccherini: Koncert za čelo u b-duru; Liszt: Mefisto — valcer). U odmoru: Radio kronika ★ 14.00 Columbia gramoploče ★ 15.00 Poljoprivredno predavanje ★ 15.45 Koncert simfoniskog orkestra neuspelih muzičara. Dirigent B. Melles. (Huszka: Princ Bob; Ziehrer: Fantazija; Jaray: Romansa; Fall: Dolarska princeza; Kettelbey: U Egiptu, zemlji čarobnoj; Eördögh: Humoreska; Vecsey: Valse triste; Abraham: Viktorija ★ 16.30 Vörösmartyjeve stihove recituje Vilma Aknay ★ 17.00 Nastavak koncerta ★ 17.30 Prenos programa društva „Bela vrana“ iz Muzičke akademije ★ 19.35 Sport ★ 19.45 Gudački kvartet Melles, izvodi Gudački kvartet u a-duru od Borodina ★ 20.20 Vesti ★ 20.30 Iz sudia: „Ruža“, Vesela igra u 3 čina. Napisao Ede Szigligeti. Reditelj A. Odry ★ 22.10 Ciganska kapela Bele Racza iz kafane Baross. Peva J. Lipoczky ★ 23.10 Kapela Emila Roosza iz kafane New-York.

Daventry 1500m 25kw 200kc
18.30 „Antonije i Kleopatra“ za radio obradjeno po tragediji W. Šekspira ★ 20.30 Koncert na čelu ★ 20.55 Služba božija ★ 21.45 Nedelja dobročinstava ★ 21.50 Vesti ★ 22.05 „Hadžiluk“, priča o putu kroz život svakog čoveka. Antooigja poezije i muzike ★ 20.30 Orkestarski koncert (A. Thomas: Rajmunda, uvertira; Saint-Saens: Labud; Haendel: Arija iz „Acis i Galateja“; Grieg: Lirska svita; Mozart: Menuet za gudače i rog; Rimski-Korsakov: Iz španskog kapričija).

Deutschlandsender 1571m 60kw 191kc
11.30 Kantata od Bacha (Leipzig) ★

Nedelja, 11 februar

12.00 Vesela muzika iz celoga sveta (I. Evropa) ★ 15.30 Vesela muzika iz celoga sveta (II. Amerika) ★ 17.00 Orkestarski koncert ★ 18.00 „Sto mikrofona pričaju“. Zajednički prenos nemačkih radio stanica ★ 19.00 Gramo-ploče ★ 19.45 Sport ★ 20.00—24.00 Pokladne lakrdije u radio stanici ★ 22.00 Vreme, dnevne i sportske vesti

Frankfurt 251m 17kw 1195kc
11.30 Leipzig ★ 12.05 Vesela muzika iz svih zemalja (Königsvusterhausen) ★ 15.30 Vesela muzika iz svih zemalja ★ 16.30 Koncert simf. orkestra ★ 18.00 „Sto mikrofona pričaju“ Zajednički prenos nemačkih radio stanica ★ 19.00 Sednica u Majncu ★ 20.00 Veseli program iz Berlina ★ 22.15 Sport ★ 22.30 Šareni program

Hamburg 331,9m 100kw 904kc
20.00 Prenos iz Berlina ★ 22.00 Vesti ★ 22.30—24.00 Veseli zabavni program

Heilsberg 291m 60kw 1031kc
10.00 Hor i orgulje ★ 12.00 (I) Vesela muzika iz svih zemalja (Königsvusterhausen) ★ 15.30 (II) Vesela muzika iz svih zemalja (Königsvusterhausen) ★ 16.45 Smešne priče ★ 17.10 Gramo koncert (Danzig) ★ 18.00 Učestvuju sve nemačke stanice (Königsvusterhausen) ★ 19.15 Will Vesper čita iz svojih dela ★ 20.00 Pokladne lakrdije u radio stanici (Berlin) ★ 22.30 Večernja muzika

Hilversum 1875m 7kw 160kc
20.35 Radio orkestar. Muzika Joh. Straussa ★ 21.05 Gramo ploče ★ 21.20 „Car valcera“ opereta od O. Straussa ★ 22.15 Laka muzika ★ 23.20 Gramo-ploče

Kalundborg 1261m 7,5kw 238kc
20.00 Radio orkestar (Glinka, Wagner, Beethoven, Kuhlan i dr.) ★ 20.25 Predavanje i vokalni koncert ★ 21.00 Radio orkestar. Danska muzika ★ 21.30 Violinski koncert ★ 22.30 Radio orkestar ★ 23.00 Muzika za igru

Huizen 301,5m 20kw 995kc
20.55 Radio orkestar ★ 21.25 Klavirski koncert ★ 21.45 Radio igra ★ 22.30 Nastavak koncerta radio orkestra ★ 23.00 Nastavak klavirskog koncerta ★ 23.15 Gramo-ploče

Katowice 395,8m 12kw 758kc
19.50 Varšava ★ 21.15 Leopold ★ 22.15 Sport ★ 22.30 Varšava

Košice 269,5m 2,6kw 1113kc
19.00—23.00 Prag

Krakow 304,3m 2kw 986kc
19.30—23.30 Prenos iz Varšave i Lavova

Leipzig 382,2m 120kw 785kc
11.30 Kantata (G. A. Nr. 23) od J. S.

Nedelja, 11 febrarn

Bacha ★ 12.00 Vesela muzika iz svih zemalja (Königsvusterhausen) ★ 15.30 Königsvusterhausen ★ 16.30 Breslava ★ 17.15 Gramo ploče ★ 18.00 „Sto mikrofonta pričaju“ (Königsvusterhausen) ★ 19.00 Pokladna igra iz Erdelja ★ 20.00 Berlin ★ 22.15 Sport i druge vesti ★ 22.30—2.00 Šareni program

London Reg. 342,1m 50kw 877kc

19.30 Radio orkestar (Auber, Purcell, Taylor i dr.) ★ 21.50 Vesti ★ 22.05 Nedeljni orkestarski koncert Dirigent: A. Boult Solist: M. Blyth, sopran (Gluck: Ifigenija u Aulidi, uvertira; Berg: Tri Odlomka iz opere „Wozzek“; Beethoven: Simfonia Nr. 2)

Luxembourg 1304m 150kw 230kc

21.00 Englesko veče Radio orkestar ★ 21.15 Pregled svetske štampe (nemački i francuski) ★ 21.30 Radio orkestar ★ 21.55 Sport ★ 22.00 Simf. koncert radio orkestra (Haydn: Simfonia Nr. 16 g-mol) ★ 22.30 Muzika za igru ★ 22.45 Borodin: Polovecke igre ★ 23.00 Radio orkestar ★ 23.20 Muzika za igru (gr. ploče)

Midland Reg. 391,1m 25kw 767kc

19.45 Vojna muzika ★ 21.50 Vesti ★ 22.05 London

Milano 368,6m 50kw 814kc

12.30 Gramo ploče ★ 12.45 Raznorodna muzika ★ 13.30 Muzika po želji radio slušalaca ★ 15.30 Gramo ploče — Sportske vesti ★ 17.00 Muzika za igru ★ 19.15 Gramo ploče ★ 19.45 Vesti — Razne vesti — Sportske vesti — Gramo ploče ★ 21.00 „Gioconda“, opera u četiri čina od A. Ponchiellia U pauzi: Pozorišne vesti — Razne vesti

Mor. Ostrava

259,1m 11kw 1158kc
17.30—23.00 Prag

Monte Ceneri

257m 15kw 1167kc
20.00 Radio orkestar Švajcarske melodije ★ 20.30 Koncert violiniste Guiseppa Lasek-a (M. Ravel: Pavane pour une infante défunte; C. Debussy: Devojka sa kosom boje lana; preludij; E. Lalo: Španska simfonia) ★ 21.15 Predavanje ★ 21.30 „Arlekenov bes“ od Adriana Lualdi-a (sopran, tenor, radio orkestar) ★ 22.00 Sportska nedelja

München 405,4m 100kw 740kc

8.10 Orkestarski koncert ★ 10.50 Iz dela Heinricha Kleista ★ 11.30 Kantata od Bacha (Leipzig) ★ 12.00 Koncert iz Berlina ★ 15.30 Nastavak koncerta ★ 17.15 Mali radio orkestar i solisti ★ 18.00 Berlin ★ 19.00 Bela nedelja u Münchenu, Šareni program 20.00 Pokladne lakrdije u radio stanici (Berlin) ★ 22.30—2.00 München Leipzig-Breslava

Oslo 1186m 60kw 253kc

19.30 Koncert na čelu ★ 20.00 Predavanje i recitovanje ★ 20.30 Radio orkestar (Wagner, Liszt, Svendsen, de Falla i dr.) ★ 22.00 Aktuelni problemi ★ 22.45 Muzika za igru.

Palermo 531m 3kw 565kc

17.30 Gramo ploče ★ 20.00 Vesti Radio novine ★ 20.20 Gramo ploče ★ 20.25 Sportske vesti ★ 20.45 Operska muzika U pauzi: Predavanje Vesti ★ 23.00 Radio novine

Paris-Radio 1724m 75kw 174kc

13.00 Koncert na orgulji (J. S. Bach, C. Frank, Dapre) ★ 13.45 Gramo ploče ★ 14.00 Orkestarski koncert (Grieg, Rubinstein, Benatzk i dr.) ★ 16.00 Čas za mladež ★ 17.00 Dva pozorišna komada ★ 19.00 Orkestarski koncert ★ 20.00 Praktičan život ★ 20.30 Dečje pozorište ★ 21.00 Gramo ploče. Laka muzika ★ 21.30 Pregled večernje štampe ★ 21.45 „Sreća pre svega moje gospodje“, šaljivi komad od F. Croisset-a, Kuleti A. Willenmetza. Posle komada: Sport. Vesti.

Poste-Parisien

312,8m 60kw 959kc

11.30 Gramo ploče ★ 12.00 Nove ploče „Ideal“ ★ 12.30 Koncert ★ 13.15 Iz zvučnih filmova (gr. ploče) ★ 13.50 P. Weil u svom repertoaru ★ 14.30 Koncert ★ 20.15 Radio žurnal ★ 20.20 Sport ★ 20.30 Gramo ploče ★ 21.10 „Poziv na igru“ Radio igra od Hermanie zur Mühlen ★ 21.55 Bioskop ★ 23.10 Vesti

Poznan 345,6m 1,8kw 868kc

19.50—21.15 Varšava ★ 21.15—22.15 Lavov ★ 22.15 Sport ★ 22.25—23.30 Varšava

Prag (Praha)

470,2m 120kw 638kc

7.30 Koncert iz Karlovih Vari ★ 8.30 Koncert na orgulji ★ 9.15 Koncert duvačkog kvinteta ★ 9.40 Socialna pitanja u ekonomskom planu ★ 10.00 Violinski koncert ★ 12.05 Novinarske vesti ★ 12.15 Radio orkestar (Suk: Novi život, svečani marš) ★ 12.22 Brno ★ 15.00 Karnivalske igre iz starog Praga ★ 16.00 Brno ★ 17.45 Gramo ploče ★ 18.00 Za Nemce: „Kantata o skijanju od Fürnberga. Muzika od Süsskind-a ★ 19.30 Karneval. Zvučna revija od Ružičke ★ 20.30 Koncert mandolinskog kvarteta ★ 20.50 Radio orkestar (Mozart: Simfonia es-dur; Šin: Kralj Menkera, simf. poema po Zeyer-u) ★ 22.00 Vesti. Dnevni pregled. Sport ★ 22.25 Laka muzika

Riga 514m 15kw 583kc

19.05 „Okolo sveta“. Ciklus koncerata. Rusija ★ 21.30 Muzika za igru (gr. ploče) ★ 22.00—23.00 Moderna igra.

Rim (Roma) 420,8m 50kw 713kc

12.30 Gramo ploče ★ 12.45 Raznorodna muzika ★ 13.30 Muzika po želji radio slušalaca ★ 16.15 Preda-

vanje ★ 16.30 Gramo ploče — Sportske vesti ★ 17.00 Vokalni i instrumentalni koncert ★ 18.00 Kvaritet mandolinista ★ 19.30 Sportske vesti — Vesti ★ 20.00 Vesti — Gramo ploče ★ 20.15 Horovi iz talijanskih predela ★ 21.00 „Orfej u paklu“ opereta u tri čina od G. Offenbacha Posle operete: Radio novine

Strasbourg 349,2m 12kw 859kc

17.30 Simfonijski koncert društva „Pandeloup“ ★ 19.45 Medicinsko predavanje ★ 20.00 Sportsko predavanje ★ 20.15 Gramo ploče ★ 20.30 Vesti ★ 20.45 Gramo ploče ★ 21.00 Pregled štampe na nemačkom ★ 21.30 Alzaško veče ★ 23.30 Pregled štampe na francuskom ★ 23.30 Muzika za igru

Stuttgart 522,6m 100kw 574kc

11.00 Horski koncert ★ 11.30 Kantata o smehu ★ 12.00 (I) Vesela muzika (Königsvusterhausen) ★ 15.30 (II) Vesela muzika (Königsvusterhausen) ★ 16.30 Šareni program ★ 18.00 Königsvusterhausen ★ 20.00 Berlin ★ 22.50 Gramo ploče ★ 1.00—2.00 Muzika za igru (Berlin)

Suisse Romande

443,1m 25kw 677kc

19.40 Sportske vesti ★ 20.00 Radio orkestar (Purcell: Igra; Vivaldi: Koncert za tri violine; Fauré: Balada za klavir i orkestar; G. Dedraz: Elegija za orkestar; Bouclande: Balada) ★ 21.30 Radio igra ★ 22.00 Vesti

Warszawa 1414m 120kw 212kc

9.40 Gramo ploče ★ 12.15 Muzičko matine varšavske filharmonije posvećeno delima M. Karlovića (orkestar i solo pevanje) ★ 14.30 Horski koncert ★ 15.20 Gramo ploče ★ 16.30 Čuveni umetnici (gr. ploče) ★ 16.45 Literarni čas ★ 17.15 Poljska muzika Duvački orkestar ★ 18.40 Horski koncert iz Lavova ★ 19.50 Veče posvećeno muzici Fr. Lehara (Uvertira iz operete „Ciganska ljubav“; Lehariana, potpuri; Uvertira iz operete „Male bečke žene“; „Ja sam zaljubljen“ iz operete „Lep je ovaj svet“; Ruža bez trnja „Molim Vas“ iz operete „Suprug triju žena“ marš) ★ 20.50 Radio žurnal ★ 21.00 Utisci iz Beograda ★ 21.15 Veseli prenos iz Lavova ★ 22.15 Sportske vesti ★ 22.25 Muzika za igru ★ 23.05 Muzika za igru

★ 11 februara uveče priredjuje orkestar madjarske državne opere veliki koncert na budimpeštanskom radiu. Orkestrom će dirigovati Ernst Dohnanji. Kao solista nastupa čuveni talijanski umetnik na čelu E. Majnardi kao gost.

Ponedjeljak 12 febr.

ZAGREB

БЕОГРАД

таласна дуж. 437,3м., 2,8кв., 686кц

ПРЕПОДНЕВНИ ПРОГРАМ

11.00 Објављивање дневног програма

Владета Поповић пева народне песме

(грамофонске плоче)

1. а) Не одлази; б) Мој се драги на пут спрема ★ 2. а) Ко'т покида са грла ђердане; б) Киша пада

11.20 Званични извештај о водостању

(српски, француски, немачки) и Званични извештај о водостању (српски)

Руске композиције

(грамофонске плоче)

1. а) Гречанинов: Козачка успаванка; б) Чајковски: У цркви (хор Донских Козака) ★ 2. Чајковски: Увертира 1812 ★ 3. Мусорски: Сцена из IV. чина опере „Борис Годунов“ (Шалџини)

11.59 Тачно време

12.00 Звона са Саборне Цркве

12.05 Подневни концерт Радио-Оркестра

1) Андрејевић: Јакшић, марш ★ 2) Бинички: Мијатовке ★ 3) Микели: На селу, суита ★ 4) Транслатер: Сан балске ноћи, вальсер интермецо

12.45 Берзански курсеви и Рекламе

13.10 Наставак концерта Радио-Оркестра

5) Обер: Црни домино, увертира ★ 6) Лехар: Плава мазурка, оперетска фантазија

13.40 Новинарски извештаји А.А.

Тачно време

до 13.55

ПОПОДНЕВНИ ПРОГРАМ

16.00 Гвидо Тартаља: Радио-журнал за децу

16.30 Свирка тамбурашког оркестра г. Александра Араничког

1) Шандор Раду: Увек сложено, марш ★ 2) Јовановић: Потпури народних песама ★ 3) Химелрајх: Потпури југословенских песама ★ 4) Шандор Раду: Потпури југословенских песама ★ 5) Мелнички: Потпури српских народних песама ★ 6) Аранички: Смеша српских народних песама до 17.30

ВЕЧЕРЊИ ПРОГРАМ

18.25 Тачно време

Објављивање вечерњег програма и програма за следећи дан

18.30 Час немачког језика: Немачки дијалози: гђа Мира Крстић и г. проф. Др. Јован Богичевић

19.00 Вечерњи концерт Радио-Оркестра

1) Фрајт: Гутеша, марш ★ 2) Бинички: Еквиноци, увертира ★

3) Хаце: Серенада ★ 4) Делиб: Лакме, оперска фантазија ★ 5) Мошковски: Серенада ★ 6) Мошковски: Шпанске игре

19.50 Рекламе

20.00 Међународна привредна и финансијска хроника, предавање г. Др. Мишића

20.30 Мадам Бетерфлај, опера од Пучини-а (грамофонске плоче)

у једном одмору око

22.00 Тачно време

Новинарски извештаји А.А.

(Ферстер клавир из муз. куће „Хармонија“)

ДУБОВИЦА

таласна дуж. 569,3м., 2,8кв., 527кц

12.15 Glasbene slike v reproduc. glasbi

12.45 Poročila

13.00 Čas, reproduc. koncert citraskoga orkestra

18.00 Gospodjinska ura: Prehtana in naše telo (ga. Kumelj)

18.30 Premikanje obrežij (Alojzij Peterlin)

19.00 Udovičeva in Lavšetova pojeta na ploščah

19.30 Maršal Marmont (Rudolf Dostal)

20.00 Vesela ura: Izvaja: g. Povhe in Dolinškov šramel kvartet

21.30 Čas, poročila

21.50 Radiojazz



Предузеће за израду кофера и торбарских израђевина

МИЛАН Ј. СТОЈАНОВИЋ и Ко.

БЕОГРАД

Престолонаследников трг -- (Теразије) бр. 38, тел. 25-064
Поенкарсеоба 2 - палата Југобанке

talasna duž. 276,2m., 0,8kw., 1086kc

12.20 Zimsko-sportski izvještaj. — Sutrašnji jelovnik i kuhinjski recepti

12.30 Jugoslovenske narodne pjesme (Edison Bell ploče)

13.00 Objava rasporeda i propaganda

13.10 Operne arije (Edison Bell ploče)

13.40 Vijesti

16.40 Vijesti i propaganda

17.00 Popodnevni koncert tria Simaček-Sever-Kern

19.10 O najnovijim knjigama i revijama

19.25 Kulturne i društvene vijesti. — Propaganda

19.55 Popularno znanstveni sat: Primarij Dr. Makso Grossmann: Bubrežne bolesti

20.15 Koncertat radioorkestra uz sudjelovanje Gitta Coronelli (mezo-sopran). Na klaviru prati Ada Dietrich:

1. Dvorak: Slavenski ples br. 15

★ 2. Parač: a) Izgledanje dragoga, b) Nemaran dragi (Coronelli) ★

3. Rimski-Korsakov: Scherezada, fantazija ★ 4. a) Grečanjinov: a)

Noč, b) Uspavanka; c) Rimski-Korsakov: Nuje vjetjer vjeja s visoti (Coronelli) ★ 5. Berlioz: Rimski karneval ★ 6. a) Massenet: Arija iz opere „Manon“; b) Thomas: Arija iz opere „Mignjon (Coronelli) ★ 7. a) Ropartz: Večernjica, b) D'Indy: Melodija, c) Ropartz: Večernja zvona

21.15 Koncertat radioorkestra: Operetna glazba:

1. Zeller: Ptičar, potpouri, 2. Schlögel: Potpouri iz opereta Johanna Straussa

21.45 Plesna glazba na gramofonskim pločama

22.00 Objava rasporeda, vijesti i meteorološki izvještaj

22.15 Plesna glazba orkestra Sever iz Grill Rooma

Sever iz Grill Rooma

Svskog punog sata vremenski znak Geozičkog zavoda

21.45 Plesna glazba na gramofonskim pločama

22.00 Objava rasporeda, vijesti i meteorološki izvještaj

22.15 Plesna glazba orkestra Sever iz Grill Rooma

Sever iz Grill Rooma

Svskog punog sata vremenski znak Geozičkog zavoda

MONSTRANTZO

Beč (Wien) 506,8m 120kw 592kc

12.00 Gramo-ploče: I. Narodna muzika iz Kerntena. II. Laka muzika ★

13.10 Nastavaк gramo-koncerta: I. Laka muzika. II. Čuveni umetnici ★

16.05 Muzički čas za decu. Pesme od O. Wetzy-a i L. Blech-a ★ 16.55

Geteov Faust u muzici ★ 17.20 Narodne pesme ★ 17.40 Beethoven: Sonata za violinu i klavir d-dur op. 12 Nr. 1 ★ 18.05 Pozorišna kritika ★ 18.30 Čas engleskog ★ 19.30 „Kraljica bioskopa“ opereta u 3 čina od J. Gilberta ★ 22.20 Muzika za igru

12.00 Gramo-ploče: I. Narodna muzika iz Kerntena. II. Laka muzika ★

13.10 Nastavaк gramo-koncerta: I. Laka muzika. II. Čuveni umetnici ★

16.05 Muzički čas za decu. Pesme od O. Wetzy-a i L. Blech-a ★ 16.55

Geteov Faust u muzici ★ 17.20 Narodne pesme ★ 17.40 Beethoven: Sonata za violinu i klavir d-dur op. 12 Nr. 1 ★ 18.05 Pozorišna kritika ★ 18.30 Čas engleskog ★ 19.30 „Kraljica bioskopa“ opereta u 3 čina od J. Gilberta ★ 22.20 Muzika za igru

Berlin 356,7m 100kw 841kc

20.10 Pokladni ponedjeljak u operi i radio stanici Opereta J. Straussa ★

Ponedjeljak, 12 febr.

22.00 Vreme, dnevne i sportske vesti
★ 22.20—24.00 Laka muzika

Beromünster 539,6m 60kw 556kc
19.50 Čas u ciriškom pozorištu ★
21.10 A. Polgar čita iz svojih dela
★ 21.35 Stara muzika koja se retko
čuje

Bolzano 559,7m 1kw 536kc
17.00 Raznorodna muzika ★ 20.00
„Gioconda”, opera od Ponchielli-a
(gr. ploče) U pauzi: Predavanje. Po-
sle opere: Radio novine

Bratislava 298,8m 13kw 1004kc
12.35 Morav. Ostrava ★ 16.00 Ra-
dio orkestar (Rossini, Schubert, Pro-
vaznik, Nedbal i dr.) ★ 17.05 Kla-
virski koncert (Mozart: Koncert za
klavir d-oml Nr. 21) ★ 17.50 Vok-
alni koncert ★ 19.20 Popularni
koncert radio orkestra ★ 19.55 Prag

Breslau 315,8m 60kw 950kc
7.25 Koncert ★ 12.00 Vojna muzika
★ 13.25 Iz zvučnih filmova i opereta
(gr. ploče) ★ 15.10 Planinske kolibe
u šleskim planinama ★ 15.30 Pok-
ladne svečanosti u gornjoj Sleziji u
19 veku ★ 16.00 Radio orkestar
(Bruckner, Allenberg, Paganini R.
Strauss i dr.) ★ 17.50 Koncert na
čelu (Schubert: Allegretto grazioso;
Liszt: Ljubavni san; Ravel: Haba-
nera; Fauré: Siziilienne; Casella: Ta-
rantella) ★ 18.30 Dnevne vesti ★
19.00 München ★ 20.30 Leipzig ★
22.30 Koncert iz Münchena

Brno 325,4m 32kw 922kc
11.00 Prag ★ 12.35 Morav. Ostrava
16.00 Bratislava ★ 17.15 Nove knjige
iz severno-američkih književnosti ★
17.50 Gramo ploče ★ 18.25 Za Nem-
ce: Predavanje ★ 19.20 Koncert na
harmonici ★ 19.40 Literarni čas ★
19.55—23.00 Prag

Bucuresti 364,5m 12kw 823kc
12.00 Berza. Gramo ploče ★ 13.00
Radio žurnal ★ 13.15 Laka muzika
(gr. ploče) ★ 17.00 Radio orkestar
Laka muzika ★ 18.15 Vokalni kon-
cert ★ 18.30 Radio orkestar. Laka
muzika ★ 19.00 Predavanje ★ 19.20
Gramo ploče ★ 20.00 Kvartet Feodo-
resko ★ 20.45 Vokalni koncert (Bi-
zet: Arija iz „Carmen”; Schubert: Na
moru; E. Ball: Volj me i svet je moj;
Leoncavallo: Dve serenade; Denza:
Ako ste razumeli; Popularna rumun-
ske pesme) ★ 21.15 Koncert na čelu
(Couperin: Zalba; Rameau: Gavota;
Bach: Arije; Cui: Orijentalna pesma;
Goens: Scherzo) ★ 21.45 Radio žur-
nal

Budapest I 549,5m 120kw 546kc
6.45 Gimnastika ★ 7.00 Ploče ★
9.45 Vesti ★ 10.00 1) Čitanje; 2) Ne-
ke rdjave navike. U medjuvremenu:
Herber Groh ploče ★ 12.05 Koncert
Univerzitetskog solo kvarteta (Las-
so, Waelrent, Beschnitt, Brahms,
Liszt, Sagody, Kadosa, Verress, Lau-

risin, Molnar) ★ 13.30 Ciganska ka-
pela L. Kovacs Racza ★ 14.40 Vesti,
berza ★ 15.30 Za dijake: Dickens
★ 16.00 Savetodavac žena ★ 17.00
Koncert operskog orkestra. Dirigent
F. Fridl. (Auber: Uvertira; Bullerian:
Romantičnas vita; J. Strauss; Ci-
ganin baron; Losonczy: Rapsodija u
2 stava; Meyerbeer: Igra s buktinja-
ma; Lanko: Impresije; Kisfaludy:
Marš) ★ 18.20 Čas nemačkog jezika
★ 18.50 HMV gramo ploče ★ 19.50
Jedan lovački događaj ★ 20.20 Ve-
če Collegium Muzicuma. Prenos iz
Muzičke akademije. „Francuska pe-
sma i Debussy”. Sudeluju: Maria Ba-
silides, Erzi Mende, E. R-sler i M.
Matuška. Na klaviru prati Bela Bar-
tok ★ 22.20 Vesti. Zatim: Ciganska
kapela Karolya Bura iz restorana
Ketter ★ 23.15 Predavanja na fran-
cuskom: „Reclusova pravda”.

Daventry 1500m 25kw 200kc
19.30 Osnovi muzike. Chopin: Pre-
ludiji i studije ★ 19.50 Nove knji-
ge ★ 20.05 Predavanje ★ 20.30
Predavanje: Nacionalni karakter ★
21.00 Radio orkestar ★ 22.00 Vesti
★ 22.20 P. Fleming: Stanje u Man-
džurii ★ 22.35 „Ljubavni valcer”.
Muzička komedija od K. L. Smith-a
★ 23.55—1.00 Muzika za igru.

Deutschlandsender
1571m 60kw 191kc
12.10 Gramo-koncert (Iz zoološke i
botaničke bašte) ★ 14.00 Zabavni
program (Köln) ★ 15.45 Čas knjige.
(Humorističke knjige) ★ 16.00 Kon-
cert iz Münchena ★ 17.20 I. Karne-
val od Eduard Schülta. II. Vesele pe-
sme za bas ★ 19.00 Pokladna noć u
Münchenu (München) ★ 20.10 Obi-
čaj i pokladama u nemačkim seli-
ma ★ 21.00 Apoteoza igri. Koncert
simf. orkestra i solista (Leipzig) ★
22.00 Vreme, dnevne i sportske ve-
sti ★ 23.00—24.00 Koncert iz Stutt-
garta

Frankfurt 251m 17kw 1195kc
12.00 Ciganska kapela (Stuttgart) ★
13.35 Sa karnevala u Maincu ★ 16.00
Koncert iz Münchena ★ 19.00 Nacio-
nalni čas (München) ★ 20.10 Koncert
iz Stuttgarta ★ 21.10 Pokladne lak-
dije ★ 22.45 Zabavni program ★
23.00 Sareni muzički potpuri (Stutt-
gart) ★ 24.00—2.00 Muzika za igru

Hamburg 331,9m 100kw 904kc
20.10 Iz Kölna: Slike sa Karnevala ★
22.00 Vesti ★ 22.20 Gramo ploče
★ 23.00 Köln: Muzika za igru

Heilsberg 291m 60kw 1031kc
11.30 Mali radio orkestar ★ 13.00
Zabavni program (Köln) ★ 15.45 Iz
ložba slikara Carla Storcha ★ 16.00
Zabavna muzika (I talijanska muzika;
II Moderna nemačka muzika) ★
17.50 Karneval u starom Danzigu.
Predavanje (Danzig) ★ 18.25 Kant i
mi Predavanje ★ 19.00 Pokladna noć
u Münchenu (München) ★ 20.10 De-
čije priče u reči i muzici ★ 20.45
Karnevalska muzika. Orkestar, hor i
solisti

Hilversum 1875m 7kw 160kc
20.25 Gramo-ploče ★ 21.20 Francu-
ske pesme (gramo-ploče) ★ 22.00
Laka muzika ★ 22.35 Radio igra ★
23.30 Gramoploče

Kalundborg 1261m 7,5kw 238kc
20.15 Karnevalske pesme ★ 20.45
Radio orkestar karnevalska muzika ★
22.15 Radio orkestar karnevalska mu-
zika ★ 23.00 Muzika za igru

Huizen 301,5m 20kw 995kc
20.40 Orkestarski koncert iz Arnhe-
ma (Mendelssohn; Hebridi, uvertira;
Grieg: Peer Gunt, svita; Weber:
Koncert za rog; Wagner: Tanhauser,
uvertira) ★ 22.20 Nastavak koncerta
(Čajkovski: V. Simfonija) ★ 23.05
Gramo-ploče

Katowice 395,8m 12kw 758kc
19.47 Varšava ★ 22.00 Gramo ploče
★ 22.30 Varšava

Košice 269,5m 2,6kw 1113kc
20.40 Radio orkestar ★ 21.50 Popu-
larne jugoslovenske pesme u obradi
P. Konjovića ★ 22.10 Gramo ploče

Krakow 304,3m 2kw 986kc
19.25—23.30 Prenos iz Varšave i La-
vova

Leipzig 382,2m 120kw 785kc
11.00 Reklame. Gramo ploče ★ 12.00
Koncert iz Breslave ★ 13.00 Veseli
program iz Kölna ★ 16.00 Radio or-
kestar (Bruckner: Uvertira g-mol;
Atterberg: Barokna svita; Paganini:
Varijacije za violinu; R. Strauss: Se-
renada; Scheinflug: Svite radosti;
Čajkovski: Arija Lenskog iz Onjejni-
a; Dvoržak: Slovenska igra; Gungl:
Valcer; Schubert: Vojni marš) ★
17.30 Legende i pripovetke iz Harca
★ 17.50 Veseli gramo-koncert ★
18.10 Sudbina istraživača (predava-
nje) ★ 18.45 Poljoprivreda ★ 19.00
München ★ 20.10 Koncert simf. or-
kestra (M. Reger: Baletske svita op.
130; R. Strauss: Arija iz opere Ari-
adna na Naksosu; Weber: Poziv na
igru; J. Strauss: Slep i miš uvertira;
Valcer „Iz bečke šume”; Ljubavni val-
ceri; Persijski marš; Valcer „Na le-
pom plavom dunavu”) ★ 22.35 Sport
i druge vesti ★ 22.45—1.00 München

London Reg. 342,1m 50kw 877kc
20.30 Koncert Fr. Stewarta ★ 21.00
Program West-Regional ★ 22.30
Parkington kvintet ★ 23.15 Vesti
★ 23.30—1.00 Muzika za igru

Luxembourg 1304m 150kw 230kc
20.00 Švajcarsko veče Radio orkestar
★ 20.45 Nekoliko balada od C. F.
Meyer-a ★ 20.55 Vokalni koncert
Nekoliko pesama J. Dalcroz-a ★
21.15 Pregled svetske štampe na ne-
mačkom i francuskom ★ 21.30 Po-
pularne pesme Jodleri i lendleri ★
22.00 Radio orkestar (Weber, Paga-
nini) Muzika za igru (gr. ploče)

Midland Reg. 391,1m 25kw 767kc
21.00 West-Regional ★ 22.30 Kon-

cert solista (violina, klavir) (Haendel: Sonata za klavir i violinu; Franck: Sonata za violinu i klavir) ★ 23.15 Vesti ★ 23.30 London

Milano 368,6m 50kw 814kc
11.15 Kvintet Ambrosiano ★ 12.30 Gramo ploče ★ 12.45 Radio novine ★ 13.00 Kamerna i simfonijska muzika (gr. ploče) ★ 13.30 Gramo ploče i berza ★ 14.15 Berza ★ 16.35 Radio novine ★ 16.45 Čas za decu ★ 17.10 Gramo ploče ★ 17.30 Koncert rimske fiharmonije ★ 19.00 Vesti na stranom jeziku ★ 19.30 Gramo ploče ★ 20.00 Gramo ploče ★ 20.40 Muzika po želji radio slušalaca ★ 21.40 Komedija u jednom činu ★ 22.10 Muzika za igru ★ 23.00 Radio novine

Mor. Ostrava

259,1m 11kw 1158kc
10.15 Koncert iz Vitkovic ★ 12.35 Radio orkestar (Kuhlan, Urbach, Strauss, Novak i dr.) ★ 19.55—22.35 Prag

Monte Ceneri

257m 15kw 1167kc
20.00 Tri stare pesme ★ 20.30 Poezija u dialektu milanskog pesnika Delia Tesse ★ 21.00 Gramo ploče ★ 21.35 Stara muzika (iz Züricha)

München

405,4m 100kw 740kc
7.25 Orkestarski koncert ★ 12.00 Koncert iz Breslave ★ 13.00 Zabavni program (Köln) ★ 15.15 Čas za decu Koncert ★ 16.00 Orkestarski koncert (Auber, D'Albert, Zandonai, Schytte, Sitt, Amadei) ★ 17.30 Breslava ★ 17.50 Koncert na čelu (Schubert, Liszt Ravel, Fauré, Casella) ★ 19.00 Nacionalni čas: Pokladna noć u Münchenu ★ 20.10 Austrija. Predavanje ★ 20.30 Koncert iz Leipziga ★ 23.00 Večernja muzika ★ 24.00—2.00 Moderne igre Radio orkestar

Oslo

1186m 60kw 253kc
20.00 Religiozna muzika (orgulja, dečiji hor i čelo) ★ 21.10 Pregled strane štampe ★ 22.00 Aktualiteti ★ 22.15 Koncert kvarteta.

Palermo

531m 3kw 565kc
17.30 Gramo ploče ★ 18.00 Čas za decu ★ 20.20 Gramo ploče ★ 20.45 Kamerna muzika Posle koncerta: Laka muzika (gramo ploče) ★ 23.00 Radio novine

Paris-Radio

1724m 75kw 174kc
9.00 Gramo ploče ★ 13.00 Orkestarski koncert ★ 16.45 Kursevi na pariskoj berzi ★ 19.20 Izveštaj iz poljoprivrede. Predavanje. Berzanski kursevi na produktnoj berzi ★ 19.40 Pregled knjiga. Praktičan život ★ 21.30 Predavanje iz istorije opere III „Mozart” ★ 21.00 Kamerna muzika i poezija. I. Muzika od Rossinia, C. Francka, Soulaga i dr. II. Komadi za klavir (od Albeniza, Fauréa, Debussyja i dr.) III. Poezija Verlainea, Rostanda, Guy i dr. IV. Debussy: Guđački kvartet. U pauzi od 21.30—21.45

Pregled večernje štampe ★ 22.30 Sport. Vesti, Hronika P. Rebouxa.

Poste-Parisien

312,8m 60kw 959kc
8.10 Gramo koncert ★ 13.05 Radio orkestar (Dvorža, Svendsen, Fauré, Albeniz i dr.) ★ 14.15 Nastavak koncerta ★ 19.48 Ruska muzika (gr. ploče) ★ 19.52 Naučno predavanje ★ 20.15 Radio žurnal ★ 20.37 Gramo ploče Tite Schipa ★ 20.50 Muzika od Bach-a i Lawernea (gr. ploče) ★ 21.10 Pola časa humora M. Regnier sa svojom trupom ★ 21.55 Gala koncert ★ 23.10 Vesti

Poznan

345,6m 1,8kw 868kc
19.47—22.00 Varšava ★ 22.00—23.00 Muzika za igru ★ 23.05—23.30 Muzika za igru

Prag (Praha)

470,2m 120kw 638kc
10.15 Morav. Ostrava ★ 11.05 Laka salonska muzika ★ 12.10 Gramo ploče ★ 12.25 Novinarske vesti ★ 12.35 Morav. Ostrava ★ 13.35 Industrija. Trgovina. Zanati ★ 14.50 Koncert na harfi ★ 15.55 Strana i domaća berza ★ 16.00 Bratislava ★ 16.50 Slovačke bajke za decu ★ 17.15 Gramo ploče ★ 17.35 Čas slovačkog jezika ★ 17.50 Gramo ploče ★ 18.50 Predavanje ★ 19.05 Vokalni koncert ★ 19.20 Bratislava ★ 20.00—22.35 „Eva” opera u 2 čina od Förstera ★ 22.50—23.00 Politički pregled Rusije (na nemačkom)

Riga

514m 15kw 583kc
19.03 Čas posvećen muzici. J. Zalitisa ★ 20.20 Kamerna muzika (Jirak: Guđački kvartet c-mol; Büchner: Koncert za lautu Nr. 21 ★ 21.15 Orkestarski koncert (Gade, Berlioz, Novaček, Glinka i dr.)

Rim (Roma)

420,8m 50kw 713kc
12.30 (Bari) Koncert radio kvintet ★ 12.30 Gramo ploče ★ 13.00 Operska i raznorodna muzika (gr. ploče) ★ 16.30 Čas za decu (Bari) Gramo ploče ★ 16.55 Radio novine ★ 17.05 Recitovanje ★ 17.30 Koncert violinistkinje Marcelle Conforti i klarinetiste Lucia Jucci-a ★ 18.45 Vesti — Sportske vesti ★ 19.00 Vesti na stranom jeziku ★ 19.30 Vesti — Gramo ploče ★ 19.50 Radio novine — Sportske vesti ★ 20.00 Vesti — Gramo ploče ★ 20.40 Muzika po želji radio slušalaca ★ 21.25 „Gramofon istine”, deset minuta humora ★ 21.40 Laka muzika ★ 23.00 Radio novine

Strasbourg

349,2m 12kw 859kc
18.00 Laka muzika (orkestar) ★ 19.00 Predavanje iz književnosti ★ 19.15 Kozerija na nemačkom ★ 19.30 Muzika Ambroaza Tomas-a (za spomen na njegovu smrt 12. 2. 1896) (San jedne letnje noći; Fantazija na „Caïd-a”; „Mignon”; uvertira; Balet iz „Hamleta”; Uvertira iz „Raymonda”) ★ 20.30 Vesti ★ 20.45 Gramo ploče ★ 21.00 Pregled štampe na nemačkom ★ 21.30 Koncert iz Nancy-a

Ponedeljak, 12 febr.

(Guy Ropartz, L. Thirion i dr.) ★ oko 22.30 Pregled štampe na francuskom

Stuttgart

522,6m 100kw 574kc
10.10 Gramo ploče ★ 12.00 Ciganska muzika ★ 15.30 Vesele pesme Vokalni koncert (R. Strauss, J. Strauss, Benatzky, Millöcker, Künnecke) ★ 16.00 Orkestarski koncert (München) ★ 17.50 Popularna muzika (gr. ploče) ★ 18.25 Čas francuskog jezika ★ 19.00 Pokladna noć u Münchenu ★ 20.10 Veseli pokladni koncert ★ 21.10 Veseli pokladni program ★ 22.15 Šta moramo da znamo ★ 22.45 Gramo ploče ★ 23.00 Orkestarski koncert ★ 24.00—2.00 Muzika za igru (München)

Suisse Romande

443,1m 25kw 677kc
20.00 Veće radio prijatelja iz Montreaux-a-Plaine-a sa Rone ★ 22.00 Vesti

Warszawa

1414m 120kw 212kc
11.40 Pregled štampe ★ 12.05 Koncert salonskog orkestra ★ 15.55 Vokalni koncert (Schumann, Schubert, Wolff) ★ 16.10 Nove pesme (gr. ploče) ★ 16.40 Čas francuskog ★ 16.55 Laka muzika Džaz ★ 16.00 Nekoliko reči o Sjenkieviču 18.20 Kamerna muzika (Brzeziński: Sonata za violinu d-dur op. 6) ★ 18.50 Gramo ploče ★ 19.25 Aktuelni problemi ★ 19.40 Sport ★ 20.02 Koncert simf. radio orkestra i solista I. muzika M. Soltys-a (Intermezzo iz opere „Maria”; Duet iz I čina opere „Maria”; Arija iz opere „Panie Kachanku”; Ukrajinska igra) II. Muzika Adama Soltys-a (Odlomci iz simfonije d-dur; Dve pesme; Preludij; Tri pesme) ★ 22.00 Laka muzika (gr. ploče) ★ 23.05 Muzika za igru

Kao što svaki ciganin svoga konja bvali, tako je u reklami svaka radio- cev odlična. Osvedočite se međutim sami i tražite od Vašeg trgovca da Vam pokuša radi zameni dotrajale radio-cevi Vašeg prijemnika, sa novim Triotron-cevima. Rezultat toga pokuša osvedočiće Vas bolje o vrhuncu kvaliteta Triotron-cevi od ma kakve reklame. Triotron cevi ne zamenjuju samo Vaše stare lampe sa njihovim prvobitnim kvalitetom, nego ih kvalitativno daleko nadmašuju.

Tražite od Vašeg radio-trgovca novi cenovnik Triotron-cevi XI-33 sa karakteristikama i praktičnom tablom uporedjenja sa drugim fabrikatima, koja će Vas s jednim pogledom uputiti na potrebnu cev Triotron. Ako Vaš trgovac slučajno nema tih cenovnika, izvolite se obratiti za isti generalnom zastupniku F. L. Rosenfeldu, Beograd, Topličin Venac 7.

BEOGRAD

таласна дуж. 437,3м., 2,8кв., 686ки

ПРЕПОДНЕВНИ ПРОГРАМ

11.00 Објављивање дневног програма

Концерт Радио-Оркестра

1) Бинички: На Дрину, марш ★
2) Бинички: Харемске песме из
комада „Пут око света“

11.20 Званични извештај о водостању

1) српски, француски, немачки) и
Званични извештај о водостању
(српски)

Наставак концерта Радио-Оркестра

3) Николај: Веселе жене Виндзорске ★ 4) Офенбах: Лепа Јелена, оперетска фантазија

11.59 Тачно време

12.00 Звона са Саборне Цркве

12.05 Наставак концерта Радио-Оркестра

5) Херолд: Зампа, увертира ★

6) Верди: Отело, оперска фантазија ★ 7) Вагнер: На тихом огњишту из опере „Нирнбершки мајстори певачи“ ★ 8) Вагнер: Хор матроза из опере „Холанђанин луталица“ ★ 9) Вагнер: Хор хаџија из опере „Танхајзер“

12.45 Берзански курсеви и Рекламе

13.10 Лака музика

(грамофонске плоче „Кристал—Kristal“)

1. а) Гроностај-Борхерт: Јужна ватра, шпански марш; б) Келер-Артен: Без тебе је цео свет без сунца (3365) ★ 2. а) Транслатер: Свадбена поворка у Лилипу-ту; б) Сиде: Сефира, интермецо (2096) ★ 3. а) Штраус: Песма из оперете „Циганин барон“; б) Милекер: Песма из оперете „Бак просјак“ (Јекен) (6107) ★ 4. а) Ј. Штраус: Слеш миш, полка; б) Ј. Штраус: Молим лепо, полка (1286) ★ 5. а) Портер: Нох и дан, фокс; б) Хамерштајн-Абрахам: Ја живим за љубав, валцер (4106)

13.40 Новинарски извештаји А.А.

Тачно време

до 13.55

ПОПОДНЕВНИ ПРОГРАМ

16.00 Српска жена пре 50 година и данас, предавање гђе Руже М. Петровић

16.30 Песме В. Ђорђевића пева г. Војислав Илић уз пратњу клавира

1) Механци мора ★ 2) Берг, Али-Бег ★ 3) Бре девојче ★ 4) Ала имаш очи ★ 5) Баурко мила ★ 6) Градином цвеће

17.00 Милекер: „Бак просјак“

(грамофонске плоче Полидор 95342, 95343, 95344, 95345)

до 17.30

ВЕЧЕРЊИ ПРОГРАМ

18.55 Тачно време

Објављивање вечерњег програма и програма за следећи дан

19.00 Музика Оријента

(грамофонске плоче)

1) Јапан ★ 2) Кина ★ 3) Јава ★ 4) Предња Индија ★ 5) Бали и Сиам

19.30 „Госпођа са камелијама“, предавање

20.00 Арије и дуете певају гђа Меланија Бугариновић и г. Павле Холодков, чланови Беогр. Опере

1) Сен-Санс: Самсон и Далила ★

2) Римски-Корсаков: „Царска невеста“

20.45 Рекламе

20.55 Летећи лекар, комедија од Мољера

21.35 Виолински концерт г. Милана Димитријевића

1) Бах: Прелудијум, гавота и жиг ★ 2) Паганини: Игра вештица ★ 3) Сарасате: Малагуена

22.10 Тачно време

Новинарски извештаји А.А.

Народне песме пева г. Добривоје Јоцић уз пратњу оркестра

1) Плачем већ три дана ★ 2) Некад цвале беле руже ★ 3) Си-ноћ кад те видех лепе, Зоне ★ 4) Пријо, како ћемо, коло ★ 5) Нису јади кад умире мајка ★ 6) Цветала ми ружа ★ 7) Колика је у Приједору чаршија ★ 8) Тројанац коло

до 23.00

(Ферстер клавира из муз. куће „Хармонија“)

„Хармонија“)

таласна дуж. 569,3м., 2,8кв., 527кц

11.00 Šolska ura: Pravlјice (ga. Minka Kusova)

12.15 Zakaj veseli bi ne peli (revija priljubljenih melodij v reproduc. glasbi)

12.45 Poročila

13.00 Čas, meh za smeh (reproducirane šalјivke)

18.00 Otroški kotichek (gdč. Vencajzova)

18.30 Karnevalska suita (Schumann) na ploščah

19.00 Francoščina (prof. Prezelj)

19.30 Boj za Kančincingo (Pavel Kunaver)

20.00 Glasbeno predavanje (dr. Dolinar)

20.30 Ura šlagerjev: izvaja Mirko Jelačin in Radio orkester

21.45 Čas, poročila

22.30 Angleške plošče

таласна дуж. 276,2м., 0,8кв., 1086кц

12.20 Zimsko-sportski izvještaj. — Sutrašnji jelovnik i kuhinjski recepti

12.30 Operetni fragmenti (Polydor-Brunswick ploče)

13.00 Objava rasporeda, propaganda

13.10 Plesna glazba (Polydor-Brunswick ploče)

13.40 Vijesti

16.40 Vijesti i propaganda

17.00 Popodnevni koncert radioorkestra:

I. Operne fantazije: 1. Puccini: Boheme, 2. Bizet: Carmen; II. Karakterni komadi: 1. Godard: Serenada, 2. Ketelbey: Žalobna melodija, 3. Billi: Marokanske noći, 4. Cabello: Večernjica

19.10 Prof. R. Warnier: Nouveautes litteraires France

19.25 Kulturne i društvene vijesti. — Propaganda

19.55 Popuárno znanstveni sat: Sveuč. asist. Dr. Gjuro Körbler: Ishrana i rak

20.15 Izvedba jedne operete od Nedbala

21.15 Aktovka. Izvodi dramski studio Radiostanice

21.45 Plesna glazba jazz-orkestra The Rhythm-Boys

22.00 Objava rasporeda, vijesti i meteorološki izvještaj

22.15 Plesna glazba jazz-orkestra The Rhythm-Boys

Svakog punog sata vremenski znak Geoižičkog zavoda

12.00 Čuveni umetnici (gramoploče) ★ 13.10 Nastavak gramo-koncerta ★ 15.50 Sa poljoprivrednog i šumarskog sajma ★ 16.05 Čas za mladež. Varijacije u muzici (sa primerima) ★ 17.00 Stari kernski pokladni običaji ★ 17.20 R. Wagner (gramoploče) ★ 18.10 Mladi naučnici govore. Novi putevi ispitivanja robe ★ 18.35 Čas francuskog ★ 19.30 „Karneval“. Radio potpuri u dva dela sa prologom od L. Riedingera ★ 21.00 Šareni program ★ 22.30 Gramo-koncert ★ 23.30 Kraj karnevala (iz banje Aussee)

Beč (Wien) 506,8m 120kw 592kc

12.00 Čuveni umetnici (gramoploče) ★ 13.10 Nastavak gramo-koncerta ★ 15.50 Sa poljoprivrednog i šumarskog sajma ★ 16.05 Čas za mladež. Varijacije u muzici (sa primerima) ★ 17.00 Stari kernski pokladni običaji ★ 17.20 R. Wagner (gramoploče) ★ 18.10 Mladi naučnici govore. Novi putevi ispitivanja robe ★ 18.35 Čas francuskog ★ 19.30 „Karneval“. Radio potpuri u dva dela sa prologom od L. Riedingera ★ 21.00 Šareni program ★ 22.30 Gramo-koncert ★ 23.30 Kraj karnevala (iz banje Aussee)

Berlin 356,7m 100kw 841kc

19.00 Köln: Karneval na Rajni ★ 20.00 Vesti ★ 20.10 Pokladni bal iz Kölna u pauzi: Vreme, dnevne i sport ske vesti

Beromünster 539,6m 60kw 556kc

19.45 Radio igra u dijalektu ★ 21.10 Jodleri i lendleri ★ 21.45 Radio orkestar

Bolzano 559,7m 1kw 536kc

17.00 Gramo ploče ★ 20.00 Simfonijski koncert uz sudelovanje čeliste C.

Bonzanini-a (Catalani; Srp, simfonijski protog; Ippolitov-Ivanow: Iveria, kavkacke skice; Dvorzak: Koncert op. 104 (za celo i orkestar) ★ Ljivabella: Ljubavne pesme, svita; Mendelsson: Ruy Blas, uvertira) ★ 22.30 Radio novine

Bratislava 298,8m 13kw 1004kc
12.35 Radio orkestra ★ 16.00 Brno ★ 17.05 Koncert na flauti i oboi ★ 19.35 Klavirski koncert, Muzika od Dvorzaka ★ 20.00 „Apotekar” komedija u 3 čina od L. Doille-a ★ 22.20 Novinarske vesti na madjarskom

Breslau 315,8m 60kw 950kc
12.00 koncert iz Leipziga ★ 13.25 Gramo koncert ★ 15.10 „Spiun” priča od Fr. Gaupp-a ★ 16.00 Muzika za igru (München) ★ 17.30 „Igra na život i smrt” Melodrama od E. Erikson, Muzika od H. Platen-a (Berlin) ★ 18.15 Čelični krst na Ruri W. Glaser ★ 18.30 Dnevne vesti ★ 19.00 Köln: karneval na Rajni ★ 20.10 Koncert iz Münchena ★ 21.10 München ★ 22.30 Oprostaj od princa karnevala (München)

Brno 325,4m 32kw 922kc
11.00 Morav. Ostrava ★ 17.50 Gramo ploče ★ 18.00 Nedeljni muzički pregled ★ 18.25 Za Nemce: Čas za decu ★ 19.20 Popularna muzika ★ 19.55 Prag ★ 21.10 Bratislava ★ 22.00—23.00 Prag

Bucuresti 364,5m 12kw 823kc
12.00 Berza, Gramo ploče ★ 13.15 Laka muzika (gr. ploče) ★ 17.00 Orkestarski koncert ★ 19.00 Predavanje ★ 19.20 Gramo ploče ★ 20.00 Vokalni koncert ★ 20.20 Simfonijski koncert radio orkestra (Schubert: Rosamunda, uvertira; Mendelsohn: Koncert e-mol; Beethoven: Simfonijska Nr. 2) ★ 21.45 Radio žurnal

Budapest I 549,5m 120kw 546kc
6.45 Gimnastika ★ 7.00 Ploče ★ 9.45 Vesti ★ 10.00 Isusivanje Zuiderskog jezera. Zatim: Odeon-Parlophon ploče ★ 12.05 Poldor-Branswick ploče. Klasična muzika ★ 13.30 Koncert vojrog orkestra (Keler: Uvertira za komediju; Ziehrer: Valcer; Verdi: Rigoletto; Merkler: Valse intermede; Benatzky: Potpuri iz opere „Beli konj”; Gricsay: Ples poema) ★ 14.40 Vesti, berza ★ 16.00 Predavanje za omladinu ★ 17.00 Predavanje o madjarskoj žandarmeriji ★ 17.30 Salonska kapela Samagyi (Bellini: Norma; Lehar: Valcer; Liszt: Etida u -molu; Nagypal: Pesma; Deutsch: O, donna; Komzak: Bečke narodne pesme) ★ 18.20 Čas francuskog jezika ★ 18.50 Lili Kenez svira na klaviru (Bach: Francuska svita u g-duru; Mozart: Sonata u a-molu; Schumann: Intermezzo op. 4) ★ 19.30 „Zlati most” — novela ★ 20.00 Vesti ★ 20.20 Ciganska kapela Bercia Racza iz hotela Britania ★ 21.00 „Ispračaj karnevala”. Veselo veče ★ 23.00 Prestonički koncertni orkestar. Dirigent T. Polgar (J. Strauss: Rimski karneval; Waldteu-

fel: Glas irena; Sikiš: Stare madjarske pesme; Pazeller: Upomena iz banje Herkules; Finck: Gavota; Ganne. Mazurka; Abraham: Bal u Savoyu uvertira) ★ 24.00—1.00 Jazz Mandić iz kafane Patria.

Daventry 1500m 25kw 200kc
19.30 Osnovi muzike. Chopin: Preludiji i studie ★ 20.20 Vojna muzika ★ 21.30 Predavanje ★ 22.00 Vesti ★ 22.20 „Farmerova žena” komedija u 3 čina od Eden Phillipotsa ★ 23.55—1.00 Muzika za igru.

Deutschlandsender 1571m 60kw 191kc
12.10 Gramo-ploče ★ 14.00 Gramo-ploče (R. Wagner) ★ 16.00 Koncert lakrdije po Hansu Sachs ★ 19.00 Karneval na Rajni (Köln) ★ 20.10 Veliki šareni program, Pokladni bal ★ 22.00 Vreme, dnevne i sportske vesti ★ 23.00—24.00 Oprostajno veče princa „Karnevala” (München)

Frankfurt 251m 17kw 1195kc
7.10 Gramo ploče ★ 12.00 Koncert simf. orkestra (Leipzig) ★ 13.35 Gramo koncert ★ 15.10 „Ede spasava fabriku laka” Radio igra od Langera ★ 16.00 Radio orkestar (Stuttgart) ★ 19.00 Nacionalni čas „Karneval na Rajni” (Köln) ★ 20.10—24.00 Veliko šareno karnevalsko veče ★ 22.30—1.00 Nastavak karnevalske večeri

Hamburg 331,9m 100kw 904kc
20.10 „Poklade” (Radio orkestar i hor) ★ 21.05 Šareni program ★ 22.00 Vesti ★ 22.20 Veselo horske pesme ★ 22.40 „Konfetti” Veseli program

Heilsberg 291m 60kw 1031kc
11.30 Koncert operskog orkestra (Dvorzak, Kaun, Waldteufel, Svendsen, Liszt, Massenet) ★ 13.05 Gramo ploče (Königsberg) ★ 13.05 Gramo koncert (Danzig) ★ 16.00 Zabavna muzika (I Stari i novi valceri; II Bela nedelja) ★ 17.00 Čas knjige ★ 17.30 Berlin ★ 18.00 „Ede spasava fabriku laka” Radio igra od W. Langera (Berlin) ★ 19.00 Karneval na Rajni (Köln) ★ 20.10 Köln ★ 22.30 Nastavak prensa iz Kölna

Hilversum 1875m 7kw 160kc
20.43 Revija od M. Hamel-a i Rido ★ 23.10 Radio orkestar (Strauss, Schumann, Schubert, Liszt) ★ 23.40—24.00 Gramo-ploče

Kalundborg 1261m 7,5kw 238kc
20.00 Radio orkestar Muzika Johana Edgara i Josefa Staussa ★ 21.15 Radio orkestar (Dvorzak, Smetana, Hubay, Bartok, Liszt) ★ 22.15 Gramo ploče ★ 22.30 Savremeni danski kompozitori (Joh. Hye-Knudsen: Kvartet za flautu, oboju, violinu i čelo op. 3) ★ 23.00 Muzika za igru

Huizen 301,5m 20kw 995kc
20.15 Gramo-ploče ★ 20.40 Šareni program

Utorak, 13 februar

Katowice 395,8m 12kw 758kc
19.47 Varšava

Košice 269,5m 2,6kw 1113kc
21.10 Bratislava ★ 22.15 Gramo ploče ★ 22.30—23.00 Prag

Krakov 304,3m 2kw 986kc
19.25—24.00 Prenos iz Varšave

Leipzig 382,2m 120kw 785kc
11.00 Reklame. Zatim gram. ploče ★ 12.00 Koncert simf. orkestra (Reznicek, Mozart, Nicode, R. Strauss i dr.) ★ 13.25 Karneval na Rajni (gr. ploče) ★ 14.15 Čas knjige: Romani o ženama ★ 14.14 Vesela muzika ★ 16.00 München ★ 17.30 Pesnici iz Sudeta: H. Deissinger ★ 17.50 München ★ 18.10 Zaboravljeni pesnik Rl. Groth ★ 18.45 Poljoprivreda ★ 19.00 Köln: Stari rajski Karneval ★ 20.10 München Koncert ★ 21.10 München ★ 22.25—24.00 Karneval u Münchenu

London Reg. 342,1m 50kw 877kc
19.30 Koncert na mandolinama ★ 20.00 Koncert „Olof” seksteta ★ 21.00 „Ljubavni valcer” muzička komedija od K. Leslie-Smith-a ★ 22.15 Koncert kvinteta „Bridgewater” ★ 23.10 Vesti ★ 23.30—1.00 Muzika za igru

Luxembourg 1304m 150kw 230kc
20.00 Belgijsko veče gram. koncert ★ 20.50 Radio orkestar ★ 21.15 Vesti i pregled svetske štampe na nemačkom i francuskom ★ 21.30 Radio orkestar ★ 21.45 Finansijska i produktivna međunarodna berza ★ 22.00 Radio orkestar (Delibes, Cajkovski i dr.) ★ 22.20 Klavirski koncert ★ 22.45 Simf. gram. koncert (Vieuxtemps: Koncert a-mol za violinu i orkestar; Rimski-Korsakov: Veliki ruski Uskrs) ★ 23.25 Muzika za igru

Midland Reg. 391,1m 25kw 767kc
20.00 Koncert radio hora i orkestra ★ 21.00 London ★ 22.15 Koncert iz crkve u Gloucester-u ★ 23.15 Vesti ★ 23.30 London

Milano 368,6m 50kw 814kc
11.15 Operska muzika (gr. ploče) ★ 12.30 Gramo ploče ★ 12.45 Radio novine ★ 13.00 Kvintet Ambrosiano ★ 13.30 Gramo ploče i berza ★ 14.51 Berza ★ 16.35 Radio novine ★ 16.45 Čas za decu ★ 17.10 Laka muzika (gr. ploče) ★ 19.00 Vesti na stranom jeziku ★ 19.30 Gramo ploče ★ 20.00 Gramo ploče ★ 21.45 Komedija u tri čina (Posle komedije: Radio novine)

Mor. Ostrava 259,1m 11kw 1158kc
11.05 Laka muzika ★ 19.55 Prag ★ 21.10 Bratislava ★ 22.15 Esperanto ★ 22.30—23.00 Prag

Utorak 13 februar**Monte Ceneri**

257m 15kw 1167kc

20.00 Džaz. Valceri i tangoi ★ 20.30 Radio dialog ★ 21.00 Violinista Luigi Valerio uz pratnju radio orkestra (Beethoven: Egmont, uvertira; Beethoven: Koncert d-dur op. 61, za violinu uz pratnju orkestra; Schubert: Muzika za balet)

München 405,4m 100kw 740kc

12.00 Koncert simfonijskog orkestra (Leipzig) ★ 13.25 Gramo koncert ★ 14.20 Koncert solista Igre ★ 15.30 Pokladni običaji u narodu ★ 16.00 Orkestarski koncert ★ 17.00 „Ede spasava fabriku laka”. Radio igra od Langea ★ 17.50 Klavirski koncert ★ 18.30 Čas humora ★ 19.00 Nacionalni čas Karneval na Rajni (Köln) ★ 20.10 Radio orkestar Pokladna muzika ★ 23.00—24.00 Oproštajno veče princa „Karnevala”. Šareni muzički program

Oslo 1186m 60kw 253kc

20.30 Radio orkestar (J. S. Bach: Koncert za violinu i orkestar e-dur; Beethoven: Prometeus, svita; Brahms Rapsodija h-mol) ★ 22.00 Aktualiteti ★ 22.15 Zabavni čas.

Palermo 531m 3kw 565kc

17.40 Gramo ploče ★ 20.00 Vesti Radio novine ★ 20.20 Gramo ploče ★ 20.45 „Manon Lescaut”, opera u četiri čina od G. Puccini-a U pauzi: Predavanje — Vesti ★ 23.00 Radio novine

Paris-Radio 1724m 75kw 174kc

8.00 Gramo ploče ★ 8.15 Pregled štampe ★ 9.00 Gramo ploče ★ 13.00 Orkestar „Pascal”. (Stolz, Leoni, Albeniz, Lehar i dr.) ★ 16.45 Kursevi na pariskoj berzi ★ 17.30 Kurs engleskog ★ 19.20 Izveštaj iz poljoprivrede. Predavanje. Berzanski Kursevi na produktnoj berzi. Rezultati sa trka ★ 19.40 Kurs nemačkog ★ 20.00 Praktičan život ★ 20.30 Predavanje iz književnosti ★ 20.50 Pregled engleske štampe. Vesti ★ 21.00 Veče šansona ★ 21.30 Pregled večernje štampe ★ 22.30 Vesti. Hronika P. Scizea.

Poste-Parisien

312,8m 60kw 959kc

8.10 Gramo ploče ★ 13.45 Vokalni koncert (gr. ploče) ★ 14.00 literarni čas André Gaudellette ★ 14.15 Orkestar Columbia (gr. ploče) ★ 14.30 Nove ploče „Decca” ★ 20.00 Gramo ploče ★ 20.15 Radio žurnal ★ 20.30 Gramo ploče ★ 20.55 Pravne knjige izdanja hiron ★ 21.30 Iz trokadera: Izvlačenje 6. kola klasne lutrije ★ 23.10 Vesti

Poznan 345,6m 1,8kw 868kc

19.47—22.30 Varšava ★ 22.30—23.00 Muzika za igru (gr. ploče) ★ 23.05—24.00 Gramo ploče

Prag (Praha)

470,2m 120kw 638kc

10.15 Hans Sachs: Karnevalska igra ★ 11.00 Morav. Ostrava ★ 12.10 Gramo ploče ★ 12.25 Novinarske vesti ★ 12.35 Koncert orkestra S.O.S. ★ 13.45 Gr. ploče ★ 14.45 ★ Vokalni koncert ★ 15.25 Dvadeset minuta humora ★ 15.55 Strana i domaća berza ★ 16.00 Radio orkestar (Blodek: Preludij Nr. 9; Dvoržak: Jakobinac; Vačkarž: Slovačka igra Nr. 2; Blecha: Češke polke; Bullerian Romantična svita) ★ 17.35 Nemačka konverzacija ★ 17.50 Gramo ploče ★ 18.25—19.00 Prenos za Nemce ★ 19.05 Vokalni koncert (Jindrich: Brzi trenutci; Feren: Samrtnik; Spilka: Nove seoske pesme) ★ 19.20 Brno ★ 19.55 Trgovina i industrija ★ 20.20—21.10 Karneval u starom Pragu. Zvučne slike po J. K. Talu ★ 21.10 Bratislava ★ 22.00 Vesti. Dnevni pregled. Sport ★ 22.30—23.00 Zabavni program (Orkestar i vokalni kvartet)

Riga 514m 15kw 583kc

19.05 Orkestarski koncert. Estonska muzika ★ 20.20 Nastavak koncerta ★ 21.30—22.30 Prenos stranih stanica.

Rim (Roma) 420,8m 50kw 713kc

12.30 Gramo ploče ★ 13.00 Kvartet Ambrosiano ★ 16.30 Čas za decu ★ 16.55 Radio novine ★ 17.10 (Bari) Koncert radio kvinteta ★ 18.30 Vesti — Sportske vesti ★ 19.00 Vesti na stranom jeziku ★ 19.30 Gramo ploče ★ 19.50 Radio novine — Sportske vesti ★ 20.00 Vesti — Gramo ploče ★ 21.45 Brilljantni koncert (Berlioz: Rimski karneval uvertira; Herbert: Panamericana (orkestar); G. Strauss: Tri valcera; Bizet: Karneval (iz svite) Rim) ★ 23.00 Radio novine. Posle koncerta: Muzika za igru

Strasbourg 349,2m 12kw 859kc

18.00 Orkestarski koncert (Ganne, Boieldieu, Ketelbey i dr.) ★ 19.00 Predavanje iz istorije ★ 19.15 „Aktuelni problemi” predavanje ★ 19.30 Raznorodna muzika (Messager, Ranzato, Lincke i dr.) ★ 20.30 Vesti ★ 20.45 Gramo ploče ★ 21.00 Pregled štampe na nemačkom ★ 21.30 Karnevalsko veče ★ oko 22.30 Pregled štampe na francuskom

Stuttgart 522,6m 100kw 574kc

7.10 Gramo koncert ★ 10.10 Schumann: Karneval ★ 10.40 Gramo koncert ★ 12.00 Koncert simf. orkestra (Leipzig) ★ 13.35 Gramo koncert ★ 15.10 „Ede spasava fabriku laka” Radio igra od Langera ★ 15.30 Humor u pesmi (Haydn, Mozart, Löwe, Marschner, Wolf, Kirchel) ★ 16.00 Radio orkestar (I Razno: II Balalajke; III Starija muzika za igru; IV Intermeco) ★ 18.45 Čas humora ★ 19.00 Koncert iz Kölna ★ 20.10 Veče karnevalsko veče, Frankfurt ★ 22.30—1.00 Nastavak karnevalske večeri

Suisse Romande

443,1m 25kw 677kc

20.00 Moderna muzika (Vuataz: Sonata za čelo i klavir; Ferroud: Sonata za čelo i klavir) ★ 20.20 Četvrti čas optimizma ★ 20.35 Popularni koncert radio orkestra (Giück, Haendel, Lulli, Haydn i dr.) U pauzi Vesti

Warszawa 1414m 120kw 212kc

11.40 Pregled žtampe ★ 12.05 Muzika za igru (gr. ploče) ★ 12.33 Mozart: Gudački kvartet d-mol (gr. ploče) ★ 15.40 Gramo ploče ★ 16.55 Violinski koncert (Rogowski: Romansa; Pressam: Kapris baberine; Fibich: Poema; Gossec-Elman: Gavota; Beethoven-Kreisler Rondino; Drigo-Aner: Valcer) ★ 17.15 Džaz muzika za dva klavira ★ 17.35 Gramo ploče ★ 18.00 Ekonomska pitanja ★ 18.20 Veseli karnevalski program ★ 19.25 Aktuelni problemi ★ 19.40 Sport ★ 20.02 „Havajski cvet” opereta u 3 čina od Abrahama ★ 22.30 Muzika za igru ★ 23.05 Muzika za igru

★ *Nova portugalska stanica* vrši ovih dana probne emisije i to sa energijom od 20 kW na talasu 431 m. Sama radio stanica se nalazi udaljena 9 km. od Lisabona, u Paredo-u i vezana je pomoću zemljanih kablova za prostorije za emisiju u institutu za ekonomske i finansijske nauke u Lisabonu. Prema predračunima, troškovi oko izgradnje ove stanice imali su da iznesu 750.000 šilinga. Stanica, doduše, raspolaže sopstvenom centralom, ali je ipak, radi svake sigurnosti, vezana i za gradsku električnu centralu.

★ *Nemačke emisije na kratkim talasima.* Prvih dana ovog meseca otpočela je nemačka stanica sa kratkim talasima svoje emisije za Afriku, Aziju i Južnu Ameriku. Svečaro otvaranje ovih emisija obavljeno je u četvrtak, 1. februara u 18.50 časova jednom emisijom za Afriku. Posle kratkih uvodnih reči Evgena Hadamovskog, direktora radio Rajha, govorili su pesnik Hans Grim, avijatičarka Eli Bojnhorn i drugi, a onda je Vagnerova muzika ispunila ostali deo ove prve emisije namenjene Africi. 3 februara izvršena je u 14.10 popodne druga emisija te vrste. Ova je puta program bio namenjen Aziji. I najzad, 4 februara je argentinski poslanik uputio pozdrave svojim zemljacima u Argentini. Posle njegovih reči, izveden je veliki simfonijski koncert, kojim je dirigovao Aleksandar Selo. Emisija je obavljena u vremenu od 23 do 1 časa po ponoći.

Sreda, 14 februar

БЕОГРАД

таласна дуж. 437,3м., 2,8кв., 686кц

ПРЕПОДНЕВНИ ПРОГРАМ

11.00 Објављивање дневног програма

Шарени програм (грамофонске плоче)

1) Росини: Вилем Тел, увертира

11.20 Званични извештај о водостању

(српски, француски, немачки) и Званични извештај о водостању (српски)

Наставак шареног програма (грамофонске плоче)

1. а) Годар: Жозелин, успаванка; б) Гранадос-Касадо: Говенкас, интермеццо (чело Фрезин) ★ 3. а) Масне: Две арије из опере „Иродијада“ ★ 4. а) Чајковски: Зашто; б) Гартнер: Љубав (Карузо)

11.59 Тачно време

12.00 Звона са Саборне Цркве

12.05 Подневни концерт Радио-Оркестра

1) Лоринг: Цар и дрводеља, увертира ★ 2) Калман: Бајадера, оперетска фантазија ★ 3) Говен: Са истока, серенада ★ 4) Говен: Свађа, симф. скерцо

12.45 Берзански курсеви и Рекламе

13.10 Наставак концерта Радио-Оркестра

5) Линке: Госпођица Лорелај, увертира ★ 6) Гринфелд: Баркарола ★ 7) Дикер: Чар ориента ★ 8) Валдтајфел: Ја те љубим, вальцер

13.40 Новинарски извештаји А.А.

Тачно време

до 13.55

ПОПОДНЕВНИ ПРОГРАМ

16.00 Час за жене: О „Материнском Удружењу“, предавање гђе Добриле Главинић-Кнез-Милојковић

16.30 Вокални концерт г. Кирила Борисова

1) Гуно: Арија из опере „Фауст“ ★ 2) Моцарт: Арија из опере „Дон Хуан“ ★ 3) Мусоргски: Арија из опере „Хованшчина“ ★ 4) Граневих: 2 романсе ★ 5) Рахманинов: Арија из опере „Алеко“

17.00 Здравствена предавања Централног Хигијенског Завода: Камен у жучи (I), предавање г. проф. Др. Димитрија Антића

до 17.30

ВЕЧЕРЊИ ПРОГРАМ

18.25 Тачно време

Објављивање вечерњег програма и програма за следећи дан

18.30 Час француског језика: Француски дијалози: гђа Сесил Шаре и г. проф. Мирко Дамњановић

19.00 Вечерњи концерт Радио-Оркестра

1) Јенко: Српкиња, увертира ★ 2) Бошњак: Репродуција бр. 3 (Охридска) ★ 3) Гуно: Балетска музика из опере „Фауст“

19.50 Рекламе

20.00 Пренос опере из Љубљанског Народног Позоришта у једном одмору око

21.30 Тачно време

Новинарски извештаји А.А.

(Ферстер клавири из муз. куће „Хармонија“)

СРБСКА

таласна дуж. 569,3м., 2,8кв., 527кц

12.15 Reproduc. klavirski koncert

12.45 Poročila

13.00 Čas, Donski kozaci v reproduc. glasbi

18.00 Komorna glasba, Radio kvintet: Španski plesi (Moszkovsky)

18.30 Radio orkester: Slovanski plesi (Dvorak) ★ Madžarski plesi (Brahms)

19.00 O socialni vzgoji (dr. Stanko Gogala)

19.30 Literarna ura: Zofija Narkovska (Marica Bartolova)

20.00 Prenos opere iz Ljubljane V odmoru: Čas in poročila

ЗАГРЕБ

таласна дуж. 276,2м., 0,8кв., 1086кц

12.20 Zimsko-sportski izvještaj. — Sutrašnji jelovnik i kuhinjski recepti

12.30 Ouverture (Parlophone ploče)

13.00 Objava rasporeda i propaganda

13.10 Beethoven: V. simfonija (Parlophone ploče)

13.40 Vijesti

16.40 Vijesti i propaganda

17.00 Koncerat na pločama

18.00 Dječji sat

19.05 Veterinarsko predavanje: Vet. viši savjetnik Dr. Milan Steiner: O higijeni staje

19.20 Kulturne i društvene vijesti. — Propaganda

19.50 Uvod u prenos

20.00 Prenos opere iz Narodnog gledališča u Ljubljani

U pauzama, vijesti, objava rasporeda i meteorološki izvještaj

Svakog punog sata vremenski znak

Geozičkog zavoda

MONTRANTVO

Beč (Wien) 506,8m 120kw 592kц

12.00 Gramo-koncert: I. Pesme iz alpskih krajeva, II. Laka muzika ★

13.10 Nastavak gramokonzerta: I. Iz operete, II. Čuveni umetnici ★

16.05 Predavanje ★ 16.55 Za mladež. Iz prošlosti grada Beča ★ 17.20 Savremena austrijska muzika (Otto Klob: Kvartet za klavir, violinu, violu i čelo) ★ 18.10 Radničke komore pred novim zadacima ★ 18.35 Medicinsko predavanje: Hirurško zapaljenje ★ 19.35 Godišnja doba oratorium od J. Haydna. Dirigent: Kabasta; Solisti: E. Schumann, (sopron) L. Tulder (tenor), J. Manowarda (bas), Fr. Schütz (orgulja) ★ 22.05 Sport ★ 22.25 Esperanto ★ 22.35 Radio orkestar (Suppé, Wiesmann, J. Strauss, Dusik, Leopold i dr.)

Berlin 356,7m 100kw 841kц

19.00 Nacionalni čas: Koncert radio orkestra (Weber; koncertni komad f-mol za klavir i orkestar op. 79; Brahms: II Simfonija Nr. 3 f-dur op. 90) ★ 20.10 Orkestarski koncert (R. Wagner: Faust, uvertira; H. Huber: Letnje noći, serenada op. 86; Reznicek: Donna Diana, uvertira) ★ 21.00 „O ljudima koji čine svoju dužnost“ Reči od M. Barthel-a. Muzika od Knorra ★ 22.00 Vreme, dnevne i sportske vesti ★ 22.20—24.00 Radio orkestar (Massenet, Bortkievič, Niemann i dr.)

Beromünster 539,6m 60kw 556kц

19.50 „Čarobni strelac“ opera u 3 čina od Weber-a

Bozano 559,7m 1kw 536kц

17.00 Gramo ploče ★ 20.00 Koncertno veče I deo (Thomas, Amadei, Verdi i dr.) II deo. Violinista Leo Petroni i orkestar (Glazmov, Ketelbey, Flicik i dr.) III deo. Violinista Leo Petroni (Debussy, Massenet, Kreisler) i orkestar ★ 2.30 Radio novine

Bratislava 298,8m 13kw 1004kц

Nema programa

Breslau 315,8m 60kw 950kц

12.00 Koncert iz Leipziga ★ 13.25 Gramo koncert ★ 15.10 Iz epa „144 časova“ od T. H. Gottschalk ★ 15.40 Rad u rudniku Bleischarley kod Bojtana ★ 16.00 Koncert iz Leipziga ★ 17.50 Leipzig ★ 18.10 Koncert na violini (Brahms: Sonata; Kreisler: Ljubavne radosti; Reger: Largo iz svite „U starom stilu“) ★ 19.00 Berlin ★ 20.10 Zaboravljene nemačke bajke ★ 21.10 Horski koncert ★ 22.35 Radio orkestar (Mascagni, Graener, Ponchielli, Auber i dr.) ★ 24.00 „Šleski psaltir“ Reči od A. Silesiusa. Muzika od H. Buchal-a

Brno 325,4m 32kw 922kц

11.00 Morav. Ostrava ★ 12.35 Bratislava ★ 16.00 Radio orkestar (Cui, Rimski-Korsakov, Čajkovski, Smetana, Janaček) ★ 16.50 Morav. Ostrava ★ 18.25 Za Nemce ★ 19.35 Morav. Ostrava ★ 20.10 „Osuda na smrt u Monaku“ Radio komedija po noveli od Maupassant-a ★ 21.00 Šekspir i češka muzika Radio orkestar ★ 22.00—22.35 Prag

Sreda, 14 februar

Bucuresti 364,5m 12kw 823kc
12.00 Berza. Gramo ploče ★ 13.15
Laka muzika (gr. ploče) ★ 17.00 Ra-
dio orkestar (J. Struss: Slepí miš,
uvertira; Gounod: Veliki balet iz
Fausta; Dvoržak: Slovenska igra Nr.
12; Schubert-Berté: Tri devojčice,
potpuri) ★ 18.15 Radio orkestar
(d'Albert, Musorgski, Bocherini,
Saint-Saens) ★ 19.00 Predavanje ★
19.20 Gramo ploče ★ 20.00 Kamerna
muzika (L. Thuile: Sekstet; E. Pira-
ni: Amerikanski kvartet) ★ 20.45
Vokalni koncert ★ 21.15 Violinski
koncert ★ 21.45 Radio žurnal ★
23.00 Prenos iz restorana „Cina“

Budapest I 549,5m 120kw 546kc
6.45 Gimnastika ★ 7.00 Ploče ★
9.45 Vesti ★ 10.30 Prenos svečanosti
s otkrivanja spomen ploče palih žan-
darna ★ 12.05 Šramel muzika. Peva
Hilda Radoš-Bock ★ 13.30 Orkestar
poštanskog osoblja. Dirigent V. Rou-
bal Hubay: Seoska lola — uvertira;
Pazeller: Mali valcer; Puccini: Tu-
randot; Radnai: Na selu — mala svi-
ta; Kenessey: Gopak; Vincze: Marš
★ 14.40 Vesti, berza ★ 15.50 Čas
za djake ★ 16.00 Medicinsko pred-
vanje ★ 17.00 Ciganska kapela Je-
nőa Pertiša ★ 18.00 Čas italijanskog
jezika ★ 18.30 Laszlo Buttuša svira
na čelu (Gluck: Igra duhova; Pop-
per: Varijacije na ruske pesme; La-
lo: Ruska pesma; Beethoven: Menu-
et) ★ 19.00 Felicia Andersen recitu-
je ★ 19.30 Prenos iz državne opere:
„Trubadur“. Opera u 8 slika od Ver-
dia ★ 22.30 Kristal gramoploče.

Daventry 1500m 25kw 200kc
19.30 Osnovi muzike. Chopin: Pre-
ludii i studije ★ 20.30 Predavanje
uloga: Crkve i nacionalnog života ★
21.15 Simfonijski koncert. Dirigent
A. Boulton. Solist: A. Schnabel (kla-
vir) (Weber: Oberon, uvertira;
Brahms: Koncert Nr. 1 d-mol; Wil-
liams: Job) ★ 23.50 Muzika za
igru.

Deutschlandsender

1571m 60kw 191kc
12.10 Gramo-koncert (Nemačke i ta-
lijanske pesme) ★ 14.00 Gramo-plo-
če ★ 15.15 Čas za decu ★ 16.00
Koncert iz Hamburga ★ 17.00 „Ede
spasava fabriku laka“. Radio igra od
W. Lauega ★ 17.20 Liszt: Dante —
sonata; Petruška — sonet ★ 18.05
Koncert na orguljama ★ 18.30 Nema-
čki za Nemce ★ 19.00 Nacionalni
čas (Köln). Slike iz Westfalske ★
20.10 Orkestarski koncert (Weber:
Muzika iz opere „Tri Pintosa“; Men-
delssohn-Bartholdy: Violinski kon-
cert op. 64; Schubert: Poloneze) ★
21.00 Nastavak koncerta (Haydn:
Koncert na čelu; Schumann: Simfo-
nija Nr. 1, b-dur) ★ 22.00 Vreme,
dnevne i sportske vesti ★ 23.00—
24.00 Koncert iz Breslave

Frankfurt 251m 17kw 1195kc
7.10 Gramo ploče ★ 12.00 Zabavni
program ★ 13.35 Koncert iz Stutt-

garta ★ 16.00 Radio orkestar i solisti
(Čajkovski, Rahmaninov, Raff, Kretz-
schmer) ★ 19.00 Weber-Brahms. Ko-
cert iz Berlina ★ 20.10 „Svečev nos“
Radio balada od Mettenleitnera ★
20.45 Čajkovski: Simfonijska Nr. 4, 1-
mol, op. 36 ★ 21.30 Strana poezija i
muzika (Stuttgart) ★ 23.00 Zabavna
muzika (Berlin) ★ 24.00—1.00 Ve-
černja muzika

Hamburg 331,9m 100kw 904kc
20.10 „Richard III“ drama od Šek-
spira ★ 22.00 Vesti ★ 22.20 Uvertira
za drame od Šekspira (Berlioz: Kralj
Lir; Čajkovski: Romeo i Julija;
Rheinberger: Ukročena goropad;
Scheinflug: Uvertira za jednu kome-
diju) ★ 23.20 Baletska muzika (gr.
ploče)

Heilsberg 291m 60kw 1031kc
9.05 Najlepše nemačke narodne pesme
★ 11.30 Mali radio orkestar (I Iz
opera od Lortzinga; II Muzika od M.
Richtera) ★ 13.05 Gramo koncert
(Königsberg) ★ 13.05 Gramo ploče
(Danzig) ★ 15.30 Čas za decu ★
16.30 Muzika za igru ★ 17.00 Kol-
benmeyer, pesnik i filozof (U pauzi)
★ 17.50 Vesela muzika za decu ★
19.00 Weber-Brahms koncert iz Ber-
lina ★ 20.10 „Drvokradica“ komična
opera u 1 činu od Marschner-a (Dan-
zig) ★ 21.00 Zaboravljene nemačke
bajke (Breslava) ★ 22.30—24.00 Gra-
mo koncert

Hilversum 1875m 7kw 160kc
20.35 Koncert iz Amsterdama. Diri-
gent: Bruno Walter (Bahms: Serena-
da op. 16; R. Strauss: Serenada za
dvačke instrumente; H. Wolf: Tali-
janska serenada; Beethoven: Trio
(svira trio Hindemith-Goldberg-Fer-
rermana); Casella: Serenada; Mo-
zart: Mala serenada) ★ 22.50 Gra-
mo-ploče ★ 23.30 Laka muzika

Kalundborg 1261m 7,5kw 238kc
20.00 Radio orkestar Talijanska mu-
zika ★ 20.30 „Mirandolina“ kome-
dija u 4 čina od Goldonia ★ 22.15
Radio orkestar (P. E. Lange-Mül-
ler: Alhambra, svita; Halvorsen: Sta-
ra svita) ★ 23.00 Muzika za igru

Huizen 301,5m 20kw 995kc
20.40 Radio orkestar i orgulja ★ 21.10
Predavanje ★ 21.55 Nastavak kon-
certa ★ 23.10 Gramo-ploče

Katowice 395,8m 12kw 758kc
20.02 Gramo ploče ★ 20.15 Varšava
★ 22.00 Gramo ploče ★ 23.00 Pre-
piska sa radio slušaocima na fran-
cuskom

Košice 269,5m 2,6kw 1113kc
19.35 Bratislava ★ 22.00—22.20 Prag

Krakow 304,3m 2kw 986kc
19.25—22.00 Varšava ★ 22.00 Gramo
ploče

Leipzig 382,2m 120kw 785kc
11.00 Reklame. Zatim gramokonzert
★ 12.00 Koncert simf. orkestra (Mar-

schner, Rinkens, Liszt, Brahms i dr.)
★ 13.25 Nove gramoploče ★ 14.15
A. Stifter: Utisci iz Beča ★ 14.40
Predavanje iz umetnosti ★ 14.55 Mu-
zički čas za mladež (hor i orkestar)
★ 16.00 Radio orkestar (Beethoven:
Ruševine Atine, uvertira; Boccherini:
Koncert za čelo i orkestar; Grimpe:
Skice; Gretry: Mala baletska muzika;
Bruch: Švedske igre) ★ 17.30 K.
Reinhardt: Vandali ★ 17.50 Mozart:
Kvintet za rog, violinu, 2 braća i čelo
Nr. 407 ★ 18.10 O odbrani i oružju
★ 18.35 G. Britting: Poklade u Flan-
driji ★ 18.45 Poljoprivreda ★ 19.00
Berlin ★ 20.10 Narodne igre Radio
orkestar ★ 21.05 „Dugi put“ radio
igra od K. Eggersa ★ 22.15 Sport
i druge vesti ★ 22.25 Koncert iz
Breslave

London Reg. 342,1m 50kw 877kc
20.55 „Mornarev drug“ komedija po
priči W. Jacobsa Muzika od Ethel
Emythy ★ 21.55 Radio orkestar La-
ka muzika ★ 23.15 Vesti ★ 23.30
Muzika za igru

Luxembourg 1304m 150kw 230kc
20.00 Luksemburško veće gramokonzert
★ 20.45 Luksemburške pesme
21.15 Vesti i pregled svetske štampe
na francuskom i nemačkom ★
21.30 Gramo koncert ★ 21.45 Berza
★ 22.00 Koncert na orgulji (Bach:
Fantazija i fuga g-mol; C. Franck:
Veliki simf. komad) ★ 22.30 Beetho-
ven: III simfonija es-dur (fr. ploče)
★ 23.15 Muzika za igru (gr. ploče)

Midland Reg. 391,1m 25kw 767kc
20.55 London ★ 21.55 Klavirski kon-
cert ★ 22.15 Revelersi ★ 23.15 Vesti
★ 23.30 London

Milano 368,6m 50kw 814kc
11.15 Raznorodna muzika ★ 12.30
Gramo ploče ★ 12.45 Radio novine
★ 13.00 Laka muzika (gr. ploče) ★
13.30 Gramo ploče i berza ★ 14.15
Berza ★ 16.35 Radio novine ★ 16.45
Čas za decu ★ 17.10 Vokalni koncert
★ 19.00 Vesti na stranom jeziku ★
19.30 Gramo ploče ★ 19.45 Vesti
Radio novine — Gramo ploče ★
20.40 „Ljubičica sa Montmartra“, o-
pereta u tri čina od E. Kalmana U
pauzi: Predavanje — Vesti — Posle
operete: Radio novine

Mor. Ostrava

259,1m 11kw 1158kc
11.05 Radio orkestar ★ 19.35 Muzi-
ka za igru ★ 20.10 Brno ★ 22.00—
22.20 Prag

Monte Ceneri

257m 15kw 1167kc
19.30 Gramo ploče ★ 20.00 „Čarobni
strelac“, opera u tri čina od Weber-a
(iz Züricha)

München 405,4m 100kw 740kc
7.25 Orkestarski koncert ★ 12.00
Koncert simfonijskog orkestra (Leip-
zig) ★ 13.25 Gramo koncert ★ 14.50
Čas za decu. Bajke ★ 16.00 Radio or-

kestar (Leipzig) ★ 17.50 Mozart: Kvintet za rog, violinu, brač i violončelo ★ 18.50 Gramo ploče ★ 19.00 Weber-Brahms, Koncert iz Berlina ★ 20.10 „Grad hiljadu madona“ Radio fantazija od H. Medera ★ 21.00 Bratislava ★ 23.00—24.00 Čas sonata (Schubert: Uvod i varijacije na temu „Svelo cvelce“ iz Müllerovih pesama za violinu i klavir op. 160; Mozart: Sonata za violinu i klavir c-dur (K. V. Nr. 296)

Oslo 1186m 60kw 253kc
20.00 Radio orkestar. Savremeni norveški kompozitori ★ 22.00 Aktualiteti ★ 22.15 Vokalni kvartet.

Palermo 531m 3kw 565kc
17.30 Gramo ploče ★ 20.00 Vesti — Radio novine ★ 20.20 Gramo ploče ★ 20.45 Odlomci iz opereta U pauzi: Predavanje ★ 23.00 Radio novine

Paris-Radio 1724m 75kw 174kc
8.00 Gramo ploče ★ 8.15 Pregled štampe ★ 9.00 Gramo ploče ★ 13.00 Pedagoško predavanje ★ 13.15 Orkestarski koncert ★ 16.45 Kursevi na pariskoj berzi ★ 19.20 Izveštaj iz poljoprivrede. Prelavanje, Berzanski kursevi, Kursevi na produktivni berzi. Rezultati sa trka ★ 19.45 Medicinsko predavanje ★ 20.00 Praktičan život ★ 20.30 Pregled večernje štampe ★ 21.45 Koncert sa konzervatorijuma (Mozart: Requiem; Haendel: Mesija). Oko 22.30 Vesti. Modna hronika.

Poste-Parisien 312,8m 60kw 959kc
8.10 Gramo ploče ★ 9.00 Koncert ★ 13.45 Muzika za igru ★ 14.15 Muzika za igru ★ 20.00 Nekoliko valcera (gr. ploče) ★ 20.15 Radio žurnal ★ 20.34 Poezija ★ 20.45 Aktualiteti ★ 21.00 „19 godina“ opereta u 3 čina od Pašcal Bastia ★ 23.10 Gramo koncert ★ 23.40 Vesti

Poznan 345,6m 1,8kw 868kc
19.47—22.00 Varšava ★ 22.00 Predavanje o žurnalizmu

Prag (Prah) 470,2m 120kw 638kc
11.00 Morav. Ostrava ★ 12.10 Gramo ploče ★ 12.25 Novinarske vesti ★ 12.35 Bratislava ★ 13.35 Industrija. Trgovina. Zanati ★ 14.30 Koncert salonskog orkestra (Bellini, Vačkarž, Bruch, Haendel, Bendix) ★ 15.55 Strana i domaća berza ★ 16.00 Brno ★ 16.50 Morav. Ostrava ★ 17.35 Violinski koncert (Cartier: Lov; Kreisler: Londonska pesma; Dvoržak: Valcer) ★ 19.05 Koncert humorističkog tria ★ 19.20 Čas francuskog ★ 19.35 Koncert (Orkestar i pevanje) ★ 20.05—22.00 Koncert češke filharmonije Dirigent: Talich (Vivaldi-Molinari: Veliki koncert a-mol; Strauss: Zaratustra; Bruckner: III Simfonija d-mol) ★ 22.00 Vesti, dnevni pregled Sport ★ 22.20 Vesti za strance

Riga 514m 15kw 583kc
19.10 Muzika R. Straussa ★ 20.25 Arije i dueti iz opere ★ 21.00 Vesti. Zatim koncert ★ 21.30—22.30 Gramo koncert.

Rim (Roma) 420,8m 50kw 713kc
12.30 Gramo ploče ★ 13.00 Koncert (Cullotta, Cuscina i dr.) ★ 13.30 Vesti Radio novine — Berza ★ 16.30 Čas za decu ★ 16.55 Radio novine ★ 17.10 (Bari) Koncert radio kvinteta ★ 18.45 Vesti — Sportske vesti ★ 19.00 Vesti na stranom jeziku ★ 19.30 Gramo ploče ★ 19.50 Radio novine — Sportske vesti ★ 20.00 Vesti Gramo ploče ★ 20.50 Prenos opere U pauzi: Predavanje — Umetnički pregled — Radio novine

Strasbourg 349,2m 12kw 859kc
18.00 Raznorodna muzika (orkestar) ★ 19.00 Kamerna muzika iz Lila ★ 20.00 Predavanje iz sociologije ★ 20.15 Predavanje o zanatima ★ 20.30 Vesti ★ 20.45 Čas za mladež ★ 21.30 Koncert iz Metz-a (C. Franck: Simfonija; Haendel: Veliki koncert za obou; Bach: Arija; R. Delannay: Svita za duvačke instrumente; P. De Bréville: Sveta Roza iz Lime, mistična scena; J. Monquet: Panova flauta (za flautu); E. Chabrier: Veseli marš) ★ 23.00 Pregled štampe na francuskom ★ 24.00 Muzika za igru

Stuttgart 522,6m 100kw 574kc
7.10 Gramo ploče ★ 11.00 Koncert na orguljama (Bach i Volekman ★ 12.00 Frankfurt ★ 13.35 Koncert kamernog orkestra (Wagner, D'Albert, Grieg, Matheson, Haydn, Joh. Strauss) ★ 15.30 Arije i pesme ★ 16.00 Koncert iz Frankfurta ★ 18.25 Koncert solista Muzika iz Austrije ★ 19.00 Weber-Brahms Koncert iz Berlina ★ 20.10 „Nos svetog oca“ radio balada od Fr. Mettenleitnera ★ 20.45 Čajkovski: Simfonija Nr. 4, f-mol, op. 36. Radio orkestar ★ 21.30 „Sunce i kiša“ Recitacije i pesme ★ 22.15 Šta moramo da znamo ★ 22.45 Gramo koncert ★ 23.00 Radio orkestar (Berlin) ★ 24.00—1.00 Predavanje

Warszawa 1414m 120kw 212kc
11.40 Pregled štampe ★ 12.05 Popularna muzika (gr. ploče) ★ 15.40 Klavirski koncert (Haendel: Šakona i varijacije g-dur; Beethoven: Preludij f-mol; Brahms: Kapričio h-mol; Schubert: Valcer; Ibert: Iz ciklusa „Priče“; Wagner-Liszt: Parafraza za temu „Holandjanin lutalica“) ★ 16.10 Čas za decu ★ 16.40 Prepiska sa radio slušaocima ★ 16.55 Kamerna muzika Haydn: VIII. Kvartet d-dur; Chausson: Kvartet e-mol op. 35) ★ 18.00 Predavanje ★ 18.20 Koncert na orgulji (Liszt: Uspomena iz sikstinske kapele; C. Franck: Herojski komad ★ 18.40 Vokalni koncert St. Znicz-a, tenora (Čajkovski, Rahmaninov, Moniuszko, Noskovski) ★ 19.25 Literarni čas ★ 19.40 Sport ★ 20.02 Gregorijanske pesme (gr. ploče) ★ 20.15 Stara muzika (Haendel: Veliki koncert a-mol ou. 6 Nr. 4; Bach: Concert d-mol za dve violine i orkestar;

Sreda, 14 februar

Mozart: Divertimento d-dur Nr. 17) 21.30 Vokalni koncert A. M. Guglielmetti (sopran) ★ 22.00 Ozbiljna muzika (gr. ploče)

★ U programu austrijskih radio stanica, u drugom polgodju 1933, bila su zastupljena austrijska muzička dela u vrlo velikom broju. Izvedeno je svega 6328 raznih kompozicija. Od toga broja 64,8 procenata otpada na austrijske, 14,7 procenata na nemačke, a 20,5 procenata na autore i izdavače drugih narodnosti.

★ Jugoslovenski studenti koji studiraju u Beču, dobiće prilike da nastupe ra bečkom radiu, da bi pokazali šta su u Beču naučili. Ovu emisiju bi prenosile sve jugoslovenske stanice. Program bi se, pretežno, sastojao iz muzičkih tačaka. Tako bar javlja bečki „Radio Velt“.

★ Radio rat: Čehoslovačka protiv Madjarske. I raniji odnosi čehoslovačkog radia prema madjarskom državnom radiu nisu bili baš najbolji. Poslednjih su se dana, međjutim ovi odnosi još znatno pogoršali. Počelo je time što je za dan prebacivanja na nove talasne dužine prema lucernskom planu, i Budimpešta, pored Beča i Graca, dolazila pod oblast praške kontrolne stanice. Medjutim, Budimpešta se, uprkos višestrukog poziva iz Brisela, toga dana uopšte nije javljala. To isto nije uradila ni sledećih dana. Ali zato je madjarska stanica Niredjhoza, koja je ostala na starom talasu, počela da ometa čehoslovačku stanicu Košice.

I pored protesta čehoslovačkog Ministarstva pošta u Budimpešti, Niredjhoza nije promenila svoju talasnu dužinu. Briselska vrhovna kontrolna stanica se umešala i zahteva da se stanice pridržavaju lucernskog plana. Čehoslovačka direkcija pošta je navela, u svojoj prijavi Briselu, da madjarske stanice Niredjhaza, Madjarovar i Peč, koje treba da rade na zajedničkom talasu od 209 m, emituju u stvari svoje programe na talasima 267 m, 227 m i 204,8 m.

★ Švajcarske emisije stanice došle su lepu cifru 42. Najveći broj pada na Cirič (11). Za njim dolaze Ženeva (6), Bern (5), Bazel (5) i Lozana (5). Ostalih 10 stanica nalaze se u manjim gradovima Švajcarske.

БЕОГРАД

таласна дуж. 437,3м., 2,8кв., 686кц

ПРЕПОДНЕВНИ ПРОГРАМ

- 9.25 Објављивање дневног програма
 9.30 Пренос службе Божје из Саборне Цркве (Хор 1. Беогр. Пев. Друштва)
 11.00 Народна музика (грамофонске плоче)
 1. а) Бело Доне; б) Биљана платно белаше ★ 2. а) Тамна магла; б) Славеј пиле
 11.20 Званични извештај о водостању (српски, француски, немачки) и Званични извештај о водостању (српски)
 Наставак народне музике грамофонске плоче)
 3. а) Ах мој Аљо; б) Под Тузлом ★ 4. а) Козачко коло; б) Три улара коло ★ 5. а) Све се кунем; б) Тамо далеко
 11.59 Тачно време
 12.00 Звона са Саборне Цркве
 12.05 Славенска музика, изводи Радио-Оркестар
 1) Крстин: Књегинја Маја, уводна музика ★ 2) Големовић: Сељачке игре бр. 1 и 2 ★ 3) Моњушко: Халка, оперска фантазија ★ 4) Сук: Елегија ★ 5) Шопен: Полонеза
 12.45 Берзански курсеви и Рекламе
 13.10 Наставак концерта Радио-Оркестра
 б) Глинка: Руслан и Людмила, увертира ★ 7) Дворжак: Славенске игре бр. 3 и 4 ★ 8) Мусоргски: Борис Годунов, оперска фантазија
 13.40 Новинарски извештаји А.А. Тачно време до 13.55

ПОПОДНЕВНИ ПРОГРАМ

- 16.00 Час за ђаке: Концерт ученика-ца основне школе „Старина Новак“ под управом г. Јефте Краљевића и гђе Лепосаве Ђурчићеве
 1) Удицки: Наша школа, рецитација ★ 2) Маринковић: Молитва, хор ★ 3) Тоскић: Три Југословенке, рецитација ★ 4) Ститар: Наши добри пријатељи, рецитација ★ 5) Помпила: Лаж, позор. комад у 1 чину ★ 6) Бешевих: Гаврани, рецитација ★ 7) Бешевих: Поклич миру, рецитација ★ 8) Драг. П. Илић: Отаџбина, хор ★ 9) Вивалди: II. и III. став из концерта А-мол (соло виолина)
 17.00 Народне песме пева гђа Милица Петровић уз пратњу оркестра
 1. Сви драгани само мога нема ★ 2. Које ли је доба ноћи ★ 3. а) Звони звонце; б) Јогуница; в) Еј, косо моја; г) Кад сам синоћ ★ 4. Цануде коло ★ 5. Сагради-

ху шајку ★ 6. Што си Лено на големо ★ 7. а) Дека си била; б) Аман шетнала Јано; в) Да л' немам цанум ★ 8. Бурђевка, коло до 17.30

ВЕЧЕРЊИ ПРОГРАМ

- 18.25 Тачно време
 Објављивање вечерњег програма и програма за следећи дан
 18.30 Час пољског језика, г. Ђорђе Живановић, асистент Беогр. Университета (приређује Просветни Одбор Савеза Сокола Краљевине Југославије у Новом Саду)
 19.00 Рекламе
 19.10 Морални карактер Сокољства, предавање г. проф. Саве Ђукића (приређује Одбор Савеза Сокола Краљевине Југославије у Новом Саду)
 19.30 130 година од првог српског устанка, предавање г. проф. Милана Костића
 20.00 Вокални концерт г. Милоша Зеца
 1. Николај: Напитница из опере „Веселе жене Виндзорске“ ★ 2. Шуберт: а) Смрт и дејка; б) Двојник ★ 3. Топаловић: Пружи ми пехар вина ★ 4. а) Лево: Часовник; б) Крчмаричина кћи ★ 5. Верди: Арија из опере „Дон Карлос“
 20.30 Концерт дувачког оркестра Краљеве Гарде, диригент виши капелник II класе г. Драг. Покорни
 1) Урбан: Драгослава, увертира ★ 2) Сметана: Далибор, фантазија ★ 3) Тијардовић: Тропез из оперете „Мала Флорами“ ★ 4) Бинички: Мијатовке, потпури ★ 5) Парма: Ксенија, интермецо ★ 6) Бродиа: Тутти-фрути, потпури ★ 7) Чајковски: Валцер из балета „Лабудово језеро“ ★ 8) Дворжак: Славенска игра бр. 4 ★ 9) Јенко: Ђидо, потпури ★ 10) Покорни: Марш Југословенског пука
 22.00 Тачно време
 Новинарски извештаји А.А.
 Пренос музике капеле Душка Попаза из ресторана „Два Јелена“ до 23.30
 (Ферстер клавир из муз. куће „Хармонија“)

ЛОДОВИЦА

таласна дуж. 569,3м., 2,8кв., 527кц

- 12.15 Reproduc. оркестрална латка гласба
 12.45 Poročila
 13.00 Час, slavni pevci (plošče)
 18.00 О лепи књиги (г. Podbevšek)
 18.30 Srbohrvaščina (dr. Rupel)
 19.00 Pogovor s poslušalci (prof. Prezelj)
 19.30 Plošče po željah
 20.00 Prenos iz Beograda
 22.00 Час, poročila, Radiojazz

таласна дуж. 276,2м., 0,8кв., 1086кц

- 12.20 Zimsko-sportski izvještaj. — Sutrašnji jelovnik i kuhinjski recepti
 12.30 Instrumentalni soli (Edison Bell ploče)
 13.00 Objava rasporeda i propaganda
 13.10 Rumunjska glazba (Edison Bell ploče)
 13.40 Vijesti
 16.40 Vijesti i propaganda
 17.00 Popodnevni koncert radioorkestra:
 I. Rapsodije: 1. Dvorak: Slavenska rapsodija, 2. Friedeman: Slavenska rapsodija, II. Operetna glazba: 1. Strauss: Veseli rat, potpourri, 2. Kalman: Vila poklada, potpourri
 19.10 Kulturne i društvene vijesti. — Propaganda
 19.40 Popularno znanstveni sat: Sveuč. Prof. Dr. Boris Zarnik: Ernst Haeckel, prigodom stogodišnjice rođenja
 20.00 Koncertno veče. Prenos iz Beograda
 22.00 Objava rasporeda, vijesti i meteorološki izvještaj
 22.15 Koncert ruskog zbora i balalajčnika
 Svakog punog sata vremenski znak Geoizičkog zavoda

MONTEVIDEO

- Beč (Wien) 506,8m 120kw 592kc
 12.00 Radio orkestar (Albini: Baron Trenk, uvertira; L. Fall: Valcer iz „Madam Pompadour“; A. Wep: Baletska svita; Fr. Lehar: Pesma iz „Giuditte“; Španska igra iz „Frasquita“; Korngold: Scene iz „Ruže iz Floride“; B. Grün: Iz „Češki muzikanti“) ★ 13.10 „Fis“ — utakmica 1934 iz San-Morica ★ 13.25 Radio orkestar ★ 16.20 Bajke za decu od H. Fr. Blunka ★ 16.45 Predavanja o sportu ★ 17.15 Koncert solista Pevanje, klavir (Fr. Chopin: Uspavanje des-dur; Bolero; Haendel: Iz oratorijuma „Mesija“; J. S. Bach: Iz kantate „Srce moje, raduj se; Stradella: Crkvena pesma; K. H. Graun: Arija) ★ 18.10 Rad trgovačkih komora posle rata ★ 18.35 Blodig: Kao planinar u Arlbergu ★ 19.35 Koncert bečke filharmonie. Dirigent: Fr. Lehar. Solisti: Jarmila Novotna (sopran), R. Tauber (tenor) ★ 22.20 Večernji koncert radio orkestra (Weiner, Fučik, Ganglberger, Dostal i dr.)

Berlin 356,7m 100kw 841kc
 20.10—24.00 Šareni muzički program U pauzi: Vreme, dnevne i sportske vesti

Beromünster 539,6m 60kw 556kc
 19.25 Gramo koncert ★ 20.30 Koncert kamernog hora ★ 21.10 Koncert kamernog orkestra

Bolzano 559,7m 1kw 536kc
17.00 Čas za decu ★ 20.00 „Mario i Marija“, komedija u tri čina od S. Lopez-a U pauzi i posle komedije: Gramo ploče ★ 22.30 Radio novine

Bratislava 298,8m 13kw 1004kc
12.35 Brno ★ 16.00 Radio orkestar (Bizet: Arlezijanka, svita; Folprecht: Fatalna igra ljubavi) ★ 17.50 Koncert na orgulji ★ 18.00 Morzeova azbuka ★ 19.30 Laka muzika ★ 20.30 Prag ★ 22.30—23.15 Prag

Breslau 315,8m 60kw 950kc
10.10 Za djake: Muzika od Mozarta ★ 12.00 Koncert šleske filharmonije (Cherubini: Anakreon, uvertira; Mozart: Cassation Nr. 1; Jensen: Svadbena muzika; Raff Kavatina; J. Staus: Valcer iz 1001 noći) ★ 15.10 Predavanje ★ 16.00 Radio orkestar Laka muzika ★ 17.30 Predavanje iz astronomije ★ 18.10 Sta sam u Engleskoj čuo o Nemcima. H. Schober ★ 18.30 Vesti ★ 19.00 Stuttgart ★ 20.10 Leipzig ★ 21.10 Čas narodne igre ★ 23.00 Leipzig

Brno 325,4m 32kw 922kc
12.35 Radio orkestar (Blasius, Waldteufel, Strauss i dr.) ★ 16.00 Bratislava ★ 17.25 Ruske balade ★ 18.15 Gramo ploče ★ 18.25 Za Nemce: „Moj ideal“ radio igra od Arnolda ★ 19.20 Koncert gudačkog orkestra Stara muzika ★ 20.10 Koncert vokalnog kvarteta iz Moravije ★ 20.30—23.15 Prag

Bucuresti 364,5m 12kw 823kc
12.00 Berza. Gramo ploče ★ 13.15 Laka muzika (gr. ploče) ★ 17.00 Orkestarski koncert ★ 18.15 Nastavak koncerta ★ 18.50 Predavanje ★ 19.30 Prenos iz opere posle prenosa radio žurnal

Budapest I 549,5m 120kw 546kc
6.45 Gimnastika ★ 7.00 Ploče ★ 9.45 Vesti ★ 10.00 1. Madjarski predeli; 2. Stihovi Janoša Vajde. U medjuvremenu: Odeon — Parlophon ploče ★ 12.05 Anna Martin Sponer i Balint Hajoš pevaju. Na klaviru T. Polgar ★ 13.30 HMV gramoploče. Klasična muzika ★ 14.40 Vesti, berza ★ 16.00 Čitanje novele ★ 17.00 Poljoprivredno prelaivanje ★ 17.30 Jane Courtland svira na klaviru ★ 18.00 Čas engleskog jezika ★ 18.30 Prestonički koncertni orkestar. (Auber: Crni domino — uvertira; Lehar: Ciganska ljubav; Beccce: Serenata amoroso; Buchner: avott; Huszka: Barinica Lili; Gillet: Kompozicija; Czibulka: Srce i cveće; Brandner: Marš) ★ 19.30 Iz spoljnih događaja ★ 19.45 „Ekzatične uspomene“. Gramo revija ★ 20.30 Dijalog ★ 21.10 Ciganska kapela L. Vereša. Peva Pal Kalmar ★ 21.45 Vesti. Zatim: Nastavak ciganske muzike ★ 22.30 Koncert operskog orkestra: Dirigent L. Rajter (Rossini: Italijanka u Alžiru — uvertira; Grieg: II svita iz Peer Gynta; Sibelius: Valse triste; Rimski-Korzakov: Scherzo; Ries: Perpertum mobile; Weber: Poziv na valcer; Mo-

zart: Turski marš) ★ 21.30 Jazz Fejaš iz kafane Ostende. Peva P. Kalmar.

Daventry 1500m 25kw 200kc
19.30 Osnovi muzike, Chopin: Preludiji i studije ★ 21.00 Variete ★ 22.00 Vesti ★ 22.35 Muzika N. Medtnera. T. Makušina (pevanje). N. Meltner (klavir) ★ 23.45—1.00 Muzika za igru.

Deutschlandsender 1571m 60kw 191kc
12.10 Marševi (gramo-ploče) ★ 14.00 Gramo koncert (Galli-Curci, Caruso) ★ 15.15 Čas za decu ★ 16.00 Orkestarski koncert ★ 17.45 „Radniče kuda vodi tvoj put?“ Prikazi ★ 19.00 Koncert iz Stuttgarta ★ 20.10 „Sv. Graal“ prikaz od O. Rahna ★ 21.10 Iz „Parsifala“ od Wagnera (gramoploče) ★ 23.00—0.30 Iz opere (Leipzig)

Frankfurt 251m 17kw 1195kc
7.10 Gramo ploče ★ 12.00 Vojna muzika (Stuttgart) ★ 13.35 Gramo koncert ★ 16.00 Gudački orkestar i solisti ★ 18.25 Čas španskog jezika ★ 19.00 Koncert iz Stuttgarta ★ 20.10 „Don Pasquale“ komična opera od Donizettia (Stuttgart) ★ 23.00 Muzika za igru Radio orkestar ★ 23.40 Sedam pesama za bariton i klavirski kvintet (Stuttgart) ★ 24.00—1.00 Večernja muzika

Hamburg 331,9m 100kw 904kc
20.10 Berlin: Muzika za igru ★ 22.00 Vesti ★ 22.20 Berlin

Heilsberg 291m 60kw 1031kc
11.30 Koncert operskog orkestra (Rossini, Strauss, Schubert, Musorgski Millöcker i dr.) ★ 13.05 Gramo koncert (Königsberg) ★ 13.05 Gramo ploče ★ 15.15 Čas knjige ★ 16.00 Mali radio orkestar (Smetana, Gounod, Baussnern, Rossini, Respighi Humperdinck i Mascagni) ★ 17.15 Erich Post čita iz svojih dela ★ 19.00 Koncert iz Stuttgarta ★ 20.10 Muzika za igru

Hilversum 1875m 7kw 160kc
21.10 Koncert (violina, klavir) ★ 21.40 Predavanje ★ 22.10 Nastavak koncerta ★ 23.25 Gramo-ploče ★ 23.40—24.00 Gramo-ploče

Kalundborg 1261m 7,5kw 238kc
19.45 Čas danskog ★ 20.10 Simfonijski koncert Dirigent: H. Weisbach (Leipzig) Orguljar: N. O. Raasted; Cimbalo I: F. Jensen; Cimbalo II: O. Peters; J. S. Bach: Umetnost fuge u instrumentaciji W. Graeser-a ★ 22.30—0.30 Muzika za igru

Huizen 301,5m 20kw 995kc
20.40 Horsk koncert. U pauzi gramoploče ★ 22.20 Koncert na orgulji ★ 23.20—0.20 Gramo-ploče

Katowice 395,8m 12kw 758kc
21.15 Varšava ★ 22.00 Gramo ploče ★ 21.30 Varšava

Četvrtak 15 februar

Košice 269,5m 2,6kw 1113kc
19.55—23.15 Prag

Krakow 304,3m 2kw 986kc
19.25—23.30 Varšava

Leipzig 382,2m 120kw 785kc
11.00 Reklame. Zatim gramoploče ★ 12.00 Koncert iz Breslave ★ 13.25 Koncert instrumentalnog kvarteta ★ 14.25 „Lisica“ od Brehms-a ★ 14.40 Koncert solista. Violina i klavir (Mozart, Haydn, Renner, Reger) ★ 15.10 Legenda o ljudima iz Leetal-a ★ 15.25 Za mladež: Tehnika ★ 16.00 Koncert iz Breslave ★ 17.50 Breslava ★ 18.10 Predavanje: Tajanstvena zračnja ★ 18.45 Poljoprivreda ★ 19.00 Koncert iz Stuttgarta ★ 20.30 Narodne pesme i igre (Vokalni kvintet i instrum. trio) ★ 21.10 „Robert Guiskard“ Glasovi i lica iz drame E. Lessing-a ★ 22.15 Sport i druge vesti ★ 22.25—0.30 Laka muzika

London Reg. 342,1m 50kw 877kc
20.00 E. Colombv sa svojim orkestrom ★ 21.00 Debata o univerzitetu u Kembriđu i Oksfordu ★ 22.00 Radio orkestar (Rossini, Dubois, Mozart i dr.) ★ 23.15 Vesti ★ 23.30 Muzika za igru

Luxembourg 1304m 150kw 230kc
20.00 Nemačko veče Radio orkestar 21.00 Čajkovski: 1812, uvertira (gr. ploče) ★ 21.15 Vesti i pregled svet-ske štampe na francuskom i nemačkom ★ 21.30 Gramo koncert ★ 21.45 Berza ★ 22.00 Odlomci iz opere „Slepi miš“ od Straussa Radio orkestar ★ 23.30 Muzika za igru (gr. ploče)

Midland Reg. 391,1m 25kw 767kc
20.30 Simfonijski koncert iz Birminghama (Mehul: Uvertira „Dva slepca iz Toleda“ Brahms: Simfonia Nr. 3 op. 90; Balakirevo: Simf. poema „Phamar“) ★ 21.35 Klavirski koncert ★ 22.00 Variete ★ 23.15 Vesti ★ 23.30 London

Milano 368,6m 50kw 814kc
11.15 Simfonijska muzika (gr. ploče) ★ 12.30 Gramo ploče ★ 12.45 Radio novine ★ 13.10 Raznorodna muzika ★ 13.30 Gramo ploče i berza ★ 14.15 Berza ★ 16.35 Radio novine ★ 16.45 Čas za decu ★ 17.10 Muzika za igru ★ 19.00 Vesti na stranom jeziku ★ 19.50 Vesti — Radio novine Gramo ploče ★ 20.40 Gramo ploče ★ 20.50 Prenos opere U pauzi: Predavanje — Vesti — Radio novine

Mor. Ostrava 259,1m 11kw 1158kc
20.10 Recitovanje ★ 20.30—23.15 Prag

Monte Ceneri 257m 15kw 1167kc
20.00 „Kapelnik“, komična opera od Francexa Paer-a ★ 20.45 Aktualiteti

Četvrtak 15 februar

★ 21.00 „Smeli ljubavnici“, opera u jednom činu od Attili-a Parelli-a

München 405,4m 100kw 740kc
7.25 Radio orkestar ★ 10.15 Stenografijska ★ 12.00 Koncert šleske filharmonije (Breslava) ★ 13.25 Gramo koncert ★ 14.20 Vokalni koncert Moderna muzika ★ 16.00 Koncert iz Breslave ★ 17.15 Nastavak koncerta ★ 17.50 Vokalni koncert (Trunk, Marx) ★ 18.10 Kant. Predavanje ★ 18.30 Gramo ploče ★ 20.30 Koncert iz Dresdena ★ 21.00 „Thassilo i „Lutberga“ Tragedija u 1 činu od Kranwittera ★ 23.00—0.30 Večernja muzika (Leipzig)

Oslo 1186m 60kw 253kc
20.30 Klavirski koncert ★ 21.00 Radio igra ★ 22.00 Aktualiteti ★ 22.15 Horsk koncert.

Palermo 531m 3kw 565kc
17.30 Gramo ploče ★ 18.00 Čas za decu ★ 20.20 Gramo ploče ★ 20.45 Simfonijski koncert uz sudelovanje pianiste O. Puliti-Santoliquida U pauzi: Predavanje Posle koncerta: Laka muzika (gr. ploče) ★ 23.00 Radio novine

Paris-Radio 1724m 75kw 174kc
9.00 Gramo ploče ★ 13.30 Orkestar „Pascal“ ★ 16.45 Kursevi na produktnoj berzi ★ 18.30 Izveštaj iz poljoprivrede. Predavanje. Kursevi na pariskoj berzi. Kursevi na produktnoj berzi. Rezultati sa trka. ★ 20.00 Praktičan život ★ 20.30 Filmski pregled ★ 20.50 Pregled nemačke štampe. Vesti ★ 21.00 „Fortunio“, komična opera od Messagera ★ 21.30 Pregled večernje štampe ★ 22.30 Sport. Vesti. Hronika Kristofa.

Poste-Parisien 312,8m 60kw 959kc
8.10 Gramo ploče ★ 13.05 Nekoliko dečijih horova (gr. ploče) ★ 13.30 Koncert ★ 14.35 Odlomci iz opereta (gr. ploče) ★ 20.07 Gramo ploče ★ 20.30 Čas za decu ★ 21.10 Koncert ★ 13.30 Prenos iz „Mon Paris-a“ ★ 24.00 Vesti

Poznan 345,6m 1,8kw 868kc
19.47—22.00 Varšava ★ 22.05—23.30 Varšava

Prag (Prah) 470,2m 120kw 638kc
10.15 Morav. Ostrava ★ 11.05 Koncert salonskog orkestra (Aust. Fučik, Bayer, Friml i dr.) ★ 12.10 Gramo ploče ★ 12.20 Novinarske vesti ★ 12.35 Brno ★ 15.30 Gramo ploče ★ 15.55 Strana i domaća berza ★ 16.00 Bratislava ★ 16.50 Morav. Ostrava ★ 17.25 Koncert na altu (Junon: Sonata za alto i violinu op. 15) ★ 17.45 Čas francuskog ★ 18.00 Muzički čas za mladež ★ 18.25 Sport ★ 18.50 Industrija. Trgovina. Zanati ★ 19.05 Koncert salonskog orkestra ★ 19.30 Pola časa humora Bajotrio

★ 19.55 Predavanje o bugarskoj knjizi ★ 20.10 Vokalni koncert (Borodin, Musorgski, Glinka, Pargomijski) ★ 20.30—22.00 Nacionalno praško pozorište nekad i sad ★ 22.30 Nekoliko reči o Smetani ★ 22.40 Odlomci iz opere „Dalibor“ od Smeane Vokalni koncert

Riga 514m 15kw 583kc
19.05 Čas posvećen muzici E. Melngalisa ★ 20.30 Simonijski koncert. Dirigent: Medinš (F. Andraee: Simfonija c-dur; Beethoven: Romansa f-dur; Chausson Poema za violinu i orkestar op. 25; Respighi: Vertrate di chiesa). Posle koncerta muzika za igru.

Rim (Roma) 420,8m 50kw 713kc
12.30 Gramo ploče ★ 13.00 Raznorodna muzika ★ 13.30 Vesti — Radio novine — Berza ★ 16.30 Čas za decu ★ 16.50 Radio novine ★ 17.00 Orkestarski i vokalni koncert (Sibelius, Grieg, Strauss i dr.) ★ 18.30 Vesti — Sportske vesti ★ 19.00 Vesti na stranom jeziku ★ 19.50 Radio novine — Sportske vesti ★ 20.00 Vesti — Gramo ploče ★ 20.45 Simfonijski koncert U pauzi: „Književni i umetnički život“, predavanje — Radio novine

Strasbourg 349,2m 12kw 859kc
17.15 Dečije matine (iz Bordeaux-Lafayette-a) ★ 19.00 Predavanje o stranoj civilizaciji ★ 19.30 Gramo ploče „Ultraphone“ ★ 20.30 Vesti ★ 21.00 Pregled štampe na nemačkom ★ 21.30 Kamerna muzika (Solisti, radio orkestar) (Beethoven: Septuor (za violinu, alto, čelo, kontrabas, klarinet, bason i hor) ★ oko 22.30 Pregled štampe na francuskom ★ 22.30 Raznorodna muzika (Lincke, Strauss, Filipuci i dr.)

Stuttgart 522,6m 100kw 574kc
7.10 Gramo ploče ★ 10.40 Klavirski koncert (Schubert, Ble.le) ★ 12.00 Vojna muzika ★ 13.35 Gramo koncert ★ 14.30 Pet pesama iz speva „Vera i život“ od Wolzogen-a ★ 16.00 Nova muzika za igru ★ 18.25 Čas španskog jezika ★ 19.00 Nacionalni čas Radio orkestra ★ 20.10 „Don Pasquale“ komična opera od Donizetta ★ 22.15 Šta moramo da znamo ★ 23.00 Muzika za igru Radio orkestar ★ 23.40 Sedam pesama za bariton i klavirski kvintet od Fr. Frischenschlagera ★ 24.00—1.00 Muzika za igru

Suisse Romande 443,1m 25kw 677kc
20.00 Kamerna muzika (Lalo: III trio a-mol op. 26; Bonis: Orientalaska svita) ★ 20.45 Motete i madrigalski mešoviti hor ★ 21.30 „Duška“ jednočin u prozi od B. Fainsilber-a ★ 22.00 Vesti ★ 22.10 Izveštaj sa ski utakmice u San-Moricu ★ 22.30 Muzika za igru

Warszawa 1414m 120kw 212kc
11.40 Pregled štampe ★ 12.05 Muzika iz opereta (gr. ploče) ★ 12.35 Školski koncert filharmonijskog orkestra i solista Dirigent: Dolzycki (Weber: Poziv na igru; Mendelssohn: Skerco iz škotske simfonije; Dve pesme; Schubert: Moment musical; Schumann: Slike iz dečijeg sveta; Večernja pesma; Schubert: Nemačke igre; Niewiadomski: Dve pesme; Zelenki: Dve pesme; Paderevski: Putnikova pesma; Noskovski: Krakovljak Zarzynski: Mazurka; Noskovski: „Steapa“ simf. poema) ★ 15.40 Džaz orkestar ★ 16.55 Savremena španska muzika de Falla (gr. ploče) ★ 17.30 Predavanje ★ 19.25 Aktuelni problemi ★ 19.40 Sport ★ 20.02 Popularni koncert simf. radio orkestra i solista (Flotow: Uvertira iz Marte; Rossini: Baletska muzika iz „Viljem Tel“; Wagner: Uvodna muzika za III čin opere „Tannhäuser“; Puccini: Arija iz opere „Turandot“; Goldmark: Arija iz opere „Kraljica Sabe“; Gounod: Valcer iz opere „Romeo i Julija“; Puccini: Fantazija iz opere „Boemi“; Thomas: Uvertira iz opere „Karneval u Veneciji“) ★ 21.00 Tehnička prepiska i saveti ★ 21.15 Nastavak koncerta ★ 22.00 Gramo ploče ★ 22.30 Muzika za igru ★ 23.05 Muzika za igru

★ U Hestedvesteru, na nekih 6 milja od oKpenhagena, dovršava se ovih dana nova stanica Kopnehagne od 10 kW. Očekuje se da će ova nova stanica otpočeti još krajem ovog meseca sa radom. Po ugledu na Breslavu, imaće ova stanica samo jednu antenu i to od drveta.

★ Švedska podiže radiofoniju. Na sednici kabineta, odlučila je švedska vlada da upotrebi iznos od 1,400.000 kruna na to da se pojača energija stanica Motala na 150 kW.

★ Francuska nacionalna stanica. Na dan 17. decembra 1933. godine primila je država stanicu Radio Pariz u svoje ruke. Ovoj predaji prisustvovali su jedino Ministar pošta, koji je održao kratak govor, i direktor stanice.

★ Madjarsko radio društvo je zaključilo ugovor sa vodjom jedne madjarske naučne ekspedicije za Afriku, Dr. Ladislavom Bandom, po kome se ovaj obavezuje da redovno šalje originalne izveštaje sa puta ekspedicije. Izveštaji će se slati pomoću jedne emisione stanice sa kratkim talasima i donosiće ih velika radio stanica Budimpešta I.

Репак, 16 фебруара

БЕОГРАД

таласна дуж. 437,3м., 2,8кв., 686кц

ПРЕПОДНЕВНИ ПРОГРАМ

11.00 Објављивање дневног програма

Концерт Радио-Оркестра

1) Белини: Норма, увертира ★
2) Фримл: Сутон ★ 3) Фредериксен: Пиаца дел Пополо, балетске сцене

11.20 Званични извештај о водостању

(српски, француски, немачки) и Званични извештај о водостању (српски)

Наставак концерта Радио-Оркестра

4) Пучини: Манон Леско, оперска фантазија

11.59 Тачно време

12.00 Звона са Саборне Цркве

12.05 Наставак концерта Радио-Оркестра

5) Адам: Када бих био краљ, увертира ★ 6) Боалдје: Бела дама ★ 7) Кјуи: Син Мандарина ★ 8) Кетелбеј: Шал Романо ★ 9) Офенбах: Орфеј у паклу ★

12.45 Берзански курсеви и Рекламе

13.10 Шарени програм (грамофонске плоче „Ф. Кристал“)

1. Делиб: а) Славјанске народне мелодије са варијацијама; б) Муцкер часова и вальсера; в) Вал-Јошигтомо (1047, 1048) ★ 2. а) гра; б) Јапанска светлосна и серенада; Сиде: Кинеска улична ријечница (1272) ★ 3. а) Ферарис: Руски просјак; б) Лаке: У продавници птица (1277) ★ 4. Кинеске-Швабах: Фокс и марш из оперете „Срећан пут“ (3341)

13.40 Новинарски извештаји А.А.

Тачно време

до 13.55

ПОПОДНЕВНИ ПРОГРАМ

16.00 Одломци из опере „Трубадур“ од Вердија

(грамофонске плоче)

16.30 Час гимнастике за децу, глумица Смилја Мандукић

17.00 Концерт дувачког оркестра „Ратни другови“

1) *** Херцеговац, марш ★ 2) Задражић: Моја Краљица, увертира ★ 3) Бродил: Шта има ново, потпури ★ 4) *** Нова Зајечарка коло ★ 5) Маринковић: Народни збор ★ 6) Мокрањац: П. Руковет ★ 7) Станковић: Невен марш

до 17.30

18.15 Резервисано за евент. пренос предавања са Коларчевог Университета

ВЕЧЕРЊИ ПРОГРАМ

18.55 Тачно време

Објављивање вечерњег програма и програма за следећи дан

19.00 Песме пева гђа Мирослава

Бинички

1) Хајдн: Молитва Богу ★ 2) Моцарт: Љубичица ★ 3) Менделзон: На крилима песме ★ 4) Менделзон: Јесења песма ★ 5) Шуберт: На Анзелмовом гробу ★ 6) Јенсен: Барлијање ветрића ★ 7) Шуман: Кад јутром по врту ходам

19.30 Из наших крајева: Наша историјска острва, предавање г. С. Пармачевића

20.00 Рекламе

20.15 Пренос из Варшаве

Симфонијски концерт Варшавске Филхармоније, солиста Ђорђе Енеско, диригент В. Берђајев

22.00 Тачно време

Новинарски извештаји А.А.

Путникова обавештења

Музика за игру

(грамофонске плоче)

до 23.00

(Ферстер клавијур из муз. куће

„Хармонија“)

ОБЕДЖАНА

таласна дуж. 569,3м., 2,8кв., 527кц

11.00 Šolska ура: Кај лако отрок матери помога га. Грумова)

12.15 Војашке годбе играју (репродукција)

12.45 Породила

13.00 Час, reproduc. solistični koncert (violina in čelo)

18.00 Reproduc. narodna glasba

18.30 Predavanje ZKD.

19.00 Zakaj sem Sokol, zakaj telovadim (Lubej Franc)

19.30 Izleti za nedeljo (dr. Rudolf Andrejka)

20.15 Prenos iz Varšave

22.40 Čas, poročila

ZAGREB

таласна дуж. 276,2м., 0,8кв., 1086кц

12.20 Zimsko-sportski izvještaj. — Sutrašnji jelovnik i kuhinjski recepti

12.30 Slavenska orkestraina glazba (Polydor-Brunswick ploče)

13.00 Objava rasporeda, propaganda

13.10 Ouverture Mozarta i Beethovena (Poldor-Brunswick ploče)

13.40 Vijesti

16.40 Vijesti i propaganda

17.00 Popodnevni koncert ruskog zbora i orkestra balalajčnika

19.15 Sokolsko predavanje: Hrvoje Macanović: Posebni sokolski odsjeci

19.30 Sport u subotu i nedelju

19.45 Kulturne i društvene vijesti. — Propaganda

20.15 Prenos iz Varšave: Filharmonijski koncert

22.40 Objava rasporeda vijesti i meteorološki izvještaj

Simultani prenos za Beograd i Ljubljanu)

Svakog punog sata vremenski znak Geoižickog zavoda

MONTRANTZU

Beč (Wien) 506,8m 120kw 592kc

12.00 Gramo-koncert: I. Čuveni u-metnici. II. Iz zvučnih filmova ★ 13.10 „Fis“-utakmice 1934 g. (iz San-Morica) ★ 13.25 Seoska muzika (gramo-ploče) ★ 16.45 Kako se iskorišćuju biblioteka ★ 17.05 Socijalna tehnika i zanat ★ 17.20 Arije i pesme. E. Hedmont (alt) K. Baum (tenor). (Puccini: Arija iz opere „Devojka sa Zapada“; Arija iz opere „Boeme“; Bizet: Arija iz opere „Carmen“; Mozart: Iz opere „Carobna frula“; Giordano: Iz opere „André Chénier“; Puccini: Iz opere „Tosca“; Leoncavallo: Iz opere „Bajazzo“; Haendel: Lascia ch'io pianga; A. Lotti: Pur dicesti; Giordano: Caro mio ben; Pergolez: Arieta; Scarlatti: Le violette) ★ 18.10 Izveštaj za strance i putnike ★ 18.25 Snimanje pejzaža: Zimske slike bez sunca ★ 18.50 Dr. H. Swoboda: Mišljenje i život ★ 19.15 Vojna muzika. (Urbach, Kalman, Mader, Zicher i dr.) ★ 20.30 Feljton: „Ima i siromašnijih“ ★ 21.00 Koncert na čelu. E. Mainardia uz pratnju simf. orkestra. Dirigent: Kabasta. (R. Schumann: Koncert za čelo i orkestar a-mol op. 129; M. Reger: Romantična svita op. 125; A. Dvoržak: Koncert za čelo i orkestar h-mol op. 104) ★ 22.40 Radio orkestar. (Blon, K. Bela, J. Strauss, Bayer i dr.)

Berlin 356,7m 100kw 841kc

20.10 Literarni čas ★ 20.35 Savremena orkestarska muzika (Fr. E. Koch: „Nemačka rapsodija“ koncert za violinu i orkestar op. 31; R. Ehrenberg: Simfonijska svita za veliki orkestar op. 22) ★ 21.45 Predavanje o umetnosti ★ 22.00 Vreme, dnevyne i sportske vesti ★ 22.20—24.00 Gramo ploče

Beromünster 539,6m 60kw 556kc

19.40 Koncert duvačkog orkestra ★ 20.20 Radio orkestar. Muzika sa kraja prošlog i početka novog stoleća ★ 20.45 Noćne pesme Nove kompozicije R. Flury-a ★ 21.10 Brahms i kuća Widmann (Predavanje)

Bolzano 559,7m 1kw 536kc

17.00 Raznorodna muzika (De Micheli, Lincke, Amadie i dr.) ★ 20.00 Koncert operске muzike (Massenet: Fedra, увертира; Bellini: Mesečarka, fantazija; Weinberger: Schwanda, fantazija; Wolf-Ferrari: Četiri seljaka; Verdi: Traviata; Orefice: Chopin, fantazija; Usiglio: Radoznale gospe) Posle koncerta: Gramo ploče ★ 22.30 Radio novine

Bratislava 298,8m 13kw 1004kc

12.35 Morav. Ostrava ★ 16.00 Brno ★ 18.05 Sport ★ 20.40 Slovačke

Petak, 16 februar

pesme Romanse Nikole Schneider-Trnavskog ★ 21.00 Prag

Breslau 315,8m 60kw 950kc

11.00 Čas posvećen H. Stehr-u ★
12.20 Koncert iz Münchena ★ 13.25 Gramo koncert ★ 15.10 Nemačka imena meseca ★ 16.00 Koncert iz Leipziga ★ 17.30 München ★ 17.50 Koncert na violini (München) ★ 18.10 Fr. Schleiermacher i prusko moć 1839 ★ 19.00 Königsvusterhausen Čas H. Stehr-a ★ 20.10 München ★ 21.10 Radio orkestar Vesela muzika ★ 21.45 Königsvusterhausen ★ 22.35 Radio orkestar i solo pevanje (Sczuka, Leoncavallo, Künnecke, Suppé i dr.)

Brno 325,4m 32kw 922kc

12.35 Morav. Ostrava ★ 16.00 Radio orkestar ★ 17.05 Kamerna muzika (Dvoržak: Bagatele za dve violine, čelo i harmonium op. 47; Borkovec: Sonata op. 12 za alto; Foerster: Gudački kvartet op. 61) ★ 18.00 Umetnički nedeljni pregled ★ 18.25 Za Nemce: Sport Nova lirski poezija ★ 19.35 Prag ★ 20.40 Bratislava ★ 21.00—22.30 Prag

Bucuresti 364,5m 12kw 823kc

12.00 Berza. Gramo ploče ★ 13.15 Laka muzika (gr. ploče) ★ 17.00 Radio orkestar (Suppé, Massenot, Dvoržak, L. Fall i dr.) ★ 18.15 Radio orkestar (Rachmanjinov: Preludij op. 3 Nr. 2; Čajkovski: Poloneza iz „Evgenije Onjegin“; Beethoven: Romansa za violinu; Vidor: Aprilska priča; Dimitresco: Rumunska fantazija; Suk6 Novi život, marš) ★ 19.00 Predavanje ★ 19.20 Gramo ploče ★ 20.00 Simfonijski koncert filharmonije ★ 21.45 Radio žurnal

Budapest I 549,5m 120kw 546kc

6.45 Gimnastika ★ 7.00 Kristal ploče ★ 9.45 Vesti ★ 10.00 1. Aktualiteti; 2. Saveti za domaćice. U međuvremenu: Odeon-Parlophon ploče ★ 12.05 Ruski balajčka orkestar Sergeja Smirnova (Narodne i vojničke pesme, balade i romanse) ★ 13.30 Ciganska kapela Nandora Megyesy-a ★ 14.40 Vesti, berza ★ 15.30 Za djake: „Schubert“ ★ 16.00 Čitanje novele ★ 17.00 Laka muzika s gramom ploča ★ 17.30 „Junaci Mandžurije“. Povodom 30-godišnjice rusko-japanskog rata ★ 18.00 Sport ★ 18.30 Jazz Len Baker ★ 19.00 Čas za radnike ★ 19.30 Prenos iz državne opere ★ 22.30 Ciganska kapela Jancsia Rigoa. Peva L. Horti.

Daventry 1500m 25kw 200kc

19.30 Osnovi muzike. Chopin: Preludiji i studije ★ 20.30 Predavanje: Englesko carstvo 21.00 Radio orkestar (Nicolai, Mozart, Fauré, Falla i dr.) ★ 22.00 Vesti ★ 22.20 Predavanje: Telepatija ★ 22.35 Vojna muzika ★ 23.40 Muzika za igru.

Deutschlandsender

1571m 60kw 191kc

9.00 Narodne pesme. Vokalni koncert ★ 10.10 „Johannes Gutenberg“ Radio igra od Rendolf-Schmalnauera ★ 12.10 Gramo-koncert ★ 14.00 Solo instrumenti iz prošlih dana (gramo-ploče) ★ 16.00 Muzika za igru (Köln) ★ 17.25 Pesme sa Islanda. Vokalni koncert ★ 18.25 Violinski koncert (Schubert: Sonata d-dur; Brahms: Sonata a-dur) ★ 19.00 Nacionalni čas. Hermann Stehr. (U čast 70-god. rođendana pesnika) ★ 20.10 Koncert iz Stuttgarta ★ 22.00 Vreme, dnevne i sportske vesti ★ 23.00—24.00 Nastavak koncerta

Frankfurt 251m 17kw 1195kc

7.10 Gramo ploče ★ 12.00 Koncert iz Münchena ★ 13.35 Iz Wagnerovih opera (gr. ploče) ★ 16.00 Koncert iz Kölna ★ 19.00 Nacionalni čas: H. Stehr (Königsvusterhausen) ★ 20.10 Koncert iz Stuttgarta ★ 22.40 Zabavni program ★ 24.00 Predavanje

Hamburg 331,9m 100kw 904kc

20.10 Agrarna politika H. Hartwig ★ 20.25 „Ralves Carsten“ Radio igra od A. Petersena ★ 22.00 Vesti ★ 22.20 J. Brahms: Kvintet g-dur op. 111 ★ 22.50 Radio orkestar (Suuppé, Puccini, Lanner i dr.)

Heilsberg 291m 60kw 1031kc

11.30 Koncert iz Hamburga ★ 13.05 Gramo koncert (Königsberg) ★ 13.05 Gramo ploče (Danzig) ★ 15.15 Čas za decu ★ 16.00 Zabavna muzika (Radio orkestar) ★ 17.00 Čas knjige (U pauzi) ★ 18.25 Vokalni koncert Pesme od Wolfa, Trunka i Kurscha (Königsberg) ★ 18.25 Romanse od Brahmsa (Danzig) ★ 19.00 Hermann Stehr. Predavanje (Königsvusterhausen) ★ 20.10 Ciklus pesama od O. Staudigla ★ 20.50 Wagnerov koncert (Uvertira iz opere „Holandjanin lutalica“; Votanov rasanak; Uvertira i Izoldina smrt iz opere „Tristan i Izolda“; Fantazija iz opere „Rajnsko zlato“; Carski marš) ★ 22.30 Muzika za igru

Hilversum 1875m 7kw 160kc

19.55 Koncert tria Guaroni ★ 20.50 Gramo-ploče ★ 21.10 Muzika iz filma „SOS — Ijsberg“ ★ 22.10 Vokalni koncert ★ 22.40 Veseli program ★ 22.55 Gramo-ploče ★ 23.40—24.00 Gramo-ploče

Kalundborg 1261m 7,5kw 238kc

20.10 Koncert (J. E. Hartmann: Trio sonate za dve violine, čelo i cimbal es-dur; Menuet iz trio sonate a-dur) ★ 21.00 Vokalni kvarteti H. Kjerulf-a ★ 21.40 Klavirski koncert Švedske muzike ★ 22.15—0.30 Zabavni program

Huizen 301,5m 20kw 995kc

20.40 Orkestarski koncert iz Harlema. Muzika od Beethovena („Fidelio“ uvertira; Koncert za violinu; Sim-

fonijska Nr. 5) ★ 22.55—0.10 Gramo-ploče

Katowice 395,8m 12kw 758kc

19.25 Varšava ★ 23.00 Prepiska sa radio slušaocima na francuskom

Košice 269,5m 2,6kw 1113kc

20.40 Bratislava ★ 21.00—22.30 Prag

Krakow 304,3m 2kw 986kc

19.25—23.30 Varšava

Leipzig 382,2m 120kw 785kc

11.00 Reklame. Zatim gramom ploče ★ 12.00 Koncert iz Münchena ★ 13.25 Gramo koncert ★ 15.25 Knjiga za mladež ★ 15.00 Nove pesme od E. Schliepe-a i Woyrsch-a peva F. Goepelt, bariton ★ 16.00 „Slike sa puta“ Simf. orkestar ★ 17.50 Fr. Schmack: Pesme iz tropskih krajeva ★ 18.00 W. Nieman svira svoju kompoziciju iz ciklusa „Bali“ op. 116 ★ 18.45 Poljo-privreda ★ 19.00 Köln ★ 20.10 Iz nemačkih opera Simf. orkestar i solisti (Mozart: Iz opere „Cosi fan tutte“; Reinecke: Dama Cobald, uvertira; Lortzing: Duet iz opere „Oruzar“; Kreutzer' Iz opere „Noćni logor u Granadi“; Weber: Čarobni strelac, uvertira) ★ 21.30 Žene bez zaštite slika po Čehovu ★ 12.25 Sport i druge vesti ★ 22.35—0.30 Breslava

London Reg. 342,1m 50kw 877kc

20.30 Koncert kvinteta Bridgewater ★ 21.15 Pesme iz opereta ★ 22.15 Kamerna muzika (Bartok: Kvartet Nr. 4; Debussy: Kvartet) ★ 23.15 Vesti ★ 23.35 „Izvidjanje“ Radio drama od G. Askew-a i J. King Bull-a Muzika od G. Williams-a ★ 23.05—1.00 Muzika za igru

Luxembourg 1304m 150kw 230kc

20.00 Holandsko veće Gramo koncert 20.40 Radio orkestar (Lincke, Rubinstein, Gounod, Dvoržak) ★ 21.15 Vesti i pregled svetske štampe ★ 21.30 Gramo koncert ★ 21.45 Finansijska i produktna berza ★ 21.50 Gramo koncert ★ 22.00 Simf. koncert radio orkestra Dirigent' Pensis Solist: H. Bonquette, čelo (Beethoven: Coriolan, uvertira; Dvoržak: Koncert za čelo i orkestar; De Falla: Španska igra; Rimski-Korsakov: Španski caprice) ★ 23.20 Muzika za igru (gr. ploče)

Midland Reg. 391,1m 25kw 767kc

20.15 Muzika za igru ★ 21.15 London ★ 23.15 Vesti ★ 23.30 London

Milano 368,6m 50kw 814kc

11.15 Kvintet Ambrosiano ★ 12.30 Gramo ploče ★ 12.45 Radio novine ★ 13.00 Raznorodna muzika ★ 13.30 Gramo ploče i berza ★ 14.15 Berza ★ 16.00 Koncert iz Rima ★ 19.00 Vesti na stranom jeziku ★ 19.30 Gramo ploče ★ 20.00 Gramo ploče ★ 21.00 Simfonijski koncert U pauzi: Predavanje ★ 23.00 Radio novine

Monte Ceneri

257m 15kw 1167kc
20.00 Vokalni koncert uz sudelovanje radio orkestra (Liszt, Tosti, Grieg i dr.) ★ 21.00 Koncert iz Torina opere Roussel-a, Michaud-a i Amphiteatrof-a

München 405,4m 100kw 740kc

7.25 Orkestarski koncert (Leipzig) ★ 12.00 Radio orkestar ★ 13.25 Gramo ploče ★ 15.25 August Woll. Predavanje ★ 16.00 Koncert simf. orkestra (Leipzig) ★ 17.50 Stara talijanska muzika za violinu (Locatelli: Sonata f-mol; Borghi Sonata g-mol) ★ 18.30 Gramo ploče ★ 19.00 Berlin ★ 20.10 Bruckner: Simfonija Nr. 23, d-mol ★ 21.10 Radio orkestar (Breslava) ★ 23.00—0.30 Orkestarski koncert (Breslava)

Oslo 1186m 60kw 253kc

20.00 Simfonijski koncert ilharmonije ★ 22.00 Aktualiteti ★ 22.15 Recitovanje.

Palermo 531m 3kw 565kc

17.30 Gramo ploče ★ 20.00 Vesti Radio novine ★ 20.20 Gramo ploče ★ 20.45 „San letnje noći“ od G. Shakespeare. Muzika F. Mendelssohn-a u pauzi: Laka muzika (gr. ploče) ★ 23.00 Radio novine

Paris-Radio 1724m 75kw 174kc

9.00 Gramo ploče ★ 13.30 Orkestarski koncert ★ 16.45 Kursevi na pariskoj berzi ★ 17.30 Kurs engleskog ★ 19.20 Izveštaj iz poljoprivrede. Predavanje. Kursevi na pariskoj berzi. Rezultat sa trka ★ 19.45 Pravno predavanje ★ 20.00 Praktičan život ★ 20.30 Radio dialog ★ 21.00 Čas iz književnosti. Iz stranica „Julesa Romainsa“ ★ 21.30 Pregled večernje štampe ★ 21.45 „Mletački trgovac“. Drama od Shakespearea ★ 22.30 Vesti.

Poste-Parisien

312,8m 60kw 959kc

8.10 Gramo ploče ★ 13.05 Gramo koncert ★ 13.30 Nove ploče „Cristal“ ★ 14.15 Gramo ploče ★ 19.52 Predavanje ★ 20.00 Šaljapinove ploče ★ 20.07 Muzičko predavanje ★ 20.15 Radio žurnal ★ 20.30 Prikaz jednog filma ★ 20.50 Gramo ploče ★ 21.10 Koncert simf. radio orkestra i solista. Dirigent: P. Mathieu ★ 23.10 Vesti

Poznan 345,6m 1,8kw 868kc

19.25—22.40 Varšava ★ 22.40 Muzika za igru ★ 23.05—23.30 Muzika za igru

Prag (Prah)

470,2m 120kw 638kc

10.15 Gramo ploče ★ 11.05 Čas za djake ★ 12.10 Gramo ploče ★ 12.25 Novinarske vesti ★ 12.35 Morav. Ostrava ★ 13.25 Industrija. Trgovina Zanati ★ 14.45 Švedske pesme ★ 15.25 Poezija u dijalektu ★ 15.55 Strana i domaća berza ★ 16.00 Brno

★ 17.00 Brno ★ 18.15 Predavanje: Ekonomski plan belgijskih radnika ★ 18.25—19.00 Za Nemce: Predavanje 19.05 Koncert tria „Pon“ ★ 19.20 Bratislava ★ 19.35 Vojna muzika ★ 20.40 Bratislava ★ 21.00 Radio orkestar (J. S. Bach: Koncert za klavsen i orkestar) ★ 22.00 Vesti, dnevni pregled, sport ★ 22.15 Vesti na ruskom

Riga 514m 15kw 583kc

19.15 Koncertno veče posvećeno nacionalnom litvanskom prazniku ★ 21.40 Vesti i muzika za igru do 22.30

Rim (Roma) 420,8m 50kw 713kc

12.30 Gramo ploče ★ 13.30 Vesti Radio novine ★ 13.00 Orkestarski koncert (Cullota, Ponchielli, Čajkovski i dr.) ★ 16.00 Koncert pianiste Alfreda Korto ★ 18.20 Izveštaj Medjunarodnog zavoda za poljoprivredu (francuski, španski, nemački) ★ 18.45 Vesti — Sportske vesti ★ 19.00 Vesti na stranom jeziku ★ 19.30 Gramo ploče ★ 19.50 Radio novine ★ 20.00 Vesti — Gramo ploče ★ 20.45 Koncertno veče (Respighi, Puccini, Mascagni, Massenet i dr.) ★ 21.30 „Rose Marie se zabavlja“ komedija u jelnom činu od E. Torrini-a i G. Rive ★ 22.00 Nastavak koncerta Verdi: „Bal pod maskama“, III čin; Meyerber: „Afrikanka“, indijski marš (orkestar) ★ 23.00 Radio novine

Strasbourg 349,2m 12kw 859kc

17.00 Koncert (J. S. Bach, Frescobaldi, Franck, Granados i dr.) ★ 17.45 Predavanje iz književnosti ★ 18.00 Raznorodna muzika ★ 19.00 Laka muzika iz Lila ★ 20.00 Predavanje na nemačkom ★ 20.15 Čas iz dikcije ★ 20.30 Vesti ★ 20.45 Gramo ploče 21.00 Pregled štampe na nemačkom ★ 21.30 Koncert (solisti i orkestar) I kompozicije Beethovena (Beethoven: Prva simfonija; Beethoven: Dragoj u daljini) II Rapsodija o francuskoj muzici (Saint-Saens: Rapsodija iz Auvergn-a (klavir i orkestar) Grandjany: Rapsodija za harfu; M. Tournier: Vrtarevo pismo; (pesme i harfe; M. Delmas: Thèmes Ariégeois) ★ 22.30 Pregled štampe na francuskom

Stuttgart 522,6m 100kw 574kc

7.10 Gramo koncert ★ 10.10 Gramo koncert ★ 13.35 Iz opera (gr. ploče) ★ 15.30 Stare nemačke pesme ★ 16.00 Zabavna muzika (Köln) ★ 17.45 Gramo ploče ★ 19.00 Hermann Stehr (Köln) ★ 20.10 Radio orkestar, hor i solisti. Koncert po želji slušalaca ★ 22.15 Šta moramo da znamo ★ 24.00—1.00 Predavanje, zatim muzika

Suisse Romande

443,1m 25kw 677kc

19.45 Istorija muzike za klavsen J. S. Bach ★ 20.20 Umetnost iivot Predavanje ★ 20.40 „Pogrešno vaspitanje“ opereta od Chabriera ★ 21.55 Vesti ★ 22.00 Nekoliko pesama sa Monmartra

Petak, 16 februar**Warszawa** 1414m 120kw 212kc

11.40 Pregled štampe ★ 12.05 Koncert salonskog orkestra ★ 15.40 Čuveni tenori (gr. ploče) ★ 16.10 Laka muzika (gramo ploče) ★ 16.55 Vokalni koncert (Delibes: Arija iz opere „Lakmé“; Puccini: Arija iz opere „Lasta“; Maszynski: Pesma suncu; Kronenberg: Stara pesma; Leoncavallo: Nocturn, Mizetina pesma) 17.20 Muzika za dva klavira (Busoni: Koncertni duet na temu od Mozart-a; Rahmanjinov: Svita za dva klavira op. 17) ★ 18.20 Laka muzika ★ 19.25 Aktuelni problemi ★ 19.40 Sport ★ 20.02 Muzičko predavanje ★ 20.15 Simfonijski koncert varšavske filharmonije Dirigent: W. Biedjajew Solist' Enesco, violina ★ 22.40 Muzika za igru

★ *Nov nemački stadion.* U vezi sa predavanjima preko nemačkog radija o novom stadionu, donose nemački radio listovi sliku modela novog stadiona koji treba da bude najveći stadion u celom svetu. Novi stadion biće gotov 1936 godine, kada će se održati svetska Olimpijada u Nemačkoj. U novom stadionu imaće dovoljno mesta za preko pola miliona osoba.

★ *Francuske stanice uvode melodične znakove za odmor.* Po najnovijim vestima francuske radio stanice rešile su da uvedu nove znakove za odmor. Znakovi će biti sastavljeni iz narodnih melodija. Svaka stanica uzeće iz svoga kraja početne taktove najpoznatijih narodnih pesama. Tako će stanica u Nimu uzeti za znak pauze početne taktove poznate pesme „A la Jond de Nimes“, koju peva jedan hor u provanskom dijalektu.

★ *Električni talasi protiv magle i mraza.* U Kaliforniji neki g. William Haight pronašao je da se usev može odbraniti od mraza pomoću električnih talasa. Konstruisao je naročiti aparat iz koga pušta električne zrake koji mogu da regulišu u priličnoj meri klimu. Aparat je smešten u jednu kulu koja ima sličnosti sa antenskim stubovima. Po tvrdjenju pronalazača ovim aparatom može se rasterati i magla.

★ *Danska javnost zahteva da se izgradi jedna radio stanica za Torshavn da bi, na taj način, i stanovnici danskih dominija — ostrva Färöer bili snabdeveni radiom.* Uprava danskog radija je izašla tome zahtevu u susret i sada se ispituju mogućnosti da se u tu svrhu upotrebi stara kopenhavska stanica.

Subota, 17 februara



таласна дуж. 437,3м., 2,8кв., 686кц

ПРЕПОДНЕВНИ ПРОГРАМ

11.00 Објављивање дневног програма

Народна музика

(грамофонске плоче)

1. а) Народно коло; б) Народни валцер (Тамб. орк. „Јоргован“)

★ 2. а) Палилушко коло; б) Бурђевка коло (орк. Краљеве Гарде)

11.20 Званични извештај о водостању

(српски, француски, немачки) и Званични извештај о водостању (српски)

Вокални концерт

Грамофонске плоче

1. Шуберт-Берте: Два дуета из оперете „Три девојчице“ (Полидор 521629) ★ 2. Лехар-Макиел: Арија из оперете „Царевин“ (пева Гоавек) (Полидор 521604) ★ 3. а) Бретон: Хенчидо де амор санто; б) Фрер: Ај-ај-ај (пева Флета) ★ 4. а) Машенка; б) Дуж Питерске улице

11.59 Тачно време

12.00 Звона са Саборне Цркве

12.05 Подневни концерт Радио-Оркестра

1) Пауновић: Уводна музика за муз. драму „Смаил Ага Ченгић“ ★ 2) Слобода: Србијанка, фантазија ★ 3) Дворжак: Легенда бр. 10 ★ 4) Чајковски: Суита из балета „Очарана лепотица“

12.45 Берзански курсеви и Рекламе

13.10 Наставак концерта Радио-Оркестра

5) К. Бах: Свечана увертира ★ 6) Леонкавало: Бајацо, оперска фантазија ★ 7) Елгар: Љубавни поздрав ★ 8) Лехар: Весела удовница, оперет. фантазија

13.40 Новинарски извештаји А.А.

Тачно време

до 13.55

ПОПОДНЕВНИ ПРОГРАМ

16.00 Жеље наших слушаца

(грамофонске плоче)

1. Сметана: Продана невеста, оперска фантазија ★ 2. Росини: Две арије из опере „Севиљски берберин“ (Тито Скипа) ★ 3. а) Делиб: Арија из опере „Лакме“; б) Масне: Арија из опере „Вертер“ (Тито Скипа) ★ 4. а) Кјуи: Оријентал; б) Дриго: Валс блиет (виолина Цимбалист) ★ 5. а) Песма лађара са Волге; б) Монотонно звони мало звоно (хор Донских Козака) ★ 6. а) Колоколички; б) Две гирате ★ 7. Бродски-Драј: Енглески валцер из тонфилма „Извините погршила сам“ („Кристал 3385“)

16.45 Свирка тамбурашког оркестра г. Александра Араничког

1) Шандор Раду: Улазак Срба, марш ★ 2) Јовановић: Смеша српских народних песама ★ 3) Шандор Раду: Потпури „Хајд у коло“ ★ 4) Тијаровић: Сплитски акварел бр. 1 ★ 5) Мелнички: Потпури народних мелодија бр. 2

до 17.30

ВЕЧЕРЊИ ПРОГРАМ

18.55 Тачно време

Објављивање вечерњег програма и програма за следећи дан

19.00 Народне песме пева гђа Нада Александровић уз пратњу оркестра Душка Попаза

19.50 Рекламе

20.00 Шарено вече (суделују: Студентски хор под управом г. Војислава Илића, г. Јоцић, чело, гђа Милица Бошњакковић и г. Бошко Николић, чланови Народ. позоришта, певаче г. Емануел Бем, ксилофон г. Василије Борзов, песме „Кинто“, г. Малек, хавајске гитаре и бенжо, и Радио Оркестар)

1. а) Петровић: Ој Србијо, марш б) Шмалштих: Увертира и улазак маски из суите „Карневал“ (Радио-Оркестар) ★ 2. а) Готовица: О море дубоко; б) Лотка: Стари Дидо; в) Лотка: Вечерица (Студентски хор) ★ 3. а) Јован Мокрањац: Македонка; б) Ткачић: Хајд у коло (г. Јоцић) ★ 4. Рапорт ★ 5. а) Ој девојко мала; б) Колика је у Приједору чаршија (гђа Бошњакковић); в) Тројанац коло (Радио-Оркестар) ★ 6. Канаринке и славуј ★ 7. а) Исповест заљубљеног Кавкасца; б) Ужасни стихови (г. Борзов) ★ 8. Манфред: Карневалски сан (Радио-Оркестар) ★ 9. а) Селе: Лепа Викторија, концертна полка; б) Кнут: Увек живахно, бравурни галоп (г. Бем) ★ 10. а) Што но ми се Травник замагдио б) Синоћ кад се вратих (г. Бошко Николић) ★ 11. Рапорт ★ 12. а) Попер: Као некад у лепим данима; б) Дриго: Харлекинови милиони, серенада (г. Јоцић) ★ 13. а) Караван камила; б) Тартарска песма; в) Туга преварионог (г. Борзов) ★ 14. а) Дуде бело дуде; б) Мокрањац: Имала баба (Студентски хор) ★ 15. а) Зоруле; б) Ој девојко (гђа Бошњакковић и г. Николић) ★ 16. а) Крстић: Чочекче игре; б) Кох: Босанско коло (Радио-Оркестар) у једном одмору око

22.00 Тачно време

Новинарски извештаји А.А.

22.30 Пренос музике капеле Шандора Раду из ресторана „Касина“

23.00 Пренос музике за игру капеле Милана Урошевића из ресторана „Кнез Михаило“

до 23.30

(Ферстер клавир из муз. куће „Хармонија“)



таласна дуж. 569,3м., 2,8кв., 527кц

12.15 Reproduc. operne fantazije

12.45 Poročila

13.00 Čas, iz mojega življenja (Smetana), reproducirani godalni kvartet

18.00 Reproduc. vesele pesmi

Stanje automobilskih cest

18.30 Zabavno predavanje (Valo Bratina)

19.00 Ljudski nauk o dobrem in zlu (dr. Veber)

19.30 Zunanji politični pregled (dr. Jug)

20.00 Originalni Šramel-trio

20.45 Vokalni solo, gđc. Megla Angela: Kdo te spozna (Löwe) ★

Divja roža (Battke) ★ Deklica in prvi zvonček (Weber) ★ Ti si kakor cvetka (Liszt) ★ Ti, z nebes pozlan (Liszt) ★ Nič lepšega na svetu ni (Liszt) ★ Mornarjeva nevesta (Mello)

21.15 Radio orkester: Dimitri Don-ski (Rubinstein) — uvertura ★

Othello (Verdi) ★ Tako pojo na Holandskem (Sluister)

22.00 Čas, poročila, Radiojazz



таласна дуж. 276,2м., 0,8кв., 1086кц

12.20 Zimsko-sportski izvještaj. —

Sutrašnji jelovnik i kuhinjski recepti

12.30 Jugoslovenske narodne pjesme (Parlophone ploče)

13.00 Objava rasporeda i propaganda

13.10 Plesna glazba (Parlophone ploče)

13.40 Vijesti

16.40 Vijesti i propaganda

17.00 Popodnevni koncert tria Šmaček-Sever-Kern

19.15 Vojslav Radovanović: Ljubav u narodnoj poeziji II.

19.30 O našim najvažnijim industrijskim poduzećima

19.45 Kulturne i društvene vijesti. — Propaganda

20.15 Klavirski koncert Ivana Tkalčića

20.45 Vokalni koncert, Sudjeluju: Jeanette Perdan (sopran) i Stjepan Ivelja (tenor)

21.45 Plesna glazba jazz-orkestra The Rhythm-Boys

22.00 Objava rasporeda, vijesti i meteorološki izvještaj

22.15 Plesna glazba jazz-orkestra The Rhythm-Boys

Svakog punog sata vremenski znak Geoižickog zavoda



Beč (Wien) 506,8m 120kw 592kc

12.00 Gramo-koncert, I. Čuveni umetnici. II Laka muzika ★ 13.10 „Fis“-utakmica 1934 (iz San-Morica) ★ 13.25 Seoska muzika (gr-

ploče) ★ 15.40 Za mladež „Igra o samilosti od K. E. Baumgärtel-a ★ 16.25 Koncert na mandolinama ★ 16.55 Čas engleskog ★ 17.20 Koncert simf. orkestra. (C. Goldmark: Scherzo a-dur; E. Moritz: Burleska; O. Nedbal: Scherzo; A. Busch: Capriccio; R. Strauss: Burleska; Stravinski: Fantastični scerco; Kattnigg: Burleska svita) ★ 18.55 Penjanje na Fujijamu ★ 19.20 Svetski događaji za poslednjih mesec dana ★ 20.05 „Petrov svadbeni put“ komad iz narodnog života u 4 čina od P. Lewingera ★ 22.25 Radio orkestar. (O. Kastner, J. Strauss, Nedbal, Waldteufel i dr.)

Berlin 356,7m 100kw 841kc
19.00 Frankfurt ★ 20.00 Vesti ★ 20.10 —1.00 Šareni muzički program ★ 22.00 Vreme, — Sportske vesti

Beromünster 539,6m 60kw 556kc
19.30 Gramo koncert ★ 20.30 H. Busch (čelo) svira Arpeggione-sonatu od Fr. Schuberta ★ 21.10 Zabavni program ★ 22.15 Muzika za igru (gr. ploče)

Bolzano 559,7m 1kw 536kc
17.00 Gramo ploče ★ 20.00 Operetska muzika I. deo Pesme i igre Strauss, Kalman, Lincke i dr.) II. deo (Maraziti, Ranzato, Borchert i dr.) ★ 22.30 Radio novine

Bratislava 298,8m 13kw 1004kc
12.25 Prag ★ 16.00 Morav. Ostrava ★ 16.50 Pozorište sa lutkama ★ 19.35 Radio orkestar Laka muzika ★ 20.10 Brno ★ 21.25 Prag ★ 22.30 23.30 Radio orkestar (Delibes, Moyzes, Strauss i dr.)

Breslau 315,8m 60kw 950kc
12.00 Koncert iz Leipziga ★ 13.25 Nove gramo ploče ★ 15.10 Tragedija 1918 godine ★ 15.20 Predavanje o P. Ernstu ★ 16.00 Koncert iz Leipziga ★ 17.50 Leipzig ★ 18.10 Šleska zvana ★ 18.15 Predavanje ★ 18.30 Dnevne vesti ★ 19.00 Frankfurt ★ 20.10 Šareni program iz Münchena ★ 21.00 Koncert šleske filharmonije (Smetana: Marš iz „Prodana nevesta; Kremser: Baletska uvertira; Lehar: Valcer; Liadow: Duvankeša što svira; Jos. Strauss: Serenada; Joh. Strauss: Sa Rajne; Lehar: Zemlja sunca potpun; Suppé: Bečka uvertira) ★ 23.00 Koncert iz Münchena

Brno 325,4m 32kw 922kc
11.05 Radio orkestar (Saint-Saens, Pierné, Thomas, Smetana) ★ 16.00 Morav. Ostrava ★ 18.00 Književni nedeljni pregled ★ 18.15 Gramo ploče ★ 19.35 Orkestarski koncert ★ 20.25 Muzika i poezija ★ 21.10 Prag ★ 22.30—23.30 Bratislava

Bucuresti 364,5m 12kw 823kc
12.00 Berza. Gramo ploče ★ 13.15 Laka muzika (gr. ploče) ★ 17.00 Džaz orkestar ★ 18.15 Džaz ★ 19.00 Predavanje ★ 19.20 Gramo ploče ★ 20.00 Ruski ansambl „Lilicacul“ (solo

pevanje, vokalni kvartet i or) ★ 20.45 Vokalni koncert ★ 21.15 Muzika za igru (gr. ploče) ★ 21.45 Radio žurnal

Budapest I 549,5m 120kw 546kc
6.45 Gimnastika ★ 7.00 Kristal ploče
9.45 Vesti ★ 10.00 I. Iz korespondencije velikih ljudi; 2. Mali leksikon. U medjuvremenu: Richard Tauber ploče ★ 11.30 Književni matine ★ 13.10 Vesti ★ 13.30 Salonska kapela Lošonczi-Schweitzera. (Lehar: Zemlja sunca; Lanner: Valcer; Ruske pesme; Dohanyi: Svečanost žetve; Schweitzer: Zvoni zvono; Bokay: Romansa; Kalman: Jesenji manevar) ★ 14.40 Vesti, berza ★ 16.00 Čas za decu ★ 17.00 Društveni orkestar skauta ★ 18.00 Radio amaterska pošta ★ 18.30 Odlomci iz raznih opereta. Gramo ploče ★ 19.30 Čitanje novele ★ 20.00 Veče narodnih pesama. Sudeluju: Margita Bodan, Jozsef Celényi, L. Ujhazy i ciganska kapela Šandora Farkaša ★ 21.10 Vesti ★ 21.30 Kamerna muzika (Debussy: Sonata; Dubois: Terzettino; Saint-Saens: Labud) ★ 22.00 Jazz Nogrady iz kafane Etoile ★ 22.45 Prestonički koncertni orkestar. Dirigent F. Fridl. (Goldmark: Kraljica Sabe; Nicolai: Vesele žene Vindzorske; Poldini: Karnevalska svadba; Gounod: Faust; Massenet: Thais — solo violina; Rossini: Viljem Tell; Meerbeer: Prorok)

Davertry 1500m 25kw 200kc
20.30 Gde ćemo večeras? ★ 21.00 Variete ★ 22.00 Vesti ★ 22.20 Rose Macanlay: Sedam prošlih dana ★ 22.35 Klavirski koncert. A. Rubinštajna ★ 23.05 Čas posvećen muzici Normana O'Neilla ★ 23.55—1.00 Muzika za igru.

Deutschlandsender
1571m 60kw 191kc
12.10 Brahms i narodna pesma. Koncert ★ 14.00 Gramo-koncert: (I. Iz brda; II. Polke, valceri i kadrili) ★ 16.00 Koncert iz Leipziga ★ 17.20 Koncert na klaviru, saksofonu i citri ★ 18.20 Šareni program ★ 19.00 Moderni nemački kompozitori (Iz Frankfurta) ★ 20.20 Vesela radio igra od W. Kortwicha ★ 21.00 Umetnički bal. Učestvuju orkestar, hor i solisti ★ 22.00 Vreme, dnevne i sportske vesti ★ 23.00—0.30 Nastavak koncerta

Frankfurt 251m 17kw 1195kc
7.10 Gramo koncert ★ 12.00 Koncert iz Leipziga ★ 13.35 Marševi i valceri (Stuttgart) ★ 16.00 Koncert iz Stuttgarta ★ 19.00 Nacionalni čas: Noviji nemački kompozitori (G. Fromel, A. von Hessen, Windsperger, Weismann H. Piltzner) ★ 20.15 „Vitez Pasman“ komična opera od J. Straussa ★ 22.45 Zabavni program ★ 23.00 Muzika za igru ★ 24.00—2.00 Večernja muzika

Hamburg 331,9m 100kw 904kc
20.10 Šareni muzički program ★ 22.00 Vesti ★ 22.20 Šareni muzički program ★ 23.30 Muzika za igru

Subota, 17 februar

Heilsberg 291m 60kw 1031kc
11.30 Orkestarski koncert ★ 13.05 Gramo koncert (Königsberg) ★ 13.05 Gramo koncert (Danzig) ★ 16.00 Zabavna muzika (I Priče; II Iz opereta) ★ 17.00 Čas knjige (U pauzi) ★ 18.25 Koncert solista (Schütz i Bruhns) ★ 19.00 Moderni nemački kompozitori (Frankfurt) ★ 20.10 Radio orkestar ★ 21.00 Šareni čas ★ 22.50—1.00 Muzika za igru (Berlin)

Hilversum 1875m 7kw 160kc
19.55 Koncert tria Guarani ★ 20.50 Gramo ploče ★ 21.10 Muzika iz filma „S. O. S. — Ijsberg“ ★ 22.10 Vokalni koncert ★ 22.40 Veseli program ★ 22.55 Gramo ploče ★ 23.40 do 24.00 Gramo ploče

Kalundborg 1261m 7,5kw 238kc
20.00 Predavanje: Moderni muzički problemi ★ 21.15 Kopenhagenska rapsodija muzika od E. Fiem-a ★ 22.15 Moderne melodije ★ 22.50 Koncert na klaviru (L. Artok: Nove igre) ★ 23.05 Muzika za igru

Huizen 301,5m 20kw 995kc
20.40 Radio orkestar ★ 21.15 Gramo-ploče ★ 21.55 Vokalni koncert ★ 22.05 Laka muzika ★ 22.35 Nastavak vokalnog koncerta ★ 13.35 Laka muzika ★ 0.05—0.40 Gramo-ploče

Katowice 395,8m 12kw 758kc
19.47 Varšava ★ 21.00 Gramo ploče ★ 21.20 Varšava ★ 22.00 Gramo ploče ★ 22.30 Varšava

Košice 269,5m 2,6kw 1113kc
20.10 Brno ★ 21.10 Prag ★ 22.30 —23.30 Bratislava

Krakow 304,3m 2kw 986kc
19.25 Varšava ★ 22.00 Gramo ploče ★ 23.00—24.00 Varšava

Leipzig 382,2m 120kw 785kc
11.00 Reklame. Zatim gramo ploče ★ 12.00 Vesela muzika Simf. orkestar ★ 13.25 Gramo koncert ★ 14.15 Pogled na geografske časopise ★ 14.35 Čas za decu ★ 16.00 Radio orkestar i studentske hor ★ 17.30 Predavanje ★ 17.50 Pesme uz lautu peva E. Barczyk ★ 18.10 Leksikon današnjice ★ 18.25 Predavanje ★ 19.00 Novija nemačka muzika ★ 20.10 „Moja sestra i ja“ Muzička igra u 2 čina od Benatkovog ★ 22.10 Sport i druge vesti ★ 22.25 München

London Reg. 342,1m 50kw 877kc
20.30 Koncert na balalajkama ★ 21.00 Koncert solista (sopran, klavir) ★ 22.00 Muzika za igru ★ 22.45 Midland ★ 23.15 Vesti ★ 23.30—1.00 Muzika za igru

Luxembourg 1304m 150kw 230kc
20.00 Francusko veče gramo koncert ★ 20.15 Berza ★ 20.20 Gramo koncert ★ 20.40 Čas za decu ★ 21.00 Gramo ploče ★ 21.15 Vesti i pre-

Subota, 17 februar

gled štampe ★ 21.30 Saint-Saens: III koncert za violinu i orkestar ★ 22.00 Ekonomski i socijalni pregled ★ 22.05 Muzički konkurs radio stanice ★ 23.10 Šareni gramo koncert ★ 23.50 Muzika za igru

Midland Reg. 391,1m 25kw 767kc

21.00 Šareni program (Jedno činovi mornarske pesme) ★ 22.00 London ★ 22.45 Radio stanica u Rugby-u ★ 23.15 Vesti ★ 23.30 London

Milano 368,6m 50kw 814kc

11.15 Raznorodna muzika (gr. ploče) ★ 12.30 Gramo ploče ★ 12.45 Radio novine ★ 13.00 TrioChesi-Zanardelli-Cassone ★ 13.30 Gramo ploče i berza ★ 14.15 Berza ★ 16.35 Radio novine 16.45 Čas za decu ★ 17.10 Muzika za igru ★ 19.00 Vesti na stranom jeziku ★ 20.00 Gramo ploče ★ 20.40 Pesme i Variete U pauzi: „Problemi i događaji“, predavanje ★ 22.00 Pregled novih knjiga ★ 22.10 Muzika za igru

Mor. Ostrava

259,1m 11kw 1158kc
16.00 Radió orkestar ★ 18.10 Volanek; Gudački kvartet ★ 19.35 Koncert mandolinskog orkestra ★ 20.10 Brno ★ 21.10 Prag ★ 22.30—23.30 Bratislava

Monte Ceneri

257m 15kw 1167kc
20.30 „Kapelnik“, komična opera Francesca Paer-a ★ 21.15 Humoristička kozerija G. Maratte ★ 21.25 „Smeli ljubavnici“, opera u jednom činu od A. Parelli-a ★ 22.15 Džaz ★ 22.45 Gramo ploče

München 405,4m 100kw 740kc

7.25 Koncert iz Breslave ★ 12.00 Vesela muzika (Leipzig) ★ 13.25 Gramo ploče ★ 14.45 Koncert solista ★ 16.00 Koncert simfonijskog orkestra (Leipzig) ★ 19.00 Moderni nemački kompozitori (Frankfurt) ★ 20.10 Zabavni muzički čas ★ 21.00 Koncert šleske filharmonije (Breslava) ★ 23.00—1.00 Večernja muzika

Oslo 1186m 60kw 253kc

20.00 Radio orkestar I. Zabavna muzika, II. Odlomci iz operete ★ 22.00 Aktualiteti ★ 22.15 Šareni program ★ 23.00 Muzika za igru (gr. ploče).

Palermo 531m 3kw 565kc

17.30 Gramo ploče ★ 18.00 Čas za decu ★ 20.00 Vesti — Radio novine ★ 20.20 Gramo ploče ★ 20.25 Sport ★ 20.45 „Frasquita“ opereta u tri čina od F. Lehar-a U pauzi: Predavanje — Vesti ★ 23.00 Radio novine

Paris-Radio 1724m 75kw 174kc

9.00 Gramo ploče, Stare pesme ★ 10.30 Koncert sa konzervatorijuma ★ 13.00 Orkestarski koncert ★ 16.00 Čas za decu ★ 16.45 Kursevi na pariskoj berzi ★ 19.20 Izveštaj iz poljo-

privrede, Predavanje, Kursevi na pariskoj berzi, Kursevi na produktnoj berzi ★ 19.45 Gramo ploče ★ 20.00 Praktičan život ★ 20.30 „Jednakost u prirodi“, predavanje ★ 20.50 Pregled talijanske štampe, Vesti, ★ 21.00 „Dona Francesquita“, opereta od Vivesa ★ 21.30 Pregled večernje štampe ★ 22.30 Sport, Vesti, Hronika D. Bonnauda.

Poste-Parisien

312,8m 60kw 959kc
8.10 Gramo ploče ★ 13.05 Gramo ploče ★ 13.30 Nove gramophone ★ 14.15 Koncert radio kvinteta Gounod, Strauss, Wolff, Mendelssohn i dr.) ★ 19.52 Predavanje i pozorišna kritika ★ 20.00 Džaz pevači (gr. ploče) ★ 20.15 Radio žurnal ★ 20.30 Nove ploče ★ 21.20 Koncert ★ 22.05 Muzika za igru ★ 24.00 Vesti

Poznan 345,6m 1,8kw 868kc

19.47—22.00 Varšava ★ 22.15—23.00 Muzika za igru ★ 23.00—24.00 Varšava

Prag (Prah)

470,2m 120kw 638kc
11.00 Brno ★ 12.10 Gramo ploče ★ 12.25 Novinarske vesti ★ 12.35 Orkestarski koncert ★ 13.45 Gramo ploče ★ 14.30 Džaz-pevači ★ 15.10 Vokalni koncert, Pesme Foerster-a i Liszta ★ 16.00 Morav, Ostrava ★ 17.15 Nove knjige ★ 17.25 Gramo ploče ★ 17.35 Češka konverzacija ★ 18.10—19.00 Za Nemce: I. Za mladež II. Poezija Lilien-a ★ 19.05 Koncert salonskog orkestra ★ 19.35 Bratislava ★ 20.10—21.10 Brno ★ 21.10 Radio igra od O. Pick-a ★ 21.25 Radio orkestar ★ 22.00 Vesti, dnevni pregled, Sport ★ 22.15 Gramo ploče ★ 22.30—23.30 Bratislava

Riga 238,5m 15kw 1258kc

19.05 Čas muzike Joh. Straussa ★ 20.15 Skečevi i vesele pesme ★ 21.45 od 23.00 Muzika za igru.

Rim (Roma) 420,8m 50kw 713kc

12.30 Gramo ploče ★ 13.30 Radio novine ★ 13.30 Instrumentalni koncert (Daxé Mulé-Cullota i dr.) ★ 16.30 Čas za decu ★ 16.55 Radio novine ★ 17.30 Instrumentalni koncert (Albert, Cullota, Mascagni i dr.) ★ 18.40 Vesti — Sportske vesti ★ 19.00 Vesti na stranom jeziku ★ 19.30 Gramo ploče ★ 19.50 Radio novine — Sportske vesti ★ 20.00 Vesti — Gramo ploče ★ 20.50 Prenos opere U pauzi: Pregled novih knjiga — Radio novine

Strasbourg 349,2m 12kw 859kc

17.00 Gramo ploče „Salabert“ ★ 18.00 Simfonijski koncert društva „Pasdeloup“ (iz Pariza) ★ 20.00 Kurs francuskog jezika ★ 20.15 Predavanje iz vrtarstva ★ 20.30 Vesti ★ 20.45 Gramo ploče ★ 21.00 Pregled štampe na nemačkom ★ 21.30 Veče sonata (C. Franck, Beethoven, Fauré) ★ oko 23.30 Pregled štampe na francuskom ★ 23.30 Muzika za igru

Stuttgart 522,6m 100kw 574kc

7.10 Gramo ploče ★ 10.10 Koncert na orguljama ★ 10.30 Gramo ploče ★ 12.00 Koncert iz Leipziga ★ 13.35 Marševi i valceri (gr. ploče) ★ 14.30 Frankfurt ★ 15.15 Morzeova azbuka (16.00 Radio orkestar i solisti ★ 18.00 Pesme Maxa Langa, Na klaviru komponist ★ 19.00 Nemački moderni kompozitori Radio orkestar i solisti (Frankfurt) ★ 20.15 „Vitez Pasman“ komična opera od Joh. Straussa (Frankfurt) ★ 22.15 Šta moramo da znamo ★ 23.00 Muzika za igru (München)

Suisse Romande

443,1m 25kw 677kc
20.00 Anegdote o muzici i muzičarima ★ 20.15 Popularne pesme ★ 20.45 Nekoliko monologa ★ 21.00 Koncert iz Zeneve ★ 21.30 Izveštaj sa ski-utakmice u San-Moricu ★ 22.00 Vesti ★ 22.10 Rad Društva Naroda ★ 22.30 Muzika za igru

Warszawa 1414m 120kw 212kc

11.40 Pregled štampe ★ 12.05 Popularna muzika (gr. ploče) ★ 16.40 Čas francuskog ★ 16.55 Laka muzika ★ 18.20 Gramo ploče ★ 18.40 Vokalni koncert Marije Pomorske d'Albert: Iz opere „Mrtve oči“; Szymanowski: Daleko od sveta; Rozycki: Agnesa; Kassern: Uspavanka; R. Strauss: Himna ljubavi, Cecilija; Liszt: Lovac) ★ 19.25 Literarni čas ★ 19.40 Sport ★ 20.02 Koncert posvećen estonskoj muzici (Kapp: Osvetnik, simf. poema; Branek: Poema za gudački orkestar i harfu; Aovek: Estonska rapsodija; Eller: Poziv noći, simf. poema; Vedro: Iz II čina opere „Borba“) ★ 21.00 Tehnički saveti i prepiska ★ 21.20 Koncert Šopenovih dela (Nocturn c-mol op. 71 Nr. 1; Varijacije b-dur op. 12; Scherzo b-mol op. 31; 4 impromptia fis-dur op. 26, as-dur op. 29, ges-dur op. 51, cis-mol; Poloneza fis-mol op. 44) ★ 22.00 Salonska muzika (gr. ploče) ★ 22.30 Muzika za igru ★ 23.05 Muzika za igru

★ Nove češka stanica. Obnovljena i u mnogim delovima izmenjena stanica Strašnic počela je ovih dana sa probnim emisijama. Ove se emisije vrše najčešće u jutarnjim časovima. Prema lucernskom planu ova će stanica dobiti, pod imenom Prag II, talasnu dužinu od 249,2 m.

Уредник:

Петар С. Обрадовић

Власник и издавач:
Сретен Ил. Обрадовић

Београд, Ускочка 8, телефон 20-714

Штампа:

Графички уметнички завод Планета
Београд Ускочка 8, телефон 20-714
Поштански фах 451.