

fuzinar

Leto XXIII

Ravne na Koroškem, 15. aprila 1986

Št. 4

Za dobro vseh

Ob praznikih, ki se vežejo na NOB, se zmeraj radi spomnimo med vojno izpričane odločne enotnosti v mislih in dejanjih. Precej naivno si zaželimo, da bi bilo tako tudi danes; kako učinkovito bi potem premagali težave. Ker pa imamo še zelo različna mnenja in stališča o tem, kako utrditi gospodarstvo, se posebno ob prazniku OF vsiljuje primerjava s časom pred 45 leti. Takrat so narodno zavedni ljudje znali potisniti ob stran razlike v jeziku in veri, razredne in strankarske interese ter se zavzeto bojevali za skupne cilje, za dobro vseh. Primerjava je človeško tembolj razumljiva, ker je prostor dogajanja isti, sestav družbe podoben, cilj pa tudi skupen, saj razvoj samoupravnega socializma pač pomeni dobro vseh.

Ker pa nam že 41 let nihče več ne meri s puško v prsi, ker le ma'lo ljudi še ve, kaj so ječe, taborišča, hajke in strah za življenje, smo se v letih miru, čeprav brez strank, razdrobili po branžnih interesih, po stanovskih in strokovnih cepih in po lokalnih, regionalnih ter republiških pripadnostih. Zraven smo še veselo kršili osnovne zakonitosti, ki vežejo proizvodnjo s porabo, pravice z dolžnostmi in svobodo odločanja z odgovornostjo za sprejete odločitve.

Tako je v tej kongresni pomladi dežela zavrela od kritične zavzetosti in revolucionarnih predlogov, a hkrati skupščinske dvorane zelo spominjajo na učilnice, delegatski sedeži pa na šolske klopi. Precej je pač področij, na katerih moramo seči nazaj vse do abecede in poštevanke. Kar po vrsti pa se učimo strpnosti, kulture političnega dialoga in tistega čuta za demokratičnost, da ni že vsaka odločna beseda razbijaštvo. Učiti se moramo tiste državljanske odgovornosti, ki je bila v stari Grčiji sama po sebi razumljiva. Tam so se že mladi kot bodoči državljani urili v obvladovanju svojih strasti in čustev. V razmerju z drugimi so se podredili dogovorjenemu modelu o političnem človeku. Državljan grške demokracije se je zato po vedenju, besedah in delovanju razlikoval tako od nemarno surovih prostakov, kakor tudi od ošabno vzvišenih aristokratov.

V tej šoli se imamo česa naučiti vsi: neuki preprosteži in vrhunski strokovnjaki, anonimni delavci in desetletja znani državniki. Učimo pa se zato, da bomo že vendar zares znali in hoteli kot v času OF delati vsi za dobro vseh.

IZ DELA SINDIKATA

11. kongres slovenskih sindikatov

USMERITVE KONGRESA SO NAŠE USMERITVE

21. in 22. marca je bil v Cankarjevem domu v Ljubljani 11. kongres Zveze sindikatov Slovenije. Na njem se je zbralo več kot šeststo delegatov. Štirje so bili tudi iz naše železarne.

PREDKONGRESNA DEJAVNOST V ŽELEZARNI

Na kongres smo se v železarni Ravne dobro pripravili, čeprav je bila v času, določenem za predkongresne razprave, obilica dejavnosti. Izvršni odbori osnovnih organizacij so na svojih sejah najprej izpostavili težave, za katere so menili, da bi jih bilo treba poudariti tudi na kongresu. Na

njihovi osnovi in na osnovi problemov, obravnavanih že na letnih problemskih konferencah osnovnih organizacij sindikata, je nato problemska konferenca predsednikov izvršnih odborov in izvršnega odbora konference sindikata 17. marca izoblikovala dokončno sporočilo delavcev železarne 11. kongresu ZSS. Kongres je z njim seznanil Franjo Miklave, predsednik sindikata v železarni.

BISTVO NAŠEGA SPOROČILA KONGRESU

1. V Železarni Ravne smo prepričani, da smo največje težave današnjega časa sposobni prema-

gati z naslonitvijo na lastne moči. Zato intenzivno iščemo notranje rezerve na vseh področjih: v povečanju proizvodnje, produktivnosti in izvoza, izboljšanju kvalitete, organizacije dela, delovne in tehnološke discipline, obnovi znanja, razširitvi inovacijske dejavnosti itd.

2. Delitev sredstev sme biti odvisna samo od rezultatov dela.

3. Preprečiti je treba nadaljnjo inflacijo, umiriti je treba cene, sicer bo močno ogrožena naša socialna varnost.

4. Samo učinkovito, kakovostno in odgovorno samoupravljanje je porok za uspešen nadaljnji razvoj družbe.

5. Sindikat mora biti kot množična organizacija učinkovit in vpliven, vendar more biti takšen le z dejavnostjo vsega članstva.

NAŠI DELEGATI O KONGRESU

Železarno Ravne in hkrati občino Ravne so na kongresu zastopali: **Franjo Miklave**, predsednik

(Nadaljevanje na 2. str.)



Na robu gozda

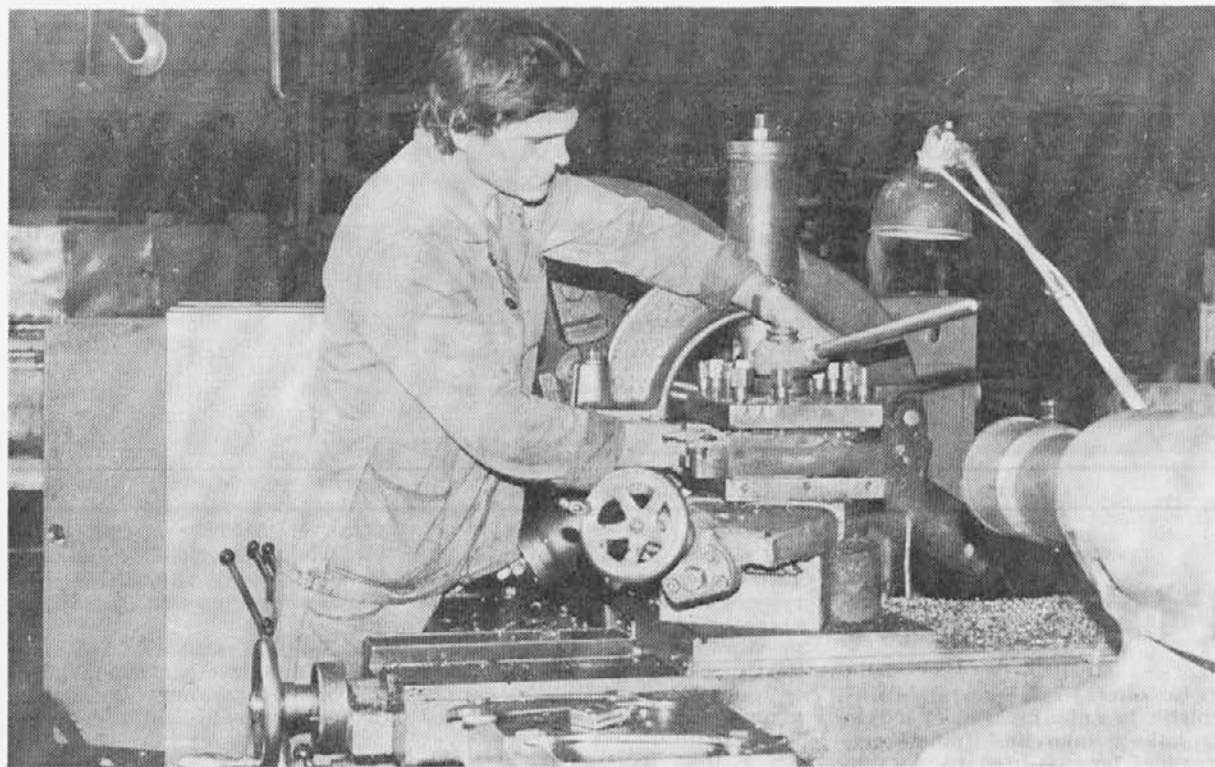

Zbrano

(Nadaljevanje s 1. str.)

konference osnovnih organizacij sindikata v železarni, **Dušan Stojčič**, član Izvršnega odbora konference osnovnih organizacij sindikata, in **Slavko Rose**, član osnovne organizacije sindikata KSZ.

Iz Železarne je bil na kongresu tudi **Vladimir Mak**, vendar v vlogi člana republiške sindikalne komisije.

11. kongres slovenskih sindikatov je bil v zdajšnjih gospodarskih in družbenopolitičnih razmerah težko pričakovan. Nič čudnega, saj so težave nagrmadene in kličejo po akciji. Toda, kot je poudaril **Vladimir Mak**, ljudje razumejo vlogo kongresa napačno. »Kongres ne more dajati receptov in jih tudi ta ni dal. More le oceniti stanje in na njegovi osnovi določiti smernice, te pa so na letošnjem kongresu, vsaj po mojem mnenju, začrtane zelo dobro. Če jih bomo dosledno uresničevali, se morajo pokazati tudi rezultati.

Za razliko od prejšnjega kongresa, ki sem se ga tudi udeležil, lahko rečem, da je na letošnjem bilo podanih mnogo dobrih, konstruktivnih predlogov, razpravljali so bili konkretni, kritični. Reči moram, da je kongres moja pričakovanja izpolnil in prepričan sem, da bo rodil sadove, seveda, če bo dejavno vse članstvo sindikata. Čisto jasno pa je, da si bomo delegati kongresa v praksi še posebno prizadevali uresničevati njegove smernice.«

Franjo Miklave, **Slavko Rose** in **Dušan Stojčič** so bili v skupini, ki je obravnavala naloge ZSS v nadaljnjem razvoju družbenopolitičnega sistema socialističnega samoupravljanja. Kongres je namreč delal v treh skupinah. Ugotovili so, da je bilo na kongresu veliko kazanja na zdajšnje slabosti, veliko premalo pa povedanega za naprej. Kot je poudaril **Slavko Rose**, je delegate motilo, da so se razpravljali ponavljali. »Po mojem bi bilo bolj prav, če bi razprave pred kongresom izbrali. Tako bi bilo na njem bolj zanimivo in tudi časa bi manj

vzel. Ni namreč važno samo število razpravljalcev, ki jih je bilo okrog 180, važna je tudi kakovost razprav.«

Dokaj negativno je razprave ocenil tudi **Franjo Miklavc**. »Razen naše in mogoče še katere so bile razprave preveč konkretne. Delegati so ozko predstavljali težave iz svojih delovnih okolij, premalo pa so se lotevali splošnih, tistih, ki žulijo vse nas. Poleg tega je bilo res preveč razprav na isto temo, tako da so se ponavljale. To je bilo škoda, saj bi se ob boljši organiziranosti dale pripraviti drugače. Tako bi lahko recimo že v sozdu poiskali skupne probleme, podobno v branži itd. in jih naenkrat predstavili.«

Dušanu Stojčiču iz Valjarne kongres ni izpolnil vseh pričakovanj. »Po mojem je bilo preveč kritiziranja, premalo pa smo postavili pereče probleme, kot so

preštevila administracija, birokratski aparat itd. Menim pa, da se je kljub temu dalo s kongresa marsikaj odnesti. Spoznali smo lahko težave drugih in vsekakor dobili usmeritve za v prihodnje. Kako smo jih v posameznih delovnih okoljih sposobni uresničevati, pa bo pokazal čas. Delegati si bomo še posebej prizadevali za njihovo izvajanje.«

To je naglasil tudi predsednik sindikata v železarni. Njega je kongres prepričal, da smo v železarni Ravne na pravi poti, saj se zavedamo, da so naše velike rezerve v nas samih, torej je ves sindikat, ki pa smo mi vsi, tisti, ki bomo **hoteli, znali in zmogli** premagati vse težave. Samo forumi in kongresi jih ne bodo.

Zato so usmeritve kongresa naše in samo od nas je odvisno njihovo uresničevanje.

Helena Merkač

Odbori delavskega sveta železarne v februarju in marcu

DOPOLNITI PRAVILNIK O STANOVANJSKIH RAZMERJIH

Odbor za družbeni standard je na 15. seji soglašal s predlogom novih cen za letovanja, izlete, napitke in malico, o čemer so bili delavci obveščeni. Vztrajati kaže pri lastni udeležbi delavcev za malico, saj je večina delavcev v železarni bila za predlog, enoten pristop pa je dogovorjen tudi v sozdu.

Zaradi nestabilnega stanja na turističnem trgu se letos cen za letovanja ne da določiti točno.

Ker je v vzdrževanem avtomatov za napitke veliko težav, naj tozdr ETS preuči možnost direktne nabave avtomatov mimo posrednika iz uvoza, da bi si lažje zagotovil rezervne dele in tako izboljšal njihovo delo.

Na 16. seji je odbor določil predlog prioritete liste za kreditiranje individualne stanovanjske gradnje v l. 1986, ki so jo že potrdili delavski sveti. Letos je kreditiranje nekoliko ugodnejše zaradi dobrih poslovnih rezultatov. Celotno dolgoročno posojilo, do katerega ima posameznik pravico, naj se letos dodeli v enkratnem znesku, če je ta manjši kot 250.000 din.

Zaradi inflacije v zadnjih dveh letih in velikega porasta cen gradbenega materiala je odbor sklenil, da se drugi obrok dolgoročnega posojila prejmemnikom po listah iz leta 1984/85 valorizira za 100%. Takšna valorizacija naj se tudi opredeli v dopolnitvah pravilnika o stanovanjskih razmerjih. Ker se je spremenila vrsta predpisov, ga je letos tako treba dopolniti.

Prosilcev začasne bivalne prostore je veliko, zato mora stanovanjski

referat voditi njihov seznam po vrstnem redu prispelih prošelj, vsak prosilec pa mora vsakega pol leta sporočiti, ali je še interesent za stanovanje. V prihodnje bi torej odločal vrstni red prijav in upoštevanje socialnih okoliščin ter temeljita samoupravna presoja.

Zaradi nuje še vedno vselujemo delavce v stare hiše na Partizanski cesti in delno drugod po Ravnah. S tem je treba prekiniti in take prostore odstopiti za druge dejavnosti (obrt ipd.). Niso pa dobre na hitro sprejete rešitve, temveč je treba oblikovati dolgoročno premišljeno politiko.

VED NAJ BO ENAKA ZA VSO ŽELEZARNO

Odbor za dohodkovna vprašanja je določil vrstni red pokrivanja obveznosti iz čistega dohodka, kar je bilo upoštevano pri pripravi zaključnega računa za leto 1985. Obravnaval je tudi predlog finančne sanacije iz sredstev rezerv za tozdr TSD in Bratstvo in ga podprl, saj gre za sredstva, ki jih je pametno uporabiti v lastni organizaciji. Zavzel pa se je za ukrepe, da bi l. 1986 noben tozdr ne zaključil z izgubo.

Na 21. seji je obravnaval poslovne rezultate v l. 1985 in podprl predlog, da se upokojencem čimprej izplača enkratna solidarnostna pomoč v višini 10.000 din.

Ugotovil je, da smo z dobrimi poslovnimi rezultati opravičili višino izplačanih OD in sklad skupne porabe v letu 1985.

Pri določanju predloga VED za februar in marec je ponovno zahteval, da moramo čimprej preiti na enako VED v vsej železarni, saj so razlike le minimalne, povzročajo pa slabo voljo.

PREDLOG DELAVSKIM SVETOM TEMELJITO POJASNITI

Ker še ni bil sprejet plan naložb v osnovna sredstva za leto 1986, obstajajo pa obveznosti po SaS o združitvi v Interno banko Slovenskih železarn, je finančni odbor sprejel začasni sklep o vplačilu dela deleža železarne za gradnjo jeklarne na Jesenicah.

Obravnaval je problem, ki se je pojavil, ko so v nekaterih tozdrh odklonili pokrivanje izgub dvema našima tozdoma iz rezervnih sredstev, in predlog, da bi nekaterim večjim organizacijam, kot so Lesna in podobne, odstopili certifikate. Odbor je ugotovil, da je bil predlog posredovan na hitro, pomoč drugim pa ne ustrezno pojasnjena. Mnoge pripombe in zahteve delavcev iz tozdrv zahtevajo ustrezna pojasnila in odgovore, kar zadeva naše tozdr pa ukrepe, da se stanje v l. 1986 sanira.

DOMENIMO SE, KATERE EKSKURZIJE IN IZLETE BOMO DOTIRALI

Tudi odbor za kadre in splošne zadeve je podprl predlog, da s SaS uredimo poučevanje naših strokovnjakov na SSTNPU.

Sprememba SaS o štipendiranju, ki jih je sprejel delavski svet, se moramo držati. Pri usklajevanju v republiki je bilo več naših predlogov upoštevanih, ne pa tudi naša praksa, da svojim štipendistom (učencem SSTNPU) polletno korigiramo štiri

pendijo na podlagi učnega uspeha. V odboru je prevladalo mnenje, da bomo dosegli več z učnovzgojnimi metodami, z boljšim sodelovanjem med železarno in srednjo šolo, z več sodelovanjem med dijaki in starši itn.

Pri obravnavanju prošnje nekaterih tozodov o pomoči pri izvedbi ekskurzij in izletov je odbor znova poudaril, da moramo to rešiti sistemsko. Na ravni železarne se moramo domeniti, kaj (katere ekskurzije in izlete) bomo financirali in s katerimi sredstvi (sklad skupne porabe, sindikalna članarina, sredstva za izobraževanje, lastna sredstva delavcev). Dokler tega ne bomo storili, bi morali takšne prošnje zavrniti.

Odbor ima letos na voljo samo 800.000 din za solidarnostne pomoči in dotacije. Pri podeljevanju se drži lani sprejetih meril. Najvišja možna dotacija organizaciji oz. društvu je 60.000 din. Zaradi zahtev tozodov je odbor tudi zahteval, da kadrovska služba ugotovi potrebo po kadrovskih stanovanjih in sproži ustrezne aktivnosti.

NALOGE DELAVSKE KONTROLE OPRAVLJAMO NA VEČ STRANEH

Odbor samoupravne delavske kontrole je podprl ukrepe za sanacijo tozoda Bratstvo Varvarin (program finančne konsolidacije, novi proizvodni program, pomoč DO). Strokovnjaki železarne naj na vseh področjih pomagajo, da bo tozod uspešno končal leto 1986.

Pri pogodbenih delih, ki jih izvajajo obrtniki, ni nepravilnosti. Pri iskanju ponudb za dela pa se je treba držati dogovora, da grede vse prek tozoda RPT. Ta najprej poišče možnosti za dela v železarni, šele če jih ni, pa zunaj nje.

Odbor je podprl poučevanje naših strokovnjakov na srednji šoli TNPU. Le tako bomo iz te šole dobivali praktično uposobljene strokovnjake. Se pa naj odnosi med železarno in šolo uredijo sistemsko s SaS.

Seznanil se je s poročilom o kršitvah in nezakonitostih v l. 1985 in nanj ni imel pripomb. O svojem delu in o delu komisij samoupravne delavske kontrole pa je ugotovil tole:

V začetku mandata je bil odbor uspešen, nato pa vse manj. Posamezni člani odbora niso bili zadovoljni z reakcijami na njihove pobude pri nekaterih dejavnostih v železarni. Kot pojasnilo za svoje manj intenzivno se-

stajanje je odbor navedel, da se samoupravna delavska kontrola v železarni uresničuje v vseh treh zakonsko opredeljenih oblikah, ne le prek posebnih organov, saj npr. organi upravljanja stalno izvajajo tudi svojo kontrolno funkcijo. Ta se kaže tudi v zahtevah delavcev na delovnih skupinah in zborih.

Za boljše delo bi moral biti odbor bolj povezan z DPO in drugimi samoupravnimi organi. Toda skrb za uresničevanje delavske kontrole se pojavlja kampanjsko. Ko pa bi bilo treba dati pobude, pomagati ali sodelovati, je to pozabljeno.

Janko Dežman

Naše delo v februarju

S planom predvideno proizvodnjo smo v februarju dosegli 98,1 odst., v kumulativni 98,5 odst. Odpremo smo presegli za 2,9 odst., v kumulativni 6,2 odst. Kljub temu pa nismo dosegli s planom predvidene realizacije, saj je bil plan postavljen glede na postopno rast cen naših izdelkov, ki bi ga naj dosegli nekje na polovici leta. Plan realizacije je bil tako dosežen 79,8 odst., v kumulativni 80,9 odst. Dolarski izvoz smo dosegli 64,0 odst., v kumulativni 65,4 odst. Tu pa je treba še prav posebej poudariti, da je omenjeni izvoz računat na celotni plan DO, vendar izvoz za TSD ne teče tako, kot je bilo to predvideno, in odtod tudi visok zaostanek. Izvoz v dinarjih je bil dosežen 47,8 odst., v kumulativni 49,6 odst. Na domačem trgu pa smo dosegli 88,9 odstotkov, v kumulativni 89,8 odst. Tako pri dinarskem izvozu kot pri

prodaji doma pa velja isto pravilo, plan naj bi bil po predvidevanjih dosežen nekje na polovici leta. (V vseh primerih je mesečni plan računat kot dvanaestina letnega).

SKUPNA PROIZVODNJA

JEKLARNA je svoj mesečni plan dosegla 97,9 odst., v kumulativni 97,4 odst. Še vedno sta imeli premajhen odzem jekla od planiranih količin tako Jeklolivarna kot Valjarna. Kar se tiče vložnih materialov, je bila oskrba zadovoljiva, ni pa zadovoljiva kvaliteta, neprimerna sta granulacija in vložek; tu kljub modernim skladiščem ni vidnih izboljšav. Slaba pa je tudi kvaliteta elektrod, saj je poraba v februarju glede na preteklo mesec porasla celo za 10,0 odst.

JEKLOLIVARNA je zaostala za mesečnim planom 22,5 odst., v kumulativni 24,3 odst. Glavni vzrok je v tem, ker rekonstrukcija strojne kaluparnice ni bila zaključena v dogovorjenem roku in je tako v tem oddelku še vedno precejšen izpad proizvodnje. Znatno nižja je bila proizvodnja tudi v čistilnici zaradi pomanjkanja ljudi. Dodatni problem pa je izredno zahteven asortiment, ki terja bistveno večji vložek materiala, energije in dela kot pri normalnem asortimentu.

V VALJARNI so predvideni plan presegli za 3,6 odst., v kumulativni 4,9 odst. Na teški progji je bilo precej neuspele proizvodnje zaradi neustrezne dostave ingotov iz Jeklarne. Na srednji in lahki progji pa je prišlo do zastojev zaradi okvare ofag peči.

Februarja so v KOVAČNICI zaostali za planom 1,7 odst., v kumulativni pa plan presegli za 0,9 odst. Bilo je nekaj težav, ki so proizvodnjo zavirale, med njimi tudi zima in krajši mesec. Neuspela proizvodnja je v mejah normale, precej pa so se zmanjšale medfazne zaloge.

Za predvidenim planom najbolj zaostaja JEKLOVLEK, 39,6 odst. Precej so zamudili v prvi polovici meseca, ko je primanjkovalo vložka, pozneje pa vsega začetega niso uspeli spraviti v špedicijo. Težave so bile tudi zaradi okvare strojev. Občasno je primanjkovalo vložka za žico, kar se bo poznalo predvsem v naslednjem mesecu.

Od mehansko predelovalnih tozodov so predvideni plan skupne

OSKRBA Z ENERGIJO

V februarju je bila dobava primarnih energijskih medijev v redu. Delno le ni bilo propan butana, vendar pa se ta plin uporablja le v manjših količinah predvsem pri porabnikih čistega propan butana. Dobava zemeljskega plina je bila v redu, vendar smo zaradi prekoračitve pogodbenega odvzema morali v kotlarni krajši čas kuriti kotle z mazutom oziroma kurilnim oljem.

Poraba energijskih medijev

— elektro energija	21.380.960 kWh
— zemeljski plin	6.057.019 sm ³
— butan propan	22.070 kg
— mazut	842.720 kg
— koks	27.060 kg
— karbid	17.890 kg
— acetilen v jeklenkah	306 m ³ _n
— hladilna voda	1.369.295 m ³
— dušik	3.113 m ³ _n
— argon	10.988 m ³ _n
— higienska topla voda	8.080 m ³
— para	5.920.250 kg
— kisik	483.000 kg
— komprimirani zrak	6.062.000 m ³ _n
— čist dušik	3.113 m ³ _n
— argon	10.988 m ³ _n

proizvodnje presegli: ORODJARNA 19,8 odst., PNEVMATIČNI STROJI 13,1 odst., TRO 0,2 odst., KOVINARSTVO 7,9 odst. in ARMATURE 70,5 odst. Vsi ostali tozodi so za planom zaostali. V STROJIH IN DELIH je izpadla strojegradnja zaradi nedobavljenih delov iz uvoza in kooperacije ter premajhnega števila realiziranih ur na objektih. Pri namenski proizvodnji je prišlo do zastojev pri montaži verig, v Ind. nožih je mirovala proizvodnja compound grede, proizvodnja nožev in brzoreznega orodja pa je bila dosežena 92,0 odst. V Vzmetarni so imeli okvaro na koračni ogrevalni peči. Težave v TRO nastajajo zaradi neenakomerno razporejene proizvodnje. V oddelku krožnih žag primanjkuje naročil, skobeljni noži so v zaostanku zaradi pomanjkanja hitroreznega materiala, preveč pa so zasedeni rezkalni stroji. V Bratstvu pa se je pokvarila naprava za kaljenje.

PRODAJA NA DOMAČEM TRGU

Količinski plan prodaje na domačem trgu je bil v februarju presežen za 12,6 odst., v kumulativni 16,5 odst., medtem ko smo za vrednostnim planom zaostali 11,1 odst., v kumulativni 10,2 odst. Jeklolivarna je zaostala za količinskim planom 39,7 odst., v kumulativni 34,3 odst. Vzroki za to so predvsem v pomanjkanju delavcev v čistilnici ter še neutočena proizvodnja v strojni kaluparnici. V Valjarni so plan presegli za 36,4 odst., zaostali pa v Kovačnici za 8,4 odst. in v Jeklovleku 31,5 odst. Bolj uspešni so bili v mehansko predelovalnih tozodih, saj so plan presegli TSD 10,1 odst. Orodjarna 33,3 odst., Pnevmatični stroji 10,9 odst., TRO 55,8 odst., Kovinarstvo 14,2 odst. Zaostali pa so Stroji in deli 10,5 odst., Ind. noži 1,7 odst., Vzmetarna 4,7 odst., Armature 60,8 odst., Bratstvo 16,6 odst. in Monter 28,1 odst.

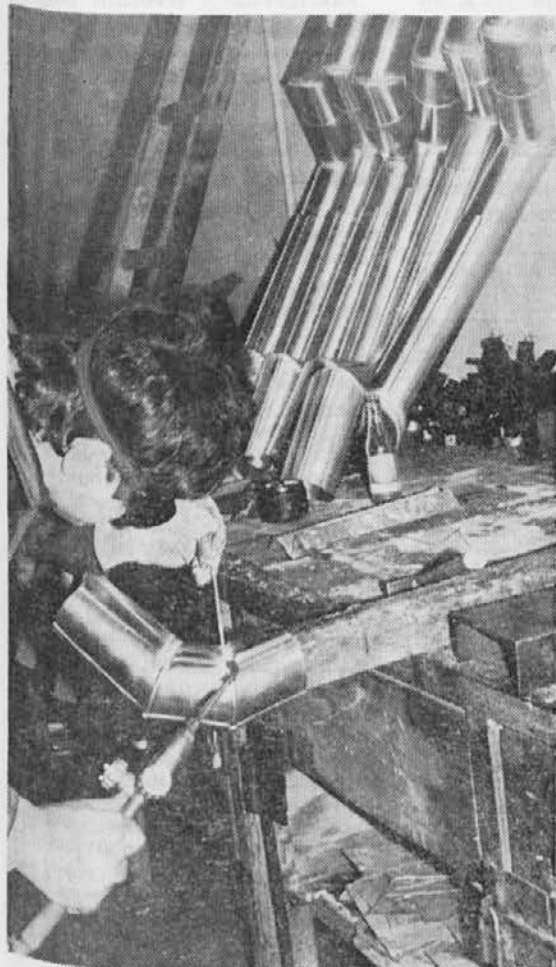

Za streho

IZKORISTEK DELOVNEGA ČASA

V februarju je znašal izkoristek delovnega časa 83,74 odst., odsotnosti 16,26 odst.

Odsotnosti so bile razdeljene takole:

— letni dopust	5,36 %
— izredno plačani dopust	0,87 %
— službena potovanja	0,27 %
— bolezni	8,69 %
— druge plačane odsotnosti	1,01 %
— neplačane odsotnosti	0,06 %

Ure v podaljšanem delovnem času pa so znašale 1,86 odst.

V večini primerov je naročil dovolj, vložiti bo treba le nekoliko več truda, da se naročeno realizira v predvidenem času, saj kupci želijo ob kvalitetnih izdelkih predvsem redne dobave.

UVOZ

V februarju so se že prikazale vse negativne strani novega ZT — sistema. Zataknilo se je pri re-

žimskih pravicah (KK, KV, D), saj 20 odst. avansi na lanskoletno realizacijo uvoza niso zadoščali niti za prehodne (lanske) uvozne zaključke, kaj šele za zaključevanje novih poslov.

Se slabše pa je bilo s plačili do tujine, saj so zaradi stalne uporabe 110. člena ZDP bila izvršena le redka plačila za OZID. Čeprav smo kot aktivni izvozniki bili v drugi prioriteti plačil, je LB izvedla le nekaj nakazil manjše vrednosti, akreditivov pa nam sploh niso odpirali. Zaradi tega smo imeli težave pri uvozu argona pri firmi AGA, težave pa se stopnjujejo tudi pri opremi, saj bi akreditivi morali biti odprti že v začetku leta.

Oskrbljenost z A — materiali je bila dobra zahvaljujoč zalogam iz preteklega leta in nemotenemu uvozu po dolgoročnih kooperacijah.

IZVOZ

Izvozne cilje po operativnem planu na konvertibilno tržišče smo v februarju presegli za 15,5 odst.

Dosežena ugodna realizacija je rezultat prizadevanj vseh tozdv izvoznikov, ki so upoštevali dekadno dinamiko dobav v špedicijo,

DOSEGANJE PLANIRANIH NAČRTOVANI V FEBRUARJU

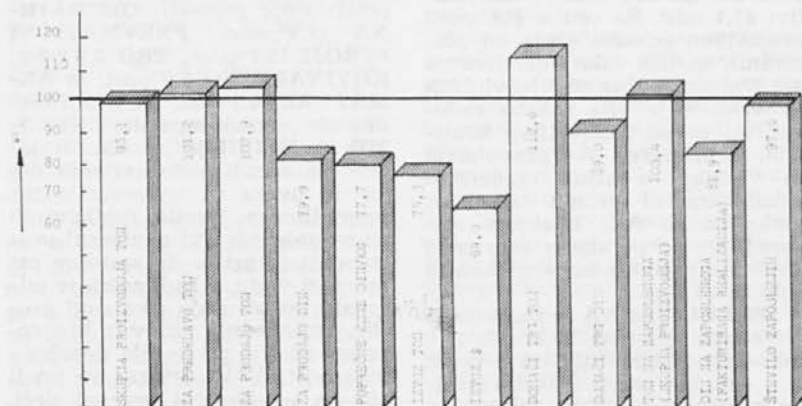

OPREMA: IZVOZ ZA 100 SE RAČUNA NA CELOTNI PLAN

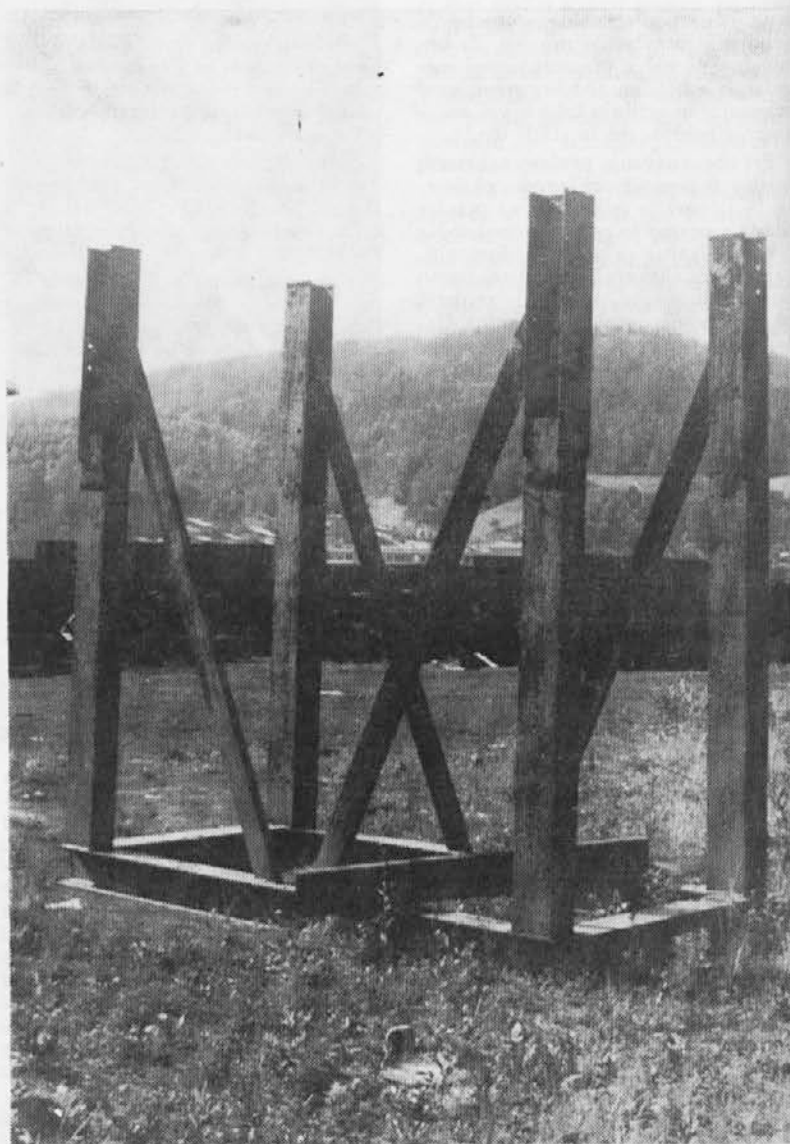

Železni razgled

kar je bistveno pripomoglo k hitrejši in večji odpremi. V februarju smo tudi intenzivno nadaljevali s pridobivanjem novih izvoznih naročil.

Zaključevanje izvoznih pogodb je v zadnjem času izredno težavno. Zaradi visoke stopnje rasti naših proizvodnih stroškov se vedno težje vključujemo v mednarodno menjavo. Cenam, ki jih priznava svetovni trg, z našo produktivnostjo ne sledimo več.

Ce bomo želeli izvažati in doseči načrtovani letni izvoz in si zagotoviti dovolj DPRP za izvoz, se bo treba čimprej prilagoditi gibanjem cen na svetovnem trgu.

NABAVA

Stanje na tržišču se tudi v februarju ni bistveno spremenilo, tako da na posameznih področjih nastopajo težave pri nabavi različnih pomožnih materialov. Predvsem opažamo pomanjkanje pri standardnem obdelovalnem orodju, nekaterih reznih elementih in ležajih. Za materiale, ki jih naročamo pri proizvajalcih, pa tudi tokrat velja pravilo, da jih je treba naročiti pravočasno, kajti dobavni roki za individualna naročila so najmanj tri mesece. Tako se srečujemo s težavami delno tudi po lastni krivdi, ko materiala ne naročimo pravočasno. Trenutno imamo težave pri stiskalnicah, manjkajo težki zvarjenci, ki so naročeni v Zenici, dobavitelj pa z dobavami kasni.

V februarju so se nam spet povečale zaloge starega železa, vzrok temu je bil neplanirani dohod iz uvoza — ZSSR.

TOZD	ODSTOTEK DOSEGANJA NAČRTOVANE PROIZVODNJE											
	SKUPNA PROIZVODNJA ton		ODPREMA ton		FAKTURIRANA REALIZACIJA din		IZVOZ %		IZVOZ din		DOMAČI TRG din	
	febr.	zbir	febr.	zbir	febr.	zbir	febr.	zbir	febr.	zbir	febr.	zbir
JEKLARNA	97,9	97,4	-	-	-	-	-	-	-	-	-	-
JEKLIVARNA	77,5	75,7	79,5	78,1	60,1	60,8	197,2	160,0	143,1	116,2	50,3	54,3
VALJARNA	103,6	104,9	120,3	123,8	100,8	106,6	108,6	114,4	79,7	83,7	106,1	112,3
KOVAČNICA	98,3	100,9	100,0	97,2	81,6	85,5	119,1	96,4	85,4	69,0	81,0	87,9
JEKLOVLEK	60,4	60,4	55,6	61,6	62,2	66,6	34,1	42,6	24,2	30,8	68,8	72,9
TEŽKI STROJNI DELI	81,4	94,4	62,3	117,6	81,0	66,4	7,4	19,4	6,5	17,1	160,0	118,6
ORODJARNA	119,8	114,4	133,9	117,5	124,6	112,1	168,0	144,0	114,4	98,7	124,9	112,5
STROJI IN DELI	71,9	73,7	75,2	79,3	72,6	70,6	46,3	48,8	33,9	38,0	90,1	85,4
- NOŽI, BRZOREZ. OROD.	92,0	91,8	88,6	107,0	91,4	80,6	81,9	70,8	58,5	39,0	106,7	99,8
- GREDECE	-	-	-	-	-	-	-	-	-	-	-	-
INDUSTRIJSKI NOŽI	50,1	49,5	88,6	107,0	92,1	84,7	31,9	70,8	59,5	51,1	107,1	100,1
PNEVMATIKI STROJI	113,1	117,6	111,8	116,7	79,0	80,0	112,0	73,8	78,5	51,9	79,0	80,8
VZMETARNA	85,8	86,8	88,4	89,6	85,1	82,4	-	57,8	-	40,6	88,7	84,2
REZALNO ORODJE	100,2	104,5	102,6	98,6	79,0	73,5	30,1	36,5	20,5	25,0	92,7	84,9
KOVINARSTVO	107,9	92,5	113,6	105,5	76,8	64,5	116,4	96,4	35,3	53,1	78,3	64,9
ARMATURE	170,5	134,3	65,2	58,4	56,1	49,7	70,5	65,8	49,3	46,1	65,9	54,8
BRATSTVO	79,1	73,2	85,4	76,3	97,2	82,0	-	-	-	-	125,5	93,7
MONTER	75,9	72,4	71,9	73,1	74,5	68,1	24,6	21,2	17,0	14,0	85,9	78,7
KALILNICA	-	-	-	-	118,7	118,6	-	-	-	-	118,7	118,6
STORITVE DRUGIH TOZD, DS	-	-	-	-	8,6	54,2	-	-	-	-	8,6	54,2
DELOVNA ORGANIZACIJA	98,1	98,5	102,9	106,2	79,8	80,9	64,0	65,4	47,8	49,6	88,9	89,8

Železarji o svojem življenju in delu

RAZISKAVA JAVNEGA MNENJA V ŽELEZARNI RAVNE LETA 1985

PREDSTAVITEV RAZISKAVE

Že v letu 1984 izražena ideja o izvedbi javnomnenjske raziskave med delavci Železarne Ravne je dobila svojo konkretno obliko in izvedbo v letu 1985. Raziskavo smo zasnovali in izpeljali:

Andreja Čibron, dipl. soc., Elenka Gladež, dipl. psih., Marjana Merkač, dipl. soc., Andreja Pečnik, dipl. soc., Samo Šave, dipl. soc., Brane Žerdoner, dipl. soc., kot neformalna, prostovoljna skupina, ki je želela na strokoven način dobiti veljavno podobo življenja in dela, predvsem pa razmišljanja delavcev železarne.

Raziskava je imela tri faze:

V 1. fazi je skupina pripravila vprašalnik in postavila vrsto hipotez.

V 2. fazi smo anketo izvedli ter pripravili podatke za vnos v računalnik, saj smo že na začetku svojega dela sprejeli odločitev, da bomo podatke avtomatsko obdelali.

Pri tem skupini pomaga mag. Kocuvan na računalniku DELTA s statističnim paketom ISA.

V 3. fazi pa pripravljamo prvo predstavitev dobljenih rezultatov (v tej številki lahko preberete povzetke iz poročila o demografskih podatkih in o nagrajevanju).

Glavni namen raziskave je ta, da bi rezultate uporabili samoupravni organi, strokovne službe in družbenopolitične organizacije kot napotilo (in kot temelj) za usmerjanje razvoja naše delovne organizacije in življenjskega okolja.

Raziskavo o mnenju delavcev Železarne Ravne smo zasnovali na vprašalniku, ki je obsegal 100 vprašanj, razdeljenih na devet vsebinskih področij:

1 — Delovna problematika, kjer smo želeli zbrati mnenja o vsem, kar se na delu dogaja.

2 — Konflikti v delovni organizaciji, kjer so nas zanimala mnenja o dejanskih ali potencialnih konfliktih.

3 — Vodenje, kjer smo namenili posebno pozornost vodenju in organiziranju dela.

4 — Ustvarjalnost, kjer smo ugotavljali klimo.

5 — Nagrajevanje, kjer smo poskušali ugotoviti skupna razmišljanja o občutljivem področju.

6 — Samoupravne delovne skupine, kjer smo želeli potipati, kako te skupine živijo.

7 — Samoupravne in družbenopolitične aktivnosti — kjer smo povprašali o našem političnem udeleževanju.

8 — Življenje izven DO, ko smo spoznavali prosti čas in popoldansko življenje.

9 — Splošni podatki, kjer smo zbrali nekaj splošnih značilnosti vprašanih.

Anketa je bila anonimna, zato upamo, da so anketirani iskreno odgovarjali. Tip vprašanj je bil kombiniran tako, da je ob ponudnih vprašanjih dopuščal še v vsakem primeru odprto možnost za odgovor. V raziskavo smo vključili 11% reprezentativen vzorec ali natančneje, sodelovalo je 669 delavcev Železarne. Pri izbiri vzorca smo za osnovo vzeli strukturo populacije (vseh zaposlenih) glede na pridobljeno izobrazbo.

Brane Žerdoner

ZNAČILNOSTI ANKETIRANCEV

Namen zbiranja podatkov o anketirancih

Na koncu vprašalnika je bilo 15 vprašanj, s katerimi smo ugotavljali značilnosti anketirane populacije.

Podatki so nam koristili zato, da smo lahko preverili, ali smo v vzorec uspeli zajeti takšno strukturo ljudi, kot je značilna za Železarno Ravne. Uporabili pa jih bomo tudi v prihodnje, saj bomo raziskovali, ali se mnenja ljudi razlikujejo glede na pripadnost določeni ožji skupini. Nikakor pa nismo teh podatkov zbirali zato, da bi ugotavljali, kdo je anketo izpolnjeval, kot so se pritoževali nekateri delavci.

KDO IN KAJ SO BILI ANKETIRANCI — glede na naslednje značilnosti:

Spol

Večina anketirancev je bila moških, le četrtina pa žensk.

Starost

Kar 75% anketirancev je bilo starih od 21 do 45 let. Izmed teh jih je bilo največ starih od 26 do 30 let. Poprečna starost anketirancev je bila 36 let.

Narodnost

V izpolnjevanju vprašalnika je bilo vključenih največ Slovencev (90%), 25 Hrvatov, 21 Srbov, 6 Muslimanov in po en Makedonec, Madžar in Albanec.

Stan

Okoli 70% anketirancev je poročenih ali pa je živelo v zakonski zvezi (zdaj razvezani in vdovi). V izvenzakonski skupnosti je živelo okoli 10% ljudi, vsi ostali pa so bili samski.

Število otrok

Skoraj polovica vključenih v anketo je imela po dva otroka. Majhen je odstotek tistih z več otroki (7%). Okoli 23% anketirancev je imelo enega otroka, prav toliko pa jih je bilo brez njega.

Število nepreskrbljenih otrok

Približno polovici ljudi ni bilo treba skrbeti za otroke, bodisi da jih nimajo ali pa so se le-ti že osamosvojili. Okoli 30% anketirancev je imelo po dva nepreskrbljenega otroka.

Zaposlenost partnerja

Odgovori kažejo na visok odstotek zaposlenosti obeh partnerjev (88%). V železarni je bila zaposlena kar ena četrtina zakonskih parov in ljudi, ki živijo v izvenzakonski skupnosti.

Stanovanske razmere

Največ anketirancev (48%) je živel v hiši (staršev ali lastni), v družbenih stanovanjih (s starši ali sami) pa 45%. V samskem domu in v podnajemniških stanovanjih je živelo manjše število ljudi.

TOZD IN delovna skupnost

V raziskavo je bilo vključenih 28 tozdov in delovnih skupnosti (brez Bratstva, TSD pa so bili takrat še DO v ustanavljanju). Glede na njihovo številčnost je bilo anketirano različno število ljudi. Največ delavcev je bilo

vključenih iz Jeklolivarne (66), najmanj pa iz Transporta (4).

Dela in naloge

Več kot polovica anketiranih je bila delavcev iz proizvodnje, okrog 15% jih je delalo na vzdrževanju in 11% v administraciji. Približno 6% jih je bilo strokovnih delavcev, 10% pa vodstvenih in vodilnih.

Delovna doba

Okrog 43% vprašanih je bilo v železarni zaposlenih do 10 let. Za stalnost zaposlitve velja, da se z leti

cew zapisala, da ni včlanjena v sindikat! Ali je to odraz subjektivnega neistovetenja s sindikatom, izraz nezaupanja? Čudi tudi 32% »nečlanov« SZDEL, ki je naša najmožičnejša DPO.

Zdravstveno stanje

Dobra tretjina anketiranih v zadnjih dveh letih ni bila bolna. Najpogosteje so zdravje delavcev načelnje boleznih dihalnih organov (11,9%), boleznih kosti in sklepov (10,5%) ter poškodbe pri delu (9,8%).

Šolska izobrazba

Posamezne izobrazbene kategorije smo združili, kar dovoljujejo tudi spoznanja raznih raziskav.

Okoli 37% anketiranih je imelo nedokončano in končano osnovno šolo.



Pozdrav z žerjava

manjša verjetnost zapustitve delovne organizacije.

Dodatni zaslužek

Velika večina (83%) anketirancev je izbrala odgovor, da poleg osebnega dohodka nima drugih virov zaslužka. Okoli 8% jih je pa zapisalo, da zaslužijo še s priložnostnimi deli, nekaj manj se jih je popoldan ukvarjalo še s kmetijstvom in obrtjo.

Članstvo v družbenopolitičnih organizacijah

Na to vprašanje je bilo najmanj odgovorov.

Verjetno je ljudem (kljub navodilom) največ preglaševan način odgovarjanja. Spraševali smo po članstvu in aktivnosti v DPO: sindikatu, socialistični zvezi, zvezi komunistov in mladine.

Podatkoma o tem, da niso člani zveze komunistov (50,8%) in mladinske organizacije (33,3%) lahko verjamemo, saj gre za organizaciji z določeni omejitvenimi kriteriji za članstvo v nji. Manj pa so verjetni podatki, da je kar četrtina anketiran-

54% jih je imelo dveletno in triletno poklicno šolo ter delovodsko in štiritletno srednjo šolo. 7% jih je imelo višjo in visoko izobrazbo, nekaj pa jih ni odgovorilo.

ZAKLJUČEK

Predstavili smo poglavitne značilnosti anketirancev. Njihovo strukturo smo primerjali s strukturo vseh zaposlenih v železarni Ravne, kakršna je bila v decembru 1985. leta. Razpolagali smo s podatki o spolu, starosti, narodnosti, šolski izobrazbi in številčnosti tozdov in delovnih skupnosti. Primerjava dejanskih značilnosti in vzorca je pokazala, da smo v anketiranje zajeli skoraj idealno skupino ljudi, kar ni nepomembno pri interpretiranju rezultatov raziskave.

Andreja Čibron

ŽELEZARJI O NAGRAJEVANJU

V celotni raziskavi je bilo 5. poglavje namenjeno vsebinskemu področju, ki smo ga poimenovali Nagra-

jevanje in ki je bilo v vprašalniku zastopano z 11 vprašanji.

Glavni namen, ki so ga izražala postavljena vprašanja, je bilo testirati naslednje trditve:

- 1 — Sistem nagrajevanja večina zaposlenih slabo pozna
- 2 — Sistem nagrajevanja ne motivira za dobro delo
- 3 — Težnje po uravnilovki so močnejše prisotne
- 4 — Zaposlene zanima le skupni OD
- 5 — OD morajo rasti hitreje od življenjskih stroškov.

Trditve so postavljene v obliki ničelnih hipotez (H₀), kar pomeni, da jih moramo z ustreznim metodološkim instrumentarijem zavreči ali potrditi. Predvsem moramo opozoriti, da prvo poročilo glede na metodološke zahteve ne bo potrdilo ali zavrnilo postavljenih hipotez, saj imamo v tem trenutku na razpolago le frekvenčne porazdelitve po posameznih vprašanjih.

Kasnejše obdelave, kjer gre v glavnem za iskanje kontingenčnih in korelacijskih zvez, pa bodo skupno dale odgovor na postavljene zveze. Pri tem pa pričakujemo tudi, da bodo ravno te parcialne ugotovitve (kako se razlikujejo mnenja ljudi o nagrajevanju glede na naslednje spremenljivke: STAROST, STALNOST, IZOBRAZBA, POLOŽAJ, SOCIALNI STATUS) popestrile in obogatile naša skupna vedenja o tem, za človeka še vedno zelo pomembnem, predvsem pa občutljivem področju.

Interpretacija

Nekaj razmišljanj o trditvi, da delavci sistem nagrajevanja slabo poznajo

Ko govorimo in razmišljamo o poznavanju sistema nagrajevanja, moramo upoštevati:

— da je to področje, ki mu tako v naši DO, kot tudi v drugih DO po Sloveniji namenjamo največ pozornosti na raznih nivojih in v raznih oblikah obveščanja (sestanki, glasila, posebna glasila — kot je Vestnik, javna objava OD, ipd.)

— da zaradi posebnega položaja OD (glavni motivator, padanje realnih OD) veliko delavcev išče dodatne informacije iz širše in ožje okolice, velikokrat po neformalnih kanalih obveščanja

— da je v Železarni Ravne še posebej »razvita zahteva« po obsežnem,

vsestranskem (primerljivem) obveščanju o sistemu in višini OD.

Zaradi tega bi pričakovali, da delavci sorazmerno veliko vedo o sistemu nagrajevanja.

Kljub temu, da vsaj zadnji dve leti gibanja rasti sredstev za OD ne določa več dogovor SRS kot izvedbeni akt resolucije, še zmeraj prevladuje mnenje, da sta to temeljna akta, po katerih se morajo ravnati delovne organizacije (51% anketiranih). Če se spomnimo vseh aktivnosti za sprejem SaS Črne in barvaste metalurgije v l. 1984 in vseh aktivnostih za SaS SOZD SZ o razporejanju dohodka in sredstev za OD, potem je ugotovljeni rezultat skoraj presenetljivo nizek. Zanimivo je tudi mnenje skoraj 17% anketiranih (vsak šesti), da je rast OD pristojnost delovne organizacije. Takšno mnenje se je gotovo izoblikovalo zaradi nekontrolirane ali pa vsaj precej sproščene rasti OD v zadnjih dveh letih, ko smo kot družba izgubili občutek za usmerjanje in nadzor, ko smo prišli v situacijo, ko v spiralnem krogu drug drugega »lovimo« (mislim višino OD). Če bomo še nekaj časa nadaljevali z obstoječo prakso, potem bomo pri ljudeh popolnoma izničili vsakršno zavest o ekonomski funkciji OD in izoblikovali še večjo skupino ljudi, ki bo menila, da je rast OD izključno pristojnost DO — ne glede na okolje. Vsako spreminjanje zavesti pa bo trajalo vsaj dvakrat toliko, kot je trajala »vzgoja«.

Zelo zanimiva je tudi slika o poznavanju sistema osebnega prispevka — OP. Ta sistem je v letu 1985 doživel nekaj korekcij, vse pa so povečale njegov absolutni znesek in relativni delež v strukturi OD. Skozi vse leto je bilo precej aktivnosti, zato je leto 1985 glede obveščanja in inštruktaž bilo zagotovo bogatejše kot običajno. Pa vendarle več kot četrtina anketiranih (27,7%) pravi, da sistema OP ne pozna, skoraj 40% pa pravi, da si svojega gibljivega OD ne zna izračunati. Kakšna je razlika med prvimi in drugimi? Prvi (vsak četrty) ne ve, da ima možnost za drugačnim delom spreminjati višino svojega OD. To nezavedanje oz. nevedenje zagotovo izhaja iz dejstva, da ne doživljajo nobenih nihanj v OD in da tudi, če različno dobro (ali slabo) delajo, to ne vpliva na višino OD. Iz takih vrst najpogosteje prihajajo trditve, da sistem OD ne motivira za boljše delo. Drugi (40%) pa vedo, da obstaja sistem OP, a si ga ne znajo izračunati.

Temu je »kriva« kompliciranost sistema, nejasni pričakovani rezultati (normativi) in marsikdaj od človeka »oddaljeni« normativi, ki jih delavec ne vzame za svoje. Del krivde pa nosi tudi poskus, da vsakršno delo poskušamo mesečno meriti, kar pa teoretično in zdravo praktično ni mogoče. Ena glavnih odlik dobrih ciljev (ali v našem primeru normativov) je, da so:

- jasni in razumljivi
- da so konkretni in
- da so dosegljivi, kar

ni povsod primer našega sistema OP. Ko se neki sistem oddalji od človeka, potem obrambni mehanizmi zagotovijo formalno izvajanje, ki pa z delovnimi rezultati nimajo veliko skupnega:

- OP raste, a delovni rezultati ne
- preseganje norm raste — produktivnost stagnira

— uporaba starih in »lažnih« podatkov za ohranjanje stika s povprečnim

— težnja, da gibljivi del postane konstanta ali vsaj navzdol nespremenljiva variabla.

V sistemu OP je »ocenjevanje« skozi vsa leta doživljalo zelo kontradiktorne opredelitve. Jasno pa je, da je v praksi le izjemoma dalo rezultate; tam, kjer je bilo edini vir razlikovanja, pa praviloma ni prineslo želenih rezultatov. Toda le 6% anketiranih meni, da delovodja ali neposredni vodja ne more oceniti dela in razlik med delavci v svoji skupini. Vsi ostali menijo, da je to mogoče vsaj delno, če že ne v celoti (90%). Očitno je torej, da ocena odpove takoj, ko z njo povežemo denar oz. osebni dohodek. V razmislek bi bilo treba dati idejo, ali ni mogoče ocen (uspešnosti) dela povezati s kakšnim drugim sankcijskim sistemom (napredovanje, kadrovanje, premeščanje, ...), ki ne bi tako neposredno drezal v osebne dohodke.

Nekaj razmišljanj o trditvi, da so težnje po uravnilovki močno prisotne

Razmišljanja bom poskušal graditi na odgovorih, ki smo jih dobili skozi vprašanja o odvisnosti OD, o razmerjih v OD in o potrebni višini OD.

Na vprašanje, od česa bi morali biti odvisni naši osebni dohodki, daleč izstopa skupina (41,4%), ki trdi, da od rasti (cen) življenjskih stroškov. Vsakokrat, kadar določeno okolje poudarja socialno komponento osebnih

dohodkov, se za tem skrivajo težnje po uravnilovki. Ker v našem mikroekonomskem sistemu ne poznamo in (še) ne priznamo cene delovne sile, potem se »teorije enakih železovcev pogosto skrivajo za »življenjskimi stroški«, ki so za osnovne potrebe za vse enako visoki. V času izvedbe ankete je povprečni OD v železarni znašal okrog 73.400 din.

Na vprašanje, koliko bi morali zaslužiti, da bi bili zadovoljni, je približno 65% ljudi v razponu od 70.000—100.000 din, kar kaže tudi precej nizke in precej strnjene aspiracije. Kar 90% anketiranih lahko uvrstimo v razpon 70.000—130.000 din, kar je zelo podobno obstoječemu razponu, le da je prestavljeno na nekoliko višji nivo (tisti, ki so dejansko zaslužili manj kot 70.000, so svojo željo postavili na 70.000, tisti, ki manj kot 100.000, pa na 100.000 din itd.).

Mnenja, da so OD za vodstvo DO, tozgov in za strokovne službe previsoki, za delavce v proizvodnji pa prenizki, se seveda nagibajo še k manjšemu razponu v OD. Očitno so še zelo razširjena mnenja o podcenjenosti fizičnega in precejnosti strokovnega in vodstvenega dela. Takšna struktura razpoloženja oz. mnenja je tudi izrazito nenaklonjena spremembam, ki bi skozi referendumsko pot poskušale razrešiti problem nagrajevanja strokovnega dela. Uravnilovka še v svoji zgodovini ni našla potrditve skozi produktivnost, zato se je njenim težnjam treba postavljati po robu z visokim nivojem OD, z razvijanjem spoznanj o pomembnosti strokovnih služb, kar pa ne bo šlo skozi politične parole, ampak skozi prikazovanja uspešnih poslovnih potez in rezultatov zaradi dobrega dela strokovnih služb.

OD kot motiv, zadovoljstvo in interese

Med motivi za delo je OD daleč na prvem mestu. V enem primeru (41%) je OD kot glavni motiv v absolutnem smislu in v drugem (37%) le zaradi padanja življenjskega standarda. 78% anketiranih je dalo torej OD kot motiv za delo na prvo mesto. Ostalih 20% pa se porazdeli na tri kategorije:

- na pomembnost medsebojnih odnosov (8,8%)
- na osebno zadovoljstvo (5,5%)
- na zanimivost in samostojnost dela (3,7%).

Izredno močno poudarjeni ekstrinzični faktorji motivacije za delo (le materialna nagrada) kažejo na to, da ne moremo potrditi ugotovitev drugih podobnih raziskav, kjer OD kot motiv ni tako poudarjen, še posebej ne pri strokovnih delavcih, kjer so bolj poudarjeni drugi faktorji. To je posledica predvsem padanja življenjskega standarda vseh struktur zaposlenih (posebej vseh tistih, ki nimajo dodatnih virov prihodkov) in do določene mere tudi vzgoje, ki smo jo krepili skozi načelo, da je vse treba plačati, da ni nič »samo po sebi umevnega«. V taki situaciji kot posledica izhaja dejstvo, da so ljudje za denar pripravljani marsikaj narediti (!), za druga priznanja pa zelo malo (vse manj je »hobijašev«, ki so v dobrih DO ponavadi v samem strokovnem vrhu). Tudi skozi klasično vprašanje o naravnosti delavcev na kratkoročni oz. dolgoročni interes je razvidno poudarjanje OD kot kratkoročne kategorije. Le 27,8% anketiranih se je odločilo za odgovor, ki v izbiri med poračunom OD in nakupom novega stroja daje prednost nakupu stroja (akumulaciji).

Kar 46% bi raje imelo takojšen efekt — to je poračun OD. Veliko pa



Čas spomladanskega čiščenja

je tudi neopredeljenih (23,6%), ki so ob »ne vem« pripisovali tudi »odvisno od situacije«. Ali ste s svojim OD zadovoljni? Več kot polovica (58,2%) pravi, da ne, ker je premajhen. Ob dejstvu, da smo po višini OD vodilni v občini in v sozdu, je še zmeraj pristožno precejšnje nezadovoljstvo. Tej skupini je treba prišteti še 20% tistih, ki pravijo, da niso zadovoljni zato, ker delajo več, kot zaslužijo. Prva skupina je predvsem usmerjena in se primerja z zunanjim okoljem (cene), druga pa bolj z notranjim okoljem (primerjava z delavci, ki se

med seboj poznajo ali pa tudi ne). Takšno razpoloženje bistveno vpliva tudi na druge aktivnosti, ki nimajo neposredne zveze z osebnimi dohodki, in ga je zagotovo treba upoštevati kot bistven element politične klime.

Sklepne misli

Podoba, ki izhaja iz prezentiranih podatkov, ni popolna. Dopolnila jo bodo nadaljnja poročila, ki bodo izdelana po izvedenih nadaljnjih obdelavah tega področja, dokončna slika pa bo šele ob povezavi tudi z drugimi področji — predvsem bodo zanimive

povezave s področji o odnosu do dela, o stilu življenja, o odnosih s samoupravnimi delovnimi skupinami, o odnosu do vodenja. Zato je tudi interpretacija omejenega dometa. Daje samo splošen okvir, nakazuje najmočnejše trende, je izraz železarne kot celote. Vemo pa, da je marsikdaj pri odločanju in delovanju treba poznati specifične dele. Ravno temu pa bo namenjeno nadaljnje delo, ki se bo ob zaključku spet vrnilo na začetek — to je k sliki celote.

Brane Žerdoner

STALIŠČA IN PREDLOGI ŽELEZARNE RAVNE OB OBRAVNAVI KRIČNE ANALIZE DELOVANJA POLITIČNEGA SISTEMA SOCIALISTIČNEGA SAMOUPRAVLJANJA

Delavci Železarne Ravne ocenjujejo, da je družbeno-ekonomski in politični sistem v resni krizi, ki je ni možno premagati samo z obnašanjem, kar predlaga kritična analiza, ampak s spremembo uresničevanja sistema, pri čemer mora biti glavni poudarek na kvaliteti in učinkovitosti uresničevanja sistema in ne samo na racionalizaciji.

V razpravi o kritični analizi v Železarni Ravne so bila oblikovana naslednja stališča in predlogi:

Ocena

Dosedanje razprave so pokazale, da kritična analiza daje dobro oceno stanja izvajanja političnega sistema socialističnega samoupravljanja, vendar nima ustreznega nadaljevanja v drugem delu — v predlogih za spremembo opisanih razmer. Ugotavljamo, da za nadaljnji razvoj naše samoupravne socialistične družbe niso potrebne spremembe temeljnih načel ustave, ampak je treba razviti kvaliteto in učinkovitost samoupravljanja ter dati večji poudarek znanju.

Samoupravna organiziranost združenega dela

V zvezi s samoupravno organiziranostjo združenega dela predlagamo, da se temeljiteje preučijo sociološki oz. upravljalški vidiki tozda ter da se še bolj poudari in razčleni vidik uresničevanja družbeno-ekonomskih in samoupravnih pravic v tem smislu, da je tozda zaokrožena proizvodno-tehnološka celota z možnostjo odločanja delavcev o pogojih in rezultatih dela, brez obveznosti izražanja vrednosti proizvoda na tržišču ob pogoju ustreznih dohodkovnih odnosov. Delovna organizacija je proizvodno-tehnološka, organizacijsko-poslovna in ekonomsko tržna celota z obveznostjo združevanja dela in sredstev ter odločanja o nadaljnjem razvoju na podlagi strokovnih, po prioriteti dogovorjenih programov s poudarkom na obvezni organizaciji sistema informiranja za odločanje. Sozd je proizvodno tehnološka celota ali reprodukcijska veriga z možnostjo prevzema funkcij delovne organizacije in z obveznim skupnim marketingom ter razvojem in obveznim združevanjem dela in sredstev za nove programe — investicije, ki so dogovorjene po prioriteti. Vse te oblike samoupravne organiziranosti morajo biti izvedene na podlagi strokovnih elaboratov.

Kakovostno in učinkovito samoupravno odločanje

Sedanji sistem upravljanja v temeljni organizaciji, delovni organizaciji, sozdu je treba izboljšati s tem:

— Da se delavskemu svetu da večja avtoriteta, več kvalitete za odloča-

nje in da odloča le o pomembnih zadevah. Pri tem naj dobijo večjo vlogo tudi izvršilni organi.

— Da se samoupravne delovne skupine vključijo v proces odločanja kot osnovna oblika informiranja in kot temeljna celica političnega sistema v tozdu ter kot baza za delegate.

— Da je večje vključevanje družbenopolitičnih organizacij pri sodelovanju, kreiranju politike pomembnejših zadev, predvidenih za odločanje, oblikovanje kadrovske usmeritve in sodelovanje v procesu izbora s svojimi ocenami.

— Da naj se odločanje na zborih delavcev ukine, ker ne odigrajo svoje vloge (velikost, pasivnost delavcev) in ker ne kažejo pozitivne vloge v smislu razvoja vloge delavcev v sistemu upravljanja.

Referendum kot oblika osebne odločanja naj se ohrani za najbolj strateška vprašanja. Dolgoročno ga je treba razviti za splošnejše zadeve, o katerih odločamo v krajevni skupnosti ali družbenopolitičnih skupnostih.

Samoupravne delavske kontrole se niso uveljavile. Za uresničevanje in varstvo samoupravnih pravic in varstvo družbene lastnine naj se uveljavi tudi možnost imenovanja posebnih strokovnih komisij s strani delavskega sveta ter upošteva tudi funkcija že uveljavljenih komitejev za SLO in družbeno samozadržito.

Večji poudarek je treba dati vlogi in pomenu delovne organizacije ter njeni krepitvi, s tem:

— da se morajo razmejiti pristojnosti, vezane na delavski svet delovne organizacije oz. sozda, in delavske svete tozdov, ki jih ti uresničujejo samostojno

— da je treba določiti pristojnosti delavskega sveta delovne organizacije oz. sozda, ki so vezane na konsenz organov upravljanja tozda.

Vlogo poslovnih organov je treba okrepiti, pri tem pa dosledneje izpostavljati njihovo odgovornost. Spremeniti je treba določila glede odnosov med poslovnimi organi v tozdu, delovni organizaciji in sozdu glede na ugotovitve, da sedanja le organizacijska vloga ne ustreza. Pristojnosti poslovnih organov je treba točno opredeliti z zakonom.

Odgovornost je treba vgraditi v celotni politični sistem. Odgovornost je namreč preprečnica proti degeneraciji te družbe v privatizacijo in dominacijo. Zato bi delegatski sistem v večji meri bilo treba uveljaviti kot kontrolni sistem in sankcijski sistem kot sistem odgovornosti. Politično odgovornost pa lahko zaostriamo:

— z zahtevo, da sleherni javni delavec ob prevzemu svoje funkcije jav-

no opredeli stališča in program dela, ki ga bo uveljavil v mandatu

— s pogostejšim uveljavljanjem odločnice vodilnih delavcev in delegatov

— z razvijanjem instituta javnega mnenja

— z zmanjšanjem razlik med neformalnim sprejemanjem odločitev in

loča delavski svet. Preučiti je treba pristojnosti skupščin, ki naj bi obravnavale le nujne, najpomembnejše zadeve. Delegatskemu sistemu bi morali dati večjo moč v smislu usmerjalnega, kontrolnega in sankcijskega sistema.

Položaj delegatov v zborih skupščine SFRJ je sicer specifičen, vendar se pri njih odražajo in uveljavljajo delegatski odnosi. Ti delegati z bazo, ki jih je izvolila, nimajo nobene povezave, ampak se odločajo v skladu s smernicami in stališči, pridobljenimi na republiškem nivoju. Delegat za zvezni zbor naj ima večjo povezavo s strokovnimi, političnimi in upravljaljskimi strukturami v regiji.

Strokovne službe samoupravnih interesnih skupnosti je treba ukiniti, njihovo delo pa naj prevzamejo organi družbenopolitične skupnosti, ki ta področja že zdaj pokrivajo.

Delegatski volilni sistem

Volilni sistem mora pridobiti pri pomenu predkandidacijskega in kandidacijskega postopka z ugotovitvijo in izbiro najbolj primernih posameznikov.

Najodgovornejše funkcije v občini, republiki in federaciji naj prevzamejo najbolj sposobni ljudje, ki so dolžni nastopiti s programi dela na kandi-



To bo viličar

formalnim potrjevanjem teh odločitev.

Delegatski sistem

Delegacija in delegatski sistem nista razvita in niso izkoriščene prednosti delegatskega odločanja. Družbenopolitične organizacije se morajo bolj zavzemati za pravočasno oblikovanje smernic in stališč, ki morajo biti izhodišča za delo delegacij in delegatov. Delegacij je preveč, so prevelike, oblikovale naj bi se skupne delegacije na nivoju delovne organizacije. Število samoupravnih interesnih skupnosti je treba zožiti, zmanjšati število sej skupščin (1 do 2), za te seje naj določi delegate delavski svet (3), o drugih zadevah samoupravnih interesnih skupnosti pa naj od-

dacijskih konferencah, oceniti je treba uspešnost njihovega dotedanjega dela ter se dokončno odločiti o več kandidatih. Uzakoniti je treba odprto kandidatnih list.

Dosledneje naj se uresničuje kadrovska politika tudi v tem smislu, da naj se delavci, ki so bili izvoljeni ali imenovani za opravljanje najodgovornejših nalog ali funkcij, vrnejo na ista dela in naloge v OZD oz. skupnosti, v kateri so bili zaposleni pred imenovanjem oz. izvolitvijo.

Uresničevanje družbene reprodukcije

Pri združevanju dela in sredstev precej zmede povzročajo nesistematično in pravno-tehnično pomanjkljivo obravnavanje tega instituta v ustavi.

Zato bi bilo to treba urediti tako, da se združevanje dela in sredstev normira kot poseben, socialističnemu gospodarstvu prilagojen družbeno-ekonomski in pravni institut samoupravne integracije. Nesprejemljivo je vztrajati na zakonski prisili takšnega združevanja.

Prav tako je nesprejemljivo, da gospodarstvo odloča o vse manjšem deležu dohodka in da ni dovolj stimulativne ekonomske politike. Proces združevanja dela in sredstev za skupne naložbe ne ustreza, ker sovlagatelj nimajo nobenega vpliva na uporabljane združenih sredstev.

Poenostaviti je treba sisteme pridobivanja celotnega prihodka (skupni prihodek, skupni dohodek, svobodna menjava dela) in se dokopati do kvalitetnejšega merila gospodarske uspešnosti, da bodo na tej podlagi lahko delavci dejansko odločali o razporejanju dohodka in čistega dohodka.

Uresničevanje ustavne zasnove družbenopolitičnega sistema

Skupščine družbenopolitičnih skupnosti naj posredujejo v združenem

delu, kadar gre za neracionalno gospodarjenje in odločitve, ki niso v skladu s širšimi dolgoročnimi interesi družbe, odvzeti pa jim je treba možnost odločanja namesto združenega dela.

Kritična analiza premalo poglobljeno analizira vlogo družbenopolitičnega zbora v skupščinah. Ocenjujejo, da je vloga teh zborov minimalna, da ne uresničujejo svoje vloge. Po našem mnenju bi se morali družbenopolitični zbori o zadevi vključevati na začetku procesa odločanja s sprejemanjem vsebinskih usmeritev, z oblikovanjem vsebine dela skupščine, s sprotnim reagiranjem na neizvajanje politike družbenopolitičnih organizacij itd. V tem smislu se družbenopolitični zbor ne bi smel pojavljati kot zbor, ki sprejema zakone ali predpise, ampak kot zbor, ki sprejema idejnopolitične usmeritve za pripravo in sprejem konkretnih odločitev. Ta zbor bi s tem zagotovil idejnopolitično usmeritev za delo upravnih in izvršilnih organov.

Število in obseg zakonov, samoupravnih splošnih aktov je treba

zmanjšati. Določiti je treba, glede katerih skupnih vprašanj v okviru delovne organizacije naj se sprejme enotni samoupravni splošni akt na ravni sozda. Opredeliti je treba možnost standardizacije samoupravnih splošnih aktov.

Analiza bi morala več pozornosti nameniti zaščiti družbenih interesov. Razmere kažejo, da je mnogo bolj zaščiten privatni interes posameznikov kot pa širši interes gospodarstva, krajevnih skupnosti in širše.

Razviti moramo sistem kategorij družbenolastninskega prava, saj je nejasnost na tem področju eden od vzrokov kolektivno lastninskega in državno-lastninskega ravnanja z družbenimi sredstvi. V ustavi ta kategorija ni dovolj definirana, zato tudi ni dovolj zaščiten.

Zahtevamo, da se oceni vsebina razprav o kritični analizi in izdela poročilo o predlogih ter možnostih za njihovo uresničitev.

DPO Železarne Ravne

prečno pa naredimo na dan od 500 do 600 analiz. Torej so naprave zelo obremenjene, in prav zaradi tega ter prekoračene garancijske dobe je vprašanje, kako dolgo bomo še lahko jamčili točne rezultate.



Dušan Šipek

Elektroniki oz. odgovorni dežurni delavci železarne so kar pogosti gostje pri nas. Ko se aparat pokvari, ga je treba popraviti, pa če je dan ali noč.

Ker pa je proizvodnja jekla vezana prav na te aparate, bi vendarle morali resno razmišljati o nabavi novih.

Ze nekaj časa se vleče problematika osebnih dohodkov. Glede na štiri izmene in veliko odgovornost mislimo, da so prenizki. Se malice nimamo vedno ob istem času. Vse je odvisno od dela. Prostor ne smemo zapustiti, razen če si najdemo zamenjavo. Za to pa je možnost samo dopoldne.

VEČ BI LAHKO BILO DOMAČIH FILMOV

Filmski abonma je na Ravnah že drugo leto. Ker nam televizija le redkokdaj predstavi dober film, se je marsikdo odločil zanj. Dobrodošel pa je filmski abonma tudi zato, ker so v sezoni 1985/86 ukinili gledališkega.

Maruša Ugovšek, fotolaboratorij:

»Filmski abonma imam že drugo leto. Izbor filmov prinaša za vsakega nekaj, saj kinematografi gledajo tudi na komercialni uspeh.



Maruša Ugovšek

Največ je filmov z ameriško-angleškega področja, manj pa domačih, kar najbolj pogrešam. Mogoče sem bila tudi zato tako presenečena, ker so ljudje odhajali iz dvorane pri Butnskali. Opazila sem, da najraje gledajo glasbene filme, melodrame in komedije. Slednje je človeku v današnjem času še kako potrebno.

DELAVCI IMAJO BESEDO

DIETNA PREHRANA

Družbeni standard je pač tozđ, katerega najraje grajamo, upravičeno ali ne. Ker smo ljudje pri hrani (če je ne pripravljamo sami pa še posebno) zelo občutljivi, bi lahko rekli, da je to normalno. Vsem nam res ne morejo ugoditi. Marsikomu pa so pomagali že s tem, da so začeli sami pripravljati dietno prehrano.

Franc Paradiž, tozđ Jeklarna:

»Za vse, ki moramo paziti pri hrani, je dietna prehrana vsekakor dobrodošla; posebej še zato,



Franc Paradiž

ker jo pripravljajo delavci Družbenega standarda sami. Prej sem si moral malico nositi od doma, že nekaj let sem namreč črevesni bolnik, sedaj pa mi je to delo prihranjeno.

Kaj naj rečem o kvaliteti? Včasih je dobro, včasih ne. Odvisno tudi od tega, kaj ima človek rad. Lahko bi bila dva menija. Najbolj sem razočaran nad pirejem, saj je kot krompirjeva omaka. Ocvrte ribe s krompirjem v kosih in kruhom pa tudi niso najboljše kombinacije. Če jedi niso dovolj okusne, radi rečemo, da zaradi prevelike količine. Stare kuharice pa pravijo: »Večji je pisker, boljša je hrana.« Na količine se torej ne bi smeli izgovarjati. Drugih pripomb nimam. Vseeno pa bi rajši imel navadno malico in bil

zdrav. Se doma moram paziti, kaj pojem — malo začimb, nemastno, na olju pripravljene jedi. Saj se navadiš tudi na to; težko pa se je odreči tistemu, kar imaš najraje.«

ALI SE RES UPRAVIČENO PRITOŽUJEMO NAD MRZLIM STANOVANJEM

Z zakonom je določeno, da se kurilna sezona začne 15. oktobra oz. takrat, ko je povprečna zunanja temperatura nižja od 12°C. Lani so začeli stanovanja ogrevati poskusno pet dni prej, da bi pravi čas odpravili napake.

Maks Serafini, vodja oddelka za paro, toplo vodo in centralno kurjavo, tozđ Energija:

»V začetnem pogonu bi rade imele vse stranke naenkrat toplo, kar pa ni mogoče. V železarni je namreč šestintrideset toplotnih postaj, kjer je treba pognati črpalke in avtomatiko, na Ravnah, Prevaljah in v Kotljah pa je skupno kar čez sto priključnih postaj. S strojniki prav zaradi tega ne moremo v enem ali dveh dneh spraviti v pogon celotnega omrežja, kot to pričakujejo posamezniki. Lani smo dali prednost zdravstvenim ustanovam, šolam, vrtcem



Maks Serafini

in naseljem zveč skupnimi porabniki.

Pri zagonu se pojavljajo okvare predvsem na elektronskih napravah, posledica teh pa je negretje ali slabo ogrevanje.

Naši vzdrževalci (strojniki) delajo na dve izmeni, ob sobotah, nedeljah in praznikih pa smo uvedli dežurstvo. Ljudje včasih kličejo in zahtevajo odpravo »nujnih« napak, ki pa v resnici mogoče niso tako nujne ali pa jih sploh ni. Pritožujejo se zaradi znižane temperature ali slabega ogrevanja. Z zakonom predpisana najnižja sobna temperatura v letošnji sezoni je 19°C (lani je bila 18°C). Opravili smo kontrolne meritve, rezultat pa je bil, da so bile sobne temperature celo višje od 19°C. Vse delavce prosimo, da nas kličejo le takrat, ko bodo našo pomoč resnično potrebovali, in da se predstavijo z imenom in priimkom. Radi jim bomo pomagali.

V naslednji kurilni sezoni bomo porabo energije tudi v blokkih obračunavali s pomočjo merilcev toplote, ki so že vgrajeni. Problematiko pritličnih, podstrešnih in vogalnih stanovanj, kjer so temperature res nekoliko nižje, bomo reševali posebej, skupaj s samoupravno komunalno interesno skupnostjo.

ŽELIMO SI NOVIH NAPRAV

Tak naslov bi lahko postavili pri predstavitvi marsikaterega delavca ali tozda, le da bi besedo naprava zamenjali s strojem. Obnova naprav in strojev pa ni več samo želja nekaterih, ampak vse bolj postaja že potreba.

Dušan Šipek, analitik ogljika in žvepla v tozdu Kontrola kakovosti:

»Garancijska obnova naprav, ki jih uvažamo iz Amerike, je deset let. Z njimi kontroliramo odstotek ogljika in žvepla v jeklu, apnu, ferolegurah in diverznih vzorcih. Delamo na štiri izmene, po-

Publika je zelo različna, od mlajših do starejših, od intelektualcev do delavcev, in se drži pravil lepega vedenja, kar pa bi težko trdila za predstave izven filmskega abonmaja.

Moti pa me komentar pred predstavo. Po mojem je potreben le takrat, ko pride do sprememb.

Ne razumem, zakaj je Zveza kulturnih organizacij ukinila gledališki abonma, saj je bila dvorana v Titovem domu vedno polna. Tudi v železarni bi lahko kdaj pa kdaj organizirali skupinski ogled kulturnih prireditev v Cankarjevem domu. Prepričana sem, da bi se prijavilo vsaj za en avtobus delavcev.

TEŽKO JE DELATI, ČE NI DOVOLJ LJUDI

Od metalurških tozdov zaposluje največ invalidov tozid Jeklolivarna. Veliko število delavcev je v bolniškem staležu. Nekatera delovna mesta, med njimi so taka tudi v strojni kaluparnici, zahtevajo dobro usposobljenega človeka, zato so včasih zaradi odsotnosti delavcev problemi, kako organizirati delo v proizvodnji, da se to ne bo poznalo pri rezultatih. In če k vsemu temu dodamo še problem discipline, je težav več kot dovolj.

Ivan Kos, vodja strojne kaluparnice v tozidu Jeklolivarna:

»Vemo, da je bolniška pri invalidih mnogo pogostejša kot pri ostalih delavcih. Večkrat imamo zaradi tega težave, kako organizirati delo, da bo proizvodnja nemoteno tekla. V tozidu so taka delovna mesta, ki zahtevajo dobro usposobljenega človeka, torej vsakdo vsakega dela ne more opravljati. Vsi nismo za vse.



Ivan Kos

Tako je tudi v strojni kaluparnici. Pri avtomatu za formanje je delo nekoliko lažje, zato je tudi tu skoraj polovica od zaposlenih invalidov. Vsi se zavedamo, da mora biti delo opravljeno dobro in v roku. Ampak kako, če ni dovolj ljudi. Dokler tega ne bomo uredili, bodo vedno problemi. Ze tako imamo dovolj drugih težav. Avtomat bi lahko namreč normalno obratoval, če bi imeli vedno na razpolago dovolj tekočega jekla. Včasih ga potrebujemo več, včasih manj. Vemo pa, da to pri jeklolitini ni možno, kot na primer v livarnah sive litine.

Poleg vsega tega imamo včasih še probleme z disciplino. Ze nekateri prvi podrejeni se ne zavedajo svoje odgovornosti. Se težje je to zahtevati potem pri delavcih. Njim je predvsem cilj doseči

normo v čim krajšem času, pa čeprav tudi na račun kvalitete izdelka. Mislim, da se nekatere stvari ne dajo reševati na disciplinski komisiji, ker je postopek predolg. Veliko bi jih morali razčistiti v tozidu samem. Res pa je, da se pošteni in pridni delavci le redkokdaj pritožujejo.

Vsi ti problemi (seveda jih je še več) vplivajo tudi na doseganje zastavljenih ciljev. S tem pa smo imeli v našem tozidu vedno težave. Imamo občutek, da tudi če pridno in trdo delamo, nikoli

ne naredimo dovolj dobro. To povzroča slabo voljo med ljudmi. Se doma ne pozabimo na fabriko. Moj delavnik traja od pol šestih zjutraj do pol treh ali celo do treh. Ampak za to ne dobim dodatnega plačila.

Kmalu grem v pokoj. Saj se ga veselim, me je pa tudi strah, kako bom živel s tisto ubogo penzijo. Je pa res žalostno, da je človeka po štiridesetih letih trdega dela strah, kako bo leta v upokojitvi preživel.

Nada Žunec

Ukrepi za izboljšanje delovne discipline v letu 1986

Od 1. 1. 1985 do 31. 12. 1985 je bilo v Železarni Ravne skupno 523 zahtev za uvedbo disciplinskega postopka.

Struktura kršitev

70% je kršitev za neopravičene izostanke

5% je kršitev za zamujanje na delo in predčasno odhajanje z dela

5% je kršitev za malomarno opravljanje dela, posledica je slaba kvaliteta dela ali motnje delovnega procesa

5% je kršitev zaradi vinjenosti pri delu ali prihoda na delo v vinjenem stanju

4% je kršitev za odklanjanje dela

5% je kršitev tehnoloških predpisov in internih standardov

2% je kršitev, ki se pojavijo po enkrat (npr. fizični obračun, zloraba položaja ipd.)

4% je kršitev, ko si delavci prisvajajo stvari sodelavcev ali stvari, ki so v družbeni lasti.

Letna struktura kršitev se je spreminjala. Ugotavljamo, da je v rahlem porastu število odtujevanja stvari bodisi v zasebni ali družbeni lasti, ostala struktura kršitev pa se skozi leto 1985 ni bistveno spreminjala. Raznolikost disciplinskih postopkov je tudi zaradi povečane aktivnosti strokovnih služb, delovne skupnosti za kadre in splošne zadeve (službe za VPD in splošnih služb).

Predlagatelji

Predlagatelji disciplinskih postopkov so še pretežno ravnatelji tozdov in delovnih skupnosti. V nekaterih sredinah se pojavljajo tudi vodje procesov dela kot predlagatelji:

60% so predlagatelji ravnatelji

35% so predlagatelji ostali upravičenci

5% so predlagateljice pristojne službe.

Ažurnost

Disciplinska komisija se sestaja enkrat tedensko, po potrebi tudi večkrat.

V letu 1985 je bilo 148 obravnavnih senatov (ob enem zasedanju komisije je več obravnavnih senatov). Večino disciplinskih postopkov zaključimo v enem mesecu, zavlečejo se tisti, kjer so potrebni pripravljalni postopki, zbiranje dokazov ali večkratno vročanje vabil.

Suspenzi

V preteklem letu je bilo izdanih 24 sklepov o začasnem odstranitvi delavca z dela. Največ v Jeklolivarni

6, Jeklolivarni 4, Valjarni 3, Kovačnici in Družbenem standardu po 2 itn.

Izrečeni suspenzi so bili

1 za pretep na delu

9 za poskus vnosa alkohola oz. prihoda na delo v vinjenem stanju

4 za odklonitev dela

3 za malomarno delo, ki je imelo za posledico velik izmeček

7 za tatvino družbene ali privatne lastnine.

Disciplinska komisija je v 21 primerih ugotovila, da so bili suspenzi utemeljeni, enega je zavrnila kot neutemeljenega, dva pa bosta v reševanju na prihodnjem zasedanju disciplinske komisije.

V letu 1985 ni bilo podane zahteve za odgovornost več delavcev.

Politika izrekanja disciplinskih ukrepov

1. Od vseh sprejetih zahtev za uvedbo disciplinskega postopka je komisija do 31. 12. 1985 izrekla 463 ukrepov, od teh je 41 postopkov ustavila oz. izrekla oprostitev.

Struktura izrečenih ukrepov

41 ustavljenih postopkov oziroma oprostitev

89 opominov

155 javnih opominov

4 denarne kazni

2 razporeditvi na druga dela za določen čas

36 prenehanj delovnega razmerja

136 prenehanj delovnega razmerja s pogojno odložitvijo od treh mesecev do enega leta.

Disciplinska komisija ima za izrekanje ukrepov poleg olajševalnih in oteževalnih okoliščin naslednje enotne kriterije: npr. za en dan neopravičena izostanjanja z dela najmanj javni opomin.

2. Lani je bilo podanih 33 zahtev za ugotovitev pavšalne odškodnine in disciplinska komisija je izdala tudi 33 sklepov za plačilo pavšalne odškodnine.

Komisija je izdala tudi dva sklepa o plačilu materialne škode; enega v znesku 4832 din in drugega v znesku 7.500 din.

Tudi v preteklem letu se zahteve za pavšalno odškodnino niso povečale. Predlagatelji namreč ne izpolnijo tistega dela obrazca, kjer je zahtevana odškodnina.

V letu 1985 je komisija obravnavala 5 primerov odgovornosti odgovornega delavca. Šlo je za prekoračitve pooblastil oz. nespoštovanje tehnologije dela. Vsi delavci so bili spoznani za krive in odgovorne in komisija je izrekla v treh primerih javni opomin in v dveh primerih prenehanje delovnega razmerja s pogojno odložitvijo.

Splošno opažanje za preteklo leto kaže umirjenost v prijavljanju kršiteljev, saj je v primerjavi z letom 1984 bilo 60 postopkov manj. Razgibanost postopkov je po vsebini večja, saj so predmet obravnave že zelo različne kršitve. V rahlem porastu so kršitve zaradi uživanja alkohola, prihoda na delo v vinjenem stanju, odtujevanja družbene lastnine, prav tako so v rahlem porastu tudi kršitve tehnološke discipline. Te zadnje čase zajemajo vse strukture in se ne nanašajo več izključno na delavce iz neposredne proizvodnje, kar je veljalo še za prvo trimesečje preteklega leta.

Referentka za disc. postopke
Sonja Slennik



Nad plahto

BESEDA TOZDOV

SGV in drugi

Strojno — gradbeno vzdrževanje je eden izmed štirih tozdov t. i. skupne dejavnosti v Železarni Ravne. To pomeni, da ena organizacijska enota opravlja svoje delo — ali strojno — gradbeno ali elektrotehniško ali energijsko vzdrževanje ali transportne storitve — za vse tozde v železarni, z namenom, da more redna proizvodnja nemoteno teči.

Tako je večina delovnih mest delavcev SGV, ETS, Energijske in

po čimveč tonah, na drugi pa objektivne težave, ki preprečujejo njeno uresničitev. In to povzroča hudo kri. Čeprav se mi trudimo, da bi si zagotovili dovolj rezervnih delov iz uvoza, in da bi napako čimprej odpravili — saj smo vendar vsi ena železarna in imamo skupne cilje — to večkrat ne gre. Kot sem že rekel, težave imamo z uvozom nadomestnih delov, manjka nam kadra, da je že skoraj kritično itd.

ne, in agregati zaradi nas stojijo, npr. 40-tonska elektroobložna peč od 16 do 20 ur. Včasih se kakšno popravilo tudi zavleče, saj imamo tudi mi težave z materialom, predvsem s tistim, odpornim proti ognju.

Po mojem je za dobre medsebojne odnose odločilna dobra volja, s katero lahko ogromno narediš. Treba se je znati s človekom pametno pomeniti. To rešuje težave.

Reči moram, da pa prihaja do nesporazumov znotraj našega tozda. Kritičen bom do strojnikov, zaradi katerih se mi včasih ne moremo lotiti svojega dela. Vendar — menim, da so za to objektivni razlogi. Ni dovolj ljudi. Sicer si tozde večkrat pomaga s Hidromontažo, a preden ta pride in delo opravi, čas teče. Pri popravilih pa je čas zelo pomemben.

Jože Krivograd, vodja vzdrževanja lesnega inventarja in objektov ter mizarско-tesarske delavnice:

»Posebnih težav z delavci iz tozdov, za katere delamo mi, nimamo. Če do konflikta že pride, se pogovorimo, navadno z vodstvom tozda, za katerega opravljamo usluge. Kot vzdrževalci lesnega inventarja in objektov smo namreč dežurna ekipa, ki mora biti vedno na voljo. V glavnem smo tudi skoraj vedno lahko, zatakne se le včasih, če je naenkrat več okvar. Takrat nam zmanjka ljudi, saj imamo še danes zaposlenih toliko mizarjev, kot smo jih imeli pred 20 leti, to je sedem. Številka veliko pove, če jo primer-

ljenjsko pomembne stvari, posebnih zapletov ni. Mi delamo, kolikor moremo in kolikor nam dopuščajo možnosti, tudi mizarско-tesarska delavnica. Žal je ta za naše delo zelo neprimerna. Čeprav so načrti za novo že narisani, je vprašanje, kdaj se bo našel denar zanjo.«

Teodor Dobrodel, vodja vzdrževanja v Jeklolivarni:

»Odkar imamo ob ponedeljkih z vodstvenimi delavci Jeklolivarne redne sestanke, na katerih obravnavamo vso sprotno problematiko dela in vzdrževanja Jeklolivarne, so tudi odnosi med tozdoma dobri. Ne rečem, da so bili prej, ko teh sestankov še ni bilo, kritični, a vseeno je zdaj boljše. Na njih se o vseh stvareh pogovorimo in vedno skušamo najti tudi rešitve za težave, ki se pojavijo. Tako na njih določimo prerazporeditve, če so zaradi neke daljše okvare nujne itd. Seveda pa vedno ne čakamo na sestanek. Nujne stvari rešujemo sproti.

Tako na medsebojne odnose ne bi imel pripomb. Delavci v Jeklolivarni nas jemljejo kot sebi enake, ne čutimo se kot tozde zunaj železarne ali proizvodne verige. V glavnem so z našim vzdrževanjem tudi zadovoljni, le včasih ne morejo razumeti, da se kakšno popravilo tako dolgo vleče. Ne morejo razumeti, da ni rezervnega dela in da so naše zmogljivosti strojne obdelave tako šibke, da včasih kakšnega dela ne moremo dočakati. Največ težav z vzdrževanjem imamo v livarni posebne litine, drugače posebnih stalnih ni. Vse, ki se pojavljajo, pa so zaradi dela, ne zaradi ljudi.«

Stanko Rihter, vodja vzdrževanja žerjavov, mazanja in antikorozijske v železarni:

»Menim, da smo vzdrževalci v železarni v podrejenem položaju. Čeprav proizvodnja brez nas ne



Jože Haber



Franc Gostenčnik

Transporta v drugih tozdih. Z njimi in za njih delajo in prav zato prihaja včasih tudi do konfliktov. Govori se o mačehovskem odnosu proizvodnih tozdov do vzdrževalcev. Na eni strani je namreč zahteva po čimvečji in čimboljši redni proizvodnji, na drugi pa predvsem objektivne težave, zaradi katerih se popravi in storitev ne da izvajati tako, kot je zeleno. In to je največkrat jabolko spora.

Najbolj očitne so se težave zaenkrat pokazale v odnosih tozda SGV z drugimi. Zato vodje strojnega in gradbenega vzdrževanja po posameznih tozdih oz. področjih govorijo sami o njih.

Jože Haber, vodja vzdrževanja v tozdu Jeklarna:

»Vzdrževanje v Jeklarni je glede na druge tozde v železarni specifično in v njem samem je tudi iskati vzroke za ne najboljše odnose med nami in Jeklarno.

Pri manjših popravilih ni težav, gre za večje in pogoste. Tako nam stalne probleme povzročajo naprave bofors (preobremenitve in spremenjen tehnološki postopek), vrata ikarus (so neprimerna za veliko frekvenco), pogoni pod pečmi (nezadosna tehnična higiena), cevna pošta (nepravilno vstavljanje) in odpraševalne naprave (preobremenitve).

Ugotavljamo, da prihaja do napak v glavnem, v 60—70%, zaradi malomarnosti. Fluktuacija v Jeklarni je namreč velika, kadeer večinoma nekvalificiran in žal nima pravega odnosa do naprav in večkrat tudi ne zadostnega znanja za delo z njimi. Tako zadnje čase povzročajo velike težave hidravlika, ki jo uvajamo namesto mehanike. Svoje pa seveda prispeva tudi zastarelost naprav, ki ne prenašajo povečane proizvodnje. Torej je na eni strani želja

Menim, da se stvari ne dajo spremeniti čez noč, možno pa je izboljšati odnose. Zaenkrat so ti še premalo strokovni, skoraj nič dogovarjanja ni. So le zahteve po čimvečji proizvodnji, brez vsake rezerve v tonaži. Iz njih izhajajo zahteve delavcev Jeklarna po takojšnji odpravi napak, ki se pojavljajo, ne glede na to, ali smo jih vzdrževalci sposobni takoj odpraviti ali ne. Zakaj jih nismo, če jih nismo, pa seveda ne zanima



Jože Krivograd



Teodor Dobrodel



Stanko Rihter

nikogar. In mislim, da predvsem to ni prav.«

Franc Gostenčnik, vodja vzdrževanja industrijskih peči v železarni:

»Zase in za svojo skupino industrijskih zidarjev lahko rečem, da imamo s tozdi, v katerih delamo — v metalurških in nekaterih predelovalnih — dobre odnose. Ne prihaja do konfliktov, pa čeprav tudi naša popravila niso načrtovana in torej prekinjajo redni tok proizvodnje. Res je sicer, da včasih izvajamo popravila kar med pogonom, v glavnem pa

jamo s številom zaposlenih v železarni takrat in danes.

Tako žal velikokrat zmoremo urediti le glavne stvari, manj pomembne pa moramo tudi odložiti. Ker v glavnem ne gre za res nujne, ni hude krvi.

Hude krvi tudi ni zaradi lesa, s katerim imamo zadnje čase velike težave. Je vlažen in zato neustrezen za embalažo. To je negativno za železarno, a kaj moremo. Čeprav je videti, da se težave nas in špedicije ne tičejo, se vseeno trudimo, da bi dobili suh les. Žal ne uspemo.

Pravim: ker v odnosu med nami in drugimi tozdi ne gre za živ-

more teči, imamo v primerjavi s proizvodnimi delavci nižje OD. Res ni prav, da ima delavec — vzdrževalec v SGV za poprečni letni OD manjšo plačo kot vzdrževalec, zaposlen v proizvodnem tozdu, oba pa opravljata isto delo. To vzdrževalci že leta in leta poučujemo, a spremembe ni nobene.

Zato je nam vodjem z ljudmi, ki z zaslužkom niso zadovoljni, težko delati. Popravlja je namreč veliko, saj so stroji stari, delavci, ki z njimi delajo, velikokrat nimajo pravega odnosa do njih in jih premalo preventivno vzdržujejo (mazanje in čiščenje), največkrat pa so stroji tudi preobremenjeni.

KAKO NAGRAJEVATI INOVACIJE ALI: POTRUDITI SE PREBRATI, ČE PRAV JE MED BESEDILOM NEKAJ ENAČB, DVA DIAGRAMA IN NEKAJ DRUGIH ŠTEVILK

V razpravi je nov pravilnik o inovacijah. V prispevku se name- ravam osredotočiti na področje, ki je najbrž osrednjega pomena, to je nagrajevanje inovacij. Pa še to le nagrajevanje tistih inovacij, kjer je moč ugotoviti prihranek. Nagrajevanje inovacij, kjer ni mogoče ugotoviti prihranka, bi bila že druga tema.

O nagrajevanju inovacij, kjer je moč ugotoviti letni prihranek, najčešče razpravljamo nekako v naslednjem stilu: »Koliko odstotkov naj prejme avtor od letnega prihranka.« Takšna razmišljanja so logična in pričakovana, vendar bi bila rešitev, če bi se odločili za neki določeni odstotek, precej pomankljiva. Nagrajevanje ino- vacij z določenim odstotkom bi bilo sprejemljivo le, če bi pričakovali sorazmerno nizke letne prihranke. Npr. do 1.000.000 din ali kaj več; pri takšnem prihranku se ne bi bilo pretežno odločiti, ali naj av- tor prejme pet, deset, ali tudi več odstotkov od prihranka. Takšen način pa od plove, ko imamo opra- viti z letnimi prihranki v višini 10.000.000 ali celo 100.000.000 (ena, oziroma deset starih mili- jard). Ali si lahko zamislimo, da bi (če bi se odločili npr. za 10%) avtor za inovacijo, ki prinaša let- no 10 starih milijard, prejel eno staro milijardo?! Najbrž takšne- ga nadomestila nikoli ne bi dobil izplačanega, ker bi se zbal, kolik- šen vihar bi to povzročilo v okolici.

Spričo tega povsod pri nagra- jevanju inovacij uporabljajo tako imenovane regresivne lestvice. To pomeni: inovacija, ki bo pri- našala manj, bo v odstotkih na- grajena bolj kot inovacija, ki bo prinašala več. Kako bomo določili regresivnost, pa je stvar dogovo- ra. Stremeti moramo za tem, da bi bil avtor motiviran za dosega- nje čim višjih prihrankov, ob- enem pa nadomestila ne bi smela biti previsoka. Pri sedaj veljav- nem pravilniku smo se odločili za regresivnost na naslednji način:

Ker je tako, se naše vzdrževanje ne konča dopoldne, treba je na ših- kadarkoli. Toda naš ših je ve- likokrat zelo nevaren, umazan in v slabem delovnem okolju. Treba je na vsak žerjav, pa naj se zgodi karkoli. Trudimo se, kolikor je v naših močeh, in v glavnem našo žerjavno skupino delavci tudi hvalijo. Nekoliko manj so z nami zadovoljni v Jeklarni, kjer je tudi okvar največ, saj sodobni meta- lurški postopki ne ustrezajo žer- javom, kot jih imamo v železarni. Seveda pa vsako popravilo terja svoj čas. Strojništvo je strojništvo, pomembne so stotinke, in še rez- zervne dele na zalogi je treba več- krat dodatno obdelati. Prav stroj- na obdelava pa je zaenkrat naša šibka stran. Ob njej sta to še spe- cializirana skupina za večja kon- strukcijska dela in prostor za ob- novo strojnih naprav za žerjave, za rezervne dele itd.«

Helena Merkač

— za letni prihranek 10.000 naj avtor prejme 3.000 ali 30 %;
— za letni prihranek 10.000.000 naj avtor prejme 300.000 ali 3 %.
Vmesne vrednosti, pa tudi višje (za nižje je manj pomembno) do- ločimo tako, da zgornje štiri vred- nosti (prihranke in nadomestila) logaritmiramo in na osnovi teh vrednosti določimo enačbo preme- ce skozi dve točki. Po odpravi lo- garitmov smo dobili enačbo:

$$N = 6,46323 \times P^{0,66} \times f$$

kjer pomeni:

- N — nadomestilo v din
- P — letni prihranek v din
- f — faktor, ki ga določimo glede na izvirnost inovacije in de- lovno področje avtorja, zna- ša pa od 0,1 do 1,2.

Za vse, ki niso večji računanja s potencami ali logaritmi, je po- trebno pojasniti, da nam prav po- tenčni eksponent, ki je manjši od 1, daje zahtevano regresivnost. Za lažje razumevanje te zakoni- tosti naslednje pojasnilo — najbrž ni treba pojasnjevati, da nam eks- ponent pove, kolikokrat naj neko vrednost pomnožimo samo s se- boj. Če pa je eksponent manjši od 1, je videti zadeva malo ne- logična, saj si težko zamislimo, kako naj npr. pri eksponentu 0,5 pomnožimo neko vrednost polkrat samo s seboj; vendar je to možno že z vsakim malo boljšim žepnim računalnikom. Poglejmo dokaz zakonitosti:

$1^{0,5} = 1$	ali	100	%
$5^{0,5} = 2,23$	ali	45	%
$10^{0,5} = 3,16$	ali	32	%
$100^{0,5} = 10$	ali	10	%
$1.000^{0,5} = 32$	ali	3,16	%
$50.000^{0,5} = 224$	ali	0,45	%

Ugotovimo naslednje — manjši je eksponent, večja je regresiv- nost; oziroma manjši je ekspon- ent, hitreje padajo odstotki pri večanju osnove in narobe.

Če se povrnemo k prejšnji enačbi, lahko povemo še nasled- nje:

- eksponent nam poda naklon- ski kot (tangens) premece v dvojnem logaritmskem diagramu
- faktorja (konstantni in spre- minjajoči) pa pomakneta premico vzporedno navzgor ali navzdol

— enake pomeni kot obravna- vana enačba nam daje tudi ta- bela, ki jo imamo v pravilniku.

V zvezi z zadnjim odstavkom se postavlja vprašanje, ali se v novem pravilniku odločiti za ta- belo ali za enačbo. Vsaka rešitev ima svoje dobre in slabe lastnosti.

Tabela je sorazmerno preprosta za izračunavanje, medtem ko na- domestilo po enačbi lahko izra- čuna le tisti, ki obvlada lo- garitme, izračuna pa se lahko tu- di s pomočjo malo boljšega žep- nega računalnika (imeti mora ali logaritme ali tipko y^x).

Tabela pa ima to slabo lastnost, da ima svoj konec, nad katerim zakonitosti ne veljajo več. Naj jo na začetku nastavimo še tako vi- soko, inflacija jo bo prekoračila. Spričo tega in spričo razširjenosti žepnih računalnikov, pa tudi spričo vse večje ravni splošne izobrazbe (točneje znanja, saj si za to vendar prizadevamo, mar ne?) vse govori v prid uporabe enačbe.

V zadnjem času je bilo izreč- nih precej kritik na račun slabega vrednotenja inovacij, češ da so nadomestila prenizka glede na ustvarjeni prihranek, pa tudi, da nekako ne sledijo več inflaciji. Sledi, da moramo na tem pod- ročju nekaj spremeniti.

Če se odločimo, da bi v prihod- nje uporabili za izračunavanje nadomestil samo enačbo, bi bilo najprimerneje, da jo nekoliko »popravimo« in izrazimo z bolj okroglimi številkami, npr.

$$N = P^{0,7} \times f$$

kjer pomeni:

- N — nadomestilo v din
- P — letni prihranek v din
- f — faktor, enako kot pri prej- šnji enačbi, le da je pomno- žen z 10, njegova vrednost pa znaša od 1 do 12.

S to spremembo enačbe bi do- segli naslednje:

— Eksponent smo povišali z 0,6 na 0,7, kar je sicer videti malo, vendar, če upoštevamo da gre za eksponent, ki nam zmanjša de- gresivnost, pomeni to veliko po- večanje.

— Faktor za določanje izvirno- sti smo pomnožili z 10, pomeni, da smo jih povečali z 0,1 do 1,2 na 1 do 12. To pomeni praktično, da smo prejšnji faktor 6,46323 pove- čali na 10.

— V celoti pomeni ta spremem- ba, da poteka premica za določe- vanje nadomestil v dvojnem lo- garitmskem diagramu bolj stro- mo, poleg tega pa je pomaknjena še navzgor. Primerjavo je videti v diagramu 1.

— Grobo povedano bi dobili s to spremembo enačbe približno trikrat večja nadomestila.

Kakorkoli je lahko videti to povečanje simpatično, ima ven- darle neko hibo; še vedno ne »pa- rira« v zadostni meri inflaciji, pa čeprav nam inflacija vpliva na povečanje dohodka in s tem tudi na povečanje nadomestila. Spričo tega bi kazalo povečanje dohodka in nadomestila »pretvoriti« v eno- to, ki najbolj sledi inflaciji. Naj- brž ni dvoma, da bi bil za to naj- primernejši poprečni OD, in to zadnji.

Če upoštevamo zadnji znani po- prečni OD 85.013 din in »pretvo- rimo« obravnavani enačbi iz di- narjev na poprečni OD, dobimo: pri stari enačbi:

$$N = \left(\frac{P}{OD} \right)^{0,67} \times \frac{f}{6,5}$$

DIAGRAM 1

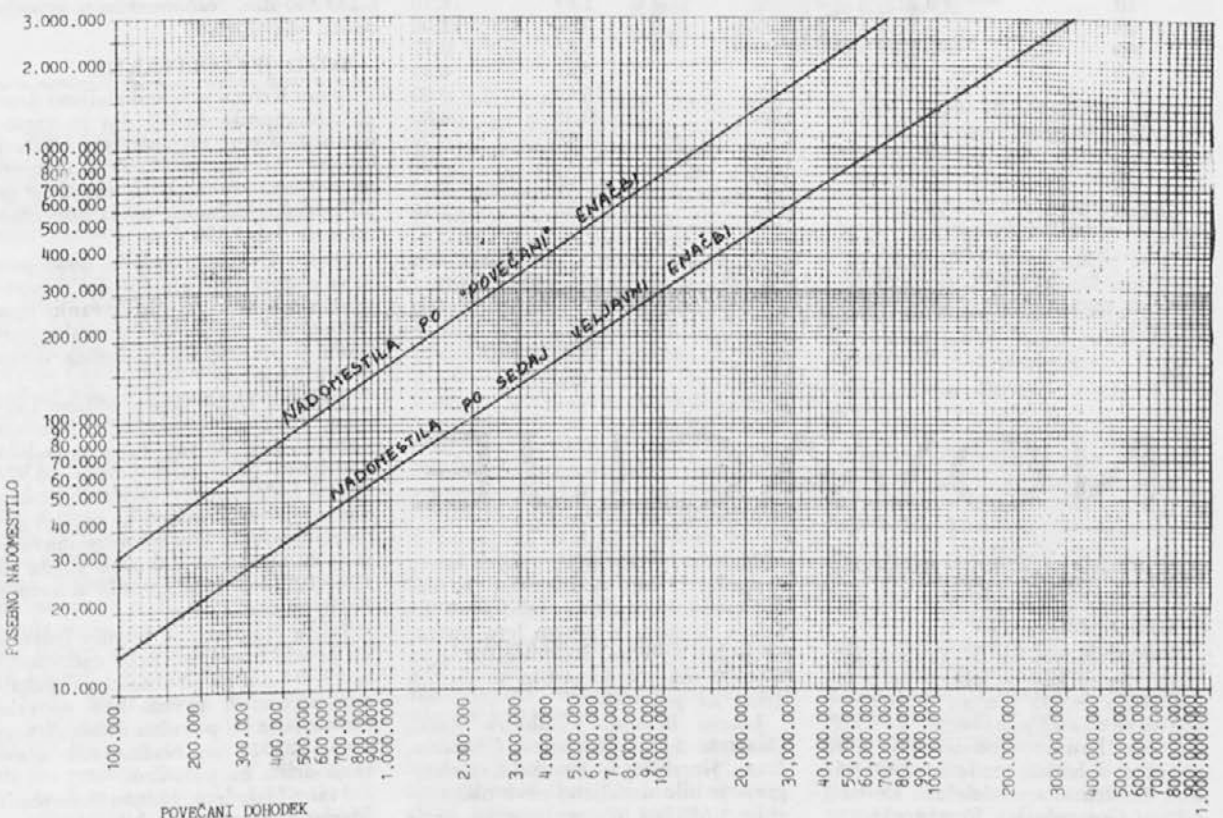

POVEČANI DOHODEK

DIAGRAM 2

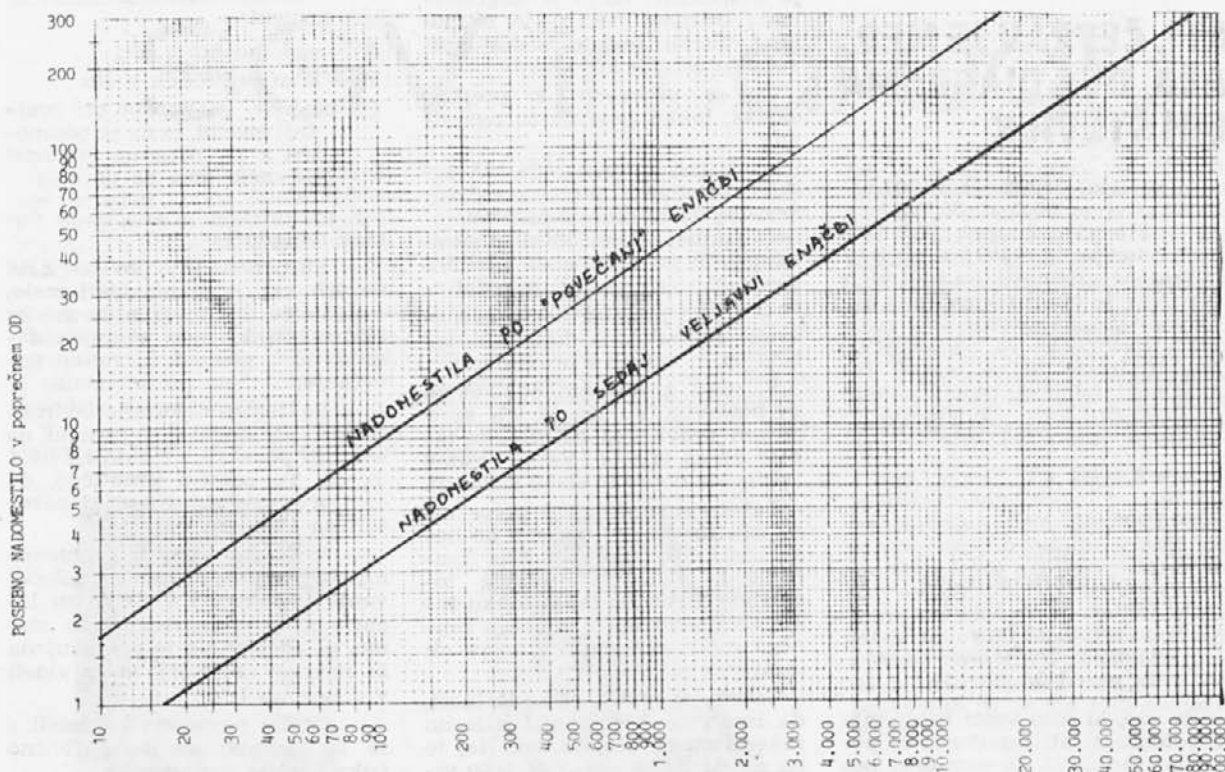

POVEČANI DOHODEK v poprečnem OD

kjer pomeni

N — nadomestilo, izraženo v zadnjem znanem poprečnem OD

P — prihranek, izražen v zadnjem znanem poprečnem OD

OD — zadnji znani poprečni OD

f — faktor v vrednosti od 0,1 do 1,2

pri novi enačbi:

$$N = \left(\frac{P}{OD} \right)^{0,7} \times \frac{f}{3}$$

pomen znakov je enak.

Primerjavi med enačbama sta prikazani v diagramu 2, številčno pa je primerjava takšna:

Prihranek v pop. OD	Nadomestilo po sedanjem v OD	v %	Nadomestilo po povečanju v OD	v %
1	0,15	15,00	0,33	33,33
3	0,32	10,67	0,72	24,00
6	0,51	8,50	1,17	19,50
10	0,72	7,20	1,67	16,70
30	1,50	5,00	3,60	12,00
60	2,39	3,98	5,86	9,77
100	3,37	3,37	8,37	8,37
300	7,03	2,34	18,07	6,02
600	11,18	1,86	29,35	4,89
1.000	15,74	1,57	41,96	4,20
3.000	32,87	1,10	90,54	3,02
6.000	52,29	0,87	147,09	2,45
10.000	73,63	0,74	210,32	2,10

Vse primerjave v diagramih in tabeli so narejene s predpostavko, da znaša faktor $f = 1$. S spremembo faktorja se temu ustrezno spremeni tudi nadomestilo, tako v dinarski vrednosti, deležu OD ali v odstotkih.

Franjo Krivec

INOVACIJE

V januarju in februarju so bile odobrene naslednje inovacije:

TOZD JEKLARNA

Stanku Kovačiču in Francu Gostenčniku je bilo dodeljeno prvo nadomestilo 56.835 din za spremembo obzidave dna na ponovci pri 5 t EOP. V prvem letu uporabe inovacije je bil povečan dohodek tozda za 2,431.457 din. Pri delitvi sta udeležena Kovačič s 70 in Gostenčnik s 30 odstotki.

Antonu Pungartniku in Ivanu Prazniku je bilo dodeljeno prvo nadomestilo 9865 din za izboljšavo izdelave drogov. V prvem letu uporabe je bil povečan dohodek tozda za 176.400 din. Nadomestilo si avtorja delita na polovico.

Janezu Bratini, Vladimiru Racu, Otmarju Lešu, Norbertu Günterju, Ivanu Jezerniku in Branku Krautbergerju je bilo dodeljeno prvo nadomestilo 1,654.764 din za uvedbo opti-

miranja obratovanja 40 t EOP. V prvem letu uporabe inovacije je bil povečan dohodek tozda za 177.100.031 din. Pri delitvi so udeleženi Bratina, Rac in Leš s 27, Günter z 9 ter Jezernik in Krautberger s po 5 odstotki.

Petru Periču, Francu Kosu in Romanu Plesniku je bilo dodeljeno prvo nadomestilo 90.889 din za izdelavo priključka za cevi pri napravi za vpihavanje prašnih materialov v peč. V prvem letu uporabe inovacije je bil povečan dohodek tozda za 4.898.000 din. Pri delitvi so udeleženi Perič s 50, Kos z 20 in Plesnik s 30 odstotki.

Francu Gostenčniku III. in Viljemu Štifterju je bilo dodeljeno prvo nadomestilo 107.738 din za zamenjavo opeke za žilindri venec na ponovci 5 t. V prvem letu uporabe inovacije je bil povečan dohodek tozda za 6,243.380 din. Nadomestilo si avtorja delita na polovico.

TOZD JEKLOLIVARNA

Ivanu Krivcu je bilo dodeljeno drugo nadomestilo 46.015 din za zamenjavo peskovne mešanice pri izdelavi kalupov za žilindrne kadi. V drugem in tretjem letu uporabe inovacije je bil povečan dohodek tozda poprečno letno za 1,343.850 din.

Darku Žvikartu je bilo dodeljeno prvo nadomestilo 137.738 din za uporabo vibratorja pri obzidavanju sten VF peči. V prvem letu uporabe inovacije je bil povečan dohodek tozda za 8,910.036 din.

Zdravku Dobrovniku, Milanu Lazniku, Branku Mrdenoviču, Tomasu Lopatnjaju in Bojanu Projetu je bilo dodeljeno prvo nadomestilo 66.977 din za nadomestitev uvoženih posebnih ležajev z domačimi na rezalni komori. V prvem letu uporabe inovacije je bil povečan dohodek tozda za 1,277.020 din. Nadomestilo si avtorji delijo na enake dele.

Ivanu Hajnzetu in Jakobu Ivartniku je bilo dodeljeno prvo nadomestilo 29.494 din za izboljšavo na peskalnem stroju. V prvem letu uporabe inovacije je bil povečan dohodek tozda za 400.512 din. Nadomestilo si avtorja delita na polovico.

Ivanu Hajnzetu, Milanu Ferariču in Marjanu Vončini je bilo dodeljeno

prvo nadomestilo 57.093 din za predelavo zajemalnika usedlin na skraberskem čistilniku. V prvem letu uporabe inovacije je bil povečan dohodek tozda za 1,018.368 din. Pri delitvi so udeleženi Hajnže s 30 ter Ferarič in Vončina s po 35 odstotki.

Jožetu Širniku je bilo dodeljeno prvo nadomestilo 80.247 din za uvedbo varjenja razpokanih plošč Ni-Hard. V prvem letu uporabe inovacije je bil povečan dohodek tozda za 3,029.007 din.

TOZD VALJARNA

Marjanu Popiču, Branku Vidrihu in Ivanu Kacu je bilo dodeljeno prvo nadomestilo 33.538 din za ojačitev vodil stolpa na kleščnem žerjavu. V prvem letu uporabe inovacije je bil povečan dohodek tozda za 504.538 din. Nadomestilo si avtorji delijo na tretjino.

Istim avtorjem je bilo dodeljeno prvo nadomestilo 156.456 din za izboljšavo reduktorja na kleščnem žerjavu. V prvem letu uporabe inovacije je bil povečan dohodek tozda za 4,718.828 din. Nadomestilo si avtorji delijo na tretjino.

Mitji Šipku, Jožetu Kertu, Alenki Pušnik in Mirku Glavici je bilo dodeljeno drugo nadomestilo 261.902 din za proizvodnjo feromagnetnih fluorescentnih praškov. V drugem in tretjem letu uporabe inovacije je bil povečan dohodek tozda poprečno letno za 14,634.092 din. Nadomestilo si avtorji delijo na enake dele.

Rudolfu Bosilju in Stanku Triglavu je bilo dodeljeno drugo nadomestilo 52.870 din za izboljšavo tesnjenja pokrovov na globinskih pečeh. V drugem in tretjem letu uporabe inovacije je bil povečan dohodek tozda poprečno letno za 1,915.500 din. Nadomestilo si avtorja delita na polovico.

Romanu Polajnerju in Alojzu Štreklju je bilo dodeljeno tretje nadomestilo 156.740 din za izboljšavo prekinjanja fotocelice na škarjah za razrez lahkih profilov. V četrtem in petem letu uporabe inovacije je bil povečan dohodek tozda poprečno letno za 5,291.533 din. Nadomestilo si avtorja delita na polovico.

Viljemu Irmanu in Francu Gostenčniku IV. je bilo dodeljeno tretje nadomestilo 253.602 din za obzidavo pokrovov na globinskih pečeh EL-PIT. V četrtem in petem letu uporabe inovacije je bil povečan dohodek tozda poprečno letno za 22,950.305 din. Pri delitvi sta udeležena Irman s 60 in Gostenčnik s 40 odstotki.

Jožetu Pšeničniku, Stanetu Lenasi, Jožetu Gradišniku, Rudolfu Hovniku in Rudolfu Šulerju je bilo dodeljeno tretje nadomestilo 64.884 din za zamenjavo kvalitete materiala za vodilne valjčke. V četrtem in petem letu uporabe inovacije je bil povečan dohodek tozda poprečno letno za 3,562.771 din. Pri delitvi so udeleženi Pšeničnik s 30, Lenasi, Gradišnik in Hovnik s po 20 in Šuler z 10 odstotki.

Hinku Fužirju je bilo dodeljeno drugo nadomestilo 29.601 din za predelavo tesnjenja reduktorjev za pogon valjčnic. V drugem in tretjem letu uporabe inovacije je bil povečan dohodek tozda poprečno letno za 368.613 din.

Romani Škrubej je bilo dodeljeno drugo nadomestilo 98.364 din za spremembo kalibracije na lahki prog. V drugem in tretjem letu uporabe inovacije je bil povečan dohodek tozda za 7,596.028 din.

TOZD KOVAČNICA

Francu Gostenčniku, Alojzu Ferku, Viljemu Irmanu in Albinu Rečniku je bilo dodeljeno tretje nadomestilo 167.757 din za predelavo zadnje stene

KDAJ NOVI PROSTORI

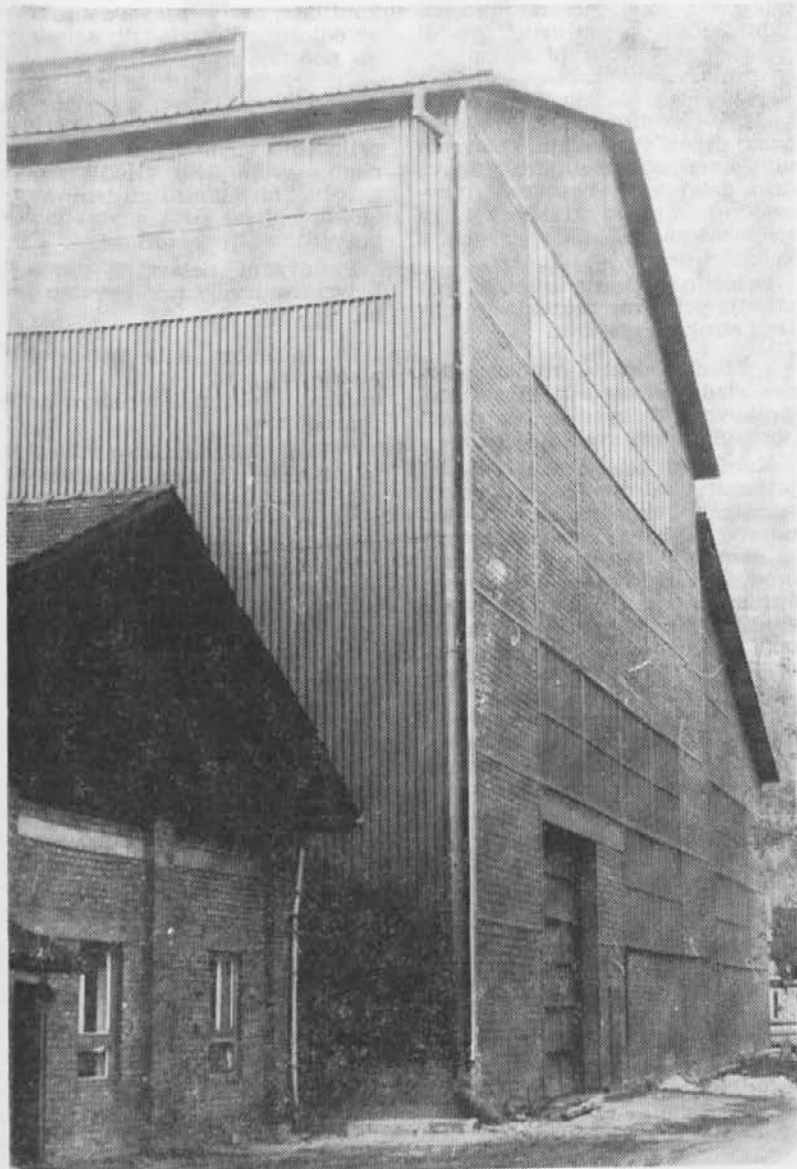

»Cimprska« uta je menda še edina stavba v železarni iz stare Avstrije. Sliši se sicer romantično, delo v njej pa je vse prej kot takšno. Na tesnem je, da je prav nevarno, in svetloba je samo umetna, da škodi očem, sploh, odkar je zraven nova, sodobna stavba Kovačnice. Zato bi bil čas, da v železarni tesarjem in mizarjem zgradimo nove delovne prostore.

H. M.

ogrevalnih in žarilnih peči v kovačnici. V četrtem in petem letu uporabe inovacije je bil povečan dohodek tozda za 12.196.915 din. Pri delitvi so udeleženi Gostenčnik s 35, Ferk s 25, Irman in Rečnik pa s po 20 odstotki.

Jožetu Rodiču, Kolomanu Vrečiču in skupini še osmih avtorjev je bilo dodeljeno tretje nadomestilo 500.198 din za osvojitve nove kvalitete za kovaška jedra. V četrtem in petem letu uporabe inovacije je bil povečan dohodek tozda poprečno letno za 74.741.883 din. Pri delitvi nadomestila so avtorji udeleženi od 4 do 23 odstotkov.

TOZD JEKLOVLEK

Antonu Godcu, Janku Gnamušu, Vinku Čibronu, Francu Rataju, Cvetu Barbiču in Ivanu Kosu je bilo dodeljeno tretje nadomestilo 111.659 din za izboljšavo tehnologije vlečenja ventilskih jekel. V četrtem in petem letu uporabe inovacije je bil povečan dohodek tozda poprečno letno za 3.776.564 din. Pri delitvi so udeleženi Godec in Gnamuš s 30, Čibron s 15, Rataj, Barbič in Kos pa s po 5 odstotki.

Mihi Kušēju je bilo dodeljeno enkratno nadomestilo 30.000 din za uporabo plošč pri peskalnem stroju. Prihranka pri tej inovaciji ni bilo moč ugotoviti.

TOZD VZMETARNA

Ivanu Krofu in Borutu Mlinarju je bilo dodeljeno enkratno nadomestilo 20.000 din za izboljšavo na kalilnem stroju ČSSR. Prihranka pri tej inovaciji ni bilo moč ugotoviti. Nadomestilo si avtorja delita na polovico.

TOZD STROJI IN DELI

Aloju Krajncu in Zdravku Kotniku je bilo dodeljeno tretje nadomestilo 15.925 din za izboljšavo tehnologije obdelave ekscentrov za stiskalnice. V četrtem in petem letu uporabe inovacije je bil povečan dohodek tozda poprečno letno za 267.228 din. Pri delitvi sta udeležena Krajnc s 60 in Kotnik s 40 odstotki.

Blažu Mlakarju in Mihi Hovniku je bilo dodeljeno tretje nadomestilo 14.514 din za povečanje produktivnosti pri vrtnanju členkov. V četrtem in petem letu uporabe inovacije je bil povečan dohodek tozda poprečno let-

no za 265.190 din. Nadomestilo si avtorja delita na polovico.

Adolfu Pustoslemšku je bilo dodeljeno prvo nadomestilo 35.409 din za spremembo konstrukcije gredi. V prvem letu uporabe inovacije je bil povečan dohodek tozda za 696.515 din.

Stanku Kobovcu je bilo dodeljeno nadomestilo 10.000 din za izdelavo priprave za obsekavanje lesenih kock za tlakovanje tal. Prihranka pri tej inovaciji ni bilo moč ugotoviti.

Mihi Hovniku in Matevžu Šmonu je bilo dodeljeno prvo nadomestilo 82.007 din za mehanizacijo vpenjanja pri vrtnanju spojk (uzengij). V prvem letu uporabe inovacije je bil povečan dohodek tozda za 1.925.840 din. Pri delitvi sta udeležena Hovnik s 80 in Šmon s 20 odstotki.

Francu Gošarju je bilo dodeljeno enkratno nadomestilo 50.000 din za uvedbo zaobljanja zob. Prihranka pri tej inovaciji ni bilo moč ugotoviti.

Pavlu Stropniku, Stanku Strmčniku in Vladimirju Štampahu je bilo dodeljeno prvo nadomestilo 112.262 din za rešitev izmečka težkih šipk. V prvem letu uporabe inovacije je bil povečan dohodek tozda za 9.140.234 din. Pri delitvi so udeleženi Stropnik s 25, Strmčnik s 40 in Štampah s 35 odstotki.

Pavlu Krivogradu, Jožetu Geroldu, Branku Turkušu, Branku Leitgebu in Rozaliji Močnik je bilo dodeljeno prvo nadomestilo 956.972 din za izboljšavo tehnologije izdelave livarskih okvirov. V prvem letu uporabe inovacije je bil povečan dohodek tozda za 80.689.162 din. Pri delitvi so udeleženi Krivograd s 38, Gerold s 27, Leitgeb s 15, Turkuš in Močnikova pa z 10 odstotki.

TOZD TRO

Maksu Miklu in Matevžu Potočniku je bilo dodeljeno drugo nadomestilo 56.192 din za izdelavo stružne glave. V drugem in tretjem letu uporabe inovacije je bil povečan dohodek

tozda poprečno letno za 1.154.104 din. Nadomestilo si avtorja delita na polovico.

Vladu Koletniku in Martinu Novaku je bilo dodeljeno drugo nadomestilo 27.824 din za izdelavo priprave za vpenjanje dveh nožev hkrati pri rezkanju. V drugem in tretjem letu uporabe inovacije je bil povečan dohodek tozda poprečno letno za 365.859 din. Nadomestilo si avtorja delita na polovico.

Ivanu Kosu in Milanu Kragelniku je bilo dodeljeno drugo nadomestilo 37.635 din za izdelavo strojčka za signiranje svedrov možničarjev. V drugem in tretjem letu uporabe inovacije je bil povečan dohodek tozda poprečno letno za 569.426 din. Pri delitvi sta udeležena Kos s 90 in Kragelnik z 10 odstotki.

Stanku Jehartu je bilo dodeljeno drugo nadomestilo 17.813 din za izboljšavo tehnologije rezkanja spodnje površine utora. V drugem in tretjem letu uporabe inovacije je bil povečan dohodek tozda poprečno letno za 312.152 din.

DELOVNA SKUPNOST ZA GOŠPODARJENJE

Janku Štimnikarju in ostalim avtorjem je bilo dodeljeno prvo nadomestilo 116.807 din za izdelavo programskega paketa KEM 101. V dveh letih je bil s prodajo programskega paketa ustvarjen letni prihranek v vrednosti 4.317.788 din. Pri delitvi nadomestila so avtorji udeleženi od 4 do 28 odstotkov.

Dragu Kerbevu, Alenki Dolinšek, Jožici Mlakar in Mariji Praper je bilo dodeljeno drugo nadomestilo 28.040 din za izdelavo programskega paketa za obdelavo glavne knjige. V drugem in tretjem letu uporabe inovacije je bil povečan dohodek tozda poprečno letno za 495.000 din. Pri delitvi so udeleženi Kerbev s 40, Dolinšek s 30, Mlakar s 10 in Praper z 20 odstotki.

Bojana Arcet

Akcija „Leto kvalitete in znanja“

V letu 1985 začeta akcija kvalitete se kontinuirano nadaljuje in je postala del našega dela. Kvaliteto, ki je porok in temelj naše železarne, moramo nadgraditi z akcijo znanja. Le s skupnimi močmi bomo sposobni reševati naše vsakdanje delovne probleme.

Prek posameznih dejavnosti tečejo določene akcije, katerih namen je v naših delavcih vzpodbuditi znanje kot osnovo boljšega in kvalitetnega dela. Te akcije morajo normalno potekati dalje, medtem ko se želi s to akcijo dati znanju večji vpliv in spoznanje o njegovi vrednosti, katere se velikokrat sploh ne zavedamo.

Akcija bo zajela vse zaposlene v železarni in s tem pokazala, da je praktično vsak delavec udeležen v procesu znanja in njegove uporabe kot višje kvalitete dela.

1. »Dograjajmo dobro« mora biti vodilo tej akciji, ker želimo nadaljevati uspešno zastavljeno akcijo kvalitete.

Akcija mora zajeti vse zaposlene, pri tem pa v vseh delavcih vzpodbuditi tisti del pri njegovem delu, ki je vezan na boljše indivi-

dualno delo. Pri vsakem delu je prisotno znanje in razvoj, s predlagano akcijo ga moramo samo bolje osvežiti in ozavestiti.

Nosilci akcije morajo biti delavci, ki so izključno zadolženi za razvoj tovarne in raziskave za posamezne panoge v železarni.

2. Dobri poslovni rezultati so pogoj, da bomo lahko preživel in premestili vse probleme.

Železarna Ravne beleži dobre poslovne rezultate in kljub splošni investicijski suši še naprej intenzivno obnavlja svoja proizvodna sredstva. Uspešno stanje je bolj odraz smelih komercialnih in finančnih posegov ter vloženega znanja v izgradnjo železarne iz leta 1974—1979. Novejša znanja, sodobni pristopi k reševanju proizvodnih problemov in osvajanju novih proizvodov ali celo materialov kot vrhunec naše dobe, se kljub temu, da imamo strokoven kader, uvajajo v redno delo zelo težko in jih praktično ni opaziti.

Analizo in vrednost dosedanjega dela ter novih potencialov pripravijo teami za svoja področja.

3. Poleg znanja, dajmo delavcem boljše stroje, ki morajo prisiliti vsakega, da prispeva več za boljši jutri.

S poslovno politiko smo naše delavce maksimalno stimulirali in od njih zahtevali proizvodne rezultate. Stanje na strojnem parku v posameznih tozdih in njihove tehnološke naprave so na zgornji meji tehnološke izkoriščenosti. Če želimo iz teh sredstev pridobiti še več dohodka, potem moramo v proizvodni verigi animirati znanje, da bo možno prebroditi čas obnove strojev.

Zadolženi so poslovodni delavci, da v svojih sredinah ob pomoči strokovnjakov pregledajo in ocenijo stanje v svojem tozdu.

4. Začnimo se o proizvodnih problemih pogovarjati v tehničnem jeziku in pozabimo, da smo zaposleni ter obremenjeni z lastnim tozdom.

Akcija mora dati posebno mesto in veljavo strokovnemu dogovarjanju. Opazno je, da je vse manj strokovnih dialogov, kjer bi se delavec lahko pogovoril in odločil. Tudi pogovore bi morali dvigniti na višji tehniški nivo, pri tem pa pozabiti, da ima včasih kdo bolj prav kot tisti, ki ima v rokah moč. Resnica je, da so tehniška dogovarjanja specifična in jih je treba stalno negovati. Le tako bomo naš strokovni kader lahko usmerjali in izkoristili za tiste probleme, za katere se je šolal.

Vsi v vseh sredinah.

5. Vsa raziskovalna razvojna dela so v železarni enako pomembna kljub zelo veliki specifični dela in področij.

Železarna razvija dve izraziti raziskovalni veji, metalurgijo in strojno predelavo. Poleg teh dveh smo še razvili vzporedne panoge, ki dopolnjujejo osnovni del: ekonomiko, računalništvo, avtomati-

zacija, energetiko itd. Vsaka panoga ima svojo specifikko in metode dela za reševanje delovnih problemov. Poznavanje metod dela strokovnjakov so v veliki meri odvisne od dobre volje posameznikov, da te spoznajo s svojim področjem. Veliko bi pridobili pri znanju, če bi vedeli, kdo je sposoben reševati podano problematiko.

Teami v okviru svoje dejavnosti organizirajo za najširši krog delavcev informacijo o metodah dela, ne pa o spisku raziskovalnih nalog.

6. Naj se ve, kaj in kdo dela na delih ključnega pomena za naš boljši jutri, ker le tako bomo delavce stimulirali in dali pravi pomen njihovemu delu.

Le s selektivnim pristopom bomo lahko v železarno uvedli nove proizvode, ki nam bodo dajali višji dohodek. Zato pa moramo poiskati pravo znanje in temu prilagoditi naše raziskovalno delo. Na strateško pomembnih področjih moramo doseči profesionalizacijo strokovnega dela ter ga ne smemo prepustiti stihiji ali želji posameznikov, da se s problematiko ukvarjajo in o njej celo odločajo. Strokovnjak, ki svojega znanja v dveh letih ne obnovi, zastari. Pri tem je najbolj žalostno to, da zaradi lastnih nespodbud ni več sposoben slediti racionalnemu razvoju panoge, zato jo v okviru svojih kompetenc začne zavirati.

Nastala škoda je lahko v poslovnem smislu neprecenljiva.

7. Veliko znanja je bilo vložena, vendar se zanj ne ve, ker se je izgubilo s časom in našim širjenjem železarne.

Strokovno delo v naši železarni je s časom, ko nimamo več eminentnih strokovnjakov na posameznih področjih dela, izgubilo priznanje proizvodnih delavcev.

Teamsko delo je to pomembno lastnost po uveljavljanju in priznanju razvrednotilo. Z večjim številom delavcev, ki delajo na problemu, so se posamezniki izgubili ali pa so jim drugi pobrali rezultate. V akciji bi morali na realiziranih napravah prikazati pravo vlogo znanja, razvoja in raziskav v teh projektih. Le tako bomo uspeli strokovnim delavcem vpliti novega zaupanja v njihovo delo, delavcem v neposredni proizvodnji pa prikazati delež našega strokovnega dela na napravah, s katerimi delajo.

Določijo se posamezniki, ki pripravijo primerne prezentacije našega strokovnega dela.

8. Minila je doba svinčnika, danes vlada računalnik, ki ga vsak strokovni delavec mora znati uporabljati pri svojem delu.

Kolektivu železarne bi morali prikazati realno sliko, v kakšnih razmerah delajo raziskovalci kot udarna moč pri transferu znanja iz okolice v železarno. Današnje orodje raziskovalca je draga oprema, vezava na uvoz, in velika sredstva. Na eni strani imamo instalirane in postavljene kapacitete, vendar te ne omogočajo fleksibilnega dela, ki ga zahteva raziskovalec pri svojem delu. Poleg tega pa manjka kup merilne, kontrolne in ostale opreme, kar nas vse bolj potiska ob stran svetovnih tokov znanja.

Strokovni delavci organizirajo ogled svojih orodij in prikažejo svoje delo najširšemu krogu naših delavcev.

9. Omogočiti strokovnemu sodelavcu arbitražo za njegove probleme, ker le tako bo uspel razčistiti sam s sabo, ali ima prav ali ne.

Organiziranost železarne narekuje zanimiv problem, ker raziskovalec ne more ugotoviti, kam spada. Formalno je zaposlen v

enem tozdu, dela za proizvodni tozd in stalno se srečuje kot arbiter pri nastalih strokovnih problemih. Vedno znova prihaja v konflikte, ker se njegove strokovne odločitve ne skladajo s poslovno politiko tozda. S časom dobi občutek, da je tujek v sredini, kjer dela. Nastala je dilema, ali naj sledi svojemu znanju ali se prilagodi višjim interesom ter negira svoje delo. Gledano dolgoročno, bi morali tudi temu problemu našega strokovnega kadra posvetiti večjo pozornost.

Poslovodni delavci tozдов, v katerih se izvaja raziskovalno delo.

10. Za dobro delo tudi dobro plačilo, naj bo vodilo, kako stimulirati delo na raziskovalnem področju.

Veliko naših strokovnjakov se je v iskanju za lastnim zaslužkom mimo rednega dela popolnoma strokovno izgubilo. Situacija je, gledano s stališča razvoja in potreb železarne, nesprejemljiva. Ni prav, da trpi redno delo in železarniški napredek, ker ne moremo pravih ljudi pravilno plačati in iz njih iztisniti zadnji atom njihovega znanja in sposobnosti. Pri sprostitvi stimulansa bi morali slediti načelu dela in rezultatov strokovnega dela, ker le tako bomo lahko izvedli selekcijo in dobili kvalitetne rezultate. Za dobro izvedeno nalogo nam ne sme biti žal nobenega denarja, kajti slej kot prej bomo morali plačati ceno razvoja in napredka, ki je naše vodilo.

Poslovodni odbor in ustrezne strokovne službe.

11. Zavedajmo se svojih vrednot in znanja, ki ga imamo.

Naše strokovno delo tako na metalurškem kot strojnem področju moramo bolje usmeriti in od njega dobiti uporabne rezultate. Vsi se zavedamo, da moramo čim več jekla, pridobljenega na Ravnah, tudi predelati, ker le tako bomo uspeli premagati trg. Pri tem moramo še posebno paziti na naše znanje, kajti, če pridobljenega znanja bolj ne zapremo v okvir železarne, nam bo to poslovno bolj škodovalo kot pa navidezno koristilo v imenu sodelovanja z inštituti in fakultetami.

Na žalost se bližajo časi, ko se bo treba boriti za vsako dobro idejo; železarna pa je tako velik kompleks, da dobrih idej ne bo nikoli zmanjkalo, le očuvati in uporabiti jih bomo morali.

Poslovodni odbor in poslovodni delavci.

Obseg znanja v železarni pokriva zelo širok krog delavcev, zato ne bo mogoče enakovredno obdelati vseh točk. Če pomislimo, da želimo krog udeležencev v akciji razširiti na vse zaposlene, potem je akcija še toliko bolj potrebna razumnega in preišljenega delovanja. Cilji akcije so jasni, le znanje je tista moč v rokah naših delavcev, s katerim bomo sposobni ustvariti boljše poslovne rezultate.

Akcija naj bo tudi izziv našim strokovnim sodelavcem, da se soočijo s svojim stanjem in ga argumentirano s pomočjo vseh dvignejo na raven, ki ga ima železarna Ravne doma in v svetu.



Kombinacija

mladi fužinar

priloga informativnega fužinarja

Leto XXIII

Ravne na Koroškem, 15. aprila 1986

Št. 4



Mladi fužinar izhaja kot mesečna priloga Informativnega fužinarja. Uredniški odbor: Marta Vrenčur, Saša Meško, Alojz Lipovnik, Barbara Sušnik in Silvo Jaš, ki odgovarja tudi za vsebino.

Pripombe na osnutek gradiva za 12. kongres ZSMS

Priprave na 12. kongres ZSMS potekajo v času vedno večjega razkoraka med možnostmi in željami, zato je prav, da jasno vemo, kdo smo in kaj hočemo. Rodili smo se v tej družbi in rastemo z njo. Izkušnje pa nas učijo, da nihče ne sme imeti monopola nad rečjo, da želimo živeti v sedanjosti, ki jo bomo spreminjanje dejanskega družbenega položaja ljudi.

Ne zanimajo nas predvsem notranji in zunanji sovražniki, temveč demokratično samoupravno sprejemanje vseh odločitev nadaljnega družbenega razvoja in vse to zato, ker želimo živeti v sedanjosti, ki jo bomo soustvarjali tudi mi.



Ta čas je naš čas, mi nimamo drugega časa, zato bomo tukaj in sedaj odpirali temeljna vprašanja našega življenja.

V takšnem prepričanju so pisani dokumenti in pripombe nanje. Pripombe na osnutek gradiva reprezentiramo zato, ker je želja nas vseh, da je tekst resnično odraz interesov današnje mlade generacije. Pripombe, ki so jih posredovali mladi iz različnih sredin, so vsebinsko združene, zbrani so tudi nasprotni pogledi posameznih okolij — vse pripombe pa bo treba z argumenti sprejeti ali pa jih ovreči.

SPLOŠNE PRIPOMBE

1. Največ pripomb se nanaša na jezik. Ugotovitve so predvsem te, da je osnutek gradiva napisan v jeziku, ki je »povzdignjen« na raven zlorabe jasnosti, jedrnatosti, razumljivosti in logičnega razmišljanja. Večina mladih je mnenja, da bi morali biti dokumenti napisani enostavnejše, z manj tujimi izrazi. Ravno nasprotno mnenje o gradivu je posredovala delovna skupina CK ZKS, ki je mnenja, da se gradivo odlikuje z nekonvencionalnim, svežim pristopom in jezikom, kar je za takšen dokument pohvalna novost.

2. Druge splošne pripombe so kritike gradiva. Nekateri so mnenja, da daje gradivo ponekod vtis enostranskosti, da so posamezna področja med seboj nepovezana ter da gradivo samo ne daje konkretnih programskih usmeritev.

Temeljna pripomba je tudi ta, da zgolj na kritiki obstoječega ni mogoče angažirati

ustvarjalnih potencialov vseh mladih za družbeno akcijo.

3. Pripombe so tudi na pristop, predvsem zaradi izpuščanja nekaterih področij in tem, ki so tako po aktualnosti kot tudi po trajni pomembnosti za mlado generacijo vredne širše obravnave. Čeprav je bil pristop tak, da se gradivo ne spušča na vsa področja delovanja mladinske organizacije, bi ga kazalo dopolniti s stališči do nekaterih zelo pomembnih vprašanj. Tako na primer odnos oz. stališča mladih glede Slovenije v Jugoslaviji, pa tudi Jugoslavije v svetu.

Posebej bi najbrž morali opredeliti odnos ZSMS do ZSMJ, opredelitev mladih do pojma nacionalizma v Sloveniji, odnos ZSMS do mladih, ki začasno živijo in delajo v tujini in naloge ZSMS na tem področju. Tudi o delovanju mladih v športu in njihovem preživljanju prostega časa ni govor.

Nekatera stališča so tudi ta: da manjka del, ki bi bil namenjen mladim v kmetijstvu ter kulturi mladih.

Diferenčna točka mladinske kulture so globalni družbeni interesi, na katere je naložena, in status, ki ga v njih imajo mladi. Zato je izhod iz ujetosti v diktat kriterijev kulturnost, ti pa so danes vedno bolj pogojeni z dnevno-političnimi potrebami centrov moči — in institucionalizacija tega, čemur danes pravimo kulturni izvržek ali madinska subkultura, ampak z afirmacijo razlike dveh kriterijev. To je tako rekoč vitalnega pomena za kulturno ustvarjalnost mladih, kajti od tega, kakšen status in po katerih kriterijih ga bo pridobila, je odvisna praktična učinkovitost in razsežnost njenega delovanja.

Menimo, da bi bilo treba najti boljše načine medsebojnega sodelovanja, saj ustrezne sedanje oblike ne zadovoljujejo interesov. Pomembno vlogo bodo morali odigrati prav mladi v DO—D. Ob boljšem sodelovanju pa ne bi prihajalo do primerov, ko mladi v DO—D vidijo v ZSMS le zaveznike ob porajajočem se problemu, ZSMS bi morali čutiti kot organizacijo, ki je pomembna za reševanje njihovih vsakodnevnih problemov. Tudi delovanje mladih v društvih je lahko politično delovanje. Takšno delovanje bo izven ZSMS potekalo toliko časa, dokler ZSMS ne bo zanimiva za člane društev, torej dokler bo onemogočeno uresničevanje njho-

Pomlad je tu

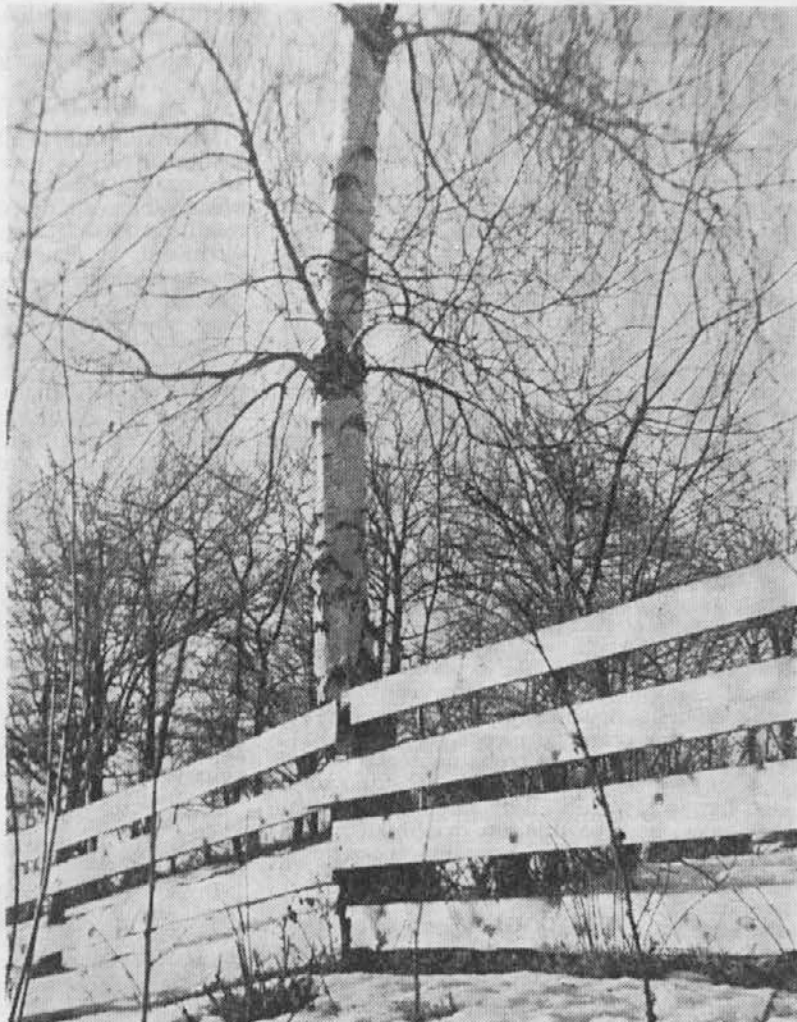

vih interesov znotraj ZSMS. To pa je odvisno tudi od položaja in vloge ZSMS v naši družbi.

4. Gradivo tudi ne omenja odnosa mladih do religije in mladinskega prestopništva.

Največ pripomb in tudi vsebinsko najbogatejših pa se nanaša na naslednja tematska vprašanja: stanovanjska problematika, ekologija, izobraževanje, zaposlovanje, odločanje v OZD in delegatskem sistemu oz. uveljavitev kvalitete dela in znanja, investicije in krajevne skupnosti.

STANOVANJSKA PROBLEMATIKA

V celotnem stanovanjskem gospodarstvu je polno nerešenih vprašanj. Imeti stanovanje ali biti brez njega je danes razredno vprašanje, ki na eni strani varuje tiste, ki z njimi že razpolagajo. V naši družbi je veliko samoupravnih mehanizmov, ki (ne) urejajo področja, vseeno pa je tu v zadnjem času največ protislovij, ki jih v družbi ne rešujemo.



Ivan Urbanč, predsednik odbora za izvedbo 12. kongresa ZSMS

Ugotavljamo, da obstaja velika stopnja neusklajenosti med potrebami iskalcev stanovanj in dejansko razpoložljivo stanovanjsko izgradnjo. Predvidevamo, da v bližnji prihodnosti s povprečnim osebnim dohodkom v petih letih ne bo mogoče kupiti stanovanja, zato smo mladi prepričani, da bi bilo izboljšanje tega možno le s povečano družbeno gradnjo.

V stanovanjskih pravilnikih ima še vedno preveliko vlogo delovna doba, kar pa še dodatno zaostrojuje položaj mladega delavca.

V zadnjem času so bili pomembni posegi države na področje kreditno-monetarne politike, ki se je oblikovala v samoupravnih organizacijah in skupnostih. S tem so bili zavrti dolgoletni napor samoupravnih družbenih sil, še posebej pa mladinske organizacije za presejanje stanja v stanovanjski politiki.

Nasproti etatičnim ukrepom mladi zahtevamo tako kreditno monetarno politiko, ki bo mlade vzpodbujala k varčevanju in s tem k nakupu stanovanja. Preveriti bi bilo treba določila družbenega dogovora o oblikovanju cene stanovanjskega metra. Za stanovanjsko izgradnjo je treba nameniti dovolj sredstev, saj se zavedamo, da je stanovanje eden izmed ključnih ciljev mladega človeka. Prav tako je treba mladim družinam nuditi stanovanja z ustreznimi površinami ter določenimi ugodnostmi ob nakupu in vselitvi.

EKOLOGIJA

Glede naše ekološke prihodnosti moramo biti dovolj kritični. Nikakor si ne moremo privoščiti dragih energetskih objektov. Pri izkoriščanju jedrske energije se ne pojavi

samo problem drage gradnje, ampak tudi draga surovina ter ekološko nesprejemljivo odlaganje iztrošenega goriva. Mladi se nikakor ne moremo strinjati z izgradnjo odlagališč na avstrijsko — jugoslovanski meji, kajti s tem bi bili ogroženi naši viri pitne vode ob Dravi.

Na ekološki vidik prav radi pozabljamo že pri investicijah. Ekološki problem moramo postaviti v ospredje vseh svojih aktivnosti. Ta problem, ki se iz leta v leto bolj zaostrojuje, moramo začeti reševati v trenutku. Živeli bomo še čez 40 in več let, in če bo ekološka nevarnost v prihodnjih letih še naraščala, ne bomo preživeli niti sami, da o prihodnjih generacijah niti ne govorimo.

IZOBRAŽEVANJE

V večji meri se bomo morali naslanjati na lastno znanje, na lastno industrijo, na lastno inovativno dejavnost. Ne le statistične ugotovitve, tudi spoznanja mladih v nekaterih OZD so ta, da upada izobraževanje ob delu in iz dela. Veliko OZD je zadovoljnih s svojo obstoječo kadrovsko strukturo, saj si sicer ne znamo razlagati ponekod prav nestimulativnega odnosa do izobraževanja.

V nekaterih OZD danes od delavca ne zahtevajo dodatnega izobraževanja, saj je še vedno dana prednost tistim, ki imajo z delom pridobljene izkušnje. S kategorijo »z delom pridobljene izkušnje« se v marsikateri sredini manipulira, zato smo mladi proti tej kategoriji. Dati bi morali večjo možnost sposobnim, inovativnim in strokovnim kadrom, ki zaradi sedanjega načina napredovanja niso stimulirani za večji izkoristek svojih sposobnosti.

Strokovnjakom je treba omogočiti napredovanje v stroki, ne pa jih zaradi nestimulativnega nagrajevanja premeščati na vodstvena (šefovska) delovna mesta, kjer že v kratkem času izgubijo stik s stroko.

Zanimiva je ugotovitev, da sta izobraževanje in inovativna dejavnost najbolj zavirana v tistih sredinah, kjer imajo vodstvene strukture relativno nizko izobrazbo in se »bojijo« vsake nove ideje.

Glede izobraževanja pa predlagamo, da se v gradivo uvrsti zahteva po javni in argumentirani razpravi o rezultatih usmerjenega izobraževanja in o materialnih pogojih za uspešno delo usmerjenega izobraževanja.

KRAJEVNE SKUPNOSTI

Mladinci smo v KS premalo vključeni v krajevno samoupravo. V mnogih okoljih se srečujejo s prostorskimi in finančnimi problemi. Jedro delujočih mladincev sestavljajo mladi od 15 — 18 let, starejši mladinci pa so vključeni v društva in tam uresničujejo svoje interese.

V tistih KS, kjer se mladi vključujejo in dajejo predloge, niso dovolj upoštevani, večina krajanov pričakuje od ZSMS le fizično delo, ki je podlaga vsega; šele ko se mladi tu izkažejo, se enakopravno pogovarjajo.

Ker so problemi delovanja mladih znotraj KS že več let podobni in je delovanje mladih slabo predvsem v mestnih KS, smo mnenja, da bi bilo treba preciznejše teoretično obdelati to področje delovanja.

ZAPOSLOVANJE

Mlada generacija je lahko uspešna le, če je zaposlena. Ugotavljamo, da je treba zaposliti vse, ki so končali šolanje, ne glede na to, ali so prejeli stipendijo iz združenih sredstev ali kadrovske. Mlade ljudi bi bilo treba zaposliti na ustrezna delovna mesta. Ponekod pripravnike že na začetku naučimo lenariti. Iz šol pridejo z določeno izobrazbo, na koncu pripravništva pa nimajo niti delovnih navad niti vploga v delovni proces; tudi pripravniški programi so ponekod slabi, ponekod pa niso za delo s pripravniki usposobljeni niti mentorji.

Dogaja se, da OZD niso pripravljene razpisati več stipendij, kaj šele zaposlovati pripravnike. Uspeli smo zagotoviti večje število pripravnikov, vendar imajo ti navadno zelo slabo mentorstvo in prav nič ni čudno, da v nekaterih organizacijah na zahtevna dela in naloge rajše zaposlijo strokovnjaka



od zunaj, kot pa da bi omogočili strokovno rast in zaposlovanje svojih delavcev.

INVESTICIJE

Mladi zahtevamo, da pri odločanju o velikih investicijah pride bolj do izraza znanost in strokovna usposobljenost ljudi. Ne smemo pristajati zgolj na politične odločitve in administrativno nadzorovanje procesa razširjene reprodukcije. O vseh pomembnih investicijskih vlaganjih v družbi je treba voditi široko razpravo, saj imajo vplivi takih vlaganj dolgoročen pomen in bistveno vplivajo na celoten gospodarski razvoj.

Veliko kritičnih pogledov pri investicijah je prav pri vlaganju v Železarno Jesenice in TGA Kidričevo.

SKRAJŠANJE DELOVNEGA ČASA

Izraba delovnega časa v mnogih OZD ni gospodarna. Mladi se zavzemamo za skrajšanje delovnega časa, ki ga je treba vsekakor koristneje izrabiti.

V proizvodnih dejavnostih norme le izjemoma preprečujejo neracionalno izrabo delovnega časa. V večini delovnih organizacij se mladi zavzemamo za skrajšanje delovnega časa ob pogoju, da se poveže norma na časovno enoto, tako da zaradi krajšega delovnega časa ne bo trpel proizvodni proces.

Menimo tudi, da je predvsem pomembno ohraniti kvaliteto dela. Ne moremo dovoliti, da bi storilnost in kvaliteta ostala na istem nivoju, delovni čas pa bi se skrajšal. Nekateri mladinci pa smo tudi mnenja, da rešitev ni v krajšem delovnem času, temveč v kvalitetnejšem delu.

ORGANIZIRANOST INFORMIRANJA V ZSMS

Mnogo premalo je dodelan sistem informiranja na področju mladinskega dela. Sami opažamo, da delo ne bi smelo biti forumsko, vendar se večsah sami ogradimo od sprejemanja ali posredovanja informacij. Mladi imamo sicer svojo revijo Mladina, vendar je ta mnogokrat bolj usmerjena k aktualnostim kot pa k prispevkom, ki bi aktualizirali delo celotne ZSMS. Razrešitev problema informiranja bi prispevalo k razvoju političnega in ne samo družbenega dela mladine.

Gradivo je uvod v razpravo na konferenci OK ZSMS Ravne.

Alenka Bombek — Kolmančič

OD TU IN TAM

Mladinci iz Gorenja, Titovo Velenje, so organizirali okroglo mizo na temo Mladi v velikih poslovnih sistemih. Tako so se tu srečali mladi iz Slovenskih železarn, TAM Maribor, Ljubljanske banke, Litostroja, Železniškega gospodarstva. Posvetu sta prisostvovala še Tone Anderlič, sekretar RK ZSMS, in Bojan Fink. Skupni moto posveta je bil ugotoviti skupne možnosti, ki jih imajo mladi v teh sistemih za delovanje mladinske organizacije, vendar pa se je po razpravi sodeč dalo jasno razbrati, da neke skupne formule najbrž sploh ne bo mogoče oblikovati, kajti že sama organiziranost posamezne delovne organizacije in s tem tudi DPO je tako različna po specifikah, da pri vsem tem ni mogoče sklepati kakršnihkoli skupnih aktivnosti. Nekaj pa je vendarle vzpodbudno, RK ZSMS je hotela v sklopu

predkongresnih aktivnosti organizirati takšen skupen sestanek z nosilci ključnih funkcij v ZSMS, in če to bistvo ni bilo doseženo, so se vsaj mladi med seboj spoznali ter si izmenjali izkušnje s področja mladinskega dela.

* * *

Dokončno je že tudi odločeno o letošnji mladinski delovni akciji Ivarčko jezero '86, ki se bo pričela v mesecu juliju. Približno 70 brigadirjev bo delalo na zemeljskih delih smučišča Ošven, urejevali bodo okolico Ivarškega jezera. Poleg brigadirjev iz železarne in OK ZSMS Ravne bo na akciji sodelovalo nekaj brigadirjev iz brigade Slovenskih železarn, drugi del brigade bo namreč nadaljeval z deli pri Jeklarni 2 na Jesenicah. Dobra priložnost in vzpodbuda torej, da se brigadirji potrdijo z delom in področjem interesnih dejavnosti tudi doma.

* * *

V sredini marca sta mlade v železarni obiskala Tone Petrovič in Ivan Urbanč iz Krškega, ki sta zadolžena za izvedbo 12. kongresa ZSMS. Z mladimi v železarni sta se najprej pogovarjala o uspešnosti predkongresnih razprav po OO ZSMS in področjih, ki živo in neposredno zadevajo zlasti mlade delavce. Tako so mladi v železarni največ pozornosti namenili področju zaposlovanja in ekologije, gosta pa sta jih seznanila s

problemi, s katerimi se ubadajo mladi v krški OK ZSMS (onesnaževanje zraka, podtalnice, smotrnost svinjskih farm, ...). Tako se je na pogovoru izoblikovala skupna misel in želja, da bo moral kongres slovenske mladine jasno opredeliti takšne ter podobne stvari v razvojnih planih naše republike, hkrati pa proti kršilecema zahtevati ostrejšo odgovornost.

* * *

Zvezni odbor za proslavo dneva mladosti je sprejel idejne rešitve za letošnjo štafetno palico in plakat dneva mladosti. Avtor idejne rešitve palice je študent akademije v Prištini Muhamed Aliju. Držaj štafete palice ima osem strani, šest daljših in dve krajši ter simbolizirajo naše republike in pokrajini, stisk roke na vrhu palice, ki jih spaja, pa je simbol bratstva in enotnosti. V našo OK ZSMS bo zvezna štafeta mladosti prispela v drugi polovici aprila.

* * *

Marca je skupina mladih iz železarne Ravne obiskala termoelektrarno Šoštanj, kjer so si ogledali nekatere najvažnejše komplekse pridobivanja električne energije, seznanili so se z organiziranostjo in samoupravnim delovanjem tega energetskega giganta, spoznali pa so tudi delo zveze socialistične mladine v elektrarni.

S. J.

PRED LETOŠNJIMI DELOVNIMI AKCIJAMI:

Še vedno kult krampa

Čeprav je sedanj sistem mladinskih delovnih akcij še vedno koristen, zlasti v kmetijstvu in pogozdovanju, bi se mu moralo dati in odpreti več možnosti, pa je hkrati treba razmišljati tudi o novih, alternativnih oblikah mladinskega prostovoljnega dela, katere so zlasti na taboru Trebče pokazale določeno obliko pozitivnosti.

V začetku petdesetih let so se akcije »lokalizirale«, leta 1948 je tovariš Tito povabil mlade h graditvi ceste bratstva in enotnosti, magistrale od Ljubljane do Gevgelije. Nato je mladinsko prostovoljno delo prišlo do zastoja, spet se je začelo uveljavljati 1968. leta. Od takrat se število akcij neprestano širi, 1974. leta je bilo na akcijah 15 tisoč mladincev, zadnja leta pa je ta številka že okrog 50 tisoč. To je jasen dokaz, da dela na akcijah okrog odstotek mladih, če pa jih prištejemo še v nižje kategorije, to so enodnevne delovne akcije, odstotek ne presega 25. V nasprotju s tem so v času obnove in tudi pozneje sodelovale na akcijah tri četrtine mladih. To upadanje množičnosti, okrepljeno tudi s prihajanjem nepopolnih delovnih brigad in med njimi tudi vse bolj pionirskih, ima za jasno posledico padec kakovosti. To lahko komentiramo še drugače, in sicer, da se zadnjih 15 let nismo trudili, da bi uveljavljali takšno prostovoljno delo, ki bi usrezalo času, ki ga mlada generacija živi. Pri tem je morda izjema prav program, ki ga imajo mladi raziskovalci v sklopu akcij, in to je tudi vse. Skratka, ohranjalo se je podobno delo, kot je bilo v navadi vsa leta delovnih akcij.

Po svoje potrjujejo trditev, da prevladujoča oblika MDA vse bolj zaostaja za potrebami in interesi današnje mladine kot sodobne družbe, tudi besede, ki jih je zapisal informator neke brigade iz Somborja Dane Sekulić: »Najbolje je izdelana skulptura z naslovom Tako se kalita bratstvo in enotnost, ki stoji sredi galerije. Napravljena je iz polomljenih krampov, rovnih, lopat, grabelj, motik in kolesa. Ta skulptura nam predstavlja simboliko mladinskih delovnih akcij.«

Da ne bo pomote, citat ni iz leta 1947, temveč je bil zapisan ob razstavi brigadirske ustvarjalnosti Jugoslavije, ki je bila konec avgusta 1984 v naselju zvezne delovne akcije Niš. In ta umetniška kritika tega brigadirja

je več kot impresija, tako kot delo Tako se kalita bratstvo in enotnost. To ni doživetje akcije, temveč delo in akcija sama v rovnih, lopatah in krampih se namreč skriva resnica utripa sedanjega mladinskega prostovoljnega dela. Strah pred spremembami in tehnološki konservatizem sta rdeča nit tudi jugoslovanskih delovnih akcij. Brigadirsko delo se ni bistveno spremenilo vse od vojnih žetev in graditve proge Goleš — Belačevac, mehanizacija so še zmeraj krampi in lopate. Na MDA še naprej vlada kult krampa, torej pravega fizičnega dela in to najraje udarniškega v ritmu nenehnega tekmovanja, preseganja norm in pridobivanja ustreznih priznanj.

Ozračje v tonu 150, 210, 360 odstotkov se nadaljuje tudi v naselju. Tam se ocenjuje vse, od tabornega ognja in prepevanja boj-



»Hočem čimveč brigadirskih podpisov«

nih pesmi prek kozarskega kola in stenčasov v treh barvah, od obiskovanja politične šole ter tečajev Ikebane in kozmetike. Nič drugače ni z naselji oziroma njihovo zaprtostjo. V Sloveniji jo razbijamo na tak način, da imamo skupno delo brigadirji in domačini, pa tudi sami brigadirji v vlogi delegatov včasih zelo resno razpravljajo o tem, ali bo za zajtrk jogurt ali kislo mleko.

To je le kanček izseka brigadirskega utripa, tisti delček, ki ga navadno zamolčimo. Lahko bi dali celo ironični prizvok, da v brigadah jurišajo na priznanja in kubike. Navadno jim zmanjka časa za razmišljanje o namenu in perspektivah jurišanja. Lani npr. ob 26-letnici zvezne akcije Sava bi bil moral biti simpozij o prostovoljnem delu, pa je bilo samo posvetovanje. Kratko malo ni bilo mogoče najti zadostnega števila ljudi, ki se z mladinskim prostovoljnem delom in z akcijami ukvarjajo bodisi daljše obdobje ali pa znanstveno. To pa je hkrati tista hiba akcij. Nihče se namreč sistematično ne ukvarja s strategijo razvoja delovnih akcij, uradni razlagalci mladinskega interesa in njihovi strokovni sodelavci pa razsipavajo energijo z razpravljanjem o taktiki. Zato so današnje akcije samo reproduciranje starih v manjšem obsegu. Na sodobnih MDA je vse tako, kot je bilo na akcijah leta 1948 ali 1955. Morda samo predznak, da akcije niso več tako pomembni dejavniki gospodarskega razvoja, da namesto z lesenimi samokolnicami prepeljejo zemljo s kovinskimi in da imajo današnje brigade namesto več tisoč brigadirjev (kot med NOB) ali čez sto do konca šestdesetih let, komaj do 50 brigadirjev ali pa še manj.

To je bilo samo nekaj razmišljanj na pot letošnjim delovnim akcijam in brigadirjem, ki bodo odhajali nanje. Tudi letošnje akcije ne bodo vsebovale kakšne posebne svežine, nekaj, kar bi mlade ljudi bolj pritegovalo nanje, kot je bilo to v navadi lani ali pa pred leti. In kar malce trpek prizvok je vsega tega, kajti ko bomo ocenjevali in analizirali uspešnost letošnjega brigadirskega poletja, potem bomo lahko ugotovili, da veliko besed, zapisanih v tem sestavku, še kako drži tudi danes.

Silvo Jaš

USPEŠNO DELO TABORNIŠKEGA ODREDA KOROŠKI JEKLARJI

14. 3. 1986 je bila 25. redna programsko vodilna konferenca taborniškega odreda Koroški jeklarji Ravne. Poudarek konference je bil predvsem na pregledu uspešnosti dela v lanskem letu ter seveda pregled nalog, ki so si jih zadali za letošnje leto. Iz poročila starešine in načelnika in iz razprave smo lahko razbrali, da taborniki lani niso sedeli križemrok. V minulemu letu so sodelovali na pohodih taborjenjih, mnogobojnih, veliko svojega prostega časa in truda so vložili v obnovo doma Pri mokrem jopiču na Obretanovem pod Uršljo goro. Organizirali so najzahtevnejše republiško tekmovanje STPM. Veliko truda so vložili ob odkritju spomenika Svobodi in miru na Poljani. Ne smemo pozabiti njihovega prispevka pri manifestacijah (občinski, krajevni prazniki itd.). Kritično so ocenili slabosti, ki pestijo tabornike, kot so sebičnost posameznikov, kadrovska problematika, sodelovanje z ostalimi odredi.

Taborniški odred je izvolil novo vodstvo. Najodgovornejše naloge so razdelili tako: starešina Maks Kragelnik, načelnik Miran Franc, blagajničarka Marija Čivnik. Za letošnje leto so si zadali nalogo, da bodo več časa namenili kadrovskemu izobraževanju in končali obnovo doma na Obretanovem. Sodelovali bodo tudi na mnogobojnih, taborjenjih itd. Ob tej priložnosti so podelili tov. Daniju Kretu za vestno delo srebrni znak ZTS, Poleg tega so še ostalim prizadevnim tabornikom podelili knjižne nagrade. Ob 25-letnici skupnega življenja zakoncev Čivnik jima je taborniški odred izročil praktično darilo.

Milenko Kobal

MLADI INFORMATORJI



Ida Novak — Jerele

Ida Novak — Jerele, vodja Centra za raziskovalno dejavnost, informiranje in založništvo pri RK ZSMS, je na nedavnem seminarju za nosilce informiranja po OO ZSMS predstavila kopico zanimivosti s področja informiranja. Zlasti je bilo v ospredju informiranje v predkongresnem obdobju, pa tudi po kongresih. Z mladimi informatorji smo se dogovorili za pripravo in izvedbo posebne radijske oddaje na terenu. Oblikovati jo bodo pomagali tudi člani CIRZ. Če bo zadosti mladih dopisnikov v ravenski OK ZSMS, se bo nadaljevala mala šola novinarstva, kjer bodo pridobili še dodatna znanja, ki jih bodo potrebovali pri svojem delu.

S. J.

VSTALO JE JUTRO

Vstalo je jutro tiste noči,
ko sem sanjala o tebi.
Sonce je splezalo po listih,
v prebujene cvetove
in se tam vgnezdilo.
Njeno oblačilo je valovilo v vetru.
Steklo se je bleščalo
in jutro je bilo hladno.
Tvoje ustnice
so ponujale prezir.
Šla sta po drugi strani poti,
pregrajene z valovi peska.
Gledala sem za vama,
dokler nista potonila v luči.

ISKANJE

Mrak hodi svojo pot,
čas zbira trenutke v svojem koščnem labirintu,
veter kliče spomine v samotnem mrazu,
sonce razgalja samoto
in ni ga sram
in ni mu žal
in ni otožen
zaradi mene,
zaradi tebe,
zaradi nas,
ki se bojimo pogledati
drug drugemu v oči.
Premagamo strah
pred mrakom,
pred časom,
pred soncem,
strah nas je sramu,
ker smo ljudje.

PROPADANJE

Zalost.
Ni ti do smeha,
ne do pogovora,
le sam bi rad bil.

Trpljenje.
Prijatelji te vabijo v svojo družbo,
a ti trpiš, nobenemu ne zaupaš,
le sam bi rad bil.

Bolečina.
Boli te, ker imaš občutek,
da te vsi prezirajo
in le sam bi rad bil.

V svoji žalosti si sam ostal,
le cigareta v tvojih ustih in alkohol
sta ti edina prijatelja
in končno si sam ostal.

Julka

PESEM

Mar je res naključje,
da sva na svetu ob istem času
in da med milijonsko množico ljudi
pripadava drug drugemu?

Je mar resnica to, da nastajava
iz delčkov, ki se v nama drobijo in
izginjajo v skrivnost,
da se rojevava iz sonca na nebu,
ko naju ljubijo ovenela usta in
gledajo zaprte oči?

In mar grešiva zdaj, ko ljubiva mrtvo
v svetu, ki umira,
ko postaja življenje ironija
in so sanje smrt?

Ni naključje, ni resnica in ne greh.
Je le nekakšno babilonsko mesto zmede
in bojazen pred temo, ko bova kakor
drugi postala žrtve izgubljenega dneva
in morda izgubljenega sveta.
Za vedno.

Saša

TONE KUNTNER MED ZNAČKARJI

Februarja smo se zbrali v Titovem domu, da bi поблиže spoznali Toneta Kuntnerja in se pogovorili s tem pesnikom in gledališkim igralcem. Tone Kuntner tokrat ni bil prvič med nami. Pred leti je skupaj s pesniškim kolegom Ervinom Fritzem že obiskal značkarje, tekmovalce za Prežihovo bralno značko.

Literarna zgodovina oba literata uvršča v tok sodobne socialne lirike. Zavezanost poeziji, zemlji, srečevanje in pogovori z očetom, vračanja domov, odhod v mesto, odtujevanje, ljubezen, pogospodenje in prijateljstvo so le delčki umetniške pajčevine, ki jo je tkal in jo še tke ustvarjalni nemir priljubljenega pesnika Toneta Kuntnerja, avtorja devetih pesniških zbirk.

Vprašanje: »Kateri pesniki so vam najbližji?«

Odgovor: »Prešeren, Kosovel, Pavček... Meni so najbližji pesniki, ki ne govorijo preveč.«

Vprašanje: »Kako množice sprejemajo vaše pesmi?«

Odgovor: »Ne vem! Moje knjige so prodane, vendar to še ne pomeni, da jih radi berejo. Tako kot vi kdaj čutite potrebo, da se izpoveste, tako tudi jaz občutim potrebo po pisanju, zato pišem.«

Vprašanje: »Zakaj ste zapustili kmetijo?«

Odgovor: »V družini je bilo pet otrok. Jaz sem bil prvi in odločil sem se za šolo. Oče



Tone Kuntner med mladimi

Pesnik nam je predstavil izbor iz pesniških zbirk (Moja hiša), nato pa nas je povabil, da ga kaj povprašamo.

Naj vam obnovim ta pogovor.

Vprašanje: »Skoraj vse vaše pesmi so povezane z zemljo, kako lahko potem živite v mestu?«

Odgovor: »Težko.«

Vprašanje: »Ali vam vaš poklic pomaga pri pesnjenju ali vas celo ovira?«

Odgovor: »Kadar imam pomembno vlogo v teatru, se ukvarjam samo s tem, takrat nimam časa za pesmi. In obratno.«

Vprašanje: »Kdaj ste se pričeli ukvarjati s pesništvom?«

Odgovor: »Prvo pesem sem napisal, ko sem obiskoval 4. razred. Od takrat naprej pišem, kadar začutim potrebo po pisanju.«

je prodal posestvo in kupil novo, manjše, bližje mestu, da smo se lahko šolali.«

Vprašanje: »Bi se vrnil na kmetijo, če bi imeli možnost?«

Odgovor: »Ne, ne bi se.«

Vprašanje: »Ali pesništvo vpliva na vaše življenje?«

Odgovor: »S pesmimi sem reševal sebe, svoje stiske. Mene imajo mestni ljudje za romantika, ker pač pišem takšne pesmi. Jaz mislim, da moje pesmi nimajo zveze z romantiko.«

Vprašanje: »Ali se ukvarjate tudi s prozo?«

Odgovor: »Ne. Sem premalo zgovoren.«

Zapicali učenci 3. b. kovinarske usmeritve
SŠTNPURavne

ZA DOBRO VODENJE KROŽKOV KVALITETE

Seminarji za usposabljanje delavcev za vodenje krožkov kvalitete so eden od osnovnih pogojev za širjenje množične inovativne dejavnosti. Primerni so za vse stopnje izobrazbe.

Organiziramo jih vsakih 14 dni, trajajo pa po štiri dni. V vsaki skupini je po šestnajst delavcev, ki se usposabljujejo za delo v krožku in uporabljajo metode in tehnike za vodenje krožka kvalitete. Predavatelji so delavci železarne.

Udeleženci so o seminarju v marcu povedali naslednje:

Miran Čebulj, Anton Rotovnik in Franc Herman iz tozda Valjarna:

»Način vodenja krožkov je bil za nas zanimiv. Zasluge za to imata predavatelja Damijan Berložnik in Samo Šavc. Snov sta podala tako, da smo jo vsi hitro dojemali. S tem znanjem bomo v tozdu v najkrajšem času ustanovili nove krožke in jih uspešno vodili.«

Pavel Stavdeker in Štefan Matavž, tozd Kalilnica:

»O krožkih kvalitete smo v našem tozdu bolj slabo informirani, razen kratke informacije, ki jo je na delovnih skupinah podal pospeševalec. Meniva, da je seminar veliko dal vodjem, ki bodo zdaj poskušali ustanoviti krožke v svojih okoljih. Tak krožek lahko v našem tozdu precej naredi glede na zastarele agregate, vpliva pa lahko tudi na organizacijo dela in medsebojne odnose.«

Marjan Brankovič in Anton Žvikart, tozd Jeklovlek:

»Pospeševalec Jože Troškar nas je obvestil o ustanovitvi krožkov kvalitete po metodi KIP. Ustanovili smo dva, za vodje pa sva bila izbrana midva. Po končanem seminarju smo prišli do spoznanja, da je ta metoda zelo dobra, če bo le sodelovalo čim več članov v tozdu oz. delovni organizaciji.«

Miran Kolar, tozd Jeklarna:

»Sem iz obrata EPŽ in bom zato delal v krožku samo tu. Zato menim, da bi morali na seminar poslati tudi delavce iz drugih delov našega tozda, da bi v njih uvajali in širili inovativno dejavnost na ta način.«

Darko Primožič, Brane Žunec, Leopold Močnik, Darko Kavčič, tozd Jeklolivarna:

»Seminar je potekal kot dejanski prikaz krožka, kjer smo s praktičnimi primeri reševanja problemov spoznali pomen oz. vlogo krožka. S takim načinom dela se odpirajo široke možnosti vsem delavcem, kjer lahko pozitivno izrazijo vsa svoja mišljenja. Delovodje in tehnologi tozda Jeklolivarna se izvajalcema usposabljanja za njun trud lepo zahvalimo.«

Edvard Sisernik, Silvo Mori, Anton Špiler, tozd Kovačnica:

»Seminar za vodje krožkov kvalitete, posebno pa način dela, kot ga uči, je nekaj, kar smo že dolgo pogrešali. V glavah delavcev se namreč skriva prenekatera koristna ideja, vendar doslej nismo imeli dovolj učinkovitega načina, kako bi jo izbezali na plan in koristno uporabili. Pomembno je, da se seminarja udeležijo tisti, ki jih tak način dela zanima. 12 ur predavanj in praktičnega dela na dan je sicer dokaj naporno, se je pa izplačalo in menimo, da je seminar dosegel svoj namen. Ugotavljamo pa, da bi s takim načinom dela morali začeti že veliko veliko prej.«

S. Š.

Rezultati kažejo, da pri upoštevanju navodil obstaja dvojna korist:

- prihranek energije zaradi optimalnega vodenja ogrevanja in s tem skrajšanje potrebnega časa ogrevanja in hkrati možno povečanje obstoječih kapacitet in s tem proizvodnje
- izboljšanje kvalitete ogrevanja in prihranek materiala zaradi zmanjšanja odgora.

- memoriranje temperaturnih predpisov termične obdelave
- povezava prek serijskega modula za prenos podatkov z nadrejenim procesnim računalnikom
- možnost etapne izgradnje
- možnost nadaljnega razvoja
- možnost prenosa znanja v druge sredine
- temeljito poznavanje sistema omogoča hiter servis in vzdrževanje

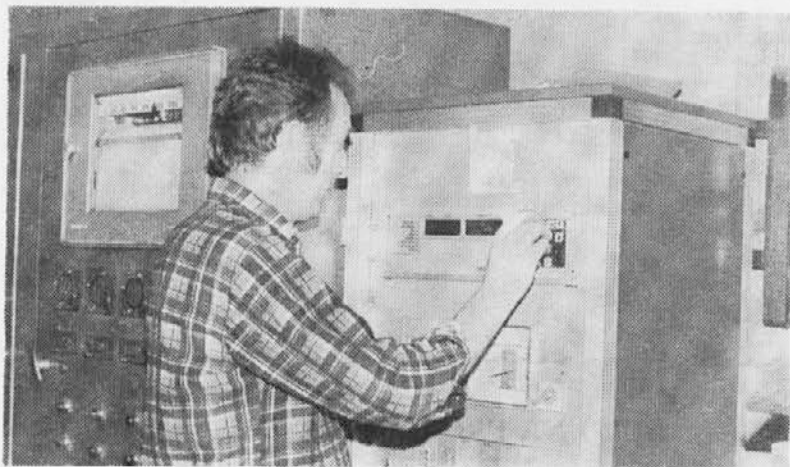

Sedaj je vodenje veliko lažje

Kako je sistem zgrajen?

Skica kaže blok shemo regulacij na ogrevni globinski peči, ki je osnova celotnega mikroprocesorskega sistema.

Za realizacijo vseh funkcij je treba meriti temperaturo v vsaki celici ter krmiliti elektro servomotorje, ki prek ventilov odpirajo pretok plina in zraka na gorilnike.

Regulacijske funkcije prevzema mikroprocesor, ki so ga programirali tako, da opravlja vse algoritme regulatorjev.

Osnovni koncept vodenja plinske peči z mikroprocesorjem je tak, da omogoča:

- opravljanje vseh regulacijskih funkcij
- izhod iz mikroprocesorja je prilagojen krmiljenju električnega servomotorja ali električnega ventila
- spreminjanje regulacijskih parametrov
- opravljanje vseh alarmnih funkcij

— dopolnjevanje programske in materialne opreme glede na študijske rezultate v naslednjem obdobju raziskav na pečeh.

Kako naprej?

Rezultati kažejo, da materialna in programska oprema zanesljivo delujeta. Ljudje pri ogrevnih pečeh v valjarni zahtevajo, da zgradijo še dodatne mikroprocesorje za ostale globinske peči. To pa je že potrjeno, da so na pravi poti in garant za praktično uporabo mikroprocesorja na naslednjih pečeh.

Kaj je treba še napraviti?

- Instalirati, razviti in uporabiti matematični model za optimizacijo postopka ogrevanja glede na uporabo energije.
- Uvajanje mikroprocesorja na stare peči kaže potrebo po posodabljanju konstrukcije peči in regulacijskih elementov.
- Dosedanje delo pri razvoju znanja je treba nadaljevati z aplikacijami na vseh pečeh, saj se instalacija sistema izplača že v enem letu.

Franc Rus, dipl. inž.

PRVI MIKROPROCESOR – IZDELAN V ŽELEZARNI RAVNE – OPRAVLJA SVOJO FUNKCIJO

Strokovnjaki iz tozda ETS so se pred tremi leti lotili usmerjenega raziskovalnega dela z nalogo, da razvijejo lasten mikroprocesor za vodenje peči za termično obdelavo in ogrevanje, ki so kurjene z zemeljskim plinom. Razvoj mikroprocesorja je uspel, saj opravlja svojo funkcijo na globinski ogrevni peči na težki progi v valjarni.

Kaj je vodilo naše strokovnjake, da so šli v razvoj lastnega mikroprocesorskega sistema?

Pri analizi različnih sistemov tujih firm so ugotovili, da so glede na možnosti izredno dragi, vsebinsko pa ne tako komplicirani, da se jih ne bi dalo z ustrezno materialno opremo izdelati v lastni režiji in da bi bili prilagojeni za naše potrebe. Ugotovili so namreč, da so tuji sistemi preveč univerzalni in bi jih morali za naše potrebe preveč prilagajati.

Kakšne izboljšave pričakujejo in kakšni so dosedanje rezultati?

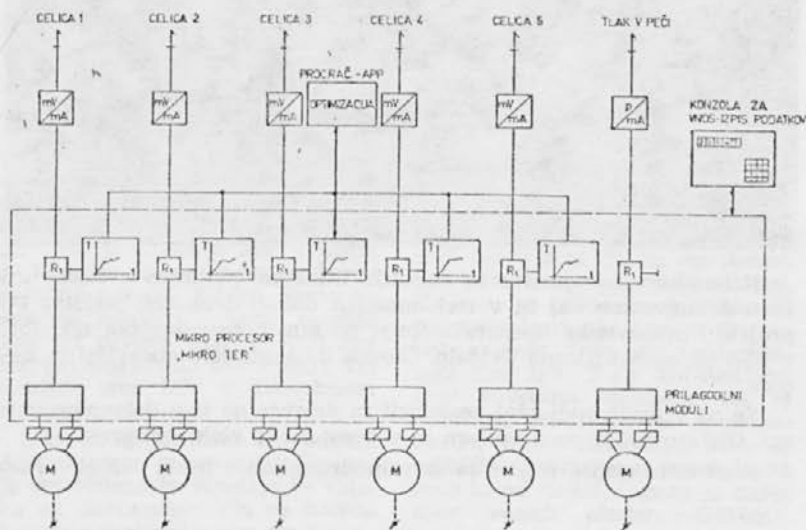

Končno plin tudi v zasebne hiše

Čeprav je bila odločitev za napeljava plina v naselja sprejeta kmalu po letu 1978, ko smo v železarni začeli uporabljati zemeljski plin, so bile prve privatne hiše na Prevaljah priključene na plinovod šele decembra lani. Glavno vodilo pri odločitvi je bilo — tako kot pri odločitvi za toplovodno ogrevanje Raven — zmanjšati onesnaženost zraka, ki je posebno v zimskem času izredno visoka. Do konca lanskega leta je bil položen primarni plinovod iz železarne do Mežice ter glavni krak sekundarnega omrežja na Prevaljah. Od predlanskega januarja so na plinovod priključene vse kotlovnice za ogrevanje stanovanjskih blokov, Družbenega doma in banke, do letošnje ogrevalne sezone pa so bile priključene kotlovnice skoraj vseh organizacij združenega dela, šole in ambulante na Prevaljah.

V predlogu plana za letos je dokončanje primarnega voda in položitev sekundarnega voda do treh kotlovnice za ogrevanje večine družbenih stanovanj v Mežici. Za Prevalje predvideva predlog v manjšem obsegu nadaljevanje izgradnje sekundarnega omrežja in priklapljanje privatnih hiš ter novega stanovanjskega bloka.

Namen tega članka je seznaniti interese s prvimi izkušnjami ogrevanja privatnih hiš z zemeljskim plinom, s tehnično in pravno izvedbo priklopa in svetovanje glede izbire peči za ogrevanje prostorov. Prav bi bilo, da bi ljudje imeli več zaupanja v ponudene rešitve in da bi se interese ti smele prijavljati za priklop na plinovod.

Za to investicijo prispeva levji delež družba, redna in zadostna oskrba naselij s tem plinom pa je tudi zagotovljena z vseh merodajnih instanc.

TEHNIČNA IZVEDBA PRIKLOPA NA PLINOVOD

Za napeljava plina je izdelan projekt, kjer so vrisane vse obstoječe hiše in delno tudi načrtovane, ki pridejo v poštev za priklop na plinovodno omrežje. Vrisane so trase plinovoda in dimenzije ter mesta vstopa plinovoda v posamezno hišo. Dimenzioniranje cevovodov je izvedeno s predpostavko, da ima vsaka priključena hiša možnost uporabe plina za ogrevanje prostorov, za pripravo sanitarne tople vode in za pripravo hrane. Hiša se priklopi na sekundarni (ulični) vod, v katerem je plin pod tlakom 100 mbarov. Tehnično se hiša priklopi tako, da se v sekundarni plinovod, ki poteka mimo hiše, vgradi odcepni kos z zapornim ventilom, od tega pa se spelje cev v kotlovnico hiše, kjer se tudi namesti zaporni ventil, imenovan požarna pipa. Med to požarno pipo in steno hiše je vstavljena v cev izolacijska prirobnica, ki preprečuje vstop morebitnih blodečih električnih tokov. Skozi steno je cev položena v večjo cev in vmes plinotesno zatesnjena. Za požarno pipo je v plinovod vstavljen plinomer z regulatorjem tlaka. Od plinomera je plinovod speljan do posameznih trošil (peč za centralno ogrevanje, boiler, štedilnik, hladilnik itd.). Celotni deli plinovoda od odcepa na sekundarnem plinovodu do vključno požarne pipe se imenuje hišni prikluček, od požarne pipe naprej pa interna instalacija. Regulator tlaka zniža tlak od 100 mbarov na 20 mbarov, kot zahtevajo trošila. Cev hišnega priklučka je jeklena, premera običajno 50 mm, antikorozijsko zaščitena in položena v zemljo na globini okoli 1 m.

Za varno obratovanje skrbijo varnostne naprave, ki so vgrajene na plinskih trošilih, uporabniki pa morajo upoštevati tudi pisna navodila, ki jih izdelovalci trošil prilagajajo pri dobavi svojih proizvodov.

Cevi interne instalacije so običajno tudi jeklene, na trošilih so lahko gumijaste, vendar ne daljše od 1,5 m (kot pri butanskih jeklenkah). Na novih priklučkih in novih hišnih instalacijah se pred uporabo izvede tehnični pregled s preizkusom na tesnost in trdnost.

Na novo priključena trošila daje v pogon in jih uregulira pooblaščen serviser. Plinomeri so preizkušeni in plombirani od službe za kontrolo meril. Preizkusijo se vsaka tri leta in na novo plombirajo. Za večino privatnih hiš zadostuje plinomer do velikosti 10 m³/h (G 4, G 6, G 10).

PRAVNI POSTOPEK ZA PRIKLJUČITEV NA PLINOVOD

Interesenti za plinovod se pisno prijavijo na Samoupravno interesno skupnost za komunalno in cestno gospodarstvo Ravne (SIS KCG) oziroma izpolnijo ustrezno anketno polo, ki jo strokovna služba SIS KCG razpošlje lastnikom hiš določenega okoliša za priključitev na plinovod. Ko odbor za toplovod in plinovod odloči v skladu z rezultati ankete oziroma števila prijav, kateri okoliš se naj priključi, dostavi strokovna služba interesentom pogodbe v podpis. V pogodbah so navedene obojestranske obveznosti in pravice ter drugi pogoji.

Kot je bilo pri toplovodu, je tudi pri plinovodu dogovorjeno, da se plača enotna cena za priklop, ne glede

na oddaljenost hiše od sekundarnega (uličnega) plinovoda. Za prispevek 141.500 din je SIS KCG zgradila 1985. leta hišni prikluček vključno s plinomerom. Za vsako leto se določi nova cena (inflacija). Plačati je treba v roku 12 mesecev od sklenitve pogodbe.

Navajam tudi sistem določanja cene za porabljeni plin: cena plina se ugotavlja iz odobrene cene toplote, to je cena 1 MWh.

S tem so porabniki plina v enakopravnem položaju s porabniki, ki so priključeni na toplovod. Cena 1 MWh je sedaj od 1. 2. '86 dalje 6.506,70 din za ogrevanje stanovanj. Za 1 MWh toplote računamo porabo 120 m³ plina. Torej je cena 1 m³ plina 6.506,70 : 120 = 54,22 din.

Pogodba za plinomer se sklence posebej in je last uporabnika, medtem ko je hišni prikluček last SIS KCG oziroma distributerja plina. Za vzdrževanje in kontrolo plinomera skrbi distributer. Regulirano je tudi vpravljanje polaganja plinovoda po privatnih zemljiščih, čuvanja tras plinovodov itd. z »izjavo«. Vse je v glavnem tako urejeno, da je čim bolj ugodno za uporabnika in da ne podražuje investicije ter obratovanja. Izdelan je predlog pravilnika o medsebojnih odnosih oz. o pogojih dobave zemeljskega plina, ki ga bo v kratkem sprejela skupščina SIS KCG in ga bo vsak uporabnik oziroma prijavitelj interesent dobil.

IZBIRA PEČI ZA CENTRALNO OGREVANJE

Veliko proizvajalcev je za peči centralnih kurjav. Od domačih so zelo znane firme: TAM Maribor, EMC Celje, FEROTERM Maribor, PLAMEN Slavonka Požega, VULKAN Zrenjanin. Ker obravnavamo ogrevanje privatnih hiš, imamo v mislih male peči, kapacitete od 16 do 40 kW (14.000—35.000 Kcal). Peči so različnih izvedb. Po materialu so litoželezne ali jeklene. Po gorivu so peči za trda goriva, za trda in tekoča, za tekoča ter peči za plinasta goriva.

Peč za eno vrsto goriva je cenejša kot peč za dve različni vrsti. Lastniki hiš, ki imajo že urejeno interno instalacijo za centralno ogrevanje s pečjo, primerno za olje, lahko namesto gorilca za olje kupijo in montirajo plinski tlačni gorilnik s pripadajočo armaturo. Takšen gorilnik na primer firme Weishaupt kapacitete 25 kW stane 1200 DM in 90.000 din carine. Tlačne gorilnike za take male peči proizvaja od domačih tovarn VENTILATOR Zagreb, in sicer dve velikosti: tip 10 PZ-a, kapacitete 20 do 37 kW, stane 180.850 din, tip 10 PZ-b, kapacitete 35 do 90 kW, stane 188.665 din (februar 1986). Firma ima tudi dobro organizirano servisno službo. Nekoč je poskušala Libela Celje, vendar je opustila proizvodnjo. Poleg peči s tlačnimi gorilniki se proizvajajo peči z atmosferskimi gorilniki, ki so izdelane samo za plin in so zato enostavnejše ter najcenejše.

Od lanske pomladi zbirava s Pušnikom Emilom prospektivni material, cene in možnosti nabave peči in gorilcev. Obiskala sva nekaj firm in plinarn z namenom, da bi ponudili interesentom najugodnejšo varianto. Prišla sva do zaključka, da so najprimernejše prav te specialne plinske peči z atmosferskimi gorilniki. Pri nas jih proizvaja PLAMEN Slavonka Požega po licenci zahodnonemške firme Hydrotherm. V Sloveniji jih veliko obratuje v Mariboru, Celju in Ljubljani. Povsod se o njih zelo pohvalno

DELO NA PROSTEM LE ZAČASNO



Nehumano delovno mesto zbiranja litine za čistilnico v leseni uti pred Jeklolivarno naj bi v treh mesecih dobilo drugačno podobo. Po projektu avtomatske formarske linije bo tam konstrukcijska zgradba, v njej pa mehanizirano dvigalo. Človek bo tako delo opravljal iz kabine.

So pa v tozdu tudi zdaj poskrbeli za delavca na tem delovnem mestu. Obvarovan je pred vetrom in v prostoru so električni grelci.

(Vir: informacija referenta za samoupravljanje tozda Jeklolivarna)

izražajo. Ker se dobijo za dinarje, tudi uspešno spodrivajo podobne uvožene peči Junkers oziroma IKOM.

Firma PLAMEN ima v proizvodnem programu tri velikosti pod oznakami:

oznaka	moč kW	cena din (februar '86)
HC-23	20—23	181.395,00
HC-31	29—31	224.460,00
HC-40	36—40	
HCD-62	58—62	(sestavljeno iz dveh peči HC-31)
HCD-80	71—80	(sestavljeno iz dveh peči HC-40)

Za večje peči je cena odvisna od velikosti naročila, ker peči izdelujejo le po naročilu. Za naša naselja bi jih lahko naročal investitor ali izvajalec del po zbranih naročilih (pogodbah in morebitnih vplačilih) interesentov. Torej taka kompletna peč stane le nekaj več kot domači tlačni gorilnik in manj kot uvoženi. Te peči so predvidene za sistem ogrevanja s črpalko in se lahko prilagodijo za razne vrste plina. Kompletirani so z naslednjo opremo: kotlovski blok iz sivne litine, univerzalni atmosf. gorilnik iz plemenitega jekla, ki dela brez ventilatorja, piezoelektrični vžigalnik, vžigalni gorilnik, kombinirani magnetno plinski ventil (z regulatorjem tlaka plina, termoelektričnim varovalcem plamena, vklopnim ventilom in termo kretnico), regulator temperature kotla, varovalo temperature, termo-manometer, varovalo vleka, priključna spojna letev za priključek na el. omrežje 220 V, 50 Hz, izolacijski plašč — ohišje — peči. Po želji dobavlja firma tudi motorno dimno zaplo, ki preprečuje podhlajevanje kotla, ko ni v pogonu, dalje varčevalno avtomatiko za krmiljenje drsne temperature kotla v odvisnosti od vremenskih razmer in obtočno črpalko, ki zagotavlja enakomerno pretakanje vode skozi ves sistem ogrevanja. Z varčevalno avtomatiko se da prihraniti do 30 % goriva (to velja seveda tudi za ostale vrste peči). Za servisiranje teh peči je možna usposobitev naših delavcev, oskrbovali pa bi nas tudi z rezervnimi deli. Servisna služba za uvožene tlačne gorilce pa je bolj problematična, ker se serviserji šolajo v inozemstvu in jih je premalo, tudi rezervni deli so dražji. Z ustreznimi serviserji imajo pogodbe uvozna trgovska podjetja (Metalka, Kavinotehna).

Lastniki hiš — interesenti za zemeljski plin — ki že imajo peči na kombinirano ali tekoče gorivo, se bodo najbrž odločili za nabavo domačega gorilnika, če pa je peč neprimerna ali stara, bodo peč prodali in

kupili specialno peč za plin. Dobra stran obstoječih peči je, da se v njih lahko kuri nadomestno gorivo, če izpade zemeljski plin ali pa občasno cenejše gorivo.

DOSEDANJE IZKUŠNJE PRIKLJUČENIH HIŠ

Priključene hiše imajo peči z vgrajenimi tlačnimi gorilniki Weishaupt. Od decembra do konca marca so posamezne hiše pokurile ena 2342 m³, druga 2080 m³ in tretja 3574 m³ plina. Po večletnih izkušnjah na toplotovodu vemo, da se v teh štirih mesecih porabi 80 % toplote v vsej ogrevalni sezoni, ki traja od oktobra do aprila. Torej lahko sklepamo, da bi bila skupna poraba za prvo hišo 2927 m³ oz. 24,4 MWh, za drugo 2600 m³ oz. 21,7 MWh in za tretjo 4467 m³ oz. 37,2 MWh zemeljskega plina. V dinarjih pomeni to za prvo 158.702 din, za drugo 140.977 din in za tretjo 242.209 din. Če upoštevamo še ogrevano površino posameznih hiš, je specifična poraba plina takšna:

prva hiša 14,5 m³/m², druga 17,2 in tretja 26,2 m³/m². Razvidno je, da je v tretji hiši precejšnje odstopanje; možno je troje: da si stanovalci privoščijo obilno ogrevanje, da je hiša slabo izolirana ali pa da peč ne obratuje ekonomično (lahko pa je tudi kombinacija navedenih vzrokov). Lastnik hiše sedaj raziskuje vzroke. Med temi lastniki hiš sta tudi dva obrtnika. Torej je treba te prve izkušnje jemati z določeno rezervno. Predpostavljamo, da bodo porabe na splošno v stanovanjskih hišah občutno manjše, kot kažejo ti trije primeri.

Ob koncu še nekaj dobrih posledic priklopa na plinovod: čistejše ozračje, komfortno gretje, pridobitev prostora, kjer je sedaj vskladiščeno trdo gorivo, cena plina za ogrevanje stanovanj bo po sedanjih izkušnjah vedno nižja od ekonomske (podobno kot stanarine v družbenih stanovanjih).

Anton Vehovar



Skupno preživet čas

čisto drugačno. Spoznavaj ljudi, se z njimi meniš, vidiš sadove svojega dela, četudi šele po dolgem času. Drugače je. V fabriki pa je samo papirnata vojska. Če ne bi bilo ljudi okrog mene, kot so, ne vem, če bi zdržala. Tako pa sem šest let že.

Ne vem zakaj, ampak najlažje nama je bilo začeti z delom, tistim za kruh in družbenopolitičnim, kjer sva zadnje čase skupaj pri sindikatu.

Potem sva lahko spregovorili o stanovanju.

Meni sta bila prijetna duh po starem in mrakoba v starem bloku za ribarnico ob Suhi. Toda zaznati ju je bilo samo na hodniku in stopnišču. V njenem stanovanju je bilo svetlo in prostorno, da je bila sprememba kar težko dojemljiva. »Vidi se takšno, ker še vedno ni pohištva za dnevno, čeprav imam že naročene,« je rekla. »Samo ena soba je, zato je kuhinja kar v kotu, za Ksenijo pa smo s pregradnimi stenami naredili sobico. Samo da sva na svojem, ampak uradno šele od prvega marca. Prej sva bili pri starših na Javorniku. Tri družine smo bile v dvosobnem stanovanju.«

Zdaj je sprememba res velika. Ampak samo v prostoru. Drugače sta Milena in Ksenija še veliko na Javorniku. Tja se hodita kopat in na kosilo, tam je Kseni-

ja, kadar je bolna in ne more v šolo.

Ksenija je Milenina hčerka. V drugi razred Osnovne šole Prežihovega Voranca hodi. Rada hodi in ponosna med pogovorom kaže zvezke in začudeno šteje svoje pokracane strani pogovora z njima. Simpatična je, ko ponuja pecivo, kaže fotografije iz svojega albuma in posega v kramljanje. Čisto velika je že. Kako tudi ne, saj se zjutraj sama odpravi v šolo. Milena jo pokliče, preden gre na šilt, in dekle potem pridno budno počaka čas za v šolo. Vrača se ob treh popoldne po podaljšanem bivanju.

Mileni je Ksenija resnično vse na svetu, in si želi samo, da bi bila v življenju srečna, če že sama do zdaj ni mogla biti.

»Samohranilstvo ni privilegij, kot nekateri mislijo. Vsaj zame ne. S šestimi starimi milijoni vsega dohodka na mesec že zaradi denarja ni. Pa ni vse denar, kot bi lahko po tem kdo sklepal. Ko sem se odločala za svoje ali ne svoje življenje, sem se grozno bala samote. Zato sem tudi oklevala dve leti. Toda ko sem enkrat zavestno spoznala, da se odločam predvsem za otrokovo usodo, njeno življenje, sem se odločila. Takrat sem pozabila na sebe in mi ni žal, čeprav je najin dom včasih hladen. Odvisno, kakšne volje si.«

KAKO ŽIVIMO

Milena in Ksenija

Najmanj sem si mislila, da bi hotela biti za pogovor ona, in sploh nisem računala nanjo. Toda ko se ni dalo zmeniti z njenim vodjem, sem zadnji trenutek rekla v slušalko: »Pa ti?«

Nič ni imela proti, čeprav je lahko dobila občutek, da »velja, če ni drugega« in čeprav je njeno življenje drugačno od drugih. Ze zato mi je postala simpatična.

Ali je simpatična ali ne, kakšno neumno spraševanje! Toda da je, lahko potrdijo vsi, ki z njimi dela v komunalnem oddelku in referatu za stanovanjske zadeve Delovne skupnosti

kadrovsko — splošnih zadev. Milena Pešl je tam administratorica. »Ne bi bilo hudo opravljati dela za dve različni področji, toda kot za stavo se najrajši zgodi, da je naenkrat na kupe dela na obeh straneh. Takrat je nekoliko bolj napeto, čeprav moram reči, da z ljudmi rada delam.«

Ker je tako, si je Milena tudi izbrala poklic kozmetičarke in zaradi njega bi takoj odšla iz železarne, če bi mogla najti delovno mesto ali če bi mogla odpreti svoj salon. »Ne morem se navaditi na pisarno. Moti me papirnato delo, kozmetičarsko je

ŽELEZARJI DELEGATI

V železarni se je marca sestalo osem konferenc delegacij. Delegati so oblikovali naslednja vprašanja, pripombe in stališča:

KONFERENCA DELEGACIJ ZA OTROŠKO VARSTVO

● Kje in kdaj je bil sprejet sklep o spremembi kriterija, po katerem je VVO Ravne obračunala del oskrbnine, če je otrok zaradi bolezni manjkal neprekinjeno 14 koledarskih dni? Po novem bi namreč moral biti otrok odjavljen, in to cel mesec vnaprej, sicer plačajo starši oskrbnino v celoti.

KONFERENCA DELEGACIJ ZA ZDRAVSTVENO VARSTVO

● Ne moremo načrtovati manj zdraviljenja v bolnišnici, saj smo industrijski kraj, življenjski standard nenehno pada, število obolenj pa iz leta v leto narašča.

Število rojstev naj bi se povečalo, zato se ne more zmanjšati število postelj na ginekološko-porodnem oddelku.

● Delegati predlagajo, da se ukine participacija, ker je izgubila svoj vzgojni učinek, in postavitev oglasne deske pred zdravstvenim domom, kjer bi objavljali imena dežurnih zdravnikov in lekarn.

● Ali je sklep o določitvi Koroške osrednje knjižnice »Dr. Franc Sušnik« za matično knjižnico na območju občine Ravne povezan s predlogom konference delegacij o drugačnem financiranju knjižnice?

● Kako potekajo dogovori za adaptacijo Titovega doma in kako je zamišljena gradnja nove, večnamenske dvorane na Ravnah?

● Kako je z ustanovitvijo kulturnega centra (kot organizacije) na Ravnah?

● Konferenca predlaga, da organizacijo preureditve Titovega doma prevzame KUD Prežihov Voranc, finančno pa naj pomaga tudi železarna.

KONFERENCA DELEGACIJ ZA TELESNO KULTURO

● Finančni načrt telesnokulturne skupnosti za leto 1985 ni bil realen.

Na srečo ima Milena precej kolegic in mamo, ki ji je velika prijateljica, in ima Ksenijo. Vse popoldneve sta skupaj, bereta, rišeta, računata, zvečer si kaj skuhata — in tako teče življenje dalje.

Ampak za Mileno z grenkim priokusom. Zameri ljudem z ulice, ki so ji tako očitno dali vedeti, da je zato, ker ni poprečna, črna ovca. »In ob tem prvem spoznanju je bilo najhujše,« pravi. »Potem sem vso stvar v sebi še enkrat premislila in si rekla, da se nimam česa sramovati. Takrat sem dvignila glavo in zdaj gledam ljudem naravnost v oči.«

Tako sva z Mileno čisto preprosto končali tudi s temo, ki je že od vsega začetka ležala med nama kot kamen. Kako po nepotrebnem!

Helena Merkač

● Ali so bila sredstva razdeljena glede na dejavnost društev?

● So bili programi v celoti realizirani?

KONFERENCA DELEGACIJ ZA SOCIALNO SKRBSTVO

● Zakaj je še vedno tako veliko število mladoletnih ljudi, ki so prikrajšani za normalno družinsko življenje? Kaj je naredil center, da bi se njihovo število zmanjšalo?

● Določila o enotni evidenci bi morali realizirati predvsem zaradi starejših ljudi.

KONFERENCA DELEGACIJ ZA ZBOR ZDRUŽENEGA DELA

● V prostorskem načrtu ni predvidena gradnja novih skakalnic. Sedanje so stare že štirideset let.

(Povzetek sporočila dr. H. Mahlerja, generalnega direktorja svetovne zdravstvene organizacije za svetovni dan zdravja 1986)

Tema letošnjega svetovnega dneva zdravja je namenjena zdravemu načinu življenja in je posledica čedalje večjega prepričanja, da bi morali bolj poudarjati pozitivne ukrepe, s katerimi bi posamezniki in družba lahko varovali in izboljšali zdravje. V deklaraciji iz Alma — Ate 1978 je zapisano, da imajo ljudje pravico in dolžnost, da posamezno in v skupnosti sodelujejo pri načrtovanju in izvajanju zdravstvenega varstva. Glede na to, da se z uredništvom akcije »zdravje za vse do leta 2000« že mudi, je zdaj skrajni čas, da ta sklep tudi uredništvu.

Svet okoli nas se naglo spreminja, vendar pa se te spremembe v standardni zdravstveni praksi in delovanju zdravstvenih služb največkrat ne upoštevajo. Glavni poudarek je še vedno na samem zdraviljenju, zanemarjajo pa se pozitivni ukrepi, ki bi jih za varovanje zdravja lahko izvajal vsak posameznik. V mnogih deželah sveta se je razširilo prepričanje, da je zdravje nekaj, kar omogočajo zdravniki, in ne nekaj, za kar lahko družba in posamezniki poskrbijo sami. Kljub temu se danes vseeno čedalje bolj izražata težnja, da bi se glavni poudarek za zdravljenje v bolnišnici prenesel na tiste vsakodnevne aktivnosti, ki izboljšujejo zdravje. Takšen pristop, katerega dejanski cilj je človekova telesna kondicija, je dovolj širok, da lahko zajame družbo v celoti.

Pomembni so trije glavni dejavniki zdravega načina življenja:

- gibanje in šport
- prehrana
- osebna odgovornost.

Gibanje je treba razumeti v najširšem pomenu; vključuje tudi hojo ter druge aktivnosti v pro-

stem času. Ima neposreden vpliv na zdravje in lahko spodbudi željo po telesni kondiciji, kar izboljša splošno zdravje.

KONFERENCA DELEGACIJ ZA IZOBRAŽEVANJE

● Da bi v občini omogočili normalno delovanje v vseh osnovnih šolah, bi morali drugače reševati prostorsko problematiko.

● Koliko sredstev bo potrebnih za ureditev počitniškega tabora otrok in kako jih bomo zbrali?

KONFERENCA DELEGACIJ ZA POKOJNINSKO IN INVALIDSKO ZAVAROVANJE

● Predlaga, da v Jugoslaviji uvedemo enotni pokojninski sistem za vse delavce v združenem delu ne glede na delo, ki ga posameznik opravlja.

● Strokovna služba naj usklajuje pokojnine tako, da bo ohranjeno razmerje, kot je bilo ob uveljavitvi pokojnine.

(Vir: zapisniki konference delegacij)

ko kot mnoge druge navade, tudi navade v prehrani zadnje čase spreminjajo. Nekateri novi in priljubljeni načini prehrane pomenijo veliko nevarnost. Energetsko bogata hrana z mnogimi maščobami in prepojena s sladkorjem, ogroža srce in zobe. Svetovna zdravstvena organizacija nikakor ne priporoča enotno vrsto prehrane za vse človeštvo. Nasprotno, vsaka kultura daje s svojim načinom prehrane vse glavne sestavine, ki omogočajo rast in zdravje. Zato se moramo bolj zavedati pomena in vpliva zdravega prehranjevanja ter načrtno spodbujati tiste navade v prehrani, ki lahko pripomorejo k izjemnim dosežkom v športu in k splošno dobremu počutju.

Osebna odgovornost ima širok pomen. Posameznike je treba spodbuditi, da sami poskušajo ohranjati svoje zdravje in se izogibati škodljivim navadam in razvadam, še posebno tobaka v vseh oblikah, alkohola in drugih mamil.

Povsod, kjer je razširjeno kajenje, je to najpomembnejši vzrok za slabo zdravje in prezgodnjo smrt, a hkrati edini, ki ga je mogoče odpraviti. Poleg tega epidemije kajenja ne more ozdraviti zdravnik, saj pomaga edino preprečevanje. Mladino je treba seznaniti s pozitivnimi vzorci zdravja, da ne bi začela s to, pogosto doživljenjsko in pogubno navado. Čeprav je odgovoren vsak posameznik sam, ima družba z mnogimi dejavniki velik vpliv na odločitve — kaditi ali ne kaditi. Toda zgodi se, da ima ta posameznik, ki stoji pred to pomembno izbiro, komaj 11 let.

Glede alkohola in drugih mamil bi morali posameznikom pomagati pri razumni odločitvi, ki bi ohranila njihovo telesno kondicijo in s tem življenjski užitek.

Z malo volje lahko torej vsakdo postane glasnik zdravja. Po vsem svetu naj se širi sporočilo:

ZDRAVJE JE EDINA TEKMA, V KATERI JE VSAKDO ZMA-GOVALEC!

Referat za zdravstveno vzgojo

O BOLEZNIH SRCA IN OŽILJA

Zdravje je tisti del osebne sreče, na katerega žal vse pre pogosto pozabljamo. Potreben pa je samo majhen premik, sprememba počutja, in že smo zaskrbljeni, pripravljani vzeti najbolj grenko zdravilo. V dveh primerih je naše stališče zgrešeno: prvič smo brezbrizni, drugič pa pričakujemo vrnitev zdravja s pomočjo različnih kapljic, tablet in injekcij. Naš prispevek k ohranitvi zdravja je zdrav način življenja, naš prispevek k zdravljenju pa vsestranska prilagoditev življenja boleznim (glede na počitek in delo, pravilno prehrano, telesno in duševno osvežitev).

Leta opažamo naraščanje števila bolnikov z okvarami srčne mišice, ožilja srca in udov. V najbolj razviti in gosto naseljenih deželah že vsako minuto umre človek, ker mu odpove srce. Ta obolenja povzročata vrsta škodljivosti, ki jih najlepše opiše pojem »nezdrav način življenja«. Neprestana stiska s časom, prepuštevati sama sebe škodljivim razvadam, živčna napetost, neredna prehrana, odvajanje od narave, sklepajo začaran krog, iz katerega marsikdo misli, da ne more. Vendar, kadar bolezen res-

no potrka na vrata, takrat vsak vendarle prebije obroč, ki ga stiska.

Pri iskanju vzrokov za nastanek bolezni srca in ožilja priznavamo velik vpliv dednosti, vendar je znano, da se deduje samo nagnjenje do obolenja srčno-žilnega sistema. To je pravzaprav podlaga za razvoj bolezni, ki je v nas samih. Na to podedovano nagnjenje mora delovati še zunanja škodljivost, vpliv okolja. Šele tedaj se bolezen razvije. Med zunanjimi vplivi imajo bolezenske klice še vedno pomembno vlogo. Škodljivosti najdemo tudi v različnih fizikalnih in kemičnih vplivih. V sodobnem hitrem utripu življenja stopajo v ospredje socialni vplivi, ki posredno porušijo ravnovesje v organizmu, zaradi česar se pojavijo motnje (zvišan krvni pritisk, motnje v presnovi, v samoupravnem živčnem sistemu), ki sprožijo bolezni srca in žil. Po teži najmočnejši dejavniki za nastanek bolezni srca in žil so: zvišan RR, motnje v presnovi maščob in kajenje. Nastanek bolezni srca in žil pa pospešuje še telesna neaktivnost, duševna preutrujenost, debelost, pretirane razvade.

ZVIŠAN KRVNI PRITISK: je tako razširjena bolezen, da v nekaterih deželah prizadene že vsakega petega odraslega človeka. Prav je vedeti, da nikakor ne drži več priporočilo, naj bo zgornja meja pritiska toliko nad 100, kolikor let ima človek. Upoštevati moramo, da sta pomembna dva pritiska »zgornji« (sistolčni) in »spodnji« (diastolični). Danes pripočajo, naj se RR odraslih vzdržuje ne glede na starost pri RR — 140/85 — 90 mm Hg.

Zakaj moramo visok RR preprečevati? Pri opisovanju dejavnikov tveganja je zvišan RR uvrščen v prvo skupino, saj se posledice zvišanega RR kažejo na možganih, na srcu, na ledvicah in odvodnicah zlasti spodnjih udov. Ogroženi so torej življenjsko pomembni organi. Bolezenski znaki so različni: pojavlja se utrujenost, vrtoglavica, glavobol, tesnoba v prsni, živčnost, nespečnost.

Kaj storimo za preprečevanje in zdravljenje zvišanega RR?

Treba je spremeniti način življenja, prehrano in pri razviti bolezni redno jemati zdravila, čeprav se bo krvni pritisk normaliziral.

Iz jedilnika izločimo vsa zelo slana živila, hrane ne solimo pretirano.

— Uživamo manj pikantno hrano.
— Če je zvišan RR povezan z debelostjo, pride v poštev shujševalna dieta.

VELJA PRAVILO: da, kdor ne bo našel pravnice mere med delom in počitkom, kdor ne bo opustil škodljivih razvad (kajenje, pitje kave, alkohola),

kdor se ne bo naučil živeti sproščeno, ta tudi z zdravili ne bo dosegel zaželenega učinka.

Drugi pomemben dejavnik tveganja so motnje v presnovi maščob, ki se kažejo v povišanih vrednostnih lipidov v krvi.

Najpogostejši vzroki, ki vodijo do sprememb razmerja med krvnimi maščobami in lipidi, so:

— nepravilna prehrana: prehrana z veliko sladkorja, bogata z maščobami

— pogosti duševni pretresi povečujejo količino holesterola

— zmanjšana funkcija ščitnice sproži izrazito motnjo presnove maščob in lipidov

— spremenjeno delovanje drugih žlez notranjice

— pretirano uživanje alkohola

Kako zmanjšati povišano količino lipidov v krvi?

— z zmanjšanjem telesne teže (če je le-ta več kot 10% večja od idealne telesne teže). Izbiramo med živili z malo maščobe. Uživamo dosti sadja in zelenjave. Izredno dobro se obnese zelje (zeljna solata) in česen.

Izključimo oz. zmanjšamo tudi sladkor, sladkorna živila ter škrobna živila.

KAJENJE sodi v trojico najtežjih dejavnikov tveganja. Razvoj medicine je dokazal, da je tobak strup, ki deluje na živčni sistem, srce in ožilje in da kajenje tobaka zanesljivo pospešuje raka na pljuči.

O škodljivosti kajenja, o preostalih dejavnikih tveganja ter o srčnem infarktu pa v eni od prihodnjih tem.

Saša Meško, viš. med. sestra

V samoupravno življenje poskušamo vključevati tudi hišne svete, vendar nimamo pravega uspeha. Hišna samouprava ni dobro organizirana. Krajevna skupnost naj bi skrbela za dobro delovanje delegatskega sistema, da bi krajanji prek delegatov opozarjali na nepravilnosti. Upamo, da smo imeli pri izbiri delegatov letos bolj srečno roko kot v preteklem obdobju.

»Kako sodelujete z drugimi krajevnimi skupnostmi?«

»Vse krajevne skupnosti veže ista problematika. Večkrat imamo skupne seje svetov. Med krajanji ni posebnih nesoglasij. Upamo pa, da se naloge ne bodo samo prestavljale iz leta v leto. Čas bi že bil, da bi se tudi kaj uresničilo.«

N. Z.

KULTURA

PROGRAM KULTURNEGA ŽIVLJENJA DELAVCEV ŽELEZARNE RAVNE ZA LETO 1986

Pri izdelavi programa kulturnega življenja Železarne Ravne za leto 1986 je bila upoštevana osnovna usmeritev, da bomo železarji v letu 1986 vložili vse napore, da dosežemo 7,5 urno učinkovito prisotnost na delu, da bomo lahko dosegali planirane proizvodne ter poslovne rezultate. Zato bomo v delovnem času izvajali le ustrezno informativno — animacijsko kulturno dejavnost — vso drugo pa v krajevnih skupnostih, kjer biva-jo naši delavci.

Osnovni poudarek namenimo oblikam kulturnih aktivnosti, ki naj bi spodbujale interes naših delavcev, da bi se v letu 1986 vključevali v redne oblike dela amaterske kulture.

Program je narejen na osnovi raziskave o interesih delavcev železarne na področju kulture:

I. Dejavnosti na področju knjige in bralne kulture

II. Dejavnosti na glasbenem področju

III. Dejavnosti na gledališkem in filmskem področju

IV. Dejavnosti na likovnem področju

V. Dejavnosti na področju kulturnega izobraževanja

VI. Program prireditev v letu 1986

I. Dejavnosti na področju knjige in bralne kulture

1. V železarni bomo odprli oddelek splošno — izobraževalne knjižnice ter si prizadevali pritegniti med redne bralce čimveč železarjev.

2. Za ljubitelje branja bomo organizirali štiri tematske okrogle mize (februarja, aprila, oktobra in decembra). Teme bomo še določili. Število udeležencev bomo podvojili.

3. Dejavnost skupine literatov — začetnikov bomo razširili z novimi delavci ter jim mentorsko pomagali.

4. Izdali bomo izbor kvalitetnih proznih tekstov ali poezije dveh naših delavcev.

5. Razširili bomo mrežo poverjenikov Prešernove družbe, tako da bomo imeli v vsaki TOZD in delovni skupnosti svojega poverjenika. Pri njihovem delu jim bomo pomagali s ciljem, da se bo čimveč železarjev naročilo na redne zbirke te družbe.

6. Vsake tri mesece bomo s pomočjo knjižarne Mladinska knjiga v naših jedilnicah ponudili v prodajo knjige vseh naših založb.

II. Dejavnosti na glasbenem področju

1. Prizadevali si bomo, da se bo čimveč naših delavcev vključilo v pevske zборе in glasbene skupine.

2. Za naše delavce bomo organizirali dva obiska zanimivih in kvalitetnih glasbenih prireditev v Cankarjevem domu.

III. Dejavnosti na gledališkem in filmskem področju

1. V sodelovanju z ZKO bomo za naše delavce na Ravnah in Prevaljah organizirali dve kvalitetni predstavi Borštnikovega srečanja.

2. V novembru bomo na Ravnah, na Prevaljah in v Kotljah organizirali predstave srečanja gledaliških skupin SOZD Slovenske železarne.

3. Za naše delavce bomo organizirali dva ogleda kvalitetnih gledaliških prireditev v Cankarjevem domu v Ljubljani.

4. Prizadevali si bomo, da bi se čimveč delavcev vključilo v filmski abonma na Ravnah in v Dravogradu.

IV. Dejavnosti na likovnem področju

1. Prizadevali si bomo, da se bodo delavci, ki imajo smisel in veselje za likovno izražanje, vključili v Društvo koroških likovnikov.

2. V avgustu bomo organizirali slikarsko kolonijo Železarne Ravne — Ravne '86.

3. V naših jedilnicah bomo vsako četrtnetle pripravili likovne razstave.

4. Delavcem bomo omogočili obročno odplačevanje pri nakupu umetniških slik različnih razstavljalcev v Likovnem salonu.

V. Dejavnosti na področju izobraževanja

1. Za vse animatorje bomo organizirali dvodnevni seminar, na katerem bodo predavali predstavniki ZKOS in ZSS.

2. Na republiški seminar v Radovljico bomo poslali 5 animatorjev.

3. Našim delavcem, ki se že dolgo ukvarjajo z amatersko kulturo, bomo omogočili udeležbo na specializiranih seminarjih ZKOS, in sicer:

— za gledališko dejavnost — 1 udeležencev

— za organizacijsko klubsko dejavnost — 1 udeležencev

4. Za naše delavce bomo na Ravnah organizirali 4 predavanja:

— Naravna in kulturna dediščina (mag. Janez Bogataj), predvidoma v februarju.

— Slovenska koroška ljudska pesem (prof. Uroš Krek), predvidoma v aprilu.

Po Mežiški dolini

KRAJEVNA SKUPNOST TRG-PREVALJE

O delu, načrtih, željah in težavah krajanov te krajevne skupnosti smo se pogovarjali s predsednikom sveta **Mirkom Rozmanom**.

»Po reorganizaciji krajevnih skupnosti, to je bilo pred približno štirimi leti, smo imeli težave predvsem zaradi neurejenega financiranja strokovne službe. Na to smo redno opozarjali, hkrati pa se zavzemali za združitev strokovnih služb po krajevnih skupnostih. V preteklem srednjeročnem obdobju smo izglasovali samoprispevek in del sredstev namenili za skupne naloge ter za vzdrževanje kulturnih in športnih objektov.

Lani smo asfaltirali obvoznico, prenovili gasilski dom ter uredili dokumentacijo za ureditev pločnika od Sekavčnika do Tovarne rezalnega orodja, in sicer desno stran. Pričele so se aktivnosti za gradnjo prizidka pri Osnovni šoli Franja Goloba.

Na papirju pa so ostale še mnoge naloge, med njimi tudi kanalizacija Prisoj in Nicine. Vzrok je bilo pomanjkanje finančnih sredstev.

Nič kaj v ponos nam nista cesta skozi Prevalje in neurejen Flisov potok. Rad bi opozoril vse voznike, da spoštujejo cestno prometne predpise in ne parkirajo svojih avtomobilov kjerkoli, saj so pločniki že uničeni.

Delovanje športnih in kulturnih društev ter družbenopolitičnih organizacij je v preteklem obdobju zaživelo. Preskrbljenost trgovin je bila zadovoljiva in ni bilo čutiti posebnega pomanjkanja.

Naš kraj je zelo zanemarjen. Samo pogledje parkirišče na avtobusni postaji. Tudi varstvo okolja je kljub plinovodu problem. Nekatere delovne organizacije, predvsem trgovske, se niso priključile na plinovod. Še vedno primanjkuje površin za individualno gradnjo, kar povzroča slabo voljo med krajanji. Skozi naš kraj je zelo velik promet, okrog 300.000 avtomobilov na leto. Zato bi moral biti še posebno čist in urenjen. A kaj, ko je tudi gostinska ponudba ničeva, saj nimamo niti enega prenočišča.

V naslednjem srednjeročnem obdobju bomo skušali čim več nalog uresničiti. V načrtu pa je še gradnja stanovanjsko poslovnega centra. Upam, da bomo dobro vzdrževali tiste objekte, za katere namenimo sredstva iz samoprispevka.

»Kako pa je s samoupravno dejavnostjo v krajevni skupnosti? Kako se vanjo vključujejo krajanji?«

»V delovanje KS se krajanji vključujejo predvsem prek skupščine. Ob obravnavi srednjeročnih planov in komunalne problematike smo sklicali tudi zbor krajanov. Videli smo, da se ljudje za takšno obliko sodelovanja navdušujejo.

— Gledališče na Slovenskem (Marjan Belina), predvidoma v oktobru.

— Tema iz zgodovine slovenske književnosti.

5. Od februarja do aprila bomo organizirali tečaj vožnja in izdelave makramejev. Vodila ga bo mentorica Lidija Fišer in bo trajal 30 ur.

VI. Program prireditve v letu 1986

1. Prireditve v kraju in železarni

1. Slovenski kulturni praznik 8. februar bomo počastili s koncerti pevskih zborov, v katerih pojejo naši delavci. Koncerti bodo v naših jedilnicah v času malice.

2. Organizirali bomo kulturni program v počastitev dneva žena.

3. Ob prvomajskem srečanju železarjev na Ivarčkem jezeru bomo organizirali celodnevni kulturni program, v katerem bodo sodelovali pevci, recitatorji, godbeniki, harmonikarji — železarji.

4. Pred 1. majem in 29. novembrom bosta promenadna koncerta Pihalnega orkestra ravnenskih železarjev po železarni.

5. Pripravili bomo celodnevni kulturni program ob srečanju železarjev SOZD Slovenske železarne, ki bo na Ravnah.

6. Ob koncu leta bomo pripravili kulturni program za otroke naših umrlih delavcev.

7. Konec leta se bomo na kulturni prireditvi srečali z našimi upokojevc.

8. Organizirali bomo kulturne prireditve ob tekmovanju kovinarjev Slovenije (memorial Franca Leskoka-Luka).

9. Organizirali bomo koncert našega pihalnega orkestra za delavce TOZD Armature na Muti.

10. Organizirali bomo koncert pevskega zbora za delavce TOZD Armature na Muti.

11. Organizirali bomo dve kvalitetni kulturni prireditvi v športni dvorani na Ravnah.

B. Sodelovanje naših delavcev na prireditvah SOZD SZ

1. Srečanje folklornih skupin SOZD SZ bo junija ali septembra 1986 v Lescah. Našo železarno bosta zastopali folklori KUD Prežihov Voranc in KUD Bratstvo.

2. Srečanje pevskih zborov bo v maju ali juniju 1986 v Celju. Nas bodo zastopali pevci MoPZ Vres in Koroškega okteta.

3. Srečanje pihalnih orkestrrov bo v prvi polovici junija 1986 na Jesenicah. Udeležil se ga bo naš pihalni orkester.

4. Izobraževalna likovna kolonija SOZD SZ bo od 10. do 20. maja 1986 v Lescah. Udeležila se ga bosta dva naša delavca — likovnika.

5. Naše delavce, ki delujejo v različnih društvih, pa so pripravljene še posebej sodelovati v kulturnih programih delavcev na Jesenicah, v Štorah, Lescah in Celju, pač odvisno od povabil, bomo spodbujali k sodelovanju.

Uresničitev tega programa zahteva še:

1. Vsak mesec se bo moral sestati aktiv animatorjev na delovnih sestankih, na katerih bodo potekali dogovori o enotnosti oblik animiranja in reševanja problemov, ki se pojavljajo pri izvajanju načrtovanih dejavnosti.

2. Team mentorjev za posamezna področja bomo še dopolnili.

3. Kulturno-umetniškimi skupinam v kulturnih društvih, v katerih aktiv-

no zadovoljujejo svoje ljubiteljske interese naši delavci, bomo strokovno in organizacijsko pomagali.

4. Pravočasno in celovito bomo obveščali delavce o vseh pomembnejših kulturnih dogodkih v kraju in občini ter jim organizacijsko omogočili udeležbo (vstopnice).

Sredstva za izvedbo programa so zagotovljena v skladu skupne porabe.

Tozd Družbeni standard

PESMI NAŠIH DELAVCEV

GENERACIJA MOJA

Kaj je zdaj, srednja generacija?
Snemi z oči pajčevino!

Še vedno misliš, da je ljubezen
popolnost
v hrepenečem pogledu,
v prvem poljubu,
v nežnem dotiku
z rosnimi prsti.

Hrepeniš po kmečki idili,
bistri reki,
neškropljeni jablani.

Ma, beži, umiri, ohladi se, hej,
srednja generacija moja!
Ti furat ne znaš
po novih poteh in manirah,
ne deliti usmerjenih diplom
ne poslušati Bajaga
ne ponoreti za Breno
ne biti dve pokrajini
in šest držav
ne kot cene dvigniti glave
ne se veseliti Dinastije
ne leta in zbora glasovalcev
in vse večjega števila kimavcev.

Se spominjaš — generacija moja:
učitelja samouprave,
pesmi brezrazredne,
kruha v eni
in sira v drugi roki?

Spominjaš se idealov — sanj
delovnih akcij,
šimi čevljev,
zvončastih kril,
Brigite Bardot,
žoge iz cunj, kraherla in sifona.

Teži te stabilizacija,
duši te inflacija
in kratki premori na TV.
A civilizacija je osvojila vesolje,
zgradila atomsko centralo,
robote, repetitorje,
izpopolnila vse do »idsa«.

Vendor vse za blaginjo
te delavske klase —
za zdravje naše.

Ma, beži, umiri, ohladi se, hej,
srednja generacija moja!
Pusti, da cvetijo rože
in rastejo otroci.

ZAMAN JE UPANJE

Tiha ptica
s svojo sceno
tekmuje z oblakom.
Na oltarju zore
megla ugaša
svečo življenja.
Meteor nemoči
izgoreva.

MLADEČI SE MЕСEC
SE JE ZAVEZAL
V ČRN POPEK.
UMRETI OD LEPOTE
IN BITI GNEZDO
MLADI PTICI.
TODA MILA PTICA
JE SVOJE GNEZDO
SPLETILA
V SAMSKI DOM.

TI

Moje roke prepusti pozabi
in ne pojdi v temno noč
po belih stezah svoje mladosti,
če boš nekoč hotela oditi.

Ne spominjaj se mojega nasmeha,
izbrisi sled mojega objema
in ne pošiljaj mi oktobrskih
noči za spremstvo.
Ne žaluj...
Če si nekoč zaželim,
pusti moje roke v aprilski dež
in ne pojdi
v svetlobi dneva
po temnih stezah svojega
spomina.

Ne pošiljaj mi
svojega hrepenenja
za spremstvo.
In naj se vse to
ne zgodi v aprilu.

Kačar

KULTURNA KRONIKA

● V četrtek, 6. 3., so si lahko tisti, ki imajo filmski abonma, ogledali na Ravnah film OTROCI S POSTAJE ZOO.

● Družbeni dom na Prevaljah in Titov dom na Ravnah sta 7. in 8. 3. dopoldne gostila Gledališče čez cesto iz Kranja, ki se je predstavilo z matinejo ZGODBA O NEPRIJETNEM OBISKU.

● 7. 3. zvečer je bila v Titovem domu na Ravnah predstava Slovenskega ljudskega gledališča iz Celja SLAVNOSTNA VECERJA V POGREBNEM PODJETJU.

● V okviru filmskega abonmaja je bil 13. 3. na Ravnah film STREL V MESEC.

● 14. 3. in 15. 3. je bilo v Družbenem domu na Prevaljah oz. v Kulturnem domu v Črni z naslovom OD PLIBERKA DO TRABERKA srečanje pevskih zborov Koroške krajine in zamejstva.

● V Titovem domu na Ravnah je bilo 18. in 19. 3. srečanje pionirskih in mladinskih gledaliških skupin občine Ravne na Koroškem z naslovom NAŠA BESEDA. Sodelovali so PiKUD Osnovne šole Prežihovega Voranca z Raven s HIŠO TETE BARBARE, Svetlane Makarovič, PiKUD Osnovne šole Franja Goloba s Suhodolčanovo ODPRAVO ZELENEGA ZMAJA, PiKUD Osnovne šole Franca Pasterka — Lenarta Mežica z Rudolfovim VŽIGALNIKOM, MKUD Srednje šole tehniško-naravoslovne in pedagoške usmeritve Ravne z Molierovim TARTUFFOM in KUD Strojnska Reka z Vandot-Stantetovim KEKCEM IN MOJCO. Razveseljivo je, da se je srečanja udeležila tudi skupina zamejskega KUD Šmihel nad Pliberkom z lutkovno pred-

stavo Lenčke Kupperjeve LETEČA ŽABA.

● V prostorih Koroške osrednje knjižnice Dr. Franc Sušnik je bil 20. 3. koncert violinista Volodje Balžalorskega.

● Pihalni orkester ravnenskih železarjev je 21. 3. priredil v Titovem domu letni koncert, na katerem se je predstavil z deli domačih in tujih avtorjev.

● V okviru Vorančevih dnevo je bila 21. 3. ob 18. uri v Likovnem salonu otvoritev razstave fotografij Janka Jelnikarja.

Za april pripravlja Zveza kulturnih organizacij Ravne medobčinsko srečanje folklornih skupin, gostovanje TEATRA U GOŠTIMA iz Zagreba, lutkovno matinejo in koncert Pihalnega orkestra Rudnika Mežica.

N. Z.

OB NEKEM KONCERTU

Na prvi pomladni dan je imel Pihalni orkester ravnenskih železarjev svoj letni koncert. Koncert je minil tiho, skoraj neopazno. Na Ravnah ni bilo kakšnih velikih plakatov ali pa napisov nad cesto, tudi igrali niso v kakšni slavni dvorani, pač pa v Titovem domu, za katerega so pred kratkim oznanjali, da se bo zdaj zdaj podrl. Občinstva tudi ni bilo kot na številnih športnih prireditvah, malo manj kot sprejme dvorana ljudi je bilo nekaj ljubiteljev glasbe.

V takšnih okoliščinah so naši godbeniki pod vodstvom prof. Lipovnika odigrali naslednji spored: J. Offenbach, Orfej v podzemlju, B. Adamič, Sprenevedanja, F. Chopin, Vojaška poloneza, F. Bernard, Slovenske snubaške pesmi, H. Kliment, Klarinetten-muckl, L. Leško, Svoboda, T. Evans, Dama iz Španije in K. Sorbon, Abba hit.

Koncert se je pričel skromno: ena izmed godbenic je vstala in povedala, zakaj in čemu koncert. Zatem so godbeniki igrali eno uro: lepo, enovito, ubrano in doživeto, kakor se godbi evropskega slovesa spodobi. Tudi s tem koncertom so dokazali, da priznanja, ki so jih doslej prejeli, niso bila podarjena, temveč zaslužena z delom, znanjem in prizadevanjem. Na koncu se je ista godbenica vsem zahvalila za poslušanje.

Ze večkrat je bilo rečeno, da ravnenski pihalni orkester ni kakšna vaška godba, temveč vrhunski orkester, katerega kakovost je podobna kakšni filharmoniji. To tudi ni sporno. Čudno pa je nekaj: orkester si je priboril evropsko priznanje in je še vedno na evropski ravni, za katero se bori toliko naših kulturnikov. Tu na Ravnah pa to sanjano evropsko raven imamo, a se zdi, da si z njo ne znamo (ali nočemo, ne moremo?) kaj prida pomagati. Na to kažejo okoliščine, v katerih je bil koncert. Sklep koncerta je bil kaj klavrn: niti ene rože, niti ene besede godbenikom v zahvalo. Ne mislim na kup ikeban, ne na dolge govorance, temveč le na skromno besedico hvala.

V imenu vseh skupnosti, v imenu ravnenske kulture, dragi godbeniki: hvala!

M. Gerdej

REKREACIJA IN ŠPORT

PRVENSTVO ZELEZARJEV V SMUČARSKIH TEKIH IN TEKMOVANJE ZA POKAL POSEKA V VSL

STROJNSKA REKA

7. 3. 1986 je tozdr Družbeni standard priredil prvenstvo železarjev v smučarskih tekih. Kljub slabemu vremenu se je zbralo na startu veliko število tekmovalcev. Tekmovali so v dveh ženskih in treh moških kategorijah.

Rezultati

Zenske nad 35 let — 1. Marija Golob, Valjarna.

Zenske do 35 let — 1. Zdenka Štruc, ETS.

Moški nad 45 let — 1. Ivan Krančan, RPT, 2. Leopold Kobolt, Orodjarna, 3. Jože Kotnik, Jeklarna.

Od 35 do 45 let — 1. Oto Šumer, Kovačnica 2. Karel Štruc, ETS, 3. Anton Bertalančič, ETS.

Do 35 let — 1. Bogdan Peruš, TSD, 2. Danilo Kastivnik, Jeklarna, 3. Edo Plazovnik, Del. skup. za računovodstvo.

POSEKA

8. marca 1986 je tozdr Družbeni standard priredil odprto prvenstvo v veleslalomu za pokal Poseka. V neugodnih tekmovalnih razmerah je na zelo dobro pripravljene progi nastopilo 35 tekmovalcev.

Rezultati

Zenske — 1. Mateja Dretnik, 2. Magda Dretnik.

Moški nad 45 let — 1. Tomo Štefanovič, 2. Stefan Kamnik, 3. Alojz Rotar.

Od 35 do 45 let — 1. Jože Petrič, 2. Slavko Steharnik, 3. Mirko Dretnik.

Od 25 do 35 let — 1. Anton Krejan, 2. Boris Kotnik, 3. Danilo Krevh.

Do 25 let — 1. Darjan Čekon, 2. Bojan Herzog, 3. Bogdan Potočnik.

Pokal za najboljši uspeh je med ženskami osvojila Mateja Dretnik, med moškimi pa Anton Krejan, delavec Zelezarne Ravne iz tozda ETS.

Organizator rekreacije
Franc Golob

VELESALOM — tozdr Stroji in deli in TIO Metalna

14. 3. 1986 smo v Črni izvedli tradicionalno srečanje v veleslalomu med tozdoma Stroji in deli in TIO Metal-

na iz Maribora. Čeprav pozno, je bilo tekmovalje odlično organizirano. Vse pohvale za pripravo proge veljajo SK Crna. Rezultati naših:

Zenske nad 30 let — 4. Marija Kolenik, 5. Silva Perger.

Zenske do 30 let — 1. Ančka Žagar, 4. Zdenka Kompan.

Moški nad 45 let — 1. Adi Pustoslavšek, 3. Stefan Kamnik.

Moški od 35 do 45 let — 1. Mirko Perger, 2. Marjan Senica.

Moški od 25 do 35 let — 1. Jože Kolar, 3. Janko Čekon.

Moški do 25 let — 2. Tomaž Hovnik.

Blaž Mlakar

GORA PONOČI

Sobota popoldne je bila zelo turbozna, nič kaj vabljiva za pot na Goro. Marsikdo je zaradi tega ostal doma, tako da se nas je zbralo za polovico manj kot prejšnje leto. Zbralo se je pač nekaj vztrajnih in tako smo se podali po Brančurnikovem grabnu. Začetek je vedno živahen in šaljiv, počasi pa se tudi beseda ustavi in postane redka, pa le tu in tam kakšna tovarišica zavriska »juhuhu«. Pot do Ledin se nam kar vleče, saj cesta je dolgočasna, ker je pač enkrat levi in enkrat desni ovinek in je kar noče biti konec. Na Ledinah se malo okrepčamo, in seveda ta vztrajni tudi nadaljujemo pot proti vrhu. Gaz je kar utrjena, sicer ozka, tako da moraš dobro paziti pod noge, drugače te zanesse v cel sneg, ki pa je še zelo globok.

Proti vrhu hodimo molče, saj se že čuti napor v nogah. Zima proti vrhu je vedno hujša, krošnje dreves so pod težo snega sklonjene čisto do tal. Na vrhu je zelo gosta megla, da se niti meter ne vidi naprej, edino križ nam pove, da smo na cilju in šele takrat tudi zagledamo luč stolpa. Za hip se ti zdi, kot bi posijala luna skozi oblak.

V koči je prijetno toplo, saj Emil poskrbi za dobro počutje in za tople čaj. Ura je 1 po ponoči in nekateri se po skromnem počitku vračajo nazaj v dolino. Tov. Komprejeva je prej še nagradila udeležence pohoda za trikratni nočni pohod s praktično svetilko (baterijo). Noč je temna, meseca pa ni bilo, tako da je baterija bila več kot dobrodošla. Poslovlili smo se, ostali pa smo šli k počitku z upanjem, da bo jutraj sijalo sonce.

Sonca ni bilo, bila pa je gosta megla, le toliko se je dalo videti, da je na 16. marca še toliko snega, da sega do balkona. Spočiti smo se tudi ostali vračali v dolino. Težko se je posloviti od Gore, saj je tudi v zimi in megli tiha in veličastna. Ubrali smo pot po Kozjem hrbtu; tudi tam je dobro shojena pot, in kar mimogrede smo bili v dolini. Naproti so nam prihajali drugi ljubitelji gora in tako vem, da Gora ni nikoli osamljena, čeravno je mnogo Korošcev, ki je še niso počastili z obiskom in uživali v vsej njeni lepoti.

Ela Čepelnik

KARATE

Športnika kluba za l. 1985. Komisija kluba je na podlagi doseženih rezultatov, prizadevnosti pri treningih in disciplini ugotovila, da je športnik kluba za l. 1985 pionir **Vladko Nikolov**, športnica kluba pa mladinka **Anita Anželak**.

Prostorske težave. Pri karate klubu redno trenirajo naslednje skupine: 70 začetnikov, 30 članov nadaljevalne skupine, 10 članov tekmovalne skupine in 21 deklet. Treningi so uspešni, če trajajo tedensko vsaj dvakrat po uro in pol. Tu pa se pojavljajo velike težave: največja skupina sme trenirati v veliki dvorani DTK le ob nedeljah popoldne; poleti ta rok ni primeren. Druge skupine večinoma vadijo na balkonu DTK, ki je pretesen, motijo pa tudi drugi klubi.

Člani in vodstvo kluba upajo, da bodo prostorske težave čimprej rešene, saj je karate vendarle šport, ki ima veliko vlogo tudi v sistemu SLO in DS.

R. B.

ALPINIZEM

Zaradi izredno slabega vremena je bilo v letošnji zimi manj plezanja. Zato pa smo več plezali v zamrznjenih slapovih, katerih je že v bližini dovolj. Preplezana sta bila slapova v Jerjavu (nad Topolnico). Naklonina prvega slapa je do 90°, skupna dolžina pa 40 metrov. Jelka Tajnik je s soplezalcem iz Črnuč nad Jezerskim ponovila Sinji slap, v Tamarju pa Slap nad votlino in Desnega.

Z. D.

SVEŽ VETER V AKTIVNOSTIH PLANINSKEGA DRUŠTVA PREVALJE

Se posebej so ponosni na Pohod po poteh aktivistov OF, Kulturna srečanja na Uršlji gori in bogato dopisniško ter publikacijsko dejavnost.

Poleg novih oblik dela je bila novost tudi privlačnejši potek konferenc: predsednik Stanko Lodrant je iz poročil odsekov izbral bistvene in zanimivejše izseke. Tako so se izognili dolgim poročilom, ki jih nihče ne poslušajo.

Mladi planinci so v preteklem letu delovali v treh skupinah: mladinci v MO, pionirji pod vodstvom mentorice na OŠ Franja Goloba (za vse njihove akcije je značilna množičnost) in cicibani v obeh vrtcih (od leta 1984 so vzgojiteljice razdelile že 470 dnevnikov ciciban-planincev).

Gospodarski odsek je bil s preteklo sezono zelo zadovoljen, saj je koč na Gori obiskalo 11.500 planincev (25% več kot prejšnja leta).

Aktivni so bili tudi alpinisti. V društvu so skrbeli za propagandno dejavnost, medtem ko izletniška ni bila tako uspešna; izvedenih je bilo pet izletov, ostali pa so odpadli zaradi premajhnega števila prijavljenih.

Vedno večji poudarek daje društvo kulturnim dejavnostim: omenimo naj vsakoletni kulturni program učencev OŠ na občnih zborih in letnih konferencah ter domiselne okrasitve dvorane (S. Lodrant); letos pa so začeli s kulturnimi dnevi, mladi planinci so risali in pisali na planinsko tematiko ter izdali literarni prvenec Ivanke Komprej »Trikotnik«. Z izkupičkom od prodaje bodo pomagali jugoslovanski ženski alpinistični odpravi v Himalajo, katere članica je tudi Irena Komprej.

Podelili so tudi priznanja: Cveto Dobnik je dobil bronasti častni znak PZS, srebrnega Ivanka Komprej, zlatega Lojze Vidali, Oto Pikalo (posmrtno) in Tončka Stres, ki je prejela še posebno plaketo PZS. S knjigami so bili nagrajeni sodelavci pri brošurici Trikotnik in Emil Plejšek za dolgoletno tajnikovanje.

Andreja Čibron

ALPSKO SMUČANJE

Z minulo sezono smo zadovoljni. Kakovosten vzpon mladih smučarjev Fužinarja, Mežice in Črne v zadnjih nekaj letih je očiten, saj so uspešno nastopali v jugoslovanskih reprezentancah na številnih tekmovanjih. Omenimo jih le nekaj.

V italijanskem Monte Bondonu je okoli 300 smučarjev iz 23 dežel tekmovalo za lovoriko Topolino za pionirje. Med njimi je bil Žagar 33. v veleslalomu. Kunc je bil v veleslalomu 19., v slalomu pa 12.

Na Kobli na republiškem prvenstvu za starejše pionirje je bil v veleslalomu Branko Žagar 2., Mitja Kunc pa 3.

Na državnem prvenstvu pionirjev na Golteh je bil Žagar v smuku 1., Andrej Pangerc 7., Hinko Pepevnik pa 8. V slalomu je bil 2. Mitja Kunc, v veleslalomu 4., Pepevnik 6., Adamič 7.

Na Poseki na Ravnah je bilo 1. in 2. marca republiško prvenstvo cicibanov v slalomu in veleslalomu. V veleslalomu sta bila Ravenčana Matjaž Stopar 5. in Igor Zagernik 9., v slalomu pa je bil Zagernik 6., Serger Srebre iz Črne pa 7. Med cicibankami je bila Tina Skrinjar v slalomu 15., v veleslalomu 18.



V isto smer



Blížina gora

V začetku marca so v Trbižu nastopili cicibani iz Italije, Avstrije in Jugoslavije. Srebre in Adamičeva sta bila v slalomu 2. in 3., Matjaž Stopar pa v veleslalomu 5.

V regijskem veleslalomu na Golteh je bil 3. Zagernik, 4. Potočnik, 5. Srebre. Med cicibankami je bila Adamičeva druga.

Na tekmovanju za evropski pokal na Rogli je bil v slalomu Čebulj 16., Aleš Pustoslemšek 25., Kostanjevec 27. V veleslalomu je bil Čebulj 20.

Na Kobli je bil na prvem super veleslalomu 2. Čebulj, 6. Čuješ, 11. Močilnik, 13. Kostanjevec, v drugem pa 3. Čebulj, 7. Žagar, 9. Kostanjevec.

Na Starem vrhu nad Škofjo Loko je bil v mednarodnem super veleslalomu 2. Čebulj, 3. Čuješ.

SMUČARSKI SKOKI

Minula sezona je bila tudi za mlade fužinarjeve smučarje skakalce izjemno uspešna. Napredek je viden posebej pri najmlajših. V začetku marca je bil v tekmovanju za regijski pokal med mlajšimi cicibani Andrej Zagernik 1., Aljoša Krivograd pa 5. Dan pozneje je bilo republiško prvenstvo za pionirje v Sebenju pri Tržiču. Med mlajšimi je bil Erih Pečnik 5., Kristijan Švab pa 6.

9. marca je bil v Ljubnem na memorialu Franja Naraločnika Ravenčan Marko Orter 3. med mladinci.

15. marca je bilo tekmovanje za »pokal Koroške« na 50-metrski skakalnici v Dobji vasi. Na njem se je zbralo 70 skakalcev iz 12 klubov Slovenije ter iz Zahomca iz avstrijske Koroške. Zahomčani so osvojili pokal organizatorja SK Fužinar, zmagali pa so tudi v vseh posamičnih disciplinah, razen pri mlajših pionirjih. Od domačinov je med pionirji A zmagal Erih Pečnik pred Kristijanom Šva-

bom, med mladinci pa je Marko Orter osvojil tretje mesto.

Dopoldne istega dne je potekalo na najmanjši skakalnici v Dobji vasi tekmovanje za regijski pokal za pionirje. Med pionirji C je najdlje skočil Andrej Zagernik pred Aljošo Krivogradom, peti je bil Ivi Polanc (vsi Fužinar). V končnem seštevku vseh tekmovanj za regijski pokal je med pionirji C zmagal Zagernik pred Krivogradom, med pionirji A pa Pečnik pred Švabom.

V Predmeji je bilo 16. 3. tekmovanje za mlajše pionirje za pokal cockte. Med 55 skakalci je bil Švab 2., Pečnik 4. in Jože Zagernik 10. V končnem seštevku vseh nastopov za pokal cockte se je Kristijan Švab uvrstil na odlično 2. mesto. V Zbelovem pa je na pokalni tekmi osvojil med mladinci zelo dobro 2. mesto Marko Orter.

SMUČARSKI TEKI

Na tekmovanju v Rožu je zmagal Branko Slivnik iz Črne, v svojih kategorijah pa sta zmagala še njegova klubska tovariša Janez Pumpas in Ana Slivnik.

Na zimskih igrah alpskih držav v Borovljah na avstrijskem Koroškem so merili moči pionirji in ml. mladinci. Od naših se je izkazala Nataša Lačen iz Črne, ki je zmagala v teku na 5 km, Simona Srebot je bila 10.

Tekmovanje za pokal Črne, ki je bilo 8. marca, je štelu tudi za slovenski pokal. Med starejšimi mladinci je zmagal Slivnik, med mladinkami je bila njegova sestra tretja.

Na Rogli je bilo od 14. do 16. marca državno prvenstvo v smučarskih tekih. Simona Srebot, Ana Slivnik in Nataša Lačen so bile tretje v štafeti med članicami. Na 20 km je bila Lačenova 2. med mladinkami in 5. med članicami, Srebotova pa 5. med mladinkami. Branko Slivnik je bil med

st. mladinci na 20 km peti, kar je pomenilo 9. mesto med juniorji, medtem ko se je Srebotova uvrstila med članicami na 9. mesto.

Nataša Lačen je tekla tudi na pokalu Kurikkala v Italiji. V teku štafet je pripomogla naši vrsti do osvojitve 5. mesta. Zdaj je že članica A reprezentance. Ker ima komaj 14 let, ima pred seboj še lepo prihodnost. Napredovanje v reprezentančnih vrstah se obeta tudi Srebotovi, Slivnikovi in Branku Slivniku.

NAMIZNI TENIS

V Ljubljani je bil konec februarja turnir najboljših igralcev Jugoslavije — TOP 12. Ravenčan Darko Jamšek se je uvrstil na turnir kot prva rezerva in zasedel med dvanajsterico igralcev II. skupine 8. mesto. V prvi skupini je zmagal Lupulescu, v drugi pa Ljubljčan Urh.

V Hrastniku je bil sočasno turnir najboljših članic Slovenije, razen tistih, ki so nastopale na TOP 12. Tanja Pandev, članica Fužinarja, je na turnirju prepričljivo zmagala. V Mariboru so se zbrali najboljši člani. V odsotnosti reprezentantov, ki so igrali v Ljubljani, je zmagal Zajel (Vesna), Ravenčan Emil Sirovina je bil v I. skupini deseti.

Zvezni pozivni turnir za mladince v namiznem tenisu je bil 1. in 2. marca na Ravnah. Na tekmovanju, kjer so se zbrali najboljši mladinci Jugoslavije razen Primorca iz Zadra, je dosegel velik uspeh fužinarjev igralec Darko Jamšek. V prvi kakovostni skupini je zmagal pred Jakšičem iz Lokomotive Vinkovci in Benkovičem iz Murske Sobote, ter tako k naslovoma članskega in mladinskega prvaka Slovenije pridjal še naslov najboljšega mladince v Jugoslaviji. Dobro je na tem turnirju zaigral tudi Emil Sirovina, ki se je uvrstil v II. skupini na 3. mesto.

Po pričakovanju je 17-letni Jamšek ponovil lanskoletni uspeh na republiškem mladinskem prvenstvu, ki je bilo 15. in 16. marca v Murski Soboti. Drugič zapored je osvojil naslov mladinskega prvaka, potem ko je v finalu premagal z 2 : 1 klubskega tovariša Sirovino, ki je na tem turnirju pripravil največje presenečenje. V igri dvojic sta fužinarjeva igralca osvojila četrto mesto, pri mešanih dvojicah pa je Jamšek osvojil naslov republiškega prvaka skupaj s Frelihovo iz Kranja. Na prvenstvu so nastopili tudi Ravenčani Kotnik in Godec ter Kovačecova in Placetova, ki pa niso bili tako uspešni.

Igralci Fužinarja nadaljujejo z uspešnimi igrami v prvenstvu medrepubliške lige. 8. in 9. marca so doma zabeležili dve zmagi, proti Kvarnerju z Reke tesno 5 : 4 in proti ekipi iz Pulja prepričljivo kar 7 : 2. Ravenčani so trenutno tretji na prvenstveni razpredelnici, pred njimi sta le ekipi Viteza in Lokomotive iz Vinkovcev.

Iz namiznega tenisa še dve novici: v Pulju so na selekcijskem prvenstvu dosegle lep uspeh pionirke Fužinarja. Med 64 igralkami je zmagala Andreja Placet pred Blanko Kovačec in Elen Belaj. V igri dvojic sta Belajeva in Placetova osvojili prvo mesto. Pri pionirjih se je Uroš Lesjak uvrstil med 16 najboljših, dvojica Lesjak — Tušek pa je izpadla v boju za polfinale. V Beltincih je bilo prvenstvo severozhodne regije za pionirke. Ekipa Fužinarja v postavi Placet, Kovačec in Belaj je osvojila prvo mesto, potem ko je v finalu s 3 : 1 premagala Partizan iz Gornje Radgone.

KEGLJANJE

V prvenstvu enotne republiške lige so kegljavke Fužinarja uspele v borbi za obstanek doma premagati drugo ekipo Celja, pričakovano pa so izgubile na gostovanjih v Mariboru in Celju. Rezultati: Konstruktor — Fužinar 2373 : 2328, Fužinar — Celje II. 2442 : 2379, Celje I. — Fužinar 2489 : 2282. Najboljše v ekipi Fužinarja so bile Gostenčnikova, Ciglerjeva in Merkačeva.

Po zmagi nad Proletarcem v Hrastniku v začetku drugega dela prvenstva II. republiške lige so Fužinarjevi kegljavci nato še trikrat zapored zmagali. Doma so premagali mariborski Branik z razliko 105 kegljev, ter Rudnik Hrastnik in v gosteh Korotan, oba z razliko 67 kegljev. Rezultati: Fužinar — Branik 5096 : 4991, Korotan — Fužinar 5111 : 5178, Fužinar — Rudnik 5097 : 5030. V srečanju proti Braniku je bil najboljši Paradiž s 876 keglji, na Prevaljah proti Korotanu Podojsteršek 911 in proti Rudniku Belaj z 875 podrtimi keglji. Do konca prvenstva so Fužinarjevi kegljavci odigrali še tri tekme — v Zalcu in Novem mestu ter doma proti Tekstilni Prebold, kegljavke Fužinarja pa doma proti Tekstini iz Ajdovščine in Kamniku ter v gosteh proti Triglavu v Kranju.

Kegljavci Korotana pa so v srečanjih proti Zalcu doma in proti Proletarcu v gosteh s porazoma slejkoprej napravili vse možnosti za obstanek v II. republiški ligi. Velik spodrselj so napravili tudi v tekmi s Tekstilno, ki je bila na Prevaljah. Imeli so priložnost osvojiti pomembne točke, čeprav je v ekipi gostov nastopal nekdanji reprezentant Kačič, toda doživeli so nepričakovan poraz. Rezultati: Korotan — Tekstilna 5100 : 5166, Korotan — Fužinar 5111 : 5178, Proletarec — Korotan 5196 : 5187. V dveh srečanjih je najboljša rezultata dosegel Tone Golob za ekipo Korotana, v tekmi s Fužinarjem pa se je odlikoval Klemenc.

PLAVANJE

Plavalci in plavalke ravskega Fužinarja so na absolutnem in mladinskem državnem prvenstvu, ki je bilo od 21. do 23. marca v Mariboru, osvojili največ medalj v skupnem seštevku. Takšna bera, sedem zlatih, šest srebrnih in dve bronasti medalji, je več kot so pričakovali. Tri zlate medalje je osvojil Aleksander Ambrož, ki je postavil tudi nov državni rekord v disciplini 200 m mešano z rezultatom 2:07,07. Poleg njega je lepo zbirko medalj osvojila Kopova v članski in mladinski konkurenci, pohvaliti pa velja tudi Pesjaka, Kosa, Pešlovo ter predvsem mlade Simoničeva, Kamburja in Brašnjica.

ODBOJKA

Šele v petem srečanju spomladanskega dela prvenstva v II. zvezni ligi so odbojkarji Fužinarja zmagali. Po pričakovanom porazu z Metalcem v Sisku 0 : 3 so doma najprej premagali Ljubinjce 3 : 1, čez teden dni pa še Radnički iz Slavonskega Broda 3 : 2. V 18. kolu so nato gostovali na Bledu in izgubili z 0 : 3. V nadaljevanju se Ravenčanom ne obeta nič dobrega, kajti ekipa je dobesedno zdesetkana. Po odhodu Filipančiča, ki sedaj nastopa v Avstriji, ter Vidmajerja, ki je pri vojaki, se je poškodoval še Košak, medtem ko je odšel na odsluženje vojaškega roka Bojan Mlakar. Ekipi so ostali zvesti od starejših igralcev le Marjan Ban, Danilo Tušek, Franjo Jež in Danilo Čebulj. Še sreča, da je izkupiček točk iz jesenskega dela kar zajeten, zato se izpada ni bati.

Tudi ženska drugoligaška ekipa Fužinarja se v boju za prvenstvene točke v preteklem mesecu ni preveč odlikovala. Po zmagi doma proti Kopru s 3:0 so sledili trije porazi. V obeh slovenskih derbijih na Bledu in doma z Novo Gorico so bile Ravenčanke poražene s 3:1, zlasti pa je preseñetil poraz v Pulju z zadnjevrščno Marčano, bilo je 3:2 za domače igralce.

Druga ženska ekipa Fužinarja, ki nastopa v enotni republiški ligi, bo iz lige izpadla. Kljub temu, da sta ekipo v drugem delu okrepili Tompa in Godčeva, ekipa v spomladanskem delu še ni zmagala. Ravenčanke so bile poražene proti: Rogozi 2:3, Partizanu Vič 1:3, Palomi/Branik 0:3, Mislinji 0:3, Ljubnem 2:3 in Kočevju 0:3.

Ivo Mlakar

ŠPORTNOREKREACIJSKA DEJAVNOST V OBČINI RAVNE V LETU 1985

V letu 1985 smo v naši občini izvajali športno-rekreacijsko dejavnost in tekmovali v naslednjih panogah: v alpskem smučanju, sankanju, nogometu, odbojki, košarki, tenisu, streljanju, kegljanju, namiznem tenisu, kolesarjenju, plavanju, teku, smučarskem teku in planinarjenju.

— V alpskem smučanju je tekmovalo 189 moških in 81 žensk, skupaj 270.

— V sankanju je sodelovalo 289 moških in 154 žensk, skupaj 443.

— Na košarkarskih turnirjih v Črni in na Prevaljah je sodelovalo 60 moških.

— V tekmovalni posameznikov in dvojic v tenisu je na teniških igriščih v Mežici in na Ravnah nastopalo 112 igralcev.

— Na telovadni akademiji v Mežici je nastopalo 130 telovadcev in telovadk.

— Na občinskem prvenstvu v streljanju je sodelovalo 42 občanov.

— Na občinskem prvenstvu v namiznem tenisu v Mežici je tekmovalo 30 občanov.

— Na krajevnem tekmovalnem kegljanju v Črni je sodelovalo 40 kegljačev.

— Zelo množične so bile občinske lige v kegljanju, ki so bile po kakovosti razdeljene v trimske, A, B in super ligo ter v žensko občinsko ligo. V vseh je sodelovalo 404 moških in 88 žensk, skupaj 492 kegljačev.

— Veliko zanimanje je v naši občini tudi za odbojko, kjer je na krajevnih in občinskih turnirjih tekmovalo 310 rekreativcev, od tega 220 moških in 90 žensk. V občinskih in medobčinskih odbojkarških ligah pa je nastopalo 230 moških in 160 žensk, skupaj 390 odbojkarjev.

Skupaj se je z rekreativno odbojko ukvarjalo 700 odbojkarjev.

V množičnosti je prednjačil mali nogomet, saj je na turnirjih in ligah brcalo žogo 1245 zagrehtih pripadnikov tega športa.

V občinskih in medobčinskih nogometnih ligah je v 31 ekipah sodelovalo 465 nogometašev. Skupaj se je z nogometom na malih in velikih igriščih ukvarjalo kar 1710 občanov.

Na vseh rekreacijskih tekmovalnih in ligah je sodelovalo 3346 moških in 683 žensk, skupaj 4029 občanov oziroma 15%.

Še več zanimanja so občani pokazali za množične netekmovalne akcije

in prireditve, ki imajo velik fiziološki učinek na krepitev celotnega organizma in za aktivnosti, ki se dogajajo v naravi.

Smučarskega teka se je udeležilo 135 moških in 97 žensk, skupaj 232.

Množičnih pohodov na Uršljo, Raduho, Peco in po drugih naših hribih se je udeležilo 3633 občanov.

Trimskega plavanja v poletnih mesecih se je udeležilo 1452 plavalcev.

Na trimskem kolesarjenju je sodelovalo kar 616 kolesarjev.

Trimskega teka, krajevnih krossov in občinskega kroša se je udeležilo 3544 občanov.

Vseh udeležencev moških akcij in prireditev je bilo 5388 moških in 1679 žensk, skupaj 9477 občanov z 273 družinami.

Na vseh rekreacijskih tekmovalnih in ligah ter moških prireditvah je sodelovalo 8734 moških in 4772 žensk, skupaj 13.506 občanov.

Računamo, da se v naši občini redno in občasno rekreira 52% občanov.

Poleg teh rekreativnih tekmovalni in akcij so bile v letu 1985 v naši občini izvedne tudi tri velike športno politične prireditve, in sicer: XI. smučarski rekreacijski tek Po poteh XIV. divizije v Kotljah z 213 udeleženci, V. maraton kralja Matjaža v Črni, kjer je teklo 310 tekačev, in javni telovadni nastop Poljana '85, kjer je sodelovalo 1460 otrok in mladine.

V akciji tekmovalna za športno značko v VVZ in v osnovnih šolah je uspešno opravilo vse predpisane naloge 1067 otrok.

V letošnji akciji »naučimo se plavati« se je naučilo plavati 737 neplavalcev, v akciji »naučimo se smučati« je osvojilo osnovne veščine smučanja 540 otrok in odraslih.

Za najboljši tozd v organiziranju in izvajanju programa športne rekreacije delavcev je bil izbran tozd Va-

ljarna iz Zelezarne Ravne, 2. mesto je dosegel ZDUM iz Črne, 3. pa TOZD Gradis Ravne.

V tekmovalni za lovoriko Koroška grča je izpolnilo vse naloge 32 kondicijsko dobro pripravljenih rekreativcev, 25 moških in 7 žensk.

Če primerjamo število udeležencev, ki so se ukvarjali s športno rekreacijo v letu 1984, vidimo, da ni bistvene odstopanja proti letu 1985, zato lahko rečemo, da se je rekreacija obdržala na isti ravni.

Visok odstotek aktivnih, ki smo ga do sedaj že dosegli, bo zelo težko popraviti, sploh pa v času splošne gospodarske stabilizacije, ko je tudi telesno-kulturni dinar vedno bolj skop. Zaznati pa je, da se vse več ljudi individualno ukvarja z rekreacijo, zato menimo, da z različnimi propagandnimi akcijami pozitivno vplivamo na telesno-kulturno osveščenost občanov.

Albert Hojnik

NEKEGA VEČERA NA DTK

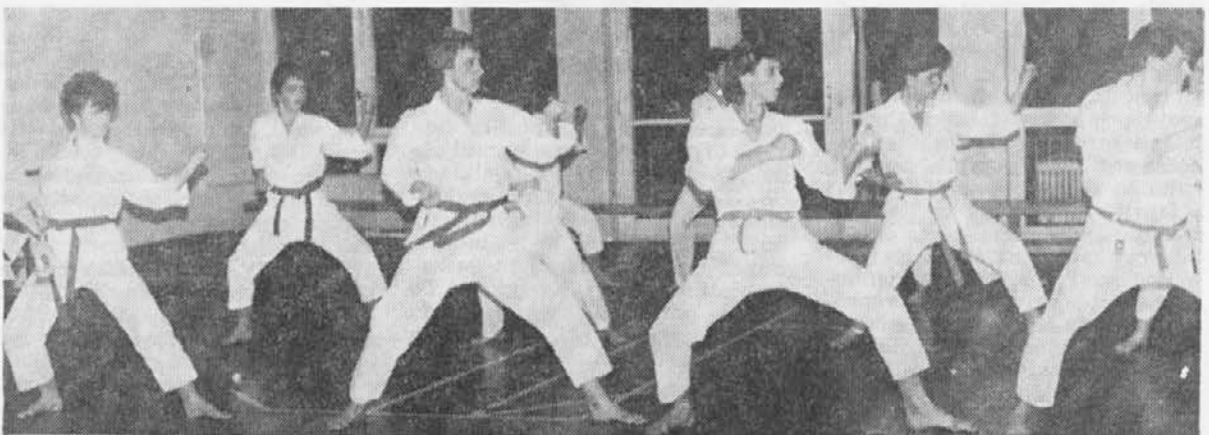
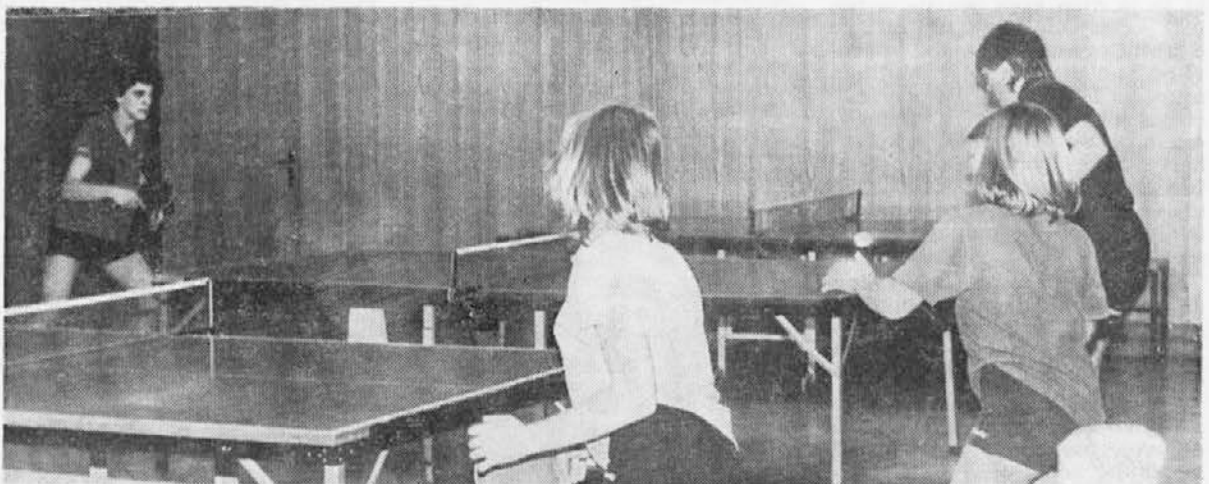
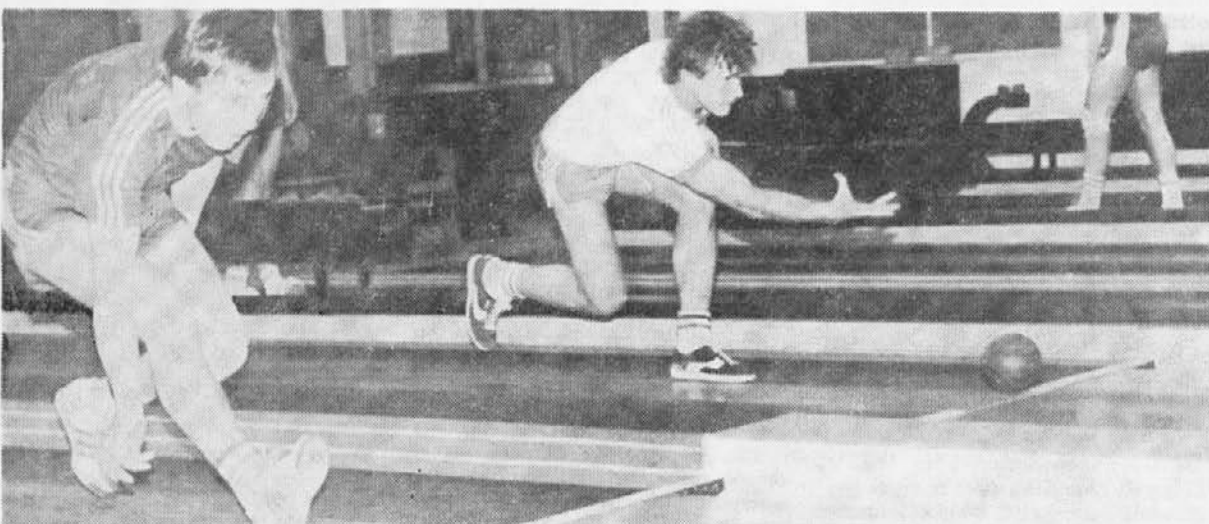

MAJDA HAŽIČ

Poslavljamo se od pokojne sodelavke Majde Hažič, rojene Dobrodel. V družini je bilo pet otrok, živeli so kot podnajemniki, oče je delal v železarni.

V železarni je Majda pričela delati marca 1961, takoj po končani osemletki, se v letu 1969 poročila in gradila svoj dom Pod gonjami. Stara je bila 40 let.

To je skop življenjepis iz uradnih aktov. Včasih ob slovesu razmišljamo, kaj bi o pokojniku na grobu povedali, če ni bil velik, znan človek, specialist, umetnik ali funkcionar.

Pri pokojni Majdi je bilo treba le obrniti nekaj strani njenega poslednjega članka, ki ga je pripravila za Koroškega fužinarja in razgrne se nam globoka, prizadeta zgodba otroka, kot da jo piše Prežihov Voranc o samorastnikih. Sedaj pa jo piše sama samorastniška Majda o pomanjkanju v otroških dneh, o dišečem kruhu,



ki ga ni smela na poti iz trgovine odломiti, pa jo je lakota le premagala, o žalostnih očeh matere, ki je ta njen greh opazila, o napatni podnajemnikov v tuji hiši, pa o srečnih pastirskih urah. In pravi na koncu: »Vse to je minilo in ostali so le spomini. No, pa še ti počasi bledijo, kakor se mi staramo in počasi odhajamo tja k Barbari«. In še doda: »Stara dobra teta že trideset let počiva, naš ata že čez dvajset let počiva, očeta (skrbnika) že petnajst let ni med nami«.

Sedaj se jim je pridružila Majda po petindvajsetih letih dela, stara komaj 40 let in njeno življenjsko zgodbo bomo prebrali v Fužinarju brez nje in v njen spomin.

Koliko ljubezen lahko čuti otrok do svoje matere, je znala opisati le Majda, ko jo opisuje, s koliko pobožnostjo je mesila kruh, ga spekla in s srečnim nasmehom »pošobanek, Trento« razdelila petim lačnim otroškim ustom.

In v očetu je gledala nadnaravno moč in dobroto in njegovo ter svojo pripadnost fabriki. Čeprav je vse otroštvo odraščala na lakotni zemlji, ni pozabila zapisati, kako so z grozo spremljali požar v fabriki in trepetali za življenje svojega ljubljene očeta, ki je bil prav takrat na šihu. Kaj naj še dodamo k izpovedi tako tenkočutne Majde, ki z najbolj preprostimi besedami na štirinajstih pisanih straneh razgrinja svojo zgodbo o samorastnikih, tako kot jo pisatelj opisuje v zajetni knjigi.

Morda le še poslednje — najvišja ocena njenih sodelavcev:

»Ker ni imela svojih otrok, je proizvode svojih rok — kruh — ki je zrasel na koščku njene ljubljene zemlje, prinašala na ših in ga delila svojim sodelavcem«. Se tako slavna dejanja velikih mož ne morejo zasenčiti bogastva čuteče duše in plemenitosti ljubečega srca.

Njena napoved — dom, ki ga je morala v življenju tolikokrat menjati, se je danes uresničila tu. Pričakala jo je spokojna, pripravljena in neločljivo povezana z njim, z domačo koroško zemljo.

Naj bo nanjo časten in večni spomin.

Mitja Šipek

MARIJA OŠLOVNIK

V jutranjih urah nas je na delu pretresla žalostna vest, da naše sodelavke Marije ni več med nami. Resnica je toliko bolj boleča, ker smo na tihem upali, da bo Marija premagala bolezen, zaradi katere je bila že dalj časa odsotna, in se vrnila med nas. Zgodilo pa se je ravno obratno, bolezen je zmagala in vzela še eno žrtev iz naše sredine.

Marija se je rodila 1. 10. 1939 na Ravnah očetu Francu in materi Mariji Krivograd in bila eden od njunih od štirih otrok. Življenje družine Krivograd ni bilo lahko, saj jo je oče sam preživljal. Po prežgodnji izgubi očeta in moža je vsa skrb za družino padla na ramena matere in brata, ki se je še zelo mlad zaposlil, da je pomagal preživljati brata in sestri.

Leta 1957 se je tudi Marija zaposlila v železarni Ravne in si začela ustvarjati svojo življenjsko pot. Poročila se je in si ustvarila družino. Kot skrbna mati je z delom prekinila, ko se je družina začela večati in sta otoka bila najbolj potrebna materine ljubezni in pomoči. Z možem Petrom in dvema sinovoma je živela tiho, skromno in srečno zakonsko življenje.



Ponovno se je zaposlila leta 1969 v minilivarni in opravljala dela jedrarske. Tu je delala vse do leta 1974, ko se je kot rezkalnica zaposlila v tozdu Industrijski noži. Delo rezkalke je morala zaradi boleznih opustiti in ga zamenjati z delom odpremnika. To delo je opravljala vestno vse do takrat, ko jo je bolezen iztrgala iz naše sredine.

Praznina, ki je nastala ob njenem odhodu, bo še dolgo odmevala v naših srcih. Nemo strmi-



Zima se je poslovila

mo v prižgane sveče in cvetje ter se z bolečino v srcu poslavljamo od dobre sodelavke, žene in matere. Možu, sinovoma in svojem izreklam v imenu vod-

stva tozda, izvršnega odbora sindikata ter sodelavcev iskreno sožalje.

Marija, naj ti bo lahka koroška zemlja!

Kadrovska gibanja

od 21. 2. do 20. 3. 1986

20. marca je bilo v železarni zaposlenih 6611 delavcev. Število se je v primerjavi z mesecem poprej zopet znižalo za 21 delavcev, predvsem zaradi odhodov delavcev v JLA.

DELOVNO RAZMERJE SO SKLENILI

JEKLARNA — Srša Željko, NK delavec — iz JLA; Skorjanec Zdravko, NK delavec, Bark Roman, voznik mot. vozil, Sahiti Ahmet, zidar — iz druge DO; Mitkov Joce, varilec — prva zaposlitev; Spasojevič Nikola, NK delavec — ponovna zaposlitev v ZR; Krajnc Andrej, brusilec — iz TOZD Valjarna.

JEKLOLIVARNA — Vrhovnik Ljubo, meh. obdelov. strojev, Peršak Zdravko, livar, Pečnik Primož, frezalec — iz JLA; Stopar Milan, Porić Esmer, Drol Boris, Kraker Jože, Kašnik Marko, Šahić Husein, vsi NK delavci, Topić Gojko, električar, Saiti Sabri, elektrovarilec, Verbicolić Sefer,

strojni tehnik, Kovačič Stanko, pek Gorenšek Ivanka, žerjavovodkinja, Čivčič Rajko, voznik mot. vozil, Mlakar Miran, gimnazijski maturant — iz druge DO; Đokić Dragomir, Asani Behxhet, Stević Mile, NK delavci, Soldo Josip, strojni tehnik — prva zaposlitev; Rampre Alenka, jedrarka, Mirklavc Silvo, NK delavec — ponovna zaposlitev v ZR, Lesičnik Jože, telefonski mehanik, Muš Boris, električar — iz TOZD ETS.

VALJARNA — Kupec Mirko, variljavec, Pešl Boris, el. mehanik — iz JLA; Eminović Enver, NK delavec — iz druge DO.

KOVARNICA — Mlačnik Andrej, žarilec — iz JLA; Blatnik Marija, navijalka — iz TOZD ETS.

JEKLOVLEK — Kert Damijan, NK delavec — prva zaposlitev; Miklavc Janko, NK delavec — iz JLA.

ORODJARNA — Poderžan Peter, strugar, Jelen Beno, rezkalec — iz JLA.

STROJI IN DELI — Rapuc Bruno, rezkalec — iz JLA; Stropnik Gorazd,

ključavničar, Račnik Mladen, miličnik, Marin Srečko, lesarski tehnik — iz druge DO; Neumester Miran, NK delavec — prva zaposlitev.

INDUSTRIJSKI NOŽI — Strmčnik Miran, NK delavec, Stamulak Boris, rezkalec — iz JLA.

PNEVMATIČNI STROJI — Burjak Rudolf, strojni tehnik, Špegu Janjko, strugar, Rožej Albert, ključavničar — iz JLA; Pešl Stanislav, NK delavec — prva zaposlitev; Katalinič Igor, strugar — ponovna zaposlitev v ZR, Kupljen Božo, gradbeni tehnik — iz TOZD PII.

VZMETARNA — Škorjanec Janez, gimnazijski maturant — iz druge DO.

TEŽKI STROJNI DELI — Čuješ Edvard, monter ogrev, naprav — iz JLA; Vogel Marko, ključavničar, Pajović Blažimir, avtomehaničar, Lužnik Marijan, vodovodni instalater — iz druge DO; Žagar Aleksander, strojni tehnik, Erat Bogomir, gimnazijski maturant, Gašper Simona, predmetna učiteljica — prva zaposlitev; Kotnik Jože, Pšeničnik Maksimiljan, Paradiž Andreja, Štriker Irena, Škerget Mira, rezkalec, Rutnik Stanislava, meh. obdelov. strojev, Piko Ferdo, varilec — vsi iz TOZD SGV.

ENERGIJA — Tesić Veselko, ključavničar — iz TOZD Jeklovilarna.

ETS — Hribernik Dušan, NK delavec — prva zaposlitev; Obojnik Marijan, elektrotehnik — iz druge DO.

SGV — Herman Andrej, slikopleskar, Rukavina Ivica, ključavničar, Levlar Jože, strojni tehnik — iz JLA; Plošnik Ivan, ključavničar — iz druge DO.

RPT — Kodrun Leopold, dipl. inž. strojništva — iz druge DO.

KONTROLA KAKOVOSTI — Veselič Silvo, kem. laborant — iz JLA; Petrič Zorko, ključavničar — iz TOZD Stroj in deli; Vivod Milan, ključavničar — iz TOZD TSD; Ferik Vanja, metalurški tehnik — iz TOZD Jeklovilarna; Corluka Mirjana, čistilka — iz TOZD Družbeni standard.

DRUŽBENI STANDARD — Korinšek Suzana, NK delavka — prva zaposlitev; Srčić Tatjana, strojni tehnik, Greiner Danica, rezkalka — obe iz TOZD SGV.

GOSPODARJENJE — Slavič Martina, ekonomistka — iz druge DO.

MONTER — Gologranc Robert, ključavničar — iz JLA; Praprotnik Robert, ključavničar, Ring Aleksander, strojni tehnik, Vidovšek Robert, Englert Vinko, NK delavca — vsi iz druge DO; Merkač Ivan, varilec — ponovna zaposlitev.

DELOVNO RAZMERJE JE PRENEHALO

JEKLARNA — Jamnikar Jože, topilec — invalidsko upokojen; Pavlič Franc, zidar VF peči, Pšeničnik Franc, žerjavovodja — starostno upokojena; Ferik Jože, Berdnik Rado, Plemen Dušan, metalurški tehnik, Pranjč Ilija, zidar livnih plošč, Verdel Bojan, Steharnik Miran, pomočnika operaterja ponovne peči, Puškarič Jozo, pripravljalec za litje, Kotnik Silvo, zidar livnih plošč — vsi v JLA; Tavčman Danilo, pripravljalec za litje — neuspešno poskusno delo.

JEKLOLIVARNA — Senovršnik Silvo, brusilec in izsekovalec — invalidsko upokojen; Kališnik Ivan, Porčić Eniz, delavec na torni žagi, Kokol Damjan, Stevič Zoran, pomočnik žarila, Plemen Jože, ročni oblikovalec, Miklavc Bernard, Fink Bogdan, livar-kalupar, Hancman Bojan, strojni tehnik, Šuler Milan, metalurški tehnik, Majdič Franc, kovinski modelar — v JLA; Drolfnik Janko, livar — spo-



Enajsta šola na haldi brez učencev

razumno; Šehić Sejad, delavec na torni žagi — samovoljno; Tesić Veselko, delavec na torni žagi — premeščen v TOZD Energija; Ferik Vanja, metalurški tehnik — premeščena v TOZD Kontrola kakovosti.

VALJARNA — Kert Lovrenc, puldist — starostno upokojen; Tasić Dragan, transportni delavec, Cepec Darko, valjavec — v JLA; Krajec Andrej, brusilec — premeščen v TOZD Jeklovilarna.

KOVAČNICA — Jamnik Jernej, plamenski čistilec, Petan Leopold, pomočnik kovača — starostno upokojena; Čegovnik Danilo, Gracej Janez, Čevnik Miran, Makič Igor, Špalir Andrej, kovači, Bilogrevič Branko, brusilec, Lopatni Andrej, puldist — vsi v JLA.

JEKLOVLEK — Topić Željko, žičar — v JLA; Januzović Đuro, pripravljalec žice — samovoljno.

KALILNICA — Golob Marko, Mlakar Bojan, kalilec pri komorni peči, Potočnik Dominik, pomočnik kalila — v JLA.

ORODJARNA — Šavc Jurček, Lipovnik Silvo, rezkalec — v JLA; Klančnik Ivan, rezkalec — sporazumno.

STROJI IN DELI — Ajd Janez, Županc Franc, strugarja — v JLA; Petrič Zorko, ključavničar — premeščen v TOZD Kontrola kakovosti.

INDUSTRIJSKI NOŽI — Paradiž Damijan, rezkalec — v JLA.

PNEVMATIČNI STROJI — Miševski Aleksander, strugar, Jakopič Bojan, brusilec — v JLA; Katalinič Igor, pripravnik — potek delovnega razmerja za določen čas.

VZMETARNA — Orešnik Bojan, kalilec vzmetnih listov — v JLA; Mravljak Anton, rezalec vzmetnih listov — odpoved delavca.

TEŽKI STROJNI DELI — Marjanovič Savo, varilec, Kolman Jože, Božič Stanko, Pšeničnik Maksimiljan, Skornišek Jože, Šimunović Anto, ključavničarji, Gabrovec Primož, strojni tehnik — vsi v JLA; Vivod Milan, ključavničar — premeščen v TOZD Kontrola kakovosti.

ENERGIJA — Valentan Valter, ključavničar — v JLA.

ETS — Ošlovnik Franc, obratni električar-specialist — starostno upokojen; Zorman Janez, Zagernik Roman, obratna tehnika, Podjavoršek Vojko, finomehnik, Rožič Franc, obratni električar — vsi v JLA; Pikel Zlatko, Golob Leon, pripravnik — potek delovnega razmerja za določen čas; Lesičnik Jože, telefonski mehanik, Muš Boris, obratni električar — premeščena v TOZD Jeklovilarna;

Blatnik Marija, navijalka — premeščena v TOZD Kovačnica.

SGV — Dretnik Tomaž, ključavničar — invalidsko upokojen; Hajnže Viktor, Črešnik Miroslav, Ošlovnik Ludvik, Juteršek Rudolf, Čapelnik Tomaž, Laznik Evald, ključavničarji, Valente Sašo, strugar — vsi v JLA; Rek Branko, vodja usmerjanja — sporazumno; Srčić Tatjana, strojni tehnik, Greiner Danica, rezkalka — premeščen v TOZD Družbeni standard; Kotnik Jože, Pšeničnik Maksimiljan, Paradiž Andreja, Štriker Irena, Škerget Mira, rezkalec, Rutnik Stanislava, mehanik obdel. strojev, Piko Ferdo, varilec — vsi premeščen v TOZD TSD.

PII — Kupljen Božo, gradbeni tehnik — premeščen v TOZD Pnevmatični stroji.

KONTROLA KAKOVOSTI — Tušek Ela, vodja operativne priprave ROP — starostno upokojena; Hažič Marija, tehnolog — umrla; Kos Liličana, pripravnik — potek delovnega razmerja za določen čas.

KOMERCIJALA — Kranjc Jožica, skladiščna pomočnica — starostno upokojena; Pečnik Anton, Viderman Drago, skladiščna delavca, Pečnik Duško, Drol Stanislav, pomožni delavec — vsi v JLA; Cvar Klara, pripravnik — potek delovnega razmerja za določen čas.

DRUŽBENI STANDARD — Kamnik David, pripravnik — potek delovnega razmerja za določen čas; Corluka Mirjana, čistilka — premeščena v TOZD Kontrola kakovosti.

RACUNOVODSTVO — Dragolič Slavka, knjigovodkinja, Savinc Stefanija, knjigovodkinja proizvodnje — starostno upokojeni.

KSZ — Kavtičnik Damijan, telefonist centrale — starostno upokojen.

ARMATURE — Mravljak Darjan, strugar — odpoved delavca.

TRO — Potočnik Jože, rezkalec — v JLA.

MONTER — Žvikart Zvonko, sestavljalec — sporazumno.

Kadrovska služba

IZOBRAŽEVANJE ODRASLIH V ŠOLSLEM LETU 1986/87

Srednja šola tehniško-naravoslovne in pedagoške usmeritve Ravne na Koroškem je razpisala tudi v šolskem letu 1986/87 vpis v naslednje usmeritve in programe:

I. USMERITVE IN PROGRAMI IZOBRAŽEVANJA

1. Metalurška usmeritev
 - skrajšan program — II. stopnja
 - program IV. stopnje
 - obratni metalurški tehnik — V. stopnja.
2. Kovinarska usmeritev
 - skrajšan program — II. stopnja
 - program IV. stopnja
 - obratni strojni tehnik — V. stopnja.

II. POGOJI VPISA

- a) Programi II. stopnje
 - ustrezna zaposlitev
 - končana osnovnošolska obveznost (izobraževanje traja 1,5 leta).
- b) Programi IV. stopnje
 - ustrezna zaposlitev
 - predelan program II. stopnje ali končanih 8 razredov osnovne šole
 - nedokončana osnovna šola in sprejemni izpit iz programa osnovne šole (izobraževanje traja 2 leti).
- c) Obratni tehnik — program V. stopnje
 - najmanj eno leto delovnih izkušenj ustrezne usmeritve
 - predelan program IV. stopnje
 - kdor ima končan program IV. stopnje druge usmeritve, mora imeti najmanj 5 let delovnih izkušenj v ustrezni usmeritvi in mora opravljati še sprejemni izpit iz 4 strokovnih predmetov
 - kdor še nima ustrezne stopnje izobrazbe, mora imeti 5 let delovnih izkušenj v ustrezni usmeritvi in mora opraviti sprejemni izpit iz programa IV. stopnje (izobraževanje traja do 2,5 let, odvisno od sposobnosti slušateljev).

III. ROKI IN DOKUMENTI VPISA

Ob tej priložnosti želimo opozoriti delavce, ki se želijo izobraževati, da so ob razpisnih pogojih za mladino bili objavljeni tudi pogoji za izobraževanje odraslih. Iz preteklih let vemo, da večina spregleda te pogoje in se začno zanimati za izobraževanje šele v drugi polovici avgusta, ko so redni razpisni roki že mimo. Vse to povzroča težave, nam pri organizaciji ustanavljanja oddelka, delavcem pa pri iskanju ugodnosti izobraževanja. Kaže, da tudi letos ne bo nič bolje. Na informativni dan za odrasle, ki je bil 8. 3. 1986, ni bilo nikogar.



Zdaj ju ni več

Cas prijave za izobraževanje ob delu, iz dela in za delo je do 15. 6. 1986. Prijavitelj se mora na obrazcu 1,20, ki ga dobite v knjigarnah. K prijavi priložite še:

- ustrezno spričevalo
- izpisek iz rojstne matične knjige
- potrdilo o zaposlitvi (navesti čas in vrsto ustreznih delovnih izkušenj)
- izjavo o načinu plačevanja šolnine.

Prijave z dokumenti je treba čimprej oddati na šoli vodji izobraževanja odraslih.

Prijavnina za vpis v šolo je 1900 din, ki jo vplačate ob prijavi v šolo oziroma program.

Podrobnejše podatke o izobraževanju lahko dobite pri vodji izobraževanja odraslih vsak delovni dan od 6. do 14. ure, v ponedeljkih pa še med 15.30 do 18.30. Stevilka telefona je 862 049, interna v železarni pa 457.

IV. ORGANIZACIJA IZOBRAŽEVANJA ODRASLIH

Cepprav se o organizaciji predavanj dogovarjamo z vsako skupino posebej, imamo navadno enotno organizacijo predavanj za vse oddelke. To bi naj pomenilo, da se struktura naših slušateljev ne spreminja in lahko izkoristimo dosedanje izkušnje.

— Začetek predavanj je ob 15,40 in je prilagojen predvsem vozačem. Traja do 19,45.

— Dnevi predavanj: ponedeljek, torek in četrtek; so najbolj ustvarjalni dnevi in Obliko predavanj prilagajamo predznanju slušateljev, težini predmetov in razpoložljivosti učbenikov. Vedno več se uvaja vodeno samoučenje.

Opozorjamo vas, da se lahko v izobraževanje vključite, ne da bi hodili na predavanja. V tem primeru pridete na šolo po napotke za učenje in učbenike in preverjanje znanja. Ta oblika izobraževanja je možna predvsem po programih II. in IV. stopnje, kjer so na razpolago dobri učbeniki.

SE TO: OPOZARJAMO DELAVCE, KI NIMATE KONČANE OSNOVNE SOLE, DA SE LAHKO VKLJUČITE V PROGRAME II. STOPNJE METALURGIJE IN KOVINARSTVA NE GLEDE NA TO, KOLIKO RAZREDOV IMATE KONČANIH.

Po predelanem programu dobite DIPLOMO, da ste končali program II. stopnje in pridobili poklic ozkega profila. S tem bi izpolnili tudi pogoje, kot bi končali osnovno šolo in se lahko vpisete v nadaljnje izobraževanje po programih A. stopnje.

Menimo, da izobraževanje ni več samo želja posameznikov. Postalo je potreba slehernega delavca, da se seznanjamo z novimi dosežki znanosti, postalo je naša vsakdanjost. Učimo se za DELO, DRUŽBO in OSEBNO SREČO. Veliko zadovoljstva lahko najdemo v znanju. Poskusite!

Srednja šola TNPU
Ravne na Koroškem

RAZPIS ŠTIPENDIJ ZA ŠOLSKO LETO 1986/87

Železarna Ravne razpisuje za potrebe svojih temeljnih organizacij in delovnih skupnosti za šolsko leto 1986/87
na slednje kadrovske štipendije:

VISOKE IN VIŠJE SOLE

	Štipendije
— dipl. inž. metalurgije	12
— dipl. inž. fizike za tehn. fiziko	2
— dipl. inž. strojništva za energetiko	2
— dipl. inž. strojništva za konstrukterstvo	13
— dipl. inž. strojništva za tehnologijo	5
— dipl. ekonomist	
— za mednarodne ekonomske odnose	3
— za denarništvo in finance	1
— dipl. organizator avtomatske obdelave podatkov	2
— dipl. inž. elektrotehnike za energetiko	2
— dipl. inž. računalništva za logiko in sisteme	1
— dipl. sociolog	1
— inž. metalurgije	1
— inž. strojništva za konstrukterstvo	8
— inž. strojništva za tehnologijo	4
— varnostni inženir	1

SREDNJE SOLE PO PROGRAMIH SREDNJEGA USMERJENEGA IZOBRAŽEVANJA

	Štipendije
a) metalurška usmeritev, srednji program metalurgija, smer izobraževanja:	
— metalurški tehnik	30
— livar — kalupar	4

— preoblikovalec (žarilec, valjavec, kalilec, valjavec jekla in barvnih kovin)	16
b) metalurška usmeritev, skrajšani program metalurgija	20
c) kovinsko predelovalna usmeritev, srednji program — kovinski strojnik, smer izobraževanja:	
— strojni tehnik	20
— oblikovalec kovin (skupaj z Monterjem)	52
— mehanik vozil in voznik sredstev (avtomehanika)	1
— preoblikovalec in spajalec kovin (za Monter — konstrukcije ključavničar)	35
d) kovinarsko predelovalna usmeritev, skrajšani program (Muta)	
— konstrukcijski ključavničar	5
e) elektrotehniška usmeritev, srednji program elektroenergetika	
— elektrotehnik energetik	5
— električar energetik	7
f) gostinska in turistična usmeritev, srednji program, kuharstvo in strežba:	
— kuhar	3
— natakar	3
g) naravoslovno matematična usmeritev, srednji program	

Štipendije za to usmeritev so namenjene učencem srednjega usmerjenega izobraževanja, ki bodo obvezno študij nadaljevali na višjih in visokih šolah v skladu s potrebami temeljnih organizacij in delovnih skupnosti Železarn Ravne.

— naravoslovno matematični tehnolog 10
h) srednja lesarska šola — mizar širokega profila 2
Prijave na razpis bomo sprejemali samo v kadrovski službi Železarn Ravne od 15. marca do vključno 15. julija 1986.

Kandidati se morajo prijavit na posebni prijavnici (obrazec SPN-1 8,40 — vloga za uveljavitev socialnovarstvenih pravic).

V obrazec morajo kandidati obvezno vpisati trinajstmestno enotno matično številko, ki jo dobijo na matičnem uradu ali jo imajo vpisano na osebni izkaznici.

K izpolnjeni prijavnici morajo kandidati priložiti:

— potrdilo o vpisu v šolo (tega potrdila ni treba priložiti učencem, ki se bodo šolali na SŠ TNPU na Ravnah)

— overjen prepis ali fotokopijo zadnjega šolskega spričevala oziroma potrdilo o opravljenih izpitihi višješolske ali visokošolske organizacije združenega dela. Fotokopije učnega uspeha iz indeksov morajo biti overjene, ali pa ima kandidat pri osebnem izročilu s seboj indeks, da bodo v kadrovski službi preverili identičnost

— potrdilo o premoženjskem stanju družine in številu družinskih članov, ki živijo v skupnem gospodinjstvu (izdaja ga matični urad in davčna uprava)

— potrdilo o dohodku staršev iz preteklega leta, navedeni morajo biti vsi dohodki družine (oziroma članov, ki živijo v skupnem gospodinjstvu) vključno z otroškim dodatkom. Pri podatkih o dohodkih mora biti razvidno, kje so starši zaposleni (žig DO).

Če so starši upokojeanci, priložijo odrezek pokojnine za december 1985. Na odrezek morajo zabeležiti, v kateri delovni organizaciji so združevali delo pred upokojitvijo. Za kandidate, ki še niso izpolnili 18 let, podpišejo prijavo tudi starši ali skrbnik.

Potrdilo o vpisu in zadnje šolsko spričevalo oddate v juniju, prijavo za štipendiranje in ostale priloge pa lahko že prej.

Enako velja tudi za fante, ki odhajajo po končani srednji šoli na služenje vojaškega roka, le da jim v primeru podelitve štipendije štipendijsko razmerje miruje do naslednjega šolskega leta, ko prinesejo potrdilo o vpisu na višjo ali visoko šolo.

Kandidate prosimo, da prijave opremijo z vsemi zahtevanimi podatki in potrdili; če bi pri izpolnjevanju naleteli na negotovost, lahko pokličete v Železarno na int. št. 778, ali se osebno oglasite v kadrovski službi, soba 11 b.

Kadrovska služba bo prijave za štipendiranje analitično obdelala in ovrednotila po merilih, določenih v pravilniku o delovnih razmerjih. Izločila bo vse nepravilno izpolnjene in nepopolne prijave.

Za Železarno Ravne so deficitarni metalurški poklici IV. stopnja in inž. strojništva ter dipl. inž. strojništva — konstrukcijska smer. Zaradi tega jim je že od prvega letnika naprej odmerjena višja kadrovska štipendija.

Kadrovska služba

KRŠITVE DELOVNIH OBVEZNOSTI

Skupna disciplinska komisija je v januarju in februarju 1986 obravnavala naslednje kršitve delovnih obveznosti:

TOZD JEKLARNA

- Hribernik Avgust, 1. pomočnik topilca, predčasno zapustil delo, javni opomin.
- Veršič Silvo, 2. pomočnik topilca, neopravičeno je izostal z dela 1 dan, javni opomin.
- Srot Ivan, pripravljalec za litje, neopravičeno je izostal z dela 1 dan, javni opomin.
- Tominc Venčeslav, zidar livnih plošč, neopravičeno je izostal z dela 1 dan, javni opomin.
- Dežman Marjan, pomočnik topilca, neopravičeno je izostal z dela 1 dan, javni opomin.
- Grabar Dražen, pripravljalec za litje, neopravičeno je izostal z dela 1 dan, javni opomin.

TOZD JEKLOLIVARNA

- Potočnik Ivan VI., skladiščnik, poskušal odtujiti kavo in sladkor (1 zavitek), javni opomin, suspenz je utemeljen.

TOZD VALJARNA

- Krof Valentin, rezalec na torni žagi, večkrat zamudil na delo, javni opomin.
- Tratnik Danilo, razporejevalec gredic, vinjen večkrat poskušal izsiliti vstop v železarno, prenehanje delovnega razmerja s pogodno odložitvijo za 3 mesece.
- Delić Asim, žarilec na komorni peč, neopravičeno izostal z dela 2 dni, prenehanje delovnega razmerja s pogodno odložitvijo za 3 mesece.
- Mesarič Darko, transportni delavec, odtujil 73 kg bronze, prenehanje delovnega razmerja s pogodno odložitvijo za 1 leto.
- Dretnik Drago, ravnalec, neopravičeno je izostal z dela 1 dan, javni opomin.

TOZD TSD

- Topić Mile, strugar, neopravičeno je izostal z dela 1 dan, javni opomin.
- Zaže Drago, ključavničar, odklinal delo, javni opomin.
- Rednjak Rajko, monter, neopravičeno je izostal z dela, javni opomin.

TOZD KOVAČNICA

1. Hamer Ivan, čistilec polizdelkov, samovoljno prenehal hoditi na delo, prenehanje delovnega razmerja.
2. Kananović Husein, brusilec, nedostojno se je vedel do sodelavcev, javni opomin.
3. Pečnik Božo, brusilec, poskušal vnesti alkohol, javni opomin, suspenz je utemeljen.

TOZD JEKLOVLEK

1. Gros Jože, brusilec, na delo prišel vinjen in bil z dela odstranjen, javni opomin.
2. Kumer Jože I., vlačilec na vlečnem stroju, neopravičeno izostal z dela 1 dan, javni opomin.

TOZD KALILNICA

1. Fišer Jerica, čistilka obrata, na delo prišla vinjena in bila z dela odstranjena, preklic pogodno odloženega ukrepa prenehanje delovnega razmerja, suspenz je utemeljen.

TOZD KOMERCIALA

1. Kotnik Stefan, pomožni delavec, predčasno je zapustil delo, javni opomin.
2. Stiplovec Stanko, pomožni delavec, iz poštnega paketa odtujil Ag lot, javni opomin, materialna škoda 3.113,00 din, plačal.
3. Volker Milan, skladišni delavec, neopravičeno je izostal z dela 1 dan, javni opomin.
4. Viderman Drago, skladišni delavec, neopravičeno izostal z dela 1 dan, javni opomin.
5. Cerenak Franc, skladišni delavec, neopravičeno je izostal z dela 4 dni, prenehanje delovnega razmerja s pogojno odložitvijo za 1 leto.

DS KSZ

1. Pandev Jože, vratar, prišel na delo v vinjenem stanju, javni opomin.
2. Gollčnik Edo, vratar, na delovnem mestu je spal, javni opomin.

TOZD SID

1. Založnik Alojz, žerjavovodja, neopravičeno je izostal z dela 3 dni, prenehanje delovnega razmerja s pogojno odložitvijo za 8 mesecev, pavšalna odškodnina 9.340,80 din, sodna izterjava.
2. Tušnik Jože, strugar, neopravičeno je izostal z dela 3 dni, prenehanje delovnega razmerja s pogojno odložitvijo za 3 mesece.
3. Prikeržnik Vinko, transportni delavec, neopravičeno je izostal z dela 1 dan, javni opomin.
Disciplinska komisija je v teh mesecih izrekla še 11 opominov, 4 delavce oprostila in 2 postopka ustavila.

Za pravno službo
Sonja Slemnik

ZAHVALA

Ob boleči izgubi naše drage žene, mame, bobice, hčerke in sestre **Marije Ošlovnik** se iskreno zahvaljujemo vsem, ki ste jo v točko velikem številu pospremili na njeno mnogo prerano zadnjo pot. Iskrena hvala sorodnikom, sosedom, prijateljem in znancem, tozdoma Industrijski noži in Jeklolivarna ter DO Storitve Ravne, ki so darovali vence in cvetje ter nam izrazili sožalje.

Zahvala pevcem, govorniku za poslovilne besede in g. župniku za opravljeni obred. Predvsem se zahvaljujemo zdravniškemu osebju, posebej pa dr. Vodnikovu za nesebično pomoč.

Vsem, ki ste nam kakorkoli pomagali v težkih trenutkih, iskrena hvala.

Zalujoči: mož Peter, sinova Igor in Peter z družinama, mama, sestra Danica z družino, brat Marijan z družino in brat Ivan

ZAHVALA

Ob neizmerno boleči in nepričakovani izgubi našega dragega očeta, tasta, dedka, pradedka in strica ter mnogim dobrega prijatelja **Maksa Viternika** (81) se iskreno zahvaljujemo vsem, ki ste ga pospremili na njegovi zad-

nji poti, posebno pa železarjem. Pri tem se toplo zahvaljujemo zdravstvenemu domu, Lekarni in Bolnici Slovenj Gradec, prav posebno prim. dr. Dragu Plešivčniku, za skozi vsa dolga leta skrbno zdravljenje dr. Celcerju in dr. Budnu. Hvala vsem, ki so ob tej priliki priskočili na pomoč, posebno sosedom, darovalcem cvetja, gospodu župniku Jarosu Kotniku za pretresljivi poslovilni govor in Pihalnemu orkestru železarjev, ki je bil vedno ponos našega očeta.

Hvala za osebne, pisne, telegrafске in telefonske kondolence. Vsem prisrčna hvala.

Vsi njegovi

ZAHVALA

Ob boleči izgubi našega dobrega moža, očeta in dedija **Feliksa Kotnika** se iskreno zahvaljujemo vsem sosedom, znancem in prijateljem, ki ste darovali cvetje, izrekli sožalje in nam pomagali v najtežjih trenutkih.

Iskrena hvala g. župniku za opravljeni obred, selskim in starotrškim pevcem, govornikom za poslovilne besede ter sodelavcem tozdom Industrijski noži in Jeklolivarna — mini livarna in Intes TOZD Koroške pekarnice Slovenj Gradec.

Zalujoči: žena Franciška, otroci Franc, Mojca, Slavka, Elica, Feliks in Karel z družinami

ZAHVALA

Ob boleči izgubi žene Majde se najlepše zahvaljujem vsem darovalcem cvetja in za izražena sožalja. Hvala vsem, ki ste jo pospremili k zadnjemu počitku. Posebej se zahvaljujem ravnatelju Mitju Šipku za občutene besede slovesa, godbenikom za žalostinke, Majdinim sodelavcem iz kemijskega laboratorija in mojim sodelavcem iz Jeklolivarne ter osnovni organizaciji zveze sindikatov v tozdu Kontrola kakovosti za vso pomoč, duhovniku pa za opravljeni obred.

Zahvaljujem se tudi zdravniškemu osebju slovenjegraške bolnišnice za vso zdravstveno oskrbo v času bolezni.

Zalujoči mož Jože Hažič in sorodstvo

ZAHVALA

Sodelavcem Kontrole kakovosti in RPT se iskreno zahvaljujem za darovano cvetje in izrečeno sožalje ob smrti mojega očeta.

Katica Haber

ZAHVALA

Ob boleči izgubi našega dragega očeta **Galiana Zancana** se iskreno zahvaljujemo vsem, ki so nam kakorkoli pomagali in ga spremljali na njegovi zadnji poti, darovali cvetje in vence ter nam izrekli sožalje.

Hvala govornikom Borisu Florjančiču, Francu Paradižu, Zdravku Videršniku in Pihalnemu orkestru ravnenskih železarjev.

Zalujoči

PREŠERNOVA DRUŽBA VABI NOVE POVERJENIKE

Prešernova družba razpisuje deset denarnih nagrad za najboljše poverjenike v letu 1986 v skupni vrednosti 360.000 dinarjev in

VABI K SODELOVANJU

nove poverjenike — honorarne sodelavce za prodajo in zbiranje naročil za knjige.

K sodelovanju vabimo večje število honorarnih — predvsem mlajših in komunikativnih sodelavcev vseh poklicev, ki imajo radi lepe slovenske knjige in jih želijo širiti med bralce.

Poleg posameznikov v tovarnah, krajevnih skupnostih, knjigarnah, knjižnicah, šolah in drugih ustanovah lahko postanejo poverjeniki Prešernove družbe tudi osnovne organizacije sindikata, krajevne konference SZDL, društva in drugi, ki so pripravljeni zbirati naročila svojih članov.

Poverjeniki dobe za stroške svojega dela materialno nadomestilo, sorazmerno z vrednostjo zbranih naročil, najboljši pa prejmejo vsako leto še posebna priznanja in denarne nagrade.

Prijave pošljite na naslov: PREŠERNOVA DRUŽBA, 61001 LJUBLJANA, Opekarska 4/a, p. p. 9.

ZAHVALA

Ob boleči izgubi naše drage mame, babice, prababice, tašče in sestre **Apolonije Buhvald** s Strojne se iskreno zahvaljujemo sosedom, sorodnikom, prijateljem in znancem, ki so nam pomagali v težkih trenutkih, darovali cvetje, nam izrekli ustno ali pisno sožalje in jo v tako lepem številu pospremili na njeni zadnji poti.

Iskrena hvala tudi g. župniku za lepo opravljeni obred in poslovilne besede, govornikom tov. Ivanu Mravljakju, predstavniku OO ZZB NOV Ravne tov. Klepu in predstavnici KS Strojnska Reka tov. Anki Mavreljovi za ganjlive poslovilne besede.

Zahvaljujemo se tudi dežurnim zdravnikom in patronažnim sestram Koroškega zdravstvenega doma Ravne, ki so naši dragi mami lajšali bolečine v njenih težkih dnevih.

Vsi njeni

ZAHVALA

Ob odhodu v pokoj se iskreno zahvaljujem sodelavkam občuna SGV za vse in še posebej tozdu SGV za lepo darilo in prisrčnost.

Vsem skupaj po želim še mnogo uspeha v sodelovanju pri nadaljnjem delu.

Slavka Dragolič

ZAHVALA

Ondan so nas malčki povabili v vrtec Solzice, da bi nam voščili za dan žena. Ni bil to kak pateričen nastop brezhibno zdeklamiranih pesmic. Pokazali so nam, kako je pri njih vsak dan, ko jokajo in vreščijo, so dobri in zli, se smejejo in igrajo, kažejo svoja mala in velika čustva do ljudi in sveta.

Prisrčna hvala tovariščama Janji in Mojci za to lepo voščilo.

Mamica

ZAHVALA

Ob odhodu v pokoj se iskreno zahvaljujem vsem sodelavcem modelne mizarne za lepa darila in izkazano pozornost.

Vsem želim še veliko medsebojnega razumevanja, zdravja in delovnih uspehov.

Zdravko Čegovnik

ZAHVALA

Ob odhodu v pokoj se zahvaljujem sodelavcem tozda TRO, posebno tistim iz kontrole, ter jim želim še veliko delovnih uspehov in zdravja.

Peter Svetina

ZAHVALA

Turistično društvo Kotlje in organizacijski odbor za izvedbo 8. pustne maškarade sta ocenila delo in uspeh pustne prireditve, ki je bila na pustno soboto, 8. 2. 1986 v Kotljah.

Ugotovili smo, da je edinstvena prireditev starih ljudskih običajev pritegnila od blizu in daleč gledalce, ki si takšnih in podobnih prireditev želijo in podpirajo stare šege in navade.

Ker je prireditev uspela po zsluzgi vseh nastopajočih in tudi gledalcev, se vsem lepo zahvalimo za sodelovanje. Posebno se zahvalimo vsem maskam in skupinam, Pihalnemu orkestru ravnenskih železarjev, uslužbencem Postaje milice Ravne, Viatorju TOZD Potniški promet Prevalje, Gasilskemu društvu Kotlje, vsem, ki so nam omogočili izdajo šaljivega časopisa, nalepk ter vsem, ki so kakorkoli pomagali, da je ta prireditev uspela.

Za naše delo je največje plačilo zadovoljstvo gledalcev in nastopajočih. — Na svidenje na maškaradi v Kotljah leta 1987!

Turistično društvo Kotlje

PET MINUT ZA LEPOSLOVJE

Ervin Fritz

DEJANSKO STANJE

Izbor

SONET O KULTURI

Nihče si ne upa pomeriti v sredo,
nihče noče povedati, koliko je ura.
V rezervatu za žlahtno besedo
poseda gluhonema kultura.

In razglaša: »Razglašati grehe je greh.«
In tarna: »Neubogljive dajo v koprive.«
In molči o kočljivih stvareh,
spoštuje tabuje in nedotakljive.

In če kdo meni, da je ta svet narobe,
obrača zmeneta, ki laja in moti parado
in ga zaklene v kulturniško klet

in spet mirno veže kulturne otrobe
in misli, da je boga za brado,
če komu si upa natisniti — takle sonet.

KAKO SPOZNAŠ SLOVENCA

Slovenca spoznaš po tem, da nihajna vrata
zmeraj odpira k sebi, nikdar navzven.
Slovenec ne pljuva na tla, ampak pljunke požira
in je v samomorih dosegel rekordno raven.

Slovenca spoznaš po tem, da ga v Celovcu
in Trstu že zdavnaj več ne spoznaš.
V Sloveniji ga spoznaš po tem, da misli,
da ga bo rešil, če ga bo, očenaš ali glaž.

A Slovenca spoznaš tudi p o tem, da se dela Angleža,
kadar je v zraku spet kak nacionalni bankrot.
Zadnjega Slovenca spoznaš po tem, da preden izdihne,
zavzdihne: Nemanasviše, čaotuti, fitigot...

PRAVI NASLOV ZA NAŠE TEŽAVE

Pravi naslov za naše težave —
to smo mi sami.
Ne pričakujemo rešitev od države,
država od nas živi.

Spomnimo se, kaj je rekel Brecht,
nemški poet:
Vorwärts, und nie vergessen,
Worin unsre Stärke besteht.
Beim Hungern und beim Essen
Vorwärts, nicht vergessen
Die Solidarität!

Kaj nas nemški poet uči?
Ko nam grozi nevarnost,
ne pozabimo na solidarnost.
Bratje, negujmo solidarnost.
Sestre, negujmo solidarnost.
Delavci, ustvarimo solidarnost.

Ne pričakujemo rešitve od države,
država od nas živi.
Pravi naslov za naše težave —
to smo mi sami!

KOROŠKA, MOJA DEŽELA

Ne bi bilo pošteno blatiti našo
samoupravno družbo, ki izhaja iz
demokratskih načel, vendar v so-
dobnih časih opažamo krivico, ki
se nam godi. Ali smo res slepo
črevo Slovenije, smo res breme
ostale skupnosti, da smo vredni
tolikšnega zanemarjanja!? Po
enem kriteriju smo enaki vsem
Slovcem, namreč enako drago

plačujemo naše jeklene konjičke,
večkrat precenjene, nam v ponos,
jezo in veselje. Dalj časa kot so-
ljudje na gnilem Zahodu mo-
ramo varčevati, da lahko kupimo
stvar, ki je v svetu samo še po-
treba in skoraj nič več razkošje.
Usojeno pa nam je, da jih tudi
mnogo prej uničimo kot taisti so-
ljudje. Večina se vozi po gladkem
asfaltu, naše ceste pa delajo resno
konkurenco Postojnski jami in ni
daleč dan, ko bodo ceste Dravog-
rad—Maribor, Dravograd—Mi-
slinja ali Ravne—Črna kazali le
še kot turistično znamenitost.

Koroška, težko mi je pri srcu
zelo te ljubim, toda pred ostalim
svetom me je tvojih cest globoko
sram.

Edo Sisernik

KAJ LAHKO DELAVCI JEKLARNE STORIMO ZA BOLJŠE
GOSPODARJENJE — ZNIŽANJE STROŠKOV

POMOŽNI MAT IN OSTALO

CELOTNI PRIHODEK



PORABLJENA SREDSTVA



MATERIALNI STROŠKI



- Osnovni cilj je znižati porabljen sredstva in povečati dohodek. — Kje in kako?
 - Če hočemo imeti 7% višje OD (neto), moramo dohodek povečati na 6,7% od planiranega celotnega prihodka.
 - Da to dosežemo, moramo nekaj storiti pri potrošnji pomožnega materiala in ostalega materiala (zadnji večji krožni grafikon).
 - Z večjo pazljivostjo (nalaganje vložka v košare, pravilna manipulacija, pozornost po taljenju) zmanjšamo podabo elektrod za 0,2 kg/t, kar pomeni prihranek za 50 milij. din. To poveča dohodek za 0,1%.
 - Porabo energije znižamo za 10 kWh/t (čim krajši čas odprta peč, manj potrebne ogrevanja ponovo) in prihranimo 30 milij. din — večji dohodek za 0,067%.
 - Z boljšim vzdrževanjem obzidave peči in ponove lahko prihranimo 20 milij. din in povečamo dohodek za 0,04%.
 - Če izmeček znižamo na 1,8%, predstavlja to prihranek za 80 milij. din in povečamo dohodek za 0,16%.
 - V tretjem krožnem grafikonu vidimo, da je največji strošek vložek. Za 0,5% povečan izplen (manj neodlitih ingotov, manj polivanja jekla) bomo imeli nižje stroške za 100 milijonov din in večji dohodek za 0,2%. Pri pazljivi porabi Fe legur (manj razmetavanja, bolj natančno računanje, večja uporaba računalnika) lahko zmanjšamo stroške za 30 milij. din in povečamo dohodek za 0,06%.
 - Na vseh naštetih področjih je možno povečati dohodek za 0,62%, ostane pa še poraba kokil, redno vzdrževanje (preveč uničujemo stroje in peči) in velika postavka »ostalo«, kjer lahko s pazljivostjo in spremembo metode dela znižamo stroške gotovo še za 50 do 100 milij. din in povečamo dohodek za 0,1—0,2%.
- Tak program so si zastavili jeklarji. Zelim, da bi ga čim bolj izpolnjevali, drugim pa, da bi jih posnemali.

Uredništvo

STROKOVNO MNENJE

Mlad poljski slikar je takole razložil najvažnejše struje modernega slikarstva:

»Impresionizem pomeni slikati, kar vidiš. Ekspresionizem se pravi slikati, kar čutiš. Socialističen realizem pomeni slikati, kar se sliši.«

Izdaja delavski svet Zelezarnice Ravne kot mesečnik v nakladi 6500 izvodov. Ureja uredniški odbor: Jože Gruden, Ivica Klančnik, Marjan Kolar, Franjo Miklavc, Vladimir Novinšek.

Uredništvo: glavni in odgovorni urednik Marjan Kolar, novinarki Helena Merkač in Mojca Potočnik, tajnica Jelka Jamšek.
Telefon: 861 131, int. 304.

Tiska: ČGP Večer, Maribor.
Glasilo je po 7. točki 1. odst. člena zakona o obdavčenju proizvodov in storitev v prometu (Uradni list SFRJ, št. 33/72 in mnenju sekretariata za informacije SRS, št. 421-1/72 prosto plačila prometnega davka.

Fotografije za to številko so pripravili: S. Jaš, H. Merkač, M. Potočnik, N. Zunec, kadrovska služba in oddelek za informiranje.