

RADIO

L J U B L J A N A

9

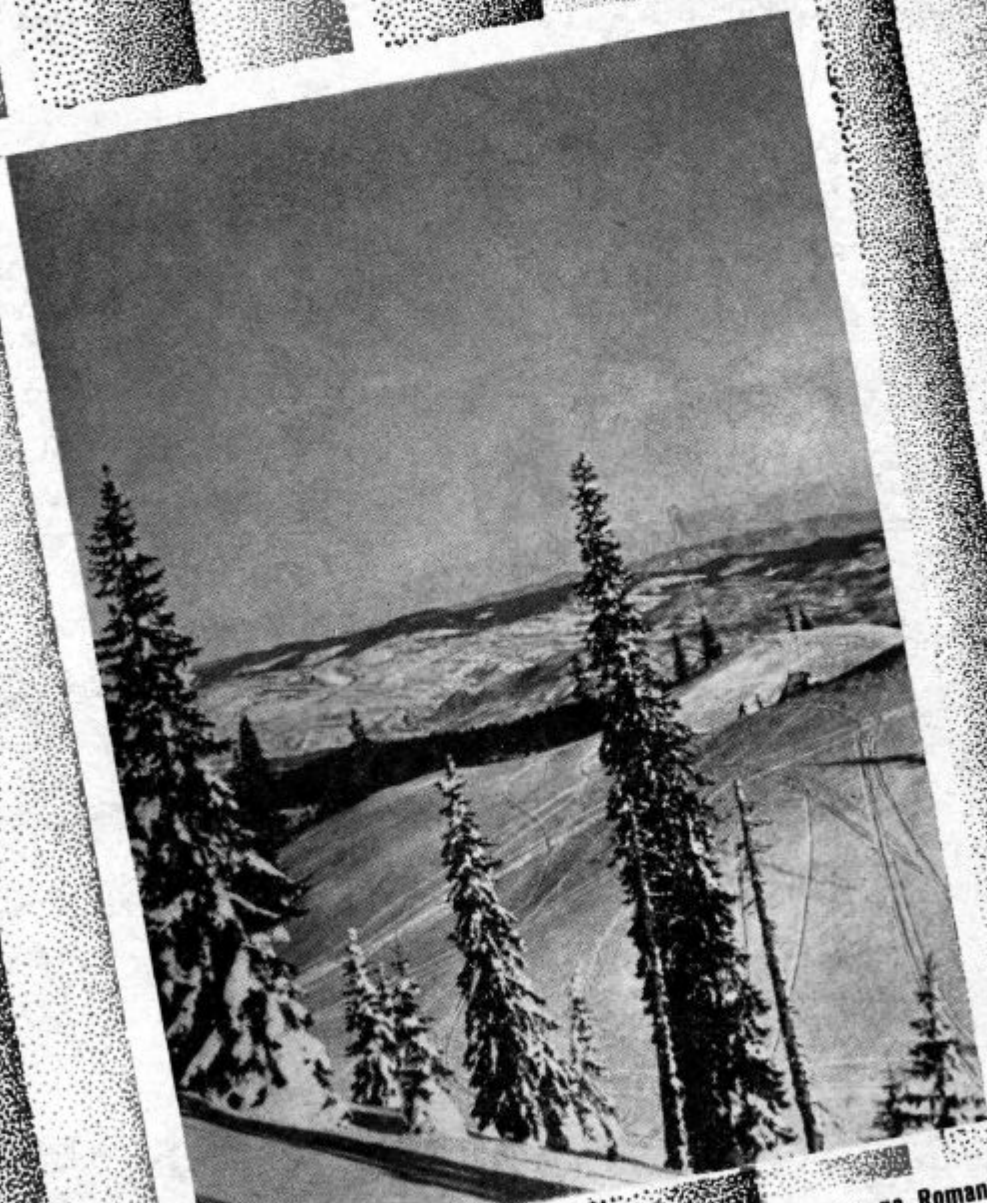

Pogled s Jahorino na Romanijo planino

ORION REFLEX SUPER

z 3+1 elektronkami

7-vglašeniĥ krogov

Najveĉja selektivnost

Automatiĉna regulaci-
ja fadingov

Jak in naraven glas

Najnovejše Tungstram
barijeve elektronke

to so prednosti tega
izbornega



7.131-ORION-RADIO

Dobi se proti gotovini ali na obroke v naši tr-
govini v Ljubljani, Miklošičeva cesta šte. 7

ter pri naših zastopnikih :

Drašček, Kamnik
Engelsberger, Trziĉ
Guĉek, Hrastnik
Jalen, Slov. Javornik
Janežič, Topolšĉica
Klenovšek, Trbovlje
Krašovec, Jesenice,
Prostor, Trata

Puĉko, Jesenice
Schilling, Krani
Reich, Ptuj
Raspotnik, Trbovlje
Rom, Koĉevje
Viternik, Guštanj
Žumer, Zelezniki
Erjavec, Sliĉna



„RADIO“ reg. zadr. z o. z. v Ljubljani
Miklošičeva cesta šte. 7 / telefon: 31-90

ter pri naših disponentih:

A. Dolenc, Ljubljana
Sl. Jenko, Ljubljana
P. Kovaĉ, Ljubljana
Ing. A. Štok, Ljubljana

Fronta poslušavcev

V teh tednih, ko vodi naš radio začasno vodstvo in ko vse čaka, kakšno obliko bo dobila naša radiofonija v dogledni bodočnosti, imamo nele priliko, ampak tudi dolžnost razmišljati, kako bi to bodočnost uredili tako, da bi bilo najbolj prav za višje interese naše kulture, katere sestavni del je tudi radio, in za interese tistih, ki radio s svojimi prispevki vzdržujejo, to je poslušavcev.

V minulih mesecih je začasno vodstvo prišlo večkrat v konflikte s poslušavci. Napovedovanje, reklama, skrajšani oddajni čas, ukinjena ljudska univerza, nepriemerne in nezadovoljive oddaje, vse to je vznemirjalo našo radiofonsko javnost, povzročalo proteste in ustvarjalo nerazpoloženje. Vodja pogovorov s poslušavci, ki je bil dozdam edina vez med vodstvom n poslušavci, se je marsikdaj nahajal v kritičnem položaju. Nobeden ga ni zavidal za njegovo nehvaležno nalogo.

Reči pa moramo, da so vsi ti protesti rodili le malokdaj kaj uspeha. Lahko je spraviti ad acta navadne dopise, težje pisma, ki terjajo odgovora pri pogovorih, nemogoče se zdi, iti mimo pisem, ki se objavljajo v časopisju. Če pa se še zgodi, da se doslej edina strokovna revija za radiofonijo, to je naš list, solidarizira popolnoma s poslušavci, postane njihovo glasilo in tolmač njihovih želja, potem človek pričakaje, da proti izra-

ženim željam pač ne bo ugovorila na odločilnem mestu pri našem radiu.

A tudi to ni zaleglo vsakokrat. Niso ostala brez uspeha samo pisma naših poslušavcev, brez uspeha je ostalo tudi pisanje dozdam edinega slovenskega radijskega lista, glasila slovenskih poslušavcev.

Prišlo pa je še do hujšega. Zato, ker se je naš list solidariziral s poslušavci in njihovim razpoloženjem, ki so ga povzročile razne odredbe komisarijata, — zato je prišla tudi „kazen“. Našemu listu je komisarijat nehhal dostavljati svoj spored. Javno povemo in pribijemo, da nam v evropski radiofoniji ni znan še noben primer, da bi postaja ne dostavljala svojega sporeda listu, ki jo slučajno negativno oceni, napada ali celo po krivem napada. Krivice mi naši postaji nikdar nismo storili, čeprav je nismo mogli zmeraj pohvaliti. A že zato se nam je ustavilo dostavljanje sporedov. To je **unikum v Evropi**, zaslugi zanj si je pa pridobil komisarijat Radio Ljubljana v Dravski banovini v Jugoslaviji.

Naše vodstvo se hudo moti, ako misli, da se damo zlepa traktirati kakor poredni šolarčki, ki jih je treba postaviti v kot, še bolj se pa moti, če misli, da bo lahko postopalo tako z našimi poslušavci, ki jih naš list predstavlja in ki za njim stojte.

Proti intencijam posameznikov, ki se identificirajo z našim radiem, ki so jim ga drugi ustvarili, se postavlja **strnjena fronta poslušavcev**. In ta fronta ne mara molčati. Dobro vemo, da smo zaradi svoje brezobzirne resnicoljubnosti trn v očesu, dobro vemo, da se uporabljajo v boju proti nam najbolj obrabljene krilatice političnega življenja, ki nam je popolnoma tuje. Ne nam in ne slovenskim poslušavcem, ki jih zastopamo, ne gre za politiko. Gre nam **samo za našo radiofonijo**, ki mora biti dostojen del naše kulture in ki jo je treba upravljati tako, kakor je želja tistih, ki jo s svojim plačevanjem vzdržujejo.

Vsi osamljeni protesti in sporadični članki so ostali brez vidnejših uspehov zato, ker je bilo to fronto poslušavcev v njih **premalo čutiti**. V takih stvareh posamezne akcije ne zaležejo, treba je skupne akcije.

Fronto poslušavcev, ki je že zdaj stala za našim listom, mora **prešiniti nova zavest skupnosti**. Strniti se mora okrog našega lista vse, kar misli, da je treba pri bodoči ureditvi naše radiofonije sodelovanja poslušavcev, ne samo odločanja pri zeleni mizi.

Fronta poslušavcev, veliki **naročniški krog našega lista**, mora postati občutna resničnost in odločilen faktor v naši radiofoniji. **Poslušavci vzdržujejo vse, tudi vodstvo**, — poslušavci naj **tudi imajo zadnjo besedo!**

Nov slovenski radijski list

V šestem letu obstoja našega doz-daj edinega radijskega lista se pojavlja nov slovenski radijski list, ki mu bo menda ime „Naš val“. Naši naročniki ga menda prejmo hkrati z našim že prihodnji teden...

Novi list bo začela izdajati naša postaja sama oziroma naš komisarijat. Po vsem tem, kar smo objavili v naši predzadnji številki, moramo sklepati, da hoče biti novi list samo konkurenca našemu. Edino tako si moremo razlagati upravičenost novega lista.

Zelo bomo veseli, če se motimo. Morda hoče novi list vendarle služiti bolj propagandi našega radia, podpirati njegovo delo, ga kritično motriti, ne pa samo za vsako ceno zagovarjati ukrepe vodstva. Če je tako, potem se bo pridružili delu, ki ga mi že vršimo pet let kljub žrtvam in težkim časom, in potem ga v taki delovni skupnosti prav toplo pozdravljamo.

Vendar pa se nam tudi v tem primeru ne zdi prav, da list izdaja komisarijat iz sredstev postaje. Radijski tehnik namreč mnogo stane. Nobene tajnosti ne izdamo, da je treba list te vrste v naših razmerah izdatno *subvencionirati*. Vprav zato je na primer naš list po razmeroma kratkem času prešel od naše postaje v privatno last, ki je morala iskati načinov in poti, da list vzdržuje v prepričanju kajpak, da je list nujno potreben. Bivše vodstvo naše postaje pa je s tem pokazalo, da v začetnih težavah ni upalo trošiti denarja za vzdrževanje lista iz sredstev postaje. Tega bi tudi državna kontrola ne bila dovolila.

V tistih časih, ko je šlo za edino slovensko radijsko revijo, pa bi ne bilo lahko opravičiti kakšne subvencije za njeno vzdrževanje. Prav nobenega razloga pa ne najdemo zdaj za upravičenost novega radijskega lista, dokler obstoji naš list, ki se je že ponovno izjavil pripravljenega za sodelovanje z vodstvom postaje, kar bi postajo nič ne stalo.

Če pa bo „Naš val“ kot glasilo „postaje“ hotel na vsak način izhajati, se to pravi, da ga bo morala — postaja tudi *subvencionirati*.

Takšen izdelek, ki gre v desetisoče, pa je težko zagovarjati zlasti za podvzetje, ki naj bi, kakor vse kaže, zagovarjalo delovanje komisarijata,

katero je s strani poslušalcev bilo deležno že toliko graje. Ti desetisoči se bodo v tem primeru pač jemali iz prispevkov naših poslušalcev — prav proti njihovim intencijam...

Prepričani smo, da si bo stvar boljše gledal tudi državni kontrolor postaje, ki je včasih popolnoma pravično, previdno in natančno pogledoval izdatke postaje in jih zabranjeval, če so bili preveliki ali nepotrebni. Gotovo je ta kontrola zdaj, ko postaja nima pravega lastnika, še ostrejša.

Nam se zde te reči čudne in jih prav ne moremo razumeti. Čimdalje bolj se vprašujemo, kakšna je prav za prav vloga in delokrog komisarijata, ki se nam imenuje „začasno“ vodstvo? Naše skromno mnenje je, da bi bila dolžnost komisarijata samo ta, da skrbi, da obrat teče po uvedenem tiru naprej, v ostalem pa da kot zgolj provizorij spoštuje in ohranja status quo. Ne razumemo in ne moremo opravičiti tako številnih ukrepov, ki prav nič ne sodijo v kompetenco „začasnega“ vodstva, kakor so spremembe v osebju, usodna in tvegana zamisel lastnega lista in tako dalje. Naj nam komisarijat pove, do kod sega njegova oblast in do kod ne. Ali ima iste pravice, kot jih bo imel bodoči zakupnik postaje, ali pa bo moral skrbeti samo za nadaljevanje obrata brez bistvenjšega poseganja vanj?

Morda bomo pa to in še kaj več izvedeli iz prve številke „Našega vala“...

D O M A

Tud obletnica

Dne 17. februarja t. l. smo lahko praznovali eno leto, odkar nam vlada komisarijat. S tem dnem je bila namreč razpuščena Prosvetna zveza in je bil imenovan za začasno upravo naše postaje komisarijat. Eno leto. Quousque tandem?

Opoldanski sporedi

Opoldanski sporedi so včasih prav dobri. Nedeljski je bil zelo posrečen. Pač pa se nam poslušavci pritožujejo nad opoldanskimi koncerti s težko orkestralno glasbo. Ponavljamo zopet:

Opoldanski sporedi naj bodo lahki in veseli! Komu se neki da poslušati opoldne resno glasbo? Prav malo primerno je, če sreblješ juho ob Smrtnem plesu (Danse macabre), ob operi ali dolgih simfoničnih skladbah. — Poslušali smo zadnjič plošče po šolski oddaji. Neposredno po oddaji naj bi pač ne bile na vrsti „zaljubljene“, na to bi pa že bilo treba paziti!

Opozorilo

Nekaj mlajših učiteljev nas je opozorilo, da se pri šolskih oddajah še zmeraj elka. Poslušali smo zadnjič in smo na svoje veliko začudenje res ugotovili, da je tako. Pri novicah je elkanje še najmanj na mestu, kaj?

Večeri narodnih pesmi

S pohvalo moramo omeniti nekaj sporedov narodnih pesmi, ki smo jih imeli priliko poslušati zadnje čase. Ugotoviti smo morali, da se kaže sprostitvev od starih dolgočasnih oblik. Slišali smo narodne v nagovorih in odgovorih in še to in ono stvar. To nam je všeč. Zakaj ne bi dobili kaj takih plošč?

Zakaj toliko odmorov?

Upravičeno se nam poslušavci pritožujejo nad prepogostimi odmori med oddajami. Vsem je zoprni Zagreb z večno svojo „Nakon stanke...“, zdaj se je spet razvadila Ljubljana s svojimi „Dve minuti odmora“. Po dveh pesmih pa vendar noben zbor ni utrujen! Če pa je ravno treba, naj se spusti vmes plošča. Saj včasih se to godi, takrat smo veseli in hvaležni le prepogosto pa moramo poslušati samo kukavico. Kukavica je lep ptič, posebno zdaj, ko nas pomladi spominja, a v radiu se je brz naveličaš.

Cvetka

Neki predavatelj je v našem radiu opisoval svoja potovanja in dogodivščine s prijateljem Jožetom. Ko je prišel srečno h koncu, je povedal po latinsko: Sic transit gloria mundi — et corpus Josephi... Dostavil je: Upam, da sem prav povedal... Pa ni. Ti smola ti! Seveda, z leti človek pozabi tisto šolsko lajno: corpus, corporis... Kaj?

Nova beograjska postaja

Novo oddajno postajo postavljajo v Beogradu, prav za prav v Makišu, 9 km od Beograda. Oddajno poslopje

je v sirovem stanju dograjeno. V njem se nahaja strojnica, oddajna dvorana, majhen studio, tehnične pisarne in prostor za akumulatorje. Transformatorji se nahajajo v posebnem prizidku. Glavni studiji otanejo seveda še zanaprej v akademiji nauka. Električno silo dobiva postaja iz elektrarne v Makišu. Antenska stolpa postavlja domača tvrdka. Zgrajena sta po sistemu Eiffelovega stolpa in stoji vsak s štirimi nogami na 12 velikih izolatorjih, ti pa na betonskih podstavkih. Visoka sta 100 m, naražen pa sta 170 m. Preselitev se je izvršila konec tega tedna. Utegne se zgoditi, da postaja nekaj dni ne bo oddajala. Zaradi raznih zastankov v gradnji se na redno oddajanje pred začetkom marca ne more računati.

DRUGOD

FRANCIJA

Lucernski dogovor — cunja papirja

Wireless World poudarja, da je Francija pač podpisala lucernski dogovor glede nove porazdelitve valovnih dolžin, da pa kljub temu še pušča v obratu postajo na Eiffelovem stolpu. To se pravi, da ji lucernski dogovor ni drugega kakor cunja papirja. Francosko časopisje ocenjuje tako sodbo kot strogo, toda pravično. Razlog za vse to pa je prav preprost: država ne mara odžagati vodjo postaje na Eiffelovem stolpu, Pellenc-a, ki je bil svoj čas deležen najhujših napadov francoskega radijskega časopisja, ko je bil še državni komisar za radio. Zaradi ene osebe se torej zanemarjajo mednarodne pogodbe...

Žalostna podoba podržavljenega Radio-Paris-a...

Radio-Paris, ki je ukinil vse verske oddaje, se je nekoliko udal. Prav za prav je postal nedosleden. Dovolil je namreč prenašanje postnih pridig iz Notre-Dame in protestantskih govorov iz cerkve v Passyju. Zato pa zdaj prinašajo vsi francoski radijski listi v posebnih zaglavjih natančne sporede tujih verskih oddaj za katolike, protestante in žide. In to delajo vsi listi brez razlike... Tudi sicer se kopičijo pritožbe zoper podržavljeno postajo. Radio-Paris da ne oddaja nobenih simfoničnih koncertov, nobenih

oper, nobenih operet, čeprav bi morala vprav osrednja državna postaja prenašati te stvari, ki jih druge zasebne, prvič, ne smejo, drugič pa, če so v provinci, ne morejo. V splošnem se trdi, da je bila ta postaja poprej neprimerno boljša. In tedaj niti takse ni bilo, zdaj pa plačujejo francoski poslušavci takso, pa ne vedo, čemu. — Slišijo se pa spet glasovi, da utegne izhajati ta strašna časopisna kampanja zoper podržavljeni Radio-Paris iz pisarn kakšnega indistrijskega podjetja... Dvomimo.

Zahteve Francoske radiofonije

V Parizu se je pred nedavnim vršila državna konferenca za radiofonijo, ki so se je udeležile številne kulturne organizacije. Ta konferenca je sklenila tole:

1. Radiofonijo je treba široko decentralizirati. Zato zadostuje en sam večerni spored v prenosu iz Pariza provincialnim postajam. Ostale sporede naj oddajajo vse postaje same. Zato pa morajo dobiti del vplačane takse. Tako bo vsaka lahko ustanovila samostojen orkester, igravsko skupino in pevski zbor. Ta decentralizacija naj bi se izvedla najprej v vodstvih.

2. Vsaka postaja naj bi delovala v izrazitem regionalnem duhu, uporabljala naj bi vse umetniške sile, ki se ji nudijo v njenem okolišu.

3. Vsekakor pa naj bi se te umetniške sile izbirale po natečajih. Prednost pa naj imajo umetniki, ki so že nastavljeni, nato pa tisti, ki so v okolišu postaje doma.

4. Konferenca je tudi protestirala proti postopanju založnikov glasbenih del, ki za vsako izvajanje v radiu porabijo na tantijemah levji delež, ostalo ostane izvajavcem, skoraj nič pa — avtorjem.

Francija, dežela najhujšega centralizma, prihaja do spoznanja, da vsaj v radiu centralizem ni dober. Celo Hitler je to spoznal. Prava tla za razmah radia so našli i v Franciji i v Nemčiji — v regionalnih tleh. Ni drugače. Iz tega se lahko naučimo, kako bi bilo z našo radiofonijo, če bi bili samo vmesna postaja...

NEMCIJA

Število poslušavcev

Število nemških poslušavcev stalno narašča. Za dan radia (11. februarja) se je izvedelo novo stanje. Prirastek znaša 221.469, skupno število pa 5.274.076. To število pove, da se je v mesecu januarju priglasilo vsak dan 7144 poslušavcev, ali da se je priglasilo vsako uro podnevi in ponoči nanovo po 300 poslušavcev. To so uspehi! Od vseh teh poslušavcev pa je oproščenih plačevanja takse 519.208 aparatov (za slapce, težke vojne invalide in brezposelne).

Hudi viharji v Nemčiji

Začetek februarja so bili po Nemčiji hudi viharji, ki so napravili dosti škode tudi po oddajnih napravah. Tako je vihar podrł 9. februarja enega izmed obeh antenskih stolpov postaje na hamburškem letališču. Drugi stolp so pravočasno zavarovali.



Sa prve radijske razstave v Beogradu

AVSTRIJA

Radiofonski pakt

Avstrijski radio je sklenil s švicarskim in češko-slovaškim radiem pogodbo o medsebojnem nenapadanju. Pogodba vsebuje določilo, da se bodo države podpisnice varovale v svojih oddajah vsake stvari, ki bi utegnila žaliti katerikoli izmed podpisnic. Ta svojevrstni dogovor, ki ga je pokrenila Avstrija, je toliko zanimivejši, ker ostajajo zveze med Avstrijo in Nemčijo tudi v radiu slejkoprej napete.

Silen padec poslušavcev

Konec leta 1933., ko je bilo treba obnoviti naročnino za radio, se je izkazalo, da 66.000 avstrijskih poslušavcev takse ni več vplačalo. Ta silni padec so menda povzročili socialisti, ki so izdali parolo za odpoved aparatov v znamenje protesta proti zmeraj večji konservativnosti avstrijskega radia.

ITALIJA

Zanimivo Marconijevo prerokovanje

Marconi je vrgel v svet spet eno izmed svojih frapantnih prerokovanj. Pravi, da bodo v nekaj letih vse oddajne postaje sveta zapustile srednje valovno območje in oddajale samo na ultrakratkih in kratkih valovih. Mnenja je, da bo ta razvoj v desetih do dvanajstih letih že dokončan. Osnove za to trditev mu dajejo njegovi

poskusi, s katerimi je na ultrakratkih valovih dosegel razdaljo 200 km brez motenj. Že danes trdi, da so za lokalne oddaje centimeterske valovne dolžine najprimernejše. Ker pa ultrakratki valovi ne prodirajo dosti daleč, misli Marconi, da bi se dal ta nedostatek odpraviti z zadosti velikimi oddajnimi jakostmi.

ANGLIJA

Požar antenskega stolpa

Podobna nezgoda kot je zadela nedavno leipziško postajo je doletela angleško pomorsko oddajno postajo Grimsby. Vendar je tu antenski stolp gorel skoraj 24 ur in se je potem zrušil s silovitim truščem. S tem, da so pravočasno prerezali oporne žice na pravi strani, so obvarovali škode sosednja poslopja in važne naprave.

RUSIJA

Organizacija Sovjetskega radia

O sovjetskem radiu vemo prav za prav zelo malo. Praški „Radio Amateur“ prinaša nekaj podatkov, ki so tembolj dragoceni.

Sovjetski radio se deli v tri skupine:

1. Prva skupina je *uvadni radio*. Njegove so moskovske postaje, ki oddajajo na dolgih valovih in jih je slišati po vsem evropskem delu Rusije, v zapadni Sibiriji in tudi po vsej ostali Evropi. Dve kratkovalovni postaji, ki se nahajata tudi v Moskvi, oddajata isti spored.

2. *Krajevni radio* upravljajo mestni radijski sovjeti. Najpomembnejše oddaje te vrste dajeja postaji v Leningradu in Harkovu.

3. Najobširnejši je na široko osnovo postavljeni *ljudski radio*. Upravljajo ga organizacije poslušavcev po tovarnah, po Sovhozih (državnih kmetijskih gospodarstvih) in po Kolhozih (kolektivnih kmetijskih gospodarstvih).

V umetniškem in tehničnem pogledu stoji prva skupina na prvem mestu. Dobro jo je slišati tudi po Evropi. Vodja sovjetske radijske zveze, Keržencev, pa toži nad povprečnostjo ostalih dveh skupin. Mnogo mest ne razpolaga z zadostnimi in zadovoljivimi umetniškimi močmi in je navezanih na moskovske sporede. Ti prenosi pa so skrajno pomanjkljivi. Vse sovjetski radijski sovjet ne podpira v zadostni meri krajevnega radia. Tudi se je v gnezdil v radiu kakor po vseh drugih sovjetskih uradih nezasišlan birokratizem.

Državni radio se trudi, da pridobi najboljše moči za predavanja o tehniki, higijeni, poljedelstvu in politiki in prav tako za koncerte. Najboljše igravske družine nastopajo z igrami. Klasična in nova literatura se primerja s sovjetsko literaturo. V koncertih se upoštevajo sovjetska glasba in lokalne provincialne pesmi. V okviru resne glasbe se pritejajo često operne montaže (cele opere se skrajšajo za trajanje ene ure) in tematični koncerti, ki jim je namen, da vzgojijo poslušavce k razumnejšemu poslušanju.

Poslušavci se zelo aktivno udeležujejo pri sestavljanju sporeda. Vodstva postaj dobivajo dnevno do 200 pisem, ki se uporabijo pri izdelovanju sporeda. Največji del oddajnega časa se kajpak porabi za propagando: za kmetijsko, tehnično, industrijsko propagando. Glavna stvar pa ostajata politična propaganda in pouk.

AVSTRALIJA

Prijazne številke

Konec 1933 so znašali dohodki avstralskega radia pri 12 postajah A-rzreda 260.000 angleških funtov. Število poslušavcev je znašalo 470.000. Od teh jih je novih v minulem letu kar 100.000. V božičnih dneh 1933 je bil porast števila naročnikov tako velik, da so jim morali dostavljati aparate z letali...

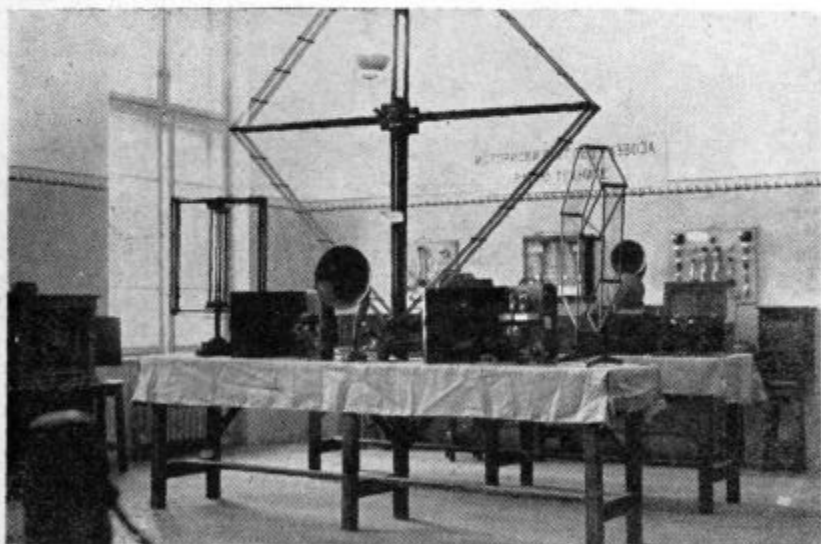

Sa prve radijske razstave v Beogradu

Kako ću poboljšati prijem na svom detektoru

(Svršetak)

IZMENE NA SAMOM APARATU

Veliki broj aparata su sasvim primitivni, a sastoje se samo iz jednog kalema i kristalnog detektora. Šema takvog aparata nije nimalo komplikovana, kao što vidimo na sl. 14 a, gde su svi delovi obeleženi. Sa gornje strane kalema priključuje se antena i jedan kraj kristalnog detektora. Drugi kraj detektora dolazi na slušalicu, koja je još u vezi sa donjim krajem kalema, na koji se priključuje i zemlja. Po nekad je sa slušalicom paralelno vezan jedan blokkondenzator (tačkasto).

Kalem mora imati *onoliko* zavojaka, da zajedno sa antenom i zemljom odgovara talasnoj dužini lokalne stanice. Pri velikoj blizini stanice, ne utiče toliko broj zavojaka kalema na jačinu prijema, ali ako je stanica u daljeniji, mora se, — da bi se postigla maksimalna jačina prijema, aparat urediti, ili kako se stručno kaže, *akordirati* (štimitovati) na talasnu dužinu stanice.

Pošto je dužina antena nepromenljiva, mora se kalem učiniti promenljivim, tj. na njemu se ukopčavajući veći ili manji broj zavojaka, dok se ne postigne max. jačina u prijemu. To se na sl. 14 b postizava pomoću nekoliko odvoda i jednog pokretnog kontakta. Odvod se napravi obično posle svakih 10 zavojaka. Da bi pak mogli u *finim* granicama menjati broj zavojaka, može se jednim klizačem (sl. 14 c) ukopčati zavojak po zavojak. Takvi su bili prvi aparati sa kalemovima, kod kojih je na jednom mestu duž kalema skinuta sa žice izolacija, i na tom mestu klizi jedan kontakt.

Za antenu se može uzeti jedan kalem L_1 (sl. 14 d), a za kolo: detektor-slušalica, drugi, L_2 . Dalje se oba kalema mogu sjediniti u jedan (sl. 14 e) koji ima više odvoda za priključivanje antene i detektora. Po toj šemi je veliki broj aparata u upotrebi, i ako je aparat dobro izradjen, mogu se tom šemom postići zadovoljavajući rezultati. *Opitom se nadje najpovoljniji broj zavojaka za antenu i detektor, dok se ne dobija max. jačina u prijemu.*

Umesto da se kod jednog kalema *menja* broj zavojaka, mogu se upo-

trebiti *dva* kalema, koji su vezani jedan za drugim, a pokretni su jedan prema drugom (sl. 14 f). Jedan manji kalem obično je pokretan u unutrašnjosti većeg kalema i to je *variometar*.

Sada ćemo još videti jedan tip aparata kod kojih ostaje broj zavojaka stalan, a dužina antene se *veštački* menja, pomoću jednog promenljivog kondenzatora. Ako je antena dugačka, skraćuje se ona na taj način, što se kondenzator ukopča *između antene i kalema*, (sl. 14 h). Da bi kratku antenu produžili, *vezaćemo* kondenzator *paralelno* kalemu (sl. 14 i).

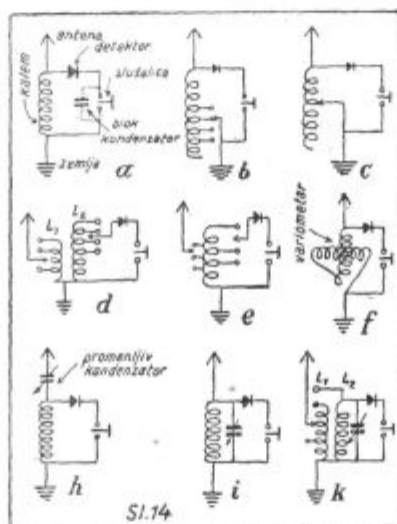

Sl. 14

Najbolje rešenje pak predstavlja šema na sl. 14 h, gde antena ima zaseban kalem sa odvodima, a detektorsko kolo se priključuje na kalem L_2 . Takav se aparat može već prilagoditi raznim antenama, a kondenzatorom možemo oštro akordirati na talasnu dužinu otpremne stanice. To bi bile najčešće šeme, po kojima su sagrađeni detektor i aparati.

Ako su aparati *pravilno* sagrađeni (sa minimum gubitaka, kako će kasnije biti pokazano na jednom primeru) prema šemama na sl. 14 d, e, h, i, k, neće se morati u njima izvršiti neka izmena. *Oštrijem* akordiranjem i upotrebom *dobre spoljne* antene, neće prijem osetno oslabiti pri emisiji iz Makiša. Na kalemu sa sl. 14a, moraju se načiniti nekoliko odvoda, ili što je još bolje, u aparat se ugradi jedan promenljiv kondenzator od 500 cm krajnjeg kapaciteta sa *vazd. dielektrikom*, tj. *vazd. prosto-*

rom između ploča. Kondenzator se veže ili prema sl. 14h ili 14i, prema tome, sa kojom se šemom dobija veća jačina.

Da vidimo sada, kako treba postupiti sa aparatima prema sl. 14b, d, e. Aparati pod 14c i 14f ne dolaze u obzir, jer ih danas skoro nigde više nema. Objasnićemo samo sl. 14b, jer se kod *d* i *e* postupa na isti način. Ako prijem postaje sve jači sa *manjivanjem* broja zavojaka, i ako maksimum još nije postignut ni pri *najmanjem* broju uključenih zavojaka, znači, da je antena suviše dugačka. Treba ili za nekoliko metara skratiti antenu, ili je *veštački* skratiti ukopčavanjem bloka od 300—500cm, prema sl. 15a, ili najzad na kalemu napraviti još jedan odvod (tačkasto). U slučaju da prijem ojača sa *povećavanjem* broja zavojaka a ne dostigne svoj maksimum ni pri *celom* uključenom kalemu, znači, da je antena kratka, ili ima kalem malo zavojaka. Zato ćemo sada ili produžiti antenu za nekoliko metara, ili ćemo na kalemu domotati 10—15 zavojaka (tačkasto na sl. 15b) ili ćemo najzad priključiti prema sl. 15c, blok od 100—300 cm paralelno kalemu.

Kod aparata sa sl. 14 b, i, k mogu nastupiti ovi slučajevi: Kondenzator na sl. 14h može se do kraja zatvoriti, a da se pri tome *još ne* postigne max. jačine, što znači da je antena kratka, ili kalem ima malo zavojaka. Prijem će poboljšati, ako se na kalemu domotaju 10—15 zavojaka. Ako je kondenzator vezan prema sl. 14 i, i ako se ne postigne maksimalna jačina ni pri *otvorenom*, odnosno *zatvorenom* kondenzatoru, znači da kalem ima *mного više*, odnosno *manje* zavojaka no što treba. U prvom ćemo slučaju sa kalema *odmotati*, a u drugom, *domotati* 10—15 zavojaka. Na isti način postupamo i sa L_2 na sl. 14k.

Time bi iscrpili sve slučajeve, kada je uzrok rdjavom prijemu *nedovoljno* akordiran aparat. Sada daćemo *normalne* vrednosti za kalemove. Svi se kalemovi motaju na cilindru od prespana prečnika 50 m/m, žicom lakiranom prečnika 0,4 m/m. Za kalem na sl. 14b i 14e namotamo 90 zavojaka, sa odvodima posle 50, 60, 70 i 80 zavojaka. Kalem za sl. 14h dobija 90 zavojaka bez odvoda a onaj za sl. 14i 50—60 zavojaka bez odvoda. Za sl. 14k dobija L_2 70 zavojaka. L_1 mota se na cilindru prečnika 40m/m, koji se stavi u unu-

trašnost L_2 . L_1 dobija 40 zavojaka sa odvodom posle 20 i 30 zavojaka računatog sa strane gde se priključi zemlja.

Smetnje u prijemu mogu nastati i usled rdjavog kontakta. Sve veze

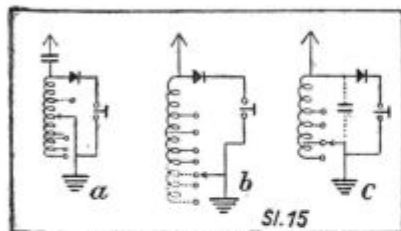

treba lemiti. Odvodi kod kalemova završavaju se buksnama, oko kojih se žica zavrtnjem dobro stegne. Kristal ne treba nikada dizati rukama. Detektori u stakletu su uvek bolji, jer je kod njih kristal zaštićen od prašine. Češće smetnje u vidu grebanja imaju svoj uzrok u oštećenoj izolaciji gajtana na slušalicama. Nov gajtan uvek otklanja to grebanje pri pokretu glave.

Usled potresa može magnet u slušalici da oslabi, što takodje dovodi do slabijeg prijema. Ponovno namagnetisanje, ili promena magneta vraća prijemnu staru jačinu.

Na kraju daćemo još opis jednog univerzalnog aparata, koji se može upotrebiti kao prijemnik i kao filter za izdvajanje lok. stanice. Savetujemo svima onima, koji sada imaju primitivne aparate, da iz njih upotrebljavaju buksne, detektor i žicu (ako još nešto vredi) i da sagrade niži aparat. Tim će aparatom, — ako je pravilno sagradjen, biti osiguran, pri upotrebi dobre spoljne antene, prijem lokalne, a posle njenog rada, 3—5 stranih stanica. Na sl. 16 data je šema, a sam aparat predstavljen je na sl. 17. Prvo napravimo kalem. Na cilindru od prespana, prečnika 50 m/m, namotano za L_2 70

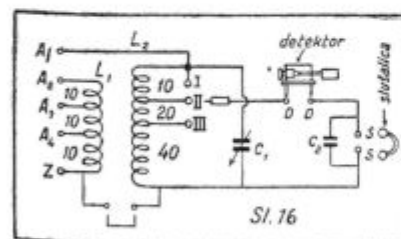

zavojaka lakirane žice, prečnika 0,4—0,5 m/m. Posle 40 i 60 zavojaka načinimo jedan odvod. Preko L_2 stavimo sloj kartona (tanjeg), ili crtače hartije (Hamer) na koju namotamo L_1 (sl. 17) sa 30 zavojaka, sa odvodima posle svakih 10 zavojaka.

Za C_1 uzećemo dobar promenljiv kondenzator sa vazd. dielektrikom od 500 cm kapaciteta. Paralelno kalemu vezan je C_1 , a detektersko kolo može se priključiti na I, II ili III. Time se postizava manje prigušivanje kalemata (od otpora detekterskog kola), usled čega se selektivitet aparata pojačava. To je možda malo čudno, da se i kod detektora danas već govori o selektivitetu. Ali da bi uveće mogli primiti odvojeno Peštu, Beč i Prag, morate graditi moderan detektor aparat. U provinciji i izvan varoši, osiguran je uvek uveće prijem nekoliko jačih stanica, samo ako se upotrebi dobra i pravilno postavljena spoljna antena. Moramo ipak imati u vidu da je to detektor, a ne aparat sa cevima, te se moramo zadovoljiti prijemom u slušalici.

Pored navedenog materijala potrebujemo još: 1 komad tvrde gume dimenzija prema sl. 17, za prednju

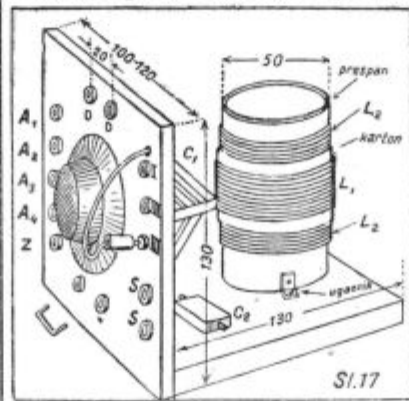

ploču, komad daske za podnožje aparata, 14 komada buksni od 4 m/m, skalu za C_1 , blok C_2 od 1000 cm i malo žice za vezivanje, debljine 1 m/m. Prema šemi izvodimo pojedine veze najkraćim putem.

Na kraju kazaćemo još nekoliko reči o rukovanju aparatom. Za prijem spaja se L_1 sa L_2 (komadom žice, oblika U), vodovod se priključi na „Z“, antena u A_1 „štekler“ dolazi na I a C_1 je otvoren. Vrhom igle potražimo na kristalu neko osetljivo mesto. Kad se tako dobija stanica (probaćemo u vremenu kada smo sigurni da radi stanica) okreće se polako C_1 dok se ne dobija max. jačina. Ako zatvaranjem kondenz. C_1 slabi prijem, premestimo antenu na A_2 , a C_1 se pomeri, dok se ne dobija max. prijem, pri čemu se po potrebi i kristal ponovo dotera. Sada možemo pokušati da stavimo „štekler“ u II, antenu u A_1 ili A_2 , a C_1 se okreće (polako) do max. prijema. Pri položaju antene na A_1 a štekera

na III, biće aparat najselektivniji, ali će pri tome i sam prijem biti najslabiji. Upotrebljena antena za taj detektor treba da je 30—40 m dužine.

Aparat se može upotrebiti kao filter za izdvajanje lok. stanice kad se on uključi izmedju antene i prijemnika. Antena dolazi tada na A_2 a od „Z“ polazi veza na ono mesto na prijemniku, gde se obično priključi antenski dovod. Pri tome su „U“ žica i „štekler“ izvadjeni, a slušalica je isključena iz aparata. C_1 ćemo pažljivo dotle okretati, dok ne oslabi, ili ne iščezne lok. stanica. Da bi aparat dobro dejstvovao kao filter, mora se on udaljiti od prijemnika za 0,5—1 m, ako prijemnik nema oklopljene kalemove.

Tehnički odgovori

N. Balašov — Beograd

S obzirom na preseljavanje stanice u Makiš biće bolje, da umesto pojačavača od jedne cevi posle detektora, napravite prijemnik sa 2 univerzalne cevi. Cena takvog aparata sa zvučnikom došao bi oko 1000 dinara.

S. Milošinić — Beograd

U administraciji možete dobiti sve brojeve od 1933 god.

B. Mandrović — Slov. Bistrica

U navedenom aparatu možete pored dinamičkog zvučnika priključiti samo još jedan magnetni zvučnik. Drugi zvučnik ne može biti dinamički (onaj iz Kolstera), jer je vaš aparat dimenzionisan samo za jedan dinam. i eventualno jedan magnetni zvučnik.

J. Antičević — Vareš

Verovatno je emisija vaših cevi pre 8 meseci, dok su one još bile nove, bila jača na sada, i zato je tada dinam. zvučnik dobro radio. Stanice iznad 67 podeoka čujete bolje, ako produžite antenu (može do 35—40 m) jer je moguće da sadašnja dužina antene nije dovoljna. Sa novom pentodom PZ popraviće se osetno i jačina prijema.

J. Derreck — Zemun

Iz vašeg izlaganja iz dopisnice ne može se dati tačan odgovor, jer niste poslali sadašnju šemu aparata i vrednosti pojedinih delova, kao opis antene i zemlje. Tek kad nam budete sve te stvari javili, možemo vam dati tačan odgovor.

Najzanimljivije tačke evropskog programa od 25 febr. do 3 marta 1934 god.

Opere i operete

NEDELJA 25-II

- 19.35 „Tri devojčice“ opereta po Schubertu — **Budapest**
21.30 „Ruža iz Francuske“ opereta od Romberga — **Paris-Radio**

PONEDELJAK 26-II

- 19.30 „Aida“ opera od Verdia — **Budapest**

UTORAK 27-II

- 19.30 „Marta“ opera od Flotowa — **Beč**
20.05 „Nituš“ opereta od Hervé-a — **Warszawa**

SREDA 28-II

- 20.10 „Izgubljeni valcer“ opereta od R. Stolca — **Leipzig**
20.10 „Slatko devojčice“ opereta od Reinhardta — **München**

ČETVRTAK 1-III

- 19.30 Prenos jedne opere — **Bucuresti**
20.50 Penos jedne opere — **Milano**
21.10 „Moj dragan“ opereta od Alix-a — **Poste-Parisien**

PETAK 2-III

- 19.30 Prenos iz državne opere — **Budapest**
20.45 „Minjon“ opera od Thomasa — **Palermo**

SUBOTA 3-III

- 20.40 „Da“ opereta od P. Mascagnia — **Milano**
21.00 „Rip“ opereta od Planquette-a — **Paris-Radio**
21.10 „Dobri obučar“ opereta od Kostala — **Bratislava**

Veliki koncerti

NEDELJA 25-II

- 11.20 Simfonijski koncert — **Beč**
12.15 Muzičko matine filharmonije — **Warszawa**
18.00 A. Kern: Kantata palim u ratu — **Stuttgart**

PONEDELJAK 26-II

- 20.30 Koncert šleske filharmonije — **Brelau**
20.30 Popularni simfonijski koncert — **Suisse-Romande**

UTORAK 27-II

- 19.00 Simfonijski koncert — **Riga**
20.00 Veče posvećeno muzici A. de Greefa — **Bruxelles**

20.10 Koncert posvećen muzici

R. Wagnera — **Stuttgart**
21.00 Simfonijski koncert — **Bratislava**

SREDA 23-II

- 20.00 Simfonijski koncert — **Stockholm**
20.05 Koncert filharmonije — **Prag**
21.45 Orkestarski koncert — **Paris-Radio**
22.15 Bruckner: III Simfonijska — **Budapest**

ČETVRTAK 1-III

- 20.10 Simfonijski koncert — **Kalundborg**
20.40 Koncert J. Szigetia i orkestra — **Beč**

PETAK 2-III

- 20.05 Koncert filharmonije — **Prag**
20.05 Simfonijski koncert filharmonije — **Warszawa**
20.20 Simfonijski koncert filharmonije — **Bucuresti**
21.00 Simfonijski koncert — **Milano**

SUBOTA 3-III

- 20.10 Veliki istorijski koncert vojne muzike — **Beč**
20.55 Filharmonijski koncert iz Amsterdamu — **Hilversum**

Radio pozorište

NEDELJA 25-II

- 20.00 „Wallenstein“ drama od Schillera — **Breslau**
20.30 „Wallenstein“ drama od Schillera — **Stuttgart**
20.40 Komedija od Molière-a — **Baromünster**
20.55 „Wallenstein“ drama od Bley-a — **Berlin**

PONEDELJAK 26-II

- 19.50 „Na srebrnom glečeru“ radio igra od Langa — **Beromünster**

UTORAK 27-II

- 20.30 „Paganini u Berlinu“ slike od Rombacha — **Berlin**

SREDA 28-II

- 19.00 „Bekstvo u otadžbinu“ radio igra od Weinbergera — **München**
21.00 „Živeo vodja“ komedija u tri čina — **Poste-Parisien**

ČETVRTAK 1-III

- 20.30 „Paganini“ scene od Kašpara — **Prag**
21.00 „Arlezijanka“ drama od Daudet-a — **Rim**

PETAK 2-III

- 20.25 „Noć izgubljenih“ radio igra od Prupela — **Berlin**
21.00 „Ludvig II“ drama od Berkera — **München**
21.45 „Aveti“ drama od Ibsena — **Paris-Radio**

SUBOTA 3-III

- 19.40 „Gospodjica Dorrit“ vesela igra po Dickensonu, napisao Fr. Schönthan — **Budapest**

Instrumentalni koncerti

NEDELJA 25-II

- 20.30 Koncert na čelu — **Daventry**

PONEDELJAK 26-II

- 20.45 Kamerna muzika — **Palermo**
21.00 Kamerna muzika — **Paris-Radio**

UTORAK 27-II

- 20.10 Paganini: Violinski koncert Nr. 1 — **Berlin**
20.45 Violinski koncert J. Baccare — **Rim**
21.30 Neumann: Oktet g-dur Nr. 20 — **Brno**

ČETVRTAK 1-III

- 20.30 Lirski komadi od Griega — **Oslo**
21.45 Gudački kvartet — **Budapest**

SUBOTA 3-III

- 20.50 Koncert na dva klavira — **Bucuresti**
21.20 Koncert Chopinovih dela — **Warszawa**

Vokalni koncerti

NEDELJA 25-II

- 22.05 Duhovni horski koncert — **Daventry**

UTORAK 27-II

- 20.00 Vokalni koncert — **Bucuresti**
21.00 Veče šansona — **Paris-Radio**
21.21 „Lepa mlinarka“ ciklus pesama od Schuberta — **Frankfurt**

SREDA 28-II

- 19.30 Vokalni koncert Eve Hadrabove — **Beč**

ČETVRTAK 1-III

- 20.00 Koncert pevačkog hora „Hlahol“ — **Košice**

SUBOTA 3-III

- 21.00 Južno-američke pesme — **Barcelona**

Nedeljni Radio-program

Nedelja, 25 februar

Zbog seobe beogradska
radio stanica ne radi

BEOGRAD

talasna duž. 569,3m., 2,8kw., 527kc

- 11.00 Prenos mise iz crkve Sv. Marije. Mješoviti zbor prvog hrv. kar. pjev. društva „Branimir“, pjeva pod ravnanjem J. Vrhovskog. Latinsku misu od I. Singenbergera. — Ofertorij: Palestrina Adornus Te. Orgulje: Prof. Franjo Dugan
- 12.00 Francuska instrumentalna glazba. — Francuska orkestralna glazba (Polydor-Brunswick ploče)
- 17.10 Vijesti i propaganda
- 17.30 Plesna glazba jazz-orkestra Sever iz Grill Rooma
- 19.25 Viši zdravstveni savjetnik Dr. Zivan V. Marković: Kako se naš narod liječi i kako bi trebalo da se liječi
- 19.45 Kulturne i društvene vijesti. Propaganda
- 20.15 Koncert radioorkestra uz sudjelovanje Miroslava Malina (violina) i Milovana Ećimovića (cello)
- 21.00 Andrija Gerašić čita humoresku „Gospodja Milichbrot“, od B. Nušića
- 21.15 Nastavak koncerta
- 21.45 Današnja sportska nedelja
- 22.00 Objava rasporeda, vijesti i meteorološki izvještaj
- 22.15 Plesna glazba jazz-orkestra Sever iz Grill Rooma
Svakog punog sata vremenski znak geofizičkog zavoda

ZAGREB

talasna duž. 276,2m., 0,8kw., 1086kc

- 7.30 Premovanje govodi v letošnji sezoni (Ing. Wenko Beno)
- 8.15 Poročila
- 8.30 Gimnastika (Pustišek Ivko)
- 9.00 Versko predavanje (dr. Mihael Opeka)
- 9.15 Prenos crkvene glasbe iz franc. crkve
- 9.45 Plošče
- 10.00 O pomenu dvojčkov in njihovi socialni manjvrednosti (dr. Božo Skerl)
- 10.30 Moški pevski zbor „Svobode“ iz Hrastnika: Delavski pozdrav (Pregelj) ★ Svrčanje (Kair) ★ Deklica ti si jokala ★ U prirodi

- (Krnj) ★ Slovo (Vanda) ★ Izgubljeni cvet (Volarić) ★ Medjumska narodna (Adamić) ★ Koroška narodna (Adamić) ★ Lucij Peter ban (Adamić) ★ Oženi se bom (Adamić) ★ Zvečer (Volarić) ★ Ob zori (Uhtman)
- 11.15 Jugoslovska glazba, izvaja Radio orkester: Tašana (Rajhenič-Binički) ★ Fantazija iz Koštane (Rajhenič-Raha) ★ Strune mило se glasite (Cerin)
- 12.00 Čas, ruska instrumentalna in vokalna reproduc. glazba
- 16.00 Izboljševanje zemljišč (Ing. Pirc Alfonz)
- 16.30 Ljudska igra, izvaja skupina Ge. Danilove
- 17.30 Citre in harmonika na ploščah
- 20.00 Prenos operete iz Ljubljane. V odmoru: Čas in poročila

LJUBLJANA

Barcelona 293m 3kw 1022kc

- 20.00 Gramo ploče ★ 21.00 Radio orkestar (Wagner, Mozart, Schumann, Dvoržak) ★ 22.00 Vokalni koncert (Schubert, Schumann, Wolf, Fauré, Toldra) ★ 22.45 Radio orkestar ★ 23.30 Muzika za igru

Beč (Wien) 506,8m 120kw 592kc

- 8.05 Gramo koncert ★ 9.55 Služba Božja. Gregorijanski koral ★ 11.00 Predavanje o Büchmannu ★ 11.20 Simfonijski koncert. Dirigent: M. Spörr. Solist: Beate Reichert, čelo (Beethoven: Egmont, uvertira; Saint-Saens: Koncert za čelo i orkestar a-mol; Dvoržak: Simfoniya e-mol) ★ 12.30—14.00 Radio orkestar (C. Millocker: Uvertira za operetu „Gasparrone“; Bach- Gounod: Razmišljanja; E. Urbach: Gde limun cveta, valcer; Komzak: Draga sanja; Presrećan; Lehar: Uvertira za operetu „Ciganska ljubav“; V. Herbert: Serenada; Komzak: Valcer; Hruby: Bečki specijaliteti, potpuri) ★ 14.45 Predavanje ★ 15.05 Čas knjige. Iz naše domovine (Kärnten) ★ 15.30 Kamerna muzika. J. Haydn: Gudački kvartet op. 76. Nr. 3 e-dur; Mozart: Kvintet za klarinet, dve violine, brač i čelo ★ 16.55 Gramo koncert ★ 17.45 Predavanje o Wallensteinu ★ 18.10 Sport ★ 18.30 Iz dela Börries von Münchhausena ★ 19.00 Narodne pesme u umetničkoj obradi ★ 20.05 Austrija. Tirol. Niz slika ★ 22.10 Radio orkestar (Suppé: Uvertira za operetu „Veseli momci“; Bayer: Valcer; Kalman: Potpuri iz operete „Bajadera“; O. Goetz: Šta bi bio naš

Beč bez vas žena, pesma; Löbl: Valcer; Lehar: Zwanzinette; L. Gruber Autogrami, potpuri).

Berlin 356,7m 100kw 841kc

- 20.00 Orkestarski koncert posvećen junacima palim u ratu (G. Göhler: Junakova tužba; M. Reger: Pesma nadi, za alt i orkestar, op. 124; Zschorlich: Uvodna muzika za operu „Ahasver“; Reznicek: Četiri pesme za alt i orkestar; Brahms: Tragična uvertira op. 81) ★ 20.55 „Wallenstein“. Drama od W. Bleya. Muzika: E. Roters ★ 22.00 Vreme. Dnevne i sportske vesti ★ 22.30—24.00 Radio orkestar. Laka muzika.

Beromünster 539,6m 60kw 556kc

- 19.50 Radio orkestar ★ 20.40 Komediya od Moliera na bazelskom dijalektu ★ 22.15 Sport.

Bolzano 559,7m 1kw 536kc

- 17.00 Gramo ploče ★ 17.55 Sportske vesti ★ 20.00 Koncert (Del Marco: Kroz Dolomite; Donizetti: Simfoniya iz opere „Don Pasquale“; Auber: Fra Diavolo, fantazija; Fucik: Dunavska legenda, valcer; Verdi: Aida, fantazija; Zeller: Prodavac ptica) Posle koncerta: Laka muzika

Bratislava 298,8m 13kw 1004kc

- 9.00 Koncert na violini (Svoboda: Poeme za violinu i klavir) ★ 16.00 Prenos iz Ružomberka ★ 18.00 Predavanje: Tragovi Jugoslavena u Slovačkoj ★ 18.15—19.00 Prenos za Madjare ★ 19.15 Prenos iz Ružomberka ★ 22.40—23.00 Prag

Brno 325,4m 32kw 922kc

- 10.00 Orkestarski koncert ★ 11.00 Morav. Ostrava ★ 12.00 Prag ★ 17.30 Orkestarski koncert. Muzika od Kmoch-a ★ 18.00 Za Nemece: Koncert (Čajkovski: Trio sa klavirom op. 50; Marx: Preludij; Glazunov: Gavota op. 49; Tansman: Uspavanika i burleska; Vladigerof: Zelja op. 9; Dobrown: Impromptu op. 14; Macudzinsky: Caprice op. 8) ★ 19.15 Bratislava ★ 22.00—23.00 Prag

Breslau 315,8m 60kw 950kc

- 7.30 Vojna muzika (München) ★ 10.20 München ★ 12.30 Koncert operskog orkestra (Heilsberg) ★ 14.30 Koncert gudačkog orkestra i solista (Buxtehude: Kantata; Schütz: Dva mala duhovna koncerta; Schütz: Kantata ★ 15.35 Čas za decu ★ 16.00 Wagnerov koncert (Hamburg) ★ 17.30 Koncert na usnoj harmonici. Dečiji orkestar ★ 19.10 Horski koncert. Narodne pesme ★ 20.00 „Wallenstein“ Drama od Fr. Schillera ★ 2.30—23.00 Koncert na orguljama. Georg Böhm

Bruxelles (Francuski)

483m 15kw 620kc

10.00 Mali radio orkestar. U pauzi gramo ploče ★ 12.00 Radio orkestar. Laka muzika ★ 13.10 Koncert simf. orkestra (St. Saens: Zuta priinceza, uvertira; Alžirska svita; Charpentier: U Italiji) ★ 17.00 Koncert simf. orkestra ★ 18.00 Gramo koncert (Franck: Simfonijske varijacije) ★ 18.18 Orkestarski koncert (H. Wood, Widor, Pierné, Debussy, Lehar i dr.) ★ 19.30 Radio žurnal ★ 20.00 Konc. radio orkestra (Schrammel: Beč ostaje Beč, marš; J. Strauss: Barun cigani, uvertira; Lehar: Valcer; odlomci iz operete „Paganini”; Kreisler: Četiri bečka komada; J. Strauss: Perpetuum mobile). U pauzi gramo ploče ★ 21.10 Radio orkestar. B.čka muzika ★ 22.10 Orkestarski koncert.

Bruxelles (Flamanski)

322m 15kw 932kc

10.00 Gramo koncert ★ 10.30 Koncert sa konzervatorijuma ★ 12.00 Koncert simf. orkestra (Cajkovski: Slovanski marš; Deleroux: Rapsodija; Massenet: Erinije; Rubinstein-d'Idy: Melodija; Bloch: Karneval; Thomas: Balet iz „Hamleta” ★ 13.10 Radio orkestar (Morena, Suppe, Ganne, Grieg i dr.) ★ 17.00 Muzika za igru ★ 17.15 Sport. Zatim muzika za igru ★ 18.15 Gramo koncert ★ 19.30 Radio žurnal ★ 20.00 „Mister Wu” opera u 3 čina od M. Karlewa i E. d'Alberta. „Sedam glavih grehova”. Pantomima u 7 slika od R. Avermaetea i K. Candela.

Bucuresti 364,5m 12kw 823kc

11.00 Simfonijska muzika (gr. ploče) ★ 12.00 Gramo koncert ★ 13.15 Laka muzika (gr. ploče) ★ 17.00 Radio orkestar (Dron, Lincke, Moskovski i dr.) ★ 18.15 Radio orkestar (Smetana, Schmidt i dr.) ★ 19.00 Predavanje ★ 19.20 Vokalni koncert ★ 21.00 Vokalni koncert (Borodin: Arija iz „Knez Igor”; Wagner: Arija iz „Tannhauser”; Giordano: Arija iz „André Chenier”) ★ 20.20 Vojna muzika (Glazunov: Simfonijska Nr. 4; Beethoven: Uvertira iz Egmonta; Enesco: Rumunska poema) ★ 21.45 Radio žurnal

Budapest I 549,5m 120kw 546kc

9.15 Vesti ★ 10.00 Služba Božja iz reformovane crkve ★ 11.00 Crkvene pesme i propoved iz katoličke crkve ★ 12.20 Koncert operskog orkestra. Dirigent L. Rajter. Sudeluje Marta Linz (violina). Mozart: Figarova ženidba; Violinska tačka Marte Linz; Schubert-Dohnanyi: Fantazija u f-molu; Goldmark: Scherzo u e-molu; Szendy: Aforizma; Rossini: Semiramis. U odmoru: Radio kronika ★ 14.00 Odeon-Parlophon ploče ★ 15.00 Poljoprivredno predavanje ★ 15.45 Ciganska muzika ★ 16.35 Predavanje kulturnog odbora ★ 17.10 Francuski koncert prestoničkog orkestra. Dirigent D. Bor. (Auber: Fra Diavolo; Meyerbeer: Afrikanka; Bizet: Carmen; Saint-Saens: Klavirski

koncert; Massenet: Phaedra; Delibes: Lakme; Thomas: Mignon; Delibes: Sylvia) ★ 19.20 Sport ★ 19.35 Iz studija: „Tri devojčice”. Opereta u 3 čina. Muziku po Schubertovim kompozicijama sastavio H. Berte ★ 22.20 Vesti, sport ★ 22.35 Ciganska kapela Bercia Raca iz hotela Britania

Davertry 1500m 25kw 200kc

18.45 „Čovek”, stara engleska biblijska igra ★ 19.45 Klavirski koncert ★ 20.00 Čitanje iz klasične književnosti ★ 20.30 Koncert ra čelu (Vivaldi: Koncert; E. Bloch: Molitva; Cassada: Tonadilla; Schumann: Večernja pesma; Rimski-Korsakov: Bumberov let) ★ 21.00 Služba Božja ★ 21.45 Nedelja dobročinstava ★ 21.50 Vesti ★ 22.05 Horske crkvene pesme. Dirigent: W. Davie ★ 22.30 A. Sandler sa svojim orkestrom (Puccini, Jalowicz, Donizetti, Delius, Kreisler i dr.).

Deutschlandsender

1571m 60kw 191kc

10.30 München ★ 12.15 Vojna muzika i horovi ★ 14.00 Vokalni koncert Dečije pesme ★ 14.55 Nemačka popularna muzika ★ 15.30 „Dokumenti smrti-dokumenti života”. Pisma palih studenata u ratu. Predavanje ★ 16.00 Koncert iz Hamburga ★ 18.15 „Zasta va iznad svega” horski koncert posvećen palim ratnicima ★ 19.05 Pesme sa fronta (gr. ploče) ★ 19.30 Gramo ploče ★ 21.20 Koncert iz Hamburga ★ 22.00 Vreme, dnevne i sportske vesti ★ 23.00—24.00 Večernja muzika (Leipzig)

Frankfurt 251m 17kw 1195kc

7.30 Vojna muzika (München) ★ 10.30 München ★ 12.00 Berlin ★ 13.15 Gramo koncert ★ 15.00 Wendling-kvartet i Karl Erb (tenor) (Stuttgart) ★ 16.30 Čas za decu. Andersenove bajke (Stuttgart) ★ 17.00 Koncert iz Münchena ★ 18.00 Koncert na orguljama ★ 18.30 „O jurišima i pogibiji nemačkih vojnika”. Slike od W. Knoeckela ★ 19.05 Königsvusterhausen ★ 19.55 „Žalost i uteha” R. Binding. Muzika od Seznika ★ 20.30 „Walenstein” drama od Fr. Schillera (Stuttgart) ★ 22.30 Kamerna muzika ★ 23.00 Koncert simf. orkestra iz Leipziga ★ 24.00—2.00 Gramo koncert

Hamburg 331,9m 100kw 904kc

18.35 Koncert na orgulji (M. Reger: Preludij d-mol za orgulju; Ilse Struck: Dragi Isuse, šta si zgrešio; M. Prätorius: Jedino se tebi obraćam Isuse) ★ 20.00 „Povratak junaka”. Radio igra od W. Heuera. Muzika od Claususa ★ 21.00 Koncert iz crkve. Solisti, orkestar i horovi. Muzika od H. Schütza i J. S. Bach-a ★ 22.30 Večernja muzika

Hilversum 1875m 7kw 160kc

20.35 Radio orkestar i Alexandra Trianti, sopran (Cherubini, Gluck, Marcello, Schubert, Mozart i dr.) ★ 21.35 Radio žurnal ★ 21.50 Laka

Nedelja, 25 februar

muzika ★ 22.35 Gramo ploče ★ 21.20 Laka muzika.

Leipzig 382,2m 120kw 785kc

9.45 Horski koncert ★ 10.30 Svečana zakletva političkih upravnika ★ 12.00 Koncert iz Münchena ★ 13.00 Heilsberg ★ 15.05 Muzika kompozitora poginulih u ratu (R. Stephan: Dve ozbiljne pesme; B. Sigwart: Dve pesme; S. Kuhn: Varijacije na jednu staru ljubavnu pesmu iz 16 veka; S. Kahn: Pesme; B. Sigwart: Im Campo, svita) ★ 16.00 Koncert filharmonije iz Drezde i Muzika R. Wagnera, II Balade i romanse od Humperdincka, Beethovena, Zilchera, Ambrosiusa i Fuchsa ★ 17.30 Sećanje na junake pale u ratu ★ 17.45 Mesecni pregled (gr. ploče) ★ 18.40 Koncert posvećen junacima palim u svetskom ratu (Brahms: Tragična uvertira; Butting: Zalosna muzika za orkestar; Rüdiger: Posmrtno junačke pesme op. 16; Liszt: Junakova tužba) ★ 19.40 Sport (Breslava) ★ 20.00 Breslava ★ 22.00 Vesti. Sport ★ 22.30 Koncert iz Berlina

London Reg. 342,1m 50kw 877kc

19.30 Radio orkestar (Sullivan, Rossini, Grieg, Dohnanyi, Thomas i dr.) ★ 21.00 Služba božja ★ 21.50 Vesti ★ 22.05 Nedeljni orkestarski koncert. Dirigent: H. Wood. Solist: Moisevitch, klavir (Franck: Simfonijska d-mol; Liszt: Koncert Nr. 1 e-mol; Ravel: Bolero).

Luxembourg 1304m 150kw 230kc

20.00 Englesko veče ★ 21.45 Vesti i pregled štampe na nemačkom i francuskom ★ 22.00 Radio orkestar (Rubinstein, Offenbach, Finck i dr.) ★ 22.30 Muzika za igru ★ 22.45 Simfonijski koncert radio orkestra uz sudelovanje pianiste Lilo Müllera iz Stuttgarta (Mozart: Koncert d-mol za klavir i orkestar) Liszt: Preludiji) ★ 23.25 Muzika za igru (gr. ploče)

Midland Reg. 391,1m 25kw 767kc

19.45 Moderna poezija ★ 20.00 Radio orkestar. Ruske arije ★ 21.00 Služba Božja ★ 21.45 Nedelja dobročinstava ★ 21.50 Vesti ★ 22.05 London

Milano 368,6m 50kw 814kc

9.40 Radio novine ★ 9.55 Služba božja ★ 11.00—12.00 Pevana misa ★ 11.00 (Trst) Pobožni razgovori ★ 12.00 Tumačenje Jevandjelja ★ 12.30 Gramo ploče ★ 13.00 Muzika po želji radio slušalaca ★ 13.30 Raznorodna muzika ★ 15.30 Gramo ploče i sportske vesti ★ 19.15 Gramo ploče 19.45 Razne vesti — Sportske vesti Gramo ploče ★ 21.00 Prenos opere U pauzi: Predavanje — Pozorišne vesti — Radio novine

Monte Ceneri

20.00 „Pokladno veče” Jednočin A. Pedrolla ★ 21.15 Romantični tercet

Nedelja, 25 februar

(Gottrau: Zbogom Napulju, napolitanska pesma; Monti: Staramajkina igra, gavota; Broghiera: Naše bake, menuet; Vicari: Na Luganskom jezeru, serenada; Becucci: Molitva anđela; Billi: Poljska svečanost; Verdi: Traviata, duet iz drugog čina; Strauss: Car valcera; Mastelli: Albana, orijentalni marš) ★ 22.00 Sportska nedelja

München 405,4m 100kw 740kc

7.30 Vojna muzika ★ 9.00 Kamerni orkestar i solisti ★ 10.30 Svečana zakletva političkih upravnika u Nemačkoj ★ 12.00 Berlin (Pomen palim junacima, gr. ploče) ★ 14.30 Koncert posvećen palim ratnicima. Kamerni hor i solisti (Heuer, Mozart, Schubert Fiebig, Gluck, Beethoven) ★ 15.50 „Kraljev trg“ Niz slika posvećenih za rođendan Lea von Klenze ★ 16.30 Orkestarski koncert (Beethoven, Gluck, Weber, Strauss, Niemann, Brahms, Mausz, Schumann, Mozart) ★ 19.05 Berlin ★ 20.00 „Wallenstein“ Drama od Fr. Schillera. Muzika od Sattlera (Breslava) ★ 22.35—24.00 Večernja muzika. Mali radio orkestar

Oslo 1186m 60kw 253kc

19.30 Kamerna muzika (pevanje, klavir) ★ 20.30 Radio orkestar (Mozart: Otmica iz Seraja, uvertira; J. Svendsen: Zorahayda, simfon, poema; H. Sandby: Elverhøi; Marš; Schubert: Ave Maria; Moment musical; J. Suk: Svita; P. Grainger: Londonska pesma; R. Wagner: Wotanov odlazak) ★ 22.00 Aktualiteti ★ 22.15 Stara muzika za igru ★ 23.00 Muzika za igru (gr. ploče).

Paris-Radio 1724m 75kw 174kc

8.00 Gramo ploče ★ 8.15 Pregled štampe ★ 8.45 Čas fizičke kulture ★ 9.00 Gramo ploče ★ 10.20 Srednji kurs engleskog ★ 10.40 Početni kurs engleskog ★ 11.00 Srednji kurs računovodstva ★ 11.20 Početni kurs računovodstva ★ 11.40 Kurs španskog jezika ★ 13.00 Koncert na orgulji (J. S. Bach: Pastoral; M. Dupre: Bretonska svita; C. Franck: Piece Heroique) ★ 13.45 Gramo ploče ★ 14.00 Orkestarski koncert ★ 16.00 Čas za mladež ★ 17.00 Komedija ★ 18.00 Prenos iz Notre-Dame de Paris „Hristos, svetlost sveta“, predavanje 19.30 Gramo ploče ★ 20.00 Dečije pozorište ★ 20.30 Praktičan život ★ 21.00 Gramo ploče ★ 21.00 „Ruža iz Francuske“ opereta u dva čina od M. S. Romberg-a U pauzi: Pregled štampe — Vesti — Sportski rezultati

Poste-Parisien

312,8m 60kw 959kc
11.00 Bečki valceri (gr. ploče) ★ 11.30 Operete od Messenger-a (gr. ploče) ★ 12.00 Nove ploče „Gramophone“ ★ 12.30 Koncert ★ 13.15 Iz zvučnih filmova (Gr. ploče) ★ 13.50 P. Weill u svom programu ★ 14.30 Koncert ★ 20.20 Radio žurnal ★ 20.25 Sport ★ 20.35 Gramo ploče ★ 21.10 Čas poezije

Prag (Praha)

470,2m 120kw 638kc
7.30 Koncert iz Karlovih Vari ★ 8.30 Koncert na orgulji (Frescobaldi: Passe-caille; Cernohorsky: Fuga; Kunc: Veliki simf. komad) ★ 9.00 Predavanje: Otažbina i ljubav prema otadžbini ★ 9.15 Koncert na čelo (Bach: svita es-dur za čelo solo; Haendel: Sonata g-mol za čelo i klavir) ★ 9.40 Predavanje ★ 10.00 Brno ★ 10.30 Ceska poezija i starine ★ 11.00 Čas posvećen uspomeni pesnika A. Sobe ★ 12.15 Koncert vojne muzike (Cajkovski: Dama Pik; Šebek: Bugarska igra; Oberthor: Igra gnoma; Haendl: Popularne moravske pesme; Zaits: Nikola Zrinjski; Grieg: Solvejgina pesma; Pešta: Slike iz kasarne; Svarc: Ruske pesme i igre) ★ 13.45 Socijalni uslovi japanskih radnika ★ 15.00 Savremena vokalna muzika o Valenštajnu ★ 15.30 Radio igra ★ 16.00 Radio orkestar. Laka muzika ★ 17.00 Spomenici Valenštajnu u Pragu ★ 17.15 Operetska muzika (Smatek: Kralj; Spoliansky: Reci mi večeras; Ijica ruleta, uvertira; Id: Mali pavi; Kalman: Ljubičica sa Monmartra; Provasnik: Ljubavni poljubac; Kinel: Plave ruže, Dodji, moja draga; Strauss: Ljubavni valcer; Jindra: Zivela Sumadija) ★ 18.00—19.00 Prenos za Nemce ★ 19.15—22.00 Bratislava ★ 22.00 Vesti. Dnevni pregled. Sport ★ 22.25—23.00 Laka muzika

Riga 514m 15kw 583kc

19.05 Muzika iz talijanskih opera. (Rossini: Uvertira iz opere „Talijska u Alžiru“; Donizetti: Arija iz opere „Ljubavni napitak“ Leoncavallo: Arija iz Pajaci; Verdi Fantazija iz opere „Trubadur“; Mascagni: Arija iz opere „Cavalleria rusticana“; Puccini: Arija iz opere „Tosca“; Puccini: Fantazija na operu „Madam Butterfly“; ★ 20.25 Laka muzika ★ 21.15 Pesme iz modernih igara ★ 21.40—22.00 Muzika za igru (gr. ploče) ★ 22.00 do 23.00 Muzika za igru.

Rim (Roma) 420,8m 50kw 713kc

10.45 Čitanje i tumačenje Jevadjelja ★ 10.58 Služba božija ★ 12.30 Gramo ploče ★ 13.00 Muzika po želji radio slušalaca ★ 13.30 Raznorodna muzika ★ 16.00 Čas za decu ★ 16.15 Predavanje ★ 16.30 Gramo ploče — Sportske vesti ★ 17.00 Simfonijski koncert U pauzi: Sportske vesti ★ 19.30 Sportske vesti — Vesti ★ 20.00 Vesti — Gramo ploče ★ 20.30 Sportske vesti ★ 20.45 Proslava 150-og rođendana N. Paganini-a ★ 23.00 Radio novine

Stuttgart 522,6m 100kw 574kc

12.10 Radio orkestar (Gomes: Il guaranu, uvertira; R. Strauss: Ariadna na Naxosu, fantazija; Leoncavallo: Romansa; Kienzl: Der Evangelimann, dečija scena; Svendsen: Romansa; Mozart: Menuet) ★ 12.45 Gramo ploče ★ 13.15 Vojničke pesme ★ 13.50 Horske pesme ★ 15.00 Ozbiljna muzika ★ 16.30 Bajke od Andersena ★ 17.00 Kon-

cert iz Minhena ★ 18.00 Kantata posvećena palim ratnicima za sopran mešoviti hor, orgulju i orkestar od A. Kern-a ★ 19.05 Koenigswusterhausen ★ 19.55 „Zalost i uteha“ od R. Binding-a. Muzika od Schuke (Frankfurt) ★ 20.30 „Wallenstein“. Scene iz drame Fr. Schiller-a ★ 22.30 Zimski sport na istoku Nemačke ★ 21.10 Koncert iz Leipziga ★ 20.00—2.00 Koncert iz Frankfurta.

Stockholm 426m 55kw 704kc

Motala 1354m 30kw 221kc
17.05 Kamerna muzika (V. Novak: Kvartet za violinu, violu i čelo op. 35 d-dur; Dvoržak: Kvartet op. 106 g-dur) ★ 19.30 Horski koncert ★ 20.00 „Mletački trgovac“. Drama od Šekspira ★ 22.00—23.00 Radio orkestar. (Fr. Liszt: Madjarska rapsodija Nr. 1; J. Strauss: Valcer; Godowsky: Uspavanka; Stari Beč; Kreisler: Lepa Rosmari; P. Grainger: Nacionalna pesma; Ketelbey: Marš; Lubbe: Halo Amerika,

Suisse Romande

443,1m 25kw 677kc
19.40 Sport ★ 20.00 Vokalni koncert (Schumann: Ti si kao cvet; Orah; Brahms: Sofična strofa; Verno srce; R. Strauss: Serenada; Ravel: Čarobna frula; Grečaninov: Uspavanka; Chausson: Leptiri) ★ 20.20 Čas poezije (H. Regnier, Rodenbach, Dupuy, Duportae; R. Vallery-Radoge) ★ 20.30 Koncert radio orkestra (Thomas: Rajmonda, uvertira; Ipolitov-Ivanov: Slike s Kavkaza; Guillard: Piccolino; Sibelius: Zalostni valcer; Doret: Slava vinogradara, potpuri) ★ 21.30 Radio igra ★ 22.00 Vesti.

Warszawa 1414m 120kw 212kc

9.20 Gramo ploče ★ 9.40 Gramo ploče ★ 11.45 Religiozna muzika (gr. ploče) ★ 12.25 Muzičko matine varšavske filharmonije (Lalo: Rapsodija; C. Franck: Otkup; Debussy: Faunovo popodne; Lalo: Scherzo; Rahmanjinov: II klavirski koncert c-mol; Tansman: Poljske igre) U pauzi: predavanje i gramoploče ★ 14.35 Gramo ploče ★ 15.20 Laka muzika ★ 16.00 Čas za decu ★ 16.30 Čuveni umetnici J. Sigetti, violina (gr. ploče) ★ 16.45 Odlomci iz romana „Jelisavetina zemlja“ od P. Gojawiczyne ★ 17.15 Sta se igra i peva u jednom selu u okolini Viena ★ 18.10 Krakov ★ 18.40 Melodije iz operete „Devojka sa filma“ (gr. ploče) ★ 19.30 Za mladež: Sta se dešava u svetu ★ 19.52 Laka muzika. Radio orkestar i solisti (Suppé: Uvertira iz operete „Donna Juanita“; Offenbach: Arija iz operete „Lepa Jelena“; Gilbert: Arija iz operete „Princeza O-lala“; Robrecht: Potpuri iz bečkih opereta; Rozycki: Arija iz operete „Lili“; J. Strauss: Uvertira iz opt. „Noć u Veneciji“; Fr. Lehár: Dve arije iz opt. „Frasquita“; J. Strauss: Persijski marš) ★ 20.50 Radio žurnal ★ 21.00 Feljton ★ 21.15 Veseli prenos iz Lavova ★ 22.15 Sport ★ 22.25 Muzika za igru ★ 23.05 Muzika za igru

Ponedjeljak 26 febr.

Због сеобе Београдска
радио станица не ради



talasna duž. 569,3m., 2,8kw., 527kc

- 12.20 Зимско-sportski izvještaj. —
Sutrašnji jelovnik i kuhinjski re-
cepti
- 12.30 Razni instrumentalni ensambli
(Parlophone ploče)
- 13.00 Objava rasporeda i propaganda
- 13.10 Rijetki instrumenti (Parlopho-
ne ploče)
- 13.40 Vijesti
- 16.40 Vijesti i propaganda
- 17.00 Popodnevni koncert Tria Ši-
maček-Sever-Kern
- 19.10 O najnovijim knjigama i revijama
- 19.25 Kulturne i društvene vijesti.
Propaganda
- 19.55 Popularno znanstveni sat: Dr.
Luj Thaller: Kineska medicina
- 20.15 Koncertno veče. Sudjeluju:
Vera Grozaj (sopran) i Magda
Russy (klavir). — 1. Weber: So-
nata As-dur op. 39 (Russy) ★ 2.
a) Zajc: Hajd u kolo; b) Goto-
vac: Nisam znala; c) Del'Acqua:
Villanelle (Grozaj) ★ 3. Ljapu-
nov: Sonata F-mol op. 27 (Russy)
★ 4. a) Verdi: Dvije arije iz ope-
re „Krabuljni ples”; b) Offen-
bach: Arija Olimpije iz opere
„Hoffmanove priče”; c) Auber:
L'eclat de rire (Grozaj) ★ 5. De-
libes-Dohnanyi: Naila valcer (Rus-
sy)
- 21.45 Plesna glazba na gramofon-
skim pločama
- 22.00 Objava rasporeda, vijesti i me-
teorološki izvještaj
- 22.15 Plesna glazba jazz-orkestra Se-
ver iz Grill Rooma
Svakog punog sata vremenski znak
geofizičkog zavoda



talasna duž. 276,2m., 0,8kw., 1086kc

- 12.15 Reproduc. Dvorakove kompo-
zicije
- 12.45 Poročila
- 13.00 Čas, filmski zvezdnici pojo
(plošče)
- 18.00 Gospodinjiska ura: Snaženje
madežev (ga. Prašnikar)
- 18.30 O verstvih (Fr. Terseglyav)
- 19.00 Reproducirane uverture
- 19.30 Poročila za inozemstvo v espe-
rantu (prof. Modrijan)
- 20.00 Kabaretni večer
- 22.30 Čas, poročila, plošče

INTERNETSTVO

Barcelona 293m 3kw 1022kc
20.25 Gramo ploče ★ 21.00 Variete
★ 21.30 Radio orkestar ★ 22.00
Romanse iz opera ★ 22.30 Radio or-
kestar ★ 23.00 Muzika za igru

Beč (Wien) 506,8m 120kw 592kc
12.00 Gramo koncert ★ 13.10—14.00
Nastavak gramo koncerta ★ 16.05
Čas za mladež. Priče sa puta ★ 10.30
Čas za decu ★ 16.55 Muzička zago-
netka ★ 17.20 Vokalni koncert (Sop-
ran, bariton) (C. Loewe: Pogreb;
Odinovo putovanje po moru; Svet-
lucanje mora; Eduard; Priac Eugen;
R. Wagner: Scena Brunhilde
iz „Sumrak bogova”) ★ 18.10 Po-
zorišna kritika ★ 18.35 Čas englesko-
škoga za početnike ★ 19.15 Zabavni
koncert radio orkestra ★ 20.30 Po-
pularna muzika iz Švajcarske ★
21.50 Muzika za klavir i orgulju od
Bacha (O žoveče, oplakuj svoj veli-
ki greh, korai; Partita II c-mol; Al-
la breve d-dur; ★ 22.20 Večernji
koncert radio orkestra.

Berlin 356,7m 100kw 841kc
20.10 Radio orkestar. Laka muzika
★ 21.10 Basna za radio ★ 21.35
Muzika od R. Schumanna (Uvertira
za Sekspirovu dramu „Julije Cezar”;
Introdukcija i allegro apassionato op.
92) ★ 22.00 Vreme. Dnevne i
sportske vesti ★ 22.20—24.00 Ve-
černji koncert (Schubert, Schumann,
Puccini, Roters, Reger i dr.).

Beromünster 539,6m 60kw 556kc
19.01 Gramo koncert ★ 19.20 Čas
engleskog ★ 20.00 Popularna švaj-
carska muzika ★ 21.40 Muzika E.
Griega.

Bolzano 559,7m 1kw 536kc
17.00 Raznorodna muzika ★ 20.00
„Rigoletto”, opera od G. Verdia (gr.
ploče) U pauzi: Variete. Posle opere:
Radio novine

Bratislava 298,8m 13kw 1004kc
11.05 Prag ★ 12.35 Morav. Ostrava
★ 13.45 Novinarske vesti na nemač-
kom i madjarskom ★ 16.00 Radio
orkestar (Herold; Zampa, uvertira;
Čajkovski: Evgenije Onjegin, fanta-
zija; Dvoržak: Slovenske igre Nr. 5
i 6; Moyzes: Popularne pesme iz Sa-
riša; Leopold: Tempi passati; Hil-
mar: Stara češka polka) ★ 17.00
Koncert na čelu Bocherini: Sonata;
Haydn: Koncert; Debussy: Sanjarenje
Albeniz: Malaguena; Popper: Igra
vila) ★ 17.50 Gramo ploče ★ 18.15
—19.00 Prenos za Madjare ★ 18.25
Vokalni koncert Romanse J. Hubay-a
★ 19.20 Brno ★ 20.15 Čehoslovačke
željeznice poslednjih 15 godina u
Slovačkoj ★ 20.30 Prag

Brno 325,4m 32kw 922kc
12.35 Morav. Ostrava ★ 16.00 Bra-
tislava ★ 17.15 Nove knjige iz geo-
grafije ★ 17.50 Gramo ploče ★
18.20 Za Nemce: Predavanje ★
19.20 Pesma republike. Muzički pot-
puri priredio o Novy ★ 20.30 Vio-
linski koncert ★ 20.45—22.45 Prag

Breslau 315,8m 60kw 950kc
7.10 Koncert simf. orkestra ★ 11.50
Radio orkestar (Gomez, Smetana,
Čajkovski, Wieniawsky, Joh. Strauss,
Delibes, Metra) ★ 13.40 Nastavak
koncerta (Lortzing, Dellinger, Mi-
chalis, Millöcker, Noack) ★ 16.00
Radio orkestar (Mozart; Uvertira iz
„Direktor drame”; Rossini-Respighi:
Rossiniana-svita; Čajkovski: Hopak;
Niemann: Epipatska igra u bramu;
Niemann: Riškino putovanje; Bo-
rodin: Notturmo; Schubert: Marš, op.
40 Nr. 3) ★ 17.15 Šest pesama od
Schuberta ★ 19.00 Stuttgart ★ 20.30
Koncert šleske filharmonije (Schu-
mann: Simfonijska Nr. 4, d-mol, op.
120; Čajkovski: Violinski koncert d-
dur, op. 35; Reger: Varijacije i fu-
go Mozart) ★ 22.45 Zabavna muzika ★
23.30—24.00 (U pauzi) Koncert na
orguljama

Bruxelles (Francuski)
483m 15kw 620kc
12.00 Radio orkestar (Marquina,
Vieuxtemps, Auber, Mihland i dr.)
★ 13.00 Radio žurnal ★ 13.10 Radio

Зашто само

РАДИО-ТЕХНИКА ???

Зато јер

РАДИО-ТЕХНИКА

стручно, брзо и са гаранцијом **оправља** све
Радио-апарате у својој најбоље уређеној
радионици.

БЕОГРАД, Краља Милана 22 у пасажу
Привремено Тел. 23-320

Ponedjeljak, 26 febr.

orkestar ★ 17.00 Koncert simf. orkestra. Muzika od Chabrieria ★ 18.15 Gramo koncert ★ 18.30 Klavirski koncert (Valentini; Sonata; Pasqualini; Sonata a-dur; Martini; Sonata a-mol) ★ 19.00 Gramo koncert ★ 19.30 Radio žurnal ★ 20.00 Mozart: Kvintet g-mol (gr. ploče) ★ 20.25 Garshwin: Rapsodija u plavo (gr. ploče) ★ 20.30 Koncert sa konzervatorijuma. Dirigent: A. Dupuis. Solist: R. Tubrisky, violina (V. d'Indy; Wallenstein, trilogija po Schilleru; M. Bruch: Koncert za violinu i orkestar) ★ 21.00 Belgijski pisac J. Van dvoren ★ 21.15 Nastavak koncerta sa konzervatorijuma (V. d'Indy: Simf. introdukcija iz II čina opere „Stranac”; Borodin: U stepama centralne Azije; Sarasate: Romansa; Ravel: Habanera; Debussy: Devojka sa lanenom kosom; de Falla: Kratki život; A. Dupuis: Veselo kolo). Posle koncerta radio žurnal a zatim gram koncert.

Bruxelles (Flamanski)

322m 15kw 932kc

12.00 Gramo koncert ★ 13.10 Mali orkestar. Laka muzika. Intermeco: Gramo ploče ★ 17.00 Radio orkestar (Humperdinck, L. Fall, Čajkovski i dr.) ★ 17.45 Čas za decu ★ 18.15 Koncert malog orkestra. Laka muzika ★ 19.30 Radio žurnal ★ 20.00 Koncert simf. orkestra (W. Denol: Svečana uvertira; K. Candaël: Ljubavna pesma; J. van Durme: Betrijs) ★ 20.45 Čovek sa ulice govori ★ 21.00 Nastavak koncerta sim. orkestra (Nicolai: Vesele žene vindzorske. uvertira; Verdi: Trubadur, fantazija; Porchielli: Balet časova; J. Block: Svita u starom stilu; Waldteufel: Valcer) ★ 22.00 Radio žurnal ★ 22.10 Gramo koncert.

Bucuresti 364,5m 12kw 823kc

12.00 Berza. Gramo ploče ★ 13.15 Laka muzika (gr. ploče) ★ 17.00 Radio orkestar (Fucik, Siede, Lehar i dr.) ★ 18.15 Radio orkestar (Luigini, Ischpold, Grieg, Demaret) ★ 19.00 Predavanje ★ 19.20 Gramo ploče ★ 20.00 Kamerna muzika ★ 20.45 Vokalni koncert Arije iz opere ★ 21.15 Koncert na violini (Haendel: Sonata; Bach: Sonata g-mol; Pognani: Tempo di minuetto; Granados-Thibaud: Španska igra; Lalo: Andante iz Španske simfonije) 21.45 Radio žurnal

Budapest I 549,5m 120kw 546kc

6.45 Gimnastika ★ 7.00 Ploče ★ 9.45 Vesti ★ 10.00 1. Zemljotresi u Madijskoj 2. Iz medicine: Prva pomoć kod nesvestice U medjuvremenu: Gramo ploče ★ 12.05 Ciganska kapela braće Lakatoša ★ 13.30 Salonska kapela Bele Balaza. (Reb-recht: Valcer potpuri; Kola: Tango; Jacobi: Sybill; Mohr: Orijent express; Hajoš: Pesma; J. Strauss: Vino, pesma, žena; Kiszely: Slowfox; Gerney: Pesma prosjaka) ★ 14.40 Vesti, berza ★ 15.30 Čas za djake ★

16.00 Savetodavac žena ★ 17.00 Predavanje ★ 17.30 Maria Kalman svira na violini. (Debussy: Sonata; Bach-Friedmann: Grave; Beethoven-Kreisler: Rondino; Bokay: Elegia; de Falla: Španska igra) ★ 18.00 Čas nemačkog jezika ★ 18.30 HMV ploče ★ 19.00 „Moderan život” — koserija ★ 19.30 Prenos iz državne opere: „Aida”, opera u 4 čina od Verdia ★ 23.10 Ciganska kapela Imrea Magyaria iz hotela Hungaria

Daventry 1500m 25kw 200kc

19.30 Osnovi muzike. Barokna kamerna muzika ★ 19.50 Nove knjige ★ 20.05 Predavanje ★ 20.30 Predavanje: Nacionalni karakter ★ 21.00 Muzika za igru ★ 22.00 Vesti ★ 22.20 Predavanje: Farmeri u Japanu ★ 22.35 Kamerna muzika. Kvartet Kutcher i P. Jones, pevanje (Haydn: Kvartet c-mol op. 76; E. Goossens: Pesme; Fantastični kvartet; H. Wolf: Talijanska serenada) ★ 23.55—1.00 Muzika za igru.

Deutschlandsender

1571m 60kw 191kc

12.10 Gramo koncert ★ 14.00 Gramo ploče ★ 15.45 Čas knjige ★ 16.00 Koncert iz Kölna ★ 17.00 München ★ 18.00 Koncert solista (Dvoržak: Ciganske melodije op. 55; Reger: Sonata za violončelo i klavir op. 116 ★ 19.00 Radio orkestar i hor iz Stuttgarta ★ 20.10 „Ferdinand i njegov čarobni svet” ★ 22.00 Vreme, dneve i sportske vesti ★ 22.25 Zarkow: Deveti Novembar 1918. Tragedija jednog velikog naroda. Predavanje. ★ 23.00—24.00 Koncert simfonijskog orkestra iz Hamburga

Frankfurt 251m 17kw 1195kc

7.10 Koncert iz Stuttgarta ★ 12.00 Gramo koncert ★ 13.35 Orkestrski koncert (Stuttgarter) ★ 14.40 Pesme uz lautu ★ 16.00 Radio orkestar i Hans Fridrich (klavir) ★ 17.45 Zabavni čas ★ 18.25 Čas francuskog jezika (Stuttgarter) ★ 19.00 Stuttgarter ★ 20.10 Iz omiljenih opera. Radio orkestar i Bodo Greverus (tenor) ★ 20.50 Radio igra u 1 činu od G. Rybranta ★ 21.30 Stare alemske pesme. Vokalni koncert ★ 23.00 Koserija na gram pločama ★ 24.00—1.00 Večernja muzika (Stuttgarter)

Hamburg 331,9m 100kw 904kc

20.10 „Wallenstein”. Drama od W. Bley-a. Muzika od E. Roters-a ★ 21.10 Serenade i stolna muzika (Beethoven: Rondino es-dur za osam duvačkih instrumenata; Telemann: Stolna muzika b-dur za kamerni orkestar; Mozart: Serenada es-dur za osam instrumenata) ★ 22.00 Vesti ★ 22.20 Koncert radio orkestra i solista (Grieg: Marš iz „Sigurd Jorsalfar”. Smetana: „Prodana nevesta”, uvertira. Lotzing: Duet iz III čina opere „Car i drvodelja”. Frankenstein: Svečana muzika; Glazunov: Koncertni valcer; Rossini: Arija iz opere „Seviljski berberin”; Delibes: Balet iz Kopelije; Suppé: Pesnik i seljak

uvertira; Raffaelli: Potpuri iz opere „Nasmejana Florenca”

Hilversum 1875m 7kw 160kc

20.25 Radio orkestar i Gr. Weinschenk Hogenbrik, sopran (St.-Saens, Charpentier, Dvoržak, Pergolesi i dr.) ★ 21.30 Koncert muškog hora ★ 21.50 Radio orkestar (Beethoven: Egmont, uvertira; V koncert es-dur op. 73) ★ 22.30 Gramo ploče ★ 22.35 „Abraham Lincoln”, radio igra od Moerkerkena ★ 23.30 Laka muzika.

Kalundborg 1261m 7,5kw 238kc

20.30 Mozart. Radio orkestar. Dirigent: Fr. Mahler (Uvertira iz „Cosi fan tutte”; Figarova arija iz „Figarove ženidbe”; Dva menueta; Figarova arija iz „Figarove ženidbe”) ★ 22.15 Koncert na saksofonu ★ 22.40 Talijanski pevači (gr. ploče) ★ 23.00—0.30 Muzika za igru

Leipzig 382,2m 120kw 785kc

7.10 Orkestrski koncert ★ 10.10 Muzički čas za djake ★ 11.00 Reklame. Gramo ploče ★ 12.00 Koncert iz Münchena ★ 13.30 Nove gram ploče ★ 14.25 Geteov put u Strasburg ★ 14.45 Predavanje: A. Senefelder ★ 15.10 Mladi umetnici pred mikrofonom (M. Reger: Iz „Snovi kod kamina”; Schubert: Dve pesme; Reger: Iz moga dnevnika; R. Trunk: Dve pesme) ★ 16.00 Orkestrski koncert (Auber, Rhode, Urbach, Popy, Lincke i dr.) ★ 17.30 Sudbina istraživača Pettenkofer ★ 17.45 Pesme i igre iz pet stoleća, izvodi kamerni trio za staru muziku (Reunethal, Neusiedler, Franck, Telemann i dr.) ★ 18.15 Predavanje: Borba za zejtin ★ 18.45 Privredni pregled ★ 19.00 Stuttgart ★ 20.10 Zabavno veče ★ 21.00 „Na Verter jezeru” komad u 1 činu od Th. Koschat-a ★ 22.00 Vesti. Sport ★ 22.25 München ★ 23.00—0.30 Koncert

London Reg. 342,1m 50kw 877kc

19.30 Koncert posvećen muzici A. Mozarta (Cosi fan tutte, uvertira; Arija iz Figarove ženidbe; Andante iz Jupiter simfonije; Sonata b-mol op. 10; Ave verum corpus; Četiri pesme; Serenada) ★ 20.45 Koncert muškog radio hora ★ 21.15 Radio orkestar (Grieg: U jesen, uvertira; Erlanger: Koncert op. 17; German: Zima; Szymanovski: Aretuski izvor; Dinicu: Hora Staccato; St.-Saens: Herojski marš; ★ 22.30 Midland ★ 23.15 Vesti ★ 23.30—1.00 Muzika za igru.

Luxembourg 1304m 150kw 230kc

20.00 Češko veče. Radio orkestar (Čajkovski, Gounod, Amadei i dr.) ★ 20.35 Raznorodna muzika (Bizet, Dvoržak, Albeniz i dr.) ★ 21.15 Vesti i pregled štampe na nemačkom i francuskom ★ 21.35 Radio orkestar (Dvoržak: Slovenska igra Nr. 6) ★ 21.45 Finansijska i produktna berza ★ 21.50 Radio orkestar (Janacek: Svita Nr. 1 za kudački orkestar;

Dvoržak: Largo iz simfonije „Novi Svet“; Smetana: Slike sa svadbe, svita) ★ 22.45 Čuveni češki kompozitori (gr. ploče) ★ 23.15 Muzika za igru (gr. ploče)

Midland Reg. 391,1m 25kw 767kc
19.30 Gramo ploče ★ 20.00 Orkestarski koncert (Nicolai, Flotow, Borghow, Löhr i dr.) ★ 21.30 II čin iz opere „Faust“ od Gounoda ★ 22.20 Klavirski koncert ★ 22.30 „Požuda“, muzička komedija od R. Stanley-a i Fr. Neville-a ★ 23.25 Vesti ★ 23.30 London

Milano 368,6m 50kw 814kc
11.15 Kvintet Ambrosiano ★ 12.30 Gramo ploče ★ 12.45 Radio novine ★ 13.00 Raznorodna muzika (gr. ploče) ★ 13.30 Gramo ploče i berza ★ 14.15 (Milano) Berza ★ 16.35 Radio novine ★ 16.45 Čas za decu ★ 17.10 Gramo ploče ★ 17.30 Prenos iz Rima ★ 19.00 Vesti na stranom jeziku ★ 19.30 Gramo ploče ★ 20.00 Gramo ploče ★ 20.40 Muzika po želji radio slušalaca ★ 21.40 Komedija u jednom činu Posle komedije gramo ploče ★ 23.00 Radio novine

München 405,4m 100kw 740kc
7.25 Gramo koncert ★ 12.00 Orkestarski koncert (Auber, Bittner, Amadei, Ketelbey, Alschansky, Bose, Hrubny, Lutz) ★ 14.50 Veseli čas za decu Dečiji hor ★ 15.10 Vokalno-instrumentalni koncert (Haydn, Hirblinger) ★ 15.30 Franz Geugler čita iz svog dela „Rudolf Berthold“ ★ 16.00 Orkestarski koncert (Blodek, Bullerian, Zilcher, Pavelko-Stohandl, Verdi, Nerwin) ★ 17.30 Alois Senefelder Njegov život i njegov pronalazak ★ 17.50 Max Gebhard: Trio za flautu, violinu i klavir op. 21 ★ 18.10 Knjige našeg vremena ★ 18.25 Iz opera (gr. ploče) ★ 19.00 Nacionalni čas (Stuttgart) ★ 20.10 Austrija. Predavanje ★ 20.30 Sareni program ★ 23.00—24.00 Vokalni i instrumentalni koncert

Paris-Radio 1724m 75kw 174kc
8.00 Gramo ploče ★ 8.15 Pregled štampe ★ 8.45 Čas fizičke kulture ★ 9.00 Gramo ploče ★ 13.00 Orkestarski koncert ★ 16.45 Kursevi na pariskoj berzi ★ 19.20 Izveštaj iz poljoprivrede — Predavanje — Kursevi na pariskoj berzi, Kursevi na produktnoj berzi — Rezultati sa trka ★ 19.40 Pregled knjiga ★ 20.00 Predavanje iz istorije opere „Weber“ ★ 20.30 Praktičan život ★ 21.00 Kamerna muzika (F. Schmitt: Sonata; Schumann: Pesnikove ljubavi; Franck: Kvintet) ★ 21.30 Pregled večernje štampe ★ 22.30 Vesti — Sportski rezultati — Hronika P. Reboux-a

Poste-Parisien

312,8m 60kw 959kc
8.10 Gramo koncert ★ 13.05 Radio orkestar (Saint-Saens: Žuta princeza, uvertira; Delibes: Valcer; De Falla: Prva španska igra; Ponchielli: Lokonda, balet časova; Glazunov: Orientalna igra; Bournonville: Nocturn za

flautu; Fevrier: Gismonda; Puccini: Život boema; Brahms: Madjarske igre Nr. 5 i 6) ★ 14.15 Radio orkestar ★ 19.45 Berza ★ 20.05 Gramo ploče ★ 20.10 Radio žurnal ★ 20.37 J. Ibert: Priče (gr. ploče) ★ 20.50 Odlomci iz operete „Uzmite me“ (Gr. ploče) ★ 21.10 M. Rognier sa svojom trupom ★ 21.55 Koncert ★ 23.10 Vesti

Poznan 345,6m 1,8kw 868kc
18.20 Koncert solista. Muzika savremenih austrijskih kompozitora ★ 19.47—22.00 Varšava ★ 22.00—23.00 Muzika za igru ★ 23.05—23.30 Muzika za igru (gr. ploče)

Prag (Praha)

470,2m 120kw 638kc
10.15 Morav. Ostrava ★ 11.05 Koncert salonskog orkestra ★ 12.10 Gramo ploče ★ 12.25 Novinarske vesti ★ 12.35 Morav. Ostrava ★ 13.35 Industrija, Trgovina. Zanati ★ 14.30 Gramo ploče ★ 14.50 Violinski koncert (Figusch-Bystry: Od jutra do mraka, šest slika; Kubart: Humoreska) ★ 15.30 Gramo ploče ★ 17.15 Gramo ploče ★ 17.35 Čas slovačkog jezika ★ 17.50 Gramo ploče ★ 18.25 Za Nemce. Harmonium i domaća muzika ★ 18.50 Predavanje ★ 19.05 Gramo ploče ★ 19.20 Brno ★ 20.15 Bratislava ★ 20.30 Reinecke: Trio za klarinet, rog i klavir b-dur op. 274 ★ 20.45 Radio feljton ★ 21.00 Radio orkestar (Beethoven: Koncert Nr. 4 g-dur za klavir i orkestar; Fink: Svita za gudačke instrumente) ★ 22.00 Vesti. Dnevni pregled. Sport ★ 22.35 Politički pregled na nemačkom

Riga 514m 15kw 583kc
20.15 Koncert sa konservatorijuma prilikom proslave aviačarskog društva ★ 21.05 Noć i snovi. Orkestarski koncert.

Rim (Roma)

420,8m 50kw 713kc
12.30 (Bari) Koncert kvinteta ★ 12.30 Gramo ploče ★ 13.00 Operiska i raznorodna muzika (gr. ploče) ★ 13.30 Vesti — Radio novine — Berza ★ 16.30 (Bari) Čas za decu gramo ploče ★ 16.55 Radio novine ★ 17.00 Recitovanje ★ 17.30 Horovi, intermezi i igre komponovane od G. Mulè-a ★ 18.45 Vesti — Sportske vesti ★ 19.00 Vesti na stranom jeziku ★ 19.30 Vesti — Gramo ploče ★ 19.50 Radio novine — Sportske vesti ★ 20.40 Simfonijska muzika (gr. ploče) ★ 20.40 Muzika po želji radio slušalaca ★ 21.40 Predavanje ★ 22.00 Instrumentalni i vokalni koncert (Rossini: Dva komada: De Gioia: Fantazija; Ricci: Tri komada; Reddotti: Svi pod maskama, simfonija (orkestar) Posle koncerta: Laka muzika (gr. ploče) ★ 23.00 Radio novine

Stuttgart

522,6m 100kw 574kc
10.10 Gramo koncert ★ 10.45 Klavirska muzika od Chopina (gr. ploče) ★ 12.00 Gramo koncert ★ 15.30 Vokalni koncert. Pesme R.

Ponedeljak, 26 febr.

Trunka ★ 16.00 Koncert iz Frankfurta ★ 17.30 Predavanje. Pronalazak litografije ★ 17.45 Iz stare permarice ★ 18.00 Vojničke pesme uz lautu ★ 18.25 Čas francuskog ★ 19.00 Nacionalni čas: Svabe iz celog sveta. Tekst od P. Enderlinga i Klingenfussa ★ 20.10 Iz omiljenih opera (Frankfurt) ★ 20.50 Frankfurt ★ 21.30 Stare Alemanske pesme. Vesele i ozbiljne horske pesme od L. Senfla ★ 22.15 Gramo ploče ★ 23.00 Kozerija (gr. ploče) ★ 24.00—1.00 Koncert.

Stockholm

426m 55kw 704kc
Motala 1354m 30kw 221kc
18.00 Gramo koncert ★ 19.30 Radio orkestar (Vivaldi-Nachez: Koncert a-mol za violinu, gudački orkestar i orgulju; Lully-Mottl: Baletske svite; Mozart: Andante, adagio i rondo iz b-dur koncerta za bason i orkestar; Rimski-Korsakov: Simfonieta; Debussy: Balada; Grieg: Dve elegične melodije za gudački orkestar; Herold: Zampa, uvertira) ★ 22.00—23.00 Koncert tria iz Budimpešte. I. Dvoržak: Trio za klavir op. 9 e-mol; II. Komadi za violinu od Moffarta, Paderevskog, Dvoržaka i Sarasate.

Suisse Romande

443,1m 25kw 677kc
19.25 Koncert na harmonici ★ 20.15 Nekoliko reči o sledećem koncertu ★ 20.30 Popularni simfonijski koncert radio orkestra (Beethoven: Prometej, baletska muzika; Purcell: Pavana i šakona; Wagner: Sumrak bogova; Sigfried na Rajni; Vogel: Ritmica funebra; Ritmica scherzosa, Musorgski: Dva preludija za operu „Hovanština“; Dukas: Djavalov učenik; u pauzi, vesti.

Warszawa

1414m 120kw 212kc
7.40 Gramo ploče ★ 11.40 Novinarski pregled ★ 12.05 Džaz-orkestar (gr. ploče) ★ 12.33 Džaz-orkestar (gr. ploče) ★ 15.55 Salonska muzika (gr. ploče) ★ 16.20 Vokalni koncert (Schultz, Hassler, Rousseau, Bizet i dr.) ★ 16.40 Čas francuskog ★ 16.55 Koncert na kontrabasu (Kusewicki: Koncert za kontrabas op. 3) ★ 17.15 Klavirski koncert (J. S. Bach: Expromptu; Rameau: Tambourin; Mozart: Pastorale variée; Medtner: Lirski fragment op. 213; Priča f-dur; Rahmanjinov: Etide-tableau b-mol; Ljapunov: „Lezginka“) ★ 18.20 Laka muzika ★ 19.25 Aktualiteti ★ 19.40 Sport ★ 20.02 Koncert simf. radio orkestra (Kamienki: Uvertira iz opere „Dame i husari“; T. Kassern: Koncert za flautu; E. Poradowski: III Simfonija) ★ 21.15 Feljton od W. Borudzke ★ 21.30 Laka muzika (Coates: Svita „Mignature“; Scassola: Veče u Andaluziji; Schlenk: Leptir; L'come: Nocturn; Nr. 2) ★ 22.00 Laka muzika (gr. ploče) ★ 22.20 Muzika za igru ★ 23.05 Muzika za igru

Utorak 27 februar

Zbog seobe Beogradska radio stanica ne radi

LJUBLJANA

talasna duž. 569,3m., 2,8kw., 527kc

- 11.00 Šolska ura: Uskokičuvarji našega mora (Viktor Pirnat)
- 12.15 Po gorah je ivje, po dolinah je mraz (zima v pesmi in glasbi na ploščah)
- 12.45 Poročila
- 13.00 Čas, reproducirani orgelski koncert
- 18.00 Otroški kotichek: Otroci pripovedujuje (Ferdo Delak)
- 18.30 Čajkovski: Casse noisette, suita (reprodukcija)
- 19.00 Francoščina (prof. Prezelj)
- 19.30 Stara Ljubljana (Rudolf Dostal)
- 20.00 Glasbeno predavanje
- 20.30 Radio orkester: Vesele žene Windsorske (Nicolai) ★ Don Pasquale (Donizetti) ★ Mignon (Thomas)
- 21.15 Vokalni koncert gdč. Dolenčeve
- 21.45 Čas, poročila, lahka glasba
- 22.30 Angleške plošče

ZAGREB

talasna duž. 276,2m., 0,8kw., 1086kc

- 12.20 Zimsko-sportski izvještaj. — Sutrašnji jelovnik i kuhinjski recepti
- 12.30 Jugoslavenska narodna glazba (Edison-Bell ploče)
- 13.00 Objava rasporeda i propaganda
- 13.10 Orkestralna glazba (Edison-Bell ploče)
- 13.40 Vijesti
- 16.40 Vijesti i propaganda
- 17.00 Popodnevni koncert Radio-orkestra: I. Francuska glazba: Berlioz: Rimski karneval, ouv.; Ravel: Habanera; Chausson: Nocturno; Schmitt: Večernja pjesma; Ropartz: Uspavanka; Franck: Koral ★ II. Operetna glazba: Lincke: Overtura k jednoj opereti; Morena: Dividendi; Kalman: Ljubica s Montmartrea, pot.
- 19.10 Kulturne i društvene vijesti. Propaganda
- 19.40 Popularno znanstveni sat: Sveuč. Prof. Dr. Boris Zarnik: Sterilizacija i kastracija
- 20.00 Prenos iz Hrvatskog Glazbenog Zavoda: „Romantička muzika“ 1. Goldmark: Sakuntala, overtura ★ 2. Weber: Koncert za klarinet i orkestar f-mol ★ 3. St. Saëns: Koncert za čello i orkestar a-mol ★ 4. Mendelssohn-Bartholdy: Prva Walpurgina noć, balada

za soli, zbor i orkestar na osnovu Goetheovog teksta. Sudjeluju: Mješoviti zbor hrv. pjev. društva „Kolo“, društveni orkestar Hrv. Glazbenog Zavoda, Ing. Stanko Zepč, cello, Ing. Dragutin Mandl, klarineta, Marjana Radev, alt, Ivan Francl, tenor, Marko Rothmüller, bariton. Dirigent: Boris Papandopulo

22.00 Objava rasporeda, vijesti i meteorološki izvještaj

22.15 Plesna glazba i jazz-orkestra The Rhythm-Boys
Svskog punog sata vremenski znak geofizičkog zavoda

MONSTRANTVO

Barcelona 293m 3kw 1022kc

- 20.05 Gramo ploče ★ 21.45 Radio orkestar ★ 22.00 Klavirski koncert (Bach, Albeniz-Godowsori, Albeniz, Falla) ★ 22.45 Radio orkestar ★ 23.30 Muzika za igru

Beč (Wien) 506,8m 120kw 592kc

- 10.20 Čas engleskog za djake ★ 11.30 Čas talijanskog za početnike ★ 12.00 Gramo koncert ★ 13.10 Nastavak gramo koncerta ★ 14.00 Čas za žene ★ 15.50 Čas za decu. Dečije pesme i priče ★ 16.20 Beč u doba Marka Aurelija ★ 16.40 Zabavni čas ★ 17.05 Vokalno instrumentalni koncert (sopran, klavir). (Fr. Schubert: Prolečni san; Greta za vretenom; Brahms: Tvoje plavo oko; O večnoj ljubavi; Saloma; C. Lafite: Stelina pesma uz igru; R. Strauss: Posveta; M. Balakirew: Islamey; Fr. Liszt: Divlji lov; Chopin: Scherzo cis-mol) ★ 17.50 Predavanje o G. Nachtigalu, ispitivaču Afrike ★ 18.15 Privreda u Austriji ★ 18.35 Čas francuskog ★ 19.30 „Marta“, opera u 4 čina od Flotowa ★ 22.20 Radio orkestar.

Berlin 356,7m 100kw 841kc

- 20.10 Paganini. Violinski koncert Nr. 1 ★ 20.30 „Paganini u Berlinu“. Pet slika od O. Romlacha ★ 21.15 Radio orkestar. Laka muzika ★ 22.00 Vreme. Dnevne i sportske vesti ★ 22.00—24.00 Muzika za igru.

Beromünster 539,6m 60kw 556kc

- 19.45 Higijena i kozmetika zuba ★ 20.15 Kamerna muzika ★ 21.10 Vesti ★ 22.00 Literarni čas.

Bolzano 559,7m 1kw 536kc

- 17.00 Gramo ploče ★ 20.00 Simfonijski koncert (N. W. Gade: Sećanje na Ossian-a; Čajkovski: Andante cantabile; Dvoržak: Slovenska igra; Burg mein; Zaljubljeni lakrdijaš; G. Klass: Galantna epoha; Verdi: Lujza Miller, simfonija) Posle koncerta: Laka muzika ★ 22.30 Radio novine

Bratislava 298,8m 13kw 1004kc

- 11.05 Koncert na kino-orgulji (Wagner: Iz Tanhojzera; Beethoven: Adagio iz sonate pahetique op. 13; Gounod: Faust, fantazija; Hall: Svadba vetra; Siedo: Rendez-vous) ★ 13.45 Vesti na nemačkom i madjarškom ★ 16.55 Intelektualni život ★ 17.10 Kamerna muzika J. L. Belle ★ 18.00 Morzeova azbuka ★ 18.15 Za Madjare: madjarski pisci u Slovačkoj ★ 19.20 „Svetlost u grobu“. Radio igra u 2 čina od Bertona ★ 20.00 Prag ★ 21.00 Simfonijski koncert radio orkestra (Haydn: Simfonija Nr. 3 es-dur; Suk: Serenada za gudače op. 6) ★ 22.30—23.00 Brno

Brno 325,4m 32kw 922kc

- 11.00 Morav. Ostrava ★ 16.55 Muzički čas za mladež ★ 17.25 Gramo ploče ★ 18.00 Nedeljni muzički pregled ★ 18.25 Za Nemce: Predavanje ★ 21.30 Koncert posvećen kompozitoru Fr. Neumannu (Neumann: Oktet G-dur op. 20) ★ 22.30—23.00 Gramo ploče

Breslau 315,8m 60kw 950kc

- 7.10 Orkestarski koncert ★ 12.00 Popularna muzika (Stuttgart) ★ 13.40 Gramo koncert ★ 15.30 Čas za decu. Vokalni koncert ★ 16.00 Zabavna muzika (Blok, Lortzing, Waldteufel, Södermann, Coleridge-Taylor, Conradi, Mozart, Urbach i dr.) ★ 19.00 Koncert iz Hamburga ★ 20.10 „Hallo! Ovdje je 29 februar 1934 god.“. Neobičan program ★ 22.40 Radio orkestar (Rossini, Suppé Maria-Leclair, Sinding, Schytte, Gengl, Latann) ★ 23.30 Veće serenada (Volkman, Schubert, Brahms, R. Strauss, Götze, Graener)

Bruxelles (Francuski)

483m 15kw 620kc

- 12.00 Mali orkestar. Laka muzika ★ 13.00 Radio žurnal ★ 13.10 Gramo koncert ★ 17.00 Koncert na orgulji ★ 17.30 Čas za decu ★ 18.15 Leken: Nedovršeni kvartet ★ 18.30 Tri mlada belgijska kompozitora. De Boeck, Leken, Jongen ★ 20.00 Veće posvećeno muzici Arthura de Greefa. Orkestar i solisti. Dirigent: Kompozitor (Svita za orkestar; Ljubavne pesme; Četiri stare flamanske pesme; Koncerta za klavir i orkestar; Humoreska za orkestar). Intermeco: Gramo ploče. ★ 22.30 Radio žurnal ★ 21.40 Gramo koncert. Popularne flamanske pesme ★ 22.55 Liszt: Christus vincit.

Bruxelles (Flamanski)

322m 15kw 932kc

- 12.00 Gramo koncert ★ 13.10 Mali orkestar (Weber, Haydn, Myddleton, Puccini, Verdi, Suppe i dr.) ★ 17.00 Koncert radio orkestra ★ 18.30 Muzika za igru ★ 19.30 Radio žurnal ★ 20.00 Radio orkestar (Eisler: Pesme o vernosti; E. Westberg: Overtura iz „Gask Kneipe“; Gerhswin: Rapsodija u plavom; B. Reinitz: Nekoliko pesama; Brusselmans: Jazz-Uvertisment; Brenta: Fantastično jezdenje; Bizet: Arlezianka, svita; B. Reinitz:

Nekoliko pesama; Delibes: Iz baleta „Sylvia”; Rossini: Uvertira iz „Vilem Tella” ★ 22.10 Gramo koncert.

Bucuresti 364,5m 12kw 823kc
12.00 Berza. Gramo ploče ★ 13.15 Laka muzika (gr. ploče) ★ 17.00 Orkestarski koncert ★ 18.15 Nastavak koncerta ★ 19.00 Predavanje ★ 19.20 Gramo ploče ★ 20.00 Vokalni koncert (Haendel: Rinaldo; Mozart: Arija iz „Don Juana”; Schumann: Ne ljutim se; Wagner: Arija iz II čina opere „Lohengrin”; Mozart: Arija iz „Figarove ženidbe”) ★ 20.20 Simfonijski koncert radio orkestra (Beethoven: Prometejevo pleme, uvertira; Liszt: Koncert es-dur; Brahms: I simfonija c-mol) ★ 21.45 Radio žurnal

Budapest I 549,5m 120kw 546kc
6.45 Gimnastika ★ 7.00 Ploče ★ 9.45 Vesti ★ 10.00 1. Iz Puškinovog života i odlomci iz „Onjegina” 2. Ruski stihovi U međuvremenu: Ruska muzika (gramo ploče) ★ 12.05 Vokalni kvintet Akom ★ 13.30 Vojni orkestar (Kacsob; Rakoczi; Lincke; Zimski pejsaž; Morena: Fantazija iz Verdijevih dela; Nagy: Danse carri-se; Waldteufel: Estudiantina) ★ 14.40 Vesti, berza ★ 16.00 Price za decu ★ 17.00 Koncert članova operskog orkestra. Dirigent F. Fridl (Kremser: Balet-uvertira; Jarne: Muzikantkinja; Morena: Potpuri; Demaret; Far-West; Garami: Gavott; Heidelberg: Ruske igre; Kalman: Djavolji jahač) ★ 18.10 Cas francuskog jezika ★ 18.40 Kapela Emila Roosza (Eysler: Zenomrzac; Ganne: Extaza; Beethoven-Kreisler: Rondino; Poor: Valcer; Verteš: Tango) ★ 19.15 Cas za radnike ★ 19.45 Spomen večer Tarnav. Uvodnu reč drži B. Szabadoš. Sudeluju: Anna Bathy, L. Laurisin i T. Polgar ★ 21.00 Vesti ★ 21.20 Ciganska kapela Braće Toll iz kafane Patria ★ 22.05 HMV ploče ★ 23.00 Predavanje na engleskom ★ 23.20 Jazz Mandić iz kafane Patria. Peva Gvula Szanto

Daventry 1500m 25kw 200kc
1930 Osnovi muzike. Barokna kamerna muzika ★ 20.20 Radio vojna muzika ★ 21.30 Predavanje ★ 22.00 Vesti ★ 22.20 „Arkadjani”, fantastična muzička igra, Muzika od L. Moncktona i H. Talbota ★ 23.40 Muzika za igru.

Deutschlandsender

1571m 60kw 191kc
12.10 Gramo ploče ★ 14.00 Kompozicije za klavir, violinu i čelo (gr. ploče) ★ 15.45 Norveške priče ★ 16.00 Mali radio orkestar (Heilsberg) ★ 17.25 Koncert (Brahms: Sonata za violinu i klavir d-mol; Schubert: Pet pesama ★ 18.25 Politički pregled ★ 19.00 Igre od severnih kompozitora (Hamburg) ★ 20.10 „Robinzon ne treba da umre”. Fantastični komad od Forstera ★ 21.10 Zabavna muzika ★ 22.00 Vreme, dnevne i sportske vesti ★ 23.00—24.00 Večernja muzika (München)

Frankfurt 251m 17kw 1195kc
7.10 Kamerna muzika ★ 12.00 Popularna muzika (Stuttgart) ★ 13.35 Gramo ploče (Stuttgart) ★ 16.00 Koncert iz Stuttgarta ★ 17.45 Koncert na citri ★ 18.25 Cas italijanskog jezika ★ 19.00 Igre severnih kompozitora (Hamburg) ★ 20.10 Koncert Richarda Wagnera (Stuttgart) ★ 21.20 „Lepa Milerka” Ciklus pesama od Schuberta ★ 23.00 Engleska muzika (Purcell: Chaconne g-mol za gudački orkestar; John Ireland: Koncert es-dur za klavir i orkestar; Delius: Igre; Grainger: Tri kompozicije za orkestar) ★ 24.00—1.00 Omiljene uvertire iz nemačkih opera i opereta

Hamburg 331,9m 100kw 904kc
19.00 Nacionalni čas: Igre od severnih kompozitora (Grieg, Sibelius, Palmgren, Nielsen i dr.) ★ 20.10 „Fantazije u bremenskoj opštinskoj pivnici”, radio igra po W. Hauffu od A. Kuhnerta ★ 21.10 Vojna muzika ★ 22.00 Vesti ★ 22.20 Vinske pesme. Radio hor i muški vokalni kvartet ★ 22.56 Stare igre (Waldteufel. Vollstedt, Ziehrer, Millöcker, Czibulka, Lanner i dr.)

Hilversum 1875m 7kw 160kc
20.25 Šareni muzički program ★ 21.50 Koncert iz Amsterdama. Dirigent: Mario Parenti. Solisti: A. Oltrabella, sopran, P. Mirasson, tenor (Cataloni: „La Wally” odlomci; Puccini: Toska) ★ 22.50 Laka muzika ★ 23.30 Gramo ploče.

Huizen 301,5m 20kw 995kc
20.40 Religiozna muzika ★ 22.25 Radio orkestar ★ 23.30 Radio orkestar (German, Delibes, Strauss, Block) ★ 23.55—0.40 Gramo ploče

Kalundborg 1261m 7,5kw 238kc
20.00—22.00 Drama u 3 čina od Kn. Hamsuna ★ 22.15 Radio orkestar (Lange-Müller: I Alhambra, svita; Halvorsen: Stara svita) ★ 23.00—0.30 Muzika za igru

Katowice 395,8m 12kw 758kc
19.47 Varšava

Košice 269,5m 2,6kw 1113kc
19.10 Prag ★ 21.00 Skeč u 1 činu ★ 21.30 Radio orkestar (T. Aulin: Koncert Nr. III. op. 4) ★ 22.30—23.00 Brno

Krakow 304,3m 2kw 986kc
19.25—23.30 Varšava

Leipzig 382,2m 120kw 785kc
7.10 Orkestarski koncert ★ 11.00 Reklame. Gramo ploče ★ 12.00 Koncert iz Drezde Auber: Uvertira iz opere „Crni domino”; Brandts-Buys: Burleska; Bowen: Barcarola i humoreska; Gungl: Valcer; Stolc: Pesma iz operete „Grofica igra”; Fresco: Baletska svita) ★ 13.00 Gramo ploče ★ 14.15 Nove knjige o životinjama ★ 14.50 Legenda o Fridjofu ★ 15.10 Klavirski koncert (Schumann:

Utorak 27 februar

Sonata g-mol; Frescobaldi-Bonini: Passacaglia) ★ 16.00 Koncert ★ 17.40 Predavanje ★ 18.00 Vokalni koncert (Schubert, Brahms, Wolf) ★ 18.45 Privredni pregled ★ 19.00 Hamburg ★ 20.20 Pesme skitnica iz 12 i 13 veka ★ 21.00 Nova talijanska muzika (O. Respighi: Uvertira za operu „Belfagor”; Zandonai: Violinski koncert; Casella: Italija, rapsodija za orkestar) ★ 22.00 Vesti. Sport ★ 23.00—0.30 Koncert

London Reg. 342,1m 50kw 877kc
20.00 Koncert Olof-seksteta ★ 21.00 Variete ★ 21.40 Laka muzika ★ 22.00 Koncert solista (Bach: Partita b-mol; Chopin: Balada Nr. 4; C. Franck: Nocturno; Debussy: Mandolini; Chausson: Poema) 22.30 Radio orkestar ★ 23.15 Vesti ★ 23.30 do 1.00 Muzika za igru.

Luxembourg 1304m 150kw 230kc
20.00 Belgijsko veče. Gramo koncert ★ 20.40 Radio orkestar (Amadei, Nevin, Rimski-Korsakov i dr.) ★ 21.15 Vesti i pregled štampe na nemačkom i francuskom ★ 21.45 Finansijska i produktna berza ★ 22.05 Simfonijski koncert radio orkestra uz sudelovanje pianiste Leona Kartuna iz Pariza (Mozart: Koncert a-dur za klavir i orkestar; Čajkovski: Miniaturna uvertira; C. Franck: Simfonijske varijacije) ★ 23.00 Gramo koncert ★ 23.25 Muzika za igru

Midland Reg. 391,1m 25kw 767kc
19.30 Radio orkestar ★ 21.00 London ★ 22.00 Horski koncert iz katedrale u Lichfieldu ★ 12.45 Muzika Mac Dowella. Klavirski koncert Iris Burton ★ 23.15 Vesti ★ 23.30 London.

Milano 368,6m 50kw 814kc
11.15 Operna muzika (gr. ploče) ★ 12.30 Gramo ploče ★ 12.45 Radio novine ★ 13.00 Kvintet Ambrosiano ★ 13.30 Gramo ploče i berza ★ 14.15 Berza ★ 16.35 Radio novine ★ 16.45 Cas za decu ★ 17.10 Laka muzika (gr. ploče) ★ 19.00 Vesti na stranom jeziku ★ 19.30 Gramo ploče ★ 20.00 Gramo ploče ★ 20.40 Vokalni i instrumentalni koncert ★ 21.45 Predavanje ★ 22.00 Kamerna muzika ★ 23.00 Radio novine

Monte Ceneri

257m 15kw 1167kc
20.00 Bečke melodije (radio orkestar) ★ 20.20 „Zatvorena usta”, komedija u jednom činu od A. Casella ★ 21.00 Stara talijanska muzika (Cimarosa: Osujećene spletke, uvertira; Nardini: Koncert e-mol za violinu; Corelli: Concerto grosso; Sammartini: Pastoral; Paer: Kapelnik, uvertira)

Mor. Ostrava

259,1m 11kw 1158kc
11.05 Popularna muzika iz Zabreha
19.20 Koncert policijskog orkestra ★

Utorak, 27 februar

20.10 Prag ★ 21.00 Bratislava ★
22.15—23.00 Gramo ploče

München 405,4m 100kw 740kc
7.25 Gramo ploče ★ 10.00 Francuski
za početnike ★ 12.00 Gramo koncert
★ 13.25 Orkestarski koncert (Reis-
siger, Dvoržak, Donizetti, Svendsen,
Lortzing, Fucik) ★ 16.00 Koncert iz
Heilsberga ★ 17.30 Predavanje ★
17.50 Vokalni koncert ★ 18.30 Gramo
ploče ★ 19.00 Koncert iz Hamburga
★ 20.10 Sudbina Austrije — njena
pesma Šareni muzički program ★
21.10 Simfonijski koncert radio or-
kestra (Schumann: Koncert za četiri
roga i orkestar; Schubert: Simfoni-
ja Nr. 5, b-dur) ★ 23.00—24.00 Ve-
černja muzika

Oslo 1186m 60kw 253kc
20.00 Radio orkestar (A. Honegger:
Kralj David, svita; F. Weingartner:
„La Burla”, vesela svita u 4 stava;
Debussy: Proleće; Musorgski: Car
Dimitrije, marš) ★ 22.00 Aktualiteti
★ 22.15 Koncert muškog hora
„Bryn”.

Palermo 531m 3kw 565kc
17.40 Gramo ploče ★ 20.00 Vesti
Radio novine ★ 20.20 Gramo plo-
če ★ 20.45 „Mignon”, opera u če-
tiri čina od A. Thomas-a U pauzi:
Predavanje — Vesti ★ 23.00 Radio
novine

Paris-Radio 1724m 75kw 174kc
8.00 Gramo ploče ★ 8.15 Pregled
štampe ★ 8.45 Čas fizičke kulture ★
9.00 Gramo ploče ★ 13.00 Orkestar-
ski koncert ★ 16.45 Kursevi na pa-
riskoj berzi ★ 17.30 Početni kurs
engleskog ★ 19.20 Izveštaj iz poljo-
privrede — Predavanje — Kursevi na
pariskoj berzi — Rezultati sa trka ★ 19.40
Kurs nemačkog ★ 20.00 Predavanje o
umetnosti ★ 20.20 Pregled engleske
Vesti ★ 20.30 Praktičan život ★
21.00 Veče šansona D. Bonaud-a ★
21.30 Pregled večernje štampe ★
22.30 Vesti — Hronika P. Scizl-a

Poste-Parisien

312,8m 60kw 959kc
8.10 Gramo ploče ★ 13.05 Gramo
ploče ★ 13.35 Pola časa pesme ★
14.15 Gramo ploče ★ 14.30 Nove
ploče Columbia ★ 19.45 Berza ★
19.57 Gramo ploče Alice Raveau ★
20.10 Radio-žurnal ★ 20.50 Preda-
vanje o pravnim knjigama ★ 21.10
Koncert ★ 22.30 Kamerna muzika
(Beethoven: Trio) ★ 23.15 Vesti

Poznan 345,6m 1,8kw 868kc
19.47—23.30 Varšava

Prag (Prah)

470,2m 120kw 638kc
10.35 „U vozu” dečija opera od R.
Seitza i P. Dessau-a ★ 11.00 Morav.
Ostrava ★ 12.10 Gramo ploče ★
12.25 Novinarske vesti ★ 12.35 Kon-

cert salonskog orkestra ★ 13.45 Gramo
ploče ★ 14.45 Violinski koncert
Muzika J. Ridky-a ★ 15.25 Vokalni
koncert ★ 15.55 Strana i domaća ber-
za ★ 16.00 Radio orkestar (Pavlov-
sky: Romantična uvertira; Rimski-
Korsakov: Šeherezada) ★ 16.55 Brno
★ 17.15 Pregled knjiga ★ 17.25 Gramo
ploče ★ 17.35 Nemačka konver-
zacija ★ 17.50 Gramo ploče ★ 18.25
—19.00 Prenos za Nemce ★ 19.05
Džaz muzika na dva klavira ★ 19.20
„Kad statue ožive”. Predavanje i mu-
zički deo ★ 20.10 Predavanje: Plan
novog zakona ★ 20.35 Radio orkestar
(Kovarovic: Praznik rada; Smetana:
Polka iz Prodane neveste) ★ 21.00
Prenos koncerta iz Brisela ★ 22.00
Vesti, Dnevni pregled. Sport ★ 22.30
—23.30 Koncert iz Brisela

Riga 514m 15kw 583kc
19.00—21.30 Simfonijski koncert
posvećen delima Schuberta i Liszta.
Dirigent: Medinš; Schubert: Simfo-
nija h-mol; Pesme; Liszt: Tasso
simf. poema; Schubert: Rosamunda,
uvertira; Liszt: Komadi za klavir;
Schubert: Moment musical; Madjar-
ski marš; Liszt: Madjarska rapsodi-
ja Nr. 6) ★ 21.30—22.30 Prenos
stranih stanica.

Rim (Roma) 420,8m 50kw 713kc
12.30 Gramo ploče ★ 13.00 Kvintet
Ambrosiano ★ 13.30 Vesti — Radio
novine — Berza ★ 16.30 Čas za de-
cu ★ 16.55 Radio novine ★ 17.10
(Bari) Koncert radio kvinteta ★
18.30 Vesti — Sportske vesti ★
19.00 Vesti na stranom jeziku ★
19.30 Gramo ploče ★ 19.50 Radio
novine — Sportske vesti ★ 20.00
Vesti — Gramo ploče ★ 20.45 Kon-
cert violiniste Jole-a Baccare (Haen-
del: Sonata Nr. 4 d-dur; Glazunov:
Meditacije; Principe; Siciliano) ★
21.20 Komedijska ★ 22.00 Laka mu-
zika ★ 23.00 Radio novine

Stuttgart 522,6m 100kw 574kc
7.10 Gramo koncert ★ 10.10
Brahms: II Simfonijska op. 73 d-dur
(gr. ploče) ★ 11.00 Pesme od Fr.
Schuberta ★ 12.00 Popularna mu-
zika iz južne Nemačke (vokalni trio,
harmonika i lauta) ★ 13.35 Balet-
ska muzika (gr. ploče) ★ 15.30 Cl.
Debussy: Suite bergamasque ★
16.00 Koncert filharmonijskog orke-
stra. I. Grieg: Marš; Maillart:
Zvonce pustinjaka, uvertira; Goun-
nod: Faust-valcer; Kienzl: Der E-
vangelimann; Verdi: Aida, fantazi-
ja), II. Muzika P. Linckea ★ 17.45
Pesme sa Rajne ★ 18.00 Predava-
nje: Zanat ★ 18.25 Čas talijanskog
★ 19.00 Hamburg ★ 20.10 Kon-
cert posvećen R. Wagneru. Radio
hor i orkestar (nastupni marš i hor
iz Tannhäusera; Scena iz „Rienzi”;
Uvodna muzika iz II. čina, hor tka-
ča i Sentina balada iz opere „Ho-
landjanin litalica”; Uvodna muzika
za II čin i hor iz „Lohengrin”; Sc-
na Ortrud-Telramund iz „Lohen-
grin”; Kovačeva pesma iz „Siegfr-
ida”; Votanov oproštaj i čarolije sa
vatrom iz opere „Walküre”) ★
21.20 Frankfurt ★ 22.15 Šta mo-

ramo da znamo ★ 22.45 Gramo
ploče ★ 23.00 Engleska muzika
(Frankfurt) ★ 24.00—1.00 Koncert
iz Frankfurta.

Stockholm 426m 55kw 704kc
Motala 1354m 30kw 221kc
18.00 Kabare ★ 18.45 Čas francu-
skog ★ 20.00 „Boemi”, opera u 4
čina od Puccinia ★ 22.30 Gramo

Suisse Romande

19.20 Savremeni svajcarski književ-
nici. Leon Bopp ★ 19.50 Predava-
nje ★ 20.30 Muzika A. Tichy-a.
Sonatina za flautu i klavir; Zaneta,
melodija; Snovi, pet komada za
klavir; Gudački kvartet) ★ 21.15
Kabare-koncert ★ 22.15 Vesti.

Warszawa 1414m 120kw 212kc
7.40 Grama ploče ★ 11.40 Pregled
štampe ★ 12.05 Muzika za igru (gr.
ploče) ★ 12.35 Beethoven: Koncert
za čelo. Izvodi P. Cassals (gr. ploče)
★ 15.40 Koncert salonskog orkestra
★ 16.40 Pregled knjiga ★ 16.55 Ve-
liki umetnici (gr. ploče) ★ 17.20
Violinski koncert W. Kochavskog
(J. Suk: Četiri kompozicije za vio-
linu uz pratnju klavira op. 17; P.
Maszynski: Večernja pesma; Chop-
in-Kochanski: Valcer op. 64 br. 2)
★ 18.00 Predavanje iz prirodnih na-
uka ★ 18.20 Vokalni koncert Olge
Szumske (Rubinstein: Arija iz opere
„Demon”; Esposito: Arija Lide iz o-
pere „Kamerza”; Zelenski: Dve pes-
me; Dawydow: Ciganska pesma; Bo-
navolanta: Serenada) ★ 18.40 M.
de Falla: Trorogi šešir (gr. ploče)
★ 19.25 Aktualiteti ★ 19.47 Radio
žurnal ★ 20.02 „Nitouche” opereta
u 4 čina od Hervé-a ★ 22.30 Muzika
za igru ★ 23.05 Muzika za igru

SENZACIONALNA RADIO**REPORTAŽA SA JUŽNOG POLA**

Upravo jedinstven rekord postigla
je ovih dana Berdova ekspedicija ko-
ja je bila, kao što je poznato, ugro-
žena od lutajućeg leda i koja je
lebdela u navećoj opasnosti. Sa pa-
lube ekspedicionog broda izvedena
je, uprkos pretećoj opasnosti, radio
reportaža za sve američke stanice sa
kratkim talasima. Reportaža je od-
lično uspela, na opšte zadovoljstvo
mnogobrojnih slušalaca američkog
kontinenta. Ovoj emisiji treba pridati
u toliko veći značaj što je ot-
premna stanica KYE usled požara
transformatora radila svega sa 120
umesto sa 1000 vata. I pored toga,
emisija je odlično prošla tako da se
čak i u Buenos Ajresu besprekorno
mogla čuti. Položaj ekspedicionog
broda bio je za vreme emisije: 72
stepena južne širine i 117 stepena
severne dužine. Pema tome, sa emi-
sionom stanicom od 120 vata pre-
brođeno je ništa manje od 13.500 ki-
lometara.

Sreda, 28 februar

Zbog seobe Beogradska
radio stanica ne radi

LJUBLJANA

talasna duž. 569,3m., 2,8kw., 527kc

- 12.15 Operni zbori na ploščah
12.45 Poročila
13.00 Čas, koračnice v reproduc.
glasbi
18.00 Komorna glasba. Radio kvin-
tet: Persische Suite (Rubinstein)
18.30 Radio orkester: Italijanska sui-
ta (Košťal)
19.00 O socialni vzgoji (dr. Stanko
Gogala)
19.30 Literarna ura: Radio-interview
v Vombergarjem
20.00 Chopinov klavirski koncert iz-
vaja ga. Rusy s spremljevanjem
Radio orkestra
20.45 Pevski koncert „Ljubljanskega
Zvona“: Eno devo le bom ljubil
(Volarič) ★ Pesem pojdi mило-
glasna (Leban) ★ Kam? (Koc-
jančič) ★ Zagorski zvonovi (Koc-
jančič) ★ Majolka (Kocjančič),
pojo moški zbori ★ Slovo od do-
ma (Leban) ★ Luna sije (Haj-
drih) mešani zbori ★ Ljudmila
(Volarič) (sopran in alt solo) ★
Slovan, na dan! (Volarič), sopr.
in alt solo
21.20 Fantje na vasi
22.00 Čas, poročila, reproducirani
odlomki in zvočnih filmov

ZAGREB

talasna duž. 276,2m., 0,8kw., 1086kc

- 12.20 Zimsko-sportski izveštaj. —
Sutrašnji jelovnik i kuhinjski re-
cepti
12.30 C. Franck: Sonata za violinu i
klavir A-dur (Polydor-Brunswick)
13.00 Objava rasporeda i propaganda
13.10 Plesna glazba (Polydor-Brun-
swick)
13.40 Vijesti
16.40 Vijesti i propaganda
17.00 Koncert na pločama
18.60 Dječiji sat
19.00 Ing. Stjepan Hahn: O techno-
kratiji
19.15 Veterinarsko predavanje: Sve-
učil. doc. Dr. Šime Debelić: Opas-
nost od invazivnih bolesti po čo-
vječje zdravlje i kontrola mesa
19.30 Kulturne i društvene vijesti.
Propaganda
20.00 Koncertno veče. Prenos iz
Ljubljane
22.00 Objava rasporeda, vijesti i me-
teorološki izvještaj
22.15 Plesna glazba jazz-orkestra
Sever iz Grill Rooma
Svakog punog sata vremenski znak
geofizičkog zavoda

MONSTRANTVO

Barcelona 293m 3kw 1022kc
20.15 Gramo ploče ★ 21.00 Koncert
★ 21.45 Radio orkestar ★ 22.00
Kamerna muzika (Schubert: Kvintet
op. 14; Schumann: Kvintet op. 44)
★ 23.15 Radio orkestar ★ 23.30
Muzika za igru

Beč (Wien) 506,8m 120kw 592kc
12.00 Koncert radio orkestra ★ 13.10
do 14.00 Nastavak koncerta ★ 16.05
Mladi naraštaji govore ★ 16.50 Čas
iz pedagogije ★ 17.15 Savremeni
austrijski kompozitori. Ernst Ludwig
(Pesme; Gudački kvartet a-mol Nr.
2; Kanon za alt i bariton uz pratnju
gudačkog kvarteta) ★ 18.05 Jedan
dan u ortopedskoj bolnici ★ 18.30
Značaj osiguranja činovnika ★ 18.55
★ 18.55 Zabavni koncert radio or-
kestra ★ 20.15 Abraham a Santa Cla-
ra, Čovek i propovednik ★ 21.35
Odlomci iz opere. Simfonijski orke-
star i S. Benoni, bas; Verdi: Uverti-
ra iz opere „Moć sudbine“; Arija
Simona iz opere „Simon Boccaneg-
ra“; Baletska muzika iz opere
„Othello“; A. Boito: Ballata del
mondo iz opere „Mefistofel“; Fr.
Smetana: Muzika iz međučina i do-
lazak kraljev iz opere „Dalibor“; A.
Borodin: Iz opere „Knez Igor“; Fr.
Schrecker: Iz opere „Kopač zlata“;
R. Strauss: Ljubavna scena iz opere
„Požar“ ★ 22.45 Gramo koncert.

Berlin 356,7m 100kw 841kc
20.40 Radio orkestar (Gluck: „Al-
kesta“ uvertira; G. M. Monn: Kon-
cert za čelo i gudački orkestar g-mol;
Bach: Koncert Nr. 3 za dve violine
i gudački orkestar d-mol; J. Haydn:
Simfonijska Nr. 3 es-dur) ★ 22.00
Vreme. Dnevne i sportske vesti ★
22.20—24.00 Radio orkestar. Laka
muzika.

Beromünster 539,6m 60kw 556kc
19.20 Čas engleskog ★ 19.50 „Na
srebrnom glečeru“ Radio igra od P.
Langa ★ 21.10 Predavanje: Proglas
republike u Nevšatelu ★ 21.30 Voj-
na muzika.

Bolzano 559,7m 1kw 536kc
17.00 Gramo ploče ★ 20.00 Concerto
veče I deo Orkestar (Suppé, Ama-
dei, Nicolai i dr.) II deo Violinista
Leo Patroni (Bocherini, Mendelssohn
Rameau i dr.) i orkestar III deo Vio-
linista Leo Patroni i orkestar (Caj-
kovski, Fragna, Randegger i dr.)

Bratislava 298,8m 13kw 1004kc
11.05 Morav. Ostrava ★ 12.35 Ra-
dio orkestar ★ 13.45 Vesti na ne-
mačkom i madjarskom ★ 16.00 Brno
★ 17.30 Gramo ploče ★ 18.00 De-
te i njegov intelektualni razvoj ★
18.15—19.00 Prenos za Madjare ★

18.40 Klavirski koncert ★ 19.00
Prag

Brno 325,4m 32kw 922kc
11.00 Morav. Ostrava ★ 12.35 Bra-
tislava ★ 16.00 Radio orkestar (Men-
delssohn: San letnje noći; Dvoržak:
Slovenska rapsodija op. 45 Nr. II)
★ 16.50 Pozorište za decu ★ 18.05
Nedeljni pregled revija i časopisa ★
18.25 Za Nemce: Predavanje ★
19.00—22.35 Prag

Breslau 315,8m 60kw 950kc
7.10 Filharmonijski koncert ★ 12.00
Orkestarski koncert (Teike, Maillart,
Ziehrer, Urbach, Joh. Strauss, Wagne-
ner, Zeller, Levee, Ziehrer) ★ 13.40
Nastavak koncerta (Pollak, Rossini,
Hall, Joh. Strauss, Hiekmann, Koch-
mann, Koch) ★ 15.10 Koncert na
čelu (Grieg: Andante; Cassado; Se-
renada; Nardini: Andante cantabile;
Glazunov: Španska serenada; Senail-
lé: Harlekin) ★ 16.00 Koncert oper-
skog orkestra (Lortzing, Verdi, Caj-
kovski, Künecke, Flotov, Lehar,
Grieg) ★ 18.00 Legende o njivi i
polju ★ 19.00 München ★ 20.10
Hamburg ★ 22.35—0.30 Zabavna
muzika i muzika za igru

Bruxelles (Francuski)
483m 15kw 620kc
12.00 Orkestarski koncert ★ 13.00
Radio žurnal ★ 13.10 Mali orkestar
(St. Saens, Massenet, Bizet, Offen-
bach i dr.) ★ 17.00 Muzika za igru
★ 18.00 Predavanje: Nekoliko rezul-
tata eksperimentalne embiologije ★
18.15 Gramo koncert! ★ 18.30 Mali
orkestar (Cimarosa: Orasi i Kirasi; u-
vertira; Dupins: Razmišljanje; Gra-
nados: Aragoneska igra; Debussy:
Sveta i profana igra, za klavir i gu-
dački kvintet; Mozart: Menuet za
violinu; Musorgski: Persijska igra iz
opere „Hovanščina“; Čajkovski: O-
raščić krcalo, balet) ★ 19.30 Radio
žurnal ★ 20.00 Predavanje ★ 20.45
Lakrdija o gazda Patlenu ★ 21.55
Gramo koncert ★ 22.00 Radio žur-
nal ★ 22.10 Muzika za igru.

Bruxelles (Flamanski)
322m 15kw 932kc
12.00 Koncert malog orkestra (Leut-
ner, Granados, Delibes, Leoncavallo
i dr.) ★ 13.10 Orkestarski koncert
★ 17.00 Gramo koncert ★ 18.15
Predavanje: Vaspitanje decu ★ 18.30
Radio orkestar i solisti (Prokofiev:
Uvertira za 23 instrumenta; Mil-
hand: Stvaranje sveta, balet; J. I-
bert: Koncert za čelo i orkestar; E.
Satie: Mercure, balet; V. Rietti: Slike
iz bioskopa; Poulenc: Pofara kanta-
ta iz „Maskiranog bala“ za solo pe-
vanje i 8 instrumenta) ★ 19.30 Ra-
dio žurnal ★ 20.00 Radio orkestar,
Laka muzika ★ 20.45 Gabriela Mal-
corps, recitacije. Poezija J. Tulkens,
Scheltema, Perka, J. van den Von-
dela, Corta i dr. ★ 21.00 Radio or-
kestar (Schoemaker: Flamanske pe-
sme; Schubert: Karakteristični marš
Nr. 2; Barch: Rumunske igre; Popu-
larne flamanske pesme; Vreuxtemps:
Finale iz IV koncerta za violinu;

Sreda, 28 februar

Ridky: Dve češke polke; Akimenko: Ukrajinske slike; Džaz muzika) ★ 22.10 Muzika za igru.

Bucuresti 364,5m 12kw 823kc
12.00 Berza. Gramo ploče ★ 13.15 Laka muzika (gr. ploče) ★ 17.00 Radio orkestar (Cherubini, Delibes, Verdi i dr.) ★ 18.15 Radio orkestar (L. Fall, Dvoržak, Čajkovski, Masenet i dr.) ★ 19.00 Predavanje ★ 19.20 Gramo ploče ★ 20.00 Klavirski koncert ★ 20.45 Vokalni koncert ★ 21.15 Kamerna muzika (Boelmann: Sonata za čelo i klavir) ★ 21.45 Radio žurnal ★ 22.00 Laka muzika

Budapest I 549,5m 120kw 546kc
6.45 Gimnastika ★ 7.00 Ploče ★ 9.45 Vesti ★ 10.00 1. Kada je krompir bila retkost kod nas ★ 2. Kuvarski saveti U međuvremenu: Franz Völker ploče ★ 12.05 Ruski balalajka orkestar Sergeja Smirnova (Ruske narodne, vojničke, ciganske i horske pesme) ★ 13.30 Kristal gramoploče ★ 14.40 Vesti, berza ★ 15.30 Čas za djake ★ 16.00 Maratonska trka-predavanje ★ 17.00 Prestionički koncertni orkestar (Keler: Svočana uvertira; Puccini: Gospodja leptirica; Rubinstein: Melodia; Weinger: Romantična svita; Lehar: Ciganska ljubav; Lenart: Romansa; Delibes: Cveće, valcer; Yoshitomo: Prva japanska svita) ★ 18.15 Čas italijanskog jezika ★ 18.45 Edita Farnadi svira na klaviru (Bach: Tocata i fuga u d-molu; Chopin: Balada u g-mol; Valcer; Dohnanyi: Rap sodia; Strauss: Na plavom dunavu) ★ 19.15 M. Földi čita ★ 19.45 Kompozicije Alberta Szirmaia i Szabolcsa Fenyéša. Sudeluju: Erži Toth, ★ 21.20 Ciganska muzika ★ 22.15 M. Sebő i Ilošvay-trio ★ 21.00 Vesti III. Simfonija od Brucknera. Izvodi operški orkestar pod upravom Dr. E. Dohnanyia ★ 23.15 Jazz Heinemann iz hotela Royal

Daventry 1500m 25kw 200kc
19.30 Osnovi muzike. Barokna kamerna muzika ★ 20.30 Predavanje: Crkve u nacionalnom životu ★ 21.15 Simfonijski koncert. Dirigent: E. Ansermet. Solist: J Szigeti, violina (Gabrieli: Sonata pian e forte; Brahms: Koncert op. 77; Debussy: More, tri simf. skeča; Elgar: Varijacije na jednu originalnu temu op. 36) ★ 23.30 Predavanje: Svetlost ★ 23.50—1.00 Muzika za igru.

Deutschlandsender

1571m 60kw 191kc
10.10 Narodne pesme (gr. ploče) ★ 12.10 Gramo ploče ★ 14.00 Gramo koncert ★ 15.45 Norveške priče ★ 16.00 Koncert iz Breslave ★ 17.20 Schubert: Forelleu-kvintet ★ 18.05 Koncert na orguljama ★ 18.30 Nemački za Nemce ★ 19.00 „Bekstvo u otadžbinu“. Radio igra od Weinbergera (München) ★ 20.10 Koncert iz Kölna ★ 21.30 Veče rudara ★ 22.00

Vreme, dnevne i sportske vesti ★ 22.30 Radio tehnika ★ 23.00—0.30 Muzika za igru (Leipzig)

Frankfurt 251m 17kw 1195kc
7.10 Koncert iz Stuttgarta ★ 12.00 Vojna muzika (Stuttgarta) ★ 13.35 Orkestrski koncert (Limpert: Pozdrav Franzu Blonu, marš; Adam: Nirnbenska litka; Joh. Strauss: Valcer; Giordano: Fantazija iz opere „André Chenier“; Limpert: Pod palmama, intremezzo; Weber: Uvertira iz „Abu Hasana“; Joh. Strauss: Intremezzo iz 1001 noći; Dvoržak: Slavenske igre) ★ 16.00 Koncert iz Stuttgarta ★ 19.00 Nacionalni čas (München) ★ 20.10 Orkestarski koncert ★ 21.10 Veseli čas (Stuttgarta) ★ 22.40 Zabavni program ★ 23.30 Male kompozicije za klavir od Mozarta, Brahmsa i Schuberta (Stuttgarta) ★ 23.30 Stuttgart

Hamburg 331,9m 100kw 904kc
20.10 Smešne priče, vesele pesme i raznorodna muzika ★ 22.00 Vesti ★ 22.26 „Na moru i kopnu“, kamerni orkestar i solisti ★ 23.15 Muzika za igru

Hilversum 1875m 7kw 160kc
20.55 „Zato jer sam crna“ po knjizi M. Paz. (Predavanje, gr. ploče, crnačka poezija) ★ 22.40 Vokalni koncert ★ 22.55 Koncert tria ★ 23.10 Vokalni koncert ★ 23.25 Koncert malog orkestra.

Huizen 301,5m 20kw 995kc
20.40 Gramo ploče ★ 21.55 Gramo ploče ★ 22.00 Orkestar iz Arnheima (Bach: Dosta mi je, iz kantate 82; Haendel: Arija iz „Samson“; Marcello: Koncert za obou; Beethoven: Uvertira Leonora III) ★ 23.05—0.10 Gramo ploče

Kalundborg 1261m 7,5kw 238kc
20.00 „Porodica Hanzen“ komedija od Locher-a ★ 20.15 Operetska muzika. Radio orkestar (Ganne: Uvertira; Offenbach: Balet iz operete „Lepa Jelena“; Lehar: Valcer; Uvertira iz „Ciganska krv“) ★ 21.15 Igre od Chopina (Poloneza Nr. 1 cis-mol op. 26; Valcer Nr. 9 as-dur op. 69; Mazurka Nr. des-dur op. 30) ★ 22.15 Francuska muzika. Radio orkestar (Couperin, Lully, Rameau, Gretry, Debussy, Ravel, Fauré, Ibert) ★ 23.00—0.30 Muzika za igru

Katowice 395,8m 12kw 758kc
19.47 Varšava ★ 21.00 Poznanj ★ 21.20 Varšava ★ 23.00 Prepiska sa radio slušaocima na francuskom

Košice 269,5m 2,6kw 1113kc
19.35—22.20 Prag

Krakov 304,3m 2kw 986kc
19.25—23.30 Varšava

Leipzig 382,2m 120kw 785kc
7.10 Vojna muzika ★ 11.00 Reklame. Gramo ploče ★ 12.00 Koncert ★ 13.25 Laka muzika ★ 14.15 Kla-

sici u muzici. Pregled knjiga ★ 14.35 Pesnik G. Falke ★ 15.00 Ph. Reis pronalazač telefona ★ 16.15 Koncert simf. orkestra i solista (Reinecke: Alladin, uvertira; Schumann: Komad za klavir i orkestar; Weber: Svita iz opere „Oberon“; Liszt: Madjarska rapsodija Nr. 2 c-mol) ★ 17.15 Predavanje ★ 17.55 Koncert iz Drezde Kvartet i solisti ★ 18.45 Privredni pregled ★ 19.00 München ★ 20.10 „Izgubljeni valcer“ opereta od R. Stolca ★ 22.00 Vesti. Sport ★ 22.25 Koncert (Haendel: Nemačka arija; Sperontes: Pesme iz Hor muzika na Prajsi“; Telemann: Sonata a-dur) ★ 23.00—0.30 Muzika za igru

London Reg. 342,1m 50kw 877kc
19.30 E. Pini sa svojim orkestrom ★ 20.30 Koncert na dva klavira ★ 21.00 „Arkadjan“ fantastična muzička igra od Moncktona i Talbota ★ 22.15 Radio vojna muzika ★ 23.15 Vesti ★ 23.30—1.00 Muzika za igru.

Luxembourg 1304m 150kw 230kc
20.00 Luksemburško veče. Gramo koncert ★ 20.30 Luksemburške pesme ★ 21.00 Gramo koncert ★ 21.15 Vesti i pregled štampe na nemačkom i francuskom ★ 21.30 Finansijske i produktne berza ★ 21.45 Prenos koncerta iz Pariza ★ 23.30 Muzika za igru (gr. ploče)

Midland Reg. 391,1m 25kw 767kc
20.00 Variete ★ 20.45 Koncert na klaviru ★ 21.00 London ★ 22.15 J. Wilson sa svojim kvintetom i Nora Savage, pevanje ★ 23.15 ★ Vesti ★ 23.30 London

Milano 368,6m 50kw 814kc
11.15 Raznorodna muzika ★ 12.30 Gramo ploče ★ 12.45 Radio novine ★ 13.00 Raznorodna muzika (gr. ploče) ★ 13.30 Gramo ploče i berza ★ 14.15 Berza ★ 16.35 Radio novine ★ 16.45 Čas za decu ★ 17.10 Vokalni koncert ★ 19.00 Vesti na stranom jeziku ★ 19.30 Gramo ploče ★ 19.45 Vesti — Radio novine — Vreme — Gramo ploče ★ 20.40 Simfonijski koncert (gr. ploče) ★ 23.30 Komedija u tri čina Posle komedije: Radio novine

Monte Ceneri

257m 15kw 1167kc
20.00 Vokalno-instrumentalni koncert (Gounod: „Gallia“, kantata na Jeremijine jadikovke, za sopran, hor i orkestar; Massenet: „Manon“; Bizet: Lovci bisera; Bizet: Karmen; Thomas: Caid, uvertira) ★ 21.00 Hronika ★ 21.15 Savremena muzika (radio orkestar) (Kurt Alterberg (Norveška): „Barok“, Svita Nr. 5 za mali orkestar op. 23; Kurt Alterberg: Pastoralna svita za mali orkestar; Othmar Schoeck (Švajcarska): Serepada op. 1 za mali orkestar)

München 405,4m 100kw 740kc
7.25 Gramo koncert ★ 10.15 Engleska konverzacija ★ 12.00 Vojna muzika (Stuttgarta) ★ 13.25 Gramo ploče

Sreda, 28 februar

★ 14.50 Čas za decu ★ 15.10 Čudnovati doživljaji na Koreji Predavanje
★ 16.00 Orkestarski koncert (Reisiger, Bizet, Eilenberg, Grossmann, Schreiner Ziehrer, Ehmgig, Schmeling)
★ 17.50 Koncert na orguljama (Kantscheider, Fielitz, Reger) ★ 19.00 „Bekstvo u otadžbinu“ Radio igra od Weinbergera ★ 20.10 „Slatko devojče“, opera u tri čina od Reinhardta
21.40 Radio igra ★ 23.00—24.00 Večernja muzika (Leipzig)

Oslo 1186m 60kw 253kc
20.00 Radio orkestar (H. Cleve: Koncert za klavir i orkestar cis-dur)
★ 20.30 Naučno predavanje ★ 21.00 Radio orkestar. Marševi i valceri ★ 22.00 Aktualiteti ★ 22.45 Muzika za igru (gr. ploče).

Palermo 531m 3kw 565kc
17.30 Gramo ploče ★ 18.10 Dečije pozorište ★ 20.00 Vesti — Radio novine ★ 20.20 Gramo ploče ★ 20.45 Opereta u tri čina od C. Lombarda U pauzi: Predavanje — Vesti ★ 23.00 Radio novine

Paris-Radio 1724m 75kw 174kc
8.00 Gramo ploče ★ 8.15 Pregled štampe ★ 8.45 Čas fizičke kulture ★ 9.00 Gramo ploče ★ 13.00 Pedagoško predavanje ★ 13.15 Orkestarski koncert ★ 16.45 Kursevi na pariskoj berzi ★ 19.20 Izveštaj iz poljoprivrede — Predavanje — Kursevi na pariskoj berzi — Kursevi na produktivnoj berzi — Rezultati sa trka ★ 19.45 Medicinsko predavanje ★ 20.00 Predavanje G. Colin-a „Kanadski pesnici.“ ★ 21.00 Čas iz književnosti. Iz stranica G. de Maupassant-a „Pierre et Jean“ ★ 21.30 Pregled večernje štampe ★ 21.45 Koncert (Schumann: Uvertira iz „Manfred-a“; Mendelssohn: Škotska simfonija; Liszt: Orfej, simf. poema; Musorgski: Noć na golom brdu; Stravinsky: Berceuse-a iz „Zaratica“; Rimsky-Karsakov: Capriccio Espagnol) ★ 22.30 Vesti — Modni pregled

Poste-Parisien 312,8m 60kw 959kc

8.10 Gramo ploče ★ 13.45 Muzika za igru ★ 19.45 Berza ★ 19.56 Andaluske pesme (Gr. ploče) ★ 20.10 Radio-žurnal ★ 21.00 Živeo vodja“, komedija u 3 čina i 4 slike od J. Miranda, J. Richopin-a; R. Mackiels-a ★ 23.35 Vesti

Poznan 345,6m 1,8kw 868kc

19.47—21.00 Varšava ★ 21.00 Predavanje: Početci poljske opere od Sigmunda Avgusta ★ 21.15—22.00 Varšava ★ 22.15—23.30 Varšava

Prag (Praha) 470,2m 120kw 638kc

11.00 Morav. Ostrava ★ 12.10 Gramo ploče ★ 12.25 Novinarske vesti ★ 12.35 Bratislava ★ 13.35 Industrija. Trgovina. Zanati ★ 14.30 Salonski orkestar ★ 15.10 Poezija Jana Nerudova ★ 15.20 Dečije pesme ★ 15.55

Strana i domaća berza ★ 16.00 Brno 17.35 Spohr: Koncertni duet za violinu i alto op. 13 ★ 18.00 Gramo pl. ★ 19.05 Popularne slovačke pesme Ciganska muzika ★ 19.20 Čas francuskog ★ 19.35 Stihovi i proza ★ J. S. Machar-a ★ 20.05—22.00 Koncert češke fiharmonije. Dirigent: Br. Walter (Beethoven: Simfonija op. 93; Mahler: I. simfonija) ★ 22.00 Vesti — Dnevni pregled — Sport ★ 22.20 Vesti na francuskom

Riga 514m 15kw 583kc
19.35 Oko sveta. Ciklus koncerata. Ukraina ★ 21.15—22.00 Muzika od Čajkovskog. Radio orkestar (Romeo i Julija, uvertira; Oraščić kralo, svita; Slovenski marš) ★ 22.00 do 22.30 Muzika za igru (gr. ploče).

Rim (Roma) 420,8m 50kw 713kc
12.30 Gramo ploče ★ 13.00 Instrumentalni koncert ★ 13.30 Vesti — Radio novine — Berza ★ 16.30 Čas za decu ★ 16.55 Radio novine ★ 17.10 (Bari) Koncert radio kvinteta. Instrumentalni koncert ★ 18.20 Izveštaj Medjunarodnog zavoda za poljoprivredu ★ 18.45 Vesti. Sportske vesti ★ 19.00 Vesti na stranom jeziku ★ 19.30 Gramo ploče ★ 19.50 Radio novine — Sportske vesti ★ 20.00 Vesti — Gramo ploče ★ 20.40 Gramo ploče ★ 21.00 Prenos opere U pauzi: Predavanje — Razine vesti Radio novine

Stuttgart 522,6m 100kw 574kc

7.10 Gramo koncert ★ 11.05 J. S. Bach: Sonata za čelo i klavir d-dur ★ 12.00 Orkestarski koncert (Teicke Rossini, J. Strauss, Zeller, i dr.) ★ 13.55 Koncert iz Frankfurta ★ 15.20 Koncert na klaviru (Beethoven: 32 varijacije c-mol; G. Sgambati: Nenia) ★ 15.40 Pesme od K. Bleylea, peva H. Geray-Schell, sopran Gramo ploče ★ 16.00 Koncert radio orkestra. I. Muzika iz opere. II. Stare bečke igre. III. Stare nemačke pesme Bogorodici. IV. Stara muzika za igru ★ 18.00 Čas za mladež ★ 18.25 Mesa u Lajpcigu ★ 19.00 München ★ 20.10 Vesela večernja muzika ★ 21.10 „Kod otmenih ljudi“. Vesela kozerija sa gr. pločama ★ 22.15 Šta moramo da znamo ★ 22.45 Gramo ploče ★ 23.00 Klavirska muzika od Mozarta, Brahmsa i Schuberta ★ 23.30 „Noć se lagano spuštala“. Poczija i muzika u obradi W. Locksa ★ 24.00—1.00 Koncert.

Stockholm 426m 55kw 704kc

Notala 1354m 30kw 221kc
17.50 Gramo ploče ★ 18.45 Čas nemačkog ★ 19.30 Pesme uz pratnju laute ★ 20.00 Simfonijski koncert. Dirigent: Tor Mann. Solist: J. Schuster, čelo ★ 21.30 Prenos stranih stanica ★ 22.00—23.00 Muzika za igru.

Warszawa 1414m 120kw 212kc

7.40 Gramo ploče ★ 11.40 Novinarski pregled ★ 12.05 Melodije iz celog sveta (gr. ploče) ★ 15.40 Gra-

mo ploče ★ 16.10 Čas za decu ★ 16.55 Nacionalne slovenske pesme peva muški hor „Haslo“ (O. Dew, M. Tome, Dobronicz, Maszynowski, Spilka, Kwasnik, Malot i dr.) ★ 17.20 Laka muzika (gr. ploče) ★ 18.00 Predavanje o Korzikancima ★ 18.20 Kamerna muzika (L. Boccherini: Gudački kvartet d-dur op. 6; Respighi: Dorski kvartet) ★ 19.25 Literarni život u Poznanju ★ 19.40 Sport ★ 19.47 Radio žurnal ★ 20.02 Laka muzika ★ 21.00 Poznanj ★ 21.10 Klavirski koncert B. Woytowicz-a (Cl. Debussy: Preludij; Sarabanda; Toccata; Fr. Liszt: Rapsodija Nr. 12; Poloneza edur) ★ 22.00 Muzika za igru ★ 23.05 Muzika za igru

RADIO ŽENEVA JE ZAVELA NOV ZNAK PAUZE

Na početku emisije daju se morzeovi znaci za slova r s r, dakle . — . . . — . kao skraćenje za ime radio društva Radio Suisse Romande. Za vreme odmora svira se poznata melodija stare ženevske pesme „Charles Emanuel a Etrembleres“.

DREZDEN I AUGSBURG SU**IZMENJALI SVOJE TALASNE DUŽINE**

Stanice Drezden i Augsburg emituju različite programe na istom talasu 1267 kHz (236,8 m) i otuda je često dolazilo do uzajamnih smetnji. Sada je odlučeno da Drezden i Augsburg izmenjaju svoje talasne dužine. Na taj način je stanica Drezden dobila augsburški talas 1465 kHz (204,8 m), a Augsburg je preduzeo drezdensku dužinu 1267 kHz (236,8 m). Prema tome, sada radi Nirnberg i Augsburg, koji emituju isti program, na istom talasu.

NORVEŠKA ZIDA**NOVE RADIO STANICE**

Radovi na novoj stanici u Trondhajmu su u punom jeku. Ovih dana stigle su i emisione aparature. Stanica će biti dovršena kroz dva meseca i dobiće energiju od 20 kW. Sem toga predviđeno je i pojačanje stanice Alesund, koja je do sada emitivala sa neznatnom energijom od 0,4 kW. Kako je broj pretplatnika u poslednje vreme znatno porastao, odlučeno je da se ne pojačava sadašnja energija tehničkim merama već da se stara stanica zameni novom, znatno veće energije. Prvi koraci za ostvarenje ovog plana su već preduzeti.

Cetvrtak, 1. mart

Zbog seobe Beogradska
radio stanica ne radi

LJUBLJANA

talasna duž. 569,3m., 2,8kw., 527kc

- 12.15 Reproduc. orkestralni koncert
12.45 Poročila
13.00 Čas, slavni pevc i v reproduc.
glasbi
18.00 Nega bolnika (ga. Hočevar-
Megličeva)
18.30 Srbohrvaščina (dr. Rupel)
19.00 Pogovor s poslušalci (prof.
Prezeli)
19.30 Ploče po željah
20.00 Prenos iz Zagreba
22.00 Čas, poročila, Radiojazz

ZAGREB

talasna duž. 276,2m., 0,8kw., 1086kc

- 12.20 Zimsko-sportski izvještaj. —
Sutrašnji jelovnik i kuhinjski re-
cepti
12.30 Jugoslovenska narodna glazba
(Parlophone ploče)
13.00 Objava rasporeda i propaganda
13.10 Operetni fragmenti (Parlopho-
ne ploče)
13.40 Vijesti
16.40 Vijesti i propaganda
17.00 Popodnevni koncertat radioor-
kestra: 1. Slavenska glazba: 1. Go-
tovac; Kolo; 2. Dvorak; Slaven-
ska rapsodija; 3. Rimski-Korsak-
ov; Šeherezada, fant. ★ II. Ope-
retna glazba: 1. Herve; Mamselle
Nitouche, potp.; 2. Kalmann; Vila
poklada, potpourri
19.10 Kulturne i društvene vijesti.
Propaganda
19.40 Popularno znanstveni sat:
20.00 Prenos iz Hrv. Glazbenog Za-
voda: Koncert orkestra drž. mu-
zičke akademije. Dirigent: Rektor
Fran Lhotka. Solist: Branka Mu-
sulini (klavir) 1. Beethoven: Sim-
fonija br. „Eroica”. 2. Cesar
Franck: Simfonijske varijacije za
klavir i orkestar. 3. Beethoven:
Koncert br. 3. za klavir i orkestar
op. 37.
22.00 Objava rasporeda, vijesti i
meteorološki izvještaj
22.15 Prenos koncerta ruskog zbora i
orkestra balalajčnika iz restauracije
„Balalajka”. Svakog punog sata
vremenski znak geofizičkog zavoda

MONTECATINI

- Barcelona 293m 3kw 1022kc
20.25 Gramo ploče ★ 21.00 Vokalni
koncert ★ 21.30 Radio orkestar

(Schubert, Grieg, Granados i dr.)
★ 22.00 Kamerna muzika ★ 22.45
Radio orkestar ★ 23.30 Muzika za
igru

Beč (Wien) 506,8m 120kw 592kc
12.00 Gramo koncert ★ 13.10 Na-
stavak koncerta ★ 16.05 Čas za de-
cu. Legende iz Steiermarka ★ 16.40
Čas za žene. Kakvu su ulogu igrale
žene u životu Wallensteina ★ 17.05
Koncert solista (Stare pesme uz gi-
taru; Fr. G. Fleischer; Pesma snu;
K. Fasch; Vi što mi sleočne saži-
zete; Herbig; Zavist; Reichardt; Le-
pa noć; Pfeiffer; Moja draga; Fr.
Salmhofer; Četiri komada za violinu
i klavir) ★ 17.55 Predavanje: Reklama
★ 18.15 Predavanje ★ 18.55
Muzika O. Nedbala, Radio orkestar
★ 20.15 Nedeljni pregled ★ 20.45
Koncert J. Szighetia uz pratnju or-
kestra ★ 22.20 Gramo koncert.

Berlin 356,7m 100kw 841kc
19.00 Köln: Naše doba ★ 20.10 do
24.00 Muzika za igru ★ 22.00 Vre-
me. Dnevne i sportske vesti.

Beromünster 539,6m 60kw 556kc
19.40 Klavirski koncert. Muzika od
Beethovena i Schumanna ★ 20.15
Radio orkestar ★ 20.30 Predavanje:
Čovek, država i crkva ★ 21.00 Vre-
me. Vesti ★ 21.10 Bern.

Bolzano 559,7m 1kw 536kc
17.00 Čas za decu ★ 20.00 „Tri sen-
timentalca” Komedija u tri čina od
S. Camasio-a i N. Berrini-a. U pauzi
i posle komedije: Gramo ploče ★
2.30 Radio novine

Bratislava 298,8m 13kw 1004kc
11.05 Prag ★ 12.35 Brno ★ 13.45
Vesti na nemačkom i mađarskom ★
16.00 Radio orkestar (Friedmann:
Slovenska rapsodija; Massenet: Slike
iz Neapolja; Pečko; Suma; Nedbal:
Priča Honze) ★ 16.50 Muzički čas
za decu ★ 17.15 Zadaci naučnog
društva „Safarik” u Bratislavi ★
17.30 Klavirski koncert ★ 18.00
Morzeova azbuka ★ 18.15—19.00
Prenos za Mađjare ★ 19.45 Brno ★
20.00 Morav. Ostrva ★ 20.30 Prag
★ 22.30—23.15 Prag

Brno 325,4m 32kw 922kc
12.35 Radio orkestar (Nedbal, Pro-
vaznik, Moor, Kindl i dr.) ★ 15.45
Umetnost u Slovačkoj ★ 16.00 Bra-
tislava ★ 17.25 Koncert na flauti ★
18.00 Pozorišni pregled ★ 18.15
Gramo ploče ★ 18.25 Za Nemce:
„Karneval” komed od H. Webera ★
19.20 Koncert na saksofonu ★ 20.00
Radio orkestar (Offenbach; Lepa Je-
lena; Bizet; Arlezijanka; Čajkovski:
Onjegin) ★ 20.30—23.15 Prag

Breslau 315,8m 60kw 950kc
7.10 Radio orkestar ★ 12.00 Orke-
starski koncert (Blankenburg, Klug-
hardt, Čajkovski, Johh. Strauss, Pon-

chielli, Dittersdorf, Grieg, Künecke)
★ 12.40 Nastavak koncerta (Fürst,
Ailbout, Juon, Seybold, Lenschner)
★ 15.30 Čas za decu ★ 16.00 Kon-
cert iz Heilsberga ★ 17.30 Pesme
Hermann Buchala. Vokalni koncert
★ 19.00 Nacionalni čas (Köln) ★
20.30 Vokalni koncert (Brahms,
Schmalstich) ★ 22.40 Radio tehnika
★ 22.50 Radio orkestar (Titl, Lort-
zing, Čajkovski, Thomas, Micheli,
Kcler Bela, Sarasate, Gungl, Millö-
cker, Joh. Strauss)

Bruxelles (Francuski)

483m 15kw 620kc

12.00 Gramo koncert (Gounod: Od-
lomci iz Fausta) ★ 13.00 Radio žur-
nal ★ 13.10 Gramo koncert ★ 17.00
Radio orkestar ★ 17.30 Čas za decu
★ 18.15 Gramo koncert (Chopin,
Massenet i dr.) ★ 19.15 Iz radničkog
sveta ★ 20.00 Koncert simf. orkestra
(Conrardi: Offenbachiana) ★ 20.15
Predavanje: Nekoliko reči seljacima
★ 21.15 Radio orkestar (Bury, We-
ber, Brahms i dr.) ★ 22.00 Radio
žurnal ★ 22.10 Gramo ploče.

Bruxelles (Flamanski)

322m 15kw 932kc

12.00 Gramo koncert ★ 13.10 Gramo
ploče ★ 17.00 Koncert simf. or-
kestra i dečijeg hora (Mozart: Figa-
rova ženidba; Massenet: Espada, ba-
let; A. de Boeck: Glori; flori, konta-
ta za dečiji hor) ★ 17.45 Muzički čas
za decu; Uaydn: Dečija simfonija;
Čajkovski; Igra vile sa bombonama;
★ 18.30—19.30 Gramo koncert ★
20.00 Radio orkestar (Chabrier, Ber-
ry, Foulds, Frimel i dr.) ★ 21.00
Koncert simf. orkestra posvećen mu-
zici flamanskih kompozitora (Block,
Gilson; Brusselmans i dr.) ★ 22.10
Gramo ploče (R. Strauss: Don Kihot,
odlomci).

Bucuresti 212,6m 12kw 1411kc

12.00 Berza. Gramo ploče ★ 13.15
Laka muzika (gr. ploče) ★ 16.00
Orkestarski koncert ★ 18.00 Radio
žurnal ★ 18.50 Predavanje ★ 19.30
Prenos jedne opere

Budapest I 549,5m 120kw 546kc

6.45 Gimnastika ★ 7.00 Ploče ★
9.45 Vesti ★ 10.00 1. Mađarski
pejsaži 2. Mali lexikon U medjuvre-
menu: Narodne pesme (gramo ploče)
★ 12.05 Edita Baroš svira na klavi-
ru i Gvula Vaczi na klarinetu ★
13.30 Policijski orkestar. (Boildieu:
Bagdadski kalifa; Schemmel; Valcer;
Urbach; Odlomci iz Rubinsteinovih
kompozicija; Šandor; Pesma; Lehar:
Operet potpuri) ★ 14.40 Vesti, ber-
za ★ 16.00 Predavanje ★ 17.00 Po-
liopriredno predavanje ★ 17.30
lazz Len Baker ★ 18.10 Čas eng-
leskog jezika ★ 18.40 Veće narod-
nih pesama. Sudeluju: E. Antal, Dr.
Szilagy, Bela Csoka, Revere i cigan-
ska kapela Jaroka ★ 20.00 Preda-
vanje Lajoša Zilahia ★ 20.30 Gramo
koncert (Rossini: Seviljski berberin;
Adam: Kada bih bio kralj; Thomas:
Mienon; Mendelssohn: Hebride, u-
vertira) ★ 21.15 Iz spoljnih doga-
đaja ★ 21.30 Vesti ★ 21.45 Gudač-

ki kvartet Gerntler (Beethoven: Kvartet u c-duru broj IX; Ravel: Kvartet u f-duru) ★ 22.45 Umetnički trio Heideberg-Buday-Sebő iz kafane Simplon ★ 23.30 Jazz Pataky iz hotela Gelert

Daventry 1500m 25kw 200kc
19.30 Osnovi muzike. Barokna kamerna muzika ★ 20.30 Predavanje: Britanska industrija ★ 21.00 Dan Sv. Davida. Istorija Yelsa kroz vekove ★ 22.00 Vesti ★ 22.35 Koncert solista. D. Wise, violina. J. Smaterlin, klavir (St. Saens: Havanaise; Debussy: Bergamesque, svita; Wilniavski: Valse caprice; Mc Ewen: Junski povetarac; Prokofjev: Dve melodije; Kreisler: Pajac; Chopin: Nocturn c-mol op. 27; Valcer a-mol op. 64) ★ 23.45 do 1.00 Muzika za igru.

Deutschlandsender

1571m 60kw 191kc
10.10 Paul Keller. Prikaz Fischera ★ 12.10 Gramo koncert ★ 14.00 Gramo ploče ★ 15.15 Radio igre za decu ★ 15.45 Norveške priče ★ 16.00 Koncert iz Münchena ★ 17.00 „Na veliko putovanje“. Radio igra od Wagnera ★ 19.00 Nacionalni čas (Köln) ★ 20.10 Stuttgart ★ 22.00 Vreme, dnevne i sportske vesti ★ 23.00—24.00 Varijete. Šareni čas

Frankfurt 251m 1/kw 1195kc
7.10 Gramo koncert ★ 12.00 Orkestarski koncert (Brown: Fokstrot; Waldteufel: Valcer; Joselito: Tango; Suppé: Uvertira Mohr; Fokstrot; Rust: Serenada; Lasso-Valerio: Pesna; Lindsday-Thelmer: Intrezzo; Scherzer: Marš) ★ 13.25 Gramo ploče (Stuttgart) ★ 16.00 Orkestarski koncert ★ 17.45 Anegdote o muzičarima ★ 18.00 Predavanje ★ 18.25 Čas španskog jezika (Stuttgart) ★ 19.00 Nacionalni čas (Köln) ★ 20.10 Kabare. Veseli čas ★ 21.10 Stuttgart ★ 23.00 „U varieteu“ šareni program (Stuttgart) ★ 24.00—1.00 Večernja muzika (Stuttgart)

Hamburg 331,9m 100kw 904kc
19.00 Köln: Naše doba ★ 20.10 J. Havemann: Sv. Gertruda Nivelles ★ 20.30 „Njegova senka“, opera u 3 čina od Flotova ★ 22.00 Vesti ★ 22.20 Zabavni program ★ 23.00 Radio orkestar (Zilcher: „Kako vam se svidja“; Mozart: Zaida, uvertira; Schubert: Rosamunda, balet; Čajkovski: Internacionalna svita; Schmitt: Burleska; Nielsen: Igra; Grieg: Iz mladih dana; Maasz: Intermezzo; J. Strauss: Marš; Egg: Valcer potpuri)

Hilversum 1875m 7kw 160kc
20.15 Muzika za igru. J. Hilton sa svojim orkestrom (Amsterdam) ★ 21.05 Francuske pesme (gr. ploče) ★ 21.50 Koncert iz Amsterdama. Dirigent: H. van Goudoever. Solist: Ruth Posselt, violina (Dvoržak, Koncert za violinu uz pratnju orkestra op. 53; Wagner: Preludij iz opere „Majstori pevači“ ★ 22.35 Gramo ploče ★ 22.50 Laka muzika. Orkestar Kovacs-Lajos.

Huizen 301,5m 20kw 995kc
20.40 Molitva za žetvu ★ 22.10 Gramo ploče ★ 22.55—0.10 Gramo ploče

Kalundborg 1261m 7,5kw 238kc
20.10 Simfonijski koncert radio orkestra. Dirigent: N. Malko. Solist: Edith Szantho, pevanje (Beethoven: Simfonija Nr. 7 a-dur; Gluck: Arija iz opere „Orfej i Euridika“; Haendel: Arija iz op. „Rinaldo“; Largo iz opere „Xerxes“; Gluck: uvertira iz opere „Ifigenija u Aulidi“; G. Mahler: Prsvetlo iz simfonije Nr. 2; H. Wolf: Weylas sang; Čajkovski: Talijanski kapričio) ★ 22.30—0.30 Muzika za igru

Katowice 395,8m 12kw 758kc
19.47 Varšava ★ 21.00 Prepiska ★ 21.15 Varšava ★ 22.00 Gramo ploče ★ 22.30 Varšava

Košice 269,5m 2,6kw 1113kc
19.20 Popularna muzika ★ 20.00 Koncert muškog hora „Hlahol“ ★ 20.30 Prag ★ 22.30—23.15 Prag

Krakow 304,3m 2kw 986kc
19.25 Varšava ★ 21.00 Prepiska sa radio slušaocima ★ 21.15—23.30 Varšava

Leipzig 382,2m 120kw 785kc
7.10 Radio orkestar ★ 11.00 Reklame Gramo ploče ★ 12.00 Radio orkestar Ambrosiano: Svita Nr. 1; R. Franz: Pet pesama uz pratnju klavira: Glazunov: Baletske slike; A. Knab: Sest dečijih pesama; Bizet: Iz opere „Carmen“; D'Albert: Iz opere „Odlazak“ ★ 15.30 Gramo pl. ★ 15.55 Brehms Papagaji ★ 15.10 Savremena muzika za orgulju (M. M. Stein: Toccata i fuga d-mol; Müller: Dva korala; Stein: Trio sonata; David: Fantazija) ★ 16.00 Orkestarski koncert (Blon, Strauss, Fučik, Lincke i dr.) ★ 17.45 J. Wittig: „Höregött“ ★ 18.05 Muzika za dve citre ★ 18.25 Predavanje iz istorije ★ 18.45 Privredni pregled ★ 19.00 Nacionalni čas ★ 20.30 Koncert iz Kölna ★ 22.00 Vesti. Sport ★ 23.00—0.30 Koncert

London Reg. 342,1m 50kw 877kc
19.30 Muzika M. Phillipsa, Clara Butterworth, sopran; M. Phillips, klavir ★ 20.10 Fr. Hartley sa svojim kvintetom ★ 21.00 Radio orkestar (Holbrooke: Poema Nr. 7, Kraljica Mab; H. Brian: Simfonijske igre iz burleskne opere „Tigrovi“; Elgar: Svita Nr. 1) ★ 22.00 „Alibi iz vazduha“, radio igra od Fr. Cochranea i C. Robertsa ★ 23.15 Vesti ★ 23.30 do 1.00 Muzika za igru.

Luxembourg 1304m 150kw 230kc
20.00 Nemačko veče. Gramo koncert ★ 20.25 Poezija o proleću (na nemačkom) ★ 20.30 Radio orkestar. Nemačka muzika (Lortzing, Wagner, Haendel, Schubert) ★ 21.15 Vesti i pregled štampe na nemačkom i francuskom ★ 21.30 Radio orkestar ★

Četvrtak, 1 marta

21.45 Berza ★ 21.50 Raznorodna muzika (Verdi: Rigoletto; Micheli: Angelus; Schmalstich: Pokladna svita; Meyerbeer: Igra sa buktinjama) ★ 22.40 Kamerna muzika. Trio „Ad Artem“ (Dvoržak: Trio) ★ 23.10 Muzika za igru (gr. ploče)

Midland Reg. 391,1m 25kw 767kc
20.10 London ★ 21.00 Gramo koncert ★ 21.45 Aktuelni problemi ★ 22.00 London ★ 23.15 Vesti ★ 23.30 London.

Milano 368,6m 50kw 814kc
11.15 Kamerna muzika (gr. ploče) ★ 12.30 Gramo ploče ★ 12.45 Radio novine ★ 13.10 Raznorodna muzika ★ 13.30 Gramo ploče i berza ★ 14.15 (Milano) Berza ★ 16.15 Radio novine ★ 16.45 Čas za decu ★ 17.10 Muzika za igru ★ 19.00 Vesti na stranom jeziku ★ 19.50 Vesti — Radio novine — Vreme — Gramo ploče ★ 20.40 Gramo ploče ★ 20.50 Prenos oper: U pauzi: Pedavanje — Vesti — Radio novine

Monte Ceneri

257m 15kw 1167kc
20.00 Marševi raznih naroda (radio orkestar) ★ 20.30 „Skrivena poezija“. Lirika u dialektu Glaukova i tri stare pesme ★ 21.00 Violinski koncert. Radio orkestar. Dirigent: L. Casella (Bach: Koncert e-dur; Gluck: Ifigenija na Aulidi, uvertira; Mozart: Koncert a-dur; Beethoven: Koriolan, uvertira)

Mor. Ostrava

259,1m 11kw 1158kc
10.15 Popularna muzika ★ 17.25 Koncert na violini (Dvoržak, Schubert, Sevcik) ★ 19.20 Arije iz talijanskih opera (Bellini, Verdi, Puccini) ★ 20.00 Radio orkestar (Saint-Saens: Koncert a-mol za violinu i orkestar; Svendsen: Norveška rapsodija op. 31) ★ 20.30—23.15 Prag

München 405,4m 100kw 740kc
7.25 Gramo koncert ★ 10.15 Stenografija ★ 12.00 Gramo ploče ★ 13.35 Orkestarski koncert (Rossini, Massenet, Weber-Kusche, Weninger, Joh. Strauss, Luigini) ★ 14.45 Koncert jednorukog virtuozna na citri ★ 15.00 A. Spengel čita dve priče od Alfreda Heina ★ 16.00 Orkestarski koncert (Bohm, Cui, Tye, D'Albert, Lanner, Michelli, Kark, Rüdinger, Krome) ★ 17.50 Mali koncert (Schubert: Dve pesme; Schumann: Orah, Loeillet: Sonata za flautu, obou i klavir d-mol) ★ 18.10 Faustovske prirode. Predavanje ★ 18.30 Paul Bender Tri pesme od L.öwea, Vokalni koncert ★ 19.00 Nacionalni čas (Köln) ★ 20.00 Austrija Predavanje ★ 20.30 Radio orkestar i solisti (Schubert: Beskonačnom, za bariton i orkestar; Čajkovski: Romeo i Julia, uvertira; Borodin: „Polovecke igre; R. Strauss: Pesma Apolonove sveshenice; Liszt: Preludij simf. poema; R. Strauss: Iz opere „Požar“) ★

Četvrtak, 1. mart

23.00—24.00 Večernja muzika (Stuttgart)

Oslo 1186m 60kw 253kc
19.30 Gramo koncert (Beethoven, Gluck, Haendel, Brahms i dr.) ★
20.30 Klavirski koncert. Lirski komadi od E. Griega ★ 21.00 Vokalni koncert. Stare i moderne danske romanse ★ 22.00 Aktualiteti ★ 22.15 Čas iz literature.

Palermo 531m 3kw 565kc
17.30 Gramo ploče ★ 18.00 Čas za decu ★ 20.20 Gramo ploče ★ 20.45 „San letnje noći” Drama od G. Shakespeare-a U pauzi: Muzika za kvartet ★ 23.00 Radio novine

Paris-Radio 1724m 75kw 174kc
8.00 Gramo ploče ★ 8.15 Pregled štampe ★ 8.45 Čas fizičke kulture ★ 9.00 Gramo ploče ★ 13.30 Orkestarski koncert ★ 16.45 Kursevi na pariskoj berzi ★ 18.30 Izveštaj iz poljoprivrede — Predavanje — Kursevi na pariskoj berzi — Kursevi na produktivnoj berzi — Rezultati sa trka ★ 19.00 Religiozno predavanje „Osnovne istine hrišćanskog života” ★ 20.00 Predavanje o filmu ★ 20.15 Pregled nemačke štampe — Vesti ★ 20.30 Praktičan život ★ 21.00 „Gubavica” Komična opera od S. Lazzari-a ★ 21.30 Pregled večernje štampe ★ 22.30 Sport — Vesti — Hronika Kristofa

Poste-Parisien

312,8m 60kw 959kc
8.10 Gramo ploče ★ 13.05 Gramo ploče ★ 13.30 Koncert ★ 14.35 Fantazije iz opera i komičnih opera (Gr. ploče) ★ 19.40 Čas za decu ★ 20.10 Radio žurnal ★ 20.30 Muzika od Mozarta (Gr. ploče) ★ 21.10 „Moj dragan”, opereta u 3 čina od V. Alix-a ★ 23.30 Vesti

Poznanj 345,6m 1,8kw 868kc
19.47—22.00 Varšava ★ 22.05 Muzika za igru (gr. ploče) ★ 22.30—23.30 Varšava

Prag (Prah)

470,2m 120kw 638kc
10.15 Morav. Ostrava ★ 11.05 Salonski orkestar ★ 12.10 Gramo ploče ★ 12.25 Novinarske vesti ★ 12.35 Brno ★ 14.30 Gramo ploče ★ 15.10 Predavanje: Zaštita životinja i civilizacija ★ 15.30 Gramo ploče ★ 15.55 Strana i domaća berza ★ 16.00 Bratislava ★ 17.25 Koncert na flauti (Kronke: Kamerni koncert op. 112; Kunrath: Scherzo e-mol op. 2) ★ 17.45 Čas francuskog ★ 18.00—19.00 Prenos za Nemce ★ 19.05 Koncert salonskog orkestra ★ 19.30 Vokalni koncert. Ciganske pesme ★ 19.45 Aktualiteti ★ 20.00 Morav. Ostrava ★ 20.30—22.00 „Paganini” osam slika iz umetničkog života ★ 22.00 Vesti — Dnevni pregled — Sport ★ 22.15 Pre-

davanje o Smetani ★ 22.40—23.15 „Dalibor” opera od Smetane II čin, I slika

Riga 514m 15kw 583kc
19.05 „Kavaljer-djavo” opereta u 3 čina od Kalmara. Posle operete do 22.30 Koncert.

Rim (Roma) 420,8m 50kw 713kc
12.30 Gramo ploče ★ 13.05 Raznorodna muzika ★ 13.30 Vesti — Radio novine — Berza ★ 16.30 Čas za decu ★ 16.50 Radio novine ★ 17.00 Instrumentalni i vokalni koncert (Verdi, Puccini, Ponchielli i dr.) ★ 18.30 Vesti — Sportske vesti ★ 19.00 Vesti na stranom jeziku ★ 19.50 Radio novine — Sportske vesti ★ 20.00 Vesti — Gramo ploče ★ 20.45 Književni i umetnički život ★ 21.00 „Arlezianka” opera od G. Bizeta ★ 23.00 Radio novine

Stuttgart 522,6m 100kw 574kc
10.10 Gramo koncert ★ 11.00 Vokalni koncert ★ 12.00 Orkestarski koncert. Laka muzika ★ 13.35 Gramo koncert. Muzika od Mozarta ★ 14.30 Čas za decu ★ 15.30 Kamerna muzika (Mozart: Sonata f-dur; R. Strauss: Improvizacije ★ 16.00 Koncert iz Frankfurta ★ 18.15 Predavanje: Rasa i porodica ★ 18.25 Čas španskog ★ 19.00 Köln: Naše doba ★ 20.10 Šareni muzički program ★ 21.10 Šetnja sa mikrofonom kroz Würtemberg ★ 22.15 Sta moramo da znamo ★ 22.45 Gramo ploče. ★ 23.00 „U varijetetu”. Potpuri, sastavio G. Görlich ★ 24.00—1.00 Večernja muzika.

Stockholm 426m 55kw 704kc
Motala 1354m 30kw 221kc
17.45 Laka muzika ★ 18.45 Čas engleskog ★ 20.00 Koncert na čelu J. Schustera (Ph. E. Bach: Adagio; Beethoven: Varijacije; Weber: Siciliana i varijacije; Chopin-Glazunov: Etida; Popper: Mazurka ★ 21.15 Kabare ★ 22.00—23.20 Gramo ploče.

Suisse Romande

443,1m 25kw 677kc
20.00 Moderna kamerna muzika (Schumann: Poloneza za klavir u četiri ruke; Auric: Bagatela za klavir u četiri ruke) ★ 20.25 Predavanje: Catherine Mansfield ★ 20.50 Koncert radio orkestra uz sudelovanje Anna-Marie Guglielmetti, sopran; Vivaldi: Estro armonico; Scarlatti: Kanaata za sopran uz Scarlatti: Kantata za sopran uz nija; Mozart: Arija iz Don Juana; Alleluja; B. Bartok: Rumunske igre ★ 22.00 Vesti ★ 22.10 Rad Društva za razoružane.

Warszawa 1414m 120kw 212kc
7.40 Gramo ploče ★ 11.40 Novinarski pregled ★ 12.05 Gramo ploče ★ 12.55 Školski koncert Varšavske filharmonije (Mendelssohn-Bartholdy: „Hebriidi”, uvertira; Schubert-Liszt: Vojni marš; Weber-Kreisler: Largetto; Schubert-Kreisler: Ro-

samunda; Brahms: Dve madjarske igre; Karłowicz: Začarana princeza; Nowowiejski: Dve pesme; Zelenski: Pesma; Slatkowski: Krakovljak; Moniuszko-Molcer: Dumka; Zelenski: Svita poljskih (gara) ★ 15.40 Koncert salonskog orkestra ★ 16.40 Predavanje: Medjunarodna Zenska udruženja rade za mir ★ 16.55 Gramo ploče ★ 17.20 Violinski koncert. Rute Korngold (Nardini: Sonata d-dur; Kreisler: La gitana; Paradiss: Siciliana; Volkman-Priboda: Valcer) ★ 18.20 „Monna Wanna” po Meterlinku ★ 19.25 Aktualiteti ★ 19.43 Sport ★ 19.47 Radio žurnal ★ 20.02 Koncert simf. radio orkestra. Muzika R. Wagnera Uvertira i arije iz opere „Lohengrin”; Uvertira i Izoldina smrt iz opere „Tristan i Izolda”; Arija Elizabete iz II čina opere „Tanhauser”; Uvertira iz opere „Majstori pevači”) ★ 21.00 Tehnička prepiska ★ 21.15 Koncert simf. radio orkestra Talijanska muzika (Liment: Parada malih vojnika; Tosti: Serenada; Ninon; Boccasoli: Valcer na temu iz opere „Pajaci”; Stocchetti: Barcarola; Pennat Malwerzzi: La bohémienne; Tagliaferri: Pesma zvezdama; Pesma mora; Pennati-Malwerzzi: Conto di passione; Tosti: Dve pesme; Solarri: Tarantella) ★ 22.00 Gramo ploče ★ 22.30 Muzika za igru ★ 23.05 Muzika za igru

POJAČANJE**BRITANSKIH STANICA**

U proleće će britanske regionalne stanice, i to Vest-, London-, Midland i Nort-Skotiš Redžional, biti pojačane na 70 kW. Dosadašnja njihova energija iznosila je 50 kilovata. Ovo pojačanje je moguće bez nekih naročitih građevinskih radova pošto su pomenute stanice već uređene za ovoliku energiju.

VANEVROPSKE STANICE

„Wireless World” donosi podatke o broju radio stanica vanevropskih zemalja. Sjedinjene Američke Države imaju 585 stanica, Kanada 63, Australija 60, Kuba 57, Meksiko 53, Argentina 35, Urugvaj 33, Nova Zelandija 32.

USPEŠNA PROPAGANDA CIRIŠKE RADIO STANICE

Ciriška radio stanica sa velikim uspehom propagira prirodne lepote Švajcarske na stranim jezicima. Tako je pre kratkog vremena održano pedavanje o Švajcarskoj na holandskom jeziku koje je imalo vidnog odjeka u holandskim slušalačkim krugovima. Iduća propagandna predavanja biće namenjena engleskim slušaocima. Organizaciju ovih predavanja na radiu u Cirihi vodi švajcarska saobraćajna centrala.

Petak, 2. marta

Zbog seobe Beogradska
radio stanica ne radi



talasna duž. 569,3m., 2,8kw., 527kc

- 11.00 Šolska ura: Ob 90 letnici Jur-
čićevega rojstva (dr. Rudolf Kola-
rić)
- 12.15 Ciganska glasba (plošče)
- 12.45 Poročila
- 13.00 Čas, tamburaški zbori (repro-
dukcija)
- 18.00 Slovenska narodna pesem v sa-
mospevih (plošče)
- 18.30 Alkohol in kriminaliteta (dr.
Bajić)
- 19.00 Sokolstvo
- 19.30 Izleti za nedeljo (dr. Rudolf
Andrejka)
- 20.00 Orgelski koncert prof. Pavla
Rančigaja: Fuga u d-molu (Bach)
★ Prelude iz op. 4 (Chopin) ★
Grand-choeur (Salome) ★ Largo
op. 5 (Günther) ★ Marche nup-
tiale (Grosjean)
- 20.30 Vokalni koncert gđc Štefke
Korenčanove: Scena Tatijane iz op.
Eugen Onjegin (Čajkovski) ★ A-
riosio Jolante iz opere Jolanta (Čaj-
kovski) ★ Arija Marfe iz „Carske
neveste“ (Rimsky-Korsakov)
- 21.00 Ruska glasba, izvaja Radio or-
kester: Polovski ples I. II. (Boro-
din) ★ Patetična simfonija (Čaj-
kovski) — 4 stavki
- 22.00 Čas, poročila, Radiojazz



talasna duž. 276,2m., 0,8kw., 1086kc

- 12.20 Zimsko-sportski izveštaj. —
Sutrašnji jelovnik i kuhinjski re-
cepti
- 12.30 Instrumentalni soli (Edison
Bell ploče)
- 13.00 Objava rasporeda i propaganda
- 13.10 Operne arije (Edison Bell plo-
če)
- 13.40 Vijesti
- 16.40 Vijesti i propaganda
- 17.00 Popodnevni koncert ruskog
zboru i orkestra balalajčnika
- 19.00 Sokolsko predavanje
- 19.15 Sport u subotu i nedelju
- 19.30 Kulturne i društvene vijesti. —
Propaganda
- 20.00 Koncertno veče. Slavenska i
francuska glasba. Sudjeluju: Liza
Fuchs (klavir) i Karlo Rupel (vio-
lina). Na klaviru prati Miroslav
Spiller: I. Poljska glazba: 1. Ro-
man Maciejewski: Triptik za kla-
vir. F. R. Labunski: Danse fantas-
que. 3) Ludmir Rozycki: Poljski
ples (Fuchs). II. C. Franck: Sonata
za violinu i klavir. A-dur (Ru-
pel-Spiller). III. Jugoslavenska

glazba: 1. Milojević: Op. 23 br. 3.
2. Papandopulo: Scherzo fantasti-
co (Fuchs) IV. 1. Milhaud: Suma-
re. 2. Ravel: Habanera. 3. Debussy:
Minstrels (Rupel). V. Česka
glazba: 1. K. B. Jirak: Na rozhrani.
2. Vilem Petrželka: Allegro
rapsodia. 4. A. Movzes: Dvije
ironico. 3. D. Lauko: Slovenska
kompozicije za klavir (Fuchs). VI
Lalo: Symphonie Espagnole (Ru-
pel-Spiller). VII. Ruska glazba: 1.
Rahmanjinov: Humoreska. 2. Pro-
kofjev: Tocata

- 22.00 Objava rasporeda, vijesti i me-
teorološki izvještaj
- 22.15 Plesna glazba orkestra Sever iz
Grill-Roma. Svakog punog sata
Vremenski znak geofizičkog zavoda



Barcelona 293m 3kw 1022kc

- 20.05 Gramo ploče ★ 21.20 Radio
orkestar ★ 22.00 Vokalni koncert
★ 2.45 Radio orkestar ★ 23.30 Mu-
zika za igru

Beč (Wien) 506,8m 120kw 592kc

- 10.20 Za djake: Koji je najbolji po-
ziv? ★ 11.30 Čas talijanskog za po-
četnike ★ 12.00 Gramo koncert ★
13.10—14.00 Nastavak koncerta ★
16.20 Skijanje između zime i pro-
leća ★ 16.45 Predavanje: Od Gra-
nade do Maroka ★ 17.10 Predava-
nje ★ 17.30 Koncert solista (Ne-
mačke narodne pesme; Beethoven:
Sonata cis-mol op. 27 Nr. 2; Fr.
Schubert: Impromptu b-dur; ★
18.10 Izveštaj za strance i putnike ★
18.35 Predavanje ★ 19.00 Gigan-
ska muzika ★ 20.15 Naša otadžbi-
na Austrija. Tirolska balada ★ 22.20
Gramo koncert.

Berlin 356,7m 100kw 841kc

- 20.25 „Noć izgubljenih“. Radio igr-
a o smrti i sudbini u većitom ledu
od A. Prugela ★ 21.05 Koncert ka-
mernog orkestra i solista (Vivaldi:
Koncert za violu d'amore, lautu i gu-
dače c-mol; Bach: Svita u c-duru;
Coenen: Koncert za orgulju i orke-
star) ★ 22.00 Vreme. Dnevne i
sportske vesti ★ 22.20—24.00 Laka
muzika i muzika za igru.

Beromünster 539,6m 60kw 556kc

- 19.45 Gramo koncert ★ 20.09 Umet-
nost u crkvama zapadne Švajcarske
★ 20.30 Stare motete i madrigali ★
21.10 „Ulični rondo“. Radio igra od
A. Schirekauera

Bolzano 559,7m 1kw 536kc

- 17.00 Raznorodna muzika ★ 20.00
Koncert operne muzike (Verdi: Jo-
vanka Orleanka, simfonija; Boito:
„Mefistofele“; Giordano: Weninger;
Andrea Chénier, fantazija; Cilea: Ad-
riana Lecouvreur; fantazija; Ponchi-
elli: La Gioconda; Franchetti-Limen-

ta: Svita iz opere „Norieva čerka“;
Wagner: Majstori pevači; Thomas:
Mignon, uvertira) Posle koncerta: Gra-
mo ploče ★ 22.30 Radio novine

Bratislava 298,8m 13kw 1004kc

- 1.05 Prag ★ 12.35 Morav. Ostrava
★ 13.45 Vesti na nemačkom i ma-
djarskom ★ 16.00 Brno ★ 17.05
Kamerna muzika B. Smetane (Moja
zemlja, duet za violinu i čelo; Trio
g-mol za klavir, violinu i čelo) ★
18.15—19.00 Za Madjare ★ 19.20
Čas slovačkog ★ 19.35 Prag

Brno 325,4m 32kw 922kc

- 12.35 Morav. Ostrava ★ 16.00 Radio
orkestra. Muzika B. Smetane ★ 17.05
Bratislava ★ 18.05 Nedeljni umet-
nički pregled ★ 18.25 Za Nemece.
Predavanje. I. Fizička kultura, II.
Nemački pesnici u Moraviji ★ 19.20
Bratislava ★ 19.35—22.30 Prag

Breslau 315,8m 60kw 950kc

- 7.10 Vojna muzika (Leipzig) ★
11.50 Koncert šleske filharmonije
(Verdi, Puccini, Liszt, Čajkovski,
Jos. Strauss, Smetana, Beethoven) ★
13.44 Nastavak koncerta (Suppé,
Wagner, Giodano, Joh. Strauss) ★
16.00 Radio orkestar (Weber: Uverti-
ra iz „Petar durenko“; Schreiner:
Fantazija na melodije Roberta Schu-
manna; Čajkovski: Valcer iz „Evg-
enije Onjegin“; Delibes: Baletske sce-
ne iz „Kassya“; Bossi: Svadbeni
marš; Čarse: Miniaturna svita; Joh.
Strauss: Veliki Beč, valcer; Wagner:
Snovi; Dvoržak: „Na starom zam-
ku“; Schütt: Dragoj; Verdi: Triumf.
marš) ★ 19.00 Koncert na orgulja-
ma (Heilsberg) ★ 20.10 Muzika za
igru ★ 22.30 Koncert na mandolina-
ma i gitarama

Bruxelles (Francuski)

483m 15kw 620kc

- 12.00 Gramo koncert ★ 13.00 Radio
žurnal ★ 13.00 Mali orkestar (Boiel-
dien, Pierné, Leoncavallo i dr.) ★
17.00 Radio orkestar ★ 18.00 Preda-
vanje: Tendencije modernog slikar-
stva ★ 18.15 Gramo ploče ★ 18.40
Koncert na klaviru O. Delvigrea
(Chopin: Sonate funebre op. 35. Bri-
ljantne varijacije op. 12 b-dur) ★
19.00 Predavanje: Kooperativno pita-
nje ★ 19.30 Radio žurnal ★ 20.00
Koncert simf. orkestra i solista. Di-
rigent: J. Kumps (Rabaud: Rapsodia
na ruske pesme; Mozart: Koncert
za flautu; Verdi: Aija iz „Manon“;
Auber: „Manon Lescaut“; St. Saens:
Danse macabre; Pierné: Canzonetta;
Svenden: Karneval u Parizu) ★ 21.15
Nastavak koncerta. Roussel: Pauko-
va gozba; Gluck: Arija iz „Alkestis“;
Lehar: Arija iz „Fraskite“; Celerier:
Ciganska pesma; Kumps: Divertisse-
ment) ★ 22.10 Gramo ploče ★ 22.25
Koncert na harmonici.

Bruxelles (Flamanski)

322m 15kw 932kc

- 12.00 Koncert malog orkestra ★
13.10 Gramo koncert ★ 13.00 Kon-
cert simf. orkestra (Mozart: Simfo-

Petak, 2. mart

nija; Beethoven: Menueti; Brahms: Madjarske igre) ★ 18.00 Gramo koncert ★ 18.30 Mali orkestar (Schubert, Paray, Boeck, Dvoržak, Musorgski) ★ 19.30 Radio žurnal ★ 20.05 Radio igre ★ 20.30 Koncert sa konzervatorijuma posvećen Petru Benoit. Dirigent: Van der Skuissen. Posle koncerta gramoploče.

Bucuresti 364,5m 12kw 823kc
12.00 Berza. Gramoploče ★ 13.15 Laka muzika (gr. ploče) ★ 17.00 Džaz-orkestar ★ 18.15 Džaz ★ 19.00 Predavanje ★ 19.20 Gramoploče ★ 20.00 Simfonijski koncert filharmonije. Dirigent: A. Alessandresco. Festival Wagnerov ★ 21.45 Radio žurnal

Budapest I 549,5m 120kw 546kc
6.45 Gimnastika ★ 7.00 Ploče ★ 9.45 Vesti ★ 10.00 1. Aktualiteti 2. Iz djakčkog života. U medijuvremenu: Marlene Dietrich ploče ★ 12.05 Koncert s gramoploča ★ 13.30 Kondor i Polgar sviraju jazz na dva klavira ★ 14.40 Vesti, berza ★ 15.30 Čas za djake ★ 16.00 Odgovornost roditelja, predavanje ★ 17.00 „Portre”, novela ★ 17.30 Rezervisano ★ 18.00 „Ciganska muzika i radio”, predavanje ★ 18.30 Sport ★ 18.40 Salonska kapela I. Bertha. (Majlath: Valcer; Hubay: Proletnja pesma; Hlatky: Skica; Demeny: Madjarske pesme; Garami: Pesma; Kigyosi: Valse sentimentale; Perenyi: Pesma) ★ 19.30 Prenos iz državne opere ★ 22.30 Ciganska muzika

Daventry 1500m 25kw 200kc
19.30 Osnovi muzike. Barokna kamerna muzika ★ 20.30 Predavanje: Britansko carstvo ★ 21.00 Radio orkestar (Delibes: Uvertira iz „Kralj je tako rekao”; Godard: Pantomima; Spavanka; R. Laparra: Pet španskih komada za igru; Guiraud: Druga svita za orkestar) ★ 22.00 Vesti ★ 22.20 Predavanje: O duhovima i utvarama ★ 22.35 „Alibi iz vazduha”, radio slike od Fr. Cochrane i C. Roberts ★ 23.55—1.00 Muzika za igru.

Deutschlandsender

1571m 60kw 191kc
9.00 Narodne pesme. Vokalni koncert ★ 12.10 Gramoploče ★ 14.00 Iz opera (gr. ploče) ★ 15.15 Domaća muzika ★ 15.45 Norveške priče ★ 16.00 Koncert iz Koelna ★ 17.25 Koncert. (I. Wolf: Pesme; II. Nova talijanska muzika za violinu; III. Talijanske pesme) ★ 19.00 Nacionalni čas. Heilsberg ★ 20.10 Seoska muzika (gr. ploče) ★ 22.00 Vreme, dnevne i sportske vesti ★ 23.00—24.00 Koncert iz Leipziga.

Frankfurt 251m 17kw 1195kc
7.10 Vojna muzika (Stuttgart) ★ 12.00 Iz talijanskih opera. Gramoploče (Stuttgart) ★ 13.35 Koncert iz Stuttgarta ★ 16.00 Koncert filharmonijskog orkestra (Stuttgart) ★ 18.25

Čas engleskog jezika (Köln) ★ 19.00 Koncert iz Heilsberga (Hindemith: Koncert za orgulju i kamerni orkestar op. 46, Nr. 2; Haendl: Koncert za orgulju i orkestar Nr. 4, f-dur) ★ 21.10 Radio orkestar (Charpentier: Iz svite „Utisci iz Italije”; Smetana: Iz čeških polja i livada; Rimski-Korsakov: Fantazije na srpske teme op. 6; Borodin: Skice iz aziskih stepa; Švedske pesme; Grieg: Norveške igre op. 35; Liszt: Madjarska rapsodija)

Hamburg 331,9m 100kw 904kc
19.00 Koncert iz Königsberga ★ 20.10 Sudbina pronalazača”, Werner Siemens ★ 21.10 Muzika za igru ★ 22.20 Zabavni program ★ 23.00 Koncert iz Leipziga

Hilversum 1345m 20kw 223kc
21.10 Klavirski koncert (Varijacije i fuga na temu od Bacha) ★ 22.10 Nastavak koncerta (Chopin: Nocturn op. 48 Nr. 1; Poloneza op. 40 Nr. 2; Impromptu op. 36; Martini: Tri češke igre) ★ 23.15 Gramoploče ★ 23.40—0.40 Sareni muzički program.

Huizen 301,5m 20kw 995kc
20.40 Koncert na orgulji (Bach, Regger, Zwart) ★ 21.55 Koncert muškog hora „Apollo” ★ 23.25—0.10 Gramoploče

Kalundborg 1261m 7,5kw 238kc
20.00—21.15 „Saul i David” opera u 4 čina od C. Nielsena (I i II čin) ★ 21.45 Gramoploče ★ 22.15 Stare danske melodije ★ 22.30 Koncert na klaviru ★ 23.00—0.30 Muzika za igru

Katowice 395,8m 12kw 758kc
19.47 Varšava ★ 23.00 Prepiska sa radio slušaocima na francuskom

Krakow 304,3m 2kw 986kc
19.25—23.30 Varšava

Leipzig 382,2m 120kw 785kc
7.10 Koncert ★ 10.10 Za djake ★ 11.00 Reklama. Gramoploče ★ 12.00 Koncert iz Breslave ★ 13.30 Koncert instrumentalnog kvarteta ★ 14.55 Koncert solista (H. Barge: Preludij i fuga za klavir d-mol; Beythien: Sonata za violinu i klavir a-mol op. 34) ★ 16.00 Koncert ★ 17.50 Pesme H. Simona uz pratnju istručenata ★ 18.15 Nemačka mistička. Lirika ★ 18.25 Sudbine istraživača A. Schönberg ★ 18.45 Privredni pregled ★ 19.00 Nacionalni čas ★ 20.10—21.00 Vojna muzika ★ 21.00 Englesko veče. Seoska kapela ★ 22.00 Vesti. Sport ★ 22.25 Violinski koncert ★ 23.00—0.30 Koncert filharmonije iz Drezde (Liszt, Brahms, Blumer i dr.)

London Reg. 342,1m 50kw 877kc
19.30 S. Baynes sa svojim orkestrom ★ 21.00 D. Somers sa svojim orkestrom ★ 22.00 Klavirski koncert ★ 22.15 Kamerna muzika (Schubert:

Oktet op. 166) ★ 23.15 Vesti ★ 23.00 do 1.00 Muzika za igru.

Luxembourg 1304m 150kw 230kc
20.00 Holandsko veče. Gramo koncert ★ 20.40 Nekoliko popularnih ruskih pesama ★ 21.15 Vesti na nemačkom i francuskom ★ 21.30 Radio orkestar (Scassola: Quo vadis, uvertira) ★ 21.45 Berza ★ 21.50 Orkestarski koncert ★ 22.55 Gramo koncert ★ 22.20 Muzika za igru

Milano 368,6m 50kw 814kc
11.15 Kvintet Abmrosiano ★ 12.30 Gramoploče ★ 12.45 Radio novine ★ 13.00 Raznorodna muzika ★ 13.30 Gramoploče i berza ★ 14.15 Berza ★ 16.00 Prenos iz Rima U pauzi: Radio novine ★ 19.00 Vesti na stranom jeziku ★ 19.30 Gramoploče ★ 19.45 Vesti — Radio novine ★ 20.00 Gramoploče ★ 20.40 Gramoploče ★ 21.00 Simfonijski koncert (Vivaldi: Koncert a-mol; Alfano: Druga simfonija; Debussy: Tri komada; Wagner: Dva komada) U pauzi: Predavanje ★ 23.00 Radio novine

München 405,4m 100kw 740kc
7.25 Gramoploče ★ 12.00 Koncert šleske filharmonije (Breslava) ★ 13.25 Gramo koncert ★ 16.00 Orkestarski koncert (Suppé, Woodford-Findeu, Chaminade, Lortzing, Kockert, Strauss, Pensen Raf, Schmalstich) ★ 17.50 Hans von Bülow. Ciklus od 6 pesama. Povodom četrdesetogodišnjice od njegove smrti ★ 18.30 Gramoploče ★ 19.00 Koncert na radio orguljama (Heilsberg) ★ 20.10 O vodi i vinu Veseli muzički čas ★ 21.00 „Ludwig II” Drama od Beckera ★ 23.00—24.00 Filharmonijski koncert (Leipzig)

Palermo 531m 3kw 565kc
17.30 Gramoploče ★ 20.00 Vesti Radio novine ★ 20.20 Gramoploče ★ 20.45 „Mignon” opera u četiri čina od A. Thomas-a U pauzi: Predavanje — Vesti ★ 23.00 Radio novine

Paris-Radio 1724m 75kw 174kc
8.00 Gramoploče ★ 8.15 Pregled večernje štampe ★ 8.45 Čas fizičke kulture ★ 9.00 Gramoploče ★ 13.30 Orkestarski koncert ★ 16.45 Kursevi na pariskoj berzi ★ 17.30 Kurs engleskog ★ 19.20 Izveštaj iz poljoprivrede — Predavanje — Kursevi na pariskoj berzi — Rezultati sa trka ★ 19.45 Pravno predavanje ★ 20.00 Predavanje ★ 20.30 Praktičan život ★ 21.00 Čas iz književnosti ★ 21.30 Pregled večernje štampe ★ 21.45 „Aveti”, drama od Ibzena ★ 22.30 Vesti

Poste-Parisien

312,8m 60kw 959kc
8.10 Gramoploče ★ 13.05 Gramoploče ★ 13.30 Nove ploče „Columbia” ★ 14.15 Gramoploče ★ 19.45 Berza ★ 20.05 Muzičko predavanje 20.10 Radio žurnal ★ 20.50 Gramoploče ★ 21.10 Muzika od H.

Berlioz-a (Hristovo detinjstvo; Romeo i Julija; Faustovo prokletstvo; Rimski karneval) ★ 23.16 Vesti

Prag (Praha)

470,2m 120kw 638kc

10.15 Gramo ploče ★ 10.30 Za djake Muzika B. Smetane ★ 11.05 Za djake: I Govor E. Beneša, II Koncert radio orkestra, III Vesti ★ 12.10 Gramo ploče ★ 12.25 Novinarske vesti ★ 12.35 Morav, Ostrava ★ 13.35 Industrija, Trgovina, Zanati ★ 13.45 Gramo ploče ★ 14.45 Vokalni koncert. Romanse od Smetane ★ 15.25 Naša zemlja u poeziji ★ 15.55 Strana i domaća berza ★ 16.00 Brno ★ 17.05 Bratislava ★ 18.25—19.00 Prenos za

Nemce ★ 19.00 Koncert orkestra Milinovsky ★ 19.20 Bratislava ★ 19.35 Predavanje: Moderna medicina ★ 20.05—22.00 Koncert češke filharmnije Dirigent: V. TaTlich (Smetana: Moja otadžbina, svita) ★ 22.00 Vesti Dnevni pregled — Sport ★ 22.15—22.30 Vesti na ruskom

Rim (Roma) 420,8m 50kw 713kc

12.30 Gramo ploče ★ 13.00 Instrumentalni koncert ★ 13.30 Vesti — Radio novine — Berza ★ 16.00 Koncert vokalnog kvinteta „Kedroff” ★ 18.20 Izveštaj Medjunarodnog zavoda za poljoprivredu (francuski, španski i nemački) ★ 18.45 Vesti — Sportske vesti ★ 19.00 Vesti na stranom jeziku

Petak, 2 maria

★ 19.30 Gramo ploče ★ 19.50 Radio novine ★ 20.00 Vesti — Gramo ploče ★ 20.45 Koncertno veče (Cimarosa: Tajni brak, uvertira; Tri talijanske pesme XVIII veka; R. Strauss: Burleska za klavir i orkestar; G. S. Tocchi: Pesme; G. Rozzi: Fantazija (orkestar); Vittardini: Vedra duša; Sibelija: Bimba, bimbetta; Rimski-Korsakov: Sadko, indijske pesme; Flo-tov: Marta, romansa) Pozorišne vesti. Posle koncerta: Gramo ploče ★ 23.00 Radio novine

Свршетак на стр. 28



Kao na krili-
ma poneće
Vas prijem
sa novim
TRIOTRON
cevima širom
celoga sveta

*Tražite u svakoj boljoj radio trgovini
novi cenovnik XI-33 sa praktičnom
tablom uporedjenja i karakteristikama*

GENERALNI ZASTUPNIK ZA JUGOSLAVIJU

F. L. ROSENFELD / BEOGRAD

Topličin Venac 7



TRIOTRON

Subota, 3. mart

Због сеобе Београдска радио станица не ради

LOVORAN

talasna duž. 569,3m., 2,8kw., 527kc

- 12.15 Baletna glasba na ploščah
- 12.45 Poročila
- 13.00 Čas, pester reproduciran koncert
- 18.00 Ob 90 letnici Jurčičevega rojstva (g. Prijatelj)
- 18.50 Plošče, stanje cest
- 19.00 Ljudski nauk o dobrem in zlu (dr. Veber)
- 19.30 Zunanji politični pregled (dr. Jug)
- 20.00 Radio orkester: Dunajska koračnica (Kaster) ★ Dunajske specialitete (Hruby) ★ Bajadera (Kalman)
- 20.45 Vokalni koncert ge. Antonije Skvarča: Naišo Erbez (Gotovac) ★ Lan (Širola) ★ Tiho prihaja mrak (Širola) ★ Tri pesme iz Čučuk-Stane ★ Gazela (Kogoj) ★ Mati poje (Mirik) ★ Kaj bi le gledal (Lajovic)
- 21.15 Flavta solo s klavirjem, izvaja Karel Trost
- 21.45 Čas, poročila, Radiojazz

ZAGREB

talasna duž. 276,2m., 0,8kw., 1086kc

- 12.20 Zimsko-sportski izvještaj. — Sutrašnji jelovnik i kuhinjski recepti
- 12.30 Ouverture (polydor-Brunswick ploče)
- 13.00 Objava rasporeda i propaganda
- 13.10 Plesna glazba (Polydor-Brunswick ploče)
- 13.40 Vijesti
- 16.40 Vijesti i propaganda
- 17.00 Popodnevni koncert tria Šumaček-Sever-Kern
- 19.15 Nebojša Mrdjenović: Gjuro Jakšić kao pripovjedač
- 19.30 O našim najvažnijim domaćim industrijama
- 19.45 Kulturne i društvene vijesti. — Propaganda
- 20.15 Violinski koncert Olge Petri: 1. Sarasate: Romanca Andaluza. 2. Dvorak: Humoreska. 3. Drdla: Sjećanje. 4. Chopin: Nocturno. 5. Kreisler: Caprice viennois. 6. Schubert: Pčela
- 20.45 Aktovka
- 21.15 Jovan Miličević, pjeva narodne pjesme: 1. Tužno vjetar. 2. Moja mati čilim tka. 3. Gde si dušo. 4. Samo još ovu noć. 5. Adio Mare. 6. Teško je ljubiti tajno
- 21.45 Plesna glazba jazz-orkestra The Rhythm-Boys

22.00 Objava rasporeda, vijesti i meteorološki izvještaj
22.15 Plesna glazba jazz-orkestra The Rhythm-Boys. Svakog punog sata vremenski znak geofizičkog zavoda

CONTRASTO

Barcelona 293m 3kw 1022kc
20.05 Gramo ploče ★ 21.00 Južno-američke pesme ★ 21.30 Radio orkestar ★ 22.10 Havajski umetnici ★ 22.40 Radio orkestar ★ 23.30 Muzika za igru

Beč (Wien) 506,8m 120kw 592kc

11.30 Gramo koncert ★ 13.10 do 14.00 Nastavak koncerta ★ 15.40 Iz dela Karla S. Franzosa ★ 16.15 Čas farnuskog ★ 16.45 Stranci na bečkom univerzitetu i njihov značaj za Beč ★ 17.15 Orkestarski koncert ★ 19.30 Pesme i arije. Vokalni koncert Eve Hadrabove ★ 20.15 Potpuri bečke muzike. Za radio spremio L. Riedinger ★ 22.05 Orkestarski koncert

Berlin 356,7m 100kw 841kc

20.10 Veliki istorijski koncert vojne muzike. I. Muzika za flautu. II. Korali. III. Marševi ★ 22.00 Vreme. Dnevne i sportske vesti ★ 22.20 do 1.00 Šareni muzički program.

22.00 Objava rasporeda, vijesti i meteorološki izvještaj

22.15 Plesna glazba jazz-orkestra The Rhythm-Boys

22.30 Muzika za igru

22.40 Radio orkestar

23.30 Muzika za igru

23.30 Muzika za igru

23.30 Muzika za igru

23.30 Muzika za igru

23.30 Muzika za igru

23.30 Muzika za igru

23.30 Muzika za igru

23.30 Muzika za igru

23.30 Muzika za igru

23.30 Muzika za igru

23.30 Muzika za igru

23.30 Muzika za igru

23.30 Muzika za igru

23.30 Muzika za igru

23.30 Muzika za igru

23.30 Muzika za igru

23.30 Muzika za igru

23.30 Muzika za igru

23.30 Muzika za igru

23.30 Muzika za igru

23.30 Muzika za igru

23.30 Muzika za igru

23.30 Muzika za igru

23.30 Muzika za igru

23.30 Muzika za igru

23.30 Muzika za igru

23.30 Muzika za igru

Beromünster 539,6m 60kw 556kc

19.30 Koncert na harmonikama ★ 20.00 Predavanje o nemačkom jeziku ★ 20.30 Klavirski koncert R. Müller-Choppinsa ★ 21.10 „Dafnis i Kleo“, opereta u 1 činu od Offenbacha ★ 22.00 Muzika za igru (gr. ploče).

Bolzano 559,7m 1kw 536kc

17.00 Gramo ploče ★ 20.00 Koncert operetske muzike I pesme i igre (Lincke, Pietri, Fall i dr.) II Pesme i igre (Ravasini, Jurman, Bootz i dr.) ★ 22.30 Radio novine

Bratislava 298,8m 13kw 1004kc

11.05 Brno ★ 12.35 Radio orkestar Laka muzika ★ 13.45 Vesti na nemačkom i madjarškom ★ 16.00 Morav. Ostrava ★ 16.50 Pozorište sa lutkama ★ 18.05 Nedeljni pregled ★ 18.15—19.00 Za madijare ★ 20.35 Brno ★ 21.10 „Dobri obučar“ komedija sa pevanjem, tekst od Brožika. Muzika od Koštala ★ 22.30—23.30 Brno

Brno 325,4m 32kw 922kc

11.05 Radio orkestar (Zvonar: Uvertira op. 23; Janaček: Jenufa; Moor: Visibaba; Albeniz: Spanska svita) ★ 12.35 Bratislava ★ 16.00 Morav. Ostrava ★ 17.25 Gramo ploče ★ 18.00 Nedeljni književni pregled ★ 18.15 Gramo ploče ★ 18.25 Za Nemce. Predavanje ★ 20.35 „Laž“ komedija od B. Šo-a ★ 21.10 Mor. Ostrava ★ 22.15 Gramo ploče ★ 22.30—23.30 Radio orkestar (Fučík, Novaček, Labskv. Hruby i dr.)

Breslau 315,8m 60kw 950kc

7.10 Orkestarski koncert ★ 11.50 Iz opera (gr. ploče) ★ 16.00 Koncert simf. orkestra (Auber: Uvertira iz opere „Dijamanti sa krune“; Bizet: Svita Nr. 1 i 2 iz opere „Arlezianka“; Schubert: Nemačke igre; Grieg: Srčane rane; Bizet: Fantazija iz opere „Lovci bisera“; Joh. Strauss: Bajka sa istoka, valcer; Suppé: Uvertira iz operete „Lepa Galatea“; Waldteufel: Uvek ili nikad, valcer; Glan: Mandžurske skice; Blankenburg: Marš) ★ 19.00 Königsvusterhausen ★ 20.10 Veliki šareni program ★ 23.00—1.00 Muzika za igru

Bruxelles (Francuski)

483m 15kw 620kc

12.00 Koncert radio orkestra ★ 13.00 Radio žurnal ★ 13.10 Gramo koncert ★ 17.00 Koncert simf. orkestra ★ 18.00 Predavanje ★ 18.30 Koncert kvarteta iz Lieža (Mozart: Kvartet Nr. 17; Rogisaer: Kvartet Nr. 7) ★ 19.30 Radio žurnal ★ 20.00 Prenos valonske nacionalne svetkovine. Posle svetkovine koncert iz restorana.

Bruxelles (Flamanski)

322m 15kw 932kc

17.00 Gramo koncert ★ 13.10 Koncert malog orkestra (Suppe, Waldteufel, Romberg, Lincke i dr.) ★ 17.00 Muzika za igru ★ 18.15 Pre-



Предузеће за израду кофре-ра и торбарских израђевина

МИЛАН Ј. СТОЈАНОВИЋ и Ко.

БЕОГРАД

Престолонаследничков трг — (Теразије) бр. 38, тел. 25-064

Поенкарсеоба 2 - палата Југобанке

davanje ★ 18.30 Klavirski koncert (Beethoven: Sonata op. 63; Liapunov: Lesghiska) ★ 19.00 Gramo koncert ★ 19.30 Radio žurnal ★ 20.00 Gramo ploče ★ 20.15 Recitovanje ★ 20.30 Koncert sa konzervatorijuma u Brislu. Posle koncerta radio žurnal a zatim laka muzika.

Bucuresti 364,5m 12kw 823kc
12.00 Berza. Gramo ploče ★ 13.15 Laka muzika (gr. ploče) ★ 17.00 Radio orkestar (Gluck, Cajkovski, Puccini, Suppé) ★ 18.15 Radio orkestar. Laka muzika ★ 19.09 Predavanje ★ 19.20 Gramo ploče ★ 20.00 Koncert na dva klavira. Moderna muzika ★ 20.05 Vokalni koncert. Dueti ★ 21.15 Raznorodna orkestarska muzika ★ 21.45 Radio žurnal

Budapest I 549,5m 120kw 546kc
6.45 Gimnastika ★ 7.00 Ploče ★ 9.45 Vesti ★ 10.00 1. Iz francuske istorije 2. Francuski stihovi. U meduvremenu: Gramo ploče ★ 12.05 Orkestar poštanskog osoblja (Suppé; Lepa Galatea; Grieg; Peer Gynt: — I svita; Garami; Elegia; Urbach; Fantazija iz Cajkovskih kompozicija; Fenchielli; Gioconda, igra časovnika) ★ 13.30 Annie Fischer svira na violini i Gdja Pethó peva. Na klaviru T. Polgar ★ 14.40 Vesti, berza ★ 16.00 Čas za decu ★ 17.00 Misionarski odgovori ★ 17.30 Dr. Z. Karpath svira na klaviru narodne pesme ★ 18.00 Predavanje ★ 18.30 Koncert s gramo ploča ★ 19.20 Radio amaterska pošta ★ 19.40 Iz studija: „Gospođica Dorrit”. Vesela igra u 3 čina. Prema Dickensonovom romanu napisao Franz Schönthan ★ 21.40 Vesti ★ 22.00 Ciganska kapela L. Vereša i Jazz Feješ-Damith iz kafane Ostende. Peva Pal Kalmar

Daventry 1500m 25kw 200kc
20.05 Predavanje ★ 20.30 Kuda ćemo večeras? ★ 21.00 Čas Johna Southerna. Stari muzik-holovi ★ 22.00 Vesti ★ 22.20 Predavanje ★ 22.35 A. Campoli sa svojim orkestrom i A. Lilley, sopran (Rubinstein, Heykens, Wood, St. Saens i dr.) ★ 23.35—1.00 Muzika za igru.

Deutschlandsender
1571m 60kw 191kc
10.10 Radio igre za decu ★ 11.30 Danske priče ★ 14.00 Gramo koncert ★ 15.45 Privredni pregled ★ 16.00 Koncert iz Frankfurta ★ 17.40 Orkestarski koncert ★ 19.00 Nacionalni čas „Ti si prost” ★ 20.10 Koncert iz Berlina ★ 22.00 Vreme, dnevne i sportske vesti ★ 23.00—0.30 Koncert z Heilsberga.

Frankfurt 251m 17kw 1195kc
7.10 Gramo ploče ★ 12.00 Radio orkestar i Lena Stülpnagel (I Gabrieli: Pesme na instrumentima; Bach: Solo-kantata za alt i instrumente; Gabrieli: Sonata piano e forte Schütz: Solo kantata za alt i instrumente; Haendel: Veliki koncert op. 6, Nr. 7, b-dur; II Klasične igre) ★

13.35 Koncert iz Stuttgarta ★ 16.00 Sareni muzički program ★ 18.00 Glas granice ★ 18.35 Improvizacije ★ 19.00 Königsvusterhausen ★ 20.15 Istorijski koncert (Berlin) ★ 22.30 Radio orkestar (Stuttgart) ★ 24.00—2.00 Večernja muzika

Hamburg 331,9m 100kw 904kc
20.15 Koncert iz Berlina ★ 22.00 Vesti ★ 22.20 Zabavni program ★ 23.45 Muzika za igru

Hilversum 1875m 7kw 160kc
20.55 Prenos filharmonijskog koncerta iz Amsterdama. Dirigent: H. de Groot ★ 23.40—0.40 E. Arcari sa svojim orkestrom i solistima.

Huizen 301,5m 20kw 995kc
20.40 Sareni program ★ 22.10 Gramo ploče ★ 22.25 Orkestarski koncert ★ 22.55 Radio igra ★ 23.35 Laka muzika ★ 24.05 Gramo ploče

Kalundborg 1261m 7,5kw 238kc
20.00 Fr. Schubert I pesme, II Gudački kvartet op. 29 a-mol) ★ 40.45 „Kopenhagenska rapsodija”, Radio revija od K. Lindemanna. Muzika od E. Fiehna ★ 22.00 Laka muzika ★ 23.15—0.30 Muzika za igru

Katowice 395,8m 12kw 758kc
19.47 Varšava ★ 21.00 Gramo ploče ★ 21.20 Varšava ★ 22.00 Gramo ploče ★ 23.00 Varšava

Košice 269,5m 2,6kw 1113kc
19.35—22.15 Prag
20.35 Brno ★ 21.10 Bratislava ★ 22.30—23.30 Morav. Osrtva

Krakow 304,3m 2kw 986kc
19.25—24.00 Varšava

Leipzig 382,2m 120kw 785kc
7.10 Koncert ★ 11.00 Reklame. Gramo ploče ★ 12.00 Koncert filharmonije iz Drezde (Rossini: „Turčin u Italiji”, uvertira; Brahms: Valcer; Brüll: Melodije iz opere „Zlatni krst”; Pachhernegg: Nemački balovi) ★ 13.30 Nemačke pesme, marševi (gr. ploče) ★ 14.15 Pregled knjiga ★ 14.35 Čas za decu ★ 16.00 Koncert solista (Delibes, Liszt, Reznicek, Donizetti i dr.) ★ 17.00 Predavanje Nemačka zemlja i nemačka duša ★ 17.20 Koncert na mandolinama i horski koncert ★ 18.10 Leksikon sadašnjice ★ 18.45 Aktualiteti ★ 19.00 Nacionalni čas ★ 20.10 Koncert iz Berlina ★ 22.00 Vesti. Sport ★ 23.15—1.00 Muzika za igru

London Reg. 342,1m 50kw 877kc
19.30 Radio orkestar (Quilter, Donnell, Gungl, i dr.) ★ 20.30 Midland ★ 21.30 Godišnji banket društva Cardiff Cymrodouon. Govori i muzički deo ★ 22.45 Gramo ploče ★ 23.15 Vesti ★ 23.30—1.00 Muzika za igru.

Luxembourg 1304m 150kw 230kc
20.00 Francusko veče. Gramo koncert ★ 20.15 Berza ★ 20.20 Gramo kon-

Subota, 3. mart

cert ★ 20.40 Čas za decu ★ 21.00 Gramo koncert ★ 21.15 Vesti i pregled štampe ★ 21.30 Radio orkestar uz sudelovanje V. Pauké-a, baštona (Thomas: Minjon, uvertira; Diaz; Arija; Gade: Ljubomora, tango; Fr. Fischer: Posveta P. Delmetu) ★ 22.00 Ekonomski i socijalni pregled ★ 22.05 Muzički Péle-Méle ★ 23.00 Radio orkestar i V. Pauké, bariton (Delibes, Massenet, Ravel, Debussy i dr.) ★ 23.40 Muzika za igru (gr. ploče)

Midland Reg. 391,1m 25kw 767kc
20.30 Vojna muzika ★ 21.30 Sportska nedelja u Midlandu ★ 21.45 Muzika za igru ★ 22.45 Duhovi kod Lulersovih. Radio igra od Cannella ★ 23.15 Vesti ★ 23.30 London.

Milano 368,6m 50kw 814kc
11.15 Orkestarski koncert (gr. ploče) ★ 12.30 Gramo ploče ★ 12.45 Radio novine ★ 13.00 Trio Ches-Zanardelli-Cassone ★ 13.30 Gramo ploče i berza ★ 14.15 Berza ★ 16.35 Radio novine ★ 16.45 Čas za decu ★ 17.10 Muzika za igru ★ 19.00 Vesti na stranom jeziku ★ 19.30 Gramo ploče ★ 19.45 Vesti — Radio novine ★ 20.00 Gramo ploče ★ 20.40 „Da” opereta u tri čina od P. Mascagni-a U pauzi: Pregled novih knjiga „Problemi i događaji”, predavanje Posle operete: Radio novine

Monte Ceneri
257m 15kw 1167kc

20.00 Ruske melodije. Solisti M. Ignatieff, Balalajka-radio orkestar (Rubinstein; Djavo, balet; Schumakoff; Slovenska pesma (balalajka); Krasieff; Kumuschki (balalajka); Andreff; Fauni, ruski valcer; Rimski-Korsakof: „Zlatni petao” himna suncu (orkestar); Dobrochotoff; Valcer capriccio (balalajka); Warlamoff; Civeni sarafan, ruska pesma (balalajka); Alabieff; Slavuj, (balalajka); Schumakoff: Varijacije; Cajkovski: Slovenski marš (orkestar) ★ 21.00 Predavanje ★ 21.15 Muzika po želji radio slušalaca ★ 2.15 Vesela subota. Švajcarski komičar Grock (gr. ploče)

Mor. Ostrava
259,1m 11kw 1158kc

16.00 Radio orkestar ★ 18.25 Balade od Zd. Fibicha ★ 21.10 Sareni program. Pevanje i radio orkestar ★ 22.15—23.30 Brno

München 405,4m 100kw 740kc
7.25 Gramo ploče ★ 12.00 Gramo koncert ★ 13.35 Orkestarski koncert (Fucik, Schumann, Maus, Carreno, Thomas, Ambrosio) ★ 14.50 Domaća muzika Stare narodne pesme i igre ★ 15.20 Franz Stelzhamer: Pesme na gornjoavstrijskom dijalektu ★ 16.00 Orkestarski i vokalni koncert ★ 17.50 Otto Jochum: Četiri valcera za mešoviti hor i duvački sekstei op. 38

Subota, 3. marta

★ 18.10 „Mi hoćemo da jedrimo“ niz scena u pesmi i priči ★ 19.00 Nacionalni čas. Berlin ★ 20.15 Koncert iz Berlina ★ 23.00—24.00 Većernja muzika

Oslo 1186m 60kw 253kc
19.30 Nacionalna norveška muzika ★ 20.30 Radio orkestar ★ 22.00 Aktualiteti ★ 22.15 Čas iz književnosti.

Palermo 531m 3kw 565kc
17.30 Gramo ploče ★ 18.00 Čas za decu ★ 20.00 Vesti — Radio novine ★ 20.20 Gramo ploče ★ 20.25 Sportski izveštaj ★ 20.45 „Seviljski cvet“ opereta u tri čina od A. Cuscina U pauzi: Predavanje — Pregled novih knjiga ★ 23.00 Radio novine

Paris-Radio 1724m 75kw 174kc
8.00 Gramo ploče ★ 8.15 Pregled štampe ★ 8.45 Čas fizičke kulture ★ 9.00 Gramo ploče ★ 10.30 Koncert sa konzervatorijuma (Haendel: Concerto Grosso; V. D'Indy: Simfonija na jednu brdsku temu; Ferroud: Au parc Monceau; E. Chausson: Poema ljubavi i mora; Wagner: Majstori pevači) ★ 13.00 Orkestarski koncert ★ 16.00 Čas za decu ★ 16.45 Kursevi na pariskoj berzi ★ 19.20 Izveštaj iz poljoprivrede — Predavanje — Kursevi na pariskoj berzi — Kursevi na produktivnoj berzi — Rezultati sa trka ★ 19.45 Gramo ploče ★ 20.00 „Kroz nauku“, G. Colomb ★ 20.20 Pregled talijanske štampe — Vesti ★ 21.00 „Rip“, komična opera od Planquette-a ★ 21.30 Pregled štampe ★ 22.30 Sport — Hronika D. Bonnanda

Poste-Parisien
312,8m 60kw 959kc
8.10 Gramo ploče ★ 13.30 Nove ploče „Polydor“ ★ 14.15 Koncert radio kvinteta (Lacome: Zan, Zaneta i Zaneton; Roger: Dvadeset osam dana male Cleret; Levadé: Alzaške igre Sinding; Proleć: Kalman: Ciganska ljubav) ★ 19.46 Berza ★ 19.58 Gramo ploče ★ 20.10 Radio-žurnal ★ 20.30 Savremena francuska muzika (gr. ploče) ★ 21.20 Koncert ★ 22.05 Muzika za igru ★ 23.00 Vesti

Prag (Praha)
470,2m 120kw 638kc
11.00 Brno ★ 12.10 Gramo ploče ★ 12.25 Novinarske vesti ★ 12.35 Bratislava ★ 14.30 Džaz muzika za dva klavira ★ 15.10 Istorija muzike. Predavanje uz ilustraciju na gr. pločama ★ 16.00 Morav. Ostrava ★ 16.50 Lica iz ruske književnosti — Oblonov ★ 17.25 Gramo ploče ★ 17.35 Češka konverzacija ★ 18.00 Radio igra u 1 činu sa prologom ★ 18.10—19.00 Za Nemce ★ 19.05—19.35 Džaz-pevači ★ 19.35 Laka muzika ★ 20.20 Predavanje: Autentičnost rukopisa ★ 20.35 —21.10 Brno ★ 21.00 Bratislava ★ 22.00 Vesti — Dnevni pregled — Sport ★ 22.15—23.30 Brno

Riga 238,5m 15kw 1258kc
17.30 Koncert na orgulji ★ 18.30 „Traviata“, opera od Verdija. Posle opere muzika za igru. (gr. ploče) ★ 22.00—23.00 Moderne igre.

Rim (Roma) 420,8m 50kw 713kc
12.30 Gramo ploče ★ 13.30 Instrumentalni koncert ★ 13.30 Vesti — Radio novine ★ 16.30 Čas za decu ★ 16.55 Radio novine ★ 17.10 Instrumentalni koncert (Millocker, Kettelbey i dr.) ★ 18.40 Vesti — Sportske vesti ★ 19.00 Vesti na stranom jeziku ★ 19.50 Radio novine Sportske vesti ★ 20.00 Vesti — Gramo ploče ★ 20.40 Gramo ploče ★ 21.00 Prenos opere U pauzi: Pregled novih knjiga „Jedno veliko prijateljstvo Voltaire i Adriana Lecouvreur“, predavanje — Radio novine

Stockholm 426m 55kw 704kc
Motala 1354m 30kw 221kc
17.30 Švedske pesme ★ 17.45 Gramo koncert ★ 19.30 Stara muzika za igru ★ 20.45 Kabare ★ 22.00 do 23.00 Moderna muzika za igru.

Stuttgart 522,6m 100kw 574kc
7.10 Gramo koncert ★ 10.10 Tenori pevaju o ljubavi (gr. ploče) ★ 10.50 Igre od Schuberta ★ 12.00 Koncert iz Frankfurta. I. Raznorodna muzika. II. Klasične igre ★ 13.35 Kapela W. Schachta. Laka muzika ★ 14.30 Čas za mladež ★ 15.10 Morzeova azbuka ★ 15.30 Koncert na balalajkama ★ 16.00 Koncert iz Frankfurta. I. Orkestarski koncert. II. Pesme za

Svršetak od pečka

Stuttgart 522,6m 100kw 574kc
10.10 Koncert na kino orgulji ★ 10.40 Koncert duvačkog orkestra (gr. ploče) ★ 12.00 Talijanske opere (gr. ploče) ★ 13.35 Koncert pozorišnog orkestra. Laka muzika ★ 15.30 Pevanje i gitara ★ 16.00 Koncert filharmonijskog orkestra (Schroeder: Marš; Suppé: Podvizi bandita, uvertira; Gunkel: Valcer; Schreiner: Dur i mol, potpuri; Eilenburg: Straža dolazi; Strauss: Princ Metusalem; Seller: Potpuri iz opere „Der Obersteiger“; Hartung: U ljubavnom vrtu; Strauss: Valcer; Robrecht: Marš potpuri; ★ 17.30 J. Brahms: Pesme Bogorodici op. 22 za mešoviti hor ★ 18.00 Čas za mladež ★ 18.25 Mali komadi za violinu i klavir ★ 19.00 Koenigsberg ★ 20.10 Koncert iz Frankfurta ★ 21.00 Frankfurt ★ 22.15 Sta moramo da znamo ★ 22.45 Gramo ploče ★ 23.00 Svita za brać e-mol op. 131 Nr. 3 od M. Regera (Frankfurt ★ 24.00—1.00 Koncert

Warszawa 1414m 120kw 212kc
7.40 Gramo ploče ★ 11.40 Pregled štampe ★ 12.05 Koncert salonskog orkestra ★ 15.40 Orkestarski koncert (Auber, Waldteufel, Prochaska, Komzak, Ljadov, Dvoržak) ★ 16.20 Vokalni koncert (Massenet: Arija iz III čina opere „Manon“; Cajkovski: Arija iz opere „Jolanta“; R. Strauss:

jedan glas i klavir ★ 1745 Koncert na harmonici ★ 18.35 Predavanje ★ 19.00 Koenigswustehauser ★ 20.15 Koncert iz Berlina ★ 22.30 Radio orkestar ★ 24.00 Koncert iz Frankfurta.

Suisse Romande
443,1m 25kw 677kc

20.00 Melodije od Gounoda ★ 20.20 Bombardovanje San Feranda. Radio igra od R. Chesseuxa ★ 20.50 Pola časa humora ★ 21.05 Popularna muzika na mandolinama. Popularne pesme ★ 21.55 Vesti ★ 22.00 Rad Društva naroda ★ 22.30 Muzika za igru.

Warszawa 1304m 120kw 230kc
7.40 Gramo ploče ★ 11.40 Novinarske vesti ★ 12.05 Popularna muzika (gr. ploče) ★ 16.40 Čas francuskog ★ 17.00 Wilno ★ 18.20 Džaz-orkestar ★ 19.25 Književni čas: Recitacije ★ 19.40 Sport ★ 19.47 Radio žurnal ★ 20.02 Laka muzika (Stifler: Marš „Niagara“; Krome: Slowfox intermezzo; Boisdreffre: Na obali potoka; Amadei: Svita Goliardica; Rust: Valcer; Till: Serenada; Wronski: Mazurka) ★ 21.00 Tehnička prepiska ★ 21.20 Koncert Šopenovih dela Fantazija f-mol op. 49; Dve etide: e-mol op. 10 Nr. 26 i ges-dur op. 25 Nr. 9; Valcer a-dur op. 64; Poloneza b-dur op. 71 Nr. 2; Balada f-mol op. 52) ★ 22.00 Predavanje na ukrajinskom jeziku ★ 22.15 Laka muzika (gr. ploče) ★

Arija iz opere „Ariadna“; Brahms: Ljubavna pošta; Rahmanjinov: Dve pesme) ★ 16.40 Nove knjige ★ 16.55 Vokalni koncert (Karłowicz: Moja duša je žalosna; Verdi: Iz opere „Ernani“; Tosti: Ideal; Denza: Carobne oči; Fontenaille: Jaganstvo Carelli: Serenada Mefisto) ★ 17.20 Koncert kamernog tria (Purcell: Zlat na sonata f-dur; Dve fantazije za violinu i alto od nepoznatog kompozitora XVIII veka; Leclair: Sonata c-dur) ★ 18.20 Pesme Wl. Dana peva M. Fogg na klaviru kompozitor ★ 18.50 Laka muzika (gr. ploče) ★ 19.25 Aktualiteti ★ 19.40 Sport ★ 20.02 Simfonijski koncert Varšavske filharmonije. Dirigent: E. Cooper. Solist: Marija Donska, klavir. Uvodno predavanje St. Niewiadomskog ★ 22.40 Muzika za igru ★ 23.05 Muzika za igru

Уредник:
Петар С. Обрадовић

Власник и издавач:
Сретен Ил. Обрадовић
Београд, Ускочка 8, телефон 20-714

Штампа:

Графички уметнички завод Планета
Београд Ускочка 8. телефон 20-714
Поштански фак 451.