

Milutinovi pesmi.

I.

GUNCA, GUNCA, GUNCA
SE NA NEBU LUNCA!
PLEŠE, PLEŠE, PLEŠE,
ZLATE ZVEZDE KREŠE!
RAJA, RAJA, RAJA,
ROŽICE OPAJA!
SMEJE, SMEJE, SMEJE,
VETRČEK ZAVEJE:
ENA, DVE IN TRI
VSE SE ZAVRTI!
ZEMLJA, ZVEZDE, LUNCA
SE VESELO GUNCA!

II.

DIGA, DIGA, DAGA,
MUCKA ČREZ DVA PRAGA,
MUCKA SE PRESTRAŠI,
HITRO V SOBO SKOČI —
ZUNAJ NEKAJ POČI.

DIGA, DIGA, DAGA,
ZUNAJ BABA JAGA,
MUCKA SE PRESTRAŠI,
HITRO V VODO SKOČI
IN SI NOGE ZMOČI.

Marijana Željeznova-Kokalj.

Vodna kolesca in mlinčki.

Marsikdo, ki je takole mimogrede na sprehodu opazoval veselo žuboreč potoček, je gotovo že opazil veliko moč in silo tekoče vode, ki se pokaže celo pri prav neznatnem potočku ali studenčku v drobnih vrtincih in vrelcih. Zato nas prav lahko zavede ta pojav, da to naravno vodno moč izrabimo za prijetno, zabavno igračko.

V naslednjih vrsticah vam hočemo opisati napravo in izdelovanje vodnih kolesc in mlinčkov pa njihovih uporabnih možnosti, ki bodo zanimali posebno tiste »Zvončkarje«, ki imajo poleti priliko bivati v bližini tekočih voda.

Preprosto kolesce napravimo prav lahko na ta način, da pribijemo štiri enako velike deščice na štirioglat kos lesa (štev. 1), ki ga na obeh straneh po sliki 2. ošilimo (ista slika nam pokaže nazorno tudi razvrstitev teh deščic).

Drugo kolesce, ki da malo več dela, vidimo na sliki 3. Najprej preluknjamo s svedom (toda previdno, da se les ne razkolje!) valjast kos lesa (kos ročaja stare metle) v obliki križa (slika 3 a) na dveh mestih, vtaknemo v te luknje palčice, ki jih na ven štrlečih mestih razploščimo in ki služijo za pritrditev lopatastih deščic (slika 3 b). Ako zabijemo v konce valja še dva močna žeblja za postavitev mlinčka v stojalce in zarežemo vanj na enem koncu še vdolbino (žlebič) za gonilno vrvco, je mlinček že gotov. Na sliki št. 4 vidimo, kako je treba postaviti obe kolesci v potoku.

No, in sedaj hočemo naše kolesce še praktično izkoristiti. Zgraditi si hočemo majhno napravo za potrkavanje na kravje zvončke, ki naj jih spravi v tek vodno kolesce. Napravo z zvončki vidimo na slikah 5, 5 a, 5 b in 5 c. Slika 5 nam predstavlja izgotovljene zvončke, slika 5 a stranski prerez iste, slika 5 b napravo in izdelavo gonilnega valja. Gonilni valj izžagamo iz kosa ročaja neporabne metle, v katere konce zabijemo dva žeblja, da valj pozneje trdno stoji. Za prenos pogona služi na levi strani valja pritrjeno kolesce iz pločevine (slika 5 a in 5 c), ki ga napravimo na ta način, da izrežemo najprej krožno ploščo iz tenke pločevine (prav dobro služi dno kakšne pločevinaste okrogle škatle), to na robu okrog in okrog narežemo v enakih presledkih s škarjami (slika 5 c) in nastale loputice izmenoma upognemo na levo in desno. Zaradi navzven upognjenih delov nastane na ta način na robu majhen žleb, v katerem teče pozneje gonilna vrvca, ki je napeljana na vodno kolesce

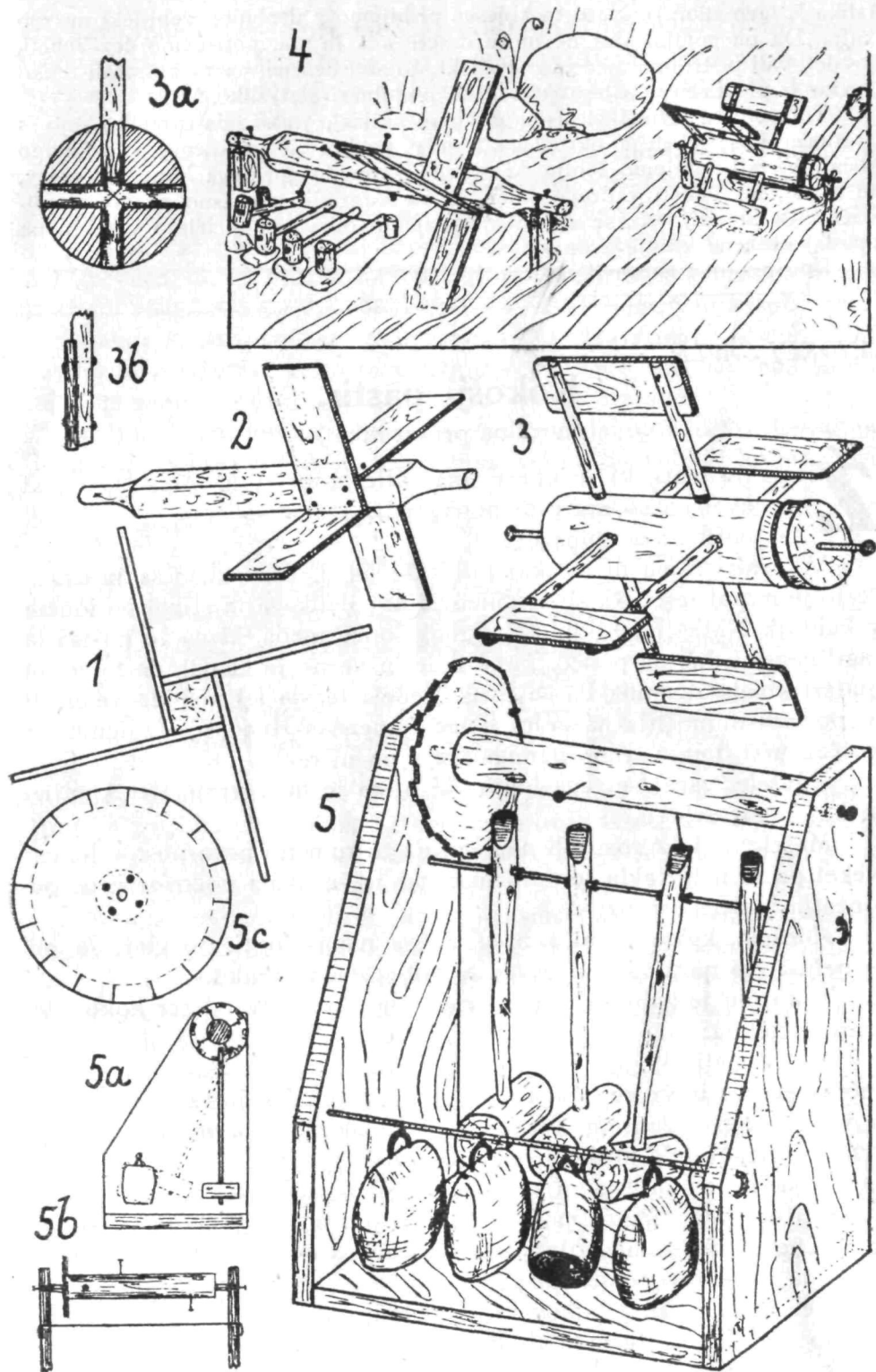

(slika 5, levo zgoraj). Nato to kolesce pribijemo z drobnimi žeblički na rob valja. Da pa gonilni valj ne more drseti sem in tja, potisnemo čez žebelj, preden valj pritrdimo med obe stranski stojalni deščici, na vsako stran tenko cevko iz pločevine, gosjega peresa ali podobno (glej sliko 5 b).

Tolkače za zvončke si napravimo najlažje tako, da preluknjamo s svedrom kos debelega okroglega lesa v sredini in vtaknemo v vdolbino ročaj. V valj zabijemo žeblje, ki segajo ravno do gornjega konca tolkačev, in sicer vsak žebelj v drugo smer, da ne udarjajo istočasno na konce tolkačev. Če se valj vrti, se izmenoma dvigajo tolkači in udarjajo v taktu na spodaj obešene kravje zvončke.

Kdo bo prvi napravil to lepo igralko?

ANDREJ ŠAVLI:

Kokošji pastir.

(Narodna pripovedka.)

Živela je mati, ki je imela sina. Klicala ga je za Mešela. Vaški paglavci pa so mu radi ponagajali:

»Miha kašo pih.«

V resnici Miha ni nič kaj rad kaše pihal. Prav kislo se je držal, če jo je moral jesti. Rajši je oblizoval kaj sladkega in stikal po loncih v kuhinji. Najbolj je škilil na zvrhan lonec meda, ki ga je postavila mati nekega dne na polico. Tako milo in verno je gledal, da bi se bil materi kmalu zasmilil. Pa se ji ni. Vedela je, da letijo njegove misli in pogledi mimo nje na polni lonec rumene skrivnosti. Vzdignila je koščen prst, mu svarilno pomigala z njim in rekla:

»Mešele, varuj se tega lonca! V njem je hud strup. Par kapljic, in koj si mrtev!«...

Mešele se je zgrozil ob pogledu na to rumeno nevarnost v loncu. Rekel pa ni nič. Rekla je nato mati, ki je zasukala pogovor proč od lonca in hudega strupa:

»Mešele, kokoši ženi v breg, da se napasejo. Samo glej, da mi pripelješ vse nazaj, ker drugače je bolje, da ne prideš.«

Tako mu je zabičala mati, izročila mu v varstvo deset kokoši in enega petelina.

Mešele pelje kokoši in petelina v breg na pašo. Dolge so ure do večera, solnce je vroče, senca pod murvo pa hladna in vabeča. Mešele se vleže vanjo in zadrema pri tej priči. Kmalu nato ga prebudi kokošji krik in vik. Mešele poskoči pokonci: Oje!

Lisica izgine za grmom z najlepšo kokošjo.

Kaj bo sedaj? Žalostna je Mešelova pot do doma, a prava žalost se prične komaj doma. Mati mu prešteva kosti, Mešele kriči in se dere, da ga gotovo čuje lisica v gozd in se gotovo kesa, da mu je prizadela z eno samo kokošjo toliko hudega.

Vse na tem svetu mine, huda ura in materina jeza tudi. Drugega dne koraka Mešele spet pokojno na pašo. Ene kokoši je sedaj manj,