

Zbornik Selške doline

# Železne niti 14

2017



Zbornik Selške doline

# Železne niti



Zbornik Selške doline

# Železne niti

14  
2017

Muzejsko društvo Železniki



---

Zbornik Selške doline

**Železne niti 14**

14-2017

Izdalo in založilo:

Muzejsko društvo Železniki

Na plavžu 58, 4228 Železniki

E-mail: muzej.zelezniki@siol.net

Glavni urednik:

Rudi Rejc

Uredniški odbor:

Irena Prevc Hajdinjak, Anja Čufar, Katarina Primožič,

Rudi Rejc, Tadeja Šuštar, Aleš Primožič

Lektoriranje:

Valerija Trojar

Tehnično urejanje:

Andrej Bogataj

Fotografija na naslovnici:

Inštrument za merjenje toka (A-meter)

iz nekdanje elektrarne Niko.

Foto: DECOP/Andrej Bogataj

Oblikovanje in priprava za tisk:

DECOP, d. o. o., Železniki ([www.decop.si](http://www.decop.si))

Za vsebino člankov odgovarjajo avtorji.

Redakcija zaključena avgusta 2017.

Zbornik sofinancira Občina Železniki.

Tisk:

Tiskarna Nonparel, d. o. o.

Naklada:

600 izvodov

ISSN 1581-9329

---

---

# Kazalo

## Uvod

<i>Rado Čulibrk</i>	Zborniku na pot	9
<i>Rudi Rejc</i>	Beseda urednika	11

## Krekovo leto

<i>Franc Pfajfar</i>	Dr. Janez Ev. Krek, Selčan in domoljub Selške doline	13
<i>Miha Šimac</i>	"Štokarjev gospod": Janez Ev. Krek	43
<i>Marjan Kokalj</i>	Turški križ dr. Janeza Ev. Kreka	61
<i>Katja Mohorič Bonča</i>	Krekova koč na Ratitovcu	67

## Železne niti

<i>Vincencij Demšar</i>	Zapuščinski inventar Pavla Antona Wäbla, župnika v Železnikih, 1741	79
<i>Andrej Bogataj</i>	Spodnji bajer v Železnikih	89

## Imeli smo ljudi

<i>Franc Križnar</i>	Pisatelj, šolnik in glasbenik Jožef/Josip Levičnik	163
----------------------	--	-----

## Čipkarstvo

<i>Katja Mohorič Bonča</i>	Klekljana cerkvena dediščina, 2. del	175
----------------------------	--------------------------------------	-----

---

---

# Kazalo

## Obletnice

<i>Rudi Rejc</i>	Pomembne obletnice v Selški dolini v letu 2017	183
<i>Marija Ceferin</i>	Ob 110-letnici ustanovitve Osnovne šole Martinj Vrh	189
<i>Jure Rejec</i>	Ob 70-letnici vrnitve Primorske k matični domovini	215

## Stavbna in tehnična dediščina

<i>Bojan Rihtaršič</i>	Plavž	219
<i>Tine Benedičič</i>	Železniki	225

## Naravoslovje

<i>Bojan Kofler</i>	O Konasnici in njeni podzemeljski favni hroščev	233
---------------------	---	-----

## Družba in ljudje

<i>Marija Gasser</i>	90-letnica misijonarja Jožeta Rovtarja	243
<i>Aleš Primožič</i>	Prelet življenja, 2. del	257
<i>Marija Gasser</i>	Jasličar Konrad Triler	319
<i>Irena Prevc Hajdinjak</i>	Vincencij Vinko Demšar	331
<i>Učenci in učiteljice</i>	Po poti naših prednikov	343
<i>PŠ Bukovščica</i>		



---

# Kazalo

## Osnovna šola

<i>Primož Šmid</i>	Dosežki učenk in učencev Osnovne šole Železniki v šolskem letu 2016/2017	351
--------------------	---	-----

## Kultura

<i>Franc Tušek</i>	Literarna dela	355
--------------------	----------------	-----

## Kronika

<i>Jože Bogataj</i>	Občinski nagrajenci	359
---------------------	---------------------	-----

## Muzejsko društvo

<i>Katja Mohorič Bonča</i>	Muzejsko društvo Železniki – dogodki in prireditve 2016/2017	387
	V spomin Cirilu Zupancu	395
	V spomin Darinki Hajnrihar	399

## Avtorji

<i>Rudi Rejc</i>	Predstavitev avtorjev	401
------------------	-----------------------	-----

---



## Zborniku na pot

*Le redki so kraji s tako bogato zgodovino, kot so Železniki. In še redkejši so kraji, ki te zgodovine ne pustijo v pozabo. Zbornik Železne niti so plod odlične ideje, zapisati vsa zanimiva zgodovinska dejstva o kraju, ljudeh, običajih in tako prihajajočim rodovom pustiti ta pomemben zapis v branje.*

*Bogata zgodovina Železnikov ima vsekakor pomemben vpliv tudi na današnje gospodarstvo v kraju, kjer zlasti tehnično znanje tako očitno prehaja iz roda v rod. V podjetju so nemalokrat zaposlene cele družine, večkrat tudi pripadniki več generacij. O podjetju se tako večkrat govori tudi doma, v krogu družine, med prijatelji ob pijači v gostilni, kar seveda nikakor ni značilno za velika mesta. Zaposleni so tesno povezani s podjetjem in zagotovo je tudi to eden od razlogov, da gre gospodarstvu v Železnikih tako dobro. Poleg treh velikih stebrov gospodarstva, Domela, Nika in Alplesa, se vse bolj razvija tudi malo gospodarstvo, in rezultat je tu. Smo občina z najnižjo stopnjo brezposelnosti v Sloveniji in baje celo občina z najvišjo kvaliteto življenja. Vsekakor smo lahko na to ponosni.*

*Da je v podjetju Niko dovolj dela, torej, naročil kupcev, redne plače ..., skrbim že 23 let. Ob prihodu v podjetje me je najbolj navdušila ta srčna zagnanost zaposlenih, ki jim nič ni težko, ko dejansko zaposleni dihajo in živijo s podjetjem.*

*Z dobrim timom sodelavcev smo v teh letih uspeli obseg poslovanja podjetja Niko dvigniti za trikrat! Po 48 letih poslovanja je bil Niko leta 1994 na šestem mestu med proizvajalci mehanizmov za registratorje v Evropi, deseti na svetu. V samo šestih letih smo poslovanje dvignili za 100 odstotkov in pristali na prvem mestu v Evropi, čez štiri leta na prvem mestu v svetu! Za mano so bile mnoge mnoge solo poti po Turčiji, Španiji, Poljskem, Švici, Franciji, Rusiji, Nemčiji, Italiji, Portugalskem, Češkem ..., in kupcev je bilo kmalu dovolj za prevlado na svetovnem trgu. Niko tako zadnja leta pokriva 42 odstotkov evropskega in 29 odstotkov svetovnega trga.*

*Standardnim mehanizmom in zaslonom smo najprej dodali ostale kovinske izdelke, ki se vgradijo v registrator – okroglo rinčico, ovalno rinčico, pritrtilne kovice. Prodajni program smo nato dopolnili z letvicami visečih map, kjer danes kupcem ponujamo že več kot 20 različnih vrst letvic in smo tako vodilni ponudnik teh izdelkov na svetu. Od leta 2008 dalje v svoj program intenzivno dodajamo prestižne mehanizme. Njihov delež ta čas presega 30 odstotkov naše proizvodnje in postali smo daleč najbolj prepoznaven in največji ponudnik prestižnih mehanizmov za svetovne prestižne znamke registratorjev na svetu! Resnično smo ponosni na to, kar nam je uspelo.*

*Zadnjih šest let intenzivno razvijamo kovinske izdelke za avto industrijo, kar ocenjujemo kot najboljšo razvojno možnost za nadaljnjo rast podjetja v prihodnjih desetletjih. Leta 2013 smo pridobili avtomobilski standard ISO TS 16949, ki je vstopnica dobavitelja v avto industrijo. Vsako leto pridobimo kakega novega kupca v tej za nas povsem novi branži in približujemo se 10-odstotnemu deležu teh izdelkov v našem celotnem obsegu poslovanja, kar je bil tudi naš osnovni cilj za prvih 10 let. No, ta cilj smo seveda sedaj rahlo korigirali; z izdelki za avto industrijo želimo do leta 2027 doseči 20-odstotni delež v naši skupni realizaciji podjetja! Prepričan sem, da nam bo z dobrim timskim delom uspelo.*

*Podjetje Niko Železniki že ves čas poslovanja deluje v B2B poslu. Po domače rečeno, naši izdelki se prodajajo tovarnam kot vgradne komponente, ki jih kupci vgradijo v svoj končni izdelek – registrator, visečo mapo, sedežno garnituro, avto ... V Sloveniji nas zato povečini povezujejo z risalnimi žeblički in papirnimi sponkami, kar pa v podjetju Niko predstavlja le še 0,15-odstotni delež poslovanja.*

*Niko je globalni dobavitelj. Poslujemo s kar 29 državami sveta, s tremi kontinenti. V Sloveniji prodamo le 5 odstotkov blaga. Vse ostalo izvozimo. Več kot 30 odstotkov blaga izvozimo izven Evrope – v Turčijo, Libanon, Izrael, Južno Afriko, Kenijo, Egipt, Združene arabske emirate, Rusijo ... Na mednarodnem sejmu pisarniških potrebščin Paperworld v Frankfurtu smo prisotni že 28 let in smo tam najbolj prepoznaven ponudnik mehanizmov na svetu.*

*Skratka, ponosni smo na to, da tako uspešno nadaljujemo delo ustanoviteljev zadruga Niko, takrat z g. Nikom Žumrom na čelu. Podjetje Niko smo popeljali do svetovnih višav, o katerih pred leti niti sanjati nismo upali.*

*Mislím, da so Železne niti primeren zbornik, da se zaposleni v podjetju Niko in občani Železnikov zahvalijo vsem dosedanjim generacijam, ki so delali v podjetju Niko v preteklih 71 letih pod vodstvom mojih predhodnikov:*

- gospoda Nika Žumra (direktor v letih 1946–1960),
- gospoda Petra Polajnarja (direktor v letih 1963–1987) in
- gospe Valentine Nastran (direktorica v letih 1988–2007).

*Ponosni smo na to, da delamo v Železnikih, v kraju s tako čudovitimi ljudmi.*

*Rado Čulibrk,  
direktor podjetja Niko, d.o.o.*

## Beseda urednika

*Spoštovane bralke in bralci Železnih niti,*

*pred vami je nova številka Zbornika za Selško dolino, v kateri se predstavlja štiriindvajset avtorjev. S svojimi prispevki so pripravili pisano vsebino zgodovine, narave, družbe, klekljanja, rokodelske in stavbne dediščine, pogovorov s prebivalci naših krajev, kulture, občinskih nagrajencev, prireditev in praznovanj.*

*Letošnje leto je Občina Železniki razglasila za leto dr. Janeza Ev. Kreka. Velikega človeka. Človeka, kakršnih v današnjih časih zelo primanjkuje. Človeka, ki je skrbel za soljudi. Človeka, ki je hotel, da bi njegov narod postal srečen v duhovnem in materialnem oziru. Cankar je ob njegovi smrti dejal: "Umril je največji Slovenec in najboljši človek." Človeka, ki je spodbujal k sodelovanju in povezovanju, ker je v to verjel. Na njegovo pobudo je bilo v Sloveniji ustanovljenih 560, samo v Selški dolini pa 17 zadrug in hranilnic. Janez Ev. Krek je veliko hodil med ljudi in s svojo vedrino in govori navezoval prisrčne stike in navduševal poslušalce. Bil je tudi velik domoljub. Bil je poslanec v kranjskem deželnem zboru in dunajskem državnem zboru. V letu 1917 je bil med pobudniki majniške deklaracije in je duhovni oče slovenske poti v Jugoslavijo. Dr. Janez Ev. Krek je bil velik krščansko socialni demokrat, ki se je zavzemal za kmete in delavce. V ta namen je spisal knjigi Črne bukve kmečkega stanu in Socializem. Pisal pa je tudi leposlovna dela in povesti.*

*KTD Dražgoše je letos kar nekajkrat navdušilo s Krekovo igro Cigan čarovnik. Tudi v Muzejskem društvu smo se odzvali na pobudo Kulturnega društva dr. J. E. Kreka Selca, da sodelujemo v mozaiku praznovanja. Skupaj z Javnim zavodom Ratitovec, Muzejem Železniki in Planinskim društvom za Selško dolino Železniki smo pripravili razstavo o Janezu Ev. Kreku in Krekovi koči na Ratitovcu. Planinsko društvo letos praznuje 110-letnico obstoja tudi po zaslugi Janeza Ev. Kreka, ki je bil med pobudniki njegove ustanovitve. Koča na Ratitovcu je prav zaradi njegove vloge poimenovana po njem. Razstavo je pripravila Katja Mohorič Bonča, njen tiskani del je bil kasneje prenesen v Krekovo kočico na Ratitovec, da je na voljo planincem. Prispevek z naslovom Krekova kočica na Ratitovcu lahko preberete v letošnjem zborniku.*

*V zborniku smo dr. Janezu Evangelistu Kreku namenili osrednji prostor. Naš novi sodelavec Franc Pfajfar je spisal prispevek z naslovom Dr. Janez Ev. Krek, Selčan in domoljub Selške doline. K sodelovanju je povabil še dva pisca: Marjan Kokalj je pripravil prispevek o leposlovju dr. Janeza Ev. Kreka, dr. Miha Šimac pa oris osebnosti dr. Janeza Ev. Kreka in njegovega pomena za slovenski narod. V teh prispevkih je podrobno opisano življenje in delo tega pomembnega Slovenca.*



*Kulturno društvo dr. Janeza Ev. Kreka Selca je kot pobudnik praznovanj pripravilo vrsto Krekovih večerov s predavanji o njegovem delu, življenju in leposlovju. V domači cerkvi sv. Petra so pripravili pete večernice in koncert. V počastitev praznika občine Železniki so pripravili program za slavnostno akademijo s podelitvijo občinskih priznanj. V oktobru, ob 100-letnici smrti dr. Janeza Ev. Kreka, pa so pripravili slavnostno akademijo.*

*Zahvaljujem se avtorjem prispevkov in uredniškemu odboru, pa tudi Valeriji Trojar za lektoriranje in podjetju Decop za oblikovanje in pripravo za tisk. Hvala Občini Železniki za finančno pomoč.*

*Tudi v tej številki je pregled pomembnih obletnic. Prosil bi vas, da me opozorite na morebitne nepravilnosti, izpuščene dogodke ali osebe, ki so zaznamovale naše kraje, pa jih ni v seznamu. Ponovno vas vabim, da sodelujete pri nastajanju zbornika. Pišete lahko o ljudeh, običajih, dogodkih, kulturi, stavbni dediščini ipd. Veliko zgodovine je še neraziskane, veliko ljudi je še neznanih, veliko dogodkov neodkritih.*

*Informacije: Muzejsko društvo Železniki, Na plavžu 58,  
telefon: 04 514 73 56, e-mail: muzej.zelezniki@siol.net.  
Sporočite ali vprašajte, vedno smo vam na razpolago.*

*Predsednik Muzejskega društva Železniki  
Rudi Rejc*

# Dr. Janez Ev. Krek, Selčan in domoljub Selške doline

Franc Pfajfar

*Na vasi se med seboj poznamo po hišnih imenih in zraven dodamo še krstno ime osebe, in tako točno vemo, kdo je ta dotična oseba. Priimek se uporablja le v uradnem komuniciranju, zato niti ni nujno, da kot vaščan poznaš priimek dotičnega človeka. Pa vendar se danes sprašujem, ali vemo, kdo je 'Štokar' ali 'Štokarjev Janez' oziroma 'Štokarjev gospod', kot so ga Selčani imenovali kasneje po njegovem študiju. Da so tako domačini v Selški dolini klicali dr. Janeza Ev. Kreka, nam v svojih spominih potrjuje Franc Koblar iz Železnikov. V današnjem času nam je to nekoliko zakrito, kajti domače hiše v Štoku v Selcih danes ni več in tudi družinsko nasledstvo ne živi več v Selcih. Mogoče je to tudi delni vzrok, da dr. Janeza Ev. Kreka premalo poznamo kot domačina Selc in rojaka Selške doline. Ker do danes še nihče ni prikazal Kreka kot Selčana in domoljuba Selške doline, se mi zdi prav, da ga s tem člankom predstavim, da ga bomo domačini tudi v bodoče poznali kot Štokarjevega Janeza iz Selc – človeka, ki je izhajal iz naših vrst v preteklosti, človeka, ki je globoko zaznamoval ne le življenje v Selški dolini, ampak mnogo širše, bil slovenski narodni voditelj, tribun na političnem, kulturnem, gospodarskem in verskem področju.*

**Rodovnik dr. Janeza Evangelista Kreka od pradedu Jožefa, ded Franc in oče Valentin**

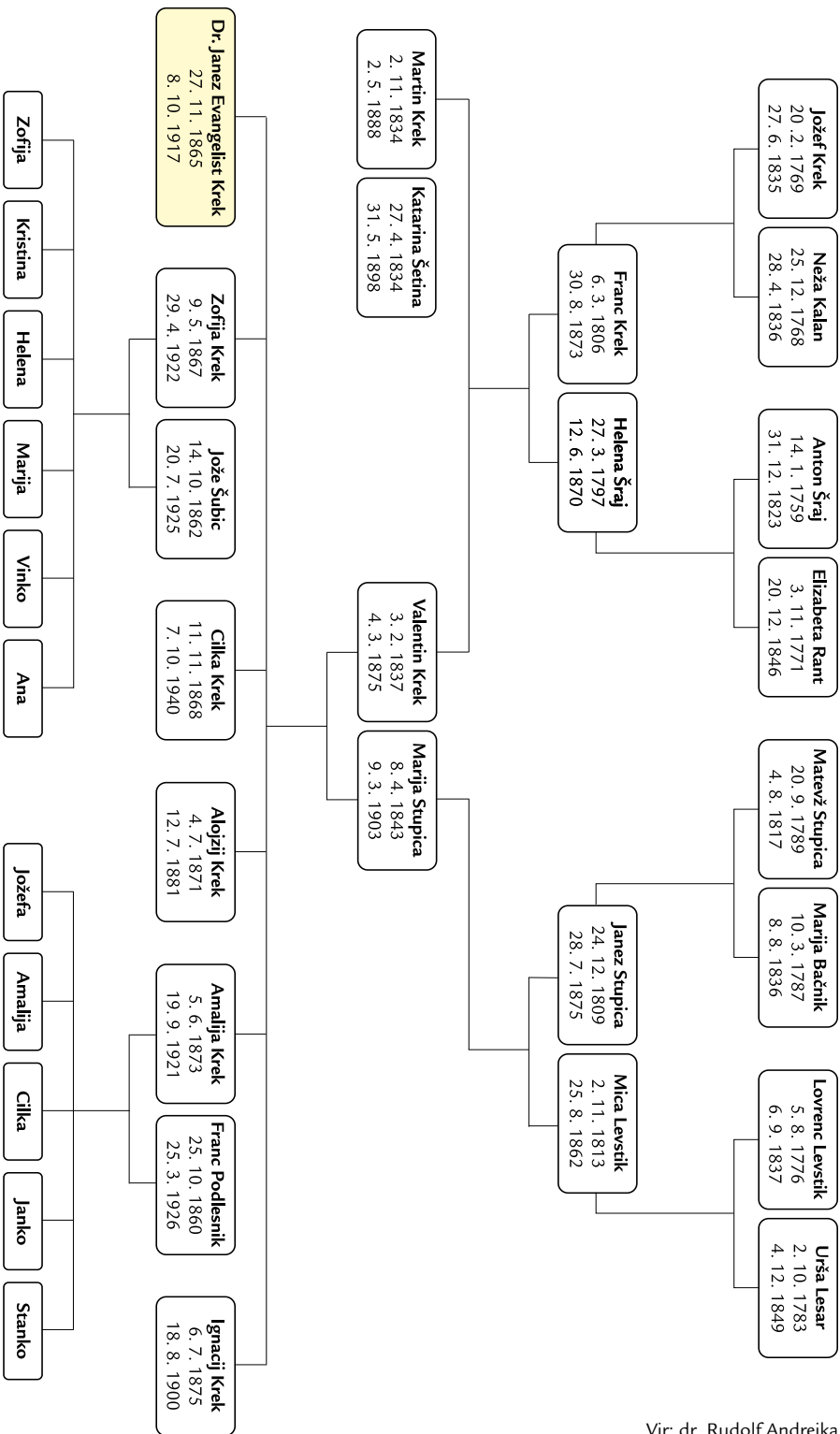

Vir: dr. Rudolf Andrejka

## Krekov rod

Priimek Krek se v naši okolici najprej pojavi v Poljanski dolini pod Blegošem in v Malenskem Vrhu. Ena od razlag pravi, da priimek Krek izhaja od besede Greco (Grk), ki se je sčasoma preoblikovala v Krek. Torej naj bi se v Krekih pretakala tudi mediteranska kri. Prvi Krekovec se pojavi v Selški dolini v letu 1664, in to je Jurij Krek v Dolenji vasi. Od tedaj se rodbina Krek širi v Selški dolini po moški in ženski strani. Za marsikoga v naši dolini bo zanimivo branje knjige dr. Rudolfa Andrejka z naslovom Selški predniki dr. Janeza Ev. Kreka iz leta 1932 na 87 straneh o tem, kako se razveja Krekov rod na različne rodbine po Selški dolini. A tukaj navajam samo ožje prednike. Janezov ded Franc Krek izhaja iz Ševalj št. 7. Leta 1833 se je poročil s Heleno Schreyevo, hčerjo posestnika Šraja s Studena. Po poroki sta vzela v najem stanovanje Pri Groseln v Selcih št. 66 in tam je ded Franc imel tudi tkalsko delavnico. Ker mu je posel dobro uspeval in je primerno zaslužil, si je od soseda Semena, po domače od Kalanovih, odkupil žitno kaščo in jo predelal v stanovanje. Spodaj si je uredil tudi prodajalno za svoje tkalske izdelke, žena pa je imela tudi trafiko. Ded Franc je bil visoke in močne postave in v Selcih je bil poznan kot zelo dobrovoljen možak, večni šaljivec. Že za dobro jutro je vsakemu namenil še kakšno besedo. Z ženo Heleno sta imela dva sinova, Martina (rojen 2. 11. 1834) in Valentina (rojen 3. 2. 1837). Oba sta se izučila za učitelja. Stric Martin je bil učitelj v Smledniku, kjer si je ustvaril tudi svoj dom in družino. Janezov oče Valentin je bil precej visoke postave, izredno močan, koščen mož gladko obritega, podolgastega obraza. Najprej je bil dve leti začasni učitelj v Dolenjskih Toplicah pri Novem mestu, nato tri leta učitelj v Gotenicah na Kočevskem, od tukaj pa je bil premeščen k Sv. Gregorju nad Sodražico. V Sodražici je spoznal županovo hčer Marijo Stupica. Pri hiši se je reklo Pri Oštirju, kar potrjuje, da je bila nekdanj tukaj gostilna. Marijin oče Janez Stupica sicer ni bil ravno navdušen nad to zvezo, ker bi rad hčer poročil premožnejšemu ženinu. Ma-

rija in Valentin sta se poročila 20. februarja 1865. Kot prvorojenec v zakonu se jima je 27. novembra 1865 rodil sin Janez. Oče Valentin je pri Sv. Gregorju opravljal delo učitelja ter obenem tudi cerkovnika in organista štiri leta. V tem času se je družina povečala še za dve hčeri, Zofko in Cilko. Plača učitelja je bila skromna, stroški so se povečevali, in zato je zaprosil za preemestitev v večji kraj, kjer bi lahko imel tudi boljšo plačo. Naslednje službeno mesto je oče Valentin dobil v Komendi (delo je nastopil na dan treh kraljev leta 1869), kjer so kot družina najprej stanovali v župnišču, ko pa je bila sezidana nova šola, so se preselili v stanovanje v šoli. Stanovanje je bilo še zelo vlažno in člani družine so pogosto boleli. Tudi oče Valentin je zbolel in zaradi neustreznega zdravljenja pri nestrokovnem človeku, ki je bil po poklicu čevljar, je 4. 3. 1875 umrl v 38. letu starosti. Zapustil je vdovo s petimi otroki, najmlajši sin Ignacij se je rodil po smrti očeta Valentina, ko je družina že živela v Štoku v Selcih. Sicer sta se v Komendi rodila še sin Alojzij (rojen 4. 7. 1871, umrl za kozami leta 1881) in hči Amalija. Ta se je leta 1902 poročila s posestnikom in gostilničarjem Francetom Prelesnikom iz Reteč pri Škofji Loki. Umrla je 19. 9. 1921. Starejša Zofija se je poročila s posestnikom Šubicem iz Gorenje vasi, umrla je aprila 1922. Janez je v Komendi pričel z osnovnim izobraževanjem. Oče ga je že kot petletnega fanta vključil v prvi razred, kajti kazal je izredno nadarjenost in veselje do učenja in dojemanja novosti. V Komendi je bil ob koncu šolskega leta 1871/72 vpisan v "zlate bukve za pridne šolarje" na drugem, eno leto kasneje pa na tretjem mestu.

## Družina Krekovih v Štoku, v Selcih št. 73, od aprila 1875

Krekovi so se morali izseliti iz stanovanja v Komendi, kajti učiteljevo stanovanje jim ni več pripadalo. Ded Franc, ki je bil takrat že več kot leto dni pokojni, je zapustil hišo v Štoku sinu Valentinu, in tako se je vdova Marija Krek s petimi otroki preselila



Hiša sredi vasi Selca, po domače v Štoku, kjer je živela družina Krekovich. Vir: Dolenc Ivan, Izbrani spisi I, str. 33

v Štok v Selca. Tako je Janez prišel v Selca, ko je imel devet let in pol (aprila 1875, kajti v začetku maja so že datirani dokumenti, da je družina živela v Selcih). Hiša je stala na mestu, kjer danes stoji Krekov dom. Kje točno je Janez dokončal 3. razred, nam ni znano (verjetno v Kamniku).

Naslednje šolsko leto 1875/76 je Janez obiskoval 4. razred ljudske šole v Škofji loki pri učitelju Lovru Sadarju. Imel je odličen uspeh in vpisan je bil v "zlate bukve za pridne šolarje" (na drugem mestu). Poučeval ga je učitelj Lovro Sadar, menda znan kot dober učitelj. V času pouka je živel pri zasebniku v Škofji Loki, ob nedeljah, praznikih in med počitnicami pa je bil pri mami, sestrah in bratih v Selcih. Iz tega časa je znana Krekova pripoved iz življenja pri gospe v Škofji Loki, dogodek, ki se je zgodil neko nedeljo pozimi, ko je bilo veliko snega in je bil hud mraz. Janez je ostal v Škofji Loki in z gospo sta bila pri maši v farni cerkvi. Janez pripoveduje: "Imel sem strgane čevlje, mraz je bil pa hud. Pa sem se prestopal z noge na nogo. Gospodinja me je dala zato klečat, ko sem prišel domov. Zdela se mi je to taka krivica, da nisem hotel vstati, ko je rekla, da je dovolj. Če bi me ne bila sama dvignila, ne vem, kaj bi bilo z menoj. Bržkone bi še do današnjega dne tam klečal."

Iz tega komentarja se že kaže karakter odločnega, trmastega Gorenjca. (A. Primc, str. 12.) Če hočemo Janeza Ev. Kreka dobro in pravilno razumeti, moramo predstaviti razmere, v katerih je Janez živel doma v Štoku. Steber družine je bila mati Marija.

### Štokarjeva mama Marija

Najprej moramo predstaviti njegovo mater Marijo, ki je bila vdova po možu Valentinu in s šestimi otroki odgovorna za preživetje celotne družine, torej nosilka in podpornica vseh štirih stebrov družine Krekovich. Mati je bila majhne, vitke postave, hitre hoje, rahlo zagorele polti, sicer zelo zgovorna in razgledana gospa, rada je pela in plesala, sicer pa je bila zelo podjetna in gospodarna. Glavne poteze v značaju Krekove matere so bile izredna ljubezen do revežev, srčna pobožnost in veliko veselje do branjca. Glavni vir dohodka je imela iz prodaje v trgovini v Štoku. Prodajala je osnovne prehranske izdelke, zdravilna zelišča in bižuterijo. Ker pri hiši ni bilo vrta in tudi ne polja, je vzela v najem njivo, da so pri hiši zredili prašiča. V njeni hiši so bili vedno dobrodošli berači iz Selške doline, kot da so tam doma.

Pri njej so se shajali 'Panani Janez', malo slaboumen mož, ki je za klobukom vedno nosil polno cvetic, 'Kofetek', 'Grbcev Gustelj', ki je rad slišal, če so ga imenovali 'gospod Gustelj' in ga vikali; 'Nora Baba', 'Kipi Nežka', posebna prijateljica Krekove matere, doma nekje s Poljanskega, zato je govorila 'kva pa', 'kok pa' (v pomenu "seveda"), in podobni. Po hišah je prodajala nogavice in drugo kramo, pa tudi dar je rada sprejela, če je tako naneso. 'Hroma Neža' je več let bivala v Štoku in je tam tudi umrla. Krekova mati ji je opravljala težko delo strežnice in ji kuhala, kar so ji za bolnico prinesli dobri ljudje, oziroma ji dajala od tega, kar je kuhala za svojo družino. Izvrševala je vsa telesna dela usmiljenja prav do zadnjega. Opisan je eden od takih skrajnih primerov, in sicer: Na nekem hlevu je umrl berač, prijateljček alkohola. Človek, ki je bil brez svoje strehe nad glavo, ni imel kje ležati na mrtvaškem odru, mrliške vežice pa še ni bilo. Vsakdo se ga je branil – pa ga je vzela Krekova mati, čeprav so potem teden dni pobirali za njim uši. Revežu ni dala samo daru uboge vdove; povpraševala ga je tudi po njegovih težavah in mu nudila dobro besedo, ki gre bolj v slast od kruha in vode. Pri njej so berači shranjevali svoje malhe. Če je prišel k njej lačen revež, mu je šla skuhat tudi sredi popoldneva. Tudi ob dveh po polnoči je še potrkal berač znanec na okno: "Mamka, odprite!" in bil je brez skrbi, da bo dobil prenočišče (V. Brumen, Srce v sredini, 20–21).

Pri Krekovi materi se niso shajali samo berači, ampak skoraj vsa selška vas, v poznejših letih tudi obiskovalci doktorja Janeza iz drugih krajev. Če je prišla ženska z daljnih hribov v Selca in hotela prenočiti, je šla h Krekovi materi. Tam prenočišče ni nič stalo. Dostikrat je spalo pod streho starega Štoka po deset tujih žensk. Krekova mati jim je drugo jutro kuhala zajtrk, po potrebi tudi kosilo. Razvila se je torej nekaka brezalkoholna gostilna za ženske. Krekova mati je pekla vsak teden najmanj enkrat kruh za svoje goste. Kava in štruca belega kruha sta stali skupaj 10 krajcarjev. Gospodinje na kmetih so se ji zelo smilile, ker so bile zgarane, utrujene.

Ob neki priliki je sama izjavila, da "če bi mi kdo hotel podariti grunt, da ga obdelujem, ga tožim na

krvav pečat". Zdelo se ji je nepošteno, da so mnoge kmečke žene morale opravljati vsa kmečka dela ter rojevati in vzgajati veliko otrok, kar jih je izčrpavalo, in so zato tudi pogosto mlade umirale.

Krekova mati je ves čas zvesto ohranila svoje domače ribniško narečje. Mnogo je brala. Navadne povesti za ljudstvo so se ji zdele preveč preproste. Poznala je Stritarja, Jurčiča, Prešerna, Sienkiewiczzeve romane, Ben Hura itd. Nekoč se je v Škofji Loki ob priliki porcijunkulskih odpustkov seznanila s Prešernovo sestro Alenko Prešeren (umrla je v 80. letu starosti leta 1891). To jo je zelo veselilo in mnogokrat je pripovedovala o njej.

V Štoku so bili dobrodošli tudi Janezovi vrstniki in vsi ostali otroci iz vasi. Mati Marija je neštetokrat pripovedovala otrokom zgodbe in pravljice, ki jih je prebiral. Zato so se otroci iz vasi zelo radi zbirali v Štoku. Pa ne le zaradi matere Marije, tudi vsi Krekovi otroci so bili zelo družabni in razigrani.

## Najstnik Janez

Janez je bil posebno nadarjen šaljivec in tudi v igri poln idej in hudomušnosti. Kar koli se je dogajalo na vasi, povsod je bil Janez poleg, če ne kar vodja skupine. O sebi je večkrat rekel: "V meni se pretaka šegava ribenska in odločna gorenjska kri." Šegavost je menda res podedoval po obeh svojih dedkih, in sicer po Janezu Stupicu, Oštirju iz Sodražice, in po dedu Francu iz Selc, oba sta bila veseljaka in šaljive narave. Za Janeza so prijatelji komentirali, da sta mu bila šegavost in zabavanje kot nujna potreba. Janez je bil kot otrok izredno živahen, vesel in razigran, tako da je mami večkrat povzročal težave, čeprav jo je neizmerno spoštoval in jo imel rad, kar potrjujejo njegovi spisi, pesmi in povesti. Na vasi si je zelo hitro pridobil svojo družino in vsi so bili radi z njim, kajti v njegovi družini je bilo vedno zabavno, živahno. Ker takrat seveda še ni bilo ne radia ne televizije, kaj šele računalnikov itd., so se otroci v prostem času podili po vasi, igrali razne igre. Med drugim se je že v prvem letu bivanja v Selcih naučil

igrati tarok, kajti v kasnejših letih je to znanje že prenašal tudi na sošolce. Čeprav je Janez šolska leta preživel največ v mestih Škofji Loki in Ljubljani, se je njegovo srce stalno vračalo domov k domačim in prijateljem v Selca.

## Gimnazijska leta

### 1876–1880: nižja gimnazija

Po osnovni šoli, ki jo je dokončal z odličnim uspehom v Škofji Loki, je nadaljeval šolanje na takratni prvi državni gimnaziji v Ljubljani. Učenci so bili takrat razdeljeni v skupino a in b. Učenci v skupini a so bili po večini nemških staršev, medtem ko je bila skupina b za Slovence. Krek je bil seveda v 1. b razredu nižje gimnazije, danes bi temu rekli v 6. razredu osnovne šole. Prvo leto je Janez stanoval v Ljubljani pri gospodinjici Katarini Vivodi v šentpeterskem delu mesta in bil je zelo dober učenec.

Glede na zelo dobre rezultate in primerno vedenje je bil sprejet v Alojzivišče in tam preživel v dobrem in urejenem zavetju, kjer je imel stanovanje in prehrano. Od šolskih predmetov je oboževal naravoslovne predmete, slovenščino, nemščino, zgodovino. Slovenščino ga je učil Ivan Jenko, brat Simona Jenka, verouk je poučeval mladinski pisatelj, slovestveni zgodovinar in slovničar prof. Josip Marn. Posebno rad ga je imel učitelj nemščine profesor Heinrich, ki mu je celo napovedoval – "Sie werden ein deutscher Dichter werden", da bo nekega dne postal nemški pesnik. Krek je sicer res že v 3. in 4. razredu nižje gimnazije bral Goetheja in Schillerja, a ostal zvest slovenskemu jeziku. Vsebinska izdelkov, znanje in razgledanost pri Kreku niso bili nikdar vprašljivi, medtem ko sta bila urejenost izdelka in pisanje po obliki vedno problematična, njegovi izdelki so bili pogosto neurejeni ali celo zanikrni. Sošolci so bili mnenja, da se Kreku, če je za obliko dobil slabo oceno, ni godila krivica. Podobno se je vedno bolj kazalo tudi v vedenju in v 4. razredu je dobil neugodno oceno iz vedenja. Ocena primerno je prinesla tudi težje posledice, kajti v nadaljevanju šolanja ni

mogel več stanovati v Alojzivišču in odslej je moral plačevati tudi šolnino. To je bila posledica njegove preveč žive narave, in kot rečeno, neprimernih izpadov, bil je že oboževalec tobaka. O teh gimnazijskih letih Krek sam ni kaj dosti govoril, čeprav je z nekaj sošolci ohranil stalno prijateljstvo za celo življenje, npr. z Boškovičevim Antonom s Češnjice, s katerim sta bila sošolca že od 4. razreda osnovne šole v Škofji Loki in nato skozi vsa gimnazijska leta, ter s Kržišnikom iz Poljanske doline.

### 1880–1884: višja gimnazija

V višji gimnaziji je Krek spet stanoval v zasebnem stanovanju. Ker mu mama ni mogla pokrivati vseh stroškov, si je moral služiti denar tudi sam z inštrukcijami, s pisanjem nalog sošolcem, tu pa tam pa je tudi prevedel kak spis ali tudi sam spisal povest za list Zgodnja Danica. Poučeval je otroke pri znanih premožnih družinah v Ljubljani, npr. pri g. Marzolinju, kavarnarju v Zvezdi, grofu Lichtenbergu ... Sicer mu je na splošno šolski uspeh nekoliko padel zaradi neurejenega življenja, saj je bil večkrat lačen kot sit. Poleg šolskih predmetov se je učil tuje jezike, francoščino, italijanščino, hodil k telovadbi in petju. Veliko je bral domače in tuje pisatelje. Kasneje je obiskoval govorniški tečaj in se oblikoval v izjemnega govornika, saj so ga poimenovali tudi 'slovenski Ciceron'. Sošolci pravijo, da se mu, če je Krek dobil slabo oceno, ni godila krivica, ampak je v višji gimnaziji izdeloval samo zato, ker je bil izredno nadarjen. Veliko je bral, zato je tudi veliko znal in zelo rad je pisal. V dijaških letih je objavljал svoje pisne izdelke v dijaškem listu Domače vaje, v Vrtnu, v Zgodnji Danici itd. Že v prvem razredu višje gimnazije je s sošolcem ustanovil svoj list Lipica. On je pisal pesmi, njegov prijatelj pa povesti. Na žalost je izšla samo prva številka, potem so jo na šoli prepovedali – nemškutarji seveda. Rad je hodil v gledališče. Običajno je vstopil v gledališče po prvem odmoru, da se je pomešal med gledalce, in tako prišel na stojšče brez plačila. V šolo je običajno nosil le en zvezek, v katerega je zapisoval vse predmete, ter zvezek za domače naloge. Predmete je izdeloval, ne da bi se

posebej učil, kajti bil je nadpovprečno nadarjen z izrednim spominom. Eden od sošolcev ga je hotel posnemati in je tudi začel uporabljati le en zvezek za vse predmete in rezultat takega dela brez velike nadarjenosti je bil ta, da je na koncu šolskega leta imel v večini predmetov nezadostno oceno. Krek je imel izjemen spomin: kar je slišal ali prebral, je tudi znal. To se je izkazalo tudi kasneje. Kar koli se je z nekom pogovarjal, si je zapomnil in ob naslednjem srečanju z dotičnim človekom je točno imel v spominu, kaj sta se pogovarjala. Imel je tudi talent, da je lahko sledil dvema pogovoroma hkrati. Tak primer opisuje sošolec Kržišnik, s katerim sta skupaj sedela v 1. In 2. razredu nižje gimnazije. Njega je namreč med poukom učil igrati tarok. Profesor Ahn je razlagal temo tiste učne ure in nenadoma pokliče Kreka, ki je v tistem trenutku razlagal sošolcu pravila taroka: "Krek, prosim, če ponovite, kaj sem razlagal." V začudenje profesorja je Krek vse, kar je razlagal profesor, natančno ponovil in profesor je izjavil: "Der Kerl ist doppelt pffiffig: er schwatzt und hört gleichzeitig zu." (Fant je dvakrat zvit: klepeta in poslušá obenem.) To, da človek lahko dela več stvari naenkrat, je znak neke posebne nadarjenosti. Krek je bil strasten igralec taroka in ta igra je še danes na Selškem zelo prisotna.

Krek je užival velik ugled med sošolci. V času višje gimnazije Kržišnik pravi: "Kdor sam ne zna naloge narediti, se obrne nanj in za majhno nagrado jih dela." Krek je imel tarifo: za srednjo oceno 2 krajcarja, za odlično (povoljno) pa 4 krajcarje. Pa je razrednik prof. Wiesthaler za to izvedel in je Kreka vprašal: "Krek, slišal sem, da Vi delate drugim naloge po 20 krajcarjev." Pa mu Krek odgovori: "Gospod profesor, ko bi jaz delal naloge po 20 krajcarjev, bi bil že bogat." Služil si je denar tudi s poučevanjem. (I. Dolenc.)

Tak je bil Janez Krek v dijaških letih v šoli in takšen je bil tudi takrat, ko je bil doma v Selcih. Poln idej in razigranosti. Prehodil je vse hribe okoli Selc, in to ne po poteh, ampak do cilja naravnost po gmajni in travnikih. Ker je bil med sošolci zelo cenjen, so ga sošolci tudi radi obiskovali na domu v Selcih.

Skupaj s sošolci so imeli pohode po naših hribih. Sošolec Jeglič iz Tuhinjske doline, kasnejši ravnatelj srednje šole v Ljubljani, pripoveduje o Kreku, da je v času, ko so bili skupaj v Ljubljani, najraje govoril o svoji mami, vrstnikih in o lepih krajih Selške doline. In sošolec Jeglič se spominja tistih dni: "Odločil sem se, da obiščem sošolca Janeza in da vidim ta nebesa, o katerih nam toliko govori Janez. Zares je lepo in zato sem še večkrat ponovil obisk." V tem času je bil župnik v Selcih učeni mož Mayer, pri katerem si je Krek rad izposojal tuje časopise. Sicer z župnikom ni imel drugih stikov in tudi v cerkev ni prav redno zahajal, kar je sicer mater žalostilo, a ona je trpela in molila. Janez se kasneje spominja, da jo je celo spraševal: "Mati, kaj pa vendar delate toliko časa v cerkvi?" - "Ko imam pa toliko opraviti notri," mu je odgovarjala. Tega razigrani Janez v tistem času še ni razumel. Kanonik Sušnik se spominja mladega Kreka: "Prišel sem v Selca za kaplana 22. septembra 1880 in sem odšel po skoraj 14-tih letih službovanja kot kaplan in pozneje župnik dne 19. maja 1894. Krek je bil ob mojem prihodu v Selca v V. gimnazijskem razredu. Že takrat je imel do ljudi veliko privlačno moč. Večkrat sem ga opazoval, kako je sedel - dostikrat s pipo v ustih - pred domačo hišo v družbi vaških dečkov in fantov, ki jih je vse zabaval." Župnik Vincenc Mayr, izobražen mož, ki se je mnogo bavil s socialnimi, političnimi in znanstvenimi vprašanji in imel naročene tudi redkeje liste, npr. Reform in Stimmen aus Maria Laach, je rekel o njem: "Ta fant je izjemno talentiran; ali bo ustvaril nekaj izjemno dobrega ali pa nekaj izjemno slabega. Za oboje ima talent. Sicer pa nismo mnogo občevali med seboj; Krek je prišel le redko v župnišče (takrat ko si je sposodil župnikove revije). Pač pa je bila dostikrat v župnišču njegova pobožna mati, članica tretjega reda. Ko pa je bil Krek v semenišču, je bilo župnišče njegov drugi dom."

Krekov vrstnik Janez Tavčar z Bukovice (kasneje je živel na Jesenicah), ki se je tudi sam veliko srečeval s Krekom, o dijaških letih pravi: "Krek je bil vseškozi jako živ in vesel dijak. Kadar je bil na počitnicah, je obhodil vse selške hribe. Vedno mu je gledala



kaka knjiga iz žepa, in od koder je prišel, je imel v gumbnici ali za klobukom cvetko. Veliko je zahajal med vaške fante in se rad pogovarjal z njimi. Če so kurili kres ali streljali z možnarjem ob žeganju, ni Kreka nikdar manjkalo med njimi." (I. Dolenc, str. 24.)

Kaj je bistvenega iz gimnazijskih let, kar je Kreka zaznamovalo za celo življenje? Že kot mlad fant se je moral postaviti na lastne noge. Uvidel je vse tegobe življenja in urejal stvari, kakor se je njemu samemu zdelo prav, brez denarja in brez zunanjih časti. Videl je od blizu življenje, kaj pomeni življenje "na dnu", videl cinizem, revščino in pokvarjenost, nepoštenost. Zgodaj se je spopadel s temi problemi in tako v poznejšem življenju ni pogrešal odlikovanj od javnih oblastnikov, saj si je izbral življenje s preprostimi ljudmi, kmeti in delavci, ki so vajeni trdega in žuljavega življenja. Prav njim je hotel pomagati, jih dvigniti in pobrati s tal. In če Kreka pogledamo iz tega zornega kota, kako je globoko v njem zakoreninjen čut do sočloveka, do trpečih ljudi, do zaničevanih in neukih, kako je narodu potrebna toplina ljubezni do bližnjega, potem se ne čudimo več njegovi odločitvi za duhovniški stan. Že takrat je razmišljal, kako bi lahko pomagal ljudem po sistemu, da jim ne deli rib, ampak da jih nauči, kako ribe uloviti, da bodo bolj samostojni, ozaveščeni, naprednejši itd. Stremel je po jasnem spoznanju, kakor sam pravi, a tega mu ni dala samo šola, ampak spoznanje v veri in v nauku Cerkve.

Krek je bil zelo uspešen v pisateljstvu. Začel je že kot 12-letni mladenič. Ko je stanoval v Alojzevišču (1868/69), je objavljaval v listu Domače vaje. Objavil je dve basni in kratko povest, naslednje leto tri pesmi in dve daljši povesti. Menda je napisal tudi šalo-igro, ki pa ni ohranjena. V višji gimnaziji se je začel ukvarjati z izdajanjem svojega lista Lipica (izšla je le prva številka). Nato je pisal v mladinski list Vrtec, kjer je izšla znana slika iz domačega življenja Mlada prijatelja in kmalu za tem druga njegova povest Marijica in Anica (obe sta podpisani z njegovim pravim imenom, kasneje pa je objavljaval pod psevdonimom) (I. Dolenc, str. 241–243).

## Študij teologije v Ljubljani v letih 1884–1888

Sošolec od 4. razreda osnovne šole v Škofji Loki in skozi vsa gimnazijska leta ter v bogoslovju Anton Pfajfar, Boškov s Češnjice, je Kreka zelo dobro poznal in sta bila celo življenje velika prijatelja. Anton je bil kasneje župnik v Dražgošah in Železnikih in pogosto omenja Janeza Kreka kot prijatelja, zato nam je njegovo pričevanje zelo pomembno za osvežitve osebnosti Janeza Ev. Kreka.

Sošolec Anton pripoveduje, da je Krek dejansko proti koncu gimnazije razmišljal o študiju slavistike in novinarstva. Takega mnenja so bili tudi njegovi profesorji, npr. Wiesthaler. Iskal je celo posojilo, da bi mogel oditi na študij na Dunaj. Vendar je po razgovorih in srečanjih, ki jih je imel v zadnjem letu gimnazije s takratnim bogoslovcem Hladnikom, ko sta skupaj premlevala socialna vprašanja, kar je njiju oba zelo zanimalo, Janez prišel do spoznanja, da bo, če želi uresničiti svoje življenjske cilje in pomagati revnim in neukim ljudem, to najbolje lahko izpolnil v duhovniškem stanu. Na to tematiko se je posvetoval tudi z domačim župnikom Mayerjem in je opustil načrt slavistike in novinarstva in se odločil za bogoslovje. Selčani so to njegovo odločitev komentirali, da je to milost izprosila njegova mati. Pa vendar je moral odločitev sprejeti sam v sebi. Krek se ni nikdar rad kazal navzven, rajši se je delal bolj skromnega in ni se bahal. Ta odločitev pa je vendar bila veliko presenečenje za vse, ker dotlej ni kazal nobene posebne nagnjenosti do duhovniškega stanu. Svojo dušo in razmišljanja pa je odkrival v svojih spisih, povestih in pesmih. In če beremo njegove pesmi, povesti, dramske igre ..., odkrijemo njegovo dušo in srce, ko izliva globoka čustva do trpečih, ponižanih, zaničevanih, in to vidi v kmečkem in delavskem razredu. O svoji duhovniški poti razmišlja v več spisih, a najbolje je to prikazano v povesti Stara mati (spisano januarja 1887 – to je v 3. letniku bogoslovja), ki je bila objavljena v Slovenskih večernicah. Krek piše o beračici Mini, ki je zapustila

testament: "Tebi Janez je namenjen ta testament. Ko sem živela, sem že še beračila zase; a kdo bo sedaj, ko umrjem, to prevzel? Zdaj, ko bo treba beračiti pri samem Bogu? Janezu sporočim ta posel: le uči naj se in naj se izuči za božjega berača, pa za dobrega, za izvrstnega. Za božjega berača ni vsak kar tako dober. Janez bo, to vem. In ko bo pri Bogu beračil za druge, naj ne pozabi stare šantove Mine; saj sva bila vendar dobra prijatelja."

Življenje v semenišču Krek opisuje: "V lemenatu sem bil popolnoma priskrbljen in nisem več stradal. Nagajal sem rad "modrim" svojim tovarišem. Hrana je bila gosposka, zato nisem razumel, zakaj nekateri zabavljajo čez hrano." (I. Dolenc.) Krek je vedno imel veliko smisla za humor, šale, dovtipe, skratka, bil je živahen, poln idej tudi v semenišču. Na ta račun imajo sošolci polno šaljivih primerov in nekateri so bili mnenja, da je Krek premalo resen. Vendar ni bilo čisto tako. Krek je natančno ločil, kje je resnost potrebna, kje pa se lahko nasmeji in našali do dna srca. Veselje in šala sta mu bila tudi v tem času prava potreba. Cenil je pomen veselja za duševno in telesno svežino.

Bogoslovje je na Kreka vplivalo ugodno. Imel je točno določen cilj, ki mu je podredil vse delovanje. V študiju je dosegal samo najboljše ocene, dodatno pa je bil aktiven v pisanju. Kot član in predsednik Cirilovega društva slovenskih študentov teologije je vsak teden spisal članek, ki ga je tudi predstavil v društvu in objavil. Namen društva je bil, da se študentje vadijo v pisanju in nastopanju ter znajo zagovarjati teze svojega pisanja. Profesor Fr. Lampe (mimogrede, ustanovitelj Cirilskega društva leta 1881) je o Kreku rekel: "Prav škoda bi bilo, da ne bi vzel v roke peresa in zapisal, kadar mu je volja in navdih." V bogoslovju je veliko bral, saj je bil eno leto tudi knjižničar, nadalje se je učil tujih jezikov, poleg tistih, ki se jih je učil v gimnazijskih letih, se je posvetil še slovanskim jezikom: češčini, ruščini, poljščini, srbohrvaščini. Te jezike se je tako dobro izučil, da je med počitnicami v Selcih imel privatno poučevanje jezikov. Tudi kot bogoslovec je v Selcih še naprej sodeloval z vaškimi fanti pri vseh aktivnostih, samo če

je mogel. Bil je še naprej razposajen in pripravljen za vsako šalo. Bil je izredno bister in hitrih misli. Veselje in šala sta mu bila življenjska stalnica. Iz tega časa je ohranjena pripoved, kako se je preoblekel v kmečkega fanta s selških hribov, se delal pijanega in šel pri belem dnevu k svojemu županu Vrhuncu, po domače Frtičarju, po dovoljenje, da se oženi. Dolgo se je župan trudil, da bi dobil od fanta, ki je stal na nezanesljivih nogah in ga obenem še neprestano silil s pijačo, potrebne podatke o njem in tisti Miciki iz bajte, ki jo bo fant vzel. Šele ko so se pričele ženske v hiši muzati, ker so ga prepoznale, je Janez urnih nog skočil iz sobe. Frtičar o tem dogodku ni maral z nikomer govoriti še štirinajst dni kasneje. Krek je v Selcih organiziral igranje dramskih iger. Za igralce je povabil vrstnike iz Selc in okolice ter tudi svoje sošolce. Tako je bilo življenje v Selcih v tistem času dokaj razgibano in živahno.

Novo mašo je Krek imel 23. julija 1888 na Brezjah. Za to se je odločil iz dveh razlogov: prvič, ker ni maral nobene zunanje slovesnosti in hvale, in zato bi rad mirno in zbrano okolje. Drugič pa zato, ker je osebno smatral, da se za duhovništvo in vse, kar ima, mora zahvaliti svoji priprošnjici Mariji Pomagaj na Brezjah. Zgodilo pa se je tako: V lemenatu je imel sostanovalca po imenu Matija Slak, ki je bil enakega mnenja s Krekom, in oba sta se odločila za novo mašo na Brezjah. V tem svetišču doslej še ni bilo nobene nove maše. Eden bo imel peto mašo in drugi tiho mašo. Kdo bo opravil katero, sta žrebala z metanjem kovanca. Žreb je določil, da ima Krek tiho mašo. No, vse tako tiho seveda ni šlo. Ker je svetišče na Brezjah spadalo v mošenjsko župnijo, sta morala najaviti svojo namero in prositi tamkajšnjega župnika, da jima to dovoli. Dovoljenje sta seveda z velikim veseljem župnika v Mošnjah tudi dobila. Iz župnije Selca se je zbralo na Brezjah precejšnje število ljudi. Nekdanji domači župnik Mayer je tudi imel novomašno pridigo, in sicer: stari župnik Mayer je pred mašo vprašal Janeza, koga imata za pridigarja. Janez razloži, da nista nikogar prosila. In takoj se je župnik ponudil in rekel: "Potem sem jaz novomašni pridigar." In tudi brez petja ni šlo. Jakob Aljaž, žu-

pnik iz Dovjega, sam dober glasbenik, je pripeljal na Brezje celotni pevski zbor iz Dovjega, ki je prepeval pri maši in po njej zunaj na dvorišču in v gostilni Pri Janezu, kjer je bila pogostitev. Janezova mama se je Aljažu še posebej zahvalila in ga v zahvalo javno poljubila.

## Podiplomski študij in doktorat v letih 1888–1892

Janez si je želel, da bi dobil službo duhovnika pri Sv. Lenartu, a je bila volja škofa Missia drugačna. Škof je po priporočilu rektorja bogoslovja dr. Kulavca videl v Kreku velik potencial, saj se je izkazal kot izredno nadarjen, vsestransko aktiven in marljiv študent, ki se mu lahko zaupajo višji cilji v poslanstvu v Cerkvi in v javnem življenju. Tako je jeseni 1888 prišel v Avguštinaj na Dunaj. Zgradba Avguštinaja je bila neposredno ob kraljevem dvoru, šola sama pa je slovela kot najbolj eminentna v celotni avstro-ogrski monarhiji. V tej ustanovi se je skozi celo stoletje obstoja (1816–1918) izobrazilo mnogo Slovencev. Med drugim smo Slovenci iz tega zavoda in šole dobili osem škofov in veliko drugih pomembnih javnih delavcev. Tudi Krek je bil kot študent pri profesorjih zelo cenjen. Ravnatelj Meier je o njem zapisal: "Krek hitro razume, študira z razumom. Je še mlad duhovnik z redkim talentom." Tudi v tem času se je Krek posvetil predvsem študiju, kjer je bil zopet med najboljšimi. A pogosto so mu misli uhajale nazaj domov v Selca in tako se potoži že v prvem pismu, ki ga piše prijatelju Janezu Mikušu z Dunaja 2. oktobra 1888: "Pod vtisom tako raznih stvari se mi kar blede. Vse velikansko, milijonsko – nežnosti, miru, tihote pogrešam. Pod mojim oknom vsak dan ob petih zjutraj do trde noči – pravi sodni dan. Vse dirja, vse teče ... Učenja bo dovolj, treba bo pozabiti za leto dni mila mi Selca, koder sem letos kaplanoval." Na dom in domači kraj ne moreš pozabiti, posebej če si v tujini, daleč od doma, od svojih ...

Na primer, ko piše pismo prijatelju Janezu Hladniku v Polhov Gradec 16. 3. 1890: "Pri naši farni

cerkvi se prične danes misijon. Klinkowstroem in Adel (jezuita) ga bosta imela. Bog ve, kako bo. Ljudje so grozno potrebni verskega pouka. In tisti, ki niso popolnoma moralno uničeni, se ga tudi ne branijo. Društva katoliška in dobre pridige imajo zlasti sedaj dosti obiskovalcev. Seveda biti mora v resnici dobro, kar se podaja. Sicer beseda božja doni po praznih kotih kvečjemu na kakega mežnarja stara kosmata ušesa." Ivan Dolenc, pisec Krekovega življenjepisa, navaja, da se je Krek z domačini pogovarjal po selško in tudi v pismih je večkrat uporabljal selški dialekt. Ko pa je pisal knjigo o njem, je vse te izraze posodobil. Sem in tja je pustil kakšen izraz kot npr. 'blez de' (pismo z 10. 1. 1892: "Jaz si ga blez de ne bom" – namreč pokvaril zdravja).

Poleg rednega študija pa je imel čas tudi za druge aktivnosti kot učenje jezikov: hebrejščine, kaldejščine, sirščine, arabščine, kajti v času študija se je tako navdušil nad svetim Pavlom, da je hotel nadaljevati študij Svetega pisma. Za ta poglobljeni študij moraš obvezno obvladati originalne jezike iz dežel delovanja apostolov. Sveti Pavel je pisal pisma v grškem jeziku, vendar je deloval na ozemljih današnje Sirije, Turčije, Palestine, Grčije, Italije. Klasična jezika latinščino in grščino je Janez že znal iz bogoslovja in jih je samo še izpopolnjeval.

V tem času se je intenzivneje začel ukvarjati s socialnimi idejami. Predvsem se je posvetil spoznavanju krščansko-socialnega gibanja v Avstriji, na Češkem in v Nemčiji. S tega vidika je obiskal slovenske rudarje v Westfaliji in med njimi preživel mesec dni, da se je na lastni koži prepričal o neurejenem stanju delavcev rudarjev ter o njihovem gibanju za delavske pravice. Podobne izkušnje je pridobival od svojih sošolcev v zavodu. Sošolce je imel iz različnih držav, oziroma z devetih različnih jezikovnih področij. Vse te jezike je Janez tudi znal oziroma s pogovorom z njimi izpopolnjeval. Ohranjen je zapis sošolca dr. Gustava Domabyla, doma iz Češke: "Običajno smo se po večerji sestajali v eni izmed sob sošolcev in tako je bilo tudi tokrat. Srečanje smo imeli v moji sobi in pozdravim Janeza in mu zaželim dobrodošlico med nami, na kar mi on odgovarja v čisti tekoči češčini in to je

bilo za mene tako presenečenje in poklon, da sva od tistega trenutka postala večna prijatelja." Ta prijatelj je imel tudi poslovljni govor na Krekovem pogrebu.

Iz tega časa imamo več pričevanj in zapisov, kako je Krek sicer pridno študiral, a so bile njegove misli večkrat v Selcih pri mami, pri domačih, pri prijateljih, v mislih v naših hribih in naravi, pri dogajanju v župniji in podobno. Tudi Krek ni bil brezčuten, čeprav razigrane narave, v bistvu pa zelo rahločuten.

Ko je bil sam v svoji sobi, je svoje občutke opisal:

## Sobica tiha

*Sobica tiha!*

*Loči me s svetom kot meniha*

*in se zapre za meno!*

*Ko se takole sam*

*z dumčico<sup>1</sup> igram,*

*svobodo dišem s teboj,*

*Sobica tiha!*

*Sobica tiha!*

*V tebi gosteje se vzdihla,*

*v tebi sladkeje smeji!*

*Mlado utriplje srce,*

*nove svete želje,*

*kakor da milim, se zdi,*

*sobica tiha!*

In v tej sobici tihi ob vsem delu, raznovrstnem študiju Svetega pisma, ko prebira pričevanje apostola Pavla, ob študiju jezikov in proučevanju socialnih idej krščansko-socialnega gibanja delavstva in kmetov v Avstriji, Češki, Nemčiji in tudi doma ..., on premišljuje tudi o domačem kraju in svojih dragih. Tak primer je zapisan v pesmi:

## Naročilo

*Čuj, povej mi, sonce zlato:*

*kaj se deje v mojem kraju?*

*Oj, pozdravi našo trato,*

*žitno polje, grme v gaju;*

*Soro, devo bistrooko,*  
*gor nad njo obraslo četo*  
*in ob njej temačno loko*  
*in krog nje tihoto sveto;*

*Sevnico, nje hčer, ki živa*  
*láhno čez robíde skače,*  
*déci bôso nogo umiva,*  
*ki po njej vriščoč kobáče!*

*Samosrajčni korenjaci*  
*se kotajo pod brvico*  
*in največji njih junaci*  
*skačejo raz njo v vodico.*

*Tik brvíce so stopnice,*  
*zraven njih pa dom kamnéní;*  
*ko zazreš mu belo lice,*  
*pa se zame z njim pomeni!*

*Sonce zlato, tam se ustavi*  
*in nasmej se trojici:*  
*skozi okence pozdrávi*  
*našo mater in sestrici!*

*In z najlepšim žarkom svojim*  
*ljúbko v hišico pokukaj;*  
*združen z vročim srcem mojim*  
*vse poljubi mi ondúkaj!*

(Dom in svet, 1889)

Med počitnicami se je veliko zadrževal v Selcih, doma in pri prijateljih. Ko je pisal pisma ali na njih odgovarjal, se je v času podiplomskega študija vedno podpisoval dr. Krek, kaplan v Selcih, čeprav uradno ni bil tako imenovan, ampak enostavno se je tako predstavljal. Takrat je bil v Selcih po odhodu župnika Mayerja za župnika imenovan dotedanji kaplan Janez Sušnik. Z njim sta bila velika prijatelja. Sušnik je Janeza na Dunaju večkrat obiskal. Po 3. letniku sta skupaj potovala na Češko v Prago na neko razstavo (leta 1891). Pomagal mu je tudi finančno



Selca leta 1890. Na levi strani k Štoku spadajoča drvarnica in del svinjaka. Fotografiral Janez Sušnik, takrat župnik v Selcih. Vir: Dolenc Ivan, Izbrani spisi I, str. 49

pri študiju, saj je bil Krek brez prave redne finančne pomoči. Krek omenja v nekem pismu, da nima niti toliko, da bi si kupil nove hlače, ki so se mu strgale. Z župnikom Janezom Sušnikom sta velikokrat obhodila hribe, večkrat obhodila vse naše podružnice in druge vrhove. Med drugim je Sušnik vpeljal Kreka tudi v lovsko družčino.

Janez Evangelist Krek je po štiriletnem študiju dosegel doktorat z najboljšo oceno iz disertacije z naslovom "De caractere et spiritu Santi Pauli apostoli" - O značaju in duhu svetega apostola Pavla.

## **Krekovo javno delo od 4. 6. 1892 do 8. 10. 1917**

Dr. Krek je pri 27 letih doktoriral in dokončal verjetno najlepši, najbolj brezskrben del življenja, kajti odslej ga kot izredno delavnega človeka vidimo vpetega v življenje in delovanje Cerkve in družbe na Slovenskem.

Zaradi izrednih talentov in dobrega študija je bil izjemno razgledan. V življenju je bil krščanskosocialno usmerjen. Pripravljen je bil, da se spoprime z družbenimi in gospodarskimi problemi in da kot duhovnik oznanja Kristusov nauk evangelija v duhu božjega usmiljenja. Kot prvo pa je bil Krek duhovnik. O svojem duhovniškem poslanstvu pravi, da duhovnik ni sam sebi namen, ampak je za ljudi, duhovnik je "božji berač", ki prosi pri Bogu za ljudi in jim pomaga. V tej krščanski usmeritvi deluje kot gospodarstvenik, kulturno-prosvetni delavec, politik in sociolog.

## **Prvo desetletje javnega delovanja od leta 1892 do leta 1902**

Po končanem študiju na Dunaju je 7. maja 1892 doktoriral in po treh dneh zapustil Avguštinej. Vrnil se je domov v Selca in preživel še tri tedne zadnjih študijskih počitnic. V teh dneh je zagotovo prehodil



Dr. Janez Evangelist Krek, fotografija iz leta 1895. Vir: Dr. Janez Ev. Krek, ob 90-letnici smrti, Inštitut za gošpodarske in družbene študije, 2007

vse naše hribe in se družil z domačini ter dnevno maševal v domači cerkvi svetega Petra ali pa tudi na kaki podružnici.

Prvo službeno mesto mu je škof Missia dodelil za tri mesece (od 4. junija do 31. avgusta 1892) v Ribnici kot kaplan. Nato ga je škof imenoval za stolnega vikarja v stolni cerkvi v Ljubljani in tukaj se prične poleg duhovniške službe tudi njegovo javno delovanje. Že takoj naslednjo nedeljo po prihodu v Ribnico je sodeloval na krajevnem shodu. Krek ima prvi javni govor na socialno tematiko o krščanskosocialnem gibanju. Ta krajevni shod je bil uvod v prvi vseslovenski shod, ki se je odvijal konec avgusta leta 1892 v Ljubljani. Škof je Kreka potreboval za udejanjenje socialnega gibanja v Ljubljani, kajti zagotovo je bil v tistem času najbolje usposobljen in prepričljiv zagovornik socialnega gibanja. Tudi cerkveno vodstvo s papežem Leonom XIII. in njegovo okrožnico *Rerum novarum* se je izjemno aktivno vključilo v širjenje socialnih idej v dobrobit kmečkega in delavskega stanu. Mladi Krek je že takoj z nastopom v javnem delovanju sodeloval v raznih odborih in bil obenem prepričljiv govornik na shodih po vsej škofiji. Krek je tipičen primer dobrega vodje in organizatorja. Ta

koj se je z lahkoto vključil v vse aktivnosti socialnega gibanja, kajti bil je dovolj usposobljen, nadarjen, hitro je vzpostavljajal dobre odnose z ljudmi, bil je odprt in širok v pogledih ter razumevajoč do življenja trpečega in zatiranega človeka, kmeta, delavca, malega meščana.

Leta 1894 je ustanovil Slovensko katoliško delavsko društvo v Ljubljani. Temu sledijo društva po drugih krajih. Kasneje je posebej ustanovil Katoliško društvo za delavke, najprej v Tobačni tovarni v Ljubljani.

Tega istega leta 1894 je Krek pričel ustanavljati zadrage po principu Fr. W. Raiffeisna, tako imenovane rajfajznovke, ki so protiutež tedanjim za drugam bratov Vošnjak, ki so se s časom izpridile v "kapitalistične denarne zavode" (prav tam, str. 68). Za kmete so bili njihovi krediti predragi. Niti ni bilo dosti boljše s posojili pri vaških posojilodajalcih, kjer so bili pogoji povečini prav tako oderuški. Skratka, mali kmetje so bili v primežu neznosnih pogojev poslovanja. Na Kranjskem je od leta 1868 do 1892 propadlo ali šlo na boben 10.190 kmetij. Zato je Krek začel ustanavljati nove zadrage, ki bodo bolj pravične in v pomoč obubožanemu kmetu. Na ta način bi zajezil tudi množično izseljevanje kmečkega prebivalstva. V tem času je bilo približno 80 odstotkov prebivalstva kmečkega stanu. Posledica neugodnih razmer je bila, da so se ljudje množično izseljevali. Ocena je, da se je v zadnjih desetletjih 19. stoletja samo v Ameriko izselilo 111.700 Slovencev. Poleg tega pa je bil še velik odliv v Egipt in Nemčijo ter druge dežele. Do konca prve svetovne vojne pa naj bi našo domovino zapustilo približno 300.000 Slovencev.

Bil je politični borec za izboljšanje položaja kmeta in delavca. Krek se tega leta spominja: "Bilo je leta 1894, ko sem se kot edini duhovnik v Avstriji izjavil javno za splošno, enako in direktno volilno pravico. Takrat so rekli, da sem socialni demokrat, da sem revolucionar, da sem rdečkar in ne vem kaj še vse." Napadali so ga nasprotniki in celo med duhovniki ni imel vedno podpore, kajti bil je tako napreden in inovativen, da mu niti njegovi stanovski kolegi niso

mogli slediti. Krek je celo zagovarjal ločitev Cerkve od države. Vendar tudi to njegovo tezo moramo razumeti v tistem časovnem obdobju delitve oblasti. Država oziroma cesar se je mešal v vso cerkveno upravo. V cerkveni hierarhiji je imel cesar podaljšano roko svoje oblasti. Škofe je nastavljal cesar, papež jih je samo potrdil. Škof ni le najvišja oblast lokalne cerkvene oblasti, ampak ima veliko državnih pristojnosti. Zato so škofje dobili naziv knezoškof. Cesar je dovoljeval in ukinjal cerkvene redove, samostane itd.

Leta 1895 je bila ustanovljena Zveza kranjskih hranilnic, kjer je bil Krek tajnik. V teh letih se je razmahnilo ustanavljanje zadrug. Iz krajevnih ali deželnih organizacij se je v letu 1898 razvila krovna organizacija Gospodarska zveza, ki je vključila vse tedanje kmetijske zadruge, rajfajznovke in še širše. Zveza je povezovala vse stanove, ki so delovali v narodnem gospodarstvu, kmete, delavce, trgovce, blagovna skladišča, posamezne obrtnike itd. Izvajala so se izobraževanja, predavanja, tečaji tako za zaposlene v zadrugah kot tudi za člane zadrug. Krek je tudi zagovarjal, da je združništvo brez izobrazbe prazno. Torej, zadruga je bila nosilec širših aktivnosti in ne le golo delo posojilnice in združevanja članov. Krek je bil s svojimi socialnimi pristopi izredno aktiven član.

Kot tajnik Gospodarske zveze pa je bil zelo aktiven v odboru Lesne izvozne zadruge. Zaradi notranjih nesoglasij z dr. Šuštaršičem, ki je odstopil, je bil 29. 12. 1902 soglasno izvoljen za predsednika Gospodarske zveze dr. Krek. Gospodarska zveza se je zaradi revizijskega postopka in nove zakonodaje v letu 1904 preimenovala v Zadružno zvezo. Na odboru je bil Krek potrjen za predsednika, kar je ostal do smrti.

Na jesen tega istega leta je bil Krek imenovan tudi za profesorja za sholastično filozofijo in nato še osnovnega bogoslovja v bogoslovju. V tistem času je bila to državna služba. Ker pa je bil Krek znan zagovornik slovanstva, je imel večkrat težave z nemško-avstrijsko usmerjeno vlado. Slušaatelji so zelo spoštovali Kreka kot profesorja, kajti v razlagah je

bil privlačen in razumljiv zaradi prikaza teorije s praktičnimi primeri. Sicer je bil menda dosleden in zahteven profesor.

Krek je tudi veliko pisal. Že v šolskih letih so mu prerokovali, da bo slavist in žurnalist, saj je že kot 12-letni mladenič objavljajal pesmi, pripovedi, s 15. letom pa je že izdal prvi samostojni list Lipica. Prva njegova knjiga je izšla v tretjem letu javnega delovanja. Pod psevdonimom J. Sovran je izdal knjigo Črne bukve kmečkega stanu. Revščino in trpljenje mnogih kmetov je spremljal že od otroških let naprej in to vedenje še poglobljajal s spoznavanjem kmečkega problema doma in v tujini. Za težak položaj kmeta, navaja Krek, je največ krivde v liberalizmu. Pohlepnost in egoizem liberalcev, ki vodita na eni strani v bogastvo posameznikov in na drugi strani množico ljudi pahneto v revščino. Tako imamo obubožani narod, ki ga pelje revščina v zadolževanje in nato največkrat v propad ali v množično izseljevanje. Vedeti moramo, da je bilo konec 19. stoletja v Sloveniji približno 80 odstotkov prebivalstva kmečkega stanu, delavstvo je bilo šele v nastajanju. Zato je Krek upravičeno na prvo mesto postavil skrb za kmeta, nato pa tudi za delavca, ki se mu ni godilo nič bolje kot kmetu. Krek je za tisti čas zapisal: "S kmečkim stanom se ni šaliti; kjer propada kmečki stan, propada tudi država, kjer so že položili kmečki stan v gomilo, kaj kmalu gre za njim tudi država," in nadaljuje, "s krvjo in solzami pisana zgodovina nas uči, da je duševno življenje v tesni povezavi s telesnim ... Po pravici smemo reči: kdor se bojuje za to, da se vrnejo našemu kmečkemu stanu pogoji njegovega obstoja, kdor deluje za kmečki stan, se bojuje in deluje s tem že tudi za ohranjanje duševnih blagov: vere, omike, narodnosti."

Ivan Cankar je o knjigi Črne bukve kmečkega stanu zapisal: "Ko sem dovršil realko, so mi bile pač znane rodbinske razmere cesarja Nerona, poznal pa nisem politične zgodovine slovenskega naroda; vedel sem, kakšna je bila agrarna zakonodaja v rimski republiki, nisem pa vedel, kakšna je bila volilna zakonodaja na Kranjskem ... Doktor Krek pa je

učil svoje apostole. Tudi meni je povedal, da so na svetu stvari, o katerih se šolski modrosti ne sanja. Nekoč (1895/96) sem gazil sneg na poti domov iz Ljubljane proti Vrhniki. Tam nekje pri Brezovici me dohiti s svojimi sanmi ugleden rodoljub in me je povabil, da prisedem. Med vožnjo mi pripoveduje o neki knjigi, ki se ji je reklo 'Črne bukve kmečkega stanu', ki jo je napisal doktor Krek. Rodoljub je bil take misli, da je knjiga dobro pisana, ali da je na vso moč nevarna in puntarska in da bi preprostega človeka lahko pohujšala. Takoj sem jo iztaknil in prebral. Izkazala se je pomanjkljivost moje šolske izobrazbe. Stvari, ki bi jih bister kmet z lahkoto razumel, sem moral brati po dvakrat ... Toliko sem navsezadnje občutil, da nekaj na svetu ni v redu." (Prav tam, str. 252.)

Naslednja Krekova knjiga z naslovom Socializem, ki je v letu 1901 prvotno izhajala kot podlistek (od 6. 4. do 30. 11. 1901), predstavlja družbeno-socialni odnos do delavca in vsebuje predloge za reševanje socialnega problema delavcev. Krek se je zavzemal, da delavec mora za svoj polni delovni čas in izpolnjeno delo dobiti primerno plačilo, s katerim lahko dostojno živi. Socialno gibanje je spoznaval v tujini in ga prenašal v naše okolje. Spisal je svoj pogled na socialistično družbo na krščanskih temeljih, kar je udejanjal v družbenih dejavnostih. Predvsem pa je bil on sam popoln socialist, ker je vse svoje dobrine dobrovoljno razdaljal.

Naslednje pomembno knjižno delo so Zgodbe svetega pisma. To delo je sicer prevzel od svojega profesorja Frančiška Lampeta, ki je leta 1900 nenadno umrl in zapustil nedokončano delo. Krek je nadaljeval delo v naslednjih desetih letih in objavljal v reviji Dom in svet, ki jo je ustanovil prav prof. Lampe. Veliko tega dela je kasneje Krek opravil med počitnicami na Prtovču, v zbranosti in miru, odmaknjen od mestnega vrveža.

Leta 1897 je bila ustanovljena Slovenska krščanska socialna delavska zveza, poznejša Prosvetna zveza, ki ji je Krek predsedoval od leta 1900 vse do svoje smrti.

Tega leta je Krek nastopil prvi mandat državnega

poslanca v državnem zboru na Dunaju, ki je trajal do leta 1900. Nato ni hotel več kandidirati, ker je smatral, da bo lahko več koristnega naredil doma na Kranjskem, zato je kandidiral za deželnega poslanca. Tako je bil Krek leta 1901 izvoljen v kranjski deželni zbor in to tudi ostal do smrti. Ker v naslednjem mandatu ni bilo primernih in usposobljenih laičnih kandidatov za državni zbor, je škof Jeglič spet pregovoril Kreka, naj prevzame kandidaturo, in tako je bil leta 1907 izvoljen za državnega poslanca in to tudi ostal do smrti. Krek je te službe jemal zelo resno, zato je bil vedno aktiven, delaven v pripravah ter se v parlamentu oglašal s predlogi in v diskusijah.

Leta 1898 je bilo ustanovljeno Slovensko delavsko stavbno društvo, ki mu je Krek predsedoval od leta 1901. To društvo je imelo namen izboljšati stanovanjske razmere delavcem. V nekaj letih so postavili nekaj delavskih naselij, a ker ni bilo širše državne podpore, je tudi zamrlo.

Leta 1901 je bila ustanovljena Katoliška narodna stranka, ki se je 27. 11. 1905 preimenovala v Slovensko ljudsko stranko, leta 1907 pa v Vseslovensko ljudsko stranko, ki je združevala vse lokalne ljudske stranke. Prevladala je Šuštaršičeva in ne Krekova strategija, kar pomeni, da je poudarek na kmečkem volilnem telesu in ne toliko na delavstvu. Vendar je Krek v stranki imel vodilno vlogo, saj je bil Šuštaršič v tem obdobju povečini na Dunaju in vse delo v stranki je opravil Krek. Anton Slodnjak je o Kreku izjavil, da je bil "po srcu in prepričanju socialist. Bil je gotovo prvi duhovnik pri nas, ki je objektivno študiral mednarodno delavsko gibanje in spise njegovih voditeljev ter se je boril – sicer v skladu s svojim svetovnim nazorom in poklicem – za teoretske zaključke in praktične ukrepe, s katerimi bi se dalo reševati naš narod ... Zato je treba priznati, da je iskreno hotel delavstvu gmotno in politično pomagati, ustaviti propadanje kmečkega stanu, zajeziti izseljevanje in povesti kmeta do umnejšega gospodarjenja in obdelovanja zemlje." (V. Brumen: Srce v sredini, str. 113.) Stranka je imela vsako nedeljo svoj shod, kjer je Krek največkrat razlagal svoj socialni program.



## Krekovo delovanje v Selški dolini

Vse zgoraj navedeno daje vtis, da Krek, potem ko je nastopil v javnem delu, ni imel več časa za sprostitev, počitnice, za obisk domačih, prijateljev, znancev. Ne, to ne bi bilo v Krekovem slogu, ki se je izredno rad družil z ljudmi, še posebno s tistimi, ki so mu bili blizu. Njegova živahna narava ga je enostavno silila v druženje, v pogovore. Tako je seveda vedno našel čas, da je obiskal domače, predvsem je bil navezan na svojo mamo. Seveda pa ni pozabil na prijatelje, vrstnike na vasi, s katerimi je rad igral tarok. Na vasi s fantini niso igrali za denar, ampak so točkovali. Ko pa je bil s parlamentarci, so igrali tudi za denar. Soigralci pripovedujejo, da je med igranjem, če so mu karte dobro kazale, rad tudi prepeval. Če pa je izgubljal, je bil običajno bolj potr, pa ne zaradi tega, ker je izgubljal v igri, ampak ker v žepu običajno ni imel več denarja, ker ga je pred tem že vsega razdelil. Od koga naj si sedaj sposodi denar, to ga je mučilo.

Krek pa je s svojim delovanjem razgibal družbeno-kulturno in gospodarsko življenje v Selcih in Selški dolini. Zelo velik je bil Krekov vpliv na razvoj gospodarskega življenja v Selški dolini. Med prvimi Krekovimi zadrugami je bila leta 1897 v združni register v Ljubljani vpisana selška Hranilnica in posojilnica. Za tem so zadruge ustanovljali še v drugih krajih Selške doline: leta 1899 na Češnjici, leta 1902 v Sorici, leta 1908 v Dražgošah in Železnikih. Leta 1897 je bilo ustanovljeno tudi gasilsko društvo v Selcih. Na prehodu stoletja imamo 5. 10. 1899 registrirano Kmetijsko društvo za Selško dolino v Selcih, pomembno z vidika razvoja kmetijstva in izobraževanja za različne kmetijske panoge, kot so živinoreja, sadjarstvo, planšarstvo ... Konec 19. stoletja imamo v Selcih in v Selški dolini že močno razvejane dejavnosti, ki se sčasoma oblikujejo v zadruge in društva. Kar se tiče združne dejavnosti, so po vseh večjih vaseh v dolini mlekarske zadruge, prirejajo se kmetijski in sadjarski tečaji, za žene in dekleta so organizirani kuharski in šiviljski tečaji. Na kulturnem področju so bili aktivni pevski zbor, godba na

pihala, dramska sekcija, ki je prirejala igre, proslave, bralna društva so bila skoraj po vseh večjih krajih v dolini, npr. v Dolenji vasi, na Češnjici, v Železnikih... Krek je bil že od otroških let aktiven v bralnem društvu v Selcih. Že dalj časa je bilo aktivno lovsko društvo, kjer se je v lov večkrat vključeval tudi Krek, čeprav ni bil ravno strasten lovec, vendar bolj ljubitelj narave. Postopno se uveljavlja planinstvo in leta 1907 je že ustanovljeno Planinsko društvo za Selško dolino s sedežem na Češnjici.

Iz obdobja, ko je bil Krek kot parlamentarec na Dunaju, pripoveduje njegov kolega Anton Pfajfar, župnik v Dražgošah, naslednjo prigodo: "Prosil sem Kreka, naj bi ob našem župnijskem prazniku prišel maševat in pridigat v Dražgoše." Ker pa je bil Anton malo nezaupljiv, kaj pa če ne bo mogel priti z daljnega Dunaja, je povabil še prijatelja Krhneta z enako prošnjo. Že je bil kolega g. Krhne pripravljen za maševanje, glej, vstopi Krek ves oznojen, preprosto napravljen in sicer v telovniku in pumparicah ter obut v usnjene škornje in pravi: "Prišel sem naravnost z Dunaja preko Bohinja." (Seveda peš čez Jelovico.) In se pošali: "Pa pravijo, da sem mlačen duhovnik. Povej mi ga, ki bi bil to storil."

Izredno rad je govoril, pridigal v cerkvi ali izven nje. Sam je rekel: "Jaz lahko pridigam 25-krat na dan." Govora nikdar ni imel napisanega, ampak je govoril prosto z neverjetno vnemo, tako da je vse poslušalce navduševal nad temo, ki jo je obdeloval. Tudi France Koblar opisuje primer, kako je Krek prišel na pustni torek maševat in pridigat v Železnike. "Že je zvonilo, ko je počasi, skoraj brezbrizno prišel v škornjih po cesti, zavil čez trg naravnost v cerkev in že je stal na prižnici. Govoril je o sv. Rešnjem telesu. Ljudje so bili prevzeti, veljalo pa je splošno: Krek take stvari stresa iz rokava, premisli mimogrede in pridiga mu je igrača."

Krek je vedno izkoristil svoj prosti čas, da je obiskal ljudi in kraje v Selški dolini. Običajno je bilo to povezano z nekimi dogodki, saj je tudi v prostem času delal. Za primer navajam samo eno leto, in sicer leto 1899, ko je bil polno zaseden z drugimi službami in dolžnostmi, in sicer: bil je državni po-

slanec z delom v parlamentu na Dunaju, sočasno je bil profesor na bogoslovju, stolni vikar, organizator zadrug, hranilnic, izobraževanj itd., pa vendar ga pogosto vidimo med svojimi domačimi, prijatelji in znanci v Selški dolini. Tako je vodil v mesecu marcu 11-dnevni misijon v Sorici; 17. julija je na Frtici v Selcih razlagal volivcem brezplodnost dela v dunajskem parlamentu; nato je 13. avgusta blagoslavljal zastavo Pevskega društva Ratitovec v Selcih; teden dni kasneje, 21. avgusta, je imel v Selcih govor na proslavi ob 50-letnici vladanja cesarja Franca Jožefa; zadnji vikend v avgustu so ga na domu v Selcih obiskali prijatelji iz Primorske (Adam) in Ljubljane; 4. septembra je imel Krek govor na shodu v Železnikih. Iz tega je razvidno, da se je v počitniških mesecih veliko zadrževal v domačih krajih, potem pa je bil spet razpet med Dunajem in Ljubljano v različnih službah in dolžnostih.

Leta 1901 je nastopil delo v deželnem zboru, kajti smatral je, da je bolj potreben doma in rešuje deželne probleme naroda. In že na prvem deželnem zboru v letu 1901, ki se ga je Krek udeležil, je govoril o Schweglovem predlogu za obnovo ceste po Selški dolini. Cesta je bila potrebna razširitve in boljše povezave s Primorsko oziroma z Baško grapo. V tem času se je pričela gradnja železnice Jesenice–Gorica skozi Baško grapo. Cesta je bila razširjena do Podrošta v letu 1903. S strani Baške grape je cesto gradil grof Ceconi (italijanskega porekla), ki jo je povezal s Selško dolino preko Petrovega Brda do Podrošta. Železnica je bila odprta leta 1906, kar je bilo izrednega pomena za gospodarski razvoj. Krek se je vključeval, kjer je le mogel, in gledal na dobrobit ljudi in krajev njemu priljubljene Selške doline.

Leta 1902 je ugasnil plavž v Železnikih. To je dolini prineslo veliko problemov. Ugasnili so rudniki in nekatere dejavnosti, ki so bile povezane s fužinarstvom. Obrtna dejavnost je imela že neko tradicijo in le-ta se je močneje razvijala tudi izven fužinarske stroke. V tem letu je zabeleženo v Selški dolini 26 različnih obrti s 111 obrtniki. Največ je bilo čevljarjev, mizarjev, krojačev, kovačev, usnarjev, tkalcev itd.

Ustanovljena je bila Sodarska zadruga, ki je leta 1902 že imela 75 članov s približno 140 delavci. To je obenem zametek današnjega Alplesa. Zadruga je izvajala tudi izobraževanje za zaposlene, da bi delavci dobili strokovno in tudi splošno znanje, kar je Krek vedno poudarjal: ljudje morajo dobiti več znanja. Liberalci so leta 1910 ustanovili v Železnikih svojo sodarsko zadrugo (35 članov). (N. Žumer, Obrt in obrtna podjetja, str. 179.)

Takrat so bile pomembne nekatere obrti, ki jih danes praktično ni več: oglarji, apnenčarji, delo v skrilovih nahajališčih (Zali Log, Sorica, Nemilje, Dolnja vas), vprežni konjski prevozniki ...

V tem letu je izšla pri Leonovi družbi (Krek) knjiga Franca Kosa Gradivo za zgodovino Slovencev od leta 501 do 800. Pri Slovenski matici so imeli drugačne načrte in zato knjiga ni bila tiskana pri Slovenski matici, ampak se je Kos dogovoril s svojim vaščanom in sorodnikom Krekom, da bo to knjigo tiskala in izdala Leonova družba. Ravno ko je Krek v svoji delovni sobi prebiral novo knjigo Gradivo za zgodovino Slovencev, je prišel k njemu prijatelj Finžgar. Krek mu je dal pobudo: "Preberi to knjigo in napiši nekaj lepega o Slovencih. Ti si mojster peresa, tebi zagotovo to ne bo pretežko." Krek je knjigo poklonil Finžgarju in on je začel prebirati in ustvarjati. Finžgar je na podlagi te knjige spisal roman Pod svobodnim soncem. Roman je najprej izhajal kot podlistek v reviji Dom in svet v letih 1906/07, v knjižni obliki je roman izšel leta 1912.

## Leto 1903: "čolnič, ki v večnost poroma, več se ne vrne do doma ..."

Ko je bil Krek v največjem zagonu delovne ustvarjalnosti, zasut z delom in idejami, se zgodi za njega dotlej najtežji dan v življenju. Še nekaj let kasneje, spomladi 1907 na Dunaju, je v govoru na sestanku dunajskih katoliških slovanskih društev priznal, da je bil to najbridkejši udarec, ki ga je bil kdaj koli zadel.

9. marca 1903 je zaradi srčne kapi umrla mati Marija, Štokarjeva mati. Pokopana je na selškem pokopališču. Pokopališče takrat še ni bilo staro deset let. Grob je ob vzhodni steni obzidja, kjer je vzdana črna marmornata plošča nepravilnih oblik z belim golobčkom in napisom:

**V MIRU!**  
**MARIJA KREK**  
**MCMIII**

Spomenik je dal postaviti sam Krek po vzorcu grobnih napisov v rimskih katakombah, ki jih je sam preučeval, ker je globoko cenil delo in trpljenje prvih kristjanov.

O mami se je vedno izražal z največjim spoštovanjem. Vedno jo je onikal. Že kot dijak, gimnazijec in kasneje študent je napisal o mami veliko lepih misli, pesmi. Kmalu po smrti mame je spisal pesem Mati:

*Ljubi sveti Miklavž,  
s cerkvico nad Soro,  
preko Golice raz goro,  
pridi, brž pridi v podporo,  
vernih brodarjev svetnik!*

*Ljubi sveti Miklavž:  
čolnič odpravljamo z doma,  
čolnič, ki v večnost poroma,  
več se ne vrne do doma ...  
v prsih nam poka srce.*

*Ljubi sveti Miklavž,  
solza obupno pekoča,  
žalost moreča in žgoča  
v vzdihih ti prošnjo naroča:  
sprejmi naš čolnič na pot!*

*Ljubi sveti Miklavž,  
smrtnega sila viharja  
burno ob čolnič udarja –  
bodi mi ti za krmarja,  
v pristan ga vodi zvesto!*



Nagrobni spomenik materi Mariji Krek na selškem pokopališču na vzhodni strani obzidja. Foto: Franc Pfajfar

*Ljubi sveti Miklavž,  
takega čolniča vali  
smrtni še niso obdali  
in ga tja v večnost peljali:  
Matere duša je v njem.*

*Ljubi sveti Miklavž,  
vodi iz ječe telesa  
gori jo v sveta nebesa ...  
Z Bogom! Oh, ura slovesa.  
Toda – saj pojdem za njo!*

(Sovran, Dom in svet XVI, 1903, str. 372;  
Sovran je Krekov psevdonim.)

Kako spoštljiv in ljubeč odnos je imel do svoje mame, Krek opisuje v Slovincu leta 1905: "V moji duši živi samo en izraz za mojega angela: Lica nagubana, razorano čelo, dvoje živih in črnih oči, s srebrom prečkani lasje – tak je obraz mojega angela. Iz oči mu sije ljubezen, močnejša kot smrt, iz srebrnega venca na glavi mi govori skrb, živa in čista, iz brazd na čelu in gub na licu pa berem dolgo in težko povest o delu, trudu in žrtvah ...

Vsaka brazdica, vsaka gubica je lik granitni spomenik srčnih bojev in zmag, nema priča o srcu, ki je izkrvavelo v požrtvovalni angelski službi. In duša moja mi priigra k njemu mladega dečka, ki gleda sanjavo odprtih oči v daljavo, kjer išče meja svojih bodočnosti. Brezskrben odhaja od doma, tresoč roka mu prek-

riža jasno čelo. Tak je moj angel." To so misli, ki ponazarjajo čuteče srce človeka in bistrournost duha v njem. Zato se ni čuditi, da se je v tednih po mamini smrti moral umakniti za nekaj dni k prijatelju škofu Mahničju na Krk. Na ta obisk se nanaša ena izmed najlepših Krekovih pesmi: Bršljana (Dom in svet, 1903).

*Videl sem tebe, oj morje Jadransko,  
slišal šumenje sem tvojih valov,  
sanjal o domu na tvojih otokih,  
zibal v šepetu se tvojih vetrov.*

*Sonce žarilo mi mlado je lice,  
cvetje dehtelo mi z redkih ograd,  
živo se zdelo mi golo skalovje,  
ko je sijala nanj tvoja pomlad.*

*Pomnim te; toda spomini bledijo,  
živo mi eden le v srcu blesti:  
brst, opleteni z zelenim bršljanom,  
Tebe zró vedno moje oči!*

*Z brstom kvarnerskega krasa se merim:  
v teh sva enaka: tla skalna obeh;  
eno okrožje: valovje šumeče,  
nekaj i cvetja v zelenih vrteh.*

*Brst moj kvarnerski, z bršljanom poviti,  
v tvojem spominu rosé mi oči:  
Vse je – skalovje, valovje in cvetje,  
toda bršljana, bršljana pa ni!*

(Sovran, Dom in svet, 1903, str. 372;  
Sovran je Krekov psevdonim.)

V domači hiši v Štoku je ostala samo še sestra Cilka. Ona je hišo v Štoku tudi podedovala. Ker je sestra Cilka imela na skrbi svojega brata Janeza, sta se z Janezom odločila, da Štok prodata in se preselita v skupni dom v Ljubljani. Hišo v Štoku je kupila selška Hranilnica in posojilnica. Neuporabno hišo v Štoku je Hranilnica in posojilnica podrla in na tem istem mestu zgradila ponosno stavbo Selški dom. Otvoritev je bila leta 1908.



Krekov dom v Selčih, ki stoji na istem mestu, kjer je stala hiša v Štoku. Od ustanovitve leta 1908 do 1922 je bil Selški dom, nato do konca druge svetovne vojne Krekov dom. Po vojni se je preimenoval v Mladinski dom do leta 1979, nato pa je spet Krekov dom. Foto: Franc Pfajfar

Tako kot prej, ko so se Selčani radi zbirali pri Krekovi mami, je sedaj postal Selški dom središče vsega dogajanja v Selcih. V njem so bili prostori občinskega urada, posojilnica in hranilnica, izobraževalno društvo. V domu je bila tudi hiralnica, prostor za brezdomce. Celotno nadstropje in podstrešje je po želji dr. Kreka dobilo Prosvetno društvo. Na podstrešju so uredili Krekovo sobo, da je lahko Krek tukaj tudi bival, kadar je prišel v Selca. Soba je bila opremljena s kmečkim pohištvom, kakor je Krek sam želel. Okno je bilo obrnjeno proti Sv. Miklavžu, hribu, ki mu je bil posebno drag, saj je pod njim počivala njegova mati. Sestra Cilka je z dodatnimi posojili zgradila vilo v Ljubljani (danes Njogoševa 17). Dr. Krek se je iz škofijskega stanovanja ob stolnici preselil v novi dom v letu 1905, kjer je zanj skrbela sestra Cilka. Skrbela je za brata Janeza kot gospodarica in gospodinja. Vendar se ji Janez ni vedno pustil upravljati, predvsem glede zunanje uredenosti. Sestra Cilka je hotela, da se za svoj status, ki ga je Janez imel, tudi primerno oblači. Janez pa ni maral uglajenosti, tako da so o njem kolegi govorili, da je

celo zanemarjen ali zanikrn. Vendar je bil tako navažen že od otroških let in o tem pričajo njegovi sošolci in prijatelji. Dogodilo se je celo tako, da mu je sestra kupila novo obleko, on pa jo je dal beraču.

## Na Prtovču

Po maminu smrti se Krek ni več toliko zadrževal v Selcih. Občasno je bival v svoji sobi v Selškem domu ali župnišču, vendar je glavnino svojih počitnic odslej preživel na Prtovču Pr Lukovc, pri gospodarju Petru Pavliču. Nekateri viri navajajo, da je živel v mežnariji, kar ni pravilno. Samostojne hiše kot mežnarije na Prtovču nikdar ni bilo. Imeli pa so mežnarja, in to je bil Peter Pavlič, po domače Pr Lukovc (danes Pr Luk). Gospodar Peter je bil mežnar in tudi ključar cerkve Marije Pomočnice na Prtovču.

Občasno se je rad mudil tudi pri svojih prijateljih kot na primer pri sošolcu Antonu v Dražgošah ali sošolcu "cimru" Matiju Slaku, ki je bil najprej župnik v Predosljah, nato pa na Brdu pri Lukovici. Kasneje je



Vas pod Ratitovcem, Prtovč, kjer je po letu 1903 Krek preživel počitnice. Vir: [www.gore-ljudje.net](http://www.gore-ljudje.net)

rad zahajal tudi k prijatelju Ludviku Bajcu v Šentjanž na Dolenjskem. Z Bajcem sta postala prijatelja, ko je bil Bajc kaplan v Selcih od leta 1904 do 1907. Skratka, Krek je bil odprte in vesele narave in se je vedno rad družil z ljudmi. Povsod je bil tudi prisrčno sprejet.

Po letu 1903 pa je Krek povečini preživiljal počitnice na Prtovču Pr Lukovc in v hribovju Ratitovca. Hranil se je z domačo kmečko hrano, imel več miru za spanje in veliko hodil po hribih. Nosil je navadne irhaste hlače, dokolenke, neugledne čevlje ali bil tudi bos, imel je kratek jopič in na glavi klobuk. V življenje na Prtovču se je tako vživel, da je bil z vsemi šestimi družinami, kolikor jih je takrat bilo na Prtovču, kot ena družina. Vključeval se je v vaško in kmečko delo, hodil na Ratitovec in okoliške hribe, na vasi ob vodnjaku je imel veliko vaško klop, kjer so se zbirali domačini in tudi njegovi prijatelji, ki so ga obiskovali iz Ljubljane in od vsepovsod. K njemu so hodili mladi na jezikovne tečaje, večkrat je predaval tudi o drugih temah. Vsak dan je kot državni poslanec od leta 1907 naprej dobival na Prtovč pošto in tudi sprotno odgovarjal. Na Prtovču je tudi veliko pisal, praktično je vse Zgodbe svetega pisma, ki jih je po Lampetovi smrti (leta 1900) prevzel v izdelavo, spisal med počitnicami na Prtovču. Do leta 1909 je izdal 17 snopičev razlag Svetega pisma, kar je kot doktor iz nauka apostola Pavla opravil izvrstno. Imel je veliko željo, da bi Sveto deželo tudi kdaj obiskal, a ga je prehitela smrt. Daljše potovanje je opravil še kot študent v Nemčijo v Vestfalijo k slovenskim rudarjem ter nekajkrat na Češko k svojim prijateljem in v zdravilišče. Edino, kar mu je uspelo, je potovanje s svojim skrbnikom Petrom Pavličem s Prtovča v večno mesto Rim leta 1913. Zagotovo se je s Petrom zelo dobro razumel in ga je vzel s seboj kot spremljevalca. Dr. Krek je v Rimu po priporočilu svojega škofa Jegliča opravil duhovne vaje, da bi si tudi duhovno še bolj opomogel za zahtevne naloge, ki jih je imel na pretek. Peter pa si je medtem ogledoval Rim in Vatikan. O Krekovem bivanju na Prtovču bi se dalo veliko pisati, a razne prigode in dogodivščine iz tistega časa odhajajo v pozabo oziroma so jih predniki odnesli s seboj v grob. Nekaj pa

je vseeno ohranjenega. Zaradi bivanja na Prtovču so Krka imenovali tudi 'prtovški župnik'. Vsak dan je redno maševal, ob nedeljah pa tudi večkrat. Pri vsaki maši je povedal tudi nekaj misli, ob delavnikih je bila pridiga kratka, ob nedeljah pa daljša. Krek je izredno rad govoril, pridigal, saj je za to imel še poseben govorniški dar. K nedeljski maši so prihajali na Prtovč tudi iz vseh okoliških vasi, tudi iz doline in od drugod, kajti njegove pridige so imele posebno moč privlačnosti. Ob nedeljah je le redko odšel s Prtovča, mogoče na kakšen shod, kjer je spet imel svoj govor, sicer je ostal na Prtovču in je popoldne imel v cerkvi krščanski nauk z blagoslovom.

Z vaščani je sodeloval še na poseben način, ko so med letoma 1904 in 1906 postavili vodovod. Krek je pripravil celovit načrt, po katerem se je izvajalo delo. Takrat je bilo na Prtovču šest domačij oziroma šest gospodarjev: Kajzar, Petričk, Grohar, Matjažovc, Štancar in Lukovc. S pridnimi rokami so delali, da so prekopali od izvira do vasi. Izvir ni nikdar presahnil. Ker je na tem področju več virov vode, se je bilo treba odločiti za najbolj primerne. Kako je Krek ugotovil pretočnost posameznega vira? Petričkov Johan, ki je takrat imel 11 let, se je spominjal tega tako: "Nekega dne je prišel Krek na Prtovč in s sabo pripeljal velik lesen škof. Sklical je vaške fante in vsakemu naročil, kakšno orodje mora prnesti s seboj. Eden kramp, drugi lopato, tretji žago, nož, nekaj litrskih steklenic ... in vzeli so še ta škof in je fante peljal do enega od virov vode. Fantje so se spogledovali in se spraševali, kaj le neki se je doktor domislil. Pa so si mislili, da že mora biti spet neka njegova modrost. Fantje so mu seveda zaupali, saj je vedno imel modre zamisli, ideje. Ko so prišli do izvira, so izkopali luknjo, v katero se je tesno umestil škof. Izvir vode so lovili v škof. Naredili so leseno cevko, po kateri je tekla voda, ter pretakali v steklenice. Na ta način so merili količino vode in čas, ter tako ugotavljali pretočnost vode na uro, na dan ... Ta postopek so fantje morali po naročilu Kreka večkrat ponoviti, oziroma eden od njih je bil zadolžen, da te meritve opravi vsak mesec na določen dan, in si je moral zapisovati podatke. Tako so dobili celotne podatke pretočnosti posameznega

vira za celo leto, kar je služilo za odločitev postavitve vodovoda." Johanovo pripoved si je zapomnil in povedal današnji lastnik Pr Luk Peter Tolar. Ohranjena pa je originalna pogodba, ki jo je Krek sklenil z gospodarji na Prtovču, ne zaradi sebe, ampak zato, da so bile jasne odločitve in naloge vseh gospodarjev.

Glede na rezultate opravljenih meritev je Krek pripravil načrt in pogodbo za izgradnjo vodovoda na Prtovču. V pogodbi z 9. septembra 1904 je v 12 točkah določeno:

1. Svet, po katerem bo potekal vodovod od rezervoarja do korit, vsak kmet daje zastonj.
2. Rezervoar bo stal na Kajžarjevem posestvu.
3. Prvo korito bo stalo na Groharjevem posestvu pod hišo. Okoli korita se svet izravna, da bo dostopno za napajanje živine in za pot.
4. Drugo korito bo stalo na Matjaževem svetu.
5. Dela izkopa opravijo vsi vaščani enakomerno porazdeljeno. Vsaka hiša mora dati najmanj enega moškega za opravljanje del.
6. Enako enakomerno se razporedi delo vožnje.
7. Za stroške se vzame do 350 gld. na posodo. Dolžno pismo podpišejo vsi. Dokler se ne dobi primerna podpora od dežele in države, obrestujejo ta dolg tako, da plača vsak kmet po 3 gld. in 60 kr. na leto, vsak kajžar pa po 1 gld. in 70 kr. Stanovnik Groharjeve kajže je zavezan samo za delo.
8. Vse priprave se izvrše s skupnim delom enakomerno porazdeljene na vse gospodarje po enakem ključu, kot je določeno za obresti.
9. V koritu se ne sme nikjer prati. Pranje je dovoljeno samo pod Matjaževim koritom. Kdor se prekrši, plača 5 gld. kazni.
10. Kdor ne bi hotel sodelovati pri izgradnji vodovoda, bo plačeval vodo po 15 gld. letno.
11. Za gašenje se napravi vodni hidrant s cevmi na skupne stroške, preračunane v tistem razmerju kakor gori navedeno obrestovanje.
12. Ta pogodba se more razdreti ali popraviti samo, če to soglasno sprejmejo vsi prtovški gospodarji.

Na Prtovču, 9. september 1904

K tej pogodbi je po končanem delu dodan še aneks, ki določa vzdrževanje, red pri koritih in vodovodu. Delo na vodovodu je bilo opravljeno v dveh letih. Aneks je bil narejen 7. oktobra 1906 s soglasjem vseh gospodarjev s Prtovča in podpisom dr. Kreka.

Vodovod na Prtovču še danes deluje prenovljen z novim večjim zajetjem. Prvotno so bile položene svinčene cevi, ki so jih korenine sčasoma stisnile ali preoblikovale, zato so bile cevi že zamenjane. Tudi nekdanjih korit za vodo na vasi ni več.

Poleg tega, da je z vaščani načrtoval skupne aktivnosti in se z njimi družil in veselil, je tudi veliko delal. Obvezno je moral spisati Zgodbe svetega pisma za revijo Dom in svet in uvodnik v vsako številko revije Domoljub. Uredniku Domoljuba je namreč obljubil, da bo, če revija ne objavi njegovega imenovanja za prelata, za vsako izdajo napisal uvod. To se je leta 1904 obvezal za dve leti, a je potem nadaljeval vse do leta 1910.

Janez Ev. Krek je večkrat pridigal v cerkvah v naši dolini. Tako imamo ohranjene zapise, da je maševal in pridigal v Železnikih ob raznih prilikah, ko je župnija imela praznik, žeganje, celodnevno čiščenje ali shod. Zelo rad je zahajal v Davčo in Sorico. Ob neki priliki ga pisec opisuje, kako je prišel v Sorico bos, čevlje pa je imel zvezane čez ramo. Pridigal je novomašniku Frölichu v Sorici. Krek je bil zelo iskan pridigar, a v domače kraje je zahajal najraje. Predvsem ga je vezalo prijateljstvo z Boškovicim Antonom, župnikom v Dražgošah. Sošolec Anton svojega kolega Janeza opisuje: "Bil je vedno šaljivec, da mu ni bilo para. V počitnicah ga po cel teden ni bilo domov. Z Janezom sva jo mahnila okrog, brez načrta. In kamor sva prišla, so naju bili ljudje veseli. A nikdar ni bilo iz Janeza slišati nespodobne besede. Iz njega (Kreka) so žareli božanski dovtipi, šale ... Materi to sicer ni bilo ravno po volji, a Janez jo je cenil in neizmerno spoštoval, saj je še v kasnejših letih rad pokazal proti pokopališču in povedal: Tamle počivajo moja mati. Vedno jo je onikal." Anton še nadaljuje: "Prvo obdobje (to je mišljeno čas študija) je bilo za šalo veliko več časa, po študiju pa je veliko



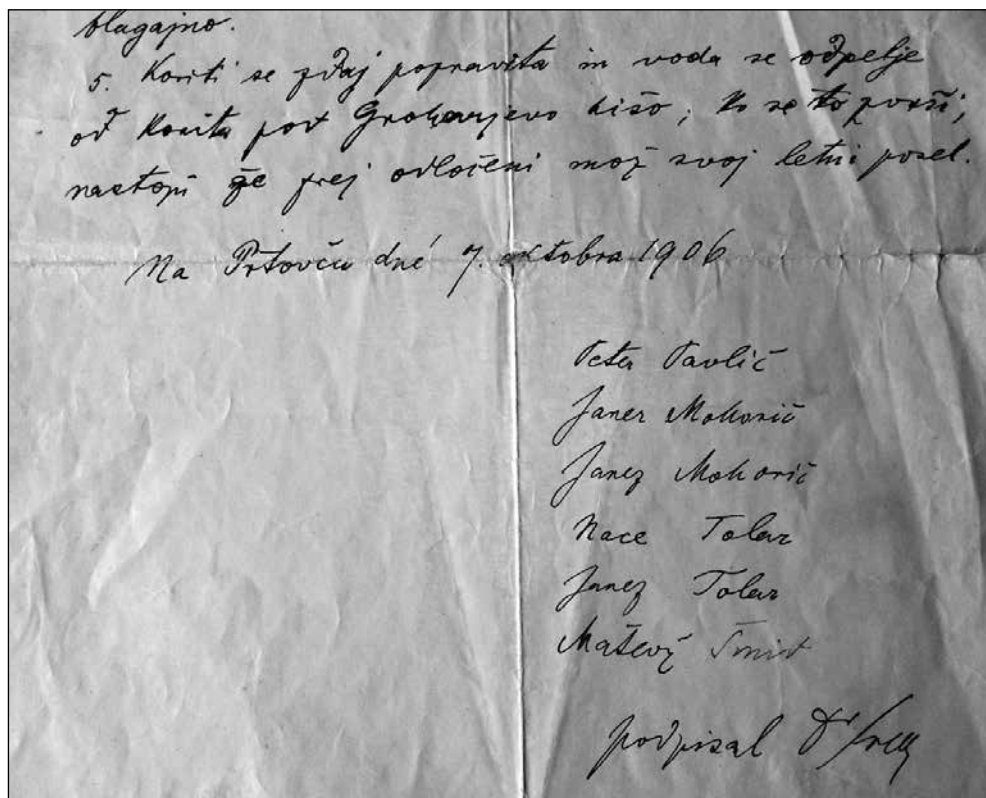

Aneks k pogodbi z gospodarji na Prtovcu o postavitvi vaškega vodovoda. Vir: osebni arhiv P. Tolarja

več časa šlo za pisanje, shode, govore, organizacijo, svetovanje in poučevanje ..., to so bila leta intenzivnega dela in zadnja tri leta lahko poleg tega dodamo še leta trpljenja."

Sicer se je Krek dobro zavedal, da za krepko zdravje potrebuje tudi razvedrilo, počitek. Ob neki priliki je ženi Ivana Dolenca rekel: "Ali vaš dedec še vedno tiči v knjigah? Bolj srečni boste, če boste imeli doma zdravega osla, kakor bolnega učenjaka." (I. Dolenc, str. 312.)

Sicer pa ustvarjalec dela tudi, kadar ne dela. Torej Krekove počitnice niso bile prazen odmor.

Krek je spremljal življenje v dolini in je bil prisoten ob lepih in manj prijetnih dogodkih. Bil je prisoten ob blagoslovitvi praporjev društev ali bratovščin, župnijskih praznikih, shodih in podobno, pa tudi na pogrebih. Redno je bil v Selcih na vse svetnike oziroma vernih duš dan in na grobu svoje mame.

Rad je hodil po hribih, a skoraj nikoli po marki-

rani poti, ampak "povsod drugje, samo po stezi ne, zdaj gor, zdaj dol ...". Tako ga opisuje Finžgar, kako si je nekega dne na pohodu z Ratitovca strgal irhaste hlače, in je potem do doma "prodajal platno". Rad je bde sanjal, predstavljal državne mejnike, prebiral pesmi in pel, v tekmi zlagal pesmice, za šalo mlatil in se meril v moči, se kopal v svoji "kabini" v gorskem potoku, obiskoval znance in prijatelje ter zvesto opravljal službo "prtovškega župnika". Tudi njegov nekdanji župnik, takrat že kanonik v Ljubljani, Ivan Sušnik pripoveduje, kako sta skupaj šla na Ratitovec. "Šla sva s Krekom na Ratitovec. Ko sem hotel zaviti na markirano pot, me je potegnil za rokav, veleč: "Tu gori naravnost pojdeva! Čemu bi hodila prav tam, kjer vsi hodijo." Svaril sem ga, da bova zašla v neprehodno goščo ... Udaril jo je po svoje in hočeš nočeš moral sem za njim. Hodila sva po goščavi, robidovju, skalovju, dokler se nisva znašla na polici, kjer ni kazalo izhoda ne levo ne desno, pa sem ne-





Ratitovec,  
Krekova koča.  
Vir: www.pzs.si

jevoljno godrnjal: 'No tako, sedaj pa imaš! Kako pa sedaj naprej, kako bova našla izhod?' Krek je mirno počepnil na skali, vzel cigaro, jo svečano prirezal in prižgal ter brezskrbno izjavil: 'O, ga bova že našla! Oziroma ti ga boš našel, preden bom jaz to cigareto pokadil. Le kar išči, saj veš, kdor išče, ta najde.' Kaj mi je preostalo drugega, kot da sem našel izhod."

V tem se izraža Krekov značaj in način dela. Krek je stalno iskal nove izzive, nove poti tudi v vseh drugih dejavnostih. Novi časi prinašajo nove spremembe, nove rešitve pa so vedno bolj drzne, nič ali malo stalnega. Ko je Krek iskal nove izhode, nove poti do vrha Ratitovca, je deloval v duhu iskanja novih rešitev za probleme, s katerimi se je tisti čas ukvarjal. Včasih se je za kratek čas ustavil, prižgal cigareto, razmislil ..., rešitev je morala dozoreti. V pohodih po Ratitovcu je mnogo razmišljal, pridobival in zoril ideje, zato ni čudno, da je leta 1906 ravno na Prtovču zasnoval načrt za Vseslovensko ljudsko stranko.

Krek kot velik ljubitelj narave je bil tudi član lovske družine v Selški dolini in se je s prijatelji občasno udeleževal tudi lova. Tudi v lovu ima Ivan Sušnik s Krekom svojo zgodbo. "Pod krepko bukvijo je stal; Bog ve, kje so mu bile misli. Kmalu je naslonil puško na bukev, prikorakal k meni in mi hotel nekaj razlagati. Nisem mu še dobro dopovedal, da se na 'štantu' ne ravna tako, že je planil srnjak iz gošče in v skokih oddirjal prav mimo njegove bukve in puške. Škoda, da je ni vsaj brcnil. Kreka pa to ni nič ganilo. 'No, morda ga bo pa kdo drug podrl,' je mirno komentiral."

Eno od lovskih zgodb s Krekom ima tudi Finžgar, s to razliko, da ga je Finžgar postavil na stojišče, sam pa se je umaknil daleč vstran in ga opazoval. "Opazoval sem ga, kako je s puško na rami hodil sem ter tja in ves zamišljen gledal v tla. Kar vzdignejo psi srnjaka. Snel je puško in v hipu je že v dolgih skokih pridrvel mimo njega velik srnjak. Kot bi trenil, je imel puško pri licu, ustrelil in srnjak je obležal. Vse se je odvijalo po krekovski – kamor je pomeril, je zadel. Srnjaka je potem nesel sam, okrog vratu okomatan z njim, s planine v Sorico ... Ko so mu v gostilni pri Lovrencu hoteli srnjaka pripraviti in mu ga dati lepe kose za na Prtovč, je odločno odklonil. Zahteval je, da srnjaka naslednji dan dostavijo v Ljubljano časnikařem ..."

## Krekov značaj

Kaj lahko sklepamo iz obeh opisov? Krek je ne-prestano delal, razmišljal in snoval. Pregovor pravi: Ustvarjalec dela tudi, kadar ne dela. Torej Krekove počitnice niso bile prazen odmor.

Mimogrede še nekaj o Kekovem značaju. Kaj odlikuje Krekov značaj, opisuje Ivan Dolenc:

Globoka vernost in spoštovanje krščanskih vrednot. Nesebičnost pomagati ljudem v njihovih potrebah, predvsem ubogim. Zato ga je odlikoval pogum. Bil je kot na krilih, ker ga nista mučila ne denar ne slava. Rekel je: "Kadar se pokaže, da je kaka reč neobhodno potrebna, mora biti tudi mogoča."



Bandera selških fantov, posvečena Kreku, narejena v tridesetih letih 20. stoletja.

(I. Dolenc, str. 32.) Ljubezen do bližnjega in iz nje izvirajoča ljubeznivost v občevanju. On ni ustvarjal raznih organizacij, društev ... samo zaradi njihovega namena za boljši gmetni in duševni napredek naroda, ampak tudi zaradi tega, ker se v organizaciji navadijo ljudje, da delajo drug za drugega. S tem ubijajo v sebi sebičnost, si krepijo versko in narodno zavest, se uče na eni strani discipline, na drugi strani pa kot odborniki, predsedniki, člani vladati oziroma voditi večjo družbo – da imamo ljudi, ki znajo ubogati in vladati, to je predpogoj samovladanja, svobode ...

Krek je bil dolga leta pravi telesni korenjak. On sam je v govoru ob 20-letnici mašništva pripovedoval: "Vsega tega bi jaz ne zmožel, če ne bi bil iz take rodovine, da je moj stari oče še pri 70-tih letih plesal. Moji sošolci iz lemenata so že postarani; jim že gre čez poldne. Pri meni pa je ura šele deset." V tem primeru je mislil na deda Franca Kreka, prvega Štokarja. Krek je bil tudi jasno odločen. Zanimiv je primer, kako Krek izraža svojo trdno gorenjsko, selško odločnost. To se kaže v pismu, ki ga je 24. 10. 1907 pisal svojemu prijatelju Antonu Oblaku, takrat župniku v Šentlovrencu na Dolenskem, sicer pa po rodu iz Horjula. V tem pismu Oblaku razlaga in ga spodbuja, naj vendar on sam prevzame več dela, ker

se na druge ne more zanesti. Če ne moreš sam, pa dobi sodelavce, a na vsak način je zdaj čas sila resen. Pismo končuje z besedami: "Brez zamere, Tone, toda Selčan – odkrito Horjulcu, zdaj in vselej Amen." Odločen je bil tudi, ko je šlo za njega samega, ki ni maral slave, časti in pohval. To najbolj zgovorno priča primer, ko je zavrnil cerkveno odlikovanje. Krek je bil na Slovenskem zagotovo prvi borec v socialno-krščanskem gibanju in zagovornik socialne politike. Tudi nauk papeževe enciklike *Rerum novarum* je zagotovo Krek najbolj verno prenašal na vernike v ljubljanski škofiji. V tem pogledu je bil vsekakor zaslužen, da se je ideja o socialnem gibanju širila preko društev in bratovščin do vseh ljudi dobre volje. Imel je nešteto shodov, govorov, predavanj, srečanj in na ta način je vnesel v slovenski prostor več znanja, poučenosti in več samozavesti kmečkemu in delavskemu stanu. To so mu priznavali vsi, tudi njegovi politični nasprotniki. Zato je občasno prišlo tudi do sodelovanja s socialnimi demokrati, ampak samo, dokler se je obravnavala čista socialna politika. Dejansko pa so nasprotniki vedno rovarili proti njemu in ga tudi v časopisih kritizirali kot "socialista v talarju" ali "rdečkarja", da ne omenjam še mnogo drugih grdih obtožb, kako bi ga degradirali, a jim ni uspelo. Tudi knezoškof Jeglič se je dobro zavedal, da je ravno Krek tisti, ki je tudi v Cerkvi na Kranjskem prispeval največ, kar se tiče pravega socialnega gibanja, ki ga uči tudi papež Leon XIII. v svoji encikliki *Rerum novarum*. V dnevniku škofa Jegliča s 23. januarja 1904 beremo o obisku škofa Jegliča pri papežu: "Onda sem opisal papežu delovanje dr. Kreka in prosil, naj ga imenuje svojim hišnim prelatom; dodal sem, da nima denarja za takse, ker vse razdeli; obljubil je, imenovati ga gratis. Imenovanje bo pri delavcih in pri stranki napravilo najboljši vtis. Krek sam se bo pa nekoliko jezil." V dnevniku 31. januarja pa škof Jeglič piše: "Dr. Krek se je silno razžalostil, da sem mu izposloval čast papeškega hišnega prelata; obljubil sem, da tega ne objavim; to me sicer žali (žalosti), toda potrpeti moram."

Fran S. Finžgar pa se tega dogodka spominja takole: "Bilo je ravno v času kosila, ko mu je škofijski

sluga prinesel pismo oziroma dekret o imenovanju. Prebral je, vrgel iz rok leseno žlico, s katero je vedno jedel, in oddrvel na škofijo. Takoj sem vedel, da to ni nekaj dobrega. Zahteval je od škofa, da odlikovanje vzame nazaj in nikomur o tem ne govori." Pri škofu je zavrnil odlikovanje z obrazložitvijo, da tega on ne potrebuje in da mu nošenje rdečih oblačil ne bo pomagalo pri nadaljevanju širjenja socialnega nauka, celo nasprotno, ljudje se bodo odvrčali od njega, saj si ne bodo upali z njim več sproščeno pogovarjati." Preprosti ljudje imajo namreč preveliko strahospoštovanje do častitih gospodov in se ne pogovarjajo sproščeno.

## Drugi mandat državnega poslanca, shodi, izobraževanja ...

Po letu 1905 je bil Krek zelo aktiven tudi v shodih in na govorih gibanja Abstinent. Zaradi slabih razmer so se mnogi vdajali pijančenju in zato je bila tovrstna aktivnost družbeno potrebna. Tako imamo pričevanje, kako je Krek v juniju in avgustu povabil na Prtovč in na Ratitovec člane SKZS in Abstinenta. Tudi v Selcih je imel abstinentni govor.

Da bi bilo vodstvo zadrug usposobljeno, je bilo npr. od 15. do 19. januarja 1906 organizirano izobraževanje, tečaj za "činitelje" zveznih zadrug. Ob navzočnosti Kreka so morali opraviti izpit. To je bil prvi primer v takratni Evropi, da je zadruga imela tudi šolanje svojih zaposlenih za delo v zadrugi. Po Krekovem zgledu so to uvajali kasneje tudi v drugih delih Avstrije. Izobraževanje ljudi za različne stanovske potrebe se je odvijalo po vseh naših zadrugah. Tudi v zadrugah v Selški dolini so se vršila izobraževanja združnikov (N. Žumer).

Izobraževanj Krek ni le podpiral, ampak se jih je tudi sam velikokrat na različnih mestih udeleževal. Na Sv. Joštu je bila znana njegova šola za izobražence, zato so bile tukaj zahtevnejše tematike, po drugih krajih in tudi v Selcih in na Prtovču pa je imel izobraževanje za mlade (jeziki, sociologija ...), za kmečke fante, može in žene ter dekleta s temami za njihove potrebe.

V tem letu je bila v Selcih 10. 7. 1906 ustanovljena Živinorejska zadruga. Kasneje sta bila znotraj te organizirana tudi pašniški ali planšarski oddelek. V Železnikih pa sta bili ustanovljeni Žebljarska in Železoobrtna zadruga, ki je v obrti že predhodno imela močno tradicijo.

Krek je bil leta 1907 ponovno izvoljen v državni zbor kot državni poslanec, čeprav se je tega branil, a je na prigovorjanje škofa Jegliča sprejel, kajti laičnih kandidatov za to funkcijo je bilo še premalo usposobljenih.

Po dolgoletnih naporih je parlament končno sprejel splošno in enakopravno volilno pravico, za katero so se borili desetletja, kajti do takrat so imeli volilno pravico samo premožnejši in po večini meščanski ljudje. Krek je bil tudi v parlamentu znan kot socialno usmerjen človek. Tega istega leta 1907 je predlagal v parlamentu starostno zavarovanje kmečkega ljudstva. To je za tisti čas genialna ideja, ki pa še ni bila sprejeta, saj je Krek prehitel razmišljanja svojih kolegov parlamentarcev. Vendar je te ideje objavil v knjigi Starostno zavarovanje kmečkega ljudstva leta 1909 in s tem nadaljeval boj za pravice kmetov.

Kreka vidimo v mnogoterih vlogah, s katerimi je premikal dosedanje mejnike navad in obnašanja: kot duhovnik in profesor bogoslovja, kot politik – državni in deželni poslanec, kot član stranke (SLS), kot socialni delavec z organizacijo združništva, društev, hranilnic ..., kot kulturni delavec na področju izobraževanja, poučevanja in ozaveščanja ljudi za napredek v znanju in kulturi. Bil je izreden govornik, saj se ocenjuje, da je v 25 letih delovanja imel čez tri tisoč govorov na raznih shodih in prireditvah ter objavil približno šest tisoč člankov in razprav.

Tudi v Selški dolini se je njegovo delo nadaljevalo na vseh področjih. 2. junija 1907 je bilo ustanovljeno Telovadno društvo Orel v Selcih. Še istega dne popoldne eno tudi na Jesenicah, kjer je Krek prav tako sodeloval. Aktivno je bilo Prosvetno društvo v Selcih, ki je imelo več oddelkov: pevskega, dramskega, godbeni odsek, razne krožke. Petje je bilo vedno prisotno pri vseh proslavah in raznih dogodkih. Kot je bilo že omenjeno, so leta 1899 razvili prapor Pev-

skega društva Ratitovec v Selcih.

Zelo aktivni pa so bili v dramski sekciji, ki je obstajala že pred Krekom. Iz življenja v Selcih in v Selški dolini je nastalo veliko njegovih leposlovnih del, povesti in pesmi, a najbolj znane so ljudske igre Turški križ, Tri sestre in Sveta Lucija. Dramo v štirih dejanjih Turški križ je napisal leta 1909 in prvič se je igrala v Selcih. Krek jo je posvetil "prijatelju Ignaciju Semenu, (Kalanovemu očetu), prvemu delavcu za ljudsko izobrazbo v Selški dolini". Kalanov oče je bil ustanovitelj selškega Bralnega društva, kamor je tudi mladi Krek redno zahajal. Takrat ko še ni bilo ne radija ne televizije, se je veliko igralo razne igre na odrih ali tudi na prostem. Ker še ni bilo kulturnih domov z odri, so se igre igrale na kmečkih podih, skednjih, pod kozolci in podobno. Krek je bil tovrstno aktiven že kot nižji gimnazijec. Med počitnicami je povabil tudi svoje sošolce, da so igrali razne igre. Tudi v kasnejših letih je enako deloval dr. Anton Megušar. Še kot študent je večkrat povabil sošolce, da so igrali razne igre. Sicer so imeli v Selcih in okolici veliko sposobnih igralcev. Eno vodilnih ženskih vlog je več let igrala Kalanova Urška Semen, poročena Bešter. Takratni znani očesni zdravnik dr. Ješe je o Urški rekel, da kmečkega dekleta, tako talentiranega za igranje, še ni videl. To potrjuje tudi dejstvo, da so bili njeni trije otroci in vnuki prav tako imenitni igralci. Že ko so se prvič igrale igre Turški križ in Tri sestre, je Urška igrala glavno vlogo. Na premierah teh dveh dramskih iger je sodeloval tudi sam avtor dr. Krek. Igranje so večkrat ponavljali in gostovali tudi izven Selc.

Odsek godbe na pihala so ustanovili leta 1911. Za ustanovitev se je posebej prizadeval kaplan Sedej. Prvi kapelnik je bil organist Anton Tevž, nato je prevzel Blaznikov, Matija Megušar. Pomagal jim je vojaški kapelnik Oskar Škulj, ki je večkrat tudi dirigiral, da je Megušar lahko igral. Godba na pihala je potem ostala še dolga leta in škoda je le, da danes tega ni več. Leta 1907 je bilo na Češnjici ustanovljeno Planinsko društvo za Selško dolino. Sedež društva je bil vse do leta 1929 na Češnjici, nato se je prestavil v Škofjo Loko. To Planinsko društvo je

gradilo in leta 1925 odprlo Krekovo koč na Ratitovcu. Takratni predsednik Planinskega društva je bil Krekov sošolec Anton Pfajfar, župnik v Dražgošah. Na dan otvoritve 9. avgusta je imel mašo in govor ob prisotnosti velikega števila takratnih planincev ter političnega in kulturnega vodstva. Vodja odbora za gradnjo koč je bil izjemno aktivni član društva dr. Rudolf Andrejka.

Poleg tega, da je Krek vplival na ustanovitev telovadnega društva, pevskega društva, planinskega društva in podobnih društev, ki so bila pomembna za družbeno življenje ljudi, jih je na shodih, sestankih seznanjal z družbeno-političnim dogajanjem doma in po svetu.

Nekaj let pred prvo svetovno vojno, tj. leta 1909, je Krek nastopil v Izobraževalnem društvu v Selcih in govoril takole: "Leta se že trudim v državnem zboru, a kake uspehe morem pokazati? Delo v parlamentu je v meni utrnilo eno zavest: Avstrija taka, kot je sedaj, ne more obstati. V državnem zboru je nemogoče delati. Poglejte, kaj smo napravili v našem deželnem zboru in kako hitro. Gori (na Dunaju) pa nobena reč ne gre naprej. Nobene enotnosti ni, vsak vleče na svojo stran, nazadnje pa iz vsega skupaj ni nič ... Ves čas porabimo za reševanje narodnih vprašanj in tega ne bi bilo, če bi ne imeli narodov prve in narodov druge vrste." (I. Dolenc.)

Kot zanimivost moramo omeniti, da se je Krek kot deželni poslanec močno prizadeval, da je bila v Sorici zgrajena prva hidroelektrarna na Slovenskem. Na podlagi tega je bila v Sorici 14. 9. 1911 registrirana prva združna elektrarna. Za elektrarno se je najbolj navduševal domačin, soriški poštar Lovro Pintar. Deželni odbor Kranjske je podprl načrt, da bi s tem pridobili tudi izkušnje za gradnjo večje hidroelektrarne, ki se je kasneje gradila na Završnici (leta 1915). V Sorici so tako 4. avgusta 1912 prvi dobili elektriko iz hidroelektrarne. Takoj zatem so bile grajene manjše elektrarne v Železnikih.

Zelo pomembna dejavnost v Selški dolini je bilo tudi gozdarstvo in spravilo lesa. Ker je bilo lesa dovolj, ga je bilo treba tudi za kmeta ugodno prodati. V zvezi s tem je nastala Zadruga za unovčenje lesa s

sedežem na Česnjici. Registrirana je bila 10. 5. 1912.

Združništvo se je v prvih 15 letih 20. stoletja močno razvilo. V Sloveniji leta 1911 beležimo preko 900 registriranih zadrug. V Selški dolini jih imamo na različnih področjih, in sicer je bilo skupno 17 zadrug: pet kreditnih, tri konsumne, tri mlekarske; ena živinorejska, ena gozdarska, tri obrtne in ena zadružna elektrarna.

## Zadnja leta, 1913–1916

Leta 1913 je Krek spisal igro v treh dejanjih Sv. Lucija. Igra je bila objavljena v posebni knjižici in je poklonjena "dražgoški dekliški Marijini družbi ob desetletnici". Igra v treh dejanjih skozi čudežna ozdravitve slepe osebe prikazuje, kako se človek spreminja s slabega na dobro.

Ker je Krek spremljal življenje v Selcih v lepih in težkih trenutkih, navajam samo primer, kako je imel pogrebni nagovor nekdanjemu selškemu županu in ključarju Bercetovemu atu, tj. Matiju Šmidu, ki je umrl 7. 3. 1913. "Njegovemu spominu so pisane te vrstice. Narekovalo mi jih je globoko spoštovanje do tega izrednega moža in iskrena želja, naj bi njegov svetli zgled ne umrl z njim ... Sv. Peter (patron selške fare) daleč vidi, njemu je znano, koliko solz je obrisal revežem in siromakom njegov zvesti sin, kolikim vdovam je izkazal pomoč, koliko nasvetov in tolažbe je razlil v potrta srca. Zdaj, ko je omahnilo vrlo truplo, mu je gotovo prišel naproti in ga popelje domov! Nam, ki smo ga poznali, /.../ se pa toži za njim." (Koledar Družbe sv. Mohorja 1919, str. 106.) Vsebina je takšna, kot da bi jo napisal sebi v slovo. S pričetkom prve svetovne vojne se je tudi Kreku znatno poslabšalo zdravstveno stanje. Ni več mogel zahajati v hribe, ni več hodil na počitnice na Prtovč, obiskal je zdravstvene toplice na Češkem, zdravje se mu je vidno in hitro poslabševalo.

Na predlog škofa Jegliča se je Krek leta 1916 upokojil kot profesor na bogoslovju. Že v preteklih letih so nemško usmerjeni politiki zahtevali od škofa, da je treba Kreka umakniti z mesta profesorja, ker da ni

primeren. Obtožbe liberalcev in tudi nazadnjaškega klera so bile, da je "revolucionar v talarju", "rdečkar" ... Seveda pa je nemškutarje motila predvsem Krekova domoljubna slovensko usmerjena politika.

## Majniška deklaracija

16. maja 1917 je bil Krek še zadnjič na pogovoru pri škofu Jegliču. Zelo ostro je nastopil proti dr. Šuštaršiču, s katerim sta se v političnih stališčih razšla. Šuštaršič je še vedno zagovarjal monarhijo in avstrijsko državnost, medtem ko je Krek že nekaj let snoval načrt osamosvojitve Slovanov, Slovencev.

Že za časa študija na Dunaju je Krek sodeloval v Jugoslovanskem klubu. Skozi celotno obdobje javnega delovanja si je prizadeval za skupno državo južnih Slovanov. Prve tovrstne shode beležimo že leta 1898 na Trsatu nad Reko, kjer je sodeloval tudi Krek. Z izbruhom prve svetovne vojne je vedno bolj postajalo jasno, da monarhija ne bo več obstajala takšna kot pred vojno. Treba je izkoristiti zgodovinski moment. Snovalca majniške deklaracije sta bila Korošec in Krek. S tem sta naredila prvi korak do končnega cilja, ki sta si ga oba želela in vanj trdno verjela, to je samostojna država. Oba sta se zavedala, da za samostojnost Slovenije v tistem času potrebujeta zaveznike v južnih Slovanih, sicer bi bili lahko v interesih Avstrije pogubljeni. Majniško deklaracijo je podprl tudi škof Jeglič, kar je bilo odločilnega pomena za izvedbo predstavitve majniške deklaracije v dunajskem parlamentu 30. maja 1917.

To svojo idejo je predstavljal tudi severnim Slovanom. Poleti 1917 je še nastopal na shodih po Češkem. Ob povratku iz Češke je bil še na Dunaju, kjer je nastalo besedilo oporoke. Počival je na divanu in govoril svojemu obiskovalcu prof. Alojziju Resu oporoke: "Vi vsi, ki ste seme izkrvavelega naroda, mislite le eno; kako boste združeni vse svoje moči, vse svoje zmožnosti, vso svojo ljubezen in vse svoje srce posvečali naši (jugoslovanski) državi, za njen procvit, kulturo in blagostanje." To se je zgodilo v juliju 1917 v prostorih Jugoslovanskega kluba na Dunaju.

In nato je še vprašal: Kaj menite, koliko bi jaz mogel koristiti naši državi s svojo smrtjo?" (J. Juhant, Krekovo berilo, str. 158.)

Nato je še potoval po Dalmaciji, in ko se je vračal s potovanja po Dalmaciji, kjer je agitiral za majniško deklaracijo, se je ustavil pri svojem dobrem prijatelju župniku Bajcu v Šentjanžu na Dolenskem, kjer je 8. oktobra 1917 umrl. Krek je pokopan na ljubljanskih Žalah in na grobu ima zaprto vazo, v kateri je zemlja z materinega groba iz Selc. Ta simbolika ima dvojni pomen. Ker je bil neizmerno navezan na svojo mater, je tako tudi simbolično na grobu z delčkom zemlje iz njenega groba povezan z mamo, obenem pa je povezan z domačo zemljo, grudo iz Selc, ker je bil domoljub Selc in Selške doline.

## Slovo od dr. Janeza Ev. Kreka

Veličino Kreka ponazarjam z opisom, ki nam ga je zapustil Franc Logar: "Tistega dne, ko je prišlo v Ljubljano žalostno sporočilo, da je Krek umrl, sem se proti večeru napotil v Unionsko klet. Pri mizi sta sedela Ivan Cankar in Oton Zupančič, Cankar je jokal, Zupančič si je brisal oči. Ko sem prišel do mize, mi je dal Ivan Cankar roko z besedami: Umrl je največji Slovenec in najboljši človek." (I. Dolenc, str. 404.)

Cankar je 15. oktobra 1917 po pogrebu dr. Kreka zapisal: "Kar je Krek z brezprimerno močjo snoval in ustvaril dolga leta, je ustvaril ob svoji zadnji uri; česar niso gledale njegove žive oči, je gledal njegov odprti grob. Ko se je narod poslavljaval od njega, dobrotnika, je bil ne ločen in neločljiva družba bratov in sester, ki so enega upanja in ene vere, ene misli in ene volje.

Ta črni praznik, ki nam je dal dovolj solza bridkosti in očiščenja, nam je obenem dodelil posebno dragocen dar: vrnil nam je spoznanje, ki nam je bilo v teh časih že skoraj izgubljeno, da more obroditi sočen sad le tisto delo, ki je bilo spočeto in izvršeno v čisti poštenosti. Vsako delo, ki je vzklilo iz kalne misli, je ob rojstvu mrtvo. Krek je dokazal z vsem svojim življenjem, da je laž tista beseda o dvojni morali, temveč da je morala povsod in vselej samo ena, doma za pečjo, na očitni cesti, na razburkanem shodu, na zaupnem sestanku in v državnem zboru. Dokazal je, da poštenost ni sukinja, ki se jo v prednji sobi da zamenjati za svetli frak sebičnosti. Narod je kakor otrok: brez dolgega premišljevanja in brez omahovanja sprevidi bistvo, občuti brž, kdo mu daje in kdo mu jemlje. Zato so vroče, naravnost iz srca privrele solze ob grobu moža, ki je dal svojemu narodu vse in edino, kar je imel: svoje življenje.



Grob dr. Janeza Evangelista Kreka na Žalah v Ljubljani. Foto: Franc Pfajfar

Izkazalo se je, kakor še nikoli: kdor daje ljubezen, mu je povrnjena tisočkrat. Ne z mečem, z ljubeznijo je zmagal Kristus. Sovraštvo je tiščalo naš narod ob tla, ljubezen ga bo povzdignila do sončnih višav. Tega evangelija nam ni dal prazen sanjač, dal nam ga je izmučen delavec ob svoji smrti.

Nič žalosti ob tem grobu! Bolj nego kdaj zaupaj-

mo v svoj narod, verujmo vanj in njegovo slavo! Kajti njive, ki so imele take orače in take sejalice, ne pomori slana, ne pobije toča; in žetev bo obilna, ko pride čas!" (I. Dolenc.)

Pogreb, ki ga še ni videla Ljubljana. Od škofije, kjer je zadnje dni ležal Krek, pa do groba na Žalah se je vila ena sama nepretrgana kolona.

### Opombe:

<sup>1</sup> S pesmico. Op. av.

### Viri in literatura:

Abram, Josip, *Spomini na J. Ev. Kreka*, Ljubljana, 1926/27.

Andrejka, Rudolf, *Selški predniki dr. Janeza Ev. Kreka*, Ljubljana, 1932.

Benedik, Metod, *Janez Ev. Krek v spisih sodobnikov*, Ljubljana, 2006.

Brumen, Vinko, *Janez Ev. Krek, Izbrani spisi*, V. zvezek, Celje, 1941.

Brumen, Vinko, *Srce v sredini: Življenje, delo in osebnost Janeza Ev. Kreka*, Buenos Aires, 1968.

Dolenc, Ivan, *Janez Ev. Krek, Izbrani spisi*, I. zvezek, Ljubljana, 1923.

Dolenc, Ivan, *Janez Ev. Krek, Izbrani spisi*, II. zvezek, Ljubljana, 1927.

Dolenc, Ivan, *Janez Ev. Krek, Izbrani spisi*, III. zvezek, Socializem, Ljubljana, 1923.

Dolenc, Ivan, *Janez Ev. Krek, Izbrani spisi*, IV. zvezek, Ljubljana, 1923.

Dolenc, Ivan, *Moja rast*, Mohorjeva družba, 1991.

Dolenc, Ivan, *Ob 100-letnici Krekovega rojstva*, koledar Mohorjeve družbe v Celju za leto 1965, str. 112–115.

*Dom in svet*, revija, 1903.

Janežič, Stanko, Juhant, Janez, *Janez Ev. Krek*, Slomškova založba, Maribor, 1998.

Juhant, Janez, *Krekovo berilo*, Mohorjeva družba, 1989.

Jurčec, Rudi, *Janez Ev. Krek*, Hram, Ljubljana, 1935.

Koblar France, *Moj obračun*, Ljubljana, 1976, str. 199–203.

Mladika, 1925, št. 9, str. 352; 1934, št. 10.

Primc, Aleš (ur.), *Dr. Janez Ev. Krek*, izšlo ob 90. obletnici smrti, Inštitut za gospodarske in družbene študije, Ljubljana, 2007.

Vandalj, Anton, *Na Krekov spomin*, ob 10. obletnici smrti, Mladika, 1927.

*Slovenec*, revija, 1905.

Šmid, Olga, *Selca nekoč*, Selca: Turistično društvo, 1973.

Wikipedija, Janez Evangelist Krek. [https://sl.wikipedia.org/wiki/Janez\\_Evangelist\\_Krek](https://sl.wikipedia.org/wiki/Janez_Evangelist_Krek).

Žumer, Niko, *Obrt in obrtna podjetja po prenehanju železarstva*. V: *Selška dolina v preteklosti in sedanjosti*, str. 169–186, *Železniki: Muzejsko društvo v Škofji Loki, pododbor Železniki*, 1973.

# "Štokarjev gospod": Janez Ev. Krek

(1865–1917)

Miha Šimac

*Oj trpi s Kristom to življenje  
in ž njim končaj ga umirajoč,  
da tedna zadnji dan vstajenje  
in večna bo velika noč.*

Janez Ev. Krek, Drobotnice 1887

Človekovo življenje je vselej vpeto v prostor in čas, ki sooblikujeta njegovo držo in ravnanje. Tako so na ljudi, ki so v drugi polovici 19. stoletja živeli pod habsburškim žezlom, gotovo vplivale tudi takratne gospodarske, politične, socialne in družbene razmere. Tako denimo je bilo leto 1865 v habsburškem imperiju leto precejšnjih pretresov, povezanih zlasti s političnim področjem. Šlo je za občutna notranja trenja in različna vprašanja o ureditvi monarhije, pri čemer je prednjačilo predvsem t. i. madžarsko vprašanje, ko so si Madžari prizadevali za drugačno, po njihovem predlogu sprejeto državno ureditev. V ta čas sodi tudi t. i. mariborski program, katerega pobudnik je bil duhovnik Andrej Einspieler (1813–1888). V programu so se njegovi zagovorniki zavzemali za preureditev oziroma oblikovanje "Notranje Avstrije", federativne in relativno avtonomne politične enote v okviru cesarstva. O vseh teh večjih in manjših dogodkih, ki jih je krojilo življenje, je poročalo takratno tuje, pa tudi domače časopisje. Tako so, kakor vsako sredo, tudi 29. novembra 1865 v Ljubljani izšle Novice. Bralci so takrat v njih lahko prebrali poročilo o letnem zboru Kmetijske družbe v Ljubljani, ki ji je predsedoval Fideli Terpinec (1799–1875), pa spis o poduku vinorejcem, ki ga je napisal France Jančar, z gorenjskega konca je bil objavljen prispevek o preseljevanju na tuje, niso pa manjkale niti politične novice, povezane z življenjem v habsburški monarhiji, z delom deželnih zborov kakor tudi ne drobne vesti in notice o posameznih krajevnih, lokalnih dogodkih ali osebne vesti. Med slednje je sodilo tudi opravičilo prijateljem Lovra Tomana (1827–1870) ob njegovi preselitvi v Ljubljano.<sup>1</sup>



## Otroška leta in selitve

Nič pa ni časopisje poročalo o tem, da so pretekle dni v prenekateri družini znova zaslili otroški jok. Med temi, ki so to doživeli prvič, je bila dva dni poprej tudi skromna učiteljeva družina pri Sv. Gregorju. Dne 27. novembra 1865 so tamkajšnjega župnika Matevža Perčiča<sup>2</sup> prišli klicat, da bo treba novorojenemu fantiču podeliti zakrament svetega krsta. Duhovniško službo je župnik Perčič takrat opravljal že 32 let,<sup>3</sup> življenje ga je dodobra obrusilo in le stežka bi ga še kaj presenetilo. Tudi ta klic ga ni in mirno je odšel v cerkev, kjer so ga čakali domači in botri, da je otroku podelil sveti zakrament. Po podeljenem krstu je župnik z že nekoliko tresočo roko s črnolom v formularni zapis župnijske krstne matične knjige med drugim zapisal, da se je tega dne tamkajšnjemu učitelju Valentinu Kreku in njegovi mladi ženi Mariji, roj. Štupica, rodil sin, ki so ga še isti dan krstili za Janeza.<sup>4</sup> Ob tem pa župnik gotovo niti malo ni slutil, da bo sin iz te učiteljeve družine v zgodovini slovenskega naroda pustil tako velik pečat.

Takrat 28 let stari učitelj, organist in cerkovnik Valentin Krek, visok in krepak mož, je izhajal iz Krekovega rodu, katerega cerkvene matice in urbarji so dokazovali njihov obstoj na Gorenjskem vsaj že od 17. stoletja.<sup>5</sup> Postavni začasni učitelj je upal, da bo z delom zaslužil dovolj, da si bo lahko ustvaril družino. Toda to je bilo mogoče šele potem, ko je bil leta 1864 imenovan za stalnega učitelja pri Sv. Gregorju, o čemer je poročalo časopisje.<sup>6</sup> Takrat se mu je oko ustavilo na brhki, prijazni in zgovorni 21-letni Mariji Štupica, hčerki takratnega župana Sodražice, Janeza Štupice. Oče Janez sicer poroki z revnim učiteljem ni bil najbolj naklonjen, a tudi preprečil je ni. Tako sta se Valentin Krek in Marija poročila februarja 1865 in že v novembru prvič postala starša. V naslednjih nekaj letih sta se poleg sina Janeza v družini rodili še dve hčerki, Zofka in Cilka. Družina se je torej vse bolj širila, posledično pa je bilo treba iskati tudi novih rešitev za boljše življenje. Učiteljeva sredstva pač niso zadoščala za vse več lačnih ust. Valentin se fizičnega dela ni branil in je tudi na ta način po-

skušal izboljšati domače razmere, z delom na najeti njivi in dnino pri sosedih pa je boljšemu družinskemu položaju po svojih močeh pripomogla tudi mati Marija. Spričo vse večjih obveznosti se je torej mladi Janez, bister in živahen otrok, rad zadrževal pri sorodnikih, še posebej pri dedu županu.<sup>7</sup>

Učitelj Valentin Krek je, kljub skromnemu življenju, spredel, da bo za naraščajočo družino treba iskati novo, bolj plačano učiteljsko mesto. Res je časopis Učiteljski tovariš 15. decembra 1868 poročal o spremembah "v učiteljskem stanu" in zapisal, da gre "Valentin Krek od sv. Gregorja v Dolenjo vas"<sup>8</sup>, toda te službe ni nastopil. Zato pa je na lastno prošnjo dosegel, da je bil premeščen za učitelja v Komendo, o čemer je časopisje prav tako poročalo.<sup>9</sup> Krekova družina se je tako v začetku leta 1869 preselila na Gorenjsko, kar so na svoj način občutili tudi otroci. Po tej selitvi se je oče znašel v šoli, kjer je vrvelo mladih glav, željnih učenosti. Očitno je Valentin zgodaj presodil, da mednje sodi tudi njegov sin Janez, saj je šel v šolo že v šolskem letu 1870/71. Zdi se, da se oče pri tej presoji ni prav nič uštel, saj je bil Janez že v naslednjem šolskem letu v "zlatih bukvah" zapisan na drugem mestu, v letu 1872/1873 pa na tretjem.

V Komendi je imel oče Valentin obilo dela s številnimi otroci v šoli, pa tudi domača družina se je še razširila, saj se mu je v Komendi leta 1871 rodil drugi sin Alojzij, leta 1873 pa še hčerka Amalija. Ob tem je imel na skrbi še starega očeta. Tudi zato se je namreč želel kar se da hitro preseliti v še ne do konca osušeno novo šolsko poslopje. Stanovanje pa je bilo, kakor je sam navedel, "vlažno in nezdravo". Vsemu temu navkljub pa je imel Valentin še vedno precej nizko plačo, kar je povzročilo še gmotno stisko. Plača se mu je povišala šele ob koncu leta 1873, a takrat je bil učitelj že precej bolehen. V upanju, da se mu "povrne zdravje", je zaprosil za premestitev v Toplice. Šolska oblast mu je ugodila novembra 1874, a prepozno. V tistem času je bil namreč že tako slab, da je moral prenehati z delom in zaprositi za začasno upokožitev. Prošnja je bila ugodno rešena januarja 1875, toda že 4. marca t. l. je Valentin Krek za vedno zatislil oči.<sup>10</sup> O njegovi smrti je poročal tudi

Učiteljski tovariš in ob tem pripomnil, da je k njegovi smrti prispevala "nesrečna operacija po nekem mazaču".<sup>11</sup>

Učiteljeva žena Marija je tako ostala sama s petimi otroki in s še enim na poti. Dobila je sicer možovo pokojnino in še manjši dodatek za otroke, vendar to ni bilo dovolj. Zato se je mlada vdova z otroki preselila v Selca, in sicer v hišo "v Štoku", ki jo je učitelju Valentinu prepustil njegov oče. Tam je mati odprla majhno trgovinico in trafiko, kar je družini, ob že omenjeni pokojnini, predstavljalo glavni vir skromnih dohodkov. Štokarjeva hiša je kmalu postala znana tudi v širši okolici. Vzrok za to je bila predvsem "Štokarjeva mati", ki je hišna vrata odprla vsem pomoči potrebnim, ženskam, ki so prihajale v Selca od drugod in so potrebovale prenočišče, domačim krajanom, zlasti pa so bile njene roke odprte za reveže. "Če je prišel k njej lačen revež, mu je šla kuhat kaj jedi tudi sredi popoldneva. Tudi ob dveh po polnoči je še potrkal berač znanec na okno: 'Mamka, odprite!' brez skrbi, da bi ne dobil prenočišča."<sup>12</sup> Prav ta materina odprtost in dobrota do sočloveka, kakor tudi njena ljubezen do pisane besede in globoka vera so nedvomno vplivali na njene otroke. Mladi Janez se je prav v teh srečevanjih z različnimi ljudmi, popotniki, otroki in berači klesal v odprto osebo s pretanjenim čutom za sočloveka. Najbrž je to željo razdajati se za druge in sposobnost "branja ljudi", kakor se je pozneje izrazil pesnik Oton Župančič (1878–1949), že kot deček postopoma razvijal prav ob materinem zgledu.

## Šolske klopi

Janez tudi v novem okolju in med novimi ljudmi ni pozabil na šolske klopi. Četrty razred ljudske šole je takrat uspešno zaključil v Škofji Loki, jeseni 1876 pa se je vpisal na I. državno gimnazijo v Ljubljani.<sup>13</sup> Njegov razrednik je bil takrat in vso nižjo gimnazijo Friderik Žakelj, med sošolci pa v katalogu med drugim lahko najdemo tudi škofjeloškega rojaka, duhovnika in zgodovinarja Franciška Pokorna

(1861–1940), ki je šel v šole nekoliko pozneje.<sup>14</sup> Na gimnaziji so Janeza poučevali nekateri takrat znani profesorji, tudi literarni zgodovinar prof. Josip Marn (1832–1893), ki je učil verouk, in brat pesnika in pisatelja Simona Jenka (1835–1869) Ivan Jenko (1853–1891) kot učitelj slovenščine.

V prvem letu je Krek stanoval pri "dijaški mami", naslednja tri leta pa v Alojzijevišču, zavodu za revnejše dijake, ki ga je dal postaviti ljubljanski škof Anton Alojzij Wolf (1782–1859). Zdi se, da je to okolje dobro delovalo na mladega Kreka, saj so bila tudi šolska spričevala ugodna, v tretjem letniku pa je bil celo odličnjak. Ob koncu četrtega letnika nižje gimnazije pa je, najverjetneje zato, ker je bil Krek pristaša tobaka, dobil nižjo oceno iz нравnosti. Posledično je moral zapustiti Alojzijevišče in od tedaj plačevati šolnino (12 goldinarjev na semester). Od takrat pa do konca gimnazijskih let se je Krek tako precejkrat selil in živel zdaj pri tej, zdaj pri oni hiši. Red in varnost, ki ju je prej občutil, je zamenjal za selitve in neredno življenje z malo ali nič denarja v žepu. Nič čudnega torej, če so se ga sošolci iz dijaških vrst pozneje spominjali kot nadarjenega dijaka in "neugnanega šaljivca", ki pa ni dosti dal na zunanji izgled. Prav tako malo se je zanimal tudi za šolske predmete in se zanje učil le toliko, kolikor je bilo pač potrebno, da je naredil letnik. Šibka točka na višji gimnaziji je bila prav gotovo matematika, zato pa je bil izjemen pri svojih nalogah v nemščini in slovenščini. Svojo ljubezen do pisane besede je znal tudi unovčiti in jo pretopiti v kak goldinar, ko je svojim sošolcem ali drugim dijakom za majhen denar napisal slovensko ali nemško nalogo. Na ta način je, kakor mnogi drugi nadarjeni dijaki, pač poskušal poskrbeti za svojo eksistenco. V šoli so profesorji, ker je Kreku pero tako lepo teklo in ker je znal zasukati besedo, na splošno sodili, da bo postal časnikar. Videli so tudi, da fant rad bere, in res je rad prebiral klasike, zlasti antične, vleklo pa ga je tudi učenje tujih jezikov.<sup>15</sup> Že zgodaj, v V. gimnaziji, so nekateri profesorji spoznali tudi njegovo "gibčnost duha", da je mogel slediti več stvarim hkrati: "Fant je dvakrat zvit: še-

peta in poslušša obenem," se je tako na Kreka jezil prof. Ahn.<sup>16</sup>

O svojem gimnazijskem življenju Janez sicer po pripovedovanjih znancev in prijateljev ni rad govoril, morda pa se zato v marsikakšni povesti ali v spisih lahko zasledi drobec spomina na njegova doživetja, dvome in strahove, ki jih je skrjal za besede literarnih junakov. Morda so tako besede reveža Janeza iz njegove povesti Božji blagoslov ("Moje versko prepričanje se je vedno bolj topilo; opustil sem molitev in cerkev; vedno bolj sem zagazil v razuzdano življenje - moj Bog, kako sem bil zašel!") v resnici merile na njegovo lastno izkustvo notranjih bojev in bridkosti, ki jih je kot deček okušal v velikem mestu.

Po koncu VIII. gimnazije je poleti leta 1884 uspešno opravil maturo in se na presenečenje mnogih, zlasti pa nekaterih sošolcev, ki so vedeli, da Krek ni ravno prijatelj duhovščine, odločil za bogoslovje. Prvotno se je namreč ogreval bolj za študij slavistike, a naj bi pogovori in nasveti takratnega selškega župnika vplivali na to, da je ta načrt opustil. Mnogi so sodili, da mu je ta poklic dejansko izmolila mati z namenom, da bi postal "božji berač", kakor je sam zapisal v povesti Stara mati.<sup>17</sup>

Krek se je v semenišču odlično znašel in svoj čas temeljito izkoristil za študij, pa tudi za učenje in izpopolnjevanje tujih, zlasti slovanskih jezikov (npr. ruščina, poljščina, češčina). Kljub temu je bil še vedno poln domislic in potegavščin, s katerimi je zabaval svoje sošolce in malo manj svoje predstojnike. Vendar je imel ves čas štiriletnega študija odlične ocene - posledično pa so bili tudi njegovi predstojniki nanj precej pozorni. Tako je že dr. Frančišku Lampetu (1859-1900) v prostem času pomagal pri pripravljanju Zgodb Svetega pisma, nalogi, ki jo je po Lampetovi smrti prevzel prav Krek. Po končanih študijih ga je 22. julija 1888 ljubljanski knez in škof Jakob Missia (1838-1902) posvetil v duhovnika.<sup>18</sup> Po posvečenju in novi maši, ki jo je daroval na Brezjah, se je začelo ugibanje: kam ga bodo poslali, kam ga bo vodila pot? Sam si je želel, da bi bil poslan na župnijo, a odločitve predstojnikov so bile drugačne in o njih so se sobratje duhovniki lahko poučili

že v naslednji, 7. številki škofijskega lista. Škof se je namreč odločil, da novomašnika Kreka pošlje na nadaljnji študij v dunajski Avguštinaj.<sup>19</sup> Kakor je poročala Naša moč, si ta tega ni prav nič želel: "Rajni kardinal Missia so me, ko sem že bil kaplan, poklicali k sebi. Povedali so mi, da bom šel na Dunaj študirat za doktorja bogoslovja. Pripovedoval sem, ugovarjal, branil se, kar sem se mogel, češ, saj nisem za to. Od nekdanj sem si želel, da postanem župnik pri Sv. Lenartu in da tudi tam umrjem. Mirno so me poslušali, niso me prekinili. Mislim sem že, da sem "prehavptal"; končal sem. Mirno so rekli in razsodili: 'Šli boste!' Šel sem."<sup>20</sup>

## Na Dunaju

"Cesarsko kraljevi višji inštitut za škofijske duhovnike pri sv. Avguštinu na Dunaju" oziroma Avguštinaj, ki so ga po prvem vodji Jakobu Frintu imenovali tudi Frintaneum, je bil ustanovljen leta 1816 in namenjen nadaljnjemu izobraževanju duhovščine iz vse monarhije. Vse do konca njegova delovanja, ob razpadu monarhije 1918, se je v tem zavodu izobraževalo okoli tisoč duhovnikov, izmed katerih so mnogi dosegli doktorat in posegli po višjih mestih. Avguštinaj so velikokrat opisovali tudi kot "kovačnico" novih škofov. Med temi, ki so se kovali v omenjenem zavodu, sta bila denimo lavantinski knezoškof dr. Mihael Napotnik (1850-1922), pa tudi ljubljanski knezoškof dr. Anton Bonaventura Jeglič (1850-1937). V zavodu so gojence spremljali študijski ravnatelji in o vsakem od njih beležili njegov značaj, zmožnosti in učne uspehe. Gojenci pa so v tem času obiskovali predavanja na univerzi in se pripravljali na štiri stroge izpite (rigoroze), pri čemer so te izpite opravljali dvakrat; prvič doma v zavodu, drugič pa na univerzi. Poleg tega so takrat, ob koncu osemdesetih let 19. stoletja, gojenci morali pripraviti tudi disertacijo, jo prebrati najprej javno v zavodu in nato predložiti še univerzi. Vse z namenom, da bi se kar najbolje izobrazili in pripravili za dosego doktorske časti.



Zgradba Avguštinej na Dunaju, kjer je Krek bival in študiral v času študija. Vir: [www.flickr.com](http://www.flickr.com)

Jeseni 1888 se je torej na Dunaju v Avguštineju znašel tudi novomašnik ljubljanske škofije Janez Ev. Krek. Iz zavodskega zapisnika je moč razbrati, da je tja prispel 29. septembra. V kratki Krekovi predstavitvi so med drugim navedli, da je tega leta prejel mašniško posvečenje, poprej pa je končal gimnazijo in teologijo. Med navedbami o znanju jezikov so zapisali, da je govoril slovensko, hrvaško, češko, nemško in italijansko.<sup>21</sup> Iz vpisnice (Nationale) oz. semestrskih vpisnih listov, ki so jih na dunajski univerzi uvedli v letu 1866/67 in so jih izpolnjevali študentje sami,<sup>22</sup> pa razberemo še nekaj drobnih notic o "Štokarjevem gospodu". Krek sam je v vpisnici prvega zimskega semestra navedel, da je bil rojen na Kranjskem pri Sv. Gregorju, da je njegov materni jezik slovenščina in da je rimokatoliške vere. Prav tako je – zanimivo – zelo natančno zapisal, da je ob izpolnjevanju te vpisnice štel 22 let in 10 mesecev. Zapisal je še, da je gojenec Avguštineja, podatke o preminulem očetu ("Valentin, Schullehrer +1875"), da je maturiral in dokončal študije v bogo-

slovnem semenišču v Ljubljani. Res je v svoji vpisnici zapisal, da bo poslušal arabski jezik po pet ur na teden, vpisal pa je še dve uri eksegeze iz prvega pisma Korinčanom in dve uri eksegeze iz Stare zaveze, natančneje Izaije, oboje pri prof. dr. Fr. Pözlju.<sup>23</sup>

Že zgodaj so predstojniki spoznali njegovo nadarjenost in jo tudi omenili v svojih ocenah. Tako so zapisovali, da se je vestno držal hišnega reda, da je bil pohvale vreden tudi njegov odkriti, skromni nastop pa tudi pri verskih opravilih je bil "zelo točen in spodbuden". Očitno mu je študij na Dunaju ustrezal, kakor se je sam izrazil v svoji pesmi *Sobica*, ki jo je priobčil Dom in svet. A to nikakor ne pomeni, da se je zapiral pred svetom in se skrival za knjigami. Prav nasprotno, kakor poprej v semenišču si je tudi tu prizadeval, da bi si razširil znanje jezikov, za katere je imel talent, se tu in tam posvečal pisani besedi, veliko bral in spletel prijateljske vezi, pri čemer pa ni umanjalo njegove iskristivosti in veselja. Skupaj z drugimi gojenci so se, kolikor jim je čas dopuščal, radi



Cerkev svetega Avgušтина na Dunaju. Foto: osebni arhiv Miha Šimca

družili po narodnostni pripadnosti in skoraj vsakokrat pri katerem od tovarišev imeli svoj t. i. "klub", kakor je v svojem zapisu navedel dr. Gustav Domabyl. Nanj je Krek naredil vtis že ob prvem srečanju, ko mu je na češki nagovor odgovoril po češko. Ob tem je Domabyl še dopisal: "V kratkem je postal splošno priljubljen. Tudi neslovanski tovariši so radi občevali ž njim." Prav Dunaj je Kreku nudil primeren prostor za razvoj in študij različnih vprašanj, ki so zanimala mladega študenta; od ruske filozofije, študija jezikov pa vse do socialnih vprašanj. Prav tu se je tudi seznanil z krščanskosocialnimi idejami, kakršne so v svojih spisih denimo predstavljali škof Wilhelm Emmanuel Ketteler (1811–1877) in Karl von Vogelsang (1818–1890). Nič manj vesel ni bil papeške socialne okrožnice *Rerum Novarum*, ki jo je leta 1891 izdal Leon XIII. in s katero je utemeljil pogled Cerkve na socialna vprašanja. Okrožnico kakor tudi druge spise, povezane s socialnimi vprašanji, je temeljito preštudiral in si poskušal ustvariti svoj odgovor na zastavljena vprašanja. "Kot krščanski (oziroma katoliški) socialist ali demokrat je na eni strani obsojal liberalni egoistični kapitalizem in njegovo izkoriščevanje delavstva, po

drugi strani pa je nastopal proti ateističnemu socializmu in razrednemu boju ter zagovarjal nauk o družbeni harmoniji med stanovi, ki pa se morajo organizirati."<sup>24</sup> Visoko je postavljajl združništvo in sprva tudi stanovsko ureditev države, o čemer je razmišljajl Vogelsang, a se je pozneje od te ideje o stanovski ureditvi, zlasti zaradi čuta za demokratičnost, ki je bila v Kreku zelo močno prisotna, precej oddaljil.<sup>25</sup>

V štirih letih študija je uspešno prestal vse rigoroze in pripravil tudi svojo disertacijo z naslovom *De caractere et spiritu s. Pauli apostoli* (O značaju in duhu sv. apostola Pavla).<sup>26</sup> Časopis *Slovenec* je 3. maja 1892 objavil naslednjo notico: "(Na dunajskem vseučilišču) je te dni č. g. Ivan Krek z odliko naredil zadnji rigoroz. V kratkem bode promoviran doktorjem bogoslovja. Čestitamo!"<sup>27</sup> Do omenjene promocije je prišlo štiri dni pozneje, 7. maja, ko je bil Krek promoviran za doktorja bogoslovja, in pot ga je vabila domov.<sup>28</sup>

## Mladi doktor na domačih brazdah

Škof je mlademu doktorju kanil nameniti sprva nekaj tednov oddiha in zato ga je, kakor je bilo takrat pogosto v navadi za novopečene doktorje, postavil za kaplana. Toda kam? "4. 6. 1892 je došel za kaplana dr. Janez Ev. Krek od svojih študij z Dunaja," je v ribniško farno kroniko zapisal takratni župnik in potem dekan Martin Povše (1833–1896).<sup>29</sup> V ribniško župnijo je dr. Krek prišel ravno v času, ko se je 12. junija vršil javni ljudski shod, "kot pripravljajl shod za I. slovenski katoliški shod, ki se ima vršiti v Ljubljani koncem avgusta t. l." Že na tem shodu je tudi prvič govoril. V Ribnici je ostal le do 29. avgusta,<sup>30</sup> ko je odšel v Ljubljano, kjer je že naslednjega dne prevzel službo stolnega vikarja in III. kaplana pri sv. Nikolaju.

## V skrbi za druge

Tako kot v Ribnico je tudi v Ljubljano prišel ravno v času I. katoliškega shoda. Sam je bil vpet v njegovo delo, shod je pozdravil s svojimi zname-

nitimi verzi pesnitve in se pozneje tudi aktivno vključil v debato o delavskem vprašanju ter se na ta način predstavil širšemu občinstvu. Kot vikar se je seveda oprijel dela v Gospodovem vinogradu in zvesto opravljal duhovniško službo.<sup>31</sup> Sam je nekatere od svojih pogledov o duhovnem pastirstvu opisal tudi v slovitih Westfalskih pismih. Tako med drugim pravi: "Duhovniki moramo iz zakristije, in sicer zato, ker je mnogo ljudi in mnogo človeških razmer, ki se iz zakristije ne vidijo, ne dosežejo."<sup>32</sup> Želel je torej izvabiti duhovnike iz, kakor bi lahko razumeli, varnega prostora v nevaren in čestoma njim ne dovolj poznan svet, vezan tudi na vprašanje socialnega položaja ljudi, saj je bilo po njegovem "duhovno pastirstvo najvišje socialno delovanje".<sup>33</sup> K temu je enostavno moč pridati samo še besede, ki jih je sam zapisal: "Za ljudstvo je duhovnik, ne zase, ne za svoj stan." Vero je torej skušal dejavno živeti in jo izpričati v dejanjih za bližnjega; zlasti v skrbi za tiste najbolj pomoči potrebne. Morda je bil zato kdaj deležen očitkov, češ, da je premalo kazal svojo versko gorečnost, kar pa so pozneje pobijali njegovi prijatelji in znanci. Ivan Dolenc (1884–1971) je o njegovi vernosti med drugim zapisal: "Prijatelj, da si ga videl, bi ne vprašal več, ali je bil doktor veren, čeprav je poklical Boga in Sveto pismo za pričo le tedaj, kadar se vprašanje ni dalo rešiti samo s človeško vedo."<sup>34</sup>

Prav zato, ker je želel biti v prvi vrsti torej mož dejanj, se ni pomišljal lotiti se še drugih opravil. Miha Moškerc (1872–1924) je v svojem zapisu o tem lapidarno dejal: "Delati je pričel tako rekoč kar hkrati na vseh poljih, ker je bilo delo potrebno."<sup>35</sup> Ob tem človek nehote pomisli na Gregorčičeve verze iz njegove pesmi Življenje ni praznik:

*"Dolžan ni samo, kar veleva mu stan,  
Kar more, to mož je storiti dolžan!  
Na delo tedaj, ker resnobni so dnovi!  
A delo in trud ti nebo blagoslovi!"*

Zdi se, da je to vodilo imel v sebi tudi mladi doktor, ki se je po vrnitvi v domovino na široko lotil

dela na različnih poljih in z vsemi talenti in idejami, kar jih je premogel. Teh pa ni bilo malo. "Mož ima pogum in veliko misli," je leta 1906 o njem med drugim menil ljubljanski knezoškof.<sup>36</sup> Prav zato je skorajda nemogoče temeljito opisati vsa polja, na katerih je deloval; naj se v tem prispevku sežeto poskuša omeniti le še nekatera, najbolj poznana.

## Socialna vprašanja in organizacije

V prvi vrsti je Krek domov prinesel misel o socialnem vprašanju, pazljivo je spremljal dogodke in razmere v domačih krajih. Ko se je leta 1892 znašel v Ljubljani kot stolni vikar, je sicer skrbel za zaupano mu čredo, podeljeval zakramente in pridigal, ob tem pa ves čas razmišljal tudi o tem, kako začeti z delom na polju perečih socialnih vprašanj. Prvi korak k temu je bila pobuda, ki je prišla z idriškega konca, in prav Krekova pomoč duhovniškemu sobratu Francu Oswaldu (1871–1932) ter njegovi nasveti so pomagali, da je leta 1893 v Idriji prišlo do ustanovitve prve Katoliške delavske družbe. Prvi govor na ustanovnem zboru je imel prav dr. Krek. Izkušnje iz tega časa pa so govorniku koristile tudi v naslednjem letu, ko je v Ljubljani med tamkajšnjim delavstvom ljubljanske predilnice sprožil misel, da bi se tudi v Ljubljani ustanovilo katoliško delavsko društvo. Posledično je do ustanovnega občnega zbora prišlo 22. julija 1894 in število članov je hitro raslo, zlasti pa po govorniških nastopih dr. Kreka, ki je znal navdušiti ljudi, da je v njih "vzknila cvetka zaupnosti", kakor se je izrazil časopis Slovenski narod, ki je s tem opisom dal dr. Kreku vidno priзнание.<sup>37</sup> Društvo je svoj vpliv nezadržno širilo ne le po Kranjskem, pač pa tudi po Koroškem, Goriškem in Štajerskem, kjer so se ustanovljala podobna društva. V letu 1897 je Krek združil vsa ta društva, ki so zrasla v vseh večjih industrijskih krajih, v Slovensko krščansko-socialno delavsko zvezo (pozneje Slovenska krščansko-socialna zveza). Na čelu zvez je bil od leta 1900 dr. Krek, štela je več kot 40.000 članov. Prvo ustanovljeno delavsko društvo v Ljubljani

je na svoj način vplivalo tudi na to, da je bilo že decembra 1894 ustanovljeno tudi društvo delavk. To se je tudi kulturno udejstvovalo, saj je imelo celo svoj pevski zbor in dramski odsek, posebej pa so se članice trudile podpirati bolne in brezposelne delavke.

Krščansko-socialno gibanje je tako dobivalo kri-la, vse večja pa je bila tudi želja po lastnem glasilu. Prvo so tako dočakali 8. novembra 1894, ko je izšla prva številka lista Glasnik, katerega gonilna sila je bil sam Krek. Ta je tudi sicer takrat veliko pisal in objavljaj prispevke v časopisih in listih; zlasti v Slovencu. Na sploh se zdi, da mu pero ne takrat in ne pozneje ni nikoli zares mirovalo; naj je šlo za pisanje govorov, razmišljanj in ugotavljanja političnega, gospodarskega ali socialnega položaja ali pa za pisanje povesti, evangelijskih razlag in pridig. Prav njegovi spisi in prispevki so znali najti pot do ljudi in odmevati v ustanavljanju različnih zavodov, institucij in naprav, s katerimi bi se pomagalo narodu in posebej tistim, "za katere nikdo ne skrbi", kakor je menil sam. Tako je v drugi številki Glasnika objavil in razvil misel in idejo škofijskega tajnika Ivana Šiške, da se ustanovi tudi delavsko konsumno društvo. Res je prišlo do ustanovitve te organizacije, a je otvoritev njene trgovine sprva preprečil potres, ki je aprila leta 1895 pretresel in močno poškodoval Ljubljano. Se je pa zato otvoritvena slovesnost premaknila v poletje tega leta, ko so res odprli prvo prodajalno.

Dr. Krek se ni ustavil samo pri delavstvu, želel je pomagati tudi kmetom, o čemer je razmišljal že na Dunaju. Med načini pomoči mu je bilo blizu predvsem združništvo, s katerim bi omejil ponemčevanje slovenskih krajev in vasi. Svoje videnje in razmere kmečkega življa je obravnaval v knjigi Črne bukve kmečkega stanu, ki je izšla leta 1895. Posebej se je ogrel za osnovanje posojilnice in hranilnice, prek katerih bi bilo z ugodnimi posojili moč pomagati kmetu, ustaviti propadanje domačega kmetijstva in posledično izseljevanje v tujino. Dejansko jim je to v večji meri pozneje tudi uspelo in s pomočjo hranilnic so uspeli izboljšati oziroma modernizirati takratne kmetije.<sup>38</sup> Pozneje so bile v

tej luči podane tudi različne pobude, da je prišlo do ustanavljanja raznih šol (Gospodarska šola, Slovenske trgovske šole, Zadrúžna šola).

## Profesorska služba

V prvi vrsti so bila omenjena področja tista, po katerih ga danes vsaj večji del slovenskega življa najbolj pozna – po njegovem praktičnem delovanju in skrbi za socialno zapostavljene sloje. Toda v prvi vrsti je bil dr. Krek še vedno duhovnik in profesor. Kot tak je že v nastopnem letu 1892 kot privatni docent ljubljanske semeniščnike poučeval filozofijo, s čimer je nadaljeval še naslednja tri leta. Leta 1895 pa se je v bogoslovju odprlo novo delovno mesto – mesto profesorja za fundamentalno teologijo in tomistično filozofijo. To je jeseni 1895 postal dr. Krek in to mesto obdržal do upokojitve 30. aprila 1916. V letih, ko je bil državnozborni poslanec (1897–1900 in 1907–1916), pa so ga na tem mestu nadomeščali drugi; tako denimo ga je v času prvega mandata nadomeščal dr. Aleš Ušeničnik (1868–1952) in drugikrat, od leta 1907, poznejši dr. Fran Grivec (1878–1963). Kot izvrsten profesor in predavatelj je pustil ugoden vtis pri svojem škofu, ki je februarja 1906 v svoj dnevnik med drugim zapisal: "Dr. Krek vsako leto napreduje, stoji na vrhuncu časa, bil bi dika vsaki univerzi."<sup>39</sup> Bolj kot te ocene pa so zanimive tiste, ki so izšle izpod peres njegovih nekdanjih slušateljev, semeniščnikov. Tem se je kot profesor s svojimi nastopi očitno globoko zapisal v spomin. Anton Komlanec je tako med drugim v svojem spisu opisal, kako je Krek nastopal v predavalnici, kako pogosto je posegal po nazornih primerah in opisih ali dogodkih: "Druga posebnost so bili izreki. Predavanje so prepletali klasično izrečni stavki. /.../ Posebno osvajajoče je govoril o predmetih njegove ožje stroke." Veliko je dal na jasnost pojmov, skušal razvneti mlade bodoče delavce v Gospodovem vinogradu, da morajo sami priti stvarjem do dna, jih temeljito preštudirati in osvojiti: "Gospodje, uvažujte! Najprej mora biti vaša last, če hočete samostojno začrtati

potezo med ljudstvom!"<sup>40</sup>

Tako kot je rad delil svoje znanje (pa tudi svoje imetje) med študente, je poskušal že kot stolni vikar nekaj storiti tudi za dijake. Z njim so se v začetku februarja 1893 seznanili nekateri dijaki in se začeli shajati pri njem v stolnem župnišču. Med temi se je kaj kmalu znašel tudi mladi Oton Župančič. Dr. Krek jih je poučeval češčino, pogovarjali so se o različnih tematikah, stolni vikar pa se jim je ponudil, da jim pomaga pri učenju filozofije, logike, poskušali so se pa tudi v prozi in poeziji. Vendar je bilo to shajanje "ligašev", kakor so jih imenovali, le kratkotrajno, saj so imeli dijaki potem sitnosti pri šolskih oblasteh. Tudi Krekovo posredovanje in javno obvestilo, za kaj je pri tem šlo, pri oblasteh ni zaleglo. A če so bili takšni krožki "prepovedani", zato ni bil prepovedan stik s posameznikom in veliko je bilo mladih dijakov, ki so pri mladem doktorju iskali sveta in spodbud.<sup>41</sup>

Sam pa je iskal svojega zatočišča ob počitnicah in prostih dneh, ki jih je bilo malo, v domači vasi. Dokler je živela mati (do leta 1903), se je tako rad umaknil v domačo hišo, kamor so ga potem hodili obiskovat prijatelji in znanci od blizu in daleč. Po materini smrti, ko se je hiša prodala, pa se je najraje umaknil na njemu tako ljubi Prtovč. Tudi tam je snoval in delal po svojih močeh, prevajal ter sprejemal obiske.<sup>42</sup>

## Politik

Vsestransko vpet v delo je energični profesor dr. Krek po prvem letu svojega novega profesorskega staža dočkal tudi politične spremembe v habsburških dednih deželah. Leta 1896 je bil namreč uveden nov volilni red, vzpostavili so še peto kurijo in volilno pravico so dobili vsi polnoletni državljani (24 let). Posledica teh sprememb je bila, da so do volilne pravice prišli tudi krščansko-socialni delavci v Ljubljani. V splošni kuriji je Kranjska imela enega poslanca. Toda koga izvoliti? Delavci so zborovali in razpravljali, a se niso mogli zediniti

za nobenega od predlaganih kandidatov. Iskali so pač kandidata, s katerim bi bili zadovoljni vsi - in naposled so ga našli v dr. Kreku. Sam je kandidaturo sprva odklonil, a po posredovanju škofa se je vdal ter bil izvoljen. Leta 1897 je tako 31-letni doktor prvič postal državni poslanec.<sup>43</sup> O novem poslanskem kolegu v dunajskem parlamentu so podali malce zafrkljivo podobo v liberalnem Slovenskem narodu: "Dr. Janez Evangelist Krek. Doktor svetega pisma in filozofije ter profesor filozofskega oddelka na ljubljanskem semenišču. Srednje postave z vsemi potrebnimi in nepotrebnimi lastnostmi za prototipnega korarja z napihnjenimi lici in s trebuščkom, ki bi delal čast vsakemu priorju. Temni lasje, temna polt, vedno umazana in nezlikana srajca in zanemarjena toaleta. Na ulici bi lahko sodil človek, da je komisar v klavnici; njegova črna suknja zatemnjuje svetle solnčne žarke in sveti po noči mesto Auerjevih svetilk na slavnem mestnem trgu krščanskim socialistom, ko jih vodi od burnih debat in prepиров z rudečkarji." K temu so dopisali še nekaj besedic o njegovem razdajanju drugim, ošvrknili njegovo ljubezen do taroka, tobaka in alkohola,



Dr. Janez Evangelist Krek, leta 1905. Vir: Janez Ev. Krek, Maribor 1998, Slomškova založba



omenili njegovo zanimanje za literaturo in socialna vprašanja ter mu poočitali njegov prvi, nekoliko ponesrečeni nastop v avstrijskem parlamentu. Se-stavek o dr. Kreku pa se je zaključil takole: "Mož ni napačen, nekak univerzalen genij; Boljši krščanski socialist kakor Lueger, popotuje in govori na večjih shodih, kakor Brian, se ne briga za toaleta kakor – Paul Verlaine in dela po okusu klerikalcev lepše pesmice kakor – Ada Negri."<sup>44</sup>

Omenjeni opis liberalnega lista karikira Krekovo podobo, ki pa so jo nekoliko drugačno ohranili njegovi prijatelji in znanci. Vsi po vrsti so v svojih spominih izpostavljali njegovo šegavost, navdušenost nad delom, agilnost, demokratičnost, za katero se je povsod zavzemal, pa tudi njegovo sposobnost nagovarjanja in vzpostavljanja stikov z ljudmi, kakor je to denimo lepo opisal Ivan Dolenec: "S pastirjem, drvarjem, delavcem, hotelirjem, naravoslovcem, beračem, z učiteljico, oskrbnico v pastirski koči – z vsakim je bil dober znanec v kratkih besedah, vsakemu je vzbujal zaupanje dostikrat nepoznani drug, ki je kazal za njegove razmere toliko zanimanja in umevanja. Ta privlačna sila Krekove osebnosti mu je odpirala srca rojakov, kazala njihove potrebe in ga storila nekronanega vladarja."<sup>45</sup> Omenjeni zapis je, tako kot prvi, skorajda preveč stiliziran, saj je bil dr. Krek tudi in predvsem človek, ki je imel tudi "temne sence", če si sposedimo oceno Franca Terseglava (1882–1950).<sup>46</sup> O drugi plati dr. Kreka je svojemu dnevniku večkrat potožil tudi ljubljanski škof Jeglič. Tako je denimo 27. novembra 1906 tožil nad tem, kako je bil Krek preoster kot urednik Slovenca in med drugim zapisal: "Čuti se, da izvrstnega Kreka pri-jema 'megalomanija', ni več tako ljubezniv, kakor je bil poprej, preveč odbija, nič si ne da reči, koj zavpije in človeka nahruli."<sup>47</sup> V splošnem je bilo pa dokaj znano, da je bil globoko veren dr. Krek precej energičen in odprt, nesebičen in razumeva-joč za stisko svojega bližnjega, odličen v nastopu in retoriki, obenem pa kdaj tudi občutljiv, zato je v svojih odgovorih znal biti tudi robato oster, a ved-no neposredno odkrit.

Dr. Krek v tem prvem poslanskem mandatu resnično ni bil zadovoljen z delovanjem v dunaj-skem parlamentu. Kljub temu svojega dela ni zanemarjal, saj je bil tajnik ali član nekaterih par-lamentarnih teles. Prav tako je predlagal nekatere izboljšave, začeniši z interpelacijo zoper finančne-ga ministra. Dr. Kreku ni bilo prav nič pogodu, da so bili slovenski poslanci tako naklonjeni vladi in jo podpirali, saj so menili, da bi lahko več dose-gli s prijazno besedo in prošnjami – rezultata pa ni bilo. Ali, kakor je plastično ohranjeno v zapisu Ivana Dolenca: "Nič, razen – klofute! To je bilanca našega parlamentarnega delovanja v 30letni par-lamentarni dobi. Ali bomo v resnici kdaj delali politiko, ne pa beračili kakor doslej? Ali se bomo kdaj naučili, da moramo svoj kos kruha vzeti, ne pa šele beračiti zanj? Začnimo tudi mi enkrat v po-litičnem življenju klofute vračati, katere dandanes prejemamo!"<sup>48</sup> Besede prikažejo rezultat dogajanj takratnega časa, ki pa še niso izgubile svoje ostrine in ne svoje aktualnosti.

Ob delu v parlamentu pa velja omeniti še, da se je dr. Krek v tem času poleg politike podrobno zanimal tudi za slovenske visokošolce in je rad zahajal mednje, ti pa so ga bili vselej veseli.<sup>49</sup> Sam si je najbolj želel, da bi mogel še bolj zavzeto delovati doma, kjer pa naj bi se njegova odsotnost že poznala. Vsaj tako je okto-bra 1899 menil ljubljanski knez in škof Jeglič, ki je ob tem zapisal, da bi ga morda moral "bolj na Ljubljano privezati".<sup>50</sup> Toda dejansko je dr. Krek ves svoj čas, kolikor ni bil na Dunaju, v resnici namenil obisko-vanju različnih domačih javnih shodov, pripravljal je predavanja, se udeleževal slovesnosti, govoril ob različnih priložnostih poslušalcem po slovenskih deželah. S svojimi nastopi in besedami je očitno znal pridobiti naklonjenost poslušalcev: "povsod, kamor pride, s svojo navdušenostjo poslušalce zase pridobi in za sabo potegne".<sup>51</sup> Prav zaradi teh številnih nasto-pov in predavanj kakor tudi zaradi ogromnega števila objavljenih prispevkov, razprav in dopisov v različnih glasilih, časopisih in listih je postal dr. Krek tako znana osebnost. K temu pa je treba dodati tudi njegov osebni stik z mnogimi ljudmi vseh poklicev in stanov.

## Med izseljenci

Prav ta osebni stik je prišel do izraza tudi, ko je potoval po tujih krajih. Aprila 1899 je namreč odpotoval na Vestfalsko, da bi obiskal tamkajšnje slovenske, pa tudi češke izseljence. Po veliki večini je šlo za družine rudarjev, ki so prosili, da bi lahko opravili velikonočne dolžnosti pri domačem duhovniku. Misel o prihodu slovenskega duhovnika je izvirala od tamkajšnjega vikarja. Na to povabilo se je odzval dr. Krek, ki je kot dober dušni pastir šel tja, kamor ga kličejo. Zanimivo je, da je bil tam deležen tudi obtožb, češ da hujska slovenske delavce proti Nemcem. Na te očitke so oblasti odgovorile s policijskim nadzorom, ki pa ni pokazal ničesar, kar bi ne bilo prav. O svojih doživetjih in opažanjih, o spoznanjih in prigodah, ki jim je bil priča v srečevanjih s tujimi ljudmi in svojimi rojaki, je obveščal bralce Slovencev v svojih pismih z Vestfalskega.<sup>52</sup> Ob tem je med drugim posebej razmišljal o svojih rojaki in o izseljevanju, ko je v enem od pisem tako zapisal: "Izseljevanje se ne da ustaviti, dokler ne moremo dati ljudem doma primernega zaslužka. Ljubezen do domače zemlje je našemu ljudstvu zelo živa utrjena v srcih, a če manjka kruha – treba z njim."<sup>53</sup> Krekova potovanja in pisma so spodbudila še druge duhovnike, da so se začeli zanimati za usodo naših izseljencev. Tako je za veliko noč 1900 med njimi pastiral Ivan Knific, pozneje pa tudi še nekateri drugi, ki so po Krekovem vzoru v pismih in podlistkih opisovali svoja srečanja z izseljenci.<sup>54</sup>

## Na Kranjskem

Ob vsem delu v parlamentu in na tujem pa si je Krek še vedno želel, da bi se vrnil domov. Na to mu ni bilo treba počakati do izteka poslanskega mandata, saj je bil državni zbor septembra 1900 razpuščen in razpisane so bile nove volitve. Dr. Krek se za nov mandat ni želel potegovati, s tem pa je bil, kakor je moč razbrati iz dnevniških zapisov, zadovoljen tudi ljubljanski knez in škof Jeglič. Ta je namreč pisal,

da ga pogreša "v semenišču, pri delavskem gibanju v Ljubljani in po deželi, pa tudi pri raznih listih."<sup>55</sup> Dejansko je 4. oktobra 1900 škof osebno govoril z dr. Krekom in mu predlagal, da bi postal urednik Katoliškega obzornika, revije za verska, filozofska, kulturna in sociološka vprašanja. To je potem Krek tudi sprejel.<sup>56</sup> Ob vseh teh opravilih pa je bil leta 1901 spet izvoljen, to pot v kranjski deželni zbor. V njem se je kot podpredsednik Katoliške narodne stranke (od leta 1905 Slovenske ljudske stranke) proslavil z bojem za volilno reformo, s svojim nastopom za slovenski jezik v deželnem zboru in v nasprotovanju takratnemu deželnemu predsedniku Viktorju Heinu. Obstrukcija leta 1903/1904, pri kateri je odločilno vlogo odigral dr. Krek, je povzročila razbitje vladne koalicije med slovenskimi liberalnimi poslanci in Nemci v deželnem zboru, kar je potem pripeljalo tudi do odhoda nepriljubljenega deželnega predsednika Heina. Dr. Krek se je posebej izkazal kot spreten pogajalec med strankami, kar je prineslo spremembo na področju deželnega volilnega reda, posledično pa leta 1908 tudi večino stranki SLS v deželnem zboru. Do začetka prve svetovne vojne je kot deželni poslanec deloval na področju izboljševanja gospodarskega in socialnega stanja ter se zavzemal za različne izboljšave, pozabil pa ni niti na šolsko področje (npr. vprašanje učiteljskih plač).<sup>57</sup>

K temu bi veljalo dodati še njegovo delo v sami stranki in zanj kakor tudi njegova prizadevanja, da bi bila stranka na široko odprta za vse. Vanjo se je trudil pritegniti nekatere vidne slovenske politike in intelektualce. Če mu je to uspelo s pridobitvijo Šukljeta (1849–1935), pa mu ni uspelo pri nekaterih drugih. So pa njegova prizadevanja in široko odprtost tudi tisti, ki se na povabila sicer niso odzvali, znali ceniti. Besede socialnega demokrata Albina Prepeluha (1880–1937) so po svoje zelo zgovoren pričevalec o tem: "Slovenska ljudska stranka zasluži potemtakem zaupanje in priznanje? Odločno da ..., če bi bilo v njej več dr. Krekov. Pa je samo eden."<sup>58</sup> Vse to delo v stranki in v deželnem zboru pa je predstavljalo le uverturo za nove naloge na državnem političnem parketu.

## Znova v dunajskem parlamentu

Leta 1907 je prišlo do uveljavitve splošne in enake volilne pravice. Takrat je bil dr. Krek znova izvoljen za državnozbornskega poslanca in v tej vlogi se je to pot izvrstno znašel. Že njegovi prvi nastopi so vsem dali vedeti, da gre za izvrstnega govornika avstrijske zbornice.<sup>59</sup> V cesarski prestolnici je bilo Kreka moč najti v parlamentu ali pa, kakor so pisali v Naši moči, v poslanskem klubu. "Ako si ga hotel na Dunaju dobiti, poiskati si moral tam. Tvoril je središče klubu; vsi poslanci so se zbirali okolu njega."<sup>60</sup> Ob tem je bil vedno odprt za ljudi, prosilce in jim je po svojih močeh poskušal pomagati tudi finančno. Zato je večkrat ostal brez beliča in si izposojal pri svojem stanovskem in poslanskem kolegu dr. Antonu Korošču (1872–1940), ki je postal na ta način Krekov "bankir".<sup>61</sup>

Skrb za druge se je odražala v njegovem življenju, pa tudi pri delu v parlamentu. V svojih nastopih se je dr. Krek zavzemal za različne izboljšave, nasprotoval in bičal pa težke razmere v posameznih

deželah; tako denimo na Koroškem (1910). Ob tem ni ostal omejen le na domača tla, saj se je zavzemal tudi za druge slovanske narode; tako denimo ni pozabil na Hrvate in njihove težave. Da pa bi delo parlamenta bolje teklo in bi ga ne ovirale obstrukcije, ki so bile takrat tako pogoste, je dr. Krek podal precej radikalen predlog za spremembo poslovniika. Leta 1909 je bil nov poslovnik v omiljeni obliki tudi sprejet, in sicer pod imenom lex Krek-Kramár. O Krekovem delu v parlamentu je dr. Walter Lukan podal strnjen opis, ki dobro odseva njegovo delavnost in področja, s katerimi je bil seznanjen. Takole pravi: "V drugih govorih in v odsekih se je ukvarjal z gospodarskimi in socialnimi vprašanji (draginja, obrtni red, izseljenišvo, loterija, vodni zakon, centralna zadrúžna banka, otroško delo, v kmetijstvu, zakon proti pijančevanju, varstvo rudarjev itd.). Izdelal je načrt zakona proti kartelom in intenzivno sodeloval pri pripravah za zakon o socialnem zavarovanju, ki pa v stari Avstriji ni bil več uresničen. /.../ Med prvo svetovno vojno se je v parlamentu zavzel za nacionalnopolitična prizadevanja Slovencev in



Dunajski parlament, 30. maja 2017, sto let po branju majniške deklaracije v tem parlamentu. Foto: Miha Šimac

Jugoslovanov (znameniti govor 16. junija 1917), zraven tega tudi za vojne begunce ter za socialna in gospodarska vprašanja. Krek je odločilno sooblikoval politiko slovenske državnozbornske skupine, od 1911 Hrvaško-slovenskega kluba, in še pred vojno je dosegal, da je Anton Korošec nadomestil v vodstvu kluba Ivana Šušteršiča. V Jugoslovanskem klubu – ustanovljen 29. maja 1917 – je bil član parlamentarne komisije, vodilnega klubovega gremija.<sup>62</sup>

To je le grob oris velikega dela državnega poslanca, ki si je, kljub osebnim notranjim stiskam in čisto človeškim slabostim (nezakonski sin<sup>63</sup>), kljub različnim natolcevanjem, obtožbam in aferi, ki je izbruhnila leta 1913 z objavljanjem pisem, naslovljenih na Kamilo Theimer, ki jo je zakuhal liberalni Slovenski narod, v bistvu še naprej prizadeval za slovenski narod. Prebujal mu je samozavest in ga klical, vabil k delu in samozavestnejšemu nastopu. Pri tem pa je vedno imel posluh in odprto dlan tudi za druge slovanske skupnosti v večnacionalni državi kakor tudi za dejanske razmere, ki so v politiki takrat bile, in je bil to pripravljen tudi upoštevati. Nič čudnega torej ni, da si je med poslanci pridobil "velikanski ugled, veliko spoštovanje"<sup>64</sup>. Krek sam je pri tem ostal skromen in ni iskal ne časti ne odličij. Prav zato ni želel sprejeti odklikovanja, ki mu ga je priskrbel škof Jeglič.<sup>65</sup> Predobro se je zavedal, da se tudi mnenje ljudi hitro spreminja, kakor so to njegovo razmišljanje povzeli v časopisu: "Rekel si nekoč približno: ljudje hitro pozabljajo, na nje vplivajo trenutni vtisi. Ne zahtevaj, da ceni svet zasluge, ne domišljaj si, da ti bodo ljudje hvaležni: vse se hitro pozabi."<sup>66</sup> Sam pa ni pozabil na čase, ko je bil še študent, in zato se je živo zanimal zanje tudi v času, ko je bil poslanec. France Koblar (1889–1975) je o tem poročal v svojih spominih: "Edini od politikov, ki je takrat še zahajal v 'Danico', je bil Krek. Drugi so na študente že pozabili ali pa so se dali od posameznikov obiskovati v parlamentu. Krek se je pritiščal na občne zборе, še rajši je hodil predavat. Neko zimo nam je govoril o bolgarskem in srbskem združništvu, kadar pa je bil v 'Danici', je bil praznik tudi za Hrvate, Čeha in Poljake. Po predavanju smo

ga spremili domov, rad pa nas je zapeljal v kavarno ali tudi na pivo, odgovarjal na naša vprašanja in še naprej predaval. Nikoli ni pokazal, da je truden, nikoli ni bil čemerem. /.../ Živel je z mladimi ljudmi sredi največjih skrbi in nismo vedeli, kaj vse ga tare. Zato smo bili vedno bolj njegovi ..."<sup>67</sup>

## Vojni čas

V letu 1914 je prišlo do usodnih dogodkov v Sarajevu, ko sta pod streli Gavrila Principa padla avstrijski prestolonaslednik Franc Ferdinand in njegova soproga Sofija. Mesec dni po teh dogodkih je izbruhnila vojna. Habsburški imperij je v tistih prvih tednih velike vojne postregel tudi s t. i. vojnim absolutizmom in preganjanji zavedne slovenske inteligence in duhovščine.<sup>68</sup> Zlasti na Koroškem in Štajerskem je bilo pod obtožbo srbofilstva ali zaradi različnih ovadb do konca leta 1914 zaprtih kar 910 oseb, med temi 117 duhovnikov (skoraj vsi so bili potem izpuščeni).<sup>69</sup> Vojni čas je prinesel še večjo bridkost – begunce in ranjence ter obvestila o padlih in nove vpoklice. A če so do sredine aprila 1915 o vojnih grozotah civilisti v slovenskih deželah le brali v časopisih in jih spoznavali kot dogodke, ki se gode "nekje daleč", se je z vstopom Italije v vojno maja 1915 to spremenilo. Bojno polje se je preselilo na domači prag. Primorski kraji so tako sprejemali čete in vojni material, od tam pa je bežalo civilno prebivalstvo. Prav za primorske begunce se je zavel tudi dr. Krek. Skupaj s skupino rodoljubov je osnoval Posredovalnico za goriške begunce, ki je imela sedež pri Zadružni zvezi v Ljubljani. Sprva je organizacija želela vzpostaviti le pregled nad tem, kje vse so begunci nastanjeni in kakšne so te nastanitve, po svojih močeh pa se je zlasti za kmete trudila, da bi jim priskrbelo poljsko delo.<sup>70</sup> Pozneje je organizacija precej presešla prvotni koncept delovanja in postala pomembna podpornica, ki je tudi v gmotnem oziru skušala pomagati beguncem in jim lajšati stiske in težave. Pri tem se je po svojih močeh trudil tudi dr. Krek. Angažiranost in predanost delu

pa je terjala svoje in še bolj vplivala na njegovo že načeto zdravje.

Novembra 1916 je preminil ostareli cesar Franc Jožef (1830–1916). Novi mladi vladar Karel (1887–1922) je zbujal zaupanje, da bodo razmere poslej drugačne. To se je še okrepilo, ko so aprila 1917 sporočili, da bo znova sklican parlament, do česar je potem zares prišlo mesec dni pozneje. Kakor je zapisal dr. Lukan, je bila prav Krekova zasluga, da je takrat "v široki akciji strnil vse jugoslovanske državnozbornske poslance avstrijske državne polovice v Jugoslovanskem klubu, ki je 30. maja 1917 v majniški deklaraciji zahteval – enakopravno upoštevajoč tudi Srbe – samostojno državo avstrijskih Jugoslovanov pod žezlom habsburške dinastije".<sup>71</sup> V parlamentu izraženo mnenje poslancev pa je potem podprlo še živahno gibanje in zbiranje podpisov med slovenskim narodom, ki je dobilo še večji zagon po tem, ko je deklaracijo in tako tudi delo vsega poslanskega kluba ter usmeritve, ki sta jo v vrstah SLS podpirala dr. Korošec in dr. Krek, podprl tudi škof Jeglič. Ob tem je s svojo pobudo dosegel, da je bila s strani vseh političnih strank septembra t. l. podpisana t. i. ljubljanska izjava, s katero so se pridružili "državnopravni deklaraciji Jugoslovanskega kluba z dne 30. maja t. l.". V izjavi je moč prebrati še omembo načela "samoodločbe narodov".<sup>72</sup>

V teh burnih časih je bil dr. Krek spet živahno dejaven in povsod prisoten, vedno na poti: "danes na



Avtorja in prva borca za majniško deklaracijo dr. J. Ev. Krek in dr. A. Korošec. Vir: Wikipedija, prva svetovna vojna, majniška deklaracija

severu države, jutri na jugu".<sup>73</sup> Zdravje pa ga je pri tem vse bolj zapuščalo. Prav zato se je ob vračanju s Hrvaške na poti ustavil pri prijatelju, župniku Ludviku Bajcu v Št. Janžu na Dolenskem. Tja so ga hodili obiskovat nekateri prijatelji in znanci, med katerimi je bil denimo tudi dr. Lovro Pogačnik (1880–1919).<sup>74</sup> Prav iz omenjene župnije pa se je že pozno ponoči 8. oktobra kot blisk raznesla vest – dr. Krek je za vedno zatislil oči! O njegovi smrti je poročalo časopisje že naslednjega dne in v obširnih nekrologih so v naslednjih dneh potem opisovali njegovo delo in zasluge za slovenski narod. Slovenec je med drugim tako zapisal: "Dr. Krekovo srce ne bije več. Našlo je mir. Trpljenje in bolešt sta padla danes v slovenska jugoslovanska srca. A nesmrten genij dr. Krekov bo živel večno med nami in bo krepil odporno silo njegovih parlamentarnih tovarišev, celega naroda v boju za našo pravdo. Dr. Krek je umrl, a jugoslovanske ideje ne uniči nobeden več."<sup>75</sup> Poklonili pa so se mu s toplimi in spoštljivimi besedami tudi politični nasprotniki.

Pogreb dr. Kreka se je, kakor je poročal Slovenski gospodar, razvil v pravo "manifestacijo slovenskega naroda v prijateljskem objemu, dokaz edinosti in sveta prisega vsega jugoslovanskega naroda, da hoče ostati tudi preko groba svojega apostola zvest njegovim idejam in neomahljiv v boju za njihovo uresničenje".<sup>76</sup> Prav v omenjenem časopisju so ob njegovi smrti med drugim zapisali, da Slovenci "ne spoznavamo vedno do cela svojih velikih mož, ker jih često sodimo po zunanosti".<sup>77</sup> Zdi pa se, da so sodobniki dr. Kreka dobro vedeli, kdo v resnici je ta mož, ki je, kakor je to lepo zapisal Ivan Cankar (1876–1918), "svojemu narodu dal vse in edino, kar je imel: svoje življenje".<sup>78</sup>

Ob vseh zapisanih besedah, ki so ga slavile in postavljale tako visoko, bi se vse te hvale in časti najbolj ostro otepal prav dr. Krek sam. Morda pa je prav v tej luči mogoče pritrditi Terseglovini oceni, da je bil v prvi vrsti Štokarjev gospod velik zato, ker je bil "najbolj človek".<sup>79</sup>

**Opombe:**

- <sup>1</sup> Novice, 29. 11. 1865.
- <sup>2</sup> Matevž Perčič, roj. 31. 8. 1809; m. 27. 7. 1833. Glej npr. *Catalogus cleri tum saecularis tum regularis dioecesis Labacensis*, 1874, str. 116.
- <sup>3</sup> Prav tam.
- <sup>4</sup> Nadškofijski arhiv Ljubljana (NŠAL), Župnijski arhiv (ŽA) Sv. Gregor, RMK Sv. Gregor 1837–1888, str. 72.
- <sup>5</sup> Rudolf Andrejka, *Selški predniki dr. Janeza Ev. Kreka*, Ljubljana 1932, str. 9.
- <sup>6</sup> Učiteljski tovariš, 15. 12. 1864, str. 386.
- <sup>7</sup> Janez E. Krek, *Izbrani spisi* (ur. Ivan Dolenc), I. zvezek, Ljubljana 1923, str. 4–7.
- <sup>8</sup> Učiteljski tovariš, 15. 12. 1868, str. 384.
- <sup>9</sup> Učiteljski tovariš, 1. 3. 1869, str. 80.
- <sup>10</sup> Povzeto po: Janez E. Krek, *Izbrani spisi* (ur. Ivan Dolenc), I. zvezek, str. 8–10.
- <sup>11</sup> Učiteljski tovariš, 15. 3. 1875, str. 96.
- <sup>12</sup> Janez E. Krek, *Izbrani spisi* (ur. Ivan Dolenc), I. zvezek, Ljubljana 1923, str. 12.
- <sup>13</sup> V tem času se je šola uradno imenovala: c.-kr. višja gimnazija v Ljubljani. Za večkratna preimenovanja gimnazije glej: *Ljubljanski klasiki 1563–1965*, Ljubljana 1999, str. 21–27.
- <sup>14</sup> *Jahresbericht des k. k. Obergymnasiums zu Laibach veröffentlicht am Schlusse des Schuljahres 1877*, Laibach, 1877, str. 55.
- <sup>15</sup> Povzeto po: Janez E. Krek, *Izbrani spisi* (ur. Ivan Dolenc), I. zvezek, str. 16–21.
- <sup>16</sup> Janez E. Krek, *Izbrani spisi* (ur. Ivan Dolenc), I. zvezek, str. 22.
- <sup>17</sup> Prav tam, str. 25.
- <sup>18</sup> Walter Lukan, *Zur Biographie von Janez Evangelist Krek (1865 – 1917)*, Dissertation, Wien, 1984, str. 36 (odslej: Walter Lukan, *Zur Biographie*).
- <sup>19</sup> "Herrn Johann Krek, Neopresbiter, wurde in das k. k. höhere Priester-Bildungsinstitut bei St. Augustin in Wien aufgenommen." V: *Laibacher Dioecesanblatt*, 1888, št. 7, str. 88.
- <sup>20</sup> Naša moč, 26. 10. 1917.
- <sup>21</sup> Diözesanarchiv Wien (DAW), Frintaneum, Protokolle, Bd. 5, Fol. 107rv.
- <sup>22</sup> Podrobneje o omenjenih vpisnicah glej: Alojz Cindrič, *Študenti s Kranjske na dunajski univerzi 1848–1918*, Ljubljana 2009, str. 38–43.
- <sup>23</sup> Archiv der Universität Wien, Nationalen, Katholisch-Theologische Nationale, Mikrofilm (MF) 1327, Winter Semester 1888, Krek Johann.
- <sup>24</sup> Walter Lukan, Janez Ev. Krek – biografski in bibliografski pregled, v: *Krekov simpozij v Rimu*, Mohorjeva Družba, Celje 1992, str. 11 (odslej: Walter Lukan, Janez Ev. Krek).
- <sup>25</sup> Prav tam.
- <sup>26</sup> Janez E. Krek, *Izbrani spisi* (ur. Ivan Dolenc), I. zvezek, str. 29.
- <sup>27</sup> Slovenec, 3. 5. 1892.
- <sup>28</sup> Janez E. Krek, *Izbrani spisi* (ur. Ivan Dolenc), I. zvezek, str. 30.
- <sup>29</sup> Kronika župnije Ribnica 1866–1917, rkp. Za posredovane zapise se iskreno zahvaljujem gospe Marini Gradišnik.
- <sup>30</sup> Prav tam.
- <sup>31</sup> Janez E. Krek, *Izbrani spisi* (ur. Ivan Dolenc), II. zvezek, 1. snopič, Prevalje 1927, str. 3–4.
- <sup>32</sup> Janez E. Krek, *Izbrani spisi* (ur. Ivan Dolenc), IV. zvezek, Celje 1933, str. 173.
- <sup>33</sup> Prav tam, str. 174.
- <sup>34</sup> Ivan Dolenc, Po gorah in cestah: iz spominov na dr. Kreka, v: *Dom in svet 1917*, št. 11/12, str. 312.

- <sup>35</sup> Walter Lukan, *Zur Biographie*, str. 39.
- <sup>36</sup> *Dnevnik škofa Jegliča* (ur. Blaž Otrin – Marija Čipić Rehar), Celjska Mohorjeva družba, Celje 2015, str. 362.
- <sup>37</sup> Janez E. Krek, *Izbrani spisi* (ur. Ivan Dolenc), II. zvezek, 1. snopič, str. 36.
- <sup>38</sup> Povzeto po: prav tam, str. 33–44.
- <sup>39</sup> *Dnevnik škofa Jegliča*, str. 342.
- <sup>40</sup> Anton Komlanec, *Dr. Krek in njegov vzgojni vpliv*. Ob 50. letnici, str. 60–61.
- <sup>41</sup> Janez E. Krek, *Izbrani spisi* (ur. Ivan Dolenc), II. zvezek, 1. snopič, str. 17–23.
- <sup>42</sup> Janez E. Krek, *Izbrani spisi* (ur. Ivan Dolenc), I. zvezek, str. 13–14.
- <sup>43</sup> Janez E. Krek, *Izbrani spisi* (ur. Ivan Dolenc), II. zvezek, 1. snopič, str. 44–46.
- <sup>44</sup> Slovenski narod, 12. 6. 1897.
- <sup>45</sup> Ivan Dolenc, Po gorah in cestah: iz spominov na dr. Kreka, v: *Dom in svet* 1917, št. 11/12, str. 313.
- <sup>46</sup> Franc Terseglav, Krek – od vseh najbolj človek, v: *Janez Evangelist Krek (1865–1917)* (ur. Stanko Janežič in Janez Juhant), Slomškova založba, Maribor 1998, str. 34.
- <sup>47</sup> *Dnevnik škofa Jegliča*, str. 361.
- <sup>48</sup> Janez E. Krek, *Izbrani spisi* (ur. Ivan Dolenc), IV. zvezek, str. 23–24.
- <sup>49</sup> Prav tam, str. 25.
- <sup>50</sup> *Dnevnik škofa Jegliča*, str. 44.
- <sup>51</sup> Janez E. Krek, *Izbrani spisi* (ur. Ivan Dolenc), IV. zvezek, str. 26.
- <sup>52</sup> Prav tam, str. 41–44.
- <sup>53</sup> Prav tam, str. 163.
- <sup>54</sup> Prav tam, str. 43.
- <sup>55</sup> *Dnevnik škofa Jegliča*, str. 85.
- <sup>56</sup> Prav tam, str. 86 in str. 88.
- <sup>57</sup> Walter Lukan, Janez Ev. Krek, str. 13.
- <sup>58</sup> Cit. po: Vinko Brumen, *Srce v sredini*, Buenos Aires, Editorial Baraga S. R. L, 1968, str. 121.
- <sup>59</sup> Walter Lukan, Janez Ev. Krek, str. 13.
- <sup>60</sup> Naša moč, 2. 11. 1917.
- <sup>61</sup> Slovenec, 8. 10. 1937, str. 3.
- <sup>62</sup> Walter Lukan, Janez Ev. Krek, str. 13.
- <sup>63</sup> Prim. Lukan, *Zur Biographie*, str. 48.
- <sup>64</sup> Naša moč, 2. 11. 1917.
- <sup>65</sup> Vinko Brumen, *Srce v sredini*, str. 37–38.
- <sup>66</sup> Naša moč, 19. 10. 1917.
- <sup>67</sup> France Koblar, *Moj obračun*, Slovenska matica, Ljubljana 1976, str. 199–203.
- <sup>68</sup> O preganjanju duhovščine na Štajerskem glej: Filip Čuček in Martin Moll, *Duhovniki za rešetkami: poročila škofu o poletih 1914 na Spodnjem Štajerskem aretiranih duhovnikih*. V: Viri 22, Ljubljana 2006.
- <sup>69</sup> Prim. Walter Lukan, Iz "črnožolte kletke narodov" v "zlatu svobodo": *Habsburška monarhija in Slovenci v prvi svetovni vojni*, Zbirka zgodovinskega časopisa 47, Znanstvena založba Filozofske fakultete: Zveza zgodovinskih društev Slovenije, Ljubljana 2014, str. 31, op. št. 78.
- <sup>70</sup> Novi čas, 10. 7. 1915.
- <sup>71</sup> Lukan, Janez Ev. Krek, str. 14.
- <sup>72</sup> Slovenec, 15. 9. 1917, str. 1.
- <sup>73</sup> Slovenec, 9. 10. 1917, str. 2.

<sup>74</sup> Prav tam.

<sup>75</sup> Prav tam, str. 1.

<sup>76</sup> Slovenski gospodar (Sgp), 18. 10. 1917, str. 1.

<sup>77</sup> Sgp, 11. 10. 1917, str. 3.

<sup>78</sup> Naprej, 15. 10. 1917, str. 1.

<sup>79</sup> Franc Terseglav, Krek – od vseh najbolj človek. V: Janez Evangelist Krek (1865–1917), str. 30.

## Viri in literatura

### Arhivski viri:

**Archiv der Universität Wien:** Archiv der Universität Wien, Nationalen, Katholisch-Theologische Nationale, Mikrofilm (MF) 1327, Winter Semester 1888, Krek Johann.

**NŠAL – Nadškofijski arhiv Ljubljana:** Škofijski arhiv Ljubljana (ŠAL), Sv. Gregor, RMK Sv. Gregor 1837–1888, str. 72.

**Diözesanarchiv Wien (DAW):** Frintaneum, Protokolle, Bd. 5, Fol. 107rv.

**Župnijski arhiv Ribnica:** Kronika župnije Ribnica 1866–1917, rkp.

### Tiskani viri:

*Jahresbericht des k. k. Obergymnasiums zu Laibach veröffentlicht am Schlusse des Schuljahres 1877*, Laibach, 1877.

*Catalogus cleri tum saecularis tum regularis dioecesis Labacensis*, Labaci, 1874.

### Časopisi:

*Laibacher Dioecesanblatt*, 1888.

Naprej, 1917.

Naša moč, 1917.

Novi čas, 1915.

Novice, 1865.

Slovenec, 1892, 1937, 1917.

Slovenski gospodar (Sgp), 1917.

Slovenski narod, 1897.

Učiteljski tovariš, 1864, 1868, 1869, 1875, 1917.

### Literatura:

Andrejka, Rudolf, *Selški predniki dr. Janeza Ev. Kreka*, Ljubljana 1932.

Brumen, Vinko, *Srce v sredini*, Buenos Aires, Editorial Baraga S. R. L, 1968.

Cindrič, Alojz: *Študenti s Kranjske na dunajski univerzi 1848–1918*. Ljubljana: Univerza, 2009.

Čuček, Filip in Moll, Martin, *Duhovniki za rešetkami: poročila škofu o poletih 1914 na Spodnjem Štajerskem aretiranih duhovnikih*. V: Viri 22, Ljubljana 2006.

*Dnevnik škofa Jegliča* (ur. Blaž Otrin – Marija Čipič Rehar), Celjska Mohorjeva družba, Celje 2015.

Dolenc, Ivan, Po gorah in cestah: iz spominov na dr. Kreka, v: Dom in svet 1917, št. 11/12, str. 312.

Koblar, France, *Moj obračun*, Slovenska matica, Ljubljana 1976.

Komlanec, Anton, Dr. Krek in njegov vzgojni vpliv. Ob 50. letnici dr. Janeza Ev. Kreka, Ljubljana 1917.

Krek, Janez E., *Izbrani spisi*, 1. zvezek, Ljubljana 1923.



Krek, Janez E., *Izbrani spisi*, II. zvezek, 1. snopič, Prevalje 1927.

Krek, Janez E., *Izbrani spisi*, IV. zvezek, Celje 1933.

*Ljubljanski klasiki 1563–1965* (ur. Živka Črnivec et al.). Ljubljana: Maturanti Klasične gimnazije (1941–1958), 1999.

Lukan, Walter, *Zur Biographie von Janez Evangelist Krek (1865 – 1917)*, Dissertation, Wien, 1984.

Lukan, Walter, Janez Ev. Krek – biografski in bibliografski pregled, v: *Krekov simpozij v Rimu*, Mohorjeva Družba, Celje 1992.

Lukan, Walter, Iz "črnožolte kletke narodov" v "zlato svobodo"?: *Habsburška monarhija in Slovenci v prvi svetovni vojni*, Slomškova založba, Maribor 1998.

Terseglav, Franc, Krek – od vseh najbolj človek, v: Janez Evangelist Krek (1865–1917) (ur. Stanko Janežič in Janez Juhant), Zbirka zgodovinskega časopisa 47, Znanstvena založba Filozofske fakultete: Zveza zgodovinskih društev Slovenije, Ljubljana 2014.

# Turški križ

## dr. Janeza Ev. Kreka

### Selška izvedba, 1997

Marjan Kokalj

#### O besedilu igre

Zgodovinska ljudska igra Turški križ je najdaljše in najobširnejše Krekovo dramsko delo. Pisal ga je jeseni leta 1909, prvič pa so ga na odru društvenega doma uprizorili v Selcih za novo leto 1910. Igro je Krek posvetil Ignaciju Semenu, delavcu za ljudsko izobrazbo v Selški dolini, ki je bil tudi ustanovitelj selškega Bralnega društva, kamor je Krek že kot dijak rad zahajal. Poleg tega je bil Semen v Selcih tudi Krekov neposredni sosed (današnja Kalanova domačija).

Snov je vzeta iz časa turških vpadov na slovensko ozemlje konec 15. stoletja in je precej tipična za zgodovinsko ljudsko igro. Obstaja veliko slovenskih pesmi na to temo (Kralj Matjaž in Alenčica, Pegam in Lambergar ...), pa tudi pripovedk in legend (Legen-

da o Turkih na Slevici na Dolenjskem, Pripovedka o Turkih v Utiku pod Šmarno goro ...). Tudi mitološke pripovedke o psoglavcih so najbrž povezane s turškimi vpadi. Turke najdemo slikarsko in kiparsko upodobljene; npr. podoba Turkov na panjskih končnicah, čebelji panji v obliki Turka. V Selški dolini na Češnjici je kot spomin na tiste čase ostalo celo hišno ime Pri Turku. Končno je Krek lahko našel oporo v sodobnejši predelavi snovi v Sketovi Miklovi Zali (prvič izšla leta 1884 pri Mohorjevi).

Že v začetku se je umestno vprašati, zakaj je Krek sploh pisal ljudske igre, ko je vendar imel toliko drugega dela. Prvi razlog je gotovo njegovo veselje do literarne umetnosti; po gimnaziji je namreč najprej želel študirati slavistiko, šele potem se je odločil za bogoslovje. Odločitev prav za ljudsko igro in ne za 'visoko' dramatik po si lahko razložimo na osnovi

stalnega stika z ljudmi in poznavanja vsakdanjega načina življenja preprostega slovenskega človeka, ki mu je želel izkazati spoštovanje. Še pomembnejši je nemara drugi razlog; Krek je videl dvig narodne zavesti in s tem gospodarske in politične moči naroda v organiziranem kulturnem delovanju. V ta namen je po celotnem slovenskem prostoru razpletel mrežo prosvetnih in bralnih društev, združenih v Prosvetno zvezo. V okviru te zveze so društva delovala avtonomno. Prav s to potezo se je zveza močno razmahnila, gradili so se društveni domovi, ustanavljale društvene knjižnice, organizirali razni tečaji, instrumentalne in pevske skupine, predvsem pa se je močno razširila dramska dejavnost v obliki ljudskih iger. Krek je kmalu opazil, da iger za ljudske odre ni dovolj, zato se je sam lotil pisanja. Zakonitosti ljudske igre je dobro poznal, zato se je zavestno držal njenega vzorca.

Vedel je, da mora ljudska igra imeti zanimivo zgodbo, da je situacijska komika v kombinaciji z besedno zelo privlačna, poznal je značilnosti karikiranja oseb, vedel je, da konec mora biti razrešen

in gledalcem dati zadoščenje, da je od estetske pomembnejša socialna in vsebinska funkcija, da je tudi misli oseb treba izražati glasno mimo soigralca proti gledalcem, da je mogoče stalno prehajati iz iluzije igre v realnost gledalca in nazaj, da se igralci lahko smejiijo lastni vlogi, da je v ljudski igri priljubljeno petje ljudskih pesmi in igranje na domače inštrumente ...

Ker je Krek zelo dobro poznal Selško dolino, je zgodovinsko snov vzel prav iz tega okolja. Nekoliko pod Petrovim Brdom (na primorski strani) je nad staro cesto na Petrovo Brdo še danes viden vklesan križ v obliki črke X, ki je po pričevanju domačinov dokaz za resničnost zgodbe o vdoru Turkov v Selško dolino. Turki naj bi v 15. stoletju (o tem zgodovinarji) prišli v Selško dolino do Češnjice pri Železnikih, izropali in požgali vas ter odpeljali s seboj ujetnike. Po pripovedovanju naj bi med njimi odpeljali tudi malega Jožka iz hiše, ki še danes nosi ime Pri Turku. Čez nekaj let naj bi se zopet vrnil pod vodstvom Turkovega janičarja, tedaj pa naj bi jih združeni ljudje iz vse doline počakali v zasedi pod Petrovim



Prizor iz igre Turški križ, ki se je igral jeseni leta 1997 v Selcih. Drugo dejanje: Pred šotorom janičarja Jusuf-paše ob reki Bači; blizu njega na desni strani z rdečim fesom ujeti krošnjar Štrigalica. Foto: arhiv Kulturnega društva dr. Janez Ev. Krek Selca, fotograf Stanislav Jesenovec

Brdom in jih premagali. Križ naj bi nato vklesali v skalo kot znamenje zmage in kot mejnik, čez katerega Turkov ne bodo nikoli več spustili.

Snov je pred Krekom uporabil v svoji pesnitvi že Svetličič, ki mu je bila gotovo pomemben vir. Zgodbo je Krek nekoliko predelal, da je postala dramsko uprizorljiva. Dodal je predvsem karakterne vloge, ki jih predstavljajo ribniški suhorobar Štrigalica, protestantski pridigar Dihur in hlapec Jakob. Štrigalica je tip bistrega humorista in nekakšnega ljudskega poštarja, ki mu jezik zelo dobro teče; kadar se hvali, še preveč. V igri, ki bi bila brez njega preresna in mogoče celo dolgočasna, opravlja vlogo pospeševalca dramskega dogajanja. V celoti je pozitivna, neproblematična figura, ki mu neproblematično razdaljo do dogajanja omogoča že ribniško narečje. Z njim sredi Gorenjcev deluje komično, vendar ga pred njimi povzdiguje njegova bistrost in iznajdljivost, s katero kot obveščevalec reši dolino pred Turki. Na kratko bi ga lahko označili kot poseobljeno komičnost in iznajdljivost. V njem lahko najdemo Krekovo dolenjsko hudomušnost, saj je bil po mami

Dolenjec. Dihur je protestant, ki ga je Krek postavil kako stoletje nazaj, torej iz 16. v 15. stoletje. Je absolutno negativna oseba, nenačelnost, pokvarjen grajski škric (sin turjaškega graščaka in dekle), judeževski izdajalec Selške doline, ki se po neuspelem izdajstvu obesi (prav kakor Judež). Kratko bi ga lahko označili kot poseobljeno zlo, sam zase pa je tragičen. Oba, Dihurja in Štrigalico, pravzaprav okarakterizira že njuno ime. Tretja močna karakterna oseba je Jakob, ki je karakterizacija ljudske preprostosti, fizične moči, zvestobe, vsakdanjega enakomernega življenjskega ritma, pa tudi nasprotja med zunanjo okornostjo in notranjo iznajdljivostjo ter bistrostjo.

Poleg karakternih vlog je bilo treba dodati in dodelati še druge. Močno izstopa Uršula kot glavna vloga, ki ji v slovenskih ljudskih igrah ne najdemo enake, zato o njej malo kasneje.

Tipična za ljudsko igro je vloga Pavla, Uršulinega snubca, ki je preprost in pošten ter ljubezen izbrani dekletu izraža preprosto, neposredno in iskreno. Tradicionalna je tudi vloga starca, ki je poseobljena vaška modrost, če ne že kar prerok. Njegove besede



Tretje dejanje: Krošnjar Štrigalica vaščane Petrovega Brda in Davče pride obvestit o prihodu Turkov. Foto: arhiv Kulturnega društva dr. Janez Ev. Krek Selca, fotograf Stanislav Jesenovec

močno vplivajo na ravnanje vaščanov, čeprav fantje, svojeglavi zagnanci, delajo po svoje, tako da jih spametujejo še nadaljnji dogodki. Mina, Uršulina teta, predstavlja ljudski zgodovinski spomin, bolečino prestanega in domače ognjišče, ki pomeni mir po prestanih viharjih. Pastir, ki pomeni na tedanji vasi najbolj brezpravno moško osebo, je prvi med fanti, ki se postavi Urši ob bok. Izraža ljudsko prepričanje, izraženo v mnogih pripovedkah in pravljicah, da je najmanjšemu in najbolj neboljjenemu lahko dana največja odločnost, pogum in zvestoba ali celo nadnaravna moč.

Poleg opisanih oseb je nanizana še vrsta drugih, ki sestavljajo vaško skupnost z ustaljenim izročilom in stanovskimi položaji. Samo včasih posameznik izstopi iz skupnosti in se spet takoj umakne nazaj.

Zanimivo je opazovati Krekove idejne posege v dogajanje, ko v opisani okvir ljudske igre neopazno vnese svoje poglede, ki jih posreduje gledalcem. Celotno zgodbo je tako uporabil kot nekakšno alegorijo, ki je namenjena vsem Slovincem.

Najprej pade v oči vloga Dihurja, ki je že od začetka izločen iz vaške skupnosti, približa se ji samo

v osebni izpovedi življenjske usode pred Uršulo, pa še to je zanj le trenutek slabosti. Zanimivo je že dejstvo, da ga Krek kot protestanta postavi sto let nazaj, in pravzaprav s tem strni zgodovino enega najbolj ključnih obdobj pri Slovencih. Dihur je izobražen človek (bolj se zdi Nемеc kot Slovenec), ki so ga vzgajili v nemškem protestantizmu, zato se v slovenskem okolju največkrat izkaže kot tujec, z značilnostmi pokvarjene turjaške gospode, ki misli le na lastno korist. Zdi se, da je Krek ob tem imel v mislih slovensko liberalno stranko, ki se je prek podjetništva in tudi politično povezovala z Nemci ter jim tako posredno in tudi neposredno pomagala pri uničevanju slovenskega imetja, večinoma naloženega v kmetijah. Krek v svoji radikalnosti na koncu izjavi, da so si izdajalci zaslužili smrt, kakršno so si sami izbrali, namreč Judeževu. Krek med vrsticami pove, da je še Turek kot odkrit sovražnik bolj pošten in se lažje spreobrne kot slovenski liberalec.

Druga vloga, ki izrazito izstopa, je vloga Uršule. Kot že rečeno, je njena vloga netipična, celo izjemna za ljudsko igro. Nenavadno je že to, da lahko ženska vodi vojno obrambo, ki je v celotnem zgodovinskem



Četrto dejanje: Vaščani so pod vodstvom Turkove Urške s Češnjice na Petrovem Brdu pripravljani na spopad s Turki. Foto: arhiv Kulturnega društva dr. Janez Ev. Krek Selca, fotograf Stanislav Jesenovec

izročilu izrazilo moška stvar. V svojem moškem zanosu je od začetka pa do konca igre zelo nenavadna. Nežnejših čustev v odnosu do moških ne pokaže, niti do svojega snubca ne, pač pa ga ozmerja z revo, kar so po njenem mnenju vsi moški, ki si ne upajo na boj. Dobesedno pravi Pavlu: "Tepete se za ženske in za peresa, za dom in križ pa ni pesti, ne udarca." Ljubezan do svojega fanta izrazi šele tedaj, ko je sama, vendar takoj nato isto čustvo prenese na odnos do domovine. Prav v ljubezni do domovine postane čustvena, poetična, celo strastna, z izredno senzibilno močjo govori o domovini in njenih ljudeh – na tem mestu pride do izraza Krekova moška poezija, Krek kot esteta ali umetnik. Bolj ljudska je Urša v videnju Device Marije (mogoče aluzija na prikazanje Urški Ferligoj na Skalnici), ki ji edina lahko da moči, da se dvigne iz ljudstva na vodilno mesto, najprej med ženskami in nato nad celotno skupnost Selške doline. Krek je v ta del Uršule vnesel svoje neomajno zaupanje v Marijo. Že na novi maši na Brezjah ji je posvetil vse svoje življenje. Prepričan je bil, da edino ona lahko zaščiti Slovence kot majhen, neznan narod. Prikaže se namreč preprostemu dekletu, celo siroti kot simbolu največje nemoči in pasivnosti, ki nato nenadoma dobi nadnaravno moč, da je sposobna storiti vse, kar v nadaljevanju stori. Zelo pomembna točka v njenem odnosu do izročenege ji vodstva, česar se Krek dobro zaveda, je ponižnost, ki jo štiti, da ne postane tiran do svojih ljudi. Zasluga pripisuje sebi, pač pa Mariji. To je bila tudi Krekova vizija družbe: vlada v službi ljudstva, ki naj bo podrejena višjim silam, tj. moralnemu božjemu ali naravnemu zakonu.

Turki so Kreku metafora za vsakega zunanjega zatiralca in uničevalca Slovencev. Veliko svojega je Krek vnesel tudi v Štrigalico, ribniškega krošnjarja. Kot komična figura, ki sprošča, navzven deluje skrajno naivno in preprosto, v resnici pa je zelo bister. Krek sam prav v tej vlogi najbolj sproščeno zaživi, saj jo je potegnil iz svojega karakterja. Humor Jožka Štrigalice je izrazilo Krekov humor, svež, nedolžen, odrezav in trajen. Da je Jožek po rodu Dolenjec, verjetno ni slučaj, saj je bil Krek sam po

materi pol Dolenjca, zato je dolenska narečja dobro poznal in ribniškega uporabil v igri.

V vsebinskem delu celotne igre je Krek torej povsod prisoten, čeprav spretno zakrit. Poleg idej, ki jih posreduje, pa igri daje izrazito svoj ritem, kar je razvidno v menjavanju humorja in resnosti, dogajanja in statičnosti. Igra je temperamentna, sveža, nabita s čustvi in domislicami – taka, kot je bil Krek. Zelo dobro je poznal značaj Gorenjca, posebej Selčana, vedel je, kaj mu godi in kaj rad sliši, vse pa je znal spretno spraviti v sklad s svojimi pogledi in značajem.

Igro so navadno uprizarjali na odrih društvenih domov, ob obletnici leta 1997 pa jo je Kulturno društvo dr. Janez Ev. Krek postavilo na prosto, da je lahko zaživela sredi selškega sveta. Namen je bil predstaviti igro tako, kot jo je napisal Krek, brez izpuščanja besedila in z upoštevanjem avtorjevih napotkov v obliki didaskalij. Edini poseg smo si dovolili s priredbo knjižnega jezika v selško narečje, kar smo delali režiser in igralci skupaj. Pri izvedbi je pomagalo veliko domačinov, materialno in fizično, tako da bi bila uprizoritev res v tistem kontekstu, kakršnega je imel pred očmi Krek ob pisanju. Igra je ena redkih ljudskih, ki se nanašajo na Selško dolino, konkretne kraje v njej in njeno zgodovino, zato je pomemben spomenik časa na prelomu iz 19. v 20. stoletje, posebej pa še Kreka kot človeka v dialogu z ljudsko kulturo.

## Uprizoritev

Nabiranje igralcev se je začelo maja 1997, isti mesec pa smo začeli z vajami. Prva predstava naj bi bila 13. septembra, pa je bila zaradi slabega vremena prestavljena na naslednji dan. Vse uprizoritve so bile večerne, ker se je tako zdelo bolj zaradi boljše izkoristka svetlobnih učinkov. Gledalcev je bilo za nas zadovoljivo število, to je okoli dva tisoč na petih predstavah.

Ker je dogajanje navezano na Selško dolino, se nam je zdelo primerno, da se ta igra uprizori prav

na tem področju, in sicer v čim bolj naravnem okolju, to je na prostem. Izbrali smo ozko dolinico ob pritoku Sore, Selnici, ki bi dajala vtis ožjega zgornjega dela Selške doline, hkrati pa omogočala primerno prizorišče z ravnino za igranje ter naravnim naklonom za tribune. Poleg tega je bil ta travnik z naklonom na eni in potokom na drugi strani tudi konjski pašnik v lasti konjeniškega društva Ratitovec, ki je prispevalo igralce – Turke in konje.

Najpomembnejši del priprave predstave je bilo sodelovanje domačinov Selške doline pri scenografiji, kostumografiji, igralski zasedbi in glasbi. Presenečeni smo bili nad zelo dobrim odzivom ljudi, naklonjenostjo in zastonjskostjo. To je bil zame kot režiserja najlepši del priprave in predstave. Res smo jo pripravili skupaj – v Krekovem duhu.

Močna izkušnja zame pri pripravi je bila priprava scenografije oz. odrskega ozadja, ki naj bi predstavljalo več nivojev, ki bi ustvarili globino z osvetljenim Ratitovcem v ozadju. Ker na ravnini ob potoku Selnici ni bilo nobenega konkretnega ozadja, je bilo treba postaviti konstrukcije, pri čemer smo uporabili kovinske profile za zidarski oder, na katere smo napeli platno, pripeto z elastikami, ki smo ga nato poslikali s pomočjo domačih umetnikov in igralcev. Zgodilo pa se je, da je nekaj dni pred predstavo, ko je bilo blago napeto po konstrukciji, začel pihati ne navadno močan veter in trgati blago s konstrukcije. Začela se je prava borba z vetrom, obdržati platno na konstrukciji, da ni vsega potrgalo in pometalo dol, in bi bilo treba začeti vse skupaj znova. Poleg tega se je tudi konstrukcija nevarno majala. Držati platno in se boriti proti vetru, se je zdelo donkihotsko dejanje, ki pa se je zaključilo bolj pozitivno, saj je veter le ponehal. V tem dogodku je bilo videti pravo podobo življenja, boj, ki jih je Krek imel v svojem času in ki jih imamo tudi mi v svojem. Jasno sporočilo, ki ga je bilo zaznati, je bilo, da je v dobrih stvareh treba vztrajati. Ena od skrivnosti Krekove učinkovitosti je bila gotovo vztrajnost.

Dodatna preizkušnja je bil dež na prvi dan, ko je bilo treba predstavo odpovedati, in precejšen hlad med predstavo, ko smo jo le lahko izvedli. Vlaga v zraku je povzročala tehnične težave pri lučeh itd.

Kljub vsem preizkušnjam je predstava vendarle zagledala luč sveta in bila pri gledalcih lepo sprejeta, čeprav so bili nekoliko premraženi. Upam, da jih je postrežba med odmorom nekoliko pogrela, prav tako pa petje soriškega tria. Predstava je bila zame osebno, kot tudi za skoraj vse igralce pri njej, usodna, saj nas je vodila k uprizarjanju Škofjeloškega pasijona.

Spomin na predstavo je vsaj zame ostal lep in tisto, kar bi svetoval vsakemu uprizoritelju v prihodnosti, je, da ima besedilo, ki ga uprizarja, rad in da ga gleda v njegovi celoti.

Da bi se besedilo ohranilo in ostalo med nami kot dediščina dr. Janeza Ev. Kreka, je v letošnjem, Krekovem letu izšel ponatis treh najbolj znanih njegovih dram, in sicer Turški križ, Tri sestre in Sveta Lucija. Vse tri drame se nanašajo na dogajanje v naši Selški dolini, zato bodo za domačega bralca toliko bolj zanimive. Kulturna dediščina ima izjemen pomen za ohranjanje naše kulture in s tem tudi nacionalne identitete.

# Krekova koč na Ratitovcu

Ob 110. obletnici ustanovitve PD Železniki in  
ob 100. obletnici smrti Janeza Evengelista Kreka

Katja Mohorič Bonča





## Janez Evangelist Krek – mož mnogoterih vlog

*Iz daljine, iz tujine  
Na skaline, na planine  
Duh mi speje;  
Na čerovje, tja v domovje,  
Kjer mahovje in skalovje  
Srečo veje.*

Dr. J. E. Krek (J. Sovran): Planinska<sup>1</sup>

Janez Evangelist Krek (27. november 1865–8. oktober 1917) je prva leta preživel kot učiteljski otrok pri Sv. Gregorju na Dolenjskem. Kasneje so se Krekovi preselili v Komendo, kjer je oče dobil novo delovno mesto učitelja. Tam je pričel s šolanjem tudi Janez Evangelist. Po zgodnji očetovi smrti so se Krekovi preselili v Selca, v očetovo rojstno hišo v Štoku. Janez Evangelist je nadaljeval s šolanjem v Škofji Loki in s študijem teologije v Ljubljani ter na Dunaju.

Živel je vsebinsko bogato življenje duhovnika,

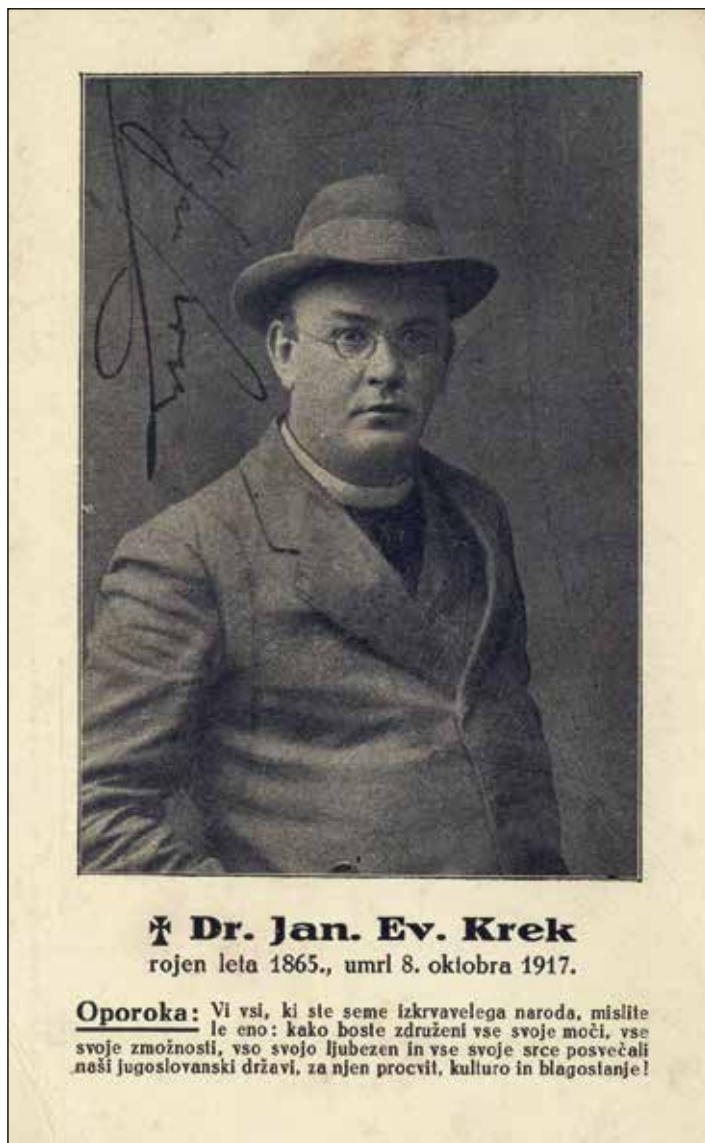

Črno-bela razglednica, izdana ob smrti J. E. Kreka. Pod sliko je odlomek iz njegove oporoke. Hrani Muzej krščanstva na Slovenskem.

sociologa, politika, profesorja, publicista in pisca. Močno je zaznamoval družbeno, gospodarsko in politično življenje na Slovenskem na prehodu iz 19. v 20. stoletje. S preprosto opravo in s karizmatičnim nastopom je navduševal prijatelje, vaško skupnost ali ljudske množice. Veljal je za delavnega, veselega, družabnega in zanesljivega človeka. Prijeten in topel opis dr. Kreka je podal Jože Abram v spominih nanj leta 1927: "Bil je meni in tudi drugim tovarišem kakor prvi med vrstniki, pravi drug, pravi mladenič med mladeniči, živahen, čvrst v kretanju (čeprav malo bolj kmečkem) in besedi, glasen, silo dovtipen in poln zvonkega smeha in kipečega življenja – kakor te drobne tičice. Ves njegov nastop je bil silo prikupen, obraz požlahtnjen z izredno blagimi potezami, usta precej majhna in fino zaokrožena. Očarujočo moč pa je imel v svojih velikih očeh."<sup>2</sup> V nadaljevanju beremo, da je bil vedno mož beseda. "Kamor je obljubil, je prišel gotovo. Res, da navadno šele zadnji trenotek, a zamudil ni, kolikor vem, nikdar."<sup>3</sup>

Razpet med številne življenjske vloge je proste dneve rad preživel v miru. Ravno gore so bile tiste, ki so mu zagotavljale mir in so mu predstavljale vir navdiha, zatočišče takrat, ko je bil "sit gospode". Že kot otrok se je vzpenjal na gričke na rodnem Dolenjskem, kasneje pa je mir iskal v hribovitih krajih Selške doline. Poleg pogostega obiskovanja Ratitovca je bil večkrat na Črni prsti, Možicu, Poreznu, Blegošu, Golici, Sv. Treh kraljih, Kumu, Sveti Gori.<sup>4</sup> Tudi nekatere njegove objavljene pesmi, napisane pod psevdonimom J. Sovran, opevajo hribovito pokrajino. Osebnizpovedne pesmi idealizirajo čas, preživet v gorah in planinah. S tem je še jasneje izrazil občutja miru, ki ga ponujajo gore, in napetosti, ki jih prinaša dolinski vsakdan.

Ni naključje, da je spodbujal organiziran razvoj planinstva v Selški dolini. Njegov dober sošolec in prijatelj, tudi duhovnik, Anton Pfajfar (1863–1935) je postal prvi predsednik Planinskega društva, takrat Selške podružnice Slovenskega planinskega društva.



Album fotografij, ki so ga častnemu članu Selške podružnice Slovenskega planinskega društva podarili člani društva. Hrani PD Železniki.

## Na oddih v Selško dolino – v Selca in na Prtovč

*Le imejte krasne svoje*

*Vi doline in vrte!*

*Dajte mi planine moje,*

*Dajte moje mi gore!*

Dr. J. E. Krek<sup>5</sup>

Šolanje in poklicno delovanje je Janeza Evangelista Kreka vodilo v druge kraje. Počitniške dni – šolske in kasneje službene – pa je preživel v Selški dolini. Sodeč po zapisih, je sprva mir in počitek našel v Selcih v domači hiši. Štokarjev gospod, kot ga imenuje France Koblar, je pomagal mami v trgovini, inštruiral in obiskoval okoliške hribe. Dva bližnja soseda hiši v Štoku sta bila Krekova prijatelja Josip Grošelj in Ignacij Semen. Podobar Josip Grošelj je bil sosed, kamor je dr. Krek rad zahajal.<sup>6</sup> Drugemu je posvetil igri Tri sestre in Turški križ, ki sta bili v knjižni obliki izdani leta 1910. Po materini smrti leta 1903 je počitniška Selca zamenjal za Prtovč. Dobro se je znašel v teh lokalnih skupnostih v Selški dolini in s številnimi domačini navezal pristne prijateljske stike.

Prtovč je posebno poglavje v Krekovem življenju, "skalno gnezdo". Tja je zahajal poleti med letoma

1903 in 1914, večkrat tudi pozimi, ko je gazil več kot meter snega. Bival je pri družini posestnika Petra Pavliča. Pavličevi so bili šestčlanska družina. Živeli so v današnji Lukovi hiši na Prtovču. Janez Evangelist Krek je pri njih imel prostorno svetlo sobo z dvema oknoma in lepim razgledom ter z dvema posteljama, mizo, polno knjig in papirjev, z obešalom za oblačila in s klopjo za knjige.<sup>7</sup> Obedoval je skupaj z družino. Vključeval se je v vaško življenje. Zvonil je, ko je mežnarjeva družina imela delo, maševal, spovedoval, organiziral je izdelavo vaškega vodovoda. Ob koritu je postavil klop za počitek in druženje, prostor pa je postal pravo središče prosvetne šole.<sup>8</sup>

Poletja na Prtovču je preživel dejavno, pogosto v družbi dijakov in prijateljev. Planinaril je, pisal pismi in druga besedila za slovenske časnike in razna srečanja. Na Prtovču je prejemal pošto in nanjo tudi odgovarjal.

Sam ali v družbi je zahajal na Ratitovec, pogosto po brezpotju. Ti pohodi so bili doživetja zanj in za prijatelje, ki jih je gostil na Prtovču. "Ja, na Ratitovcu ni cesarskih cest," je baje odgovarjal tistim, ki so se pritoževali nad hojo.<sup>9</sup>

Kako poseben je bil zanj Prtovč, priča tudi zapis, ki je nastal ob njegovi smrti. V Slovincu je pisalo, da je bil ob njegovi krsti šopek cvetlic s Prtovča.<sup>10</sup>



## Planinski izleti na Ratitovec – iz spominov Krekovih sodobnikov

*Nato je šel z nama "predstavljat" po svoje še vso bližnjo in daljno okolico z ljudstvom vred, kolikor pač daleč nese oko z vzvišenega prtovškega razgledišča.<sup>11</sup>*

### Spomin na počitniški izlet v Selško dolino

Po grebenih smo šli dalje, poti ni v tisti deželi, razen za jastrebe, a to je bila doktorjeva skrb, da prav pridemo. Globoko pod nami, kakor v prepadu, je bila zelena dolina z vasjo Danje. Tako smo prišli nad Sorico. Nekaj jih je šlo k izviru Sore pit z gospodom Sovranom. Ker sem bil truden, nisem šel, ampak počenil na podplate, in šlo je naravnost navzdol po strmem travniku kakor na smučeh. Ko smo se spodaj sešli, smo se oglasili v gostilni, da se pokrepčamo.<sup>12</sup>



### Spomin Janeza Sušnika, župnika v Selcih, na pot na Ratitovec

S Krekom sva šla na Ratitovec. Ko sem hotel zaviti po markirani poti, me je potegnil za rokav: tu gori naravnost pojdeva. Čemu bi hodila po poti, kjer vsi hodijo. Svaril sem ga, da bova zašla v goščo, skalovje ... Udaril jo je po svoje in hočeš nočeš sem moral za njim.<sup>13</sup>

## Spomini Franceta Koblarja na srečanja s Krekom v hribovitih krajih Selške doline

France Koblar, kaplan Smolej in njegova mama so ga obiskali na Prtovču. "Sedel je pred mežnarjevo hišo in nas sprejel kot pravi gorjanec, gostil z žganci in mlekom, čeprav je kaplanova mati kot postrežljiva in gosposka Ljubljanka prinesla s seboj vseh drugih dobrot. /.../ Po več urah, ko se je z nami tako ukvarjal, nas je še spremil daleč po gozdu do Draboslovce. Šli smo ravno skozi bukovje – s Smolejem sva markirala pot za Slovensko planinsko društvo – tu se Krek nenadoma ustavi. /.../<sup>14</sup>

Po osmi šoli – precej pozno poleti ali že konec septembra – sva z župnikom Marčičem šla na Ratitovec in na Prtovču našla Kreka. Spremil naju je nekaj časa in nama kazal nova pota, po katerih on hodi – hodil je brez poti – po samih strminah; ko sva se vračala, je naju že čakal z žganci. Takrat je bil nekoliko utrujen. Pokazal nama je tudi novo pot proti domu: skozi grmovje smo prišli na vrh Lašnovca in obstali: tik pod nami Železniki. Ko smo se leže pogovarjali, je postal naenkrat mehak in dejal: "In vendar imam tale kraj rad! Hudo mi je zanj!"<sup>15</sup>

Ko nas je nekaj dni pred shodom (l. 1913) šlo več mladih ljudi, fantov in deklet, na Ratitovec, ga zagledamo na poti vrhu Razora. Vesel nas je bil. "Kam, gospod doktor?" "V Rim." "Čez Ratitovec?" "Vsa pota peljejo v Rim."<sup>16</sup>





### Spomin Ivana Dolenca

Kmalu jo je mahal, kopajoč se v znoju, zopet po strmi poti na goro, si utrgal šopek ruševja, zataknil za trak gorski nagelj, ubral ob poti jagodo rdečko, gledal divje kozle, ki so se podili po pobočju gore, pravil, kod raste planika. Družba je dospela do male ravnine, kjer preneha gozd in se prične pravi gorski svet: zelena dolina, obdana s strmimi, deloma skalnatimi bregovi.<sup>17</sup>

### Spomini Jožeta Abrama, ki je po boleznih okrevljal pri dr. Kreku na Prtovčju

Ostali popoldan do večera sva porabila za sprehod v Jelovico ali pa strmo gori proti planini Pečani. To je pa pazil Janez, da pač nisva stopila na izhojeno stezo: kar vprek, čeprav skozi grmovje in po vseh štirih čez skale! Na kakem lepem razgledišču sva malo posedela, zrla v živahnem pogovoru po lepem zelenem svetu, malo zapela (prav za prav je pel le bolj on), malo povriskala (jaz sem znal kot bivši Trentar bolje), pa šla naprej ter se vračala po bogve kakih ovinkih domov – velikokrat po trdi temi ali po mehki mesečini.<sup>18</sup>

In na drugem mestu v isti publikaciji

Polagoma sva zlezla v senco ali jo mahnila v breg proti Ratitovcu ali pa proti Jelovici v smrečje ali mah. Spotjo sva vriskala (vriskal sem pa le jaz!) in pela; kjer sva obstala, sva pa zakurila majhen kres. To lepo navado je imel Janez najbrž že od mlada. Čudovito lep in privlačen je ogenj zunaj v naravi, pa bodi poleti ali pozimi!<sup>19</sup>



### Rudolf Andrejka v potopisu na Ratitovec

Ko smo na Prtovčju premagali prvih 1000 m, naj nikar ne hodimo mimo hiše, ki je v njej dr. Krek živel in delal, se veselil – a tudi trpel. Tabla selške podružnice SPD na nji nam pove, da je le še poldrugo uro do vrha. Zato je tu najpripravnější kraj za kratek odmor. V gostoljubni in snažni hiši Petra Pavliča je za utrujene planince vedno kaj okrepcila – kdor ima srečo, pa dobi pristne koruzne žgance z izvrstnim prtovškim mlekom.<sup>20</sup>



## Krekova koča na Ratitovcu

*Kjer so raja bajni dvori*

*I za mene;*

*Na skaline, na planine*

*Mile moje domovine*

*Duh me žene!*

Dr. Janez Ev. Krek (J. Sovran): Planinska<sup>21</sup>

Krekova koča je srečevališče planincev od vsepovsod in pod vrhom Ratitovca kraljuje od leta 1925. Ponuja zavetje, okrepčilo in družbo planincem.

Slovensko planinsko društvo (SPD) je že dobro desetletje med ljudmi širilo zavedanje o pomenu planinstva in obenem z močno slovensko organizacijo krepilo narodno zavest, ko so se leta 1907 na pobudo župnika Antona Pfajfarja tudi v Selški dolini odločili za ustanovitev samostojne planinske podružnice. Veliko vlogo pri tem je imel Janez Evan-

gelist Krek s svojim navdušenjem nad gorami ter s političnim delovanjem v takratni državi. Ustanovni zbor Selške podružnice SPD za škofjeloški okraj s sedežem v Železnikih je bil 21. maja 1907 na Česnjici (Železniki).

Spodbujanje planinarjenja, označevanje planinskih poti in pridobivanje članstva so bile pomembne naloge društva. Postavitev planinske kočice na Ratitovcu je bila tudi ena od začetnih idej novoustanovljenega društva. Uresničili so jo nekoliko kasneje, ko se je politično dogajanje na tem obmejnem delu takratne Jugoslavije po prvi svetovni vojni nekoliko ustalilo.

Z gradbenimi deli so pričeli julija 1923. Otvoritev je bila slovesna in novico o otvoritvi kočice 9. avgusta 1925 so objavili osrednji slovenski časniki. Na otvoritvi je prof. Dolenc potrdil, "da vsaka nova planinska koča poglobi našo ljubezen do domovine, do dobrega našega ljudstva in do naših gora".<sup>22</sup>



Prva koča na Ratitovcu je bila velika 6 x 11,4 metra, višina slemena je bila 7,4 metra, višina do strehe 3,5 metra.



Otvoritve kočice 9. 8. 1925 se je udeležilo okoli 600 obiskovalcev, med njimi tudi Krekova sestra Cilka Krek.

Dvajseta leta 20. stoletja so bila leta pomembnih društvenih odločitev. Gradnja koč je od odbornikov in delavcev zahtevala veliko napora, za društvo pa je predstavljala velik finančni zalogaj. Odločili so se, da koč leta 1926 oddajo Slovenskemu planinskemu društvu, tri leta kasneje pa se je Selška podružnica SPD preimenovala v Škofjeloško s sedežem v Škofji Loki. Oskrbniki koč se so menjali, koč pa je še vedno gostila planince, ki jih je bilo zaradi ugodne lege Ratitovca veliko.

Leta 1940 je koč zasedla Kraljevina Jugoslavija, kajti začela je graditi obrambno (Rupnikovo) linijo. Med vojno, 1. maja 1943, je bila koč zaradi nevarnosti pred okupatorjevo zasedbo požgana.

Dvom in optimizem hkrati je čutili iz besed, zapisanih v vpisno knjigo julija 1940, takratnega oskr-

bnika Dragotina Dolenca: "Morda bodo še kedaj od vrhov nepozabnega Ratitovca odmevali akordi harmonike njegovega zvestega oskrbnika."

Po drugi svetovni vojni je društvena organizacija planinstva oživela. Ustanovni zbor novoustanovljenega društva je bil 26. februarja 1950. Spet je bila gradnja nove koč na Ratitovcu pomembna naloga in prioriteta. Potekala je med julijem 1953 in julijem 1954. Tesarska in druga dela so pripravili že v dolini, sledil je še naporen transport materiala na Ratitovec. Nekaj več kot desetletje kasneje so koč prvič povečali. Redna vzdrževalna dela v naslednjih desetletjih, posodobitve, nove pridobitve in prenove kuhinje, jedilnice in ležišč so pogoj za dobro počutje planincev v koči, ki se od leta 1992 ponovno imenuje Krekova koč.



Ratitovski zvon je bil med letoma 1925 in 1939 ob koči z namenom, da bi v meglenem vremenu nanj zvonili in planince varno pripeljali do planinske koč. Zvon je ob otvoritvi Krekove koč na Ratitovcu leta 1925 koči podaril univ. prof. inž. Josip Boncelj. Hrani Muzej Železniki.



Gradnja nove koč na Ratitovcu, jesen 1953. Otvoritev je bila 18. julija 1954.

V nedeljo 18. julija 1954  
bo Planinsko društvo za Selško dolino  
v Železnikih  
praznovalo

**SLOVESNO**  
**Otvoritev**  
nove planinske koče  
na RATITOVCU

Otvoritev bo ob 11. uri dop.

Kamijeni bodo vozili od vsah jutranjih vlakov  
od kolodvora do Prizide in prebr nazaj

**Vabljeni!**

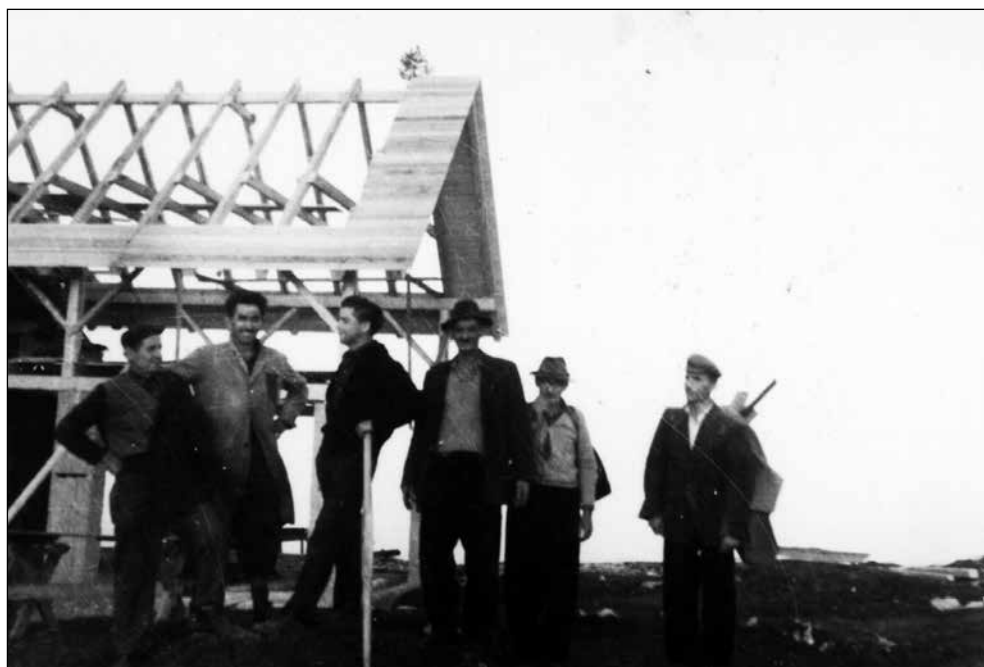
Gradnja prizidka, 1967. Gradnja prizidka se je zaradi povečanih potreb po prostoru pričela leta 1966. Otvoritev je bila 7. julija 1968. Koča je pridobila večjo jedilnico in ležišča v zgornjem nadstropju prizidka.





Prenova druge jedilnice je potekala jeseni 2001.



Ob 50-letnici koče je bila koča prenovljena, a to ni bila zadnja posodobitev.



Leta 2010 je bil v celoti porušen prizidek iz leta 1987. Na istem mestu je bil zgrajen nov in dodatno podkleten prizidek. Tu so v kletnih prostorih sanitarije in strojnica s črpalkami. V pritličju je četrta jedilnica z 20 sedeži, v nadstropju pa oskrbnikovo stanovanje. Poleg prizidka je bila zgrajena čistilna naprava in zbiralnik vode velikosti 60 kubičnih metrov.

## Planinsko društvo Železniki danes – v številkah

- PD Železniki ustanovljeno leta: 1907
- Število društvenih predsednikov od ustanovitve do danes: 14
- Število članov v letu 2017: 466
- Število članov planinskega krožka na OŠ Železniki v letu 2016: 53 (v vseh letih se število giblje med 40 in 55)
- Število poti, ki vodijo na Ratitovec: 11
- Število obiskovalcev Ratitovca v zadnjih dveh letih (2015, 2016): 48–50 tisoč
- Število planincev, ki so sodelovali v akciji Prijatelji Ratitovca v letu 2016: 639, ki so skupno opravili 26.454 vpisov
- Število vpisov, opravljenih v vseh 26 akcijah Prijatelj Ratitovca: 383.117
- Ocena števila planincev, ki sodeluje v akciji Enajst krat deset za 110 let: 300
- Število fancovtov, ocvrtih na običajno poletno nedeljo: 200–300, ob izrednih nedeljah 400
- Število dni, ko je Ratitovec snežen: leta 2009 je bil Ratitovec na merilnem mestu na Pečani zasnežen 182 dni (od 25. 11. 2008 do 25. 5. 2009)
- Višina snežne odeje: 315 cm leta 2009, tega leta je zapadlo na Ratitovcu skupno 439 cm snega



**Opombe:**

- <sup>1</sup> Dom in svet, 1892, letnik 5, št. 5, str. 221.
- <sup>2</sup> Abram 1926/1927, str. 62, 63.
- <sup>3</sup> Abram, 1926/1927, str. 105.
- <sup>4</sup> Abram, 1926/1927, str. 108.
- <sup>5</sup> Dom in svet, 1917, letnik 30, št. 11/12; str. 311.
- <sup>6</sup> Andrejka, 1932, str. 6.
- <sup>7</sup> Abram, 1926/1927, str. 160.
- <sup>8</sup> Abram, 1926/1927, str. 160.
- <sup>9</sup> Andrejka, 1925, str. 3.
- <sup>10</sup> Dolenc, 1917, str. 309.
- <sup>11</sup> Jože Abram, Spomini na dr. Jan. Ev. Kreka, 1926.
- <sup>12</sup> A. V., Ob 50-letnici dr. Janeza Ev. Kreka, 1917, str. 41–42.
- <sup>13</sup> Pfajfar, 2015, str. 11.
- <sup>14</sup> Koblar, 1976, str. 200–201.
- <sup>15</sup> Koblar, 1976, str. 202–203.
- <sup>16</sup> Koblar, 1976, str. 203.
- <sup>17</sup> Dolenc, 1917, str. 311.
- <sup>18</sup> Abram, 1926, str. 162.
- <sup>19</sup> Abram, 1926, str. 162.
- <sup>20</sup> Andrejka, 1932, str. 16.
- <sup>21</sup> Vir: Dom in svet, 1892, letnik 5, št. 5, str. 221.
- <sup>22</sup> Slovenski narod, 11. 8. 1925.

**Viri:**

- Abram, Jože, 1927: *Spomini na dr. Janeza Evangelista Kreka*, v: Mentor, dijaški list, 14. letnik, št. 3. –4., 5. –6., 7. –8., 9. –10. A. M., 1932, *Spomini na našega nepozabnega voditelja*, v: Slovenec, 8. 10. 1932, št. 231, str. 6.
- Andrejka, Rudolf, 1925, *Ratitovec! (ob otvoritvi Krekove kočne na Ratitovcu)*, v: Slovenec, 8. 8. 1925, št. str. 1–3.
- Andrejka, Rudolf, 1932, *Na Ratitovec*, v: Slovenec, 29. 5. 1932, št. 121, str. 16.
- Dolenc, Ivan, 1917, *Po gorah in cestah*, v: Dom in svet, trideseti letnik, št. 11–12, str. 309–314.
- Dolenc, Ivan, 1923, *Izbrani spisi, I, II. zvezek*; Društvo dr. Janez Ev. Krek v Ljubljani.
- Pfajfar, Franc, 2015: *Janez Evangelist Krek*, elektronsko gradivo.
- Kardoš, Štefan, 1996, *Klobuk dr. Kreka*, v: Slavistična revija, letnik 44, št. 4, str. 399–436.
- Koblar, France, 1976, *Moj obračun*, Slovenska matica, Ljubljana.
- Krek, J. E., 1910, *Turški križ, Tri sestre*; Katoliško slov. izobraževalno društvo, Selca.
- Naglič, Miha, 2000, *Po ljudeh gor, po ljudeh dol*, 198, 28. 4. 2000, Gorenjski glas, Kranj.
- Naznanilo o Krekovi smrti*; Dom in svet, trideseti letnik, št. 9–10, str. 304–305.
- Slovenska zemlja: *Selška dolina*, Ilustrirani Slovenec, 21. 6. 1925, št. 137.
- Šmid, Olga *Selca nekoč*, izdalo in založilo TD Selca, 1973.
- Več avtorjev, *Ob 50-letnici dr. Janeza Ev. Kreka*, 1917, izdali in založili pisatelji doneskov.
- 75 let planinstva v Selški dolini*, 1982; zbornik Planinskega društva Železniki, izdan ob 75-letnici planinstva v Selški dolini.
- 100 let Planinskega društva za Selško dolino Železniki*, 2007; PD za Selško dolino.
- Črno-bela razglednica J. E. Krek, 1917, hrani Muzej krščanstva na Slovenskem.
- Fotografije: iz arhiva PD Železniki, člani društva (Lojze Lotrič, Primož Šmid), Igor Mohorič Bonča.

Besedilo je za objavo v zborniku prirejena oblika muzejske razstave Krekova kočna na Ratitovcu, ki smo jo v galeriji Muzeja Železniki predstavljali med 12. majem in 12. junijem 2017, na Ratitovcu pa v juliju 2017.

# Zapuščinski inventar Pavla Antona Wäbla, župnika v Železnikih, 1741

Vincencij Demšar

Na Nadškofijskem ordinariatu v Ljubljani so v okviru škofije hranili za vsako svojo župnijo posebno zbirko – arhiv. Tako je tudi za faro Železniki ohranjen za čas od srednjega veka dalje kar lep arhiv. Seveda ga za nekatera leta ni nič, več pa je ohranjena od druge polovice 18. stoletja dalje. Posebnosti so veljale za deželnokežje župnije, katerih ustanovitelj je bil vladar, kralj, kasneje cesar. Ker je take župnije kar izdatno podpiral z letno dotacijo, je imel tudi pravico pri potrjevanju novega župnika na izpraznjeno župnijo.

Arhidiakonat s sedežem v Mengšu je 16. 10. 1703 predlagal za novega župnika v Železnikih Pavla Antona Wäbla, temu je 29. 11. 1703 pritrdila škofija – ordinariat in z listino cesarja 17. 12. 1703 je bil dokončno potrjen.<sup>1</sup> Vicedomski urad je večkrat poskrbel za vizitacijo župnij, ki so bile finančno odvisne od cesarja, in vsakokrat pohvalil urejenost župnije Železniki in omenil priljubljenost Wäbla med

farani. Pa tudi sam župnik se je obračal na kranjskega vicedoma. Zanimiv je tak dopis z 9. 12. 1713, v katerem se pritožuje nad podložnikom iz Potoka Matijem Šturmom zaradi neporavnanih dajatev, in "škofjeloškimi podložniki, ki si laste milodarov pri zidani kapelici NLG; le-to je postavil pred 25 leti na gmajni pri Suši Mihael Žvontar".<sup>2</sup> Leta 1715 je Wäbel prosil za župnijo Dobropolje in vicedom je priporočal cesarju za to mesto prav njega.<sup>3</sup> Tudi arhidiakon ter fužinarji v Železnikih so imeli o njem zelo dobro mnenje.<sup>4</sup> Okoli leta 1730 se je potegoval za župnijo Krško.<sup>5</sup> Vicedomski urad je zahteval od svojih župnij obračune dohodkov in tako je Wäbel leta 1737 sporočil, da je "prevzel zelo skromno cerkvico, ki jo je na lastne stroške povečal, in sezidal tudi župnišče. Dohodkov zato ni obračunaval."<sup>6</sup> Župnik Wäbel je umrl v Železnikih 23. 12. 1740.<sup>7</sup> Po njegovi smrti je prosilo za to izpraznjeno župnijo več kandidatov. Prav tako po priporočilu z aktom 7. marca 1742 jo je

dobil kaplan v Moravčah g. Andrej Semen.<sup>8</sup>

Kaj je bil vzrok za natančen popis premoženja umrlega župnika Wäbla, ni povsem jasno. Za inventuro zapuščine Wäbla, župnika v Železnikih, je prosila univerzalna dedinja Marija Urbančič.<sup>9</sup> Tako je 16. 1. 1741 vicedom za deželo Kranjsko naročil popis Johanu Hierominu Merzini pl. Merzenheimbu, tajniku vicedomskega urada.<sup>10</sup> Ta se je potem na koncu inventarnega popisa tudi podpisal. Da ni zajel cerkvenega premoženja, kaže na to, da so popisali le njegove osebne stvari, čeprav je vprašanje, ali so bili sodi v kleti župnijski ali last pokojnika. Slednje je možno, vendar težko dojemljivo. Opravila ga je komisija deželne vlade v Železnikih 28. januarja 1741. Zakaj je bilo to potrebno, ko pa je sam župnik že za časa življenja naredil oporoko vpricho pristojnih priče? Inventarni popis prav tako nič ne nasprotuje poslednji izraženi volji zapustnika. Inventar je vreden naše pozornosti iz več vidikov. Če pogledamo premoženje pokojnika, moramo reči, da je imel kar lepo premoženje. Z denarjem je znal ravnati, saj je posojal na obresti, upošteval sorodnike in vodil o svojem premoženju evidenco, kar je razvidno iz zapuščine. Sicer pa ni tak inventarni popis za umrlim župnikom nobena izjema. V tistem času so bili taki popisi kar pogosti tudi na drugih župnijah.<sup>11</sup>

Posebej je zanimiva njegova knjižnica. Knjig je imel čez 40, kar je za tisti čas kar veliko. Wäbel je bil magister filozofije.<sup>12</sup> Tudi njegov predhodnik Franc Martin Verčič je imel knjižnico. Če so popisovali samo njegovo zapuščino, je možno, da so bile v župnišču še župnijske knjige. Nič ni omenjen njegov brevir, ki ga je zagotovo imel. Nekatere naslove knjig je težko prebrati in tako tudi nimamo vedenja o njihovih vsebinah. Niti ne vemo, zakaj je tako hitro umrl, če pa je še oktobra leta 1740 zapisal, da ni nič bolan.

Prispevek obsega tako dva dela. Prvi je prevod Wäblovega<sup>13</sup> testamenta, drugi, daljši del pa pri naša prevod inventarnega popisa župnikove (ne cerkvene) zapuščine.

Wäbel, župnik v Železnikih, je, potem ko so mu pohajale življenjske moči, kot je sam zapisal, 24. 10.

1740 naredil testament. Napisal ga je lastnoročno na treh straneh, se podpisal in pečatil. Priče niso navedene. Uvodni del je v slogu tistega časa in manir duhovnika. Mestoma je tekst težko berljiv, tudi težko razumljiv, zato je lahko mestoma tudi drugače, kot sem jaz razumel. Prevod je večinoma dobeseden.

Kot se spodobi, je začel:

"V imenu vse svete Trojice, Boga Očeta, Boga Sina, Boga sv. Duha. Amen." Pove, da je v visoki starosti in da na svetu vse mine, in tako hoče on umreti spravljen s svetom. Svojo neumrljivo dušo želi pripraviti za večno življenje. Želi pa, preden umre, poskrbeti tudi za svoje premoženje. Zato želi to še za življenja, ko je še pri zdravi pameti in nič bolan. To dejanje dela povsem prostovoljno. Ta njegov tekst je dispozicija testamenta.

"Prvič. Ko bom umrl in ko se bo ločila duša od telesa, se že sedaj priporočam brezmejni srčnosti Boga. Moje telo pa naj pokopljejo tu v cerkvi sv. Antona po krščanski katoliški navadi. Za mojo dušo pa naj štiri dni zaporedoma opravijo veliko Exsequijev s tolikimi duhovniki, kot jih je tukaj in v Selcih. Za mojo dušo pa naj se opravi tisoč svetih maš.

Ker je v vsakem testamentu intitution ali dedni posestnik, ki ga je treba zaprositi, tako določam in postavljam za mojega univerzalnega dediča za celotno zapuščino kot *carto bianco*, za srebrnino /denar?/ za zapisane dolgove in obveznosti, premičnine in nepremičnine in nič izvetega Marijo Urbančič /Vrbanzizin/, rojeno Rubida.<sup>14</sup> Pri tem pa ne bodo pozabljeni moji drugi dediči z ustreznim deležem /deren Portion/, kar sledi poimenovano v nadaljevanju, in s tem morajo biti zadovoljni.

1. Mojemu bratu gospodu Francu Bernardu Wöblu, župniku v Zagorju, prepuščam njegov dolg meni nekaj več kot tisoč gold. n. v.
2. Mojemu bratrancu Paulu Antonu Rubidi hišo v Špitalski ulici v Ljubljani in posebej /in Specie/ 40 cekinov.
3. Njegovi neporočeni sestri Mariji Ani Rubida prepuščam kavcijsko pismo pri slavnih deželnih stanovih<sup>15</sup>

- v vrednosti tisoč goldinarjev in posebej 40 cekinov.
4. Duhovniku gospodu Johanu Rubida zapuščam 40 cekinov.
  5. Gospodu Francu Volbenku Rubidi volim 80 dukatov in 80 cekinov, da bo lahko nadaljeval študij.
  6. Prav tako zapuščam otrokoma generalne dedinje Mariji in Barbari Urbančič Landtstraschische carta bianca v vrednosti 2000 gold. n. v.
  7. Moji sestrični /Stift Schwestr/ gospe Ani Mariji "Gorssikhin", ki je že pokojna; zato pa vsem njenim dedičem skupno 10 gold. n. v.

8. Dedičem pokojne gospe Doroteje pl. Steinhoffer, rojene Pügrin, volim 24 dukatov n. v.

Ostala premožna in nepremična posest, srebrnina in kovanci ostanejo, nič izvzetega, zgoraj omenjeni univerzalni dedinji. Vse pri kranjski deželni obvezi za škodo.<sup>16</sup>

Priče te listine so naprošene priče in moj pritisnjen rdeč pečat<sup>17</sup> in podpis brez škode.

Datum: Železniki, 18. oktobra 1740

Paul Antoni Wäbel, tukajšnji kraljevi župnik

## Inventar

Originalni testament je bil predložen na škofijo 24. oktobra 1740. Župnik g. Anton Paul Wäbel je poimenovan kot kraljevski deželno knežji župnik v Železnikih. Sledi popis inventarja zapuščinske-

ga premoženja pokojnega gospoda Paula Antona Wäbla, prejšnjega kraljevsko deželno knežjega župnika v Železnikih.<sup>18</sup> Zapustnikovo premoženje je nepristransko popisal in ocenil na koncu podpisani.

Gotovina – denar<sup>19</sup>

Vrsta denarja	gold. <sup>20</sup>	kr.	d.
40 "Kremizer in Spezie" gold. n. v.	168		
Prav tako tri "Räbler"	12	36	
Prav tako dva turška dukata po 3 gold.	6		
36 kraljevskih dukatov po 4 gold. 9 kr.	149	24	
37 drugih, ne kraljevskih dukatov po 4 gold. 7 1/2 kr.	152	37	2
1 deseterski /Zechfaher/, ne kraljevski dukat – gold.	41	15	
Prav tako šesterni /Sechsfaher/ kraljevski dukat	24	54	
Dva trojna kraljevska isto	16	36	
Pet dvojnih nekraljevskih dukatov po 4 gold. 7 1/2 kr.	41	15	
136 cekinov po 4 gold. 15 kr.	677	15	
Še 17 cekinov	72	15	
Prav tako polovični isti	6	22	2
Še en dvojni in en enojni, nekraljevski dukati	12	22	2
Srebrni denar: tolar in gold.	61		
En "Phillipp"	2	18	
V sedemdesetaku (?) /Sibzehner/	11	54	
V "Sibnern"	5	43	
V velikem (groših?) /In grosten/	2	18	
V krajcarjih in dvojnkih /Zweyer/		39	
V denaričih		8	
V soldih in pfenigih	6	10	2

## Srebrne kovine/Geschmeid

Ducat srebrnih nožev in prav toliko žlic z rdečimi usnjenimi futrolami, največ 12-lotne. Žlice tehtajo 37 lotov,<sup>21</sup> noži in vilice največ 54 lotov. Dve srebrni solnici<sup>22</sup> 19 lotov, največ 12-lotne.

## Pisane listine

Štev. 1.

Pri deželni škodi /Landschaden pindige/ carta bianca za 2,000 gold. n. v. z zapisanimi 6-odstotnimi obrestmi, glaseča se na gospoda zapustnika, izdano gospodu Antoniju, opatu, in gospodu priorju in konventu kot ustanovno pismo z dne 1. 6. 1722.

Štev. 2.

Dolžniško oz. kot kavcijsko pismo, Ljubljana, dne 7. 9. 1719 za tisoč gold. n. v. za g. Silvestra Rubido, deželni prejemnik v Vačah/Einnehmer zu Vätsch/, sedaj že pokojni. Pravice iz tega gredo njegovim dedičem.

Štev. 3.

Kameralno-bankalna zadolžnica, glaseča se na zapustnika, za 50 gold. z obrestno mero po 6 odstotkov z dne 21. 1. 1712, Ljubljana.

Štev. 4.

Zadolžnica od g. Silvestra Rubide in njegove žene Marije Elizabete Rubida z dne 22. 3. 1730 za 1,800 gold. n. v., glaseča se na zapustnika, s katero je zapustnik "vormög dessen herr Erblaser 800 gold. zu adünplierung der Landstrasslichen Caution 1000 gold. dagegen zu Bezahlung des von dem herren Franz Carl Seith ekraufen Behausung N0 4".<sup>23</sup>

Štev. 4.<sup>24</sup>

Enaka listina kot pod štev. 4.

Štev. 5.

Kupno pismo z dne 13. 3. 1730, Ljubljana, potrjeno tudi na rotovžu zaradi drugih meščanskih pravic.

Franc Karl Zajc, duhovnik /Priester/, kot dedič Franca Demšarja je v Škofijski ulici /Bistumb gassel/ prodal Zajčevo hišo g. Silvestru Rubidi in njegovji ženi.

Štev. 6.

Reverz in spoštljivo naznanilo /Bekandung/ z 10. maja 1705 in potem 3. julija 1707 zapustnika glede 280 dukatov v kovancih za gradnjo župnišča /Pfarrhoff/ v Železnikih, ki jih je namenil za to gradnjo.<sup>25</sup>

Štev. 7.

Korigiran testament zapustnika, izstavljen v Železnikih, dne 1. 7. 1738<sup>26</sup>, iz katerega je razvidno, da je namenil gospe Mariji Barbari Urbančič svojo zapuščino in z dokončnim testamentom v Železnikih 18. 10 1740 potrdil še Marijo Barbaro Urbančič za univerzalnega dediča.

Štev. 8.

V pisarni skupaj zbran /Collath/ prepis z datumom Ljubljana, 18. 9. 1738, Marije Elizabete Rubida, rojene Wöbel, vdove.

Štev. 9.

Paket pisem g. Franca Gernharda Wöbla, župnika<sup>27</sup> v Zagorju, s tremi računi. Zadnji račun, s katerim naj bi dolgoval brat, župnik v Zagorju, zapustniku Wöblu 128 gold. 39 kr.

Štev. 10.

Potrdilo (Quittung) g. Johanna Silvestra Rubide, duhovnika, za prejetih 80 gold. d. v. kot legat od Katarine Wahrmiisch z dne 27. 5. 1736.



Štev. 11.

Odpoved g. Johana Silvestra Rubide, duhovnika /Priester/, za prejetih 80 gold. kot očetovo in materino dediščino z dne 28. 2. 1739.

Štev. 12.

Paket različnih pisem in korespondence.

Štev. 13.

Paket različnih računskih poravnav /Quittungen/. Med njimi je tudi ena z g. Schegallom, pokojnim, za tisoč gold. n. v. z 10. 5. 1712, ki sta jo izdala zapustnik in njegov brat, ki je sedaj župnik v Zagorju, kot carto bianco skupaj s pripeto /anhängigen/ poravnavo /Quittung/, ki je bila plačana pokojnemu g. Matiji Wahrnussu, in druga plačila za plačane obresti.

Štev. 14.

Zadolžnica od g. Josipa Fridriha Šušteršiča, duhovnika, Železniki, 5. 3. 1740, plačana pokojnemu zapustniku v višini 40 gold. deželne veljave, v nemški veljavi je to 34 gold.

(Premožnjska?) pisma – dolgovi<sup>28</sup>

Jerni Dagarin 15 cekinov	63 gold. 41 kr.
Hans Weitter 9 cekinov	38 gold. 15 kr.
Matija Marinčič 30 cekinov	127 gold. 30 kr.
Miha Kapus, mežnar	25 gold. 30 kr.
Špela Kapus, vdova, 9 zlatih dukatov, v podrobnosti 37 gold. 5 <sup>1</sup> / <sub>2</sub> kr.	
Blaž Benedičič, "Pleyer" <sup>29</sup> , dva cekina	8 gold. 30 kr.
Miha Čemažar, dva cekina	8 gold. 30 kr.
Matija Marinčič, 20 cekinov	85 gold.
Simon Koblar, 20 cekinov	85 gold.
Gašpar Robida, 5 cekinov	21 gold. 15 kr.
Tomaž Semen, tri cekine in dva dukata	21 gold.
Urbana Robida, tri cekine	12 gold. 45 kr.

## Knjige

Concionator ex=temporalis<sup>30</sup> Dominikalis fratris Francisci Heffer in fol. štev. 1.

### V kvartu (velikost knjig od 25 do 35 cm)

- Schaz Cammer des Hl. Rosenkranz, dva dela, nemško.
- Bus<sup>31</sup> Paumb Reverendi Patris fratris Angeli Maria Marchiesini Capucini, nemško.
- Funiculus triplex Dominicalis, et festivalis Reverendi Patris Josephi Neūmar, nemško.
- Verbum obreviatum Reverend Patris fratris Saueri<sup>32</sup> Schlaker, nemško.
- Homo simplex Patris Maurity Naterhusani, nemško.
- Kinderlehr Predigen Reverendi Patres Marci Eschenlacher, nemško.
- Wunderthaten Sancti Francisci Xavery, nemško.
- Homo simplex Patris Maurity Naterhusani, nemško.
9. Drey Predigen Gambardi sacerdotis, nemško.
10. Resonans Carlomani Virkolz, nemško.
11. Acht Seeligkeiten Joannis Andrea graff, nemško.
12. Bauern concept fratris Patris Alberthi Me/1/chior Benedictini, nemško.
13. Zwey Jähriges Dominical Predigen Reverendi Patris Wolffgangi Zum Egg Societatis Jesu, nemško.
14. Homo simplex erectus.
15. Ehrentron Philipi Kiselly Societatis Jesu, nemško.
16. Exempel buech Martini Pruge, nemško.
17. Marianische Kürchen gesprach Reverendi Patris Alexandri Diataleni Societatis Jesu, nemško.
18. Geistliches Lusthauss fratris Ambrosy Schöenhard, nemško.
19. Res miscelana Patris fratris Marcelliani Dolchauer, nemško.



**In 8vo (velikost knjig do 25 cm)**

1. Locapletissimus thesaurus Marianus Coniurationes etc. Continens pars 12.
2. Acera philologia, štev. 70; historien, nemško.
3. Paradisus Voluptatis Mariae, nemško.
4. Secretarius litterarum Doctoris Spath.
5. Johann Quiereksfeld acerae Philologia.
6. Kinder Postill des Jacobi Feichty.
7. Wunderwerkh Gottes Caroli Gregory Rosignoli.

8. Conversation Büchlein Joannis Christoph Peer.
9. Gemürths<sup>33</sup> Arzt.
10. Species factorum de Sacramento Matrimony Philpus Hoffstetter Societatis Jesu.
11. Vrsprung oder Ceremonien Georgy Rippel.
12. Dominical Büchlein Faby Ambrosy Spinalae S. J.
13. Concilium Tridentinum
14. Cathekismus Romanus.
15. Octanius A Maria, trije zvezki

**Kuhinjska posoda<sup>34</sup>**

Prvič, posoda, velika oz. srednje velikosti <sup>35</sup>	3
Enako manjša	9
Več manjših	5
Mala skodelica	6
Krožniki, dva ducata	24
Cinaste – kositrne skodelice <sup>36</sup>	1

Tehtajo vse skupaj 80, tj. 80 funtov à 30 kr. deželne veljave, skupaj 40 gold.

Dve cinasti steklenici; ena drži četrtno <sup>37</sup> in druga polovico, tj.	2
En par isto, lažjih, <sup>38</sup> tj.	2

**Posteljina**

Dve žimnici z lepim navadnim cvilhom, konjska žima	36 gold.
Dve postelji z vzmetmi /Feder Petter/	10 gold.
"Ein fleiben"	3 gold.
Sedem pernatih zglavnikov	5 gold. 51 kr.
Dva svilena kovtra; eden bele barve z vzorci rdeče barve /taffent/, drugi z vzorci rdeče barve in še eden moder z vzorci rdeče barve, vredno	16 gold.
Nato štirje navadni (tj. kovtri), bombažni	8 gold.
In še en star – isto	1 gold. 42 kr.

**Platno<sup>39</sup>**

Prvič, kos finega platna /Reisten/ z osmimi bukat, to je bukat	8 za 9 paznov <sup>40</sup> pomeni – da n. v. 4 gold. 42 kr.
Nadalje še en kos hodničnega <sup>41</sup> isto z bukatom 22 po 8 paznov, skupaj	11 gold. 44 kr.
Še en kos platna z bukatom 14 po 8 paznov	7 gold. 8 kr.
Hodnično platno, 9 palic <sup>42</sup> po 5 paznov, skupaj	3 gold.
Dva para finih rjuh <sup>43</sup>	7 gold. 30 kr.
Par neobeljenega platna /Ungeblachter Leinwath/	1 gold. 42 kr.
Par povsem novega, enakega platna /kot zgoraj/	3 gold. 30 kr.
Še dva enakega /detto/ malo ponošenega /abgetragen/	5 gold.
Nato en par isto	2 gold.
Prav tako še en par isto	1 gold. 40 kr.
Dva para rjuh iz hodničnega platna	1 gold. 40 kr.

Dva namizna prta	7 gold.
Ena brisača	48 kr.
Nadalje tri pare rjuh iz hodničnega platna, malo ponošeno	5 gold. 40 kr.
Namizni prt	1 gold. 50 kr.
Dva nova navadna namizna prta /Salveter/	1 gold. 42 kr.
Dva ista že rabljena	51 kr.
Dva že rabljena namizna prta iz domačega platna	42 kr.
Prav tako en par posteljnih rjuh	1 gold.
Par povštrov s čipko /Hauptkuessel mit Klekhel/	40 kr.

## Leseno pohištvo in oprema<sup>44</sup>

Nova točilna? /kuhinjska?/ miza <sup>45</sup> iz trdega lesa skupaj s klečalnikom iz enakega lesa	20 gold.
Dve postelji iz trdega lesa	6 gold. 48 kr.
Nova skrinja iz trdega lesa	6 gold.
Dve stari skrinji	2 gold. 50 kr.
Dva običajna usnjena stola /Sessel/ ... 36 kr., skupaj	7 gold. 12 kr.
Stenska ura	7 gold.
Ogledalo	1 gold. 25 kr.
Slika Kristusove glave	6 gold.
Pet vinskih sodov, med temi eden z železnimi obroči; skupaj	10 gold.
Majolike in ostala kuhinjska posoda, na počez ocenjeno na	4 gold.
Dvesto četrtink /Viertl/ vipavskega vina po 17 soldov, skupaj 48 gold. 10 kr. n. v.	
Dva stara <sup>46</sup> pšenice	13 gold. 36 kr.

## Moška obleka

Ena povsem črna "Thomasckhenes" <sup>47</sup> obleka, vredna	24 gold.
Suknjič od "terzenel"	8 gold.
Še en zakrpan suknjič	2 gold.

Ostalo moško obleko, opremo in perilo je gospa univerzalna dedinja razdelila.

Knjige po celotnem seznamu predstavljajo premoženje, vredno 30 gold.

Mast /Schmalz/ in druga živila naj bi se bila porabila, preden je bil narejen inventarni popis.

Spodnji Železniki, 28. januarja 1741

Listino sem lastnoročno podpisal in pečatil spodaj podpisani Johann Hieronymus Merzina.<sup>48</sup>

**Okrajšave:**

AS – Arhiv Republike Slovenije

d. – denarič

fasc. – fascikel

gold. – goldinar

gold. n. v. – goldinar nemške veljave

kr. – krajcar

**Viri:**

Arhiv Republike Slovenije, Vicedomski urad za Kranjsko, škatla 1/5, ovoj: Župnija Železniki, Nadškofijski arhiv Ljubljana, fond: Škofijski arhiv, Župnija Železniki, fasc. 468 (1568–1810).

**Literatura:**

Globočnik, Anton: *Železniki: rudarski in fužinarski kraj*. Dražgoše: Pan, 1999, 204 str.

Smole, Majda: *Vicedomski urad za Kranjsko 13. stol. – 1747*, 1. del: Cerkevne zadeve Lit. A–F. Ljubljana: Arhiv SR Slovenije, 1985, 315 str.

Smole, Majda: *Vicedomski urad za Kranjsko 13. stol. – 1747*, 2. del: Cerkevne zadeve Lit. G. Ljubljana: Arhiv SR Slovenije, 1989, 458 str.

**Opombe:**

- <sup>1</sup> ARS, Vicedomski urad za Kranjsko, fasc. I/ 5, zaporedna štev. 7, ovoj: Župnija Železniki, Lit E I, štev. 60. Cerkevne zadeve vicedomskega urada je leta 1985 objavila Majda Smole. Glej seznam literature. Kasneje je ARS ta arhiv preurejal in se je po novem popisu malo težko znajti.
- <sup>2</sup> Smole, M. Vicedomski urad za Kranjsko, 2. del: Cerkevne zadeve Lit. G. str. 327.
- <sup>3</sup> Kot opomba 2, str. 39.
- <sup>4</sup> Kot opomba 2, str. 49, 50.
- <sup>5</sup> Kot opomba 2, str. 84.
- <sup>6</sup> Kot opomba 2, str. 153. V dopisu sporoča, da je že 34 let v Železnikih.
- <sup>7</sup> Smole, M.: Vicedomski urad za Kranjsko, 1. del: Cerkevne zadeve, Lit. A–F, str. 162.
- <sup>8</sup> Glej opombo 1, štev. 64–65.
- <sup>9</sup> Glej opombo 7, str. 171.
- <sup>10</sup> Glej opombo 7, str. 163.
- <sup>11</sup> Glej opombo 7, str. 75, Kranjska gora 1683, str. 98: Košana 1694, str. 117: Kostel 1731 itd.
- <sup>12</sup> Glej opombo 7, str. 171.
- <sup>13</sup> Priimek zelo različno pišejo: Wöbel, Böbel. Pogosto je zapisano Wäbel in tega sem se tudi držal.
- <sup>14</sup> Oporoko Wäbla omenja tudi Globočnik A., prevod Dolenc Jože, Pan 1999, str. 163. Glavna dedinja je bila zapustnikova teta.
- <sup>15</sup> Zagotovo dežele Kranjske.
- <sup>16</sup> Formulacija "Landschadenbund" je tedaj še vedno stalnica na koncu vsake pomembne listine. O tem glej Polec Janko: Paberki o klavzuli deželne obveze za škodo (Landschadenbund), v: Glasnik muzejskega društva za Slovenijo, Ljubljana, 1939, str. 290–303.
- <sup>17</sup> Pečat je dobro ohranjen, ni pa moč razbrati na njem teksta po robu in podobe v sredini.
- <sup>18</sup> Inventar napisan 25. januarja 1741 na 47 straneh.
- <sup>19</sup> V originalu ni razpredelnice, je prosto pisano. Preglednico sem naredil zaradi boljšega pregleda.

- <sup>20</sup> Vsi nemške veljave.
- <sup>21</sup> En lot je 17,5 grama.
- <sup>22</sup> Salz vössel.
- <sup>23</sup> Tekst je težko razumljiv. Jasno je, da sta Silvester Rubida in njegova žena Elizabeta kupila od Zajca hišo v Ljubljani, Škofijska ulica, št. 4.
- <sup>24</sup> Dve enaki listini imata isto zaporedno številko – 4.
- <sup>25</sup> Pri vizitaciji njegove župnije je posebej poudarjeno, da je župnišče popolnoma novo. Glej Vicedomski urad za Kranjsko, 13. stol.
- <sup>26</sup> Vicedomski urad za Kranjsko, fasc., 7, str. 505–508.
- <sup>27</sup> Eden od obdarovancev po zapustniku Franc Karel Zajc je "Priester", medtem ko je Franz Gerhard Wöbel "Pfarrer".
- <sup>28</sup> Geuerbrüffe (slabo čitljivo), Schulden. Vrednost različnega denarja je že v inventarju preračunana v goldinarje in krajcarje.
- <sup>29</sup> Mogoče pomeni Bleigieser, svinčenar, ulivalec svinca.
- <sup>30</sup> Svobodno pevsko slavljenje.
- <sup>31</sup> Med tema besedama je črtica, verjetno je nekaj prečrtal.
- <sup>32</sup> Sarerri?, Faveri – 1. in 3. črka nista jasni.
- <sup>33</sup> Gemüeths (slabo čitljivo).
- <sup>34</sup> Zuengeschier.
- <sup>35</sup> Schüssel.
- <sup>36</sup> Schallen.
- <sup>37</sup> Ein Viertel.
- <sup>38</sup> Deto Leichter.
- <sup>39</sup> Leingewandt.
- <sup>40</sup> Pazen, vrsta denarja.
- <sup>41</sup> Rupfen Leinwath – grobo, na roke tkano platno.
- <sup>42</sup> Platno so merili s palico /Staab/ dolžine 150 cm – glej Meta Sterle: Platnarstvo na Loškem, LR 27, 1980, str. 147.
- <sup>43</sup> Reistene Laylach/k?/er.
- <sup>44</sup> Holzwerkh und Hauss Ratt.
- <sup>45</sup> Schenkhtisch.
- <sup>46</sup> Star pšenice je okoli 80 litrov. Primerjaj P. Blaznik, Loško gospostvo, 1973, str. 448.
- <sup>47</sup> Kaj pomeni Tomaževa obleka, ne morem ugotoviti.
- <sup>48</sup> Celotnega njegovega naziva ni moč prebrati. Iz drugih virov, posebno po zaslugi arhivarke Smoletove in njene knjige je znan celoten ime in priimek.



# Spodnji bajer v Železnikih

## Vodne naprave na bajerju skozi Racovnik (Spodnje Železnike)

Andrej Bogataj

*Za prispevek, v začetku zamišljen samo kakor zapis o hidroelektrarni NIKO, sem se odločil, potem ko sem videl, da so podrlí vodni stolp nekdanje hidrocentrale. Preprosto se mi ni zdelo prav, da bi to šlo v pozabo. Že kot mladenič sem jo večkrat imel priliko obiskati. Vedno sem ob šumenju njenega delovanja čutil neko skrivnostno energijo spreminjanja vodne sile v električno. Staro se umika novemu – boljšemu, večjemu, sodobnejšemu, pa vendarle sem čutil nekakšno nostalgijo po tej zgradbi. Odločitev za to pisanje potem ni bila težka. Vendar pa se je ob raziskovanju moje zanimanje razširilo še na elektrarno v Zamlečju, pa elektrarno v Plnadi, pa potem na kovačnice, vigenjce, fužino, kladiva, zapornice, bajer ... Tako sem se odločil, da je edina prava pot, da zberem čim več informacij kar o vodni žili – bajerju in o vodnih napravah ob njem.*

*Informacije, ki sem jih našel med raziskovanjem in jih pripravil za objavo, so po mojem mnenju tako pomembne, da jih nisem mogel zavreči ali ne objaviti. Vendar pa na neki točki moraš sam sebi reči: sedaj je pa dovolj, in to je težko. Kajti odkrite zanimivosti te vlečejo naprej v nova in nova raziskovanja. V naših arhivih je namreč še veliko gradiva in tematik, ki se dotikajo železarstva in bi ga v Železnikih morali pregledati in obdelati.*

*Žal je bajer po Racovniku popolnoma izginil. Počasi izginja tudi spomin nanj. Med objekti, ki še stojijo in nas opominjajo nanj, sta dve stavbi v Plnadi, stavba in dva betonska stebrička na Škarjevcu z letnico 1949 in dvížna železna kovana vrata na začetku vrta pri zdravstvenem domu. Našel sem tudi dve betonske cevi iz nekdanjega cevovoda. Na nekoč dobro razvito železarsko dejavnost pa nas bo spominjal zadnji objekt, ki danes izkorišča vodno moč nekdanjega bajerja. To je nova hidroelektrarna s pravim imenom Fužina.*

## Moč vode

S pričetkom uporabe bakra, bronca in kasneje železa si v tistem času ni bilo mogoče zamisliti pravega vojščaka, ki v napadu ali obrambi svojega ozemlja ne bi uporabljal iz njih kovanega orožja. Preprosto ni bil več konkurenčen svojim nasprotnikom. Kovina je postala nepogrešljiv strateški material. Železovo rudo so prebivalci najprej talili kar ob najdiščih, kasneje v svojih taborih, s pomembnostjo materiala pa so zaradi varnosti to pomembno dejavnost preselili v varovana gradišča, ki so bila običajno na vrhu vzpetin, kakor naša Štalca. Ko pa se je povpraševanje in s tem tudi proizvodnja te pomembne surovine – železa tako povečala, da so pri tem delu potrebovali več moči, kakor jo je lahko zagotovil takratni talivec oziroma njegov pomočnik z mehomo in parom rok, so svojo dejavnost preselili k vodi in izkoristili njeno moč za pogon mehom in kladin. In prav tako je bilo tudi v Selški dolini. Na Jelovici, kjer so nabrali največ železove rude – bobovca, ostankov enostavnih peči ali ostankov žlindre še nismo našli. Našli pa smo jo 300 m jugovzhodno od spomenika v Dražgošah, vendar iz neznanega obdobja. Dokazano so jo talili na gradišču na Štalci, kjer se je glavna dejavnost proizvodnje železa opravljala nekaj 100 let pred Kristusom, nadaljevala pa verjetno tudi še kasneje – do kdaj, ne vemo. Mogoče je, da se je po opustitvi gradišč in preselitvi prebivalstva v doline oziroma v hribovska pobočja (Kališe) železarska dejavnost preselila na posamezne kmetije, kjer so sezonsko nabirali in talili železo na še vedno starodavni način, daleč od vode, nekaj za svoje potrebe, nekaj za prodajo.

## Poselitev Selške doline z železarji iz Furlanije

V času, ko je železo postalo strateška surovina, so freisinski škofje od cesarja leta 1277<sup>1</sup> dobili

pravico do izkoriščanja rude na svojem ozemlju. V okolici Železnikov je že nekdaj dišalo po železu, poleg tega pa so bili izpolnjeni vsi pomembni pogoji za to dejavnost (gozdovi, ruda in voda), tako da odločitev o napotitvi izkušenih furlanskih železarjev ni bila težka. Poleg tega pa je mogoče v naši okolici takrat obstajalo še nekaj znanja, če ne od taljenja in predelave železa, pa vsaj od nabiranja železove rude – bobovca. Tako so prišli furlanski železarji v Selško dolino v 14. oziroma že v 13. stoletju na svojo željo, podkrepjeno z željo zemljiškega gospoda, ki jim je nudil tudi kakšne dodatne ugodnosti. Izbrani so bili železarji z znanjem in tisti obrtniki, ki so bili potrebni za gradnjo peči, vodnih koles, pogonov, izdelavo mehom in drugih pomembnih naprav.

Prva najpomembnejša odločitev železarjev pa ni bila gradnja naprav, ampak izbira pravega prostora za postavitev železarskih objektov ob vodi. Izbrani prostor mora nuditi dovolj vodne moči, čim manjše stroške gradnje vodnih kanalov – bajerjev, poleg tega pa tudi največjo možno varnost in zaščito pred poplavami.

Zgodovinar Prenner leta 1838<sup>2</sup> v svojih zapiskih piše, da so bile prve fužine postavljene od sedanjih (torej v Zgornjih in Spodnjih Železnikih) "ena malo višje navzgor, druga malo nižje navzdol" in omenja tudi Dašnico, sklicujoč se na darilno listino škofa Albrechta iz leta 1354.<sup>3</sup> Tam je bila res najdena žindra iz postopka taljenja. Če upoštevamo to dejstvo, potem so fužino iz Dašnice kasneje opustili in preselili v Spodnje Železnike – na Racovnik, mogoče pa je tudi, da so bile na Racovniku že fužine njihovih tovarišev. Izbrali so prostor, ki jim je nudil boljše pogoje za delovanje. Najstarejša peč je bila postavljena na Racovniku leta 1422.<sup>4</sup>

## Racovnik – najboljši prostor za izkoriščanje vodne moči v Selški dolini

Furlanski železarji so tako za železarstvo izbrali Racovnik, najboljši prostor v Selški dolini za to dejavnost. Selška Sora tukaj naredi ovinek, prostor je varen pred poplavami, vode je dovolj, padec vode je ugoden, z nekaj dodatnimi deli je bilo mogoče speljati vodo po bajerju čez cel Racovnik. Na svoji poti je imel bajer odličen padec z zadovoljivo količino vode in štiri odlična mesta za gradnjo vodnih naprav. Najprej področje v Plnadi in na Škarjencu. Drugo pomembno področje je bilo na Klovžah od starega gasilskega doma mimo Popčove in Sedejeve hiše čez vrt Antona Globočnika v Soro. Zamlečje je bilo idealno za izkoriščanje največje vodne moči (največji vodni padec) za največjo napravo – fužino. Zadnje področje pa je bilo področje ob izlivu bajerja v Soro.

Vodna sila, ki je tekla po bajerju, je s svojo močjo poganjala dva mlina, kovačnice, cajnarice, vigenjce in fužino. Področja, ki so bila skrbno izbrana, pa so imela tudi svoje omejitve zaradi prostora ali pa zaradi vodne moči. Zelo pomemben dejavnik pri postavitvi naprav pa je bila tudi požarna varnost, saj so svoje stanovanjske hiše fužinarji lahko postavili stran od vigenjcev in kovačnic, kolikor jim je pač prostor to dopuščal.

### Vodne naprave

Kje so bile postavljene vodne naprave, lahko vidimo na starih zemljevidih, kakor sta franciscejski in reambulančni kataster, na katerih so vpisane tudi stavbne številke zgradb, in jih povežemo z vodno knjigo, v kateri so zapisane vodne pravice in drugi pomembni podatki za posamezen objekt. Na določenem zemljevidu so zidani in leseni objekti že zarisani z drugo barvo. Združevanje podatkov iz vodne knjige in z omenjenih zemljevidov je posredovalo pravo sliko vodnih naprav in pomembnih železar-

skih objektov po letu 1823, seveda z določeno rezervo zaradi morebitnih nenatančnih ali manjkajočih evidenc. Za stanje pred tem virom bi bilo pa treba narediti obsežnejšo raziskavo, ki pa presega okvire tega dela. Številke posameznih stavb, ki označujejo zgradbo na zemljevidu in v vodni knjigi, je bilo zaradi nerazločnosti dostopnih kopij na skenirani predlogi, dostopni na internetu, treba brati kar z originalnega zemljevida v Arhivu Slovenije, pa še to je zahtevalo veliko truda in hkrati čudenja, kako so lahko tako majhne številke takrat sploh zapisali v majhne kvadratke na zemljevidu, ki označujejo posamezne stavbe.

Poleg starih zemljevidov in vodne knjige pa so za ustvarjanje prave slike pomembni tudi stari zapiski, kakor je Zemljiška knjiga Železniki s konca 18. in začetka 19. stoletja.<sup>5</sup> Med zapisi o poročnih pogodbah, zadolžnicah, dedovanju in drugih za prebivalstvo pomembnih zadevah omenjajo tudi vigenjce, ješe, kovačnice, veliko kladivo ... Če beremo pazljivo, vidimo, kako pomembne informacije vsebujejo. Za lažjo predstavo navajam nekaj primerov:

1779

... zato zastavita ...

... en dan **cajnarico Na škarjencu**  
na drugi ponedeljek v vrsti ...

1793

... zato zastavi ...

... in **ješo Na prod** ...

1794

... je zastavljeno **veliko kladivo** ...

... dva dni **Na škarjencu** na tretji ponedeljek  
in peto sredo v mesecu.

1794

... in en dan **norca Na škarjencu** ...

1794

... in lastno **ješo Na produ**  
v drugi kovačnici ...





Podlaga zemljevida: Geodetska uprava Republike Slovenije. Risba: Andrej Bogataj.

1794

... in **ješo Na prod**,  
med ješo Lovra Schneiderja  
in Gregorja Jerala ...

1794

... vse jamči z določenimi dnevi ...  
... in na enak način delo  
**velikega kladiva (norca)**  
**Na škarjavec ...**

1804

... šest dni **velikega kladiva**  
**Na škarjavec ...**  
... **molin v Spodnjih Železnikih ...**

Običajno so vigenjce ali kovačnice v evidencah imenovali po imenu, ki so ga uporabljali domačini. Iz teh podatkov lahko vidimo, da je bilo na Škarjencu velikokrat omenjeno veliko kladivo, cajnarica, norec - vsekakor močnejša vodna naprava kakor samo vigenjc. To vidimo tudi iz mesta postavitve in nadlignega vodnega kolesa. Tukaj je bilo na razpolago veliko vodne moči, ki je lahko gonila veliko kladivo. Vigenjci namreč vodni pogon potrebujejo samo za delovanje mehov, za kar pa ni potrebna tako velika moč. Omenjena vodna naprava je bila v solastništvu več lastnikov. Kasneje je bila na tem mestu kovačnica v lasti Johana Globočnika in predelana v žago, ki prav tako potrebuje večjo vodno moč za svoje delovanje.

Ješa Na prod v vodni knjigi ni omenjena. Mogoče gre za vigenjc Na brod ali pa za kakšen neimenovani vigenjc poleg obstoječih, ki je kasneje ugasnil.

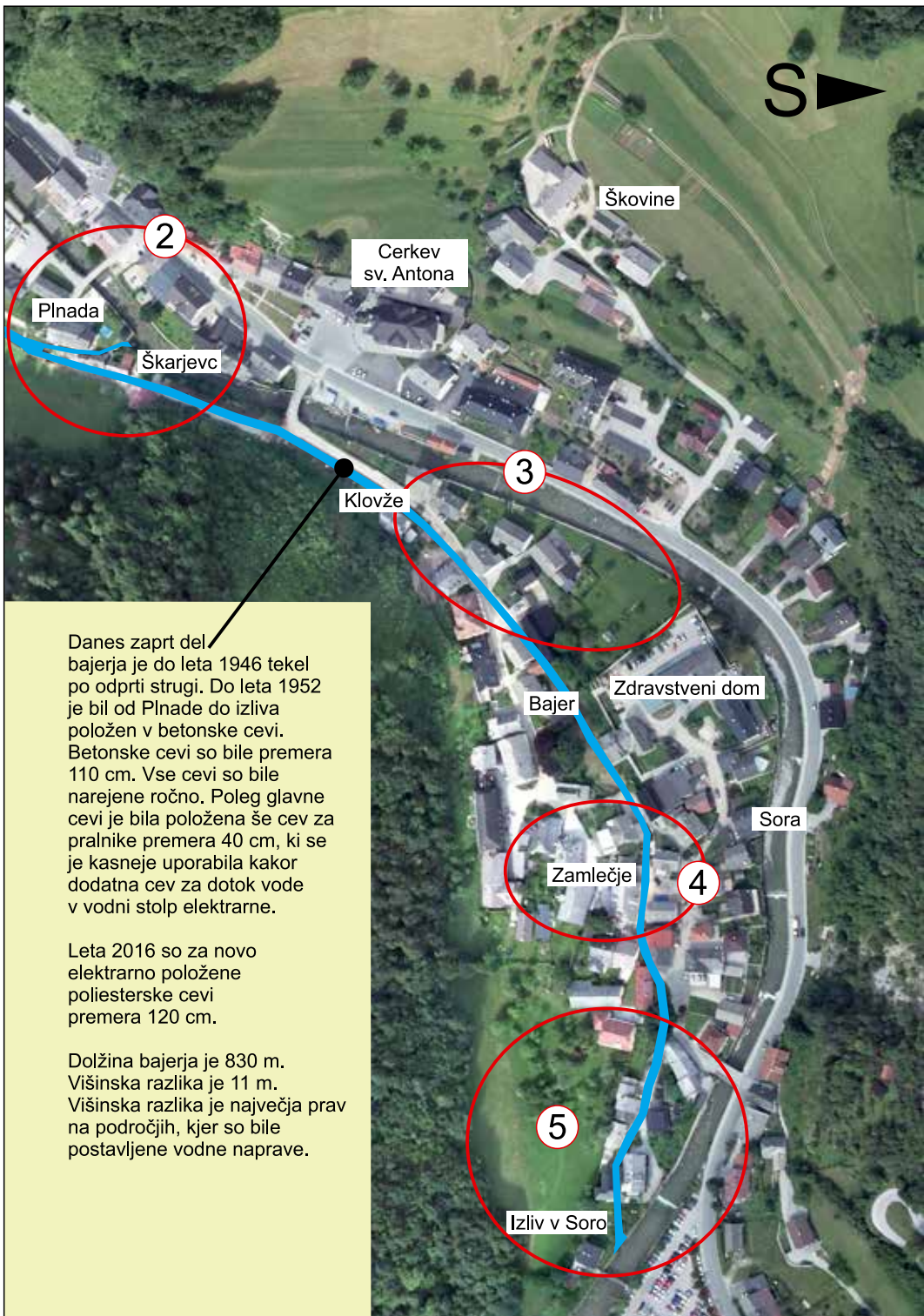

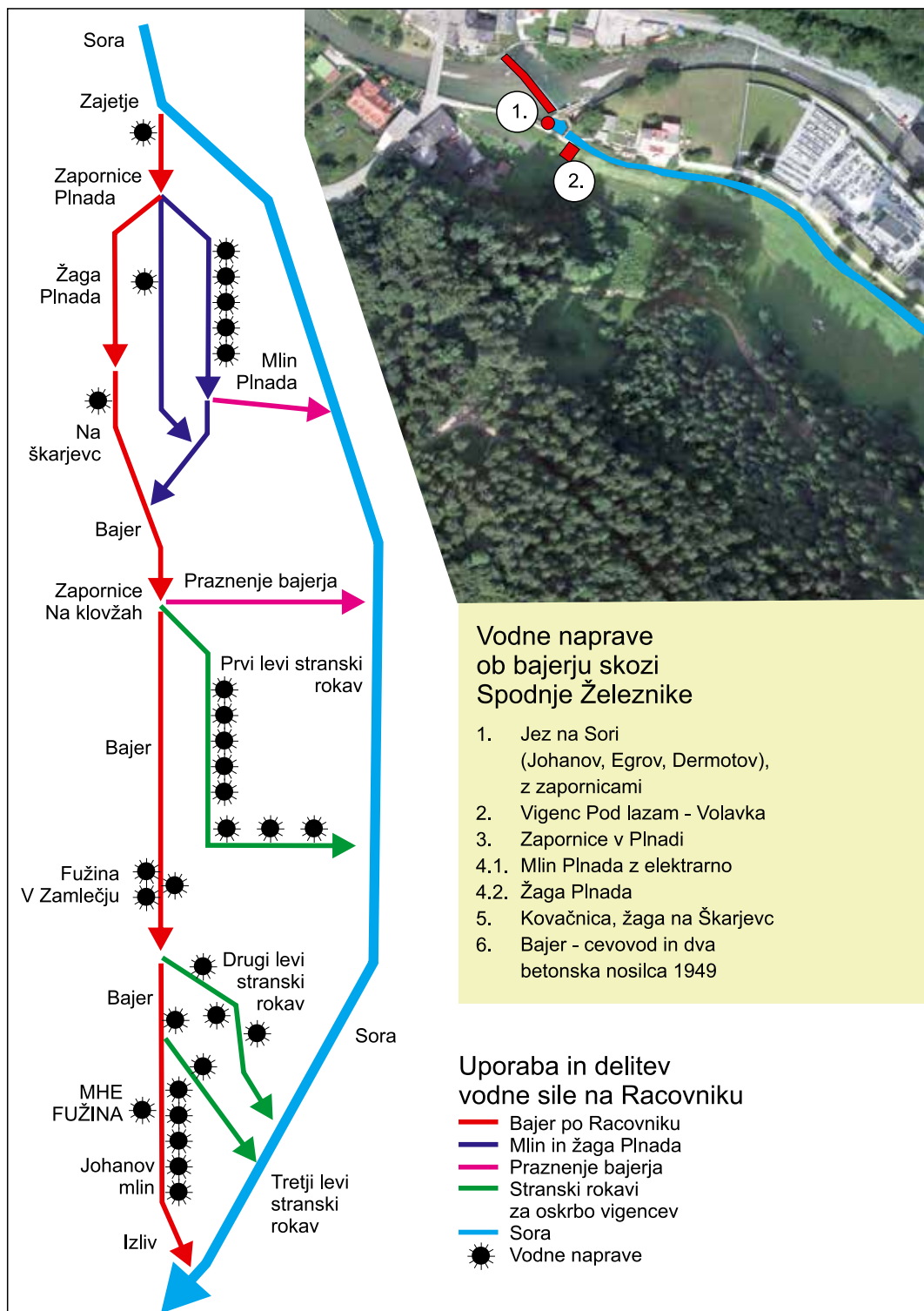

Podlaga zemljevida: Geodetska uprava Republike Slovenije. Risba: Andrej Bogataj.



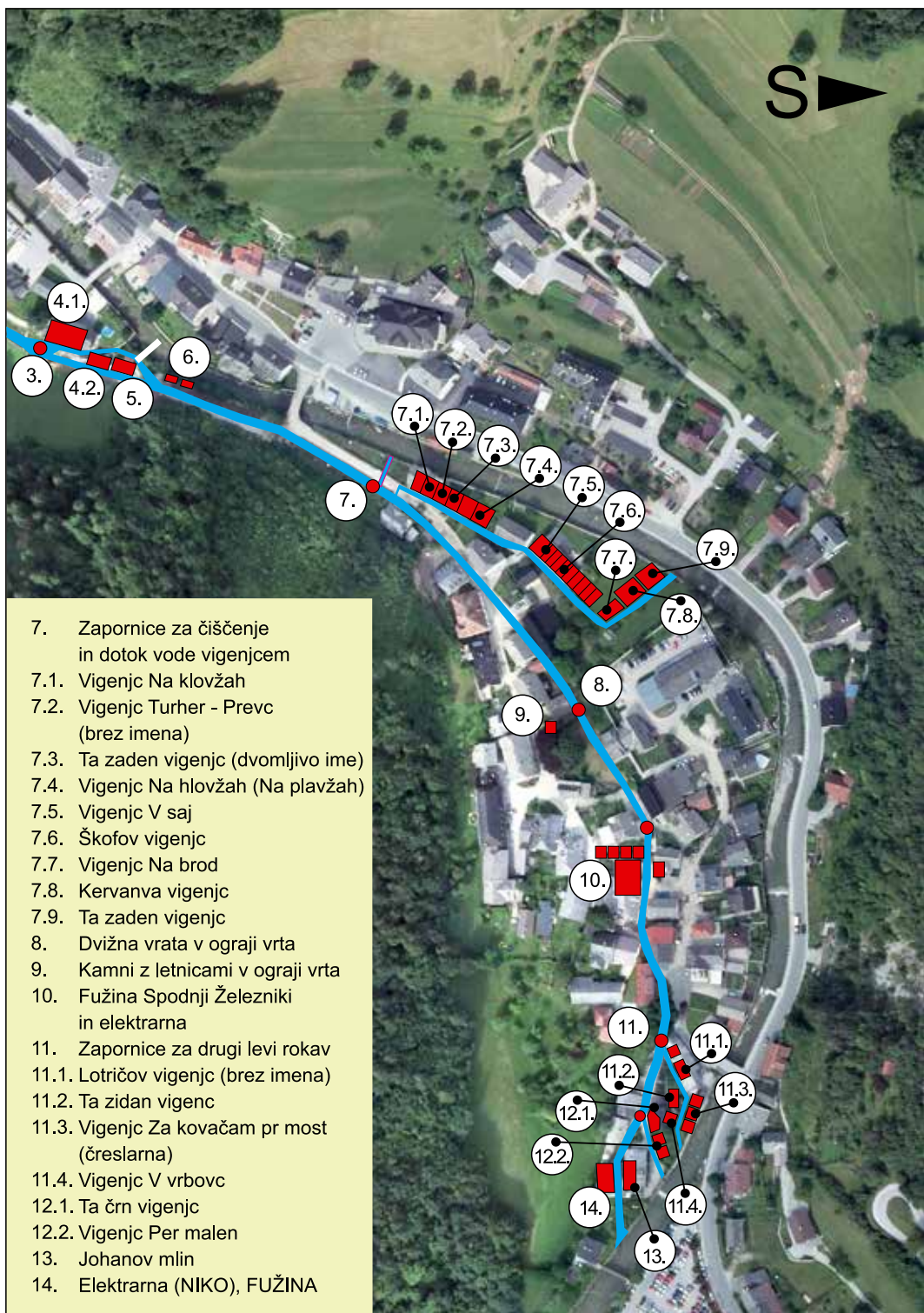

## Spodnji Železniki Franciscejski kataster za Kranjsko (1823-1869)\*

\* Zemljevid: Franciscejski kataster za Kranjsko (1823-1869)  
SI AS 176/L/L53/g/A03 list A03  
Dostopno na spletu:  
<http://arsq.gov.si/Query/detail.aspx?ID=224227>

Področja železarske dejavnosti

- 1 Zajetje
- 2 Plnada - Škarjenc
- 3 Klovže
- 4 Zamlečje
- 5 Izliv v Soro



## Število vodnih naprav

Od začetka železarstva in prve poselitve Racovnika do danes se je število vodnih naprav stalno spreminjalo. V času železarstva predvsem zaradi njegove uspešnosti. Po njegovem zatonu so vigenjci in fužina prenehali delovati, ostala sta mlina in žagi. Pojavili pa so se novi uporabniki vodne sile – elektrarne. Prva v Zamlečju na mestu fužine leta 1905, ki je bila tudi prva hidroelektrarna v Selški dolini, kasneje manjša Thalerjeva v Plnadi in po drugi svetovni vojni elektrarna Zadruga NIKO, danes nova elektrarna Fužina.

Bolj natančni podatki so na voljo od leta 1822 naprej prav zaradi požara, ki je prizadel Železnike, pogorela pa sta tudi Češnjica in Studeno. Časopis Laibacher Zeitung št. 43 v torek 22. maja 1822<sup>6</sup> piše, da je v (Spodnjih!) Železnikih pogorelo 109 hiš, fužina, norec, dve kladivi za izdelovanje cajn, 62 vigenjcev, 48 kladiv (za kakšna kladiva gre?), vse zaloge oglja, rude in žebeljev, orodje, vodna kolesa in rake, štirje mlini, dve žagi in drobilnik rude. Te

informacije naj bi veljale za natančne, saj dvomim, da bi zaradi vsesplošne pomoči, ki so je bili Železniki deležni za popravilo škode, podatke napihnil. V omenjenem časopisu so navedeni pogoreli objekti v Spodnjih Železnikih, vendar gre pri tem verjetno za tiskarsko napako, saj je že več avtorjev poudarilo, da je šlo za Spodnje in Zgornje Železnike skupaj (Globočnik<sup>7</sup>, Rihtaršič<sup>8</sup>).

Če pa natančno pogledamo takratni zemljevid po letu 1823, vidimo, da je bilo v Spodnjih in Zgornjih Železnikih skupaj vrisanih okoli 260 (zidanih in lesenih) objektov. V Spodnjih Železnikih je bilo takšnih objektov 150. Spodnji Železniki obsegajo območje od Grive do Zijavke, torej levi breg Sore in Racovnik. Od tega je bilo zidanih objektov 50, ostali so bili leseni. Leseni objekti so bili vigenjci, kovačnice, cajnarice, lahko pa tudi kolperni (skladišča za oglje), hlevi, shrambe, seniki, štale, drvarnice, skladišča in ostali pomožni objekti. Lesenih je bilo skupaj 100. Od tega je bilo vigenjcev maksimalno okoli 30.

V Spodnjih Železnikih so bila za postavitve vodnih naprav zaradi pravega prostora in uporabe



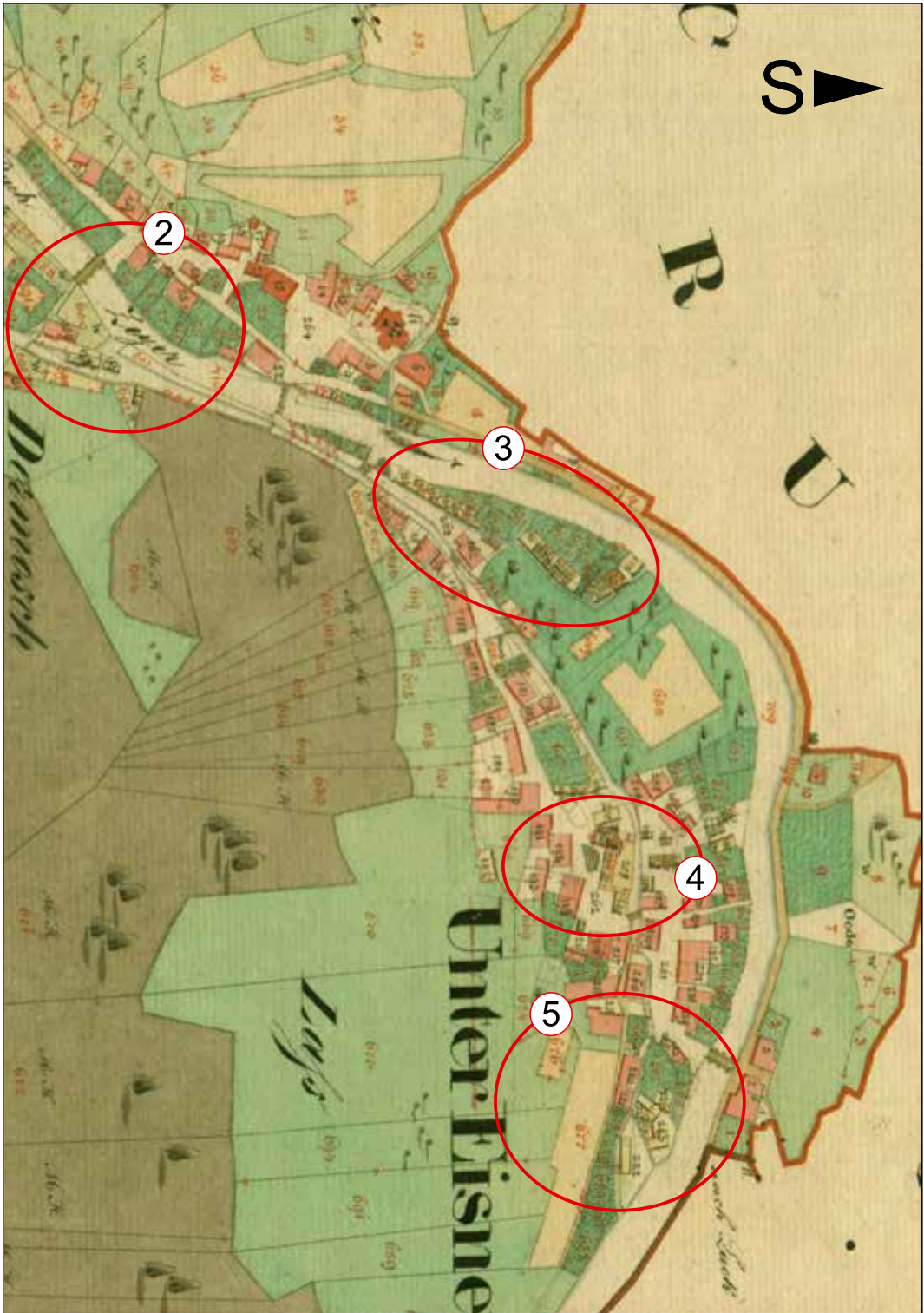

## Spodnji Železniki Reambulančni kataster za Kranjsko (1867-1882)\*

\* Zemljevid: Reambulančni kataster za Kranjsko (1867-1882)  
SI AS 181/L/L53/g/C03  
Dostopno na spletu:  
<http://arsq.gov.si/Query/detail.aspx?ID=234712>

Področja železarske dejavnosti

- 1 Zajetje
- 2 Plnada - Škarjenc
- 3 Klovže
- 4 Zamlečje
- 5 Izliv v Soro

vodne sile na voljo naslednja območja: Plnada in Škarjenc, območje Na klovžah, območje V zamlečju in območje ob izlivu bajerja v Soro. Vigenjci so bili postavljeni ob stranskih kanalih na Klovžah in ob izlivu bajerja v Soro.

Na Klovžah je bilo torej za postavitve vigenjcev na razpolago 154 m vodnega kanala, ob izlivu bajerja v Soro pa 90 m. Torej po poenostavljenem izračunu, če vzamemo za preračun vigenjce Vice v Kropi, ki je velikosti 8 x 8 m (3 ješe), vigenjci potrebuje 8 m vodnega kanala. Torej je bilo lahko ob najbolj skrbni in gosti gradnji na Klovžah maksimalno 19 vigenjcev, ob izlivu v Soro pa 11, to je skupaj 30 vigenjcev.

To je samo približen izračun, saj je možno tudi, da so bili nekateri vigenjci postavljeni v dve vrsti vzporedno, seveda če je bilo na voljo dovolj vodne moči za vrtenje vodnih koles.









## Poenostavljeni izračun števila vodnih naprav

Leta 1855<sup>9</sup> je bilo Zgornjih Železnikih proizvedeno 120 ton, v Spodnjih Železnikih pa 158 ton žebļjev. Če upoštevamo to razmerje in podatke iz velikega požara tudi pri izračunu števila vigenjcev, potem nam število na zemljevidu potrjuje, da je bilo v Spodnjih Železnikih 34, v Zgornjih Železnikih pa 28 vigenjcev.

Torej je bilo vseh vodnih naprav, ki jih je pogajal bajer okoli leta 1850 v Spodnjih Železnikih: 2 mlina, 1 žaga, 30 vigenjcev in cajnaric, plavž, norec, skupaj torej okoli 40–50 vodnih koles.

V tabeli so podatki, ki so bili najdeni v različnih virih (rumeno), in okvirni izračunani podatki (sivo). Za izračun okvirnih podatkov je bilo vzeto razmerje med proizvodnjo žebļjev med Spodnjimi in Zgornjimi Železniki in upoštevano, da ima vigenjč štiri ješe in vsaka ješa štiri kladiva. Vendar gre izračunane podatke vzeti z rezervo.

Leto	Zgornji in Spodnji Železniki Vigenjci in kovačnice	Zgornji in Spodnji Železniki Ješe	Zgornji in Spodnji Železniki Cajnarice	Zgornji in Spodnji Železniki Kladiva (žebļjarji)	Spodnji Železniki Vigenjci	Spodnji Železniki Ješe	Spodnji Železniki Kladiva (žebļjarji)
1777 <sup>10</sup>	28	112	4	448	15	62	248
1817 <sup>11</sup>	26	106		424	15	60	240
1822 <sup>12</sup>	62	248	2	992	34	138	552
1825 <sup>13</sup>	29	116		464	16	65	260
1830 <sup>14</sup>	26	106		424	15	60	240
1834 <sup>15</sup>	40	162		648	22	90	360
okoli 1850 <sup>16</sup>	26	106	4-5	424	15	61	244
1857 <sup>17</sup>	27	110	5	440	15	61	244
1864 <sup>18</sup>					16	64	256
1874 <sup>19</sup>					15	60	240
1880 <sup>20</sup>					28		
1881 <sup>21</sup>					16	64	256
1894 <sup>22</sup>					8	32	128
1898 <sup>23</sup>					2	6	24

Število vodnih naprav po letih iz objavljenih virov in poenostavljeni izračun. Rumeno – najdeni podatki iz različnih virov, sivo – poenostavljen izračun.

## Vodne naprave ob bajerju v Spodnjih Železnikih

Vodne naprave, ki so opisane v nadaljevanju, so vsi objekti in naprave, ki so kakor koli imeli stik z bajerjem, od jezua, bajerja, zapornic, stebrov, vrat, elektrarne do vodnih dovoljenj itd. Zaradi lažjega razumevanja in preglednosti sem se odločil, da vodne naprave opisujem od zajetja do izliva, tako, kakor teče bajer. Pri vsaki vodni napravi sem poiškal čim več podatkov o njej, prav tako pa tudi njen razvoj, spremembo namembnosti, lastništvo, zanimive podrobnosti, opise, delovanje, tehnične opise, podatke iz vodne knjige itd.

### Premoženje Johana Globočnika

Ob raziskovanju vodnih naprav ob bajerju v nekaterih primerih navajam tudi njihovo lastništvo. Prav zaradi tega ne moremo mimo Johana Globočnika, ki je bil največji fužinar v Spodnjih Železnikih. Njegovo veliko premoženje je z iznajdljivostjo njegovega upravitelja Avgusta Novaka načrtno prešlo v popolnoma nemške roke. Od Johanove smrti leta 1901 do nacionalizacije Egrovega premoženja leta 1945 so bili vpisani na njegovo imetje naslednji lastniki:

... do leta 1901 Johan Globočnik.

... od leta 1901 do leta 1905 Marija Ahačič - Globočnik, Johanova posvojenka, ki deduje vse premoženje z darilno in izročilno pogodbo.

... od leta 1905 Marija Novak - leta 1905 se poroči z upraviteljem Johanovega premoženja Avgustom Novakom. Nekateri so jo še pred poroko (leta 1902 Levičnik) navajali s tem priimkom. V tem času je z Johanovo zupuščino upravljal prav iznajdljivi Avgust Novak.

... od leta 1906 do leta 1921 Marija Eger - po smrti Avgusta Novaka se leta 1906 poroči z Gustavom Egrom.

... od leta 1921 do leta 1945 je lastnik Gustav Eger, ki deduje vse Marijino (ženino) premoženje.



Fužinar Johan Globočnik. Vir: Železne niti 3/2006.

To spreminjanje vpisanega lastništva od leta 1901 do leta 1945 moramo poznati tudi zaradi različnih poimenovanj posameznih objektov, ki so še danes živa med ljudmi. Na primer poimenovanje vrta pri zdravstvenem domu: ali je Johanov, Novakov ali Egrov? Slišimo različna imena. Pa jez na Sori: ali je Dermotov, Johanov, Egrov? Pa elektrarna v Zamlečju, ki je ni več. Največkrat se sliši, da je bila Novakova, ampak njegova še najmanj. Res pa je, da jo je on zgradil. Mogoče je bila Marije Novakove ali pa Marije Egrove ali pa Egrova, ker je bil zadnji lastnik. Vendar se žensko lastništvo takrat najbrž ni omenjalo.

Zaradi te posebnosti navajam lastništvo pri posameznih objektih v primeru Johana Globočnika tako: **V lastništvu Johana Globočnika, po darilni pogodbi (1901) njegova posvojenka Marija Ahačič - Globočnik, kasneje poročena Novak, ovdovela in poročena Eger (1906), po njeni smrti (1921) mož Gustav Eger.**



Avgust Novak (sedi) s svojimi lovci. Fotografija je nastala pred Novakovo (Johanovo) štalo na Racovniku med letoma 1902 in 1905. Za Novakom stoji Gustav Eger, takrat še upravitelj. Fotografijo hrani Blaž Dolenc, Racovnik.

## 1. Jez za usmerjanje reke Sore v bajer skozi Spodnje Železnike in prve zapornice

Vse se prične s prvim objektom, ki je skrbel za pravi dotok vode v bajer, danes poznan kakor Dermotov jez, še prej pa kot Johanov in kasneje Egrov jez. Z jezom so dvignili nivo vode na ustrezno višino in jo umirili ter speljali k zapornicam in v bajer. Jez stoji za sotočjem Prednje Smoleve in Sore pri hiši Neže Krek v Zgornjih Železnikih 33. Od jezua do ponovnega izliva v Soro vodi 834 m (440 klafter) dolg kanal. Zapornice so bile sestavljene iz treh manjših zapornic, širokih po 1,65 m.<sup>24</sup> Leta 1881 je odnesla jez velika povodenj.<sup>25</sup> Novozgrajeni jez je bil lesen, zametan s kamenjem, v lasti Johana Globočnika. Dolg je bil 48,6 m, lesen, enkrat zlomljen. Lastništvo jezua je bilo v začetku razdeljeno na več lastnikov glede na deleže v posameznih vodnih napravah v Spodnjih Železnikih, kasneje pa je prešlo v lastništvo Johana Globočnika, po darilni

pogodbi (1901) na njegovo posvojenko Marija Ahačič - Globočnik, kasneje poročeno Novak, ovdovelo in poročeno Eger (1906), po njeni smrti (1921) pa na njenega moža Gustava Egra. Večja poplava 28. septembra 1965 ga je ponovno odnesla. Od takrat je betonski.<sup>26</sup>

## 2. Prvo vodno kolo, vigenjc Pod lazam ali Volavka (čreslarna)

Prva vodna naprava z vodnim kolesom v bajerju je bil vigenjc Pod lazam, postavljen 22 m nižje od zapornic na desnem bregu bajerja. Imel je podlivo vodno kolo in štiri ognjišča. Dve ognjišči je imel v lasti Jožef Levičnik, po eno pa Johan Globočnik in Franc Prevc, kasneje Jožef Košmelj. Poleg vigenjca so leta 1859 postavili vodno znamenje ali vizirni steber za določanje in kontrolo višine jezua. Ob pregledu naprav leta 1888 je bil vigenjc v propadanju. Uničeni so bili vodno kolo in ognjišča.

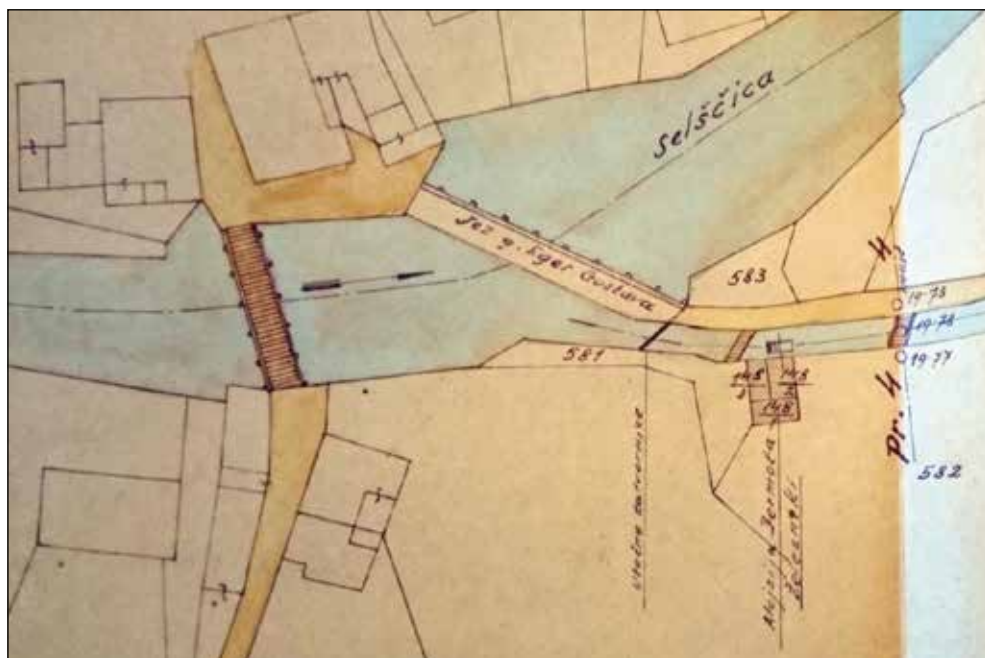

Posnetek Egrovega jezua z zajetjem za bajer. Vrisana je tudi Dermotova čreslarna, prej vigenjc Pod lazam. Načrte hrani Arhiv Slovenije AS 131/907, Načrt turbinske naprave za Marjana Thalerja.

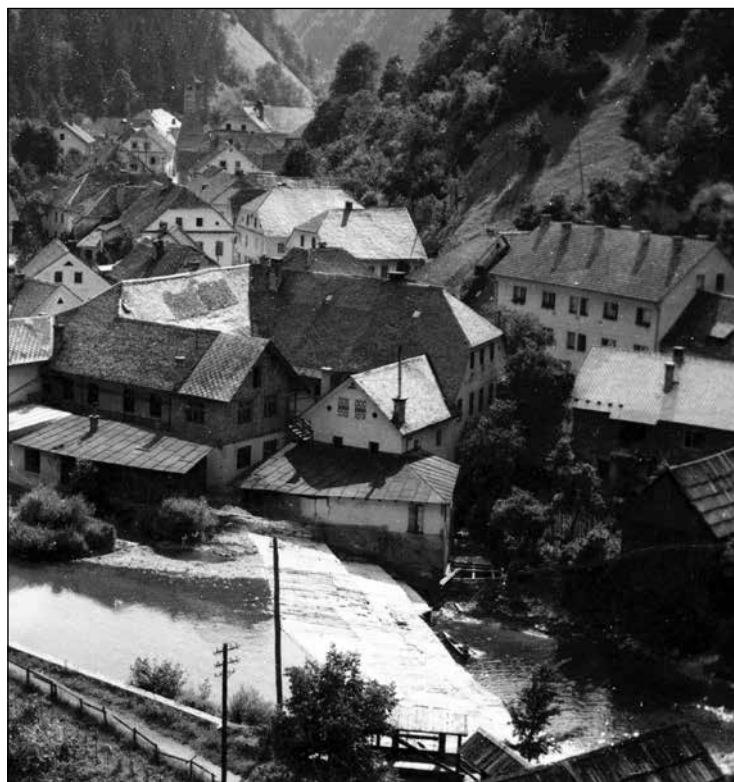

Jez in zajetje za bajer, ki je tekkel po Racovniku. Pred drugo svetovno vojno. Spodaj se še vidi del zapornic in streha Dermotove volavke. Fotografijo hrani Muzej Železniki.

Leta 1923 je bila na tem mestu druga vodna naprava – mlin za trenje lubja, imenovan tudi valjavka ali stopa za čreslo. Jakob Dermota jo je za potrebe usnjarne odkupil od Jožeta Košmelja (Bajsgarberja).<sup>27</sup> Leta 1923 je bil vpisan lastnik valjavke Jakob Dermota, leta 1939 pa Alojzija Dermota. Zgradba danes ne stoji več, viden pa je še oporni zid v desnem bregu struge bajerja takoj za mostičkom pred zapornicami.

Takole pa je v vodni knjigi opisana naprava 12. avgusta 1923:

*“Vodna naprava obstaja sedaj v stopah za trenje čresla, ki jih goni dvigljivo vodno kolo na spodnjo vodo 2,4 m široko in 3,9 m v premeru, globočina lopat 25 cm. Od betoniranega podstavka na katerem sloni os vodnega kolesa v smeri proti levemu bregu dotočnega jarka vodonavzgor je poševno v vodnem jarku položen tram v dolgosti 6,9 m, ki je na koncu proti prehodnemu mostičku odžagan, tako da je med koncem trama in levim bregom jarka okoli 1,2 m širok prost vodotok. Ob tramu omenjenega betoniranega podstavka vodonavzgor v približni dolžini 2,5 m so pritrjene deske. Dotočni kanal je last Gustava Egra.”<sup>28</sup>*

Stavbna številka v katastru občine Železniki:<sup>29</sup> 148/1-3.

### 3. Zapornice v Plnadi

Voda je po naravni strugi tekla od jezua na Sori mimo vigenjca V lazah (čreslarne) do Plnade, kjer se je z zapornicami razdelila za pogon naslednjih vodnih naprav: mlina Plnada, žage Plnada in žage (prej kovačnice) Na škarjevca. Zapornice so bile narejene v zelo enostavni izvedbi, saj so v primeru težav lahko zaprli kar zapornice višje na jezua. Za Škarjevcem se je voda od vseh treh naprav ponovno združila in tekla naprej po bajerju čez Racovnik. Ko je bilo vode dovolj, ni bilo problemov z njeno delitvijo in uporabo. Ko pa je bilo vode malo oziroma je prišlo do kakšne druge težave na vodotoku, pa je bilo treba spoštovati določen red oziroma pravila, ki so jih dogovorili uporabniki med seboj, upoštevajoč vodni zakon, lastninske in upravno dodeljene pravice oblasti, in jih tudi sodnijsko overili. Le tako so lahko reševali nesoglasja med včasih prav blizu postavljenimi vodnimi napravami.

#### 3.1. Vodni zakoni

Vodni red je bil zapisan v vodnih zakonih, ki so bili združeni iz drugih zakonov in sprejeti v Avstro-Ogrski v enem zakonu leta 1869. Deželni zakon o vodnih pravicah za Kranjsko pa je bil sprejet leta 1872. Vendar pa so morali biti prej upoštevani tudi zakoni o uporabi vode, le da so bili raztreseni po drugih področjih, kakor na primer mlinski red, vodne gradnje in drugi. Po letu 1872 pa so morala okrajna glavarstva voditi vodno knjigo, vodne karte in zbirko listin.<sup>30</sup> Vsi ti dokumenti so danes nepogrešljiv vir informacij. V vodni knjigi in zbirki listin je tako zbranih veliko natančnih informacij o lastniku vodne naprave, načinu uporabe vode, dovoljeni višini vodnih naprav, spremembah ob ogledih in opisi naprav ter še mnogo drugih uporabnih informacij, ki jih navajam tudi v tem prispevku.





Zapornice v Plnadi, narejene na zelo enostaven način. Levo mlin Plnada, desno žaga Plnada, za njo desno Egrova žaga (vidi se samo streha) in bajer po desni strani, ki oskrbuje Egrovo žago. Fotografijo hranita Bojan in Aljoša Fajfar, Plnada.

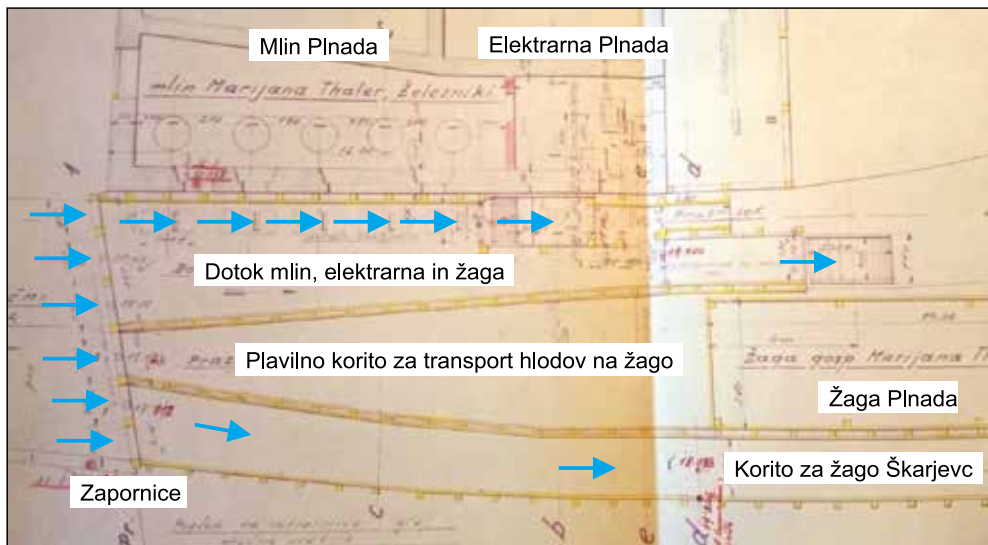

Zapornice v Plnadi in vodne naprave za zapornicami. Načrte hrani Arhiv Slovenije AS 131/907, Načrt turbinske naprave za Marjana Thalerja.

### 3.2. Vodni red ali delitev vodne moči v Plnadi

Delitev vodne moči med tremi uporabniki, Johannovo žago Na škarjenc, žago Plnada in mlinom Plnada je bila zapisana že pred Johannovo smrtjo leta 1901, z darilno in izročilno pogodbo 24. 10. 1901 pa znova potrjena. In to med obema takratnima lastnicama omenjenih naprav, Marijo Novak (Ahačič - Globočnik)<sup>31</sup> (Škarjenc) in Marijo Demšar (Plnada).

Desni krak bajerja je bil od zapornic speljan po leseni raki širine 1,5 m in dolžine 39,7 m do kolesa, ki je gnalo žago Na škarjenc, levi krak bajerja pa je vodil na žago in mlin Plnada. 16 m pod mlinom Plnada na levi strani kanala je bil ob Sori iz tramov postavljen jez dolžine 8,58 m in višine 1,95 m. Za določanje predpisanih višin za vodne naprave so na spodnjem koncu žage Na škarjenc leta 1878 postavili vizirni steber.

Iz tega potrjenega soglasja ali pravilnika med uporabniki navajam nekaj najzanimivejših pravil in dogovorov tega sporazuma, ki je natančno zapisan prav zato, da ne bi prihajalo do nesoglasij med uporabniki vodne sile. Tako si lažje predstavljamo delovanje in medsebojne odnose uporabnikov vode v tistem času,<sup>32</sup> kakor tudi njihovo lastništvo.

1. Jez, kanal in stara zapornica na začetku kanala in del le-tega, ki vodi do žage Marije Novak, so last slednje.
2. Glede višine rake: desni konec zapornice mora biti 10,52 cm nižji kakor levi.
3. Pri nizki gladini mora biti žaga gospe Demšarjeve ustavljena in dotok vode h kolesu zaprt.
4. Pri še nižji gladini mora gospa Demšar tudi pri mlinu ustaviti do tri kamne in stopo.
5. Pri še nižji gladini pa se vodna moč deli tako, da jo sme 12 ur vso uporabljati Demšarjeva, 12 ur pa Novakova, pri čemer je slednja prva v vrsti.
6. Pravico do zapore dotoka vode ima Novakova kot lastnica, vendar pa mora zaporo Demšarjevi napovedati 6 ur prej, razen v nujnih primerih.
7. Demšarjeva ima pravico splavljati hlode na nakladišče za hlode in nosi odgovornost za morebitno pri tem povzročeno škodo na kanalu.
8. Če bi želela Novakova kanal zabetonirati, ima pravico do uporabe nabrežja Demšarjeve.
9. Obe stranki imata enako pravico do zbiranja peska v kanalu na parceli št. 710. Za izkoriščanje te pravice lahko Novakova uporablja prostor in pot Demšarjeve ob kanalu in nosi odgovornost za morebitno povzročeno škodo.

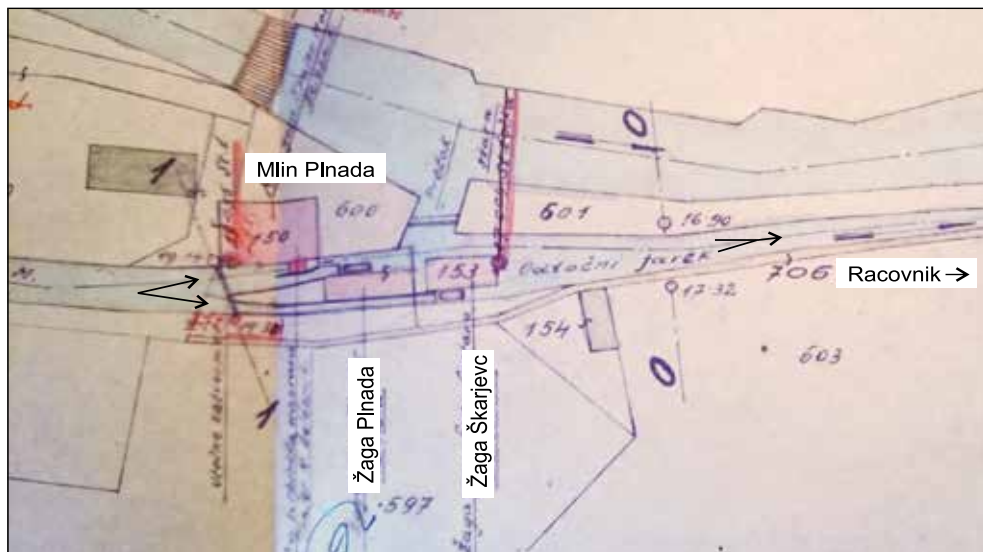

Posnetek bajerja, ki napaja naprave v Plnadi in na Škarjencu. Vsa voda je mimo teh naprav tekla naprej po Racovniku in ne v Soro. Načrte hrani Arhiv Slovenije AS 131/907, Načrt turbinske naprave za Marjana Thalerja.

10. Če bi Novakova želela izboljšati ali betonirati kanal, mora Demšarjeva ob poteku del začasno odstraniti svoj most čez kanal pod stopo št. 226. Stroške za odstranitev in vnovično postavitvev mostu mora kriti Demšarjeva. Novakova ima pravico do souporabe tega mostu.
11. Če bi bilo treba zaradi izboljšav na žagi ali mlinu Demšarjeve zapreti dotok vode, mora za to prositi Novakovo, ki določi dan za zaprtje.
12. Ta sporazum velja tudi za naslednike pravice in imetja obeh strank.

Natančno branje dogovora s pravicami in dolžnostmi obeh strank potrjuje dejstvo, da je imela Novakova večje vodne pravice, saj je bila lastnica jezua in dovodnega kanala. Na tem mestu pa je lahko koristila manjšo vodno močjo kakor Demšarjeva. Ob tem ne smemo pozabiti, da je voda od vseh vodnih naprav v Plnadi in na Škarjercu tekla naprej v bajer po Racovniku in ne v Soro, to je raz-

vidno tudi iz objavljenega načrta Thalerjeve elektrarne. Novakova torej z uporabo vode v Plnadi na napravah po Racovniku ni bila oškodovana. Vodne pravice je podelila država. Lahko, da so bile vodne naprave v Plnadi zgrajene prej kakor na Škarjercu, in so zato na ta način dobile na razpolago več vodne moči.

Delitev vode na zapornicah v Plnadi ob povprečni 9-mesečni količini vode, ki je 1750 l/sek, je 1000 l/sek za naprave v Plnadi in 750 litrov/sekundo za napravo na Škarjercu.

V načrtih za zamenjavo dveh vodnih koles v mlinu Plnada za vodno turbino leta 1939 so napisane tudi vodne količine za posamezne naprave, velikosti zapornic, in kar je zelo pomembno, tudi višine posameznih delov objektov (spodnji del kanala, zgornji del kanala, višina koles, nagib itd.), saj so s tem določili tudi pretoke vode k posameznim napravam in s tem tudi izkoriščanje vodne moči in posledično moč naprav. Prav zaradi kon-

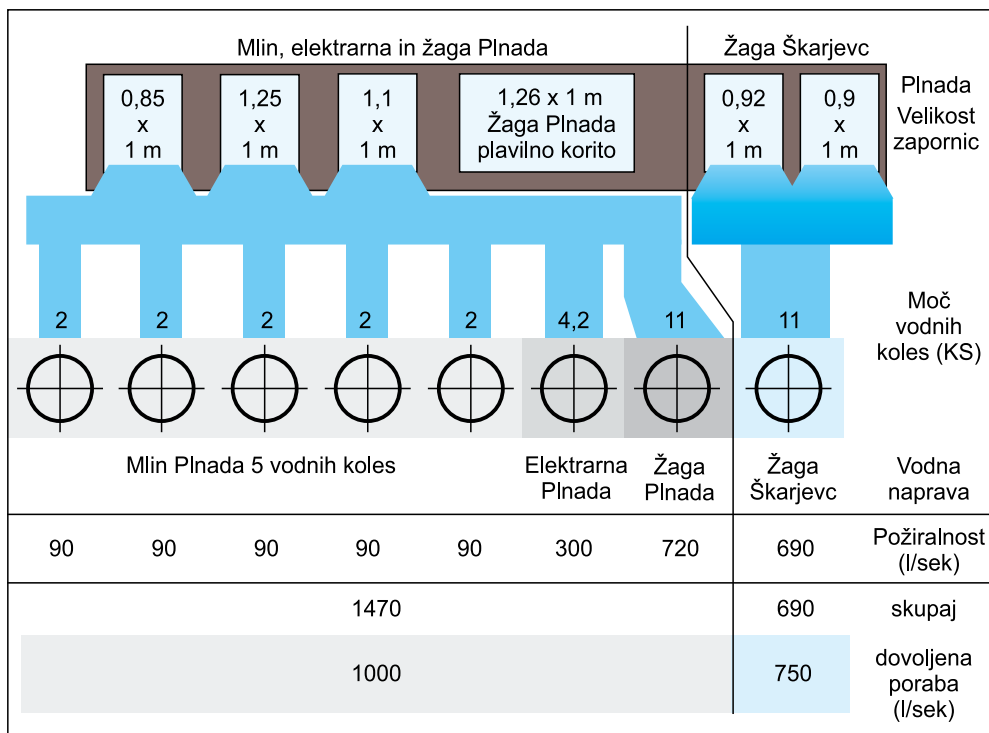

Delitev vodne moči z zapornicami v Plnadi. Velikost zapornic, moč vodnih koles, požiralnost vodnih koles in dovoljena poraba vodne moči. Risba: Andrej Bogataj



trole višin pa so morali ob gradnji naprav postaviti uradno umerjen vodni znak, od katerega so umerili vse ostale naprave.

### 3.3. Pravilna višina vodnih naprav

Lastnik Plnade leta 1939 je bil Marjan Thaler. Ob delni spremembi mlina v elektrarno bi moral postaviti vodni znak, katerega višino bi natančno določili iz naslednjih že izmerjenih in potrjenih višinskih točk v okolici:<sup>33</sup>

1. Prva fiksna točka je na parapetu prvega okna v Thalerjevem mlinu navzdol od zapornic s koto 19.055.
2. Druga fiksna točka je na desnem obrežnem zidu tik ob zapornici s koto 19.301.
3. Tretja fiksna točka je prag vhoda v shrambo družine Bertoncelj v vzhodni steni s koto 16.569.
4. Četrta fiksna točka je prag vrat na severni strani cerkve svetega Frančiška s koto 17.546.

S tega vodnega znaka pa bi odmerili ostale višine na vodnih napravah pri sami gradnji in kasneje pri preverjanju in kontroli, ki bi jih označili s križem in rdečo barvo.

### 3.4. Navodila za izdelavo in postavitev vodnega znaka<sup>34</sup>

V dovoljenju za postavitev vodnega znaka so napisana naslednje zahteve investitorju: "Imetnik dovoljenja (Thaler Marjan) mora tekom 1 meseca postaviti na levem bregu dovodnega kanala v razdalji 2 m od razdelilne zatvornice (vodo navzgor od zatvornice) vodni znak sledeče oblike: betonski

steber četverkotnega prereza 25 x 25 cm se dobro ugradi v trda tla v tej višini, da pride podstavek tega betonskega stebra v gladino dovoljene zajezitve s koto 19.127. Od tega podstavka naprej se izvede steber na višino 20 cm v profilu 25 x 12,5 cm. V betonski steber se vdela žebelj s 5 cm široko glavo in dolžine 30–40 cm, ki je na koncu razčlenjen tako, da je glava tega žeblja na koti 19.127 na horizontalnem odstavku betonskega stebra. V vertikalni del podstavka se vdela vertikalna šina širine 5 cm, debeline 1 cm, ki je deljena v decimetre in centimetre, in sicer tako, da je 0 točka te mere v višini glave tega žeblja. Betonski steber mora biti dobro fundiran v tla, da ga ne more voda poškodovati."

### 3.5. Velikost zapornic, požiralnost in moč naprav

Za izdelavo tehnične dokumentacije za delno preureditev mlina Plnada v elektrarno so morali narediti ponovno meritev vodnih količin k posameznim napravam. Ugotovili so, da se statistični podatki v vodnem katastru iz leta 1913 popolnoma ujemajo z opravljenimi meritvami decembra 1936. Obe žagi sta bili polno obremenjeni. Meritev je bila potrebna za izdelavo dokumentacije, saj se pogoji za delitev vode med uporabnikoma z vgradnjo vodne turbine namesto dveh vodnih koles v mlinu nikakor niso smeli spremeniti.

Ne glede na inštalirane moči vodnih pogonov Plnade in Škarjevca pa nikakor niso smeli prekoračiti dogovorjene količine vodne sile na svojih napravah, ki so seveda morale biti ob nižjem vodostaju ustrezno korigirane z zapornicami v skladu s sklenjenim dogovorom.

## 4. Vodne naprave v Plnadi

### 4.1. Mlin in elektrarna Plnada

Plnada je danes poznana kakor najstarejša hiša v Železnikih. Zelo verjetno je, da je bil že od začetka v njej mlin, saj je postavljena tik ob bajerju. Lastniki so bili Plavci leta 1501, Kunstli leta 1610, Homani leta 1770,<sup>35</sup> še kasneje Jožef Demšar (1872), Marija Demšar (1901), Marjan Thaler (1933) in danes družina Fajfar.

Leta 1610 je bil zabeležen sodni proces višjega rudarskega sodnika Valentina Aslarja v imenu železnikarskih fužinarjev proti Leonhardu Kunstlu, lastniku mlina Plnada.<sup>36</sup> Za kaj natančno je šlo, ni omenjeno, lahko pa sklepamo, da je bilo nekaj v zvezi z vodnimi pravicami.

Mogoče je, da so bile prve peči za taljenje in kovačnice na Racovniku prav tukaj, na območju Plnade in Škarjevca, saj je bil to prvi večji vodni padec s čim krajšim bajerjem za izkoriščanje vodne moči.

Mlin Plnada je imel (po evidenci iz leta 1872) štiri mlinske kamne in stopo s šestimi pahi. Poganjalo ga je pet podlivnih lopatastih vodnih koles, na katera je bila voda speljana neposredno iz kanala. Po tehničnem ogledu septembra 1888 je bilo v mlinu sedem nadvodnih vodnih koles, ki so poganjala šest mlinskih kamnov in stopo s šestimi pahi. Torej so ga v tem času nadgradili in mu dodali dve vodni kolesi. 16 m pod mlinom, tam, kjer je danes iztok v Soro, je bil iz tramov postavljen 8,58 m dolg jez višine 1,95 m.<sup>37</sup> V primeru velike vode je odvečna voda tekla čez jez v Soro, drugače pa po bajerju naprej po Racovniku. Leta 1904<sup>38</sup> je bila na spodnji strani hiše dograjena delavnica s krožno žago za obrezovanje desk. Prislonjena je bila ob hišo. Najdeni načrti<sup>39</sup> iz



Mlin Plnada. Na desni strani so hlodi, pripravljeni za razrez. Na žago Plnada so jih transportirali tako, da so jih po vodi skozi zapornice po zaprtem pravilnem koritu pripeljali do žage. Fotografijo hrani Muzej Železniki.

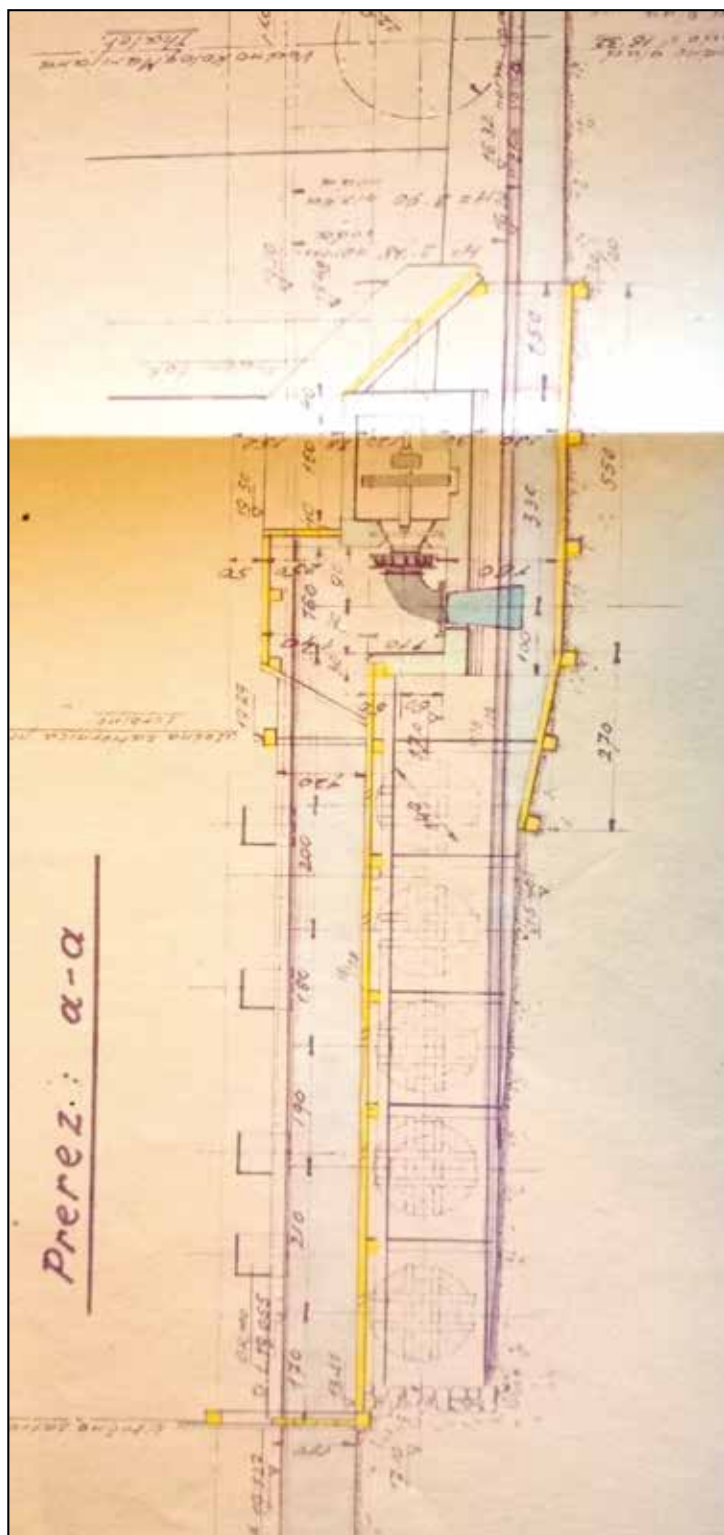

Načrt za preureditev dela mlina Plnada v elektrarno. Na risbi se vidi že nadmilna vodna kolesa mlina in jašek s turbino. Načrt hrani Arhiv Slovenije AS 131/907, Načrt turbine naprave za Marjana Thalerja.

leta 1903 prikazujejo gradnjo samostojnega objekta s svojim vodnim pogonom, vendar je bila takšna zgradba enostavnejša in cenejša, pogon krožne žage pa je bil izveden kar iz zadnjega vodnega kolesa, ki je poganjal stope.

Po prvi svetovni vojni je zadolženo posestvo Plnada zasegla Posojilnica in hranilnica ter ga na dražbi prodala.<sup>40</sup> Lastnik je z vpisom v zemljiško knjigo 24. novembra 1933 postal Marjan Thaler. Odločil se je, da že propadajoča nadligna vodna kolesa mlina (1,4 x 0,55 m) odstrani in na mestu zadnjih dveh koles, ki sta poganjali par mlinskih kamnov in stope ali krožno žago, vgradi vodno turbino. Na tem mestu je zgradil betonski jašek (1,6 x 1,4 x 2,5 m), v katerega je vgradil francosovo turbino z ležečo osjo moči 9 KS (6,71 kW) za vodni padec 2,7 m<sup>41</sup> podjetja Schaeffler iz Škofje Loke. Požiralnost turbine je bila 300 l/sek. Z odločbo Kraljevske banske uprave dravske banovine II. št. 1544/4 z 20. avgusta 1940<sup>42</sup> so mu odobrili prenos vodne sile z dveh vodnih koles na novozgrajeno vodno turbino in podelili dovoljenje za njeno preureditev.

V dovoljenju so napisane tudi natančne višine posameznih pomembnih delov objekta. Vgrajena vodna turbina je služila za pogon električnega generatorja moči 5 kW z avtomatskim regulatorjem za domačo razsvetlavo ali pogon krožne žage. V dovoljenju je bilo zahtevano, da odstranjena vodna kolesa mlina ponovno namesti v dveh letih. Požiralnost mlinskih koles bi bila 90 l/sek, pri petih 450 l/sek, kar bi dalo neto moč za mlin 10 KS.<sup>43</sup> S tem je ohranil vodne pravice, ki bi mu bile v primeru zmanjšanja potrebnih vodnih kapacitet odvzete. Ocenjena proizvodnja električne energije po projektu, upoštevajoč dejanske pogoje delovanja (nihanje vodne moči), pa je bila 16.400 kWh/leto.<sup>44</sup> Načrtom je priloženo tudi potrdilo inž. Karla Polza, da je registriran v Ljubljanski inženirski zbornici in tako pooblaščen za izdelavo načrtov za preureditev mlina in vzidavo nove turbinske naprave.

Ne glede na zamenjavo dveh vodnih koles s turbino pa je lahko Thaler razpolagal samo z že dodeljeno količino vode, kakor je bila že določena oziro-

ma potrjena leta 1901 med prejšnjima lastnicama uporabnicama vodne sile Marijo Ahačič - Globočnik (žaga Na škarjčevcu) in Marijo Demšar (mlin in žaga Plnada). Po izračunih koriščenja vodne sile pa v nobenem primeru ne bi mogel hkrati poganjati vseh svojih vodnih naprav (mlin, generator in obe žagi), ampak samo toliko, kolikor mu je dopuščal dogovor, torej v dobrem vodostaju (po izračunu za 9-mesečno vodo) porabo vode 1000 l/sek. Pri delovanju pa nikakor ni smel posegati v vodne pravice zgornje upravičenke Alojzije Dermota (mlin za čreslovino) in spodnjega upravičenca Gustava Egra (žaga).

Bojan in Aljoša Fajfar danes hranita tudi elektro motor proizvajalca Maschinenfabrik Esslingen z naslednjimi karakteristikami: trifazni tok, 380 V, 7,3 kW, 50 Hz, 720 obratov/min, 13,5 A. Takšen motor bi lahko uporabljali za pogon krožne žage, lahko pa bi bil uporabljen tudi kakor enostavnejša izvedba generatorja v elektrarni s pogojem, da bi bila za vzbujanje uporabljena zunanja napetost 380 V.<sup>45</sup> Po nekaterih informacijah pa to takrat v Železnikih še ni bilo mogoče, čeprav je na fotografiji z dvorišča Plnada videti zračni vod s štirimi žicami (380 V), ki je bil verjetno napeljan okoli leta 1945.

Stavbna številka v katastru občine Železniki:<sup>46</sup>  
150.

## 4.2. Žaga Plnada

Vodna naprava, ki danes prav tako še stoji in ni spremenila svoje namembnosti, je žaga Plnada, venecijanka z enim do tremi listi. Glede na železarsko preteklost je lahko nastala iz kovačnice, ki so jo kasneje predelali v žago, mogoče pa je tudi, da je bila žaga že od vsega začetka. Lastniško žaga pripada posestvu Plnada (glej Plnada 4.1.). V vodni knjigi (zapis po letu 1872) ima žaga en gater in en list, poganja pa jo podlivno vodno kolo (2,25 x 1,25 m). Zanimivo je, da je bila na treh straneh popolnoma obkrožena s kanali. Svojo vodo je žaga dobivala po kanalu na levi strani. Sprejad je bil bajer zaprt za transport



Pogled na žago (levo) in mlin Plnada (desno) z vzhodne strani iz struge Sore. Voda preko lesenega jezua teče v Soro. To je bilo samo izjemoma, če je bil bajer na Racovniku zaprt (poln). Ob normalnem delovanju naprav je voda tekla mimo in naprej po bajerju čez Racovnik. Fotografijo hranita Bojan in Aljoša Fajfar, Plnada.



Dvorišče pred Plnado je polno razžaganih desk. Ob mlinu se vidi dograjena stavba z žago za obrezovanje desk. Na drogu se vidi štirižična električna napeljava do stavbe. Mogoče je bil za generator elektrarne uporabljen asinhronski motor, ki je za delovanje potreboval zunanje vzbujanje (omrežje). Takšna izvedba je bila lažja in cenejša. Fotografijo hranita Bojan in Aljoša Fajfar, Plnada.

hlodov na žago. Po desni strani pa je mimo nje voda po bajerju tekla na Egrovo žago. Vsa voda, ki je tekla skozi zapornice v Plnadi, je tekla naprej po Racovniku in se ni izlivala v Soro, razen v primeru velikega vodostaja ali hitrih nihanj, ko je višek vode odtekel po jezu pod Plnado v Soro.

Pri takšnem vodnem kolesu je bila bruto moč žage pri pretoku vode 700 l/s 26 KS, neto pa 11 KS.xlvii Takšno moč je imela tudi žaga Na škarjevc.

Stavbna številka v katastru občine Železniki:<sup>48</sup>  
152.

## 5. Škarjevc

Takoj nižje od žage v Plnadi stoji nekdanja Egrova žaga. Med objektoma je dobra dva metra prostora za prehod na dvorišče mlina Plnada preko mostička. Včasih so skozi ta prehod najbrž vozili razžagane deske. Danes objekt služi Primožičevim za drvarnico.

Tukaj je bila kovačnica že leta 1586, ko je oskrbnik loškega gospostva odobril nekemu Filipu uporabo vodnega padca pri cajnarici, kar je bilo po pritožbi Železnikarjev odpravljeno. Najbrž je šlo za spor med mlinom v Plnadi in cajnarico Na škarjevc.<sup>49</sup>

Na začetku, kakor je bilo tudi v Spodnjih Železnikih v navadi, je bil ta objekt vigenjc, veliko kladivo ali cajnarica. Kakor solastniki so v Zemljiški knjigi Železniki s konca 19. stoletja navedeni tudi:

**(Andre Šušteršič in**

**žena Marija, rojena Globočnik)**

... zato zastavita ...

... en dan cajnarico Na škarjevc na drugi ponedeljek v vrsti ... 1779;<sup>50</sup>

**(Primož Martinčič in žena Mica)**

... je zastavljeno veliko kladivo ...

... dva dni Na škarjevcu na tretji ponedeljek in peto sredo v mesecu ... 1794;<sup>51</sup>

**(Jakob Megušar)**

... in en dan norca (Streckhamers)

Na škarjevc ... 1794;<sup>52</sup>

**(Primož Martinčič)**

... vse jamči z določenimi dnevi ...

... in na enak način delo

velikega kladiva (norca)

Na škarjevc ... 1794;<sup>53</sup>

**(Franc Dionizij Urbančič)**

... proda ...

... šest dni velikega kladiva

(Streckhamers) Na škarjevc ...

... mlin v Spodnjih Železnikih ... 1804.<sup>54</sup>

V njem so bili ob pregledu (po letu 1872) pred predelavo v žago težko kladivo, meh in nadlivno ter podlivno vodno kolo.<sup>55</sup> Leta 1878/79 je bila iz kovačnice, ko je bila že v celoti v lastništvu Johana Globočnika, z uradnim dovoljenjem predelana v žago za deske z enim vertikalnim gatrom. Voda je prihajala na kolo (2,25 x 1,4 m) preko lesenega kanala širine 1,5 m in dožine 39,7 m, ki je potekal desno ob žagi Plnada.

Vodna naprava (žaga) je bila v lastništvu Johana Globočnika, po darilni pogodbi (leta 1901) njegove posvojenke Marija Ahačič - Globočnik, kasneje poročene Novak, ovdovele in poročene Eger (leta 1906), po njeni smrti (leta 1921) je bil lastnik njen mož Gustav Eger.

Na spodnjem koncu žage je bil leta 1878 postavljen lesen vizirni steber za določanje višin z vpisano višinsko koto.<sup>56</sup> Ob dograditvi elektrarne v Plnadi je bil že uničen, zato je Marjan Thaler ob preureditvi mlina pri svoji vodni napravi moral narediti novega. Na vzhodni leseni steni stavbe je bila na deskah pritrjena pločevinasta tablica z avstro-ogrskim grbom in napisom, da je stavba požarno zavarovana. Takšne tablice so nameščali zavarovancem okoli leta 1900. Leta 1930 je ob požaru zgorela sosednja zgradba, gasilci pa so žago rešili pred uničenjem. Na levi strani žage je potekal kanal, ki je vodo iz vodnih naprav v Plnadi usmerjal po Racovniku skupaj z



vodo, ki je tekla od žage. Peter Polajnar se spominja, da je žaga pri demontaži, ko so gradili cevovod za novo elektrarno NIKO, imela dva litoželezna jarma.

Stavbna številka v katastru občine Železniki:<sup>57</sup>  
153.

Zanimivo je ime Škarjevc. Nekateri ga razlagajo kakor italijansko ime za škarje (najbrž zaradi razcepa vode v dve veji, ki se pod Škarjevcem združita), lahko pa pomeni tudi del pluga, malega petelina ali pa tram ostrešja od slemena do kapi.



Tablica, ki je bila pritrjena na vzhodno steno žage, danes drvarnice. Takšne tablice so namestili na objekte, ki so bili požarno zavarovani pri zavarovalnici v Gradcu okoli leta 1900. Na njej je avstro-ogrski grb in napis *Wechselseige Brandschaden-Versicherung in Graz*.<sup>58</sup> To je bila predhodnica danes znane zavarovalnice Grawe, ki je bila ustanovljena leta 1828.  
Foto: Andrej Bogataj

## 6. Bajer/cevovod in dva betonska nosilca za zapornice iz leta 1949

Voda je po Racovniku do konca druge svetovne vojne tekla v odprtem bajerju. Bajer je bil vkopan v zemljo in obzidan s kamenjem. Pred Antonom Globočnikom je bil bajer pokrit. Nevaren je bil predvsem za otroke. Za prečkanje so bili preko njega položeni leseni mostički. Na treh mestih se je voda iz bajerja usmerila v stranske kanale. Stranski kanali so z vodo oskrbovali vigenjce. Na teh mestih so bile zapornice za uravnavanje vode. Zaradi težav z dotokom vode po bajerju od Plnade do elektrane v Zamlečju so se v Zadrugi NIKO, ki je dobila nacionalizirano elektrarno na Racovniku po drugi svetovni vojni v upravljanje, odločili, da bodo vodo speljali v cevi. Tako ne bi več prihajalo do izpadov elektrarne zaradi zmrzovanja vode, snega, listja in drugih poškodb bajerja. Gradbena dela so trajala od 10. maja do 6. avgusta 1949.<sup>59</sup> Načrte za izdelavo je naredil Milovan Pleskovič iz Škofje Loke. Odločali so se med tremi tehničnimi rešitvami: zaprt lesen kanal ali betonske ali železne

cevi. Med temi rešitvami so se odločili za betonsko izvedbo. Cevi so najprej položili od Škarjevca do elektrarne v Zamlečju. Kasneje pa še od zajetja v Plnadi do Škarjevca. Bajer so po izkopu in polaganju cevi zasuli. Z zasutjem bajerja se je pojavila po Racovniku dodatna površina, ki so jo stanovalci s pridom izkoristili, pa tudi ceste so bile lahko širše. Poleg glavne cevi premera 110 cm so položili še vzporedno cev premera 40 cm. Ta je služila za oskrbo prebivalcev Racovnika z vodo za napajanje perišč za pranje, saj vodovoda takrat do posameznih hiš še ni bilo.

Dva betonska stebra, ki danes še stojita 20 m pod Škarjevcem na vrtu proti Sori, imata vbetonirano letnico 1949. Služila sta za izpust vode iz bajerja v Soro pri polaganju prvega dela cevi in sta bila kasneje ob gradnji drugega dela cevovoda neuporabna. Služita pa še kot spomenik nekdanjim graditeljem. Ob obstoječem cevovodu je bila zaradi povečanja kapacitete elektrarne po letu 1980 položena še dodatna cev. Danes so za novo elektrarno Fužina položene poliesterske cevi premera 120 cm.

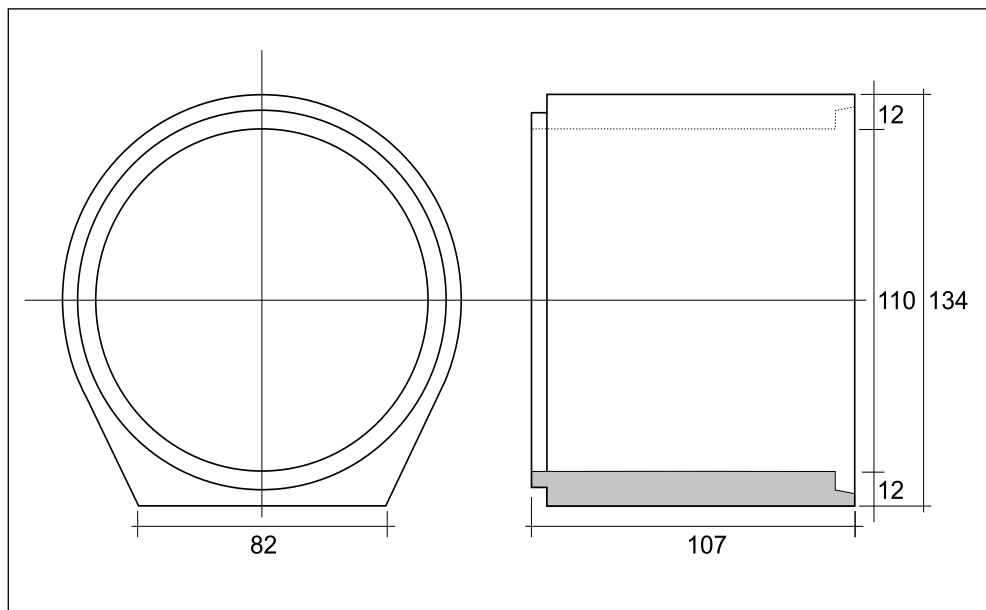

Risba cevi, kakršne so izdelovali za cevovod, zgrajen po letu 1949. Risba: Andrej Bogataj





Dva betonska stebra z letnico 1949 na Škarjencu. Naredili so jih ob polaganju cevovoda leta 1949 in sta z zapornico služila za izpust vode iz dela bajerja od Plnade do začetka cevovoda na Škarjencu. Kasneje so tudi v tem delu položili cevi in sta postala samo še spomin na tiste čase. Foto: Andrej Bogataj

## 7. Zapornice Na klovžah za čiščenje bajerja (peskolov) in zapornice za prvi stranski kanal

Zapornice Na klovžah so uporabljali za čiščenje in praznjenje bajerja. Voda je iz njega odtekla v Soro. 20 m pred njimi, danes pred Benedičičevo hišo (Racovnik 53), je bila zapornica, s katero so regulirali dotok vode v prvi stranski kanal, ki je potekal levo čez cesto mimo danes nekdanjega gasilskega doma, čez Popčovo dvorišče med hišo in štaljo, za danes Sedejevo hišo na travnik Antona Globočnika, kjer je zavil levo in tekel v Soro. Tam, kjer je pritekel kanal v Soro, je za današnje potrebe vzdignjena plastična cev. Ob tem kanalu je bila v celotni dolžini po levi strani kanala zgrajena prva skupina vigenjcev. Vigenjci so bili postavljeni drug za drugim. Področje je bilo skrbno izbrano: zadosten vodni padec, predvsem pa zadostna oddaljenost od stanovanjskih in drugih poslopj zaradi možnosti požarov. Ta kanal je napajal vigenjce, opisane v poglavjih od 7.1. do 7.9.

### 7.1. Kovačnica Na klavžah (Na klovžah)

Ob prvem kanalu na levi strani je kovačnica Na klovžah z dvema ješama in dvema podlivnima vodnima kolesoma. Po ogledu leta 1888 se 140 m od žage Johana Globočnika (na Škarjencu) na levi strani bajerja odcepi kanal, ki vodi h kovačnicam. Kovačnica Na klavžah ima pet ognjišč, katerih mehove gonita dve vodni kolesi. Naprave ob tem stranskem kanalu lahko uporabljajo samo odvečno vodo bajerja.<sup>60</sup>

Kovačnica je bila v lastništvu Johana Globočnika, po darilni pogodbi (1901) njegove posvojenke Marije Ahačič - Globočnik, kasneje poročene Novak, ovdovele in poročene Eger (1906), po njeni smrti (1921) je lastnik mož Gustav Eger.

Vigenjc je bil kasneje predelan v stanovanjsko hišo. Med prebivalci je poznan kakor Morajna. V njej je stanoval Tomaž Benedičič - Morajnar. Bil je vrtnar v Egrovem vrtu (vrt pri zdravstvenem domu).

Stavbna številka v katastru občine Železniki:<sup>61</sup> 157.

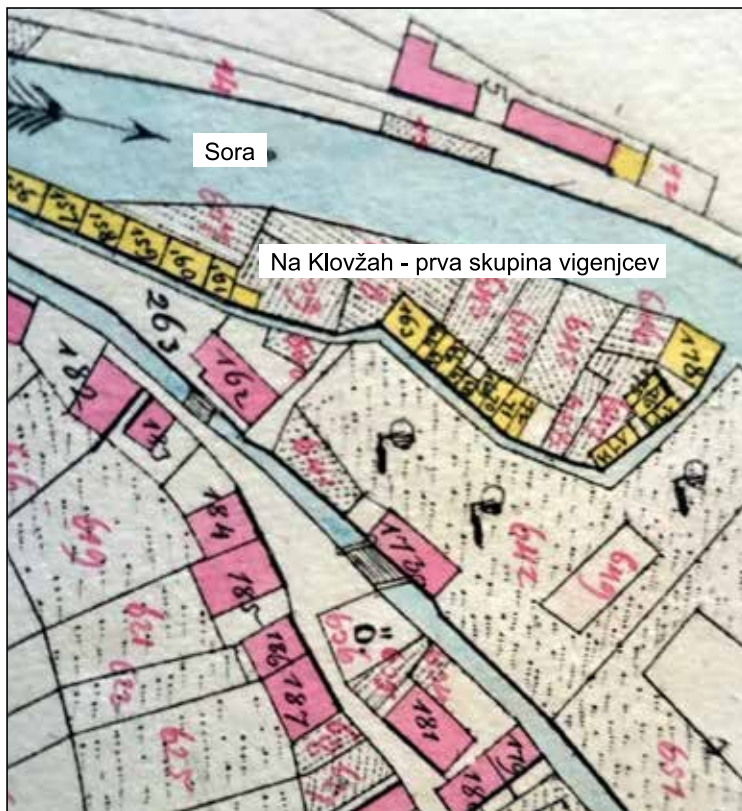

Vigenjci Na klovžah z vpisanimi stavbnimi števkami. Rumene stavbe so lesene, roza so zidane. Zemljevid: Franciscejski kataster za Kranjsko AS 176/L53.

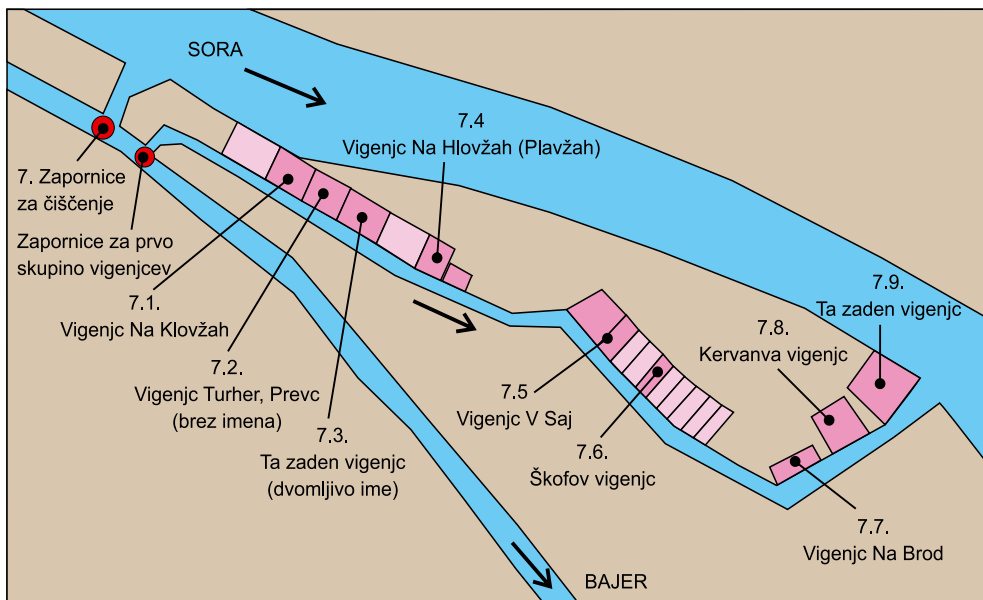

Vigenjci ob prvem stranskem kanalu na Klovžah. Risba: Andrej Bogataj



Zapornice za čiščenje bajerja. Fotografirano ob otvoritvi gasilskega doma na Racovniku leta 1938. Zapornica za prvi levi stranski kanal za oskrbovanje vigenjcev je bila nekoliko nižje. Fotografijo hrani Ivana Benedičič.



Fotografija Racovnika, na kateri se vidi potek bajerja Na klovžah. Poteka pod prvim gasilskim domom, mimo danes Benedičičeve hiše. Od Štolmarja naprej mimo Antona Globočnika je bil pokrit. Vidijo se leseni mostički k posameznim hišam in ograja. Fotografijo hrani Muzej Železniki.





Vigenjca Johana in Antona Globočnika Na klovzah. Prva stavba na desni je bila kasneje predelana v stanovanjsko hišo, ki se je imenovala Morajna. Na mestu ostalih stavb za Morajno je bil zgrajen nekdanji drugi gasilski dom.<sup>62</sup> Pred stavbama se vidita dve vodni kolesi. Pod njima teče prvi stranski kanal iz bajerja za napajanje vigenjcev. Vir: Košmelj, Vida, Železniki skozi čas, Didakta, Radovljica, 2007.

## 7.2. Kovačnica Turher-Prevc (ime ni znano)

Na omenjenem kanalu stoji kovačnica s podlivnim vodnim kolesom, lastnik je bil Valentin Turher, po ogledu leta 1888 pa Franc Prevc, poročilo iz istega leta pravi, da je ta naprava že dalj časa opuščena in da je vodna pravica verjetno ugasnjena.<sup>63</sup>

Stavbna številka v katastru občine Železniki:<sup>64</sup>  
158/1-2.

## 7.3 'Ta zaden vigenjc' ??? Napačno ime

(Pri imenu vigenjca gre najbrž za napako pisarja, saj se imena vigenjcev ne ponavljajo, pa tudi zadnji na tem kanalu ni.)

Na levem bregu stranskega kanala stoji vigenjc z napačnim imenom. Ima štiri ješe in eno podlivno vodno kolo. Vsaka ješa je od enega solastnika. Ob pregledu (po letu 1872) so bili lastniki Franc Benedičič, Johann Terpinc, Anton Černivec in Johan Globočnik, po ogledu leta 1888 je zapisano, da mehove za štiri ognjišča žene dvigljivo vodno kolo (1,4 x 0,44 m).<sup>65</sup> Po darilni pogodbi (iz leta 1901) je postala lastnica Johanovega deleža njegova posvojenka Marija Ahačič - Globočnik, kasneje poročena Novak, ovdovela in poročena Eger (1906), po njeni smrti (leta 1921) pa mož Gustav Eger.

Stavbna številka v katastru občine Železniki:<sup>66</sup>  
159/1-2.

#### 7.4. Vigenjc Na hlovžah\* (Na plavžah)\*\*

Ob pregledu (po letu 1872) na omenjenem kanalu stoji vigenjc Na plavžah (Na hlovžah) z dvema dviglijivima podlivnima vodnima kolesoma in petimi ješami. Do leta 1886 so bile štiri od Globočnika in ena od Antona Logarja. Po ogledu 1888 ima vigenjc dve ognjišči (ješe) in enako število vodnih koles.<sup>67</sup>

Leta 1886 (Logarjeva izjava iz leta 1905) je Johan Globočnik odkupil njegov delež in tako postal lastnik celotnega vigenjca in pripadajočih vodnih pravic. Po darilni pogodbi (1901) je postala lastnica njegova posvojenka Marija Ahačič - Globočnik, kasneje poročena Novak, ovdovela in (leta 1906) poročena Eger, po njeni smrti (leta 1921) pa mož Gustav Eger.

Stavbna številka v katastru občine Železniki.<sup>68</sup>  
161/1-2.

\* original iz rokopisa vodne knjige

\*\* napis v prevodu



#### 7.5. Vigenjc V saj\* (V žaj)\*\*

Ob pregledu (po letu 1872) ob omenjenem kanalu na levi strani stoji vigenjc V žaj (V saj) z osmimi ognjišči. Dva sta od Johana Globočnika, dva od Leopolda Globočnika, eden od Valentina Rainhardta in trije od Jožefa Levičnika. Vigenjc ima dve podlivni vodni kolesi. Po ogledu leta 1888 se kovačnica nahaja 30 m nižje od vigenjca Na hlovžah (7.4.). Od nekdanjih osmih ognjišč obstaja samo še eno od Leopolda Globočnika, ki ga goni eno vodno kolo, drugega ni več.<sup>69</sup> Lastniška pravica Johana Globočnika je po darilni pogodbi (iz leta 1901) prešla na njegovo posvojenko Marijo Ahačič - Globočnik.

Leta 1905 je delež Jožefa Levičnika kupil Franc Košmelj iz Železnikov 94. Po kupni pogodbi je leta 1905 parcelno številko 165 skupaj s parceli pripadajočo vodno pravico od Leopolda Globočnika kupil Anton Globočnik, Železniki 96. Po zamenjalni pogodbi leta 1903 je parcelo št. 164 skupaj s parceli pripadajočo vodno pravico od Marije Ahačič - Globočnik pridobil v posest Anton Globočnik.

Stavbna številka v katastru občine Železniki:  
163/1-2 in 164.<sup>70</sup> Napisana je tudi številka 145, ki pa leži ob izlivu Prednje Smoleve v Soro.

\* original iz rokopisa vodne knjige

\*\* napis v prevodu

Nastavljiva lesena ali v tem primeru železna deska usmerja vodo na vodno kolo, kakršna so imeli tudi vigenjci v Železnikih. Fotografija je iz vigenjca v Kropi. Foto: Andrej Bogataj

## 7.6. Škofov vigenjc

Ob pregledu (po letu 1872) stoji na omenjenem kanalu Škofov vigenjc s štirimi ognjišči. Dve sta od Johana Globočnika, eden od Jožefa Levičnika in eden od Antona Lavtarja. Vigenjc ima eno podlivno vodno kolo. Po ogledu leta 1888 se vigenjc nahaja 13 m nižje od vigenjca V saj na levem bregu stranskega kanala. Od nekdanj štirih ognjišč sta Globočnikovi dve demolirani.<sup>71</sup>

Po darilni pogodbi (1901) je postala lastnica Johanovega deleža njegova posvojenka Marija Ahačič - Globočnik, kasneje poročena Novak, ovdovela in poročena Eger (1906), po njeni smrti (1921) pa mož Gustav Eger.

Stavbna številka v katastru občine Železniki:<sup>72</sup>  
168.

## 7.7. Vigenjc Na brod

Ob pregledu (po letu 1872) je na omenjenem kanalu vigenjc Na brod z dvema ognjiščema in enim podlivnim vodnim kolesom. Lastnik vigenjca je bil Anton Globočnik. Po ogledu leta 1888 ima vigenjc dve ognjišči s štirimi mehovi, ki jih poganja eno vodno kolo. 11 m nižje od kovačnice se v bližini nekdanjega Kervanva vigenjca nahaja lesena lopa v velikosti 2 x 20 m z enim vodnim kolesom (1,54 x 0,26 m), ki poganja sod za čiščenje žebļjev.

Stavbna številka v katastru občine Železniki:<sup>73</sup>  
174.

## 7.8. Kervanva vigenjc (mogoče napaka pri razumevanju in gre za Krvavi vigenjc)

Ob pregledu (po letu 1872) ob omenjenem kanalu stoji Kervanva vigenjc s tremi ješami. Dve sta od Antona Globočnika, ena je od Jožefa Levičnika. Vigenjc ima eno podlivno vodno kolo. Po ogledu 1888 je naprava demolirana in opuščena.<sup>74</sup>

Po kupni pogodbi je parcelo št. 175 skupaj s pripadajočo vodno pravico od Jožefa Levičnika kupil Anton Globočnik.

Stavbna številka v katastru občine Železniki:<sup>75</sup>  
175, 176.

## 7.9. Ta zaden vigenjc

Kakor že samo ime pove, je bil to zadnji vigenjc ob tem kanalu, tik ob reki Sori. Ob pregledu (po letu 1872) ob omenjenem kanalu stoji Ta zaden vigenjc s štirimi ognjišči in enim podlivnim vodnim kolesom. Po ogledu leta 1888 je bila naprava demolirana in opuščena.<sup>76</sup> Lastnik je bil Johan Globočnik, po darilni pogodbi (1901) njegova posvojenka Marija Ahačič - Globočnik. Po zamenjalni pogodbi je leta 1903 parcelo št. 178 skupaj s pripadajočo vodno pravico od nje kupil Anton Globočnik.

Stavbna številka v katastru občine Železniki:<sup>77</sup>  
178.





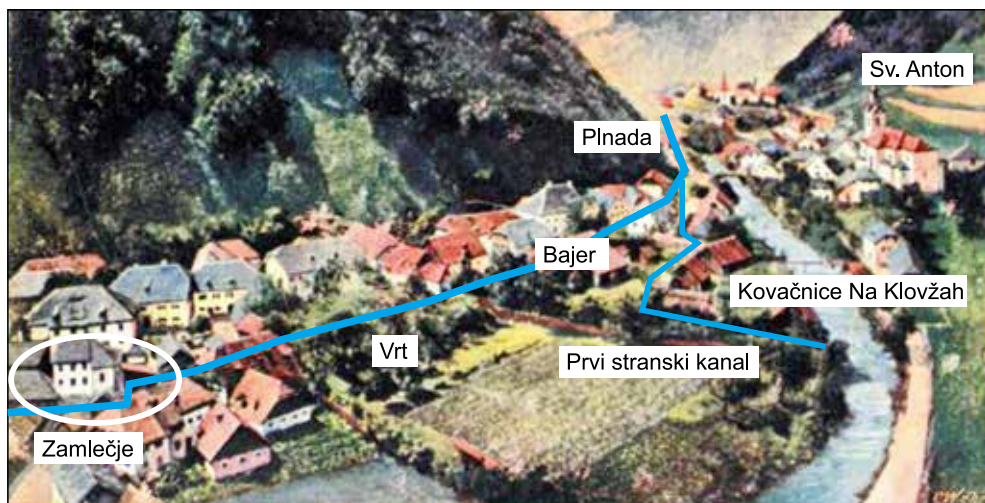

Razglednica, ki jo je založil Gabrijel Thaler. Na razglednico je vrisan potek bajerja in pomembne točke.

## 8. Dvižna vrata v ograji vrta

Danes stojijo dvižna železna vrata v vrtu ob zdravstvenem domu na zahodni strani natančno nad nekdanjim bajerjem oziroma nad zdajšnjim cevovodom. Naprava je zelo podobna železni kovani ograji, če jo bolj podrobno pogledamo, pa se kljub

zobu časa še vidijo pomična dvigljiva vrata, vodila za vrv in mehanizem za dviganje. Višino vrat so z mehanizmom prilagajali višini vode v bajerju. Služila so zapiranju prehoda na vrt pred nepovabljenimi gosti. Širina bajerja na tem mestu je bila 3,4 m.



Dvižna vrata v vrtu. Foto: Andrej Bogataj





Dvižni mehanizem. Foto: Andrej Bogataj

## 9. Kamni v zidu



Ob izdelavi zidu ob gradnji vrta so uporabili tudi kamne z vklesanimi znaki in številkami. Nekdaj so bili vzidani v fužini na Racovniku. Foto: Andrej Bogataj

## 10. Fužina Spodnji Železniki

Fužina Spodnji Železniki se je nahajala na sredini Racovnika na kraju, imenovanem Zamlečje. Tukaj je bil vodni padec bajerja na njegovi poti do izliva najvišji, posledično pa tudi vodna moč. Danes je na tem mestu stanovanjska zgradba Racovnik 35.

Najstarejša znana topilna peč je bila postavljena tukaj leta 1422. V 16. stoletju so namesto preprostih slovenskih peči na volka zgradili brešijanske peči z dvojnimi pihalom.<sup>78</sup> Podatek iz leta 1833 pravi, da so topilno peč v Spodnjih Železnikih podrli in postavili plavž. 29. novembra 1861 je fužina do tal pogorela, novo so pričeli graditi šele pomladi naslednje leto.<sup>79</sup> Dokončno so ga prenehali uporabljati leta 1898.<sup>80</sup>

V vodni knjigi po letu 1875 je zapisano, da ob bajerju v zamlečju stoji obrat družbe Spodnji Železniki. V obratu je plavž, dva čistilna ognja (varilni peči ali presnovki) in dve težki kladivi. Poganjajo ga tri nadlivna in eno podlivno vodno kolo. Obrat je razdeljen na 48 deležev, od katerih jih 31 pripada Johanu Globočniku, 14 Leopoldu Globočniku in 3 Jožefu Levičniku. Po ogledu in popisu leta 1888 je zapisano, da leži obrat na desnem bregu bajerja in je sestavljen iz dveh čistilnih peči, plavža z dvema cilindričnima mehovoma in enega velikega kladiva. Poganjata ga dve vodni kolesi. Na nasprotni (levi) strani bajerja je v svoji zgradbi še težko kladivo, ki ga poganja vodno kolo (2,38 x 0,35 m) in meh, ki ga goni nadlivno vodno kolo (1,48 x 0,36 m).<sup>81</sup>

Stavbna številka v katastru občine Železniki:<sup>82</sup> 208/1-2, 209, 210, 211 in 256.

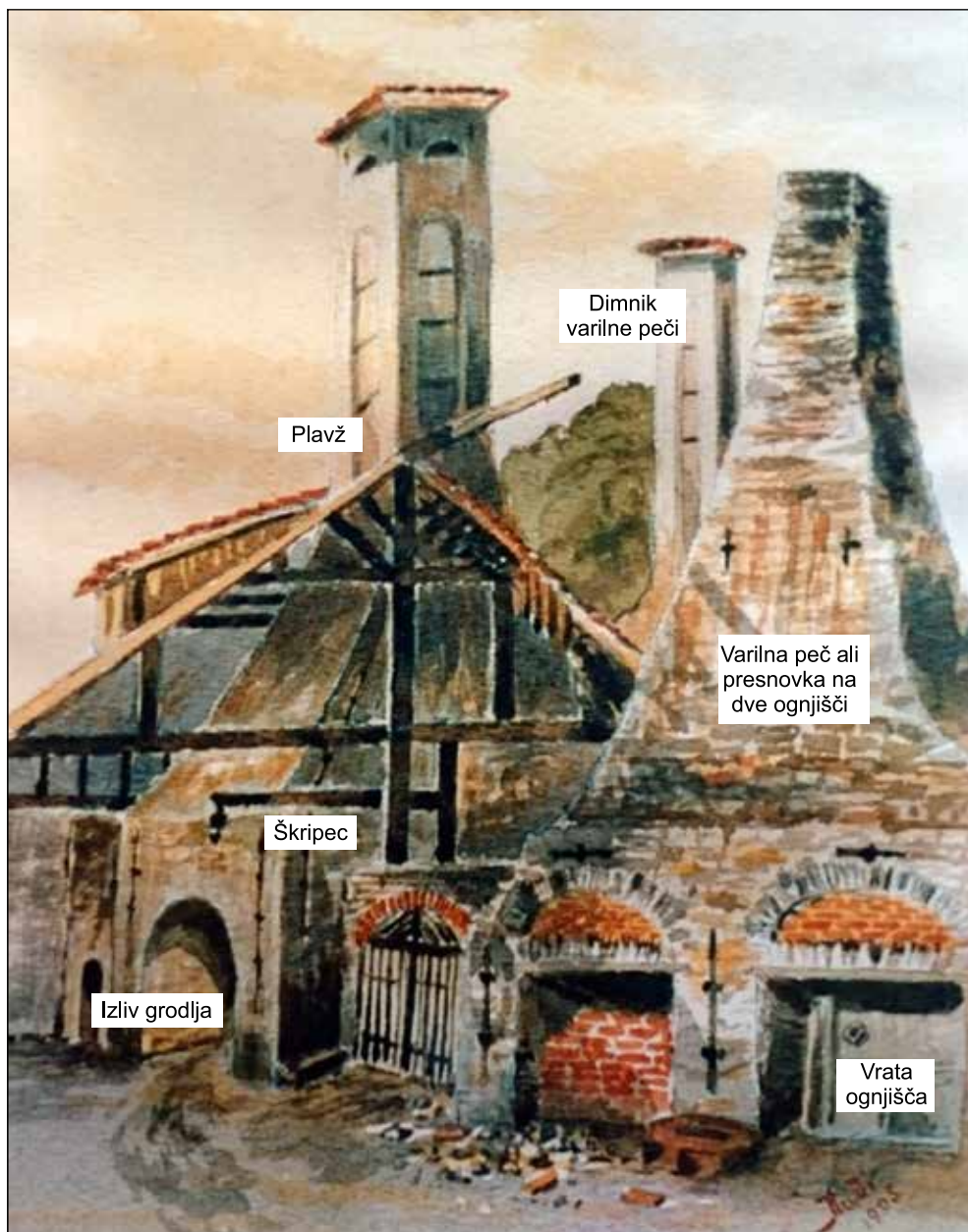

Johanova fužina na Racovniku, kakor jo je leta 1905 (po spominu ali skici) narisal Rudolf Jeglič. Takrat je bila fužina že porušena. Fužina je imela pred rušitvijo plavž in dve peči – presnovki, ki sta iz litega naredili kovno železo. Fotokopijo risbe hrani Muzej Železniki.

## 10.1. Gradnja prve elektrarne v Selški dolini

Lastnik celotne fužine Spodnji Železniki je z odkupom vseh deležev postal Johan Globočnik. Ne-konkurenčna proizvodnja in pomanjkanje železove rude so na Racovniku (Spodnji Železniki) najprej ugasnili fužino, kasneje pa še vigenjce. Dolgoletnemu železarstvu v Železnikih se je bližal konec. Johanovo premoženje je po njegovi smrti (1901) dobila njegova posvojenka Marija Ahačič - Globočnik. Že v času Johanovega življenja pa je bil pri njem za pisarja (računovodja) zaposlen Avgust Novak. Ko je Johan (leta 1901) umrl, je omrežil njegovo posvojenko Marijo Ahačič. Na ta način je lažje razpolagal z velikim Johanovim premoženjem, čeprav ni bil njegov lastnik. Novak je na številnih potovanjih po svetu spoznal, kakšno ugodje nudi električna energija. Tako ni čudno, da je pričel razmišljati tudi o gradnji elektrarne na mestu, kjer je stala fužina. Bajer je bilo treba po ukinitvi železarstva izkoristiti drugače. Elektrarna je bila pravi odgovor, poleg svoje uporabe pa bi lahko električno energijo tudi prodajal, tako kot v Škofji Loki.

Aprila leta 1902 je dal porušiti staro, že opuščeno fužino s plavžem.<sup>83</sup> Jožef Levičnik v Kroniki od leta 1900 do 1908 takole opisuje ta dogodek: "April, 1. torek po veliki noči. Danes je za naš kraj žalostno - zgodovinski dan. Pričeli so namreč danes podirati našo spodnjo fužino (na Racovniku), ki je lastnina gospe Marije Novak-ove. Na novo je bila pozidana okoli leta 1850, takrat bil je postavljen novi plavž, nova mašina za sapo (pihanje) (poprej sta pihala 2 velika mehova), in tudi nova ješa za 2 ognja. Plavž in ješa je imela enako močan visoki stolp."

Načrte za vgradnjo vodne turbine z elektrarno je izdelalo podjetje Andritz iz Gradca. Na načrtu desno spodaj je podatek avtorja načrta: "Maschinenfabrik Andritz den 21. März 1903." Ime načrta: "Project einer Wasserkraftanlage zum Betriebe einer electr. Centrale in einer Nagelfabrik Joh. Globotschnigg in Eisnern" - Projekt izkoriščanja vodne energije za uporabo v električni centrali in tovarni žebeljev Jo-

hana Globočnika v Železnikih.

V vodni knjigi je v zvezi z vodnimi pravicami za objekte pod zap. št. 238 (Fužina Spodnji Železniki) dodan zapis: Z dovoljenjem z dne 17. 9. 1903 je bila naprava adaptirana v električno tovarno s zwilling-francisovo turbino (2000 l/s), vsa vodna kolesa so odstranili.<sup>84</sup>

Objavljeni načrt je zaradi jasnosti in čitljivosti ter boljše predstavitve prerisan iz originala.<sup>85</sup> Na načrtu se vidi, da je bil pogon iz turbine izdelan tako, da je turbina lahko poganjala dinamo za proizvodnjo električne energije ali pa preko transmisije druge stroje. Novak je s svojo električno energijo tako oskrboval tri stanovanjske hiše, letni paviljon, konjski in kravji hlev, pogon slamoreznic, žage, hišni vodovod, vrtno črpalke in šest elektromotorjev. Leta 1905 je bila gradnja elektrarne končana.

Novak je želel višek električne energije prodajati tudi drugim uporabnikom, med njimi tudi Občini Železniki, ki pa niso bili zainteresirani za odkup. Ostali obrtniki očitno še niso spoznali moči električne energije oziroma je bila cena njene uporabe previsoka glede na gospodarsko moč. Tako je za svoje potrebe vgradil manjši agregat, kakor je dovoljevala moč turbine. Elektrarna je bila izdelana tako, kakor so bile zgrajene podobne naprave v tistem času. Turbina je bila nameščena na dnu jaška, v katerem je bil rezervoar vode. Skozi turbino je voda po sesalni cevi otekala iz elektrarne. Za moč elektrarne je bil pomemben padec vode (višina) od vrhnjega nivoja vode v jašku do izliva, to je do konca sesalne cevi pod turbino. Takšne elektrarne so izdelovali v tistem času in na enak način je bila zgrajena tudi Thalerjeva elektrarna v Plnadi in še kasneje večja elektrarna NIKO na koncu bajerja.

Avgust Novak in Marija Ahačič - Globočnik sta se poročila leta 1905.<sup>87</sup> Istega leta je Novak umrl. Po njegovi smrti leta 1906 se je z Novakovim posredovanjem Marija poročila s pisarjem Gustavom Egrom, ki mu je pripadlo vse njeno premoženje po njeni smrti leta 1921, tudi elektrarna. Po drugi svetovni vojni je bila elektrarna nacionalizirana in prepisana na Zadrugo kovinarjev NIKO.

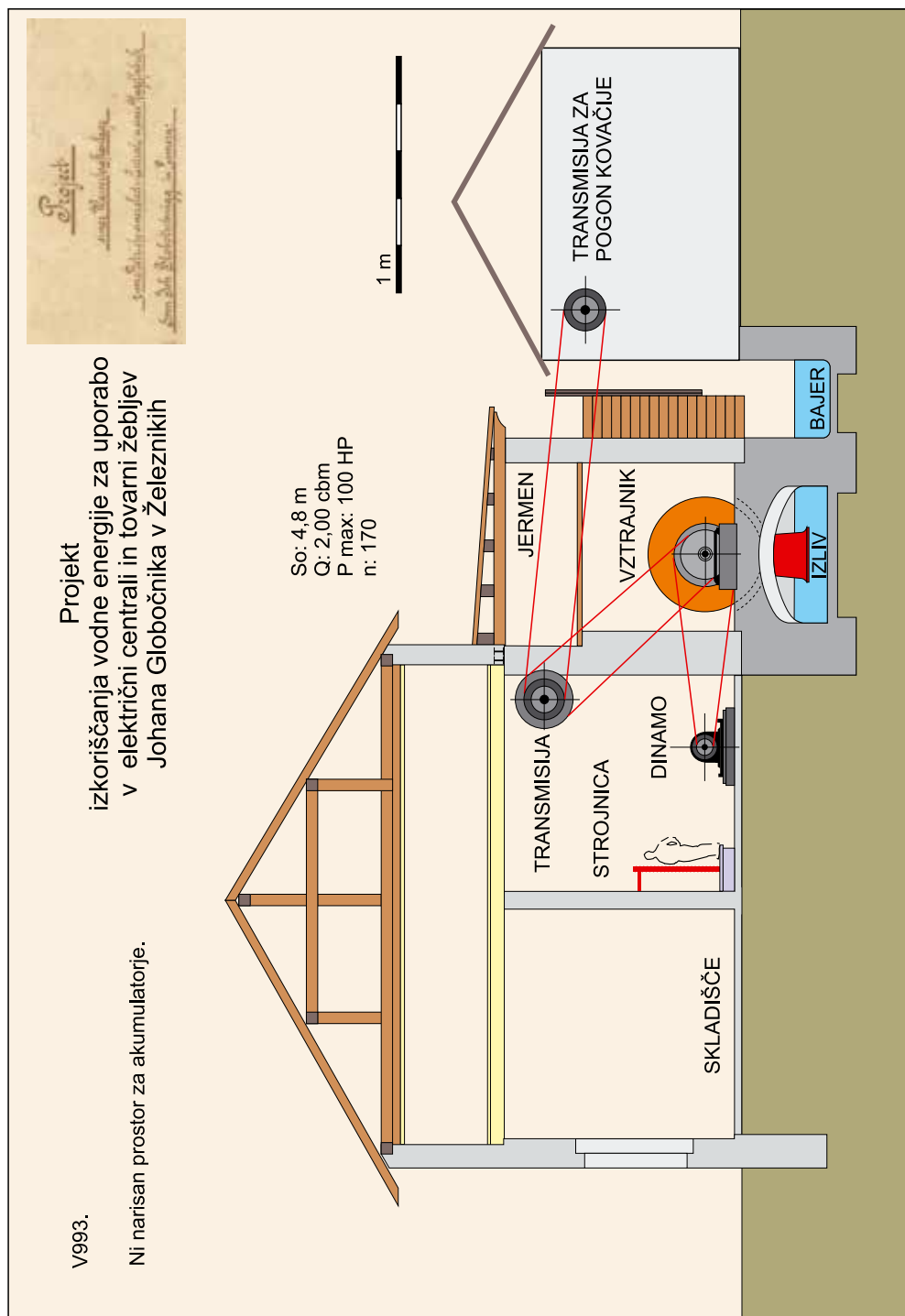

Načrt elektrarne (prerez). Pogled z vzhodne strani. Risba: Andrej Bogataj. Podlaga: Načrt izkoriščanja vodne energije za uporabo v električni centrali in tovarni žebcljev Johana Globočnika v Železnikih. Hrani Zgodovinski arhiv Ljubljana, Enota v Škofji Loki SI-ZAL-ŠKL-0270, Železarska industrijska družba bratov Globočnik, Železniki (1840-1907).

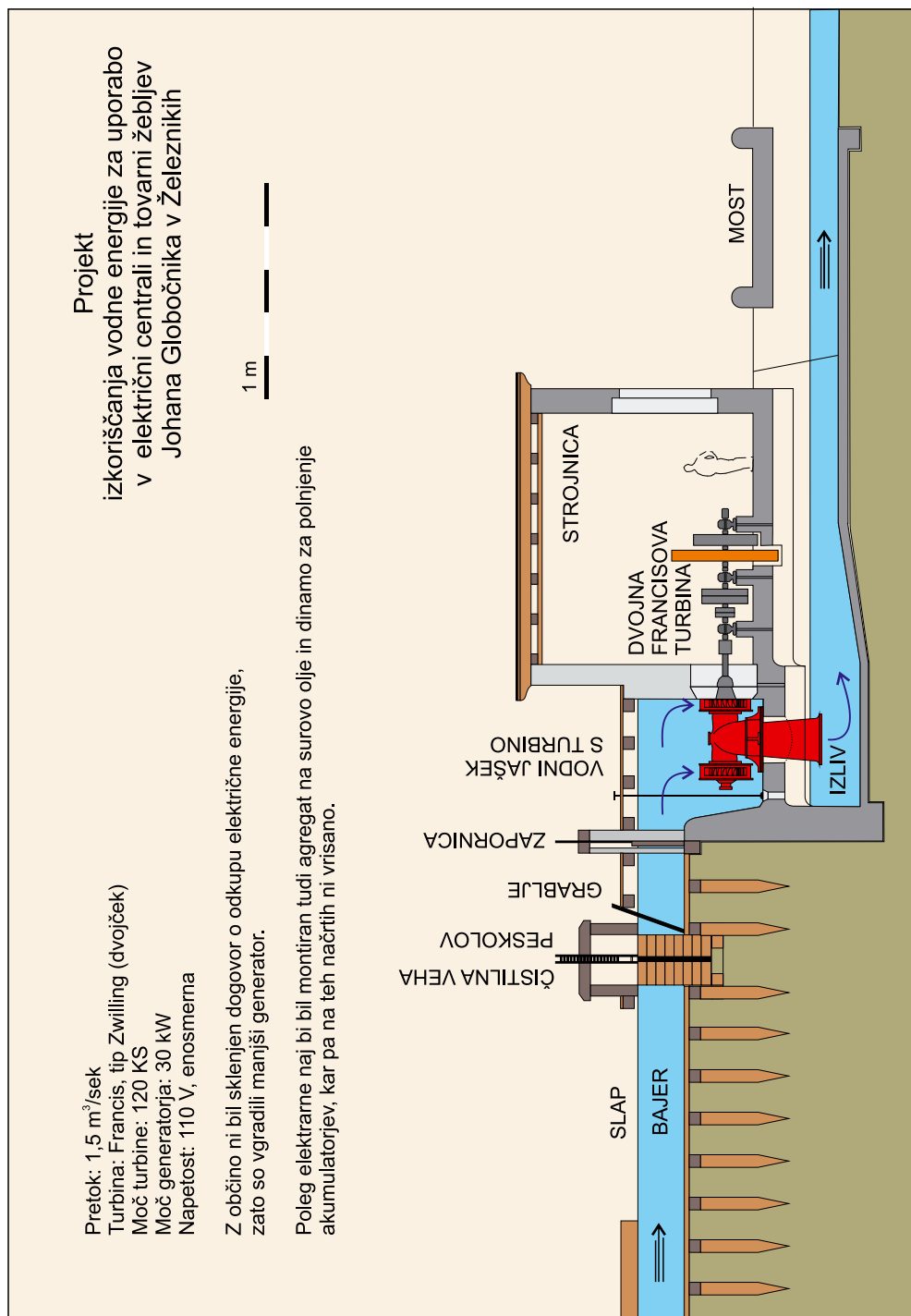

Načrt elektrarne (prerez). Pogled z južne strani. Risba: Andrej Bogataj. Podlaga: Načrt izkoriščanja vodne energije za uporabo v električni centrali in tovarni žeblicev Johana Globočnika v Železnikih. Hrani Zgodovinski arhiv Ljubljana, Enota v Škofji Loki, SI-ZAL-ŠKL-0270, Železarska industrijska družba bratov Globočnik, Železniki (1840-1907).

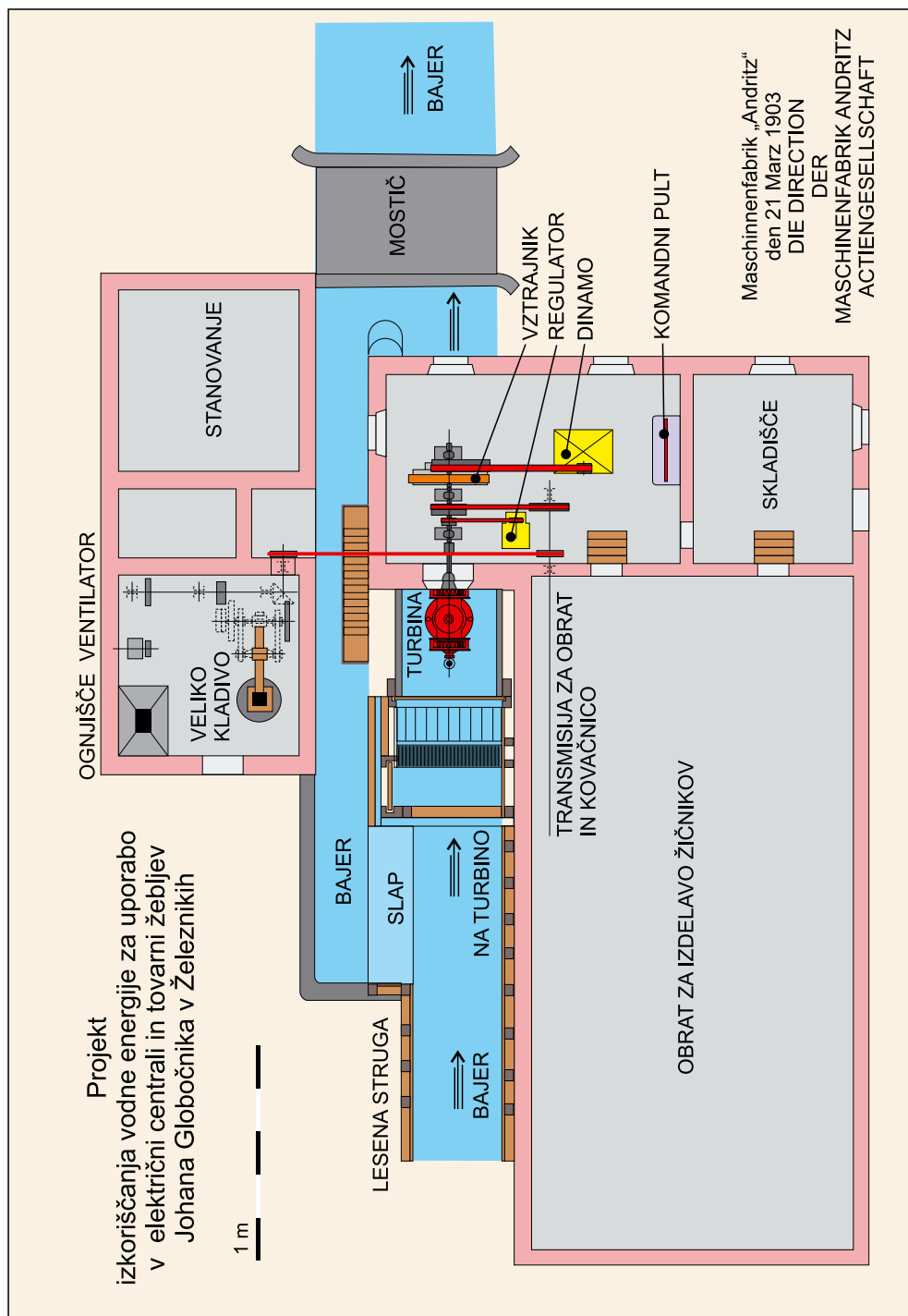

Načrt elektrarne. Tloris. Risba: Andrej Bogataj. Podlaga: Načrt izkoriščanja vodne energije za uporabo v električni centrali in tovarni žebeljev Johana Globočnika v Železnikih. Hrani Zgodovinski arhiv Ljubljana, Enota v Škofji Loki SI-ZAL-ŠKL-0270, Železarska industrijska družba bratov Globočnik, Železniki (1840-1907).



Notranjost elektrarne ob otvoritvi leta 1905. Spodaj levo je dinamo 110 V. Z jermenom je povezan na vztrajnik na desni strani, na steni levo je komandni pult za upravljanje. Ker je dinamo proizvajal enosmerno napetost 110 V, je bila tudi regulacija napetosti enostavnejša. Grobo nastavitve so naredili z regulacijo vode na turbino, fino regulacijo pa z zamikom statorja z ročico, ki se vidi na levi strani za dinamom.<sup>88</sup> Fotografijo hrani Ivana Benedičič.



Slap ob elektrarni. Ko je bila turbina zaprta ali pa je bilo vode več, kot je bila trenutna poraba, je voda v slapu padala preko bajerja. Fotografijo hrani Blaž Dolenc, Racovnik.





Razširjen bajer nad elektrarno. Zadaž zid vrta. Bajer je tekel pod zidom čez vrt v odprtem kanalu. Med drugim so bajer na sliki uporabljali tudi za napajanje in čiščenje Egrovih konj. Otroci so se poleti v njem hladili.<sup>89</sup> Fotografijo hrani Blaž Dolenc, Racovnik.

Primer dvojne francisove turbine na dnu jaška za vodo. Podobna, ampak manjša turbina je bila tudi v elektrarni v Zamlečju. Vir: internet.





## 10.2. Delovanje elektrarne

Elektrarna je delovala po klasičnem postopku za francisove turbine v tistem času. Turbina je bila nameščena na dnu vodnega jaška – rezervoarja. Voda je tekla skozi turbino in po sesalni cevi v spodnji bajer. Posebnost sta bili dve turbini na isti osi (dvojček), s katerima so prilagajali moč turbine glede na potrebe porabe in količine vode.

Ob strojnici elektrarne sta bila montirana tudi dizelski motor<sup>90</sup> in akumulatorska postaja.

Na načrtu ti dve napravi nista omenjeni. Mogoče so te naprave dodali kasneje zaradi večje stabilnosti po oskrbi z električno energijo, saj so se prav gotovo srečevali tudi s težavami pri dovajanju vode na turbino, kakor so listje, sneg, led, poškodbe bajerja ... Uporaba akumulatorjev pa je bila mogoče najboljša rešitev. Ko je elektrarna delovala, je napajala potrošnike in polnila akumulatorje. Ob času zaustavitve pa so se potrošniki napajali iz akumulatorjev. Na ta način je delovala elektrarna samo po potrebi in ne ves čas, saj je tudi poraba energije zelo nihala. Bolj tekoče bi lahko delovala, oziroma morala delovati, če bi energijo prodajali tudi drugim odjemalcem.

## 10.3. Upravljanje elektrarne

Za delovanje elektrarne je skrbel njen strojnik Franc Goja, ali že od začetka, ni znano. Po poklicu je bil poštar. Stanoval je v Johanovi hiši na Racovniku. Po njegovi smrtni delovni nesreči v strojnici elektrarne leta 1934<sup>91</sup> je upravljanje prevzel njegov sin Zdravko Goja, ki je prav tako opravljal delo poštarja. Lastnik elektrarne v tem času pa je bil že Gustav Eger. Menim, da je bila njegova zaposlitev v elektrarni občasna, glede na režim delovanja elektrarne. Pri tem so sodelovali tudi ostali člani družine. Na ta način so se lahko izučili, tako kakor Zdravko, upravljanja elektrarne, čiščenja listja,



Franc Goja (1872–1934), strojnik v prvi elektrarni v Selški dolini. Zanimivo bi bilo vedeti, na kakšen način se je izučil za strojnika in ali je to delo opravljal že od začetka delovanja. Fotografijo hrani Ivana Benedičič.

odstranjevanja ledu in snega, mazanja ležajev, vklapljanja, izklapljanja itd. Na to pomislimo ob razglednici, ki jo Zdravko piše svojim domačim iz Trebnjega, kjer je bil mobiliziran v začetku druge svetovne vojne. Med drugim sprašuje svojo ženo Frančiško, kako pa kaj elektrarna. Torej je v času moževe odsotnosti skrbel za delovanje elektrarne žena Frančiška. Verjetno pa tudi med vojno, dokler je elektrarna delovala, saj je bil Zdravko takrat poslan za poštarja v Avstrijo. To ne bi bilo tako čudno, saj tudi pri upravljanju elektrarne v Škofji Loki vidimo, da so skrbele zanjo kar tri generacije iz iste družine. Tako so se znanje, izkušnje in dobra zaposlitev prenašali iz roda v rod.

Avstro-Ogrska je redno spremljala delovanje elektrarn. Občasno so jim morali poročati o številu in njihovih tehničnih podatkih. Na spisku iz leta 1915 je poleg ostalih elektrarn v Selški dolini navedena tudi elektrarna v Spodnjih Železnikih, last Marije Eger, ki proizvaja enosmerno napetost 115 V.<sup>92</sup>



Po delovni nesreči očeta Franca v elektrarni ga je nadomestil sin Zdravko Goja. Fotografirano po letu 1934 v strojnici elektrarne, pred njim dinamo in jermen, ki je povezan z vztrajnikom. Če fotografijo primerjamo z notranjostjo elektrarne leta 1905, ne moremo prezreti, da gre za drugačno obliko dinamoma, ki je tudi večji in montiran na višji podstavek. Kdaj so ga zamenjali in zakaj, ni znano. Zanimivo je, da je iz arhiva izginila večina Egrove dokumentacije, ki je bila nacionalizirana po drugi svetovni vojni. Fotografijo hrani Ivana Benedičič, Racovnik.

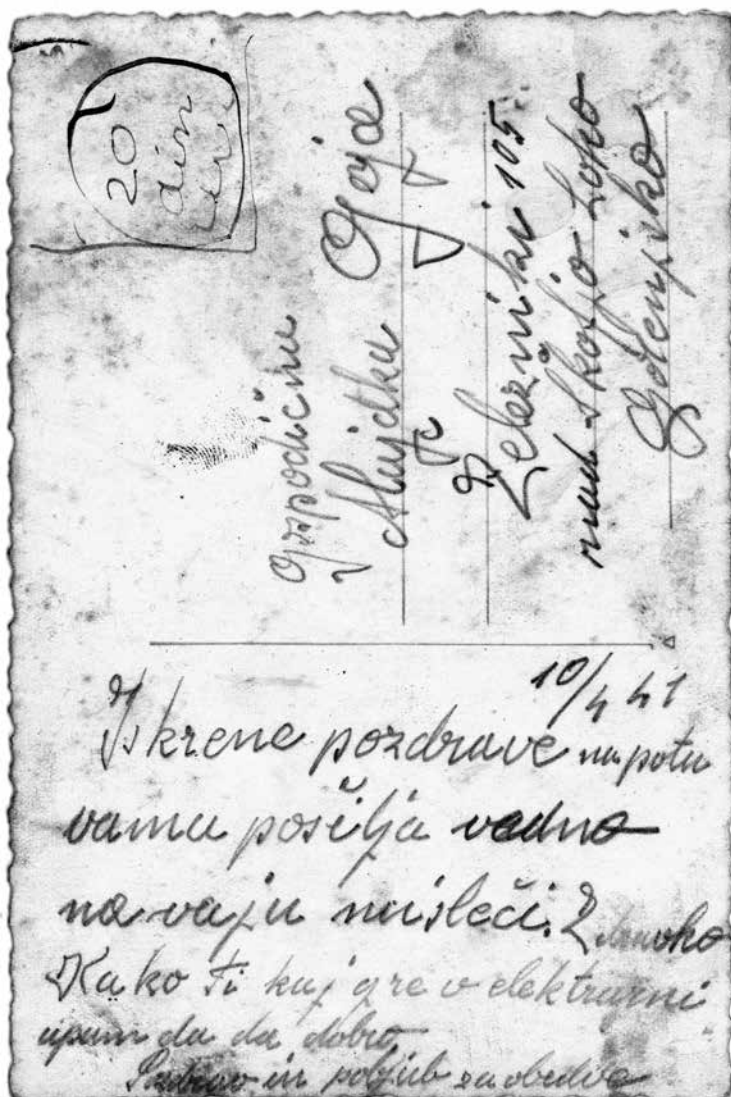

Zdravkova razglednica svoji ženi Frančiški, v kateri jo povprašuje, kako gre delo v elektrarni. Razglednico hrani Ivana Benedičič, Racovnik.

#### 10.4. Tehnični podatki elektrarne v Zamlečju

Pretok vode	1,5 m <sup>3</sup> /sek, <sup>93</sup> 1,6 m <sup>3</sup> /sek, <sup>94</sup> 2,0 m <sup>3</sup> /sek <sup>95</sup>
Vodni padec	4,8 m, <sup>96</sup> 5,5 m <sup>97</sup> 6,0 m <sup>98</sup>
Tip turbine	Francis tip Zwilling ('dvojček') zaradi optimalnega izkoristka pri različnih vodostajih
Vrtljaji turbine	160 obr/min
Moč turbine	100 KM, <sup>99</sup> 120 KM <sup>100</sup>
Moč dinama	22 kW, <sup>101</sup> 26 kW, <sup>102</sup> 30 kW <sup>103</sup>
Napetost dinama	110 V (115 V), enosmerna
Moč agregata	50 kW po letu 1946
Napetost generatorja	220/380 V, 50 Hz, po letu 1946

Tehnični podatki o elektrarni se pri objavah različnih avtorjev nekoliko razlikujejo.

Med vojno je bilo delovanje takrat Egrove elektrarne ustavljeno. Agregat in avtomatski regulator sta bila odpeljana v Davčo za potrebe partizanske tiskarne.<sup>104</sup> Po vojni je bilo Egrovo premoženje nacionalizirano. Med objekti je bila tudi hidroelektrarna. V uporabo jo je dobila novo ustanovljena Zadruga NIKO za potrebe svoje proizvodnje. Bila pa je v slabem stanju. Od opreme v elektrarni sta ostala samo vztrajnik in poškodovana turbina. Najenostavneje bi jo bilo popraviti z opremo, odpeljano med vojno, vendar so našli samo neuporaben dinamo. Popraviti je bilo treba tudi dovodni in odvodni kanal, ki je bil na nekaterih mestih porušen. Francisovo turbino je popravilo podjetje Schneiter iz Škofje Loke, ki je že od leta 1922 izdelovalo turbine in opremo za hidroelektrarne. To podjetje je bilo kasneje tudi eno izmed podjetij, ki so se združila v podjetje Litostroj. Avtomatski regulator in generator moči 50 kW pa so si sposodili od škofjeloških elektrarn.<sup>105</sup> To sta bili napravi iz elektrarne na Sotlovcu (nad Rudnom), ki ga zaradi popravila med vojno poškodovane elektrarne v tistem času niso potrebovali. Vendar pa je

ob ugodnih pogojih proizvajal le 30–40 kW moči. Kasneje so ga nadomestili z generatorjem italijanske proizvodnje, ki je deloval do leta 1952. Tako je popravljena Egrova elektrarna v Zamlečju leta 1946 ponovno začela delovati.

Kaj kmalu pa se je pokazalo, da bi zadruga potrebovala več električne energije in da jo pomanjkanje le-te duši v razvoju. Njihova rešitev je bila, da bi novo elektrarno postavili ob izlivu, do nje bi položili visokotlačne cevi, izkoristili pa bi kar 11,5 m vodnega padca. S tem bi dodatno povečali izkoristek in optimalno izrabili razpoložljivo vodno silo bajerja.

Elektrarna v Zamlečju je prenehala delovati oktobra 1952, ko so priklopili cevovod nove elektrarne NIKO na obstoječi cevovod. Nekaj delov so porabili pri novi elektrarni, nekaj pa za galvansko obdelavo njihovih izdelkov (niklanje).

Predvsem med starejšimi danes večkrat slišimo poimenovanje Novakova elektrarna ali pa kasneje Egrova elektrarna. Novak je bil najbrž pobudnik za njeno postavitev in jo je tudi izpeljal. Med ljudmi je veljal za podjetnega človeka. Njegova pa ni bila nikoli. Delovala je od leta 1905 do leta 1952, z medvojno prekinitvijo celih 44 let.

## Vodne naprave ob izlivu bajerja v Soro



Vigenjci na izlivu bajerja v Soro z vpisanimi stavbnimi številkami. Zemljevid: Franciscejski kataster za Kranjsko AS 176/L53.

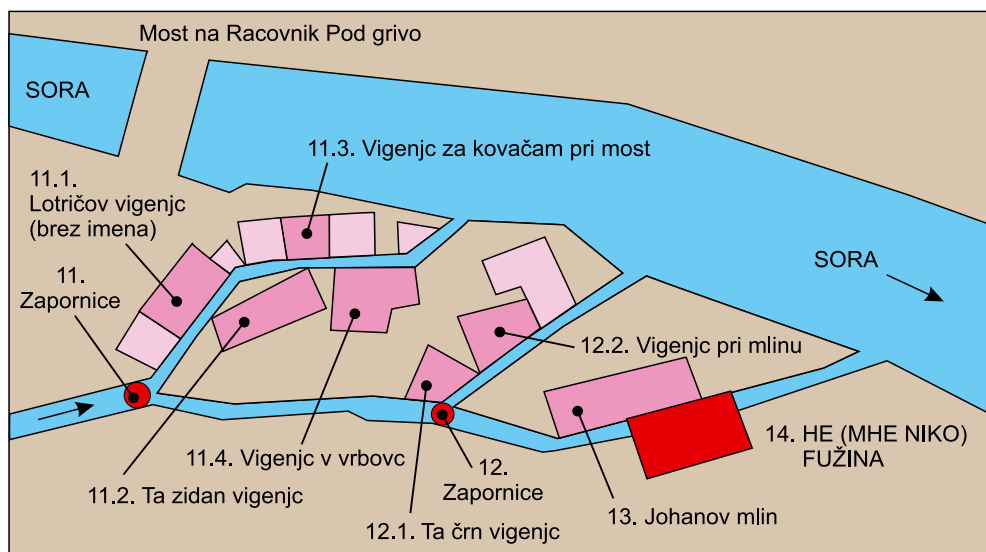

Vodne naprave ob izlivu bajerja v Soro. Risba: Andrej Bogataj.

### 11. Zapornice za drugi rokav

Po ogledu leta 1888 so prve zapornice 75 m pod Zamlečjem uravnale vodo za pogon vigenjcev v drugem stranskem kanalu na področju izliva bajerja v Soro.

### 11.1. Lotričov vigenjc (brez imena)

Lastnik je bil Johan Lotrič. Po ogledu leta 1888 se vigenjc nahaja 75 m pod fužino na levi strani stranskega kanala. Meh goni enostavno vodno kolo.<sup>106</sup>

Stavbna številka v katastru občine Železniki:<sup>107</sup> 227.

## 11.2. Ta zidan vigenjc

Po ogledu leta 1888 stoji vigenjc na desnem bregu levega rokava. Njegov lastnik je Leopold Globočnik. Ima tri ješe, meh goni eno podlivno vodno kolo (1,28 x 0,48 m).<sup>108</sup>

Stavbna številka v katastru občine Železniki:<sup>109</sup>  
280.

## 11.3. Vigenjc (čreslarna) 'Z kovačam pri most'

Najbrž pravilno 'Za kovačam pri mostu'. Vigenjc stoji na levem bregu levega rokava. Lastniki vigenjca Za kovačam pri most (po letu 1875) so bili Anton Globočnik z dvema ješama, Leopold Globočnik z eno ješo in Lenart Klobčič z eno ješo. Vigenjc ima eno podlivno vodno kolo. Po ogledu leta 1888 se vidi, da so ješe zamenjali za stope za čreslo z 9 pahi in stroj za rezanje čresla, ki ju goni vodno kolo (3,2 x 0,45 m).<sup>110</sup>

Stavbna številka v katastru občine Železniki:<sup>111</sup>  
273.\*

\* Tudi s pomočjo originalnega zemljevida v Arhivu Slovenije nisem mogel natančno določiti pozicije stavbe. Zelo verjetno pa je na označeni poziciji, saj je to edino možno mesto, ki ustreza opisu.

## 11.4. Vigenjc V vrbovc

Ob omenjenem stranskem kanalu na desnem bregu levega rokava stoji vigenjc V vrbovc. Po zapisu po letu 1875 ima pet ješ in dve podlivni vodni kolesi. Po ogledu leta 1888 ima še vedno pet ješ, meh goni nadlivno vodno kolo (1,86 x 0,2 m).<sup>112</sup>

Je v lastništvu Johana Globočnika, po darilni pogodbi (iz leta 1901) njegove posvojenke Marija Ahačič - Globočnik, kasneje poročene Novak, ovdovele

in poročene Eger (leta 1906), po njeni smrti (leta 1921) njenega moža Gustava Egra.

Stavbna številka v katastru občine Železniki:<sup>113</sup>  
226/1-2.

## 12. Zapornice za tretji rokav

### 12.1. Ta črn vigenjc

Po zapisu po letu 1875 je lastnik vigenjca Leopold Globočnik. Ima štiri ješe in dve vodni kolesi. Po ogledu leta 1888 obstajata še dve ješi in enostavno vodno kolo. Kovačnica stoji na levem bregu desnega rokava.<sup>114</sup>

Stavbna številka v katastru občine Železniki:<sup>115</sup>  
225.

### 12.2. Vigenjc Per malen (Pri mlinu)

Po zapisu po letu 1875 je lastnik vigenjca Per malen Johann Globočnik. Ima štiri ješe in eno podlivno vodno kolo. Po ogledu leta 1888 je naprava demoli-rana in opuščena.<sup>116</sup>

V spisu ni stavbne številke vigenjca, mogoče zato, ker je bila že opuščena. Vendar obstajata na tem prostoru samo dve možnosti,<sup>117</sup> bodisi 224 ali 223. Obe pa stojita nasproti Johanovega mlina.

### 13. Johanov mlin

Ob bajerju skozi Racovnik je stala zadnja vodna naprava, to je Johanov mlin. Po zapisu po letu 1875 ima štiri kamne in stopo s sedmimi pahi, ki jih poganja pet nadvilnih vodnih koles. Po ogledu leta 1888 zapišejo, da stoji mlin na levem bregu desnega rokava (bajer) in je zadnji obrat ob bajerju. Ima štiri kamne, stopo s sedmimi pahi in pet nadvilnih vodnih koles.<sup>118</sup>

Po zapisu po letu 1875 je mlin v lastništvu Johana Globočnika, po darilni pogodbi (iz leta 1901) postane lastnica njegova posvojenka Marija Ahačič - Globočnik, kasneje poročena Novak, ovdovela in poročena Eger (1906), po njeni smrti (1921) pa mož Gustav Eger.

Stavbna številka v katastru občine Železniki:<sup>119</sup>  
222.

Najemnik mлина (imenovanega Johanov ali Egrov) je bil Matevž Tavčar, ki je mlel še do leta 1950. Umrli je leta 1963 star čez 80 let.<sup>120</sup> Osrednji del zgradbe je bil namenjen mlinskim napravam. V mlinu je tudi stanoval. V stanovanju so bili veža, črna kuhinja in kamra, na podstrešju so imeli sobo mlinarjevi sinovi.

Po izgradnji elektrarne NIKO so mlin porušili. Danes je na tem mestu stanovanjska hiša.

### 14. Elektrarna NIKO

Obstoječa, popravljena in ne najbolj optimizirana elektrarna v Zamlečju takoj po drugi svetovni vojni ni proizvajala dovolj električne energije za razvoj Zadruga NIKO. Poiskali so najboljšo rešitev: postaviti elektrarno ob izlivu bajerja in izkoristiti celoten padec vode od zajetja do izliva v Soro, poleg tega pa narediti novo zgradbo, nov vodni stolp in optimizirati strojni del elektrarne.

Gradnja elektrarne NIKO je lepo opisana v prispevku Antona Sedeja 60 let povojnega kovinarstva v Železnikih (Železne niti 3, 2006). Mene so v tem zapisu bolj zanimala tehnične podrobnosti, ki doslej še niso bile objavljene ali drugače predstavljene.

#### Pomembnejši dogodki gradnje in obratovanja Hidrocentrale NIKO

Zaradi večje preglednosti sem zapisal posamezne aktivnosti v zvezi z gradnjo in delovanjem po letih tako, kakor so se zgodile.

#### 1950

- Izvajajo se pripravljala dela za gradnjo nove hidroelektrarne.<sup>121</sup>
- Načrte za strojne inštalacije je izdelal takrat asistent na strojni fakulteti inž. Vincenc Čižman s svojimi sodelavci: Dušanom Poljakom, Antonom Javornikom in inž. Romeom Strojnikom. Vse je zelo lepo dokumentiral v svojem dnevniku, ki je bil najden v bukvarni.<sup>122</sup> Priloženi so bili tudi obračuni ur sodelavcev in računi za opravljeno delo. Produktivna za druga NIKO je poleg konstruiranja posebej plačala tudi paus papir (55 m) in stroške razmnoževanja dokumentacije. Vrednost ure je bila dogovorjena z Uradom za cene LRS in predsednikom Zadruga NIKO tov. Žumrom.



Ker je Čižman prevzel tudi skrb za vso tehnološko izdelavo posameznih detajlov turbine, si je na lastne stroške kupil motor, da se je iz Ljubljane po potrebi lahko vozil v Železnike. Da je lahko kupoval gorivo za pot, je od predsednika Zadruga NIKO Nika Žumra pridobil potrdilo, da projektira hidrocentralo v Železnikih in da na voljo ni ustreznega prevoza.

### **Iz dnevnika inž. Čižmana o projektiranju Hidrocentrale NIKO:**

- 9. april 1950: G. Niko Žumer me obišče in mi razloži načrte o gradnji nove tovarne, pred tem pa morajo zgraditi novo hidrocentralo, in me povabi k sodelovanju. Obljubiti mu moram, da bom pričel s projektiranjem v sredini maja 1950.
  - Začetek maja: Dobil sem prerez celotnega vodnega toka in zemljišča, ki ga je izdelal inž. Ferlan Tone, in 18. maja 1950 pričnem z delom.
  - 21. maj 1950: Dogovorjeno je bilo, da se uporabi celotna množina vode, to je 1500 l/sek, prav tako vgrajeni betonski cevovod premera 110 cm. Vodohram bo postavljen 180 m od izliva. Predvideti je treba, da se voda ob poplavih dvigne za največ 3 m. Od vodohrama do centrale naj se projektira litoželezen in varjen cevovod. V projektu je treba uporabiti vse, kar je obstoječega, če je le uporabno (regulator in stikalna plošča). Po teh podatkih se projektira najprej normalni tip turbine, potem pa tip turbine za končne podatke (pretok 1500 l/sek, 375 obr/min, moč 180 KS).
  - 30. julij 1950: Predlagani idejni projekt ustreza v celoti. Posamezne detajle bodo izdelali Litostroj in Remont v Stanežičah in še katera tovarna po potrebi. Nadzor pri izdelavi prevzamem sam. Glede potnih stroškov plača Zadruga dnevnice. Dogovor s avtobusom, da me vzame vedno s seboj. Glede honorarjev za konstruiranje v dogovoru z Uradom za cene LRS 80 din, za risarja 40–50 din
- na uro. Risarje lahko najamem, plača jih Zadruga. Zahtevam še papir in tuš in mehke radirke. Obenem mi je bilo naročeno, naj preštudiram problem vode na periščih.
  - 26. avgust 1950: Poslal sem dopis glede denarja in potrdila za projektiranje, da bi mi bilo mogoče nabaviti motorno kolo.
  - 11. september 1950: Govoril sem s tov. Žumrom v Kavarni Evropa, kjer sem ga obvestil o delu na projektu, katerega kopije sem naslednji dan poslal v Železnike. Poleg sem poslal tudi dopis, naj se za risarje rezervira 20.000 din.
  - 22. september 1950: Bil sem v Železnikih. Snov pogovora razvidna iz zapisnika poleg pregleda terena.
  - 28. september 1950: Bil sem pri tov. Žumru glede podatkov o generatorju. Obenem sva se dogovorila, da se naredi tudi načrte za pettonski tekalni žerjav.
  - 2. oktober 1950: V Železnike sem poslal račun za opravljeno delo s sporočilom, naj od Zagreba tov. Žumer sigurno dobi dimenzije električnega generatorja. Obenem sem sporočil, da pridemo 15. oktobra mogoče vsi trije v Železnike (inž. Ogorelc, Najman in jaz).
  - November 1950: V Železnike sem poslal dopis glede odgovora iz Zagreba, da ne morejo dati odgovora za sinhronski generator, in naročil, naj pregledajo, kje je napaka, ker rabimo asinhronski generator. Obenem sem poslal potrdila in račune.
  - 10. november 1950: Pri meni je bil Žumer, oba skupaj sva hitro ocenila, koliko materiala bi porabili za celotno hidrocentralo. Za gradbene objekte 140 t cementa, za železne objekte 20 t železa + generator in zaklopko. Obvestil sem ga tudi o ogledu terena v soboto, 11. novembra.
  - 20. november 1950: Poslal sem dopis glede na sporočilo, da nam je nemogoče plačati z gotovino, ampak z virmanom. V dopisu sem jih obvestil: 1. Naj naročijo sinhronski generator za 130 kVA, 180 KS in  $n = 375/\text{min}$  iz razloga, ker asinhroni ne more delovati, če v omrežju ni toka. Naročilnico naj takoj pošljejo v Zagreb. 2. Zahteval sem katastrski izvleček za tov. Najmana. 3. Sporočil sem,

da je plačilo z virmanom nemogoče, ker nisem podjetje. Predlagal sem plačilo s čekom oziroma da sami najdejo postopek izplačila z gotovino. 4. Sporočil sem ocenjene stroške za izdelavo načrtov do konca decembra.

- 30. november 1950: Bil sem v Železnikih, kjer mi je tov. Žumer sporočil, da Litostroj ne prevzame nobenih drugih risb razen svojih, da morajo naročiti turbino v podjetju in da bo podjetje samo izdelalo tudi načrte. Glede na to sva se dogovorila, da bomo ustavili risanje načrtov za turbino. Idejni projekt ostane v veljavi, prav tako gradbeni oz. električni del centrale. S tem dnem sem opravil bilanco opravljenih ur za vse sodelavce.
- December 1950: V Železnike sem poslal račune za mesec november skupaj s sporočilom, da sem dela že ustavil in da se bom ta teden sam osebno oglasil v Litostroju, mogoče bodo vzeli te načrte v osnovo.
- 31. december 1950: Vse do sedaj izdelane načrte s poročilom sem predal in obenem v Železnikih tov. Žumru razložil, do kakšne mere so načrti izvršeni. Stanje je sedaj sledeče: celotna gradnja je z zaključkom leta 1950 zame likvidirana. V slučaju potrebe me bodo obvestili. Tov. Žumer je z dejstvom zadovoljen. Inž. Najmanu sem naročil, naj se čim prej oglasi.

Dodatne opombe inž. Čižmana v njegovem dnevniku:

- 22. september 1950:  
Pregledati je treba regulator (turbine), ugotoviti njegovo vlečno silo in hod. Sporočam vam, da vam pošiljam potrdilo zveznega podjetja Hidroel. projekt, da to podjetje v preteklem letu zaradi zasedenosti ni moglo projektirati hidrocentrale NIKO. (Tako so lahko za projektiranje najeli Čižmana s sodelavci in tudi izvedli plačilo za izvedeno delo.)<sup>123</sup>
- 31. oktober 1950:  
Rade Končar je poslal dopis, v katerem sporoča, da nam ne morejo dobaviti sinhronskega generatorja.
- 13. december 1950:  
V prejetem dopisu g. Žumer prosi, če bi lahko inž.

Najman prišel v Železnike in objasn timer solastniku vodne sile v Plnadi g. Thalerju, kako bi bila izvršena gradbena dela na tem mestu.

## 1951

- Izkop za temelje vodnega stolpa in njegova dograditev.<sup>124</sup>
- Gradnja odvodnega kanala od hidrocentrale.<sup>125</sup>
- 23. januar 1951: Niko Žumer sporoča Čižmanu: V Litostroju se odvijajo razgovori tako, da bo turbina prevzeta v delo kot posebno naročilo najprej za modele, nato pa za sivo litino in kasneje v obdelavo. Modelarski in livarski oddelek imata namreč proste kapacitete. V zvezi s tem je moj znanec prevzel v študij vaše načrte ter jih bo po pregledu dopolnil do stopnje delavniških risb. Ta razvoj dogodkov mi je razveseljiv, kakor verjetno tudi vam. Izvedel sem tudi za cca. 140 kVA generator, ki ga bomo mogli dobiti za naše potrebe.<sup>126</sup>
- Izdelava turbine v Litostroju.
- Novembra 1951 je bil končan Glavni projekt HC zadruga NIKO Železniki. Odgovorni projektant je bil inž. Milovan Pleskovič (Podjetje za melioracije Ljubljana).

Vsebina projekta:

1. Tehnično poročilo
2. Situacija 1 : 1000
3. Tloris in preseki
4. Prerezi zajetja in peskolova
5. Vzdolžni profil stare in nove naprave
6. Načrt vodnega stolpa
7. Armaturni načrt vodnega stolpa
8. Armaturni načrt vodnega stolpa
9. Armaturni načrt – cevovod v prerezih
10. Spoj starega in novega cevovoda
11. Statični proračun vodnega stolpa in cevovoda
12. Statična preiskava tlačnega cevovoda
13. Proračun vertikalnih sten
14. Momentne linije
15. Seznam lastnikov parcel



Gradnja elektrarne NIKO. Zabetoniran vodni stolp na sredini, levo gradnja stanovanja in strojnice, desno Johanov mlin, ki je mlel do leta 1950. Fotografijo hrani Peter Polajnar.

## 1952

- Projekt izgradnje Hidroelektrarne NIKO je bil poslan v revizijo Svetu za gradnjo LRS, Komisiji za revizijo gradbenih programov in projektov. Na pregledani projekt je komisija 1. 4. 1952 podala nekaj pripomb.
- Med drugim manjka vodnogospodarsko soglasje (rekonstrukcija), manjkajo podatki o trajanju vodnih količin, oziroma o proizvodnji po mesecih. Peskolov na zajetju je bil prenizek, vodni rezervoar je bil lepo rešen, strojnica je bila premajhna in jo je treba povečati, stikalna plošča je prevelika in se jo zmanjša za eno polje. Poleg tega je investitor že izjavil, da bo na spodnjem delu cevovoda uporabil železne cevi iz 8 mm debele pločevine namesto betonskih (komisija predlaga, da se jih zaradi vzdrževanja položi nad zemljo). Preveriti je treba trdnost generatorjevega rotorja glede na ubežno število vrtljajev turbine. Predvideti

je treba avtomatsko izklapljanje predupora pred stransko stično vzbujevalno tuljavo vzbujevalnega stroja pred zagonom generatorja. Manjkajo tudi podatki o turbinskem regulatorju. Navedeno bi moralo biti vsaj ubežno število vrtljajev in čas trajanja zapiranja turbine, s tem v zvezi pa, ali so mehanske obremenitve generatorjevega rotorja v dopustnih mejah.<sup>127</sup>

- V mapi je na začetku projekta dodana odločba z dne 19. 4. 1952 z naslednjo vsebino: Po pregledu projekta in obravnavi na kraju samem 17. 4. 1952 je Komisija za revizijo idejnih in glavnih projektov pri Svetu za gradbene in komunalne zadeve LRS odločila, da se projekt za rekonstrukcijo Hidrocentrale v Železnikih odobri.
- Glavna uprava za vodno gospodarstvo LRS je dala soglasje k projektu 6. 8. 1951, štev. 93/8.
- Program je 2. 4. 1952 odobril Svet za industrijo LRS, št. 159.

- Pristojni okrajni ljudski odbor sme na podlagi soglasja izdati gradbeno dovoljenje, na kar sme investitor nadaljevati z gradnjo objektov. Vse manjkajoče objekte (strojnica in odvodni kanal) mora investitor še predložiti v revizijo, kakor tudi spremembe cevovoda iz betonskega v železnega. Opomba: Je kar precej že narejeno!!!!
- Septembra 1952 je bil odobren tudi projekt strojnice s stanovanjem za strojnika in odtočni kanal. Izdelal ga je projektant Marjan Masterl (Elektroprojekt).<sup>128</sup>
- Na objektu poteka izkop 250 m dolgega odseka tlačnega cevovoda od stare hidrocentrale do novega stolpa. Gradi se strojnica s stanovanjem.<sup>129</sup>

**18. oktobra 1952  
je Hidroelektrarna NIKO  
pričela obratovati.**

### Tehnološka oprema

V projektu je bilo predvideno, da bo generator postavljen direktno na os turbine. Ker tovarna Rade Končar ni mogla narediti ustreznega generatorja, je bilo treba poiskati drugo rešitev. Vsaj začasno. V tacenski elektrarni so nabavili star generator iz leta 1903. To je za sabo potegnili določene tehnične spremembe. Zaradi obratov turbina-generator je bilo treba generator povezati s turbino preko jermena. To je bil tudi visokonapetostni generator (2570 V), zato so ga morali previti na napetost 3 x 380 V. To pa ni bilo brez posledic. Generator se je pri delovanju namreč precej pregreval. Omenjeni generator je ostal v delovanju naslednjih 12 let.

Tehnični podatki prvega generatorja:<sup>130</sup>

Proizvajalec: Siemens-Schuckert, št. 430079

Tip: 150730 WFD  
Moč: 140 kVA  
Napetost: 400/230 V  
Tok: 215/352 A  
Frekvenca: 50 Hz  
Vrtljaji: 750 obr/min

Tehnični podatki vzbujanja:

Proizvajalec: Siemens-Schuckert št. 33026, tip TV5

Moč: 2,8 kW

Napetost: 115 V

Tok: 25 A

Vrtljaji: 750 obr/min

Regulator turbine so pripeljali iz elektrarne v Zamlečju. To je bil prvotno izposojeni regulator iz elektrarne na Sotlovcu. Namesto vrnitve izposojenega regulatorja so se dogovorili, da so jim plačali izdelavo novega regulatorja.

### 1953

- Okrajni ljudski odbor Kranj je 25. 6. 1953 odobril projekt z odločbo št. 50023/1-53.

### 1964

Prvi "začasni" generator, ki je imel zaradi segrevanja precejšnje izgube, so se odločili zamenjati z ustrežnejšim. Rabljenega so kupili v podjetju LIK Savinja. To je bil generator, ki je bil nameščen na lokomobil (agregat poganja parni stroj). Zaradi uničenja parnega motorja so se odločili, da ga prodajo. Po pripovedovanju ob nakupu je bila lokomobil in z njo generator do konca druge svetovne vojne na Trati pri Hajniharju.<sup>131</sup> Po vojni in nacionalizaciji so jo dodelili podjetju LIK. Generator so odpeljali na preizkus delovanja v podjetje Rade Končar v Zagreb, kjer so potrdili, da je v brezhibnem stanju.<sup>132</sup> V Železnike ga pripeljejo aprila 1964.

V kompletu so bili generator, kondenzator, kW-meter, upor, napetostni regulator, natezna tračnica in kompletna stikalna plošča.

Tehnični podatki drugega generatorja:

3-fazni, sinusni, tovarniška številka 186637, tip WJd 425/16-8, zvezda, 400/231 V, 419 A, 290 kVA, cos fi 0,8, 750 obratov/min. +/- 20 %, 50 Hz, lastno vzbujanje 40V, 151A.

Tehnični podatki vzbujevalnika: Enosmerni, tovarniška številka 186638, tip GME 125/15, 40 V, 151 A, 6,05 kW, trajno delovanje, 750 obratov/min. +/-20%.

V elektrarni je bilo treba narediti nov podstavek za generator in ostala prilagoditvena dela. Načrte je zrisal Ivan Okorn iz Škofje Loke. Opravili so tudi meritve zračnosti med rotorjem turbine (tekačem) in ohišjem turbine ter ugotovili, da po 12 letih delovanja ustrezajo tako rekoč novi izvedbi, saj je zračnost od 1,00 mm do 0,6 mm. Pri merjenju odprtih vodilnih lopatic pa so popravili hod z nastavitvijo regulacijskega drogovja. Po preizkusu se je turbina brez kakršne koli ročne zavore zaustavila v 10 minutah.

## 1965

Me drugimi vzdrževalnimi deli v preteklih letih so to leto opravili redni pregled avtomatskega regulatorja turbine in popravilo iztrošenih delov ter posledično dosegli povečanje občutljivosti.

Pripravili so projekt zamenjave usnjenih jermenov s sodobni jermeni Siegling-Extremultus. Ivan Okorn je izdelal načrt za zamenjavo. Na izbiro sta bili dve možnosti:

1. Uporaba končnega jermena, ki se po montaži zlepi na jermenice, za kar bi elektrarna ob menjavi stala vsaj tri dni.
2. Uporaba neskončnih že tovarniško zlepljenih jermenov. Ta možnost pa zahteva večjo demontažo ležajev, trajala pa bi občutno krajši čas. Za pogon so bili potrebni trije jermeni.



Transport novega generatorja v elektrarno. Od leve spredaj: Stane Potočnik – dolgoletni strojnik v elektrarni, Jože Bogataj in Janez Markelj. Za Jožetom Bogatajem sedi Janez Demšar, za njim Janez Košir. Na vzbujevalniku sedi Metod Šturm. Na agregatu sedijo z leve: Franc Šubic, Franc Čufer in Franc Franko. Fotografijo hrani Peter Poljnar.

- Prenos turbina-generator, moč 240 KS, premer vztrajnika 1600 mm, 340 o/min, premer jermene na agregatu 660 mm, 750 o/min, dolžina 15.700 mm, širina 350 mm, tip LL 2 Cv (LL 3 Cv).
- Prenos turbina-oljni regulator, moč 2 KS,  $d_1 = 510$  mm, 340 o/min,  $d_2 = 175$  mm, 800 o/min. širina 40 mm, dolžina 5840 mm, tip LL 1B.
- Prenos turbina-oljni regulator, moč 5 KS,  $d_1 = 510$  mm, 340 o/min,  $d_2 = 350$  mm, 400 o/min. širina 60 mm, dolžina 6410 mm, tip LL1 Cv.

## 1967

V tem letu se je izvršila dobava in zamenjava usnjenih jermenov za sodobnejše in vzdržljivejše poliamidne jermene Extramultus. Novi jermeni so bili naročeni v tovarni Konus Slovenske Konjice, kjer so nabavljali tudi usnjene jermene, ki so jih do takrat uporabljali.

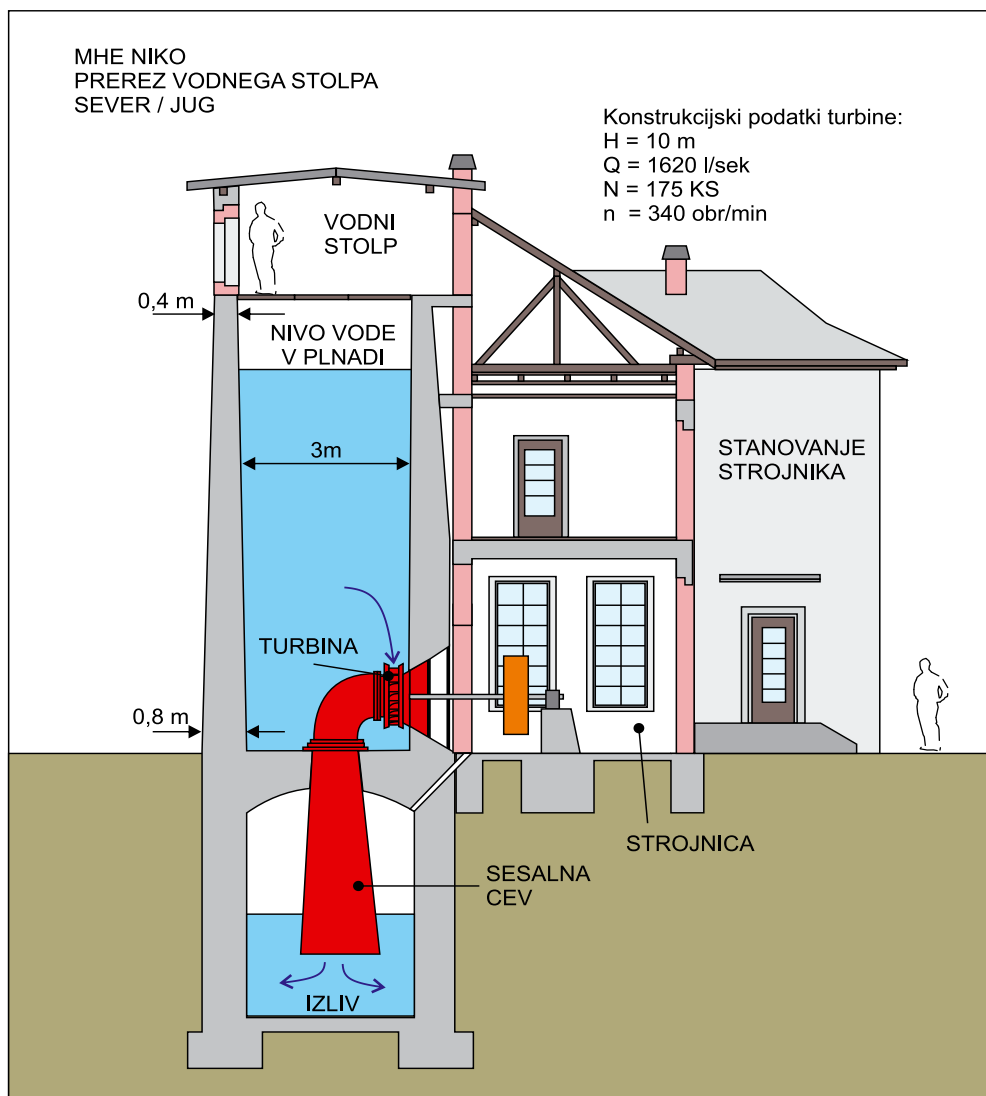

Prerez vodnega stolpa. Risba: Andrej Bogataj. Podlaga risbe: Načrt Hidroelektrarne Zadruga NIKO Železniki 6. 6. 1952, Elektroprojekt Ljubljana.





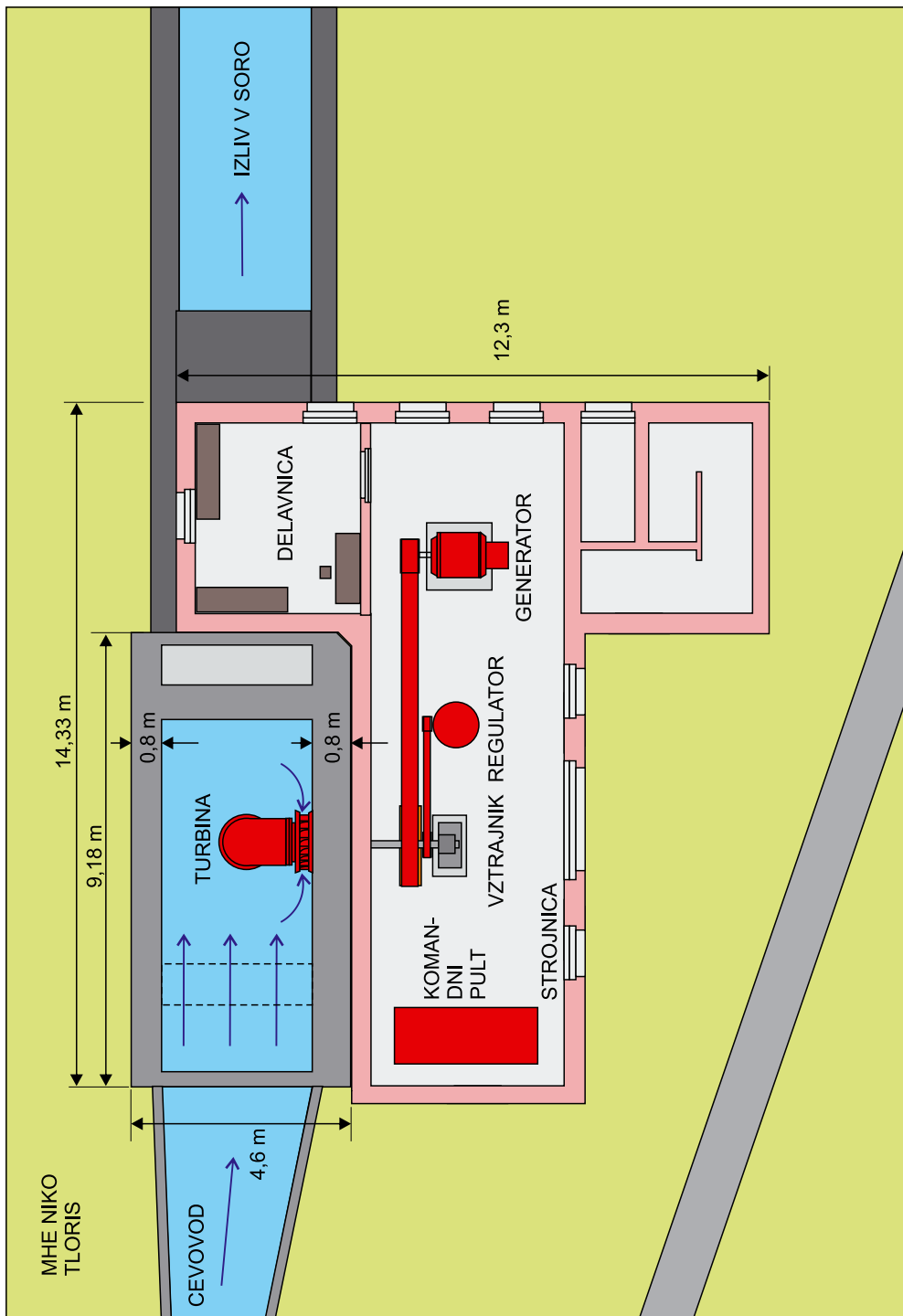

Tloris hidroelektrarne MHE NIKO. Risba: Andrej Bogataj. Podlaga risbe: Načrt Hidroelektrarne Zadruga NIKO Železniki 6. 6. 1952, Elektroprojekt Ljubljana.

REGULACIJA VRTLJAJEV TURBINE GLEDE NA OBREMENITEV AGREGATA

Večja obremenitev agregata povzroči nižanje vrtljajev turbine. Regulator mora odpreti vodilne lopatice, da na turbino priteče več vode in tako poviša vrtljaje turbine in s tem agregata nazaj na nastavljeno vrednost.

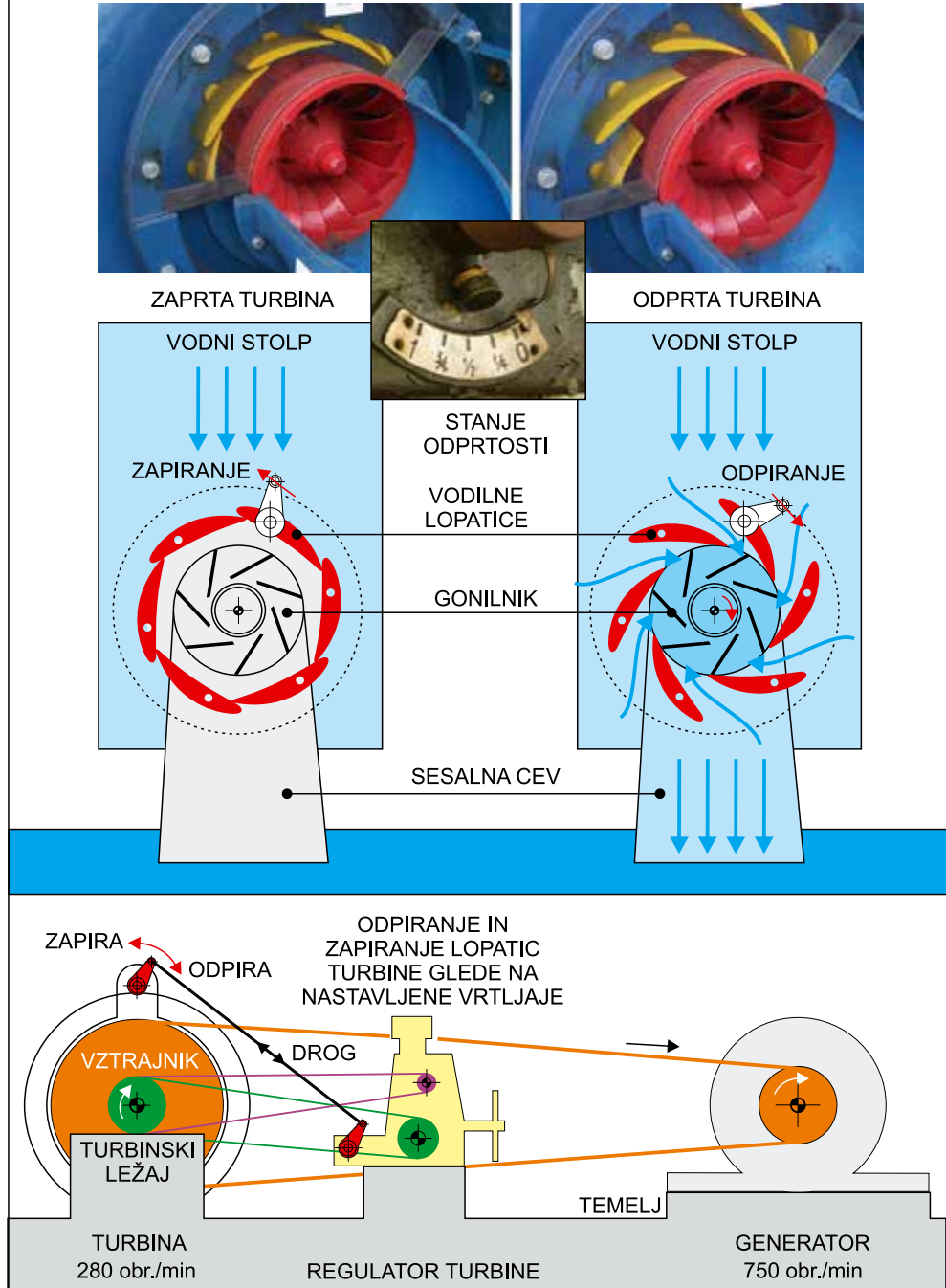

Prikaz regulacije vrtljajev turbine. Risba: Andrej Bogataj.

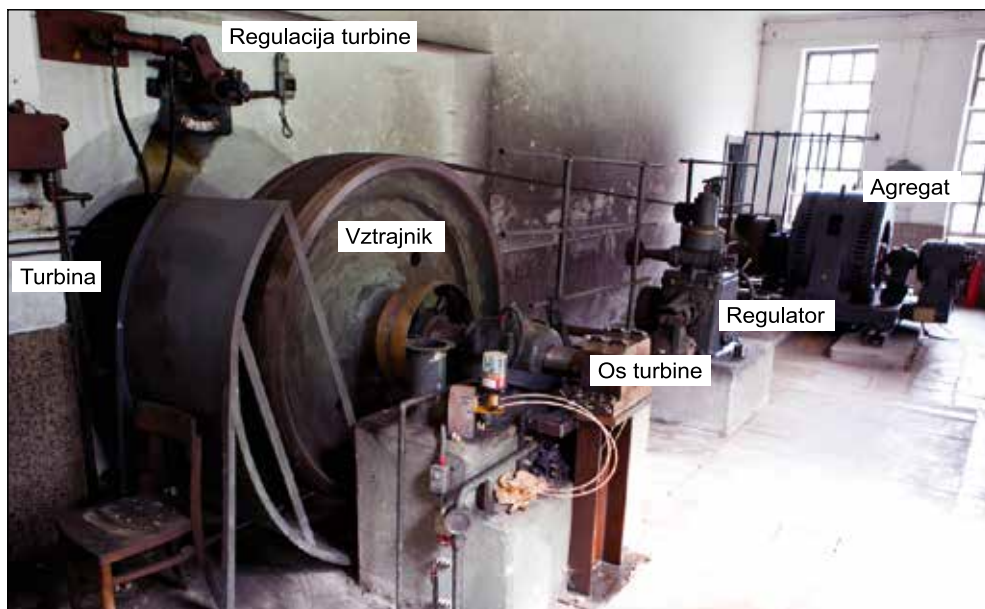

Notranjost elektrarne pred rušenjem. Foto: Andrej Bogataj



Vzbujevalnik in agregat, zadaj komandni pult, regulator in vztrajnik. Foto: Andrej Bogataj



Pogonski jermen, ki je moč prenašal z vztrajnika na generator. Foto: Andrej Bogataj



Pogled na elektrarno (stanovanjski del) pred rušitvijo. Na desni strani zgoraj se vidi tudi svetlobni znak elektrarne. Mnogi se ga še spominjajo, kako se je svetil v temi z rdečo puščico in modrim krogom. Foto: Andrej Bogataj





Regulator turbine (iz Sotlovca) pred rušenjem elektrarne, zadaj vztrajnik. Foto: Andrej Bogataj



Sesalna cev, skozi katero je voda otekla iz turbine v iztočni kanal. Foto: Andrej Bogataj



Turbina po odstranitvi iz vodnega stopa. Vidi se obraba nekaterih lopatic. Foto: Andrej Bogataj

## Dnevnik obratovanja Hidrocentrale NIKO od leta 1958 do leta 1984

V elektrarni so strojnik Stane Potočnik in ostali, ki so skrbeli za upravljanje v času njegove odsotnosti, dnevno zapisovali v dnevnik proizvedeno električno energijo.

Poleg stanja števca so zapisovali tudi pomembnejše dogodke, ki so vplivali na samo delovanje in proizvodnjo električne energije. Prvi podatek v dnevniku je iz oktobra 1958, zadnji iz aprila 1984. V nadaljevanju sem zbral nekatere najzanimivejše dogodke med vsakodnevnimi zapisi.



Stane Potočnik, strojnik v HC NIKO  
od začetka njenega delovanja leta 1952  
do upokojitve leta 1990.

1959	3., 4., in 5. avgust	Popravilo cevovoda.
	9. avgust	Popravilo cevovoda pred Andrejčkom.
1960	2. maj	Popravilo malega cevovoda pred Muho.
1961	31. julij	Popravilo malega cevovoda pred Muho.
1962	15. avgust	Majhen vodostaj, preklopil na državno elektro omrežje (DES).
	4. oktober	Majhen vodostaj, preklopil na državno elektro omrežje (DES).
1963	12.-15. februar	Popravilo cevovoda.
	1. september	(V tabeli se pojavi v stolpcu novo ime Tovarna Iskra.)
1964	18. januar	Vodostaj kritičen.
	22. junij	Od 31. 5. obratovanje z novim generatorjem.
1965	30. januar – 4. februar	Ponoči je začela puščati cev in do nadaljnjega sem nehal obratovati.
	12. avgust	Ker je 14. 7. v jutranjih urah zaribal ležaj (turbina), nisem oddajal teden dni.
1965–1966		Popravilo jezua (op. avtorja).
1967		(V tabeli ni več posebnega stolpca Tovarna Iskra.)
	29. april	Ob 2.30 se je pretrgal jermen na regulatorju.
	14. maj	Obrnil veliki jermen (turbina-generator).
	19. –22. maj	Popravilo malega cevovoda in ležajev.
	Julij	Skoraj cel mesec obratujemo z uporabo državne energije (DES), ker je vodostaj nizek.
	11. avgust	Vodostaj še kritičen, odtrgalo malo cev pri stolpu (ob 13.00).
	30. avgust	Galvaniko prevezal na državno elektro omrežje (DES).

<b>1967</b>	17. oktober	Dež, služba na grabljah (Plnada).
	21. november	Čiščenje v Plnadi.
	13. december	-12 °C
	30. december	Močno sneži, zapadlo 60 cm snega.
<b>1968</b>	4. januar	-12° C, grablje zmrzujejo (Plnada).
	29. februar	Obratovanje otežkočeno, ker je turbina zamašena.
	3. marec	Čiščenje turbine in peskolova.
	28. marec	Dnevna temperatura 20° C.
	4. maj	Obratovanje normalno 160 A, 390 V, 50 Hz.
	19. maj	Zelo mrzlo, na Ratitovcu sneg.
	10. julij	+32° C, obratujem že tesno.
	21. oktober	-1 °C, prva slana.
	12. november	Pred Froncem rahlo pušča velika cev.
<b>1969</b>	18. februar	-10° C, snega čez 1 m.
	23. marec	Menjal olje v generatorjevih ležajih.
	4. maj	Betoniranje velike cevi pred Froncem.
	25. maj	Čiščenje turbine.
	5. -6. junij	Betoniranje nosilcev za most pred jezom.
	18. oktober	Danes je 17 let, odkar hidrocentrala obratuje.
	7. december	-4° C, menjal krtače na kolektorju.
<b>1970</b>	16. maj	Prosta sobota, hidrocentrala obratuje.
	16. september	Ponoči močan naliv in vihar.
	4. oktober	Pregled in čiščenje kolektorja.
	7. oktober	Preklopil sušilne peči v galvaniki na državno elektro omrežje (DES).
<b>1971</b>	7. januar	-12 °C, služba na grabljah celo noč.
	18. januar	Ob 15. uri plaz pretrgal dovod na galvaniko, popravljeno ob 17. uri.
	15. februar	Ob 15.45 hidrocentralo zaustavil, ker se je zatrgal veliki jermen. Preklopil na državno elektro omrežje (DES).
	16. februar	Šel v Slovenske Konjice po novi jermen.
	17. februar	Od 17. ure dalje začeli nameščati veliki jermen. Od 20. ure dalje poskusno obratujem.
	18. februar	Ob 7. preklopil tovarno na naš tok.
	19. februar	Dolžina generatorskega jermena 15,70 m.
	1. marec	-5° C, Nejo na orožnih vajah, delam sam.
	18. julij	Hidrocentralo zaustavil ob 14.00, ker se je s ponedeljkom začne kolektivni dopust.
	16. avgust	32 °C.
	22. september	Napajam samo obrat I, vodostaj zelo zelo kritičen, padavin ni.
	31. oktober	Takega pomanjkanja vode ne pomnijo 70 let.
25. december	-5 °C, delajo namesto silvestrovega.	



1972	9. februar	Preklopil peči na Hidrocentralo Niko (dežuje).
	8. maj	Ob 16h Bajtarjevi po nesreči prebili malo cev, ko so sadili fizičlovke (na Klovžah). Zasilno smo zamašili. Hidrocentrala obratuje normalno.
	13. maj	Ob 14.00 izpraznil cevovod, da se je zabetonirala mala cev na Klovžah.
	10. junij	Čiščenje bazena Plnade in turbine.
	16. junij	Ob 22.00 preklopil vse obrate na naš tok, ker DES-a (državne električne energije) ne bo v soboto in nedeljo.
	8. julij	Hidrocentrala ne obratuje (izlet v Velenje).
	29. julij	Ob 6.00 hidrocentralo zaustavil zaradi beljenja strojnice in ostalih prostorov, od 14.00 ure dalje hidrocentrala zopet obratuje.
	18. oktober	+2 °C, 20. obletnica hidrocentrale (18. 10. 1952).
1973	2. maj	Pregled in kontrola, mazanje jermenov. Sončno in zelo toplo, +26 °C.
	30. junij	Piknik, hidrocentrala ne obratuje.
	25. avgust	Sindikalni izlet.
	14. september	DES zopet popravljen (Šoštanj).
	22. oktober	+3 °C, vetrovno, listje.
	27. oktober	Ob 10.00 izpustil vodo iz cevovoda. Pred Froncem zabetonirali veliko cev, ker je puščala pri spoju.
1974	28. februar	0 °C, pri večji obremenitvi se srednji generatorski. ležaj močno segreva.
	24. april	3 °C, po enem mesecu začelo deževati.
	7. maj	Naročil krtače za generator, 60 kom malih in 10 kom velikih.
	8. junij	Pogonski jermen kaže znake obrabe, javil za nabavo novega.
	23. julij	Začetek dopusta (kolektivnega).
	4. avgust	Ob 10.00 zagnal hidrocentralo s polovičnimi obrati, da se zopet uteče.
	6. avgust	33 °C.
	14. avgust	+31 °C, Mladenovič odpovedal naročilo krtač.
	3. oktober	Poslati zopet vzorce krtač v Tup. D.
	20. november	+3 °C, čiščenje turbine od 21.30 do 23.30.
	29. november	0 °C, hidrocentrala obratuje, oddajam tok v Iskro 3 dni.
	21. december	Sindikalni občni zbor.
1975	4. januar	-2 °C, rekonstrukcija inštalacije v orodjarni.
	1. februar	Jermen od črpalke zatrgan. Namestil starega, dokler ne dobim novega (kritično).
	20. maj	Galvanika in montaža ne delata (material).
	21. junij	Prosta sobota, hidrocentrala obratuje, delamo za republiško solidarnost.
	5. september	Pušča velika cev za Mihovčkom, popoldne zabetonirali.
	25. oktober	Popravilo ventilov na periščih.
1976	14. februar	Močno sneži cel dan, služba na grabljah, 60 cm.
	17. april	Dopoldanska nevihta.
	20. april	Popoldanska nevihta.

<b>1976</b>	6. maj	Močan potres.
	29. maj	Solidarnostno – Tolminsko.
	5. junij	Solidarnostno – Tolminsko.
	17. julij	Piknik.
	23. julij	Začetek kolektivnega dopusta do 7. 8.
<b>1977</b>	8. januar	Čiščenje bazena Plnada.
	12. februar	+4 °C, popoldne od 15.00 do 20.00 menjava glavnega jermena.
	24. marec	+5 °C, dnevna temperatura je +24 °C.
	23. april	Vezava kablov za novo tovarno.
	21. maj	Začeli selitve strojev v novo tovarno.
	22. junij	Ob 7.00 hidrocentralo zaustavil zaradi betoniranja na zajetju Plnada.
	30. junij	Obnova zajetja v Plnadi končana.
	24. december	Menjava olja v ležajih generatorja.
<b>1978</b>	14. februar	Menjava ležajev na oljni črpalki.
	23. februar	-5 °C. V bajti vzdignilo pod zaradi prehitrega čiščenja grabelj.
	23. -31. julij	Menjava ležajev v regulatorju. Popravilo podna in korita v Plnadi. Kolektivni dopust. Hidrocentrala ni obratovala. Betoniranje cevi pri Mihovčku, ker je puščala.
	5. avgust	Za 2 cm povečal napetost glavnega jermena.
	4. december	-12 °C, ob 13.00 zopet zamrznile grablje in elektrarna je obstala. Ponovno je bila v teku ob 6.00.
<b>1979</b>	30. januar	Sora prestopila bregove. V nedeljo zvečer se je utrgal plaz za Štrbencem.
	17. marec	Podrli prost vod do Iskre.
	23. oktober	Zaradi podaljšanja kabla v tovarno izklopil.
<b>1980</b>	4. november	0 °C, sneži, zapadlo 30 cm snega.
	10. november	Urno čiščenje grabelj, listje.
<b>1981</b>	29. januar	-11 °C, služba na grabljah, Metod od 22.00 do 6.00.
	30. januar	-7 do -8 °C, služba na grabljah, Branka od 22.00 do 6.00.
	2. februar	-4 °C, ob 5.00 zjutraj pred Froncem počila velika cev. Hidroelektrarno takoj zaustavil. Ker je zemlja globoko zmrznjena (60 cm), je izkop zelo otežkočen, kompresor.
	22. maj	Hidroelektrarna je zopet začela obratovati 22. 5. ob 12.30. Pred Froncem zamenjali 17 cevi, tudi pri ventilu je bil defekt.
<b>1982</b>	28. februar	-7 °C, zamrznile grablje.
<b>1983</b>	17. februar	-14 °C, na grabljah Srečo – Stane (zmrzuje).
	18. februar	-12 °C, na grabljah Dušan.
	19. februar	-10 °C, na grabljah Damjan.
	19. marec	+2 °C, solidarnostna sobota, I. izmena.

Konec dnevnika

**Proizvodnja električne energije po letih od leta 1960 do 1982**

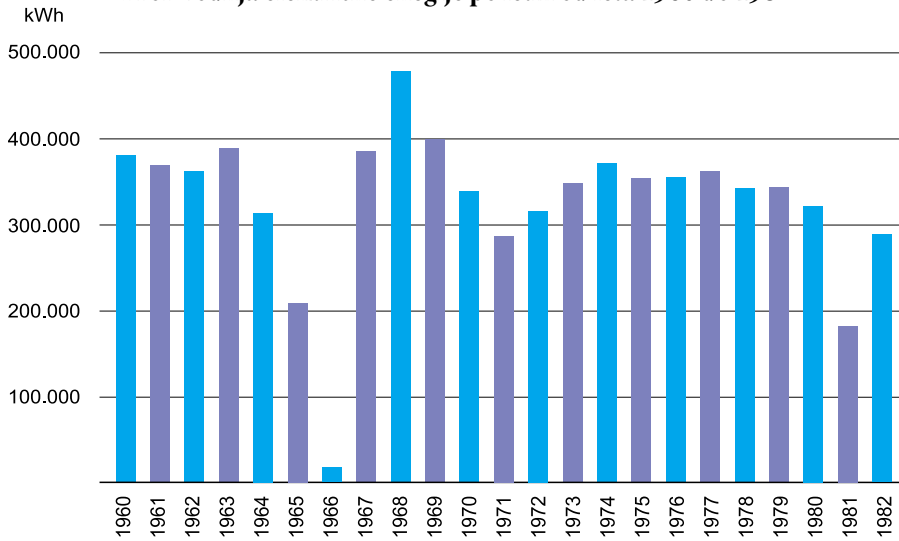

**Proizvodnja električne energije po mesecih od leta 1960 do 1963**

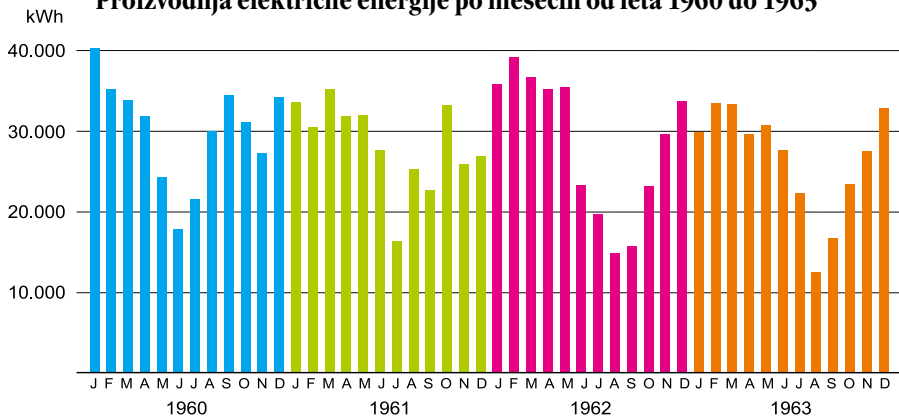

**Proizvodnja električne energije po mesecih od leta 1970 do 1980**

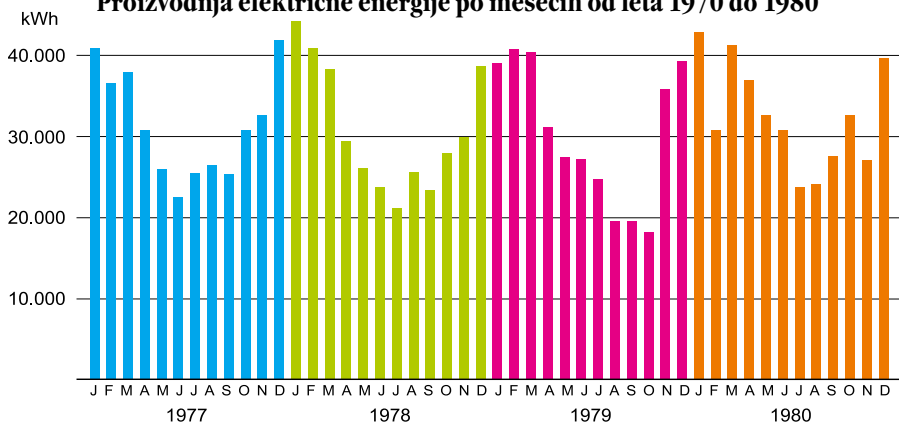

**Proizvodnje električne energije v zadnjih desetih letih delovanja 2000-2010**

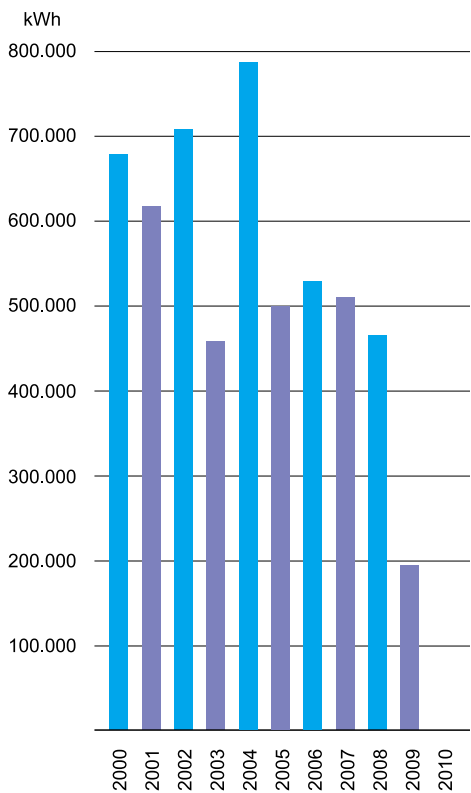

Poleg ugodnega vodostaja na optimalno delovanje in proizvodnjo električne energije vpliva tudi več drugih dejavnikov. Predvsem natančnejša regulacija turbine z novim regulatorjem in optimalni odvzem proizvedene energije sta bila glavna vzroka za povečanje njene učinkovitosti.

1970-1978 odjem energije je še popolnoma ročen z vklapljanjem stikal in prvim regulatorjem. 2000-2008 nova natančnejša regulacija turbine in spremenjen način (poraba) odvzema električne energije.

Skrajno desno (rdeče) je predvidena letna proizvodnja električne energije v novi hidroelektrarni Fužina.

**Proizvodnja električne energije, povprečje 1970-1978, 2000-2008, ter planirana proizvodnja nove HE Fužina**

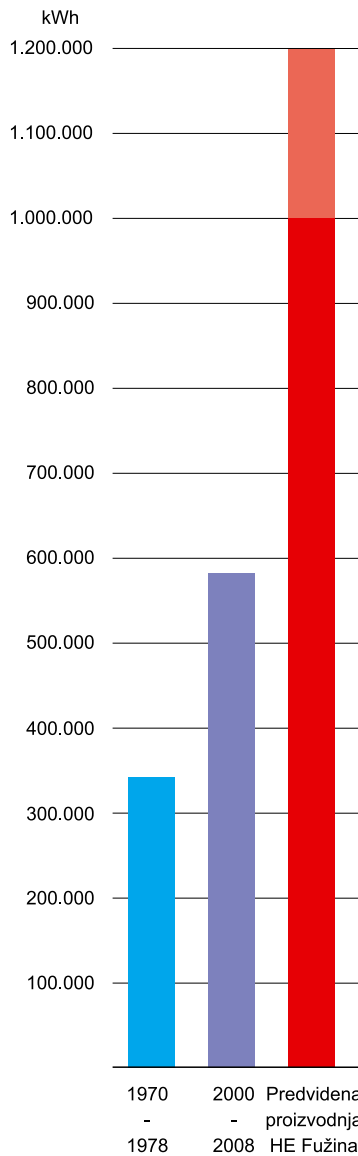

Velika povodenj, ki je leta 2007 prizadela Železnike je pustila posledice tudi na elektrarni NIKO. Odločitev avstrijskih lastnikov podjetja NIKO je bila, da se po 57 letih proizvodnje električne energije proda.

## 17. Elektrarna Fužina

Za današnji čas tehnično neučinkovito in od povodnji poškodovano hidroelektrarno NIKO je odkupilo podjetje Fužina d. o. o. Jože Demšar je izbral ime elektrarne Fužina prav zaradi spomina na nekdanje železarske čase in na vigenjce ter fužino ki so nekoč stali na Racovniku. S sodobnimi poliestrskimi cevmi premera 125 cm je v letu 2015 izdelal tudi nov cevovod od Plnade do elektrarne. Iz objektivnih razlogov je bilo podjetje kasneje pro-

dano družbi Alpmetal, d. o. o., iz Selc in Jena, d. o. o., iz Škofje Loke. Predvidena poglobitev Sore zaradi protipoplavne sanacije in dotrajanost starega objekta ter vgradnja sodobne kaplanove turbine so bili vzroki za odločitev, da se stari objekt poruši. Na istem mestu je bil ve letu 2016-2017 zgrajen nov manjši objekt z vgrajeno kaplanovo turbino in generatorjem moči 270 kW. To je sodobna hidroelektrarna, optimizirana in zgrajena za prihodnje čase, ki optimalno izkorišča vodni padec Sore in njen pretok po nekdanjem bajerju.



Nova MHE  
fužina, 2017.

## Zaključek

Od prvih železarjev na Racovniku se je bajer spreminjal, prav tako pa tudi vodne naprave ob njem. Spremembe so bile odvisne predvsem od možnosti proizvodnje in prodaje izdelkov po konkurenčnih cenah, ki so jih proizvodili ob njem. Ko je zlata doba železarstva odšla, so ljudje pričeli uporabljati električno energijo. Potrebe po njej so bile vedno večje. Razvoj in možnosti na Racovniku so narekovale iz-

korišcanje bajerja za proizvodnjo te nove dobrine. Najprej za enega, potem za zadrugo, danes za vse. Današnji razvoj pa zahteva optimizacijo, zmanjšane stroškov in čim večje zasluge. Da pa ne bo pomote: tudi včasih je bilo tako. In tako je na mestu nekdanje elektrarne NIKO nastala nova elektrarna z imenom Fužina, ki nas bo, poleg, upam, tudi tegale zapisa o bajerju in njegovih vodnih napravah, spominjala na dobre čase železarstva v Železnikih.

---

Zahvaljujem se  
Petru Polajnarju in Jožetu Demšarju  
za gradivo, ki sta ga mi zaupala v obdelavo.  
Brez tega bi bil prispevek o elektrarni NIKO veliko skromnejši, žal.

**Informatorji:**

Peter Polajnar, Češnjica, Železniki.

Srečo Mohorič, Log, Železniki.

Ivana Benedičič, Racovnik, Železniki.

Jože Demšar, Češnjica, Železniki.

Blaž Dolenc, Racovnik, Železniki.

**Opombe, viri in literatura:**

- <sup>1</sup> Krajevni leksikon Slovenije, 1. zvezek, Ljubljana, 1968 (v nadaljevanju: Krajevni leksikon Slovenije).
- <sup>2</sup> Bogataj, Andrej, Pisni zgodovinski viri o Štalci, železarstvu in arheologiji (1781–1980), Železne niti 12, Muzejsko društvo Železniki, 2015.
- <sup>3</sup> Rihtaršič, Janez, Rojstvo kraja Železniki, Železni kruh, Domel, 2016.
- <sup>4</sup> Krajevni leksikon Slovenije.
- <sup>5</sup> Demšar, Vincencij, Zemljiška knjiga Železniki s konca 18. stoletja in začetek 19. stoletja, 1. del, Železne niti 9, 2. del, Železne niti 11 in 3. del Železne niti 12, Muzejsko društvo Železniki, 2012, 2014, 2015.
- <sup>6</sup> Rihtaršič, Janez, 190 let velikega požara v Železnikih, na Češnjici in Studenem, Železne niti 9, Muzejsko društvo Železniki, 2012 (v nadaljevanju: Rihtaršič, 190 let velikega požara v Železnikih, na Češnjici in Studenem).
- <sup>7</sup> Globočnik, Anton, Eisnern, prevod Jože Dolenc, Pan Dražgoše, 1999 (v nadaljevanju: Globočnik, Eisnern).
- <sup>8</sup> Rihtaršič, 190 let velikega požara v Železnikih, na Češnjici in Studenem.
- <sup>9</sup> Jelenc, Janko, Statistični letopis za fužine na Kranjskem za leto 1855, Železne niti 11, Muzejsko društvo Železniki, 2014.
- <sup>10</sup> Globočnik, Eisnern.
- <sup>11</sup> Verbič, Marija, Železarstvo in žebjarstvo v Železnikih v prvi polovici 19. stoletja, Selška dolina v preteklosti in sedanjosti, Muzejsko društvo Škofja Loka, 1973 (v nadaljevanju: Verbič, Železarstvo in žebjarstvo v Železnikih v prvi polovici 19. stoletja).
- <sup>12</sup> Rihtaršič, 190 let velikega požara v Železnikih, na Češnjici in Studenem.
- <sup>13</sup> Verbič, Železarstvo in žebjarstvo v Železnikih v prvi polovici 19. stoletja.
- <sup>14</sup> Verbič, Železarstvo in žebjarstvo v Železnikih v prvi polovici 19. stoletja.
- <sup>15</sup> Verbič, Železarstvo in žebjarstvo v Železnikih v prvi polovici 19. stoletja.
- <sup>16</sup> Verbič, Železarstvo in žebjarstvo v Železnikih v prvi polovici 19. stoletja.
- <sup>17</sup> Globočnik, Eisnern.
- <sup>18</sup> Demšar, Vincencij, Drobtnice iz zgodovine Železnikov v drugi polovici 19. stoletja, Selška dolina v preteklosti in sedanjosti, Muzejsko društvo Škofja Loka, 1973 (v nadaljevanju: Demšar, Drobtnice iz zgodovine Železnikov v drugi polovici 19. stoletja).
- <sup>19</sup> Demšar, Drobtnice iz zgodovine Železnikov v drugi polovici 19. stoletja.
- <sup>20</sup> Demšar, Drobtnice iz zgodovine Železnikov v drugi polovici 19. stoletja.
- <sup>21</sup> Demšar, Drobtnice iz zgodovine Železnikov v drugi polovici 19. stoletja.
- <sup>22</sup> Demšar, Drobtnice iz zgodovine Železnikov v drugi polovici 19. stoletja.
- <sup>23</sup> Demšar, Drobtnice iz zgodovine Železnikov v drugi polovici 19. stoletja.
- <sup>24</sup> SI-ZAL-KRA-1, 4/12, Vodna knjiga, zap. št. 226, prevod.
- <sup>25</sup> Demšar, Drobtnice iz zgodovine Železnikov v drugi polovici 19. stoletja.



- 26 Sedej, Anton, Iz zgodovinskega foto arhiva, Železne niti 10, Muzejsko društvo Železniki, 2013.
- 27 Žumer, Niko, Obrt in obrtna podjetja po prenehanju železarstva, Selška dolina v preteklosti in sedanjosti, Muzejsko društvo Škofja Loka, 1973 (v nadaljevanju: Žumer, Obrt in obrtna podjetja po prenehanju železarstva).
- 28 SI-ZAL-KRA-1, 4/12, Vodna knjiga, zap. št. 226.
- 29 Franciscejski kataster AS 176/L53 ali Reambulančni kataster AS 181/L53, hrani Arhiv Slovenije, dostopno tudi na spletu (v nadaljevanju: Franciscejski/Reambularični kataster).
- 30 Stariha, Gorazd, Vodno pravo in vodne pravice, Arhivi XXIII, št. 2.
- 31 Z Novakom je bila poročena šele leta 1905, zanimivo pa je, da je bila kakor lastnica s priimkom Novak omenjena že leta 1901. Tako v tem dokumentu kakor tudi v nekaterih drugih.
- 32 Stariha, Gorazd, Vodno pravo in vodne pravice, Arhivi XXIII, št. 2.
- 33 AS 131/907, Tehnično poročilo o vodnih napravah Marjana Thalerja.
- 34 AS 131/907, Načrt turbinske naprave za Marjana Thalerja.
- 35 Globočnik, Eisnern.
- 36 Globočnik, Eisnern.
- 37 SI-ZAL-KRA-1, 4/12, Vodna knjiga, zap. št. 227, prevod .
- 38 Bojan Fajfar, Plnada.
- 39 Hranita jih Bojan in Aljoša Fajfar, Plnada.
- 40 Košmelj, Vida, Železniki skozi čas, Didakta, Radovljica, 2007
- 41 G.F. Schneider, podjetje za zgradbo vodnih turbin, Škofja Loka, seznam izdelanih turbin, hrani Andrej Bogataj (v nadaljevanju: Košmelj, Železniki skozi čas).
- 42 AS 131/907, Načrt turbinske naprave za Marjana Thalerja.
- 43 AS 131/907, Tehnično poročilo o vodnih napravah Marjana Thalerja.
- 44 AS 131/907, Tehnično poročilo o vodnih napravah Marjana Thalerja.
- 45 Navadni (asinhronski) elektro motor se lahko uporabi tudi kot generator, če ga priključimo na omrežje in mu s pomočjo vodne turbine zvišamo obrate za 10%. Takšno rešitev danes uporablja veliko malih hidroelektrarn, ker je veliko cenejša od uporabe sinhronskega generatorja, ne more pa delovati samostojno.
- 46 Franciscejski/Reambulančni kataster.
- 47 AS 131/907, Tehnično poročilo o vodnih napravah Marjana Thalerja.
- 48 Franciscejski/Reambulančni kataster.
- 49 Globočnik, Eisnern.
- 50 Demšar, Vincencij, Zemljiška knjiga Železniki s konca 18. stoletja, 1. del, Železne niti 9, Muzejsko društvo Železniki, 2012 (v nadaljevanju: Demšar, Zemljiška knjiga Železniki s konca 18. stoletja, 1. del).
- 51 Demšar, Zemljiška knjiga Železniki s konca 18. stoletja, 1. del.
- 52 Demšar, Zemljiška knjiga Železniki s konca 18. stoletja, 1. del.
- 53 Demšar, Vincencij, Zemljiška knjiga Železniki s konca 18. stoletja, 2. del, Železne niti 11, Muzejsko društvo Železniki, 2014.
- 54 Demšar, Vincencij, Zemljiška knjiga Železniki začetek 19. stoletja, 3. del, Železne niti 12, Muzejsko društvo Železniki, 2015.
- 55 SI-ZAL-KRA-1, 4/12, Vodna knjiga, zap. št. 228, prevod.
- 56 SI AS 131/907, Načrti turbinske naprave Marjana Thalerja.
- 57 Franciscejski/Reambulančni kataster.
- 58 Dr. Ulrich Becker, Universalmuseum Joanneum, mail, 31. 5. 2017.
- 59 Sedej, Anton, 60 let povojnega kovinarstva v Železnikih, Železne niti 3, Muzejsko društvo Železniki, 2006 (v nadaljevanju: Sedej, 60 let povojnega kovinarstva v Železnikih).

- 60 ZAL-KRA-1, 4/12, Vodna knjiga, zap. št. 229, prevod.
- 61 Franciscejski/Reambulančni kataster.
- 62 Košmelj, Železniki skozi čas.
- 63 SI-ZAL-KRA-1, 4/12, Vodna knjiga, zap. št. 230, prevod.
- 64 Franciscejski/Reambulančni kataster.
- 65 SI-ZAL-KRA-1, 4/12, Vodna knjiga, zap. št. 231, prevod.
- 66 Franciscejski/Reambulančni kataster.
- 67 SI-ZAL-KRA-1, 4/12, Vodna knjiga, zap. št. 232, prevod.
- 68 Franciscejski/Reambulančni kataster.
- 69 SI-ZAL-KRA-1, 4/12, Vodna knjiga, zap. št. 233, prevod.
- 70 Franciscejski/Reambulančni kataster.
- 71 SI-ZAL-KRA-1, 4/12, Vodna knjiga, zap. št. 234, prevod.
- 72 Franciscejski/Reambulančni kataster.
- 73 SI-ZAL-KRA-1, 4/12, Vodna knjiga, zap. št. 235, prevod.
- 74 SI-ZAL-KRA-1, 4/12, Vodna knjiga, zap. št. 236, prevod.
- 75 Franciscejski/Reambulančni kataster.
- 76 SI-ZAL-KRA-1, 4/12, Vodna knjiga, zap. št. 237, prevod.
- 77 Franciscejski/Reambulančni kataster.
- 78 SI AS 474, Fužine Železniki, historiat ustvarjalca.
- 79 Demšar, Drobotince iz zgodovine Železnikov v drugi polovici 19. stoletja.
- 80 Verbič, Železarstvo in žebjarstvo v Železnikih v prvi polovici 19. stoletja.
- 81 SI-ZAL-KRA-1, 4/12, Vodna knjiga, zap. št. 238, prevod.
- 82 Franciscejski/Reambulančni kataster.
- 83 Oblak, Viko, Železniki in nadomestni denar fužinarjev, Železne niti 9, Muzejsko društvo Železniki, 2012
- 84 SI-ZAL-KRA-1, 4/12, Vodna knjiga, zap. št. 238, prevod.
- 85 SI-ZAL-ŠKL-0270, Železarska industrijska družba bratov Globočnik, Železniki, (1840 - 1907).
- 86 Žumer, Niko, Elektrifikacija selške doline, Selška dolina v preteklosti in sedanosti, Muzejsko društvo Škofja Loka, 1973 (v nadaljevanju: Žumer, Elektrifikacija Selške doline).
- 87 Pavšič, Tjaša, Etnološki pogled fužinarsko rodbino Globočnik ter delavce, zaposlene v fužinarstvu, v Železnikih v 19. stoletju, Železne niti 3, Muzejsko društvo Železniki, 2006
- 88 Žumer, Lojze, ustno, junij 2017.
- 89 Blaž Dolenc, ustno, marec 2017.
- 90 Žumer Alojz, ustno, junij 2017.
- 91 Dežni plašč mu je zagrabil jermen v elektrarni. Ivana Goja, ustno, marec 2017.
- 92 SI AS131, 350/25, Seznam elektrarn v okraju Kranj 1915.
- 93 Žumer, Obrt in obrtna podjetja po prenehanju železarstva.
- 94 Žumer, Elektrifikacija Selške doline.
- 95 SI-ZAL-ŠKL-0270, Železarska industrijska družba bratov Globočnik, Železniki, (1840 - 1907).
- 96 SI-ZAL-ŠKL-0270, Železarska industrijska družba bratov Globočnik, Železniki, (1840 - 1907).
- 97 Žumer, Elektrifikacija Selške doline.
- 98 Žumer, Obrt in obrtna podjetja po prenehanju železarstva.
- 99 Žumer, Elektrifikacija Selške doline in SI-ZAL-ŠKL-0270, Železarska industrijska družba bratov Globočnik, Železniki, (1840 - 1907)

- <sup>100</sup> Žumer, Obrt in obrtna podjetja po prenehanju železarstva.
- <sup>101</sup> Elektrogospodarstvo Slovenije, več avtorjev, Razvoj elektrifikacije Slovenije, do leta 1945, Tehniška založba Slovenije, Ljubljana 1976.
- <sup>102</sup> Žumer, Elektrifikacija selške doline.
- <sup>103</sup> Žumer, Obrt in obrtna podjetja po prenehanju železarstva.
- <sup>104</sup> Sedej, 60 let povojnega kovinarstva v Železnikih.
- <sup>105</sup> Polajnar, Peter, ustno, 12. 4. 2017.
- <sup>106</sup> SI-ZAL-KRA-1, 4/12, Vodna knjiga, zap. št. 239, prevod.
- <sup>107</sup> Franciscejski/Reambulančni kataster.
- <sup>108</sup> SI-ZAL-KRA-1, 4/12, Vodna knjiga, zap. št. 240, prevod.
- <sup>109</sup> Franciscejski/Reambulančni kataster.
- <sup>110</sup> SI-ZAL-KRA-1, 4/12, Vodna knjiga, zap. št. 241, prevod.
- <sup>111</sup> Franciscejski/Reambulančni kataster.
- <sup>112</sup> SI-ZAL-KRA-1, 4/12, Vodna knjiga, zap. št. 242, prevod.
- <sup>113</sup> Franciscejski/Reambulančni kataster.
- <sup>114</sup> SI-ZAL-KRA-1, 4/12, Vodna knjiga, zap. št. 243, prevod.
- <sup>115</sup> Franciscejski/Reambulančni kataster.
- <sup>116</sup> SI-ZAL-KRA-1, 4/12, Vodna knjiga, zap. št. 244, prevod.
- <sup>117</sup> Franciscejski/Reambulančni kataster.
- <sup>118</sup> SI-ZAL-KRA-1, 4/12, Vodna knjiga, zap. št. 245, prevod.
- <sup>119</sup> Franciscejski/Reambulančni kataster.
- <sup>120</sup> Zupanc, Ciril, Železniki – Racovnik, Loški razgledi, letnik 44, številka 1, Muzejsko društvo Škofja Loka, 1997.
- <sup>121</sup> Sedej, 60 let povojnega kovinarstva v Železnikih.
- <sup>122</sup> Čižman, Vincencij, Dnevnik Hidrocentrala Železniki NIKO (Zadruga kovinarjev) (Evidenca), hrani Jože Demšar, Češnjica (v nadaljevanju: Čižman, Dnevnik Hidrocentrala Železniki NIKO).
- <sup>123</sup> Čižman, Dnevnik Hidrocentrala Železniki NIKO.
- <sup>124</sup> Sedej, 60 let povojnega kovinarstva v Železnikih.
- <sup>125</sup> Sedej, 60 let povojnega kovinarstva v Železnikih.
- <sup>126</sup> Čižman, Dnevnik Hidrocentrala Železniki NIKO.
- <sup>127</sup> SI AS 247/224, Komisija za revizijo gradbenih projektov, Hidrocentrala zadruga NIKO Železniki.
- <sup>128</sup> Idejni projekt strojnice in odtočnega kanala HE zadruga NIKO Železniki, odobreno z odločbo Okrajnega ljudskega odbora Kranj št. 3108/1 z dne 15. septembra 1952.
- <sup>129</sup> Sedej, 60 let povojnega kovinarstva v Železnikih.
- <sup>130</sup> Glavni projekt HC zadruga NIKO Železniki, 6. november 1951.
- <sup>131</sup> Polajnar, Peter, Češnjica, ustno, aprila 2017.
- <sup>132</sup> Zapisnik o tehničnem pregledu generatorja LIK Savinja, Rade Končar, Zagreb, 2. 4. 1964.

# Med 190-letnico rojstva in 110-letnico smrti Pisatelj, šolnik in glasbenik Jožef/Josip Levičnik (1826–1909)

Franc Križnar



Portret – lesorez Jožefa Levičnika (avtor Saša Šantel, 1922–36; v: Marija Mihevc, Portreti skladateljev, Didakta, 2005, str. 67).

*Iz Železnikov doma (tu je bil rojen, deloval in umrl), torej kompletni in kompleksni Josip Levičnik (1826–1909) je bil učitelj in javni delavec, mdr. tudi župan*

*Železnikov. "Selška dolina je dala tri pomembne učitelje. Jožef Levičnik se je rodil 6. aprila 1826 v Železnikih, kjer je bil organist in učitelj ter se je tu uveljavljal na mnogih področjih. Objavljal je vzgojne in krajevnozgodovinske članke, potopise po Gorenjskem ter svoje priložnostne in nabožne pesmi. Bil je kronist in zgodovinar rojstnega kraja, kjer je leta 1854 dal pobudo za ustanovitev Bralnega društva in bil tu ponovno izvoljen za župana. Umrl je doma 8. januarja 1909.<sup>1)</sup> Bil je aktiven na več področjih javnega in družbenega življenja ter tudi v glasbi. Orglati se je učil pri skladatelju in organistu, regens chori ljubljanske stolnice Gregorju Riharju (1796–1863). Pod njegovim vplivom je začel tudi skladati pretežno cerkvena in vokalna dela. Med drugim je objavil tudi dvoglasno mladinsko pesmarico Mladi slovenski pevec in z njo prekosil na primer tudi podobne poskuse slovitega pesnika in pisca nabožnih in vzgojnih del Antona Martina Slomška (1800–1862).*

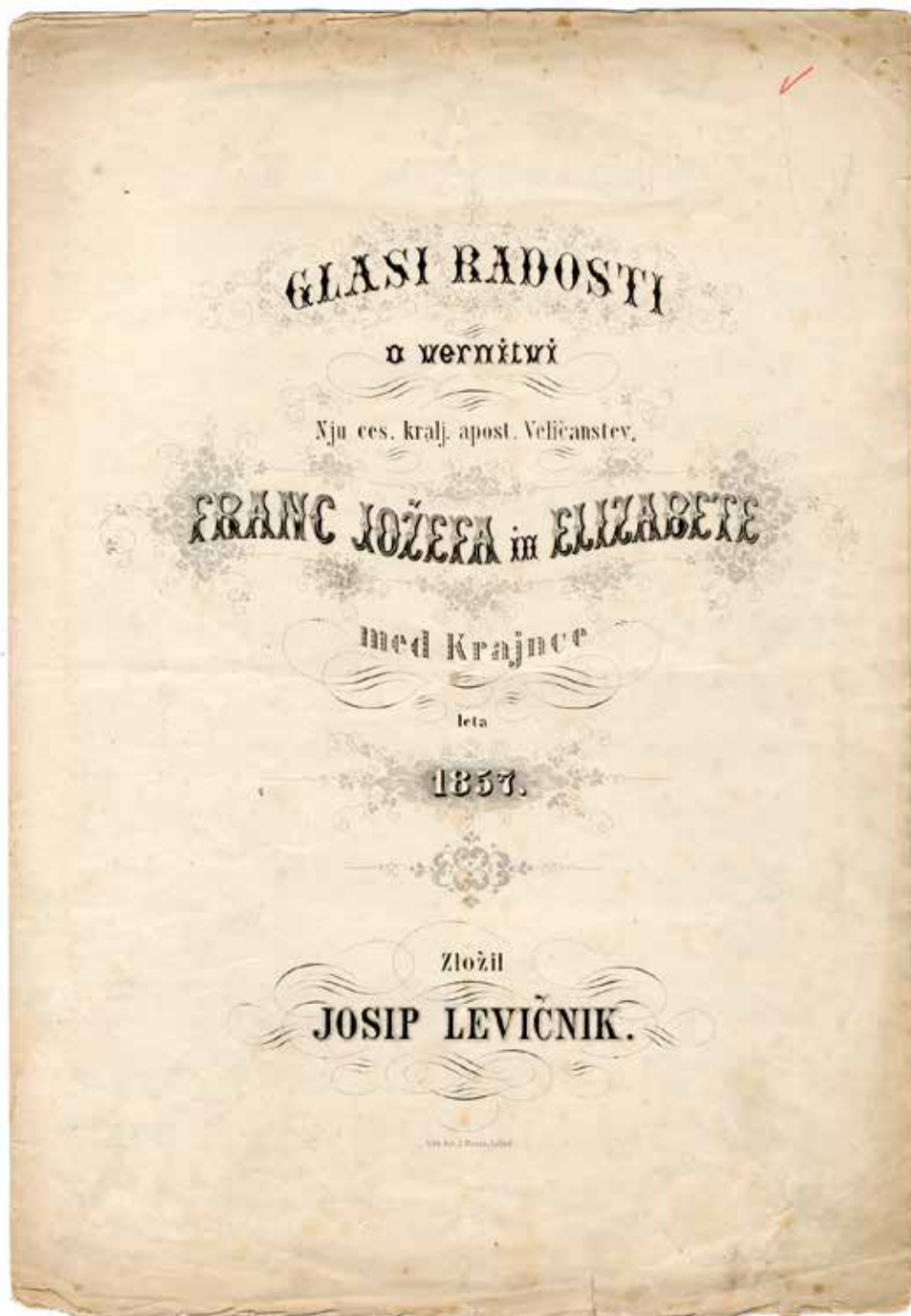

Glasi radosti Jožefa Levičnika (tisk, 1857; GZ NUK, Ljubljana).

*Mašina (v. cast. in Lucije.)*  
(Scena in Cimperana)

*Josip Levičnik.*

1. V. pomizina - di kloba... maše dar...  
sta ma in prosimo sobrat...  
maše dar...  
Vlasla. Slava.  
Domi naj pa...  
izvah ljudem...  
bravimas...  
prav. san, jedina vojvodica Bo sveta ve - ra nam.

Levičnikova Mašina, rkp. (GZ NUK, Ljubljana).

## Življenjski obrisi, šolanje in glasbena dejavnost

Pisatelj, šolnik in glasbenik Jožef (Josip) Levičnik se je rodil v Železnikih 6. aprila 1826. Po začetnem šolanju doma je le-to nadaljeval leta 1835 v Ljubljani, v letih 1836–1838 pa v Celovcu. Prvi in drugi razred gimnazije je nadaljeval v Ljubljani (1839–1841). Ker ga je oče določil za gospodarja na domu, je dodatno pol leta hodil še v Mahrovo šolo.<sup>2</sup> V tem času se je le pol leta učil orgljanja pri Gregorju Riharju in bil hkrati med učenci skladatelja avstrijskega rodu Leopolda Ferdinanda Schwerdta (ok. leta 1770–1854). Že leta 1843, torej 17-leten, je postal domači organist na koru sv. Antona Puščavnika v Železnikih. To je opravljal celih 65 let, vse do svoje smrti v visokem 83. letu starosti. Vmes se je pripravljaval tudi za učiteljski poklic. V Idriji je najprej služboval kot učitelj, potem pa je leta 1855 na prigovarjanje župnika Blaža Kersnika, brata (profesorja) Janeza Kersnika, po smrti prvega železnikarskega učitelja Jakoba Demšarja začel z dovoljenjem šolskih oblasti poučevati v Železnikih. Izpit je opravil leta 1857 v Idriji. V Železnikih je nato poučeval najprej kot pomožni učitelj, nato je bil stalno nameščen. Leta 1898, ko je šola v Železnikih postala dvorazrednica, se je Levičniku pridružila še (druga) učiteljica Ana Rekar. Šolo je celo vodil do leta 1903, ko je na migljaj šolskih oblasti stopil v pokoj. Bil je človek železne delavnosti, širokega obzorja, eden najvidnejših predstavnikov staroslovenskega pokolenja na deželi in aktiven v narodnostnem gibanju. Pisal je kot novičar, pisatelj, pesnik, potopisec in pripovednik in objavljaval v (Bleiweisovih) Novicah in Zgodnji danici vse od leta 1852 dalje. Tukaj so prednjačili opisi različnih slovenskih pokrajin in krajev: Ogled po kranjskem Gorenjskem (Novice, 1854, 1856), Pot od Ljubljane do Bele Peči (Novice, 1856), Eno uro pri Gospe Sveti (Zgodnja danica, 1864), Spomini na veliko slavjansko romanje v Rim (Novice, 1881–1884). Izšel pa je tudi zaokroženi tovrstni Levičnikov potopisni opus (Popotni spomini, 1863). Kot novičar, pisatelj in pesnik je sodeloval

pri Slovincu, Šolskem prijatelju, Drobtinica, Vodnikovem albumu, Besedniku, Učiteljskem tovarišu, Koledarju družbe sv. Mohorja, Slovenskih večernicah, Brenclju idr. Pogosto je objavljaval pod različnimi psevdonimi: Joža Orglovski, I. L., Podratitovski, Rodoljub Podratitovski, Rodoljub, Jože Žlindrovič, Jože L. Železodolski, Železogorski, Neduhoven, Laticus idr. Prvič se je oglasil leta 1849 v Sloveniji (št. 55) za slovensko petje v cerkvi in ostro grajal Kroparje zaradi petja v nemščini. Od leta 1852 dalje je bil stalni sotrudnik Novic in Zgodnje danice. Tema dvema listoma je ostal zvest do konca.

Dasi se je na vso moč trudil, da bi ohranil domačemu kraju patriarhalno življenje in značaj žebjarške industrije ter individualne domače šege in navade, se je uveljavil v vsem narodnostnem gibanju: političnem, šolskem in cerkvenem. Bil je kronist in zgodovinar domačega kraja, neutruđen popotnik in pravi stari slovenski romar. Na njegovo pobudo se je že leta 1854 v Železnikih ustanovilo Bralno društvo, ki je imelo Novice in Zgodnjo danico (Novice, 1854: 15), in ustanovil farno knjižnico. Bil je tudi poverjenik Mohorjeve družbe od začetka do smrti, sodelavec pri Ciril-Metodijskem društvu (do leta 1906), nad 30 let občinski odbornik, v letih 1866–1885 pa tudi župan. Nazadnje so mu delo zagrenili domači spori (Novice, 1885: 258, dalje in vzporedno: Slovenec, Slovenski narod).

Kot zgodovinar je opisal narodne običaje v Železnikih (Šolski prijatelj, 1854) in domači kraj Železniki na Kranjskem (Novice, 1855); za zgodovino družine in domačega kraja je pomemben življenjepis njegovega očeta Luka Levičnika (Drobtinice, 1869), dasi je njegov namen v prvi vrsti versko vzgojen. Zase je pisal tudi podrobno kroniko in zgodovino Železnikov.

Kot potopisec je Levičnik postavil najrazličnejše tipe našega starejšega potopisa, ki se opira na krajepis in zgodovinsko legendo ter rad vpleta arheološke dokumente. Bil je tip domoljubnega in zanesenega popotnika pred Popotovanjem (1858) pesnika, pisatelja, dramatika, kritika in jezikoslovca Frana Levstika (1831–1887). Slednji pozna le zemljo



in čustvo, človeka pa ne. Taki Levičnikovi potopisi so: Ogleđ po kranjskem Gorenjskem (Bohinjska in Selška dolina; Novice, 1854), Ogleđ po Gorenjskem (Poljanska dolina in pot proti Idriji; Novice, 1855), Ogleđ po domačiji (Eno noč pri Sv. Joštu; Novice, 1855), Dva dni v Gorotanu (Novice, 1856), Spomini na Dolenjsko (Novice, 1859), Romanje k Sv. Krvi v Gornjem Gorotanu (Zgodnja danica, 1863), Eno uro pri Gospa Sveti (Zgodnja danica, 1864), Pismo slovenskega učenika svojemu bratu s potovanja na Velehrad I. 1863 (Novice, 1864–5), Ozir po Goriškem in tržaškem Primorju in romanje v prastari Oglej (Slovenske večernice, 1864–5), Romanje v Marijino Celje (Zgodnja danica, 1870), Spomini na Notranje-Kranjsko (Koledar družbe sv. Mohorja, 1874–5), Spomin na veliko slavjansko romanje v Rim (Novice, 1881–84) idr.

Čeprav je bil kot učitelj in vzgojitelj izredno strog, je bil izrazit Slomškov učenec. Vzgajal je bolj za življenje kot za šolo. Njegovi tovrstni uspehi so bili veliki. Dasi so mu kasneje očitali zastarelost. Posebno je skrbel, da so nadarjeni učenci šli študirat. Njegovih vzgojnih spisov, zgledov in pripovedi, izvirnih, povečini pa prirejenih, je polno v Šolskem prijatelju. V letih 1854 in 1855 je objavljaj

v njem Ogleđalo pridnih otrok. Ko je prenehal izhajati tudi Šolski prijatelj, ni imel pravega glasila, zato se je tudi on v Novicah (1860) navdušeno zavzel za učiteljski stanovski list Učiteljski tovariš, zahteval, da prinaša tudi glasbene priloge, in bil od leta 1861 mnogo let njegov sotrudnik. Tu je priobčeval strokovne in podučne sestavke, na primer Drobtnice iz dnevnika slovenskega učitelja (Učiteljski tovariš, 1870–1), Ponavljalna šola (prav tam, 1881), O potovanju k I. hrvaški učiteljski skupščini v Zagreb (Novice, 1872), Spominske slike iz svetovne razstave 1873 (Učiteljski tovariš, 1875–7), Spomini na Dunaj in okolico (prav tam, 1873–5), Ogovor pri 25-letnici učiteljev v Šmartinu pri Kranju (prav tam, 1882), ki najizraziteje kaže njegove vzgojne nazore.

Objavil je tudi nekaj pesmi umrlega nadebudnega semeniškega duhovnika in pesnika Mateja Lotriča (Železniki, 1840–1864).

Pisal je tudi v nemške liste, na primer Volksfreund, Vaterland, Gegenwart, Stimmen aus Innerösterreich, Monatrosen (Innsbruck), Schutzengel (Donauwörth) in druge.

Za svoje mnogostransko delovanje je bil Levičnik odlikovan s strani cesarja in papeža.



Naslovnica dveh Levičnikovih napevov Slava na višavi! (1864).

## Glasbeni opus

Kot organist je z veliko vnemo učil svoj pevski zbor in tudi sam skladal zanj na koru sv. Antona Puščavnika v rodnih Železnikih. Ker je bilo notnega gradiva v tistem času zelo malo in je bilo tudi težje dostopno, se je Levičnik kot številni drugi organi- sti tistega časa lotil tudi skladateljskega dela. Tako je večina njegovih skladb nastala za potrebe petja v domači cerkvi v župniji Železniki. Pomembnejše cerkvene slovesnosti je krstil z novimi skladbami: na primer skladba Vzvišeni praznik sv. Cerkvene-

ga žegnanja je nastala ob posvetitvi nove cerkve leta 1874. Dejstvo, da je prav Jožef Levičnik izdelal tudi prvo skico načrta nove cerkve, kaže na to, kako vsestranska je bila njegova dejavnost. S krstno skladbo je Levičnik pozdravil tudi nove Rojčeve<sup>3</sup> orgle (1842–1844). Ob pogrebu Josipine Globočnik (1844) je na primer napisal skladbo v njeno slovo in jo kasneje predelal v pesem, ki so jo peli na dan vernih duš (Čufar & Prevc-Megušar, 2008: 302).

Levičnikovo skladateljsko delo "orglavca železniškega" ali "narodnega učenika" sodi v predromantično fazo slovenske glasbe v drugi polovici 19. stoletja



Naslovnica Levičnikovega Malega slovenskega pevca, Ljubljana, 1869.

<i>Kazalo.</i>		<i>Stran.</i>
1. <i>Himna Piju IX.</i>		1.
2. <i>Čast bodi Bogu Očetu, Sinu in sv. Duhu.</i>		2.
3. <i>Kje je ljubi Bog doma?</i>		3.
4. <i>Nebesca.</i>		4.
5. <i>Šola.</i>		5.
6. <i>Vesela šola.</i>		6.
7. <i>Hvala bodi Bogu.</i>		7.
8. <i>Hvala Božjia.</i>		"
9. <i>K. sv. Duhu.</i>		8.
10. <i>Šolarska mašina posem.</i>		"
11. <i>Sveta Ciril in Metod, slovanska apostola.</i>		10.
12. <i>Delapust.</i>		11.
13. <i>Zlati čas.</i>		12.
14. <i>Veselo jutro.</i>		13.
15. <i>Lahko noč.</i>		14.
16. <i>Vijaška na popotovanji.</i>		"
17. <i>Maj dom.</i>		16.

Jožef Levičnik, Mali slovenski pevec (Ljubljana, 1869), Kazalo.

in obsega nad 200 pretežno cerkvenih (nabožnih), vokalnih in vzgojnih skladb. Med prvimi je največ evharističnih, Marijinih in pesmi v čast sv. Frančišku Ksaverju. Mnogo je tudi priložnostnih. Nahajajo se večinoma v rokopisih.<sup>4</sup> V zbirki njegovih rokopisov se nahaja sedem latinskih maš, deset skladb *Tantum ergo*, četrto latinskih motetov, (ena) adventna pesem, šestnajst božičnih,<sup>5</sup> dve na čast svete družine, tri velikonočne, ena za križev teden, dve za vnebohod, pet za binkošti, tri za telovo, deset obhajilnih, šest v čast Srcu Jezusovemu, sedemindvajset Marijinih, štiriinštirideset svetniških in še več drugih. Ena njegovih najbolj popularnih postnih pesmi je zagotovo *Večerja zadnja*. Vanje je Levičnik vnašal ljudski, posvetno zvoneči duh. Začel je pisati napeve, ki naj bi jih verniki zaradi prijetne melodike radi peli.

Med štiriinštiridesetimi svetniškimi deli sta bila s skladateljeve strani najbolj opevana sv. Anton Puščavnik, zavetnik župnijske cerkve v Železnikih, in sv. Frančišek Ksaver, zavetnik baročne cerkve na pokopališču. V ta sklop spadajo tudi pesmi t. i. Frančiškove devetdnevnic. Devet dni pred praznikom sv. Frančiška (3. decembra) so se ljudje zbirali v cerkvi pri devetdnevnic. Za vsak tak dan je Levičnik napisal svojo Frančiškovo pesem in jo tudi uglasbil. Gre za devet kratkih skladb. Te nas še danes osvojijo s svojo preprostostjo in iskrenostjo. Tudi tukaj, kot v večini Levičnikovega opusa, je poudarjena spevnost melodij, kar spet kaže na izjemen vpliv, ki ga je nanj imel učitelj Gregor Rihar. Dve od teh pesmi sta ohranjeni tudi v Kramarjevih prepisih. Preostali notni zapisi pa se v Železnikih niso ohranili. Te pesmi so se verjetno pele vsako leto ob istem času, iz roda v rod pa so se prenašale z ustnim izročilom. Glasbenik in zborovodja France Čufar je ohranjene ponarodele napeve zapisal in jih harmoniziral za mešani (pevski) zbor a cappella<sup>6</sup> (Čufar & Prevc-Megušar, 2008: 305). Njihovi naslovi so: *Pristopimo, počastimo*; *V cerkev smo tvojo se danes mi zbrali*; *Svetla zvezda zasijala*; *Lahke perutnice imeti*; *Kristjani vzdignimo svoj glas*; *Verni vsi se pridružite*; *Rajska zvezda ti*; *Cvetja venec in Svet Frančišek zdaj končamo* (Čufar & Prevc-Megušar, 2008: 306-14). Vseh

devet Frančiškovih pesmi je objavljenih v sodobni (računalniški) notografiji v 5. Zborniku *Selške doline Železne niti*.<sup>7</sup>

Levičnikove natisnjene skladbe so: *Glasi radosti – slovenska polka s petjem* (ob prihodu cesarja in cesarice, 1857), *Slava Bogu na višavi!* – dva božična napeva (1864) in *Mali slovenski pevec – 17 dvoglasnih šolskih napevov* (1869).<sup>8</sup> Že po njegovi smrti so leta 1929 v Čadeževi zbirki izšli trije božični napevi: *Bodi pozdravljeno detece sveto*, *Pokonci narodi in Prišla je noč*. Te pesmi so našle svoje mesto tudi v kasnejših zbirkah božičnih pesmi in danes predstavljajo železni božični repertoar slovenskih cerkva. Kot aktualne božičnice so prešle celo v železni repertoar umetne, umetniške, klasične glasbe.<sup>9</sup>

V njih se kažejo značilnosti Riharjevega duha, torej duha enega od obeh učiteljev Levičnikove tvornosti. K Riharju se je zavestno prišteval in ga s svojim delom vzorno podpiral. Levičnikove skladbe so po harmonski in melodični liniji zelo blizu Riharjevem. V njih je pokazal dober in oblikovno izdelan (glasbeni) stavek, čeprav tako kot večina njegovih kolegov tistega časa in prostora za to niti ni bil sistematično glasbeno, kaj šele skladateljsko izobražen. Zagotovo pa sodi njegov opus med (slovenske) ustvarjalne dosežke, na katerih razvoj je vplivalo narodnostno gibanje. Članki, v katerih se je Levičnik spomnil na Gregorja Riharja, pa so izšli v *Koledarju družbe sv. Mohorja* (1865), *Zgodnji danici* (1868) in *Domu in svetu* (1896): *Ob stoletnici Riharjevega rojstva*.<sup>10</sup> V seznam avtorjev božičnih pesmi se je Levičnik zapisal tudi kot avtor besedila znanih *Štolcerjevih*<sup>11</sup> *Rajskih strun*. Še bolj kot božične pesmi pa je cerkvenim pevcem poznana Levičnikova postna pesem *Večerja zadnja* v harmonizaciji Franca Kimovca, ki zazveni v večini slovenskih cerkva na veliki četrtek (Čufar & Prevc-Megušar, 2008: 303).

Zapisal je več ljudskih pesmi in jih objavil v *Novicah*, *Drobtinicah*, *Zgodnji danici* in *Slovenskih večernicah* (1864–5). Ko je duhovnik in skladatelj Jakob Aljaž (1845–1927) začel leta 1895 zbirati slovenske ljudske pesmi, je bil v okviru njegovih sodelavcev tudi Levičnik. Ne sam, pač pa v (z)družbi

List 33.

**NOVICE**

Tečaj XLVI.

gospodarske, obrtniške in národne.

Izhajajo vsako sredo po celi pólí. Veljajo v tiskarnici jemane za celo leto 3 gold. 40 kr., za pol leta 1 gold. 70. kr., za četrí leta 90 kr., pošiljane po pošti pa za celo leto 4 gold., za pol leta 2 gold. 10 kr., za četrí leta 1 gold. 10 kr.

V Ljubljani 15. avgusta 1888.

**O bseg:** V spomin štiridesetletnice Franc Jožefa I. — Hrea pa njegovo pridelovanje. — Vipavci, trtna uš pa vrtnarstvo. — Zemljepisni in narodopisni obrazi. — Nasledki „šnopsa“. — Trgovinska in obrtna zbornica. — Govor poslance Kluna. — Naši dopisi. — Novičar.

V spomin praznovanja preslavne štiridesetletnice Presvitlega Vladarja in Cesarja  
**FRANC JOŽEFA I.**

*Krepko. Bas. Vsi.*

Za - za - ril je pre-slav-ni dan slo-ves-no bo naj pra-zno-van slo-ves-no

Za - za - ril

*Dr. p*

bo naj pra - zno - van! Po vsej naj Av-stri-ji do - ni: Franc Jo-žef Ce-sar naj zi - vi!

*Vsi.*

vi! Franc Jo-žef Ce-sar naj zi - vi!

Novice, Ljubljana, 15. 8. 1888, z Levičnikovim besedilom in napevom Franca Jožefa I.

J. Levičnik: Ob stoletnici Riharjevega rojstva.

597

coze; podoben je res Katonu, ki se je v starosti moral učiti grščine. Rekel nam je tudi kar očitno: „Izprevidel sem, omikan človek mora znati tudi francosko.“ Zadnjič sva govorila pol ure francoski v šoli, vsem v zabavo. Pozneje pa je rekel mojemu gospodarju Výmazalu, s katerim sta dobra znanca, na njegovo vprašanje, kakó se kaj učim: „Sie, solcher Studenten haben

wir wenig am Gymnasium.“ Tako vsaj mi je pravil gospodar, a jaz mu ne verjamem.

Čas je, da sklenem že jedenkrat te vrstice; vem, da mi bode očitni prazne „čenče“, ki Vam jih pišem. Pa oprostite! Pozdrav Vam in materi in vsem domačim

od Vašega

Ivana.

## Ob stoletnici Riharjevega rojstva.

(Spisal J. Levičnik.)

Dné 1. sušca t. l. je bilo sto let, kar se je rodil našemu narodu mož, ki je bil preroditelj slovenskega petja. Dné 25. vel. srpana so vzdali spominsko pločo na njegovo rojstveno hišo.

Sicer je pisalo o delovanju slovečega pojknika že več peres. Takoj po smrti so govorili o njem vsi naši slovenski časniki ter obžalovali bridko našo izgubo. Leta 1865. je „Koledarček družbe sv. Mohora (str. 33 do 40) prvi objavil obširnejši spis o njem; l. 1888. so popisale „Drobtinice“ (str. 91—118) dokaj obširneje njegovo delovanje, kar je l. 1890. posnel v svoji knjigi „Slovensko petje v preteklih dóbah“ (str. 106 do 130) štajerski nadučitelj Franc Rakuša. Ne bi bilo prav, ko bi naš list prezrl stoletnico tega moža, tem manj, ker se rad spominja še manj pomenljivih. Ob kratkem zato podajemo tukaj bralcem sliko njegovega življenja in delovanja.

Gregor Rihar se je rodil dné 1. sušca leta 1796. v Polhovem Gradcu, kake štiri ure hodá nad Ljubljano. Roditelja sta mu bila vrla zakonska, oče Boštijan in mati Marija. Imetja nista imela. Oče je izdeloval kot samouk raznotero godbeno orodje, ki se pa le redko rabi; torej ni dajalo obilnega zaslužka. Vendar je jako dobro oskrboval in vzgajal osmero svojih otrok. Jože, najstarejši sin, je služboval mnogo let kot cerkvenik pri sv. Petru v Ljubljani. Njegov sinek Gregorček, stričnik našega Gregorja, je bil jako nadarjen orgljavaec in že v otročjih letih nekako odločen, da postane kdaj naslednik svojega slovečega gospoda strica na šenklavškem

koru; tudi je že nekatere lepe napeve dal v javnost. Žal, da ga je nemila smrt pokosila v cvetju njegovih let dné 21. rožnika l. 1868. v dvaindvajsetem letu njegove dóbe. — Drugi sin Janez, krepke, orjaške postave, je bil mnogo let grenadir, potem poznat ali pismoša

v Trstu. — Jakop, sloveč basist, nadarjen mladenič, je bil domači učitelj na cesarskem dvoru na Dunaju ter je študiral pravoslovje na tamošnjem vseučilišču; umrl je jako mlad. — Jerica (rojena dné 28. svečana l. 1814.) je bila mnoga leta neprekosljiva pevka šenklavškega kora; jednake s tako čistim in polnim glasom ni in ne bo kmalu imela ljubljanska katedrala. O večjih cerkvenih slavnostih je bilo mnogokrat na koru vse polno gosposko opravljenege pevstva, moškega in ženskega; ona pa je stala med njimi z domačo belo pečo na glavi. Umrla je dné 14. sušca l. 1889. v Ljubljani. — Nežika je bila tudi več let spretna pevka

pograjska<sup>1)</sup>). Anton pa, najmlajši sin, je bil naslednik Boštijanov v domačem posestvu ter podedoval po svojem očetu tudi umetnost izdelovanja godbenega orodja. Imel je več sinov, za katere je skrbel neutrudljivo in katerim vsem je pomogel do častnega stanú.

Konec minulega stoletja so zaradi grozne francoske prekucije mnogi duhovniki in neduhovniki zapustili francosko domovino in bežali v ptujino. Med njimi je bil tudi bivši jezuit p. Robert, ki je našel zavetje v grajščini

<sup>1)</sup> Narodno izgovarjanje nam, „polhovgrajska“.



Gregor Rihar.



## 127.

(Gorenjska.)

Tamkaj stoji pristavica,  
 O jov! tamkaj stoji pristavica.  
 Na pristav'ci je Marjetica,  
 O jov! na pristav'ci je Marjetica,  
 5 Ino mi ziblje sinika,  
 O jov! poldrugo leto starega:  
 „Aja, ležaj, preljub' moj sin,  
 O jov! da b' že ti skoraj velik bil!  
 Saj boš verbal sedem gradov,  
 10 O jov! sedem gradov, devet pristav.“

To je slišala žlahna gospá,  
 O jov! žlahna gospa sovražnica.  
 Hitro je tekla v svilli grad,  
 O jov! svoj hudobni naklep speljat:  
 15 „Le sem, le sem, dekla moja,  
 O jov! le sem, le sem dekla moja!  
 V roko vzemi ojstri nož,  
 O jov! in pojdi na pristavico,  
 Zakolj Marjetci sinika,  
 20 O jov! poldrugo leto starega.  
 Ven z njega vzemi jeterca,  
 O jov! tud pljučica in serčice.“  
 „Žlahna gospa, jez t'ga ne strim,  
 O jov! rajši svojo službo zgubim.““

25 „Le sem, le sem, mojškra moja,  
 O jov! le sem, le sem, mojškra moja!  
 V roko vzemi ojster nož,  
 O jov! in pojdi na pristavico,  
 Zakolj Marjetci sinika,  
 30 O jov! poldrugo leto starega.“  
 „Žlahna gospa, jez tega ne strim,  
 O jov! rajši svojo službo zgubim.““

Sama popade ojstri nož,  
 O jov! in šla je na pristavico.

127. Zapisal Jos. Levičnik. — Iz *Novic XVII* (1859) 230: „Priču-  
 joča pesem opeca žalostno dogodbo, ki se je pripetila njega dni na Pustem  
 gradu (Wallenburg) na Gorenškem. Razcaline tega gradu stoji na strmem  
 gričku blizu ceste, katera derži iz Kamne gorice v Radoljico. Dogodba, o kateri  
 pesmica govori, je med ljudmi sploh znana.“ Za umetelno pesem je snov po-  
 rabil dr. Lovro Toman v svojih „Glasih domorodnih.“

13 b

številnih in za glasbeni razvoj na Slovenskem skoraj samih neznanih imen; morda je bil prav Levičnik ena izmed njihovih zvezd. Skupaj z Aljažem sta bila oba zaljubljena v slovenske gore in petje, zato sta skupaj zbirala ljudske pesmi.

Zapis Levičnikove ljudske pesmi Gorenjska pa je med drugim objavljen tudi v 1. knjigi Slovenskih narodnih pesmi (Štrekelj, 1895–1898: 197).

V posvetnih skladbah se tudi Levičnik kar precej razlikuje od Riharjevih (pa tudi Potočnikovih in Belarjevih). Ker je bila usmeritev v glavnem v inštrumentalno, in sicer klavirsko glasbo, Levičnikova vokalna posvetna glasba očitno ni več zbudila zanimanja. Levičnik je npr. "o vernitvi Nju ces. Apost. Veličanstev Franca Jožefa in Elizabete med Kranjce"<sup>12</sup> napisal "slovensko polko s petjem" z naslovom Glasi radosti. Za klavir prirejena skladba kaže poleg tehnične rutine tudi izdatno melodično iznajdljivost. A izrazitejšega pomena nima in spada v vrsto priložnostnih del, ki so služila družabni rabi.

Levičnik je bil aktiven tudi pri Glasbeni matici, saj je le-ta segla mnogo širše kot predhodni Čitalnica ali Dramatično društvo. Že ob nastopu je Glasbena matica pokazala, da se ne misli omejiti le na Ljubljano, temveč hoče razširiti svoj vpliv na vse slovensko ozemlje in povsod, kjer koli so bivali Slovenci.<sup>13</sup> To je manifestirala tudi s poverjeniki, ki naj bi sprva nabirali le člane, a se je njihovo delo pozneje razširilo v skladu s cilji matice. Na Gorenjskem ji je v tem smislu iz vrst učiteljev pomagal tudi Jožef Levičnik.

## Namesto zaključka

Levičnik je bil nadaljevalec Riharjevega dela tako v organistiki kot v skladanju. V nekaterih skladbah (npr. v božičnih napevih Slava Bogu na višavi) se je navzel celo uporabe raznih okraskov, čeprav so ti povsod in tudi na Slovenskem v tistem času že skoraj povsem izginili iz cerkvenoglasbene prakse. Ta "orglavec železniški" ali "narodni učenik", kot se je



Josip Levičnik. Vir: Wikipedija

tudi sam imenoval, je zložil še vrsto drugih cerkvenih skladb, med njimi tudi Mašo v čast sv. Lucije in Sveto mašo, op. 3 (1856). Tudi tu kaže Levičnik značilnosti duha Riharjeve tvornosti, h kateri se je zavestno prišteval in jo s svojim delom vzorno podpiral. Njegove skladbe so večinoma tehnično manj zahtevne. Ritmično so preproste, oblikovane so kot enodelne in dvodelne pesemske oblike. Slogovno pa zvenijo klasicistično, mestoma pa v harmoniji že prinašajo slutnjo romantizma. Melodika je lahkotna in emotivna, blizu ljudskemu duhu in vabljiva za preprostega človeka; izvajalsko (saj je bil Levičnikov opus v celoti komponiran za amaterje, ljubitelje), percepcijsko, tj. zaznavajoče, in recepcijsko, tj. sprejemajoče.

Aktualen je še danes. Tako kot stara (glasbena in druga) enciklopedistika ga ne glede na (praviloma) cerkveno provenienco opusa omenja tudi vsa današnja leksika; nazadnje med drugim veliki slovenski biografski leksikon Osebnosti (1. knj., od A do L, Ljubljana: Mladinska knjiga, str. 622).



**Viri in literatura:**

Čufar, France in Prevc Megušar, Ana. (2008). *Josip Levičnik in pesmi Frančiškove devetdnevnice* (v: *Železne niti*, 5, 2008. *Železniki*: Muzejsko društvo *Železniki*. Str. 301–314).

Križnar, Franc. (2016). *Levičnik, Jožef* (v: *Enzyklopädie der slowenischen Kulturgeschichte in Kärnten/Koroška: von den Anfängen bis 1942*; ur. Sturm-Schanbl Katja in Bojan-Ilija Schnabl. Wien: Böhlau, bd. 2, str. 808).

Savnik, Roman. (1973). *Pomembni rojaki iz Selške doline* (v: *Selška dolina v preteklosti in sedanjosti*. *Železniki*: Muzejsko društvo *Škofja Loka*, pododbor *Železniki*, str. 358–366).

**Opombe:**

<sup>1</sup> Savnik, *Pomembni rojaki iz Selške doline*, str. 360.

<sup>2</sup> Mahrova trgovska šola je bila najstarejša te vrste v Avstriji. Jakob Franc Mahr (1800–1845) jo je ustanovil leta 1834 v Ljubljani in jo vodil do smrti leta 1845. Nasledil ga je cesarsko-kraljevi uradnik Ferdinand Mahr (1824–1900; inf. ZAL), za njim pa njegov sin Arthur Mahr (1852–1931; inf. ZAL). Pouk v njej je vse do konca prve svetovne vojne (1918) potekal v nemškem in slovenskem jeziku (nekateri predmete so poučevali v nemškem, druge v slovenskem jeziku).

<sup>3</sup> Orglavec Peter Rojc (Tabor/Podbrezje; 1811–1848) iz Radovljice.

<sup>4</sup> Le-te je po njem (s)prejela njegova učenka Terezija Demšar (roj. Rant), učiteljica na Malenskem Vrhu, župnija Poljane nad Škofjo Loko, od nje pa organist v Poljanah Franc Kramar (1890–1959). Ta je Levičnikove napeve v starejšem slogu oddal Etnografskemu zavodu (danes Slovenski etnografski muzej v Ljubljani?).

<sup>5</sup> Tri od njih so izšle v zbirki *Rajske strune zadonite!* 20 starejših božičnih pesmi in 3 božični odpevi za mešani zbor. Izdal Viktor Čadež (Mekinje pri Kamniku, 1929).

<sup>6</sup> Brez spremljave.

<sup>7</sup> France Čufar (roj. 1952; v: *Železne niti*, 5, 2008, str. 306–314).

<sup>8</sup> Ta je bila po mnenju Dragotina Cvetka "po kvaliteti mnogo boljši kot /predhodna/ Slomškova pesmarica 'Šola veselega lepega petja' /1853/". (v: Cvetko, D., *Zgodovina glasbene umetnosti na Slovenskem*, 3. knjiga, Ljubljana: DZS, 1960, str. 65).

<sup>9</sup> Saj jih najdemo na koncertih in v diskografiji zborov, kot so Ave, Consortium musicum, Ljubljanski madrigalisti, Slovenski komorni zbor (danes je to Zbor Slovenske filharmonije) idr.

<sup>10</sup> V: *Dom in svet*, IX, Ljubljana, 1896.

<sup>11</sup> Skladatelj Valentin Štolcer (1841–1910).

<sup>12</sup> Cvetko D., *Zgodovina ...* (1960), str. 91–92.

<sup>13</sup> V Ljubljani (1872), Celju (1908), Kranju in Trstu (1909), Mariboru (1919) idr.

# Klekljana cerkvena dediščina

## 2. del

Katja Mohorič Bonča

*Spodnje besedilo je nadaljevanje pregleda klekljanih cerkvenih prtov iz Železnikov. Prti, ki so predstavljeni, so del tekstilne opreme cerkve sv. Frančiška. Poleg prtov je predstavljeno klekljano cvetje, ki je posebnost tukajšnje klekljarske tradicije. Zaradi celovitega pregleda je v besedilo vključen tudi volnen vezen prt, čeprav ne sodi med klekljano dediščino.*

Ime prta:

**Prt za Marijin oltar in prt za oltar sv. Alojzija (dva prta)**

Čas izdelave:

**2013, ob otvoritvi po poplavih obnovljene cerkve sv. Frančiška**

Risar/risarka:

**Neznano**

Klekljarica:

**Antonija Šuštar,  
Na plavžu, Opalta, Železniki**

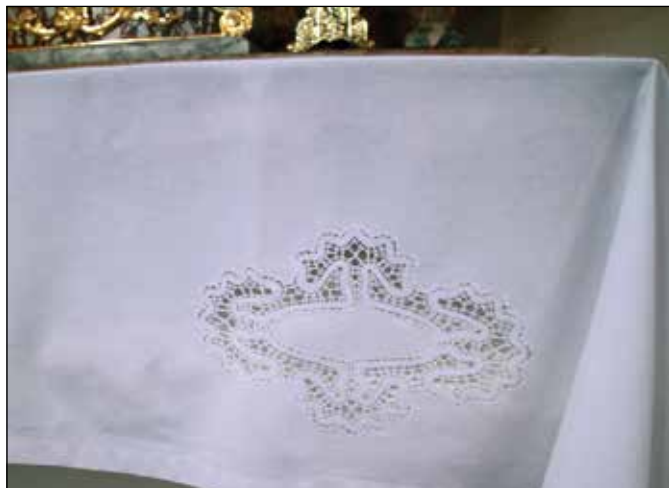

**Tehnika izdelave:** Široki ris

**Ime vzorca:**

Pogačke

**O prtu:** V vsak prt je všitih šest čipk pogačk. Meta Markelj, Log, Železniki, je prispevala blago in brezplačno všila čipke. Tončka Šuštar pravi, da je to "star del" – čipka, izdelana v širokem risu.

Ime prta:

**Prt za veliki oltar**

Čas izdelave:

**2013**

Risar/risarka:

**Neznano**

Klekljarica:

**Marija Jereb, Žiri**

**Tehnika izdelave:**

Ozki ris



**O prt:** Klekljarica Marija Jereb iz Žirov je čipke naredila po poplavih leta 2007 in prt podarila za cerkev sv. Frančiška. V času poplav je bil župnik v Železnikih Andrej Jemec, ki je prej služboval v Žireh. Prt je bil zelo velik, zato so ga predelali v prt za mizico za žaro, prtiček za ambon in prt. Predelavo je brezplačno naredila Meta Markelj.

Ime prta:

**Garnitura s tulipani  
(prtiček za ambon,  
prt za oltar, prt za  
mizico za žaro)**

Čas izdelave:

**Kmalu po drugi  
svetovni vojni**

Ime vzorca:

**Tulipani**

Risar/risarka:

**Neznano**

Klekljarica:

**Marija Vrhunc, Bevčkova  
Micka, Na plavžu,  
Ferbarjeva hiša**



**Tehnika izdelave:** Široki ris, mreža

**O prt:** Čipke je za cerkev podarila Zala Kemperle, arhitektka. Čipke (14 čipk) ji je naredila Marija Vrhunc, ki je pri njih delala. Zala Kemperle jih je hranila in jih leta 2013 podarila za cerkev sv. Frančiška. Prt s temi čipkami so imeli na oltarju ob slovesni maši v po poplavih obnovljeni cerkvi 3. decembra 2013.

Ime prta:

**Polži iz slinc**

Čas izdelave:

**1995**

Ime vzorca:

**Polži iz slinc**

Risar/risarka:

**Neznano, star vzorec**

Klekljarica:

**Tonika Ramovš,**

**Na plavžu, Železniki**

**Tehnika izdelave:**

Široki ris, slince, metrska čipka

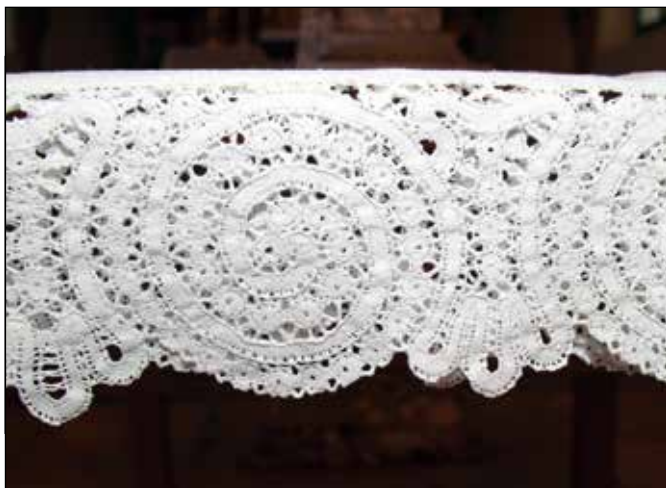

**O prtu:** Antonija Šuštar se spominja sosede Tonike Ramovš, ko je stala ob mizi in klekljala. Tonika Ramovš je bila takrat stara 90 let. Prt sestavlja 14 polžkov. Čipke za prt je klekljarica naklekljala za cerkev sv. Frančiška.

Ime prta:

**Prt za ambon, narcise**

Čas izdelave:

**Med letoma 1945 in 1950**

Risar/risarka:

**Neznano**

**Tehnika izdelave:**

Narcise, polpremet, mreža



**O prtu:** Ivanka Novak iz Idrije je bila učiteljica klekljanja v Železnikih med letoma 1945 in 1950. Tudi stanovala je v Železnikih. Šola je bila takrat na Racovniku.

Ime prta:

**Prt za veliki oltar,  
čipka in lila vezenina**

Čas izdelave:

**Po drugi svetovni vojni**

Risar/risarka:

**Neznano**

Klekljarica:

**Vika Kosec, Batova,  
Na plavžu, Železniki**

**Uporaba prta:**

Adventni in postni čas

**Tehnika izdelave:**

Ozki ris, vezenina



**O prtu:** Vika Kosec je prt izdelala v zahvalo za srečno vrnitev bratov iz partizanov. Brat ji je prinesel blago z že označenim vzorcem za vezenje. Sukanec za vezenino je iz Avstrije. Na robu prta je čipka v ozkem risu.

Ime prta:

**Prt lunce, za glavni oltar**

Čas izdelave:

**Po drugi svetovni vojni**

Risar/risarka:

**Neznano**

Klekljarica:

**Antonija Kosec,  
Na plavžu, Železniki**



**Tehnika izdelave:**

Luknjice, kitica

**O prtu:** Antonija Kosec je prt izdelala v zahvalo za srečno vrnitev sina iz partizanov.

Ime prta:

**Prt sv. Alojzija**

Čas izdelave:

**Pred drugo svetovno vojno**

Ime vzorca :

**Pogačke**

Risar/risarka:

**Neznano**

Klekljarica:

**Neznano**



**Tehnika izdelave:** Široki ris

**O prtu:** Prt ima napis: Čuj dete vedno vpije k tebi.

Ime prta:

**Za veliki oltar –  
lunce in ažur**

Čas izdelave:

**Po drugi svetovni vojni**

Ime vzorca :

**Lunce**

Risar/risarka:

**Neznano**

Klekljarica:

**Neznano**



**Tehnika izdelave:** Ažur, luknjice, metrska čipka



Ime prta:

**Za oltar, pogačke**

Čas izdelave:

**Pred drugo svetovno vojno**

Ime vzorca:

**Pogačke, metrska čipka**

Risar/risarka:

**Neznano**

Klekljarica:

**Neznano**



**Tehnika izdelave:** Široki ris

Ime prta:

**Prt, rogljički**

Čas izdelave:

**Pred drugo svetovno vojno**

Ime vzorca:

**Rogljčki**

Risar/risarka:

**Neznano**

Klekljarica:

**Neznano**

**Tehnika izdelave:**

Široki ris



**O prt:** Čipke so bile včasih del oblačila – albe, ker pa je ni nihče nosil, je Antonija Šuštar oblačilo predelala v prt.



Ime prta:

**Volnen prt za oltar**

Čas izdelave:

**Verjetno leta 1868**

**Tehnika izdelave:**

Delan z volno, s križci



**O prt:** Prt je bil med poplavami leta 2007 v blatu. Antonija Šuštar ga je nesla v premično pralnico k Športni dvorani Železniki. Tam je prosila, naj ga operejo. Opral se je izredno lepo. Verjetno je bil izdelan za Jožefov oltar, ker ima napis Jožef. Prt ima tudi napis Maria. Na obeh koncih (na levi in desni strani) je kasneje všit dodatek, ker je bil prt (verjetno) prekratek. Letnica na prtju je 1868, na levi strani 18, na desni 68.

Ime klekljanega izdelka:

**Klekljano cvetje**

Čas izdelave:

**Druga polovica 20. stoletja,  
21. stoletje**

Risar/risarka:

**Kleklja se brez vzorca**

Klekljarica:

**Ana Triler (roj. Kordež),  
Železniki,  
Matilda Thaler (roj. Triler),  
Racovnik, Železniki**



**Tehnika izdelave:** Ribice

Iskrena hvala Antoniji Šuštar, Špendalovi Tončki, za vse informacije, zgodbe o prtih in klekljaricah, za vestno in neutrudno delo s klekljano dediščino, za čas, ki ga je namenila najinim srečanjem, in za slastne rogljičke, ki jih je postregla, ko sva pregledovali zbrane in zapisane podatke.

Foto: Katja Mohorič Bonča, 12. 8. 2014 in 4. 4. 2016



# Pomembne obletnice v Selški dolini v letu 2017

Rudi Rejc

1277 *740 let*

- Freisinški škofje dobijo pravico do izkoriščanja rude.

1517 *500 let*

- Nadvojvoda Karel za Kranjsko in Goriško izda nov rudarski red, s katerim razširi upravno oblast deželnoknežjega višjega rudarskega sodnika na vse rudnike. Tako je ta imel civilno in kazensko oblast nad vsemi rudarji in fužinarji.

1637 *380 let*

- Zgrajena Plavčeva hiša v Železnikih, v kateri je danes Muzej Železniki, Na plavžu 58.

1647 *370 let*

- Začnejo se stečajna pogajanja glede Cornionovih fužin v Pontebbi (Furlanija-Juljska krajina) in Farjem potoku (Selška dolina).

1677 *340 let*

- Izdan dekret višjega rudarskega sodnika Erberga sodniku v Železnikih, da morajo mehove vsako soboto celo noč stražiti dva fužinarja in dva delavca. Dogajalo se je namreč, da so bili mehovi ponoči prerezani.

**1707** *310 let*

- V Železnikih zgrajeno novo župnišče. V ta namen takratni župnik Pavel Anton Wabl da 280 dukatov predujma.

**1717** *300 let*

- Marija Terezija uvede šolske reforme.
- Okoliške soseske so fužinarjem požgale mnogo kopišč na Štalci, na Blegošu, v Farjem potoku in na Žetinjem vrhu, zato komorno zastopstvo v Gradcu v imenu Železnikarjev sproži postopek zoper loško gospostvo.

**1787** *230 let*

- Ustanovljena župnija Zali Log.

**1797** *220 let*

- Rojen Jakob Demšar, Železniki, prvi učitelj v Železnikih. Poučevati začne leta 1815 z otvoritvijo šole. Leta 1816 v Ljubljani konča zahtevani šestmesečni tečaj za glavne učitelje. Poučuje celih 40 let do smrti leta 1855.
- Rojen Blaž Crobath, Železniki, dr. prava. Gimnazijo in licej je obiskoval v Ljubljani. Študij prava je zaključil na Dunaju. Leta 1824 v Ljubljani dobi mesto odvetniškega pripravnika. Leta 1833 dobi samostojno advokaturu. Pri njem sta delala Matija Kastelic in France Prešeren, s katerima je tudi prijateljaval. V ta krog so spadali tudi Matija Čop, Andrej Smole, Ivan Jurij Toman in Emil Korytko. Crobathov "ljubljski salon" je bil zbirališče slovensko in slovansko prepričanih izobražencev in kulturnih delavcev. Bil je član deželnega muzejskega društva, poslanec v deželnem zboru in odbornik Slovenskega društva.

**1817** *200 let*

- Rojen Anton Pintar, Železniki. Filozofijo in bogoslovje študira v Ljubljani. Kaplanuje v raznih krajih na Kranjskem. Župnik na Turjaku in od leta 1861 na Zalem Logu. Prevajalec in pisatelj. Predlagatelj zidave božjepotne cerkve v Suši.

**1827** *190 let*

- Umrli Peter Janez Plavec, Železniki, rojen leta 1762, Železniki, fužinar, župan v času Napoleona in rudarski sodnik.

**1837** *180 let*

- Rojen Gregor Kemperle, Podlonk, slikar, obiskuje ljubljansko bogoslovje, a mu dokončanje študija prepreči smrt. Njegove oljne slike hranijo v ljubljanskem Alojzijevišču.
- Namesto lesenega mostu čez Soro na Trnju zgradijo kamnit obokan most in zanj porabijo okrog 500 goldinarjev.

1847 *170 let*

- Vrata odpre gostilna na Zalem Logu. Takratno ime je bilo Gostilna pri Gregurju.

1857 *160 let*

- Rojen Luka Jelenc, Dražgoše, učiteljuje je v Hotiču, Šenčurju in Ljubljani, ravnatelj deške osnovne šole v Ljubljani, dolgoletni član izvršnega odbora narodno napredne stranke, prvi predsednik Učiteljske tiskarne, predsednik Zveze jugoslovanskih učiteljskih društev, član vodstva Učiteljske hranilnice in posojilnice, soustanovitelj Zvončka, upravni svetnik Tvornice učil in šolskih potrebščin. Odlikovan z redom sv. Save IV. stopnje in z belim orlom.
- Rojen Peter Josip Jeram, Smoleva, duhovnik in misijonar v ZDA, avtor slovensko-angleške slovnice.

1867 *150 let*

- Rojen Ivan Grohar, Sorica, kot slikar je najprej samouk, nato vajenec pri slikarju Bradašku v Kranju in pri italijanskem slikarju Milanესiju v Zagrebu. Šola se na akademiji v Gradcu, v Ažbetovi šoli v Münchnu. Z Antonom Ažbetom ga seznanil Rihard Jakopič, ki postane njegov največji prijatelj do smrti. V šoli se spoprijatelji še z Matijo Jamo in Matejem Sternenom. Sodeluje pri ustanovitvi prvega kluba slovenskih umetnikov Sava. Slika pokrajinske motive v okolici Škofje Loke in Sorice, nabožne podobe, portrete in ilustracije. Kot krajinar se razvije v enega naših najpomembnejših impresionistov. Razstavlja na Dunaju, v Berlinu, Trstu, Londonu, Beogradu in Ljubljani. Njegova najpomembnejša dela so Pomlad (1903), Macesen (1904), Škofja loka v snegu (1905), Ajda (1905) Cvetoča jablana (1907), Štemarski vrt (1907), Sejalec (1907), Jesensko sonce (1908), Krompir (1909) in Črednik (1910).
- Rojen Franc Vidmar - Pustotnik, Zgornja Luša, zaselek Pustote, ljudski pesnik.
- Rojen Avgust Novak, Ljubljana, konec 19. in v začetku 20. stoletja uvede v svojo hišo na Racovniku veliko novitet, modernizira hišo (angleško stranišče in kopalnica z banjo) in gospodinjstvo, postavi elektrarno, napelje vodo v hlev in hišo, postavi velik vrt - park z leseno vilo in osvetljen vodomet, v gozdičku se pasejo srne.
- Rojen Janez Krek, p. d. Skalar, Dolenja vas, graditelj obzidja Egrovega vrta in kapelice v Selcih leta 1923.
- Anton Globočnik pl. Sorodolski izda knjigo Rudarski in fužinarski kraj Železniki kot separaten tisk Izvestij zgodovinskega društva za Kranjsko. Napisana je bila v nemščini z naslovom Der Berg und Hammerwersort Eisnern. V njej zapiše: "Železniki so 1501 čevelj (450 metrov) visoko nad morjem na Gorenjskem, od Ljubljane oddaljeni 7 ur in od Škofje loke 3 ure hoda, v dolini med izrastki Ratitovca. Hribi vsenaokrog so srednje visoki, a izredno strmi." Prav iz te knjige je v tej rubriki objavljenih obilo letnic.

**1877** *140 let*

- Zgrajena cerkev loretske Matere Božje v Suši. Zidava cerkve na predlog takratnega župnika na Zalem logu Antona Pintarja je trajala eno leto. Posvetil jo je ljubljanski knezoškof dr. Janez Križostom Pogačar.
- Umrl Ivan Janez Globočnik, Slavina, rojen leta 1815, Železniki, župnik v Slavini pri Postojni. Z bolj znanim bratom Antonom ustanavljata slovenske šole v okolici Postojne.
- Umrl Ivan Tušek, Ljubljana, rojen leta 1835, Martinj Vrh, botanik, vajevec, naravoslovec, zbiralec in zapisovalec ljudskega izročila, prevajalec prvih učbenikov za srednje šole, prvi sestavljalavec šolskih botaničnih besedil, pisatelj, pesnik in tajnik Slovenske matice, profesor prirodopisa, matematike in fizike na Dunaju, v Zagrebu in Ljubljani.

**1887** *130 let*

- V Železnike pride prva učiteljica klekljanja, njeno ime žal ni znano. Pripeljal naj bi jo trgovec s čipkami Josip Demšar, p. d. Dagarin, da bi poučevala dekleta, saj je posel s čipkami rastel. Skupaj naj bi pripravila tudi prodajni katalog čipk, ki ga hranimo v Čipkarski zbirki Muzeja.

**1897** *120 let*

- Umrl Peter Josip Jeram, Milwaukee, ZDA, rojen leta 1857, Smoleva, duhovnik in misijonar v ZDA, avtor slovensko-angleške slovnice.
- Ustanovljena Hranilnica in posojilnica v Selcih.
- Ustanovljeno Prostovoljno gasilsko društvo Selca, prejemnik plakete Občine Železniki v letu 2007.

**1907** *110 let*

- Ustanovljena Cesarsko-kraljeva čipkarska šola v Železnikih. Prva učiteljica je bila Marija Reven, doma iz Idrije. Čipkarska šola je nastala na pobudo učitelja Sonca.
- Ustanovljena selška podružnica Slovenskega planinskega društva, predhodnica Planinskega društva za Selško dolino, prejemnik plakete Občine Železniki leta 2007.
- Prične se pouk v šoli Martinj Vrh, pouk poteka do leta 1974.
- Rojen Blaž Gortner, Železniki, prof. France Planina ga opiše kot ljudskega prosvetarja, saj deluje v mnogih društvih: Rdeči križ, Turistično društvo (organizacija Čipkarskega dneva), predvsem pa v Muzejskem društvu Škofja loka, bil je predsednik Pododbora Železniki in soustanovitelj Muzeja Železniki. Bil je pismonoša in mežnar ter je tako poznal vse ljudi v kraju.

## 1917 *100 let*

- Rojen Franc Potočnik, Šinkarjev, Bukovica, pevovodja, skladatelj, organist, zborovodja. Vodil je Bukovski cerkveni zbor, Moški pevski zbor KUD Bukovica, Mešani pevski zbor, iz njega je nastal tudi vokalni kvintet Fantje s Praprotna, ki je potem nastopal z ansamblom Lojzeta Slaka. Kasneje je vodil tudi dekljiško skupino Dekleta z Bukovice, mladinski pevski zbor, cerkveni zbor v Bukovščici, oktet Zadružniki in Moški kapucinski zbor iz Škofje Loke. Prejel je zlato Gallusovo značko in Zlati grb Občine Škofja loka, bil je ustanovni član Gasilskega društva Bukovica.
- Umrli dr. Janez Evangelist Krek, Ljubljana, rojen leta 1865, Sodražica, slovenski prosvetitelj. Leta 1875 se po smrti očeta z materjo preseli v Selca v Štok (sedanji Krekov dom), novomašnik leta 1888, leta 1892 na Dunaju doktorira iz teologije, stolni vikar, profesor teologije in filozofije na bogoslovju v Ljubljani. Piše črtice in povesti, tudi osem ljudskih iger, ki so jih velikokrat uprizarjali. Leta 1894 ustanovi prvo kmečko posojilnico, do leta 1910 je v združeno zvezo vključenih 560 zadrug, ki odigrajo pomembno gospodarsko, socialno in politično vlogo. Leta 1897 ustanovi in vodi krščanskosocialno gibanje, leta 1901 postane poslanec v kranjskem deželnem zboru in leta 1907 v dunajskem državnem zboru. Od leta 1905 podpredsednik Slovenske ljudske stranke, pobudnik majniške deklaracije leta 1917 in duhovni oče slovenske poti v Jugoslavijo.
- Umrli Matija Rant, Ljubljana, rojen leta 1844, Martinj Vrh, učitelj, sadjar, čebelar, avtor knjige Opis najnavadnejših sadjereji škodljivih mrčesov. Leta 1905 častni občan Dobrove pri Ljubljani.
- Janez Ev. Krek in 37 poslancev somišljenikov v dunajskem državnem zboru podpišejo majniško deklaracijo o samostojnosti jugoslovanskih dežel v avstro-ogrski monarhiji.

## 1927 *90 let*

- Umrli Anton Klemenčič, p. d. Plnadar, Železniki, rojen leta 1844, Železniki, rezbar, podobar, ljudski umetnik.
- Umrli Janez Okorn, Ljubljana, rojen leta 1901, Zgornja Luša, z odliko končal gimnazijo in vstopil v semenišče ter pred zaključkom študija zbolel in umrl. Pisal je pesmi, prozo in literarnoteorične prispevke, ki jih je objavljval v Mentorju, listu za srednješolsko dijaštvo, v reviji katoliškega gibanja Križ na gori, delavskem listu Novi čas, v Katoliških misijonih in Almanahu katoliškega dijaštva.
- Rojen Zvone Kržišnik, Železniki, novinar, publicist in šahovski mojster, pionir radijskega novinarstva, v letih od 1976 do 1980 direktor slovenskega Tanjuga, v letih od 1983 do 1989 urednik revije TV-15, predhodnice Svobodne misli. Za novinarsko delo je prejel tri Tomšičeve nagrade, leta 1963 šahovski prvak Slovenije, umrl v letošnjem letu.

## 1937 *80 let*

- Ustanovljena Lesnoproductivna zadruga za Selško dolino na Češnjici.



## 1947 *70 let*

- Priključitev Primorske k Jugoslaviji.
- Rojen Andrej Andy Arnol, Železniki, pri štirih letih se prične učiti violino, v glasbeni šoli se uči kontrabas, zanima se za džez. Violino zamenja za klarinet in saksofon, Jože Privšek ga povabi v Big Band, diplomira v Gradcu, dobi nagrado avstrijskega ministrstva za kulturo na Dunaju, ustanovi lastni džez kvartet, v katerem se po nastopih menja veliko odličnih slovenskih glasbenikov. Igra tudi s črnskimi džezisti v orkestru Duka Ellingtona. Napiše sto lastnih skladb in trideset aranžmajev, vodi tudi 700-članski orkester Evropske skupnosti v Franciji.
- Umril Lovro Pintar, Sorica, rojen leta 1874, Sorica, graditelj ceste v Sorico.

## 1957 *60 let*

- Umril Matija Žumer, Ljubljana, rojen leta 1901, Železniki, slovenski inženir kemije in metalurg. Zaposlen v železarni na Jesenicah, specializira metalurgijo v Grenoblu, vodja zunanjih obratov v rudniku Velenje. Vodja kabineta za fužinarstvo Tehnične fakultete v Ljubljani, redni profesor za metalografijo in metalurgijo, kasneje predstojnik Katedre za metalografijo in prodekan Tehnične fakultete v Ljubljani.
- Umril Miha Trojar, p. d. Boltarčev, rojen leta 1874, Ojstri Vrh, legenda domače narodno zabavne glasbe, njegove sinove poznamo kot Mihov kvartet.
- Četrte poplave v Železnikih.
- Preneha delovati skrilolom na Zalem Logu.
- Ustanovljeno Turistično društvo za Selško dolino, leta 1961 se preimenuje v Turistično društvo Železniki, prejemnik plakete Občine Železniki v letu 2012.

## 1977 *40 let*

- Umril Vinko Nastran, p. d. Šoštarjev, Studeno, rojen leta 1913, Studeno, ustanovitelj Čevljarke produktivne zadruge Ratitovec v Studenem pri Železnikih, z. z. o. j. (zadruga z omejenim jamstvom).

### Viri:

Arhiv Muzejskega društva Železniki.

Zborniki Železne niti in Loški razgledi.

*Selška dolina v preteklosti in sedanjosti*. Ur. France Planina. Železniki: MD Škofja Loka, pododbor Železniki, 1973.

Anton Globočnik: *Eisnern – Železniki*, zgodovinsko-statistični oris v regestah: kronika. Prev. Jože Dolenc, France Baraga.

Dražgoše: Pan, 1999.

Vida Košmelj: *Železniki skozi čas*. Radovljica: Didakta, 2007.

Občina Železniki: Častni občani, občinski nagrajenci.

*Slovenski biografski leksikon*.

Leksikon *Gorenjci*.

*Železni kruh*. Ur. Miha Naglič. Železniki: Domel holding, d. d., 2016.

Ustno izročilo.

# Ob 110-letnici ustanovitve Osnovne šole Martinj Vrh

Marija Ceferin

Tradicija s strani države organiziranega osnovnega šolstva na Gorenjskem sega v čas reform Marije Terezije. V njena prizadevanja za prosvetljevanje neukega prebivalstva se je leta 1773 vključil gorenjski rojak, šolnik in narodni buditelj Blaž Kumerdej (1738–1805). Sestavil je načrt za organizacijo ljudske šole na Kranjskem in ga poslal cesarici. Bil je upoštevan, saj je obetal, da bodo ljudje, ko bodo znali brati, pisati in računati, tudi umneje kmetovali. Bolje bodo poskrbeli zase in korist bo imela tudi država, saj bodo lahko plačevali večje davke.

Leta 1790, ko je bil na Gorenjskem šolski nadzornik Anton Tomaž Linhart, so že delovale šole v številnih krajih; nam najbližje v Selcih in v Škofji Loki, kjer je delovala tudi uršulinska deklinška šola. V naslednjih sto letih je šola doživela velike spremembe.

Na začetku 20. stoletja je na Slovenskem veljal šolski sistem, ki je temeljil na državnem šolskem zakonu iz leta 1869. Šole so bile državne in deželne ustanove. Vodili so jih deželni, okrajni in krajevni

šolski sveti, neposredno pa nadučitelj. Učitelji so se izobraževali na štiriletnih učiteljskih, ločenih po spolu. Plačevale so jih dežele, bili so deželni uradniki. Zidava in vzdrževanje šolskih stavb sta bila na ramenih občin. Zakon je zahteval ustanavljanje novih šol v krajih, kjer je bilo v petletnem povprečju več kot 40 otrok od najbližje že obstoječe šole oddaljenih več kot 4 kilometre. Šolska obveznost je bila osemletna, od 7. do 15. leta starosti.

Na Kranjskem je bila šestletna osnovna šola in dveletna ponavljalna šola. Slednje je pomenilo, da so učenci po zaključenem šestem letu šolanja prihajali v šolo še dve leti le ob četrtrkih od novembra do marca in ponavljali snov prejšnjih let. Poleg tega pa na Kranjskem zasledimo še eno- do štirirazrednice, ekskurendne<sup>1</sup> in zasilne šole. V šolskem letu 1901/02 na območju sedanje občine Železniki najdemo eno tako šolo v Selcih (1778), v Železnikih (1815), v Sorici (1852), v Davči (1893), v Dražgošah (1893) in na Zalem Logu (1895). Šole v Podlonku, Zabrdi in Martinj Vrh so bile ustanovljene kasneje.

## Martinj Vrh in njegovi rojaki

Martinj Vrh je razložena prostrana vas, ki se razteza nad gornjima tokovoma Prednje in Zadnje Smoleve, od Vancovca do podnožja Mladega vrha, Koprivnika in Mrzlega vrha. Nekaj hiš je tudi po dolinah obeh Smolev in po hribih med Zadnjo Smolevo in Muštрово grapo. Nekateri domačini izvajajo ime vasi po posestniku Martinšku, češ da je bilo to prvo poslopje in gospodar prvi naseljenec v gorski samoti, kar pa ni dokazano. Rovtarsko naseljevanje naj bi se namreč začelo od vzhoda v sedanji Megušnici sredi 16. stoletja in se postopno širilo proti zahodu.<sup>2</sup> Državno upravno je vas Martinj Vrh spadala v občino Selca, cerkveno pa je bila razdeljena med tri župnije: Sv. Lenart, Zali Log in Železniki, kot je še sedaj. Dokler ni bilo šole v Martinj Vrh, so hodili otroci v šolo k Sv. Lenartu, na Zali Log, v Železnike in celo v Selca.

Čeprav v 19. stoletju v vasi ni bilo še nobene šole, so Martinjvrharji že poskrbeli za izobrazbo nekaterih svojih nadarjenih sinov. Tako je vas že imela ljudi, ki so v okolju, kjer so živeli in delovali, dosti pomenili. Večina je prvo znanje nabirala v ljudski šoli v Železnikih, nadaljevala v Ljubljani in nekateri tudi na Dunaju. Ker danes o njih vemo zelo malo ali nič, naj jih tukaj vsaj omenimo. Izjema je le pisatelj in profesor Ivan Tušek, katerega življenje in delo je knjižno predstavila gospa Marija Gasser.

### Mihael Tušek – Martinškov (1788–1828)

Postal je duhovnik. Vse do svoje smrti je služboval kot veroučitelj na gimnaziji v Ljubljani. Umrl je star komaj 40 let.

### Dr. Mihael Tušek – Megušarjev (1803–1843)

Odločil se je za študij medicine in doktoriral na Dunaju leta 1832. Kot mlad zdravnik se je naselil v Ljubljani in opravljal zasebno prakso. Poročil se je in imel tri otroke. Bil je Prešernov sodobnik in sodelavec časopisa Kranjska čbelica. Pisal je tudi za nemške bralce v časopis Illyrisches Blatt. Umrl je v 40. letu starosti.

### Dr. Jernej Zupanc – Posečnikov (1810–1898)

Na Dunaju je študiral pravosodje in prav tam opravil notarski izpit. V mladih letih je bil izvrsten vzgojitelj in v času bivanja na Dunaju je s svojimi varovanci prepotoval velik del Evrope in Severno Ameriko. Leta 1856 je nastopil notarsko službo v Ljubljani in leta 1872 postal predsednik notarske zbornice. Svoje družine ni imel, bil pa je velik dobrotnik svoje fare. Na njegove stroške so v letih 1894–1895 sezidali šolo pri Sv. Lenartu. Prav tako je leta 1898 dal postaviti nove Goršičeve orgle v tamkajšnjo farno cerkev. Umrl je v Ljubljani v visoki starosti.

### Martin Rant – Jakčev (1825–1887)

V duhovnika je bil posvečen leta 1853. Kot kaplan je služboval po različnih krajih Dolenjske. Leta 1865 je postal župnik v Cerkljah pri Krškem, kjer je star 62 let tudi umrl.

### Ivan Tušek – Megušarjev (1835–1877)

V gimnaziji v Ljubljani je bil član pomembne skupine vajevecev, med katerimi so bili tudi Josip Stritar, Simon Jenko in Fran Erjavec. Na Dunaju je študiral prirodoslovje in postal profesor prirodopisa, matematike in fizike. Nekaj časa je poučeval na Dunaju, nato pa v Zagrebu in Ljubljani. Deloval je na strokovnem, političnem in kulturnem področju. V Novicah in Slovenskem glasniku je objavljaval strokovne članke in svoje zapise ljudskih pripovedk iz rojstnega Martinj Vrh. Cenjen je kot prevajalec prvih učbenikov prirodopisa za srednje šole iz nemščine in češčine. Bil je poročen in je imel tri otroke. Umrl je v Ljubljani star 42 let.

### Matija Rant – Bencelnov (1844–1917)

Bil je učitelj in je služboval po različnih krajih Slovenije. Opisujejo ga kot zelo priljubljenega človeka in odličnega pedagoga. Zavzemal se je za napredek v čebelarstvu in sadjarstvu, v čemer se je dodatno izobraževal. Veliko je objavljaval v Novicah in leta 1883 izdal bogato ilustrirano knjigo o škodljivcih sadnega drevja. Bil je poročen in je imel štiri otroke. Nazadnje je z družino živel na Dobrovi pri Ljubljani, kjer je v 73. letu tudi umrl.

### Matej Pintar – Muštrov (1859–1906)

Mašniško posvečenje je prejel leta 1883. Kot kaplan je služboval po Dolenjski, župnik pa je bil v Stari Oselici, v Gorenji vasi in v Šentgotardu. Leta 1905 se je zaradi bolezni službi moral odpovedati. Umrli je v 47. letu starosti v Leonišču v Ljubljani.

## Ustanovitev šole v Martinj Vrh

Šolski kroniki, ki prinašata največ podatkov o življenju in delu Osnovne šole Martinj Vrh, sta dve. Prva govori o obdobju od šolskega leta 1921/22 do 1958/59 z nekaj osnovnimi podatki za nazaj do leta 1907, druga pa o času od 1959/60 do ukinitve šole leta 1974. Obe hrani škofjeloška enota Zgodovinskega arhiva Ljubljana.

Gospa Marija Grobovšek, stalna učiteljica in šolska voditeljica pri Sv. Lenartu v letih 1911–1922, je zadnja leta hodila poučevati tudi v Martinj Vrh. Šolske kronike za Martinj Vrh do njenega prihoda niso pisali. Sama je vanjo na kratko opisala kraj, postopke ob ustanovitvi šole ter nekaj o prvih učiteljih in o pomembnih možeh Martinj Vrha. Šolska kronika je bila potem vsa leta redno in skrbno napisana. Iz-

jema je le čas druge svetovne vojne od leta 1941 do 1945, ko šola ni imela učitelja in je bila zaprta. A tudi spomin na to težko obdobje, skozi katero so morali vas in njeni ljudje, je po zaslugi tedanjega šolskega upravitelja Franca Vidmarja ohranjen v šolski kroniki. S pomočjo vaške mladine je po vojni zbral in kronološko urejeno zapisal podatke o ključnih medvojnih dogodkih. Ker pa ti ne zadevajo življenja in dela šole kot take, jih ta zapis ne vključuje.

Z odlokom cesarsko-kraljevega deželnega šolskega sveta za Kranjsko (št. 6084 ex 1906) je bila dne 31. 1. 1907, kot zadnja v Selški dolini, ustanovljena ekskurendna šola v Martinj Vrh. Taka šola nima stalnega učitelja; učitelji prihajajo le dvakrat tedensko od drugod, en dan v tednu pa je rezerviran za verouk. Pouk je bil ob sredah in četrtek, verouk, ki je bil zaupan župniku pri Sv. Lenartu, pa ob ponedeljkih. V to šolo so hodili otroci iz hiš s številkami od 4 do 37 in od 44 do 60. Iz prvih treh hiš v vasi so hodili k pouku v Železnike, iz ostalih pa na Zali Log. Učitelj je dobil za to delo letno plačo 600 kron, katehet pa 120 kron.

Šola svojih prostorov ni imela, zato je bila nastanjena v Bencelnovi hiši št. 19, ki jo je odkupila Živnorejska zadruga Selca. Posestvo je sedaj združni



Bencelnova hiša, kjer je potekal pouk od ustanovitve šole leta 1907 do preselitve v novo šolsko stavbo leta 1936. Oljna slika je delo amaterskega slikarja Alojza Trdine. Lastnik slike je Tone Benedičič.

pašnik. V hiši sta bili najeti dve sobi za šolske potrebe; ena za pouk in druga za shranjevanje učil in prenočevanje učitelja.

Pouk se je pričel 10. aprila 1907. Martinjvrharska šola je bila prideljena ljudski šoli v Železnikih, od koder je prihajal prvi učitelj gospod Anton Sonc, ki pa je že po dveh letih umrl. Melhior Dolenc, nadučitelj v Železnikih, je poučeval v Martinj Vrh v letih 1910–1914. Padel je v prvi svetovni vojni. Vmes je poučeval še Ivan Tavčar v letih 1909–1910, za njim pa Mirko Kovač v letih 1915–1919. Poučevali so samo učni jezik, računstvo in pisanje.

Verouk so v tem času prihajali učiti duhovniki od Sv. Lenarta: Frančišek Sever, Janko Borštnar, Albin

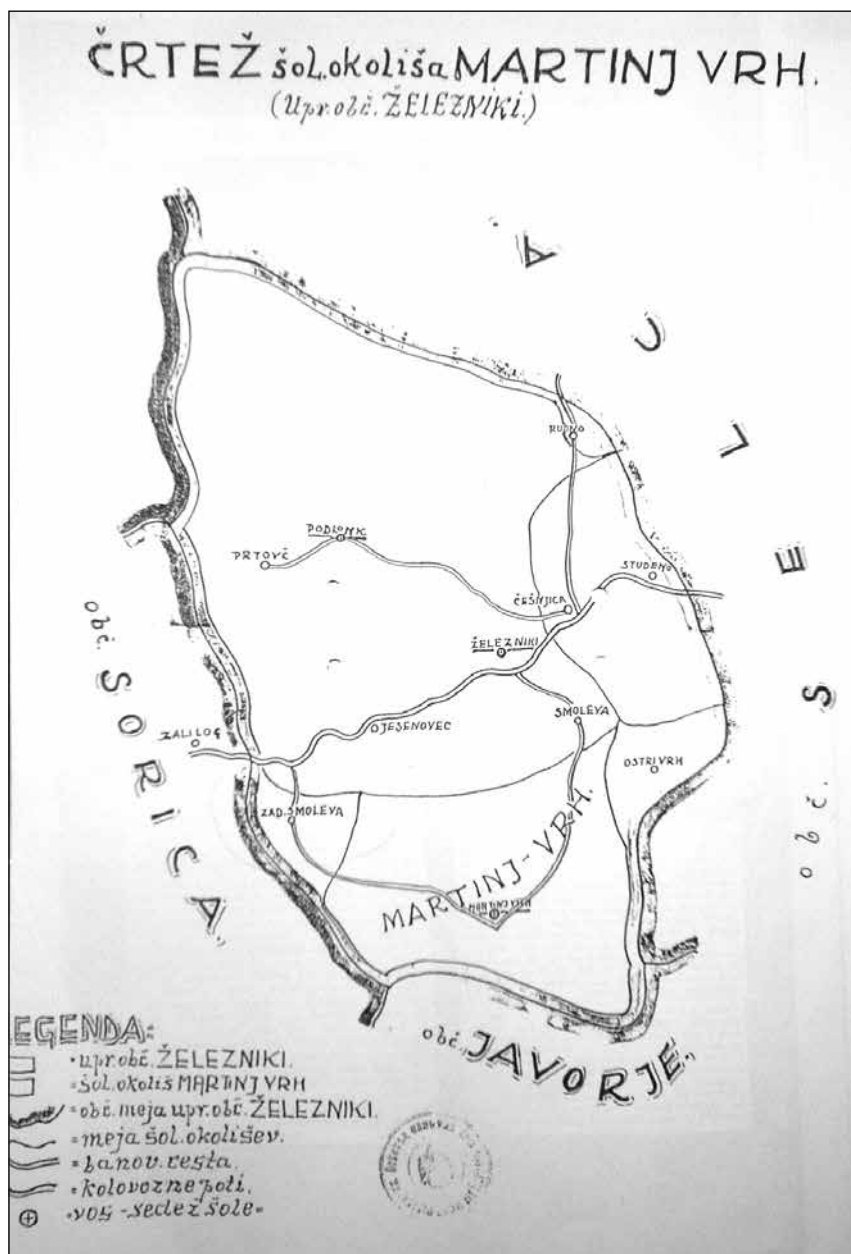

Šolski okoliš Osnovne šole Martinj Vrh. Skica učitelja. Vir: Slovenski šolski muzej Ljubljana.

Havski, Janez Langerholz, in sicer po dve uri na teden. Šola v tistih časih ni mogla imeti večjega učnega uspeha. Bila je preveč vsiljena postranska stvar, otroci so doma morali delati, zato so v šolo prihajali neredno. Število učencev se je gibalo le med 20 in 30.

"V prvem krajnem šolskem svetu ni bilo nobene domačina, sami Železnikarji. Krajni šolski nadzornik je bil /.../ g. Valentin Marčič, župnik v Železnikih. Šele pozneje so prišli domačini v krajni šolski svet,"<sup>3</sup> je v kroniko zapisala svetolenarška učiteljica Grobovškova.

## Čas po prvi svetovni vojni

Po razpadu Avstro-Ogrske je bil v vseh šolah predpisan slovenski učni jezik, nemščina je ostala učni predmet, na novo je bila uvedena srbohrvaščina. Z nastankom Kraljevine Jugoslavije je novi šolski zakon leta 1929 v okviru novonastale države osnovno šolstvo poenotil. Obvezna osemletna osnovna šola je v Sloveniji že obstajala, kjer so bile zanjo možnosti, bila pa je novost za mnoge druge predele Jugoslavije. Novost za Slovenijo pa je bil skupen pouk za dečke in deklice, prepovedana je bila telesna kazen, uvedeni so bili oddelki in nove ocene s petico kot najboljšo oceno. Učiteljice so bile formalno enakopravne z moškimi kolegi, a v praksi je še veljal popolni celibat učiteljic, od leta 1926 do 1939 pa delni. Šolske kronike kažejo, da so bile glede tega po šolah velike razlike. Za ustanavljanje narodnih šol, nameščanje in plačevanje učiteljev je bila odgovorna država. Za šolska zemljišča so morale poskrbeti občine, za zidavo, vzdrževanje šolskih poslopij, nabavo učil in opreme pa krajevni šolski sveti. Šolo so nadzirali banovinski in okrajni šolski nadzorniki.

Zakon je označil osnovno šolo za 'narodno šolo' in jo razdelil na štiriletno osnovno in štiriletno višjo narodno šolo. Po končani štiriletni osnovni šoli so učenci lahko nadaljevali na nižji gimnaziji, meščanski, strokovni ali vajeniški šoli. Višja narodna šola na podeželju navadno v sedmem in osmem razredu ni več imela pouka vsak dan, pač pa le ob četrtek,

podobno kot ponavljalna šola v prejšnjem obdobju.

V šolskem letu 1919/20 so martinjvrharsko šolo pridelili enorazrednici pri Sv. Lenartu. To pomeni, da sta tamkajšnja učitelj in katehet hodila poučevat v ekskurendno šolo v Martinj Vrh. Tudi šolskih izletov, ki so jih organizirali od leta 1917 dalje, so se v naslednjih šestih letih tukajšnji otroci udeleževali skupaj z otroki Sv. Lenarta.

Na volitvah v krajevni šolski svet jeseni 1921 je bil za predsednika izvoljen župnik pri Sv. Lenartu Janez Langerholz, za namestnika Blaž Trdina – Mohorč, za odbornika pa Anton Pintar – Posečnik in Anton Jelovčan – Karbuskar. Njuna namestnika sta bila Anton Demšar – Demšar in Janez Benedičič – Birt.

V prvem polletju tega šolskega leta je poučevala učiteljica Grobovškova, v drugem pa župnik Langerholz. Pouk je v zimskem času oviral silno visok sneg. Gospod dekan Matija Mrak je 20. junija nadzoroval pouk verouka, zato so otroci morali priti v šolo k Sv. Lenartu.

Šolsko leto 1922/23. Učitelj je bil spet župnik Langerholz. Pouk je do decembra potekal trikrat, potem pa le še dvakrat tedensko. Redni šolski obisk je ovirala velika jesenska povodenj (7. 10. 1922) in velika količina snega v marcu. Gospod Urban Zupanc iz Ljubljane je šoli daroval 13 čitank, Družba sv. Mohorja iz Prevalj pa več nevezanih knjig iz svoje zaloge, za kar se je učitelj iskreno zahvalil. Iz šolske knjižnice je bilo 22 učencem izposojenih 400 izvodov knjig. Šolsko leto so zaključili 28. junija – prvič brez šolskih naznanil, kajti zahtevano je bilo kolkovanje le-teh. Rede so si učenci napisali kar na list papirja.

Naslednje leto je pouk prevzela gdč. Marija Šmid, od 1. maja dalje pa spet župnik Langerholz. Zopet huda zima in slab šolski obisk. December in februar sta bila v znamenju škrlatinke. Zboleli so skoraj vsi otroci, umrla sta Alojzij Buh in Anton Benedičič, oba učenca nižje skupine. Izkaz ob koncu šolskega leta bi spet lahko dobili le učenci, ki bi plačali predpisani kolek. Ker tega niso storili, so si ocene napisali kar v zvezke in to nesli pokazat domov.

3. septembra 1925 sta upraviteljstvo šole in krajevni šolski svet prejela dopis, da je šola v Martinj

Vrhu spet ekskurendna (leto prej so jo preimenovali v zasilno šolo<sup>4</sup>), da se bo pouk spet oskrboval dvakrat tedensko iz osnovne šole v Železnikih in da je za učitelja določen Josip Primožič, šolski upravitelj v Železnikih.

Ta v šolsko kroniko zapiše: "Prvi šolski dan, dne 16. septembra, je bil eden najlepših letošnjega leta, zato ni bilo nič čudnega, da nas je zvalil ven pod milo nebo in sicer na Koprivnik. Ko je prišel tukajšnji novoimenovani učitelj /.../ prvič v Martinj Vrh, pričakoval ga je z otroki vred tudi prijatelj č. g. župnik Langerholz od Sv. Lenarta /.../. Takoj je bilo domenjeno, da se priredi izlet. Otroci so dobili vsak 3 krompirje in hajdi na hrib /.../. Vrnili smo se okrog 14.30 ure. Pri Posečniku so nas pogostili. Otroci so dobili kislno mleko in kruh, midva z g. župnikom pa nekaj boljšega. Prvi šolski dan v Martinj Vrhu je naredil name jako dober vtis: otroci, ljudje in okolica."<sup>5</sup>

Pouk so sklenili 30. junija z razdelitvijo šolskih naznanil in izpustnico trem učencem. Kolekov to leto niso več zahtevali. Šola je obiskovalo 23 učencev.

## Enoletna ukinitev pouka – prvič

Od leta 1919 so martinjvrharske otroke prihajali učiti učitelji in katehet od Sv. Lenarta. Tamkajšnji župnik gospod Langerholz, ki ga kronika omenja kot izredno dobrega pedagoga, je bil, ko ni bilo na voljo druge učne moči, tudi učitelj in ne le katehet na tukajšnji šoli. Med počitnicami 1926 je bil premeščen v Stanje pri Kamniku, župnik pri Sv. Lenartu pa je postal dotedanji selški kaplan g. Janko Mevželj.

15. septembra 1927 je bila prva seja novega krajevnega šolskega odbora, ki je bil sestavljen takole: predsednik – Janez Pintar, občinski odbornik, Martinj Vrh 5; tajnik – Josip Primožič, šolski upravitelj v Železnikih; blagajnik – Jožef Zupanc, Martinj Vrh 4, in odborniki: Franc Benedičič, Martinj Vrh 17; Martin Pintar, Martinj Vrh 28; Blaž Trdina, Martinj Vrh 20, in Franc Trdina, Martinj Vrh 22.

Med velikimi počitnicami leta 1929 pa je šola prejela obvestilo, da je ministrstvo za prosveto z

odlokom (O. N. br. 52175) odločilo, da spremeni ekskurendne šole v Martinj Vrhu, Stari Oselici in Zabrdru v redne enorazredne osnovne šole. Učitelj, ki je prihajal dvakrat tedensko iz Železnikov, bi odslej učil le še na svoji matični šoli. Tako bi šola v Martinj Vrhu prvič imela svojega učitelja.

Vendar je odločitev ministrstva za vas pomenila ukinitev pouka v šolskem letu 1929/30. Za enorazrednico bi namreč morali biti izpolnjeni naslednji pogoji: šola bi morala imeti lastno streho, za učitelja bi morala biti na razpolago stanovanje in hrana, pouk bi potekal vsak dan. Vsega tega pa ni bilo. Prav tako tak režim mnogim ni ugajal, saj so otroke potrebovali pri delu, oddaljeni otroci pa bi tudi težko zmogli vsakodnevno dolgo pot do šole.

Domačini so upali, da se bo našla rešitev, a pouk se ni pričel septembra in ne pozneje. Župnik Mevželj je predlagal, da bi se nekaj otrok všolalo pri Sv. Lenartu, nekaj v Železnikih in nekaj na Zalem Logu, in sicer po izbiri staršev. Učitelj Primožič je predvsem zaradi velike oddaljenosti in slabih poti to možnost izključil. Krajevni šolski odbor je 3. 11. 1929, kljub temu da pouka ni bilo, sklical sejo za sestavo proračuna za šolsko leto 1929/30 in hkrati sestavil pritožbo oz. prošnjo sreskemu načelstvu. Iz besedila je čutiti res veliko zavzetost za to, da bi se pouk nadaljeval, in to v nespremenjeni obliki.

Takole so zapisali: "Silna skrb in bol navdajata ves krajevni šolski odbor radi žalostnih razmer, ki so zavladale v letošnjem šolskem letu 1929/30 pri šoli v Martinj Vrhu. Starši silno žele, da bi njihovi otroci hodili v šolo in se kaj prida naučili. Nekaj let sem so se otroci res toliko ali pa še celo več naučili, kot na kakšni redni enorazrednici. Otroci so tako radi hodili v šolo, da bi mu ne mogel nič hujšega storiti, kot če bi ga hoteli starši obdržati ob šolskem času doma. Za hribovske razmere so se z dvakratno hojo res veliko naučili ...Vsi želimo:

1. da ostane šola še nadalje na teden dva dni;
2. da poučuje še nadalje gospod šolski upravitelj Primožič Josip iz Železnikov;
3. da se ga po zakonu pošteno plača."<sup>6</sup>

Dopis so podpisali vsi člani krajevnega šolskega odbora, a nanj ni bilo nobenega odgovora. Otroci so



ostali brez pouka celo šolsko leto 1929/30.

Takoj 2. julija 1930 je ves krajevni šolski odbor šel osebno posredovat na prosvetni oddelek banske uprave in dobil zagotovilo, da v prihodnjem šolskem letu pouk bo. Predsednik Pintar je 13. avgusta še enkrat interveniral glede začetka pouka.

24. avgusta istega leta pa je prispela odločba sreskega načelstva (P. No. 2003/30) s sporočilom: Martinj Vrh, bivša ekskurendna šola se pretvori v začasno šolsko stanico. Dovoljuje se takojšen pouk, ki ga prevzame šolski upravitelj v Železnikih Josip Primožič.

Šolski odbor je poskrbel za novo opremo učilnice, za kar je bil z uradnim dopisom sreskega načelstva tudi pohvaljen. Klopi je izdelal domači mizar Jožef Zupanc – Miznikar.

Pouk se je pričel 18. septembra 1930 in je potekal dvakrat tedensko z učiteljem Josipom Primožičem. V začetku maja 1931 je bil na šoli ustanovljen podmladek Rdečega Križa, včlanjenih je bilo 30 učencev. Vseh učencev je bilo 31, saj je eden od njih hodil v šolo predčasno. Šolsko leto so zaključili 24. junija z razdelitvijo spričeval, učitelj Primožič pa je bil razrešen pouka v Martinj Vrh. V kroniki omeni neza-

dovoljstvo z delom svetolenarškega kateheta, ki v vsem letu nikoli ni prišel v šolo, ampak le enajstkrat do Birta. Tam je imel le po eno uro verouka, čeprav sta bili tedensko predpisani dve uri.

Zaradi pomanjkanja učiteljev na šoli v Železnikih se je pouk v šolskem letu 1931/32 začel dva meseca kasneje s prihodom učitelja Ivana Tometa iz Selc. To leto je šola obiskovalo 42 učencev in postala je redna enorazrednica<sup>7</sup>. Tome je bil tako prvi stalni učitelj v vasi. Bil je navdušen nad dobro urejenostjo učilnice, kar je kazalo na skrben krajevni šolski odbor. Tometa so iz zdravstvenih razlogov v aprilu 1933 premestili nazaj v Selca, od tam pa je prišel učitelj Franc Može. Toda že naslednje leto se je Tome vrnil in ostal do 10. novembra 1934. Tedaj je šola spet ostala zaprta do januarja 1935, ko je prišel učitelj Ivan Lampič. Istega leta je Sv. Lenart zapustil veroučitelj g. Mevželj, nadomestil pa ga je g. Stanislav Šinkovec.

Nekateri učitelji so poučevali le nekaj mesecev, ko so nadomeščali obolelega, zaradi študija ali vojaške obveznosti odsotnega kolega, drugi celo leto, tretji več let. Od ustanovitve šole do konca druge svetovne vojne so se zvrstili:

Učitelj	Obdobje	Značaj šole
Anton Sonc	1907–1909	<b>Ekskurendna šola</b> , prideljena ljudski šoli v Železnikih
Ivan Tavčar	1909–1910	
Melhor Dolenc	1910–1914	
Mirko Kovač	1915–1919	Prva svetovna vojna; pouk le občasno
Marija Grobovšek	1919–1922	V šolskem letu 1919/20 <b>ekskurendna šola</b> , prideljena enorazrednici pri Sv. Lenartu
Janez Langerholz	1921–1925	V šolskem letu 1924/25 se ekskurendna šola preimenuje v <b>zasilno šolo</b>
Marija Šmid	1923–1924	
Josip Primožič	1925–1931	V šolskem letu 1925/26 spet <b>ekskurendna šola</b> , prideljena osnovni šoli Železniki.
Šola zaprta	1929/30	V šolskem letu 1930/31 postane <b>začasna šolska stanica</b>
Ivan Tome	1931–1934	V šolskem letu 1931/32 je redna <b>enorazredna šola</b>
Franc Može	1933–1934	
Ivan Lampič	1935–1939	Leta 1936 šola postane <b>dvorazrednica</b>
Ivan in Antonija Lampič	1937–1939	
Franc in Marija Vidmar	1939–1946	Med drugo svetovno vojno pouka ni bilo

## Število šolskih otrok v letih 1925–1941

Za prvo obdobje martinjvrharske šole število učencev po posameznih letih ni zabeleženo. Z vodenjem statistike ob koncu vsakega šolskega leta je za tukajšnje šolo začel šele šolski upravitelj v Železnikih Josip Primožič, in sicer za šolsko leto 1925/26.

Šolsko leto	Število učencev ob začetku šolskega leta	Število učencev ob koncu šolskega leta
1925/26	23	21
1926/27	30	30
1927/28	25	24
1928/29	20	22
1929/30	Pouka ni bilo	
1930/31	30	31
1931/32	42	42
1932/33	44	46
1933/34	49	49
1934/35	50	51
1935/36	53	54
1936/37	58	57
1937/38	54	53
1938/39	60	61
1939/40	59	60
1940/41	56	Pouk je potekal do 6. 4. 1941

Opazimo, da je zavest o pomenu rednega pošiljanja otrok v šolo le s težavo prodirala med ljudi. Morda je prav izpadlo šolsko leto 1929/30 starše spodbudilo k drugačnemu razmišljanju. Zaradi naraščajočega števila učencev, ki je svoj vrh doseglo tik pred drugo svetovno vojno, je pouk v najeti Benčelnovi izbi postajal vse bolj otežen.

Vzrok, zakaj se števili otrok na začetku in ob koncu šolskega leta skoraj nikoli ne ujemata, so učitelji v kroniki le redko pojasnili.

## Odločitev za novogradnjo

Učitelj Ivan Tome v letu 1934 v šolsko kroniko zapiše: "Kmalu po mojem prihodu se je začelo gibanje za zidavo nove šole /.../. 16. junija 1934 se je sestel krajevni šolski odbor /.../ in sklenil zidati nujno potrebno šolsko poslopje. Sestavil se je pod mojim vodstvom zapisnik /.../ ki sem ga poslal kot poslovodja sreski izpostavi v Škofjo Loko. Sreska izpostava se je takoj zavzela za našo prošnjo in kmalu razpisala dan za komisijski ogled stavbnega prostora".<sup>8</sup>

Med počitnicami je bil sestanek z vsemi davkoplačevalci šolskega okoliša. Sestavili so pravno veljavno listo, v katero so vpisovali vse prostovoljne dajatve tukajšnjih prebivalcev. Skupno so obljubili 191 m<sup>3</sup> lesa in 200 ročnih dni ter 160 dni z živino. Kraljevska banska uprava pa je nakazala 1.500 din za plačilo komisijskega ogleda, ki je bil opravljen 28. avgusta 1934. Komisijo je vodil vodja sreske izpostave gospod Legat, člani pa so bili: sreski šolski referent Vinko Zahrastnik, banski šolski nadzornik Škulj in inž. Emil Novinšek. Ogleda prostora za novo šolo so se udeležili vsi člani krajevnega šolskega odbora in nekaj drugih vaščanov, ki so prav tako kazali veliko zanimanje za novogradnjo. Prostor, ki je lep, suh, zavarovan od vetrov in sončen, je bil določen na posestvu predsednika krajevnega šolskega odbora Blaža Trdine, po domače Mohoriča.

Potrebni je bilo več prošenj, okrožnic in načrtov zemljišča, s katerimi so si izprosili stavbni načrt in povečanje proračuna. Kraljevska banska uprava je poslala načrt za leseno poslopje, ki ga je naredil inž. Novinšek. Ta ljudem sprva ni najbolj ugajal, kasneje pa je bil zaradi številnih prednosti v tukajšnjem naravnem okolju sprejet. Stavba bo torej lesena, podzemni del in del pritličja pa bodo betonirali. Imela bo klet in v pritličju vse potrebne prostore moderne šole. V nadstropju se bo nahajalo upraviteljevo stanovanje z vsemi potrebnimi pritliklinami.<sup>9</sup>

"Z izkopavanjem temeljev in dovažanjem gradbenega materiala se bo začelo takoj ta mesec (novembra), tako da bo lepo dodelana šola stala jeseni 1935

šolski mladini v veselje, stanovalcem in podjetnim vaščanom pa v ponos in zadoščenje za njihov trud,"<sup>10</sup> je oktobra v šolsko kroniko zapisal gradnji predani učitelj Ivan Tome. Toda še isti mesec je bil z odlokom prosvetnega ministrstva razrešen službovanja na narodni šoli Martinj Vrh in premeščen v Kresnice.

Učitelji so v šolski kroniki omenjali tudi dogodke, ki so presegali ozek krajevni okvir. Tak dogodek se je

zgodil 9. oktobra 1934, ko je bil v atentatu ubit jugoslovanski kralj Aleksander I. Dan žalovanja je bil pouka prost dan. Povsod so visele žalne zastave in ves teden je učitelj učencem pojasnjeval časopisna poročila o kralju. V cerkvi so imeli mašo zadušnico z govorom o pokojnem kralju. Žalovanje učitelja in učencev je bilo zelo pristno in doživeto, s poudarkom na poslednjih kraljevih besedah: "Čuvajte Jugoslavijo!"

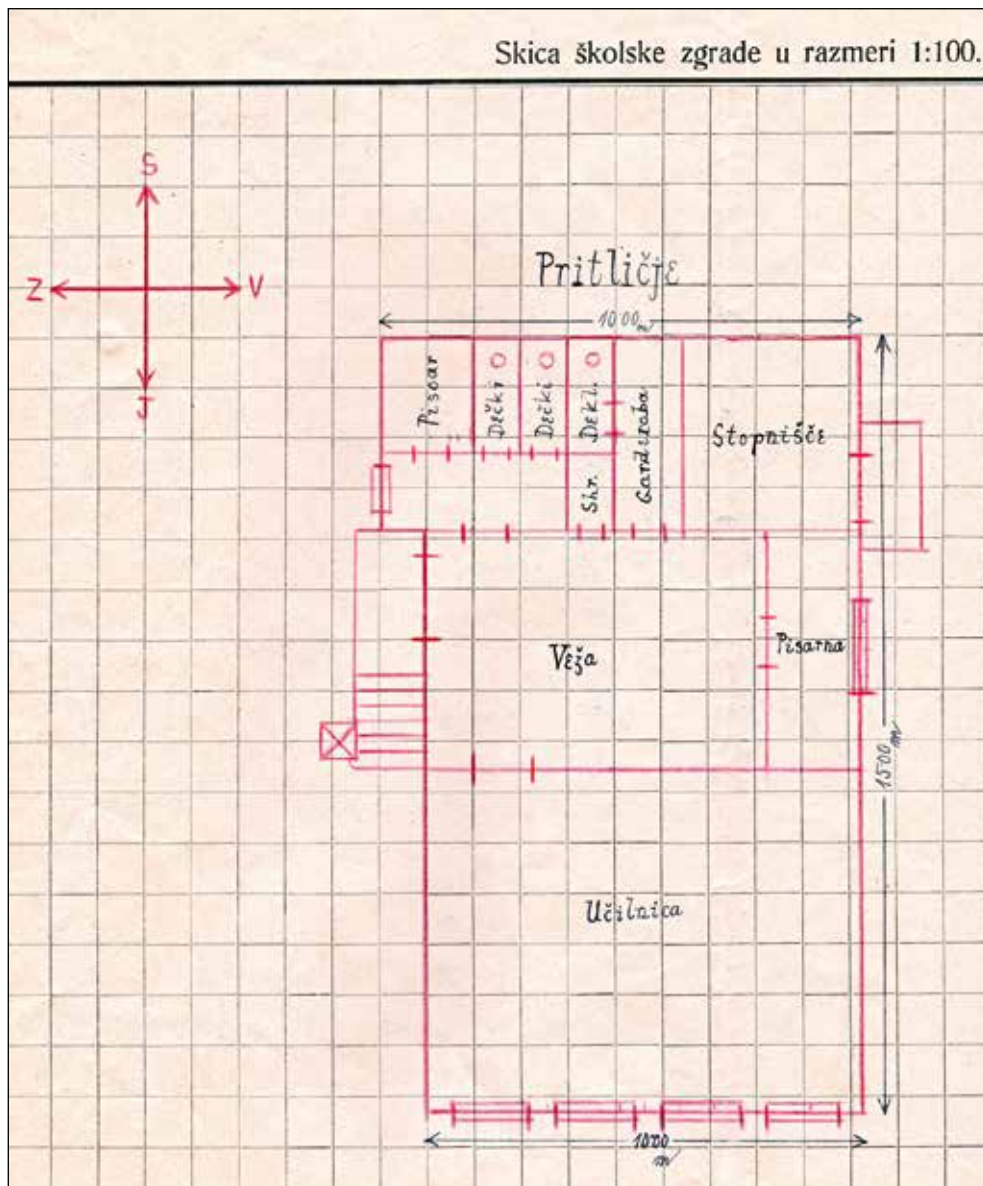

Skica pritličja šolske zgradbe. Vir: Zgodovinski arhiv Ljubljana, Enota Škofja Loka.

Mesto pokojnega kralja je zasedel njegov mladoletni sin kralj Peter II., vlado pa je vodilo v oporoki določeno kraljevo namestništvo.

## Šolski upravitelj Ivan Lampič nadaljuje

V januarju 1935 je bil s Sovodnja v Martinj Vrh premeščen učitelj Ivan Lampič. V kroniko med drugim zapiše, da so pomladi z učenci na šolski parceli že uredili učno travnišče. Posejanih je bilo 43 gredic z raznimi vrstami trav, detelj in krmnih rastlin. Seme je poslalo sresko načelstvo z naročilom, naj opazujejo in proučujejo rast in kakovost posameznih vrst trav, da bi tako ugotovili, katera semena najbolje uspevajo v tukajšnjih klimatskih pogojih. Učenci so travnišče obdelovali z največjim veseljem in zanimanjem.

Ženskih ročnih del niso poučevali, ker na šoli ni bilo kvalificirane učne moči. Telovadbo so imeli le v pomladnih in jesenskih mesecih na prostem, če je vreme dopuščalo. "Rokotvorni pouk" je vključeval kartonažo, izrezovanje, lepljenje in knjigoveštvo.

Krajevni šolski odbor so tedaj sestavljali: Blaž Trdina – predsednik, Ivan Lampič – tajnik, Jožef Zupanc – blagajnik ter člani: Janez Pintar, Franc Trdina, Franc Benedičič. Imenovani so bili tudi dodatni člani za širši stavbni odbor: Anton Demšar, Jožef Pintar in Janez Koblar.

Tudi aktivnosti v zvezi z gradnjo nove šole so se nadaljevale. Spomladi 1935 jim je banska uprava za namen gradnje podelila podporo 30.000 din, ministrstvo prosvete pa 35.000 din. Na prošnjo krajevnega šolskega odbora jim je banska uprava naslednjo pomlad dodelila še 50.000 din brezobrestnega posojila, ki naj bi ga vrnil v desetletnih anuitetah po 5.000 din.

Z odločbo (P.No 253/3–1936) je sreska izpostava v Škofji Loki po komisijem ogledu parcele katastrska občina Sv. Nikolaj št. 758/b, ki jo je v izmeri 2.000 m<sup>2</sup> za šolo prodal posestnik Blaž Trdina, 13. 3. 1936 izdala gradbeno dovoljenje.

Uradni predračun za novo šolo, pridobljen od kraljevske banske uprave, je znašal 166.344,54 din. Tako

je krajevni šolski odbor z gotovino 115.000 din lahko pričel z gradnjo. Odločil se je graditi v lastni režiji in 29. 4. 1936 na licitaciji v Železnikih oddal le zidarska, tesarska, krovna, soboslikarska in pleskarska dela. Prevzeli so jih naslednji mojstri: zidarska dela Anton Bešter za 11.625,22 din, tesarska in krovna dela Franc Šparovec za 22.047,56 din, soboslikarska in pleskarska dela pa Franc Benedičič za 4.363,66 din. Pri vseh delih, razen pri soboslikarskem, je bilo vračunano samo delo brez materiala, ki ga dobavi krajevni šolski odbor sam. Ta je že v zimskih mesecih pripravil stavbni les, ki ga je v večini dobil v dar od občanov šolske občine. Velikodušna je bila tudi Živnoredska zadruga v Selcih, ki je za novo šolo poklonila 12 m<sup>3</sup> stavbnega lesa. Z gradbenimi deli so pričeli 15. junija 1936, že na Vidov dan, 28. junija, pa je bila slovesna blagoslovitev temeljnega kamna.

## Spominska listina

Učitelj Ivan Lampič, ki je bil izredno skrben kronist in je s krajski zavzeto sodeloval v prizadevanjih za novo šolo, je zapisal: "28. junija 1936, na Vidov dan, ob 15. uri se je vršila slovesna blagoslovitev temeljnega kamna novega šolskega poslopja. Prireditev je obsegala govor in blagoslovitveni obred, ki ga je opravil župnik od Sv. Lenarta g. Šinkovec Stanislav, pevske točke moškega pevskega zbora od Sv. Lenarta, deklamacije in manifest šolske mladine ter govor šolskega upravitelja Lampič Ivana /.../. K svečanosti se je zbrala številna množica ljudstva in lepo število povabljenih gostov. V skrinjico temeljnega kamna se je vložila pergamentna spominska listina s sledečim besedilom: 'Sporočilo prihodnjim rodovom na dan blagoslovitve temeljnega kamna šolskega poslopja: To šolsko poslopje se je z državno in banovinsko denarno podporo in z velikimi žrtvami občanov ter z božjo pomočjo pričelo graditi dne 15. junija 1936. leta, v času, ko je bil kralj Jugoslavije Peter II. Karadordević, ban dravske banovine dr. Natlačen Marko, vodja sreske izpostave Legat Ivan, sreski

šolski nadzornik Zahrastnik Vinko, šolski upravitelj na Martinj vrhu Lampič Ivo, župnik pri Sv. Lenartu Šinkovec Stanislav, predsednik upravne občine Železniki Žumer Niko, predsednik krajevnega šolskega odbora na Martinj vrhu Trdina Blaž in člani, ki so podpisani. Na Martinj Vrhu, na Vidov dan, 28. junija 1936."<sup>11</sup>

Sledili so podpisi članov krajevnega šolskega odbora ter članov stavbnega odbora.

Listino so javno prebrali, nato pa v zvitku spustili v pločevinast tok z nekaj novci denarja (od desetaka navzdol po en novc). Tok so na licu mesta zavarili in vzdali v skrinjico temeljnega kamna na jugovzhodnem vogalu stavbe. Vsa prireditev je izzvenela v misli, da za kulturo in blagor mladega rodu ni nobena žrtev prevelika.

Z blagoslovitvijo temeljnega kamna je bila zaključena prva faza gradbenih del, ki je obsegala temelj in kletno zidovje. Gradnja se je takoj nadaljevala in lepo poletno vreme je omogočilo, da je bila nova stavba dokončana v štirih mesecih.

Komisijškemu ogledu 15. oktobra je 20. oktobra 1936 sledila odločba o uporabnem dovoljenju (IV. No. 185/4).

## Otvoritev nove šole

Slovesne otvoritve novega šolskega poslopja 18. oktobra 1936 se je udeležila velika množica ljudi, cerkvenih in posvetnih predstavnikov ustanov, ki so kakor koli pripomogle k uresnitvi zastavljenega cilja. Sveti maši na prostem in blagoslovitvenemu obre-

du so sledili nastopi učencev in številni govori: učitelja Lampiča, župana Nika Žumra, zastopnika sreskega učiteljskega društva Janka Sicherla, svetolenarškega župnika Šinkovca in župnika Hribarja z Zalega Loga, ki je temu dogodku poklonil pesem prigodnico. Zaključku programa je sledila pogostitev šolske mladine, povabljeni gostje pa so si ogledali novo šolsko poslopje in se nato zbrali pri svečanem kosilu.

Pohvalna poročila o novi šolski stavbi, ki da je prava "planinska vila" na nadmorski višini 954 metrov, so prinesli časopisi Učiteljski tovariš, Domoljub, Slovenski narod, Jutro in Slovenec.

Učitelj Lampič novo zgradbo opiše takole: "Novo šolsko poslopje je leseno, zgrajeno v moderni arhitekturi po načrtih kraljevske banske uprave v Ljubljani. Poslopje je podkleteno in je do pritličja zidano. Ima dva trakta: pritlični in nadstropni. V pritličju je učilnica /.../, tlakovana veža, pisarna, shramba, garderoba in ločena stranišča za dečke in deklice. V nadstropju, kamor vodi stopnišče s posebnim vhodom z vzhodne strani, je stanovanje za šolskega upravitelja, ki ima predsobo, kuhinjo, dve sobi in pritlikline. Poslopje je opremljeno z vodovodom in elektriko, ki jo je velikodušno dala na razpolago privatna centrala družbe Trdina Franc, Trdina Blaž in Pintar Marija. Poslopje je zavarovano pri Vzajemni zavarovalnici za 110.000 din. Dohod do nove šole sta trajno dovolila posestnik Trdina Blaž (južni dohod) in Živinorejska zadruga (zapadni dohod), ki za ta prehod preko svojega ozemlja ne bosta zahtevala odškodnine."<sup>12</sup>

Krajevni šolski odbor je za novo šolo nabavil še najpotrebnejše orodje in pohištvo.



Šola v gradnji. Foto: arhiv Filipa Mohoriča



Nova šola jeseni 1936. Foto: arhiv Filipa Mohoriča

3. novembra 1936 so pouk po skoraj treh desetletjih gostovanja v Bencelnovi hiši v veliko veselje učencev, učitelja in staršev lahko preselili v novo sodobno šolo. To leto jo je obiskovalo 58 učencev in

kraljevska banska uprava je z odločbo 20. 11. 1936 dosedanja enorazredno šolo razširila v dvorazrednico. Od kod ji je bil posredovan podatek, da je to leto na šoli 70 učencev, ni mogoče pojasniti.

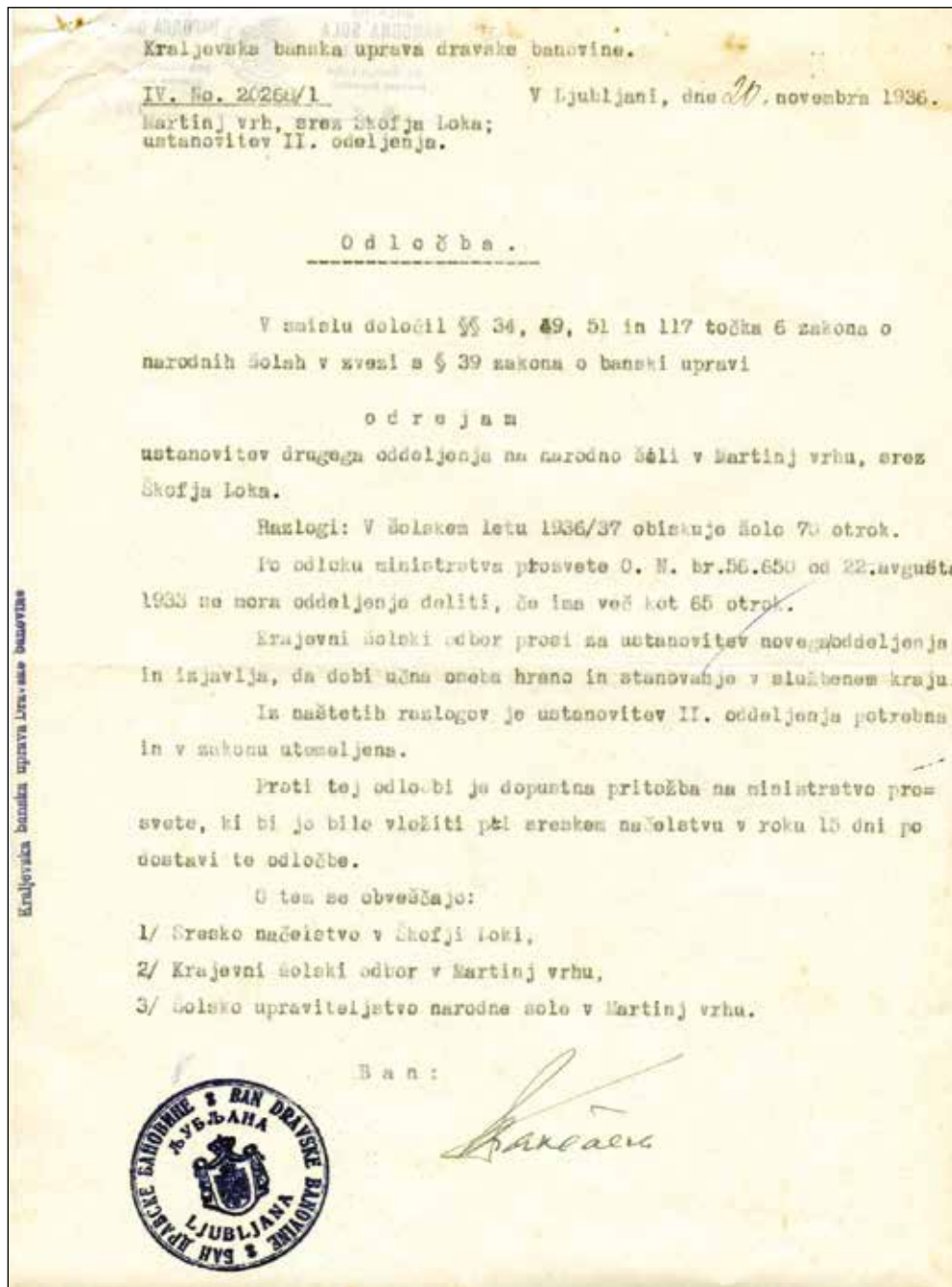

Odločba o ustanovitvi dvorazrednice. Vir: Zgodovinski arhiv Ljubljana, Enota Škofja Loka.

Novo šolsko poslopje je stalo 150.000 din. Na prošnjo krajevnega šolskega odbora je kraljevska banska uprava v juliju 1937 dodelila še 6.000 din za kritje dolga. Preostali dolg posameznim podjetnikom in dobaviteljem pa je znašal še 26.000 din.

Decembra 1936 se je vzdrževanje ljudskih šol delno preneslo na banovino, ki je morala skrbeti za stvarne potrebščine. Občini so ostala popravila, zidava, davki in zavarovanje. Upravna občina Železniki, ki je bila po zakonu dolžna graditi šole na svojem območju, je zaradi prezadolženosti in težkih tekočih gospodarskih razmer z veliko zaskrbljenostjo prevzela kočljivo nalogo iskanja denarnih sredstev za likvidacijo dolga. 25. 10. 1936 so potekale občinske volitve, na katerih je bil za župana ponovno izvoljen g. Nikolaj Žumer. Novi občinski odbor je v novi krajevni šolski odbor Martinj Vrh imenoval vse dose-danje člane, skupaj z Blažem Trdino kot predsednikom. V odbor je vstopil tudi župan kot član virilist.<sup>13</sup>

Kakšna je bila nadaljnja usoda dolga, iz razpoložljivih dokumentov ni razvidno.

## Predvojni čas

31. 1. 1937 so s slavnostno akademijo počastili 30-letnico ustanovitve tukajšnje šole. Domače občinstvo je do zadnjega kotička napolnilo šolsko sobo in prisluhnilo programu učencev in koncertu mladinskega pevskega zbora. Šolski upravitelj g. Lampič je v slavnostnem govoru predstavil zgodovino šole, težav in borb za njen obstoj ter pokazal na izjemen rezultat skupnih prizadevanj. Ob tej priliki je o tukajšnjih ljudeh in vlogi učiteljev, ki so prihajali mednje, napisal članek, ki ga je objavil časopis Slovenec.<sup>14</sup> V tridesetih letih se je na šoli izmenjalo deset učiteljev.

S 1. julijem 1937 je šola pridobila dodatno učno moč. Učiteljica Antonija Bem je od leta 1934 poučevala na ljudski šoli Zali Log. Po poroki z učiteljem Ivanom Lampičem je zaprosila za premestitev v Martinj Vrh. Tako je šola postala prava dvorazrednica s poukom vsak dan, brez dotedanega prostega četrtka.

## Šolsko leto 1937/38

Šolsko leto se je začelo z vpisovanjem učencev 1. septembra, šolsko sveto mašo pri Sv. Lenartu 2. septembra in z rednim poukom 3. septembra. V 1. razred so vpisali sedem novincev, skupno število vseh učencev je bilo 53.

6. septembra so z interno proslavo in udeležbo pri zahvalni službi božji počastili rojstni dan kralja Petra II.

Od 21. do 26. septembra so bili ob Kolpi veliki vojaški manevri jugoslovanske vojske. Mnogi tuji vojaški odličniki so se zelo pohvalno izrazili o naši vojaški moči.

1. decembra so počastili državni praznik zedinjenja. Priredili so javno akademijo na novem šolskem odru ob polnoštevilni udeležbi.

To leto so na pobudo kraljevske banske uprave in krajevnega šolskega odbora v kraju prvič organizirali nabiralno akcijo za prireditev božičnice. Domačini, sami kmetje in delavci, so prispevali v blagu, ki so ga potem unovčili, nekaj pa je prispevala tudi banovina. Vsi učenci so bili obdarovani s šolskimi potrebščinami in sladkodom, deset učencev pa še s perilom in obleko. Božičnica, ki je bila javna prireditev, je pustila ugodne in lepe vtise.

13. februarja 1938 je bilo na pobudo mnogih domačinov ustanovljeno Prosvetno društvo Martinj Vrh s sedežem v šoli.

25. marca je g. Janko Sicherl, učitelj iz Škofje Loke, iz osebne prijaznosti do podeželske mladine priredil v Martinj Vrh enodnevni smučarski tečaj. Udeležilo se ga je 20 mladih smučarjev, ki so svoje navdušenje izrazili z željo po vsakoletnem podobnem tečaju.

V decembru se je v kraju pojavil osamljen primer davice. Bolezen se zaradi previdnostnih ukrepov ni razširila in pouk ni trpel. Higienski zavod Ljubljana je odredil cepljenje po vsej banovini. V Martinj Vrh je bilo 29. aprila cepljenih 82 otrok.

To leto so starejši učenci prvič pogozdovali, in sicer pri posestniku Janezu Benedičiču – Birtu. Pod učiteljevim in gospodarjevim vodstvom so posadili približno 4.000 smrekovih in macesnovih sadik.



## 30 let šole na državni meji

Po tridesetih letih poštenega in resnega dela človek zasluži en dan počitka, en dan mirnega veselja ob pogledu na preteklost. In če je to delo javno, v korist občestvu, zasluži skromen jubilej.

Te dni, malo po otvoritvi novega šolskega poslopja na Martinjem vrhu, je prebivalstvo tega edinstveno karakterističnega planinskega naselja do zadnjega kotička napolnilo prostorno šolsko sobo. Ne mislim podajati zgodovinskih dejstev in dogodkov, ne slaviti zaslužnih podincev in ne poročati o poteku jubilejne slavnosti. Rad bi le s te proslave povedal nekaj mnogo važnejšega, kar se tiče bistva našega celotnega narodno kulturnega dela v podeželju, in to v svojem in v imenu tistih idealnih kulturnih delavcev, ki v najsamotnejših hribih žive osamljeni daleč od središč družabnega življenja in nikoli nimajo časa govoriti o svojem poklicnem delu.

Ko sem pogledal te svoje ljudi, zbrane v eno samo družino, sem se začudil nad številnostjo (navadno jih vidim le posamično, nikoli v gručah, tedaj pa so se kakor čudežno nabrali skupaj s sto

strani) in vseh oči so zrle vame kot iz ene duše. Iz teh dobrih oči in rok, ki grebejo po zemlji za bornim koščkom kruha, sije ljubezen do lepega življenja. Ti ljudje si radi trgajo od ust, da le ostane kaj za časopis in knjigo. (Včasih pozno zvečer prisluhnem pod belo zagrnjenim okencem: sin čita na glas, družina posluša — o, kako lepo lije v dušo čudovitost tega družinskega sožitja!)

V teku tridesetih let so učitelji prihajali in odhajali. Nekateri so godrnjali nad oblastmi in na tihem stiskali pesti, drugi so resignirano čakali odrešenja, le redki so z veseljem in ljubeznijo do dela prihajali k ljudem. Ljudstvo je občutilo to kot bolečino: kakor da ne zasluži dobrega človeka, ki bi ostal pri njem in se trudil zanj, ki bi nekoliko pozabil nase in postavil interese naroda visoko nad osebne! To zaskrbljeno obmejno ljudstvo, ki bedi na mrtvi straži svoje domovine, hrepeni po moči notranje kulture. To ljudstvo potrebuje vodnika, ki se bo sebi odpovedal in ves živel za narod; učitelja, ki bo stal na braniku in budno gledal v svet za novimi pojavi in vrednotami ter z njimi bogatil svoj narod; človeka, ki bo živa kulturna vez med središčem in podeželjem, da bo deležna vsak čas novih sadov kulture; pionirja, ki bo znal in zmogel premostiti vse vrzeli in ovire; prijatelja in svetovalca v težkih dneh, ki bo s trpečimi delil bridkosti v borbi za obstanek; na površino živečega človeka, sanjajočega o družbi in udobju, ki ima čut samo za sebe, za resnično socialno delo pa mu je malo mar in se spričo nepovoljnosti razmer omejuje zgolj na suho službeno dolžnost, ustvarjajoč prepad med ljudstvom in seboj — ampak človeka z dobro razumevajočo dušo, ki bo z ljudstvom eno in mu bo dala za blagor občestva življenjski cilj in apostolat. Tak učitelj ni tujec med svojimi ljudmi. Narod plačuje z najboljšim, kar ima: z ljubeznijo. In takega učitelja si ljudstvo vzame v srce, to pa je najlepši in najdragocenejši dar in najpravičnejše plačilo. Takih učiteljev, ki se ne bodo bali hribovskih razmer in žrtvovanja, nam je vprav danes najbolj treba. To je čutilo naše ljudstvo istočasno z menoj in s to zavestjo smo slavili svoj jubilej na državni meji.

Ivo Lampič.

V Slovincu objavljeni članek šolskega upravitelja in učitelja Ivana Lampiča. Vir: Zgodovinski arhiv Ljubljana, Enota Škofja Loka.

V maju je dr. Strnadova opravila običajni pregled in cepljenje otrok proti kozam.

Materinski dan so člani podmladka Rdečega križa počastili z javno akademijo, ki je bila lepo obiskana.

9. junija sta učitelja odpeljala učence na celodnevni avtobusni izlet po Dolenjski: Grosuplje–Županova kapniška jama–Turjak–Ljubljana z ogledom mesta in velesejma. Sklenili so vsako leto organizirati tako "vreden in temeljit" izlet.

12. junija je bilo na pobudo šolskega upravitelja organizirano kmetijsko predavanje sreskega kmetijskega referenta g. Hladnika o temeljnih načelih naprednega kmetijstva. Obisk je bil zadovoljiv.

17. junija je šolo inšpiciral sreski šolski nadzornik Ivan Kržišnik.

26. junija so priredili javno sklepno šolsko slovesnost, ki je bila dobro obiskana. Izdelali so vsi učenci razen dveh. Takoj po proslavi je g. Lampič predaval o borbi proti tuberkulozi in vse skupaj podkrepil z diapozitivni Higienškega zavoda Ljubljana.

### Šolsko leto 1938/39

Začetek šolskega leta je bil vsako leto enak: vpisovanje otrok, šolska sv. maša, začetek rednega pouka. To leto je bilo v šolo vpisanih 60 učencev.

V oktobru je šolsko poslopje dobilo strelovod. Dobavil in montiral ga je klepar Janez Šifrar iz Škofje Loke za ceno 900 din.

V decembru je bila javna proslava v počastitev 20-letnice Kraljevine Jugoslavije. Na njej je prvič sodelovalo domače Prosvetno društvo s predavanjem ob diapozitivih. Naslov predavanja je bil Naša mesta in letovišča.

Šola je v decembru dobila harmonij. Dobavil ga je Anton Tramte iz Medvod za ceno 2.400 din. K naku pu sta vsak svoj del prispevala krajevni šolski odbor in banovina. S tem je bil olajšan pouk petja, ki je bil prejšnja leta na šoli zanemarjen. Učitelj Lampič zapiše: "Vobče je opažati v družinah pomanjkanje pevcev, pri čemer je največja krivda v tem, da matere (zaradi neznanja ali kakega drugega vzroka) svojim otrokom ne pojo. Zato prihajajo otroci v šolo brez posluha in so z njimi velike težave, preden se doma

zagrešene napake popravijo. Zato se je šolski upravitelj, kljub temu da šola trpi veliko pomanjkanje potrebnih učil, odločil najprej za harmonij"<sup>15</sup>.

Za božič je kraljevska banska uprava za najrevnejše otroke poslala nekaj blaga za obleke in perilo ter en par čevljev. 23. decembra so to razdelili med sedem najrevnejših.

25. marca je šolska mladina za materinski dan priredila spevoigro Čudežne gosli. To je bila prva prireditev, na kateri so posamezni učenci nastopili s solističnimi pevsкими točkami.

V maju je podmladek Rdečega križa priredil na šoli akademijo z naslovom Naša kri v tujini.

Starejši učenci so zopet pogozdovali na Birtovi parceli. Posadili so 2.000 sadik.

11. junija je bilo na šoli kmetijsko predavanje o živinoreji.

16. junija je bil šolski izlet z avtobusom v Kranj, Tržič in na Golnik. V Kranju so obiskali grob pesnikov Prešerna in Jenka, v Tržiču pa so si ogledali tovarno čevljev Peko.

29. junija so za zaključek šolskega leta na prostem priredili javno vidovdansko proslavo, v učilnici pa so pripravili prvo šolsko razstavo v Martinj Vrh. Ta je bila informativno-vzgojnega značaja in je želela staršem pokazati velik pomen šole za otroka in njegov razvoj. Še vedno je bilo namreč nekaj družin, ki šoli in učiteljem niso zaupali in so omalovaževali pomen šolskega dela.

V zdravstvenem pogledu šolsko leto 1938/39 ni bilo dobro. Zaradi epidemije gripe v zimskem času in nato ošpic, za katerimi je obolelo 28 otrok, je močno trpel šolski obisk in pouk.

### Šolsko leto 1939/40

V šolo so vpisali 59 otrok, med letom se je priselil še eden.

V podu učilnice se je pojavila hišna goba, tako da je šolski upravitelj moral odstopiti za pouk eno od stanovanjskih sob. Strokovni zastopnik kraljevske banske uprave je ugotovil potrebo po obsežnih popravilih, ki naj bi poleg menjave poda v učilnici zajela tudi kletni strop. Tega naj bi nado-

mestili z železobetonsko ploščo.

Zakonca Lampič sta bila s 30. septembrom 1939 razrešena službovanja v Martinj Vrh in premeščena v Križe.

Od 1. oktobra do 6. novembra na šoli ni bilo pouka, ker ni bilo učitelja.

4. novembra 1939 pa sta na lastno prošnjo tukaj nastopila novo službeno mesto zakonca Franc in Marija Vidmar. Franc Vidmar je bil premeščen s Sovodnja, Marija Vidmar pa iz Loškega Potoka.

8. decembra je šolska mladina skupaj s Prosvetnim društvom priredila izseljensko proslavo.

Ob božičnih počitnicah so otroci zaigrali igro Povodni mož. Dobiček so skupaj z banovinskim prispevkom porabili za obdarovanje 23 revnih otrok.

V aprilu so pogozdovali na parceli posestnice Franciške Debeljak. Posadili so 1.000 sadik.

27. junija je opravil nadzor šole sreski šolski nadzornik Ivan Kržišnik. Kljub odmaknjenosti in težki dostopnosti šole je bilo nadzorovanje dela na njej izjemno vestno. Skoraj vsako leto je šolo najmanj enkrat v jesenskem ali pomladnem času obiskal šolski nadzornik oz. kasneje pedagoška svetovalka.

Na Vidov dan 28. junija se je pouk zaključil z rečno zahvalno mašo pri Sv. Lenartu.

## Med vojno

Pouk se je začel septembra in normalno potekal do 6. aprila 1941, ko se je zgodil napad na Jugoslavijo. Ljudje razpada države niso vzeli zelo tragično, saj so mislili, da je zanje vojne konec in da smejo od Nemcev pričakovati ugodnosti, ki jih je že dlje časa obljubljala sovražna propaganda.

Martinj Vrh so najprej zasedli Italijani, ki pa so se čez teden dni morali umakniti Nemcem. Ti so šolo takoj zapečatili in tukajšnja učitelja spodili iz službe in šole. Streho sta našla pri Mohoriču. Kmalu so ju začele iskati nemške žandarmerijske in gestapovske patrolje, a so ju ljudje vedno pravočasno obvestili, da sta se lahko skrila. Vendar je postalo prenevarno



Vidmarjeva družina med vojno. Vir: Pilovška kronika, 2. del.

in mlada družina je morala zbežati v Ljubljano, ki je bila pod italijansko okupacijo.

Šolsko poslopje so Nemci dali popraviti. Odstranili so gobo v šolski sobi, napravili večni tlak in postavili peč v stanovanjski sobi.

Vso jesen leta 1943 se je v Martinj Vrh zadrževal štab Gorenjskega odreda. Propagandni referent je bil Niko Žumer in na njegovo pobudo so pod šolo zgradili bunker partizanske tehnike. Po razformiranju Gorenjskega odreda je bila to tehnika Škofjeloškega odreda, ki pa je Nemci niso nikoli odkrili.

Avgusta 1944 je martinjvrharske otroke začel poučevati Franjo Kosec iz Železnikov, saj so bili od aprila 1941 brez pouka. Zaradi nevarnosti sovražnikovega prihoda je bil pouk najprej po hišah, pozneje pa kar v šoli.

## Šola v povojnem času do leta 1960

Po drugi svetovni vojni je bilo šolstvo zopet deležno mnogih sprememb. Do konca petdesetih let je šlo za izrazito prilagajanje slovenskega šolskega sistema manj razvitemu sistemu drugih republik ter za izločanje ideološko manj primernih vsebin iz učbenikov in učnih načrtov. Uveljavilo se je načelo ločitve cerkve od države. Verouk ni bil več obvezen, starši so morali k verouku otroke posebej prijaviti.

Leta 1953 je izšel odlok o osemletnem šolanju od sedmega do petnajstega leta starosti (prej, leta 1946, je zakon uvedel sedemletno osnovno šolo). Učenci so se najprej šolali na štiriletnih osnovnih šolah, potem pa lahko nadaljevali obvezno šolanje v višjih razredih osnovne šole ali nižjih gimnazijah. Zaradi potreb gospodarstva so pri posameznih podjetjih nastajale obratne šole in za potrebe obrti vajenske šole.

Za desetletje med letoma 1951 in 1961 je na Gorenjskem značilno veliko število osnovnih šol (95) in velik porast števila učencev in števila učiteljev.

Na podeželskih šolah pa pri številu učencev opazimo nasproten trend gibanja.

Šolsko leto	Število vpisanih učencev	Učitelj in šolski upravitelj
1945/46	Ni podatka	Franc in Marija Vidmar
1946/47	Ni podatka	Marija Vidmar
1947/48	Ni podatka	Jakob Ušeničnik
1948/49	40	Jakob Ušeničnik
1949/50	37	Jakob Ušeničnik
1950/51	37	Jakob Ušeničnik
1951/52	37	Kristina Tržan
1952/53	31	Angela Rozman
1953/54	30	Franc Ahačič
1954/55	24	Franc Ahačič
1955/56	24	Franc Ahačič
1956/57	18	Milan Kavčič
1957/58	16	Milan Kavčič
1958/59	15	Marija Košnjek
1959/60	12	Marija Košnjek

**Zakonca Vidmar** sta se po osvoboditvi vrnila v Martinj Vrh. Zaradi ukinitve tukajšnje dvorazrednice je bil dosedanji šolski upravitelj Franc Vidmar v začetku šolskega leta 1946/47 premeščen na Bukovico, učiteljica Marija Vidmar pa je poučevala še celo šolsko leto. Franc Vidmar je bil zaradi svoje humanistične naravnosti, strokovnosti in človeš-

ke topline povsod zelo priljubljen. Spoštovali so ga domači ljudje, učenci in sodelavci, ki jim je bil kasneje ravnatelj, in tudi, ko je bil v vlogi pedagoškega svetovalca.

Učitelj **Jakob Ušeničnik** je nastopil službo v novembru 1947 in z mlado družinico v Martinj Vrh ostal do decembra 1951. To leto se je pouk zaradi pomanjkanja učnih moči zopet začel z dvomesečno zamudo. Novi učitelj je bil preveč strog, a tudi izjemno delaven človek. V tem času je bilo na šoli do 40 učencev od prvega do petega oz. šestega razreda in poučeval je vsak dan dopoldne in popoldne. V zimskih mesecih je ob nedeljah popoldne vodil tečaje za izpopolnitev osnovnošolske izobrazbe mladincev, kasneje pa izobraževalne tečaje za odrasle. Vedno se jih je udeleževalo preko trideset tečajnikov. V večernih urah je režiral igre in tako skupaj z mladimi dvigal kulturo kraja. Že v prvem letu njegovega dela na šoli je Prosvetno društvo uprizorilo dve igri, v vseh štirih letih pa kar šest.

V aprilu 1947 je bila ustanovljena samostojna Kmetijska zadruga Martinj Vrh. Ustanovitveni občni zbor je bil v šoli. Ušeničnik se je posebej zavzel za napredek kmetijstva in v šoli so bila pogosta predavanja o kmetijstvu in sadjarstvu. Z učenci so obdelovali šolski vrt in novembra 1948 je tukajšnji pionirski odred na prirodoslovnem tekmovanju prejel prvo nagrado v kranjskem okraju. Odred je posadil največ sadik gozdnega in sadnega drevja ter nabral največ zdravilnih zelišč.

Jeseni 1949 so pričeli z obnovo tehnike Škofjeloškega odreda pod šolo. Ob izdatnem trudu učencev, mladine in vaščanov je bilo delo julija 1951 končano in bunker odprt s svečano otvoritvijo.

Učitelj v kroniki omenja člane kolektiva kranjske tovarne Sava, ki so v tednu matere in otroka ali za novo leto večkrat prišli na šolo, skupaj z učenci nastopili v programu in nazadnje otroke obdarili. S tem so zelo popestrili prireditvev, otrokom pa napravili nepopisno veselje.

V šolskem letu 1950/51 je učitelj odpeljal učence četrtega in petega razreda na izlet v Zagreb. Ogleдали so si živalski vrt in mesto Zagreb, na povratku



Učitelj Jakob Ušeničnik (stoji zadaj) z učenci. Obiskal jih je okrajni šolski inšpektor Janko Kokalj (levo). Foto: arhiv Filipa Mohoriča

pa še Ljubljano z nebotičnika in Škofjo Loko. Mlajša skupina je imela izlet na Blegoš.

Učenci so imeli precej zamud zaradi dela na polju, še več pa zaradi snega pozimi. Nekateri so ocenili, da je čez vso zimo zapadlo preko sedem metrov snega. Ob koncu prvega polletja je bilo pozitivno ocenjenih le 56 odstotkov učencev, ob koncu leta pa 78 odstotkov.

Za zaključek pa je gospod Ušeničnik, ki je bil s 15. decembrom 1951 poslan poučevat na Trebijo, v kroniko zapisal še malce hudomušno ugotovitev. Pravi, da je med štiriletnim službovanjem opazoval, kako mnogo muh, pajkov, zeljnih mušic, bub metuljev, mravelj itd. varno prezimi pod deskami zunanjih sten tukajšnje šole. Po njegovem je sreča le v tem, da najde svoje stanovanje pod temi deskami tudi mnogo netopirjev.

Učiteljica **Kristina Tržan**, ki je začela s poukom 10. januarja 1952, je zapisala, da je v drugi polovici januarja zapadlo čez dva metra snega. Otroci niso mogli v šolo in pouk se je lahko nadaljeval šele 20. februarja. Sneg se je obdržal do sredine marca in ves ta čas so otroci prihajali v šolo s smučmi. To leto je razred izdelalo 27 učencev (73 odstotkov), 10 jih je razred ponavljalo. Krivda za tako velik osip v povojnem času je bila v prevelikem obremenjevanju otrok s kmečkim delom, pa tudi v pogostem menja-

vanju učiteljev in nerednem pouku, čemur so botrovali različni vzroki.

Z učiteljico **Angelo Rozman** so začeli novo šolsko leto 1952/53. Vpisalo se je 31 otrok. Štirje tukajšnji učenci so to leto obiskovali nižjo gimnazijo v Železnikih, dva pa obrtno šolo.

Že drugo leto zapored je šola od ameriškega Rdečega križa prejela darilni paket šolskih potrebščin in igrač, ki so jih razdelili med učence. Člani kolektiva Sava so z družinskimi darilnimi paketi tudi tokrat za novo leto razveselili vse otroke v vasi, stare od nič do štirinajst let.

Šolski otroci so to leto pripravljali zelo bogate javne prireditve z recitacijami, nastopi pionirskega pevskega zbora in dramatizacijami (Rdeča kapica, Vedež). Svoje domače so v šolo povabili ob praznovanju novoletne jelke, dnevu žena, maršalovem rojstnem dnevu. Javno proslavo ob dnevu vstaje so v šoli pripravili člani delovnega kolektiva Sava Kranj. V tem letu je ponovno zaživelo delo Prosvetnega društva. Mladi so dvakrat uprizorili igro Prisega opolnoči in z njo gostovali tudi pri Sv. Lenartu. V zimskih mesecih je dvakrat tedensko ob večerih potekal tečaj ženskih ročnih del in prav tolikokrat vaje ženskega pevskega zbora.

V maju so se učenci 1. in 2. razreda povzpeli na Blegoš, višja skupina pa si je v juniju skupaj z učenci iz Podlonka ogledala Gorenjski kot. Potovali so z avtobusom Turističnega društva Škofja Loka in si ob povratku v Železnikih ogledali še barvni film Sneguljčica. Vtisi so bili izjemni.

Dr. Strnadova je šolske otroke dvakrat zdravstveno pregledala in nekatere cepila. Ugotovila je, da učenci višje skupine bolehajo za srčno hibo, skoraj vsi šolarji pa imajo slabo zobovje. Odrasli prebivalci so bili v maju pozvani k fluorografiranju v Železnike.

V juniju so prebelili šolske prostore v pritličju, v avgustu pa namestili zaves v učilnico. Strošek 14.500 din je delno krilo Prosvetno društvo, delno pa Kmetijska zadruga Martinj Vrh.

Učitelj **Franc Ahačič** je pričel z delom na šoli v šolskem letu 1953/54. Iz industrijske šole Iskra Kranj je bil z družino na lastno željo premeščen v Martinj Vrh in tu ostal tri leta.

Prvič je omenjena zdravstvena kolonija v Savudriji. V tem in prihodnjih letih so se je udeleževali tudi tukajšnji učenci najbolj šibkega zdravja.

Za praznovanje novoletne jelke 1954/55 so učenci obiskali Osnovno šolo Železniki. Tam so si ogledali predstavo lutkovnega gledališča iz Ljubljane in bili pogoščeni. Ob koncu šolskega leta so šolarji zaigrali

štiridejanko Mačeha in pastorka. Prostovoljne prispevke so porabili za končni izlet v Kamnik z okolico.

Glede šolskega obiska učitelj ob koncu leta zapiše, da je bil zadovoljiv. Zaradi dela na polju so predvsem izostajali učenci višjih razredov. Opaža, da v vasi primanjkuje delovne sile, ker večina mladih gre za zaslužkom v dolino.

Prosvetno društvo je uprizorilo igro V Ljubljano jo dajmo, Dražgošani pa so na tukajšnjem odru gostovali z igro Zvezda repatica.

Jeseni leta 1954 je bil na šoli postavljen nov strelovod ter opravljenih več manjših vzdrževalnih del.

V letu 1955 je bil izvoljen odbor za elektrifikacijo vasi in ta je takoj pričel z delom. V šoli so temeljito prenovili električno napeljavo in kupili nove luči. Marca 1956 je posvetila luč na Jesenovcu in v Grapi, postopoma pa tudi druge po vasi. Le hiše od Posečnika do Karbuskarja še niso bile priključene, ker je zmanjkalo žice. Šola je v avgustu dobila radio znamke Savica.

Učitelj **Milan Kavčič**, ki je začel z delom na šoli v šolskem letu 1956/57 in tu ostal dve leti, je opozoril na problem zelo hitrega upadanja števila učencev. To leto jih je bilo 18, poučeval je sedem razredov in ugotavljal, da se bo trend upadanja še nadaljeval. Vzrok je razvoj industrije v dolini, v katero se vključuje vse več mladih, ki se sčasoma tudi odselijo. V



Na šoli je šest tednov potekal gospodinjski tečaj, ki se ga je udeleževalo 20 deklet.  
Vir: Zgodovinski arhiv Ljubljana, Enota Škofja Loka.

Železnikih je število šoloobveznih otrok vztrajno raslo, za Martinj Vrh pa se je že začelo postavljati vprašanje ukinitve šole.

V šoli so z internimi proslavami počastili vse državne praznike. Za novo leto so otroci zaigrali igrico Dedek Mraz prihaja, nakar je res prišel mednje in obdaril vse šolske in predšolske otroke. Mamice so nato pripravile čajanko in vsi so doživeli lep in pri srčen otroški praznik.

Učitelj v kroniki omenja zgodnjo, a razmeroma milo zimo z izjemno toplim vremenom v marcu in hudo pozebo v maju 1957, ko je zapadlo 30 centimetrov snega. Sočustvuje s kmeti, ki jih je igra narave tako prizadela.

Naslednja zima pa je kar šestkrat postregla z okoli metrom snega. Otroci so zaradi hudega vetra in zametov veliko izostajali.

Pred odhodom je Milan Kavčič v kroniko še zapisal: "Gozdovi so vir vsemu življenju in napredku v kraju. Ljudje so delavni in skromni, ljubijo zemljo, na kateri so zrasli, na zemlji, ki jim daje moč za premagovanje težav. So blagega srca in dobrega značaja. Dovzetni za gospodarski napredek, vendar pa precej zakoreninjeni v stari miselnosti."<sup>16</sup>

**Marija Košnjek**, ki je pravkar končala učiteljske v Ljubljani, je s poukom začela v šolskem letu 1958/59. V Martinj Vrhju je poučevala dve leti.

Ne navaden je dogodek v zvezi z novo opremo učilnice, ki jo je šola dobila v tem letu. Stara oprema je bila povsem dotrajana, v Dražgošah pa so imeli lepo opremljeni dve učilnici, uporabljali pa so le eno. V Železnikih so odločili, naj dražgoška šola osem klopi in šestnajst stolov za nedoločen čas posodi v Martinj Vrh. Ko so Dražgošani zvedeli za to, so bili sicer proti, a je bilo prepozno. Vozniki so opremo že odpeljali.

Izlet na Bled je učencem ostal v nepozabnem spominu. Ogleдали so si grad z muzejem in se s pletno odpeljali na otok.

V novembru 1959/60 je bil na šoli ustanovljen aktiv pionirjev združnikov. Kmetijska zadruga Martinj Vrh je prispevala denar za nabavo orodja in semen. V načrtu so imeli nasad ribeza in drevesnico

sadnega drevja za območje Martinj Vrha. Žal se to ni zgodilo.

To leto so učenci imeli v šoli prvič prometno vzgojo z naslovom Kolesar, na cesti nisi sam. Ob zaključku so opravljali prometne izpite.

V veljavo je stopil zakon, ki je dovoljeval učencu do četrtega razreda napredovati v višji razred, četudi je imel eno ali dve negativni oceni. S tem naj bi preprečili velike starostne razlike med otroki istega razreda.

Jeseni 1959 je bil za dobo dveh let izvoljen nov šolski odbor, katerega člani so bili: Jože Tolar, Alojz Trdina, Janez Trdina, Jože Štalc, Janez Pintar, Marija Košnjek in Jože Benedičič.

Od 20. do 30. januarja 1960 so na šoli prvič gostovali dijaki šentvidske gimnazije, ki so tukaj imeli smučarski tečaj. V kasnejših letih so jih zamenjali učenci in učitelji Osnovne šole Alojza Kebeta iz Šentvida pod vodstvom gospoda Toneta Lotriča. Za določeno najemnino so imeli v uporabi celotno šolo razen knjižnice in ene učiteljeve sobe. Na posledice premajhnega nadzora med njihovim bivanjem na šoli je bilo sicer nekaj pripomb, a s tečaji so vztrajali in zadnji je bil pozimi leta 1974.

V aprilu je dr. Franc Rešek opravil splošni zdravstveni pregled učencev. Ugotovil je, da so zdravi, ima pa jih skoraj polovica zelo slabo držo.

Čeprav je bilo na šoli le še 12 učencev, je bila ta še vedno srce kraja. V šoli se je vedno kaj dogajalo. Otroci so na proslave in prireditve povabili starše in ostale domače. Dekleta so se dobivala ob ročnih delih in ob koncu zime pripravila razstavo. Mladina je v šoli vadila in uprizarjala gledališke predstave, ki jim je vedno sledil ples. V sezoni 1959/60 so mladi z lastnim delom in s sredstvi od vstopnin zgradili nov večji gledališki oder. Odtlej so lahko v goste povabili sorodne amaterske gledališke skupine. V tej sezoni so predstavili kar štiri gledališka dela: Cvrček za pečjo, Raztresenca, Slaba vest in Užitkarji. S slednjo so gostovali v Sorici in v Selcih. Nabavili so magnetofon, za katerega je del sredstev prispevala Kmetijska zadruga Martinj Vrh, del pa Prosvetno društvo od vstopnin.





Šolski izlet na Bled v letu 1959. Prva vrsta z leve: Minka Benedičič, Katarina Benedičič, Marija Pintar, Martina Maček, Cvetka Tolar, Milka Trdina, Tone Benedičič, Ivan Trdina. Druga vrsta z leve: Janez Mohorič, Katarina Benedičič, Franc Tratnik, učiteljica Marija Košnjek, Pavel Benedičič in Vida Zupanc. Foto: arhiv Marije Ceferin

## Enoletna ukinitvev pouka – drugič

Po letu 1960 je začelo prihajati do racionalizacije šolske mreže, kar je imelo za posledico zmanjšanje števila šol in povečanje števila oddelkov in učiteljev na centralnih šolah. Nastajati so začele popolne osemletne in štiriletne podružnične šole.

V letu 1965 je bila na predlog sveta za šolstvo občine Škofja Loka ukinjena šola na Zalem Logu, leta 1971 pa še šoli v Zabrdi in v Podlonku.

V drugi kroniki martinjvrharske šole za leto 1960/61 najdemo zapis: "Zaradi pomanjkanja učiteljskega kadra v tem šolskem letu ni bilo pouka. Učenci so obiskovali osnovno šolo v Železnikih. Poskrbljeno je bilo za prevoz."<sup>17</sup>

Ker ceste v Martinj Vrh še ni bilo, so otroci morali pešočiti do Jesenovca, nato pa so se odpeljali z rednim avtobusom v Železnike in nazaj. Tako so zjutraj zamujali pouk in bili prikrajšani tudi za dejavnosti po njem, ki so takrat na šoli že potekale.

## Šolsko leto 1961/62

Počasi je napredovala gradnja ceste v vas. Do otvoritve nove ceste od Demšarja do Toneta pa je minilo še dolgih sedem let.

Na svoje prvo delovno mesto v Martinj Vrh je bil dodeljen učitelj **Jože Šmid** in tu je ostal dve leti. Na šoli je bilo trinajst učencev v šestih različnih razredih, naslednje leto pa le še osem učencev. Poučeval je v dveh izmenah; 4., 5. in 6. razred dopoldne ter 1., 2. in 3. razred popoldne. Kombinacija treh razredov v istem prostoru je bila za učitelja zelo naporna, za učence pa manj uspešna, saj ni omogočala zbranosti pri delu. Četrtek je bil pouka prost dan. Starejši otroci so obiskovali šolo v Železnikih. Z naslednjim šolskim letom so začeli vpisovati učence v prvi razred le še vsako drugo leto. Tako se je zmanjšalo število razredov na eno-oddelčnih šolah.

Šola je bila v tem času samostojni zavod, kar pomeni, da je bil učitelj poleg poučevanja obremenjen



Igralci po predstavi drame Užitkarji.  
Foto: arhiv Filipa Mohoriča

tudi s finančnim poslovanjem in gospodarskimi problemi šole.

Zelo aktivno je bilo Prosvetno društvo. Naštudirali so Meškovo dramo *Mati* in z njo gostovali v Bukovščici. Tamkajšnja dramska sekcija jim je gostovanje vrnila z uprizoritvijo komedije *Charleyjeva tetka*. Za pustne dni so pripravili zabavni program šestih enodejank, čemur je sledila veselica.

S 1. majem 1961 je bila ukinjena občina Železniki in pravice in dolžnosti do šole je prevzel svet za šolstvo občine Škofja Loka. Prizadevnemu šolskemu odboru v vasi je le uspelo pridobiti sredstva za najnujnejša popravila na šoli, ki jih je zahteval tudi sanitarni inšpektor. V avgustu 1962 je bila narejena nova greznica in popravljene ograja pred šolo ter drvarnica. Največja pridobitev pa so bila stranišča na splakovanje. Nekaj obnovitvenih del je bilo na šoli opravljenih še v letu 1967/68 ter v letu 1971/72, ko je bil napeljan nov vodovod.

S 1. januarjem 1963 so postale manjše šole samostojni oddelki matičnih šol. Tako je Osnovna šola Martinj Vrh postala podružnica Osnovne šole Železniki. Ta je prevzela vse njene upravne, gospodarske in finančne zadeve. Učitelj se je odslej lahko bolj posvetil pedagoškemu delu.

### Šolsko leto 1963/64

Pouk je začela učiteljica Pavla Trček. Zaradi njene bolezenske odsotnosti so bili otroci tri tedne brez pouka, nakar so iz Selc premestili učiteljico Marico Černjavski. Motil jo je neurejen šolski vrt, za katerega ni sedaj, ko so učitelji prihajali le za kratek čas, nihče skrbel. Na šoli je bilo 12 učencev v štirih razredih. Vse je zelo prizadela nesreča sošolca s strelnim nabojem.

Gospa Pavla Trček, por. Suwa, se svojega kratkotrajnega bivanja v Martinj Vrh spominja takole: "Takrat sem končala šolanje in dobila prvo službo v Martinj Vrh. Edina prometna povezava z dolino je bil domačin, ki je s konjem vsak dan vozil mleko v Železnike. V vas je bila speljana le kolovozna pot, jaz pa sem do šole najhitreje prišla po gozdnih stezicah. Na šoli sem bila sama. Pouk je potekal v kombinirani obliki – dopoldne in popoldne ... Ob četrtekih ni bilo pouka, zato pa je bil pouk ob sobotah. Otroci so bili zelo delavni in skromni. Mnogi so pomagali pri delu na kmetiji ... V novo življenje sem se hitro vživel. Ob večerih je v šolo prihajala mladina iz vasi. Pripravljali smo proslavo za 29. november – dan republike. To je bil takrat največji državni praznik.

Proti koncu novembra sem zbolela. Otroci so nekaj dni ostali doma, k meni pa je prišla mama. Zdravnik je odločil, da moram v bolnišnico. Pred šolo se je

kmalu ustavila konjska vprega. Na vozu je bila slama, prekrita z odejo. Položili so me nanjo, pokrili in odpeljali do ceste v dolini. Tam je že čakal rešilni avto ...

Tako se je končalo moje učiteljevanje v Martinj Vrh. Lepi spomini na tisti čas pa so še vedno živi."<sup>18</sup>

Naslednja leta se je število učencev na šoli gibalo okoli deset. Prihajali so učitelji začetniki: Marija Bertoncej, Daniela Javšovec, Stanislava Bevk, Zvonka Škrlep, Radivoj Pahor; vsi za eno šolsko leto ali manj. V šolskih letih 1965/66 in 1967/68 so se zamenjali kar po trije učitelji. Šele prihod Toneta Trpina, ki je poučeval od januarja 1968 do junija 1973, je šoli prinesel nekaj več umirjenosti.

Učitelj **Tone Trpin** je po zaključku služenja vojaškega roka v drugem polletju šolskega leta 1967/68 prišel učiti v Martinj Vrh. Tu se je sprva počutil zelo osamljenega.

V naslednjem šolskem letu je poučeval 11 učencev v 2. in 3. razredu, ostali so hodili v Železnike. Pouk je potekal neprekinjeno od osmih do štirinajstih. S tako majhnim številom otrok ni bilo več mogoče pripravljati javnih šolskih praznov ob praznikih in spominskih dnevih, kot so 29. november, 8. februar, 1. maj ...,

pač pa so imeli le interne prireditve v razredu. Javno prireditev so pripravili za novo leto, ko jih je obiskal in obdaril dedek Mraz. Ob dnevu žena so učenci v šoli izdelali čestitke in jih potem raznosili po hišah.

Proti koncu šolskega leta so že začeli z nekakšno predhodnico male šole, ki je bila zares vzpostavljena leta 1972. Tako so se najmlajši že pred vstopom v šolo malce navadili na učitelja in šolsko okolje.

Učitelj je želel, da bi na izlet in ekskurzije šli skupaj z učenci centralne šole. Ker dogovora ni bilo, to leto martinjvrharski otroci na izlet niso šli.

Pedagoška svetovalka je šolo obiskala kar trikrat, ravnatelj centralne šole pa dvakrat. V naslednjem letu jih je obiskal novinar in se zanimal za bodočnost šole s tako majhnim številom učencev.

Leto 1968/69 je bilo tudi v globalnem smislu nekaj posebnega. Učitelj v kroniki omeni poletno olimpijado v Mehiki, atentat na Roberta F. Kennedyja v ZDA in pristanek na Luni v juliju 1969.

V šolskem letu 1969/70 so učenci višjih razredov prvič imeli zagotovljen prevoz od šole v Martinj Vrh do šole v Železnikih in nazaj. Vozil jih je g. Janko Gortnar s svojim avtom, od oktobra 1971 pa s



Učiteljica Marica Černjavski z učenci v šolskem letu 1963/64. Prva vrsta z leve: Zvonko Debeljak, Silvo Benedičič, Janez Frelj, Bernarda Trdina, Janez Pintar in Srečko Potočnik. Druga vrsta z leve: Miha Potočnik, Marta Benedičič, Jernej Benedičič, Iztok Trdina in Valentina Trdina. Vir: Zgodovinski arhiv Ljubljana, Enota Škofja Loka.

kombijem Osnovne šole Železniki. To je končno olajšalo izjemno naporno šolsko pot tukajšnjih otrok.

Martinjvrharska šola je to leto gostila 11 učencev 1. in 3. razreda. Učitelj omenja hudo zimo, ko sneg pet mesecev ni skopnel. Vaščani so se zelo trudili z oranjem ceste, ki je bila zaradi plazov in zametov včasih čisto neprehodna.

Kot vsako leto so opravili štiri športne dneve, zadnjega v telovadnici železnikarske šole skupaj z učenci drugih podružničnih šol. Imeli so dve ekskurziji po Selški dolini, ob koncu leta pa izlet skupaj z učenci Podlonka in Selc.

Nekaj posebnega za učence je bilo leto 1971, ko jih je učitelj Trpin peljal na izlet kar sam s svojim avtom. S petimi učenci prvega razreda so šli v Ljubljano, s štirimi učenci drugega razreda pa po Gorenjski. V naslednjih letih so se tukajšnji šolarji na izletih in ekskurzijah spet pridruževali učencem centralne šole.

Po novem zakonu o osnovni šoli se je v šolskem letu 1970/71 pouk začel 1. septembra in je trajal do 25. junija. Zimske počitnice so skrajšali na en teden, sobota je postala pouka prost dan.

## Prosvetno društvo Martinj Vrh

Na pobudo številnih domačinov je bilo 13. februarja 1938 ustanovljeno Prosvetno društvo Martinj Vrh, ki je dobilo sedež v novi šoli.

Mladi so bili aktivni že v predvojnem času in so sodelovali tudi na nekaterih šolskih prireditvah. V decembru 1938 je na javni akademiji v počastitev 20-letnice Kraljevine Jugoslavije Prosvetno društvo imelo predavanje ob diapozitivih z naslovom Naša mesta in letovišča, na Prešernovi proslavi v marcu 1939 pa podobno predavanje z naslovom Slovenske narodne noše. 8. decembra 1939 so skupaj s šolsko mladino priredili izseljensko proslavo ...

Po vojni je bilo Prosvetno društvo zelo aktivno na dramskem področju. Tako so se po napornem delu na kmetijah in v tovarnah mladi ob zimskih večerih zbirali v šoli in prisluhnili svoji potrebi po umetniškem izražanju. Imeli so srečo z učitelji, ki so jim z veseljem pomagali pri izbiri dramskih besedil, pri režiji, kostumih ... Za masko je vedno poskrbel sosed Alojz Trdina, ki je bil sam nadarjen amaterski umet-

### Seznam zaigranih predstav Prosvetnega društva Martinj Vrh

Leto uprizoritve	Učitelj režiser	Naslov igre
1947	Jakob Ušeničnik	Stari in mladi
1948	Jakob Ušeničnik	Vsakomur svoje
1949	Jakob Ušeničnik	Matajev Matija
1950	Jakob Ušeničnik	Veriga
1951	Jakob Ušeničnik	Kurentova nevesta, Tisočak v telovniku
1953	Angela Rozman	Prisega opolnoči
1955	Franc Ahačič	V Ljubljano jo dajmo
1958	Marija Košnjek	Dve nevesti
1959	Marija Košnjek	Ugasle luči, Kamela skozi šivankino uho, Cvrček za pečjo
1960	Marija Košnjek	Raztresenca, Užitkarji, Slaba vest
1962	Jože Šmid	Dobrodošla miss Agata, Analfabet – Gumb, Gosposka kmetija
1963	Jože Šmid	Mati, šest enodejank
1964	Marica Černjavski	Krišpin in Fridolin, Pričarani ženin
1965	Marija Bertoncelj	Kolajna
1966	Daniela Javšovec	Fejst fant
1967	Stanislava Bevk	Županova Micka



Člani Prosvetnega društva Martinj Vrh s prijatelji na zasluženem izletu. Foto: arhiv Filipa Mohoriča

nik. Tako so vsako leto odigrali eno ali več iger, kar je za vas, ki še ni imela pravih povezav z dolino, ne radia in TV, pomenilo veliko popestritev. Še več, pomenilo je praznik. O predstavi in posameznih likih, v katerih so nekateri mladi naravnost zablesteli, se je še dolgo govorilo ...

Prosvetno društvo je s svojimi predstavami občasno tudi gostovalo na okoliških amaterskih odrih: na Zalem Logu, v Sorici, v Dražgošah, v Selcih, na Bukovici, pri Sv. Lenartu, v Javorjrah. Prav tako pa so zlasti po prenovi in povečanju šolskega odra v Martinj Vrhu v šolskem letu 1959/60 vabili v goste amaterske skupine sosednjih krajev.

Gledališki predstavi je v šoli vedno sledila zabava s plesom. V postnem času predstav in zabav ni smelo biti. Tudi sicer šolska učilnica, v kateri je bil naslednji dan pouk, ni bila primeren prostor za veselice. Po letu 1967, ko so odigrali zadnjo predstavo, tudi tovrstnih zabav v šoli niso več dovolili.

## Zaključek

V zadnjih štirih letih je bilo na šoli Martinj Vrh le še devet učencev v dveh razredih. Nazadnje je poučevala domačinka Marija Pintar. Pouk je bil ukinjen

leta 1974, po 67 letih obstoja šole.

Ob vsem zapisanem začutimo, s kakšno težavo so zaživele in se ohranjale pri življenju hribovske šole. Odpor je bil prisoten na vseh ravneh in veljalo je le fizično delo. Bolj napredni gospodarji so kmalu dojeli vrednost šolskega znanja in počasi so jim sledili tudi drugi.

Ker Martinj Vrh ni imel ne cerkve ne gostilne in še marsičesa drugega ne, je postala šola mesto učenja, kulture, naprednih idej in druženja mladih in starejših. Tako je v razmeroma kratkem obdobju delovanja odigrala pozitivno vlogo.

Po letu 1960 so se začele večje družbene spremembe. Gradili so ceste, napeljali elektriko, povečale so se zaposlitvene možnosti. Vas je postala dostopnejša, hitro je napredovala in spremenili so se tudi ljudje. Učence s hribov so začeli voziti v centralne šole v dolini, ki so jim lahko ponudile boljši izobrazbeni standard. Podružnične šole so se začele prazniti in sledila je ukinitvev. Izobrazbena struktura ljudi v Martinj Vrhu je danes ugodna in ni jih malo z univerzitetno izobrazbo, nekaj pa celo z doktorskim nazivom.

Napisano naj bo prispevek k ohranitvi spomina, da je davnega leta 1939 šolo v Martinj Vrhu obiskovalo rekordnih 60 učenk in učencev.

**Viri:**

- Ciperle, Jože; Vovko, Andrej: *Šolstvo na Slovenskem skozi stoletja*, Slovenski šolski muzej Ljubljana, 1987.
- Dežman, Jože: *Gorenjska: 1900–2000*: knjiga gorenjske samozavesti; Kranj: Gorenjski glas, 1999.
- Demšar, Damjana: *Šolstvo v Selški dolini od konca prve do začetka druge svetovne vojne*, diplomska naloga, 1996.
- Gasser, Marija: *Življenje in delo Ivana Tuška, rojak iz Selške doline*, MD Železniki, 2005.
- Šmid, Olga: *Selška dolina v preteklosti in sedanjosti*, MD Škofja Loka, pododbor Železniki, 1973.
- Šolsko glasilo: *Naše poti, 200 let šole v Železnikih*, šolsko leto 2015/16, letnik XXXX, 1. številka.
- Šolska kronika Osnovne šole Železniki od 1945/46 do 1971/72.
- Ustni vir: Lavtar, Marta, Zali Log 12, Železniki.
- Ustni vir: Mohorič, Filip, Groharjevo naselje 36, Škofja Loka.
- Ustni vir: Šmid, Jože, Jesenovc 2, Železniki.
- Zgodovinski arhiv Ljubljana, Enota v Škofji Loki, 0234, OŠ Martinj Vrh.

**Opombe:**

- <sup>1</sup> SSKJ: ekskurendna šola je bila nekdanj manjša šola, v kateri so le nekajkrat tedensko poučevali učitelji z matične šole.
- <sup>2</sup> Dr. Blaznik, Pavle: Kolonizacija in populacija na Selškem v freisinškem času. V: Selška dolina v preteklosti in sedanjosti, MD Šk. Loka, pododbor Železniki, 1973, str. 81–100.
- <sup>3</sup> SI\_ZAL\_ŠKL/0234, OŠ Martinj Vrh, t. e. 1, a. e. 1, šol. leto 1921/22.
- <sup>4</sup> Zasilna šola je bila v organizacijskem smislu podobna ekskurendni šoli.
- <sup>5</sup> SI\_ZAL\_ŠKL/0234, OŠ Martinj Vrh, t. e. 1, a. e. 1, šol. leto 1925/26.
- <sup>6</sup> SI\_ZAL\_ŠKL/0234, OŠ Martinj Vrh, t. e. 1, a. e. 1, šol. leto 1929/30.
- <sup>7</sup> SSKJ: enorazrednica je bila nekdanj enorazredna šola.
- <sup>8</sup> SI\_ZAL\_ŠKL/0234, OŠ Martinj Vrh, t. e. 1, a. e. 1, šol. leto 1934/35.
- <sup>9</sup> SI\_ZAL\_ŠKL/0234, OŠ Martinj Vrh, t. e. 1, a. e. 4.
- <sup>10</sup> SI\_ZAL\_ŠKL/0234, OŠ Martinj Vrh, t. e. 1, a. e. 1, šol. leto 1934/35.
- <sup>11</sup> SI\_ZAL\_ŠKL/0234, OŠ Martinj Vrh, t. e. 1, a. e. 1, šol. leto 1935/36.
- <sup>12</sup> SI\_ZAL\_ŠKL/0234, OŠ Martinj Vrh, t. e. 1, a. e. 1, šol. leto 1936/37.
- <sup>13</sup> Verbinc, France: virilist – kdor ima pravico do glasovanja ali članstva po svojem položaju, ne da bi bil voljen. V: Slovar tujk, CZ Ljubljana 1982.
- <sup>14</sup> SI\_ZAL\_ŠKL/0234, OŠ Martinj Vrh, t. e. 1, a. e. 1, časopisni članek.
- <sup>15</sup> SI\_ZAL\_ŠKL/0234, OŠ Martinj Vrh, t. e. 1, a. e. 1, šol. leto 1938/39.
- <sup>16</sup> SI\_ZAL\_ŠKL/0234, OŠ Martinj Vrh, t. e. 1, a. e. 1, šol. leto 1957/58.
- <sup>17</sup> SI\_ZAL\_ŠKL/0234, OŠ Martinj Vrh, t. e. 1, a. e. 2, šol. leto 1960/61.
- <sup>18</sup> Naše poti, Glasilo OŠ Železniki, šol. leto 2015/16, 1. številka.

# Ob 70-letnici vrnitve Primorske k matični domovini

Jure Rejec

Pred leti smo v Muzej v Železnikih dobili zanimiv zapis z naslovom Zgodovinski dogodek o praznovanju Železnikarjev ob priključitvi Primorske k matični domovini. Njegova avtorica Vida Košmelj je priložila tudi zanimivo fotografijo tega dogodka.

Pa najprej umestimo dogodek v zgodovino.

Krivična rapalska meja je po prvi svetovni vojni odrezala velik del zahodnega slovenskega ozemlja in v naročje fašizma pahnila veliko Slovencev. Meja je bila določena novembra 1920 in je potekala po črti Peč-Triglav-Jalovec-Porezen-Blegoš-Hotedrščica-Planina-Javornik-Snežnik-Kvarner. Več kot 300 tisoč Slovencev je prišlo pod Italijo (tedaj ena tretjina slovenskega prebivalstva in ena četrtina slovenskega ozemlja). Velikokrat se danes sploh ne zavedamo več, kako blizu naših krajev

smo skoraj 25 let imeli mejo, ki nas je ločevala. In ravno prebivalci krajev na obeh straneh meje so zato še z večjo vnemo sodelovali v boju proti okupatorjem v drugi vojni. Po kapitulaciji Italije 8. septembra 1943 se je prižgala prva luč upanja, da bo krivična meja kmalu preteklost. Bolj se je vojna bližala koncu, bolj se je končna rešitev umikala in se nadomeščala z dogovori in s političnimi odločitvami zaveznikov.

1. maja 1945 je v Trst vkorakala 4. armada jugoslovanske vojske s slovenskim 9. korpusom NOV in POJ, potem ko je že nekaj dni načrtno osvobajala primorsko ozemlje. 2. maja pa so Trst z zahoda dosegle tudi zavezniške sile. Zaradi političnih dogovorov se je jugoslovanska vojska že 12. maja morala iz Trsta umakniti, vprašanje meje pa je ostalo odprto.



Z devinskim sporazumom 20. junija je bila Julijska krajina razdeljena po t. i. Morganovi liniji na cono A Julijske krajine, ki je bila pod britansko ameriško vojaško upravo, in cono B Julijske krajine, ki je bila pod upravo Jugoslovanske armade. V coni A sta ostala Trst in Gorica z obsežnim zaledjem. O Beneški Sloveniji, Reziji in Kanalski dolini ni bilo nobenih razprav, ti deli so takoj pripadli Italiji.

Problem meje so delno rešili 10. februarja 1947 s pariško mirovno pogodbo. Jugoslavija je dobila celotno cono B, iz cone A pa še Kras, del Vipavske doline do Gorice, Soško dolino, Brda in Breginjski kot. Mirovna pogodba je postala pravno močna 15. septembra 1947.

Sporno je ostalo še ozemlje Trsta in zaledja, kjer je nastala posebna tamponska cona, imenovana STO – Svobodno tržaško ozemlje. Tudi območje STO so delili v dve coni: cona A STO, Trst in zaledje, je bila pod britansko ameriško upravo, cona B STO, ki je obsegala Koper, Piran in Istro do Novigrada, pa pod jugoslovansko upravo. Imenovati bi morali skupnega guvernerja, a do dogovora ni nikoli prišlo. Tako je to ozemlje postalo eno prvih kriznih žarišč hladne vojne. Obe strani sta večkrat tudi z vojaškimi grožnjami stali ob meji. Tako so zahodne sile marca 1948 predlagale, naj kar cela cona STO pripade Italiji, proti temu je Jugoslavija seveda ostro protestirala. Najhuje je bilo leta 1953, ko so ZDA in Velika Britanija objavili izjavo, da bosta ukinili vojaško upravo in cono A STO prepustili Italiji. Italija je začela nameščati vojaške sile na meji in tudi Jugoslavija je odgovorila z vojaškimi okrepitvami v coni B STO. Spor je bil rešen s Spomenico o soglasju, t. i. Londonskim sporazumom, leta 1954, ko je STO prenehalo obstajati, uprava cone A STO je bila dodeljena Italiji, cone B STO pa Jugoslaviji. Dokončno pa je bila meja med Italijo in Jugoslavijo potrjena z osimskim sporazumom, podpisanim 10. novembra 1975 in ratificiranim leta 1977.

15. septembra 1947 je torej Sloveniji (in seveda takrat FLR Jugoslaviji) tudi uradno pripadlo ozemlje velikega dela Primorske. Od leta 2005 na ta dan praznujemo državni praznik dan vrnitve Primorske k matični domovini.



Leta 1947 je bilo ob dnevu uveljavitve pariške mirovne pogodbe na Primorskem veliko veselje, ki se je širilo predvsem po zahodni Sloveniji. Dogodek se je zgodil tudi v Železnikih, oziroma v grapi pod Podbrdom, pri Zgagu.

O njem piše Vida Košmelj Beravs:

"Ta dan je bil določen za priključitev Primorske k matični domovini. Primorci s celo Vipavsko dolino so zaradi nepopisnega veselja pripravljali številne slovesnosti, ki naj bi se jih ob priključitvi večina udeležila.

Veselje je zajelo tudi ostalo Slovenijo. Oče Polde Košmelj je nagovoril Koscovega Tineta, ki je stanoval z družino v mali pritlični hiši kot bližnji sosed Boncljeve hiše. Bil je edini lastnik tovornjaka v dolini. Oče ga je prosil, da bi peljal na njem Železnikarje k spodnjemu Zgagu v Podporezen, na mejo med Italijo in Jugoslavijo. Tine je privolil, vžgal avto, naložil številne ljudi v keson in jih zastoj odpeljal. Po opazovanju in pripovedovanju so ljudje mejo dobro poznali.

Oče je prosil nekoga, mislim, da Toneta Fajgla – Kurovca, da sta šla v kilometer dolgo ozko sotesko. Soteska je vezala Spodnjega Zgaga (trgovina, gostil-



Žaganje je fotografiral Viki Gortnar – Štrbencov, ki se je malo prej vrnil iz Engelsa v Sovjetski zvezi, kjer je obiskoval letalsko šolo. Od tam je prinesel tudi fotoaparata. Slik žaganja je bilo več, ohranila se je samo še ta edina. Na fotografiji so vidni poleg obeh žagarjev (Tone Lotrič – Fajgelnov, Polde Košmelj – Popč) še nekaj Železnikarjev: Mica Bendedičič – Morajnarjeva, Anika Fajgelj – Kurovceva, Jože Dolenc – Diča – Glavanov, Dragica Demšar – Hafnarjeva, brat in sestra Pegam – Plajbova in nekaj neznanih oseb.

na in žaga) v Jugoslaviji z bratrancem Zgornjim Zgagom v Italiji. V sotesko je vozil ozek kolovoz, poleg je tekel potoček na našo stran. Na severni strani v klanec od dvigajoče soteske je ob Zgornjem Zgagu izviral studenec, ki je tekel proti reki Bači. Na prevalu je znamenito razvodje med Jadranskim in Črnim morjem: Bača teče v Sočo in Jadransko morje, južni potok, ki je gnal žago pri Spodnjem Zgagu, pa v Soro, Savo, Donavo in v Črno morje!

Oče in pomočnik sta šla skupaj v sotesko. Nekje blizu polovice je bila vsekana v strmino na desni strani proti severu karavla, za njo pa po ozki širini postavljeno neugledno tramovje, rampa, ki je služila za državno mejo. S težavo sta vse odvelkla na razširjeni prostor pred Spodnjim Zgagom. Kot prikazuje fotografija, sta Tone Lotrič – Fajgelnov in Popč pričela žagati že nekoliko trhel les. Ostanke so med veselim vzklikanjem in petjem zažgali ...

#### Viri:

Svobodno tržaško ozemlje. Wikipedia. [https://sl.wikipedia.org/wiki/Svobodno\\_tr%C5%BEa%C5%A1ko\\_ozemlje](https://sl.wikipedia.org/wiki/Svobodno_tr%C5%BEa%C5%A1ko_ozemlje).

Pariška mirovna konferenca. Svarog. [http://mss.svarog.si/zgodovina/4/index.php?page\\_id=8417](http://mss.svarog.si/zgodovina/4/index.php?page_id=8417).

Dokumentacijsko gradivo Muzeja Železniki: D/401 Košmelj Beravs Vida: Zgodovinski dogodek.

Fototeka Muzeja Železniki: F/skenirane foto: 2016.



# Plavž

Bojan Rihtaršič



PLAVŽ

CERKEV  
SV. ANTONA

STOLPNICA  
NA KRESU

DIMNIK  
TOPLARNE  
ŽELEZNIKI

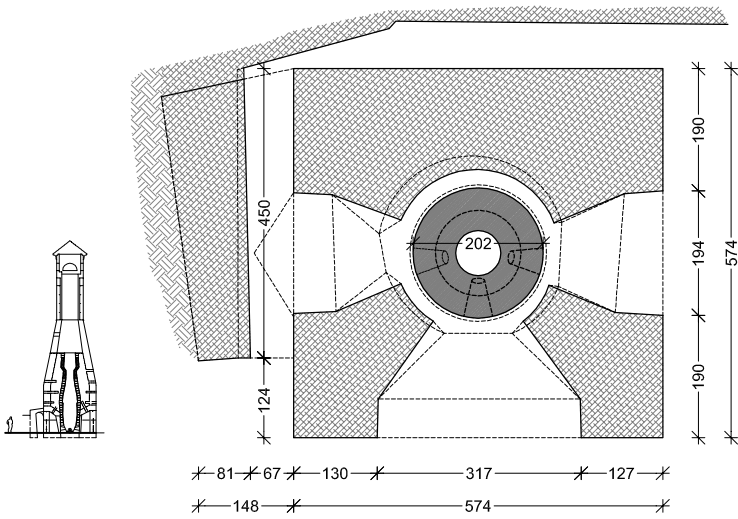
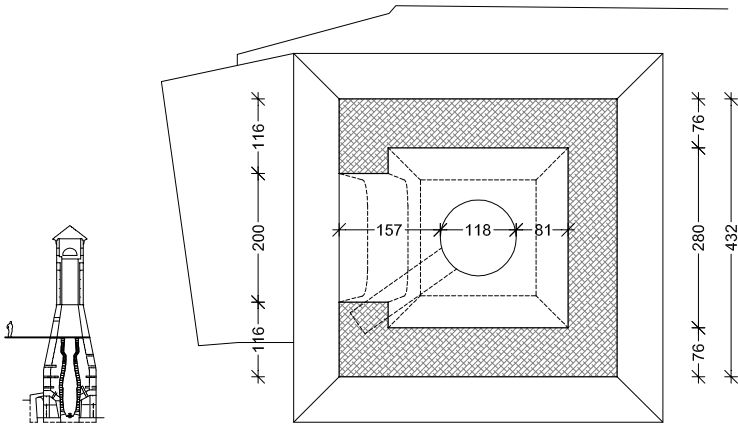

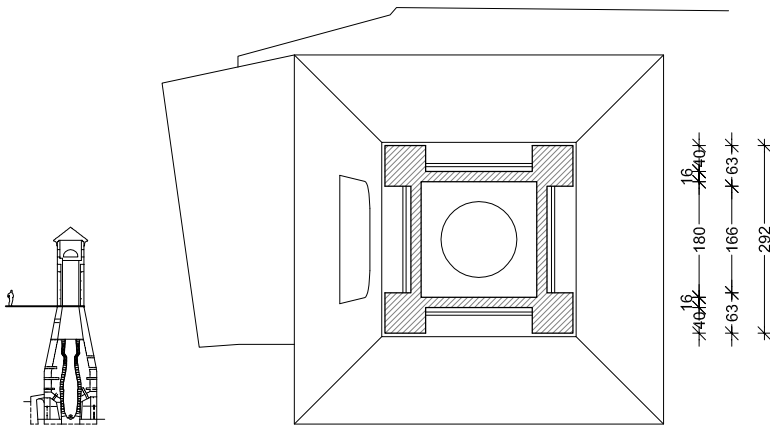
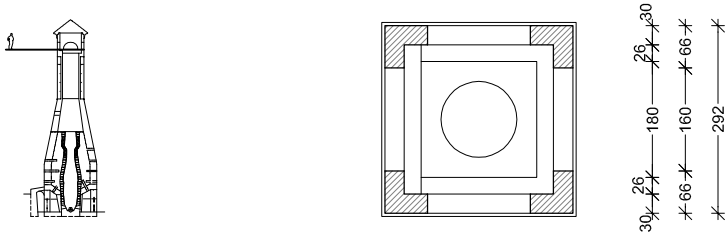
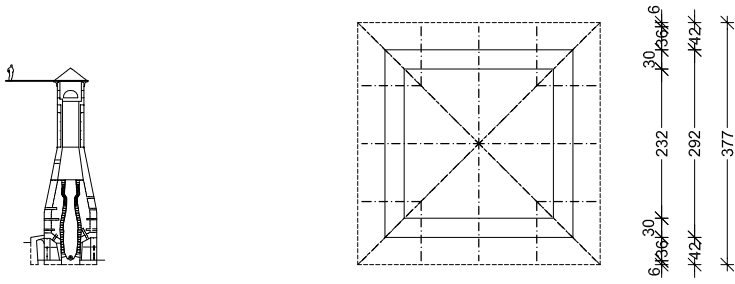

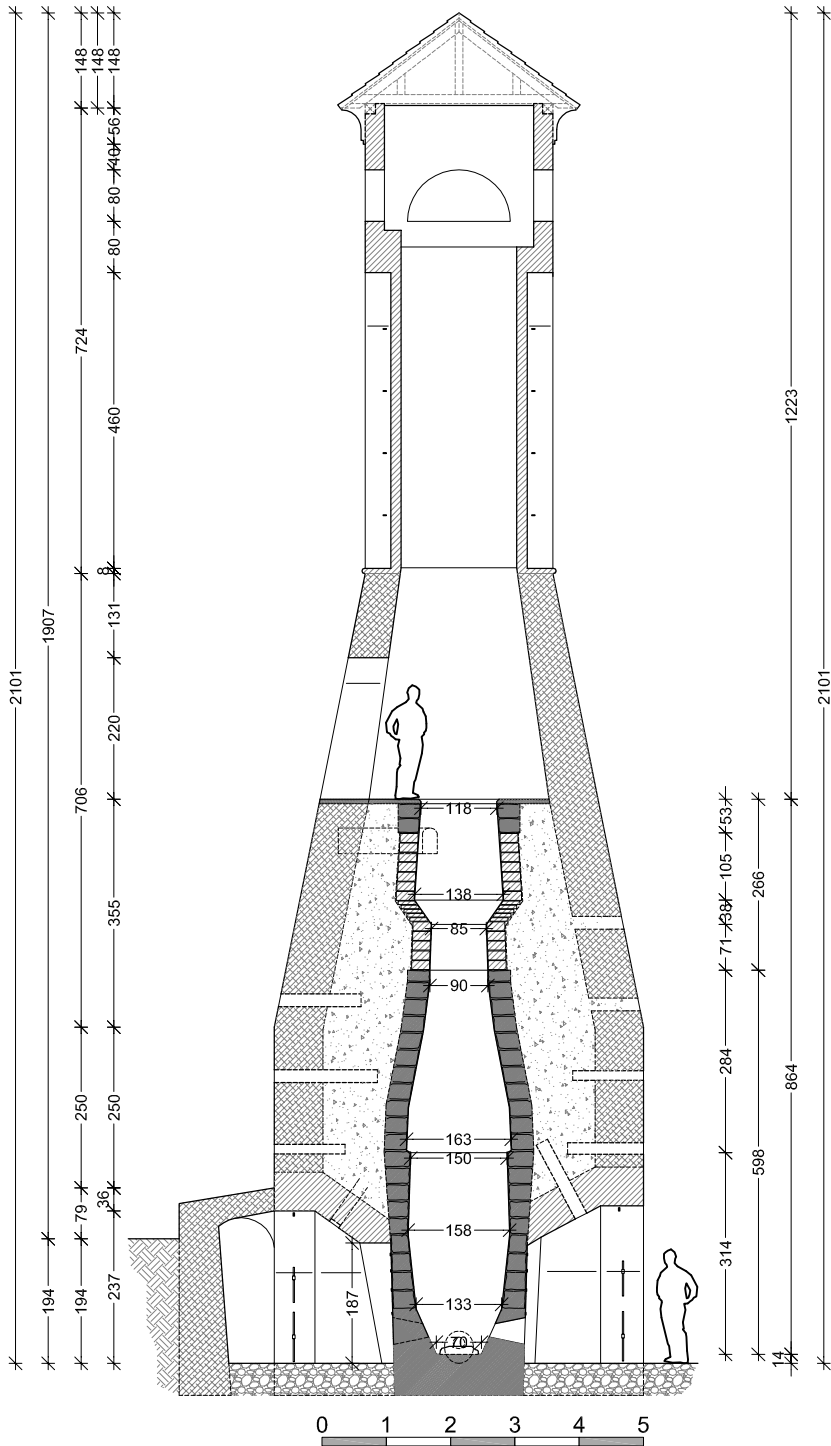



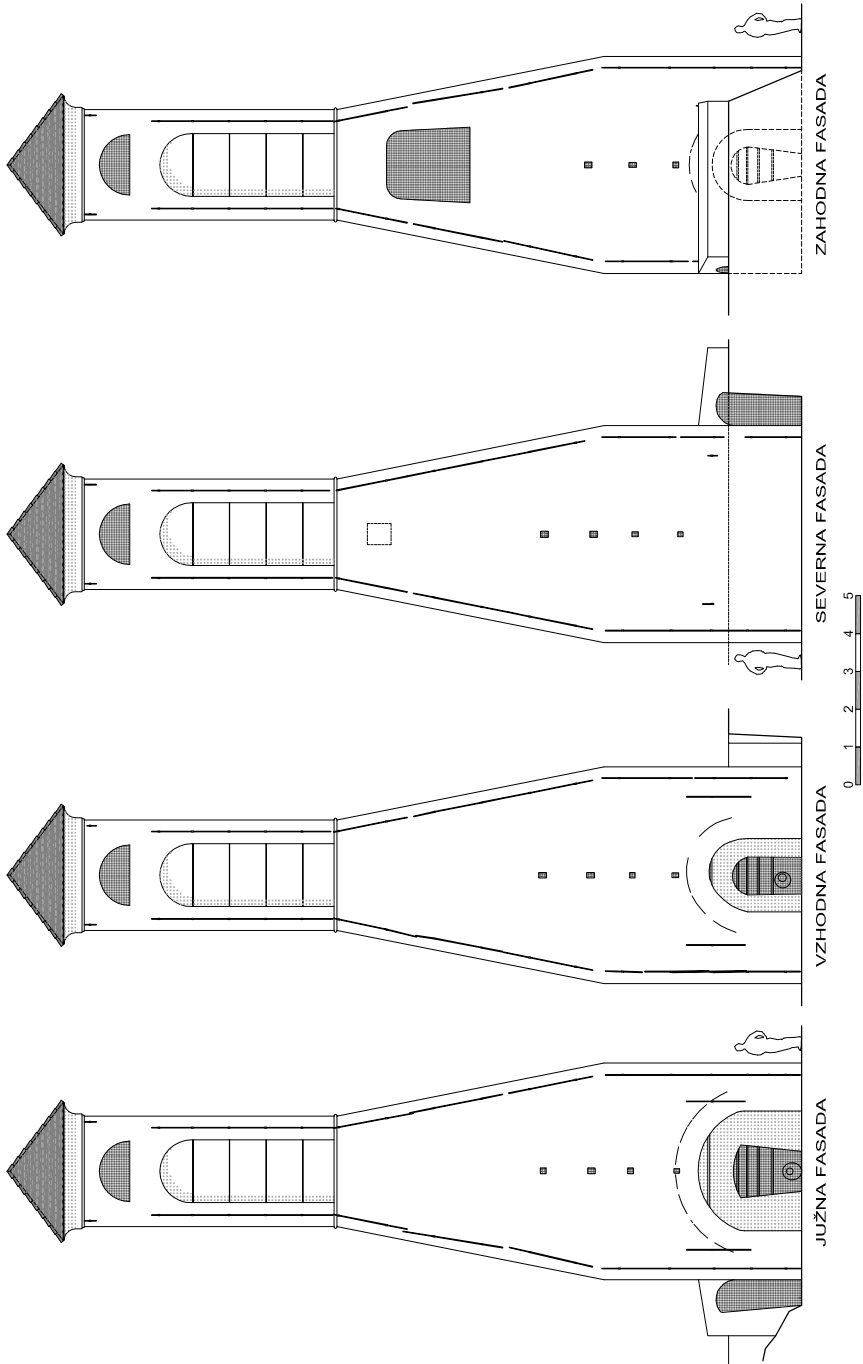

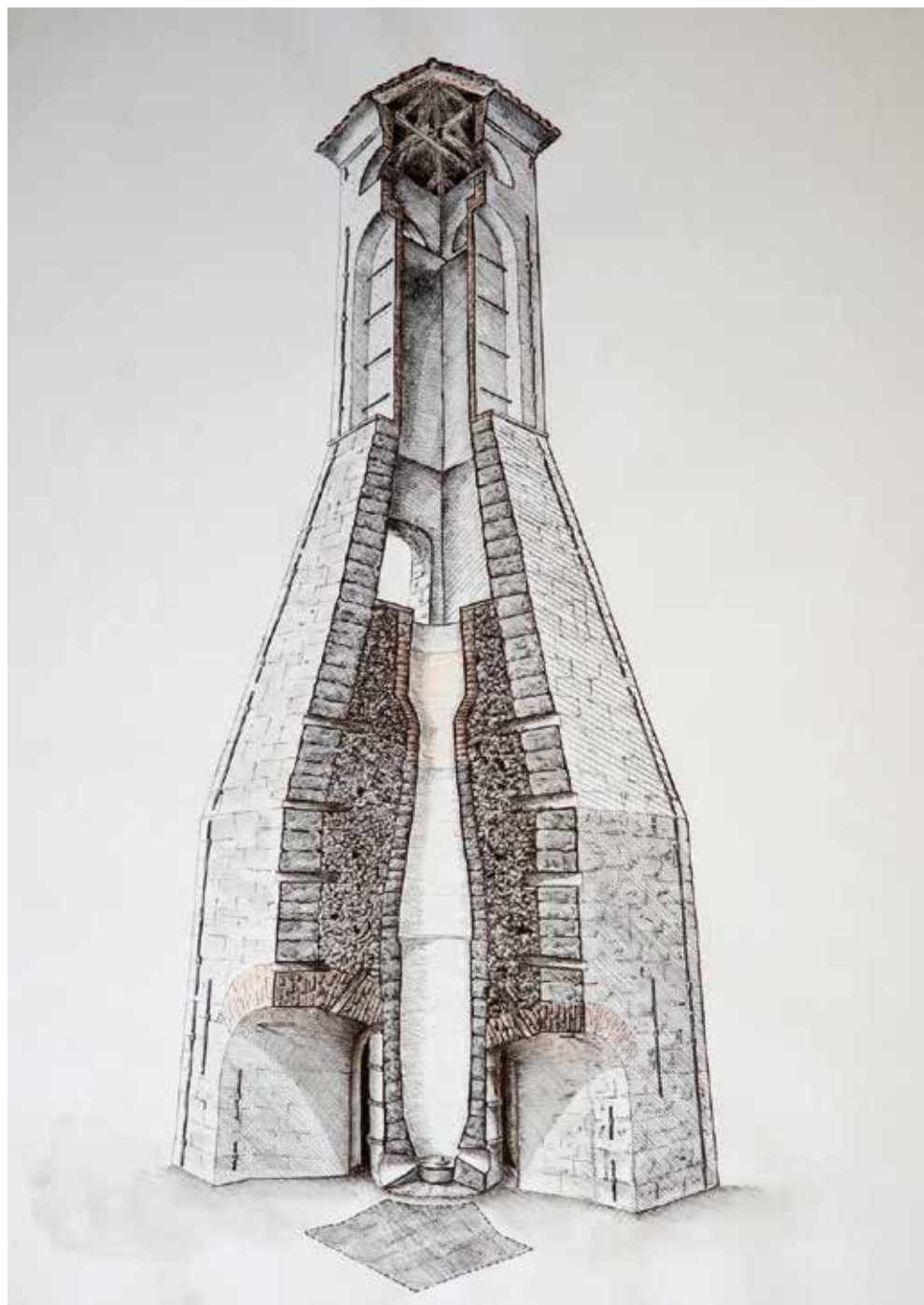

# Železniki

Češnjica

Otoki

Na Kresu

Tine Benedičič

Češnjica okoli leta 1930 in danes.



Foto: arhiv Tineta Benedičiča



Foto: Tine Benedičič

Češnjica okoli leta 1970 in danes.



Foto: arhiv Tineta Benedičiča



Foto: Tine Benedičič



**Gostilna Ratitovec okrog leta 1930 in danes.**



Foto: arhiv Tineta Benedičiča



Foto: Tine Benedičič

Češnjica okoli leta 1940 ter danes s Kresom in Otoki.



Foto: arhiv Tineta Benedičiča



Foto: Tine Benedičič



**Osnovna šola leta 1968 in danes.**



Foto: Železne niti 12



Foto: Tine Benedičič

**Nekoč nova tovarna Niko (Iskra), danes Domel.**



Foto: arhiv Petra Polajnarja



Foto: Tine Benedičič



# O Konasnici in njeni podzemeljski favni hroščev

Bojan Kofler

*Za jamo Konasnico, z velikim vhodom v strmem pobočju Dražgoške gore, sem slišal pred več kot šestdesetimi leti od svojega sošolca iz Dražgoš, vendar sem jo prvič obiskal šele leta 1990 v spremstvu žene Mire in sina Mateja. Jama je bila takrat biološko neraziskana. V prvem sklopu raziskav, ki so potekale do leta 1997, sem raziskal takrat znane vhodne dele jame do skalnega podora. Potem ko so jamarji na vrhu podora izkopali prehod do podorne dvorane, sem v letih 1999–2003 opravil drugi sklop raziskav. Presenetljive rezultate obeh raziskav sem publiciral (Kofler 2002 in 2007). Ko so leta 2010 jamarji po truda polnem kopanju prodrli v obsežne nove notranje dele jame, sem leta 2011 opravil tretji sklop raziskav, ki pa ni prinesel novosti v poznavanju podzemeljske favne hroščev v Konasnici.*

## **Jama (lega, zgodovina raziskav in opis)**

Dražgoška gora, v kateri se nahaja jama Konasnica, je južni strmi apnenčasti rob Jelovice, ki jo gradijo zgornjetriasne apnenčeve in dolomitne kamnine, stare od okoli 225 do 212 milijonov let. Vendar vsepovsod ni masivni grebenski apnenec, marveč je še dosti več debeloskladnega dachsteinskega apnenca. Na apnenčevem svetu se je v zadnjih 10 milijonih let razvil kras in nastale so kraške jame, brezna, vrtače, škraplje in luknje različnih oblik. V njih se je marsikje nabralo tudi precej bobovca, ki je bil stoletja pomembna železova ruda za železarsko dejavnost v Železnikih.

Med številnimi tukajšnjimi jamami in brezni je daleč največja in najbolj znana Konasnica (Kat. št.: 1241). Poiščemo jo tako, da v Dražgošah Pri cerkvi krenemo po dobro prevozni makadamski gozdni cesti pod obronki Dražgoške gore proti Rovtarici. Po približno treh kilometrih poti zavijemo s ceste in

krenemo strmo v hrib. Po kakšne pol ure napornega vzpenjanja ob robu strme drče dosežemo ostenje. Ob vznožju ostenja se levo od drče odpira vhod v jamo (Slika 1). Iz markantnega vhoda spomladi in zlasti poleti veje močan tok hladnega zraka, kar nakazuje, da se nahajamo pred jamo velikih dimenzij. Vhodni deli jame so bili domačinom znani od nekdaj – morda že nekaj sto, morda celo več let, saj zadnja odkritja na bližnji Štalci (Bogataj, Masaryk, Hrovatin, Grahek, 2016) dokazujejo, da so tod okrog

rudarili že pred več kot 2.500 leti. Malo je namreč verjetno, da na to markantno jamo ne bi naleteli lovci in številni rudosledci in rudokopi, ki so tod vneto iskali eni divjad, drugi pa bobovec, ta takrat tako zaželen in nadvse dragocen vir železa. Jamo so leta 1976 obiskali Jelenc, Broder, Leben in Habe. Po obisku so izdelali prvi načrt takrat znanih delov jame (Slika 2). Vhodni del jame predstavlja 130 metrov dolg raven rov galerijskega tipa, ki se konča z večjim podorom. Začetni del jame je zaradi močnih zmrzali

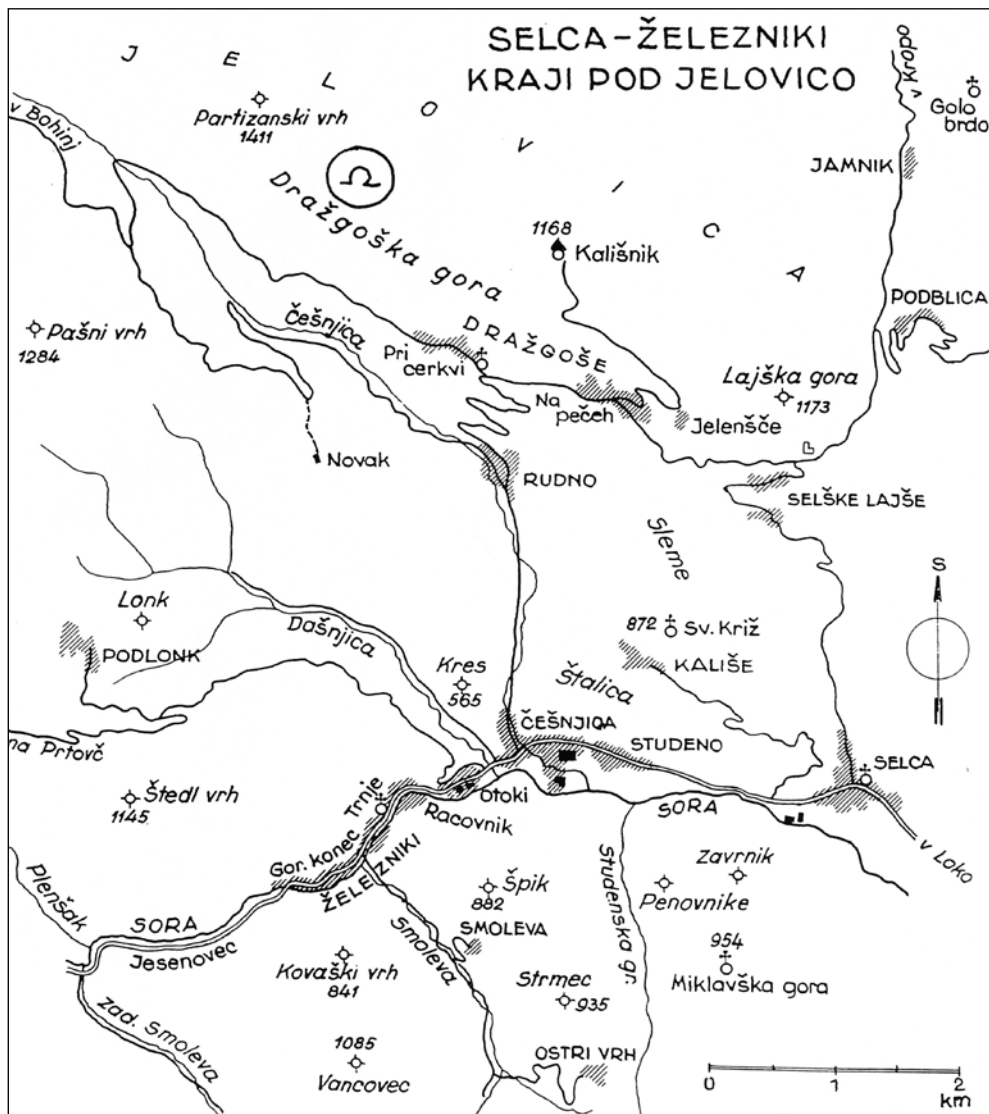

Lega jamskega vhoda (Planina 1976, Kofler 2002).

in velikih temperaturnih nihanj preperel. Tla so pokrita z debelim in drobnim gruščem do točke 4, ki je od vhoda oddaljena 75 metrov. Tu jama skoraj v celoti zapira velik podorni blok. Od tu naprej stene in strop niso več prepereli in na stenah se pojavlja siga, tla pa so prekrita z debelo plastjo ilovice. Pri točki 7 (130 metrov od vhoda) se vhodni deli jame nenadoma končajo z obsežnim podorom.

Ker je skozi podorno kamenje na koncu jame močno pihalo, sta na začetku devetdesetih let prejšnjega stoletja prva začela kopati in iskati prehod v notranje dele jame Jože Radovan Dolenc in Peter Weber, oba iz Železnikov. Leta 1998 sta nadaljevala z delom Matija Hiršenfelder iz Škofje Loke in Robert Šuštar, dokončala pa Matija in njegova sestra Ida Hiršenfelder avgusta istega leta. S tem prvim prebojem so dosegli podorno dvorano, niso pa svojega dosežka registrirali v Katastru jam. Leta 2007 sem v svojem članku o jami Konasnica objavil skico in opis podorne dvorane (Slika 3) ter napovedal možno nadaljevanje jame. Do podorne dvorane se je bilo takrat mogoče preriniti po ozkem rovu, izkopanem med stropom in podornim stožcem. V rovu je pihal močan veter, ki je takoj ugasnil karbidovko, zato

smo si tu morali pomagati z električno svetilko. Ko smo se prerinili do notranjih delov, je veter ponehal, pred nami pa se je odprl pogled na dvorano. V osrednjem delu je izpod visokega stropa na več mestih curljala voda. Ob odkritju podorne dvorane so po tleh ležali odlomljeni skalni bloki velikih dimenzij. Številni odlomi so bili sveži. Levi del dvorane se je dvigal, in ko smo preplezali velik skalni blok, smo dosegli najvišji del, ki ni bil tektonsko preoblikovan. V tem najtoplejšem delu sicer hladne jame so bile stene in strop na več mestih lepo zasigani in so jih krasili večji kapniki. Če smo sledili toku hladnega zraka, smo na desni strani dvorane prišli do razpoke, ki se je spuščala navzdol, je pa bila preozka, da bi ji lahko sledili.

Leta 2010 so člani Društva za raziskovanje jam (DZRJ) Ljubljana opravili nove meritve takrat znanih delov jame in skupaj s podorno dvorano namerili dolžino 210 metrov. Ker so, tako kot že nekateri pred njimi, pričakovali, da se jama nadaljuje, se je Gregor Pintar s sodelavci odločil, da skozi razpoko na desni strani podorne dvorane poiščejo nadaljevanje. Po daljšem kopanju so člani društva za raziskovanje jam Ljubljana ob sodelovanju članov

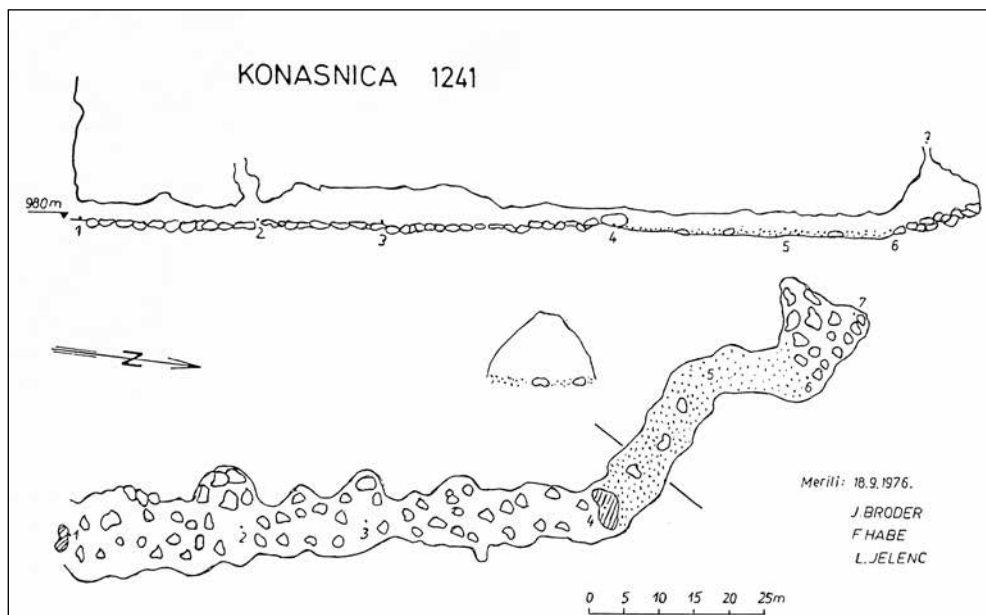

Tloris in prerez vhodnih delov Konasnice (Broder, Habe, Jelenc 1976).

Društva za raziskovanje podzemlja Škofja Loka 20. februarja 2011 vstopili skozi malo odprtino v novo odkrite dele jame. Bili so vzhičeni in očarani ob razsežnosti novo odkritih rofov, podzemskih dvoran in lepoti nepričakovano bogatega jamskega okrasja. Po trenutnih podatkih je evidentiranih 1.264 metrov rofov, vendar jama še ni dokončno raziskana. Ocenjujejo (Pintar ustno), da bodo skupaj z novoodkritimi rovi, ki jih trenutno še merijo, preseglji dolžino 1,5 kilometra.

Ob kopanju povezovalnega rova so jamarji nakopani material kopicili v podorni dvorani, ki je danes delno zasuta. Poleg uničenih prvobitnih tal je poškodovan tudi njen zasigani del. Obenem se je močno povečal pretok zraka, tako da je ta del jame, ki se je odlikoval po najbolj pestri favni hroščev, danes veliko hladnejši, kot je bil nekoč. Kako se bo to odrazilo v njeni biološki pestrosti, bo pokazal čas.

Žal odkritelji nadaljevanja jame še niso izdelali načrtov (tloris in prerez) novoodkritih rofov, in kot vse kaže, bo na njih treba počakati še vsaj nekaj let. Če vzamete v roke zadnjo številko Železnih niti (13/2016), si lepote jame lahko ogledate kar z domačega kavča. To je za samo jamo tudi najboljše, saj se kljub temu, da je uradno zaprta, prav zaradi slabo nadzorovanega obiska v zadnjih letih pospešeno uničuje. Pri tem prednjačijo zlasti nekatere razposajene "jamarske" ekipe, ki jim obisk jame služi zgolj za samopromocijski šov na internetu. Odlomljeni kapniki, poteptana in umazana siga pa so zanje pač le nepomembna kolateralna škoda. Čas je, da se lokalna skupnost zgane in bolje zaščiti ranjeno lepoticu, sicer bo dokončno obveljala ugotovitev, da je bilo odkritje njenih notranjih delov nedvomno veliko jamarsko dejanje in obenem katastrofa za samo Konasnico.

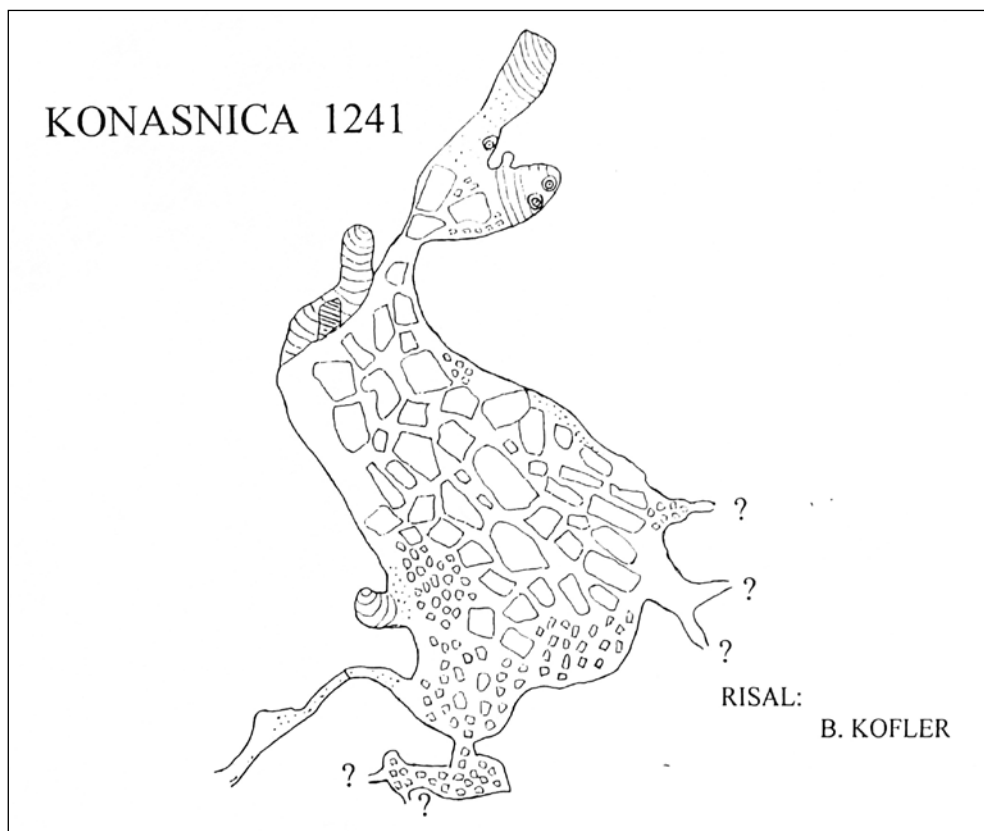

Skica tlorisa podorne dvorane (Kofler 2007).



## Podzemeljska favna hroščev

Dolgo časa so bili znani zgolj vhodni deli jame. Tu so po letu 1990 poleg mene raziskovali še Broder, Kahlen in Lebenbauer. Našli smo vrste, ki so bile znane tudi iz drugih okoliških jam in brezen. Prvo večje presenečenje je bila moja najdba redkega slepega pselafida *Bythoxenus subterraneus* v

vhodnih delih jame. Kot prvi sem raziskoval v podorni dvorani, neznan za druge raziskovalce, kjer sem našel dve novi, takrat še neopisani vrsti hroščev. Dosedanje najdbe v jami so potrdile, da ima Konasnica zanimivo podzemeljsko favno hroščev, ki je zastopana z vsaj sedmimi vrstami:

### *Orotrechus koflerianus*

Daffner, 2000



*Orotrechus koflerianus*.  
Naravna velikost: 4,1–4,2 milimetrov.  
Foto: Miroslava Kofler

Koflerjev orotrehus je izredno redek endemit (živalska vrsta, ki ima omejeno življenjsko območje in ne živi nikjer drugje) Ratitovca in Dražgoške gore in zato nedvomno največja lokal-

na biološka posebnost. Ta slepa vrsta je bila do najdbe v Konasnici znana po samo dveh primerkih (samec in samica), ki sva jih z ženo ulovila v starem rudniškem rovu na Ratitovcu. Pripada skupini visoko specializiranih slepih krešičev iz rodu *Orotrechus*, ki zaradi svojega zunanjega videza in redkosti najdb, ki so praviloma slučajne, nedvomno spadajo med najbolj atraktivne predstavnike slepe podzemeljske favne hroščev. Vrsta je velika 4,1–4,2 milimetrov. Telo je ovalno, močno podaljšano, prosojno in rumenorjave barve. Površina telesa je svetleča. Glava je velika, podolgovata in brez oči. Na sprednji strani glave sta dve veliki, navzven obrnjeni ščetini. Tipalke so močno podaljšane, dlakave in dolge 2,9 milimetra; tako da, če so obrnjene nazaj, sežejo do zadnje tretjine pokrovk. Vratni ščit je podolgovat, srčaste oblike in ožji kot glava. Na njegovem sprednjem delu sta dve dolgi in na zadnjem delu dve kratki ščetini. Ščitek je velik, trikoten; konica ščitka je obrnjena nazaj. Pokrovke so podolgovate, črtaste in zaobljene, zato je zadek napihnjjen. Vsaka pokrovka ima po 17 krepkih, različno dolgih in značilno razporejenih ščetin. Noge so zelo dolge, vitke in dlakave. O področjih, ki jih vrsta poseljuje, njenem življenjskem ciklusu, pogostnosti in številčnosti vemo zelo malo. Kot kaže, rudniki, jame in brezna niso njeno stalno prebivališče. Danes si predstavljamo, da naseljuje mikroprostore in globoke špranje v tleh, od koder le izjemoma zaide v večje podzemne prostore.

***Anophthalmus micklitzii micklitzii***

Ganglbauer, 1913



*Anophthalmus micklitzii micklitzii*.  
Naravna velikost: 5,4–6,0 milimetrov.  
Foto: Miroslava Kofler

Mikličev brezokec je slovenski endemit. Vrsto najdemo v jamah na Jelovici, v okolici Kranja in na Rašici. Poleg tipične oblike, ki živi tudi v Konasnici, poznamo še tri podvrste. Vrsta je slepa, velika 5,4–6,0 milimetrov. Tako kot drugi pripadniki tega rodu ima dolgo, razpotegnjeno, prosojno telo, dolge tipalnice in podaljšane, krepke noge. Je rumenorjave barve in močno dlakava. Vrsto najdemo v vseh delih Konasnice.

***Laemostenus schreibersi***

Kuester, 1846



*Laemostenus schreibersi*.  
Naravna velikost: 12,4–15 milimetrov.  
Foto: Miroslava Kofler

Veliki jamski brzec je zemeljska in jamska vrsta v Alpah in na dinarskem krasu. Poseljuje južni del Vzhodnih Alp, in sicer severno Italijo, avstrijsko Koroško, Slovenijo, Hrvaško in avstrijsko Štajersko. V Sloveniji jo najdemo na Gorenjskem, Štajerskem in Primorskem. V velikem številu je prisotna v jamah v okolici Škofje Loke, v Selški in Poljanski dolini; na Ratitovcu, Jelovici in Sorški planini pa ni pogosta. Živi v jamah in jamam podobnih votlinah naravnega in umetnega izvora, najdemo pa jo tudi v gozdovih pod globoko zakopanimi kamni. V jamah jo večkrat opazimo, ko lazi po stenah, navadno pa se skriva pod gruščem. Velika je 12,4–15 milimetrov. Je temno rjave ali rdečerjave barve. Ni slepa, ima pa že delno zakrneli oči.

***Bythoxenus subterraneus***

Motschoulsky, 1859



*Bythoxenus subterraneus*.  
Naravna velikost: 1,65 milimetrov.  
Foto: Miroslava Kofler

Zelo redek troglobit, o katerem ne vemo skoraj ničesar glede njegove razširjenosti in načina življenja. Tipsko nahajališče je jama Velika Pasica (Kat. št.: 75) pri Gornjem Krimu nad južnim robom Ljubljanske kotline. Podatki iz preteklosti o drugih nahajališčih so nezanesljivi, ker so vrsto pogosto zamenjevali s podobnim *Bryaxis argusom*, ki pa ima oči. Najbližje potrjeno najdišče je Jeralovo brezno (Kat. št.: 3854) pod zahodnim robom hriba Rovnik pri Besnici v okolici Kranja (Broder 1978). Vrsta je slepa, močno dlakava, rdečerjave barve in velika 1,65 milimetrov. V jami Konasnica je bil v njenem vhodnem delu ulovljen en sam (delno poškodovan) primerek.

***Necrophilus subterraneus***

Dahl, 1807



*Necrophilus subterraneus*.  
Naravna velikost: 6,0–8,0 milimetrov.  
Foto: Miroslava Kofler

Podzemni mrhar je gorska vrsta, ki gre tudi v predgorje. V Srednji Evropi je precej razširjen, zaradi svojega nočnega načina življenja pa nam le redkokdaj pride pred oči. Je predvsem prebivalec gozdov in je med vsemi vrstami mrharjev (*Silphidae*) najbolj zemeljski, saj pogosto zaide v podzemlje. Poleg mrhovine se hrani tudi s polži. Najdemo ga ob mrhovini in pod kamni v vhodnih delih jam.

Tipalnice na glavi so kratke in kijaste, čeljusti pa močno razvite. Telo ima kot večina mrharjev sploščeno. Vratni ščit je punktiran, pokrovke pa imajo na vsaki strani po devet pikčastih črt. Noge so krepke. Je rdečerjavo do skoraj črno obarvan in je velik 6–8 milimetrov. Vrsta ni slepa.

***Oryotus micklitzii***

Reitter, 1885



Oryotus micklitzii.

Naravna velikost: 2,5–2,7 milimetrov.

Foto: Miroslava Kofler

Mikličev ploskonožec je slovenski endemit. Naseljuje hladne gorske in ledene jame v Julijskih Alpah in njihovem predgorju. Znan je iz jam na Jelovici, Ratitovcu, Dražgoški gori, Pokljuki, Mežaklji, Pršivcu in iz triglavskega kota. Ta drobna vrsta jamskega mrharčka je velika 2,5 milimetrov, rdečerjave barve, močno porasla z dlakami in slepa. V jami je vrsta zelo pogosta, kar zlasti velja za notranje dele, kjer vladajo klasične jamske razmere (večna tema, visoka zračna vlaga, stalna temperatura zraka). V vhodnem delu jame je populacija močno odvisna od letnega časa in trenutnih klimatskih razmer, saj zaradi same oblike jame in velikih dimenzij vhodnega rova segajo klimatski vplivi s površja daleč v njeno notranjost.

***Aphaobius kaplai***

Bognolo &amp; Vailati, 2010



Aphaobius kaplai.

Naravna velikost: 2,71–3,05 milimetrov.

Foto: Miroslava Kofler

Rod jajčarjev (*Aphaobius*) je značilen za Slovenijo in je s številnimi vrstami razširjen skoraj po vsej kraški Sloveniji, seže pa tudi v pokrajine Avstrije, Italije in Hrvaške, ki mejijo na Slovenijo. Sam Kaplin jajčar je endemit Jelovice, Bohinjskih gora in Mežaklje. Življenjski areal te vrste tako sega tudi v severni del škofjeloškega ozemlja. Doslej sem jo ulovil v nekaterih jamah in opuščeni rudarskih rovih na Soriški planini, Ratitovcu in Dražgoški gori. Vrsta poseljuje sisteme špranj in razpok v dodobra pretrtih apnenčnih skalah na nadmorskih višinah med 500 in 1.700 metri; od tod prihaja v tamkajšnje fosilne jame in opuščene rudarske rove. Pogostejša je v toplejših delih jam, čeprav jo v manjšem številu srečujemo tudi v mrzlih jamah, skupaj s hladnoljubnima soriško pretnerijo (*Pretneria soriscensis*) in mikličevim ploskonožcem (*Oryotus micklitzii*). Samo na Soriški planini pa sem jo ulovil tudi izven jam z uporabo talnih pasti.

Kaplin jajčar je slepa, po velikosti ena od manjših (2,7–3,05 milimetrov) vrst rodu *Aphaobius* in je že deloma depigmentirana. Je rdečerjave barve in po vsem telesu porasla z gostimi, dolgimi dlakami. Ima podolgovato, jajčasto razpotegnjeno telo, z izrazito dolgimi, tankimi nogami in tipalicami. Tako kot ostale vrste tega rodu je popolnoma brezoka. Hrani se z mrhovino. V jamah jo najdemo zlasti ob netopirjevih iztrebkih.

## Ugotovitve

Konasnica je najdaljša in kapniško najbolj bogata jama v nedrjih Jelovice. Dolgoletne biološke raziskave so pokazale, da ima tudi zanimivo in nadvse dragoceno podzemeljsko favno hroščev. Vhodne dele jame poseljujejo: *Anophthalmus micklitzii micklitzii* (pogost), *Laemostenus schreibersi* (redek), *Oryotus micklitzii* (pogost), *Aphaobius kaplai* (redek) in *Bythoxenus subterraneus* (zelo redek). Prebivalci podorne dvorane so: *Orotrechus koflerianus* (zelo redek), *Laemostenus schreibersi* (redek), *Anophthalmus micklitzii micklitzii* (zelo pogost), *Oryotus micklitzii* (zelo pogost) in *Aphaobius kaplai* (pogost). V obsežnih notranjih delih za podorno dvorano pa sta bila doslej ulovljena le: *Anophthalmus micklitzii micklitzii* (zelo pogost) in *Oryotus micklitzii* (zelo pogost).

Izstopa izredno redka najdba enega samega primerka pselafida *Bythoxenus subterraneus*. Endemita *Orotrechus koflerianus* in *Aphaobius*

*kaplai* sta bila v času prvih raziskav Konasnice za znanost novi, še neopisani vrsti. Dandanes je znano kar nekaj najdišč Kaplinega jajčarja, ki se običajno pojavlja masovno. Nasprotno temu poznamo Koflerjevega orotrehusa samo še iz tipskega nahajališča Štoln na Altemavru (Ratitovec). V obeh najdiščih je vrsta izredno redka, do sedaj so bili ulovljeni vsega skupaj štirje primerki. Glede na živalstvo okoliških jelovških jam bi pričakovali vsaj še najdbo brezokca *Anophthalmus besnicensis frater*, vendar v jami do sedaj ni bil ulovljen. Brezno nad Podblico (Kat. št. 3352), ki se nahaja pod skalnim robom Prižnica nad vasjo Podblica, je namreč najbližje znano jelovško najdišče te vrste, ki je v zračni črti samo 5 kilometrov oddaljeno od Konasnice. Prve biološke raziskave obsežnih novoodkritih notranjih delov jame za zdaj niso prinesle novih odkritij. Ker pa jama še ni dokončno raziskana, nas mogoče še čakajo prijetna presenečenja, kar zlasti velja za globoke, blatne rove v sredini in na koncu jame.

## Literatura:

- Bogataj, Franci; Masaryk, Rene; Hrovatin, Ivan; Grahek, Lucija: Pred 2.500 leti so na Štalci že kovali železo. V: *Zbornik Selške doline Železne niti 13*, Železniki: Muzejsko društvo Železniki, 2016, str. 75–96.
- Bognolo, Marco; Vailati, Dante: Revision of the genus *Aphaobius* Abeille de Perrin, 1878 (Coleoptera, Cholevidae, Leptodirinae) Slovenije. V: *Scopolia* 68, Ljubljana: Prirodoslovni muzej Slovenije, 2010, str. 32–34.
- Broder, Jože: *Bythoxenus suterraneus* Motschoulsky 1859 (Coleoptera, Pselaphidae) ponovno najden v Sloveniji leta 1975. V: *Naše jame* 19, Ljubljana: Jamarska zveza Slovenije, 1978, str. 59–61.
- Daffner, Hermann: *Orotrechus koflerianus* sp. n. aus Slowenien (Coleoptera: Carabidae: Trechinae). V: *Acta entomologica slovenica* 8/2, Ljubljana: Prirodoslovni muzej Slovenije in Slovensko entomološko društvo Štefana Michielija, 2000, str. 95–100.
- Daffner, Hermann: Revision der *Anophthalmus* Arten und Rassen mit lang und dicht behaarter Koerperoberseite. V: *Mitteilungen der Muenchner Entomologischen Gesellschaft* 86, Muenchen: Muenchener Entomologischen Gesellschaft, 1996, str. 45–46.
- Habe, France: Zapisnik terenskih ogledov – Konasnica. V: *Kataster jam*, Postojna: Inštitut za raziskovanje Krasa, 1976. Jamarska zveza Slovenije: *Kataster jam*, 2016. Ljubljana.
- Kofler, Bojan: Jama v Bihki. V: *Zbornik Selške doline Železne niti 11*, Železniki: Muzejsko društvo Železniki, 2014, str. 275, 276, 278.
- Kofler, Bojan: Jama Konasnica in njena podzemeljska favna hroščev. V: *Loški razgledi* 49, Škofja Loka: Muzejsko društvo Škofja Loka, 2002, str. 27–34.
- Kofler, Bojan: Rezultati večletnih raziskav podzemeljske favne hroščev v jami Konasnica. V: *Acta entomologica slovenica* 15/2, Ljubljana: Prirodoslovni muzej Slovenije in Slovensko entomološko društvo Štefana Michielija, 2007, str. 121–126.

Kofler, Bojan: Presenetljivo odkritje ali nekaj o najdbi nove, redke vrste slepega hrošča *Orotrechus koflerianus*. V: *Loški razgledi* 48, Škofja Loka: Muzejsko društvo Škofja Loka, 2001, str. 67–70.

Kofler, Bojan: Štoln na Ratitovcu locus typicus vrste *Orotrechus koflerianus* Daffner 2000 (Coleoptera: Carabidae: Trechinae). V: *Acta entomologica slovenica* 16/2, Ljubljana: Prirodoslovni muzej Slovenije in Slovensko entomološko društvo Štefana Michielija, 2008, str. 145–150.

Kofler, Bojan: Jame na Ratitovcu in njihova podzemeljska favna hroščev. V: *Zbornik Selške doline Železne niti 2*, Železniki: Muzejsko društvo Železniki, 2005, str. 196–199.

Kofler, Bojan: Kaplin jajčar (*Aphaobius kaplai*) – nov slovenski endemit. V: *Loški razgledi* 59, Škofja Loka: Muzejsko društvo Škofja Loka, 2012, str. 135–140.

Kofler, Bojan; Primožič, Simon: Lepotica Konasnica. V: *Zbornik Selške doline Železne niti 13*, Železniki: Muzejsko društvo Železniki, 2016, str. 237–246.

Planina, France: *Škofja Loka s Poljansko in Selško dolino*. Škofja Loka: Muzejsko društvo Škofja Loka, 1976, str. 155.

# 90-letnica misijonarja Jožeta Rovtarja (1927–)

Marija Gasser

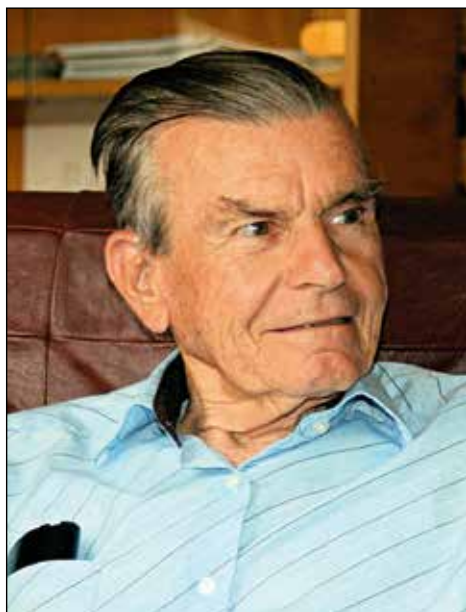

Jože Rovtar ob svoji 80-letnici.

## Zgodba o človeku, ki je svoje življenje podaril za vzgojo in pomoč drugim

"Misijoni niso nekaj novega. Že pred drugo svetovno vojno smo imeli slovenske misijonarje v Bengaliji v Indiji. V Ljubljani so jezuiti izdajali revijo Glasnik Srca Jezusovega s priložo Bengalski misijonar. Po vojni je bila ukinjena. Ko pa se je p. Radko Rudež odločil, da bi šel v misijone, so mu v Rimu svetovali, naj gre v Zambijo, kjer so že bili poljski, češki in slovaški misijonarji jezuiti, ki nujno potrebujejo pomoč. Z Indijo pa so bile pretrgane vse zveze, čeprav je bilo tam še nekaj slovenskih in hrvaških jezuitov."<sup>1</sup> - "Kolikor vem, je Indija prepovedala vstop krščanskim misijonarjem; so pa dandanes indijski jezuiti med najštevilčnejšimi na svetu."<sup>2</sup> Pravo bogastvo so ljudje, ki so v življenju naredili velike ko-



rake, saj so živeli za ljudi. Pri Žimantovih v Topoljah sem slučajno izvedela za njihovega brata Jožeta, misijonarja v Zambiji. Možnost srečanja z njim se mi je ponudila preko p. Franca Kejžarja, jezuita, po rodu Soričana. Veliko spoštovanje veje do človeka, ki je svoje življenje posvetil dobroti in življenju za druge. Za to pot se je odločil mlad, poln upov in načrtov. Letos, ob prvih pomladnih dneh, 22. marca, je br. Jože Rovtar praznoval velik jubilej, 90 let.

Br. Jože je skromen, tih in sprva zadržan. Kmalu pa odkriješ, da se za tem skriva vedrina, optimizem, volja in neizmerno veselje do življenja. Težko gredo besede z jezika le, če se dotikajo samo njega. Čeprav je njegova življenjska pot izjemno bogata, se br. Jože z ničemer ne hvali in ne leporeči. Je velik človek, z velikimi dejanji in veliko skromnosti. Pripovedoval je o Zambiji, o delu misijonarja, o misijonskih središčih in delih, ki so jih opravili misijonarji, kratka, o poslanstvu, ki si ga mi, ki smo vpeti v ta materialni svet, težko predstavljamo.

O njegovem otroštvu sem v njihovi rojstni hiši (pri Žimantu v Topoljah) povprašala njegovo sestro Francko (1928) in brata Ludvika (1930). Br. Jože je otroška leta in mladost preživel v zelo lepi vasi, v Topoljah v Selški dolini. Vaščani so in so bili izjemno povezani med seboj, živijo v sožitju. Topolje so

še danes trdna podeželska idilična vas enajstih hiš, kjer je bilo v preteklosti treba vse poti premagovati peš. Tja in nazaj, kar je za današnji čas težko razumljivo oz. nerazumljivo.

Danes g. Jože živi med svojimi brati in patri jezuiti v Dravljah v Ljubljani. Živi in je še vedno dejaven v živi cerkveni skupnosti. Tu še vedno, kolikor more, ureja vrt. Kot pravi p. Franc Kejžar, drevja seveda ne obrezuje in s kosilnico ne kosi, za vse drugo – zelenjavo, rože in podobno – pa še vedno skrbi sam. Še vedno je zelo spreten. V času mojega obiska je pripravil jedilnico za vse, ki so vključeni v to skupnost. Njegov spomin je izjemno čil, le malce slabo sliši.

V vrtu in vrtnarjenju je užival dobrušen del svojega življenja. Verjetno je to ljubezen do vrta in zemlje prinesel iz rodnih Topolj. Čeprav je zima, je okrog in okrog draveljskega doma opaziti speče vrtnice, ki čakajo spomladanskega prebujenja.

## Spomini iz otroštva

Spomin iz otroštva je spomin na trdno, ljubečo družino z brati in sestrami v skromnosti, veri in ljubezni.

Jože Rovtar se je rodil 22. 3. 1927 v Topoljah v Selški dolini (župnija Selca nad Škofjo Loko) kot



Rovtarjeva družina leta 1929, Jože kot najmlajši desno. Mati Rozalija (1884–1977) pestuje Francko (1928–). Oče Jakob Rovtar (1889–1977) in desno mali Jože (1927–), za njim Francelj (1921–1944), zadaj Mici (1919–2012), Janez (1922–1986), ob materi levo Jaka (1925–). Foto: arhiv Ludvika Rovtarja (1930–)

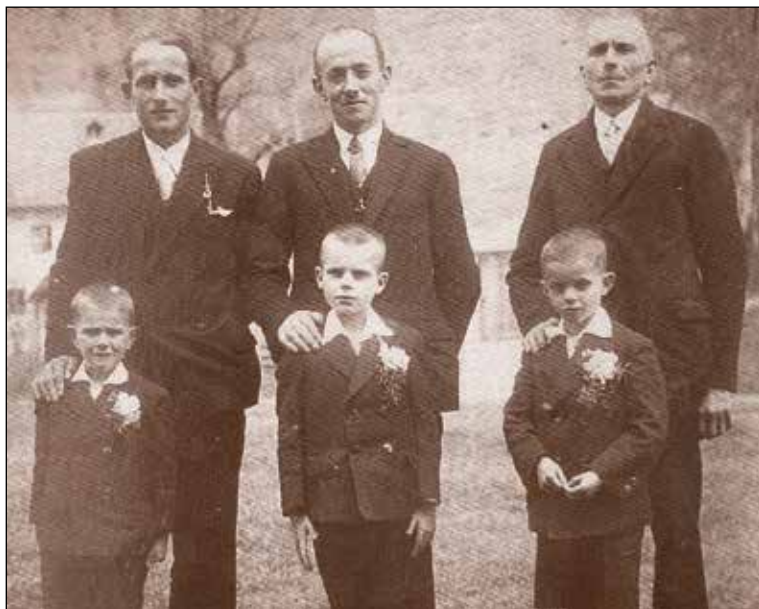

Jože pri birmi leta 1935.  
Foto: arhiv Ludvika  
Rovtarja (1930-)

peti otrok Jakoba Rovtarja (1889–1977) in Rozalije (1884–1977), rojene Megušar. V družini je bilo pet fantov in dve dekleti. Osnovno šolo je obiskoval šest let v Selcih in eno leto v Slomškovem zavodu v Ljubljani na klasični gimnaziji, ki sta jo obiskovala skupaj s sosedom Jankom Kokaljem (1926–). Želela sta postati duhovnika. Vojna je to odločitev in željo sicer preprečila, a br. Jože je vendarle našel srečo v

misijonskem delovanju. Po nemški okupaciji je ostal doma na kmetiji.<sup>3</sup>

Sestra se spominja, kako je bilo, ko so se leta 1942 vozili s kolesi: "Jože je na kolesu vozil Cilko Kokalj – Blažovčev, pri tem pa sta se zaletela s Cenetom Šolarjem – Sorškovim. Jože je zlomil nogo. Na 'lojtri' so ga nesli v Dolenjo vas, od tam pa ga je Bened'k iz Železnikov odpeljal na Golnik. Bened'ku so pustili



Družina Rovtar  
leta 1935.  
Zadaj od leve:  
Janez (1922–1986),  
Mici (1919–2012),  
Jaka, (1925–). Spredaj  
od leve: Ludvik (1930–),  
Jože (1927–), oče Jakob  
(1889–1977), mati  
Rozalija (1884–1977),  
Francelj (1921–1944),  
Francka (1928–).  
Foto: arhiv Francke  
Rovtar (1928–) in  
Ludvika Rovtarja  
(1930–)

avtomobil, da je lahko vozil dr. Strnadovo, vzeli pa so mu šest avtobusov, ki jih je imel že pred vojno. Jože je doma povedal pesmico, ki jo je na Golniku spesnil njegov sotrpin v sobi: "Golniku slava in pa čast, komur margarina bila je mast. Zato v verzih vam povem, da ohrani se ljudem." Dolgo je šepal, še dlje pa se je delal, da šepa. To mu je prišlo zelo prav, ko so ga poskusili mobilizirati partizani. Ko so slednji prišli, je Jože pletel za pečjo. Ker je nato težko zlezel s peči, so videli, da res ni sposoben za partizansko vojsko.<sup>4</sup> Leta 1945, po rušitvi postojanke na Svetem Križu, se je skupaj s fanti iz domače vasi ter iz okoliških krajev umaknil v Škofjo Loko, natančneje v Žabnico, kjer so bili v neki prazni, kmečki hiši. Doma se niso več počutili varne. Spomni se, da so nekega popoldneva v bližnjem potoku lovili ribe in da so za praznik šli v cerkev. Tu, v opuščeni hiši, so se zadrževali vsi ti fantje iz Selške in tudi nekateri iz Poljanske doline, ki so se v februarju pridružili domobrancem v Žabnici. Takoj po končani vojni, na praznik vnebohoda,<sup>5</sup> so se umaknili na Koroško, kamor so šli peš čez Ljubelj. Pred Trzičem so čakali en dan. Proti Ljubelju so se valile kolone beguncev iz Ljubljane, ponovno se je kolona ustavila pri tunelu. Vseповsod so bili partizani. Pozneje so jih spustili čez mejo, nastanili so se v šotorih v Vetrinju. Neka-

teri so od tu pobegnili. Čez dva tedna so jih po dogovoru z Angleži poslali nazaj v Škofjo Loko. Brat Ludvik pove: "Bal sem se, da me bodo na koncu vojne mobilizirali partizani, zato sem bil pri teti v Kranju. Bil sem zelo mlad. Po končani vojni, 9. maja 1945, sem se s kolesom odpravil domov, v Bitnjah pa sem srečal brata Jožeta, in sva šla skupaj na Koroško. Nisva bila ves čas skupaj. S seboj sem imel le aktovko in kolo. Prvo noč smo prespali na seniku. 11. in 12. maja 1945 so partizani začeli streljati, uničeni so bili vozovi s hrano in imetjem, ki so jih žabniški begunci peljali s seboj. Tri dni je bila cesta polna beguncev različnih narodnosti: srbske, kosovske. Najprej se je predor zaprl, potem pa je prišla neka vojska, 'četniška edinica', ki je opravila s stražo, in predor je bil spet odprt. Pri Dravskem mostu so bili Angleži. Begunci, ki so imeli orožje, so ga morali odložiti. Potem pa smo bili nekaj časa v Vetrinju. Bali smo se, ko so nam rekli, da gremo nazaj. Rekli so nam, da nas bodo peljali v Italijo. 28. 5. 1945 smo morali na tovarnjake, s katerimi so nas peljali v Šentjakob na železniško postajo. Bilo nas je veliko. S Koroške so nas pripeljali do Trate v Škofji Loki, od koder smo šli peš na škofjeloški grad. Ko smo izstopali z vlaka, so nas brcali. Če si bil malo bolj spreten in če je stražar malo zamudil z brcanjem, si jo dobro



Družina Rovtar leta 1940.

Zadaj od leve:

Mici (1919–2012),  
Janez (1922–1986),  
Francelj (1921–1944),  
Jaka (1925–),  
Francka (1928–).

Spredaj od leve:

Jože (1927–),  
mati Rozalija (1884–1977),  
oče Jakob (1889–1977),  
Ludvik (1930–).

Foto: arhiv Francke Rovtar (1928–) in Ludvika Rovtarja (1930–)

odnesel. Na gradu smo bili slabo hranjeni. Mene so izpustili 10. 6. 1945. Na izhodu iz Škofje Loke je bila kontrola. Domov sem šel po Jablenovci. Pod Topoljami sem srečal očeta, ki je kosil. Ni pričakoval, da se bom vrnil domov. Nič in nikoli nismo govorili o tem, kaj se je dogajalo na škofjeloškem gradu. To je bil neizgovorjen ukaz, o tem se ni nič govorilo. Z bratom nisva bila ves čas skupaj. Pozneje se je brat Janez vrnil iz ruskega ujetništva in ga mama ni prepoznala. Čeprav je bil v ruskem ujetništvu, je pozneje moral polno služiti vojaški rok.<sup>16</sup> Do 15. junija 1945 je bil br. Jože zaprt z ostalimi na škofjeloškem gradu, v glavnem s fanti iz okoliških vasi: iz Dolenje vasi, s Praprotna, z Bukovice, iz Bukovščice. Njega niti niso zasliševali. Mladi so bili zaprti skupaj, niso imeli stika s starejšimi. Tudi s sosedom Jankom nista bila skupaj. Zaprt je bil v zgornjih nadstropjih, kjer je bilo prepovedano gledati skozi okno. Nekoč je eden le pogledal, z dvorišča pa je stražar ustrelil. Ne ve se sicer, kaj se je zgodilo z njim. 15. junija 1945 so ponoči šli peš v Šentvid, kjer so bili zaprti do amnestije. V obeh zaporih je preživel težke dneve,



Leta 1947. Foto: arhiv Francke Rovtar (1928–) in Ludvika Rovtarja (1930–)



Topoljska mladina. Levo zadaj: br. Jože (1927–), Jaka (1925–), Lovrenc Vrhunc (1929–), Ludvik (1930–), Cene Šolar (1927–2014), Janko Kokalj (1927–), spredaj Janko Šolar (1929+). Spredaj levo: Marija Vrhunc (1931–2006), Johana Šolar (1930–), Francka (1928–), Cilka (Potočnik) Rovtar (1925–2013), Marija Rovtar (1919–2012), Minka Kokalj (1932+). Foto: arhiv Francke Rovtar (1928–) in Ludvika Rovtarja (1930–)



niso se smeli pogovarjati. Zaprti so bili v razredu, v katerem je bilo tudi do 80 ljudi. Ni se dalo spati, naslanjali so se le na zid. Imel je komaj 18 let. Ob amnestiji je bil izpuščen, dobil je odpustnico in iz zapora je odšel sam. Izogibal se je ljudem, ki bi ga spraševali. Na Jeprci se je ustavil pri neki hiši, zaprosil za mleko ter prenočišče. Spomni se, da so se sojetniki med seboj pogovarjali, da se zaradi sestradanosti ne smejo preveč najesti. Malo mleka in kruha mu je dobro delo. Tisto noč je prespal na senu. Takoj ko se je zsvital dan, pa je nadaljeval pot. Od vpoklica v vojsko oktobra 1947 do decembra 1949 je ostal doma. Vojsko je služil v Srbiji.

## Misijonsko delo

Po služenju vojaškega roka je bil nekaj časa doma, pozneje, leta 1953, pa je vstopil v jezuitski noviciat v Zagrebu. To je bil čas uvajanja, v katerem je dodobra spoznal red in se s sobraty duhovno poglobljaj. Tu se je spoznal s p. Demšarjem in s p. Župančičem. Po noviciatu je bil za sedem let poslan v šentlovenski Dolenjskem in bil v pomoč p. Preacu, ki je bil tam župnik.<sup>7</sup>

Zatem je bil nekaj mesecev na Bogenšperku, pozneje pa v Dravljah, kjer je bil župnik p. Štrubelj, kaplan pa p. Kovač. Na Bogenšperku se je srečal s p.

Radkom Rudežem (1922–2016), ki ga je med svojim dopustom v domovini navdušil za misijone. Prišel je na dopust domov. Srečali so se z njim in tako jih je navdušil za misijone. Z navdušenjem je pripovedoval o Zambiji. Tretjo probacijo je br. Jože opravil v Mariboru, kjer je bil noviciat za slovenske jezuite. Spomni se, da je bilo takrat zelo težko dobiti vizo za tujino. P. Jože Kokalj je šel v Zambijo že pred njim in tam ostal dvanajst let.

Jezuiti so s posebno odločbo zavezani Bogu, da bodo šli na kateri koli konec sveta in tam opravljali svoje poslanstvo.<sup>8</sup> Štiri misijonska središča v lusaški nadškofiji nosijo neizbrisen pečat slovenskih jezuitov: Katondwe, Matero, Chelston in Mumbwa. Misijon v Katondwe se razprostira ob zambijski meji z Mozambikom, kjer so ustanovili misijonsko središče poljski in avstrijski patri, ki so jih Portugalci izgnali iz Mozambika. Dolina, dolga približno 80 kilometrov, je bila posejana z vasi in šolami. Poljaki so zgradili bolnišnico in za tisti čas mogočno cerkev. P. Rudež je bil prvi Slovenec, ki je deloval na tem področju, obiskoval vasi, krščeval in učil po zgledu sv. Frančiška Ksaverja. Slovenski misijonarji so v Zambiji pustili izjemen pečat. Posamezna področja so bila še do leta 1974 protestantska.<sup>9</sup> Leta 1966 je br. Jože odšel v Rim in skupaj s hrvaškim jezuitskim bratom nadaljeval pot v misijone v Zambijo.<sup>10</sup> Na poti v Afriko sta se za nekaj mesecev ustavila na



Sv. Lovrenc na Dolenjskem.  
Foto: arhiv Francke Rovtar (1928–) in Ludvika Rovtarja (1930–)

Malti, kjer sta se učila angleščine. V Zambijo sta prispela 3. 8. 1967. Po prihodu v Zambijo je bil br. Jože dodeljen v pomoč p. Luisu Havenu, po rodu Američanu, na tajništvu katoliških šol. Najprej je bil v misijonu, ki so ga vodili Poljaki, v njem so bili tudi irski misijonarji. Državno vodstvo je bilo misijonarjem zelo naklonjeno, predvsem zaradi šolstva. Po osamosvojitvi izpod Angležev, leta 1964, so v Zambiji zelo uspešno delovale sestre dominikanke iz Nemčije, ki so v glavnem mestu Lusaka imele šolo za 800 učenk. Dve taki šoli so imele v mestu Ndola, po eno pa v mestih Kitwe, Lusaka, Kabwe in Minpoli. Ker so že takrat imele težave z nekaterimi misijonarkami, so se odločile, da nekatere šole ukinejo. Odrple pa so tudi noviciat za nekatere afriške poklice. Ko so izvedele, da škofje iščejo prostor v Lusaki, kjer bi zidali bogoslovje, so jim ponudile samostan in šolo v Lusaki. Ko se je to izvedelo med ljudmi, so se začeli protesti po časopisih, naj ne zapirajo šole za 800 deklet zaradi 40 osamljenih duhovnikov. Po treh letih pogajanj je prišlo do kompromisne odločitve, da šola ostane, a pod drugim redovniškim vodstvom. Samostan in internat so prevzeli bogoslovci. Tako so višje razrede bogoslovcev preselili v Lusako, filozofija pa je ostala v Mpimi. Število bogoslovcev je naraslo do 150.

Njegovo misijonsko delovanje bi lahko razdelil na tri dele. Sprva je bil p. Jože v mestu Kabwe

(1967–1974), kjer je bil vključen v delo na osnovnih šolah. Skrbel je za šole in plače učiteljev, deloval je v tajništvu šole.<sup>11</sup> "Moje delo je, da oskrbim 50 šol s šolskimi potrebščinami. Najprej jih nakupim in zberem v našem skladišču ter nato pošiljam posameznim šolam. Področje je ogromno, oddaljeno do 272 kilometrov. Do šestih šol je možno priti z avtom le pol poti, ker je cesta preozka ali pa ni mostu. Deset šol obiščemo le v suhi dobi. Poleg tega skrbim za popravilo šol in zidavo novih, če dobimo denar. Vedno pa moram kontrolirati naš avtopark. Ni možno ustreči vsem, zato so nekatere šole v 'bušu' zelo preproste."<sup>12</sup> Lusaka je glavno mesto Zambije in glavno mesto centralne province. Slovenski misijonarji duhovniki so bili v začetku nastavljeni po župnijah Lusake." Deloval je v mestu Kabwe, ki je drugo največje mesto centralne province in spada v nadškofijo Lusaka. Leta 1973 so vse osnovne šole poddržavili.

Po osamosvojitvi leta 1964 se je v Zambiji nadaljevala gradnja šol, s katerimi so začeli misijonarji. V začetku sedemdesetih let je bilo v škofiji Lusaka okoli sto različnih katoliških osnovnih šol, ki so jih vodili misijonarji. Razdeljeni so bili v dva centra: Lusaka in Kabwe. Samo na območju Kabwe je bilo 48 katoliških in okoli sto državnih osnovnih šol. Leta 1973 so bile vse šole poddržavljene. Ravno takrat je škof Mutala zaprosil jezuitski provinciat za pomoč



Šola Chembe v Kabwe (1967–1973), daleč v 'bušu'. Foto: arhiv br. Jožeta Rovtarja



Zemljevid držav srednje in vzhodne Afrike.



Od leve: p. Rudež Radko, br. Piotr Osterkiewicz (Poljak) in Stanko Rozman. Foto: arhiv br. Jožeta Rovtarja

v semenišču. V tistem času je bilo v Zambiji osem škofij, škofje so že načrtovali gradnjo bogoslovja. Deset kilometrov stran od mesta Kabwe in štirideset kilometrov stran od Lusake je bilo malo semenišče – gimnazija za nadškofijo Lusaka, ki so jo vodili jezuiti. Posvetstvo je bilo na malo odročnem kraju z neustreznim poslopjem s petimi kvadratnimi kilometri pašnikov. Tu so najprej preuredili poslopje, dozidali nekaj sob, povečali obednico in kuhinjo.

Leta 1973 so že odprli angleško šolo, čeprav so bili profesorji samo štirje, bogoslovcev pa je bilo okoli 20. Malo semenišče se je naslednje leto že združilo z misijonskim semeniščem Monze. Proforsorski zbor je bilo težko dobiti. Med prvimi profesorji je bil Hrvat p. Luka Lučič. Za začetek so prišli trije profesorji iz Kachebere – Malavi, nato pa jih je začelo prihajati vedno več. Profesorji so bili iz različnih redov in so bili različnih narodnosti. Vsi profesorji so bili iz raz-



Obisk nadškofa Šuštarja v Mpimi. Od leve: Marko, p. Majdrica, g. Kopeinig, br. Jože Rovtar, nadškof Šuštar, rektor semenišča, p. Miha Drevenšek. Foto: arhiv br. Jožeta Rovtarja





S profesorji v bogoslovju semenišča, leta 1981. Foto: arhiv br. Jožeta Rovtarja

ličnih redovnih skupnosti: beli očetje, minoriti, jezuiti, betlehemci, afriški misijonarji ... Za svoje delo niso dobivali nobenega plačila, niti žepnine.

Leta 1974 je bilo okrog štirideset bogoslovcev, med njimi štirje posvečeni bogoslovci. Prva leta je bilo finančno zelo težko. V skupnosti so bili Nemci, Angleži, Belgijci, Francozi, Američani, Švicarji, Španci, Nizozemci in Hrvati. Večinoma so ostali za tri leta, zato je bilo stalno treba iskati zamenjavo.

V letih 1974–1986 je bil br. Jože misijonar v bogo-

slovnem semenišču Mpima, v kraju, kjer so prvi misijonarji dobili od države šest kvadratnih kilometrov zemlje za farmo in zemljo za šolo za katehiste. Br. Jože je bil v Mpimi za pomoč pri ekonomiji na posestvu in tu je ostal dvanajst let. Mesto je od mesta Kabwe oddaljeno osem kilometrov. Okolica je nenaseljena.

Leta 1974 so se škofje odločili, da tu ustanovijo bogoslovno semenišče za celotno Zambijo. Takrat je tu delovalo osem škofij. Malo semenišče Mpima, ki so ga vodili jezuiti, je v bližini mesta Kabwe, ki je



Misijon. Obisk slovenskega jezuitskega provinciala p. Janeza Poljanška, levo ob njem p. Mio Kekić, skrajno levo p. Radko Rudež ter desno br. Jože Rovtar. Foto: arhiv br. Jožeta Rovtarja



Na misijonskem vrtu v Zambiji. Foto: arhiv br. Jožeta Rovtarja



Vrt, obiranje papaje. Foto: arhiv br. Jožeta Rovtarja

150 kilometrov oddaljeno od Lusake.

Skupaj s še dvema Američanoma je bil br. Jože dodeljen v pomoč kot ekonom oziroma kot pomoč na posestvu, največ je delal na vrtu. Ves čas so se prizadevali, da bi bili čim bolj samostojni glede prehrane. Najprej je bilo to zelo težko, potem pa so farmo razširili, nasadili sadna drevesa pomaranč, banan, papaj in še drugih afriških dreves. Br. Jože je skrbel za velik vrt. Uredil je ob-

sežne nasade in skrbel za kokoši. Kot je povedala Jožetova svakinja Nežka, je po potrebi odganjal tudi kurje tatove. Potem je nadaljeval br. Jože in oba sva se od srca nasmejala: "To se je res zgodilo enkrat. Ko smo prijavili krajo kokoši, so rekli, naj prinesemo kokoši in dokažemo, da so naše. Tako je zambijsko pravosodje!" V misijonskih središčih je večinoma skrbel za materialne potrebe.



Pred noviciatom.  
Foto: arhiv  
br. Jožeta Rovtarja



Kapela, noviciat. Foto: arhiv br. Jožeta Rovtarja

## Lusaka – jezuitski noviciat (1986–2012)

Leta 1986 je bil poklican v jezuitski noviciat v Lusaki, kjer je nadaljeval s svojim služenjem Cerkvi.

### Obisk domovine

V domovino se je najprej vračal na vsakih šest let, potem pa na tri leta. Pred petimi leti se je zaradi bolezni dokončno vrnil v Slovenijo, kjer živi pri bratih jezuitih v Dravljah. Tu se mu je povrnilo zdravje. Zambijo še vedno pogreša, saj je bilo zanj tu zelo ugodno podnebje. Temperatura ni nikoli padla pod osem stopinj, tudi vlago in deževni dobi se je dalo kar dobro prenašati. Zambija je sončna dežela s šestimi meseci sušne dobe, ko ne pade niti kapljica dežja. V deževni dobi ozelenijo gozdovi, travniki, napolnijo se struge zambijskih rek. Tudi s pitno vodo ni bilo nikoli posebnega problema, prav tako je bilo dovolj življenjskih dobrin. Podedelja ni dodobra spoznal, verjetno je tam življenje

drugačno. V Zambiji še danes vsi otroci ne obiskujejo šole, ker ni dovolj dohodkov. Dežela Malavi je malo revnejša. Brat Jože je bil v Zambiji 44 let. Kot navaja sam, mu je v Zambiji vse zelo ustrezalo, in če ne bi imel težav z zdravjem, bi še ostal tam. Zanj je bila Zambija lepa in sončna zaradi njihovega dobrodelnega misijonskega delovanja in ga je napolnjevala z notranjo srečo in vedrino. In jezuiti danes?<sup>13</sup>

Pravi, da je bil len za pisanje, tudi fotografiral ni veliko, a se mu je nabralo veliko fotografij. "Čeprav smo bili Slovenci razkropljeni največ po nadškofiji Lusaka, smo se ob kakšnem godu ali prazniku zbrali pri čaju ali večerji. Takrat se je oglasila tudi kakšna slovenska pesem. Najbolj pa smo bili veseli, ko smo dobili obisk iz Slovenije."

Z domovino jih je povezoval tudi list Iz sončne Zambije, ki so ga urejali in izdajali slovenski jezuitski misijonarji. G. Jože mi je pokazal nekaj zanimivih, vezanih števil. V teh listih se je večkrat oglašal in imel stike z domovino. Iz misijonske domovine so pošiljali svojo srečo in jo delili s svojimi v rodni domovini.<sup>14</sup> Brat Jože je v prvi vezani



številki leta 1969 zapisal, da je v Zambiji precej primitivnih navad in običajev, pomešanih z modernimi tehničnimi iznajdbami, kajti težko je najti vas brez tranzistorja. Kaj pa bi tam našel danes v dobi mobilne misli? Nekoč se je zahvalil za prijetne počitnice doma oziroma za počitnice v domovini,

v kateri je toliko zanimanja za misijone, kar je poimenoval z 'misijonska pomlad'. Leta 1975 pa je glasilo zapisalo: "Na br. Jožetu pa še vedno opažamo njegovo 'slabo' stran: Preveč je priden in delaven. In vedno dobre volje!"<sup>15</sup> To svojo dobro voljo še danes izžareva.



Na obisku med domačimi leta 1975. Družina Rovtar: oče Jakob Rovtar (1889–1977) in mama Rozalija (1884–1977), levo sestra Mici (1919–2012), sestra Francka (1928–). Levo: Janez (1922–1986), Jaka (1925–), br. Jože (1927–), Ludvik (1930–). Foto: arhiv Francke Rovtar (1928–) in Ludvika Rovtarja (1930–)

*Bog mu daj dobro! Br. Jože, še na mnoga leta!*

*Spoštovani br. Jože Rovtar, izjemna dragocenost  
mi je bila podarjena, da sem vas spoznala!*

### Opombe:

<sup>1</sup> Ustni vir: br. Jože Rovtar (1930–).

<sup>2</sup> Ustni vir: p. Franc Kejžar (1954–).

<sup>3</sup> Vir: Ludvik Rovtar (1930–).

<sup>4</sup> Ustni vir: Francka Rovtar (1928–) in Ludvik Rovtar (1930–).

<sup>5</sup> Praznik obhajamo štirideset dni po veliki noči. Gospodov vnebohod je poleg velike noči in binkošti eden izmed najpomembnejših krščanskih praznikov, ki so ga zanesljivo obhajali že ob koncu 4. stoletja.

<sup>6</sup> Ustni vir: Francka Rovtar (1928–) in Ludvik Rovtar (1930–).

<sup>7</sup> Ustni vir: Francka Rovtar (1928–) in Ludvik Rovtar, 1930.

<sup>8</sup> John W. O'Malley, Prvi Jezuiti, Župnijski urad Dravljje, Ljubljana 2010, str. 28.

<sup>9</sup> Franc Kejžar, Jože Kokalj, Tomaž Mikuš, Robin Schweiger, Luč se od luči prižiga, 40 let slovenske province Družbe Jezusove, Dravljje 2009.

<sup>10</sup> Karel Marjeta Natek, Država sveta, MK, Ljubljana, 2006. str. 497–501. Wikipedija, 2017: Zambija je republika v južni srednji Afriki. Na severu meji na Demokratično republiko Kongo, na severovzhodu na Tanzanijo, na vzhodu na Malavi, na jugovzhodu na Mozambik, na jugu na Zimbabve in Bocvano, na jugozahodu na Namibijo ter na zahodu na Angolo. Država, nekdanja Severna Rodezija, je imenovana po reki Zambezi. Prvotne staroselce Bušmane in Hotentote so pred dva tisoč leti izpodrinila prihajajoča bantujska ljudstva. Glavno priseljevanje se je začelo v 15. stoletju. Po 15. stoletju je nastalo več močnih držav, ki so trgovale z evropskimi in arabskimi trgovskimi naselbinami ob obali. Sredi 19. stoletja so prodrli na to območje zahodni raziskovalci, misijonarji in trgovci. Leta 1855 je angleški raziskovalec David Livingstone za Evropo odkril slapove na reki Zambezi in jih poimenoval po kraljici Viktoriji.

Leta 1888 je Cecil Rhodes, predstavnik britanskih trgovskih in političnih interesov, prejel od krajevnih poglavarjev koncesijo za izkoriščanje rudnih bogastev, še istega leta pa sta bili Severna in Južna Rodezija (sedanji Zimbabve) razglašeni za britansko vplivno območje. Upravljanje Severne Rodezije je bilo leta 1924 prestavljeno kot protektorat na Britanski kolonialni urad.

Leta 1953 sta Rodeziji skupaj z Njaso (sedanji Malavi) oblikovali Federacijo Rodezije in Njase. Severna Rodezija je bila v tem času središče nemirov, kar se je kazalo v krizi vodenja Federacije. Črnska večina je zahtevala večjo udeležbo v vladi, kar je v oktobru in decembru 1962 privedlo do volitev v Zakonodajni svet. Zmagala sta Združena narodna stranka neodvisnosti (UNIP) in Afriški narodni kongres Zambije – (ZANC), ki pa v koaliciji nista imela lahkega dela. Svet je tako zahteval odcepitev Severne Rodezije od Federacije in popolno samoupravo, temelječo na novi ustavi in širših demokratičnih pravicah. Po razpadu Federacije (31. decembra 1964) je Zambija 24. oktobra 1964 postala neodvisna Republika Zambija.

Podnebje je savansko.

<sup>11</sup> Podatek najden: Iz sončne Zambije, leto 4, št. 2, Lusaka, 8. december, 1972.

<sup>12</sup> Podatek najden: Iz sončne Zambije, leto 3, št. 4, Lusaka, 6. junij, 1972.

<sup>13</sup> Slovenski jezuiti skušajo udejanjati svoje poslanstvo z ozirom na potrebe slovenske in mednarodne družbe in Cerkve. Do sredine 80. let so njihove domače dejavnosti obsegale predvsem župnijsko delovanje, ljudske misijone in duhovne vaje. Od takrat naprej pa se je z demokratizacijo in tranzicijo slovenske družbe tudi jezuitska dejavnost razvejala in razširila na nova področja, velikokrat tudi s pomočjo Cerkve ter laičkih sodelavcev in izkušenj, pridobljenih v tujini. Govori se o devetih apostolskih področjih, po katerih so pojasnjene dejavnosti in podrobneje naštetje razne inštitucije: duhovne vaje, družinski apostolat, socialni apostolat: .mednarodno sodelovanje, slovenski jezuiti v tujih provincah, sodelovanje z laiki v poslanstvu, mladinski in vzgojni apostolat, župnijski apostolat, tisk, delo za nove duhovne poklice.

<sup>14</sup> Uradno je br. Jože Rovtar zambijski jezuit, čeprav je seveda vedno bil Slovenec in bo Slovenec ostal. Brat Jože je najstarejši član zambijske jezuitske province, Družbe Jezusove. Sedaj je v Sloveniji, ker je tam deloval toliko let. V Zambiji je tudi v vseh uradnih spisih in naslovnih, medtem ko je v našem katalogu (uradni naslovnik vsake jezuitske province) pred njegovim imenom zvezdica, kar pomeni, da ni član naše province. Ustni vir: p. Franc Kejžar, predstojnik jezuitov v Dravljah.

<sup>15</sup> Glasilo Iz sončne Zambije, leto 7, št. 1, Lusaka, 20. nov. 1975.



# Prelet življenja,

## 2. del

Biografski zapis o Alojzu Žumru,  
častnem občanu občine Železniki

Priredil: Aleš Primožič

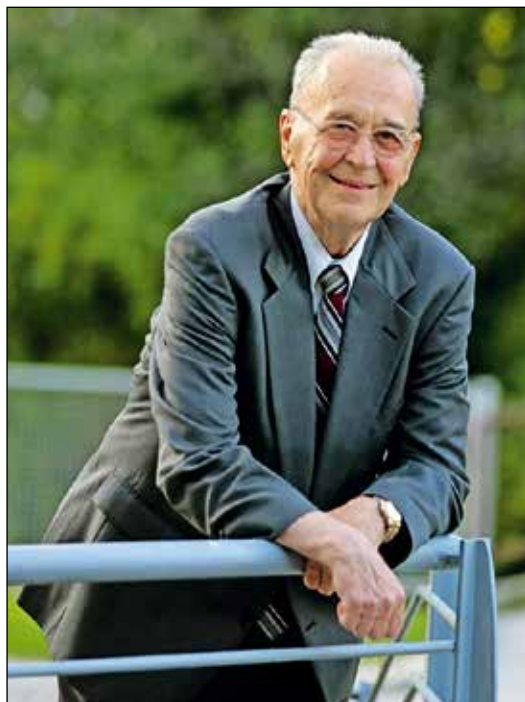

Alojz Žumer ob podelitvi listine junija 2015. Foto: Tina Dokl

*"S temi izjemnimi dosežki je pomembno in trajno prispeval k razvoju, prepoznavnosti in ugledu občine Železniki."*

(iz utemeljitve o dodelitvi listine častnega občana za leto 2015 za življenjsko delo na gospodarskem in družbenem področju v občini Železniki)



*V prvem delu biografskega zapisa o častnem občanu Železnikov Alojzu Žumru, objavljenem v prejšnji številki zbornika Železne niti, smo spoznali Žumrovo družinsko drevo, obdobje zgodnjega otroštva pred drugo svetovno vojno, odraščanja med vojno morijo in po njej, seznanili smo se z njegovim dijaškim in študentskim življenjem, ga spremljali med služenjem vojaškega roka in mu sledili vse do obdobja, ko se je zaposlil, si ustvaril družino in prvič preletel Atlantik. Kaj vse je še doživel, si lahko preberete v nadaljevanju pričujoče biografije.*

## Na delo v New York

V novembru, pozno jeseni leta 1965, je na svoj redni obisk v Iskro prišel kupec iz Amerike, gospod Sharenow, in s seboj, kot običajno, prinesel nekaj vzorčnih motorjev za morebitno serijsko proizvodnjo. Pri poslovnih pogovorih, ki so se v glavnem vrteli okoli možnosti povečanja kapacitete proizvodnje motorjev, so bili stalno navzoči tudi predstavniki Iskrine zunanjetrgovinske organizacije. Ko so bili pogovori končani, je gospod Sharenow prisotne spomnil na dano obljubo, da bo v njegovo ameriško firmo prišel nekdo iz Iskre, ki bi se v tamkajšnjem biroju za razvoj gospodinjskih aparatov ukvarjal z motorji, izdelanimi v Železnikih. Razlog za takšno zahtevo ameriškega kupca je bil namreč zelo preprost: njegov vložek v skupni projekt naj bi bil v tem primeru občutno nižji, posebej še zato, ker je bilo že ob zadnjem obisku dogovorjeno, da si strošek tistega "nekoga" v njegovem transatlantskem podjetju obe firmi polovično porazdelita. Direktor se je na to mesto odločil predlagati Lojzeta, saj je v razvojnem oddelku tedaj kot strokovnjak že sodeloval Peter

Pleško in bi njega v tovarni zato veliko lažje pogrešili.

Vendar je bila Lojzetova privolitev v takšne vrste avanturo vse prej kot lahka. Ker preselitev celotne družine čez lužo zaradi domnevno prevelikih stroškov ni prišla v poštev, so se o zaposlitvi dogovorili le za šest mesecev in ne za daljše obdobje, kot je bilo sprva načrtovano. Svojevrsten in prav nič enostaven postopek je bila tudi pridobitev ameriškega vizuma, kar je vse skupaj le še oteževalo. Nazadnje so se vendarle poenotili, da bo Lojze odšel v New York v začetku leta 1966, in priprave na selitev v nov, drugačen svet so se lahko pričele.

Po predaji poslov Petru Plešku v matični tovarni je za Lojzeta napočil dan odhoda. Dvaindvajsetega marca zjutraj, bilo je še temno, ga je po težkem slovesu od mlade družine in s težkim občutkom krivde, ker zapušča ženo z dvema majhnima otrokoma, tovarniški šofer odpeljal v Zagreb, od koder je s karto brez vpisanega datuma za povratek poletel v London in od tam naprej v New York. Tja je zaradi časovne razlike prispel že ob enajstih dopoldne, hitro našel ne predrag hotel in se nemudoma javil na predstavništvo podjetja Intertrade iz Ljubljane, Iskrinega tedanjega ameriškega zastopnika. Zaradi svoje ameriške izkušnje pred štirimi leti se je hitro znašel in se že naslednji dan oglasil v podjetju gospoda Sharenowa United Trade, lociranem v precej oddaljenem newyorškem predelu Long Island, v kraju, imenovanem Garden City Park. Prvič ga je tja odpeljal eden njegovih uslužbencev in mu med potjo razložil, kako do cilja prispeti z vlakom. Po nekaj dneh uporabe javnega transporta pa je Sharenow ugotovil, da tako ne bo šlo in da si bo Lojze moral



Družina ob Lojzetovem odhodu v ZDA, marca 1966.

omisлити lastno prevozno sredstvo, pri čemer mu je bil tudi pripravljen pomagati. Ni minil niti teden, ko mu je pripeljal rabljenega chryslerja, za katerega je Lojze plačal dvesto dolarjev, kar je bil ob dejstvu, da je njegova plača znašala šeststo dolarjev mesečno, za takratne razmere ne ravno zanemarljiv znesek. Da bi zmanjšal stroške bivanja, je hotelsko sobo kazalo tudi kar najhitreje zamenjati z ustreznim najemniškim stanovanjem, ki si ga je Lojze preko oglasa v sobotni številki New York Timesa hitro našel v Queensu, od koder je bilo približno enako daleč tako do Manhattan kot do delovnega mesta na Long Islandu. Zapletlo se je, ko lastnik stanovanja najprej sploh ni hotel niti slišati o najemu stanovanja za pol leta, saj naj bi najem stanovanja v New Yorku običajno trajal vsaj dve leti. Končno sta se vendarle dogovorila za polletni najem, le najemnina popolnoma opremljenega enosobnega stanovanja s kuhinjsko nišo in kopalnico je bila zaradi krajše ročnosti nekoliko višja, sto osemdeset dolarjev na mesec. Že takoj po vselitvi sta se na vratih stanovanja pojavila predstavnik telefonske družbe s ponudbo za telefonski priključek, ki je bil za Lojzeta že zaradi službe bolj kot ne nujen, v Chase Manhattan Bank pa so mu tudi odprli bančni račun, na katerega je prejemal mesečno plačo. Vse stroške in izdatke je plačeval s čeki, saj gotovine, razen nekaj drobiža, ni nihče nosil s seboj. Tako si je zelo hitro uredil vse potrebno za delo in bivanje v ogromni državi onkraj Atlantskega oceana.

Ob vsakodnevnem delu je Lojze počasi spoznaval sodelavce in vse ostale iz firme United Trade, svoje-



Z "novim" službenim Chryslerjem v New Yorku.

ga novega, sicer le polovičnega delodajalca. Njegova lastnika sta bila gospod Sharenow in njegova sestra Evelyn Pakarow, pravi in resnični "šef", ki je v podjetju vodila finance. Vsi zaposleni, razen Lojzeta in tehničnega risarja, so bili Židje, tako kot strojni inženir Jack Kalbfeld, s katerim sta v biroju obvladovala področje motorjev. V začetku je bilo precej težav z nekoherentnimi merskimi enotami (funt, unča, inča ipd.), vendar se je "greenhorn" (novinec, op. a.) Lojze nanje kmalu privadil in pridobil pravi občutek. Poleg dela v podjetju so mu veliko časa vzela tudi potovanja s predpostavljenim Sharenowom in obiski kupcev njihovih motorjev. Do najbolj oddaljenih krajev, Chicaga, Los Angelesa in San Francisca, sta letela z rednimi letalskimi linijami, običajno pa sta potovala s šefovim službenim avtomobilom. Hočeš nočeš je Lojze postal neprostovoljni voznik, saj je gospod Sharenow med vožnjo nepretrgoma uporabljal telefon in zraven vlekel cigare, od katerih se je pepel neusmiljeno usipal po sedežih in tepihih. Vmes je moral poslušati največkrat neupravičene kritike Iskrinih motorjev, ki jih je Sharenow občasno celo hotel vrniti v Železnike. Zato jih je Lojze nešteto popravil kar sam, saj je šlo le za manjše, nepomembne napake. V tem času je brez vsakih stroškov videl zajeten del ZDA, na lastne stroške je le enkrat s chryslerjem obiskal Buffalo in Niagarske slapove. Hrano si je pripravljaj doma in tako prihranil nemalo denarja, proračun pa si je iznajdljivo povečal tudi ob vikendih, ko je obiskovalce iz Jugoslavije vozil po New Yorku in jim ga razkazoval. V povračilo za gorivo je vsakokrat prejel petindvajset dolarjev, mesto pa je nazadnje poznal že skoraj bolje kot Ljubljano.

Posebno poglavje je predstavljalo vzdrževanje stikov z domačimi. Telefoniranje je bilo zelo drago in tudi izredno težavno, saj je telefonski promet z Evropo potekal po prezasedenem podmorskem kablju, tako, da si operaterju najprej naročil pogovor in nato počakal na zvezo. Slišnost je bila slaba, največkrat se je v slušalki najbolje slišal predvsem odmev lastnega glasu. Najzanesljivejša zveza z domom so bila tako pisma, ki jih je bilo seveda treba pošiljati z letalsko pošto, saj so v nasprotnem primeru potova-



Pogled na zgradbi Panamerican in Chrysler.

la z ladjo, in to najmanj štirinajst dni.

Mesec junij je s seboj prinesel obupno vlago in vročino. Ko je kupil rabljenega chryslerja, mu je prodajalec povedal, da klima ne deluje, a je novi lastnik samo zamahnil z roko, češ, le kaj mi bo, saj se doma takrat sploh še vedelo ni, da imajo avtomobili lahko klimatsko napravo. Takoj po nastopu vročinskega vala pa se je Lojze odpeljal na servis, kjer so klimo popravili in mu vožnjo po razbeljenem velemestu napravili znosnejšo. K sreči je bila vsaj v stanovanju že vgrajena in tudi stalno vključena klimatska naprava, saj se drugače v njem sploh ne bi ohladilo. Stalna zunanja temperatura se je gibala okrog 38 stopinj Celzija, oziroma 104 stopinj Fahrenheita, in če so vremearji pri napovedi za naslednji dan prebivalstvo razveselili z besedami "tomorrow will be nice and cool with 85 deegrees", kar bi po naše pomenilo "jutri bo prijetno hladnih 29 stopinj", ni

čudno, da se je Lojzetu poleg vsega drugega še kako tožilo po domačem podnebjju. Na zalivski strani Long Islanda, tisti z mirnejšim morjem, se je večkrat želel ohladiti, a je na poti do obale običajno naletel vsaj na enega od mnogih napisov "private property" ("zasebna lastnina", op. a.) in s tako zeleno osvežitvijo seveda ni bilo nič. Kasneje je poskusil še na atlantski obali, kjer svarilnih lastninskih napisov sicer ni bilo, prostora pa je bilo več kot dovolj, vendar so bili valovi tako visoki, da plavanje ni bilo mogoče. Zato pa so v visokih valovih neizmerno uživali deskarji, ki so prikazovali bravurozne večine jahanja na valovih (surfing), kar je Lojze videl prvič v življenju.

Septembra je vročina nekoliko popustila, čeprav je bilo za naše pojmovanje še vedno vroče, konec meseca pa se je pričela jesen z vremenom, ki mu Američani pravijo "Indian summer", indijansko poletje. Tudi v domovini so se končali dopusti, kar se je



Pred vhodom v blok z najetim stanovanjem v newyorški četrti Queens.



V ospredju palača Združenih narodov (UN) ob East Riverju, zadaj Queens.

najbolj odrazilo z zelo povečano frekvenco obiskov v Iskrinem newyorškem predstavništvu. Med vožnjo po velemestu so obiskovalci Lojzetu pripovedovali o dogajanju doma, ga seznanjali o gospodarski in politični situaciji na drugi strani Atlantika ter mu tudi tako pomagali ohranjati vez z oddaljeno rodno grudo. Izvedel je za afero šefa Udbe Aleksandra Rankovića, slišal o rušenju, pravzaprav miniranju nedograjene stanovanjske hiše na Godešiču in še mnogo takšnih in drugačnih informacij. Čas je tekel z neverjetno hitrostjo ...

Delo v firmi United Trade je medtem potekalo po ustaljenih tirnicah z majhno, a pomembno podrobnostjo. Zaradi povečanega obsega poslovanja se je namreč preimenovala v Empire Machines Inc., kar je, če drugega ne, zvenelo močno prenapihnjeno, a je vsaj na bodoče kupce napravilo veličastnejši vtis. Zaposleni so pripravljali konstrukcijo gospodinskega mešalnika z motornim pogonom na pet hitrosti, kar naj bi predstavljalo novost na tržišču in s tem določeno konkurenčno prednost. Nove, z motorjem povezane konstruktorske rešitve so predstavljale zahtevno nalogo in velik strokovni izziv, saj je bilo treba v razmeroma majhen prostor umestiti statorsko navitje z vsemi potrebnimi odcepi, poleg tega pa je Lojze s šefom obiskoval kupce ostalih Iskrinih motorjev in sam odpravljaj sprotno probleme z motorji, ki so prihajali iz Železnikov.



Znamenita "storža" v Chicagu.

Kar naenkrat, od sredine meseca oktobra dalje, pa se gospod Sharenow v firmi ni več pojavil in tudi obnašanje ostalih uslužbencev je postalo nekam neobičajno. Sproščen pogovor je zamenjalo medsebojno šepetanje in na prej vedrih obrazih je bilo opaziti zaskrbljenost. Inženir Jack je na Lojzetova vprašanja, kaj se v firmi dogaja, le onemel in skomignil z rameni. Tudi prej redne pošiljke motorjev iz Železnikov so presahnile kljub dejstvu, da je bilo njihovo skladišče skoraj prazno. Končno je Lojzeta nekega jutra, ko je prišel na delo, poklicala k sebi gospa Pakarow in mu pojasnila, da se njen brat ločuje, da je zaradi tega povsem iz sebe in zato nesposoben za kakršno koli delo. Povrh vsega je njegova žena tudi delna lastnica firme Empire Machines Inc., in ker ne vedo, kaj vse bo ob ločitvi zahtevala, sta se z bratom odločila delovanje podjetja zamrzniti, vsa nadaljnja naročila iz tovarne v Železnikih pa odpovedati.

Ko je Lojze to slišal, se mu je svet nekoliko zamajal, zato je svoji polovični delodajalki povedal, da v nastali situaciji tudi sam ne vidi več nobenega razloga za bivanje v New Yorku, zato bi se rad vrnil domov. Skrbelo ga je tudi za prihodnost tovarne v Železnikih, saj je bilo skoraj tri četrtine njenih zmogljivosti namenjenih proizvodnji motorjev za izvoz v ZDA, kar čez noč dobiti ustrezen posel za zapolnitev proizvodnih kapacitet pa je bil mnogo več kot le mačji kašelj. Gospa se je z njim strinjala, pri neštetih postopkih pridobivanja potrebne dokumentacije in odpovedih ob zaključku dela z načrtovano vrnitvijo domov pa mu je prav nesebično pomagala. S kovčkom in potrdilom o nakazilu v Ameriki zaslužene-ga denarja Narodni banki v Ljubljani, tedaj edini pooblaščenici za hrambo deviz prebivalstva, ki še ni smelo imeti lastnih tujevalutnih računov, je konec oktobra pristal na brniškem letališču in se ponovno znašel v objemu svoje mlade družine. Tomaž, starejši obeh sinov, ga je med pogovorom vikal, mlajši Andrej pa je, potem ko ga je očka vzel v naročje in ga stisnil k sebi, z neutolažljivim jokom pokazal, da ga po dolgi odsotnosti ne pozna več. Kljub temu so bili občutki ob ponovnem snidenju v družinskem krogu zares sijajni.



Nova pridobitev v domačem voznem parku, Citroën ID 19, popularno imenovan "žaba".

Že naslednji dan se je Lojze javil v domači tovarni s prošnjo za dvodnevni dopust. Rad bi opravil še nekatere formalnosti, povezane s polletno odsotnostjo, predvsem pa je želel priti do avtomobila, saj je svojega prejšnjega pustil očetu Niku. S tem namenom se je odpravil v Ljubljano, kjer je želel iz denarja, prisluženega s polletno ameriško avanturo, v Avtotehni vplačati tedaj nadvse popularnega opel rekorda, na katerega pa bi moral zaradi menjave modela čakati vsaj tri mesece. Tako je med sprehodom do banke, v kateri naj bi Avtotehni kljub dolgemu čakalnemu roku nakazal devizna sredstva, v Tomosovi izložbi zagledal povsem nov Citroënov model ID 19, ki so ga zaradi zelo samosvoje oblike popularno imenovali "žaba". Korak je kar sam od sebe skrenil z ulice v notranjost salona, po preverjanju tehničnih karakteristik s hidropnevmatskim vzmetenjem na čelu, pa tudi zaradi kar precej ugodne cene, je razstavljeno vozilo hitro dobilo novega lastnika. Pa še radio so mu dodali za povrh!

## V matični tovarni

Naslednji dan se je Lojze po dolgem času odpravil na delo spet v matično tovarno Iskra, tako rekoč čisto pred domači prag. Tekoči trak za montažo izvoznih motorjev v ZDA je sameval, vzdušje med

zaposlenimi pa je bilo sila klavarno in vse prej kot optimistično. Na njihovih obrazih je bilo videti zaskrbljenost, z usodo tovarne in ljudi povezana negotovost je bila velika. Na srečo je ostalo vsaj nekaj dela za domače tržišče in tudi nekatera tuja, zato delavcem ni bilo treba ostati doma, pa še za vzdrževalna dela je bil sedaj ravno pravi čas. Iskrina zunanjetrgovinska organizacija (ZTO) je mrzlično iskala nove kupce, čeprav bi to morala storiti že davno prej. Kljub večkratnim opozorilom tovarniškega vodstva, da je vezava pretežnega dela proizvodnih zmogljivosti na le enega kupca lahko zelo nevarno početje, vesoljni Iskri to ni bilo kaj prida mar, saj so devize kar same pritekale na njen račun. Z izpadom ameriških dobav pa je presahnil pomemben devizni vir, ki je zanjo predstavljal nepogrešljiv dejavnik pri vračanju deviznega dolga. In ker težavam še kar ni bilo videti konca, je bilo za nastale razmere seveda treba najti krivca.

Prst so uperili v direktorja tovarne in njegovi najbolj zagreti nasprotniki v matični tovarni so se odločili, da ga odstavijo, na njegovo mesto pa imenujejo nekoga iz svojih vrst. Po nekaj neuspešnih poskusih se je direktor na prigovarjanje Iskrinega generalnega direktorja Vladimirja Logarja odločil odstopiti sam, kajti situacija je zanj in za tovarniške samoupravne organe postala neobvladljiva. Med delavci je nastajal vedno večji razdor, red in

disciplina v tovarni sta se močno poslabšala in po direktorjevem odstopu so razmere postale zrele za imenovanje prisilne uprave. V tovarno je ponovno prišel generalni direktor Logar, tokrat v spremstvu predsednika Iskrinega centralnega delavskega sveta ter predstavnikov partije in sindikata. Obisk je bil posledica izrednega zasedanja vrhovnega delavskega sveta, ki je v svoji tovarni v Železnikih odobril prenehanje delovanja organov samoupravljanja in uvedbo prisilne uprave, obenem pa generalnega direktorja Logarja pooblastil za imenovanje njegovega prisilnega upravitelja, z vsemi pravicami in dolžnostmi ukinjenih samoupravnih organov. Seveda so bili o dogajanju in sklepih s tem v zvezi obveščeni tudi občinski in politični organi v Škofji Loki, Iskrina uprava pa je sporazumno z njimi izdala ustrezno odločbo.

Ko se je zasedanje zaključilo, je Lojzeta poklicala tajnica, naj se zgasi pri direktorju. Pričakala sta ga odstopljeni tovarniški direktor in generalni direktor Logar, od katerih je brez posebnega uvoda ali ovinkarjenja izvedel, da bo moral prevzeti mesto prisilnega upravitelja. Ob tem je Lojze ostal brez besed, saj mu dotlej še na kraj pameti ni prišlo, da bi kdaj vodil tovarno, preveč je namreč ljubil stroko, za katero se je izobraževal, pa tudi ustreznih "moralno-političnih kvalit" za takšno funkcijo po svojem prepričanju ni premogel v zadostni količini. Nobeno upiranje, mencanje in ugovarjanje ni pomagalo; ko je direktor Logar navrgel, naj vendar ne dopusti propada vsega, kar je oče Niko mukoma spravil skupaj, je moral hočeš nočeš popustiti. Imenovan je bil za prisilnega upravitelja, za nameček pa je moral, samo po sebi umevno, postati še član partije, čeprav si sam tega ni niti najmanj želel.

Naslednji dan je z mešanimi občutki sedel za direktorsko mizo, kjer je nekoč že sedel tudi oče Niko, in nemudoma zavihal rokave. Največ težav je bilo na finančnem področju, tovarna pa je zaradi stanja, v katerem se je znašla, smela po predpisih izplačevati le osemdeset odstotkov zaradi proizvodnje za izvoz že tako zelo nizkih plač. Velik problem so predstavljali dolžniki, ki so tovarno dušili pri življenjsko po-

membnih obratnih sredstvih, zato jih je bilo treba izterjati. Po opravljenih inventurah je z doslednim izvajanjem ukrepov prišlo do razkritja raznih nečednih dejanj, ki so se jih vpleteni lahko sramovali in so jim bila vse prej kot v čast. Z dokazano krivdo za storjene grehe so odšli iz tovarne ali pa so jih premestili na bistveno slabša in nizko vrednotena delovna mesta.

Pozitivni učinki brezkompromisnih ukrepov so se hitro pokazali v dobri luči in kar naenkrat je po obratih spet zavladal red s potrebnim pozitivnim vzdušjem med zaposlenimi, ki ju še pred mesecem ali dvema ni bilo. Uvideli so, da nihče v tovarni ni nedotakljiv, takšno dejstvo pa so sprejeli z naklonjenostjo in zadovoljstvom, saj so očitno vedeli za nečednosti, ki so jih počeli razkrinkani posamezniki. Z osveščenimi delavci, ustreznim vodenjem kadrovske politike in opravljeno reorganizacijo je tovarna pod čvrsto roko prisilnega upravitelja in z resničnim angažiranjem strokovnih služb počasi, a zanesljivo plula v boljše čase, ki so zanjo v prvi vrsti pomenili dovolj dela in popolnitev proizvodnih zmogljivosti z naročili novih kupcev.

Na rezultate ni bilo treba dolgo čakati. Dodano vrednost proizvodnji za domače tržišče so predstavljale lužne črpalke za Gorenje, italijanski tvrdki Girmi pa so pričeli dobavljati motorje za kavni mlinček in nekaj kasneje še predelane motorje za mešalec, ki so ga že prej dobavljali amerškemu kupcu, a so mu morali zaradi kompatibilnosti z 220-voltno napetostjo le spremeniti navitje. Z Girmijem so se obenem dogovorili, da bodo za del vrednosti izvoženih motorjev uvažali sestavne dele za gospodinjske aparate, jih v tovarni montirali in jih nato prodajali na domačem trgu, kjer je bila tovrstna ponudba res zelo skromna. Sami so si s tem seveda lepo povečali dohodek. Pričeli so z rednimi dobavami motorjev za šivalni stroj zadrskemu Bagatu in po nekaj mesecih je tovarna že obratovala s tako rekoč polno zmogljivostjo. Z uvedenimi optimizacijami so se lotili še zmanjševanja stroškov proizvodnje, kar je vse skupaj, kljub izrazito izvozni naravnosti tovarne in nerealnemu valutnemu razmerju dinar/

dolar, konec leta botrovalo pozitivni bilanci. Dinar je bil namreč v valutnem razmerju do dolarja administrativno izrazito precejšen, zato je tedaj izvoznik za vsak zasluženi dolar prejel izplačano le njegovo nerealno nizko dinarsko protivrednost, saj izvoznih spodbud ali podobnega stimulativnega ukrepa takrat še niso poznali.

Po nepričakovano ugodnih začetnih rezultatih sanacije so se lotili zmanjševanja števila režijskih delavcev, saj je bilo treba v proizvodnjo vrniti precejšnje število pretežno ženske delovne sile. S soglasji vodij vseh oddelkov, razen računovodskega, so v proizvodnjo prestavili vse, ki jih tam niso nujno potrebovali; nananj polovica vseh v računovodstvu zaposlenih je namreč morala pripravljati poročila za SDK (Službo družbenega knjigovodstva), da so partijske strokovne oči lahko nadzorovale samoupravno porabo "družbenih sredstev", saj je bil "kapital" kot ekonomski izraz v tistih časih seveda prepevedan in njegova raba po zahodnjaško bogokletna.

Z dobrimi poslovnimi rezultati so razmere v tovarni postale pravišnje za ponovna polna izplačila plač, ki so jih prav na osnovi rezultatov tudi nekoliko dvignili, a so bile kljub temu v primerjavi z drugimi iz branže še vedno nizke. Kljub temu so delavci v težkih časih izkazali neverjetno pripadnost kolektivu, saj kljub številnim boljšim ponudbam ni odšel drugam niti eden od njih. Žal pa tolikšne solidarnosti in pripadnosti ni bilo čutiti med vodilnimi delavci. Kolektiv so nekateri zapustili sami, spet drugim pa je bilo treba izhodna vrata pokazati zaradi nepričakovanega odnosa do sodelavcev. K sreči so se takšni in drugačni ekscesi hitro končali in tudi kadrovanje je zatem teklo brez posebnih težav.

Trženje se je pokazalo za eno uspešnejših področij kolektiva. Velenjsko Gorenje je začelo v proizvodnjo poleg pralnih strojev postopoma uvajati tudi hladilnike, za katere je potrebovalo kompresorje, te pa bi bilo treba uvažati in še to le s protidobavami tuji firmi. Na plodna tla je padla ideja, da bi ustrezne motorje za izvoz proizvajali v Železnikih in v njihovi protivrednosti uvažali kompresorje, ki bi jih nato dobavljali Gorenju. Predpogoj za realizacijo

takšnega dogovora je bil iztek prisilne uprave, saj bi šele potem lahko tovarna zaprosila za investicijski kredit, nujno potreben za zidavo dodatne proizvodne hale in njeno opremo, kar bi zagotovilo proizvodnjo novih motorjev. V času do izteka prisilke so se o vsem temeljito dogovorili, pripravili vse potrebne načrte in izbrali najprimernejšo opremo, kar jim je ob dejstvu, da je bilo Gorenje v tistem času paradni konj slovenskega gospodarstva in ponos slovenske politike, brez težav tudi uspevalo. Ravno v času, ko so imeli za novo proizvodnjo zbrano vso potrebno dokumentacijo, se je izteklo tudi obdobje prisilnega upravljanja in Lojze je kot upravitelj še zadnjič sklical kolegij, na katerega je povabil tudi generalnega direktorja Logarja. Za korektno sodelovanje se je zahvalil obema pomočnikoma, profesorju Nemcu za učinkovitost pri reorganizaciji tovarne, posredno pa še vsem zaposlenim za pripravljenost na sodelovanje in predvsem za zaupanje v njegovo delo. Prav po koncu zadnjega sestanka je tudi izvedel, da bo po ukinitvi prisilne uprave v tovarni ostal kot njen direktor. V zadnjih letih se je na tovarno močno navezal, zato mu je ponujeno mesto prijalo, pa tudi dejstvo, da bi vodenje lepo urejene in perspektivne tovarne namesto njega prevzel nekdo drug, mu ne bi bilo ravno povšeči.

## Direktor

Ko je tovarna po izteku prisilne uprave pričela poslovati normalno, je bilo treba ponovno izvoliti samoupravne organe, kar je bilo hitro opravljeno, saj so tudi politične funkcije v tovarni prevzeli delavci. Njihov glavni cilj je bil uspešno poslovanje tovarne, zato so intrige iz predhodnih obdobij brez sledu poniknile, različna nesoglasja pa večinoma izginila. Med novim direktorjem, upravnim odborom in delavskim svetom je vladalo zaupanje, do nesporazumov ni prihajalo in uspešno poslovno obdobje se je nadaljevalo. Tudi pridobivanje novih kupcev je obrodilo sadove, saj je vodja Iskrinega predstavništva v Ameriki našel firmo, za katero naj



bi eden od evropskih proizvajalcev izdeloval sesalne enote. Za tovarno v Železnikih je preliminarno zanimanje pomenilo izziv, zato so se odpravili na obisk v zvezno državo Ohio k morebitnemu bodočemu partnerju Ametek-Lamb v bližino mesta Akron, središča ameriške gumarske industrije. Tam so se o zahtevi naročnika po promptni izdelavi in dobavi prototipa motorja zelo hitro dogovorili, in ko bo na naslov tovarne v Železnikih prispelo potrdilo o ustreznosti, bodo s pripravami na proizvodnjo lahko nemudoma pričeli. Istočasno so v teh pripravah za nakup proizvodne opreme predlagali obliko skupnega vlaganja, t. i. "joint venture", kar je celotni posel postavilo v še zanesljivejšo luč. Po vrnitvi so se doma z veliko vnemo lotili priprav s posebnim poudarkom na izdelavi ustreznega elaborata za Zvezno gospodarsko zbornico v Beogradu, ki bi za izvedbo skupnega vlaganja morala izdati dovoljenje. Med čakanjem na famozno dovoljenje so iz Ohia za izdelani prototip že prejeli potrditev, le težko pričakovanega dovoljenja iz Beograda ni in ni hotelo biti. Ker se je doza potrpežljivostne tolerance medtem izpraznila, se je Lojze sam odpravil v Beograd, kjer je na "Privrednoj komori" zaman iskal za izdajo dovoljenja pristojnega referenta, v lastni velepomembnosti stalno zasedenega z bogve katerimi opravili. Vse, kar mu je uspelo izvedeti, je bila informacija, da jim dovoljenja ne bodo izdali, ker gre pač za slovensko firmo. O, sancta simplicitas, pa razumi zdaj, kdor more! Z dovoljenjem prav zares ni bilo nič, in ker so pri Ameteku vztrajali pri sodelovanju "joint venture", je tovarni izjemen posel splaval po vodi, ali bolje rečeno: po Sori in Savi ga je odplaknilo natanko do Beograda.

Po dveh letih, odkar se je tovarna znašla na robu preživetja, se je stanje toliko popravilo, da so bile njene proizvodne zmogljivosti že povsem izkoriščene, a ji je z motorji za kavni mlinček kljub temu uspelo navezati sodelovanje še z nemškimi proizvajalcem gospodinjskih aparatov Braun, za katerega je Iskra v Pržanu že delno izdelovala in montirala brivnike. Prav v tem obdobju se je izkazalo, da je bilo dela že v preteklosti dovolj, le najti bi ga bilo

treba, kriza zaradi pomanjkanja naročil pa je bila v tovarni popolnoma odveč. Edina pozitivna posledica tedanjega slabega stanja v tovarni je bila ureditev notranjih odnosov in uvedba učinkovite organizacije, kar je v največji meri botrovalo trenutnim uspehom in perspektivni prihodnosti.

Vodstveno delo v tovarni je Lojzeta dobesedno prevzelo, a mu je kljub temu po glavi vedno pogosteje rojila misel o zamenjavi slabo zgrajenega, energijsko potratnega in slabo opremljenega stanovanja za kaj boljšega. Gradnja hiše s pomočjo družinskih članov ali prijateljev, kar je bilo v tistem času nekaj običajnega, ni prišla v poštev, saj mu je tovarna in stalna službena odsotnost jemala preveč prostega časa, za izgradnjo na ključ pa je bila njegova finančna konstrukcija prešibka in tudi primernih gradbenih parcel ni bilo ravno v izobilju. V tovarniškem skladu za gradnjo družbenih stanovanj se je vendarle nabralo toliko sredstev, da je tovarna na njegovo pobudo kupila stanovanje v škofjeloški stolpnici, ki so jo prav takrat gradili. V novo in za tiste čase izredno lepo stanovanje se je z družino preselil novembra 1969, v službo pa se je odslej vozil z delavskim avtobusom, ker je bila postaja blizu in še najceneje je bilo. Tudi Marta je v novem okolju hitro našla zaposlitev in pomembno pripomogla k izbolšanju družinskega proračuna. Življenje je kar naenkrat postalo lepše ...

Tudi gradnja dodatnih proizvodnih prostorov za kompresorske motorje je z izvajalcem del, ljubljanskim Smeltom, lepo napredovala, počasi je pričela prihajati tudi strojna oprema, za pripravo katere je skrbel izkušen tehnolog, inženir Krapša iz matične Iskre, ki je bil pred časom zaposlen v mariborski Elektrokovini. Ta je proizvajala asinhrono motorje, zato je Krapša tovrstno tehnologijo dobro poznal, prav tako kot inženir Pleško, ki je pri razvoju novega motorja imel glavno besedo in je prav tako izhajal iz Elektrokovine v Mariboru. Kljub nadvse uspešnim pripravam je danski Danfoss, ki naj bi novi tip motorja kupoval, na priprave gledal z velikim nezaupanjem in mesečno pošiljal v Železnike svoje strokovnjake, ki so nadzorovali in spremljali delo

slovenskih "amaterjev". Nazadnje se je v njihovo veliko zadovoljstvo vse srečno končalo in celotna proizvodnja, z mehansko obdelavo in montažo vred, je v novem objektu lahko stekla. Nekaj težav je pri opremi za mehansko obdelavo v začetku sicer bilo, a so bile zelo hitro odpravljene in proizvodnja je začela normalno potekati v načrtovanih količinah. Po posebni pogodbi med Danfossom, Gorenjem in Iskro so motorje po svetovnih cenah dobavljali na Dansko in od tam uvažali kompresorje, ki jih je nato v svoje skladišče prejemale Gorenje.

Tovarna je v svojih procesih proizvodnje potrebovala vedno več aluminijevih odlitkov, zato so se že leta 1971 odločili zgraditi livano in nabaviti strojno opremo za tiskani liv, saj bi le tako lahko postali neodvisni od zunanjih dobaviteljev. Lastne potrebe po ulitkih so bile na ta način pokrite, ostalo pa je še nekaj prostih kapacitet za potrebe ostalih podjetij v Iskrinem okviru, s katerimi so si lahko povečali dohodek in izboljšali rentabilnost poslovanja. Kmalu po zagonu proizvodnje kompresorskih motorjev je zanimanje za nakup pokazala firma AEG s svojo tovarno bele tehnike v Nürnbergu, kar so v Železnikih zgrabili z obema rokama, saj bi z uvedbo tretje izmene v proizvodnjo lahko brez težav sprejeli njihovo ponudbo. Na sestanku v Nürnbergu so se o vsem dogovorili in posel še nadgradili z že znano klavzulo

o protiuvozu sestavnih delov za sesalec, ki bi ga v Železnikih sestavljali, vanj vgrajevali lasten motor in ga nato kot kooperativni produkt prodajali na jugoslovanskem tržišču. Na Lojzetovo vprašanje, kakšen motor v sesalec vgrajuje AEG, so dobili odgovor, da gre za motorni komplet s puhalom, ki ga nabavljajo pri ameriškem podjetju Ametek-Lamb. Tedaj so prisotni iz Lojzetovih ust slišali celotno zgodbo o sesalnih enotah in neuspelem sodelovanju z ameriškim partnerjem, zraven pa tudi pomemben podatek, da je prototip motorja že izdelan, dovršen del proizvodnega procesa pa pripravljen za serijsko proizvodnjo. Predstavniki AEG so bili enotni, da bi jim namesto kompresorjev veliko bolj ustrezale sesalne enote, sploh če bi dobave lahko plačevali s sestavnimi deli za sesalec. Do končnega dogovora s podpisom pogodbe tako ni bilo več daleč, nesojeno sodelovanje z Ametekom pa je vendarle obrodilo sadove.

Po vrnitvi iz Nemčije so v tovarni, za katero je bil novi izdelek izjemnega pomena, nemudoma pričeli s pripravami za proizvodnjo sesalnih enot, saj bi novi izdelek med drugim pokrtil vse z njim povezane pretekle stroške in teh ni bilo malo. Že na začetku priprav so ugotovili, da jim bo za tretjo izmeno primanjkovalo delavcev, ker pa so proizvodnjo širila tudi sosednja podjetja, v Železnikih delovne sile

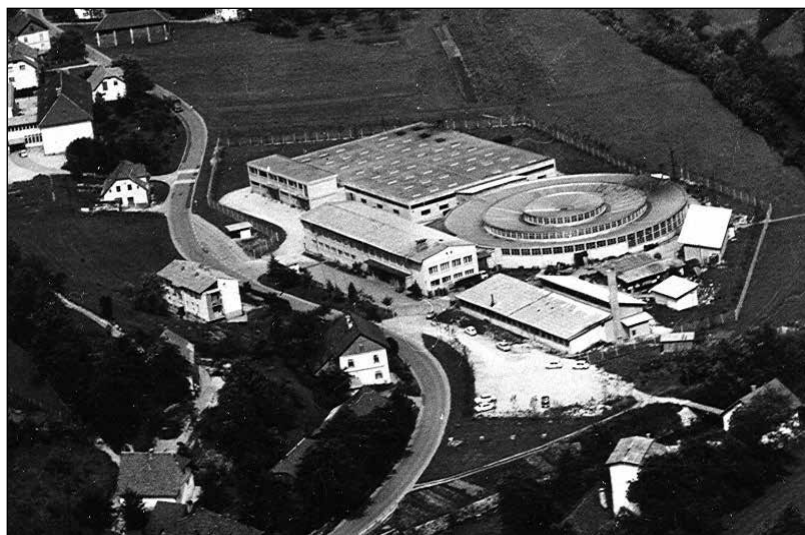

Pogled na tovarniško območje iz zraka leta 1972.

enostavno ni bilo dovolj. Pričeli so razmišljati o selitvi dela proizvodnje, manj zahtevne montaže motorjev, tja, kjer je bilo nezaposlenih, predvsem pridnih ženskih rok, dovolj. Prioriteta je bila domača, škofjeloška občina, zato je bila po obisku pri županu za najprimernejšo predlagana Gorenja vas v sosednji Poljanski dolini, kjer so pravkar zgradili novo šolo, stara pa bi bila kot nalašč za potrebe tovarne iz Železnikov. Ideja je žal naletela na gluha ušesa, saj so menda vaški veljaki staro šolsko poslopje že obljubili gasilcem in otroškemu vrtcu. Zato so utemeljenim argumentom navkljub trmasto vztrajali pri svojem, o kakršni koli proizvodni dejavnosti pa niso hoteli niti slišati.

Ker uspeha s predvideno širitvijo v domači občini torej ni bilo, se je Lojzetu utrnila ideja o selitvi dela montaže v Idrijo, kjer delavnih ženskih rok prav res ni manjkalo. Zaposleni so bili večinoma le moški, delovnih mest, primernih za žensko delovno silo, pa na idrijskem koncu ni bilo. Potrebe po živem srebru so se v svetu iz leta v leto manjšale, zato tudi prihodnost idrijskega rudnika ni bila preveč rožnata. Zanj bi kazalo najti morebitno rešitev ali alternativo. Ker je vodstvo rudnika poznal, je Lojze vzpostavil stik z direktorjem Šulinom in hitro spoznal njegov širok način razmišljanja o usodi rudnika, celotnega kraja in njegovih prebivalcev. Takoj je bil pripravljen pomagati pri iskanju rešitev, kako bi tovarna iz Železnikov za začetek prenesla v Idrijo del montaže motorjev. Za začasno lokacijsko rešitev je ponudil stavbo, imenovano Uta, s prostori bivše žage, kjer so svojčas pripravljali les za rudniške rove in bi jo bilo treba usposobiti za nove namene, kar bi, s stroški vred, opravil rudnik. Prvi korak je bil tako storjen in v Železnikih so lahko začeli s pripravami na selitev, še prej pa zaposlili potrebno število idrijskih delavk, ki so takoj prišle v matično tovarno na prakso. Pričeli so s selitvijo in montažo v Idriji je v nekaj mesecih stekla tako, da so vse dele za motorje izdelovali v Železnikih, jih vozili v Idrijo, kjer so izdelali še navitja in jih nato montirali, končne izdelke pa vračali v Železnike. Zadovoljstvo je bilo obojestransko, le proizvodnji namenjena stavba je

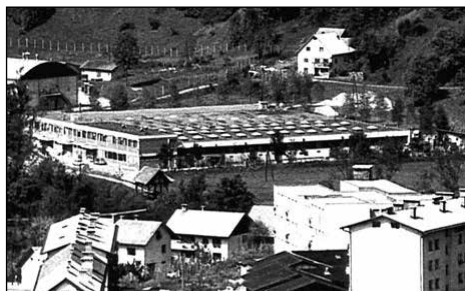

Novozgrajeni Iskrin obrat v Spodnji Idriji.

povzročala nemalo skrbi, saj ni bilo nobenih prostorov za garderobe in administracijo, pa tudi sanitarije so bile vse prej kot primerne. Že zelo kmalu so pričeli razmišljati o gradnji primerne nove stavbe, in ko je s posredovanjem rudnika občina našla ustrezno lokacijo v Spodnji Idriji, so pohiteli s pripravo projekta. S kreditom, ki jim ga je v ta namen omogočil rudnik, so že po osmih mesecih pričeli z gradnjo in jo prej kot v enem letu zaključili, obrat pa iz bivše žage preselili v nove prostore. Na žalost je le rudnik hiral hitreje, kot je bilo pričakovati, zato se je bilo treba s tem dejstvom sprijazniti in kredit kljub velikemu bremenu odplačati v precej krajšem času od tistega, predvidenega s prvotno pogodbo.

S preselitvijo v nove prostore so postale razmere za sčasoma utečeno delo bistveno boljše kot dotlej, nastale težave so v Idriji sproti reševali ob pomoči matične tovarne iz Železnikov. Spet se je zataknilo pri denarju. Ko so zaradi povečanega obsega proizvodnje pri domači Gorenjski banki zaprosili za povečano kreditiranje obratnih sredstev, so namesto odobritve dobili odgovor, da se idrijski obrat nahaja na območju delovanja novogoriške banke, zato naj se za obratna sredstva obrnejo nanjo. Problem je bil rešen šele po posredovanju vodstva celotne Iskre, na podlagi katerega je banka iz Nove Gorice zagotovila za obrat v Spodnji Idriji potreben denar.

V matični tovarni so se medtem priprave na zagon proizvodnje sesalnih enot bližale koncu, zato so takoj, ko je AEG potrdil prejete vzorce, pričeli z dobavami in tovarna je kaj hitro obratovala s polno zmogljivostjo. Veliko stabilnost za njeno poslovanje je predstavljalo zadostno število različnih kupcev

in zaradi slabih izkušenj v preteklosti ne prevelika navezanost na le enega od njih, še dodatno rentabilnost pa so si zagotavljali z montažo in prodajo kooperacijskih gospodinskih aparatov firm Braun, Girmi in AEG. Z dobrimi rezultati je končno nastopil čas za povečanje plač, ki so se lahko dvignile celo nekoliko nad občinsko povprečje, lepo pa je naraslo tudi število zaposlenih, ki je skupaj z obratom v Spodnji Idriji skoraj doseglo število tisoč dvesto. Zaradi uspešnega poslovanja vseh gospodarskih subjektov in posledično konstantne rasti števila zaposlenih so Železniki v tem času sloveli kot kraj, kjer je število delovnih mest večje od števila njegovih prebivalcev, prihodnost pa se je zdela svetlejša kot kadar koli prej.

## Delo v krajevni skupnosti

Medtem so jeseni leta 1968 Lojzeta na zboru krajanov izvolili za predsednika krajevne skupnosti Železniki, zato se je moral sprijazniti z dejstvom, da bo poleg dela v tovarni opravljal še to, seveda volontersko, funkcijo. Prioriteta v planu dela krajevne skupnosti je bila komunalna ureditev kraja, ki je bil v tistem času, ne toliko po lastni krivdi kot zaradi mačehovskega odnosa matične škofjeloške občine, zelo zanemarjen. Sredstva, ki jih je krajevna skupnost dobivala iz občinskega proračuna, so bila bolj kot ne miloščina, ki je komaj zadostovala za njen obstoj in plačo tajnika, zato je za komunalno dejavnost ostalo bore malo ali – bolje rečeno – nič. Glede na gospodarsko moč Železnikov, od katere je Škofja Loka imela prenekatero korist, se je bilo treba odkrito pogovoriti in razmerja pošteno premešati kraju v korist. Vodovod po vseh hišah še ni bil nekaj samoumevnega, televizijskega programa ni bilo mogoče spremljati, kanalizacija ni bila urejena, zato so izpusti iz greznic praviloma končali v Sori, asfaltirana pa je bila samo glavna cesta skozi kraj, po vseh ostalih pa se je še vedno prašilo. Na prvi seji je Lojze kot občinski odbornik s predlogom občinskega proračuna za prihodnje leto dosegel, da so predlog ustrezno spremenili in Železnikom namenili primernejši

delež. Krajevne potrebe in komunalne apetite pa so se odločili zadovoljevati s sodelovanjem tovarn, kar pa zaradi pripadnosti domačemu kraju zaposlenim ni predstavljalo problema, le organiziranost in njihova animacija sta morali biti pravi.

Jesen je že trkala na vrata, zato z dogradnjo vodovoda in izgradnjo kanalizacije ni bilo več mogoče pričeti, saj bi se zemeljska dela zavlekla predaleč v zimo. Na krajevni skupnosti so se tako lotili pretvornikov, kajti pokritost Železnikov s televizijskim signalom je bila res več kot slaba. V Strmicah je sicer že deloval šibak pretvornik s tranzistorji, da je bila poraba električne energije čim manjša, a je bilo kljub temu treba v štirinajstdnevem ciklusu akumulator menjati in ga na plečih nositi do pretvorniške postaje. Zaradi šibke oddajne moči je s signalom pokrival le manjši del Železnikov, zato je bila odločitev za dogovor z ljubljansko RTV hišo, kamor sta odšla Lojze in tajnik krajevne skupnosti Miha Bertoncej, zares na pravem mestu. Oddelek RTV oddajnikov in zvez je po skupnem lokacijskem ogledu pristal na brezplačno dobavo potrebne aparature, krajevna

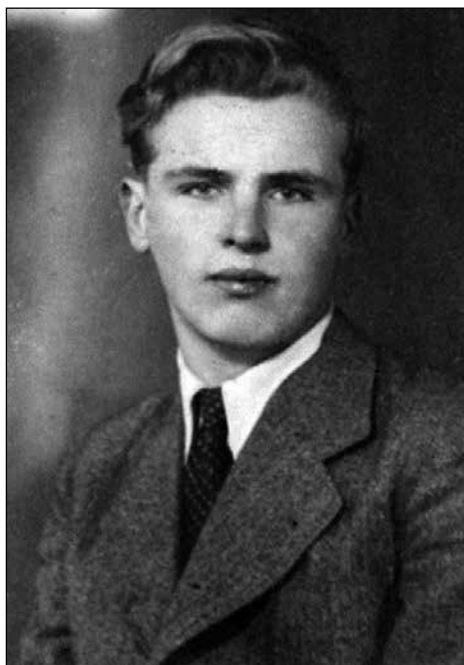

Miha Bertoncej, prizadevni dolgoletni tajnik Krajevne skupnosti Železniki.

skupnost pa se je obvezala do pretvornika položiti električni kabel in postaviti oddajniško hišico z antenskim drogom. Obstoječa lokacija je merilom strokovnjakov iz Ljubljane povsem ustrezala, zato ovir za postavitev novega pretvornika ni bilo več.

Dogovorjeno je bilo, da je še pred zimo treba narediti vse, da bo pretvornik pozimi že deloval, zato so nemudoma pričeli s kopanjem jarka in hkrati z gradnjo hišice. Ker je Strmica vredna svojega imena, je bilo kopanje v strm hrib in prenašanje gradbenega materiala na ukrivljenih hrbitih vse prej kot prijetno opravilo, vendar je bilo že sredi novembra kljub naporom vse pripravljeno za končno montažo, ki so jo nato opravili strokovnjaki iz Ljubljane. Novi pretvornik je z oddajnim signalom pokrival področje vse do Selc, a je siva lisa žal ostal del Dašnice, Loga in Gorenji konec Železnikov. Problem Gorenjega konca so rešili s takojšnjo namestitvijo manjšega pretvornika za Bebarjevo hišo v Ovčji vasi, Dašnico in Log pa je pokrival novi oddajnik na Svetem Miklavžu, ki so ga postavili naslednjo pomlad. Medtem je namreč zima že potrkala na vrata.

Lojzetova desna roka in "deklica za vse" v krajevni skupnosti je bil njen tajnik Miha Bertoncej, do-



Televizijski pretvornik v Strmici.

mačin iz Gorenjega konca Železnikov, ki ga pri njegovih opravljenih delovnih urnikih ni niti malo omejeval. Ko je bilo nekaj treba storiti, je to tudi naredil, ne glede na časovne ali katere koli drugačne ovire, pri čemer se je vedno lahko zanesel na nesebično pomoč ekipe mlajših upokojencev. V obeh mandatih Lojzetovega predsedovanja je na njegovih ramenih ležala celotna teža delovanja krajevne skupnosti, zato je velik del v Železnikih opravljenega dela v takratnem obdobju tudi ali predvsem Mihova zasluga.

Naslednja naloga, ki so si jo zadali na krajevni skupnosti, je bila postavitev cestne razsvetljave. V ta namen so kupili drogeve, svetilke pa so se odločili izdelati sami. Lojze je o nameri obvestil delavski svet tovarne, svetilke pa naj bi izdelali v njihovem remontu, o čemer so bili vsi člani sveta soglasni. Saj gre vendar za domači kraj, so enotno dvignili roke! V skladu z železarsko tradicijo kraja so jih oblikovali kot nekakšne laterne, njihova izdelava pa ni bila enostavna in tudi montaža je zahtevala dosti dela. Izdelali so jih čez zimo, tedaj so pripravili tudi drogeve, z izkopi za polaganje kabla in betonskimi temelji za vsako svetilko posebej pa so pričeli spomladati. Ker denarja ni bilo v izobilju, so se dela zavlekla čez celo leto, na pomoč pa so priskočila tudi krajevna podjetja. Skupaj jim je uspelo in še pred zimo so v Železnikih zagorele luči po celotnem strnjemem naselju.

Že nekoliko pred začetkom Lojzetovega delovanja v krajevni skupnosti Železniki je oblast pričela, zanjo ne ravno običajno, podpirati gradnjo združenih domov širom po ožji domovini, v katerih bi

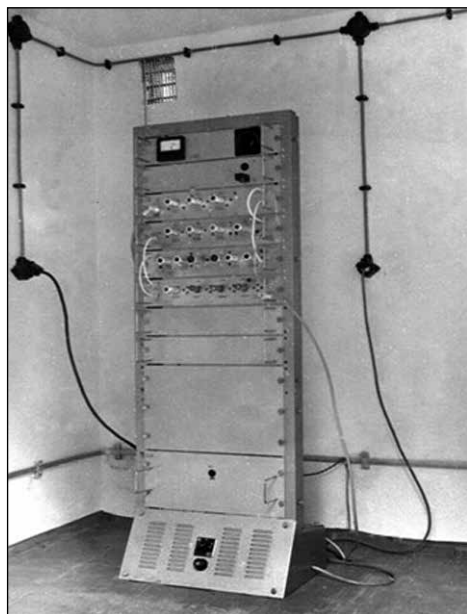

Notranjost televizijskega pretvornika na Miklavžu.

bilo dovolj prostora za organiziranje raznovrstnih, predvsem množičnih prireditev. Med ljudmi se jih je prijelo ime "socialistične cerkve", sredstva za njihovo gradnjo pa so bila vedno na razpolago in tudi zmanjkalo jih ni nikoli. Na podoben način je zrastel tudi dom na Češnjici, in ko je bil že skoraj dograjen, je bilo ugotovljeno, da je izračun statične trdnosti zgradbe napačen, njena uporabnost pa nadvse vprašljiva. Tja so nekateri že med gradnjo naklepali prenesti občinski sedež, ko pa je po ugotovitvi statične problematičnosti objekt obstal nedograjen, je moral sedež seveda ostati tam, kjer je bil. Zato pa je iz Alplesa prišla zamisel, da bi združni dom skupaj s krajevno skupnostjo v njegovih kletnih prostorih spremenili v tovarniško menzo, pritličje pa predelali v dvorano z zadostnim številom sedežev, v katero bi prenesli kino iz prostorov obnovljenega nekdanjega sokolskega doma na Trnju. Na zdajšnji lokaciji je namreč lahko deloval le en kinoprojektor, za dva namreč v projektorski kabini ni bilo zadosti prostora. Med vsako kino predstavo je bil zato potreben vsaj en odmor, med katerim je operater previl kolut in nato vstavil novega, da je s predvajanjem lahko nadaljeval.

Zamisel o drugačni namembnosti združnega doma se ni zdela slaba, zato so se kar lotili dela. Pred izdajo inšpekcijskega uporabnega dovoljenja je bilo treba opraviti vse nujne predelave in vgraditi železobetonske strope s prav takimi nosilci, ki so stavbi zagotavljali zadostno trdnost in stabilnost. Zgradili so tudi oder, namenjen različnim predstavam ali prireditvam, in nanj namestili projekcijsko platno, dvorano pa opremili s primernimi stoli za gledalce. V okviru praznovanja dneva republike so 28. novembra 1970 objekt s priložnostno slovesnostjo izročili namenu in tako je v novi kinodvorani, pomenovali so jo Obzorje, dobil domovinsko pravico del kulturnega življenja v Železnikih, v kleti pod njo pa je pričela z obratovanjem Alplesova tovarniška restavracija, ki se tam nahaja še danes.

Ko so Železniki po mučnih in dolgotrajnih birokratskih bojih namesto trga končno le postali mesto, je dala krajevna skupnost postaviti krajevno

tablo tja, kjer naj bi se mesto začelo, prav nasproti vhoda v Alples torej. A glej ga zlomka, naslednje jutro se je tabla ponovno znašla pri odcepu ceste na Prtovč, kjer je stala nekoč. Zgodba se je pričela ponavljati, ker pa je tajnik Miha znal poskrbeti, da se je krajevna oznaka vedno znova znašla na pravem mestu, so se tudi nočni prestavljavci svojega početja naveličali, zato so tovrstno izkazovanje nestrinjanja kmalu opustili.

Z obdobjem dodelitve mestnih pravic Železnikom sovпада tudi proglasitev dr. Franceta Koblarja za njihovega častnega meščana, ki ga je ob njegovem osemdesetem rojstnem dnevu za častno imenovanje predlagalo domače muzejsko društvo. Kljub dejstvu, da je bil v prvi vrsti dejaven v Ljubljani, ni na rojstni kraj nikoli pozabil. V domačem igralskem krožku je igral in režiral že v letih visokošolskega študija in tudi v prvih letih službovanja na drugi državni realni gimnaziji v Ljubljani, kamor se je z družino preselil v letu 1925. Pod njegovo taktirko so se v Železnikih zvrstile odlične amaterske predstave svetovne in domače dramatike, ko so poleg Shakespeara uprizorili še Finžgarja, Nušiča, Golio, Linharta in druge, Koblar pa je kot režiser pogosto poskrbel tudi za garderobo in jo v pletenih košarah z lasuljami vred tovoril iz Ljubljane v Železnike. Delo z amaterji v domačem kraju ga je povsem prevzelo in ga potegnilo na velike odre, gledališče pa je postalo najpomembnejši objekt njegovega kritičnega dela. Kasneje je svoje obsežno znanje posredoval mladim igralcem kot redni profesor na Akademiji za gledališče, radio, film in televizijo, jim predaval zgodovino svetovne in slovenske dramatike in postal predstojnik dramaturškega oddelka akademije, obdobje njegovega gledališkega udejstvovanja v domačem kraju pa je ostalo za vedno zapisano kot čas vrhunskih dramskih uprizoritev. Koblar je tudi po osvoboditvi vestno spremljal življenje v Železnikih in v Selški dolini, njegovi spomini pa so nastali po koncu okupacije leta 1945 in do tja terminsko tudi segajo, avtor jih je kasneje le še dopolnil, aktualiziral in publikacijo objavil pod naslovom Moj obračun. Predstavljajo zaokroženo in sklenjeno celoto

in v kulturnem ter političnozgodovinskem pogledu pomenijo pomembno pričevanje o kraju in času, skupaj z dragoceno osvetlitvijo avtorjevega življenja, njegovega dela, truda in bojev. V njih se objektivno poročanje prepleta z osebni nazori, skupaj s spomini pa profesor Koblar bralcem naslika tudi zanimive portrete nekdanjih sodobnikov. Izrazni slog je v skladu z njegovo osebnostjo razumsko pretehtan in kulturniško filozofski, obenem pa dovolj mikaven in splošno dostopen, zato je Koblarjevo knjigo Moj obračun zagotovo vredno vzeti v roke.

Pred smrtjo je častni meščan Železnikov inventar iz svoje delovne sobe, vključno z žepno uro, ki je kasneje žal izginila neznano kam, zapustil muzeju v domačem kraju, kjer ima v posebni sobi še vedno svoj prostor. Predlog o imenovanju je že na prvi seji naletel na popolno odobravanje, zato je krajevna skupnost pripravila vse potrebno in dr. Koblarja povabila, naj se udeleži slavnostne seje sveta krajevne skupnosti in prevzame listino o imenovanju.

Sokolski dom, v katerem je svojčas domoval kino in je z njegovo selitvijo na Češnjico ostal prazen, bi lahko medtem služil raznim družabnim prireditvam, a je bil za kaj takega v precej slabem stanju. Na tleh je bil običajen, z oljem premazan lesen pod, dodatnih prostorov ali kuhinje ni bilo, pa tudi sanitarije so bile povsem neprimerne in si svojega imena skoraj niso zaslužile. Na eni od sej sveta krajevne skupnosti so se zato odločili, da ga bodo obnovili, finančno konstrukcijo pa sestavili po že preizkušnem receptu: nekaj namenskega denarja so imeli,



Slavnostna izročitev listine častnega meščana dr. Francetu Koblarju.

za pokritje manjkajočih sredstev pa so se dogovorili s krajevnimi podjetji. Pripravili so vse potrebne dokumente za pridobitev gradbenega dovoljenja in jih vložili na občinski oddelek za urbanizem v Škofji Loki. Dovoljenja kar ni in ni hotelo biti, zato sta se Lojze in tajnik Miha odločila z obnovo pričeti brez uradnega blagoslova občinske stroke. Nemudoma so se na njiju vsule kritike z grožnjami o sankcijah, s katerimi glavna urbanistka iz Škofje Loke ni skoparila, in prav pričetek obnovitvenih del brez gradbenega dovoljenja je najverjetneje še najbolj pripomogel, da je bilo to v naslednjem dnevu ali dveh brez pridržkov le izdano, obnova pa je zatem potekala brez vmešavanja ali zapletov. Notranjost so popolnoma obnovili, v dvorani položili parket, uredili priročno kuhinjo in v prizidku zgradili primerne sanitarije. V nadstropju dograjenega in podkletenega prizidka so uredili še stanovanje za hišnika, prenovljeni dom pa je odslej res lahko služil svojemu namenu.

Železniki so se sčasoma vedno bolj širili, število prebivalcev je raslo, z njihovim številom pa tudi takšne in drugačne potrebe. Ena takih je bila potreba po širitvi pokopališča, saj je obstoječe postajalo premajhno in bi ga bilo mogoče razširiti edinole v smeri proti Dermotovemu jezu na zemljišče, ki pa je bilo v zasebni lasti. Lastnik se je po dolgotrajnem pregovarjanju le odločil krajevni skupnosti prodati potrebni del zemljišča in to je bil v celotnem projektu samo prvi korak, saj težavam kar ni bilo videti konca. Na svojem obrežnem delu je bilo zemljišče, predvideno za novi del pokopališča, povsem do jezu docela nezavarovano in tudi precej spodkopano, zato je bilo za zaščito pred morebitnimi poplavami najprej treba zgraditi vzdolž desnega brega Sore dovolj visok varovalni zid ali škarmo. Ker bi bil za krajevno skupnost to prevelik finančni zalogaj, je neprijeten položaj s prijateljskim kreditom razrešila tovarna Niko s takratnim direktorjem Petrom Polajnarjem na čelu. Gradnja podpornega zidu od Dermotovega jezu do mostu v Plnado je lahko stekla, posojena sredstva pa je krajevna skupnost iz svojega proračuna takoj naslednje leto vrnila dob-



rotniku, brez katerega bi se gradbeni načrt znašel pod velikim vprašajem. Nato so nadaljevali še z zidavo ograje okoli bodočega novega pokopališča, izvedli delitev pokopaliških sektorjev z grobnimi parcelami in na koncu obnovili še "totenkamro" na starem pokopališču, da je kot mrliška vežica postala primernejša za zadnje slovo od pokojnikov.

Tako kot drugje po ožji in širši domovini je tudi v Železnikih iz dneva v dan naraščalo število avtomobilov in vsakovrstnih vozil, zato se je zdelo v kraju imeti tudi bencinsko črpalko povsem primerno, sploh zato, ker je bila najbližja, tista v Škofji Loki, za nekatere preveč oddaljena. Na krajevni skupnosti so sklenili povprašati ljubljanski Petrol, ali za kaj takega morda obstaja možnost ali njihov interes. Odgovorili so s pojasnilom, da bo njihova odločitev odvisna predvsem od ugotovljene frekvence prometa skozi Železnike. Ker je bila ta zadostna, je bil Petrolov pogoj edino še lokacija. Črpalka bi morala obvezno stati nekje pred cestnim odcepom za Bohinj iz škofjeloške smeri, da bi z njo zajeli kar največ prometa na tem področju. Nekako najprimernejši se je zdel prostor na ploščadi pred zadružnim domom na Češnjici, ki je bil povrh vsega še v družbeni lasti, in zato problemov z odkupom sploh ne bi bilo. S krajevne skupnosti so za soglasje zaposlili še podjetje Alples, ki je v neposredni sosesčini imelo svojo upravno stavbo, in naleteli na njihovo odobritev ob zadovoljstvu, da bo tako za poslovne potrebe črpalka vedno pri roki. O predloženi lokaciji so obvestili Petrol, in ker so predlog potrdili tudi v Ljubljani, niso želeli s pripravo gradbenih načrtov in dokumentacije prav nič odlašati. Vse je teklo kot namazano, dokler ni po tednu ali dveh Lojzeta poklical Alplesov direktor z obvestilom, da samoupravni organi podjetja soglasje preklicujejo, in predlagal za črpalko novo, zaradi interesov lastnikov in sosedov za gradnjo žal nesprejemljivo lokacijo. Ker Petrolova zaupanja zaradi različnih lokalnih interesov ne bi kazalo izgubljati, sta se Lojze in tajnik krajevne skupnosti Miha odločila, da Ljubljane o lokacijskih težavah s črpalko ne bosta obveščala, ampak bosta z Alplesom poskusila najti skupni jezik. To jima je po

nekaj sestankih, polnih prepričevanja in pregovarjanja, le uspelo in bencinski servis je kljub nepričakovanim začetnim težavam prav kmalu pričel služiti namenu.

Kar nekaj zadnjih let je bilo v Železnikih zaznati tudi potrebo po urejenem kopališču, saj so se krajanin in mladina lahko hladili le v katerem od tolmunov mrzle Sore ali plavalni pri zapornici Nikove hidroelektrarne v Plnadi. Kopalna sezona je bila tako omejena na dva, največ tri poletne mesece. Tiha želja po izgradnji pokritega kopališča z ogrevano vodo, v katerem bi plavalna sezona trajala celo leto, je tlela že dlje časa, vendar je tovrsten projekt zaradi pomanjkanja lastnih sredstev za krajevno skupnost pomenil prevelik finančni zalogaj. Glavni pobudnik za investicijo v objekt, ki naj bi služil v prvi vrsti rekreaciji zaposlenih, seveda pa tudi vseh krajanov in ostalih obiskovalcev, je bil takratni Alplesov direktor Jože Demšar, gradnja pa naj bi časovno sovpadala z izgradnjo omrežja daljinskega toplotnega ogrevanja, na katerega bi bil novi bazen priključen. Kot edina pot do zadostnih sredstev za izgradnjo bazena se je pokazalo njihovo namensko zbiranje, za kar pa bi bilo treba izvesti referendum, na katerem bi krajanin in zaposleni v lokalnih podjetjih izrazili svoje (ne)soglasje k samoprispevku. Še pred tem pa je bilo treba določiti lokacijo in pripraviti projektno dokumentacijo z izračunom potrebnih stroškov za gradnjo in opremo bazena. Na seji sveta so nemudoma izglasovali pripravljenost krajevne skupnosti plačati in poskrbeti za čimprejšnjo izdelavo projekta, ko pa so se na isti seji dogovarjali tudi o njegovi lokaciji, je obveljal predlog, naj stoji na Pobčevi njivici na Češnjici. Izkazalo pa se je, da je parcela locirana na poplavnem območju, in ker je bila tudi cena zanjo pretirana, so od nakupa odstopili. Po premlevanju drugačnih možnosti so se končno odločili za prostor, kjer je nekdaj stala Kemperlova žaga in ki je bil po vojni nacionaliziran ter v Alplesovi uporabi. Do dogovora tudi ni bilo več daleč, lokacija je bila potrjena in z izdelanim projektom so bili znani še stroški izgradnje, zato so priprave na referendum, ki je z večinsko podporo prebivalstva lepo uspel,

lahko nemoteno stekle. Pomembne deleže k finančni strukturi projekta, gradilo ga je ljubljansko podjetje Tehnika, so prispevala tudi krajevna podjetja, 26. septembra 1976 pa je sledila slavnostna otvoritev enega od tedaj le šestih pokritih plavalnih bazenov v ožji domovini, ki je z za tiste čase eno najlepših arhitekturnih podob v Sloveniji privabljal občudovalce od blizu in daleč.

Do mnogo večjih težav kot z lokacijo za bazen pa je prišlo ob iskanju primerne prostora za trgovski center z moderno samopostrežno prodajalno, kakršnega so Železniki zaradi stalnega naraščanja števila prebivalstva nedvomno potrebovali. Takrat je bilo v kraju le nekaj manjših trgovin z mešanim blagom, ki potrebam niso bile več kos, za nakup česar koli drugačnega od prehranskih artiklov pa se je bilo treba odpeljati vsaj v Škofjo Loko, če ne celo v Kranj ali Ljubljano. Za edino zahtevam ustrezno se je pokazalo zemljišče s kozolcem toplarjem med novim bazenom in kmetijo zemljiškega lastnika Antona Mesca, kar pa je situacijo z odkupom močno zapletlo. Z lastnikom so želeli doseči dogovor o prestavitvi kozolca na izbrano nadomestno parcelo, a so, pričakovano, naleteli na gluha ušesa. Ker je tudi trgovsko podjetje Loka kot investitor vztrajalo na predvideni lokaciji, so se za posredovanje in pomoč obrnili še na občinske organe v Škofji Loki. Tudi tu ni bilo zaznati nikakršnega posluha in šele po velikih pritiskih investitorja, največjega lokalnega veletrgovca, so občinski birokrati dovolili odkup parcele. Čeprav se je lastnik z dokončno odločitvijo občinarjev nadvse težko sprijaznil, je ta vendarle pomenila začetni vzvod za gradnjo in končno otvoritev takrat modernega trgovskega centra, ki je premegetel tudi novo bančno poslovalnico.

Težav pa v Železnikih ni povzročalo le pridobivanje primernih lokacij za gradnjo objektov splošnega pomena, pač pa tudi takšnih za individualno gradnjo, ki jih je, velikemu zanimanju navkljub ali pa morda prav zaradi tega, zelo primanjkovalo. Drugače povedano, primernih sploh ni bilo. Nad izbiro zemljišč za stanovanjsko gradnjo in njihovo komunalno ureditev je bdelo stanovanjsko podjetje

iz Škofje Loke, ki so ga zanimala izključno območja, primerna za množično gradnjo, z odkupom in komunalno ureditvijo katerih bi bilo mogoče predvsem dobro zaslužiti. Prav to se je zgodilo v Škofji Loki, kjer so za gradnjo bodočega stanovanjskega naselja Podlubnik kmetijska zemljišča po nizkih cenah odkupili in jih nato komunalno urejene drago prodali zasebnim investitorjem in graditeljem, ki jih v tistem času ni manjkalo. Ker pa v našem kraju obsežnih in kompleksnih zemljišč, podobnih Podlubniku, ni bilo, tudi s pričakovanim lahkim zaslužkom ne bi bilo nič, zato za loško podjetje gradnja v Železnikih ni bila zanimiva. Na krajevni skupnosti so se zato odločili težave z individualnimi gradnjami rešiti sami. Tajnik Miha se je s kmetom Jakopinom dogovoril o prodaji zemljišča na začetku Dašnice, kjer bi bilo mogoče v prvi fazi predvidene nadaljnje širitve naselja zgraditi vsaj dvajset hiš. Po nakupu so takoj opravili izmere posameznih parcel in jih individualnim investitorjem, ki so se obvezali komunalno ureditev izvesti z lastnimi sredstvi, prodali po nabavni ceni, obenem pa pri občinskih organih uredili vse potrebno za kasnejšo izdajo gradbenih dovoljenj. Ponudbo krajevne skupnosti so bodoči graditelji sprejeli z odprtimi rokami, in ker je akcija stekla povsem po načrtu, so jo zaradi spodbudnega začetka zastavili še širše, z dobro prakso nadaljevali in Dašnica je kmalu postala naselje z velikim številom individualnih montažnih ali vrstnih hiš, le streljaj oddaljenih od mestnega središča z urejeno infrastrukturo na Češnjici.

Med obema mandatnima obdobjema Lojzetovega delovanja v funkciji predsednika krajevne skupnosti je v Železnikih pogosto prihajalo do težav pri oskrbi s pitno vodo, ki so jih v največji meri povzročale puščajoče azbestne vodovodne cevi. Vedno, ko je do takšnega dogodka prišlo, je bilo treba na kranjskem vodovodu zaprositi za inštalaterja z detektorjem, da je v spremstvu tajnika Miha in v zavetju noči, brez motečih dnevnih шумov, poiskal mesto, kjer je cev puščala. Naslednji dan je bilo treba na kritičnem mestu vodovod odkopati, cev zamenjati in omrežje usposobiti za ponovno delovanje. Tudi vodni tlak

sistema v zgornjem, starem delu Železnikov je bil konstantno prenizek, zato bi bilo treba, najbolje nekje na območju Jesenovca, najti nov vodni vir, zgraditi zajetje in ga s cevovodom povezati na obstoječe omrežje. Za primerne ga se je izkazal potok v Plenšaku, in ko so tudi analize vode pokazale dobre rezultate, bi bilo treba za postavitev zajetja samo še zadosti volje, znanja in sredstev, ki pa jih je seveda kronično primanjkovalo. Primerne partnerja so na predlog tajnika Miha našli v škofjeloški komunalni, ki je takrat kot samostojen oddelek delovala v sklopu gradbenega podjetja Tehnik, njen direktor pa je bil gradbeni inženir Ivan Kepic. Ker je imenovani oddelek poleg splošnih komunalnih dejavnosti upravljal tudi z loškim vodovodom, ga poleg tega širil in dograjeval, se je zdel kot naročen za izvedbo vodovodnih načrtov v Železnikih. Inženirja Kepica so povabili v Železnike na sestanek sveta krajevne skupnosti in se dogovorili, da bo loška komunala prevzela izgradnjo načrtovanega vodnega zajetja skupaj s potrebnim cevovodom do omrežja, nato pa bo celotno vodovodno omrežje prevzela v upravljanje najmanj za obdobje, v katerem si bo s pobrano vodarino povrnila stroške izvedene naložbe. Problem je bil rešen na enostaven in učinkovit način, čeprav so azbestne cevi še vedno ostale sestavni del vodovodnega omrežja, postopoma pa so bile zamenjane šele mnogo kasneje, ko je mesto Železniki že globoko zakoračilo v ero samostojne slovenske občine.

Vodovod in težave z njegovim urejanjem so eno zadnjih poglavij delovanja krajevne skupnosti Železniki pod predsedniško taktirko Lojzeta Žumra, saj se mu je mandat počasi iztekal, na prevzem novega pa je že čakal njegov naslednik. Miha Bertonec je kot tajnik krajevne skupnosti in svojčas njen glavni motor nekaj časa še vztrajal, a se je kmalu za Lojzetom umaknil tudi sam, rekoč, da se v novih razmerah nikakor ne znajde. Kot je Lojze večkrat poudaril, je bil ravno Miha tiste vrste človek in sodelavec, zaradi katerega se je splačalo vztrajati: mogoče si ga je le želeli, najti ga pa je presneto težko! Nedvomno ima prav on največ zaslug, da je spomin na sicer

zahtevno obdobje njunega sobivanja in delovanja v krajevni skupnosti tudi ali pa predvsem prijeten.

## Prihajajo "svinčena" leta

Šestdeseta leta so se počasi prevesila v sedemdeseta, jugoslovansko samoupravno gospodarstvo pa je prav tako počasi in vedno bolj pešalo. Nekako se je bolj ali manj prebijalo na račun kreditov, ki so mu jih velikodušno namenjale zahodne ekonomije, in ker je bilo splošno znano, da vsa gospodarska dogajanja v državi usmerja politika in z njo partija, se je ta nenadoma ustrašila, da ne bi odgovornost za popolni kolaps padla samo na njena pleča. Zato je sklenila izvesti gospodarsko reformo pod taktirko zveznega izvršnega sveta, vlade torej, katere predsednik je bil prav tedaj Slovenec Boris Kraigher. Osnovo predlagane reforme je pomenila uvedba večje liberalizacije v državno gospodarstvo, kar je z drugimi besedami pomenilo zmanjšanje partijskega vplivanja in vmešavanja v ekonomska dogajanja v državi, saj bi bilo o prenehanju le-tega preveč iluzorno govoriti. Ker partija vajeti ni želela kar spustiti iz rok, se seveda o kakšnem reformskem gibanju ni dalo govoriti, vse skupaj pa se je začelo in končalo z razvrednotenjem dinarja in nekakšno delno, polovično liberalizacijo gospodarstva, ki ni spremenila ničesar ali pa le malo tega. Povrh vsega je reformistični "spiritus agens" Boris Kraigher izgubil življenje v čudnih okoliščinah, ko se je z avtomobilom vračal iz Beograda domov, zato se je z njegovo smrtjo vse skupaj ustavilo na pol poti, do nadaljevanja pa kar ni in ni hotelo priti. Na gospodarstvo v državi pa je neposredno vplivalo že samo delno zmanjšanje partijskega vpliva, gospodarstvo je tako lažje zadihalo in dobilo nov zagon. Zrasle so nove tovarne, poslovanje s tujino je bilo olajšano in partijski veljaki so uspešna nova podjetja celo podpirali in se kitili z njimi. Eno takih je bilo velenjsko Gorenje, za katerega rast in razvoj se je zavzemal celoten slovenski partijski vrh z njegovim predsednikom na čelu. V tistih časih je kazalo imeti pravega politične-

ga botra in problemi so se reševali kar sami ali pa do njih nemara sploh ni prihajalo. Sicer pa, ali je morda danes kaj drugače?

Celotna Iskra, kljub temu da je bila velik in pomemben gospodarski subjekt, takega botra žal ni imela. Nasprotno, z republiškega političnega vrha je prišel nalog, da se mora priključiti Gorenju, v ta namen pa je bila oblikovana tudi posebna komisija, sestavljena iz predstavnikov obeh podjetij. Naloga komisije je bila porazdeliti proizvodne programe med oba subjekta, pripraviti njuno organizacijo in ju formirati v novi obliki, vse skupaj pa je seveda potekalo pod budnim partijskim očesom in videti je bilo prav nehigiensko, ko je pred prav vsakim sestankom komisije direktor Gorenja obiskal poslopje centralnega komiteja v Ljubljani. Vse skupaj je kazalo na skrajno podcenjevalni odnos do Iskre, saj naj bi Gorenju, čigar pretežni del dejavnosti je temeljil le na licenčni proizvodnji, priključili podjetje z visokotehnološkimi programi in intelektualnim potencialom, kar je Iskra tedaj nedvomno bila. Osnovni program Gorenja je bila namreč proizvodnja pralnih strojev po licenci znane italijanske tvrdke Zannussi, ki pa ni zahtevala velikega števila visoko strokovnega kadra, saj je Gorenje od italijanske firme prejelo poleg konstrukcijskih rešitev za proizvodnjo pralnih strojev tudi vso potrebno tehnologijo zanje. Strojno opremo in montažne linije so nabavljali s krediti, ki so jim jih odprtih rok in pod ugodnimi pogoji odobravale banke, česar Iskra ni bila nikoli deležna. Na koncu je projekt Gorenje-Iskra nadaljnjim poskusom navkljub padel v vodo, do združitve obeh pa ni nikoli prišlo. Za domačo tovarno v Železnikih je pozitivno posledico celotnega dogajanja, povezanega z neuspehim združevanjem, pomenila vsaj razširitev njenega proizvodnega programa z lužnimi črpalkami za pralne stroje in



Boeing-727, eno najboljših letal svojega obdobja.

kompresorskimi motorji za hladilnike, ki so jih pričeli dobavljati Gorenju za vgradnjo v njihove nove proizvodne artikle.

Kot rečeno, se je gospodarski položaj v državi vseeno opazno boljšal, z njegovim izboljšanjem pa je naraščal tudi vpliv direktorjev, ki so uspešna in močna podjetja vodili. Politika je počasi capljala v ozadju in le vprašanje časa je bilo, kdaj bo partija moč tehnokratov, ki je vedno bolj naraščala, omejila. Ni bilo treba dolgo čakati na znameniti Titov splitski govor, v katerem je očital tehnokratom, da ovirajo samoupravljanje, čemur je treba nemudoma napraviti konec. Tito je v svojem govoru želel preusmeriti gnev ljudstva na vodilne gospodarstvenike v državi predvsem zaradi dejanj partijske elite, ki si je v tistem obdobju privoščila razkošno življenje na veliki nogi, kar je večkrat preseglo meje še sprejemljivega. V Beogradu sta se za potrebe partijskega vodstva kar naenkrat pojavili tudi dve najmodernejši potniški letali boeing B-727. Prvo od njiju, predelano v razkošen leteči apartma z delovno in dnevno sobo, spalnico ter kopalnico, je služilo za Titova potovanja s soprogo Jovanko, drugo pa je za potovanja po svetu uporabljalo njuno spremstvo ali pa partijski vrh, odvisno od potrebe.

Delovnemu ljudstvu življenje na veliki nogi seveda ni ostalo skrito, saj je bilo luksuz, ki so si ga znali privoščiti veljaki, težko skriti pred očmi javnosti in marsikaj je na lastne oči videl tudi Lojze, ko je nastopil službo pilota vladnega letala. Kakor koli že, ognjeviti Titov poziv h končanju prevlade tehnokracije, ki naj bi preveč ovirala proces samoupravljanja, je botroval nastanku famoznega zakona o združenem delu (ZZD), pod katerega se je podpisal ideolog samoupravljanja Edvard Kardelj in s katerim je bil, kot se je izkazalo kasneje, gospodarstvu zadan udarec, od katerega si še dolgo ni opomoglo. Povzeto na kratko, namen zakona je bil razdrobiti nivo odločanja in uspešnim direktorjem odvzeti čim več pooblastil. To naj bi dosegli z delitvijo enotnih podjetij na več manjših, novoustanovljenih temeljnih organizacij združenega dela, skrajšano imenovanih TOZD-i. TOZD-i naj bi se združevali v delovne orga-

nizacije ali DO, vendar bi morale biti vsako odločanje na nivoju delovne organizacije odobreno s strani TOZD-ov v njenem sestavu. Posamezne DO bi se nato združile v sestavljeno organizacijo združenega dela (SOZD), ki pa bi bila povsem slamnata firma, saj brez odobritve posameznih DO-jev in njihovih TOZD-ov ne bi mogla sprejeti nobene odločitve ali ukrepa. Na čelo SOZD-a naj bi običajno imenovali bivšega generalnega direktorja, ki je tako ostal zvezanih rok in praktično brez vsake moči.

Prenašanje določil novega zakona iz teorije v prakso je seveda prevzela partija in od centralnega komiteja navzdol so se vsi njeni komiteji prav histerično lotili ustanavljanja TOZD-ov po posameznih podjetjih. Slovenska partija, ki je Iskro še posebej pozorno spremljala, je za njeno reorganizacijo, skladno z ZZD, imenovala Sergeja Kraigherja, kar je ob "strokovni" pomoči obeh glavnih tolmačev novega zakona, Romana Albrehta in Petra Toša, rodilo sadove v obliki samoupravnega sporazuma podjetja Iskra z vsemi predvidenimi detajli njenega novega ustroja. Razbili so jo na posamezne branže s statusom delovnih organizacij, sestavljenih iz posameznih tovarn, pretvorjenih v TOZD-e. Tako je bila tovarna v Železnikih uvrščena v branžo, oziroma DO, imenovano "Široka potrošnja", ki so jo sestavljale Iskrine tovarne, proizvajalke izdelkov za gospodinjstva, denimo televizorjev, radijskih sprejemnikov, anten in vseh vrst gospodinjskih aparatov. Branža "Široka potrošnja" je bila tako sestavljena iz petih tovarn, po novem TOZD-ov: Tovarne elektromotorjev Železniki, Tovarne televizijskih sprejemnikov Pržan, Tovarne gospodinjskih aparatov Reteče, Tovarne anten Vrhnika in Tovarne radijskih sprejemnikov Sežana. Sestava branže je bila še nekako logična, mnogo večjo težavo je pomenilo dejstvo, da so bili vsi njeni TOZD-i, z izjemo domače Tovarne elektromotorjev, v zelo težkem finančnem položaju, kar je bilo v veliki meri odraz stanja zaradi splošne plačilne nedisciplin v državi. Kupci so dobaviteljem plačevali z velikim zaostankom ali pa sploh ne, medtem ko so tovarne material za reprodukcijo kupovale izključno z naročilnicami. Vse skupaj je še

najbolj spominjalo na nekakšno naturalno, menjalno gospodarstvo, v katerem je preokupacijo večine deležnikov predstavljalo vsakomesečno zbiranje denarja za izplačilo plač, pardon, osebnih dohodkov, ne pa za obstoj nujno potrebnega delovanja na področjih razvoja, proizvodnje in prodaje.

Približno tako zmes organiziranosti po novem zakonu, takšnih in drugačnih medsebojnih sporazumov in pogosto ne ravno produktivnih odnosov je predstavljala DO Iskra Široka potrošnja, ko ji je bilo treba določiti vodstvo, spet seveda skladno z novim ZZD. Na očeh partijskih kadrovikov se je po nekakšnem ključu znašel tudi Lojze, ki mu je zato glavni direktor naložil breme funkcije direktorja branže, saj naj bi od vseh vodilnih iz nekdanjih tovarn, po novem združenih v DO Široka potrošnja, edini izpolnjeval vse strokovne pogoje, še posebej podkrepjene z zadostnimi vodstvenimi izkušnjami in to prav v največji in najuspešnejši članici nastajajočega konglomerata, Iskri iz Železnikov. Za nameček pa naj bi ga, čisto brez izjeme, podpirale tudi vse politične organizacije SOZD-a Iskra, kar je pomenilo nič manj kot zagotovljen uspeh. Po vseh slišanih hvalospevih bi bila zavrnitev ponudbe zares nespametna, čeprav bi Lojze mnogo raje ostal v domači tovarni, na katero je bil zaradi vsega doživetelega, lepega in tudi manj lepega, resnično navezan. Odločil se je ugrizniti v ponujeno kislno jabolko z mislijo, da ZZD tako ali tako nima nobene prihodnosti, zato se bo v matično tovarno lahko vrnil prav kmalu. Žal se njegova pričakovanja niso izpolnila in zakon je obveljal, vse dokler zaradi njegovih pogubnih ekonomskih posledic ni končno prišlo še do razpada države. Socialistična federacija po imenu Jugoslavija se je znašla na smetišču zgodovine, postala je del preteklosti.

Pred prevzemom dolžnosti direktorja branže si je Lojze izposloval privilegij svobodne izbire vodstvene ekipe, zato so se z njim v branžo preselili vsi bivši sodelavci iz tovarne v Železnikih. Kot eden od novincev v ekipi je področje domače prodaje pokrili dotedanji vodja prodaje izdelkov široke potrošnje v Iskrini prodajni službi, za izvoz pa je

kot drugi od obeh skrbel bivši Iskrin predstavnik v New Yorku. Pohiteti je bilo treba tudi z imenovanjem naslednika v tovarni v Železnikih, saj bi se s političnim kadrovanjem na njegovem mestu kaj hitro lahko znašel direktor, ki s strokovnostjo ne bi imel niti najmanjše zveze. Za direktorja je bil tako imenovan vodja Iskrinega idrijskega obrata, poleg strokovnosti v zadostni meri tudi družbeno-politično podkovan. Dovolj, da njegovemu imenovanju niti lokalna politika ni mogla oporekati. Sedež branže je, vsaj zaenkrat, ostal v Železnikih, kar pa je bila zaradi pomanjkanja ustreznih tovarniških prostorov zgolj začasna rešitev. Po nekaj mesecih so se na sestanku direktorjev TOZD-a dogovorili in sedež branže prenesli v Škofjo Loko, v najete prostore novozgrajene poslovne stavbe poleg hotela Alpetour. Šlo je za zelo primerno rešitev, saj je bila nova lokacija približno enako dosegljiva vsem članicam branže, kot tudi SOZD-u Iskra s sedežem v Ljubljani, le sežanski Radijski sprejemniki so ostali nekoliko izven njenega dometa. Branžne službe so medtem delovale po ustaljenem redu, na obzorju pa so se že kazali prvi znaki gospodarske krize, najprej v obliki splošne plačilne nesposobnosti. Politika je medtem, skladno z določili ZZD, vse bolj forsirala TOZD-iranje, ki je bilo v tolikšnem zagonu, da si je v zares kratkem času zagotovilo svoj lasten pomenski glagol z neposredno uvrstitvijo v slovensko pogovorno besedišče. Izgledalo je, kot bi bila delovna uspešnost partijskih funkcionarjev premosorazmerna številu novih TOZD-ov, ki so dobesedno pod prisilo nastajali na območjih njihovega političnega delovanja. V tej njihovi vnemi je Lojzetu s sodelavci komaj uspelo preprečiti ustanovitve brezpotrebni novih TOZD-ov tako v tovarni v Železnikih kot tudi v njeni idrijski ekspanziji. V dveh letih od ustanovitve DO Široka potrošnja, krajše imenovane kar branža, so se odnosi med njenim vodstvom in posameznimi TOZD-i v njeni sestavi le počasi urejali, čeprav so delo režijskih oddelkov prej samostojnih tovarn že v štartu prenesli pod okrilje Lojzeta in njegove branžne ekipe. To so najlažje izvedli s prezaposlitvijo delavcev iz teh oddelkov v DO Široka potrošnja,

kar je, v nasprotju z načrtovanjem bodočega razvoja celotne branže, pomenilo zelo enostavno opravilo, pravi mačji kašelj. Vsaka od članic je namreč imela svoje razvojne načrte, ki jih je bilo med seboj skoraj nemogoče uskladiti. Nesoglasja so tako reševali na številnih in dolgotrajnih sestankih vodstev, saj brez konsenza ni bilo mogoče sprejeti nobenega sklepa ali odločitve. Običajno je bilo videti, kot bi vodstvo branže služilo svojim članicam le za nekakšnega serviserja pri iskanju skupnih interesov, kar pa je le redko obrodilo sadove. Posebno poglavje v delovanju so predstavljali tudi stroški vodstva branže, kamor so spadali osebni dohodki zaposlenih, najemnina poslovnih prostorov in ostali režijski stroški. Na branžnem računu so se poleg teh zbirali tudi stroški, ki jih ni bilo mogoče kar porazdeliti med posamezne TOZD-e, v največji meri pa je šlo za stroške raznih prevozov, reklame in v imenu branže najetih kreditov za račune svojih članic. Za tovrstne stroške je bilo treba vsako leto znova določiti razdelilnik po posameznih članicah branže, kjer pa spet ni šlo brez popolnega soglasja.

Leto 1976 se je bližalo koncu, ko je vodja računovodstva Lojzetu pod nos pomolil spisek s stroški branže, ki jih je bilo zaradi letne bilance treba razdeliti, in ponovno je napočil čas za že opisano, vse prej kot prijetno opravilo. Že naslednji dan je Lojze sklical sestanek direktorjev TOZD-ov, za katerega se je že vnaprej vedelo, da bo samo prvi v nizu mnogih. Čeprav je vsak trdno zagovarjal svoja stališča, je bilo treba zlepa ali zgrda določiti razdelilni ključ, sestankovanju kar ni bilo videti konca, do tako želenega soglasja pa ni in ni hotelo priti. V nevzdržni situaciji in tako rekoč brezizhodnem položaju je na plodna tla naletel šele Lojzetov nagovor, da jih, direktorje TOZD-ov, kot Lojze Žumer vljudno prosi za vsaj približen dogovor o delitvi stroškov, če že kot direktor branže na kaj takšnega nima nikakršnega vpliva. Ko so prisotni končno uvideli, da se delitvenemu ključu res ne bodo mogli izogniti, so sprejeli tistega, ki jim je bil posredovan že na prvem od niza sestankov, vsi naslednji pa so se tako izkazali za nič manj kot izgubljanje časa.

Le zakaj neki je treba vse tiste ure presedeti na brezplodnih sestankih in tratiti dragoceni čas, je tedaj kljunilo v Lojzetu in mu hkrati dalo misliti. Ko je kot direktor v domači tovarni vsak dan točno ob šestih prišel na delo, je vedno natanko vedel, kako je treba reševati tekoče zadeve, še bolje pa je poznal metodologijo za uspešno vodenje tovarne v bodočnosti. Delovnih navad na branži ni spreminjal, njegov delovnik se je prav tako začel ob šesti uri, le podrejene direktorje, ki enakega urnika niso poznali, je običajno moral počakati in jih šele potem povprašati, ali lahko nemara kaj stori zanje. Loteval se ga je občutek, da je postal nekakšen slamnati direktor, vsem in vsakomur na razpolago za usluge in brez možnosti vpliva na prihodnost branže, pri čemer pa je šlo za še mnogo hujši občutek, občutek nemoči. Med članicami branže in njihovimi vodstvi se je dogajalo neke vrste nasprotje interesov, vsak je vlekel svoj voz na svojo stran, vodstva branže pri svojih odločitvah niso kaj dosti upoštevali, pa tudi njihov status v skupni prihodnosti jim je bil vse prej kot jasen. Edina, ki je imela položaj pod kontrolo in vizijo razvoja vsaj približno naslikano, je bila tovarna v Železnikih, ki pa se kot sestavni del branže v prihodnosti zagotovo ni videla. Položaj branže in poslovni odnosi v njej zagotovo niso obetali nič dobrega.

V takšnih razmerah je DO Široka potrošnja vstopila v leto 1977, ki naj bi ga zaznamovale jesenske lokalne volitve, po katerih bi se morala zamenjati vodstva občinskih uprav. Že kmalu so se pričela kadrovska kupčkanja in namigovanja o tem, kje bodo pristali dosedanji veljaki s pretečenim mandatom, ki jim je bilo treba najti minulim zaslugam ustrezno delovno mesto. Kadrovanje je bilo v domeni partije, ki je s svojimi občinskimi celicami skrbela za kroženje zasluznežev po vodstvenih funkcijah SZDL, Zveze borcev, sindikatov in podobnih občinskih, pa tudi regionalnih in republiških organizacij. Vabljujejši od naštetih je bil le še vodilni položaj v katerem od uspešnih gospodarskih subjektov, kakršna je bila v škofjelovski občini prav DO Iskra Široka potrošnja, pa ne toliko zaradi stanja v branži kot zaradi

pomena imena in blagovne znamke Iskra. Na dan so pricurljale govorice, kako je bil na sestanku občinskega komiteja govor o Žumrovem desetletnem direktorovanju, zaradi česar bi bil že skrajni čas za zamenjavo. Zaposlili naj bi ga na občini, njegovo mesto pa bi zasedel dosedanji župan. Za nameček je podjetje Jelovica v Škofji Loki prav v tem času obiskal predsednik slovenskega Centralnega komiteja Zveze komunistov. Razlog za ta visoki obisk je bil discipliniranje vodstva, ki se je ustanavljanju TOZD-a v svojem podjetju menda krčevito upiralo. Predsednika slovenskih komunistov je vodstvo Jelovice v svojo obrambo spomnilo, da Žumer v Iskri v Železnikih prav tako ni dovolil podobnega ustanavljanja, a so bili nemudoma poučeni, da bo moteča ovira kmalu odstranjena.

Zaradi opisanega predvolilnega dogajanja in stanja v branži na splošno se je Lojze tudi po omejenem partijskem namigovanju odločil, da ne bo kar čakal, kaj se bo po njihovi volji zgodilo z njim. Sklenil si je že prej poiskati delo in tako politiki še pred županskimi volitvami nekoliko zмести, premešati karte. Želel se je zaposliti daleč od sprevržene politike, katere edini namen je bil za vsako ceno obdržati na oblasti obstoječo nomenklaturu z njenim pokvarjenim sistemom vred. Najraje bi se vrnil v domačo tovarno, seveda ne na mesto direktorja, pač pa v razvoj, da bi lahko delal v svoji stroki. Časa do jesenskih volitev je bilo dovolj in vmes se je popoldne večkrat odpravil na letališče, kjer je ljubljanski aeroklub parkiral svoja dvomotorna letala. Ker je že imel dovoljenje poklicnega pilota s pooblastilom za letenje z instrumenti v vseh vremenskih pogojih, je z letali aerokluba prevažal potnike, če se mu je za to le ponudila priložnost.

Po čudnem naključju je ravno v tem času slovenska vlada poleg starejšega letala z batnima motorjema kupila tudi moderno reakcijsko plovilo znamke Learjet, ki je v očeh pilotov zbuvalo vsesplošno občudovanje. Naključje je hotelo, da se je Lojze ob novi tehnični pridobitvi srečal z glavnim od vladnih pilotov, ki ga je seznanil z dejstvom, da jim manjka pilotov, zato mora biti eno od obeh letal vedno pri-





Eden redkih sproščenih trenutkov z družino v prelomnem kariernem obdobju.

zemljeno. Bolj za šalo kot zares je Lojzeta povabil, naj se jim pridruži, a je ta o njegovi ponudbi vendarle pričel resno in vedno bolj intenzivno razmišljati. Pogoje za pilotski poklic je sicer izpolnjeval, skrbi mu je povzročal le izredno strog zdravniški pregled na Vazduhoplovni lekarski komisiji (VLK) v Beogradu, ki je bil tedaj za vse poklicne pilote prava nočna mora. Obvezne letne preglede je kot pilot v aeroklubu sicer opravljal pred komisijo v Ljubljani, kjer pa so bili zahtevani kriteriji bistveno blažji od kriterijev strogih obrazov v belih zdravniških haljah sredi Beograda. Če bi se zaposlil kot pilot, bi moral tudi po strokovni plati opraviti še izpit za letenje kot član posadke, t. i. multi crew, saj so piloti v klubu vedno leteli le solo, brez kopilota, kar pa z obema vladnima letaloma, ki sta bili povsem drugačne vrste, nikakor ni bilo mogoče. Tudi zdravniški pregled v Beogradu bi lahko opravil šele z nastopom pilotske službe. Ker ni bil povsem prepričan, da bi zahtevni pregled lahko opravil zgolj formalno in brez komplikacij, se je Lojzetu pilotska kariera zdelo preveč tvegano početje, zato je tovrstno misel začasno postavil v kot, a ni nanjo kljub aktivnemu iskanju nove zaposlitve nikoli povsem pozabil.

Ni minilo prav dolgo, ko ga je ponovno poklical šef vladne pilotske službe in mu povedal, da nanj resno računajo. Zaradi zadostitve predpisanim zahtevam namreč v svojih vrstah potrebujejo ne-

koga z visoko tehnično izobrazbo in znanjem angleškega jezika, ki bo poleg letenja opravljal vse potrebno v zvezi s servisiranjem in vzdrževanjem letal, saj njihov mehanik angleščine ni obvladal in tudi njegova izobrazba ni ustrezala zahtevanemu nivoju. Ker so v prihodnje načrtovali letenje tudi za zunanje naročnike, je bilo za projekt treba izdelati še vso potrebno strokovno dokumentacijo, kar je prav tako predstavljalo velik zalogaj. Lojze je kljub vsem argumentum še vedno okleval, in da bi si bil o svojem zdravstvenem stanju vsaj približno na jasnem, je pri prijatelju dr. Rešku opravil zdravniške preiskave, ki so pokazale njegovo odlično zdravstveno sliko, po kateri se mu pregleda na VLK v Beogradu ni bilo treba niti malo bati. Ko je še družinski svet potrdil pravilnost nadaljevanja njegove kariere poti, je bilo nenadoma vse mnogo lažje, zato se je ponudbo, naj postane pilot, dokončno odločil sprejeti. Vložil je prošnjo za sprejem v službo vladnemu protokolu, pristojnemu za letala in njihovo osebje, s priloženim življenjepisom, z vsemi potrebnimi dokumenti in dokazili, nato pa čakal odgovor, ki ga kar ni in ni hotelo biti.

Ko je o vzrokih za tako dolg odziv povprašal vodjo pilotov, je le izvedel, da mora vsako novo zaposlitev v vladnih službah odobriti notranja uprava, Udba torej, ki pa ji je čas zelo relativna kategorija. Kasneje, ko je bil tam že zaposlen, je Lojze izvedel,

da je bilo izdano mnenje Udbe zaradi njegovega "kapitalističnega porekla" negativno, a je bil k sreči vodja protokola toliko nevtralen, da je kandidate ocenjeval izključno s stališča strokovnosti in znanja, ne pa brezpomenskih političnih floskul, ki nimajo s kvalificiranostjo prav nikakršne zveze. Tako naj bi ga proti koncu pomladi sprejeli v novo, zdaj že kar težko pričakovano službo.

Še prej je bilo seveda treba urediti vse potrebno v zvezi s prekinitvijo službovanja v DO Iskra Široka potrošnja, kar pa je bilo vse prej kot enostavno opravilo. Novica o njegovem odhodu drugam je sprožila burne razprave na vseh nivojih, reakcije so bile barvite in raznolike, označili so ga celo za izdajalca in nekateri o razrešnici sprva niso hoteli niti slišati. Nazadnje se je vse nekako uredilo in po uspešno odbitem partijskem spopadu za njegovo nasledstvo je lahko veliki Iskri, ki je tistikrat že počasi pričela izgubljati svojo moč in koherentnost, le pomahal v slovo. Iz DO Iskra Široka potrošnja, katere prihodnosti zaradi različnosti interesov podjetij v njenem sestavu nikakor ni bilo mogoče strateško predvideti, je namreč kot prva zelo kmalu izstopila prav domača tovarna v Železnikih s svojim idrijskim obratom, ki je pod novim vodstvom Iskrine branže postal od Železnikov ločen TOZD. Njenemu zgledu so sledila tudi ostala branžna podjetja, ki so se iz TOZD-ov prelevila v samostojne DO, velika Iskra pa je s tem neizbežno zdrvela v razpad. Enako se je godilo celotnemu jugoslovanskemu gospodarstvu na čelu z vase zagledano partijo in njenim slepim zagovarjanjem povsem zgrešenega ZZD, s katerim je nekoč cvetoči ekonomiji zadala udarec, od katerega si ta nikakor ni opomogla, in mu z njim izkopal jama, v katero se je nazadnje zvrnila tudi sama.

Kaj pa se je zgodilo z veliko Iskro, kot so jo v tistih časih popularno imenovali? Njen nastanek sega v čase povojne obnove, ko so se takratni Iskri v Kranju priključila vsa slovenska elektrotehnična podjetja in se razvila v monolitno podjetje z velikim intelektualnim potencialom. Vodilna mesta v enotnem podjetju so zasedali priznani strokovnjaki, ki so s svojim znanjem zagotavljali njegovo gospodar-

sko rast in razvoj, kar je takrat pomenilo sinonim za uspešnost ne le doma, pač pa tudi v tujini. Za potrebe kar najbolj gospodarnega delovanja je Iskra kupila nedokončano stolpnico na Trgu republike v Ljubljani, v katero so se po dokončani izgradnji naselile dotlej lokacijsko razkropljene skupne službe. Število zaposlenih je z obsegom poslovanja proporcionalno naraščalo in na koncu že presegló število trideset tisoč. Svoja predstavništva je Iskra imela v skoraj vseh evropskih državah, na Bližnjem vzhodu, pa v Afriki in v obeh Amerikah. Kot velik gospodarski konglomerat je pomenila pomemben člen z velikim prispevkom k takratnemu izvozu, četudi za vsako ceno, zaposleni pa so s podjetjem dihal in živeli ter bili ponosni, da so lahko člani uspešnega kolektiva. Iskro, ki je nastala kot produkt politike, je prav ista politika kasneje tudi uničila in nekdanje uspešno podjetje se je znašlo na robu preživetja ...

## Prvi pilotski koraki

Praden je pričel z opravljanjem poklica pilota, je Lojze že imel licenco poklicnega pilota in pooblastilo za letenje po instrumentih (instrumental flight rules, IFR), s tem pa seveda tudi dovoljenje za letenje na večmotornih letalih. Kako mu je uspelo pridobiti vsa potrebna dovoljenja, bomo videli v naslednjem poglavju.

Za krmilno palico motornega letala je prvič prišel leta 1966, ko je delal pri gospodu Sharenowu v njegovi firmi Empire Machines v New Yorku. Imel je avto, zato je ob vikendih pohajkoval po mestu, se nekega dne, bolj kot ne slučajno, zapeljal na letališče La Guardia (ime je dobilo po županu, ki ga je dal zgraditi) in s tamkajšnje razgledne ploščadi opazoval letala. Med opazovanjem velikih zračnih plovil so se med stolpnici v smeri Long Islanda nenehno dvigala in spuščala majhna motorna letala, zato se je iz radovednosti odpravil v omenjeni del mesta in se kmalu ustavil ob majhnem letališču, polnem vzletajočih, pristajajočih in parkiranih letal. Ker so pri pristajanju in pred zaustavitvijo kot po pravilu

nekoliko smešno poskakovala, je lahko kmalu ugotovil, da gre za letališče, na katerem poteka šolanje bodočih pilotov. V svoji sobi je na karti mesta odkril, da se letališče imenuje Flushing Meadows, in naslednji teden ob povratku pod letališki kontrolni stolp izvedel, da tam šolajo pilote za pridobitev private pilot licence (PPL), dovoljenja za športnega pilota. Cena ure letenja z učiteljem na šolskem letalu piper J-3 cub je znašala štiri dolarje in pol, kar sploh ni bilo veliko, saj si v tistem času skoraj toliko plačal za ogled predstave na Broadwayu. Sogovornik je Lojzetu potisnil v roke strokovno literaturo, mu pojasnil postopek šolanja in predstavil minimalne norme za pričetek letenja. Po uspešno opravljenem testu iz teorije, zdravniškem pregledu, ki ga zaradi ravnokar pridobljenega ameriškega voznškega dovoljenja sploh ne bi bilo treba dodatno opravljati, in odločitvi o predvidenem številu ur letenja se je bodoči pilot že lahko vsedel v dvosedežnega piperja, ga malce potipal in skupaj z inštruktorjem poletel pod nebo. Odločitev se je zdela skoraj samoumevna in Lojze je že naslednji vikend vplačal svojo prvo uro letenja, še prej pa opravil test iz teorije, ki mu zaradi izpita iz predmeta letalstvo v petem letniku ljubljanske elektro fakultete pri profesorju Antonu Kuhlju ni predstavljal nobenih težav. Določili so mu še učitelja, starejšega upokojenega prometnega pilota, ki se je usedel na zadnji sedež, in tako se je vse skupaj začelo.

Najprej je bilo treba opraviti zagon motorja in ga pustiti teči, da se je ogrel. Po inštruktorjevih navodilih je bodoči letalec preizkusil delovanje obeh vžigalnih sistemov z največjo močjo, in ko je bilo to opravljeno, je inštruktor od njega zahteval, naj zaradi občutkov med manevriranjem stalno drži krmilno palico z nogami na pedalih. Zapeljala sta na stezo in po prevoženih nekaj več kot sto metrih že bila v zraku. Dvignila sta se na višino tisoč čevljev in se oddaljila od letališča, kjer je inštruktor pokazal koordiniran zavoj in opozoril, na kaj je pri tem treba najbolj paziti. Največ pozornosti pa je posvetil prevlečenemu letu, ko popusti vzgon in letalo omahne na nos. Če pilot nagonsko poskuša dvigniti



Šolsko visokokrilno letalo piper J-3 cub z motorjem 65 KM in dvema sedežema v tandemu, s kakršnim je Lojze v New Yorku napravil prve pilotske korake.

nos letala z vlečenjem palice nase, bo to le še bolj omahnilo, zato velja pri prevlečenem letu nasprotno pravilo: palico popustiti, in ko hitrost naraste, postane letalo zopet ubogljivo. Zatem sta obrnila nazaj proti letališču in tu je inštruktor pokazal pričetek končnega prileta, obvezno izvedenega z motorjem v praznem teku, ki se mora brez dodajanja moči končati na začetku pristajalne steze. Opravila sta še tri kroge s poletanjem in pristajanjem, po tistem pa se je ura iztekla. Res je hitro minila, a je bila tudi zelo naporena, sledilo pa ji je celotedensko premlevanje dogajanja na pilotskem sedežu.

Tako se je zgodba naslednji teden z dodatno mero sproščenosti ponovila. Z inštruktorjem sta poletela do dveh manjših letališč, kjer je bilo treba ponovno oceniti višino in smer za pravilen dolet in pristanek. Lojze je s tem odletel svoje prve tri ure, učitelj pa mu je že predlagal samostojno letenje, vendar le s predhodnim dovoljenjem za uporabo radijske postaje, saj brez zveze s kontrolo letenja v gostem zračnem prometu ne bi bilo mogoče leteti. V prvih treh učnih urah je namreč s kontrolo letenja komuniciral inštruktor. Dovolil mu je le nekaj samostojnih krogov nad letališčem in s tem preveril, ali je kandidat za pilota zmožen samostojnega vzletanja in pristajanja. Za pridobitev dovoljenja o uporabi radijske postaje pa je moral Lojze izpolniti obrazec z osebniimi podatki, ki ga je inštruktor poslal na ustrezen urad, a ga je ta zaradi nerezidentnosti prosilca gladko zavrnil. Tako se je Lojzetovo prvo šolanje

za pilota končalo, saj bi ga lahko nadaljeval le z dodatnim vzdrževalcem radijske zveze, kar bi bil v tej situaciji stran vržen denar. Kljub temu je bodočega pilota prevevalo zadovoljstvo, ker se je v kratkem času naučil vsaj osnovnih elementov letenja.

Ko je v ponedeljek sodelavcem razkril končanje svojega letalskega šolanja, se je oglasil poslovni prijatelj Loyd Silverman, ki je bil prav tedaj na obisku, in povedal, da ima svoje letalo, s katerim bi lahko kdaj skupaj letela. Lojze je ponudbo seveda takoj sprejel in tako sta že naslednjo soboto z letalom piper cherokee, opremljenim tudi za navigacijsko instrumentalno letenje brez zunanje vidljivosti, poletela z letališča Teterboro v Atlanti City na večerjo. Bolj kot večerja je Lojzeta zanimalo letenje, sploh zato, ker sta poletela z nočjo in se ponoči tudi vračala. Silverman mu je dovolil leteti po umetnem horizontu, pa tudi samostojno držati smer ali višino letala, in ker so bili poleti zaradi gostega prometa v zračnem prostoru nad velikimi letališči JFK, La Guardia in Newark zelo zahtevni, se je na njih lahko naučil mnogo koristnega. Največ preglavic mu je povzročalo razumevanje pogovorov med pilotom in kontrolo letenja, saj zaradi množice različnih kratic in nepovezanih imen ni razumel skoraj nič. Predvsem je bilo važno, da je obvladal osnove letenja, za kar je bil cherokee kot nezahtevno letalo nadvse primeren. Z Loydom sta še večkrat letela skupaj in letenje je Lojzeta tako okužilo, da je sklenil doma z letenjem nadaljevati. Odločil se je, da bo v aeroklubu na letališču v Polju pri Ljubljani, ki ga je poznal še iz študentskih dni, poskusil pridobiti pilotsko dovoljenje.

Zaradi znanih težav firme Empire Machines, kjer je bil zaposlen, in posledično seveda tudi težav matične tovarne v Železnikih se je bil Lojze primoran vrniti domov. Zaradi težkega položaja v tovarni na letenje ni mogel niti pomisliti, pa tudi sezona letenja se je zaradi bližajoče zime v ljubljanskem klubu že končala. Naslednje leto poleti pa so se razmere v tovarni že toliko uredile, da se nadaljevanje letalskega šolanja le ni zdelo preveč bogokletno dejanje. V pisarni aerokluba je dobil informacijo, da

se bo šolanje za športnega pilota začelo v avgustu, ne bi se pa bilo slabo včlaniti v njihov klub, če ne drugače, že zaradi plačila ur letenja po članski ceni. Po včlanitvi je Lojze prejel knjigo Šola motornega letenja, zraven pa še navodila za letenje na letalu aero-3, trenažnem letalu za šolanje vojaških pilotov, kakršnega so v šolske namene imeli v ljubljanskem aeroklubu. Letalo z vzletno težo 1.250 kilogramov je imelo šestcilindrski bokser motor lycoming s 150 konjskimi močmi. V kabini sta bila dva sedeža v tandemu, oblikovana tako, da je bilo treba leteti s sedežnim padalom, kar je bilo za vojaško letalo nekaj povsem normalnega. Instrumentna plošča je bila pred prvim in zadnjim sedežem, ki ga je zasedal učitelj. Navigacijski inštrument je bil navadni magnetni kompas, katerega roža je plavala v alkoholu, zato so mu rekli "whisky kompas". Letalo je od motornih instrumentov premoglo termometer z merilcem tlaka goriva in olja, za letenje pa so bili vgrajeni umetni horizont, višinomer, brzinomer, indikator vertikalne hitrosti ter indikator kroženja z metlico in kroglico.

Po predelanih knjigah, ki jih je dobil ob vpisu v klub, in opravljenem zdravniškem pregledu pred vojaško komisijo v vojni bolnici Mladika je bil Lojze nared za šolanje. Za učitelja so mu določili Ivana Kralja, po letih vrstnika, sicer pa diplomiranega inženirja metalurgije in zelo izkušenega pilota, ki so ga v letalskih krogih vsi klicali King. S šolanjem je začel avgusta in po opravljenem testu pred upravnikom letalske šole o poznavanju letala aero-3 z oprtanim padalom zlezel na njegov prednji sedež. Ivan mu je razkazal kabino s posameznimi komandnimi



Trenažno letalo aero-3 ljubljanskega aerokluba na letališču v Polju.

ročicami in oznanil, da bosta zaradi seznanitve o obnašanju letala v mejnih pogojih letenja najprej letela informativno. Izkazalo se je, da je letenje s tem letalom nekaj povsem drugega kot s pohlevnim piperjem v Ameriki.

Med poletom je Ivan natančno razlagal, kaj počneta, in tudi na krmilni palici ter nožnih pedalih je Lojze čutil, kaj točno dela. Na višini 300 metrov mu je pokazal standardni koordinirani zavoj in takoj nato še ostri zavoj z nagibom 45 stopinj. Zatem je motorju odvzel moč, hitrost je pričela padati, ko pa se je letalo zatreslo in povescilo nos, je popustil palico, zato je letalo zopet pridobilo hitrost in normalno letelo. Ko je postopek ponovil, je najprej počakal, da se je letalo streslo, nato pa sunil z desno nogo, da se je letalo pričelo vrteti okrog vzdolžne osi in strmoglavljati. V trenutni zmedenosti Lojze ni mogel dojeti, kaj se dogaja, ko pa sta spet normalno letela, mu je Ivan povedal, da sta izvedla vrj, ki so ga takrat s tujko imenovali kovit, danes pa mu po slovensko pravimo tudi zvr1. Razumljiveje, kot je zapisano v knjigah, mu je še enkrat razložil pojem zvrta, za nameček pa sta napravila še looping in obrnila letalo na hrbet.

S tem se je informativni, bolje rečeno osveževalni, polet zaključil, treba je bilo le še pristati. Za finale je Ivan pokazal tehniko ocenitve, kdaj in pri kakšni višini zaviti v zadnji zavoj, da pilot pristane na predpisani točki brez dodajanja motorne moči med končnim priletom. Ko je po pristanku Lojze mehkih nog izstopil, mu je kar nekoliko odleglo, še posebej zato, ker je Ivan predvidel nadaljevanje šolanja šele čez nekaj dni in mu je za premlevanje letalskih doživetij tega dne ostalo časa več kot dovolj.

V nadaljevanju spoznavanja letalskih skrivnosti sta z učiteljem vsakokrat vadila vzletanje in pristajanje, se učila izgubiti višino v primeru previsokega končnega prileta z manevrom drsenja po krilu, imenovanim glisada, in se prebila skozi številna poglavja letalskega manevriranja. Ponavljala sta zvr1 oziroma vrj in letalo vedno poskusila izvleči že po enem krogu, vse manevre pa sta ponavljala vsakokrat, ko sta se skupaj dvignila pod nebo. Po opra-



Lojze pred prvim samostojnim poletom.

vljenih 36 šolskih ciklih je učitelj King oznanil, da bi Lojze že lahko letel samostojno. Za drugo mnenje je poklical še svojega pilotskega kolega, in ko je z njim preletel že 37. šolski krog, je Lojze naslednjega prvič res lahko opravil samostojno. In prav od Kingovega kolega je izvedel še zadnjega od koristnih napotkov. Pilot mora namreč v primeru, ko letalu pred prvim zavojem po vzletu odpove motor, na svoji levi ali desni poiskati primeren prostor za zasilni pristonek, ne pa poskušati z vrtnitvijo nazaj na letališče.

Tako je prišel čas tudi za opravljanje izpita, pogoj pa so bili opravljeni poleti na tri druga letališča, ki jih je bilo treba opraviti s pomočjo terestrične navigacije (navigacija z opazovanjem zemeljskih objektov), načrte poletov pripraviti po posameznih odsekih ter jim določiti smer in čas trajanja. Enkrat je poletel v Mursko Soboto, drugič v Novo mesto in tretjič v Ajdovščino, med letenjem pa je moral stalno iskati prostor za morebitni zasilni pristonek in po navodilih izskočiti s padalom, če bi zašel v oblak ali se, bogenedaj, izgubil.

Po skupno opravljenih 30 urah letenja je iz Beograda prišla izpitna komisija, trije kandidati pa so se najprej lotili pisnega dela izpita iz teorije letenja, terestrične navigacije in letalskih predpisov. Sledil je praktični del s preletom šolskih krogov in dvigom na višino 300 metrov, kjer je bilo treba z nagibom 45 stopinj najprej ostro zaviti in pri tem strogo držati višino, napraviti vrj z izvlekom letala iz strmoglavljenja po enem obratu in nato še prevlečeno leteti, pri čemer jim je za orientacijo služil ravni del železniške proge med Ljubljano in Poljem. Član izpitne komisije je pri letenju sedel na zadnjem sedežu,



Visokokrilno letalo kurir.



Libis 180.

kandidati pa so med poleti brez radijske zveze morali po njegovih zahtevah izvajati posamezne faze poleta. Vodja letenja jim je neposredno nad letališčem zahteve komisije sporočal z znaki na tleh, pri poletih na druga letališča pa so namembnemu letališču predvideni čas pristanka najavili po telefonu. Ko so bile vse naloge uspešno zaključene, je bil izpit v zadovoljstvo kandidatov opravljen s pozitivno oceno.

Tako je Lojze z licenco športnega pilota lahko vedno, ko je utegnil, odšel na letališče in poletel za kakšno uro. Poleg šolskih letal aero-3 je imel klub za letenje svojih članov še letalo kurir, visokokrilnik, ki ga je vojska uporabljala kot izvidniško letalo, a je s šibkim motorjem walter, ki je premogel le 110 konjskih moči, deloval precej neobgljeno in je služil v prvi vrsti za vleko jadralnih letal. Modernejše in primernejše za turistične namene je bilo letalo libis 180 z lycomingovim motorjem, ki je imelo spredaj dva vzporedna sedeža, zadaj pa le enega, ker je bil na mestu četrtega sedeža nameščen rezervoar za gorivo.

Poleg omenjenih letal, stacioniranih na letališču v Polju, je imel ljubljanski aeroklub tudi dve letali česke proizvodnje morava L-200. Šlo je za dvomotorni letali, opremljeni za inštrumentalno letenje po pravilniku IFR, vzletali pa sta z brniškega letališča. Eno od obeh je v dnu kabine imelo odprtino z nameščeno snemalno kamero in ga je Geodetski zavod uporabljala za fotogrametrijo, drugo pa je bilo namenjeno prevozu potnikov in je poleg pilotskega imelo še štiri potniške sedeže. To letalo so že v tistem času nekatera slovenska podjetja uporabljala v poslovne namene, pilotirali pa so ga lahko le tisti člani kluba, ki so imeli licenco poklicnega pilota in

pooblastilo za IFR ali t. i. "nočno letenje" v pogojih IMC (instrumental meteorological conditions).

Prav zaradi trženja letal v poslovne namene je klub z lastnimi sredstvi izšolal več pilotov, a so žal vsi, razen Ivana Kralja, kmalu odšli v slovensko letalsko podjetje Adria, ki je v tistem času že kupovalo reaktivna letala DC-9. Fantje so bili pri njih dobrodošli, saj so vsi že imeli osnovna dovoljenja in jih je bilo treba le še izšolati, klubu pa je zato pilotov z ustreznimi dovoljenji vedno primanjkovalo. Kot direktor v tovarni je Lojze tudi sam nekajkrat uporabil moravo za poslovni let v Skopje, saj je letalo za povratek še v istem dnevu predstavljalo edino alternativo vlakom, ki je za enako pot v eno smer porabil od 12 do 16 ur. Vsakokrat je letel s pilotom Ivanom Kraljem in med poletom vedno sedel na desnem sprednjem sedežu s komandami za letenje. Ivan mu je kljub zaskrbljenim obrazom ostalih potnikov dovolil pilotirati, zato je povsem razumljivo pričel razmišljati o možnosti samostojnega pilotiranja, a bi moral najprej opraviti izpit za poklicnega pilota. Pred prijavo na ta izpit pa je bilo treba imeti evidentiranih vsaj 200 ur letenja kot športni pilot, kar je med drugim pomenilo za kandidata tudi velik finančni zalogaj.

Zato je bilo do teh ur treba ubrati bližnjico, ki jo je pomenil izpit iz jadralnega pilotiranja. Kot jadralni pilot bi lahko Lojze vlekli jadralna letala pod nebo in tako na cenejši način polnil potrebno kvoto dragih ur za športno pilotiranje. Prijavil se je na tečaj, licenca motornega pilota, ki jo je že imel, pa je postopek močno poenostavila. Šolal se je na jadralnem letalu blanic in z izpitom pogojene ure opravil na letalu domače konstrukcije libis.





Morava L-200.



Jadrarno letalo blantik.

Jadranje z letalom, običajno se je proti večeru dogajalo nad Ljubljano, ko je bilo zaradi pregretega ozračja nad mestom dovolj termike, je pomenilo zares svojevrsten užitek. Lojze je v jadranju dosegel normo celo za srebrni znak, za katerega je bilo treba neprekinjeno jadrati pet ur, preleteti razdaljo 50 kilometrov in se nad višino odpetja od vlečnega letala dvigniti še 500 metrov, kar je pilot moral dokazati s kabinskim tahografom, ki je beležil višino. Za tem je pričel z vleko jadrarnih letal, in ker so med sezono na letališču v Polju imeli šolo jadrarnega letenja, je za izpit potrebne ure lahko nabiral zelo pospešeno. Hitro je izpolnil zahtevani pogoj o potrebnem številu ur športnega letenja in leta 1974 že opravil izpit za poklicnega pilota.

Medtem je ljubljanski klub kupil moderno športno letalo cessna C-172, ki je bilo stacionirano na brniškem letališču. Uporabljali so ga v glavnem za turistične polete, šolanje za IFR pa takrat na enomotornem letalu ni bilo dovoljeno. Z dovoljenjem poklicnega pilota je zato Lojze v pogojih za letenje z vidljivostjo (VMC – visual meteo conditions) lahko prevažal tudi potnike, ki so polet plačali. Klub pa je v prvi vrsti potreboval pilote za prostovoljno pilotiranje dvomotornika morava L-200, zato je Lojze še istega leta pričel s šolanjem za letenje po inštrumentih (IFR). Za izpit je bilo treba opraviti 40 ur letenja na dvomotornem letalu, polovico od tega lahko v simulatorju, ki sicer ni bil posnetek kakega tipa letala, a je premogel vse inštrumente za izvajanje postopkov IFR. Simulator, imenovali so ga "link trainer", je Adria dobila skupaj z letali DC-6, ki jih je kupila od nizozemske letalske družbe KLM. Kandidati so najprej opravili teoretični del izpita iz predpisov in zakonodaje, radionavigacije, meteoro-

logije, letalske frazeologije in angleščine, naslednji dan pa še praktični del, ki so ga vsi, brez izjeme, morali opravljati na letalu morava. Na desnem sedežu je sedel učitelj, ki je upravljal z radijsko zvezo, član izpitne komisije pa je sedel zadaj in opazoval inštrumente. Ker oblakov za dejanske pogoje IFR ni bilo, je komisija zakrila pilotov del vetrobrana, da je bil ta res odvisen le od instrumentov, in ga odkril šele, ko so se spustili do minimalne višine za pristanek. Najtežje pa je bilo opravljanje prileta in pristajanje z enim samim motorjem, saj je moral učitelj na zahtevo komisije drugega ugasniti, vendar se je k sreči vse dobro končalo.

Letenje na moravi ni bilo enostavno in je resnično zahtevalo kompletnega pilota. Letalo ni imelo avtomatskega pilota, zato je bilo treba stalno paziti na višinomer in žiro kompas, ga vsakih deset minut primerjati z navadnim kompasom in ustrezno popravljati, ker ni imel korekturnega signala ("slaved gyro"). Manever je bilo treba izvesti pri povsem poravnanim letalu, ko je magnetni kompas miroval in ga je bilo možno odčitati. Kabina letala ni bila pod pritiskom, zato je bilo moč leteti le na višinah med osem in trinajst tisoč čevljev (2.640 do 4.290 metrov), kar v lepem vremenu ni bilo težko. Zapletlo se je pri letenju v oblaknosti, še posebej če so bili v njej skriti nevihtni oblaki. Ker letalo ni imelo meteorološkega radarja, se oblakom ni dalo izogniti, zato je občasno priletelo naravnost v nevihtno jedro, kar je bil za pilota pravi pekel. Kljub motorni moči, zmanjšani na minimum, ni več mogel držati višine, in ko je letalo priletelo v navzdolnik, je še vedno padalo, maksimalni moči in minimalnemu propellerskemu koraku navkljub. Letalo je zaradi turbulence pošteno premetavalo in pilotiranje je



bilo res pravo garanje, za nameček pa se je na krilih in propelerjih začel nabirati led. Topli zrak iz letala je bilo treba usmeriti v krila in na propelerje brizgati alkohol. Odpadni led je udarjal ob kabino, da je pokalo, kot bi letalo obstreljevali, vse skupaj pa je navadno trajalo od deset do petnajst minut. Temu peklu se je bilo mogoče izogniti le s pomočjo kontrole letenja, ki je pilotu pomagala z usmerjanjem mimo jedra nevihtega oblaka. Kontrolor je namreč na radarju lahko videl nevihtne oblake, ki v tistem času na sekundarnem radarskem sistemu še niso bili brisani, kot so danes.

Vsi piloti, ki so se v ljubljanskem aeroklubu izšolali za letenje na moravi, so medtem odšli k Adrii, klubu sta poleg Matije Škrleca, ki je pilotiral letalo z vgrajeno kamero in je bil tam redno zaposlen, ostala zvesta le Lojze in Ivan Kralj. Večinoma je letel Ivan, Lojze pa le takrat, ko je utegnil, saj je bil tedaj še zaposlen v Iskri, a se mu je kljub temu z moravo nabralo približno 400 ur letenja. Letalo je spoznal do podrobnosti, in čeprav je imelo mnoge pomanjkljivosti, je šlo za zelo zanesljivo letalo z dvema motorjema walter moči 210 KM, ki sta omogočala potovalno hitrost okrog 300 km/h in dolet 1.600 kilometrov brez vmesnega polnjenja. Edina nevšečnost se je Lojzetu pripetila na poletu v Zadar, ko se je po predaji tovora želel nemudoma vrniti domov. Levi motor morave kljub več poskusom ni hotel vžgati, zemeljski agregat (ground power) zaradi pozne ure ni bil več dosegljiv in tudi kontrola je grozila z zaprtjem letališča. V časovni stiski ga je prešinilo, da morda ne deluje vibrator, ki pri startanju motorja oddaja dovolj močno zagonsko iskro, in nato je po preverjanju res opazil, da je ena od žic na stikalu odstopila. Ko jo je za silo pritrtil nazaj, se je motor takoj odzval in je zato lahko odletel, tik preden so letališče zaprli. Za nameček se je na letalu nad Malim Lošinjem naredil še ledeni oklep, ker pa je bilo letalo prazno in zato ne pretežno, je povratek minil brez zapletov.

Za vedno pa mu je v spominu ostala dogodivščina s poleta v Stuttgart, kamor bi moral nekega novembra popoldneva z moravo prepeljati pakete s



Cessna C-172.

pomembnimi dokumenti. Že v Ljubljani je meteorolog zaradi oblakov tople fronte, ležeče nad Avstrijo, napovedal težave z ledom na letalu. Ker pa letalo, otovorjeno s škatlami dokumentov ni bilo pretežno, je Lojze predvideval, da tudi nekaj dodatnega ledu na krovu ne bo povzročalo težav. Po vzletu je Kamniške Alpe še prečkal z vidljivostjo, malo pred Celovcem pa je že bil v oblakih in je hitro opazil, da se na krilih nabira led. Vključil je gretje kril s črpalke za brizganje alkohola na propelerja, in ker je ves vroč zrak za gretje kabine tekkel v krila, je izdihana vlaga pričela zmrzovati na vetrobranu. Tudi ledu je bilo kljub gretju na letalu vedno več. Skozi stransko okno je bilo na sprednjih delih neogrevanih repnih površin mogoče opaziti že dvocentimetrske ledene obloge in letalo je postalo tako težko, da kljub maksimalni moči motorjev in minimalnemu propellerskemu koraku pilot ni več mogel držati višine. Pri le tisoč čevljih nad varno višino mu ni preostalo drugega kot obrniti nazaj proti Ljubljani. Za vzdrževanje še varne hitrosti se je moralo letalo konstantno rahlo spuščati, in ko je skozi luknje v oblakih zagledal luči Celovca, si je končno lahko oddahnil, da bo vsaj Kamniške Alpe lahko preletel z vidljivostjo. Nad lokatorjem Dolsko je z vetrobrana spraskal led in se pričel spuščati proti letališču. Po pristanku, ko je mehkih nog zlezal z letala in videl, koliko ledu je nosilo, je šele lahko ugotovil, kakšno neverjetno srečo je imel. A je bil podvig za njegovo pilotsko prihodnost vendarle neprecenljiva izkušnja.

Ko je nastopil novo službo pilota, je imel Lojze na vseh letalih skupaj že kar 700 ur letenja, in kar je še pomembnejše, zadosti izkušenj za letenje po IFR. Kljub temu so ga občasno še vedno navdajali

pomisleki o pravilnosti njegove poklicne odločitve. Ko pa se je povsem predal delu v letalskem poklicu, se je pomislekov hitro znebil in spoznal, da je letalsko okolje nemogoče razumeti brez znanja termodinamike. V roke je ponovno vzel fakultetni učbenik Termodinamika in parne turbine, kmalu za tem pa še Hidrodinamika in vodne turbine, saj je na letalu veliko naprav, ki delujejo s pomočjo hidravlike. Ker v sodobnih letalih vse naprave aktivira elektrika, bi bili zapleteni sistemi brez ustreznega znanja težko razumljivi. Vse običajne in neobičajne situacije je mogoče predvideti v 99 odstotkih, vendar manjkajoči procent vedno zahteva nestandardne odločitve, za katere je potrebno nekoliko več znanja. Kljub temu je za pilotovo samozavest koristno, da tudi pri mehničnem drilu (ne)predvidljivih situacij točno ve, kaj se ob njegovih reakcijah z letalom dogaja. Pilotiranje je vedno predoločena enačba, zaradi mnogih okoliščin tudi z več neznankami, predvsem vremenskimi, zato pilotskega znanja ne more biti nikoli preveč. Pri rednem treningu v simulatorju je nekoč ameriški letalski veteran in inštruktor Lojzetu dejal: "Če pilot ugotovi, da se nima več česa naučiti, mora v lastnem interesu in interesu bodočih potnikov takoj opustiti ta poklic." In imel je še kako prav!

## Obdobje letenja

Tako se je Lojze zaposlil pri slovenski vladi, vendar kot prišlek in zadnji v pilotski vrsti ni mogel upati, da bo že kar takoj letel na reaktivcu learjet. Mesto pilota ga je čakalo na cessni C-421, ki pa je bila z letenjem dveh pilotov v posadki zanj vseeno nekaj povsem novega, že zaradi dostopa v pilotsko kabino, mogočega le skozi potniško kabino s petimi sedeži. Letalo je imelo dva motorja z močjo 375 KM in turbinskim polnilnikom (turbocharger), letelo je s hitrostjo 330 km/h ob doletu 1.700 kilometrov brez vmesnega polnjenja z gorivom. Kabina je bila pod pritiskom, zato je običajno letelo na višini med 18 in 21 tisoč čevljev (med 5.940 in 6.930 metri). Poleg takrat standardne opreme je imelo še DME



Cessna C-421.

(merilnik razdalje do navigacijskega oddajnika), transponder (radarski odzivnik) in tudi meteorološki radar kot njen najvažnejši del. Vgrajen je bil tudi preprost avtomatski pilot za vzdrževanje višine, le smer je bilo treba nastavljati ročno.

Po predhodno opravljenih izpitih za letenje na tipu (type rating) in letenje v posadki (multi crew), je Lojze na cessni pričel leteti kot pripravnik za kobilota. Z njim je najprej letel Ivan Kocjančič, vodja pilotov in inštruktor za ta tip letala, po opravljenih izpitih pa Vinko Jakelić iz Splita. Vlada je cessno v glavnem oddajala naročnikom, medtem ko so njeni člani in ostali politiki vedno potovali z reaktivcem learjet. Običajno so leteli v Beograd, zato se ga je na letališču Surčin prijelo ime "lokalac". Cessno pa je največ uporabljala Iskra, ki je z njo letela po celotni Evropi in večkrat tudi v druge republike takratne Jugoslavije, najpogosteje v Skopje in Prištino. Piloti, ki so leteli na "lokalcu", so se zato začeli pritoževati in poskušali doseči, da bi kdaj politiki leteli v Beograd s cessno in oni z reaktivcem po Evropi, vendar zaman. Zakaj bi se visoka politika mučila v cessni s propelerji, ko pa so vse republike razen Bosne premogle reaktivce. Zvezna vlada še celo dva!

Kako so takrat kupovali letala naši oblastniki, je v svoji knjigi spominov Alex in Wonderland (Aleks v čudežni deželi) lepo opisal Sandor Alex Kvassay, prodajni predstavnik proizvajalca letal Gates Learjet Corporation. Ko je v Beogradu predstavljal novo letalo learjet, so na predstavitev poklicali tudi takratnega predsednika zvezne vlade Đemala Bijedića, ki ga je zanimalo samo to, ali je letalo večje in hitrejše od cessne 501 citation I, ki jo je imela hrvaška vlada. Po pritrilnem odgovoru je izjavil le: "Dobro,

uzet čemo dva!" (Če je tako, bomo kupili kar dve!) in posel je bil sklenjen, zgledu pa so takoj sledili še Slovenci in Makedonci. Priznati je treba, da je bil reaktivec learjet takrat res prestižno zračno plovilo s hitrostjo, skoraj enako lovskemu letalu. Ker pa je imel še navadne reakcijske motorje, je bil tudi vzletni hrup enak kot pri lovskem letalu. Z gorivom je bilo vse prej kot varčno, Američani so ga imenovali kar "fuel burner" ali kurilec goriva, zato je bil kot nalašč za jugoslovansko federacijo, kjer ljudstvo o stroških ljubljenskih voditeljev ni smelo vedeti nič, kaj šele o njih vprašati.

Ko je Lojze pričel leteti na cessni, je letalo pravkar prišlo s servisa, na katerem so generalno obnovili oba motorja, zato je imelo zagotovljenih nadaljnjih 1.200 ur delovanja brez večjih posegov. Cessna je bila zelo zanesljivo in uporabno letalo, težave z njo so bile redke. Njena pomanjkljivost je bil predvsem kratek dolet in premajhno število sedežev. Če bi v popolnosti spoštovali predpise o največji vzletni teži, bi ob polnih rezervoarjih goriva smeli imeti na krovu le dva potnika. Zato so v Iskri, največjem naročniku cessninih transportnih uslug, pričeli razmišljati o večjem in hitrejšem letalu.

Jože Hujs je bil takrat generalni direktor Iskre in letalstvo ni bilo zanj nobena španska vas. Za potrebe firme se je odločil kupiti lastno turbopropelersko letalo, saj bi z reaktivnim preveč vznemiril oblasti. Kot nalašč je Cessna prav tedaj ponudila tržišču nov model turbopropelerskega letala C-441 conquest II, ki je imelo od vseh primerljivih tovrstnih letal najboljše lastnosti. Z dvema močnima turbinskima motorjema garrett s 650 KM je lahko letelo s hitrostjo 550 km/h in tudi dolet je bil s skoraj 4.000 kilometri nadvse zadovoljiv. Povrh vsega pa je premoglo osem potniških sedežev, ki so bili lahko vsi zasedeni tudi ob polnih rezervoarjih goriva. Odločitev tako sploh ni bila težka, v izogib takrat veljavnim nerazumljivim birokratskim predpisom je bilo treba najti le pravi način za nakup.

Po takrat veljavnem ZZD bi morala namreč uprava SOZD-a Iskra za nakup letala pridobiti soglasja vseh svojih 92 TOZD-ov, na katere je bila razdelje-



Cockpit v cessni-421.

na nekdanj enotna Iskra. Odločili so se, da bo letalo kupil TOZD Iskrainvest, ki je predstavljal nekakšen servis za celotno Iskro, skrbel za vozni park, obrate prehrane in vzdrževanje stolpnice na ljubljanskem Kongresnem trgu. Žal v Iskrainvestu o letalstvu ni imel nihče niti najmanjšega pojma, kar je bilo kasneje vzrok mnogim, največkrat povsem nepotrebnim težavam. S slovensko vlado se jim je vendarle uspelo dogovoriti, da bo letalo imelo domicil v vladnem hangarju na brniškem letališču in obenem koristilo njihovo službo vzdrževanja za osnovne preglede, za letenje na novem letalu pa naj bi izšolali tudi tri vladne pilote.

Priprave za nakup so se lahko pričele. Zunanjetrgovinska organizacija se je povezala s Cessninim evropskim predstavništvom v Bruslju, ki je obljubilo predstavitev izbranega letala v Ljubljani. Na testnem letu se je to zares izkazalo in več kot upravičilo napis "propjet" (propelersko turboventilacijski) na svojih motorjih. Na Lojzetov predlog so standardni opremljeni za komercialno letenje dodali še navigacijski sistem velikega dosega Omega, ki se je šele pričel uveljavljati in se je pri kasnejših poletih v Rusiji, Iraku in Afriki izkazal kot zelo koristen. Obljuba proizvajalca pri podpisu pogodbe za nakup letala je bila dobava letala v obdobju šestih mesecev, kar je pomenilo, da naj bi ga dobili v aprilu leta 1980, še mesec dni prej pa naj bi se pričelo v cenovno vključeno šolanje dveh pilotov. Direktorju Hujsu je uspelo s pogajanjem vključiti v šolanje še tretjega pilota in pogodbo so podpisali v obojestransko zadovoljstvo.

Morali so se tudi dogovoriti, kateri piloti se bodo

šolali za letenje na novem letalu. Poleg Lojzeta so določili Ivana Kocjančiča in Karla Korparja, ki pa si je v zadnjem hipu premislil, in nadomestil ga je Janez Stariha, pilot letala morava za snemanje fotogrametrije. Kljub nesreči pri dodatnih tovarniških preizkušanjih naročenega tipa cessne je tako Iskra v drugi polovici aprila prejela obvestilo proizvajalca, naj njeni piloti pridejo na šolanje in prevzem letala C-441 conquest II s serijsko številko 150.

Trojica pilotov je z velikimi pričakovanji odpotovala v Wichita v ameriški zvezni državi Kansas, kjer stoji tovarna Cessna. Letalo naj bi bilo končno pripravljeno za prevzem in kasnejši povrtek, ki je zaradi spleta okoliščin tudi dejansko zakasnil. Cessna se je namreč nenadoma odločila celoten program šolanja predati za to specializirani firmi FlightSafety International, ki naj bi izobraževanje pričela z enotedenskim zamikom, poleg tega pa tudi letalo še ni bilo pripravljeno na prevzem in bi morali nanj čakati v vsakem primeru. Da ne bi izgubljali časa z brezkoristnim čakanjem, so trojico oborožili s knjigami in jim predlagali, naj z učenjem pričnejo sami, kar se je izkazalo za zelo pametno potezo, kajti snovi in novosti je bilo zares veliko.

Dneve čakanja v Cessni so pilotom sklenili popestriti z ogledom tovarne enomotornih in nato še dvomotornih letal, kar so fantje seveda z veseljem sprejeli, saj česa podobnega od znotraj ni videl še nobeden od njih. V velikih halah za proizvodnjo enomotornih letal jih je spremljal zvok pnevmatičnih kladiv za kovičenje in kovanje, slišali so udarce stiskalnic za izsekavanje profilov in vlečenje okrovov. Videli so več tekočih trakov, po enega za vsak tip letala, kjer so na začetku vsakega postavili kobilico letala in jo gradili z množico sestavnih delov, prihajajočih s stranskih servisnih trakov. Z vsakega glavnega traku, ki so se vsi zaključevali z zunanjo ploščadjo, je letalo še nepobarvano vzletelo na svoj prvi polet. Na dan so tako izdelali približno 40 letal, med seboj različnih po dolžini in moči motorjev, v zadnjem času pa jim je prodaja upadla, ker nakup enomotornega letala za zvezno davčno upravo ne šteje več kot odbitna postavka. Ogled je zaradi ob-

sega proizvodnje zahteval temu primerno število prehojenih kilometrov, zato trojici pilotov spanje, časovni razliki navkljub, ni predstavljalo prav nikakršnega problema.

Naslednji dan sta jih pred hotelom čakala tovarniška avtomobila za ogled še obsežnejše in zanimivejše proizvodnje dvomotornih letal. Na trakovih so videli že znane tipe letal z enkratno priložnostjo za pogled v njihovo drobovje. Posamezni detajli so jih pritegnili in zadržali tako zelo, da so jih morali spremljevalci k nadaljevanju kar priganjati. V lakirnici so opazili težko pričakovano belo lakirano letalo s serijsko številko 150, manjkali so mu le še okrasni bočni pasovi v modri barvi Iskre. Tudi njegova notranjost s kompletno pilotsko kabino je bila že popolnoma dodelana, zato bi ga trojica najraje kar odpeljala. Ob omembi te možnosti so se spremljevalci samo nasmehnili, češ, to bomo videli šele potem, ko bo letalo zaradi odprave morebitnih napak poletelo s testno posadko. Dneve čakanja so zato piloti raje prebili v knjigah, izkazalo pa se je, da so imeli spremljevalci pri ogledu proizvodnje glede prevzemnega roka kar prav.

V ponedeljek zjutraj je v učilnico prišel direktor šole in jih seznanil z načinom izobraževanja. Še prej je vsem trem protokolarno izrazil sožalje ob Titovi smrti pred nekaj dnevi in šolanje se je končno začelo. Predavanja, pričela so se z motorji, so bila z vsemi novostmi res odlično pripravljena, stalno spremlja-



Lojzetov pilotski kolega Ivan Kocjančič.

na z diapozitivi in filmi za animacijo tako njihovega delovanja kot tudi delovanja ostalih sistemov na letalu. Ob dvanajstih so imeli uro odmora za kosilo, po kosilu pa je sledilo nadaljevanje do štirih popoldne. Takšen urnik se je dnevno ponavljal, detajlno so obdelali vse sisteme na letalu in tudi njegove lastnosti z obnašanjem med letenjem. V hotelu so učno snov preteklega dne še skupaj ponavljali in teden je minil, kot bi mignil. Čakal jih je le še izpit v obliki testov, ki so jih v navzočnosti inšpektorja ameriške zvezne letalske uprave FAA (Federal Administration Aviation) morali pravilno izpolniti v najmanj 85 odstotkih. Teste so vsi trije uspešno opravili.

Naslednji teden jih je čakal še simulator, ki so ga pripeljali in povsem novega začasno namestili v enem od hangarjev. Bili so prva generacija za opravljanje osnovnega šolanja letenja v simulatorju, saj so doslej morali vsi piloti takšno šolanje opravljati na letalih za prevzem. Vsak kandidat je moral opraviti 14 ur kot leteči pilot in 14 ur kot kopilot, zato so jih razdelili v pare. Lojze je letel v paru z Janezom.

V ponedeljek zjutraj so se ob napovedani uri dobili pred hangarjem s simulatorjem, sestavljenim iz hidravličnih črpalk zunaj hangarja, in v notranjosti postavljenih omar računalnikov z nameščenimi programi za delovanje simulatorja. Sredi prostora je na hidravličnih nogah stala letalska kabina z velikimi monitorji za predvajanje prostorske slike namesto vetrobrana. Po opravljenih pripravah plana letenja na osnovi inštruktorjevih navigacijskih kart sta se vzpela v kabino, kjer je svetlo le v inštruktorjevem prostoru. Zasedla sta vsak svoj prostor in po previdnem otipavanju krmil ugotovila, da se simulator resnično obnaša kot pravo letalo. Pred njima se je prikazala letališka ploščad s parkiranim letalom in voznimi potmi proti vzletni stezi.

Nista se še dobro privadila, ko je bilo spoznavanja konec, pričeti je bilo treba zares. Seveda ni šlo brez težav, pri prvi simulaciji poleta so se prižigali različni javljalci napak, zato je bilo treba vsakokrat ustrezno ukrepati in pri tem seveda ne pozabiti na pilotiranje. Na opozorilni plošči so le redko svetile zelene luči kot prikaz normalnega delovanja siste-



Med šolskim odmorom.

mov, večkrat so se prižigale rumene, najbolj pa so jima dvigale pritisk rdeče, ki so zahtevale takojšnje ukrepanje brez brskanja po preverjalni listi. Takšne reakcije je namreč treba znati na pamet, gre za tako imenovane "memory items".

Po odmoru sta z Janezom sedeže zamenjala in ponovno se je vse pričelo dogajati kot v pravem letalu. Slišati je bilo motorje, prasketanje dežja med letenjem v slabem vremenu in celo bliskanje z gromom. Krmila so se odzivala povsem enako kot pri pravem letalu, le tik pred dotikom tal je bilo vse skupaj težje obvladati, ker simulator za pristajanje ni bil prirejen. Inštruktor ju je brž seznanil, da se bodo pristajanja učili na pravem letalu, zato so vse vaje pri vračanju na letališče opravili le z dotikom steze in takojšnjim ponovnim dvigom pod nebo (touch and go).

Med urjenjem so letalo številka 150 že povsem prelakirali, ga opremili z registracijsko oznako YU-BMG, Iskrinim logotipom na trupu in jugoslovansko zastavo na smernem stabilizatorju. Končno se je med čakajočimi na testni let pojavilo tudi njihovo letalo, a je po povratku na tovarniško ploščad iz njega testna posadka izstopila z dolgim seznamom napak, ki jih je bilo še treba odpraviti. Nekoliko razočarani so se trije piloti vrnili k popoldanskim vajam in po končanem programu vaj v simulatorju opravili teste s pooblaščenim inšpektorjem FAA. Izročili so jim diplomo šole, dovoljenje za letenje na tipu (type rating) pa so lahko dobili šele po opravljenem preizkusu letenja na pravem letalu.

Tretji teden bivanja v Wichiti se je bližal koncu. Janez, ki je bil kot pilot še redno zaposlen pri Geodetskem zavodu, je za šolanje koristil svoj letni dopust in bi se moral vrniti domov. Po neprepričljivih

zagotovilih predstavnikov Cessne naj bi bilo letalo nared nič prej kot v tednu dni, zato se je Janez s težkim srcem odločil odpotovati domov.

Med čakanjem na letalo se je zaradi treninga v ustreznem simulatorju oglasil še predstavnik proizvajalca navigacijskega sistema Omega. Ko sta opravila tudi tega, jima dejansko ni preostalo drugega kot čakanje. Ker so bili že pred začetkom šolanja dogovorjeni, da bodo z novim letalom, ki že ima vgrajen sistem Omega, iz Wichite na domači Brnik poleteli sami, sta se Lojze in Ivan na ta podvig začela počasi pripravljati.

Podjetje za izposojno opreme, delujoče na letališču v Wichiti, je pilotoma ponujalo vse potrebno za polet preko Atlantika. Med opcijami je bilo moč izbrati celo servis "ferry pilot", s katerim lahko ponudnik usluge za visoko ceno prepelje novo letalo na zeleno lokacijo širom zemeljske oble. Zanj se seveda nista odločila, sposodila sta si le rešilne jopiče, napihljiv čoln in plavajoči oddajnik za klic v sili ter za vse skupaj plačala nekakšno najemnino v višini tristo dolarjev. Brez dodatnega plačila so jima nazadnje ponudili še računalniško izdelan plan celotnega poleta, ki sta ga sprejela odprtih rok, in ker sta imele časa na pretek, sta se v hotelu nemudoma lotila



Z inštruktorjem v simulatorju za cessno-441.

njegove obdelave. Do povratka sta vse etape plana poznala že skoraj na pamet.

Vsako jutro sta se tudi odpravila v tovarno na ogled dogajanja okoli letala. Še vedno se je testna posadka vračala s poletov s polno malho pripomb in ob njenem negodovanju so ju brž potolažili, da je posadka pred njima na svoje letalo s serijsko številko 38 čakala kar tri mesece. Ker je njuno nosilo številko 150, je bilo upanje na vmesno izboljšanje kakovosti nekoliko bolj utemeljeno in krajši čakalni čas toliko bolj pričakovan.

Zares ju je nato prvo četrtkovo popoldne vodja prevzemnega centra le obvestil, da je letalo nared. Nemudoma sta poiskala inštruktorja in se z njim dogovorila za prelet šolskega kroga in nočno letenje na manj prometnem letališču Hutchinson, kjer ni bilo pričakovati težav s čakanjem zaradi rednega prometa. Polna pričakovanj sta se z inštruktorjem dvignila pod nebo, doslej vajena letal z batnimi motorji pa se kar nista mogla načuditi moči motorjev, ki so na začetku poletanja letalo naravnost divje potegnili in ga neverjetno strmo dvignili pod nebo. Presenetilo ju je nadvse preprosto ravnanje z obema motorjema, ki sta ju krmilila njuna računalnika. Nekajkrat so vzleteli in pristali, izključili tudi računalniški nadzor in temeljito obnovili znanje iz simulatorja ter hitro obvladali vse elemente šolskega kroga. Ura je bila že enajst zvečer, ko so se vrnili nazaj v Wichito in se dogovorili, da bodo naslednjega dne pričeli z delom takoj jutraj in ga na ta način zaradi večernega povratka domov na Brnik tudi pravočasno končali.

Vendar so se stvari nekoliko zapletle. Po jutranjem predpisanem pregledu letala (go around) je po normalnem štartu eden od obeh motorjev "pobegnil" v neobvladljivo število vrtljajev, inženir pa je ugotovil napako, ki se je po navedbi testnega pilota pri hladnem motorju, zamenjanemu računalniku navkljub, pojavila že dvakrat. Zaradi nje bi lahko šlo marsikaj hudo narobe, zato jo je bilo treba nemudoma odpraviti. Ponovnemu popravilu v tovarniškem remontu, ki je ekipi vzelo kar nekaj časa, je sledil polet s testno posadko, njen povratek pa sta Lojze



in Ivan na trnih komaj dočakala. Vendar se jima je odvalil kamen od srca takoj, ko sta pri odprtih vratih letala zagledala nasmejane obraze inženirja, mehanikov in pilota poleg njih z visoko dvignjenim palcem. Po opravljenih predpisanih vajah v zraku nad Wichito, postopkih v nuji in obveznih pristankih jima je v nadaljevanju inšpektor FAA podpisal še dovoljenji za letenje na tipu (type rating), čistilna ekipa pa je prevzela letalo in se zavezala, da ga bo do jutra pripravila. Tako zeleni povratak domov se je, z nekaj nepredvidene zamude, vendar nepreklicno in povsem približal.

Prtljago sta imela že pripravljeno, znosila sta jo le še do avtomobila in poravnala hotelske račune. Odpeljala sta se na letališče, kjer sta oddala plan letenja in od meteorologa prevzela vremenske podatke. Na tovarniški ploščadi, povsem na drugi strani letališča, ju je že čakalo letalo, pripravljeno na polet preko Atlantika. Vanj sta znosila prtljago, in da bi bilo med poletom vse pri roki, sta jo zložila kar v potniško kabino. Letalski prtljažniki so namreč dostopni le z zunanje strani. Med čakanjem na vzlet za prvo, 3.300 kilometrov dolgo kopensko etapo do Bangorja v Mainu, kjer bosta oddala carinske dokumente za letalo in opravila mejne postopke za izstop iz ZDA, oziroma vstop v Kanado, sta lahko v miru pregledala odletno proceduro in se pripravila na zahteven polet naprej, čez lužo.

Po opravljenem klicu na letališko kontrolo sta takoj dobila dovoljenje za vžig motorjev in vožnjo do steze, medtem pa tudi še za vzlet in za polet. Dogovorila sta se, da bo leteči pilot v prvi etapi Ivan, Lojze pa je prevzel mikrofon in navigacijo s sistemom Omega, ki ga je zaradi hitrosti dogodkov komaj utegnil programirati. Trenutek za tem sta bila že v zraku in lahko sta le še pomahala Wichiti s slovo. Vključila sta se v koridor in se področni kontroli javila z oznako letala YU-BMG (yankee-uniform-bravo-mike-golf), a jo je kontrolor skrajšal v "jugoslav ferry", kar je ostala identifikacija za vse kontrole na nadaljnji poti. Ivan se je do višine 29 tisoč čevljev za vajo raje dvigal brez vključenega avtomatskega pilota, nad oblaki po 20 minutah poravnal letalo v

horizontalni let, vključil avtomat in olajšano ugotovil, da vse deluje normalno. Sistem Omega je prikazoval le motič čelni veter s hitrostjo 74 kilometrov na uro, kar je pomenilo, da bosta nekoliko kasneje na cilju, kakšne druge bojazni pa zaradi zadostne zaloge goriva ni bilo. Pred Clevelandom so se pričeli pojavljati navpično razviti oblaki, znanilci nevihtnega področja, in pokazala se je priložnost za preizkušnjo vremenskega radarja. V ranem jutru zemlja še ni bila dovolj ogreta, da bi toplota pognala oblake v višave, zato sta nevihto kljub drugačni napovedi vremenarjev lahko preletela brez težav, pa tudi čelni veter se je medtem unesel. Dobila sta zvezo z Bostonom in zadnje vremenske podatke za Bangor, ki so napovedovali lepo vreme z nekaj bočnega vetra ob pristanku. Po nekaj manj kot šestih urah sta bila ponovno na tleh, in ker leži Bangor visoko na severu, sta se morala vremenu primerljivo obleči v plašče, na katere sta v Wichiti že skoraj pozabila. Tanke sta do vrha napolnila z gorivom, ki sta ga lahko plačala še s Shellovo kreditno kartico, že po naslednji etapi v 750 kilometrov oddaljenem Goose Bayu na Labradorju pa bo za takšne vrste uslugo treba pokazati gotovino. Za nameček so meteorologi tam napovedali tudi slabo vreme z vidljivostjo 700 metrov in bazo oblakov približno 300 čevljev nad zemljo. Ker pa so bili vsi parametri še vedno nad dovoljenim minimumom, sta se hitro vkrcala na letalo, zamenjala sedeže in že čez 12 minut dosegla kanadski zračni prostor. Kontrolorji so ju ponovno opozorili na slabo vreme na cilju, ki pa se ni slabšalo, in ko sta pol ure pred pristankom dobila zvezo z letališčem Goose Bay, je bilo stanje nespremenjeno. Pri spuščanju se je na sprednjih robovih kril sicer nabralo nekaj steklastega ledu, a ga ni bilo niti toliko, da bi bilo za odpravo težave treba vključiti napravo za razledenitev. Brez težav sta pristala na letališču, katerega nastanek med drugo svetovno vojno opisuje Ernest Gann v svoji knjigi Usoda je lovec. Od tukaj so Američani pričeli s poleti v Evropo, kamor so vozili vojaško pomoč, nazaj pa ranjene vojake. Nedolgo tega je bilo letališče Goose Bay-Happy Valley vojaška baza, šele pred kratkim so



ga odprli tudi za civilni promet, a ga NATO zaradi naseljenosti območja še vedno uporablja za vadbo nizkih preletov svojih lovcev. O prisotnosti vojske pričajo tudi velika transportna letala hercules, ki na letališču vzletajo in pristajajo v res velikem številu.

Zaradi nameravanega poleta do Islandije sta morala pilota pohiteti, saj sta želela biti čim prej ponovno v zraku. Ivan je oddal plan letenja in obiskal vremenarje, Lojzetova skrb je bilo gorivo. Vendar ju je presenetilo nekaj, kar sta najmanj pričakovala – meteorologi so napovedovali čelni veter, ki običajno sicer piha z ameriške celine proti Evropi, a se je na njuno smolo nad severno Kanado pojavil ciklon, zaradi katerega je veter pihal v nasprotno smer z jakostjo 130 kilometrov na uro! Izračun je pokazal, da bi na Islandijo pri takem vetru priletela z le enourno rezervo goriva, kar bi bilo v primeru slabega vremena odločno premalo, če tam ne bi mogla pristati in bi se morala vračati na edino možno alternativno letališče Kangerlussuaq na začetku grenlandskega fjorda Søndrestrøm. Sklenila sta počakati vsaj do naslednjega dne, ko naj bi bila smer vetra sicer še vedno ista, zato pa naj bi se njegova povprečna jakost med poletom do Islandije skoraj prepolovila.

Stemnilo se je in sneženje se je spremenilo v močan dež, da je lilo kot iz škafa. Najti je bilo treba prenočišče. S takšijem sta se odpeljala v hotel, v enonadstropno leseno barako z imenom Labrador Inn, ki je v pritličju premogla restavracijo, polno hrupnih vojaških posadk, v nadstropju pa nekaj sob za goste. Za večerjo jima je uspelo naročiti tople sendviče, po obroku pa sta skupaj premlela njun naslednji izziv, šesturni polet do Islandije. Približno na polovici poti se bosta približala južnemu delu Grenlandije z nameščenim radijskim lokatorjem Prince Christian NDB, ki ga bosta lahko izkoristila za primerjavo z njunim sistemom Omega. Za tem sta se utrujena zleknila po posteljah, a sta bila zaradi nočnega vojaškega razgrajanja deležna bolj majhnega odmerka spanca, jutra pa kar ni in ni hotelo biti. Po zajtrku je bila njuna prva pot k meteorologom, njihove napovedi pa so bile enake tistim s prejšnje- ga večera z dodano dobro novico, da je na Islandiji

vreme lepo, brez predvidenih poslabšanj.

Ker sta plan letenja oddala že prejšnji dan, sta se takoj napotila k letalu, ga pregledala kot običajno in se vkrcala. Po pridobitvi dovoljenja za zagon motorjev sta se odpeljala proti vzletni stezi, Ivan kot leteči pilot, Lojze pa kot sopilot s pomočjo kart, kompasa in ure spremljajoč polet, še posebej pazljivo pa sistem Omega. Aktiviral ga je na poziciji za začetek vzletanja, signal VLF je pomežiknil in takoj nato stalno zagorel, kar je pomenilo, da je z njim vse v redu. Dvignila sta se proti soncu do nivoja 270, kjer sta dobila oceanski izhod k točki LOACH, do katere je še moč sprejemati vse signale zemeljskih navigacijskih oddajnikov. Potovalna hitrost se zaradi dviganja ni mogla povzpeti na zeleni nivo, počakati je bilo treba, ali bo na načrtovani višini kaj drugače. Letališka kontrola se ju je kmalu znebila in ju predala oceanski kontroli v Ganderju, ki sta ji morala javljati prelete posameznih con, na katere je razdeljen Atlantik. Te točke so na kartah označene z geografskimi koordinatami, vnesenimi tudi v sistem Omega. Z letenjem proti severovzhodu je naraščala severna geografska širina, zahodna geografska dolžina pa z navigacijo po velikem krogu (great circle navigation) padala, zato so se podatki zemeljskih postaj v primerjavi s podatki sistema Omega lepo skladali. Nekaj skrbi je povzročal le veter, saj je letalo medtem doseglo višino, na kateri bi z zračno hitrostjo morala naraščati tudi njegova potovalna hitrost. Vendar je bila slednja odločno pod pričakovano, omega je namreč prikazoval preveliko jakost čelnega vetra in zelo natančno tudi njegovo smer. Veter naj bi po napovedi vremenarjev kmalu pojenjal, a se to še kar ni zgodilo, točka LOACH pa je bila tudi vse bližje. Najprej je na armaturni plošči neodločno zanihal kazalec radiokompasa, kmalu pa se je pokazala še rdeča zastavica, kazalec nezanesljivega signala. Odvisna sta bila le od omega, Lojzetovih kart in ure, zemeljske pomoči ni bilo več. V zvočnikih je bilo slišati monotono naštevanje koordinat, ki so jih sporočala letala po preletu posameznih con, kar je bil edini znak, da na oceanskem nebu nista sama. Kontrolorja oceanske kontrole v Ganderju sta obvestila o preletu cone 11

in predvidenem času prečenja naslednje, od njega pa dobila direktivo, naj do lokatorja na Grenlandiji uporabljata ustrezno frekvenco svoje HF-postaje. Veter še vedno ni pojenjal in pričela sta razmišljati o morebitni vrnitvi, izračunala sta celo "točko brez vrnitve" (point of no return) za pravočasno ukrepanje, če bo to zaradi premočnega čelnega vetra res potrebno. Grenlandija je bila kljub temu vse bližje in kontrola iz Ganderja ju je predala grenlandski, ki je ponovno operirala z VHF-postajama. Na veliko veselje obeh pilotov je tudi omega pričela javljati upadanje vetrovne jakosti, kar je pomenilo takojšen dvig in ustalitev potovalne hitrosti na želenem nivoju, zanju in za letalo pa veliko razbremenitev. Lojze je izračunal, da bi z razpoložljivim gorivom pri tej hitrosti lahko dosegla celo Newcastle na Škotskem, in to je z drugimi besedami pomenilo, da sta bila rešena. Lahko sta si oddahnila.

Pod njima ni bilo več oblakov, videla sta sivo morje, ki je bilo kot okamenelo in le bele pene so nakazovale njegovo valovanje. Tu in tam sta opazila plavajočo ledeno goro, zato ponujena slika ni bila nič kaj prijazna. V pogovor se jima je prikradla neko-garšnja ugotovitev, da tisti, ki tu pade v morje, živi le toliko minut, kolikor stopinj nad ničlo premore voda. Črne misli je pregnal šele oživel kazalec na radiokompasu, v katerega doseg sta s pomočjo že preizkušene sistema Omega priletela povsem

natančno. Uspeh sta kljub drugačnim predpisom proslavila s požirkom viskija in že trenutek kasneje skozi raztrgane oblake za nagrado zagledala kopno, najprej kot venec razpenjenega morja okoli čeri, kmalu pa tudi v bolj določni obliki.

Preletela sta zemeljski oddajnik in nemudoma povečala kurz, ki naj bi ju privedel na Islandijo, potovalna hitrost pa se je medtem še povečala, kar je bil nadvse spodbuden znak. Brez težav sta preletela cono 7 in do pristanka je ostala le še ena ura, zato sta vzpostavila zvezo z islandskim letališčem. Bila sta blizu vstopne točke UNIFORM in kontrola ju je že vodila proti letališču Keflavik, ki je bilo v bistvu ameriška vojna baza, primerno opremljena z navigacijskimi sredstvi. Kljub temu sta se zaradi bližine mesta raje odločila za pristanek na letališču Reykjavik, pa tudi kontrola zaradi lepega vremena temu ni nasprotovala. Opozorila ju je le na močan bočni veter v sunkih pri končnem priletu, kar sta na nizki višini zares občutila v obliki precejšnega premetavanja letala, a sta kljub temu pristala brez vsakršnih težav. Na letališču je vse potekalo zelo po domače, in ker ju niso pričakovali, je bilo bolj ali manj vse zaprto. Pri letalu sta se končno le pojavila policist in carinik, s katerima so brž opravili vse formalnosti in se, sklonjeni zaradi močnega vetra, odpravili proti letališki stavbi, v kateri je bil tudi hotel. Bilo je že pozno zvečer, zato sta se pilota odločila prenočiti in



Letališče Reykjavik na Islandiji.

šele naslednji dan nadaljevati pot proti domu.

Časa je bilo tako dovolj, zato sta se odpravila na ogled bližnjega mesta Reykjavik, ležečega na manjšem griču, še prej pa sta dotočila gorivo in zavarovala letalo pred močnim vetrom.

Ogled ni ponujal ničesar prav posebno zanimivega, saj je Reykjavik majhno, pusto mesto, polno nizkih zgradb z edino večjo med njimi, katedralo na vrhu griča s stolpom, kot bi več vikinških ladij staknilo kljune in si na vrh posadilo vikinško čelado. V restavraciji sredi mesta sta povečerjala in ugotovila, da je hrana tod zelo draga, meso še posebej, poce ni so le ribe, ki jih morje ponuja v izobilju. Čeprav je bila ura že deset zvečer, je sonce še vedno sijalo, na ulicah pa so gorele luči verjetno le zato, da so prebivalci nekako dojeli noč. Ko sta se nekaj pred polnočjo vrnila v hotel, je sonce še vedno vztrajalo nad obzorjem, nekaj kasneje za približno pol ure izginilo in se kmalu nekoliko stran od tam, kjer je zašlo, ponovno pojavilo. Za simulacijo nočne teme je bilo v hotelski sobi treba spustiti težke zaves, a spanca skoraj do zajtrka ni bilo od nikjer.

Pri zajtrku sta pregledala podatke o poletu do doma, ki je bil še pred njima. Po dveh urah morja pod seboj bosta čez Ferske otoke in Orkney letela nad Škotsko in se po preletu Newcastla usmerila naravnost proti Amsterdamu, preko katerega bosta po znanem koridorju B-1 priletela domov in pristala po petih urah v zraku. Ker sta letalo oskrbela že prejšnji večer, sta samo oddala plan, prevzela vremenske podatke in se vkrcala. Zadnji del poti domov je Lojzetu spet pripadel levi sedež cesnine pilotske kabine in ura ni bila še niti enajst, ko sta že bila v zraku. Letališka kontrola ju je brž predala oceanski, v fazi dviganja je vse potekalo normalno in tudi pravšnje potovalno hitrost sta dosegla precej hitro. Po dveh urah sta zagledala kopno in kontrola ju je zaradi gostega prometa takoj dvignila na novo višino, ki jo je v nadaljevanju prometu primerno tudi konstantno prilagajala. Motorja sta bila na primerni višini in ob primerni potovalni hitrosti izjemno varčna, dejstvu, da je v vsakega steklo po le 81 kilogramov goriva na uro, pa se predvsem Ivan,

vajen požrešnega learjeta brez by-pass motorjev, nikakor ni mogel načuditi. Plula sta nad morjem kumulusov in skozi nekaj pred drugo popoldne zagledala evropsko obalo, kjer so se nad Amsterdamom kuhali nevihtni oblaki. Ker so bili že skoraj na njuni višini, sta vključila radar, brez težav preletela nevihtno območje in se po koridorju B-1 pričela bližati Münchnu. V trenutku, ko ju je kontrola predala Dunaju, sta zagledala Alpe in po preverjanju količine goriva ugotovila, da ga imata s predpisano rezervo vred dovolj še vsaj do Skopja. Vreme je bilo popolnoma jasno, in ko sta se približala Grossglocknerju, je Ivan zaprosil za dovoljenje, da bi se pričela spuščati. Nad Karavankami ju je prevzela zagrebška letališka kontrola in ju tudi takoj predala ljubljanski, cessna pa je s spuščanjem nadaljevala in v raztegnjenem zavoju preko mengeškega lokatorja preletela Ljubljano prav nad Iskrino stolpnico. Po pristanku so se na letališki ploščadi ob letalu z ugasnjenima motorjema zbrali občudovalci, a so cariniki in ostali uniformiranci brez trohice razumevanja želeli nemudoma opraviti svoje postopke in formalnosti. Letalo so odvedli na ploščad pred vladnim hangarjem in ga zapečatili, dokler niso Iskrine službe opravile carinjenja, naslednjega dne pa sta z njim Lojze in Ivan s prvimi potniki na krovu že odletela v Beograd.

Med čakanjem na prevzem letala v Wichiti se je zgodilo marsikaj, med drugim je doma umrl predsednik Tito. Po vrnitvi iz Amerike je bilo povsod čutiti nekakšno negotovost, politika je urejala medsebojne odnose in se predvsem trudila ohraniti kontinuiteto obstoječega političnega sistema. A življenje je teklo dalje in vladno letalo je bilo zaradi aktualnih političnih dogodkov kar naprej na poti v Beograd in nazaj, z njim pa seveda tudi Ivan, vladni pilot in Lojzetov letalski sotrpin. V Beogradu so jima dovoljenje za letenje na tipu na podlagi vseh potrebnih potrdil o šolanju takoj vpisali v pilotski licenci, težje pa je bilo z Janezom, ki je moral šolanje v Wichiti zaradi pomanjkanja dopusta predčasno zapustiti in mu ga zato ni uspelo v popolnosti zaključiti. Kljub temu jim je z Zvezno upravo za civilno letalstvo v



Cessna conquest II ob prihodu v Ljubljano.

Beogradu uspelo najti kompromis, zato je na novi cessni lahko letel tudi on. Sicer kot kopilot, a vendarle. Z Lojzetom sta se dogovorila, da bosta ne glede na to dejstvo letela v paru z menjavanjem sedežev, kot vodja letala pa se bo na plane letenja vpisoval le Lojze, da bi bilo tako vse v najlepšem redu.

Za novo letalo pa je bilo treba na novo organizirati tudi tehnično službo. Iskra se je z vlado dogovorila, da bo lahko parkirano v njenem hangarju in da bo zanj skrbel njen mehanik, zato je bilo treba dovoljenje za cessnino vzdrževanje prav tako vpisati v mehanikovo licenco, na opravljanje izpita pa je tudi on moral v Beograd. Na srečo sta teste, ki jih je pripravil letalski proizvajalec v Wichiti, prinesla pilota s seboj iz Amerike, Lojze pa jih je skupaj z literaturo predal mehaniku, da bi se lahko na izpit kar najbolje pripravil. Zaradi njegovega zelo pomanjkljivega znanja angleščine pa bi kmalu vse skupaj padlo v vodo. Prav vse mu je bilo treba sproti prevajati in obenem srčno upati, da bo izpit vendarle opravil, saj so bili, razen motorjev, vsi sistemi na cessni enaki tistim na learjetu, za katerega je dovoljenje že imel. Test je z obilno Lojzetovo pomočjo nekako le izpolnil, na ustnem delu izpita pa je povsem pogrnil in predsednik izpitne komisije o vpisu ustreznega dovoljenja v njegovo licenco ni hotel niti slišati. Ob dejstvu, da bo vsa večja vzdrževalna dela na letalu opravljala pooblaščenca švicarska firma Jet Aviation v Zürichu, in dobrohotni prošnji o razumevanju situacije se je na koncu le omeščal in mu v licenco mukoma vpisal tipsko dovoljenje, s tem pa je bilo nazadnje zares vse pripravljeno za pričetek letenja z novim letalom.

Vendar se cessne v Iskri sprva niso odločali pretirano uporabljati. Temu dejstvu je zagotovo botrovala predsednikova smrt, zaradi katere so vsi pričakovali velike spremembe, do katerih pa kar ni hotelo priti. Negotovost je s časom popustila in letalo je bilo vedno pogosteje v zraku, največkrat proti Beogradu, pričelo pa je leteti tudi po Evropi. Ker je vsak polet v tujino zahteval odobritev tujih letalskih oblasti, je občasno prihajalo do težav, še zlasti pri poletih v Italijo, saj je njihova uprava za letenje zahtevala najavo poleta kar pet delovnih dni prej, poslovnih dogodkov pa tako zgodaj ni bilo vedno mogoče predvideti. Poleg tega so Italijani tudi za izdajo dovoljenja za prelet zahtevali povsem enake pogoje kot za izdajo dovoljenja za pristanek, medtem ko so ostale evropske države počasi popustile in je zadoščal že tehnični plan, oddan le dve uri pred poletom. Pilotirala sta običajno Lojze in Janez, Ivan je vskočil le v času dopustov ali pa v primeru, ko je želel kdo od njiju imeti prosto.

Poglavje zase je pomenilo letenje po takratni Sovjetski zvezi in državah vzhodnega bloka, kot so jih takrat imenovali. Potrebna dovoljenja je vedno urejala Zvezna uprava za civilno letalstvo, edini pogoj je bila tri dni pred nameranim poletom vložena prošnja. Vse vzhodne države so uporabljale zahodni sistem vodenja poletov, edino Sovjeti so uporabljali metričnega, kar je v praksi pomenilo, da je bilo treba v planih vnašati hitrost v kilometrih na uro, nivoje letenja pa v metrih. Ker njihovi kontrolorji niso obvladali angleščine, so za sporazumevanje z zahodnimi letali vedno uporabljali tolmače, obenem pa je vsak polet spremljala vojska, ki je vedno zahtevala letenje natanko po sredini koridorja. Njihova letališča so bila brez navigacijskih sistemov, premogla so le lokatorje (NDB), edino moderno letališče z zahodnim sistemom za končni instrumentalni prilet ILS pa je bilo takrat Šeremetjevo v Moskvi.

Prvo "sovjetsko" letalsko izkušnjo sta Lojze in Janez doživela novembra 1980, ko sta z Iskrino ekipo letela v Moskvo na podpis pogodbe za dobavo elektronske telefonske centrale. Preko Varšave sta priletela do vstopne točke v Sovjetsko zvezo in prejela

nov nivo letenja, seveda v metrih, ga nemudoma preračunala v čevlje in se dvignila toliko, da sta ugodila zahtevi. V zvočniku je bilo najprej slišati kontrolorja, ki je v ruščini povedal sporočilo tolmaču, ta pa je potreboval kar nekaj časa za prevod v angleščino. Vendar časovni zamik pri samem letenju ni povzročal nobenih težav, za večji problem se je ta zamik pokazal pri končnem priletu na Šeremetjevo, v temi in ob naletavajočem snegu. Pilota sta med čakanjem na dovoljenje za pristanek po zvočniku slišala kontrolorja, da je pred njima rusko letalo v zadnji fazi prileta, tolmač pa je še kar čakal in mečkal, čeprav je po njunih inštrumentih sodeč predhodnik že zdavnaj pristal. Končno je tolmač le izdaval dovoljenje za pristanek na slabo očiščeni pisti in za vožnjo po stezah do parkirnega mesta, ko sta morala predvsem paziti, da nista s propelerjema zadevala kupe snega, ostalega po pluzenju.

Povratak je sicer minil brez zapletov, le sneg sta morala z letala očistiti sama. Letališki delavci so se namreč hoteli lotiti dela z nekakšnimi grabljami, tekočino proti zmrzovanju zlivati po letalu kar z vedri in le na višjih delih uporabiti ročno črpalko, kar vse seveda ne bi bilo ravno priporočljivo. Ker sta v Moskvo kasneje letela še večkrat, ju takšne posebnosti niso več presenečale, pa tudi težav nista imela nikakršnih več.

Ure letenja so se na novem letalu hitro kopicile, z njim pa ni bilo nobenih tehničnih težav, saj je bilo redno in dobro vzdrževano. Odveč bi bilo naštevati in opisovati vse polete in kraje, kamor sta pilota letela, zadržali se bomo le pri posebej zanimivih, med katere zagotovo spada iraški Bagdad, ki je bil tedaj v vojni z Iranom. Prvič sta Lojze in Janez letela tja komaj štirinajst dni po tistem, ko so izraelska letala razdejala jedrski reaktor južno od Bagdada. Na krovu sta imela vodilne delavce tovarne Iskra Elektrooptika, ki je izdelovala laserske daljinomere in namerilne naprave za topništvo. Brez problemov so pridobili vsa potrebna dovoljenja, izvedba poleta pa je bila zelo nenavadna. Irak je bil namreč v sporu tudi s Sirijo, zato ta ni dovolila preleta svojega ozemlja. Treba je bilo leteti preko Libanona,

ob sirsko-jordanski meji do Savdske Arabije in nato od tam v severni smeri do Bagdada, kar je polet podaljšalo v takšni meri, da sta morala pristati na Cipru in dotočiti gorivo. Na Cipru sta morala tudi prisilno počakati, da sta v nadaljevanju letela preko Iraka ponoči, saj podnevi letenje ni bilo dovoljeno. Nad Irakom sta tudi ugotovila, da so vsi navigacijski oddajniki izklopljeni, zato jima je cennina omega prišla še kako prav. Ko sta stopila v stik z letališčem v Bagdadu, je kontrolor pričel še z nenehnim, skoraj lajnarskim opozarjanjem, naj se pri končnem priletu natančno držita srednje črte (center line). Letališče je bilo v popolni temi, in šele ko sta se spustila na višino odločitve za pristanek, so se ob stezi prižgale luči, ki pa so takoj, ko sta bila na tleh, ponovno ugasnile. Na parkirni prostor sta se odpeljala v soju lastnih žarometov in naslednji dan zjutraj opazila, da je vse mesto prepredeno z barožnimi baloni, nekoliko razmaknjenimi le pri vstopu na letališko stezo. Tedaj šele sta uvidela, čemu so bila prejšnji večer potrebna brezštevilna kontrolorjeva opozorila.

Po tem prvem poletu sta v Bagdad letela še mnogokrat, saj je poleg Iskre tam imelo svoje delavce tudi večje število jugoslovanskih gradbenih podjetij. Včasih je bilo tja treba leteti tudi večkrat na teden, zato sta z Janezom postala na teh poletih že kar nekako domača. Pod imenom "Iskara flight" so ju poznali celo kontrolorji, a se je pri enem od teh poletov vendarle zapletlo. Ko so iz Beograda prejeli vsa potrebna dovoljenja, so jim z uprave obenem svetovali, naj tokrat letijo izjemoma preko Turčije in v Bagdad priletijo s severa. Zaradi želje Grkov po vodenju poletov nad turškimi otoki v Egejskem morju, se je baje med njimi in Turki vnel prepir, zato bi pri preletu tega področja lahko naleteli na težave. Zaradi nasveta sta pilota ustrezno spremenila plan letenja, odsotnega Janeza pa je nadomestil Ivan. Blizu vzhodne turške meje sta zaradi oddaljenosti izgubila radijsko zvezo, in ko ju v Bagdadu tudi po več ponovitvah niso uspeli registrirati, se jima je oglašil pilot letala skandinavske družbe SAS. Povedal je, da ima zvezo z Bagdadom in da lahko posreduje njuno sporočilo. Kmalu se je ponovno oglašil,



Cessna conquest II – pilotska kabina.

jima prenesel iraško dovoljenje za vstop in potrdilo letenja po planu, zato sta si lahko oddahnili. Brez problema sta pristala, kontrolor pa ju je pozval, naj se nemudoma zglasita v letališki kontroli. Tam so ju obvestili, da sta s preletom dela Iraka, ki je zaradi bližine Irana za letenje zaprt, storila hud prekršek, in še dodali, da ni minilo mesec dni, kar so Iranci sestrelili alžirsko letalo z njihovim ministrom vred. Nemudoma sta se opravičila in povedala, da sta tako storila po nasvetu jugoslovanske letalske uprave, ki jima je za plan tudi izdala dovoljenje, vrniti pa sta se seveda morala po standardni poti preko Savdske Arabije in Cipra.

Največ poletov sta pilota opravila po Evropi, kjer je imela Iskra predstavništva v skoraj vseh evropskih državah, in zato tudi veliko poslov. Težave je predstavljal le Berlin, ker v njegov zahodni del niso smeli leteti. Ko je Lojze nekoč klical tamkajšnjo vojno misijo, pristojno za izdajo dovoljenj, mu je ameriški oficir pojasnil, da vsi trije zahodni zavezniki običajno izdajo dovoljenje, ruski predstavnik pa reče "njet", zato dovoljenja pri njih ni mogoče dobiti. To dejstvo ju je zato vedno usmerilo na letališče Schönefeld v vzhodnem delu Berlina, potniki pa so se nato z avtobusom ali taksijem odpeljali v njegov zahodni del. Med vsakoletnim sejmom elektronike v Hannoveru bi morala med čakanjem na povratek poleteti v Berlin po še nekaj potnikov in se z njimi vrniti na sejem, kar bi normalno trajalo komaj pol ure. Zaradi že omenjenih težav pa sta bila prisiljena v Berlin leteti preko Nürnberga in Prage ter se po isti

poti seveda tudi vračati. Takšne neumnosti je danes težko razumeti, takrat pa so se morali z njimi enostavno sprijazniti.

Pogosti so bili tudi leti v severnoafriške države, običajno brez vmesnih pristankov za polnjenje z gorivom. Tako se je le enkrat zgodilo, da sta pri povratku iz Kaira zaradi izredno močnega čelnega vetra morala dotočiti gorivo na letališču v Skopju.

Z zanimivimi dogodki je postregel tudi polet v Srednjeafriško republiko, kamor sta prepeljala delegacijo slovenske vlade in gospodarske zbornice na reševanje zavoženega podjetja Slovenia-Bois v Bayangi. Iz Ljubljane sta poletela zgodaj zjutraj in pristala v saharški oazi Sefhah, kjer sta dotočila gorivo, na željo potnikov pa so tam ostali tudi na kosilu. Pozno popoldne so nadaljevali pot preko Čada in že v mraku pristali v glavnem mestu Bangui, naslednji dan pa naj bi z manjšim letalom odleteli v Bayango, kjer je podjetje sekalo gozd, imelo svojo žago in tudi obrat za izdelavo furnirja. Leteli so preko letališča, na katerega pisti je bilo za preprečevanje pristankov vse polno bencinskih sodov, saj so se ljudje bali vrnitve samooklicanega in že odstavljenega cesarja Jeana-Bedela Bokasse, ki je imel v bližini svojo rezidenco. V Bayangi sta pilota dobila svoj bungalov in zraven še polno nasvetov, na kaj vse morata biti pozorna. Ne smeta se zadrževati pod bambusi, da ne bi komu padla za vrat mamba, po pesku ne smeta hoditi bosa, da ne bi kdo staknil črva, ki se zaleze pod noht, zvečer pa morata pred spanjem natančno preiskati bungalov, če ni morda kje skrita kakšna kača, in podobno. Za nameček pa so celo prvo noč po bobnih razbijali bušmani, ker so popili preveč piva. Največjo težavo pa sta pilota imela zaradi predstavnika gospodarske zbornice, ki je med bivanjem v džungli ustrelil slona. Okle so kot trofejo očistili v kotlih za parjenje drevesnih debel, preden bi jih pričeli rezati v furnir, in so jih ob povratku v Bangui seveda imeli na letalu. Zapletlo pa se je, ko naj bi jih po pristanku prenesli v prtljažnik Iskrinega letala. Od nekje se je pojavila policija in okle kratkomalo zasegla, ker naj bi pristojna komisija Združenih narodov že v začetku leta



Potniška kabina v cessori conquest II.



Cessna conquest II med poletom.

popolnoma prepovedala lov na slone. Zahtevali so, da z njimi na policijo odideta tudi vodja predstavništva podjetja, in eden od pilotov, v tem primeru Janez, ki je v Bayangi nekaj časa preživel kot pilot v firmi Slovenia-Bois. Oba so pridržali cel dan, saj sta se vrnila šele naslednje jutro, vesela, da ju niso vtaknili v celico. Dovolili so jima namreč prespati v avtomobilu na ograjenem zaporskem dvorišču, medtem ko se je lovec na slona zaradi bojzani pred zaporniškim statusom pametno umaknil na jugoslovansko ambasado. Zaradi greha s slonovino celotni odpravi tudi niso dovolili zapustiti države in šele po dveh mukotrpnih dneh je policija končno sporočila, da lahko odletijo. Ker pa na letališču s takšnim dovoljenjem niso bili seznanjeni, se je njihovo bivanje v Banguiju neprostovoljno podaljšalo še za en dan, preden so Srednjeafriško republiko tudi zares zapustili. Povratak je sicer minil brez zapletov, a je Lojze sam pri sebi sklenil, da bo odslej dogajanja v džungli raje spremljal po televiziji.

V tem času je Iskrina tovarna iz Kranja s turško pomočjo v Istanbulu postavila tovarno telefonije, poleg tovarne pa je združena Iskra tam imela tudi svoje predstavništvo, zato je bilo treba tja pogosto leteti. Za pristanke so najprej uporabljali staro carigrajsko letališče, ki je bilo v zelo klavrnem stanju, zato so kasneje na povsem drugi lokaciji zgradili novega z imenom Kemal Paša airport, od kjer so pogosto nadaljevali s poleti na letališče Esenboğa v prestolnici Ankara, ki jo je prav tako ustanovil veliki reformator Turčije Mustafa Kemal Paša Atatürk, verjetno zaradi prekinitve s tradicijo že razpadajočega osmanskega cesarstva. Ankara je mesto na skoraj tisoč metrih nadmorske višine z izrazito celinskim

podnebjem, zato sta pilota tam doživljala izredno visoko poletno vročino in zimske temperature tudi do 25 stopinj Celzija pod ničlo. Posebej pozimi je bil zrak nad mestom izredno onesnažen, saj je prebivalstvo kurilo z vsem, kar je imelo pri roki, in prav pozimi, januarja 1983, je letalo boeing 727 turške družbe Turkish Airlines pri pristajanju v snežnem metežu zgrešilo stezo in se poleg nje razbilo, pri čemer je umrlo 47 potnikov na krovu, med njimi tudi uslužbenec Iskrinega predstavništva iz Beograda, ki ga je v nesreči ubil sopotnikov leseni kovček, ko mu je priletel v glavo.

V vsem tem času pa cessa ni letela le za potrebe Iskre in njenih podjetij, polete so pričeli naročati tudi zunanji uporabniki. Med večjimi je bilo takrat zelo uspešno podjetje Smelt iz Ljubljane, ki je večkrat uporabilo tudi letalo velenjskega Gorenja, ki ga je to kupilo od hrvaške vlade. Šlo je za reaktivc cessa citation I, sicer hitrejšo letalo od Iskrine turbopropelerske cessa, a z le petimi potniškimi sedeži.

Med enim od poletov s predstavniki Smelta na krovu je Lojzetu njihov direktor Jože Žagar, s katerim sta se poznala še iz študentskih let, omenil, da tudi sam razmišlja o nakupu letala za lastne potrebe, a o tem nima potrebnega znanja in izkušenj. Lojze mu je svetoval, naj se poveže z bivšim Iskrinim generalnim direktorjem Hujšom, v tem času vodjem Iskrine firme Cranex v švicarskem Zürichu, ki je uredil vse potrebno že za nakup Iskrinega letala. Res so nato Žagarja kmalu odpeljali v Zürich, kjer je v Cranexu že čakal Cessnin predstavnik za Evropo z izboljšano verzijo tipov citation I in II, modelom citation IIS, z močnejšima motorjema in s superkri-



tičnim krilom za hitrejšo letenje. Letalo naj bi bilo izdelano v treh mesecih in zaradi predvidenih demonstracij za kupce opremljeno z najboljšo opremo, pa tudi z elektronskimi zasloni namesto mehaničnih instrumentov. Direktor Žagar je bil nad letalom navdušen in ovir za naročilo praktično ni bilo več. Pilota Lojze in Janez, po strokovni plati navzoča pri pogajanjih, sta za letenje po Sovjetski zvezi in njenih satelitih predlagala le še nekaj dodatne navigacijske opreme in iz izkušenj vztrajala predvsem pri tem, da mora imeti letalo obvezno vgrajen sistem Omega.

Ko se je predstavnik Cessne poslovil, sta se direktorja pričela dogovarjati, kako bi lahko pri jugoslovanskih oblasteh najhitreje uredila vse formalnosti za uvoz nove pridobitve. Hujs je iz lastnih izkušenj pojasnil, da lahko postopek traja tudi do pol leta, zato sta se nazadnje strinjala, da bo najbolje, če letalo kupi Cranex kot švicarska firma, kar se lahko nemudoma zgodi, in ga takoj odstopi v uporabo Smeltu, ki bo devizna plačilna sredstva nakazal Cranexu. Letalo bo s švicarsko oznako sicer vpisano v švicarski register zračnih plovil, kar pa bo po svoje prednost, saj bodo tako odpadle ovire za letenje plovil iz jugoslovanskega registra v tujem zračnem prostoru. Vseeno bi bilo nujno urediti dovoljenja, da ga bodo lahko vodili piloti z jugoslovansko licenco, ki bodo na Iskrinem plačnem spisku, Smelt pa bo mesečno refundiral vse stroške posadk. Mimogrede sta Lojzetu še naložila, naj poišče dva dodatna pilota, s švicarskimi oblastmi pa uredi vse potrebno v zvezi z dovoljenji. Res se je hitro dogovoril z Darkom Krašovcem in Gabrijelom Pesjakom, kopilotoma pri takrat še čarterskem slovenskem prevozniku Adria, in potreben je bil le še dogovor glede dovoljenj s švicarsko upravo za civilno letalstvo BAZL (Bundesamt für Zivilluftfahrt) v Bernu.

Ko je bil z Iskrinim letalom naslednjič v Zürichu, je Lojze sedel na vlak in se odpeljal v Bern. S seboj je imel pilotska dovoljenja vseh štirih pilotov, na osnovi katerih so v BAZL izdali začasna švicarska dovoljenja z opombo veljavnosti za eno leto, v tem času pa so morali piloti pri njih opraviti vse potreb-

ne izpite za pridobitev stalnih licenc. Dogovorili so se tudi, da bodo upravo obvestili o odhodu na prevzem letala z istočasnim šolanjem za letenje na tem tipu. Ko bodo pri podjetju Flight Safety s pooblastitvijo FAA opravili vse izpite, bodo morali na BAZL le še poslati vse dokumente z dokazili, in stalne licence bodo njihove. Preostalo jim je torej čakanje na Cessnino obvestilo za prevzem letala in hkratno opravljanje šolanja za letenje na novem tipu letala, Cranex pa je medtem uredil vse potrebno v zvezi z vpisom letala v švicarski register zračnih plovil pod oznako HB-VHH, pri čemer je črka V v oznaki pomenila, da gre za letalo z vzletno težo do 22 ton.

Iskrino letalo je bilo veliko v zraku, zato se je Lojzetu v knjižici poletov nabralo že lepo število ur, dovolj, da se je lahko prijavil na izpit za letalskega inštruktorja na tem tipu. Pri opravljanju izpita se je moral najprej spoprijeti s teoretičnimi predmeti: metodiko priprave učne ure, didaktiko in psihologijo, pri praktičnem delu pa je bilo treba dokazati popolno obvladanje letala z desnega sedeža in znanje odpravljanja vseh napak na levem, kapitanskem sedežu sedečega kandidata. Vse je potekalo v najlepšem redu, saj je Lojze letalo po tolikšnem številu naletenih ur obvladal do popolnosti in bil pri izpitu iz psihologije deležen še posebne pohvale, ko je izpraševalcu pojasnil razliko med temperamentom in karakterjem, rekoč, da je prvi prirojen, drugi pa privzgojen. Naziv inštruktorja mu je prišel še kako prav pri šolanju obeh pilotov iz Adrie za letenje na Iskrinem letalu, lažje pa je bilo tudi sestavljanje posadk novega reaktivnega letala.

Ker je bilo za šolanje na novem letalu predvidenih 14 učnih dni, so se piloti še pred iztekom trimesečnega roka odpravili v Wichita v ameriški zvezni državi Kansas, kjer je imel Flight Safety svoj izobraževalni center. Ker je takrat JAT povezoval Jugoslavijo in Ameriko z redno linijo v New York, so tja poleteli iz Zagreba in naslednji dan nadaljevali pot v Wichita. Bivanje jim je na precej višjem nivoju kot ob prevzemu Iskrinega letala vnaprej uredil Cranex, saj so stanovali na letališču v hotelu Hilton, s šolsko zgradbo in tovarno letal v neposredni bližini. Tudi

avto, ki so ga obenem najeli, je prav tako vnaprej rezerviral Cranex. Naslednji dan so obiskali šolo, kjer so izpolnili kopico dokumentov, na začetek izobraževanja pa so morali zaradi velikega števila prijavljenih kandidatov počakati, dokler se tečajniki niso zbrali v polni zasedbi.

Ko se je šolanje le pričelo, so dopoldne piloti v predavalnici najprej poslušali predavanja o sistemih na letalu, njegovih lastnostih in tehnični pripravi poletov, popoldne in včasih tudi ponoči pa so praktično vadili v simulatorju. Vsaka vaja v njem je trajala štiri ure, po polovici vežbanja pa so sedeže zamenjali. Pred vsako vajo v simulatorju so imeli uro priprav za izdelavo planov nameravanega poleta in ga nato nadaljevali v simulatorju, kjer jim je inštruktor imel navado reči: "Expect the unexpected!" (Pričakujte nepričakovano!, op. a.). Leteli so proti letališčem na visokih nadmorskih višinah in pri visokih zunanjih temperaturah, zopet drugič pa pri hudem mrazu skoraj v depresije. Pri poletih so običajno naleteli na težave, ki jim jih je povzročal inštruktor. Na opozorilnem displeju so se tako stalno prižigali signali z zahtevami po ukrepanju, včasih jih je istočasno gorelo tudi po več skupaj, za povrh pa so bili tečajniki prisiljeni reševati še razne primere v nuji in nepredvidenih situacijah.

Med letenjem so morali večkrat pogledati vstran in zapreti oči, inštruktor pa je medtem letalo posta-

vil v nepravilen položaj in jim nato ukazal odpreti oči, da bi s pomočjo instrumentov letalo ponovno spravili v normalno lego. Vse ukaze je vedno sprejemal leteči pilot na levem sedežu, ki je kopilotu sporočal, kaj naj dela in obenem še vzdržuje zvezo s kontrolo letenja. Kot posebno pomembno se je to pokazalo v situacijah, kot so odpoved motorja, požar v najbolj kritični fazi poleta ali simulacija pristajanja in vzletanja v strižnem vetru, ki jih je brez neposredne nevarnosti moč početi izključno v simulatorju. Vsako opravljeno vajo so vedno analizirali, obnovili vse postopke in zraven ugotavljali, kakšne napake so pri tem počeli. Po 14 dneh so s predavanji in vajami v simulatorju zaključili in nato imeli dva dni časa za pripravo na izpit. Najprej so pisali teste o letalu in njegovih sistemih, nato pa jih je čakal še praktični del izpita v simulatorju, kjer je na mestu njihovega inštruktorja s pooblastilom švicarske uprave za civilno letalstvo sedel inšpektor FAA. Izpit so s primerno visokimi ocenami prav vsi kandidati uspešno opravili.

Za pridobitev spričeval bi moral vsak od kandidatov odleteti vsaj še eno uro na pravem letalu, zato se je Lojze v tovarni pozanimal, kdaj bo novo letalo pripravljeno za to opravilo. Pojasnili so mu, da se bo to zgodilo najkasneje v dveh dneh, vendar mora naročnik pred tem še plačati manjkajoči del kupnine, saj v nasprotnem primeru letenje ne bo mogo-



Z inštruktorjem v simulatorju za cessno 550S.

če. Zato je Lojze nemudoma poklical v Zürich in od Cranexovega direktorja Hojsa izvedel, da pravkar nakazuje manjkajoči denar, ker je bil pravočasno seznanjen o tem, kdaj bo letalo nared za prevzem. Denar je bil res že naslednji dan na računu tovarne v Wichiti, letalo pa so takoj pripeljali v dvorano, da bi ga predali pilotom. Pripravili so manjšo priložnostno slovesnost z nagovorom Cessninega predsednika, ki je poudaril, da izročja uporabnikom kvalitetno in zelo uporabno letalo, ter jim zaželel letenje z njim brez vsake nezgode. Na srce jim je položil še misel o stalnem učenju, saj pilotskega znanja ni nikoli dovolj, kaj šele preveč. V kratkem nagovoru jih je za veliko tečajniško vnemo pohvalil tudi predstavnik firme Flight Safety, nato pa so jim izročili vso letalsko dokumentacijo in jih pogostili.

Naslednji dan jih je torej čakal le še izpitni let na letalu, pri katerem sta bila prisotna inšpektor FAA in inštruktor, ki jih je šolal v simulatorju. V prvi vrsti so morali dokazati, da letalo povsem obvladajo, in uspešno rešiti nekaj postopkov v nujnih situacijah. Vse se je srečno končalo in kandidatom so izročili izpitno dokumentacijo skupaj z ustreznimi dovoljenji. Zvečer je Lojze najprej poklical v Cranex in nato še v Smelt v Ljubljano z novico, da so uspešno zaključili šolanje in prevzeli letalo, že naslednji dan pa bodo odleteli domov. Tudi sami so si pošteno



Pred prevzemno dvorano v Wichiti, ameriška zvezna država Kansas.

oddahnili in po štirinajstih dneh prvič brez skrbi odšli v hotel, da bi se v miru naspali in pripravili za odhod domov. Naslednji dan so takoj stekle priprave, izposodili so si vso potrebno opremo za prelet Atlantika in že vžgali motorja, ko so ugotovili, da ne deluje eden od inverterjev za napajanje žiroskopov. Poklicali so v tovarno, da bi jim ga zamenjali, kar je seveda povzročilo zamudo, in tako so odleteli šele opoldne namesto zjutraj. Zato so prvi dan leteli le do Bostona, tam prespali in naslednje jutro zgodaj nadaljevali. Po slabih treh urah so pristali na letališču Goose Bay, nato pa se je zgodba s poletom Iskrine cessne ponovila. Na pilotskem sedežu so se etapno menjavali Janez, Darko in Gabrijel, ker pa je imel s preletom Atlantika že nekaj izkušenj, je Lojze z razgrnjenimi kartami sedel v potniški kabini in skrbel za navigacijo, medtem ko sta pilota v pilotski



Cockpit cessne 550 citation II.

kabini letela s pomočjo sistema Omega.

Med letenjem proti Islandiji se je znočilo, zato so morali pristati v ameriški letalski bazi v Keflaviku, ki je bila opremljena za instrumentalni prilet. Po pristanku je fantom kar nekoliko odleglo, češ, kako enostavno je vendar preleteti Atlantik. Po opravljenih letaliških formalnostih so v restavraciji povečerjali in si nekoliko odpočili, bilo pa je že proti jutru, ko so oddali tehnični plan letenja in napolnili tanke z gorivom. Zadnja etapa poleta je, enako kot prejšnje, minila brez vsakih težav. Letela sta Lojze in Gabrijel, ostala dva sta spala v potniški kabini in včasih je za trenutek ali dva lahko zadremal tudi kateri od njiju. Avtomatski pilot je namreč ubogal FMS (flight managing system), zato z letenjem ni bilo nobenega dela, le inštrumente je bilo treba opazovati vsaj z enim očesom. Na nebu ponoči ni bilo veliko prometa in tudi kontrola letenja jih je pustila pri miru. Živahneje je postalo šele med bližanjem Angliji, po slabih treh urah v zraku pa so le pristali v Zürichu.

S švicarskimi oblastmi je bilo najprej treba urediti vse formalnosti v zvezi z novim letalom, zato je Cranex kot lastnik uredil vse formalnosti glede carine, Lojze pa je z vsemi dokumenti sedel na prvi vlak v Bern. Na upravi za civilno letalstvo BAZL jih je najprej pošteno slišal, kako so si brez obvestila

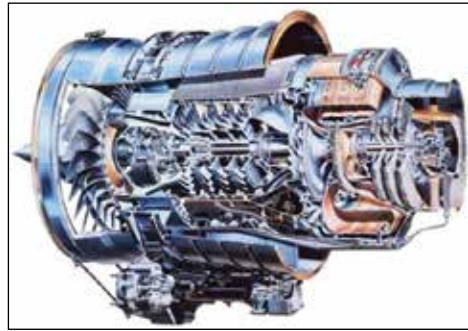

Prerez enega od dveh motorjev pratt-whitneyJT15 B4.

drznili pripeljati letalo, ko bi to vendar lahko storili le z njihovim dovoljenjem za prelet. Predvsem tisto le z njihovim dovoljenjem za prelet. Predvsem tisto o obvestilu se mu je zdelo čudno, saj so piloti takoj po uspešno končanem šolanju vse potrebne dokumente z letalsko pošto poslali direktno v Bern. Prav lahko, da je bila dokumentacija še na poti, a bi bil kljub temu vsak ugovor odveč, zato je Lojze oštevanje in navajanje vseh zagrešenih prekrškov poslušal stoično in brez besed. Bal se je le, da se posledično ne bi zataknilo pri začasnem priznanju njihovih pilotskih licenc, saj potem ne bi mogli leteti. Mirno je počakal, da je nevihta minila, in nato naštel nekaj svojih argumentov glede odločitve za prelet. Ni mu bilo povsem jasno, od kod naenkrat takšna kritika. Ko pa se je kasneje pri Jet Aviation nekdo zagovoril, da jim je BAZL za polet želel poslati navigatorja, ki



Potniška kabina citation II.

bi ga seveda morali sami mastno plačati, je postalo ozadje verbalnega napada vendarle nekoliko bolj jasno. Nazadnje so se v BAZL z nastalo situacijo sprizajznilni in pilotom v licence le vpisali pooblastila za letenje na novem tipu letala. Tako so tudi formalno izpolnili vse zahtevane pogoje, zato so že popoldne istega dne nadaljevali let v Ljubljano. Na Brniku ni bilo s carino nikakršnih težav, ker je bilo letalo označeno s švicarskimi registrskimi oznakami in registrirano v švicarskem registru civilnih zračnih plovil, fantje pa so si predvsem želeli domov, da bi se vsaj malo naspali in se čim prej privadili domačemu bioritmu, tako drugačnemu od tistega na oni strani velike luže.

Naslednji dan je Lojze v Ljubljani obiskal direktorja Žagarja v Smeltu. Povedal mu je vse v zvezi s šolanjem in prevzemanjem letala, ni pa seveda pozabil poudariti, kako so piloti pripravljene letalo tudi nemudoma pričeti uporabljati. Ker je v vladnem hangarju zmanjkovalo prostora, bo parkirano na letališki platformi, nujno pa bo treba za redne preglede angažirati vladnega mehanika, saj se je Cranex za vse večje servise že dogovoril z Jet Aviation, ki je servisiral tudi Iskrino cessno. Vendar vladni mehanik ni hotel niti slišati, da bi skrbel še za novo letalo in njegove tehnične knjige, zato je bil Lojze primoran oditi v Jet Aviation na krajši tečaj, na osnovi katerega so mu švicarske oblasti izdale pooblastilo za skrbništvo.

Še isti dan so predstavniki Smelta z direktorjem na čelu prišli na brniško letališče, da bi si ogledali novo letalsko pridobitev. V njihovo veliko zadovoljstvo so opravili tudi krajši polet do Splita in direktor je ob povratku evforično izjavil, da si boljšega letala res ni mogel želeli. Dodal je, da to pomeni konec težavnih potovanj z ruskimi letalskimi prevozniki, saj je takrat Smelt veliko gradil v Sibiriji in ob Črnem morju, z uporabo novega letala pa zato niso želeli odlašati niti dneva. Pričeli so s poleti v Rusijo, predvsem v dotlej za tujce nedostopna sibirska mesta; običajno so pristali v Moskvi in v letalo sprejeli ruskega navigatorja. Velikokrat so leteli v libijsko glavno mesto Tripolis, pa tudi naprej v saharško oazo Sephah, kjer je Smelt gradil remontni zavod za vojaška letala galeb, ki jih je Libija kupila v tovarni Soko v Mostarju. Po večini je šlo za dolgolinijske polete in ure letenja so se hitro množile, zato je moralo letalo že po dveh mesecih in 150 urah letenja na prvi pregled v Jet Aviation. Lojze je z njim odletel v Švico in v dneh prisilne prizemljitve opravil certificiran tečaj za linijskega mehanika, a je kljub temu vztrajal pri zaposlitvi lastnega mehanika, ki bi vzdrževal obe letali, tako Smeltovo kot Iskrino. Po srečnem naključju jim je za delo uspelo pridobiti Andreja Vidmarja, odličnega mehanika, ki ga je Lojze poznal iz ljubljanskega aerokluba in je kasneje odšel v Adrio, kjer se je izšolal za kopilota na letalu DC-9. Ker pa si je pri smučanju poškodoval oko, je moral



Piloti, fotografirani leta 1986. Od leve: Lojze Žumer, Gabrijel Pesjak, Darko Krašovec, Janez Stariha in Andrej Vidmar.

letenje opustiti in premestili so ga v administracijo, kjer pa se ni znašel. Z veseljem je zato sprejel povabilo in takoj so ga poslali v Wichita, kjer se je izšolal za mehanika na obeh tipih Cessninih letal.

Andrej Vidmar se je hitro izkazal za veliko pridobitev. Ko je uspel pridobiti še dovoljenje zdravniške komisije za letenje kot kopilot, se je najprej izšolal za letenje na Iskrinem letalu, kasneje pa je s simulatorskim treningom pridobil še type rating za citation IIS. Tako so rešili problem z mehanikom in istočasno dobili dodatnega pilota. Ko so tik pred zimo leta 1986 zgradili še lasten hangar, pa je bila slika popolna. Mehanik je lahko letala pripravljajal na suhem, pozimi pa z njih pred vzletanjem ni bilo treba čistiti snega in ledu.

Pred pretekom leta bi morali piloti pridobiti tudi švicarska pilotska dovoljenja, zato so se pričeli pripravljati na izpite. Cranex jih je vpisal v šolo in priskrbel literaturo, ker pa so morali medtem tudi leteti, so jim dovolili pripravljati se doma, le na izpit so morali v Bern, še prej pa v Zürich na zdravniški pregled. Jugoslovanske zdravniške komisije Švicarji namreč niso priznavali.

Kljub dodatnemu izobraževanju in sitnostim pri pridobivanju švicarskih licenc, dovoljenj in registracije pa je bila pilotom oznaka te države večkrat v pomoč, tudi težav z dovoljenji za pristanek ali prelet držav ni bilo, le tehnični plan pred poletom je bilo treba oddati. A se je kljub temu včasih vendarle zapletlo, na primer nekoč pri povratku iz Tripolisa. Kontrolor italijanske kontrole letenja je pilota obvestil, da nimata dovoljenja za prelet Italije, zato bo v primeru nadaljevanja preleta njuno letalo prestreženo. Odgovorila sta s pojasnilom, da je letalo švicarsko in dovoljenja ne potrebuje, zato je kontrolor nadaljevanje poleta odobril, a nekoliko kasneje poklical še enkrat, rekoč, naj v prihodnje libijske kontrolorje opozorita na pravilno vpisovanje registrske oznake. Libijci so namreč Italijanom v prijavo preleta vpisali registracijo YU namesto HB, uradne švicarske oznake.

V Sloveniji je v osemdesetih letih prejšnjega stoletja svoje poslovno letalo poleg Iskre in Smelta imelo

tudi Gorenje, ki je od hrvaške vlade kupilo reaktivno letalo cessna citation I. Njegovo matično letališče je bilo mariborsko in letalo je bilo podobno Smeltovemu, a z le petimi potniškimi sedeži in nekoliko počasnejše, zato so ga kmalu zamenjali za citation II, ki je premoglo sedem sedežev. Štajerci so imeli redno zaposlena dva pilota in mehanika, letalo pa so uporabljali predvsem za lastne potrebe, saj je imelo Gorenje v tujini zelo razvejano mrežo svojih predstavništev. Kljub temu so ga po potrebi posojali tudi ekipi pilotov Iskre in Smelta.

V drugi polovici osemdesetih let je hladna vojna med Sovjetsko zvezo in zahodnimi demokracijami počasi pojenjala, Jugoslavija pa je kot tamponska cona med obema stranema s tem izgubila svoj pomen. Zaradi tega je usahnil zahodni vir financiranja, ki je v veliki meri pomenil osnovo za vzdrževanje relativno visokega ekonomskega standarda jugoslovanske družbe. Bil je čas streznitve in vračanja z veliko lahkotnostjo najetih kreditov, zaostrene razmere pa je prvo občutilo ravno gospodarstvo. Vladajoča partijska struktura ni mogla in ni smela biti krivec, zato je bila najbolj na udaru tehnokracija, ki so jo tedaj predstavljala vodstva podjetij. Menjave direktorjev so si sledile kot po tekočem traku, in ko je do menjave prišlo v Gorenju, je bil prvi ukrep novega direktorja – prodaja letala. Ker Smelt zaradi svojega poslovanja predvsem na tujih trgih takšnih težav ni imel, se je direktor Žagar odločil letalo od Gorenja kupiti, za prevzem obeh pilotov, Jožeta Čerņiča in Dušana Juhanta, pa ga je bilo treba še prepričati. Za novo letalo v floti je Andrej Vidmar našel prostor v letališkem hangarju in letenje v poslovne namene se je, vedno večjim težavam v gospodarstvu navkljub, nadaljevalo v nezmanjšanem obsegu. Letali sta prevažali Smeltove strokovnjake in delavce na različna gradbišča v Sovjetski zvezi, Libiji in na Bližnjem vzhodu, pa tudi Iskrina cessna je bila skoraj več v zraku kot na tleh.

A gospodarska kriza v Jugoslaviji je proti koncu osemdesetih let prejšnjega stoletja postajala vse hujša. Vrednost dinarja je strmoglavila, uvoz je usahnil in pričelo je zmanjkovati dobrin iz tujine,





Citation SII v zraku.

varčevanje je bilo čutiti na vsakem koraku. Spominimo se le vožnje po sistemu par-nepar, dinarskih depozitov ob odhodu v tujino, pa nakupov deviz na črnem trgu, celo domačih izdelkov ni bilo najti na prodajnih policah, če so vsebovali uvožene surovine! Za razliko od navadnih državljanov piloti z depoziti niso bili obremenjeni, zato so pod silo razmer postali neke vrste oskrbovalci družin in širšega sorodstva z življenjskimi potrebščinami, ki jih doma ni bilo moč dobiti. Zaradi kaotičnega stanja in zaostrenih gospodarskih razmer v federaciji je prišlo do medrepubliških obtoževanj in vse je kazalo, da je propad enotne države neizbežen. Iskra je opešala, z njo pa tudi njeno letalsko prevoznišvo, medtem ko je bil Smelt, tako in drugače, še vedno v zraku. Ker so bili vsi piloti še vedno na Iskrinem plačilnem seznamu, so z razlogom pričeli razmišljati, kaj bo z

njimi. Prvi je obupal Darko, ki si je našel zaposlitev pri letalskem prevozniku Adria, drugi pa so še kar vztrajali, saj sta se upravi Iskre in Smelta dogovorili, da se bodo vsi piloti preselili pod okrilje Smelta. Kljub temu se je v zadnjem letu pred osamosvojitvijo Slovenije, ko je bilo letenja z vsemi tremi letali precej manj, njihovo število še zmanjšalo. Smelt je svojega reaktivca oddajal v uporabo slovenskemu partijskemu vodstvu za obiske sej zveznega vodstva v Beogradu, na katerih so se brezplodno dogovarjali o usodi Jugoslavije in so običajno trajale pozno v noč. Slovenski funkcionarji so raje kot uradno vladno letalo uporabljali Smeltovo, ker je bilo zaradi švicarskih oznak varnejše. Kolikor bližji je bil razpad države, toliko bolj pogosti so bili poleti v Beograd, zato je bil Smelt prisiljen svoje potrebe pokrivati z bivšim Gorenjevim letalom, medtem ko je Iskrino letalo za DHL prevažalo pošto po sistemu "od vrat do vrat". Z vmesnim postankom v Zagrebu je zvečer poletelo iz Ljubljane v Budimpešto in se naslednje jutro vračalo po isti poti, v obeh smereh natlačeno s poštnimi paketi.

S pričetkom demokratičnih sprememb, predvsem pa s plebiscitom o samostojni in neodvisni slovenski državi, se je pričelo tudi privatiziranje skupnega družbenega premoženja. Še vedno delu-



Lojze Žumer v Ženevi, kamor so prepeljali slike umetnika Jožeta Tisnikarja (stoji prvi z leve).



joča partijska nomenklatura je hitro spoznala, da jo v novo nastalih razmerah namesto vojske in policije na oblasti lahko ohrani le kapital, zato je na ključna mesta v gospodarstvu začela nameščati svoje ljudi. Pilotov takšna in drugačna dogajanja niso pretirano zaposlovala, želeli so si le, da bi bila njihova letala čim več v zraku. Z njimi so se predstavniki slovenskih oblasti odpravljali na številne državniške obiske, mnogokrat pa so letela tudi na rednih linijah, če je bilo število potnikov zanje premajhno. Dlje časa so tako vzdrževala redno linijo z Rimom, na prereditve ali organizacije razstav v tujino prevažala kulturne delavce in umetnike ali pa na zahtevne operacije, največkrat v Ženevo, vozila srčne bolnike.

Zaradi negotovih usod mnogih podjetij, ki so bile posledica procesa privatizacije, si je tudi vodstvo Smelta prizadevalo, da bi jo pričakalo čim boljje pripravljeno. Za poenotenje svoje letalske dejavnosti je od formalnega lastnika Iskra Invest cennostno odkupilo, čeprav so sredstva za nakup novega letala prispevala vsa tedanja Iskrina podjetja. Že pred prodajo Smeltu je pri plačevanju vzdrževalnih in servisnih stroškov izvajalcu del, švicarskemu Jet Aviation v Zürichu, prihajalo do nepravilnosti. Dve leti jih je namreč plačevalo Iskrino podjetje Cranex v Švici, računov, ki jih je Cranex nato izstavljal lastniku, pa Iskra Invest ni poravnavala, zato se je nabralo za skoraj štiristo tisoč švicarskih frankov dolga. Edini strošek v zvezi z letalom, plači obeh pilotov, je lastnik Iskra Invest redno nakazoval Smeltu, medtem ko so vsi prihodki od letalskih prevozov končali v žepih njenega vodstva namesto v podjetjih, ki so financirala nakup. Skrajni čas je torej bil, da je Smelt letalo odkupil in skupaj z obema pilotoma pomahal v slovo neodgovornemu bivšemu lastniku.

V takšnem razpoloženju se je približal trenutek razglasitve slovenske samostojnosti. Tega dne, 26. junija 1991, je letalo citation IIS letelo s potniki v Alžir, Lojze pa s conquestom II in predstavniki Iskre na krovu v Hannover. Pri večernem povratku sprva ni bilo nikakršnih težav, z Münchensko kontrolo so si izmenjali običajne podatke in nadaljevali let proti domu. V bližini Alp pa jih je kontrolor ponovno pok-

lical z vprašanjem o mestu pristanka, ker je ljubljansko letališče zaprto, prav tako pa tudi mariborsko in portoroško. Pilota sta se spogledala, saj je bilo po podatkih vreme za pristanek doma primerno, drugih obvestil o stanju na letališčih pa nista imela. Postalob jima je jasno, da je nastali položaj povezan z razglasitvijo samostojnosti, zato so se skupaj s potniki dogovorili za pristanek v Celovcu, medtem ko je letalo iz Alžira zaradi predvidenega poleta naslednjega dne v Minsk pristalo na zagrebškem letališču. Vsi udeleženci nepredvidenih zračnih manevrov pa so zmotno pričakovali, da bodo po zaključku ceremoniala ob razglasitvi samostojnosti slovenska letališča ponovno odprta za zračni promet.

V turbulentnem času desetdnevne vojne so morala biti Smeltova letala na razpolago slovenski vladi, saj je bilo njeno letalo poškodovano ob napadu letal JLA na brniško letališče in zato prizemljeno. Ostali so le še trije piloti, poleg Lojzeta še Gabrijel Pesjak in k sreči Andrej Vidmar, ki je bil, kot rečeno, tudi mehanik, brez katerega sploh ne bi mogli leteti. Najprej so morali na hitro v Bruselj, nato pa so si poleti z obiski držav in lobiranjem pri njihovih vodstvih za priznanje mlade slovenske države sledili drug za drugim. V enem dnevu so poleteli tudi po trikrat, in to vedno s celovškega letališča, saj so bila domača letališča še vedno zaprta. Po štirinajstih dneh napörov so z olajšanjem vendarle dočakali vest, da se lahko vrnejo na matično letališče v Ljubljani. Istočasno se je s popravila v Nürnbergu vrnil tudi learjet slovenske vlade, zato so razbremenjena Smeltova letala in piloti zopet lahko leteli za domača podjetja.

Vendar težav s tem še ni bilo konec. Bila je avgustovska nedelja popoldne, ko je kontrolor v stolpu brniškega letališča zaman čakal na dovoljenje področne kontrole v Zagrebu, da bi čakajočemu pilotu Lojzetu dovolil vžgati cennostna motorja za polet. Dovoljenja ni in ni hotelo biti, ker je nanj čakalo tudi JAT-ovo letalo za let na pred kratkim oživljeni liniji Ljubljana–Beograd, na Brniku pa so pred dovoljenjem prejeli sporočilo, da se Ljubljani bližajo letala JLA. Prisebni kontrolor je ukazal z avtobusi blokirati JAT-ovo letalo, saj je pravilno sklepal, naj

do napada na letališče ne bi prišlo, če bo to ostalo na ploščadi, ostalim plovilom pa naročil, naj se nemudoma umaknejo v bližnji Celovec, vse seveda brez dovoljenja zagrebške kontrole.

Na brniškem letališču je promet ponovno stekel šele v začetku septembra in s tem so bila tudi Smeltova letala ponovno v domačem hangarju. Življenje v Sloveniji se je počasi normaliziralo in zračna plovila so bila vedno bolj v svojem elementu. Do težav je ponovno prišlo z zaprtjem zračnega prostora nad Hrvaško in BiH zaradi vojne, ki je izbruhnila v obeh državah. Smeltova aviacija je bila tako pri poletih v zahodne države severne Afrike prisiljena leteti preko Italije, v ostale severnoafriške države in na Bližnji vzhod pa preko Madžarske in Srbije. Največkrat so leteli v novonastale neodvisne države bivše Sovjetske zveze in v Libijo, kjer je Smelt nadaljeval z izvajanjem številnih že začelih projektov, nemalo pa jih je pričeval tudi na novo. Živahen promet je potekal v vse smeri, piloti in njihova letala pa so stalno in polno obremenjeni opravljali svoje naloge.

Medtem pa so se z lastninjenjem Smelta pričele dogajati stvari, ki bi bile za prihodnost letalske dejavnosti podjetja skoraj usodne. Že v letu pred slovensko osamosvojitvijo denarni prilivi od gradbišč v tujini niso več prihajali v Ljubljano, ampak v Zürich, kjer je Smeltovo vodstvo ustanovilo podjetje Smelt-Intag, v Ljubljani pa njegovo predstavništvo. S tem je bila vsa dejavnost usmerjena v Zürich, kamor so se stekala tudi vsa finančna sredstva, in stari Smelt je praktično prenehal obstajati. Zaposleni, vključno z letalskimi posadkami, so postali delavci podružnice Intag, na novo ustanovljeno podjetje



Learjet slovenske vlade.

GIO (Gradnja industrijskih objektov) pa je vodstvo preneslo vso Smeltovo infrastrukturo, skupaj s hangarjem in letali, ki naj bi jih neposredno po izvedenih organizacijskih spremembah prodali. Piloti in vsi v podjetju, povezani z letalstvom, so se temu postopku seveda uprli in z upravo pričeli pogajanja, v katerih jih je podpiral tudi direktor novega podjetja GIO Savo Tatalovič. Dogovorili so se, da bodo letalo, kupljeno od Gorenja, prodali, obe Smeltovi pa obdržali in z njima nadaljevali komercialno letenje, pri čemer bi denar od prodanega letala pomenil zanje nekakšen začetni kapital, a tega žal niso nikoli prejeli. Ostal je namreč v Švici na Intagu, medtem ko so letala in hangar res takoj prenesli na GIO, ki je postalo državno podjetje. Piloti so s statusom prevoznika za lastne potrebe kar naenkrat ostali sami s svojima letaloma in hangarjem, zavedajo se, da bodo v bodoče odvisni izključno od tega, kar jim bo uspelo ustvariti z delom. Zato so morali od državnih organov za komercialno letenje najprej pridobiti status komercialnega prevoznika z ustreznimi certifikati in licencami, kar pa je bilo vse prej kot enostavno.

Za vsako področje delovanja je bilo namreč treba izdelati postopke v obliki priročnika z vsemi pred-



Letali, s katerima je GIO pričel z dejavnostjo letalskega prevoznika.

piši za njihovo izvajanje, ki so morali biti skladni z evropskimi predpisi. Najzahtevnejša in najobsežnejša je bila priprava priročnika FOM (Flight Operation's Manual) za izvajanje poletov, poleg tega pa še vrsta priročnikov CAME o vzdrževanju (continuous airworthiness maintenance exposition). Nujno je bilo skleniti pogodbo z vzdrževalcem, posebna komisija pa je morala pregledati finančno stanje in ugotoviti materialno sposobnost za njihovo izvajanje. Obe letali v njihovi lasti sta morali biti navedeni v certifikatu prevoznika, v njem pa so bila z geografskimi koordinatami določena področja, kjer sta lahko leteli.

V skladu s predpisi so morali imenovati nosilce posameznih področij delovanja, med katerimi je prvi in odgovoren za celotno dejavnost postal direktor Savo Tatalovič. V veliko oporo pri delu mu je bila Danica Šprah, ki je uspešno prevzela poslovno dejavnost s skrbjo za zadostno količino naročil, zato je bilo po njeni zaslugi letenja vedno več. Imenovali so vodjo letalskih operacij, vodjo vzdrževanja, odgovorno osebo za varnost in zunanje nadzornike za posamezna področja, ki so jih po preverjanju vpisali v priročnik FOM za izvajanje poletov. Lojze je kot vodja pilotov postal odgovoren za letalske operacije, po vseh, v prvi vrsti finančno zahtevnih prilagoditvah zahtevam evropskih letalskih inštitucij pa so lahko v polni meri nadaljevali z opravljanjem svojega poslanstva. Z obema pilotoma bivšega Gorenjevega letala je bilo njihovo število optimalno, op-

ravljali so predpisane zdravniške preglede in skrbeli za vsa potrebna dovoljenja za komercialno letenje, znanje pa so konstantno obnavljali v simulatorjih za obe letali. Med čakanjem na odobritev certifikata za status komercialnega prevoznika, ki se je nekako zavlekla, so po predpisanih pogojih leteli tudi za zunanje naročnike, z vodstvom pa so postali usklajena ekipa in vsak je svoje delo opravljal z veseljem, le redko je tu ali tam padla kakšna ostra beseda.

Medtem je Smelt v pristaniškem mestu Tuapse ob Črnem morju pričel z gradnjo velikega zdraviliškega kompleksa za žrtve radioaktivnega sevanja v ukrajinskem Černobilu, zato so postali poleti na bližnji letališči v Krasnodaru in turistični Anapi pogosta praksa. Večkrat so pristali v Gomelu, od Černobila oddaljenem le kakšnih 60 kilometrov, pa tudi v Lvovu in v ukrajinski notranjosti. Lahko so videli, da niso slabo opremljena le letališča, ampak da tam vlada splošna revščina, ko v neogrevanem hotelu svojim gostom niso mogli zagotoviti niti dodatne odeje. Na evropski strani Urala, severno od Perma na reki Kami, je Smelt gradil porodnišnico, Lojze in kolegi pa so pristajali na letališču v Bereznikih in že tam je bil mraz njihov stalni sopotnik. Še huje pa je bilo v mrzli zimi s povsem običajnimi stopinjami med 30 in 40 pod ničlo leteti po Sibiriji, kjer je daleč preko Urala v mestu Njagan ob reki Ob rasel ogromen hotel, veliko težav pa so piloti imeli s pripravo letala za povratek domov. Pri letenju po evropskem delu Rusije vremenske razmere sicer niso bile tako



Piloti GIO – Poslovna aviacija. Od leve stojijo: Andrej Vidmar, Dušan Juhant, Janez Stariha, Darko Krašovec, Gabrijel Pesjak, dispečer Andrej Žumer in Lojze Žumer; manjka Jože Črnič.



Upravne  
"stavbe"  
letališča  
Njagan  
v Sibiriji.

ostre, zato pa je bila navigacijska oprema letališč za evropske pojme zelo skromna. Razmeroma malo letališč je bilo odprtih za mednarodni promet, zato je bilo treba najprej pristati na enem od njih, kjer so piloti opravili vstopne formalnosti in za nadaljevanje poleta dobili navigatorja z navigacijskimi kartami za letališča, zaradi slabe opremljenosti zaprta za mednarodni promet. Mobilne telefonije takrat v Rusiji še ni bilo in celotno letalsko dogajanje je tam potekalo v iskanju izgubljenega časa, ki je za pilote in njihova letala pomenilo tudi izgubo denarja.

Kmalu po razpadu Sovjetske zveze so pričeli s poleti tudi v Kazahstan, v takratno glavno mesto Alma-Ata ali Almaty, kot so ga imenovali domačini. Šlo je za razmeroma dolge lete, približno sedem tisoč kilometrov nanese iz Ljubljane v eno smer, z vmesnim pristankom za oskrbo z gorivom in čakanjem na vremenske podatke v Bakuju, ter zaradi zaprtega zračnega prostora nad vesoljskim raketnim izstreliščem Bajkonur z nadaljevanjem preko Aralskega jezera. Na enem od teh poletov je področna kontrola

pilotoma sporočila, da je letališče v Almatyju zaradi megle zaprto, in jima svetovala pristanek v kirgizstanskem Biškeku z lepim vremenom. Navigacijskih kart za letališče nikakor nista mogla najti in šele kontrola jima je pojasnila, naj jih iščeta za Frunze, kot se je Biškek imenoval pod Sovjetsko zvezo. Po pristanku sta pilota prenočila v hotelu, ki si še zdaleč ni zaslužil tega naziva, in naslednji dan prazna odletela v Almaty, medtem ko so potniki še isti večer z dvema avtomobiloma odpotovali naprej.

Poletov na ozemlje bivše Sovjetske zveze je bilo veliko, saj se je Smelt v novonastalih državah močno trudil najti delo, zato so bili pri njihovih prizadevanjih večkrat udeleženi tudi slovenski vladni predstavniki. Na letu iz Almatyja, ki je bil zaradi predstavnikov vlade na krovu proglašen za državniškega, so se tako ustavili v Ašhabadu v Turkmenistanu, vse potnike pa so namestili v državni rezidenci, kjer so v spremljevalnih prostorih našli prostor tudi za posadko. Vendar je pilota v njunih prostorih čakalo neljubo presenečenje v obliki poplavljenega ko-



Letališče  
v Almatyju.



Hotel za tujce v turkmenistanskem Ašhabadu.

palnice, zasvinjanega stranišča in zamazane posteljnine, zato so jima po pritožbi obljubili namestitev v nedavno zgrajenem hotelu za tujce v diplomatski četrti. Odpeljali so ju na mestno obrobje, kjer je med peščico novih stavb res stal hotel, na zunaj zelo podoben džamiji brez minareta. Notranjost je bila vsa v marmorju, inštalacijski kabli so viseli kar po oblogah, iz njunih komaj za silo opremljenih apartmajev pa se je ponujal razgled na bližnje hribe, kjer je potekala meja z Iranom. V restavraciji sta lahko naročila le meso ovčjega izvora, namesto budilke pa ju je zjutraj predramil glas mujezina, ki je preko zvočnikov klical vernike k molitvi tako glasno, da so ga najbrž slišali celo v Iranu.

Poleti v samostojne države, nastale na prostorih razpadle Sovjetske zveze, so k sreči postali vse bolj redki in so sčasoma skoraj zamrli. Piloti so najpogosteje leteli po Evropi in skoraj ni bilo letališča, kjer ne bi pristali. V Londonu, najbolj pogosti britanski destinaciji, so običajno pristajali na Gattwicku, na Heathrowu pa le v primeru, ko so potniki nadaljevali pot preko Atlantika. Britanci so kasneje za poslovna letala odprli še letališče Biggin Hill, ki je z enostavnimi, predvsem pa cenejšimi pristajalnimi in vzletnimi procedurami pomenilo za Smeltovo aviacijo veliko olajšanje. Na Biggin Hill so večkrat prepeljali dojenčke, ki jih je naša medicinska organizacija zaradi nujnih srčnih operacij napotila v londonske bolnišnice, v takšnih primerih pa je bila poleg otrokovih staršev na letalu tudi zdravniška ekipa.

V Združeno kraljestvo so poleg Londona lete-

li tudi v Manchester, Glasgow in Edinburgh. Prav Edinburgh je bil nekega vročega avgustovskega dne odskočna deska za polet preko Wicka na skrajnem severu Škotske v norveški Tromsø, kjer je, zanimivo, opolnoči še vedno sijalo sonce. Tam sta pilota izvedela, da predstavlja njun končni cilj 960 kilometrov oddaljeno letališče na Spitzbergih ali otokih Svalbard, kot jih imenujejo Norvežani. Vzleteli so zgodaj zjutraj in v Barentsovem morju že kmalu zagledali najjužnejši otok v otočju, Medvedji otok, ki leži točno na pol poti med Severnim rtom in Svalbardom, nedolgo zatem pa zaradi odlične vidljivosti tudi njihov končni cilj. Od daleč je bilo videti visoke, povsem neporaščene gore, tako rekoč monolite, med njimi pa ozke doline z ledeniki. Med spuščanjem in skrbnim pregledovanjem letaliških kart se je izkazalo, da bo šlo za vse prej kot enostaven pristanek, povrh vsega pa je letalo pri spuščanju zašlo v nenaden snežni metež, ki je že tako zahteven manever še otežil. K sreči se je vse dobro izteklo in šele na parkirišču letališča Longyearbyen so se lahko potniki in posadka zavedli ledene pokrajine okoli njih. Videti je bilo, kot da se vznožja gora in ledenikov dobesedno potaplja pod morsko gladino. Z avtomobili so se nato odpeljali v naselje montažnih barak, kjer naj bi stanovali v naslednjem dnevu ali dveh. Na Svalbardu, kjer so kopali izredno kvaliteten črni premog, naj bi namreč Smelt gradil pomožne rudniške objekte in treba se je bilo dogovoriti o marsičem.

Svalbardsko letališče Longyearbyen je ob sičersnji nedostopnosti območja predstavljalo prak-

tično edino vez s civilizacijo, saj je bila ladijska povezava s celino mogoča le do zamrznitve morja. Zaradi goratega in na splošno zahtevnega terena je bilo odlično opremljeno z vsemi mogočimi navigacijskimi napravami, zato je oskrbovalni transport otočja potekal pretežno z letali. Na 78 stopinjah severne zemljepisne širine so bili pogoji za življenje zahtevni, narava na splošno zelo pusta in za zanimivost: v času obiska noči sploh ni bilo, sonce je na nebu dobesedno le krožilo. Kljub težkim pogojem je bilo videti nakaj trave in celo cvetja, predvsem pa veliko mahu. Prebivalci, večinoma mlade norveške družine, so se na Svalbard priselili za določen čas, da bi si z visokimi rudarskimi plačami ustvarili boljše pogoje za življenje doma, na Norveškem. V naselju so zato premogli celo šolo in vrtec, zaradi napadov belih medvedov oba ograjena s skoraj dva metra visoko ograjo. Medvedje so bili zelo nevarni, zato je med prebivalci veljalo pravilo, da se izven naselja ni priporočljivo gibati brez puške. Zaradi izkoriščanja rudnega bogastva in kljub norveški upravi so v sožitju z otoškim prebivalstvom na Svalbardu imeli svojo enklavo tudi Rusi.

Po dveh dneh bivanja so obiskovalci tega zanimivega otočja in tamkajšnjih prebivalcev poleteli proti domu z vmesnim pristankom v Københavnu na letališču Kastrup, kjer so se potniki med poletom na dolgi relaciji lahko okrepčali, pilota pa oskrbela letalo z gorivom in tudi sama na hitro nekaj pojedla.

Ker ni bilo nobenega razloga, da bi še naprej nosilo švicarsko oznako, so medtem iz švicarskega v slovenski register zračnih plovil prenesli letalo cessna 550 citation SII, ki je tako dobilo oznako S5-BAX. Slovenija je bila glede dovoljenj za prelete in pristanke povsem izenačena z ostalimi evropskimi državami, letenje po Evropi pa je v glavnem potekalo brez zapletov, razen tedaj ko je moralo katero od letal zaradi gostega zračnega prometa v čakalni krog. To se je dogajalo samo na velikih letališčih, že tako preobremenjenih z rednimi poleti, zato so bili postopki, s katerimi so se želeli otresti čarterjev, zanje povsem razumljivi in običajni. Za nameček so še vsaj za trikrat povišali običajne pristajalne takse,



Letališče Longyearbyen na Spitzberghin (Svalbard).

zato so se piloti takšnih letališč raje izogibali in na njih pristajali le na zahtevo potnikov.

Večina evropskih letališč je imela posebne terminale za poslovna letala, kjer je bilo vedno dovolj prostora za parkiranje letal, in vsaj eno podjetje, ki je skrbelo za sprejem potnikov in oskrbo letal, nekatera večja evropska mesta pa so poleg rednih premogla celo posebna letališča za čarterske polete. Takšna so bila Le Bourget v Parizu, Torrejon v Madridu, Fiumicino v Rimu in Bromma v Stockholmu. Veliko dostopnejša so postala tudi letališča v državah nekdanjega vzhodnega bloka, z razglasitvijo samostojne slovenske države pa so povsod odpadle tudi vse ovire pri pridobivanju dovoljenj za prelet ali pristank, aktualne v času Jugoslavije. Za pristank Smeltovih letal je bila dovolj že 1,5 kilometra dolga steza, zato je bila njihova velika prednost letenje na manjša letališča, običajno bližja ciljem potnikov, kar je sicer za posadko pomenilo dodatne težave, skupaj z zadovoljstvom potnikov pa tudi časovni in materialni prihranek.

Posebna vrsta poletov Smeltovih letal pa se je dogajala praviloma vedno ponoči. Ko je Slovenija postala članica Eurotransplanta, evropske neprofitne organizacije za optimalno uporabo darovanih človeških organov, je bilo za njihove prevoze treba najti letalskega prevoznika. Klinični center v Ljubljani je zato pričel sodelovati s Smeltovimi piloti, ki so tovrstne prevoze vzeli kot svoje humanitarno poslanstvo in so brez dodatkov za nočno letenje vedno odleteli, kamor je bilo potrebno. Leteli pa so pogosto, tudi večkrat na teden. Za prevoz odgovorni zdravnik je običajno poklical okoli pol desete



ure zvečer in pilota obvestil, v katerem mestu imajo določen organ na razpolago. Določili so najbližje letališče, letalo in posadka pa so bili takoj po prejemu informacije o času odvzema v stanju pripravljenosti. Ko je zdravnik prevzem organa tudi formalno potrdil, so v naslednji uri že poleteli. Običajno so uporabljali turbopropellersko letalo, ki je v večini primerov ujelo časovni okvir odvzema in presaditve organa, hitrejšega reaktivca so uporabljali le v primerih odvzema in presaditve srca v obveznem štiriurnem časovnem razmiku, ki pa ni smel biti nikoli presežen.

Zaradi vsakovrstnih potreb in vedno pogostejšega letenja sta obe letali v floti Smeltovega podjetja GIO postali premajhni in pojavila se je nujna po večjem plovilu, kar je v stikih z naročniki poletov, s povratnimi informacijami o zadovoljstvu potnikov, s poznavanjem njihovih potreb in želja, pa tudi s svojo odgovornostjo za odličen poslovni uspeh prva zaznala Danica Šprah. Pokazalo se je, da bi morebitno tretje letalo moralo imeti več sedežev in prostornejšo kabino, predvsem pa bi kratkoročno nadomestilo izpad turbopropellerske cessne conquest II, ki bi zaradi generalne obnove motorjev morala ostati na servisu najmanj mesec dni. Prav to dejstvo je tehnično prevesilo v prid novemu, več-

jemu letalu, ki bi sprva z začasnim, kasneje pa tudi s konstantnim najemom okrepilo floto. Zaradi pozitivnih izkušenj s trenutnima letaloma bi bilo odveč navajati pobožno željo vseh v podjetju, zato je direktor Cessninega švicarskega serviserja Jet Aviation prav kmalu našel letalo, ki bi ga v najem lahko dobili takoj. Šlo je za cessno tipa citation z oznako XL, ki je poleg prostorne kabine in večjega števila sedežev imelo tudi pomožni motor (auxiliary power unit) za hlajenje notranjosti letala v poletnem in njeno ogrevanje v zimskem času. Pomožni motor je poleg tega zagotavljal letalu električno omrežno napetost brez potrebnega delovanja glavnih motorjev, z njim pa je bilo te motorje moč tudi zagnati. Ko so bile z Upravo za civilno letalstvo v Ljubljani urejene vse formalnosti, so novo letalo z oznako S5-BBD vpisali v njen register slovenskih letal in se že po nekaj dneh odpravili v Zürich na tehnični pregled in prevzem. Še pred pričetkom postopkov za najem pa so na šolanje za letenje na tipu k Flight Safety v Wichita poslali dva pilota. Na ta način so z novim letalom lahko začeli leteti takoj, ko so conquest II odpeljali na generalni servis v Zürich, in tako daljše odsotnosti letala v floti niso preveč občutili.

Na cessni conquest II so v Švici poleg obnove motorjev opravili tudi glavni pregled letala, tako



Ob prevzemu novega letala cessna citation XL.



imenovani D-check, pri katerem letalo skoraj povsem razstavijo in opravijo temeljit pregled vseh sistemov in naprav. Pri tem pa ni šlo zgolj za običajno obnovo, ampak tudi za modifikacijo, s katero so vsakemu od obeh motorjev povečali moč za skoraj 100 KM, dobila pa sta tudi nova propelerja s štirimi kraki. Letalu so tako povišali hitrost za občutnih 74 kilometrov na uro, a so zaradi zahtevnosti in številčnosti posegov morali uporabniki nanj čakati skoraj dva meseca. Poleg tega je položaj tik pred prevzemom servisiranega letala dodatno zapletla prepoznano ugotovljena napaka, zaradi katere so morali v Wichita urgentno naročiti nov del, ga seveda tudi zamenjati in ponovno računalniško nastaviti motorne parametre. Ker je po vsaki obnovi predpisan obvezen preizkus motorjev tudi med letenjem, se postopku ni bilo mogoče izogniti in po petdnevnem čakanju še drugega pilota za povratek se je Lojze odločil poleteti iz Züricha domov kar sam. Takšno ravnanje namreč ni bilo v nasprotju s predpisi, saj je po tovarniškem pilotskem priročniku v primeru, da na krovu nima potnikov, dovoljeno leteti samo enemu pilotu.

Bila je že tema, ko je končno zagnal motorje, nastavil inštrumente in vnesel celotno ruto, da med poletom ne bi imel preveč dela. Že med vožnjo proti vzletni stezi je dobil dovoljenje za vzlet, in čeprav je vedel, da sta motorja po obnovi močnejša, ga je nju- no lahko pospeševanje presenetilo. V zraku je ta-

koj pospravil podvozje in zakrilca, nastavil motorno moč za vzpenjanje, vključil avtomatskega pilota in opazoval letalo, kako se hitro dviga. Primerno višja je bila v nadaljevanju tudi hitrost letenja, zato je že po nekaj več kot uri pristal na Brniku.

Vsa tri letala so bila pogosto v zraku, zato se je cessni citation SII nabralo tolikšno število ur letenja, da je bilo tudi zanjo, kot že za conquest, treba predvideti glavni pregled, tako imenovani D-check. Ker je bila skupaj s sedeži že precej obrabljena tudi notranjost letala, so istočasno želeli zamenjati še sedežno usnje in stenske obloge, barvni vzorec zunanosti pa naj bi postal enak izgledu novega XL. Zaradi kompleksnosti in zahtevnosti obnovitvenih del so morali uporabniki seveda ponovno računati, da bo brez sicer že 20 let starega letala treba zdržati vsaj dva meseca. Ko pa se je znotraj in zunaj popolnoma obnovljeno letalo končno vrnilo v domači hangar, ga je bilo pravo veselje pogledati in še večje pilotirati.

A njihovo veselje ni trajalo dolgo, saj se je sredi uspešnega dela vanj vmešala politika, kar niti ni bilo presenetljivo, saj je njihovo podjetje mimo procesa privatizacije predhodno padlo v roke DSU, Družbi za svetovanje in upravljanje kot naslednici Slovenske razvojne družbe, ter tako postalo državna last. Posledica tega dejstva je bila, da so na mesto direktorja ostanka podjetja Smelt International in oddelka GIO – Poslovna aviacija postavili novo upravo, sestavljeno iz dveh prišlekov in dotedanjega direk-



Nova cessna citation XL pred domačim hangarjem.



Pogled v cockpit nove pridobitve citation XL (zgoraj) in v njeno potniško kabino (spodaj).

torja Tataloviča. Nastalo neprijetno situacijo so zaradi preprirov v vodstvu zelo hitro občutili vsi zaposleni. Najprej je podjetje zapustil Tatalovič in takoj za njim še Šprahova, dokazano najpomembnejši člen za zagotavljanje poslovne kontinuitete. Nadomestil jo je samozvani ekspert za letalstvo, dotlej kot brezposelna oseba prijavljen na zavodu za zaposlovanje, ki naj bi končal študij letalstva na Fakulteti za strojništvo v Ljubljani in kasneje, spet po lastnih navedbah, neznano kje še Ekonomsko fakulteto. Žal njegovih ekspertiz in izobraženosti v praksi ni bilo

čutili, zato pa se je nadvse izkazal z odklonilnim, negativnim odnosom do sodelavcev, zaradi katerega so se v prej prijetnem delovnem okolju močno razredčile vrste pilotov in aviomehanikov.

Začele so padati domine in hitro se je vsul plaz. Novi vodilni so se odločili conquest prodati in vse prepričevanje, da je prodaja popolnoma obnovljenega, praktično novega letala zelo nespametna poteza, ni niti malo zaleglo. Prodali so ga kupcu v Avstrijo, kam in komu je šla kupnina, pa se ni nikoli izvedelo. Naročila poletov so, predvsem zaradi samozvanega letalskega eksperta in njegovega mило rečeno čudnega ravnanja s strankami, drastično upadla, stanje v podjetju pa je bilo vse prej kot rožnato. V povezavi s posledično napetimi medčloveškimi odnosi se zaposlenim ni obetalo nič dobrega in tudi Lojze, ki je kmalu postal odveč, se je moral posloviti. Pod novo upravo je po pogodbi dobival za svoje delo petsto evrov mesečno, zadnje tri mesece pa niti tega ne. Na vprašanje, zakaj tako, je dobil odgovor, da je takšna zahteva lastnika, družbe DSU, ki pa ji je bilo za svoje zaposlene dejansko prav malo mar, a bi že zaradi lastnega interesa morala znati vsaj dobro gospodariti. Pozitivnih učinkov svetovanja njene uprave ni bilo nikoli občutiti, ker jih preprosto ni bilo, upravljala pa je, tako je bilo vsaj videti, le svoje plače. Predstavniki vlade so med tem, kako simptomatično, kljub dejstvu, da je bilo podjetje GIO preko družbe DSU v državni lasti, na sicer prirejenem razpisu za vladnega prevoznika izbrali z Romanom Horvatom povezano zasebno podjetje Linxair. Da gre pri tem za partnerja razvpite Simone Dimic, ki je



Obnovljeni conquest z novimi motorji.



Zunaj in znotraj  
renovirani citation SII.

bila v tistem času vodja kabineta predsednika vlade Republike Slovenije, je najbrž odveč poudariti!

Pred koncem zapisa o Lojzetovem pilotskem obdobju pa le še besedo ali dve o usodi obeh letal, s katerima so začeli posel letalskega prevoznika. Conquesta je neodgovorni pilot novega lastnika razbil pri pristanku na letališču v Budimpešti na Madžarskem. Pristal je namreč tako trdo, da je uničil podvozje in mimogrede poškodoval še krila, kar se pilotu z vsaj minimalnimi pilotskimi izkušnjami nikakor ne bi smelo zgoditi. Nič bolje se ni godilo tudi citation SII, ki je pri vzletanju z letališča v Ravenni med naletavanjem snega zapeljal s steze tik pred doseženo hitrostjo, pri kateri mora pilot dvigniti nos letala za deset stopinj, da se lahko odlepi od steze in vzleti. Poškodovani sta bili obe krili in podvozje po levi strani, pilot pa je trdil, da je s steze zapeljal zaradi kupa snega ob njenem levem robu, čeprav je v resnici zgrešil smer. Njegova trditev resne presoje enostavno ne zdrži, saj je imelo skoraj sedem ton težko letalo tik pred vzletom pri hitrosti približno 160 km/h tolikšno kinetično energijo in s tem tudi vztrajnost, da v primeru trka s kupom svežega snega tega ne bi niti občutilo, kaj šele spremenilo smer. Zavarovalnica je denar kljub vsemu nakazala, a je ta poniknil neznano kam. Brezvestneži so tako počasi uničili vse, kar je Lojzetu in njegovim nekdanjim sodelavcem uspelo ustvariti z veliko zavzetostjo in entuziazmom. K sreči se je upanje, da njihovo delo vendarle ni bilo zaman, obudilo z novim lastnikom, ki je prevzel vodenje podjetja in kupil dve letali kot nadomestilo za obe izgubljeni, nesposobneže pa nagnal.

## Epilog

Lojzetova pripoved se končuje z dnem, ko je zaključil aktivno kariero in se upokojil. Dogodki iz njegovega življenja so opisani po spominu, ob pregledovanju dokumentacije in fotografij iz domačega arhiva, čeprav bi vsaj opisu dogajanja v tovarni v Železnikih nadvse rad dodal kakšen dokument. Z brskanjem po tovarniškem arhivu žal ni našel ničesar, zapisniki samoupravnih organov in političnih organizacij iz tistega obdobja so kratko malo izginili. Na srečo pa so ostale nekatere fotografije, ki prav tako zagotavljajo verodostojnost in avtorju pomagajo osvetljevati dogodke.

Njegova želja je, da bi v drugem delu pričujočega biografskega zapisa skozi avtorjevo doživljajsko prizmo gledanja bralci spoznali povojni ekonomskopolitični sistem, kot je pod krinko samoupravnega socializma deloval praktično vse do svojega konca z razpadom skupne države v osemdesetih letih prejšnjega stoletja. Lojzetov odnos do povojnega režima je eden vodilnih pravnikov prejšnjega sistema označil z besedami, da v življenju Ohmov zakon ni vse, ker se življenje lahko obrača tudi drugače. Z očitnim namigom na Lojzetovo elektrotehnično izobrazbo mu ta v besednem dvoboju ni ostal dolžan. Zavrnil ga je, da kot pravnik lahko trdi, da je ena in ena tri, a ga kot naravoslovca ne bo v to nikdar prepričal. Preteklosti se pač ne da prirojiti, še manj pa ji ubežati, čeprav je še dandanes mnogo takih, ki bi si to nadvse želeli. S človeškega stališča je podobno razmišljanje sicer lahko razumeti, a kaj, ko je zgodovina ena in edina sodnica,

ki je ni mogoče pretentati. Le interpretirali bi jo nekateri radi drugače!

Če pod opisano obdobje potegnemo črto, lahko brez dvoma ugotovimo, da je ob vsem najkrajšo potegnila Lojzetova družina. Veliko je bil službeno odsoten že tedaj, ko je še delal v tovarni v Železnikih, še mnogo več potem, ko je zamenjal poklic in se zaradi rednih letnih treningov ni vrnil domov po več tednov skupaj. Tudi ob rednem letenju se je s poti le redko kdaj vrnil istega dne, zato je še kako hvaležen razumevajoči soprogi Marti, ki ji poleg vseh treh hišnih vogalov ni bilo težko podpreti še četrtega. Prav zato se je s potovanj po širnem svetu tako rad vračal v zavetje toplega doma in urejene družine, kar je bil zanj vedno znova nepre-

cenljiv občutek, nagrada in velika spodbuda za v prihodnje.

Družini sta si ustvarila tudi sinova in poskrbela, da staršema v uživanju pokoja na jesen življenja ni dolgčas. In, kot s ponosom pripoveduje Lojze, če danes pogleda nazaj, lahko mirno reče, da mu je od vsega doživetega v daleč največje zadovoljstvo prav družina.

Za konec pa le še zanimivost. Seznam letališč, na katerih je v svoji razgibani karieri kot pilot ali kopilot pristajal in vzletal Lojze Žumer, je zares obsežen in naravnost impozanten, saj obsega preko 240 destinacij po celotni Evropi in širši zemeljski obli! Brez kančka pretiravanja se lahko pohvali, da je v življenju preletel praktično celoten svet ...



V zasluženem pokoju, z ženo Marto ter s sinovoma Tomažem (levo) in Andrejem (desno).

### Opombe:

<sup>1</sup> Zvrt je strmo spuščanje letala, ko se njegovo masno središče giblje po krivulji vijačnice z navpično osjo. Pri tem ima krilo ves čas kritični vpadni kot, letalo konstantno hitrost in okrog vzdolžne osi letala poteka hkratna avtorotacija krila. To dvojno vrtenje navzdol nastane nenamerno ali tudi namerno – za namen šolanja ali kot lik umetnostnega letenja – kot posledica izgube vzgona na krilu letala ali letalnika druge vrste (letalo je padlo v zvrt, je omahnilo v zvrt, pada v zvrtu, se vrtil v zvrtu, se je zvrtilo proti tlom, se je izvleklo iz zvrtar ...).

Pri strokovnem oblikovanju definicije pojma zvrt je že leta 1995 sodeloval prof. dr. Dominik Gregl, predlagatelj za vpis besede zvrt v Slovar slovenskega knjižnega jezika (SSKJ) pa je Pavel Magister, jadralni in športni motorni pilot v letih 1953–1991. Beseda zvrt, za razliko od besede vrij, v SSKJ še ni vpisana.



# Jasličar Konrad Triler

Marija Gasser



Mojster Konrad ob jaslicah iz javorjevega lesa, ki so visoke en meter.



Božični čas vsako leto znova prinese med nas vznemirjenje, pričakovanje, radost, mir in veselje. Mir v srcih, vonj po kadilu, sveti večer, pesem zvonov, božična noč. Enkrat na leto, za praznik vseh dobrih ljudi, nam Detece deli svoj blagoslov. Praznik bogatijo božična zgodba, pesmi, podobe iz otroštva, družinski običaji. Hlevček, pastirji, trije kralji, zgodovinski dogodek iz Lukovega in Matejevega evangelija, iz katerega je razviden duhovni smisel dogodkov iz Jezusovega otroštva. Božič je najlepši, velika noč pa največji krščanski praznik. Konrad pravi: "Po veri je velika noč več kot božič, je vstajenje. Vendar božič je zame od vseh praznikov najlepši, najsvetlejši, čutim ga globoko v duši, v sebi, intimno. Vsako rojstvo je velik čudež. V božiču čutim mir, sem pomirjen."<sup>1</sup>

"Jaslice imajo izvor na Tirolskem, po ustnem izročilu se kot biseri odražajo v krščanski umetnosti in literaturi. Poleti so tam pasli drobnico, pozimi pa so rezljali figurice in jih prinesli tudi na Kranjsko. V času Avstro-Ogrske so različni krošnjariji od tega živeli. Danes na Tirolskem izdelujejo jaslice strojno, prodajajo jih kot ročno delo. Na Slovenskem so prvi postavili jaslice jezuiti. To je bilo v cerkvi sv. Jakoba v Ljubljani leta 1644. V njih so poldrugi meter visoke osebe, kipi, v zaporednih različnih prizorih predstavljale božične skrivnosti. Figure jaslic so lahko poljubne velikosti. Lahko so iz lesa, kamna, glin, izrezane iz papirja. Postavljene so na podlago iz mahu ali trave. Ponekod pripravijo tudi žive jaslice – v Sloveniji so tovrstne najbolj znane v Postojnski jami, ali pa ledene (Mojstrana). Na Brezjah se nahaja muzej, kjer so na ogled jaslice z vsega sveta."

Prva znana upodobitev živih jaslic sega v leto 1223, ko je sv. Frančišek Asiški v Grecciu (Italija) obhajal božični večer v votlini nad vašjo.<sup>2</sup>

Selška dolina je dolina mnogih samorastnikov. Konrad Triler je jasličar iz Selške doline. V Selški dolini dela jaslice še Anton Kalan – Fajfarjev Tone. Konrad Triler od leta 2007 živi pri sinu Janezu in njegovi družini v Dolenji vasi. Takrat je nasilna narava v Železnikih pokazala svoj pravi obraz in svojo razdiralno moč. Konrada je še posebej prizadela,

saj mu je poleg tega, da mu je uničila stanovanjsko opremo, uničila tudi jaslice, ki jih je izdeloval več let in se z njimi predstavljal po Sloveniji. Vendar Konrad se ni dal! Zadovoljen je z majhnimi stvarmi in je izjemno srečen človek. Rad ima naravo, ki jo gleda s srcem in z njo živi, narava je del njega. Naravo, neodvisni predmetni svet, ki jo sprejema, gleda kot umetnino in nabira, zbira njene čutne dražljaje. Njegovo oko najde, dojema in najde ustvarjeno svetlobo, zato, ker upošteva njene zakonitosti. Ko je hodil na Ratitovec, je lahko hodil cel dan, občudoval je skalovje, stene, rdeče ožgane od strele v Razorju, razjedene od vode, razpokane od zmrzali, potresa. Pravi, da je amater, posebej, večkrat reče sam o sebi, da je čudak. V resnici je skromen, odprt, dobrovoljen, neposreden v razmišljanju in govoru, odkrit, izjemno pošten in po svoji razgledanosti izjemno širok. Pravi, da je v življenju nenehno treba iskati. Za izdelovanje jaslic uporablja trd les: hrast, javor, bukev, češnja. Pokaže mi posebno umetnino, črno kamelo, zraven pa še črne jaslice. Poiskal jih je v naravi. Marijo, Jožefa in Dete. Jaslicam ni dodal nič posebnega razen okolja. Ni gozdar, ni poznal lastnosti lesa. Njegova mama je klekljala z belimi in črnimi klekeljni, ki jih je 'zdrakslal' ded Kordež. Sčasoma je ugotovil, da je nagnojev les sprva rumen, nato potemni, postane črn. V Mlakah, v Plenšaku uspeva nagnoj na zelo pustih, kamnitih tleh, ta je najboljši. Les je živ, tako kot ljudje, ki so v trdih razmerah najbolj prekaljeni in najboljšega značaja.

Z obdelavo bakrene pločevine je začel že pred desetletji, ko je iz odpadnega bakra skoval plavž, potem pa tudi dražgoško srce. Poleg omenjenih motivov pa je začel upodabljati tudi religiozne motive, torej jaslice. Zelo rad rezbari, ustvarja izdelke iz lesa in bakra, kamna, korenin, žita, skratka, iz naravnih materialov. Vedno so ga privlačili narodni motivi. Kasneje je baker začel oblikovati v kombinaciji z lesom, za to motive najde v slovenski ljudski folkloristiki. Za ustvarjanje potrebuje mir in čas, da se lahko ustvarjalno poglobi v delo. Vsak izdelek je unikaten. Narava mu v koreninah, zavitem





Šubičeve jaslince iz cerkve sv. Antona v Železnikih. Izdelane v lesu z dvema palmama.



Zimska idila. S temi jaslincami je g. Konrad želel prikazati nekaj slovenskega. Jaslince so izrezane iz brezovega lesa, zasnežene smreke pa prikazujejo značilno božično pokrajino.

vejevju, izlizanem kamenju, kosih odpadne kovine prikaže človeške in živalske podobe. Narava sama po sebi ustvari čudovite umetnine, le stikati je treba. Navdušen je nad vsako najdeno stvaritvijo, ki jo vtke v svoje unikatne jaslice. Uživa ob iskanju teh naravnih čudes, ob ustvarjanju, ob lepem pogledu

na Ratitovec. Idejna zamisel se pojavi nenadoma, je navdih, nato nastane skica v povezavi z božičnimi zgodbami o rojstvu Jezusa, ki jih je poslušal že v otroštvu. Vzame papir, riše figurice, vsake jaslice so malce drugačne. Vsake so unikatne, osrečujejo ga in razveseljujejo. Povezane so s spominom na otro-



Jaslice, slika v lesenem okvirju. Izdelane iz bakra.



Jaslice iz zalološkega skrila, ki je značilen za naše področje. Rojstvo je zaradi barvitosti upodobljeno v lesu, spodaj odseva kontrast kamna.

štvo, ko je kot solarček izdeloval figurice iz kartona in so bile njegove jaslice mnogo let hišne jaslice. Bile so skromne, saj niso imeli denarja niti za kruh, kaj šele za kupljene jaslice. Pred leti pa je začel razmišljati o izdelavi posebnih jaslic. Začel je uporabljati materiale, kot so les, železo. Izdelal je čudovite jaslice iz skrila, iz posebnega kamenja, s katerim so bile pokrite strehe starih hiš. Na razstavah ljudje želijo ljudje videti kaj izvirnega.

Zanj so jaslice svetinja in svetost. Za izdelovanje jaslic je treba imeti malce nemirno dušo, ob tem mu pojeta srce in duša. Izdeluje marsikaj, postori vse mogoče stvari okoli hiše, pa mu tega ne bi bilo treba, a postori, ker to rad dela. Še vedno rad vrtnari in izdeluje jaslice ter ustvarja. Ne izdeluje pa samo jaslic, zbira tisto, kar nekateri odvržejo, ker se ljudje ne zavedajo duše predmetov. V svoji kleti hrani žlin-

dro, ki jo je izkopal, hrani drobce zvonov cerkve sv. Antona, ko je pogorela.

Konrad o sebi rad veliko pripoveduje. Izhaja iz verne družine. Izučil se je za vrtnarja, cvetličarja. Vzgoja rastlin in aranžiranje cvetja mu je v nepopisno veselje. V zakonu sta se mu rodila dva sinova. Živi skupaj z mlajšim sinom Janezom in njegovo družino. "Starejši sin Vane pa je na Luši z družinico, hvala Bogu, vsi smo preskrbljeni," pravi Konrad. Žena pa mu je umrla že skoraj pred tremi desetletji: "Šele ob smrti drage se zaveš, da nismo več cela družina. Samo tisti, ki to doživi, razume, kako je, ko mož nima več ljubljene žene, otroci pa ne mame," pove Konrad. Šele ob upokojitvi se mu je porodila zamisel, da bi lahko božični čas, božično rojstvo olepšal in za svojo družino naredil nekaj lepega. Prva vzpodbuda so mu bile dragocene kulisne cerkvene



Kombinacija jaslic z bakreno pločevino in lesom. Te jaslice lahko postavimo v mah, lahko so kot kotne jaslice, ki so bile nekoč značilne za naše kraje. Sprva smo Slovenci imeli jaslice po domovih v kotu ali kasneje na okenski polici.

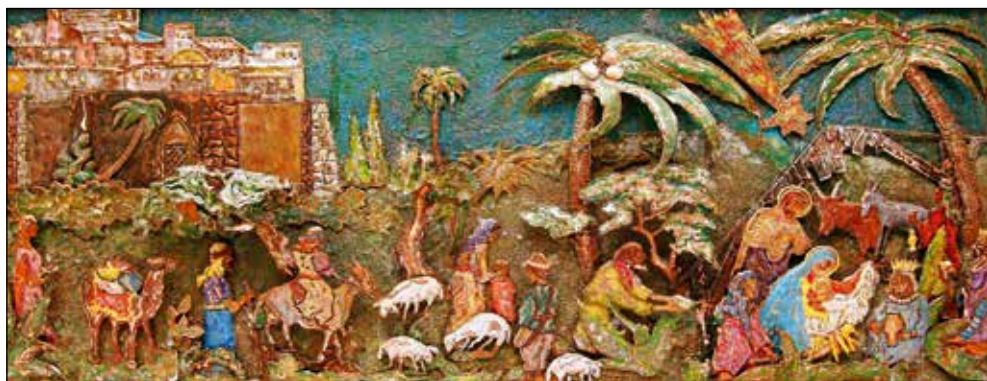

Jaslice, izdelane v reliefni tehniki v velikosti 120 cm. Na fotografiji je samo del jaslic, material je baker, zaščiten z akrilno barvo in oksidi.





Risbi starega očeta Franca Kordeža. Hrani Konrad Triler.

jaslice podobarja Štefana Šubica, ki so jih ljudje postavljali vsako leto v stranski kapeli sv. Andreja župnijske cerkve sv. Antona Puščavnika. Za te kulise se je zavzel župnik France Dular. Kulise so propadale za stranskim Marijinim oltarjem. Sam je navdušeno sodeloval pri obnovi, tako kot tudi več domačinov. Mizarska popravila je opravil Tone Sedej, oljno poslikavo Tone Kalan.

Prvi umetniški relief je ustvaril v velikosti 120 x 70 centimetrov, imel ga je v hiši na Racovniku. Ta relief bo verjetno odšel v Ameriko.

Včlanjen je v Društvo ljubiteljev jasic Slovenije s sedežem na Brezjah. Jasličarji so posebni ljudje. Tako pravi tudi za Draga iz Rateč pri Zidanem Mostu, ki pri jasličarjih nabira jaslice in jih potem razstavlja ob božičnem času na različnih mestih.

## Življenjska pot

Stari oče Konrada Trilerja je bil Franc Kordež (8. 11. 1864–26. 11. 1915). Že ded je naslikal jaslice na steklo, a se žal niso ohranile. V Železnike se je preselil iz Globokega pri Podnartu. Poročen je bil z Ano Nadrag iz Arnoldsteina v Avstriji. Železarstvo v bilo v začetku 20. stoletja v veliki krizi in leta 1902 je ugasnil plavž v Železnikih. Kovači so ostali brez zaslužka in so morali iskati delo drugod. Mnogi so se odselili, zato je bilo tedaj naprodaj mnogo hiš. Eno od teh hiš v Grapi je kupil njegov ded Kordež. Kordež je v času Avstro-Ogrske hodil po celi Avstriji in nekoč s seboj v Grapo pripeljal Konradovo babico. Tam je postavil mizarsko delavnico in naredil 'obel mašino' na vodno silo, tako da je določene stvari že strojno obdeloval. Bil je prijatelj Ivana Groharja. Oba sta bila umetniško navdahnjena, skupaj sta vandrata in popivala. Pravi, da sta bila ista tipa. Za Groharjeve slike je prav njegov ded izrezal nekaj čudovitih okvirov. Prav prijateljstvo z Groharjem je morda vzrok za nekaj čudovitih skic, ki so ene redkih, ki jih leta 2007 ni odnesla povodenj. "Stari oče in Ivan Grohar sta bila velika prijatelja. Grohar je imel atelje v Škofji Loki, Pr' Pepet. Naročila za njego-

ve slike so prišla z Dunaja, denarja pri nas pa ni bilo. Moj stari oče Kordež mu je delal okvirje. V skicah, ki jih je delal ded, se čuti Grohar. Groharjevih del je v Sloveniji malo, največ jih je na Dunaju, v Münchnu. Samo premožni, izobraženi ljudje so kupovali, naročali slike, na jugu Avstro-Ogrske, na Kranjskem, pa ni bilo denarja, zato so pri nas njegove slike redke. Tu se je rodila moja mama," pripoveduje Konrad. "Ohranjenih je 34 skic grafik s podpisom deda Kordeža, na katerih je tudi nekaj detajlov iz farne cerkve. S svojim znanjem je izrabil tudi vodno silo za pogon nekaterih strojev. Za tisti čas je bil pravi inovator. Po poklicu je bil mizar, izdelal je lesene klopi za cerkev sv. Antona v Železnikih. Kot mojster je imel tri pomočnike in vajenca. Ded je bil pravi posebnež, izdelal je celo harmonij, ki se ni ohranil. Otroci smo iz njega pobrali piščali in nanje piskali. Takrat ni bilo nikogar, ki bi se zavedal bogate, umetniške zapuščine. Naredil je tudi fotoaparata. Leče je kupil, ostalo je naredil sam, pravi, da tudi tisto veliko škatlo za fotografiranje. Prve fotografije so bile na steklo, pa so otroci vse potolkli. Ljudje se takrat niso zavedali dragocenosti teh fotografij. Naredil je dinamo, ki je v Tehničnem muzeju na Dunaju. Včasih so bile narodne noše izjemna dragocenost, svetinja. Njegova hči, moja mama, tega, kar je storil, do konca življenja ni mogla razumeti. Ta Kordež je ženskam pobral ves denar, vse solde, ki so bili takratno plačilno sredstvo, kljub revščini, kot je bila. Izdelal je posebno napravico, iz solda je naredil žico, jo spojil naprej, napravil tuljavo za dinamo. Ženskam je pobral svilene rute od narodnih noš in s svilenimi nitmi izoliral žico."

"Moj oče je bil doma od Svetega Duha. Prišel je v Železnike za hlapca, njegovi starši so bili Bavarci. V Železnikih je bila velika beda. Pred vojno je bil običaj nošenja zvonca, pred tem se je nosila Marija. Stara mati je bila Avstrijka in jo je vedno sprejela, da smo jo nesli do Matijevca. Vsi sosedje smo se zbrali s svečkami. Pred hišo je bila pesnitev, molitev. To je bil zapeti obred. Bilo je drugače kot danes. Ko so Marijo prinesli od sosedu, so bila vrata zaklenjena. Pred hišo, pred sprejetjem Marije v

hišo, se je odvijal poseben obred, ritual. Zunaj so molili, znotraj so odgovarjali. Ko so pomolili, so odprli vrata in sprejeli Marijo, žal se besedila ne spomnim. Na sveti večer je bila Marija vedno pri Matijevcu. Tam sem prvič videl jaslice s kipci, ki so bile nekaj čudovitega. Danes je od teh jaslic ohranjeno samo nebo, ozadje, nič drugega se ni ohranilo. Jaslice me spremljajo od otroštva. Nekoč na sveti večer sem prvič videl take lepe jaslice, ovčke, nebo, angele. Vedno sem si želel, prav hrepenel, da bi jih imel. Ko sem bil malo večji, že pred vojno, sem jih 'izšniclal' in jih poslikal z vodenimi barvami. To je treba čuvati kot oči. Doma smo imeli neki papir, da smo lepili. Ves material pa je bil izjemno drag. Naredil sem Betlehem. Med vojno, ko sem bil v Škofji Loki, sem figurice videl pri Ješetu v Loki. Niso mi jih hoteli prodati. Rekli so mi, naj grem k Konjedicu v Stražišče, kjer so še danes znani jasličarji. Ljudje to danes cenijo."

"Ko sem bil v četrtem razredu v Železnikih, je moje šolanje prekinila druga svetovna vojna. Moja babica je znala samo gotico, ker očeta ni bilo nikoli doma. Besede je mešala. Govorila je slovensko in nemško, molili smo tudi nemško. K nam je prihajal Besell, govoril z babico in se po pešačenju tudi malo okreščal. Hodil je h Kordežu, k nam, babica se je z njim zelo dobro razumela, jaz pa sem ministriral. Besell je pokrival in obvladoval Poljansko, Selško dolino in celotno Loko. Prišel je, kadar je mogel. Živel je v Stari Loki. Bil je pravi misijonar. Dr. Besell je bil duhovnik iz Salzburga. Za večje praznike, za veliko noč, božič, je hodil profesorju pomagat starejši gospod, dr. Oberschteiner. Zelo zanimivo se mi zdi, da je Besell že zelo dobro govoril slovensko. Imel je veliko dela. Maše so bile takrat, kot so bile lahko, enkrat v Selcih, drugič v Železnikih, na Zalem Logu, kar med tednom. Cerkve so bile vedno polne. Če je čas slab, ljudje veliko molijo. Nagovoril me je, da bo, če bi kdo umrl, kdor koli, naredil cerkveni pogreb. Ko je prišel, je grob blagoslovil. Vse je bilo v latinščini, sedaj so vse spremenili. Obvladati si moral libero. Imel sem izvrsten posluš. To imamo vsi v genih, odpel sem

libero. Odkar se namesto latinščine uporabljajo drugi jeziki, je ta obred drugačen. Spomnim se slovenskega prevoda: Ko se bosta majala nebo in zemlja, bo prišel tisti čas<sup>3</sup>... Pogreb sem naredil tak, kot mora biti. Težko je pokopavati, kdor koli je že pokojni. Ni važno, kdo je bil, ali partizan ali kdor koli, vsak pogreb je bil cerkven. Uporabil sem samo blagoslovljeno vodo, truplo pa je potem blagoslovil duhovnik Besell. Pokopal sem Otona Vrhunca - Blaža Ostrovharja."

"Izjemno mi je bilo težko pri naslednjem dogodku. Pri nas doma sta bila dva majcena brata, moral sem po mleko na Studeno. Nihče v Grapi ni ničesar vedel, nisem vedel, kaj se je dogajalo v Železnikih. Zdaj je pod Zijalko postavljen križ. Najprej zagledam mrtveca, ki je ležal nekoliko nižje od Homarjevih. V Železnih nitih piše, da sem bil prvi in da je bil zraven mrtveca mitraljez. Jaz ga nisem videl. Bilo je polno Nemcev, orožje so vsakemu takoj pobrali. Takrat je ležalo v Sori, čez škarpo polno trupel. Bilo je grozno. Spomnim se zelo mladega, lepega dekleta. Prebivalci so te žrtve morali zvoziti na pokopališče, skopali so veliko jamo, jo obili z deskami in jih položili vanjo. Del partizanov je bil na hribu, danes se sprašujem, zakaj so jih zapustili. Tudi te žrtve sem pokopal jaz."

"Hodil sem v slovensko, nato v nemško šolo, med vojno pa sem šel v Škofjo Loko, kjer je bila v Šolski ulici obrtna šola. Bil sem vajenec in sem delal v vrtarstvu, da sem se preživel. Po vojni sem spet obiskoval slovensko šolo. Učil sem se rusko, danes znam samo eno besedo: baraban – boben. Med vojno se nisem vpisal v pionirsko organizacijo. Učil sem se, tisti, ki pa so bili v pionirskem odredu, so manj časa služili vojsko. Spomnim se požiga cerkve v Železnikih in hranim 'hilzen' – tulec granate, iz katere je bila izstreljena granata v cerkev sv. Antona. Hranim drobce raztreščenih zvonov iz cerkve sv. Antona, ki so jo porušili partizani, ker se prebivalci niso udeležili mitinga."

"Še po vojni sem se učil rusko, znam malo nemško, ker je bila moja babica Avstrijka. Trilerji so Bavarci. Ponosen sem na svoje poreklo."

"V Škofji Loki so bili od avgusta 1945 do leta 1948 na škofjeloškem gradu zaprti nemški vojni ujetniki, ki so na gradu organizirali tudi vojno bolnišnico. Vsak dan sem šel do vrat gradu, preko straže so mi dali 20 ujetnikov, ki so hodili z menoj delat v vrtnarstvo, vsako jutro. Z mano so šli na delo, kjer so okopavali, pleli. Bili so slabo hranjeni. Za srajco so si nabasali papriko ali paradižnik in to odnesli na grad. Marsikaj sem videl, bilo je hudo in težko, bili so reveži."

"Tam, kjer danes v Škofji Loki stoji zdravstveni dom pa vse do ceste za Suho, so bile same tople grede, pokrite s steklom in rastlinjaki. Lastnik France Planina je to ozemlje dal v najem. Kasneje, ker ni smelo biti zasebne lastnine, je ta kompleks spadal pod ME-PO (Mestno podjetje). Ta kompleks so po drugi svetovni vojni podržavili. Tu se ni pridelovalo cvetje, ampak same povrtnine. Po vojni, leta 1947, sem se v Škofji Loki izučil za vrtnarja."

"Nekoč se mi je zagnojil prst. Pozdravil me je nemški zdravnik. Dr. Hubad, ki je deloval na Balantovi štali, je bil splošni zdravnik in je bil povezan s tem kirurgom. Dal mi je dokument, z njim sem šel na grad, kjer je bila bolnišnica. Imel sem popolnoma zateklo celo roko, ne vem, kako sem zdržal operacijo. Sem brez členka na palcu, a nemški zdravnik mi je rešil roko."

"Mrtve ujetnike so vozili po Šolski ulici na pokopališče. Veliko jih je na gradu umrlo. Vozili so jih z navadnimi 'garami' - 'kimpeži', zadaj so dali 'remelj'. Dva sta peljala navadno 'kišto', zadaj je šel civil s 'štolo'. Še danes je na škofjeloškem pokopališču viden nemški napis. Kasneje so nekaj teh ljudi prekopali."

"Opravljal sem veliko nalog. Bil sem vključen v vrtnarsko kmetijstvo v okviru Kmetijske zadruga. Kasneje sem se zaposlil v podjetju Niko, v galvaniki. Zato sem se izobraževal v Mariboru, kjer sem si izpopolnil znanje o kovinah in materialih, izobrazil sem se v kemiji. Prav od takrat me spremlja ljubezen do kovine. Kasneje, ko mi je delo prineslo ekcem, sem delal v planskem oddelku. Takrat ni bilo nobenih računalnikov, vse sem računal peš. Kasneje sem

bil na delovnem mestu vodje referenta osnovnih sredstev. Imel sem red, zelo dobro sem si organiziral delo, da je vse dobro potekalo. Pokojnino sem dočakal v skladišču kot vodja polizdelkov v Iskri Elektromotorji - današnji Domel."

## Jaslice

"Jasličar sem postal po upokojitvi, material zanje pa zbiram skozi celo leto. Sreča, da živim tukaj, kjer je veliko gozdov, zato je dovolj gradiva."

Jaslice podarja, dvojne so na Sveti Gori, na Brezjah. Razstavlja v Jurklostru, v Jalnovi hiši v Žirovnici, v Zavodu sv. Stanislava v Ljubljani, v Etnografskem muzeju v Ljubljani, v Vojniku pri Celju, v Poljanah, v Italiji, v Avstriji, njegove jaslice so celo v Ameriki v Washingtonu. Obnovil je tudi stare jaslice iz papirja iz Krškega.

"Za konec si želim, da mi Božje Dete izprosi zdravlja, da bi lahko še dolgo delal kot doslej, kajti zame je izdelava jaslic poezija."

*Tam na slami dete sanja,  
zvon polnočni pritrkava,  
vabi vernike v svetišče,  
vsak od nas miru tam išče.*



Mojster v svojem rajju, v delavnici.



## Večer na jasi nekoč

*V mraku se fantje pod lipo zbero,  
da danes na vasi dekletom pojo.*

*Na vrtu med rožami hiša stoji,  
pred gavtrom kovanim rdeč nagel cveti.*

*Kot v sanjah zvenela pod oknom je pesem,  
njen dragi prišel ji je izkazat ljubezen,  
je petje v noči dekle prebudilo,  
se hitro k oknu je napotilo.*

*Ko ljubljeni zgoraj senco opazi,  
odpri mi, saj sem tvoj dragi.  
Ne morem, oče živijo po stari veri  
in meni zaključajo dveri.*

*V daljavi vrisk in petje se čuje,  
njen dragi se s fanti že oddaljuje,  
dečva pa v izbici večer objokuje.*

*Drugačni nekoč bili so časi,  
želeli ljubezni so si ta mladi  
kakor po zimi vsi mi pomladi.*

*Nekateri pa danes kar skupaj živijo,  
fantje in dekleta sramu ne trpijo,  
otrok pa mnogi si ne želijo.*

### SVETI VEČER

Šnežinke poplesarajo po bregu  
prižigajo se zvezde gar ma nebu  
kardita vonj širi se posodi  
ob jaslicah družintar pa moči.

Po krajih razkropljeni danes zbrani  
ostali verni smo kerstjani  
domov prišli, sinovi, hčere z vnuki  
čprav kvač nekaterih še neuki

Po molitvi mladež jaslice oblega  
saj potrebne so motančnega ogleda  
sveta noč, pesem sliši se v hišino  
s stiskaj roč srčno zdavjajši želimo.

Sam na slami JEJE sanje  
zvon polnočni pritrkava  
vabi vernike v svetišee  
vsah od nas miru tam tse



Jaslice v velikosti enega metra z ozadjem Betlehema iz furnirja. Kipci so iz javorjevega lesa v velikosti 20 cm. Figuri Marije in Jožefa sta zaradi večjega poudarka visoki 25 cm. Palme so iz lesa hruške, zaščitene proti insektom, kar se izraža z rumeno barvo.

**Opombe:**

<sup>1</sup> Irena Dolschon, 25. 12. 2016, Dnevnik POP: Pesem Sveta noč na božični dan poslušaj tretjino človeštva. Njeno besedilo je prevedeno v več kot tristo jezikov. Avtor izvirnega nemškega besedila Stille Nacht (dobesedno Tiha noč) je duhovnik Joseph Mohr, avtor glasbe pa učitelj Franz Xaver Gruber. Pesem je nepogrešljiva, daje posebno glasbeno barvo božiču, pričara božično vzdušje, izraža globoka občutja in se prepeva izključno v božičnem času. Prelepo mirovno pesem celotnega sveta so prepevali vojaki na vseh frontah, ob vseh velikih zablodah človeštva. Za božič so prekinili boje. O nastanku pesmi legenda pravi, da so miši pregrizle orgle, in sta organist in cerkovnik na hitro morala nekaj zložiti. Rojstvo božične pesmi je kraj Mariapfarr v Avstriji na nadmorski višini 1120 metrov. Leta 1815 je v ta kraj prišel nov, mlad duhovnik Joseph Mohr iz Salzburga. Službo je dobil v rojstnem kraju svojega očeta, ki ga ni poznal. Naslednje leto so svet zadele velike nesreče: Evropo je zakril prah vulkana iz Indonezije, poleti je snežilo, Evropa je ostala brez letine, brez sonca. Krompir so izkopali v novembru. V Evropi je bila lakota, ljudje so umirali, Napoleonove vojne. Takrat je Mohr napisal besedilo za najbolj izvajano pesem vseh časov. Visoko med oblaki se mu odpre tudi svet njegovega neznanega očeta, ki je bil rojen v revni kajži, od koder je odšel za mušketerirja v salzburško nadškofijo. Tam je spoznal Anno Scoiberin, perico na nadškofiji. Posledica je bila, da se je 11. decembra 1792 rodil sin. Mohrov boter je bil zadnji salzburški rabelj. Učitelj je poskrbel, da se je nadarjeni deček izšolal. Kot mladenič je bil zelo veseljaški, imel je socialni čut in znal se je približati ljudem. Pel je za tiste čase pohujšljive pesmi in pohajal okrog z dolgo tobačno pipo. Tu je spoznal in tudi pokopal 86-letnega deda. Tudi pri minus 30 stopinj Celzija je prepešal in dajal maziljenja tamkajšnjim prebivalcem. Da pesmi ni napisal v Oberdorfu, so vaščani izvedeli šele pred enajstimi leti, torej leta 2005. Našli so zapis pesmi iz leta 1816, takrat pa je bival v Mariapfarru. V Mariapfarr so prinesli tudi jaslice in jih skrivali v škatlah pred nacisti. Odkrili so tudi fresko, ki naj bi avtorja navdihnila za nastanek pesmi. Rojstni kraj skladbe je Obersndorf. Tu je dobil mesto učitelja, mežnarja in organista Franz Xaver Gruber, sin revnega tkalca. Bil je zelo uravnovešen. Za božič 1816 je Mohr prinesel Gruberju pesem, ki jo je napisal dve leti prej. Posljal ga je, naj napiše zelo preprosto melodijo za dva glasova in kitaro. Piše, da mu jo je izročil še istega večera in da so jo peli z ljudstvom. Nič se ne omenja pokvarjenih orgel. Zgodba o miših in orglah je le legenda. Po vseh zgodovinskih zapisih so orgle v cerkvi dobili šele sedem let kasneje. Pesem so odpeli s kitaro. Skoraj gotovo je, da je bila pesem napisana, da bi jo odpeli po maši in ne med mašo. Obersndorf je mesto prve izvedbe, ohranjena je spominska kapela, v kateri je nastala. Gruber je bil orgelski mojster, napisal je veliko skladb, a nikoli več takšne uspešnice, kot je bila pesem miru: Sveta noč. Pesem Sveta noč pa si je utirala pot po svoje. Orgelski mojster jo je prenesel v Zillrthale – Ziljsko dolino, v Francijo, v Nemčijo. Tirolski ulični pevci so jo ponesli širom po Avstriji, razširila se je naprej v Italijo, Ameriko. Misijonarji so jo prenesli v afriške, azijske dežele. Danes je pesem vpisana na seznam Unescove kulturne dediščine. Franz Gruber je ustvaril zelo preprosto melodijo. V Avstriji, kjer je pesem nastala, pesem izvajajo ob kitari. V našo deželo je pesem prišla leta 1871, dobrih 50 let po nastanku. Prevedel jo je Jakob Aljaž, takrat župnik v Trziču, bolj znan kot 'dovški, triglavski župnik'.

<sup>2</sup> Wikipedija, ogled 9. decembra 2016.

<sup>3</sup> Libera je ljudski izraz za molitve, namenjene rajnim. Do koncila so bile mnoge pogrebne molitve v latinščini. V latinskih molitvah za pokojne se pogosto pojavi vzklík Libera me Domine, kar pomeni Osvobodi (reši) me, Gospod. Ker se je vzklík večkrat ponovil, so ljudje začeli kar na splošno poimenovati molitve za rajne libera. Tudi v Psalmu 50, ki ga je duhovnik molil ali pel pri pogrebu, se ta izraz večkrat pojavi. Med vojno, ko ni bilo duhovnikov, so cerkvene pogrebe vodili verniki, največkrat so bili mežnarji. Tudi v najnovjšem pogrebem obredniku je model cerkvenega pogrebnega obreda, ki ga vodi usposobljen laik, lahko je to katehet, cerkovnik ... V misijonskih deželah pa veliko večino pogrebov vodijo katehisti ali pa izredni delilci obhajila. Vir: dr. Ivan Albreht.



# Vincencij Vinko Demšar

Irena Prevc Hajdinjak

Vincencij Vinko Demšar je človek veliko talentov, izjemne energije, zelo odločen, načelen, celo trmast, kot pravi sam, neizmerno radoznal, veren domoljub. Na njegovi hiši je izobešena slovenska zastava, pri vhodu pa te pozdravi hišni žegen:

*"Kjer je vera, tam ljubezen,  
kjer ljubezen, tam mir,  
kjer mir, tam blagoslov,  
kjer blagoslov, tam vedno Bog,  
kjer Bog, tam ni nadlog."*

Rodil se je 21. 1. 1941 v vasi Osojnik pod Blegošem kot predzadnji otrok v številni Štalcovi družini. "Imeli smo za tiste čase kar veliko hišo in nekaj hektarjev zemlje, njive, pašnik in nekaj gozda. Očetu Janezu in mami Ani se je med letoma 1926 in 1943 rodilo trinajst otrok, od katerih sta dva majhna umrla. Zanimivo je, da je bilo vseh enajst otrok doma samo en mesec leta 1943, preden je najstarejši Jože junija odšel na Koroško in se po vojni poročil v Šmihelu pri Pliberku in tam ostal.

Njegova prva leta so bila leta druge svetovne vojne in v odmaknjeni Osojnik so pogosto prihajali partizani, ki so se občasno naselili v vse tri osojniške hiše. Ko so jih Nemci dobili, so požgali domačije. S sosedi, Žagarjevimi, ki so pribežali k njim, so nekaj časa živeli v gornjih prostorih Štalcove hiše, medtem ko so bili spodnji prostori požgani.

Z nostalgijo in hvaležnostjo se spominja mladih dni v verni, pobožni in povezani družini. Oče je bil resen in skrben mož, ki ni nikoli pil ali kadil, mama pa je bila srčno dobra in blaga duša, ki jim je ob večerih pripovedovala zgodbe. Prav te pripovedi so v Vinku vzbudile zanimanje za zgodovino. Z zgodbami so otroke učili, kaj je prav in kaj ne, pogosto je v njih nastopal hudič. Njegov brat Andrej pripoveduje:

"Naj povem eno o beraču Tomažu in hudiču. K hiši v Martinj Vrhu je na sveti večer prišel berač Tomaž, ravno ko so molili. Ker mu ni bilo do molitve, je šel naprej proti Blegošu in zavil v koparsko bajto iz brun z odprtim ognjiščem v sredini. Zakuril je, lepo je že grela, ko se odmaknejo vhodna vrata, noter pa pogleda ta črn in vpraša: 'Tomaž, a s' ti?' Ta se je tako



Štalcova hiša  
v Osojniku  
avgusta 2008.  
Foto: Miha Demšar

ustrafil, da se je mimo hudobe zrinil ven iz bajte pa letel v najbližjo vas Osojnik. Vletel je v hišo, kjer so tudi molili, in je kar padel na kolena. Po svetih dneih sta gospodar in hlapec šla pogledat h koparski bajti: 'Sta rekla, da sta sledila take ogromne skoke ta črne-ga v snegu.'

Očetovo vzgojno sredstvo je bil 'brezovc', brezova veja, ki so jo običajno uporabljali, ko so gnali na pašo. Z njo jih je dobil prekrškar po zadnji plati. Vincencij pa se spominja, da je bil oče pravičen in ni bil nihče kaznovan po krivici. Prav tako ni bil kljub veliki družini nihče zapostavljen.

Vinko je šest let hodil v osnovno šolo na Zali Log, kjer je potekal pouk samo trikrat na teden, v

ponedeljek, sredo in petek. Od sv. Florjana, 4. maja, dalje do malega šmarna je pasel živino, skupaj krave, koze, ovce na t. i. gozdni paši. Vedno sta pasla po dva otroka skupaj in starejši je vpeljal mlajšega. Med pašo so tudi delali mlinčke na potoku, nabirali borovnice, jagode, lešnike, gobe, arniko, izrezali piščalke, piskali in prepevali. Na planjavi so pasli skupaj s sosedi, Ocvirkovimi, in takrat je bilo še posebej zanimivo. Pasti živino je bilo odgovorno delo, saj je živina rada uhajala, še posebno če jo je pičil obad. S pašo so se otroci naučili samostojnosti, odgovornosti in vztrajnosti.

Pozimi so s šajtrgo vozili drva in hranili ovce in koze z 'vevnikom', povezanim kupom posušenih vej



Demšarjeva starša  
Janez in Ana ob  
50-letnici poroke  
leta 1975 pred  
cerkvijo v Suši.  
Foto: arhiv  
Vincencija Demšarja



Štulcova družina  
v Osojniku,  
10. 8. 1947  
Foto: arhiv  
Vincencija Demšarja

jesena in hrasta. Ob dolgih večerih so prepevali, se pogovarjali, poslušali pripovedke, ded pa je pletel peharje in koše.

Po šestih letih je hodil v nižjo gimnazijo v Železnike. Na srečo mu je birmanski boter, Demšarjev stric, podaril kolo, da je lahko obiskoval šolo. Pozimi pa se je spustil v dolino z doma narejenimi smučmi. Rad je hodil v šolo in si je želel na gimnazijo v Škofji Loki. Opravil je sprejemni izpit, vendar so mu doma

povedali, da ni denarja za šolanje. Izvedel je, da bi lahko dobil štipendijo za učiteljsiše, in se je prijavil na šolanje v Tolmin, kjer sta začela skupaj s Saloncovim Marjanom. Vincencij je bival v internatu, se družil s prijatelji, igrali so tarok in friškulo, po potrebi inštruiral matematiko in fiziko in občasno hodil domov s kolesom čez Petrovo Brdo. Med počitnicami je delal v domačem gozdu in na Žbontu, kjer je bil poročen njegov brat. Sekal je sušice in jih prodal, da



Demšarjevi Ančka,  
Vinko, Miha, Metod,  
Andrej in Marija  
(od leve proti desni)  
ob Mihovi 70-letnici  
27. 9. 2009.  
Foto: Jernej Demšar





Vincencij je rad hodil v hribe – na Kaninu poleti leta 1967 s kolegom Marjanom Klemenčičem. Foto: arhiv Vincencija Demšarja

je zaslužil za novo šolsko leto in si kupil kolo.

Po petih letih je študij na učiteljsku zaključil, vendar si je zelo želel nadaljevati s šolanjem. Namerali so ga poslati učiti v Staro Oselico, on pa je raje odpotoval na služenje vojaškega roka v JLA in je bil



Smuka некоč: pod vrhom Črne prsti. Foto: Lesnik Tone

od leta 1963 do 1965 na romunski in pozneje na albanski meji, v hribih nad Debrom. To je bilo precej hudo obdobje, daleč od doma, po šest ur so dežurali v karavlah, v času partijskega kongresa decembra 1964 pa kar po osem ur.



Prijetna študentska družba v Vrsarju leta 1972. Foto: arhiv Vincencija Demšarja



Po vrnitvi iz JLA se je vpisal na Filozofsko fakulteto, in ker ga je zgodovina zanimala, odkar je slišal soseda Žagarja in Bregarjevega iz Potoka govoriti o prvi svetovni vojni, frontah in kanonih, si je izbral študij zgodovine in geografije.

V tem času se je vključil v študentsko veroučno skupino, ki se je zbirala ob župniku Smerkolju v

Ljubljanski stolnici. Le-ta jih je vzgajal, jim dajal literaturo v branje in potem so o njej poročali. Tako jih je učil nastopanja. Občasno so se jim pridružili špiclji, zato so čutili pritisk komunistične oblasti. Niso verjeli, da se bo režim kdaj spremenil, vendar so si želeli pravico kristjanov do javnega izražanja vere.

Leta 1971 se je zaposlil v Loškem muzeju in tam



Vincencij in Ljuba na poročni dan v družbi staršev in godcev ter 40 let kasneje ob poroki hčerke. Foto: arhiv Vincencija Demšarja



deloval deset let. Ker je bil politično neprimeren, je bil pri delu deležen nasprotovanja. Zanj sta se pri županu Zdravku Krvini zavzela dr. Pavle Blaznik in Niko Žumer, tako da je lahko nemoteno opravljal svoje delo.

Po službi v loškem muzeju se je zaposlil v Zgodovinskem arhivu v Ljubljani, kjer je služboval devet let. V tem kolektivu se je izvrstno počutil in z veseljem opravljal svoje delo.

Aprila 1975 leta se je poročil z Ljubo, ki jo je pripeljal iz Primorske v Škofjo Loko, kjer je kot logopedinja naučila pravilno izgovarjati 'r' mnoge generacije. Mladoporočenca nista mogla najti stanovanja v Loki, vendar so Vincenciju na pomoč priskočili bratje, da je kupil staro hišo v Karlovcu in jo obnovil. V zakonu so se jima rodili štirje otroci: Ambrož, Tilen, Katarina in Marija, na katere sta starša upravičeno ponosna. Vsi so diplomirali, se zaposlili in si ustvarili družine.

Vincencij pravi, da mu je družina vedno stala ob strani. Hvaležen je ženi in otrokom, ki so mu v času aktivnega političnega delovanja samoiniciativno pomagali pri propagandnem gradivu in raznašali material.

Pridružil se je namreč Društvu 2000, ki je izdajalo Revijo 2000 z glavnim urednikom Petrom

Kovačičem Peršinom, z Lojzetom Peterletom, s Pavlom Bratino in z mnogimi drugimi. To je bila kulturniška, humanistična in civilnodružbena revija. Revija 2000 je bila ena prvih in pomembnejših oporečniških revij po drugi svetovni vojni v Sloveniji in je zagnala proces demokratizacije slovenske družbe. 2. 11. 1989 so ustanovili stranko Slovenski krščanski demokrati, vodenje SKD je prevzel Lojze Peterle in Vincencij Demšar, ki je bil eden od ustanovnih članov, je bil izvoljen v Svet SKD.

Stranka SKD je konec novembra 1989 postala ena od ustanovitvenih članov opozicijskega gibanja Demos in na prvih demokratičnih volitvah prejela največ zaupanja volivcev in imela prvega mandatarja Lojzeta Peterleta. V Demšarjevi hiši so predstavniki SKD (Vincencij Demšar), SDZ (Alenka Lauko, Tone Mlakar), Zelenih (Franci Feltrin, Aleksandra Pretnar), SLS oz. njene predhodnice (Ivan Oman) prvo nedeljo v decembru 1989 ustanovili loški Demos, ki je bil prvi občinski Demos.



Tabor SKD v Postojni 28. 9. 1997. Foto: arhiv Vincencija Demšarja



28. junija 1995 mu je tedanji minister za notranje zadeve g. Šter podelil odločbo o imenovanju za načelnika občinske uprave v Škofji Loki. Foto: arhiv Vincencija Demšarja

Na prvih demokratičnih volitvah v Škofji Loki je Demos zmagal. Župan je postal Peter Hawlina, predsednik izvršnega sveta pa Roman Dolenc, ki je funkcijo sprejel, po enem tednu pa odstopil. Tako je to funkcijo sprejel Vincencij Demšar in stopil na popolnoma neznano pot poklicnega politika. V času mandata je bila 22. 4. 1992 proti njemu vložena nezaupnica, vendar samo v družbeno-političnem zboru, ne pa v zboru krajevnih skupnosti in v zboru združenega dela. V časopisu so se pojavili naslovi 'odstopljeni noče odstopiti'. In res je funkcijo opravljal od aprila 1990 do decembra 1994. Potem je bil še dve leti načelnik občinske uprave Škofja Loka. Pravi, da je imel na

občini zelo dobre sodelavce, s katerimi prijateljuje še danes.

To je bil čas mlade države, sprememb, osamosvojitvene vojne. Spominja se, da se je župan Hawlina osebno podal v vojašnico, da so se dogovorili s komandantom. Odločili so se, da ne sme zmanjkali hrane v trgovinah, kruh se je peklo v velikih količinah, tako, da med ljudmi ni zavladala panika. Na srečo se je JLA hitro umaknila iz Slovenije. V času mandata so preplastili selško cesto, dovolili pokopavanje rajnih tudi na starih pokopališčih, ne le v Lipici, preprečili, da bi v opuščeni rudnik uranove rude v Žirovskem vrhu vozili odpadke, reševali Alples in še marsikaj.



Razgiban čas volitev (1992, 1996 in 2000).  
Foto: arhiv Vincencija Demšarja





Leta 1996 je bil izvoljen v drugi Državni zbor Republike Slovenije; v tem mandatu je bil član naslednjih delovnih teles:

- Odbor za zdravstvo, delo, družino in socialno politiko (podpredsednik; od 16. januarja 1997),
- Komisija za peticije (od 16. januarja 1997),
- Komisija za nadzor nad delom varnostnih in obveščevalnih služb (15. maj–25. julij 1997),
- Odbor za notranjo politiko in pravosodje (od 16. januarja 1997) in
- Odbor za kulturo, šolstvo in šport (od 16. januarja 1997).

Za največje uspehe v svojem mandatu šteje, da so uredili asfaltiranje ceste v Lučine (skupaj z dr. Možganom) in pripravili pokojninsko zavarovanje za duhovnike.



Predavanje ob 90-letnici Zgodovinskega arhiva v Ljubljani, 24. 11. 1988. Foto: arhiv Vincencija Demšarja



Člani Prosvetnega društva Sotočje sodelujejo na Sv. Ožboltu na semanji dan 2. 8. 2009 in na Historialu 26. 6. 2010. Foto: arhiv Vincencija Demšarja





Črni Vrh 2009, etnografska prireditev Tesači pri delu.  
Foto: arhiv Vincencija Demšarja



Snemanje filma Sečnja po starem pred bajto v  
Žbontarskem rovtu maja 2006. Foto: arhiv Vin-  
cencija Demšarja

Ko ga vprašam, kaj je šlo narobe v novi državi, reče, da bo trajalo 50 let, da se bodo stvari spremenile. Slovenci smo kot narod preveč pasivni. "Mogoče smo svojo lastno državo prelahko in prehitro dobili."

Ves čas je aktiven v mnogih društvih, preučuje dokumente v arhivih, piše razprave in članke. Najprej je bil aktivni član v Muzejskem društvu Škofja Loka, že od leta 1970. V njihovem zborniku Loški

razgledi je objavil veliko prispevkov z različnih področij: Vinko Mohorčič (2011), Jože Albreht (2013), Kontrabant na loško-tolminski meji konec 17. stoletja (1989), Predsednik Tito na obiskih v škofjeloški občini (1980), Blaznikovi večeri (1989), Mejniki na Škofjeloškem ali kam bi del (2001), Votivna slika požara Škofje Loke v 19. stoletju (2002), Langusova slika nikoli na glavnem oltarju (2013).



28. 8. 1993 v kraju Moers pri Dortmundu, kjer se je srečal z velikim dobrotnikom v času begunske krize gospodom Mummenthejem, na sliki so še g. Ferlec, veleposlanik v Nemčiji, g. Kirm, direktor Karitas Ljubljana in g. Demšar. Foto: arhiv Vincencija Demšarja



Veliko je objavil tudi v Kroniki, Šolski kroniki, Kranjskem zborniku, Arhivih in drugih zbornikih. Leta 2007 je začel pisati za Železne niti in objavil veliko zanimivih prispevkov: Stavbe in njih lastniki po urbarjih in zemljiških knjigah v katastrski občini Zali Log do druge svetovne vojne, Prvi fotografi – "poklicni" fotoamaterji v Selški dolini v prvi polovici 20. stoletja, Upor Martinjvrharjev, Nasilna selitev družin iz zgornjega dela Selške doline, Nekdanja Mlinarjeva hiša na Zalem Logu, Javhova – Demšarjeva žaga na Zadnji Smolevi, Plavljenje po Davči in več pregledov kronik, ki se berejo kot današnji rumeni tisk.

Vincencij Demšar vodi zgodovinski krožek župnijske Karitas Železniki, ki obiskuje in evidentira vse cerkve in znamenja v Selški dolini in zbira pričevanja domačinov o njih. Izdali so knjigi Znamenja v Železnikih in okolici (2008), v kateri so opisali 90 znamenj, in Kapelice, kipi in podobe v Martinj vrhu, Potoku in Zalem Logu (2010).

Prav posebno mesto pa med njegovimi številnimi dejavnostmi zavzema Prosvetno društvo Sotočje, ki so so ga leta 1996 ustanovili prav v njegovi kuhinji. Vincencij Demšar je dolgoletni predsednik tega društva. Pravi, da mu moč in veselje daje zavedanje, da še obstajajo ljudje, ki so pripravljeni delati. In



Lepo je res na deželi, pa naj bo zelena Gorenjska ali sončna Primorska. Najlepše je v krogu domačih ob malici po opravljenem delu. Foto: arhiv Vincencija Demšarja



kaj vse delajo? V okrilju Prosvetnega društva Sotočje deluje Škofjeloški oktet, mladinski pevski zbor, otroški pevski zbor. Organizirajo semanji dan na Sv. Ožboltu, miklavževanje, praznovanje materinskega dne, pred cvetno nedeljo delajo butarice na Plac, kuhajo postne jedi, sodelujejo pri pripravi in izvedbi Škofjeloškega pasijona in Historiala.

Navajen kmečkih opravil je skupaj z bratom Andrejem sodeloval na etnografskih prireditvah kot tesar in pri snemanju filma o sečnji v gozdu.

Je tudi ustanovni član Hrvatskog kluba Komušina Dobo, ki so ga ustanovili begunci iz Bosne, ki so v času vojne avgusta 1992 pribežali in se naselili v loški vojašnici. Z njimi je bil tudi duhovnik Meštrović, ki je zdaj kanonik v Sarajevu. Takrat je Vincencij za tri mesece sprejel eno od begunskih družin v svoj dom. Pravi, da jih je spoštoval in cenil, ker so ohranjali vero kljub težkim časom.

Po vojni so se vrnil v Bosno in Vincencij jih je že dvakrat obiskal.

Še vedno je vprežen na več koncih, med tednom vozi vnuke v vrtec, šolo, potem pa precej časa preživi v arhivu, kjer pogosto nekaj raziskuje in naleti na nekaj drugega. Tako dobi vsako leto material za prispevek v *Železnih nitih*. Precej časa nameni tudi sodelovanju v društvih. Televizije skoraj ne gleda, rad pa posluša Radio Ognjišče.

Čeprav je navezan na Škofjo Loko in Selško dolino, pogosto potuje na Primorsko, kjer z družino gojijo 80 oljk. Z zadovoljstvom človeka, ki je na svoji poti veliko prispeval svoji družini, občini, državi, bi se lahko ozrl nazaj, ampak Vinka pot vedno žene naprej. Srečno, Vincencij!

Zahvaljujem se Vincenciju Demšarju za prijeten pogovor.

---

### Drugi viri:

Slovenske novice, članek: *Plete cajne in košare pa celo čebelje panje*, objavljeno: 16. 1. 2015.

Digitalna knjižnica Slovenije, /[www.dlib.si/](http://www.dlib.si/).

Vincencij Demšar, Wikipedia, [https://sl.wikipedia.org/wiki/Vincencij\\_Demšar](https://sl.wikipedia.org/wiki/Vincencij_Demšar).

Revija 2000, Wikipedia, [https://sl.wikipedia.org/wiki/Revija\\_2000](https://sl.wikipedia.org/wiki/Revija_2000).

Železne niti, številke 3, 4, 5, 7, 8, 9, 10, 11, 12, 13.





# Po poti naših prednikov

## Učenci in učiteljice PŠ Bukovščica

S prireditvijo Kdor se zaveda svojih korenin, zraste v močno drevo smo v podružnični šoli Bukovščica strnili sedemletni projekt, v okviru katerega smo raziskovali dediščino rokodelstva našega šolskega okoliša. Raziskovali smo in tako podrobneje

spoznali številne rokodelce in njihove Rokodelske spretnosti.

V samem začetku projekta smo v šolo povabili etnologinjo Katko Žbogar iz rokodelskega centra Duo.



Prireditev ob zaključku projekta raziskovanja rokodelstva.

Ga. Katka nam je s pomočjo multimedije, starih predmetov in kupom knjig predstavila poklic etnologa. Etnologi se ukvarjajo z raziskovanjem zanimivosti nekega področja: s prazniki, z običaji, s starimi stavbami (s kozolci, z gradovi, s čebelnjaki, z mlini, s kovačijami ...). Katka je rekla, da si dober etnolog lahko samo, če si močno zvedav. Etnologi torej sprašujejo, sprašujejo ... Pri raziskovanju uporabljajo svinčnik, papir (zlata rezerva, ko odpove tehnika), fotoaparati in diktafon. Velikokrat po izvedenih terenskih delih prebirajo še knjige in tako dopolnijo svoja poročila.



Etnologinja Katka Žbogar.

### Raziskovali in spoznali smo naslednje rokodelce in njihove spretnosti:



Pletenje košev in košar. Zdravko Markelj - "Marjanč'kov Zdravko", zaselek Dunaj v Bukovščici.



Pletenje predpražnikov iz ličja. Francka Megušar - "Špilarjeva Francka", zaselek Dunaj v Bukovščici.



Izdelovanje lesenih grabelj. Stane Mesec - "Matičkov Stane", Pozirno.



Trenje lanu in predenje volne. Katarina Jelenc - "Jakcova Katrca", zaselek Laško v Bukovščici.



Vezenje prtičkov, Angela Gregorc – "Kotičkarjeva Angela", Knape.



Sušenje sadja in orehov. Špela Tomažin – "Tomažinova Špela", zaselek Hrib v Bukovščici.



Oglarstvo, Lojze Tomažin – "Tomažinov Lojze", zaselek Hrib v Bukovščici.



Čebelarstvo, Jože Rihtaršič – "Koreniškov Joža", zaselek Dunaj v Bukovščici.

Ko smo dodobra spoznali poklic etnologa, nam je ga. Katka s tehniko intervjuja pomagala približati znanje pletenja predpražnikov, ki nam ga je prikazala domačinka ga. Francka Megušar. Ta dan smo se naučili, kako intervjujati rokodelce, zbrati in pripraviti zapise, in tako smo se podali po poti raziskovanja rokodelcev in rokodelske dediščine naših krajev.

### **Ličkanje in pletenje predpražnikov s Špilarjevo Francko**

Ga. Francka se je pletenja iz ličja naučila od svoje tete pri desetih letih. Povedala nam je, da mora misliti na material že ob pobiranju koruze. Izbere si lepše storže, ki jih olupí oz. lička, nato pa perje, ki mora biti čim bolj belo in dovolj dolgo, posuši. Tako pripravljenega shrani v škatle za zimske dni, ko zunaj ni veliko dela. Zrnje porabijo za hranjenje domačih živali, storže pa skurijo in tako poskrbijo za





Ličkanje pri "Špilarjevih" na Dunaju.



"Špilarjeva Francka", Katka in otroci so pletli predražnik.

prijetnejše zimske večere ob ognju, saj ga Francka običajno plete po deseti uri zvečer pa tja do polnoči kar v domači kuhinji v družbi radia. Ob prijetnem klepetu in opazovanju smo ugotovili, da je pot do nastanka predpražnika dolga. Začne se spomladi s sajenjem koruze, potem sledi pletev, okopavanje koruze, vse tja do jeseni, ko jo poberejo z njive. Doma jo ličkajo in ličkanje potem čaka do zime, ko iz njega nastane predpražnik.

Svedea se je naše druženje ves čas prepletalo s spraševanjem, z učenjem ličkanja, pletenja in s pogovorom o preteklosti. Vsi smo si bili enotni, da je bilo včasih lepo. Čeprav je bilo treba trdo delati, je bila družina veliko skupaj.

## Po oglarski poti

### Obisk pri Matičkovih v Pozirnem

Gospod Stane Mesec nam je prijazno predstavil svojo rokodelsko obrt – izdelavo grabelj. Te obrti se je naučil od Rebrnkovega Joška.

Grablje so sestavljene iz treh delov in ravno toliko vrst lesa, za vsak del grabelj se uporablja druga vrsta lesa. Za ročaj je najboljša leska, ki se jo poseka že pozimi. Pomembno je, da je odžagana veja kar se da ravna, saj to olajša grabljenje. Ročaj je treba v vrhnjem delu prežagati, potem pa se pripravi za sušenje. Za čeljust grabelj se uporablja bukov les. Najboljši je spodnji del debla, ker je najbolj prožen. Najprej se iz lesa izrežejo dolgi kvadratni modelčki (morali), ki se jih ročno oblikuje. V modelček je treba izvrtati tudi luknje, v katere se vstavijo zobje. Za zobe je najboljši jesenov les, saj je dovolj prožen, da se zobje pri grabljenju prehitro ne polomijo. Ves les mora biti zelo suh.

G. Mesec pri svojem delu uporablja različna orodja: rašplo, rezalnik in vrtalnik. Ene grablje dela približno en dan. Na leto jih naredi približno 20.



"Matičkov Stane" nam je prikazal izdelovanje grabelj.

### Ogled kope pri Tomažinu

Obiskali smo gospoda Lojzeta Tomažina, kjer smo si ogledali kopo in se pozanimali: kako se pripravijo kopa, o tradiciji kuhanja oglja pri njihovi hiši, o orodjih, ki jih potrebuje pri pripravi kope, in o sami pripravi lesa.

Kuhanje oglja ni prav enostavno delo. Gospod Tomažin se je tega naučil od svojega očeta. Sprva sta pripravljala kope v gozdu, kasneje pa doma, blizu domače hiše. Prvo kopo je pripravil pri svojih dvajsetih letih. Do danes je skuhal že več kot sto kop. Na leto pripravi tri do štiri kope, največ jih je pripravil kar šest. Število kop je odvisno od časa za pripravo



Ogled kope pri "Tomažinovem Lojzetu".

drv, povpraševanja in ne nazadnje tudi od vreme-  
na in drugega dela, ki ga je na kmetiji vedno veliko.  
Kope običajno kuha od maja naprej, včasih poleti in  
vse tja do zgodnje jeseni. Ob kopskih so postavljene  
koparske bajte, ki so služile za počitek in zavetje  
pred slabim vremenom. V preteklosti so v gozdovih  
postavljali kožarce iz smrekovega lubja. Za spanje  
oz. počitek so si pripravili otep (sveženj) slame. V  
času kuhanja kope so morali biti oglarji namreč ves  
čas prisotni, da kopa ni gorela prehitro, saj je tako  
les zgorel in ne zoglenel. Hrano so prinesli od doma.  
Le-ta se ni dosti razlikovala od današnje.

Dragocena informacija je bila zagotovo ta, da je  
oglarstvo na našem področju – v okolici naše šole in  
bližnjih krajev – najbolj razširjeno v celi Sloveniji.

## Amaterski slikar in umetnik Anton Benedik – Jeralovcov Toni

Gostovali smo pri domačinu, amaterskem slikar-  
ju in umetniku Antonu Benediku. Bili smo več kot  
presenečeni nad njegovimi mojstrovini. Prevla-  
dovala so dela v akvarelni tehniki. Z zanimanjem  
smo si ogledali še številne druge umetniške posku-  
se. Gospod Tone je samouk. Obiskoval je različne  
tečaje. Sam je mnenja, da vaja dela mojstra.

Obiskal nas je tudi v šoli. Ustvarjali smo tihoži-  
tje z ogljem in narisali barko na morju v akvarelni  
tehniki.



"Jeralovcov Tone" uči otroke risati barko v akvarel tehniki.



Mojstrovine "Jeralovcovega Toneta".

## Pajštva – sušilnica sadja pri Tomažinovih

Pajštva (iz nemščine) je sušilnica za sadje. Pri  
Tomažinovih je bila prva pajštva postavljena leta  
1954. Obnovili so jo v dveh delih, in sicer najprej  
spodnji del – tuljave (domačini mu pravijo peč).  
Zgornji del – zidovi, strehe in lese (leseni predali za  
sadje), je bil obnovljen leta 2010.

Sušilnica pri Tomažinovih služi predvsem za su-  
šenje hrušk. Včasih sušijo krljke (jabolka), čeprav  
jih zaradi majhne količine običajno sušijo kar v  
električni sušilnici. Kadar je zelo dobra letina, sušijo  
tudi orehe.

Lese v sušilnici se obračajo (so popolnoma izvleč-  
ne) in se predstavljajo tudi od spodaj navzgor, kar je  
uporabno, saj je sušilnica spodaj bolj topla in se tam  
sadje hitreje suši.



"Pajštva" – sušilnica sadja pri Tomažinovich.

Tomažinova pajštva je klasična, ker so tuljave samo spodaj. Sodobnejše sušilnice imajo tuljave še na sredini.

Še delujoča in zares lepo obnovljena sušilnica, kot je pri Tomažinovich, je že prava redkost. Včasih je bila pri vsaki hiši, saj je bilo suho sadje pomembno živilo. Pred prvo svetovno vojno in tudi po njej, ko so bile družine številne in so bile potrebe po hrani večje, je bilo suho sadje celo pomembno za preživetje.

Vrsta drv za kurjenje v sušilnici ni pomembna. Pomembna je primerna temperatura, ki jo določijo kar po občutku. V pajštvu zakurijo zjutraj, čez dan prilagajajo po potrebi. Nazadnje določijo drva zvečer, kar zagotovi zadostno temperaturo čez noč. Naslednje jutro ponovno zakurijo.

Pri Tomažinovich so imeli navado, da so domačini dežurali tudi ponoči, v sušilnici pa so kurili dan in noč. Imeli so eno sušilnico in so v njej nasušili sadje kar za celo vas.

Poleg Tomažinove je danes še delujoča tudi pajštva v Laškem Pr' Jakc.

Kot zanimivost nam je gospod Lojze povedal, da je v Sorici vsako leto dan sadja.

## Naš znani čebelar – Pr' Korenišk

Obiskali smo našega znanega čebelarja Jožeta Rihtaršiča iz zaselka Dunaj. Pri hiši se po domače reče Pr' Korenišk. Povedal nam je marsikaj zanimivega o čebelah.



Na obisku pri čebelarju "Koreniškov' mu Jožetu".

S čebelarjenjem se je začel ukvarjati že njegov oče. Pri hiši je bilo sedem otrok. Včasih je bilo vse drugače – otroci so od malega po svojih močeh pomagali staršem pri delu, za igro je bilo malo časa. Spominja se, da je svoj prvi roj ogrebel pri 12 letih. Ko je šel od verouka proti domu, ga je našel na drevesu. Od takrat dalje je imel svoje čebele, po očetovi smrti pa še njegove. Leta 1970 je že vozil po 40 AŽ-panjev na akacijevu pašo v Brda.

Včasih k hiši še ni vodila cesta. Bila je slaba in strma kolovozna pot. Panje je bilo treba znesti iz čebelnjaka do hleva, naložiti na voz, nato jih dva kilometra peljati s konjsko vprego v spodnji del vasi, kamor je pripeljal tovornjak. Po paši so opravilo ponovili v obratnem vrstnem redu. Bilo je veliko "matranja", a nič ni bilo težko. Vajeni so bili trdega dela in še mladi so bili.

V družini sta čebelarja tudi Jožev brat in sin.

Na njihovi kmetiji je čebelarstvo dopolnilna dejavnost. Za domače potrebe večinoma pripravlja medeni liker in propolis.

Izdeluje tudi sveče iz voska. Ko nas je obiskal v šoli, smo na eni izmed delavnic skupaj izdelovali sveče.

## Pletenje košar – Marjačnkov Zdravko

Pletenja košar ga je naučil oče, njega pa ded. Pri hiši je pletarska tradicija prisotna že več kot 80 let. Te spretnosti se lahko nauči prav vsak, vendar je tre-





Pletenje košev z "Marjanč'nkovim Zdravkom".

ba imeti veliko veselja in seveda precej vaje in potrpežljivosti. Najprimernejši čas za pletenje pletarskih izdelkov je zimski čas, in to iz dveh razlogov:

- tedaj so imeli kmečki ljudje največ prostega časa, da so pripravili in popravili vse potrebno za kmečka dela, ki so se začela spomladi;
- les je pozimi najbolj primeren za obdelavo, saj je takrat mrtev in bolj prožen za obdelavo.

Pletar za svoje delo in izdelke potrebuje: šibje vrbe in leske, ki jih obdela in oblikuje v izdelke s pomočjo noža, žage, kladiva, klešč in škarij.

Gospod Zdravko nam je natančno predstavil postopek priprave materiala.

Iz poprej očiščenega in sortiranega šibja najprej izbere šibe za izdelavo koša. Izbrane šibe po potrebi ošili. Iz debelejših delov pripravi vitre – debelejšje šibe, razcepljene na dva, tri ali štiri dele. Razcepljene dele šib z ostrim nožem zgladi, po potrebi stanjša, da je vitra bolj prožna in primernejša za pletenje.

Zanimiva se nam je zdela ugotovitev, da za pletenje koša uporabi kar tri vrste lesa. Dno je iz bukve ali javorja (pri tem mojster upošteva trdoto lesa), količki so iz jesena (trdota) in vitre iz leske (mehek in prožen les).

Nekoč so ljudje na podeželju pletli izključno izdelke, ki so jih potrebovali pri svojem vsakdanjem delu. Prevladovali so koši, košare in cajne. Danes se izdelujejo tudi različni dekorativni predmeti za okraševanje doma in okolice (košarice, ptičje hišice, zaboji za drva, vozički za punčke ...).

## Vezenje prtičkov Pr' Kotičkarji

Gospa Angelca Gregorc je pred leti zbolela za meningitisom. Močno jo je bolela glava. Da je bolečino lažje prenašala, je začela vesti prtičke. Učila se je sama s pomočjo revij. Gospa Angelca nam je povedala, da je za vezenje pomembno, da imaš ročne spretnosti in smisel za estetiko. To je pomembno pri izbiri vzorca, materiala in za vezenje. Za vezenje so potrebne spočite in gladke roke, da se vezenje ne zatika. Treba je imeti tudi veliko veselja in potrpežljivosti. Veze pozimi, ko ni dela na vrtu.

V šoli nam je prikazala in nas tudi naučila tehniko vezenja s križci. Najprej smo izbrali vzorce, potem blago in nazadnje ustrezno prejico. Potem smo poskušali sredino blaga in glede na to razporedili vzorec. Vezli smo iz sredine, levo, desno, navzgor in navzdol.

Gospa Angela pravi, da veze z veseljem. Prav tako ji je v veliko veselje, da svoje mojstrovine lahko podari in tako še koga razveseli.



Vezenje prtičkov z Angelo Gregorc.

## Trenje lanu Pr' Jakc

Ga. Katarina Jelenc se je te spretnosti naučila od svoje mame.

Spomladi so najprej posejali njivo lanu. Poruvali (ne poželi) so ga sredi avgusta, saj so uporabna vlakna tudi v koreninah. Po žetvi so lan razgrnili po travi – tako se je lan godil – vrhnja plast lanu je trhnela. To je trajalo štiri do šest tednov. Iz bilk je treba



"Jakčeva Katarina" prede volno.

s posebnimi grabljami opuliti – odstraniti seme. Lan je hitreje pripravljen, če ga vlaži rosa ali moči dež. Sledi trenje lanu s trlico. Tako se odlušči ovoj in ostanejo vlakna. Zadnja faza je predenje lanu.

Pr' Jac so pridelovali in obdelovali lan le za domače potrebe. Platno jim je stkal Špilarjev ata iz zaselka Dunaj. Njegove statve so na ogled v muzeju na Loškem gradu.



Lanena vlakna.

**Ponosni smo, da smo, da smo z našim raziskovalnim duhom in zavestjo o pomenu naše dediščine poskrbeli tudi za potomce. Ponosni smo, da vsi skupaj za seboj puščamo trajno sled.**

---

Izvajalke projekta: Tinka Eržen, Alenka Magajne Germ, Martina Potočnik, Tinkara Šušteršič, Mihela Kokelj  
 Izbor besedila, prepis, oblikovanje: Tinka Eržen in Alenka Magajne Germ  
 Fotografije: arhiv šole

# Dosežki učenk in učencev Osnovne šole Železniki

## v šolskem letu 2016/2017

Primož Šmid

Datum	Predmet	Dosežki, priznanja, nagrade	Učenec	Razred	Mentor
22. 4. 2017	Matematika	Zlato Vegovo priznanje	Jakob Andrej Megušar	5. Selca	Mira Pohleven
		Srebrno Vegovo priznanje	Nace Čenčič	5. Selca	
			Jana Pfajfar	5. a	Danica Mohorič
			Gaber Rant	6. c	Vesna Božič
			Benjamin Rihtaršič	7. c	Anka Arko
			Luka Šinkovec	8. a	Sabina Peternel
			Rebeka Kalan	8. a	
		Klara Gaser	9. b	Monika Čemažar	
Katja Primožič	9. a				
8. 4. 2017	Fizika	Srebrno Stefanovo priznanje	Agata Štraus	8. b	Anka Arko
			Katja Primožič	9. c	Sabina Peternel
18. 3. 2017	Zgodovina	Zlato priznanje	Lan Mohorič Bonča	8. b	Janja Janc
		Srebrno priznanje	Tina Demšar	9. a	Damjana Demšar
			Teja Prevc	9. c	Janja Janc
19. 11. 2016	Državno tekmovanje iz znanja o sladkorni bolezni	Zlato priznanje	Ajda Prezelj	8. a	Mihela Lahajnar
			Matjaž Benedičič	9. a	Magda Šlibar
			Jure Jelenc	9. a	
15. 5. 2017	Vesela šola	Srebrno priznanje	Manca Tolar	8. c	Manca Maretič Paulus

Datum	Predmet	Dosežki, priznanja, nagrade	Učenec	Razred	Mentor
1. 06. 2017	Angleščina	Zlata bralna značka	Jure Jelenc	9. a	Jana Kustarle
			Tilen Šmid	9. a	
			Erin Rant	9. a	Bernarda Kejžar
			Eva Pohleven	9. a	Jana Kustarle
			Tina Demšar	9. a	Bernarda Kejžar
			Sabina Gartner	9. b	
			Anika Čemažar	9. c	Tadeja Šuštar
			Silvija Čemažar	9. c	
			Teja Prevc	9. c	
20. 3. 2017	Nemščina	Zlata bralna značka	Zoja Klemenčič	5. b	Majda Tolar
			Matej Šuštar	5. b	
			Maruša Pajntar	5. a	
			Stella Širnik	6. a	
			Klarisa Langescheid Veber	7. a	
			Eva Mohorič	7. b	
			Mohor Jelenc	7. b	
			David Šuštar	7. c	
			Neja Benedičič	7. b	
			Pija Prezelj	7. b	
			Žiga Režek	7. c	
			Sara Demšar	7. c	
			Lan Mohorič Bonča	8. b	
			Tara Nastran	8. a	
Denis Selimović	9. b				
21. 4. 2017	Glasba	Srebrno priznanje na zborovskem festivalu v Bratislavi	Zbor OŠ Železniki		Marjeta Naglič
7. 6. 2017	Šport	2. mesto na državnem prvenstvu v veleslalomu - nekategorizirani	Ekipa OŠ Železniki		
		1. mesto na državnem prvenstvu v paralelnem slalomu - kategorizirani	Nina Drobnič	8. a	
		2. mesto na državnem prvenstvu v veleslalomu - nekategorizirani	Ana Bradeško	9. c	

Datum	Predmet	Dosežki, priznanja, nagrade	Učenec	Razred	Mentor
7. 6. 2017	Šport	4. mesto na državnem prvenstvu v veleslalomu – nekategorizirani	Sabina Gartner	9. a	Jože Reya
		7. mesto na državnem prvenstvu v veleslalomu – nekategorizirani	Anita Kavčič	9. b	
		9. mesto na državnem prvenstvu v veleslalomu – nekategorizirani	Jure Jelenc	9. a	
		7. mesto na državnem prvenstvu v atletiki – skok v višino	Lovro Vrhunc	7. a	
18. 6. 2017	Čipkarska šola	1. mesto in zlato priznanje	Ema Demšar	3. a	Irena Benedičič
		1. mesto in zlato priznanje	Sara Demšar	7. c	
		2. mesto in zlato priznanje	Katarina Derlink	7. a	
		3. mesto in srebrno priznanje	Nina Čenčič	8. b	
		3. mesto in srebrno priznanje	Tonka Šmid	7. b	
		4. mesto in srebrno priznanje	Eva Demšar	8. b	
		4. mesto in srebrno priznanje	Neža Šolar	8. b	
		Srebrno priznanje	Agata Štraus	8. b	
			Pia Primc	7. c	
Veronika Rihtaršič	9. c				
7. 6. 2017	Ples	5. mesto na državnem prvenstvu v standardnih plesih	Nina Triler	8. c	Valentina Pintar
			Jan Triler	8. c	
		6. mesto na državnem prvenstvu v standardnih plesih	Nejc Gartner	9. c	
			Nika Tolar	9. a	
		8. mesto na državnem prvenstvu v standardnih plesih	Lovro Vrhunc	9. b	
			Veronika Rihtaršič	9. c	
		10. mesto na državnem prvenstvu v standardnih plesih	Jakob Megušar	8. c	
			Tara Nastran	8. a	
6. mesto na državnem prvenstvu v latinoameriških plesih	Jan Jerala Skuber	9. a			
	Andreja Marenk	9. a			

Datum	Predmet	Dosežki, priznanja, nagrade	Učenec	Razred	Mentor
7. 6. 2017	Ples	7. mesto na državnem prvenstvu v latinoameriških plesih	Jakob Megušar	8. c	Valentina Pintar
			Tara Nastran	8. a	
		8. mesto na državnem prvenstvu v latinoameriških plesih	Lovro Vrhunc	7. a	
			Veronika Rihtaršič	9. c	
		10. mesto na državnem prvenstvu v latinoameriških plesih	Izak Kokalj	7. b	
Tonka Šmid	7. b				
		9. mesto na državnem prvenstvu plesna produkcija	Ekipa OŠ Železniki		
15. 5. 2017	Mladi raziskovalci	Srebrno priznanje na državnem tekmovanju mladih raziskovalcev	Niko Rovtar	9. b	Monika Čemažar
			Sebastjan Purger		
			Lovro Vrhunc		
			Tinkara Kokalj		
11. 5. 2017	Mladi kuharji	Zlato priznanje na kuharskem festivalu na Bledu	Eva Benedičič	8. b	Davor Družinec
			Kris Šolar	8. c	
			Krištof Freljih	8. a	

# Literarna dela

Franc Tušek



# Če se kmetica razjezi

Pri Potokarjevih v škofjeloških hribih se je oglasil eleganten moški srednjih let.

"Dober dan," je pozdravil, ko je vstopil v hišo. "Sem občinski veterinarski inšpektor in po kmetijah pregledujem, kje so doma pobili kakšno goved. To pa veste, da je strogo prepovedano. Tudi vi ste prijavljeni, da ste doma zaklali kravo, zato vas prosim, da mi pokažete, koliko in kakšno meso imate v skrinji."

"Ja, ja, kar izvolite tovariš inšpektor," je zmedeno zajecjal gospodar Peter in že odprl vrata, da bi ga peljal v shrambo, kjer so imeli skrinjo.

"Le počakaj!" se je pred Petra postavila žena Pavlina. "Skrinja je moja. Imela sem jo v bali in jaz bom odločala, kdo jo bo odpiral. Vam, inšpektor, pa povem, da po njej ne boste prav nič brskali. Če pa vas le zanima, kaj je v njej, vam povem, da je notri meso ene krave in enega prašiča. Oboje, kravo in prašiča, smo zaklali pozimi. Ali imate kaj proti temu?"

"Seveda imam," je dejal inšpektor. "Nevarnost okužbe z različnimi kužnimi boleznimi je velika in nenehna. Posebno tu, na kmetijah, prostori, kjer koljete žival, ne ustrezajo niti temeljnim higienskim predpisom. Zato je možnost zastrupitve velika. Da bi to preprečili, imamo posebne predpise, ki prepo-vedujejo klanje na domu."

"Deset let sem poročena na Potokarjevi kmetiji," je odvrnila Pavlina, "in vsako leto zakoljemo kravo in prašiča za dom, pa smo vsi trdni in zdravi. Zato bomo tako delali tudi v prihodnje. Neumno se mi namreč zdi, da bi mesarjem živino prodajali za malo denarja, meso pa jim drago plačevali."

"Verjetno veste, da imate možnost in pravico, da vam mesarji žival zakoljejo v klavnici. Za plačilo si obdržijo kožo in drobovje, meso pa je vaše," jo je poučil inšpektor.

"O, vem," se je zasmejala Pavlina. "Sosed je tako dal v klavnico obdelat dvajsetmesečno telico, torej tako z najbolj kakovostnim mesom, nazaj pa je dobil

meso stare krave. Torej s tem tudi ni nič!"

"Veste kaj! Predpis je predpis in treba ga je spoštovati. Prijavljeni ste in tudi sami priznavate, da ste doma zaklali goved ..."

"Saj me ni nihče prijavil," mu je v besedo vskočila Pavlina. "Moj naslov ste dobili v zbiralnici kož v mes-  
tu, kjer kože odkupujejo. Tudi jaz bi lahko, tako kot mnogi kmetje, kožo prodala pod lažnim imenom. Pa se mi zdi neumno. Zakaj bi skrivala nekaj, kar je pošteno?"

"Še enkrat vas vprašam: Ali boste pokazali meso v zamrzovalni skrinji ali ne? Če ne, potem vas bom zapisal in morali boste k sodniku za prekrške," je dvignil glas inšpektor.

"No, no, saj se bomo pogovorili," je gospodar Peter prestrašen posegel v pogovor. "Pavlina, pa mu odpri skrinjo," je skoraj zaprosil.

"Vaš mož ima prav. Manj problemov boste imeli, če boste skrinjo odprli in pokazali meso v njej," je inšpektor dokaj mirno opozoril mlado Potokarico.

"Nič je ne bom! Povedala sem, da je notri meso prašiča in od krave – in to od stare krave. Oboje smo pošteno zredili – nič nismo ukradli. Če bo treba, se bom šla pa tudi zagovarjat. Najbolj me jezi to, da preganjate nas kmete, ki imamo v skrinjah meso starih krav. Vi inšpektorji in še mnogi, ki sedijo po pisarnah, pa imate v skrinjah teletino, pa vam ne sme nihče niti lasu skriviti. Krepko se zavedate, da smo kmetje krotki in ponižni, zato pa nas ovijate, kakor se vam zljubi. Pa nas ne ovijate samo pri mesu. Podobno je z mlekom. Kmetje ga vam na lastne stroške dostavimo v mlekarino. Tu ga posnamete, v trgovinah pa potem tisto vodo prodajate še enkrat dražje, kot ste kmetu plačali kakovostno mleko. To je res svinjarija! Pa davki! Vsi pravite, da so nizki. Jaz pa vam povem, da kmetje plačamo ogromne davke prav z nizkimi cenami svojih proizvodov. Kar prodamo, je vse poceni, kar pa kupimo, pa je vse drago.

Tako nam kmetom, kljub temu da delamo cele dneve in včasih tudi ponoči, velikokrat zmanjka denarja za najnujnejše stvari. O, če bi mogla vas, inšpektor, poslati za nekaj let na to našo hribovsko kmetijo, bi to takoj storila. Poleti, ko bi bilo prek trideset stopinj vročine, bi namesto na morje šli v kakšen breg kosit travo. Kadar bi bila nevihta, bi šli obračat vodo na cesto, da ne bi naliv odnesel vsega peska iz nje. Pozimi, ko bi bilo dvajset stopinj mraza in dva metra snega, bi kidali sneg in odpirali cesto v dolino. Ko bi se dodobra seznanili z vsemi lepotami hribovskega kmetijstva, bi vam gotovo ne prišlo več na misel, da bi vtikali nos v naše skrinje."

"Tako jezične kmetice pa še ne!" je skoraj zavpil inšpektor. "Nič več se ne bova pogovarjala." Iz aktovke je izvlekel beležnico in nekaj zapisal vanjo.

"Tako! Zdaj se boste pa drugje pogovarjali," je jezo zapihal in brez pozdrava odvihral iz hiše.

Pavlina je res šla k sodniku za prekrške. Zaradi žalitve uradne osebe je plačala par tisočakov. Pa ji ni bilo žal. Pomembno je bilo to, da si je olajšala dušo, saj je izbruhala tisto, kar se je v njej nabiralo leta in leta.

## Miklavž prihaja

*Miklavž ima milostne roke,  
darila podarja nam vse počez,  
ki jih prinaša v sprevodu,  
s katerim prihaja iz nebes.*

*Obdarjeni najprej so otroci,  
ki pridni so v šoli in doma,  
ki veliko imajo znanja  
s celega sveta.*

*Miklavž pridne otroke  
bolj bogato obdari,  
vsakega posebej  
pa tudi lepo še počasti.*

*Lepo bomo se sladkali  
s piškoti in bomboni,  
živeli bomo kot gospodi,  
jedli pa kakor baroni.*

*Miklavž, najlepša hvala  
za podarjena darila,  
ogromna množica otrok  
te vedno bo hvalila.*

## Nasvet novoporočencema

*Zdaj sta se poročila,  
stopila sta v zakonski stan,  
zdaj pa poskrbita, da Vajin zakon  
nikdar ne bo bolan!*

*Proizvod prepira:  
jok in stok.  
Proizvod ljubezni:  
rojstvo otrok.*

*Torej, odločita se za otroke  
in si ustvarita družino  
ter z mladimi naselita  
to našo lepo domovino!*

# Občinski nagrajenci

Jože Bogataj

*Na podlagi 8. člena Odloka o podelitvi priznanj občine Železniki (Uradni list RS, št. 87/2012) in na predlog Komisije za mandatna vprašanja, volitve in imenovanja je 27. 3. 2017 župan občine Železniki objavil razpis za zbiranje pobud za podelitev priznanj občine Železniki v letu 2017 (št. 094-1/2017-001).*

*Občinski svet občine Železniki je na 19. redni seji, ki je bila 8. 6. 2017, na predlog Komisije za mandatna vprašanja, volitve in imenovanja sprejel sklep št. 271-276/2017 o prejemnikih priznanj občine Železniki v letu 2017.*

*Po sklepu uredništva Železnih niti nadaljujemo tudi z objavo občinskih nagrajencev za nazaj, v tej številki za leti 2008 in 2009. Avtor članka si za potrebe objave v zborniku in zaradi uredniške politike pridržuje pravico skrajšati ali kako drugače prilagoditi predolgo besedilo iz uradne utemeljitve za posameznega občinskega nagrajenca. Uradne utemeljitve so objavljene na spletni strani občine Železniki.*



Župan mag. Anton Luznar.  
Foto: Aleksander Čufar

### **Nekaj poudarkov iz govora župana mag. Antona Luznarja na slavnostni akademiji 30. junija 2017**

Spoštovani prejemniki priznanj, učenci z izjemnim uspehom, dijaki odličnjaki. S svojimi prizadevanji, delom in študijem dosegate visoke cilje in pripomorete k skupnemu dobremu, vsak seveda na svojem področju in po svojih močeh.

Najprej se zahvaljujem in čestitam prejemnikom občinskih priznanj. S svojim delovanjem na različnih področjih ste izboljšali gospodarsko, družbeno in kulturno življenje v naših krajih. S prizadevnostjo in zagnanostjo ste pripomogli k temu, da je naša občina uspešna, prepoznavna in da se občani v njej dobro počutimo.

Priznanja podeljujemo tudi učencem osnovne šole za izjemen uspeh v vseh letih šolanja in dijakom srednjih šole za odličen uspeh v vseh letih srednješolskega izobraževanja. Svoje nadpovprečne uspehe ste dosegli z nadarjenostjo, s pridnostjo in z vztrajnostjo. Ostanite zvedavi, raziskovalni, dosledni in kritični tudi v prihodnje. Postavljajte si jasne in predvsem stvarne cilje, v katere pa morate verjeti. Sprejemajte nove izzive, zaupajte vase in izkoristite doslej pridobljeno znanje. Želim vam srečo na vaši nadaljnji poti.

Občina Železniki je leto 2017 razglasila za Krekovo leto zaradi počastitve in obeleženja 100-letnice smrti dr. Janeza Evangelista Kreka. Z gotovostjo lahko trdimo, da je dr. Janez Evangelist Krek ena največjih osebnosti v slovenskem prostoru, ne le v svojem času, ampak tudi v celotni zgodovini slovenskega naroda. Bistveno je oblikoval narodovo samozavest in sooblikoval usodne narodno-politične odločitve. Tlakoval je pota razvoja slovenskega naroda na duhovnem, kulturnem, družbeno-političnem in gospodarsko-socialnem področju.

Živel in delal je za druge, za narod in za slovensko osamosvojitve. Med divjanjem prve svetovne vojne je nekaj mesecev pred svojo smrtjo dr. Janez Evangelist Krek podal oporoko: "Vi vsi, ki ste seme izkrvavelega naroda, mislite le na eno: kako boste združeni vse svoje moči, vse svoje zmožnosti, vso svojo ljubezen in vse svoje srce posvečali naši državi, za njen procvit, kulturo in blagostanje."

Zahvaljujem se tudi občinskim svetnikom, podžupanu, sodelavcem v občinski upravi, župnikom, ravnateljem, direktorjem podjetij, vsem predstavnikom krajevnih skupnosti, društev in skupin, ki kakor koli prispevate k boljšemu življenju v naši občini.

Vsem zbranim iskreno čestitam ob občinskem prazniku in vam želim prijeten večer.

# Občinski nagrajenci za leto 2017

s sklepom št. 271-276/2017



Občinski nagrajenci za leto 2017. Foto: Simon Benedičič



Občinski svet občine Železniki podeljuje  
**listino častnega občana za leto 2017**  
**JANEZU FERLANU**  
 (rojen 11. maja 1956, stanujoč Na Kresu 30, Železniki)  
**za življenjsko delo na gospodarskem in družbenem področju.**

**Predlagatelji: direktorji podjetij Alples, d. d., in DOMEL, d. o. o., Železniki,**  
**Župnija Železniki, Občinski odbor SLS Železniki.**  
**Obrazložitev pripravil: Matej Šubic.**



Janez Ferlan.  
 Foto: Simon Benedičič

#### UTEMELJITEV

Janez Ferlan je bil rojen 11. maja 1956 na Češnjici. Osnovno šolo je obiskoval v Železnikih, nato je v Ljubljani dokončal srednjo tehniško šolo kemijske smeri, in ker je bil stipendist tovarne Niko, se je takoj po srednji šoli zaposlil. Že v naslednjem študijskem letu je ob delu začel študirati na Univerzi v Mariboru, kjer je leta 1986 diplomiral iz kemijske tehnologije. Je poročen in oče sedmih otrok.

V času demokracije se je pridružil Slovenskim krščanskim demokratom in bil izvoljen v prvi občinski svet novonastale občine Železniki. Postal je predsednik omenjene stranke v Železnikih in jo uspešno peljal do združitve s Slovensko ljudsko stranko, ki jo je potem vodil vse do leta 2013. V tem času je bil pet mandatov (20 let) občinski svetnik, od tega 16 let podžupan. V času politične aktivnosti je uspešno vodil volilne kampanje za poslanske in županske kandidate ter za svetniška mesta. V prvem mandatu, od leta 1994 do 1998, je bil najbolj dejaven v komisiji za delitveno bilanco med bivšo občino Škofja Loka in novonastalimi občinami. Kasneje je pripravil dokument Energetska zasnova občine Železniki – daljinsko ogrevanje mesta Železniki, s katerim so bila pridobljena državna sredstva za ta namen.

Skozi mandate je sodeloval na različnih področjih in v različnih komisijah, največji pečat pa je pustil v komisiji za varstvo naravne in kulturne dediščine. Kot svetnik se je trudil, da so bila v občinskem proračunu namenjena sredstva tudi za sofinanciranje obnove sakralnih objektov. Odigral je ključno vlogo pri pobudi za povrnitev zvonika župnijske cerkve sv. Antona v prvotno stanje in s svojo vztrajnostjo je dosegel, da je zvonik, kot je bil nekdaj, tudi sedaj prekrit s skrilom. Kasneje je projekt obnove zvonika tudi vodil. Nekaj let kasneje je med svojim dopustom sam s skrilo pokrival zvonik cerkve na Prtovcu, da se je izognil bakreni strehi. V času gradnje in začetkov delovanja Antonovega vrta je bil nepogrešljiva vez med občino in župnijo. S povezovanjem s predstavniki vseh strank v občinskem svetu mu je uspelo, da je Antonov vrtec dobil koncesijo s soglasjem vseh svetnikov.

Večino svoje delovne dobe je bil v vodstvu podjetja Niko, do katerega je čutil izredno pripadnost. Kot dolgoletni občinski svetnik in podžupan pa se je močno zavedal, kako pomembno je uspešno delovanje vseh podjetij v občini. V času velikih težav podjetja Alples je kot predsednik odbora za gospodarstvo in predsednik komisije za industrijo na raznih ministrstvih in na občini sami pripomogel, da se je Alples izvil iz primeža vodenja ljudi, ki so podjetje vodili v propad. Več let (od leta 1999 do 2002) se je boril, da bi podjetje Indramat ostalo v Železnikih,



a je nazadnje dosegel vsaj to, da je podjetje v Škofji Loki in ne v Ljubljani. Kot dolgoletni predsednik nadzornega sveta Toplarne se je z ostalimi člani izredno prizadeval za razvoj Toplarne in širitev toplovodnega omrežja.

Po katastrofalnih poplavah v Železnikih leta 2007 je prepričal takratnega poveljnika Civilne zaščite Mirana Bogataja in takratnega predsednika vlade Janeza Janšo, da so finančno pomoč dobila tudi vsa podjetja, kar do takrat zakonsko niti ni bilo možno. Velikokrat se je obračal na razna ministrstva ter pomagal občanom, ima pa tudi zasluge za to, da je pristojno ministrstvo podjetju Niko vrnilo koncesijo za pridobivanje električne energije.

Janeza Ferlana poleg delavnosti, znanja in odgovornosti odlikuje tudi poštenost. Izjemno je njegovo sodelovanje in povezovanje politike, gospodarstva in župnije Železniki, kjer je aktivno deloval več kot dvajset let. Posledično je to prineslo veliko dobrega za našo občino.

*Železniki, 30. junij 2017*

*Župan mag. Anton Luznar*



Občinski svet občine Železniki podeljuje

**plaketo za leto 2017**  
**FRANCU ČUFARJU**

(rojen 17. marca 1952, stanujoč Log 81, Železniki)

**za dolgoletno ustvarjalno delo na kulturnem področju.**

**Predlagatelji: Strokovni svet za kulturo Javnega zavoda Ratitovec, Turistično društvo Selca, Turistično društvo Železniki, Muzejsko društvo Železniki, Občinski odbor SLS Železniki.**

**Obrazložitev pripravila: Marjana Rejc.**



France Čufar.  
Foto: Simon Benedičič

**UTEMELJITEV**

France Čufar je prijel na svet 17. 3. 1952 kot težko pričakovan prvi otrok. Kot otrok glasbene navdušenke in pevke v cerkvenem zboru je že majhen pel in žvižgal, da so se poslušalci samo čudili. Od dvanajstega leta je igral na orglice, podedovane po starem očetu Janezu Prevcu, in že v osnovni šoli nastopal na odmevnih večerih pod vodstvom učitelja g. Jožeta Cudermana. Po osnovni šoli je pel v župnijskih pevskih zborih obeh bližnjih župnij.

Poklicna pot ga je peljala v kovinarske vode. Izučil se je za strojnega ključavničarja ter se zaposlil v Niku. Potem so prišla vojaška leta, preživeta v vojašnici v Tolminu. Pod vodstvom Uroša Lajovica je prepeval v Tolminskem vojaškem oktetu in začel z igranjem na bas kitaro v vojaškem ansamblu. To življenje, prežeto z glasbo, ga je spodbudilo k nadaljnjemu izobraževanju na Srednji glasbeni in baletni šoli v Ljubljani in obenem k petju v zboru Slovenske filharmonije.

France je bil vsa leta aktiven tudi na narodno zabavnem področju. Po eno desetletje je ustvarjal s Fanti Selške doline in ansamblom Obzorje, še sedaj pa igra pri ansamblu Triglav kvintet Katerman.

Tudi zborovska glasba je stalnica v Francetovem življenju. Bil je in je še vodja ali član okoli desetih vokalnih in inštrumentalnih skupin, občasno pa s svojim vokalom pomaga v različnih projektih, kot član poje v kvartetu Obzorje.

V glasbeni šoli je kar nekaj generacij kitaristov in flavtistov pri njem nabiralo znanje in dosegalo lepe uspehe na tekmovanjih. France se je s svojimi učenci vedno rad odzval na prošnje za sodelovanje v kulturnih programih na prireditvah in jim tako priskrbel tudi urjenje v javnem nastopanju, poslušalcem pa nepozabne ure lepe glasbe.

Čeprav je iz navedenega videti, kot da je France nenehno med ljudmi, je opravil tudi nemalo ustvarjalnega dela. Neprecenljivega pomena je njegov prispevek k ohranjanju kulturne dediščine, ko je pesmi Josipa Levičnika v čast sv. Frančišku najprej posnel, potem pa svoje priredbe za večglasno petje tudi zapisal in jih tako rešil pozabe. Tudi sicer je napisal nešteto priredb in aranžmajev za zelo različne namene in zasedbe.

Ko se je njegova kariera v glasbeni šoli zaključila, je spet začel ustvarjati s kromatičnimi orglicami. CD plošča, na kateri so zbrane najlepše popularne pesmi v izvedbi orglic in je bila javnosti predstavljena v začetku junija, je lepa krona ustvarjalnemu glasbenemu življenju tega umetnika. Brez njega si poustvarjalne umetnosti in kulturnega življenja v naši občini enostavno ne znamo predstavljati.



Občinski svet občine Železniki podeljuje

**plaketo za leto 2017**  
**JANEZU TRILERJU**

(rojen 2. februarja 1965, stanujoč Dolenja vas 103, Selca)

**za aktivno sodelovanje na glasbenem področju.**

**Predlagatelj: Občinski odbor NSi Železniki.**

**Obrazložitev pripravil: OO NSi Krščanski demokrati Železniki.**



Janez Triler.  
Foto: Simon Benedičič

**UTEMELJITEV**

Veselje do glasbe Janeza spremlja že od malih nog. V času osnovne šole je obiskoval nižjo glasbeno šolo za harmoniko, pel v šolskem pevskem zboru ter že takrat redno nastopal na različnih prireditvah. Po končani osnovni šoli se je pridružil ansamblu Obzorje iz Železnikov, s katerim je nastopal po Sloveniji in v tujini ter pomagal pri izvedbi novoletnih koncertov. Za ansambel je napisal več skladb s krajevno vsebino. V tem času je bil član Mešanega pevskega zbora Domel, Kvarteta Mlin ter Pevskega zbora RTV Slovenija.

V okviru Čipkarskih dni je vodil otroški Živžav, nastopal je na dobrodelnih prireditvah v občini in drugod, na razstavah, jubilejih, slovesnostih in drugih prireditvah, v domovih za ostarele pa je s svojo glasbo razveseljeval tamkajšnje varovance. S svojimi idejami in talentom je bil vedno pripravljen obogatiti prireditve in dogodke.

Sodeloval je z različnimi pevskega in drugimi glasbenimi sestavi (Jože Burnik, Jože Galič, Jože Antonič, Ansambel Saša Avsenika, Gašperji, Alpski kvintet ...). Solopetja se je učil v glasbeni šoli pri profesorici Ileani Bratuž Kacijan, enaindvajseto leto pa je že član Slovenskega okteta, s katerim je slovensko pesem ponesel po domovini in širom po svetu (Južna Amerika, Evropa, Rusija, ZDA). Z oktetom je posnel šest zgoščenk, na televiziji pa smo si lahko ogledali kar nekaj njihovih koncertov.

Idej pa mu ne zmanjka tudi za pisanje skladb. Med drugim je napisal in posnel himno za Petra Prevca, himno za Rokometno društvo Alples, skladbe za Pravljično deželo Gorajte, aranžiral je dve oratorijski himni, ki ju je napisala hčerka Maja, in skladbe za ansamble ter vokalno glasbo. Zelo rad sodeluje s hčerko Majo, pomagal je tudi pri organizaciji in izvedbi njenih samostojnih koncertov.

Svoje znanje rad deli tudi z drugimi. Nekaj let je v glasbeni šoli poučeval harmoniko, na Zalem Logu je 20 let vodil cerkveni pevski zbor, 16 let je poučeval glasbo na Osnovni šoli Cvetko Golar na Trati, v Vzgojno-varstvenem centru Škofja Loka je varovance poučeval harmoniko in klaviature. Še vedno poučuje petje in harmoniko ter svetuje ansamblom in pevskim sestavam. Je umetniški vodja kvarteta Obzorje, zelo rad pa nastopa tudi kot solist.

Janez je glasbenik s srcem, ki ga odlikuje vsestranskost in izreden občutek za ljudi. Vedno je pripravljen prisluhnuti željam poslušalcev in tistih, s katerimi glasbeno sodeluje. Janez zase pravi: "Pesem me je poklicala."

*Železniki, 30. junij 2017*

*Župan mag. Anton Luznar*



Občinski svet občine Železniki podeljuje  
**priznanje za izjemne dosežke za leto 2017**  
**ANDREJU IN FRANCU BOGATAJU**

(Andrej Bogataj, rojen 6. septembra 1963, stanujoč Češnjica 42, Železniki;  
 Franc Bogataj, rojen 1. aprila 1967, stanujoč Stara cesta 29, Škofja Loka)

**Predlagatelj:** Strokovni svet za kulturo Javnega zavoda Ratitovec,  
 Muzejsko društvo Železniki.

**Obrazložitev pripravili:** Katarina Primožič, članica Muzejskega društva Železniki.



Andrej Bogataj.  
 Foto: Simon Benedičič



Franc Bogataj.  
 Foto: Simon Benedičič

#### UTEMELJITEV

Preteklost in sedanost Železnikov sta močno povezani z železovo rudo. Zgodovinski viri navajajo letnice naselitve fužinarjev in postavitve prvih plavžev. Ve se, kje so rudo kopali, znani so izdelki kovačev iz Železnikov in njihova uporaba. Čas, ko so v dolini začeli s pridobivanjem železa, pa je ostajal neznanka. Stari pisni viri omenjajo hrib na Češnjici, s katerega so vozili železno žlindro. Torej je bilo nekoč na tem področju delovišče, kjer so talili železovo rudo. Najdb, ki bi določale natančnejši čas poselitve tega območja, pa ni bilo.

Prebivalci Češnjice in Logu dobro poznajo Štalco, 640 metrov visok hrib, in strmo stezo, ki čez njo pelje do vasi Kališe. Že v otroštvu sta ta breg nad domačo hišo rada raziskovala brata Andrej in Franc Bogataj. Med igro sta v gozdu našla zaobljene kamne, ostanke taljenja železove rude. Spraševala sta se, kako in kdaj se je žlindra pojavila na Štalci. Kasneje pa sta odgovore iskala v knjigah in arhivih ter seveda na Štalci. Domnevala sta, da je s tem krajem povezan začetek železarstva v Selški dolini. Jarki, terase in skrbno zloženo kamenje so nakazovali, da so na tem področju nekoč stale železarske vetrne peči, v katerih so talili rudo. Andrej in Franc Bogataj sta natančno shranjevala in dokumentirala dokaze, ki so pritrjevali njuni domnevi. Leta 2011 sta na platoju na vrhu Štalce odkrila lepo ohranjene fragmente lončenine in drobce oglja. Le-te sta skrbno izkopala in jih posredovala Zavodu za varstvo kulturne dediščine Ljubljana, ki je vzorec tega oglja poslal v radiokarbonsko analizo v laboratorij na Florido v ZDA. Ugotovili so, da vzorec datira v čas med letoma 760 in 410 pr. n. št. Andrej in Franc Bogataj sta k raziskovanju pritegnila tudi arheologe Inštituta za arheologijo Znanstvenoraziskovalnega centra Slovenske akademije znanosti in umetnosti (ZRC SAZU). Pregledali so na Štalci najdeno keramiko in jo umestili v halštatsko dobo. Potrdili so domnevo, da je bila Štalca – in torej Selška dolina – naseljena že med 8. in 5. stoletjem pr. n. št. Leta 2015 sta Andrej in Franc Bogataj s člani Muzejskega društva Železniki in arheologi skupine STIK na Štalci organizirala in izpeljala raziskavo – sondiranje. Rezultati so potrdili hipotezo, da je bila naselbina iz halštatske dobe povezana z vetrnimi pečmi za pridelavo železa.

Prebivalci doline smo bili o raziskavah in odkritjih na Štalci informirani v lokalnih časopisih in zborniku Železne niti. Na predstavitvi 13. številke zbornika pa sta s skupino arheologov nazorno predstavila čas halštatske dobe in pomen odkritja za naš kraj.

Andrej in Franc Bogataj sta opravila pomembno delo, ki širi in dopolnjuje poznavanje razvoja našega kraja. Po njuni zaslugi je Štalca nad Železniki umeščena tudi v Arheološki kataster Slovenije. Prav je, da za svoj prispevek pri arheološkem raziskovanju prejmeta občinsko priznanje.



Občinski svet občine Železniki podeljuje

**priznanje za življenjsko delo prostovoljcev za leto 2017**

**SONJI ČENČIČ**

(rojena 24. novembra 1975, stanujoča Selca 74, Selca)

**Predlagatelj: Strokovni svet za kulturo Javnega zavoda Ratitovec, Turistično društvo Selca.**

**Obrazložitev pripravil: Gregor Habjan, Turistično društvo Selca.**



Sonja Čenčič.

Foto: Simon Benedičič

#### UTEMELJITEV

Sonja Čenčič je bila s folkloro v Selcih povezana že kot plesalka in sedaj že 19 let kot mentorica otroških folklornih skupin Selca.

Ko je učiteljica Pavla Suwa zaključila z vodenjem folklore v Selcih, so člani Turističnega društva Selca povabili k sodelovanju Sonjo. Bila je brez izkušenj v poučevanju, vendar je sprejela izziv in s polno elana poprijela za delo. Septembra 1998 je imela s folklorno skupino svoj prvi javni nastop na Češnjici, in sicer na občnem zboru Aktiva podeželskih žena Selške doline. Z leti se je število folklornikov v Selcih povečevalo, tako da je leta 2002 otroke razdelila v mlajšo in starejšo otroško folklorno skupino. Tako je še danes. Število otrok pri folklori se vsako leto giblje med 40 in 45.

Na vsako povabilo za nastop so se in se še vedno radi odzovejo. Tako se je že lepo število generacij predstavilo s svojim znanjem ljudskega plesa, ljudskih pesmi in iger. Sodelovali so v različnih projektih, na obletnicah, otvoritvah, prireditvah, srečanjih tako v tujini kot doma. Marsikje so njene skupine tudi zmagovale, kar zagotovijo le večletne izkušnje, stalno dopolnjevanje znanja na seminarjih ter pridno delo mentorja in otrok.

Sonja pravi, da folklor mora imeti tudi dobre godce, ker ti veliko pripomorejo k učinkovitosti vaj in uspešnemu nastopu in le-ti v Selcih opravljajo svoje poslanstvo z odliko. Folklor ima gorenjske narodne noše in pastirske kostume. Zanje v celoti skrbi Sonja. Poskrbi, da so oblačila čista, da se po potrebi obnavljajo in dokupujejo. Velja, da gorenjska narodna noša ni primerno oblačilo za otroke. Otroci morajo biti oblečeni predvsem v pastirske kostume. Danes jih imajo kar 47. Izdelavo in nakup jim je omogočilo Turistično društvo Selca ter nekaj donatorjev, med njimi tudi občina Železniki.

Sonja meni, da dobro in uspešno lahko delaš, le če imaš za to dobre pogoje. In ti so v Selcih zagotovljeni. Vaje potekajo na podružnični šoli Selca, kjer hranijo noše in kostume. Turistično društvo Selca za njih skrbi že 35 let. Seveda pa so tu tudi otroci, ki si želijo spoznavati ljudske plese, pesmi in stare igre Slovencev, ter njihovi starši, ki jih pri tem spodbujajo, jih vozijo na vaje in nastope. Pri tem Sonja ne pozabi omeniti svoje družine, ki ji vedno stoji ob strani, ji pomaga in velikokrat je mentorstvo folklorni skupini projekt, v katerega je vključena vsa družina.

Vlogo mentorice otroške folklorne skupine jemlje resno ter odgovorno. Koliko ur dela, pregledovanja knjig, zapiskov, posnetkov in vaj je potrebno, da skupina lahko stopi na oder. Delo je prostovoljno, mnogokrat naporno, a če to počneš z veseljem, gre lažje. Ves trud je poplačan z osebnim zadovoljstvom, z iskricami, ki jih vidiš v očeh otrok.

Sonja Čenčič je organizirala in režirala več folklornih večerov, v goste je povabila tudi druge otroške folklorne skupine. Ob 30-letnici folklore v Selcih je na prireditvi združila folklornice in folklornike vseh generacij selške folklore. Ob tem praznovanju je Turistično društvo izdalo bilten, katerega glavna urednica je bila Sonja.

Sonja otroke zna privabiti v folklorne kroge, zato ji želimo še veliko uspešnih let in se ji za vsa leta dela tudi zahvaljujemo s tem priznanjem.

*Železniki, 30. junij 2017*

*Župan mag. Anton Luznar*



Občinski svet občine Železniki podeljuje  
**priznanje za življenjsko delo prostovoljcev za leto 2017**  
**ANTONIJA GALJOT**

(rojena 15. januarja 1942, stanujoča Na Kresu 34, Železniki).

**Predlagatelji: Ana Trojar in Alojzij Tolar ter Rdeči križ Slovenije –  
 Območno združenje Škofja Loka.**  
**Obrazložitev pripravila: Ana Trojar.**



Antonija Galjot.  
 Foto: Simon Benedičič

#### UTEMELJITEV

Tončka Galjot, rojena Pfajfar, na Češnjici, deluje v Krajevni organizaciji Rdečega križa Češnjica – Železniki že več kot 50 let. Včlanjena je že od leta 1960, tajniške zadolžitve je prevzela leta 1963 in ves čas je bila desna roka pokojnega predsednika Filipa Bernika. Za njim je leta 2005 prevzela tudi funkcijo predsednice. Pomagala je tudi Krajevni organizaciji Železniki in Zali Log, kjer je delo že zamiralo, od leta 1991 deluje na celotnem območju. Ob pomoči Območnega združenja Rdečega križa Škofja Loka, ki ji daje smernice in pravila delovanja, se odzove na tekoče potrebe v Krajevni organizaciji Rdečega križa Češnjica – Železniki.

Posebno pozornost posveča organizaciji krvodajalskih akcij v Železnikih, ki so po številu prostovoljnih darovalcev na samem vrhu v državi. Vsa leta skrbi za tajniška opravila, pisanje zapisnikov in hrambo obsežnega arhiva, ki zajema obdobje od leta 1957 dalje. Ob novem letu poskrbi za razdelitev čestitk članom, ki so stari nad 75 let. Čestitke izdelajo učenci Osnovne šole Železniki, s katerimi dobro sodelujejo. Tončka obiskuje tudi bolnike in člane, ki so v domovih za ostarele.

Ne smemo pozabiti na njeno požrtvovalno in najzahtevnejše delo v času poplav leta 2007. Skupaj z ostalimi organizacijami, Centrom za socialno delo in občinskimi uslužbenkami je v kulturnem domu v Železnikih, kjer je bil ustanovljen krizni center, skoraj dva meseca usklajevala delo in skrbela za pravično razdelitev prispele materialne pomoči vsem prizadetim v poplavih.

Aktivno je sodelovala z dr. Tonetom Koširjem pri zbiranju prispevkov za knjigo Rdeči križ – 100-letnica prostovoljne dobrodelnosti na Loškem. Tončka Galjot je za svoje delo pri Rdečem križu Slovenije, Območnem združenju Škofja Loka, prejela nešteta priznanja, ponosna pa je predvsem na plaketo Rdečega križa Slovenije, ki jo je prejela leta 2008, in letošnji srebrni znak Rdečega križa Slovenije. Tončka je v okviru Rdečega križa članica območnega odbora, komisije za socialno dejavnost, komisije za krvodajalstvo in komisije za starejše. Uspešno sodeluje tudi s socialno delavko občine. Je članica občinske komisije za stanovanjska vprašanja, od leta 2004 pa je tudi članica komisije za dodelitev denarne pomoči in komisije za zdravstvo in socialno varstvo na občini Železniki. Tončka je mnenja, da brez dobrih prostovoljk in prostovoljcev Krajevne organizacije Rdečega križa tako v občini Železniki kot tudi v Škofji Loki z delom in finančnimi sredstvi na tem področju ne bi bilo mogoče toliko pomagati.

Gospa Tončka Galjot je tudi članica upokojenskega, turističnega in muzejskega društva, aktivno pa že dolga leta deluje v raznih dejavnostih župnije. S članki se oglašva v Ratitovških obzorjih in v Železnih nitih, kjer skuša sodelovati s svojim vedenjem o zgodovini kraja in doline. Poleg vsega naštetega je skrbna mati in babica ter zavedna občanka, aktivna pri vseh delih v domačem kraju.

Želimo ji, da bi ji zdravje dopuščalo tako delovati tudi v bodoče in pomagati ljudem v stiski.



# Občinski nagrajenci za leto 2008



Občinski nagrajenci za leto 2008. Foto: arhiv Občine Železniki



Občinski svet občine Železniki podeljuje  
**listino častnega občana za leto 2008**  
**mag. JANEZU BOŽIČU**  
 (rojen 22. februarja 1954, stanujoč Selca 134, Selca)  
**za vsa prizadevanja v dobrobit občanov občine Železniki.**

**Predlagatelj: Občinski odbor SLS Železniki.**

**Obrazložitev pripravil: Janez Ferlan.**



mag. Janez Božič.  
 Foto: arhiv  
 Janeza Božiča

#### UTEMELJITEV

Janez Božič se je rodil 22. februarja 1954 v Golici v Selški dolini, kjer je tudi preživel svojo mladost. Po končani srednji tehniški šoli v Ljubljani se je vpisal na Višjo tehniško varnostno šolo, kjer je diplomiral leta 1977. V nadaljevanju študija je leta 1987 diplomiral še na Fakulteti za varstvo pri delu, leta 1992 pa uspešno zaključil magistrski študij in postal magister znanosti s področja delovnih procesov.

Prvo redno zaposlitev po študiju si je našel v gradbenem podjetju SGP Tehnik Škofja Loka. Od leta 1981 je delal v SCT Ljubljana, 1. marca 1999 pa je postal predsednik uprave Družbe za avtoceste v Republiki Sloveniji (DARS). Funkcijo ministra za promet v vladi Republike Slovenije je opravljal skoraj tri leta, za tem pa je prevzel vodenje družbe Avto moto zveza Slovenije (AMZS).

Delovne izkušnje si je nabiral tudi v Iraku, na doslej največjem gradbenem projektu, ki ga je kdaj koli gradilo kakšno slovensko gradbeno podjetje. Tam je kot vodja sektorja za finančno in obračunsko spremljanje projekta preživel skoraj štiri leta. Po vrnitvi v domovino je pridobljene izkušnje uspešno prenašal v okolje podjetja in sodeloval pri ključnih razvojnih projektih na organizacijskem, informacijskem in računalniškem področju s poudarkom na področju vodenja gradbenih projektov. Je tudi soavtor računalniško podprtega sistema za vodenje in obvladovanje gradbenih projektov.

Napisal je deset strokovnih člankov s tega področja, ki jih je objavil v različnih strokovnih revijah in publikacijah. S svojimi strokovnimi prispevki je sodeloval še na različnih posvetovalnih in konferencah.

Mag. Janez Božič se je takoj ob nastanku nove občine Železniki aktivno vključil v njeno delovanje in oblikovanje. Prvi župan novonastale občine Železniki, Alojz Čufar, ga je imenoval za podžupana. S svojim konstruktivnim delovanjem je pridobil ugled in popolno zaupanje vseh svetnikov prvega mandata. Nepogrešljiv je bil pri različnih projektih na področju cestne in komunalne infrastrukture. Ko v naslednjih mandatih občine zaradi odgovornih nalog ni mogel več aktivno sodelovati v občinski politiki, je postal nepogrešljiva vez med občino in različnimi ministrstvi. Sadovi tega sodelovanja pa so dobro vidni na celotnem področju občine – od Dolenje vasi do Sorice. Ker pa je prejemnik priznanja še poln energije, smo prepričani, da bo glede na njegovo dosedanje prizadevanje še vedno pripravljen postoriti marsikaj za okolje, kjer živi.

Prepričani smo, da v primeru mag. Janeza Božiča gre za osebnost, ki si zasluži najvišje občinsko priznanje – častni občan občine Železniki.



Občinski svet občine Železniki podeljuje

**plaketo za leto 2008**

**FILIPU GARTNERJU**

(rojen 9. maja 1939, stanujoč Ulica heroja Šlandra 9, Maribor)

**za dolgoletno uspešno delo v vrhunskem športu in za prispevek k prepoznavnosti Slovenije v svetu.**

**Predlagatelj: Občinski odbor SDS Železniki.**

**Obrazložitev pripravil: Alojz Demšar (iz knjige Dolfeja Rajtmajerja**

**Vse kolajne trenerja Filipa Gartnerja)**



Filip Gartner.

Foto: Železne niti 2

#### UTEMELJITEV

Filip Gartner se je rodil maja 1939 v vasi Češnjica pri Železnikih v delavski družini kmečkega porekla kot drugi sin med desetimi otroki. Zorenje njegove osebnosti so zaznamovali njegova otroška in šolska doba na podeželju, okoliški gozdovi in planine, izjemno primerni za lovske avanture v družbi očeta lovca, ter obsežna kmečka dela na poljih in v gozdovih. Ob koncu osnovne šole je odkril svoje prve "lovske" smuči in se nato kot samouk naučil smučati.

V srednji gozdarski šoli v Ljubljani se je veliko ukvarjal z najrazličnejšimi športi in se tako športno izobraževal. Njegovo kasnejšo poklicno pot so zakoličili izpit za učitelja in kasneje še trenerja smučanja ter druženje s tržiškimi smučarji, med katerimi so bili takratni člani državne reprezentance. Tako je sam tekmoval, učil in treniral prijatelje v svoji Selški dolini, med njimi kar precej članov svoje družine, izmed katerih je postal znan tudi njegov brat Aleš, sicer diplomant Fakultete za šport v Ljubljani, ki je bil uspešen trener moške tehnične reprezentance Norveške.

V letu 1964 je prerasel svoje domače okolje in postal ob vpisu na Ekonomsko-komercialno šolo na mariborski univerzi najprej honorarni, nato pa še prvi slovenski poklicni trener v Smučarskem klubu Branik, kjer je skupno deloval kar 14 let. Skoraj dvajset let se je pripravljal – učil in nabiral prepotrebne izkušnje – za svoj "veliki skok" na mesto reprezentančnega trenerja v letu 1978. Nato je 24 let treniral moške tehnične ekipe Jugoslavije, Avstrije in Norveške ter žensko reprezentanco Avstrije. Njegovi tekmovalci – Križaj, Strel, Franko, Petrovič, Eberharter, Nierlich, Anita Wachter in Karin Buder ter Furušeth, Jagge, Aamodt, Kjus, Buraas ter še mnogi drugi vrhunski smučarji – so dosegli vse najvišje trofeje na olimpijskih igrah, svetovnih prvenstvih in na tekmovanju za svetovni pokal: 8 olimpijskih medalj, 28 medalj na svetovnih prvenstvih, 4 velike in 12 malih kristalnih globusov ter več deset zmag v posameznih disciplinah svetovnega pokala. Zbral je tudi največ slalomskih zmag v svetovnem pokalu.

V znak trajnega obeležja njegovega ustvarjalnega in plodnega dela in življenja so decembra 2002, ko je odložil vrtavko in smučarske kolce, ustanovili Gartnerjev inštitut za šport, športno medicino in fizioterapijo. Želja je, da se v njem zbirajo strokovnjaki za šport, še zlasti trenerji najrazličnejših športnih panog, športni medicinci in raziskovalci za področje kineziologije ter fizioterapevti, brez katerih danes ni več vrhunskih treningov, ki prinašajo

medalje. Ko Filipa sprašujejo, kako je vse to zmozel doseči, ponosno odgovarja: "Vedno sem bil samostojen in odgovoren trener." Da, bil je edinstven, enkratno ter uspešen, kot se za najbolj ustvarjalne ljudi spodobi!

Obrazložitev je povzeta po knjigi Vse kolajne Filipa Gartnerja, ki jo je napisal dr. Dolfe Rajtmajer. V njej lahko preberemo več o osebnosti Filipa Gartnerja ter o njegovem prispevku k razvoju športa ter prepoznavnosti Slovenije ter tudi Selške doline.

*Železniki, 30. junij 2008*

*Župan Mihael Prevc*



Občinski svet občine Železniki podeljuje

**plaketo za leto 2008**

**PROSTOVOLJNEMU GASILSKEMU DRUŠTVU ŽELEZNIKI**

(Češnjica 48 D, Železniki)

**ob 110-letnici društva.**

**Predlagatelji: Občinski odbor SLS Železniki, Krajevna skupnost Železniki,**

**Mladinski svet Železniki, Prostovoljno gasilsko društvo Selca.**

**Utemeljitev pripravila: Vanja Habjan.**

#### UTEMELJITEV

Voda in ogenj sta v življenju človeka zelo pomembna, pa marsikdaj pomenita zlo. Kljub današnji vrhunski tehnologiji še nismo našli rešitve, da ta dva dejavnika ne bi ogrozila človeških življenj in narave. Strah pred ognjem in vodo je človeku prirojen. Vse prevečkrat tudi zaradi nepoučenosti, malomarnosti, brezbriznosti samega sebe postavljamo v brezizhoden položaj in nevarnost. Mogoče se bomo kdaj le zavedali, da nam narava in njene sile služijo le dobro in pošteno, če jim to znamo vračati s svojim pravilnim ravnanjem.

Prostovoljno gasilsko društvo Železniki je bilo ustanovljeno leta 1898. Takrat je društvo štele 52 članov. Gasilci v Železnikih so kupili enocevno snemalno brizgalno in pričeli z izgradnjo gasilskega doma v Železnikih. Postavili so ga preko bajerja na Klovžah na Racovniku. Dom je bil lesen, s turnom za sušenje cevi. Do prve svetovne vojne so takratni gasilci pri gašenju požarov v Železnikih in njeni bližini posredovali 14-krat.

Prva svetovna vojna je delovanje društva začasno ustavila.

Leta 1921 je društvo ponovno oživel z novo moderno dvocevno brizgalno na vozu s štirimi kolesi. Aktivnosti na družabnem področju so jim takrat omogočila sredstva za izgradnjo novega gasilskega doma. Leta 1938 je novi dom na Racovniku že služil svojemu namenu. V času vojne in do leta 1948 je bil gasilski dom na razpolago za druge potrebe. Ponovni ustanovni občni zbor je bil 12. septembra 1948, kjer so sprejeli nova društvena pravila ter stavbo gasilskega doma obnovili.

Leta 1958 je bilo za gasilce v znamenju nove velike pridobitve – dobili so prvi avto. Sledil je IMV-kombi, leta 1974 sodobnejše vozilo TAM in kasneje še nova motorna brizgalna.

Ob 90-letnici si je društvo prislužilo nov avto s cisterno, kar je bil velik napredek tudi v mobilnosti in sposobnosti delovanja, ob 100-letnici pa novo orodno vozilo in čez nekaj časa še kombinirano vozilo.

Danes Prostovoljno gasilsko društvo Železniki s trojkami na Studenem, v Smolevi, v Podlonku, na Prtovču in v Martinj Vrh praznuje že 110. obletnico delovanja. Z opremljenostjo so zadovoljni. Društvo šteje 96 članov. Želijo si pridobiti še žensko ekipo, ki je pred časom že obstajala.

Kako so gasilci pomembni v družbi, se je pokazalo ob septembrskih poplavah, saj ni bilo člana, ki takrat ne bi priskočil na pomoč. Odziv velikega števila gasilskih društev iz cele Slovenije pa je dokaz, kako potreben člen družbe so.

V znak hvaležnosti za opravljeno delo in spodbudo za nadaljnje delo vam izročamo plaketo občine Železniki.



Občinski svet občine Železniki podeljuje

**priznanje za leto 2008**

**MARKU LOTRIČU**

(rojen 6. maja 1963, stanujoč Selca 120, Selca)

**za dosežke na področju podjetništva in družbenih dejavnosti.**

**Predlagatelj: Lista Svet pod Ratitovcem.**

**Obrazložitev pripravil: Brane Bertoneclj.**



Marko Lotrič.  
Foto: Aleksander Čufar

#### UTEMELJITEV

Začetki podjetja Lotrič, d. o. o., segajo v leto 1991, ko se je Marko Lotrič kot samostojni podjetnik začel ukvarjati s servisiranjem tehtnic. Istega leta je od pristojnih institucij pridobil vsa potrebna potrdila o izpolnjevanju pogojev tudi za prodajo in žigovanje teh naprav. Do danes je podjetje pridobilo še druga potrdila, akreditacije in imenovanja, na podlagi katerih je postalo močna podpora slovenskemu gospodarstvu, inštitucijam in zavodom. S stalnim izboljševanjem sistema vodenja kakovosti so obdržali pridobljene akreditacije, ki jih vsako leto širijo in nadgrajujejo.

Glavna dejavnost podjetja je tehnično preizkušanje in analiziranje procesov, meril in naprav na področju mase, sile, prostornine, tlaka, temperature, vlage, zvoka, dolžine ter naprav za tehnične preglede. V podjetju Lotrič, d. o. o., največ pozornosti namenjajo posodabljanju strojne in tehnološke opreme, razvoju novih instrumentov in lastne programske opreme ter izobraževanju zaposlenih.

V letu 2004 se je podjetje odločilo za izgradnjo novega objekta, ki je zgrajen v skladu z zahtevnimi tehničnimi in meroslovnimi določili za laboratorije. V teh prostorih imajo vsi zaposleni dobre pogoje za ustvarjalno delo. Poslovni objekt vključuje 800 kvadratnih metrov funkcionalnih površin, 400 kvadratnih metrov pa je namenjenih dodatnim razvojnim načrtom.

Število zaposlenih v podjetju Lotrič, d. o. o., je trenutno 22. Podjetje je na celotnem širšem škofjeloškem področju eno najhitreje rastočih.

Marko Lotrič pa je aktiven tudi na drugih področjih: je podpredsednik upravnega odbora Območne obrtno-podjetniške zbornice Škofja Loka, že tretji mandat je aktiven v odboru za družbene dejavnosti občine Železniki, je član sveta Javnega zavoda Ratitovec in predsednik strokovnega sveta za šport v okviru zavoda, predsednik Rokometnega društva Alples, predsednik gospodarskega odbora Športnega društva Selca, aktiven je v Streleskem društvu Lotrič Železniki, predsednik Sankaške zveze Slovenije, aktiven pri Sankaškem društvu Domel in še bi lahko naštevali njegove številne pristočasne dejavnosti.

*Železniki, 30. junij 2008*

*Župan Mihael Prevc*



Občinski svet občine Železniki podeljuje

**priznanje za leto 2008**

**ANDREJU RANTU**

(rojen 26. novembra 1931, stanujoč Otoki 4, Železniki)

**za dolgoletno delovanje na humanitarnem področju in v**

**Društvu upokojencev za Selško dolino Železniki.**

**Predlagatelj: Društvo upokojencev za Selško dolino Železniki.**

**Obrazložitev pripravil: Janko Jelenc.**



Andrej Rant.

Foto: arhiv družine Rant

#### UTEMELJITEV

Andrej Rant je bil rojen v Davči, v kraju, ki so mu takrat rekli Leskovška Davča. Spadala je pod Novake, ki pa so bili v času njegovega otroštva še pod Italijo. V osnovno šolo je do leta 1941 hodil v Laze v Poljanski dolini. V tem letu je odšel služiti v Novake in tam tudi nadaljeval osnovno šolo.

V času vojne je od konca leta 1944 opravljal kurirske posle v okolici Novakov, bolnice Franja in Porezna. Tako je tudi srečno preživel zadnjo ofenzivo okrog Porezna v marcu leta 1945 in dočakal konec vojne v Ajdovščini. Tam je bilo tudi določeno, da naj bi odšel na šolanje v Rusijo. Tik pred odhodom z letališča v Ajdovščini se je odločil, da v Rusijo ne gre, in se je vrnil domov, kjer je našel požgano rojstno hišo. Za pogumno delo kurirja je dobil red dela s srebrnim vencem.

Domačim je pomagal pri obnovi hiše do leta 1948, ko se je najprej zaposlil na Gozdni upravi v Škofji Loki. Od tu je še istega leta odšel na delo v Kmetijsko zadrugo Česnjica, pozneje Alples. Tu se je izučil za strojnega mizarja in ta poklic opravljal 22 let. Potem se je v Prometni šoli Ježica izšolal za poklicnega voznika in nato kot voznik tovornjaka v Alplesu delal še 18 let. 1. 7. 1990 je odšel v pokoj.

Andrej Rant se je leta 1955 poročil in si ustvaril družino. Rodili sta se mu dve hčerki. V letih 1961–1963 so si sezidali hišo, v kateri sedaj tudi živi. Pred vselitvijo v novo hišo je z družino stanoval na Studenem.

Tudi izven službe je bil vseskozi dejaven. V letih služenja vojaškega roka (1951–1953) je opravil oficirsko šolo in dosegel čin podporočnika. Sodeloval je tudi v Mladinski organizaciji v podjetju in kasneje pri Zvezi borcev.

V letih od 1998 do 2002 je bil občinski svetnik. Že tretji mandat je član komisije za stanovanjska vprašanja pri občini Železniki. Drugi mandat je sodnik porotnik pri okrožnem sodišču v Kranju.

Od leta 1996 do 2008 je bil predsednik Društva upokojencev za Selško dolino. S svojim delom je poskrbel, da je društvo dobro delovalo. Vseskozi se je zavzemal za vključevanje upokojencev v različne dejavnosti. Zelo je podpiral projekt Stari za starejše in druge humanitarne dejavnosti društva. Še vedno je član upravnega odbora društva in zadolžen za humanitarne dejavnosti. Z veseljem že vrsto let prepeva tudi v upokojenskem pevskem zboru.

*Železniki, 30. junij 2008*

*Župan Mihael Prevc*





Občinski svet občine Železniki podeljuje

**priznanje za leto 2008**

**PROSTOVOLJNEMU GASILSKEMU DRUŠTVU ZALI LOG**

(Zali Log 54, Železniki)

**za 70 let delovanja.**

**Predlagatelji: Občinski odbor ZNS Železniki, Vaški odbor Zali Log, Društvo za šport in rekreacijo Senca Zali Log, Mladinski svet Železniki, Prostovoljno gasilsko društvo Selca.**

**Obrazložitev pripravil: Janez Habjan.**

#### UTEMELJITEV

Prostovoljno gasilsko društvo Zali Log v letu 2008 praznuje 70-letnico svojega delovanja. Vsa leta svojega obstoja in delovanja je društvo pomembno prispevalo k zagotavljanju varnosti pred požarom in drugimi nesrečami na območju, ki ga pokriva. Pri tem je bilo predvsem pomembno delo na področju preventive, ki je bilo vsekakor uspešno.

Društvo je več let dosegalo pomembne rezultate z ekipami, sestavljenimi iz vseh generacij gasilcev, tako v okviru Gasilske zveze Škofja Loka kot tudi v okviru Gorenjske, in s tem prispevalo k ugledu občine Železniki. Uspešno je bilo tudi pri pridobivanju mlajših članov in je tako zagotavljalo širitev dejavnosti, ki je bila zastavljena v letu 1938.

Vseskozi so člani društva s svojimi aktivnostmi še množili sredstva, ki so bila v gasilski namen dodeljena iz javnih sredstev, in so s tem pomembno prispevali k nivoju požarne varnosti. Območje, ki ga društvo pokriva, je zelo zahtevno in razgibano, saj obsega naselja Zali Log, Potok, Osojnik, Zalo, Ravne, Torko, dele Davče in Martinj Vrh. Skrajni meji območja sta vrhova Ratitovca in Blegoša.

V času neurja s poplavami, ki so v septembru 2007 prizadele Zali Log in širšo okolico, so se vsi prisotni člani takoj vključili v delovanje operativne enote Prostovoljnega gasilskega društva in še med samim divljanjem neurja reševali, kar se je sploh rešiti dalo. Pri pregledu stanja na vasi je član društva opazil tudi utapljajočo vaščanko, ji takoj nesebično priskočil na pomoč ter ji rešil življenje. Ob tem so delujoči člani operativne enote spravili v nevarnost tudi svoja življenja, saj je deroča voda nepredvidljivo naraščala in odnašala vse pred seboj.

Ob nastalih razmerah, ko so bile praktično prekinjene vse komunikacije in so bile ceste neprevozne, je operativna enota društva delovala na vso moč in s tem zagotovila najosnovnejše pogoje za življenje vaščanov.

Tudi pri nadaljnjem odpravljanju posledic neurja so bili v začetnem obdobju člani gasilskega društva nosilci skoraj vseh dejavnosti in so zagotavljali koordinacijo z občino na vseh segmentih delovanja.

*Železniki, 30. junij 2008*

*Župan Mihael Prevc*

# Občinski nagrajenci za leto 2009



Občinski nagrajenci za leto 2009. Foto: Aleksander Čufar



Občinski svet občine Železniki podeljuje

**plaketo za leto 2009**

**MUZEJSKEMU DRUŠTVU ŽELEZNIKI**

(Na Plavžu 58, Železniki)

**ob 30-letnici samostojnega delovanja društva in ob 40-letnici**

**Muzeja v Železnikih.**

**Predlagatelj: svet Javnega zavoda Ratitovec.**

**Utemeljitve pripravili: zaposleni Javnega zavoda Ratitovec.**

#### UTEMELJITEV

Začetki muzejskega delovanja v Železnikih segajo v čas tik pred drugo svetovno vojno ter v čas ustvarjanja nove kovinarske industrije kraja. Formalno obliko delovanja pa je dobilo leta 1965, ko je bil ustanovljen Pododbor Muzejskega društva Škofja Loka v Železnikih. V tem času so muzejski prostovoljci dobili tudi svoje prostore v Plavčevi hiši, kjer so pričeli urejati krajevni muzej. Uradna otvoritev muzejskih zbirk je bila 31. avgusta 1969. Zaradi vse večje aktivnosti članov društva je bilo 11. julija 1979 ustanovljeno samostojno Muzejsko društvo Železniki, ki je takrat kar nekaj let štel preko 200 članov. V letošnjem letu torej praznujemo 40-letnico muzeja v Železnikih in 30-letnico samostojnega delovanja Muzejskega društva Železniki.

V tem času so člani Muzejskega društva Železniki aktivno skrbeli za svoje muzejske zbirke, jih dopolnjevali, predstavljali ter oblikovali nove. Zbirke so bile ves čas javno odprte, obiskovalce pa so prijazni vodiči seznanili s krajevno zgodovino. Vse do ustanovitve občine Železniki je društvo samo skrbelo za vse stroške delovanja muzeja. Še posebej aktivno delo članov društva pa je zahtevalo zadnje desetletje, ko je občina Železniki skupaj z ministrstvom za kulturo pristopila k celoviti prenovi muzejske Plavčeve hiše. Muzejsko društvo je ob tem skupaj z zaposlenimi v muzeju prevzelo veliko nalogo skladiščenja zbirk ob prenovi ter novo postavitve zbirk po končani prenovi prostorov. Veliko iznajdljivosti in finančnih sredstev je bilo potrebno, da so čudoviti novi prostori dobili tudi novo vsebino.

Ena od pomembnih usmeritev društva skozi zgodovino pa je tudi obeleževanje rojstnih hiš znanih in zgodovinsko pomembnih mož Selške doline. Tako sta spominske plošče v tem času dobila akad. prof. France Koblar in Anton Dermota. Tudi prva pobuda za postavitve kipa slikarju impresionistu Ivanu Groharju je prišla iz Muzejskega društva Železniki. Kasneje pa je društvo vodilo in organiziralo še postavitve spominske plošče kovinarju Niku Žumru, slavistu in duhovniku Jakobu Šolarju na Rudnem, več let pa si je prizadevalo tudi za ponovno postavitve plošče zgodovinarju Francu Kosu v Selcih. Iz Muzejskega društva Železniki sta prišli tudi ideji o obeležitvi 650-letnice prve omembe kraja v letu 1998 in o praznovanju 100-letnice ugasnitve plavža v letu 2002. Obe praznovanji sta bili ob sodelovanju društev iz Železnikov tudi izvedeni.

V galeriji muzeja je Muzejsko društvo od leta 1978 do danes pripravilo več kot 100 razstav domačih in tujih umetnikov: slikarjev, fotografov, kiparjev ter več kot 50 predavanj, predstavitev knjig, literarnih in muzejskih večerov.

V zadnjih petih letih pa Muzejsko društvo Železniki opravlja še eno pomembno dejavnost. Leta 2004 je namreč izdalo prvo številko Zbornika za Selško dolino Železne niti in do sedaj je izšlo že pet številčk zgodovinskega zbornika, ki nam in zanamcem prinaša pomembne zgodovinske podatke in dejstva, napisana poljudno in razumljivo.

Rezultati dela Muzejskega društva Železniki so v kraju vidni na vsakem koraku in plaketo občine Železniki prejema eno od najaktivnejših društev v občini.

*Železniki, 30. junij 2009*

*Župan Mihael Prevc*



Občinski odbor občine Železniki podeljuje

**plaketo za leto 2009**

**ČEBELARSKEMU DRUŠTVU ŽELEZNIKI**

(Otoki 8, Železniki)

**ob 100-letnici organizirane dejavnosti čebelarjev občine Železniki.**

**Predlagateljja: Čebelarско društvo Železniki, Čebelarско društvo Selška dolina.**

**Obrazložitev pripravila: Peter Veber in Gregor Jelenc.**

#### UTEMELJITEV

Čebelarji občine Železniki, združeni v Čebelarskem društvu Železniki in v Čebelarskem društvu Selška dolina, s svojo zavzetostjo in vztrajnostjo ohranjajo stoletno tradicijo.

Glavne dejavnosti čebelarskega društva so izobraževanje čebelarjev, preskrba čebelarjev s sladkorjem za zimsko krmljenje, skupno zatiranje boleznih čebel, posredovanje ob izbruhih kužnih boleznih čebel, skrb za prevoze čebel in pašni red na označenih stojščih, nabava ustreznih zdravil in pribora, povezovanje s čebelarskimi zvezami in društvena dejavnost.

Davnega leta 1909, natančneje 22. avgusta 1909, je bila ustanovljena Selška čebelarska podružnica, ki je združila takratne čebelarje. Leta 1912 je štela že 20 članov.

Ta visoki jubilej, ki ga naši čebelarji praznujejo v letošnjem letu, jih obvezuje k še boljšemu delu na področju izobraževanja čebelarjev, skupnemu zatiranju boleznih čebel, ohranjanju čistega okolja, spodbujanju čebelarjev in mladine.

Čebelarji se zavedajo poslabšanja pogojev za uspešno čebelarstvo že zaradi sprememb v okolju, slabšanja paš in vse več boleznih pri čebelah, zato bo njihova skrb v bodoče, da v naši dokaj čisti občini brez odlagališč pridelujejo čist med in povečujejo število čebeljih družin ter posredno prispevajo k boljšemu opravevanju sadnih in drugih rastlin.

Ponosni so, da se tradicija društvene dejavnosti pri čebelarjih in tudi pri malih obhišnih čebelarstvih nadaljuje v upanju, da bodo zvesto sledili poti, ki so jo naši predniki nakazali in uresničevali zadnjih 100 let.

Za njihovo delo jim ob 100-letnici hvaležno poklanjamo plaketo občine Železniki za leto 2009.

*Železniki, 30. junij 2009*

*Župan Mihael Prevc*



Občinski svet občine Železniki podeljuje

**plaketo za leto 2009**

**ČEBELARSKEMU DRUŠTVU SELŠKA DOLINA**

(Selca 114, Selca)

**ob 100-letnici organizirane dejavnosti čebelarjev občine Železniki.**

**Predlagateljja: Čebelarско društvo Železniki in Čebelarско društvo Selška dolina.**

**Obrazložitev pripravila: Peter Veber in Gregor Jelenc.**

#### UTEMELJITEV

Čebelarji občine Železniki, združeni v Čebelarskem društvu Železniki in v Čebelarskem društvu Selška dolina, s svojo zavzetostjo in vztrajnostjo ohranjajo stoletno tradicijo.

Glavne dejavnosti čebelarskega društva so izobraževanje čebelarjev, preskrba čebelarjev s sladkorjem za zimsko krmljenje, skupno zatiranje boleznih čebel, posredovanje ob izbruhih kužnih boleznih čebel, skrb za prevoze čebel in pašni red na označenih stojščih, nabava ustreznih zdravil in pribora, povezovanje s čebelarskimi zvezami in društvena dejavnost.

Davnega leta 1909, natančneje 22. avgusta 1909, je bila ustanovljena Selška čebelarska podružnica, ki je združila takratne čebelarje. Leta 1912 je štela že 20 članov.

Ta visoki jubilej, ki ga naši čebelarji praznujejo v letošnjem letu, jih obvezuje k še boljšemu delu na področju izobraževanja čebelarjev, skupnemu zatiranju boleznih čebel, ohranjanju čistega okolja, spodbujanju čebelarjev in mladine.

Čebelarji se zavedajo poslabšanja pogojev za uspešno čebelarstvo že zaradi sprememb v okolju, slabšanja paš in vse več boleznih pri čebelah, zato bo njihova skrb v bodoče, da v naši dokaj čisti občini brez odlagališč pridelujejo čist med in povečujejo število čebeljih družin ter posredno prispevajo k boljšemu opravevanju sadnih in drugih rastlin.

Ponosni so, da se tradicija društvene dejavnosti pri čebelarjih in tudi pri malih obhišnih čebelarstvih nadaljuje v upanju, da bodo zvesto sledili poti, ki so jo naši predniki nakazali in uresničevali zadnjih 100 let.

Za njihovo delo jim ob 100-letnici hvaležno poklanjamo plaketo občine Železniki za leto 2009.

*Železniki, 30. junij 2009*

*Župan Mihael Prevc*



Občinski svet občine Železniki podeljuje

**priznanje za leto 2009**

**ŽUPNIKU DAMJANU PROŠTU**

(rojen 14. marca 1975, stanujoč Selca 10, Selca)

**za prizadevno delo in vodenje obnove cerkve Sv. Petra v Selcih.**

**Predlagatelji: Občinski odbor SLS Železniki, Občinski odbor N.Si Železniki,**

**Krajevna skupnost Selca in Krajevna skupnost Dolenja vas.**

**Obrazložitev pripravil: Janez Ferlan.**



Župnik Damjan Prošt.  
Foto: Aleksander Čufar

#### UTEMELJITEV

Gospod Damjan Prošt je svojo duhovno pastirsko službo v Župniji Selca pričel v letu 2003. Kmalu se je izkazalo, da je g. Damjan poleg odličnega dušnega pastirja tudi dober gospodarstvenik in eden tistih duhovnikov, ki pri varovanju naravne in kulturne dediščine pri načrtovanih obnovitvah zna prislunhiti stroki s tega področja. V župniji je poleg centralne cerkve sv. Petra v Selcih potrebno skrbeti še za sedem podružničnih. In kot dober gospodar se je povsod lotil najpotrebnejših obnovitev. Omenimo jih le nekaj iz župnijske cerkve: toplovodno ogrevanje župnišča in cerkve na biomaso, elektrifikacija zvonov, strokovna statična ureditev cerkve in zvonika, prenova celotne notranjosti z novo razsvetljavo, postavitve novih orgel. Obnove oltarjev so v teku.

18. septembra 2007 so bile v Železnikih katastrofalne poplave. Med družbenimi objekti je bil najbolj uničen zdravstveni dom. Poveljnik Civilne zaščite Slovenije g. Miran Bogataj je 20. septembra popoldne na sestanku štaba z zdravniki zadolžil podžupana g. Janeza Ferlana, da v najkrajšem možnem času poišče nadomestno lokacijo, kjer bo možno opravljati zdravstvene dejavnosti. Še isti večer sta podžupan in zdravnik Gregor Habjan potrkala na vrata župnišča v Selcih in župnika g. Damjana Prošta prosila za pomoč. Gospod Damjan je brez vsakega pomsleka in kakršnih koli pogojev ponudil prostore Župnijskega doma Selca. Zdravnik g. Habjan je že ob prvem ogledu dobil jasno sliko, kje bi bile lahko ordinacije, kje lekarna, kje fizioterapija. Sprva je bil z g. Damjanom dosežen dogovor o uporabi prostorov za tri mesece, a ker je prišlo do odločitve, da se zdravstveni dom na Racovniku povsem preuredi, je bil dogovor podaljšan do enega leta. Zaradi vseh postopkov novogradnje pa je bil zdravstveni dom v Župnijskem domu Selca leto in pol.

S tem, ko je g. župnik Damjan Prošt dal župnijske prostore na voljo zdravstvu, si je pridobil simpatije prav vseh občanov. Njegovo dejanje je eno od tistih prispevkov, ki v našem okolju ustvarjajo pristno sožitje med vernimi in nevernimi.

*Železniki, 30. junij 2009*

*Župan Mihael Prevc*





Občinski svet občine Železniki podeljuje

**priznanje za leto 2009**

**SMUČARSKEMU KLUBU DOMEL**

(Selca 114, Selca)

**za dolgoletno uspešno delo pri vzgoji alpskih smučarjev.**

**Predlagatelj: Občinski odbor SLS Železniki.**

**Obrazložitev pripravil: Štefan Bertonec.**

#### UTEMELJITEV

Smučarski klub Domel skrbi za organizirano smučarsko dejavnost in stalen razvoj te športne dejavnosti v občini Železniki. Pred štirimi leti je praznoval 50-letnico dejavnosti. Le-ta se je začela v okviru telovadnih društev Partizan Selca in Železniki, ki sta delovali v sklopu Zveze za telesno kulturo Slovenije. Ob jubileju je društvo v samozaložbi pripravilo in izdalo zbornik z naslovom Smučanje na Selškem nekoč in danes. V njem so zbrani in kronološko urejeni dokumenti, ki osvetljujejo podobo smučarske dejavnosti, Smučarskega društva Domel in njihovih članov. V njihovih vrstah najdemo športne delavce, ki so prerasli lokalne okvire in so zaradi svojega dela, strokovnosti, vztrajnosti in rezultatov postali svetovno priznani.

Smučarski klub je s svojem belim športnim poslanstvom pritegnil številne otroke in mladino. S svojo predanostjo delu in vztrajnim prizadevanjem za dvig ravni kakovosti in prodornosti jim je uspelo pridobiti otroke in mladino. Iz tistih, ki se odločijo za tekmovalno smučanje, poizkušajo narediti čim boljše tekmovalce. Zagnanost društva in homogen tim, ki z ogromno prostovoljnega dela pripravlja pogoje in sredstva za treninge, že leta uspešno skrbi, da se smučarska dejavnost ohranja in širi v našem okolju.

Smučanje v okviru Smučarskega kluba Domel je dostopno velikemu krogu občank in občanov občine Železniki. Klub pa je odprt tudi za druge, ki želijo kakor koli sodelovati. Skozi več kot petdeset let delovanja je v klubu zabeleženih 510 smučarjev, trenerjev in smučarskih delavcev, ki so delovali v društvu. V Smučarskem klubu Domel se veselijo, da so med njimi otroci, na katere računajo, da bodo dobri tekmovalci, da imajo starše, ki jih podpirajo in so pripravljeni sodelovati.

Smučarski klub Domel ima svoje poslanstvo in vizijo, ki jo uspešno izvaja. Uspehi klubske dejavnosti sežejo preko občinskih meja, kar potrjuje, da je smučanje na Selškem opazen množični šport.

*Železniki, 30. junij 2009*

*Župan Mihael Prevc*



Občinski svet občine Železniki podeljuje

**priznanje za leto 2009**

**ŠPORTNEMU DRUŠTVU DOLENJA VAS –  
DRUŠTVU ZA ŠPORT IN REKREACIJO**

(Dolenja vas 110, Selca)

**za uspešno organizacijo Evropskega prvenstva v sankanju s  
samotežnimi sanmi in izjemen rezultat tekmovalcev  
Borisa Egarta, Janeza Rakovca in Petra Rakovca.**

**Predlagatelj: Mladinski svet Železniki.**

**Obrazložitev pripravil: Peter Mesec.**

**UTEMELJITEV**

Športno društvo Dolenja vas že vrsto let organizira športna tekmovanja v zimskem času. Glede na pogoje, ki jih ponujajo zadnje zime, se morajo člani društva zelo potruditi, da jim uspe tekmovanja pripraviti. Tako so že več sezon zapored zasnežili smučarsko skakalnico in tako pripravili zanimiva tekmovanja v skokih z alpskimi smučmi. Zadnja leta so člani društva oživili tudi sankasno progo Zakraj, na kateri so bila že v preteklosti velika mednarodna tekmovanja. Organizirajo rekreativna tekmovanja v sankanju s športnimi sanmi, katerih tekme štejejo za pokal Slovenije. Tekme so vsakokrat lepo obiskane, tako s strani tekmovalcev kot tudi gledalcev.

Zadnji dve leti pa je društvo organiziralo tudi Evropski pokal v sankanju s samotežnimi sanmi. V sezoni 2007/2008 so pripravili finalno tekmo Evropskega pokala, ki so jo morali zaradi vremenskih pogojev prestaviti na Soriško planino, saj je januarski dež odnesel umetni sneg, ki so ga pripravili v decembru. V sezoni 2008/2009 pa je sneg, prav tako pripravljen decembra, zdržal do sredine januarja, in drugo tekmo evropskega pokala so uspešno spravili pod streho.

Nastopile so ekipe iz Švice, Avstrije, Italije in Slovenije. Na tekmi je domača ekipa Športnega društva Dolenja vas v sestavi Boris Egart, Janez Rakovec in Peter Rakovec dosegla neverjeten – navdušujoč rezultat, saj so fantje zaostali samo za najboljšima ekipama zadnjih dveh let, in sicer za HSC Tirol 1 (Markus Burgschwaiger, Rudolf Scholl, Stefan Haid) in ASC Stange (Armin Hackhofer, Christian Plattner, Matthias Hinteregger). Na sobotnem treningu so zasedli celo prvo mesto, verjetno tudi zaradi preizkušanja proge ekip iz tujine, vendar so na nedeljski tekmi šli na vse ali nič in zaslužno osvojili tretje mesto pred navdušenimi domačimi gledalci. Ta izjemen rezultat je ekipo Športnega društva Dolenja vas povzpel na četrto mesto v skupnem seštevku Evropskega pokala. Po končani sezoni so se člani društva odločili, da tudi v prihodnosti organizirajo tekmovanja na evropskem nivoju. Zato je letos društvo vložilo kandidacijo za organizacijo Evropskega prvenstva v sankanju s samotežnimi sanmi v letu 2011.

Menimo, da je omenjena ekipa s svojim rezultatom in delom lahko zgled vsem mladim v občini Železniki.

*Železniki, 30. junij 2009*

*Župan Mihael Prevc*



# Muzejsko društvo Železniki – dogodki in prireditve 2016/2017

Katja Mohorič Bonča

**Slikarska razstava Šetrije**, galerija, 9. september 2016–4. oktober 2016

Avtorji: Lojze Tarfila, Stane Zgaga, Franc Rant; kulturni program: Trio Hozentregarji, Katja Luznar, Aleš Primožič;  
organizator: MD Železniki



Stane Zgaga, Lojze Tarfila in Franc Rant. Foto: Simon Benedičič

**Predstavitve dokumentarnega filma *Davča in lan*, galerija, 30. september 2016**

Avtor: Janez Habjan; organizatorji: Janez Habjan, Muzej Železniki in MD Železniki;  
kulturni program: Rogisti LD Selca



Na predstavitvi dokumentarnega filma *Davča in lan*. Foto: Igor Mohorič Bonča

**Razstava ob 70-letnici kovinarstva, galerija, 7. oktober 2016–2. marec 2017**

Organizatorji: MD Železniki, Muzej Železniki, Domel, d. o. o., Niko, d. o. o. Program: film Sanele Jahić *Moje, tvoje, naše, vaše*. Razstava je bila vključena v program Dnevoev evropske kulturne dediščine.



Nekateri izdelki kovinarskih podjetij na razstavi, 7. 10. 2016. Foto: Simon Benedičič



**Muzejski društveni izlet (Kropa, Kamna Gorica), 22. oktober 2016**

Udeleženci društvenega izleta. Foto: Igor Mohorič Bonča

**Predstavitve Zbornika Selške doline Železne niti 13, Kulturni dom Železniki, 18. november 2016**

Organizator: MD Železniki; program: Tamburaška skupina Bisernica iz Reteč; predstavitve člankov: Franci Bogataj, Ivan Marija Hrvatini, Lucija Grahek



Uredniški odbor in avtorji člankov 13. številke Železnih niti. Foto: Simon Benedičič

**GALERIJA  
MUZEJA ŽELEZNIKI**

8. februar  
Prešernov dan

**Pred plavžem  
mi pesem povej**

*Povejte svojo pesem, preberite pesem drugih avtorjev  
ali pa pridite samo poslušati njihove pesmi.*

Četrto javno kovanje pesmi bo v sredo, 8. februarja 2017  
od 18.00 ure dalje pred plavžem v Železnikih.

Vljudno vabljeni!

INVI ZAVOD  
**RATITOVEC**  
ZELEZNIKI

Železne niti

Muzej Železniki

OBČINA  
ZELEZNIKI

info.mdzelezniki

**Tretje javno branje pesmi,**  
slovenski kulturni praznik,  
pred plavžem, 8. februar 2017  
Organizator: MD Železniki

Vabilo.

**Arhivska razstava V zaledju soške fronte,** galerija, 11. marec 2017–4. april 2017

Avtor: Razstava Zgodovinskega arhiva Ljubljana; kulturni program: citrar Stane Bončina, Judita Šega;  
organizator: MD Železniki, ZAL Škofja Loka, Muzej Železniki



Judita Šega in Stane Bončina. Foto: Simon Benedičič



**Nastaviti ogledalo**, galerija, 7. april 2017–8. maj 2017

Avtor: Boris Oblak; kulturni program: Marko Kejžar, Žiga Režek; organizator: MD Železniki

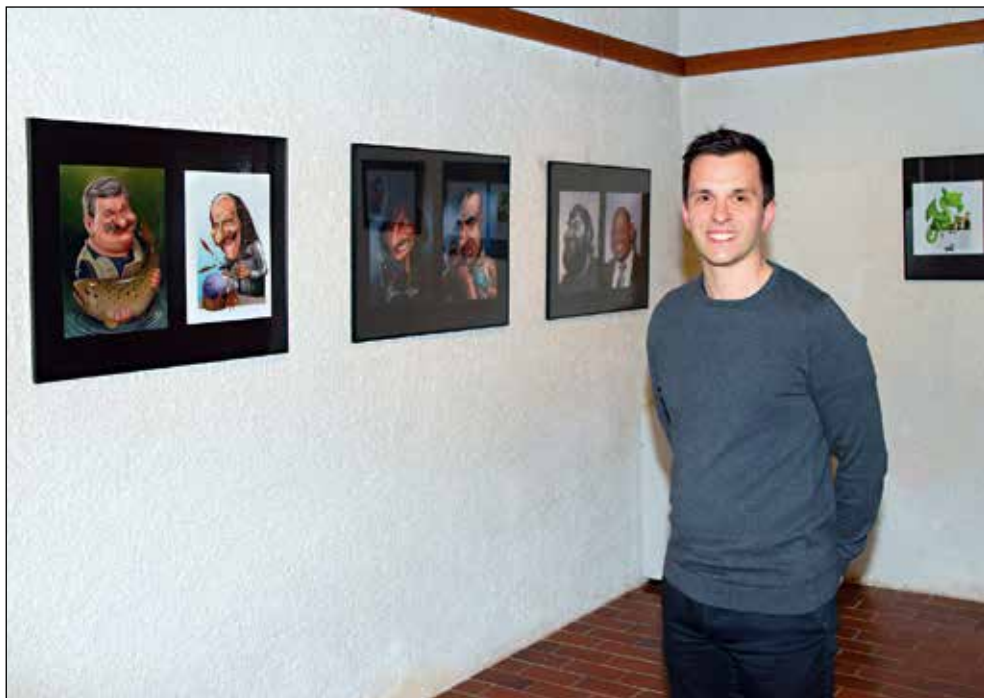

Boris Oblak. Foto: Aleksander Čufar

**Pohod na Štalco in občni zbor MD Železniki**, Restavracija Lušina, 21. april 2017

Člani MD Železniki na Štalci. Foto: Simon Benedičič

**Muzejska razstava Krekova koč na Ratitovcu**, galerija, 12. maj 2017–12. junij 2017

Avtorica: Katja Mohorič Bonča; kulturni program: KUD France Koblar (Francetovi orgličarji, Miloš Šmid, Rado Goljevšček); organizatorji: Muzej Železniki, MD Železniki, PD za Selško dolino



Alojz Lotrič in Katja Mohorič Bonča. Foto: Simon Benedičič

**Mednarodni muzejski dan**, 18. maj 2017

Program: brezplačen ogled muzejskih zbirk ob mednarodnem muzejskem dnevu

**Mednarodni muzejski dan**  
**International museum day**  
**Journée internationale des musées**  
**Día internacional de los museos**

**18. maj 2017**

**Muzejska noč, 17. junij 2017**

Program: brezplačen ogled muzejskih zbirk, KTD Dražgoše: dramska predstava Cigan čarovnik, Ludvik Janež: pripovedke iz Čadrga; organizator: MD Železniki



Iz predstave Cigan čarovnik. Foto: Klara Šolar



Ludvik Janež. Foto: Igor Mohorič Bonča



**Pot igre, pot svobode, lesene igrače skozi dve stoletji, galerija, 16. junij 2017–7. julij 2017**

Avtor: Mohor Demšar; kulturni program: France Čufar; organizator: MD Železniki



Mohor Demšar. Foto: Simon Benedičič

**Razstava čipk klekljaric iz Železnikov in lepoglavska čipka****(55. Čipkarski dnevi, 12. 7.–16. 7. 2017), galerija, 13. julij 2017–12. avgust 2017**

Avtorji: klekljarice iz Železnikov in Lepoglave



Razstava čipk. Foto: Simon Benedičič

# V spomin Cirilu Zupancu

(1925–2016)

Če se izpostaviš očem družbe, vedi, da je ta dokaj kritična, pa tudi pristranska. V njej preživiš in uspevaš le s svojim zavzetim, poštenim in odgovornim delom, v zavesti, da ti ne bo nihče nič podaril in da imaš v resnici samo tisto, kar si s trdim delom ustvaril sam.

Na lepo sončno nedeljo, 25. septembra 2016, smo na novogoriško pokopališče pospremili na zadnjo pot znanega rojaka, pravega Železnikarja Cirila Zupanca, p. d. Lokačevega Cirila, ki je v visoki starosti 91 let preminil 20. septembra v Domu za onemogle v Mariboru, kamor se je vsled oslabelosti umaknil pred letom dni.

Rodil se je 29. marca 1925 kot prvorojenec očetu Štefanu, sedlarju in tapetniku, in materi Mariji, roj. Okorn, prodajalki in gospodinji. Otroštvo je preživel v času velike gospodarske krize in z njo povezanega splošnega pomanjkanja, odraščal v obdobju

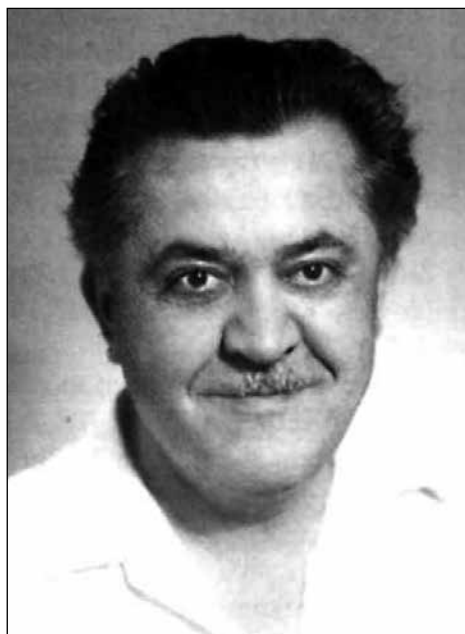

zavedanja slovenstva, dozoreval v času in pogojih, ki jih je vsiljevala druga svetovna vojna in po njej obnova in graditev opustošene domovine. Vse to ga je gnetlo in oblikovalo v klenega, visoko razgledanega, ustvarjalnega in zrelega človeka, raziskovalca in pisca.

Za učenje izredno nadarjen se je po še ne dokončani osnovni šoli odločil za študij na klasični gimnaziji v Ljubljani, kjer je dokončal štiri razrede. Nadaljnje šolanje mu je prekinila vojna s prihodom okupatorja in z njegovo zasedbo Ljubljane.

Konec leta 1942 se je vrnil domov in se že junija 1943 pridružil partizanom. Postal je borec Selškega bataljona Gorenjskega odreda. Le mesec dni zatem je bil premeščen v Gradnikovo brigado in nato v septembru 1943 v Dolomitski odred. Ob formiranju Briško-Beneškega odreda je bil dodeljen tej enoti in z njo opravil njen prvi pohod v Benečijo. Ta pohod je nanj napravil močan vtis. Srečanje z zamejci ga je zaznamovalo za vse življenje. Benečija in njeni ljudje so ga zasvojili, njim se je poslej razdajal, jih dramil in vzpodbujal v njihovi dremavosti stoletnega zatiranja. Učil se je njihovega jezika, njihovega dialekta, ki je v zgradbi jezika zaostajal za polnih sto let. Postal je tolmač, koristen obema stranema. Dokaj uporaben inteligent je bil v septembru 1944 dodan zalednim vojaškim oblastem. Poslej je opravljal različne dolžnosti v različnih organih in krajih. Konec vojne je dočakal s činom poročnika na dolžnosti komisarja mesta Bovec. Sledile so vedno nove premesitve in zadolžitve, katerih vseh področje pa je bila Primorska. Postal je pravi Primorec.

V tistem času je dokončal svoje v Ljubljani začetno izobraževanje. Vojska pa je terjala svoje. Poslan je bil na izobraževanje na višjo vojno akademijo v Beograd, kjer je pridobil čin majorja pehote. Le štiri leta zatem je napredoval v čin podpolkovnika in bil v tem činu v letu 1965 upokojen. S tem je bil del življenja, kamor ga je pahnila vojna, zaključen.

Z upokojitvijo pa se je šele prav razživel. Ostal je med svojimi Primorci. Privzel si je nov dom, Novo Gorico. Tam je preživel preostanek življenja. Tu je preživel svoja najbolj plodovita leta. Kot civilist z

bogatimi izkušnjami se je zdaj ves posvetil publicistiki. Ni pa mogel iz svoje kože. Osnovna tematika njegovega dela je bil še vedno osvobodilni boj. Njegov osrednji zapis dogajanja v času NOB v naši dolini je bil objavljen v Zborniku Selška dolina. Ta zgoščeni prikaz je kasneje razčlenil v Loških razgledih v naslednjem zaporedju: Iz dnevnika Lokačeve mame, Spomini Matevža z Rudnega, Okupacija Selške doline, OF kot oblast v Selški dolini, Partizanske enote in borbe v Selški dolini, Porušene Dražgoše, Pionirski odred Ratitovec, Četrty bataljon Gorenjskega odreda, General polkovnik Karel Levičnik, Nekaj o borbah za severno mejo (1919–20).

Obdelal je tudi krajevno zgodovino in nam jo predstavil v zanimivih 51 člankih. Ob 500-letnici turških vpadov na slovensko ozemlje nam je v članku Turški križ opisal poskus njihovega vpada v Selško dolino ter odpor in zmago branilcev. Zbral in osvetlil je ustanovitev in delovanje Gasilskega društva Železniki, zbral in obdelal je podatke o gradnji, obnavljanju, pomenu in namenu krajevnih znamenj in kapelic. Ob urejanju krajevnega pokopališča je opisal dogodke, ki segajo daleč v preteklost v leto 1622. Tudi lipe na Racovniku so bile deležne njegovega zapisa.

Železniki – Racovnik, od koder je izhajal, je bil njegov sestavek z daljšo vsebino. Raziskal in opisal je tudi področje šolstva, tako v kraju kot izven njega. Odkril je, da je bila šola v kraju ustanovljena leta 1815, kar je za zgodovino kraja dokaj pomembno. Objavil ga je v posebnem članku ob dokazani 175-letnici šole v kraju. Vzporedno s tem odkritjem je ugotovil tudi ime ustanovitelja in prvega učitelja Mihaela Grošlja.

Na področju šolstva je še eno njegovih odkritij. Ena od osnovnih šol v Postojni nosi ime našega krajana dr. Antona Globočnika - Sorodolskega. Za njegovo prepoznavnost je napisal njegov obširen življenjepis z dodatkom rodovine Globočnik iz Železnikov. Pri tem delu je odkril nova dejstva. V določenem času sta na Postojnskem delovala dva brata Globočnika. Dr. Anton Globočnik - Sorodolski je bil okrajni glavar, brat Janez pa je bil župnik v Slavini,

obenem pa tudi šolski nadzornik. Izsledke je objavil v reviji Primorska srečanja.

Še ne dvajsetleten je bil spričo vojnih razmer iztrgan iz domačega okolja in prisiljen prestopiti takratno rapalsko mejo in se priključiti borcem v boju za svobode željno Primorske.

Takrat mladenič ni slutil, kako usoden bo zanj ta korak, kako drugačen od tedanjih mladostnih iluzij in načrtov bo izid. Dejstvo je bila vojska, ki je odtlej usmerjala njegovo življenje. Primorski in njenim ljudem se je zapisal in jim služil vso zrelo življenjsko dobo, polnih 70 let. Tudi njim je samega sebe razdaljal umsko in fizično.

Bil je aktiven dopisnik številnih njihovih časnikov in drugih izdaj, tako TV15, Primorskih srečanj, Primorskih novic, Primorskega dnevnika, Goriških srečanj. S posebnim občutkom, čustvenostjo in ljubeznijo se je občasno oglašal tudi zamejskim Slovencem v Benečiji v občasniku Matajur. S svojimi prispevki jih je skušal vzgajati v jeziku, krepiti njihovo zavest in pripadnost narodu (slovenstvu).

Naj poleg navedenih revij in časnikov, v katerih se je aktivno oglašal, omenimo le še pomembnejša dela:

- Zgodovinski članek o planinstvu na Primorskem v času treh obdobij: Avstrije, Italije in Jugoslavije.
- Dokaj dosledno je raziskal in objavil prispevek o partizanski saniteti na Goriškem s poudarkom na organizaciji službe v enotah 9. korpusa.
- Ob 30-letnici osvoboditve je skupnost slovenskih občin izdala jubilejni almanah Praznik slovenskih občin, tudi v njem je priobčen njegov sestavek o 9. septembru 1943, začetku goriške fronte, ki je podlaga novogoriškemu občinskemu prazniku.
- Zgodovinsko težo ima prav gotovo njegov članek, objavljen v reviji Goriška srečanja, v katerem utemeljuje priprave za izgradnjo Nove Gorice.

Za zbornik Vodnik po partizanskih poteh, v katerem so zbrani podatki o grobnicah in spomenikih NOB na Slovenskem, je zbral podatke za devet primorskih občin: Ajdovščino, Ilirsko Bistrico, Koper, Novo Gorico, Piran, Postojno, Sežano, Tolmin in Vipavo.

- Nekaj člankov z zgodovinsko tematiko je priobčil v Primorskem dnevniku in Jadranskem koledarju. V njih predstavlja Ciklostilno tehniko Matajur in Partizansko bolnišnico na Srednjem.
- V drugem Tolminskem zborniku predstavlja Ferda Kravanjo – Skalarja, tigrovca in borca NOV iz Čezsoče, pomnike NOB v občini Tolmin in naše planinstvo na Tolminskem in Bovškem.
- Njegove prispevke je zaslediti tudi v tretji knjigi Tolminskega zbornika in Goriškega letnika (1998–99), kjer obravnava logistiko partizanskih enot na Primorskem.
- V reviji Goriška srečanja je objavil kakih deset življenjepisov zaslužnih primorskih rojakov.
- Napisal je tudi nekaj samostojnih publikacij, tudi te na tematiko NOB. Iz navedenega je razvidno, da mu je bila tematika NOB zelo blizu, da je z njo živel in bil njen verodostojen zapisovalec.

Njegovo delo za to področje je prava zakladnica. Bil je eden od piscev, ki so zelo poglobljeno preučili tisti čas in takratne razmere, in to na zelo širokem prostoru. Bil je borec po srcu in to je bila vsebina njegovega življenja. Tak je tudi ostal.

Kljub toliki časovni odsotnosti se je še vedno počutil domačina, pravega Železnikarja. Pogosto se je vračal med nas in zvesto sledil dogajanju v kraju. Temu je posvetil tudi številne raziskave in jih objavljval v tukajšnjih publikacijah. Tako je bil soustvarjalec Loških razgledov, bogatil jih je s svojim delom, prav tako tudi lokalno publikacijo Železne niti. Tudi v teh je ostal zvest in se ni oddaljil od svojih usmeritev. Vsi se rodimo nebojgli, taki tudi odidemo. Vmes pa, kakor je komu dano, po svojih močeh, po svojih nagnjenjih, po svojih doživetjih pišemo knjigo življenja. Ta je pri nekaterih bolj siromašna, pri drugih bogatejša. Njegova sodi med slednje. Vsaka stran v njej nudi svojo tematiko in je zato zanimiva in izredno bogata. V njej vidimo njega in izpovedanih 70 let njegovih doživetij, njegovega življenja, ustvarjanja in razdajanja.

Dano mu je bilo dolgo življenje. Njegova življenjska pot ni potekala brezplodno. Dosledno jo je izkoristil. Vse svoje umske in fizične moči je izkoristil v



pozitivnem delu in tako obogatil njegovo Primorsko in nas njegove krajane.

Devet polnih križev življenja ni kar tako. Med cvetjem je rastlo tudi trnje. Kot čutečega človeka ga bolečina ni obšla, ni pa ga iztirila in odvrnila od dela. Čeprav ranjen v globino srca, ni popustil in je ostal zvest sebi.

Življenje ga je vodilo daleč od doma. V novem okolju si je ustvaril svoj dom, si ustvaril družino in domače ognjišče. Tam je preživel dovršen del svojega življenja. Nikoli pa ni pozabil na svoj rodni dom, na rodne Železnike. S pravo ljubeznijo zrelega moža se je vračal sem med nas njegove rojake. Z delom, če

upoštevamo samo Železnike, si je med nami postavil pomnik in se zapisal med tiste pomembne in nepozabne krajane, ki smo jim dolžni vse spoštovanje. In trajen spomin.

Njegova bera je obilna. Vendar ni storil vsega, kar je imel v mislih. Energija je usihala. Življenje se je prevesilo v zaton. Devet križev je breme, ki se mu ni moč zoperstaviti. Ob upoštevanju tudi trnjeve, vendar tako uspešne življenjske poti pa je spomin vsekakor prijeten, težave pozabljene in napori poplačani. Bera je bila obilna. Pokojniku tako zdrave nature in bistrega duha velja vsa naša zahvala. Spomin nanj bo v kraju nepozaben – trajen.

Podatke pripravil Peter Polajnar

Zapis uredila Anja Čufar

# V spomin Darinki Hajnrihar

## (1953–2017)

Februarja 2017 smo se na pokopališču v Železnikih poslovili od članice društva in nekdanje delavke Muzeja v Železnikih. Slovo je bilo žalostno, saj je Darinka odšla mnogo prezgodaj, po dolgem boju z boleznijo.

Darinka je prvič prišla v Muzej februarja 1999 kot vodička iz programa javnih del. Čeprav po poklicu lesarka in dolga leta zaposlena v podjetju Alples je pri nas hitro našla nov izziv. Z zanimanjem je spoznavala zgodovino domačega kraja in okolice ter že čez nekaj mesecev svoje znanje delila z obiskovalci. Kdo ve, mogoče so se v njej prebudili geni družine Kos iz Selc, s katero je tesno povezan njen rodovnik.

Postala je članica Muzejskega društva Železniki in kmalu tudi članica Upravnega odbora, kjer je opravljala veliko nalog. Nekaj let je bila tudi tajnica društva, zadnja leta pa računovodkinja.

Po izteku javnih del jo je v Muzeju redno zaposlilo Muzejsko društvo Železniki. Ob prenosu Muzeja v okvir Javnega zavoda pa je bila tudi Darinka preza-poslena v Javni zavod Ratitovec Železniki. Upokojila se je septembra leta 2009.



Še vedno pogrešamo tvoj smeh, tvojo pripravljenost postoriti tisto, kar se je najbolj mudilo, tvoje smešnice in prigodnice, tvoj čut za sočloveka in skrbnost. Ohranjamo te v svojih srcih in te oživljamo vsakokrat, ko se spomnimo nate. Nadaljujemo delo, ki si ga imela rada, tudi v tvoj spomin.

Za Muzejsko društvo Železniki zapisal Jure Rejec



# Predstavitev avtorjev

**Tine Benedičič**, informatik, Visati, d. o. o., fotograf AFIAP, KMF FZS

**Andrej Bogataj**, podjetnik, ljubitelj ohranjanja tehnične in kulturne dediščine kraja

**Jože Bogataj**, prof. angl. in slov., ravnatelj Gimnazije Škofja Loka

**Marija Ceferin**, učiteljica razrednega pouka, upokojenka

**Rado Čulibrk**, direktor NIKO, d. o. o., Železniki

**Anja Čufar**, ljubiteljica kulture in pisanja člankov

**Vincencij Demšar**, prof. zgod. in geogr., upokojenec

**Tinka Eržen**, psihologinja s srcem in dušo

**Marija Gasser**, prof. razrednega pouka na OŠ Železniki

**Marjan Kokalj**, DJ – duhovnik za študente v Mariboru

**Bojan Kofler**, mag. farmacije v pokoju, inovator, entomolog, jamar in biospeleolog

**Dr. Franc Križnar**, muzikolog, upokojenec

**Alenka Magajne Germ**, prof. razrednega pouka, vodja PŠ Bukovščica

**Katja Mohorič Bonča**, univ. dipl. kult., kustosinja v Muzeju Železniki

**Franc Pfajfar**, upokojenec, ljubiteljski raziskovalec znanih osebnosti v Selški dolini

**Peter Polajnar**, prejemnik listine častni občan Občine Železniki leta 2011, upokojenec

**Irena Prevc Hajdinjak**, prof. angl. in ital., Šolski center Škofja Loka, Srednja in višja šola za lesarstvo

**Aleš Primožič**, komercialist – poslovodja, priložnostni pisec in raziskovalec, Železnikar od leta 1957

**Jure Rejec**, muzejski tehnik, kustos zbirk Muzeja Železniki

**Bojan Rihtaršič**, dipl. ing. arh.

**Dr. Miha Šimac**, asist., Teološka fakulteta Univerze v Ljubljani, Katedra za zgodovino Cerkev in patrologijo

**Primož Šmid**, učitelj mat. in teh. p., pomočnik ravnatelja na OŠ Železniki

**Franc Tušek**, upokojeni kmet, pisec zgodb

Za pomoč pri izdaji Zbornika Selške doline Železne niti  
se zahvaljujemo donatorju:

FREISING, d. o. o., Škofja Loka





Železní niti