

Ravno polje



Glasilo občine Kidričevo, letnik XV, 5. številka, DECEMBER 2013

SREČNO 2014!



NAPOVEDNIK prireditev v mesecu decembru

14. 12. 2013 od 15.00 do 18.00

NOVOLETNI SEJEM

- Ob 15.00 otroške ustvarjalne delavnice in okrasitev novoletne jelke
- Ob 16.30 nastop zborčkov obeh OŠ in vrtcev pri OŠ
- Ob 17.00 prižiganje lučk v Čarobnem parku

21. 12. 2013 od 16.00 do 18.00

Zavrtimo se v ritmu glasbe

- Ob 16.00 predstava *Škrat reši božič* in zabava z bratoma Malek
- Ob 17.00 prihod *Božička s spremstvom in obdaritev otrok*

21. 12. 2013 ob 15.00

BOŽIČNI KONCERT KKD Zvezdi dol v cerkvi Sv. Družine v Kidričevem.

22. 12. 2013 od 16.00 do 18.00

Glasbeni nastop Damjane Golavšek

- Ob 16.00 Snežna vila - Damjana Golavšek
- Ob 17.00 prihod *Božička s spremstvom in obdaritev otrok*
- Ob 17.30 mali ognjemet

22. 12. 2013 ob 18.00

NOVOLETNI KONCERT Pihalnega orkestra Talum Kidričevo v dvorani Restavracije Pan v Kidričevem.

5. 1. 2014 ob 15.00

NOVOLETNI DOBRODELNI KONCERT v Župnijski cerkvi v Lovrencu na Dravskem polju.

Izdajatelj glasila: Občina Kidričevo, Ulica Borisa Kraigherja 25, 2325 Kidričevo.

Odgovorna urednica: Mojca Trafela

Uredniški odbor: Anton Topolovec, Slavko Pulko, Mateja Krajnc, Angela Vindiš, Eva Žunkovič, Monika Šešo Zafošnik, Zvonko Milošič

Lektoriranje: Vesna Voglar Pulko

Tisk: Ekart design d.o.o., Naklada: 2400 izvodov, Spletna stran: www.kidricevo.si Glasilo je brezplačno in ga prejme vsako gospodinjstvo v občini Kidričevo. Glasilo je vpisano v razvid medijev pri Ministrstvu za izobraževanje, znanost, kulturo in šport pod zaporedno številko 1401.

Obvestilo uredniškega odbora:

Prispevke lahko pošljete na elektronski naslov: mojca.trafela@yahoo.com s pripisom "Za glasilo". Uredniški odbor si pridržuje pravico do izbora člankov in fotografij po lastni presoji, skladno z razpoložljivostjo prostora za objavo, ter do preoblikovanja besedil v vsebinsko in oblikovno primerne članke. Za vsebino in točnost podatkov odgovarja avtor prispevka. Reklame oziroma voščila niso lektorirana.

beseda urednice



Zdi se mi kot včeraj, ko sem sedela za računalnikom in se trudila spisati nekaj pametnih stavkov za uvodnik zadnje izdaje Ravnega polja v tekočem letu. In spet sem tu. Na istem mestu, ob isti tipkovnici, s podobno praznimi mislimi ... V poplavi opravil in številnih obveznostih je resnično težko za trenutek odklopiti in razmisliti o dosežkih preteklega leta ter o načrtih za prihodnje. Vsekakor lahko rečem, da sem v vlogi urednice zadovoljna, da nam je uspelo v letu 2013 v zastavljenem časovnem okviru objaviti vse izdaje našega glasila, ter hvaležna, da ste tako pridno in vneto dokumentirali dogajanje v naši občini ter ga delili z ostalimi. Tiskano glasilo je zgolj eden od medijev, ki se po priljubljenosti oziroma uporabnosti gotovo ne more kosati z novodobnimi računalniškimi spletnimi ponudbami in zbirniki informacij. Pa vendar njegova vloga ostaja nespremenjena. Nudi kronološki pregled dogajanja v občini, daje možnost društvom, šolam, vrtcem in ostalim posameznikom, da se skozi njegove strani predstavijo, povedo svojo zgodbo, in hkrati omogoča, da njihove vsebine ostanejo v naših domovih v obliki oprijemljive tiskovine. Prispevkov, ki nam jih pošiljate, je veliko in zmeraj ni moč objaviti vseh. Vsekakor se skupaj z uredniškim odborom trudimo zapolniti glasilo s karseda največ prejetimi prispevki in ga narediti vsebinsko kot tudi vizualno zanimivega za vas, bralke in bralce. V letu 2014 vam v svojem imenu in v imenu celotnega uredniškega odbora želim vse dobro ter veliko kreativnih idej in uspešno izvedenih podvigov. SREČNO IN ZDRAVO 2014!

Mojca Trafela,
odgovorna urednica

Vljudno vabljeni, da nam svoje prispevke za naslednjo izdajo Ravnega polja pošljete do
13. marca 2014 na elektronski naslov:
mojca.trafela@yahoo.com

Fotografija na naslovnici:
Martin Ozmec



ŽELIMO VAM PRAZNIKE, POLNE ČAROBNOSTI IN VESELJA

BONI ZA
23%
NA VSE STORITVE

ZZ DOLENC
ZOBQZDRAVSTVO

BONI SE NE SEŠTEVAJO
MOŽNA VNOVČITEV DO KONCA JANUARJA 2014

IZREZI IN PRINESI
PRAVI SI STANA SOBOPATNIKO NAGARDO V PREDTAKOVANJE 41. LETA



Koledarsko leto je spet naokrog. Leto bo obrnilo še en list v knjigi dogajanja.

V naši občini lahko z zadovoljstvom rečemo, da je za nami uspešno leto, v katerem smo začeli, nadaljevali ali zaključili številne projekte, sprejeli občinski prostorski načrt, ki je eden od temeljev za razvoj občine in nam odpira številne nove možnosti prostorske ureditve kot tudi ureditev nekaterih pravnih neskladij, ter zagotovili, da vse načrtovane investicije potekajo v skladu z zastavljenim načrtom. Kljub finančni krizi, ki ji zaenkrat še ni videti konca, se lahko pohvalimo z dejstvom, da se zadolženost občine ne povečuje, temveč se, gledano na število prebivalcev, celo zmanjšuje. Gospodarska in hkrati družbena situacija iz dneva v dan povečuje tudi individualne stiske ljudi. Posameznike postavlja v položaj, ko boj za vsakodnevno preživetje postaja realnost,

ko je treba vsak izdatek dvakrat premisliti, da lahko družina prebrodi mesec. Iz tega razloga smo v proračunu občine Kidričevo za leto 2014 odprli postavko, ki je namenjena socialno ogroženim posameznikom. Skupaj z občinsko upravo se bom tudi v prihajajočem letu trudil izpolniti zastavljene cilje ter ravnati v dobrobit vas, drage občanke in občani. Pripravljamo idejne zasnove in potrebno dokumentacijo za nove projekte s ciljem razvoja športnega turizma, ki bi lahko obogatil ponudbo naše občine in jo postavil visoko na zemljevid športno-turističnih ponudbenih zemljevidov. Naj vas na tem mestu povabim na številne prireditve, ki jih organiziramo v sodelovanju z različnimi društvi in s posamezniki v mesecu decembru, ter vam zaželim prijetne božične praznike v krogu vaših najdražjih in **SREČNO NOVO LETO 2014!**

Anton Leskovar,
župan



Zdravstveni dom Kidričevo

Občina Kidričevo je v okviru javno-zasebnega partnerstva pristopila k financiranju izgradnje zdravstvenega doma v poslovno-stanovanjskem objektu na lokaciji nekdanjega vrtca Kidričevo. Vrednost gradbenih del zdravstvenega doma je 750.052 EUR. V poslovnem objektu Kidričevo je predviden v pritličju zdravstveni dom, v prvi in drugi etaži pa stanovanja različnih velikosti. Zunanja ureditev zajema 64 parkirnih mest. V Zdravstvenem domu so predvidene poleg ambulant še zobozdravstveni ordinaciji in fizioterapija. Objekt gradi podjetje GP PROJECT ING d.o.o. iz Ptuj. Dokončanje objekta je predvideno v maju 2014.

OU



OBVESTILO

Vloge za znižano plačilo vrtca za leto 2014

Obveščamo vse starše, da pravočasno oddajo vloge za znižano plačilo vrtca, za leto 2014. Vloge je mogoče oddati do 31. 12. 2013.

Znižano plačilo vrtca lahko uveljavljajo starši za otroke, ki so vključeni v javni vrtec, zasebni vrtec s koncesijo ter zasebni vrtec, ki se financira iz občinskega proračuna. Staršem pripada pravica do znižanega plačila vrtca od prvega dne naslednjega meseca po vložitvi vloge, podeli pa se za obdobje enega koledarskega leta ali do spremembe dejstev in okoliščin, ki vplivajo na priznanje pravice.

Vloge se oddajajo na pristojnem centru za socialno delo – osebno ali po pošti.

Vloga za uveljavitev pravic iz javnih sredstev je dostopna v knjigarnah ali na spletu.



Rebalans proračuna Občine Kidričevo za leto 2013

Občinski svet občine Kidričevo je na svoji 24. redni seji dne 5. 12. 2013 sprejel odlok o rebalansu 3. proračuna občine Kidričevo za leto 2013, in sicer:

	SPREJET REBALANS 3. PRORAČUNA 2013	v eur
A	BILANCA PRIHODKOV IN ODHODKOV	
7	PRIHODKI	6.887.057
4	ODHODKI	7.324.671
	PRORAČUNSKI PRIMANJKLJAJ	-437.614
B	RAČUN FIN. TERJATEV IN NALOŽB	
75	Prejeta vračila danih posojil	0
44	POVEČANJE KAPITALSKIH DELEŽEV	0
	PREJETA MINUS DANA POSOJILA IN SPREM. KAP. DELEŽEV	0
C	RAČUN FINANCIRANJA	
50	ZADOLŽEVANJE	0
55	ODPLAČILA DOLGA	-192.727
	NETO ZADOLŽEVANJE	-192.727
	IZ SREDSTEV NA RAČUNU	-630.341
	STANJE NA KONCU BILANC	0

Iz zgornje tabele je razvidno, da bi Občina Kidričevo v letu 2013 zbrala 6.887.057 eur prihodkov in da so odhodki načrtovani v višini 7.324.671 eur. Negativno razliko med prihodki in odhodki, t.j. proračunski primanjkljaj v bilanci prihodkov in odhodkov v višini -437.614 eur, ki se poveča za odplačilo glavnice kreditov -192.727 eur in je skupno -630.341 eur, pokrivamo iz sredstev na računu iz preteklih let. Tako je rebalans 3. proračuna za leto 2013 izravnal. Med odhodki največji delež, 43,69 % oz. 3.200.214 eur, predstavljajo investicijskih odhodki, za katere je v višini 955.238 eur planirano sofinanciranje s strani države, EU ali drugih virov.

Planirane največje investicije so:

1. sekundarna kanalizacija Cirkovce–Stražgonjca: 612.235 eur, od tega sofinancirano 400.000 eur
2. sekundarna kanalizacija in hišni priključki: 115.000 eur
3. investicije v ceste (modernizacija cest, obvozna cesta Kidričevo, modernizacija LC 165 111 z izgradnjo pločnika in ureditev cest naselja Apače, izgradnja pločnika Apače–Lovrenc): 423.097 eur, od tega sofinancirano 138.118 eur
4. izgradnja Zdravstvenega doma Kidričevo: 458.400 eur
5. obnova dvorca Sternthal 082101: 306.200 eur, od tega sofinancirano 56.200 eur
6. energetska sanacija šol: 305.912 eur, od tega sofinancirano 221.082 eur
7. ureditev naselja oz. centra Lovrenca, Kidričevega, Cirkovc: 498.200 eur
8. infrastruktura DP po komasacijah: 131.388 eur, od tega 109.265 eur sofinancirano
9. programi podeželja: 36.688 eur, od tega 30.573 eur sofinancirano

Občinska uprava

Proračun Občine Kidričevo za leto 2014

Občinski svet občine Kidričevo je na svoji 24. redni seji dne 5. 12. 2013 sprejel odlok o proračunu občine Kidričevo za leto 2014, in sicer:

	SPREJETI PRORAČUN 2014	v eur
A	BILANCA PRIHODKOV IN ODHODKOV	
7	PRIHODKI	7.896.724
4	ODHODKI	8.979.374
	PRORAČUNSKI PRIMANJKLJAJ	-1.082.650
B	RAČUN FIN. TERJATEV IN NALOŽB	
75	Prejeta vračila danih posojil	0
44	POVEČANJE KAPITALSKIH DELEŽEV	0
	PREJETA MINUS DANA POSOJILA IN SPREM. KAP. DELEŽEV	0
C	RAČUN FINANCIRANJA	
50	ZADOLŽEVANJE	1.275.377
55	ODPLAČILA DOLGA	-192.727
	NETO ZADOLŽEVANJE	1.082.650
	IZ SREDSTEV NA RAČUNU	0
	STANJE NA KONCU BILANC	0

Iz zgornje tabele je razvidno, da bi Občina Kidričevo v letu 2014 zbrala 7.896.724 eur prihodkov in da so odhodki načrtovani v višini 8.979.374 eur. Negativno razliko med prihodki in odhodki, t.j. proračunski primanjkljaj v bilanci prihodkov in odhodkov v višini -1.082.650 eur, bi pokrival dolgoročni kredit v višini 1.275.377 eur, od katerega odštejemo še odplačilo glavnice kreditov v višini -192.727 eur. Tako je sprejet proračun za leto 2014 izravnal. Med odhodki največji delež, 56,96 % oz. 5.115.070 eur, predstavljajo investicijski odhodki, za katere je v višini 2.060.113 eur planirano sofinanciranje s strani države, EU ali drugih virov.

Planirane največje investicije so:

1. Kako je dobro videti te opet IPA SI-HR: 203.779, od tega sofinancirano 173.212 eur
2. programi podeželja: 21.667 eur, od tega sofinancirano 14.445 eur
3. infrastruktura po komasacijah: 200.000 eur, od tega sofinancirano 180.000 eur
4. investicije v ceste (Tovarniška cesta, modernizacija cest, obvozna cesta Kidričevo, ureditev cest v naselju Apače, obnova cest ob izgradnji kanalizacije, modernizacija ceste v Kungoti, izgradnja pločnika Apače–Lovrenc, lokalna cesta Talum–Njiverce, Gerečja vas): 563.118 eur, od tega sofinancirano 138.118 eur
5. ureditev naselja oz. centra Kidričevega, Cirkovc: 577.545 eur, od tega sofinancirano 165.542 eur
6. Zdravstveni dom Kidričevo: 315.000 eur
7. obnova dvorca Sternthal: 1.512.195 eur, od tega sofinancirano 867.714 eur
8. energetska sanacija šol: 317.182 eur, od tega sofinancirano 221.082 eur
9. sekundarna kanal. Cirkovce–Stražgonjca: 607.385 eur, od tega sofinancirano 300.000 eur

Občinska uprava

Energetska sanacija OŠ Kidričevo in OŠ Lovrenc na Dr. polju

Občina Kidričevo se je prijavila na javni razpis »Sofinanciranje operacij za energetske sanacije stavb v lasti lokalnih skupnosti« operativnega programa razvoja okoljske in prometne infrastrukture za obdobje 2007–2013, 6. Razvojne prioritete »Trajnostna raba energije«, 1. Prednostne usmeritve »Energetska sanacija javnih stavb«. Operacija delno financira Evropska unija iz kohezijskega sklada.

Občina je prijavila energetske sanacije OŠ Borisa Kidriča in OŠ Lovrenc na Dravskem polju. Pridobila je sredstva v skupni višini 221.000 evrov. Vrednost celotne investicije je 326.000,00 evrov.

Energetska sanacija OŠ Borisa Kidriča zajema sanacijo fasade, zamenjavo nekaterih dotrajanega stavbnega pohištva, ki še ni bilo zamenjano, izolacijo podstrešja, ki vključuje:

- menjavo dotrajanih oken z okni boljših toplotnih karakteristik;
- izolacijo fasade na starejšem delu s 14 cm izolacije in zaključnim slojem;
- izolacijo parapetov, ki so sedaj izvedeni v opeki, se izolira z 12 cm izolacije, zaključni sloj je obdelan s klinker ploščicami debeline 1 cm – v izgledu obstoječih parapetov;
- izolacijo kletnega dela fasade – »cokla« na starejšem delu z 12 cm izolacije in zaključnim slojem;
- izolacijo fasade in »cokla« na mlajšem delu z 10 cm izolacije (na obstoječo 8 cm) in zaključnim slojem;
- izolacijo podstrešja na starejšem delu, kjer se predvidi položitev dodatne izolacije v debelini 20 cm;
- izolacijo podstrešja na novejšem delu, kjer se predvidi položitev dodatne izolacije v debelini 14 cm na obstoječih 8 cm;
- izolacijo stropa na novejšem delu (vmesni del), kjer se predvidi položitev dodatne izolacije v debelini 8 cm pod obstoječe

strešne izolirane sendvič panele 16 cm. Pri sanaciji se upošteva arhitekturni izgled obstoječe stavbe, tako da se ohrani prvotna arhitektura in barva fasade po vzoru obstoječih.

Energetska sanacija OŠ Lovrenc na Dravskem polju obsega sanacijo obstoječih fasad, zamenjavo oken in vrat na ovoju ter izolacijo podstrešja, ki vključuje:

- menjavo oken z okni boljših toplotnih karakteristik;
- izolacijo fasade s 14 cm izolacije in



zaključnim slojem;

- izolacijo podstrešja, kjer se predvidi položitev dodatne izolacije v debelini 20 cm na obstoječih 6 cm izolacije.

Po javnem razpisu je bil izbran izvajalec Gradbeništvo Milan Pintarič iz Sp. Ščavnice. Dela potekajo po terminskem planu in naj bi bila končana do 30. 11. 2013. OU



Obnova Dvorca Sternthal



V mesecu septembru smo pričeli z deli na objektu dvorec Sternthal. V letošnjem letu bodo realizirana dela v višini 350.000,00 evrov. Opravila so se predvsem zemeljska dela, drenaža okrog objekta, izolacija objekta in ojačitev temeljev, kanalizacija, toplovod ...). V nadaljevanju so se pričela dela na objektu. Pri izvedbi del smo do sedaj odkrili dodatne kletne prostore in vodnjak v severnem delu objekta. Vsa dela bodo zaključena do 30. 9. 2014. OU



OD LJUDI ZA LJUDI

Otvoritev učilnice v naravi v nekdanji gramoznici v občini Kidričevo

Občina Kidričevo z učilnico v naravi v nekdanji gramoznici v Strnišču je zgleden primer dobre prakse, kako se lahko nekoč povsem degradirano okolje spremeni v učno, raziskovalno in rekreacijsko središče. S podporo projekta Las - Leader leta 2012 je občina Kidričevo pristopila k strokovnim podlagam in konkretni ureditvi gramoznice. Odpeljanih je bilo na tone odpadkov. S fizično ureditvijo gramoznice v učilnico v naravi s poudarkom na aktivnem sodelovanju društev se je gramoznica spremenila v medgeneracijsko središče. Tradicionalna znanja, vrednote in izkušnje se bodo predajale v inovativno opremljeni gramoznici, kjer je možno spoznavati zakonitosti delovanja vode, nastajanje prsti, občudovati vlagoljubno vegetacijo in živalstvo, geološko zgodovino in posledice delovanja človeka. To pa je odlično učno okolje za čebelarje, lovce, ribiče in druga društva, ki so dobila prostor za svoje dejavnosti prav v tej učilnici v naravi s ciljem, da

svoja izkustva predajajo predvsem mladim. Tako je občina Kidričevo ustvarila ljudem novo privlačno okolje za učenje, rekreacijo in sprostitev. Aktivno sodelovanje Filozofske fakultete v Mariboru – oddelka za geografijo s študenti in z učitelji – pa omogoča razvoj novih znanj. Talum se je v postavitve učilnice v naravi vključil s centrom za medgeneracijsko druženje, ki ponuja infrastrukturo za spontano druženje vseh generacij na enem mestu. Gre za aktivno in kreativno preživljanje prostega časa ter za spodbujanje solidarnosti in sožitja med generacijami. V Talumu so pripravili zasnovo, dizajn in prostorsko umestitev urbane opreme in igral. Projekt je trajnostne narave, saj gre za opremo iz naravnih materialov – aluminija in lesa – ki jih je mogoče reciklirati. Učilnico v naravi smo predali namenu 24. 10. 2013. OU



Župan sprejel državnega prvaka Vida Pšajda

Župan Anton Leskovar je pripravil sprejem za državnega prvaka v kartingu v razredu Rotax Max, 16-letnega Vida Pšajda iz Pleterij 14.

Mlad državni prvak je bil nad sprejemom pri županu izredno prijetno presenečen, saj, kot je dejal, mu to pomeni veliko ter še večjo vzpodbudo za nadaljnje športne in tekmovalne aktivnosti. Vid Pšajd se je s kartingom začel resneje ukvarjati pred dobrimi petimi leti po vzgledu svojega očeta, ki je bil pred dolgimi leti tudi sam uspešen tekmovalec. Je član AMD Hajdina, sicer pa trenira na karting stezah po Sloveniji, v sosednji Avstriji in Italiji. V letu 2011 je v kartingu dosegel odlično 3. mesto, v lanskem in letošnjem letu pa je osvojil prvo mesto in s tem naslov državnega prvaka. Kot je povedal v pogovoru z županom, je to precej drag šport, njegova največja sponzorja do sedaj pa sta starša, OU



ki ga spremljata tudi na svetovnem prvenstvu od 13. do 16. novembra v New Orleansu. OU

Izgradnja sekundarne kanalizacije v naseljih Cirkovce-Stražgonjca



V mesecu juliju 2013 smo začeli z izvajanjem sekundarne kanalizacije v naseljih Cirkovce, Sp. in Zg. Jablane, Pongrce, Šikole in Stražgonjca.

Dela izvaja Cestno podjetje Ptuj d.d., ki je bilo najugodnejši ponudnik po javnem razpisu. Vrednost del je 1.398.245 EUR. Dolžina vakuumske kanalizacije znaša 6898 m in se navezuje na že zgrajeno primarno vakuumsko kanalizacijo.

Izvajajo se istočasno tudi hišni kanalizacijski priključki. Občina Kidričevo je pridobila tudi sredstva EU v višini 700.000 EUR iz Evropskega sklada za regionalni razvoj. Dela potekajo po terminskem planu. Predvideno dokončanje del je 1. 9. 2014. OU

Samo Semenič s.p.

Za vas izvajamo

➤ **vezenje na:**

- majice
- posteljnino
- brisače
- nogavice
- copate
- kape
- jakne

Vegova ulica 30, Njiverce
2325 KIDRIČEVO

Anja RAJHER 051 689 321
E-mail: anja_sr@gmail.com

Projekt »Mladi v skupnosti brez ovir« – obisk Crikvenice

V mesecu novembru se je pričel izvajati evropski projekt *Mladi v skupnosti brez ovir*, v katerega so se vključile štiri občine – dve iz Hrvaške (*Opatija in Crikvenica*) in dve iz Slovenije (*Kidričevo, Ajdovščina*).

6 mladih iz občine Kidričevo in 3 članice občinskega sveta ter uprave smo se tako v četrtek, 14. 11. 2013, z gasilskim vozilom v lasti PGD Lovrenc odpeljali proti Crikvenici, kjer je potekal prvi modul oz. delavnica z naslovom *Proračun za mlade*. Polni pričakovanj smo v popoldanskih urah prispeli v Crikvenico, kjer smo se nastanili v hotelu Kaštel. Pogled na morje v hladnih jesenskih dneh je bil prečudovit. Sledil je sprejem gostov, pozdrav predsednika občinskega sveta Mesta Crikvenice, seznanitev s projektom ter spoznavanje sodelujočih. Zanimivo je bilo, da so nas v hotelske sobe razvrstili mešano – iz različnih občin skupaj. Razvrstili so nas tudi v delovne skupine. Po zanimivem sprejemu je sledila svečana večerja. Zvečer so nas domačini iz Crikvenice odpeljali v enega izmed tamkajšnjih klubov, kjer smo se bolje spoznali in klepetali do poznih ur. Naslednji dan smo se zbudili ob valovanju morja in v zgodnjih urah pričeli z delavnicami. Moderatorji so nam predstavili pojem proračuna, seznanili so nas s postopkom sprejema proračuna, zakaj je proračun sploh potreben itd. Razdelili smo se po skupinah in se lotili prve samostojne naloge, v kateri smo izbrali neki problem mladih ter v obliki projekta naredili nje-

govo zasnovano, opredelili vzroke, zakaj tak projekt potrebujemo v naši občini, zakaj bo koristil mladim, kako ga nameravamo uresničiti, in ga potem tudi predstavili sodelujočim. Naša skupina se je odločila za predstavitev projekta »Rekreacijsko-učna pot za mlade«, kjer bi mlade združevala rekreacija, veselje do okolja, narave in izobraževanje o lokalnih rastlinskih in živalskih vrstah. Naslednja naloga je bila izziv, saj smo morali predstaviti proračun na zanimiv način, ki bi pritegnil mlade ljudi, da bi se o njem poučili. Predstavitev smo pripravili v sliki in besedi. Po pestrih in zanimivih delavnicah, ki so trajale kar cel dan, smo odšli na zaslužno večerjo. Zvečer smo ostali v hotelu in se zabavali ob družabnih igrah in pijači. Naslednji dan smo uprizorili simulacijo postopka odločanja županov občin o naših projektih. Župani, iz vsake občine eden izmed mladih udeležencev, so se seznanili z našimi projekti in se odločili za projekt, ki bi ga v njihovi občini podprli. Sledilo je glasovanje občinskega sveta o projektih. Občinski svet smo predstavljali vsi udeleženci. Za konec smo se poslovili, pojedli kosilo in se počasi odpravili proti domu.

Prvi modul za mlade v okviru evropskega projekta se mi je zdel zanimiv, izviren in

zelo poučen. Pojma proračuna, ki se mladim zdi kompleksen in nezanimiv, smo se na delavnicah lotili na način, ki razkrije, da gre za pojem, ki niti ni tako zahteven in je po svoje tudi zanimiv ter seveda nujno potreben tudi za mlade ljudi. Mladi smo prevečkrat pasivni in ne pokažemo zanimanja za stvari, ki se dogajajo na lokalni



ravni. Mladi bi morali imeti svoje ideje in te ideje predstaviti tudi občinskim funkcionarjem. Sodelovanje med mladimi in občino je ključnega pomena, ki bo mladim omogočilo, da bo njihov glas imel podporo v občini. Na delavnici smo pridobili nova prijateljstva, se zabavali, se seznanili tudi s problemi mladih iz drugih občin ter poiskali skupne rešitve, ki nam bodo pomagale pri vključevanju v zadeve občine. Po končanem zanimivem prvem modulu tako sodelujoči že nestrpnost pričakujemo drugo srečanje, ki se bo odvijalo v Ajdovščini.

Eva Žunkovič

Foto: Zdenka Frank





SPREJET JE OBČINSKI PROSTORSKI NAČRT OBČINE KIDRIČEVO

Sprejet je nov, moderen, vseobsegajoč Občinski prostorski načrt (v nadaljevanju: OPN) občine Kidričevo, ki ga je izdelalo podjetje Geodetski zavod Celje, d. o. o. OPN vsebuje strateški in izvedbeni del z grafičnimi prilogami in na 203 straneh podrobno zajema površino občine 72 km², 18 naselij z okrog 6.620 prebivalcev.

V OPN-u so zajeti splošni cilji prostorskega razvoja občine, ki vsebujejo:

- skladen, racionalen in učinkovit prostorski razvoj;
- skladen razvoj območij s skupnimi prostorsko razvojnimi značilnostmi z optimalno zasnovano poselitve;
- optimalno porazdelitev in razvoj dejavnosti v prostoru;
- zagotovitev enakomernega dostopa do dobrin skupnega pomena;
- prostorske možnosti za razvojno usmerjenost pomembnejših naselij v občini, zlasti občinskega središča in oskrbnih središč;
- dobro infrastrukturno opremljenost in povezanost infrastrukturnih omrežij;
- preudarno rabo naravnih virov z uravnoteženo namensko rabo prostora;
- prostorski razvoj, usklajen s prostorskimi omejitvami, in skrb za ekološko ravnovesje;
- ohranjanje in varovanje okolja ter naravne in kulturne dediščine.

Zajema tudi prioritete cilje prostorskega razvoja občine, ki vsebujejo:

- prostorske ureditve, ki so lahko v soodvisnosti od ureditev v sosednjih občinah, se načrtujejo skupaj s temi občinami;
- zagotovitev prostorskih pogojev za umestitev stanovanjskih dejavnosti v občinskem središču in v strnjjenih delih naselij, v katera bo usmerjan razvoj poselitve v občini;
- zagotovitev prostorskih pogojev za umestitev centralnih dejavnosti v občinskem središču in v oskrbnem središču Cirkovce in Lovrenc na Dravskem

polju;

- zagotovitev prostorskih pogojev za širitev sekundarnih in terciarnih proizvodnih, storitvenih in poslovnih dejavnosti v občini, širitev območja industrijske proizvodnje, ureditev gospodarske cone;
- zagotovitev prostorskih pogojev za umestitev športnorekreativnih dejavnosti in vzpostavitev sistema zelenih površin, vključno s prenočitvenimi zmogljivostmi v občinskem središču;
- zagotovitev prostorskih pogojev za umestitev primarnih dejavnosti v občini;
- zagotovitev prostorskih pogojev za izboljševanje in dopolnjevanje infrastrukturnih omrežij v občini – dopolnjevanje prometnega omrežja in navezava omrežja na novozgrajene prometnice ter razvoj javnega potniškega prometa in ostalih trajnostnih oblik mobilnosti;
- zagotovitev prostorskih pogojev za varstvo okolja in zdravja v občini – gradnja okoljske infrastrukture;
- zagotovitev prostorskih pogojev za povečan obseg izkoriščanja mineralnih surovin v gramoznici v Pleterjah;
- zagotovitev prostorskih pogojev za širitev vrtnarske proizvodnje na zahodnem robu naselja Kidričevo z možnostjo izkoriščanja biomase za ogrevanje;
- zagotovitev prostorskih pogojev za izvedbo komasacij stavbnih, gozdnih in kmetijskih zemljišč ter melioracij s spremljajočo infrastrukturo;
- zagotovitev prostorskih pogojev za umestitev državnih ureditev na območju občine – plinovoda M 1/1 na odseku

Ceršak–Kidričevo, vzporednega plinovoda M 1/1 na odseku Kidričevo–Rogatec, plinovoda M9 Lendava–Kidričevo, plinovoda M9 Kidričevo–Vodice, vzporednega plinovoda R15/1, razširitev kompresorske postaje Kidričevo, daljnovoda DV 2 x 400 kV na odseku Cirkovce–Pince.

Zaradi obsežnosti gradiva se bomo v nadaljevanju omejili na pomembne novosti pri oblikovanju objektov in njihove umestitve v prostor (izvedbeni del OPN-a). V izvedbenem delu OPN-a so opredeljene možnosti urejanja prostora, ki se delijo na:

- Enote urejanja prostora (EUP), ki predstavlja območje z enotno namensko rabo, enotnim tipom zazidave ter z enakimi prostorskimi izvedbenimi pogoji. Območje občine je tako razdeljeno na 15 funkcionalnih enot (Apače, Cirkovce, Dragonja vas, Kidričevo, Kungota pri Ptujju, Lovrenc na Dr. polju, Mihovce, Njiverce, Pleterje, Pongrce, Sp. Jablane, Sp. Gaj, Starošince, Stražgonjca, Strnišče), ki ima vsaka svojo oznako in vsebino.

- Območja namenske rabe prostora (NRP), kjer so podrobno opredeljena območja stavbnih, kmetijskih, gozdnih, vodnih in drugih zemljišč (območje mineralnih surovin, območja obrambnih površin).

V nadaljevanju želimo predstaviti določila in novosti OPN-a, ki jih je potrebno upoštevati pri umestitvi objektov v prostor in oblikovanju le-teh. Omejili se bomo na stanovanjske/poslovne in kmetijske objekte.

LEGA OBJEKTOV

Predpogoj za postavitev objekta je, da je parcela ali del parcele zazidljiv. Zazidljiva območja OPN prikazuje v grafičnem delu, kjer lahko vsak bralec preveri območje zazidljivosti za svojo parcelo. V kolikor parcela ali njen del ni zazidljiv, ni možna gradnja manj zahtevnega ali zahtevnega objekta (nekaj izjem je pri nezahtevnih objektih).

Pri oddaljenosti objekta od meje se šteje najkrajša razdalja med mejo sosednjega zemljišča in tej meji najbližjo točko objekta. Merimo torej razdaljo od meje do roba strehe objekta, balkona, previsa, podzemne garaže, kleti ...

Novi zahtevni in manj zahtevni objekti morajo biti, nad in pod terenom, od meje sosednjih parcel oddaljeni najmanj 4 metre.

Objekti so lahko oddaljeni manj kot 4 metre,

- če gre za gradnjo, kjer je krajevna značilnost, da so objekti

PRIMER



- oddaljeni manj kot 4 metre od parcelnih mej;
- če tako narekuje oblikovanje terena (strma, plazovita pobočja);
- če gre za gradnjo v nizu;
- gre za odstranitev obstoječe, zakonito zgrajene stavbe, in gradnjo nove stavbe, ki je po legi, velikosti in namembnosti enaka odstranjeni;
- če je tako določeno v občinskem podrobnem prostorskem načrtu;

Razlogi za odmike, ki so manjši od 4 metrov, morajo biti utemeljeni v načrtu za pridobitev gradbenega dovoljenja, kjer bo dokazano, da zmanjšani odmik ne ruši vzpostavljenega prostorskega reda. Priloženo mora biti tudi pozitivno soglasje sosedov.

VELIKOST OBJEKTOV

Merila za določanje velikosti objektov:

- **Faktor zazidanosti** (določi kot razmerje med zazidano površino objekta in celotno površino parcele, namenjene gradnji).
- **Faktor izrabe parcele**, razmerje med bruto tlorisno površino objekta in celotno površino parcele, namenjene gradnji, pri čemer je bruto tlorisna površina objekta skupna površina vseh etaž objekta, ki so nad nivojem terena in pod njim, samo nad nivojem terena ali samo pod njim.
- **Gabarit objekta – stanovanjska gradnja:** dovoljeni so podolgovati, L- ali T-tlorisi. Tloris mora imeti razmerje med stranicama objekta $A : B = 1 : 1,5$. V kolikor se drugo razmerje stranic v danem okolju že pojavlja, je dovoljeno razmerje stranic $A : B = 1 : 1,3$ do $1 : 2$.
- **Gabarit objekta – nestanovanjska gradnja:** dovoljeni so podolgovati, L- ali T-tlorisi. Tloris mora imeti razmerje med stranicama objekta $A : B = 1 : 1,2$ do $1 : 1,3$, pri čemer najkrajša stranica meri največ 15 m. V kolikor so drugo razmerje stranic v danem okolju že pojavlja, je dovoljeno razmerje stranic $A : B = 1 : 1,3$ do $1 : 2$.
- **Etažnost:** pri etažnosti je največ novosti. OPN prvič v zgodovini omogoča isto etažnost, kot je mogoča v mestu. Tako podeželje izenačuje z mestom.



Etažnost za stanovanjsko gradnjo: Dovoljena je etažnost K + P + M, pri čemer je dovoljena gradnja kolenčnega zidu v mansardi do višine 160 cm. Dovoljena je etažnost K + P + N + M, pri čemer je dovoljena višina kolenčnega zidu v mansardi do višine 20 cm.

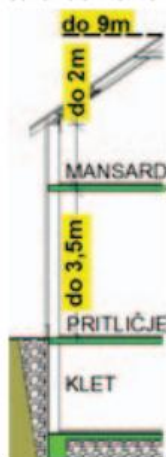
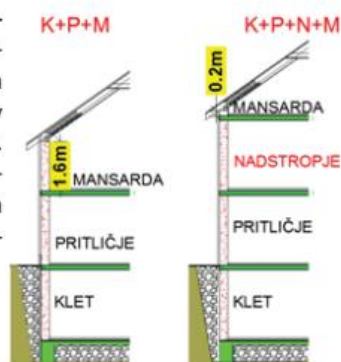

Etažnost za nestanovanjsko gradnjo: Dovoljena je etažnost K + P + M, pri čemer je dovoljena svetla višina pritličja do 3,8 m in kolenčni zid do višine 2 m. Slemenska višina objekta pa skupno ne sme presežati 9 m.

OBLIKOVANJE OBJEKTOV

FASADE:

Barva fasade: dopustna je uporaba svetlih in pastelnih barv, prepovedana je uporaba barv, ki so v prostoru izrazito moteče in neavtohtone, oz. signalnih barv (npr. citronsko rumena, vijolična, živo oziroma travniško zelena, živo oziroma turkizno modra ipd.) in kombinacija vpadljivih kontrastnih barv. Niso dovoljene poslikave fasad in podobno, izjeme so sakralni objekti, gasilski domovi, objekti za kulturne dejavnosti in drugi objekti simbolnih pomenov.

Material fasade: prepovedana je izvedba fasade iz pocinkane pločevine, svetlečih ali reflektirajočih fasadnih materialov.

STREHA – STANOVANJSKA GRADNJA:

- dovoljene so simetrične dvokapnice, sleme mora biti vzporedno z daljšo stranico objekta;
- dovoljena je ravna streha v sklopu dvokapnice v srednjem delu objekta, na terasah, vetrolovih, zimskih vrtovih ipd.;
- osnovni naklon streh ostaja od 35o do 45o;
- dovoljeni so čopi, frčade, nameščanje sončnih in fotovoltaičnih sprejemnikov;
- prvič so dovoljene zelene strehe (ozelenjena z rastlinjem), slamnate strehe, strehe, izdelane na lokalno značilen način.

STREHA – NESTANOVANJSKA GRADNJA:

- enokapna streha je dovoljena za strojne lope, če krajša stranica meri 6 m ali manj;
- za objekte, katerih razpon je večji od 12 m, je dovoljen izjemoma nižji naklon od 35o;
- dovoljene so tudi nesimetrične dvokapne strehe, nesimetrične enoslemenske dvokapne strehe, katere je potrebno glede na prostorsko enoto predhodno preveriti.

STREŠNA KRITINA in BARVE:

- priporoča se opečna kritina, lahko tudi drugi materiali v imitaciji klasične opečne kritine;
- barva mora biti temnejša, nebleščeča (mat).

Primer ravne strehe v srednjem delu objekta



FRČADE – »KUKERLI«:

Frčada predstavlja odprtino v strehi za potrebe izvedbe oken, ki osvetljujejo mansardne prostore. Streha frčade je lahko: simetrična dvokapna streha enakega naklona in kritine kot osnovna streha, sleme frčade je pravokotno na fasadni zid. Streha frčade je lahko izjemoma ravna ali v trapezni izvedbi, v kolikor gre za kvaliteten oblikovni poudarek, bodisi kot del sodobnega celostnega pristopa k rekonstrukciji objekta oz. v primeru, da enake zakonito zgrajene frčade na objektu že obstajajo. Frčada ne sme segati do slemena, temveč največ do 4/5 vertikalne višine od venca do slemena. Širina frčade v smeri pravokotno na sleme ne sme presežati 1/4 skupne dolžine slemena. Vse frčade na istem objektu morajo biti enako oblikovane. V kolikor je čelna ploskev frčade vertikalni podaljšek fasadne ploskve, se dovoli prekinitvev strešine v tem delu.

Primeri oblikovanja frčad:

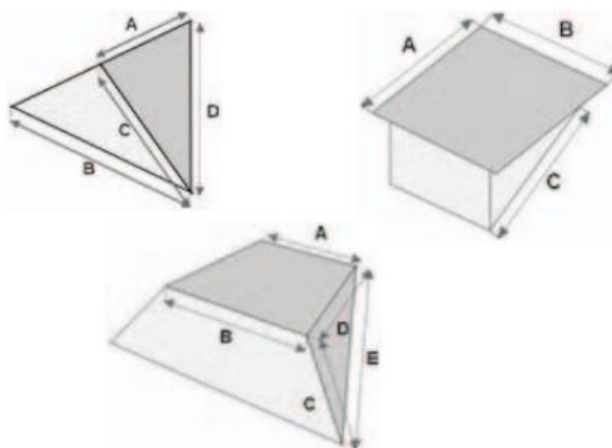

Podali smo samo nekaj osnovnih pogledov na novi OPN, ki bo v pomoč bodočim graditeljem. Slednjim svetujemo, da na podlagi zelene gradnje (stanovanjska, poslovna, kmetijska, industrijska, javna ...) naročijo izdelavo Lokacijske

informacije, ki bo zelo podrobno podala vse potrebne informacije za umestitev objekta v prostor, izdelavo ograje, zasaditve, oblikovanje objekta, ali se oglašijo svojemu projektantu, ki bo lahko tolmačil nove izraze, usmer-

itve. Na koncu nam dovolite, da izrazim veliko zadovoljstvo v imenu projektantov in krajanov ob novem OPN-u občine Kidričevo. Občinska uprava je uspela pred na primer MO Ptuj speljati vse potrebne dolgotrajne postopke, da je OPN

sprejet. Sedaj lahko legaliziramo obstoječe neskladne in »črne« gradnje in z novimi pogledi zremo v novo oblikovanje prostora.

Matej Lešnik, Gradbiro d.o.o.



www.gradbiro.si
gradbiro@siol.net

GRADBIRO d.o.o.

Tel.: 02/ 748 14 03, gsm: 051 206 913

PROJEKTIRANJE / NADZOR

- Načrti za gradbeno dovoljenje (PGD)
- Načrti za izvedbo (PZI)
- Načrti izvedenih del (PID)
- Tipski projekti hiš, poslovnih objektov, hlevov, strojnih lop ...

- NADZOR GRADBENIH DEL

NEPREMIČNINE

- Posredovanje vseh vrst nepremičnin
- Sestavljanje vseh pogodb za prenos lastništva

CENITVE / IZVEDENIŠTVO

- Cenitve nepremičnin za potrebe pridobitve kredita ali ugotovitve tržne vrednosti,
- Izdelava izvedeniških mnenj za gradbeništvo (sodni spori, nekvalitetna izvedba del, ...)

SDS Kolo časa se vrtil in ponovno je prišel čas, ko na papir napišemo nekaj svojih misli o dogajanju v naši lepi domovini Sloveniji. Ne želimo biti pesimistični, preveč kritični, pa vendar ne moremo biti tudi ravnodušni in želimo izraziti skrb in neodobravanje zadnjih dogodkov. V jutranjih urah 15. novembra je bil v DZ sprejet proračun naše države za leto 2014, kateri je tako v opoziciji kot tudi s strani strokovne javnosti doživel kar precej kritike. Le-ta pa ni dosegla vladajočih, da bi prisluhnili izpostavljenim pomanjkljivostim. Izjava predsednice vlade mag. Alenke Bratušek državnemu zboru – »z davki se državljanji počutijo varne« – je skrb vzbujajoča. Sprašujemo se, kako se naj počutimo varne, ko pa se nam davki s sprejetim proračunom višajo. In tukaj govorimo o povišanjih, ki bodo občutno posegla v naše denarnice in naš standard še dodatno znižala. Če izpostavimo samo trenutno najbolj odmeven davek na nepremičnine, ki bo zamenjal dosednji NUSZ. Zoper ta davek je vlada dobila precej utemeljenih pripomb in obrazložitve, da je nepravilno

nastavljen in bo povzročil po ocenah skupno 200 milijonov dodatnih obremenitev za gospodinjstva, posameznike, kmete, podjetja in obrtnike. Izpostavljene so bile davčne stopnje in nepremičnine, ki naj bi bile plačila tega davka oproščene. Ker je davek na nepremičnine neustrezno oblikovan, nalaga nepravilne rešitve in prihaja ob nepravem času s prevelikim bremenom, ki ga marsikdo ne bodo zmogli, je bila izpeljana peticija, ki jo je podpisalo 70.000 ljudi. Pa je zalegla? Ne, na našo žalost gre oblast svojo pot in pri tem ne upošteva nikogar.

V ta namen je Občina Kidričevo 8. novembra izpeljala novinarsko konferenco, kjer so bili prisotni nekateri župani Spodnjega Podravja s poslancem DZ Andrejem Čušem. Obravnavani zakon bo močno skrčil tudi prihodke občinam in posledično temu bo denar za investicije v razvoj splošnega pomena omejen.

Po predvidevanjih bomo v recesiji še najmanj 2 naslednji leti in kljub pesimističnim napovedim bo potrebno najti nekaj, kar nam bo dalo energijo za naprej. Lahko rečemo, da naša občina temu sledi, kajti v zadnjem mesecu je

bilo kar nekaj prireditev, ki so pozivale k veselem druženju. Tržnica je ob sobotah polna prireditev, ki pozivajo ljudi, da ob nakupu domače lokalne zelenjave sodelujejo v otroških delavnicah in sezonskih prazniških spijejo kozarček rujnega ter se poveselejo ob nastopih lokalnih pevcev in nastopajočih. V začetku novembra je bil odprt tudi eden od zadanih projektov Učilnica v naravi, kjer bo omogočeno medgeneracijsko druženje s poudarkom na izkustvenem učenju. V tem projektu je prišlo tudi do izraza sodelovanje občine z lokalnim gospodarstvom. Ta projekt naj nam bo vzgled, kako je možno asimilirati gospodarske družbe v lokalno območje z namenom izboljšanja življenjskega okolja po boljšem preživljanju našega časa.



Ali je lahko še huje?

Leto se po malem izteka, v pričakovanju praznovanj, lepih želja in besed ob prihodu novega leta, normalni in spoštljivi zaželimo vse dobro v bodoče in tako dalje.

V naši državi žal ni tako in zgleda, da nas v prihodnje čaka še zelo grenka in gorka prihodnost, predvsem tistim, ki si nekako prizadevamo, da kaj ustvarjamo, zaposlujemo, obdelujemo kmetijsko zemljo in se mučimo, da bi lahko slovenski narod nekoliko lažje prenašal bremena, ki nam jih nalaga aktualna vladavina. Vendar pozabimo. Elita za dosego svojih ciljev ne gleda, kaj in kako bo jutri. Pomembno je le, da uspe doseči neki vsečni cilj in da so tisti, ki so in še pomagajo uničevati slovensko državo in njeno premoženje, na varnem in iz ozadja ploskajo ter si mislijo, bedaki, delajte in varčujte, mi vas opazujemo in že kmalu pridemo.

V SLS se borimo proti takšnim načinom dela, a vendar nas je premalo, da bi izkazali to moč, zato nam preostane le, da se začnemo masovno družiti in s tem izkažemo, da tako ne gre več naprej, saj ni več pogojev za normalno življenje in ustvarjalnost.

Marsikaj bi lahko pisovali, koliko nepravilnih in nepoštenih ukrepov je narejenih in izvedenih. Vsi vemo, da se je v situaciji potrebno marsičemu odreči, strniti zamisli in odreagirati tako, da bo vsem zadoščeno, pa vidite, kaj delajo!

Spoštovane občanke in občani, v času adventa, ob prihodu božičnih in novoletnih praznikov vam želimo zdravja, strpnosti in dobre volje, v letu, ki prihaja, naj vas spremlja božji blagoslov. To so želje SLOVENSKE LJUDSKE STRANKE – OO Kidričevo.

Predsednik Mihael Žitnik



Globoko v dušah pravljice spijo in včasih se te tudi zgodijo. Iz srca vam želimo, da se v prihajajočem letu tudi vaše udejanjijo. SREČNO 2014!

Krajevni odbor Strnišče

Vse več obiskovalcev

Tako nekako podoživljamo obisk v muzeju zbirka podeželja. Ko se spomladansko sonce vzpenja, se dan daljša, narava se prebuja in ljudje potujejo iz kraja v kraj. Želijo si novih dogodivščin. Mimoidoči se tudi ustavljajo pred lepo urejenim in s cveticami obdarjenim muzejem v Starošincih in si z veseljem ter zadovoljstvom ogledajo zbirko in pohvalno izrečejo svoje vtise.

V letu 2013 so bili naši obiskovalci učenci iz OŠ Lovrenc na Dravskem polju, OŠ Starše, večja skupina kolesarjev iz Gasilskega društva Zlatoličje, upokojenci s Ptuja, društvo umirovljenika Sunce iz hrvaške Crikvenice, več manjših skupin iz okolice in celo iz Ljubljane ter drugih krajev širše po Sloveniji. Društvo upokojencev Zarja s Koga

pri Ormožu, Društvo upokojencev Dravski dvor in še mnogi drugi ob prireditvi Zahvala polju, ki se že vrsto let izvaja pred našim muzejem. Hvala vsem, ki se trudite in z darovanjem predmetov pomagata oblikovati pestrost vsebine. Hvala vsem, ki skrbite, da je okolica pokošena, cvetje lepo negovano in urejeno, hvala predvsem sosedom za njihovo skrb.

Veliko obiskovalcev sprašuje po oglasnih tablah oziroma kažipotih, ki so včasih že bili ob glavni cesti Slovenska Bistrica–Ptuj. Odgovorim jim lahko, da si pristojni ne prizadevajo, da bi to lahko bilo omogočeno.

Lep pozdrav in vabljeni v muzej.

Skrbnik zbirke Mihael Žitnik

Sobotni dopoldnevi na tržnici v Kidričevem

Vsi tisti, ki se ob sobotnih dopoldnevih sprehodite do tržnice v Kidričevem veste, da se tam v zadnjih letih kar nekaj dogaja. Zraven stalnih ponudnikov domačih pridelkov in izdelkov, pa praviloma enkrat na mesec tržnica dobi tudi tematsko obarvano vsebino.



Vsi tisti, ki se ob sobotnih dopoldnevih sprehodite do tržnice v Kidričevem, veste, da se tam v zadnjih letih kar nekaj dogaja. Zraven stalnih ponudnikov domačih pridelkov in izdelkov pa praviloma enkrat na mesec tržnica dobi tudi tematsko obarvano vsebino. Občinska uprava z županom na čelu s pomočjo različnih društev, šol in vrtcev ter veliko dobre volje posameznikov organizira dogajanje, ki privabi tako otroke kot odrasle, da si ogledajo različne glasbene in kulturne nastope, se preizkusijo v ustvarjalnih delavnicah ali enostavno poklepetajo s sosedi in z znanci. V mesecu septembru je za obilo dobre volje in zabave, predvsem med našimi najmlajšimi, poskrbela prireditev »igre za male in velike«, kjer so se lahko pomerili v spretnostih frnikuljanja, podiranja pločevink, gumitvista, hula hoopa, skakanja pisma in skakanja s hoppy žogami. V mesecu oktobru je na tržnici zadišal pečen kostanj. Najmlajšim je skrita pod jesenskim klobukom jesensko zgodbo pripovedovala »teta jesen«, ki jo je odlično uprizorila Sonja Stepanov, predsednica Kulturnega društva Lovrenc na Dr. polju. Obkrat je dogajanje popestrila tudi ekipa občinske organizacije RK Kidričevo, ki je prisotnim predstavila osnovna pravila nudenja prve pomoči s temeljnimi postopki oživljanja. Otroci in njihovi starši so lahko preverili svoje teoretično znanje glede nudenja prve pomoči in ga tudi praktično preizkusili.

MT



Otroška ustvarjalnost v predprazničnem času, na sobotnih tržnicah in med počitnicami



Da otroška ustvarjalnost v Kidričevem nikoli ne počiva, poskrbi tudi Delavsko prosvetno društvo Svoboda Kidričevo. Sekcije se s svojimi ustvarjalnimi delavnicami trudijo, da predšolskim in osnovnošolskim otrokom ni dolgčas niti med počitnicami in pred prazniki niti na sobotnih tržnicah. Vzgojiteljice

in učiteljice vrtca in šole Kidričevo, članice kreativnih delavnic za otroke, skrbijo, da so sobotne tržnice v Kidričevem ob večjih prireditvah (kostanjev piknik, martinovo ...) polne majhnih ustvarjalnih prstkov, ki s pomočjo njih in staršev vedno ustvarijo zanimive izdelke. V prostorih društva se bodo v predprazničnem času odvijale že tradicionalne ustvarjalne delavnice, kjer bodo otroci izdelovali božično-novoletno okrasje.

Poletne počitnice pa smo v letošnjem letu obogatili s tednom kiparjenja v likovni učilnici šole v Kidričevem. V petih dneh je 11 otrok spoznalo različne načine oblikovanja gline. Z modeliranjem gline, s



sestavljanjem glinenih kačic in plošč ter z okraševanjem so nastale različne živalske in človeške figure, lonci, okraski in reliefi. Likovno znanje pa so z mlajšimi učenci delili člani likovne sekcije in podmladka likovne sekcije DPD Svoboda Kidričevo: Aleksandra Vidovič, Rebeka Pšajd, Sonja Pišek, Sašo Kornet in Patrik Komljenovič.

Zapis in foto:
Aleksandra Vidovič

Martinovanje na tržnici v Kidričevem



V soboto, 9. novembra, je tržnica v Kidričevem ponovno zažvela ob zvokih glasbe ter ustvarjanju otrok pod okriljem zdaj že tradicionalnega martinovanja. Martinovanje je bilo izvedeno v organizaciji Turističnega društva občine Kidričevo v sodelovanju z Zvezo kulturnih društev in Občino Kidričevo. Program so popestrili moški pevski zbor Talum Kidričevo, Fantje treh vasi KD Lovrenc, pevke KKD Zvezdni dol Kidričevo, Vesele Polanke iz PD Cirkovce, FS Vinko Korže - veterani ter mini godba Pepy krulet. Najmlajši so svojo kreativnost lahko dokazovali na ustvarjalnih delavnicah, ki so jih za njih pripravili člani KKD Zvezdni dol. Po mnenju vinogradnikov je letošnja letina nekoliko skromnejša, vendar žlahtna. V Sloveniji se dan sv. Martina praznuje predvsem kot praznik vina, ko se mošt spremeni v vino. *MT*



SIMBIOZA 2013

Tudi na osnovni šoli Kidričevo je v okviru vseslovenskega prostovoljskega projekta Simbioza med generacijami potekal tečaj računalništva in tudi nekaj malega o mobilni telefoniji. Tečaj je potekal v mesecu oktobru, in sicer od 21. do 25. 10. 2013 cel teden. Udeležilo se ga je štirinajst tečajnikov, med njimi tudi dva moška, stara nad 70 let, kar je zelo pohvalno. Ob tej priložnosti bi se radi zahvalili vodji tečaja, ge. Nataši Brodnjak, in vsem prostovoljcem za trud, katerega so delili z nami. Prav tako se zahvaljujemo vodstvu osnovne šole, gospe ravnateljici Alenki Kutnjak, za nudenje tehnične podpore.

Danica Skok



December v občini Kidričevo



Ob dobrih izkušnjah iz lanskega leta in novih idejah si je tudi letošnji december v občini Kidričevo prislužil naziv »veseli december«. Veseli predvsem zato, ker je seznam dogajanja ponovno pester in zanimiv. Ob številnih glasbenih prireditvah, kulturnih dogodkih in ustvarjalnih delavnicah širom po občini je osrednje prizorišče prazničnega dogajanja ponovno Čarobni park v Kidričevem. V lanskem letu je park upravičil svoje ime, saj je številnim otroškim obrazkom pričaral nasmeh na oči in privabil tudi tiste, ki bi sicer v predprazničnem času iz tega ali onega razloga ostali doma. Uvodna decembrska prireditev je bila že 1. 12. 2013, in sicer letni koncert Moškega pevskega zbora Talum na temo podoknic in napitnic. 6. 12. 2013 je bil v knjižnici DPD Svoboda Kidričevo izveden literarni večer z gostom Marjanom Pergerjem – Ta veseli dan kulture. Najmlajši so prav gotovo najbolj čakali otvoritev drsališča na prostem in dogajanje v Čarobnem parku, kjer se jim je 7. 12. 2013 pridružil tudi Miklavž in kjer jih bo pred prazniki obiskal tudi Božiček. Na ta dan so lahko, v izvedbi igralske skupine Žogice – enot vrtcev pri OŠ Borisa Kidriča Kidričevo in OŠ Cirkovce – s svojimi starši ob spremljanju glasbene pravljice obiskali prijateljice živali, ki bivajo v gradu Gradič, ter navjali za ekipi obeh OŠ, ki sta se pomerili v hokeju. December je sam po sebi mesec, ki ga pogosto povezujemo s časom, ki bi ga morali preživeti z družino in prijatelji. Je mesec, ki ga eni sprejemo kot nekaj lepega, spet drugi ga dojemajo kot nepotrebno potrošniško naravnano breme in komaj čakajo, da prazniki minejo. Kakorkoli že ... v nizu dogodkov, ki se nam ponujajo v Čarobnem parku pa tudi na drugih lokacijah v občini, bo gotovo vsak našel nekaj zase. Pa najsi bo to čaroben trenutek v prazničnem vzdušju ali pa zgolj kulturna popestritev monotonega vsakdanjika. Vljudno vabljeni, da se udeležite katere izmed prireditev, ki vam jih ponuja »veseli december«.



gotovo vsak našel nekaj zase. Pa najsi bo to čaroben trenutek v prazničnem vzdušju ali pa zgolj kulturna popestritev monotonega vsakdanjika. Vljudno vabljeni, da se udeležite katere izmed prireditev, ki vam jih ponuja »veseli december«.

MT

V geološko-paleontološkem muzeju Pangea na ogled več kot 5000 primerkov kamnin in mineralov

S pomočjo številnih prijateljev, sorodnikov, ljubiteljev mineralov in fosilov ter ob denarni pomoči sredstev EU je bilo 12. 10. 2013 v Dragonji vasi odprtje prenovljenega in razširjenega geološko-paleontološkega muzeja Pangea, ki ga skrbno dopolnjuje Vili Podgoršek, lastnik muzeja. V rahlo deževnem sobotnem popoldnevu se je odprtja udeležilo lepo število obiskovalcev, ki so si po uvodnem kulturnem programu v izvedbi Prosvetnega društva Cirkovce ogledali sistematično in z veliko ljubezni postavljen muzej kamnin in mineralov ter ostalih zanimivih predmetov, ki jih skrivajo različni kontinenti sveta. V 44 vitrinah je razstavljenih okrog 5000 primerkov, celotna zbirka, ki je v lasti Vilija Podgorška, obsega približno 7000 evidentiranih eksponatov. Muzej je dobil novo podobo tudi s pomočjo sredstev LAS (Lokalne akcijske skupine), ki s pomočjo evropskih sredstev sofinancira različne projekte na podeželju in s tem prispeva k dolgotrajnemu in skladnemu razvoju le-tega. Razstavljena zbirka je izredno zanimiva tako za poznavalce kot tudi za vse ostale, ki jih zanimajo kamnine in minerali, ter vredna ogleda. MT



Drobtinica – v imenu solidarnosti do socialno šibkejših

Že 13. tradicionalni enodnevni kampanji Drobtinica, s katero Rdeči križ Slovenije dopolnjuje programe socialne pomoči otrokom iz socialno šibkejših okolij, ozavešča slovensko javnost glede vse bolj pereče problematike nezadostne in/ali nepravilne prehrane naših najmlajših – osnovnošolcev - ter vzpodbuja čut za solidarnost s tistimi, ki so se znašli v stiski, se je letos prvič pridružila tudi Občinska organizacija Rdečega križa Kidričevo. Pred kidričevsko prodajalno Mercator smo prostovoljci OO RK Kidričevo skupaj s člani skupine Sosednji prijatelji iz Kidričevega mimoidočim ponujali kruh in tople napitke ter tako s prostovoljnimi prispevki zbrali blizu 400 eurov, ki smo jih predali OŠ Borisa Kidriča Kidričevo, ki bo sredstva namenila za prehrano šolarjev in šolo v naravi. To je le ena izmed aktivnosti, s katero smo v prvih mesecih po ustanovitvi opozorili na našo prisotnost v občini in pripravljenost pomagati pomoči potrebnim. V septembru in oktobru smo se pridružili tudi dogajanju na tržnici v Kidričevem ter prisotnim predstavili os-

novna pravila nujenja prve pomoči s temeljnimi postopki oživiljanja. Bliža se čas praznikov, december, ki lahko v nas vzbudi občutek topline v duhu različnih pričakovanj, pa tudi občutek tesnobe, osamljenosti in manjvrednosti. Člani OO RK Kidričevo želimo, da bi vsak občan ali občanka naše občine lahko te praznične dni preživela kar se da lepo. Iz tega razloga smo pripravili tudi decembrsko akcijo, ki smo jo poimenovali »Z igračo do nasmeha«. Osrednja nit omenjene akcije je zbiranje sredstev za učenca OŠ Borisa Kidriča Kidričevo, ki bolega za hereditarno motorično senzorično nevropatijo. V mesecu decembru bomo v okviru dogajanja v Čarobnem parku ob sobotah med 7. in 21. 12. v ta namen na stojnici RK ponujali različne igrače in druge uporabne stvari, ki bodo v prvi vrsti z zbranimi prostovoljnimi prispevki pomagale omenjenemu učencu in hkrati otrokom polepšale igralne urice z igračo, ki si jo bodo lahko izbrali na naši stojnici. Glede na dejstvo, da smo kot OO RK Kidričevo organizirano prisotni šele od

poletja 2013, morda ne bo odveč obvestilo, da se lahko tisti, ki potrebujete pomoč oziroma bi želeli priti v stik s predstavniki OO RK Kidričevo, na nas obrnete pisno (poštni nabiralnik RK je nameščen na Športni dvorani pri OŠ Borisa Kidriča Kidričevo, kjer imamo začasno urejene prostore).

Tomislav Muršec,
predsednik OO RK Kidričevo



Siyahamba ekukhanyen kwenkhos'

Vokalna skupina Utrinek je v oktobru ogrevala občinstvo v več slovenskih mestih – doma v Cirkovcah, na Vidmu, v Slovenj Gradcu, Mozirju in trikrat v Ljubljani, kjer smo bili med drugim tudi gostje na misijonski vasi, dogodku, ki ga vsako leto priredi Misijonsko središče Slovenije in je namenjeno predstavitvi življenja, kulture in navad narodov in ljudstev Azije, Afrike, Amerike in Oceanije.

Prav tako smo zborovsko oblikovali eno izmed oktobrskih nedeljskih svetih maš, ki so jo neposredno iz župnijske cerkve sv. Marije Vnebovzete v Cirkovcah prenašali na Radiu Ognjišče, Radiu Maribor in Radiu Slovenija. Po Sloveniji smo gostovali z glasbeno zgodbo Črnc v beli koži, posvečeno osebnosti in življenju preminulega patra v Zambiji, Miha Drevenška. Pri projektu je poleg amaterskega zbora Utrinek, moškega kvarteta Prijatelji ter mladega kitarista Dominika Širovnika sodelovalo še več profesionalnih glasbenikov – dirigiral je Peter Gojkošek, ritem je z afriškimi bobni dajal Miha Šrimpf, na klavirju nas je spremljala Živa Horvat, s kitaro in glasom pa je svoje dodal tudi hrvaški kantavtor moderne duhovne glasbe Antonio Tkalec. Zasluga za idejno zasnovo, scenarij in režijo gre patru Janezu Šamperlu, Mihovemu prijatelju in sobratu, ki je zdaj, ob drugi obletnici misijonarjeve smrti, izdal njegovo literarizirano biografijo, v glasbenih predstavah pa je igral njegov lik. Povezovalni tekst je bral Aleksander Čobec, napovedovalec in voditelj Radia Slovenija. Za Vokalno skupino Utrinek je bila glasbena zgodba Črnc v beli koži nov izvajalski izziv, saj smo morali za razliko od običajnih zborovskih nastopov svojo pevsko prezenco mehčati s plesnimi gibi in z ritmičnimi poudarki. V predstavi se namreč umirjeno predvidljive slovenske melodije prepletajo s trdoživimi afriškimi ritmi, ki jim enolično stanje (in tudi poslušanje, slovenski pregovorni togosti



Nastop v Mozirju.

navkljub) ne pritiče. Skupaj z glasbenimi vložki ostalih izvajalcev, besedilnimi deli, nastopom otrok in s fotoprojkcijo se je glasbena zgodba zaokrožila v živo pričevanje o človeku, ki je še eden v vrsti slovenskih karizmatičnih misijonarjev, ki drzno in velikopotezno spreminjajo druge kontinente – in to v času, za katerega se zdi, da romantičnim idealistom ni več naklonjen. Pater Drevenšek se je rodil kot Franc septembra 1946, svoje krstno ime pa je spremenil v redovniško Mihael na začetku noviciata – redovniške preizkušnje – in s tem tudi navzven pokazal svojo zavezanost novi duhovni poti. Enako brezkompromisno se je loteval tudi ostalih pomembnih stvari v življenju in kljub družbenim tokovom, ki so ga pogosto vabili v lagodno sprijaznjenje, raje

ostal zvest sebi in svoji poklicanosti. V Sostrem je ustanovil vokalno-instrumentalno skupino minoritskih bogoslovcev Minores, zaradi katere so ga stiskali tako na cerkveni kot tudi na udbovski strani. Da gre v misijone, se je odločil v preblistu na gostovanju v Adelaidi v Avstraliji na enem izmed burnejših koncertov – in to je potem tudi izpeljal. Kot misijonar v Zambiji se nato s skrbjo za zdravstveno, izobraževalno, kulturno in duhovno blagostanje ljudi, še posebej otrok, predvsem pa za socialno pravičnost, ni ustavil do svoje smrti leta 2011. In to kljub občutku, da se "svet obrača stran od Afrike" in da so ljudje "povesili glavo, kakor da je vsega konec" in kljub grožnjam zambijske vlade, ki zaradi prosvetljevanja v njem seveda niso našle zaveznika in so zaradi tega celo požgali radijsko postajo Icengelo (v prevodu ognjišče), ki jo je ustanovil. Zakaj je vztrajal? "Moram to narediti, ker nihče drug tega ne bo storil namesto mene." Utrinkovci vam v prihajajočem adventnem času želimo veliko notranjega miru in upanja. Morda vam bo pri tem pomagalo sporočilo ene izmed pesmi, ki jo izvajamo v Črncu v beli koži: siyahamba ekukhanyen kwenkhos', kar v zulujščini pomeni Korakamo v luči Gospoda ...

Prižigajte luč v sebi in drugih.

Barbara Zafošnik, 2. alt



Predstavo na Vidmu so poslušali tudi minoriti iz Zambije.

Opomba. Besedilo med navedki je povzeto iz knjige Šamperl, Janez: Črnc v beli koži. P. Miha Drevenšek. Misijonar v Zambiji. Ptujška Gora: 2013.

Zahvala vsem, ki so kakorkoli pomagali pri izgradnji vrtnega kegljišča

Člani Društva upokojencev Kidričevo smo že leta 2008 s pomočjo krajanov Njiverc in ostalih donatorjev, ki so nam pomagali, uspeli postaviti vrtno kegljišče. Od takrat naprej pridno treniramo in se udeležujemo raznih turnirjev in tekmovanj. Treningi potekajo vsak torek in četrtek. Za uro treninga se dogovarjamo sproti, odvisno od potreb in vremenskih razmer. Trenutno trenira 15 upokojencev, od tega 7 moških in 8 žensk. Kegljjači smo najbolj dejavna sekcija v društvu in se



posledično temu veliko družimo. Kot v prejšnjih letih smo tudi v letošnjem letu tekmovali v medobčinski ligi v okviru »Pokrajinske zveze društev upokojencev Slovenije za Spodnje Podravje« (PZDU-SP). Tekmovanja so potekala od meseca aprila do meseca oktobra. Bili smo zelo uspešni, saj je moška ekipa zasedla prvo mesto, ženska ekipa pa se je uvrstila na tretje mesto. Udeležili smo se tudi turnirja ob prazniku Občine Kidričevo v Lovrencu na Dravskem polju, turnirja ob prazniku Občine Majšperk na Ptujski Gori, turnirja v Prepoljah in turnirja ob zaključku medobčinske lige (PZDU-SP) na Ptujski Gori. Doslej smo imeli pokrito le eno kegljišče, drugo ne. Upali smo, da nam bo v letošnjem letu uspelo dokončati še drugo kegljišče. Pisno smo zaprosili za pomoč mnoge in veliko se jih je odločilo pomagati z denarjem ali kako drugače in s skupnimi močmi nam je uspelo uresničiti projekt. Naši prošnji so se odzvali: Talum d.d. Kidričevo, Talum servis in inženiring d.o.o., Silkem d.o.o., Občina Kidričevo, Tehna plus d.o.o., Varstvo pri delu Zvonko Milošič s.p., EK Trgovina Edvard Knaus s.p., Mizarstvo Tajhmajster Vojko s.p., Mesarstvo Turnšek Franc s.p., gostišče Atila in Vital d.o.o.

Za pomoč smo zaprosili še krajanje Njiverc, ki so nam pomagali z brezplačnimi prevozi in ostalimi uslugami: g. Branko Godec,

g. Slavko Podgoršek, g. Franc Godec, g. Jože Škrila, g. Marjan Pesek, g. Milan Turnšek s.p. in g. Janko Vuk. Pomagali so nam še g. Franc Matjašič in g. Niko Gegič. Dela pa seveda ne bi mogli izvesti brez pomoči kegljačev, ki so pomagali s fizičnim delom ali kako drugače. Najbolj neumoren pri izvedbi del pa je bil športni referent društva g. Anton Kokol, ki je bil glavni pobudnik in organizator projekta. Vsem skupaj se iskreno zahvaljujem v svojem imenu in v imenu Upravnega odbora Društva upokojencev Kidričevo. Prav tako se vam zahvaljujejo referent za šport Anton Kokol in kegljači. Poudariti moram, da se je projekt pokrnil izključno z denarjem, ki ga je društvo pridobilo v obliki donacij, ki so jih prispevali nekateri naprošeni. Društvo samo ni prispevalo niti centa iz naslova članarin in denarja, ki je predviden za programe društva. Ob tej priložnosti vabim vse upokojence, ki še niso včlanjeni, da se nam pridružijo in se včlanijo v društvo. Tako se nam lahko pridružijo pri kegljanju, saj se ob tem razgibamo in se imamo lepo. Ob novem letu pa želim vsem članicam in članom DU Kidričevo ter vsem občanom občine Kidričevo obilo zdravja in osebnega zadovoljstva.

Predsednik DU Kidričevo
Srečko Kaker

NOVI IZZIVI V RAČUNOVODSTVU ZA KMETIJSKA GOSPODARSTVA

S 1.1.2014 bodo določena kmetijska gospodarstva (tista, ki presegajo mejni znesek 7.500€ skupnega dohodka iz osnovne kmetijske in/ali gozdarske dejavnosti v letih 2011 in 2012 vseh članov gospodinjstva) morala začeti z **obveznim vodenjem knjigovodstva za davčne namene**, kar ureja Zakon o dohodnini ZDoh-2 v svojem 47. členu. Nekaterim »kmetijam« je DURS (Davčna uprava Republike Slovenije) v mesecu oktobru poslala »**Obvestilo o obvezni priglasitvi**«, ter obvezo, da s 1.1.2014 začnejo ugotavljati davčno osnovo. **Tudi če niste prejeli tega obvestila in presegate mejni znesek dohodka 7.500€, se morate priglasiti na DURS-u.**

Za pričetek vodenja računovodske evidence s 1.1.2014 je potrebno **popisati vsa sredstva** (stroje, krmo, živali...) in **obveznosti** na vaši kmetiji **že v DECEMBRU 2013**. Zavedamo se nastale situacije, zato vam nudimo možnost, da vam strokovno uredimo postopke, priglasitve... zakonsko pravilno, še pred prihajajočimi prazniki.

Zakorakajmo v Novo leto 2014 brez nepotrebnih skrbi in z dobro voljo.

Tukaj smo, da vam pomagamo.



Polikristal silicij
Njiverce, Vegova ulica 030
SI - 2325 KIDRIČEVO
E-mail: info@polikristal-silicij.com
Anja RAJHER 051 689 321

KUPON

Podarimo vam 10% prhranek ob sklenitvi pogodbe o Vodenju računovodstva za vaše podjetje ali kmetijsko gospodarstvo.

Pestro leto v PGD MIHOVCE - DRAGONJA VAS

Leto 2013 smo v našem društvu začeli z 88. občnim zborom. Zbrano družbo sta po uradnem delu dolgo v noč pokonci držala Vlasta in Janez. Nato smo se udeleževali vseh ostalih občnih zborov v GZ Kidričevo ter se odzvali tudi vsem povabilom na občne zборе zunaj naše zveze. Člani in članice smo tudi v zimskih mesecih pridno vadili sklapljanje sesalnega voda in tako pridobivali na času. Marca smo si že tradicionalno ogledali polete v Planici, tokrat smo se tja odpravili z avtobusom. Aprila je naše društvo dobilo kar 13 novih gasilcev, saj smo vsi pripravniki uspešno opravili z nadaljevalnim tečajem.



Novopečeni gasilci z voznikom

Kot bi mignil, je bil tukaj konec meseca aprila, ko smo s pomočjo sovaščanov postavili majsko drevo in prižgali kres ob mihovškem mostu. Kmalu za tem smo sodelovali na Florjanovi maši. Z lepim vremenom so se začela tudi gasilska tekmovanja, ki smo se jih članice in člani pridno udeleževali. Aktivni pa so bili tudi pionirji, ki so vztrajno pilili svoje gasilsko znanje in hodili na tekmovanja. Ves trud je bil poplačan na občinskem tekmovanju, ki smo se ga udeležili s štirimi ekipami in dosegli kar tri prva mesta. Kmalu za tem so se pionirji odpravili na gasilski tabor, ki je potekal na Treh kraljih. Uspehi na občinskem tekmovanju so nam dali še dodatno motivacijo za pripravo prvega gasilskega tekmovanja v mesecu juliju, ki se ga je udeležilo veliko število desetih. Po tekmovalnem delu dneva pa so se po Mihovcih in okoliških vaseh slišali zvoki ansambla Spev, ki je poln šotor zabaval do poznih ur. V mesecu avgustu so se člani po dolgoletnih napovedih le opogumili in se udeležili curkometa v Lovrencu, članice pa smo se udeležile srečanja članic Podravske regije, na katerem



Pionirji na regijskem tekmovanju

je GZ Kidričevo dosegla prvo mesto v zabavnih igrah. Letošnje leto je novo podobo dobil tudi naš gasilski dom. Renovirali smo namreč sanitarije in kuhinjo. Vsem, ki so na kakršenkoli način pripomogli k delni prenovi doma, iskrena hvala. Ob vsem delu, ki je potekalo v domu, pa smo se udeležili skupno preko 40 tekmovanj. Uspešno zaključen projekt prenove smo praznovali na gasilskem izletu. Odpravili smo se v Laško, kjer smo si ogledali muzej in pivovarno ter nato dan zaključili s piknikom na Koroškem pri Ivarčkem jezeru. Ob 120-letnici PGD Šikole smo sodelovali na gasilski vaji in na slovesnosti ob dnevu gasilca GZ Kidričevo. Konec septembra smo se članice in pionirji udeležili



Ekipa članic A-desetine, ki se bo prihodnje leto udeležila državnega gasilskega tekmovanja.

regijskega tekmovanja, ki je letos potekalo v Ormožu. Članice A smo v mokri vaji dosegle 2. mesto in se s tem uvrstile na državno tekmovanje, ki bo spomladi prihodnje leto. Članice se zahvaljujemo vsem, ki so nam pomagali in nas spodbujali, še posebej hvala članicam A iz Majšperka za vso pomoč pri vajah. V mesecu oktobru, mesecu požarne varnosti, smo za vse vaščane organizirali pregled gasilnih aparatov in dan odprtih vrat. Ta mesec



Slika pove vse

smo opravili tudi pregled orodišča in hidrantnega omrežja obeh vasi. Ob koncu oktobra smo se udeležili tudi gasilske vaje GZ Kidričevo. Z nekaj gasilci smo sodelovali tudi pri pripravi občinskega, regijskega in državnega kviza gasilske mladine, ki so letos potekali v Kidričevem. Skozi vse leto pa smo gasilci opravili kar nekaj prevozov za Rdeči križ. Leto je pri koncu in tako že kujemo načrte za novo. Lahko že povemo, da se bomo v poletnih mesecih spet srečali v Mihovcih – na veliki vrtni veselici. Želimo vam srečno, zdravo in mirno 2014!

Patricija Vindiš

Mladi gasilci iz cele Slovenije so se pomerili v Kidričevem

V sodelovanju z Gasilsko zvezo Slovenije ter gostiteljem, Gasilsko zvezo Kidričevo, je v OŠ Borisa Kidriča Kidričevo in športni dvorani Kidričevo potekal 12. državni kviz gasilske mladine. Tekmovanja se je iz cele Slovenije udeležilo 285 mladih gasilcev, starih od 7 do 18 let. Zbrali so se najboljši mladi gasilci, ki so se pomerili v gasilskem znanju ter praktičnih sposobnostih. Tako so reševali teste iz požarne preventive ter zgodovine gasilstva, ugotavljali gesla splošnih pojmov v gasilstvu in poznavanju gasilskih športnih disciplin. Pomemben del tekmovanja je tudi vezanje vozlov ter različne praktične vaje spoznavanja gasilskega orodja. Za popestritev prostega časa so poskrbeli pripadniki slovenske vojske, policije, svoje delovanje so nam predstavili vodniki reševalnih psov, radioamaterji ter gasilci enote širšega pomena.

Po pestrem dopoldnevu, med drugim smo v sodelovanju s strelskim društvom Kidričevo mladim pripravili tudi manjše tekmovanje v streljanju z zračno puško, je sledila razglasitev rezultatov. Med najboljše so se uvrstile gasilke pripravnice iz PGD Lovrenc na Dravskem polju, ki so dosegle pokal in medalje za 3. mesto v svoji kategoriji. Prav tako so odličen rezultat dopolnile mladinke s 7. mestom ter pripravniki z 19. mestom, oboji prav tako iz PGD Lovrenc. Tako so nas mladi iz Občine Kidričevo več kot odlično zastopali na državnem gasilskem tekmovanju in ponesli naše ime po celotni Sloveniji, za kar si zaslužijo iskrene čestitke.

Vsem, ki ste pripomogli k uspehu mladih ter ste kakorkoli pomagali pri organizaciji državnega tekmovanja, se zahvaljujemo.

*Uroš Leskovar,
predsednik komisije za
delo z mladino GZ Kidričevo*



Foto: Marcela Krničar



Obiskali so nas gasilci



Oktober je mesec požarne varnosti, zato smo se odločili, da izvedemo evakuacijsko vajo. Namen te vaje je, da se čim bolje pripravimo za primer resnične nevarnosti. Ko smo zaslišali sireno, smo tekli po evakuacijski poti ven. Pred šolo smo se zbrali ob 8.30. Vajo so izvajali gasilci iz okoliških gasilskih društev. Praktično so pokazali, kako se pogasi požar z aparatom na prah, ter izvedli kratko predavanje. Tudi sami smo lahko poskusili gasiti. Nato smo si še ogledali gasilske avtomobile in se smeli z njimi tudi peljati. Po zaključku evakuacijske vaje smo se vrnili v učilnice in nadaljevali s poukom. Cilj vaje je naučiti otroke, kako je treba varno in brez panike zapustiti zgradbo.

*Alja Soršak, 7. a
Šolsko novinarstvo*

LOVRENŠKI GASILCI V LETU 2013

Kot vsako leto smo bili tudi v letu 2013 gasilci iz Lovrenca zelo aktivni. Skrbeli smo za požarno varnost in pomagali ob različnih nesrečah, izvajali preventivne akcije, sodelovali na raznih gasilskih tekmovanjih, organizirali nekaj prireditev in veliko časa posvečali našim mladim gasilcem ter tako skrbeli za našo prihodnost. V zimskih mesecih smo se redno srečevali v gasilskem domu in nabirali kondicijo v športni dvorani. Na Trebežu je ob ugodnih pogojih obratovala vlečnica, kjer so se

mladi po letih in po srcu zabavali na beli strmini. Sledil je občni zbor, najvišji organ gasilskega društva, kjer smo izvolili novo vodstvo ter začrtali nove poti za to leto. Izšolalo se je nekaj novih gasilcev – operativcev, ki so tako pomladili našo operativno enoto. Tudi to leto smo poskrbeli za prvomajsko drevo, ki smo ga postavili skupaj z vaščani Lovrenca. Prav tako smo se skupaj lotili postavitve lesenih brajd v centru Lovrenca ter zasadili nekaj vinjskih trt, med katerimi izstopa potomka

najstarejše vinske trte na svetu, žametne črnine. Gasilci smo se v maju udeležili Florjanove maše, kmalu zatem pa smo pričeli z vajami za občinsko tekmovanje, ki je bilo to leto v Lovrencu. Tekmovanja se je udeležilo deset ekip iz Lovrenca, na regijsko tekmovanje pa smo kasneje odpeljali tri desetine. Ekipa mladincev si je s trdim delom priborila tudi nastop na državnem tekmovanju, ki bo potekalo prihodnje leto. V poletnih mesecih smo se resneje lotili priprav na veselico, ki jo lovrenški gasilci pripravljamo že vrsto let. Ob veselici ne gre brez zabavnega curkometa, ki se ga vsako leto udeleži veliko število ekip s štajerskega konca. V avgustu smo na tekmovanju za pokal Gasilske zveze Slovenije gostili najboljše veteranske ekipe Slovenije, pri čemer čestitamo našim starejšim gasilcem, ki so nas ponovno razveseljevali z dobrimi rezultati.

Nastopil je jesenski del, ki je bil bolj mladinsko obarvan. Redno smo se srečevali mentorji ter mladi gasilci, ko smo se pripravljali na kviz mladine. Občinskega kviza smo se udeležili s 30 mladimi člani, kar šest ekip se je uvrstilo na regijski kviz. Vendar se tudi tukaj nismo ustavili in državnega kviza so se udeležile tri ekipe. Rezultat dobrega dela, truda in odrekanj je bilo 3. mesto gasilk pripravnic, ki so tako prvič v zgodovini našega društva dosegle stopničke na državnem kvizu mladine, ki je to leto potekal prav v Kidričevem. Uspeh so dopolnile mladinke s 7. mestom ter še druga ekipa pripravnikov z 19. mestom. S tem smo se uspešno postavili po robu najboljšim ekipam cele Slovenije. V oktobru, mesecu požarne varnosti, smo se posvetili preventivi. Na osnovnih šolah smo naše najmlajše izobraževali, kako ravnati v primeru požarov. Vaščani so lahko v gasilski dom na brezplačen pregled prinesli gasilne aparate, svoje gasilsko znanje pa smo preizkušali na raznih preventivnih gasilskih vajah. Tako nam bo leto 2013 ostalo v lepem spominu. Opravljenega je bilo veliko prostovoljnega dela, za kar se vsem članom iskreno zahvaljujemo. Še slajši pa je pogled v prihodnost, saj je skozi vse leto gasilski dom obiskovalo preko 40 mladih gasilcev. Prav mladim pa se tudi moramo zahvaliti in jim čestitati, da naše društvo več kot odlično predstavljajo po vsej državi.

Želimo vam prijetne božične praznike in vse dobro v letu 2014!

Uroš Leskovar



Foto: Gasilska zveza Lovrenc

Mesec požarne varnosti

Oktober je bil mesec požarne varnosti. 16. 10. 2013 so nas v šoli Lovrenc obiskali gasilci. Po malici smo se oblekli in obuli. Naenkrat je zazvonil alarm in vsi smo se zelo ustrašili. Šli smo ven z učiteljico in se postavili pred znakom za zbiranje. Tam so že stali gasilci in poveljnik. Najprej smo poslušali poveljnika in ta nam je pokazal, kako odpremo jeklenko, in naredili so požar na travi. Nekateri gasilci so šli v

šolo in jo pregledali. Ko je poveljnik vse povedal, smo lahko šli malo v vozila in tudi škropili smo. Nato je učiteljica rekla, da gremo noter. Ko smo prišli v razred, je bilo na tabli nekaj napisano. To so naredili gasilci, ki so pregledovali šolo. Zelo smo jih bili veseli in radi imamo gasilce.

KAJ SEM SE NAUČILA?

Začetne požare lahko pogasimo sami z gasilnim aparatom. Da ne pride do požara, ne smemo kuriti v gozdovih in na travnikih. Posebej moramo paziti v kuhinji, da ne pride do vžiga štedilnika. Najraje kmetje kurijo na travnikih, česar pa ne bi smeli početi. Tudi kadar je poleti nad 40 stopinj, se lahko vžge cel gozd. Kadar vidiš, da nekje gori, pokliči gasilce na številko 112.

*Sanja Krajnc 4. c
OŠ Kidričevo,
podružnica Lovrenc na Dr. polju*



Teden otroka v vrtcu Cirkovce

Letošnje geslo je **Radosti in stiske odraščanja**. Vzgojiteljice smo za teden od 7. do 11. 10. 2013 pripravile pester, poučen in zanimiv dodatni program. V ponedeljek so otroci ustvarjali v likovnih delavnicah po oddelkih z naravnimi materiali. Cilj delavnic je bil v rokovanju z materiali, spretnosti s prstki in rokami ter izražanje domišljije. Nastali so zanimivi izdelki iz realnega in domišljijskega sveta. V torek smo se odpravili na igrišče, kjer so nas čakali gasilci z gasilskim avtomobilom PGD Jablane. Prijazni gospodje so nam razkazali opremo, pripomočke in način reševanja in gašenja požarov. Otro-

ci so bili najbolj veseli, ko so lahko gasili in škropili po zelenici. Srčki nekaterih so zatrepetali, ko so se oglasile avtomobilske sirene, vendar je bilo zopet vse prav, ko so se skobacali v avtomobil in se zapeljali po igrišču. V sredo smo strokovne delavke vrtca Cirkovce in vrtca Kidričevo v telovadnici pripravile dramsko predstavo »Prodajamo za gumbe.« Otroci so neverjetno uživali ob spremljanju vsebine. Doživljanje se je stopnjevalo vse do konca, ko so lahko na tržnici za gumbe kupili sadje po izbiri.

V četrtek smo na travnatem delu igrišča pripravile progo za tekmovanje v krosu.

Prvi so tekli najmlajši in tako po starostnih skupinah do najstarejših. Otroci so bili tekmovalno razpoloženi, čeprav je bil namen, da vsi sodelujejo po svojih zmogljivostih. Vsi so bili zmagovalci in so si pritekli medalje. V petek se je ena od vzgojiteljic »začarala« v babico in otrokom na svoj način pripovedovala slovensko ljudsko pravljico »Janček ježek«. Z navdušenjem so jo poslušali in odzivnost je bila fantastična. Vsebinsko so podoživljali v likovnih delavnicah po oddelkih. Teden je minil v prijetnem in igrivem vzdušju.

Vzgojiteljica Bernarda Pernat



Nova igrala v OŠ in vrtcu Cirkovce

Vedno znova zasledim v kakšnem članku ali strokovni literaturi, kako zelo pomembna za otroka in otrokov vsestranski razvoj je igra. Pa naj bo vodena ali spontana, tista pristna, otroška, razigrana in včasih tudi norčava. Res je, otrok skozi igro spoznava svet, se uči in se sooča z izzivi, ki mu jih le-ta ponuja. Zato je zelo pomembno, kakšno igro ponuditi otroku, da bo primerna njegovi starosti, sposobnostim in interesom. Zato smo v OŠ in vrtcu Cirkovce izjemno veseli, da smo v teh kriznih časih dobili nova igrala na zunanjem igrišču, ki so namenjena našim najmlajšim v vrtcu in učencem prve VIO OŠ. Igrala so na pogled zelo lepa, barvita, prijazna otrokom in okolju ter predvsem funkcionalna, saj otrokom ponujajo nešteto možnosti za igro.

Ob tem gre zahvala gospodu županu in zaposlenim občine Kidričevo, ki so se potrudili, da je bil ta projekt uspešno izpeljan. Uradno otvoritev igral, ki je bila 17. 10. 2013, smo popestrili s kratkim programom otok iz vrtca, s športnimi igrami s starši in na koncu še s kostonjevim piknikom.

Mateja Lampret,
ped. vodja



Projekt »BRALNI NAHRBTNIK«

»Poznam dve vrsti ljudi, ki mi niso pri srcu. To so tisti, ki se ne znajo smejeti, in tisti, ki ne znajo ceniti pravljic, ki so bile duša moje mladosti. Zanje so pravljice res umrle, a zame so še vedno žive.«

France Bevk

Otrokovo pripovedovanje zgodbe, besedni zaklad in metajezikovne sposobnosti otroka (splošne zakonitosti branja in pisanja, glasovno zavedanje, prepoznavanje črk) so najpomembnejši napovedniki zgodnje ozioroma t. i. porajajoče se pismenosti otroka v predšolskem obdobju ter kasnejše akademske pismenosti v odraslosti. Največji otrokov razvoj, predvsem na področju govora, pa po mnenju različnih strokovnjakov poteka ravno v predšolskem obdobju, zato skušajmo v tem starostnem obdobju nameniti spodbujanju otrokove govorne komunikacije in besednemu zakladu posebno pozornost. In prav zaradi tega smo se v vrtcu v Cirkovcah odločili, da bomo izvajali projekt z naslovom »BRALNI NAHRBTNIK«. Bralni nahrbtnik združuje otroke in starše na nekoliko drugačen način in jih hkrati povezuje z vrtcem. Bralni projekt poteka tako, da vsak ponedeljek eden izmed otrok domov odnese nahrbtnik, v katerem je slikanica in zvezek. Nahrbtnik pri otrocih doma ostane do naslednjega ponedeljka. V tem času starši skupaj z otrokom prebirajo priloženo slikanico, si ogledujejo ilustracije in se o vsebini pogovarjajo. V priložen zvezek otroci s pomočjo staršev dogajanje dokumentirajo po njihovi želji. Spoštovani starši, želimo vam obilo užitkov ob prebiranju knjig z vašim otrokom.

Vzgojiteljici Vesna Simonič in Monika Šešo



Jesenski kros v vrtcu Kidričevo

Na srečanju s starši med tednom otroka smo izvedli tradicionalni jesenski kros, ki je bil prijeten trenutek druženja in rekreacije. Na kros smo se pripravljali z rednimi vsakodnevnimi gibalnimi dejavnostmi, ki otrokom omogočajo izgradnjo zaupanja v svoje fizične in socialne spretnosti. Še posebej radi otroci tečejo, saj je tek zabavna, varna in predvsem zdrava vadba v vsakršnem okolju, še posebej čez drn in strn v naravi.

Letos smo progo pripravili na travnati površini ob vrtcu, ki nam omogoča večji prostor ter boljšo preglednost proge in spremljanja dogajanja vseh sodelujočih, tako tekmovalcev kot navijačev. Pred pričetkom teka smo se razgibali ter segreti, vsaka skupina v svoji igralnici, ter tako pripravljene pričakali še svoje starše. Ob znaku »pozor, pripravljene, zdaj!« smo tekli in tekli – malčki z mamicami in očki, nato malo večji in največji – kolikor so nas nesle noge. Prav vsi, ki

so se podali na progo, so le-to tudi uspešno premagali ob medsebojnem bodrenju in navijanju ter ob zavedanju, da vsak teče po svojih sposobnostih. Važno je sodelovati in ne zmagati, je naš moto, zato so tudi vsi prejeli zaslužene medalje. Po podelitvi medalj smo uživali ob ogledu predstave Prodajamo za gumb in se posladkali s sadjem in kuhanim kostanjem. Imeli smo se lepo. Čutiti je bilo pozitivno energijo, sproščenost in igrivost. Predvsem pa veliko dobre volje. Mi treniramo že za naslednji kros. Se vidimo!



Vzgojiteljica
Natalija Kutnjak



Pohod od Dolene do Rodnega Vrha

V četrtek, 17. 10. 2013, smo imeli športni dan. Sprehodili smo se po haloški pohodni poti.

Ob 8.05 smo se učenci zbrali v šolski avli, kjer smo dobili malico za na pot. Ob 8.20 nas je že čakal avtobus, da nas odpelje proti Doleni. Pohod smo začeli po prodnati poti. Med potjo smo imeli krajši postanek, ob 10. uri pa je sledila malica. Nato nas je pot vodila do občine Podlehnik, kjer smo na pašnikih lahko videli krave in konje. Dan je bil topel in sončen, narava pa lepa in raznolika. Sledil je še en počitek s hrano in pijačo ter nadaljevanje poti do končne točke, kjer so nas čakali avtobusi. Malo pred koncem poti je pričelo deževati, a le za kratek čas. Bili smo že utrujeni, tako da se je vožnja proti domu zelo prilegla. Kljub napornemu dnevu smo preživeli lep dan v naravi, se družili in nasmejali s sošolci ter z učitelji.

Vesna Smolinger, 7. a
Šolsko novinarstvo



Obiskali smo prijatelje iz Reke

Končno smo dočakali ta dan. Dan, ko odidemo na dvodnevni obisk v Reko in obiščemo učence ter učitelje OŠ Pečine. Zaradi junijskega dežja smo naš obisk morali prestaviti na 16. in 17. september.

Prvi dan

Na pot smo se podali že v zgodnjih ponedeljkovih urah. Ob 5.50 smo se zbrali pred šolo ter ob 6. uri krenili proti Reki. Do mejnega prehoda smo potrebovali približno pol ure. Mejo smo prestopili na mejnem prehodu Gruškovje. Od tam smo pot nadaljevali še nadaljnje 4 ure do Plitviških jezer. Ker se je že začelo daniti, smo opazovali sončni vzhod. Na poti do Plitviških jezer smo se enkrat ustavili, da smo lahko pomalicali. Proti koncu poti je g. Kojc igral na harmoniko, mi pa smo prepevali. Ker se je našim prijateljem iz Hrvaške pokvaril avtobus, smo jih na Plitviških jezerih morali čakati dve uri. Ko smo jih dočakali, smo se odpravili na ogled Plitviških jezer. Vstopili smo in ta-

koj na desno zagledali največji slap. Odšli smo dalje in videli še več jezer. Vsa so bila zelo lepa, voda je bila čista in narava prelepa. Prišli smo do jezera Kozjak, ki je eno izmed večjih. Tam smo počakali na ladjico, zato smo se posedli po klopeh. Učiteljice so nam povedale, kdo bo pri kom spal. Z ladjico smo prečkali jezero ter se na drugi strani izkrcali. Malo smo se še sprehodili, nato pa se z vlakcem odpeljali na začetek poti. Od tam smo z avtobusom krenili proti Reki. Do cilja smo potrebovali približno 2 uri in pol do tri ure. V Reko smo prispeli okrog 20. ure. Na avtobusni postaji so nas že čakali starši otrok iz Reke in nas odpeljali v njihove domove, kjer smo prenočili. Nekaj učencev se nas je kasneje še enkrat srečalo v trgovskem centru Tower.

Drugi dan

Naslednji dan smo se pred OŠ Pečine zbrali ob 9. uri. V avtobus smo najprej zložili prtljago, nato pa odšli v telovad-

nico, kjer so nam učenci pripravili topel sprejem. Pevski zbor OŠ Pečine nam je zapel nekaj pesmi, nato pa sta naša in njihova ravnateljica spregovorili nekaj besed. Po sprejemu pa se je začela nogometna tekma med fanti naše šole ter fanti OŠ Pečine. Na žalost so naši izgubili, saj so zadeli le tri gole. Po nogometni tekmi smo se odpravili v planetarij. Tam smo si v manjši dvorani ogledali kratek film o nastanku vesolja, Zemlje ter živih bitij. Film se je predvajal preko projektorjev na kupolo. Nato smo še pozorno prisluhnili krajšemu predavanju o planetih v našem osončju. Po predavanju smo se vrnili v šolo na kosilo. Preden smo krenili proti Sloveniji, smo se še lahko uro in pol družili v trgovskem centru. Okoli 16. ure smo se poslovili od naših prijateljev in se odpeljali proti domu. V Reki smo sklenili kar nekaj novih prijateljstev in komaj čakamo na njihov obisk pri nas v Kidričevem ob koncu tega šolskega leta.

Kristina Golub, 9. b



Šolske knjižnice so praznovalе Projekt »Šolske knjižnice: vstop v življenje«

V oktobru, mednarodnem mesecu šolskih knjižnic, smo na OŠ Borisa Kidriča Kidričevo in podružnici Lovrenc izvedli tri aktivnosti, povezane s knjigo in s spodbujanjem branja. V podružnici Lovrenc smo v četrtek, 3. 10., izvedli »Noč pravljic«. Učenci so ta dan v šoli tudi prenočili. Popoldan so potekale številne aktivnosti, kot so sprehod, igre na prostem, peka kostanjev, peka klobas zunaj na ognju. Ob 20. uri je prišla knjižničarka in učencem prebiralala ljudske pravljice Anje Štefan iz zbirke

Za devetimi gorami. Z branjem pravljic so učenci od 1. do 5. razreda nadaljevali po razredih. Brali so pravljice, ki so jih prinesli s seboj. Učence je prišla pozdravit tudi ravnateljica Alenka Kutnjak, ki je posameznim oddelkom podelila ročne lutke, ki bodo motivacija učencem za branje ter poustvarjanje in gledališko uprizoritev po branju zgodb.

V ponedeljek, 14. 10., smo z učenci sedmih razredov v okviru projekta »Rastem s knjigo« obiskali splošno knjižnico

Knjižnico Ivana Potrča Ptuj. Učenci so v dar prejeli knjigo Vinka Möderndorferja Kot v filmu, prisluhnili so odlomku iz te knjige, si ogledali mladinski oddelek, nekateri so se tudi včlanili vanj, si izposodili knjige ter se naučili, kako uporabljati COBISS in mCOBISS.

Od 15. do 25. 10. pa smo izbirali knjige slovenskih avtorjev, ki bi jih učenci priporočali sovrstnikom po svetu.

Jasna Medved

Ekскурzije osnovnošolcev iz OŠ Kidričevo v okviru obveznega drugega tujega jezika

Znanje tujih jezikov je izjemnega pomena, zato učenci poleg angleščine, ki je njihov prvi tuji jezik, od 7. razreda naprej obiskujejo še obvezni drugi tuji jezik nemščino, in sicer dve uri tedensko. Vsako leto z učiteljico Deborah Krtalić organizirava prostovoljne ekskurzije v avstrijska in nemška mesta.



Tako učenci do devetega razreda obišejo avstrijski Gradec, zibelko slovenstva – Celovec in Dunaj. V letošnjem letu smo prvič organizirali dvodnevno ekskurzijo v München. Prioriteta teh ekskurzij ni samo spoznavanje teh mest in sosednjih držav, ampak resnično začutiti utrip vsakega posameznega mesta, se medkulturno ozavešiti ter uporabljati tuji jezik v naravnem

okolju. Strokovne ekskurzije so vedno vodene in skrbno pripravljene, saj se v množici znamenitosti, ki jih vsako mesto ponuja, lahko vsak izgubi, zato je priprava in izpeljava teh ekskurzij ključnega pomena. Približati se je potrebno namreč znanju učencev in njihovim potrebam, s tem pa ne smemo v nobenem trenutku pozabiti na njihovo varnost. Nazadnje smo v letošnjem

šolskem letu obiskali mesto München. Na ekskurzijo smo se odpravili 18. in 19. 10. 2013. Pot nas je v zgodnjih jutranjih urah vodila mimo mejnega prehoda Šentilj in nato naprej v smeri Gradca, Schladminga in Salzburga do Kimskega jezera. Z ladjo smo odpuli na »Herreninsel«, t.i. Moški otok, kjer se z vso svojo veličastno podobo bohoti grad Ludvika II. Bavarskega »Königschloss« oziroma Kraljevi grad, ki je kopija francoskega Versaillesa. Sledil je ogled gradu, zatem pa smo imeli nekaj prostega časa. V popoldanskih urah smo se podali do bavarske prestolnice – Münchna. Sledil je panoram-

ski ogled mesta, ogled Allianz Arene, stadiona nogometnega velikana Bayerna München. Nato smo se namestili v hotelu, sledili sta večerja in nočitev. Naslednji dan po zajtrku smo se odpravili na ogled glavnih znamenitosti: »Isartor«, t.i. Isarska vrata, Marijin trg, Rotovž, »Frauenkirche« oziroma Marijina cerkev ... Sledil je obisk tehničnega muzeja, ki spada med največje muzeje v Nemčiji. Pritegnil nas je s svojimi bogatimi muzejskimi zbirkami. Po ogledu smo nadaljevali vožnjo proti domu, kamor smo prispeli v poznih večernih urah.

Tomaž Klajdarič



Zdenko Kodrič med nami

V torek, 12. 11. 2013, smo učenci izbirnega predmeta vzgoja za medije – radio z mentorico, gospo Jernejo Kuraj, gostili pesnika, pisatelja, dramatika in novinarja Zdenka Kodriča. Na njegov obisk smo se pripravljali kot pravi novinarji – pripravljali vprašanja, brali njegova dela in iskali zanimivosti. Gospod Zdenko nam je povedal o svojem otroštvu, o tem, da je zelo rad bral in da je v šolskih letih nase opozoril s spisom, ki je bil ocenjen s petico. V šali je dejal, da je bil to začetek njegovega pisanja. Zanimivo je bilo slišati tudi pripovedovanje o njegovem študiju, študentskih protestih, ki se jih je tudi udeležil, o igralskem udejstvovanju v gledališču Pekarna. Pogovor je tekel o pisanju, navdihih, likih v njegovih delih, o tem, kako je biti pisatelj in novinar hkrati. Pogovor smo dopolnjevali z recitacijo njegovih pesmi. V zadnjem delu smo izvedeli veliko o delu in poklicu novinarja. Z nami je delil dolgoletne izkušnje, dal pa nam je tudi nekaj nasvetov o tem, kako pisati. Preživeli smo čudovito popoldne, polno lepih besed.

Nuša Bračko, 7. r. OŠ Cirkovce



Na OŠ Cirkovce smo drugošolci obeležili svetovni dan živali

Drugošolci OŠ Cirkovce smo se odločili, da z raznimi aktivnostmi v šoli poudarimo svetovni dan živali, ki ga obeležujemo vsako leto četrtega oktobra.

Povezali smo se z Društvom proti mučenju živali in povabili gospo Kristino Pšajd, da nas obiše na svetovni dan živali v šoli. V šolo smo prinesli hišne ljubljence, plakate in računalniške projekcije o njih. Organizirali smo dobrodelno akcijo zbiranja hrane za pse, muce in druge živali, ki jih oskrbuje DPMŽ Ptuj. Potekala je ves teden, od 30. 9. do 4. 10. 2013, v osnovni šoli in vrtcu. Zavedamo se namreč, da je veliko živali prepuščenih ulici in zavetiščem, saj vedno več ljudi pride do situacije, ko za psa ali mačko ne more ali ne želi več skrbeti. Na svoji poti v šolo in pred šolo smo samo v lanskem šolskem letu naleteli na več zavrženih živali. Nekaterim smo pomagali ravno preko DPMŽ Ptuj. Svojo akcijo smo zaključili

tako, da smo v petek, 4. 10., na svetovni dan živali, pripravili srečanje z gospo Kristino Pšajd. Povabili smo vse učence prvega VIO, predstavnike višjih razredov, učitelje in ravnateljico. Srečanje je potekalo v obliki pogovora. Svoje misli so nizali vsi udeleženci, postavljali vprašanja in pripovedovali o svojih izkušnjah. Gospa Kristina pa nam je podrobno predstavila delovanje društva in težave, s katerimi se srečujejo prostovoljci, ki pomagajo brezdomnim in zavrženim živalim. Seznanila nas je s konkretnimi primeri zavrženih živali in reševalnimi akcijami. Te zgodbe so se nas dotaknile, ob njih smo ostali brez besed. Izročili smo ji hrano in druge stvari, ki jih živali potrebujejo za svoje preživetje. V enem tednu smo učenci, otroci in

delavci šole ter vrtca zbrali 61 kg hrane (briketi, pločevinke), 10 kg posipa za mačke, 5 paketov keksov, 4 koce, 1 brisačo, 2 blazini, 2 posodi za hrano, 1 žogo, 1 povodec.

Upamo, da smo s svojo kapljo v morje vsaj malo pripomogli k lažjemu preživetju nastanjenih živali. Predvsem pa je pomembno, da smo mnogim odprli oči in jim pomagali spregledati v kruti svet. Mogoče se bo s pomočjo naše akcije zbudilo še več src za pomoč živalim, ki so v tem svetu odvisne od ljudi. Drugošolci in gospa Kristina Pšajd smo neizmerno hvaležni prispevka vseh, ki so vsak dan polnili škatlo s priboljški in z nujnimi potrebščinami za živali.

*Suzana Menoni Planinšek
OŠ Cirkovce*



Projektni dan v OŠ Cirkovce – ZDRAVA ŠOLA

V OŠ Cirkovce smo v sredo, 29. oktobra 2013, organizirali projektni dan v okviru projekta Zdrava šola za učence od 1. do 9. razreda.

Ob 12. uri so se vsi učenci in strokovni delavci naše šole zbrali v telovadnici, kjer nam je dr. Sonja Jeram pojasnila, kakšni so učinki hrupa, zvoka in glasbe na naše telo. Opozorila je na različne učinke zvoka iz naše okolice, ki negativno vplivajo na naše počutje. Prav tako je izpostavila možne poškodbe sluha, ki nastanejo zaradi glasbe ter hrupa iz okolja. Po malici so od 14. do 15. ure sledile delavnice, ki so bile organizirane po razredih. Tako so si naši najmlajši, prvošolčki, s pomočjo kuharic pripravili sadno-zelenjavna nabodala, ki so jih kasneje ponudili ostalim učencem in staršem. Za učence 2., 3., 4. in 5. razreda je dr. Batagelj pripravil zanimivo delavnico »Računalništvo brez računalnika«, v kateri je bila predstavljena aktivnost, pri kateri so učenci spoznali, da za zapisovanje poljubno velikih števil ne potrebujemo desetih števil, temveč zadoščata že dve. Naučili so se, da je to način, ki si ga računalnik zapomni in shrani števila ter vse podatke. Učenci 6. in 7. razreda so imeli delavnico, ki sta jo pripravila dijaka Zdravstvene šole Maribor in pri kateri so učenci izvedeli veliko novega o klopih, nevarnostih in boleznih, ki jih klopi prenašajo, ter o načinih, kako se zaščititi pred njimi.

Gospa Pavla Veler pa je osmošolcem in devetošolcem na praktičen in zanimiv način predstavila prvo pomoč.

In tako se je naš projektni dan bližal koncu, ko smo od 15. do 16. ure izpeljali še zadnje delavnice. Še posebej zanimive so bile delavnice »Učenec uči učenca« (projekt Unesca), kjer so učenci iz višjih razredov postali učitelji in so učili učence 1., 2. in 3. razreda. Da pa so bili zares dobro pripravljene, gre zasluga učiteljici Ivanki Čeh. Učenci 9. in 4. razreda, 8. in 5. razreda ter 6. in 7. razreda so izdelali »EKO KOŠE«, ki nam bodo služili za ločeno zbiranje odpadkov.

Medtem je naš hišnik s pomočjo nekaterih starejših učencev že pridno pripravljaj vse potrebno za peko kosanjev in tako so se nam ob 16. uri pridružili še starši na kosanjevem pikniku.

Delovni dan smo zaključili pozno, vendar zadovoljni, da smo spoznali in se naučili veliko zanimivih stvari.

*Mateja Lampret,
mentorica Zdrave šole v OŠ Cirkovce*

Življenje v sožitju s čebelami

Čebelarstvo je tako v Sloveniji kot tudi drugod po svetu pomembno zaradi več faktorjev. Čebelje pridelke, kot so med, cvetni prah, vosek, propolis in matični mleček, uporabljamo za hrano in kot pomoč pri lajšanju različnih zdravstvenih težav.

Prav tako pa so ti pridelki pomembni kot surovina za pridobivanje nekaterih živilskih in drugih proizvodov. Ne glede na vse navedeno pa je neprecenljiva predvsem korist, ki jo imamo zaradi oprasovanja, ki ga izvajajo marljive dvokrilke. Za povečanje donosov sadja, zelenjave in drugih rastlin so ključne prav čebele. O življenju v sožitju s čebelami ter dolgoletni čebelarji tradiciji družinskega podjetja Pislak iz Apač sem se pogovarjala z Adelo Pislak Bali ter njenim soprogom Robertom, ki skupaj z Mileno Pislak nadaljujejo tradicijo čebelarstva, kot si ga je zamislil in s podporo družine ustvaril Janko Pislak. Janko Pislak se je rodil novembra leta 1934 v Doklecah pri Ptujski Gori. Čebele so njegovo pozornost vzbudile že pri desetih letih, ko je pri lokalnem čebelarju občudoval dišeče, lepo barvite čebelje panje. Ne dolgo zatem je kupil svoj prvi roj čebel ter ga naselil v srobotov koš, ki ga je izdelal sam. Predvsem ob vsakodnevnem tesnem stiku s čebelami je vse do začetka tega leta, ko ga je žal premagala bolezen, svojo ljubezen do medonosnih žuželk dopolnjeval s teoretičnim znanjem ter inovativno naravnanim raziskovalnim delom, s čimer je postavil pomembne smernice slovenskega čebelarstva ter zato prejel številna priznanja. Skozi vsa ta

leta delovanja se je cela družina naučila dihati z naravo, s čebelami ter zgradila trde temelje za kakovost in dovršeno tehnologijo, ki jim omogoča preživetje v vsakoletnem boju z naravo in na trgu konkurence. Danes Čebelarstvo Pislak izkorišča pasišča na območju Haloz do hrvaške meje, pasišča od vznožja pa do vrhov Pohorja ter pasišča ob Dravinjski dolini, skupaj s približno 2400 gospodarskih panjev. Kljub temu da se tako narava kot tržišče iz leta v leto spreminjata, se po mnenju Adele Pislak Bali še vedno najbolj išče klasičen med. Trend sicer gre v smeri različnih dodatkov medu, kot so npr. med z oreški, s cimetom, čokolado ... V zadnjih letih se, kot sta pojasnila sogovorca, tudi povečuje zavedanje pomembnosti matičnega mlečka kot še enega pridelka, ki sicer ni registriran kot zdravilo, se pa velikokrat uporablja v »domaćih lekarnah«. Matični mleček dviga imunost, ljudje ga uporabljajo kot preventivo za gripo, prehlad, pri težavah s plodnostjo ... »Med je nekaj naravnega, ki mu ne moremo ničesar dodati in ničesar odvzeti. Na istem stojišču, v istem obdobju dobimo nekaj čisto drugačnega. Vegetacija se namreč spreminja,« je pojasnil Robert Bali. V prijetnem pogovoru, v katerem sta sogovorca z navdušenjem in ljubeznivo



govorila o pomembnosti, lastnostih in zanimivostih iz življenja čebel, sem spoznala, da biti čebelar dejansko pomeni biti odvisen od narave. Z nepremišljeno uporabo pesticidov in drugimi vrstami onesnaženja ne škodimo samo čebelam, temveč delamo dolgoročno slabo sebi in okolju, v katerem živimo.

MT

Na kratko o vrstah medu:

Akacijev med deluje pomirjevalno, blaži nespečnost in utrujenost.

Cvetlični med krepi žile in srce.

Kostanjev med posebej ugodno deluje na prebavila in jetra.

Gozdni med, predvsem hojev, krepi odpornost organizma, dober je za dihalne poti ter pomaga pri slabokrvnosti.



“Neki star izrek pravi, da čim bližje sončnemu vzhodu se človek rodi, tem večjo srečo ima pri čebelah. Ker sem se rodil ravno, ko je sonce vzhajalo, so mi prerokovali, da bom čebelar.”

Janko Pislak

Nasveta čebelarstva Pislak:

- Uživajte med, ki so ga čebele nabrale v vaši okolici. S tem je možnost za pojav alergij bistveno manjša, ker med prihaja iz okolja, ki ga vaš organizem dobro pozna, hkrati pa boste na ta način pomagali lokalnim čebelarjem.
- Pri pripravi čajnih napitkov nikoli z medom ne sladkajte vročega čaja. Počakajte, da je čaj topel.

Vsem občankam in občanom želimo vesele praznike ter srečno in zdravo novo leto 2014.



Vabimo vas, da obiščete naš prodajni prostor v Apačah, kjer vam ponujamo:

- medene darilne pakete,
- med,
- Medomix,
- cvetni prah,
- medico in medeno penino,
- svečke iz čistega čebeljega voska.

Čebelarstvo Pislak
Apače 303
2324 Lovrenc na Dr. polju
02 796 1051
www.cebelaarstvo-pislak.si
info@cebelaarstvo-pislak.si

Tradicionalni slovenski zajtrk v vrtcu in OŠ Borisa Kidriča Kidričevo ter vrtcu in OŠ Cirkovce

Tradicionalni slovenski zajtrk v vrtcu in OŠ Cirkovce

Vzgoja zdravih prehranskih navad se začne že v zgodnjih otroških letih, za kar so seveda v veliki meri odgovorni starši otrok in kasneje tudi zaposleni v vrtcih in osnovnih šolah. V naši ustanovi se trudimo otrokom ponuditi čim bolj raznoliko in zdravo prehrano, zato smo se tudi pridružili akciji Slovenski tradicionalni zajtrk, s katero želimo že našim najmlajšim in šolarjem vcepiti zavedanje o pomenu zdrave, lokalno pridelane hrane, in o pomenu zajtrka za zdrav življenjski slog. Tako smo v petek, 15. 11. 2013, na praznično pogrnjenih mizah, ki so jih pripravili šestošolci z učiteljico Tatjano Novak, našim otrokom ponudili mleko, kruh, maslo, med in jabolka, vse slovenskih in lokalnih pridelovalcev. Otroci so lahko poskusili več vrst domačega kruha



(beli, črni, kruh s semeni, pirin kruh), na katerega so si namazali maslo in med, poskusili so domače mleko in na koncu še jabolko in suho sadje. Po zajtrku kar niso mogli mimo stojnic, kjer so jim domači pridelovalci (gospa Žitnik, gospa Kotnik in gospod Medved) prijazno predstavili pridelavo domačega kruha, mleka in mlečnih izdelkov ter medu in medenih izdelkov. Otroci iz vrtca pa so si s pomočjo gospe Žitnik in vzgojiteljic pripravili žemljice, ki so jih spekle prijazne kuharice. Dan smo tako pričeli zelo zdravo, z zajtrkom, druženjem in dobro voljo, ob tem pa izvedeli in poskusili še marsikaj novega.

Mateja Lampret
Foto: Janja Kosar



Tradicionalni slovenski zajtrk v vrtcu Kidričevo



Tudi letos je v večini vrtcev in šol, že tretje leto zapored, v petek, 15. 11. 2013, potekal Tradicionalni slovenski zajtrk. V našem vrtcu v Kidričevem smo še posebej izpostavili pomen hrane, pridelane v lokalnem okolju. Zelo pomembno pa se nam zdi tudi ozaveščanje otrok o zdravem načinu prehranjevanja. V vseh skupinah smo vzgojiteljice, glede na starost otrok, ves teden izvajale vrsto aktivnosti, pri katerih so se otroci seznanjali z življenjem čebel, s čebelarstvom, pomenom gibanja in ohranjanja čistega okolja. Pripravili pa smo tudi likovno razstavo otrok.

Ob prazniku smo imeli na pogrnjenih mizah črni kruh, med, maslo, mleko in jabolka. Pri zajtrku so se nam pridružili župan občine Kidričevo gospod Anton Leskovar, predsednik občinske uprave gospod Damjan Napast in predstavnik Čebelarkega društva Turnišče gospod Jože Šefranko.



Čebelarstvo društvo Turnišče nam je ob tej priložnosti podarilo med, ki so ga pridelali njihovi člani. Čebelar nam je povedal veliko zanimivega in poučnega o čebelah, o pridelavi medu, pokazal je nekaj pripomočkov čebelarjev, predvajal film o kranjski sivki in z otroki tudi zaplesal. Pomagala mu je čebelica, ki jo je animirala naša vzgojiteljica Darja Tement. Preživeli smo pester in zanimiv dan.

Silva Žitnik, vzgojiteljica v vrtcu Kidričevo

Tradicionalni slovenski zajtrk v OŠ Kidričevo

V Sloveniji smo tudi letos na šolah obeležili dan slovenske hrane s tradicionalnim slovenskim zajtrkom. S tem nam želijo v osnovnih šolah in vrtcih približati pomen lokalno pridelane in predelane hrane, zdravega načina prehranjevanja in nas spodbuditi, da bi kupovali lokalna živila. Tudi na naši šoli smo v petek, 15. 11., zajtrkovali kruh, maslo, med in jabolko ter popili skodelico toplega mleka. Z učitelji smo govorili o pomenu zajtrka v prehrani, o pomenu in prednostih lokalno pridelanih živil slovenskega porekla, o pomenu kmetijske dejavnosti in čebelarstva za pridelavo, o okolju, gospodarskih dejavnostih ter pravilnem ravnanju z embalažo. Zelo pomembno je tudi splošno ozaveščanje ljudi o pomenu zdravega načina življenja, vključno s pomenom gibanja in izvajanja športnih aktivnosti.

Dejavnosti in teme, ki so jih na ta dan obdelovali učenci:

- 6. razred: ogled mlina Korošec v Zabovcih,
- 7. razred: zdrava prehrana – delavnica,
- 8. razred: med in satovje,
- 9. razred: hrana in prehrana.

Ob koncu tehniškega dneva pa smo prisluhnili še predavanju o zdravi prehrani.

Aljaž Jabložnik, 9. b,
šolsko novinarstvo





ZMAJ ZALOGAJ

4. razred OŠ Cirkovce

Pri pouku slovenščine smo spoznavali pesem Miroslava Košute Zmajček Zalogajček. Pesem nam je služila kot iztočnica za ustvarjalno pisanje. Zanimalo nas je, kako je zmajček Zalogajček postal zmaj Zalogaj. Nastali so zanimivi spisi.

Ker nobeden ne more ostati majhen za vedno, je tudi zmajček Zalogajček začel rasti. Da pa je lahko zrastel, je moral veliko pojesti, popiti in tudi spati. Ker je zmajček toliko pojedel, si je moral najti službo, da je imel za hrano. Našel si je dobro službo v gradu kot glavni kuhar. Zmaji pa niso ustvarjeni za kuhanje na gradu, zato se je tudi zmajček Zalogajček naveličal svojega dela. Pokradel je vse zlato po gradu in odnesel princesko. Poročila sta se in zdaj ga kličejo zmaj Zalogaj.

Zoja Furman

Zmajček Zalogajček je bil star dva meseca. Njegova starša sta v njem videla nenavadnega otroka. Vedno je tičal v kuhinji in nekaj počel. Starša sta se odločila, da ga bosta naslednji dan v kuhinji na skrivaj opazovala. Takoj ko je zjutraj stekel v kuhinjo, sta šla za njim. Videla sta, kako je kupal razne jedi, večinoma iz zelenjave. Dovolila sta mu, da je kupal vedno, kadar je želel. Zmajček je rasel in bil vsak dan večji. Zato je potreboval drugo ime. Odločil se je, da bo od zdaj naprej zmaj Zalogaj.

Maša Pernat

Zmajček Zalogajček je pridno jedel, bruhal ogenj in kupal. Tako pridno je mljaskal, da je bil vsak dan za en centimeter višji. En četrtek je imel rojstni dan. Ko so na mizo pred njega prinesli torto, je toliko pojedel, da je bil kar za pet centimetrov višji. Naslednji dan je imela njegova prijateljica zabavo. Tudi tam je pridno jedel in rasel. Na poti domov je srečal prijatelje. Spet so jedli in bil je višji kar za dvajset centimetrov. Od takrat je vsak dan zrastel za toliko. Mislim, da še danes pridno hrusta. Upam, da ne bo prevelik. Sploh še ne ve, da je postal zmaj Zalogaj.

Vita Kureš

Bilo je lepo nedeljsko popoldne, ko se je mali zmajček igral z žogo. Ker je imel sedem glav in samo dve nogi, je izumil novo igro glavomet. Prva glava je žogo podala drugi, druga tretji, tretja četrti in tako naprej do sedme in spet od začetka. Več dni se je tako igral. A postalo mu je dolgčas. Potem pa se je zgodil čudež in dobil je brata. O, kako je bil vesel, ampak pogledaj čudo. Bratec ima samo dve glavi. Kako se mu je to zdelo smešno, vendar se je navadil. Skupaj sta odraščala. Lepo je skrbel za svojega brata. In zmajček Zalogajček je postal zmaj Zalogaj.

Tea Hajšek

ALITERACIJA

SVETOVANJA

Soigralca svetujeta svojemu svetovnemu soigralcu. Seveda svetujeta soigralcu s svojo super sedanjostjo. Stine Strel svetuje soigralcu srečanje s slovesnostjo. Simon Serdinšek svetuje svojemu soigralcu serviranje sosedu slonu sir s slanino. Svetovni soigralec se sesuje s svetovanji. Srečno si svetujejo svoja super svetovanja.

ŽIGA EMERŠIČ, 6. B

Sova Sanja spi s svojo sestro Sabrino. Skupaj se stisneta, saj sta sestri. Svojih sanj se spomnita. Sočno sadje si shranjujeta, saj sta sestradani. Spomnita se svojih smešnih sanj. Spet se smejeta. Sova Sabrina se sprehodi s sovo Sanjo, saj sije sonce. Srečata samoroga Smarka s svojo samoroginjo Solino. Sovi se spoprijateljita s Solino in Smarkom. Sova Sanja seka smreko. Sonce sije s svetlim sijem. Sestri Sanja in Sabrina sanjata sijajne sanje.

TEJA MEDVED, 6. B

SLON SERVIRA

Slon servira svojemu sostanovalcu Simonu s sosedo Saro slanino s sirom. Slon se smeji svojemu sostanovalcu, saj se spakuje s sosedo Saro.

ALEN KOREZ, 6. B

SLON SAMIR

Slon Samir se sonči s slonico Sanjo. Skupaj se smejeta sosedi srni. Smeš seže skozi salon. Samo sova se skriva, saj se sonca straši.

DOMEN DREVENŠEK, 8. A

SANJE

Srečala sem samuraja. Sodila sem samorogu, sedela sem stoje – sliši se smešno. Smešne sanje, seveda. Smisel se skriva. Sijoče sonce se segreva. Slika se slika sama. Skoraj sem sestavila sestavljenko. Semafor sveti samo s svetilko. Skakač skače skozi skakalnico. Slovenec sadi sadje samo spomladi. Svinja suče svinec. Stepa se suši. Stepala sem smetano. Sredi sobe sem skakala. S smučmi sem smučala. Skupaj s soigralko sem se smejala. Slon se sprehaja s skirojem. Smešne sanje, se strinjam.

EVA PERNAT, 8. B

STRGAN SUKNJIČ

Som se seli s svojo sostanovalko svinjo Silvijo. S seboj »spakira« solato s sli-vami. Skupaj se smejeta skopušnemu Silvestru, saj se slini. Skuhala sta sirov

sirup s sadjem. Skakala sta s skokicami. Seveda sta se spoprijateljila, saj sta se slikala s sluzastimi spužvami. Snedla sta sladoled s stepeno smetano. Srečala sta »smotanega« slona Srečka. Sestavljala sta sestavljanke. Sledi sabljanje. Svinja Silvija slonu Srečku strga suknjič. Som s svojimi srebrniki sešije slonu strgan suknjič. Sredi sadovnjaka so strti stali Smrkci, saj so spekli svinjo Silvijo. Sedaj skupaj spijo sredi sadovnjaka, se smilijo samim sebi, saj so spoznali svojo slabost.

TJAŠA COLNARIČ, 8. B

*OŠ BORISA KIDRIČA KIDRIČEVO
Mentorica Sonja Lenarčič*

Nadaljevanje zgodbe

Nekega dne me je mami silila, da grem z njo do Rečic. Seveda bi jaz raje igral igrice na xboxu, ampak sem moral iti poleg.

Ko sva hodila po potki in je bil na desni strani prepad, mi je spodrsnilo in sem padel dol. Bilo mi ni nič. Mami je pa mislila, da se mi je kaj zgodilo, zato je pohitela po reševalce. Zagledal sem razpoko v skali, iz nje pa je močno sijalo. Naenkrat se je razpoka odprla. Vstopil sem in zagledal moža z zelo dolgo brado, ki je bila 9-krat ovita okoli kamnite mize. Bil sem šokiran, ko sem se spomnil, da je to kralj Matjaž. Vstal je in me vprašal, kako stoji Slovenija. Odgovoril sem, da vladajo kriza in tajkuni. Ni mi odgovoril in šel je skozi razpoko ven. Nato je rekel, da bo rešil Slovenijo, in je izginil. V tistem trenutku so prišli reševalci. Čez teden dni je kralj Matjaž postal kralj Slovenije in jo rešil krize. V Sloveniji smo vsi imeli enako denarja in smo bili enakovredni.

Žan Leljak, 7. a

ROKE

*Če dve levi roki imaš,
avta popravljati ne znaš.*

*Če goljufaš ljudi okrog,
nisi čistih rok.*

*Sem prosil te za roko,
obljubil lepo ti poroko.*

*Po rokah nosil te bom,
saj moj si bonbon.*

Miha Muršec, 6. a

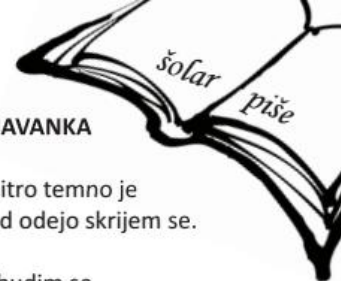
**HAIKUJI****PTICE**

Priletele so,
da bi tukaj živele,
gnezdo si splele.

ROŽA

Cveti in diši.
Do sonca se obrača.
Lepoto vrača.

JASA KOVAČIČ, 6. b

KENGURU

Hopla, hopla, hop.
Skače kenguru in se
zabava lepo.

NUŠA RANFL, 6. b

LJUBEZEN

Ljubezen lepa,
dokler je trajajoča.
Včasih je slepa.

ZEMLJA

Na Zemlji živimo.
Zemlja je čudovita.
Zemlja je naš dom.

RESNICA

Lepa resnica.
Resnica je dobrota.
Zlata resnica.

TJAŠA KERIN, 6. b

LADJICA

Ladjica plava.
Plava kot dva laboda.
A žal ni hitra.

VIT KRTALIČ VREČKO, 6. b

URA

Ura tiktaka
in hitro odkoraka.
Le kam čas beži?

PATRIK SKLEDAR, 6. b

ŠOLA

Konec pouka.
Utrujena sem, lačna.
Vidim le še dom.

JULIJA FRANGEŽ, 6. b

SONCE

Rumeno sonce.
Dolge žarčice ima.
In je okroglo.

TEJA MEDVED, 6. b

MAMA

Mama je prava.
In je pametna tudi.
Rada pomaga.

ŽIGA EMERŠIČ, 6. b

HAIKUJI O ŽIVLJENJU

Življenje živi,
zato ga rad imej ti,
ker s tabo lebdi.

TILEN PUŠNIK, 8. A

Živim življenje.
Prekrasno to življenje,
kakor ga želim.

MELISSA PIPENBACHER, 8. A

Dragoceno je
tvoje, moje življenje.
Zato pazi nanj.

Zabavaj, pleši!
Življenje prekratko je.
Konec bliža se.

EVA PERNAT, 8. B

Življenje živi,
naj takoj se zažari.
Ali pa zaspi.

NEJA KROPEC, 8. B

Živi življenje.
Polno je lepih stvari.
Izkoristi ga.

TJAŠA COLNARIČ, 8. B

Nikar ne čakaj.
Življenje je zabavno.
Je kot zabava.

DOMEN DREVENŠEK, 8. A

Živi življenje
po vseh najboljših močeh.
In ne obupaj.

Dokler še živiš,
svet vsaj malo polepšaj
in srečno umri.

IVO CICMANOVIČ ZIMET, 8. B

Življenje je eno.
Zato ga izkoristi,
da ti bo lepo.

TIMOTEJ JAUŠOVEC, 8. B

Življenje lepo
prinaša tudi skrbi
in lepe stvari.

ŽAN HERTIŠ, 8. A

Hakuna matata
Nikar ne skrbi.
Naj te prav nič ne mori.
Prav brez vseh skrbi.

FILIP VALENKO, 8. B

USTRAHAVANKA

Zvečer, ko že skoraj zaspim,
tedaj na glas zakričim,
saj v sobi čaka me
velik duh iz pravljice.

Ko pa duhec se je skril,
prišel je nov izziv.
Tam v kotu,
tam nad mizo,
pa visi strupena kača.

Ojoj, zdaj zares strah me je,
ko luč ugasne se.
Po sobi se razvija
čudna melodija.
Veter zapihlja,
saj v sobo stopi strah z
neba.

Ko pa zamižim,
zagledam črni dim
in se vprašam,
če še sploh živim.

Zdaj pa bom zaspala,
strah sem že pregnala,
jutri je nov dan,
resničen – nič več sanj.

Nika Bauman, 5. c

USTRAHAVANKA

Zvečer hitro temno je
in jaz pod odejo skrijem se.

Zjutraj zbudim se
in duh iz postelje dvigne se.

Tam me čaka kača,
ki piči me,
in jaz na ves glas zakričim,
da še sedemglavega zmaja
prebudim
in ga iz hiše napodim.

Ko stopim iz postelje,
pajek čaka me,
da v zadnjico ugrizne me.

Jaz pa urno odhitim
in se spotoma v krsto zaletim.
Iz nje se mumija zvali
in za mano odhiti.

Jaz pa odprem oči
in spet na postelji sedim.
Tako se pesmica konča,
tralala in hopsasa.

Sonja Topolovec, 5. c

G-PESEM

```
GGGGGGGGGGGGGGGGGGGG
GGGGGGGGGGGGGGGGGGGG
   GGG
  GGG
 GGG
GGG
GGG
GGG
GGG
GGG
GGG      GGGGGGGGGGGG
GGG      GGGGGGGGGGGG
GGG      GGG
GGG      GGG
GGG      GGG
GGG      GGG
GGG      GGG
GGG      GGG
GGG      GGG
GGG      GGG
GGGGGGGGGGGGGGGGGGGG
GGGGGGGGGGGGGGGGGGGG
```

Simona Marčič, 5. r. OŠ Cirkovce
mentorica: Polona Lešnik



Jaz, Martin Krpan

Bil je dan poroke. Nervozen, da so se mi kar roke tresle, sem zapenjal gumbe na imenitni obleki. Danes je namreč dan, ko se bom oženil s princeso.

Prihajala je. Stopala je proti oltarju. Bila je v čudoviti obleki iz bele svile. V laseh je imela prepletene bele cvetove. Ko sva si izrekla "da", sva odšla na gostijo. Bilo je imenitno. Vse do takrat, dokler je nisem videl z grofom, ki jo je objemal in poljubljal. Stekel sem daleč. Plašč sem odvrigel v gozdu in tekkel proti hiški. Bila je iz sladkarij, prav tista, v kateri sta bila ujeta Janko in Metka. Vstopil sem in padel na kolena. Jasno in glasno sem izrekel svojo željo čarovnici. Izrekla je urok, zavihtela čarobno palico in PUFF! Bil sem zver. Veliko večja in ostudnejša zver kot katerakoli. Čarovnica je skimala z glavo in rekla: »V prihodnosti se na ulicah New Yorka res ne moreš potikati takšen. Že vem! Spremenila te bom v sluzasto krastačo in po mestnih ulicah se boš potikal še vrsto let! Razen če te prej ne povozi avto!« Zlobno se je zasmejala, zavihtela palico in že je na mojem mestu stal sluzast majhen žabec. Kar naenkrat sem se znašel v New Yorku. Vse je bilo tako veliko in veličastno. Skril sem se v temen kot in zaregal pesem. »UOU, pazi malo, kaj je zdaj to?!« sem regal. Tuje roke so me dvigale in kar naenkrat sem bil v zraku. Obrnil sem se in jo zagledal. Imela je ustnice rdeče kot kri, kožo belo kot sneg in lase črne kot ebenovina. »Lepo pesem si prepeval, veš?« se mi je nasmehnila in me odnesla v svoje stanovanje. Bilo je zelo lepo in čisto. Odložila me je na vrh omare, da sem bil vsaj približno na isti višini kot njene oči. »No, sicer ne vem, a v knjigi piše, da boš postal postaven mož, če te bom poljubila,« je rekla, zaprla oči in me poljubila na usta. Okoli mene so zaplesale iskricice in res! Spremenil sem se. Spet sem bil pravi Martin Krpan. Sneguljčica me je objela. Kar naenkrat je skozi steno treščila zmajeva roka in me zgrabila. Zmaj je govoril, bila je čarovnica. »Veš, ostati bi moral žaba! Pa je ta deklič pokvaril čisto vse! No, pa obrnimo zgodbo. Princeska rešuje svojega dragega!« je zarenčala. In res! Sneguljčica je vzela kuhinjski nož in ga zalučala naravnost v čarovnično srce. Objel sem jo, jo poljubil in vsi smo živeli do konca svojih dni. A ne, čakaj, čakaj. Povedati vam moram, kaj je bilo potem ...

Sneguljčica in jaz sva se poročila. Odprla sva tajno agencijo. V zapor sva spravila že kar nekaj hudobcev. Volk, ti si naslednji!

Andreja Pevec Podgornik, 7. a
OŠ Borisa Kidriča Kidričevo
Mentorica Sonja Lenarčič

Jaz, Sneguljčica

Skozi moje domišljijsko potovanje sem se popeljala skozi dva različna svetova, pri tretjem pa sem se ustavila.

Ustavila sem se v prečudovitem svetu po imenu Fantazija. Bilo je zares vse fantazijsko, iz čokolade, sladkorne pene, medenjakov, vroče čokolade in medu. Tam so živela drobna bitja – vile. Spoznala sem eno, po imenu Violeta; bila je majhna in ljubka. Oboževala je glasbo, noč in dan je pela in plesala. Igra tudi klavir, flavto in violo. V tej je deželici mi je bilo najbolj simpatično to, da so vsi živeli v majhnem hotelu Fantazijski svet. Hotel je imel več tisoč sob, kar pomeni, da je v tem svetu več tisoč vil. Jaz sem človek, ne pa vila, in ko sem stopila do receptorja, se me je ustrašil, saj sem velika. Violeta me je predstavila vsem vilam, zato sem kaj hitro ugotovila, da je kraljica vil. Povabljena sem bila na Vilu večerjo, kjer vse ljudi, predvidevam, da jih je bilo že veliko, spremenijo v vile. In Violeta je spregovorila: "Gospe in gospodje, dobrodošli na letošnji prvi Vilu večerji. Kot že veste, bomo danes našo novo članico (s tem je mislila mene) spremenili v vilo. Sneguljčica, prosim, stopi na oder."

In pričelo se je. Izgovarjala je čarobne besede in bum! Že sem bila vila Sneguljčica. Spoznala sem vse vilam naklonjene ljudi, pa tudi izvedela za sovražnike. Nekega dne, ko sem Violeto nujno potrebovala, saj sem postala njena tajnica, je ni bilo nikjer. Receptor mi je povedal, da so jo ugrabili sovražniki. Izvedela sem, kje živijo, in odpravila sem se na pot. Hodila sem sedem dni in tri ure. Splačalo se je, saj sem izkoristila čas, ko so pazniki malicali, za vstop v grad, kjer sem osvobodila Violeto. Ko sva prispeli domov, je Violeta sklicala večerjo, kjer me je s pesmijo:

*Prijateljico, kot si ti,
le stežka se dobi.
Ob tebi vse se spremeni in
življenje smisel dobi.*

razglasila za kraljico.

Postala sem kraljica. Kraljica! Manjkal mi je le še kralj in tudi tega sem zlahka našla. Bil je romantik, da mu ni bilo para; vsak dan me je obdaril z novo pesmijo.

*Res svetle so zvezde, kometi barviti,
srce pa je edino, ki more ljubiti.
Rojeni pod srcem si k srcu želimo,
tisoč in eno noč hrepenimo.*

Ime mu je bilo Kay. S poroko je bilo vilam, kasneje kraljicam, dovoljeno spremeniti ime. Tak je bil zakon v Fantaziji.

Moje novo ime je Sofija. Sem srečno poročena kraljica, živim v eni izmed tisočih sob iz sladkorne pene, čokolade in medu in pričakujem dojenčka ...

Alja Soršak, 7. a
OŠ Borisa Kidriča Kidričevo
Mentorica Sonja Lenarčič



Leto je skoraj za nami. Spet smo sebi in širši okolici dokazali, da smo društvo, ki se trudimo veliko narediti za naše člane, vaščane in občane. Leto 2013 je bilo kar naporno, zadali smo si veliko ciljev in jih tudi uspešno realizirali. Kot prvi tradicionalni dogodek je bil odbojkerski turnir v cirkovski dvorani, potem smo preuredili in prepleskali našo skromno pisarno, ki si jo delimo s SK Dravsko polje. Takoj ko nam je dopuščalo vreme, smo pričeli z delovnimi akcijami, s projektom razširitve terase naše lesene hiške, z zidanjem kamina z veliko delovno ploščo in zunanjim pomivalnim koritom. Kamin je v notranjosti obložen s šamotom, kar nam omogoča odlično pečenje na žerjavici. Premaknili in prenovili smo otroška igrala ter pod njimi uredili drenažo in položili umetno travo. Že tretje leto zapored smo v okviru občinskega praznika priredili otroški spektakel, imenovan "Otroški piknik z napihljivimi igrali". Zadnji vikend v avgustu je tradicionalno naš največji dogodek "Športni vikend", ki smo ga letos malo spremenili, kar se je izkazalo za pozitivno. V sodelovanju z MK Tulipan in s PGD Šikole smo naredili tudi prvo INFO

točko v občini Kidričevo. Na pomoč smo priskočili pri izvedbi 120. obletnice PGD Šikole, kar je bil zelo velik dogodek, s katerim je slavila in delala cela vas. V oktobru in novembru smo imeli kar tri delovne akcije, v okviru katerih smo igrišče popravili in pripravili na prihajajoče zimske mesece. Da čez zimo ne bomo popolnoma zakrneli, se je v začetku novembra pričela zimska rekreacija v dvorani v Cirkovcah, kamor smo se in se bomo vsak torek do aprila umaknili pred mrazom in se razgibali po najboljših močeh. Že prve rekreacije se je udeležilo veliko članov in upamo, da se jih bo v prihodnje še več, da bo druženje čim bolj zabavno in prijetno. Tako pa je že skoraj leto pri koncu, ostane nam še poldnevni izlet z zaključkom in izdaja koledarja. Našim aktivnostim lahko sledite na našem FB-profilu [sportnodrustvo-sikol](#) in na spletni strani [www.sikole.si](#).

Vsem članom, vaščanom in občanom želimo prijetne praznike ter zdravja in zadovoljstva v novem letu.

Vesna Kotnik

Foto: Bogdan Babšek



PONOS ... ki nam daje dobrote



Prenovljena otroška igrala, postavljena na umetno travo

Dobro je biti fit

Dobra fizična kondicija pozitivno vpliva na stanje duha, kar nam daje pomembno moč, da smo lažje kos vsakdanjim življenjskim izzivom. Beseda fitnes izvira iz angleškega izraza „To be fit“, kar pomeni biti v dobri fizični kondiciji, biti dobrega zdravja oz. biti pripravljen. Vadba v fitnesu spada v področje športne rekreacije in blagodejno vpliva na zdravje. Fitnes je gradnik, temelj prav vsakega športa in dejavnik kakovosti življenja. Z vadbo v fitnesu vplivamo na razvoj mišične moči, hitrosti, vzdržljivosti, stabilizacije trupa, gibljivosti, krepimo kardiovaskularno (srčno-žilno) in respiratorno (pljučno) učinkovitost. Vadimo lahko na trenažerjih, na kardio napravah (tekalnih stezah, orbitrekih, kolesih, napravi za veslanje), s prostimi utežmi in tudi z novejšo učinkovito različico vaj z lastno težo – na napravi TRX, s pomočjo le-te odlično razvijamo tudi medmišično koordinacijo. Naš olimpijonek Leon Štukelj je nekoč dejal: »Veljajo le rednost, vztrajnost, samodisciplina in nepopustljivost.« Leon Štukelj nam je tako podal preprost recept za življenjski slog, zdravo in dolgo življenje, ki je zelo tesno povezano z gibanjem. Pri nas tudi upokojeanci dobro skrbijo za svoje zdravje z jutranjo telovadbo, ki jo v fitnesu izvajamo vsak ponedeljek, sredo in petek ob 9. uri.

Vesele božič in srečno, zdravo in gibanja polno novo leto 2014 vam želi Fitnes studio FIT.SI.

Fitnes studio FIT.SI

Fitnes studio FIT.SI
Kajuhova 10 (športna dvorana Kidričevo), 2325 Kidričevo,
M: 040 666 404, T: 02 787 21 90
E-pošta: fitnesfit.si@gmail.com



Foto: Tatjana Mohorko



KUPON

20-odstotni novoletni popust na tedensko vstopnico v Fitnes studio FIT.SI
Popust je unovčljiv do 15. januarja 2014.

KUPON

30-odstotni novoletni popust na letno vstopnico v Fitnes studio FIT.SI
Popust je unovčljiv do 15. januarja 2014.

VULKANIJA



Člani likovne sekcije so letošnjo jubilejno likovno kolonijo posvetili ustvarjanju Kidričevega in se zavezali, da bodo v jesenskih dneh pripravili ekskurzijo oziroma druženje vseh sekcij in članov na izletu. Obljuba dela dolg in natuhtali so naš izlet in naročili prekrasno sončno vreme.

V soboto, 19. 10. 2013, smo se podali na Goričko.



Obiskali smo Doživljajski park VULKANIJA. Po enkratnem doživetju smo seveda postali lačni. V bližnjem gostišču smo se ustavili na okusnem kosilu, ki smo ga seveda zaključili s kavico in pecivom, ki so ga spekle pridne članice našega društva. Popoldanski čas smo preživel na jesenskem bazarju na Gradu, kjer je potekala predstavitev jesenskih pridelkov in izdelkov Goričkega (izdelki iz kovine, lesa, gline, stekla, ličja, medu, mlinskih dobrot, vrbja ...) ter bogat kulturni program (pevska skupina, folkloristi). Prijetno utrujeni in navdušeni nad samim Goričkim smo se vrnili domov. Zadovoljni smo sklenili, da se bomo še družili ob spoznavanju lepote Slovenije z željo, da se nam naslednjič pridruži več naših članov.

Majda Klemenčič-Vodušek

V okolici Gradu na Goričkem je pred 3 milijoni let bruhal zadnji vulkan na območju današnje Slovenije. Ponovno so ga prebudili v Doživljajskem parku Vulkanija, kjer ga boste ne samo spoznali, ampak dobesedno doživeli njegov izbruh. Ob tem boste spoznali še veliko zanimivosti o vulkanih in geoloških značilnostih našega planeta in še posebej Goričkega.

Foto: Alenka Brumen



TOPLOTA JESENSKIH BARV

Čeprav je v tem času, ko je pred nami nova številka Ravnega polja, že zima, nas pogled na tople jesenske barve zopet pogreje in razvedri. To so barve pravkar minule jeseni, posnete v Halozah. Takih primerov ni nikjer na svetu. Ti strmi, majhni, pa tudi malo večji griči so edinstveni. Pred desetletji so bili povezani z blatnimi kolovozi, sedaj so ceste večinoma vse asfaltirane. Dostopi so tako lažji, ampak ročna dela niso nič lažja. Delo olajšajo strojni pripomočki, kjer teren to dopušča. In ko imaš nekega lepega jesenskega

dne vsaj malo časa, da se popelješ s fotoaparatom po teh prelepih gričih in zabeležiš to lepoto, ti ne sme biti žal tistega popoldneva. Da nastanejo te prelepe fotografije, so potrebni trije pogoji, in sicer imeti moraš čas v pravem trenutku, biti mora kristalno čisto vreme in pravi trenutek barvanja listja v naravi. Če enega od teh treh momentov zamudiš, lahko za podobno priložnost čakaš več let.

Haloze so bile in so zanimive v vsakem letnem času, tako po naravi sami kot tudi po ljudeh in tradiciji dogodkov. Ne

rečem, da podobnih lastnosti ni drugje po Sloveniji in svetu, ampak Haloze so nam nekako bolj zanimive in priljubljene. Je pa res razlika med samim opazovanjem lepote in resničnim življenjem v teh gričih.

Tekst in foto : Jože Šafranko





Nudimo vam razne vrste kruha in pekarskega peciva, kekse, torte, mehko pecivo, testenine in potice.



Vabljeni
v našo prodajalno
na Kidričevem,
Kajuhova ulica 5
Tel: 0599 37352

Obenem vam voščimo vesele božične praznike in vse dobro v novem letu 2014.

Pekarna Strnad d.o.o. Prečna ulica 26, 2317 Oplotnica - SLO info@pekarna-strnad.si tel.: 02845 02 30 fax: 02 801 94 95
www.pekarna-strnad.si facebook.com/PekarnaS

Panov novoletni krožnik



Restavracija kreativnih idej ...

Jagnječja zarebrnica v zeliščnem ovoju in ocvrta porova slamica

Medeno pečena račja prsa s paprikino omako

Krompirjeva gibanica

Domači skutni štruklji z maslom

Stročji fižol v šopku

Sezonska solata

Jagnječja zarebrnica v zeliščnem ovoju in ocvrta porova slamica
Za 4 osebe

Jagnječja zarebrnica 0,60 kg
Sveža zelišča rožmarin, timijan, bazilika, peteršilj
Sol, poper, olje

Zarebrnice očistimo in začinimo v ponvi, jih popečemo na olju z vseh strani. Potem jih še približno 5 minut pečemo v pečici na 180-190 stopinj. Vzamemo jih iz pekača in narežemo ter serviramo.

Medeno pečena račja prsa s paprikino omako
Za 4 osebe

Račja prsa 0,60 kg
Med, sol, poper
Rdeča paprika sveža

Račja prsa začinimo in rahlo namažemo z medom. Prsa lepo opečemo na vroči maščobi z vseh strani in jih še približno 5 minut pečemo v pečici. Rdeče paprike očistimo in jih spečemo na žaru ali v ponvi. Ohladimo in jih zmiksamo v multipraktiku, začinimo, dodamo malo sladke smetane ter dodamo na krožnik.

www.ekstraolje.si

EKSTRA OLJE®

Ekstra ekološko KURILNO OLJE in PELETI

BREZPLAČNA ŠTEVILKA
080 20 22

NON-STOP, NAROČI ZDAJ!

- Ekstra cena
- Ugodni plačilni pogoji
- Točna dostava na dom
- Konstantna in zanesljiva kakovost
- Plačilo na obroke

Skupina ekstra olje d.o.o., Sokolska ul. 46, MB



Računovodski servis

Ksenija Munda, s.p.

Vintarovci 82
2253 Destrnik
041 248 955
munda.ksenija@gmail.com

Nudimo celovite računovodske storitve za samostojne podjetnike, gospodarske družbe, kmečka gospodarstva, že od 32,50 EUR/mesec.

Kmečko gospodarstvo po 1. 1. 2014: cenitev praviloma izdela pooblaščen ocenjevalec, ni pa nujno.

Pokličite in z veseljem vam bomo pomagali.

Nam za premoženje ni vseeno. Kaj pa vam?

Ob našem prazniku bi se vam radi predstavili, saj se v skrbi za varovanje premoženja želimo še bolj približati vsem vam, vašemu delovnemu okolju in predvsem tudi vašemu domu.

Družba Vargas-Al je podjetje z omejeno odgovornostjo in je v 100-odstotni lasti družbe Talum, d. d. Letos praznujemo 20. obletnico, saj je bila družba ustanovljena leta 1993, da bi v skladu z zakoni

urejala službo varovanja, požarne varnosti in nalog civilne zaščite. Od ustanovitve do danes se je podjetje razvilo v učinkovito službo varovanja, ki s svojo dejavnostjo pokriva predvsem širše območje mesta Ptuj in drugih novonastalih občin. Dejavnost opravljamo z zakonsko predpisanimi licencami za varovanje ljudi in premoženja, skrbimo za varovanje javnih prireditvev in upravljanje varnostnonadzornega centra, opravljamo pa tudi montažo in vzdrževanje alarmnih, video in protipožarnih sistemov, kar je naša nova

dejavnost. Zaposleni v Vargas-Alu so za svoje delo ustrezno strokovno usposobljeni po zakonu o zasebnem varovanju in drugih predpisih, ki obravnavajo področje specifičnega izobraževanja. Pomembno je, da naši varnostniki s svojo fizično prisotnostjo varujejo premoženje pred uničenjem, poškodovanjem, odtujitvijo ter pred vsemi neželenimi škodnimi pojavi. Njihovo delovno okolje je varovano območje, na katerem izvajajo varnostne storitve neprekinjeno ali občasno (po potrebi naročnika ob upoštevanju vseh elementov varnostne ocene in ocene tveganj). Ponosni smo na svoj varnostnonadzorni center (VNC) za sprejem alarmov in na svoji 24-urni intervencijski skupini za posredovanje na Ptuj in v Kidričevem. Delo intervencijske službe je organizirano iz nadzornega centra. Varnostniki v intervencijski skupini imajo opravljena specialistična izobraževanja in pridobljen naziv varnostnik intervent. Med drugim so usposobljeni tudi za prijetje in zadržanje storilca do prihoda policije in za preprečitev škode na varovanem objektu.

Moto naše družbe je: Ko nam za premoženje ni vseeno

Po zadnjih podatkih se število vlomov na našem območju povečuje. Posamezniki in tudi družbe se do svojega premoženja

velikokrat obnašajo brezbrizno. Šele ko pride nepovabljen obiskovalec, se zavedo, da bi z relativno majhnim finančnim vložkom glede na posledice dogodka morda lahko pravočasno poskrbeli za svoje premoženje. Ugotavljamo, da se relativno malo posameznikov odloča za priklop naprav na varnostnonadzorni center. V primeru alarma namreč lahko naši varnostniki interventi posredujejo v zelo kratkem času in preprečijo vlom ali požar, storilce pa pridržijo do prihoda policije. Na alarmne sisteme lahko vežemo tudi senzorje za zaznavanje ogljikovega monoksida in senzorje za zaznavanje iztoka vode v objektu. V Vargas-Alu dejansko poskrbimo za varovanje premoženja pogodbenih partnerjev. Nudimo tudi potrebno strokovno svetovanje in servis ter 24-urno odzivnost v primeru izrednih dogodkov, s čimer zagotavljamo celovito storitev na področju varovanja. Letos smo kot novost uvedli še montažo in vzdrževanje alarmnih, video in protipožarnih sistemov. Ta storitev zajema sisteme tehničnega varovanja, dobavo in vgradnjo videonadzornih sistemov ter servis in vzdrževanje vseh vrst varnostnih sistemov. Nobeno fizično varovanje ne more biti 100-odstotno učinkovito brez tehničnega varovanja objektov; oba segmenta zasebnega varovanja se torej trdno prepletata in drug drugega dopolnjujeta. Naši varnostniki so usposobljeni za varovanje javnih zbiranj – torej za zagotavljanje reda in miru na javnih prireditvah. Gre za vzdrževanje javnega reda in miru na javnih športnih, zabavnih, kulturnih in drugih prireditvah in shodih, ki so dostopni vsem in na katerih se zbere večje število ljudi z različnimi interesi.

Oddelek za požarno varnost naše družbe se ponaša s sodobno opremljenim servisom na sedežu družbe in z mobilnim servisom za servisiranje na terenu. Kombinirano vozilo je popolnoma opremljeno z vso predpisano opremo za servisiranje, tako da gasilnikov ni treba voziti v servisno delavnico, saj lahko servis opravimo tudi na kraju samem in ga po končanem servisiranju namestimo na najbolj ustrezno mesto. Servisna dejavnost požarnega varstva naše družbe nudi servis in vzdrževanje gasilnikov, ima lastno servisno delavnico in skladišče rezervnih delov, lastno trgovino s prodajo gasilnikov vseh vrst in velikosti, servisno vozilo s popolno opremo za

interventne posege na terenu, dosegljiva je ves čas (ima stalno dežurno službo) in opravlja meritve hidrantnih omrežij, poleg tega pa skrbi tudi za izobraževanje zaposlenih s področja požarne varnosti. Naši poslovni partnerji so večinoma podjetja, ustanove in občani z območja Podravja, s katerimi razvijamo pristne partnerske odnose. Storitve s področja fizičnega in tehničnega varovanja ter požarnega varstva ponujamo pravnim in fizičnim osebam s tega območja. Družba ima tudi status invalidskega podjetja, zato lahko s svojimi storitvami pomagamo podjetjem, ki ne zaposlujejo predpisanega števila invalidov in morajo zato za invalidske kvote plačevati v Sklad RS za spodbujanje zaposlovanja invalidov. Naše ključne strateške usmeritve po pridobitvi licence za izvajanje varnostnih sistemov so usmerjene v montažo in vzdrževanje alarmnih, video in protipožarnih sistemov, kar je naša nova dejavnost, v širitev dejavnosti na področja, na katerih je omogočena večja zaposljivost invalidov, širitev servisne dejavnosti na področju varstva pred požarom ter v širitev na področja varovalne in druge dejavnosti, na katerih obstaja možnost izkoriščenja povezav z varnostnonadzornim centrom. Skratka postati želimo še bolj odprti do vsega, kar je povezano z varnostjo premoženja, in se tako še bolj približati vašemu delovnemu okolju in predvsem tudi vašemu domu.

Anita Polajžer
Vargas-al d.o.o.





Prijazen pogled

na vaše premoženje

že
20 let

Naše storitve: fizično in tehnično varovanje, varovanje javnih zbiranj, izposoja prenosne alarmne naprave (v času vaše odsotnosti), trgovina (prodaja gasilnikov, ...), servis in montaža varnostnih sistemov, protipožarno varovanje, servis gasilnikov (v delavnicah in na terenu), izvajanje meritev, preizkušanje in tehnični nadzor hidrantnih omrežij.

NOVO SERVIS IN MONTAŽA SISTEMOV VAROVANJA

Da bi strankam zagotovili celovito storitev varovanja, smo dvajsetletnim izkušnjam dodali montažo in servisiranje vseh sistemov varovanja.

VARGAS-AL d. o. o.
Tovarniška cesta 10, 2325 Kidričevo

www.vargas-al.si
Tel.: (02) 7995411

ČLAN SKUPINE TALUM



PANEK d.o.o.

POGREBNO PODJETJE

KOMPLETNE POGREBNE IN POKOPALIŠKE STORITVE







24 ur

041 353 160

LJUBLJANSKA CESTA 12
2310 SLOV. BISTRICA
02/81 81 929

CANKARJEVA ULICA 9
2314 ZG. POLSKAVA
02/80 36 969

 Vargas-AL, d.o.o. Kidričevo				SESTAVIL: JANKO ŠEGULA	SPONE, VEZI	PREBIVALCI SAN MARINA	OTOK V OTOČJU TUAMOTO		NEČIMRNOST, NIČ- VREDNOST	DELAVEC, KI PRESEGA NORME	PREBIVALCI BANATA	DIPLO- MATSKI URADNIK
				ČEBELI PODOBNA ŽUŽELKA				ZAREZA NA OBRAZU DARKO MILANIČ				
				PROSILEC ZA SLUŽBO								
				KENAN EVREN								
	PRIPADNIK AZTEKOV	SLOVENSKI PLAVALLEC (EMIL, 1979)	ŽIVLJENSKA SILA SLOVENSKI TENORIST (DARIAN)					JUNAK IZ TV SERIJE GRUNTOVČANI FILIP KUMBATOVIČ				
ZNAMKA STAREJŠIH JAPONSKIH RAČUNALNIKOVI				IVO ANDRIČ ANDREJ OCVIRK			NEDORASEL FANT ATEK, OČKA					
PREDMET OBRAVNAVE, AFERA						RAKLA, FIŽOLOVKA PREDPONA ZA TVORJENJE PRESEŽNIKOVI						VEČNO MESTO
VRSTA MINERALA								GRŠKI MITOLOŠKI LETALEC RAZLIČNA VOKALA				
EVA IRGL				OSCAR ESPLA EDITA CETINSKI			NEGATIVNO NAELEKTREN ION MITOLOŠKA POŠAST, KI ŽRE OTROKE			NIKELJ PRERA- ČUNLJIVCI		
OVRATNIK, NAVADNO PRI SVEČANEM OBLAČILU							INUIT OČALA ZA NA NOS, NANOSNIK					
	KRITIKA, PRESOJA RAVNO POLJE HRVAŠKI PISATELJ VELIKANOVIČ				IVAN ŠTREKELJ DAJALEC ENERGIJE			TALE GRŠKI BOG LJUBEZNI			REAKTIVNO LETALO	ZORMANOVA LITERARNA JUNAKINJA
RIMSKA ŠTIRICA				LUKA NA ALJASKI (ZDA) NORINA RADOVAN			OBUVALA S TRDNEJŠIMI PODPLATI					
HRVAŠKO DALMA- TINSKO MESTO (ALKA)					ISAAC NEWTON VALENTIN VODNIK		PRIPADNIK IROKEZOVI					
MAŠČOBA OD ČREVESJA							PEDRO OPEKA PODALJŠANI DELI GLAVE PRI ŽIVALIH		PASJA HIŠICA ZAVEZNIK (LAT.)			
											VOH (ZASTAR.)	SLOVENSKA PISATELJICA MUCK
				ZADETEK V ŠPORTU NAFTNA INDUSTRILJA SRBIJE				AMERIŠKI IZUMITELJ POLAROIDA (EDWIN) JANEZ TRDINA				
				PALA- TALIZACIJA, MEHČANJE								
				KONJ RIMSKEGA CESARJA KALIGULE								
				KONTAKT								ZNAMKA IZVIRNE VODE



TEŽJE BESEDE: ALEAT, INCITATUS, LAMIJA, LAND, NOME, PNEVMA, THOMSONIT.



NAGRADNA KRIŽANKA: rešitev križanke in vaše podatke pošljite v zaprti ovojnici na naslov Občina Kidričevo, ul. Borisa Kraigherja 25, 2325 Kidričevo, s pripisom "Nagrada križanka", najkasneje do 31. 1. 2014. Sponzor nagradne križanke je Vargas Al d.o.o., ki bo srečnim izžrebancem podaril "gasilnike".

Srečni izžrebanci nagradne križanke iz prejšnje izdaje glasila sta: dobitnica 24-delnega kavnega servisa je Nuša Dovečar, Ul. Borisa Kraigherja 3, 2325 Kidričevo, dobitnica obeska za ključje je Irena Intihar, Kungota pri Ptuj 14, 2325 Kidričevo.