

RADIO

L J U B L J A N A

41

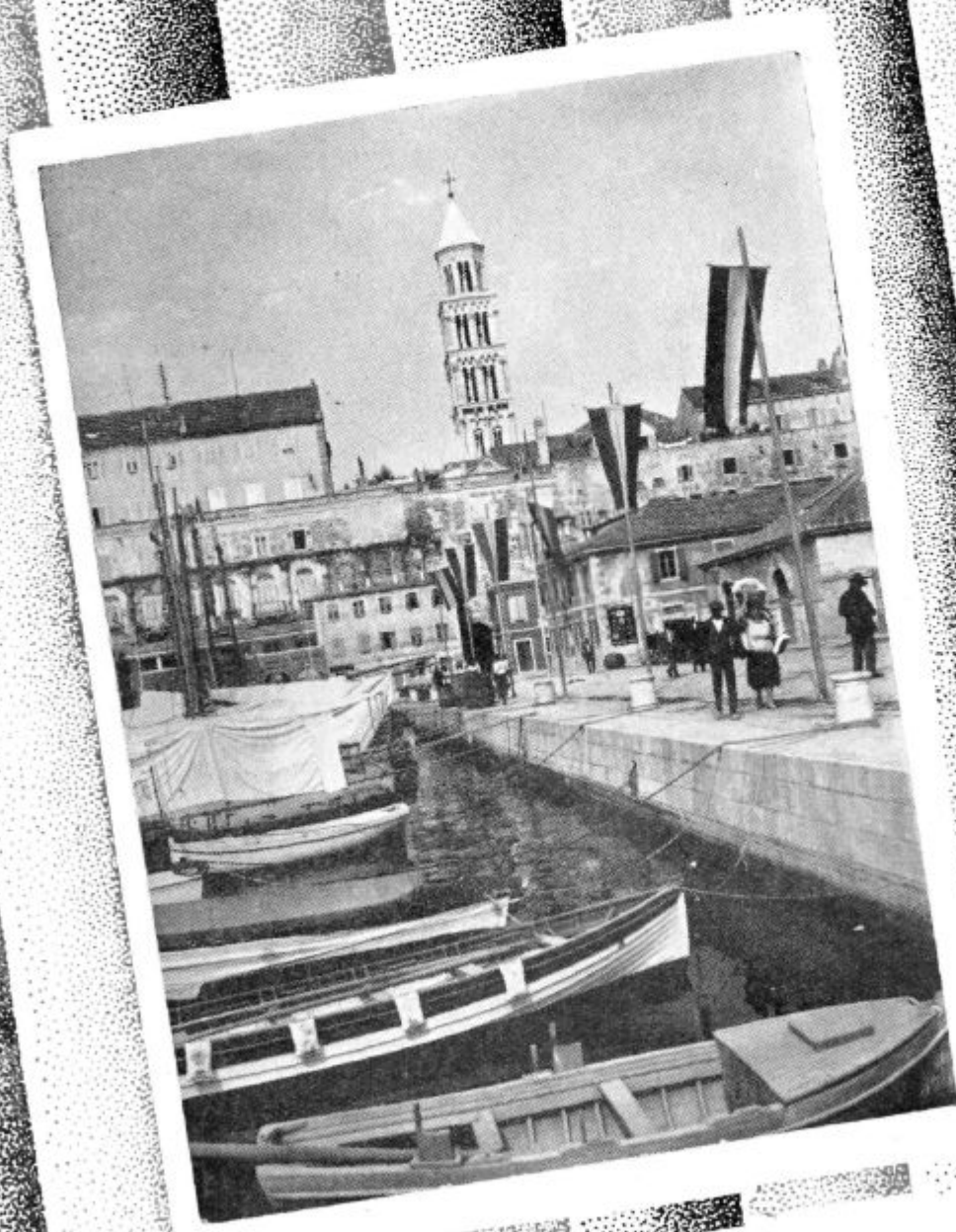

Split

APARAT NA TOK

brez akumulatorja ter brez baterij je Vaša stara želja. Imate pa star baterijski aparat, ki ga ne morete, prodati, še manj pa vreči proč.

Tu pričinja naša pomoč. Sklenili smo namreč v reklamne namene zamenjati večjo količino brezhibnih aparatov za popolno priključitev na električni tok za STARE, TUDI DEFEKTNE, BATERIJSKE APARATE proti tako nizkemu doplačilu, da bo zamena vsakomur mogoča.

Nekaj primerov:

<i>Troelektronski aparat „Telefunken“ 33 WE</i>	<i>doplačilo Din. 750.—</i>
<i>Dvoelektronski aparat „Radione“ W2</i>	<i>doplačilo Din. 900.—</i>
<i>Troelektronski aparat „Ingelen“ U3</i>	<i>doplačilo Din. 980.—</i>
<i>Troelektronski aparat „Ingelen“ U3S</i>	<i>doplačilo Din. 1180.—</i>
<i>Troelektronski aparat „Radione“ WE3</i>	<i>doplačilo Din. 1200.—</i>
<i>Štirielektronski aparat „De Wald“ z vdelanim elektrodinamičnim zvočnikom</i>	<i>doplačilo Din. 200.—</i>
<i>Štirielektronski aparat „Kapsch Mondial“ z vdelanim elektrodinamičnim zvočnikom</i>	<i>doplačilo Din. 2500.—</i>
<i>Štirielektronski aparat „Ingelen“ U4S za kratke, normalne in dolge valove</i>	<i>doplačilo Din. 2500.—</i>
<i>Štirielektronski aparat „Ingelen“ U4SD za kratke, normalne in dolge valove, z vdelanim elektrodinamičnim zvočnikom</i>	<i>doplačilo Din. 3000.—</i>
<i>Šestielektronski superheterodin „His Masters Voice“ R4 z elektrodinamičnim zvočnikom</i>	<i>doplačilo Din. 3000.—</i>

Plačljivo tudi na mesečne obroke.

„RADIO“ reg. zadr. z o. z. v LJUBLJANI, Miklošičeva cesta 7

RADIO LJUBLJANA

PRVI SLOVENSKI TEDNIK ZA RADIOFONIJO GLASILO SLOVENSКИH POSLUŠAVCEV

Tromesečna naročnina 35 D, polletna 70 D, letna 140 D. Za inozemstvo: tromesečno 48 D, polletno 96 D, letno 192 D. / Naročnino je pošiljati na ček račun 15228 v Ljubljani / Uprava in Uredništvo sta v Ljubljani, Miklošičeva cesta 7, tel. 31-90

LETO VI

25 NOVEMBER 1934

41

Prvi december in naš radio

Vsako leto se prvega decembra spominjamo slovesnega in nad vse pomembnega dneva, ko smo si leta 1918 trije bratje podali roko, da živimo skupno svojo nadaljnjo zgodovinsko usodo, da si postavimo nov dom v duhu bratskega sožitja, da si medsebojno pomagamo, se o-plojamo in bogatimo s svojimi vrednotami in dobrinami.

Mnogo burnih let je protoklo odtlej, čeprav pomenijo v toku zgodovine le kratek hip. A že v tej kratki dobi smo doživeli toliko, da bi bilo dosti za stoletje po merilu prejšnjih časov. Med tem je bilo mnogo bridkih izkušenj, mnogo razočaranj, mnogo nebratskih dejanj poleg številnih dokazov naše neomajane vzajemnosti.

In vprav tega se spominjamo v posebni meri na letošnji prvi december. Na kljub vsem notranjim in zunanjim sovražnikom, navzlic vsem težkim preizkušnjam je ta naša vzajemnost ostala neokrnjena in topla, kakor je bila 1918. To dejstvo se bo na letošnji prvi december še posebno lahko poudarjalo in poudarjali ga bomo s ponosom in samozavestjo: bo to eden svetih izrazov vse narodne skupnosti, osrednja družinska proslava tega našega doma, ki še ni dograjen, doma Srbov, Hrvatov in Slovencev, ki se ponosno naziva — Jugoslavija.

Vseskozi smo bili prepričani, da nas bo naš radio za ta veliki dan presenetil. Pri vsej neugodni kritiki, ki smo jo morali pisati zadnje tedne, smo skrito

upali, da bo naše vodstvo za ta dan prihranilo vse svoje zmožnosti in se nam predstavilo z resnično novino, češ, to znamo, kaj se neki obregujete!

Morda bo po vsem tem razumljivo naše veliko razočaranje, ki nam je podrla zadnje zaupanje v naše vodstvo. To zadnje, rahlo zaupanje se nam je že do kraja omajalo v dnevih najhujše narodne žalosti, ko smo morali med resnimi i žalnimi točkami poslušati najbolj banalno reklamo (o tem smo že pisali, dobivamo pa še zdaj izlive ogorčenja celo od strani naročnikov „Našega vala“, ki se še zdaj škandalizirajo nad tem početjem vodstva). Zdaj je tega zaupanja konec.

Letošnji spored za prvi december pa že kaže takšno laično pojmovanje radia, njegovih možnosti in njegovih nalog, da za to že ne najdemo več besed.

Spored, kakor nam ga je pripravilo vodstvo za letošnji prvi december, bi se bil dal zagovarjati morda še pred dvema leti. Danes pa, ko imamo skoraj vsak teden priliko poslušati od drugod različne proslave spominskih dni vsake vrste, se ne moramo več zadovoljiti s takšno kvaliteto sporedov na tako veliki nacionalni praznik. Sklepamo pač: ali gospodje, ki spored „delajo“, nič radia ne poslušajo, ali se za naše sporede kaj bolj pobrigati nočejo — ali pa za svoj posel strokovno niso usposobljeni. Katera od teh treh možnosti velja? Dosti dvoma menda ne bo.

Spored mora biti že na oko privlačen, zanimiv. Kaj naj si na primer mislimo o dveh predavanjih z — natančno istim naslovom v razdobju ene ure? Ob 18 predava g. Vekoslav Mlekuš „o zedinjenju“ in ob 19.20 predava g. dr. Janko Tavzes tudi „o zedinjenju“ . . . Celo v časopisu sta dva zaporedna članka z istim naslovom nadopustna — pa tam ju človek vsaj brž preleti, da zazna vsebinsko razliko. Kako je to pri radiu mogoče? Ali pa je vodstvo še zmeraj tako neizkušeno, da misli, da poslušavci kar tako sedajo k aparatu in brez najdaljnega poslušajo. Celo Goebels, ki ima baje za sabo vso Novo Nemčijo, ni tako naiven — in skrbi, da so sporedi tudi na oko privlačni, zanimivi, pestri, — tako namreč privabi poslušavca k aparatu. Današnji človek je od časopisne in plakatne reklame skvarjen — želi si senzacija. To je že v njegovem živčnem sestavu — temu ni odpomoči. Kdor tega ne ve, je res samo še za — pisarno, in to birokratsko pisarno. Po pisarnah privatnih podjetij namreč to moderno psiho že dobro poznajo — brez tega poznavanja bi jih namreč lahko že zdavnaj zaprli . . .

Takšna osnovna napaka v sestavi sporeda pove več kakor bi mogla še tako dolga razprava. In sicer? Popoldne so slovenske narodne, zvečer prenos novinarskega koncerta. O stilno enotni liniji sporeda za ta veliki dan ni govora. Kapusovo predavanje o kraljevstvu Zlatoroga vsaj dosti

ne odgovarja takšni zamisli in tudi zunanji politični pregled bi lahko izpadel, oboje pa se nado mestilo s kakšno drugo primernejšo oddajo, z nečim novim namreč . . . A kaj bi govorili in razlagali. Za naše vodstvo so vse take stvari očitvidno prazni marnji.

Mi pač to beležimo kot kronisti in kot izrazniki našega poslušavstva, ki se bo na debelo čudilo, ko bo videlo ta spored.

Pribijemo pa tole: **Nikar toliko govoričenja o nacionalnosti, zato pa več nacionalnih dejanj! Taka dejanja naj vrši vsak pri svojem poslu. Naš komisarijat oz. njen predstavnik je, kakor vidimo, zelo radodaren z nacionalnimi besedami** — če pa je spored prvega decembra vredno nacionalno dejanje, naj presodi vsakdo sam. In komisarijat je odgovoren za sporede naše postaje, ni pa naloga njegova, da proglašča manifeste.

Sporedov hočemo, sodobnih, radiu odgovarjajočih sporedo — vsaj na naše velike nacionalne praznike!

NA DOMAČEM VALU

★ Orkester in fantje na vasi ob 10.40, oktet trboveljskih nameščencev ob 16.30, Schumannovi dueti (Korenčanova in Brandstetter) ob 20.30, orkester ob 21 . . . **v nedeljo.**

★ Komorni trio (klarinet, viola, klarin) ob 20.20, orkester ob 21.20 . . . **v ponedeljek.**

★ Orkester ob 20, nacionalna ura (Ljubljana: Koncert Akadem. pevskega kvinteta, Zagreb, Beograd) ob 21, angleške plošče ob 22.30 . . . **v torek.**

★ Prenos opere iz Ljubljane ob 20 . . . **v sredo.**

★ Prenos iz Londona: Poroka Nj. Visočanstev princa Jurija in princeze Marine ob 12, prenos iz Beograda ob 20 . . . **v četrtek.**

★ Prenos iz Zagreba ob 20 . . . **v petek.**

★ Prenos novinarskega koncerta iz Uniana v Ljubljani ob 20.15 . . . **v soboto.**

Nacionalna ura

Dr. Franjo Rački (nedelja), — Proglas zedinjenja Črne gore s Srbijo (ponedeljek, prenos iz Beograda, predava Andrija Radović), — Koncert Ljubljane, Zagreba in Beograda (torek), — nedoločen naslov (sreda), — Gjurio Jakšič (četrtek), — Svoji k svojim (petek), — O zedinjenju (dr. Janko Tavzes, sobota).

Hočemo strokovno vodstvo!

V članku g. vršivca dolžnosti direktorja pošte in brzajava dr. phil. J. Tavzesa o „Nacionalni uri“ so nas nekateri opozorili na konec članka in spravili s tem koncem v zvezo neko značilno potezo pri vsem delu naše postaje. Ta konec članka se glasi: „ . . . Ko gledamo porazne posledice preslabe nacionalne vzgoje naše omladine, si moramo priznati, da bi bilo za narod v sedanji težavni mednarodni situaciji mnogo bolje, če bi kak učitelj ali profesor za odtenek slabše poznal svojo stroko, pa bi bil tisti odtenek nadomeščen s toplim nacionalnim čuvstvom . . .“

Prav za prav takšno zahteva v našem času ni nič kaj nova. Popularizirali so jo kot svojo krilatice razni fašizmi, ki se niso ustavili le pri šoli, ampak so „čiščenje“ v tem smislu nadaljevali v vseh področjih kulturnega življenja; tako se je moral za teči pred fašistično metlo v inozemstvo veliki umetnik Toscanini, tako so morali bežati iz Nemčije najodličnejši predstavniki nemške lepe književnosti in stopajo na njihovo mesto obskur-

ni ljudje, ki jih čez deset let nihče več ne bo poznal, čeprav so danes predstavniki „visoke“ literature nemškega fašizma. Prav iz istih korenin tedaj raste zahteva, ki jo je blagovlil zapisati gospod vodja komisarijata.

Na naših vzgojiteljih je, da na takšno pisanje reagirajo ali ne. V ta namen nismo poklicani mi. A nam se zdi to stališče gospoda vodje komisarijata res zelo poučno tudi za vse delo v radiu.

Predvsem naše načelno stališče: **toplo nacionalno čuvstvanje mora biti združljivo in združeno s popolno strokovno kvalifikacijo!** Kdor zastopa kakšno drugačno stališče, ga mora vsak pošten državljan označiti za javnega škodljivca države in narodne prosvete. Ni naša naloga da bi dokazovali, da je med našimi vzgojitelji toplo nacionalno čuvstvanje v polni meri zastopano — naj bo že enkrat konec zastrupljanja naše javnosti s takimi pavšalnimi obdolitvami —, šolski uspehi pa na drugi strani kažejo, da je „poznavanje stro-

DOMA

★ Cesar nam „Naš val“ noče povedati — i kako, ko je pa toliko drugih važnejših stvari, ki nimajo z radiom nobene zveze — smo izvedeli od gospoda vodje pogovorov. Torej imamo tri nove napovedovavke. Bilo jih je devet, pa so le tri ostale na rešetju. Zanima nas samo, kakšno je bilo tisto rešetjo, to se pravi, kdo je bil v komšiji, ki je napovedovavke preizkušala. Naj nam nihče ne očita prevelike radovednosti. Naša absolutna dolžnost je, da take stvari vprašamo, če nam že gospodje nočejo dati pojasni! sami od sebe v svojem glasilu „Našem valu“. Povsod drugod se taka prilika porabi, da se priredi nekoliko propagande za radio; novinarji se obveste o vseh podrobnostih, svet izve za imena komisije, celo fotografirajo se take reči. Pri nas vse take stvari opravijo za zaprtimi vrati. Ne gre nam za senzacije z intervjuji, „zanimivostmi“, trenutnimi fotografskimi posnetki in kakršna je že takšna ameriška reportaža dnevnikov, gre nam za stvar. Mi smo namreč svoj čas ponovno kar se da konkretno pisali o tej stvari. In zdaj nas zanima samo to, ali je to „izbiranje“ napovedovavk spet vršil kakšen korpus, ki za to nima prave legitimacije, kakor smo to pri nas že vajeni, ali se je pa stvar izvršila po naših predlogih. Samo to in nič več. Nas — poslušavce namreč to zanima. In vodstvo nam je dolžno pojasni!

★ Da je „Naš val“ glasilu komisarijata naše postaje je zdaj nepobitno dokazano: izdaja ga dr. Janko Tavzes, list se je pa preselil zdaj na velesesem, kjer ravnateljuje dr. Milan Dular. Gospodje si plačujejo*) inse-

rat v listu — če si ga ne, naj nam dokažejo. Gospodje pa tudi delajo reklamo za ta list v radiu in si jo plačujejo — če jo res, naj nam dokažejo. A najlepše je to, da je eden reklamnih sloganjev za ta list — slovenstvo, to se pravi, slovenski sporedi. Lani smo pa bili mi krivi — plemenske mržnje. Kdo to spravi v sklad? Slovenstvo — jugoslovenstvo — kakor pač nanese, kaj? Stvar najboljših pisateljev Dravske banovine pa je, da si ogledajo svojo kokurenco v „Našem valu“.

★ Slovenščina za Slovence je sijajna uvedba. Zanjjo vodstvu vsa čast! Ampak kaj, ko ostaja neizrabljena. Zadnjič je dr. Kolarič vprav govoril o širokem in ozkem e v slovenščini. Takoj za njim je nastopil v nacionalni uri s svojim tekstom neki gospod, ki absolutno ni ločil nobenega širokega ali ozkega e-ja. Naj bi vendar vsaj tisti predavatelj, ki nastopajo pred predavanji dr. Kolariča ali za njimi, poslušali ta predavanja in jih pri sebi uporabljali, sicer je vse skupaj le — komedija. Kdor brati ne zna, naj se pred mikrofonom ne podá — kdaj bo to veljalo v našem radiu. Če v šoli student ne zna brati, dobi fajfo, če pa v radiu inteligent ne zna brati, dobi za to 100 Din . . . Kakšna morala je to?

★ Naše napovedovavke preživljajo začetne težave. Nekaj hujšega kakor začetne težave so pa kozli kakor: sklanjanje „ansambli“, „ansamblá“ ali pa naglašanje „rúbrika“. To je pa že bolj — Intelligenzprobe, kaj?

*) Od oddajne postaje povsem nepotreben in brezuspešen.

ke" res da dostikrat mnogo premalo. Sleherni pedagogiki bije v obraz zahteva, da naj bodo delovne moči magari slabše kvalificirane, da so je dosti „nacionalne“... Primeri iz nedavne avstrijske preteklosti nam kažejo, da je bilo polno ljudi, ki se danes cede od „nacionalnosti“, ki pa so takrat prav tako na glas agitirali za cesarja, Avstrijo, in do podrejenih še slovenski niso hoteli znati. So namreč ljudje, ki se kaj radi levijo in nič lažjega ni, kakor preveljati svojo „nacionalnost“. Če bomo dajali glavni poudarek na kričavo „nacionalnost“ in zraven še javno dopuščali nezadostno strokovno kvalifikacijo, potem se nam bo zgodilo, da se bodo zrinile na odgovorna mesta kreature, ki nič ne znajo in jim je malenkost, menjati prepričanje in ga bolj ali manj intenzivno kazati ob danih prilikah. Ali ni to v največjo škodo države in naroda?

Ali ni zato edino res državotvorno stališče to, da zahtevamo — poštenjakov: poštenjak ima zanesljivo „toplo nacionalno“ čuvstvanje“, čeprav ga na jeziku ne nosi, in poštenjaku je stvar vesti, da je v stroki popolnoma doma.

Zločin pa je, če odpiramo pot kameleonom in šušmarjem!

Takšna beseda je na Slovenskem že zdavnaj krvavo potrebna.

Mi zahtevamo ljudi, ki iskreno nacionalno čutijo, a so v svoji stroki zanesljivo doma. Ne eno ne drugo ne trpi koncesij. V tem pogledu ne sme biti kompromisa. Vsako nasprotno stremenje pa bo treba v kali zadušiti, ker je nad vse škodljivo napredu naše države in naše narodne pravote.

Kako je zdaj pri našem radiu?

Ubadamo se že šest let z našo radiofonijo. Zasedujemo napredek radiofonije drugod. Studiramo naše razmere, vzdržujemo stike z našimi poslušavci — in tako potem predlagamo stalno, kako naj se izboljša naš spored in s tem dvigne kvaliteta našega radia. Nešteto pobud je že izšlo v naših stolphih (kaj pada tudi z resno kritiko nismo nikoli štedili). A ko človek vidi, da kljub vsemu vse leze navzdol, postaja skoraj da malodušen. Čemu toliko truda in dela, čemu jeza in zamere?

Ali konec članka gospoda vodje komisarijata nam je vrgel rešilni žarek.

Ko je gospod vodja komisarijata nastopil svoje odgovorno mesto, še ni imel prav nikakih notranjih vezi z našo radiofonijo. Drugi komisar, g. dr. Dular, je sicer nekoč že dokazoval svojo usposobljenost in legitimacijo „kulturnega delavca“, a naša javnost ga pozna zgolj kot odličnega izvedenca v komercialnih in gospodarskih vprašanjih. Tretji komisar, g. Ribičič, je edini, ki ga poznamo kot mladinskega pisatelja in ki ima dejanske stike z našo kulturno tvornostjo. Če pa sedaj pogledamo, kdo je „programski vodja“ pri naši postaji, vidimo, da je ta gospod poštni uradnik, ki vestno vrši svoj posel v zadovoljstvo svojih predpostavlj-

nih, ki ga pa naša javnost kot izrazitega — kulturnega delavca dozdaj žal še ne pozna. Če pogledamo sedaj naokrog, bomo videli, da vodstvena mesta po vseh postajah in da zlasti mesta programskih vodij povsod zavzemajo ljudje, ki imajo vsekozi organske stike z narodovim kulturnim življenjem in jih imamo vrhu tega lahko za strokovnjake glede bistva in zahtev radiofonije.

Tu je tedaj kavelj, tu se stvar zatika: **Naš radio ne more reči, da ima strokovno usposobljeno vodstvo!** Kako bi tedaj napredoval (in če ne napreduje, nazaduje), ko pa iz vsakega sporeda naravnost vpije nepoznavanje osnovnih zahtev radiofonije in smotrnega oblikovanja oddaj!

Dajte nam strokovno vodstvo — pa se bo naš radio premaknil z mrtve točke. Dokler tega ne bo, bomo tudi mi metali samo bob ob steno...

P A B E R K I

Današnji svet pravi sicer, da je številki sit. In vendar se živi samo od številki. Tudi naša postaja je napravila „anketo“, kakor se temu pravi, in na podlagi številki je sestavila svoj letošnji programski načrt. Kakšne so bile te številke, tega seveda ne vemo, ali so bile zanesljive, seveda še manj.

Ker pravijo, da smo si z Danci glede marsičesa sorodni, nas bo zanimala podobna anketa, ki jo je napravil ne danski radio ampak neki danski list. In tako razbiramo iz številki, ki jih je res objavil, da so na Danskem ljudje, ki poslušajo radio eno uro na dan, da so pa tudi takšni, ki ga poslušajo 124 ur na teden. Takšen človek — klobuk doli pred njim! Samo šest ur na dan lahko spi, da lahko toliko ur poslušajo. To je ljubezen, to je navdušenje za radio! Tako nasplošno pa ljudje poslušajo radio menda 20 do 40 ur na teden. Ena četrtina danskih poslušavcev poslušajo samo domače postaje, eno petino časa pa poslušajo inozemske postaje. Tako je na Danskem, prosim, ne pa pri nas. Hodim po Dravski banovini naokrog pa mi kar dušo stiska. Ljudje malo poslušajo ljubljano, tako malo, da je komaj imena vredno. Hentajte, kaj bo iz tega? Na, pa naprej. Klasične muzike tudi Danci nimajo radi. Samo štirje odstotki so se izjavili zanjo. Lahka glasba je pač na prvem mestu s 30 odstotki. Slušnih iger si želi 23 odstotkov. To je, prosim, tudi na Danskem. Pri nas ljudje, hvala Bogu, še niso tako skvarjeni, da bi si želeli takšnih reči, ki pomenjajo samo napor in delo, a dajo malo denarja. Pri nas so navdušeni in najbolj navdušeni nad ploščami. In je s temi res malo dela — pa veliko efekta. In to je glavno. Danci pa plošč ne marajo, samo dva odstotka sta se oglasila zanje. Za predavanja pa se je oglasilo 23 odstotkov. Tu smo pa skupaj. Ampak pri nas predavanj nič kaj ne obravnavajo v vodstvu: predavanje je prebi-

ta reč, če ni takšno, kakršnega bi si poslušavci želeli.

No, pa take številke so bolj za igračo, bi ta ali oni dejal. Važnejše številke so tiste, ki pomenjajo denar. Radio Corporation of America, to je ameriška radijska družba, je letos na zeleni veji. V prvem četrtletju lanskega leta je imela nad 790.000 dolarjev izgube, letos pa je imela v istem času nad 535.000 dolarjev dobička. Letos 1. julija je imela nad 1.771.000 dolarjev čistega dobička, lani ob istem času pa nad 1.268.000 dolarjev izgube. Sreča je opoteča ali: časi se boljajo. V Ameriki vsaj. Kako so finance pri naši postaji, ne vemo.

So pa tudi druge številke. Tako dobiva BBC (saj veste, to je okrajšava imena angleške radijske družbe) na leto 150.000 pisem. Na vsako pismo se mora odgovoriti, pravijo vljudni Angleži. In tako so ustanovili poseben urad, ki samo odgovarja na pisma poslušavcev. Angleži pa pravijo, da je to še vse premalo v primeri s šestimi milijoni poslušavcev. To je res. Ampak šest milijonov pisem na leto (in še to, če vsak poslušavec piše samo enkrat) je pa le nekam dosti. Naš gospod vodja poslušavskih pogovorov ima v primeri s tem leto in dan počitnice.

In elektrika, kako, da ta ne bi prišla na vrsto pri številkah? Sicer še danes ne vedo, kaj je, pa jo vendar merijo. Čudno, kaj ne? Pomislite: na svetu je okoli 50 milijonov sprejemnih aparatov. Vsak aparat pokuri na leto povprečno 45 kW. Potemtakem pokurijo radijski aparati na svetu vsako leto dva do dva in pol milijona kW elektrike. Pri nas imamo trošarino nanjo — to bi bilo denarja!

Fr. X.

D R U G O D

Nemško-poljsko prijateljstvo v radiu

Zastopnik „Polskega radia“, dr. Chamiec, in zastopnik „Nemške radijske družbe“, Hadamowsky, sta sklenila nov nemško-poljski radijski dogovor, ki bo še razširil že obstoječe medsebojno izmenjavanje sporedov. Vsi novi problemi naj se pri tem rešujejo z vidika zблиževanja narodov (!), ki mu mora služiti radio.

Glavni del sporazuma je točka, ki govori o mesečnih rednih izmenjalnih koncertov, trajajočih po pol ure, ki naj posredujejo bogastvo glasbenih stvaritev obeh narodov.

Poleg tega se predvidevajo oddaje moderne glasbe, solistični koncerti z orkestrom in brez njega, ljudska glasba in prenosi oper. Na literarnem polju se bosta obe družbi ozirali v mejah možnosti na dela značilna obeh narodov in jih podajala v pomembnih odlomkih svojim poslušavcem. Zlasti se bodo izmenjavale zanimive slušne igre deloma v prevodih.

Da se oba naroda seznanita z življenjem soseda, se bodo izmenjavali radijski poročevalci, ki bodo

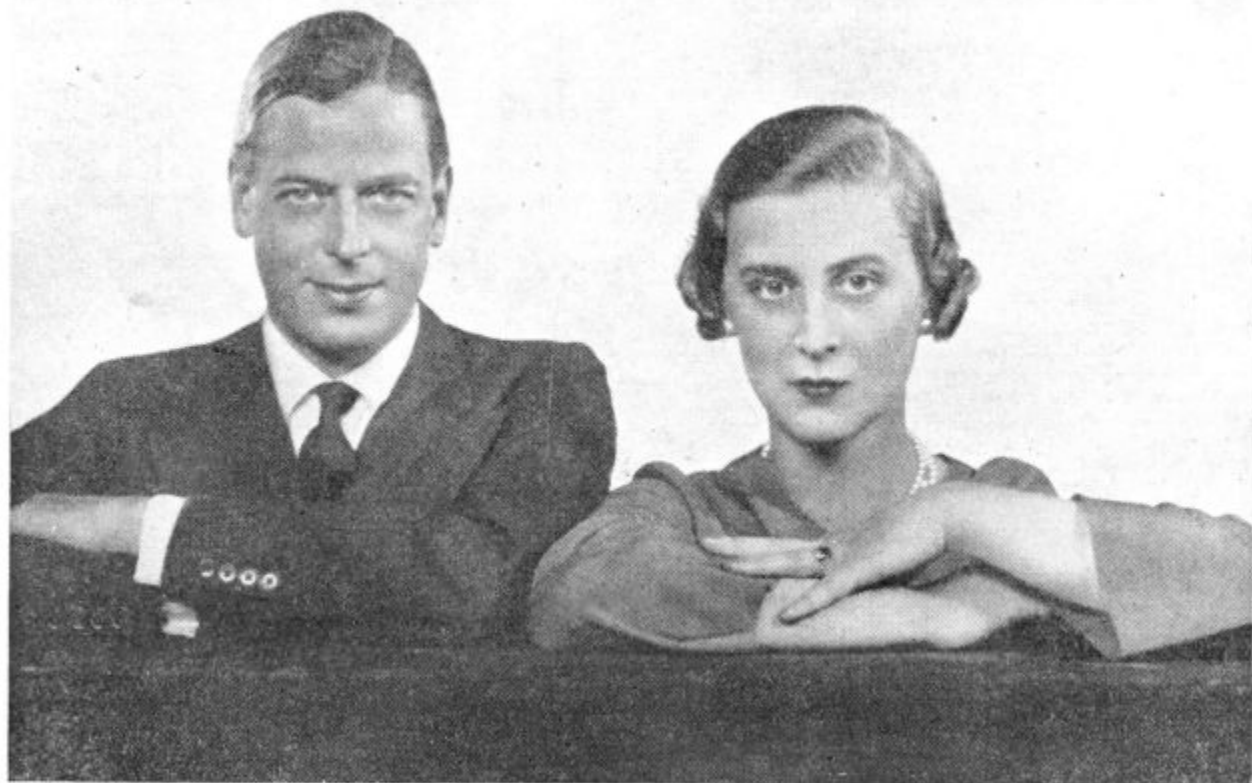

Nj. Kr. Visoč. princ Džordže, vojvoda od Kenta, in princesa Marina, ki se bodo prihodnje dni poročili.
Prenašanje iz Westmünstra (BBC)

reportirali z ljudskih slavij, s sportnih prireditvev in iz gospodarskih podjetij.

Istemu namenu bodo služili redna mesečna poročila o splošno zanimivih dogodkih v obeh sosednih deželah.

Tudi izmenjava umetnikov je v dogovoru predvidena in postavljena na novo podlago.

Poročilo zaključuje: „S tem je med obema sosedama napravljen nadaljnji korak k neposrednemu umetniškemu in človeškemu zblizanju. Vprav radio, ki prodira v globine naroda in ki zajema milijone, naj kot posredovalno sredstvo med narodi seznanja s sosednim narodom, naj ustvari spoštovanje pred njim in njegovim bistvom in naj tako po svoje služi uspešnemu delu za mir.“ Lepe besede, toda ...

F I L M

Kako nastane zvočni film.

Pri vsakem zvočnem filmu se porajajo vedno nove težave in novi problemi v zvočnem, tehničnem in muzikalnem pogledu.

Najpopularnejši šlagerki, operetni in filmski komponist Robert Stolz se je nekemu časnikarju takole izrazil o zvočnem filmu:

„Rad delam za zvočni film, ker zahteva intenzivno delo, zelo napeto

energijo, tempo, živce. V veliko veselje mi je in prišel sem k filmu dobesedno igranje. Neko opoldne mi je dejal moj založnik: Robert, ali bi lahko napisal muziko za zvočni film? — Seveda lahko, zakaj pa ne. Kako pa se bo imenoval film? — Dve srci v tričetrtinskem taktu“ mi je šumelo k meni, je rekel, filmski vodja bi rad govoril s teboj.

Torej — Dve srci v tričetrtinskem taktu ... Te besede so me inspirirale in mi niso dale več miru. „Dve srci v tričetrtinskem taktu“ mi je šumelo v glavi še med obedom v hotelu. Ker takrat trenutno nisem imel pri sebi drugega papirja, sem napisal zdaj svetovnoznani valček „Zwei Herzen im Dreivierteltakt“ kar na jedilni list. Ko me je nekaj pozneje ur vprašal filmski vodja, ali bi lahko komponiral na te besede kakšen dunajski valček, sem mu odvrnil: „Ne, ne morem ga več. Sem ga že.“ Potegnil sem iz žepa jedilni list in v splošno začudenje zaigral z njega valček. Niti ene note mi ni bilo treba spremeniti.

Tako sem res prišel k filmu dobesedno igranje ...

P L O S Č E

KUPILI SMO GRAMOFON ...

Nadaljujemo svoje predloge za smotrno nabavo plošč. Dozdaj smo že poročali o ploščah s simfoničnimi

orkestri, z baleti, zbori, vokalnimi ansambli in komorno glasbo.

Pesmi

Erlebach, Himmel, du weisst mein Klagen (Le Marc' Hadour), Columbia LFX 43.

Beethoven, In questa tomba oscura (Heinr. Schlusnuss), Polydor 90.198.

Berlioz, L'Enfance du Christ (Jean Planel), Pathé X 93.102.

Franck, La Procession (Endrèze), Odeon 123.726.

Gounod, Aïmons-nous (Reynaldo Hahn), Columbia 2020.

Operne arije

Lucia di Lammermoor, Gramo DB 1504.

La Norma (Ninon Vallin), Odeon 123.709.

Othello, arija (Germaine Martinelli), Polydor 561.064.

Carmen, Près des remparts de Séville (Ninon Vallin), Pathé X 90.030.

Luiza (Ninon Vallin), Pathé X 90.029.

Lakmé (Leila Ben Sedira), Salabert 3416.

Pelleas in Melisanda (Germaine Cernay), Odéon 123.590.

Samson in Dalila (Germaine Cernay in G. Thill), Columbia LFX 310.

Hamlet, Pathé X 90.035.

Tannhäuser, Pathé X 90.040.

Knez Igor (Šaljapin), Gramo DA 891.

Boris Godunov (Šaljapin), Gramo DB 1532.

RADIO TEHNIKA

NOVI BATERISKI PRIJEMNICI

Četvorocevni prijemnik

Trocevni bateriski prijemnik čiji smo opis doneli u 45 i 46 broju zadovoljavajuće u pogledu osetljivosti jačine i selektiviteta u najčešćim slučajevima. Za one pak amatere koje bi i od bateriskih aparata želeli sve ono, što nam danas pružaju aparati priključeni na mrežu elektr. osvetljenja, donosimo kao poslednji iz serije do sada objavljenih bateriskih prijemnika, jedan četvorocevni. Po postignutim rezultatima u pogledu selektiviteta, jačine i osetljivosti odgovara taj prijemnik jednom trocevnom prijemniku priključ. na elektr.

oba oscilatorna kola. Sprega između kola je induktivna, i zato se kalemovi, kao što ćemo kasnije videti ne oklopljavaju, već se montiraju sa paralelnim osovima jedan do drugog. Uloga otpora R_3 od 5000 oma je ista kao kod trocevnika.

U anodnom krugu leži oscilatorni krug audiona, koji je istovetan sa onim kod trocevnika. A anodu prve cevi možemo zbog većeg selektiviteta na ulazu, priključiti za ceo kalem L_7 . U slučaju da tako postignuti selektivitet još uvek ne zadovoljava, može se anoda priključiti kao što je poka-

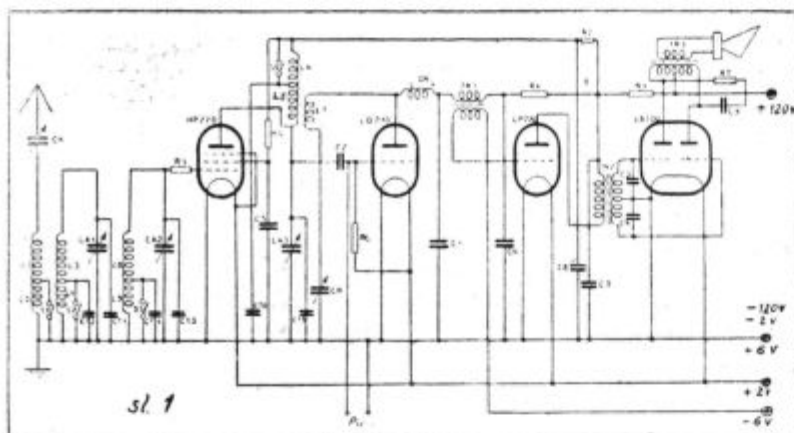

sl. 1

mrežu, koji ima bandfilter ulaz i 3 pentode, od kojih su prve dve v. frekventne (v. frekventni stepen i audion). U prvom stepenu nalazi se v. frekv. pentoda HP 220, kao audion radi LD 210, a kao n. frekv. pojačavač. LD 220, dok je u izlaznom stepenu cev CB 220, koja i ovde, kao u predjašnjim aparatima radi u puš-puš spezi klase „B”.

Iz šeme vidimo (sl. 1) da prijemnik ima tri oscilatorna kruga. Antena se priključuje preko promenljivog kondenzatora CK = 500 cm kranjeg kapaciteta za antenski namotaj L_1 , koji se produžuje namotajem L_2 za prijem dugih talasa. Oba oscilatorna kruga bandfiltera su potpuno jednaki, a sastoje se iz L_3 CA₁, odnosno L_4 CA₂. Za duge talase se L_3 i L_4 produžuju sa L_5 i L_6 . Mali promenljivi kapaciteti, trimeri, CT₁ do CT₄ imaju po 50 cm, a služe i vode, kao kod trocevnika, za izjednačavanje

zvano kod trocevnika, na polovinu kalemova L_5 . Trimerima CT₅ i CT₆ postizava se jednakost sva tri oscilatorna kruga. U otporu R_3 = 0,1 megoma snižava se napon za zaštitnu mrežicu. Prema masi je ta mrežica blokirana blokom C_5 od 0,1 mikrofarada.

Pojačane v. frekventne oscilacije iz anodnog oscilatornog kola prenose se blokom C_2 od 100 cm do mrežice audiona. Mrežni odvodni otpor R_6 kreće se u granicama od 2 do 5 megoma.

Reakcija je i kod ovog aparata induktivno-kapacitivna (L_7 -CR). L_7 je podeljeno iz dva dela, kao kod trocevnog prijemnika CR od 300 cm kao i CK od 500 cm mogu biti malog tipa sa *evrstim* dielektrikom. Za oscilatorna kola upotrebljen je jedan trostruki kondenzator od 3×500 cm krajnjeg kapaciteta sa vazдушnim dielektrikom i trimerima za srednje talase. Trimeri za duge talase monti-

rani su odvojeno od trostrukog kondenzatora.

V. frekv. prigušnik Dr propušta ispravljenu n. frekv. struju, dok za v. frekvent predstavlja veliki otpor, koja se vodi do L_7 , te se tako ponovo njome dejstvuje na krug audiona (princip *povratne sprege*, ili reakcije). Ako bi ipak nešto od zaostale v. frekv. struje prošlo kroz Dr odvodi se ta blokom C_1 od 100 cm do katode.

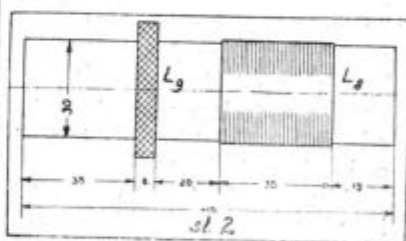

U otporu R_4 od L 5000 oma snižava se anodni napon za audion. R_4 sa blokom C_6 = 0,1 mikrofarada služi još i za sprečavanje n. frekv. reakcije. Za istu svrhu upotrebljavani su još i otpori R_1 = 1000 oma i R_2 = 5000 oma sa blokovima C_7 i C_8 od po 1 mikrofarada.

Treća cev LP 220 priključena je preko običnog n. frekv. transformatora TR₁ (boljeg kvaliteta) odnosa 1 : 4. Mrežica te cevi dobija pri 120 V anodnog napona, negativnog prednapona od 6 volti. Treća cev služi kao driver (pogonska) cev za četvrtu.

Poslednja cev CB 220 priključena je preko driver transformatora TR₂. Ta cev radi bez negat. prednapona, te je zato sredina, sekv. namotaja od TR₂ direktno vezana za negat. kraj

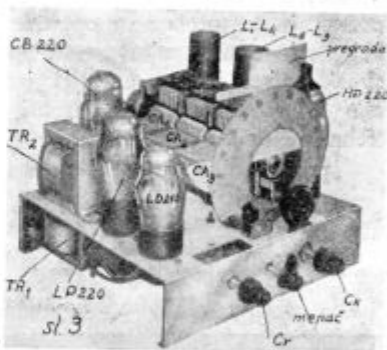

sl. 3

vlakna. Za otpor R_7 i blokove: C_3 , C_4 , i C_8 vredi sve ono što je rečeno kod trocevnika.

Kalemovi L_1 do L_7 , v. frekv. prigušnik Dr kao i driver transformator, isti su kao kod trocevnika, gde je i dato uputstvo za njihovu izradu. Namotaji L_4 i L_6 motaju se prema

sl. 2. Broj zavojača kao i žica je ista kao kod L_5 i L_4 .

Šasija je približnih dimenzija $220 \times 220 \times 60$ m/m. Raspored delova vidi se iz slike 3. Sa desne strane montiramo podnožje za v. frekv. pentodu, iza koje dolazi bandfilter. *Važno je da razmak između osovine oba kalema bude 61 m/m jer će onda biti najpovoljnija induktivna sprega između oba oscilatorna kola.* Između prve cevi i kalema L_5-L_6 , nalazi se pregrada od aluminijuma. Ta je pregrada udaljena od kalema oko 25 m/m, za isto toliko su oba kalema udaljeni od trostrukog kondenzatora. Sa leve strane je podnožje od LD 210, LP 220, TR1 i do njega podnožje cevi CB 220.

U unutrašnjosti šasije montiramo ispred trostrukog kondenzatora menjač, (videti sl. 3) koji u ovom slučaju mora imati 4 kratkospojnika S_1 do S_4 . Od prilike u produženju osovine kondenzatora C_r ; dolazi kalem L_5-L_7 . Od ostalih delova, kao i od same šasije treba da je kalem za 20—25 m/m udaljen.

Što se polaganja pojedinih veza tiče vredi sve ono, što je o tome rečeno kod trocevnika.

Na kraju daćemo još približnu potrošnju ovog aparata.

Anodna struja mirovanja pojedinih cevi je sledeća:

HP 220	1,2 mA
LD 210	1,0 "
LP 220	3,0 "
CB 220	7,0 "

Celokupna 12,2 mA

Pri max. opterećenju (max. jačina signala) iznosi anodna struja oko 30 mA, što se još može dozvoliti, pošto je to prolazno opterećenje, koje traje samo kratko vreme. Maksimalna čista izlazna energija iznosi oko 1,4 vata. Za zagrevanje cevi potrebna je sledeća struja:

HP 220	0,2 A
LD 210	0,12 "
LP 220	0,2 "
CB 220	0,25 "

svega 0,77 ampera.

TEHNIČKI SAVETI

POVEĆAVANJE SELEKTIVITETA

Kod manjih prijemnika, sa jednim ili dva akordirajuća kruga opaža se na nekim mestima skale nedovoljna selektivnost. Pomoću niže opisanog selektora daje se taj nedostatak dosta ublažiti, a nekad i potpuno otkloniti. Selektor se uključuje ispred prijemnika, na mesto na koje dolazi antena i zemlja.

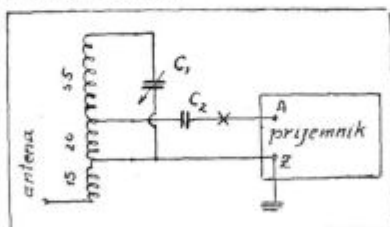

Na cilindru od prespana prečnika 40 mm namotaju se 15 zavojača a na odstojanju 5 mm daljih 85 zavojača sa odvodom posle 20 zavojača za blok $C_2 = 100-300$ cm. Upotrebljena žica je prečnika 0,3 do 0,35 mm izolovana $2 \times$ pamukom, ili lakom i jedan put svilom. Kondenzator C_1 za akordiranje treba da ima 500 cm i da je sa vazдушnim dielektrikom. Često se postignuti rezultati daju poboljšati ako se na mestu „x“ uključi otpor od 100—200 oma. Kondenzator C_1 dotle se okreće dok se ne izdvoji stanica koja smeta.

PRIKLJUČIVANJE DRUGOG ZVUČNIKA

Sa nastupom hladnijih dana povukli smo se u zatvorene prostore. Da bi na primer za vreme večere slušali

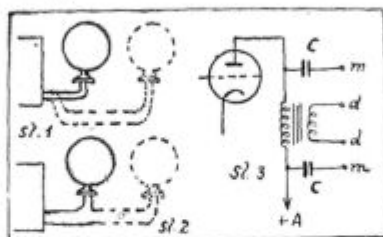

kakav koncert, ili da ne bi propustili kakvo interesantno predavanje zbog toga što ne možemo „radio da pre-

nesemo iz salona (ili spavaće sobe) u trpezariju, postavimo u trpezariji još jedan zvučnik. Svako će imati po neki stariji magnetni zvučnik, koji se može upotrebiti za tu svrhu. Ako prijemnik već ima priključen magnetni zvučnik, vezaćemo drugi zvučnik paralelno sl. 1 ili na red (sl. 2) sa prvim. Opitom ćemo utvrditi koji je način bolji.

Većina prijemnika imaju danas ugrađene dinamičke zvučnike i kod takvih, ne može se magnetni zvučnik prosto priključiti. Potrebno je prvo tačno utvrditi primarni namotaj izlaznog transformatora. Magnetni se zvučnik priključi preko blokova od 1—2 mikrofarada, koji su vezani za krajeve izlaznog transformatora. Na sl. 3 su priključci „m“ za magnetni, a „d“ za dinamički zvučnik koji je ugrađen u aparat.

Kod nekih fabričkih aparata su već unapred predviđene 2 buksne za priključak još jednog zvučnika, najčešće magnetnog. Linija od prijemnika do priključenog zvučnika treba da je dobro izolovana; najbolje je za to upotrebiti dvožilni gajtan, koji se upotrebljava za instalaciju elektr. osvetljenja. Gajtan treba voditi na porcelanskim rolnicama, a nikako prikucati ekserima za zid.

TEHNIČKI ODGOVORI

N. Martinović — Travnik

Za navedenu knjigu iz radiofonije obratite se knjižari G. Kona u Beogradu.

D. Amušić — Petrinja

Prijemnik opisan u 1 i 2 broju od ove god. predviđen je, kako je i u broju naznačeno, za srednje talase, t. j. za 200—550 m. Tamo navedeni „kit“ nije promenljiv, već se za jedan odredjen talasni domen ugrađuje u aparat. Za kratke i srednje talase opisan je jedan prijemnik u 12 i 13 broju od ove god.

Simić — Sušak

Sa jednim okvirom žice, koji se postavlja 30 cm ispod tavanice u sobi i 30 cm udaljen od zidova, postići ćete iste rezultate kao sa navedenim aparatom američanske produkcije, koji će svakako biti mnogo skuplji od unutarnje sobne antene.

„Kupon sa jednim tehničkim odgovorom“ nalazi se na str. 8.

RADIO AMATERI IZLAŽITE NA RADIO IZLOŽBI

Izložba će se održati u Beogradu, u paviljonu Udruženja prijatelja umetnosti „Cvijeta Zuzorić“ na Kalimegdanu, od 16 do 25 decembra o. g. Za najbolje amaterske radove određene su nagrade: tri nagrade Radio kluba-Beograd svaka od po 1.000 dinara, kao i nagrade beogradskih radio trgovaca u materijalu. Pravilnik o izlaganju i nagradjivanju amaterskih radova izišao je u 35 broju našeg lista. Prijave za učestvovanje podneti Radio klubu-Beograd, Brankova 16, najdalje do 10^o dec.

Najzanimljivije tačke evropskog programa od 25 XI do 1 XII 1934 godine

OPERE, OPERETE

NEDELJA 25-XI

- 20.45 „Kći gospodje Angot“ opereta od C. Lecocq-a — *Palermo*
21.00 „Čar valcera“, opereta od O. Straussa — *Suisse-Romande*

PONEDELJAK 26-XI

- 22.00 „Vesela Engleska“ komična opera od Ed. German-a — *London*

UTORA 27-XI

- 20.05 „Euryanthe“ romantična opera od C. M. von Webera — *Beč*
20.45 „Carmen“ opereta od Bizet-a — *Palermo*
21.10 „Seviljski berberin“ opera od Rossini-a (III čin) — *Midland*

ČETVRTAK 29-XI

- 19.30 Prenos jedne opere — *Budapest*
20.10 Opersko veče — *Leipzig*
20.45 „Djokonda“, melodrama od A. Ponchielli-a — *Rim*

PETAK 30-XI

- 20.00 „Nikola Šubić-Zrinjski“ nacionalna opera od Ivana Zajca — *Bratislava*
21.15 Prenos jedne operete — *Poste-Parisien*

SUBOTA 1-XII

- 19.00 „Mali salon“ opereta od C. W. Petz-a — *München*
20.45 Odlomci iz opera — *Palermo*
21.50 „Arabella“ opereta od R. Straussa — *Huizen*

VELIKI KONCERTI

NEDELJA 25-XI

- 11.20 Simfoniski koncert — *Beč*
12.15 Muzičko matine varšavske filharmonije — *Warszawa*
19.30 Requiem od Verdi-a *Köln i Stuttgart*
20.00 Nemački herojski requiem od Müllera — *Berlin*
20.00 Requiem od Mozarta — *Bucuresti*
22.30 Nedeljni orkestarski koncert — *London*

PONEDELJAK 26-XI

- 19.40 Koncert filharmoniskog društva — *Budapest*

UTORAK 27-XI

- 20.00 Simfoniski koncert — *Bucuresti*
21.30 Simfoniski koncert — *Suisse-Romande*

SREDA 28-XI

- 20.45 Simfoniski koncert — *Palermo*
21.00 A. Bruckner: Simfonija Nr. 1 c-mol — *Leipzig*

ČETVRTAK 29-XI

- 20.10 Simfoniski koncert — *München*
21.00 Simfoniski koncert — *Beč*
21.45 Simfoniski koncert — *Midland*

PETAK 30-XI

- 20.05 Simfoniski koncert — *Warszawa*
20.10 Simfoniski koncert — *Bucuresti*

SUBOTA 1-XII

- 21.00 Simfoniski koncert — *Warszawa*

POZORIŠNI KOMADI

NEDELJA 25-XI

- 18.40 „Povratak mrtvih“, radio igra od M. Raschke-a — *Leipzig*
20.00 „Beskrajna ulica“ komad sa bojišta — *Breslau*

PONEDELJAK 26-XI

- 21.00 „Wuthering Heights“, radio igra od E. Bronte — *Droitwich*
21.15 „Mrtva straža“, komedija od L. d'Ambre — *Palermo*
22.25 „Versaljski pregovori o Sarskoj oblasti“, radio igra od Karl Batzke-a — *Sve nemačke stanice*

UTORAK 27-XI

- 20.15 „Svet na točkovima“ komedija od M. Northa — *Midland*
21.00 Scene iz pozorišnih komada od Lassinga, Kleista i Schwarza — *Berlin*

SREDA 28-XI

- 19.30 Prenos iz pozorišta — *Moravska Ostrava*

ČETVRTAK 29-XI

- 20.45 „Kral Kandal“ tragedija od A. Gide-a — *Prag*
22.00 „Bolna prošlost“ komad od Ragusa — *Palermo*

PETAK 30-XI

- 20.05 Pozorišni komad od Hostrupa — *Kalundborg*
21.30 „Čovek sudbine“, od B. Shawa — *Suisse-Romande*

SUBOTA 1-XII

- 20.40 Radio igra od Herthe Ode-mann — *Beč*

VOKALNI KONCERTI

NEDELJA 25-XI

- 17.55 Horski koncert — *Brno*
21.30 Vokalni koncert Gerharda Hüsch-a — *Sve nemačke stanice*

PONEDELJAK 26-XI

- 21.25 Vokalni koncert — *Hilversum*
21.30 Vokalni koncert — *Luxembourg*

UTORAK 27-XI

- 19.10 Operske arije peva A. Birdino — *Prag*
22.15 Horski koncert — *Oslo*

SREDA 28-XI

- 21.15 Pesme iz ton filmova — *Luxembourg*

ČETVRTAK 29-XI

- 20.00 Poljske anrodne pesme — *Warszawa*
20.00 Nostalgične pesme terzeta — *Monte Ceneri*
20.30 Horski koncert — *Stockholm*

PETAK 30-XI

- 18.30 Grofica Zasio peva talijanske pesme — *Budapest*
20.15 Vokalni koncert — *Oslo*

SUBOTA 1-XII

- 18.15 Vokalni koncert — *Beč*
21.00 Francuske narodne pesme — *Suisse-Romande*

INSTRUMENTALNI KONCERTI

NEDELJA 25-XI

- 15.00 Sonata u h-molu od O. Respighi-a — *Stuttgart*
21.50 Joh. Brahms: Klavirski kvintet g-mol, op. 25 — *Beč*

PONEDELJAK 26-XI

- 20.00 Kamerna muzika — *Bucuresti*
22.55 Koncert kamerne muzike — *Poste-Parisien*

UTORAK 27-XI

- 18.35 Koncert na čelu — *Budapest*
22.00 Kamerna muzika — *Stockholm*
22.30 Klavirski koncert — *Budapest*

SREDA 28-XI

- 21.00 Koncert Chopin-ovih dela — *Warszawa*
22.30 Koncert na dva klavira — *Stuttgart*

ČETVRTAK 29-XI

- 14.15 Koncert ženskog gudačkog kvarteta — *Berlin*
21.15 Kvintet A-dur, op. 114 od Franz Schuberta — *Leipzig*

PETAK 30-XI

- 17.20 Koncert na violini — *Beč*
20.45 Koncert violiniste Arrigo Serato-a — *Rim*
21.10 Koncert na dva klavira — *Hilversum*

NEDELJNI RADIO-PROGRAM

Nedelja, 25. novemb.

BEOGRAD

таласна дуж. 437,3 м., 2,8 кв., 686 кил.

ПРЕПОДНЕВНИ ПРОГРАМ

9.25 Објављивање дневног програма

9.30 Час гимнастике, гца Смиља Мандукић

10.00 Пренос са Опленца: Ходочашће грађана из Шида, Литургију и помен пева срп. пев. друштво „Јавор-Гусле“, из Шида

11.30 Здравствена предавања Централног хигијенског завода: Туберкулоза и породица, предавање г. Др. Миодрага Врачевића

11.59 Тачно време

12.00 Концерт Дувачког оркестра Краљеве гарде, диригент виши капелник г. Драг. Покорни

1) Вагнер: Посмртни марш из опере „Сумрак богова“ ★ 2) Сметана: Либуша, увертира ★ 3) Јубинштајн: Романса бр. 4 ★ 4) Јенко: Што ћутиш Србине тужни ★ 5) Сметана: Далибор, фантазија ★ 6) Вагнер: Хор хаџија и вечерња песма из опере „Ганхазер“ ★ 7) Шуберт: Аве Марија ★ 8) Дворжак: Одломци из опере „Русалка“ ★ Боисиг: Ратников опроштај У одмору:

12.50 Рекламе

13.00 Вести

13.40 Новинарски извештаји А. А. Тачно време до 13.50

ПОПОДНЕВНИ ПРОГРАМ

15.00 Моцартове композиције (грамофонске плоче)

1) Отмица из Сераја, увертира ★ 2) Мала ноћна музика ★ 3) Тако чине све, увертира ★ 4) Адађо из концерта Ге-дур, виолина Менухин

15.30 Са мора и Приморја, рецитације

16.00 Концерт хора студената Теолошког факултета, диригент г. Мил. Живковић

1) Маринкови: Оче наш ★ 2) Станковић: Свјати Боже ★ 3) Архангелски: Благословен јеси Господи ★ 4) Мокрањац: Роди сви пресан (III статија) ★ 5) Мокрањац: На рјекама вавилонских ★ 6) Архангелски: Житејскоје море ★ 7) Мокрањац: Вечери твојеја ★ 8) Архангелски: Бога човеком ★ 9) Мокрањац: Дуси и души ★ 10) Мокрањац: Господи помилуј — Вјечнаја памјат

17.00 Концерт Радио оркестра

1) Е. Бах: Хамлет, увертира ★

2) Тома: Хамлет, оперска фантазија ★ 3) Чајковски: Лирска свита ★ 4) Фошеј: Јутарија поезија ★ 5) Фошеј: Сцена у капели ★ 6) Меникети: Слатки опроштај ★ 7) Борткиевих: Очарани дворца ★ 8) Борткиевих: Лирски интермеццо ★ 9) Римски-Корсаков: Индуска песма из опере „Садко“ до 18.00

ВЕЧЕРЊИ ПРОГРАМ

18.55 Тачно време

Објављивање вечерњег програма и програма за следећи дан

19.00 Чајковски: Меланхолична серенада, изводи Миша Елман (гр. плоче)

19.10 Рекламе

19.20 Клавирски концерт гђе Иванке Петровић

1) Бетовен: Ларго из сонате оп. 10 бр. 3 ★ 2) Шуберт: Варијација Бе-дур ★ 3) Цезар Франк: Корал ★ 4) Шопен: Два ноктурна — Бе-мол, Дес-дур ★ 5) Бородин: У манастиру

20.00 НАЦИОНАЛНИ ЧАС:

Др. Фрања Рачки, предавање г. Др. Виктора Новака, професора Университета

20.30 Вокални концерт г. Рудолфа Ертла, члана Београдске опере

1) Менделсон-Бартолди: Арија из ораторијума „Елиас“ ★ 2) Брамс: Смрт је као хладна ноћ ★ 3) Брамс: На црквеном гробљу ★ 4) Р. Штраус: Задушнице ★ 5) Шуберт: а) Литанија; б) Ноћна песма; в) Путник; г) Старчева песма ★ 6) Вагнер: Романса из опере „Ганхазер“

21.00 Концерт Радио гудачког квартета

Моцарт: Гудачки квартет

21.30 Сцене из Бетовеновог живота

22.00 Тачно време

Новинарски извештаји А.А.

Спортске вести

22.20 Концерт Радио оркестра

1) Скасола: Кво вадис, увертира 2) Д'Албер: У долини, оперска фантазија ★ 3) Чилеа: Интермеццо из опере „Адриана Лекувер“ ★ 4) Леонкавало: Јесење размишљање ★ 5) Армандола: Романса и баркарола из романтичне свите ★ 6) Хауска: Идила за 2 виолине и чело ★ 7) Маскањи: а) Интермеццо из опере „Кавалерија рустикана“; б) Лирска визија ★ 8) Руст: Краљ Лир, симфонијски анданте

до 23.30

(Ферстер клавир из музичке куће „Хармонија“)

7.30 Telovadba (Pustišek Drago)

7.30 Plošče

LJUBLJANA

таласна дуж. 569,3 м., 2,8 кв., 527 кил.

7.00 Telovadba (Pustišek Drago)

8.00 Poročila

8.15 Duet: Klavir i harmonij (g. g. Svete in Neffat):

Preludiji (Bach); Lacrimosa iz Rekvijema (Mozart); Adagio iz 5. simfonije „Iz novega sveta“ (Dvorak); Götterdämmerung; Siegfriedova smrt (Wagner)

8.00 Versko predavanje (p. Regalat Cebulj)

9.15 Prenos iz trnovske cerkve

9.45 Plošče

10.00 Antropologija in šport (dr. Božo Škerlj)

10.20 Plošče

10.40 Radijski orkester:

Slovenska uvertira (Titel); Jugoslovanski biseri (Leopold); Iz ruskih ravnin (Kaškarov) vmes Fantje na vasi

11.40 Otroška ura (Zdravko Ocvirk)

12.00 Čas, Radijski orkester:

Predigra k operi „Afričanka“ (Meyerbeer); Prelude (Porret); Iz suite „Mnogo hrupa za nič“ (Korngold); Halka, fantazija (Moniuszko)

16.00 Higijenska nega molznih krav

Dr. Kocjan Leon)

16.30 Pevski koncert okteta „Trboveljskih nameščencev“:

Mlada pesem (Pavčič-Moll); Oj, ta soldaški boben, narodna; Sijaj, sijaj solnce, narodna; Što čutiš Srbine tužni (Jenko); Jutro (Mirk); Zvečer (Volarič); Ko so fantje proti vasi šli — narodna; Razbita čaša Foerster); Lušno je v vigradi — koroška narodna; Na poljani (Vodopivec); Lucipeter ban (Adamič); Sedem si rož porezala mi (Prelovec); Lahko noč (Vogrič); Lastovski v slovo — narodna; Narodne napitnice (Oskar Moll) Vmes plošče

20.00 Nac. ura: Dr. Franjo Rački

20.25 Jedilni list, program za ponedeljek

20.30 Koncer Schumanovih dvospევო za sopran in tenor. Pojeta gđ. Korenčanova in g. Brandstetter: Rodbinska slika ★ Podoknica ★ Pozdrav tisoč zdaj ti pošiljam ★ V noči

21.00 Radijski orkester:

Raymond — uvertira (Thomas); Poljub — fantazija (Smetana); Potovanje po Sredozemskem morju (Jalovic); Vision erotique (Wieneringer); Spomini (Blon); Stara ura (Melborn)

Vmes: čas in poročila

KUPON

ZA JEDNO

TEHNIČKO PITANJE

ZAGREB

talasna duž. 276,2m., 0,8kw., 1086kc

- 10.00 Prenos mise iz crkve Sv. Katarine. Oratorijski zbor Sv. Marko pjeva pod ravnanjem Mladena Pozajica misu od A. Dobronića. Ofertorij: Odak: Opravdanja Gospodnja, Orgulje Cedomil Dugan.
- 12.00 Koncert na piočama
- 17.00 Kulturne i društvene vijesti. — Propaganda
- 17.15 Popodnevni koncert tria Šimaček-Sever-Kern
- 18.15 Posljednje vijesti
- 19.25 Kulturne i društvene vijesti. — Propaganda
- 19.45 Nacionalni sat. Predavanje o Dr. Franji Račkom. Politička saopćenja i pregled štampe
- 20.15 Vokalni koncert Paje Grbe (bas)
- 20.45 Titto Strozzi čita pjesme od Vidrića
- 21.45 Violinski koncert. Izvodi Bruno Hauke
- 21.45 Današnja sportska nedelja
- 22.00 Objava rasporeda, vijesti i meteorološki izvještaj

INOSTRANSTVO

Beč (Wien) 560,8m 120kw 592kc

8.15 Tačno vreme i prognoza vremena ★ 8.55 Jutarnji koncert sa gramoploča ★ 9.40 Prenos službe Božje iz franciskanske crkve ★ 11.20 Simfoniski koncert, dirigent K. Auderith. Program: 1) Simfonijska D-dur, Nr. 101 (Sat) od Josepha Haydna; 2) Serenada za mali orkestar, op. 16 od J. Brahmsa; 3) Harlekinada (za kamerni orkestar) od Max W. Asta ★ 12.30 Zabavni orkestarski koncert ★ 15.00 Vreme, vesti i program ★ 15.35 Čas knjige ★ 16.00 Koncert duvačkog orkestra ★ 17.15 Enrico Caruso peva (gramoploča) ★ 17.50 Sareni čas ★ 18.50 Pola časa razonode ★ 19.10 Vreme i sportske vesti ★ 19.20 Iz moje islandske domovine (sa gramopločama), predavanje H. Halldorsona ★ 20.20 Bečke melodije, radio potpuri od Dr. Lothara Riedingera. Učestvuju: J. Holzer, kao dirigent; Lia Beyer, sopran; E. Arnold, tenor; F. Borzosa, tenor; kvarcet P. Wihartha; mali muški hor i radio orkestar ★ 21.50 Johannes Brahms: Klavirski kvintet G-mol, op. 25 ★ 22.30 Večernji izvještaj i sport ★ 23.00 Ciganska muzika (prenos iz Budimpešte)

Berlin 356,7m 100kw 841kc

6.35 Lučki koncert iz Hamburga ★ 8.55 Jutarnja služba Božja ★ 10.05 Vreme ★ 12.00 Podnevni koncert radio orkestra uz učešće Berthe Ebner-Oswald (sopran) ★ 14.00 Iz sportskog sveta ★ 14.15 Muzika sa gramoploča ★ 16.00 Popodnevni koncert malog radio orkestra ★ 18.40 Muzika povodom nedelje mrtvih (hor, orgulje, tenor, bariton violina i cimbal) ★ 19.40 Sportski odjek

★ 20.00 Nemački herojski requiem od Gottfried Müllera (hor i filharmonijski orkestar) ★ 20.30 Wagnerov koncert (radio orkestar, sporan i tenor) ★ 21.30 Vokalni koncert Gerharda Hüschā ★ 22.00 Vreme, vesti i sport ★ 22.30 Noćni orkestarski koncert iz Hamburga

Beromünster 539,6m 60kw 556kc

11.00 Matine posvećeno delima Puccinia ★ 12.15 Muzika sa gramoploča ★ 12.40 Koncert radio orkestra ★ 16.00 Koncert na violini Alfreda Finka ★ 16.30 Edda Schmidt čita vesele pripovetke ★ 17.00 Koncert muškog hora ★ 18.30 Čas švajcarski autora: E. Sticelberger čita iz svojih dela ★ 19.00 Vreme, ves. i i sportski rezultati ★ 19.05 Svet u pesmi (gramoploča) ★ 20.00 Prenos iz crkve Sv. Jelisavete u Baselu ★ 21.15 Najnovije vesti ★ 21.25 „Prodani život“ igra o smrti od Hulde Marie Mical

Bratislava 298,8m 13kw 1004kc

12.15 Morav. Ostrava ★ 13.30 Košice ★ 18.00—18.45 Čas za Madjare: I Predavanje. II Koncert ★ 18.55 Prag ★ 20.00 Turističko predavanje ★ 20.15 Prag ★ 21.00 Košice ★ 22.00 Prag ★ 22.20 Vesti na madjarskom ★ 22.35—23.30 Prag

Breslau 315,8m 60kw 950kc

6.35 Lučki koncert iz Hamburga ★ 8.25 Koncert na harmoniumu ★ 9.45 Helene Böläu, 75 godišnja pesnikinja, predavanje i recitovanje ★ 12.00 Podnevni koncert radio orkestra ★ 14.30 Otvaranje zimsko-sportske sezone ★ 14.40 Ozbiljne gramoploče ★ 15.40 Dečji čas: „Smrt i devojčica“, bajka od Manfred Kybera ★ 16.00 Popodnevni koncert malog radio orkestra ★ 18.30 „Zimsko putovanje“ od Franz Schuberta (vokalni koncert Brena Jagielskog (tenor) ★ 20.00 „Beskrajna ulica“, komad sa bojišta od S. Graffa i C. E. Hintze-a, muzika od G. Bialasa ★ 21.30 Vokalni koncert Gerharda Hüschā ★ 22.00 Vreme, vesti i sport

Brno 352,4m 32kw 922kc

12.15 Morav. Ostrava ★ 13.30 Prag ★ 17.55 Čas za Nemce. Horsk koncert. Pesme XVI veka ★ 20.00 „Uticaj vojne službe na fizičko i intelektualno razviće vojnika“ ★ 20.15 Prag 21.00 Košice ★ 22.00—23.00 Prag

Bucuresti 364,5m 12kw 823kc

11.30 Radio orkestar ★ 12.45 Koncert ★ 13.15 Zurnal ★ 13.40 Orkestarski koncert ★ 16.15 Rumunska muzika ★ 16.30 Predavanje ★ 17.00 Laka muzika ★ 18.00 Vesti ★ 18.15 Nastavak lake muzike ★ 19.45 Nedeljni pregled ★ 20.00 Requiem od Mozarta ★ 21.05 Radio orkestar (Grieg: Norveške igre; Sibelius: Tužni valcer; Gade: Serenada; Svedsen: Poloneza) ★ 21.15 Sport ★ 22.00 Zurnal ★ 22.20 Radio orkestar (O. Strauss: Uvertira iz operete „San valcera“; Acher: Potpuri iz opt. „Proleće u Bečkoj šumi; Siede: Valcer; Niemann; Tango; Fucik: Marš)

NEDELJA, 25 NOVEMBRA

Budapest I 549,5m 120kw 546kc

9.15 Vesti ★ 10.00 Crkvene pesme i propoved iz Katoličke crkve ★ 11.15 Evangelistička služba Božja ★ 12.30 Orkestarski koncert. Dirigent F. Fridl. (Rajter: Divertimente; Debussy: Popodne jednog fauna; Rimski-Korzakov: Sheherazada ★ 14.00 Gramoploče ★ 15.00 Poljoprivredno predavanje ★ 15.50 Orkestar poštanskog osoblja. (Wolf-Ferrari: Suzanina tajna; J. Strauss: Priče iz bečke šume; D'Albert: U dolini — fantazija Delibes: Sylvia — balet, potpuri; Mascagni: Cavaleria rusticana — intermezzo; Bizet: Carmen — fantazija; Mandelsohn: San letnje noći — scherzo; Kalman: Djavoli jahač — marš) ★ 16.30 Novela od Gardonyi Géze. Zatim: Nastavak koncerta ★ 17.20 Predavanje Markuš Laszloa ★ 17.50 Hamory Imre p-va narodne pesme uz pratnju ciganske muzike ★ 19.00 Kozerija Huszar Pufia ★ 19.30 Sportski kominike ★ 19.40 Iz studija: „Pantlika“. Komedija u 3 čina od Földes Imrea ★ 21.20 Vesti ★ 21.40 Jazz Mandits iz kafane Patria. Peva Orban Sandor ★ 22.40 Članovi operskog orkestra. Dirigent T. Polgar. (Rossini: Italijanka u Algiru — uveritra; Meyerbeer: Igra buktinjama; Poldini: Lotalica i knjeginjica — fantazija; Rousseau: Balet, scene; Szerkeres: Proletnji glasovi; Kern: Valcer; Heuberger: Operski bal — potpuri)

Droitwich 1500m 150kw 200kc

14.00 Koncert radio orkestra uz učešće C. Davies (contra-alt) i N. Lord (violina) ★ 15.15 Program sa gramoploča ★ 16.00 Popodnevni orkestarski koncert ★ 17.00 Violinski koncert Melsa ★ 17.30 Kratka služba Božja ★ 18.30 Koncertni čas (violina, viola, flauta, klavir i contra-alt) ★ 20.05 Vokalni koncert Arhura Cranmera (bariton) uz učešće Rosanske (klavir) ★ 21.50 Vesti ★ 22.00 Albert Sandler i njegov orkestar ★ 23.00 Fred Hartley i njegov kvintet uz učešće Brian Lawrence-a ★ 23.45 Epilog

Deutschlandsender

1571m 60kw 191kc

6.35 Lučki koncert iz Hamburga ★ 10.05 Prognoza vremena ★ 11.00 Pesme Karl Ludwig Löhne-a ★ 12.10 O, slatka smrti (scene umirućih iz opera od Verdija, Mussorgskog Donizetii-a, Gounod-a i Puccini-a) ★ 13.05 Podnevni koncert kamernog orkestra ★ 14.45 Četvrt časa šaha ★ 15.00 Klavirske kompozicije Fr. Chopina ★ 15.30 Nežni zvuci — kamerna muzika (gramoploče) ★ 16.00 Popodnevni orkestarski koncert ★ 17.30 Ozbiljne pesme nemačkih majstora (pevanje, klavir i orgulje) ★ 18.40 Zamukli glasovi (gramoploče) ★ 19.40 Paul Wegener čita jednu pripovetku od Fr. Griese-a ★ 20.00 Johannes Brahms: 1) Nemački requiem za soliste, hor, orgulje i orkestar; 2) Pesma o sudbini za hor i

NEDELJA, 25 NOVEMBRA

orkestar ★ 21.30 Vokalni koncert Gerhard Hüscha ★ 22.00 Vreme, vesti i sport ★ 23.00 ... i Vaskrsenje! (gramo-ploče)

Frankfurt 251m 17kw 1195kc

6.35 Lučki koncert iz Hamburga ★ 9.00 Katolička služba Božja ★ 10.30 Horski koncert ★ 12.00 Koncert na orguljama ★ 12.30 Requiem od G. Verdi-a ★ 14.00 Dečji čas ★ 16.00 Popodnevni koncert malog radio orkestra ★ 18.00 Mozartov poslednji čas, radio slika od A. Treumanna ★ 19.10 Koncert na orguljama ★ 19.50 Sportski izveštaj ★ 20.05 Narodni koncert (orkestar i bas) ★ 21.30 Vokalni koncert Gerhard Hüscha uz pratnju velikog orkestra ★ 22.05 Vreme, vesti ★ 22.45 Večernji koncert (orkestar, harfa i pevanje) ★ 23.00—2.00 Odlomci iz Wagnerove opere „Parsifal“ (gramo-ploče)

Hamburg 331,9m 100kw 904kc

6.35 Lučki koncert sa broda „New York“ ★ 8.45 Deset minuta radio tehnike ★ 11.00 Crkvena muzika (hor i orgulje) ★ 12.00 Podnevni koncert kamernog orkestra ★ 13.00 Vreme, vesti ★ 13.05 Nastavak podnevnog koncerta ★ 13.30 „Igra mrtvaca“, moteta za četvoroglasovni hor od Huga Distlera ★ 14.00 Dečji čas ★ 16.00 Popodnevni orkestarski koncert ★ 18.30 Koncert orkestra mandolinista ★ 19.35 Sportski izveštaj ★ 20.00 Johannes Brahms: 1) Nemački requiem za soliste, hor, orgulje i orkestar; 2) Pesma o sudbini, za hor i orkestar (prenos iz Deutschlandsendera) ★ 21.30 Vokalni koncert Gerhard Hüscha uz pratnju orkestra ★ 22.00 Vesti ★ 22.30 Noćni koncert (orkestar, harfa i pevanje)

Heilsberg 291m 60kw 1031kc

6.35 Lučki koncert iz Hamburga ★ 9.00 Jutarnja služba Božja ★ 10.00 Cas ruskog jezika za početnike ★ 10.40 Ovako se igraju deca ★ 12.00 Podnevni orkestarski koncert ★ 14.00 Šah ★ 15.25 Vokalni koncert Ch. Bonsa-Piratzky (sopran) ★ 16.00 Popodnevni koncert malog radio orkestra ★ 18.00 Koncert ★ 18.50 Klavirski koncert Rudolfa Winklera ★ 19.35 Sportski izveštaj ★ 19.45 Muzika i pesništvo (orkestar, hor i orgulje) ★ 21.00 „Smrt i devojčica“, bajka u dve scene od M. Kybera ★ 21.30 Vokalni koncert Gerharda Hüscha ★ 22.00 Vreme, vesti i sport

Köln 455,9m 60kw 658kc

6.35 Lučki koncert iz Hamburga ★ 8.30 Nedeljna jutarnja služba Božja ★ 11.00 Cas mladih kompozitora: dela J. Ingenbranda ★ 12.00 Koncert kamernog orkestra ★ 14.00 Majstori svoga faha (gramo ploče) ★ 15.00 Roditelji i deca, predavanje ★ 16.00 Popodnevni koncert malog radio orkestra ★ 18.30 „Blagoslov zemlje“, scena iz seljačkog života ★ 19.15 Sportski pregled ★ 19.30 Requiem za četiri solo glasa, hor i orkestar od G. Verdia (prenos iz Stuttgarta)

Leipzig 382,2m 120kw 785kc

6.35 Lučki koncert iz Hamburga ★ 8.20 Jutarnja služba Božja ★ 8.50 Muzika za orgulje ★ 12.00 Podnevni koncert filharmonije iz Drezde ★ 14.05 Cas za mladež ★ 14.30 Otvaranje zimsko-sportske sezone ★ 14.50 O ljubaznoj smrti (gudački kvartet, kamerni hor, bariton i klavir) ★ 15.50 Zabavni orkestarski koncert ★ 18.40 „Povratak mrtvih“, radio igra od Martin Raschke-a ★ 19.30 Besmrtni glas (gramo-ploče) ★ 20.25 Sportske vesti ★ 20.30 Koncert simfoniskog orkestra ★ 21.30 Vokalni koncert Gerhard Hüscha ★ 22.00 Vesti i sport ★ 22.30 Noćni koncert iz Hamburga

London Reg. 342,1m 50kw 877kc

13.30 Droitwich ★ 17.30 Koncert pesama Rogera Quiltera. Izvode M. Thomas, sopran i N. Notley, bariton ★ 18.00 Koncert radio vojne kapele ★ 19.30 Koncert B. B. C. orkestra ★ 20.55 Služba Božja ★ 21.45 Droitwich ★ 21.50 Vesti ★ 22.00 Koncert radio pevača ★ 22.30 Nedeljni orkestarski koncert ★ 23.45 Epilog

Luxembourg 1304m 150kw 230kc

7.45 Gramo koncert ★ 12.00 Koncert ★ 12.30 Muzika za igru ★ 13.30 Laka muzika ★ 15.00 Orkestarski koncert ★ 17.00 Laka muzika i muzika za igru ★ 19.00 Muzika za igru ★ 19.30 Koncert ★ 20.00 Pola časa muzike i romansa ★ 20.30 Vesti ★ 21.00 Muzika za igru ★ 22.00 Laka muzika ★ 22.30 Muzika za igru ★ 23.00 Laka muzika

Milano 368,6m 50kw 814kc

12.12 Komentarisanoje Evandjelja ★ 12.30 Gramo ploče ★ 13.00 Vreme ★ 13.10 Šareni muzički program ★ 15.45 Gramo koncert. Sport ★ 17.15 Raznovrsna muzika ★ 18.20 Sport ★ 19.25 Sport ★ 19.30 Vreme. Gramo ploče ★ 20.45 Orkestarski koncert ★ 23.00 Vesti

München 405,4m 100kw 740kc

6.35 Lučki koncert iz Hamburga ★ 8.30 Scnata a-mol, delo 42 Franz Schuberta ★ 9.30 Katolička služba Božja ★ 12.00 Podnevni orkestarski koncert ★ 13.00 Koncert simfoniskog orkestra ★ 14.50 Muzika sa gramoploča ★ 16.00 Popodnevni koncert malog radio orkestra ★ 17.50 Koncertni čas (sopran, violina i klavir) ★ 18.20 Scene iz života jednog nemačkog pronalazača ★ 19.00 „Užoj domovini“, spev od L. F. Barthela, muzika od Hans Sachs-a (orkestar, hor i solisti) ★ 20.00 Vreme, sport ★ 20.10 Koncert Wagnerovih kompozicija (radio orkestar, sopran, tenor i bariton) ★ 21.30 Vokalni koncert Gerharda Hüscha ★ 22.00 Vreme, vesti i sport ★ 22.30 Noćni orkestarski koncert

Prag I (Praha)

470,2m 120kw 635kc
6.45 Gimnastika. Muzika i pevanje ★ 11.00 Radio orkestar. Solista M. Hoffmann. (Richa: Simfonijska poe

ma op. 19; Suk Fantazija za violinu i orkestar g-moll, op. 24; Fibich: „Toman i vila“; Simfonijska poema cp. 40) ★ 12.05 Pregled štampe ★ 12.15 Morav. Ostrava ★ 14.15—14.25 Vesti ★ 15.00 Rusalka, opera u 3 čina od Dvoržaka. Prenos iz pozorišta ★ 17.55—18.55 Cas za Nemce: „Mali nemački gradjanin“ komedija od Rotzebua ★ 18.55 Vesti ★ 19.20 Koncert vojne muzike. (Uhlir: Mars; Hrimaly: „Sarmantni princ“; Uvertira; Čermak: Mala grivna. Melodija; Provaznik: Nacionalne igre. Polka i Furiant; Delibes: Kopelija; Haendl: Poljski praznik; Potuznik: Mars) ★ 20.15 2.034 godina. Radio film ★ 22.35—23.00 Koncert salonskog orkestra

Rim (Roma) 420,8m 50kw 713kc

12.30 Gramo-ploče ★ 13.00 Vreme ★ 13.10 Šareni muzički program ★ 13.40 Gramo koncert ★ 16.15 Konverzacija ★ 16.30 Gramo-ploče. Sport ★ 17.00 Simfoniski koncert. Diriguje G. Marinuzzi ★ 19.00 Sport. Vesti ★ 20.00 Vreme. Gramo-ploče ★ 20.45 Orkestarski koncert. Za vreme pauze: Predavanje o starom Rimu ★ 23.00 Vesti

Stuttgart 522,6m 100kw 574kc

6.35 Lučki koncert iz Hamburga ★ 9.00 Katolička služba Božja ★ 9.45 Pesme od Josepha Haasa ★ 10.15 Muzika sa gramoploča ★ 12.00 Podnevni koncert vojne kapele ★ 14.00 Dečji čas ★ 15.00 Sonata u h-molu za klavir i violinu od Ottorina Respighi-a ★ 15.45 Otvaranje nemačke zimsko-sportske sezone ★ 16.06 Popodnevni orkestarski koncert ★ 18.30 Naridni čas (bariton, tenor, violina, klavir i gitara) ★ 19.10 Sportski izveštaj ★ 19.30 Requiem za četiri solo glasa, hor i orkestar od G. Verdi-a ★ 21.30 Vokalni koncert Gerharda Hüscha ★ 22.00 Vreme, vesti i sport ★ 22.30 Večernji koncert (orkestar, harfa i pevanje) ★ 24.00 Noćni koncert iz Frankfurta

Warszawa 1414m 120kw 212kc

10.00 Prenos službe Božje ★ 12.15 Muzičko matine ★ 14.00 Salonska muzika (gramo-ploče) ★ 15.15 Pesme ★ 16.20 Violinski koncert. (Friedmann-Bach-Kreisler: Grave; Bocherini-Kreisler: Allegretto; M. Rudnicki: Romansa; Hubay: Zefir; Isolt: Zarobljenica; Fr. Kreisler: Kineski tamburin) ★ 17.00 Muzika za igru ★ 18.00 Radio pozorište ★ 19.00 Klavirski koncert ★ 19.30 Laka muzika ★ 20.00 Orkestarski koncert uz učešće tenora Ladisa. (Meyerbeer: Uvertira iz op. „Dinorah“; Gounod: Kavatina iz op. „Faust“; Noskowski: Entr' acte iz op. „Livia Quintilla“; Ukrainska igra; Puccini: Arija iz 1 čina op. „Tosca“; Arija iz 1 čina op. „Bohemi“; Verdi: Scena trio i finale iz III čina op. „Les Lombardi“; Moniuszko: Mazurka iz op. „Jaurnuta“) ★ 20.45 Žurnal ★ 21.00 Veseli prenos iz Lavova ★ 21.45 Sport ★ 22.00 Tehnički saveti i prepiska ★ 22.30 Koncert ★ 23.05 Muzika za igru

Ponedjeljak, 26 nov.

BEOGRAD

таласна дуж. 437,3 м., 2,8 кв., 686 кц.

ПРЕПОДНЕВНИ ПРОГРАМ

10.45 Објављивање дневног програма

10.50 Званични извештај о водостању

(српски, француски, немачки) и Званични извештај о водостању (српски)

11.00 Симфонијски концерт (грамофонске плоче)

1) Рахмањин: Оток смрти, симфонијска поема, диригент Рахмањинов ★ 2) Р. Штраус: Живот јунака, симфонијска поема, диригент Менгелберг

11.59 Тачно време

12.00 Концерт Радио оркестра

1) Менделсон: Тишина на мору и Срећан пут, увертира ★ 2) Блодек: У бунару, оперска фантазија ★ 3) Траваља: Драматична легенда

12.35 Рекламе

12.45 Берзански курсеви

13.00 Вести

13.15 Наставак концерта

Радио оркестра

4) Д'Албер: Драматична свита ★ 5) Фредериксен: Норвешка идила ★ 6) Фредериксен: Улазак Викинга

13.40 Новинарски извештаји А.А.

Тачно време

до 13.50

ПОПОДНЕВНИ ПРОГРАМ

16.00 Концерт на цитри, изводи г.

Иван Скалар

1) Кошелски: По језеру ★ 2)

Бајин: Све док је твога благог

ока ★ 3) ***: Народна мелодија

★ 4) Ребаји: У мају, интермецо ★

5) Пуг: Идила

16.30 Планска привреда, предавање

г. Вл. Велмар-Јанковића

17.00 Концерт Радио клавирског

квартета

1. Шуман: Алегро нон тропо и

Анданте кантабиле из квартета

оп. 47 ★ 2) Леке: Ленто из квар-

тета

до 17.30

ВЕЧЕРЊИ ПРОГРАМ

18.25 Тачно време

Објављивање вечерњег програма

и програма за следећи дан

18.30 Час немачког језика, немачки

дијалози: гђа Мира Крстић и г.

проф. Др. Јован Богичевић

19.00 Казалс свира

(грамофонске плоче)

1) Бокерини: Адађо из сонате

А-дур ★ 2) Бах: Токата у Ге-

дуру — адађо

19.10 Рекламе

19.20 НАЦИОНАЛНИ ЧАС:

Проглас уједињења Црне Горе са

Србијом, предавање г. Андрије

Радовића, бившег председника

Владе

19.50 Вести

20.00 Пренос из загребачког Народ-

ног казалишта: Кармен, опера од

Бизеа

У одмору око

21.30 Тачно време

Новинарски извештаји А.А.

(Ферстер клавир из муз. куће

„Хармонија“)

LJUBLJANA

таласна дуж. 569,2 м., 2,8 кв., 527 кц.

12.15 Пlošће

12.50 Порођила

13.00 Час, plošће

18.00 Класична и модерна diploma-

cija (Ruda Jurčec)

18.20 Radijski orkester:

Medigra iz „Pikove dame“ (Čaj-

kovskij)

18.40 Slovenščina (dr. Kolarič)

19.10 Plošće

19.20 Nac. ura: Proglas ujedinjenja

Črne gore s Srbijom (Andrija Rado-

vič) — prenos iz Beograda

19.55 Jedilni list, program za tork

20.00 Zdravniška ura (dr. Bogomir

Magajna)

20.20 Komorna glasba. Sodelujejo

gg. Kocjan (oboa), Gregorc (kla-

rinet), Dermelj (violina in viola),

Svetel (klavir)

Trio koncert za klarinet op. 107

(Mozart); Koncert za oboo c-mol

(Bach); Titus ari: za oboo (Mo-

zart)

21.20 Radijski orkester:

Sin mandarina — uvertira (Kjuj);

Carmen (Bizet); Ob Zili in Dravi

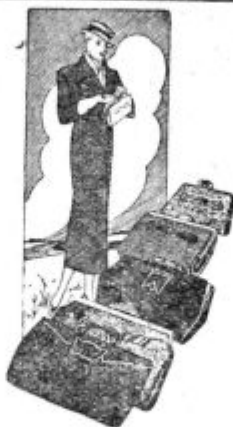

Предузеће за израду кофе-
ра и торбарских израђевина

**МИЛАН Ј.
СТОЈАНОВИЋ и Ко.**

БЕОГРАД

Престолонаследничков трг —

(Теразије) бр. 38, тел. 25-064

Поенкареоба 2 - палата Југобанке

Телефон 2533

(Најзер); а) Pomldano cvetje
(Naef) ★ б) Jesenski viharji ★
с) Jutro; Dve pesmi (Bulerian)
Vmes: čas in poročila

ZAGREB

таласна дуж. 276,2 м., 0,8 кв., 1086 кц.

12.00 Sutrašnji jelovnik i kuhinjski
recepti

12.10 Koncert na pločama

12.40 Poslednje vijesti

13.00 Koncert na pločama

13.30 Kulturne i društvene vijesti.

— Propaganda. Objava rasporeda

17.00 Kulturne i društvene vijesti.

— Propaganda

17.15 Vokalni koncert Milana Se-

peca

17.45 Recitacija: Dubravko Dujšin

18.15 Poslednje vijesti

18.45 O najnovijim knjigama i re-

vijama

19.00 Kulturne i društvene vijesti.

— Propaganda

19.20 Prenos iz Beograda: Nacional-

ni sat: Predavanje o proglassu uje-

dinjenja Crne Gore sa Srbijom.

Politička saopćenja i pregled štam-

pe

19.50 Uvod u prenos

20.00 Prenos iz Narodnog Kazališta

u Zagrebu: „Carmen“. Opera od

Georgesa Bizeta. U pauzama: Ob-

java rasporeda, vijesti i meteoro-

loški izvještaj

INOSTRANSTVO

Beč (Wien) 560,8m 120kw 592kc

9.00 Jutarnji izveštaj ★ 10.20 Škol-

ski čas ★ 11.20 Vodostanje ★ 11.30

Narodna muzika iz Austrije (gramo

ploče) ★ 12.00 Podnevni koncert sa

gramo ploča ★ 13.00 Tачно време,

vesti i program ★ 13.10 Nastavak

podnevnog koncerta ★ 15.20 Čas za

žene ★ 15.40 Čas za mladež ★ 16.05

Popodnevni izveštaj ★ 16.10 Popo-

dnevni koncert sa gramo-ploča ★

16.40 Opasnosti zimskog sporta,

predavanje ★ 17.40 Vokalni koncert

Hilde Sinnek, sopran ★ 18.35 Čas

engleskog jezika ★ 19.20 Zabavni

koncert (orkestar, pesme uz lautu,

moderni džaz-pevači) ★ 20.15 Deset

minuta zabave ★ 20.25 Nastavak

zabavnog koncerta ★ 21.20 Potreba

zaštite od napada iz vazduha i zada-

cini države u odbrani od vazdušnog

napada, predavanje ★ 21.35 Pro-

gram prema objavi ★ 22.20 Vesti i

prognoza vremena ★ 20.50 Orke-

starski koncert ★ 24.00 Muzika za

igru sa gramo ploča

Berlin 356,7m 100kw 841kc

6.35 Jutarnji koncert vojne kapele ★

9.45 Čas za domaćice ★ 10.15 Škol-

ski čas: Sarska oblast ★ 12.00 Po-

dnevni koncert vojne kapele ★ 13.15

Marševi i igre (gramo ploče) ★

14.15 Klavirski koncert Claudia Ar-

raua ★ 15.25 Nepoznate melodije

(bariton uz pratnju malog orkestra)

★ 16.00 Popodnevni orkestarski kon-

cert ★ 18.05 Pripreme za zimski

PONEDELJAK, 26. NOVEMB.

sport ★ 18.30 Walter Niemann svira svoje kompozicije na klaviru ★ 19.20 Šareni zabavni koncert sa gramoploča ★ 20.00 Vesti ★ 20.50 Zabavni orkestarski koncert ★ 21.30 „Versaljski pregovori o Sarskoj oblasti“, radio igra od Karl Bartz-a ★ 22.00 Vreme, vesti i sport ★ 22.20 Duge noći (mali radio orkestar, Maria Menono i Erich Fortner pričaju priče i pesme)

Beromünster 539,6m 60kw 556kc
12.00 Švajcarski marševi (gramoploče) ★ 12.40 Zabavni koncert sa gramoploča ★ 15.30 Čas za žene ★ 16.00 Koncert kvarteta „Radio“ i Erne Neimann (harfa) ★ 17.00 Stara kamerna muzika (meco-sopran i flauta) ★ 18.00 Narodne i dečje pesme (gramoploče) ★ 19.00 Šlageri (gramoploče) ★ 19.20 Čas engleskog jezika ★ 20.00 Koncert radio orkestra ★ 21.00 Najnovije vesti ★ 21.20 Operetski čas (radio orkestar)

Bolzano 559,7m 1kw 536kc
Vreme ★ 20.45 Orkestarski koncert 17.18 Koncert kvinteta ★ 19.00 Vesti ★ 19.15 Novosti ★ 20.00 Vesti. Gramoploče ★ 20.30 Vreme. Politika ★ 20.45 Muzika po želji radio slušalaca ★ 22.00 Koncert kamernе muzike ★ 23.00 Vesti

Bratislava 298,8m 13kw 1004kc
12.00 Vesti ★ 12.15 Gramoploče ★ 12.35 Radio orkestar (Reisinger: Carstvo Mocarta, Potpuri; Mendelssohn: Proletnja pesma; Paderewski: Legenda; Melodija; Napravnik; Melanholija; Sarasata: Andaluska romansa; Koštal: Ruska slika; Leopold: Charlie. Intermezzo; Goldmark: Marš) ★ 16.10 Koncert radio orkestra. Solista M. Ibl, violina ★ 18.00—18.45 Čas za Madjare. Predavanja ★ 20.20 Radio igra „Siroti mali Fedja“ ★ 21.00 Koncert religiozne muzike ★ 22.15 Vesti na madjarskom ★ 22.30—22.45 Gramoploče

Breslau 315,8m 60kw 950kc
7.15 Jutarnji orkestarski koncert ★ 8.40 Čas gimnastike za žene ★ 9.15 Koncert sa gramoploča ★ 10.15 Školski čas ★ 12.00 Koncert simfoniskog orkestra ★ 13.00 Muzika sa gramoploča ★ 16.00 Deutschlandsender ★ 17.55 Erich Hoinkis čita svoje pesme ★ 18.20 Vinske pesme peva Willy Buhmann (bas) ★ 20.00 Kratak dnevni izveštaj ★ 20.10 Popularni koncert radio orkestra uz učesće Hans Rothenseea (bariton) ★ 21.10 „Versaljski pregovori o Sarskoj oblasti“, radio igra od Karl Bartz-a ★ 22.00 Vreme, vesti i sport ★ 22.30 Klavirski koncert d-mol od W. A. Mozarta (gramoploče) ★ 23.15 Čas kompozicija Walter Jentsch-a (oboa, rog, flauta, klarinet, fagot i klavir)

Brno 352,4m 32kw 922kc
12.35 Bratislava ★ 13.40 Gramoploče ★ 15.55 Radio orkestar (Boitdieu:

Bela gospodja. Uvertira; Grieg: Lirska svita; Bullerian: Ruske igre; Dvoržak: Pesnički uticaj op. 85; Konrad: Slovačka i vlaška igra) ★ 17.00 Gramoploče ★ 17.35 Gramoploče ★ 17.45—18.20 Čas za Nemece: I. Turističko predavanje. II. Literarno predavanje ★ 18.20 Novosti engleske literature ★ 18.45 Čas za radnike ★ 20.45 Pr davanje ★ 21.00 Gramoploče ★ 21.25 Jesen prolazi ★ 22.00—22.50 Prag

Bucuresti 364,5m 12kw 823kc
12.00 Gramoploče ★ 12.45 Laka muzika ★ 13.15 Zurnal ★ 13.40 Gramoploče ★ 17.00 Radio orkestar (Cimara: Uvertira iz op. „Tajna svadba“; Lincke: Valcer iz opt. „Kazanova“; Giordano: Fantazija iz op. „Ardé Chéuier“; Urbach: Fantazija na motive Offenbacha) ★ 18.00 Vesti ★ 18.15 Radio orkestar ★ 19.00 Predavanje ★ 19.20 Gramoploče ★ 20.00 Kamerna muzika. Kvartet i klavir (Schumann: Kvartet op. 44 es-dur) ★ 20.45 Muzika za igru ★ 21.45 Gramoploče ★ 22.25 Laka muzika

Budapest I 549,5m 120kw 546kc
6.45 Gimnastika ★ 7.00 Ploče ★ 9.45 Vesti ★ 10.00 Kivi, čuveni finski dramski pisac ★ 10.40 Humorišne pesme od Petöfia ★ 11.10 Vodostanje ★ 12.00 Zvona ★ 12.05 Vokalni kvartet Szikla. U odmoru: Vesti, vreme ★ 13.40 Bartha Klari svira na klaviru ★ 14.40 Vesti, berza ★ 16.10 Čas za djake ★ 16.45 Vreme, vesti ★ 17.00 Predavanje za selo ★ 17.35 Salon. kapela Berend. (Lanner: Prosioci — valcer; Braga: Pesma andiela; Grieg: Parada lutaka) ★ 18.00 Čas nemačkog ★ 18.30 Gramoploče ★ 19.00 Predavanje iz botanike ★ 19.30 Uvod za prenos ★ 19.40 Koncert Filharmoniskog društva iz drž. opere. Dirigent Heinrich Laber. Sudeluje Erika Morini (violina). (Beethoven: Karakteristična uvertira; Bartok: Madjarske slike; Mendelssohn: Violinski koncert; Beethoven: Uvertira) ★ 21.50 Vesti. Zatim: Ciganska kapela Kurina Simia ★ 23.15 Jazz Eröss-Takacs iz kafane Ostende. Peva Kalmar Pal

Droitwich 1500m 150kw 200kc
12.20 Gramoploče ★ 13.30 Koncert na orguljama ★ 14.00 Koncert radio orkestra ★ 15.00 Školski čas ★ 15.50 Muzika sa gramoploča ★ 17.00 Čas sonata (čelo i klavir) ★ 17.30 Orkestarski koncert ★ 18.15 Koncert orkestra balalajki ★ 19.00 Prve vesti ★ 20.05 Osnovi engleske muzike (radio pevači) ★ 21.00 „Wuthering Heights“, radio igra od Emily Bronte ★ 22.30 Vesti ★ 23.00 Walter Neusel protiv Len Harvey-a (prenos iz Wembley-a) ★ 23.30 Muzika za igru orkestra Lou Preager-a

Deutschlandsender
1571m 60kw 191kc
6.35 Jutarnji koncert vojne kapele ★ 10.00 Najnovije vesti ★ 12.00 Podnevni koncert iz Hamburga ★ 13.00 Muzika sa gramoploča ★ 13.45 Naj-

novije vesti ★ 16.00 O ljubavi, jaidima i radosti (orkestarski koncert) ★ 17.50 Opasni trenutci, doživljaji iz života nemačkih sportista ★ 18.10 Jugoslavija, kratak putopis sa gramopločama ★ 19.00 „Astrologija nikada ne laže“, vesela radio igra sa muzikom od Ludwig Hofmaier-a ★ 20.15 Hitri prsti (gramoploče) ★ 20.45 Klavirski koncert Emmy Braun ★ 21.30 Scene iz novih dramskih dela ★ 22.00 Vreme, vesti i sport ★ 23.00 Šarena narodna muzika

Frankfurt 251m 17kw 1195kc
7.00 Jutarnji koncert vojne kapele ★ 9.00 Koncert kamernе muzike ★ 10.00 Vesti ★ 10.15 Školski čas ★ 12.00 Podnevni koncert filharmoniskog orkestra ★ 13.15 Majstori svojih instrumenata (gramoploče) ★ 15.15 Dečji čas ★ 18.00 Čas za mladež ★ 18.30 Čas knjige ★ 18.45 Prenos iz Konstanza ★ 20.00 Vreme vesti ★ 20.30 Muzika za Goethe-ova dela (članovi hora, alt, bariton i bas) ★ 21.10 „Versaljski pregovori o Sarskoj oblasti“, radio igra od Karl Bartz-a ★ 22.00 Vreme, vesti ★ 22.30 Večernji koncert (alt i klavir) ★ 23.00 Dupli koncert (radio orkestar i džaz-kapela) ★ 24.00—2.00 Noćni koncert iz Stuttgarta

Hamburg 331,9m 100kw 904kc
6.35 Jutarnji koncert vojne kapele ★ 10.15 Školski čas: Sarska oblast ★ 11.00 Narodne pesme ★ 11.30 Koncert simfoniskog orkestra ★ 12.05 Vreme, vesti ★ 12.25 Nastavak koncerta simfoniskog orkestra ★ 13.20 Muzička razonoda ★ 14.30 Igre klasičara (gramoploče) ★ 16.00 O ljubavi, patnjama i radosti (koncert orkestra Emil Roozz) ★ 17.30 Čas za mladež ★ 19.00 Igra instrumenata (džaz orkestar, orgulje, oboa i klavir) ★ 20.00 Prve večernje vesti ★ 20.10 „Hans von Bülow u Hannoveru“, radio kompozicija od B. Höppner-a ★ 21.10 Vesela večernja muzika (orkestar, sopran i bariton) ★ 21.30 Scene iz novih dramskih dela ★ 22.00 Vesti ★ 22.40 Muzička mediju igra ★ 23.00 Zabavni orkestarski koncert ★ 23.30 Muzika za igru

Heilsberg 291m 60kw 1031kc
6.35 Jutarnji koncert vojne kapele ★ 8.30 Čas gimnastike za žene ★ 10.15 Školski čas ★ 11.30 Koncert simfoniskog orkestra ★ 13.05 Muzika sa gramoploča ★ 15.10 Novembarski pregled časopisa ★ 15.40 Narodne pesme i klavirska muzika ★ 16.15 Popodnevni koncert malog radio orkestra ★ 18.00 15 minuta tehnike, predavanje ★ 19.00 Pesme Huga Wolfa peva Hans Eggert, bariton ★ 20.15 Veće igara (radio orkestar i džaz kapela) ★ 21.30 Scene iz dramskih dela ★ 22.00 Vreme, vesti i sport ★ 22.30 Šarena narodna muzika

Heilsberg 291m 60kw 1031kc
20.43 Radio orkestar ★ 21.25 Vokalni koncert ★ 22.40 Koncert ★ 23.10 Koncert na orguljama ★ 23.40 Gramoploče

Kalundborg 1261m 7,5kw 238kc
11.15 Skolski čas ★ 12.00 Prenos iz restorana „Wiwex“ ★ 15.30 Koncert radio orkestra ★ 16.20 Predavanje ★ 16.40 Nastavak koncerta radio orkestra ★ 18.15 Čas engleskog jezika za početnike ★ 19.00 Novinarske vesti ★ 19.15 Prenos iz Geneve ★ 19.30 Diskusija ★ 21.30 Vokalni koncert Herthe Bjorvig: dela danskih kompozitora ★ 21.45 Novinarske vesti ★ 22.00 Zvuci iz raznih opereta (koncert radio orkestra) ★ 23.00 Moderna muzika za igru (prenos iz restorana „Lodberg“)

Köln 455,9m 60kw 658kc
6.00 Jutarnji koncert sa gramo ploča ★ 7.15 Jutarnji orkestarski koncert 10.15 Skolski čas ★ 10.45 Čas kompozitora iz Kölna ★ 12.00 Koncert radio orkestra uz učešće Fr. E. Engelsa (tenor) ★ 14.15 Muzika sa gramo ploča ★ 16.00 Popodnevni koncert (Deutschlandsender) ★ 18.00 Iza kulisa sporta ★ 19.30 HORSKI koncert ★ 20.00 Prve večernje vesti ★ 20.15 Vesela večernja muzika (orkestar, sopran, bariton i violina) ★ 21.10 „Versaljski pregovori o Sarskoj oblasti“, radio igra od Karl Bartz-a ★ 22.00 Vreme, vesti ★ 22.30 Šarena narodna muzika (seoska kapela, šramel-kvartet, tenor i šest veselih pevača)

Leipzig 382,2m 120kw 785kc
6.35 Jutarnji koncert vojne kapele ★ 8.20 Muzika sa gramo-ploča ★ 10.15 Skolski čas ★ 12.00 Podnevni koncert iz Hannovera ★ 13.10 Omiljene uvertire (gramo-ploče) ★ 14.15 Dusolina Giannini i Benjamina Gigli (gramo-ploče) ★ 15.00 Dečji čas ★ 16.00 Popodnevni orkestarski koncert ★ 18.00 Između svetlosti i tame, V. Tornius čita iz svog Rembrandt-romana ★ 18.20 Muzika za citre i šramel-muzika (gramo-ploče) ★ 18.45 Program Frankfurta ★ 19.45 Negde — nešto ★ 20.00 Vesti ★ 20.10 Humor, šala i čud (orkestar, hor i solisti) ★ 21.30 „Versaljski pregovori o Sarskoj oblasti“, radio igra ★ 22.00 Vesti i sport ★ 22.20 Koncert gospodina kapel-majstora Mozarta u lajpciškom Gevandhausu, od Henrik Hersea ★ 23.00 Zabavni koncert sa gramo-ploča

London Reg. 342,1m 50kw 877kc
18.15 Dečji čas ★ 19.00 Prve vesti ★ 19.30 Koncert septeta Serge Krish-a ★ 20.15 B.B.C. džaz-orkestar ★ 21.00 Stari music-halovi ★ 22.00 „Vesela Engleska“, komična opera od Edward Germana ★ 23.00 Prognoza vremena i vesti ★ 23.10 Koncert londonskog simfoniskog orkestra ★ 24.15 Muzika za igru orkestra Lou Praegera

Luxembourg 1304m 150kw 230kc
7.45 Gramo koncert ★ 12.00 Radio orkestar (Linke: Kazanova. Uvertira; Baynes; Zanos; Marin; Tužna uspa-vanka; Friml-Salabert; Rose Marie, potpuri; Kreisler; Mars) ★ 12.30 Vesti ★ 12.40 Nastavak koncerta ★

13.15 Gramo ploče ★ 19.35 Italijansko veče. Sentimentalne romanse ★ 19.50 „Ciganska ljubav“, selencija od Lehara ★ 20.00 Vesti ★ 20.20 Koncert ★ 20.40 Radio orkestar ★ 21.30 Vokalni koncert ★ 21.55 Kameraa muzika. (Goltermann: Veliki duet za klavir i violu) ★ 22.20 Muzika za igru Radio džaz orkestar

Midland Reg. 391,1m 25kw 767kc
18.15 Dečji čas ★ 19.00 Prve vesti ★ 19.30 Orkestarski koncert ★ 20.15 Program Londona ★ 22.00 Koncert filharmoniskog orkestra iz Birminghama ★ 23.00 Prognoza vremena i vesti ★ 23.10 Program Londona

Milano 368,6m 50kw 814kc
12.30 Gramo ploče ★ 12.45 Vesti 13.00 Vreme ★ 13.13 Orkestar Doreno ★ 13.35 Gramo ploče ★ 14.15 Berza ★ 16.35 Vesti ★ 16.45 Čas za decu ★ 17.10 Muzika za igru ★ 18.18 Poljoprivreda ★ 19.20 Raznovrsna muzika ★ 19.15 Vesti ★ 20.00 Vesti ★ 20.30 Vreme. Politika ★ 20.45 Muzika po želji radio slušalaca ★ 22.00 Kamerna muzika (1. Beethoven: Sonate op. 111; 2. Brahms: Dve balade op. 10; 3. Chopin: Balada u a-molu op. 52) ★ 23.00 Vesti

München 405,4m 100kw 740kc
7.00 Jutarnji koncert vojne kapele ★ 8.30 Čas gimnastike za žene ★ 10.15 Skolski čas: Sarska oblast ★ 12.00 Podnevni koncert malog radio orkestra ★ 13.25 Koncert sa gramo ploča ★ 15.10 Narodne pesme evropskih zemalja (vokalni koncert L. Rabenbauer, sopran) ★ 15.30 Čas čitanja ★ 16.00 Popodnevni orkestarski koncert ★ 17.50 Koncertni čas (klavir) ★ 18.30 Muzika sa gramo ploča ★ 19.15 Lepe narodne pesme (vokalni koncert Mini Thoma (alt) ★ 20.00 Vesti ★ 20.10 Radio cirkus ★ 22.00 Vreme, vesti i sport ★ 22.25 „Versaljski pregovori o Sarskoj oblasti“, radio igra ★ 23.00 Muzika za igru

Poste-Parisien

312,8m 60kw 959kc
13.05 Radio orkestar ★ 13.35 Nastavak koncerta radio orkestra ★ 19.25 Berza ★ 19.37 Dečje scene od Schumanna ★ 19.50 Predavanje ★ 19.57 „Boris Godunov“ od Mousorgskog (gramo ploče) ★ 20.10 Žurnal ★ 20.28 Gramo ploče ★ 20.48 Alfred Cordot svira na klaviru (gramo ploče) ★ 21.20 Pola sata humora ★ 22.10 Predavanje ★ 22.55 Kamerna muzika ★ 23.30 Laka muzika

Prag I (Praha)

470,2m 120kw 638kc
6.15 Gimnastika. Muzika i pevanje ★ 12.35 Bratislava ★ 15.55 Brno ★ 16.55 Čas za decu. Muzički čas ★ 17.45 Predavanje ★ 17.45 Klavirski koncert. (Janaček: Kroz maglu; Dvoržak: Eclogue Nr. 3; Humoreske Nr. 6, 8 i 5) ★ 18.20—18.55 Čas za Nemce. Predavanja ★ 19.00

PONEDELJAK, 26. NOVEMB.

Pregled štampe ★ 19.15 Čas ruskog jezika ★ 19.30 Romanse ★ 20.10 Klavir i pevanje ★ 20.45—21.005 Literarni čas ★ 21.05 Muški horski koncert ★ 21.26 Češki nonet ★ 22.00 Vesti ★ 22.15 Gramo ploče ★ 22.30—22.50 Vesti na nemačkom

Rim (Roma) 420,8m 50kw 713kc
1230 Gramo-ploče ★ 12.30 (Iz Bari: Koncert kvinteta Esperia) ★ 13.00 Orkestar Gemmy ★ 13.30 Vesti. Berza ★ 16.30 Novosti za decu ★ 17.30 Koncert klasični kompozicija od XII do XVIII-og veka, na harmonijumu ★ 19.20 Gramo-ploče ★ 19.15 Vesti ★ 20.00 Vesti. Sport ★ 20.10 Gramo-ploče ★ 20.30 Vreme. Politički pregled ★ 20.45 Muzika po želji radio slušalaca ★ 21.45 Konverzacija ★ 22.00 Razno ★ 23.00 Vesti

Stuttgart 522,6m 100kw 574kc
7.00 Jutarnji koncert vojne kapele ★ 10.00 Vesti ★ 10.15 Skolski čas ★ 10.45 Ed. Grieg (klavirski koncert G. Euken-a) ★ 11.00 Pesme Roberta Franza peva Emma Reinhardt, sopran ★ 12.44 Podnevni koncert filharmoniskog orkestra ★ 13.15 Koncert sa gramo-ploča ★ 16.00 Popodnevni koncert (Deutschlandsender) ★ 17.30 Vesela muzika živih kompozitora (hor, klavir i flauta) ★ 18.30 Ksilofonija, svira Erich Ockert ★ 19.00 „Astrologija nikada ne laže“, radio igra sa muzikom od Ludwig Hofmeiera ★ 20.00 Vesti ★ 20.30 Proslava 1000 godišnjice od rođenja velikog persiskog pesnika Firdusi-a: „Rusten i Sohrab“, radio balada od Manfred von Eyb-a ★ 21.10 „Versaljski pregovori o Sarskoj oblasti“, radio igra od Karl Bartz-a ★ 22.00 Vreme, vesti i sport ★ 22.30 Šarena narodna muzika ★ 24.00 Noćni koncert iz Frankfurta

Warszawa 1414m 120kw 212kc
12.10 Koncert džaz orkestra ★ 13.05 Slavni umetnici. Backhaus, Shnabel (klavir). Menuhin, Elman (violina) i Casals (čelo) (gramo-ploče) ★ 13.35 Pregled berze ★ 15.45 Laka muzika ★ 16.45 Čas nemačkog jezika ★ 17.00 HORSKI koncert ★ 17.25 Prepisak s radio slušaocima ★ 17.35 Muzika za igru ★ 18.15 Klavirski koncert. (Haydn: Capriccio g-dur; Moszkowski: Gitara; Prolazna misao Godowskij; Stari Beč; Albeniz-Godowski: Tango; Poldini: Japanska svita; Strauss-Schütt: Zena, vino, pesma. Valcer) ★ 18.45 Čas za decu ★ 19.30 Feljton ★ 19.15 Sport ★ 20.00 Koncert simfoniskog orkestra uz učešće M. Ronska (mezo-sopran) (Rurpinski: Uvertira iz op. „M-me Martin au Serail“; Schubert: Muzika entr' acte iz „Rozamunde“; Bellini: Arija iz op. „Norma“; Verdi: Arija iz op. „Don Carlos“; E. d'Alberty: Fantazija iz op. „Nizine“; Czajkowski: Ko poznaje čamu; Zelenski: Hrabra devojka; R. Strauss: Valcer) ★ 20.45 Žurnal ★ 21.00 Gudački sekstet ★ 21.45 Predavanje ★ 22.35 Muzika za igru

Utorak, 27 novemb.

BEOGRAD

таласна дуж. 437,3 м., 2,8 кв., 686 ки.

ПРЕПОДНЕВНИ ПРОГРАМ

- 10.45 Објављивање дневног програма
 10.50 Званични извештај о водостању (српски, француски, немачки) и Званични извештај о водостању (српски)
 11.00 Пренос са Опленца: Ходочашће грађана града Загреба око
 12.00 Шарени програм (грамофонске плоче)
 1) Форте: На гробљу, Панцера ★
 2) Хендл: Анданте из концерта Еф-дур за оргуле ★ 3) Форте: Распеће ★ 4. а) Форте: После сна б) Шуман: Сањарија, чело Салмон ★ 5) Росини: Арија из „Стабат Матер“, пева Журне ★ 6) Шуберт: Аве Марија, виолина Хајфец ★ 7) Шуберт: Смрт и девојка, пева Шалпин
 12.35 Рекламе
 12.45 Берзански курсеви
 13.00 Вести
 13.15 Симфонијски концерт (грамофонске плоче)
 1) Вагнер: Сцена у шуми из опере „Сигфрид“ ★ 2) Лист: Прелудиум, симфонијска поема
 13.40 Новинарски извештаји А.А. Тачно време до 13.50

ПОПОДНЕВНИ ПРОГРАМ

- 16.00 Час за домаћице: Кројење, предавање гђе Ангелине Читаковић
 16.30 Вокални концерт гђе Њуре Бошковић-Јовановић
 1) Масне: Арија из опере „Сид“ ★ 2) Милојевић: Јесења елегија ★ 3) Чајковски: Легенда ★ 4) Чајковски: Романса ★ 5) Гречанинов: Романса ★ 6) Крстић: Зима је
 17.00 Клавирски концерт г. Др. Димитрија Герасименка
 1) Бах: Прелид и жиг ★ 2) Хајди: Варијације еф-мол ★ 3) Шопен: Емпромти и ноктурно ★ 4) Дебиси: Балада ★ 5) Вагнер-Лист: Изолдина љубавна смрт
 до 17.30

ВЕЧЕРЊИ ПРОГРАМ

- 18.25 Тачно време
 Објављивање вечерњег програма и програма за следећи дан
 18.30 Час српског језика, г. проф. Др. Милош Московљевић
 19.00 Мудрост старог Египта, предавање гђе Др. Ксеније Атанасијевић
 19.30 Артур де Греф изводи Григов концерт А-мол оп. 16 (грамофонске плоче)
 20.00 Концерт Радио оркестра уз суделовање г. Евгенија Маријашеца

1. Моцарт: Тако чине све, увертира ★ 2. а) Моцарт: Арија из опере „Чаробна фрула“; б) Бетовен: Химна сунцу (пева г. Маријашеца) ★ 3. Гуно: Трибут од Заморе, оперска фантазија ★ 4. а) Халеви: Арија из опере „Јеврејка“; б) Шуман: Два гренадира (пева г. Маријашеца) ★ 5. Маскањи: Интермеццо из опере „Вилиам Ратклиф“ ★ 6. а) Две руске песме; б) Иволитов-Иванов: а. Песма, б. Бурша из опере „Асја“ (пева г. Маријашеца) ★ 7. Чајковски: Сцена из балета „Лабудово језеро“
 20.50 Рекламе

21.00 НАЦИОНАЛНИ ЧАС:

- Југословенске композиције
 I. Љубљана: Концерт академског вокалног квартета:
 1) Емил Адамич: Сем шел по зеленом травнику ★ 2) Оскар Дев: Со ше рожце в хартелну жаловале ★ 3) Ферстер: Слово ★ 4) Франц Маролт: Ој ја, ој ја, ој декле моја ★ 5) Матија Томц: Напојница
 II. Загреб: Концерт мушког збора Хрватског певачког удружења „Лисински“
 1) Жганец: Зибу хају ★ 2. Жганец: Ни ме воља ★ 3) Лотка: Што нам ради онај дидо стари ★ 4) Доброних: Гаравуша ★ 5) Готовац: О море дубоко ★ 6) Готовац: Добра вечер узорита
 III. Београд: Концерт оркестра Краљеве гарде, диригент виши капелник г. Драг. Покорни
 1) Крстић: Косовска трагедија, увертира ★ 2) Хрстић: Уводна музика за ораторијум „Васкрсење“
 22.00 Тачно време
 Новинарски извештаји А.А.
 Концерт оркестра Краљеве Гарде, диригент виши капелник г. Драг. Покорни
 1) Чајковски: Посмртни марш ★ 2) Шуберт: Симфонија Ха мол (недовршена) ★ 3) Гуно: Медитације ★ 4) Чајковски: Хамлет, увертира ★ 5) Вагнер: Сигфридова смрт и посмртни марш
 до 23.00
 (Ферстер клавир из муз. куће „Хармонија“)

LJUBLJANA

таласна дуж. 569,2 м., 2,8 кв., 527 кс:

- 11.00 Šolska ura: Lutkovna igra, iz-
 vaja ljublj. „Sokol“
 12.15 Plošče
 12.50 Poročila
 13.00 Čas, plošče
 18.00 Gospodinjiska ura: Praktična
 navodila o pravilni sestavi prehrane z
 ozirom na odrasle
 18.20 Nemščina (dr. Kolarič)
 19.10 Mladina in idejna razgibanost
 (dr. Stanko Gogala)

19.30 Pravna ura (dr. Vladimir Knaflič)

19.50 Jedilni list, program za sredo
 20.00 Radijski orkester:

Življenje za carja — uvertira
 (Glinka); Boh-me II. del (Puccini);
 Romanca (Schmalstich); Ksenija —
 intermezzo (Parna)

21.00 Nac. ura: 1) Ljubljana: Vokalni
 koncert Akademskoga pevskega
 kvinteta:

a) Sem šel po zel:nom travniku
 (E. Adamič); b) So že rožce v har-
 telnu žalovale (Oskar Dev); c) Slo-
 vo (Foerster); d) Oj ja, dekle moja
 (O. Dev); e) Napojnica (Matija
 Tomc)

2) Zagreb

3) Beograd

22.00 Čas, poročila, plošče

22.30 Angleške plošče

ZAGREB

таласна дуж. 276,2 м., 0,8 кв., 1086 кс

11.00 Prenos sa Oplenca. Pomen pri-
 godom poklona kulturnih, huma-
 nitarnih, prosvjetnih i ostalih dru-
 štava i ustanova grada Zagreba sie-
 ni blagopokojnog Viteškog Kralja
 Aleksandra I. Ujedinitelja

12.00 Sutrašnji jelovnik i kuhinjski
 recepti

12.10 Koncert na pločama

12.40 Posljednje vijesti

13.00 Koncert na pločama

13.30 Kulturne i društvene vijesti.

— Propaganda. — Objava raspo-
 reda

17.00 Kulturne i društvene vijesti.

— Propaganda

17.15 Popodnevni koncert tria Ši-
 maček-Sever-Kern

18.15 Posljednje vijesti

19.25 Sonja: O modi

19.40 Kulturne i društvene vijesti.
 Propaganda

20.00 Nacionalni sat: Predavanje o
 Jugoslavenskoj majci. — Politička
 saopćenja i pregled štampe

20.30 Vokalni koncert Elze Karlo-
 vac (alt)

21.00 Nacionalni sat: Jug. narodne
 pjesme Zajednička emisija radio-
 stanica Beograd, Zagreb i Ljublja-
 na

21.00 Radio Ljubljana: Slovenske
 narodne pjesme

21.20 Radio Zagreb: Hrvatske, Pri-
 morske i Slavenske pjesme

21.40 Radio Beograd: Srbske narod-
 ne pjesme

22.00 Objava rasporeda, vijesti i me-
 teorološki izvještaj

INOSTRANSTVO

Beč (Wien) 560,8m 120kw 592kc
 9.00 Jutarnji izvještaj ★ 11.20 Vo-
 dostanje ★ 11.30 Čas talijanskog je-
 zika za početnike ★ 12.00 Podnevni
 koncert radio orkestra ★ 13.00
 Vreme, vesti i program ★ 13.10
 Nastavak koncerta radio orkestra ★
 15.20 Čas za žene ★ 15.40 Dečji
 čas ★ 16.05 Popodnevni izvještaj ★

16.10 Popodnevni koncert džaz-ka-pele David Mathé ★ 17.25 Arije i pesme (vokalni koncert Johanna von Santha) ★ 18.25 Čas francuskog jezika ★ 18.45 Novi pronalasci u fizici, predavanje ★ 19.10 Bečke ške (mešoviti hor uz pratnju klavira) Reči i muzika od J. Bergauera ★ 19.45 Nacionalni čas ★ 20.05 „Euryanthe“, romantična opera od Č.M. von Webera ★ 22.30 Vesti, vreme ★ 22.50 Carl Michael Ziehrer (koncert radio orkestra) ★ 23.50 Muzika za igru

Beč (Wien) 560,8m 120kw 592kc
Berlin 356,7m 100kw 841kc

6.35 Jutarnji koncert duvačkog orkestra Fredo Niemann ★ 9.30 Čas za žene ★ 10.00 Vreme, vesti ★ 12.00 Podnevni orkestarski koncert ★ 13.15 Muzika sa gramo ploča ★ 14.15 Zvuci gitare (gramo ploče) ★ 16.00 Koncert malog radio orkestra ★ 18.05 Za mladež ★ 18.30 Emisija za svakoga ★ 20.00 Vesti ★ 20.10 Koncert radio orkestra ★ 21.00 Scene iz pozorišnih komada od Lessinga, Kleista i Schwarzta ★ 21.30 Narodne pesme i doskočice ★ 22.00 Vreme, vesti i sport ★ 22.20 W. A. Mozart: Koncert za klavir i orkestar u c-molu, delo 491 ★ 23.00 Muzika za igru sa gramo ploča

Beromünster 539,6m 60kw 556kc

10.20 Školski čas ★ 12.00 Koncert radio orkestra ★ 12.30 Vreme, vesti ★ 12.40 Nastavak koncerta radio orkestra — 13.30 Koncert - Pet minuta za domaćicu ★ 15.30 Dela Claude Debussy-a (radio orkestar) ★ 18.00 Duvački instrumenti i ksilofon (gramo-ploče) ★ 19.10 Medju-program sa gramo-ploča ★ 20.00 Simfoniski koncert ★ 21.00 Najnovije vesti

Bolzano 559,7m 1kw 536kc

17.18 Gramo-ploče ★ 19.00 Vesti ★ 20.00 Novosti. Gramo-ploče ★ 20.30 Vreme. Politika ★ 20.45 „Geischa“. Opereta u 3 čina od Jones-a. (Posle operete: Muzika za igru)

Bratislava 298,8m 13kw 1004kc

12.15 Gramo ploče ★ 13.45 Vesti ★ 15.15 Mor. Ostrava ★ 16.45 Košice ★ 17.30 Literarni čas ★ 18.00—18.45 Čas za Madjare: I. Klavirski koncert (Chopin: Etide: c-mol, cis-mol, ges-udr; Liszt: Legenda e-dur; Razbesneli lav). II. Predavanje ★ 19.10 Violinski koncert (Bach: Chaconne; Chopin-Hubermann: Valcer op. 64 No. 2; Schubert-Wilhelm: Ave Maria; Mozart: Menuet) ★ 20.45 Predavanje ★ 21.00 Prag ★ 22.15 Vesti ★ 22.30—22.45 Gramo ploče

Breslau 315,8m 60kw 950kc

6.35 Jutarnji orkestarski koncert ★ 9.15 Muzika sa gramo-ploča ★ 10.15 Školski čas ★ 12.00 Podnevni koncert vojne kapele ★ 13.30 Zabavni koncert vojne kapele ★ 15.10 Dueti za dva soprana ★ 16.00 Popodnevni orkestarski koncert ★ 17.35 Čas za žene ★ 18.15 Koncert orkestra mandolinista, lautista i gitarista ★ 20.10

Mora da bude valcer: džaz-orkestar ★ 20.45 Deutschlandsender ★ 22.00 Vreme, vesti i sport ★ 22.20 Deset minuta radio tehnike ★ 22.35 Muzika za igru

Brno 352,4m 32kw 922kc

11.00 Prag ★ 13.35 Čas za zanatlije ★ 16.45 Čas za decu ★ 17.05 Predavanje ★ 17.15 Gramo ploče ★ 17.45—18.20 Čas za Nemce: I. Vesti. II. Predavanja ★ 18.20 Gramo ploče ★ 18.30 Aktualiteti ★ 19.15 Čas esperanto ★ 19.30 „Kralj valcera“ život Straussa. Predavanje ★ 20.45 Predavanje ★ 21.00—22.45 Prag

Bucuresti 364,5m 12kw 823kc

12.10 Orkestarski koncert ★ 13.00 Nastavak koncerta ★ 13.15 Žurnal ★ 13.40 Nastavak koncerta ★ 17.00 Laka muzika (gramo ploče) ★ 18.15 Koncert ★ 19.00 Predavanje ★ 20.20 Slavni umetnici ★ 19.45 Predavanje ★ 20.00 Simfonijski koncert ★ 22.00 Vesti

Budapest I 549,5m 120kw 546kc

6.45 Gimnastika ★ 7.00 Ploče ★ 9.45 Vesti ★ 10.00 Sport za decu ★ 10.40 Narodne bajke ★ 11.10 Vodostanje ★ 12.00 Zvona ★ 12.05 Reymann Teréz i Polyanszky Tibor pevaju arije i pesme. (Weber, Beethoven, Mozart, Noseda, Tarnay, Halevy, Schumann, Dienzl, Kovacs, Flegier, Siklos). U odmoru: Vesti, vreme ★ 13.30 Duvački orkestar policajaca. (Pécsi: Pikadori-marš; Thomas: Raymond — uvertira; Szöllösy: Potpuri narodnih pesama; Sidney: Gejša—odlomci; Kéler: Povečerje) ★ 14.40 Vesti, berza ★ 16.10 Savetodavac žena ★ 16.45 Vreme, vesti ★ 17.00 Članovi operskog orkestra. Dirigent L. Rajter. (Marschner: Hans Heiling — uvertira; Mendelssohn: IV. italijanska simfonija; Debussy: Svita; Szendy: X. madjarska aforizma) ★ 18.05 Predavanje ★ 18.35 Zsamboky Mikloš svira na čelu. (Dohnanyi: Koncert D-dur; Mesonyi-Major: Adagio; Kodaly: Narodne pesme) ★ 19.15 Snima se ton-film. Prenos iz filmskog ateljea Hunnia ★ 20.00 Predavanje o ciganskoj muzici. Sude-luje ciganska kapela Magyari Imrea ★ 21.15 Vesti ★ 21.35 Gramo-ploče ★ 22.30 Marky Pal svira na klaviru. (Bach-Busoni: Chaconne; Brahms: Capriccio; Chopin: Berceuse; Chopin Balada f-moll; Strauss-Marky: Gay Vienna; Buttykay: Varijacije na jednu temu; Liszt: Campanella) ★ 23.25 Salonski kvintet Bachmann iz restorana Keszely

Droitwich 1500m 150kw 200kc

12.50 Koncert seksteta Leona Waynea ★ 14.00 Orkestarski koncert ★ 15.05 Školski čas ★ 17.00 Program sa gramo ploča ★ 17.30 Koncert tria Sylvan ★ 18.15 Muzika za igru ★ 19.30 Osnovi engleske muzike (radio pevači) ★ 19.50 Čas francuskog jezika ★ 20.20 Muzika sa gramo ploča ★ 21.00 Vokalni koncert Vladimira Rosinga (tenor) ★ 22.00 Moderne popularne pesme ★ 22.30 Vesti ★ 23.20 Koncert kvinteta

UTORAK, 27 NOVEMBRA

Gershom Parkingtona uz učešće F. Gregory-a (bariton) ★ 24.15 Muzika za igru orkestra Lew Stone-a

Deutschlandsender

1571m 60kw 191kc

6.35 Koncert duvačkog orkestra Fredo Niemann ★ 10.00 Najnovije vesti ★ 12.00 Koncert simfoniskog orkestra ★ 13.00 Od niskog a do visokog c (gramo-ploče) ★ 13.45 Čas za žene ★ 16.00 Popodnevni orkestarski koncert ★ 17.30 Čas sporta kod omladine ★ 18.10 Muzika sa gramo-ploča ★ 19.00 Zabavni koncert radio orkestra ★ 20.15 O. Kermbach i K. Woitscch sviraju za igru ★ 20.45 Prenos iz palate sporta u Berlinu ★ 22.00 Vreme, vesti i sport ★ 23.00 Noćni orkestarski koncert

Frankfurt 259m 17kw 1157kc

7.00 Jutarnji orkestarski koncert ★ 9.20 Koncert na violini Max Bretschneidera ★ 10.15 Školski čas ★ 12.00 Podnevni koncert simfoniskog orkestra ★ 13.15 Lepi nemački glasovi (gramo-ploče) ★ 15.00 Čas za žene ★ 16.00 Popodnevni koncert iz Berlina ★ 18.00 Čas talijanskog jezika ★ 18.45 Zabavni orkestarski koncert ★ 20.00 Vreme, vesti ★ 20.10 Mali kabare (pevanje i solisti kapela Franza Hauck-a) ★ 22.00 Vesti ★ 23.00 Poljska muzika (violina i radio orkestar) ★ 24.00—2.00 Robert Schumann (gramo-ploče)

Hamburg 331,9m 100kw 904kc

6.35 Jutarnji koncert duvačkog orkestra Fredo Niemann ★ 11.00 Školski čas ★ 11.30 Baletska muzika od Čajkovskog (gramo ploče) ★ 12.15 Podnevni orkestarski koncert ★ 13.20 Muzička razonoda ★ 14.30 Ljubavne pesme (gramo ploče) ★ 16.00 Jedne popodne kod Johanna Straussa ★ 17.30 Čas za žene ★ 19.00 „Pod suncem“, pesme i igre devojaka ★ 19.45 Klavirski koncert Otto Stöte-rau: Varijacije u F-duru od Ludwig van Beethovena ★ 20.00 Prve vesti ★ 20.10 „Karsten Sarnow“, komad u dialektu od Erich Hagemestera ★ 21.30 Horski koncert ★ 22.00 Vesti ★ 22.20 Muzička medju igra ★ 23.00 Noćni orkestarski koncert

Heilsberg 291m 60kw 1031kc

6.35 Koncert duvačkog orkestra Fredo Niemann ★ 8.30 Čas gimnastike za žene ★ 10.40 Vreme, vesti ★ 11.30 Zabavna muzika sa gramo ploča ★ 15.15 Pregled knjiga ★ 15.30 Dečiji čas ★ 16.00 Popodnevni orkestarski koncert ★ 18.30 Čas Hitlerove omladine ★ 19.30 Koncert orkestra mandolinista ★ 20.00 Vreme, vesti ★ 20.10 „Karsten Sarnow“ komad u dialektu od Erich Hagemestera ★ 21.30 Virtuozna muzika za violinu (violinski koncert N. B. von Fehera) ★ 22.00 Vreme, vesti i sport ★ 23.00 Muzika za igru

UTORAK, 27 NOVEMBRA**Huizen** 1875m 7kw 166kc

20.55 Orkestarski koncert ★ 21.25 Predavanje ★ 21.40 Nastavak koncerta ★ 22.30 Mali orkestar ★ 23.10 Vesti ★ 23.15 Gramo-ploče ★ 23.20 Orkestarski koncert ★ 24.10 Gramo-ploče

Kalundborg 1261m 7,5kw 238kc

11.15 Školski čas ★ 12.00 Prenos iz restorana „Ritz“ ★ 15.00 Koncert radio orkestra ★ 15.50 Vokalni koncert Poul Arefalka (danske i skandinavske pesme) ★ 19.00 Novinarske vesti ★ 20.00 Prenos iz Aarhusa ★ 21.45 Novinarske vesti ★ 23.00 Moderna muzika za igru

Köln 455,9m 60kw 658kc

6.00 Jutarnji koncert sa gramoploča ★ 7.15 Jutarnji orkestarski koncert ★ 10.00 Vreme, vesti i vodostanje ★ 10.15 Školski čas ★ 12.00 Zabavni orkestarski koncert ★ 13.15 Baletska muzika iz opera (gramoploče) ★ 14.15 Koncert na orguljama ★ 16.00 Jedno popodne kod Johanna Straussa (Koncert radio orkestra) ★ 18.30 Savremeni nemački pripovedači: Wilhelm Schäfer: Dobijena oplaka ★ 19.00 Vesele zagonetke radio stanice ★ 19.25 Klavirski koncert u taktu 9/8 ★ 20.00 Prve večernje vesti ★ 20.10 Objaviće se ★ 22.00 Vreme, vesti ★ 22.20 Deset minuta šaha

Leipzig 382,2m 120kw 785kc

6.35 Jutarnji koncert iz Hamburga ★ 8.20 Muzika sa gramoploča ★ 9.00 Čas za žene ★ 10.15 Školski čas ★ 12.00 Podnevni koncert vojne kapele ★ 13.10 Koncert sa gramoploča ★ 14.10 Kamerna muzika sa gramoploča ★ 14.45 Drugarstvo u sportu, predavanje ★ 15.05 Koncertni čas (sopran, violina i klavir) ★ 16.00 Popodnevni koncert iz Berlina ★ 18.20 Narodne pesme i igre pograničnih i inostranih Nemaca (orkestar, gitara i članovi kamernog hora) ★ 19.35 Car Otto Veliki, predavanje ★ 20.00 Vesti ★ 20.50 Negde — nešto ★ 21.10 Večeras igramo (film-harmonija iz Drezde, orkestar Plietsch-Marko, Inge Westen i 5 Belcantosa ★ 22.10 Vesti i sport

London Reg. 342,1m 50kw 877kc

18.15 Dečji čas ★ 19.00 Prve vesti ★ 19.30 Koncert radio vojne kapele ★ 20.15 Orkestarski koncert ★ 21.00 „Wuthering Heights“, radio igra od Emily Bronte ★ 21.50 Koncert B.B.C. pozorišnog orkestra ★ 23.00 Prognoza vremena i vesti ★ 23.10 Muzika za igru

Luxembourg 1304m 150kw 230kc

7.45 Gramo koncert ★ 12.00 Radio orkestar ★ 12.30 Vesti ★ 12.40 Nastavak koncerta ★ 13.05 Stare opere. Radio orkestar ★ 13.20 Gramo ploče ★ 19.35 Belgijsko veče. Koncert na harmonici ★ 20.00 Pregled štampe ★ 20.20 Koncert ★ 20.40 Vokalni koncert ★ 21.00 Koncert kla-

sičnih autora uz učešće Feldin (čelo) (Haydn: Koncert za čelo i orkestar; R. Schumann: Manfred. Uvertira) ★ 21.40 Radio orkestar ★ 22.20 Muzika za igru

Milano 368,6m 50kw 814kc

12.30 Gramo ploče ★ 12.45 Vesti ★ 13.00 Vreme ★ 13.13 Orkestar Ferruzzi ★ 13.35 Gramo koncert ★ 14.15 Berza ★ 16.30 Vesti ★ 16.45 Čas za decu ★ 17.10 Orkestar Doreno ★ 18.18 Poljoprivreda ★ 19.20 Raznovrsna muzika ★ 19.15 Vesti ★ 20.00 Vesti ★ 20.30 Vreme. Politika ★ 20.45 „Geisha“, opereta u 3 čina od Jonesa ★ 23.00 Vesti ★

Monte Ceneri

257m 15kw 1167kc

20.00 Vokalni koncert. Izvodi Tito Schipa i Amelita Galli: (1. Grétry: Zemire i Azor; 2. Gluck: Odlomak iz opere Orfej i Euridice; 3. Scarlatti: Cantata; 4. Scarlatti: Stara ljubavna aria) ★ 20.30 „Noć jedne letnje večeri“ od Mendelssohna, izvodi radio orkestar: a) Scherzo; b) Nocturna; c) Intermezzo; d) Seoska igra; e) Svadbeni marš ★ 21.00 „Zamke u vrtu“. Satira u dva dela ★ 21.45 Koncert na klavirimbalu i mandolini

Midland Reg. 391,1m 25kw 767kc

18.15 Dečji čas ★ 19.00 Prve vesti ★ 19.45 Koncert na orguljama ★ 20.15 „Svet na točkovima“, komedija sa muzikom od M. North-a ★ 21.00 Program Londona ★ 21.50 Muzika sa gramoploča ★ 22.15 Treći čin Rossini-ve opere „Seviljski berberin“ ★ 23.00 Prognoza vremena i vesti ★ 23.10 Program Londona

München 405,4m 100kw 740kc

7.00 Jutarnji orkestarski koncert ★ 8.50 Čas za domaćice ★ 10.15 Školski čas ★ 12.00 Podnevni koncert sa gramoploča ★ 13.25 Koncert kamernog kvarteta Anny Rosenberger ★ 14.20 Vokalni koncert: savremene pesme (alt i bariton) ★ 14.50 Čas za žene ★ 16.00 Popodnevni koncert radio orkestra ★ 17.50 Pesme i balade uz lautu od Ernst Duis-a ★ 18.30 Pesme uz vino (gramoploče) ★ 19.00 Nürnberg (orkestar, hor i vokalni solisti) ★ 20.00 Vesti ★ 20.10 Šramel-muzika ★ 20.45 Deutschlandsender ★ 22.00 Vreme, vesti i sport ★ 23.00 Koncert kamernog muzike

Prag I (Prah)

470,2m 120kw 638kc

6.15 Gimnastika. Muzika i pevanje ★ 12.25—12.35 Koncert džaz orkestra ★ 13.35 Industrija. Trgovina. Zanati ★ 15.55 Morav. Ostrava ★ 16.45 Brno ★ 17.05 Gramo ploče ★ 17.15 Predavanje ★ 17.35 Čas nemačkog jezika ★ 17.50 Violinski koncert. (J. Brahms: Sonata d-mol, op. 188) ★ 18.20—18.55 Čas za Nemce. Koncert ★ 19.10 Operse arije. Peva A. Birdino. (Saint-Saens: Volimo se; Hahn: Mai; Massenet: Sappho; Fauré: Lidija; Gretchaninof

Uspavanka; Lacomme: Jutarnja muzika; Leoncavallo: Mattinata; Méhul: Joseph iz Egipta; Donizetti: Elixir ljubavi; Gounod: Romeo i Julija) ★ 19.30 Brno ★ 20.45 Predavanje ★ 21.00 Radio orkestar ★ 22.00 Vesti ★ 22.15 Gramo ploče ★ 22.30—22.45 Vesti na engleskom

Rim (Roma) 420,8m 50kw 713kc

12.30 Gramo-ploče ★ 13.00 Vreme ★ 13.30 Vesti. Berza ★ 16.30 Novosti za decu ★ 17.00 Recitovanje pesama ★ 17.10 (Iz Bari: Koncert kvinteta Esperia) ★ 17.10 Sareni muzički program. (1. Grieco: Madrilena; 2. Di Lazzaro: Cariocal; 3. Gounod: „Faust“, fantazija; 4. Menichetti: Fox-trot; 5. Di Lazzaro: Alo, gospodjice!, tango; 6. Stolz: O, Marita!, valcer; 7. Innocenzi: Vide-češ večeras, fox-trot) ★ 19.20 Gramo ploče ★ 19.15 Vesti ★ 20.00 Vesti. Sport ★ 20.30 Vreme. Politika ★ 20.45 Koncert i komedija. (I. Corelli: Sonata op. 3; 2. Mozart: Alleluja; 3. Gluck: Na obali; 4. Bianchini: Pesma mira itd.; 5. Saint-Saens: Andante i scherzo uz Tria op. 18.) „Oblačiti hrome“. Komedija u 1 činu od Falcone i Biancoli

Stuttgart 522,6m 100kw 574kc

7.00 Jutarnji zabavni orkestarski koncert ★ 10.00 Vesti ★ 10.15 Školski čas ★ 10.45 Od baroka ka rokoku (koncert tria Witzemberger) ★ 12.00 Podnevni koncert simfoniskog orkestra ★ 13.15 Lepi nomački glasovi (gramoploče) ★ 15.30 Dečji čas ★ 16.00 Popodnevni orkestarski koncert ★ 17.30 Sarena muzika (sopran, tenor i bariton) ★ 18.00 Čas francuskog jezika ★ 18.30 Muzika za igru sa gramoploča ★ 19.00 Zabavni koncert radio orkestra ★ 20.00 Vesti ★ 20.15 „Car žrtve“, radio igra od Helmut Ungera ★ 20.45 Deutschlandsender ★ 22.00 Vreme, vesti i sport ★ 22.30 Muzika za igru sa gramoploča ★ 23.00 Noćni orkestarski koncert ★ 24.00 Noćni koncert iz Frankfurta

Warszawa 1414m 120kw 212kc

12.10 Koncert salonskog orkestra ★ 15.35 Berza ★ 15.45 Laka muzika za dva klavira ★ 16.05 Koncert ★ 17.00 Vokalni koncert ★ 17.35 Rossini: Uvertira iz op. „Viljem Tell“ (gramoploče) ★ 17.50 Tehnički saveti i prepiska ★ 18.15 Čas sonata za violinu i klavir. (Joachim-Mendelssohn: Sonata; Cl. Debussy: Sonata g-mol) ★ 18.45 Literarni čas ★ 19.00 Koncert na orguljama. (J. S. Bach: Fantazija i fuga a-mol; Fr. Liszt: Preludij i fuga „B-A-C-H“) ★ 19.30 Vokalni koncert Zelechowski (bariton) (Greczaninow: Zarobljenik; Arenski: Sanjarenje; Naprawnik: Serenada; Czajkowski: Suze me guše; Greczaninow: Jedan čas sa tobom) ★ 19.50 Sport ★ 20.00 Veseli prenos iz Lavova ★ 20.45 Zurnal ★ 21.00 Svetska narodna muzika ★ 22.00 Koncert i reklame ★ 22.15 Muzika za igru ★ 22.45 Predavanje na francuskom jeziku ★ 23.05 Nastavak muzike za igru

Sreda, 28 novembra

BEOGRAD LJUBLJANA

таласна дуж. 437,3 м., 2,8 кв., 686 кц.

ПРЕПОДНЕВНИ ПРОГРАМ

10.45 Објављивање дневног програма

10.50 Званични извештај

о водостању

(српски, француски, немачки) и Званични извештај о водостању (српски)

11.00 Бетовенова дела

(грамофонске плоче)

1) Кориолан, увертира ★ 2) У овом мрачном гробу, пева Шалпини ★ 3) Концерт Де-дур оп. 61 за виолину и оркестар, изводи Фриц Крајзлер

11.59 Тачно време

12.00 Концерт Радио оркестра

1 Гуно: Ромео и Јулија, увертира

★ 2) Клемус: Усамљена ноћ ★

3) Бизе: Ловци бисера, оперска фантазија

12.35 Рекламе

12.45 Берзански курсеви

13.00 Вести

13.15 Наставак концерта

Радио оркестра

4) Бисон: Антигона ★ 5) Чайковски: Евгеније Овјегин, оперска фантазија

13.40 Новинарски извештаји А.А.

Тачно време

до 13.50

ПОПОДНЕВНИ ПРОГРАМ

16.00 Извештај о интернационалној женској конференцији, одржаној у Паризу 12 јула о. г., предавање гђе Лепосаве Петковић, председнице Југослов. женског савеза

16.30 Поподневни концерт

Радио оркестра

1. Масне: Федра, увертира ★ 2.

Верди: Отело, оперска фантазија ★ 3. Недбал: Тужан валцер ★

4. Акерманс: Наш слатки сан ★

5. Фучик: Успаванка ★ 6. Годар: Успаванка Жоселине ★ 7.

Хумфрис: Арапска тугованка ★

8) Ребиков: Романса без речи

до 17.30

ВЕЧЕРЊИ ПРОГРАМ

18.25 Тачно време

Објављивање вечерњег програма и програма за следећи дан

18.30 Час француског језика:

Француски дијалози, гђа Сесил Шаре и г. проф. Мирко Дамњановић

19.00 Рекламе

19.10 Морич Розентал свира

(грамофонске плоче)

1. Шопен: Успаванка ★ 2. Лист: Љубавни сан

19.20 НАЦИОНАЛНИ ЧАС:

Наша модерна поезија, предавање г. Тодора Манојловића

19.50 Вести

20.00 Пренос из Љубљане

22.00 Тачно време

Новинарски извештаји А. А.

до 22.20

(Ферстер клавир из музичке куће „Хармонија“)

таласна дуж. 569,2 м., 2,8 кв., 527 кц.

12.15 Пlošће

12.50 Пoroчила

13.00 Час, пloшће

18.00 Пloшће

18.20 Прeko стeпe в Dobруджo (Zdenko Aljančič)

18.40 Pogovor s poslušalci (Prof. Prezelj)

19.10 Nac. ура

19.35 Пloшће

19.50 Jedilni list, program за četrtak

20.00 Prenos из Ljubljane

V odmoru: čas in opročila

ZAGREB

таласна дуж. 276,2 м., 0,8 кв., 1086 кц

12.00 Sutrašnji jelovnik i kuhinjski recepti

12.10 Koncert на pločama

12.40 Poslednje vijesti

13.00 Koncert на pločama

13.30 Kulturne i društvene vijesti.

— Propaganda. Objava rasporeda

17.00 Kulturne i društvene vijesti.

— Propaganda

17.15 Dečji sat: Sudjeluju: Lyda

Franković (klavir) i „Pričalo“

18.00 Vokalni koncert Lea Mirkovića (bariton)

18.30 Poslednje vijesti

19.00 Kulturne i društvene vijesti.

— Propaganda

19.20 Nacionalni sat

19.50 Uvod u prenos

20.00 Prenos opere из Narodnog

Gledališta u Ljubljani. U pauzama

Objava rasporeda, vijesti i meteorološki izvještaj

INOSTRANSTVO

Beč (Wien) 560,8m 120kw 592kc

9.00 Jutarnji izveštaj ★ 10.20 Škol-

ski čas ★ 11.30 Čas за žene ★ 12.00

Podnevni koncert са gramo ploča ★

13.00 Vreme, vesti i program ★

13.10 Nastavak podnevnog koncerta

★ 15.40 Čas за mladež ★ 16.05 Po-

podnevni izveštaj ★ 16.10 Iz ton-

filmova ★ 17.00 Čas savremenih

austriskih kompozitora: Hugo Kau-

der. Izvode: kvartet Kolbe-Jülling,

alt i oboa ★ 17.55 Zdravlje i sport,

predavanje ★ 18.55 Izveštaj са jub-

ilarne izložbe Ravag-a ★ 19.20 Kon-

cert vojne kapele ★ 20.50 Bečki hu-

mor ★ 21.50 Koncert на Bruckner-

orguljama ★ 22.30 Vreme, vesti ★

22.50 Večernji koncert radio orke-

stra ★ 23.50 Noćni koncert са gra-

mo ploča

Berlin 356,7m 100kw 841kc

6.35 Jutarnji koncert vojne kapele

★ 10.00 Vreme, vesti ★ 12.00 Za-

bavni orkestarski koncert ★ 13.15

Vesele gramo ploče ★ 14.15 Pablo Casals свира (gramo ploče) ★ 15.25 Novi operetski zvuci (Dora Gabel, sopran, K. Schmidt-Samst, sopran i K. Wagner, tenor ★ 16.00 Popodnevni koncert malog radio orkestra ★ 18.05 Čas за žene ★ 18.30 Koncert kamernе muzike i horski koncert ★ 20.00 Vesti ★ 20.35 Nacionalni čas: Apel nemačke omladine ★ 21.00 Koncert radio orkestra i Ilse Huhn, sopran ★ 22.00 Vreme, vesti i sport ★ 22.30 Zabavni koncert i muzika за igru

Beromünster 539,6m 60kw 556kc

12.00 Kamerna muzika са gramo-

ploča ★ 12.40 Fragmenti из nemač-

kih i talijanskih opera (gramo-ploče)

★ 16.00 Koncert radio orkestra ★

16.55 Švajcarski marševi (gramo-

ploče) ★ 17.00 Horski koncert ★

17.20 Koncert gudačkog kvarteta ★

17.50 Mali zabavni koncert са gra-

mo-ploča ★ 18.00 Dečji čas ★ 18.30

Razvitak švajcarske demokratije, pre-

danje ★ 19.50 Zabavni koncert

radio orkestra ★ 21.00 Wagner i

Rossini (radio orkestar) ★ 22.15

Kozerija о Švajcarskoj са muzičkim

ilustracijama

Bolzano 559,7m 1kw 536kc

1.718 Koncert kvinteta: (I. Schein-

pflug: Mala uvertira; 2. G. Zuliani:

Pričica; 3. Lülting: Ljubavno otkro-

venje; 4. Yoschitomo: Japanske lut-

kice; 5. Pizzetti: Igra из opere „Pi-

sanella“; 6. Mascagni: Balada; 7. R.

Korsakoff: Španski kapris) ★ 20.00

Vesti ★ 20.30 Vreme. Politika

Bratislava 298,8m 13kw 1004kc

12.15 Gramo ploče ★ 12.25 Prag ★

13.45 Vesti ★ 16.45 Čas за decu ★

17.05 Koncert tria ★ 18.00—18.45 Čas

за Madjare: I. Prenos из Košice. II.

Sport ★ 19.10 Radio orkestar (Fol-

precht: Narodne pesme; Moyzes: Lu-

devit Stur. Svita) ★ 20.00 Brno ★

21.30 Radio igra ★ 22.00 Prag ★

22.15 Vesti на madjarskom ★ 22.30—

22.45 Gramo ploče

Breslau 315,8m 60kw 950kc

6.35 Jutarnji koncert са gramo-ploča

★ 7.15 Koncert kamernog kvinteta

★ 8.40 Čas gimnastike за žene ★

9.15 Koncert са gramo-ploča ★

10.15 Školски čas ★ 12.00 Podnevni

koncert radio orkestra ★ 15.30 De-

čji čas ★ 16.00 Popodnevni koncert

radio orkestra ★ 19.00 Zamukli

glasovi (gramo-ploče) ★ 20.40 Na-

cionalni čas: apel nemačke omladine

★ 21.10 Veseli Mozart (koncert

Collegium musicum-a) ★ 22.00

Vreme, vesti i sport ★ 22.30 Muzika

за igru

Brno 352,4m 32kw 922kc

12.10 Vesti ★ 13.45 Gramo ploče ★

15.50 Prag ★ 17.30 Predavanje ★

17.40 Gramo ploče ★ 17.50—18.25 Čas

за Nemce: Radio igra ★ 20.00 „Tuž-

na pesma“ kantata u 3 dela, за so-

pран, alt, tenor, mešoviti hor i veliki

orkestar ★ 21.30 Kozerije ★ 21.40—

22.45 Prag

SREDA, 28 NOVEMBRA**Bucuresti 364,5m 12kw 823kc**

12.00 Gramo ploče ★ 12.45 Berza ★ 13.15 Zurnal ★ 13.40 Laka muzika ★ 17.00 Radio orkestar (Rossini: Uvertira iz op. „Wilhelm Tell”; Ponchielli: Baletska muzika iz op. „Gioconda”; „Igra časova”; Verdi: Fantazija iz op. „Traviata”; Puccini: Fantazija iz op. „Toska”) ★ 18.00 Vesti ★ 18.15 Nastavak koncerta radio orkestra ★ 19.20 Kamerna muzika ★ 20.00 Koncert solista. Klavir i pevanje (Bach-Liszt: Preludij i fuga za orgulje; Liszt: Concertna etida; Paganini-Liszt: Etida; Brahms: Rapsodija; Leon: Rumunska pesma; Bizet: Arija iz op. „Karmen”; Puccini: Arija iz op. „Turandot”; Lehar: Arija iz opt. „Zemlja osmeha”) ★ 21.05 Koncert salonskog orkestra ★ 22.00 Zurnal ★ 22.20 Nastavak koncerta salonskog orkestra

Budapest I 549,5m 120kw 546kc

6.45 Gimnastika ★ 7.00 Ploče ★ 9.45 Vesti ★ 10.00 Slike iz stare Pešte ★ 10.40 Rđjavi zubi, kao proukovači teških bolesti ★ 11.10 Vodostanje ★ 12.00 Zvona ★ 12.05 Gramo-ploče. U odmoru; Vesti. vreme ★ 13.30 Ciganska kapela Kolompar Lacia ★ 14.40 Vesti, berza ★ 16.10 Čas za djake ★ 16.45 Vreme, vesti ★ 17.00 Predavanje ★ 17.35 Salonska kapela Mandits. (Lachner: Turandot — uvertira; Dohnanyi: Pieretina veo — valcer; Hruba: Potpuri iz Leharovih dela; Poldini: Bilo jednom...; Perényi: Pesma; German Nell Gwyn — svita; Armandola: Plavi paviljon; Bolzoni: Menuett) ★ 18.45 Čas za radnike ★ 19.20 Orosz Julia peva arije i pesme ★ 20.00 Iz studija: „Ljubipitljive žene”. Komedija u 3 čina od Goldonia ★ 21.40 Vesti ★ 22.00 Jazz Illniczky iz Baross-Grilla. Peva Szanto Gyula ★ 23.00 Članovi operkog orkestra pod upravom F. Fridla. Sudeluje Takacs Jenő (klavir)

Droitwich 1500m 150kw 200kc

12.45 Koncert na orguljama ★ 13.30 Orkestarski koncert ★ 14.30 Program sa gramoploča ★ 15.05 Školski čas ★ 16.15 Orkestarski koncert (klavir-solo Frank Marrick) ★ 17.45 Koncert kvinteta John MacArthura ★ 18.15 Muzika za igru B.B.C. orkestra ★ 19.00 Prve vesti ★ 20.05 Eugene Pini i njegov tango orkestar ★ 21.15 Uvod u sledeći simfoniski koncert ★ 21.30 Simfoniski koncert, dirigenti Henry Wood i Igor Stravinsky. Solisti: Ida Rubinstein, René Maison (tenor) i Igor Stravinsky (klavir). Dela I. Stravinskog ★ 22.20 Prognoza vremena ★ 22.35 Nastavak simfoniskog koncerta: „Persephone”, melodrama od André Gide-a ★ 23.50 Muzika za igru orkestra iz Casani kluba

Deutschlandsender

1571m 60kw 191kc

6.35 Jutarnji koncert vojne kapele

★ 9.40 Čas dečje gimnastike ★ 10.10 Najnovije vesti ★ 12.00 Podnevni koncert radio orkestra ★ 13.00 Stvari koje nam čine zadovoljstvo (gramo-ploče) ★ 15.15 Dečje horske pesme ★ 15.40 Čas knjige ★ 16.00 Popodnevni orkestarski koncert ★ 17.30 Stihovi od K. R. Neuberta sa idiličnom muzikom ★ 19.00 L. van Beethoven: Sonata za rog i klavir ★ 19.30 Čas talijanskog jezika za početnike ★ 20.40 Nacionalni čas: Apel nemačke omladine ★ 21.10 Koncert vojne kapele ★ 22.00 Vreme, vesti i sport ★ 23.00 Muzika za igru orkestra Franz Hauck-a

Frankfurt 251m 17kw 1195kc

7.00 Jutarnji koncert ★ 9.15 Klavirski koncert Hans Guldna ★ 10.15 Školski čas ★ 12.00 Podnevni orkestarski koncert ★ 13.15 Odlomci iz opera (gramo-ploče) ★ 16.00 Popodnevni orkestarski koncert ★ 18.45 Zabavni orkestarski koncert ★ 20.00 Vreme, vesti ★ 20.35 Nacionalni čas: apel nemačke omladine ★ 21.00 Nasmejani radio (Heinrich Kohlbrandt i radio orkestar) ★ 22.00 Vreme, vesti ★ 22.30 Kamerna muzika (violina i klavir) ★ 23.00 Muzika za igru orkestra Franz Hauck-a ★ 24.00 Noćni koncert iz Stuttgarta

Hamburg 331,9m 100kw 904kc

6.35 Jutarnji koncert vojne kapele ★ 10.15 Školski čas ★ 11.30 Marševi (gramo ploče) ★ 12.15 Podnevni orkestarski koncert ★ 13.20 Muzička razonoda ★ 14.30 Zvuci igara (gramo ploče). Popodnevni koncert radio orkestra ★ 18.30 Sport u novembru, predavanje ★ 19.00 Zabavni orkestarski koncert ★ 20.00 Prve večernje vesti ★ 20.35 Nacionalni čas: ★ 21.00 Čas valcera (orkestar, hor i solisti) ★ 22.00 Vesti ★ 22.20 Muzička medju-igra ★ 23.00 Max Reger: Kompozicije za orgulje svira Fr. Brinkmann ★ 23.25 Koncert na violini Hedwige Fassbaender-Rohr

Heilsberg 291m 60kw 1031kc

6.35 Jutarnji orkestarski koncert ★ 8.30 Čas gimnastike za žene ★ 10.15 Školski čas ★ 10.55 Vreme, vesti ★ 11.30 Laka zabavna muzika za gramoploča ★ 12.00 Podnevni orkestarski koncert ★ 13.05 Koncert sa gramoploča ★ 15.30 Čas za mlade devojke ★ 16.00 Popodnevni koncert malog radio orkestra ★ 18.30 Svetovna muzika za orgulje ★ 19.00 Čas Hitlerove omladine ★ 19.20 Koncert na cimbalu Li Stadelmannna ★ 20.00 Vreme vesti ★ 20.35 Nacionalni čas: Apel nemačke mladeži ★ 21.00 Prenos iz Warszawe: Koncert Chopinovih dela ★ 22.00 Vreme, vesti i sport ★ 22.30 Zabavna muzika i muzika za igru

Hilversum 301,5m 20kw 995kc

21.10 Koncert ★ 21.50 Vesti ★ 21.55 Orkestarski koncert ★ 22.40 Orkestarski koncert ★ 22.40 Orkestarski koncert i solista Stravinsky, klavir ★ 23.30 Gramo-ploče

Huizen 1875m 7kw 166kc

20.40 Orkestarski i horski koncert ★ 22.10 Koncert na čelu i orguljama ★ 23.40 Gramo koncert

Kalundborg 1261m 7,5kw 238kc

10.15 Školski čas ★ 12.00 Prenos iz hotela „Bellevue” ★ 15.00 Koncert sa gramoploča ★ 15.30 Koncert radio orkestra ★ 16.15 Predavanje ★ 16.45 Nastavak koncerta radio orkestra ★ 18.15 Čas francuskog jezika ★ 19.00 Novinarske vesti ★ 20.30 Koncert na saksofonu ★ 21.15 Danska kamerna muzika (koncert Breuning-Bache kvarteta) ★ 21.45 Novinarske vesti ★ 22.00 Koncert radio orkestra ★ 23.00 Moderna muzika za igru

Katowice 395,8m 12kw 758kc

22.00 Gramo ploče ★ 22.15 Varšava.

Košice 269,5m 2,6kw 1113kc

20.00 Koncert ★ 21.00 Radio orkestar.

Krakow 304,3m 2kw 896kc

21.30 Predavanje ★ 21.40 Varšava

Köln 455,9m 60kw 658kc

6.45 Jutarnji koncert sa gramoploča ★ 7.15 Koncert kamernog kvinteta ★ 10.15 Školski čas ★ 10.55 Koncertni čas (sopran i klavir) ★ 12.00 Koncert simfoniskog orkestra (solisti W. Schneider, bariton i W. Meyer, akordeon) ★ 14.15 Zabavni koncert šramel kvarteta ★ 16.00 Popodnevni koncert radio orkestra ★ 18.00 Svet u knjizi, predavanje ★ 19.00 Vesela parada (gramo ploče) ★ 20.00 Prve večernje vesti ★ 20.35 Nacionalni čas: Apel nemačke omladine ★ 21.00 Nasmejani radio (H. Kohlbrandt i radio orkestar) ★ 22.00 Vreme, vesti ★ 22.20 Noćni koncert i muzika za igru

Leipzig 382,2m 120kw 785kc

6.35 Jutarnji koncert iz Heilsberga ★ 8.20 Muzika sa gramoploča ★ 10.15 Školski čas ★ 12.00 Podnevni koncert iz Breslau-a ★ 13.10 Koncert sa gramoploča ★ 14.10 „Lutajuć Holandez”, odlomci iz opere od R. Wagnera (gramo-ploče) ★ 15.55 Čas za mladež: „Put zvezda”; radio igra od Julian Reincke-a ★ 16.40 100 godina lokomotive, predavanje ★ 17.00 Koncert na cimbalu; starošpanske sonate ★ 17.30 Pioniri tehnike i nauke, predavanje ★ 18.00 Umetnost i istorija: austrijski majstori baroka, predavanje ★ 18.25 Po dvorištu i ulicama, vesele scene u reči i pesmi (orkestar, članovi hora i solisti) ★ 19.40 Stara nemačka narodna pesma (koncert muškog radio hora) ★ 20.00 Vesti ★ 20.35 Nacionalni čas: apel nemačke omladine ★ 21.00 Anton Bruckner: Simfonija Nr. 1, c-mol ★ 22.00 Vesti i sport ★ 22.30 Zabavna muzika i muzika za igru

SREDA, 28 NOVEMBRA

London Reg. 342,1m 50kw 877kc
18.15 Dečji čas ★ 19.00 Prve vesti
★ 19.30 Orkestarski koncert uz u-
češće S. Worthingtona (bas) ★
21.30 Šareno veče (orkestar, muški
radio hor i solisti) ★ 22.30 Progno-
za vremena i vesti ★ 23.00 „Venča-
nje princeze“ (sećanje na venčanje
princeze Aleksandre sa princom Ed-
wardom 18.63 g) ★ 23.15 Muzika za
igru sa gramo ploča) ★ 23.30 Mu-
zika za igru orkestra iz Casa i kluba

Luxembourg 1304m 150kw 230kc
7.45 Gramo koncert ★ 12.00 Radio
orkestar ★ 12.30 Vesti ★ 12.40 Na-
stavak koncerta radio orkestra ★
13.15 Gramo ploče ★ 19.35 Luks-
emburško veče. Predavanje: „Luxem-
bourg zemlja turizma“ ★ 19.40 Kon-
cert na harmonici ★ 20.00 Vesti ★
20.20 Radio orkestar ★ 20.40 Koncert
21.15 Pesme iz filmova ★ 21.30 Pe-
sme uz pratnju gitare ★ 21.55 Ka-
merna muzika (Bach: Sarabanda i
Bourrée; Preludij e-dur za violinu so-
lo; Tocata i fuga za klavir; Saraban-
da, za violinu solo; Trio g-dur) ★
22.30 Muzika za igru

Milano 368,6m 50kw 814kc
12.30 Gramo ploče ★ 12.45 Vesti ★
13.00 Vreme ★ 13.05 Moda ★
13.10 Kamerna muzika ★ 14.15
Berza ★ 16.35 Vesti ★ 16.45 Čas
za decu ★ 17.10 Koncert kamernе
muzike uz sudelovanje violiniste T.
Ferreroa ★ 18.18 Poljoprivreda ★
19.20 Raznovrsna muzika ★ 19.15
Novosti ★ 20.00 Vesti ★ 20.30 Vre-
me. Politika

Monte Ceneri

257m 15kw 1167kc
20.00 Poljoprivreda ★ 20.15 Dva
arije iz operete „Vesela udovica“ od
Fr. Lehar-a ★ 20.20 Osveta Conchite
radiofonski roman od V. Frigerio-a
★ 20.30 Dela švajcarskog kompozito-
ra R. Moser-a: (1. Orkestarska svi-
ta za violine, op. 47; 2. Koncert od
violine, viole, čela i orkestra; 3. Or-
kestarska svita inspirisana francu-
skim alpskim pesmama ★ 21.30
Muzika za igru

Midland Reg. 391,1m 25kw 767kc

18.15 Dečji čas ★ 19.00 Dečji hor
★ 20.30 Horski i orkestarski koncert
★ 21.30 Program Londona ★ 22.30
Vesti ★ 22.30 Prognoza vremena ★
23.00 Program Londona

Mor. Ostrava

259,1m 11kw 1158kc
17.50 Sonata b-dur op. 4 za violinu
i klavir od M. Balcar ★ 19.30 Pre-
nos iz pozorišta.

München 405,4m 100kw 740kc

6.55 Čas talijanskog jezika ★ 7.20
Jutarnji orkestarski koncert ★ 10.15
Školski čas ★ 12.00 Podnevni kon-
cert sa gramo-ploča ★ 13.25 Ne-
mački muzičari: Karl Pottgiesser
(radio orkestar i Anita Wich, sop-
ran) ★ 14.20 Koncertni čas (tenor
i klavir) ★ 16.00 Popodnevni orke-
starski koncert ★ 17.50 Koncertni
čas (koncert na violini Getrude Schu-

ster-Woldan) ★ 18.10 Čas Hitlero-
ve omladine ★ 19.00 „Ljubomorni
Estremadurac“, radio igra po Cer-
vantesu od A. A. Kuhnerta ★ 20.00
Vesti ★ 20.35 Nacionalni čas: Apel
nemačke omladine ★ 21.00 Muzika
za igru ★ 22.00 Vr.me, vesti i sport
★ 23.00 Muzika za igru

Oslo 1186m 60kw 253kc

20.00 Radio orkestar ★ 20.30 Pre-
davanje ★ 21.40 Vesti ★ 22.45 Mu-
zika za igru

Palermo 531m 3kw 565kc

17.30 Gramo-ploče ★ 18.10 Čas za
decu ★ 20.00 Vesti ★ 20.20 Gramo-
koncert ★ 20.30 Vreme ★ 20.45
Simfoniski koncert

Poste-Parisien

312,8m 60kw 959kc

13.05 Orkestarski koncert ★ 13.35
Jan Kiepura peva iz raznih opera (gr.
ploče) ★ 13.45 Džaz orkestar ★
19.25 Berza ★ 20.10 Zurnal ★ 20.28
Gramo ploče ★ 20.50 Gramo ploče
★ 21.15 Koncert ★ 22.45 Koncert
na saxofonu ★ 23.00 Muzika za igru
★ 23.30 Laka muzika

Poznanj 345,6m 1,8kw 868kc

22.15 Muzika za igru ★ 23.00 Var-
sava.

Prag I (Praha)

470,2m 120kw 638kc

6.15 Gimnastika. Muzika i pevanje
★ 11.05 Koncert džaz orkestra ★
12.25 Pregled štampe ★ 12.35—
13.35 Koncert salonskog orkestra.
(Provaznik: Valcer; Božik; Libellule;
Smaher; Slovačka igra; Leopold:
Volga; Weinberger: Moje srce; i dr.)
★ 15.55 Koncert vojne muzike ★
16.45 Čas za decu ★ 17.55 Indus-
trija. Trgovina i Zanati ★ 18.20—
18.55 Čas za Nemce. I Predavanje;
II Vesti ★ 19.10 Bratislava ★ 20.00
—21.30 Brno ★ 21.40 Dueti: vio-
lina i čelo ★ 22.00 Vesti ★ 22.15
Gramo ploče ★ 22.30—22.45 Vesti
na francuskom

Prag II (Praha)

249m 5kw 120kc

14.25 Koncert salonskog kvarteta ★
15.05—15.40 Čas za Nemce. — I.
Predavanje. II Čas za decu.

Rim (Roma) 420,8m 50kw 713kc

12.30 Gramo-ploče ★ 13.00 Vreme
★ 13.13 Šareni muzički program ★
13.30 Vesti. Berza ★ 16.30 Novosti
za decu ★ 17.10 (Iz Bari: Kvintet
Esperia) ★ 17.10 Raznovrsna muzika
★ 19.20 Poljoprivreda ★ 19.15 Ve-
sti ★ 20.00 Vesti. Sport ★ 20.10
Gramo-ploče ★ 20.30 Vreme. Poli-
tički pregled ★ 20.45 Spomen kom-
pozitoru G. Puccini-u ★ 22.15 Raz-
novrsna muzika ★ 23.00 Vesti

Stuttgart 522,6m 100kw 574kc

7.00 Jutarnji orkestarski koncert ★
10.45 Koncert na čelu Willy Esterla
★ 11.00 Vokalni koncert Helene
Scheel (sopran): Pesme Wilhelma
Rinkensa ★ 12.00 Podnevni orke-

starski koncert ★ 13.15 Odlomci iz
opera (gramo-ploče) ★ 16.00 Popo-
dnevni koncert simfoniskog orkestra
★ 18.30 Operetski koncert (filhar-
moniski orkestar i vokalni solisti) ★
20.00 Vesti ★ 20.35 Nacionalni čas:
Apel nemačke omladine ★ 21.00
Koncert radio orkestra: Skandinavski
kompozitori. Dodatak: lirika od Ib-
sena i Björnsona ★ 22.00 Vreme,
vesti i sport ★ 22.30 „Igra na dva
klavira“ (izvode: R. Schickle i G.
Semmelbeck) ★ 23.00 Šareni kon-
cert sa gramo-ploča ★ 24.00 Noćni
koncert iz Frankfurta

Stockholm 426,1m 55kw 704kc

20.00 Klavirski koncert ★ 20.15
Radio pozorište ★ 22.00 Muzika za
igru

Suisse Romande

443,1m 52kw 1777kc

21.35 Koncert. U pauzi: Vesti ★
23.15 Rad Društva naroda ★ 23.30
Muzika za igru

Warszawa 1414m 120kw 212kc

12.10 Orkestarski koncert ★ 13.05
Odlomci iz op. „Mignon“ od Thomas-a
(gr. ploče) ★ 15.35 Berza ★ 16.00
Koncert ★ 17.00 Narodna muzika ★
18.15 Vokalni koncert ★ 18.45 Pre-
davanje ★ 19.00 Arije i pesme. (G.
Puccini: Pesma Misete iz op. „Bo-
hemi“; Verdi: Bolero iz op. „Sicili-
jansko večernje“; Grieg: Pesma sla-
vuja; Jensen: Šuštanje zefira; Ar-
ditti: Poljubac) ★ 19.20 Aktualiteti
★ 19.30 Koncert na harfi ★ 19.50
Sport ★ 20.00 Salonska muzika ★
20.45 Zurnal ★ 21.00 Koncert Cho-
pinovih dela: (Nocturne fis-dur op.
15; 3 mazurke: b-mol op. 24; g-dur
op. 50; cis-mol op. 30; 2 etide: as-dur
op. 25 i e-mol op. 25; Balada f-dur
op. 38) ★ 21.30 Predavanje na en-
gleskom jeziku ★ 21.40 Koncert ★
22.00 Koncert i reklame ★ 22.15
Muzika za igru ★ 23.05 Nastavak
muzike za igru

Радио-Пољски је увео у живот
нову уредбу о олакшицама у радио-
претплати, која је ступила на снагу
од 1-ог октобра и наишла на опште
одобравање.

Пољска држава и водећи радио
крugови су увидели огромни значај
радија, па сад, пошто су појачали
своје станице на довољну јачину и
пустили у продају јевтини а добар
народни пријемник, — приступају
и трећем сретству за пропаганду
радија, — снижавању таксе.

Уредба предвиђа нарочито вели-
ке олакшице за сељаке, и сваки зе-
мљопоседник, закупца, напољичар
или просто пољски радник, ужива
од 1-ог октобра повластицу да пла-
ћа само један злоти месечно, дакле
само трећину од нормалне претпла-
те. (1 злоти = 8 дин. пр. Ур.).

Četvrtak, 29 nov. ZAGREB

BEOGRAD

гласна дуж. 437,3 м., 2,8 кв., 686 кц.

ПРЕПОДНЕВНИ ПРОГРАМ

- 10.45 Објављивање дневног програма
- 10.50 Званични извештај о водостању (српски, француски, немачки) и Званични извештај о водостању (српски)
- 11.00 Жак Тибо и Алфред Корто изводе Сонату А-дур од Цезара Франка (грамофонске плоче)
Хор Донских Козака пева (грамофонске плоче)
1. а) Чајковски: У цркви; б) Гречанинов: Козачка успаванка ★
 2. а) Песма лађара са Волге; б) Монотон звоци звонце ★
 3. а) Дванаест разбојника; б) Вечерњи звон
- 11.59 Тачно време
- 12.00 Пренос свадбених свечаности поводом венчања Њ. Њ. В. В. Војводе од Кента и Принцезе Марине из Лондона
- 12.45 Берзански курсеви
- 12.55 Рекламе
- 13.05 Вести
- 13.20 Словенска музика (грамофонске плоче)
1. Чајковски: Увертира 1812 год. ★
 2. Фибих: Пролетне, симфонијска поема
- 13.40 Новинарски извештаји А. А. Тачно време до 13.50

ПОПОДНЕВНИ ПРОГРАМ

- 16.00 Час за ђаке: Час народног јединства, предавање са концертном; хором управља г. Драгомир Тихић, учитељ; предавање и рецитације, спремно г. Света Милосављевић, учитељ
1. 1. Предавање г. Свете Милосављевића ★
2. Звонар: Молитва, хор ★
3. *** Уједињење ★
4. Витбички: Ој Словени, хор ★
5. Дачић: Палим борцима, рецитација ★
6. Ресуловић: Ја сам Србин, рецитација ★
7. Станковић: Поздрав роду од Југословенчета, хор ★
8. Шантић: Краљева круна, рецитација ★
9. Митровић: „Чувајмо Југославију”, симболична игра у 1 чину ★
10. Јордан: Соколи Краљу Ујединитељу, соло ★
11. Митровић: Смрт Витешког Краља Александра I. Ујединитеља, рецитација
- II. Госп. М. К. Николић-Расински рецитије:
1. Ристић: Песма Јединства ★
 2. Петковић: Србин, Хрват и Словенац ★
 3. Филиповић: Дан Уједињења ★
 4. Михотић: Отаџбини
- 17.00 Поподневни концерт Радио оркестра
1. Менделсон: Хебриди, увертира

2. Руст: Јесење расположење
3. Масне: Вертер, оперска фантазија

до 17.30

ВЕЧЕРЊИ ПРОГРАМ

- 18.55 Тачно време
- Објављивање вечерњег програма и програма за следећи дан
- 19.00 Вагнер: Танхајзер, увертира (грамофонске плоче)
- 19.10 Рецитације у спомен и славу Блаженопочившег Витешког Краља Александра I. Ујединитеља (приређује Просветни Одбор Савеза Сокола Краљевине Југославије у Новом Саду)
- 19.30 Рекламе
- 19.40 Паул Кетер пева две арије из спере „Нирнбершки мајстори певачи” (грамофонске плоче)
- 19.50 Вести

20.00 НАЦИОНАЛНИ ЧАС:

- Ђура Јакшић, предавање г. Вељка Петровића, књижевника
- 20.30 Концерт (изводе г. г. Брезовшек, клавир и Бристигер, виола)
1. Брамс: Соната оп. 120 бр. 1
 2. Шуман: Слике из бајке бр. 1 и 4
- 21.00 Албанија од данас, предавање г. Бранислава Денића
- 21.30 Одломци из Пучинијевих опера, изводи Радио оркестар
1. Тоска, оперска фантазија ★
 2. Манон Леско
- 22.00 Тачно време
- Новинарски извештаји А. А. Концерт Радио оркестра
1. Лало: Краљ од Иса, увертира ★
 2. Лало: Руска песма ★
 3. Мутон: Сеоске сцене: а) Предео, б) У ладњаку, в) Ариета ★
 4. Сибелиус: Тужан валиер ★
 5. Гриффелд: Баркарола

до 23.00

(Ферстер клавир из музичке куће „Хармонија”)

LJUBLJANA

таласна дуж. 569,2 м., 2,8 кв., 527 кц:

- 12.00 Пренос из Лондона: Порука Њ. Виоћанстев принца Јурија и принцезе Марине
- 12.45 Поруџила
- 13.00 Час, Смешка ура Љубљ. зимскошпорт. подsaveза
- 18.30 Радијски оркестер: Evgen Onjegin — фантазија (Џајковски); Country Gardens (Grainger)
- 19.00 Србохрваћина (dr. Mirko Rupel)
- 19.30 Нас. ура: Gjuro Jakšić
- 19.55 Једини лист, програм за петек
- 20.00 Пренос из Београда
- 22.00 Час, поруџила, Радијски оркестер:
- Chal Romano — увертира (Ketelbey); Izeyl — фантазија (D'Albert); Mlada pota (Dolinar-Berna); Romanca за ђело solo (Recktenwald)

таласна дуж. 276,2 м., 0,8 кв., 1086 кц

- 12.00 Пренос свадбених свечаности Њ. V. Princa Gjorgja i princeze Marine iz Londona
- 12.45 Poslednje vijesti
- 13.00 Koncert na pločama
- 13.30 Kulturne i društvene vijesti. — Propaganda, Objava rasporeda
- 17.00 Kulturne i društvene vijesti. — Propaganda
- 17.15 Vokalni koncert Gite Gjuranec
- 17.45 Recitacija: Anka Kernic
- 18.15 Posljednje vijesti
- 19.25 Skijaška gimnastika. Upute za vježbanje III. vježbovni sat
- 19.40 Kulturne i društvene vijesti. — Propaganda
- 20.00 Nacionalni sat: Predavanje o Gjuri Jakšiću. Politička saopćenja i pregled štampe
- 20.30 Koncertno veče. Пренос из Београда
- 22.00 Objava rasporeda, vijesti i meteorološki izvještaj

INOSTRANSTVO

- Beč (Wien) 560,8m 120kw 592kc
- 9.00 Јутарњи извештај ★
- 11.20 Vodostanje ★
- 11.45 Venčanje princa Djordja sa princezom Marinom (prenos iz Londona) ★
- 13.15 Vreme, vesti i program ★
- 13.25 Podnevni koncert radio orkestra ★
- 15.40 Dečji čas ★
- 16.05 Popodnevni izveštaj ★
- 16.10 Šareni čas (sopran, veseli koncert na dva klavira, saksofon i klarinet, džaz-pozauana, umetničko zviždanje) ★
- 17.30 Klavirski koncert Dr. Felixa Günthera: Staro-bečka klavirska muzika ★
- 18.00 Austriske i skandinavske narodne igre (sa gramo pločama) ★
- 19.35 Zabavni orkestarski koncert ★
- 21.00 Simfoniski koncert, dirigent R. Nilius. Violina-solo: Emil Telmányi. Program: 1) J.S. Bach: Brandenburški koncert Nr. 3; 2) L. van Beethoven: 1. simfonija, C-dur, op. 21; 3) J. Brahms: Koncert za violinu i orkestar D-dur, op. 77; 4) Anton Dvoržak: U prirodi, uvertira, op. 91 ★
- 22.30 Vreme, vesti ★
- 23.00 Koncert na cimbalu Lucille Wallace ★
- 23.20 Muzika za igru orkestra „The Blue Boys” ★
- 0.20 Humoreskimosi pevaju (gramo-ploče)

- Berlin 356,7m 100kw 841kc
- 6.35 Јутарњи оркестарски концерт ★
- 9.45 Dečji čas ★
- 10.00 Vreme, vesti ★
- 10.15 Školski čas ★
- 12.00 Podnevni koncert malog radio orkestra
- 13.15 Vesele gramo ploče ★
- 14.15 Koncert ženskog gudačkog kvarteta: Pet menueta od Franz Schuberta (gr. ploče) ★
- 16.00 Popodnevni koncert filharmoniskog orkestra ★
- 17.15 10 godišnjica od smrti Giacomo Puccinia (gramo ploče) ★
- 18.05 Za mladež ★
- 19.00 Pregled novih muzičkih tvorevina ★
- 20.00 Vesti ★
- 20.10 Šareno zabavno veče i veče igre. U odmoru (oko 22.00): Vreme, vesti i sport

ČETVRTAK, 29. NOVEMBR.

Beromünster 539,6m 60kw 556kc
10.20 Školski čas ★ 12.00 Zabavni koncert radio orkestra ★ 13.30 Pet minuta za domaćicu ★ 15.30 Muzika uz čaj i za igru (gramo-ploče) ★ 18.30 Ljudi oko Napoleona, predavanje ★ 19.05 O radu Društva Naroda, predavanje ★ 19.25 Pesme od Schuberta, Schumanna i Brahmsa (gramo-ploče) ★ 20.00 „Četiri grubijana“, muzička komedija od G. Pizzolato-a

Bolzano 559,7m 1kw 536kc
17.18 Čas za decu ★ 19.00 Vesti ★ 20.00 Vesti. Gramo-ploče ★ 20.30 Vreme, Politika ★ 20.45 „Don Pasquale“. Šaljiva muzička drama od G. Donizetti-a. (Za vreme pauza: Konverzacija)

Bratislava 298,8m 13kw 1004kc
12.15 Gramo ploče ★ 13.45 Vesti ★ 16.55 Muzički čas za decu ★ 17.20 Laka muzika ★ 17.45 Čas nemačkog jezika ★ 18.00—18.45 Čas za Madjare: I. Čas za žene. II. Vokalni koncert ★ 19.30 Koncert vojne muzike. (Langer: Alpijska ruža; Suppé: Isabela. Uvertira; Smetak: Slovačka igra; Smetana: Prodana nevesta. Fantazija; Urbach: Schubertov zapisnik. Potpuri; Blon: Pod trijumfalnom zastavom) ★ 21.15 Gala koncert ★ 22.15 Vesti ★ 22.30—23.00 Prag

Breslau 315,8m 60kw 950kc
6.35 Jutarnji orkestarski koncert ★ 9.15 Koncert sa gramo-ploča ★ 10.15 Školski čas ★ 12.00 Podnevni koncert malog radio orkestra ★ 13.00 Muzika sa gramo-ploča ★ 13.15 Vreme, vesti ★ 13.30 Podnevni koncert sa gramo-ploča ★ 15.30 Dečji čas: Pripovetke o deci ★ 16.00 Popodnevni koncert malog radio orkestra ★ 17.35 Za majke ★ 18.15 Francuska, naš sused, predavanje ★ 18.35 Kratke pripovetke o životinjama ★ 19.00 Koncert na violini Magde Türk ★ 19.25 Radio igra od Franz Franzissa ★ 20.10 Veselo veče (orkestar i solisti) ★ 22.00 Vreme, vesti i sport

Brno 352,4m 32kw 922kc
12.00 Predavanje iz poljoprivrede ★ 12.35 Morav. Ostrava ★ 16.45 Priče naše stara majke ★ 16.55 Bratislava ★ 17.20 Jevrejske narodne pesme ★ 17.40 Predavanje ★ 17.50—18.25 Čas za Nemce: I. Lirske pesme. II. Predavanje ★ 18.25 Gramo ploče ★ 18.35 Aktualiteti ★ 18.55 Prag ★ 19.30 Morav. Ostrava ★ 20.00—23.00 Prag

Bucuresti 364,5m 12kw 823kc
12.00 Gramo ploče ★ 12.45 Laka muzika ★ 13.15 Zurnal ★ 13.40 Gramo ploče ★ 17.00 Salonski radio orkestar ★ 18.15 Nastavak koncerta salonskog orkestra ★ 19.00 Predavanje ★ 19.30 Prenos iz pozorišta ★ 22.00 Zurnal

Droitwitch 1500m 150kw 200kc
11.45 Kraljevsko venčanje u Westminsterskoj katedrali ★ 13.00 Orkestarski koncert ★ 14.00 Muzika sa

gramo ploča ★ 15.05 Koncert sekteta Victora Olofa ★ 16.00 Orkestarski koncert ★ 16.50 Koncert sa gramo ploča ★ 17.45 Koncert na orguljama ★ 19.00 Prve vesti ★ 19.30 Osnovi engleske muzike (radio pevači) ★ 19.50 Čas nemačkog jezika ★ 21.00 „Pretstava je završena“, radio romana sa muzikom od L. Gilliama ★ 22.00 Muzika sa gramo ploča ★ 22.30 Vesti ★ 23.00 Kratka služba Božja ★ 23.15 Koncert kamerne muzike ★ 24.15 Muzika za igru B.B.C. džaz orkestra

Budapest I 549,5m 120kw 546kc
6.45 Gimnastika ★ 7.00 Ploče ★ 9.45 Vesti ★ 10.00 Sarlatanstvo i sujeverje ★ 10.40 Mali ukrasi našeg doma ★ 11.10 Vodostanje ★ 12.00 Zvona ★ 12.05 Simfoniski orkestar neuposlenih muzičara. Dirigent B. Melles. (W.ber; Oberon — uvertira; Gounod; Romeo i Julia — fantazija; Hack: Jesenje ruže; Lehar: Luxemburg — valcer; Vinsze; Nevesta iz Hamburga — potpuri.) U odmoru: Vesti, vreme ★ 13.30 Umetnički trio Heidlberg-Buday. Sebő ★ 14.40 Vesti, berza ★ 16.10 O domaćinstvu ★ 16.45 Vreme, vesti ★ 17.00 Poljoprivredno predavanje ★ 17.30 Irsa Marta svira na klaviru narodne pesme ★ 18.00 Čas engleskog ★ 18.30 Gramo-ploče ★ 19.10 Predavanje o Puccini-u ★ 19.25 Uvod za prenos ★ 19.30 Iz državn. opere. U odmoru: Iz spoljnih događaja i vesti. Poste pretstave: Ciganska kapela Koczé Antala iz hotela Gellért ★ 23.30 Jazz Heinemana iz hotela Hungaria

Deutschlandsender

1571m 60kw 191kc
6.35 Jutarnji orkestarski koncert ★ 10.00 Najnovije vesti ★ 10.15 Narodne pesme ★ 12.00 Podnevni orkestarski koncert ★ 13.00 Muzika sa gramo-ploča ★ 13.45 Najnovije vesti ★ 15.15 Dečji čas ★ 16.00 Popodnevni koncert radio orkestra ★ 18.00 Klavirski trio od danas i od pre 150 godina ★ 19.00 Pesme i anekdote o pivu ★ 20.10 Prenos iz Stuttgarta ★ 20.45 Wilhelm Sieben diriguje orkestrom berlinskih filharmoničara ★ 21.05 Deutschlandsender vas potseća... ★ 22.00 Vreme, vesti i sport ★ 23.00 H. Fröhlich sa svojim solistima i R. Gaden sa svojim orkestrom

Frankfurt 251m 17kw 1195kc
7.00 Jutarnji koncert simfoniskog orkestra ★ 10.00 Vesti ★ 10.15 Školski čas ★ 12.00 Podnevni koncert vojne kapele ★ 13.15 Pobjeda melodije (gramo-ploče) ★ 15.15 Dečji čas ★ 16.00 Popodnevni koncert filharmoniskog orkestra ★ 18.15 Pregled knjiga ★ 18.25 Novo nemačko pesništvo, predavanje ★ 18.45 Zabavni orkestarski koncert ★ 20.00 Vreme, vesti ★ 20.30 Program u kome učestvuju sva odeljenja stanice Frankfurt ★ 22.00 Vreme, vesti ★ 22.20 Iz Washingtona: O čemu se u Americi govori ★ 22.30 Narodna muzika (citra, mandolina i gitara) ★ 23.00 Noćni koncert: dela Ph. Em.

Bacha (radio orkestar, bariton, cimbal i klavir) ★ 24.00 Noćni koncert iz Stuttgarta

Hamburg 331,9m 100kw 904kc

6.35 Jutarnji orkestarski koncert ★ 11.00 Školski čas ★ 11.30 Podnevni koncert malog radio orkestra ★ 13.20 Muzička razonoda ★ 14.30 Giacomo Puccini (gramo ploče) ★ 16.00 Popodnevni koncert malog radio orkestra ★ 17.45 Nove narodne pesme ★ 20.00 Prve večernje vesti ★ 20.10 „... a uveče se igra“ (džaz orkestar i solisti) ★ 22.00 Vesti ★ 22.30 Nastavak muzike za igru ★ 23.00 Herbert Fröhlich sa svojim solistima i Robert Gaden sa svojim orkestrom) ★ 24.00 Emisija na stanici sa kratkim talasima

Heilsberg 291m 60kw 1031kc

6.35 Jutarnji orkestarski koncert ★ 8.30 Čas gimnastike za žene ★ 10.40 Vreme, vesti ★ 11.30 Koncert malog radio orkestra ★ 13.05 Instrumentalna i vokalna muzika iz opera (gramo ploče) ★ 15.15 Pregled knjiga ★ 16.00 Popodnevni koncert malog radio orkestra ★ 17.50 Koncert na violini Hugo Wernickea ★ 19.00 Vokalni koncert Eve Liebenberg ★ 19.30 Čas Hitlerove omladine ★ 20.00 Vreme, vesti ★ 20.15 Veselo veče (radio orkestar i džaz-kapela) ★ 22.00 Vreme, vesti i sport ★ 22.20 Iz Washingtona: O čemu se u Americi govori ★ 22.30 H. Fröhlich sa svojim solistima i R. Gaden sa orkestrom

Hilversum 301,5m 20kw 995kc

20.25 „Suite de Peer Gynt“ od Griega ★ 23.05 Gramo-ploče ★ 23.20 Vesti ★ 23.30 Laka muzika

Huizen 1875m 7kw 166kc

21.40 Predavanje ★ 22.10 Vesti ★ 23.20 Gramo-ploče

Kalundborg 1261m 7,5kw 238kc

7.15 Jutarnja gimnastika ★ 8.30 Služba Božja ★ 11.45 Prenos iz Londona: Venčanje Princa Djordja i Princeze Marine ★ 13.00 Prenos iz restorana „Wiwex“ ★ 15.00 Prenos iz restorana „Ritz“ ★ 18.15 Čas engleskog jezika za početnike ★ 19.00 Novinarske vesti ★ 20.10 Simfoniski koncert, dirigent Dr. Fritz Busch, kao gost. Program: 1) W. A. Mozart: Simfonija Nr. 38 D-dur; 2) J. S. Bach: Koncert za violinu i orkestar a-mol, Violina — solo: Adolf Busch; 3) J. Brahms: Koncert za violinu i orkestar D-dur., op. 77 ★ 22.15 Novinarske vesti ★ 22.50 Moderna muzika za igru

Köln 455,9m 60kw 658kc

6.00 Jutarnji koncert sa gramo ploča ★ 7.15 Jutarnji orkestarski koncert ★ 10.00 Vreme, vesti i vodostanje ★ 10.15 Školski čas ★ 12.00 Podnevni orkestarski koncert ★ 13.15 Koncert radio orkestra ★ 14.15 Zabavni koncert (bariton, violina i klavir) ★

ČETVRTAK, 29. NOVEMBR.

16.00 Popodnevni koncert: Giacomo Puccini (gramo ploče) ★ 17.50 Mali koncert (sopran, alt, tenor, bariton, klavir i harfa) ★ 18.30 Napredak u tehnici i nauci, predavanje ★ 19.00 Iz mladih dana filma (kamerani orkestar i solisti) ★ 20.00 Prve večernje vesti ★ 20.15 Haydn-Mozart (koncert tria) ★ 20.45 „Muzika i ljubav“ opereta od Johanna Müllera ★ 22.00 Vreme, vesti ★ 22.30 Deutschlandler

Leipzig 382,2m 120kw 785kc

6.35 Jutarnji koncert iz Berlina ★ 8.20 Muzika sa gramo-ploča ★ 10.15 Školski čas ★ 12.00 Podnevni koncert sa gramo-ploča ★ 13.10 Podnevni koncert radio orkestra ★ 16.00 Popodnevni orkestarski koncert ★ 17.00 Čas za mladež ★ 17.20 Klavirski koncert Gerde Nette ★ 18.30 Radio orkestar svira opretnu muziku ★ 20.00 Vesti ★ 20.10 Opersko veče filharmonije iz Drezde, M. Fusch (alt), R. Dittrich, (tenor) i M. Ahlsmeyer (bariton) ★ 22.00 Vesti i sport

London Reg. 342,1m 50kw 877kc

11.45 Kraljevsko venčanje ★ 18.15 Dečji čas ★ 19.00 Prve vesti ★ 19.30 Program North Regionala ★ 20.15 Alfredo Campoli i njegov orkestar ★ 21.00 Program Midlanda ★ 21.45 Koncert B.B.C. orkestra uz učešće Joan Cross (sopran) ★ 23.00 Prognoza vremena i vesti ★ 23.10 Muzika za igru sa gramo ploča ★ 23.30 Muzika za igru B.B.C. džaz-orkestra

Luxembourg 1304m 150kw 230kc

745 Gramo koncert ★ 12.00 Radio orkestar ★ 12.30 Vesti ★ 12.40 Nastavak koncerta ★ 13.20 Gramo ploče ★ 19.35 Nemačko veče. Vokalni koncert ★ 20.00 Vesti ★ 20.20 Radio orkestar (Lortzing: Ondina, Uvertira; Blon: Zene, ljubav i život. Valcer) ★ 21.15 Klavirski koncert ★ 21.50 Koncert ★ 22.15 Moderna nemačka muzika ★ 22.40 Muzika za igru

Milano 368,6m 50kw 814kc

12.30 Gramo ploče ★ 12.45 Vesti 13.00 Vreme ★ 13.05 „Četiri mušketa“ Parodija od N. et Morbellia ★ 13.35 Gramo ploče, Berza ★ 13.45 Gramo koncert ★ 16.35 Vesti ★ 16.45 Čas za decu ★ 17.10 Kamerna muzika ★ 18.18 Poljoprivreda ★ 19.20 Raznovrsna muzika ★ 19.15 Novosti ★ 20.00 Vesti ★ 20.30 Vreme. Politika ★ 20.45 „Don Pasqual“ Saljiva muzička drama u 3 čina od G. Donizetti-a

Monte Ceneri

257m 15kw 1167kc

20.00 Nostalgicne pesme romantičnog zeta: (1. Musso: Elegija; 2. Gillet: Slomljeno srce; 3. Pinsutti: Sveta knjiga, melodija; 4. Grieg: Pesma Solveje) ★ 20.30 Muzika po želji radijslušalaca. a) Pesme; b) orkestar

Midland Reg. 391,1m 25kw 767kc

11.45 Kraljevsko venčanje ★ 18.15 Dečji čas ★ 19.00 Prve vesti ★ 19.30 North Regional program ★ 20.30 Jack Wilson i njegov kvintet ★ 21.45 Simfoniski koncert ★ 23.00 Prognoza vremena i vesti ★ 23.10 Program Londona

Mor. Ostrava

259,1m 11kw 1158kc

12.25 Radio orkestar ★ 18.40 Koncert na saksofonu ★ 19.30 Pola sata valcera ★ 20.15—23.00 Prag

München 405,4m 100kw 740kc

7.00 Jutarnji koncert simfoniskog orkestra ★ 8.50 Čas za domaćice ★ 10.15 Školski čas ★ 12.00 Podnevni koncert sa gramo-ploča ★ 13.25 Koncert malog radio orkestra ★ 14.20 Čas franačkih kompozitora ★ 15.00 Pesme o jeseni u staro-bavarskom narečju ★ 15.30 Čas za žene ★ 16.00 Popodnevni koncert malog radio orkestra ★ 17.50 Muzička kamerna umetnost tri naroda. 1) Janáček (Čehoslovačka): Svita za gudački orkestar; 2) Verdi (Italija): Ave Maria za sopran i gudački orkestar; 3) Bartok (Madjarska): Rumunske narodne igre. Izvode: Hanna Eschenbrücher i kamerni orkestar ★ 19.00 Mladi dani filma (orkestar i solisti) ★ 20.00 Vesti ★ 20.10 Simfoniski koncert radio orkestra, dirigent Hans A. Winter; solistkinja: Poldi Mildner (klavir). Program: 1) Svita za orkestar za operu „Car Saltan“, od Rimskog-Korsakova i 2) Koncert za klavir i orkestar u c-molu od Rahmanjinova ★ 22.00 Vreme, vesti i sport ★ 22.20 Među-program ★ 23.00 Noćni koncert

Palermo 531m 3kw 565kc

17.30 Gramo-ploče ★ 18.10 Čas za decu ★ 20.00 Vesti ★ 20.20 Gramo-koncert ★ 20.30 Vreme ★ 20.45 1) „Zbogom mladosti“ (Prvi čin), od Pietri-a; 2) Razne pesme ★ 22.00 1) „Bolna prošlost“, komad u 1 činu od E. Ragusa; 2) De Michelli: Talijske pesme; 3) Reber: Fantazija)

Poste-Parisien

312,8m 60kw 959kc

13.05 Vojna muzika ★ 13.15 Gramo ploče ★ 13.35 Koncert ★ 14.20 Koncert ★ 19.25 Berza ★ 19.30 Pola sata za decu ★ 20.07 Sport. Vesti ★ 20.28 Sketch ★ 21.15 Nedeljni pregled ★ 21.20 „Luda“ komedija u 3 čina ★ 23.30 Laka muzika (gramo ploče)

Prag I (Praha)

470,2m 120kw 638kc

6.15 Gimnastika. Muzika i pevanje ★ 11.05 Koncert salonskog orkestra ★ 12.35—13.35 Morav. Ostrava ★ 13.45 Gramo ploče ★ 15.55 Koncert. (Lukaš: Marš; Straus: Lepi plavi Dunav; Aletter: Gavota; Bayennes: Destiny; Petras: Revija opereta; Wach: Marija; Rehor: U maloj crkvi; Kovarik: Volga) ★ 17.20 Narodne pesme ★ 17.55—18.55 Čas za Nemce. I Čas za decu; II Preda-

vanje ★ 19.15 Čas ruskog jezika ★ 19.30 Humor ★ 20.00 Predavanje ★ 20.15 Roussel: Sonata za violinu i klavir ★ 20.45—22.00 Kralj Randal, tragedija u 5 činova od A. Gide ★ 22.00 Vesti ★ 22.15—23.00 Salonski orkestar

Rim (Roma) 420,8m 50kw 713kc

12.30 Gramo-ploče ★ 13.00 Vreme ★ 13.13 Šareni muzički program ★ 13.30 Vesti. Berza ★ 16.30 Novosti za decu ★ 17.50 Vesti ★ 17.17 Vokalni i instrumentalni koncert ★ 18.10 Naučno predavanje ★ 19.20 Predavanje o starim crkvama. Vesti ★ 20.00 Vesti. Sport ★ 20.10 Gramo ploče ★ 20.30 Vreme. Politika ★ 20.45 „Djokonda“, melodrama u 4 čina od A. Ponchielli-a

Stuttgart 522,6m 100kw 574kc

7.00 Jutarnji koncert simfoniskog orkestra ★ 10.00 Vesti ★ 10.15 Školski čas ★ 10.45 Čas muziciranja (tenor, sopran i kavr) ★ 12.00 Podnevni koncert vojne kapele ★ 13.15 Pobjeda melodije (gramo-ploče) ★ 15.30 Čas za žene ★ 16.00 Popodnevni koncert filharmoniskog orkestra ★ 18.00 Čas španskog jezika ★ 18.30 „Iz naše dečje sobe“, manuskript od P. P. Althausa, muzika od Claude Debussy-a ★ 19.00 Deutschlandsender ★ 20.00 Vesti ★ 21.15 Forelen-kvintet (kvintet u A-duru op. 114) od Franz Schuberta ★ 22.00 Vreme, vesti i sport ★ 22.20 Iz Washingtona: O čemu se u Americi govori ★ 22.30 Deutschlandsender ★ 24.00 Noćni koncert iz Frankfurtu

Stockholm 426,1m 55kw 704kc

20.00 Predavanje, „Moderni švedski autori“ ★ 20.30 Horski koncert ★ 22.00 Laka muzika

Warszawa 1414m 120kw 212kc

12.30 Djačko matine. Filharmoniski orkestar. Dworakowski (violina) G. Matias (pevanje). (Mozart: Turski marš; Bizet: Odlomci iz svite „Arlezijska“; (Martini-Kreisler: Andantino; Galnik: Tarantela; Wieniawski: Mazurka; Moniuszko: Crakovjak; Niewiadowski: Iz mojih mladih godina; Moniuszko: Arija iz op. „Verbum Nobile“; Zelenski: Šumska simfonija iz op. „Stara bajka“; Mlynarski: Poloneza op. 4; Namyslowski: Mazurka) ★ 15.45 Laka muzika ★ 18.05 Prepiska s radioslusšaocima ★ 18.15 Klavirski koncert ★ 18.45 Predavanje ★ 19.20 Aktualiteti ★ 19.30 Gramo-ploče ★ 19.50 Sport ★ 20.00 Poljske narodne pesme ★ 20.45 Žurnal ★ 21.00 Koncert poljske muzike. Simfonijski orkestar. (Moniuszko: Uvertira iz op. „Grofica“; Marszewski: Novembarska noć; Vojničke pesme; Chopin: Lišće opada; Larzicki: Moja pesma; Pankiewicz: Moja otadžpina; Niewiadowski: U beloj kući; Noskowsky: Crakovjak; Chopin-Rybicki; Mazurka c-dur; Melcer: Marš XVIII veka) ★ 21.45 Predavanje ★ 22.00 Koncert ★ 22.35 Muzika za igru ★ 22.45 Predavanje na esperantu ★ 23.05 Nastavak muzike za igru

Petak, 30 novemb.

BEOGRAD

таласна дуж. 437,3 м., 2,8 кв., 686 ки.

ПРЕПОДНЕВНИ ПРОГРАМ

10.45 Објављивање дневног програма

10.50 Званични извештај о водостању

(српски, француски, немачки) и Званични извештај о водостању (српски)

11.00 Концерт Радио оркестра

1. Флотов: Алесандро Страдела, увертира ★ 2. Бетовен: Рондо а капричо ★ 3. Маскањи: Кавалерија Рустикана, оперска фантазија ★ 4. Гринфелд: Романса ★ 5. Армандола: Вечерња песма ★ 6. Блон: Поворка гнома

11.59 Тачно време

12.00 Вокални концерт

гђе Иде Черне-Мијовић

1. Гуно: Три молитве ★ 2. Крстић: а) Зима је; б) Нимфа ★ 3. Маскањи: Арија из опере „Пријатељ Фриц“ ★ 4. Пучини: Мадам Бетерфлај ★

12.35 Рекламе

12.45 Берзански курсеви

13.00 Вести

13.15 Виолиниста Менухин свира

(грамофонске плоче)

1. Бах: Концерт Е-дур ★ 2. Брух: Адањ из концерта Ге-мол

13.40 Новинарски извештаји А. А.

Тачно време

до 13.50

ПОПОДНЕВНИ ПРОГРАМ

16.00 Одломци из опере „Парсифал“ од Вагнера (грамофонске плоче)

16.30 Вебер: Дуо за кларинет и клавир, изводе г. г. Владимир Живојинић, кларинет, и Димитрије Герасименко, клавир

17.00 Час гимнастике за децу,

гђа Смјља Мандукић

до 17.30

ВЕЧЕРЊИ ПРОГРАМ

18.55 Тачно време

Објављивање вечерњег програма и програма за следећи дан

19.00 Философија Боже Кнежевића (25-год. смрти), предавање г. Др. Душана Стојановића

19.30 Рекламе

19.40 НАЦИОНАЛНИ ЧАС:

Наша национална просвета, предавање Министарства просвете

20.10 Вести

20.30 Пренос из Загреб

22.00 Тачно време

Новинарски извештаји А. А.

Вечерњи концерт

Радио оркестра

1. Вебер: Чаробни стрелац, увертира ★ 2. Римски-Корсаков: Свита из опере „Цар Салтан“ ★

3. Дворжак: Хумореска ★ 4. Бизе: Из свите „Арлезијанка“

а) Пасторале, б) Интермецо, в) Менует, г) Каријон до 23.00

(Ферстер клавир из музичке куће „Хармонија“)

LJUBLJANA

таласна дуж. 569,3 м., 2,8 кв., 527 ки.

11.00 Šolska ura: V Sarajevu na sokolskem zletu (M. Tratar)

12.15 Plošče

12.50 Poročila

13.00 Čas, plošče

18.00 Mile Klopčič: Preproste pesmi (Prof. France Vodnik)

18.20 Radijski orkester:

Carostrelec — fantazija (Weber)

18.40 Sokolstvo ob letošnjem 1. decembru (Janez Poharec)

19.00 Radijski orkester:

Tajnost — predigra (Smetana); Ladoški pevci (Melartin)

19.25 Nac. ura: Svoji k svojim

19.50 Jedilni list, program za soboto

20.00 Prenos iz Zagreba

22.00 Čas, poročila, Radijski orkester: Fridericiana — konc. uvertira (Zimmer); Narodni potpuri (Muhvič); Egiptovska suita (Profes); Serenada (Desprez)

ZAGREB

таласна дуж. 276,2 м., 0,8 кв., 1086 ки

12.00 Sutrašnji jelovnik i kuhinjski recepti

12.10 Koncert na pločama

12.40 Posljednje vijesti

13.00 Koncert na pločama

— Propaganda, Objava rasporeda

17.00 Kulturne i društvene vijesti.

— Propaganda

17.15 Koncert na violončelu. Izvodi Franjo Novak

17.45 Recitacija: Mila Dimitrijević

18.15 Posljednje vijesti

19.10 Walter Ehart: O racionalnom uzgoju Angora kunića i plemenitih krznaša

19.25 Sport u subotu i nedelju

19.40 Kulturne i društvene vijesti.

— Propaganda

20.00 Nacionalni sat: Svoj — svome

Politička saopćenja i pregled štampa

20.30 Klavirski koncert Anny van Heteren

21.00 Vokalni koncert Drage Hrzića

21.30 Recitacija: Dubravko Dujšin

22.00 Koncert muškog vokalnog kvarteta

22.30 Objava rasporeda, vijesti i meteorološki izvještaj

INOSTRANSTVO

Beč (Wien) 560,8 м 120 кв 592 ки

9.00 Јутарњи извештај ★ 11.20 Водостанје ★ 11.30 Час за жене ★

12.00 Подневни концерт радио оркестра ★ 13.00 Време, вести и програм ★ 13.10 Наставак подневног концерта ★ 15.20 Час за жене ★ 15.40 Час за младеж ★ 16.10 Поподневни извештај ★ 16.15 Giacomo Puccini (gramo ploče) ★ 17.25 Koncert na violini Magde Hajoš ★ 17.55 Nedeljni izveštaj o telesnom vaspitanju ★ 18.55 Izveštaj sa jubilarne izložbe Ravag-a ★ 19.10 Nedeljni feljton ★ 19.40 Muzičke svatarije (radio orkestar i gramo-ploče) ★ 21.10 Nacionalni čas ★ 21.30 Koncert bečkih simfoničara i Ericha Izvodjenje) od Ch. Chaixa; 2) Kon-Schmidta. 1) Scherzo, op. 2 (prvo cert za klavir i orkestar, A-dur, Nr. 2 od Franz Liszta; 3) Uvertira za „Salamini“ (prvo izvodjenje) od M. Emmanuela ★ 22.15 Muzika za igru orkestra Hans Kremsbergera ★ 22.30 Vreme, vesti ★ 22.50 Nastavak muzike za igru ★ 24.00 Šramel-muzika narodnog muzičkog tria i pevanje

Berlin 356,7 м 100 кв 841 кв
6.35 Јутарњи оркестарски концерт ★ 9.40 Час за жене ★ 10.00 Време, вести ★ 10.15 Školski čas ★ 12.00 Podnevni koncert duvačkog orkestra Fredo Niemann ★ 13.15 Muzika sa gramo ploča ★ 14.15 Johnny Aubert svira na klaviru (gramo ploče) ★ 15.25 Pola časa kod bečkih šramela ★ 16.00 Zabavni orkестарски концерт ★ 17.40 Omladino, slušaj! ★ 18.05 Čas knjige ★ 18.30 Vokalni koncert C. Bronsgeesta, bariton ★ 19.00 Marševi sa gramo ploča ★ 19.50 Kratak politički pregled ★ 20.00 Vesti ★ 20.15 Nacionalni čas ★ 21.00 Ludwig van Beethoven: Simfonija u C-duru; 2) Koncert za klavir, violinu i čelo sa orkestrom ★ 22.00 Vreme, vesti i sport ★ 22.20 Mala iznenadjenja (gramo ploče)

Berlin 356,7 м 100 кв 841 кв

Beromünster 539,6 м 60 кв 556 кв
12.00 Zabavni koncert sa gramo-ploča ★ 15.30 Melodije od Edmund Eyslera (gramo-ploče) ★ 16.00 Koncert radio orkestra ★ 17.10 Marševi, valceri i intermecca (radio orkestar) ★ 18.00 Dečji čas ★ 19.30 Vesela igra iz narodnog života ★ 20.25 Gramo-ploče ★ 21.00 Najnovije vesti ★ 21.10 Koncert radio orkestra ★ 21.45 Glasovi naroda u pesmama (koncert muškog hora)

Beromünster 539,6 м 60 кв 556 кв

Bolzano 559,7 м 1 кв 536 кв
17.18 Koncert kvinteta ★ 19.00 Vesti ★ 20.00 Novosti. Gramo-ploče ★ 20.30 Vreme. Politika ★ 20.45 Simfoniski koncert

Bolzano 559,7 м 1 кв 536 кв

Bratislava 298,8 м 13 кв 1004 кв
12.00 Predavanje iz poljoprivrede ★ 12.15 Gramo ploče ★ 13.45 Vesti ★ 17.00 Brno ★ 18.00—18.45 Čas za Madjare ★ 19.15 Predavanje ★ 20.00 Veče opera. „Nikola-Sibiš-Zrinski“, hrvatska nacionalna opera od Ivana Zaica ★ 22.15 Vesti ★ 22.30—22.45 Gramo ploče

Bratislava 298,8 м 13 кв 1004 кв

Breslau 315,8 м 60 кв 950 кв
6.35 Muzika sa gramo-ploča ★ 8.40 Čas gimnastike za žene ★ 9.15 Koncert sa gramo-ploča ★ 10.15 Škol-

PETAČ, 30 NOVEMBRA

ski čas ★ 12.00 Podnevni orkestarski koncert ★ 13.15 Vreme, dnevne vesti ★ 13.30 Koncert sa gramo-ploča ★ 15.10 Vokalni koncert Marianne Lehmann: Pesme Fritza Lubricha ★ 16.00 Popodnevni koncert malog radio orkestra ★ 18.00 Pregled časopisa ★ 20.00 Berlin: dnevne vesti ★ 20.15 Nacionalni čas: humor, satira, ironija i dublji značaj (radio orkestar i solisti) ★ 21.00 Gornja Sleska na delu ★ 22.00 Vreme, vesti i sport ★ 22.20 Muzika za igru

Brno 352,4m 32kw 922kc
12.10 Vesti ★ 12.25 Prag ★ 12.55 Košice ★ 15.55 Radio orkestar (Pek: Marija Morevna. Uvertira; Janaček; Svita op. 3; Bendl: Indijska princeza; Blodek: Uvertira. Pastoral. Scherzo; Blodek: Menuet; Šistek: Srpske igre) ★ 16.45 Gramo ploče ★ 17.00 Koncert (Reicha: Kvintet op. 91 No. 2; Petrželka: Odmor; Pesma o životu op. 38; Sirak: Kvintet op. 34) ★ 18.00 Aktualiteti ★ 18.10 Vesti ★ 18.20—18.55 Čas za Nemce: I. Sport. II. Čas za mladež ★ 19.15 Čas esperanto ★ 22.00—22.45 Prag

Bucuresti 364,5m 12kw 823kc
12.00 Gramo ploče ★ 12.45 Gramo ploče ★ 13.15 Žurnal ★ 13.40 Laka muzika ★ 17.00 Radio orkestar (Massenet: Nocturne iz op. „La Navarraise“; Chopin: Nocturne op. 9 No. 2; Zicher: Nocturne-Valse; Chopin: Nocturne op. 27 No. 2; Tschai-kowsky: Nocturne; Jaluwicz: Kristarica u Sredozemnom moru; Armandola: U luci Port Said; Ketelbey: Na persijskom trgu. Orientalna svita; Presle: Krajni istok; Delibes: Hindu-ski balet iz Lakme; Mae Dowell: A-merikanske idile) ★ 18.15 Nastavak koncerta radio orkestra ★ 19.00 Predavanje ★ 20.10 Simfonijski koncert (Bach-Honegger: Svita; Bach: Koncert za klavir i orkestar f-mol; Beethoven: Koncert No. 1 C-dur) ★ 21.15 Nastavak koncerta simfonijskog orkestra (Beethoven: V simfonija) ★ 22.00 Žurnal

Budapest I 549,5m 120kw 546kc
6.45 Gimnastika ★ 7.00 Ploče ★ 9.45 Vesti ★ 10.00 Aktualiteti ★ 10.40 Komünike za mladež ★ 11.10 Vodostanje ★ 12.00 Zvona ★ 12.05 Ciganska kapela Berki Istvana. U odmoru: Vesti, vreme ★ 13.30 Deutsch Jenö svira na klaviru i Serafini Georg na violini. (Böhm, Hän-del, Scarlatti, Bartok, Borowski, Hubay, Honegger, Debussy, Slaven-ski) ★ 14.40 Vesti, berza ★ 16.10 Čas za djake ★ 16.45 Vreme, vesti ★ 17.00 Salonska kapela Balazs. (Lincke: Nakrina svadba — uvertira; Hubay; Kremonski svirač; Sinding: Proletni glasovi; O. Strauss: Car valcera — potpuri) ★ 17.45 Steno-grafski kurs ★ 18.15 Sport ★ 18.30 Grofica Zasio peva italijanske pesme ★ 19.10 Vojnici u javnom životu ★ 19.45 Gramo-ploče ★ 20.45 Predavanje jednog pilota ★ 21.20 Članovi operskog orkestra. Dirigent L. Raj-

ter. (Schumann: Genoveva — uvertira; Goldmark: Kraljica Sabe; Wagner: Tannhäuser — uvertira i bacchanalia; Dohnay: Tetka Simona — uvertira; R. Strauss: Kavaljer s ružom — svita.) U odmoru: Vesti ★ 22.50 Ciganska kapela Farkas Sandora. Peva Horti Lajos

Droitwitch 1500m 150kw 200kc
12.00 Koncert na orguljama ★ 12.50 Orkestarski koncert ★ 13.30 B.B.C. džaz-orkestar ★ 14.15 Kvartet za klavir i gudače op. 23 od Josepha Jongena ★ 15.00 Školski čas ★ 16.40 Orkestarski koncert ★ 17.30 Koncert orkestra iz hotela Metropole ★ 18.1g Mantovani i njegov orkestar ★ 19.00 Prve vesti ★ 20.10 Osnovi engleske muzike (radio pevači) ★ 20.30 Šareno veče (orkestar, muški hor i solisti) ★ 22.30 Vesti ★ 23.15 Koncert radio orkestra posvećen delima Čajkovskog ★ 23.15 Muzika za igru orkestra Harry Roy-a

Deutschlandsender
1571m 60kw 191kc
6.35 Jutarnji orkestarski koncert ★ 10.00 Najnovije vesti ★ 12.00 Podnevni orkestarski koncert ★ 13.00 Instrumentalna muzika sa gramo-ploča ★ 13.45 Najnovije vesti ★ 15.15 Čas za žene ★ 15.40 Čas za devojčice ★ 16.00 Popodnevni koncert malog radio orkestra ★ 17.45 Koncert na cimbalu ★ 19.00 Muzička vinska karta (preporučuje: Hanns Dekner) ★ 20.15 Nacionalni čas ★ 21.00 Najbolje džaz-kapele sveta (gramo-ploče) ★ 22.10 Vreme, vesti i sport ★ 23.00 Muzika za igru orkestra Willi Wende-a

Frankfurt 251m 17kw 1195kc
7.00 Jutarnji koncert sa gramo-ploča ★ 10.00 Vesti ★ 10.15 Školski čas ★ 12.00 Podnevni koncert vojne kapele ★ 13.15 Muzika sa gramo-ploča ★ 15.15 Čas za žene ★ 16.00 Popodnevni koncert iz Berlina ★ 17.40 Muzika za igru ★ 18.00 Čas za mladež ★ 18.45 Zabavni orkestarski koncert ★ 19.00 Preko krovova, pogled na stari grad ★ 19.30 Nastavak zabavnog orkestarskog koncerta ★ 19.50 Kratak politički pregled ★ 20.00 Vreme, vesti ★ 20.15 Nacionalni čas ★ 21.00 Muzika za igru orkestra Franz Hauck-a ★ 22.00 Vreme, vesti i sport ★ 24.00 Noćni koncert radio orkestra ★ 1.00—2.00 Kamerna muzika sa gramo-ploča

Hamburg 331,9m 100kw 904kc
6.35 Jutarnji orkestarski koncert ★ 10.15 Školski čas ★ 11.30 Koncert duvačkog orkestra Fredo Niemann ★ 12.05 Vreme i vesti ★ 12.15 Nastavak koncerta duvačkog orkestra ★ 13.20 Muzička razonoda ★ 14.30 Fußwängler diriguje (gramo-ploče) ★ 16.00 Popodnevni orkestarski koncert ★ 17.45 Čas za mladež ★ 19.00 Hor i orkestar ★ 19.50 Kratak politički izveštaj ★ 20.00 Prve večernje vesti ★ 20.15 Nacionalni čas ★ 21.00 Gramo ploče ★ 22.00 Vesti ★ 22.20 Muzička medju-igra

Heilsberg 291m 60kw 1031kc
6.35 Jutarnji orkestarski koncert ★ 8.30 Čas gimnastike za žene ★ 10.15 Školski čas ★ 11.30 Koncert duvačkog orkestra Fredo Niemann ★ 13.05 Koncert sa gramo ploča ★ 15.15 Zagoneike za decu ★ 15.40 Čas za žene ★ 16.00 Koncert radio orkestra: Nova nemačka zabavna muzika ★ 17.30 Pregled knjiga ★ 19.25 Zabavni koncert sa gramo ploča ★ 19.50 Kratak politički pregled ★ 20.00 Vreme, vesti ★ 20.15 Nacionalni čas ★ 21.00 „Ogrtač“ opera od G. Puccinia ★ 22.00 Vreme, vesti i sport ★ 22.45 „Missa Solemnis“ od L. van Beethovena (orkestar, hor i solisti)

Hilversum 1875m 20kw 160kc
20.40 Predavanje ★ 21.10 Koncert na dva klavira ★ 21.40 Predavanje ★ 22.20 Nastavak koncerta ★ 22.50 Predavanje ★ 23.40 Gramo-ploče

Huizen 1875m 7kw 166kc
21.00 Simfonijski orkestar uz učešće soliste H. Wezela ★ 22.20 Koncert na čelu ★ 22.30 Nastavak koncerta simfonijskog orkestra. (Beethoven: Simfonija br. 3 op. 54) ★ 23.10 Vesti ★ 23.15 Orkestarski koncert ★ 23.55 Gramo-ploče

Kalundborg 1261m 7,5kw 238kc
11.15 Školski čas ★ 12.00 Prenos iz restorana „Bellevue“ ★ 15.00 Prenos iz restorana „Wiwex“ ★ 16.40 Radio igra ★ 18.15 Čas nemačkog jezika ★ 19.00 Novinarske vesti ★ 20.10 Koncert dueta flautista ★ 20.25 Pozorišni komad od C. Host-rupa ★ 22.00 Novinarske vesti ★ 22.15 Kozerija ★ 22.30 Koncert orkestra mandolinista ★ 23.00 Moderna muzika za igru

Katowice 395,8m 12kw 758kc
20.00 Varšava ★ 22.40 Gramo ploče ★ 23.00 Varšava

Košice 269,5m 2,6kw 1113kc
19.30 Prag ★ 22.15—22.45 Bratislava.

Krakow 304,3m 2kw 896kc
20.05 Varšava ★ 23.00 Varšava

Köln 455,9m 60kw 658kc
6.00 Jutarnji koncert sa gramo ploča 10.00 Vreme, vesti i vodostanje ★ 10.15 Školski čas ★ 12.00 Podnevni koncert malog radio orkestra ★ 14.15 Poznate serenade (koncert kamernog kvinteta) ★ 15.00 Sever zove, predavanje ★ 16.00 Popodnevni koncert malog radio orkestra: Nova nemačka zabavna muzika ★ 18.30 Engleska zabava: Vesela svečanost u Irskoj ★ 19.50 Kratak politički pregled ★ 20.00 Prve večernje vesti ★ 20.15 Nacionalni čas ★ 21.00 „Dadijin sat“, za dečji hor, flautu, dve violine i čelo, delo 31 od Kempffa ★ 21.20 Tri Palestrina — uvertire od Hans Pfitznera ★ 22.00 Vreme, vesti ★ 23.00 Noćni orkestarski koncert

Leipzig 382,2m 120kw 785kc

6.35 Jutarnji koncert iz Hamburga
 ★ 8.20 Muzika sa gramo-ploča ★
 10.15 Skolski čas ★ 12.00 Podnevni
 koncert sa gramo-ploča ★ 13.10 Po-
 dneveni koncert kamernog orkestra
 ★ 14.40 Čas za žene ★ 15.15 Druž-
 lova (O običajima i navikama lova-
 ca iz ledenog doba), predavanje ★
 16.00 Popodnevni orkestarski kon-
 cert ★ 18.00 Veliki vojnici: Seydlitz,
 predavanje ★ 18.20 Koncertni čas
 (flauta, mandolina, cimbal i klavir)
 ★ 19.05 Veseli horovi (koncert žens-
 kog hora) ★ 19.50 Kratak politički
 pregled ★ 20.00 Vesti ★ 20.15 Naci-
 onalni čas ★ 21.00 Koncert vojne
 kapele ★ 22.00 Vesti i sport ★
 22.30 Trio za violinu, klavir i čelo
 A-dur od I. Pizzetti-a ★ 23.00 Kon-
 cert lajpciškog simfoniskog orkestra:
 1) Dela W. A. Mozarta; 2) Marševi
 i valceri

London Reg. 342,1m 50kw 877kc

18.15 Dečji čas ★ 19.00 Prve vesti
 ★ 19.30 Koncert B.B.C. džaz-orke-
 stra ★ 20.15 West Regional pro-
 gram ★ 21.15 Koncert na orgulj-
 ma ★ 22.00 „Preštava je završena“
 radio romana od L. Gilliana, M.
 Kestera i C. Denis-Freemana ★
 23.00 Prognoza vremena i vesti ★
 23.10 Muzika za igru sa gramo plo-
 ča ★ 23.30 Muzika za igru orkestra
 Harry Roy-a

Luxembourg 1304m 150kw 230kc

7.45 Gramo koncert ★ 12.00 Radio
 orkestar ★ 13.15 Gramo ploče ★
 19.35 Holandsko veče. Radio kabare
 ★ 20.00 Vesti ★ 20.20 Vokalni kon-
 cert ★ 20.50 Klavirski koncert ★
 21.15 Talijanske pesme (gramo plo-
 če) ★ 21.45 Gala koncert i slavni
 violinista Vaša Pšihoda (Weber:
 Freischütz. Uvertira; Tchaikowsky:
 Koncert d-dur op. 35; Paganini:
 Koncert d-dur) ★ 22.40 Muzika za
 igru

Milano 368,6m 50kw 814kc

12.30 Gramo ploče ★ 12.45 Vesti ★
 13.00 Vreme ★ 13.13 Kamerna mu-
 zika ★ 13.35 Gramo koncert ★
 14.15 Berza ★ 16.35 Vesti ★ 16.45
 Čas za decu ★ 17.10 Vokalni kon-
 cert uz sudelovanje E. Benedette ★
 18.18 Poljoprivreda ★ 19.20 Razno-
 vrni program ★ 20.00 Vesti ★
 20.30 Vreme. Politika ★ 20.45 Sim-
 foniski koncert. (Za vreme pauze:
 Konverzacija) ★ 23.00 Vesti

Monte Ceneri

257m 15kw 1167kc

20.00 Ticinski marševi ★ 20.20 Osve-
 ta Conchite, radiofonski roman ★
 20.30 Klasične kompozicije za igru.
 (1. Veber: Poziv na igranje; 2. Moz-
 art: Menuet; 3. Gluck: Gavotta i
 Musetta; 4. Raff: Kraljičina polka;
 5. Liszt: Mazurka) ★ 21.00 Vesela i
 tužna narodna poezija ★ 21.30 Mu-
 zika za igru

Midland Reg. 391,1m 25kw 767kc

18.15 Dečji čas ★ 19.00 Prve vesti
 ★ 19.30 Program Londona ★ 20.34
 Koncert na violon-čelu Else Tookey
 ★ 21.00 Program Londona ★ 21.15
 Koncert na klaviru Margarete Ablet-
 horpe ★ 21.30 „Piping George“,
 komad u jednom činu od J. Gordona
 i E. Fearona ★ 22.00 Program Lon-
 dona ★ 23.00 Prognoza vremena i
 vesti ★ 23.10 Program Londona

Mor. Ostrava

259,1m 11kw 1158kc

18.00 Čas za Nemce ★ 19.30 Prag
 ★ 19.55 Bratislava ★ 22.00—
 22.45 Prag.

München 405,4m 100kw 740kc

7.10 Jutarnji koncert sa gramo-ploča
 ★ 10.15 Skolski čas ★ 12.00 Podnev-
 ni orkestarski koncert ★ 13.25 Kon-
 cert sa gramo-ploča ★ 14.20 Čas
 čitanja ★ 14.50 Čas za žene ★ 16.00
 Popodnevni koncert malog radio or-
 kestra ★ 17.50 Koncertni čas (čelo
 i klavir) ★ 19.00 Narodna muzika
 ★ 20.00 Vesti ★ 20.15 Nacionalni
 čas ★ 21.00 Laka večernja muzika
 (sopran, violina, čelo i klavir) ★
 21.40 Putevi prirode, predavanje ★
 22.00 Vreme, vesti i sport ★ 22.20
 Među-program ★ 23.00 Noćni or-
 kestarski koncert

Oslo

1186m 60kw 253kc

20.15 Vokalni koncert ★ 20.45 Li-
 terarni čas ★ 21.15 Koncert ★ 22.00
 Aktualiteti

Palermo

531m 3kw 565kc

17.30 Gramo-ploče ★ 18.10 Čas za
 decu ★ 20.00 Vesti ★ 20.20 Gramo
 koncert ★ 20.30 Vreme ★ 20.45
 Koncert kamernog muzike. (1. Bach:
 Caminiti, svita u c-duru; 2. Durante:
 Nevina ljubav; 3. Nodak: Balada; 4.
 Pizetti: Tri pesme za čelo i klavir;
 5. Caminiti: Ljubavno uzbuđenje; 6.
 Baugren: „Labud“, b) Finlandski
 valcer

Poste-Parisien

312,8m 60kw 959kc

13.05 Odlomci iz opera i opereta
 (gramo ploče) ★ 13.35 Nove ploče
 „Columbija“ ★ 14.19 Ninon Vallin
 (gramo ploče) ★ 14.30 Gramo plo-
 če ★ 19.25 Berza ★ 19.30 Aktual-
 iteti ★ 19.37 Schumann: Uvertira iz
 Manfreda (gramo ploče) ★ 19.57
 Don Kihot „Smrt“ od Masseneta
 (gramo ploče) ★ 20.10 Vesti ★
 20.28 Gramo ploče ★ 20.50 Koncert
 (gramo ploče) ★ 21.15 Opereta ★
 23.30 Laka muzika (gramo ploče)

Prag I (Praha)

470,2m 120kw 638kc

6.15 Gimnastika. Muzika i pevanje
 ★ 12.35—13.35 Košice ★ 14.00 Pre-
 gled štampe ★ 15.55 Brno ★ 18.20
 —18.55 Čas za Nemce. I Sportske
 vesti; II Predavanje ★ 19.00 Vesti
 (Miloievitch: U Japanu; Gotovac:
 Mladi Erbez; Noć; Laiovic: Mese-
 čina u sobi; Pesma starca; Krstić:

PETA K, 30 NOVEMBRA

Serenada; Baranović: Umrli šumski
 čuvar; Parać: Letnja žega) ★ 19.55
 —22.00 Bratislava ★ 22.00 Vesti ★
 22.15 Gramo ploče ★ 22.30—22.45
 Vesti na ruskom

Prag II (Praha)

249m 5kw 120kc

14.40 Igre čeških kompozitora. Za
 dva klavira ★ 18.00 Koncert.

Rim (Roma) 420,8m 50kw 713kc

12.30 Gramo-ploče ★ 13.00 Vreme
 ★ 13.13 Raznovrsna muzika. (1. Ma-
 scherioni: Žene iz Zabum-a; 2. Liszt:
 Ugarska rapsodija br. 6; 3. Tarenghi:
 Serenada; 4. Sadun: Valcer; 5. Gi-
 anini: Scherzo; 6. Dvorak: Slovenska
 igra br. 2; 7. Doelle: Dodji u Madrid;
 8. Lattuada: Na putovima Sevilje) ★
 18.10 Religiozno predavanje ★ 19.15
 Vesti ★ 20.00 Vesti. Gramo-ploče
 ★ 20.30 Vreme. Politika ★ 20.45
 Koncert violiniste Arrigo Serato-a.
 (1. Vivaldi: Godišnja doba; 2. J. S.
 Bach: Koncert u d-duru; 3. Baetho-
 ven: Koncert u d-duru) ★ 23.00
 Vesti

Stuttgart 522,6m 100kw 574kc

7.00 Jutarnji koncert sa gramo-ploča
 ★ 10.00 Vesti ★ 10.15 Skolski čas
 ★ 10.55 Talijanske cansone peva H.
 Lingor (tenor) ★ 12.00 Podnevni
 koncert vojne kapele ★ 13.15 Ono
 što se uvek rado sluša (gramo-ploče)
 ★ 15.15 Klavirski koncert Elfy
 Ehrhardt-Erdmann ★ 15.30 Dečji
 čas ★ 16.00 Popodnevni koncert iz
 Berlina ★ 17.40 Milizia Korjus peva
 (gramo-ploče) ★ 18.30 Zabavni
 koncert radio orkestra ★ 19.50 Krat-
 ak politički pregled ★ 20.15 Naci-
 onalni čas ★ 21.00 Muzika za igru
 orkestra Franz Hauck ★ 22.00 Vre-
 me, vesti i sport ★ 23.00 Muzika za
 igru orkestra Willi Wende ★ 24.00
 Noćni koncert iz Frankfurta

Stockholm 426,1m 55kw 704kc

20.15 Violinski koncert ★ 21.10
 Vokalni duet ★ 21.40 Vesti ★
 21.55 „La fiancée à la couronne“.
 Opera od Strindberga

Warszawa 1414m 120kw 212kc

12.10 Orkestarski koncert ★ 13.05
 Gramo-ploče ★ 15.35 Berza ★ 15.45
 Laka muzika ★ 17.15 S. Taniejew:
 Trio za klavir op. 22 d-dur ★ 18.00
 Vesti ★ 18.18 Vokalni koncert (Moz-
 art: Arija iz op. „Čarobna frula“;
 Arija iz op. „Figarova ženidba“;
 Schubert: Varoš; Poslednja nada;
 Wolf: Sve što je stvoreno — umire;
 Friemann: To mi je sve jedno) ★
 18.45 Predavanje ★ 19.00 Koncert
 harmonista ★ 19.20 Aktualiteti ★
 19.30 Gramo-ploče ★ 19.50 Sport ★
 20.05 Simfoniski koncert. (Mendels-
 sohn-Bartholdy: Italijanska simfonija;
 Mozart: Koncert za violinu es-dur;
 Borodin: Simfonija h-mol; Zader:
 Rondo; Chasson: Poema). U pauzi:
 vesti ★ 22.30 Recitacije ★ 22.40
 Koncert i reklame ★ 23.05 Laka
 muzika

Subota, 1 decembar

BEOGRAD

таласна дуж. 437,3 м., 2,8 кв., 686 кп.

ПРЕПОДНЕВНИ ПРОГРАМ

- 9.25 Објављивање дневног програма
 9.30 Пренос службе Божије и благодарења из Саборне Цркве (хор 1. Београд. Пев. Друштва)
 11.59 Тачно време
 12.00 Из разних крајева Југославије (концерт Радио оркестра)
 1. Доминис: Југословенска рапсодија бр. 3 ★ 2. Мокрањац: Из старе Србије и Македоније — VII. Руковет ★ 3. Мокрањац: Песме са Охрида — X. Руковет ★ 4. Мокрањац: Приморски напјеви — IX. Руковет ★ 5. Бошњаквић: Из старог Битоља ★ (I. и II. део) ★ 6. Мокрањац: Песме из Црне Горе ★ 7. Грегорц: Горењска, ти крас словенски, потпури словеначких песама ★ 8. Доминис: Из јужних крајева, потпури у одмору:
 13.00 Вести
 13.40 Новинарски извештаји А. А. Тачно време до 13.50

ПОПОДНЕВНИ ПРОГРАМ

- 16.00 Економско социјална улога занатства, предавање г. Милана Ј. Стојановића
 16.30 Краљевић Марко, драма од Буре Димовића до 17.30

ВЕЧЕРЊИ ПРОГРАМ

- 18.25 Тачно време
 Објављивање вечерњег програма
 18.30 Историјски развитак нашег Уједињења, предавање г. проф. Милана Костића
 19.00 Вечерњи концерт Радио оркестра
 1. Пауновић: Свечани марш ★ 2. Јенко: Косово увертира ★ 3. Југословенски бисери (Леополд)
 19.30 НАЦИОНАЛНИ ЧАС:
 Дан Уједињења
 20.00 Заједничко вече Београдске, Загребачке и Љубљанске станице
 1. Београд: Народни завет, драмска слика нашег Уједињења, саставио Драшко од Авале
 Лица:
 Филип Вишњић
 Југословенче
 Србин
 Хрват
 Словенац
 2. Загреб
 3. Љубљана

22.00 Тачно време

- Новинарски извештаји А. А. Концерт Академског Певачког Друштва „Обилић“, диригент: гг. Бранко Драгутиновић и Јован Бандур
 1. Христић: Свјати Боже ★ 2. Мокрањац: Њест свјат ★ 3. Мокрањац: Трећа статија ★ 4. Ми-

лојевић: Житејскоје море — Јектенија ★ 5. Галуц: Лаус ет перенис глориа ★ 6. Славенски: Ромарска попевка

II. Државне химне: а) Југословенска, б) Чехословачка, в) Румунска ★ 2. Маринковић: Народни збор ★ 3. Гргошевић: Пред врати ★ 4. Милојевић: Југословени

до 23.30

(Ферсетр клавир из музичке куће „Хармонија“)

LJUBLJANA

таласна дуж. 569,3 м., 2,8 кв., 527 кп.

- 11.00 Пренос šolske akademije
 12.00 Plošče
 12.50 Poročila
 13.00 Čas, plošče
 16.00 V kraljevstvu Zlatoroga (Vladimir Kapus)
 16.30 Slovenske narodne s spremljevanjem Radijskega orkestra pojo: Jug. Skeletova, Banovec. Va zari jutranji (Dolinar-Bernard); 10 minut slovenske glasbe (Negode); Vesela gmajna (Gregorc)
 18.00 O ujedinjenju (Mlekuž Vekoslav)
 18.20 Radijski orkester: Slovanska koračnica (Čajkovskij); Gorenjska, ti kraj slovanski (Gregorc); Strune (Cerin)
 18.50 Plošče
 19.20 Nač. ura: O ujedinjenju (dr. Janko Tavžes)
 19.50 Jedilni list, program za nedeljo
 19.55 Zunanji politični pregled (dr. Jug)
 20.15 Rezervirano za prenos novinarskega koncerta. vmes: Čas in poročila

ZAGREB

таласна дуж. 276,2 м., 0,8 кв., 1086 кп

- 9.00 Пренос тедума из Првостолне цркве у Загребу
 12.00 Концерт на плочама
 17.00 Kulturne i društvene vijesti. — Propaganda
 17.15 Jugoslavenska glazba
 18.50 Branko Mašić: Meštrovitveve glave i portreti
 19.10 Kulturne i društvene vijesti. — Propaganda
 19.30 Nacionalni sat
 20.00 Zajednička emisija radiostanica prigodom drž. blagdana Beograd. — Zagreb — Ljubljana
 22.00 Objava rasporeda, vijesti i meteorološki izvještaj

INOSTRANSTVO

- Beč (Wien) 560,8 м 120 кв 592 кп
 9.00 Јутарњи извештај ★ 11.20 Vодостанје ★ 11.30 Čas za žene ★ 12.00 Podnevni koncert sa gramoploča ★ 13.00 Vreme, vesti i pro-

gram ★ 13.10 Nastavak podnevnog koncerta ★ 15.15 Čas engleskog jezika ★ 15.40 Пренос из изложбеног студиа ★ 17.25 Čitanje iz dela pesnika Alfreda Rottauschera ★ 18.50 Vokalni koncert Franz Höbblinga (bariton) ★ 19.30 „Radjanje šlagera“. Sudeluju kompozitori: E. Arnold, V. Flemming, K. Förderl, L. Gruber, H. Lang, B. Laszky i H. Leopoldi ★ 20.15 Jedna zemlja i njeni ljudi — Švedska — (recitacije i pevanje) ★ 20.40 Radio igra od Herthe Odemann ★ 22.00 Večernji koncert radio orkestra ★ 22.30 Vreme, vesti ★ 22.50 Nastavak koncerta radio orkestra ★ 23.45 Koncert kvarteta Adolf Sieberth

Berlin 356,7 м 100 кв 841 кп

6.35 Јутарњи концерт војне кепе ★ 10.00 Vreme, vesti ★ 12.00 Podnevni koncert malog radio orkestra ★ 13.15 Beč—Budimpešta. Valcer-Cardaš (gramo ploče) ★ 14.15 Mali koncert (klavir, violina i čelo) ★ 15.35 Nema umetnost, razgovor o modernoj igri ★ 16.00 Popodnevni koncert malog radio orkestra ★ 18.05 Jedan mesec sporta na gramopločama ★ 18.20 Vesele scene i pesme o voću i ljubavi ★ 19.00 Koncert na cimbalu ★ 20.00 Vesti ★ 20.10 Hamburg: Vatromet na operetskom nebu (оркестар, хор i solisti) ★ 22.00 Vreme, vesti i sport ★ 22.20 Muzička medju igra ★ 23.00 Hamburg: „Danas ne mislim na sutra“

Beromünster 539,6 м 60 кв 556 кп

12.00 Ruski horovi (gramo-ploče) ★ 12.40 Veseli zabavni koncert (gramo-ploče) ★ 14.00 Čas knjige ★ 14.30 Koncert orkestra harmuničaka ★ 18.00 Narodna muzika i pesme (gramo-ploče) ★ 18.20 Čas knjige ★ 19.00 Ciklus: „Naša otadžbina“. 1) Stari Basel ★ 21.00 Najnovije vesti ★ 21.00 Kabare

Bolzano 559,7 м 1 кв 536 кп

17.18 Gramo-ploče ★ 19.15 Vesti ★ 20.00 Novosti. Gramo-koncert ★ 20.30 Vreme. Politika ★ 20.45 „Mali knez“. Opereta u 3 čina od C. Lecocq-a

Bratislava 298,8 м 13 кв 1004 кп

12.00 Aktualiteti ★ 12.15 Gramo ploče ★ 13.45 Vesti ★ 15.40 Nedeljni pregled muzičkog programa ★ 15.50 Prag ★ 16.40 Košice ★ 17.15 Čas za roditelje ★ 17.45 Čas za radenike ★ 18.00—18.45 Čas za Madjare ★ 18.45 Aktualiteti ★ 19.50 Koncert radio harmonije. (Koleta: Zelena grančica; Hora: Jarka i Verka; Devojčica sa zlatnom kosom; Tomaš: U proleće; Penc: Spasimo; Jozefina; Drechsler: Lagani valcer; Knoch: Kolin) ★ 20.25 „Prvi nespোরазум“. Sketch ★ 20.35 Koncert na violi (Osterc: Sonata e-mol; Chaconne) ★ 21.00 Prag ★ 22.15 Vesti na madjarskom ★ 22.30—23.30 Morav. Ostrava

Breslau 315,8 м 60 кв 950 кп

6.35 Јутарњи концерт са грамо-плоча ★ 7.15 Јутарњи оркестарски концерт: 1) маршеви; 2) концертна музика; 3)

igre ★ 8.30 Muzika sa gramo-ploča
★ 9.15 Koncert sa gramo-ploča ★
10.15 Školski čas ★ 12.00 Podnevni
orkestarski koncert ★ 13.00 Muzika
sa gramo-ploča ★ 15.45 „Večita
pesma“, novela od Wolfgang
Schwarza ★ 16.00 Zabavni koncert
radio orkestra ★ 18.25 Koncertni
čas (harfa, violina, čelo i flauta) ★
19.15 Program za sledeću nedelju
★ 20.00 Dnevni izveštaj ★ 20.10
„Točkovi miruju —“ (prenos iz Sie-
gersdorfa, okrug Bunzlau) ★ 22.00
Vreme, vesti i sport ★ 22.30 Mu-
zička medju-igra ★ 23.00 Danas ne
mislim na sutra (džaz-orkestar)

Brno 352,4m 32kw 922kc

12.00 Vesti ★ 13.40 Gramo ploče ★
15.50 P. ag ★ 17.25 Predavanje ★
17.35 Vesti ★ 17.50—18.25 Čas za
Nemce: Radio igra ★ 18.25 Aktualite-
ti ★ 18.40 Predavanje ★ 18.55 Prag
★ 20.05 Humor čeških kompozitora.
Radio orkestar. (Musil: Uvertira iz
komedije; Smetana: Polka; Dvoržak:
Valcer op. 54 No. 1; Humoreska op.
101; Turiant op. 85; Zich: Lagani val-
cer na temu narodnih melodija od
Chodsko; Smetana: Galop) ★ 21.00
Prag ★ 22.30—23.30 Morav. Ostrava

Bucuresti 364,5m 12kw 823kc

12.00 Gramo ploče ★ 12.45 Laka mu-
zika ★ 13.15 Zurnal ★ 17.00 Muzika
za igru ★ 18.15 Džaz orkestar ★
19.00 Predavanje ★ 19.20 Gramo
ploče ★ 20.00 Requiem od Bramsa ★
21.30 Radio orkestar (Falla: Aragonse-
se; Albiziz: Španska svita; Moszkow-
sky: Španska igra; Mewes: Intermezo;
Torrancelli: Segidila; Los ventas
de Madrid; Sevilja; Chabrier: Haba-
nera) ★ 22.00 Zurnal ★ 22.20 Mu-
zika za igru

Budapest I 549,5m 120kw 546kc

6.45 Gimnastika ★ 7.00 Ploče ★
9.45 Vesti ★ 10.00 Novela Szini
Gyule ★ 10.40 Pletene haljine ★
11.10 Vodostanje ★ 12.00 Zvona ★
12.05 Balalajka orkestar Sergeja
Smirnova. (Ruske i ciganske pesme
i romanse.) U odmoru: Vesti, vreme
★ 13.30 Vojni orkestar. (Vollstaedt:
Valcer; Morena: Fantazija iz Verdi-
evih dela; Barna: Casanova — balet
svita; Blon: Slika iz sna; Dienzi:
Struk ljljana; Fricssay: Marš) ★
14.40 Vesti, berza ★ 16.10 Čas za
decu i mladež ★ 16.45 Vreme, vesti
★ 17.00 Misionarski odgovori ★
17.20 Salonska kapela. Schweizer.
(Mader: Alpinski valcer; Schack: Se-
renada; Cajkovski: Trojka; Korn-
gold: Odlomci iz pantomine „Sneš-
ko“; Cabella: Danza fantastica;
Schweizer: Perpetuum mobile; Kal-
man: Holandska ženica — potpuri)
★ 17.50 Radio odgovori. Zatim: Na-
stavak salonske kapele ★ 18.50 Duet
Berky Lili i Gozon Gyula ★ 19.40
Nagy Izabella peva narodne pesme
uz pratnju ciganske muzike ★ 20.40
Vesti ★ 21.00 Prenos iz Soprona ★
22.15 Gramo-ploče ★ 23.00 Članovi
operskog orkestra. (Doppler: Ilka —
uvertira; Figedy: II. svita; Erkel:
Bank ban — fantazija; Nagy: Ro-
mantični valcer; Lülling: Indiska
svita)

Droitwich 1500m 150kw 200kc
12.00 Program sa gramo ploča ★
12.45 Radio orkestar ★ 14.00 Or-
kestarski koncert ★ 15.05 Koncert
radio orkestra ★ 16.00 Koncert na
orguljama ★ 16.30 Reginald King
i njegov orkestar ★ 17.45 Student-
ske pesme (muški radio hor; solis: a
Henry Cummings, bariton) ★ 19.00
Prve vesti ★ 19.30 Sportska kokerija
★ 23.30 Koncert radio vojne kapele
★ 21.30 Music hall ★ 22.30 Vesti
★ 23.00 Koncert B.B.C. pozorišnog
orkestra ★ 24.00 Muzika za igru or-
kestra Ambrose

Deutschlandsender

1571m 60kw 191kc

6.35 Jutarnji koncert vojne kapele
★ 10.00 Najnovije vesti ★ 12.00 Po-
dnevni koncert radio orkestra ★
13.00 Vesele gramo-ploče ★ 13.45
Najnovije vesti ★ 15.15 Dečji čas ★
16.00 Vesele subotnje popodne (hor,
orkestar i vokalni solisti) ★ 18.00
Nedeljni sportski pregled ★ 18.40
Muzika sa gramo-ploča ★ 20.15 Od
ljubavi pevaju sve violine kapele
Georga Boulanger i Georga Nattel-
manna ★ 22.00 Vreme, vesti i sport
★ 22.30 Radio izveštaj sa utakmice
u hokeju na ledu ★ 23.00 Muzika za
igru orkestra Erich Boerschel-a

Frankfurt 251m 17kw 1195kc

7.00 Jutarnji koncert sa gramo-ploča
★ 9.15 Jutarnji koncert (sopran,
bariton i klavir) ★ 10.00 Vesti ★
12.00 Podnevni orkestarski koncert
★ 13.15 Muzika sa gramo-ploča ★
15.00 Čas za mladež ★ 16.00 Ša-
reni popodnevni koncert ★ 18.00
Glas granice ★ 18.45 Zabavni or-
kestarski koncert ★ 20.00 Vreme, ve-
sti ★ 20.15 Nasmejano kroz Ne-
mačku (orkestar, humoristi i svako-
vršni solisti) ★ 22.30 Vreme, vesti
★ 23.00 Muzika za igru ★ 24.00—
2.00 Noćni koncert sa gramo-ploča

Hamburg 372m 1,5kw 806kc

6.35 Jutarnji koncert vojne kapele★
10.50 Vesti ★ 11.00 Školski čas ★
11.30 Podnevni koncert malog radio
orkestra ★ 12.05 Vreme, vesti ★
12.15 Nastavak podnevnog koncerta
radio orkestra ★ 13.20 Muzička ra-
zonoda ★ 14.30 Odlomci iz opereta
(gramo ploče) ★ 16.00 Popodnevni
orkestarski koncert ★ 17.30 Konrad
Beste čita svoja dela ★ 18.00 Veče-
rni koncert sa gramo ploča ★ 19.00
Koncert na mandolini Kurt Jensena
★ 19.30 „Setten“, radio igra od H.
Wriede-a ★ 20.00 Prve večernje ve-
sti ★ 20.10 Vatromet na operetskom
nebu (orkestar, džaz-kapela i solisti)
★ 22.00 Vesti ★ 22.20 Muzička
medju-igra ★ 23.00 „Danas ne mi-
slim na sutra“ (džaz-orkestar)

Heilsberg 276m 60kw 1085kc

6.35 Jutarnji orkestarski koncert ★
8.30 Čas gimnastike za žene ★ 10.40
Vesti ★ 11.30 Koncert malog radio
orkestra ★ 13.05 Muzika sa gramo
ploča ★ 15.10 Nove radio tehničke
knjige ★ 15.30 Dečji čas ★ 16.00
Popodnevni koncert malog radio or-
kestra ★ 18.30 Koncert na orgulja-

SUBOTA, 1 DECEMBRA

ma A. E. Schütza ★ 19.35 Vokalni
koncert K. O. Dittmera (bariton) ★
20.00 Vreme, vesti ★ 20.10 Čas dru-
garstva ★ 21.10 Kratka humoristič-
ka radio igra po noveli od Hans
Watzlicka ★ 22.00 Vreme, vesti i
sport ★ 22.30 Muzika za igru

Hilversum 1875m 20kw 160kc

20.43 Gramo-ploče ★ 21.00 Gramo
ploče ★ 21.10 Šareni muzički pro-
gram

Huizen 1875m 7kw 166kc

20.50 Orkestarski koncert ★ 21.40
Gramo-ploče ★ 21.50 „Arabella“. U
Opereta u 3 čina od R. Straussa. U
pauzi: vesti ★ 24.00 Gramo-ploče

Kalundborg 1261m 7,5kw 238kc

11.45 Školski čas ★ 12.00 Prenos iz
restorana „Wiwek“ ★ 15.30 Koncert
radio orkestra ★ 16.20 Vokalni kon-
cert Bidy Heilmannove: pesme Ro-
berta Franza ★ 18.15 Čas francusko-
g jezika ★ 19.00 Novinarske vesti ★
20.00 Holberška svečanost (prenos iz
Opštinske kuće) ★ 22.00 Novinar-
ske vesti ★ 22.15 Popularni orke-
starski koncert ★ 23.00 Moderna
muzika za igru

Katowice 395,8m 12kw 758kc

20.00 Varšava ★ 22.00 Gramo ploče
★ 22.15 Varšava ★ 23.35 Gramo
ploče

Košice 269,5m 2,6kw 1113kc

20.05 Koncert vojne muzike ★ 21.00
Prag ★ 22.30—23.30 Moravska
Ostrava.

Krakow 304,3m 2kw 896kc

20.00 Varšava ★ 23.35 Muzika za
igru (gramo-ploče) ★ 24.00 Var-
šava

Köln 455,9m 60kw 658kc

6.00 Jutarnji koncert sa gramo ploča
7.15 Koncert duvačkog orkestra ★
8.45 Školski čas ★ 12.00 Podnevni
orkestarski koncert ★ 13.15 Koncert
muškog hora i tria na citrama ★
14.15 Koncert sa gramo ploča ★
16.00 Poseta veseloj muzi (orkestar,
hor, sopran i tenor) ★ 19.00 Narod-
na muzika (ženski hor, alt, gitara)
★ 20.00 Prve večernje vesti ★ 20.15
Dva časa muzike, pesme i šale (or-
kestar, hor i solisti) ★ 22.00 Vreme,
vesti ★ 22.20 Muzička medju igra
★ 23.00 Muzika za igru

Leipzig 382,2m 120kw 785kc

6.35 Jutarnji koncert iz Heilsberga
★ 8.20 Muzika sa gramo-ploča ★
9.00 Školski čas ★ 12.00 Podnevni
koncert radio orkestra ★ 13.10 Kon-
cert sa gramo-ploča ★ 14.00 Vreme,
vesti ★ 14.15 Muzika sa gramo-plo-
ča ★ 15.05 Dečji čas ★ 16.00 Po-
podnevni koncert iz Hamburga ★
17.45 Savremeni leksikon ★ 18.20
Kamerna muzika za gitare ★ 18.50
Iz novih ton-filmova (gramo-ploče)

SUBOTA, 1 DECEMBRA

★ 20.00 Vesti ★ 20.10 Prenos iz Hamburga: Vatromet na nebu ★ 22.00 Vesti i sport ★ 23.00 Muzika za igru

London Reg. 342,1m 50kw 877kc

12.45 North Regional program ★ 13.15 Muzika sa gramo ploča ★ 14.00 Droitwich ★ 18.15 Dečji čas ★ 19.00 Prve vesti ★ 19.30 Koncert orkestra Haydn Fawcetta ★ 21.30 Škotske igre i škotske narodne pesme ★ 21.00 Klavirski koncert Frank Laffite ★ 22.00 Koncert radio orkestra I Andrew Claytona, tenor ★ 23.00 Prognoza vremena i vesti ★ 23.10 Muzika za igru orkestra Ambrose-a ★ 23.40 Muzika za igru sa gramo ploča ★ 24.00 Nastavak muzike za igru orkestra Ambrose-a

Luxembourg 1304m 150kw 230kc

7.45 Gramo koncert ★ 12.30 Vesti ★ 12.45 Gramo-ploče ★ 19.35 Francusko veče. Koncert na harmonici ★ 20.00 Vesti ★ 20.25 Vokalni koncert ★ 20.50 Gramo ploče ★ 21.30 Predavanje ★ 21.40 Gala koncert i čelista M. Marechal, (Debussy: Mala svita); Lalo: Koncert; Charpentier: Luisa) ★ 22.45 Koncert na čelu M. Marechala ★ 23.05 Muzičko šareno veče ★ 23.30 Muzika za igru

Milano 368,6m 50kw 814kc

12.30 Gramo ploče ★ 12.45 Vesti ★ 13.00 Vreme ★ 13.13 Orkestar Ferruzzi ★ 13.35 Gramo koncert ★ 14.15 Berza ★ 16.35 Vesti ★ 16.45 Berza ★ 16.35 Vesti ★ 16.45 Čas za decu ★ 17.00 Rubrika za gospodje ★ 18.18 Poljoprivreda ★ 19.20 Raznovrsna muzika ★ 20.00 Vesti ★ 20.30 Vreme. Politika ★ 20.45 „Mali knez”. Opereta u 3 čina od C. Leocca (za vreme pauze: Konverzacija)

Monte Ceneri

257m 15kw 1167kc

20.00 Fantazija za kino-organ ★ 20.20 Osveta Conchite, radiofonski roman ★ 20.30 Vokalni i instrumentalni koncert. (I. Mascagni: Maske, uvertira; 2. Leoncavallo: Duet iz Pajaca; 3. Mozart: Don Juan, uvertira; 4. Mozart: Don Juan, odlomak; 5. Verdi: Uvertira; 6. Verdi: Rigolotto, duet; 7. Puccini: Sestra Angelika, intermezzo; 8. Dve ljubavne pesmice; 9. Verdi: Maskenbal; 10. Mozart: Figarova ženidba, uvertira; 11. Mozart: Aria iz Figarove ženidbe; 12. Massenet: Aria iz Kralj od Lahora; 13. Puccini: Aria iz Turandot-a; 14. Meyerbeer: Aria) ★ 21.45 O šumarstvu. (Predavanje) ★ 22.00 Muzika za igru ★ 22.30 Nedeljni pregled

Midland Reg. 391,1m 25kw 767kc

18.15 Dečji čas ★ 19.00 Prve vesti ★ 19.30 Koncert kvinteta Harry Englemana ★ 20.30 Popularni orkestarski koncert ★ 22.30 Šareno veče (orkestar, hor i solisti) ★ 23.00 Prognoza vremena i vesti ★ 23.30 Program Londona

Mor. Ostrava

259,1m 11kw 1158kc

18.10 Jugoslovenske melodije ★ 21.00 Prag ★ 22.30—23.30 Radio film.

München 405,4m 100kw 740kc

7.00 Jutarnji koncert sa gramo-ploča ★ 8.30 Čas gimnastike za žene ★ 10.15 Školski čas ★ 12.00 Podnevni koncert radio orkestra ★ 13.25 Mala dela velikih majstora (gramo-ploče) ★ 14.10 Sportska nedelja ★ 14.45 Šah za početnike ★ 16.00 Popodnevni koncert malog radio orkestra ★ 17.45 Čovek i njegov prirodan odnos prema muzici, predavanje ★ 18.30 Venčanje sa preprekama, razgovor o ništavnosti zaključivanja braka ★ 19.00 „Mali salon”, opereta u tri čina od Carl Walter Petzl-a ★ 20.30 Vesti ★ 21.00 Šareno veče (orkestar, džaz-kapela, hor i solisti) ★ 22.00 Vreme, vesti i sport ★ 22.20 Medju-program ★ 23.00 Muzika za igru

Oslo 1186m 60kw 253kc

19.50 Radio orkestar ★ 21.15 Predavanje ★ 22.00 Aktualiteti ★ 22.45 Muzika za igru (gramo-ploče)

Palermo 531m 3kw 565kc

17.30 Gramo-ploče ★ 18.10 Laka muzika ★ 20.00 Vesti ★ 20.20 Sport ★ 20.30 Vreme ★ 20.45 Odlomci iz opera. (Posle koncerta: Gramo-ploče: Parlophon) ★ 23.00 Vesti

Poste-Parisien

312,8m 60kw 959kc

13.05 Pokrainske pesme (gramo ploče) ★ 13.55 Odlomci iz opereta (gr. ploče) ★ 14.19 Radio kvintet ★ 19.25 Berza ★ 20.05 Sport. Vesti ★ 20.23 Nedeljni pregled ★ 20.30 Elisabeth Schumann i Sergije Rahminof (gramo ploče) ★ 20.50 Richard Tauber (gramo ploče) ★ 21.15 Koncert ★ 22.00 Muzika za igru ★ 23.30 Laka muzika

Poznanj 345,6m 1,8kw 868kc

22.15 Varšava ★ 23.35 Gramo ploče ★ 24.00 Varšava

Prag I (Praha)

470,2m 120kw 638kc

6.15 Gimnastika. Muzika i pevanje ★ 11.05 Koncert salonskog orkestra ★ 12.25 Pregled štampe ★ 12.35—13.35 Koncert salonskog kvarteta. (Offenbach: Lepa Jelena. Uvertira; Gounod: Faust. Fantazija; Hašler: Češka pesma; Mouton: Stara dobra vremena; Francuski potpuri; Dvoržak: Humoreska; Partos: Sonja; Bayer: Intermezo iz baleta) ★ 13.35 Industrija. Trgovina. Zanati ★ 15.55 Koncert ★ 16.40 Čas za odrasle ★ 17.05 Predavanje ★ 17.25 Koncert za dva klavira ★ 18.05—18.55 Čas za Nemce. I Predavanje; II Radio igra ★ 19.10 Horski koncert ★ 20.05 Gala koncert. Prenos iz sale Smetana. Solo Nuri-Hadžićeva (sopran) (Jugoslovenske narodne pesme; Marel: Beograd; Dobronić: Na-

govarianie; Novak: Zora; Bajuk: Sunce peče; Gregortchitch: Ruža; Trozvenica: Vomačka) ★ 21.00 Jugoslovenski nacionalni praznik. Radio film o životu Kralja Aleksandra I ★ 22.00 Vesti ★ 22.15 Gramo ploče ★ 22.30—23.30 Morav Ostrava

Prag II (Praha)

249m 5kw 120kc

14.25 Koncert ★ 15.00—15.40 Čas za Nemce. Predavanja ★ 15.40 do 15.50 Vesti na nemačkom ★ 18.40 Brno ★ 19.00 Prag I.

Stuttgart 522,6m 100kw 574kc

7.00 Jutarnji koncert sa gramo-ploča ★ 10.00 Vesti ★ 10.15 Školski čas ★ 10.45 Vokalni koncert Anne Wegmann-Schmidt (alt): trio malo poznate pesme od Joh. Brahmsa ★ 11.00 Koncert na orguljama ★ 12.00 Podnevni orkestarski koncert ★ 13.15 Koncert sa gramo-ploča ★ 14.15 Šarena narodna muzika ★ 16.00 Popodnevni koncert iz Kölna ★ 19.00 Koncert sa gramo-ploča ★ 20.00 Vesti ★ 20.15 Prenos iz Hamburga: Uzbuna na nebu ★ 22.00 Vreme, vesti i sport ★ 22.30 Narodne pesme sa gramo-ploča ★ 23.00 Muzika za igru ★ 24.00 Noćni koncert iz Frankfurta

Warszawa 1414m 120kw 212kc

12.10 Orkestarski koncert ★ 13.05 Arije iz opera (gramo-ploče) ★ 15.35 Berza ★ 15.45 Gramo-ploče ★ 16.30 Čas za odrasle ★ 17.50 Predavanje ★ 18.00 Vesti ★ 18.15 Koncert za dva klavira. (Godowski: Parafraza iz „Poziv na igru” od Webera; Casello: Capriccio iz svite „Scarlatiana” St. Saens; Scherzo op. 87) ★ 18.45 Predavanje ★ 19.00 Koncert hora „Harfa”. (Beethoven: Himna noći; Rudnicki: San; Niewiadowski: Zubor šume; Lachman: Dosada; Swierzynski: Uspavanka; Lachman: Narodna pesma; Pesma iz Silezije) ★ 19.30 Džaz za dva klavira ★ 19.50 Sport ★ 20.00 Laka muzika ★ 20.45 Zurnal ★ 21.00 Simfonijski koncert. (F. Mendelssohn: „Ruy Blas”; Paganini-Wilhelmi: Koncert d-dur op. 6; Svendsen: Dve švedske melodije; Sibelius: Tužni valcer; Wagner: Marš iz op. „Tannhäuser”) ★ 21.45 Literarni čas ★ 22.00 Koncert i reklame ★ 22.15 Muzika za igru ★ 22.35 Laka muzika (gramo-ploče) ★ 24.00 Muzika za igru

Уредник:

Петар С. Обрадовић

Београд, Ускочка 8, телефон 20-714

Пошт. факс 451

Власник и издавач:

Сретен Ил. Обрадовић

Штампа:

Графички уметнички завод Планета
Београд, Ускочка 8, телефон 20-714