

Radio Ljubljana

5. III. — 11. III.
1933

L. V.

10



Cena 4 Din

Z enim
samim
gumbom
cela Evropa

630

830

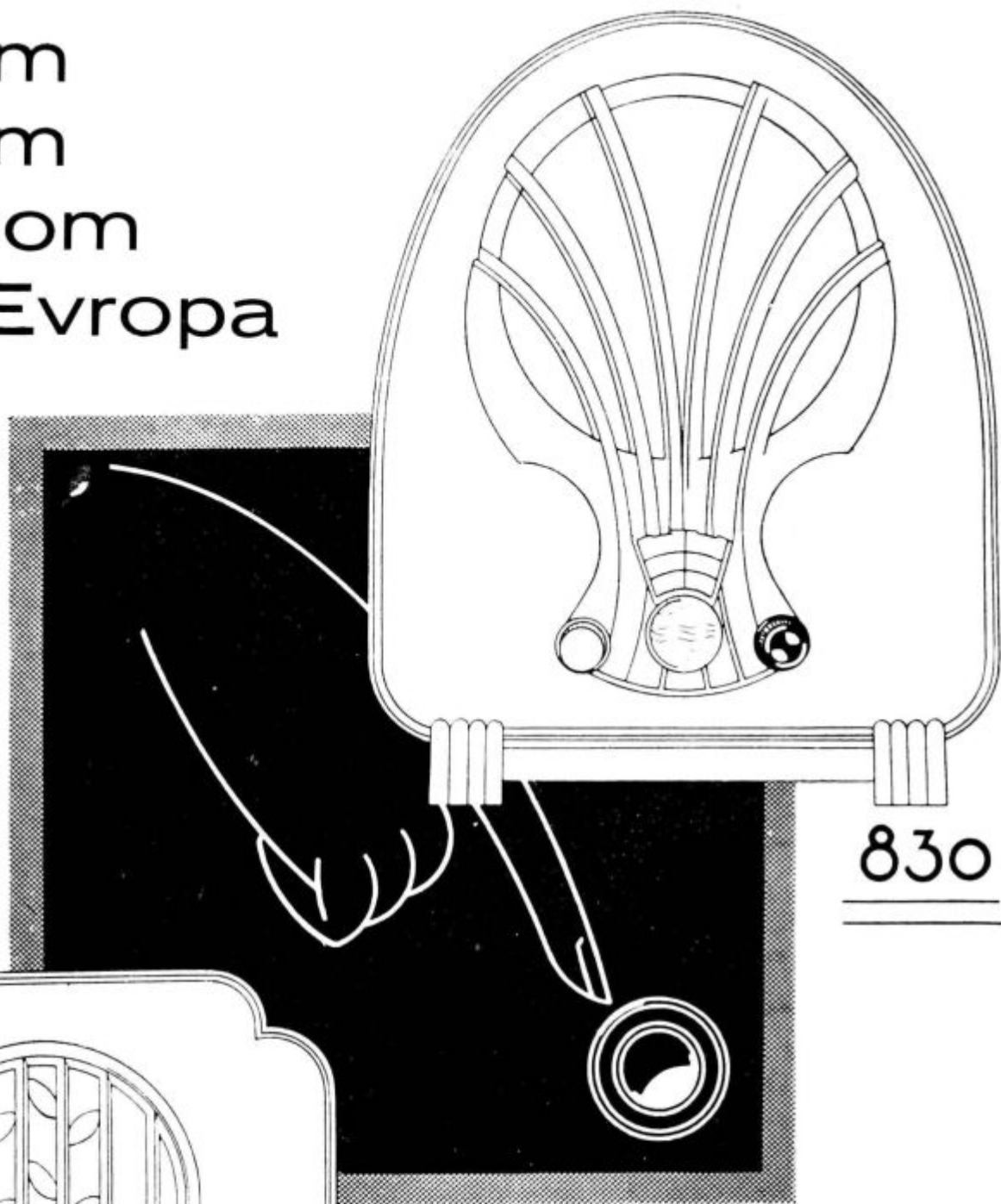
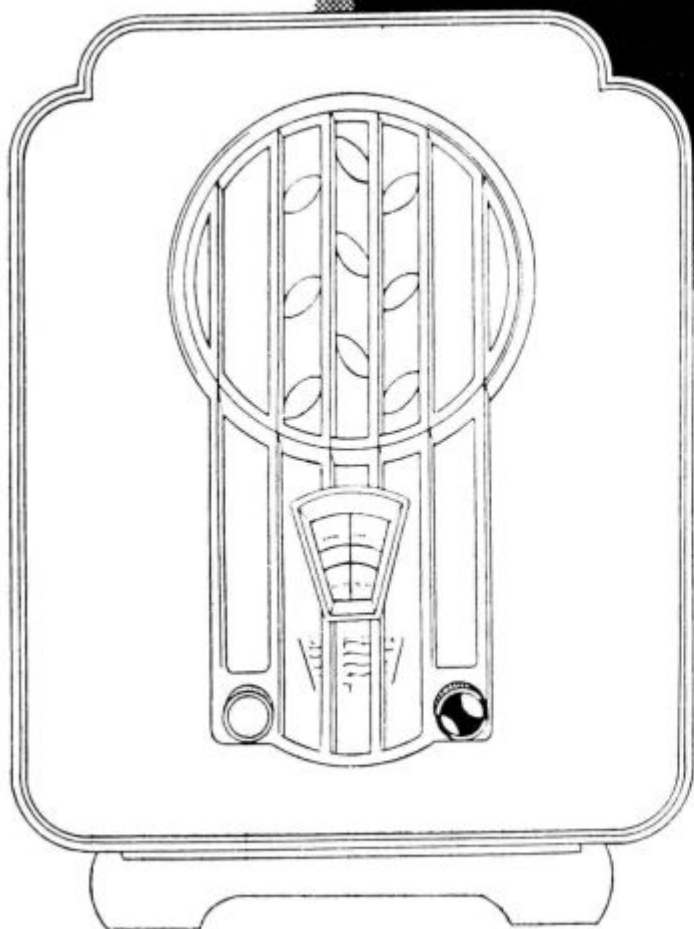

Super-Inductance

**PHILIPS
RADIO**

RADIO LJUBLJANA

ILUSTRIRANI TEDNIK ZA RADIOFONIJO
NAROČNINA: ČETRTLETNO 30 DIN. POLLETNO 55 DIN. CELOLETNO 100 DIN
ZA INOZEMSTVO: ČETRTLETNO 40 DIN. POLLETNO 75 DIN. CELOLETNO 140 DIN

V 10

5. marca

11. marca

Ali smo kaj na boljšem?

Na želje naših amaterjev, ki smo jim dali izraza večkrat tudi na tem mestu, smo dobili z dnem 7. jan. 1933 dopolnilo Pravilnika o radijskih sprejemnih aparatih oz. njegovega 29. členu To dopolnilo dopušča mesečno plačevanje takse s temile besedami: „Naročnino za pravico uporabljanja sprejemnih radijskih aparatov morajo plačati novi radijski naročniki za tri mesece naprej. Naročnina se računa od prvega dne tistega meseca, v katerem je izdano dovoljenje. Pri nadaljnjem plačevanju lahko plačujejo naročniki naročnino trimesečno ali mesečno, vendar pa vselej naprej. Naročnino izterjuje pošta, ki je dala dovoljenje. Pri plačevanju je pokazati dovoljenje, da sme uporabljati radijski aparat ali pa povedati številko dovoljenja“.

Dosti smo zahtevali, dobili pa smo, priznajmo si, malo. In ne sprašujejo nas zaman naši bravci: Ali smo kaj na boljšem?

Na boljšem smo tako neznanstveno, da je ta uspeh, ki ga beležimo naročniki, vprav malenkosten. Uspeh pa je vrhu tega samo v praksi, dočim ostane v teoriji vse po starem — vsaj tako pravi okrožnica Dravske direkcije pošte in telegrafa v Ljubljani z dne 7. jan. 1933, češ da to še ne pomeni, da je naročnina mesečna, temveč ostane še zanaprej trimesečna, samo da se lahko plačuje v mesečnih obrokih. Čudno, kaj ne? ...

Po tem je treba plačati ob nabavi aparata vso trimesečno naročnino vnaprej in tudi od poved ostane trimesečna. Klavrn uspeh, kaj ne? Okrožnica namreč še zaključuje: „Vse ostalo poslovanje ostane do nadaljnjega nespremenjeno“ ...

Edina ugodnost, ki smo je sedaj deležni, je ta, da plačujemo kot stari naročniki zanaprej takso res mesečno. S stališča radia je ostala določba glede trimesečne odpovedi gotovo ugodna. Skrajno neugodna pa je za radio in njegovo razširjenje ona druga določba, ki

zahteva, da tudi novi naročnik plača naenkrat naročnino za tri mesece, nakar se mu dovoli mesečno plačevanje kakor starim naročnikom.

Ali-nihče ne pomisli, da ima novi naročnik vprav ob nabavi aparata največ stroškov? Ali ga ne bo pred nabavo radia strašila med drugim ta nesrečna naročnina, ki jo je treba plačati naenkrat za tri mesece skupaj?

Mislimo, da bi morali storiti poklicani činitelji vse, da bi se čimbolj razširil radio vprav sedaj in že zato, ker nudi državi sami znatne dohodke. S takimi popravki pravilnika pa tega v zadostni meri ne bodo mogli doseči. Predlagali smo na tem mestu, naj bi se taksa za prvi mesec ali za prve tri mesece sploh črtala, da bi se tako nabava radia čimbolj olajšala vsakomur pri nas.

Ponavljamo še enkrat, kar smo zapisali v konkretnih predlogih v znatni vrsti člankov na tem mestu: naš pravilnik je treba modernizirati, treba ga je prilagoditi dejanskemu stanju pri nas in še posebej vlogi radiofonije v zapadnem svetu! Modernizacijo našega pravilnika pa še v prav posebni meri zahtevajo naši poslušalci.

S samimi dopolnili dolgo ne bomo izhajali. Treba je še kaj več, dosti več morda: nov, zares nov pravilnik!

Poskusili bomo zbrati v prihodnji številki tiste določbe, ki bi jih radi videli v novem pravilniku, da bo ta zares moderen in da bo odgovarjal sedanjemu stanju radiofonije pri nas in po svetu. Tako bomo, upamo, doprinesli pozitiven delež k temu delu, ki naše merodajne činitelje še čaka in jih nujno kliče!

—t.

NAŠ LIST JE VAŠE GLASILO!

Že od svojega početka je naš list poskušal našim in svojim skromnim razmeram odgovarjajoče izpolnjevati nalogo, ki jo ima kot edini radijski tednik pri nas: biti glasilo našega radia, biti vez med postajo in poslušalci, v zadnjem pa je še posebej poudarjal tretjo svojo

nalogo: biti glasilo naših poslušalcev!

Poslušalci, naš list je zares Vaše glasilo!

Drugod so radijski tedniki dvojni: oficijelna glasila postaj ali pa kritična glasila poslušalcev. Mi smo poskušali vedno najti pri tem srednjo pot. To srednjo pot hočemo ohranjati. A pri tem enega ne pozabljamo: naša postaja ima glasilo v samem sebi, v svojih oddajah. Naš poslušalec pa nima možnosti, da bi na pravem mestu izrazil svoje mnenje, če si ne bo poiskal mesta v strokovnem radijskem glasilu.

Če so poslušalci v zadnjem času lahko ugotavljali, kako se je naš list zavzemal kot edini pri nas za zahteve naših poslušalcev, jih lahko zagotavljamo, da bomo vsaki želji naših poslušalcev rade volje odvarjali svoje predale prav tako za naprej!

Hočemo, da postane naš list zares glasilo naših poslušalcev. Hočemo biti tolmač njih želja in zahtev!

Upravičeni smo zato apelirati na slehernega našega amaterja, naj postane naš naročnik. In prosimo zato slehernega našega naročnika, naj poskrbi med svojim znanstvom vsaj enega novega našega naročnika. Kljub krizi in težkim razmeram moramo vzdržati, ker gre za našo največjo pridobitev, naš radio. Radio nam danes nadomešča že vse polno stvari. Mar ni zato naša naloga, da pri njem vsakdo sodeluje, kdor posluša, — da pomaga s pozitivnimi nasveti na najmerodajnejšem mestu v javnosti sleherni amater? In to najmerodajnejše mesto v javnosti je naš tednik, ki ga hočemo izpopolniti po željah naših poslušalcev in potrebah naše radiofonije, — in ki naj postane resno, uvaževano glasilo vseh osmih tisočev, — faktor, mimo katerega ne bo mogoče iti!

Ena velika družina smo, poskrbimo za svoj list: naš je! Slejkoprej in poslej še posebno: naš tednik je tudi glasilo vsakega amaterja!

K O N C E R T I

Nedelja: Simfonični koncert 12.15 Varšava ☉ Pester koncert 20.30 Bari ☉ Simfonični koncert 20.45 Palermo.

Ponedeljek: Vokalni konc. 20.30 Zagreb ☉ Komorni koncert 20. Bucearest ☉ Simfonični koncert 20.30 Milano ☉ Simfonični koncert 20.30 Suisse Romande ☉ Simfonični koncert 21.00 Dunaj ☉ Orkestralni koncert 22.00 Milano ☉ Komorni koncert 20.45 Palermo.

Torek: Briandova proslava — prenos iz Pariza 21.30 Zagreb ☉ Simfonični koncert 17. Varšava ☉ Simfonični koncert 21.15 Bucearest ☉ Večerni koncert 20.30 Bari ☉ Pester konc. 20.45 Rim.

Sreda: Vokalni koncert 20.30 Zagreb ☺
Simfonični koncert 19.45 Beromün-
ster ☺ Komorni koncert 20.30 Bari
☺ Pester koncert 20.45 Palermo ☺
Simfonični koncert 21.25 Stuttgart.

Četrtek: Koncert vojaške godbe 20.30
Bari ☺ Operetna glasba 20.45 Pa-
lermo ☺ Simfonični konc. 20.45 Rim

Petek: Beethovnov konc. 20. Beograd ☺
Simfonični koncert 20.15 Varšava ☺
Gledališki konc. 20.30 Bari ☺ Sim-
fonični koncert 21. Milano ☺ Pester
koncert 20.45 Rim.

Sobota: Koncert radio orkestra 19.40
Beograd ☺ Operetne pesmi in
glasba 20.30 Bari.

OPERE, OPERETE IN DRAME

Nedelja: Operni prenos 16. Milano ☺
Operetni prenos 20.45 Rim.

Ponedeljek: Operni prenos 20. Beograd
☺ Aida (Verdi) — opera — plošče
20.15 Varšava ☺ Andrea Chénier,
opera (Giordano) 20.35 Bari.

Torek: „Falstaff“, opera, plošče, operni
prenos 21.10 Barcelona. ☺ „Travi-
ata“ — opera — (Verdi) 19.30
Budapest.

Sreda: Operni prenos 21.30 Suisse Ro-
mande.

Četrtek: „Cariolamus“ — tragedija —
19.45 Budapest ☺ Operni prenos
21.05 Barcelona.

Petek: Operni prenos 19.30 Budapest ☺
„Manon“, opera (Massenet) 20.45
Palermo.

Sobota: „Friderika“, opereta (Lehar)
20.45 Palermo.

Vsebina oper

Manon (Massenet). — V gostišču v Amiensu
čaka Lescaut svojo nečakinja Manon, ki se pripelje
s poštnim vozom Des Grieux jo pregovori, da odide
z njim v Pariz. Tu hoče Manon poročiti in piše svo-
jemu očetu. Lescaut in Brétigny pa spravita Des
Grieuxa nasilno s poti. Manon je za to vedela, pa
mu tega do zadnjega ni razodela. Manon res živi kot
kraljica lepote med kavalirji. Tedaj pa izve, da se
hoče mladi Des Grieux iz obupa posvetiti mašni-
škemu stanu. Obične ga v semenišču in skupaj uide-
ta. Vendar ona ljubi razkošno življenje in Des Grieux
se mora zateči k igranju za denar. V neki beznici ga
obdolže spleparije in ga z Manon vred aretirajo. Manon
obsojdi na prisilno delo v koloniji. Lescaut in Des
Grieux podkupita seržanta in vojaka, ki spremljata
skupino kazencev, da bi Manon lahko odvedla in
z njo ušla. Res se Des Grieux in Manon sestane-
ta, a Manon je tako izčrpana, da na cesti v Des Grieux-
jevem naročju izdihne.

Aida (Verdi). — V vojni z Etiopci dobi
vrhovno poveljstvo egiptskih čet Radames, ki
ljubi etiopsko sužnjo Aido — ki ga pa ljubi
tudi kraljeva hči Amneris. Amneris hlini pri-
jateljstvo do Aide, da bi zvedela njeno tajno.
Po končani vojni izve z lažnimi poročili o
zmagi Etiopcev in spet o smrti Radamesa,
da Aida Radamesa ljubi. Aida pa je hči
etiopskega kralja Amonasra, ki ga je zma-
goviti Radames ujel. Pri slavnem triumfu
prosi Radames za prostost vsem ujetnikom.
Kralj mu ne ugodí, a v znamenje svoje na-
klonjenosti dá Radamesu roko svoje hčere.
Pred zadnjim sestankom Aide in Radamesa
pregovori Amonasro svojo hčer Aido, naj izve
od Radamesa za vojni načrt egiptске vojske
v novi vojni z Etiopci. Aida se prošnji uda.
Radames ji vse izda, tedaj pa plane Amonasro
iz skrivališča in vabi Radamesa v Etiopijo.
V istem hipu se prikaže Amneris z velikim
duhovnikom iz templja. Amonasro in Aida
zbežita. Radames pa se prostovoljno uda v
jetništvo. Zaman mu Amneris prigovarja,
naj se pred sodiščem zagovarja. Radamesu
se življenje brez Aide ne zdi vredno življe-
nja. Obsodijo ga na smrt: živega bodo poka-
pali. Zaman prosi Amneris za pomilostitev.
K Radamesu pa pristopi Aida, ki hoče grob
deliti z njim. Ne more je odvrniti. In tako
oba zakopljejo v isti grob. V žalosti se zgru-
di Amneris na nagrobni kamen.

KRITIKA

Predavanja

V zadnjem poročilu smo načeli
vprašanje, kakšen naj bo značaj predavanj
v radiu. — Ali naj bo vse za vsakega,
ali pa naj bodo predavanja diferencirana
z ozirom na posamezne skupine poslušal-
ceev. — To vprašanje smo zastavili radi
tega, ker se pogosto sliši pritožbo kakega
naročnika, češ, saj rad poslušam preda-
vanja, ali včasih govorijo take stvari, da
me ne zanimajo. —

Dejstvo je, in to mi bo vsak pri-
znal, da vsako predavanje, ne more za-
nimati vsakega naročnika. — Saj poslu-
šajo ljudje vseh mogočih poklicev, starosti
in nazorov. Kdor je čital moje zadnje
poročilo, je videl, da se do gotove mere
sicer more dati predavanju značaj nekake
splošnosti, in je to v glavnem vrlina pre-
davatelja, toda vedno to ni mogoče. —
Res, taka rešitev tega vprašanja bi bila
teoretično najenostavnejša: vse za vsa-
kega.

A spričo dejanskega položaja ki je
v naši postaji je to nepotrebno: obilica
predavanj iz najrazličnejših strok je naj-
boljša garancija, da pride vsak naročnik
ki išče v radiu pouka ali pa razvedrila,
na svoj račun. — Vsak dan je gotovo
vsaj eno predavanje, včasih celo dve ali
tri ali še več in zelo zbirčen mora biti
naročnik, kateremu ne bi prišlo vsaj par
predavanj tedensko. —

Drugo stališče pa bi morala seveda
postaja zavzeti v slučaju, da bi bilo šte-
vilno predavanj zelo majhno: toda govoriti
o tem, zaenkrat ni potrebno.

V preteklem tednu smo imeli po-
slušalci smolo s predavanji: odpadla so
kar tri. — G. prof. Pengov, ki bi moral
govoriti v torek 23. februarja o zgledih
za posamezne tipe smrti je obolel; škoda.
Naslov predavanja namreč obeta, da bi
g. prof. povedal zanimive stvari. — Tudi
je škoda predavanj prof. dr. Cepudra o
slovenskih goricah (24. II.) in posebno g.
R. Smrsuja o delavskih zaupnikih in pra-
vicah združevanja delavcev (25. II.). Pre-
davatelja sta bila menda zadržana in
upamo, da nam ne bosta ostala dolžna
teh predavanj.

Omeniti pa moram enkrat tudi po-
govore prof. Kureta s poslušalci. — Važen
pogoj za razvoj postaje je namreč, da
naročnike naveže nase, je z njimi v stikih
in jim vzbuja zanimanje. — Dober po-
močnik pri izvrševanju te naloge je prof.
Kuret s svojimi razgovori. — Ti razgo-
vori so namreč neko merilo, ki kažejo
koliko je zanimanje abonmentov za postajo.
— V tem oziru, je po mojem mnenju
pozitiven uspeh tudi to, če izražajo —
tudi grajo in ne le pohvalo. Lepo bi bilo
res, ko bi vsi bili zadovoljni; ni pa bolj
kričnega položaja za programske vodje,
če se naročniki ne zmenijo za program
niti z grajo ni s pohvalo.

No, naši postaji se tega ni bati, ker
čujemo iz razgovorov, da je vsega dosti.
— G. prof. Kuret pa je tudi pravi mož
za te razgovore. Včasih sicer malo na
kratko odgovarja in hiti, kar je razum-
ljivo. Saj je dosti onih, ki čakajo odgo-
vora, v splošnem pa kar dobro kramlja
s poslušalci, tako da ga marsikdo rad
poslušá. — Saj pa zveemo v teh pogovorih
marsikaj o postaji in programu, česar
prej nismo razumeli in si krivo tolmačili.

V splošnem moramo reči, da so
bila predavanja v preteklem tednu do-
bra, le škoda, da so odpadla kar tri.

T. I.

Koncerti

„Slovenski vokalni kvintet“ je do-
segel res že prav kvalitetno formo. S
svojim izvajanjem zadovoljuje danes že
dosti visok glasbeni okus. Smiselno se
podreja zahtevam posameznih skladb z
izdelanim fraziranjem, lepo dinamiko in
poglobljenim prednašanjem. Dosega pa
tudi sorazmerno ubranost glasov, kar je
pri komornih ansamblih predvsem važno.
Tako je tudi s svojim zadnjim nastopom
v radiju, ko je podal spored slovenskih
umetnih moških zborov iz polpretekle
dobe, nudil ljubiteljem vokalne glasbe
mnogo lepega užitka. — Orkester „Tri-
glav“ je isti večer izvajal spored lažjih
skladb, ki ni bil ravno enoten, izvajanje
samo pa je bilo prav zadovoljivo. V pri-
jetnem nasprotju s prvimi nastopi je or-
kester dosegel večjo ubranost in pravil-
nejšo sorazmernost.

Kar se tiče izvajanja godb na pi-
hala v radiju, ostajajo pač še vedno ne-
rešeni že ponovno omenjeni problemi, ki
jih spričo za enkrat obstojajočih dejstev
kljub vsemu prizadevanju ne bo mogoče
rešiti. — Gđna. Jeanette Perdan nas je
v tem času seznanila z zbirko ameriških
solističnih pesmi predstavno asociativnega,
odnosno čustveno ilustrativnega značaja,
med katerimi je nekaj prav iskrenih tvorb.
Pevka ima droben, nežen glas koloratur-
nega značaja, ki ima marsikaj občutnih
vrlin, ni pa še prost raznih tehničnih
ovir, preko katerih je treba priti do po-
polno pravičnega petja. Prednašanje pa
dokumenta lepo muzikalnost in toplo
doživljanje.

Omenimo naj še večer češke glas-
be, na katerem je salonski kvintet zaigral
nekaj skladb čeških skladateljev, pred-
vsem Smetane in Dvoraka in je nato
gđc. Marenka Hanuš zapela toplo in ob-
čuteno lepo zbirko tipičnih čeških narod-
nih pesmi. Večer je bil zlasti v svoji
zaključeni enotnosti kvalitetna in zani-
miva prireditev.

POJASNILO

Uredništvo ni prejelo do zak-
ljučka lista sporeda domače po-
staje. Zato so izostali to pot pre-
gledi in notice, ki smo jih sicer
prinesli v vsaki številki.

Prosimo naše cenjene bravce,
da nam oprostite. Potrudili se bomo,
da bomo zadevo uredili do pri-
hodnje številke.

Uredništvo.

Postaja utihnila

Poizkusna postaja na kratke valove
v Chelmsfordu, ki je bila pričela s svo-
jimi oddajami 11. novembra 1927, je z
19. decembrom preteklega leta prenehala
z oddajanjem, ker je pričela oddajati
imperjska postaja.

Povečano število oddajnih ur v Rusiji

Sovjetska Rusija je zvišala število
svojih oddaj takole: oper, resne in lahke
glasbe, literarnih in umetniških oddaj
okrog 4000 minut, znanstvenih in poučnih
oddaj okroglo 300 minut, otroških oddaj
okroglo 700 minut.

TEHNIKA

Kaj nam pove karakteristika elektronke?

Če odpremo zavitek, v katerem se nahaja elektronka, bomo dobili v njem poleg elektronke še poseben listek s karakteristiko in nekaterimi drugimi električnimi podatki elektronke. Cestokrat je zelo koristno, da vemo, zakaj je ta listek in kako ga uporabljamo.

Vzemimo poljubno elektronko in jo zvežimo z anodno (a) kurilno (K) in mrežno baterijo (M) kakor kaže stik v sliki 1. Mrežno in anodno napetost lahko reguliramo z delilcem napetosti P_m oz. P_a . Poleg tega vključimo v anodni krog milliamperimeter la in paralelno anodni in mrežni bateriji po en voltmeter (U_a in U_g). S to aparaturo lahko za vsako elektronko določimo in narišemo karakteristiko, ki je povečini že priložena vsaki elektronki, sami.

Če namreč spreminjamo mrežno napetost in pri tem opazujemo anodni tok I_a , pri čemer naj ostane anodna napetost U_a konstantna, recimo, 100 voltov, bomo našli za vsako mrežno napetost odgovarjajoči anodni tok, in ako te vrednosti vnesemo v koordinatni sistem z osmi la U_g (sl. 2.) bomo dobili posebno krivuljo, karakteristiko elektronke.

Iz karakteristike razberemo lahko več stvari, n. pr. lahko določimo, za koliko se spremeni anodni tok, če spreminimo s pomočjo potencijometra P_m mrežno napetost za 1 volt. Kot, ki ga tvori tangenta na karakteristiko v poljubni točki napram vodoravni osi nam predstavlja merilo za strmino krivulje. Čim večje je razmerje spremembe anodnega toka napram odgovarjajoči spremembi mrežne napetosti tem večja je strmina S karakteristike. Iz sl. 2. je razvidno, da ni vseeno, na katerem mestu preizkušujemo strmino. V točki B n. pr. je sprememba

napetosti 0 voltov večji anodni tok, ki odgovarja daljici AB, ako zvišamo anodno napetost od 100 na 200 voltov. Obenem vidimo, da dobimo anodni tok, katerega smo imeli pred zvišanjem anodne napetosti, zopet nazaj, ako pritisnemo na mrežo negativno napetost AC. Recimo, da pomeni daljica AC 10 voltov, potem lahko rečemo, da je sprememba mrežne napetosti za 10 voltov enakovredna spremembi anodne napetosti za 100 voltov, da ima desetinka anodne napetosti (10 procentov) na mreži isti učinek, kakor celotna napetost na anodi sami. Ker leži mreža vedno med anodo in kurilno nitko, lahko rečemo, da „sega“ anodna napetost skozi mrežo in imenujemo obseg tega „preseganja“, v našem slučaju 10 procentov („anodne napetosti“ je treba pristaviti!) presežek D elektronke.

Spoznali smo dosedaj iz karakteristike elektronke dva važna pojma strmino S in presežek D. Imamo pa še drugo vrsto karakteristike, ki je sicer manj poznana, ima pa veliko večji praktični pomen. Ako pri elektronki spreminjamo s pomočjo delilca napetosti P_a (sl. 1) anodno napetost, bomo dobili pri konstantni mrežni napetosti za vsako anodno napetost poseben anodni tok. Ako naneseemo vrednosti za anodno napetost, ki jo kaže voltmeter U_a in anodni tok, katerega kaže milliamperimeter la v koordinatni sistem z osmi la U_a bomo dobili novo krivuljo sl. 4. S spremembo mrežne napetosti bomo dobili celo skupino krivulj desno od prve, slično kot pri la- U_g diagramu. Iz la U_a krivulje v sl. 4 vidimo, da gre tu zopet za spremembo toka v odvisnosti od napetosti. Strmino krivulje lahko izrazimo s kotom A, ki ga tvori vodoravnica s krivuljo, ali pa s kotom B, ki ga tvori vertikala s krivuljo. Ako torej ugotovimo, da moramo spremeniti anodno napetost za 50 voltov, da se spremeni anodni tok za 5 mA, smo s tem dobili velikost kota B. Sedaj pa se spomnimo na Ohmov zakon: Upor je napetost deljeno s tokom. Tu

ena, Če znaša pri poljubni elektronki strmina S 2 mA/volt ali 0.002 A/volt in presežek 10% t. j. 0,10 potem mora biti notranji upor elektronke 5000 ohmov. K temu je treba pripomniti, da strmina ni konstantna, ampak se vedno bolj manjša, čim bolj se bližamo začetku karakteristike. Slično je tudi prevodnost vedno manjša ali, kar je isto, notranji upor vedno večji, čim bolj se bližamo spodnjemu delu karakteristike in postane sledujoč pri anodni napetosti 0 voltov neskončno velik. Grafično nam kaže odvisnost notranjega upora od anodne napetosti slika 4 z $U_a R_i$ krivuljami. Čim večja je mrežna napetost U_g , tem bolj se pomaknejo te krivulje na desno.

Dosedaj smo vključili v anodni krog samo instrument la z majhnim uporom, tako, da smo ga lahko zanemarili. V praksi pa ni tako, ampak leži vedno v anodnem krogu gotov upor, katerega imenujemo zunanji upor, R_a . Če teče anodni tok i skozi upor R_a , nam ta povzroča padec napetosti $u = i \cdot R_a$. Vzemimo primer: napetost baterije naj bo 200 voltov, zunanji upor $R_a = 100.000$ ohmov in anodni tok, ki teče pri gotovi mrežni napetosti U_g naj znaša 1 mA = 0,001 Amp. Padec napetosti v upor loško merimo in dobimo $100.000 \times 0,001 = 100$ voltov. Torej odpade na elektronko samo še $200 - 100 = 100$ voltov anodne napetosti. Ako torej vključimo v anodni krog upor, ne pride več cela napetost baterije na anodo, ampak le en del, drugi del se porabi v upor R_a . To pa se godi samo toliko časa, dokler teče anodni tok. Tako vidimo, da v tem slučaju ne smemo računati z 200 volti anodne napetosti ampak samo še s 100 volti in da bo radi tega R_i večji, kakor če ne bi bilo zunanjega upora. V praksi tudi točno merjenje z voltmetrom ni enostavno, kajti ineti moramo voltmeter, ki ne rabi za sebe nič toka (voltmeter na elektronko).

Veliko bi se še dalo povedati o karakteristiki, toda zaenkrat naj zadostuje osnovni pojmi, s katerimi si lahko razjasnimo razne pojave in odvisnosti, ki so nas morda preje jezili, ker jih nismo dobro razumeli.

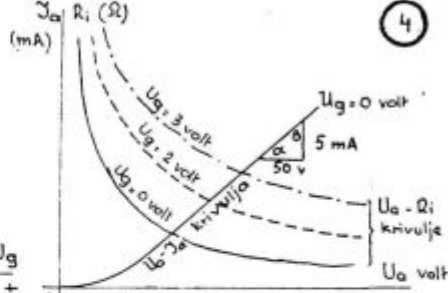
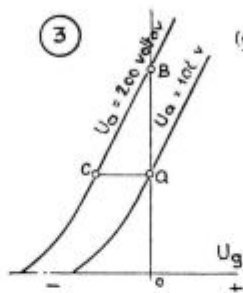
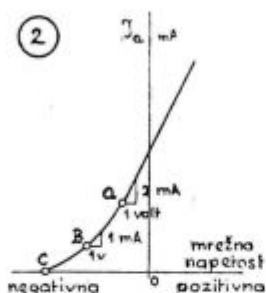
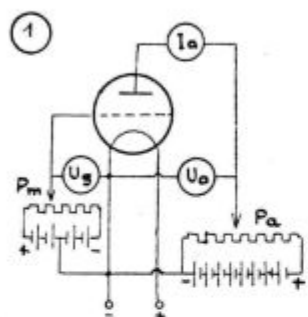

anodnega toka pri spremembi mrežne napetosti za 1 volt veliko manjša, kot v točki A. Levo točke C pa se anodni tok sploh ne spreminja več, čeprav spreminjamo mrežno napetost. Čim bolj se bližamo spodnjemu kolenu karakteristike, tem manjša je strmina S . Ako ponovimo celo meritev pri drugi anodni napetosti n. pr. 200 voltov, bomo ugotovili novo karakteristiko, ki leži bolj na levo, sl. 5.

V elektronki pa leži mreža vedno bližje kurilni nitki kakor anoda; in ker je električni vpliv dveh naelektrjenih teles večji, čim manjša je razdalja med obema, bo mrežna napetost veliko bolj vplivala na elektrone, ki izhajajo iz kurilne nitke, kot pa anoda, ki je od nje bolj oddaljena. Iz slike 3 vidimo, da dobimo pri mrežni

imamo upor, katerega predstavlja žarnica in ga označimo z „notranjim uporom“ elektronke R_i . V našem slučaju je $R_i = U_a / I_a = 50 / 0,005 = 10.000$ ohmov. Recipročno vrednost upora $\frac{1}{R_i} = \frac{I_a}{U_a}$ imenujemo tudi prevodnost, katero merimo v Siemensih ali pa v Mho-jih. Če sedaj določimo strmino $U_a I_a$ krivulje z ozirom na osnovnico, kakor v prejšnjem slučaju pri la U_g diagramu, dobimo vrednost 5 milliamperov za 50 voltov ali 0,1 mA/v oz. 0,0001 A/v. To pa je ravno prevodnost elektronke $\frac{1}{R_i} = 0,0001$ Siemens.

Dosedaj smo spoznali tri važne velikosti strmino S presežek D in notranji upor R_i . Zanimivo je dejstvo, da dajo vse tri enote med seboj pomnožene enoto

Kam to vodi?

Novih nemških postaj še ne bo konca. Letos bo nemška državna pošta uredila še dve oddajni postaji z veliko jakostjo 60 do 70 kW v Berlinu in Hamburgu. Začeli bosta oddajati brez dvoma se prihodnje poletje. V nekaj tednih bo stopila v obrat postaja v Trierju. Kar pa bo naše amaterje najbolj zanimalo in zaskrbelo pa je vest, da se bo osamosvojila postaja Freiburg, ki že zdaj tako zelo moti Ljubljano. Ojačiti jo nameravajo na 5 kW in pridružili jo bodo južnonemški postajni skupini (Südfunk). Namenjena bo južnemu delu Badenske. Upamo, da se bo prej izvršila švicarska konferenca in da poslušalcem naše postaje ne bo treba obupati.

Pritožbe.

Prejeli smo iz Slovenske Bistrice tole pismo:

„Ker se pri nas v zadnjem času često pojavljajo zelo obsežne in občutne motnje pri Radio sprejemnih aparatih, sem primoran se zopet enkrat oglasiti z z vljudno prošnjo, da se na vsak način kaj ukrene z merodajnega mesta proti tem motilcem, ker kakor smo prepričani, se to dogaja samo od zlobne roke, ki ima neko posebno veselje in zabavo s tem, da z neko pripravo povzroča neznošno drdranje in brnenje.

Kar se je dogajalo to nedeljo, dne 19. febr., pa že presega vse meje zlobnosti in sicer se je počelo že takoj zjutraj okoli 7.45 uri z nekaj presledki čeli dan močno drdranje slično Aeroplanu kadar je v najhujši brzini, in kar se je moglo ugotoviti, da to ne prihaja mogoče od kaknega navadnega elekt. aparata, ker v nedeljo vendar nihče ne obratuje, ker je včasih tako lepo po taktu godbe pritiskal in spremljal delno z večjim hrščem, posebno je pa najmočnejše motil popoldansko oddajo, ko je Radio Ljubljana imela na sporedu tamburaški sekstet, in potem skozi celo igro „Utopljenec“ ki je ni bilo mogoče poslušati ne za 5 minut.

Že na predvečer se je pojavilo to brnenje in tudi že marsikaterikrat poprej po cele ure, da ni bilo mogoče ničesar poslušati, in to ravno kadar so bili kje najlepši komadi, je to brnenje presegalo jakost vsake najmočnejše postaje.

Včasih se pa tudi dogaja da cvili in mijavka slično mački in tuli kot pes, in vse mogoče glasove oddaja.

V tem zimskem času, ko je že tako življenje dolgočasno sploh pa ob nedeljah bi rad človek imel nekaj razvedrila ob radiu, pa mu vsakemu tak zlobnež pokvari vsak užitek, da mora izgubiti vsak vse veselje do radia ki ga mora redno plačevati.

Tako brnenje, mijavkanje mačk in tulenje psov pa lahko človek brezplačno poslušaja kjerkoli hoče ne da bi si mogel za drag denar ki ga mora plačati prvič za radioaparata sam, drugič radionaročnino, elektr. tok itd, moral uničevati samo živce in jeziti zoper take zlobneže ki te motnje povzročajo.

Kar se pa tiče drugih motenj, ki nastajajo vsled preobilno nakopičenih radio-oddajnih postaj, skoraj na enem in istem valu, to vsaj vemo in upoštevamo, da se ne da tako lahko in enostavno odpraviti in še torej vseeno včasih lahko poslušamo Radio Ljubljano tudi zvečer kadar nima ona postaja ki največ moti Ljubljano, preveč hreščočih sporedov.

V ostalem pa se tukaj čuje Ljubljana po dnevi izredno dobro in smo jo približno do lanske jeseni poslušali zvečer ravno tako čisto kot podnevi, od ta čas pa se je spremenilo in jo le redko lahko poslušamo zvečer.

Obenem smo tudi večina popolnoma zadovoljni z oddajo oz. sporedi naše domače postaje.

Torej še enkrat vljudno prosim, kakor tudi v imenu tukajšnjih abonentov oz. radionaročnikov, katerih je, kakor sem informiran, čez 60, da se stvar spravi na merodajno mesto, da se te krivce po možnosti izledi, in se jih prav eksemplarično kaznuje, ker v nasprotnem slučaju bomo primorani svoje radiosprejemne aparate odpovedati, kar bi jih pa sicer

zelo težko pogrešali, ker imamo to edino razvedrilo.

PRIPOMBA

Po naši ugotovitvi se mora nahajati ta motilec neposredno tukaj v mestu Slov. Bistrici ali vsaj v njej najbližji okolici, kjer se nekateri tudi pečajo z različnimi eksperimenti pri elektriki in si sami konstruirajo različne aparate itd.

Nekateri abonentu občutijo te motnje v manjši obliki, drugi zopet v večji, tretji zopet v neznošni meri.

Sledi nekaj podpisov od najbolj prizadetih abonentov.

JEZIKOVNI TEČAJI

Srbohrvaščina

Ponedeljek 19.00. Ljubljana.

Nemščina

Torek 18.50. Ljubljana.

Ponedeljek 17.00 Beograd

Ponedeljek 18.30 Suisse Romande

Četrtek 18.50 Košice.

Francoščina

Petek 19.00. Ljubljana.

Ponedeljek 16.25 Varšava

Ponedeljek 18.50 Leipzig

Ponedeljek 19.00 Berlin

Ponedeljek 19.05 Dunaj

Četrtek 16.25 Varšava

Četrtek 18.30 Beograd

Angleščina

Sobota. 18.50. Ljubljana.

Ponedeljek 15.00 Stuttgart

Ponedeljek 19.15 Beromiinster

Torek 14.30 Stuttgart

Torek 18.20 Suisse Romande

Sreda 19.00 Berlin

Četrtek 14.30 Stuttgart

Italijanščina

Četrtek 18.50. Ljubljana.

Sreda 18.30 Leipzig

Četrtek 18.35 Suisse Romande

Četrtek 19.25 Beromiinster

Sobota 16.00 Dunaj

Esperanto

Ponedeljek 18.50. Ljubljana.

Četrtek 16.45 Dunaj

Četrtek 18.20 Suisse Romande

Španščina

Ponedeljek 14.30 Stuttgart

Četrtek 14.30 Stuttgart

Četrtek 18.30 Leipzig

Angleščina

Poučuje ga. Orthaber.

20. (twentieth) Lesson.

Conjugation of strong verbs.

CLASS I.

Present	Past	Past Part.	
a, o	e,	a, o	
fall	fell	fallen	pasti
hold	held	held	držati
		(holden)	držati
blow	blew	blown	pihati
grow	grew	grown	rasti
know	knew	known	znati
throw	threw	thrown	vreči
crow	crew	crowed	krakati
beat	beat	beaten	udariti

CLASS II.

i	a, u, ou	u, ou	
begin	began	begun	začeti
cling	clung	clung	okleniti se
			prijeti se
drink	drank	drunk	piti
run	ran	run	teči
swim	swam	swum	plavati
spin	spun	spun	presti
sing	sang	sung	peti
shrink	shrank	shrunk	krčiti se
sink	sank	sunk	potopiti se
ring	rang	rung	zvoniti
spring	sprang	sprung	skakati
sting	stung	stung	bosti
swing	swung	swung	vihteti
wring	wrung	wrung	ožeti
win	won	won	pridobiti
bind	bound	bound	zvezati
find	found	found	najti
fight	fought	fought	boriti se
grind	ground	ground	mleti
wind	wound	wound	viti

CLASS III.

ea	o	o	
bear	bore	born, borne	nositi, roditi
tear	tore	torn	raztrgati
break	broke	broken	lomiti
speak	spoke	spoken	govoriti
steal	stole	stolen	krasti
get	got	got	dobiti, postati
tread	trod	trodden, trod	stopiti
weave	wove	woven	tkati



Janez: Kaj neki tako sope in gra v zvočniku?

Miha: Mislim, da bo predavatelj z nami vred zaspal . . .

PO SVETU

Zanimiv napis

Na radijski palači v Londonu, ki jo je nedavno zgradila in najmoderneje ter najpopolneje opremila BBC, lahko bereš tale napis nad glavnim vhomom: „Bogu vsemogočnemu je posvetil to svetišče umetnosti in muzam prvi guverner BBC leta 1931, ko jo bil glavni ravnatelj sir John Reith. Njiju molitev je, naj dobro seme rodi dobro žetev. Naj bo vsaka stvar, ki bi nasprotovala miru ali bila proti čistosti, bila daleč od te hiše. In naj bi ljudje, ki poslušajo vse take lepe, poštene in neprikorne reči, stopali po poti modrosti in iskrenosti“.

Radio v vlaku

V Avstraliji imajo postajo, ki se nahaja v vagonu. Ta vagon se vozi po vsej deželi, se ustavlja tu in tam, oddaja nekaj plošč in se odpelje naprej. Vse osobje te „postaje“ biva v drugem vagonu, ki je prvemu s postajo priklapljen . . .

Novice iz Romunije

V Romuniji nameravajo zgraditi oddajno postajo v Craciunelu. Oddajala bi naj na valu 1980 m s 150 kW jakosti.

Novo postaje v Jugoslaviji?

Inozemsko časopisje ve poročati, da se namerava zgraditi poleg nove zagrebške postaje tudi nova postaja v Beogradu. Oddajala da bo s 56 kW in bi imela dve zvezni postaji s po 4 oz. 6 kW.

Sovjetski vojaki in radio

Sovjetska vlada je nedavno izdala odlok, po katerem naj bi vojaki dve uri dnevno obvezno poslušali radio. Na ta način hočejo pobijati preveliko nagnjenost k pohajanju kantine...

Letonska postaja pričela je

Letonska je dobila sedaj novo postajo. Postaja v Madona je pričela oddajati z jakostjo 10 kW na valu 501 m, kar bo utegnilo motiti Firenze.

Nova berlinska postaja

Poslopja za novo berlinsko postajo so dograjena. Nahajajo se na vežbališču Tegel. Staro postajo Witzleben bodo nato opustili.

Novi protesti

Socialistična prosvetna zveza v Nemčiji protestira proti zlorabi radia v Nemčiji, kjer postaja radio politično in militaristično orodje.

Od 5. marca

SPOREDI

do 11. marca

Pri naslovih postaj znači prvo število na levi valovno dolžino v metrih, drugo v kilociklilih; število na desni znači energijo oddajne postaje v anteni izraženo v kilovatih

Nedelja 5. marca

576/521 Ljubljana 5.27 kW

- 7.30 Travnistvo (ing. Turk)
- 8.00 Nasveti za kmeta
- 8.15 Gimnastika (Dobovšek)
- 8.45 Poročila
- 9.00 Reklamne panoge (g. Trtnik)
- 9.30 Plošče
- 10.00 O elektriki (dr. Vidmar)
- 10.30 Prenos koncerta unijat-skega cerkvenega zbora iz cerkve sv. Petra v Ljubljani
- 12.00 Cas, poročila, plošče
- 15.00 Splošno gospodarstvo (ing. Petkovšek)
- 15.30 Koncert pevskega in tamburaškega oddelka obrtnih vajencev in vajenk:

Odklepa zima ledeni grad Ah zvonijo, Belokranjsko narodno kolo, Izpraševalnica, „Jurjevanje (Adamič)

Gorska rožica, Slovenskim mladenkam (Volarič)

Oj Doberdob (Prelovec)

Tamo daleko (Srbska narodna)

Domovina (Koritnik) deklamacija)

Pokažimo vajencu pot k lepoti! — govor

Tamburaški zbor: Valček (Waldteufel), Pridi Gorenje (Narodna), Usoda mornarja, Koračnica, Valček

16.30 Veseloigra »Revizor« (Gogolj)

20.00 Vijolinski koncert ge. Fanike Brandlove:

Sonata A-dur (Cesar Franck)

Chanson Souis XIII. (Couperin)

Siciliano et Rigandon (Francoeur)

La Chasse (Baptiste Cartier)

Grand concerto op. 31. (Viesetemps)

20.45 Salonski kvintet: Madrigale (Drdla)

Iz severnih pokrajin (Frederiksen)

Dijak prosjak (Millöcker)

Tam, kjer male hišice stoje (Fall)

Ljubavno priznanje (Kockert)
Šlagerpotp. (Borchert)
Fox (Schemel)
Stari Dunaj (Ziehrer)
22.00 Cas, poročila, plošče
23.00 Napoved programa za naslednji dan

259/1157 Frankfurt 17 kW

Program ni došel.

264/1137 Mor. Ostrava 11.2 kW

9.00 Bogoslužje — 11.00 Brno — 12.05 Praga — 16.10 Radio orkester — 19.15 Koncert vojaške godbe — 25.10 Praga.

269.4/1112 Bari 20 kW

10.05 Nabožna glasba — 13.00 Poročila — 13.10 Plošče — 17.30 Plošče — 20.30 Pester koncert: Licari, Moscovita - Ponchielli, Il promessi sposi - Donati, Afriška fantazija - Fadilla, Lejla - Puccini, Bohem, fantazija - Broggi, Serenada - Strauss, Dan smrti - Escobar, Saturnale - Cilea, Adriana Lecouvreur - Magro, Caccia — 22.30 Plošče — 22.55 Poročila.

276/1085 Heilsberg 60 kW

6.35 Koncert — 8.00 Katoliška slovesnost — 12.00 Opoldanski koncert — 14.00 Šah — 15.00 Otroške melodije — 15.50 Zabavna glasba — 17.30 Tako izgleda zunaj — 18.00 Melodije — 18.30 Ko sonce zahaja — 19.00 Berlin — 22.00 Berlin.

279/1076 Bratislava 13.5 kW

7.30 Praga — 12.05 Praga — 17.45 Radio orkester — 18.45 Pesmi — 19.30 Violinski koncert — 20.00 Pl. — 20.10 Praga.

294/1022 Košice 2.6 kW

7.30 Praga — 12.05 Praga — 16.10 Plošče — 16.15 Bratislava — 19.15 Moravska Ostrava — 20.10 Praga.

307/977 Zagreb 0.75 kW

11.00 Bogoslužje — 12.00 Plošče — 16.45 Predavanje jugoslovanske veterinarske zveze — 17.00 Plošče — 20.15 Športna nedelja — 20.30 Koncert hrvaškega pevskega društva »Jug« ob sodelovanju voj. godbe 35. pešadijskega polka — 22.30 Poročila in vreme — 22.40 Plesna glasba

325/923 Breslau 60 kW

Program ni došel.

6.



Dobe se v lekarnar, drog. in kjer so vidni plakati.

332/904 Milano 70 kW
248/1211 Trst 10 kW
274/1096 Torino 7 kW
313/959 Genova 10 kW
502/598 Firenze 20 kW

9.55 Bogoslužje (Trst) — 12.30 Orkestralni koncert — 13.30 Radio orkester — 15.00 Operni prenos — 19.05 Plošče — 20.00 Plošče — 21.00 Program nejavljen.

335/896 Poznanj 1.35 kW

Program ni došel.

342/878 Brno 32 kW

7.30 Praga — 9.00 Principi življenja — 9.15 Dopoldanski koncert — 11.00 Radio orkester — 12.05 Praga — 16.10 Plošče — 16.15 Bratislava — 18.00 Nemška ura — 19.15 Mor. Ostrava.

349/860 Barcelona 7.5 kW

17.45 Radio orkester — 18.30 Operni prenos — 21.00 Plošče — 22.45 Pester koncert

356/843 London Region. 50 kW

16.45 Koncert gledališkega orkestra — 21.00 Bogoslužje — 22.05 16. nedeljski orkestralni koncert.

361/832 Stuttgart 60 kW

9.50 »Magnificat anima mea« — 10.10 Flauta — 10.40 Evangel. slovesnost — 11.30 Leipzig — 12.00 Opoldanski koncert — 13.00 Händel - Haydn - Mozartova ura — 14.00 Kmetijska ura — 14.30 Plošče — 15.30 Igra — 16.30 Orgle — 17.30 Koncert — 19.00 Berlin — 22.00 Poročila, nato Berlin.

372.2/806 Hamburg 1.5 kW

6.35 Koncert — 8.15 Poročila — 8.30 Gimnastika — 9.15 Jutranja slovesnost — 9.55 Služba božja — 11.00 »Nebo v marcu« — 11.30 Leipzig — 12.00 Opoldanski koncert — 14.00 Otroška ura — 14.35 Pravljičice — 15.00 Narodne melodije — 16.00 Predavanje — 16.25 Melodije — 17.00 Spominjsko predavanje — 18.00 Moderna lirika — 18.30 Desetboj 18.40 Sport — 19.00 Berlin — 22.00 Poročila — 22.20 Berlin.

385/779 Toulouse 8 kW

17.30 Plesna glasba — 18.45 Filmska glasba — 19.30 Argentinski orkester — 19.45 Operetne pesmi — 20.00 Melodije — 20.45 Večerni koncert — 21.30 Harmonike — 21.45

Simfonična glasba — 22.00 Poljudna marška glasba — 22.30 Angleška glasba — 0.05 Koncert vojaške godbe — 0.15 Jazz.

390/770 Leipzig 120 kW

6.15 Gimnastika — 6.35 Koncert — 8.00 Kmetijstvo — 8.30 Orgle — 9.00 Jutranja slovesnost — 11.30 J. S. Bach: kantate — 12.00 Opoldanski koncert — 14.33 L. v. Bethoven: Koncert — 15.10 Srečna otroška doba — 15.50 Melodije — 16.25 Male komedije ljubezni — 16.45 Koncert — 18.30 Recitacije iz romana: »Der göttliche Rufe« — 19.00 Koncert — 22.15 Poročila, nato zabavna glasba.

394/761 Bucarest 12 kW

10.30 Nabožno čtivo — 10.45 Nabožno petje — 11.00 Rumunska gl. — 12.00 Plošče — 13.00 Plošče — 17.00 Koncert orkestra »Marco« — 18.25 Koncert orkestra »Marco« — 19.00 Radio univerza — 19.40 Plošče — 20.00 Operetni večer

404/743 Suisse Romande 25 kW

10.00 Bogoslužje — 11.00 Plošče — 12.30 Poročila — 12.40 Plošče — 14.45 Instrumentalni koncert — 19.00 Violinski in pianinski koncert — 19.40 Radio kronika — 20.00 Vokalni koncert — 20.35 Igra — 20.45 Radio orkester — 22.00 Poročila.

409/734 Katovice 12 kW

12.15 Prenos iz Varšave — 14.00 Plošče — 14.20 Poljska glasba — 14.40 Plošče — 15.00 Poljska glasba — 16.45 Varšava — 19.00 Plošče — 19.25 Varšava — 22.30 Plesna glasba

419/716 Berlin 1.5 kW

6.15 Gimnastika — 6.35 Hamburg — 8.00 Kmetijstvo — 10.00 Služba božja — 12.00 Breslau — 12.35 Casovna napoved — 13.00 Königberg — 14.00 Ura za starše — 14.30 Otroško gledališče — 15.00 Pihala — 15.40 H. Rehberg čita svoje pesmi — 16.00 Zabavna glasba — 16.30 Predavanje — 17.00 Koncert — 17.45 O velikih pesnikih — 18.10 Kmetijstvo — 19.00 Koncert — 22.30 Poročila — 22.45 Pihala, nato zabavna glasba.

430/697 Beograd 2.5 kW

9.30 Bogoslužje — 12.30 Radio orkester — 15.00 Popoldanski koncert delav. umetniške trupe »Abrašević« — 16.00 Sokolsko predavanje — 16.30 Narodni napavi — 17.00 Plošče — 19.00 Plošče — 20.00 Odlomki iz opere Kraljevič Marko — 20.40 Slušna igra — 21.40 Poročila, nato radio orkester — 22.50 Plesna glasba

441/680 Rim 50 kW

10.58 Bogoslužje — 12.30 Radio orkester — 13.30 Radio orkester — 16.15 Radio orkester — 19.30 Sportne vesti — 20.45 Operetni prenos — Poročila.

459/653 Beromünster 60 kW

10.00 Pridiga — 10.45 Komorna gl. — 11.20 Ura švicarskih avtorjev — 12.00 Radio orkester — 15.30 Koncert citraškega dueta — 16.35 Italijanska nar. glasba — 18.30 Leonardo da Vinci, genij znanosti — 20.00 »Nizava«, opera — 21.30 Poročilo in vreme.

472/635 Langenberg 60 kW

7.05 Koncert — 8.30 Italijanska — 9.00 Katoliška slovesnost — 11.00 Kitajske povesti — 11.30 Leipzig — 12.20 Plošče — 13.00 Opoldanski koncert — 14.50 Nebo v marcu — 15.25 Šah — 15.50 Vrtnarstvo — 16.10 ženska literatura — 16.30 Koncert — 18.00 Za kratek čas — 18.45 Sport — 19.00 Berlin — 22.00 Poročila — 22.20 Berlin.

489/614 Praga 120 kW

7.30 Prenos koncerta iz Karlovih Varov — 8.30 Kino-orgle — 9.00 Brno — 9.15 Radio orkester — 11.00 Brno — 12.05 Koncert vojaške godbe — 16.10 Mor. Ostrava — 17.45 Plošče — 18.00 Nemška ura — 19.15 Mor. Ostrava — 20.10 Dialogi — 20.35 Harmonike — 21.00 Poljudni koncert — 22.00 Poročila — 22.20 Jazz.

517/580 Dunaj 15 kW

Program ni došel.

525/571 Palermo 3 kW

10.40 Nabožna glasba — 12.45 Poročila — 17.10 Plošče — 20.45 Simfonični koncert: Brahms, II. simfonija v d duru - Respighi, III. suita za orkester in klavir — Debussy, Morje, tri simfonične slike — 22.00 Varietetske pesmi — 22.55 Poročila.

533/563 München 60 kW

10.00 Evangeljska slovesnost — 11.30 Leipzig — 12.00 Opoldanski koncert — 13.05 Poročila — 13.15 Kmetijstvo — 13.35 Plošče — 14.30 Šah — 15.15 ženska ura — 15.35 Koncert — 16.45 Kaj se vse na svetu zgodi — 17.05 »7 smrtnih grehov«, igra — 18.10 Komorna glasba — 18.45 Sport — 19.00 Berlin — 22.00 Poročila, nato zabavna gl.

550/545 Budapest 18.5 kW

10.00 Bogoslužje — 12.05 Opoldanski koncert radio orkestra — 14.00 Plošče — 16.30 Poročila, nato koncert vojaške godbe — 18.15 Ciganska glasba — 19.30 Sportne vesti — 19.45 Enodejanka — 21.20 Ciganska glasba — 22.15 Varietetski program — Ciganska glasba.

1412/213 Varšava 120 kW

12.15 Simfonični koncert varšavske filharmonije — 14.20 Katowice — 16.00 Mladinska ura — 16.25 Plošče — 17.00 Solistovski koncert — 20.00 Lahka glasba — 21.05 Poljudni koncert — 23.00 Plesna gl.

1445/207.50 Pariz 15 kW

Eiffel-ov stolp

12.30 Radio koncert — 13.00 Koncert orkestra Rex — 17.45-19.20 Poročila — 19.30 Radio koncert.

1554/193 Dawentry 5xx 30 kW

16.45 Nabožna glasba — 17.15 Orkestralni koncert — 18.30 Violinski koncert — 21.00 Bogoslužje — 22.05 Albert Sandlerjev koncert

Ponedeljek 6. marca

576/521 Ljubljana 5.27 kW

12.15 Plošče
12.45 Dnevne vesti
13.00 Čas, plošče, borza

17.30 Salonski kvintet: Opera ura:

Bank ban (Erkl)
Othello (Verdi)
Mrtve oči (D' Albert)
Jolantha (Čajkovski)

18.30 Esperanto (Kozlevčar)**19.00 Srbohrvaščina (Dr. M. Rupel)****19.30 Usmerjenost naše intel. mladine po vojni (E. Bojc)****20.00 Prenos opere iz Beograda****22.30 Čas, poročila, napoved programa za nasled. dan****259/1157 Frankfurt 17 kW**

Program ni došel.

264/1137 Mor. Ostrava 11.2 kW

10.10 Dopoldanski koncert — 11.00 Plošče — 12.10 Praga — 12.30 Radio orkester — 16.10 Bratislava — 17.50 Plošče — 18.30 Nemška ura — 19.40 Brno — 20.45 Praga — 21.00 Brno — 22.00 Praga.

269.4/1112 Bari 20 kW

13.00 Poročila — 13.10 Radio kvintet — 17.30 Plošče — 20.20 Poročila — 20.35 Andrea Chénier, opera (Giordano) — plošče — Poročila.

276/1085 Heilsberg 60 kW

6.00 Gimnastika — 6.35 Koncert — 8.30 Gimnastika za gospodinjice — 11.30 Koncert — 13.05 Plošče — 13.01 Poročila — 15.30 Kdaj me je res bilo strah — 16.00 Popoldanski koncert — 17.45 Fizikalne osnove jedrnega letalstva — 19.00 Angleščina — 19.25 Poročila — 19.30 Igra — 20.10 Poročila — 20.15 Komorna glasba — 21.15 Avtorska ura — 21.40 Moški zbor — 22.10 Poročila

279/1076 Bratislava 13.5 kW

10.10 Mor. Ostrava — 11.00 Plošče — 12.30 Mor. Ostrava — 16.10 Radio orkester — 17.50 Plošče — 18.00 Koncert kvarteta — 20.45 Praga.

294/1022 Košice 2.6 kW

11.30 Plošče — 12.30 Radio orkester — 13.35 Plošče — 16.10 Plošče — 17.30 Saksophon — 17.50 Harmonike — 18.15 Plošče — 19.10 Plošče — 19.40 Brno — 20.45 Praga — 21.00 Brno — 22.00 Praga.

307/977 Zagreb 0.75 kW

12.30 lošče — 13.30 Poročila — 17.00 Prenos zvočnega filma — 18.50 Literarna ura — 19.05 Kulturne in društvene vesti — 20.00 Operni prenos iz Beograda

325/923 Breslau 60 kW

Program ni došel.

332/904 Milano 70 kW**248/1211 Trst 10 kW****274/1096 Torino 7 kW****313/959 Genova 10 kW****502/598 Firenze 20 kW**

11.15 Plošče — 12.30 Plošče — 12.45 Poročila — 13.00 Radio orkester — 13.30 Plošče — 17.10 Plošče — 17.30 Prenos koncerta s filharmonične akademije v Rimu — 19.00 Plošče — 19.00 Plošče (Trst-Firenca) — 19.35 Prenos koncerta iz kavarne (Trst) — 20.00 Plošče — 20.30 Simfonični koncert — 21.20 Komedija — 22.00 Orkestralni koncert — Gentili, Serenatella - Bettinelli, Sarabanda - Wolf Ferrari, Dall' Idillio - Brahma, Ogrski plesi - Donizetti, Hčerka regimenta — 23.00 Poročila.

335/896 Poznanj 1.35 kW

Program ni došel.

342/878 Brno 32 kW

10.10 Mor. Ostrava — 11.00 Plošče — 12.10 Praga — 12.30 Mor. Ostrava — 13.40 Praga — 16.10 Bratislava — 17.10 Otroška ura — 18.25 Nemška ura — 19.25 Flavta — 20.45 Praga — 21.0 Pester program — 22.00 Praga.

349/860 Barcelona 7.5 kW

18.00 Trio — 19.00 Plošče — 20.00 Plošče — 21.15 Instrumentalni koncert — 22.00 Radio orkester — 22.30 Poročila — 23.00 Radio orkester — 23.30 Plesna glasba

356/843 London Region. 50 kW

16.45 Radio orkester — 17.30 Pestra glasba — 19.30 Koncert vokalnega seksteta — 21.00 Pester večerni koncert — 22.00 Vokalni koncert — 22.25 Igra — 23.35 Plesna glasba.

361/832 Stuttgart 60 kW

6.15 Gimnastika — 7.20 Plošče — 10.10 Melodije — 10.40 Orgle — 12.00 Opoldanski koncert — 13.30 Langenberg — 14.00 Koncert in reklama — 14.30 španščina — 15.00 Angleščina — 16.30 Novela — 17.00 München — 18.25 Muzikalije in otročarije — 18.50 Angleščina — 19.30 Pri Sveti Trojici — 20.10 Koncert — 22.20 Šah — 22.45 Langenberg.

372.2/806 Hamburg 1.5 kW

6.15 Berlin — 6.30 Vremenska napoved — 6.35 Koncert — 10.50 Poročila — 11.30 Rase — 12.10 Kmetijska ura — 13.15 Plošče — 14.00 Poročila — 14.10 Plošče — 16.00 Mladinska ura — 16.30 Breslau — 17.30 T. Möller čita svoja dela — 17.55 Anatomija orkestra — 18.35 Predavanje — 19.05 življenjski položaj brezposelnih — 19.30 Kurt Geuke čita svoja dela — 20.05 Koncert — 22.00 Poročila — 22.20 Koncert — 23.05 Koncert.

385/779 Toulouse 8 kW

17.00 Havajske kitare — 17.20 Pop-evke — 17.45 Solistovske točke — 18.45 Harmonike — 19.20 Jazz — 19.45 Filmska glasba — 20.30 Melodije — 21.00 Večerni instrumentalni koncert — 22.00 Operni fragmenti — 22.30 Poljudna maršska glasba — 23.00 Poljudna gl. — 23.30 Angleška glasba — 0.05 Plesna glasba — 0.15 Koncert vojaške godbe.

390/770 Leipzig 120 kW

6.15 Gimnastika — 6.35 Koncert — 10.10 Šolska ura — 11.00 Plošče — 12.00 Plošče — 13.00 Poročila — 13.15 Plošče — 14.00 Umetniška in filmska poročila — 14.45 Recitacije iz romana »Rautenkranz und Schwerter« — 16.00 Popoldanski koncert — 18.00 Problemi kmetijske šole — 18.30 1000 let nemškega pesništva — 19.00 Nemško kulturno gibanje v inozemstvu — 19.30 Balade — 20.00 Zabavna glasba — 21.30 Iz romana »Die Frauen der Cornvelte« — 22.05 Poročila, nato koncert.

394/761 Bucarest 12 kW

12.00 Plošče — 13.00 Plošče — 17.00 Radio orkester — 18.25 Radio orkester — 19.00 Radio univerza — 20.00 Komorni koncert, igra kvartet Theodoresco: Kvartet v d molu (Haydn) — 20.45 Harfa — 21.05 Koncert kvarteta Theodoresco — 21.35 Pestra glasba — 22.00 Poročila

404/743 Suisse Romande 25 kW

12.30 Poročila — 12.40 Plošče — 15.30 Radio kvintet — 16.20 Radio kvintet — 18.00 Otroška ura — 18.30

Nemščina — 19.00 Radio kronika — 20.00 Vokalni koncert — 20.30 Simfonični koncert — 22.15 Poročila.

409/734 Katowice 12 kW

12.10 Plošče — 15.35 Plošče — 16.25 Varšava — 19.15 Plošče — 20.00 Lahka glasba — 20.15 Operni prenos iz Varšave — 23.00 Plesna gl.

419/716 Berlin 1.5 kW

6.15 Gimnastika — 6.30 Hamburg — 10.00 Poročila — 10.10 Šolska ura — 12.05 Šolska ura, nato plošče — 12.55 Casovna napoved — 14.00 Koncert — 15.00 ženska ura — 15.45 Literarna ura — 16.00 Pedagoška ura — 16.30 Popoldanski koncert — 17.10 Kako je volil narod od leta 1912 — 17.30 Koncert — 18.00 O nemški umetnosti — 18.30 Muziciranje z nevidnim partnerjem — 19.00 Francoščina — 19.30 Zabavna glasba — 20.30 Predavanje — 21.10 Komorna glasba — 22.10 Poročila — 23.00 Budapest

430/697 Beograd 2.5 kW

11.00 Plošče — 12.05 Radio orkester — 15.00 Plošče — 16.00 Koncert radio orkestra — 17.00 Nemška konverzacija — 19.00 Predavanje (tema neznana) — 19.40 Plošče — 20.00 Operni prenos iz Narodnega gledališča — 21.30 Poročila

441/680 Rim 50 kW

8.15 Poročila — 12.30 Plošče — 13.00 Radio orkester — 13.45 Plošče — 17.30 Prenos koncerta z rimske filharmonije — 19.20 Poročila — 20.00 Plošče — 20.45 Lahka gl. — 22.55 Poročila.

459/653 Beromünster 60 kW

12.30 Poročila — 12.40 Plošče — 13.20 Plošče — 15.30 Domača glasba — 16.15 Filmska glasba — 17.00 Plošče — 18.30 Pustni običaji v švicarstvu — 19.15 Angleščina — 19.30 Pustni večer — 20.30 Pester večer — 21.30 Poročila in vreme — 21.40 Pustni večer.

472/635 Langenberg 60 kW

6.45 Gimnastika — 7.05 Koncert — 9.45 Gimnastika za žene — 10.15 Ura za brezposelne — 11.25 Šolska ura — 12.00 Stuttgart — 12.50 Poročila — 13.00 Opoldanski koncert — 14.00 Poročila — 15.50 Otroška ura — 16.20 Mladinska ura — 17.00 München — 18.20 Ura letnih časov — 18.45 Poročila — 19.00 ženska ura — 19.20 Pesništvo — 19.55 Poročila — 20.00 Collegium muciium — 22.05 Poročila — 22.30 Koncert

489/614 Praga 120 kW

10.10 Mor. Ostrava — 11.00 Plošče — 12.10 Plošče — 12.30 Mor. Ostrava — 13.40 Plošče — 16.10 Bratislava — 17.30 Otroška ura — 17.50 Plošče — 18.30 Nemška ura — 19.10 Angleščina — 19.40 Brno — 21.00 Brno — 22.00 Poročila.

517/580 Dunaj 15 kW

11.30 Opoldanski koncert — 12.40 Plošče — 13.00 Casovna napoved, poročila — 13.10 Pošče — 15.00 Casovna napoved, poročila — 15.30 Težko vzgojeni otrok — 16.00 Zgodovina glasbene kritike — 16.25 Mladinska ura — 16.50 Zimsko-sportske nezgode — 17.05 Popoldanski koncert: J. Foulds, Keltie, ov. - J. Strauss, Biseri ljubezni, valc. - K. Friedemann, Slovenska rapsodija št. 1 - J. Massenet, Scena iz opere Manon - F. v. Blon: Dve melodiji - Bizet Goehr, Slike iz Porenja - C. Komzak: ABC, potpuri - O. Vacek, Koračnica — 18.25 Gledališka kritika — 18.50 Dva slikarja španske duše — 19.15 Casovna napoved, poročila — 19.25 »Angelina« (La Cenerentola) Komp. opere: J. Feretti, Rossinijeva gl. — 21.55 Poročila — 22.10 Plesna glasba.

525/571 Palermo 3 kW

12.45 Poročila — 13.00 Koncert kvarteta Sunny Band — 17.30 Plošče — 20.20 Plošče — 20.30 Poročila — 20.45 Komorna glasba: Beethoven, Sonata v g-duru za piano in violino - Falconeri, Verzesette e care - Castelnuovo Tedesco. Romanza senza parole - Cavalli: Arisa - Bach, VI. sonata za violino - Chopin, Notturmo - Lahka glasba — 22.55 Poročila.

533/563 München 60 kW

6.45 Gimnastika — 7.00 Poročila — 12.00 Stuttgart — 13.15 Plošče — 14.20 Plošče in reklama — 15.25 Vrstice iz romana »Die Waldbrüder« — 15.50 Vreme — 16.00 Koncert — 16.40 Naravna opazovanja v marcu — 17.00 Koncert — 18.15 Slike iz prometne zgodovine - 18.35 Delavska ura — 18.55 Poročila — 19.05 Kaj vidim jaz kot učitelj — 19.30 Zabavna glasba — 20.35 Sport — 20.55 Radio orkester — 22.20 Poročila — 22.45 Langenberg.

550/545 Budapest 18.5 kW

9.15 Plošče — 12.05 Opoldanski koncert — 18.00 Nemščina — 18.20 Ciganska glasba — 19.40 Koncert filharmoničnega orkestra - Prenos koncert iz Hilversuma — 21.50 Ciganska glasba — 22.30 Prenos koncerta iz Berlina.

1412/213 Varšava 120 kW

12.10 Plošče — 15.50 Plošče — 16.25 Francoščina — 17.00 Koncert komorne glasbe — 18.25 Lahka gl. — 19.45 Poročila — 20.15 »Aidas«, opera; plošče — 22.55 Poročila — 23.00 Plesna glasba.

1445/207.50 Pariz 15 kW**Eiffel-ov stolp**

12.30 Radio kvintet — 13.00-19.20 Poročila — 19.30 Francoska operetna glasba — 20.30 Pesmi.

1554/193 Dawentry 5xx 30 kW

16.00 Sonate — 17.45 Radio orkester — 19.30 Violinčelo — 21.00 Komorni koncert — 22.35 Igra — 23.40 Plesna glasba.

**Torek
7. marca****576/521 Ljubljana 5.27 kW**

11.15 Solska ura: Zlata Praga (gdč. Ivanka Kalin)

12.15 Radio kvartet
12.45 Dnevne vesti
13.00 Čas, radio kvartet, borza
17.30 Salonski kvintet: Razni plesi:

Slovanski ples (Dvorak)
Poljski ples (Jalowitz)
Ogrski ples (Brahms)
Španski ples (Moszkowski)
švabski ples (Krome)
Arabski ples (Krüger)
Rossinijeva glasba:
Italijanka v Alžiru, Tell, Tancred

18.30 Nemščina (dr. I. Grafenauer)

19.00 Polhovgradec (dr. Andrejka)

19.30 Junaki današnjega časa
Jean Charcot: V južnem polarne marmorju (Pavel Kunaver)

20.00 Prenos iz Zagreba

21.30 Prenos iz Pariza: Obletnica smrti Aristida Brianda:
Preludij Messidor (A. Bruneau)

Pratheonska himna (Cherubini)
Nagovor ministerskega predsednika
Nagovor ministra zunanjih zadev

Nagovor Rene-a Cassin, delegata Francije pri Društvu narodov
Nagovor ge. Avril de Ste Croix, podpredsednik intern. ženske zveze
Izvečki nagrobnih govorov za Aristida Brianda
Izvečki govorov Aristida Brianda

Glas Aristida Brianda iz tribune Društva narodov
Apoeza Berlioz-a
Proglas narodu čitan od Th. Tissier, za postavitev monumenta Briandu v Parizu

Invocation (Schmitt), solo, zbor in dva godalna kvinteta, solo poje ga. Frozier

Arija Michaela iz. opere »L'ettaque du Mouline«, poje ga. Frozier

La mer (Debussy)
Pokopališče, Popotnik (Faure), poje g. Roger Bourdin

Smrt in transfiguracija (Richard Strauss)
žalostinke (Chausson), za zbor in orkester
V tem grobu (Beethoven)

Sanje (Wagner)
Nocturno (C. Franck), poje ga. Balguerie
Himna pravici (Magnard)

23.30 Čas, poročila, napoved programa za nasled. dan

259/1157 Frankfurt 17 kW

Program ni došel.

264/1137 Mor. Ostrava 11.2 kW

9.30 Plošče — 12.30 Brno — 16.10 Radio orkester — 17.50 Brno — 19.00 Praga — 22.15 Plošče.

269.4/1112 Bari 20 kW

13.00 Poročila — 13.10 Jazz — 17.30 Pianlski koncert — 20.20 Poročila — 20.30 Večerni koncert: Pier Luigi da Palestrina. Danes je bil rojen Kristus - Mendelssohn. Adagio - Balilla Pratella. Cante romagnole - Bolzoni. La tarantella — 21.30 Radio kvintet: Cilea, Gloria, fantazija - Cerri. Lombardska rapsodija - Permati-Malvezzi, Zingaresca - De Sena. Mermet empire - Mascagni. Cavalleria rusticana. fantazija — 22.30 Moderna glasba — 22.55 Poročila.

276/1085 Hellsberg 60 kW

6.00 Gimnastika — 6.35 Koncert — 8.30 Gimnastika za gospodinje — 10.40 Poročila — 11.05 Kmetijstvo — 11.30 Koncert — 13.05 Plošče — 13.20 Poročila — 15.30 Otroška ura — 16.00 Popoldanski koncert — 17.45 Literarna ura — 18.30 Rokodelstvo — 19.00 Melodije — 19.30 Stenogramski diktat — 20.00 Poročila — 20.10 Za zabava — 22.10 Poročila.

279/1076 Bratislava 13.5 kW

12.30 Brno — 16.10 Mor. Ostrava — 18.55 Prenos igre iz studija - 19.20 Plošče — 20.00 Prenos gledališkega koncerta — 22.00 Praga — 22.15 Plošče.

294/1022 Košice 2.6 kW

8.30 Solski radio — 12.30 Koncert orkestra Slavija — 13.35 Plošče — 16.10 Koncert vojaške godbe — 17.20 Radio orkester — 19.00 Praga — 22.15 Plošče.

307/977 Zagreb 0.75 kW

12.30 Plošče — 13.30 Poročila — 17.00 Popoldanski koncert — 19.15 Kulturne in društvene vesti — 20.00 Beethovneve klavirske sonate — 20.40 Vokalni koncert ge. Gitte Gjuranc — 21.30 Prenos Briandove proslave iz Pariza — 23.30 Poročila in vreme

325/923 Breslau 60 kW

Program ni došel.

332/904 Milano 70 kW**248/1211 Trst 10 kW****274/1096 Torino 7 kW****313/959 Genova 10 kW****502/598 Firenze 20 kW**

8.15 Poročila — 11.15 Radio orkester — 12.30 Plošče — 12.45 Poročila — 13.00 Radio orkester — 13.30 Borza in plošče — 16.30 Poročila — 17.00 Plošče — 17.30 Orkestralni koncert — 19.00 Plošče — 19.00 Plošče (Trst-Firenca) — 19.20 Poročila — 19.30 Plošče — 20.00 Plošče — 20.30 »Eva«, opereta (Lehar) — Poročila.

335/896 Poznanj 1.35 kW

Program ni došel.

342/878 Brno 32 kW

12.30 Radio orkester — 13.40 Praga — 16.10 Mor. Ostrava — 18.25 Nemška ura — 19.00 Praga — 22.15 Plošče.

349/860 Barcelona 7.5 kW

18.00 Trio — 19.00 Plošče — 20.00 Plošče — 21.10 Operni prenos

356/843 London Region. 50 kW

19.35 Koncert kvinteta — 21.00 Igra — 22.00 Koncert vojaške godbe — 23.30 Plesna glasba

361/832 Stuttgart 60 kW

6.15 Gimnastika — 7.20 Plošče — 10.10 Melodije — 10.40 Solska ura — 12.00 Plošče — 13.30 Langenberg — 14.00 Koncert in reklama — 14.30 Angleščina — 16.00 Cvetlična ura — 16.30 ženska ura — 17.00 Popoldanski koncert — 18.25 Svetovni nazor in pesništvo - 18.50 Marija Antonietta — 19.15 Poročila — 19.30 Balajake — 20.00 Berlinski salon v letu 1830 — 21.00 Operetna glasba — 22.30 Plesna gl.

372.2/806 Hamburg 1.5 kW

6.15 Berlin — 6.30 Vremenska napoved — 6.35 Breslau — 7.00 Poročila — 8.15 Gospodinjska ura — 9.45 Solska ura — 10.10 Solska ura: glasba — 10.50 Poročila — 11.15 Solska ura — 11.50 Königsberg — 13.15 Plošče — 14.00 Poročila — 14.10 Plošče — 16.15 Predavanje — 16.30 Leipzig — 17.30 Avstralija in Ottava — 17.55 Orgle — 19.00 Kmetijstvo — 19.30 Narodna glasba — 20.30 Holandska igra — 22.00 Poročila — 22.30 Koncert.

385/779 Toulouse 8 kW

17.00 Plesna glasba — 17.20 Pestra glasba — 17.45 Operetna glasba — 18.15 španska rapsodija — 18.30 Violinčelo — 19.00 Harmonike — 19.45 Argentinski orkester — 20.45 Operetna glasba — 21.45 Operni fragmenti — 22.30 Poljudna maroška glasba — 23.00 Popevke — 23.15 Havajske kitare — 23.30 Angleška glasba — 0.15 Plesna gl.



Naše baterije smo izboljšali do najvišje možnosti. Kljub temu smo izdatno znižali cene. Baterije znamke **ZMAJ** so še danes vodilne.

Cene naših baterij so sledeče:

120 voltna anoda, dvojna.	Din 205
120 voltna anoda, navadna	Din 155
90 voltna anoda, dvojna	Din 155
90 voltna anoda, navadna	Din 115
24 voltna mrežična baterija.	Din 42
15 voltna mrežična baterija.	Din 25
12 voltna mrežična baterija.	Din 15

ZMAJ tovarna za galvanične elemente in elektrotehniko v **LJUBLJANI**

Zahtevajte pri svojem trgovcu edino le znamke **ZMAJ**

390/770 Leipzig 120 kW

6.15 Gimnastika — 6.35 Koncert — 11.00 Plošče — 12.00 Plošče — 13.00 Poročila — 13.15 Plošče — 14.00 Duševna pomoć — 15.00 Mladinska literatura — 15.35 Gospodarska poročila — 16.00 Slepac v poklicu — 16.30 Valčkova ura — 18.05 ženska ura — 18.30 Francoščina — 18.50 Predavanje — 19.30 Koncert — 21.00 Poročila — 21.15 Igra, nato koncert.

394/761 Bucarest 12 kW

12.00 Plošče — 13.00 Plošče — 17.00 Koncert orkestra »Matoj« — 18.25 Koncert orkestra »Matoj« — 19.00 Radio univerza — 19.40 Plošče — 20.00 Vokalni koncert ge. Ellen Sarsen — 20.20 Radio orkester — 21.15 Simfonični koncert Schumann; Simfonija št. 2. v c duru — 21.45 Poročila

404/743 Suisse Romande 25 kW

12.30 Poročila — 12.40 Plošče — 15.30 Plošče — 16.15 Planinski koncert — 16.30 ženska ura — 18.30 Angleščina — 19.00 Radio kronika — 20.00 Kabaretni koncert — 21.00 Igra — 21.30 Zborovni koncert — 22.00 Poročila — 22.20 Plesna glasba

409/734 Katowice 12 kW

12.10 Plošče — 15.50 Otroška ura — 19.15 Plošče — 19.30 Varšava — 22.35 Plesna glasba

419/716 Berlin 1.5 kW

6.15 Gimnastika — 6.30 Hamburg — 10.00 Poročila — 10.10 Hamburg — 11.30 Kmetijska ura — 12.00 Plošče — 12.55 Casovna napoved — 13.45 Poročila — 14.00 Koncert — 15.00 Mladinska ura — 15.45 Ria Weil: predavanje — 16.00 ženska ura — 16.30 Popoldanski koncert — 17.10 Noč in jutro — 17.30 Koncert — 18.00 Država in gospodarstvo — 18.30 O pesmih — 19.00 Predavanje o narodnem gledališču — 19.35 Casopisni pregled — 20.00 Zabavna glasba — 20.30 Koncert — 21.30 »Izbruhe, igra — 22.10 Poročila — 23.00 Koncert.

430/697 Beograd 2.5 kW

11.00 Radio orkester — 12.05 Plošče — 15.00 Plošče — 15.30 Narodne pesmi — 16.00 Slovanska glasba, igra radio orkester — 17.00 Plošče — 19.00 Predavanje (tema neznan) — 19.30 Plošče — 20.00 Koncert združenih čeških zborov — 20.30 Prenos iz Pariza - Briandova proslava — 22.00 Poročila

441/680 Rim 50 kW

8.15 Poročila — 12.30 Plošče - 13.00 Radio orkester — 13.30 Poročila — 17.30 Radio orkester — 19.20 Poročila — 20.15 Plošče — 20.45 Pester koncert: Scarlatti, Suitsa - Carissimi, Popevka - Leclair Kreisler, Tamburino — 21.30 Komedija — 22.00 Pester koncert — Boito, Mefistofeles - Ricci, Crispino e la comare - Bizet, Carmen — 22.55 Poročila.

459/653 Beromünster 60 kW

10.20 šolska ura — 12.40 Italijanska glasba — 15.30 Komorna glasba — 16.30 Radio orkester — 17.00 Plošče — 18.30 Pomen igra v otroški sobi — 19.45 švicarska glasba — 21.30 Poročila in vreme — 21.40 Plesna glasba.

472/635 Langenberg 60 kW

6.45 Gimnastika — 7.05 Koncert — 10.00 Poročila — 10.10 šolska ura — 12.00 Plošče — 12.50 Poročila — 13.00 Opoldanski koncert — 14.30 Plošče in reklama — 15.50 Otroška ura — 16.20 šolska poročila - 16.30 Sodobna vprašanja geografije — 17.00 Koncert — 18.15 Italijanska — 18.45 Poročila — 19.00 Kmetijstvo — 19.30 Kreditna vprašanja — 19.55 Poročila — 20.00 Koncert — 20.45 »Beg pred svobodos, igra — 22.05 Poročila.

489/614 Praga 120 kW

8.00 Brno — 8.30 šolska ura — 10.10 Nemška ura — 10.45 Plošče — 12.10 Plošče — 12.30 Brno — 13.40 Plošče — 16.10 Mor. Ostrava — 17.50 Plošče — 18.30 Nemška ura — 19.30 »Ja kobina, opera — 22.00 Poročila — 22.15 Plošče.

517/580 Dunaj 15 kW

10.20 šolska ura — 11.30 Opoldanski koncert — 12.40 Plošče — 13.00 Casovna napoved, poročila — 13.10 Plošče — 15.00 Casovna napoved, poročila — 15.20 Klavir — 15.50 Mladinska ura — 16.15 Radio razstava na dunajskem velesejmu — 16.25 Otroška ura — 17.00 Jazz — 18.40 Med dobrim in slabim — 19.05 Francoščina — 19.30 Casovna napoved, poročila — 19.40 Feuilleton — 20.05 Dunajski šramel — 21.00 Simfonični koncert: R. Wagner, »Tannhäuser«, overtura - M. v. Schillings, Dve melodiji - L. v. Beethoven, III. Simfonija, esdur, op. 55 — 22.30 Poročila — 22.45 Plesna glasba.

525/571 Palermo 3 kW

12.45 Poročila — 13.00 Pestra g. — 18.00 Plošče — 20.00 Poročila — 20.20 Pestra glasba — 20.45 »Falstaff, opera, plošče — 22.55 Poročila.

533/563 München 60 kW

6.45 Gimnastika — 10.00 Gimnastika za gospodinjice — 12.00 Koncert — 12.15 Plošče — 13.00 Opoldanski koncert — 15.00 Gospodinjica ura — 16.05 Predavanje — 16.25 Otroška ura — 16.45 Koncert — 17.45 Nemška knjiga — 18.15 Rimsko državno življenje — 18.35 Predavanje — 18.55 Casovna napoved — 19.05 Startna vročina — 19.25 Igra — 21.05 Dogodek iz šole in vojne — 21.20 Dueti — 21.45 Violina in klavir — 22.20 Poročila —

550/545 Budapest 18.5 kW

9.15 Radio orkester — 12.05 Radio koncert — 17.00 Vokalni koncert — 18.15 Plošče — 19.30 »Traviata« opera (Verdi) — Ciganska glasba.

1412/213 Varšava 120 kW

12.10 Plošče — 15.50 Plošče — 16.20 Zgodovinsko predavanje — 17.00 Simfonični koncert — 18.25 Lahka glasba — 19.45 Poročila — 20.00 Poljudni koncert — 21.00 športne vesti — 21.10 Večerni koncert — 22.15 Literarna ura — 22.30 Plesna glasba — 23.00 Plesna glasba

1445/207.50 Pariz 15 kW**Eiffel-ov stolp**

12.30 Radio koncert — 13.00-19.20 Poročila — 19.30 Pianinski konc. — 20.00 Koncert kvarteta Firmin Touche.

1554/193 Dawentry 5xx 30 kW

17.25 Radio orkester — 19.30 Sonatni koncert — 20.20 Koncert BBC orkestra — 22.20 Mac Dowellov večer — 22.50 Plesna glasba.

**Sreda
8. marca****576/521 Ljubljana 5.27 kW**

12.15 Plošče
12.45 Dnevne vesti
13.00 Čas, plošče, borza
17.30 Otroški kotichek: Jerzerka pripov. (g. Zupanc)
18.00 Angleška glasba na ploščah
18.30 Plošče
19.00 Ruščina (Dr. N. Preobraženski)

19.30 Literarna ura: Faraon

(Prus), prof. Fr. Vodnik

20.00 Dr. Benjamin Ipavčev

večer:

Uvodno besedo govori

Matija Bravničar

Samospevi, poje g. Drago**Zagar: Kak bi te**

vprašal, Je pa davi

slanca pala, Oblaku,

Pomladni veter, V spo-

minsko knjigo, Božji

volek, Podoknica izop.

»Teharski plemiči«

Klavirske skladbe: Fan-

tazija po motivih D. Jen-

kove »Naprej«, Podok-

nica, Kolo, Vila (salon-

ska polka), Mazurka

Arija Ivana iz op. »Te-

harski plemiči« Ciganka

Marija, poje g. Drago

Burger**21.15 Prenos iz kavarne**

»Zvezda«

22.15 Čas, poročila, napoved

programa za nasled. dan

259/1157 Frankfurt 17 kW

Program ni došel.

264/1137 Mor. Ostrava 11.2 kW

10.10 Koncert vojaške godbe — 11.00 Plošče — 12.10 Praga — 12.30 Bratislava — 17.10 Brno — 18.25 Pesmi — 19.25 Praga.

269.4/1112 Bari 20 kW

13.00 Poročila — 13.10 Radio kvintet — 18.00 Plošče — 20.20 Poročila — 20.30 Koncert komorne gl. — 22.30 Plošče — 22.55 Poročila.

276/1085 Heilsberg 60 kW

6.00 Gimnastika — 6.35 Koncert — 8.30 Gimnastika za gospodinjice — 9.05 šolska ura — 11.30 Opoldanski koncert — 13.05 Plošče — 13.20 Poročila — 15.30 Otroška ura — 16.00 Ura za starše — 16.30 Popoldanski koncert — 17.50 Radiotehnična literatura — 18.30 Zdravstvena ura — 19.30 Plesni večer — 21.30 Izmišljeni pogovori — 22.00 Poročila — 22.15 Plošče.

279/1076 Bratislava 13.5 kW

12.30 Radio orkester — 17.10 Plošče — 17.35 Otroška ura — 17.45 Poljščina — 18.00 Madžarska ura — 19.25 Praga.

294/1022 Košice 2.6 kW

11.30 Plošče — 12.30 Radio orkester — 16.10 Radio orkester — 17.10 Mladinska ura — 19.25 Praga —

307/977 Zagreb 0.75 kW

12.30 ugoslovanske narodne pesmi — 13.30 Poročila — 17.00 Otroška ura — 17.30 Trio koncert — 19.45 Kulturne in društvene vesti — 20.30 Vokalni koncert hrvatskega pevskega društva G. D. I. — 22.30 Poročila in vreme

325/923 Breslau 60 kW

Program ni došel.

332/904 Milano 70 kW**248/1211 Trst 10 kW****274/1096 Torino 7 kW****313/959 Genova 10 kW****502/598 Firenze 20 kW**

8.15 Poročila — 11.15 Radio orkester — 12.30 Plošče — 12.45 Poročila — 13.30 Borza in plošče — 16.30 Poročila — 17.00 Vokalni koncert — 19.00 Plošče — 19.00 Plošče (Trst-Firenca) — 19.35 Prenos koncerta iz kavarne (Trst) — 20.30

Komedija — Radio orkester: Vittadini: Anima allegra - Rico. Primo bacio - Escobar. Le falene - Cornago. Lamento della prigione - De Micheli, Otroški ples — 23.00 Poročila.

335/896 Poznanj 1.35 kW

Program ni došel.

342/878 Brno 32 kW

10.10 Mor. Ostrava — 11.00 Plošče — 12.30 Bratislava — 18.25 Nemška ura — 19.25 Koralni koncert — 20.00 Praga.

349/860 Barcelona 7.5 kW

18.00 Trio: Seviljski brivec (Rossini); Diana (Lefebre); Italijanska serenada (Holmes) — 19.00 Plošče — 20.00 Plošče — 21.05 Radio orkester — 22.00 Gledališki večer

356/843 London Region. 50 kW

16.30 Instrumentalni koncert — 19.30 Radio orkester — 21.00 Varietejski večer — 22.00 Koncert BBC orkestra — 23.30 Plesna glasba.

361/832 Stuttgart 60 kW

6.15 Gimnastika — 7.20 Plošče — 10.10 Pihala — 10.50 Sonatni plesi — 12.00 Koncert — 13.15 Poročila — 13.30 Langenberg — 14.00 Koncert in reklama — 16.00 Otroška ura — 17.00 München — 18.15 Predavanje — 19.05 Poročila — 19.15 Melodije — 19.40 Violina — 20.10 Plošče: neznanja Evropa — 21.10 Radio orkester — 22.45 Koncert.

372.2/806 Hamburg 1.5 kW

6.15 Berlin — 6.30 Vremenska napoved — 6.35 Berlin — 7.00 Poročila — 8.15 Zena in pravo — 10.10 šolska ura — 10.50 Poročila — 11.15 Angleščina — 11.30 Leipzig — 13.15 Plošče — 14.00 Poročila — 14.10 Plošče — 16.00 Kako nastane knjiga — 16.30 Popoldanski koncert — 17.30 šolska ura — 17.55 Koncert — 19.00 Rokodelstvo v kapitalističnem gospodarskem sistemu — 19.30 Koncert — 20.15 Jupiter, simfonija — 21.00 Poročila — 21.10 Igra — 22.10 Poročila — 22.30 Plesna glasba.

385/779 Toulouse 8 kW

17.00 Harmonike — 17.20 Plesna glasba — 17.45 Popevke — 18.15 Simfonična glasba — 19.30 Melodije — 20.45 Filmska glasba — 21.00 Večerni koncert — 22.30 Poljudna maroška glasba — 23.00 Solistovski koncert — 23.15 Instrumentalni koncert — 0.05 Tango

390/770 Leipzig 120 kW

6.15 Gimnastika — 6.35 Koncert — 10.50 Gospodinjica ura — 11.00 Pl. — 12.00 Opoldanski koncert — 16.00 Mladinska ura — 18.10 Literarna ura — 18.35 Italijanska — 19.05 Jugo-vzhodna Evropa v zrcalu evropske gospodarske politike — 19.30 Vojaška godba — 20.30 Samo navidezna mladinska knjiga — 21.15 Pogled v svet — 21.25 Simfonični koncert — 22.25 Poročila — 22.45 Koncert.

394/761 Bucarest 12 kW

12.00 Plošče — 13.00 Plošče — 17.00 Radio orkester — 18.25 Radio orkester — 19.00 Radio univerza — 19.40 Plošče — 20.00 Flavta — 20.40 Pianinski koncert — 21.05 Violinski koncert — 21.35 Jazz — 22.00 Poročila

404/743 Suisse Romande 25 kW

12.30 Poročila — 12.40 Plošče — 15.30 Radio kvintet — 16.30 Plesna glasba — 18.00 Otroška ura — 19.00 Radio kronika — 20.15 Koncert komorne glasbe — 21.00 Orgelski koncert — 21.20 Poročila — 21.30 Operni prenos.

409/734 Katovice 12 kW

12.10 Plošče — 15.25 Plošče — 15.45 Lahka glasba — 16.20 Varšava — 17.00 Lahka glasba — 19.20 Plošče — 19.30 Varšava — 22.20 Plesna glasba

419/716 Berlin 1.5 kW

6.15 Gimnastika — 6.30 Hamburg nato koncert — 10.00 Poročila — 10.10 Šolska ura — 12.00 Plošče — 12.55 Časovna napoved — 13.45 Poročila — 14.00 Koncert — 15.00 Otroška ura — 15.45 M. Ziesl — 16.00 Zdravstveno predavanje — 16.30 Hamburg — 17.10 Milica in redna vojska — 17.30 Rimsko in nemško pravo — 18.00 Koncert — 18.40 Tehnika — 19.00 Angleščina — 19.35 Hamburg — 20.15 Max Regger: Hiller, variacije — 22.00 Poročila — 23.00 Plesna glasba — 23.30 London: plesna glasba.

430/697 Beograd 2.5 kW

11.00 Plošče — 12.05 Radio orkester — 15.00 Plošče — 16.00 Radio orkester — 17.00 Zdravstvo — 19.00 Predavanje (tema neznan) — 20.00 Vokalni koncert ge. Bebe Kapanađžija — 20.30 Zagreb — 22.30 Poročila, nato plošče

441/680 Rim 50 kW

8.15 Poročila — 12.30 Plošče — 13.00 Radio orkester — 13.30 Poročila — 17.15 Poročila — 17.30 Vokalni in instrumentalni koncert — 19.10 Sportne vesti — 19.20 Poročila — 20.00 Plošče — 20.45 Prenos iz gledališča — Poročila.

459/653 Beromünster 60 kW

12.40 Koncert slavnih pevcev — plošče — 15.30 Zabavni koncert — 16.30 Otroška ura — 17.00 Španska narodna glasba — 18.30 Mladinska ura — 19.15 Angleščina — 19.45 Simfonični koncert — 21.00 Pravljičice za odrasle — 21.40 »Mala deklica z žveplenkami«, pravljicična igra.

472/635 Langenberg 60 kW

6.45 Gimnastika — 7.05 Koncert — 9.00 Žena in pravo — 9.45 Gimnastika za žene — 10.00 Poročila — 10.10 Šolska ura — 11.20 Šol. ura: glasba — 12.00 Stuttgart — 12.50 Poročila — 13.00 Opoldanski koncert — 14.00 Poročila — 14.30 Plošče in reklama — 15.50 Otroška ura — 16.20 Literarna ura — 17.00 Koncert — 18.20 Iz rastlinskega sveta — 18.45 Poročila — 19.00 Socialno-politična vprašanja — 19.20 Pred vsem zdravje — 19.35 Narava in volja — 19.55 Poročila — 20.00 Rezervirano — 22.05 Poročila — 22.25 Plošče — 22.45 München.

489/614 Praga 120 kW

10.10 Mor. Ostrava — 11.0 Plošče — 12.10 Plošče — 12.30 Bratislava — 13.40 Plošče — 16.10 Radio orkester — 18.30 Nemška ura — 19.10 Brno — 20.05 Instrumentalni koncert — 22.00 Poročila.

517/580 Dunaj 15 kW

11.30 Opoldanski koncert — 12.40 Plošče — 13.00 Časovna napoved poročila — 13.10 Plošče — 15.00 Časovna napoved, poročila — 15.20 Klavirske sonate — 15.45 Otroška ura — 16.30 Pedagoška ura — 16.50 Popoldanski koncert: J. Hubay, »Maska«, fantazija - Charles Weinberger, »Hrepenjenje«, valčkovje fantazije - E. Humperdinck, »Janko in Metka«, fantazija - M. Rawitz, a) Go on, b) Dancing stars - C. Loewe, Balada - E. Kalman, »Holandsko deklet«, melodija - F. Lehár, »Piskrovez«, melodija - E. Eysler, Vera Violetta, melodija - A. Kreuzberger, Dunajske cvetke, intermezzo - J. Weinberger, Pomladne nevihte, melodije - I. Geiger, šlagerji 1931-32 — 18.05 Zdravstvena ura — 18.55 Zgodovinske osebnosti — 19.20 Časovna napoved, poročila — 19.30 Igra — 20.45 Zabavna glasba — 22.25 Poročila — 22.40 Koncert.

525/571 Palermo 3 kW

12.45 Poročila — 13.00 Jazz - 17.30 Koncert kvarteta Sunny Band — 20.20 Plošče — 20.45 Pester koncert: Rimski-Korsakov: Španski capriccio - Reroni, Belta, valček - Borodin, Po azijskih stepah - Poppo, Sonata - Ramzato, Il giardino dei baci - Geminiani-Marinuzzi, Andante - Veracini, Largo — 22.00 Varietejske pesmi — 22.55 Poročila.

533/563 München 60 kW

6.45 Gimnastika — 10.15 Šah — 12.00 Opoldanski koncert — 13.15 Plošče — 14.00 Poročila — 15.10 Mladinska ura — 15.30 Vrtnarstvo — 16.00 Otroška ura — 17.00 Koncert — 18.15 Angleščina — 18.35 žena delavka — 19.05 Koncert — 19.40 Kaj se godi v inozemstvu — 20.00 Staro-bavarski mojstri - 20.45 Leoncavallo, k 75 letnici — 21.20 Radio orkester — 22.20 Poročila — 22.45 Koncert.

550/545 Budapešt 18.5 kW

9.15 Koncert vojaške godbe - 12.05 Ciganska glasba — 17.00 Mladinska ura — 18.00 Italijansčina — 18.30 Jazz — 19.45 Instrumentalni koncert — 21.45 Poročila, nato plesna glasba — 23.15 Ciganska glasba

1412/213 Varšava 120 kW

12.10 Plošče — 15.35 Otroška ura — 16.00 Plošče — 16.20 Zgodovinsko predavanje — 17.00 Plošče — 18.25 Lahka glasba — 19.45 Poročila — 20.00 Prenos iz Berlina — 22.15 Plesna glasba — 22.40 Esperanto — 23.00 Plesna glasba

1445/207.50 Pariz 15 kW Eiffel-ov stolp

12.30 Radio koncert — 13.00-19.20 Poročila — 19.30 Mladinska ura — 20.20 Simfonični koncert.

1554/193 Dawentry 5xx 30 kW

16.30 Instrumentalni koncert - 17.45 Filmska glasba — 19.30 Sonate — 21.15 BBC simfonični koncert — 23.35 Plesna glasba.

**Četrtek
9. marca****576/521 Ljubljana 5.27 kW**

12.15 Radio kvartet
12.45 Dnevne vesti
13.00 Čas, radio kvartet, borza
17.30 Salonski kvintet: Dvorni plesi (Lanner) Indijske ljubavne pesmi (Woodforde Finden) Fridericiana (Zimmer) Largo (Händel) Manon Lescaut (Puccini) Suppejeva odrska dela (Rhode)
18.30 Italijansčina (dr. St. Leben)
19.00 Korist rastiinstva (prof. Pengov)
19.30 Industrija severne Češke (Ivan Martelanc)
20.00 Prenos iz Zagreba
22.00 Čas, poročila
22.15 Salonski kvintet: Teče voda, teče (Zemla) Poročno potovanje (Frederiksen)

Straussova suita II. (Morena)
Polka (Aust)
Rdeči mlin (Nelson)
Bylli (Thurban)
Kukokama estapo (Lincke)
Mala Inge (Theimer)
23.00 Napoved programa za naslednji dan

259/1157 Frankfurt 17 kW

Program ni došel.

264/1137 Mor. Ostrava 11.2 kW

10.10 Dopoldanski koncert — 11.00 Plošče — 12.30 Bratislava — 16.10 Brno — 17.30 Brno — 18.00 Plošče — 18.30 Nemška ura — 19.40 Poljudni koncert radio orkestra — 20.30 Brno — 22.15 Bratislava.

269.4/1112 Bari 20 kW

13.00 Poročila — 13.10 Jazz — 17.30 Plošče — 20.30 Koncert vojaške godbe: Wagner, Tannhäuser, simfonija - Cilea, Adriana Leonoreur - Verdi, Don Carlos - Giordano, Marcella, fantazija - Schubert, Vojaška koračnica - 22.30 Plošče — 22.55 Poročila.

276/1085 Heilsberg 60 kW

6.00 Gimnastika — 6.35 Koncert — 8.30 Gimnastika za žene — 11.30 Breslau — 13.05 Plošče — 13.20 Poročila — 15.30 Mladinska ura — 16.00 Popoldanski koncert — 18.30 Kmetijstvo — 19.00 Melodije — 19.30 Angleščina — 20.00 Poročila — 20.10 Igra: Slovo od ljubezni — 21.10 Plošče — 22.15 Poročila.

279/1076 Bratislava 13.5 kW

12.30 Radio orkester — 17.50 Plošče — 19.40 Pesmi — 20.30 Brno — 22.15 Plesna glasba

294/1022 Košice 2.6 kW

11.30 Plošče — 12.30 Ciganska glasba — 13.35 Plošče — 16.10 Plošče — 17.30 Popoldanski koncert — 18.20 Plošče — 18.30 Nemščina — 19.10 Radio orkester — 20.30 Brno — 22.15 Bratislava.

307/977 Zagreb 0.75 kW

12.30 Operne arije — 13.30 Poročila — 17.00 Balalajke — 19.15 Kulturne in društvene vesti — 20.00 Rezervirano za prenos solistskega koncerta — 22.00 Poročila — 22.10 Plesna glasba

325/923 Breslau 60 kW

Program ni došel.

332/904 Milano 70 kW
248/1211 Trst 10 kW
274/1096 Torino 7 kW
313/959 Genova 10 kW
502/598 Firenze 20 kW

8.15 Poročila — 11.15 Plošče — 12.30 Plošče — 12.45 Poročila — 13.05 Radio orkester — 13.30 Borza in plošče — 17.10 Radio orkester — 18.35 Poročila — 19.00 Plošče — 19.00 Plošče (Trst-Firenca) — 19.20 Poročila — 19.30 Plošče — 19.30 Plošče — 20.00 Poročila — 21.00 Operni prenos — Poročila.

335/896 Poznanj 1.35 kW

Program ni došel.

342/878 Brno 32 kW

10.10 Mor. Ostrava — 11.00 Plošče — 12.30 Bratislava — 16.10 Radio orkester — 17.10 Otroška ura — 17.20 Mladinski koncert — 18.25 Nemška ura — 19.25 Harmonike — 19.40 Bratislava — 20.30 Gledališki večer — 22.15 Bratislava —

Podaljšaj si življenje!

Življenje moremo podaljšati, boleti preprečiti, boleznim ozdraviti, slabosti ojačiti, nestalne moremo učvrstiti in nasrečne napraviti srečne!

Kaj je vzrok vsake boleti?

Oslabljenje živcev, pottrost, izguba dobrih prijateljev ali svojih bližnjih, razočaranje, strah pred boleznijo, slab način življenja in mnogo drugih razlogov.

Zadovoljnost

je najboljši zdravnik! So poti, ki Te morejo dovesti do dobrega razpoloženja, oživiti Tvoj značaj, napolniti Te z novim upanjem; ta pot je pa opisana v razpravi, ki jo že more vsakdo, ki jo zahteva, dobiti takoj in

povsem brezplačno!

V tej mali priročni knjižici je raztolmačeno, kako morete v kratkem času in brez ovire med delom ojačiti živce in mišice, odpraviti slabo razpoloženje, trudnost, raztresenost, oslabiljenje spomina, nerazpoloženje ga delo in nebroj drugih boleznih pojavov. Zahtevajte to razpravo, ki Vam bo nudila mnogo ugodnih ur.

Poštno zbirališče:

ERNST PASTERNAK, Berlin SO,
Michaelkirchplatz 13. Abt. 128.



349/860 Barcelona 7.5 kW

18.00 Trio — 19.00 Plošče — 20.00 Plošče — 21.05 Operni prenos

356/843 London Region. 50 kW

17.05 Instrumentalni koncert — 20.00 Koncert orkestra kraljeve garde — 21.15 Koncert filharmoničnega orkestra — 22.25 Koncert filharmoničnega orkestra — 23.20 Plesna glasba —

361/832 Stuttgart 60 kW

6.15 Gimnastika — 7.20 Plošče — 10.10 Harfe — 10.40 Nemški romantiki — 11.15 Koncert in reklama — 12.00 Koncert — 13.15 Poročila — 13.30 Langenberg — 14.00 Koncert in reklama — 14.30 španščina — 15.00 Angleščina — 15.30 Mladinska ura — 17.00 Langenberg — 18.15 Psihološko predavanje — 18.40 Ren bo spremenil strugo — 19.05 Poročila — 19.15 Planinsko predavanje — 19.35 Mandoline — 20.00 Stari plesi in koračnice — 20.30 Igra — 21.30 Mozart, Simfonija v c-duru — 22.00 Poročila.

372.2/806 Hamburg 1.5 kW

6.15 Berlin — 6.30 Vremensko poročilo — 6.35 Leipzig — 8.15 Zdravstvena ura — 11.30 Breslau — 13.15 Plošče — 14.00 Poročila — 14.10 Plošče — 16.00 Mladinska ura — 16.30 Königsberg — 17.30 Iz začetka prusko-nemške mornarice — 17.45 Socialno-politična vprašanja 18.00 Pestra ura — 19.00 Pri šolskem zdravniku — 19.30 Igra — 20.30 Orgle — 21.00 Buschiade — 21.30 Pol ure W. Buscha 22.00 Poročila — 23.30 lesna glasba

385/779 Toulouse 8 kW

Filmska glasba — 18.30 Otroška ura — 19.20 Popevke — 20.00 Od-

lomki iz komičnih oper — 20.45 Filmska glasba — 22.30 Pojudna marioška glasba — 23.00 Operetna glasba — 23.00 Angleška glasba — 0.05 Plesna glasba — 0.15 Harmo-nike.

390/770 Leipzig 120 kW

6.15 Gimnastika — 6.35 Koncert — 10.10 Šolska ura — 11.00 Plošče — 12.00 Plošče — 13.00 Poročila — 13.15 Plošče — 14.00 Filmski kotiček — 14.30 Ura za brezposelne — 15.00 Dogodek na Strombolu — 15.30 Gospodarska poročila — 16.00 Zabavna glasba — 18.00 Higijena — 18.30 španščina — 19.05 Delo in njegova zaščita — 19.30 Koncert — 20.30 Igra — 21.45 Klavir — 22.15 Poročila.

394/761 Bucarest 12 kW

12.00 Plošče — 13.00 Plošče — Nadaljnji program za četrtek je iz-ostal.

404/743 Suisse Romande 25 kW

12.30 Poročila — 13.00 Plošče — 15.30 Serenade — 16.20 Serenade — 18.20 Esperanto — 18.35 Italijansčina — 19.00 Radio kronika — 19.30 Gled. vesti — 20.00 Vokalni koncert — 21.00 Radio orkester — 22.00 Po-ročila.

409/734 Katovice 12 kW

12.10 Plošče — 12.35 Varšava — 15.50 Lahka glasba — 17.00 Koncert mandolin. orkestra »Halka« — 19.15 Plošče — 19.30 Varšava — 23.00 Plesna glasba.

419/716 Berlin 1.5 kW

6.15 Gimnastika — 6.30 Hamburg. nato koncert — 10.00 Poročila — 10.10 Leipzig — 12.00 Plošče — 12.55 Časovna napoved — 13.45 Po-

ročila — 14.00 Koncert — 15.00 Otroška ura — 16.00 ženska ura — 16.30 Koncert — 17.10 Ekonomija — 17.30 Koncert — 18.00 Stenogra-fija — 18.30 Dve sonati za čelo — 19.00 Nemsčina — 19.35 Kmetijstvo — 20.00 Zabavna glasba — 20.30 Breslau — 21.30 Stuttgart — 22.00 Poročila — 23.00 Zabavna glasba.

430/697 Beograd 2.5 kW

11.00 Plošče — 12.05 Radio orke-ster — 15.00 šolski radio — 16.00 šlagerji — 16.30 Plošče — 18.30 Francoska konverzacija — 19.00 Radio orkester — 20.00 Prenos iz Zagreba — 22.00 Poročila nato ci-ganska glasba

441/680 Rim 50 kW

8.15 Poročila — 12.30 Plošče — 13.00 Radio orkester — 13.30 Po-ročila — 17.30 Radio orkester — 19.20 Poročila — 20.15 Plošče — 20.45 Simfonični koncert — 22.55 Poročila.

459/653 Beromünster 60 kW

12.30 Poročila — 12.40 Plošče — 15.30 ženska ura — 16.00 Zabavni koncert — 17.00 Plošče — 18.30 Giacomo Casanova, življenjepis — 19.15 Italijansčina — 21.30 Poročila — 21.40 Stare švicarske pesmi.

472/635 Langenberg 60 kW

6.45 Gimnastika — 7.05 Koncert — 10.00 Poročila — 10.15 Ura za brez-poselne — 11.25 šolska ura — 12.00 Zabavna glasba — 12.50 Poročila — 13.00 Opoldanski koncert — 14.30 Plošče in reklama — 15.50 Otroška ura — 16.25 Pedagoška ura — 17.00 Koncert — 18.20 Francoska zabava — 18.45 Poročila — 19.00 West-falska psiha — 19.30 ženska gibanje — 19.55 Poročila — 20.00 Ve-černa zabava — Intermezzo: Igra »Mesec, naš sosed« — 22.15 Poro-čila — 22.30 Poročila in ples.

489/614 Praga 120 kW

10.10 Mor. Ostrava — 11.00 Plošče — 12.10 Plošče — 12.30 Bratislava — 16.10 Brno — 17.50 Plošče — 19.10 Angleščina — 19.40 Mor. Ostr. — 20.30 Brno — 22.15 Bratislava

517/580 Dunaj 15 kW

11.30 Opoldanski koncert — 12.40 Plošče — 13.00 čas, poročila — 13.10 Plošče — 15.00 čas, poročila — 15.35 J. Brahma, Solo-kvartet — 16.00 Otroška ura — 16.25 Huma-nost in nega bolnikov — 16.45 Es-peranto — 17.00 Plošče — 18.10 ženska ura — 18.35 Človek in stroj 19.25 čas — 19.35 Potovalni vtisi iz Indije — 20.05 Koncert — 21.40 Poročila — 22.10 Koncert.

525/571 Palermo 3 kW

12.45 Poročila — 13.00 Plošče — 17.30 Plošče — 20.00 Poročila — 20.20 Plošče — 20.45 Operetna gl.: Leo Pail, Dolarska princesa - Sup-pe, Boccaccio — 21.30 Komedija - Operetna glasba — Lehar, Fras-quita — Pietri, Acqua cheta — 22.55 Poročila.

533/563 München 60 kW

6.45 Gimnastika — 7.00 Poročila — 12.00 Plošče — 13.00 Opoldanski koncert — 14.00 Poročila — 15.25 Literarna ura — 16.00 Koncert — 16.20 Klavir — 16.40 Bolniška po-moč vojnim oskodovalcem — 17.00 Langenberg — 18.15 Znanstvena ura — 18.35 Kmetijstvo — 19.05 Diesel-motor — 19.25 Zabavni ve-čer — 20.05 Radio orkester — 21.40 Igra — 22.20 Poročila.

550/545 Budapest 18.5 kW

9.15 Radio koncert — 12.05 Radio kvintet — 17.30 Ciganska glasba — 18.45 Planinski koncert — 19.45 »Coriolanus«, tragedija — 21.30 Po-ročila — 21.45 Lahka glasba — 23.15 Ciganska glasba.

Zakaj ravno



„TUNGSRAM“

barijeve elektronke?

Največja selektivnost
Največje ojačanje
Najprirodnejša reprodukcija

TUNGSRAM barijeve elektronke
izboljšajo sprejem v vsakem radijskem aparatu.

1412/213 Varšava 120 kW

12.10 Plošče — 12.35 XIX. šolski koncert varšavske filharmonije — 15.25 Plošče — 15.50 Plošče — 16.25 Francoščina — 17.00 Plošče — 18.25 Lahka glasba — 19.30 Literarna ura — 19.45 Poročila — 20.00 Ukrajinski večer v glasbi — 20.25 Lahka glasba — 23.00 Poročila — 23.10 Plesna glasba

1445/207.50 Pariz 15 kW
Eiffel-ov stolp

12.30 Radio orkester — 13.00-19.20 Poročila — 19.30 Radio koncert.

1554/193 Dawentry 5xx 30 kW

16.00 Prenos iz westminsterske opatije — 17.05 Instrumentalni koncert — 19.30 Sonate — 20.30 Reminiscence — 22.40 Večerni koncert — 23.45 Plesna glasba.

Petek
10. marca**576/521 Ljubljana 5.27 kW**

11.15 Šolska ura: Pouk pisanja in narodna umetnost gđc. Marija Sodnik)

12.15 Plošče

12.45 Dnevne vesti

13.00 Čas, plošče, borza

17.30 Salonski kvintet:

Stari prijatelji (Teike)
Drsalci (Waldteufel)
Berlin v žalosti in veselju (Conradi)
Francoska serenada (Grieg)
Spomini na Mendelssohna (Fetras)
Serenada (Drigo)
Parisiana (Leopold)
Nekaj milega je v tvojih očeh (Bradsky)

18.30 Problem vrbove šibice po najnovjših izsledkih znanosti (Rudolf Puthon)

19.00 Francoščina (prof. N. Kuret)

19.30 Zdravstvena vprašanja za družino in dom (dr. Malka Šimec)

20.00 Glasbeno predavanje: O naših godbah na pihala (Srečko Koporc)

20.30 Koncert komornega tria: Trio op. 15 (Smetana) Trio (Rubinstein)

21.30 Prenos iz kavarne »Zvezd«

22.15 Čas, poročila, napoved programa za nasled. dan

259/1157 Frankfurt 17 kW

Program ni došel.

264/1137 Mor. Ostrava 11.2 kW

9.30 Plošče — 12.10 Praga — 12.30 Radio orkester — 16.10 Brno — 18.15 Praga.

269.4/1112 Bari 20 kW

13.00 Poročila — 13.10 Radio kvintet — 17.30 Plošče — 20.20 Poročila — 20.30 Gledališki koncert: Gomez, Salvador Rosa, simfonija - Anteri-Manzocchi, Canto di Dolores - Gounod, Favnst, fragmenti - Verdi, Ernani - Giordano, Fedora - Seppilli. La nave rossa, fantazija - Usiglio, Le donne curiose, simfonija - Donizetti, Maria di Rohan - Catalant, Dejanice - Giordano, Il voto, intermezzo - Giordano, Andrea Chénier - Verdi, Aida, triumfalna korčunica - 22.30 Prenos glasbe iz hotela »Moderno« — 22.55 Poročila.

276/1085 Heilsberg 60 kW

6.00 Gimnastika — 6.35 Koncert — 8.30 Gimnastika za žene — 9.00 šolska ura — 11.30 Pihala — 13.05 Plošče — 13.20 Poročila — 15.30 Otroška ura — 16.00 ženska ura — 16.30 Popoldanski koncert — 17.30 Plošče — 17.45 Lovska ura — 18.30 Sonata B-dur za klavir, F. Schubert — 19.05 Spominski predavanja — 19.30 Francoska konverzacija — 20.00 Poročila — 20.10 Zborovna glasba — 20.50 Prenos iz Danziga — 21.50 Neuke, trio — 22.15 Poročila.

279/1076 Bratislava 13.5 kW

12.30 Mor. Ostrava — 16.10 Brno — 18.25 Plošče — 19.00 Praga.

294/1022 Košice 2.6 kW

10.30 šolski radio — 11.15 Plošče — 12.30 Koncert orkestra Slavija — 13.35 Plošče — 16.10 Koncert radio orkestra — 17.10 Trio — 18.00 Madžarska ura — 19.00 Praga — 21.00 Gledališki večer — 22.00 Praga.

307/977 Zagreb 0.75 kW

12.30 Operne in operetne overture — 13.30 Poročila — 17.00 Koncert tria šimaček — 19.15 Kulturne in društvene vesti — 20.00 Prenos koncerta iz Beograda — 22.00 Poročila in vreme — 23.10 Plesna glasba.

325/923 Breslau 60 kW

Program ni došel.

332/904 Milano 70 kW**248/1211 Trst 10 kW****274/1096 Torino 7 kW****313/959 Genova 10 kW****502/598 Firenze 20 kW**

8.15 Poročila — 11.15 Radio orkester — 12.30 Plošče — 12.45 Poročila — 13.00 Radio orkester — 13.30 Borza in plošče — 16.00 Prenos koncerta iz Rima — 18.35 Poročila — 19.00 Pesta glasba — 19.00 Plošče (Trst-Firenca) — 19.20 Poročila — 19.30 Plošče — 20.00 Plošče — 20.30 Plošče — 21.00 Simfonični koncert: Beethoven: VII. simfonija - Rosselini, Dva preludija - Debussy, Forte - Ravel, Bolero - Wagner, Cavalcata delle Valchirie — 23.00 Poročila.

335/896 Poznanj 1.35 kW

Program ni došel.

342/878 Brno 32 kW

12.10 Praga — 12.30 Mor. Ostrava — 16.15 Radio orkester — 18.25 Nemška ura — 19.00 Praga — 21.10 Radio orkester — 22.00 Praga.

349/869 Barcelona 7.5 kW

18.00 Trio: Norveški ples (Grieg): Phrine (Saint-Saens); Walkira (Wagner) — 19.00 Plošče — 21.10 Radio orkester — 22.00 Pesta gl. — 22.15 Prenos koncerta iz kavarne — 23.00 Večerni koncert

356/843 London Region. 50 kW

16.50 Dawentry — 19.30 Večerni koncert — 21.00 Percy-Pittijev spominski koncert. — 22.00 Igra — 22.45 Plošče — 23.45 Plesna glasba

361/832 Stuttgart 60 kW

6.15 Gimnastika — 7.20 Plošče — 10.10 Beethoven: I. simfonija — 10.40 Melodije — 12.00 Koncert — 13.30 Plošče — 14.30 Angeščina — 17.00 Popoldanski koncert — 18.15 Poročila — 18.25 Gutenbergovo sv. pismo in njegova zgodovina. — 18.50 Zdravstvena ura — 19.15 Poročila — 19.20 Nedeljski izleti — 19.30 Marec — 20.10 Koncert — 21.20 Bombaž — 22.45 Koncert.

372.2/806 Hamburg 1.5 kW

6.15 Berlin — 6.30 Vremensko poročilo — 6.35 Koncert — 8.15 Gospodinjina ura — 10.10 Leipzig — 11.00 Glasbena šolska ura — 11.30 Opoldanski koncert — 13.15 Plošče — 14.00 Poročila — 14.10 Plošče — 16.00 Mladinska ura — 16.30 Leipzig — 17.30 Narodne melodije — 18.05 Igra — 19.05 Predavanje — 19.30 J. Wassermann — 20.00 Brahmsov večer — 21.45 Poročila — 22.10 Koncert — 23.25 Plesna glasba —

385/779 Toulouse 8 kW

17.20 Melodije — 17.30 Harmonike — 18.15 Simfonična glasba — 18.30 Tango pesmi — 19.00 Filmska gl. — 20.00 Večerni koncert — 20.15 Operni fragmenti — 20.30 Popevke — 20.45 Debussyjev koncert - 21.30 Harmonike — 22.30 Maroška gl. — 23.00 Zborovno petje — 23.30 Angeška glasba — 0.05 Solistovske točke.

390/770 Leipzig 120 kW

6.15 Gimnastika — 6.35 Plošče — 10.10 šolska ura — 11.00 Plošče — 12.00 Opoldanski koncert — 14.30 Umetniška in filmska poročila — 15.15 Kmetijska gospodinja — 16.00 Vegetacijski koledar v marcu — 16.30 Popoldanski koncert — 17.30 Mladinska ura — 18.25 Angeščina — 19.00 Predavanje — 19.35 Koncert — 20.00 Glasbena slika — 21.15 Poročila — 21.30 Koncert — 22.30 Poročila, nato plošče.

394/761 Bucarest 12 kW

12.00 Plošče — 13.00 Plošče — 17.00 Radio orkester — 18.25 Radio orkester — 19.00 Radio univerza — 20.00 Simfonični koncert — 21.15 Simfonični koncert — 22.00 Poročila —

404/743 Suisse Romande 25 kW

12.30 Poročila — 12.40 Plošče — 15.30 Radio kvintet — 16.00 ženska ura — 19.00 Radio kronika — 20.00 Pianinski glasba — 20.15 Igra — 21.00 Kabaretni večer — 22.00 Poročila.

409/734 Katowice 12 kW

12.10 Plošče — 15.50 Mladinska ura — 16.20 Varšava — 19.15 Plošče — 19.30 Varšava

419/716 Berlin 1.5 kW

6.15 Gimnastika — 6.30 Hamburg, nato koncert — 10.00 Poročila — 10.10 šolska ura — 11.30 Kmetijstvo — 12.00 Plošče — 12.55 Časovna napoved — 13.45 Poročila — 14.00 Koncert — 15.00 Dekliška ura — 15.45 Časopisni pregled — 16.00 Pedagoška ura — 16.30 Popoldanski koncert — 17.30 German in njegov Bog — 18.00 Koncert — 18.30 Delavska ura — 19.00 Politični boj proti vojnim dolgovom — 19.35 Zabavna glasba — 20.00 Leipzig — 21.20 Königsberg — 22.05 Poročila — 23.00 Plesna glasba.

430/697 Beograd 2.5 kW

11.00 Radio orkester — 12.05 Plošče — 15.00 Plošče — 15.30 Gimnastika — 16.00 Narodne melodije — 16.30 Plošče — 17.00 Predavanje — 19.20 Sokolsko predavanje — 20.00 Beethovenov koncert: Trio za klarinet, čelo in klavir; Klavirski koncert; — 21.00 Jugoslovanske pesmi poje G. Stanoje Janković — 21.30 Violinski koncert G. Andreja Hauser — 22.00 Poročila, nato plesna gl.

441/680 Rim 50 kW

8.15 Poročila — 12.30 Plošče — 13.00 Radio orkester — 13.30 Poročila — 16.00 Prenos koncerta z rimske filharmonije — 19.20 Plošče — 20.45 Pester koncert: Brahms, Kvintet za pianino, dve violini, violi in violinčelo - Moderna

italijanska lirika — 21.30 Komedija — Pester koncert — Massenet, Werther - Leoncavallo, Pagliacci, prolog - Nicolai: Vesele vindsorske vdove, overtura — 22.55 Poročila.

459/653 Beromünster 60 kW

10.20 šolski radio — 12.40 Radio orkester — 15.30 Lahka glasba — 16.30 Otroška ura — 17.00 Plošče — 19.30 Poljudna glasba — 19.45 »Amerikanci«, kurentška komedija — 21.40 Poročila — 21.55 Radio orkester.

472/635 Langenberg 60 kW

6.45 Gimnastika — 7.05 Koncert — 9.45 Gimnastika za žene — 10.00 Poročila — 10.10 Leipzig — 11.25 šolska ura — 12.00 Zabavna glasba — 12.50 Poročila — 13.00 Opoldanski koncert — 14.00 Poročila — 14.30 Plošče in reklama — 15.50 Otroška ura — 16.20 Mladinska ura — 17.00 München — 18.20 Angeščina — 18.45 Poročila — 19.00 Potovanje po Grčiji — 19.20 Predavanje — 19.55 Poročila — 20.00 Dunajska glasba — 22.05 Poročila — 22.20 Melodije in verzi — 22.50 Koncert.

489/614 Praga 120 kW

— 10.10 Plošče — 10.30 šolska ura — 11.00 Plošče — 12.10 Plošče — 12.30 Mor. Ostrava — 13.40 Plošče — 16.10 Brno — 17.05 Pianinski koncert — 18.30 Nemška ura — 19.30 Vokalni koncert — 20.30 Radio orkester — 21.00 Zborovno petje — 22.00 Poročila.

517/580 Dunaj 15 kW

10.20 šolska ura — 11.30 Opoldanski koncert — 12.40 Plošče — 13.00 Čas, poročila — 13.10 Plošče — 15.00 Čas, poročila — 15.20 Gospodinjina ura — 15.30 Otroška ura — 15.55 Mladinska ura — 16.20 ženska ura — 16.50 Kaj prinaša dunajski velesojm — 17.00 Melodije — 18.00 Tujski promet — 18.15 Delavski smuški sport — 18.55 Doživljaji v poklicu — 19.20 Časovna napoved, poročila — 19.30 Narodne melodije — 20.15 Curt Eiwenspok čita svoja dela — 20.45 Italijanski mojstri — 22.00 Poročila — 22.25 Plesna glasba.

525/571 Palermo 3 kW

12.45 Poročila — 13.00 Koncert kvarteta Sunny Band — 17.30 Plošče — 20.20 Plošče — 20.45 »Mannoc«, opera (Massenet) — Poročila.

533/563 München 60 kW

6.45 Gimnastika — 12.00 Opoldanski koncert — 13.15 Plošče — 14.00 Poročila — 14.20 Plošče in reklama — 15.00 Materinska ura — 16.00 Koncert — 16.35 Pedagoška ura — 17.00 Koncert — 18.15 Vajence v tekstilni tovarni — 18.35 Predavanje — 19.05 Potek letošnjega zimskega sporta — 19.25 Zborovno petje — 20.00 Zabavna glasba — 21.00 Ali Vas zanima? — 21.10 »23 iz USA«, igra — 22.20 Poročila.

550/545 Budapest 18.5 kW

9.15 Koncert simfoničnega orkestra — 12.05 Plošče — 17.00 Pester koncert — 18.30 Pesmi — 19.30 Operni prenos — 23.30 Ciganska gl.

1412/213 Varšava 120 kW

12.10 Plošče — 15.50 Plošče — 16.20 Zgodovinsko predavanje — 17.00 Instrumentalni koncert — 18.20 Novice — 18.25 Lahka glasba — 19.45 Poročila — 20.15 Simfonični koncert — 22.40 športna poročila — 22.45 Poročila

1445/207.50 Pariz 15 kW
Eiffel-ov stolp

12.30 Radio kvintet — 13.00-19.20 Poročila — 19.30 Simfonični konc. — 20.15 Glasbeno literarna ura.

1554/193 Dawentry 5xx 30 kW

16.0 Plošče — 16.50 Radio orkester — 17.30 Koncert klasične gl. — 19.30 Sonate — 21.00 Veliki pristanški koncert — 22.35 Serenadni koncert — 23.45 Plesna glasba —

Sobota 11. marca

576/521 Ljubljana 5.27 kW

12.15 Plošče
12.45 Dnevne vesti
13.00 Čas, plošče
17.30 **Salonski kvintet:** Program po željah poslušalcev
18.30 Angleščina (ga. Orthaber)
19.00 Delavski zaupniki in pravica združevanja delavcev (Rudolf Smersu)
19.30 Iz zgodovine filozofije (dr. Fr. Veber)
20.00 **Koncert delavske godbe »Zarja«:**

Z združenimi močmi (Trojan)
Idealni sanj (Fučik)
Domovini (Ipavec)
Ko se vračajo lastovke (Abt)
Serenada (Czibulka)
Strune ljubezni (Stolz)
Esprit (Kalinov)
V veselju (Stolz)
Mlada srca (Stolz)
Luxemburg (Patzke)

21.00 **Samospevi ge. Zorke Levičnikove:**
Kdor hrepeni kot jaz (Čajkovski)
Zapoj mi pesem, o mati (Čajkovski)
V jeseni (Franz)
Tonjours senl. (Boieldieu)
Zvezde žarijo (Prochazka)
Ciciban - Cicifuj (Pavčič)

21.30 **Salonski kvintet:**
Prisega zvestobi (Rust)
Indra valček (Lincke)
Rumba (Lehar)
Niagara (Robrecht)
Tango (Rosen)
Estudiantina (Waldteufel)
Fox (Marbot)
Slagerpotp. (Dostal)
Vmes čas in poročila
23.00 Napoved programa za naslednji dan

259/1157 Frankfurt 17 kW

Program ni došel.

264/1137 Mor. Ostrava 11.2 kW

10.10 Koncert vojaške godbe — 11.00 Plošče — 12.30 Brno — 16.10 Bratislava — 17.10 Praga — 17.50 Moderna španska poezija — 18.25 Pester koncert — 19.30 Bratislava — 22.15 Radio film - pesmi - in glasba.

269.4/1112 Bari 20 kW

13.00 Poročila — 13.10 Jazz — 18.00 Plošče — 20.20 Poročila — 20.30 Operetne pesmi in glasba: Maccheroni, Maschero neida, I. fantazija - Stolz, Fatima - Strausky, A santa Lucia - Mascagni, Sl. predigra - Lopez, Bruna madonna - Italos, La governatrice, fantazija

- Katscher, Una danza con me - Moletti, Signora Felicita - Schor, L'edera - Moletti, Soitanto una rosa - Caslar, Quel motivetto - Molto, Are you? - Hamud, Va piano, duet. — 22.30 Plošče — 22.55 Poročila.

276/1085 Heilsberg 60 kW

6.00 Gimnastika — 6.35 Koncert — 8.30 Gimnastika za gospodinje — 9.05 Šolska ura — 11.05 Kmetijstvo — 11.30 Opoldanski koncert — 13.05 Plošče — 13.20 Poročila — 15.30 Otroška ura — 16.00 Berlin — 18.45 Dva vzgojitelja pruskega uradništva — 19.15 Predavanje s plošč — 20.00 Poročila — 20.10 Operetna ura — 22.10 Poročila, nato Berlin.

279/1076 Bratislava 13.5 kW

10.10 Mor. Ostrava — 12.30 Brno — 16.10 Radio orkester — 17.20 Pl. — 18.25 Plošče — 19.30 Operetni prenos — 22.00 Praga — 22.15 Moravska Ostrava.

294/1022 Košice 2.6 kW

11.30 Plošče — 12.30 Radio orkester — 16.10 Bratislava — 17.10 Madinska ura — 18.00 Jazz — 19.30 Bratislava — 22.00 Praga — 22.15 Moravska Ostrava.

307/977 Zagreb 0.75 kW

12.30 Plesna glasba — 13.30 Poročila — 17.00 Radio orkester — 20.10 Kulturne in društvene vesti — 20.30 Prenos koncerta hrvatskega pevskega društva »Kuhač« iz Osijeka — 22.30 Poročila in vreme — 22.40 Plesna glasba

325/923 Breslau 60 kW

Program ni došel.

332/904 Milano 70 kW

248/1211 Trst 10 kW

274/1096 Torino 7 kW

313/959 Genova 10 kW

502/598 Firenze 20 kW

8.15 Poročila — 11.15 Radio orkester — 12.30 Plošče — 13.00 Pesta glasba — 13.30 Borza in plošče — 16.30 Poročila — 17.10 Plesna glasba — 19.00 Orkestralni koncert — 19.00 Plošče — 19.30 Poročila — 19.30 Plošče — 19.35 Moderna glasba (Trst) — 20.00 Poročila — 20.45 Varietejski program — 22.00 Radio orkester — 23.00 Poročila.

335/896 Poznanj 1.35 kW

Program ni došel.

342/878 Brno 32 kW

10.10 Mor. Ostrava — 11.00 Plošče — 12.10 Praga — 12.30 Radio orkester — 16.10 Bratislava — 18.25 Nemška ura — 19.30 Bratislava — 22.00 Praga — 22.15 Mor. Ostrava.

349/860 Barcelona 7.5 kW

18.00 Otroška ura — 19.00 Plošče — 19.30 Katalonščina — 20.00 Plošče — 21.05 Radio orkester — 21.30 Prenos iz Madrida — 23.00 Poročila

356/843 London Region. 50 kW

16.30 Radio orkester — 17.45 Dawentry — 19.30 Flavta in harfa — 20.00 Koncert angleške glasbe — 20.45 Koncert vojaške godbe — 22.00 Komorni koncert — 23.30 Plesna glasba.

361/832 Stuttgart 60 kW

6.15 Gimnastika — 7.20 Plošče — 10.00 Poročila — 10.10 Melodije — 10.40 Klavir — 12.30 Melodije — 12.45 Plošče — 13.30 Opoldanski koncert — 14.00 Dueti iz Leharjevih operet — 14.30 Poročila — 14.45 Zborovno petje — 15.30 Mladinska ura — 16.30 Koncert — 17.00 Plošče — 18.50 Šolska ura — 19.40 Vojaške pesmi — 20.30 Operetna glasba — 22.20 Sport — 22.45 Langenberg.

dinska ura — 16.30 Koncert — 17.00 Koncert — 18.00 Plošče — 18.50 Šolska ura — 19.40 Vojaške pesmi — 20.30 Operetna glasba — 22.20 Sport — 22.45 Langenberg.

372.2/806 Hamburg 1.5 kW

6.15 Berlin — 6.30 Vremensko poročilo — 6.35 Königsberg — 8.15 Gospodinjstvo — 10.50 Poročila — 11.15 Šolska ura — 11.20 Šolska ura: Angleščina — 11.30 Königsberg — 13.15 Plošče — 14.10 Plošče 16.00 Rokodelstvo — 16.30 Popoldanski koncert — 17.30 Slike iz svetovne luke — 17.55 Resnične mornarske zgodbe — 18.20, Orgle, violina in flavta — 19.00 Trgovska ura — 19.30 Citre — 20.00 Veseli večer — 22.00 Poročila — 22.40 Plesna glasba — 23.25 Plesna glasba.

385/779 Toulouse 8 kW

Argentinski orkester — Popevke - Filmska glasba — Simfonična gl. — Španske pesmi — Večerni koncert — Operetni fragmenti — Poljudna maroška glasba — Poljudna glasba — Angleška glasba — Plesna glasba.

390/770 Leipzig 120 kW

6.15 Gimnastika — 6.35 Koncert — 11.00 Plošče — 12.00 Plošče - 13.00 Poročila — 13.15 Plošče — 14.30 Otroška ura — 15.15 Šah — 16.30 Popoldanski koncert — 18.00 Žena in pravo — 18.30 Kdo najde pravo besedo — 18.50 Leksikon sedanjosti — 19.00 Halleške izkapanine — 19.30 Koncert — 20.00 Pester večer — 22.05 Poročila, nato plesna glasba.

394/761 Bucarest 12 kW

12.00 Plošče — 13.00 Plošče — 17.00 Koncert orkestra »Sibiceanos« — 18.25 Isto — 19.00 Radio univerza — 19.40 Plošče — 20.00 Vokalni koncert — 20.20 Radio orkester: Gr. Diaicu: Rumunski potpuri; Ivanovič: Valček — 21.05 Balalajke — 21.45 Poročila.

404/743 Suisse Romande 25 kW

12.30 Poročila — 12.40 Plošče — 13.45 Plošče — 15.30 Pesta glasba — 16.30 Plesna glasba — 19.00 Radio kronika — 20.00 Večerni koncert — 20.30 Komedija — 21.00 Poljudni koncert — 22.00 Poročila — 22.20 Plesna glasba.

409/734 Katovice 12 kW

12.10 Plošče — 16.00 Plošče — 17.25 Plošče — 19.00 Plošče — 19.30 Varšava — 23.35 Plesna glasba

419/716 Berlin 1.5 kW

6.15 Gimnastika — 6.30 Hamburg, nato Königsberg — 10.00 Poročila — 12.05 Šolska ura — 12.55 Časovna napoved — 13.45 Poročila — 14.00 Koncert — 15.00 Otroška ura — 15.45 Predavanje: »Narzias und Goldmunde« — 16.30 Hamburg — 18.00 Koncert — 18.30 Živiljenjske slike velikih iznajditeljev in raziskovalcev — 19.00 Religija in življenje. — 19.35 Zabavna glasba — 21.00 München — 22.20 Poročila — 23.00 Plesna glasba.

430/697 Beograd 2.5 kW

11.00 Plošče — 12.05 Radio orkester — 15.00 Plošče — 16.30 Narodne pesmi — 17.00 Plošče — 19.00 Jugoslovanske pesmi — 19.40 Koncert radio orkestra: Cherubini: »Vodonosic, overtura, Hruby: Z Dunaja po svetu, Lincke: španski valček — 20.30 Prenos iz Zagreba — 22.00 Poročila, nato ciganska glasba

441/680 Rim 50 kW

8.15 Poročila — 12.30 Plošče — 13.30 Poročila — 14.00 Radio orkester — 17.30 Radio orkester — 19.20 Poročila — 20.45 Pianinski koncert — 20.45 Prenos iz gledališča — Poročila.

459/653 Beromünster 60 kW

12.30 Poročila — 12.40 Plošče — 13.45 Poljudni program — 14.00 Literarna ura — 15.00 Zdravstvo — 15.30 Vesela matematika — 16.00 Koncert harmonikarskega sekstea — 16.40 Moderna uradnja cest — 17.00 Plošče — 19.15 Avatolja ali svetovno gospodarstvo — 19.45 Vokalna in instrumentalna glasba — 21.15 Sonatni koncert — 21.30 Poročila — 21.40 Harmonike — 22.10 Plesna glasba.

472/635 Langenberg 60 kW

6.45 Gimnastika — 7.05 Koncert — 10.00 Poročila — 10.15 Ura za brezposelne — 11.20 Plošče — 12.50 Poročila I. — 13.00 Opoldanski koncert — 14.00 Poročila II. — 14.35 Plošče — 15.50 Otroška ura — 16.10 Literarna ura — 16.30 Angleščina — 17.00 Koncert — 18.20 Ženska ura — 18.45 Poročila — 19.00 Svetovno-politična vprašanja: Italija in Jugoslavija — 19.20 Plošče — 19.55 Poročila — 20.00 Mojstri svojega poklica — 21.00 München — 22.15 Poročila — 22.30 Koncert — 23.30 Plošče.

489/614 Praga 120 kW

10.10 Mor. Ostrava — 11.00 Plošče 12.10 Plošče — 12.30 Brno — 13.40 Plošče — 16.10 Bratislava — 17.50 Plošče — 19.30 Bratislava — 22.00 Poročila — 22.15 Moravska Ostrava.

517/580 Dunaj 15 kW

11.30 Opoldanski koncert — 13.00 Čas, poročila — 13.45 Plošče — 15.00 Čas, poročila — 15.15 Poestna glasba, plošče — 16.00 Italijansčina — 17.00 Zabavna glasba — 18.35 Pomladne cvetice — 18.55 Aktualnosti — 19.30 Čas, poročila — 19.40 Arije in melodije — 20.15 Opereta v 2. dej. (J. Strauss) — 22.15 Plesna glasba.

525/571 Palermo 3 kW

12.45 Poročila — 13.00 Plošče — 17.30 Plošče — 20.00 Poročila — 20.30 Plošče — 20.45 »Friderika« opereta (Lehar) — Poročila.

533/563 München 60 kW

6.45 Gimnastika — 10.10 Gimnastika za gospodinje — 12.00 Plošče — 13.00 Opoldanski koncert — 14.00 Poročila — 14.25 Zabavna glasba — 15.25 Alpinski predavanje — 16.10 Klavir — 16.40 Predavanje — 17.00 Koncert — 18.00 Mladinska ura — 18.45 Gregorijanski koral — 19.20 10 minut tehnike — 19.50 Plošče — 21.00 Mozartove in Salierijeve dramske scene — 22.20 Poročila — 22.45 Koncert.

550/545 Budapest 18.5 kW

9.15 Radio orkester — 12.05 Radio kvintet — 17.30 Pesmi in arije — 19.00 Zborovni koncert — 20.20 Večer operetne glasbe — 21.45 Poročila — 22.00 Plošče — 23.30 Ciganska glasba.

1412/213 Varšava 120 kW

12.10 Plošče — 15.35 Mladinska ura — 16.00 Plošče — 17.00 Popoldanski koncert — 18.25 Lahka glasba — 19.45 Poročila — 20.00 Lahka glasba — 22.05 Chopinove kompozicije — 22.55 Poročila — 23.00 Plesna glasba

1445/207.50 Pariz 15 kW
Eiffel-ov stolp

12.30 Ruska glasba — 13.00-19.20 Poročila — 19.30 Gledališki večer.

1554/193 Dawentry 5xx 30 kW

17.30 Radio orkester — 17.45 Vokalni koncert — 20.30 Pianinski koncert — 22.40 Koncert lahke britske glasbe — 23.45 Plesna gl.

Seznam evropskih oddajnih postaj

Postaja	Val. m	kW	Kc	Vglasitev	Postaja	Val. m	kW	Kc	Vglasitev
Magyarovar, Ogrska	210	3	1428		Sevilla, Spanija	368	1	815	
Warsava II, Poljska	214	10	1400		Paris-Radio, Francija	370	0,8	810	
Königsberg, Nemčija	217	0,5	1382		Hamburg, Nemčija	372	1,5	806	
Salzburg, Avstrija	218	0,5	1373		North-Regional, Anglija	376	50	797	
Radio Normandie, Francija	223	10	1345		Lwow, Poljska	381	16	788	
Cork, Irska	224	1	1337		Toulouse, Francija	385	8	779	
Flensburg, Nemčija	227	0,5	1319		Leipzig, Nemčija	390	120	770	
Malmö, Švedska	231	0,12	1301		Bucarest, Romunija	394	12	761	
Kiel, Nemčija	232	0,25	1292		Midland-Regional, Anglija	399	25	752	
Lodz, Poljska	234	1,65	1283		Suisse Romande, Švica	404	25	743	
Bordeaux S. O. Francija	237	3	1265		Katovice, Poljska	409	12	734	
Nürnberg, Nemčija	239	2	1256		Dublin, Irska	413	60	725	
Basel, Švica	244	0,5	1229		Radio-Rabat, Maroko	416	5	721	
Bern, Švica	246	0,5	1220		Berlin I, Nemčija	419	1,5	716	
Kassel, Nemčija	246	0,25	1220		Madrid, Spanija	424	1,3	707	
Linz, Avstrija	246	0,5	1220		Moskva-Stalin	424	100	707	
Trst, Italija	248	10	1211		Belgrad, Jugoslavija	431	2,5	696	
Gleiwitz, Nemčija	253	5	1185		Stockholm, Švedska	435	55	689	
Toulouse-Pyrénées, Francija	255	0,7	1176		Rim, Italija	441	50	680	
Hörby, Švedska	257	10	1167		Paris, P.T. Francija	447	7	671	
Frankfurt a. M., Nemčija	259	17	1157		Odesa RV 15, Rusija	450	10	667	
London-National, Anglija	261	50	1147		Danzig	453	0,5	662	
Mor. Ostrava, Č. S. R.	264	11,2	1137		Celovec, Avstrija	459	0,5	662	
Lille, Francija	266	1,3	1128		Beromünster, Švica	459	60	653	
Nyiregyhasa, Ogrska	267	6,5	1124		Lyon la Doua, Francija	466	1,5	644	
Radio Valencia, Spanija	267	20	1124		Langenberg, Nemčija	472	60	635	
Bari, Italija	269	20	1112		North-Regional, Anglija	480	50	625	
Bremen, Nemčija	270	0,25	1112		Praga, Č. S. R.	489	120	614	
Rennes P.T.T., Francija	271	1,3	1105		Firenze, Italija	502	20	598	
Torino, Italija	274	7	1096		Madona, Letonska	502	10	598	
Heilsberg, Nemčija	276	60	1085		Bruselj, Belgija	509	15	589	
Bratislava, Č. S. R.	279	13,5	1076		Dunaj, Avstrija	517	15	580	
Kopenhagen, Danska	281	0,75	1067		Riga, Letonska	525	15	571	
Innsbruck, Avstrija	284	0,5	1058		Palermo, Italija	525	3	571	
Berlin O, Nemčija	284	0,5	1058		München, Nemčija	533	60	563	
Stettin, Nemčija	284	0,5	1058		Sundsvall, Švedska	541	10	554	
Magdeburg, Nemčija	284	0,5	1058		Budapest, Ogrska	550	18,5	545	
Montpellier, Francija	286	0,8	1049		Augsburg, Nemčija	560	0,25	536	
Lyon, Francija	287	0,7	1045		Kaiserslautern, Nemčija	560	1,5	536	
Scottish National Falkirk, Anglija	288	50	1040		Wilna, Poljska	565	16	531	
Viborg (Ålppuri), Finska	291	10	1031		Hannover, Nemčija	566	0,25	530	
Košice, Č. S. R.	294	2,6	1022		Grenoble, Francija	568	2	528	
Hurzen, Holandska	296	5	1013		Freiburg i. Br., Nemčija	569	0,25	527	
Reval (Tallin), Estonska	299	11	1004		Ljubljana, Jugoslavija	576	7,2	521	
Manchester, Anglija	302	50	995		Woroneš RV 25, Sovjetska Rusija	667	10	450	
Bordeaux-Lafayette Francija	304	13	986		Moskva, Sovj. Rusija	720	20	417	
Zagreb, Jugoslavija	307	0,75	977		Genf, Švica	760	1,3	395	
Genova, Italija	313	10	959		Sverdlovsk RV 5, Rusija	825	50	364	
Krakow, Poljska	313	1,7	959		Csepel, Ogrska	840	3	357	
Marseille, Francija	316	1,8	950		Leningrad, Kolpino, Rusija	857	100	350	
Dresden, Nemčija	319	0,25	941		Harkov, Sovjetska Rusija	938	20	320	
Neapelj, Italija	319	1,5	941		Moskva-Kominterna, Sovj. Rusija	1000	100	300	
Göteborg, Švedska	322	10	932		Kijev RV 9, Sovj. Rusija	1034	33	290	
Breslau, Nemčija	325	75	923		Tiflis, Sovjetska Rusija	1071	10	280	
Pariz P. P. Francija	328	60	914		Oslo, Norveška	1083	60	277	
Milano, Italija	332	70	904		Moskva Popov, Sovj. Rusija	1117	40	269	
Poznanj, Poljska	335	1,35	896		Kalundborg, Danska	1154	7,5	260	
Bruselj (Louvain), Belgija	338	15	888		Rykjavik, Island	1200	18	250	
Brno, Č. S. R.	342	32	878		Stambul, Turčija	1205	5	249	
Strasbourg, Francija	345	11,5	869		Moskva, Sovjetska Rusija	1304	100	230	
Leningrad RV 70, Rusija	349	250	860		Motala, Švedska	1348	30	222	
Barcelona, Spanija	349	7,5	860		Novosibirsk RV 6, Sovjetska Rusija	1380	100	217	
Gradec, Avstrija	352	7	852		Varšava, Poljska	1412	120	213	
London (Regional), Anglija	356	50	843		Pariz-Eiffelov stolp, Franc.	1436	15	208	
Tiraspol RV 57, Rusija	358	4	838		Angora, Turčija	1538	7	195	
Stuttgart, Nemčija	361	60	832		Daventry 5 XX, Anglija	1554	30	193	
Alžir, Algier	364	16	825		Königswusterhausen, Nemčija	1635	60	183	
Bergen, Norveška	364	5	824		Pariz-Radio, Francija	1724	75	174	
Harkow RV 20, Rusija	368	10	815		Lahti, Finska	1796	40	167	
Bozen, Italija	368	1	815		Hilversum, Holandska	1875	20	160	
Helsingfors, Finska	368	10	815		Kovno, Litva	1935	7	155	

PHILIPS MINIWATT

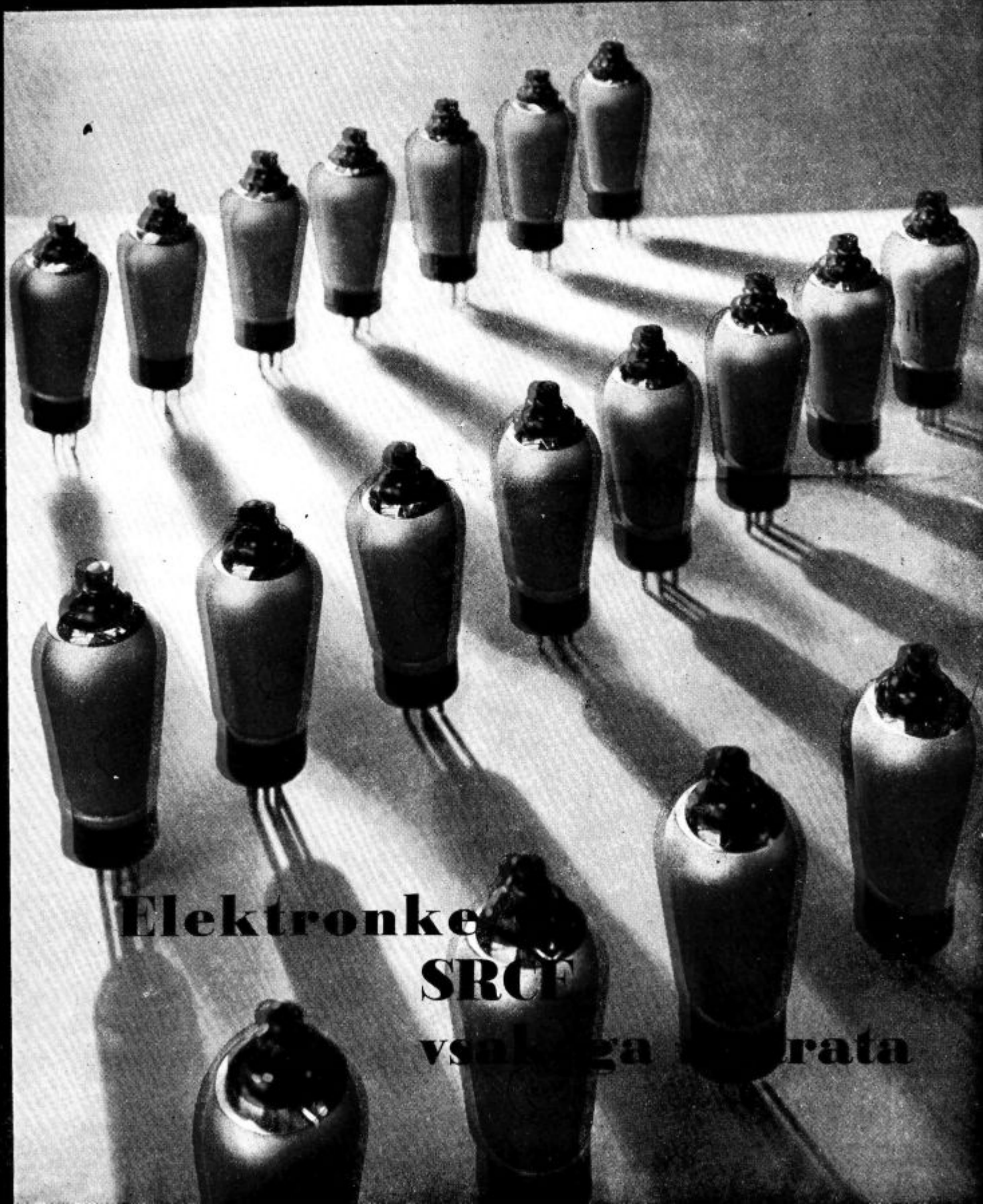

Elektronke

SRCE

vsa luga urata