

ANNALES

Anali za istrske in mediteranske študije
Annali di Studi istriani e mediterranee
Annals for Istran and Mediterranean Studies
20/00





ANNALES

**Anali za istrske in mediteranske študije
Annali di Studi istriani e mediterraneei
Annals for Istran and Mediterranean Studies
20/2000**

series historia et sociologia, 10, 2000, 1

KOPER 2000

**UREDNIŠKI ODBOR/
COMITATO DI REDAZIONE/
BOARD OF EDITORS:** prof. Furio Bianco (IT), Tomaž Bizajl, dr. Milan Bufon, dr. Lucija Čok, dr. Lovorka Čoralic (CRO), dr. Darko Darovec, dr. Goran Filipi (HR), dr. Boris M. Gombač, Vesna Gomezel Mikolič, Aleksej Kalc (IT), dr. Avgust Lešnik, prof. John Martin (USA), dr. Robert Matijašič (CRO), dr. Darja Mihelič, prof. Claudio Povolo (IT), dr. Drago Rotar, Vida Rožac-Darovec, dr. Alenka Šauperl-Zorko, Salvator Žitko, Matej Župančič

Glavni urednik/Redattore Capo/Chief Editor: dr. Darko Darovec

Odgovorni urednik/Redattore responsabile/

Responsible Editor: Salvator Žitko

Urednica/Redattrice/Editor: Vesna Gomezel Mikolič

Lektorji/Supervisione/Language Editors: Janez Mikic (sl./hr.), Vesna Gomezel Mikolič (sl.), Jože Hočevar (sl.), Henrik Ciglič (angl./sl.), Tullio Vianello (it.)

Prevajalci/Traduttori/Translators: Henrik Ciglič (angl./sl.), Valerij Novak (angl.), Janez Mikic (sl./hr.), Sergio Settomini (it.), Tullio Vianello (it.)

Oblikovalec/Progetto grafico/Graphic design: Dušan Podgornik

Prelom/Composizione/Typesetting: Franc Čuden - Medit d.o.o.

Tisk/Stampa/Print: Tiskarna Tone Tomšič, Ljubljana 2000

Izdajatelj/Editori/Published by: Zgodovinsko društvo za južno Primorsko / *Società storica del Litorale*© - Znanstveno-raziskovalno središče Republike Slovenije Koper / *Centro di ricerche scientifiche della Repubblica di Slovenia, Capodistria / Science and Research Centre of the Republic of Slovenia, Koper*©

Za izdajatelja/Per gli Editori/Publishers represented by: Salvator Žitko, dr. Lucija Čok

**Sedež uredništva/Sede della redazione/
Address of Editorial Board:** Znanstveno-raziskovalno središče Republike Slovenije Koper, SI-6000 Koper/Capodistria, Garibaldijeva/Via Garibaldi 18, p.p. /P.O.Box 612, tel.: ++386 5 6126-000, fax 6271-321; e-mail: annales@zrs-kp.si, internet: http://www.zrs-kp.si/

Ponatis člankov in slik je mogoč samo z dovoljenjem uredništva in navedbo vira.

Redakcija te številke je bila zaključena 30. 6. 2000

**Sofinancirajo/Supporto finanziario/
Financially supported by:** Ministrstvo za znanost in tehnologijo Republike Slovenije, Ministrstvo za kulturo Republike Slovenije, Ministrstvo za šolstvo in šport Republike Slovenije, Mestna občina Koper, Občina Izola, Občina Piran, Phare CBC Slovenija-Italija, Banka Koper ter drugi sponzorji

Annales - series historia et sociologia izhaja dvakrat letno.

Annales - series historia naturalis izhaja dvakrat letno.

Letna naročnina za obe seriji je 7000 SIT, maloprodajna cena tega zvezka je 2500 SIT.

Nenaročenih rokopisov in drugega gradiva ne vračamo. Rokopise in naročnino sprejemamo na sedežu uredništva. Rokopise lahko pošiljate tudi članom uredništva.

Naklada/Tiratura/Circulation: 800 izvodov/copie/copies

Revija Annales je vključena v naslednje podatkovne baze: Riferimenti Storici Giuliani (IT); International Medieval Bibliography, University of Leeds (UK).

VSEBINA / INDICE GENERALE / CONTENTS

- Lucio Nalesini:** Grassi Brothers & Co.
L'Architetto Capodistriano Gioachino Grassi
e Fratelli nella Bangkok di fine secolo XIX 1
*Grassi Brothers & Co. Koprski arhitekt Gioachino
Grassi in bratje v Bangkoku konec 19. stoletja*
- Bogdana Marinac:** Brez jela ni dela. Prehrana
pomorščakov na trgovskih ladjah
Kraljevine Jugoslavije 35
*No food no work. Nourishment of the seamen
on merchant ships of the Yugoslav Kingdom*
- MATERIALNA KULTURA
CULTURA MATERIALE
MATERIAL CULTURE
- Tomislav Kajfež & Draško Josipovič:**
Prispevek k poznavanju poznorimske in
zgodnjerednjeveške uvožene keramike
kopskega otoka 51
*A contribution to the knowledge of the late
roman and early middle age imported ceramics
of the island of Koper*
- Radovan Cunja:** Poznosrednjeveška in
renesančna keramika v slovenski Istri 63
*La ceramica tardo medievale e rinascimentale
nell'Istria slovena*
- Matej Župančič & Radovan Cunja:** K lončarski
delavnici v Kopru 77
About the potter's workshop in Koper
- Predrag Marković:** Koprška kamnoseška delavnica
in spodnji del pročelja katedrale v Kopru 83
*Stone-cutting workshop in Koper and the lower
part of the facade of the cathedral in Koper*
- CERKEV IN DRUŽBA
LA CHIESA E LA SOCIETÀ
THE CHURCH AND THE SOCIETY
- Lovorka Čoralic:** Prispevek k življenjepisju pulj-
skega škofa Claudia Sozomena (1583-1604) 105
*A contribution to the biography of Claudio
Sozomeno (1583-1604), the bishop of Pula*
- Sebastiano Beraldo:** La "normalizzazione"
delle diocesi Istriane (1932-1936),
con particolare riferimento a quelle
di Trieste e Fiume 111
*"Normalizacija" istrskih škofij (1932-1936),
s posebnim poudarkom na tržaški in reški*
- Gorazd Bajc:** Slovenski Primorec in razhajanja
s Primorskim dnevnikom 139
*Slovenski Primorec and its divergence
from Primorski dnevnik*
- Gregor Matevc:** Gnezdo liberalizma v naši
dolini. Kler in laiki na Vipavskem
v primežu sekularizacije 153
*The haunt of liberalism in our valley.
Clergy and laymen of the Vipava valley
in the vice of secularisation*
- EZULI, OPTANTI, IZSELJENCI...
ESULI, OPTANTI, EMIGRANTI...
ESULI, OPTANTS, EMIGRANTS...
- Raoul Pupo:** Orientamenti della più recente
storiografia italiana sull'esodo Istriano 165
*Pogledi najnovejšega italijanskega
zgodovinopisja na izseljevanje iz Istre*

Piero Purini: Analisi dei dati statistici ufficiali italiani riguardanti l'emigrazione dalla Venezia Giulia nel periodo 1921-1938 171 <i>Analiza uradnih italijanskih statističnih podatkov glede izseljevanja iz Julijske krajine v obdobju 1921-1938</i>	DELO NAŠIH ZAVODOV IN DRUŠTEV ATTIVITÀ DEI NOSTRI ISTITUTI E DELLE NOSTRE SOCIETÀ ACTIVITIES BY OUR INSTITUTIONS AND ASSOCIATIONS
Egon Pelikan: Tajno štetje oziroma statistika, ki jo je za Julijsko krajino leta 1933 pripravila primorska duhovščina, zbrana v Zboru svečenikov sv. Pavla 191 <i>Il censimento segreto ossia la statistica, redatta nell'anno 1933 dal clero del Litorale riunito nel Concilio dei sacerdoti di San Paolo per la Venezia Giulia</i>	Vida Rožac Darovec, Mateja Sedmak: Predstavitev delovanja Pinine akademije 1999/2000 255 <i>Presentation of the activities of the Pina Academy 1999/2000</i>
Nevenka Troha: Ukrepi jugoslovanskih oblasti v conah B Julijske krajine in Svobodnega tržaškega ozemlja in Italijani na Koprskem 203 <i>Provvedimenti delle autorità jugoslave nelle Zone B della Venezia Giulia e del Territorio libero di Trieste e gli italiani nel Capodistriano</i>	Giraldo Claudio: Il gruppo archeologico "Mino Meduaco" 256 <i>Arheološka skupina "Mino Meduaco"</i>
Ivica Pletikosić: Migracije v Piranu med drugo svetovno vojno in neposredno po njej 217 <i>Le migrazioni a Pirano durante la seconda guerra mondiale e nel periodo immediatamente successivo</i>	POROČILA IN OCENE RELAZIONI E RECENSIONI REPORTS AND REVIEWS
Sandi Volk: Odbor narodne osvoboditve za Istro (CLNI) in eksodus iz cone B Svobodnega tržaškega ozemlja - predlogi italijanski vladi za sprejem in namestitve beguncev iz maja 1954 231 <i>Il Comitato di Liberazione Nazionale dell'Istria e l'esodo dalla Zona B del TLT. Le "Proposte per l'accoglimento e la sistemazione dei profughi" presentate al governo nel maggio 1954</i>	Lovorka Čoralić: Mednarodni znanstveni sestanek: Mir v Sremskim Karlovcih leta 1699 in nove meje 258 <i>International scientific meeting: Peace in Sremski Karlovci, 1699, and the new borders</i>
Pietro Merku: Primerjava med eksodusoma iz Istre in Sudetov po drugi svetovni vojni 241 <i>Comparazione fra l'esodo dall'Istria e quello dai Sudeti dopo la seconda guerra mondiale</i>	Maša Sakara: Istria Magica. Razstava 259 <i>Istria Magica. Mostra</i>
	Matej Župancič: Mednarodno študijsko srečanje: Rimski vojak, od Pada do Donave 261 <i>Convegno internazionale di Studi: Miles Romanus, dal Po al Danubio</i>
	Daniela Juričić Čargo: Gospodarski razvoj lupoglavskega gospostva v 16. stoletju v luči urbarjev in urbarialnih zapisov 1523-1573 (Božo Jakovljević) 263
	Fulvio Gon, Elisa Lo Sapio, Pio Nodari, Dario Rinaldi, Claudio Tonei: Arriva la madre, i figli partono (Piero Purini) 264
	Kazalo k slikam na ovitku 266 <i>Index to pictures on the cover</i>
	Navodila avtorjem 267 <i>Instructions to authors</i> 269

saggio scientifico originale
ricevuto: 1999-12-15

UDC 72.071"18" Grassi G.

GRASSI BROTHERS & Co. L'ARCHITETTO CAPODISTRIANO GIOACHINO GRASSI E FRATELLI NELLA BANGKOK DI FINE SECOLO XIX

Lucio NALESINI

Università Chulalongkorn di Bangkok, Facoltà di arti, Dipartimento di lingue occidentali - Sezione italiana,
TH-10330 Bangkok, Phayathai Road

SINTESI

L'autore, partendo dalla presenza nel Cimitero di Capodistria, di una tomba in stile siamese, rifà il percorso professionale in terra di Siam (oggi Thailandia) di una famiglia di capodistriani, che ha operato nel Sud-est asiatico alla fine del secolo XIX, riportando un notevole successo, anche economico, erigendo per conto della famiglia Reale siamese e del suo governo, numerosi e importanti edifici.

Parole chiave: architetti, XIX sec., Gioachino Grassi, Thailandia

GRASSI BROTHERS & Co. GIOACHINO GRASSI, THE KOPER ARCHITECT, & BROS. IN BANGKOK AT THE END OF THE 19th CENTURY

ABSTRACT

The background of the research carried out into the professional ascent of the Koper family working in Siam (the present-day Thailand) at the end of the 19th century was one of the Koper cemetery vaults made in Siamese style. Namely, the family of these Koper architects accomplished, by building numerous and important buildings for the Siamese royal family and its regime all over southeastern Asia, some great achievements and a great financial success.

Key words: architects, 19th century, Gioachino Grassi, Thailand

LA FAMIGLIA GRASSI

Nella Capodistria di 150 anni fa, decennio più, decennio meno, viveva ed era attivo, in Piazza di Porta Maggiore (poi Piazzale Bennati, ora Piazza Stanič) un commerciante di granaglie, Antonio Grassi, che aveva sposato Anna Apollonio. Gli affari prosperavano molto

bene (Piccolo, 9. 7. 1887, 1) e la famiglia si ingrandiva com'era usuale in quel periodo.¹ La famiglia Grassi abitava al n. 1035, corrispondente al Palazzo Almerigogna, mentre nella casa accanto al numero 1034 (Gardina, 1994, 13) viveva la famiglia del pittore Gianelli. Oltre che amici erano anche parenti e i loro rapporti furono sempre stretti, fino alla fine. Lo possiamo dedurre an-

¹ La famiglia era composta da 11 figli, cinque femmine e sei maschi (Piccolo, 9. 7. 1887, 1).



L'unica fotografia esistente di Gioachino Grassi (*Foto gentilmente concessa dal Sig. Sran Tongpan. Scattata negli anni 1880*).

Edina obstoječa fotografija Gioachina Grassija (*Fotografija je iz let okrog 1880. Objavo je omogočil g. Sran Tongpan*).

che da una lettera che Alberto Grassi, figlio di Antonio, aveva scritto (ARC, Comune, 1887, 1550/XIV) al Podestà di Capodistria in occasione dei funerali del fratello Antonio (ci furono tre Antoni nella famiglia). In essa Alberto scriveva che "Di parenti a Capodistria abbiamo (sic) il nostro Cugino Bortolo Gianelli Professore". Della sua famiglia, in senso stretto, non era rimasto nessun altro a Capodistria. Già, perché ad un certo punto gli affari per il padre Antonio non andarono più come prima; in seguito a forti crisi, subì dei rovesci di fortuna (Piccolo, 9. 7. 1887, 1) e, con tutta la numerosa famiglia, si trasferì a Trieste. Dopo la caduta della Repubblica di Venezia, la vicinanza di Trieste si era fatta sentire nell'economia capodistriana, in special modo

per la forza di attrazione di una città in pieno sviluppo economico, grazie al declino della rivale città lagunare ed agli impulsi che la concessione del Porto Franco le aveva dato. Fu proprio in quegli anni (1850) che l'Imperatore Francesco Giuseppe concesse alla città di Trieste il titolo di "città immediata all'impero", con il quale titolo l'Imperatore intendeva mettere in evidenza gli stretti rapporti che esistevano fra la Corona e la Città. Era logico che i magri affari che oramai i Grassi erano in grado di fare a Capodistria, spingessero il capofamiglia a cercare miglior fortuna nella grande città vicina, ma che fino a pochi anni prima, e per lunghissimo tempo, era stata sempre divisa da Capodistria da un confine di stato: di qua (fino al 1797) sventolava il gonfalone della Repubblica di San Marco, dall'altra parte la bandiera gialla e nera degli Asburgo. Non è che Capodistria, originariamente un'isola divisa dalla terraferma dallo Stagnone e dalle Saline, fosse stata mai troppo fedele alla Serenissima; se ne ricordano, infatti, le frequenti ribellioni. La sua, diciamo, irrequietezza era chiaramente causata dalla coscienza della propria importanza nell'ambito alto-adriatico. Capodistria mirava soprattutto a primeggiare fra le altre cittadine istriane, magari con l'aiuto del Patriarca di Aquileia, piuttosto che supinamente assecondare le volontà della sorella maggiore. Tanto è vero che uno dei primi provvedimenti presi a Capodistria dalla Serenissima, dopo che questa con la "pace di Treviso" fra patriarchini e lagunari (1291, essendo Doge Pietro Gradenigo), si era definitivamente² e giuridicamente impossessata della città istriana, fu:

- la costruzione del Castel Leone, una poderosa rocca³ a metà strada fra l'isola e la terraferma, per controllare la città dal punto di vista militare.

- la limitazione del traffico marittimo per controllarla dal punto di vista economico.

Anche dopo che Venezia (sull'onda della vittoria sui Patriarchini), si era stabilmente impadronita di tutta la costa occidentale istriana ed aveva sottomesso anche i Castropola, che difendevano l'autonomia di Pola e di tutta l'Istria centromeridionale, Capodistria non rinunciò ai suoi tentativi di ribellione. Fu nel 1348, mentre a Venezia imperversava la peste, che Capodistria, anche a causa di ulteriori gabelle imposte alla cittadinanza, scatenò la sua più grossa ribellione, e autorità e milizie veneziane si salvarono solo perché riuscirono a rifugiarsi, armi e bagagli, nel citato castello.

Comunque si voglia interpretare la storia, cinque secoli di dominazione veneziana, lasciarono il loro segno sia nell'aspetto urbanistico della città, sia nel modo di vita, nel carattere e nella parlata dei suoi cittadini. Fu nel periodo napoleonico che, dopo brevi

² In precedenza Capodistria era già stata temporaneamente occupata dai Veneziani, che ne avevano anche abbattuto le mura.

³ Il Castel Leone, ormai cadente per secoli d'incuria, fu abbattuto poi, a quasi 500 anni d'età (nel 1819), dal battaglione "Cacciatori" dell'i.r. governo austriaco.

anni trascorsi nell'orbita francese, Capodistria passò all'austriaca Casa d'Asburgo, alla quale la vicina Trieste già apparteneva, anche lei, da circa quattro secoli.

Ma torniamo alla nostra famiglia Grassi:

Abbiamo detto che Antonio ed Anna, nata Apollonio, ebbero 11 figli. Solo alcuni di loro hanno avuto un ruolo nella storia della Ditta che porta il loro nome e pertanto a questi ci limiteremo.

Fra i figli della coppia abbiamo:

- Grassi Pietro, nato a Capodistria nel 1833

- Grassi Joachim (Gioachino) nato a Capodistria il 26/12/1837 (si tratta dell'architetto fondatore della società "Grassi Brothers & Co." a Bangkok), morto a Trieste il 19 Agosto 1904.

- Grassi Antonio nato a Capodistria nel 1839, ma certamente deceduto prima del 1841

- Grassi Antonio nato a Capodistria il 16/1/1841 e morto a Firenze il 28/6/1887, sepolto nella monumentale tomba in stile siamese a Capodistria, socio effettivo della Ditta "Grassi Brothers & Co."

- Grassi Alberto nato a Capodistria l'8/1/1846

- Grassi Giacomo nato a Capodistria il 10/4/1850, morto a Bang-Ta-Pan (Siam) il 13/10/1890 e sepolto a Bangkok

Al momento della morte di Antonio (1887), sepolto nel cimitero di San Canziano a Capodistria, erano viventi ancora quattro fratelli, Gioachino e Giacomo a Bangkok, nonché Pietro ed Alberto a Trieste (Piccolo, 9, 7, 1887, 1).

Joachim (Gioachino), Antonio e, marginalmente, Giacomo sono i tre fratelli che hanno operato con grande successo nel regno del Siam e dei quali parleremo più diffusamente, Alberto è il fratello che si è occupato più degli altri in occasione del funerale a Capodistria del fratello Antonio (1887) e fu anche l'ultimo della famiglia ad aver abbandonato per sempre Capodistria. Pietro invece, che prima di ritornare a Capodistria e poi andare definitivamente a Trieste, aveva esercitato la sua attività di commerciante a Turnu Severin, in Romania, va citato per uno dei suoi figli, di nome Gioachino anche lui, nato proprio a Turnu Severin il 16/10/1867. Quest'ultimo, assolti gli studi di architettura presso il Politecnico di Graz, ha iniziato la sua professione di Architetto presso il Comune di Fiume, per proseguirla, come insegnante presso una Scuola Industriale di Trieste (Via Giulia) e per culminarla con la progettazione del Sanatorio di Valdoltra (L'Indipendente, 29. 3. 1910, 1), e della prima stesura del progetto del Teatro di Pirano (1908-10), portato poi a termine dall'Architetto triestino Giacomo Zammattio (Jenko, 1992).

Per mettere in evidenza quanto popolare fosse stato nella famiglia Grassi il nome Gioachino, evidentemente in onore del loro membro più illustre, dobbiamo ancora segnalare che anche una figlia di Alberto, nata a Trieste il 27/11/1881, fu chiamata appunto "Gioachina".

Prima di entrare nella storia dei fratelli emigrati a Bangkok, vogliamo ancora citare come Alberto, dopo essersi trasferito a Trieste con il padre, fosse nuovamente ritornato a Capodistria, dopo la morte del fratello Antonio. Egli comperò altresì una vecchia casa sulla "Rampa del Belvedere" (ARC, Comune, 1893, 1842/XI) e vi eresse un nuovo edificio.⁴ Egli cessò però ogni attività a Capodistria nel mese di ottobre 1894 (ARC, Comune, 1895, 994/VIII), per ritrasferirsi a Trieste dove, assieme alla moglie, Eufemia Ahel, aprì il caffè "All'Armonia" (poi Caffè Goldoni) in Piazza della Legna (ora Piazza Goldoni), angolo Via Barriera Vecchia (poi Corso Garibaldi, ora Corso Umberto Saba).

TRE FRATELLI CAPODISTRIANI IN SIAM

a) Gli inizi di Gioachino a Bangkok

Abbiamo visto come le ristrettezze finanziarie della famiglia Grassi avessero indotto il padre a trasferirsi a Trieste nella seconda metà del secolo. Abbiamo visto un figlio, Pietro andare a cercare lavoro addirittura in Romania, dove nacquero alcuni dei suoi figli. Ma non fu l'unico a cercare all'estero una via d'uscita. Antonio aprì a Budapest uno studio di scultore (Piccolo, 9, 7, 1887, 1), mentre a Gioachino (battezzato come Joachim il 7/1/1838 a Capodistria) andavano stretti anche i confini dell'Europa. Non si sa con esattezza quando egli si decise a partire; si sa però che mise piede nell'allora Regno del Siam nel lontano 1870.⁵ Vi arrivò, a dir poco come un emigrante comune, senza presentazioni, senza contratti, in profondo contrasto con gli architetti europei (e non solo architetti ed ingegneri) che lo seguirono, invitati addirittura dal governo siamese e che erano accolti dalle autorità locali, magari al suono di una banda. Anzi qualcuno di questi ultimi (evidentemente arrivati in Siam ancora senza contratto) si appoggiò proprio al nostro Gioachino per essere lanciato in quel paese, che proprio allora cominciava ad aprirsi alla cultura europea. Dobbiamo, infatti, sapere che fino a pochi anni prima, il Paese era ermeticamente chiuso agli stranieri e che solo l'apertura mentale dei re Rama IV e Rama V (quest'ultimo noto anche come Chulalongkorn), produssero quel cambiamento che rese possibile il successo del nostro Gioachino. Fra le concomitanze che potrebbero aver indotto Gioachino a muoversi verso l'Estremo

4 La casa, civico n. 218, venne eretta sulla part. catastale 387/3 in Contrada del Porto. (ARC, Comune, 1894, 1510/VII).

5 Vedi sua lettera autografa del 15/6/1893, dove lui stesso dice "during the 23 years of my residence in this Country", cioè "durante i 23 anni della mia residenza in questo paese".

Oriente, piuttosto che in altra direzione, potrebbe annoverarsi l'apertura del Canale di Suez, avvenuta l'anno prima, nel 1869, e che aveva raccorciato sensibilmente la rotta.

Comunque altri sudditi dell'allora Repubblica di Venezia lo avevano preceduto in quella direzione, per lo più verso la Cina, il mitico Catai (Marco Polo, il Beato Odorico da Pordenone, Mons. Giovanni Maria Percoto e mettiamoci pure anche Costantino Ierakis - Phaulkon,⁶ che benché non fosse di queste parti, era pur sempre cittadino veneziano, figlio di una veneziana). Questo *Signor Costanzo* fu anzi l'ultimo straniero ad aver avuto un ruolo importante nel regno del Siam, prima della chiusura agli Europei. Con lui, assassinato, dopo la morte del re Narai, dal suo ministro, che usurpò poi il trono, finirono i tentativi europei di inserirsi in quel regno. Il Siam è, infatti, con la Cina e il Giappone, l'unico paese dell'Estremo Oriente che non finì per diventare una colonia degli Europei (Inglese, Francese, Portoghesi ed Olandesi).

Alcune correnti sostengono che il Siam evitò di diventare una colonia, per l'abilità dei suoi governanti, altri dicono che furono le circostanze, e cioè il fatto che sia ai Francesi sia agli Inglese facesse comodo l'esistenza di uno stato cuscinetto, che evitava pericolosi scontri fra le due Potenze, a rendere possibile il mantenimento dell'indipendenza. Lo stesso Phaulkon cercava in tutti i modi di favorire la Francia e le correnti contrarie tentavano invano di ostacolarlo. Aveva, infatti, l'incondizionato appoggio di re Narai. Ma fu proprio nel cortile del Palazzo estivo di quest'ultimo, a Lopburi,⁷ e a causa dei suoi aperti favoritismi verso la Francia che si svolse il fatto storico, di grande drammaticità, che portò alla conclusione della carriera, e quindi della vita di Costantino Phaulkon. Approfittando di un periodo di malattia di re Narai, i suoi avversari, che mal sopportavano l'influenza che l'europeo aveva alla Corte del re, lo fecero chiamare al palazzo di Lopburi e lo arrestarono, mentre entrava, appunto nel cortile. Era il mese di maggio del 1688. Fu torturato e messo a morte nel mese successivo. Poco dopo, era l'11 Luglio dello stesso anno, re Narai morì e salì al trono il feroce rivale di Phaulkon, Phra Phetracha. Egli rimosse ogni influenza

europea dalla corte, che rimase quindi chiusa agli stranieri per i successivi 150 anni.⁸

Fu solo col primo viaggio di re Chulalongkorn in Europa, avvenuto nel 1897, che il Siam si riaprì ufficialmente alle influenze straniere. L'amore del re e di suo padre per l'arte e la cultura d'Europa, condusse il re ad un lungo viaggio per le corti europee; visitò città d'arte e musei e al ritorno in Siam, fece arrivare colà un notevole numero di artisti occidentali, alcuni validi, altri molto meno. Questi ebbero una vita molto facile, trovando tutto predisposto per il loro arrivo, con in tasca anche favorevoli contratti, che non sempre onorarono pienamente.

Ci furono alcuni che arrivarono subito dopo la conclusione degli studi, imbottiti di teoria, ma con un bagaglio pratico di dimensioni molto ristrette. Ci fu uno (italiano oltretutto) che si attirò le critiche dei controllori thai. Questi ultimi scrissero, in un rapporto, che quell'architetto aveva imparato il mestiere dagli operai cinesi a lui sottoposti. Non altrettanto facile fu per il nostro Gioachino; egli fu un precursore, arrivò in Siam senza aiuti, senza mezzi, senza conoscere il paese e la lingua. Lasciamo da parte lo stereotipo dell'emigrante con la valigia legata con lo spago, ma insomma per Gioachino, non fu certamente molto diverso. E, soprattutto, dovette farsi strada da solo.

Abbiamo detto che correva l'anno 1870.⁹ Entrò nelle grazie della famiglia reale siamese, probabilmente attraverso la costruzione di due complessi edifici gemelli sul "Klong (Canale) Bangkok Yai", per Sudjai e Thui, i figli del Ministro degli esteri siamese d'allora, Chao Phya Bhanuwongse. Fu il primo passo di una rapida e travolgente ascesa che lo condusse ad edificare palazzi e templi su incarico della famiglia reale, nonché chiese cattoliche, durante i 23 anni di permanenza in quel reame asiatico.

Gioachino, come abbiamo già detto, più conosciuto in Siam col nome di battesimo Joachim,¹⁰ aveva fondato a Bangkok una ditta di costruzioni, che ha lavorato per oltre vent'anni al servizio, sia del governo siamese, sia della famiglia reale, due elementi che spesso si identificavano, essendo i più importanti membri del governo, per lo più anche membri della Famiglia Reale.

- 6 Constantine Ierakis, nacque a Cefalonia da padre greco e da madre veneziana nel 1643. Sin da giovanissimo capitò nell'antico Siam dove, un po' per gli intrighi di cui era maestro, un po' per la sua obiettiva capacità, si guadagnò la stima dell'allora sovrano del Siam, Narai, e finì col diventare, col nome di Phaulkon (ierakis in greco significa falcone) il suo consigliere, l'uomo più potente del Siam.
- 7 Lopburi si trova ad un centinaio di chilometri a nord di Ayutthaya, capitale del Siam fino al 1767, quando fu conquistata e distrutta dai Birmani. Le due città erano allora comodamente collegate per via fluviale e la corte di re Narai si trovava più spesso a Lopburi che ad Ayutthaya.
- 8 "In 1856, when Siam was first opened to European trade, ..." cioè "Nel 1856, quando il Siam si aprì per la prima volta al commercio europeo, ..." (Grassi, 1902, 3).
- 9 L'affermazione precedente (vedi nota 8) è sostanzialmente confermata da un'altra sua lettera datata 1882, in cui scrive "...I am working for over ten years for the account of the Siamese Government..." e cioè "...sto lavorando da oltre 10 anni per conto del Governo Siamese ..." (NAT, Lettere, vol. 17).
- 10 Tutti i fratelli erano stati battezzati con il loro nome nella forma italiana, il primogenito, sebbene usasse, in famiglia, il suo nome nella forma italiana (Gioachino), era stato battezzato con il nome nella forma tedesca (Joachim).

Ma fu in particolare la costruzione di due complessi edilizi gemelli (in tutto quattro costruzioni) lungo il Klong Bangkok Yai¹¹ a dare notorietà a Gioachino. Si tratta di edifici (uno è ancora esistente ed abitato, sia pure in cattive condizioni di manutenzione) il cui aspetto differiva profondamente dai canoni dell'edilizia asiatica, per cui furono ammirati anche oltre al loro valore architettonico effettivo. Gli edifici, per la loro stranezza, sono stati citati anche in un racconto autobiografico di Kanchanakhapant dal titolo "I Ragazzi del "Klong Bang Luang", ed è proprio seguendo gli itinerari indicati da questo racconto, che ho potuto localizzare la zona in cui erano stati edificati, e trovare l'unico edificio ancora in piedi. Si sapeva, infatti, dalle cronache che il Grassi aveva ricevuto l'incarico di costruire questi edifici. Le cronache si erano interessate di queste costruzioni, in quanto mai prima di allora si era costruito in stile europeo, sulle rive del fiume che attraversa Bangkok, il Chao Phya, più conosciuto in occidente con il nome di Menam.¹² Alcuni anni prima, l'architetto inglese John Clunish aveva messo mano alla costruzione di una sala del trono, ma egli, anche in questa costruzione, aveva continuato a seguire i canoni dell'architettura thailandese. Furono le prime costruzioni di Gioachino che ruppero decisamente con lo stile locale. E questo naturalmente ebbe un'eco notevole. Ma nessuno aveva saputo localizzare questi edifici. Seguendo il testo del racconto citato (Kanchanakhapant, 1997, 28), ma con notevole fatica e con notevole dispendio di tempo, dato che i nomi dei luoghi sono stati, nel frattempo, cambiati quasi del tutto, assieme ad una mia studentessa, Mameaw, che ringrazio sentitamente, per l'aiuto che mi ha dato sul posto, sono riuscito a localizzare l'unico edificio ancora esistente, dei quattro originari. L'edificio esistente è ancora abitato da un discendente, decaduto, dei primi proprietari. Si tratta di un anziano signore, che ci tiene a mettere in evidenza la sua nascita "nobile". La casa, come ho già detto è piuttosto malandata, ha nel suo interno un caminetto, accessorio assolutamente inutile a Bangkok, in quanto la temperatura media non vi scende mai sotto i 25 gradi centigradi, ma che forse richiamava in qualche modo nella mente dell'architetto il focolare che aveva lasciato a Capodistria. Le finestre erano munite di scuri, esattamente uguali a quelli che ancora oggi si vedono qui, con la listerella in mezzo per regolarne l'apertura, con i pilastri dello scalone d'accesso, rigorosamente identici a quelli che ho visto in questi giorni in Via Marušić (ex via dell'Annunziata). A parte la "diversità" il fabbricato non

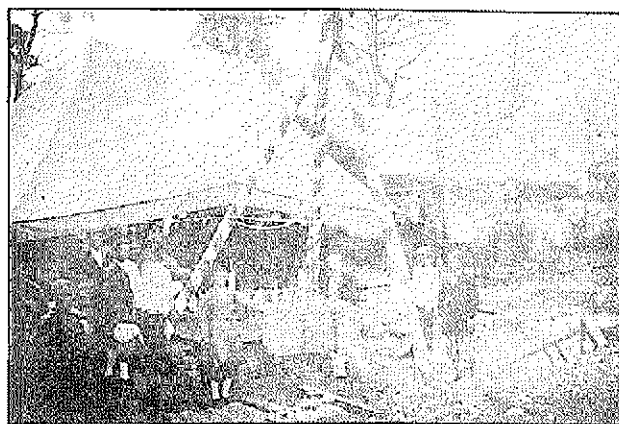

Posa della prima pietra del Palazzo Bhuraphaphirom. (Foto gentilmente concessa dal Sig. Sran Tongpan. Scattata il 18 marzo 1876).

Polaganje temeljnega kamna Palače Bhuraphaphirom. (Fotografija je z dne 18. marca 1876. Objavo je omogočil g. Sran Tongpan).

ha nulla di notevole, forse solo la ringhiera della veranda si salva, ma rimane in ogni modo il fatto che questo è il primo edificio costruito a Bangkok in stile europeo, da un Europeo, e questo Europeo era Capodistriano.

Oltretutto Gioachino non deve essersi dimostrato esoso se il costo non fu ritenuto eccessivo dai committenti; gli edifici piacquero e attrassero la curiosità dei locali, che mai avevano visto edifici del genere, sì che fu dato incarico al Grassi di costruire il Palazzo Bhuraphaphirom per il fratello del re Rama V,¹³ S.A.R. il principe Bhanurangsi. Si iniziò a costruire il palazzo il 18 marzo del 1876, con la cerimonia della "posa della prima pietra", cerimonia di tipo occidentale che non era mai stata fatta prima nel reame. Infatti, anche questa cerimonia ebbe un'eco notevolissimo sulle cronache locali, tanto da essere descritta nei minimi particolari. Purtroppo non è possibile tradurre la cronaca di questa cerimonia, poiché le cronache thai sono piene, non tanto di particolari del fatto in se stesso, quanto di fitti elenchi dei nobili partecipanti con l'esibizione di tutti i loro titoli, ognuno dei quali è altresì lunghissimo ed assolutamente incomprensibile per un Occidentale. Traduciamo pertanto solo quello che noi riteniamo essenziale. "Dopo aver letto il proclama (per l'erezione del palazzo) un paggio diede alcuni squilli di corno, dopo di che uno dei nobili prese del cemento e lo stese sulle fondazioni. A questo punto i monaci buddisti comin-

¹¹ Il Klong Bangkok Yai è altrove chiamato anche Klong Bang Luang.

¹² Menam significa in thailandese semplicemente fiume. Il suo nome ufficiale è "Menam (Fiume) Chao Phya", dove Chao Phya rappresenta il nome.

¹³ Re Rama V è altresì conosciuto come Re Chulalongkom e qualche volta sarà citato sotto questo nome.

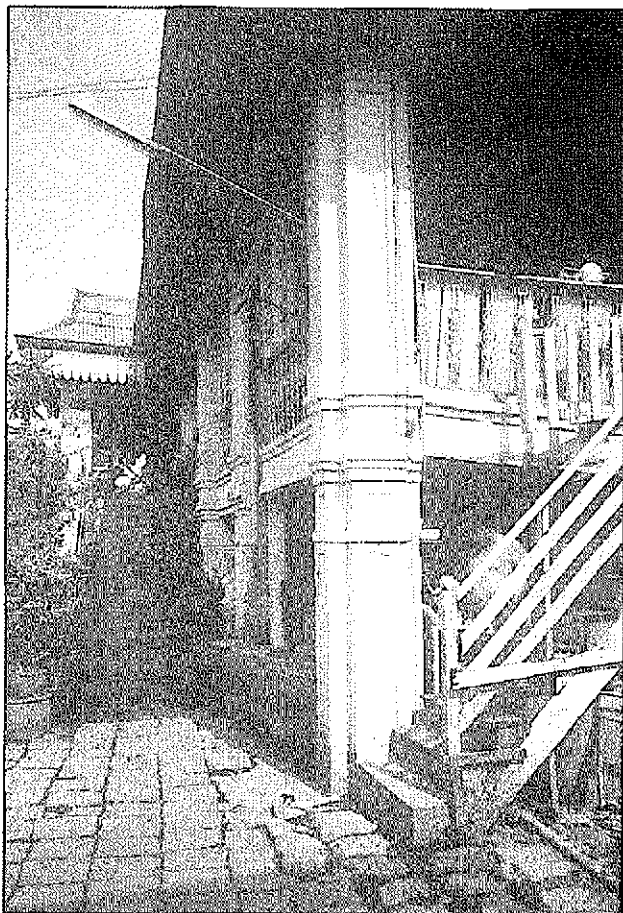

La prima casa costruita dal Grassi a Bangkok (prima del 1875). Esterno con scala d'accesso. (Foto: L. Nalesini, 1998).

Prva hiša, ki jo je Grassi zgradil v Bangkoku (pred letom 1875). Zunanost z vhodnim stopniščem. (Foto: L. Nalesini, 1998).

ciarono a salmodiare le loro preghiere per propiziare all'edificio un favorevole futuro. Si alzò quindi contemporaneamente il suono del corno, della lira e di altri strumenti tradizionali. Allora Mr. J. Grassi mise in azione una carrucola per sollevare, dal terreno, una pietra e la calò verso le fondamenta, dove era stato steso il cemento. Due altri nobili (dei quali tralasciamo i titoli e i nomi) stesero quindi del cemento sopra la pietra. Altri nobili provvidero quindi a collocarvi, sempre per scopi propiziatori, un mattone d'oro, uno d'argento ed uno in forma di Naga (l'uccello mitologico di cui parleremo più avanti). Gli operai cinesi continuarono quindi l'opera. I monaci, finiti i loro canti, si diressero verso il convento. Era la fine della cerimonia per la posa della prima pietra



La prima casa costruita dal Grassi a Bangkok (prima del 1875). Finestra con tapparelle di tipo istriano. (Foto: L. Nalesini, 1998).

Prva hiša, ki jo je Grassi zgradil v Bangkoku (pred letom 1875). Okno s polkni istrskega tipa. (Foto: L. Nalesini, 1998).

nelle fondazioni del Palazzo."

Era anche la prima volta che nel Regno del Siam si faceva una cerimonia di questo tipo. E fu ancora Gioachino Grassi a lasciare la sua impronta, anche quindi nel costume. Da allora la cerimonia della posa della prima pietra divenne una cerimonia comune. Importante è anche la seguente annotazione delle cronache: "l'usanza della posa della prima pietra, noi l'abbiamo presa, con estrema chiarezza, da un Farang,¹⁴ possiamo ricordare che la prima volta venne fatta per la costruzione del Palazzo Bhuraphaphirom".

La costruzione dell'edificio ebbe termine nel 1881 e la cerimonia per celebrare l'ingresso nel palazzo si tenne il lunedì 16 Maggio dello stesso 1881.

14 Con il termine "farang" vengono indicati, in Thailandia, gli stranieri di origine caucasica, bianca.

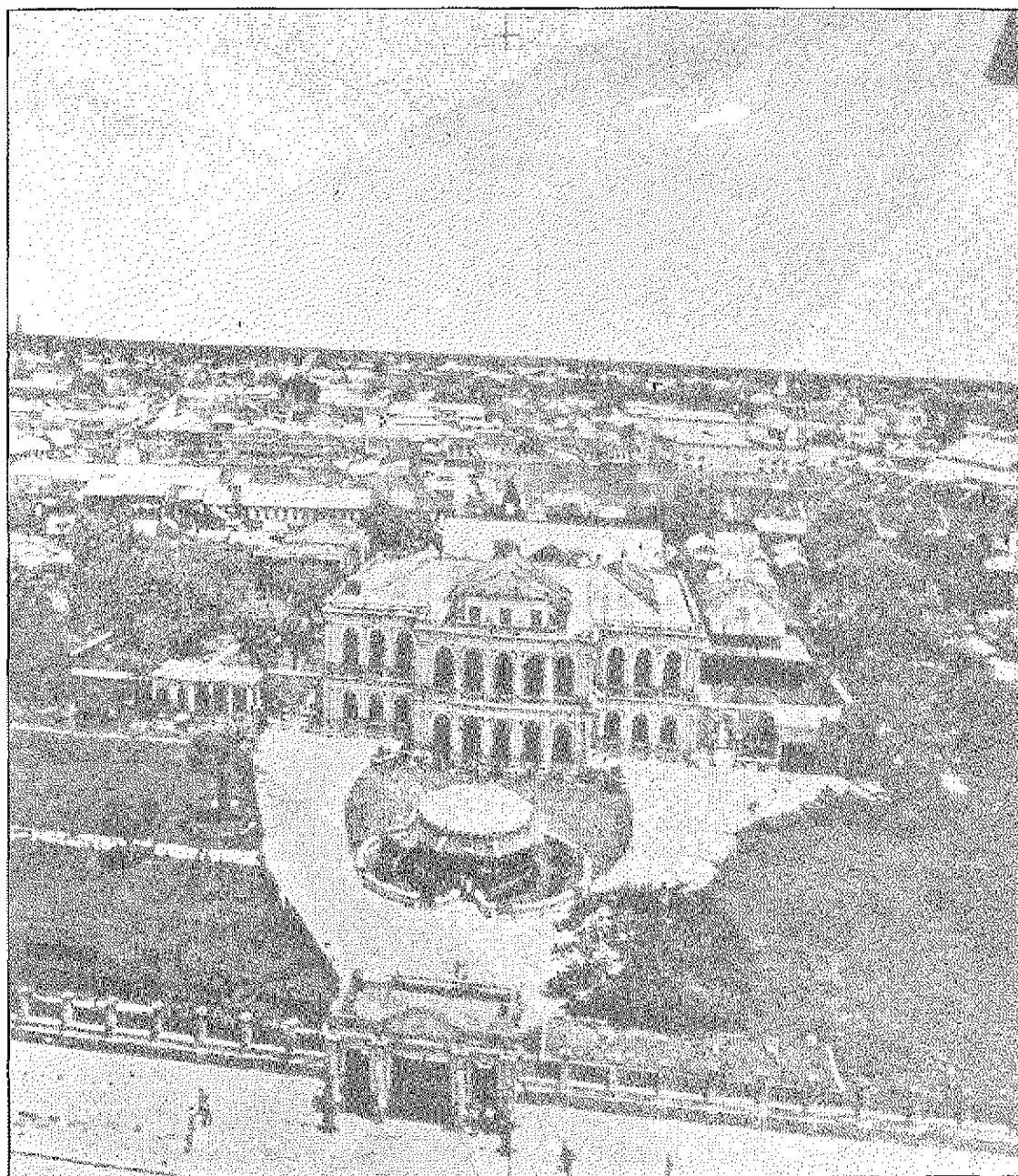

Veduta aerea del Palazzo Bhuraphaphirom (1875-1881). (Foto gentilmente concessa dal Sig. Sran Tongpan. Scattata nel 1946).

Pogled z zraka na Palačo Bhuraphaphirom (1875-1881). (Fotografija je iz leta 1946. Objavo je omogočil g. Sran Tongpan).

Ora l'edificio non esiste più. Abbiamo però delle foto, una presa durante la costruzione, nella quale si vede un Europeo (forse Grassi?) e una dall'alto, che mostra l'edificio finito. Si trovava al centro di un vasto parco in una zona non lontana dal Palazzo Reale e dal fiume, il Chao Phya. Ma agli inizi degli anni '50 di questo secolo, il Palazzo Bhuraphaphirom, oramai stretto da

costruzioni popolari, fu demolito per costruirvi un grande magazzino con tre cinema. Anche quest'ultimo, però, è stato demolito e al suo posto sono stati eretti dei centri commerciali frequentatissimi per i prezzi piuttosto bassi della merce venduta, per cui ora, invece dei viali del parco, si intersecano in loco strade intasatissime durante tutto l'arco della giornata, domeniche comprese.



La prima casa costruita dal Grassi a Bangkok (prima del 1875). Caminetto ornamentale. (Foto: L. Nalesini, 1998).

Prva hiša, ki jo je Grassi zgradil v Bangkoku (pred letom 1875). Ornamentalen kamin. (Foto: L. Nalesini, 1998).

Di questo edificio sapremmo ben poco se non esistesse una parziale descrizione del palazzo (Bangkok Times, 31. 1. 1891), fatta in occasione della *cerimonia di tonsura*¹⁵ del principe ereditario del Siam. A questa cerimonia presero parte dagli 800 ai 900 invitati in un ambiente da fiaba. Si parla di scalinate, saloni, verande mentre osservando, dal piano superiore i terreni circostanti, si aveva una visione di "abbacinante splendore". Nell'interno c'erano superbe collezioni, colonne ioniche, corinzie e innumerevoli altre opere d'arte, "passando da una meraviglia all'altra". Superiormente, sul tetto c'erano "ampie terrazze, adornate con lampade giapponesi che ondeggiavano alla brezza gentile, dando a tutta la scena, un aspetto incantevole" (Bangkok Times, 31. 1. 1891).

Non esiste più, ma non ci sono neanche prove sicure circa la sua paternità, un altro edificio, che sarebbe stato eretto non lontano dal Palazzo Bhuraphaphirom, or ora descritto. È citato, soltanto una volta, in un libro di Walter Tips, (Tips, 1996b, 76): lunedì, 3 Luglio 1893. ...omissis... "io mi reco agli uffici amministrativi delle Ferrovie, che si trovano in Sapatoum Road, in un palazzo chiamato *Miramar*. È un edificio eseguito dal Grassi ad imitazione del Palazzo di Massimiliano".¹⁶ Non ci sono ulteriori prove che il Grassi abbia eretto



Wat Nivet Dhamma Prawat (1877-1879). Veduta della facciata. (Foto: L. Nalesini, 1998).

Wat Nivet Dhamma Prawat (1877-1879). Pogled na pročelje.

questo palazzo, e neppure altre testimonianze dell'esistenza di questo edificio, ma negli immediati dintorni esiste un albergo che porta il nome di "Miramar". È un ricordo del Palazzo di Grassi?

b) La costruzione del Wat Nivet Dhamma Prawat a Bang-Pa-In

L'anno dopo, nel 1877, Gioachino riceve un altro incarico, molto più prestigioso, la costruzione a **Bang-Pa-In**, dell'*Ubosot*¹⁷ del Wat (Tempio) Nivet Dhamma¹⁸

15 La tonsura era la cerimonia più importante e solenne fra tutte le cerimonie relative all'infanzia, e consisteva nel taglio del ciuffo di capelli che veniva lasciato sulla testa del bambino fin dal suo primo mese di vita. Avveniva quando il bambino aveva raggiunto il tredicesimo anno di età (11 per le femmine).

16 Il Castello di Miramar era stato da poco costruito, fra il 1856 e il 1860, su progetto di Karl Junker per ordine dell'Arciduca Massimiliano.

17 Ubosot o Bot è l'edificio sacro per eccellenza del Monastero thailandese, riservato alle riunioni dei monaci. È l'unico edificio del Wat circondato da 8 cippi, che delimitano appunto la zona sacra. (cfr. pali uposathagara, e sanscrito uposadhagara).

18 Dhamma è l'insegnamento del Buddha.

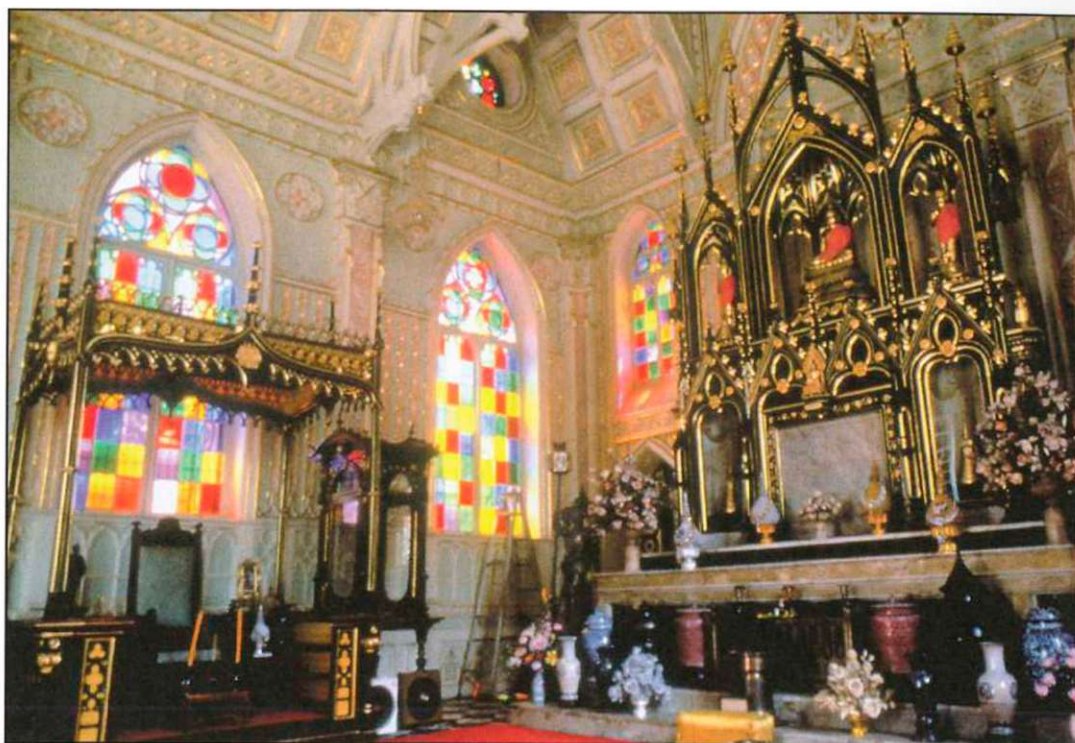

Wat Nivet Dhamma Prawat (1877-1879). Interno. (Foto: L. Nalesini, 1998).
 Wat Nivet Dhamma Prawat (1877-1879). Notranjost. (Foto: L. Nalesini, 1998).

Prawat. Si tratta del primo tempio buddista eretto da un occidentale e dell'unico tempio buddista thailandese, eretto in uno stile occidentale, per la precisione in stile neogotico. Nello stesso stile furono costruiti anche altri edifici all'interno del Monastero, comprese le abitazioni (Kuti) dei monaci nel Sangkhawat.¹⁹

Bang-Pa-In si trova a pochi chilometri da Ayutthaya,²⁰ in direzione Bangkok. Abbandonando Bang-Pa-In per la nuova strada che conduce a Nakhon Sawan, si raggiunge in breve il palazzo reale, fatto costruire nel XVIII secolo da re Prasat Thong, quale suo soggiorno estivo. Era facilmente raggiungibile da Ayutthaya per via fluviale. Ma dopo la caduta di Ayutthaya in mano dei

Birmani, il Palazzo di Bang-Pa-In fu trascurato dai re della Dinastia Chakri,²¹ in quanto troppo lontano da Bangkok, dove essi avevano trasferito la residenza. Solo alla fine del XIX secolo, il futuro re Mongkut ricominciò ad interessarsi del sito ed a costruire i palazzi che oggi possiamo vedere. Anche re Chulalongkorn trascorse lunghi periodi della stagione calda in questo palazzo, vicino al quale passava la linea ferroviaria che collega Bangkok ad Ayutthaya. Il parco meraviglioso, è circondato da una grande muraglia, interrotta da portali neoclassici. Sorpassato il portone grande, usato per le macchine, si costeggia un canale per raggiungere un laghetto, in mezzo al quale, su una decoratissima piat-

19 Il Sangkhawat è la parte del Monastero riservata alle abitazioni dei monaci, ed è normalmente separato dal Phutthawat (parte del Monastero riservata alle funzioni sacre) da un muro.

20 Ayutthaya si trova una ottantina di chilometri a Nord di Bangkok, sempre sul fiume Chao Phya (Menam). Per ben 416 anni, dal 4 marzo 1351, anno della sua fondazione, fino al 7 Aprile 1767, anno della sua distruzione per opera dei Birmani, Ayutthaya è stata la capitale di un regno thai ed è stata anche la prima capitale di uno stato thai unificato. Come Bangkok quindi, Ayutthaya è nata per essere la capitale, creata apposta per ospitare la corte e per essere il centro, non solo politico, ma anche culturale di tutto il paese. 33 re si sono succeduti sul suo trono, appartenenti a diverse dinastie, finché un esercito di Birmani non la conquistò e la rase al suolo, distruggendo così un patrimonio artistico inestimabile. Non solo, ma anche gli archivi di stato sono andati completamente distrutti, causando una perdita eccezionale anche dal punto di vista storico.

21 La Dinastia Chakri, ancora regnante (tutti i re di questa dinastia portano il nome di Rama - l'attuale è Rama IX), è la Dinastia che dopo la distruzione di Ayutthaya e la breve parentesi di Thonburi, fondò Bangkok (1782), sia perché la foce del fiume Chao Phya si era troppo allontanata verso sud, ma anche perché la zona di Bangkok era più facilmente difendibile da eventuali ulteriori aggressioni birmane.



Wat Nivet Dhamma Prawat (1877-1879). Veduta del fianco destro. (Foto: L. Nalesini, 1998).

Wat Nivet Dhamma Prawat (1877-1879). Pogled na desno krilo. (Foto: L. Nalesini, 1998).

taforma di marmo, si eleva un elegante padiglione, Ma prima di arrivare al laghetto non si può non notare, al di là del fiume, sulla sinistra, un edificio che rammenta le cattedrali neogotiche che si vedono spesso in Europa. Si tratta del tempio buddista progettato ed eretto dal nostro Grassi. La costruzione di tale edificio in questo stile inconsueto, era stata espressamente commissionata dal re (Rama V) che voleva stupire i fedeli con una costruzione mai vista in precedenza, proclamando che lui stesso avrebbe donato l'importo necessario alla compilazione del progetto dell'Ubosot e delle abitazioni per i Monaci, in stile europeo. Non che egli credesse in altre religioni, ma il suo desiderio era di onorare la religione buddista con cose particolari e che la popolazione fosse stupita da cose che non aveva mai visto prima in altri Monasteri. E riuscì perfettamente nel suo intento. Sia esternamente sia internamente, la costruzione richiama più una chiesa cattolica che un monastero buddista, se non ci fossero i monaci ed i novizi vestiti di arancione, che inequivocabilmente ricordano ai visitatori la vera destinazione dell'edificio. Le finestre sono ornate da meravigliose vetrate istoriate, commissionate a vetrai francesi. E la stessa disposizione degli arredi sacri buddisti, nel suo interno, ricorda in modo impressionante l'interno delle chiese cattoliche. Ci sono due campanili, cuspidati, uno sulla facciata, sovrastante il portale principale, ed uno posteriore (con orologio), superiormente all'abside rettangolare. Ci sono campanili anche nei Monasteri buddisti, ma essi sono generalmente bassi e non si trovano mai addossati all'Ubosot. Hanno, in effetti, scopi diversi. Servono per le funzioni all'interno del Monastero e non, come in Occidente, per

chiamare i fedeli che si trovano all'esterno. E quindi anche in questo, il nostro Grassi ha rotto completamente con la tradizione locale.

Re Rama V venne a dare inizio ai lavori il 18 maggio 1877. Anche qui siamo sorretti dalle cronache locali, sempre avare di particolari pratici, ma ricche di cerimonie e dei titoli delle persone che partecipavano a queste cerimonie:

- Venerdì 6 Agosto 1877 - "oggi Grassi è venuto da Bangkok per far vedere il progetto dell'Ubosot."

- Sabato 7 Agosto 1877 - "...alla sera andiamo al Wat per ordinare a Grassi di fare delle modifiche"

- Lunedì 17 Dicembre 1877 - "...alle cinque del pomeriggio andiamo a vedere i lavori dell'Ubosot." ecc. ecc.

La costruzione ebbe termine il 24 Febbraio 1879, ma la cerimonia di consegna avvenne il 15 Marzo dello stesso anno (1879) con il dono di parecchi pacchi e pacchetti al sig. Grassi, quale premio per la compilazione del progetto, e per la direzione dei lavori di costruzione del Wat, fino alla loro conclusione. La Società del Sig. Grassi ricevette anche l'incarico della manutenzione del Wat, come evidenziato nel 1881 (13 Giugno), da un documento che afferma che il fratello minore del sig. Grassi era la persona incaricata della manutenzione generale del Wat.

Sappiamo quindi che nel 1881 Gioachino non era più solo. Sappiamo anche da una lettera che Gioachino scrisse il 22/6/1893 a S.A.R. il principe Devawongse Varoprakar che egli, sempre nel 1881, ebbe occasione di accompagnare in Europa (Parigi e Londra) il principe Swasti Sobhon e di fargli da interprete personale.

Ma sappiamo anche che, sempre nel 1881, esattamente dal mese di Marzo,²² Gioachino si recò in Europa, presumibilmente a Trieste per visitare la mamma. In tale occasione disse che avrebbe condotto in Thailandia altri due suoi fratelli. Questo avvenne nel 1881.

E qui ci troviamo di fronte a delle contraddizioni, abbastanza serie. In effetti, nell'organico della ditta Grassi, troviamo nel 1878, ma riferito all'anno prima (1877), il nome di Antonio Grassi presente come socio. Infatti, la ditta aveva allora il nome di J. & A. Grassi, progettisti, impresari, scultori e decoratori. Quindi almeno a partire dal 1877 il fratello minore, lo scultore Antonio doveva essere presente a Bangkok per rimanere nell'organico della Ditta fino al 1885, quando rientrò in Europa per morirvi due anni dopo. Secondo i documenti Thai, Gioachino sarebbe partito per Trieste nel marzo dell'81 ed Antonio sarebbe stato incaricato della manutenzione del Wat il 13 Giugno dello stesso anno, giusto in tempo per arrivare col fratello dall'Europa. Sembra invece, dall'organico della Ditta, che solo l'altro fratello

22 Non si sa se si tratta, o no, dello stesso viaggio verso Parigi e Londra, fatto per accompagnare il principe Swasti Sobhon.

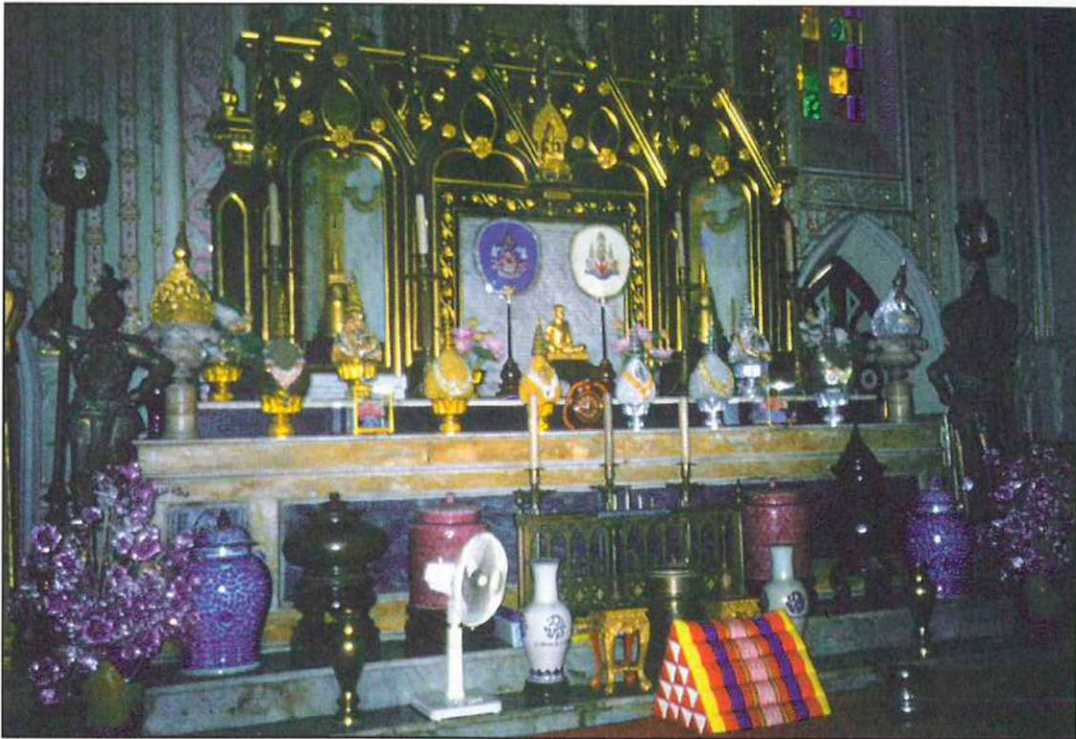

Wat Nivet Dhamma Prawat (1877-1879). Interno. L'Altare. (Foto: L. Nalesini, 1998).

Wat Nivet Dhamma Prawat (1877-1879). Notranjost. Oltar. (Foto: L. Nalesini, 1998).

minore Giacomo, fosse arrivato in Siam, nel 1881, in quanto proprio da quella data figura nell'organico più volte citato, non però come socio, ma solo come assistente. Non si fa, dai documenti, il nome del fratello minore cui era stata affidata la manutenzione del Wat Nivet Dhamma Prawat, forse si trattava del nuovo venuto Giacomo. Ma questi era di professione meccanico; più logico quindi che la manutenzione del Wat fosse stata affidata allo scultore Antonio piuttosto che al meccanico Giacomo. Qui le ipotesi si accavallano e senza la scoperta di nuovi documenti, sarà impossibile risolvere il mistero. D'altra parte su una lapide della tomba di Antonio, a Capodistria, c'è scritto che Antonio trascorse "lunghi anni" nel Siam. Se effettivamente si fosse recato laggiù solo nel 1881 e fosse ritornato in Europa nel 1885, gli anni di permanenza nel paese asiatico non sarebbero stati proprio tantissimi.

Io propendo a ritenere che Antonio si sia recato in Siam prima, almeno nel 1877, e che nel 1881 Gioachino abbia condotto con sé il secondo fratello minore, Giacomo. Rimane in ogni modo aperta anche l'altra possibilità, ma in tal caso bisognerebbe presumere che Antonio fosse stato socio della Ditta senza essere stato presente in loco.

I fratelli Grassi erano, ovviamente sudditi della Monarchia Austro-ungarica e quindi all'i.r. consolato di Bangkok, la loro Ditta avrebbe dovuto esservi registrata.

La registrazione della Ditta presso il consolato austriaco avvenne, invece, soltanto nel Settembre del 1883, quando un nuovo socio, Egon Müller, entrò a far parte di essa, seppure per un breve periodo. In tale occasione la Ditta cambiò nome e divenne definitivamente "Grassi Brothers & Co." (HHSt.A, KAB, Band2).

Con l'appoggio dei fratelli, Gioachino poté ampliare la sua attività, ed entrò, come socio, anche nella Società dei Tramvai di Bangkok (Bangkok Times, 7. 2. 1891), oltre ad aver installato delle segherie sulla riva occidentale del fiume Chao Phya (il Menam per gli occidentali).

Sappiamo inoltre che fu condirettore (ma probabilmente anche comproprietario) del "The Siam River Steamboat Co." (La Compagnia dei battelli a vapore del fiume del Siam) (Tips W., 1996a, 145).

c) La costruzione di una Sala del Trono a Bang-Pa-In

Dopo la costruzione del Wat Nivet Dhamma Prawat, il sig. Grassi ricevette l'incarico di compilare il progetto per la costruzione di alcuni edifici all'interno del Palazzo Reale di Bang-Pa-In, (prov. di Ayutthaya). Non si riesce a capire di che tipo di costruzioni si sia trattato. Ma almeno una sala del trono è opera sua. Si tratta probabilmente della Sala del trono "Waropathphiman", sala che esiste tutt'oggi. La Sala del trono "Waropa-

phiman" nel palazzo reale di Bang-Pa-In era stata costruita agli inizi del Regno di Rama V, ma in seguito si venne a trovare in tale stato di deterioramento che nel giorno 24 del mese di Agosto del 1883 il sig. Grassi consegnò il progetto per la costruzione della nuova Sala del trono "Waropatphiman". Se esaminiamo il significato dell'iscrizione incisa sul frontone anteriore della Sala del trono, si evidenzia subito che la "Sala del trono Waropatphiman 1249" è come se fosse stata fatta completamente nuova, perché se la stesura del progetto è stata iniziata nel 1883, si presume che la costruzione sia stata portata a termine soltanto nell'anno 1887 (C.S. 1249, secondo i conteggi che si usavano in quell'epoca).

d) Palazzo Tha Phra a Bangkok

Sulla base dei documenti, si sa che nell'anno 1882, il sig. Grassi era occupato nella costruzione di un palazzo per S.A.R. il Principe Naris, un altro fratello minore del re Rama V. Non possiamo dire quando siano iniziati i lavori di questo Palazzo, ma sappiamo che la cerimonia per l'inaugurazione avvenne il 16 Maggio del 1883. Il Palazzo di questo principe era chiamato "Palazzo Tha Phra" ed ora costituisce parte dell'Università Silpakorn. Gran parte degli edifici che costituiscono l'università è stata cambiata, ma quello che ospita abitualmente mostre d'arte di vario tipo (pittura e scultura in particolare), è rimasto sostanzialmente immutato.

Anche quella volta, più che di una costruzione, si è trattato di una ricostruzione, (alcuni edifici sono stati eretti in stile neo-rinascimentale). Il palazzo originale, precedente alla ricostruzione del Grassi, consisteva in tre edifici, uno dei quali era stato eretto per un nipote di Rama I, ma la quasi totale ricostruzione del Grassi è stata fatta per il ventenne principe Naris, un figlio di Rama IV (Re Mongkut).²³ Il principe Naris, nato nel 1863, divenne famoso per la sua ecletticità, cioè per la sua capacità di emergere in numerosi campi, sia in politica, dove nel 1932, fu Reggente in un periodo di crisi per la Dinastia, sia nei campi più propriamente artistici, per i quali è comunque maggiormente ricordato. Il complesso confina ad ovest con una strada trafficata, oltre la quale vi sono oggi numerosi edifici il cui retro dà sul fiume. Ma non fu sempre così. A suo tempo, il palazzo s'affacciava direttamente sulla riva del fiume, le case e la strada citate non esistevano ancora, tanto che

prima della costruzione del palazzo, la località era adibita a porto e questa caratteristica è rimasta nel nome stesso del palazzo (Wang Tha Phra), dove "Tha" in thailandese vuol dire proprio porto (Wang = palazzo e Phra è un appellativo per reale o sacro).²⁴ Ed è in questo porto, agli albori di Bangkok, che vi approdò, proveniente da Sukhothai, la famosa statua chiamata "Phra Buddha Shakyamuni",²⁵ ospitata oggi nel vicino Wat Suthat. Da qui il nome del palazzo.

e) Palazzo di Giustizia

Nell'anno 1880, il re Rama V dispose la costruzione di un tribunale, in occasione del centenario della città, che cadeva nel 1882. In precedenza il sistema giudiziario siamese non era unico, aveva molte sezioni (cioè ogni Dipartimento aveva un proprio Tribunale ed un proprio carcere, non esisteva una Giustizia centrale) e questo produceva confusione, ritardi e facilitava la corruzione. Si ritenne perciò che fosse necessaria l'unificazione del sistema e che ci dovesse essere un funzionario (cioè un Giudice) specifico. Si volle quindi riorganizzare la Giustizia in modo completo. Si volle anche costruire un edificio nuovo per il Tribunale, con l'invito a parecchie ditte occidentali di presentare le loro offerte. Alla fine fu scelto il sig. Grassi e il re Rama V venne a posare la Prima Pietra per l'erezione del Tribunale il giorno 21 Aprile 1882, che era proprio il giorno del centenario di Bangkok.

Il progetto per la costruzione del Tribunale fu un lavoro di grandi dimensioni e di notevole dispendio di denaro, fino a raggiungere, la costruzione, un costo di 200.000 baht²⁶ dell'epoca. Anche l'edificio era, in ogni modo, di grandi dimensioni, come la torre dell'orologio sul tetto, che era alta 48 metri e che rappresentava, allora, il punto più alto di Bangkok (se non si conta il chedi della Montagna d'oro al Wat Saket²⁷ e il Prang principale del Wat Arun²⁸) ma dopo solo 10 anni (1892), la torre dell'orologio cedette e dovette essere demolita (Antonio, 1997, 18). Per quanto riguarda l'edificio del sig. Grassi, nel gennaio del 1960 fu, a sua volta, demolito²⁹ per costruire l'attuale edificio del Ministero della Giustizia. Resta forse il coronamento di bronzo che era sulla torre dell'orologio, situato a lato del Trono del Buddha Thaisawan³⁰ al Museo Nazionale di Bangkok.

23 Re Mongkut (Rama IV) era il padre di re Chulalongkorn (Rama V) che regnava al tempo di Grassi.

24 Wang Tha Phra significa dunque Palazzo del Porto Sacro.

25 Ogni statua di Buddha ha un appellativo, un nome secondo il quale è conosciuta e riverita.

26 Baht (qualche volta, in passato anche Tical) è la moneta thailandese.

27 Il chedi del Wat Saket si trova però sulla Montagna d'Oro, che è una collina artificiale, l'unica "montagna" di Bangkok.

28 Il Wat Arun si trova dall'altra parte del fiume e quindi nella zona di Thonburi, piuttosto che di Bangkok.

29 Rimane soltanto una foto del vecchio tribunale, eretto dal Grassi.

30 Ogni statua di Buddha ha un appellativo, un nome secondo il quale è conosciuta e riverita.

La riorganizzazione della Giustizia fu invece affidata a giuristi belgi che inviarono nel Siam alcuni "Advisors", Consiglieri. Il capo di questi, Gustave Rolin-Jaequemyns, arrivato a Bangkok il 27 Settembre 1892, descrive molto bene nelle sue lettere la situazione della giustizia nel Siam di allora, nel Siam di Grassi. Ma in modo molto più organico questa situazione è stata descritta alcuni anni dopo anche da un altro belga, Charles Buis, ex sindaco di Bruxelles, nei suoi "Croquis siamois" (pubblicati per la prima volta in francese nel 1901). Scrive il Buis (Buis, 1994, 61) *"Il Siam possiede dei Codici e delle consuetudini molto elaborate, adatte al paese, al costume degli abitanti ed al loro ideale religioso. Alcune di queste usanze possono sembrare barbare, ma esse sono cadute in disuso, o sono considerate lettera morta dal presente Governo. Non è, comunque, sufficiente per un paese, avere buone Leggi, è anche necessario, per applicarle giustamente, avere giudici istruiti ed onesti. Ed è questo quello che mancava. Come avrebbe potuto essere diverso in un paese senza istruzione pubblica e senza scuole giuridiche dove, come in tutto l'Oriente, i contendenti considerano una cosa naturale comprare la benevolenza dei giudici? Uno deve dire però, a loro difesa, che spesso i giudici non hanno nessun altro mezzo di sussistenza, al di fuori di queste donazioni."*

Troviamo la conferma di queste circostanze in un volume della Casa Editrice "White Lotus" dove si legge, dopo le lodi al nuovo Tribunale eretto dal Grassi: *"È interessante compararlo con la Corte Siamese di soltanto trent'anni fa, quando giudici, accusati, accusatori, testimoni, e spettatori si accosciavano in un cerchio, sul pavimento, mangiavano foglie di betel e fumavano. Colui che pagava la cifra più alta invariabilmente vinceva la causa"* (Wright A., 1994, 246).

f) Le Caserme (Royal Barracks - ora Ministero della Guerra)

Quando Chao Phya Surasakdi Montri (Jerm Saeng-Xuto) prese la guida del Dipartimento dell'Esercito, che corrispondeva a quello che in Europa era chiamato Ministero della Guerra, agli inizi degli anni ottanta dell'altro secolo, notò che allora c'era nel Siam solo un piccolo numero di soldati sebbene il servizio militare fosse una cosa importante. C'era cioè un servizio fisso per la vigilanza della città ed uno per il servizio del Re, mentre un esercito fisso, nel caso di una guerra, non c'era. Chao Phya Surasakdi Montri chiese allora al Re Rama V, il permesso di bandire una leva militare che sostituisse il vecchio sistema di arruolamento, offrendo varie specie di diritti ai coscritti. Il risultato fu che si vennero ad arruolare molti giovani, secondo le sue previsioni e usò questi militari in diversi lavori pubblici,

nei lavori per la cremazione di S.M. la regina Sunanda Kumarirattana (1881), per l'Esposizione Nazionale e per il centenario della città (1882).

Chao Phya Surasakdi scrisse nel suo diario che i soldati erano molti, ma ancora non avevano un luogo dove abitare. Pensò quindi di andare a cercare un sito adatto dove avrebbe potuto costruire la caserma. Notò che sul terreno fra il padiglione del "Lak Muang" e il ponte "Changrongsi", c'erano tre vecchi silos, completamente in rovina. Oltre a questi c'erano anche diversi palazzi, ma erano tutti in disfacimento, sicché ritenne questo terreno adatto per costruirvi le caserme. Chiamò quindi il sig. Grassi e gli ordinò di fare il progetto per due tipi di caserme, uno a due piani ed uno a tre, unitamente al preventivo per fondazioni che fossero sufficienti a sostenere edifici di diversi piani. Chao Phya Surasakdi presentò al Re Rama V il progetto dell'edificio a due piani con il preventivo di 400.000 baht, nelle forme previste dal cerimoniale, e lo informò di tutto quanto era necessario fare. Dopo aver esaminato il progetto e il preventivo, il re disse che in quel tempo il reddito che il terreno poteva dare, era basso e quindi, se c'era veramente la necessità di costruire questi edifici, che si facesse pure.

Pochi giorni dopo, Chao Phya Surasakdi presentò al re il progetto dell'edificio a tre piani e lo informò che in città, terreni di tali dimensioni era difficile trovarli e che quando, in futuro, il numero delle case in città fosse aumentato, anche il valore dei terreni sarebbe aumentato in proporzione, per cui si era permesso di ordinare a Mr. Grassi di preparare il progetto per un edificio a tre piani; contava così di farci stare più soldati. Nel primo preventivo, Mr. Grassi aveva comunque già previsto di fare fondazioni robuste, tali da sopportare il peso di una costruzione di 3 o 4 piani. Se si fosse sopraelevato l'edificio di un piano, il costo aggiuntivo non sarebbe stato eccessivo. Chao Phya Surasakdi seppe presentare così bene al re il progetto, che il re, esaminato il preventivo ed il progetto stesso, si disse completamente d'accordo. Per cui si diede inizio alla costruzione della caserma a tre piani.

Poi, nell'anno 1884, quando i lavori erano vicini alla conclusione, il Re Rama V chiamò le nuove caserme "Royal Barracks", e così vengono comunemente chiamate anche oggi, nonostante l'enorme edificio sia stato trasformato, ma con pochissime modifiche strutturali, nel Ministero della Guerra.

Possiamo controllare ciò da una foto, che rappresenta la parata militare eseguita, proprio davanti al palazzo stesso, in occasione dei festeggiamenti per il ritorno di re Chulalongkorn dal suo primo viaggio in Europa (1898). È praticamente uguale al suo stato attuale, almeno nella facciata e nei fianchi.



Facciata del Ministero della Difesa, costruito dal Grassi nel 1884 come Royal Barrack (Caserme)
(Foto: L. Nalesini, 1998)..

Pročelje Ministrstva za obrambo, ki ga je Grassi zgradil leta 1884 kot Royal Barrack (vojašnica)
(Foto: L. Nalesini, 1998).

g) Gioachino diventa francese

Abbiamo già visto a suo tempo come l'eclettico Gioachino non si fosse interessato solo a lavori di edilizia pura. Il suo fiuto lo portava sempre dove c'era la possibilità di onori e di guadagni, e non solo in Siam. In quei tempi la Francia facendo concorrenza alla Gran Bretagna, cercava di insediarsi quanto più saldamente possibile nella penisola indocinese. Aveva cominciato a metterci piede nel 1862 con l'annessione della parte orientale della Cocincina ed aveva rafforzato la sua presenza nel 1863, quando la Cambogia, ufficialmente proprio per difendersi dal Siam, aveva chiesto ed ottenuto il protettorato francese. Quasi tutto il Viet Nam passò sotto il dominio francese durante la presenza a Bangkok dei fratelli Grassi, e Gioachino vide aprirsi una prospettiva per l'allargamento dei suoi affari. Brigò al punto di riuscire ad ottenere nel 1883 la cittadinanza francese concessagli, su proposta del consolato francese di Bangkok, per non meglio identificati servizi³¹ prestati dal Grassi alla Francia. Ottenne anche l'onorificenza di

"Ufficiale dei Dragoni dell'Annam" e brigò anche in altre direzioni tanto che su proposta del Ministero degli Esteri italiano in data 9/9/1889, venne anche insignito del Cavalierato della "Corona d'Italia". Non risulta che abbia fatto lavori o reso dei particolari servigi al Governo Italiano, del quale, oltretutto, non fu mai suddito, essendo nato e morto quando sia Capodistria, sia Trieste erano soggette all'Impero Austriaco. Non sono ancora riuscito a trovare la motivazione del conferimento di questa onorificenza italiana a Gioachino Grassi, ma non c'è dubbio che egli sia stato effettivamente insignito di tale onorificenza (Ordine Mauriziano, 1998, 18387).

Il guaio fu per lui, che in quel periodo, i rapporti fra Francia e Siam stessero diventando sempre più tesi. L'ingerenza francese negli affari interni siamesi, diventava sempre più sfacciata ed il Siam si sentiva minacciato (Tuck P., 1995). Ma questo è argomento di un capitolo successivo. In ogni caso, possiamo anticipare che, rientrato a Capodistria e poi a Trieste, gli fu restituita, nel 1897, la cittadinanza austriaca (Orasa, 1987, 272).

31 Quale servizio aveva fatto Gioachino al Governo Francese per ottenere un riconoscimento, che difficilmente veniva concesso, in quel periodo, ad uno straniero? O dipendeva solo dalle dimensioni del suo patrimonio?

h) Il ritorno e la morte di Antonio

Nel frattempo, uno dei fratelli Grassi, l'Antonio, forse per ragioni di salute, forse per una comprensibile nostalgia (i soldi li aveva comunque già fatti), decise di tornare ai suoi paesi. I suoi genitori e i suoi fratelli si erano, come abbiamo visto, già trasferiti a Trieste, e proprio a Trieste l'Antonio decise di stabilirsi, con la moglie Giovanna Ciampi ed il figlio Aurelio. Il suo soggiorno a Trieste non fu comunque lungo, malfermo in salute (probabilmente tisi), pensò che il clima dolce di Firenze avrebbe potuto giovargli e vi si trasferì. Ma a Firenze fu colto dalla bronchite e morì in pochi giorni. Era il 28 Giugno del 1887. Fu il fratello Alberto che si occupò di tutto quanto concerneva le sue esequie. Fu trasportato col treno a Trieste, da dove alle 8 antimeridiane del 7 luglio, con un lungo corteo di carrozze, fu portato a Capodistria. Ma lasciamo la parola allo stesso Alberto (ARC, Comune, 1887, 1550/XIV).

"Allo Spettabile Municipio di Capo d'Istria

Annunzio io sottoscritto Alberto Grassi domiciliato (sic) a Trieste, a questo Spett.le Municipio e Inclito Consiglio la morte del mio fratello Antonio del fù (sic) Antonio Grassi nativo di Capod'Istria e domiciliato a Firenze d'anni 47, morto il dì 28 Giugno a.c. quale corpo fu imbalsamato al miglior sistema per essere trasportato di qui posto in cassa di piombo poi la seconda di noce e la terza cassa d'Imballaggio e tutto conforme le prescrizioni volute dalla nuova legge d'Igene (sic) e portato al Cimitero di Capod'Istria sua Patria.

Ove si provvederà un posto per costruirgli una Cripta ed erigere a suo tempo un Monumento in stile Orientale Siamese fratanto ci vorrebbe un posto provvisorio in qualche tomba di qualche famiglia che avrebbe la bontà d'accettarlo per un favore di famiglia in tale circostanza, io con uniti i miei altri fratelli ne saremmo i più obbligatissimi, per tale opera di merito giachè si potrebbe far tutto con solecitudine.

Il funerale si farà qui³² e col medesimo Carro lo si porterà a questa stazione ferroviaria e arrivato a Trieste si trasporterà da quella stazione a Capod'Istria ove lascio alla loro bontà di dirigere se prima in una Chiesa e poi a Campo Santo o come meglio si crederà per regolarità, e questo trasporto si farà con un Carro d'Impresa funebre³³ con dovuto Onore alla salma cioè di I classe.

Alla partenza di qui farò un telegramma³⁴ per av-

visare questo Spett.le Municipio, che fratanto per loro bontà e cortesia vorrebbe inviarmi una risposta relativa per mia buona norma e per contenermi ai loro voleri

Di parenti a Capod'Istria abbiamo il nostro Cugino Bortolo Gianelli³⁵ Professore.

*Col cuore esternato mi segno con tutto rispetto
L'obbligatissimo
Alb Grassi"*

Il giorno 4 il Podestà, Giorgio Cobol, annotava che *"...si attende l'arrivo del sig. Alberto Grassi per disporre l'opportuno per la tumulazione."*

Il giorno 5, il Municipio ancora annotava *"concertate le opportune disposizioni per l'arrivo e deposito provvisorio del feretro nella cella mortuaria in costruzione ..."* F.to il Podestà Cobol.

In quel tempo non esisteva ancora la linea ferroviaria Venezia - Trieste, quindi il trasporto per ferrovia della salma di Antonio, da Firenze a Trieste dovette avvenire via Udine e Gorizia. In effetti, abbiamo una lettera della Polizia di frontiera di Cormòns, diretta al Municipio di Capodistria e datata 7 Luglio 1887 (ARC, Comune, 1887, 1631/XIV), del seguente tenore:

"Si ha l'onore di significare a codesto Spettabile Municipio che oggi proveniente dall'Italia parte alla volta di Trieste resp. Capodistria la salma di Antonio Grassi di costà.

*I.r Commissariato di Polizia di confine.
Cormòns 7 Luglio 1887
Firmato Falser"*

Naturalmente i giornali locali si occuparono del funerale ed il Piccolo di Trieste scrisse: *"Ieri alle 10 arrivò a Capodistria proveniente da Trieste la salma di Antonio Grassi. I parenti in varie carrozze seguivano il carro mortuario, addobbato da ricche corone. All'ingresso della cittadina, alle Porte della Muda, al corteo si unirono il Podestà e le altre persone ragguardevoli del luogo e passando per la strada suburbana e Via Eugenia,³⁶ giunsero nella Cattedrale dove si celebrò la messa funebre. Alle 11 la salma venne trasportata al Cimitero.*

Il Podestà di Capodistria con brevi ma toccanti parole ricevette in consegna le chiavi della doppia cassa in cui fu chiusa. Il cadavere venne provvisoriamente deposto in una stanza della cella mortuaria, ancora in costruzione." (Piccolo, 9. 7. 1887, 1).

Era ritornato da morto a Capodistria dove era nato 46 anni prima, ma dove poco aveva vissuto, avendo

32 A Firenze (n. a.).

33 Il trasporto da Trieste a Capodistria fu effettuato dalla Ditta Zimolo di Trieste, vedi telegramma della Ditta al Comune in data 7/7/87, ore 7.35. "Salma Grassi arriva Capodistria ore 10 1/2 antimeridiane con Documenti. F.to Zimolo (ARC, Comune, 1887, 1550/XIV).

34 Il telegramma è partito da Firenze il giorno successivo, 2/7/87 alle ore 1.25 pomeridiane ed arrivato a Capodistria alle 2.45. "Domani dopopranzo arivo solo per concludere preparativi Salma arriverà mercoledì. Alberto Grassi. (ARC, Comune, 1887, 1543/XIV).

35 Il cugino Bortolo Gianelli faceva parte dell'*Inclito Consiglio Comunale*.

36 Ora Via Cankar, chiamata via Eugenia perché fatta aprire dal barone Calafati durante la breve occupazione francese in onore di Eugenio di Beauharnais.

lavorato come scultore a Budapest, prima ancora del suo trasferimento nel Siam.

Che dire della sua personalità? A leggere le cronache ufficiali sembra che fosse stato molto benvenuto ed ammirato, ma una sottile ironia presente nell'articolo commemorativo che gli aveva dedicato per l'occasione il giornale "La Provincia", datato Capodistria 16/7/1887, fa sorgere qualche dubbio, in particolare sulla sua generosità. Dopo aver messo in evidenza la "cospicua fortuna" accumulata, il giornale si rammarica che fosse morto troppo presto, "prima forse che l'animo suo potesse mostrarsi benefico verso il paese che gli diede i natali". Ciò non ostante, lasciò al patrio municipio lire italiane *cinquecento* (in corsivo nel testo originale), perché venissero distribuite ai poveri, e volle che la sua salma fosse composta nella pace di questo cimitero e che un sontuoso monumento (del valore di lire 35.000) allogato ad artefici fiorentini, lo ricordasse.

Si tratta del meraviglioso monumento in stile siamese che ancora colpisce il visitatore, proprio di fronte all'ingresso principale del cimitero di Capodistria e del quale parleremo nel capitolo ad esso dedicato.

i) Edificio della Dogana

Verso il 1888, Gioachino Grassi ricevette l'incarico di costruire un nuovo edificio per il Dipartimento delle Dogane, sulla riva del fiume Chao Phya in un sito nel quale, in quel periodo, c'era un notevole traffico commerciale e che era abitato da molti stranieri. L'edificio, una simpatica costruzione occidentalizzante era, secondo la Guida del Bangkok Times (Guida, 1890, 85) sulla bocca di tutti come un edificio ammirabile che *"è uno degli edifici più belli fra quelli che sono stati costruiti a Bangkok negli ultimi 10 anni e si trova sulla riva del fiume ed ha un aspetto maestoso ... quel grande e bell'edificio ha tre piani ..."*

Il terzo piano fu usato come sala da ballo degli stranieri nel giorno del Compleanno del re e per i festeggiamenti in occasione del ritorno dal re dall'Europa nel 1898.

Quando il Dipartimento delle Dogane si trasferì altrove, questo edificio divenne la sede della Polizia di Bangrak³⁷ e della Polizia Fluviale.

j) Ospedale Sirirat - Padiglione Victoria - Padiglione Sawapak

A quell'epoca, a Bangkok, non c'erano ancora ospedali, nel senso moderno della parola. Esistevano soltanto degli ambulatori medici aperti, per lo più, da missionari, ma era già stata presa in considerazione la necessità di disporre di un ospedale di tipo occidentale. Nell'anno 1886, il re Rama V fece costituire un Comitato per l'erezione di ospedali, composto di Parenti del re e Funzionari Statali. Però ci si rese subito conto che l'idea dell'ospedale era un'idea troppo nuova e che difficilmente la popolazione avrebbe capito i vantaggi. Sarebbe stato meglio cominciare con edifici di piccole dimensioni ed ampliarli successivamente, quando l'idea dell'ospedale fosse entrata nelle abitudini della popolazione. Si decise di usare il terreno del Palazzo "Wang Lang", un terreno reale abbandonato nella zona di Thonburi.

Alcune circostanze favorevoli, fra cui l'interessamento dei residenti inglesi che volevano festeggiare i cinquanta anni di regno della loro Regina Vittoria, indusse il re a promuovere e finanziare (oltre ai pochi baht raccolti dagli Inglesi) la costruzione di due padiglioni, uno dei quali fu chiamato Victoria (in onore della regina inglese), da adibire ad ospedale. Questo Comitato stava lavorando solo da poco più di due mesi, quando S.A.R. il Principe Sirirat Kakudhabhandha (figlio del Re Rama V) si ammalò e morì. Il re ordinò allora che fosse eseguita la sua Cremazione, nel recinto del Sanam Luang,³⁸ contemporaneamente alla cremazione della regina e di altri suoi due figli.³⁹ Finita la cerimonia della cremazione, il re dedicò alle strutture dell'Ospedale che si stava costruendo, tutto quanto era stato usato per la cerimonia di cremazione, assieme ai suoi beni personali e a quelli del principe Sirirat Kakudhabhandha. Oltre a ciò, la regina, Sawapak Narirath (cioè colei che era stata cremata) mentre era ancora ammalata, aveva stabilito di offrire un aiuto di 2400 baht, all'ospedale. Alla sua morte, il re Rama V, dispose di costruire un padiglione per gli ammalati, da dedicare alla regina, ma per questo edificio l'impresa fissò l'importo di 7200 baht, troppi in relazione al denaro raccolto, per cui il re aggiunse di tasca sua l'importo mancante. Questo edificio venne chiamato, in onore della regina, "Sawapak".

37 Bangrak è ora una delle zone con la massima condensazione di grosse ditte, per lo più cinesi verso il fiume e thai verso l'interno, lungo la via Silom, lungo la quale si trova ancora il Cimitero dov'è la tomba di Giacomo Grassi. In quel tempo però la zona abitata era solo quella lungo il fiume dove ancora oggi si trovano gli alberghi più prestigiosi e la Posta Centrale. La via Silom invece non esisteva, si era in piena campagna (Silom vuol dire mulino a vento) e vi si trovavano molte pilerie di riso che utilizzavano il vento come forza motrice.

38 Sanam Luang (prato reale) è un grandissimo prato, dove si svolgevano e si svolgono tuttora le cremazioni dei membri della famiglia reale. La gente comune veniva bruciata nel Wat Saket, sulla cosiddetta Montagna d'Oro, che pur essendo addossata alle prime mura cittadine, si trovava al suo esterno. La zona si chiama ancora oggi Pham Fa, "Passaggio per il Cielo".

39 La cerimonia della cremazione non avviene subito dopo la morte, ma nel giorno più propizio stabilito dai monaci buddisti. Può quindi capitare che la cremazione avvenga anche più di un anno dopo la morte. La cremazione avvenuta contemporaneamente di più persone, non significa quindi che esse siano morte nello stesso periodo.

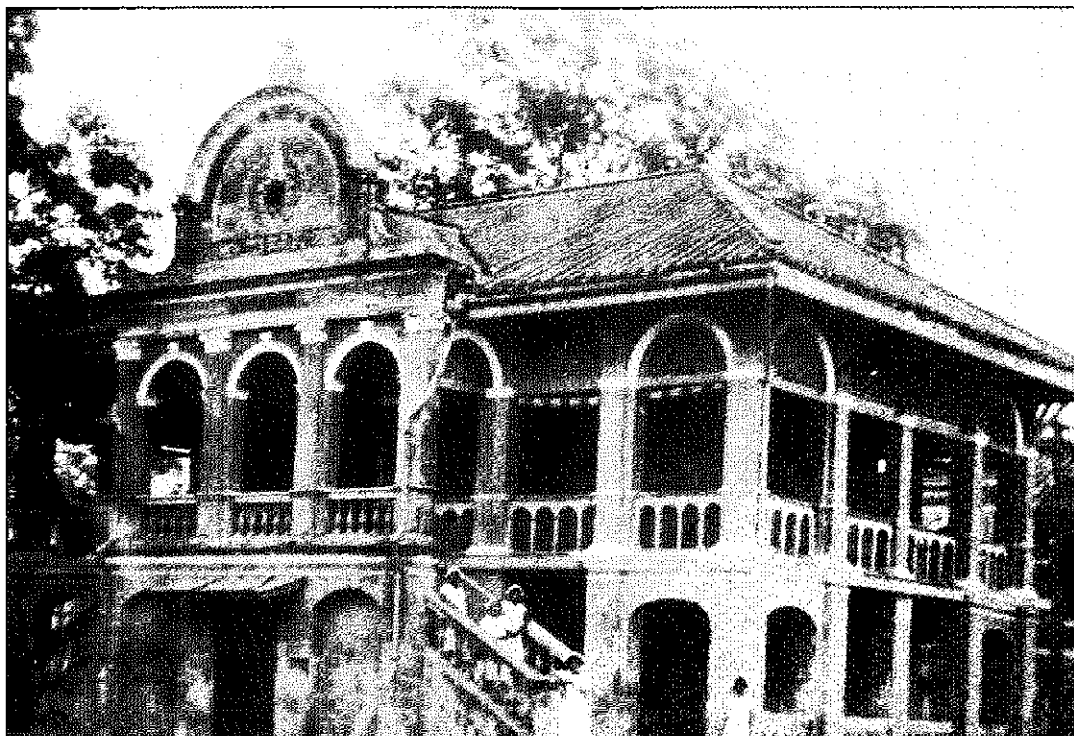

Padiglione Sawapak, dell'ospedale Sirirat (Foto gentilmente concessa dal Sig. Sran Tongpan. Scattata nel 1888).
Paviljon Sawapak bonišnice Sirirat (Fotografija je iz leta 1888. Objavo je omogočil g. Sran Tongpan).

Ambedue questi edifici, il padiglione Sawapak ed il padiglione Victoria vennero progettati dal sig. Grassi.

Completato l'ospedale, si iniziò a curarvi i malati il giorno 26 Aprile del 1888 e quindi il giorno 25 Dicembre dello stesso anno 1888, il re Rama V lo fece chiamare in onore del figlio morto, "Ospedale Sirirat", nome che l'ospedale porta tuttora.

Ora quei padiglioni non esistono più, ma l'Ospedale in questione, oltre ad essere l'Ospedale più antico di Bangkok, è anche il più prestigioso, essendo quello cui ricorrono i membri della Famiglia Reale.

k) Le Carceri Nuove.

Abbiamo già detto come l'amministrazione della Giustizia fosse nel Siam di allora molto complicata. Bisogna considerare che ogni Dipartimento, ogni Autorità aveva la sua propria amministrazione della Giustizia. Soltanto in occasione del primo centenario di Bangkok, nel 1882, in corrispondenza con l'erezione del Palazzo di Giustizia eretto sempre dal Grassi, si pensò a mettere in atto una centralizzazione del sistema giudiziario e quindi anche di quello penitenziario. Si dovette quindi

porre mano alla costruzione di edifici adatti anche alla custodia dei condannati, e l'incarico fu ancora una volta affidato alla ditta dei fratelli capodistriani. Non ci fu nessun accordo sul modo migliore di eseguire l'opera, per cui furono fatti studi vari e vari sopralluoghi al sistema carcerario di altri paesi, in particolare di Singapore.

Fin dagli inizi, Bangkok aveva due tipi di edifici di detenzione, Kuk e Tarang. Nel "Kuk" erano detenute le persone che dovevano scontare pene superiori a sei mesi. Originariamente si trovava davanti al Wat Po. Per quanto riguarda il "Tarang", vi erano detenute le persone che dovevano scontare pene inferiori a sei mesi e comunque non assassini. C'erano diversi "Tarang" secondo i vari Dipartimenti che amministravano la Giustizia.

Già agli inizi del suo regno, nel 1870,⁴⁰ il Re Rama V chiese al Capo del Dipartimento di Polizia, di andare a vedere i progetti delle prigioni e degli ospedali di Singapore, per ricavarne qualche idea su come edifici analoghi avrebbero potuto essere costruiti nel Siam. Al ritorno da Singapore del Capo del Dipartimento, si cominciò soltanto a preparare il terreno per costruirvi le carceri, lungo la Via Maha Chai. Ma il lavoro si fermò lì, per un lunghissimo periodo, finché nel 1889 si diede

40 Re Rama V (Chulalongkorn) era salito al trono nel 1868, ma durante la sua minore età, gli affari di stato vennero curati da un Consiglio di Reggenza.



Foto attuale delle Carceri Nuove, inaugurate nel 1891. (Foto: L. Nalesini, 1998).

Sodobna fotografija Novih zaporov, otvorjenih leta 1891. (Foto: L. Nalesini, 1998).

incarico alla ditta del Sig. Grassi di iniziare la effettiva costruzione di questi edifici e già nell'anno successivo i lavori furono ultimati tanto che si iniziò a trasferirvi i prigionieri dal carcere vecchio, prima ancora dell'apertura ufficiale, avvenuta agli inizi del 1891.

Le prigioni che erano appena state costruite, vennero familiarmente chiamate "Prigioni nuove", perché, come abbiamo già accennato esistevano ancora, davanti al Wat Po, le vecchie prigioni (Kuk). All'interno delle "carceri nuove", c'erano tre sezioni. Una sezione custodiva i prigionieri ed era costituita da quattro edifici, due edifici a tre piani e due a due piani. In un'altra sezione vi erano le cucine per preparare il cibo per i prigionieri. La terza sezione era riservata ai prigionieri che lavoravano all'interno del carcere stesso. Ogni sezione era divisa dalle altre da mura. La sezione dove c'era il portone principale aveva due edifici allineati, a fianco dell'ingresso, collegati fra loro da un ponte, coperto da un tetto in tegole; inoltre c'erano sette torri di guardia lungo il muro esterno.

Anche successivamente alla sua inaugurazione si procedé con modifiche d'ogni tipo, nonostante che il Dipartimento Correzionale avesse deciso di trasferire altrove i prigionieri. Nel 1992 Il Ministero degli Interni annunciò di volerlo trasformare in Parco Pubblico per onorare la Regina, in occasione del suo sessantesimo compleanno. L'Amministrazione Metropolitana di Bangkok provvide al progetto ed alla realizzazione, ultimata il giorno 15 Luglio del 1993.⁴¹ La Regina stessa gli impose

il nome di "Parco Rammaninat". Gli edifici eretti dalla Ditta Grassi sono però ancora lì a testimonianza del tempo passato.

l) Il Collegio dell'Assomption.

Una delle ultime opere che Grassi eseguì per i religiosi francesi fu l'edificio che costituì il nucleo de "Le Collège de l'Assomption". In occasione del primo centenario dell'apertura dei corsi presso questo collegio, apertura avvenuta il 16/1/1885,⁴² fu edito un opuscolo che racconta le vicissitudini del Collegio e viene citato il fatto che, dopo l'apertura del secondo anno regolare di studi, il 26/1/1886, che aveva visto già ben 130 iscritti, Padre Emile Colombet decise di provvedere alla costruzione di un moderno edificio che ospitasse degnamente i suoi studenti e diede l'incarico della costruzione alla ditta di Gioachino Grassi, "architetto che aveva, allora, la fama maggiore nel Siam" per l'importo di 50.000 baht. Dato che il collegio era dedicato all'Assunzione della Madonna, fu proprio nel giorno dell'Assunta dell'anno dopo, e cioè il 15 Agosto 1887, che fu posta solennemente la prima pietra.

m) La Cattedrale di San Giuseppe ad Ayutthaya.

Si tratta della costruzione di una chiesa nuova sul sito di una antica, della quale rimaneva soltanto il ricordo. La prima chiesa era già stata consacrata, una prima volta, il 25 marzo 1685 (all'epoca del citato Phaulkon, vedi nota n.6), con le strutture in mattoni e di cui abbiamo avuto notizia dal libro "Au Pays des Pagodes". La chiesa, come del resto tutta la città di Ayutthaya,⁴³ fu distrutta in occasione dell'invasione birmana nel 1767. Dopo varie vicende e la ricostituzione dello stato siamese arrivò in Siam nel 1866 Padre Perraux, che divenne il quinto parroco di Ayutthaya nel 1872 e colà vi rimase fino al 1893, lo stesso anno della partenza di Grassi. Ma fu solo nel 1883 che Padre Perraux diede incarico alla ditta Fratelli Grassi di iniziare la costruzione di una nuova chiesa, nello stesso luogo della precedente e, come l'altra, dedicata a San Giuseppe. La costruzione della chiesa durò a lungo, principalmente per motivi finanziari.

Non si tratta di una grande chiesa, evidentemente il contrasto con il Wat Nivet Dhamma Prawat della vicina Bang-Pa-In è notevole, ma è ovvio, dato che i mezzi finanziari a disposizione erano diversi. Dobbiamo ve-

41 Il compleanno della regina è il 12 Agosto.

42 Già in precedenza la scuola aveva funzionato, con pochi studenti, ma solo per l'insegnamento della lingua inglese.

43 Poiché il tailandese si scrive con caratteri propri che raramente corrispondono, come suono, ai caratteri che usiamo noi (e che i Thai chiamano "inglesi"), le traslitterazioni dei vari autori non sono sempre uguali. È un fatto normale, vedere lo stesso nome scritto in forme diverse. Nel libro citato alla nota precedente, nella stessa pagina, la località viene scritta, una volta come "Ayuthya" e una volta come "Juthia".

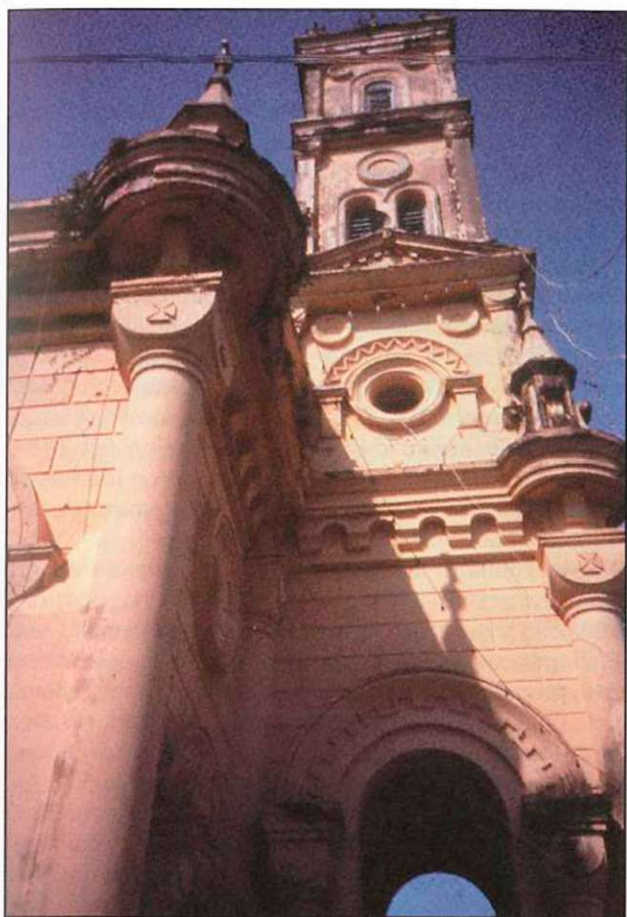

Cattedrale di San Giuseppe ad Ayutthaya (1883-1892). Campanile. (Foto: L. Nalesini, 1998).

Stolnica Sv. Jožefa v Ayutthayu (1883-1892). Zvonik. (Foto: L. Nalesini, 1998).

derla in quest'ottica. Non è un edificio commissionato dal re, ma un edificio eretto con il contributo dei fedeli (pochi e poveri altresì) e per il quale si erano perfino utilizzati anche 120.000 vecchi mattoni, raccolti dai fedeli stessi fra le rovine della città antica, ed acquistati da Padre Perraux il 1 Novembre del 1882, mentre il legname era stato comperato dallo stesso Padre Perraux, che aveva approfittato di un'occasione. Si trattava di 20 enormi tronchi di teck e di 200 tronchi piccoli per le fondazioni. Particolari questi che mettono in risalto la povertà di mezzi con cui si era incominciato a costruire. Non per niente passarono ben otto anni, prima che la chiesa potesse essere inaugurata, con i suoi marmi (forse resto di quelli che non erano stati utilizzati a Bang-Pa-In), i suoi stucchi e le finestre colorate, parte delle quali danneggiate in passato dalle fionde dei ragazzini a caccia di uccelletti.

Fu appena nel marzo del 1891 che Padre Perraux poté indirizzare una lettera circolare a tutti i Cristiani della Missione, per invitarli alla solenne benedizione della Chiesa di San Giuseppe e per la consacrazione del suo altare maggiore, la domenica 19 Aprile. Già il 17 Aprile il vescovo Vey si imbarca a Bangkok per Ayutthaya con la fanfara del Piccolo Seminario accompagnato da undici confratelli e da alcune barche piene di Cristiani. Arrivarono durante la notte. Solo il tempo per riposarsi un po' e nella mattinata di sabato 18 Aprile il parroco Padre Perraux riceve una sedia episcopale offerta, per l'occasione, dall'architetto, il signor Joachim Grassi. Senza dubbio l'architetto ha voluto, in questo modo, ringraziare Padre Perraux di aver messo il suo nome nell'iscrizione commemorativa dell'erezione della chiesa. L'iscrizione esiste tuttora e si trova all'interno del portale principale. In essa sta scritto:

D O M
 HANC SACRAM ÆDEM IN HON S. JOSEPH
 LOCO ALTERIUS IN PRIMORDIES A SOCIETATE
 MISSIONUM AD
 EXTEROS SUMPTU REGIO AN MDCLXXXV EREXTÆ ET
 A
 BIRMANIS DIRUTÆ AN MDCCCLXVII TANDEM IN
 NOVAM FORMAM
 OPERA JOACHIM GRASSI ARCHITECTÆ EXTRACTAM
 BENEDIXIT
 RR DD J L VEY EPIS GERASEN AN MDCCCXCI XIII KAL
 MAII

Siamo nel 1891 e dei fratelli Grassi, si cita solo Joachim. Ma dopo il ritorno in Europa di Antonio, e la sua morte, non era rimasto a Bangkok anche il fratello Giacomo?

n) La morte di Giacomo

Partito solo da Capodistria per Bangkok, Gioachino Grassi, dopo essere stato raggiunto da altri due fratelli minori, Antonio e Giacomo, si ritrova nuovamente senza i fratelli e proprio nel momento più difficile, quello cioè dei rapporti deteriorati con lo stato siamese a causa della sua cittadinanza francese, per la quale aveva optato nel 1883; esattamente come lo fu agli inizi, quando aveva dovuto farsi strada fra la diffidenza dei locali e la rivalità delle altre imprese occidentali, attive in loco.

Infatti, sulla seconda pagina del "Bangkok Times" del 15 Ottobre 1890, appare un annuncio mortuario:

Morte
 A Bantapan, di febbre, il 13
 di Ottobre, James Grassi di 39 anni,
 profondamente rimpianto.

Bantapan (o Bang-Ta-Pan), oggi Bang Saphan⁴⁴ si trova alcune centinaia di chilometri a sud di Bangkok; oggi è un paese avviato sulla strada dell'industrializzazione con ferriere italo-tailandesi in piena attività e fa parte della provincia di Prachuap Kiri Khan, ma all'epoca della morte di Giacomo dava il nome alla Provincia e vi erano in loco miniere di zinco, in particolare, ma anche d'oro.

Che cosa faceva Giacomo a Bang-Ta-Pan? Per ora possiamo fare soltanto delle ipotesi, in quanto mancano i documenti, nel modo più assoluto. D'altra parte era meccanico di professione ed è difficile che sia stata annotata nei pochi documenti rimasti, l'attività di un meccanico.

Arrivato nel Siam nel 1881, egli rimase nell'organico della ditta dei fratelli solo per pochi anni, con la qualifica di assistente. Nell'organico del 1884 non c'era più. In compenso è stato trovato un certificato d'Indigenato rilasciato a suo nome dal Comune di Capodistria, il 15 Maggio dello stesso anno 1884 (ARC, Comune, 1884, 1257). È stato qualcuno che lo ha richiesto per lui o si trovava lui stesso a Capodistria? Tutte le ricerche tendenti a trovare una prova della sua presenza in quel periodo nella città istriana, sono cadute nel nulla. Ma non c'è nemmeno, una traccia della sua attività in Siam per il periodo che va dall'abbandono della ditta Grassi alla sua morte. Se era laggiù, cosa stava facendo? Sappiamo per certo che nel 1887 si trovava in Siam. Lo deduciamo, in occasione dei funerali di Antonio, da "Il Piccolo" che scrive: "Ai superstiti fratelli, due domiciliati a Trieste (Pietro ed Alberto) e due a Bangkok (Gioachino e Giacomo), una parola di conforto e compianto" (Piccolo, 9. 7. 1887, 1).

E da adesso solo ipotesi, anche se tutt'altro che campate in aria. Ci deve essere una logica tra i fatti che narriamo e la sua morte a Bang-Ta-Pan.

Premetto che nel 1886, ha lavorato, per alcuni mesi, nella Ditta Grassi un certo *Gerolamo Emilio Gerini*, un Ligure, nato nel 1860 a Cisano sul Neva, in provincia di Savona. Finiti gli studi all'Accademia Militare di Modena e dopo un breve periodo di servizio militare, lasciò l'esercito e l'Italia e si recò, a 23 anni d'età, nel regno del Siam, sapendo che il re Chulalongkorn stava allestendo un esercito di tipo europeo e che abbisognava di istruttori europei. Strinse ottime relazioni con il Ministro per il Nord, e approfittò della sua posizione al servizio

del Governo siamese, per viaggiare il Siam in lungo e in largo. Fece delle interessanti relazioni dei suoi viaggi, si recò nel Sud, dove trovò che i giacimenti auriferi di Bang-Ta-Pan, sarebbero potuti essere proficuamente sfruttati. Ne parlò con l'Ingegnere Luzzatti (forse triestino). Notiamo che questo avvenne nei primi anni della sua presenza in Siam, quando Giacomo Grassi, ancora lavorava nella ditta del fratello. Luzzatti ne è entusiasta ed, assieme a soci anglo-thai, fonda "The Gold Field of Siam Ltd.", per lo sfruttamento dei giacimenti. Ma nel 1886 il Ministro per il Nord, protettore del Gerini, muore e Gerini si trova in qualche difficoltà, sia pure temporanea. Il suo rifugio è, per l'occasione, la ditta Grassi, nella quale Gerini entra come disegnatore tecnico, rimanendovi fino al 1 gennaio del 1887, quando rientra nell'esercito thai per farvi una luminosa carriera. Conosceva quindi Luzzatti e conosceva pure, indubbiamente, Giacomo Grassi.⁴⁵

Una conferma che nel 1887, questa impresa era già al lavoro a Bang-Ta-Pan, l'abbiamo da una relazione dell'Ufficio Storico della R. Marina Italiana (Leva F., vol. II). Si tratta della nave "Rapido", che aveva condotto una delegazione a Bangkok e che durante il soggiorno di detta delegazione nella capitale siamese, si era recata a Bang-Ta-Pan "per visitare una concessione di terreni auriferi ottenuta dall'ingegner Luzzatti, italiano, e da alcuni suoi compagni." Questa visita avvenne fra l'8 e l'11 marzo del 1887. Poi più niente, salvo che, parecchi anni dopo (7-8 anni), un certo Warrington Smyth (Warrington, 1994, vol. II, 41-50) si era recato a Bang-Ta-Pan e aveva trovato le miniere completamente abbandonate, in quanto si erano rivelate prive di quei risultati che l'ingegner Luzzatti aveva, evidentemente, sperato. Aveva anche scritto, con dovizia di particolari, della "febbre" che imperversava colà.⁴⁶ Anche la citata relazione della R. Marina (pag. 150), annotava "... che al nostro arrivo alle miniere trovammo tutti in ottima salute, sebbene quel soggiorno sia considerato pericoloso per le febbri."

E come vedemmo sull'annuncio del giornale "Bangkok Times" del 15/10/890, anche il nostro Giacomo morì di febbre.

Sulla sua tomba che si trova nel cimitero cristiano di Silom Road, a Bangkok, erettagli dal fratello Gioachino, troviamo la lapide con la seguente scritta:

44 Le diverse grafie dei nomi thailandesi sono causate dai diversi modi adottati per traslitterare l'alfabeto thai. I Thailandesi adoperano un alfabeto derivato dalle scritture indiane, attraverso l'alfabeto Khmer. Esso comprende 44 consonanti e 32 suoni vocalici, oltre a 4 segni diacritici che rappresentano i "toni". Queste vengono variamente (e spesso arbitrariamente) traslitterate nell'alfabeto latino, inoltre dobbiamo considerare che il sistema di traslitterazione è cambiato nel tempo. Per cui lo stesso nome, traslitterato in epoche diverse, può assumere forme diverse.

45 Da una lettera di Luciano Gerini, nipote di G. E. Gerini, al Sig. Sran Tongpan, ricercatore thailandese, datata Maggio 1999.

46 Anche il padre di re Chulalongkorn, re Mongkut (Rama IV), morì il 1/10/1868 di "febbre" contratta proprio a Bang-Ta-Pan, dove una Commissione Francese si era recata per osservare un'eclissi di sole il 18/08/1868. (Fournereau., 1999).

GIACOMO DE GRASSI⁴⁷
nato a Capodistria il 10 Aprile 1850
morto a Bang Tha Pan
il 13 Ottobre 1890
il dolente fratello Gioachino pose
R.I.P.

o) Aspetti della Bangkok di fine Secolo XIX.

Dobbiamo anche chiarire qualche idea sulla vita che i nostri concittadini hanno affrontato in quel lontano paese. Bangkok, la favolosa Venezia d'Oriente. Beh, "favoloso" deriva con estrema evidenza da "favola" e la "favola" è per lo più "immaginazione". Bangkok aveva in comune, con Venezia, esclusivamente i canali sui quali gli abitanti si muovevano. Ma lungo i canali, non c'erano palazzi come la Ca' D'Oro o il Palazzo Ducale; c'erano, salvo rarissimi edifici in muratura, soltanto capanne, coperte di paglia, sulla terra ferma e barche abitate, sull'acqua. A Venezia c'erano ponti, a Bangkok, ponti non c'erano, nei primi anni, ed i canali venivano attraversati o a guado o su traghetto. C'erano i grandi palazzi con le grandi feste anche a Bangkok, ma erano riservate ai notabili e non erano accessibili ai comuni mortali.

Per dare una certa idea della vita che il nostro Gioachino deve aver condotto durante il periodo di permanenza a Bangkok, riportiamo alcuni passaggi di un libro di Lucien Fournereau, "Bangkok in 1892", tenendo però conto che l'arrivo di Gioachino risaliva ad oltre vent'anni prima. Bangkok aveva allora circa mezzo milione di persone (contro i 10 attuali) e lo straniero vi poteva arrivare solo per mare, risalendo poi, per una trentina di chilometri, il fiume Chao Phya. Al viaggiatore, che sbarcava a Bangkok, come si presentava la città?

A pag. 17 si legge: "Se il viaggiatore era rimasto un po' deluso al suo arrivo per la lunga sosta (*alla dogana*), cosa avrebbe detto dopo aver attraversato le poche stradine che lo separavano dalla New Road (Strada Nuova, ma per molto tempo l'unica vera via di Bangkok)? Le strade, se uno può dargli questo nome, sono sporche e puzzolenti; i passi sollevano una densa polvere che ti prende alla gola; i canali "veneziani" (ah, la magia delle parole!) sono il ricettacolo di ogni rifiuto; sin dall'inizio i nervi ottici e olfattivi del turista sono messi a dura prova."

A pag. 31: "Strade e viali sono un lusso recente a Bangkok; pochi anni fa, non si vedevano veicoli in città, dato che non c'erano strade, tranne alcuni sentieri impraticabili. ... Il re e gli alti dignitari erano portati su portantine; oggi questo tipo di veicoli non esistono più salvo che durante i riti civili e religiosi."

A pag. 21: "Quasi un quarto della popolazione passa la sua vita su una barca. Questi sono piccoli mercanti cinesi, siamesi, annamiti, che a bordo di una barca, chiamata *rua pet* sostano in città o sono occupati nel portare le merci da un luogo all'altro. Una specie di spazio aperto, coperto da un tetto di paglia, occupa oltre la metà della coperta e serve come negozio. La cucina è sul retro. Molti di queste persone formano parte integrante della barca. Le fiancate di essa sono il limite del loro mondo; sono nati qui, vivono qui, moriranno qui. Essi amano veramente la loro barca e devono succedere fatti straordinari per indurli a scendere sulla terra ferma. Razza particolare di commercianti ambulanti, essi ignorano totalmente i luoghi ed i villaggi che non siano bagnati dal fiume..."

A pag. 49 sul riposo notturno dei locali: "Abbandonando l'interno delle case nelle quali soffocano, i locali escono per stendersi, alcuni su sedie, altri su stuoie, altri ancora su assi o anche sul duro terreno e dormono in posizioni bizzarre. Uomini, donne e bambini, insieme agli animali, si abbandonano ad un sonno profondo... Qualcuno che vi venisse trasportato improvvisamente, potrebbe credere che fosse il giorno dopo un cataclisma terribile o una specie di mostruosa carneficina."

Questo per i locali, ma gli Europei, come si divertivano? A pag. 29 la risposta: "Distrazioni? Nessuna! ... Nessun caffè, alcuni più o meno loschi locali; nessun teatro, nessun concerto, ...nemmeno zingari; non c'è un quartiere europeo, perciò nessuna visita da fare: mio Dio, quanto è noioso! Cosa c'è che possa rendere la vita tollerabile all'Hotel Oriental? Niente! Sono stati aperti a Bangkok due club, uno inglese ed uno tedesco; ma uno non può entrarvi se non è presentato. Ognuno vive a casa sua: gli ammogliati con le loro mogli, gli scapoli con la loro noia."

Ma allora tutti i palazzi eretti dai Grassi, a chi servivano? C'era il più grande degli abissi fra la gente comune e la nobiltà. Due mondi assolutamente separati. Il Siam era allora una monarchia assoluta (lo fu fino al 1932) e la volontà del re era legge. Ogni arbitrio dei nobili era permesso e il re, in persona... Ma vediamo a pag. 91: "A parte le regine legittime che il re ha onorato con la sua unione, egli intrattiene nel palazzo una specie di harem, abbondantemente rifornito e che costituisce la casa reale; così non sarebbe senza motivo, se qualcuno pensando all'innumerabile discendenza, che è il risultato delle unioni multiple di Sua Maestà, dicesse, come qualche volta è stato maliziosamente detto: Lui è il padre di quelli che lui stesso amministra! Le mogli legittime del re sono sempre o quasi sempre scelte fra le sue sorellastre."

47 Il nome ufficiale della famiglia era Grassi e non de Grassi. Solo successivamente Gioachino riuscì ad ottenere dal Tribunale di Trieste, il cambiamento del cognome, da Grassi in de Grassi.

... Queste donne, come pure le principesse, le favorite, le donne offerte al re, vivono nel palazzo, condannate all'isolamento, senza alcuna eccezione, nessun uomo può entrarvi. ... Non c'è un numero fisso per le donne della Casa reale, egli può prenderne quante vuole ed in generale non deve fare alcun sforzo per averle. Esse gli si offrono spontaneamente in così gran numero che egli può destinare un certo numero di esse per aiutare le schiave."

p) Il Progetto per l'Irrigazione della Piana del Chao Phya

Fu di gran lunga il più importante progetto fatto da Gioachino nel Siam, quello cui egli ci teneva di più e quello che gli avrebbe potuto dare, fra l'altro, l'utile maggiore. Gioachino, che aveva fondato assieme ad alcuni notabili siamesi, nel 1889 (17 Gennaio), un'altra società, la "Siam Lands, Canal and Irrigation Co.", finalizzata allo scavo di canali d'irrigazione, riuscì ad ottenere dal Governo Siamese un contratto particolarmente favorevole. I soci siamesi erano il principe Sai Sanitwong (che nel 1889 aveva portato all'Imperatore Francesco Giuseppe la decorazione Siamese dell'ordine Maha Chakri ed era anche stato ricevuto dal Monarca) e Phra Nana Pithpasi.

Di quali condizioni favorevoli si trattava? La nuova ditta del Grassi, di cui il Grassi stesso era il Direttore ed il maggior azionista, si impegnava a scavare i canali d'irrigazione, ovunque fosse necessario, ottenendo praticamente il monopolio degli scavi per un cinquantennio, e come compenso si riservava il terreno ai due lati di ogni canale scavato, per la larghezza di un chilometro. Questa concessione fece sollevare una marea di critiche da parte degli strati più conservatori, che non vedevano di buon occhio che una così grossa parte della pianura del fiume Chao Phya,⁴⁸ diventasse proprietà di uno straniero, per di più uno che era, quale suddito francese, un potenziale nemico. Non è questo il luogo per parlare con maggiori dettagli del progetto stesso, ne parliamo solo per quanto si riferisce alle implicazioni "politiche", che hanno poi determinato la partenza di Grassi dal Siam ed il suo rientro in Europa. Fu perciò inserito nel contratto l'articolo 3, che prevedeva l'obbligo da parte del Grassi, di diventare cittadino siamese, il che avrebbe, naturalmente, tagliato la testa al toro. Ma il Grassi non fece quanto esplicitamente previsto dall'articolo 3 e quindi il governo intervenne (1892) per disporre la vendita delle quote del Grassi, a persona maggiormente grata allo stato siamese. Nella fattispecie si trattò di un altro cittadino Austro-ungarico, un certo Erwin Müller, che aveva in precedenza già fondato la società "B. Grimm", attiva ancora oggi a Bangkok, e che era fratello

di quell'altro Müller, che per circa un anno era stato socio dei Grassi.

Intanto, sotto la direzione di Grassi, tra il 1891 ed il 1893, furono iniziati, con l'aiuto di un'escavatrice e di operai Cinesi, i lavori di scavo, di brevi canali e del Canale principale "Rangsit Prayoonsakdi".

Da un opuscolo scritto su questo argomento da Joachim Grassi e datato Trieste, marzo 1900, ma edito soltanto il 20 Agosto 1902 (Grassi, 1902), evinciamo che detto opuscolo era stato preparato per essere esposto alla sezione siamese dell'Esposizione Universale di Parigi (1900), ma che avendo l'autore appreso che l'esecuzione dei lavori era stata sospesa, aveva preferito soprassedere.

Successivamente, però scrive: "sono stato molto felice di apprendere, ultimamente, che S.M. il Re, aveva dato ordini di levare tutti gli ostacoli che si frapponevano alla continuazione dell'impresa. Pertanto ho ritenuto di completare le spiegazioni che non avevo avuto il tempo di dare prima della mia partenza dal Siam. Spero che esse saranno di qualche utilità per coloro che hanno deciso di portare a compimento i lavori d'irrigazione, e di rispondere alle obiezioni erronee di certi detrattori dell'impresa" (Grassi, 1902, 15).

Ci teneva molto il nostro Gioachino al completamento del suo progetto, e lo notiamo anche dall'amarrezza con la quale si accomiata da quel paese che egli riteneva ormai il suo paese. Egli scrive ancora nello stesso opuscolo: "Personalmente sarei stato molto felice di poter completare i lavori che avevo cominciato, e realizzare una parte del mio programma. Malauguratamente la sorte è stata contraria, ed io mi accontento, oggi, di essere stato il promotore di questa grande impresa, destinata a produrre grandi risultati e d'aver lavorato per il bene del Paese, che mi ha dato ospitalità e mi ha permesso di fare opera utile durante i migliori anni della mia esistenza" (Grassi, 1902, 15).

Il Grassi fece anche una traduzione inglese di detto fascicolo dal titolo "Scheme of Irrigation in Siam" e la inviò al Ministro degli Interni siamese, il principe Damrong Rachanuphab, accompagnata da una lettera, datata Trieste 26 Novembre 1902, nella quale ribadisce il suo dispiacere sia per non aver portato a compimento l'opera, sia per aver dovuto lasciare il paese: "... per dimostrare che io non porto alcun rancore per essere stato la vittima di un trattamento ingiusto creato da falsi suggerimenti da parte di persone interessate che per evitare il mio severo controllo sul progetto ed avere le mani libere, hanno inventato il pretesto degli intrighi politici di quell'epoca (1893) e mi ci hanno immischiato con lo scopo di trarre vantaggio spingendomi fuori dalla conduzione di questa impresa, ..." e "... sperando anche di arrivare ancora in tempo per essere utile al paese che

48 La parte della pianura del Chao Phya, oggetto dei lavori di irrigazione, si estendeva per ben 240.000 ettari.

amo e dove ho passato i migliori anni della mia vita."

Lo stesso rimpianto per dover lasciare il Siam, lo esprime in una lettera indirizzata il 13 Maggio 1893 al Principe Devawongse, Ministro per gli Affari esteri, quando la sua decisione di ritornare in Europa era già diventata definitiva: "... vedendo che non ci sono molte possibilità per la mia Società di ottenere lavori dal Governo, ho deciso di andare in Europa. ... Sarei stato molto felice di impiegare il resto della mia esistenza al servizio di questo mio paese adottivo, ma le circostanze hanno deciso altrimenti e sono molto spiacente di essere costretto a lasciare questo paese in circostanze simili...".

In altre parole, il fatto di essere diventato suddito francese, gli aveva alienato i favori del governo e della famiglia reale e divenne per lui impossibile sostenere ulteriormente la sua posizione. Gli avvenimenti, comunque, stavano precipitando. Il 13 Luglio del 1893 i Francesi fecero entrare due navi da guerra sul fiume Chao Phya. Ci fu uno scontro a fuoco, il cosiddetto "incidente di Paknam", che provocò le sue vittime, ma anche l'ingiustificata reazione francese (dopotutto erano stati i Francesi a penetrare, armati e minacciosi, in territorio siamese). Oltre a dover dare una forte somma di denaro alla Francia, come indennizzo, il Siam dovette cedere grossi territori al Laos ed alla Cambogia, quindi praticamente alla Francia, che proteggeva questi stati. Ma Gioachino Grassi era già partito, ai primi dello stesso mese di luglio, per tornare in Europa.

GLI ULTIMI ANNI, IN EUROPA, DI GIOACHINO

Partito dal Siam, ai primi di Luglio del 1893, Gioachino, deluso anche dal comportamento della Casa reale siamese, alla quale era stato devoto per tanti anni, rientra in Europa e, dopo un breve soggiorno a Capodistria, probabilmente ospite del fratello Alberto, che aveva costruito una casa sulla rampa del Belvedere, si stabilisce, anche lui come già prima i suoi genitori e poi i suoi fratelli, a Trieste in via Stadion 14 (ora via Cesare Battisti). Capodistria, infatti, con la sparizione del confine di stato che la divideva da Trieste, aveva perso molta della sua importanza e il contemporaneo sviluppo della città di San Giusto⁴⁹ attraeva in quel periodo una grande quantità di persone in cerca di un miglioramento sociale ed economico.

Dopo il breve soggiorno a Capodistria, si congedò dalla sua città natale il giorno 21/9/1893 consegnando al Podestà l'importo di 200 fiorini, da utilizzare in beneficenza. Ecco la risposta del Podestà:

"Onorevole Signore, Con animo riconoscente ed

ammirato mi pregio accusarLe l'importo di fiorini 200 (duecento), che V.S. jeri mi consegnava, perché a mio beneplacito lo devolvessi a scopo di beneficenza. Non saprei in miglior modo secondare il sentimento pietoso e gentile della S.V. né altrimenti serbare memoria dell'affetto filiale ch'ella nutre per questa Sua città nativa, che destinando la generosa oblazione a capitale fruttifero del Civico Spedale.

Ora adempio a preciso e gratissimo dovere coll'esprimere a V.S. in nome della Deputazione Comunale i più sentiti ringraziamenti per atto sì cospicuo di filantropia; e mi compiacerò oltremodo di darne pubblica notizia al Consiglio Cittadino nella prossima tornata.

Accolga frattanto, Onorev. Signore, l'espressione della perfetta mia stima e pari considerazione.

Li 22/9/93

Il Podestà" (ARC, Comune, 1893, 2514/V).

La sua delusione, cui abbiamo accennato nei paragrafi precedenti la deduciamo chiaramente dalla lettera che Gioachino ha indirizzato a S.A.R. il Principe Krom Luang Devawongse Varoprakar, prima della partenza da Bangkok, il 22 Giugno 1893.

In una precedente missiva inviata al Segretario Privato del Re, S.A.R. il Principe Krom Mun Sommot Amorabandhu da Bangkok il 15 Giugno 1893, Gioachino praticamente sollecita dal Re un tangibile riconoscimento alla sua opera in 23 anni di permanenza nel Siam.

Egli scrive: "...I should also consider a great fortune if His Majesty the King should think to bestow on me some discernements if I deserve it..."⁵⁰

Nella successiva lettera già in precedenza citata, Gioachino fa capire di avere, nel frattempo, ricevuto dal Re un riconoscimento, che però egli non ritiene sufficiente, più che altro per la motivazione, e lo restituisce al mittente. Si tratta dell'Ordine di quinta⁵¹ classe della Corona del Siam, ma in particolare Gioachino lamenta che essa gli sia stata "conferita in considerazione della mia lunga residenza in questo Paese, e nulla è detto nella citata lettera se io mi sono meritato o meno dei riconoscimenti per il mio servizio dato al Governo, durante più di vent'anni." E più avanti nella stessa lettera egli "...ed è in questa considerazione che io oso restituire l'acclusa decorazione sperando che S.A.R. vorrà sottoporre a S.M. il Re le mie umili osservazioni...", "Sono fiducioso che S.M. il Re vorrà accordarmi le usuali gentilezze e concedermi onori adeguati ai miei meriti ed agli Ordini di Ufficiale dei Dragoni dell'Annam e della Corona d'Italia di cui ho l'onore di esserne stato investito da lungo tempo."

49 San Giusto è il santo protettore di Trieste.

50 "... considererei anche una grande fortuna se Sua Maestà il Re pensasse, se ne sono degno, di conferirmi dei riconoscimenti ..."

51 Sottolineato nel testo dell'autore.

Il fatto di aver osato restituire una onorificenza tagli dal Re, era un fatto senza precedenti e quindi giustificato solo dalla sua enorme delusione, o forse, chissà, dalla sopravvalutazione dei propri meriti.

Il 15 Giugno 1893 egli scriveva che *"lo desidero approfittare di questo tempo libero per andare in Europa per breve tempo....."*, ma invece fu per sempre.

Rimase in Via Stadion fino al 1897, quando si trasferì nella non molto distante via Carinzia, al primo piano del fabbricato N. 20.

Si fermò in quella casa giusto il tempo di acquistare un bel fabbricato a cinque piani in Piazza San Francesco (oggi Piazza Giotti) n. 2 (ora n. 8), proprio di fronte alla Sinagoga, che però allora ancora non c'era.⁵²

Fu in quella casa che, nel 1900, Gioachino preparò l'opuscolo sull'Irrigazione nel Siam, del quale abbiamo già parlato e sempre da quella casa lo spedì il 26 Novembre 1902 accompagnato da quella presumibilmente ultima lettera a membri della Famiglia reale siamese, nella quale evidenziava tutto il suo dispiacere, pur premettendo di non serbare alcun rancore.

Fu in un grande appartamento che comprendeva tutto il secondo piano di quella casa di Piazza San Francesco,⁵³ assieme alla moglie Amalia nata Stölker, che Gioachino passò gli ultimi anni della sua esistenza, lasciando questo mondo il 19 Agosto 1904. Riposa nella tomba di Famiglia al Cimitero di Sant'Anna a Trieste, proprio sul viale centrale, in prossimità dell'ingresso principale.

La moglie Amalia, si risposò con il Luogotenente Imperial-regio Emilio Lasciac, di Trieste, dopo quasi otto anni.

LA TOMBA DI ANTONIO DE GRASSI A CAPODISTRIA

La Tomba di Antonio de Grassi⁵⁴ è stata, indubbiamente, il punto dal quale ha tratto origine l'interesse per i tre fratelli capodistriani. Da sempre, andando al cimitero, dolcemente adagiato sui pendii della collina di San Canziano,⁵⁵ la mia attenzione era attratta dalla presenza di questa tomba, che la gente definiva, con molta semplicità, la "tomba indiana". Diciamo che la presenza di questa tomba era oramai diventata una presenza così naturale, che molti avevano finito per non farci più caso, nonostante la sua stranezza. Solo pochi si domandavano cosa significassero quelle strane torri con le loro punte metalliche, quale fosse l'origine di quelle eleganti e slanciate stilizzazioni che si trovavano sopra i timpani. Quando ero ancora bambino, si potevano contare sulla punta delle dita coloro che avevano ancora un ricordo della sua erezione. Oggi non lo sa più nessuno. La

tomba è accettata, fa parte, diciamo, del panorama; ormai si può dire da sempre, perché non esiste più nessuno che abbia visto il cimitero senza la presenza di quel monumento.

Pochi si rendono conto che si trovano davanti all'unico esempio in Europa di un monumento costruito in puro stile siamese, eseguito con un accurato amore dei dettagli. Chi ha visto i meravigliosi "Prang" del Wat Phra Keo, a Bangkok, non può non riandare alla perfetta corrispondenza di questi, con i Prang eretti sopra la tomba di Antonio de Grassi. Chi ha visto, magari all'alba, i Prang del Wat Arun, non può non fare un parallelo con l'identica disposizione dei Prang di Capodistria. Chi ha visto i terribili giganteschi Yaksha, dai denti digrignanti, che difendono le porte del citato Wat Phra Keo, non può non ravvisarli fra le sculture di uno dei timpani; chi ha preso dimestichezza con le varie statue che rappresentano il Buddha nelle varie posizioni che si ha occasione di vedere in gran numero a Bangkok, non tarderà a riconoscere la posizione del Buddha raffigurato su di un altro timpano della tomba stessa.

Quando è stata eretta? Abbiamo già abbondantemente parlato del funerale e di come la salma fosse stata depositata, provvisoriamente nella cappella mortuaria del Cimitero allora ancora in costruzione. Sappiamo che la tomba era stata commissionata ad artigiani fiorentini, ma ancora non sappiamo quando sia stata effettivamente eretta. Il fratello Alberto che si è interessato delle esequie ha inoltrato domanda al Municipio di Capodistria per ottenere la tumulazione del fratello in una tomba di grandezza tale da contenere il monumento progettato. Questa la sua richiesta presentata davanti al Podestà Giorgio Cobol di Capodistria:

"In esecuzione alle disposizioni testamentarie del compianto mio fratello Antonio, comunicate in copia all'Ill.mo Sig. Podestà addì 7 luglio A.D. (n.35 P del 87) mi onoro rassegnare sub% a questo spettabile Municipio per la voluta approvazione il disegno del monumento di stile siamese, da erigersi in marmo bianco di Carrara e bronzi dorati nel Civico Cimitero, e mi riservo a suo tempo di presentarne la epigrafe.

Conforme alle intelligenze precorse coll'Ill.mo Sig. Podestà e col Sig. Ing. Francesco De Rin, ancora l'anno decorso, porgo istanza allo Spett.le Municipio affinché mi sia ceduto il diritto di tumulazione nel fondo posto nell'ultimo scompartimento a levante del Civ. Camposanto precisamente all'angolo di fianco al vecchio ingresso principale, onde costruirvi il mausoleo, e mi sia concesso pure il fondo sottostante nel nuovo scompartimento sul quale verrà costruita l'annessa cripta (ARC, Comune, 1888, 1720/XIV).

52 La Sinagoga è stata eretta nel 1910 dagli architetti Fratelli Berlam.

53 Nel corso del 1903 cambiò il numero della sua casa, che da allora, e ancora oggi, porta il numero 8.

54 Vedi nota nr. 47.

55 San Canziano è il nome della collina sulla quale, dal 1811, è situato il cimitero di Capodistria.

Siccome al monumento abbisogna per base una superficie in quadrato di m. 4,70 per lato, superiore allo spazio ordinario dei fondi privati, domando altresì mi sia ceduto 1 metro di superficie in larghezza accanto ad ambedue i fondi più innanzi richiesti."

A questa richiesta il Municipio acconsentiva, previo pagamento di 150 fiorini, quale tassa comunale di tumulazione (è stata considerata l'ampiezza di tre fondi), "Sub% Le si restituisce il disegno del monumento debitamente approvato..." (ARC, Comune, 1888, 1720/XIV).

Detto pagamento di 150 fiorini è stato effettuato da Alberto a mezzo vaglia Postale da Trieste, il giorno 25 Agosto del 1888 (ARC, Comune, 1888, 2110/XIV).

È evidente che il termine *post quem*⁵⁶ per l'erezione del monumento debba essere il 26/8/88. Molto meno sicuro il termine *ante quem*.⁵⁷ Abbiamo soltanto un rapporto del Comando delle Guardie Municipali di Capodistria che su denuncia della vedova del pittore Gianelli, Anna del Bello, costatava la perpetrazione di un furto avvenuto la notte successiva al funerale del marito (notte fra il 12 e 13 Dicembre 1894). Nell'elenco degli oggetti rubati, figurano due quadri del pittore, uno raffigurante un crocifisso e uno, il monumento Grassi. Se ci fosse consentito di vedere quel quadro (ammesso che sia stato recuperato), si potrebbe affermare con maggior sicurezza che alla data del 12 Dicembre 1894 il monumento era già stato eretto. Anzi si potrebbe anche supporre che la sua costruzione fosse di parecchio antecedente alla morte del pittore in quanto negli ultimi anni di vita la sua produzione pittorica fu molto scarsa. Esiste, inoltre, soltanto appoggiata sulla base del monumento, una ghirlanda di ferro con la dedica della moglie Giovanna e del figlio Aurelio, datata 8 Novembre 1908, ovviamente a monumento già eretto.

La tomba di Antonio de Grassi è costituita da un basamento in pietra grigia, preceduto da un recinto dentro il quale c'è una botola in pietra che dà accesso alla cripta, dove è stato depresso il defunto. Agli angoli del basamento troviamo quattro colonnine, che non sono state messe a caso, né a caso è stata scelta la loro forma, che corrisponde perfettamente ai più classici dei "Bai Sema". Che cosa sono i "Bai Sema"? Sono pilastrini, che possono essere molto semplici o molto complessi, fino ad essere allocati in padiglioni, e che si trovano ai quattro angoli, ma in Thailandia anche alla metà dei quattro lati, che delimitano l'area sacra dove sorge il Bot, o Uhosot, che è l'edificio sacro per eccellenza del Wat. Entro quest'area sacra, tutti gli uomini sono uguali e nemmeno il Re può darvi ordini. Qui a Capodistria ce ne sono 4, mentre nei Wat thailandesi ne troviamo 8, ma

la forma è identica.⁵⁸ La presenza dei Bai Sema, attorno al monumento del de Grassi, vuol essere solo una riproduzione di elementi dello stile thai, o piuttosto una esagerata considerazione di sé stesso?

Sul basamento, ed internamente allo spazio delimitato dalle quattro colonnine, si trova il piedistallo del monumento in marmo di Carrara, su cui poggiano, ai suoi angoli, quattro pilastri tripli, ed al centro la statua del defunto.

La base di ogni pilastro ha una caratteristica decorazione, che troviamo spesso nella tradizione thailandese, e cioè il "Nak Canson", che vuole rappresentare l'arco del Naga. La sua forma deriva indubbiamente dalle foglie che avviluppano i nodi del tronco di bambù.⁵⁹

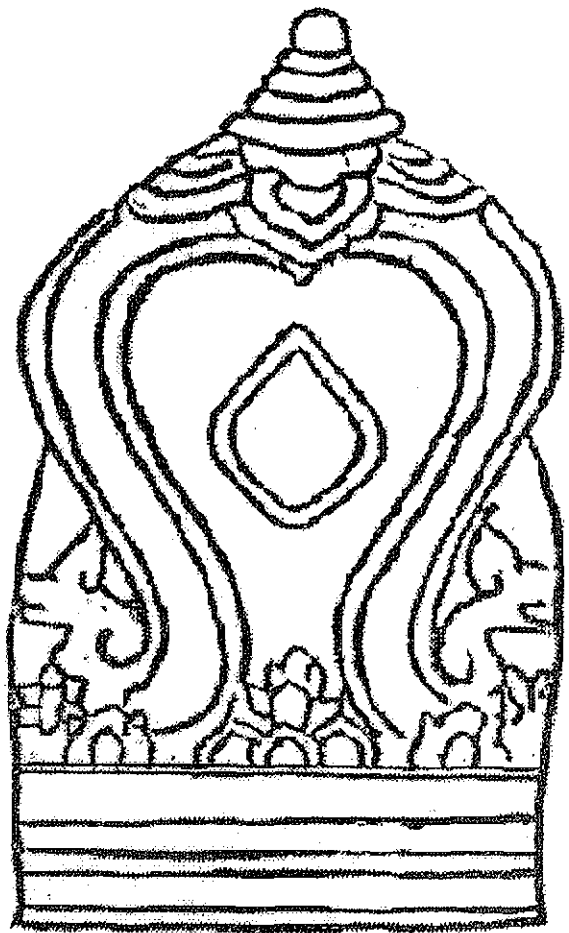

Disegno 1: Bai Sema.
Skica 1: Bai Sema.

56 Il termine *post quem* indica la data dopo la quale il monumento sarebbe stato eretto.

57 Il termine *ante quem* indica la data prima della quale il monumento sarebbe stato eretto.

58 Vedi Disegno n. 1.

59 Vedi Disegno n. 2.

Sul centro del piedistallo, si erge la base della statua di Antonio coperta ai quattro lati da quattro lapidi, sulle quali si legge:

A Sud	Ad Ovest	A Nord	Ad Est
<p>Alla memoria di Antonio de' Grassi capodistriano, che nell'amore di Dio e della Patria visse e morì MDCCCLXXXVII.</p>	<p>Antonio più che nel sasso dolce e indelebile sta nel petto dei tuoi il nome tuo diletto e la tua memoria</p>	<p>La Tua costanza nella virtù immobile e nel Lavoro sulle spiagge del Siam per lunghi anni prediletto il sasso e l'arte ricordino</p>	<p>La Tua desolata consorte Giovanna nata Ciampi ed il figlio Aurelio ti piangono amaramente ----- Il fratello Gioachino questo monumento fece.</p>



Foto: D. Darovec (2000)



Disegno 2: Derivazione del "Nark Canson" dal Bambù.
Skica 2: Izvedenka iz "Nark Canson" po Bambuju.

Sopra la base, l'erma di Antonio, un baffuto signore dall'aspetto imponente. Non possiamo dubitare della rassomiglianza con la persona reale. Non abbiamo trovato però fotografie di Antonio; esiste solo una foto del fratello Gioachino, con la quale però non ravvediamo alcuna somiglianza.

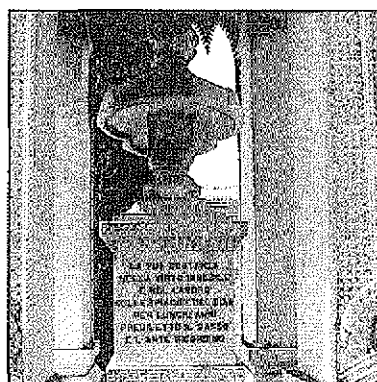
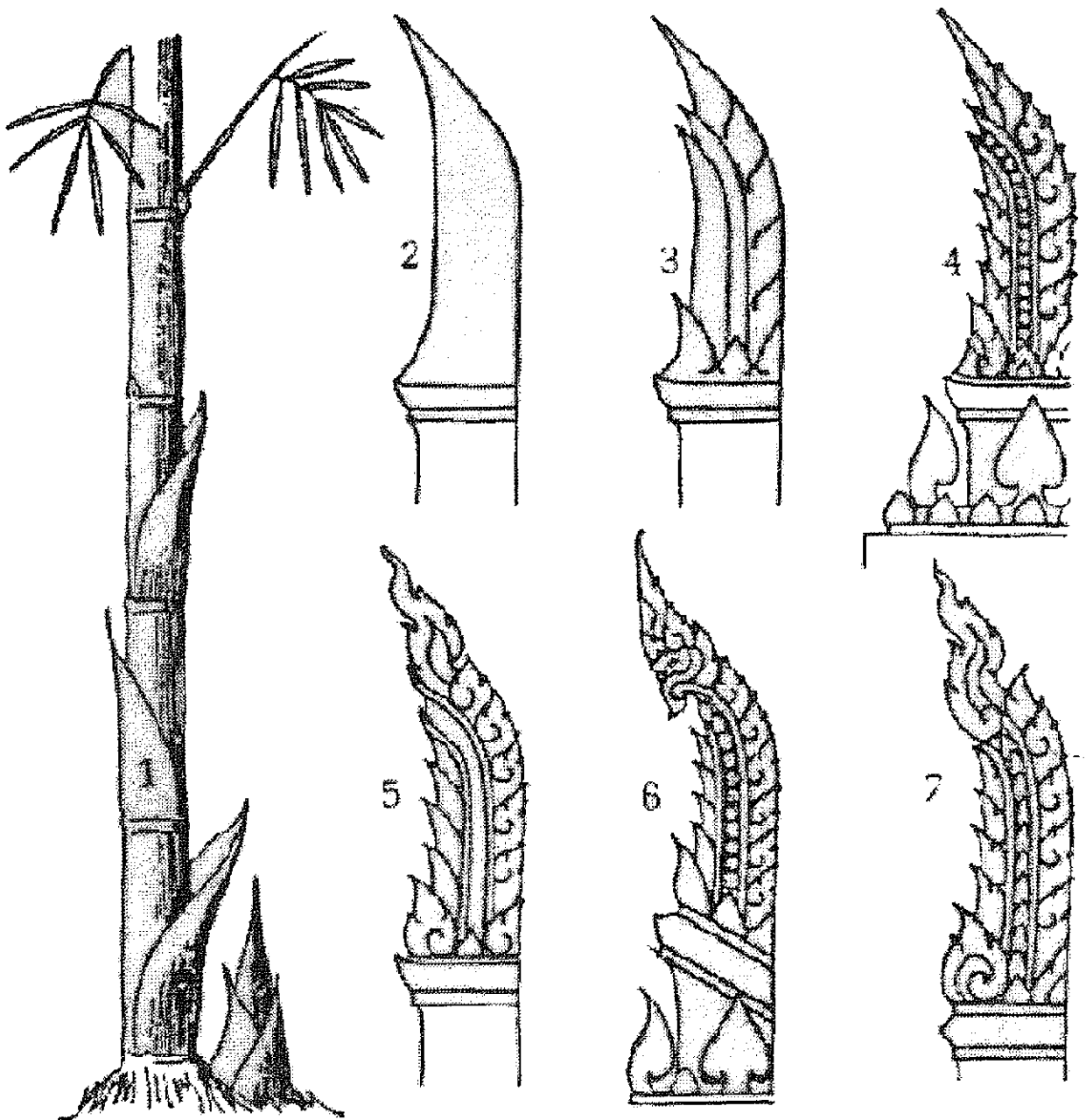
I tripli pilastri, che sorreggono la parte superiore che è la più caratteristica del monumento, sono coperti da decorazioni a scaglie, che si rifanno alla pelle del Naga (il Naga è un serpente). Troviamo in abbondanza simili decorazioni nei Wat thailandesi. Ma in gran parte si tratta di decorazioni fatte con vetri variopinti fissati, come un mosaico, al materiale che esse ricoprono e che per lo più è il legno. Trattandosi qui di marmo queste decorazioni sono state scolpite direttamente su di esso.

Abbiamo detto in precedenza che le decorazioni alla base di questi pilastri rappresentano l'arco, l'arma del Naga, mentre i pilastri stessi sono coperti da scaglie di serpente, per il semplice fatto che il Naga è, in Sanscrito, il serpente, ma un serpente del tutto speciale, un serpente semidivino che risiede sottoterra e sorveglia ricchi tesori. Ma è anche un simbolo dell'oceano, può essere trovato anche in laghi e nel cielo dove può provocare la pioggia. Nei giorni tempestosi appare come un arcobaleno, un collegamento tra cielo e terra. In quanto tale, una coppia di Naga servirono da appoggio alla scala di cui il Buddha si servì per discendere dal cielo. Il re dei Naga, Mucalinda ha allargato per sette giorni, le sue sette teste per proteggere Buddha mentre questi stava meditando.

I Naga sono i nemici del Garuda e frequente è, nell'arte thai, il tema della lotta fra Garuda e Naga. I serpenti inoltre erano il simbolo della saggezza e della guarigione.

Avremo ancora occasione di citare la figura del Naga, durante la descrizione dei frontoni.

Sopra gli architravi che collegano i quattro triplici pilastri, troviamo i quattro frontoni, di cui almeno due devono essere esaminati nei loro particolari.

I lati obliqui del frontone hanno una triplice cornice,⁶⁰ che rappresenta il corpo ancora una volta del Naga (Nak Sadung). E l'ornamentazione sovrapposta, che in Thailandia è generalmente fatta di ceramica colorata mentre qui è in marmo, rappresenta le squame (Bai Raka) del serpente. Alla sommità e ai lati del

frontone, al termine dei lati obliqui che rappresentano il Nak Sadung, troviamo tre eleganti stilizzazioni, in bronzo dorato (ma la doratura non c'è più) (ARC, Comune, 1888, 1720/XIV), che sono praticamente sempre presenti sui tetti degli edifici sacri. Sono i "chofa".

Variamente tradotto come "mazzo del cielo" o "pennacchio del cielo", l'esile apice simile alla testa di un uccello stilizzato adorna le parti più alte delle coperture. Esso rappresenta Garuda⁶¹ ed è stato inteso a rendere il Buddismo più attraente per i Vishnuiti, dato che Garuda era la cavalcatura di Vishnu. La sua rappresentazione mediante la testa stilizzata di un uccello corrisponde allo stile di Bangkok, o Rattanakosim. Di solito, alla fine della costruzione di un tempio, si tiene una particolare cerimonia culminante con la posa in opera dei chofa. Comunque è difficile stabilire l'origine esatta di questa decorazione.

Frontone Sud. Rappresenta una porta del Wat Phra Keo,⁶² sormontata da un Prang. A lato della porta si notano due Yaksha, due giganti dalla faccia crudele e dai denti canini appuntiti, che si trovano a guardia degli ingressi ad edifici sacri. Al loro posto, potrebbero esservi leoni, serpenti od anche esseri umani, come troviamo, per esempio, al Wat Po. Sembra strano per la mentalità occidentale che la difesa dei luoghi sacri possa essere affidata ad esseri demoniaci. Ma non è così.

Frontone Est. Vi è rappresentato Buddha nella posizione Bhumisparsa, cioè di quando chiama la terra a testimone della sua illuminazione. Un momento prima di spostare la mano destra fino a toccare la terra sottostante (qui punta solo le dita verso terra), Buddha se ne stava meditando all'ombra di un banyano,⁶³ con le due mani in grembo e le palme verso l'alto. Stava per raggiungere l'illuminazione, ma gli dei della terra lo ammonirono circa un possibile attacco del Demonio. I discepoli si preoccuparono e si mostrarono inquieti, al che il Maestro li calmò dicendo che avrebbe sconfitto il Demonio con le sue stesse forze. Allora Mara, il diavolo, sentendo questo, inviò sulla terra le sue tre figlie, Trsna, Rati e Raga (sete, desiderio e piacere), per cercare di distogliere Buddha⁶⁴ dai suoi pensieri. Buddha però, lasciando la mano sinistra immobile sul grembo, non fece che spostare la mano destra sopra il ginocchio destro, allungando le dita fino a toccare la terra. Anche se questa è la rappresentazione più comune, ce ne sono

60 La copertura è formata da tre cornici sovrapposte "a telescopio".

61 Garuda è un crudele uccello spesso rappresentato col dorso e le mani umane. Serve a Vishnu come cavalcatura. Oltre ad essere il fratellastro del Naga, ne è anche l'acerrimo nemico. Garuda è spesso raffigurato mentre lotta con il Naga.

62 Uno dei principali templi di Bangkok, era, in passato, il tempio del Palazzo Reale.

63 Banyano (*Ficus Benghalensis*, o *F. Indica*), albero dalla forma insolita del genere del ficus nella famiglia del gelso (*Moraceae*) originario dell'Asia tropicale. Radici aeree che si sviluppano dai suoi rami discendono e si radicano a loro volta nel suolo per divenire tronchi nuovi. Il banyano può raggiungere un'altezza di 30 metri e allargarsi lateralmente indefinitamente. Un albero può col tempo assumere l'aspetto di un folto boschetto come risultato dell'intrico di radici e tronchi. (E. B., voce Banyan).

64 Per comodità del lettore, lo abbiamo chiamato Buddha (l'Illuminato), anche se, in quel momento, ancora non aveva ricevuto l'Illuminazione.

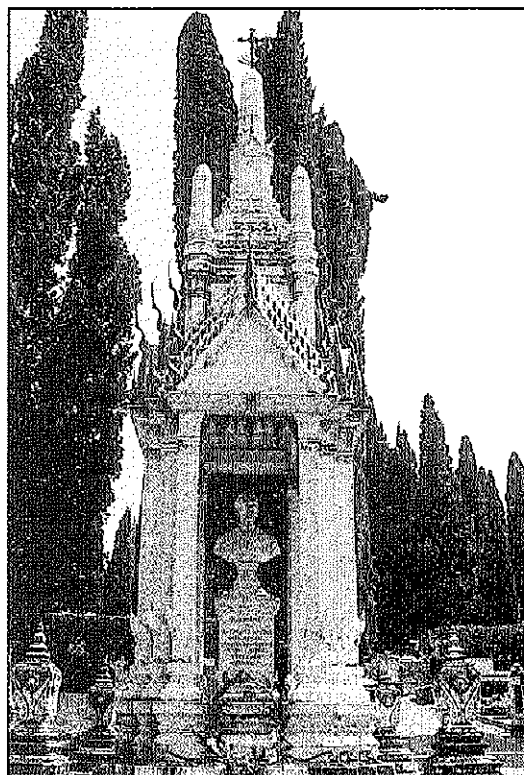

*La Tomba del fratello di Gioachino Antonio de' Grassi sul cimitero di Capodistria (foto: D. Darovec, 2000).
Grobница brata Gioachina Antonija de' Grassija na koprskem pokopališču (foto: D. Darovec, 2000).*



*Le tre signore sono tre sorelle di Julius Stoelker, la prima a sinistra, Amalia Stoelker, è diventata la moglie dell'architetto Grassi (retaggio dei parenti del Grassi).
Tri gospe so sestre Juliusa Stoelkerja, prva na levi, Amalia Stoelker, je postala žena arhitekta Grassija (zapuščina sorodnikov Grassija).*

altre, come questa della tomba di Capodistria, dove le dita del Buddha si limitano ad indicare la terra. Con questo egli ne richiamò l'attenzione. La dea della terra accorse ed avendo i capelli intrisi d'acqua per le continue libagioni che le venivano offerte, strizzò ben bene i capelli causando un'alluvione che si portò via le figlie di Mara. In effetti, Buddha non aveva bisogno dell'aiuto della dea, in quanto aveva già sconfitto le figlie di Mara, rimanendo assolutamente impassibile ai richiami delle loro tentazioni. Ma il Buddismo ha voluto spesso inserire la figura femminile, durante il processo dell'Illuminazione, forse in contrasto all'Induismo, dove la figura femminile era assolutamente insignificante. Già in precedenza una donna, Wisakha, aveva portato l'ultimo cibo al Buddha prima dell'Illuminazione, consistente in riso non ancora maturo (khao thip) cotto nel latte di cocco.

In mezzo, superiormente ai frontoni, abbiamo ancora un piedistallo sul quale si ergono i cinque Prang. I quattro Prang piccoli direttamente agli angoli del piedistallo, quello grande centrale su di un basamento a gradoni.

Cos'è un Prang? Il Prang è una costruzione in pietra, a forma di torre che ebbe origine, col nome di "Prasat", nell'Impero dei Khmer (l'attuale Cambogia) e poi arrivato in Siam con forme simili, ma molto più snelle, quasi falliche. Il "Prasat" originale aveva fondazioni rettangolari, un alto basamento ed una cella, sopra cui posava la torre vera e propria.

Attraverso questa torre, ricca di decorazioni, si materializzava il collegamento fra il cielo con le sue divinità, e il defunto, rappresentato nella cella della torre da una sua statua o da un suo simbolo (p.e. il *linga*). Per effetto del sincretismo proprio delle popolazioni del Sudest asiatico che hanno recepito ed amalgamato nelle loro credenze, aspetti di religioni diverse, la torre centrale rappresenta, secondo la cosmogonia buddista, che si collega strettamente al brahmanesimo, il Monte Meru, la sede degli dei, mentre gli altri quattro Prang più piccoli, rappresentano le montagne che segnano i quattro punti cardinali e sulle quali risiedono il sole, la luna e le stelle.

Giunto in Thailandia, il Prasat si trasformò, come abbiamo detto, in forme molto più eleganti ed aggiunse alcune caratteristiche, fra le quali un tridente⁶⁵ sulla sua sommità, e delle nicchie sulla parte alta della torre che rappresentavano la dimora del dio Indra, spesso raffigurato sul suo elefante bianco Erawan. Anche nella tomba di Antonio, a Capodistria, questa nicchia non manca, anche se solo accennata, e si trova al di sopra dei tre gradoni, sui quali siedono allineate, in ordine decrescente, rispettivamente cinque, quattro e tre figure

di angeli adoranti (Theppanom), che recano sulla testa dei lunghi copricapi a cono⁶⁶ e che tengono le mani giunte in segno, appunto, di adorazione. La nicchia è, a sua volta, sormontata da piccoli frontoni triangolari, ornati, come i frontoni sottostanti, dai "chofa". Sopra svetta la parte finale del Prang, e sopra il tutto, cosa certamente non conforme al canone buddista, ma in linea col cimitero cattolico in cui il monumento si trova, troneggia la croce cristiana.

CONCLUSIONI

Vorrei anzitutto precisare che siamo ancora ben lungi dall'essere arrivati ad una vera conclusione. Ci sono altre vie ed altre situazioni che meritano di essere esplorate. Sappiamo di preciso che i Grassi avevano stretti rapporti di amicizia oltre che di parentela (erano cugini) con il pittore capodistriano Bartolomeo Gianelli. Sappiamo che in data 7 gennaio del 1883 Gioachino Grassi scrisse una lettera al Gianelli, con l'incarico di eseguire i ritratti della famiglia reale siamese. Questi ritratti sono stati eseguiti? Sarebbe interessante che chi sapesse qualcosa sull'argomento, volesse farsi vivo. Saranno state probabilmente inviate delle fotografie dei Reali del Siam. Dove sono finite? Dove è conservata questa lettera, che dopo una brava apparizione si è dileguata nel nulla?

Sono inoltre personalmente convinto che il radicale e definitivo restauro operato nel 1890 alla Chiesa del Rosario a Bangkok (popolarmente chiamata Chiesa del Calvario), sia opera sua. Le stesse strutture e le stesse decorazioni del Wat Nivet Dhamma Prawat di Bang-Pa-In, finestre con vetri colorati dello stesso tipo ed in più era stata fatta costruire dai Francesi in una zona che era quasi una zona "francese" (vi era l'Ambasciata, "Le Collège de l'Assomption", il cui primo edificio era anche stato eretto dal Grassi, e non dimentichiamo che in quel periodo Grassi era cittadino francese). Ma nonostante le ricerche non è emersa finora alcuna evidenza circa l'autore dei restauri.

E le ricerche richiedono sempre un attento controllo delle notizie. Ho trovato, infatti, un altro personaggio, che sembra collegato ai Grassi, e ritenuto il Grassi da qualcuno, ma non può esserlo. È una conferma che anche a quelle latitudini ci sono degli scrittori un po' superficiali. Nella "introduzione" alla ristampa della già citata "The 1894 Directory for Bangkok", l'autore (Walter Tips) scrive intanto che in quella Directory non ci sono "réclames" della ditta Grassi, in quanto la ditta Grassi non ne aveva bisogno essendo molto bene introdotta presso le più nobili famiglie thai. Dimentica che in quell'anno il Grassi era già partito da Bangkok e

65 Il tridente (trishula in sanscrito) rappresenta l'arma di Shiva.

66 L'alto copricapo è segno di potenza, come parallelo all'ombrello che accompagna il Re e che ha 9 piani (7 per il principe).



*Julius Stoelker, socio della Ditta Grassi negli ultimi 10 anni (retaggio dei parenti del Grassi).
Julius Stoelker, družabnik podjetja Grassi v zadnjih 10 letih (zapuščina sorodnikov Grassija).*

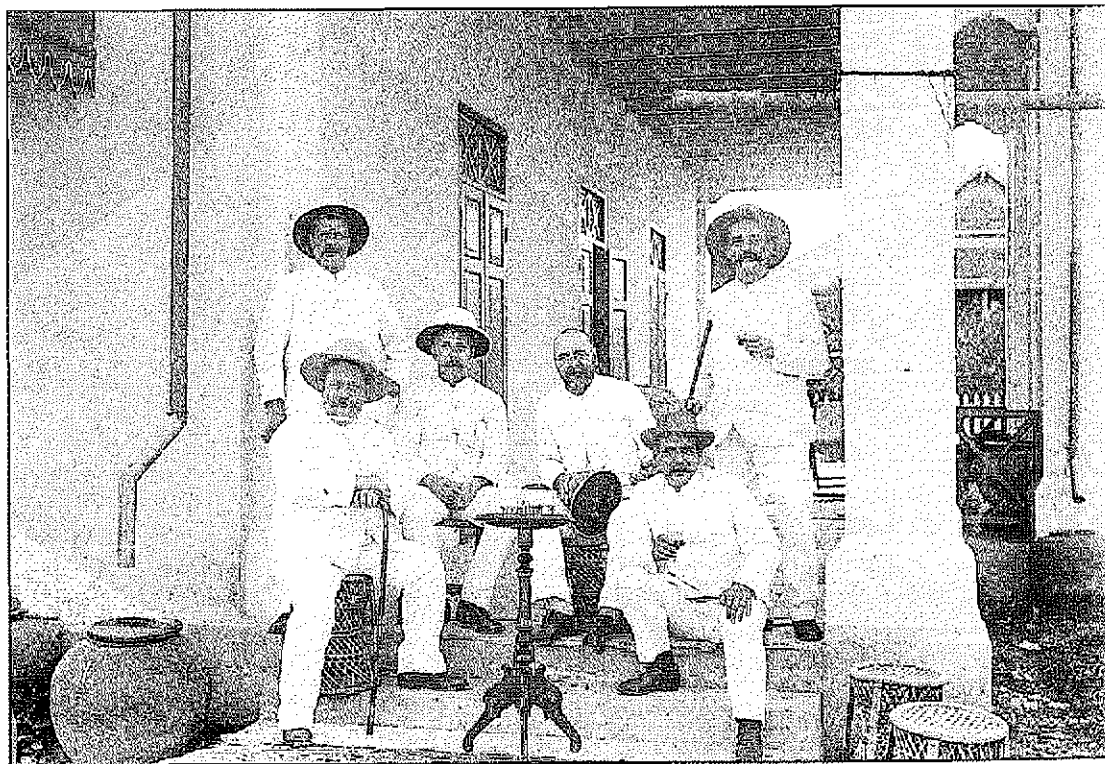

*Un gruppo di impiegati della ditta Grassi, fotografati davanti alla sede della Ditta (retaggio dei parenti del Grassi).
Skupina uslužbencev podjetja Grassi, slikana pred njegovim sedežem (zapuščina sorodnikov Grassija).*

le sue ditte erano in liquidazione. Poi scrive ancora che "il Grassi stesso era un personaggio pittoresco, un ex mercante di armi, che era molto ben conosciuto e partecipava a tutti i trattenimenti organizzati da Siamesi e stranieri. Vedi Jottrand & Jottrand,⁶⁷ 1996, per la storia della sua vita" (Tips, 1996a, xii-xiii). Naturalmente non è vero niente e adesso lo dimostro.

Ho già citato un passo di un libro scritto da W. Tips, dove viene riportato il diario di Gustave Rolin-Jaequemyns,⁶⁸ a proposito del palazzo chiamato Miramar, fatto dal Grassi ad imitazione del castello di Miramare. La nota relativa a questo passaggio è scritta dallo stesso W. Tips dice, ovviamente riferendosi al Grassi (Tips, 1996b, 238): "Costruttore con sede a Bangkok, formalmente socio della ditta *Grassi Brothers & Co.*, di origine italiana, ma che non ha mai visitato l'Italia, essendo nato in Nord-Africa e i cui tentativi possono essere visti in tutta Bangkok. Le memorie di Jottrand & Jottrand "*In Siam*" contengono un pittoresco quadro della carriera di questo uomo e delle case principesche da lui costruite." Fin qui la nota di Tips.

Andiamo a vedere cosa dicono Jottrand & Jottrand in questo libro, anche questo tradotto e presentato da W. Tips (Jottrand, 1996).

Jottrand & Jottrand criticano l'opera di Grassi, in quanto troppo succube ai voleri dei committenti, che volevano tutti qualcosa di diverso dagli altri, e che pertanto, per accontentarli, non si è peritato di mettere l'uno accanto all'altro, edifici in stili diversi ma, dicono Jottrand & Jottrand, la "vegetazione mette un velo su tutto questo anacronismo". Comunque chiama il Grassi per nome e cognome e con l'appellativo di *Signor* (in italiano nel testo). Questo a pag. 288.

A pag. 443 si parla invece, (senza farne il nome) di quello strano personaggio, che il Tips prende per il Grassi. Dicono sempre Jottrand & Jottrand (marito e moglie), in data 8 febbraio 1902: "Alcuni giorni fa, in casa di amici ho incontrato un uomo con una storia piena di bizzarre avventure, un tipo d'uomo che ama stare dove c'è gente: l'uomo è italiano, sebbene non abbia mai visto l'Italia, essendo nato da genitori italiani a Costantinopoli (ma non aveva detto prima in Nord-Africa???) dove, per un certo periodo egli ebbe la fantastica posizione di "Decoratore dei palazzi del Sultano". Poi partì per l'Estremo oriente per decorare prima i palazzi della Birmania e poi quelli del Siam. Stanco di stare in un paese dove non era rimasto più nulla da decorare, divenne un importatore di armi. Durante una guerra tra Inglesi e Birmani, quindici anni fa (quindi 1887, potrebbe anche corrispondere), egli vendette ventimila fucili a questi ultimi, ma il Console Inglese venne a conoscenza di questo affare e confiscò la merce prima che questa

venisse consegnata. C'è della gente che ritiene sbagliato vendere armi e munizioni a dei selvaggi che sono in guerra con una nazione civilizzata. a parte ogni considerazione, non c'erano motivi per la confisca e le armi furono restituite all'italiano. Ma era ormai troppo tardi ed egli dovette venderle in perdita. Quasi rovinato da quest'affare, egli tentò di riprendersi, ma un suo impiegato disonesto scappò con sua moglie e col suo denaro. Magra consolazione per lui, sentire che l'impiegato, fuggito attraverso la foresta per non essere riconosciuto o seguito, era stato massacrato da una banda di malviventi. Il suo corpo era stato ritrovato colpito da 37 pugnate. Manco a dirlo, del denaro, nessuna traccia. Tuttavia, la sua professione era quella di architetto (la sua ultima reincarnazione). Ha fatto ora una piccola fortuna e conta di ritirarsi l'anno prossimo in Italia. Ha 72 anni ed ha vissuto in Siam per 27."

Come si vede Jottrand & Jottrand, non fanno alcun collegamento col Grassi, che pure conoscevano avendo ampiamente citato circa 150 pagine prima, non lo hanno chiamato col suo nome, non capisco come il Tips lo colleghi con tanta sicurezza al nostro Gioachino. Anzitutto Jottrand dice d'averlo incontrato "pochi giorni fa". Era il gennaio 1902, e Grassi a quell'epoca era a Trieste, e non a Bangkok, e fra poco più di due anni sarebbe morto.

Poi afferma che l'affare delle armi era avvenuto nel 1887 e che poi egli divenne architetto. Ma Grassi ha fatto l'architetto prima di quella data, dal 1870.

La moglie era fuggita con l'impiegato infedele. Ma la moglie di Grassi, Amalia Stölker è rimasta con lui fino alla fine dei suoi giorni!

Dice che l'uomo in quell'epoca (1902), aveva 72 anni, era quindi nato nel 1830, ma Gioachino era nato nel 1837.

Dice che quell'uomo ha vissuto in Siam per 27 anni, ma Grassi è rimasto in Siam per 23.

Dice che quell'uomo sarebbe andato in Italia l'anno successivo (1903), ma Grassi aveva lasciato il Siam per Trieste ben 10 anni prima (1893).

Per tutte queste ragioni, ritengo che l'autore abbia preso una gaffe.

La legge sulla privacy in Italia ostacola obiettivamente la ricerca. Sappiamo che nella tomba di Gioachino, al cimitero di Trieste, è stato sepolto nel non lontano 1983 (solo 16 anni fa) un Oscar de' Grassi, sicuramente un suo discendente. Quest'ultimo, avrà lasciato dei figli, che forse ancora sanno qualche particolare importante sulla sua vita, ma non se ne può avere l'indirizzo, né sapere se esistano. Chiunque sia in grado di dare informazioni atte a completare il quadro che siamo riusciti finora a ricomporre, sarà il benvenuto.

67 Consulente legale belga presso il Governo Siamese.

68 Capo dei consulenti legali belgi al servizio del Governo siamese, ex-ministro degli Interni belga.

RINGRAZIAMENTI

a) in Asia

- Il sig. Sran Tongpan, Ricercatore della Casa Editrice "Muang Boran", di Bangkok, per le sue accurate ricerche presso l'Archivio Nazionale di Bangkok.
- La prof. Neungrudee Lohapon (Neung), dell'Università Chulalongkorn di Bangkok, per le sue preziose lezioni di storia dell'arte thailandese.
- S.E. Mons. Luigi Bressan, Nunzio Apostolico a Bangkok per la segnalazione della Cattedrale di San Giuseppe ad Ayutthaya.
- La mia ex studentessa Suwakon Denprapa (Mameaw), dell'Università Silpakorn di Bangkok, per il suo aiuto nelle ricerche sul terreno.

b) in Europa

- Il dott. Edvilijo Gardina, storico del Museo Regionale di Capodistria, per la sua guida e i suoi consigli, oltre che per le infinite notizie sul passato di Capodistria.
- Il sig. Lauro De Carli, per il suo incoraggiamento e per le notizie sulla vita di Capodistria e sulle origini della Famiglia Grassi/De Grassi.
- Mio figlio Oscar Nalesini, del Museo d'Arte Orientale di Roma, per l'aiuto nelle ricerche e per le sue ricerche autonome sull'argomento.
- La sig.ra Daniela Bertoni per la segnalazione della possibile presenza a Capodistria di Giacomo Grassi nel 1884.

GRASSI BROTHERS & Co. KOPRSKI ARHITEKT GIOACHINO GRASSI IN BRATJE
V BANGKOKU KONEC 19. STOLETJA

Lucio NALESINI

Univerza Chulalongkorn v Bangkoku, Fakulteta za umetnosti, Oddelek za zahodne jezike - Sekcija za italijanščino,
TH-10330 Bangkok, Phayathai Road

POVZETEK

Leta 1869 so končno odprli Sueški prekop, ki je omogočil bistveno hitrejši prevoz iz Evrope do Daljnega vzhoda. Eden izmed prvih, ki so se te ugodnosti poslužili, je bil koprski arhitekt Joahim (Gioachino) Grassi, rojen leta 1837. Leta 1870 je došel v daljne kraje, katere so tedaj Evropejci poimenovali Siam (današnja Tajska). Naj tu opozorimo, da se je Siam šele v tistem obdobju, ob pogledih na svet njegovih kraljev (Rama IV in Rama V), ki so bili v nasprotju z načeli predhodnih monarhov, pričel odpirati miselnostim, ki so prihajale iz Evrope. Od leta 1688 dalje, po umoru Constantina Phaulkona, grškega pustolovskega popotnika z beneškim državljanstvom, ki si je s svojo prekanjenostjo uspel pridobiti naziv prvega ministra pri tedanjem kralju Naraiju, je Siam veljal za tabu za katerokoli tuje poslanstvo in se zaprl vsakršnemu vplivu, tudi kulturnemu, ki je prihajal z Zahoda.

Prav to novo stanje, ki je prevladovalo v kraljestvu, pa je bilo vzrok dejstvu, da je naš Grassi na dvoru naletel na sebi naklonjen sprejem. Po neki sicer ne izrazito zahtevni izkušnji, ki pa je vsekakor naredila velik vtis na tistem dvoru zaradi svoje "eksotičnosti", je naš Gioachino navezal celo prijateljske odnose z nekaterimi knezi. Glede na dejstvo, da so v tedanjem Siamu ministri in pomembni ljudje nasploh bili iz kraljevske družine, se je Gioachino uspel preko njih uveljaviti tudi po profesionalni plati in ustanoviti tedaj najuglednejše gradbeno podjetje. Njemu so zaupali načrtovanje in izgradnjo palač in celo nekega budističnega templja, katerega je Grassi zgradil po načelih katoliške vere in ki je ob velikem navdušenju (tempelj je bil zgrajen v neogotskem stilu) njemu prinesel sloves, čast in dobiček. V tem obdobju je k sebi poklical brata Antonija (sedaj pokopanega v Koprju z grobnico v siamskem stilu) in nato še brata Giacomo, ki je ostal v podjetju le dve leti. Antonio, ki je postal družbenik, se je moral vrniti v Evropo, njegovo mesto pa je prevzel tržaški arhitekt Stölker Julius. Antonio je umrl leta 1887 in bil svečano pokopan v Koprju. Tri leta za tem je na jugu Tajske umrl tudi njegov brat Giacomo, sedaj pokopan na pokopališču v Bangkoku. Gioachino je nadalje deloval skupaj z družbenikom Stölkerjem, s čigar sestro Amalijo se je kasneje tudi poročil, in razsajal po Bangkoku pomembne zgradbe, izmed katerih so nekatere še dandanes obstoječe.

Omenili smo že prezgodnjo Antonijevo smrt. In prav njemu in njegovi zapuščini s tedanjo vrednostjo 35.000 lir se moramo zahvaliti, da imamo na našem pokopališču grobnico v siamskem stilu, ki predstavlja "unicum" v Evropi in morda tudi izven le te. Ne sme nas presenetiti, da napis na nagrobni plošči, katero je Gioachino posvetil svojemu pokojnemu bratu, navaja priimek De Grassi namesto Grassi. Le to navidezno neujemanje podatkov je povzročilo znatne težave pri individualizaciji naših arhitektov, znanih v Koprju z imenom De Grassi, v Bangkoku pa

z Grassi. Z razsodbo tržaškega sodišča pa smo lahko ugotovili, da ime Grassi izvira iz napake tedanjega koprškega zupnika, ki je pri vpisovanju poročnega lista očeta naših bratov preprosto izpustil "De" iz priimka, in družina je bila torej uradno poimenovana Grassi, namesto De Grassi, neuradno pa so, kot tudi za napise na grobnicah vseh treh bratov, še nadalje uporabljali priimek De Grassi.

Gioachino je medtem, iz čistega koristoljubja, postal francoski državljani (ob vrnitvi pa ponovno avstrijski). Francija je namreč uspela pridobiti za svoje državljane posebne ugodnosti od kralja Siam in Gioachino je le te zelel izkoristiti. V tistem obdobju se je ukvarjal s pripravo mogočnega projekta za namakanje ravnine Chao Phya (preko 1100 km kanalov). Za izvedbo le tega je, skupaj s še dvema Tajcema plemiškega rodu, ustanovil podjetje ad hoc. Uspelo mu je skleniti zelo ugodne pogodbe, s katerimi bi lahko obogatel. Usojeno pa je bilo, da so se tedaj odnosi med Francijo in Siamom poslabšali in za miselnost plemiškega rodu ni moglo biti dopustno, da bi lahko državljani neke potencialno sovražne države postal lastnik ogromnih površin ozemlja. Po neuspelem poskusu, da bi postal siamski državljani, je bil prisiljen prodati svoje deleže nekemu avstrijskemu državljani (E. Mullerju) in projekt, katerega je Gioachino pravično imel za svoje največje delo, so uresničili drugi. To razočaranje ga je prisililo, da se je vrnil skupaj s tedaj že skoraj svojim svakom Stölkerjem. Poleg tega, da je v Tajski uvedel obred polaganja temeljnega kamna, da je zgradil prvo bolnišnico, prve zapore, prve vojašnice, prvo sodišče, je bil Gioachino prvi tudi v tem, da si je drznil vrniti kralju odlikovanje, katerega so mu izročili ob njegovem definitivnem odhodu iz Siam. Zdelo se mu je neustrezno njegovim zaslugam. Nato se je trajno nastanil v Trstu, na Trgu S. Franciška 2, današnjem Trgu Giotti 7, in tu tudi umrl dne 19. avgusta 1904.

Ključne besede: arhitekti, 19. stol., Gioachino Grassi, Tajska

FONTI E BIBLIOGRAFIA

- ARC, Comune, 1887** - Archivio regionale di Capodistria, Comune di Capodistria, Numero protocollo/ categoria.
- HHSt.A, KAB**, - Haus- Hof- und Staatsarchiv in Wien, Konsulat Archiv Bangkok.
- NAT**, Lettere - National Archives Thailand, Lettere indirizzate a membri della Famiglia Reale.
- Ordine Mauriziano** - Archivio Storico dell'Ordine Mauriziano Torino, data comunicazione, numero di protocollo.
- Antonio, J. (1997)**: The 1904 Traveller's Guide to Bangkok and Siam. Bangkok, White Lotus.
- Bangkok Times**. Bangkok.
- Buls, C. (1894)**: Siamese Sketches. Bangkok, White Lotus.
- E.B.** - Enciclopedia Britannica (1999). London, Edizione elettronica.
- Fournereau, L. (1999)**: Bangkok in 1892. Bangkok, White Lotus.
- Gardina, E. (1994)**: Bartolomeo Gianelli 1824-1894. Capodistria, Museo Regionale.
- Grassi, J. (1902)**: Étude sur l'Irrigation du Royaume de Siam. Trieste, Stabilimento Tipografico Unione E. Meneghelli & C.

- Guida (1890)** - Guide to Bangkok. Bangkok, Ed. Bangkok Times.
- Jenko, B. (1992)**: Arhitektura Tartinijevega Gledališča v Piranu. Annales, 2/92. Koper, 199-216.
- Jottrand É. et Mme (1996)**: In Siam. Bangkok, White Lotus.
- Kanchanakhapant (1997)**: Dek Klong Bang Luang (in thai). Bangkok.
- L'Indipendente**. Trieste, XXXIV/73.
- Leva F. (ed.) (1936)**: Storia delle campagne Oceaniche della R. Marina. Roma, Ministero della Marina.
- Orasa, T. (1987)**: Die Beziehungen zwischen Thailand (Siam) und Österreich-Ungarn (1869-1917/19). Wien, VWGÖ.
- Piccolo - Il Piccolo**. Trieste.
- Tips, W. (1996b)**: Siam's Struggle for Survival (La Lotta per la Sopravvivenza del Siam). Bangkok, White Lotus.
- Tips, W. (ed.) (1996a)**: The 1894 Directory for Bangkok and Siam, Bangkok, White Lotus Press.
- Tuck, P. (1995)**: The French Wolf and the Siamese Lamb (Il Lupo Francese e l'Agnello Siamese). Bangkok, White Lotus Press.
- Warrington, S. H. (1994)**: Warrington Smyth Herbert. Five Years in Siam, from 1891-1896. Bangkok, White Lotus.
- Wright, A. (1994)**: Twentieth Century Impressions of Siam. Bangkok, White Lotus Press.

izvirni znanstveni članek
prejeto: 1999-01-29

UDK 613.2:656.61-051(497.1)

BREZ JELA NI DELA. PREHRANA POMORŠČAKOV NA TRGOVSKIH LADJAH KRALJEVINE JUGOSLAVIJE

Bogdana MARINAC

Pomorski muzej "Sergej Mašera" Piran, SI-6330 Piran, Cankarjevo nabrežje 3

IZVLEČEK

Prehrana je ena najpomembnejših sestavin načina življenja, v kateri se odražajo številni dejavniki, hkrati pa sama vpliva na način življenja in kulturo. Velikega pomena je tudi na ladjah, saj so od nje odvisni delo, razpoloženje, počutje, morala in disciplina ladijske posadke. V njej se odražajo posebni življenjski pogoji na ladji ter socialna hierarhija ladijske posadke.

V članku je želela avtorica ob primerjavi različnih predpisov in drugih pisnih virov ter pričevanj informatorjev, zlasti treh slovenskih pomorščakov, bralcu približati prehranjevanje na trgovskih ladjah Kraljevine Jugoslavije.

Ključne besede: pomorstvo, pomorska plovba, trgovska mornarica, pomorščaki, prehrana, predpisi, Kraljevina Jugoslavija

PANCIA VUOTA NON SENTE RAGIONI. L'ALIMENTAZIONE DEI MARITTIMI SULLE NAVI MERCANTILI DEL REGNO DI JUGOSLAVIA

SINTESI

L'alimentazione è una delle componenti più importanti della vita, in cui si riflettono molti fattori; essa stessa influisce sul modo di vivere e sulla cultura. E' di grande importanza anche sulle navi, da essa, infatti, dipende il lavoro, l'umore, lo stato di salute, il morale e la disciplina dell'equipaggio. In essa si riflettono le particolari condizioni di vita sulla nave, nonché la gerarchia sociale dell'equipaggio.

Nel suo articolo, comparando varie norme e altre fonti scritte, nonché alcune testimonianze, in particolare di tre marittimi sloveni, l'autrice ha voluto avvicinare il lettore a quella che era l'alimentazione sulle navi mercantili del Regno di Jugoslavia.

Parole chiavi: marinaria, navigazione marittima, marina mercantile, marittimi, alimentazione, norme, Regno di Jugoslavia

Ladja predstavlja, zlasti kadar je na daljši plovbi, poseben avtonomen sistem, na katerega vplivajo številni dejavniki. Je zaprt, izoliran prostor, na katerem veljajo posebni življenjski pogoji, ki vplivajo na pomorščake kot posameznike in kot celoto, na njihov način življenja, na njihovo kulturo, počutje, razpoloženje in na

njihove lastnosti. Posadka na njej je izolirana in ločena od ostalega sveta, njeni člani pa so prav zaradi tega prisiljeni živeti v skupnosti. Med seboj so tesno povezani in odvisni drug od drugega.

Na način življenja in kulturo pomorščakov vplivajo številni dejavniki. Ti so med seboj povezani in odvisni

drug od drugega. Ena izmed sestavin načina življenja, na katero vplivajo posebnosti ladje na plovbi in nekatere sestavine načina življenja, hkrati pa tudi sama vpliva na duhovno in socialno kulturo pomorščakov, je tudi prehrana. Od te je bilo marsikdaj odvisno zdravje, počutje in razpoloženje ladijskega moštva, morala, disciplina ter posredno kvaliteta in hitrost dela zaposlenih. Prilagajala se je posebnim razmeram na ladji in odražala socialne razlike znotraj posadke.

Količina in kvaliteta obrokov hrane je bila odvisna od hrane, ki so jo na ladjo natovorili, od načina shranjevanja živil, od količine za hrano porabljenega denarja, kuharjeve sposobnosti in poštenosti in še marsičesa. Obroki posameznega pomorščaka pa so bili odvisni tudi od njegovega poklica in predvsem položaja na ladji. Zlasti očitna je bila razlika med prehrano nižje in višje posadke. Razlika se ni odražala le v količini hrane, temveč tudi v kvaliteti. Člani višje posadke so dobili večje in kvalitetnejše obroke.

Vendar pa so se v Kraljevini Jugoslaviji nad hrano pogosto pritoževali tudi častniki in ne le ladijsko moštvo. Vzrok za to je bil med drugim tudi slab zaslužek ladjarjev, ki se je odražal na vseh področjih življenja na ladji.

V preteklih stoletjih so se pomorščaki srečevali s pomanjkljivo prehrano. Še v prejšnjem stoletju in celo v prvih letih tega stoletja so bili na ladjah znani smrtni primeri zaradi podhranjenosti (Zorn, 1970), pogoste pa so bile tudi bolezni zaradi neprimerne, enolične in nezadostne prehrane. Zelo razširjena bolezen, ki je bila še v 18. stoletju pogosta zaradi pomanjkanja vitamina C, je bil skorbut.

Sicer pa so se pomembnosti prehrane za nemoteno delo ladijskih posadk zavedali že v preteklosti. Obvezno prehrano so predpisali že prvi pravilniki s področja civilnega pomorskega prava. Toda predpisi so bili ohlapni in pomanjkljivi, delodajalci pa so si jih po svoje razlagali. In čeprav so se zavedali pomena prehrane, so pri njej štedili. Ladja je morala pripluti do cilja s čim manjšimi stroški. Hkrati je pomorščakom na ladjah dolge plovbe povzročalo velike težave shranjevanje živil.

Leta 1774 je Marija Terezija izdala Politični edikt za trgovsko mornarico - "Editto politico di navigazione mercantile", v katerem je zavzemalo pomembno mesto tudi področje prehrane. Pisec zakonika je poudaril, da mora biti hrana zadostna, da bodo člani posadke kos naporni plovbi in vsem nevšečnostim na morju. Ker je edikt napisal človek, ki je dalj časa živel na ladji in je dobro poznal življenje na njej, je bil to v tistem času izredno pomemben in napreden zakonik (Kurtini, 1963, 640). Toda marsikdaj ga lastniki in kapitani niso upoštevali, predvsem pa bi tudi ta zakonik potreboval podrobnejše predpise. Nikjer namreč ni bilo določeno, kaj morajo obroki vsebovati in kakšna bi morala biti najmanjša dovoljena količina hrane. Zato se ni treba čuditi, če so bili upori ladijskega moštva kljub ediktu

pogosti. Pritožbe so bile še vedno najpogosteje posledica premajhne količine in slabe kvalitete hrane.

V obdobju med obema svetovnjima vojnima je bil položaj jugoslovanskih ladijskih družb slab. Ladje, ki so jih družbe podedovale od Astro-Ogrske, so bile slabe in potrebne popravila. Visoke obresti bank in splošno pomanjkanje kapitala pa so slabi položaj ladjarjev še poslabšala, zato so lastniki ladij dolge in velike obalne plovbe iskali kapital v tujini, najpogosteje pri izseljencih. Lastniki nekaterih podjetij so bili domači kapitalisti, druga so imela mešani kapital, tretja pa so bila zgrajena s tujim kapitalom ali s pomočjo kreditov poslovnega kapitala v tujini. Predvsem zaradi vse večjega pritiska nezaposlenih pomorščakov so družbe najpogosteje s pomočjo kreditov kupovale nove ladje. A tudi te so bile večinoma stare in zastarele. Jugoslovanska podjetja so pogosto kupovala ladje, ki v tujini niso bile več rentabilne, v Jugoslaviji pa so zaradi nizke cene delovne sile in nizkih režijskih stroškov še prinašale dobiček (Pomorska, 62-64).

Zastarele ladje pa so lahko prevažale le tovor, ki ni prinašal dobička, to pa so bile predvsem surovine, redkeje polizdelki. Tovorile so pretežno za tuje države. Tako so pogosto prevažale premog iz Velike Britanije in brikete iz Holandije v Južno Ameriko ter žito iz južne Amerike v Anglijo. Pogosto so bili tovor tudi les in minerali. Boljši in donosnejši tovor so tovorile ladijske družbe drugih evropskih držav, zlasti Anglije in Italije (Pomorska, 62-64). Zaradi slabega zaslužka so se ladijske družbe vrtele v začaranem krogu. Ker niso imele denarja za nakup novih ladij, so morale še naprej tovoriti surovine, ki niso prinašale zaslužka. Pri tem jim pogosto niso pomagali niti krediti. Posledice slabega finančnega položaja ladijskih družb in prenasičen trg delovne sile sta bila med drugim vzrok za nizko ceno delovne sile. Po pripovedovanju so bili jugoslovanski pomorščaki na trgovskih ladjah med najslabše plačanimi v Evropi. Tega niso mogle prepričati niti pogoste stavke. Veliko povpraševanje po delu na ladjah je bil tudi eden izmed razlogov, da so tudi vse zahteve po izboljšanju razmer na ladjah, zlasti prehrane, običajno naletete na gluha ušesa.

Sprva trgovska mornarica Kraljevine SHS oziroma Kraljevine Jugoslavije še ni imela pravilnika, ki bi govoril o prehrani na ladjah. Veljali so stari predpisi iz Političnega edikta Marije Terezije. Toda čeprav je bil ta v obdobju, v katerem je bil napisan, zelo napreden (Kurtini, 1963, 640), je postal po 150 letih že zastarel, predvsem pa ga marsikdo ni več upošteval, in najverjetneje niti poznal. V dvajsetih letih je pomorska uprava zamenjala in dopolnila le številne zastarele administrativne odredbe, vse ostalo pa je ostalo bolj ali manj nespremenjeno. V Kraljevini SHS so edikt uporabljali ob sočasnem upoštevanju novejših jugoslovanskih zakonikov. Tako so strogi kazenski predpisi veljali le, če so bili v skladu s kasnejšim kazenskim

zakonikom. Mnoge kazenske sankcije niso veljale predvsem v primerih, ko je šlo le za telesne kazni. Kljub željam po novem zakoniku pa je oblast še leta 1929 vedela, da tega še nekaj časa ne bo, zato so tega leta prevedli in natisnili Politični edikt in ga pod naslovom Državni oglas o plovitvi objavili v Pomorskem godišnjaku Ministarstva saobračaja Kraljevine SHS (DOOP, 427-428).

Skrb in nadzor nad prehrano sta bila še naprej skoraj izključno domena ladijskega poveljnika. V 18. odstavku 2. člena edikta je bilo zapisano, da mora kapitan hraniti ladijsko lekarno za pomorščake ter skrbeti za primerno prehrano posadke. Poskrbeti mora za zadostno količino hrane, ki bo zadostovala do konca potovanja. Pri kvaliteti in količini hrane mora bolj kot splošne običaje na trgovskih ladjah upoštevati osebne dogovore, kljub temu pa mora paziti, da hrana ne bo škodila zdravju ladijske posadke.

Edikt je določil, da bodo cesarsko kraljevi konzuli in podkonzuli poskrbeli, da se škoda zaradi slabe prehrane pomorščakom povrne. Konzuli in podkonzuli so morali določiti tudi količino denarja, ki naj bi ga porabili za nego, prehrano in potovanje. Če na ladji ni bilo konzulov in podkonzulov, so njihovo vlogo prevzeli ladijski častniki. Pri skrbi za prehrano je po predpisih iz razglasa o plovbi del odgovornosti nosil ladijski pisar, ki pa je bil prav tako odgovoren poveljniku ladje. Paziti je moral na zaloge hrane in nadzorovati natakara, da je hrano pravilno razdelil. Paziti je moral, da je hrane dovolj ter da je dobre kvalitete, natakara pa mu je moral enkrat tedensko predložiti račun. Slednji je moral vsak dan ob določenih urah deliti hrano po obrokih, ki jih je določil kapitan. Niti najmanjše količine hrane v nobenem primeru ni smel zadržati. Paziti je moral, da je vsakemu razdelil natanko določeno količino, sicer je bil lahko kaznovan, tako da je plačal štirikratno količino hrane. Na kapitanovo zahtevo so lahko kaznovali tudi natakara, ki bi brez kapitanove odobritve kupil ali zamenjal kakršno koli količino obroka. Če je natakara opazil, da zmanjkujejo zaloge hrane, da se ta kvira ali da ladijsko moštvo z njo ni zadovoljno, je moral to nemudoma sporočiti kapitanu.

Posadka je morala dobiti hrano v naravi. V primeru pomanjkanja hrane je lahko kapitan od vsakogar, ki je imel lastne zaloge hrane, zahteval, da svojo zalogo za primerno ceno odstopi ladijski posadki. Za prekrške so bile predvidene kazni, ki bi jih določilo sodišče.

Iz vsega povedanega je moč razbrati, da je imel pri prehrani najpomembnejšo besedo kapitan, ki je bil odgovoren le lastniku ladje, ki je bil običajno na kopnem. Glede na to, da je lastnik težil za tem, da bi bila poraba hrane čim manjša, je kapitan nihal med zahtevami ladjarja in ladijske posadke, ki so si nasprotovale. Marsikateri kapitan pa ni prisluhnil ne enemu in ne drugemu, ampak le svojemu pogoltnemu žepu. Kapitanu so bili podrejeni tako kuhar in natakara kot tudi pisar. Vlogo

slednjega je na trgovskih ladjah Kraljevine Jugoslavije običajno prevzel ekonom ladje, to pa je bil 2. častnik krova ali radiotelegrafist.

Nadzor nad zalogami hrane je moral biti strog. V 7. odstavku VI. člena je pisalo, da si ne sme nihče sam vzeti obroka, niti količine hrane, ki mu pripada. Tudi za tak prekršek je bila predvidena kazen, sprva denarna, ob večkratnem prestopku pa tudi telesna (DOOP, 460). Pomorščaki so se lahko nad prehrano pritožili kapitanu, kar je bilo marsikdaj nesmiselno, še zlasti če je bil zanj odgovoren prav on. V ediktu je pisalo, da se lahko pomorščaki ponovno pritožijo, če prva pritožba ne za- leže, toda paziti morajo, da ne zanetijo upora, saj je bila tako za upornike kot tudi za spletkarje predvidena najstrožja kazen (POOP, 460).

Pomorščaki se na določbe v ediktu navadno niso mogli opirati, saj so bili zaradi večkratnih in pogostih pritožb lahko celo sami kaznovani. Nekateri kapitani pa so svoj položaj izkoriščali in v resnici sami in brez nadzora članov posadke odločali o prehrani. Mnogokrat je želel na račun hrane zaslužiti tudi kuhar. Kapitan si je prisvojil nekaj denarja, namenjenega prehrani, kuhar pa živila, ki jih je pozneje proti predpisom prodal pomorščakom. Po besedah pomorščakov si je marsikateri kapitan s pomočjo prehrane zgradil celo hišo. Vendar pa ne smemo biti krivični, saj so bili nekateri kapitani pa tudi kuharji pošteni, vzroke za slabo prehrano pa je treba iskati tudi v premajhni količini denarja, ki je bil namenjen prehrani, ter slabih pogojih za shranjevanje sveže hrane.

Vedno so najkrajši konec potegnili pomorščaki, zato ni naključje, da je bila ena najpomembnejših in najpogostejših stavkovnih zahtev pomorščakov poleg zvišane plačila tudi izboljšanje in povečanje obrokov hrane.

Pritožbe zaradi hrane so bile prisotne ves čas od konca prve do začetka druge svetovne vojne. Prvi upor pomorščakov trgovske mornarice Kraljevine SHS je izbruhnil že nekaj let po podpisu rapalske mirovne pogodbe. Tedaj je ostala večina pomorščakov zaradi razdelitve ladjevja med države zmagovalke (Jugoslavija ga je dobila le del) brez dela. Veliko povpraševanje po zaposlitvi pa so s pridom izkoristili delodajalci, ki so močno zmanjšali pravice pomorščakov. V prvi vrsti so jim znižali plače. Pričeli so uvajati neomejen delovni čas, zmanjševati število posadke in obroke hrani (iz prehrane so odvzeli vino). Hrana je postajala tudi vse slabša. Leta 1923 se je ob odhodu iz Splita uprla posadka ladje Sušak. Vsi pomorščaki, ki so zapustili delo, so to storili predvsem zaradi slabe hrane. Čeprav jim je poveljnik nenehno obljubljal izboljšanje, so po njihovih besedah ostali lačni (Fijo, 1956, 173-174). Po večjem številu manjših uporov je leta 1923 izbruhnil velik upor pomorščakov, ki pa ni rodil rezultatov. Država je ladjarjem dodelila subvencije, pomorščaki pa so se morali z delodajalci dogovoriti sami. Vlada je po stavki

ukinila inšpekcijo dela, edini organ za zaščito delavcev. Lastniki so na ladjah zaposlili le svoje potencialne zapupnike, razmere na ladjah pa so se še poslabšale. Številni pomorščaki in celo cele posadke so v tujini zapustili domače ladje in se vkrcali na tuje (Maštruko, 1955, 230-231).

Po letu 1928 so se vse bolj vrstili upori na posameznih ladjah. Ustanovljena sta bila Klub pomorskih strojnikov in Zveza delavcev jugoslovanske trgovske mornarice. Slednja se je povezala z Mednarodno organizacijo transportnih delavcev v Amsterdamu, ki je vzpodbudila Mednarodni urad dela, da je državo pozval, naj pomaga pri urejanju življenjskih razmer in dela v jugoslovanski trgovski mornarici. Leta 1930 je bil ustanovljen tudi Klub kapitanov trgovske mornarice, sledil pa mu je še Klub pomorskih radiotelegrafistov. Po medsebojnem dogovoru vseh so na številnih ladjah ponovno izbruhnile stavke. Povod mnogih stavk je bilo znižanje vrednosti funta, saj so lastniki zaradi znižanja vrednosti valute, po kateri se je izračunavalo njihovo plačilo, znižali plače. A lastniki so zamenjali posadko. Šele leta 1931 je dosegla posadka ladje Tomislav prvi dogovor z lastnikom, ki mu je bila dodana klavzula, da dogovor velja do nove kolektivne pogodbe, dogovorjene s sindikatom pomorščakov v domovini. Kmalu so se uprle tudi nekatere druge ladijske posadke, zlasti ladje Zrinski in ladje Marija Petrinovič, in tudi njihov upor so s pomorčjo angleške policije kmalu zatrli. Posledica upora je bilo med drugim zmanjšanje količine hrane do te mere, da so se nekateri kurjači na delovnem mestu onesvestili, ladja pa se je v nekaj primerih zaradi tega tudi ustavila. Sledilo je še nekaj brezuspešnih stavk ladijskih posadk, nato pa nenehno zaostrovanje odnosov med lastniki in pomorščaki (Maštruko, 1955, 323-324). Šele leta 1935 se je pričel sindikat ponovno pripravljati na nove akcije. Izdelan je bil nov kodeks o pogojih dela, ki bi nadomestil stari Politični edikt Marije Terezije iz 25. apr. 1774. Izdali so Odllok o urejanju pogojev dela na pomorskih ladjah Kraljevine Jugoslavije. Čeprav delodajalci niso ugodili vsem zahtevam pomorščakov, je bil napredek viden.

Po besedah delodajalcev so pomorščaki zahtevali večkratno povečanje obrokov. Zahtevali so, da se količina kave poveča od 24 na 80 gramov ter da dobi vsak pomorščak po eno jajce na dan. Večino zahtev so lastniki zavrnili, kljub temu pa so si pomorščaki z novim odllokom pridobili povečanje dnevnega obroka kruha in nekaj dru-

gih izboljšav. Odllok je prepovedal prodajo hrane na ladjah (PAR, PO 13, 29). Ustanovljena je bila tudi Strokovna zveza pomorščakov, ki so jo podpirali ladjarji in predstavniki oblasti. Kljub temu, da je zaradi dveh sindikatov začela slabeti moč prej enotnega sindikata, so pomorščaki v naslednjih letih dosegli nekaj dogovorov (Maštruko, 1955, 323-324; Maštruko 1975, 14-31). Izšla je cela vrsta pravilnikov in odločb, ki so določali življenjske razmere na trgovskih ladjah Kraljevine Jugoslavije ter urejali odnose med delodajalci in pomorščaki.¹ Strokovna zveza pomorščakov - "Stručni savez pomoraca" je leta 1938 z lastniki dosegla sporazum (Maštruko, 1955; PAR, PO 13, 28). Julija 1938 so izdali Kolektivno pogodbo, dogovorjeno med Zvezo pomorskih ladjarjev Kraljevine Jugoslavije in Strokovno zvezo jugoslovanskih pomorščakov, ki je uredila delovna razmerja za moštvo krova, moštvo stroja in moštvo obče službe. Razen tega, da je predpisala višino plač za pomorščake na trgovskih ladjah, je predpisala tudi dnevno količino hrane, ki jo je moral dobiti posameznik (KU, 1938, 19-20).

Na osnovi odloka o urejanju delovnih razmer (Uredbe o uređenju uslova rada na pomorskim brodovima Kraljevine Jugoslavije) iz leta 1935 je leta 1938 izšel pravilnik o prehrani in bivalnih prostorih posadke ter urejanju zdravstva na pomorskih ladjah Kraljevine Jugoslavije (Pravilnik o ishrani i stanovanju posade i uređenju zdravstvene službe na pomorskim brodovima Kraljevine Jugoslavije) (PAR, PO 13, 29). Ta je znatno povečal količino in izboljšal kvaliteto obrokov. Pravilnik je tudi prepovedal prodajo pijače in živil na ladjah.

Kapitan je moral za vsak teden sestaviti jedilnik, ki je ustrežal predpisom (PAR, PO 13, 29; POIISP, 1939, 763). Toda hrana na ladjah se v resnici ni izboljšala. Še slabše. V časopisu Primorske novine je marca 1939 pisalo, da so se obroki celo poslabšali in tudi nadzor nad prehrano ni bil uveden (Važna, 1939, 4).

Na začetku leta 1939 se je zaradi premajhne količine hrane in kvalitetno vprašljivih obrokov uprla posadka ladje Tomislav ladijske družbe Jugoslavenski Lloyd, ki se je večkrat ustno in nato pisno pritožila kapitanu. Po besedah stakajočih so bili obroki hrane premajhni, zaradi slabe kvalitete pa so jo pomorščaki večkrat vrgli v morje. Posadka pa ni dobila niti zadostne količine čaja in vina (PAR, PO 13, 28). Ker vodstvo Jugoslavenksega Lloyda zahtevam pomorščakov ni hotelo ugoditi, je posadko zamenjalo (Maštruko, 1955, 275; PAR, PO 13, 28). Julija istega leta se je uprla tudi

1 Na osnovi Odlloka o urejanju delovnih razmer na pomorskih ladjah Kraljevine Jugoslavije iz leta 1935 so leta 1937 izšli Pravilnik o praznikih na ladjah trgovske mornarice Kraljevine Jugoslavije, Pravilnik o izdajanju pomorskih knjžic, Pravilnik o uniformiranju na pomorsko-trgovskih ladjah in jahtah in Pravilnik o dodatnem zavarovanju pomorščakov, naslednje leto pa še Pravilnik o organizaciji in poslovanju strokovne borze dela za pomorščake, Pravilnik o zdravniškem pregledu osebja na pomorskih ladjah Kraljevine Jugoslavije, Pravilnik o urejanju in razporedu delovnega časa na pomorsko-trgovskih ladjah Kraljevine Jugoslavije, Odllok o urejanju nato-varjanja, raztovarjanja in pretovarjanja v pomorskih pristaniščih, Pravilnik o najmanjšem številu posadke na pomorsko-trgovskih ladjah Kraljevine Jugoslavije, Pravilnik o usposabljanju trgovske mornarice Kraljevine Jugoslavije in Pravilnik o prehrani in bivalnih prostorih posadke ter urejanju zdravstva na pomorskih ladjah Kraljevine Jugoslavije (PAR, PO13, 29).

posadka ladje Trepča iste ladijske družbe. Pritoževala se je, da ne dobiva svežega mesa v zadostnih količinah in da več mesecev jedo le konzervirano meso, ki ga kupujejo v Argentini. Kot je bilo znano, pa kvaliteta tega mesa ni bila najboljša. Pomorščaki so zahtevali uvedbo nadzora nad prehrano (PAR, PO 13, 28). Vendar pa se obroki niso ne povečali in ne izboljšali. Kljub določbam v pravilnikih nadzor nad prehrano ni bil uveden (Brodovlasnici, 1939; Socialne, 1939).

Ob začetku vojne so se življenjske razmere na trgovskih ladjah še poslabšale. Zaradi vojnih razmer je postalo življenje na plovbi negotovo. Mnogi pomorščaki so se izkrcali, drugi pa so želeli povišanje plač. Zaradi pomanjkanja delovne sile so morali ladjarji tokrat popustiti volji pomorščakov. Številni, prej brezposelni pomorščaki so sedaj dobili delo na ladji.

Septembra leta 1939 sta bili izdani kolektivni pogodbi za sekcijo častnikov stroja in za sekcijo častnikov radiotelegrafije. Na podlagi novih kolektivnih pogodb so se 3. septembra plače pomorščakov povečale za 100%, dobili so različne dodatke glede na stopnjo nevarnosti in status pomorščakov, povečali pa so se tudi obroki hrane in njihova kvaliteta. (KU za sekcijo častnika radiotelegrafista, 1939, 8-11; KU za sekcijo častnika stroja, 1939, 7-11) Med drugim so si pomorščaki, kot se spominjajo, priborili piščanca za četrtkovo in nedeljsko kosilo, kar je dalo tema dneva vzdušje prazničnosti. Vodstvo Jugoslovanskega Lloydja je v enem izmed poročil zatrjevalo, da novi predpisi zanje ne prinašajo nikakršne spremembe, saj so bili obroki hrane na njihovih ladjah že dotlej večji, kot jih je predpisovala kolektivna pogodba (PAR, PO 13, 28), toda morda le ni bilo tako, če se spominimo na stavke posadk ladij Trepča in Tomislav. Seveda pa je bila hrana marsikdaj odvisna od kapitana in kuharja. Pomorščaki se spominjajo, da je bila hrana na nekaterih ladjah boljša, na drugih pa slabša. Radiotelegrafist Dušan Ivančič, ki je plul na ladjah Jugoslovanskega Lloydja, se nad prehrano ni pritoževal, drugačnega mnenja pa sta bila častnika Branimir Velkaverh in Zorko Tavčar, ki sta trdila, da si je kapitan na račun manjših obrokov lahko zgradil hišo.² Tudi Ludvik Poličar, ki se je leta 1927 vkrcal na ladjo Dubrovačke plovitbe, pozneje pa plul tudi na potniških ladjah, je sinu pripovedoval o slabi prehrani in nepoštenosti nekaterih kapitanov. Vendar je

bil njegov prvi vtis ob prihodu na ladjo, da je na ladji v primerjavi z domačimi razmerami veliko hrane in da so jo včasih celo metali proč.³ Ker je Ludvik Poličar po sinovem pripovedovanju sprva plul na potniških ladjah, je verjetno, da je bilo na njih zaradi prisotnosti potnikov hrane več. Bolj kot častniki se je nad prehrano pritoževalo ladijsko moštvo.

NABAVA IN SHRANJEVANJE ŽIVIL

Pred odhodom ladje iz domače luke je moral kapitan zagotoviti zadostno količino hrane in pitne vode za vso posadko. Hrana je morala po izračunu zadostovati vsaj do naslednje luke, kjer so natovorili nova živila in vodo. Na ladjo so natovorili svežo zelenjavo in meso, kislo zelje in repo, suho meso, različno konzervirano hrano in drugo. Ker so zaloge svežega mesa kmalu pošle, so natovorili tudi živo živino in perutnino. Običajno so natovorili vole, krave, teličke, ovce, prašiče, kokoši in celo golobe.

Hitro pokvarljiva živila so shranjevali v ledenicah, kjer pa se je led počasi, a vztrajno topil in se v najboljšem primeru obdržal do 14 dni. Pomorščaki se spominjajo, da se je, če že ne prej, stopil v bližini ekvatorja. Dotlej je morala posadka pojesti vso pokvarljivo hrano. Najhitreje se je pokvarila zelenjava, zato je bila sveža zelenjava na krožnikih le nekaj dni po odhodu ladje iz pristanišča, potem pa so se morali člani posadke zadovoljiti s konzervirano zelenjavo ter kislim zeljem in repo. Ko se je stopil led v ledenicah, se je, če ga posadka ni že prej pojedla, pokvarilo tudi sveže meso. Odtlej so na ladjah postopoma klali živino in perutnino, vedno pogosteje pa je bilo na krožnikih tudi suho in konzervirano meso, ki se je na ladji najdlje ohranilo. Seveda se nam ni treba čuditi, zakaj so bile pritožbe pomorščakov nad pokvarjeno hrano pogoste. Marsikateri kuhar je pokvarjeno hrano s težkim srcem vrgel stran, mnogi pa so jo vseeno pripravili, misleč, morda pa tega le ne bo nihče opazil. Taki slučajni so bili med drugim eden izmed vzrokov pogostih stavk ter da so pomorščaki med 2. svetovno vojno zahtevali nakup hladilnikov. Tem zahtevam so nekateri ladjarji ugodili in v ZDA kupili hladilnike.

Ostalo hrano so shranjevali v različnih shrambah. Da zaloge ne bi pojedle miši in podgane, je Razglas o

2 Dušan Ivančič je bil rojen leta 1910 v Kanalu ob Soči. Doštudiral je na Brodarski podčastniški šoli v Šibeniku. Kot radiotelegrafist je pred in med 2. svetovno vojno plul na ladjah ladijske družbe Jugoslovanski Lloyd in ladijske družbe Oceanija. Po 2. svetovni vojni je bil med drugim zaposlen pri Splošni plovbi Piran. Umril je leta 1995.

Branimir Velkaverh je bil rojen leta 1910 v Trbovljah. Izšolal se je na Pomorski akademiji v Bakru ter opravil poročniški in kapitanski izpit. Kot 1. častnik krova je pred in med 2. svetovno vojno plul na ladjah Jugoslovanske plovitbe, Atlantske plovitbe in Dubrovačke plovitbe. Pozneje je bil zaposlen v različnih pomorskih službah. Umril je leta 1990.

Zorko Tavčar je bil rojen leta 1910 v Dutovljah. Končal je Pomorsko akademijo v Kotorju in opravil poročniški izpit. Kot 2. častnik krova je do konca 2. svetovne vojne plul na ladjah Slobodne plovitbe Topič, po vojni pa se zaposlil pri ladijski družbi Agmarit v Trstu. Umril je leta 1996.

3 Ludvik Poličar je bil rojen leta 1903 v Brezjah na Gorenjskem. Kot radiotelegrafist je med letoma 1927 in 1939 plul na ladjah Dubrovačke plovitbe.

plovbi iz časa Marije Terezije predpisal, da mora biti v spodnjem delu ladje vedno vsaj ena mačka (DOOP, 1928, 445).

Pred plovbo so načrpali tudi vodo, ki so jo med potjo uporabljali. Običajno na ladji niso imeli destilacijskega aparata, ki bi spreminjal morsko vodo v pitno, čprav so jih imele že večje ladje avstroogrške mornarice. Pravilnik o prehrani je leta 1938 predpisal, da mora biti pitna voda shranjena v železnih rezervoarjih (tudi te so imele že ladje avstroogrške mornarice), ki morajo biti nepropustni, opremljeni s prehodom za človeka, da se jih da očistiti, z odtočno odprtino in s cevjo za prezračevanje, ki ne prepušča blata. Merilo za višino vode je moralo biti v posebni omarici, ki je služila le temu namenu. Rezervoarji so morali biti na zunanji strani pobarvani, na notranji pa premazani z nestrupeno barvo ali cementom. Cevi niso smele vsebovati svinca. Vodo se je smelo črpati le skozi posebne filtre in s pomočjo posebne črpalke. Rezervoarji niso smeli biti nad kotli, nad stroji ali nad kuhinjo (POIISP, 1938).

Vodo so na ladjah črpali in delili 2-3-krat na dan, drugače pa so bile črpalke zaklenjene. Tudi pri vodi je imela višja posadka prednost, saj so si jo njeni člani lahko sami črpali.

Na nekaterih potovanjih je posadka lovila ribe. Informatorji se spominjajo, da so na plovbi proti Južni Ameriki v bližini otoka Fernando de Noronha v bližini brazilske obale lovili tune, šnjure in sabljarice. Nekateri izmed teh rib so merile tudi do 3 metre, težke pa so bile med 50 in 200 kg. Lovili so jih s 100-200 m dolgimi jeklenimi vrvmi, na katerih so bili po trije trnki. Za vabo so uporabili kar celulojne ovratnike, ki so ribe privabljali s svojo belino. Jeklena vrv je bila speljana na vrh jambora, kjer je visel vrč iz pločevine, ki je zaropotal, brž ko se je riba dotaknila vabe. Pomorščaki so morali namreč tudi v tem času opravljati svoje delo. Običajno je tesar razrezal ribe, ki jih je nato pripravil kuhar. Ker pa jih je bilo običajno veliko, so jih v Buenos Airesu tudi prodajali. Z zasluženim denarjem so kupili hrano za posadko, nekateri pomorščaki pa se spominjajo, da je marsikdaj tudi ta izkupiček ostal v kapitannovem žepu.

Kuhar se je s svojo belo kuharsko čepico in belim predpasnikom po videzu precej razlikoval od ostale posadke. Tako kot glavni strežnik je sodil med podčastnike obče službe in oba sta imela svojega pomočnika. O kuharjevem položaju je veliko povedalo dejstvo, da je imel kabino, ki je bila pogosto med kabinami častnikov,

opremljeno podobno kot častniki. V njej sta bila med drugim kanape in predalnik (PAR, PO 13, 48,49, 179).

Ker je kuhar posebej prehrano, ki je ena izmed primarnih življenjskih potreb človeka, je imel na ladji tudi drugače razmeroma visok položaj. Njegova priljubljenost je bila odvisna od hrane, ki jo je pripravljala, od njegovega kuharskega znanja, iznajdljivosti (zlasti tedaj, ko je na ladji primanjkovalo hrane) in poštenosti. Znanje kuharja je bilo precej odvisno od njegove kuharske izobrazbe, vendar so bili ladijski kuharji najpogosteje brez nje. Po mnenju informatorjev so lastniki raje izbrali nešolane kuharje, ki so bili zaradi svojega slabega znanja manj potratni in svojih kuharskih sposobnosti niso želeli potrjevati s pripravo različnih specialitet. Le redko je bil na ladji zaposlen šolan kuhar, a običajno je ladjo zapustil, brž ko je našel zaposlitev na kopnem. Sicer pa je Pravilnik o najmanjšem številu posadke iz leta 1938 določil, da mora imeti ladijski kuhar najmanj 21 let, da mora imeti najmanj 2 leti pripravniške službe oziroma da je odslužil vojaški rok v kraljevi mornarici kot kuhar. Glavni kuhar je moral razen tega še dve leti službovati kot kuhar na potniških parnikih (PONBP, 1938, 868). Tudi po besedah pomorščakov je bil kuhar na ladji zelo ugledna osebnost, pa čeprav je bilo spoštovanje do njega mnogokrat le navidezno, odvisno od njegove pripravljenosti in možnosti, da bi zadovoljil pomorščakove potrebe po prehrani. Vsakdo se je želel izogniti sporom s kuharjem, vsakdo se je želel izogniti kuharjevi zameri.

Pri nakupih živil je kuharja večkrat nadomeščal glavni sobar, radiotelegrafist ali kdo drug. Vendar količina in kvaliteta hrane nista bili odvisni le od kuharja, temveč tudi od ladjarja, ki je imel največji vpliv na količino denarja, porabljenega za nakup živil in kapitana.

Ker so pomorščaki vedeli, kako pomembno je, kdo določa jedilnik, so dosegli, da je bil v kolektivnih pogodbah leta 1939⁴ predpisan nadzor nad prehrano. Pri izbiri tedenskega jedilnika so morali odslej sodelovati izmenično drugi oziroma tretji častnik krova, drugi oziroma tretji častnik stroja, vodja stroja, vodja krova in član nižje posadke krova ali stroja, ki ga je določil kapitan.

DELOVNI ČAS IN URNIK PREHRANJEVANJA

Na ladji so morali pomorščaki ves čas upoštevati pravila življenja in dela na ladji. Dan je bil razdeljen na delovni in prosti čas, temu pa se je prilagajal tudi urnik prehranjevanja.

4 Nadzor je bil predpisan v kolektivni pogodbi, ki sta jo sklenila zveza pomorskih ladjarjev Kraljevine Jugoslavije in zveza hrvaških zasebnih delojemalcev za sekcijo častnikov stroja trgovske mornarice v Zagrebu 30. sept. 1939, in v kolektivni pogodbi, ki je bila sklenjena med zvezo pomorskih ladjarjev Kraljevine Jugoslavije in zvezo hrvaških zasebnih delojemalcev za sekcijo častnikov radiotelegrafije trgovske mornarice v Zagrebu 30. Sept. 1939. V kolektivni pogodbi, ki je bila sklenjena med zvezo pomorskih ladjarjev in strokovno zvezo pomorščakov Jugoslavije v Splitu julija 1938 in je veljala za nižje osebe, ki je bilo zaposleno na trgovskih ladjah, nadzor nad prehrano še ni bil uveden.

Delovni čas je bil bistvenega pomena za življenje na ladji. Postal je eden izmed dejavnikov spora med delodajalci in delojemalci že prva leta po 1. svetovni vojni. Tedaj je ostalo veliko pomorščakov brez dela. To pa so znali izkoristiti delodajalci, ki so zmanjševali število zaposlenih in uvajali neomejen delovni čas. V veliki stavki, ki je izbruhnila leta 1923, je bila ena izmed zahtev stavkajočih tudi skrajšanje delovnega časa. Ker pa je bil upor zadušen, so ostale tudi zahteve stavkajočih neuresničene (Maštruko 1, 1955, 230, 231).

Pravice in dolžnosti pomorščakov so tudi na tem področju urejali stari običaji in navade, ki so izvirali iz Političnega edikta Marije Terezije in Napoleonovega "Code de Commerce", ki je v Jugoslaviji ostal nespremenjen. V teh predpisih pa nista bila omenjena niti delovni čas pomorščakov in še manj urnik prehranjevanja. Še slabše. V šestem členu Političnega edikta lahko med drugim preberemo, da morajo mornarji, njihovi vajenci in ostalo ladijsko moštvo vsak dan, vsako uro v času plovbe, vzdrževanja, popravljanja, izboljšave ladje in drugega, na plovbi in v pristanišču posvetiti delu. Opravljati morajo vsa dela, ki so povezana z ladjo in plovo (DOOP, 1928, 461). Čeprav je zakon o zaščiti delavcev že leta 1922 določil, da bo delovni čas na ladjah uredil resorni minister za promet v sporazumu z ministrom za socialno politiko (Socialne, 1930, 36), so prvi predpisi o delovnem času izšli šele v "Odloku o urejanju pogojev dela na pomorskih ladjah Kraljevine Jugoslavije" leta 1935.

Ta je za pomorščake na ladji v času, ko je bila ladja v pristanišču ali na sidrišču, predpisal 8-urni delovni čas oziroma 48 delovnih ur na teden. Vendar pa tak delovni čas ni vedno veljal. Daljši delovni čas so imeli pomorščaki v nadzorni službi, pomorščaki, ki so oskrbovali posadko, v slučaju višje sile in ko se je zdelo delo poveljniku ladje nujno potrebno. Pomorščakom je za nadurno delo pripadala nagrada, toda tudi ta ne za delo pri oskrbi posadke ter pri zavarovanju ladje v nevarnosti. Delovni čas je bil deljen. Pravilnik je določil, da so nedelje in prazniki praviloma dela prosti dnevi. Kadar je bila ladja na sidrišču ali v pristanišču, so morali pomorščaki opravljati le tista dela, ki so bila neodložljiva. V nedeljo in za praznične dni pomorščaki niso bili dolžni opravljati dela pri natovarjanju in raztovarjanju tovora. Ta predpis pa ni veljal za ladje v rednih linijskih progah (Uredba o uredenju uslova rada na pomorskim brodovima Kraljevine Jugoslavije, Split 1935, 9-10; PAR, PO13, 29).

Delovni čas v času plovbe še ni bil predpisan, pa tudi sicer je delovni čas kljub odloku ostal v rokah delodajalcev. Osebj stroja je na morju ali v pristanišču delalo v povprečju 8-10 ur, osebj krova pa do 12 ur dnevno na plovbi in 8 ur v pristanišču. Kuharji in strežniki niso imeli določenega delovnega časa. Pogosto so delali neprekinjeno ves dan. Tudi častniki niso imeli omejenega de-

lovnega časa. Na mnogih ladjah dolge plovbe so delo opravljali še vedno v dveh izmenah oziroma 12 ur dnevno, v prostem času pa so opravljali še različna pisarniška dela ali celo delo navadnih mornarjev.

V pristaniščih je posadka v času natovarjanja in raztovarjanja delala po ves dan. Na ladjah male obalne plovbe je bil delovni čas pomorščakov še daljši. Osebj stroja je delalo tudi po 12 ur dnevno, osebj krova pa je moralo biti na razpolago ves dan. Za večino so bili na ladji delavniki tudi nedelje in prazniki. Pomorščaki so morali tudi tedaj opravljati vsa dela, ki so bila povezana z navigacijo in varnostjo ladje. Ker ni bilo odloka, ki bi določil delovni čas, je bilo tudi nadurno delo neplačano (Uredba o uredenju uslova rada na pomorskim brodovima Kraljevine Jugoslavije, Split 1935, 9-10, PAR, PO 13, 29).

Odlok iz leta 1935 je določil, da mora delovni čas na ladjah v času plovbe urediti ministrstvo za promet v posebnem pravilniku. Ta je izšel šele leta 1938 (Pravilnik o uredenju i rasporedu radnog vremena na pomorskim trgovačkim brodovima Kraljevine Jugoslavije). Določil je, da morajo častniki palube v času plovbe na ladjah nad 2500 BRT v dolgi in veliki obalni plovbi opravljati stražo v treh izmenah. Tudi moštvo krova je moralo stražiti v treh izmenah, delovni čas pa v času plovbe in na dan odhoda oziroma prihoda ni smel presegati 64 ur na teden. Delovni čas osebj krova, ki niso bili uvrščeni med stražo, je moral trajati 8 ur dnevno oziroma 48 ur tedensko. Tudi delovni čas osebj stroja je bil na plovbi razdeljen v več izmen. Na ladjah obalne plovbe je bilo delo moštva krova in moštva stroja razdeljeno v dve izmeni, na ostalih ladjah pa v tri. Na ladjah male obalne plovbe je bilo lahko delo tudi enoizmenski. Pomorščakom v splošni službi so odmerili prosti čas. Ta je moral trajati najmanj 8 ur neprekinjeno, razen tega so jim pripadale še 4 ure za prehranjevanje in telesno nego. Delovni čas otrok do 16 leta starosti ni smel v nobenem primeru presegati 8 ur, prav tako pa otroci niso smeli delati ponoči (od 22. do 5. ure) (POUIR, 1938, 806-808). Straža se je običajno menjavala na 4 ure, telegrafisti pa so se, kot se spominja Dušan Ivančić, menjali vsaki 2 uri.

Kljub novemu pravilniku pa je življenje na ladji še vedno potekalo po starem. Nadurno delo je bilo dovoljeno, vendar pa ga delavcem kljub določbam v pravilniku običajno niso plačali. O nadurnem delu je odločal kapitan.

Mnogim pomorščakom se je zdelo nadurno delo neizogibno, saj je moralo biti delo vedno opravljeno. Sprejemali so ga kot del poklica. Ker so bili prisiljeni mesece in mesece prebiti na ladji, jim je nadurno delo celo krajšalo čas, toda zanj so hoteli dobiti ustrezno plačilo ali daljši dopust. To pa se navadno ni zgodilo. Delodajalci so to opravičevali s svojim slabim finančnim stanjem, ter pomorščake prepričevali, da so njihove plače boljše kot plače italijanskih pomorščakov (PAR, PO 13, 29).

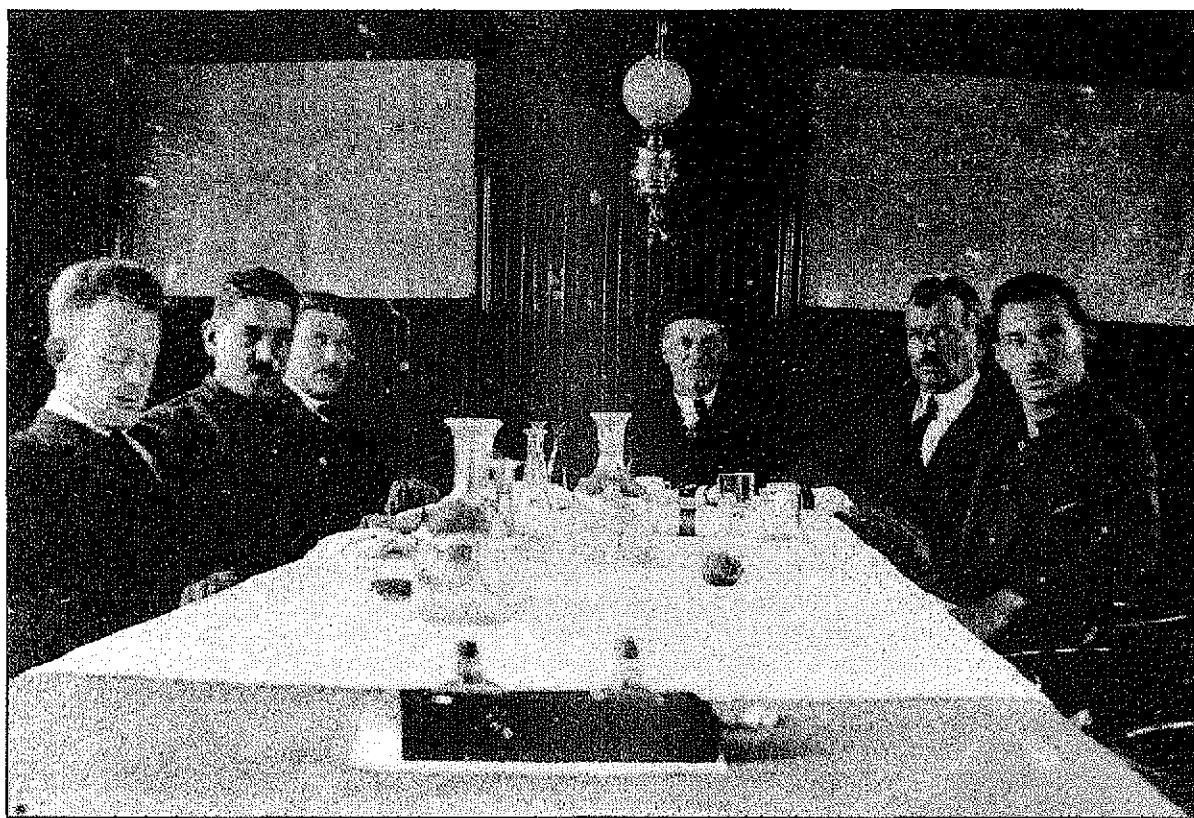

Častniška jedilnica na ladji Nemanja ladijske družbe Jugoslavenski Lloyd leta 1936 (Fototeka Pomorskega muzeja "Sergej Mašera" Piran).

Dining-room for the officers on the Nemanja ship owned by a Jugoslavenski Lloyd shipping company in 1936 (Photo collection of "Sergej Mašera" Piran).

Delovenemu času se je postopoma prilagodil tudi urnik prehranjevanja. Pravilnik o prehrani, stanovanju posadke in urejanju zdravstvene službe na pomorskih ladjah Kraljevine Jugoslavije je leta 1938 potrdil dotlej ustaljen urnik prehranjevanja. Ta se je razlikoval v luki in na morju, vendar so imeli pomorščaki vedno tri glavne obroke; zajtrk, kosilo in večerjo. Ko je ladja stala v pristanišču, je bil zajtrk med 7. 30 in 8. uro, kosilo med 12 in 13. uro, večerja pa je bila ob 18h. Med plovbo so najprej jedli pomorščaki, ki so bili tedaj v službi. Obroke so imeli ob 7.30, 11h in 17.30. Ostali so zajtrkovali ob 8h, kosili ob 12h večerjali pa ob 18h. Ob 15h so dobili pomorščaki črno kavo s piškoti.

PROSTORI, NAMENJENI PREHRANJEVANJU POSADKE

Na ladjah je bilo običajno več jedilnic, ki so bile različno opremljene in prilagojene socialnemu statusu pomorščakov. Pomorščaki so imeli jedilnice običajno v bližini svojih kabin. Častniki krova, kapitan in včasih radiotelegrafist so imeli prostore pod komandnim mostom. Tu so imeli tudi svojo skupno jedilnico, ki je bila razmeroma lepo opremljena. Na oknih so visele zavese,

tla pa so bila vsaj praviloma prekrita s preprogo. V jedilnici je bila običajno velika miza iz lakiranega lesa, ki je bila prekrita s povešenim prtom, okoli nje pa so bili stoli in kanape iz lakiranega lesa, na nekaterih ladjah so bili oblazinjeni in oblečeni v zamet. V kotu jedilnice je bila še lesena omara. Častniki stroja so imeli podobno opremljeno jedilnico. Tudi v njej je bila velika in s povešenim prtom pregrnjena miza. S častniki stroja so običajno jedli tudi radiotelegrafist, strežnik, kadetje in vajenci. Na nekaterih ladjah pa so imeli vsi častniki skupno jedilnico. Tedaj so sedeli na eni strani mize častniki stroja, na drugi pa častniki krova.

Bivalni prostori mornarjev, krmarjev, premogarjev in kurjačev so bili v spodnjem delu ladje, običajno pod premcem, redkeje pa pod krmo. Na eni strani so imeli prostore mornarji in krmarji, na drugi pa premogarji in kurjači. Med njihovimi prostori sta bili tudi ločeni jedilnici. V prvi so se prehranjevali mornarji in krmarji, v drugi pa premogarji in kurjači. Jedilnici se med seboj nista razlikovali. V njih so bile navadno po ena velika podolgovata lesena miza ter po dve leseni klopi. V jedilnici mornarjev in krmarjev so na eni strani mize sedeli krmarji, na drugi pa mornarji. V jedilnici pre-

mogarjev in kurjačev so na eni strani mize sedeli premogarji, na drugi pa kurjači. Skromno opremljeni jedilnici sta bili brez prtov in pogrinjkov, brez preprog in okenskih zaves.

Za pomorščake je bila pomembna tudi lega kuhinje. Ta je bila običajno na sredini ladje, kar je bilo za člane nižje posadke neugodno, saj so imeli od svoje jedilnice do kuhinje dugo pot (Generalni načrti ladij, popisi ladijskega inventarja ..., PAR, PO 13, 48, 49, 50, 179).

Kuhinja je bila kuharjev delovni prostor. Njena oprema pa ni bila pomembna le za njegovo udobje, temveč tudi za kakovost jedi. Pravilnik o prehrani in stanovanju je leta 1938 predpisal, da mora biti kuhinja na glavnem krovu ali takoj pod njim. Morala je biti dovolj velika in zračna. Stene kuhinje so morale biti do višine 1,5 m obložene z belimi keramičnimi ploščicami in pobarvane z emajlno barvo, na pod pa so bile položene proti ognju odporne ploščice, ki so se dale z lahkoto čistiti.

Na ladji Aleksander 1. je bila kuhinja opremljena z dvema nepremičnima delovnima mizama s predali, železno shrambo za premog in štedilnikom na drva. Na štedilniku in ob njem sta bila dva žezlja za poravnavanje ognja, raženj, lopatica za premog in drugo. V kuhinjo je bila napeljana voda. Prostor sta osvetljevali dve električni luči, v njem pa sta bili še dve petrolejki. Podobno je bila opremljena tudi kuhinja na ladji Carica Milica. Ker pa vanjo ni bila napeljana voda, so jo morali hraniti v rezervoarjih s pipo. Poleg omenjenega je k opremi ladijske kuhinje sodila še cela vrsta kuhinjskih pripomočkov; od železnega kotla, loncev, ponev s pokrovi, železnega vedra, zajemalk, nožev, vilic, žvrkelj, jeklenega brusa, tolkača za meso, odpiralca za pločevinke, strgala za krompir, lesenega pladnja do železnega ražnja, lesene mize za testenine, skupinskih krušnih žigov, železnega ražnja za kavo, železnega strojčka za kavo, strojčka za mletje mesa in drugega (Generalni načrti ladij, Inventarji ladij, PAR, PO 13, 48, 49).

JEDILNIK

Nekateri pomorščaki se spominjajo, da je kuhar kuhal posebej za člane višje posadke in posebej za člane nižje posadke, drugi pa trdijo, da so častniki dobili le večje obroke in pri kosilu krožnik mesa več. Glede na to, da so jedilnike pisali posebej za ene in druge, je verjetno resnica nekje vmes. Vsekakor so častnikom ponudili boljšo hrano. Tudi krušni žigi dokazujejo, da so kruh pekli za različne skupine in ga, da se ne bi pomešal, označili z žigom posameznih skupin. V kuhinji ladje Carica Milica so hranili 9 skupinskih krušnih žigov (Inventarji ladij, PAR, PO 13, 49).

Vsi glavni obroki na ladji, tudi zajtrk, so bili krepki. Pomorščakom so pogosto ponudili tople jedi (golaž, vampe, klobaso...).

V tedenskem jedilnem listu ladje Carica Milica, ki ga

je leta 1939 v Liverpoolu podpisal kapitan ladje, je nižja posadka - osebje krova in stroja za zajtrk vedno dobila kavo, ob tem pa so v nedeljo dobili še ocvrto jajce s krompirjem. Če jajc ni bilo, jih je nadomestil golaž. Ostale dneve so si sledili prvi dan sir, druge dni pa vampi, losos in jetra (PAR, PO 13, 29).

V različnih pogodbah in pravilnikih so se jedilniki nekoliko razlikovali, vendar so bili podobni. Pogodba o zaposlitvi (Ugovor o zaposlenju posade na brodove duge i velike obalne plovitbe) je predpisala obroke za častnike ter obroke za podčastnike in moštvo. Zajtrk častnikov in ostale posadke je poleg kave vseboval sir, sardele ali losos, jajca pa le, če so jih lahko kupili po določeni ceni (PAR, PO 13, 29). Po kolektivni pogodbi iz leta 1939 je častnikom zjutraj pripadala kava, za zajtrk pa izmenično biftek, dve jajci, maslo in marmelada, losos ali sardine. Nižji posadki so po pravilniku pripadali poleg čaja ali kave še slane sardele, losos, sir, salama ali drobovina (jetra ali pljuča).

Kosilo je navadno vsebovalo juho ter meso ali ribe s prikuho (krompirjem, rižem ali testeninami). Nekaj dni po odhodu iz pristanišča je bila na jedilniku sveža solata. Ker pa se je ta po nekaj dneh pokvarila, so jo nadomestili s kislim zeljem ali repo. Večkrat so pomorščaki jedli tudi fižol, sočivje in suho meso, ki so ga lahko na ladji dolgo hranili. Častniki so dobili običajno tudi kavo ter včasih sadje ali sladico. Nižja posadka je dobila slednje le ob nedeljah in praznikih.

Kosilo osebja krova in stroja na ladji Carica Milica je bilo leta 1939, sodeč po jedilnem listu, izredno enolično. V nedeljo so bile na jedilniku testenine z mesno omako (paštašuta), v ponedeljek so pomorščakom ponudili juho z rižem ter kuhano meso z dvema prilogama, v torek juho s testeninami ter kuhano meso z dvema prilogama, v sredo grahovo juho ter dunajski zrezek z dvema prilogama, v četrtek pa juho z rižem ter kuhano meso z dvema prilogama. V petek je bilo kosilo brez mesa. Na jedilnem listu je bila juha s testeninami, nato pa bakala ali riba s solato, a slednje le, če je bila ladja v pristanišču. Sobotno kosilo je bilo spet tako kot večino dni v tednu. Juhi z rižem je sledilo kuhano meso z dvema prilogama. Sodeč po jedilnem listu, so pomorščaki štirikrat na teden jedli kuhano meso, ki je bilo morda različno, najverjetneje pa so prve dni po odhodu iz pristanišča pogosteje jedli kuhano sveže meso, nato pa vedno pogosteje kuhano sušeno ali konzervirano meso. Priloge so bile bolj raznolike. Kuharji so izbirali med rižem, testeninami in krompirjem (PAR, PO 13, 29).

Kaj pa so določali različni pravilniki iz tega obdobja? V pogodbi o zaposlitvi... je bil za kosilo podčastnikov in nižje posadke predpisan naslednji jedilnik.

Ponedeljek: juha z rižem ter meso iz juhe s krompirjem ali sočivjem

Torek: juha s sočivjem (mineštra) ter bakala s solato

Sreda: juha s testeninami, meso iz juhe s prilogo

Četrtek: juha z rižem in kuhano meso s prilogo

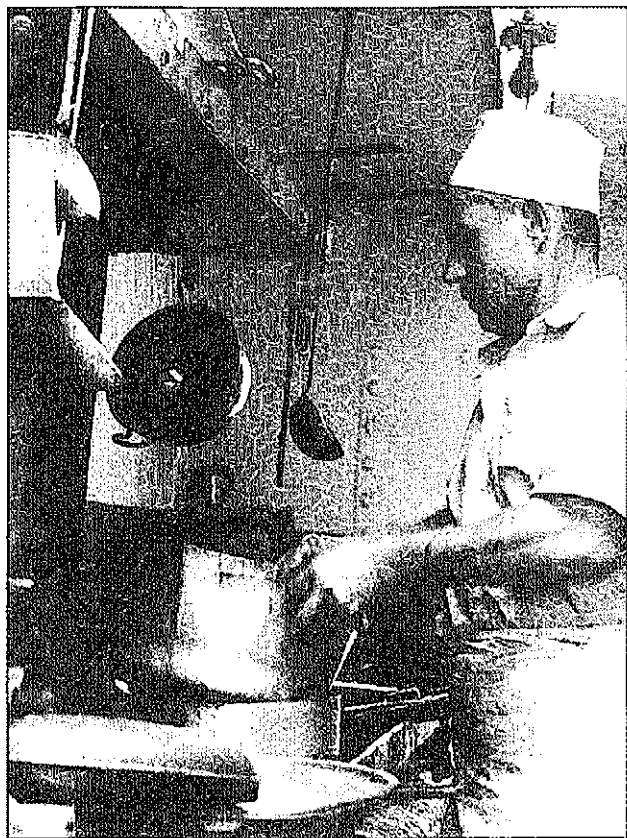

**Kuhar na ladji Trepča ladijske družbe Jugoslavenski Lloyd med letoma 1935 in 1938 (Foto: Dušan Ivančič, Fototeka Pomorskega muzeja "Sergej Mašera" Piran).
The cook on the Trepča ship owned by a Jugoslavenski Lloyd between 1935 and 1938 (Photo: Dušan Ivančič, Maritime Museum "Sergej Mašera" Piran photo collection).**

Petek: juha s sočivjem (mineštra) in bakala s solato

Sobota: juha z rižem, in kuhano meso s prilogo

Nedelja: juha s testeninami in kuhano meso s testeninami

Tudi iz tega lahko sklepamo, da je bil jedilnik zelo enoličen.

Jedilnik častnikov je bil v Pogodbi o zaposlitvi slabše opisan. Častniki so za kosilo dobili testenine v juhi ali kot prilogo, krompirjeve svaljke, rižoto in krožnik mesa z dvema prilogama (PAR, PO 13, 29).

Kolektivna pogodba za častnike je določila nekoliko boljše kosilo. To naj bi se pričelo z juho s testeninami, rižem ali podobnim, temu pa naj bi sledila dva krožnika mesa z dvema prilogama. Meso je bilo lahko goveje, telečje, svinjsko, jančje, piščančje ali meso druge perutnine. Če sta bila za kosilo dva krožnika mesa, je moral biti eden izmed njiju pečenka ali podobno (pomorščaki so se spominjali, da so jim pogosto postregli z zrezki). Kadar je ekonom lahko dobil ribe, so te večkrat te-

densko nadomestile meso, ko pa je na ladji zmanjkalo svežega mesa, so ga lahko nadomestili s suhim mesom ali piščanci. Kot dodatek mesu je lahko služila raznovrstna sveža zelenjava in krompir, ko pa je sveža zelenjava pošla, so jo morali nadomestiti s suhim sočivjem (fižol, grah, leča ...) in konzervirano zelenjavo. Kot desert bi morali častniki dobiti 200 g sadja ali kompot, kar bi v času pomanjkanja lahko nadomestili s sirom. Po kosilu je častnikom pripadala tudi kava. V četrtek in nedeljo oziroma dvakrat tedensko bi morali častniki dobiti sladico. Predjed je bila na jedilniku le v nedeljo, toda tedaj so dobili krožnik mesa manj. Kot predjed je kuhar lahko ponudil šunko, salamo, mortadelo, sardine in podobno (Prilog k članu 32 kolektivnog ugovora, PAR, PO 13, 29).

Podrobneje je prehrano na ladjah urejal Pravilnik o prehrani (POIISP, 1938), ki je za častnike predlagal kosilo, ki se skorajda ni razlikovalo od kosila, ki je bilo opisano v kolektivni pogodbi, le da je pri mesnem krožniku predpisal tudi dve omaki. Za nižjo posadko pa je omenjeni pravilnik predlagal kosilo, ki bi ga sestavljala juha s testeninami, rižem ali graham in krožnik kuhanega mesa s sočivjem, bakala, jetra ali pljuča, v pristaniščih pa tudi solata. Ob nedeljah naj bi bila glavna jed pečenka s solato. Podčastnikom je poleg tega dvakrat tedensko pripadala pečenka, v nedeljo pa tudi sladica. Ker ta pravilnik ni natančno določil količine hrane, so ga zamenjali z novim. Ta je natančneje določil količino hrane, ki jo mora dobiti član posadke dnevno, ter povešal količino kruha in nekaterih drugih jedi.

Večerja je bila navadno topel obrok. Bila je nekoliko manj obilna kot kosilo. Jedilnik za častnike, predpisan v pogodbi o zaposlitvi, je vseboval testenine v juhi ali samostojno ter krožnik mesa s prilogo. Ob nedeljah in v pristaniščih je dovoljeval tudi hladno večerjo. Večerja za podčastnike in nižjo posadko bi morala vsebovati meso z omako in krompirjem, dvakrat tedensko testenine z mesom, enkrat na teden rižoto z mesom, krompirjev golaž, meso s krompirjem (ragu) in v nedeljo rižoto z mesom ali hladno večerjo (PAR, PO 13, 29).

Kolektivna pogodba je za častnike predpisala nekoliko obilnejšo večerjo. Ta naj bi poleg prvega krožnika (testenine, rižota, rezanci, mineštra, umetna juha ali podobno) vsebovala glavno jed (pečenka, biftek, ribo ali podobno) z dvema prilogama. Kot desert pa bi morali častnikom ponuditi še 150 g sadja in črno kavo. Črna kava je častnikom pripadala tudi ob menjavi straže. Kruha bi morali imeti častniki, kolikor bi ga želeli, vina pa vsak 3/4 litra na dan.

Jedilnik za nižjo posadko ladje Carica Milica (Razpored hrane za momčad palube i strojaje s/s Carica Milica) je leta 1939, sodeč po napisanem, še presegal zgoraj omenjene predpise. V nedeljo so večerjali fižolovo juho ter biftek s solato. Zelena solata je bila na jedilnem listu v lukah, kadar pa je bila ladja na morju, so jo na-

domestili z drugo solato, tako, ki so jo na ladji brez hladilnikov lahko dolgo hranili. Ostale dneve so pomorščakom ponudili juho s testeninami ter polpete s krompirjevim pirejem; rižoto ter biftek z zelenjavo; mineštro ter meso s solato; testenine ali krompirjeve svaljke ter biftek s prilogo; fižolovo juho ter krompirjev ragu in grahovo juho s praženim kruhom ter gofaž (PAR, PO 13, 29).

Jedilnik je pisal kapitan ladje Carica Milica, ob njegovem podpisu pa sta še dva podpisa, po vsej verjetnosti podpisa predstavnikov nadzorne službe za prehrano, zato se nanj lahko zanesemo. Sicer pa tak jedilnik potrjujejo tudi pričevanja informatorjev.

Vendar pa iz jedilnih listov ni mogoče razbrati, kakšnega okusa je bila hrana v resnici, saj je bila, kot sem že omenila, odvisna od kuharjeve sposobnosti ter od količine in kvalitete hrane, ki so jo hranili na ladji. Če bi poznali te jedilne liste, bi se lahko čudili pritožbam pomorščakov nad hrano in pogostim stavkam, ki so bile prav tako povezane z zahtevami po izboljšanju hrane. Ker je kuhar varčeval, je nemalokdaj pripravil hrano, ki je bila že pokvarjena. Tedaj so bile po besedah informatorjev najbolj vesele ribe, ki so pojedle v morje zmetane obroke, pomorščaki pa so ostali lačni.

Na jedilnih listih ni bila zabeležena velikost obrokov. Ti so bili nemalokdaj majhni, tako da se pomorščaki kljub na videz dobri ponudbi niso mogli najesti. Prav zaradi tega so predstavniki pomorščakov zahtevali, da se v predpise o prehrani vnese tudi količina hrane, ki bi jo morali pomorščaki dobiti na dan. Pravilnik o prehrani iz leta 1938 (POIISP, 1938, 762) je predpisal, da morajo na dan dobiti najmanj 800 gramov kruha, 600 gramov prepečenca ali 500 gramov moke. Poleg tega je pomorščaku pripadalo najmanj 400 g mesa, 200 g konzerviranega mesa, 350 g svežega svinjskega mesa, 275 g sušenega svinjskega mesa, 400 g svežih rib ali 250 g bakalaja. Predlog previlnika o prehrani, ki pa ni bil sprejet, je predlagal, da dobi nižja posadka na ladjah dolge in velike obalne plovbe namesto 500 g kruha 250 g prepečenca (PAR, PO 13, 29).

Vsakemu pomorščaku na parniku je pripadalo 10 litrov vode, a lastniki so štedili tudi pri vodi, ki so jo natovorili v luki. V času pomanjkanja vode so jo lahko pomorščaki porabili le 2 litra. Pomorščakom nad 18 leti je pripadalo 0,5 litra vina, kurjačem pa 0,75 litra (PAR, PO 13, 29). Na nekaterih ladjah so pomorščaki dobili vino po dogovoru, na drugih so dobili mornarji po kosilu pol litra vina, višja posadka pa je imela na mizi dva vrča vina. Odmerjeno količino vina so pomorščaki dobili pri kosilu, toda če so hoteli vino piti tudi po večerji, so si ga morali shraniti. Navadno so spili dva deci vina po kosilu in 2 do 3 deci po večerji. Pomorščaki, ki še niso imeli 18 let, so morali namesto vina dobiti 100 g prepečenca. Tisti, ki vina niso popili, so zanj dobili denarno nadomestilo. Nekateri po-

morščaki se spomnijo, da so v tropskih krajih dobili tudi pol litra ruma na teden. V kolektivni pogodbi je ta količina znašala 3/4 litra. Sicer pa je tedensko pripadalo vsakemu pomorščaku 800 gramov sočivja (fižol, grah, bob...), 3000 g sadja, 3500 g krompirja, 300 g riža, 1200 g testa, 500 g masti, olivnega olja ali slanine, 250 g sira, 450 g sladkorja, 125 g kave, 40 g čaja, 2 jajci ter začimbe, sol, čebula in kis po okusu (KU 1938, 19-21).

Količina hrane, ki jo je moral dobiti pomorščak, je bila določena tudi v Pogodbi o zaposlitvi. Ker je bila ta napisana pred Pravilnikom o prehrani, so bile v njej določene količine hrane znatno manjše. Pomorščaku je pripadalo 3500 g kruha tedensko oziroma 500 g dnevno. Tega je bilo mogoče nadomestiti z 2100 g prepečenca tedensko. Pomorščak je moral dobiti še 1975 g mesa ali drobovine, 200 g bakalaja, 1955 g testenin, riža, sočivja in polente, 1400 g zelja, kislega zelja ali repe za juho in drugo, 2100 g krompirja, 400 g masti, slanine ali olja, 100 g surove kave, 400 g sladkorja, 30 g čaja, 200 g sira in 30 g sardel. Častniki so morali dobiti v pristanišču 250 g sadja dnevno, kadar sadja ni bilo, pa 5 dkg sira. Častnikom je pripadalo še 1/4 skatle konzerviranega mleka. Vsa posadka je morala dobiti tudi 50 g lososa tedensko. Ko je bila na jedilniku zelenjava, so količino krompirja zmanjšali za 100%. V primeru pomanjkanja določenega živila je pogodba dovoljevala nadomestilo tega z drugim (PAR, PO 13, 39).

Količino porabljene gorčice, soli, kisa, čebule in podobnega je lahko kuhar določil sam. Po besedah Zorka Tavčarja so znali mnogi kuharji to izkoristiti. Na ladji Zvir je na primer kuhar dodajal minimalne količine kisa in olja, tako da je odprtino steklenice prekril s prstom.

Verska in narodnostna sestava zaposlenih običajno ni vplivala na sestavo jedilnika. Jugoslovanski pomorščaki so bili večinoma katoliške veroizpovedi, zato je

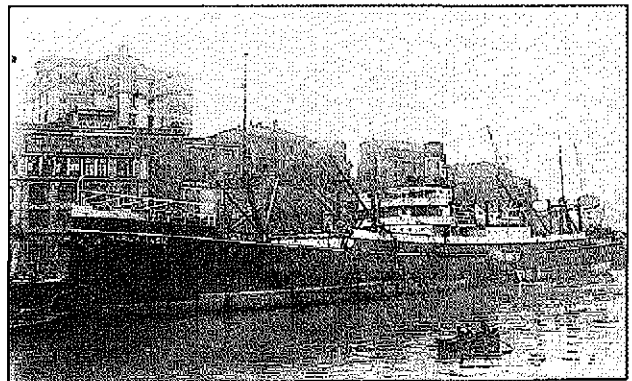

Parnik Marija Račić ladijske družbe Jugoslavenski Lloyd okoli leta 1936 (Fototeka Pomorskega muzeja "Sergej Mašera" Piran).

Marija Račić steamer of Jugoslavenski Lloyd shipping company around 1936 (Maritime Museum "Sergej Mašera" Piran photo collection).

kuhar upošteval njihove prehranjevalne navade. Upošteval je krščanske poste. Pomorščaki so bili večinoma Hrvatje. Na posameznih ladjah sta bila le do dva Slovenca, Srbov pa je bilo še manj. Ker so bili tudi kuharji večinoma Dalmatinci, je bil temu ustrezen tudi jedilnik, sicer pa prehrana na ladji ni imela izrazitih lokalnih značilnosti.

Spremembe v prehranjevanju so nastale šele v času 2. svetovne vojne. Tedaj je število jugoslovanskih pomorščakov, ki so bili pripravljene službovati na jugoslovanskih ladjah, zelo upadlo. Ladjarji so morali zaposliti tujo delovno silo, in na ladjo so prišli Poljaki, Afričani, Filipinci, Indijci in drugi. Ladjarji so sicer raje zaposlovali Evropejce, s katerimi se je posadka lažje sporazumevala, ki jih je združevala krščanska veroizpoved in ki so imeli podoben način prehranjevanja. Ker pa se je posadka večkrat zmanjšala tudi v tujini in je ladja potrebovala novo delovno silo, so morali ladjarji zaposliti tudi prebivalce drugih kontinentov. Ti pa so pripadali bolj oddaljenim kulturam, zato so bile drugačne tudi njihove prehranjevalne navade. Mnoge je pri tem omejevala tudi vera. Vse to je moral upoštevati tudi kuhar. Po pričevanjih informatorjev je bilo najtežje ugoditi Indijcem, ki jim je kuhar najpogosteje kahal jedi z rižem. Sicer pa so bili kuharji tudi iznajdljivi in so včasih tujce tudi prevarali in jim ponudili hrano, ki jo je jedla ostala posadka.

PREHRANJEVALNE NAVADE IN PRAVILA

Tudi pri prehranjevanju so se morali pomorščaki prilagajati ustaljenim pravilom, ki so se dolga leta oblikovala in ohranjala na ladjah. Ohranjala so razlike med višjo in nižjo posadko.

Nižja posadka je sedela za leseno, nepogrnjeno mizo in na lesenih neoblazinjenih klopeh. Uporabljala je jedilni pribor iz alpake. Tudi zajemalke, krožniki in podstavki so bili po vsej verjetnosti kovinski. Pepelniki so bili iz alpake, stojačo za serviete pa iz aluminija. Na vsaki mizi je bil običajno vrč vode (Ladijski inventarji, PAR, PO 13, 49).

Mornarji, krmarji, premogarji in kurjači so hodili po hrano sami. Pogosto so šli kot vojaki v vrsti po eden s skodelo ali krožnikom do kuharja, ki je bil v kuhinji na sredini ladje. Pot do njega je bila dolga in pogosto so pomorščaki med potjo izgubili ali polili del obroka. Najhuje je bilo v slabem vremenu, ko so se pomorščaki v jedilnico vrnili tudi vsi premočeni. Pogosto pa so po hrano hodili le dežurni pomorščaki. Kosilo so prinesli v jedilnico v vedrih, tu pa so si jo pomorščaki razdelili. V obeh primerih, zlasti pa seveda v prvem, so pomorščaki navadno pojedli hladne obroke, kar je še poslabšalo okus hrane in zmanjšalo tek pomorščakov.

Običajno so pomorščaki po kosilu in po večerji spili 2-3 dcl vina. Popivanje med pomorščaki ni bilo pogosto

in tudi alkoholiki so bili med posadkami redki. V večjih količinah so pomorščaki pili alkohol le občasno, zlasti ob osebnih in državnih praznikih. Tedaj jim vino, ki so ga dobili na ladji, ni zadostovalo, zato so si ga priskrbeli sami. Pogosto pa so si kupili tudi pivo ali žgane pijače.

Jedilnica častnikov se je od jedilnice članov nižje posadke močno razlikovala in tudi vzdušje v jedilnici je bilo drugačno. Častniki so imeli s prti pogrnjeno mizo. Na njej so bile tudi serviete, vrč za vodo, keramični krožniki, keramične skodelice za kavo, čaj in juho ter stekleni kozarci. Jedilni pribor je bil iz alpake, noži pa so imeli na nekaterih ladjah črne ali bele ročaje. Častniki so uporabljali navadne nože, nože za desert, navadne vilice in vilice za desert ter žlice za juho, žličke za desert in manjše žličke za kavo. Na mizi je bila tudi posoda za kruh, solnica in stekleničke za olje in kis (Ladijski inventarji, PAR, PO 13, 49; APM). Častnikom so juho prinesli v jušniku, nato pa jim jo je natakar nalil v skodelice za juho. Tudi glavne jedi je natakar prinesel na skupnem pladnju in jih v jedilnici razdelil med častnike.

Častniki so v veliki meri upoštevali pravila lepega obnašanja. Paziti so morali, da v jedilnici niso bili neprimerno oblečeni. Morali so biti olikani in spoštljivi, zlasti do častnikov višjega ranga. Med jedjo so se navadno pogovarjali, toda pogovor med njimi ni bil tako sproščen, kot med člani nižje posadke, še zlasti, če je bil med njimi tudi poveljnik.

Poseben pomen je imela prehrana med prazniki, saj so se zlasti osebni prazniki pomorščakov od običajnih dni ločevali prav po prehrani. Pomorščaki so praznovali osebne, verske in državne praznike. Pravilnik o praznikih (Pravilnik o svetkovanju blagdana), ki je izšel aprila leta 1937, je med praznike poleg državnih in verskih praznikov štel tudi nedelje. Med državne praznike sta po pravilniku sodila rojstni dan Nj. V. Kralja in dan združitve. Med verske praznike so sodili katoliški prazniki (novo leto, trije kralji, Marijin praznik, vsi sveti, sv. Nikolaj in božič), pravoslavni prazniki (bogoavljanje, sv. Sava, veliki petek, velika Gospojina, sv. Nikola in božič), muslimanski prazniki (ramazan bajram, kurbak bajram) ter krsna slava, za vse, ki so jo praznovali (POSB, 1937). Toda ker so bili na ladjah predvsem katoliki, so pomorščaki poleg osebnih in državnih praznikov praznovali predvsem katoliške praznike. Najpogosteje so praznovali godove, redkeje pa rojstne dneve. Tedaj je za dodatno pijačo (vino in rum) poskrbel slavljenec. Za državne in verske praznike, ko je bilo tudi delo pomorščakov skraćeno na minimum, sta za boljšo hrano poskrbela ekonom in kuhar, čeprav predpisi tega niso zahtevali. Ti prazniki so bili obeleženi predvsem z boljšim kosilom, ob nekaterih verskih praznikih pa je kuhar po svoji moči pripravil jedi, ki so bile za ta praznik običajne. Pust so pomorščaki obeležili s kroštolami in vinom, pomorski krst pa se je zaključil z vinom, rumom, piškoti in drugimi sladicami. Sicer pa so

bile praznik v mašem tudi nedelje, ko je dobila posadka poleg ostalega sladico, pozneje tudi piščanca, pa tudi sicer je bil ob nedeljah obrok običajno kvalitetnejši, čeprav so predpisi ob nedeljah dovoljevali tudi mrzle obroke.

ZAKLJUČEK

Po koncu 2. svetovne vojne so se življenjske razmere na ladjah, tudi na področju prehrane, znatno izboljšale. Slovenski pomorščaki so odtlej piluli pretežno na ladjah slovenskega ladjarja Splošne plovbe Piran. Na teh ladjah sta bili le po dve jedilnici oziroma dva salona. V prvi so jedli častniki, v drugi pa ostalo moštvo. Jedilnici se po opremljenosti v bistvu nista razlikovali. Tudi obroki častnikov in moštva se med seboj niso razlikovali.

Običajno so imeli hladne zajtrke. Pomorščaki so se lahko najedli po mili volji, saj količina ni bila več omejena. Izbirali so lahko med različnimi vrstami salam, sirov, različno konzervirano hrano, jajcem s slanino in podobnim.

Kosilo se je pričelo z juho, enolončnico ali hladnim

narezkom, nadaljevalo pa z glavno jedjo, ki je vsebovala meso, prilogo, prikuho in solato. Za poobede je bilo najpogosteje na mizi sadje, zlasti ob nedeljah in praznikih pa sladica. Za kosilo so pomorščaki imeli na izbiro le eno jed, vendar pa se spominjajo, da so mnogi kuharji poznali njihove želje in jih običajno tudi upoštevali. Če jih obrok ni nasitil, jim je kuhar postregel z dodatkom.

Popoldanska malica je bila ob 16⁰⁰. Tedaj so pomorščakom postregli s čajem ter piškoti ali hladnim narezkom.

Za večerjo so lahko izbirali med dvema jedema. Večerja je bila običajno prav tako obilna kot kosilo in se od njega mnogokrat ni razlikovala, na nekaterih ladjah pa so pomorščakom včasih ponudili tudi pizzo, ocvrt sir, školjke in drugo. Sicer pa so si lahko včasih pomorščaki večerjo tudi sami pripravili.

Vendar pa tudi danes vsi pomorščaki s prehrano niso zadovoljni. Vse okuse je težko zadovoljiti. Tudi kuharji so še dandanes različni. Pomorščaki trdijo, da nekateri kuhajo bolje, drugi slabše, nekateri pripravljajo zelo enolično hrano, drugi pa jim ponudijo tudi različne posebnosti.

NO FOOD NO WORK. NOURISHMENT OF THE SEAMEN ON MERCHANT SHIPS OF THE YUGOSLAV KINGDOM

Bogdana MARINAC

Maritime Museum "Sergej Mašera", SI-6330 Piran, Cankarjevo nabrežje 3

SUMMARY

In the article the author wanted to describe in detail the nourishment of seamen on merchant ships of the SHS Kingdom or the Yugoslav Kingdom respectively. Different rules regulating the nourishment are presented, including the role of individuals making decisions about food, places intended for cooking and eating, timetables, storing food, various menus, the attitudes of seamen to food etc. The health, state of mind, mood, morale, discipline and indirectly also the quality and work efficiency of the employed often depended on food. The nourishment was a reflection of social differences within the crew and was adapted to special conditions on board. The quantity and quality of meals depended on food, which was loaded on ship, on its storage, amount of money spent on food, cook's abilities and his honesty and many other things. The meals of an individual seaman also depended on his job and position held on the ship. The difference between the food of the higher and lower crew was particularly obvious. The difference was not only in the quantity, but also in the quality, as the members of the higher rank received bigger meals of higher quality. Not only the crew, but also the officers often complained about food. The reasons stemmed from the difficulties in storing the food, especially on long voyage ships, low income of the ship owners, which was reflected in all areas of life on the ship and inefficient legislation.

The merchant navy of the SHS Kingdom at first did not have its own rules regulating nourishment on ships. Marija Terezija's old rules of State Announcement on Navigation from 1774 were in use. In the period after World War I these rules were out of date, therefore they were hardly respected. More up to date rules in the area of food on Yugoslav merchant ships did not come out until 1938. The food really improved only after the beginning of World War II. At that time the shortage of labour force due to the war forced the ship owners to comply with some demands of the seamen.

Key words: shipping, navigation, merchant navy, sailors, diet, regulation, Kingdom of Yugoslavia

VIRI IN LITERATURA

APM - Arhiv pomorskega muzeja "Sergej Mašera" Piran.

Brodovlasnici - Brodovlasnici i novi kolektivni ugovor pomoraca (1939), Jugoslavenski Lloyd, Zagreb, 156.

DOOP - Državni oglas o plovidbi (Editto politico di navigazione) od 25. Aprila 1774. Godine, (1929): Pomorski godišnjak Ministarstva saobraćaja Kraljevine Srba, Hrvata i Slovenaca za 1929. godinu, Split, 427-470.

KU (1938) - Kolektivni ugovor zaključen između Saveza pomorskih brodovlasnika Kraljevine Jugoslavije i Stručnog saveza pomoraca Jugoslavije, 1938, Split.

KU za časnike stroja - Kolektivni ugovor zaključen između Saveza pomorskih brodovlasnika Kraljevine Jugoslavije i Saveza hrvatskih privatnih namještenika za sekciju časnika stroja trgovačke mornarice, 1939, Zagreb.

KU za časnike radiotelegrafiste - Kolektivni ugovor zaključen između Saveza pomorskih brodovlasnika Kraljevine Jugoslavije i Saveza Hrvat. privatnih namještenika za sekciju časnika radiotelegrafista trgovačke mornarice, 1939, Zagreb.

PAR - Povijesni arhiv Rijeka, PO 13, Generalna direkcija trgovačke mornarice, škatle 28, 29, 37, 48, 49, 50, 178, 179, 188.

POIISP - Pravilnik o ishrani i stanovanju posade i uređenju zdravstvene službe na pomorskim brodovima Kraljevine Jugoslavije, Službene novine, Beograd, 15. Jun. 1938, 762-769.

Pomorska - Pomorska enciklopedija, Zagreb, 4, 1960, 61-72.

PONBP - Pravilnik o najmanjem broju posade na pomorsko-trgovačkim brodovima Kraljevine Jugoslavije, Službene novine, Beograd, 8. Jun. 1938, 865-868.

POSB - Pravilnik o svetkovanju blagdana na pomorsko-trgovačkih brodovima Kraljevine Jugoslavije, Službene Novine, Beograd, 28. 4. 1937.

POUIR - Pravilnik o uređenju i rasporedu radnog vremena na pomorskim trgovačkim brodovima Kraljevine Jugoslavije, Službene novine, Beograd, 28. Jun. 1938, 806-808.

Socialne - Socialne zaštite pomoraca i lučkih radnika, Primorske novine, Sušak, 25. marta, 1939.

Važna - Važna pitanja socialne zaštite pomoraca i lučkih radnika, Delegacija pomoraca u Beogradu, Primorske novine, Sušak, 25. marta, 1939.

Curfini, M. (1930): Socialno-ekonomski položaj pomoraca u našoj trgovskoj mornarici, Jadranska straža 1, Split, 1, 36-40.

Fijo, O. (1956): Štrajk pomoraca 1923. Pomorstvo, Rijeka, 5, 173-174.

Kurtini, M. (1963): Prehrana brodskih posada u XIX i početkom XX stoljeća na našim brodovima. Pomorski zbornik, Zadar, 1, 639-666.

Maštruko, T. (1955): Odlomci iz sindikalne borbe jugoslavenskih pomoraca od 1922. do 1941. Pomorstvo, Rijeka, 7, 8, 9, 230-231, 275-276, 323-324.

Maštruko T. (1975): Na svim meridijanima, Revoluciona borba jugoslavenskih pomoraca izvan domovine 1939-1945. g. Rijeka.

Zorn, E. (1970): Problem prehrane pomoraca, Pomorstvo, Rijeka, 1-2, 35-36.

MATERIALNA KULTURA

CULTURA MATERIALE

MATERIAL CULTURE



PRISPEVEK K POZNAVANJU POZNORIMSKE IN ZGODNJESREDNJEVEŠKE
UVOŽENE KERAMIKE KOPRSKEGA OTOKA

Tomislav KAJFEŽ
SI-1000 Ljubljana, Župančičeva 4
Draško JOSIPOVIČ
SI-4000 Kranj, Oldhamska 8

IZVLEČEK

V zadnjih petnajstih letih je razmah gradbene dejavnosti v starem mestnem jedru Kopra sprožil številna zaščitna arheološka izkopavanja in sondiranja, ki so jih izvedli Medobčinski zavod za varstvo naravne in kulturne dediščine Piran, Pokrajinski muzej Koper in njihni zunanji sodelavci. V sestavku so prikazani rezultati treh zaščitnih arheoloških raziskav v Kopru, na vrtu Škofijskega ordinariata avgusta 1989, na dvorišču Radia Koper-Capodistria julija in avgusta 1990 in v pritličnih prostorih stavb na Garibaldijevi 30 in Župančičevi 25, 27 oktobra 1990, ki sva jih izvedla za MZVNKD Piran.

Drobne arheološke najdbe predstavljajo za datiranje pomembni fragmenti naslednjih keramičnih posod: afriške sigilate, afriških oljenk, amfor severnoafriške in vzhodnomediteranske produkcije, malih amfor, vrčev in grobe domače keramike. Najdbe časovno obsegajo obdobje od 4. do vključno 7. stoletja, kar kaže na primernost Koprskega otoka za poselitev v nemirnem času pozne antike in preseljevanja ljudstev.

Ključne besede: arheološka izkopavanja, keramika, zgodnji srednji vek, poznorimska doba, Koper

CONTRIBUTO ALLA CONOSCENZA DELLA CERAMICA D'IMPORTAZIONE
TARDOROMANA E ALTOMEDIEVALE DELL'ISOLA DI CAPODISTRIA

SINTESI

In quest'ultima quindicina d'anni lo sviluppo dell'edilizia nel centro storico di Capodistria ha avuto come conseguenza l'avvio di numerosi scavi archeologici e di sondaggi, eseguiti dall'Istituto intercomunale per la tutela dei beni naturali e culturali di Pirano, dal Museo Regionale di Capodistria e da loro collaboratori esterni. Nello studio sono presentati i risultati di tre scavi archeologici eseguiti dagli autori per conto dell'Istituto intercomunale di Pirano e cioè nell'orto dell'ordinariato vescovile, nell'agosto del 1989, nel cortile di Radio Koper-Capodistria, nel giugno e nell'agosto del 1990 e al pianterreno degli edifici in Via Garibaldi 30 e in Via Župančič 25, il 27 ottobre 1990.

I ritrovamenti minuti sono costituiti da frammenti, importanti per la datazione, dei seguenti recipienti di ceramica: sigillate africane, lucerne africane, anfore nord africane e levantine, piccole anfore, boccali e ceramica indigena grezza. I ritrovamenti risalgono ad un periodo compreso fra il IV ed il VII secolo e dimostrano l'idoneità all'insediamento dell'isola di Capodistria nei burrascosi secoli della tarda Antichità e della trasmigrazione dei popoli.

Parole chiave: scavi archeologici, ceramica, alto medioevo, periodo tardo antico, Capodistria

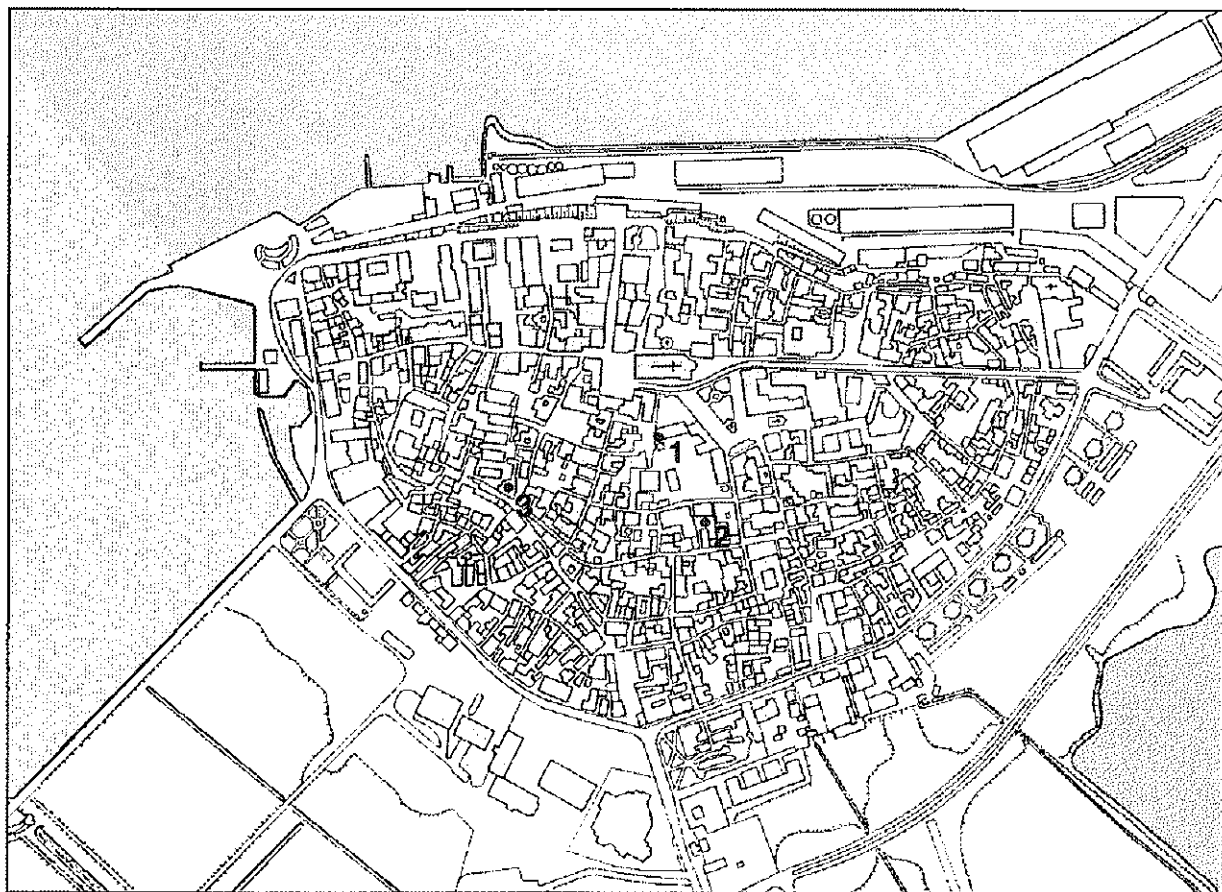

Koper: 1 - Škofijski ordinariat, Trg Brolo 11; 2 - Radio Koper-Capodistria, Ulica OF 14; 3 - Garibaldijeva 30, Župančičeva 25, 27.

UVOD

V osemdesetih letih je bil razmah gradbene dejavnosti v starem mestnem jedru Kopra povod za številne zaščitne arheološke raziskave, ki so jih izvedli MZVNKD Piran, Pokrajinski muzej Koper in njihuni zunanji sodelavci. Po obsežnih izkopavanjih na nekdanjem Kapucinskem vrtu v letih 1986-1987, ki so dala pomembne rezultate (R. Cunja, 1996) je v letih 1989-1998 sledilo več manjših izkopavanj in sondiranj na različnih lokacijah po Kopru. Večina med njimi je prinesla zanimive podatke, ki dobro dopolnjujejo ugotovitve s Kapucinskega vrta. Da nova odkritja ne bi ostala v senci velikih izkopavanj na Kapucinskem vrtu, objavlja v pričujočem prispevku izbor najdb s treh lokacij: vrt Škofijskega ordinariata (Trg Brolo 11), dvorišče Radia Koper-Capodistria (Ulica OF 14) in prtični prostori stavb Garibaldijeva 30 in Župančičeva 25, 27.

ŠKOFIJSKI ORDINARIAT, TRG BROLO 11

Pred gradnjo prizidka k palači Škofijskega ordinariata (parc. št. 1373/1 k.o. Koper) je MZVNKD Piran avgusta 1989 izvedel zaščitna arheološka izkopavanja na 81 m² površine. Na največji globini 2,40 m je bila dosežena arheološko sterilna osnova. Kulturne plasti obsegajo skoraj kontinuirano vsa obdobja od 19. stoletja do poznorimske dobe. V slednji smo odkrili depozit kamenja s fragmenti tegul in imbreksov. Iz te mase smo izluščili fragmente afriške sigilate, afriških oljenk, amfor in grobe keramike za vsakodnevno uporabo. Na dnu izkopa smo odkrili v sterilno ilovico vkopano manjšo odpadno jamo in s ploščatimi kamni obloženo poglobitev za leseno stojko (T. Kajfež, M. Stokin, 1990).

Med najdbami izstopajo odlomki značilnih keramičnih posod, kot je odlomek afriške sigilate (T. 1:1), ki je blizu tipu Hayes 104 c (J. W. Hayes, 1972: 163 s) in na Kapucinskem vrtu ni bil odkrit.

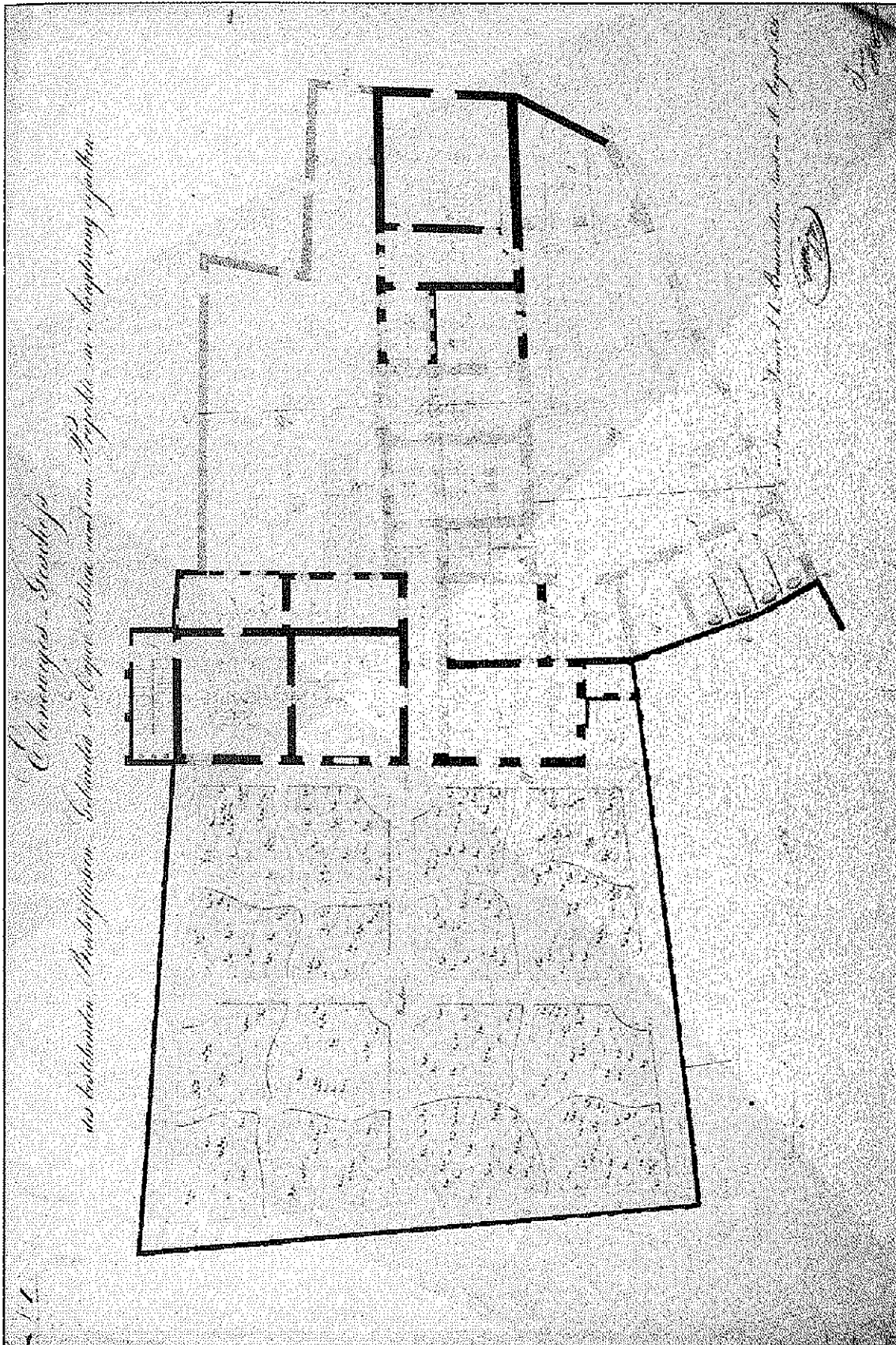

Koper, škofijska palača in vrt v prvi polovici devetnajstega stoletja (Državni arhiv Trst).
Capodistria, Bishop's palace with the garden in the first half of the 19th century (State archive, Trieste).

Tipološko ožje neopredeljiv je nosek afriške oljenke (T. 1:2), ki je v literaturi napačno naveden pod najdiščem Škofije (Ph. M. Pröttel, 1996: 238 s, T. 26:16).

Sledita fragment severnoafriške poznorimske cilindrične amfore s prstanasto odebeljenim ustjem (T. 1:3) in fragment amfore z navzdol podaljšanim spodnjim robom s tipično koničasto obliko v profilu (T. 1:4), ki spada v veliko skupino amfor tipov Keay 61 in 62 (S. J. Keay, 1984: 303 ss; R. Cunja, 1996: 109s).

V ta sklop sodita tudi fragmenta vzhodnomediterranskih amfor (T. 1:5,6), ki spadajo v skupino zelo razširjenih amfor tipa Keay 65, LR 2 z značilnim glavničastim okrasom v obliki gostih vzporednih vodoravnih kanelur v zgornjem delu trupa, ki včasih lahko potekajo rahlo valovito (T. 1:6). Na Obali je to zelo pogost tip (R. Cunja, 1996: 113 s; D. Snoj, 1998a: 51; 1988b: 54; V. Vidrih Perko, 1994: 242) in je zastopan tudi na Sv. Pavlu nad Vrtovinom (D. Svolsjak, 1985: T. 3:46-48).

Izkopan je bil tudi fragment ročaja enoročajnega vrca (T. 1:7).

Groba kuhinjska keramika za vsakdanjo uporabo, ki predstavlja lokalno proizvodnjo na prostoru Istre in njene soseščine, je zastopana z njeno značilno obliko lonca z izvihanim ustjem in v večini primerov okrašenega s snopasto valovnico (T. 1:8-11). V funkcionalni zvezi z lonci so konični pokrovi z neprofiliranim robom in okroglim gumbastim držajem (T. 1:12); podobni so znani tudi s Kapucinskega vrta (R. Cunja, 1996: 126).

RADIO KOPER - CAPODISTRIA, ULICA OF 14

Na notranjem dvorišču stavbe Radia Koper-Capodistria (parc. št. 660/1 k.o. Koper) je MZVNKD Piran po predhodnem sondiranju julija 1990 avgusta istega leta razširil izkop na 64 m² površine. Stratigrafska slika je podobna tisti na vrtu Škofiskega ordinariata, le da se sterilna osnova pojavi na globini 2,00 m. Nad arheološko sterilno rumenkasto ilovico je cca. 0,10 m debela zelenkasto rumena ilovica, ki predstavlja poznorimsko kulturno plast. V njej smo izkopali odlomke afriške sigilate, amfor, grobe kuhinjske keramike in dele strešne kritine (tegula in imbreks). Sledov arhitekturnih ostankov nismo odkrili (T. Kajfež, 1991). Med drobnimi najdbami so bili odlomki značilnih keramičnih posod. V Kopru je najpogosteje zastopana oblika afriške sigilate širok krožnik z odebeljenim ustjem na nizki nogi tipa Hayes 105 (T. 2:1), (R. Cunja, 1996: 98 s; D. Snoj, 1998c: 60, T. 1:2). Sledijo deli afriških cilindričnih amfor velike skupine tipov Keay 61 in 62 (T. 2:2-8), za katere je značilna velika variabilnost ustij in konic (S. J. Keay, 1984: 303 ss in 309 ss; R. Cunja, 1996: 109s). Nadalje je bil najden odlomek enoročajnega vrčka (T. 2:9). Zastopani so tudi fragmenti zelo razširjenih vzhodnomediterranskih amfor tipa Keay 65, LR 2 (T. 3:1-3). Nazadnje so še odlomki grobe kuhinjske keramike (T. 3:4,5).

PRITLIČJA STAVB GARIBALDIJEVA 30 IN ŽUPANČIČEVA 25, 27

V petih pritličnih prostorih stavb Garibaldijeva 30 in Župančičeva 25, 27 (parc. št. 734 in 735 k.o. Koper) je MZVNKD Piran oktobra 1990 izvedel sondiranje v večjem obsegu na 100 m² površine. Proti pričakovanjem so bili poznorimski ostanki odkriti relativno plitko pod površjem, pravzaprav neposredno pod obstoječim tlakom. Taka situacija je za topografsko področje Kopa izjemna, saj se kvalitetni arheološki ostanki v povprečju pojavljajo na globini cca. 1,50 m. V strnjeni kulturni plasti smo v vseh petih prostorih izkopali številne odlomke afriške sigilate, afriških oljenk, amfor, grobe kuhinjske keramike, strešnikov, tlakovcev, ploščato keramično vretence in slabo ohranjen bronast novc, podrobneje nedoločljiv (1.-2. stoletje, Dp. Rom. RIC?). Izkopali smo tudi dve vrsti zidov v suhozidni tehniki s slabše vezano malto. Potekali so v smeri sever-jug in so predstavljali dele večje neizkopane arhitekture (D. Josipovič, T. Kajfež, 1991).

Med izkopanimi odlomki keramičnih posod je bil tudi fragment skodelice iz afriške sigilate (z ovratnikom), v njeni razvojno najmlajši obliki tipa Hayes 91D (T. 3:6). Med najmlajše oblike sodi skodelica afriške sigilate z zaobljenim ostenjem in vodoravno navzven izvihanim ustjem na srednje visoki nogi tipa Hayes 108 (T. 3:7). Kot najbolj razširjen oblika afriške sigilate so bili tudi tukaj številno zastopani široki krožniki z odebeljenim ustjem na nizki prstanasti nogi tipa Hayes 105 (T. 3:8,9; T. 4:1-4). Med afriške oljenke, poimenovane v literaturi tudi z oznako starokrščanske, zaradi pretežno krščanske motivike na njih, ali mediteranske, kar morda bolje od oznake afriške opredeljuje prostor njihove provenience oziroma produkcije, ki ni omejena zgolj na severno Afriko, sodita dva fragmenta (T. 4:5,6). Prispadata oljenkama iz velike skupine oblik Hayes II (S. J. Hayes, 1972: 314) in imata najbližje paralele na Kapucinskem vrtu (R. Cunja, 1996: 103 s).

Zanimiva je imitacija afriške oljenke, ki je lokalni proizvod iz slabo prečiščene glin, grobe izdelave in z enostavnim okrasom v obliki plastičnih reber na njenem disku in ramenu (T. 4:7). Najboljša in najbližja paralela je na Kapucinskem vrtu (R. Cunja, 1996: 106, T. 20: 231). Severnoafriške cilindrične amfore predstavljajo odlomki amfor s prstanasto odebeljenim ustjem (T. 5:1) in amfor z navzdol podaljšanim spodnjim robom ustja in s tipično koničasto obliko v profilu (T. 5:2-8), ki spadajo v že omenjena tipa Keay 61 in 62 (S. J. Keay, 1984: 303 ss). Prisotni so bili tudi odlomki vzhodnomediterranskih amfor tipa Keay 65, LR 2 (T. 6:1-4). Sledijo odlomki male amforice - poznega spatejona (T. 6:5), ustji enoročajnih vrčkov (T. 6:6,7), zgornji del lončka (T. 6:8) in odlomek spodnjega dela lončka z ročajem (T. 6:9). Zanimiv je fragment tordiranega ročaja posode neznanega tipa (T. 6:10). Podobna, podrobneje neopre-

deljena fragmenta tordiranih ročajev sta znana še s Sv. Pavla nad Vrtovinom (D. Svoljšak, 1985: 215, T. 8:138) in s Štanjela (V. Vidrih Perko, 1997, Fig. 5:19). Na koncu je še odlomek lonca z navzven izvihanim ustjem, ki predstavlja grobo kuhinjsko keramiko (T. 6:11).

Območje nekdanjega Koprškega otoka je kot arheološko najdišče zaključena celota, ki je bila v svoji dolgoletni zgodovini že dokončno pozidana in urbanizacijsko končana. Vsi arheološki zaščitni posegi na različnih lokacijah po Koprju po fragmentih odkrivajo eno samo najdišče. S tem se mozaična podoba poznorimske in zgodnjesrednjeveške naselbine počasi in vztrajno dopolnjuje že poldrugo desetletje.

Groba stratigrafska podoba je na nekdanjem otoku dokaj enotna in enostavna: pod depoziti mlajših noveških in srednjeveških obdobij se v relativno tanki plasti zelenkasto rumene ilovice nahajajo kulturni ostanki zgodnjesrednjeveške in poznorimske dobe. Ta plast leži neposredno na rumeni ilovici, ki je kombinacija flišne preperelíne in pollovičene cone nekdanjih pleistocenskih puhlic, kot na primer v Savudriji, in je vsaj zazdaj arheološko sterilna. Kot je pravilno ugotovil že M. Župančič (1997: 214), v njej ni prazgodovinskih najdb. Zgodnjerimske najdbe so v Koprju redke, kar je zaradi bližine Sermina do neke mere pričakovano. Prava kontinuiteta poselitve se v Koprju prične s poznorimskim obdobjem in traja do danes (M. Stokin, 1993: 29 ss). Današnje vedenje nam poznorimsko in zgodnjesrednjeveško naselbino prikazuje v skromni arhitekturni podobi in urbanistično neskljenjeno, kar pa bo lahko ovrženo ob intenziviranju arheoloških terenskih del v prihodnosti. Za poznorimsko in zgodnjesrednjeveško arhitekturo je v Koprju značilna kombinacija solidno grajenih kamnitih temeljev stavb in lesenih pomožnih konstrukcij, obojih kritih z opeko.

Predstavljen izbor keramičnega gradiva z opisanih lokacij nam daje naslednjo sliko. Fino namizno posodje predstavljajo krožniki afriške sigilate tipov Hayes 104c in 105, ki izvirajo iz severnoafriških delavnic s področja današnje Tunizije. Oba tipa spadata v drugo polovico 6. stoletja in segata še v začetek 7. stoletja (J. W. Hayes, 1972: 166 in 169). Skodelica iz afriške sigilate z ovratnikom tipa Hayes 91D je razvojno najmlajša v skupini

91 in datira v prvo polovico 7. stoletja (J. W. Hayes, 1972: 144). V zgodnje 7. stoletje prav tako sodi polkroglasta skodelica oblike Hayes 108 (J. W. Hayes, 1972: 171). Vzporedno s produkcijo afriške sigilate in v tesni zvezi z njo je potekala, pogosto v istih delavnicah tudi produkcija oljenk (R. Cunja, 1996: 103s). Naša primera pripadata tipu II po Hayesu (1972: 314), ki je datiran v 5. in 6. stoletje. Lokalno izdelana imitacija afriške oljenke je nekoliko mlajša in je datirana v časovni okvir med 6. in začetkom 7. stoletja, kot podobna oljenka s Kapucinskega vrta (R. Cunja, 1996: 107). Tako kot afriška tera sigilata imajo tudi poznorimske cilindrične amfore svoj izvor na prostoru današnje Tunizije. Težišče njihove razprostranjenosti je Mediteran, srečamo jih tudi v jadranskem prostoru in širše (R. Cunja, 1996: 109s). Obe v prispevku predstavljene podskupini severnoafriških cilindričnih amfor sta datirani v čas od prve polovice 5. stoletja do sredine 6. stoletja (R. Cunja, 1996: 109 ss). Vzhodnomediterranske amfore tipa Keay 65, LR 2 so prisotne od poznega 4. stoletja do konca 6. in segajo še v 7. stoletje (S. J. Keay, 1984: 352 ss; R. Cunja, 1996: 113 s). Egejski prostor velja kljub različnim mnenjem za najverjetnejše območje njihove izdelave. Obravnavani tip amfor je dokaj številno zastopan tudi v jadranskem prostoru. V Sloveniji jih poznamo tako na Obali kot tudi v širšem prostoru (R. Cunja, 1996: 113 ss; D. Snoj, 1998a: 51; 1998b: 54; V. Vidrih Perko, 1994: 242; D. Svoljšak, 1985: T. 3.46-48). Groba kuhinjska keramika sodi med časovno manj občutljive vrste keramike in je kot taka ožje časovno neopredeljiva (R. Cunja, 1996: 125s). Časovna koncentracija opisanih najdb sodi v 6. in 7. stoletje. Tako je bil nekdanji Koprski otok kot relativno varen kraj poseljen v nemirnem času pozne antike in preseljevanja ljudstev.

ZAHVALA

Zahvaljujemo se Marku Stokinu (Medobčinski zavod za varstvo naravne in kulturne dediščine Piran), ki nama je dovolil objavo gradiva, Ildi Murgelj za risbe in Mateju Župančiču (Pokrajinski muzej Koper) za prijazne nasvete.

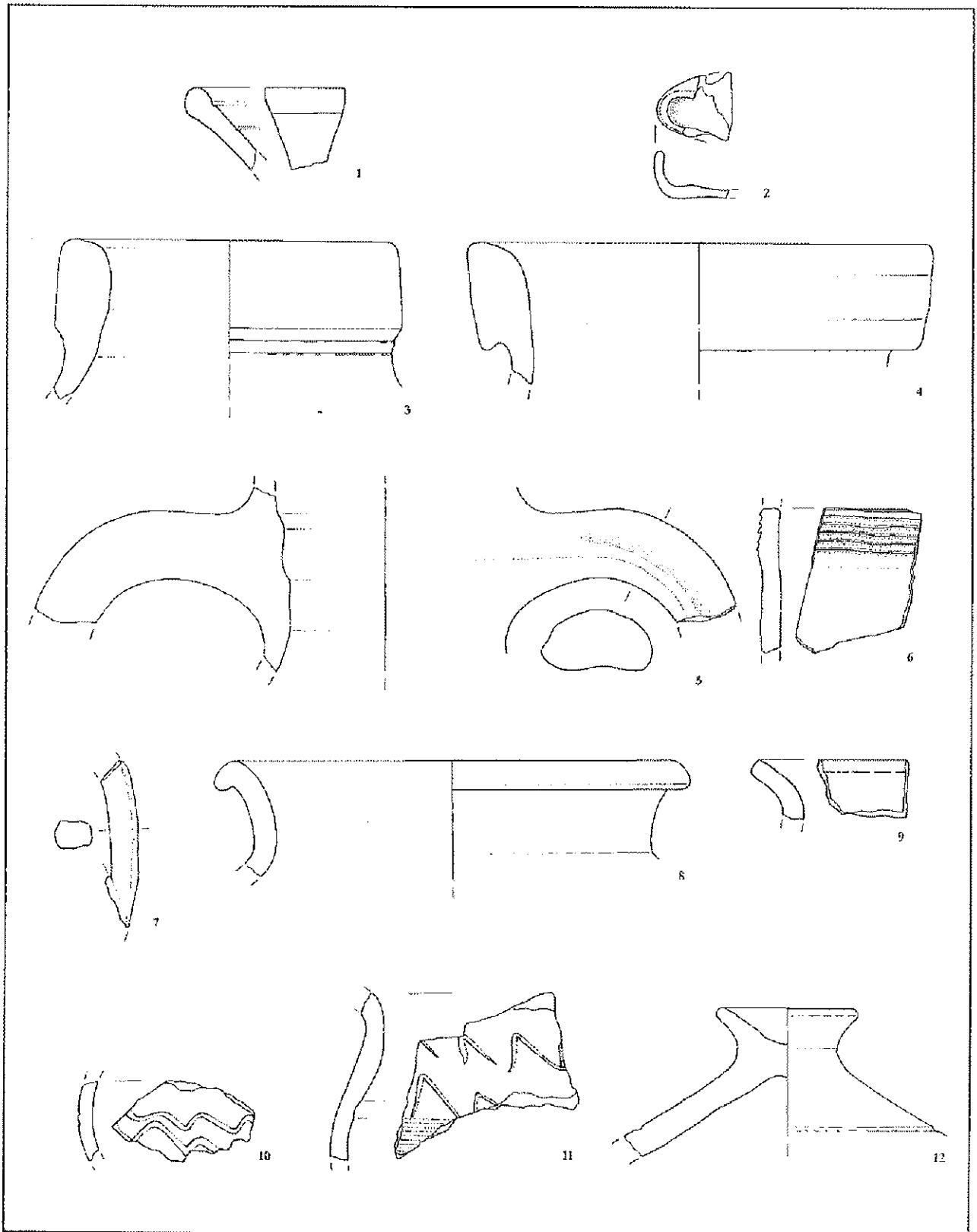

T. 1: Koper, Škofijski ordinariat; M: 1:2

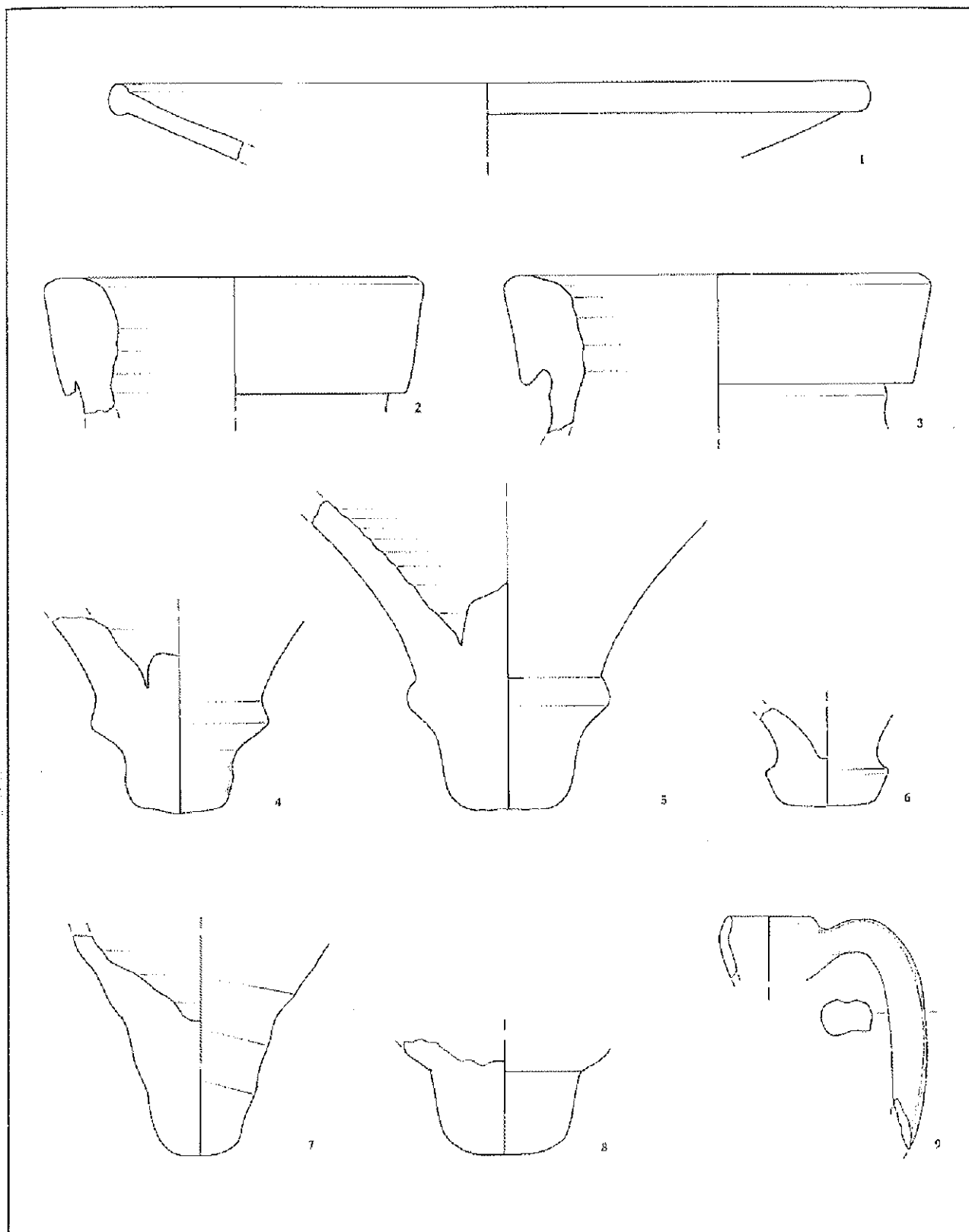

T. 2: Koper, Ulica OF 14; M: 1:2

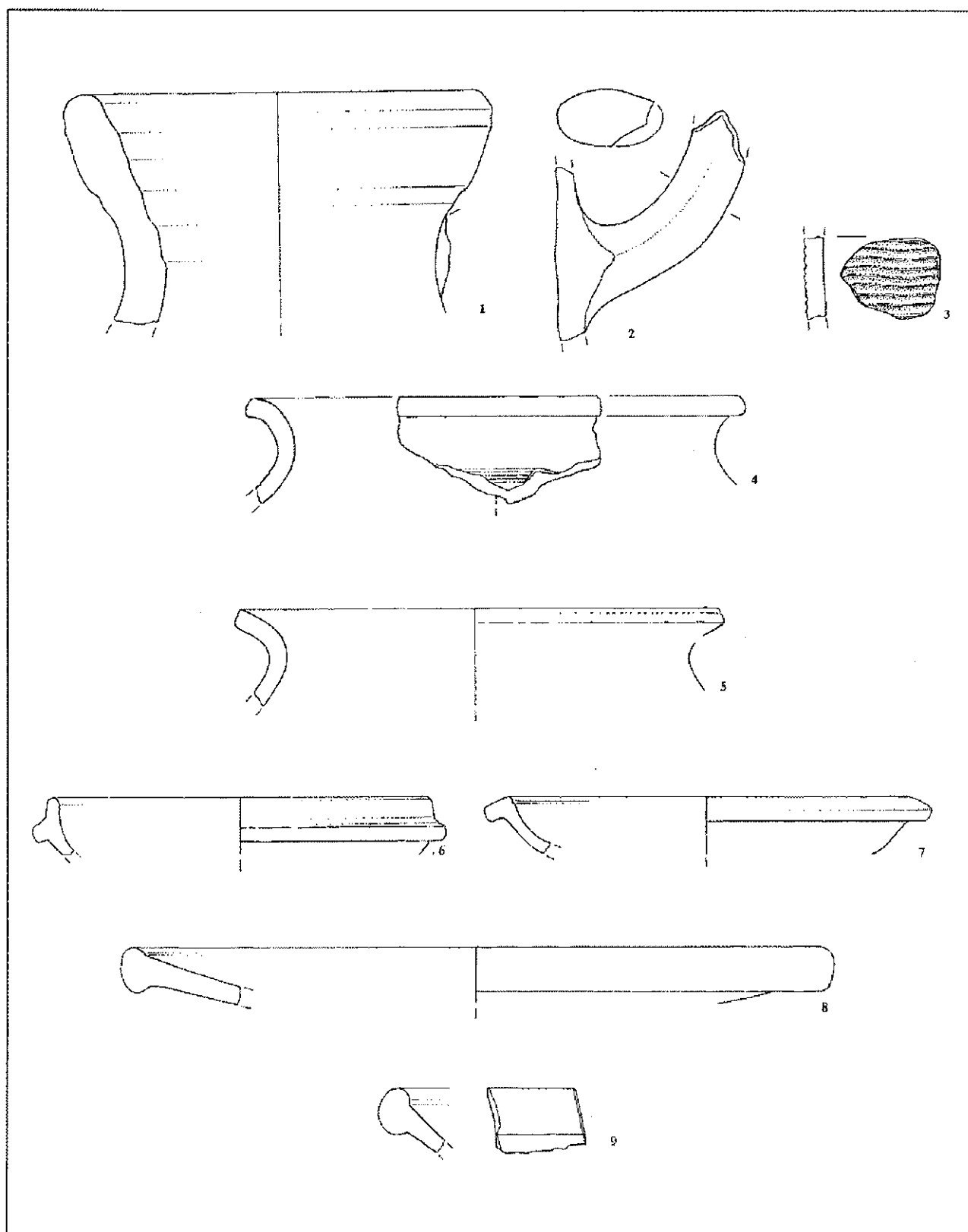

T. 3: 1-5: Koper, Ulica OF 14; 6-9: Koper, Garibaldijeva 30, Župancičeva 25, 27; M: 1:2

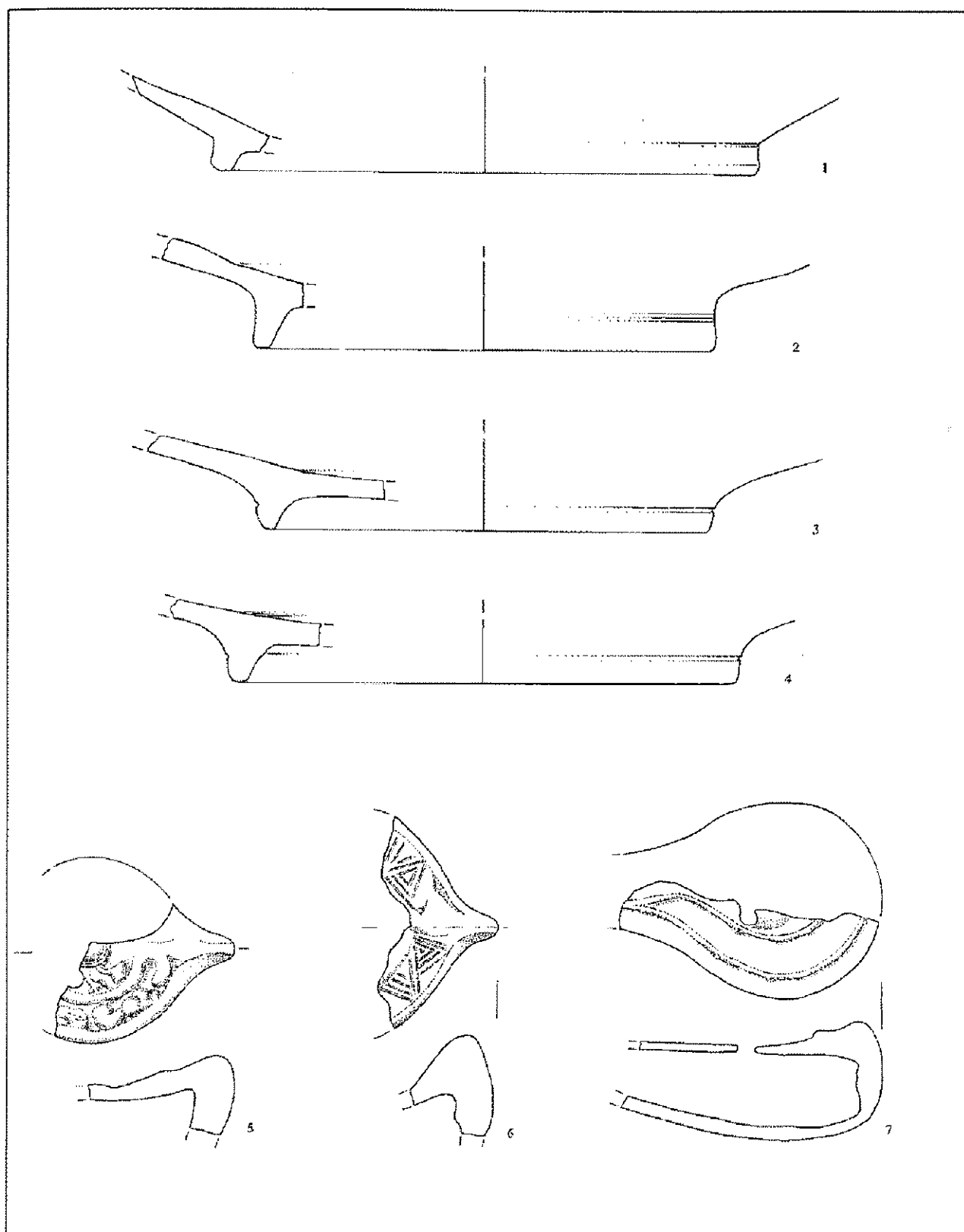

T. 4: Koper, Garibaldijeva 30, Župančičeva 25, 27; M: 1:2

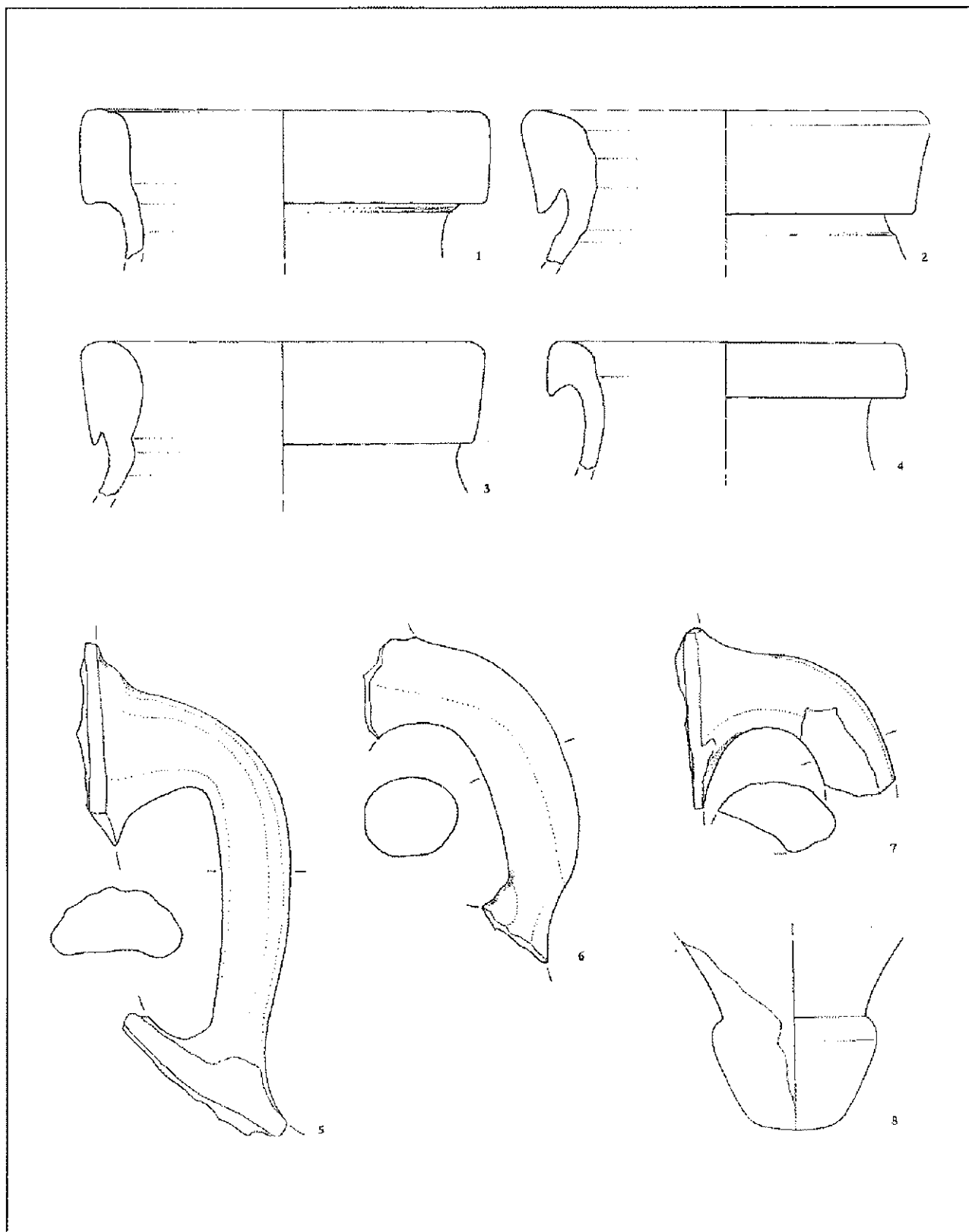

T. 5: Koper, Garibaldijeva 30, Župančičeva 25, 27; M: 1:2

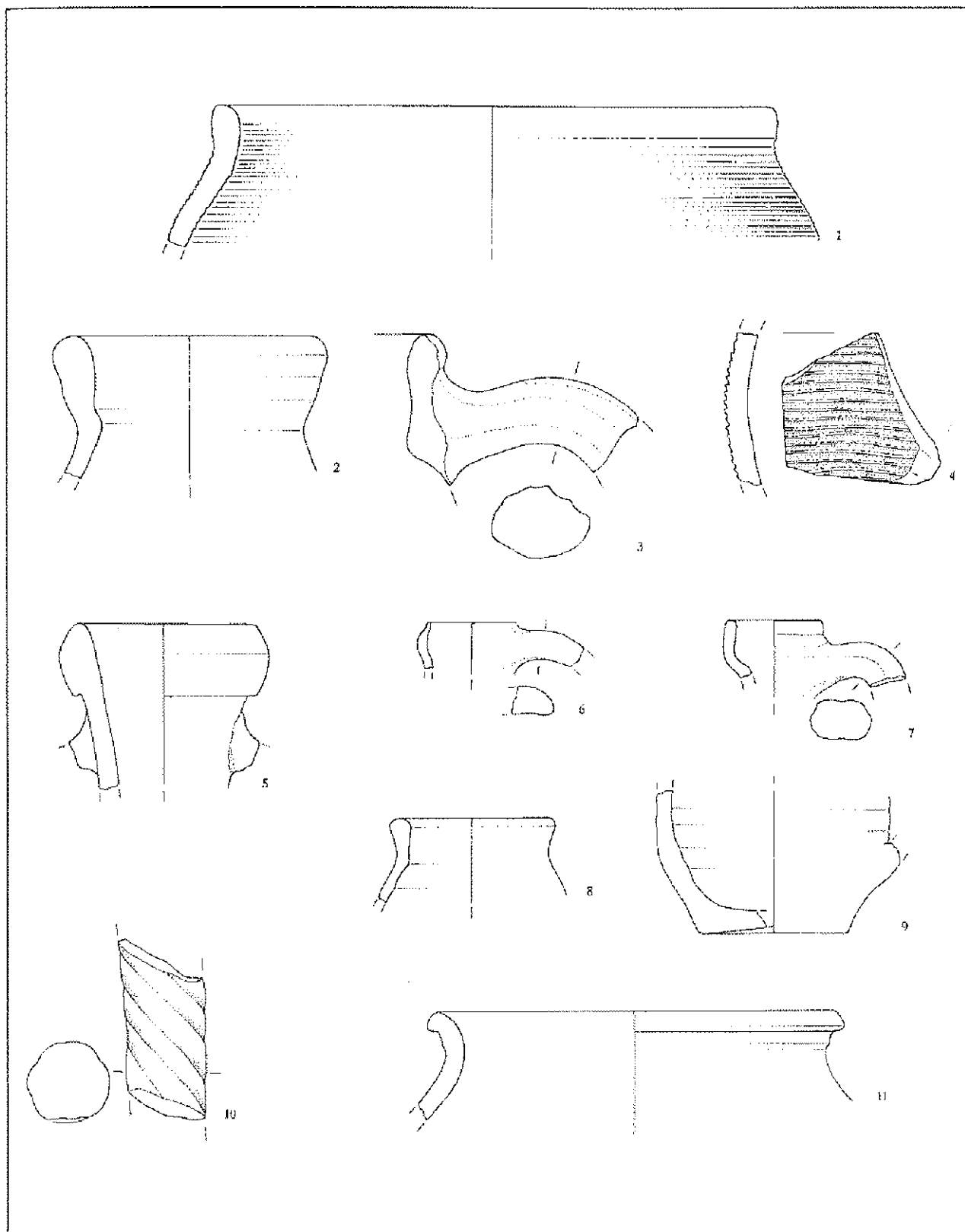

T. 6: Koper, Garibaldijeva 30, Župancičeva 25, 27; M: 1:2

A CONTRIBUTION TO THE KNOWLEDGE OF THE LATE ROMAN AND EARLY MIDDLE-AGE IMPORTED CERAMICS OF THE ISLAND OF KOPER

Tomislav KAJFEŽ

SI-1000 Ljubljana, Župančičeva 4

Draško JOSIPOVIČ

SI-4000 Kranj, Oldhamska 8

ABSTRACT

In the last fifteen years the expansion of construction works in the old town centre of Koper has triggered numerous protective archaeological excavations and probing, carried out by Inter-community Board for Protection of Natural and Cultural Heritage Piran, Regional Museum Koper and their associates. The article presents the results of three protective archaeological researches in Koper: in the garden of the Bishop's office in August 1989, in the courtyard of Radio Koper-Capodistria in July and August, and on the ground floor of the buildings on Garibaldi Street 30, Župančičeva Street 25 and 27 in October 1990, that we carried out for Inter-community Board for Protection of Natural and Cultural Heritage Piran.

At all the locations the late Roman and early Middle-age cultural layer was present right above the sterile yellow clay, which was found to be at different depths, depending on the thickness of younger deposits. Architectural tracks of late Roman settling on the island of Koper are presented by the remains of firmly built stone foundations of the buildings and caves of supports for wooden constructions, both covered with brick tiles.

Small fragments of ceramic pots such as African sigillates, African oil-lamps, amphorae of north African and east Mediterranean production, small amphorae, jugs, and coarse home ceramics, are very important for determining dates.

The findings include the period from the 4th to the 7th century inclusive, which indicates that the island of Koper was an appropriate place to settle in at the turbulent times of late antiquity and migration of nations.

Key words: archaeological excavations, ceramics, early Middle Ages, late Roman Ages, Koper

LITERATURA

- Cunja, R. (1996):** Poznorimski in zgodnjesrednjeveški Koper (Arheološko izkopavanje na bivšem Kapucinskem vrtu v letih 1986-1987 v luči drobnih najdb 5. do 9. stoletja). Koper.
- Hayes, J. W. (1972):** Late Roman Pottery. London.
- Josipovič, D., T. Kajfež (1991):** Koper. Varstvo spomenikov 33: 220.
- Kajfež, T. (1991):** Koper. Varstvo spomenikov 33: 222.
- Kajfež, T., M. Stokin (1990):** Koper-Škofijski ordinariat. Varstvo spomenikov 32: 178-179.
- Keay, S. J. (1984):** Late Roman Amphorae in the Western Mediterranean (A typology and economic study: the Catalan evidence). BAR International Series 196(i). Oxford.
- Pröttel, Ph. M. (1996):** Mediterrane Feinkeramik des 2.-7. Jahrhunderts n. Chr. im oberen Adria-raum und Slovenien. Kölner Studien zur Archäologie der Römischen Provinzen 2. Köln.
- Snoj, D. (1998a):** Koper, Cankarjeva 11-15 / Bazoviška 1. Varstvo spomenikov (poročila) 37 (1996): 49-52.
- Snoj, D. (1998b):** Koper, Tovarniška ulica. Varstvo spomenikov (poročila) 37 (1996): 52-58.
- Snoj, D. (1998c):** Koper, Trg Giordana Bruna. Varstvo spomenikov (poročila) 37 (1996): 58-61.
- Svoljšak, D. (1985):** Sv. Pavel nad Vrtovinom (rezultati sondiranja leta 1966). Arheološki vestnik 36: 195-236.
- Stokin, M. (1993):** Kontinuiteta poselitve v mestnih jedrih Kopra, Izole in Pirana. Kultura narodnostno mešanega ozemlja Slovenske Istre (Zbornik-Razprave FF v Ljubljani): 29-40. Ljubljana.
- Vidrih Perko, V. (1994):** Spätantike Keramische Neufunde aus Piran. Acta RCRF 34: 241-248.
- Vidrih Perko, V. (1997):** Some Late Roman Ceramic Finds from the Slovenian Karst Region. Acta RCRF 35: 249-258.
- Župančič, M. (1997):** Urbani razvoj Kopra (prispevek arheologije k poznavanju Kopra). Arheološka iztrazivanja u Istri. Izdanja Hrvatskog arheološkog društva 18: 213-216.

POZNOSREDNJEVEŠKA IN RENESANČNA KERAMIKA
V SLOVENSKI ISTRI

Radovan CUNJA

Pokrajinski muzej Koper, SI-6101 Koper, Kidričeva 19

IZVLEČEK

V prispevku je poleg kratkega orisa dosedanjih arheoloških raziskav poznosrednjeveškega in zgodnjenovoveškega obdobja v Slovenski Istri predstavljena keramika iz obravnavanega obdobja na izbranem primeru gradiva s Kapucinskega vrta v Kopru. Obravnavano gradivo je mogoče, predvsem na podlagi okrašenega namiznega posodja, kronološko okvirno razdeliti v dve skupini: prvo tvori poznosrednjeveško posodje iz 13. do sredine 15. stoletja, zastopano z monohromno glazirano keramiko, arhaično majoliko in padansko arhaično sgraffito ter grobo kuhinjsko keramiko, drugo pa renesančna keramika, ki kaže večjo pestrost napram prvi, tako v oblikah, kakor tudi v okrasnih tehnikah, barvah in motivih. Predstavljeno keramično posodje kaže najtesnejše povezave s sočasnim keramičnim gradivom iz severovzhodne Italije, kar je glede na historično-geografski položaj Istre tudi razumljivo. Dosedanje arheološke raziskave so dale tudi nekaj skromnih indikacij o lokalni lončarski produkciji, s katero je potrebno računati vsaj od 14. stoletja dalje, vendar ostaja za zdaj vprašanje njenega obsega in deleža napram importu še odprto.

Ključne besede: poznosrednjeveška in renesančna keramika, Koper, Izola, Piran, Slovenska Istra, lončarstvo, trgovanje, arheologija

ABSTRACT

LATE MEDIAEVAL AND RENAISSANCE POTTERY IN SLOVENE ISTRA

The article presents, apart from a short description of the archaeological research carried out so far for the Late Mediaeval and early modern period in Slovene Istra, the characteristic pottery from the dealt with period on the selected material from the site of Kapucinski vrt (Capuchin Garden) in Koper. The dealt with material can be chronologically divided, particularly on the basis of the decorated table pottery, into two groups: the first constitutes Late Mediaeval earthenware from the 13th to the mid-15th centuries, represented by monochrome glazed pottery, archaic majolica and archaic Padanic sgraffito and coarse kitchen pottery, while the second group is represented by Renaissance pottery, which shows greater diversity compared with the pottery from the first group, particularly as far as forms, adornment techniques, colours and motifs are concerned.

The presented pottery indicates some very close links with contemporary pottery material from NE Italy, which is due to the historical-geographical position of Istra quite understandable. The archaeological research carried out so far has also given some, indeed modest, indications about the local pottery production, which simply has to be taken into account also on the basis of the rare written sources from at least the 14th century onwards, although for the time being the question of its extent compared with the imported pottery remains open.

Key words: Late Mediaeval and Renaissance pottery, Koper, Izola, Piran, Slovene Istra, potteries, trading, archaeology

UVOD

Problematika poznosrednjeveške in zgodnjeno-veške keramike v Slovenski Istri doslej še ni bila sistematično in celovito obdelana in objavljena. Današnje poznavanje v veliki meri žal še vedno temelji na kataloški in slikovni predstavitvi izbora keramičnega gradiva s Kapucinskega vrta v Kopru in na preliminarnih ugotovitvah o njem, ki jih je bilo mogoče zapisati v začetni fazi njegovega preučevanja v razstavnem katalogu "Koper med Rimom in Benetkami" leta 1989. Tovrstno keramično gradivo iz preostalih izkopavanj je še skoraj v celoti neobjavljeno in v okviru preliminarnih poročil zgolj sumarno opredeljeno. Takšno stanje raziskav nujno predstavlja tudi določeno omejitvev pričujočemu prispevku, katerega namen je predvsem na kratko povzeti dosedanje vedenje ter opozoriti na nekatere probleme, ki jih ta tematika odpira.

Čeprav je pričujoči prispevek omejen le na manjši, severozahodni del Istre z delom kraškega zaledja, pa je potrebno pri obravnavi te tematike za njeno boljše razumevanje imeti pred očmi celotno Istro in sosednja področja, ki so z njo historično najtesneje povezana - v prvi vrsti severovzhodna Italija. S historičnega vidika je bila Istra v obravnavanem obdobju najprej v okviru posesti Oglejskega patriarhata, od zadnje četrtine 13. stoletja dalje pa so bili njeni obalni predeli pod oblastjo Beneške republike, medtem ko je bil Kras nekaj časa fevd Goriških grofov, nato pa kot sestavni del Kranjske pod Habsburžani, katerim se je leta 1382 podredil tudi Trst, poleg Rijeke edino severnojadransko mesto, ki ni bilo v sklopu beneških posesti. Takšna historična vpetost Istre v širši prostor se je morala nujno odražati tudi v njenem kulturnem in gospodarskem razvoju v tedanjem času in s tem obenem tudi v produkciji in trgovanju s keramičnim in drugim blagom, kar bi morala njegova analiza tudi jasno pokazati.

KRATEK ORIS DOSEDANJIH RAZISKAV

Arheološko raziskovanje poznega srednjega in novega veka v Slovenski Istri se je začelo zelo pozno v primerjavi z raziskavami starejših dob. Medtem ko ima zanimanje za antične spomenike v obalnih mestih že nekajstoletno tradicijo z začetki v humanizmu in so se prve arheološke raziskave in izkopavanja prazgodovinskih in rimskih najdišč na tem prostoru začele v drugi polovici 19. stoletja, pa se je arheologija srečala s problematiko raziskav srednjega in novega veka v večjem obsegu šele v zadnjih dveh desetletjih. Kljub temu je mogoče v literaturi zaslediti posamezne omembe srednjeveških keramičnih in drugih najdb na tem prostoru vsaj od zadnje četrtine 19. stoletja dalje. Verjetno ni naključje, da se velik del tedanjih poročil o novih srednjeveških najdbah nanaša na arheološka odkritja iz jamskih najdišč, saj so zadnja desetletja 19. in začetek 20. stoletja

čas močnega razmaha jarmarskih raziskav v ozjem in širšem zaledju Trsta. Na to je med drugim vplivala tudi ustanovitev Sekcije za Primorje v okviru nemškega in avstrijskega planinskega društva (*Sektion Küstenland des Deutschen und österreichischen Alpenvereins*) in Tržaškega alpinističnega društva (*Società degli alpinisti triestini*), katerih dejavnost ni bila omejena le na planinstvo in alpinizem, kot bi lahko sklepali iz njihovih imen, ampak sta izvajali tudi speleološke raziskave. Pri tem so jamarji pogosto naleteli tudi na arheološke najdbe in speleološkim so se zelo kmalu pridružile tudi arheološke raziskave in prva izkopavanja v številnih kraških jamah. Cilj raziskovalcev so bile v skladu s tedanjim zanimanjem predvsem prazgodovinske in rimske najdbe, vendar so v vrhnjih plasteh pogosto naleteli tudi na arheološke sledove človekovega bivanja ali le krajšega zadrževanja v jamah v srednjem veku in v kasnejših obdobjih. To mlajše gradivo ni vzbujalo večjega zanimanja, razen v primerih, ko je šlo za dobro ohranjene predmete ali za novčne zakladne najdbe, zato je v poročilih o izkopavanjih in drugih objavah le bežno omenjeno, le izjemoma pa tudi slikovno predstavljeno. Fragmenti keramike, ki sodijo, po skopih opisih sodeč, časovno v obravnavano obdobje, so bili najdeni med drugim v Tominčevi jami (v literaturi imenovana tudi *Caverna preistorica di S. Canziano* in *Tominz-grotte*) pri Škocjanu blizu Divače in v Jami pod socerbskim gradom (it. *Grotta sotto il roccione del castello di S. Servolo*). V prvi, ki velja po obsegu raziskav za eno najvažnejših jamskih najdišč v jugovzhodnoalpskem prostoru, so potekala obsežna arheološka izkopavanja med leti 1886-1902 pod vodstvom C. Marchesettija in njegovih sodelavcev, v drugi pa je izkopaval K. Moser v letih 1898-1900. Isti raziskovalec v enem izmed svojih poročil, ki jih je leta 1899 poslal Centralni spomeniški komisiji na Dunaj (*K. u. K. Central-Commission für Kunst und historische Denkmale*), omenja zakladno novčno najdbo ožje neopredeljenih beneških zlatnikov, domnevno iz časa okoli 1400, shranjenih v keramični posodi v zidni niši kamnite poljske hiške pri Bezovici v severni Istri.

Druga zakladna novčna najdba je bila odkrita leta 1921 v neki jami pri Hrpeljah (it. *Grotta delle monete*), kjer je bilo v več železnih posodah najdenih prek 5000 zlatih in srebrnih novcev iz druge polovice 14. in začetka 15. stoletja.

V letih 1928-1929 je skupina tržaških jamarjev in amaterskih arheologov pod mogočno previsno steno pred vhodom v Osapsko jamo (it. *Grotta di Osapo*, imenovano tudi Grad, z ostanki obrambnega zidu, ki je branil dostop v jamo, izkopala poleg prazgodovinskih in rimskih tudi več srednjeveških in novoveških kovinskih, steklenih in keramičnih najdb.

Leta 1934 se omenja zakladna najdba 1259 srebrnih novcev iz Zanigrada, med katerimi so zastopani predvsem beneški novci in novci padovanske kovnice, nekaj pa je tudi oglejskih. Novci so bili shranjeni v frag-

mentarno ohranjenem keramičnem boku s skromnimi sledovi rjave glazure. Najmlajši najdeni novci sodijo v začetek 15. stoletja.

Prve povojne arheološke raziskave srednjeveškega obdobja v Slovenski Istri so bile usmerjene predvsem v odkrivanje staroslovanske prisotnosti v zaledju obalnih mest, medtem ko tedanji novonastali politični položaj ni bil naklonjen arheološkim in drugim raziskavam starih mestnih jeder na Obali, ki so veljala za tradicionalno romanska. Intenzivna gradbena dejavnost v prvih desetletjih po drugi svetovni vojni, povezana z gospodarskim razvojem Kopra kot novega upravnega in gospodarskega središča tega dela Slovenije, je potekala mimo konservatorskih načel varovanja kulturne dediščine in brez potrebnih predhodnih arheoloških raziskav. Tako je bila storjena ne le nepopravljiva škoda na arhitekturnih spomenikih in veduti mesta, ampak so bili uničeni tudi arheološki ostanki na predelih novogradenj.

Na podlagi pozitivnih rezultatov predhodnih sondiranj so od leta 1972 potekala večletna sistematična arheološka izkopavanja v Predloki pri Črnem Kalu, ki so odkrila ostanke rimskih zidanih objektov in staroslovansko

grobišče okoli gotske pokopališke cerkve sv. Janeza Krstnika, medtem ko so poznosrednjeveške in novoveške keramične najdbe maloštevilne in močno fragmentarne.

Prvim arheološkim sondiranjem v Kopru v 70. letih so sledila sredi 80. let večja zaščitna izkopavanja v Kopru in Piranu, nekoliko kasneje pa tudi v Izoli, ki so zaradi bogatih in pomembnih najdb odločilno vplivala na zavest o potrebi varovanja arheoloških ostankov v starih mestnih jedrih in izvajanja predhodnih zaščitnih izkopavanj pri vseh večjih gradbenih posegih. Ta izkopavanja so dala poleg najdb iz rimske dobe in zgodnjega srednjega veka tudi obilen poznosrednjeveški in novoveški material. Število teh izkopavanj je že močno naraslo, vendar pa si je danes kljub temu še težko ustvariti popolnejšo sliko o rezultatih dosedanjih raziskav, saj zvečine doslej še niso bile ustrezno objavljene; o njih obstajajo v glavnem le kratka preliminarna poročila. Zaradi tega bodo v kratkem pregledu, ki sledi, nasteta le nekatera večja izkopavanja.

Leta 1985 je Pokrajinski muzej (PM) Koper opravil zaščitno izkopavanje v ulici JLA, danes Pristaniški ulici, v Kopru v neposredni bližini Mudinih vrat, glavnih in

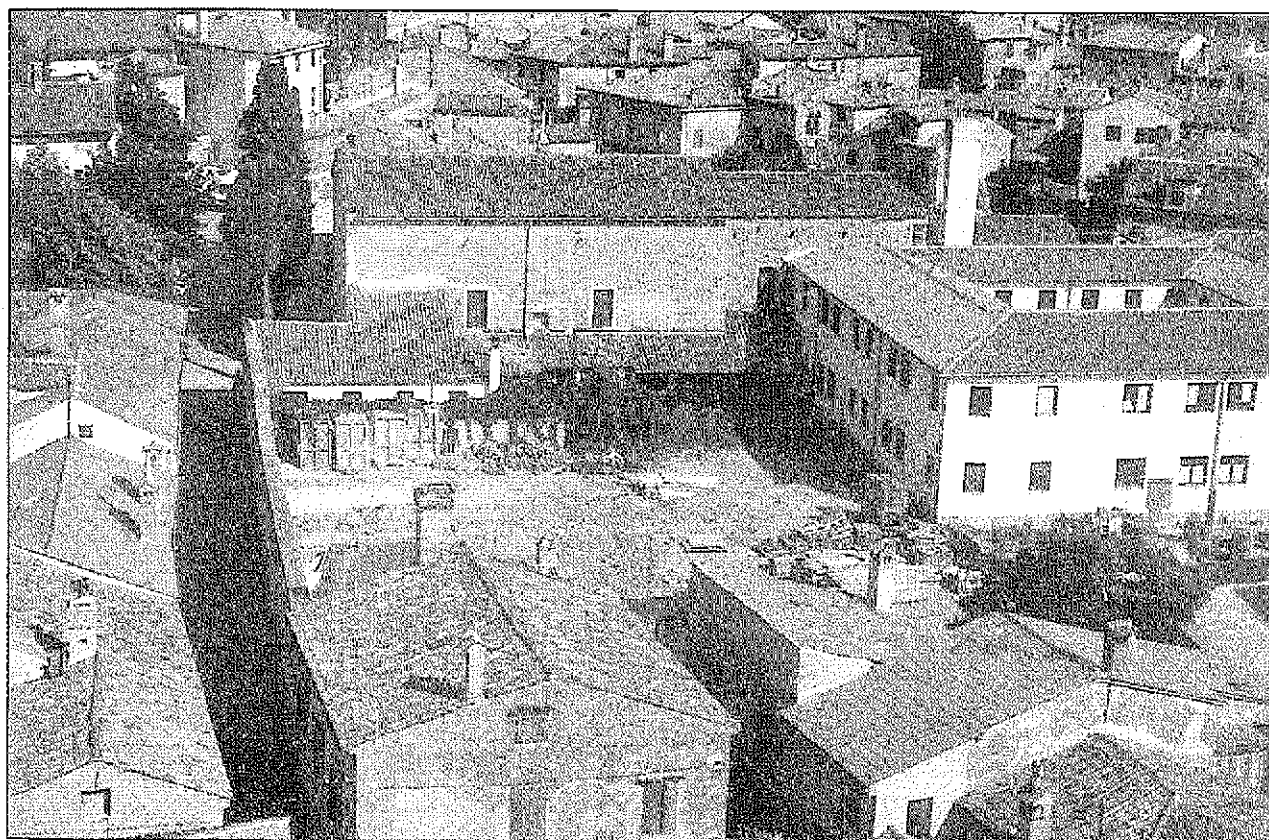

Sl. 1: Koper, pogled na bivši kapucinski samostan s cerkvijo sv. Marte in lokacijo arheološkega izkopavanja Kapucinski vrt (1986-1987) v sredini (foto: R. Cunja).

Fig. 1: Capodistria, veduta dell'ex convento dei Cappuccini con la chiesa di S. Marta e al centro l'area degli scavi archeologici (1986-1987) nell'Orto dei Cappuccini (photo: R. Cunja).

edinih še ohranjenih mestnih vrat. Pri tem so bili odkriti dobro ohranjeni ostanki mestnega obzidja z zanimivimi gradbenimi elementi tehnike gradnje in temeljenja na lesenih pilotih.

V letih 1986-1987 je Medobčinski zavod za varstvo naravne in kulturne dediščine (MZVNKD) Piran s pomočjo številnih zunanjih sodelavcev pod vodstvom M. Guština opravil obsežno raziskavo med Cankarjevo in Goriško ulico na prostoru nekdanjega Kapucinskega vrta (sl. 1). Pri tem so bili izkopani ostanki lesenih in zidanih stavb, grobovi in številne drobne najdbe, ki zajemajo časovni okvir od rimske dobe do novega veka.

Zaščitno izkopavanje Oddelka za arheologijo Filozofske fakultete univerze v Ljubljani v sodelovanju s PM Koper leta 1989 v cerkvi sv. Klare je odkrilo tri glavne faze oz. obdobja uporabe tega prostora: prva, ki sodi v poznorimsko dobo in zgodnji srednji vek, kaže situacijo, ki je v marsičem zelo podobna tisti, ki je bila odkrita na bližnjem Kapucinskem vrtu; druga, ki sodi v čas od 13. stoletja dalje, ko je bila na tem mestu zgrajena prva samostanska cerkev, prostor ob prezbiteriju pa je služil pokopavanju; in tretja, ki se veže na čas baročne predelave oz. povečave samostanske cerkve in na premik mesta pokopavanja v zidane grobnice, locirane znotraj cerkvene ladje.

Istega leta je PM Koper opravil arheološko izkopavanje na prostoru med Kolarsko ulico in Vojkovim nabrežjem. Med rezultati je zanimivo predvsem odkritje debelih plasti nasutih, na katerih sta bila zgrajena najnižji del mesta in najmlajše mestno obzidje.

Prav tako istega leta je MZVNKD Piran opravil manjše izkopavanje za škofijsko palačo, kjer je bila odkrita apnena jama mlajše proveniencije, zasuta z odpadnim materialom, med katerim je bila tudi večja količina pretežno novoveške keramike.

Med izkopavanji istega zavoda v ulici pri Velikih vratih v letih 1991-1992 so bili odkriti ostanki stavb in drobne najdbe iz rimske dobe, srednjega in novega veka.

Izkopavanje PM Koper leta 1993 na Prešernovem trgu je odkrilo več faz tlakovanja tega trga neposredno za glavnimi mestnimi vrati, ostanke stare komunikacije iz časa pred nastankom trga, lesene vodovodne cevi, ki so v mesto na otoku dovajale pitno vodo iz izvira na kopnem v neposrednem zaledju, in druge elemente komunalne ureditve trga.

MZVNKD Piran in PM Koper sta v letu 1993 v okviru prenove Pretorske palače na osrednjem mestnem trgu opravila sondažne arheološke raziskave v prtiličju in na dvorišču palače, kjer je bila poleg arhitekturnih ostankov odkrita tudi cisterna za vodo.

Od leta 1983 sta MZVNKD Piran in PM Koper ob raznih zemeljskih in gradbenih delih opravila manjše sondažne raziskave ob stolnici in v njej. Pri tem so bili odkriti ostanki zidov iz gradbenih faz pred baročno prezidavo stolnice ter srednjeveški in novoveški grobovi.

Manj številna so bila arheološka izkopavanja v Izoli in Piranu. Med sicer redkimi arheološkimi izkopavanji v Izoli je najpomembnejše tisto v Manziolijevi hiši, ki je potekalo v sklopu širše akcije stavbnozgodovinskih raziskav in priprav na njeno obnovo. Poleg rimskih stavbnih ostankov in drobnih najdb so bili najdeni tudi številni fragmenti srednjeveške in novoveške keramike, povezane z vsakdanjim življenjem v tej pomembni izolski stavbi z gotskimi osnovami. Srednjeveške in novoveške najdbe je dalo tudi sondiranje v bližnji cerkvi sv. Marije Alietske. Med izkopavanji v Piranu velja omeniti predvsem tista v župni cerkvi sv. Jurija in na Trgu 1. maja.

Najdišča, omenjena v tem pregledu raziskav, je mogoče razdeliti v dve skupini, ki se med seboj razlikujeta tako tipološko oz. po značaju naselitve kot tudi po stopnji raziskanosti. Prvo skupino tvorijo tri obalna mesta, iz katerih je količina izkopane keramičnega gradiva sicer zadovoljiva, vendar je stopnja njegove študijske raziskanosti za zdaj še zelo skromna. V drugo skupino so združena vsa najdišča izven urbanih kontekstov; iz teh najdišč skorajda ne poznamo najdb. Maloštevilno razpoložljivo gradivo izhaja pretežno iz starih izkopavanj s pomanjkljivimi najdiščnimi in stratigrafskimi podatki. Takšno stanje raziskav žal ne omogoča, da bi si brez predhodnih izkopavanj ustvarili jasnejšo sliko o keramičnem posodju, ki je bilo v obravnavanem obdobju v uporabi na podeželju, in ga primerjali s sočasnim doslej izkopanim gradivom iz mest.

Iz hrvaškega dela Istre je že zaradi bližine in sorodnosti problematike potrebno med doslej objavljenimi kompleksi keramičnih najdb omeniti vsaj dva najvažnejša: prvega tvorijo keramične najdbe iz zasutja cisterne, odkrite znotraj t.i. kastruma na Brionih, drugega pa keramično gradivo iz opuščene utrjenega naselja Dvigrad pri Kanfanaru.

IZBRANI PRIMER: KOPER - KAPUCINSKI VRT

Kratka predstavitev poznosrednjeveškega in renesančnega keramičnega gradiva z obravnavanega območja bo zaradi navedenih razlogov temeljila predvsem na izboru najdb s Kapucinskega vrta kot edinega doslej vsaj deloma objavljenega urbanega najdišča. Za lažje razumevanje obravnavane problematike in za korektno ovrednotenje pomena keramičnega gradiva pri preučevanju poznosrednjeveškega in zgodnjenovoveškega obdobja je potrebno narediti kratek ekskurz v nekoliko starejši čas.

Kot je pokazala analiza poznoantičnih in zgodnjersrednjeveških keramičnih najdb s Kapucinskega vrta, traja import poznoantične keramike iz severnoafriških in vzhodnomediterskih lončarskih delavnic vse do sredine 7. stoletja. Na obravnavanem najdišču je to gradivo zastopano predvsem s fino namizno keramiko -

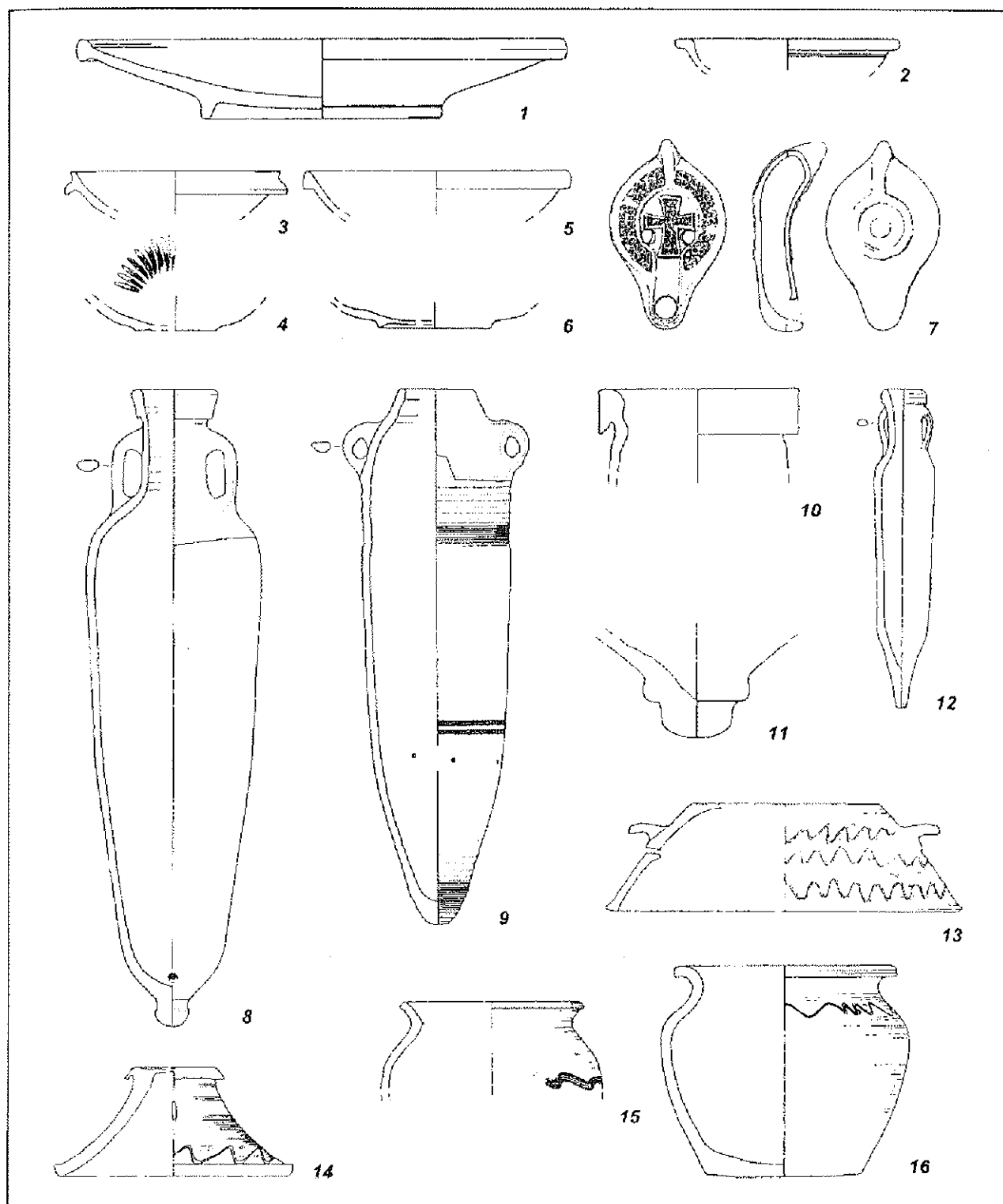

T. 1: Koper, Kapucinski vrt. Izbor oblik poznoantičnega in zgodnj srednjeveškega keramičnega posodja: fina namizna keramika (1-6), oljenka (7), anfore (8-12), groba keramika (13-16). 1-7, 10, 11, 13-16 = M 1:4; 8, 9, 12 = M 1:8.

Tav. I: Capodistria, Orto dei Cappuccini. Scelta di forme ceramiche tardoantiche e altomedievali: ceramica fine da mensa (1-6), lucerna (7), anfore (8-12), ceramica grezza (13-16). 1-7, 10, 11, 13-16 = 1:4; 8, 9, 12 = 1:8.

afriško sigilato (pozna produkcija - D), oljenkami in amforami (T. I: 1-12), slednje v funkciji embalaže za tekoče prehrabene izdelke in omake, kot so olje, vino, *garum* idr. Zaradi široke razprostranjenosti, dobre preučeničnosti in možnosti točnejše časovne opredelitve, včasih celo na nekaj desetletij natančno, predstavljajo našete vrste keramike, ob upoštevanju dejstva, da so najdbe novcev, še zlasti v času iztekajoče se antike in zgodnjega srednjega veka, na tem prostoru izredno redke, dragoceno oporo pri datiranju drugega, časovno manj občutljivega gradiva. S prenehanjem delovanja teh lončarskih centrov zaradi arabske ekspanzije v teku 7. stoletja presahne tudi import tovrstne keramike v Istro. Prej obsežno mediteransko tržišče razpade na več manjših; poveča se število lokalnih lončarskih centrov, ki pa jih je za zdaj skozi izdelke še težko identificirati ter časovno in geografsko določiti njihov obseg. Zaradi tega se spremenita značaj in struktura keramičnega posodja. Fina namizna keramika skoraj povsem izgine; nadomesti jo preprosta uporabna, predvsem groba kuhinjska keramika (T. I: 13-16), ki postopoma povsem prevlada. Vzporedno s tem se močno zmanjša pestrost keramičnih oblik ter okrasnih tehnik in motivov. Izbor poznanih oblik se omeji na nekaj osnovnih, kot so lonec, skleda, pekva, vrč in redke druge. Prej jasna ločitev med kuhinjsko in namizno keramiko se sedaj v veliki meri zabriše. Ta proces osiromašenja keramične produkcije je dobro dokumentiran tudi na širšem prostoru. Groba kuhinjska keramika ostane za dolga stoletja prevladujoč in skoraj edini tip keramike v uporabi v Istri.

Šele v 13. oz. 14. stoletju, ko se prične import v različnih tehnikah okrašenega in glaziranega namiznega keramičnega posodja iz Italije, ponovno dobimo ustrezen ključ za datiranje drugih, časovno težje opredeljivih vrst keramike. Te vmesne vrzeli v poznavanju gradiva doslej žal še ni bilo mogoče zadovoljivo zapolniti. Prav v tem je potrebno iskati enega izmed poglavitnih vzrokov za tako slabo poznavanje in probleme pri datiranju grobe keramike iz tega vmesnega obdobja.

Najstarejša doslej ugotovljena, iz Italije uvožena poznosrednjeveška keramika v Kopru je t.i. arhaična majolika (*it. maiolica arcaica*) (T. II: 3; B.P. - sl. 3), katere produkcija zajema drugo polovico 13. in celotno 14. stoletje in je vezana na področje srednje in severne Italije. Glede na razmeroma skromno prisotnost tovrstne keramike na Kapucinskem vrtu in na njeno fragmentarnost je bilo mogoče na podlagi analogij identificirati predvsem obliki hruškastega in bikoničnega bokala z razširjenim spodnjim delom trupa na nizki, v preseku konični in spodaj ravno zaključeni nogi. Ustje je trolistno oblikovano in v preseku neprofilirano zaobljeno ali rahlo odebeljeno, ročaj je v preseku lahko trakast ali paličast in veže predel tik pod ustjem z največjim obodom bokala, ki se nahaja v spodnjem delu posode. Okras je naslikan z zeleno in vijoličasto oz. rjavo barvo na beli podlagi in ga tvorijo skoraj

izključno geometrijski in močno stilizirani rastlinski motivi znotraj kvadratnih polj ter vzporednih vertikalnih in horizontalnih pasov, na katere je razčlenjena zunanja površina posode. Le redko se pojavljajo tudi posamezni fragmenti t.i. modre arhaične majolike (*it. maiolica arcaica blu*), ki pripadajo, kot kaže, isti keramični obliki, medtem ko srečamo druge oblike posod arhaične majolike na tem najdišču le izjemoma. Omembe vreden je tudi mali enoročajni vrček oz. skodelica (T. II: 1) s preprostim neprofiliranim ustjem, nizko, spodaj rahlo vbočeno nogo in konkavno usločenim ostenjem, s preprostim slikanim okrasom, ki ga tvorijo skupine vertikalnih vzporednih linij izmenično zelene in rjave barve, naslikane prek bele oz. blede rumenkaste engobe (*it. ceramica ingobbata e dipinta*). Zelo podobna oblika enoročajnega bikoničnega vrčka (T. II: 2; B.P. - sl. 4), le proporcionalno nekoliko ožjega in višjega, s cilindričnim ali rahlo navznoter usločenim zgornjim delom, je razmeroma številno zastopana z neokrašenimi monohromno glaziranimi primerki, običajno rumeno-rjave barve, ki so bili najdeni navadno v kontekstih skupaj z arhaično majoliko. Isti vrsti monohromno glazirane keramike pripadajo tudi nekatere odprte oblike, med katerimi je najpogostejša mala bikonična skledica na nizki prstanasti nogi (T. II: 6), ki ima včasih na zunanji strani pod ustjem preprost koleščkan okras (*Roulette ware*). Čeprav skromno, je s posameznimi fragmenti skled in skledic zastopana tudi t.i. padanska arhaična, z vrezom in slikanjem okrašena, sgraffito keramika (*it. graffita arcaica padana*) (T. II: 4; B.P. - sl. 5). Našete vrste keramike se pojavljajo v Istri običajno v kontekstih 14. stoletja in skoraj zagotovo predstavljajo import, saj doslej ni izpričana njihova produkcija na tem prostoru.

Datacija sočasne grobe kuhinjske keramike je zaradi še neizdelane tipološko-kronološke sheme za zdaj še vezana predvsem na redke stratigrafsko zaključene kontekste skupaj z zgoraj opisanimi vrstami uvožene namizne keramike in na datirane tipološke analogije iz literature. Njeno fakturo karakterizirata slabša prečiščenost gline z veliko primesi kremenca in apnenca ter siva ali črna, le redko tudi rjava barva žganja na površini in v prelomu fabrikata. Prevladujoča oblika je trebušast lonec z izvihanim prstanasto ali trikotno odebeljenim ustjem in ravnim dnom, na katerem je včasih reliefno prikazan lončarski znak, najpogosteje križ ali križ v krogu. Od drugih oblik je bilo mogoče na podlagi fragmentov identificirati še konično skledo in kotliček s polkrožno oblikovanima presegajočima ušesoma z luknjo za ročaj, ki je bil verjetno kovinski ali lesen, a žal pri nobenem ni ohranjen.

Močan porast z vrezom okrašene, slikane in glazirane keramike in majolike je bilo mogoče opaziti na obravnavanem najdišču v naselbinskih plasteh od sredine 15. stoletja dalje, ko poznosrednjeveško keramično posodje postopoma zamenja renesančno namizno posodje, ki do konca stoletja povsem prevlada. Lep vpo-

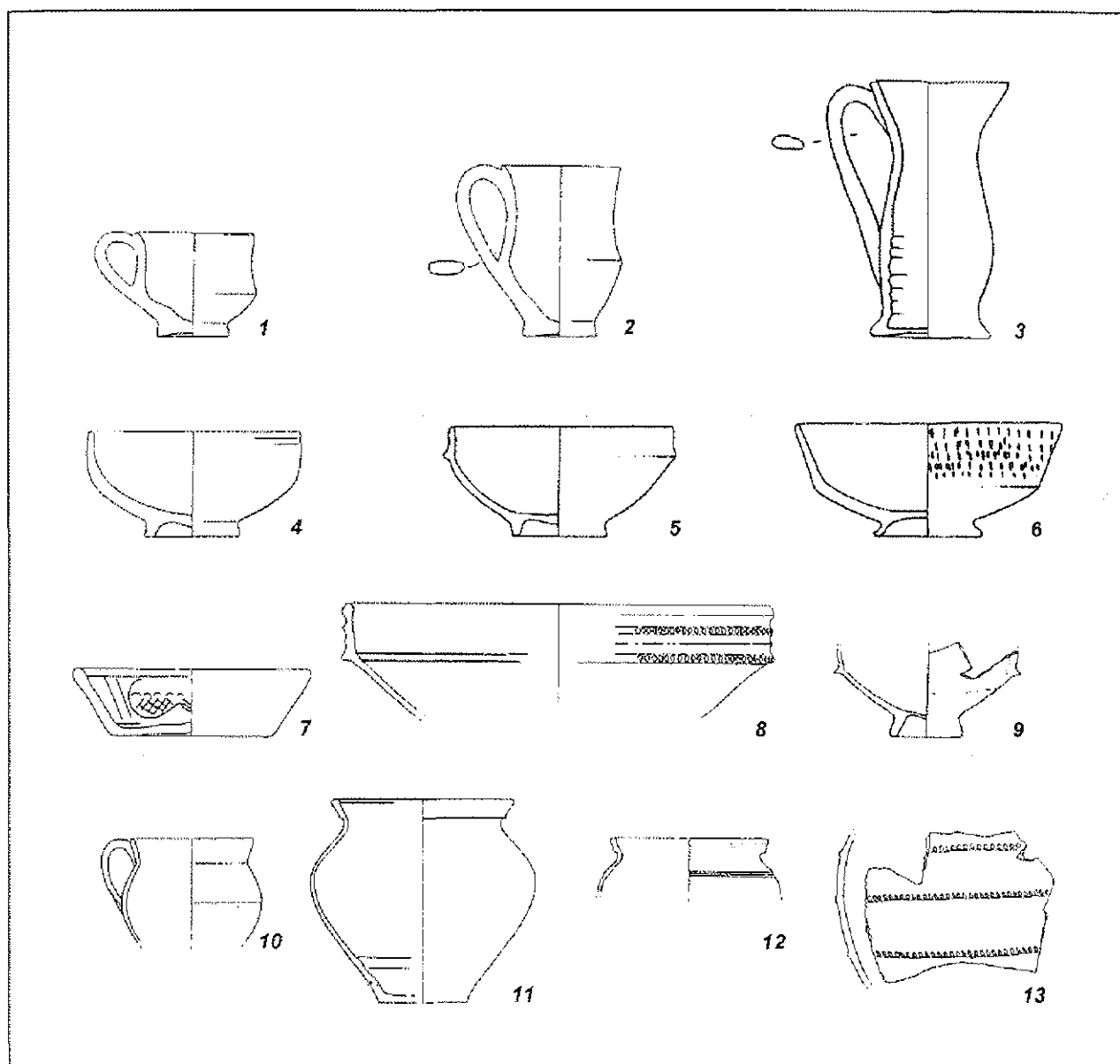

T. II: Izbor oblik poznosrednjeveškega (1-6) in renesančnega (7-10) keramičnega glaziranega posodja ter sočasne grobe kuhinjske keramike (11-13). Koper, Kapucinski vrt (1, 2, 4); Koper, ulica pri Velikih vratih (3); Koprski zaliv (5); Piran (6); Osapska jama (7-13). M 1:4.

Tav. II: Scelta di forme di vasellame in ceramica invetriata tardomedievale (1-6) e rinascimentale (7-10) e della contemporanea ceramica grezza da cucina (11-13). Capodistria, Orto dei Cappuccini (1, 2, 4); Capodistria, Via presso Porta grande (3); Golfo di Capodistria (5); Pirano (6); Osapska jama (7-13). 1:4.

gled v izbor zastopanih tipov kuhinjskega in predvsem namiznega renesančnega posodja druge polovice 15. in 16. stoletja nam nudi dragocena zaključena najdba iz zasutja okroglega zidanega objekta (sl. 2). Najdbe iz tega konteksta izstopajo v primerjavi z drugimi sočasnimi keramičnimi najdbami s tega najdišča, tako po količini, še bolj pa po odlični ohranjenosti. Iz njegovega zasutja je bilo poleg večjega števila fragmentov dvignjenih tudi prek 30 dobro ohranjenih keramičnih posod,

od katerih jih je bilo okoli 25 rekonstruiranih v celoti, obenem s fragmenti sočasnih steklenih posod. Najmlajši najdeni primerki lončenine iz tega zasutja sodijo po analogijah na konec 16. oz. v začetek 17. stoletja. Opustitev in zasutje tega objekta sta verjetno povezana z rušenjem stavb in drugih objektov, ki so stali na tem prostoru pred izgradnjo kapucinskega samostana in ureditvijo samostanskega vrta v prvi četrtini 17. stoletja.

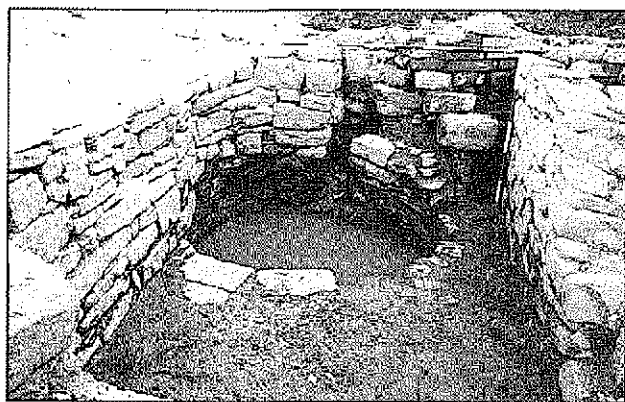

Sl. 2: Koper, Kapucinski vrt, izkopavanje 1986, ostanki okroglega zidanega objekta po izpraznitvi (foto: R. Cunja).

Fig. 2: Capodistria, Orto dei Cappuccini, scavi 1986, resti di una struttura circolare in muratura dopo lo svuotamento (photo: R. Cunja).

Omenjeni kompleks keramičnih najdb sestavlja dve medsebojno jasno ločeni skupini: prvo predstavlja groba kuhinjska keramika preproste izdelave z drobnimi primesmi apnenca in kremenca, v prelomu sive ali črne barve in brez premaza; drugo pa kvalitetnejša namizna keramika, ki je različno okrašena in prekrita s tanko prozorno glazuro. Med sicer zelo fragmentarno ohranjeno grobo kuhinjsko keramiko iz te najdbe prevladuje, tako kot pred tem, oblika lonca s kroglastim trupom, ravnim dnom ter izvihanim in različno profiliranim ustjem, bodisi neornamentiranega ali okrašenga z vrezano valovnico na ramenu ali s plastičnim rebrom, razčlenjenim z odtisi prsta. Glina je v primerjavi s starejšo, poznosrednjeveško grobo kuhinjsko keramiko bolj prečiščena in s finejšimi primesmi, ostenja pa so nekoliko tanjša. Med kuhinjsko posodje sodijo tudi enoročajni lončki s horizontalno narebranim ustjem (T. III: 1) in monohromno glazirani dvoročajni lonci s preprostim okrasom vrezane valovnice in vzporednih vodoravnih linij (T. III: 2).

Druga skupina keramike je številnejša in lažje opredeljiva od prve. Karakterizirata jo dobra prečiščenost gline z izredno finimi primesmi in barva zganja od blede-rumenkaste do opečnato-rdeče. Pestrost oblik variira od skled in skledic na nizki prstanasti nogi, ali redkeje z ravnim dnom, do bokalov in krožnikov z različno profiliranim ustjem (T. III: 3-20). Širokemu izboru oblik ustreza bogat repertoar ornamentalnih tehnik in motivov. Poleg tehnike ozkega in širokega vreza - s konico in s palčko (it. "a punta" in "a stecca"), najpogosteje v kombinaciji s slikanjem pod glazuro - je številno zastopana tudi tehnika samega slikanja pod glazuro: majolika, nadalje t.i. tehniki "a maculazione" in "a marmorizzazione" in druge manj pogoste. Okrasni motivi gredo od preprostejših geometrijskih in rastlinskih (B.P. - sl. 8), pogosto tudi v kombinaciji, do zoomorfnih

(B.P. - sl. 6) in antropomorfnih. Posebnost predstavlja antropomorfní bokal z motivom reliefno prikazanega človeškega obraza (T. III: 5) oz. motiv angela s krili, v kombinaciji s tehniko vreza in slikanja. Upodobljeni motivi imajo poleg okrasnega značaja pogosto tudi globlji, simbolični pomen (B.P. - sl. 7). Okras na tej skupini keramike kaže deloma še poznogotske, pretežno pa že renesančne stilne značilnosti.

Najbližje analogije za našete, sumarno opisane keramične najdbe je mogoče najti na področju severovzhodne Italije, od koder je bil verjetno uvožen vsaj del v Kopru najdenega poznosrednjeveškega in renesančnega namiznega keramičnega posodja. Ker je na prostoru severovzhodne Italije delovala v tem času vrsta lončarskih centrov z včasih medsebojno zelo sorodnimi izdelki in s šablonsko ponavljajočimi se okrasnimi motivi, je na sedanji stopnji poznavanja gradiva ugotavljanje proveniencije najdenih posod oz. pripisovanje posameznih izdelkov določenim lončarskim centrom še nemogoče oz. zgolj hipotetično. Nekateri bokali, izdelani v tehniki majolike, kažejo tesne sorodnosti s podobnimi izdelki na tleh Emilie-Romagne, od koder morda izhaja tudi servisni komplet treh posod (krožnik in dve skledici) z naslikanim motivom venca. Gre za posebno vrsto keramike (it. *ceramica berettina*), za katero je značilna bogata rastlinska motivika, naslikana na modri podlagi (B.P. - sl. 8). Eden izmed najpomembnejših centrov produkcije tovrstne keramike je bil v Faenzi. Ker je bila v novejšem času tako za eno kot za drugo vrsto keramike predpostavljena tudi produkcija na področju Veneta, ostaja vprašanje opredelitve izvora koprskih primerkov za zdaj še odprto. Provenienco najdene keramike, okrašene v kombinaciji vreza in slikanja pod prozorno glazuro, pa gre iskati predvsem v okviru produkcije v beneško-furlanskem prostoru, od koder so prihajali tudi vplivi na morebitno lokalno produkcijo v Kopru in širše v Istri.

Pregled nekaterih najpogostejših vrst poznosrednjeveške in renesančne keramike na Kapucinskem vrtu v Kopru, čeprav zelo sumaren in preliminarne značaja, v marsičem velja tudi za druga najdišča v Kopru in preostalih dveh obalnih mestih - Izoli in Piranu. Seveda je ob tem potrebno upoštevati določene specifičnosti in razlike, pogojene z mikropografsko lego posameznih najdišč znotraj mest in z njihovim specifičnim značajem (npr. najdišče z ostanki bivalne arhitekture, ostanki cerkve ali samostana, grobišče, vrtna površina ali prostor s sledovi kake produkcijske dejavnosti idr.), kar je gotovo vplivalo tudi na značaj in količino drobnih najdb.

Prvi vtis na podlagi sumarnega pregleda dela dostopnega primerjalnega gradiva iz nekaterih koprskih najdišč kaže vrsto podobnosti v primerjavi s keramičnimi najdbami s Kapucinskega vrta, vendar bo lahko šele podrobnejša analiza gradiva pokazala na pravo razmerje med sorodnostmi in razlikami in omogočila detajlnejšo in popolnejšo sliko.

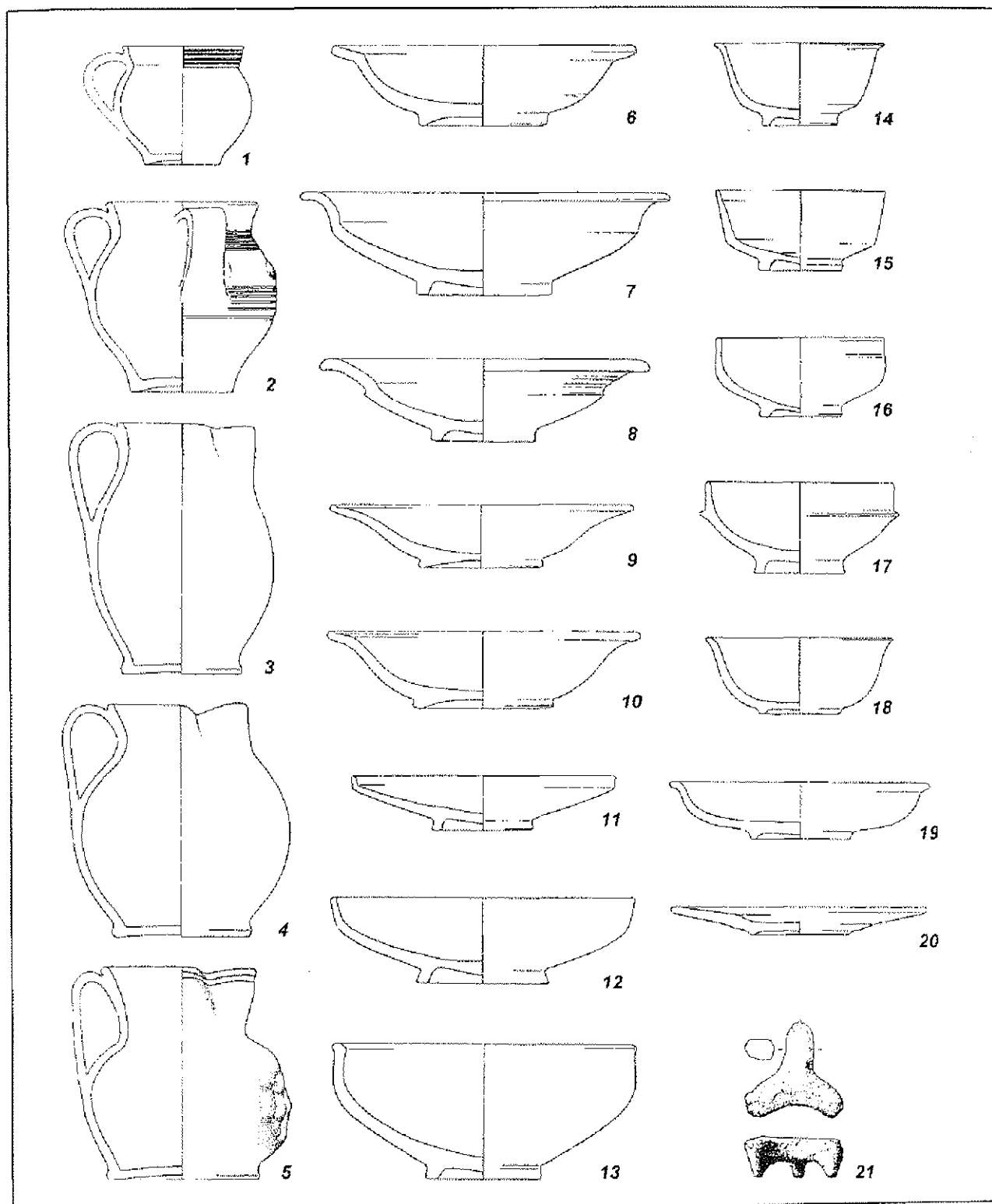

T. III: Koper, Kapucinski vrt. Izbor oblik renesančnega keramičnega glaziranega posodja (1-20), trinožni distančnik (21). M 1:4.

Tav. III: Capodistria, Orto dei Cappuccini. Scelta di forme di vasellame in ceramica invetriata rinascimentale (1-21), treppiede distanziatore (21). 1:4.

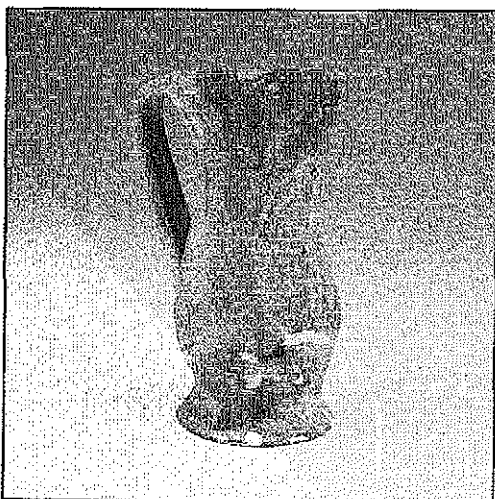

Sl./Fig. 3

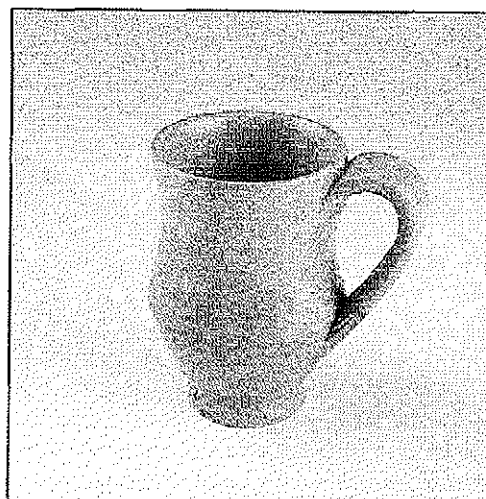

Sl./Fig. 4

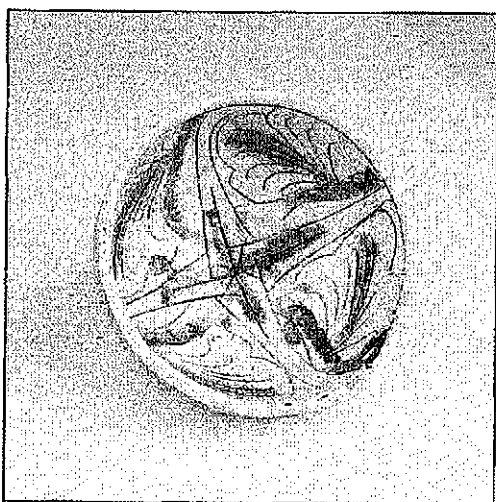

Sl./Fig. 5

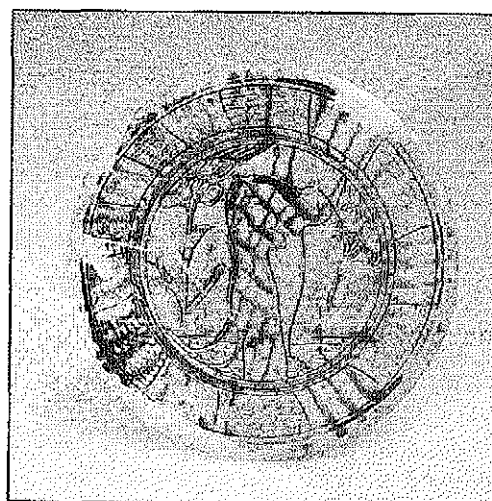

Sl./Fig. 6

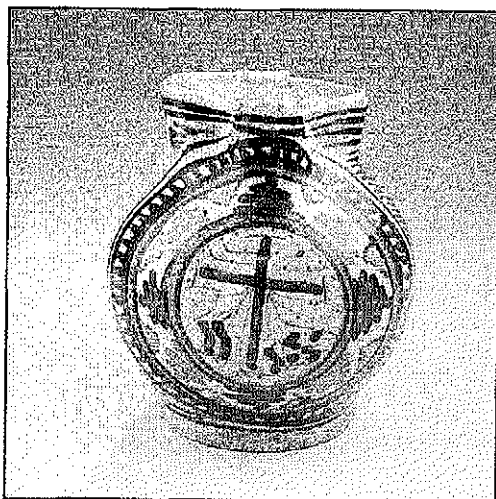

Sl./Fig. 7

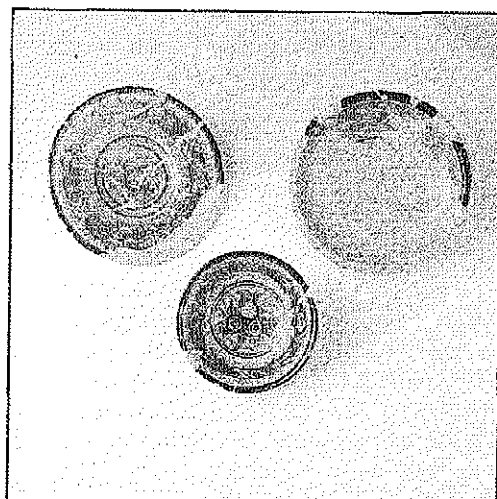

Sl./Fig. 8

Sl. 3: Koper, ulica pri Velikih vratih. Bokal, arhaična majolika, 14. stoletje (foto 3-8: J. Jeraša).

Fig. 3: Capodistria, via presso Porta grande. Boccale, maiolica arcaica, XIV secolo (photo 3-8: J. Jeraša).

Sl. 4: Koper, Kapucinski vrt. Enoročajni vrček, monohromno glazirana keramika, 14. stoletje.

Fig. 4: Capodistria, Orto dei Cappuccini. Brocchetta monoansata, ceramica monocroma invetriata, XIV secolo.

Sl. 5: Koper, Kapucinski vrt. Skledica, padanska arhaična sgraffito keramika, 15. stoletje.

Fig. 5: Capodistria, Orto dei Cappuccini. Ciotola, ceramica graffita arcaica padana, XV secolo.

Sl. 6: Koper, Kapucinski vrt. Krožnik, renesančna sgraffito keramika, konec 15. - začetek 16. stoletja.

Fig. 6: Capodistria, Orto dei Cappuccini. Piatto, ceramica graffita rinascimentale, fine del XV - inizi del XVI secolo.

Sl. 7: Koper, Kapucinski vrt. Bokal, renesančna majolika, konec 15. - začetek 16. stoletja.

Fig. 7: Capodistria, Orto dei Cappuccini. Boccale, maiolica rinascimentale, fine del XV - inizi del XVI secolo.

Sl. 8: Koper, Kapucinski vrt. Servis treh posod, renesančna majolika - t. i. berettina, 1. polovica 16. stoletja.

Fig. 8: Capodistria, Orto dei Cappuccini. Servizio con tre recipienti (piatto, scodella e ciotola), maiolica rinascimentale - c.d. berettina, prima metà del XVI secolo.

V zvezi z vprašanjem provenience obravnavane lončenine je zanimiva najdba keramičnega trinožnega distančnika (T. III: 21) v istem kontekstu najdb iz zasutja omenjenega objekta, kakršne so uporabljali lončarji pri žganju še svežih modeliranih posod v lončarsko peč, da se niso deformirale oz. sprijele med seboj pri žganju, ki odpira zanimivo in pomembno vprašanje morebitne lokalne produkcije. Na njem vidni skromni ostanki zelenkaste glazure kažejo, da je služil pri žganju glazirane keramike. Čeprav so bili v preloženem poročilu z omenjeno lončarsko dejavnostjo hipotetično povezani tudi nekateri drugi ostanki, odkriti na Kapucinskem vrtu, pa je potrebno poudariti, da ta dejavnost v Kopru za zdaj žal še ni bila potrjena tudi z drugimi, bolj direktnimi arheološkimi najdbami, kot so npr. lončarske peči ali ponesrečeni ter zavrženi izdelki in polizdelki. Kljub določeni previdnosti, ki je potrebna pri interpretaciji te pomembne, a osamljene najdbe, in ob upoštevanju možnosti, da je distančnik lahko prispel v Koper tudi sprijet skupaj z drugimi že izdelanimi posodami kot import od drugod, kar je sicer malo verjetno, pa ob upoštevanju zgodovinskega podatka o delovanju dveh severnoitalijanskih lončarjev (Leonardo de Roi iz Asola in Zanino de Astai iz Verone), ki sta leta 1461 v Kopru postavila peč za žganje keramike, potrjuje

domnevo, da je vsaj za krajši čas v Kopru delovala lončarska delavnica, ki je izdelovala tudi tehnološko zahtevnejše vrste keramičnih izdelkov po italijanskem okusu. To pa ni prva v pisanih virih izpričana prisotnost italijanskih lončarjev v Slovenski Istri, saj se v Piranu že leta 1325 omenja lončar Viljem iz Benetk.

V luči teh podatkov se problemu razlikovanja med uvoženimi izdelki iz različnih italijanskih lončarskih delavnic pridružuje še problem ločevanja med uvoženimi izdelki in izdelki lokalne produkcije, kar se ob dejstvu, da vsaj nekateri lončarji niso delovali vedno v istem mestu, ampak so se lahko po potrebi selili iz kraja v kraj, izkaže za vse prej kot lahko vprašanje.

Poleg obravnavane lončenine je iz Kopra poznana tudi skupina terakotnih plastik in reliefov, ki sodijo v obravnavano obdobje. Najkvalitetnejše delo med njimi predstavlja kip sedeče Marije z detetom iz vogalne niše kopske mestne lože na osrednjem mestnem trgu, datirane na podlagi novejših stilnih raziskav v čas okoli sredine 15. stoletja. Koprski muzej hrani nadalje dva fragmenta reliefa, prav tako sedeče Marije z detetom, pripisane delavnici Antonia Rossellina, omeniti pa je potrebno še tri keramične medaljone s portreti cesarjev Konstantina, Justinijana I. in Justina II., ki so nekoč krasili zahodno fasado kopske lože. Čeprav našeta dela tematsko izstopajo iz začrtanega okvira pričujočega prispevka in morda predstavljajo import, pa je, - kljub še ne dokončno rešenemu vprašanju njihove provenience oz. možnosti, da je katero izmed njih lahko nastalo v Kopru, kar je bilo izraženo tudi pri njihovi umetnostnozgodovinski obravnavi - prav, da se na tem mestu nanje vsaj opozori.

PODEŽELJE

Stanje arheoloških raziskav podeželja v Slovenski Istri v zvezi z obravnavano tematiko je sumarno prikazano že pri zgodovinskem orisu raziskav. Arheološka neraziskanost ruralnega podeželja v srednjem veku in zgodnjem novem veku ni omejena le na obalni pas in neposredno zaledje Kopskega primorja, ampak je značilnost celotne Slovenije. Za razliko od mest nam skoraj popolno pomanjkanje najdb onemogoča vsakršen bolj poglobljen vpogled v to problematiko. Zaradi tega so vsa najdišča izven mest obravnavana skupaj in ni bila izpeljana tipološka razdelitev glede na njihov značaj, ki je že danes možna (pri tem je mišljena razdelitev na naselja, gradove, utrdbe, cerkve, grobišča, jame idr.), saj nam pomanjkanje najdb onemogoča primerjave med različnimi najdišči in obenem odgovor na vprašanje, kako se to odraža v drobnem in predvsem v keramičnem gradivu.

Edini, čeprav manjši objavljeni kompleks najdb, ki nam vsaj do neke mere daje možnost vpogleda v lončenino, katera je bila v uporabi na podeželju, izhaja iz Osapske jame. Gre za jamsko utrdbo, pri kateri je bil

z obzidjem zavarovan obsežen vhodni del jame, nekakšna odprta dvorana, pod mogočno previsno steno Kraškega roba z vodnim izviro. Jama je odigrala pomembno vlogo kot zatočišče v primeru nevarnosti za prebivalce iz nižje ležeče vasi Osp in iz neposredne okolice, še zlasti ob turških vpadih, ki so bili posebno pogosti v drugi polovici 15. stoletja. Poleg tega se jama nahaja v neposredni bližini nekdanje beneško-avstrijske meje, kjer je pogosto prihajalo tudi do oboroženih obmejnih spopadov, kar še dodatno povečuje pomen te jamske utrdbe. Od obzidja so danes ohranjeni le še skromni ostanki (sl. 9).

V zvezi s tem gradivom je potrebno poudariti, da izhaja iz amaterskih izkopavanj in je zaradi tega njegova izpovedna vrednost omejena. Ker so arheološke najdbe iz tega najdišča brez stratigrafskih podatkov, pride v poštev le njihova tipološko-kronološka analiza. Poznosrednjeveške in zgodnjenovoveške keramične najdbe iz tega najdišča sodijo v glavnem v 15. in 16. stoletje. Med keramičnimi najdbami je zastopana tako groba kuhinjska keramika z obliko lonca s preprostim vrezanim okrasom valovnice ali apliciranega razčlenjenega plastičnega rebra kakor tudi okrašena namizna keramika. Slednja je zastopana z oblikami koničnih skledic bodisi z ravnim dnom ali na nizki konični

prstanasti nogi, okrašenih s horizontalnim rebrom na ostenju, nadalje z oblikami skled, med katerimi izstopa konična skleda s pokončnim zgornjim delom, ki je na zunanji strani okrašen s štirimi vzporednimi horizontalnimi, z odtisi razčlenjenimi rebri, nadalje z bokalom, kroglastim enoročajnim lončkom z nepresegajočim trakastim ročajem in z nekaterimi drugimi posodami. Med objavljenim gradivom ni zaslediti krožnikov, kar je morda zgolj naključje, saj gre le za objavo izbora bolje ohranjenega gradiva (T. II: 7-13).

Med okrasnimi tehnikami so zastopane predvsem tiste najbolj običajne: vrez in slikanje pod glazuro ter majolika, povsem pa manjkajo bolj luksuzne vrste keramike, kar je glede na značaj najdišča tudi razumljivo. To se kaže tudi v sami okrasni motiviki, saj prevladujejo skoraj izključno preprostejši geometrijski in rastlinski motivi, medtem ko zoomorfnih in antropomorfnih ni zaslediti. Za veliko večino teh najdb je mogoče najti ustrezne analogije med sočasnim gradivom iz Kopra.

Predstavljeno gradivo lahko glede na trenutno stanje raziskav služi zgolj za ilustracijo, saj bo možna jasnejša in celovitejša predstava o keramičnem posodju v uporabi na podeželju v obravnavanem obdobju šele po opravljenih novih izkopavanjih na izbranih točkah.

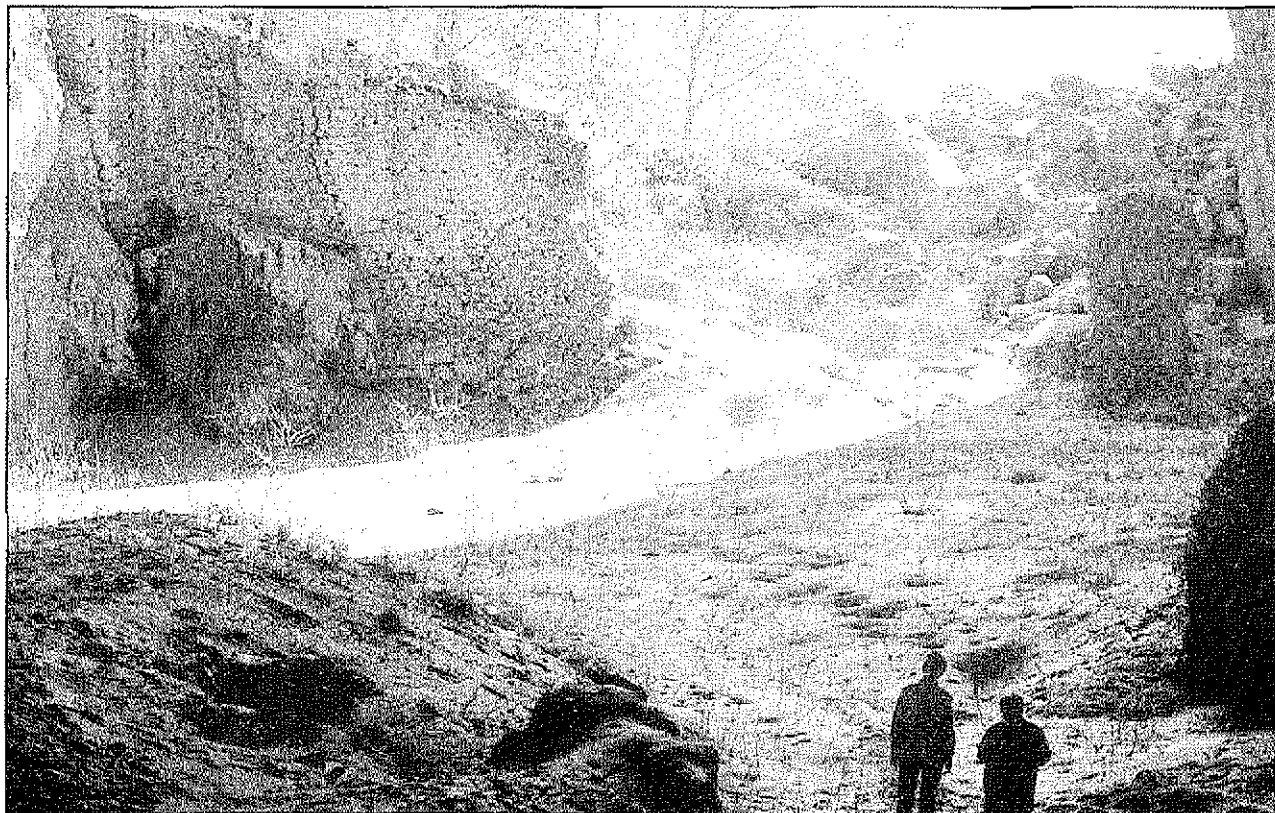

Sl. 9: Osapska jama, vhodni del z ostanki obrambnega obzidja (foto: R. Cunja).

Fig. 9: Osapska jama (Grotta di Osp), resti del muro di difesa antistante all'ingresso della grotta (photo: R. Cunja).

SKLEP

Čeprav je preučevanje obdobja poznega srednjega veka in zgodnjega novega veka v Slovenski Istri glede arheoloških raziskav in še zlasti študijske obdelave izkopanega gradiva še dokaj na začetku, je mogoče ob upoštevanju podanih zapažanj izpostaviti nekaj misli. Dosedanja obdelava izbora keramičnega gradiva iz Kopra je vsaj v glavnih obrisih nakazala nekatere osnovne probleme in ugotovitve. Pri tem se je pokazalo, da so najvažnejše in najintenzivnejše povezave s prostorom severovzhodne Italije, to je s prostorom, kjer so se nahajali centri oblasti širših upravno-političnih enot, katerih sestavni del je bila v obravnavanem obdobju tudi Istra ali posamezni njeni deli. Ta povezanost se v polni meri kaže tudi v drobnem arheološkem gradivu, vključno v keramiki ali predvsem v njej. Njen import iz Italije je mogoče slediti od 13. oz. 14. stoletja dalje, kar nam omogoča natančnejšo datacijo tudi za druge, časovno težje opredeljive vrste sočasne keramike, medtem ko je keramika iz starejšega časa še zelo slabo poznana. Druge povezave, npr. z notranjostjo Slovenije ali z bolj oddaljenimi deželami so veliko manj izrazite in omejene le na maloštevilne najdbe. Tako so bili med podvodnimi najdbami keramičnega posodja z zahodne istrske obale, ki so v pripravi za objavo, med drugim identificirani tudi sicer redki fragmenti keramike, uvožene tako iz vzhodnega Mediterana in iz Turčije kakor tudi iz zahodne Evrope, verjetno iz Francije, po sorodnih najdbah iz soseščine sodeč pa je mogoče, vsaj v manjšem obsegu, pričakovati tudi import španske kera-

mike. Poleg dokazov o trgovanju in smereh vplivov, ki danes niso več vprašljive, so arheološke raziskave dale tudi nekatere, čeprav za zdaj še skromne, indikacije o verjetni lokalni lončarski produkciji, ki jo bo potrebno skozi izdelke šele identificirati in jasneje definirati.

Nadaljnja študijska obdelava gradiva, ki deloma že poteka, naj bi to prvo sliko še dodatno izpopolnila in dala jasnejšo predstavo o keramiki, ki je bila v uporabi v meščanskem okolju severnoistrskih obalnih mest. Arheološke raziskave bi morale v prihodnje v večji meri kot doslej zajeti tudi podeželje, ki je v tem pogledu še povsem neraziskano.

Glede na naraščajoče zanimanje za študij in raziskovanje teh mlajših obdobij in posebno keramike tudi pri arheologih, tako na Primorskem kakor tudi v drugih predelih Slovenije, smemo upravičeno pričakovati že v teku naslednjih nekaj let občutno izboljšanje trenutno še zelo pomanjkljivega poznavanja tega materiala, kar bo dalo veliko jasnejšo in bolj razčlenjeno sliko od tiste, ki jo lahko predstavimo danes.

ZAHVALA

Zahvaljujem se E. Boltin-Tome in S. Karinji iz Pomorskega muzeja "S. Mašera" v Piranu, mag. M. Stokinu iz MZVNKD Piran in D. Snoju iz Ljubljane, ki so mi omogočili ogled in objavo dela keramičnega gradiva, izkopanega v zadnjih letih v Kopru, Predloki in Piranu. Zahvala gre tudi arheologu M. Župančiču iz PM Koper za potrpežljivo branje prispevka in številne koristne pripombe.

LA CERAMICA TARDO MEDIEVALE E RINASCIMENTALE NELL'ISTRIA SLOVENA

Radovan CUNJA

Museo Regionale di Capodistria, SI-6101 Capodistria, Kidričeva 19

e-mail: Radovan.Cunja@guest.arnes.si

RIASSUNTO

Nello studio, oltre ad una breve descrizione delle ricerche archeologiche nel Capodistriano relative al periodo del tardo medioevo e gli inizi dell'evo moderno, è presentata la ceramica del succitato periodo proveniente dall'orto dei Cappuccini di Capodistria. Partendo dal vasellame decorato da tavola, il materiale esaminato può venir, grosso modo, suddiviso in due gruppi: nel primo rientrerebbe il materiale tardo medievale risalente al periodo che va dal XIII secolo alla metà del XV. Esso è rappresentato da ceramica monocroma invetriata, da maiolica arcaica e dalla sgraffitta arcaica padana, nonché, da ceramica grezza da cucina. Nel secondo gruppo è presente la ceramica rinascimentale, più varia rispetto alla prima, sia per forme, che per tecniche decorative, colori e motivi. La ceramica presentata indica stretti collegamenti con quella coeva italiana del nordest, fenomeno più che mai comprensibile tenendo conto della posizione storico-geografica dell'Istria. Le ricerche archeologiche sinora svolte hanno dato anche qualche modesta indicazione sulla produzione locale di vasellame, a partire dal XIV secolo. Rimane tuttavia un'incognita sia la sua consistenza che la sua diffusione rispetto al vasellame importato.

Parole chiave: ceramica tardo medievale e rinascimentale, Capodistria, Isola, Pirano, Istria slovena, arte vasaia, commercio, archeologia

LITERATURA

- ANSI - Arheološka najdišča Slovenije. Ljubljana 1975.
- Boltin-Tome, E. (1970-71):** Zаметki primorskih mest.- Arheološki vestnik 21-22, Ljubljana, 167-172.
- Boltin-Tome, E. (1977):** Staroslovanski grobovi v Predloki pri Črnem Kalu in vprašanje kontinuitete naselja.- Slovensko morje in zaledje 1, Koper, 81-102.
- Calligaris, R. (1988):** La grotta di Ospio. Geologia e storia.- Atti della Società per la Preistoria e Protostoria della Regione Friuli-Venezia Giulia 5, (1982-86), Trieste, 41-92.
- Cunja, R. (1989):** Arheološko izkopavanje na bivšem vrtu kapucinskega samostana v Kopru (1986-1987) / Gli scavi archeologici nell'ex orto del convento dei Cappuccini a Capodistria (1986-1987). V: Guštin, M. (ur.): Prispевki k zgodovini Kopra / Contributi per la storia di Capodistria, Ljubljana, Pokrajinski muzej Koper, 21-28.
- Cunja, R. (1992):** Zgodovinski oris arheoloških raziskav na Koprskem.- Annales 2/92, 67-86.
- Cunja, R. (1996):** Poznorimski in zgodnj srednjeveški Koper: arheološko izkopavanje na bivšem Kapucinskem vrtu v letih 1986-1987 v luči drobnih najdb 5. do 9. stoletja / Capodistria tardoromana e altomedievale: lo scavo archeologico nell'ex orto dei Cappuccini negli anni 1986-1987 alla luce dei reperti dal V al IX secolo d. C.- Knjižnica Annales majora, Koper - Capodistria.
- Cunja, R. (1997):** "Nuovi dati sulla ceramica dal Basso Medioevo al Rinascimento in Friuli: produzione locale e diffusione verso le aree transalpine". Giornata di studio. Udine, 16 marzo 1996 (prikaz).- Annales 10/97, series historia et sociologia 4, 351-352.
- Cunja, R. (1998):** Archeologia urbana in Slovenia: alcuni risultati e considerazioni dagli scavi di Capodistria.- Archeologia Medievale XXV, Firenze, 199-212.
- Cunja, R. (1999a):** Ceramica tardomedievale e rinascimentale a Koper-Capodistria. V: Ceramica dal Basso medioevo al Rinascimento in Italia nordorientale e nelle aree transalpine. Atti della giornata di studio (Udine, 16 Marzo 1996).- Archeologia di Frontiera 2, Udine 1999, 131-134.
- Cunja, R. (1999b):** Keramika. V: Dioecesis Justinopolitana. Spomeniki gotske umetnosti na območju koprške škofije. Koper (v tisku / in stampa).
- Cunja, R., Guštin, M. (1989):** Koper med Rimom in Benetkami / Capodistria tra Roma e Venezia, Ljubljana, MZVNKD Piran (katalog razstave / catalogo della mostra).
- Cunja, R., Župančič, M. (1992):** Otok in celina. V: Koper (monografija). Koper, 31-41.
- Degrassi, A. (1933):** Abitati preistorici e romani dell'agro di Capodistria e il sito dell'antica Egida. Poreč, 1-44.
- Grosman, D. (1991):** Kocka, kocka, kockica ... Od arheološkega zapisa v zemlji do arheološkega zapisa na papirju.- Arheo 12, Ljubljana, 25-36.
- Guštin, M. (1999):** Le ricerche archeologiche sul Medioevo e sull'età moderna in Slovenia. V: Ceramica dal Basso medioevo al Rinascimento in Italia nordorientale e nelle aree transalpine. Atti della giornata di studio (Udine, 16 Marzo 1996).- Archeologia di Frontiera 2, Udine 1999, 121-126.
- Guštin, M., Predovnik, K. K. (1994):** Zu den mittelalterlichen und neuzeitlichen archäologischen Forschungen in Slowenien.- Beiträge zur Mittelalterarchäologie in Österreich 10/1994, 41-49.
- Kajfež, T., Stokin, M. (1990):** Koper, škofijski ordinariat.- Varstvo spomenikov 32, Ljubljana, 178-179.
- Mihelič, D. (1985):** Neagrarno gospodarstvo Pirana od 1280 do 1340.- Dela SAZU 27/8, Ljubljana.
- Moser, K. (1899):** Der Karst und seine Höhlen. Trst.
- Nabergoj, T. (1995):** Arheologija in gotika / Archaeology and the Gothic. V: Gotika v Sloveniji - svet predmetov / Gothic in Slovenia - the world of objects. Ljubljana, Narodni muzej Slovenije, 7-119.
- Snoj, D. (1995):** Koper, ulica pri velikih vratih.- Varstvo spomenikov 35, Ljubljana, 106-107.
- Snoj, D., Novšak, M. (1992):** Piran.- Varstvo spomenikov 34, Ljubljana, 268-272.
- Stokin, M. (1995):** Vloga srednjeveške arheologije pri raziskavah urbane stavbne dediščine.- Annales 6/95, series historia et sociologia 2, 49-54.
- Šašel, J. (1976):** Koper / Capodistria.- Arheološki vestnik 25, Ljubljana, 446-461.
- Širec, L. (1985):** Srednjovekovna keramika iz cisterne kastruma na otoku Brioni.- Histria archaeologica 15-16, (1984-1985), Pula, 85-108.
- Širec, L. (1997):** Primjerci gravirane renesansne keramike iz kaštela Dvigrad.- Histria archaeologica 26, (1995), Pula, 131-170.
- Šribar, V. (1952):** Arheološka raziskovanja v Istri. V: Slovenci ob jadrnu. Koper, 17-19.
- Šribar, V. (1967):** Skeletno plano grobišče na Hribu pri Krkavčah.- Arheološki vestnik 18, Ljubljana, 365-375.
- Štefanac, S. (1988):** Terakota iz kroga Antonia Rossellina v Kopru.- Zbornik za umetnostno zgodovino n.v. 24, Ljubljana, 45-51.
- Župančič, M. (1987):** Koper / Cesta JLA, Renesancno mestno obzidje.- Arheološki pregled / Archaeological Reports 27, (1985), Ljubljana, 188-189.
- Župančič, M. (1989):** Inter utrumque tuta. V: Guštin, M. (ur.): Prispевki k zgodovini Kopra / Contributi per la storia di Capodistria, Ljubljana, Pokrajinski muzej Koper, 15-20.
- Župančič, M. (1990):** Kamnita okrogla hiška pri Bezovici v Istri.- Traditiones 19, Ljubljana, 269-274.
- Župančič, M. (1991):** Il Duomo romanico di S. Maria di Capodistria.- Atti e memorie della Società istriana di archeologia e storia patria 39, Trst, 267-276.

pregledni znanstveni članek
prejeto: 2000-04-30

UDK 666.5/.6(497.4 Koper"14/15"
904(497.4 Koper))"14/15"

K LONČARSKI DELAVNICI V KOPRU

Matej ŽUPANČIČ

Pokrajinski muzej Koper, SI-6101 Koper, Kidričeva 19

Radovan CUNJA

Pokrajinski muzej Koper, SI-6101 Koper, Kidričeva 19

IZVLEČEK

Po najdbi keramičnega distančnika na Kapucinskem vrtu v Kopru je R. Cunja ugotavljal, da kljub temu še vedno ni z materialnimi viri nedvoumno dokazan obstoj lončarske delavnice v Kopru v 15. in 16. stoletju. Tukaj obravnavava zapis in risbo konservatorja S. Petrisa, ki ju hrani dunajski Državni arhiv, o najdbi večjega števila keramičnih distančnikov na vrtu pesnika, profesorja in kanonika L. Schiavija v Kopru leta 1885. Glede na število teh najdenih lončarskih pripomočkov je na tem prostoru delovala lončarska delavnica. Na tej osnovi ter po podatkih iz zapuščine L. Schiavija je najdišče locirano ob današnjo Garibaldijevo ulico (v podaljšku ulice Calle degli Forni, danes Triglavska ulica).

Ključne besede: srednji vek, novi vek, arheologija, lončarska delavnica, Lorenzo Schiavi, Stefano Petris, Koper

A PROPOSITO DELLA BOTTEGA DI VASAIIO A CAPODISTRIA

SINTESI

Nonostante il rinvenimento di un distanziatore di ceramica nell'Orto dei Cappuccini di Capodistria, R. Cunja ha constatato che non è ancora provato inconfutabilmente da fonti materiali l'esistenza di una bottega di vasaio a Capodistria nei secoli XV e XVI. Nel testo è trattato lo scritto e il disegno del conservatore S. Petris, custoditi presso l'Archivio di stato di Vienna e relativi al ritrovamento, nel 1885, di un numero rilevante di distanziatori in ceramica nell'orto del professor L. Schiavi, poeta e canonico di Capodistria. Visto il numero di questi ritrovamenti si può dedurre che qui operava una bottega di vasaio. Partendo da questa constatazione e dai dati lasciati dallo Schiavi, è possibile localizzare l'area dei ritrovamenti accanto all'odierna Via Garibaldi (nel proseguimento di Calle degli Forni, oggi Calle del Monte Tricorno)

Parole chiave: medio evo, evo moderno, archeologia, bottega di vasaio, Lorenzo Schiavi, Stefano Petris, Capodistria

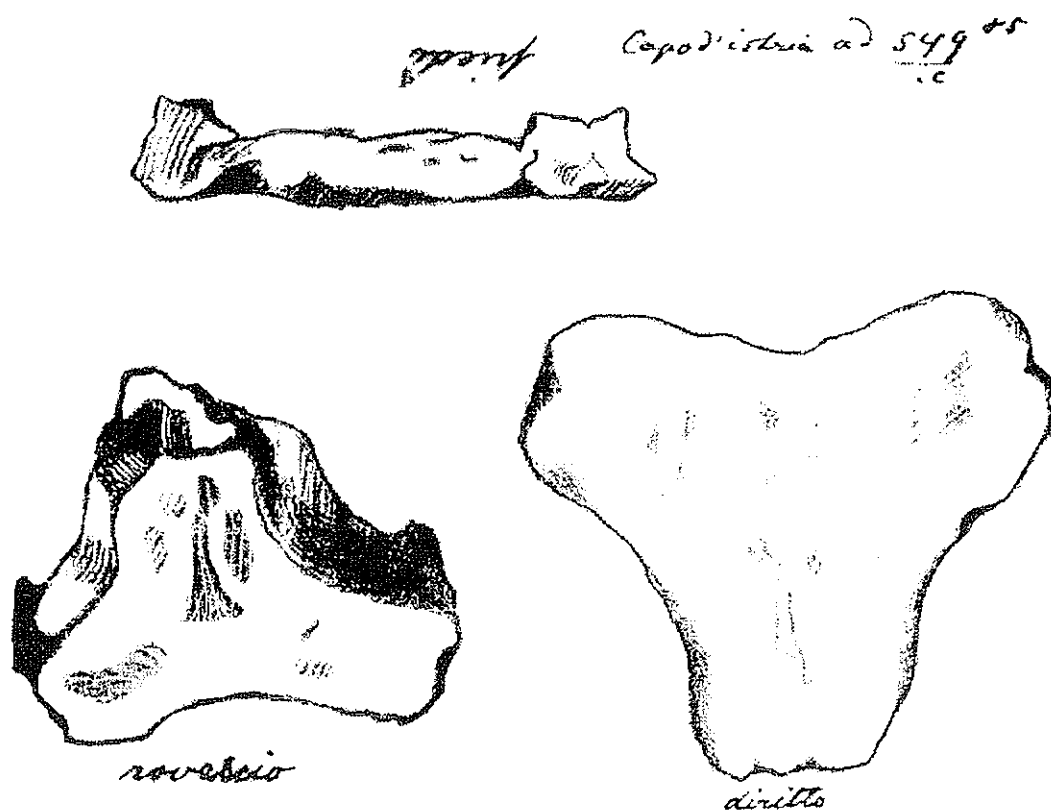

Sl. 1: S. Petris: risba distančnika - Merilo: 1:1.
Fig. 1: S. Petris: drawing of a spacer - Scale: 1:1.

V prispevku o srednjeveški in novoveški keramiki v Kopru se je eden od avtorjev (Čunja, 2000; 1991, 54, kat. 77) strokovno korektno, a hkrati tudi izredno previdno izrekel o obstoju lončarske delavnice v Kopru v 15. in 16. stoletju. Med keramiko z arheoloških izkopavanj na Kapucinskem vrtu je mogel omeniti en sam keramični distančnik, kakršen je sicer nujni pripomoček pri žganju posod in bi tako dokazoval obstoj lončarske delavnice v Kopru; vendar je ob enem edinem najdenem primerku dopustil tudi možnost, da bi utegnil "priti sprijet" na posodo s pošiljko iz kakega drugega mesta.

Do sedaj, poleg pisanega vira za leto 1461 (Caprin, 1905, II 42), torej skorajda ni na voljo materialnih virov o lončarski dejavnosti v Kopru. Tako bodo pri reševanju vprašanja o obstoju delavnice morala pripomoči bodoča izkopavanja, morda celo najdba lončarske peči ali pa najdba večjega števila nedokončanega ali pri žganju zavrženega posodja.

Dodatno indikacijo za obstoj lončarske delavnice nudi poročilo konservatorja S. Petrisa iz leta 1885 poslano Osrednji komisiji za preučevanje in ohranjanje umetnostnih in zgodovinskih spomenikov (*Zentralkommission für Erforschung und Erhaltung der Kunst- und historischen Denkmale*) na Dunaj, kjer se hrani v Avs-

triskem državnem arhivu (AVA). Petris v pismu opisuje arheološke najdbe iz Bal, s Cresa (Ustrine: nekropola), iz Kopra (sarkofag iz Šalare, g. Joh. Sandrini), Rovinja, napis iz Kopra (iz hiše Nicolaja de Baseggia) ter nadaljuje:

... .. Während der Herr Prof. Schiavi seinen Garten in Capodistria umgraben liess, entdeckte er einige Gegenstände aus Cotto von der Form eines Dreifusses auf rohen Füßen stehend, circa 1½ m unter dem Boden. Hier folgt die Zeichnung in natürlicher Grösse: die Dichte beträgt 1 cm; die Füße, am Ende jeder Seite angebracht, gehen in eine Spitze aus und sind höchstens 1 cm hoch, die sind aus demselben mitelfeinen Stoffe, nicht eigens angesetzt, sondern bilden mit dem Dreifusse ein einziges Stück, was ich für eine rota laterariae halten möchte, wenn es grösser wäre, und man ihrer nicht eine grosse Menge aufgefunden hätte, vielleicht könnte es ein kleines tetradoron sein, aber ich weiss nur den Zweck der Stücke und den bogenförmigen Ausschnitt zwischen den Seiten, nicht zu erklären. ...

Capodistria, 11 Juli 1885

Prof. Stef. Petris
-K: K. Conservator

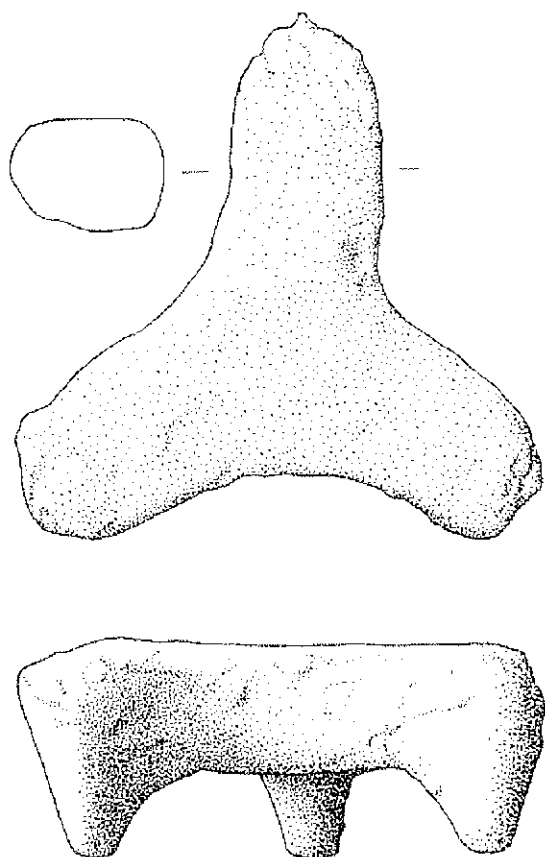

Sl. 2: Distančnik, Kapucinski vrt - Merilo: 1:1.
Fig. 2: Spacer, Capuchin Garden - Scale: 1:1.

Pred koncem pisma Petris sprašuje Osrednjo komisijo, kako ravnati s predmeti in z Istrskim društvom za arheologijo in domoznanstvo (*Società Istriana di Archeologia e Storia Patria*). Rokopis ima priloženo risbo predmeta, katerega funkcije Petris sicer ni uspel povsem zadovoljivo pojasniti. Iz daljšega pisma objavlja le odlomek o najdbi in risbo predmeta, v katerem je mogoče nedvoumno prepoznati trinožni lončarski distančnik. Petrisova risba kaže distančnik z nekoliko tanjšim telesom (okoli 1 cm), kot ga poznamo z najdbe na Kapucinskem vrtu (1,7 cm; Cunja, 1991, kat. 77), velikost pa je skoraj identična.

Med pregledanim arhivskim gradivom Osrednje spo-

meniške komisije na Dunaju ni bilo zaslediti odgovora na Petrisovo pismo, kar si lahko razlagamo tudi s tem, da so najdbo prepoznali kot arheološko nepomembno, saj ob koncu 19. stoletja arheologija novejših obdobij še ni bila uveljavljena, preučevanje tega obdobja ni bilo v domeni arheologov. Delni vzrok, da najdbi niso pripisali večjega pomena, tiči tudi v tem, da tedaj ni bila povsem prepoznana funkcija predmetov. Čemu so služili distančniki? Posode, oblikovane iz mehke gline in zložene ena na drugo, so se med žganjem zaradi prevelike teže pogosto deformirale ali sprijele skupaj, kar je lončarjem predstavljalo problem. Da bi preprečili sprijemanje posod, so polagali med posamezne posode distančnike iz žgane gline. Najpogostejša oblika v poznem srednjem in v novem veku je bil prav *trinožni distančnik*.

V najditelju prepoznamo pesnika, gimnazijskega profesorja in koprškega kanonika don Lorenza Schiavija (29. 1. 1829 - 21. 1. 1911), ki je živel v Kopru od leta 1873 do smrti (Blasi, 1999, s.v.).

Konservator Petris sicer piše, da predmetov¹ ne zna opredeliti, vendar je njegovo poročilo kljub temu vsebinsko izpovedno in zaradi priložene skice tudi nedvoumno: njegov opis predstavlja dokaz o obstoju lončarske delavnice v Kopru, saj pismo omenja istočasno najdbo več takšnih distančnikov! Globina najdbe (meter in pol) ne omogoča natančnejše datacije, saj je primerljiva z globinami, ki jih na posameznih najdiščih dosega rimske, poznosrednjeveške in včasih tudi novejšje najdbe.

Ožja lokacija je podana pravzaprav zelo natančno, "na vrtu prof. Schiavija", ki nam ga je uspelo locirati na osnovi navedb v zapuščinskem gradivu L. Schiavija (PAK). Njegova hiša se je nahajala v Garibaldijevi ulici/ Via G. Garibaldi (nekdaj Via A. Calafati), vrt pa južno in zahodno od hiše, tuji ob ulici.² Kot arheološko najdišče je teren le evidentiran, najbližje arheološke najdbe izhajajo z bližnjega vrta³ Pokrajinskega muzeja (izkopavanje 1996/97, R. Cunja) in na dvorišču Pretorske palače (izkopavanje M. Župančič, 1993). V zvezi z domnevano lego lončarske peči bi bilo bolj zgovorno eno izmed imen ulice, katera poteka od Čevljarske ulice (približno v smeri proti zahodu ob južnem robu nekdanjega parka palače Orlandini) proti vrtu L. Schiavija: *Calle degli Forni*⁴ (danes Triglavska ulica, včasih tudi *Calle degli Ebrei*).

1 Izraz iz pisma "tetradoron" bi pomenil po Dizionario universale della lingua italiana, Milano 1902, s.v. "tetradoro": *Un mattone di 4 palmi minori*, kjer *palmi minori* pomeni "izrastki".
2 Vrt na parceli št. 72/1, stavba pa na sosednjih parcelah št. 236, 237, zemljiškoknjižni vpis št. 885.
3 Z vrta Pokrajinskega muzeja so omenjene že pred drugo svetovno vojno srednjeveške najdbe (Degrassi 1933, 16). Vrt muzeja meji na vrt L. Schiavija. Ob nenadzorovanih posegih v zemeljske plasti ob gradnji muzejskega vrta "Slovenica" so prišle na dan tudi arheološke najdbe.
4 Stari poimenovanji sta indikativni in bi ju veljalo ponovno uporabljati (op. a.)!

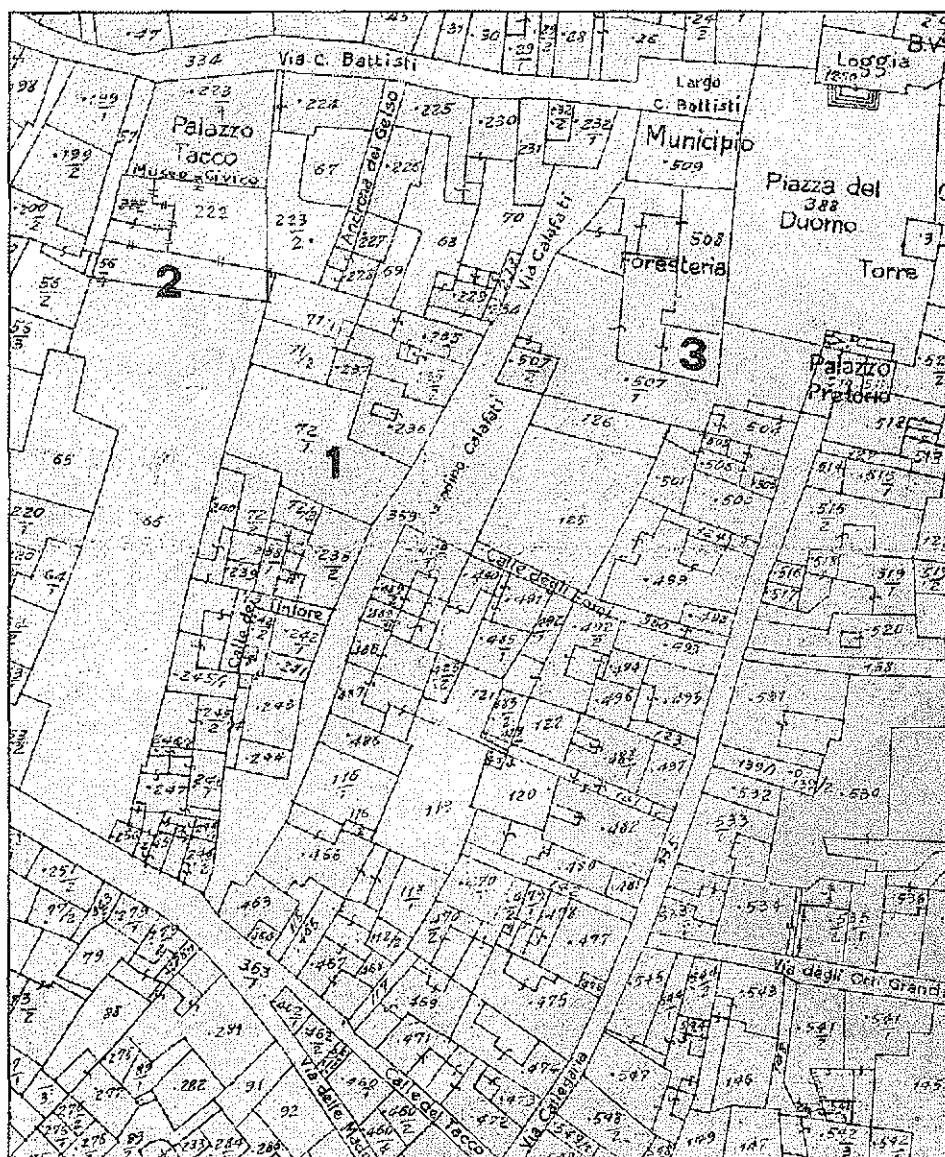

Sl. 3: Izsek iz načrta Kopra z vrisanimi nekaterimi arheološkimi najdišči:

1 vrt L. Schiavija; 2 Muzejski vrt; 3 Pretorska palača

Fig. 3: Fragment from the Koper ground plan with drawn in sites:

1 Schiavi's garden; 2 Museum garden; 3 Praetorian Palace.

Za distančnik z izkopavanja na Kapucinskem vrtu pomisleki R. Cunje ostajajo še vedno teoretično osnovani, čeprav bi zaradi delavniškega značaja celotnega področja in izkopov za glino, ki so bili tam dokumentirani za čas pozne antike in zgodnjega srednjega veka, morda tudi tam lahko pričakovali lončarsko dejavnost v mlajšem obdobju, medtem ko sta nekdanji Schiavijev vrt ob današnji Garibaldijevi ulici s tukaj prikazano najdbo distančnikov in morda tudi iztek bližnje ulice Calle degli Forni nedvomno področje nekega lončarskega obrata v Kopru.

Le tri leta prej je bil najden (Orsi, 1882) na Kapucinskem vrtu v Kopru v globini dveh ali treh metrov rimski nagrobnik (Schram, 1882, p. CV; *Inscriptiones Italiae* X/3, 21), a že v sekundarni uporabi. To je bilo obdobje, ko so tako Osrednja spomeniška komisija kot člani Istrskega društva za arheologijo in domoznanstvo ter lokalne Arheološke komisije že tekmovali med seboj v pridobivanju lepših predmetov tudi v Kopru in so navezovali stike, po eni strani z lokalnimi najditelji in po drugi strani s strokovnjaki osrednjih arheoloških in spomeniškovarstvenih ustanov. Najdba trinožnih di-

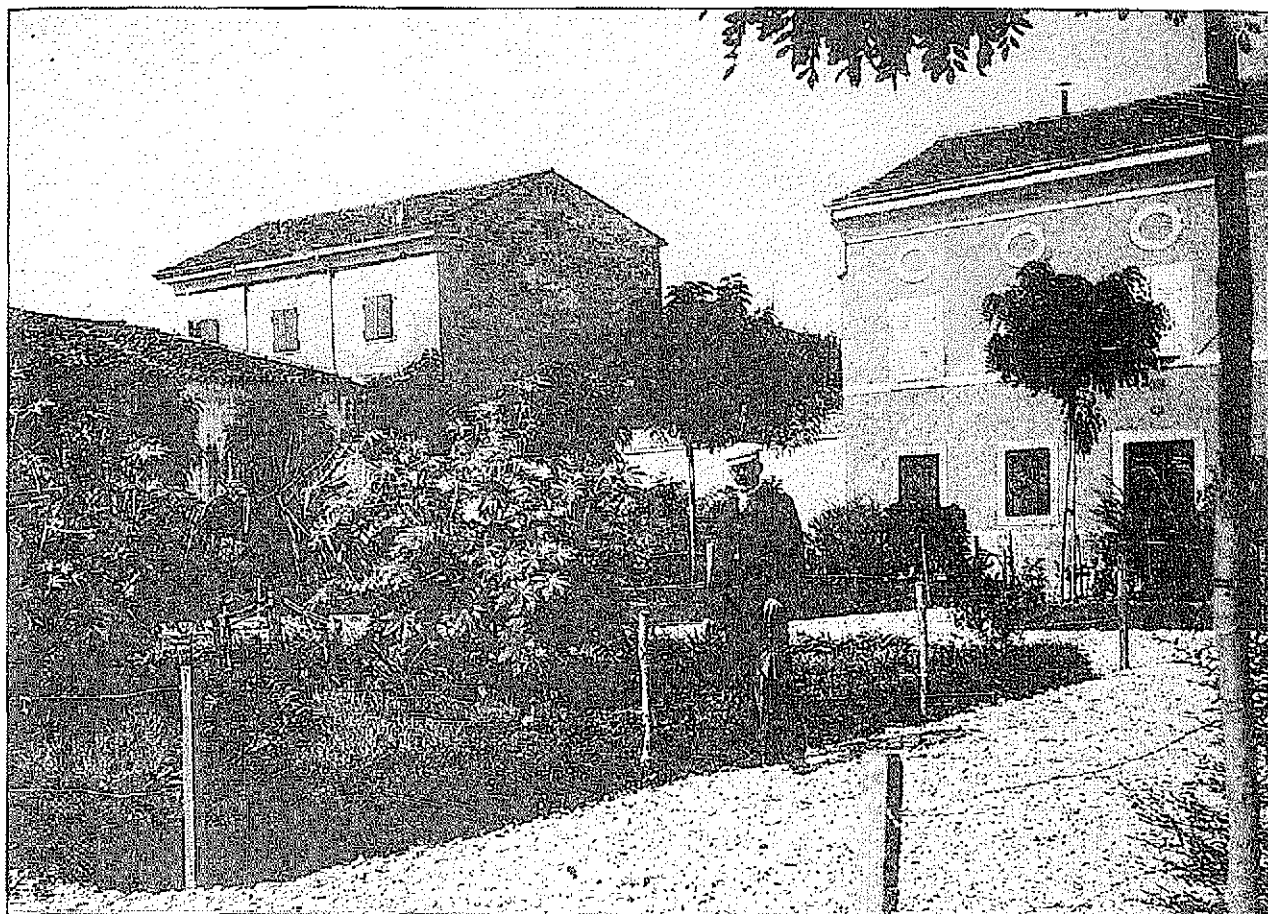

Sl. 4: Pogled na park med palačo Orlandini in današnjo Garibaldijevo ulico okoli l. 1900.
Fig. 4: View of the park between the Orlandini palace and the nowadays Garibaldi Street around 1900.

stančnikov tedaj razumljivo ni vzbudila večjega zanimanja v nasprotju z omenjenim nagrobnikom. Petrisovo poročilo, ki je obležalo neobjavljeno, pa nam danes nudi dragoceno indikacijo in vzpodbudo za nove raziskave v tej smeri.

ZAHVALA

Zahvala velja gospodom Lauru Decarliju (Sesljan/Sistiana), Ivu Markoviču (Osrednja knjižnica Koper) in Iztoku Čotarju (Pokrajinski arhiv Koper) za koristne napotke med iskanjem podatkov.

ABOUT THE POTTER'S WORKSHOP IN KOPER

SUMMARY

Matej ŽUPANČIČ

Regional Museum Koper, SI-6101 Koper, Kidričeva 19

Radovan CUNJA

Regional Museum Koper, SI-6101 Koper, Kidričeva 19

In spite of the fact that an earthen spacer was found on the site Kapucinski vrt (The Garden of Capuchin monastic Order) in Koper, Radovan Cunja believes that no existence of a potter's workshop in Koper in the 15th and 16th century has been indubitably proved with material sources. The present article deals with the record and drawing - made by curator Stefano Petris and kept in Vienna State Archives - about a number of earthen spacers found in the garden of Lorenzo Schiavi, the poet, professor and canon, in Koper in 1885. In view of the number of the found potter's accessories, a potter's workshop must have existed in this particular place. On this basis and according to the data from Schiavi's legacy, the site can be located along the present Garibaldi Street (in the extension of Calle degli Forni Street, today's Triglavska Street/Calle del Monte Tricorno).

Key words: Middle Ages, modern age, archaeology, potter's workshop, Lorenzo Schiavi, Stefano Petris, Koper

VIRI IN LITERATURA

AVA - Avstrijski državni arhiv, Denkmalpflege, Küstenland, Funde, Nr. 549 (S. Petris, 11. 7. 1885).

Blasi, P. (1999): Poeti dell'Istria alla fine di un'epoca 3, 1870-1914. Istituto Regionale della Cultura Istriana. Trieste, ed. "Italo Svevo".

Caprin, G. (1905): L'Istria nobilissima. Trieste.

Cunja, R. (1991): Die Ausgrabungen im Garten des ehem. Kapuzinerklosters in Koper. V: Koper zwischen Rom und Venedig/Capodistria tra Roma e Venezia (Ausstellung/Mostra). Ljubljana, 12-19.

Cunja, R. (2000): Poznosrednjeveška in zgodnjeno-veška keramika v Slovenski Istri. Annales 20 (v tisku). Koper.

Degrassi, A. (1933): Abitati preistorici e romani nell'agro di Capodistria e il sito dell'antica Egida. Parenzo.

Inscriptiones Italiae X/3 - Inscriptiones Italiae vol. X - Regio X, fasc. 3 (Histria septentrionalis). Rim, 1963.

Orsi, P. (1882): Epigrafe capodistriana. Archivio storico per Trieste, L'Istria e il Trentino, vol.1/4.

PAK - Pokrajinski arhiv Koper, fond Okrajno sodišče v Kopru, Te 1430, A26/11 (L. Schiavi).

Schram, H. (1882): Mittheilungen der Central Commission 8. Wien.

izvirni znanstveni članek
prejeto: 1998-09-10

UDK 736.2(497.4 Koper)"14"
726.6(497.4 Koper)"14.6"

KOPARSKA KLESARSKA RADIONICA I DONJI DIO PROČELJA KATEDRALE U KOPRU

Predrag MARKOVIĆ

Filozofski fakultet u Zagrebu, Odsjek za povijest umjetnosti, HR-10000 Zagreb, I. Lučića 3

IZVLEČEK

Nastanek spodnjega dela pročelja katedrale v Kopru se v dosedANJI literaturi v glavnem povezuje z obnovo sredi 15. stoletja in z njeno posvetitvijo leta 1445. Na osnovi analize njene arhitektonske plastike, še posebej bujnih listnatih kapitelov, kot tudi na osnovi vrste sorodnih del v Kopru in bližnji okolici avtor izgradnjo spodnjega dela pročelja postavlja v začetek šestdesetih let 15. stoletja in jo pripisuje dejavnosti lokalne klesarske delavnice mojstra Tomasa iz Benetk.

Ključne besede: Koper, Capodistria, katedrala, pročelje, klesarska delavnica, 1460-1470, Tomaso da Venezia, arhitektonska plastika, kapiteli, gotico-fiorito

LA BOTTEGA DI SCULTURA DI CAPODISTRIA E LA PARTE INFERIORE DELLA FACCIATA DELLA CATTEDRALE DI CAPODISTRIA

SINTESI

La costruzione della parte inferiore della facciata della cattedrale di Capodistria è stata sinora sempre collegata nella letteratura al rifacimento della metà del Quattrocento e alla consacrazione, avvenuta nel 1445. Sulla base dell'analisi della plastica architettonica della facciata stessa, soprattutto dei ricchi capitelli a foglie e di una serie di opere simili a Capodistria e dintorni, l'autore pone la costruzione della parte inferiore della facciata ai primi anni Sessanta del XV secolo e la attribuisce alla locale bottega di scultura del maestro Tomaso da Venezia.

Parole chiave: Koper, Capodistria, cattedrale, facciata, bottega di scultura, 1460-1470, Tomaso da Venezia, plastica architettonica, capitelli, gotico fiorito

UVOD

Smještena na vrhu kupastog brežuljka otoka, katedrala grada Kopra zajedno s monumentalnim zvonikom, i danas, u izmjenjenoj silueti grada, predstavlja njegovu

prepoznatljivu vizualnu odrednicu. Premda gotovo iz temelja podignuta u XVIII. st., koparska stolnica je jedan od onih slojevitih povijesnih spomenika koji u svom tkivu još uvijek čuva ostatke svoje i bogate višestoljetne prošlosti.¹

¹ Od starijih izvora za povijest katedrale Manzuoli, Tomassini itd., najznačajnije je djelo *Corografia ecclesiastica...* iz 1700. god. koparskog biskupa Paola Naldinija, u kojem se pored kratkog povijesnog osvrtala nalazi i opis katedrale prije njene obnove. Među povjesno-umjetničkim studijama o koparskoj katedrali ističu se dvije monografije, ona A. Alisija iz 1932. i F. Semija iz 1934. U tim je djelima koparska stolnica nasveobuhvatnije i najcjelovitije obrađena, te se na njima temelje gotovo sve dosadašnje spoznaje o njenoj prošlosti. Za noviju povijest katedrale najrelevantniji podaci sakupljeni su u monografiji o Giorgiu Massariju, značajnom mletačkom arhitektu po čijim je planovima katedrala obnovljena u XVIII. st. (Massari, 1971, 79-83).

Od starijih građevinskih slojeva koji su preostali nakon njene barokizacije najviše se ističe bogato skulpturirano gotičko-renesansno pročelje. Podignuto tijekom XV. st. na prostoru nekadašnjeg portika romaničke katedrale, te prislono uz masivnu vertikalu zvonika ono danas poput kulise zatvara Titov trg s istočne strane (sl. 1).

Među brojnim otvorenim pitanjima koja se tiču povijesti izgradnje katedrale upravo je njeno monumentalno pročelje, mahom zbog nerazjašnjenih okolnosti njegova nastanka, do sada zaokupljalo najviše pažnje brojnih istraživača i pisaca koji su se bavili stolnom crkvom i njenom poviješću.² Naime, u nedostatku preciznijih datacijskih odrednica historijat izgradnje pročelja rekonstruiran je tek u glavnim crtama, i to prvenstveno na temelju okvirnog sljeda događaja koji prate obnovu i proširenje katedrale tijekom XV. st.³

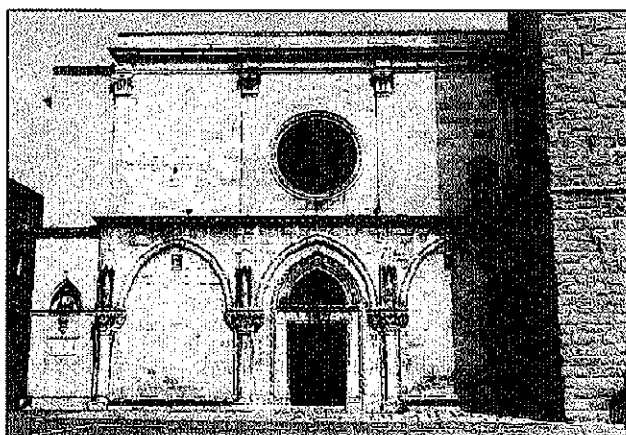

Sl. 1: Katedrala u Kopru - pročelje, total.
Fig. 1: Koper Cathedral - façade, in full.

Tako iz pisanih vrela saznajemo da se pred starom romaničkom katedralom, koja bijaše bila kraća i uža nego ova današnja, čitavom dužinom pročelja pružao

natkriveni trijem - portik, koji je teško oštećen prilikom upada Denovežana u Kopar 1380. godine. Biskup Lodovico Morosini (1364-1390) odlučio je proširiti crkvu, te 1385. god dužd A. Venier nalaže koparskom kapetanu-podestatu da vrati biskupu dio crkvenog terena na kojemu je bio smješten portik, a kojega je u međuvremenu Opčina uzurpirala i iznajmila nekim trgovcima koji su tamo podigli drvene standove.⁴ 1422. g. relikvije sv. Nazarija su uz veliko slavlje vraćene u Kopar, ali ni godinu dana kasnije, točnije 1423. zbog pravnih poteškoća crkva nije došla u posjed tog dijela terena. Nešto kasnije, 1435. godine, za vrijeme biskupa F. Biondija (1428-1448) odlučeno je da se crkva proširi i obnovi, te je deset godina nakon toga (7.XI.1445) u obnovljenoj crkvi svečano posvećen glavni oltar.⁵ Tek koncem istog stoljeća, točnije 1491., odlukom Velikog vijeća (Maggior Consiglio) data je dozvola da se nastavi s proširenjem i povećanjem crkve, te je konačno 1498. god. pročelje katedrale bilo dovršeno (dokument: Semi, 1934, 14-15). Istovremeno uz obnovu crkve od 1418. do 1480. izvedena je i obnova zvonika.

Usprkos šutnje pisanih izvora o tome tko je i kada podignuo pročelje crkve, u njegovoj jednostavnoj dvotažnoj strukturi jasno se očitavaju i dvije faze izgradnje: donji dio izveden u duhu venecijanske cvijetne gotike iz sredine 15. st., i gornji dio s kraja istog stoljeća renesansnih stilskih obilježja.

I dok su mišljenja o vremenu nastanka gornjeg dijela pročelja manje više usaglašena, te se ono smješta između 1491. i 1498. god., pri čemu problem atribucije još uvijek ostaje otvoren,⁶ dotle za nastanak njenog prizemnog dijela postoji daleko veći broj različitih prijedloga. S obzirom na širinu vremenskog razdoblja kojeg obuhvaćaju, kao i na argumente s kojim se ono podupire, ti bi se prijedlozi mogli načelno grupirati u tri skupine. U prvoj skupini nalaze se mišljenja nešto opreznijih istraživača koji ostavljaju mogućnost nastanka prizemnog dijela pročelja u nešto širem raz-

2 Iako postoje još mnoge nepoznanice vezane uz građevinsku povijest katedrale, naročito što se tiče njene najranije prošlosti, sudeći prema novijim još ne objavljenim arheološkim nalazima ispod sadašnje katedrale iz XVIII. st. i romaničke koja joj je prethodila evidentirana je mala mogućnost postojanja ranokršćanske crkve (Župančić, 1991, 8). Od romaničke crkve iz sredine XII. st. preostao je još samo južni zid uklopljen u postojeću zidnu strukturu. Tijekom XV. st. starija romanička crkva se obnavlja i proširuje te svojim novopodignutim pročeljem dohvaca nekoć slobodnostojeći zvonik, zapravo gradski toranj. Nakon manjih zahvata tijekom XVI. i XVII. st. crkva se počinje obnavljati 1714., a od 1738. do 1789. temeljito se pregrađuje po nacrtima G. Massarija. U XIX. st. vrše se manje obnove interijera, te se obnavlja pročelje crkve (Alisi, 1932; Semi, 1934; Massari, 1971, 79-83).

3 Najveći dio arhivske građe objavljuju Naldini (1700), Del Beilo (1907), Alisi (1932) i Semi (1934).

4 Iz pisma kojeg dužd Venier upućuje koparskom kapetanu-podestatu 1385. g., a kojeg u cijelosti donosi Semi (1934, 12-13) još saznajemo kako su se u portiku nalazili grobovi, dok je samo pročelje crkve bilo udaljeno od zvonika za oko tri sežnja. Mogući izgled portika možemo zamisliti prema jednoj slici stare katedrale u Trevisu srušene u 18. stoljeću, pred kojom se također pružao sličan natkriveni portik (reprodukcija u: Botter, 1958, 119-120).

5 U toj su obnovi renovirane apside i oltari, te je izgrađen i drveni bačvasti svod. Prema Dell Bellu (1905, 251) crkva je tom prilikom proširena za oko 2 m prema sjeveru, na prostor na kojem su se prethodno nalazili neki grobovi, te za oko 8 m prema zapadu.

6 Na temelju teksta P. Naldinija Alisi (1932) zaključuje da je pročelje završeno između 1480. i 1488. (vidi bilj. 10), dok se kod pojedinih autora nakon greške u tekstu G. Tomassinija provlači i god. 1598 (Semi, 1934, 15-16). Nepoznatog autora gornjeg dijela pročelja najčešće se dovodi u vezu s krugom P. Lombarda, M. Codussija, pa i G. Buore, ali uglavnom bez čvrstih argumenata.

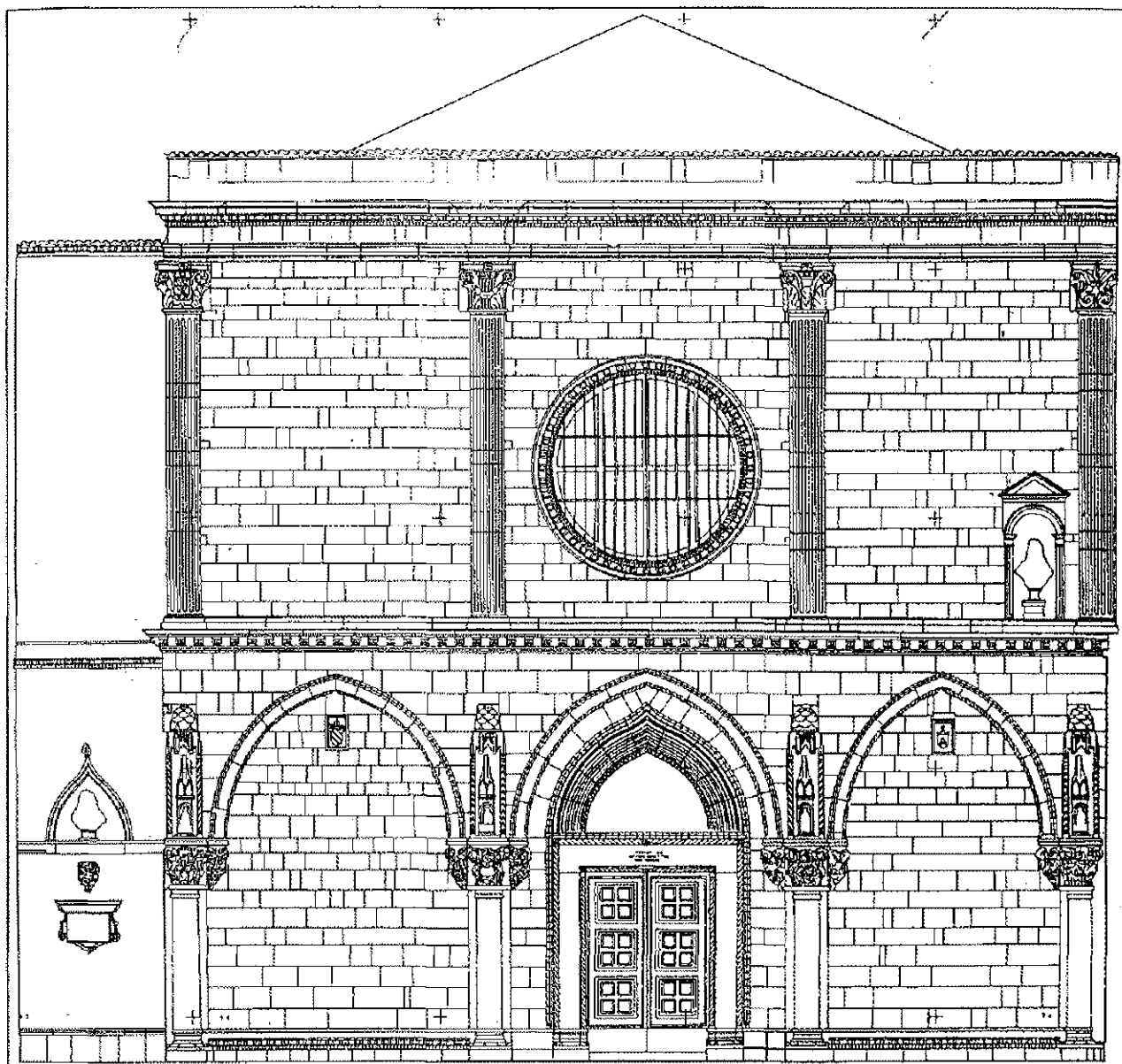

Sl. 2: Katedrala u Kopru, fotogrametrijski snimak pročelja (MZVNKD Piran).

Fig. 2: Koper Cathedral, fotogrammetric picture of the façade (MZVNKD Piran).

doblju.⁷ U drugoj, većoj skupini nalaze se brojni, mahom usputni prijedlozi koji na temelju uopćenih stilskih

opservacija i komparacija iznalaze sredinu XV. st. kao vrijeme izgradnje donjeg dijela pročelja.⁸ U toj se sku

⁷ Iz nepreciznih pa i protuslovnih izjava Alisija (1932, 11-12, 19) može se zaključiti da je donji dio pročelja vjerojatno nastao u dvije faze. U prvoj fazi na mjestu srušenog portika podignut je prvo venecijansko-gotički atrij, koji je potom, vjerojatno prilikom posvete crkve 1445. g., poprimio sadašnji izgled, s time da je ipak konačno završen prilikom izgradnje gornjeg dijela između 1480. i 1488.. Za razliku od njega Semi (1943, 14-15), respektirajući podatak koji se nalazi u dokumentu iz 1491. o nastavku gradnje zaključuje da je izgradnja pročelja započela oko 1460. god. Ujedno atribuirajući prizemni dio pročelja majstoru Dominiku iz Kopra okvirno ga datira od 1425. do 1464. godine, tj. od trenutka kada se po Semiju (Semi, 1934, 14, 17-23; 1975, 201) Domenico po prvi put javlja s potpisanim djelom (kustodija iz Raktja), pa sve do godine njegove smrti. Na tragu navedenih spoznaja, te s još više opreza R. Ivančević (1964, I, 99) smatra kako je pročelje podignuto između 1435. i 1491.

⁸ Folnescics, Planscig, 1916, 37; oko 1450; Cevc, 1960, 214; proti sredi 15. st.; Stelè, 1960, 37; okoli sredine 15. st.; Komelj, 1973, 240; po sredini XV. st.; Arslan, 1977, 286; deli 1445 circa, itd.).



Sl. 3: Katedrala u Kopru - prizemni dio pročelja - detalj.
Fig. 3: Koper Cathedral - basement part of the façade, a detail.

pini, svojom preciznom datacijom s god. 1453., ističe u kasnijoj literaturi gotovo nezapažen prijedlog N. Del Bella (Del Bello, 1905, 251).⁹ Budući da avtor ne navodi izvor tog podatka, može se samo zaključiti kako je do navedene godine došla na osnovu krivog tumačenja jednog dijela teksta biskupa P. Naldinija (1700, 18/19) u kojem se on osvrće na povijest katedrale.¹⁰ Konačno, treću skupinu predstavlja samo jedan, i to nešto noviji prijedlog J. Mikuža. On prvenstveno na temelju analogija u oblikovanju bujnih lisnatih kapitela arkada prizemnog dijela pročelja s pojedinim klesarskim ostvarenjima u Kopru (grb A. Veniera na Fontiku), kao i na temelju odlika prijelaznog stilskog razdoblja između gotike i renesanse, predlaže okvirno 1460. godinu kao vrijeme nastanka donjeg dijela koparske fasade. No ni da-



Sl. 4: Katedrala u Kopru - kapitel 1. stupa (sj. - jug).
Fig. 4: Koper Cathedral - capital of the 1st column (N - S).

nas nakon brojnih osvrtâ, iznesenih stajališta i gledišta, problem izgradnje pročelja koparske katedrale, a posebice preciznije datacije i atribucije njenog prizemnog dijela, ne samo da nije zadovoljavajuće riješen, već se kreće unutar istih početnih okvira.¹¹

Sumirajući svu tu raznolikost do sada iznesenih mišljenja o vremenu nastanka prizemnog dijela katedralnog pročelja, evidentno je kako su ona mahom zasnovana na interpretacijama i kompilacijama šturih, ponekad i nejasnih povijesnih izvora. Takve povijesne konstrukcije potom su redovno podgrađivane s uopćenim stilskim opservacijama i komparacijama, pri čemu se u nedostatku čvrstih uporišta najčešće prizivahu najistaknutija imena bilo lokalnih majstora (Domenico di Capodistria) bilo venecijanskog kiparstva 15. st. (obitelji

⁹ Po njemu kasnije i Budinich (1927, 59).

¹⁰ Tekst za koga je već A. Alisi (1932, 13; vidi bilj. 6) istaknuo da je nejasan i konfuzan, te ga je popratio sa svojim tumačenjima, u cijelosti glasi: *Molto più si dilatò sopra il cinquecento venti, che seguì, come vedremo, la sua Erezione in Cattedrale. Nell'anno poi mille quattrocento diciotto, gettaronsi i fondamenti dell'alta, e grande sua Torre, se bene non si presettionò, che nell'ottanta dello stesso secolo. Non hanno l'humane imprese, ancorche sante, remora più gagliarda delle mondane vicende. A questa Torre, che s'alzava in Isola, si concatenò molt'Anni prima la Chiesa, con l'aggiunta attale di tre Archi per parte, dirizzati à tempi di Fancesco Biondi nel sito medesimo dell' Atrio antico, un secolo prima dall'Armi Genovesi incenerito. Tributò l'Antichità à questa nuova Fabrica le sue sepolte dovittie son diverse Medaglie d'oro, ricavate nello scavare i nuovi fondamenti. Ne qui terminando la nuova Fabrica, doppo il breve corso d'anni otto, si nobilitò con un'alta, e Maestosa Facciata di Marmi Isiritani. Queste sono le memorie antiche della nostra Ecclesiastica Struttura suggeriteci dalli due Scrittori Nationali Manzuoli, e Petronio. Tumačenjem ovog teksta Alisi je stekao uvjerenje da je pročelje završeno između 1480. i 1488., dok Del Bello zaključuje da je pročelje završeno 1453. g., osam godina nakon posvećenja crkve (1445.), premda se posveta crkve u ovom pasusu i ne spominje. Zanimljivo je da su autori na koje se poziva biskup F. Biondi daleko jasniji, te Manzuoli (1611/, 1854, 208) navodi: ... e nel 1480 si finì il campanile del Domo principiato nel 1418 e 1490 si allungò esso Domo unuendolo con detto campanile che prima era in isola, come è quello di S. Marco a Venezia, e nel 1498 si fece la facciata di esso Domo; dok Petronio (1668/, 1968) i ne spominje koparsku katedralu.*

¹¹ Kopraska katedrala (Gotika v Sloveniji, Katalog izložbe, 1992, 103): "Po vseh naštetih prvinah ustreza kopraska fasada pojavom v beneški poznogotski arhitekturi 1. pol. 15. stol.; to velja posebej za kapitole, ki jim najdemo bližnje paralele v krogu Giovannija in Bartolomea Bona; i dalje: V tej obliki bi moglo pritičje nastati še v 1. pol. st. (pred posvetitvijo 1445 ?)."

¹² Nakon Alisija, koji je problem autorstva donjeg dijela pročelja ostavio otvorenim, kao i Semija koji se založio za majstora Domenika iz Kopra, svi kasniji prijedlozi mahom su isticali srodnost bujnih lisnatih kapitela arkada s onima nastalim u krugu najpoznatije gotičko-venecijanske kiparske radionice obitelji Bon. I dok se autorstvo Domenika može osporiti već na temelju stilskih pa i kronoloških razloga (Lazzi, 1996, 5-45), dotle se paušalne tvrdnje o srodnosti koparskih kapitela s onim nastalim u krugu radionice Bon mogu opovrgnuti tek nakon njihove podrobnije analize, o čemu će biti govora u daljnjem tekstu.

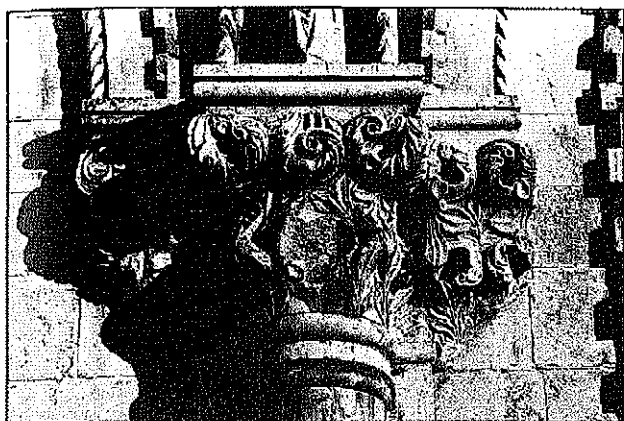

Sl. 5: Katedrala u Kopru - kapitel 2. stupa (sj. - jug).
Fig. 5: Koper Cathedral - capital of the 2nd column (N - S).

Bon, delle Masegne), odnosno u slučaju gornjeg dijela pročelja P. Lombardo, M. Codussi.¹² Gotovo u svim tim nastojanjima koja su smjerala razrješenju tog problema pročelje katedrale promatrano je izolirano, kao neovisna cjelina, i to kako u odnosu na prostornu strukturu crkve tako i u odnosu prema ostalim graditeljsko-klesarskim ostvarenjima XV. st. u Kopru i bližoj okolici.¹³ I dok je svaki pokušaj uspostave preciznije kronologije izgradnje pročelja tijekom XV. st. uvjetovan rekonstrukcijom svih njenih građevinskih faza od XII. do XVIII. st., za što se tek trebaju poduzeti sveobuhvatna istraživanja, dotle je za proučavanje stilskih i morfoloških odlika kamene plastike pročelja ostalo dosta prostora.



Sl. 6: Katedrala u Kopru - kapitel 3. stupa (sj. - jug).
Fig. 6: Koper Cathedral - capital of the 3rd column (N - S).

Upravo s tog do sada zanemarenog aspekta ovim će se radom pokušati naznačiti putevi mogućih rješenja i dati precizniji odgovori o vremenu izgradnje donjeg dijela pročelja. No, prije nego li se pobliže osvrnemo na pojedine klesarsko-kiparske detalje pročelja i njihova srodna ostvarenja, nužno je steći uvid u cjelokupnu arhitektonsko-skulpturalnu artikulaciju pročelja i njegu- vu graditeljsko-tehničku izvedbu.

PROČELJE KATEDRALE

Gotovo pravilan kvadrat pročelja istaknutim horizontalnim vijencem podjeljen je na dvije jednake horizontalne zone (sl. 1, 2).¹⁴ Obje zone su stupovima, od-

13 U nedostatku temeljitijih arheoloških i arhitektonskih istraživanja koperske katedrale, mnoga su pitanja još uvijek ostala otvorena, dok neka značajna još nisu ni postavljena. Jedno od ključnih pitanja bez kojeg nije moguće adekvatno razriješiti građevinsku povijest katedrale jest karakter rekonstrukcije crkve XV. st., i s tim u vezi odnos gornjeg, pravokutnog dijela pročelja spram starije (bazilikalne?) strukture prostora iza njega. Evidentno je, naime, kako ovakav sadašnji, ravni završetak pročelja odgovara karakteru kasnije izgrađenog dvoranskog prostora, te se nužno postavlja pitanje njihovog suodnosa koncem XV. st. Prema Alisiju (1932, 16-26) središnji dio gornje zone ostao je nezavršen, ali osim što je teško vjerovati kako je središnji dio pročelja izvorno trebao biti još viši, time se ne razriješava problem korespondencije bočnih brodova s ravno zaključenim "panelima" pred njima (prema jednoj pastoralnoj vizitaciji iz 1661. crkva je duga 50 m, široka oko 24 m, s visinom glavnog broda oko 25 m). S obzirom na natpis uklesan na portalu koji spominje obnovu eksterijera crkve 1812. g. (bilj. 24), moguće je pretpostaviti kako se ta intervencija odnosi na dovršenje gornjeg dijela pročelja. Jednostavna i pomalo klasicistički suha interpretacija otežalih pilastara i plastički ponešto jednostavno izvedenih kompozitnih kapitela gornjeg dijela pročelja u opreci je sa sitnoklesarski razvedenim i krhkim dekorativnim repertoarom lombardske renesanse uz koju se najčešće veže. Stoga se može pretpostaviti kako je gornji dio pročelja te intervencijom XIX. st. poprimio sadašnji izgled. Istovremeno nije posve isključeno kako je romaničko-gotička katedrala već prije Massarijeve intrevencije imala karakteristike dvoranske crkve, točnije Staffelkirche s visokim bočnim brodovima i nešto višim glavnim svodom, a ne klasične bazilike (poput katedrale u Cividaleu koja se također obnavlja sredinom XV. st. - vidi bilj. 50). Semi pretpostavlja kako je crkva povišena 1714., neposredno prije Massarijeve intervencije (prema ploči s natpisom RVEBAT, ELEVATUR 1714) za što pak nema nikakvog logičnog objašnjenja (Massari, 1971, 82). Istovremeno, o ukorijenjenosti dvoranskog tipa crkvene građevine u nešto široj regiji sjeveroistočne Italije vidi Marković 1996, 269-270.

14 Visina pročelja i njegova osnovna podjela određena je položajem razdjelnih vijenaca prve i druge etaže zvonika (jasno istaknuti horizontalni vijenci zvonika vide se i na modelu grada što ga pridržava sv. Nazarije na sarkofagu istoimenog sveca u katedrali). Zvonik, odnosno gradski toranj, nastao je najvjerojatnije u XIII. st., a obnova izvršena tijekom XV. st. odnosi se samo na gornje dvije etaže (Alisi, 1932, 22-23).

nosno pilastrima vertikalno raščlanjene na tri podjednake pravokutna traveja.¹⁵ Donju, plastički puno snažnije artikuliranu zonu definiraju tri slijepe šiljatolužne arkade i četiri polustupa bujnih lisnatih kapitela iznad kojih se dižu četiri baidahinski natkrivene niše. Unutar niša smješteni su monolitni kameni tabernakuli sa skulpturama četvorice Evangelista. Zidna ploha unutar arkada plitko je uvučena u odnosu na ravninu zida iznad njih, odnosno zid koji nose šiljatolužne arkade istaknut je za otprilike desetak centimetara. U središnjem traveju smješten je monumentalni portal pravokutnog okvira nadvišen s bogato profiliranim lukom lađastog oblika, dok su bočna polja zazidana. Uz sjeverni rub pročelja, neznatno uvučeno u odnosu na njegovu ravninu, nalazi se glatko ožbukano proširenje; u njegovu donjem dijelu uzidana je šiljatolužna niša s kamenim poprsjem, dok je gornji, vijencem odvojeni dio posve ravan.¹⁶

Gornji, posve glatki dio pročelja raščlanjen je s četiri plitka kanelirana pilastra koji se uzdižu u osi donjih polustupova. Pilastru, kojima su kanelire do trećine visine ispunjene štapovima, svojim kompozitnim, različito izvedenim kapitelima podržavaju trabeaciju s obratima. Središnje polje rastvara veliki okulus obrubljen motivom ovulusa i dentela, dok su bočna polja prazna (u donjem dijelu južnog traveja nalazi se niša s kamenim poprsjem).

Snažni polustupovi prizemnog dijela izdignuti na plitkom pravokutnom postamentu počivaju na tročlano profiliranim bazama s ugaonim listovima; profilacija baze sastoji se od krupnih profila (torus, trohilus, torus) odvojenih oštrokutnim stepenicama, a široki i glatki ugaoni listovi završavaju s izdignutim vrhom (sl. 3). Gornji torus-

ni profil baze nastavlja se u ravnini zida te prelazi u tanki horizontalni vijenac koji kontinuirano uzduž čitavog pročelja. Među bazama polustupova bočnih arkada raspoređene se kamena klupa; donji dio klupe izveden je od dužih kamenih kvadara po dimenzijama jednakih prizmatičnim postamentima polustupova, dok njen gornji dio profiliran s krupnim motivima dentela i ovulusa strši prema van.¹⁷ Deblo stupa se lagano sužava prema vratu koji je profiliran s oblim i pravokutnim profilom.¹⁸ Premda se među kapitelima polustupova uočavaju manje razlike u kompoziciji i obradi, u osnovi ih odlikuje isti dvozonski ustroj s naglašenom simetrijom u oblikovanju podbuhlih i volutasto podvijenih vrhova (sl. 4-7). Plastički snažno i bogato raščlanjeno lišće u cjelosti prekriva tijelo kapitela. Iz simetrično razdijeljenih listova donjeg vijenca izdižu se tri krupna bogato razvedena lista koji se pod vrhom kapitela uvrću prema van formirajući gornju zonu; ugaoni listovi se volutasto podvijaju, a vrhovi im se sunovraćuju, dok se vrh središnjeg lista gnjezdoliko uvija s lijeva nadesno (odlomljen na južnom kapitelu do portala).¹⁹ Točno u sredini kapitela dotiču se krupne volutasto podvijene glavice donjeg para listova, dok se bočno od njih izdižu parovi kopljastih listova među koje sjeda trokutasti vrh ugaonog lista gornje zone (jedino na kapitelu prislonjenom uz zvonik i ovi su listovi izvedeni s podvijenim, "ovunjskim" glavicama). Šireći se prema bočno smještenim lisnatim konzolama, plitkoreljevna vegetabilna dekoracija izvedena je i na stražnjoj, u ravnini zida odrezanoj strani kapitela. Kapitel je uokviren snažnim prstenom astragala i dvočlano profiliranom pločom abaka koja se proteže i nad bočno smještenim konzolama.

15 Iako na prvi pogled sva tri traveja izgledaju jednako široka, već odavno je primjećeno (Alisi, 1932, 17; Ivančević, 1962, I, 9) da među njima postoje manje razlike: najširi je središnji, potom sjeverni pa južni travej. Razlozi tih manjih devijacija, uostalom kao i same ujednačene trotravejne podjele zasigurno leže u nastojanju da se vizualno kompenzira izmicanje pročelja izvan uzdužne osi crkve. Naime, produženjem crkve prema zapadu njen južni brod je ostao djelomično zaklonjen zvonikom. Stoga je usaglašavanje šireg trobrodnog prostora s novim, okrnjenim "licem" nužno moralo uzrokovati stanovite preinake u koncepciji samog pročelja. To se na koncu izvelo nezavisnom podjelom na tri jednaka arkatna polja, ali s manjim korekcijama. Daleko radikalnije rješenje sličnog problema pruža nam primjer livarske katedrale pred kojom se kasnije podignuto pročelje (trodjelno raščlanjeno!) stisnulo samo ispred srednjeg broda crkve (Fisković, 1976).

16 Premda prevladava stanovište kako je crkva proširena na sjevernoj strani početkom XVIII. st., (Mikuž, 1980, 9; Ivančević, 1964, 95; R. (edakcija), 1992, 379), ipak postoje i druga gledišta. Pa tako Del Bello navodi da je već u doba biskupa F. Biondija (1428-48) crkva proširena za oko 2 m uzduž sjevernog broda romaničke crkve (vidi bilj. 5) dok Alisi (1932, 15) smatra da je taj dio crkve rekonstruiran 1491. god.

17 Sudeći po srodnom antikizirajućem motivu koji obrubljuje okulus gornje zone vjerojatno je riječ o sekundarno uzidanom dijelu razdijelnog vijenca koji je nekoć, dijelio pročelje na dvije etaže. Sadašnji vijenac, sudeći po tipu valovite profilacije konzola mogao je nastati prilikom obnove crkve sredinom XVIII. st., kada se, uostalom, bilježi i njegov popravak, ili početkom XIX. st. kada se obnavlja gornji dio pročelja (Semi, 1934, 16).

18 Deblo stupa je isklesano iz jednog šireg monolitnog kamenog bloka, te djeluje kao da je u ravnini zida prislonjeno uz nosač pravokutnog presjeka. I inače su svi dijelovi stupa, baza, trup i kapitel, kao i lisnate konzole uz njih isklesani iz zasebnih, monolitnih kamenih blokova. Po vertikali su ti reljefno istaknuti blokovi uskladeni sa strukturom okolnog zida te svojim visinama točno pokrivaju dva, sedam, odnosno tri reda kamenih kvadara složenih u pravilne horizontalne slojeve - pasove podjednake širine. Takva tehnika zidanja nesumnjivo potvrđuje istovremeni nastanak arkada i "ispune" među njima. Premda je u Massarijevom projektu predviđeno probijanje bočnih portala, ono nije izvršeno (Massari, 1971, 180).

19 Najvidljivije razlike među kapitelima su upravo u oblikovanju središnjeg lista gornje zone koji je jednako izveden na kapitelima smještenih uz portal. Osim toga ovaj unutrašnji par kapitela razlikuje se od vanjskog para po nešto zgusnutijoj i kompaktnijoj obradi površine (nisu tako gusto posuti rupicama).

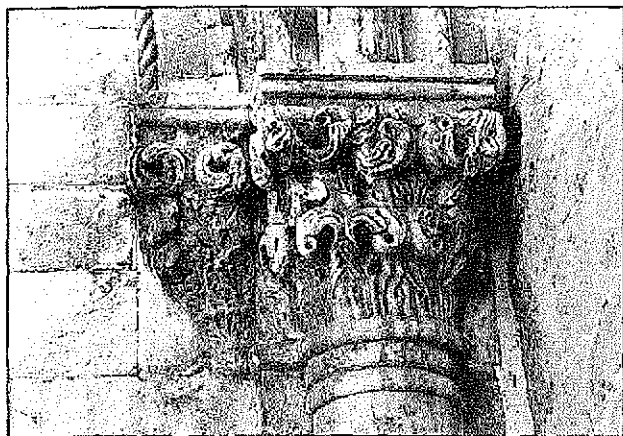

Sl. 7: Katedrala u Kopru - kapitel 4. stupa (sj. - jug).
Fig. 7: Koper Cathedral - capital of the 4th column (N - S).

Konzole, zapravo četvrt kapiteli o koje se upiru pete lukova, prekrivene su sa srodno oblikovanim lišćem; lišće je grupirano u dvije, tri odnosno čak četiri zone pri čemu najdonju, četvrtu zonu predstavlja mali lisnati vjenčić izveden umjesto astragala (sl. 8). Uz nešto jače istaknutu simetričnost i krutost osnovnog ustroja, koji je nužno potenciran njihovim reduciranim oblikom četvrtkapitela, na konzolama se primjećuje nešto grublja i nepreciznija izvedba lisnatog uresa (plitka i mlohava modelacija na kojoj se ističu neprecizno razmještene točkaste rupice - sl. 8).

Srazmjerno uska čeonu strana lagano zašiljenih lukova sljepih arkada obrubljena je s usukanim užetom s unutrašnje, odnosno izmjeničnim zupcima s vanjske strane. Iznad svakog polustupa uzidana u strukturu zida diže se plitka, baldahinski natkrivena niša (sl. 9, 10). Bočne stranice niše ukrašene su s polustupićima izvedenim u motivu dvostruko usukanog užeta, ponegdje prelomljenim u motiv riblje kosti; polustupići imaju baze i male lisnate kapitele (na njima usprkos manjih razlika u izvedbi uočavamo srodnost s kapitelima polustupova). Šire čeonu stranice baldahina ukrašene su sa po dva cvijetno-lisnata motiva, a međusobno su povezane sa šiljatim lukovima s unutrašnjim trolistom i malim akroterijem na vrhu. Bridovi stranica ukrašeni su plitkoreliefnim tornjićima s visećim lisnatim konzolicama ispod. Nad baldahinom nadvija se polukružna, lagano izdužena kapa ukrašena s krupnim ljuskastim motivom.²⁰



Sl. 8: Katedrala u Kopru - konzola uz 2. stup (sj. - jug).
Fig. 8: Koper Cathedral - console by the 2nd column.

Unutar svake niše smješten je kameni monolit izveden u obliku manjeg, bridom prema van okrenutog tabernakula s fijalom na vrhu i figurom sjedećeg Evanđelista u donjem dijelu; plaštom ogrnuti Evanđelisti pišu u knjigu rastvorenu na koljenima, a smješteni su u koso zasječenoj niši natkrivenoj školjkastim svodom (po obliku i dekoraciji niša predstavlja umanjenu verziju veće u kojoj je čitava skulptura smještena). Iznad niša s Evanđelistima pruža se usko natpisno polje na osnovu kojega se oni mogu poimence identificirati (od sjevera prema jugu to su: *S. Mateus*, *S. Marcus*, *S. Lucas*, *S. Iohanes*), te povrhnjega istaknuti lisnati vijenac. Gornji dio tornjića ukrašen je plitko urezanom gotičkom dekoracijom, a završava s izduženom poligonalnom fijalom odrezanog vrha.²¹

20 Po svom obliku niša je arhaičnog, u osnovi trećentističkog porijekla. Primjer iz prve polovice XIV. st. možemo vidjeti na crkvi San Aponal u Veneciji (Franzoni, Di Stefano, 1976, 20), a isti tipski oblik niše često se javlja i tijekom XV. st.

21 Mali tabernakuli s Evanđelistima dio su veće arhitektonsko-skulpturalne cjeline, najvjerojatnije ciborija koji se izvorno nalazio nad rakom sv. Nazarija u koparskoj katedrali (od ostalih dijelova ciborija sačuvana još nekolicina skulptura uzidanih na vanjskim zidovima katedrale, te reljefi s arhivoita pohranjeni u Pokrajinskom muzeju). Iako postoje različita mišljenja o vremenu nastanka ciborija, od kojih je u zadnje vrijeme prevladala datacija s 1422. g. (vrijeme kada su relikvije sv. Nazarija vraćene u Koper), u najnovijem radu skulpturalna se oprema ciborija usko veže uz nastanak samog sarkofaga sv. Nazarija i datira u sredinu 14. st. (Tigler, 1996, 170, s ranijom literaturom).

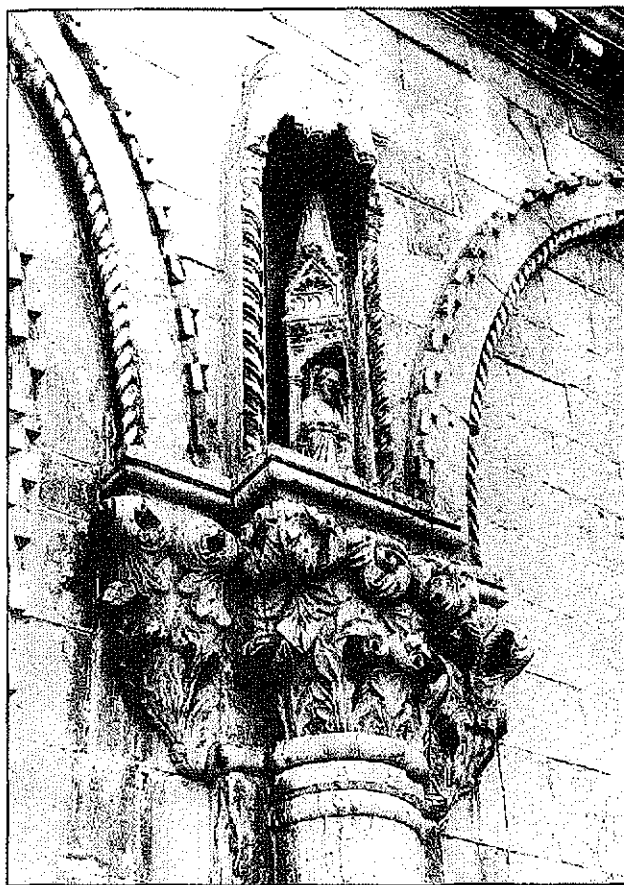

Sl. 9: Katedrala u Kopru - edikulas figurom Evangelista.
Fig. 9: Koper Cathedral - shrine with the figure of Evangelist.

Monumentalni portal širokog pravokutnog okvira počiva na podnožju oblikovanom jednako onim na polustupovima arkada (sl. 11). Portal kojemu dovratnici izravno bez prekida kontinuiraju u nadvratnik obrubljen je s unutrašnje i vanjske strane usukanim užetom, a mali lisnati motivi izvedeni su na spojevima užeta po sredini te u uglovima portala (sl. 12, 13). Po sredini nadvratnika kapitalom je uklesan natpis: INTERNVM DE CVS / EXTERNO COMPLETVR / ANNO MDCCCXII.²² Vanjski okvir portala uokviren je još s krupnim izmjeničnim zupcima, koji se protežu i na vanjski okvir ladastog luka

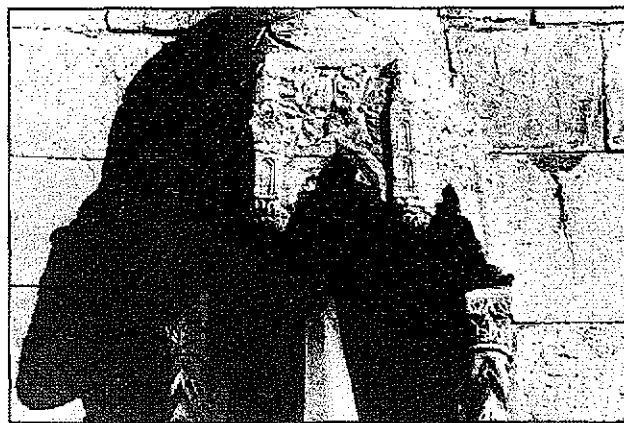

Sl. 10: Katedrala u Kopru - edikula - detalj.
Fig. 10: Koper cathedral - shrine, a detail.

iznad. Višestruka profilacija širokog luka, zapravo arhi-volta koji uokviruje uvučeno polje lunete, stepenasto je raslojena po dubini, a sastoji se od niza oblih i konkavnih profila uokvirenih dijamantnim frizom s vanjske, odnosno lisantim frizom s unutrašnje strane. Unutar ožbukanog lunetnog polja izvedena je freska s likom sv. Nazarija danas posve izbljedjela.

U bočnim arkadnim poljima, neposredno ispod šiljatih vrhova lukova uzidane su manje pravokutne ploče s polikromiranim grbovima.²³

Čitavo pročelje zidano je od velikih precizno isklesanih kamenih kvadara, s time da donji dio pročelja zidan s nešto tamnijom vrstom kamena od onog u gornjoj zoni.²⁴ U donjoj zoni klesanci su slagani u pasove podjednake širine (unutar arkada uočavaju se manje varijacije), dok su u gornjoj zoni nešto pravilnije izvedeni te kontinuiraju čitavom dužinom pročelja.

Na temelju ovog nešto detaljnijeg opisa mogu se izvući stanoviti zaključci o karakteruzahvata sredinom XV. st. U cjelini gledajući, svi arhitektonsko-dekorativni elementi pročelja, uključivši tu i spolirana kiparska ostvarenja, svojim rasporedom te naglašenom reljefnom obradom više svrsishodno nego odmjereno sudjeluju u razradi njegove široke plohe. Pri tom svakako treba istaknuti kako se u njegovoj, unekoliko specifičnoj artikulaciji zrcale posebni arhitektonsko-urbanistički uvjeti nastanka, a ne različite faze izgradnje.²⁵ Nadalje, sam

22 Natpis koji je u dosadašnjoj literaturi ostao gotovo nezamječen doslovce govori o dovršenju vanjšine crkve. S obzirom na sadašnji oblik pročelja to se može odnositi samo na njegov gornji dio, koji vjerojatno nije bio u potpunosti dovršen nakon zahvata G. Massarija, odnosno koji nije bio uskladen s njegovom preinakom interijera crkve (Massari, 1971, 82-83).

23 Sjeverni grb pripada biskupu G. Valaressu (1482-1503), na što me je ljubazno upozorio kolega E. Gardina, dok južni grb pripada obitelji Capello. Ovaj potonji se vjerojatno odnosi na F. Capella, podestata Kopra 1497. god, čiji se grb nalazi uklesan na bazi bočnog portala crkve (Alisi, 1932, 75-76).

24 Možda je riječ o istoj vrsti kamena samo što je ovaj na donjem dijelu pročelja dobio sivkasto-smeđu patinu.

25 U tom smislu stanovite aluzije Alisija o naknadnoj "ispuni" arkada obnovljenog venecijansko-gotičkog atrija prilikom podizanja gornjeg dijela pročelja nemaju čvršćeg uporišta. Alisi (1932, 19), naima, smatra kako je pročelje konačno završeno 1488. kada ... *non solo l' atrio era trasformato e divenuto un prolungamento omogeneo dell' interno della chiesa, si era completata la facciata con l'aggiunta della parte superiore di essa di stile lombardesco.*

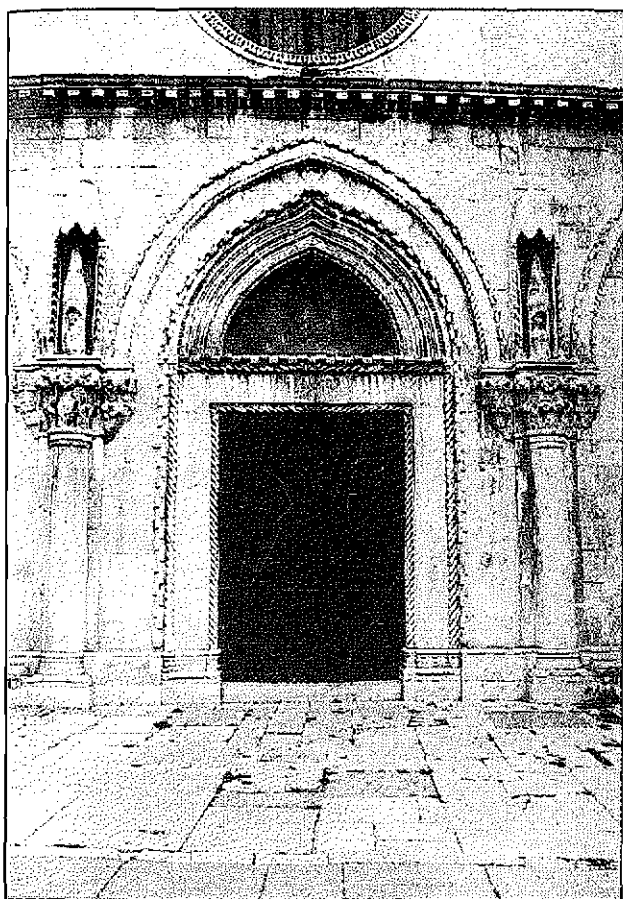

Sl. 11: Katedrala u Kopru - portal.
Fig. 11: Koper Cathedral - portal.

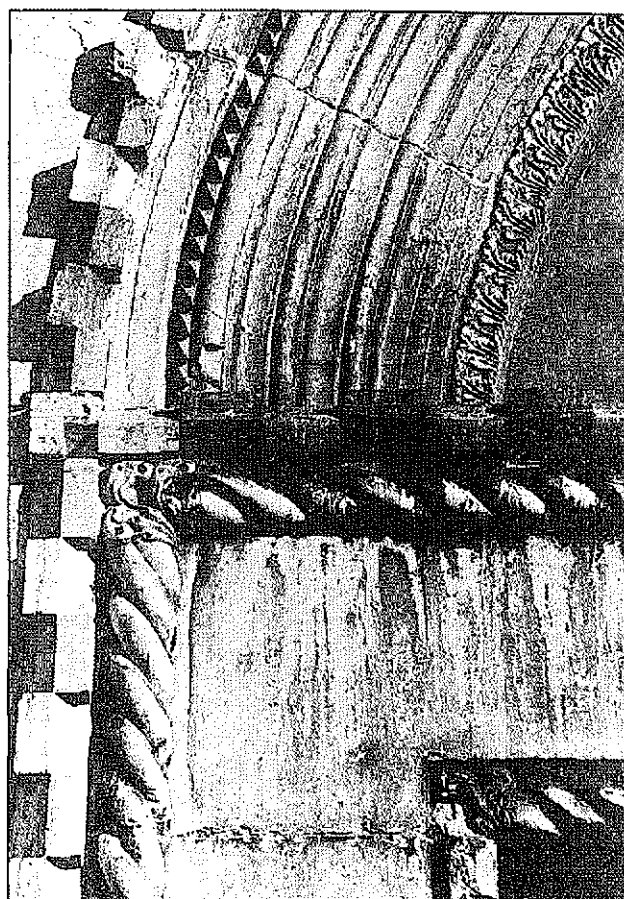

Sl. 12: Katedrala u Kopru - detalj portala.
Fig. 12: Koper Cathedral - portal, a detail.

način zidanja u kojem su zidarsko-konstruktivni članovi čvrsto vezani i neodvojivo srasli s njihovim pojedinim dekorativno obradenim stavcima (kapiteli, konzole), potvrđuje istovjetnost strukturalnih i ornamentalno sročjenih dijelova plastički snažno artikulirane cjeline. Stoga sa sigurnošću možemo ustanoviti kako je donji dio pročelja katedrale nastao po jednom cjelovitom projektu, osmišljenom i izvedenom u jednoj građevinskoj fazi. Ujedno vjerujemo kako je u tom projektu predviđeno ne samo podizanje baldahinskih niša nad polustupovima već i smještaj malih tabernakula s Evandelistima unutar njih.

Naime, bez obzira na manje neusklađenosti u formatu i veličini, a s obzirom na stanovite, već spomenute analogije u oblikovanju većih baldahinskih natkriljenih niša i onih manjih unutar kojih su smještene figure Evandelista, može se pretpostaviti kako je smještaj tabernakula s Evandelistima predviđen već prilikom projektiranja donjeg dijela pročelja.²⁶

Kao nosioci najsloženijih kiparskih i klesarskih zahtjeva u plastičkoj razradi cjeline pročelja bujni lisnati kapiteli svakako su najindikativniji stilski pa i kronološki pokazatelji.

26 Time se ujedno potvrđuje pretpostavka o ranijem nastanku arhitektonsko-skulpturalne opreme rake Sv. Nazarija koju je iznio G. Tigler (1996, 170), s time da se njeno rastavljanje može vezati uz oštećenja koja su zasigurno nastala prilikom odnošenja relikvija istoimenog sveca 1380. g. (kako to svjedoče naknadno uklesani natpisi i biskupski grbovi, sarkofag Sv. Nazarija restauriran je nakon 1380. g. (Tigler, 1996, 159-160)). Prema nekim autorima skulpture s Evandelistima su na sadašnje mjesto prispjele nakon što je ciborij rastavljen prilikom pregradnje crkve početkom XVIII. st., pri čemu su zamijenile neke druge starije skulpture u nišama (Serdi, 1986, 132). Kako za postojanje tih skulptura ne postoje nikakva ni pisana ni materijalna svjedočanstva, izneseni stavovi zasađ ostaju samo na hipotetskoj razini. Ujedno treba istaknuti kako je samo postojanje ciborija u crkvi u XVII. st. već davno osporio Semi (1934, 24), a u novije vrijeme svježim argumentima pridružio mu se i Tigler (1996, 160-161).

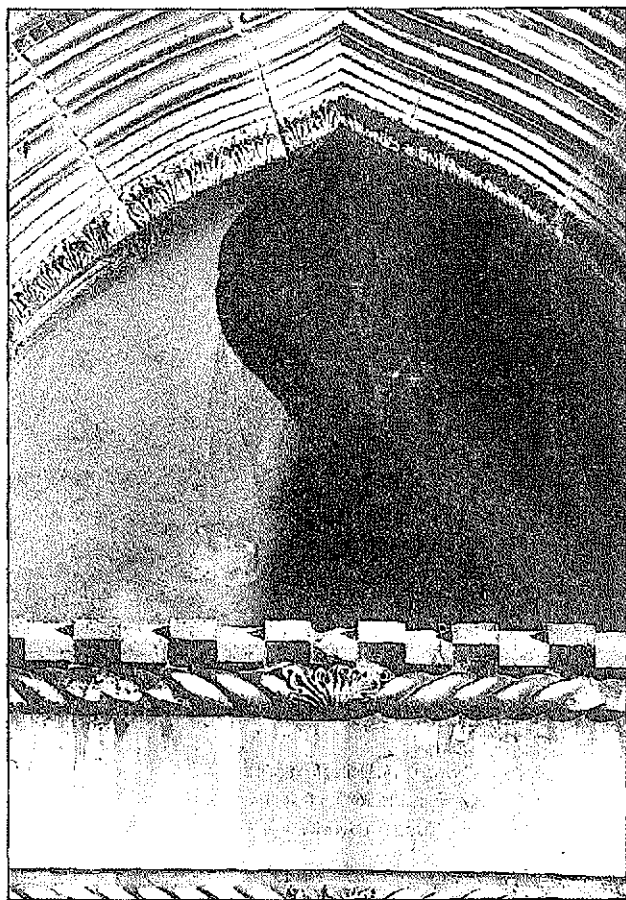

Sl. 13: Katedrala u Kopru - detalj portala.
Fig. 13: Koper Cathedral - portal, a detail.

KAPITELI

Načelno, kapiteli s pročelja katedrale pripadaju tipu venecijanskog kapitela "bujnog i kovrčastog lišća", odnosno točnije rečeno, njegovoj "zreloj" varijanti koja se javlja početkom treće decenije XV. st. u Veneciji.²⁷ Ta klasična varijanta venecijanskog *gotico fiorito* kapitela uglavnom se poistovjećuje s vrhunskim dekorativnim ostvarenjima radionice Bon, premda neki od najdojmljivijih primjera nastaju pod rukom Jurja Matijeva Dalmatinca.²⁸ No, za razliku od jedrog, mesnatog i prirodno uzvijenog lišća koje većinom krase kapitule i vegetabilnu ornamentiku te poznate mletačke radionice, pa i njenih vrsnih prijadranskih odvjetača, kapiteli s pro-

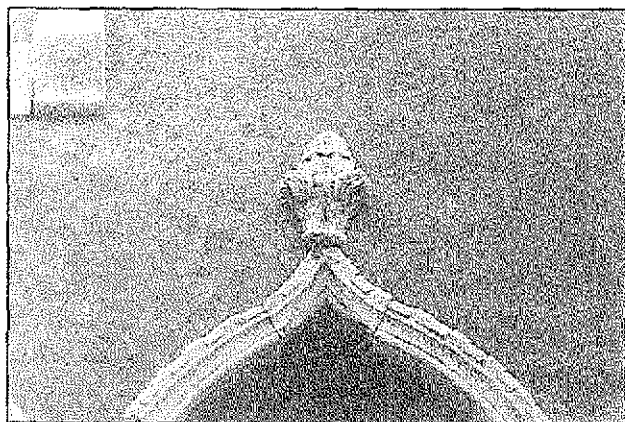

Sl. 14: Pretorska palača u Kopru - akroterij gotičke kvadrifore.

Fig. 14: Praetorian Palace in Koper - acroterium of the Gothic quadriphora.

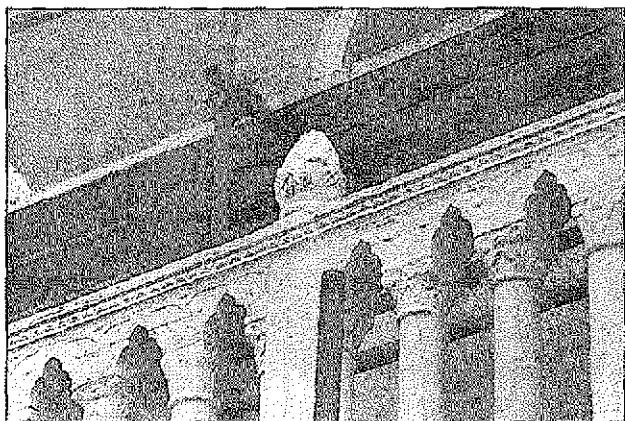

Sl. 15: Pretorska palača u Kopru - balustrada vanjskog stubišta - detalj.

Fig. 15: Praetorian Palace in Koper - balustrade of the external staircase.

čelja koparske katedrale odlikuju se nešto jačom shematizacijom i stilizacijom lisnatog uresa.²⁹

Preciznije rečeno, glavne oblikovne crte kapitela s pročelja koparske katedrale određuju velike, simetrično postavljene i podbuhle mase lišća što se javljaju u vidu voluminoznih, gnjezdolikih nakupina s pužoliko uvijenim vrhovima (u gornjoj zoni velike kuglaste mase lišća

27 O karakteristikama i razvojnim varijantama tog tipa kapitela P. Marković, 1995, 229-237.

28 U tom smislu najindikativnija vegetabilna dekoracija izvedena je na Porta della Carta (1438-1442) koju izvode Giovanni i Bartolomeo Bon, dok za virtuosno izvedenu lisnatu dekoraciju u opusu majstora Jurja postoji nešto veći broj primjera (Markham Schultz, 1978, 7-12; Ivančević, 1979/82, 36; Arslan, 1986, 200-201, sl. 142).

29 Da nije u pitanju red veličine i dimenzije samih stupova koji zahtijevaju stanovita uproščavanja u kompoziciji i oblikovanju lisnatog ornamenta, zorno pokazuje još veći par kapitela na zapadnim stupovima križišta šibenske katedrale koje je izveo Juraj Dalmatinac (Montani, 1967, sl. 29).



Sl. 16: Piran - crkva Sv. Bernardina - kapitel i konzola u svetištu.

Fig. 16: Piran - Church of St. Bernardino, capital and console in the shrine.

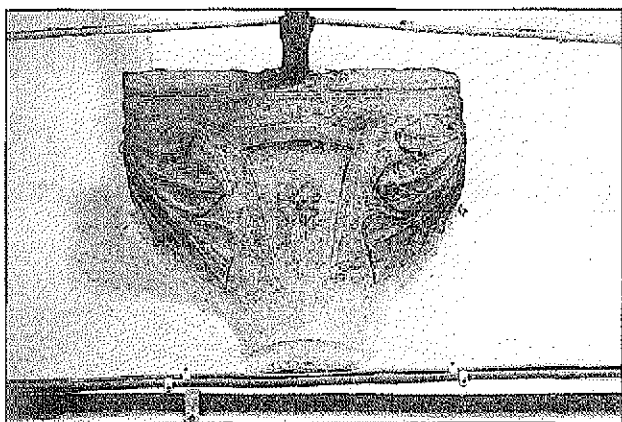

Sl. 17: Koper - samostan Servita - konzola zapadnog krila klaustra.

Fig. 17: Koper - Servita Cloister, console of the Cloister's western wing.

oblikovane su sa sakupljenim, perasto nanizanim resama, dok u donjoj zoni ističu se parovi velikih povijenih lisnatih glavica s ovcem pravilnom rupom u sredini uvijenog vrha središnje rese).

Osim u osnovnim kompozicionim crtama i u izvedbi detalja donekle se osjeća stanovita krutost i ujednačenost. Rese su u pravilu na svim kapitelima ujednačenih veličina i oblika; ovalni vrhovi resa su lagano zašiljeni (srolikog oblika), a spojevi među njima izvedeni pomoću pravilnih, svrdlom bušenih rupica. Privid guste i bogate nervature koja prati i naglašava dinamiku i smjer pružanja svakog lista postignut je izvlačenjem oštih bridova uzduž rubova i po sredini svake rese.

Kao što vidimo, riječ je prvenstveno o plitkoj površinskoj modelaciji koja ostrim, usitnjenim rezovima pokušava stvoriti iluziju jedrog i snažno poknutog bokora lišća. Međutim, time se ne potire osnovna krutost i shematičnost cjeline, koja se proteže od transparentnog, geometriziranog ustroja pa sve do pravilnog rasporeda brojnih ujednačenih resa i resica, te većih i manjih svrdlom bušenih rupica.

Oblikovanje vegetabilnog uresa ikroz kojeg prosija kompozicijska potka, te repeticija pojedinih efektnih motiva ukazuje prije na srazmjerno ograničene dosege jedne standardizirane zanatske produkcije, nego li na kvalitetna i individualizirana kiparska ostvarenja istaknutijih majstora dlijeta.³⁰ Prevlast klesarske i kamenorezačke nad primarno kiparskom komponentom, kakva npr. odlikuje vrhunska ostvarenja mletačke dekorativne



Sl. 18: Koper - samostan Servita - kapitel arkada zapadnog krila klaustra.

Fig. 18: Koper - Servita Cloister, capital of the arcades of the Cloister's western wing.

³⁰ Jedno od takvih zanatskih obilježja kakvo susrećemo i na kapitelima s koparskog pročelja je npr. isticanje obrisa i nervature lista izvlačenjem oštih bridova (vidi lisnatu konzolu pod likom anđela Petra Martinova iz Milana u Kneževu dvoru u Dubrovniku, kapitele južnog krila dominikanskog samostana u Dubrovniku, kapitele polifore palače Ranjina u istom gradu; kapitele u klaustu franjevačkog samostana u Stonu, kapiteli i konsole jugozapadne kapele katedrale u Krku, itd.). Drugi, naizgled nešto osobniji znak jest motiv zakovčanog vrha lista koji oblikuje ovcu, pravilnu veliku rupu. Takav efektan način oblikovanja uvijenih lisnatih krajeva svoju opravdanost nalazi već u jasnijoj artikulaciji tipskog oblika jer pridonosi "učvršćenju" kompozicije razvedenog i pokrenutog lišća. No za razliku od kvalitativno uspješnijih ostvarenja na kojima je kovčasto uvijen vrh tek jedan detalj podređen oblikovanju cjeline, na kapitelima poput ovih s koparske katedrale on postaje njihova dominantna vizualna odrednica (Arslan, 1986, 187, sl. 126; Marković, 1995, 229-237).

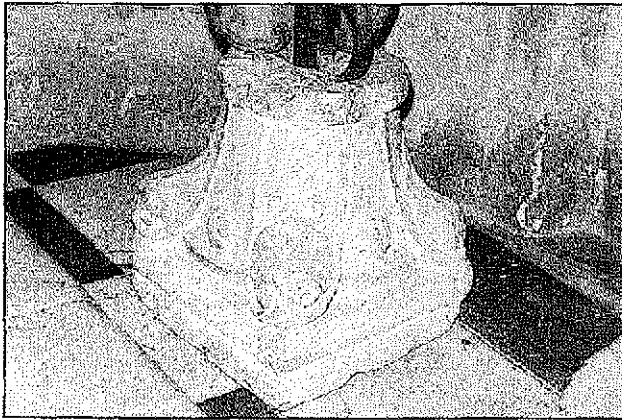

Sl. 19: Koper - crkva Sv. Ane.
Fig. 19: Koper - Church of St. Anne, capital.

plastike, potvrđuje se i samim načinom izvedbe. Pri tom se usitnjenim i kratkim rezovima, s čestom i neprekivenom upotrebom svrdla, ne teži toliko stvaranju organsko-plastičke uvjerljivosti i prirodnosti samog motiva koliko iluzioniranju njegove bogate raščanjenosti, pa se stoga prvenstveno nastoje stvoriti snažni i dinamični svjetlosni efekti.

Promatrani u tom kontekstu, kapiteli s pročelja koparske katedrale u odnosu na pojedina, ukupno gledajući, ipak prilično raznorodna dekorativna ostvarenja koja nastaju pod okriljem radionice obitelji Bon, ne iskazuju nikakve bliže sličnosti do li one najopćenitije.³¹ Stoga treba naglasiti kako s izuzetkom jednog usamljenog motiva koji je pod rukom G. Bona izveden na Ca' d'Oro bližih dodirnih točaka između ostvarenja te poznate mletačke radionice i kapitela s koparske katedrale nema.³² S druge strane specifična, ponešto prestilizirana izvedba upravo tog detalja, zajedno s karakteristično, "kopljasto" oblikovanim resama listova na koparskim kapitelima ipak nosi i neka posve jedinstvena, lokalno obojena obilježja, a takva se pak, mogu naći samo u užem krugu radionički srodnih djela.

Naime, osim u bogatom dekorativnom riječniku s pročelja katedrale srodan skup karakteristično oblikovanih detalja nalazi se još na nizu spomenika u Kopru i u okolnoj regiji. Njihova značajna koncentracija u tom vrhstarskom gradu, s katedralnom fasadom kao najjevolovitijim i najkvalitetnijim ostvarenjem, nesumnjivo potvrđuje kako je riječ o djelima, ako ne samo jedne

graditeljsko-klesarske radionice, onda svakako realizacijama nastalim u najtješnijoj vezi sa njom. Znatne oscilacije u kvaliteti izvedbe koje na većini djela gotovo redovno prate reducirani repertoar motiva ne omogućuje potvrđivanje izravnog prisustva iste "katedralne botege", već prije upućuje na njene periferne odraze u užoj regiji.

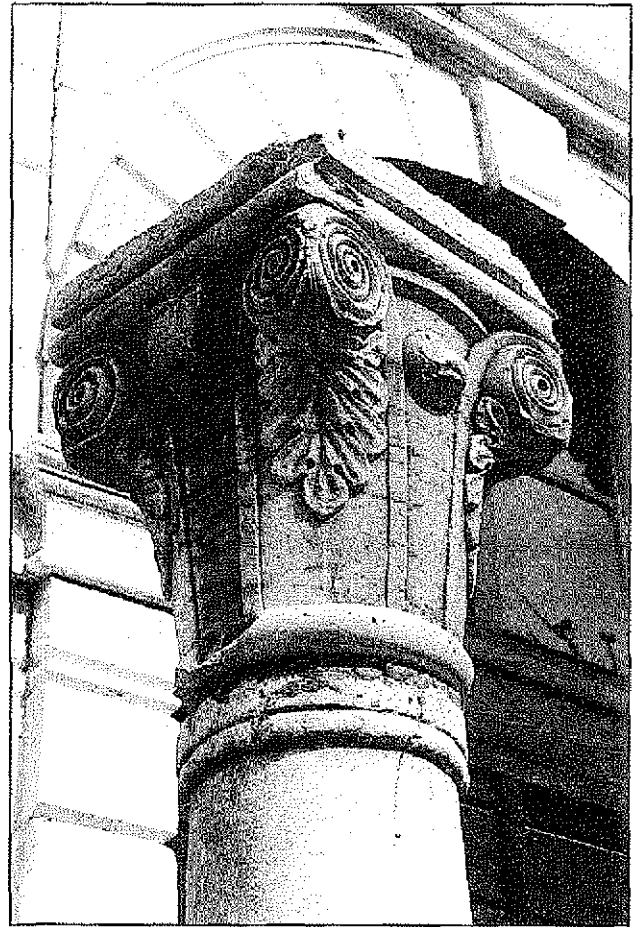

Sl. 20: Koper - Pokrajinski muzej - kapitel s grbom obitelji Gavardo.

Fig. 20: Koper - Regional Museum, capital with the coat-of-arms of the Gavardo family.

31 Od značajnijih ostvarenja radionice Bon pored Porta della Carta, treba navesti portale crkava San Giovanni e Paolo i Madonna del'Orto, te Loggiu Foscari na Duždevoj palači. Jedino se na kapitelima ovog potonjeg djela mogu uočiti neka naoko bliža, ali zapravo samo posve tipska obilježja, te stoga neke pretpostavke o bližim vezama pročelja koparske katedrale s tim spomenikom nemaju čvršćeg uporišta - vidi bilj.* (Gallo, 1961, 189, 195-199; Markham Schultz, 1978; Arslan, 1986, 207-208, sl. 156-160).

32 Riječ je o motivu povijenih i podbuhlih lisnatih glavica s poput surle obješenom, i kovčasto uvijenim vrhom središnje rese koji oblikuje pravilnu rupu. Takav se motiv, osim na sučelice postavljenom paru donjeg vjenca listova na kapitelima koparske katedrale, još javlja i na lisnatom vijencu prvoga kata Ca' d'Oro kojeg je 1429. g. izveo Giovanni Bon (Arslan, 1986, sl. 127).

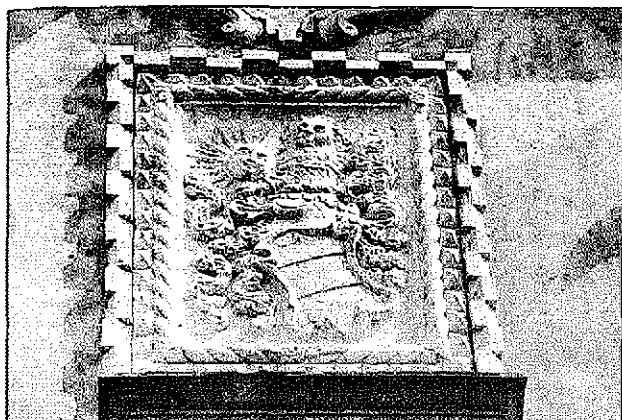

Sl. 21: Koper - ploča s grbom podestata A. Veniera.
Fig. 21: Koper - Fonticus (granary), slab with the coat-of-arms of A. Veniero potentate.

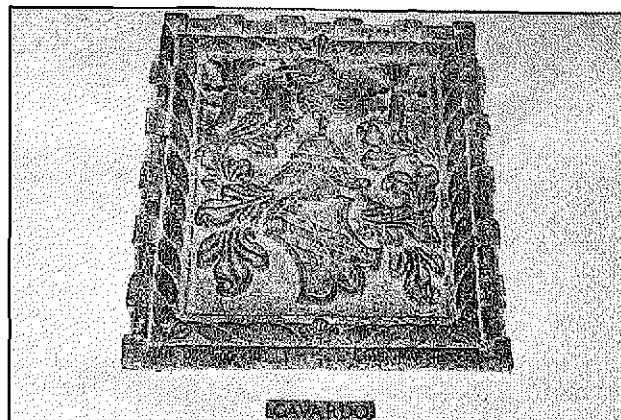

Sl. 22: Koper - Pokrajinski muzej - ploča s grbom obitelji Gavardo.
Fig. 22: Koper - Regional Museum, slab with the coat-of-arms of the Gavardo family.

Najraniju pojavu posve srodno izvedene lisnate dekoracije susrećemo na obližnjoj Pretorskoj palači - najzačajnijem komunalnom zdanju grada Kopra. Široki i tanki, "jezičasti" listovi, posve nalik onima s kapitela katedrale, mogu se zapaziti na akroterijima gotičke kvadrifore na istočnom križu Pretorske palače, te na pojedinim detaljima vanjskog stubišta pred njom (sl. 14, 15). Navedeni dijelovi arhitektonske dekoracije nastali su pri završetku obnove Pretorske palače između 1447. i 1452. g., odnosno najkasnije 1460. g. kada je konačnim spajanjem dvaju odvojenih palača nastala ova sadašnja.³³ U nešto jednostavnijem, pročišćenijem obliku karakterističan oblik malih srcolikih resa uočava se i na dekoraciji kapitela i konzola crkve Sv. Bernardina kod Portoroža (sl. 16). Lepezasta nervatura sunovraćnog lista iscrtana tankim i oštrim bridovima te rupičasto izvedeni spojevi među resama svrstavaju klesarsku opremu crkve Sv. Bernardina, podignute 1452. g., u djelokrug iste klesarske produkcije (Tamaro, 1910, 49; Budinis, 1928, 56, 59; Alisi, 1974, 63; Marković, 1995, 165-166). Na posve sličan način oblikovani listovi krasi i niz konzola i kapitela zapadnog krila servitskog samostana u Kopru (sl. 17, 18). Za razliku od prethodnog primjera sunovraćni listovi još su istanjeniji, što uz naglašenu linearnu stilizaciju i redukciju broja resa uz njihovo istovremeno povećanje, upućuje na prisustvo drukčijih formalnih pa i stilskih načela oblikovanja.

Stoga se njihov nastanak, kao i čitavog zapadnog krila klaustra treba pomaknuti dublje u drugu polovicu XV. st., svakako nakon 1453. kada serviti dolaze u Koper.³⁴ Osim kapitela koji se nalazi u crkvi Sv. Ane (sl. 19), i koji je posve blizak onima s arkada servitskog samostana, širem radioničkom krugu treba pribrojiti još par povećih kapitela koji se nalaze na ulasku u lapidarij koparskog muzeja (sl. 20).³⁵

Usprkos znatno jednostavnije izvedbe lisnate dekoracije s navedenih dijelova Pretorske palače, po vrsnoći izvedbe i sličnosti detalja posve je bliska onoj na kapitelima koparske katedrale. Stoga se sa izrada klesarske opreme u obnovi dvorane Velikog vijeća i monumentalnog vanjskog stubišta sa sigurnošću može pripisati istoj radionici koja je sudjelovala na izgradnji donjeg dijela pročelja katedrale. Izvedba donekle sličnih dekorativnih stavaka na preostalim djelima odaje s druge strane tek znakove pripadnosti nešto široj klesarskoj "školi", prije nego li posve prepoznatljivoj radionici. Pri tome treba uzeti u obzir kako u svim spomenutim primjerima njihova znatno jednostavnija tipološka struktura onemogućava iskazivanje punih zanatsko-umjetničkih potencijala i stoga bliže vezivanje s monumentalnim kapitelima s pročelja koparske katedrale.

Nešto čvršće uporište za rješavanje problema datacije, pa i atribucije prizemnog dijela pročelja koparske stolnice nalazimo u drugoj skupini srodnih klesarsko-

33 Premda se često dovršenje obnove palače smješta u sredinu XV. st., ona u potpunosti još nije bila završena ni koncem stoljeća - prilikom posjeta Kopru 1483. g. Marino Sanudo vidio je palaču Podestata nezavršenu (Semi, 1975, 136-138).

34 Unutar očuvanog dijela klaustra razlikujemo starije, zapadno krilo s pretomljenim lukovima arkada i križnim svodovima, i mlađe južno krilo s polukružnim lukovima i ravnim stropom, koje je nastalo u obnovi samostana tijekom XVI. st. Evidentne stilске i konstruktivne razlike opovrgavaju prethodna mišljenja koja nastanak oba krila klaustra vežu za izgradnju nove samostanske crkve između 1521. i 1581. g. (Šumi, 1966, 24; Bernik, 1968, 85-86; P. Marković, 1995, 167; 1996, 14).

35 Sudeći po grbu isklesanom na jednom od njih, oni su se nekoć vjerojatno nalazili u sklopu dvorišnog trijema palače obitelji Gavardo.

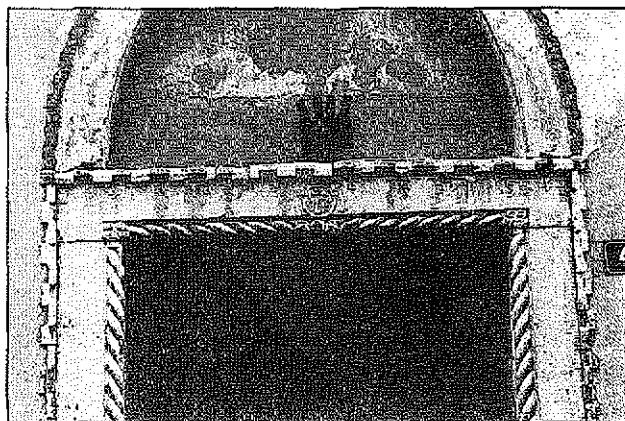

Sl. 23: Koper - Fontik - detalj portala.

Fig. 23: Koper - Fonticus, portal, a detail.

kiparskih djela. Ta se skupina odlikuje nešto složenijim vegetabilnim uresom, te se u njoj osim karakterističnog oblika resa javlja i drugi znatno izražajni skup motiva i karakteristično izvedenih detalja.

Najraniji već spomenuti i datirani primjer jest grb podestata A. Veniera koji je uzidan na pročelju Fontika u Kopru (sl. 21). Fontik je sagrađen koncem XIV. st., a 1460. g. obnovio ga je majstor Tomaso iz Venecije.³⁶ Istom majstoru možemo pripisati i izvedbu reljefne ploče s grbom obitelji Cavardo, koja se danas nalazi u atriju koparskog muzeja. Nastanak ploče precizno je datiran s uklesanom 1461. god. (sl. 22).³⁷ Osim uokolo grba podestata A. Veniera karakteristični listići s kovrčastim vrhom izvedeni su i na spojevima tordiranog užeta koji obrubljuje unutrašnju stranu portala Fontika (sl. 23).³⁸ Istovjetan motiv, po izvedbi još srodniji onome s portala katedrale, krasí i unutrašnji rub monumentalnog dvorišnog portala palače Verzi (sl. 24, 25).³⁹ Bogato ukrašeni akroterij na vrhu luka portala svojim dvozonskim ustrojem i simetrično razdjeljenim snopovima gusto naboranog, gotovo zgužvanog lišća ujedno potvrđuje pripadnost istom radioničkom krugu, samo u nešto kasnijem vremenu.⁴⁰

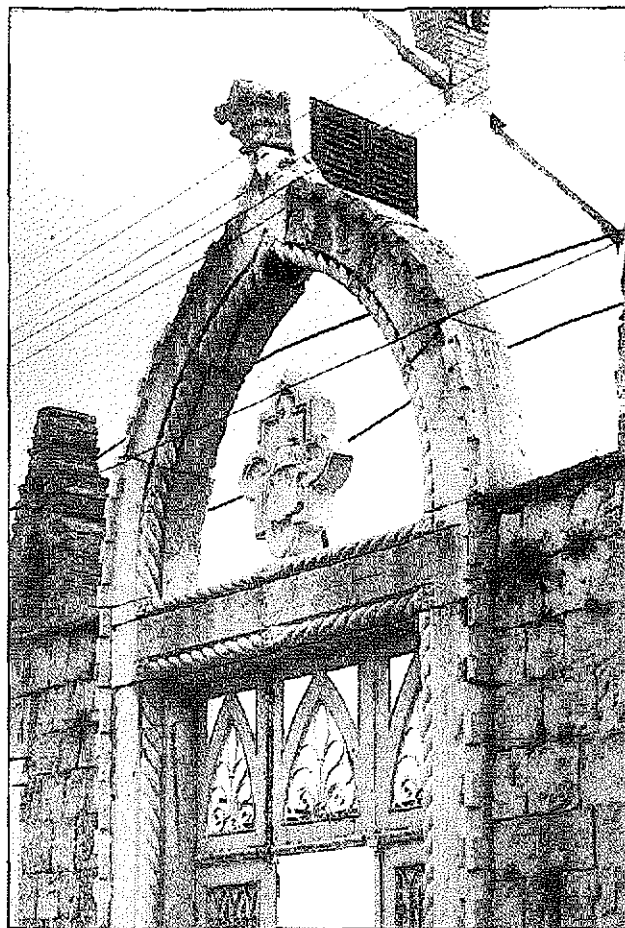

Sl. 24: Koper - portal palače Verzi.

Fig. 24: Koper - portal of the Verzi Palace.

U djelokrug iste kamenarske "botege" iz Kopra treba svrstati i lisnati ures velikih bifora koje rastvaraju pročelje katedrale u Muggi (sl. 26, 27). Usitnjen motiv povijenih, sučelice postavljenih i potklobučenih vrhova listova s obješenom zakovčanom vršnom resom teče uzduž kapitelne zone doprozornika u dva niza pravilnog valovitog ritma, te uokolo kapitela središnjeg

36 Osim grba, koji je prema Caprinu pripadao podestatu Bernardu Dieđu (1432), Tomaso je izveo i dva šiljatolučna prozora na pročelju (Del Bello, 1905, 259-260).

37 Unatoč stanovitim razlikama moguće je pretpostaviti kako su već spomenuti kapiteli s palače Cavardo i ova ploča pripadali istom zdanju, (u lapidariju se također nalazi i jedan akroterij polifore listićima povijenih glavica i zakovčanom vršnom resom, na kojemu je još iskesan i grb tipa scudo a taca s tri dijagonalne grede u polju, a bočno od njega su isklesana slova C i M).

38 Time se ujedno osporava raniji nastanak, kao i pripadnost grba podestatu B. Dieđu (1432) (Caprin, 1905, II, 154-155; Semi, 1975, 204).

39 Od same palače Verzi nije se ništa sačuvalo, a sudeći po nekim sličnim venecijanskim primjerima visokog ogradnog zida s bogato razvedenim kruništem njen se nastanak smješta u drugu polovicu XV. st. (Caprin, 1905, I, 275; Arslan, 1986, 204).

40 Prošaran nešto većim rupicama, te s dubljim i širim usjecima taj vegetabilni ures posve je blizak onome s portala katedrale, dok nešto žilavije lišće rastvorenijeg obrisa i nemirnije površine koje ukrašava akroterij ujedno ukazuje na njegovo podmaklo vrijeme nastanka. U preciznijim vremenskim okvirima to bi značilo 70-tih ili 80-tih god. XV. st.

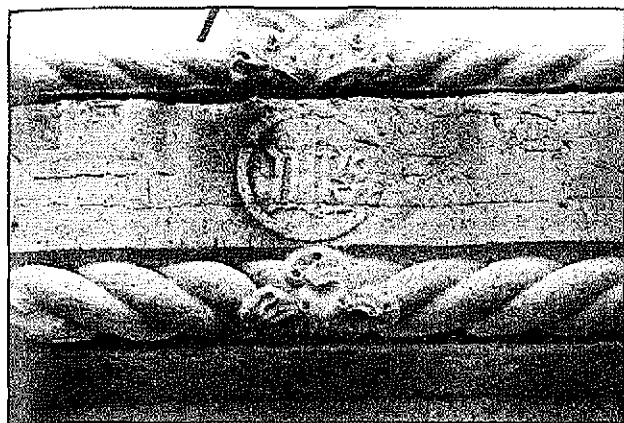

Sl. 25: Koper - portal palače Verzi - detalj.
Fig. 25: Koper - portal of the Verzi Palace, a detail.

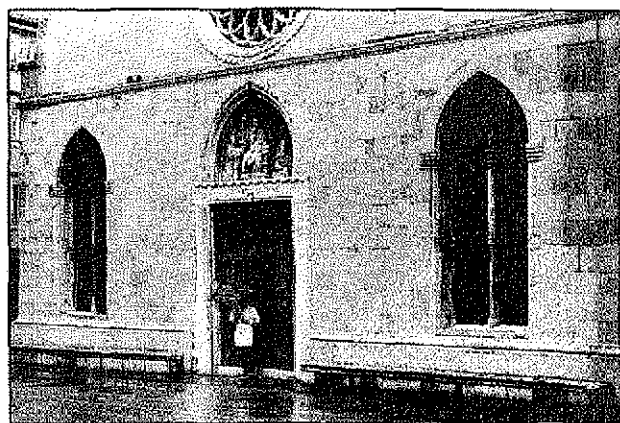

Sl. 26: Milje - pročelje katedrale.
Fig. 26: Muggia - the Cathedral's façade.

stupića. Plošan te isuviše jednoličan lisnati friz bifora nastao oponašanjem i slobodnim prekrajanjem karakterističnog "koparskog" motiva ispod je razine ostale, naročito figuralne plastike muggianskog pročelja. Ipak, nastanak bifora treba promatrati u sklopu obnove pročelja i datirati istovremeno s njegovim završetkom između 1467. i 1469. godine (Cuscito, 1983, 57-66).⁴¹

Nekako posve na rubu prethodne skupine, više kao odraz njene razgranate djelatnosti, stoji još jedan istaknuti regionalni spomenik - gotička palača "Benečanka", odnosno palača Del Bello u Piranu. U preobilju dekorativne plastike koja gotovo da guši to neveliko zdanje nalazi se gotovo čitav repertoar ukrasa kičene venecijanske gotike, ali, kako to naročito zveden na jedan pomalo naivan, rustičan način. To se također odnosi i na vegetabilni ures koji je tek nešto kvalitetnije izveden na kapitelima trifore i na kapitelu ugaonog balkona (sl. 28). Uprkos grube, pa i nemarne obrade na ovom se potonjem djelu u kompoziciji i oblikovanju pojedinih detalja uočavaju iste one odlike kao i na prethodnim primjerima. S obzirom na njihov posve rustičan kvalitet za pretpostaviti je kako na opremanju ove palače nije izravno sudjelovala klesarska radionica iz Kopra, već su na njoj po svemu sudeći, bili zaposleni lokalni majstori - lapicide koji su pojedine efektne

motive preuzeli s reprezentativnih zdanja u Kopru. To bi ujedno moglo značiti da palača nije nastala sredinom stoljeća kako se tu obično navodi, već 60-tih ili 70-tih godina XV. stoljeća (Guček, 1992, 391-392).⁴²

Evidentno je kako u nešto širem vremenskom okviru treće četvrtine XV. st., od Pretorske palače do portala palače Verzi, ova druga skupina djela - čiji nastanak mahom pada u 60-te god. - s dekorativnom plastikom katedrale tvori daleko čvršću i homogeniju grupu. U toj skupini klesarska oprema katedrale svakako zauzima središnje, ili bolje rečeno ishodišno mjesto. Iako bi se nastanak prizemnog dijela pročelja mogao vezati i uz posvetu crkve 1445. i datirati istovremeno s obnovom Pretorske palače (1447-1452), postoji više razloga zbog kojih vjerujemo da je prizemni dio katedralnog pročelja nastao otprilike desetak godina kasnije.

U prvom redu na to upućuje dokument iz 1491. godine u kojoj Veliko vijeće (Maggior Consiglio) daje suglasnost za nastavak proširenja i povećanja crkve s kojim se je započelo "...prije 30-tak godina naovamo".⁴³ Stoga se može zaključiti kako se s izgradnjom pročelja nije započelo prije 1460. godine.⁴⁴ Nadalje na to upućuju i same, od drugih autora također već uočene formalno-stilske odlike prijelaznog gotičko-renesansnog razdoblja (Mikuž, 1980, 5). Zaodjenute u tradicionalno

41 Zanimljivo je pripomenuti kako se Cuscito u svojoj detaljnoj studiji o muggianskom pročelju nije niti jednim retkom osvrnuo na bifore i njihov vegetabilni ures (Cuscito, G, 1983).

42 S ranijom literaturom. Jedan član porodice Del Bello sahranjen je 1430. u franjevačkom samostanu u Piranu, ali s obzirom na razvijeni kasnogotički vokabular teško je pretpostaviti kako je palača mogla nastati prije tog datuma, tj. još za njegova života kako to smatra Alisi, koji još k tome palaču datira u 1386. g. (Caprin, 1905, II, 39, 40; Ferrari - Antoniazio-Bocchina, 1955, 58-59; Alisi, 1974, 61). Na nešto kasniju dataciju dijelomično ukazuje i gotičko-renesansni grb obitelji Del Bello na kojemu je klasičnom kapitalom uklesan moto te kuće: LASA PVR DIR. Žilavo, te istanjeno lišće što se raspoređuje oko grba veoma je nalik na lisnati ures s portala palače Verzi u Kopru.

43 U tekstu odluke Velikog vijeća kojeg u cijelosti donosi F. Semi (1934, 14) doslovce stoji: *...che cum sit che già da trenta anni, ouer circa in quà sia stato dato principio à ditta Fabbrica per grandir et ampliar là Ecclesia nostra, ...*

44 Do istog zaključka došao je i Semi (1975, 201): *... il restauro della catedrale in parte devastata qualche anno prima dai genovesi, ma il lavori a un certo punto dovevano arrestarsi, per essere ripresi verso il 1460...*

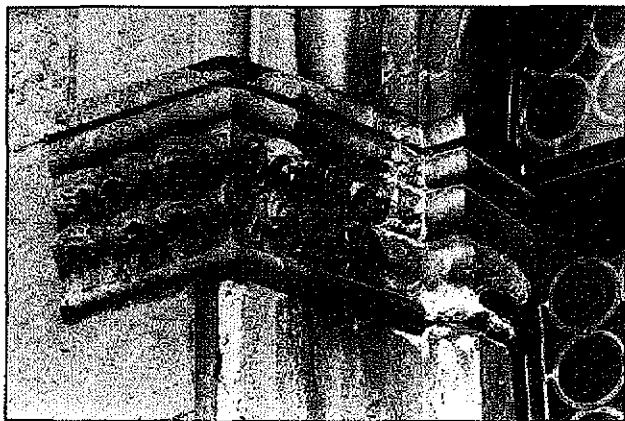

Sl. 27: Milje - pročelje katedrale - detalj bifore.

Fig. 27: Muggia - the Cathedral's façade, bifora, a detail.

kasnogotičko ruho te se odlike dijelom već naziru u artikulaciji cjeline prizemnog dijela pročelja, premda se možda najjasnije očituju u oblikovanju monumentalnog portala.

U otežalim formama širokog pravokutnog portala prepoznaju se odjeci novog stilskog ukusa koji je tijekom druge polovice XV. st. kako u samoj Veneciji tako i u njenim kulturno ovisnim provincijama prozeo mnogobrojna još formalno gotička zdanja.⁴⁵ Uspoređujući ga pak sa portalima srodnih sakralnih zdanja iz istog mletačkog kulturno-umjetničkog kruga, najbliže paralele pokazuju primjeri nastali krajem 60-tih i tijekom 70-tih godina kvatročenta.⁴⁶ Iako svojom veličinom, gledano u u formatu pročelja, daleko nadrasta spomenute primjere, monumentalizacija koparskog portala zajedno s hipertrofiranom profilacijom njegova "lađastog" luka dijelom je i posljedica znatno većih dimenzija same crkve, kao i potrebe za plastičkim usaglašavanjem s bogato raščlanjenim i voluminoznim stupovima okolnih arkada. Ipak ne možemo se oteti dojmu kako se u isticanju širokih ploha te naglašavaju rubova istovremeno ne očituju i odjeci novog rene-

sansnog ukusa, izrazitijeg tektonskog usmjerenja.

Konačno, treći razlog zbog kojeg vjerujemo kako je izgradnja prizemnog dijela fasade započela 60-tih godina jest istovremena pojava nekolicine karakterističnih motiva na nizu spomenika u Kopru, a koji se mogu vezati uz djelovanje majstora Tomasa iz Venecije. Naime, novonastalu promjenu koja se uočava u nešto življem i bogatijem lišću, i koja, drugu skupinu srodnih djela počevši s grbom A. Veniera, zajedno s kapitelima s katedrale odvađa od prethodnih ostvarenja sličnih formalnih oznaka, može se objasniti samim razvojem unutar klesarske radionice, ali još više pojavom i specifičnom ulogom majstora Tomasa iz Venecije.

Kako se najizrazitiji detalj lisnate dekoracije (kovrčasto povijen vrh lista s rupom) po prvi put javljaju na precizno datiranim grbovima koje je izveo majstor Tomaso (Venier s Fontika i Gavardo iz muzeja), onda moramo ustvrditi kakoprvenstveno njemu pripada za formiranje prepoznatljivih crta lokalnog klesarstva. Točnije rečeno, on je po svemu sudeći iz Venecije donio jednu uobičajenu klesarsku "manieru" koja je u okviru slabije razvijenog kiparsko-klesarskog obrta i samim time skućenog formalnog repertoara sjeverno-istarskog središta pala na plodno tlo.⁴⁷

Zaposlen pri obnovi i gradnji značajnih komunalnih zdanja (nakon obnove Fontika zajedno s Nikolom iz Pirana od 1462. do 1464. sudjeluje u gradnji nove loggie), majstor Tomaso početkom 60-tih, ako ne i od prije, već neko vrijeme boravi u Kopru. On s tim djelima polako steče ugled i reputaciju, te gotovo sigurno od domaćih kamenara formira jednu graditeljsko-klesarsku radionicu, odnosno priključuje se već postojećoj. Stoga je logično da mu se kao već afirmiranom i potvrđenom djelatniku povjere i drugi značajni radovi, pa tako i oni na podizanju katedralnog pročelja. Njegovu izgradnju svakako treba promatrati kao nastavak ranije započete obnove katedrale, najvećim dijelom zgotovljene do posvete 1445. godine. Zbog nerješениh imovinsko-pravnih pitanja u svezi s terenom na kojem je nekoć stajao portik katedrale, s njenim se produženjem, a time i s izgradnjom pročelja, moralo još pričekati. Kako se

45 Otežale forme širokih pravokutnih portala, ponekad s ponešto prenatlaženom, višestrukom profilacijom luka susreću se prvenstveno na brojnim venecijanskim palačama nastalim 60-tih i 70-tih godina kvatročenta (Arslan, 1986, 140, 254-258, sl. 176, 177, 179, 181, 187). Među lokalnim, istarskim primjerima djelomično srodni koparskom su portali kuće "Manzin" u Piranu iz 1470. g i palača "Fondaco" u Poreču iz 1473. (Prelog, 1957, 163-165; Bernik, 1968, 116-118).

46 Slično su, naime, izvedeni portali katedrale u Muggi (1467-69), crkve S. Antonio u S. Daniele del Friuli (1470), portal katedrale u Cividaleu (1476) (Mutinelli, 1965, 250-251; Cuscito, 1968, 73-105; 1983, 65-66). U sakralnoj arhitekturi Venecije slično su oblikovani portali crkava: San Gregorio (1445-61), San Andrea della Zirada (1475), San Giovanni in Bragora (1478) itd. (Cuscito, 1983, 78, sl. 26; Franzoi, Di Stefano, 1976, 89-90, 234).

47 Riječ je prvenstveno o motivu povijene lisnate glavice s obješenim i zakovčanim vrhom središnje rese koja oblikuje pravilnu rupu. On se javlja u najrazličitijim izvedbama, premda je ovom koparskom najbližiji onaj s lisnatog vjenca prvog kata Ca' d'Oro (vidi bilj. 32). Stoga nije isključeno kako je majstor Tomaso upravo motiv s razdjelnog vijenca te istaknute venecijanske palače upotrebio kao predložak. Stanoviti elementi gotičko-renesansnog stila odražavaju se i u snažnim polustupovima kratkih i nabitih trupova, kao i u naglašenoj voluminoznosti ostale arhitektonske plastike. Ona kao da se ne zadovoljava samo dekorativnim učinkom već pretendira da snažnim utiskom istakne svoju zanemarenu konstruktivnu ulogu. Iz tog razloga jaki polustupovi djeluju prije kao uporišta za pete lukova neke neizvedene konstrukcije trijema ili portika pred crkvom nego kao visoka podnožja malih i uskih niša nad njima.



Sl. 28: Piran - palača "Del Bello" - kapitel ugaonog stupa balkona.

Fig. 28: Piran - "Del Bello Palace" - capital of the balcony's corner column.

gotovo u isto vrijeme započelo s obnovom Pretorske palače, vrlo je vjerojatno kako se majstor Tomaso i njegova radionica angažirala i na tom, također vrlo značajnom komunalnom pothvatu. Pri tom sama reprezentivnost sakralnog zdanja i njegove monumentalne dimenzije nužno uvjetuju ne samo veću preciznost izvedbe, već i rješavanje složenijih kompozicijskih zadataka, kojima je on nesumnjivo dorastao.⁴⁸

Iz navedenih se razloga, u relativnoj kronologiji nastanka istaknutih komunalnih zdanja, izgradnja donjeg dijela pročelja katedrale može smjestiti između obnove Pretorske palače i obnove Fontika (1447.-1460.), odnosno, s nešto većom vjerojatnošću, između završetka izgradnje nove gradske loggie 1464. g. i 1469. kada je dovršeno pročelje stolnice u Muggi. U prilog potonjoj dataciji govorio bi i način artikulacije pročelja stolnice koji je izveden u suglasju s novopodignutom loggiom.⁴⁹ U tom smislu majstoru Tomasu možemo sa sigurnošću pripisati ne samo sudjelovanje u izgradnji već i autorstvo projekta donjeg dijela katedralnog pročelja.⁵⁰

Stoga držim kako koparskoj klesarskoj radionici na čelu s mletačkim majstorom Tomasom, kao najistaknutijim i već udomačenim gradskim kamenarskim djelatnikom s početka 60-tih godina XV. st., možemo pripisati izvedbu donjeg dijela pročelja katedrale u Kopru. Intenzivno djelatna u samom gradu, ali i u manjim okolnim središtima sjeverne Istre sredinom XV. st, ta kamenarska radionica tek pod vodstvom Tomasa iz Venecije, tijekom 60-tih i 70-tih oblikuje potpuno prepoznatljiv dekorativni riječnik.⁵¹

Sličnu je pretpostavku, ali s težištem na radionici već formiranoj na mletačkim iskustvima iznio i J. Mikuz (1980, 8). Uz to isti autor u majstoru Tomasu, vidi više sposobnog poduzetnika nego li neposrednog djelatnika,

48 U ugovoru za obnovu Fontika spominje se kao tajapiera, što u umjetničko-zanatskoj kvalifikaciji obično podrazumjeva, premda nije pravilo, izučenog klesarskog majstora, za razliku od kamenoresca ili graditeljsko-tesarskog majstora - "muratora" ili "marangona" (već afirmirani Giovanni Bon u ugovoru za izvedbu Porta della Carta također se spominje kao tajapiera); Del Bello, 1905, 259-260; Markham Schultz, 1978, 9-10).

49 Pomalo neobično rješenje rasclambe pročelja s trima sljepim šiljatomučnim arkadama može se, osim kao reminiscencija na porušeni portik, promatrati i kroz mikroubanističke uvjete. Naime, zatvaranje sjeveroistočnog ugla trga Platea Comunis s novim pročeljem i usaglašavanje s ritmom otvorenih šiljatih arkada susjedne novopodignute loggie zasigurno se odrazilo i u projektu pročelja katedrale.

50 Ranije završenu obnovu starijeg romaničkog zdanja, pak mogli bi možda vezati na jednog drugog majstora porijeklom iz Kopra - Bartolomea Costa Sbardilini (Bartolomeo delle Cisterne). Znameniti je graditelj po vlastitom projektu iz 1457. god. započeo temeljitu rekonstrukciju jednog sličnog zdanja - katedrale u Cividaleu, a prethodno je (1435) o vlastitom trošku u svom rodnom gradu obnovio jednu fontanu (Caprin, 1905, I, 56-58; Massari, 1971, 117-120). U bogatoj lishatoj dekoraciji portaala katedrale u Cividaleu kojega je izveo Jacopo Veneziano 1465 god., pak se ne uočavaju se nikakve bliže sličnosti s onom izvedenom na pročelju koparske katedrale.

51 Sudjelovanje iste "katedralne radionice", pa i samog mletačkog majstora u realizaciji nekih kasnijih djela (bifore katedrale u Muggi i portal palače Verzi) nije u toj mjeri izvjesno, te se ono više može vezati uz njihove sljedbenike ili stanovitu lokalnu "skolu", koja se jednostavno ugleda na najmonumentalniji spomenik u regiji.

52 Suradnja majstora Tomasa sa Bartolomeom Bonom na Duždevoj palači nije ničim osvjedočena, a povrh toga angažman B. Bona na Duždevoj palači, za kojeg se ne zna ni prava priroda, istovremeno je izgradnji koparske loggie, tj. premda dokumentima zbiva se 1463-64. god. Izvedba Loggie Foscari (1468.) pada poslije smrti Bartolomea i može se pripisati tek njegovoj "skoli" (Markham Schultz, 1978, 77; Arslan, 1986, 208).

koji je nakon sudjelovanja s Bartolomeom Bonom na radovima na Duždevoj palači, na čelu skupine sposobnih majstora "... ki so znali uspešno posnemati vodilne beneške oblikovalce ..." došao u Kopar.⁵² Naime, stanovitu poteškoću u utvrđivanju vlastoručnog sudjelovanja majstora Tomasa na izradi prizemnog dijela arhitektonske dekoracije pročelja koparske katedrale J. Mukuž vidi u činjenici što se na kapitelima nove gradske loggie, koju je majstor Tomaso izveo zajedno s Nikolom iz Pirana, ne uočavaju bliže paralele s radovima na Fonitku i onima na katedrali.⁵³

Takvim pretpostavkama proturiječi ne samo posve nelogično izdvajanje istaknutog majstora iz konkretnih izvođačkih zadataka, nego i niz drugih djela na kojima možemo uočiti detalje srodnih radioničkih obilježja. Riječ je o skupini jednostavnih trećentističkih kapitela tipa "a rosetta" čiji se razvoj može pratiti kroz znatno šire vremensko razdoblje. U oblikovanju i izvedbi pojedinih detalja na njima uočavamo stanoviti konti-

nuitet, koji ih potom blisko blisko veže uz ostvarenja "katedralne radionice" i šireg kruga djela nastalih oko njih.⁵⁴ To nam, pak omogućuje da ih smatramo proizvodima iste lokalne klesarske "škole", ili čak i djelima istog radioničkog kruga. Stoga se može govoriti ne samo o kontinuitetu kamenarske djelatnosti u gradu već i o razgranatosti i raznovrsnoj klesarskoj produkciji u doba njenog procvata sredinom i tijekom druge polovice XV. st. Pri tome je izgradnja i obnova značajnih komunalnih zdanja sredinom stoljeća (Pretorska palača, katedrala, Fontik) - dala zasigurno veliki zamah i poticaj.⁵⁵

Za razliku od prijašnjih teza o autorstvu donjeg dijela pročelja koje su mahom isključivale udio gradskih kamenarskih potencijala, mi baš u bujnoj i snažnoj plastici njenih arkada, a pogotovu monumentalnih kapitela, vidimo vrhunac kamenarske produkcije XV. st. kako u samom Koprju, tako i na čitavom istarskom poluotoku.

STONE-CUTTING WORKSHOP IN KOPER AND THE LOWER PART OF THE FACADE OF THE CATHEDRAL IN KOPER

Predrag MARKOVIĆ

Faculty of Arts Zagreb, Department of History of Art, HR-10 000 Zagreb, I. Lučića 3

SUMMARY

In previous literature the origin of the lower part of the facade of the cathedral in Koper is mainly associated with the renewal of the cathedral in the mid 15th century and its consecration in 1445. On the basis of formally-stylistic characteristics of architectonic plastic arts of the Facade and especially vegetative decoration of its capitals, the author is discovering numerous similiar pieces of work in Koper itself as well as in its surroundings. They can be associated with the local stone-cutting workshop based in Koper. According to a characteristic accomplishment of

- 53 Razlog tome možda leži u činjenici što je loza više puta obnavljana, a temeljito pregrađena koncem XVII. st. kada je produžena prema pročelju katedrale i povišena za jedan kat. Tom su prilikom (kako to potvrđuje srodna vrsta kamena i stilizacija lisnatog uresa na naknadno izrađenim kapitelima južnog portala katedrale) gotovo sigurno nastali ugaoni kapitel i prvi do njega na južnoj strani loggie. Ostali kapiteli, sudeći po neuobičajnoj linearnoj-plošnoj stilizaciji te suhom i oštrom načinu klesanja mogli su nastati pri jednoj od kasnijih obnova (Folnesics, 1914, 38; Bemik, 1968, 18-20; Marković, 1995, 213-214). Jedino se na kapitelu polustupa s užeg, zapadnog pročelja loggie uočava donekle srodno oblikovanje pojedinih detalja spuznutog lista (rupice na spojevima resa, bridom izvučena nervatura), te ga se jedinog može smatrati izvornim ostvarenjem majstora XV. st. Na kraju ne treba isključiti mogućnosti kako je za klesarske radove na loggi bio zadužen Nikola iz Pirana.
- 54 U toj koherentnoj skupini trećentističkog kapitela sa sunovraćenim trojstima, (tip kapitela "arosesta") uočavaju se primjeri nastali od kraja XIV., pa sve do sredine XV. st., kao i oni iz sredine i druge polovice XV. st. U ovoj potonjoj skupini, koja zapravo kroz jaču geometrizaciju i stilizaciju predstavlja "pomlađivanje" starijeg tipskog obrasca uočava se niz sličnih radioničkih obilježja (istanjene rese srcolikog oblika, sitne volutice na krajevima povinutih listića, pravilna rupičasta proširenja među resama) po kojima ih možemo povezati s istodobnim djelima nastalim u produkciji "katedralne radionice" i majstora Tomasa (Marković, 1995, 146-154, 210-213 / kat. 85-98, 144-145/, 269-270).
- 55 Od drugih većih gradskih središta na zapadnoj obali Istre koji su tijekom XV. potpali pod političku i kulturnu ovisnost Venecije, po brojnosti i kvaliteti očuvanih kiparsko-klesarskih djela s Koprjom se još jedino može uspoređivati Poreč. U tom se gradu također formirala jedna prepoznatljiva graditeljsko-klesarska radionica, ali nešto kasnijeg postanka i užeg kruga djelovanja. Promatrajući samo produkciju kasnosrednjovjekovnih kapitela nastalih na cjelokupnom istarskom poluotoku od XIII do XVI. st., nedvojbeno može se utvrditi primat Koprja koji se ističe ne samo količinom već i raznolikošću sačuvanih primjeraka (Marković, 1995, 269-270).

individual details it is possible to distinguish a narrow group of pieces of work, which were made in the sixties of the 15th century and related with the works of master Tomas from Venice. Therefore, in relative chronology of these works the author places the construction of the lower part of the cathedral in Koper in the beginning of the sixties of 15th century and he relates it to the activities of the stone-cutting workshop from Koper led by the Venetian master Tomas. Such dates are indirectly confirmed by a document dating from the end of the century as well as the characteristics of transitional gothic- renaissance style, which are felt in the articulation of the whole and accomplishment of individual works of the lower part of the facade.

Key words: Koper, Capodistria, cathedral, facade, stone-cutting workshop, 1460-1470, Tomaso da Venezia, architectonic plastic arts, capitals, gotico

VIRI I LITERATURA

- Alisi, A. (1932):** Il Duomo di Capodistria nella storia e nell'arte. Roma, A. Castelli.
- Alisi, A. (1974):** Pirano. La sua chiesa la sua storia. Trieste. Villago del fanciulo.
- AMSIA - Atti e Memorie della Società Istriana di Archeologia e Storia patria.**
- Arslan, W. (1977):** Il gotico civile veneziano in terraferma. Rivista dell'Istituto nazionale d'archeologia e storia dell'arte, NS 23, 24, 257-304. Roma.
- Arslan, E. (1986):** Venezia gotica, L'architettura civile gotica veneziana. Milano, Electa.
- Bernik, S. (1968):** Organizem slovenskih obmorskih mest - Koper, Izola, Piran. Ljubljana, Mladinska knjiga - Piran, Medobčinski zavod za spomeniško varstvo.
- Botter, M. (1958):** Nobili istriani in Treviso. AMSIA NS 6, 118-119. Trieste.
- Budinis, C. (1928):** Dal Carnaro ai Friuli. Architetture caratteristiche. Trieste, Parnaso.
- Caprin, G. (1968):** L'Istria Nobilissima (vol. I-II). Trieste, Italo Svevo. (reprint 1905).
- Cevc, E. (1963):** Srednjeveška plastika na Slovenskem. Ljubljana, Slovenska matica.
- Cuscito, G. (1983):** La facciata quattrocentesca del duomo di Muggia. AMSIA NS 39, 49-83. Trieste.
- Del Bello, N. (1905):** Capodistria, la Piazza del Comune nel secolo XV. PI 3, 11/12, 245-264.
- Fazinić, A. (1968):** Stambena arhitektura Korčule od XIV do XVI st. (magistarski rad, Filozofski fakultet - Sveučilište u Zagrebu). Zagreb.
- Ferrari, M., Bocchina Antoniazio, A. (1955):** Case gotico-veneziane in Istria. Trieste, Stabilimento tipografico nazionale.
- Fisković, C. (1976):** Hvarska katedrala. Split, Slobodna Dalmacija.
- Folnescis, H., Planiscig, L. (1916):** Bau und Kunstdenkmale des Küstenlandes. Wien.
- Franzoni, U., Di Stefano, D. (1976):** Le chiese di Venezia. Milano, Alfieri.
- Gallo, R. (1961):** L'architettura di transizione dal gotico al rinascimento e Bartolomeo Bon. Atti dell'Istituto Veneto di scienze, lettere ed arti, 120, 187-204. Venezia.
- Goi, P. (ed.) (1988):** La scultura nell Friuli - Venezia Giulia (vol. II Dal Quattrocento al Novecento). Pordenone, Geap.
- Gotika (1995) - Gotika v Sloveniji (razstavnica katalog).** Ljubljana, Narodna galerija.
- Guček, M. (1995):** "Benečanka" (kat. jedinica 229). Gotika v Sloveniji. Ljubljana, Narodna galerija.
- Ivančević, R. (1964):** Gotička arhitektura Istre (doktorska disertacija, Filozofski fakultet-Sveučilište u Zagrebu), vol. I, II. Zagreb.
- Ivančević, R. (1982):** Prilozi problemu interpretacije djela Jurja Matejeva Dalmatinca. Radovi Instituta za povijest umjetnosti 3-6 (1979/83). Zagreb.
- Komelj, I. (1973):** Gotska arhitektura na slovenskem. Ljubljana, Slovenska matica.
- Kopraska katedrala (kat. jedinica 36).** Gotika 1995.
- Luzzi, E. (1996):** Ivan Duknović e il tempio di Vicovaro. V: Ivan Duknović i njegovo doba (zbornik radova simpozija održanog 1992. u Trogiru). Trogir, Zagreb: Muzej grada Trogira, Odsjek za povijest umjetnosti Filozofskog fakulteta u Zagrebu.
- Manzuoli, N. (1854):** Descrizione della provincia dell'Istria / Venezia, 1611/. Archeografo Triestino 3, 168-211. Trieste.
- Markham Schulz, A. (1978):** The Sculpture of Giovanni and Bartolomeo Bon and their Workshop. Transactions of the American Philosophical Society, vol. 68, 3. Philadelphia.
- Marković, P. (1995):** Kasnosrednjovjekovni kapiteli u Istri (XIII.-XVI. st.) - Problemi gotičke arhitektonske plastike (magistarski rad, Filozofski fakultet, Sveučilište u Zagrebu). Zagreb.
- Marković, P. (1996):** Provincia e tradizione - Il Castello "Soardo-Bembo" di Balle. Hortus Artium Medievalium 2, 77-90. Motovun-Zagreb.
- Marković, V. (1996):** Crkva Sv. Eufemije u Koprui između projekta i izgradnje. Prilozi povijesti umjetnosti u Dalmaciji 36 - Petricioleiev zbornik II, 263-271. Split.
- Massari, A. (1971):** Giorgio Vassari architetto veneziano del Settecento. Vicenza, Neri Pozza.
- Mikuž, J. (1980):** Stolnica v Koprui. Ljubljana.
- Montani, M. (1967):** Juraj Dalmatinac i njegov krug. Zagreb, Gliptoteka JAZU.

- Mutinelli, C. (1965):** Il gotico in Friuli. Bolletino del Centro Internazionale di studi di Architectura Andrea Palladio, 7/2, 243-245. Vicenza.
- Naldini, P. (1700):** Corografia ecclesiastica o' sia Descrizione della città e della diocesi di Giustinopoli detto volgarmente Capo d'Istria. Venezia, G. Albrizzi.
- Nodari Krstelj, M. (1977):** Dubrovačka stambena arhitektura XV i XVI stoljeća (magistarski rad; Filozofski fakultet - Sveučilište u Zagrebu). Zagreb.
- PI - Pagine Istriane.** Capodistria.
- Petronio, P. (1968):** Memorie sacre e profane dell'Istria / Venezia, 1668/. Trieste, Italo Svevo. (reprint, ed. Giusto Borri).
- Prelog, M. (1957):** Poreč, grad i spomenici. Beograd, Kolarčev narodni univerzitet.
- Semi, F. (1934):** Il Duomo di Capodistria. Parenzo, Tip. Coana.
- Semi, F. (1975):** Capris Iustinopolis Capodistria. La storia, la cultura e l'arte. Trieste, Lint.
- Serdi, G. (1988):** Le sculture sulla facciata del duomo di Capodistria. AMSIA NS 36, 123-133. Trieste.
- Smolè, E. (1958):** Arhitekturni razvoj koprské loggie. Kronika 6, 13-20. Ljubljana.
- Stelè, F. (1960):** Umetnost v Primorju. Ljubljana, Slovenska matica.
- Šumi, N. (1966):** Arhitektura XVI. stoletja na Slovenskem. Ljubljana, Slovenska matica.
- Tamaro, A. (1910):** Pirano. Trieste.
- Tigler, G. (1996):** Das Grabmal des heiligen Nazarius in der Katedrale von Koper. V: Gotika v Sloveniji. Nastajanje kulturnega prostora med Alpami, Panonijo in Jadranom. (Akti mednarodnega simpozija Ljubljana, Narodna galerija 20.-22.10.1994., ed. J. Hoefler), 159-173. Ljubljana, Narodna galerija.
- Tigler, G. (1995):** Kiparstvo 14. stoletja v Kopru. Gotika, 160-161.
- Tommasini G., F. (1837):** Comentarj storici-geografici della provincia dell'Istria, libri otto con appendice / Pola, 1657/. Archeografo Triestino 4. Trieste.
- Župančič, M. (1991):** Inter utrumque tuta. V: Koper zwischen Rom und Venedig - Capodistria tra Roma e Venezia. Ljubljana, Pokrajinski muzej Koper.

CERKEV IN DRUŽBA
LA CHIESA E LA SOCIETÀ
THE CHURCH AND THE SOCIETY

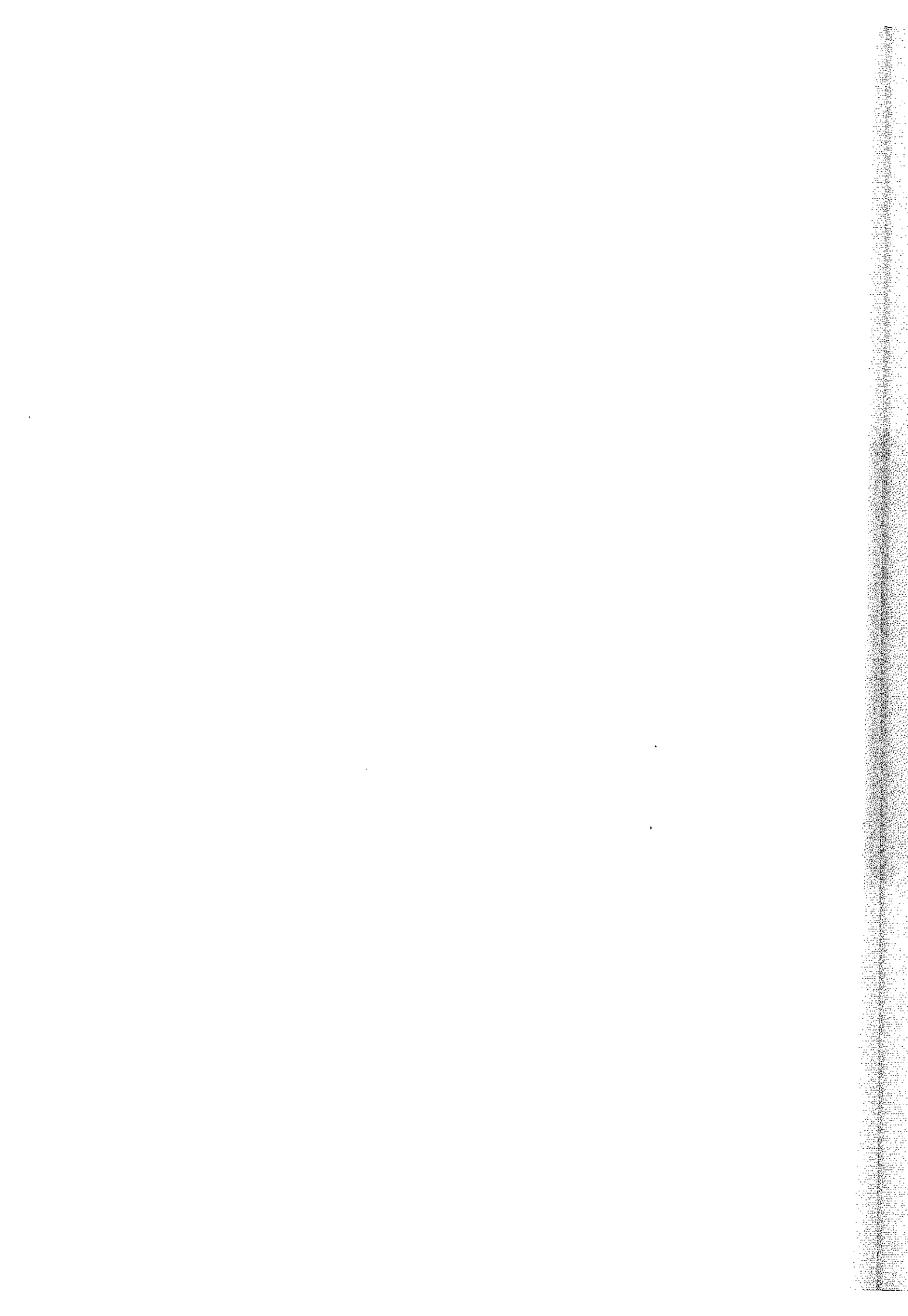

izvirni znanstveni članek
prejeto: 1998-04-15

UDK 262.12(497.5):929 Sozomeno C.

PRIOLOG ŽIVOTOPIŠU PULSKOG BISKUPA CLAUDIA SOZOMENA (1583-1604)

Lovorka ČORALIĆ

Hrvatski institut za povijest, HR-10000 Zagreb, Opatička 10

IZVLEČEK

V prvem delu prispevka je prikazano delovanje puljskega škofa Claudia Sozomena (1583-1604). Poudarjeno je njegovo prizadevanje za uveljavitev reform s tridentinskega koncila, zavzemanje za zamenjavo oglejskega obreda z rimskim, dejavnost za izboljšanje izobraževanja in discipline duhovništva in zatiranje protestantov na območju puljske škofije. Posebna pozornost je posvečena Sozomenovemu sporu z reško občino in kapitolom zaradi uvajanja latinščine v liturgijo. V nadaljevanju je podan popis inventarja Sozomenovega imetja, ki je nastal v Benetkah po škofovi smrti leta 1622. V prispevku je objavljen celoten prepis inventarja.

Ključne besede: škof Claudio Sozomeno, biografija, Pula, tridentinske reforme, inventar

CONTRIBUTO ALLA BIOGRAFIA DEL VESCOVO POLESE CLAUDIO SOZOMENO (1583-1604)

SINTESI

Nella prima parte della ricerca viene trattata l'opera del vescovo di Pola Claudio Sozomeno (1583-1604). Si sottolinea soprattutto la sua attività tesa alla realizzazione delle riforme accolte al Concilio di Trento, alla sostituzione del rito aquileiese con quello romano, al miglioramento dell'istruzione e della disciplina del clero e alla persecuzione dei protestanti nel territorio della diocesi di Pola. Particolare attenzione viene data alla polemica con il comune e il capitolo di Fiume in relazione all'introduzione del latino nella liturgia. In seguito viene fornito l'inventario dei possedimenti del vescovo, stilato a Venezia nel 1622. Nello studio viene pubblicata la copia integrale dell'inventario.

Parole chiave: vescovo Claudio Sozomeno, biografia, riforme tridentine, inventario

U prethodnom sam radu prikazala životni put i djelovanje pulskog biskupa Altobella Averoldija (1497-1531) te u prilogu rada objavila prijepis njegove oporuke (Čoralić, 1996, 349-354). Rodom iz Brescie, Averoldi je pulskim biskupom imenovan 1497. godine, ali

je tijekom obnašanja biskupske dužnosti najveći dio vremena proveo izvan svoga sjedišta obavljajući raznovrsne diplomatske dužnosti u službi Svete Stolice. Stoga je njegovo djelovanje na mjestu pulskog biskupa, iako vremenski dugotrajno, ostavilo malo traga u povijesti

Pule. Za razliku od Averoldija, biskup o kojemu će u ovome prilogu biti riječ svojim je djelovanjem i stalnom nazočnošću u svojoj biskupiji ostavio mnogo više konkretnih tragova, te su o njegovu razdoblju izvorni podaci i svjedočanstva brojniji i sadržajniji.

Claudio Sozomeno rođen je u plemićkoj obitelji na Cipru, odakle mu je obitelj pod osmanlijskim naletima bila prisiljena pobjeći. S naslovom ciparskog poddakona 7. veljače 1583. godine imenovan je biskupom Pule namjesto preminulog biskupa Mateja Barbabiance (1567-1582). Već na samom početku Sozomenova biskupovanja, čini se upravo na njegov poticaj, dovedena je u Pulu manja skupina Ciprana iz Nikozije kojima je podijeljena zemlja u Valturskom polju, konradi Maderno, u Turtianu, Magranu, Ševama i Campanošu. Kako su se rečeni doseljenici smatrali unijatima, odlukom pape Grgura XIII. u Puli im je na korištenje dodijeljena tada napuštena katolička crkva Sv. Nikole. U skladu s time, već se 1588. godine u Puli osniva grčko-istočna crkva, podložna filadelfijskom patrijarhu, koju katolička crkva smatra sjedinjenom. Neke od doseljenih ciparskih obitelji s vremenom su u potpunosti prihvatile katoličku vjeru, dok su crkve Sv. Nikole kasnije preuzeli pravoslavni došljaci iz Crne Gore, nastanjeni u nedalekom Peroju (Kandler, 1983, 25; Bertoša, 1986, I/68; Grah, 1987, 27-31).

Kao pulski biskup Sozomeno je već na samom početku pokazao odlučan nastup u namjeri da na svom području u cijelosti provede reforme obnove zaključene na Tridentskom koncilu. Slijedeći odredbe pape Grgura XIII., ukinuo je jedan od deset kanonikata u Puli te njihove prihode dodijelio uredu crkvene inkvizicije za Istru koja je upravo tada svoje sjedište iz Izole bila premjestila u Koper. Godine 1586. ukinuo je stari akvilejski obred, koji je do tada bio vrijedio na ovom području, i namjesto njega uveo rimski. Odluka je dopunjena 1596. godine kada je određeno da sve katedrale Akvilejske provincije nadalje upotrebljavaju rimski brevijar i ritual. Kao gorljivi protivnik protestantskog nauka, Sozomeno je djelovao u skladu s odlukama Tridenta putem kojih je nastojao poboljšati pastoralni rad, uvesti čvršću disciplinu u redove svjetovnog svećenstva i redovništva, te osnivanjem škola i sjemeništa poboljšati prilično lošu naobrazbu klera. Problem nedostatka obrazovanih svećenika, ali i opće zaostalosti žitelja dijeceze, nastojao je otkloniti dovođenjem obrazovanih svećenika i učitelja u Pulu, Labin, Barban i u druga mjesta unutar dijeceze. U tom je cilju pokušao obnoviti rad sjemeništa koje je djelovalo u vrijeme biskupa Barbabiance, ali je taj pokušaj propao, ponajviše zbog financijske oskudice. Godine 1598. Sozo-

meno je u Labinu održao sinodu za pulsku dijecezu. Sinodu je pokušao održati i dvije godine kasnije, ali je zbog ratnih opasnosti i nemogućnosti kretanja čitavim područjem dijeceze (uskočka opasnost) odustao od sazivanja (Kandler 1883, 26; Bertoša 1986, II/278; Pavat, 1960, 93-95, 140-141, 276).

Najbolje svjedočanstvo o Sozomenovu djelovanju, ali i o općim prilikama na području pulske dijeceze, sadržano je u pet biskupovih izvještaja (relacija) Svetoj Stolicu, napisanih između 1592. i 1604. godine.¹ U izvješćima se ukazuje na povijesni i crkveni razvoj Pule i pulskog područja, na granice dijeceze, tragove rimske civilizacije, demografsko stanje, probleme zbog malaričnog zraka i vlage, kao i na proces doseljavanja i smještaja grčkih obitelji iz Cipra, Kandije, Nauplije i Malvazije. Posebno su dragocjeni podaci o stanju klera i crkvenih ustanova (crkava, samostana, hospitalia, bratovština) na pulskom području te o pojavi protestantske hereze koja, kako Sozomeno ističe, nije ostavila bitnijega traga osim što su je, pod utjecajem Vergerijeva učenja, prihvatili neki pojedinci u Vodnjanu. Sozomeno kao poseban problem dijeceze ističe nedostatak sjemeništa, ali i obrazovanih svećenika i crkvenih knjiga, napose u župama u kojima se glagolja i misli na staroslavenskom jeziku. Govoreći o župama pulske dijeceze na austrijskom državnom području, navodi se da su većim dijelom glagoljaške.

Tijekom svog dvadesetdvogodišnjeg biskupovanja Sozomeno je najviše ostao zapamćen po sukobu s riječkim Kaptolom. Spor je izbio u vrijeme zategnutih političkih odnosa između Austrije i Mletaka kada uslijed uskočke krize Rijeka trpi mletačku gospodarsku blokadu.² Političko se neprijateljstvo prenosilo i na crkveno područje, napose stoga što su grad Rijeka, zajedno s mjestima Mošćenice, Veprinac, Lovran i Kastav, potpadali pod jurisdikciju pulskog biskupa. Sukob je kulminirao 1593. godine kada je Sozomeno zabranio tamošnjem Kaptolu obavljanje crkvene liturgije "in lingua illirica", što je dovelo do otpora gradske uprave, ali i crkvenih vlasti Rijeke. Otpor je izazvala i Sozomenova netaktična odluka kojom je riječkoj obitelji Dorić oduzeo patronatsko pravo nad crkvom Sv. Luke na Kozali i podijelio ga bratu Corneliju. Jednako je tako odbio potvrditi dva svećenika na njihovim položajima iako ih je prethodno riječka Općina već bila izabrala. Najveći je otpor u Rijeci ipak izazvala zabrana služenja bogoslužja na hrvatskom jeziku. Ukidajući domaći jezik u bogoslužju, Sozomeno je smatrao da će pospješiti zatiranje protestantskog pokreta koji je zahvatio i dijelove

1 Sadržaj izvješća opširno je iznio Grah, 1987.

2 Početkom 1593. mletačka je pomornica opustošila riječku okolicu. Riječani su tada poslali u Graz poslanstvo koje je od nadvojvode Ernesta zatražilo pomoć za obranu grada. Kako se neprijateljstvo prema Mlečanima svakim danom povećavalo, riječko je vijeće 14.1.1594. zaključilo da se nijedan mletački podanik ne može primiti u građanstvo Rijeke, jer "su oni Riječanima najgori neprijatelji" (Štefanić, 1955, 405).

njegove dijeceze. Utjecaji protestantizma tada su napose primijećeni u Vodnjanu gdje Sozomenova djelatnost nije naišla na dobar odjek, te je jednom prilikom biskupa fizički napao neki gorljivi sljedbenik Lutherova nauka. Zapisnik Općinskog vijeća od 21. travnja 1593. godine kazuje da je toga dana veliko i malo vijeće sastavljeno od 34 vijećnika, a u nazočnosti kapetanova zamjenika Bernardina Barbe, pozvalo preda se riječkog arhidakona, župnika i ostale svećenike Kaptola te od njih u ime Općine zatražilo da ponovno uvedu liturgiju na "ilirskom" jeziku, koji vijećnici nazivaju materinskim jezikom ("nostra materna lingua"). Sukob je poprimio razmjere političkog, austrijsko-mletačkog neprijateljstva te je, nakon brojnih pregovora, međusobno upućenih izaslanstava i prijepiske, riješen 1594. godine kompromisnom odlukom da se na sve pomične i druge velike blagdane, kao i jedne nedjelje u mjesecu, pjevaju mise na latinskom, a u ostale dane na hrvatskom jeziku. Da se na riječkome području nastavilo glagoljati i poslije 1594. godine, svjedoči nam pismo Claudijeva brata i kasnijega pulskoga biskupa Cornelija Sozomena iz 1611. godine, upućeno riječkom arhidakonu, a u kojem se poglavar pulske crkve žali što se u riječkoj zbornoj crkvi liturgija obavlja na "ilirskom" jezikom, te pod prijetnjom crkvene kazne određuje da se bogoslužje mora obavljati isključivo na latinskom jeziku i prema rimskom obredu. Sozomenova riječka epizoda često je navođena i analizirana u talijanskoj i hrvatskoj historiografiji, te je uz taj događaj najčešće vezan spomen na njegovo biskupsko djelovanje.³

Claudio Sozomeno ostao je na položaju pulskoga biskupa do 1604. godine.⁴ Tada je, obolivši od malarije, svoje mjesto ustupio bratu Corneliju, kojega je već ranije imenovao generalnim vikarom. Nakon odlaska iz Pule, Claudio Sozomeno je proveo ostatak života u Mlecima, gdje je i umro oko 1622. godine.

U mletačkom Državnom arhivu (*Archivio di Stato di Venezia*) čuva se u fondu *Giudici di petizion* inventar dobara (pokretnina) pulskoga biskupa Claudia Sozomena. Sastavljen je nakon biskupove smrti, 6. travnja 1622. godine u Mlecima, u Sozomenovoj kući smještenoj u predjelu Castello, u četvrti sv. Marina. Inventar je sastavio Zuanne Stravacin, bilježnik mletačkoga državnog ureda "del petizion", a na zahtjev Marije, supruge mletačkoga plemića Alvisa Giustianiana, nasljednice cjelokupnih biskupovih dobara. Slijedi potom popis svih biskupovih pokretnina smještenih u više soba njegova obitavališta. Riječ je o uobičajenim predmetima namještaja i pokućstva različite vrste i namjene (stolovi, stolice, škrinje, različito posude i osobni pribor), odjeće

(prije svega za crkvenu uporabu) i obuće, čije nazivlje predstavlja zanimljiv izvor za poznavanje onodobnog načina odijevanja, vrsta, kvalitete i podrijetla odjeće koju je običavalo nositi mletačko plemstvo, ugledno građanstvo i predstavnici visokog klera (izrijekom se, prijepisce navode svećeničke tunike, rokete, ogrtači, biskupski šeširi i dr.). U kući pulskoga biskupa zatječemo i predmete namijenjene isključivo crkvenoj liturgiji: misale, brevijare, rituale, kaleže, pobožne slike, te portret biskupa Sozomena. U drugom dijelu inventara, nastalom 29. travnja 1622. godine, sadržan je popis pisama, prijepiske i troškovnika učinjenih za biskupove potrebe. Svaki od svežnjeva rukopisa, pisama i računa posebno je numeriran. Ovdje zatječemo podatke o različitim novčanim potraživanjima, dugovima i zalozima koje je biskup imao s ovdašnjim, mahom duhovnim, osobama; knjižice s popisom zemljišnih posjeda (Poležana i Fažana) s kojih se ubire godišnji najam, kao i računске knjige ostalih prihoda i rashoda s biskupovih posjeda; te ostale, različitim namjenama određene rukopisne svežnjeve. Uz većinu rukopisa i knjižica navedene su, kako je to uobičajeno prilikom navođenja takve vrste ostavštine, početne i završne riječi teksta.

U prilogu objavljujem prijepis inventara Claudia Sozomena iz 1622. godine. Inventar se čuva u Državnom arhivu u Veneciji, fond *Giudici di petizion*. Inventari, busta 348., br. 7.



Pula potkraj XVI. st. Prikaz grada prema putopisu Gioseppea Rosaccia, Viaggio da Venetia a Constantinopoli per mare, e per terra (1606. god.).

Pula at the end of the 16th century as per traveller's journal of Gioseppe Rosaccio, Viaggio da venetia a Constantinopoli per mare, e per terra (1606).

3 O Sozomenovu sukobu s riječkom Općinom usp: Bučar, 1917, 166; Fest, 1893, 49-52; Gigante, 1918, 83-84; Kandler, 1883, 25; Kobler, 1896, 133; Kukuljević 1858; Pavat, 1960, 94-95; Pesante, 1893, 147-148; Štefanić, 1955, 405-412. Izvatke zapisnika riječkoga Vijeća o sporu sa Sozomenom objavio je Jelić, 1906, 41-6, dok. 161, 163-167.

4 Godina odstupa Claudia Sozomena nije sasvim točno utvrđena. Prema Pavatu (1960, 93-95) Sozomeno je odstupio 1605., prema Kobleru (1896, 65) 1607. godine, dok je 1604. godina zabilježena u studiji Grah (1987, 27-31).

ASV, GIUDICI DI PETIZION, INVENTARI, b. 348, br.
7, 1622.

Inventar pulskog biskupa Claudia Sozomena

Die 6. Aprilis 1622

Inventario de beni mobeli ritrovati nella casa della già solita habitazione del quondam Illustrissimo et Reverendissimo signor Claudio Sosomeno olim vescovo di Pola posta in contra de Santa Marina fatto per me Zuanne Stravacin nodaro dell'Ufficio Illustrissimo del petizion ad istanza della clarissima signora Maria consorte del clarissimo signor Alvise Giustinian cioè herede del sudetto quondam Illustrissimo signor vescovo et ciò con il beneficio di legge et iudizio et presentia de Christoforo Ganera commissario dell'offitio predetto et prima:

In una camera che guarda sopra canal:

Una Madonna de Pietà senza soazze.

Un crosefiso.

Una lettiera de ferro dorada con doi stramazzi de lana; un pagiaizzo; un covertor de dossi coperto de panno rosso il tutto vecchio.

Un coltra di borghetto de filo e bombaso colorada con un capezzal de lana; un paro de linzioli de tela vecchi rotti et un cielo de tela rossa.

Un tavolin de noghera con doi cassele intagiado.

Carieghe da pozzo de noghera de moltolina vecchie numero tre.

Un forcier da campo negro con l'infrascritte robbe et prima doi cusini de velludo verdi vecchi.

Quadretti de devotion diversi numero quattro.

Un quadretto de paese con sue soazze d'ebano.

Un specchio de vero depento vecchio.

Doi capelli con il suo cordolin verde da vescovo vecchi.

Un paro de braghese d'ormesin roan rigado usade.

Una vestina de damascetto roan e negro vecchia rotta senza maneghe.

Una coperta da letto de zambeloto paonazzo a marizo con sue franze.

Un sagioto de damascheto arzentin fodra de taffeta vecchio.

Doi mocette da vescovo cioè una de tria paonazzo fodra d'ormesin cremesin et l'altra de stameto con sue striche d'ormesin.

Un ferrariol de manto de spagna vecchio.

Un'altro de mocagiario sive grogan de signoria.

Un'altro de mocagiario con sue viste d'ormesin negro.

Un'altro de baracan negro vecchio.

Una posta de rede de seda vecchia rotta.

Una sottana de sagieta paonazza con sue viste d'ormesin rosso.

Un'altra sottana de sugieta paonazza similmenete con sue viste d'ormesin rosso.

Una meza vesta de sarzeta paonazza vecchia.

Un ferrarol de sagia negro con suo bavaro de velludo rizzo.

Una cappa pontifical de sagieta paonazza guarnida d'ormesin con suo capuzzo rosso.

Un'altro forcier da campo.

Doi tonicele d'ormesin bianco vecchie.

Un camiso con sua pezza bianco et cordon.

Un faciol lavorado con punte a rede dai cappi.

Un cadin con suo boccal inarzentado.

Doi boccali et una saliera de latesin.

Doi rochetti de cambra in una intimella.

Un'altro rochetto similmente de cambra in una intimella.

Una busta negra ed corteli numero 9 con suoi maneghi d'azzur.

Un cussin de cuoro d'oro vecchio.

Camise da homio de tela ordinaria numero quindici vecchie.

Un tavolier.

Una vazina con diversi cortelli de ferro.

Una coperta de tavolin de seda colorada.

Un faciol de seda e d'oro con suoi merli d'argento e d'oro dai cappi.

Una coperta da messal d'ormesin cremesin vecchia.

Un'altra simile d'ormesin paonazzo con sue franze de seda simile.

Doi messali cioè un grande et l'altro piccolo.

In una camera ditta de mezo:

Carieghe da pozo de moltolina vecchie numero 12.

Un scagno senza pozo de velludo capello vecchio.

Un pezzo de panno verde per una tavola.

Una muda de zambeloti a marizo paonazzi scuri de cuma...

Una coverta da tavola de fillo colorada vecchia.

Un'altra simile.

Una muda de raseti de fillo da seda da camera vecchi zalli o turchin.

Una tavola de noghera tonda intagiada.

Una muda de cuori d'oro da portego vecchi de ziro de ... 36 in circa.

Una romana de gambetti coperta de canevazza de seda negra usada.

Un letto de piuna con un pagiaizzo.

Un pavio de rassa rossa.

Tre quadri de devotion vecchi.

Una stagnada de rame; un lavezo; un tre pie de ferro.

Un refrescadoretto de rame.

Tre quadreti piccoli con sue soaze de bano de devotion.

In un forcieret bollado:

Quadri quadretti de devotion, doi de qualli con sue soaze de bano et doi de legno.

Una coperta da letto de scruzi strazata.

Un pezzo de tela todesca de brachia 6 in circa.

Un zipon d'ormesin rigado roan e negro con sue maneghe de damaschetto dell'istesso collar.

Un cavezzo de rassa negra de brachia 6 in circa.

Un sagioto de sagia negra con sue meneghe.

Una vesta sive pretina de zambelotto a marizo senza maneghe.

Una romana de felpa coperta d'ormesin over terzana negra.

Una fodra de romana de dossi vecchia.

Una vesta de panno negro forestier.

Un tabarin senza coillar da cavalcar de baracan fodra de ferrandina negra.

Un capuzzo de baracan da cavalcar guarnido de romanete con la sua vesta simile compagna.

In un'altro forcier da campo bollado:

Una scatola tonda con doi stolle da prete cioè una de brocadelo et l'altra de velludo; un specchio da sed.

Una vazina con tre corteli col manego d'avolio.

Una tazza de rame de sabion.

Una borsa de calese: tovaglioli numero 28, de più sorte usati, mantilli da tavola numero sei vecchi.

Lenzuoli grossi da servitù para numero tre - 3 Facioli da man numero 4

Un comesso de fustagno bianco.

Una coperta da letto de bottana bianca.

In una cassela za meza:

Una meza d'avarseta da fantelina.

Un mantiletto e tavaglioli grossi numero tre con sei brazze de vero dentro.

Una casseta d'albeo depenta bollada dentro la qual una ombrela, una pistola et un terzaniol.

Una pistola d'arzon piccola. Una fiaschetta lavorada d'avolio.

Alcuni de libri e stampa.

Sachetti de tella numero tre con scritte dentro.

Una scatola tonda con alcune lettere dentro.

In un forcier piccolo:

Una posta de rede de seda negra.

Un capello de felpa negro.

Un fassetto de libretti scritti a pena.

Un par de braghese bianche.

Un sachetun bianco con alcune lettere.

Una intimella con alcune bisinele di pocco valor.

Un fazzoletto con diversi fazzoletini da calese in tutto numero 12

Una saliera de rame bianco arzentada.

Doi candelieri de peltre.

Facioli da man de più sorte numero tredese.

Bavaroli numero doi. Tre scatolete depente rosse con alcune bisinele de pocco valor.

Diverse strazete e bisinele de pocco valor.

In una scatola tre cortelli, 3 cuchiar et un piron d'arzeno falso.

Doi candelieri de laton et un'altro con lume sopra.

Doi coppe de rame; un ramín de pelere con suo bacil.

Un relógio che batte da portego.

Un scaldavivande de rame.

In portego:

Un quadro dorado.

Una tavola de noghera con sue cassale.

Una cariega da pozo de moltolina vecchia et un retrato sopra essa tavola del sudetto Illustrissimo Vescovo.

Un tavolin d'albeo con un tapedo vecchio sopra.

In caneva da basso:

Botte de vin schiaon negro numero sei, carate piene et un carratelo pieno de un bigonzo in circa.

Nell'andro botte de vin dentro numero quattro carate.

1622 adi 29. April

Segue l'inventario delle scritte et altro ritrovate nella suprascritta casa del quondam Illustrissimo et Reverendissimo vescovo di Pola in una cassa nova d'albeo, ad istanzia della sopradetta a presentia de Cristoforo Ganera commissario sopradetto.

Una coracina

Un zacco

Un mazzeto de lettere daviso par scritte dall'illustrissimo vescovo di Pola al signor Pietro Alberghini di contar dinari per suo conto, et altro in tutto numero nove signate numero 1

Un conteseo per il qual par che il signor Domenico Pessi vadi debitor all'illustrissimo signor vescovo da Pola r. 116 in circa signato numero 2

Alcune lettere et conti par scritti dell'illustrissimo vescovo dal signor Andrea Umilini signate numero 3

Un mazzeto de receiveri fatti dal signor Alvise Giustinian al sopradetto signor vescovo signati numero 4

Un conto par fatto da pre Pasqualin Massereti pievan de Santa Maria Nova per il qual par che vadi debitor a Monsignor Illustrissimo Vescovo lire 24,7 per altre tanti segni per suo conto signato numero 5

Un libretto intitolato libretto de terratici di Polesana e decima de Fasana qual principia terratici in Pola et finisce per suor Maria Madalena signato numero 6

Un altro libretto intitolato memorial di quello che risuote annualmente il vescovo di Puofa signato numero 7

Un altro coperto de carton intitolato giornal di me Claudio Vescovo di Pola qual comincia a di primo ottobre 1618 in Dignano et finisce presente Pasqualin Pensi signato numero 8

Un altro coperto de carton in quarto comincia In Dei 1618 nomine Amen libretto ove si ritrovano tutte le entrate et finisce la naschera piena de legne da spartir signato numero 9

Un processeto fermato all'ufficio dell'essaminator comincia Illustrissimi signori governadori d'esaminar et finisce Antonio Erculano esaminator signato numero 10

Una sentenza sive istanza confessional per il qual par che l'illustrissimo Vescovo confessi levar nelle mani de nuovo de ragion della signora Giulia da Canal per il qual si obbliga di tenerla et allimentarla in casa sua sino che viverà come nelli atti de Don Andrea dei Priuli Nodaro di Venezia sotto di 27 Dicembre 1606, signato numero 10

Un receiver de ducati 50 fatto dal signor Gregorio ... al reverendo piovan de Santa Maria Nova per nome del signor Vescovo da Pola signato numero 11

Un altro receiver de mistro Francesco de Bernardin proto della procura de sopra de lire 300 de quali receiveri dall'illustrissimo Vescovo per conto del suo altare in s. Lorenzo signato numero 12

Un scritto de ducati 400 da lire 6,4 per ducato per il qual par che vadi debitor misier Andrea Umilini all'illustrissimo Vescovo da Pola fatto sotto di 2 Zener 1615

in Venezia sotto presenza da doi testimonii signato numero 13

Un mazzetto de diversi receiveri signato numero 14

Un altro simile de receiveri et scritture di pocco momento signate numero 15

Un scritto par fatto di nomine de misier Anzolo Umilini per nome de misier Andrea suo padre per il qual si chiama debitor dell'illustrissimo Vescovo de ducati 25 all'anno fatto sotto di 17 gennaio 1621 signato numero 16

Et hic est finis suprascripti inventarii.

A CONTRIBUTION TO THE BIOGRAPHY OF CLAUDIO SOZOMENO (1583-1604), THE BISHOP OF PULA

Lovorka ČORALIĆ

The Croatian Institute of History, HR-10000 Zagreb, Opatička 10

SUMMARY

The first part of the contribution presents the work of Claudio Sozomeno, the Bishop of Pula. It describes the efforts to carry out the reform of Trident council, his insistence on replacing the Aquilean ritual with the Roman one, taking measures to improve the discipline and education of the clergy and prosecuting the protestant followers in the area of the Pula diocese.

The contents of Bishop Sozomen's five pieces of work to the Holy Seat are considered as a document of great importance not only presenting a study on the history of the Church but also on general history of the area of the Pula diocese in the period of the late 1500 to the early 1600.

Special attention is paid to Sozomen's conflict with the community and capital of Reka due to the introduction of Latin in liturgy. Further on, there is a presentation of the contents of inventory of his belongings which was made in Venice after his death in 1622. The whole copy of the inventaray is published.

Key words: Claudio Sozomeno, Pula, Venetian Republic

LITERATURA

- Bertoša, M. (1986):** Mletačka Istra u XVI. i XVII. stoljeću, I-II. Pula, Istarske naklade.
- Bučar, F. (1917):** Reformacija medju Hrvatima u Istri. Vjesnik Kraljevskog hrvatsko-slavonsko-dalmatinskoga zemaljskog arhiva, XIX. Zagreb, 169-186.
- Čoralić, L. (1996):** Prilog životopisu pulskog biskupa Altobella Averoldija (oko 1468.-1531.). *Annales*, 8/96. Series historia et sociologia, 3. Koper, 349-354.
- Eubel, C. (1810):** Hierarchia catholica medii aevi, III. Monasterii.
- Fest, A. (1893):** Fiume zur Zeit der Uskokken Wirren. Trieste-Fiume.
- Gigante, S. (1918):** Fiume nel secolo XVI. *Bulletino della Deputazione Fiumana di storia patria*, IV. Fiume.
- Grah, I. (1987):** Izvještaji pulskih biskupa Svetoj Stolicí (1592-1802). *Croatica christiana periodica*, XI, 20, Zagreb, 26-68.
- Jelić, L. (1906):** Fontes historici liturgiae glagolito-romanae a XIII ad XIX saeculum. Vegla.
- Kandler, P. (1883):** Fasti sacri e profani della chiesa episcopali di Parenzo e Pola. Parenzo.
- Kobler, G. (1896):** Memorie per la storia della liburnica città di Fiume, I. Fiume.
- Kukuljević, I. (1858):** Jezik slavenski u sbornoj crkvi grada Rieke. *Narodne novine*, XXIV, 23. Zagreb, 1-2.
- Kukuljević, I. (1858):** La lingua slava nella chiesa collegiata di Fiume. *Eco di Fiume*, I, 95. Fiume, 1-2.
- Pavat, M. (1960):** La riforma Tridentina del clero a Parenzo e Pola. Roma.
- Pesante, G. (1893):** La liturgia slava col particolare riflesso all'Istria. Parenzo.
- Štefanić, V. (1955):** Glagoljica u Rijeci. *Zbornik Rijeka*, Zagreb, 393-434.

saggio scientifico originale
ricevuto: 1998-09-08

UDC 262.3 Trieste-Capodistria:262.14(450=8)"1932/1936"

LA "NORMALIZZAZIONE" DELLE DIOCESI ISTRIANE (1932-1936), CON PARTICOLARE RIFERIMENTO A QUELLE DI TRIESTE E FIUME

Sebastiano BERALDO

IT-30174 Mestre-Venezia, Via Monte Berico 5

SINTESI

Nelle pagine qui pubblicate si è cercato di riassumere la conclusione del disegno strategico dello Stato italiano tra le due guerre, che intese demolire la resistenza alla propria politica nazionalista nella penisola istriana colpendo i rappresentanti culturali della tradizione slava più radicati nel territorio, quegli intellettuali delle comunità che erano i sacerdoti, imponendo al loro controllo vescovi italianamente fidati. Il contributo è stato realizzato grazie alla collazione di una serie di interventi storiografici nonché all'utilizzo di materiale d'archivio riguardante la diocesi di Trieste-Capodistria. Lacunosa è risultata l'indagine sulla diocesi parentino-polense per la difficoltà incontrate nel reperire materiale bibliografico e archivistico. Emerge tuttavia un quadro nitido dei rapporti intercorsi fra gli attori di questa vicenda: Ordinari vescovili, sacerdoti di tradizione slava e italiana, amministrazione statale e regionale, S. Sede. Ne risultò che dalla seconda metà degli anni trenta in tutta l'Istria sacerdoti sloveni e croati patirono l'isolamento dalle proprie gerarchie, nell'appartenenza ad una Chiesa che si era voluta integralmente italiana.

Parole chiave: diocesi istriane, fascismo, nazionalismo, italianizzazione

"NORMALISATION" OF ISTRAN DIOCESES (1932-1936) (WITH SPECIAL EMPHASIS ON THE TRIESTE AND RIJEKA DIOCESES)

ABSTRACT

The article summarises the concluding part of the strategic plan, with which the Italian state attempted to destroy, between the two wars, the resistance of the opponents of its nationalistic politics on the Istran peninsula. The state hit out at the cultural representatives of the Slav heritage, which were most deeply rooted in this territory, at those particular intellectuals who were in these communities embodied, so to speak, by priests, and this simply by subjecting them to the control of the bishops most ardently loyal to Italy. The present study was made on the basis of collation of a number of historical contributions and on the basis of the archive material dealing with the Trieste-Koper diocese. The Poreč-Pula diocese is dealt with much less systematically, due particularly to the difficulties in collecting bibliographical and archive materials. In spite of it all, a clear picture is acquired of the relations made between the active participants in those events: between ordinaries, priests of Slav and Italian origin, state and provincial administration, and the Holy Seat. And as the church hierarchy was a part of the Church that had made a decision to be nothing but Italian, the Istran Slovene and Croatian priests suddenly found themselves, in the second part of the 30's, in total seclusion.

Key words: Istrian dioceses, fascism, nationalism, Italianization

INTRODUZIONE

Il saggio vuole ricostruire uno dei tasselli della vicenda storica di quel clero slavofono che in Istria dall'Ottocento rese tratto marcante della propria azione pastorale la difesa e lo sviluppo delle "proprie" comunità parrocchiali in opposizione alla dominanza politico-economica della borghesia italiana. Si tratta della bonifica dai vertici della chiesa regionale di tutti gli elementi disorganici al progetto di italianizzazione forzata voluto dallo Stato fascista. L'ambiente antropo-geografico in cui si erano mossi gli agenti di questa vicenda era caratterizzato, come noto, dall'opposizione fra una borghesia cittadina di lingua italiana e un elemento contadino piccolo proprietario, linguisticamente ibrido, perlopiù slavofono nei distretti interni e nella parte sud orientale della penisola; a questo si aggiungeva una rada e giovane piccola borghesia croata e slovena in ascesa. Il sacerdote fu la figura di intellettuale che portò in quest'ambiente, tardamente lambito dall'accelerazione capitalistica, una coscienza nazionale elaborata dai maggiori intellettuali croati e sloveni; si trattava di una coscienza sovente caratterizzata da uno slancio pronazionalista, o "jugoslavista", aperto addirittura ad una coesistenza della tradizione romano-latina e di quella serba e ortodossa, alla ricerca di una propria orgogliosa autonomia storico-culturale.

Queste elaborazioni ideologiche erano trasmesse e ridiffuse dai seminari alle scuole, per le quali si combattè in Istria un'aspra lotta fra amministratori regionali italiani e clero slavo. Nell'impero tale diffusione ideologica fu peraltro favorita dall'atteggiamento di Vienna, alle prese con l'inquieta borghesia italiana giuliana e triestina, nella scelta di Vescovi croati e sloveni per le diocesi della regione. La base contadina e piccolo proprietaria in opposizione all'elemento italiano fu recettiva agli stimoli degli intellettuali nazionali slavi; da questa classe sociale peraltro sorti buona parte del clero croato e sloveno operante in Istria. Sotto lo Stato italiano gli amministratori ebbero modo di reagire alla pressione fatta loro dal clero nei decenni precedenti e tale reazione fu perseguita durante il Fascismo. Il regime cercò di razionalizzare l'oppressione dell'autonomia d'azione del clero "antiitaliano" mirando gli attacchi, oltre che ai suoi singoli esponenti, ai seminari e direttamente alle cattedre vescovili (in questo proseguendo l'opera dei nuovi dominanti che avevano sollevato il vescovo Mahnić di Veglia nel '18 e Karlin, vescovo di Trieste-Capodistria nel '19), appoggiandosi anche a

elementi italiani della Chiesa regionale, spesso importati dal dopoguerra. Il Vaticano passò da una posizione attendista nella ridefinizione degli equilibri europei, ad un "consonanza" con lo Stato italiano, ovvero da una vigorosa difesa del clero colpito dalla violenza squadrista (si pensi alla lettera di Benedetto XV al vescovo Bartolomasi nell'agosto del '21) ad una "politica del silenzio" nella necessità di mantenere l'alleanza con lo Stato concordatario, coerentemente alla strategia di Pio XI. Né contro una politica statale che ledeva i diritti dei fedeli di lingua slava si sollevò una compatta e decisa campagna delle organizzazioni cattoliche, come era accaduto nel primo dopoguerra contro le decisioni del Commissariato Generale della Venezia Giulia Augusto Ciuffelli che aveva sancito la non obbligatorietà dell'insegnamento della religione cattolica nelle scuole, introducendo nei territori annessi la normativa italiana: il Commissario era stato sollevato e la legislazione scolastica regionale riportata a quella austriaca. Il fronte cattolico era cioè diviso e la difesa degli "alloglotti" da parte di alcuni settori della Chiesa risultava debole, capace di solo di rallentare una tendenza di lungo periodo. Negli anni trenta si concludeva la "normalizzazione" dei vertici diocesani, risultandone la fine della conflittualità rispetto alla politica "italianizzatrice" del Regime in quella regione nazionalmente mista.

LA RESISTENZA DEL VESCOVO FOGAR

Il vescovo di Trieste e Capodistria Luigi Fogar era stato in udienza dal capo del Governo nell'aprile del 1931 (Belci, 1985, 62) in uno dei tentativi di frenare la pressione poliziesca e la campagna del PNF contro la resistenza nazionale dei sacerdoti sloveni e croati. Nel Marzo del 1932 il vescovo era costretto a scrivere a Roma, presso il Duce, imputando alle gerarchie regionali del PNF la volontà di continuare nell'attacco contro quei sacerdoti slavi che si opponevano alla italianizzazione forzata delle popolazioni di lingua slava. Si trattava di *"Fatti sintomatici e pericolosi che contrastano evidentemente con le Vostre direttive"*, scriveva il vescovo il Fogar a Mussolini.

In particolare erano stati nuovamente accusati dalle prefetture sacerdoti già difesi dal vescovo l'anno prima, quando nel già pessimo clima creatosi fra Roma e Vaticano la pastorale dell'arcivescovo di Zagabria Bauer era stata pretesto per inscenare una nuova reazione ideologica e poliziesca¹ ed era ancora in atto una campagna stampa contro lo stesso Fogar, alimentata

1 Nel pieno della prova di forza del '31 fra Governo e S. Sede, conclusasi poi col compromesso di settembre, mentre continuava la virulenta campagna anticlericale e antislava nella Venezia Giulia, da Zagabria l'arcivescovo Bauer a marzo, in occasione della festività di S. Giuseppe, aveva fatto dare lettura di una pastorale in tutte le chiese della propria diocesi, dove si invitava a pregare per i croati e gli sloveni *"oppressi in Italia"*. L'iniziativa seguiva ad un miglioramento dei rapporti fra l'episcopato cattolico ed autorità jugoslave e questo attacco alla politica interna italiana poteva risultare gradito a Belgrado dove il Re, dopo il colpo di stato del '29 cercava di armonizzare i rapporti con i croati all'interno di un centralismo statale rinnovato. L'iniziativa del Bauer aveva messo in

dall'atteggiamento dei maggiorenti fascisti locali, probabilmente tentati dal mantenere un clima emergenziale nella provincia per riaffermare il proprio ruolo all'interno della gerarchia di partito.

Il Fogar, quindi, reputava necessario inviare a Mussolini un Memoriale, spedito il 9 marzo 1932, nel quale ricordava *"innanzitutto che la Diocesi abbraccia territori di tre Province dell'Istria, di Trieste e di Fiume e che convivono nei detti territori fedeli parlanti l'italiano e fedeli parlanti lo slavo"* e che quindi necessitava provvedere affinché *"la religione comune ad ambedue le stirpi, sia in armonia con le sue più alte finalità portatrici di tranquillità, di unione, di pace, specie in una regione ai confini della Patria, particolarmente cara ad ogni italiano per le memorie recenti ed antiche"* (Klen, 1955, 83-87).

Il vescovo proponeva, quindi, la religione come collante sociale vantaggioso anche all'Italia, offrendosi pronto a collaborare col regime, se il regime avesse rispettato le esigenze "naturali" dei fedeli di lingua slava, a integrare anche in quelle regioni le relazioni create fra stato e S. Sede dopo i Patti del Laterano, per quanto scosse dopo gli avvenimenti del '31. Al governo, il vescovo offriva nel memoriale i risultati ultimamente conseguiti: *"l'italianizzazione delle Chiese della Diocesi trovantisì in territorio a popolazione mista", "la soppressione da me ordinata di prediche slave, l'introduzione di prediche italiane o esclusivamente o accanto alla predicazione slava in numerose Chiese della Diocesi", "l'allontanamento dalla parrocchia di Gattinara, presso Trieste, del parroco, reo di espressione astiose contro il Governo"*. Il Fogar rammentava, inoltre, la "pacificazione" avvenuta da un anno in là del clero slavo, la cui debole capacità di azione e reazione era riconosciuta dal Procuratore Generale del Re.² Si trattava di una "pacificazione" ricordata anche dal sacerdote Leopold Jurca nelle sue memorie per il quale dal '32 al '38 le forze di P.S. avrebbero mantenuto una pressione continua ma moderata, senza eccedere in violenze (Jurca, 1978, 72), accontentandosi di controllare un movimento di materiale librario in lingua slava che non incuteva più timore: Erano passati ormai più di dodici anni dall'annessione italiana e già tre dal concordato, lontani gli anni delle velleità "jugoslaviste" di molti sacerdoti "alloglotti". Di contro, il vescovo chiedeva la cessazione delle ostilità da parte delle autorità

comunalmente particolarmente contro i parroci slavi di Monte di Capodistria e Maresige e delle polemiche a mezzo stampa contro la sua persona: si accusava non essere stata gradita a Fogar la nomina di mons. Sirotti ad Amministratore Apostolico dell'arcidiocesi goriziana dopo le "dimissioni" dell'arcivescovo Borgia Sedej. Infine, si chiedeva di risolvere l'annosa questione della parrocchia capodistriana di Carcase (Krkavce), la cui chiesa era ormai chiusa, non essendosi conclusa la questione sull'uso dello sloveno che aveva visto contrapporsi ottusamente gli amministratori fascisti alle necessità dei fedeli slavi. Il memoriale si chiudeva con l'esortazione a *"rimettere le cose anche in Istria nella loro vera luce in modo che in quella Provincia le relazioni fra Vescovo e Autorità Politiche Civili e Gerarchie del Partito si ispirino nuovamente a reciproca stima, in un'aura di perfetta concordia, diretta al supremo bene della Patria e della Chiesa"*.

A contestare questa posizione conciliatoria, partiva il mese successivo, il 3 aprile, una lettera dalla Prefettura dell'Istria (Pola) al Ministero dell'Interno e a quello della Giustizia, a Roma, e al Procuratore Generale, a Trieste.

Erano ripresi quei toni allarmati riguardo il clero slavo che avevano caratterizzato gli anni precedenti: quel clero *"quasi esclusivamente della diocesi predetta"* (Trieste-Capodistria) era accusato di *"ostacolare l'azione di pacifica penetrazione e di assorbimento delle popolazioni allogene, che viene esplicata dalle Autorità, dalle organizzazioni del P.N.F., dall'Opera Nazionale Balilla e dagli insegnanti elementari"*, oltre a *"mantenere desto un assurdo irredentismo slavo"*, proponendo di rilanciare la battaglia contro gli intellettuali clericali slavi (Klen, 1955, 87-97).

Dopo il 1928-1929, a presidiare e a compattare le coscienze della popolazione slava, era rimasto in Istria solo il clero, se si escludono disorganiche iniziative eversive (formazione della TIGR, presenza di gruppuscoli comunisti), dato che gli esponenti liberali erano stati arrestati, altri espatriati e le loro organizzazioni disperse.

Scriveva il prefetto della provincia di Pola: *"Tre Diocesi hanno giurisdizione in Istria: Parenzo, Trieste e Zara"*.³ Il vescovo di Parenzo Mons. Trifone Pederzoli, dalmata, già austriacante ha dimostrato in questi ultimi anni sentimenti italiani. Il Vescovo di Zara, Pietro Doimo Monzani è un autentico patriota, esercita il suo potere spirituale in una piccola parte dell'Istria: le isole

imbarazzo la S. Sede in quanto il governo fascista aveva chiesto al Vaticano una pubblica condanna di quella pastorale, minando così i risultati diplomatici ottenuti fra Jugoslavia e S. Sede. La "Civiltà Cattolica" prese peraltro subito le distanze dall'iniziativa del vescovo Bauer: le funzioni di preghiera per i cattolici slavi soggetti all'Italia erano definite come *"inesplicabili"* e l'intera operazione come *"forzata e fittizia mossa pseudoreligiosa"* (Anonimo, (1931), Civiltà Cattolica, 2, 92-93). Sulla questione si veda, di parte fascista, Di Drusco M. (1931), La libertà religiosa nella Giulia, La Porta Orientale, 4, 400-411.

2 Scriveva il vescovo *"Il Procuratore Generale, due giorni or sono, mi informava che ormai il clero slavo (...) da un anno non aveva dato adito a lagnanze"*. (Klen, 1955, 85).

3 Il prefetto si riferiva qui, naturalmente, alla Provincia d'Istria, escludendo così dall'Istria geografica il territorio coperto dalla diocesi di Fiume, praticamente sovrapposto ai confini amministrativi della Provincia di Fiume.

del Carnaro. Il Vescovo di Trieste, Mons. Luigi Fogar, invece difende e protegge sistematicamente i sacerdoti slavi, quelli stessi che l'Austria aveva inviato in Istria per il processo di Snazionalizzazione italiana (...). È molto sintomatico il fatto che, mentre nelle Diocesi di Parenzo e Zara il Clero slavo, salvo qualche rara eccezione non dà luogo a rimarchi (...) nella Diocesi di Trieste sono numerosi i sacerdoti che si distinguono nell'opera di avversione a tutto ciò che è italiano. Dei dieci sacerdoti colpiti da provvedimenti di Polizia (5 ammoniti e 5 diffidati) 8 appartengono alla Diocesi di Trieste".

Il 1932 si caratterizzò per manifestazioni contadine, provocate dall'impoverimento che gli agricoltori istriani continuavano a subire; alla protesta economico-civile si agganciava la rivendicazione cultural-religiosa: a Canfanaro i contadini protestarono per tre giorni contro il podestà e il parroco, don Zelco, che si rifiutava di predicare in lingua croata.⁴ Così il prefetto dell'Istria, in occasione di dimostrazioni di donne "che reclamavano la riduzione delle tasse comunali" in vari comuni della regione, aveva dato ordine al questore di convocare a Pola numerosi parroci per esortarli affinché domandassero dal pulpito alla popolazione di cessare le manifestazioni di protesta "essendo fondato il sospetto che le dimostrazioni fossero fomentate dall'azione subdola di qualche sacerdote slavo". Dopo pochi giorni sul giornale "Istria" di Lubiana "organo dei fuoriusciti istriani", denunciava il prefetto, erano state riportate le esatte parole dette al Questore ai convocati, sa dimostrazione del legame fra alcuni sacerdoti e gli ambienti politici d'oltre confine (Klen, 1955, 88).

Risultava il maggiore responsabile, naturalmente, il vescovo Fogar, che veniva indicato ormai come l'ultimo responsabile dell'autorità religiosa ad ostacolare l'azione fascista, obiettivo implicito, quindi, di un'azione volta a contrastarne l'operato o la permanenza. Notevole è l'affermazione del prefetto per cui alcuni sacerdoti si sarebbero rivolti all'autorità prefettizia "per chiedere protezioni, dichiarando che non potevano rendersi conto delle ragioni per le quali il Vescovo li perseguitava"; in particolare, un parroco di una frazione del pisinese, don Renzi, aveva denunciato ai carabinieri una lettera del Fogar "con la quale gli viene fatto obbligo di celebrare in slavo": il parroco lamentava anche la mancata nomina a vicario foraneo, così come altri

parroci italiani in territori a prevalenza croata non avevano ottenuto le "promozioni" desiderate, a causa dell'incapacità a parlare e comprendere la lingua dei fedeli. Si trattava dell'evidenziarsi di quella frattura fra clero italiano e clero slavo che segnava le diocesi istriane e che cominciava a dare segnali preoccupanti nella sfiducia degli italiani verso il proprio vescovo Fogar.⁵

Si iscriveva in quella dinamica la lettera scritta da mons. Luciani, esponente di punta del clero triestino, al sottosegretario agli affari esteri Fulvio Suvich, citata dal Belci, scritta nel settembre del '32 (Belci, 1985, 81-82): Le nomine del Sirotti a capo dell'arcidiocesi e di Carlo Mecchia a quella di Fiume, "ambidue invisi a S.E. mons. Fogar", erano interpretate come "due potenti e pubblici schiacciamenti morali" assestati dalla S. Sede. Fogar, definito "slavofilo", in particolare, si era opposto al Sirotti per la questione del seminario di Capodistria, dove l'uso delle lingue slave era stato da lui duramente contrastato, e con successo, nonostante la "politica" del vescovo Fogar, del quale veniva raccomandato il sollevamento: "mons. Fogar deve essere rimosso perché insincero, perché intrigante, perché slavofilo, perché impari al suo ufficio". E d'altro canto nelle memorie dei due parroci, il Milanović e lo Jurca (Milanović, 1976; Jurca, 1978), sacerdoti segnalati anche nel documento prefettizio dell'aprile del '32, attivisti della causa nazionale slava, il vescovo Fogar appare sempre come loro pronto difensore, e questo ruolo è sottolineato soprattutto dallo Jurca che colloca nella sua autobiografia il Fogar tra i "difensori del popolo" (Jurca, 1978, 43; 72) contrapponendolo a coloro che nelle fila del clero accettavano supinamente le ricadute della politica nazionalista fascista nelle loro amministrazioni, o che, più direttamente, favorivano quella politica.

Il prefetto incolpava, quindi, il vescovo di permettere la "nefasta attività" di questo clero slavo, in particolare di quello croato: rifiuta di accostare ai Sacramenti bambini che non conoscono la preghiera in slavo "Si distribuiscono riviste, calendari, opuscoli, catechismi, immagini, canzoni, medaglie in lingua croata. Si riuniscono i bambini in sacrestia in ore inopportune per insegnare loro la dottrina in lingua croata e, in generale, a leggere il croato. Si impedisce ai ragazzi di salutare romanamente. Si vieta ai cori italiani di cantare in chiesa, sia pure in via eccezionale, in lingua italiana. Si è giunti

4 Sull'episodio di don Zelco si veda: Lubiana, 1989, 94. Sulla condizione sociale istriana, e in particolare della popolazione agricola si veda specialmente: AA.VV., 1985.

5 Il regime, innestando la propria opera in un contesto già storicamente segnato da un antagonismo nazionale, cercò di sconnettere il tessuto gerarchico delle diocesi con un'opera di corruzione del clero italiano operata "ad singulos"; già nel 1924 era giunta, direttamente dal Ministero degli Interni al Prefetto di Pola per l'Istria la disposizione che si corrispondessero assegni temporanei da attribuire ogni mese per un anno ai sacerdoti che si fossero distinti per la propria opera patriottica, mentre il ministro Rocco istituì un fondo per borse di studio da assegnare ai seminaristi delle vecchie province che studiassero nei seminari della Venezia Giulia e rimanessero in quei territori "ad esercitarvi un'azione patriottica e pastorale assieme". Agli inizi degli anni Trenta, poi, fu predisposto un sistema di onorificenze e sussidi per tutti quei sacerdoti o vescovi che si fossero mostrati ligi alle direttive fasciste. Su questo argomento: Miccoli, 1975, 37-39; Belci, 1985, 68-69; Klen, 1955, tav. XV-XVIII.

perfino a rifiutare come padrini in un battesimo persone che non conoscevano il croato, come si rifiuta di accontentare ai sacramenti bambini che non conoscono la preghiera in slavo". All'attitudine del Fogar veniva opposta quella del Pederzoli, nella cui diocesi (di Pola) "numerosi sacerdoti slavi (...) hanno dato prove indubbe di adesione al Regime e all'Italia".

Fra i sacerdoti più infidi che ostacolavano nella provincia d'Istria la "conversione degli allogeni verso l'Italia" erano segnalati il parroco di Monte di Capodistria, Costabona e Carcase don Čerar, già internato in Sardegna nel '19, ammonito nel '31, e di cui era stata richiesta la revoca della cittadinanza italiana; il parroco di Novacco di Pisino don Curelić, in continui rapporti con don Jurca e don Gulić; il parroco di Corte d'Istria don Essiç, già confinato nel 1930 per un anno e graziato per intercessione del vescovo Fogar; il parroco di Castelverde di Pisino don Simeone Frulić, già denunciato per la diffusione di pubblicazioni contrarie all'ordine nazionale; il parroco di Dolegna di Bogliuno don Gulić, già diffidato; il parroco di Villa Treviso don Leopold Jurca "che è l'esponente dello slavismo nel Pisinese" e che girava in motoleggera con il Gulić a diffondere la stampa che ritirava da Zagabria, Lubiana e Gorizia; il parroco di Maresego don Pozar, già ammonito perché si rifiutava di impartire l'insegnamento del catechismo in italiano; il parroco di Moncalvo di Pisino Curavić, cittadino jugoslavo che, come tale, era ritenuto ai termini dell'articolo 22 del Concordato "incompatibile a coprire qualsiasi beneficio parrocchiale, retribuito dallo Stato italiano"; il parroco di Villa Padova di Pisino don Giuseppe Goitan; il parroco di S. Antonio di Villa Decani don Agostino Slobeci, già internato in Sardegna; il parroco di Lindaro di Pisino don Giusto Filpić "cacciato a furia di popolo da Gimino", già ammonito.

Erano in tutto 11 sacerdoti ritenuti più pericolosi dal prefetto, e questa pericolosità constava nel proibire ai ragazzi il saluto romano, dall'esortarli a ripetere il nome di battesimo in lingua slava, dal servirsi di opuscoli per la catechesi in sloveno o croato, dal mantenere le scritte della via crucis in croato, ecc. È a questo punto lecito chiedersi per quale ragione tanto accanimento venisse praticato contro queste deboli manifestazioni "prepolitiche" soprattutto da parte dei gerarchi provinciali: la spiegazione potrebbe darsi in una intenzionalità mista di ambizione e di servilismo alle direttive generali della

politica fascista, intenzionalità d'altro canto coerente alla tendenza della borghesia italiana regionale a mantenere il primato (politico-economico) sugli "allogeni" slavi. Emerge comunque il fatto che le autorità conoscevano perfettamente le attività, i movimenti, i legami reciproci dei sacerdoti più decisamente avversi al regime e che volendo avrebbero potuto neutralizzarli "chirurgicamente", ad esempio comminando ed applicando estesamente il confino. Evidentemente però un'azione di questo tipo avrebbe rischiato di rendere ingovernabili le diocesi e di ripercuotersi gravemente nelle relazioni con la Santa Sede: era bastevole al contenimento della resistenza culturale di quei sacerdoti applicare moderatamente le leggi di polizia del '26 (o minacciarne l'applicazione), far attuare estensivamente gli articoli del concordato, premere sul Vescovo per la soluzione di alcuni casi particolari; era quest'ultima modalità che sfuggiva al prefetto ed ai gerarchi istriani operanti sul territorio della diocesi triestina causa la riluttanza di Fogar ad accondiscendere alla "snazionalizzazione di stato". Per quanto questo Vescovo si sforzasse di apparire di fronte al regime (e a Mussolini stesso) un ligio patriota, illustrando il proprio operato come improntato a severità contro i sacerdoti "irredentisti" e leale con le autorità, restava il fatto che "la tesi fascista sulla politica verso gli allogeni è in netto contrasto con quella sostenuta dal Vescovo di Trieste" come sosteneva il Prefetto di Istria Foschi (Klen, 1955-97). Il Vescovo era di fatto idealmente e personalmente vicino ad uomini come Ukmar.⁶ I documenti lo confermano: era il Fogar a tenere le relazioni con gli avvocati chiamati a difendere i sacerdoti accusati, ed era pronto ad inviare alle prefetture dettagliati resoconti tendenti a scagionarli, oltre a richiamare l'attenzione della S. Sede. Questa, a quanto è dato sapersi, continuò una "politica del silenzio" limitandosi a blandi richiami al Governo e cedendo su tutta la linea al momento di decisioni operative realmente incisive (ad esempio la sostituzione di vescovi, come avverrà di lì a pochi anni col Fogar, ultimo Ordinario regionale disorganico alle strategie fasciste). La S. Congregazione del Concilio, pure, sosteneva la necessità di un'istruzione catechetica nella lingua compresa dai bambini, nella tradizione delle disposizioni canoniche in merito. A queste anche l'Arcivescovo Sedej aveva fatto riferimento stilando le "istruzioni" del sett. 1931.⁷ Eppure, anche in questo

6 Jakob Ukmar (Trieste, 1878-1971), prelado della curia tergestina, una delle menti più acute della Chiesa Giuliana, si batté per il rispetto dei diritti nazionali di fedeli sloveni, in particolare, e dei croati soggetti allo stato italiano. Mise la sua preparazione al servizio dello Zbor svećenikov sv. Pavla, un'organizzazione di difesa nazionale del clero slavo in Italia, stilando fra l'altro memoriali sul problema delle nazionalità oppresse, inviati ai più alti dignitari della Chiesa a nome dei sacerdoti slavi della regione. Sull'Ukmar: Rebula, 1992.

7 Prima di lasciare l'Arcidiocesi, dopo anni di logorante confronto con i governanti italiani il 4 settembre 1931 Borgia Sedej aveva convocato i sacerdoti della diocesi goriziana per dare loro le "istruzioni" in fatto di insegnamento della religione, ribadendo che la lingua da utilizzarsi dovesse essere quella materna, ovvero quella parlata in famiglia, rovesciando i principi che avevano regolato le riforme fasciste in campo linguistico: la reazione era stata dura in tutto il goriziano. Si veda Čermelj, 1974, 194-195.

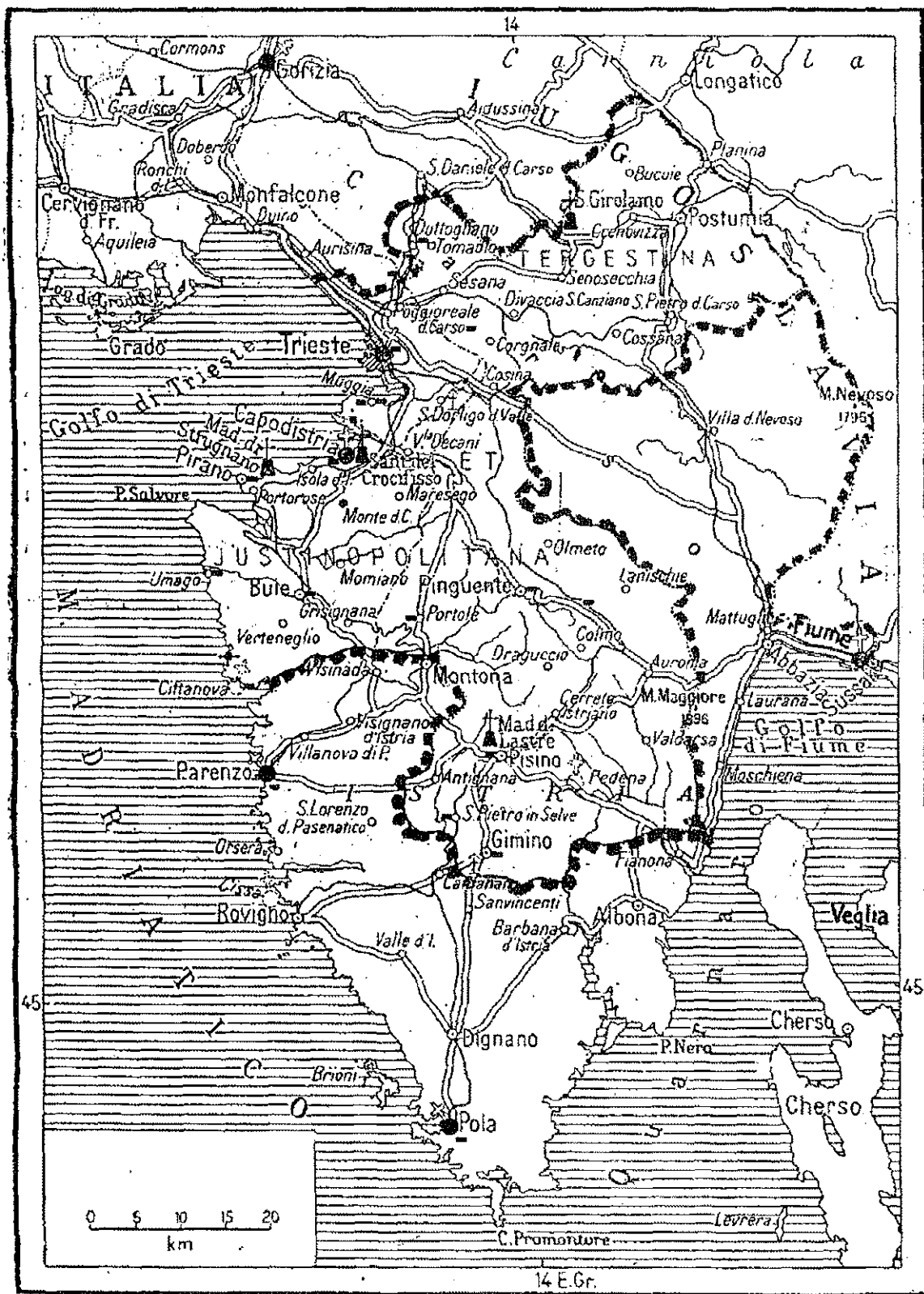

Carta della penisola Istriana con i confini delle tre diocesi nel 1934 (Enciclopedia Cattolica, Roma 1947).
 Karta istrskega polotoka z mejami treh škofij leta 1934.

caso, mancò una presa di posizione definitiva e rigorosa, richiesta da Fogar così come dal memoriale stilato dall' Ukmar nel '31⁸ lasciando un'incertezza normativa a fronte della determinazione del potere civile nel distruggere in ogni ambito il patrimonio linguistico degli slavi. Così facendo la S. Congregazione ovvero la S. Sede faceva passivamente pendere la bilancia a sfavore dei propri fedeli allogeni, nella prova di forza con lo stato totalitario.

Negli archivi della diocesi di Trieste-Capodistria sono conservate le corrispondenze del Fogar con le autorità civili e religiose così come quelle con ciascun sacerdote della diocesi nei faldoni divisi per annata il cui contenuto è catalogato diacronicamente, per soggetto, in apposite rubriche, anch'esse divise secondo le corrispondenti annate: per concessione dell'archivista mi è stato possibile operare una limitata ricerca che per quanto lacunosa ha permesso di fornire indizi utili a definire lo stato dei rapporti con le autorità civili e l'attitudine del Fogar riguardo la problematica linguistico-nazionale con i vertici della Chiesa e il proprio clero "alloglotto", indizi che sono coerenti con quanto emerge ad esempio dalle autobiografie dello Jurca e del Milanović. I primi tre documenti riguardano esemplarmente il caso di Don Antonio Cerar, parroco di Monte di Capodistria, nei cui confronti la prefettura di Pola aveva un contenzioso aperto, e cercava di impedirne l'attività in ogni modo: il primo è del gennaio del '27 e la Curia triestina interviene in favore del sacerdote presso il prefetto; il secondo è una lettera inviata al parroco nel maggio dello stesso anno dal Podestà del comune e, evidentemente, rinviata dal Cerar alla Curia per conoscenza (in questa breve lettera si rinviene ancora il "motivo" fascista dell'opposizione con ogni pretesto all'educazione giovanile linguistico religiosa praticata dal clero slavo); il terzo, evidenzia un attacco al sacerdote continuato con un affondo giudiziario per il quale era occorsa la difesa di un avvocato. È questi il Dott. Paolo Sardos, che svolse la difesa, a mandare la lettera del maggio '31 in cui esentava la Curia dal pagamento delle spese. Il Vescovo di suo pugno in calce alla lettera vergava "ho ringraziato personalmente; si avverta il Rev. Don Cerar di voler ringraziare lui pure in iscritto personalmente", testimoniando un impegno personale di salvaguardia dei propri sacerdoti slavi.

Si riporta il testo dei succitati documenti.

"ALL' ONOREVOLE R. PREFETTURA⁹
POLA
Gabinetto

Corrispondendo parzialmente alla preghiera nota di Codesta R. Autorità dd. 14 gennaio 1927 n. 89 Gab ad 1) Don Cerar Antonio-Parroco di Monte, mi è grato di comunicare i risultati dell'inchiesta istituita per i fatti attribuiti a quel sacerdote, che inducono codesta R. Prefettura a concludere che l'attuale Amministratore di Monte di Pagnano sia elemento pericoloso per il Regime.

Delle quattro colpe attribuitegli la prima riguarda l'espulsione del maestro Tul dal coro della chiesa.

Risulta che il predetto maestro non è stato espulso per motivi di parte o politici ma che si licenziò da solo, perché da molto tempo egli trascurava la sua mansione di organista, omettendo di intervenire per le istruzioni dei coristi, e non ostante le osservazioni del parroco, dei fabbricieri e degli stessi coristi, e nonostante le osservazioni del parroco, dei fabbricieri e degli stessi coristi, e nonostante le osservazioni del parroco, dei fabbricieri e degli stessi coristi cessò da alcuni mesi di suonare l'organo per le funzioni. Siccome poi ed i coristi e i fabbricieri di quella chiesa incolpavano don Cerar per la mancanza del canto sacro, allora il Rev. col voto dell'amministrazione della chiesa decise di licenziarlo, anche perché era prossima la solennità della benedizione della nuova chiesa di Monte.

La procedura usata dall'amministrazione della chiesa di Monte è legale anche dal lato canonico, perché prima di dare definitivamente il licenziamento al sig. maestro Tul è stato interpellato il sottoscritto, il quale sentite tutte le ragioni le approvò.

È esclusa quindi ogni rappresaglia per qualsiasi titolo.

La seconda accusa riguarda la trascrizione delle matricole. È dovere di ogni Parroco di trascrivere fedelmente le matricole come esistono. Non è colpa sua se la grafia dei nomi è slava mentre tutta la registrazione è fatta su libri compilati in stile latino.

Quando il Municipio di Pagnano pretese dal Parroco la grafia italiana, allora Don Cerar si rivolse per questo mutamento delle matricole alla Curia Vescovile, la quale gli comunicò che non esisteva alcuna disposizione di legge in proposito.

Oggi stesso ho fatto interpellare la Procura del Re di Trieste, a cui è domandata la correzione degli atti matricolari, ed essa conferma che non esiste alcuna disposizione tassativa per il mutamento della grafia straniera dei nomi per gli atti di stato civile. Se al contrario il Parroco è obbligato per legge a copiare fedelmente le matricole, mi sembra fuor di legge questa pretesa, insussistente l'accusa di propaganda slava, dannosa al regime e di ostinazione caparbia per il Don

8 Mandato da Trieste alla S. Sede era il terzo che dal momento dell'occupazione italiana fosse mandato ad un pontefice; il testo in latino, riassumeva la situazione della Chiesa regionale e vi trovavano posto sette "desiderata". Si veda Rebula, 1992, 38-40.

9 La missiva, del 31 gennaio 1927, n° 4/pr/1927 sta nell'Archivio Diocesano Triestino (ADT) catalogata in rubrica sotto il soggetto: Cerar don Antonio, gennaio 1927.

Cerar, mentre esistono, si ripetono e si scrivono attualmente nomi di illustri personaggi italiani scritti in grafia straniera come per esempio: La Fontaine, Del Crois, Graf, Topolitz, Wollemborg, Leicht ecc.

È completamente inesistente l'accusa che egli scriva su giornali sloveni e soprattutto contro i fascisti locali. Questa accusa potrebbe essere oggetto di esame ad altri Uffici, ma tuttavia io crederò alle parole onorate di un sacerdote, che per il suo ministero e per la soda formazione del suo carattere non può mentire.

Alla quarta accusa corrisponde invece la circostanza che egli ha detto ai ragazzi: "al saluto romano potete aggiungere 'Sia lodato Gesù Cristo'". Ha fatto questa osservazione dinanzi alla porta della chiesa a ragazzi che venivano per la dottrina cristiana.

Non riscontro in questo fatto alcun elemento di malvolere nazionale, di antifascismo, ma vero e tradizionale zelo cristiano, legittimo e doveroso ad ogni sacerdote. Raccogliendo tutti questi elementi non ritengo logica né conseguente la dedizione generale di slavismo e contrarietà al regime del Don Cerar.

Egli adempie ai suoi doveri religiosi, osserva le tradizioni locali, assiste le Congregazioni religiose, che esistono pure in tutte le parrocchie dell'Orbe, e vessato dal lavoro superiore alle sue forze, incontra difficoltà nel ministero per il malvolere di qualche intrigante tuttavia non fa e non può fare alcun cambiamento di cura pastorale senza il previo parere del suo Ordinario.

Per questi motivi invece viene perseguitato e calunniato.

Se queste giustificazioni non valgono a proscioglierlo dalle accuse e a salvarlo dalle ostilità cercherò di cambiarlo.

DALLA CURIA VESCOVILE DI TRIESTE E CAPODISTRIA
TRIESTE, li 31 gennaio 1927

Segue ora il testo del secondo documento:¹⁰
"Monte di Capodistria, li 22 maggio 1927

Anno V
N. 1384
Al molto Rev.
Don Antonio Cerar
Parroco
Monte di Capodistria

Mi pervengono lagnanze da parte dei maestri che non pochi alunni delle pubbliche scuole disertano nel pomeriggio le lezioni perché chiamati in Chiesa dalla S.V Rev. da all'insegnamento della dottrina.

Mi permetto farLe presente l'obbligo che le incombe

di agevolare, se mai, la frequentazione della scuola ed in nessun caso ostacolarla.

La prego pertanto di volere disporre a che le lezioni di dottrina impartite dalla S.V Rev. da siano tenute in ora tale da non turbare in alcun modo la frequentazione scolastica.

Il Podestà:
(cap. Giovanni Relli)

Segue il testo del terzo documento:¹¹

Capodistria, li 16/5/1931/IX

Oggetto: difesa Dopn Cerar
Risposta al foglio in data
9/5/1931 Nro 512
Reverendissima Curia Vescovile
Di Triewste e Capodistria
TRIESTE

Ricevo lo stim. foglio sopradistinto e ringrazio per le cortesie espressioni a mio riguardo. Ringrazio pure per l'invito a rimettere la mia nota di spese, al quale però non posso corrispondere, perché considero la modesta, ma cordiale assistenza al Molto Reverendo Parroco di Monte, come un atto doveroso da parte mia.

Coi più rispettosi ossequi

A Proposito di queste difese, notate con stizza dal prefetto Foschi ("A S.E. il Procuratore Generale (...) che aveva presentate ben 11 proposte di trasferimento di parroci contrari alla causa nazionale, Mons. Fogar ebbe a rispondere cumulativamente e negativamente e i sacerdoti segnalati per la nefasta opera antiitaliana rimasero indisturbati nella loro sede" (Klen, 1955, 93), sappiamo della premurosa attenzione e difesa del vescovo a favore dello Jurca: il Fogar il 25 marzo del '31 lo chiamò a Trieste consegnandogli un dattiloscritto in cui il prefetto di Pola ne chiedeva il trasferimento fuori della provincia d'Istria; il vescovo lo consigliò di scrivere un memoriale in cui spiegasse e giustificasse il suo operato, lo rassicurò sulle recenti minacce di federici (segretario politico dei fascisti istriani che già si era distinto per azioni intimidatorie a Villa Treviso nel '29) usando affettuose parole. Riguardo i fatti del '29, lo Jurca afferma, fra l'altro, che il Federici si era rivolto al Vaticano, ma dalla S. Sede si provvide a soffocare la questione, senza tuttavia risolverla (Jurca, 1978, 29-32).

E nemmeno Božo Milanović, forse il maggiore esponente del clero nazionale croato, ebbe mai dal vescovo noie o impedimenti, ché anzi ricevette un coadiutore su richiesta fatta a Trieste, impegnato com'era a reggere la

10 ADT, catalogata in rubrica sotto il soggetto: Cerar don Antonio, maggio 1927.

11 ADT, catalogata in rubrica sotto il soggetto: Cerar don Antonio, giugno 1931.

"Sv. Mohora",¹² occuparsi dei seminaristi slavi, tenere i contatti fra sacerdoti croati e sloveni e con gli amici croati jugoslavi, oltre, naturalmente, a svolgere i doveri pastorali.

Anche il Milanović subì gli attacchi per via legale della prefettura: testimonia Leopold Jurca d'aver incontrato nel marzo del '31 il Milanović per consigliargli un avvocato difensore per un processo che gli era stato per la diffusione di materiale della "Sv. Mohora". Il processo fu vinto dal Milanović in quanto il tribunale sentenziò la legalità di una distribuzione dei libri ai soli soci dell'associazione. Era il segno di una certa difficoltà per le prefetture di schiacciare l'attività di quel clero "resistente", se non con eccezionali provvedimenti. Riuscì al prefetto di Pola Foschi di internare a Ponza il sacrestano dello Jurca, Martinc. Questi rimase nell'isola 21 mesi nell'isola, da dove tornò nel '33 graziato degli altri tre anni di confino comminatigli (Jurca, 1978, 19-29).

Altri tre documenti sono significativi dell'impegno del Fogar per ottenere dalla S. Sede un aiuto concreto, mettendola al corrente della gravità delle pressioni esercitate nella diocesi, chiedendo un documento per la difesa della lingua slava nell'esercizio delle pratiche sacre e nella formazione cattolica dei bambini.

Il primo documento, in minuta, richiamava l'attenzione della Sacra Congregazione del Concilio sul problema dell'istruzione religiosa nella propria e nelle vicine diocesi, chiedendo di far cessare quell'"indegno" stato di cose; La Sacra Congregazione, vista la gravità della denuncia richiedeva a propria volta informazioni maggiormente dettagliate, per condurre eventualmente una possibile azione presso il Governo (cosa che comunque avrebbe imbarazzato la Segreteria di Stato) con circostanziate motivazioni. Si tratta, appunto, del secondo documento, del luglio del '35. La Curia triestina elaborava, allora, un questionario da distribuire ai decani e, a loro volta, ai sacerdoti slavi¹³ in cui era chiesto quando e davanti a quale autorità civile era stato imposto di rispondere dell'insegnamento della dottrina nella lingua materna, quali pene o vessazioni erano state praticate da quell'autorità, se per caso i testi

impressi nella lingua slava fossero stati sottratti ai fanciulli o questi obbligati a consegnarli.

I risultati dell'inchiesta erano, quindi, riassunti nel terzo documento e mandati al Vaticano nell'ottobre dello stesso anno. Quest'ultimo fascicolo è molto utile, oltre che a dimostrare la conoscenza precisa dei fatti presso la S. Sede, a tratteggiare il clima in cui il clero slavo operava nell'Istria italiana, e comprendere come attraverso quel comportamento politico per le generazioni successive di sloveni e croati gli italiani avrebbero facilmente potuto apparire come nemici del popolo-nazione e della religione.

Si riporta il testo del primo documento¹⁴

*"Alla sacra Congregazione del Concilio
Roma*

Il devoto sottoscritto Vescovo è molto dispiacente vedendovi nell'impossibilità di eseguire in pieno i tanto importanti decreti di cod. S. Congregazione sull'istruzione catechetica.

Qui nella sua diocesi (e vale in gran parte anche per le diocesi limitrofe) detta istruzione è molto ostacolata. Nella maggior parte delle parrocchie di campagna prevalgono di numero i fedeli di lingua slovena o croata. Sarebbe cosa inutile, per non dire assurda, il voler insegnare le grandi verità della nostra s. fede i fanciulli delle prime classi elementari in lingua italiana, lingua da loro non parlata e non ancora compresa. Perciò i sacerdoti delle parrocchie slovene e croate non impartiscono l'istruzione religiosa in iscuola, dove dovrebbero impartirla in italiano, ma tengono l'istruzione fuori dalla scuola, in chiesa, e lo fanno nella madre lingua dei ragazzi, che così apprendono con facilità la dottrina cristiana e si preparano ai ss. Sacramenti.

Senonchè questa stessa istruzione religiosa impartita nella madre lingua fuori di scuola venne e viene molte volte ostacolata. I sacerdoti che vi prestano sono non di rado esposti a noie e persecuzioni, passano per avversari della patria e del regime, vengono citati a rispondere dinanzi al R. Questore e perfino ammoniti e confinati al comune della rispettiva parrocchia: risen

12 La "Sv. Mohora za Istru", ovvero il "Sodalizio di S. Ermagora per l'Istria" fu uno degli strumenti più importanti della resistenza culturale delle comunità croate e slovene sotto la dominazione italiana: costituita tra il 1922 e il '23 questa associazione aveva lo scopo di promuovere e diffondere la stampa nelle due lingue slave. Questo tipo di associazionismo culturale e militante fu proprio di tutto il movimento cattolico-nazionale delle due etnie fin dalla seconda metà dell'ottocento: nel 1867 sacerdoti croati fondarono a Zagabria la "Società letteraria di S. Girolamo" per la diffusione di libri presso le parrocchie anche istriane; nel 1908 il futuro vescovo di Veglia Mahnič fondò appositamente per i croati la "Pius-Verein"; gli sloveni istituirono il sodalizio "S. Ermagora" ("Sv. Ermagora") con il beneplacito dell'arcivescovo Sedej.

13 Precisamente il testo del "questionario" distribuito era il seguente "Rev. Domino ... Sacra congregatio concilii desiderat, ut ipsi referantur omnes casus, in quibus sacerdotes propter doctrinam christianam in lingua materna traditam molestias passi sint ab auctoritate civili. Velis itaque quam primum, conscientiose et secundum rei veritatem, huc referre: 1) quando et coram qua auctoritate civili respondere debueris; 2) quas subieris poenas aut molestias; 3) an pueris catechismi vel libelli precum, lingua slovena impressi, sint a personis in publica auctoritate constitutis ablati, vel discipuli coacti tales libros tradere". Il questionario è tra l'altro ricordato dallo Jurca, op. cit. p. 72.

14 ADT, catalogata in rubrica sotto il soggetto S. Congregazione del Concilio, luglio 1935. Il testo qui riprodotto deriva da una minuta con alcune correzioni, recante il numero distintivo 412-1935.

tono tale persecuzione anche i ragazzi stessi, ai quali vengono talvolta tolti dalle autorità i catechismi e i libri di preghiera stampati in sloveno o croato. Ne consegue un'altra difficoltà: la mancanza di testi adatti nella madre lingua dei ragazzi. I testi finora adibiti sono pressoché esauriti; la ristampa si rende necessaria, ma nessuna tipografia vuole e può assumersi l'ardita impresa.

Di fronte a tali difficoltà che ostacolano l'esecuzione dei decreti della S. Sede e rendono possibile una proficua istruzione religiosa dei piccoli che più ne abbisognano, vista l'assoluta necessità dell'istruzione religiosa in chiesa nella madre lingua, necessità conosciuta di propria esperienza e constatata anche nell'ultima adunata dei vescovi delle provincie annesse al Regno, tenutesi a Fietta (Venezia), il sottoscritto si rivolge a cod. S. Congregazione con viva preghiera di voler esternarsi sull'istruzione religiosa nella madre lingua e di interporre eventualmente i suoi buoni uffici presso la Segreteria di Stato di S. S., affinché questo stato indegno delle cose, tanto pernicioso alla fede ed alla patria, abbia a cessare.

Con profondi ossequi devoto
Trieste, 18 luglio 1935.
Luigi Fogar
Vescovo di Trieste"

Segue il testo del secondo documento:¹⁵

"Roma, 31 luglio 1935
SACRA CONGREGAZIONE
DEL
CONCILIO
N. 644/35
UFFICIO CATECHISTICO
Eccellenza Rev. ma,

Ho preso conoscenza di quanto l'E.V.Rev.ma, con lettera del 18 scorso mese, n. 412, riferisce circa l'insegnamento della dottrina cristiana impartito, fuori di scuola, in lingua materna, dai parroci di cotesta diocesi e dei gravi ostacoli che si oppongono a tale insegnamento da parte della autorità civile.

A tale proposito, però, sarà necessario che l'E.V. specifichi meglio i fatti dai quali risulti che i sacerdoti, per questo che insegnano la religione ai fanciulli in lingua materna, sono stati citati a rispondere dinanzi alla R. Questura e perfino ammoniti e confinati al comune della rispettiva parrocchia e che agli stessi ragazzi vengono tolti dall'autorità i catechismi e libri di preghiera stampati in sloveno o croato.

In tale attesa, mi confermo con particolare ossequio Dell'E.V.Rev.ma"

Segue il terzo documento:¹⁶

"N.ro 412/1935

Oggetto: Istruzione religiosa in lingua materna, ostacolata dall'autorità civile.

Alla S. Congregazione del Concilio

ROMA

Corrispondendo al pregiato invito di cod. sacra Congregazione dd. 31 luglio a. corr. N. 644/35 (Ufficio catechistico) posso, in base ad una esatta inchiesta presso i rispettivi parroci, riferire a Cod. S. Dicastero i seguenti fatti, dai quali risulta come l'istruzione religiosa in lingua materna fu ostacolata dall'autorità civile e dai pubblici funzionari.

1. Nel 1928, mentre il parroco di Villa Decani (Istria) D. Lami (antea Slamič) Antonio, faceva istruzione religiosa in chiesa, vi entrò il podestà del luogo, maestro Mastracchio, e gli rinfacciò che per politica insegnava la dottrina cristiana in lingua slovena. All'osservazione del parroco che, se egli faceva istruzione religiosa in chiesa nella madre lingua degli scolari, non ostante quella italiana nelle scuole, lo era per ubbidire alle disposizioni dei superiori ecclesiastici, il podestà rispose che per lui l'unico superiore era il Duce, e se ne andò. Questo fatto fu già quella volta comunicato a Sua Em. Card. Gasparri.

2. A Antignano presso Capodistria (Istria) parrocchia amministrativa excurrando dal parroco di Villa Decani, la maestra - direttrice della scuola elementare, nell'anno scolastico 1934-1935, ha proibito ai fanciulli di frequentare la scuola parrocchiale in chiesa, perché tenuta in lingua slovena.

3. Il giorno 30 settembre 1929, D. Giorgi (antea Jurca) Leopoldo amministratore di Villa Treviso ad excurrando amministratore della parrocchia di Vermo (Istria) ebbe la visita del segretario politico di Pisino, il quale tentava di indurlo ad impartire la dottrina cristiana in lingua italiana anziché in croato, lingua materna dei ragazzi. Avendogli l'amministratore risposto che non riconosceva altro superiore competente che del suo Vescovo, il segretario, irritato, lo dichiarava responsabile per tutti i futuri disordini in Villa Treviso. Così incominciò la campagna contro l'amministratore per l'insegnamento religioso nella lingua materna, campagna continuata ancora. Il 25 febbraio 1930 la maestra di Vermo, avendo ricevuto dal presidente dell'O.N.B. un avviso che ai ragazzi di scuola era proibito di parlare,

15 ADT, catalogata in rubrica sotto il soggetto S. Congregazione del Concilio, luglio 1935. Partita dall'Ufficio Catechismo di Roma col numero 644 di protocollo.

16 ADT, catalogata in rubrica sotto il soggetto S. Congregazione del Concilio, ottobre 1935. Il testo originale, battuto a macchina, presenta ancora il numero distintivo 412-1935.

cantare e pregare in chiesa in croato, voleva dall'amministratore parrocchiale la facoltà di sorvegliare in chiesa i fanciulli, perché non avessero a pregare in croato. Il 28 febbraio 1932 (una Domenica) l'amministratore di dette due parrocchie, dovette dalle 11 alle 12 rispondere dinanzi il commissario nella R. Questura di Pola (Istria) per aver predicato e insegnato la dottrina cristiana in croato. Il commissario voleva anzitutto indurlo a l'insegnamento bilingue nelle due parrocchie completamente croate, poi lo minacciava di confino per cinque anni, e finalmente di ammonizione e confino locale di modo che non potrebbe uscire di notte neppure se chiamato da un ammalato. Aggiungeva ancora che la chiesa doveva cooperare all'italianizzazione di queste terre. Nel protocollo che in fine dovette firmare, l'amministratore dichiarò esplicitamente la sua obbedienza verso le disposizioni dell'autorità ecclesiastica.

4. Dall'amministratore parrocchiale di Felicia (Istria) e di altre due parrocchie, D. Barbis Rodolfo, il maestro di scuola esigeva, nell'ottobre 1934, che insegnasse la dottrina cristiana ed udire le confessioni dei ragazzi soltanto in italiano. Il giorno 13 ottobre 1934 l'amministratore dovette rispondere dinanzi la commissione provinciale di Pola, ove, per aver predicato e insegnato il catechismo nella madre lingua, ricevette l'ammonizione con il confino locale per 2 anni.

5. Nello stesso giorno e dinanzi la medesima commissione ricevette l'ammonizione col confino locale per due anni D. Crismani (antea Krizmanic) Francesco, amministratore delle parrocchie di Briani e Valdarsa, per aver impartito l'istruzione religiosa nella madrelingua. Essendo don Crismani l'unico sacerdote nel comune del confino (Valdarsa), egli deve ogni volta quando desidera confessarsi presso un confratello, domandare il permesso dell'autorità politica ed insinuarvisi presso il municipio dell'altro comune, il che gli riesce molto grave. Ebbe inoltre il 23 luglio a. corr., mentre insegnava il catechismo nella chiesa parrocchiale di Valdarsa, la visita del capitano dei carabinieri di Pisino, il quale lo minacciava di altra grave pena, qualora osasse preferire una sola parola d'insegnamento nella madre lingua dei fanciulli.

6. Nella parrocchia di Bogliuno (Istria) la maestra Perrotta Lavigna cercava di accertarsi mediante i biglietti della confessione, se i ragazzi si confessassero in croato o italiano. Questa stessa maestra obbligò i ragazzi a consegnarle i libri di preghiera stampati in croato confiscandoli.

7. D. Vidali (antea Vidau) Giuseppe, amministratore parrocchiale di Corridico (Istria) ed excurrando amministratore di Antignana, per l'istruzione religiosa nella madre lingua, il giorno 6 dicembre 1934 dovette rispondere dinanzi la R. Questura di Pola ove ricevette la diffida. Il 21 gennaio 1935 fu poi dalla commissione provinciale di Pola confinato per due anni al comune della propria residenza e ciò per il medesimo motivo.

8. Lo stesso giorno, 21 gennaio 1935, dinanzi la medesima commissione e per la stessa causa dovette rispondere Nicoluzzi (antea Miklaccic) Leopoldo, amministratore delle parrocchie di Zamasco e Villa Padova (Istria) e ricevette anche egli il confino per due anni. Fu inoltre nell'agosto a. corr. Citato dinanzi il commissario di pubblica sicurezza a Pisino, il quale cercò di indurlo a smettere l'istruzione religiosa nella madre lingua, minacciandolo con altre conseguenze.

9. Il giorno 9 ottobre 1934 i carabinieri fecero una perquisizione nell'abitazione del sacerdote Milanović Simone, cappellano a Cere (Istria) ed amministratore parrocchiale di S. Giovanni d'Arsa, in cerca del libro di preghiera croato "Oče naš". Compiuta tale perquisizione si sono recati nella scuola elementare, ove per ordine delle maestre, i fanciulli dovettero portare detti libri. I carabinieri presero agli scolari i libri di preghiera che poi dalle maestre furono stracciati e gettati nel forno. Da notarsi che detto libro ha il nulla osta dell'autorità provinciale.

10. Il 12 luglio a. corr. Detto cappellano ed amministratore parrocchiale dovette rispondere dinanzi il commissario della R. Questura di Pola per aver predicato e catechizzato nella madrelingua e per aver consegnato ai fanciulli dei libri di preghiera stampati in croato. Il 26 dello stesso mese fu citato dal podestà di Gimino, il quale lo sgridò dicendo che egli stesso sarebbe venuto a Cere e che il cappellano avrebbe dovuto allora, in sua presenza, predicare al popolo in italiano. Finalmente, il 3 agosto a. corr. Da due carabinieri fu condotto a Gimino, ove il brigadiere gli consegnò l'invito di comparire il giorno 9 agosto dinanzi alla commissione provinciale per l'ammonizione e confino. Detto giorno D. Milanović si ebbe realmente l'ammonizione e il confino locale per due anni per aver predicato ed insegnato la dottrina in croato e per aver consegnato ai fanciulli il libro di preghiera "Oče naš". In fine gli disse il prefetto di Pola che, se egli avesse continuato a impartire l'istruzione religiosa in chiesa nella lingua croata, sarebbe stato condannato al confino in altra provincia del Regno.

11. Per aver insegnato il catechismo in lingua slovena, D. Piščanec Gabriele, parroco-decano di S. Pietro di Madrasso (Istria) dovette il giorno 8 gennaio a. corr. Rispondere dinanzi il commissario Dott. Gallo della R. Questura di Pola e si ebbe la diffida; il giorno 30 maggio poi dinanzi la commissione provinciale a Pola e si ebbe l'ammonizione col confino locale per due anni. I carabinieri fecero delle perquisizioni nelle case di S. Pietro di Madrasso (frazione Clanzo) sequestrando ai fanciulli il libro di preghiera "Oče naš".

12. Per aver spiegato il catechismo in lingua croata, e ciò impropria ai ss. Sacramenti della confessione, comunione e cresima, istruzione fatta nella chiesa parrocchiale di Vetta (Istria) D. Sibeni (antea Šibenik) Francesco, amministratore delle parrocchie

Vetta e Castel Racizze, dovette il giorno 7 agosto a. corr. Rispondere dinanzi il brigadiere di Sovignacco il quale lo invitò a smettere tale insegnamento soggiungendo che, in caso contrario l'invito si sarebbe cambiato in un'accusa di azione antitaliana, da inoltrarsi alla Questura e Prefettura di Pola. Difatti il giorno 18 agosto l'amministratore fu diffidato dal capo-gabinetto della Questura di Pola.

13. A Pregara (Istria) recentemente si portò un messo comunale con un ordine del potestà di Pinguenteper la cancellazione di alcune scritte slovene nella chesa. D. Stefani (antea Stifanic) Felice, cappellano del luogo, si rifiutò di consegnare dei libri sloveni di preghiera che il messo comunale voleva stracciare.

14. Anche nella parrocchia di S. Croce ci fu qualche caso sporadico, in cui i bambini delle elementari venivano molestati a causa di libri sloveni di preghiera.

15. Il maestro Giovanni Cosmina a Tomadio (Trieste), già nel 1931, sequestrò ai fanciulli cinque catechismi sloveni e li mandò come corpus delicti al direttore didattico di Sesana. Gli altri scolari salvarono i loro catechismi nascondendoli sotto il vestito. Anche nell'anno corrente i carabinieri andavano per le frazioni della parrocchia di Tomadio in cerca di catechismi e quaderni con annotazioni fatte all'istruzione religiosa.

16. D. Albino Kjuder, parroco di Tomadio (Trieste) il giorno 17 giugno a. c. fu citato alla R. Questura di Trieste, ove il questore stesso lo minacciò di confino a Ponza, qualora egli osasse ancora insegnare il catechismo ai bambini della sua parrocchia in lingua slovena, dicendo che i bambini erano ormai italiani e dovevano essere istruiti esclusivamente in lingua italiana. All'osservazione del parroco, che egli doveva in proposito seguire le norme dell'autorità ecclesiastica, il questore gridò: "Non obbedisca al Vescovo ... il Vaticano capisce assai poco". Lo dimise intimandogli l'ultimatum: "o insegnare in italiano o il confino".

17. A. Alber (Trieste). Nell'anno 1930 l'amministrazione parrocchiale introduceva con la benedizione della statua del S. Cuore, la divozione verso il S. Cuore e distribuiva il libretto: "Divozione verso il S. Cuore di Gesù" Češćenje presv. Srca", approvato dall'autorità ecclesiastica di Gorizia, bene inteso anche fra i ragazzi. Pochi giorni dopo, veniva chiamato dai Carabinieri. Gli si mostrò come capo d'accusa una copia del libretto. L'interrogatorio finiva con la proibizione della diffusione tra i ragazzi. Il tenente dei Carabinieri, alla protesta del sacerdote che egli non avesse il diritto di imporre un tanto, rispondeva: "Per legge no, ma lei sa bene, come vadano le cose...".

Si dovette sospendere anche l'adorazione in comune coi bambini.

Più tardi riceveva dall'ispettore scolastico la proibizione di tenere la "scuola" di catechismo.

Nel 1931 l'autorità di polizia interrogava i bambini come insegnasse il parroco, bene inteso nella scuola di

catechismo ed avutane la risposta "in sloveno" veniva citato dinanzi alla Commissione di Polizia e ammonito.

Nel 1934/35, avendogli il medico proibito d'insegnare, perché ammalato, pregava le Suore scolastiche di Tomadio (parrocchia confinante e vicina) affinché una suora assumesse l'istruzione religiosa (sempre in chiesa) dall'aprile al giugno. Ciò che le suore lodevolmente fecero. Ma alla fin d'anno si ebbero dall'ispettorato scolastico di Trieste la proibizione di insegnare per l'avvenire la religione ad Aber.

18. La R. Questura di Gorizia ha sequestrato i libretti di preghiera "angelček" (Angioletto) e "Oče naš" (Padre nostro) editi dalla Libreria cattolica a Gorizia in lingua slovena. Del libretto "Angelček" sono state sequestrate il 12 settembre 1934 N. 2929 copie nella libreria stessa a Gorizia, e 12.000 copie presso la legatoria Cangini-Filippi a Vicenza, ancora in fogli stessi. Del libretto "Oče naš" sono state sequestrate, il 15 febbraio a. corr. 13.769 copie a Vicenza e 2.400 copie a Gorizia nel magazzino della libreria cattolica. Da rilevarsi che tanto delle "Angelček" quanto delle "Oče naš" sono uscite già 6 edizioni, appena la settima fu sequestrata. Da notarsi pure che i libretti avevano il prescritto "imprimatur" della curia arcivescovile di Gorizia. Tale provvedimento della Questura di Gorizia ha colpito gravemente l'istruzione religiosa nella diocesi di Gorizia e nella nostra, perché, essendo esaurite le precedenti edizioni, i parroci e gli scolari sono sprovvisti di testi per insegnare e rispettivamente per imparare anche le più necessarie preghiere. Il moltiplicare poi i testi delle preghiere con mezzi privati meccanografici, di cui dispongono alcuni parroci, o anche il solo dettato delle preghiere da scriversi in quaderni, data l'attuale mentalità di certi funzionari pubblici, facilmente costituisce reato. (Cfr. Sopra n. 15. - Osserviamo che il libretto sloveno "Oče naš" non è identico coll'omonimo libretto croato, il quale ultimo non fu sequestrato.

Le parrocchie, di cui n. 14, 15 e 16 sono nella provincia di Trieste tutte le altre nella provincia di Pola (Istria). Dobbiamo ancora rilevare, che le parrocchie, nelle quali l'istruzione religiosa nella lingua slovena o croata venne tanto ostacolata, non possono neppure dirsi parrocchie bilingui o miste; trattasi nella quasi totalità dei casi di parrocchie, nelle quali la popolazione slovena o croata vive da secolo compatta, con poche, o pochissime o anche senza famiglie italiane.

Il sottoscritto Vescovo crede di aver così eseguito quanto richiesto da Cod. S. Congregazione e rinnova perciò la preghiera: la S. Sede favorisca esternarsi circa l'uso della lingua materna nell'istruzione religiosa parrocchiale impartita fuori della scuola e imporre la sua Autorità presso il R. Governo, affinché tale stato di cose, così pernicioso alla chiesa e allo Stato e così poco conveniente alla dignità dei funzionari statali, abbia finalmente a cessare. Osservo infine che nella parrocchia di Stridone (Istria) i protestanti hanno potuto !

impunemente dispensare i loro libri di propaganda stampati in croato e sloveno e che in 3 parrocchie per i motivi sopra esposti il comunismo fa strage dove molti fedeli di lingua slava hanno disertato la chiesa.

Trieste, 11 ottobre 1935

Di cod. S. Congregazione

Devotissimo"

Se l'attività del vescovo della diocesi triestina era, dunque, volta alla difesa sostanziale dei diritti linguistici degli slavi, nell'approccio formale con le autorità era costretto ad "arretrare" sulle posizioni del "nemico", peraltro capace di maggior forza politica, avendo insinuato la propria presa anche all'interno del clero diocesano italofono, con una sottile opera di corruzione, oltre che con l'utilizzo in quel senso dell'effettiva "alleanza" politica fra Regime e Vaticano, soprattutto dopo i primi anni Trenta. Nel dicembre 1931, a ridosso di un anno che aveva visto divampare ancora lo scontro tra fascismo e clero slavo e, a livello nazionale, tra fascismo e S. Sede, scriveva un sacerdote della costa istriana nella lettera di accompagnamento alle richieste di denaro per il restauro della chiesa: "È noto come in quella frazione i preti slavi abbiano induriti i poveri contadini all'amor italico, mentre essi (...) aiutati con buone parole, simili consigli e caritatevole assistenza, hanno dato prova solidale di apprendere (...) gli insegnamenti di amore patrio che l'umile sottoscritto non ha esitato ad inculcare loro in tutte le occasioni, e gli esempi sono eloquenti: tutti i parrocchiani rispondono sì a qualsiasi ordine del Regime etc." (in: Miccoli, 1975, 39) ed un altro sacerdote scriveva al prefetto di Pola nell'aprile del '35 ringraziandolo per il sussidio straordinario di 500 lire concessogli dal Ministero dell'Interno su proposta del prefetto: "Nel ringraziarla Le assicuro eziandio che sarò perseverante nella mobilitazione di alta comprensione fascista per la propaganda nazionale presso la popolazione allogena della mia parrocchia" (in: Miccoli, 1975, 38).

Il 16 aprile del '32 il Fogar stipulò a Pola un nuovo "accordo" con le autorità fasciste che ricalcava quello del '27, sancendo per le parrocchie ormai ingiustamente italianizzate la "perdita" senza recupero e, in prospettiva, la continuazione di quel processo di riduzione, ghettizzazione, e annullamento linguistico e culturale slavo presso le altre (Beici, 1985, 80). Senza la copertura del Vaticano con una diocesi che dava segni di cedimento non era, in realtà, possibile altro "accordo".

Fu su questa contraddizione interna della diocesi, fra una tradizione italiana ed una tradizione slava, con uomini del calibro dell'Ukmar e del Fogar a far da ponte, ma ormai isolati, senza referenti "esterni" su cui far poggiare la propria azione, che si giocarono le sorti del vescovo di Trieste, con una drammatica accelerazione nel 1934, che ebbe come teatro il Seminario teologico di Gorizia, laddove si formava da decenni il

personale della Chiesa regionale, riproducendo una "tradizione slava", e per questo oggetto di un lungo "assedio" da parte italiana. Con l'arrivo di mons. Sirotti la "citadella goriziana" era stata in parte espugnata; l'azione di questo Amministratore Apostolico mirò presto allo scompaginamento dell'Istituto, introducendovi una componente antislava disarmonica a quell'ambiente, tollerante verso sloveni e croati, così come aveva fatto durante la direzione del Seminario interdiocesano di Capodistria (Matta, 1983, 54). Sul territorio istriano continuava inesorabile la pressione snazionalizzatrice cui si opponeva un clero che a malapena riusciva a comporre momenti di socialità nazionale nelle confraternite: Don Cerar, il parroco di Monte di Capodistria già più volte difeso dal Fogar, nel '33, istituì il distacco locale delle "Figlie di Maria", fu ancora immediatamente accusato di "propagandare l'idea slava" (Lubiana, 1989, 54). A Gorizia si giocarono le sorti dell'ultimo referente di vertice per quel clero slavo resistente: nel Seminario si riflesse saturandosi lo scontro fra una tendenza italianizzatrice voluta e sostenuta dallo Stato totalitario, ed una conservatrice delle specificità nazionali della tradizione slava, totalmente priva di un'efficace copertura "politica"; lo scontro vedeva le due tendenze interpretate dall'Amministratore Apostolico Sirotti (vessillifero di una linea che è lecito definire clericofascista) da una parte, e dal vescovo Fogar dall'altra.

I rapporti di forza erano tutti a svantaggio del Vescovo di Trieste, specialmente dopo che nel '33 si era insediato il nuovo prefetto di Trieste, Tiengo, elemento fieramente fascista, dal tratto deciso, poco incline alla mediazione: più squadrista che burocrate. In occasione del suo arrivo il "Piccolo" fece pubblicare due articoli che riproponevano con toni accesi la necessità di una lotta al clero slavo, quasi un avvertimento al vescovo e un invito a Tiengo a indirizzare subito il suo operato contro i settori "slavofili" della Chiesa.

L'opera del Sirotti nel Seminario goriziano intanto aveva creato gravissime tensioni, soprattutto tra il corpo docente, notoriamente "fogariano" e tradizionalmente attento alle esigenze linguistico-culturali dei chierici slavi, e un gruppo di studenti italiani già "covati" nel Seminario interdiocesano di Capodistria, vicini alle posizioni del Sirotti, col quale mantenevano stretta relazione. La polemica alla fine del '33 raggiunse tale livello da indurre il Fogar a recarsi il 3 gennaio 1934 a Gorizia per tenere un discorso ai seminaristi mentre il "Piccolo" riaccendeva contemporaneamente la polemica contro il Seminario Teologico, "fucina di slavofili". In quel discorso il Fogar aveva ribadito le proprie posizioni, riaffermando il diritto degli slavi di utilizzare la propria lingua, richiamando il pericolo insito nella frattura nazionale interna al corpo ecclesiastico della diocesi, invitando a tenersi politicamente alla larga dal Sirotti e, infine, di tacere quelle parole con altri che non fossero stati presenti. Accadde, invece, che uno dei chierici

italiani cari al Sirotti compisse una delazione, inviando un sunto del discorso al "Piccolo" di Trieste. Venne allora compiuta un'inchiesta interna per scoprire il colpevole, il quale venne identificato ed espulso. Le autorità politiche decisero, quindi, un'offensiva di rappresaglia contro gli esponenti "fogariani" del corpo docente: il 30 maggio don Rutar e don Musizza comparvero davanti alla commissione per il confino, cui furono condannati a cinque anni ciascuno, mentre in giugno la stessa commissione comminò ad altri quattro sacerdoti insegnanti l'ammonizione, in quanto "pericolosi agli ordinamenti nazionali e sociali costitutivi dello Stato, avendo esercitato una attività manifestamente contraria allo spirito nazionale nel Seminario Teologico di Gorizia unitamente ai confinati don Rutar e Musizza" (Matta, 1983, 63).

Don Musizza, facendo ricorso alla commissione d'appello, peraltro inutilmente, ebbe ad accusare esplicitamente mons. Sirotti d'aver sobillato e istruito i chierici nazionalisti italiani a intralciare le funzioni del Seminario, infrangendo la disciplina e alla collegialità, separandosi da tutti gli altri chierici. Dell'impegno del Sirotti a far crollare i pilastri portanti di quella parte di Chiesa giuliana ancora vicina alla minoranza slava ne è prova la lettera che l'Amministratore Apostolico inviò al prefetto Tiengo l'8 maggio del '34 nella quale si esortava a far spedire i numeri de "Il Popolo" e "Il Piccolo", nei quali il Fogar era stato attaccato in modo vergognoso dopo i fatti di Gorizia, ad altre personalità e ai più importanti uffici della S. Sede per screditarlo (Belci, 1985, 89). In effetti, dopo il maggio del '34 il vescovo non ebbe più pace: attaccato dai giornali, dal prefetto, dai gerarchi locali del PNF, vedeva cedere la resistenza di alcuni sacerdoti, di cui alcuni già facevano parte della rete di informatori al servizio della polizia, tanto da voler impegnarsi a compattare le file del clero diocesano con numerosi incontri e visite parrocchiali per contrastare personalmente la rinnovata foga anticlericale e antislava della macchina statale provinciale, sia di Pola che di Trieste. In questo contesto via via insostenibile si iscrive la ragione del "memoriale" che il Fogar inviò nel settembre del '35 al Prefetto di Pola, di nuovo cercando di rimarcare la reciprocità degli interessi "della Patria" a quelli della Chiesa, quando ormai quella reciprocità era stata riconosciuta dal '29 solo ad una Chiesa italiana, ovvero ad una Chiesa che aveva accettato di divenire la Chiesa di Stato, scontando rinunce alla propria libertà, rinunce che colpivano appunto in primis i fedeli culturalmente non italiani. Come si è già fatto notare, l'indebolimento del ruolo della Chiesa in quanto vettore di istanze social-nazionali presso gli slavi rischiava di far dirottare il desiderio di riscatto su altre organizzazioni più propriamente poli-

tiche, come i gruppi armati nazionalistici o le formazioni comuniste; erano queste ultime a impensierire nella loro capacità di presa sulla gioventù il Fogar, il quale faceva partecipare il Prefetto di quella preoccupazione, correlandola al nuovo recente impegno contro i sacerdoti slavi, primario referente della gioventù "allogena" ferma rimaneva anche la difesa ad oltranza del proprio clero, coerentemente ad una decennale condotta pastorale. Questo il testo del documento:¹⁷

*"A sua eccellenza il Signor Prefetto di Pola
Trieste, 15 settembre 1935*

Eccellenza,

La situazione ormai gravissima per la Religione e per la Patria creatasi in molti villaggi della provincia dell'Istria causa le frequenti diffide e ammonizioni con minacce inflitte dall'autorità politica a numerosi sacerdoti per il fatto che essi impartiscono l'istruzione religiosa ai fanciulli in chiesa nella lingua parlata in casa dei fanciulli stessi e che predicano o pregano in slavo mi obbliga in coscienza a rivolgermi per amor di Chiesa e di Patria all'Ecc. Vostra per renderVi attento delle conseguenze disastrose di un modo di agire che è in perfetta contraddizione con il Concordato e con gli interessi dello Stato.

Secondo la lettera, il senso e lo spirito del Concordato che ha valore di legge tanto per gli ecclesiastici, quanto per gli impiegati dello Stato, non solamente si può ma anzi si "deve" fare per gli allogeni la predica, l'istruzione e la cura d'anime in genere nella loro lingua e ciò per due motivi: 1) perché se non comprendono l'italiano o lo comprendono male, è evidentemente e assolutamente necessaria la lingua degli allogeni per farsi comprendere e 2) perché la Chiesa anche dato che lo comprendessero non può imporre alle coscienze di ascoltare la predica o di pregare in italiano se gli allogeni in molti casi non lo volessero.

Ora non esiste una disposizione di legge che annulli quel passo del Concordato, né esiste una disposizione contraria al senso del Concordato, contraria alla più elementare libertà della Chiesa, che sia nota alle autorità ecclesiastiche.

Se però esiste ed è nota alle autorità politiche, come si spiega che, nella Venezia Giulia e particolarmente nell'Istria, l'applicazione di questa disposizione che vuole assolutamente snazionalizzare radicalmente gli slavi è tanto arbitraria da ledere la dignità dell'autorità dello stato, e da renderla estremamente odiosa agli allogeni?

La prova della verità di questo asserto è costituita dal fatto che molti villaggi dell'Istria che presentano identiche condizioni nei riguardi di popolazione quasi totalmente allogena o mista, con sacerdoti slavi o italiani che parlano lo slavo, negli uni si fa strage completa in

17 ADT, catalogata in rubrica sotto il soggetto Prefettura di Pola, settembre 1935. Reca il numero di protocollo 614 del 1935.

chiesa e negli altri tutto si lascia passare e predica e cantici e istruzione religiosa ai fanciulli. Si deve constatare ancora che degli impiegati subalterni delle Prefettura, Questura e Carabinieri, gli uni si attengono al Concordato, gli altri dicono di avere l'incarico di proibire una cosa o l'altra in chiesa. Altri hanno proibito al sacerdote addirittura di parlare col suo Vescovo o di far visita al proprio fratello, di frequentare i sacerdoti confratelli per confessarsi. Gli uni tentano di indovinare cosa ai desideri, in altro loco in riguardo poi accusano i sacerdoti alla Questura in questo senso e suggeriscono, contro convinzione, le misure da prendersi; questa eseguisce poi in questo senso. Gli altri non sanno quanto avviene nel loro distretto o non osano notificare alla superiore autorità le conseguenze delle eseguite disposizioni superiori. Le conseguenze però sono di una gravità tale da rovinare seriamente i sentimenti religiosi e patriottici e da far temere seriamente per l'ordine pubblico. Mentre a suo tempo S. E. il Prefetto Foschi si era riservato personalmente le disposizioni nei riguardi del clero, oggi, anche i maestri, segretari pol., podestà, carabinieri e persone private si immischiano nelle questioni di chiesa.

V. E. si convincerà della verità di quanto espongo se Le elenco solo alcuni fatti.

Il sacerdote italiano D. Carcise mi comunica di 600 anime appena 50 frequentano le chiese mentre prima quasi tutti erano ottimi cristiani; a Paugnano con sacerdote italiano la metà della popolazione ha disertato la chiesa; a Stridone con sacerdote italiano circa 800 slavi non vogliono più saperne di chiesa. In tutti e tre i casi non era ciò avviene perché è stato abolito forzatamente qualcosa di slavo. In diversi luoghi del capodistriano si fa con successo una propaganda comunista approfittando di questo stato di cose (informi don Knafelc di Paugnano).

I fanciulli di molte altre stazioni non comprendono l'italiano ed in slavo non si potrebbe impartire l'istruzione in chiesa, perché c'è la diffida o l'ammonizione contro i sacerdoti per il motivo che essi la impartivano come per esempio a Villa Padova e Zamasco, a Corridico, a Antignana, Decani e in molti altri luoghi, poco coscienziose per calunniare sacerdoti ottimi e senza pecca alcuna, come avvenne recentemente contro don Sibeni di Vetta (Pinguente) poco fa per la seconda volta. Egli fu diffidato perché 'fa uso esclusivo della lingua slava in chiesa e in iscuola di svolgere propaganda slavo-fila, per il suo contegno, al ballo, di suscitare il malcontento di tutta la popolazione'.

Posso garantire con parola d'onore che tutte queste denunce sono inventate di sana pianta e il parroco, l'ex podestà e l'attuale podestà di Pinguente con tutta la popolazione di Pinguente con tutta la polazione di Vetta sanno che è vero proprio il contrario. È tanto facile a tutti constatare questo che Don Sibeni predica sempre in italiano, che insegna in iscuola in italiano. Lo ha con-

statato pure il Commissario di P.S dopo la prima denuncia. Sembra poi trovarsi in Russia quando si esige che un sacerdote cattolico sia a favore del ballo. Si legge la sua difesa consegnata alla Questura di Pola (e in copia a me) per convincersi che è un'infamia inaudita da parte di un geometra ateo e di un ex carabiniere che parla in slavo a casa colla propria famiglia, e di quattro lor compagni di permettersi di calunniare in questo modo inaudito un sacerdote e di ingannare scientemente l'autorità politica.

Un fatto gravissimo si è che Don Sibeni fu minacciato dall'autorità per il caso che egli continuasse ad impartire l'istruzione religiosa ai fanciulli anche in slavo. Ora i fanciulli (compreso il figlio dell'ex carabiniere) non comprendono che pochissimo l'italiano. È constatato che la preparazione per la prima confessione e s. Comunione e Cresima è impossibile farla in italiano a Vetta. Così i bambini rimangono senza i ss. Sacramenti. E questo giudizio della necessità della lingua slava non parte unicamente da Don Sibeni, ma è pure quello dell'ex decano di Pinguente Don Vascotto, oggi parroco a Trieste, dell'attuale parroco di Pinguente, di tutto quel clero italiano che conosce Vetta, è il giudizio anche dello scrivente. O si permette a D. Sibeni l'istruzione in chiesa dei bambini in slavo o i sacramenti non si potranno impartire. Se questo permesso non verrà dato, io sarò costretto a sospendere a malincuore la visita canonica e la cresima per Vetta e Racizze già indetta per il 28 corr. E il 2 ott. Data la impossibilità di fare cura d'anime soltanto in italiano in quei due luoghi, il sacerdote vi sarà ben che superfluo, anzi esposto a continue ingiuste vessazioni. Se certamente non posso in coscienza impartire la cresima a fanciulli che mai si sono confessati e nulla sanno della Cresima ne potrà lasciare il sacerdote e la salvezza delle anime in balia di persone atee e senza coscienza. Queste condizioni insostenibili equivalgono in effetto ad una vera e autentica persecuzione religiosa perché impediscono di fornire ai fanciulli financo i primi elementi della fede e della morale cattolica, di impartire i primi sacramenti e se si ottemperasse a quanto quei 6 signori vogliono ottenere, si dovrebbe fare tutto in italiano e tutta la popolazione diserterebbe e odirebbe la Chiesa e il Governo.

Per il minor male della Religione sarò costretto, se le condizioni non si cambieranno, di chiudere le due chiese di Vetta e di Racizze e di lasciarle senza sacerdote.

Prego vivamente l'Ecc. Vostra di voler rivedere la posizione di Don Sibeni e di impartire ordini con cortese sollecitudine alle autorità di Vetta acchè Don Sibeni non sia impedito a preparare i fanciulli per i sacramenti e la Cresima onde la gente non si impressioni con la sospensione della visita canonica e della cresima a Vetta e Racizze.

Voglia poi l'Ecc. V. considerare dove arriveremo con questi metodi. Gente del popolo perché inasprita dalla pressione troppo forte nei riguardi della sua lingua natia,

se la prende con lo Stato e con la Chiesa e non darà mai dei buoni cittadini alla patria e non amerà l'Italia. Come stanno le cose oggi, posso assicurare V. Ecc. che il comunismo fa strage in mezzo a quella parte della popolazione Istriana che ha disertato la Chiesa o la va disertando per le cause suesposte. Non si dica alla Questura che esagero come avvenne un'altra volta sotto S. Ecc. Foschi, il quale dovette poi convincersi e scoprire quanto avveniva nel comune di Decani nei riguardi della propaganda comunista.

Per l'amor di Patria che la distingue scongiuro l'Ecc. Vostra a volere far rivedere tutte le cause di tante ammonizioni e diffide imposte ai sacerdoti con grande scandalo dei fedeli forse unicamente per il fatto che si sono attenuti semplicemente al Concordato o perché sono stati calunniati.

Se V. Ecc. lo crede opportuno, invii copia di questa mia a S. Ecc. Bufforini-Guidi, o al Capo del Governo; io ne sarei perfettamente d'accordo perché sono convinto che le LL.EE non potranno fare a meno di sostenere V. Ecc. nel correggere una situazione insostenibile e dannosissima alla Patria e al Regime, creata da alcune mentalità che o credono di salvare tutto coll'abolire ogni parola slava, o infetti da odio per la religione, sotto l'etichetta del Fascismo e della snazionalizzazione fanno guerra alla Chiesa.

Così invece di ottenere quanto ci si era proposto: l'assimilazione degli slavi e l'amore di questi per l'Italia, si ottiene al contrario e si spinge la gente fuori di chiesa verso il comunismo.

Colgo l'occasione per presentare all'Ecc. Vostra i miei più distinti ossequi.

Devotissimo"

Nonostante questo approccio con le autorità la situazione non migliorò, anzi proprio a Trieste nella primavera del 1936 provocatori fascisti interruppero lo svolgimento di una funzione sacra durante il canto sloveno di un brano liturgico, mentre altri incidenti scoppiarono nei quartieri di Barcola e Riano di modo che il prefetto Tiengo ne approfittò per proibire l'uso dello sloveno nelle chiese cittadine. Era palese come il tentativo di risolvere la situazione da una posizione locale, per quanto eminente, come la curia di una grande diocesi, non avrebbe dato esiti duraturi per l'intero territorio istriano; sarebbe occorsa, almeno in ambito provinciale, l'azione coerente di tutte le diocesi interessate. Questo tipo di intervento mancò; ciò perché, evidentemente, mancava fra gli ordinari omogeneità di valutazione su un'oppressione linguistico-culturale "ora ben tollerata, ora promossa" da uno stato cattolico e concordatario.

Nel '36, dato il clima di insicurezza e di crescente pressione poliziesca, il vescovo cercò di arginare i cedi-

menti di molti sacerdoti di fronte alla politica fascista di distruzione linguistica inviando una circolare ai parroci, in cui si invitava fermamente a "rispettare le consuetudini diocesane per quel che riguarda il culto" (Belci, 1985, 91), segno di uno sbandamento nella struttura della diocesi, al quale Era uno sbandamento cui era necessario porre rimedio, facendo cessare quell'accelerazione anticlericale e antislava, oppure rinnovando il vertice diocesano, per far mancare l'obiettivo primario di quella campagna intimidatoria, cioè il vescovo Fogar. Il potere civile e religioso, a Roma, erano già in trattativa per risolvere quella insostenibile situazione.

Due anni prima, nel '34, a seguito dei fatti del Seminario, la "partita" a Gorizia era stata chiusa con il raggiungimento dell'obiettivo fascista (epurazione dei "fogariani" dal corpo docente) e concedendo alla parte perdente (il clero di tradizione slava) l'allontanamento di mons. Sirotti, figura che si era caricata del risentimento e dell'odio del personale sloveno, in un'operazione che aveva visto la complementarità dell'intervento vaticano e di quello governativo.

Božo Milanović ha sostenuto, tra l'altro, che a caldeggiare l'allontanamento del Sirotti presso il Vaticano fosse stato il nunzio apostolico a Belgrado Pellegrinetti, che più da vicino, in una fase delicata per i cattolici jugoslavi com'era la discussione del concordato, aveva percepito l'ostilità dei parlamentari verso l'operato dell'amministratore della diocesi goriziana (Matta, 1983, 66).

Di fatto lo scontro fra "italiani" e "sloveni" aveva raggiunto livelli insostenibili: il rettore del Seminario dell'arcidiocesi, mons. Brumat, nel maggio '34 aveva scritto al Segretario di Stato Pacelli in questi termini: "mi permetto di osservare che, come risulta da indagini fatte, dietro l'indegna gazzarra calunniatrice sta né più né meno che l'Amministratore Apostolico di Gorizia, mons. Sirotti, fine organizzatore di intrighi e principale se non unico sobillatore dei nostri chierici" (Matta, 1983, 64).

Al Sirotti era succeduto mons. Margotti, che non avrebbe mutato i fondamentali del corso dell'arcidiocesi imboccato dopo l'allontanamento di Sedej. Era un "corso" che prevedeva un allineamento alle esigenze del Regime, nell'ottica di una duratura pacificazione con lo Stato, cosa che rendeva agevole il proseguo del "Kulturkampf" antislavo. Quella politica di acquiescenza fu condotta dal Margotti con maggior circospezione e più attenta gradazione, lontana dalla foga "romanizzatrice" che aveva caratterizzato l'amministrazione Sirotti.

LA "ROMANIZZAZIONE" A Fiume, DIOCESI DIRETTAMENTE SOGGETTA ALLA S. SEDE.¹⁸

Che le difficilissime condizioni in cui operava nella gerarchia ecclesiastica un clero attento alle esigenze

18 La stesura di questo paragrafo si deve in gran parte allo studio del testo di Lavo Čemelj (1953): il vescovo Antonio Santin e gli Sloveni e i Croati della diocesi di Fiume e Trieste-Capodistria, Lubiana.

linguistiche dei fedeli "alloglotti" non dipendessero tanto dalla presenza a Gorizia di un arcivescovo integralmente italiano, quanto la conseguenza di una consapevole scelta vaticana, lo dimostrano le vicende della diocesi di Fiume, direttamente sottomessa alla S. Sede, dove due vescovi, mon. Isidoro Sain (1925-1933) e mons Antonio Santin (1933-38) si impegnarono in una forzosa italianizzazione che investì la scelta del personale canonico, la vita all'interno del piccolo seminario fiumano, l'uso della lingua scritta degli atti, e di quella orale, nella liturgia e nell'insegnamento catechetico per una popolazione a maggioranza croata.

Dopo l'amministrazione di mons. Mecchia, già canonico a Trieste, nell'autunno del '33 giunse ad insediarsi il nuovo vescovo, mons. Santin, dalla diocesi parentina; un gruppo di sacerdoti slavi, facendosi interpreti di un disagio generale dei connazionali, inviarono al monsignore una lettera-memoriale in latino che riassumeva i motivi di quel disagio e indicava i provvedimenti atti a rimuoverlo (Čermelj, 1953, 8-12). L'osservazione iniziale del memoriale era quella tipica di altri "cahiers de doléance" rivolti ai vertici dell'organizzazione ecclesiastica da parte del clero di base slavo dall'annessione della Venezia Giulia in poi: le tristi condizioni cui la popolazione era costretta nell'alienazione del patrimonio culturale nazionale, operata con la complicità del personale italiano della Chiesa, minavano l'autorità delle gerarchie cattoliche e sospingeva i cattolici ad allontanarsi dalle parrocchie, a vantaggio di altre confessioni o gruppi politici. I sacerdoti si dicevano anzi impossibilitati a difendere l'operato della curia fiumana, tali e tante erano le ingiustizie fatte applicare nella diocesi, evidenti e ingiustificabili: "*Conditio cleri populique sloveni et croati in hac nostra diocesi qua minus laeta, qua tristis et iniusta conspicitur. Praecipue vero dolemus, quod ob talem rerum conditionem auctoritas ecclesiae catholicae et in primis summi Pontificis haud parum passa est detrimenti*": era il pontefice stesso ad essere direttamente intaccato nella propria autorità, nella grave denuncia/accusa di quei sacerdoti, i quali elencavano le principali vessazioni: sin dalla creazione della diocesi, nel '25, al clero sloveno e croato era stato preferito quello italiano nell'assegnare i posti di canonico; nella città di Fiume i cittadini slavi era no stati privati delle funzioni nella loro lingua, cosa che risultava grave, per esempio, per le giovani slovene che lavoravano in gran numero come inservienti in città; nell'ospedale cittadino poi, si faceva notare, il cappellano era un italiano completamente ignorante della lingua croata o slovena così da non poter assistere ammalati o moribondi; nelle parrocchie di Abbazia e di Laurana i nuovi parroci erano italiani, incapaci di comprendere così come dal farsi comprendere dai fedeli di lingua slava, mentre a Volosca il parroco che sino ad allora aveva predicato anche in croato era stato costretto dai locali amministratori fa-

scisti, "*insistentibus loci auctoritatibus*", a utilizzare solo l'italiano, nonostante un viaggio a Fiume presso il vescovo "*ut concio croata sustineatur*", affinché favorisse l'uso della lingua croata, cosa che, evidentemente, dimostrava la passività della Curia rispetto alla determinazione repressiva fascista. Si aggiungeva che le lettere pastorali della Quaresima erano pubblicate dal vescovo solo in italiano, ad eccezione di quella più recente scritta dall'Amministratore Mecchia, che aveva la versione anche in sloveno e croato: la lingua slava era stata disprezzata per anni dal vescovo, con gaudio della "setta" degli avventisti che invece rispettavano le lingue nazionali. Riguardo il seminario fiumano, eretto dopo la creazione della sede vescovile nel '25 e gestito dai gesuiti, al settimo punto della rimostranza si faceva notare come l'istituto fosse stato oggetto sin da principio delle pretese dei nazionalisti. Negli ultimi mesi, dopo la morte del vescovo Sain, il nazionalismo era arrivato a far sì che agli alunni del seminario fosse vietato parlare fra loro la lingua materna, scrivere o leggere lo slavo, "*alumni sloveni et croati inter se lingua vernacula colloqui, libros vernaculos etsi honestissimos legere (...) et suis parochis lingua vernacula scribere prohiberentur*", secondo delle modalità in effetti già riscontrate al seminario capodistriano; "*Quid mirum*" - cosa da meravigliarsi, si domandavano quei sacerdoti - "*si (...) fides populi sloveni et croati languescit eiusque aestimatio et fiducia erga ecclesiam, episcopos et summum Pontificem valde est concussa!*". Venivano espone nove rogoratorie affinché quelle ingiustizie sopra descritte venissero eliminate. Particolare attenzione era rivolta al campo educativo, da una parte nel seminario, dall'altra nella catechesi scolastica. Affinchè nel seminario potesse regnare "*spiritus catholicus, non nationalis*" si chiedeva di concedere la libertà di dialogo, lettura e scrittura nella lingua slovena e croata degli alunni e, poiché questi per divenire sacerdoti dovevano continuare gli studi a Venezia, si domandava che fossero mandati invece al seminario teologico di Gorizia, nel '33 ancora ambiente tollerante e accogliente per i giovani di cultura slava. Là poi avrebbero trovato connazionali provenienti dalle altre diocesi giuliane, mentre Venezia, la città degli antichi dominatori italiani, mercantile ed opulenta, spaventava i lettori del memoriale: lì "*conditiones diocesanae a nostris plurimum differunt nec ipsa loci natura valetudini iuvenum nostrorum conducit*". Riguardo poi il catechismo si affermava duramente che impartire ai bambini sloveni e croati l'insegnamento dei principi teologico-morali cattolici con una lingua a loro straniera era contrario alla "*venerandae traditionis S. Sedis*", come ad ogni principio pedagogico e morale. Si domandava, quindi, che fossero applicate in diocesi le direttive emanate nel 1931 da mons. Borgia Sedj in merito all'educazione dei fanciulli, le cosiddette "istruzioni" lasciate dall'arcivescovo prima del suo sollevamento. Infine, si chiedeva di

far ottenere per molti sacerdoti quella cittadinanza italiana che era stata loro rifiutata, in modo da non far perdere il beneficio ecclesiastico che curavano. Fiduciosi, quindi, i sacerdoti salutavano il nuovo vescovo, assicurando di aver sottoposto quelle preghiere non con intenzione nazionalista, *"non nationale studium"*, ma per il bene della Chiesa. Le disposizioni suggerite in quel memoriale, furono sostanzialmente ignorate, a parte la nomina di tre canonici slavi a Fiume. Il nuovo vescovo Santin proseguì nella linea italianizzatrice a buon pro dei rapporti con l'amministrazione fascista, in un percorso pastorale opposto a quello suggerito dai sacerdoti autori del memoriale. Un approccio di reciproco appoggio fra stato italiano e Chiesa cattolica fu ritenuto nelle diocesi del confine orientale, nella loro totalità dopo il '36, la miglior condizione per l'azione pastorale, anche a costo di sacrificare le specificità nazionali della minoranza slavofona, fra l'altro comprendenti la memoria e i riverberi di una pericolosa attitudine politica-religiosa in cui la romanità e la latinità erano state percepite come eccentriche alle aspettative di settori del clero jugoslavo, specialmente di quello croato.¹⁹

In quest'ottica va letto l'impegno del vescovo Santin a far partecipe delle istituzioni fasciste il clero slavo, obbligandoli all'uso della lingua italiana nelle lezioni di catechismo; il decisionismo del vescovo lo portò a minacciare sospensioni 'a divinis', e ad appoggiarsi al Vaticano per imporre le proprie decisioni. Il 3 marzo del '34 il vescovo Santin si recò in udienza dal pontefice proponendogli il problema dei sacerdoti che disobbedivano all'ordine di insegnare nelle scuole dello stato, riassumendo i risultati dell'incontro in una lettera inviata agli ordinari delle diocesi giuliane e riprodotta dal Čermelj (Čermelj, 1953, 16-17). Il vescovo giudicava l'assenza dalle scuole come *"un atto palese di ostilità al governo (...) a tutto danno di un maggior sviluppo del ministero pastorale di quei sacerdoti"* i quali, invece, proseguiva il vescovo, *"pospongono il divino all'umano, il soprannaturale al naturale, Cristo alla nazione"* (in: Čermelj, 1953, 16-17). Il pontefice avrebbe quindi appoggiato Santin a proseguire nell'impegno assunto, esortando: *"Guardino quei sacerdoti l'esempio di Cristo, che*

sotto il dominio romano non ebbe mai una parola o un gesto contro i dominatori stranieri". Della lettera di Santin ai vescovi il Čermelj ha riprodotto la risposta del Vescovo di Parenzo-Pola Pederzolini, contenente la dissociazione da una qualsiasi iniziativa di concerto fra gli ordinari delle diocesi giuliane volta ad obbligare i sacerdoti slavi unicamente all'insegnamento catechetico in italiano. Scriveva il vescovo di Parenzo-Pola: *"la mia opinione è che noi vescovi dobbiamo fare di tutto perché la libertà della Chiesa sia ovunque assicurata ed in specie che almeno nelle due prime classi delle scuole elementari l'istruzione religiosa sia impartita nella lingua materna dei fanciulli"* (in: Čermelj, 1953, 18-19). L'opera del sacerdote su dei fanciulli che non avessero compreso la lingua di insegnamento, sosteneva il vescovo, sarebbe stata oltre che frustrante, deleteria, in quanto avrebbe segnato il distacco dalle abitudini apprese nell'ambiente familiare e quelle imposte dal sacerdote, creando *"un certo dualismo, che certo è deplorevole, ed influisce di molto perché la preghiera comune nella casa poco a poco, anzi presto, del tutto scomparisca"*. Nella lettera si ipotizzava piuttosto l'opportunità di un incontro dei vescovi di Parenzo, Trieste, Fiume e Zara, necessario per stabilire una linea comune per contrastare la tendenza imposta dallo Stato fascista. Quel congresso, come sappiamo, non si sarebbe mai tenuto, dato che troppo distanti erano le posizioni dei vescovi, anche per una possibile mediazione del Pederzolini: se il Fogar era già impegnato in uno scontro che avrebbe condotto sino alla propria destituzione nel '36, i vescovi di Zara e Fiume avevano già optato per una di sinergia fra Chiesa e Regime, cosa che li portava ad un opportunistico appiattimento sulla legislazione fascista. Contro gli ultimi lacerti del vessillo veteroslavo, simbolo di una orgogliosa autonomia culturale della cattolicità sud-slava, rivendicata nei decenni ormai trascorsi per tutta l'Istria dall'epicentro quarnerino, il vescovo Santin si volse a colpire le ultime sacche di resistenza alla latinizzazione delle forme liturgiche. Si appellò quindi nel febbraio del '34 alla Sacra Congregazione dei riti per ottenere un nulla osta all'attacco contro le sei parrocchie dove ancora le parti

19 L'ideologia cattolico-nazionale nella variante "jugoslavista", che aveva trovato durante il secolo precedente nel vescovo Strossmayer il più illustre maestro, era stata imbrigliata e frenata dalla strategia vaticana che diffidava di uno stato a centralismo serbo-ortodosso mentre con gli accordi del Laterano gli intellettuali cattolici sud-slavi avevano visto delegittimata la loro battaglia per gli interessi nazionali sloveni e croati contro quelli italiani. Su questa tensione, fra una Chiesa Universale e una Chiesa per il Popolo-Nazione, nell'epoca del nazionalismo imperialista, potevano svilupparsi gruppi clericali di teoria e di azione in frizione con le scelte strategiche della S. Sede, tanto più evidenti nei territori di confine. Durante lo sbandamento seguito alla prima guerra mondiale, prima del trattato di Rapallo, molti sacerdoti sloveni e croati parteggiarono apertamente per l'annessione dell'Istria al neonato Regno S.H.S, alcuni vescovi nel nuovo stato ipotizzarono l'uso di una liturgia nazionale per le loro diocesi, diversa dalla latina, memori della tradizione glagolitica, la lingua veteroslava che era stata usata nella liturgia di alcune parrocchie croate e istriane sino al XVIII° secolo, ovvero sino al XIX° secondo i nazionalisti slavi. Vi fu addirittura il piccolo scisma della Chiesa Nazionale Cristiana croata, e faceva proseliti il movimento del Clero Giallo, che auspicava una riforma della Chiesa in direzione hussita. Quella di Fiume era la più croata delle diocesi che coprivano la penisola istriana, e risentiva in misura maggiore di un'insofferenza per l'italianizzazione forzata praticata dagli ordinari vescovili che temevano la disobbedienza del clero croato. Su queste tendenze centrifughe del clero croato si veda in particolare: Scottà 1994, 400-401; Salvatorelli, 1937, 65 sgg.; Blasina, 1994.

cantate della liturgia erano eseguite in "schiavetto", quel "volgare ecclesiastico" simile al glagolitico ma in caratteri latini (*"uno slavo un po' antiquato che però non è glagolitico"*), utilizzato nelle parti cantate delle preci esequiali, durante l'ufficio dei morti e nelle preghiere liturgiche per l'amministrazione dei sacramenti. Le sei parrocchie avevano fatto parte del decanato di Castua, che era andato alla Jugoslavia, ed erano state oggetto di particolare decretazione per interesse dei vescovi Dobrila e Nagl fra otto e novecento, affinché la liturgia avesse da continuare ad essere celebrata in "schiavetto". L'ultima comunicazione in questo senso del Nagl nel 1909 alla S. Sede era rimasta senza risposta. Da allora si era continuato l'uso antico di quel che il nuovo vescovo decise di sradicare, provocando una risposta da parte del clero slavo di pertinace resistenza, fondata sulla conoscenza e la memoria della vicenda che dal 1860 circa tormentava i giuristi vaticani.

La disquisizione era meno dottrina di quanto si possa immaginare; come è noto, in Istria, dal secolo precedente, il "nazionalismo localistico" di parte slava aveva utilizzato lo strumento dell'antica lingua liturgica per rivendicare a questa o a quella parrocchia la primazia storica sui latini, ovvero sugli italiani. Tuttavia, negli anni trenta del ventesimo secolo i modi di una battaglia culturale e nazionale condotta sulla questione del veteroslavo erano del tutto anacronistici: Nello stato italiano non avevano più margine di manovra politica né peso quei "motivi" che sotto l'Impero avevano visto affaticarsi gli attori della lotta nazionale: preti, avvocati, storici, giornalisti, maestri e rappresentanti politici nelle diete locali. Eppure, per la rigidità di un vescovo "italianissimo" e l'orgoglio di un clero croato, all'interno della diocesi di Fiume si tornò a combattere fra italianità e slavonità della liturgia, appellandosi a documenti e eminenze ecclesiastiche dell'ottocento, come mons. Dobrila, il vescovo croato di Parenzo-Pola.

L'ultimo decreto della Sacra Congregazione dei Riti sull'argomento risaliva al 1906, sotto il pontificato di Pio X, e aveva deluso le aspettative dei nazionalisti clericali, ponendo molte condizioni per l'uso del glagolitico, soprattutto laddove era stato proibito in tutte le parrocchie in cui non fosse in uso continuato almeno dal 1868. Le cose si erano più recentemente complicate nel 1927, quando la Congregazione aveva approvato l'edizione del "Messale Romano Slavonico", ovvero il messale della liturgia latina tradotto in sloveno e croato, utilizzato nelle diocesi jugoslave, che lasciava più margini per l'utilizzo di quelle lingue nella liturgia. Alcuni sacerdoti della diocesi di Fiume erano propensi a utilizzare quel messale, in disaccordo totale con il vescovo Santin.

La prima risposta della S. C. dei Riti era stata sfavorevole ai sacerdoti slavofoni: stante la decretazione in vigore, ogni consuetudine per quanto inveterata era da abolire. Ciò significava che, non essendo quella lingua il glagolito bensì un'altra forma modernizzata di slavo ecclesiastico, doveva essere eliminata dagli inni liturgici processionali, dal canto del Te deum, dalle altre "prece liturgiche" e dalle funzioni eucaristiche. Nel battesimo l'unica concessione era fatta alla recita del credo e del pater da parte dei padrini. La curia di Fiume emanava, quindi un decreto ordinando che fossero *"tolti tutti gli abusi che finora si sono introdotti (...) Al popolo - specificava il decreto - ove ne fosse bisogno, i curatori d'anime spiegheranno (...) che si tratta di abusi e che il latino è la lingua universale della Chiesa"* (in: Čermelj, 1953, 22). Oltre alle singole resistenze all'esecuzione del decreto, alcuni sacerdoti organizzarono un ricorso alla S. C. dei Riti, presentando un memoriale che si opponeva alle decisioni sollecitate dal proprio vescovo presso la S. Sede con una lunga argomentazione. In sintesi, quei sacerdoti ripercorrendo la storia recente della questione glagolitica, affermavano che, stante la "naturale" evoluzione di questa forma linguistica nello "schiavetto" anche con il concorso delle decisioni delle autorità ecclesiali (cessazione dell'insegnamento del glagolitico nel Seminario teologico goriziano nel 1861, carenza di pubblicazioni di Messali in veteroslavo), la legittimità delle concessioni fatte al glagolitico nel 1906 doveva essere estesa al succedaneo schiavetto, affermando anche di essere pronti *"nelle parrocchie in cui per l'uno o l'altro dei suddetti motivi è stata introdotta la lingua croata (schiavetto) invece della lingua veteroslava (...), per conformarsi perfettamente alle disposizioni del suddetto art IV del decreto della S. R. Congregazione Rituum DD 18 dicembre 1906²⁰ di ripristinare l'uso della lingua veteroslava"* (in: Čermelj, 1953, 30-41). Si tentava così una controffensiva all'attacco di Santin, pur nella consapevolezza della propria posizione sfavorevole davanti alla normativa canonica, che non riconosceva la succedaneità dello schiavetto al glagolitico.

A comprovare che la consuetudine dovuta all'evoluzione della lingua ecclesiastica slava *"non è un abuso ma un diritto"*, veniva argomentato che questa consuetudine era stata accettata anche dai vecchi vescovi della regione e dallo stesso Pio X per rendere legale un uso più ampio dello slavo ecclesiastico. In effetti nel decreto del 1906 era concesso alle parrocchie privilegiate il canto dell'epistola e del vangelo in croato moderno, dopo la recita degli stessi passi in latino, cosa che il vescovo Santin aveva dimenticato, e che la S. C. dei Riti fu poi costretta a concedere.

20 Secondo l'articolo IV era permesso ai fedeli di rispondere al sacerdote celebrante e/o eseguire le parti cantate in lingua paleoslava nelle chiese privilegiate, così come era permesso in queste l'uso di messali in caratteri latini ai fedeli, in mancanza di testi glagolitici, anello di congiunzione, secondo quei sacerdoti, fra glagolitico e schiavetto.

Inoltre si ricordava come con un decreto del 1874 mons. Dobrila, vescovo di Parenzo-Pola, nella sua opera di "nazionalizzazione" slava della diocesi, aveva promosso l'acquisto dei rituali romani in lingua slava, ristampati allora dal vescovo di Spalato. Quel lontano decreto veniva ricollegato all'attualità della situazione nelle diocesi dello stato jugoslavo, dove le edizioni slovena e croata del rituale romano erano state "introdotte col permesso della S. Sede in tutte le parrocchie del Regno (...) senza riguardo al fatto se prima fosse stato in uso il rituale in lingua slava o meno", chiedendo l'estensione dell'uso per i fedeli di quelle traduzioni anche alle diocesi dello stato italiano mistilingui, limitandone l'uso pure, si concedeva, al momento dell'amministrazione dei sacramenti, che, comunque, dal sacerdote doveva essere eseguita secondo la lingua ecclesiastica più appropriata, tentando di salvare per i fedeli il maggior spazio possibile allo slavo.

Queste richieste vennero respinte dal Vaticano, così come quella di concedere ai fedeli il canto in vernacolo nelle processioni eucaristiche e nelle domande fatte ai padrini durante il battesimo. Infine, avendo ricordato nel ricorso alla Congregazione dei Riti che nel decreto del 1906 la lingua "slavica vulgaris" era stata concessa in tutte le cerimonie e i momenti non strettamente liturgici, "ad fidelium commodum et utilitatem", nella sentenza quest'aspetto venne preso in considerazione, cosicché si invitava il vescovo ad un'oculata e attenta concessione dell'uso della lingua slava. Tuttavia proprio perché generico e discrezionale tale invito non poteva sortire effetti sensibili, data la pressione fascista in merito e la volontà uniformatrice della curia fiumana.

L'appello dei sacerdoti slavofoni alla S. C. dei Riti, inoltrato il 15 novembre 1934, si chiudeva rammentando alla S. Sede il rischio implicito nella italianizzazione forzosa dei fedeli di lingua slava operata dalla Chiesa di concerto con lo Stato: l'attrazione verso altre organizzazioni religiose, ovvero della Chiesa Ortodossa e di quella Avventista, aderenti alla realtà linguistica in cui operavano. "Bisogna rilevare che la popolazione è nella nostra regione sempre è stata molto attaccata ai propri diritti linguistici nelle chiese e che essa è stata sempre assai suscettibile per ogni minima parte del suo diritto che le si volesse togliere. Questo vivo sentimento del popolo per i propri diritti linguistici nelle chiese è tanto più forte e vigile adesso, quando la lingua materna degli slavi viene soppressa violentemente dalle autorità civili in tutti i campi della vita pubblica."

Il corso della procedura d'appello fu molto lungo, sintomo di una difficoltà ad affrontare una questione così delicata: l'esito fu inviato il 22 febbraio 1936 al vescovo Santin, il quale in quei due anni aveva cercato in ogni modo di ottenere l'obbedienza dei parroci slavi, anche imponendo dichiarazioni firmate per rendere operativi i provvedimenti da lui decretati nell'agosto del '34.

È certo che il sino all'uscita del Santin dalla diocesi

fiumana, nel '38, continuò il braccio di ferro con i sacerdoti slavi, i quali non si attevano completamente alle direttive vaticane recepite dal loro vescovo: l'insistenza con cui si invitavano i parroci slavi ad usare il latino durante le preghiere dei riti funebri, nell'amministrazione dei sacramenti, nei cori lo dimostra. Non si verificò cioè la pacificazione della diocesi come aveva sperato la S. Sede dopo i provvedimenti decisi dalla S. C. dei Riti nel '36.

Gli atteggiamenti del vescovo non potevano saldare in solidarietà ordinario e clero, riproducevano e allargavano anzi quella frattura in seno alla Chiesa regionale che correva lungo la "faglia nazionale", come del resto accadeva nel resto del territorio istriano. Esempio e tipico il caso del parroco di Iliriska Bistrika (Villa di Nevoso) il quale nel 1934 venuto in contrasto con la maestra che vietava agli scolari di assistere alla messa in sloveno, in quanto cittadino tedesco, fu espulso; la risposta dei fedeli fu il boicottaggio della messa tenuta dall'italiano sacerdote ausiliario rimasto solo alla guida della parrocchia. Il vescovo fu quindi costretto ad inviare a Villa Nevoso un sacerdote di lingua slava (Čermelj, 1953, 69). Il tentativo del vescovo di risolvere il problema nazionale per via autoritaria, attraverso una italianizzazione romano-fascista era fallito. Nel maggio '36, in una lettera inviata al prefetto del capoluogo in merito all'ennesimo scontro fra parroco e autorità, questa volta a Klana, aveva modo di scrivere: "mi permetto questa confidenza: in provincia vi è molta esasperazione, molta diffidenza, molta apatia. Ci temono, ma non ci vogliono bene (...). È necessario invece che lentamente si desti della simpatia per l'Italia" (in: Čermelj, 1953, 72). Rimaneva, anzi, radicata l'avversione di un clero fiero e memore della propria tradizione nazionale contro l'ordinario, così come restava ferma la fiducia del Santin nell'opportunità di un accordo con il regime, opportuno in quanto rientrante nella linea vaticana e utile in quanto sinergico al debellamento dell'avversione al "centralismo" romano che impediva un "regolare" governo della diocesi stessa.

Ma il 1936 segnava anche la perdita dell'esponente più coraggioso della Chiesa regionale, quel vescovo Fogar che pure negli ultimi anni aveva cercato un impossibile accordo con gli amministratori fascisti a tutela dei propri sacerdoti slavi. Era forse il segno più evidente della impraticabilità per la Chiesa di un approccio collaborazionista col regime e di una contemporanea pacificazione nazionale interna alle diocesi. Era tuttavia l'approccio auspicato e perseguito dal vescovo Santin, futuro successore del combattivo goriziano alla cattedra triestina.

IL DOPO-FOGAR. UNA CRITICA RADICALE DEI SACERDOTI SLAVOFONI ALLA CHIESA ROMANA

All'interno della diocesi triestina si facevano evidenti

i segnali del cedimento della solidarietà fra i sacerdoti di diversa provenienza etnica ovvero di diversa formazione politica-culturale: le linee di frattura apparivano sempre più evidenti sotto la pressione fascista. L'ultima gravissima azione era stata quella del prefetto di Trieste Tiengo che aveva proibito la predicazione in sloveno nelle chiese triestine. I diplomatici dello stato italiano e del Vaticano individuarono la soluzione dello scontro fra il luglio e il settembre 1936: Rimozione di Tiengo e dimissioni di Fogar. A luglio il prefetto partì alla volta di Bologna. Secondo Belci a questo punto, per la corrispettiva rimozione del vescovo da parte governativa "vennero con ogni probabilità utilizzati (...) gli interventi di non pochi sacerdoti triestini ed istriani contro il proprio vescovo" raccolti in quegli anni dalle autorità civili (Belci, 1985, 92). La convergente pressione del clero diocesano e del Regime convinsero la S. Sede dell'opportunità dell'allontanamento dello scomodo vescovo. Fu inviato a Trieste un Visitatore Apostolico con l'incarico di spingere il Fogar alle dimissioni e di sondare i tempi entro i quali era possibile condurre in porto l'operazione; la S. Sede per questo compito si avvalse dell'arcivescovo di Gorizia Margotti. Dalle lettere pubblicate nello studio di Belci emerge un malcontento pontificio nell'operare quella scelta, sostenuta invece dal Segretario di Stato card. Pacelli e alla quale comunque Pio XI accondiscese. Sofferta fu anche l'ubbidienza del vescovo, il oppose resistenza, recandosi anche a Roma presso il Vaticano. Camillo Medeot ha riportato la rievocazione di un episodio del settembre 1936, fatta da un anziano prelado vicino a Fogar, mons. Giuseppe Luigi Velci, secondo cui: "il vescovo di Trieste fu invitato a recarsi a Bassano del Grappa dal cardinale Carlo Rossi, capo della Congregazione del Concistorio, che colà trascorreva le ferie. L'autorevole porporato gli suggerì di dimettersi. Mons. Fogar gli chiese: 'È questa la volontà del Papa?'. Alla risposta affermativa firmò la lettera di rinuncia alla sede tergestina senza alcuna esitazione" (Medeot, 1972, 245).

Nel mese di ottobre mons. Fogar venne promosso arcivescovo titolare di Patras e venne trasferito a Roma, dove restò sino alla morte, avvenuta il 26 agosto 1971 a ottantannove anni. Gli successe come Amministratore apostolico l'arcivescovo Margotti che si era già distinto a Gorizia per il proseguo di una linea di opportunismo filofascista, a discapito dei diritti nazionali e linguistici degli sloveni²¹ mentre a metà del 1938 venne nominato nuovo vescovo di Trieste e Capodistria mons.

Santin, in una scelta non casuale da parte della S. Sede, che volle per Trieste e per la maggiore diocesi istriana confermato un uomo gradito al Regime. Sicuramente il Fogar dovette sentire pesantemente la propria solitudine rispetto alla linea vaticana, capace di esprimere anche con gesti memorabili l'appoggio al Regime e al fascismo della regione, anche dove la Chiesa aveva rivendicato da sempre il primato della propria presenza e del proprio insegnamento, nella scuola, dove i diritti linguistico-nazionali dei fedeli slavofoni erano stati duramente attaccati; il 18 dicembre 1935 il vescovo Pederzoli a nome del pontefice fece omaggio all'organizzazione "Italia Redenta", che operava per sostenere nelle nuove province la penetrazione della scolarizzazione nazionale italiana, di una croce d'avorio, a riconoscimento dell'opera svolta.

D'altro canto, già la diocesi di Parenzo-Pola aveva subito, anche per la debolezza dell'ordinario, una forte italianizzazione delle parrocchie, tanto che secondo i dati del Čermelj (Čermelj, 1974, 223) per circa 80.000 fedeli slavi, perlopiù croati, erano rimasti solo otto sacerdoti slavofoni.

Riconoscimenti ufficiali come quello del 18 dicembre non significavano che l'influenza della questione della tutela della popolazione slavofona per la S. Sede, a confronto dei vantaggi che essa ritenne di poter ottenere "alleandosi" col Regime.

Secondo il Barbalic dal 1918 al 1931 "dans la Marche Julienne 226 pretres croates ou slovenes ont été expulsés, deportés ou emprisonnés. 185 ont été expulsés, 35 internés en Italie, 23 emprisonnés, 8 internés puis expulsés. De 1931 a 1943 les memes persecutions se sont exercées sur une cinquantaine de pretres" (Barbalic, 1945, 18). Sicuramente di fronte ad una serie di dati che comprovavano l'oppressione nazionale dei fedeli e dei sacerdoti slavi la S. Sede usò col Regime sussurri di imbarazzo e decisioni di effettivo fiancheggiamento; la sostanza di questo atteggiamento non poteva sfuggire al clero slavo della regione; nel 1938 il comportamento dell'amministrazione Margotti, caratterizzato da "anacronistica ansia di romanizzare" (Rebula, 1992, 46), fece reagire parte del clero slavo della diocesi, che gli inviò una lettera-memorale di rimostranza in latino, secondo Rebula redatta da Jacob Ukmar.²² L'inizio era da subito molto aspro, e non poteva essere altrimenti: "Come se si fosse tornati indietro nei secoli ('Sicuti enim elapsis retro saeculis...'), così anche nel nostro tempo gli uomini della Chiesa sono tormentati oggi da avversità e nel

21 Sosteneva Margotti: "L' Arcidiocesi è una sola, una, cattolica, apostolica, romana, fortemente romana e italiana", in: Santeusiano, I (1997): La diocesi di Gorizia nell'episcopato Margotti. In Dolinar-Tavano (1997), 105-117. Si veda anche: Čermelj, 1974, 221; Matta, 1983, 66. Circa l'inclinazione vigorosa e marziale del vescovo si ricordi il favore incondizionato con cui appoggiò dopo il '45 il Movimento dell'Avanguardia Cattolica Italiana, formazione paramilitare anticomunista, in: Fiorani, A; Lega, A (1998): Cattolici e Comunisti allo Scontro, Milano, 141-142.

22 La copia del memoriale sta nella Raccolta Privata di Mons. Ukmar, Centro Dom Jacoba Ukmarja di Servola-Trieste, Incartamento Memoriali. La copia da me tradotta mi è stata gentilmente fornita in fotocopia dal biografo di mons. Ukmar, dott. A. Rebula.

governo della Chiesa appaiono tali debolezze che se non venissero presto tolte andranno molto a nuocere all'annuncio e alla custodia fra il popolo del Regno di Cristo. Da reclamare innanzitutto è la libertà della Chiesa rispetto al potere civile in tutte quelle cose che concernono la fede, i costumi, il culto e la disciplina, e poi far sì che l'unica Chiesa di Cristo, infettata dal nazionalismo, non si divida in chiese in qualche modo nazionali, con una scissione che accrescerebbe pericolosamente la disdicevole discordia che già ora esiste nel popolo della famiglia cristiana". Il memoriale proseguiva impietoso denunciando il carattere non più universale della Chiesa, fattasi troppo "italiana": "Gubernium centrale Ecclesiam non exhibet speciem vere catholicam, i.e. universalem, sed indolem habet praeponderanter italiacam". Veniva criticata la struttura della diplomazia vaticana, nelle mani di prelati italiani, eccetto rari casi, come se i cattolici delle altre nazioni non fossero stati in grado di svolgere il ruolo di difendere i diritti nei vari paesi della Chiesa e della Sede Apostolica, e si aggiungeva: "Cardinales Curiae Romanae, (...) uno excepto, omnes sunt itali". Così anche - si faceva notare - il numero dei cardinali italiani nel Sacro Collegio dei Cardinali eguaglia o supera il numero di tutti gli altri provenienti dalle altre nazioni: "Hodie totum Collegium constat 69 Cardinalibus, e quibus 39 itali et 30 non itali". Questa sproporzione danneggiava l'operato diplomatico di salvaguardia delle minoranze nazionali oppresse, ovvero "varie vexatas et crudeliter oppressas", e ne conseguiva in particolare che l'ultima condanna forte dell'oppressione fascista sulla Chiesa delle nuove province da parte pontificia risalisse al 1921, Benedetto XV pontefice. Infatti: "dopo la morte di quel pontefice le persecuzioni, pur essendosi fatte le persecuzioni, se possibili, più feroci (il culto divino spessissimo disturbato, la predicazione nella lingua materna in molti luoghi impedita, sacerdoti e laici che patirono l'olio di ricino, il veleno, le percosse, il carcere, l'esilio, le ammonizioni dei questori) non solo non sentimmo alcuna protesta dalla Sede Apostolica - non modo ab Apostolica Sede protestationem non audivimus ullam - ma il capo della fazione politica che compì tali malefatte fu chiamato pubblicamente l'uomo mandato dalla Provvidenza divina per la salvezza della patria".²³

L'accusa alla Santa Sede, ormai, era esplicita e secca, la condanna senza appelli; la sfiducia nel Vaticano da parte dei latori di questa lettera dopo tanti anni di oppressione nazionale, specialmente dopo i fatti del 1936, pare irrimediabile e radicale. Si parlava chiaramente di "dependentiam" della S. Sede dal Regime, e

se ne sottolineava il detrimento all'autorità presso le "minoritates nationales in Italia" e presso le "finitimas civitates": "In alcune regioni le cose sono a tal punto precipitate che i sacerdoti non appena nominano il Papa davanti ai fedeli, ne provocano l'indignazione di molti". Così molte famiglie emigrate dall'Istria in Jugoslavia si convertivano all'ortodossia, in odio al Papa: "Multae familiae slavae, quae in Jugoslaviam transmigraverunt, abjecta fide catholica, ad schisma convolarunt et quidem expresse in odium Papae", così come altre, si sosteneva, attendevano altri tempi per poter liberamente convertirsi all'ortodossia.

Oltre al grave imbarazzo di appartenere ad una chiesa che nel consesso internazionale aveva preso le difese di uno Stato in particolare, l'Italia appunto, quei sacerdoti individuavano un grave "vulnus in corpore Christi mystico" nel fatto d'essere i benefici ecclesiastici, da quelli dei sacerdoti a quelli dei vescovi scelti secondo quanto consigliavano le "relationes inter Sanctam Sedem et factionem politicam" che a qualunque prezzo dovevano essere mantenute buone: ne conseguiva che ottimi uomini di Chiesa non potessero essere promossi ad una cattedra vescovile se avversati dai fascisti e, viceversa, uomini che "non esitassero a contrattare il prezzo della libertà della Chiesa" erano facilmente preferiti ai primi. Così nelle diocesi vedove, per non rischiare che il capitolo eleggesse un vicario secondo un indirizzo che poteva arrecare danno agli equilibri politici, i posti vacanti erano sempre coperti da Amministratori Apostolici che preparassero il terreno per un corso consono al fascismo o in continuità con quello precedente. Così anche gli ordinari, si accusava, decidevano della copertura delle parrocchie secondo la convenienza politica, con un'ingerenza del potere civile in quello religioso secondo una modalità definita "ignominiosam istam maedi aeve hereditatem". Era tutta la costruzione dei rapporti fra Stato e Chiesa cresciuta sulle fondamenta dei Patti lateranensi ad essere criticata e bocciata senza attenuanti; era lo stesso Gregorio VII ad essere chiamato ad esempio e rievocato per la salvezza della Chiesa stessa: "Nonne hic Ecclesiae catholicae necessarius est alter Gregorius". Ed ancora seguivano a pioggia severissime invettive ricordando come mentre l'autorità politica "rimuove ogni iscrizione, in modo da assimilare le minoranze nazionali nelle nuove province d'Italia, ovvero le priva della propria lingua e cultura, mentre la suprema autorità ecclesiastica favorisce, ignorandole, le empie azioni dei fascisti o le aiuta direttament (Ecclesiastica Suprema Auctoritas impios politicorum conatus aut neglegendo

23 Se, pubblicamente il silenzio e l'assenso al Regime anche nell'opera di snazionalizzazione non trovava momenti di correzione da parte della S. Sede, in sede diplomatica non mancarono per quanto formali, delle proteste: nel giugno 1935 mons. Borgoncini-Duca intervenne presso Mussolini a causa degli ultimi attacchi polizieschi al clero slavo, richiamando il capo del governo a rispettare l'azione di quei sacerdoti che si attenevano all'articolo 22 del Concordato e che usavano la lingua slovena o croata nello svolgimento del loro ministero (Belci, 1985, 95).

confovet aut positive adiuvat)". Si ripetevano ancora i fatti sofferti dal clero "alloglotta" delle nuove province per mano italiana: sacerdoti regolari espulsi dai conventi, prediche in lingua materna impedita, e così proibite le preghiere recitate in slavo anche in momenti non liturgici. Si ricordava che, a dispetto dei numerosi memoriali mandate a Roma, nessuna protezione era stata offerta al clero oppresso e che anzi si era aggravata con l'arrivo del Visitatore Apostolico Luca Pasetto, mandato dalla Santa Sede nell'ottobre del '31 nella Venezia Giulia, e che si era accelerata l'operazione di "assimilazione" forzata degli slavi all'Italia: *"per specialem Visitatorem Apostolicum Re. mum D. Lucanum Hermenegildum Pasetto O. Cap. gravior oppressio et celerior 'assimilatio' inaugurata est"*. L'arcivescovo Borgia Sedej era anzi stato costretto a dimettersi *"pretextu aetatis et infirmae valetudinis"* e in seguito il Seminario teologico centrale era stato italianizzato: *"Tunc seminarium theologicum centrale goritiense coepit 'reformari' i.e. seminarium italicum transformari"*. Veniva, inoltre, riassunta la vicenda del '34 allorché l'Amministratore Apostolico Sirotti *"di concerto con alcuni studenti del seminario teologico tramò, terribile a dirsi, contro gli stimatissimi superiori del seminario -" facta est conspiratio, horribile dictu, inter Administratorem Apostolicum et aliquot minoris notae alumnos"* - che furono accusati di parzialità contro gli alunni di lingua italiana e per questo, su diretta istigazione dell'autorità ecclesiastica - *"de mandato auctoritatis ecclesiasticae"* - furono sollevati dai loro uffici". Si elencavano anche le pene comminate dalla Commissione per l'internamento ai docenti accusati di attività antiitaliana, cosicché altri seminari minori della regione erano stati italianizzati, e in primo luogo il Seminario interdiocesano di Capodistria, *"nel quale anche la lettura privata di testi in lingua slava divenne un delitto e agli alunni slavi era proibito di conversare nella propria lingua, seppure a passaggio"*. L'atto di accusa continuava impietoso, additando gli ordinari vescovili delle nuove province italiane come promotori in vari modi della italianizzazione forzata degli slavi: *"Ordinarii novarum provinciarum italicarum variis modis 'assimilationem' promovent"*, con il silenzio-assenso della S. Sede; *"sciente nec reprobante Sancta Sede"*. Anche riguardo la questione dell'insegnamento catechetico in italiano presso la scuola pubblica i latori di questo durissimo memoriale non lasciavano scampo alle responsabilità vaticane: mentre i vescovi obbligavano i sacerdoti ad andare nelle scuole pubbliche ad insegnare la religione in italiano, precisando come *"talibus autem coactio non adhibetur nisi in parochiis ex toto vel maiore parte slavica vel germanicis"*, era stata la S. Sede a disporre direttamente fin dal 1929 che tale istruzione avvenisse sempre in italiano nelle parrocchie da assimilare, *"assimilandae"*, e veniva citata l'esistenza di una lettera del 5 febbraio 1929 inviata dalla segreteria di Stato Vaticano all'Ordinario di Zara

nella quale si invitava il vescovo a procedere ad una italianizzazione del catechismo nelle scuole della diocesi secondo un principio reso esplicito dal concordato, per cui si sacrificava *"instructionem religiosam elementarem in lingua materna novorum Italiae civium pro bono pacis cum factione politica"*. Affinchè più veloce si conseguisse l'assimilazione degli "alloglotti" i vescovi, proseguiva l'accusa, avevano inoltre chiamato dalle parrocchie italiane sacerdoti spesso impreparati teologicamente, ovvero dal basso profilo morale, veri e propri scarti di altre diocesi: *"vera pripsemata aliarum Diocesis"*, nonché *"astuti et subdoli"*. Tali furono i sacerdoti inviati nelle parrocchie delle nuove province, educando i fedeli a ritenersi prima di tutto italiani e dunque "redenti", *"redentos"*, e usando solo la lingua di Stato, incuranti se per questo molti parrocchiani evitassero la chiesa, *"plurimi parochiani ecclesiam deserunt"*; questo personale squalificato era stato collocato in posti di responsabilità nel Seminario teologico, comportandosi come spie della polizia e dei fascisti: *"Sunt periculosi delatores honestorum fratrum ad quaesturam et ad factionem politicam"*. È questa una delle più esplicite evidenze documentate della frattura interetnica della chiesa regionale giuliana, giunta a un tale livello di esasperazione da spingere a formulare tali e tante accuse al clero italiano in una sede "ufficiosa" quale era questo memoriale, inviato ad un Amministratore Apostolico che per il proprio ruolo doveva essere considerato una diretta emanazione della S. Sede. E in effetti era proprio il Vaticano l'oggetto principale di quelle accuse: i sacerdoti latori del memoriale sottolineavano che il fondamento della politica linguistica antislava delle diocesi, fiancheggiatrice di quella fascista, risiedeva proprio nel Concordato stipulato dalla S. Sede con lo Stato italiano. Era una politica che vedeva la S. Sede *"sciente et probante"*; si riconosceva cioè che la fusione del concetto di Stato con quello di Nazione, fatto proprio dalla Chiesa concordataria, avesse spostato il concetto di "religione dello stato" immediatamente su quello di "religione della nazione italiana": *"conceptus ille Romanus de 'natione' quae identificatur cum 'statu', per Ecclesiam commendatur et in praxin pastoralem passim assumitur"*. Questi intellettuali clericali slavi davano una importante lezione teorica alla gerarchia romana, facendo notare che *"Si enim unus (...) populus in uno statu est minoritas, assimilandus est populo statali et vita propria nationali privandus in Statu et consequenter etiam in Ecclesia"*: la minoranza nazionale in una Chiesa della Nazione-Stato era destinata alla privazione della propria cultura specifica, così nello Stato come nella Chiesa di Stato; al contrario, continuavano quei sacerdoti, dove quello stesso popolo non era considerato minoranza da assimilare, ma al contrario fondamento di specifica cittadinanza, come in Jugoslavia, la vita nazionale poteva esprimersi liberamente anche nella Chiesa: l'appiat-

timento della Chiesa cattolica sui confini e sulla "legalità" degli stati nazionali era di per sé l'errore fondamentale. Si individuava cioè la sostanza di quell'oppressione poliziesca del clero "alloglotto", per cui pure il Vaticano aveva solo formalmente e superficialmente protestato, nel chiuso dei gabinetti diplomatici, facendo affidamento per la difesa dei propri sacerdoti proprio su quelle norme che ne avevano sancito la vulnerabilità e la minorità politica. Decenni di oppressione nazionale avevano fatto maturare presso quell'intellettualità clericale che voleva parlare a nome di sloveni e croati una critica alla Chiesa proiettata in avanti, suggerendo al Vaticano una necessaria, diversa impostazione nei rapporti con lo Stato, per quanto immediatamente inattuabile nel contesto europeo di scontro fra gli Stati-Nazione. Era una critica che doveva apparire aliena alla prassi politica vaticana incapace di cogliere i pericolosi limiti di quell'aggancio simbiotico con lo Stato che faceva, da una parte, godere di benefici e privilegi ma che dall'altra esigeva l'appoggio della Chiesa alla legittimazione popolare del potere politico. *"Sic ergo finibus rerum publicarum et ipsam pastorationem at divinum cultum scindi videmus non sine populorum offensione nec sine fidei ipsius detrimento"*: la mancata continuità della pratica pastorale, spezzata ai confini statali, comportava uno strappo della Chiesa dalle aspettative naturali dei credenti, minandone la fedeltà stessa alla Chiesa Cattolica Romana.

Il memoriale parlava chiaro "Conceptus iste 'de natione' i.e de 'Populo statali' ad ecclesiastica Auctoritate adoptatus et in vitam pastorem deductus, maximum periculum constituit pacis illius et verae inter populos concordiae, quam boni omnes (...) anhelant": la pace e la concordia sociale erano messe a repentaglio nelle nuove province orientali del Regno proprio per le conseguenze, nella pratica pastorale delle diocesi, della scelta della Chiesa di farsi "Chiesa dello Stato fascista". L'Autorità ecclesiastica non avrebbe dovuto accettare l'implicazione stretta che voleva la cittadinanza, ovvero i diritti che questa significa, detenuti solo da chi fosse di una nazionalità ritenuta, a priori, "dominante". La concezione schiettamente nazionalistica del clero sloveno e croato, che si palesava nei comportamenti e nei documenti di venti anni addietro, pareva aver lasciato qui il posto ad una riflessione pacata, di sincero sentimento irenico e di lungimirante saggezza: alla rivendicazione presso gli ordinari vescovili della superiorità numerica e storica della tradizione slava su quella latina e italiana nelle porzioni di territorio diocesano, alle mappature militari del territorio conteso, conquistato o in mano all'avversario,²⁴ si sostituiva ora una voce tollerante, ponderata, desiderosa di pacificazione e di convivenza

nazionale, mentre l'Europa precipitava verso un altro grande scontro di Stati e di nazioni. Certo, nell'elaborazione del documento vi è la mente di un uomo che aveva stretto a sé il valore della convivenza nazionale, l'Ukmar, ma che a questa figura fosse stata affidata l'elaborazione del documento, era significativo di uno stato d'animo, presente almeno in parte del clero slavo della diocesi triestina, che era maturato sotto l'esperienza dell'oppressione nazionale e che poteva farsi portatore di un valido patrimonio ideale, se non fosse stato sopraffatto. Da una parte, infatti, vi era l'intransigenza di uno Stato che amministrava la rendita territoriale conseguita con la vittoria nella guerra mondiale, e dall'altra la ferocezza nazionale d'una popolazione oggetto di plurisecolare egemonia economica e politica. Nel caso di una decomposizione del potere statale sarebbe potuta esplodere una sconvolgente resa dei conti che avrebbe spazzato anche la Chiesa regionale: *"Si Ecclesia catholica jura naturalia nationum servanda et protegenda non modo curaverit (...) novae et terribiles conflagrationes inter populos jam non erunt vitandae"*. Certo è che il soggetto storico per eccellenza di questi sacerdoti rimaneva la Nazione, investita, per mezzo della Chiesa, della Grazia: Solo il rispetto della primazia naturale delle nazioni e dei popoli sugli stati, avrebbe apportato pace e concordia. Si trattava di un orizzonte concettuale di analisi politica sicuramente idealistico e arretrato, addirittura "romantico", e tuttavia nella critica alla supremazia dello Stato sulle popolazioni, nell'invito alla tolleranza, "superava" la politica di Pio XI, anticipando motivi che sarebbero emersi compiutamente col Concilio Vaticano II. Dunque, all'artificialità dei confini statali si opponeva la naturale presenza del "narod", impossibile ad essere spezzata da arbitrarie decisioni, tanto naturale e forte quanto il legame di consanguineità familiare: *"Vera enim natio, in qua homines nascimur, ampliata est familia, sanguinis et indolis affinitate coagmentata, quae jure suis naturalibus impune privari nequit"*. Se la Chiesa non avesse considerato ciò, avrebbe rischiato di poggiare su una struttura sbagliata, sulla statolatria artificiosa, opposta alla sacralità della famiglia nazionale: *"Si Ecclesia ipsa non docuerit haec jura recte aestimanda, si (...) ipsa, quae bona sunt in natione, doctrina et gratia Christi non reddiderit, (...) alii exurgerent"*, deprivati della propria nazione e del proprio sangue.

Alla Chiesa si chiedeva di trovare nella nazione le proprie virtù, in un processo di trasmissione della Grazia e del Verbo, che partisse dal basso, dal "narod", e si rivolgesse finalmente alla cattedra di Pietro, ormai gravemente delegittimata. In caso contrario, "alii exurgerent" a sconvolgere l'ordine civile e spirituale: si trat-

24 Si veda, ad esempio il memoriale che un gruppo di sacerdoti "jugoslavi" della diocesi triestina inviò nel 1919 al nuovo vescovo Bartolomeo dopo la cacciata di Karlin, memoriale completamente riprodotto in Scottà, 1994, 123-126.

tava di evitare "*revolutinem titius societatis praevenire et humanum consortium salvare*", ovvero di contrastare il pericolo ateo-comunista che veniva avvertito come attuale nella società giuliana. Il crollo degli equilibri geopolitici europei era, al 1938, già in atto e nell'Istria e a Trieste il Movimento nazional-comunista titoista avrebbe di lì a pochi anni sconvolto la regione, trovando terreno sociale adatto alla rivolta e alle effrazioni di una vendetta nazionale lungamente attesa.

Il memoriale si chiudeva con una breve esortazione, affinché nell'opera pastorale della Chiesa regionale venisse utilizzata la tradizione della riflessione politica e teologica della Chiesa, antecedente alla soggezione al fascismo, a partire da quella di Pio IX, a colmare quella lacuna aperta "in systemate juridico morali fidei nostrae", che stava portando alla rovina la Chiesa Regionale, e che conseguiva dall'indirizzo generale im-

presso dal Vaticano "Non quod persona Beatissimi Patris quidquam exprobare velimus, sed cursus (...) regiminis Ecclesiae est reapse talis qualem factio politica in Italia omni studio conservandum curabit". In realtà, evidentemente, si trattava di una dura reprimenda a tutto il pontificato di Pio XI e dell'ennesima presa di distanza della comunità cattolica sud slava da Roma, nell'ultima sacca di riverbero della secolare tensione fra il centralismo latino-vaticano e la vicina periferia della cattolicità.

RINGRAZIAMENTO

Ringrazio il prof. Francesco Leoncini dell'Università Ca' Foscari di Venezia e il dott. Alojz Rebula: senza il loro interessamento non sarebbe stato possibile realizzare questo mio contributo.

"NORMALIZACIJA" ISTRSKIH ŠKOFIJ (1932-1936), S POSEBNIM POUČENJEM NA TRŽAŠKI IN REŠKI

Sebastiano BERALDO

IT-30174 Mestre-Venezia, Via Monte Berico 5

POVZETEK

Cilj študije je rekonstrukcija zaključnega obdobja "normalizacije" škofij na območju Istre, ki jo je fašistična država skušala izpeljati v sozvočju z zgodovinskimi interesi italijanskega meščanstva v pokrajini. "Normalizacija", katere cilj je bila odstranitev s škofijskih vodilnih mest vseh elementov, ki niso bili v sozvočju s programom nasilnega poitaljančevanja pokrajine, je bila dosežena med leti 1934 in 1936. Za študijo je bilo ključnega pomena razbrati usmeritev Vatikana, nasprotna oziroma pritrtilna stališča škofijskih ordinarijev in posledično vedenje slovanskih duhovnikov v teh škofijah. Na bojnem polju so bile v premoči sile, ki so delovale proti zagovornikom slovanskega izročila znotraj istrske pokrajinske Cerkve (od 1925 so bile v Istri tri škofije, na čelu katerih so bili Trifone Pederzoli v Pulju od 1913 do 1941, Isidoro Sain na Reki od 1925 do 1933, Luigi Fogar v Trstu od 1922 do 1936): na eni strani se je znašel aktivizem nekaj deset duhovnikov (v okoli 230 istrskih župnijah) pod budnim nadzorom prefekture, vendar pod zaščito škofa velike Tržaške škofije Fogarja, zagovornika cerkvene avtonomije v odnosu do civilnih oblasti (Tržaško škofijo so sestavljala obsežna območja slovanske jezikovne večine, od Hrvatov na območju Pazina do Slovencev na območju od Doline do Materije in Pivke); nasprotna stran pa je lahko računala na del nižjega italijanskega klera, na pasivnost poresko-puljske kurije, na filofašistično podporo goriških nadškofov po letu 1931, ko je bil Borgia Sedej umaknjen z goriške katedre, na podporo reških škofov, na organizirane pokrajinske upravitelje in navsezadnje na stališča Vatikana, ki se je v resnici že odločil za žrtvovanje "naravnih pravic" Slovencev in Hrvatov v prid dobrim odnosom s fašistično državo. Neenaka razporeditev moči na bojnem polju je leta 1936 prisilila škofa Fogarja h kapitulaciji; slovanovilska duhovščina je s tem izgubila edinega človeka, ki jo je bil znotraj cerkvene hierarhije sposoben dejavno braniti, in bila pahnjena v temo.

Ključne besede: istrske škofije, fašizem, nacionalizem, italijanizacija

BIBLIOGRAFIA

- Archivio** Diocesano Triestino. Raccolta privata di mons. Ukmar, presso il centro Dopm Jakoba Ukmarja di Servola-Trieste.
- Anonimo (1927):** The deposition of the jugoslav minority in Italy. Lubiana.
- Anonimo (Institut yougoslave d'etudes internationales). (1945):** Documents sur la denationalisation des yougoslaves de la Marche Julienne. Belgrado.
- Anonimo (1945):** La Marche julienne. Zagabria.
- Anonimo (1973):** Note sull'episcopato di mons. Luigi Fogar. Chiesa e società, 1, 7.
- AA.VV. (1918):** Italia e Jugoslavia. Firenze.
- AA.VV. (1939):** Chiesa e stato: Studi storici e giuridici per il decennale della Conciliazione tra S. Sede e l'Italia. Milano.
- AA.VV. (1982):** Maresige - Storia della lotta antifascista in Istria 1921-1981. Capodistria.
- AA.VV. (1985):** L'Istria tra le due guerre, contributi per una storia sociale. Roma.
- AA.VV. (1994):** Le minoranze tra le due guerre, Annali dell'Istituto Storico Italo-Germanico. Bologna.
- Agostinetti, N. (1977):** L'onorevole Adamo Zanetti, prete contadino (1856-1946). Udine.
- Alatri, P. (1959):** Nitti, D'annunzio e la questione adriatica. Milano.
- Alberti, M. (1936):** L'irredentismo senza romanticismi. Como.
- Antoni, C. (1993):** L'amministrazione italiana nella Venezia Giulia dall'armistizio alla marcia su Roma, 1-2, 185-196.
- Apih, E. (1966):** Italia, Fascismo e antifascismo nella Venezia Giulia (1918-1943) Bari.
- Barbalić, F., Mihovilović, I. (1945):** Proscription du slovene et du croate des ecoles et des Eglises sous la domination italienne (1918-1943). Zagabria.
- Bari, L. (1984):** L'Istria ieri e oggi. Trieste.
- Bartoli, M., Vidossi, G. (1945):** Alle porte orientali d'Italia, dialetti e lingue della Venezia Giulia. Torino.
- Bartolic, M. (1991):** Don Miro, un martire dell'Istria. Pisino.
- Battara, P. (SATOR) (1954):** La popolazione della Venezia Giulia. Roma.
- Belci, F. (1985):** Chiesa cattolica e fascismo a Trieste: Storia di un vescovo solo. Quale storia, 3, 43-97.
- Benussi, B. (1893):** La liturgia Slava nell'Istria. Parenzo.
- Benussi, B. (1924):** L'Istria nei suoi due millenni di storia. Trieste.
- Blasina, P. (1993):** S. Sede, clero e nazionalità al confine orientale. 1918-1920, note e documenti. Quale Storia, 1, 29-50.
- Blasina, P. (1994):** S. Sede e regno dei Serbi, Croati e Sloveni: Dalla missione di don Pierre Bastien al riconoscimento formale (1918-1919). Studi Storici, 3, 773-809.
- Botteri, G. (1960):** I cattolici triestini nella Resistenza. Udine.
- Car Emin, V. (1953):** Moje uspomene na družbu sv. Cirila i Metoda za Istru. Zagabria.
- Cella, S. (1956):** I rapporti tra gli irredentisti Giuliani e il clero cattolico. Rivista Storica del Risorgimento, 43, 262-269.
- Cella, S. (1968):** Scuola, cultura e arte in Istria dopo la redenzione. Pagine Istriane, 22.
- Chiurco, G. A. (1929):** Storia della Rivoluzione Fascista. Firenze.
- Cobol, G. (1927):** Il fascismo e gli allogeni. Gerarchia, 9, 803-806.
- Costantini, C. (1948):** Foglie secche. Esperienze e memorie di un vecchio prete. Roma.
- Cottone, C. (1938):** Storia della scuola in Istria da agosto a Mussolini. Capodistria.
- Čermelj, L. (1974):** Sloveni e Croati in Italia tra le due guerre. Trieste.
- Čermelj, L. (1953):** il vescovo Antonio Santin e gli sloveni e Croati delle diocesi di Fiume e Trieste-Capodistria. Lubiana.
- Dal Mas, F. (1995):** Croazia, anche le chiese in guerra. Gente Veneta, 31, 4.
- Dassovich, M. (1976):** Fiume, Italia e Regno S.H.S nei 5 anni del Patto di Roma. Roma.
- Dassovich, M. (1989):** I molti problemi dell'Italia al confine orientale. Dall'armistizio di Comons alla decadenza del patto Mussolini-Pasic (1866-1929). Udine.
- De Franceschi, C. (1937):** Il rinnovamento italiano dell'Istria. Parenzo.
- Del Bello, N. (1890):** Studi economici. Capodistria.
- Dememio, G. (1980):** I cattolici, la grande guerra e il dopoguerra. Il Territorio, 1, 55-64.
- Di Drusco, M. (1931):** La libertà religiosa e i diritti della nuova Italia. La Porta Orientale, 4, 400-411.
- Digović, P. - Goranich, F. (1943):** Le haute adriatique et les problemes politiques actuels. Losanna.
- Dolinar, F. M - Tavano, I (a c.) (1997):** Chiesa e società nel goriziano fra guerra e movimenti di liberazione. Gorizia.
- Fauro - Timeus, R. (1929):** Scritti politici. 1911-1915. Trieste.
- Ferrari, L. (1981):** Il clero sloveno nel Litorale (1920-1928): Linee di intervento pastorale. Quale Storia, 1.
- Ferencic, L. (1973):** Porečko-Pula Biskupija Trifuna-Pederzollija, 1913-1941. Pola.
- Galimberti, S. (1990):** Clero e strutture ecclesiastiche in Istria tra Otto e Novecento (diocesi di Parenzo-Pola): Atti e Memorie della Società Istriana di Storia Patria (AMSI) 38, 149-240.
- Galimberti, S. (1992):** Clero e strutture ecclesiastiche in Istria tra Otto e Novecento (costituenda diocesi di Fiume). AMSI, 39, 168-249.
- Gayda, V. (1914):** L'Italia d'oltre confine. Torino.

- Gayda, V. (1915):** *Gli Slavi della Venezia Giulia*. Milano.
- Gellner, G. (1982):** *Nazioni e nazionalismo*. Roma.
- Gigante, S. (1928):** *Storia del Comune di Fiume*. Firenze.
- Guasco, M. (1997):** *Storia del clero in Italia dall'ottocento a oggi*. Bari.
- Hobsbawm, E. J. (1982):** *Nazioni e nazionalismo*. Roma.
- Janigro, N. (1993):** *L'esplosione delle nazioni. Il caso jugoslavo*. Milano.
- Jaquin, P. (1929):** *La question des minorités entre l'Italie et la Jugoslavie*. Parigi.
- Jurca, L. (1978):** *Moja leta u Istri pod fašizmom*. Ljubljana.
- Kacin-Wohinz, M. (1988):** *Orientamento nazionale, politico e culturale degli sloveni e dei croati nella Venezia Giulia tra le due guerre*. *Quale Storia*, 1, 51-68.
- Klen, Đ. (1955):** *Neki dokumenti o svećenstvu v Istri*. Zagreb.
- Lubiana, L. (1982):** *La vita politica istriana nel 1° dopoguerra (1918-1923)*. *Quaderni del Centro Ricerche Storiche di Rovigno*, 6, 105-174.
- Lubiana, L. (1989):** *Il clero e i cattolici dell'Istria 1920-1930*. In: Zovatto, P. (a c.): *Istria religiosa*. Trieste.
- Lepore, G. (1957):** *Scuole e gruppi etnici a Trieste e nell'Istria*. Trieste.
- Luksich Jamini, A. (1964):** *Il problema dell'uso del glagolitico a Fiume*. Fiume, 1-2.
- Matta, T. (1983):** *Come si sostituisce un vescovo. Aspetti dell'italianizzazione nell'arcidiocesi di Gorizia (1929-1934)*. *Quale Storia*, 45-66.
- Matta, T. (1981):** *La Chiesa cattolica e la politica di snazionalizzazione degli sloveni e dei croati durante il fascismo*. In: *L'imperialismo italiano e la Jugoslavia*. Atti del convegno di Ancona: 14-16 ottobre 1977. Urbino. 394-402.
- Matta, T. (1977):** *Clero sloveno e regime fascista*. *Quale Storia*, 2-3, 3-13.
- Medeot, C. (1972):** *I cattolici del Friuli Orientale nel primo dopoguerra*. Gorizia.
- Medeot, C. (1969):** *Storie di preti isontini internati nel 1915*. Gorizia.
- Miccoli, G. (1976):** *A proposito di mons. Antonio Santin*. *Bollettino dell'Istituto Regionale per la Storia del Movimento di Liberazione del Friuli Venezia Giulia*, 2-3, 29.
- Miccoli, G. (1975):** *Onorificenze, sussidi e patriottismo. Un aspetto marginale del rapporto-alleanza tra Chiesa e Fascismo nella Venezia Giulia*. *Bollettino dell'Istituto Regionale per la Storia del Movimento di Liberazione del Friuli Venezia Giulia*, 1-2, 37-39.
- Milanović, B. (1976):** *Moje Uspomene*. Pisino.
- Morozzo della Rocca, R. (1992):** *Le nazioni non muoiono. Russia rivoluzionaria, Polonia indipendente e S. Sede*. Bologna.
- Mosconi, A. (1924):** *I primi anni di Governo italiano nella Venezia Giulia - Trieste 1919-1922*. Bologna.
- Novak, M. (1927):** *Notizie storiche sui seminari di Capodistria, Trieste e Parenzo*. Trieste.
- Novak, V. (1953):** *Vatican service of denationalisation of Yugoslavs*. *Review of International Affairs*, 14-15, 19-22.
- Novak, V. (1953):** *The Vatican support of Italian imperialism*. *RIA*, 21, 19-23.
- Novak, V. (1954):** *Historical survey of vatican-south slavs relations*. *RIA*, 101, 15-16.
- Pacor, M. (1964):** *Confine orientale*. Milano.
- Parentin, L. (1987):** *Incontri con l'Istria, la sua storia, la sua gente*. Trieste.
- Perselli, G. (1993):** *I censimenti della popolazione dell'Istria con Fiume e Trieste fra il 1850 e il 1936*. Trieste-Rovigno.
- Pesante, G. (1893):** *La liturgia slava con particolare riflesso all'Istria*. Parenzo.
- Pirjevec, J. (1993):** *Il giorno di S. Vito. Jugoslavia 1918-1922*. Torino.
- Pirjevec, J. (1995):** *Serbi, Croati e Sloveni*. Bologna.
- Pisenti, P. (1925):** *Problemi di confine. Il clero slavo*. Udine.
- Quarantotti, G. (1938):** *Storia della Dieta "del nessuno"*. Parenzo.
- Rebula, A. (1992):** *Jacob Ukmar*. Pordenone.
- Salata, F. (1897):** *L'Antica diocesi di Ossevo e la liturgia slava*. Pola.
- Salvatorelli, L. (1937):** *La politica della S. Sede dopo la guerra*. Milano.
- Salvemini, G. (1963):** *Opere III, vol. II°*. Milano.
- Salvemini, G. (1952):** *Mussolini diplomatico (1922-1932)*. Bari.
- Salvemini, G., Maranelli C. (1918):** *La questione adriatica*. Firenze.
- Salvemini, G. (1943):** *Pio XI e gli allogeni*. *Quaderni di Giustizia e Libertà*, 7.
- Salvi, B. (1972):** *Il movimento nazionale e politico degli sloveni e dei croati*. Trieste.
- Santin, A. (1978):** *Al tramonto. Ricordi autobiografici di un vescovo*. Trieste.
- Sator (Battara Pietro) (1954):** *La popolazione della Venezia Giulia*. Roma.
- Schiffner, C. (1978):** *Sguardo storico sui rapporti tra italiani e slavi nella Venezia Giulia*. Trieste.
- Schiffner, C. (1946):** *La Venezia Giulia. Saggio di una carta dei limiti nazionali italo-jugoslavi*. Roma.
- Scoppola, P. (1971):** *La Chiesa e il Fascismo, documenti e interpretazioni*. Bari.
- Scottà, A. (1994):** *I territori del confine orientale italiano nelle lettere dei vescovi alla S. Sede, 1918-1922*. Trieste.
- Sema, P. (1971):** *La lotta in Istria 1890-1945 il movimento socialista e il partito comunista italiano*. Trieste.
- Sestan, E. (1965):** *Lineamenti di una storia etnica e culturale*. Bari.

- Silvestri, C. (1977):** Strutture e forze sociali e politiche nella società istriana degli anni venti. *Quale Storia*, 1, 28-33.
- Tamaro, A. (1919):** La Venetie Julienne et la Dalmatie: Histoire de la nation italienne sur ses frontieres orientales. Roma.
- Tamaro, A. (1918):** Il trattato di Londra e le rivendicazioni nazionali. Milano.
- Tamaro, A. (1957):** Da Vittorio Veneto a Rapallo. Roma.
- Tamborra, A. (1992):** Chiesa cattolica e ortodossia russa. Torino.
- Tamborra, A. (1966):** Imbro I. Tkalak e l'Italia. Roma.
- Tamborra, A. (1966):** Benedetto XV e i problemi nazionali e religiosi dell'Europa Orientale. In: AA.VV.: I cattolici e la prima guerra mondiale. Atti del convegno di Spoleto, 7-9 settembre '62. Roma.
- Tomizza, F. (1992):** Destino di Frontiera. Genova.
- Valdevit, G. (1979):** Chiesa e lotte nazionali. Il Caso di Trieste (1850-1919). Udine.
- Valdevit, G. (1980-81):** La crisi della Chiesa Triestina nel passaggio dall'Austria Ungheria all'Italia. Quaderni del Centro Ricerche Storiche di Rovigno, 6, 347-357.
- Valdevit, G. (1974):** Liturgia slava e questione nazionale fra otto e novecento. *Quale Storia*, 2, 30-34.
- Valiani, L. (1966):** La dissoluzione dell'Austria - Ungheria. Milano.
- Valussi, G. (1972):** Il confine nord orientale d'Italia. Trieste.
- Vanello, L. (1981):** L'agricoltura istriana. Ambiente, rapporti di proprietà e di lavoro (1923-31). *Quale Storia*, 2, 77-97.
- Vivante, A. (1912):** Irredentismo adriatico. Firenze.
- Webster, R. A. (1964):** La croce e fasci. Milano.
- Zovatto, P. (1987):** La stampa cattolica italiana e slovena a Trieste. Udine.
- Zovatto, P. (1991):** Trieste e l'Istria fra religiosità popolare e folklore. Trieste.
- Zovatto, P. (1989):** Istria religiosa. Trieste.
- Zovatto, P. (1983):** Cultura del clero a Trieste tra '800 e '900. Trieste.
- Živojinović, D. R. (1980):** Vatikan, Srbija i stvaranje Jugoslavenske države 1914-1920. Beograd.

pregledni znanstveni članek
prejeto: 2000-03-21

UDK 070(049.3) Slovenski Primorec: Primorski dnevnik

SLOVENSKI PRIMOREC IN RAZHAJANJA S PRIMORSKIM DNEVNIKOM

Gorazd BAJC

IT-34128 Trst, Ulica Damiano Chiesa 61

IZVLEČEK

V prispevku bo bralec dobil kompleksen prikaz, kako so se po vojni začela razhajanja med katoliškim tednikom Slovenski Primorec in glasilom primorske OF Primorski dnevnik. Avtor je uporabil takratno javno obveščanje ne le kot vir, temveč tudi kot posebej predmet proučitve: najprej je predstavil katoliški list in njegovo usmerjenost v luči konfrontacije s pisanjem Primorskega dnevnika, nato je s pomočjo arhivskega gradiva na kratko predstavil negativni odnos slovenskih oblasti in njenih struktur do tega verskega lista, ki se je izkazal, da je imel tudi funkcijo javne obrambe katoliške Cerkve in precejšnjo politično funkcijo, še posebno v času italijanskih parlamentarnih volitev aprila 1948, in nenazadnje pri formiranju miselnega zaledja opozicije povojni OF v coni A.

Ključne besede: časniki, Slovenski Primorec, Primorski dnevnik, Trst, Cerkev, 1945-1948

IL SETTIMANALE SLOVENSKI PRIMOREC E LE DIVERGENZE CON IL PRIMORSKI DNEVNIK

SINTESI

Nell'articolo si dà una spiegazione complessa su come siano iniziate, nel periodo post bellico, le divergenze fra il settimanale cattolico Slovenski Primorec e il Primorski dnevnik, organo del Fronte di Liberazione del Litorale. L'autore ha usato la pubblica informazione di quel periodo non solo come una fonte, ma anche come un particolare oggetto di studio: per prima cosa ha presentato il giornale cattolico e il suo orientamento, alla luce del confronto con quello che pubblicava il Primorski dnevnik, poi con l'aiuto del materiale d'archivio ha sintetizzato il rapporto negativo che le autorità slovene e le relative strutture avevano nei confronti del foglio cattolico. Da tutto ciò emerge che il giornale aveva anche la funzione di difensore pubblico della Chiesa cattolica, nonché un notevole ruolo politico (soprattutto al tempo delle elezioni politiche italiane dell'aprile 1948) e di formazione del pensiero delle forze d'opposizione al Fronte di Liberazione della zona A.

Parole chiave: giornali, Slovenski Primorec, Primorski dnevnik, Trieste, Chiesa, 1945-1948

UVOD

Razprava želi prikazati začetke politično-ideoloških razhajanj med Slovenci v coni A (Tržaška in Goriška) od konca druge svetovne vojne (maj 1945) pa do prelopnice z resolucijo Informbiroja (junij 1948), kot so se pač kazali v tedanjih sredstvih javnega obveščanja. Kljub temu, da se je že veliko proučevalcev tega obdobja posluževalo časopisov, ker je bil pač najbolj dosegljiv vir, je namen tega prispevka natančen pregled in primerjava z gradivom iz ljubljanskih arhivov. Ni seveda namen ponovno pisati povojne zgodovine Slovencev v coni A, temveč dobiti jasnejšo in popolnejšo sliko slovenskih povojnih časopisov, tega, skupno s tržaško radijsko postajo, tako pomembnega dejavnika javnega življenja, ki pa ni bilo doslej deležno še nobene večje specifične pozornosti. Pri pregledu dosedanjih objav namreč ugotovimo, da razen številnih obrobni omemb, nekaterih izjem, spominskih zapisov in citiranja najpomembnejših časopisnih člankov ni bila še napisana nobena poglobljena študija, ki bi jemala slovenske povojne časopise v coni A ne le kot vir, temveč kot posebej predmet preučevanja.

Zaradi prostorskih omejitev gre tu le za delno predstavitev problematike, in sicer v luči začetka konfrontacije med prvim opozicijskim listom, katoliškim tednikom *Slovenski Primorec*, ki je izhajal v Gorici (od 29. 8. 1945 do 29. 12. 1948), in takratnim najpomembnejšim časopisom na Primorskem, glasilom primorske OF *Primorski dnevnik*. Prispevek je treba vsekakor vključiti v širše vedenje o kulturno-političnemu dogajanju znotraj slovenske narodnostne skupnosti v prvem povojnem času, ki je prav v zadnjem obdobju dobilo nekaj novih temeljnih del, zlasti izpod peresa zgodovinarke dr. Nevenke Troha.

Splošna slika

Po vojni so v coni A Julijske krajine (JK) Anglo-Američani uvedli enak sistem kot v drugih zasedenih območjih. V okviru demokracije zahodnega tipa z vse bolj poudarjenim protikomunizmom je nova administracija cone A takoj začela ukinjati sistem prejšnje kratkotrajne "ljudske oblasti 40-dni", kar je povzročalo vedno večje nezadovoljstvo med tu živečimi Slovenci, ki so si tudi močno prizadevali za priključitev ozemlja k Jugoslaviji. Ščasoma so se med nekaterimi Slovenci v coni A začela pojavljati prva nasprotovanja novemu komunističnemu režimu v matici in njenim strukturam v coni A, ki so delovale pod njenim vplivom in jih bomo v tem zapisu imenovali kar s splošnim nazivom tabor

OF. Nasprotovanju so na začetku pripomogli številni slovenski politični emigranti, ki so po vojni prišli številčno ravno v Trst in so skupaj z nekaterimi lokalnimi Slovenci demokratičnih idej zahodnega modela začeli formirati, na začetku sicer v majhni meri, neke vrste opozicijo taboru OF in novemu režimu v matici. Zmagovalna stran tabora OF se je medtem že takoj odločila, da bo bojkotirala upravo ZVU. Ta je bila sicer pripravljena dati nekatere pravice (npr. šolo) slovenski narodni skupnosti, a pod določenimi pogoji, ki bi izključevali vpliv tabora OF. Zavezniki se seveda niso bogve kaj trudili, da bi šli na roko taboru OF, in ko so uvideli njegovo nepripravljenost za sodelovanje, so poiskali sogovornike ravno v delu opozicijskih Slovencev. Tiste, ki so sprejeli ponudbe in pogoje zaveznikov, je zato tabor OF označil za izdajalce in sovražnike slovenskega naroda. Začela so se pojavljati prva razhajanja med Slovenci v coni A.

Med najbolj vidnimi javnimi znaki začetkov omejenjene opozicije je bilo ravno časopisje, ki si je le počasi utiralo pot zaradi monopola najpomembnejšega lista, *Primorskega dnevnika*. Kot prvi povojni časopis v slovenščini izven vpliva OF se je pojavil *Glas zaveznikov*, ki je začel izhajati 19. junija 1945. Zavezniki so želeli z njim ukiniti dotedanji monopol *Primorskega dnevnika*, vendar je ta ohranjal velik vpliv. Avgusta 1945 se je pojavil *Slovenski Primorec* in začutila se je bolj učinkovita opozicijska beseda, čeprav zelo verjetno še vedno malo upoštevana. S tem časopisom pa se je tudi pričel nek proces bolj aktivnega odklanjanja kulturno-političnega monopola tabora OF. Ta proces je doživel konkretizacijo leta 1947 z ustanovitvijo prve povojne politične stranke med Slovenci izven vpliva OF.¹

Ko govorimo o goriškem katoliškem tedniku *Slovenski Primorec*, moramo seveda imeti pred sabo najmarkantnejšo značilnost povojne slovenske primorske duhovščine, in sicer, da je bila enotna v zahtevi po priključitvi Slovenskega primorja s Trstom in Gorico k Jugoslaviji. Ob tem pa se je delila v dve smeri, ki sta bili tudi posledica medvojnih dilem med duhovniki na Primorskem: en del je videl v tedanjih jugoslovanskih oblasteh edino realno silo, ki bi bila sposobna doseči ugodno priključitev, in se je povezala z njo, drugi del pa je obenem z zahtevo po priključitvi zahteval tudi drugačno, nekomunistično Jugoslavijo. Ob tej delitvi je bilo še veliko neopredeljenih, ki so bili sprva do novih oblasti vsaj lojalni, posebno skupino pa so sestavljali še duhovnikibegunci, ki so, hote ali nehote, prinašali na Primorsko spore iz ljubljanske škofije in so se povezovali s krogom, ki je nasprotoval novim jugoslovanskim oblastem.²

1 17. 1. 1947 se je v Gorici pojavila prva stranka izven komunističnega vpliva, Slovenska demokratska zveza (SDZ), 21. 12. istega leta pa tudi v Trstu (Maganja, 1994, 35-61).

2 Podrobneje v: Troha, 1997, 115-125; Troha, 1998; Troha, 1999, 149-181; glej tudi: *Bili so Čedermaci*, 246-263.

Uvodoma moramo poudariti, da se je krog duhovnikov, nasproten novemu komunističnemu režimu v matici, združil ob *Slovenskem Primorcu* in tako (po)ostajal antagonistično nastrojen proti drugi duhovniški struji neformalnega voditelja Virgila Ščeka, ki je podpirala OF. Med drugim moramo namreč dodati, da sta skupini nosili breme razprtij iz predvojnega obdobja, še posebno zaradi osebnih sporov vodilnih osebnosti, Ščeka in dr. Engelberta Besednjaka na eni in dr. Janka Kralja na drugi strani, ki se je že med vojno opredelil proti OF.

Nezanemarljivo je bilo tudi dejstvo, ki je posredno in neposredno vplivalo na odnos tabora OF do primorske duhovščine, da je v Sloveniji v prvih letih po vojni Cerkev veljala za največjega sovražnika. Zaradi izrazite protikomunistične usmerjenosti vodilnih cerkvenih predstavnikov pred drugo svetovno vojno in njihovo angažiranje v protikomunističnem in protirevolucionarnem boju med vojno je bila po zmagi partizanov slovenska Cerkev potisnjena v opozicijo, s katero je želela nova revolucionarna oblast čimprej radikalno obračunati. Po vojni so se obtožbe, da je Cerkev delovala protidržavno in protinarodno, nadaljevale. Zaradi dejstva, da je ostajala Cerkev še edina kolikor toliko organizirana oblika opozicije, ki ni hotela kloniti pred zahtevami podrejenosti oblasti, so le-te do nje nastopale najostreje.³

Značilnosti Slovenskega Primorca in konfrontacije s Primorskim dnevnikom

Krog duhovnikov, ki je bil odločno nasproten novemu režimu in je imel vsaj na začetku večino privržencev na Goriškem, je prišel v javnost 29. avgusta 1945 z verskim tednikom *Slovenski Primorec*. Po pripovedovanju enega izmed urednikov, msgr. Franca Močnika, se je že leta 1942 rodila zamisel zanj, ko so se slovenski duhovniki, zbrani v zakristiji goriške stolnice, odločili, da bodo "začeli izdajati Slovenskega Primorca, ker je bilo tedaj v časopisju mnogo napadov na katoličane, duhovnike in papeža. Zato smo hoteli tudi mi povedati svoje in braniti naše ljudstvo in Cerkev pred sovražniki-napadalci." (Devetak, 1997, 46). Takšno razmišljanje je po vojni postajalo vse bolj aktualno, tudi zaradi dejstva, ker ni bilo v Sloveniji nobenega opozicijskega lista, niti verskega,⁴ ki bi zagovarjal katoliško Cerkev.

Nastanek prvega katoliškega lista so narekovale smernice, ki jih je sintetično zabeležil v svojo kroniko prvi urednik msgr. Alojzij Novak: "*Mirno učiti, resnico povedati, nobenega žaliti, z ljubeznijo grajati.*" (Novak, 1992, 237). V uvodni številki so bili razloženi nameni izhajanja: I. da bo časopis namenjen "*našemu ljudstvu po širnem slovenskem Primorju*", kar lahko razumemo, da so ga nameravali širiti ne le na Goriškem, temveč po celi coni A, in, zakaj ne, tudi v coni B; II. kljub temu, da so ljudje že brali druge liste (mišljen je bil seveda *Primorski dnevnik* in *Soški tednik*),⁵ je uvodničar zapisal "*a vendar tudi ta ne bo odveč, saj bo pisan iz ljubezni do resnice in naroda*", kar pomeni, da so tudi duhovniki želeli dati svoj prispevek k vsestranski rasti slovenske skupnosti, seveda iz svojega zornega kota; III. da bo sicer list katoliški, kar pa mu ne bi preprečevalo, da bi se ubadal z različnimi vprašanji in problemi, tudi s politiko, ne pa s strankarstvom; IV. pri vsem tem pa bi rad ostal "*na visini, ki jo mora imeti resnica*", to pa bo povedal brez strahu, brez kompromisov (SP 1). Močno poudarjanje torej, da je časopis nastal, zato ker se je čutilo pomanjkanje nekega verskega časopisa, ker naj bi, po mnenju urednikov, slovenski narod ostajal zvest katoliški veri, tudi s pomočjo tega tednika. Skratka, da ne bi pozabili na povezanost Slovencev s katoliško Cerkvijo, morda tudi zaradi dejstva, ker se je v povojnem času povsod čutil začetek splošnega izgubljanja cerkvene avtoritete in vpliva. Pri vsem tem pa naj bi bili tvorci verskega lista brezkompromisno "zavezani tisti resnici", ne glede, če bi bila, ali pa ne bi bila, v sozvočju z ostalimi časopisi; taka naj bi sploh bila naloga katoličana, je bilo še poudarjeno v prvem uvodniku.

Splošna slika tega lista se nam kaže v njegovem prelistavanju in kot je navada pri vsakemu listu, zasledimo, da so se smernice časopisu ponavljale ob obletnicah, ko so prišli na vrsto razni obračuni (npr. SP 18, SP 21, SP 36). Tedaj se je tudi že dodobra kristalizirala situacija. Razmerje tabora OF in *Primorskega dnevnika* do *Slovenskega Primorca* in duhovniškega kroga, ki je gravitiral ob njem, je postalo namreč takšno, kot je bilo do ostale "reakcije": tudi te so obravnavali kot sovražnike in izdajalce slovenskega naroda. Za katoliški tednik je namreč sčasoma postalo značilno njegovo odločno in odkrito kritično pisanje in poročanje o komunizmu in Komunistični partiji, češ, naj bi ta vlekla, že med vojno in po njej, Slovence za nos in jim škodovala. Časopis se je tudi pozitivno opredelil do slovenske po-

3 Npr.: ASOVE, A-10-1, II. oddelek, mikro film (m.f.) 067722-067724; A-10-1/2, m.f. 067715; A-10-4, V. oddelek, m. f. 088786, 088787, 088791-088795; AS-I, BK/21 15. 4. 1947; AS-I, BK/21 Poročilo november 1947; AS-I, BK/21 "*Duhovščina in politika*", 3. 4. 1948; AS-I, BK/21 17. 5. 1948; Dolinar, 1998; *Iz arhivov slovenske politične policije*, 141-147, 169, 265, 324, 325; Griesser-Pečar, 1996, 112, 113, 118, 129, 132; Griesser-Pečar, 1997; Vodušek-Starič, 1992, 352, 353, 360, 385, 390, 393, 397.

4 Izdajanje verskega lista v krogu same Verske komisije OF z Lojzeto Udetom na čelu je že med vojno preprečilo vodstvo OF (Mlakar, 1994, 167). Glej tudi npr.: AS-III, A-13-0, Strogo zaupno, Poročilo o delu za čas 12. 5. 1945 do 15. 10. 1945, Ljubljana 15. 10. 1945, Splošne pripombe, str. 10.

5 *Soški tednik* je bilo osrednje glasilo SIAU na Goriškem. Izhajal je od 7. julija 1945 in je bil projugoslovansko usmerjen.

litične emigracije⁶ in načel v javnosti nekatere za takratne razmere tabu teme nasprotnikov nove jugoslovanske ureditve, kot je bilo pisanje o povojnih izvensodnih pobojih, o izrabljanju medvojnega odpora za izvedbo komunistične revolucije, o usodnosti jugoslovanske zunanje politike itd. Poleg tega se je tudi proglašil za glasnika ljubezni, sprave in nastopal proti razprtjam med Slovenci, zato je obsojal tiste, ki so temu nasprotovali. Ob tem pa ni sovražil nobenega, "niti najzagrizenejšega komunističnika", vsak je bil namreč božji sin, treba je bilo le prepričati ljudi, ki so bili v zmoti, čeprav so se pri listu zavedali, da ne bodo nikdar vsi enakih idej in nazorov. List je nato prinašal novice iz življenja Cerkve, podeželja, posebno iz krajev, ki so bili tedaj pod zavezniško vojaško upravo. Svoj prostor so dobili leposlovní prispevki, izvirna poezija in esejistični zapisi o pomembnih Primorcih, še posebno tistih, ki sta jih uradna kulturna politika v matici in *Primorski dnevnik* zamolčala. V listu zasledimo tudi več stalnih rubrik, kot je *Okno v svet*, nedeljska misel in humoristični sestavki *Urh in Žef*, ki jih je pisal msgr. Mirko Brumat, v njih je na preprost, duhovit in poučen način obravnaval politične, gospodarske in druge probleme slovenskega ljudstva. Kot piše M. Perat (1995, 42), sta predstavljala *Urh in Žef* dva primorskega kmeta, ki sta na račun zmede in slepe zagnanosti povojnih let prikazovala marsikatero grenko resnico.

Med katoliškim tednikom in glasilom OF je prišlo do številnih konfrontacij in razhajanj, ki so bile med sabo večkrat povezane in so se stalno prepletale. Te konfrontacije so bile na področjih: I. svetovna katoliška Cerkve in protikomunizem; II. odnosi med novo Titovo Jugoslavijo in jugoslovansko katoliško Cerkvijo; III. lokalna hierarhija in opredeljenost duhovščine; IV. razhajanja na lokalni ravni, še posebno glede šolstva; V. različna podpora v času italijanskih parlamentarnih volitev aprila 1948. V tem prispevku si bomo seveda ogledali le glavne značilnosti teh tem, bistven za razumevanje konfrontacij pa je glavni okvir, ki ga moramo imeti pred sabo: *Primorski dnevnik* je sledil liniji jugoslovanske države, ki je med drugim želela redefinirati odnose s katoliško Cerkvijo, ne da bi pri tem, po mnenju slovenske Cerkve, upoštevala mnenje in želje le-te. Glasilo primorske OF je tako v skladu s tako politiko pisalo proti uradni cerkveni hierarhiji Vatikanu in proti lokalni cerkveni hierarhiji tržaškemu škofu Antoniu Santinu in goriškemu nadškofu Carlu Margottiju. Na Primorskem se je še toliko bolj razširila kritika hierarhije, ker je bilo nasprotovanje le-tej povezano z nasprotnimi razmejitvenimi težnjami, ki jih je ta hierarhija zagovarjala. Kritika je tako avtomatično padla na tisti del slovenske duhovščine, ki se ni uprla cerkveni hierarhiji. Proti številnim kritikam in napadom se je tedaj odločno postavil *Slovenski Primorec*, ki je kaj

kmalu postal glavni "branik" pred napadi "brezbožnih komunistov", pri tem je tudi sam vedno bolj postal tarča napadov, a istočasno poostriil svoje pisanje z jasno protikomunistično ostjo, ki ni dopuščala nobenih alternativ.

Da bi postavil katoliško Cerkve v slabo luč, tudi zaradi vedno bolj napetih odnosov med Jugoslavijo in uradno katoliško Cerkvijo, je *Primorski dnevnik*, še posebno od začetka leta 1946, objavljal številne kritike in obtožbe na račun papeža in Vatikanu. V njih je prikazoval vrh katoliške Cerkve kot podpornika mednarodnega imperializma, da štiti bivše vojne zločince, da je vohunski center, da opravlja dvomljive finančne spekulacije ipd., skratka, da je eden najpomembnejših centrov mednarodne reakcionarne zarote proti izbojevanim pravicam nižjih slojev in tako "ljudskim oblastem", kar je bila seveda Titova Jugoslavija. Takšno pisanje je zahtevalo jasno opredelitev s strani *Slovenskega Primorca*. V skladu z uradno cerkveno linijo se je goriški list odločno postavil v bran Vatikanu. Na njegovih straneh so se tako začele množiti načelne obsodbe komunizma, ki so se po številu približale številnim proticerkvenim člankom *Primorskega dnevnika* in seveda niso prizanašale z ostrimi kritikami komunizma, njegove ideologije ipd., vedno v skladu s papeževimi enciklikami, tako da se je skoraj vzporedno pojavljala tudi podpora vatikanski politiki in cerkvenemu nauku.

Podobno se je dogajalo na lokalni ravni, saj je *Primorski dnevnik* začel pravo gonjo proti tržaškemu škofu Santinu in goriškemu nadškofu Margottiju, kar je med drugim vplivalo na eno največjih razhajanj med slovenskimi primorskimi duhovniki; to je bil odnos do cerkvene hierarhije. Skupina okoli Ščeka je aktivno podpirala protiškofovsko kampanjo, da bi prišlo do zamenjave škofov, krog duhovnikov okoli *Slovenskega Primorca* pa ju je branil. Očitno je bil katoliški tednik postavljen pred izbiro in se je čutil dolžnega braniti oba škofa. Začel je obsojati napade, zlasti tiste, v katerih sta bila oba škofa označena kot sovražnika slovenskega ljudstva, ki naj bi pod fašizmom pomagala raznarodovati Slovence. Mnenje katoliškega tednika je bilo, da sta bila škofa duhovna nadpastirja in očeta, katerima so duhovniki v vsakem primeru dolžni izkazovati, v skladu s katoliškimi nauki, posebno spoštovanje, pokorščino in ljubezen, "tudi v slučaju, da bi nam bila cerkvena oblast krivična ali da se moti" (SP 2, tudi npr. SP 27, SP 28, SP 30, SP 31, SP 32, SP 33). Obramba obeh škofov se je pokazala še posebno ob odločnih nasprotovanjih tabora OF, ki je želel prepričati obema škofoma, da bi prihajala birmovat v sosednjo cono B, kot se je zgodilo npr. v Lanišču. Poleti 1947 je namreč prišlo med birmo v Istri do neredov in nasprotovanj (še posebno, ker bi moral birmovati škof Santin), ki so dosegli vrh v Lanišču 24. avgusta 1947, ko je prišlo do uboja duhovnika Mira

6 O odnosu lista do političnih beguncev glej podrobneje: Volk, 1998, 97-99.

Bulešiča, Jakoba Ukmarja, ki je nadomeščal Santina, pa so ranili. Obojim, tako napadalcem kot napadenim, so nato sodili na procesu v Pazinu, od 29. septembra do 2. oktobra 1947: napadalci so bili obsojeni na šest mesecev, duhovnik iz Lanišča Štefan Cek, ki je sodeloval pri birni, na šest let prisilnega dela in msgr. J. Ukmar na en mesec zapora, ki pa ga je že preстал, in na takojšnji izgon. Reakcije v časopisju so bile na ta dogodek in iskanje krivcev zelo različne. (prim. PD 5, PD 6, PD 7, PD 8, PD 9, SP 52, SP 53, SP 55)

Časopis je tudi občasno poročal in objavljaj poslanice in sporočila vernikom, ki sta jih ob posebnih priložnostih napisala omenjena škofa (npr. SP 19, SP 34, SP 46). Polemika zaradi podpore ali napadov na oba škofa, ni dajala veliko maneverskega prostora duhovnikom iz cone A. Odločni odgovori Santina so marsikaterega na Tržaškem nekoliko utišali. Razen ozkega kroga okoli Ščeka, ki je še nadaljeval kritiko, se ostali niso več toliko javno distancirali, da bi lahko prispevali k njegovi zamenjavi, čeprav niso vedno odobravali ali pa upoštevali škofovih navodil (npr. Simčič, 1986, 139-142). Na Goriškem se je medtem večina že na začetku javno oddaljila od podpore OF.

Na straneh *Slovenskega Primorca* se je začel kazati odločen protikomunizem, kar je vplivalo na kritike vseh lokalnih kulturno-političnih dejavnikov, kjer so imele levičarske ideje svoj vpliv. Tipična so npr. postajala razna uokvirjena protikomunistična gesla, med katerimi smo izbrali nekatera: "*Kdor dela proti komunizmu, ni izdajalec slovenskega naroda. - Kdor dela proti komunizmu, dela za slovenski narod. Kdor dela proti komunizmu, dela tudi v tvoj prid. - Duhovnik, ki dela proti komunizmu, vrši svojo dolžnost, ker dela za Boga in zveličanje duš.*" (SP 5. 9. 1946, str. 1). Prava poplava takih gesel so se pojavila na vseh štirih straneh lista 12. septembra 1946, oglejmo si najbolj tipična: "*Komunizem je znota*", "*Komunizem je neumnost*", "*Komunizem je laž*", "*Komunizem je krivica*", "*Komunizem je goljufija*", "*Komunizem je pobja*", "*Komunizem je smrt*", "*Komunizem je zločin*", "*Komunizem je nesreča*" itd.

Nekateri najbolj odmevni dogodki so doživeli popolnoma različne razlage na straneh *Slovenskega Primorca* in *Primorskega dnevnika*. Omenimo le dogodke v Lanišču afero okoli izгона msgr. dr. Franceta Močnika, ki je bil po vojni nekaj časa apostolski administrator za jugoslovanski del goriške nadškofije in eden izmed urednikov *Slovenskega Primorca*. Takoj po prevzemu pristojnosti v delu Julijske krajine, ki je bil septembra 1947 priključen k Sloveniji-Jugoslaviji (po pariški mirovni konferenci), so ga nove jugoslovanske oblasti iz Solkana pregnale. (prim. PD 10, PD 11, PD

12, SP 57). Že prava stalnica pa je postalo različno pisanje in komentiranje obeh časopisov o spornih in odmevnih dogodkih v zvezi s fizičnim nasiljem nad duhovniki. Na številne časopisne napade, katerim so bili izpostavljeni nekateri duhovniki, je *Slovenski Primorec* odločno odgovarjal, pri čemer zabeležimo tudi kritiko uredništvom časopisov, ki bi morala paziti na lažna poročanja, obrekovanje in hujskanje ljudi. Med te časopise je katoliški tednik uvrščal tudi *Primorski dnevnik* (npr. SP 15).

Nasilno vedenje do duhovnikov je iz osrednje Slovenije seglo tudi na Primorsko. Najprej je prihajalo do nasprotovanj, ker je večina ljudi podpirala novo oblast in je zato videla v stališčih nekaterih duhovnikov pravo nasprotje. Prihajalo pa je tudi do fizičnih napadov na duhovnike, nekaterih ubojev, ki pa so jih, kot piše dr. Troha (1999, 164), verjetno zakrivili Oznini agenti in ne tamkajšnje prebivalstvo. Ukrepi proti duhovščini so se v drugi polovici leta 1947 še zaostriili, zlasti v delu Julijske krajine, ki je bil nato priključen k Jugoslaviji (Troha, 1999, 165).

Medsebojne obtožbe in vračanje udarcev so vodili k še večjemu konfliktu med nasprotnima taboroma, kar je toliko bolj vplivalo na različen odnos do novega sistema v Jugoslaviji. Če je *Primorski dnevnik* v vsakem primeru podpiral novo ureditev, je objava pastirskega pisma jugoslovanskih škofov, v katerem so se pritoževali zaradi preganjanja v Jugoslaviji, pomenila odločen signal, da se v uredništvu katoliškega tednika niso strinjali s politično ureditvijo v Jugoslaviji. Jugoslovanski katoliški škofi so namreč 20. septembra 1945 sprejeli odmevno spomenico, v kateri so se pritoževali zaradi preganjanja,⁷ *Slovenski primorec* pa jo je objavil oktobra (SP 6). Zaradi objave in vsebine tega pisma je katoliški tednik večkrat polemiziral s *Primorskim dnevnikom* in pri tem stalno obsojal jugoslovanski sistem, ki naj ne bi dovoljeval svobode vere in sploh življenja (npr. SP 4, SP 9, SP 22, SP 50).

Pri obsojanju Titovega režima je bil najbolj izpostavljen kočljiv namen jugoslovanske države, da bi ustavno ločila Cerkev od države, čemur je Cerkev odločno nasprotovala. *Slovenski Primorec* je pri tem krčevito branil cerkvene pozicije, s tem da je pisal razlage, kako bi načrtovane spremembe le škodile, država pa bi tako želela odtrgati slovensko Cerkev od Rima in jo napraviti za narodno cerkev (SP 11). Kljub vsemu kaže, da je *Slovenski Primorec* do dejanske ustavne ločitve med Cerkvijo in državo, 21. januarja 1946,⁸ le ohranjal vsaj rahlo upanje, da se bo spor le poravnal in da bi s konkordatom prišlo do "*verskega in*

7 30. septembra 1945 so spomenico v obliki pastirskega pisma brali v jugoslovanskih cerkvah. Eden izmed ključnih avtorjev je bil zagrebški nadškof dr. Alojzij Stepinac.

8 O ustavni ločitvi in posledicah npr. Dolinar, 1998, 225, 226.

državlanskega miru" (SP 13). Lahko si mislimo, da to ni bilo le mnenje goriškega katoliškega tednika, temveč je verjetno sama Cerkev do zadnjega upala v nek kompromis. Po drugi strani je katoliški list odločno svaril pred nacionalizacijo, ki se je, kot vemo, tudi izvedla (npr. Dolinar, 1998, 231). Poudarjal je, da so voditelji v Jugoslaviji želeli vzeti Cerkvi potrebno imetje za vzdrževanje cerkvenih ustanov, nato pa bi še ločili Cerkev od države in ji s tem vzeli vsako državno podporo (SP 14). Po mnenju katoliškega tednika si je Cerkev pridobila premoženje zgolj z dobroteljnostjo, izsuševanjem močvirij ipd. in je bila zato upravičena do njegove rabe. Vsak nasilen odvzem cerkvene lastnine bi bil zločin zoper naravno in božje pravo, so razlagali na straneh katoliškega lista, vsakemu, ki bi se s to lastnino okoristil, pa so zagrozili z izobčenjem (SP 17). Po ločitvi med Cerkvijo in državo je katoliški tednik nadaljeval kritično pisanje o situaciji v matici, pojavljalo pa se je tudi poročanje, ki je prikazovalo kot da v sosednji coni B ni verske svobode (npr. SP 37, SP 44, SP 45, SP 56, SP 61).

Izmed vseh obramb Cerkve v *Slovenskem Primorcu* je gotovo predstavljal višek članek *Alarm proti duhovnikom*, s celotnim mastno tiskanim tekstom, kar je očitno imelo namen vzbuditi veliko pozornosti. Tudi vsebina in ton sta bila tako naravnana: naštel je vse glavne točke spora med Cerkvijo in novo jugoslovansko državno ureditvijo. V kratkih obrisih je bilo ponovljeno tisto o čemer je že večkrat pisal, tokrat pa je bilo vse skupaj združeno v pravi "out, out" in sicer: I. da ne sme nihče trditi, da je bil "kdo izmed nas" proti osvobodilnemu boju kot takemu; niti nadškof ni bil proti, dokler je ta kazal značaj zgolj narodnega gibanja; II. da niso slovenski duhovniki nikoli klonili pred fašizmom, tudi pod nemško okupacijo so stalno protestirali proti krivicam in zagovarjali ljudstvo; III. da se med njimi ni razpasel kapitalizem, saj so bili v veliki večini odvisni od darov ljudstva, zato se niso bali nobene socialne reforme, hoteli so le, da bi se izvedla na pravičen način; IV. da ne more nihče trditi, da je na Primorskem kdaj vladal klerikalizem; V. da se vsak izmed duhovnikov zaveda, da je v položaju vojaka Kristusovega, da je njemu in Cerkvi zavezan in da bi dal za to tudi življenje, "če to od nas zahteva."; VI. da komunizem med Slovenci odpira boj proti Kristusu in Cerkvi. Duhovniki niso imeli pri tem najmanjšega namena popustiti. Ob tedanjem prelomnem zgodovinskem trenutku je bilo torej možno le dvoje: če bi Jugoslavija, ki bi jih sprejela v nove meje, pristala na pameten sporazum, bi postali duhovniki zvesti državi, v drugačnem primeru, če bi jih komunizem, ki je imel glavno besedo, sovražil in odklanjal sodelovanje z duhovniki v prid ljudstva, bi ukrepali tako: "Ako mu moramo odgovoriti z apostoli: "Boga je treba slušati bolj ko ljudi (Apd 5, 29). In v tem smo si duhovniki - morda le s par izjemami - edini in pripravljeni, tudi za ceno izgnanstva ali življenja ostati

zvesti Kristusu in Njegovi Cerkvi." Od nove državne oblasti, ki bi si želela sodelovanja, je bilo nato izrečenih 6 konkretnih zahtev: 1. Svobodno oznanjevanje vere odraslim in otrokom v cerkvah. Otrokom bi morali po šolah nuditi še verouk. 2. Svobodna vzgoja duhovnega naraščaja v lastnih šolah. 3. Svobodno nameščanje duhovnikov in njihovo občevanje s cerkvenimi predstojniki in med seboj. 4. Svoboda za vernike pri obiskovanju službe božje in pri vzdrževanju dušnih pastirjev, cerkvâ in vzgojnih zavodov. 5. Svoboda cerkvenih organizacij. 6. Svoboda tiska v lastni tiskarni in njegovo širjenje brez ovir ter zadostna dobava papirja. Če pa bi nova državna ureditev odklonila te zahteve, bi bil zaključek sledeč: "Ako nam državna oblast krati te nujne svoboščine in zahteve uspešnega sodobnega dušnega pastirstva, naj se zaveda, da njeno stališče pomeni očitno sovražnost napram veri in pravo preganjanje Cerkve. Glede Cerkve pa imamo božje zagotovilo: "PEKLENSKA VRATA JE NE BODO PREMAGALA. (velike črke v originalu, op. G. B.)" (SP 38). Tu se med drugim ponovno izkaze, da je imel katoliški tednik tudi širši pomen, saj so navedene teme spadale v širši in kompleksnejši kontekst.

Vzporedno s protikomunizmom se je zdelo *Slovenskemu Primorcu* vedno bolj primerno označevati sistem v Jugoslaviji nič manj kot neko strahovlado in pri tem načenjati nekatere tabu teme. V prvem uvodniku za leto 1947 je npr. urednik naštel "veliko nesreč", ki naj bi v preteklih letih prizadele Slovence: pisal je o pomorjenih med vojno in takoj po njej; namesto da bi ljudje veselo sprejeli bližnjo in tako težko pričakovano priključitev k Jugoslaviji, so si mnogi iskali zatočišče pred novim gospodarjem; nazadnje, da je bila v večini vzhodne Evrope Cerkev preganjana. Postaviti se vsem tem grozotam proti naj bi torej, po mnenju katoliškega lista, od katoličanov še bolj zahtevalo odločno izbiro, kot se nam kaže v sklepnem razmišljanju uvodnika: "Zato nam Petrov naslednik Pij XII. kliče iznad Petrovega groba: Treba se je katoličanom odločiti ali za Cerkev ali proti njej. Srednje poti ni. Primorci, zavedajmo se, da je Gospod takoj po napovedi pohujšanja dostavil: "Ko bom vstal, pojdem pred vami v Galilejo." (Mt 04,28). Drzal je obljubo. Tako bo tudi v Cerkvi, zasramovani in morjeni, Kristus znova vstal. Satan bo zmagal samo nad slabiči. Junaki bodo šli rajši v pregnanstvo ali smrt kot proč od Cerkve." (SP 43). Pri takem razmišljanju se je torej pojavila najbolj aktualna dilema, o kateri bomo še pisali kdaj drugič, in sicer: kako naj se Slovenci-katoličani odločijo, če bi jih vse bližja razmejitev postavila v državo, kjer je vladal brezbožni komunizem? Ostati ali pa se preseliti, da bi rešili svojo vero? Med vrsticami se je nato čutila tudi marsikomu takrat neznan usoda vrtnjenih domobrancev in civilistov. K tej temi se je časopis nekajkrat povmil in zagovarjal tezo, da domobranci niso bili izdajalci. Strinjal se je z onimi, da bi bilo primerno ohraniti spomin na padle partizane, saj naj bi se

skoraj vsi ti gotovo borili v prepričanju, da se bijejo za narodno svobodo, da pa so še bolj potrebni molitve ravno tisti, ki so "vedeli, da se borijo le za komunizem". O domobrancih in drugih protirevolucionarjih pa je list zapisal, da so bili ti prepričani, da branijo vero in dom pred komunizmom, da so hoteli s tem celemu svetu prikazati, "DA NISO VSI SLOVENCİ KOMUNISTI, KAKOR ZLO NAMERNO MNOGI GOVORİJO IN PIŠEJO." (velike črke v originalu, op. G. B.), ter da so bili po vojni neusmiljeno "poklani" (SP 49). Pozitivno pisanje o domobrancih je takoj doživelo reakcije v glasilu OF. Še prej, na začetku leta 1946, so se pri *Primorskem dnevniku* očitno zavedali delikatnega vprašanja in možnih "spekulacij", zato so npr. kritizirali katoliški tednik, ker je na uvodnem mestu ponatisnil nek članek, ki je izšel v Clevelandu, in se je strinjal z njegovo vsebino, češ da so se domobranci le branili pred zahrbtnimi napadi partizanov (PD 3).

Kot potrditve o strahovladi v Jugoslaviji je nato *Slovenski Primorec* večkrat navajal velike politične povojne procese (npr. Nagodetov proces, poletí 1947) in tudi npr. metode tajne policije OZNE/UDBE.⁹ Po prvih ugrabitvah političnih emigrantov¹⁰ konec 1945 in v začetku naslednjega leta je namreč goriški list v začetku marca 1946 obsodil vedno bolj napeto ozračje in nadaljevanje teh ugrabitvev pospremil s primerjavo in enačenjem OZNE ter Vojske državne varnosti z vsemi najbolj krutimi in nečloveškimi tajnimi službami diktatur (SP 23, SP 26, SP 54).

Ob upravičem strahu pred vrinjenjem agentov in informatorjev med lastne vrste in na izsiljevanjem, se je nato pojavilo na straneh časopisa naslednje zgovorno opozorilno geslo: "Ne trobi v svet, če te brat davi, ker to je špijonaža!" (SP 23, 7. 1947, str. 2). Večja dostopnost arhivskega gradiva nam sedaj kaže, da taka opozorila niso bila le posledica takratne splošne psihoze temveč, da je bil strah upravičen, saj je OZNA/UDBA res imela svoje ljudi tudi v cerkvenih in duhovniških krogih, in ravno na Primorskem ji je to na začetku še najbolj uspelo (npr. ASOVE, A-10-3, II. oddelek, Referat klera, m.f. 110005242-110005244; Griesser-Pečar, 1997, 12, 13; *Iz arhivov slovenske politične policije*, 146, 147).

Oglejmo si še eno veliko tabu temo, ki se je pojavila že na začetku izhajanja *Slovenskega Primorca*, in sicer da naj bi komunisti izrabili NOB za razmah svoje revolucije. Glavni urednik in njegov krog so se sicer že med vojno tega zavedali oziroma so bili tako prepričani, čeprav je bilo sprejemanje ali odklanjanje OF med primorsko duhovščino drugačno kot v Ljubljanski pokrajini (npr. Godeša, 1995, 383-390; Novak, 1992.). Po vojni pa je bila v katoliškem tedniku ta tema tako zaostrena,

da je popolnoma enačevala NOB in revolucijo, medtem ko je list hotel prikazati, kako je večina partizanov šla v boj iz plemenitih vzgibov. Jasno je, da je želel katoliški list prikazati, kot da je jedro (to se pravi večina ljudi) partizaniho na zdravih temeljih in da ga je revolucionarni in brezbožni komunizem izigral. Zaradi tega so se pri katoliškem listu čutili dolžne, kot so zapisali, da bi ljudem odprli oči in jih ponovno postavili na prave tirnice. Na kratko: izgubljene ponovno pridobiti, kar gotovo ni bilo po godu taboru OF.

Slovenski Primorec je bil tudi prvo glasilo, ki si je upalo javno kritizirati množične organizacije tabora OF, ki so nosile skupno ime Slovensko(slovansko)-italijanska antifasistična unija oziroma v italijansčini Unione antifascista italo-slovana(slava) (SIAU-UAIS). Sem je avtomatično spadala tudi kritika *Primorskega dnevnika* (npr. SP 39, SP 42), kot je bilo npr. jasno v članku pod naslovom *Ne čudimo se...*, v katerem je katoliški tednik postavil kot največjega "propagatorja in lažnivca; v službi SIUA", ravno glasilo OF. (SP 24, tudi SP 29, SP 40, SP 41). Tudi slovensko-italijansko bratstvo, kateremu so pravili "fratellanza", naj bi bilo škodljivo, je bil prepričan katoliški list, saj je politiko slovensko-italijanskega bratstva razumeval kot popolno prevaro Slovencev, bodisi na narodnostni bodisi na duhovni ravni. S tem se je želel tudi ograditi od enačenja nekommunističnih Italijanov, ki naj bi ocenjevali, da so bili vsi Slovenci tudi avtomatično komunisti (npr. SP 48, SP 51). Katoliški tednik se seveda ni branil objavljati pisem bralcev, ki so nasprotovala organizacijam tabora OF. Kritičen je bil tudi npr. do partizanskih mitingov, na katerih naj bi zagovarjali svobodo vere, v resnici pa naj bi počeli nasprotno, je še zapisal (npr. SP 35).

Negativen odziv tabora OF

Zaradi navedenih razlogov in značilnosti goriškega verskega lista je bil odziv tabora OF na začetek izhajanja *Slovenskega Primorca* odklonilen. *Primorski dnevnik* se je prvič negativno izrazil o njem v prvi polovici oktobra 1945, ko je kritiziral njegovo objavo pastirskega pisma jugoslovanskih škofov. Član uredništva *Primorskega dnevnika* je nato v isti številki še povprašal za mnenje o tej objavi predsednika PNOO za Slovensko Primorje in Trst, Franceta Bevka. Mnenje je bilo seveda negativno, izrabljeno pa je bilo tudi za direkten napad na *Slovenskega Primorca*. To so bila tudi neke vrste neuradna javna programska stališča do duhovščine na Primorskem, ki bi jih lahko na kratko strnili v tak stavek: Ali bi bili ti duhovniki stoođstotno z "nami" ali pa so bili "naši" najhujši sovražniki. Dana jim je bila možnost

9 Slovenska/jugoslovanska varnostna služba OZNA je februarja 1944 nadomestila Varnostnoobveščevalno službo (VOS), ki je delovala od začetka vojne, medtem ko je marca 1946 OZNO nadomestila UDBA.

10 Podrobneje: Bajc, 1999, 124-126; Maganja, 1994, 89 op. 50; Troha, 1999, 195, 196.

izbire, že to, kar je počel *Slovenski Primorec*, pa naj bilo izdajalsko (PD 1, tudi npr. PD 2, PD 4, PD 21. 10. 1947, str. 2). V odgovoru je uredništvo *Slovenskega Primorca* argumentiralo objavo pastirskega pisma in najavilo, da se ne bo odreklo svoji vlogi kritičnega spremljevalca, temveč da bo še naprej mirno opravljalo svojo dolžnost, "ki je danes predvsem ta, da zbrisemo (kolikor se še da) porazen vtis napak in nerodnosti, ki so bile našemu narodu v škodo in sramoto storjene na Primorskem zlasti od 1. maja 1945 dalje, in se še vedno delajo osebno z nesmiselno politiko nesodelovanja z zavezniki na šolskem in upravnem polju." (SP 7). S tem je tudi izpostavilo bistvo takratnega javnega spora med Slovenci iz cone A, ki se je v grobih obrisih polariziralo med tiste, ki so, in tiste, ki niso sprejeli ponujenih kompromisov zavezniške vojaške uprave, še posebno na šolskem področju.

Negativno mnenje o *Slovenskem Primorcu* se je krepilo tudi zaradi številnih poročil in ocen obveščevalnih služb o "reakcionarni" duhovščini v coni A, med katerimi je bil večkrat omenjen tudi katoliški tednik. Tega naj bi npr. v tolminskem okraju veliko prebirali in naj bi osvojil precej ljudi, tako "da naše časopise bojkotirajo" (AS-I, CKKPS/40/ae5152, 30. 10. 1945; tudi AS-I, AIS/ae422, 20. 6. 1946; AS-III, A-23-1, 31. 3.-14. 4. 1946). Druga poročila so navajala, da so časopis tihotapili v cono B in naprej v Slovenijo, tako da je imela cenzura precej dela. Lahko si predstavljamo, da je bilo za slovenske oblasti kot najbolj nesprejemljivo delovanje duhovščine in drugih oseb pri *Slovenskem Primorcu* ravno tihotapljenje časopisa, saj je tako prihajal ta nesprejemljivi list in z njim disidentski glas tja kamor res ne bi smel priti. Poročila varnostnih služb so ocenjevala, da so list čez mejo skrivaj prinašali najbolj zaupni in "sovražni" duhovniki in člani Marijinih družb. Skrivoma naj bi ga brali, imel pa naj bi precej vpliva po vaseh, kjer naj bi naivni ljudje verjeli prej njemu kot pa uradni propagandi (AS-I, CKKPS/38/ae5021; AS-II, PNOO, 5-III-"Primorski komandi, VUJA", 23. 10. 1945; AS-III, A-23-1, 30. 4.-15. 5. 1946). *Slovenski Primorec* naj bi skrivoma prihajal celo na ljubljansko škofijo (Griesser-Pečar, 1997, 278, 281, 284, 291), to se pravi v samo notranjost Slovenije.

Na osnovi osebnih spominov in nekaterih dokumentov je pisanje takratnega sekretarja Okrajnega komiteja KPS za Goriško okrožje in člana izvršnega komiteja KP Julijske krajine Julija Beltrama, zgovorno pričevanje o negativnem pristopu lokalnih partijskih voditeljev do *Slovenskega Primorca* (Beltram, 1983, 149-161, 271, 275, 294-296; glej tudi npr. Troha, 1999,

164). Tudi v samih vrhovih slovenske partije je bilo mnenje negativno. Boris Kraigher se je npr. izrazil proti katoliškemu tedniku ob italijanskih volitvah aprila 1948.¹¹ Tedaj je *Slovenski Primorec* podprl Krščansko demokracijo (KD), ker je bil prepričan, da bi edinole ta stranka lahko ubranila Slovence pred "brezbožnim komunizmom", kar pa je bilo seveda v nasprotju s pogledi slovenskih oblasti, ki so ocenjevale, da je KD vodila proitalijansko, imperialistično, reakcionarno in protislovensko politiko (AS-I, BK/21 "Duhovščina in politika", 3. 4. 1948).¹²

Začetek neodvisnega delovanja, kot je bilo izhajanje časopisa *Slovenski Primorec*, pa je za tabor OF in slovenske oblasti prav gotovo predstavljal še dodaten alarm širših in dolgoročnejših razsežnosti. Pri tem mislim na najbolj kočljiv argument, za katerega je bila komunistična partija najbolj občutljiva, in sicer ustanavljanje politične alternative (v našem primeru med Slovenci iz cone A). Prve mesece po vojni so namreč budne oči in ušesa obveščevalnih služb zaznale nekatere sumljive premike ravno med primorsko duhovščino (Bajc, 1999, 111, 112), izdajanje katoliškega tednika, čeprav so v časopisu javno zatrjevali, da je nadstrankarski (npr.: SP 18), pa bi zato sčasoma posredno ali neposredno pripravljalo in razvijalo teren oziroma miselno zaledje ter pridobivanje simpatizerjev za tako večplasten in težaven korak formiranja politične alternative, katero so medtem onemogočili v novi Jugoslaviji. V prvi polovici 1946 se je nato res formirala prva neodvisna stranka Slovencev v coni A, Slovenska narodna demokracija (SND), čeprav ji ni uspelo priti do javnega nastopa (Bajc, 1999, 113-115; Troha, 1999, 141-143). Tedaj je UDBA ocenjevala, da je SND za svojo propagando med drugim uporabljala ravno *Slovenskega Primorca*, čeprav naj bi že pripravljali nek drug list, ki naj bi se imenoval *Slovenska Demokracija* (ASOVE/1585). Kot vemo, je pozneje, 25. aprila 1947, res začel izhajati časopis z imenom *Demokracija* in je tudi konkretnije naznanjal javen političen nastop; po neuspelem poskusu s SND, se je namreč pojavila Slovenska demokratska zveza (SDZ). Tedaj ni bilo več poti nazaj: razhajanja med Slovenci so dobila tudi konkreten element politične diferenciacije, taboru OF in slovenskim oblastem pa ni uspelo več držati enotno vseh Slovencev.

Nasprotovanja katoliškemu tedniku so se začela kaj kmalu kazati pri njegovi distribuciji, marsikje so namreč delali težave raznašalcem, prodajalcem in bralcem. *Slovenski Primorec* je zapisal, da so iz mnogih krajev dobivali obvestila, da so časopisu nasprotovali, ga ovirali pri prodaji z ustrahovanji in celo pretepenjem

11 18. aprila 1948 so potekale v Italiji v zelo ostrem ozračju izjemno pomembne volitve, na katerih je zmagala KD s 48%, pred "rdečo nevarnostjo" skupne fronte Unità popolare, s katero so združeno nastopili komunisti in socialisti, ki so dobili 31%. Na teh volitvah niso seveda volili Slovenci iz cone A, temveč le tisti, ki so že prišli po Italijo s podpisom mirovne pogodbe, to se pravi iz Goriške in v Furlaniji.

12 O povojni proitalijanski in večkrat protislovenski vlogi KD na Tržaškem in coni A glej npr. Troha, 1999, 247-252.

SLOVENSKI PRIMOREC

IMENOVANJE IN UPRAVNA FUNKCIJA v skladu s
Dz. 14 — Cena vključuje poštovino.

KATOLIŠKI TEDNIK

IZIDE VSAKO SREDO

Štev. 1

GORICA, DNE 29. AVGUSTA 1945.

Cena L. 3.-

NAŠ LIST

Nov list nastopa svojo pot v svet. Naslov sam pove, komu je namenjen. Našemu ljudstvu po širnem slovenskem Primorju. Sicer berejo naši ljudje že druge liste, a vendar tudi ta ne bo odveč, saj bo pisan iz ljubezni do resnice in naroda.

Do pa naš list katoliški, to se pravi, da bo širil in pojasnjeval resnico kot jo uči katoliška Cerkev, kateri je naš narod ostal zvest skozi dolgo tisočletje. Odkar sta šla preko naše zemlje apostola Slovenov sv. brata Cirila in Metoda je bučalo čez naše gore in doline mnogo viharjev vseh vrst, a zvestoba do Cerkve mu ni še nihče vzel. Ija je tudi v bodoče ne bo, naj nam pomaga in tednik.

"Slovenski Primorec" bo obravnaval vsa lista vprašanja, za katera se mora katoličan zanimati, v vsa polja bo posegal, kamor katoličan sme in mora poseči. Ta polja pa so tako občinska, kot je prestrano področje Cerkve same. Cerkev pa mora in sme posegati vse do tja, kjer se pojavljajo življenjska vprašanja, ki so v zvezi z neumrljivi dušami. Tudi v politiko, saj je tudi ta pod božjim zakonom; tudi v politiki pride v poštev vest. Katoličan mora povsod paziti, da radi skrbi za zemeljsko srečo in blagostanje ne zapravi večne.

Seveda ne bo naš list posegal v strankarsko dnevno politiko, kjer se tako rade sprčajo strasti. Zato ne bo glasilo nobene stranke, temveč hoče le primorsko ljudstvo vzgajati v resničnem krščanskem duhu. Ostali bodo na vidni, ki jo mora imeti resnica. Resnico pa bo povedal brez strahu, brez kompromisov. Živimo v demokraciji in zato mora biti v tem popolna prostost.

Upamo, da bo list povsod dobrodošel. Radi posegajte po njem, da bo dvigal vaše mi-

Govor Pija XII.

*o trpljenju
nemških
katolčanov*

Dne 2. junija je govoril sv. oče o Nemčiji in o križevem potu nemških katolčanov v dobi, ko je vladal narodni socializem. Najprej je podal zgodovino konkordata in pokazal, kako je narodni socializem to slovesno pogodbo med Cerkvijo in državo teptal in izvajal nad nemškimi katoličani pravo preganjanje. Tako pravi:

»Baj proti Cerkev je postajal vedno bolj zaprten in strupen; uničeno so bile vse katoliške organizacije, postopoma ukinjeni vse tako svetostne in prave katoliške kate, mladina odvrgana od družine in Cerkve, pritisk na mladenjke državljanov, posebno državljanke ustreljenec vedno večji, potam skrite in organizirane prepovedi so st-

nega postirja s pozilno čuječnostjo in s očetovsko pripravljenostjo, a tudi s junaško neustrašenostjo. Ko je odel, da vse prepričevalno delo ni ne zatele in je bilo kršilo konkordata očitno ter verska preganjanja očitno je na lito nedeljo t. 1937. izdal okrajnico »Mit brennender Sorge«, kjer je pokazal svetu, kaj je v resnici narodni socializem, namreč prevelik odpad od Kristusove zanikanje njegovega nauka in njegovega odredilnega dela, ubojevanje alle, matkovanje roka in krvi, teptanje svobode in človeškega dostojanstva.

Niti vojna, pravi sv. oče, ni omejila sovražnosti proti Cerkvi. Če bi bil narodni socializem zmagal, je imel za Cerkev pripravljene še hude načrte. Papet

Katolici so preveliki upirni, pronačelnost so strahovi grozote: naj koncu tudi sovražstvo v vsaki obliki, vsak pohlep po oblasti, naj prevetja vsaka preoblastnost množičnih, vsako zatiranje šikile, naj vsjano svet iz svajlja ravnosti in mi se vsposlovi miš, v katerem ljudje uspevali narudi kot bratja.

(XII. prvi dan avgusta 1915)

stomatilno slantil Cerkev, duhovnike, verske, njene ustanove, njen nauk, njeno zgodovino; zapelo, odprave in zaplenjene so bile redovne hiše in drugi cerkveni zapodi, uničena je bil hiš in vsaka katoliška knjižna prazgodovina.

Pojasnjuje nadalje, kako so bili nemški katoličani strinjani okrog svojih škotov, ki so odločno protestirali proti kršenju najsvetejših pravic in skušali rešiti, kar se je dalo. Omenja pa tudi, kaj je Cerkev napravila, da bi vse to preganjanje preprečila in kako je s posebno okrožnico obsodila zmotno narodnega socializma. Tako govori dobesedno:

»O, molca je ponočno protistrala pri rodilskih Nemlje in odločno in jasno zahtevala, da se spoštujajo dolžnosti naravnega prava, ki so bile potrjena s konkordatom. O vseh zgodnjih letih je naš prednik Pij XI. vrtil ulago orbo-

sli k duhovnim dobrinam zlasti, ker nas v sedanjih dobi vse vleče k tiam in veže na zemljo.

sam ima v rokah telih poročila o nameni v povojni dobi, ki so se deloma že tudi javno pokazali z ravnanjem v Avstriji, Alžaciji in drugod, posebno in najhujše pa na Poljskem, in nadaljuje:

»Ni smo nadotjesali delo svojega, prednika med vsa svetovna vojna. O poslanicami smo posodajali zahteva in neizpodbitna našeta človečanstva in krščanske vere in tako pobijali nauk narodnega socializma in njegove stobeste posledice, ker so se posluževali najbolj razstiranih znanstvenih načina, da so svčili in pokančevali največkrat same nedolžne...»

Če so voditelji Nemlje sklenili, da bodo uničili katoliško Cerkev tudi v starem rajhu, je boljša Preodnost odredila drugoče. Preganjanje Cerkev od strani narodnega socializma je končeno s naglim in katolizem koncem preganjanca.

Nota omenja trpljenje katolčanov po raznih taboriščih. Kolikor bolj prihajajo na svetlo vsa grozodejstva, ki so se po njih vršila, toliko bolj se pa tudi kaže junaštvo, s katerim so katoliki, duhovniki in verniki, vse

to prenašali za Kristusa. Posebno hudo so trpeli poljski duhovniki, ki jih je bilo od 1940 dalje v taboriščih 2800 in jih je ostalo pri življenju do preteklega aprila le 316. Mnogo je bilo po taboriščih duhovnikov poleg nemške tudi drugih narodnosti, ki so z mučeniško neustrušeno sijo prenašali divjost narodno socialistične besnosti.

Narodni socializem, pravi sv. oče, je proglasil Cerkev za največjega sovražnika nemškega naroda in s tem žalil nemške katoličane in Cerkev samo. Ni moglo izostati maščevanje božje. H koncu se obrača papet na vse narode:

»Človeško krpani po tem, da se konča s predrznostjo, ki je skrnila o teh svetih svetih domova in družine, predrznost, ki piše v nebo in in se je spremanila v eno največjih nevarnosti, neke za vero in naravnost, ampak tudi za vsako urejeno svetljo med ljudmi. Pomnjanje je ustvarila množice razočaranih in obupanih, ki pomnožujejo nose, ki hočejo revolucijo in nared in na plačano od tiamu ni menj nerilni od vseh, ki jih hočejo ubiti.»

Narodi, posebno svetni in srednji, zahtevajo, da bodo sneli očitli svojo usodo. Tudi, ko so pomagali po svojih močeh s kulturalno izmami, da so zvali nastle, imajo pravico, da odčitajo polklični in kultural sistem, ki ga jim ostljujejo drugi in ki ga večina ljudstev odločno zavada.

Narodi upravičeno sodijo, da je glavna naloga odeli ki pripravljajo mir in, da napravijo konec stotinski tlet vojne in da začijo življenjske pravice in medsebojne dolžnosti svet, svetlih in molih, moje svetih in šikilih. O svetli zavesti vsi narodi čutijo, da bodo voditelji zgubili dobro ime, če ne bo za nasiljem zavladala pravdnost.

Končuje s prošnjo do Boga, da bi zavladal na zemlji čimprej pravi mir, ki bo zgrajen na pravičnosti, odkritosti in ljubezni, mir, ki bo v vsa sica prinesel vseje in tolažbo.

U govora sv. očeta je jasno razvidno kako je Cerkev javno obsodila narodni socializem v Nemčiji in vsa grozodejstva, ki jih je zagrešil. Papet ni molčal, kot zmotno misli marsikateri med našim ljudstvom. Govoril je in pred vsem svetom in nihče ne more več zbrisati te obsodbe. V zgodovini bo zapisana s svetlimi črkami in čas je pokazal, da je imel sv. oče prav, ko je sv. oče Nemčijo in ji jasno povedal, da kakega potoma jo bo pripeljalo. Kdor Cerkev preganja, javno ali skrivno, si bo razbil glavo.

Slovenski Primorec, 29. avgusta 1945, str. 1.
Slovenski primorec, 29. avgosto 1945, p. 1.

prodajalca in seziganjem lista. Ko so se takšne vesti ponavljale, se je naposled list le odločil, da bo odgovoril in zapisal, da je žalostno, ker se tako omejuje svoboda tiska, čeprav naj bi se povsod naglas govorilo o demokraciji. Takšno podtalno delo proti listu pa naj bi bila zanj največja propaganda, saj se je tako začelo zanimanje tudi pri tistih, ki ga do tedaj niso brali ali zanj niso vedeli, je še zapisal (SP 10, tudi SP 5, SP 16, SP 20). Težavam pri prodaji so se pridružila tudi različna preganjanja tistih, ki so posegali po časopisu in ostalem, kar je tiskala "reakcija". 17. januarja 1946 tako beremo kratko obvestilo z mastnimi in večjimi črkami: "Javite nam vse tiste, ki ovirajo širjenje našega lista!". Marsikateri članek, ime darovalca (večkrat neimenovani z oznako "N. N.", ali le z začetnicama, ali le enostavno kot "begunci" itd.) ali pa protestno pismo so bili zato anonimni. V časopisu so se večkrat pojavljala nepodpisana solidarnostna pisma bralcev, ki so bili zadovoljni, kot so sami zapisali, da so končno slišali nov glas, "ki ni več trobil kar so ukazovali komunisti". Rekli smo že, da je imel *Slovenski Primorec*, za razliko od *Glasa zaveznikov* najbrž več odziva pri bralcih. Zavezniški list je bil uradno in direktno financiran od ZVU, katoliški tednik pa je verjetno dobival kaj malega, marsikdaj si je zato pomagal sam s prostovoljnimi prispevki bralcev in simpatizerjev. Rubrika o darovih je namreč večkrat prinašala vesti o darovalcih. To pa je bilo za tabor OF še kar alarmantno, saj je pomenilo, da je dobival časopis podporo med ljudmi.

Kljub vsemu so se pri *Slovenskem Primorcu* pritoževali, da so v izgubi, ker nimajo dovolj bralcev, računali pa so na to, da bodo ljudje razumeli kako je pomembno podpreti verski tisk, še posebej, ker naj bi "brezbožni listi", kot je npr. *Primorski dnevnik*, zaničevali vero ali pa je sploh ne bi jemali v poštev (SP 20). Večkrat so se pojavila mastno pisana in uokvirjena sporočila o pomembnosti verskega časopisja, da bi ga morali brati in podpirati vsi katoličani ipd.

Hude finančne težave katoliškega lista, ki so jih izdajatelji sami javno izrazili, je izrabil *Primorski dnevnik* za enega izmed številnih napadov na časopis in krog duhovnikov ob njem. Komentiral je pisanje katoliškega lista, češ da so bile pritožbe jasen dokaz, da si ljudje časopisa čisto enostavno niso želeli, ne zato, ker bi bili zaslepljeni, temveč ker so se dobro zavedali, kakšen časopis je to: "Naše ljudstvo namreč predobro vidi, da je *"Slovenski Primorec"* (zelo revno) glasilo fašista in slovanožrca Margottija in vseh tistih slovenskih duhovnikov, ki so pobegnili pred zasluženo ljudsko kaznijo iz svoje lastne domovine Slovenije in se temu fašistu udinjali." Ravno na ta članek je katoliški tednik

odgovoril direktno in poudaril, da je res, da ima zelo malo sredstev, po drugi strani pa je zatrjeval, da naj bi *Primorski dnevnik* razpolagal z zelo bogatimi sredstvi. (prim. SP 60, PD 13, SP 62).

Politična funkcija Slovenskega Primorca

Čeprav je *Slovenski Primorec* poudarjal, da je neustrankarski časopis, je seveda opravljal politično funkcijo. Ustanovitev SDZ je z navdušenjem pozdravil, prav tako tudi začetek izhajanja *Demokracije*, v kateri je videl svoje določilo: brali naj bi jo vsi, ki bi odklanjali vsakršno nasilje in suženjstvo, je zapisal (SP 47). Več duhovnikov v krogu katoliškega lista se je tudi 17. januarja 1947 udeležilo ustanovnega sestanka SDZ v Gorici. Propagirali so za novo stranko med goriškimi in beneškimi Slovenci ter sodelovali pri organiziranju odborov SDZ na podeželju. Po mnenju UD8E so vnašali v SDZ vpliv Vatikana in goriškega nadškofa Margottija, "ki naj bi posegal v politično življenje slovenske domače in begunske reakcije celo osebno." (AS-III, ZA-600/8, 96; Troha, 1999, 146). Februarja 1948 je namreč Margotti, po direktivah iz Vatikana, ki je tedaj vodil skupno z demokrščanskim voditeljem Alcide De Gasperijem močno protikomunistično politiko,¹³ s pastirskim pismom naročil slovenski duhovščini, da mora pri izjemno pomembnih italijanskih parlamentarnih volitvah aprila 1948 nastopiti proti komunizmu. *Slovenski Primorec* se do tedaj še ni izrecno opredelil za vsedržavno italijansko stranko Krščanske demokracije (KD), čeprav je pred tem že na nek način aktivno posegel v volilno kampanjo.

Konec leta 1945 je namreč objavil nekaj načelnih člankov o dolžnostih krščanskega volivca (in samih duhovnikov), da bi moral dati svoj doprinos k zmagi krščanske stranke in bi tako preprečil prodor "brezbožnega komunizma" (npr. SP 3, SP 8, SP 12). Aprila 1946 je, vedno na načelni ravni, še bolj pripravljaval svoje bralce, da bi ob pravem času opravili politične izbire v sozvočju s Cerkvijo (SP 25). Novembra 1947 je pričel z vedno bolj jasnim nagovarjanjem, da je mesto kristjana v krščanskih strankah (SP 59, SP 63, SP 64) ipd. Skratka, v pričakovanju volitev je bilo glavno vodilo *Slovenskega Primorca* odvrniti slovenske volivce od komunističnih list.

To pa je istocasno pomenilo, da je katoliški list postal nasprotnik ravno novo ustanovljene pro-OFOvske Demokratične fronte goriških, beneških in kantskih Slovencev (DFS),¹⁴ in zaradi tega je prišlo do vedno ostrejših polemik s *Primorskim dnevnikom*, ki je prikazoval pisanje katoliškega lista kot največje izda-

13 Podrobneje Jemolo, 1965, 318-321; Martina, 1998, 264-269.

14 DFS je ustanovil tabor OF kot politično organizacijo Slovencev v Italiji in se je za aprilske volitve zavezala z vsedržavno italijansko ljudsko fronto, v kateri so bili italijanski komunisti in socialisti.

jalsko početje nad slovensko manjšino v Italiji, kot prikrito orožje KD, v prepričanju, da ne bo prišlo do razbitja enotnosti med Slovenci, in med drugim ponovno izrabil priložnost, da je razložil svoje splošno negativno gledanje na nasprotno sile, ki naj bi ostajale še vedno igrača šovinističnih, protislovenskih in protidemokratskih strank itd. (PD 14, tudi PD 28. 2. 1948 str. 1). Katoliški tednik pa je med drugim začel s svarili pred DFS, ki jo je označil za "kamuflačno" organizacijo, s katero naj bi se komunisti potuhnilili, da bi pridobili čimveč ljudi, to pa bi šlo v škodo Slovincem, ker bi imeli na koncu koristi le Italijani.

Obe nasprotni si strani med Slovenci, s svojimi glasili na čelu, sta tako začeli pripravljati teren, da bi pridobili oziroma usmerjali čimveč volivcev. Tudi v pripravljanju tega je *Slovenski Primorec* začel ponovno svariti pred komunizmom. Poleg že omenjene načelne in brezkompromisne protikomunistične osti, ki je bila stalno prisotna, se je usmeril tudi v demoniziranje lokalnega, "domačega" komunizma in vsega kar je bilo povezano z njim (npr. SP 58). Bolj kot se je bližal "usodni" 18. april, bolj je postajala propaganda po časopisih napadalna, polna hudih obtožb in blatenja nasprotnikov in začela se je že ponavljati.

Točna navodila, naj ljudje volijo KD, so se v *Slovenskem Primorcu* pojavila s pastirskim pismom nadškofa Margottija. To je seveda ostro napadel *Primorski dnevnik*. V obrambo nadškofa se je tedaj postavil *Slovenski Primorec* in s tem začel svetovati bralcem, naj na aprilskih volitvah volijo KD: primerjal je vse stranke, ki so se prijavile, jih nato vse odklonil, razen seveda KD, saj je zapisal, da jim je ostala kot izbira le ta stranka, ki naj bi imela tudi zgleden krščanski in socialni program, njeno osrednje vodstvo pa naj bi bilo v svojem programu narodno pravično do manjšin. Vendar so v listu še ugotavljali, da so se nekateri lokalni krogi te stranke v narodni nestrpnosti le malo razlikovali od

ostalih nacionalistov. Kljub vsemu pa je bil *Slovenski Primorec* prepričan, da bo vendarle zmagala zdrava pamet (SP 65, tudi npr. SP 66). Pri tem ne moremo ne omeniti, da je krog duhovnikov okoli katoliškega lista vendarle gledal z določenim nezaupanjem na KD, a je najbrž prevladovalo prepričanje, da je bila taka izbira potrebna, da bi zajezili "brezbožni komunizem". Začela so se pojavljati zelo jasna in enostavna uokvirjena navodila, kot je bilo to: "Kako boš volil? Tako, da boš na volilni glasovnici prečrtal s svinčnikom **ščit** (mastno tiskano v originalu, op. G. B.) s križem, ki nosi napis "Libertas",¹⁵ t.j. svoboda. Ta znak je četrti v prvi vrsti znakov." (SP 7. 4. 1948, str. 2).

Zaključek

Na robovih slovenske zahodne meje je prva leta po vojni postajal *Slovenski Primorec*, kot pozneje ostala nekomunistična/protikomunistična sredstva javnega obveščanja, skoraj edini slovenski glas izven uradnih tez partije, saj je edini imel za to možnost in navdih in je ustrezal interesom slovenske, a tudi italijanske Cerkve, le-ta pa ni bila vedno naklonjena Slovincem, zlasti prva povojna leta.

Slovenski Primorec je dosti bolj učinkovito od *Glasa zaveznikov* obravnaval lokalne kulturno-politične zadeve in pisal vedno bolj odkrito proti komunizmu, še posebej proti tistemu, ki je najbližje zadeval vse Slovence, na tej in na oni strani meje; zato bi ga lahko ocenjevali kot prvi pravi slovenski povojni opozicijski časopis, ki je pripravljaj vsaj en del zaledja za bodočo politično opozicijo med Slovenci v Italiji. Pisanje *Primorskega dnevnika* in način obravnave tabora OF to tudi poterjmeta. Tudi z "doprinomom" *Slovenskega Primorca* na eni in *Primorskega dnevnika* na drugi strani je prišlo do razbijanja slovenske politične enotnosti onstran slovenskih zahodnih mej.

15 Ščit s križem in z napisom "Libertas" je bil razpoznavni znak KD.

SLOVENSKI PRIMOREC AND ITS DIVERGENCE FROM PRIMORSKI DNEVNIK

ABSTRACT

Gorazd BAJC

IT-34128 Trieste, Via Damiano Chiesa 61

The article will acquaint its reader with the divergence that began to spring up after the war between Slovenski Primorec, the Catholic weekly, and Primorski dnevnik, the daily issued by the Primorska Liberation Front. The author made use of the public medium of that time not only as a framework but also as a special subject of research: first of all he acquaints us with the Catholic newspaper and its orientation in the light of the confrontations that took place after certain texts published by Primorski dnevnik, and then briefly presents, with the aid of archival materials, the negative attitude of the Slovene authorities and their various structures towards Slovenski Primorec, which turned out to have not only a function to publicly defend the Catholic Church but also a major political function, especially at the time of the Italian parliamentary elections in April 1948, as well as in the formation of mental hinterland in the opposition of the post-war Liberation Front in Zone A.

Key words: newspapers, Slovenski Primorec, Primorski dnevnik, Trieste, the Church, 1945-1948

ARHIVSKI VIRI

AS-I: Arhiv Republike Slovenije, enota za dislocirano arhivsko gradivo I, nekdanji Zgodovinski arhiv Centralnega komiteja Zveze komunistov Slovenije.

AS-I, AIS: fond: zbirka Arhiv informacijske službe in protifašističnega boja.

AS-I, AIS/ae422, 20. 6. 1946: ae 422, Informativno poročilo, Trst, 20. 6. 1946.

AS-I, BK: Osebna zbirka Boris Kraigher.

AS-I, BK/21 15. 4. 1947: fasc. 21, Zasedanje ljudske skupščine Slovenije, 15. 4. 1947.

AS-I, BK/21 Poročilo november 1947: fasc. 21, Poročilo ministra za notranje zadeve B. Kraigherja na ustavodajni skupščini Slovenije, november 1947.

AS-I, BK/21 "Duhovščina in politika", 3. 4. 1948: fasc. 21, Referati, govori, članki, leto 1946-1953, mapa: "Duhovščina in politika", 3. 4. 1948.

AS-I, BK/21 17. 5. 1948: fasc. 21, Referat na II. zasedanju LS LR Slovenije-sprejem proračuna za leto 1948, 17. 5. 1948.

AS-I, CKKPS: fond: Centralni komite Komunistične partije Slovenije (1941-1945).

AS-I, CKKPS/38/ae5021: šk. 38, Obveščevalna poročila Komande Vipavskega vojnega področja, obveščevalne sekcije, ae 5021, Poročilo o cenzuri, nedatirano.

AS-I, CKKPS/40/ae5152, 30. 10. 1945: šk. 40, Poročila OZNE za Slovenijo-CK-ju KPS 1944-45, ae 5152, Politično situacijsko poročilo OZNE od 21. do 28. 10. 1945, dopis datiran 30. 10. 1945.

AS-II: Arhiv Republike Slovenije, enota za dislocirano arhivsko gradivo II, nekdanji Arhiv Inštituta za zgodovino delavskega gibanja oziroma Arhiv Inštituta za novejšo zgodovino.

AS-II, PNOO: fond: Pokrajinski narodnoosvobodilni odbor za Slovensko Primorje in Trst.

AS-II, PNOO, 5-III-"Primorski komandi, VUJA", 23. 10. 1945: šk. 5, m. III, ov. "Primorski komandi, VUJA", Tovarišu majorju Jankoviču, 23. 10. 1945.

AS-III: Arhiv Republike Slovenije enota za dislocirano arhivsko gradivo III, nekdanji Arhiv Ministrstva za notranje zadeve Republike Slovenije.

AS-III, A-13-0: Letna Poročila Republiškega sekretariata za notranje zadeve (RSNZ), za leto 1945, NV Slovenije, MNZ.

AS-III, A-23-1: DV (Državna varnost) za tržaško okrožje, 1945-1946.

AS-III, A-23-1, 31. 3.-14. 4. 1946: 15-dnevno poročilo o duhovščini, od 31. 3. do 14. 4. 1946, za tržaško okoličje.

AS-III, A-23-1, 30. 4.-15. 5. 1946: 14-dnevno poročilo, od 30. 4. do 15. 5. 1946.

AS-III, ZA-600/8: Meščanske stranke na Primorskem, historiati, elaborati.

ASOVE: Arhiv Slovenske varnostno-obveščevalne agencije.

ASOVE, A-10-1: Letna poročila RSNZ za leto 1945.

ASOVE, A-10-3: Letna poročila RSNZ za leto 1947.

ASOVE, A-10-4: Letna poročila RSNZ za leto 1948.

ASOVE/1585: Iz dokumentarnega gradiva: *Splošna politična situacija v Julijski Krajini*, št. 1585 str. 58-60: *Nova politična partija "Slovenska narodna demokracija"*, 10. 9. 1946, str. 60.

ČASOPISNI VIRI

PD = *Primorski dnevnik*. Glasilo OF na Primorskem, izhaja kot naslednik *Partizanskega dnevnika* od 13. maja 1945. Trst. (Nahajališče: Narodna in študijska knjižnica v Trstu.)

PD 1: uvodnik: *Kdo naj odobrava to početje?*, 14. 10. 1945, str. 1, 2.

PD 2: *Naklepi reakcije so bodo razbili ob enotnosti primorskega ljudstva*, 29. 1. 1946, str. 1, 2.

PD 3: *"Z vidika velnih resnic Kristusovih"*, 30. 1. 1946, str. 2.

PD 4: uvodnik: *Osvobodilna fronta in duhovščina*, 23. 7. 1947, str. 1.

PD 5: *Cui prodest?*, 27. 8. 1947, str. 1.

PD 6: *Vedno jasnejši obrisi provokacije v Lanišču*, 28. 8. 1947, str. 1.

PD 7: *Reakcionarni vatikanski krogi*, 31. 8. 1947, str. 1.

PD 8: *Kdo je župnik Cek?*, 5. 9. 1947, str. 1.

PD 9: *K dogodkom v Lanišču*, 6. 9. 1947, str. 1.

PD 10: *Resnica o župniku Močniku, ki je že zopet v Solkanu*, 24. 9. 1947, str. 2.

PD 11: *Ljudstvo je izgnalo Margottijevega slugo*, 14. 10. 1947, str. 1.

PD 12: *Protinarodno početje Margottijevega hlapca*, 15. 10. 1947, str. 1.

PD 13: *Kdor zaničuje se sam - podlaga tujčevi peti*, 25. 11. 1947, str. 1.

PD 14: *Slovenski kandidat na listi ljudske fronte zmaga in sreča Slovencev v Italiji*, 10. 3. 1948, str. 2.

SP = *Slovenski Primorec*. Katoliški tednik, od 29. avgusta 1945 do 29. decembra 1948. Gorica. (Nahajališče: Narodna in študijska knjižnica v Trstu.)

SP 1: uvodnik: *Naš list*, 29. 8. 1945, str. 1.

SP 2: *Slovenska duhovščina in goriški nadškof*, 29. 8. 1945 str. 2, 3.

SP 3: uvodnik: *Konec in začetek*, 5. 9. 1945, str. 1.

SP 4: *Verska svoboda*, 5. 9. 1945, str. 3, 4.

SP 5: uvodnik: *Zakaj me biješ?*, 4. 10. 1945, str. 1.

SP 6: *Pastirsko pismo katoliških škofov Jugoslavije, izdano na vsesplošni škofovski konferenci v Zagrebu dne 20. sept. 1945*, 11. 10. 1945, str. 1-4.

SP 7: v rubriki: *Vprašanja in odgovori*, 25. 10. 1945, str. 4.

SP 8: *Besede svetega očeta sodobni ženi*, 1. 11. 1945, str. 3a.

SP 9: *Maršal Tito in pastirsko pismo*, 1. 11. 1945, str. 3.

SP 10: uvodnik: *Zakaj ni bilo lista?*, 15. 11. 1945, str. 1.

SP 11: *Verski referenti in verske komisije*, 22. 11. 1945, str. 2.

SP 12: *Nekaj o politiki*, 22. 11. 1945, str. 3, 4.

SP 13: *Ločitev Cerkve od države*, 29. 11. 1945, str. 1, 2.

SP 14: *Cerkvenopolitična izjava maršala Tita*, 29. 11. 1945, str. 3.

SP 15: *Napadi na duhovnike*, 6. 12. 1945, str. 2.

SP 16: uvodnik: *Svoboda tiska*, 27. 12. 1945, str. 1.

SP 17: *Cerkveno premoženje*, 27. 12. 1945, str. 2.

SP 18: uvodnik: *Preteklost in prihodnost*, 1. in 3. 1. 1946, str. 1.

SP 19: *Poziv prevzvišenega g. nadškofa k dobrodelnosti*, 3. 1. 1946, str. 1.

SP 20: *Kaj pravite pa vi?*, 10. 1. 1946, str. 2.

SP 21: *Križ in lipa*, 21. 2. 1946, str. 1.

SP 22: *O terorju in diktaturi*, 28. 2. 1946, str. 3.

SP 23: *Sramotno, vneboupijoče zločinstvo*, 7. 3. 1946, str. 1.

SP 24: *Ne čudimo se ...*, 28. 3. 1946, str. 4.

SP 25: *Dolžnosti duhovnikov v sedanji uri*, 4. 4. 1946, str. 1.

SP 26: *Tajna policija*, 2. 5. 1946, str. 3b.

SP 27: uvodnik: *Komunistična reakcija*, 23. 5. 1946, str. 1.

SP 28: *Borisu Kraigherju in njegovim v premislek*, 30. 5. 1946, str. 2, 3.

SP 29: *UAIS, SIAU .. kdo bo pa žel?*, 6. 6. 1946, str. 3.

SP 30: *Ljudje božji, ali veste?*, 13. 6. 1946, str. 1.

SP 31: *Napad na g. nadškofa*, 20. 6. 1946, str. 1, 2.

SP 32: *Primorski dnevnik se ne more pomiriti*, 20. 6. 1946, str. 2.

SP 33: *O "krvavih" rokah naših škofov*, 27. 6. 1946, str. 1.

SP 34: *Tražiški škof svojim vernikom*, 4. 7. 1946, str. 2.

SP 35: *Eno govorijo, drugo delajo*, 15. 8. 1946, str. 2.

SP 36: uvodnik: *Ob naši prvi obletnici 1945 - 29. 8. - 1946*, 29. 8. 1946, str. 1.

SP 37: *Verska svoboda in ljudska volja*, 3. 10. 1946, str. 4.

SP 38: *Alarm proti duhovnikom*, 10. 10. 1946, str. 1.

SP 39: *Vprašanje Primorskemu dnevniku*, 24. 10. 1946, str. 4.

SP 40: *Tistim, ki ne dovolijo odveze, in njihovim zagovornikom*, 7. 11. 1946, str. 2.

SP 41: *UAIS in SIAU, kaj boš k temu "djau"?*, 14. 11. 1946, str. 3.

SP 42: *Kdo bi znal pojasniti?*, 28. 11. 1946, str. 3.

SP 43: uvodnik: *Novo leto 1947*, 2. 1. 1947, str. 1.

SP 44: *Boj proti Marijinemu kraljestvu v coni B*, 9. 1. 1947, str. 2.

SP 45: *Kaj naj to pomeni?*, 16. 1. 1947, str. 2.

SP 46: *Obisk pri sv. očetu*, 23. 1. 1947, str. 1.

SP 47: *"Demokracija"*, 30. 4. 1947, str. 2.

SP 48: *Italo-comunisti*, 4. 6. 1947, str. 3.

SP 49: *Slovenskim fantom v Kočevskem rogu v spomin*, 4. 6. 1947, str. 3.

SP 50: *Komunistična strahovlada v Jugoslaviji*, 13. 8. 1947, str. 2.

SP 51: *Pet velikih pregreh mnogih italijanskih nekomunistov*, 27. 8. 1947, str. 1.

- SP 52:** *Kruto preganjanje Cerkev gre v Jugoslaviji in v coni B Julijske krajine s pretkano načrtnostjo in poostreno brezobzirnostjo svojo pot naprej*, 3. 9. 1947, str. 1, 2.
- SP 53:** *Dodatne vesti k poročilu o veliki istrski tragediji*, 10. 9. 1947, str. 1.
- SP 54:** *Urednik "Demokracije" ugrabljen na poti med Kobaridom in Robičem*, 10. 9. 1947, str. 2.
- SP 55:** *So li duhovniki odgovorni za zločin v Lanišču?*, 17. 9. 1947, str. 1, 2.
- SP 56:** *Še en dokaz verske svobode v Jugoslaviji*, 8. 10. 1947, str. 2.
- SP 57:** *"Primorski dnevnik" v obupni borbi proti jasni resnici*, 22. 10. 1947, str. 1, 2.
- SP 58:** *Komunizem je nepoboljšljiv*, 12. 11. 1947, str. 1.
- SP 59:** *Beneški Slovenci, pozor!*, 19. 11. 1947, str. 1.
- SP 60:** *Gre za najvišje verske in narodne koristi slovenskega ljudstva*, 19. 11. 1947, str. 1b.
- SP 61:** *"Narodna Cerkev"-ena zadnjih postaj na poti v popolno brezboštvo*, 26. 11. 1947, str. 1.
- SP 62:** *Poklicni lažnivec*, 3. 12. 1947, str. 2.
- SP 63:** *Tvoja prva državljanska dolžnost*, 7. 1. 1948, str. 1.
- SP 64:** *Lov na volivne limanice*, 21. 1. 1948, str. 1.
- SP 65:** *Farizejsko pohujšanje in Koga bomo Slovenci volili?*, 3. 3. 1948, str. 1.
- SP 66:** *Za koga boš volil*, 24. 3. 1948, str. 4.

LITERATURA

- Bajc, G. (1999):** *Odnos matice do tržaške politične opozicije v prvem povojnem obdobju. Od konca vojne do resolucije Inform biroja*. V: *Josip Agneletto, slovenski kulturnik in politik v Istri in Trstu, 1884-1960* (prispevki s strokovnega posveta: *Josip Agneletto-slovenski kulturnik in politik v Istri in Trstu, 1884-1960*, 18. aprila 1998 v Trstu). Koper, Zgodovinsko društvo za južno Primorsko, ZRS Koper, 109-128.
- Beltram, J. (1983):** *Tukaj je Jugoslavija (Goriška 1945-1947)*. Koper, Lipa-Založništvo tržaškega tiska.
- Bili so Čedermaci: primorski duhovniki od konca prve do konca druge svetovne vojne. Ljubljana, Svobodna misel, 1996.**
- Devetak, D. (1997):** *Devetdeset let msgr. Franca Močnika* (intervju z njim). V: *Koledar goriške Mohorjeve družbe 1998*, Gorica, 45-47.
- Dolinar, F. M. (1998):** *Katoliška Cerkev v Sloveniji po drugi svetovni vojni*. V: *Temna stran meseca (kratka zgodovina totalitarizma v Sloveniji 1945-1990)*. Ljubljana, Nova revija, 222-233.
- Godeša, B. (1995):** *Kdor ni z nami, je proti nam (Slovenski izobraženci med okupatorji, Osvobodilno fronto*

in protirevolucionarnim taborom). Ljubljana, Cankarjeva založba.

Griessler-Pečar, T. (1996): *Pomen "osvoboditve" za slovensko katoliško Cerkev*. V: *Slovenija v letu 1945* (zbornik referatov z mednarodnega znanstvenega posveta: *Slovenija v letu 1945*, 27. in 28. septembra 1995 v Ljubljani). Ljubljana, Zveza zgodovinskih društev Slovenije, 111-137.

Griessler-Pečar, T. (1997): *Stanislav Lenič (življenjepis iz zapora)*. Celovec-Ljubljana-Dunaj, Mohorjeva založba.

Iz arhivov slovenske politične policije, (UDBA, OZNA, VOS). Ljubljana, Veda, 1996.

Jemolo, A. C. (1965): *Chiesa e Stato in Italia (Dalla unificazione a Giovanni XXIII)*, Torino, Einaudi.

Maganja, N. (1994): *Trieste 1945-1949: Nascita del movimento politico autonomo sloveno*. Trst/Trieste, Krozek za družbena vprašanja Virgil Šček.

Martina, G. (1998): *Storia della Chiesa*, knj. 4: *(L'età contemporanea)*, Brescia, Morcelliana.

Mlakar, B. (1994): *Lojze Ude kot kritični spremljevalec Osvobodilne Fronte*. Spremná beseda v: *Ude, L.: Moje mnenje o položaju (članki in pisma 1941-1944)*. Ljubljana, Slovenska matica, 153-168.

Novak, A. (1992): *Črniška kronika*. Uredil B. Mlakar, Ljubljana, Goriška Mohorjeva družba-Katoliško tiskovno društvo-Inštitut za novejšo zgodovino, Gorica.

Perat, M. (1995): *Ob petdesetletnici Slovenskega Primorca*. V: *Koledar goriške Mohorjeve družbe 1996*, Gorica, 42, 43.

Simčič, T. (1986): *Jakob Ukmar 1878-1971 (Sto let slovenstva in krščanstva v Trstu)*. Gorica, Goriška Mohorjeva družba-Katoliško tiskovno društvo.

Troha, N. (1997): *Primorska-Juljska krajina ob koncu 2. svetovne vojne*. V: *Tavčar, M., Pelikan, E., Troha, N.: Korespondenca Virgila Ščeka 1918-1947*. Viri/11, Ljubljana, Arhivsko društvo Slovenije, 103-208.

Troha, N. (1998): *Slovenski primorski duhovniki in njihov odnos do novih slovenskih meja (1945-1947)*. V: *Acta Historiae VI* (prispevki z mednarodne konference: *Pariška mirovna pogodba, nova jugoslovansko-italijanska meja in priključitev Primorske k Sloveniji*, 25.-27. september 1997 v Koprju in Novi Gorici). Koper, ZRS Koper, 139-156.

Troha, N. (1999): *Komu Trst, (Slovenci in Italijani med dvema državama)*. Ljubljana, Modrijan.

Vodušek-Starič, J. (1992): *Prevzem oblasti 1944-1946*. Ljubljana, Cankarjeva založba.

Volk, S. (1998): *Slovenska politična emigracija v Trstu do leta 1954*. V: *Zgodovinski časopis*, LIV/1, Ljubljana, 87-109.

pregledni znanstveni članek
prejeto: 2000-01-15

UDK 261.7:262.14(497.4 Ajdovščina)"18"

GNEZDO LIBERALIZMA V NAŠI DOLINI. KLER IN LAIKI NA VIPAVSKEM V PRIMEŽU SEKULARIZACIJE

Gregor MATEVC
SI-5222 Kobarid, Stresova 4c

IZVLEČEK

Avtor v prispevku poskuša najti korenine konfliktov, v katere so ajdovski župniki na prelomu stoletja prihajali tako z verniki kot tudi z občinskimi oblastmi. Čeprav se na prvi pogled zdi, da so bili konflikti posledica takratnih političnih razprtij na Slovenskem, pazljivejše branje virov pokaže, da vsi spori niso bili neposredno povezani s politiko ter da so nekateri konflikti koreninili precej daleč v preteklosti. Poleg tega avtor ugotavlja, da je na razmere v Ajdovščini, ki je bila izrazito bolj liberalna od okoljskih župnij, vplivalo tudi razmerje moči med župniščem in občinskimi oblastmi, ki je šlo v prid slednjim.

Ključne besede: kler, laiki, sekularizacija, slovensko podeželje, 19. stoletje

UN COVO DEL LIBERALISMO NELLA NOSTRA VALLE. CLERO E I LAICI DEL VIPACCO NELLA MORSA DELLA SECOLARIZZAZIONE

SINTESI

Alojzij Novak, parroco di Aidussina, nel 1911 definì la cittadina "un covo del liberalismo nella nostra valle". La cronaca parrocchiale di Aidussina dei primi del secolo riporta costantemente notizie di conflitti fra il parroco, da una parte e le autorità comunali e i fedeli dall'altra. L'impressione che se ne ha, è quella di conflitti causati dalle condizioni politiche della zona in quel periodo. Tuttavia la comparazione con le cronache delle parrocchie circostanti, evidenzia che Aidussina era un caso isolato, visto che nelle altre non esistevano contrasti così clamorosi. L'autore cerca le radici di tali confronti nel passato, nei contrasti derivanti dal sistema delle pratiche rituali, ancora presenti agli inizi del secolo.

La situazione ad Aidussina era influenzata in gran parte dai rapporti di forza esistenti fra la parrocchia e le autorità comunali, che si risolsero a favore di queste ultime. Le autorità usavano il proprio potere contro il pastore ogniquale volta era nel loro interesse. Agli inizi del secolo i conflitti si aggravarono ulteriormente, in concomitanza con la frattura politica che ci fu in tutta la Slovenia. I sacerdoti, infatti, s'inclusero attivamente nella vita politica, passando dalla sfera sacra a quella secolare, diventando così oggetto di attacchi da parte degli oppositori politici.

Parole chiave: clero, laici, secolarizzazione, provincia, XIX secolo

UVOD

Príučujúci prispevek se ukvarja s klerom in laiki na Slovenskem v drugi polovici prejšnjega in v začetku tega stoletja. V tem času je pod pritiskom hitre modernizacije prihajalo do pomembnih družbenih sprememb, ki so med drugim zahtevale tudi redefinicijo razmerja med cerkvijo in državo.¹ Ob napredujúci sekularizaciji javnega življenja je cerkev iskala nove načine pastoralnega delovanja, da bi med ljudmi krepila vero in zaustavila vpliv najrazličnejših društev in organizacij z liberalnim oziroma socialističnim predznakom. Po spremembah, ki jih je v odnos med cerkvijo in državo prinesla francoska revolucija, je rimskokatoliška cerkev začela zagovarjati tezo, po kateri je civilizirano sožitje v družbi možno le z vzpostavitvijo družbe, v kateri ima cerkev odločilno vlogo pri urejanju življenja.² S tako držo je seveda prihajala v nasprotje s političnimi težnjami, ki so zagovarjale laično državo in ločitev cerkve od države. Tako je v Avstriji po obnovitvi ustavnega življenja prišlo do kulturnega boja, ki se je odvijal med zagovorniki in nasprotniki leta 1855 sklenjenega konkordata. Dokončno je bilo vprašanje razmerja med cerkvijo in državo v Avstriji rešeno z zakonom iz leta 1874, s katerim si je država v veliki meri podredila cerkev.³

Če so konflikti, ki so se odvijali med vrhovi cerkvene in posvetne oblasti, osvetljeni in pojasnjeni, je manj znan in raziskan domet tega dogajanja v periferiji. Zato bom pozornost usmeril na Vipavsko, v Ajdovščino.⁴ Takšni izbiri je botrovalo dovolj obsežno gradivo ajdovske župnije, ki so ga sestavljale župnijske kronike, pastoralne in dekanijske vizitacije, različni dopisi med cerkvenimi in civilnimi oblastmi. Uporabil sem tudi takratno časopisje, kot sekundarne vire pa monografije obravnavanega območja. Pri branju župnijskih kronik so moje zanimanje najprej pritegnile omembe volitev in z njimi povezanih sporov ter nenehnih konfliktov, v katere so župniki prihajali tako z občinskimi oblastmi kot tudi s samimi prebivalci. Posebej so bile zanimive omembe v ajdovski kroniki, kjer so bili konflikti še posebej ostri. Medtem ko kronike okoliških župnij jasno kažejo na upadanje moči liberalizma s približevanjem I. svetovni vojni, sta ajdovska elita in velik del ostalega ajdovskega prebivalstva ves čas izrazito liberalno usmerjena.

Župnik Alojzij Novak, ki je s svojim odkritim nastopom prišel v zelo hude konflikte z ajdovskimi občinskimi oblastmi, je kraj označil kot "gnozdo liberalizma v naši dolini" (PANG, Ajdovščina, 24, 101). Ta opomba je bila v kroniko zapisana leta 1911. Župnijska kronika Šturij, ki ležijo tik ob Ajdovščini in so ostale z

Ajdovščino v cerkvenih zadevah tesno povezane tudi potem, ko sta oba kraja pripadla različnim škofijam, nam za isti čas kaže popolnoma drugačno sliko. Tudi tam so se dogajali ostri volilni spopadi in župnik je tarnal nad terorizmom liberalcev, vendar je bila šibkost liberalcev precej očitnejša, in že leta 1901 je župnik po občinskih volitvah zapisal, da so se liberalci "topot poskrili. Volitev se je brez njih v popolnem soglasju izvršila. Z novim starešinstvom je zavladal v občini mir, liberalci so bili ob vso moč" (PANG, Šturje, 22, 81). Podobno stanje je bilo v župniji Črniče, ki je bila sedež dekanata, pod katerega je upravno spadala ajdovska župnija. Tamkajšnji župnik je svojemu nasledniku v poduk zapisal, da ob volitvah velika večina prebivalstva stoji v krščanskem taboru, le nekaj je zagriženih nasprotnikov (PANG, Črniče, 24, 103).

Razlike med posameznimi župnijami so sicer v veliki meri razložljive s samim političnim položajem, ki je takrat vladal na Goriškem. Razcep med staro in novo strujo v SLS je res zabrisal zunanje znake upadanja moči liberalne stranke na Goriškem in celo prinesel volilno zmago liberalizma, vendar je tudi tu klerikalna stranka počasi dobivala večino, predvsem v kmečki kuriji (Melik, 1965, 279). Ne gre pozabiti, da je bila Ajdovščina v tistem času že lokalno središče, sedež sodnega okraja in manjše gospodarsko središče, kjer so v drugi polovici 19. stoletja vidno napredovale obrt in trgovina ter tudi industrija, temu primerno pa je raslo število delavstva in meščanstva. V večjih središčih je bil liberalizem zaradi številnejše plasti srednjega razreda seveda trdneje zasidran kot v manjših vaseh, poleg tega so konkurenco katoliški stranki zaradi številnega delavstva delale različne delavske organizacije in Socialno demokratska stranka. Vendar pazljivejše prebiranje virov pokaže, da vsi spori niso povezani neposredno s politiko ter da nekateri konflikti koreninijo precej daleč v preteklosti in jih vodi drugačna logika. Oglejmo si najprej te korenine.

Ajdovska cerkev sv. Janeza Krstnika je obstajala že v 15. stoletju, vendar ni imela lastnega duhovnika, zato so po potrebi prihajali maševat iz bližnjih duhovnij, najpogosteje iz vipavske cerkve, pod katero je cerkev sv. Janeza Krstnika spadala. Ko se je naselbina okoli cerkve razrasla, se je pojavila potreba po stalnem duhovniku. Na začetku 18. stoletja je bil v cerkvi že nameščen duhovnik, ki je verjetno služboval tudi v Šturjah (Plesničar, 1997, 92). Iz tega časa sta ohranjena dva

1 Pri proučevanju odnosa kler - laiki sem se še posebej oprl na: Torre, 1995; Le Bras, 1979. Prim. tudi: Verginella, 1997.

2 O protisekularizacijskem boju cerkve prim. Menozzi, 1993.

3 O cerkvenih razmerah na Slovenskem v obravnavanem obdobju prim. Dolinar et al., 1991.

4 Za splošne podatke o zgodovini Ajdovščine prim. Plesničar, 1997. Splošni podatki o Ajdovščini v: Krajevni leksikon Slovenije, DZS, Ljubljana 1995.

dokumenta, apostolska vizitacija z dne 1. junija 1746 ter pismo skupnosti iz Šturij. Ajdovci so se pri vizitatorju pritožili zaradi akta, ki so ga sestavili v Šturjah in ki je zahteval ponovni premislek o takrat veljavni ureditvi. Sodeč po ohranjenih fragmentih je bil glavni problem posvetitev cerkve sv. Janeza Krstnika in nastavitve stalnega kaplana v Ajdovščini. Temu so se prebivalci Šturij upirali, sklicujoč se na "provizionalni" dekret iz leta 1743, medtem ko so Ajdovci upravičenost svojih zahtev utemeljevali na podlagi dekreta iz leta 1729 in dodatka k le-temu iz leta 1730. Ajdovci so se, opirajoč se na ta dokument, čutili upravičene do posvetitve svoje cerkve in do lastnega kaplana, saj so menili, da so izpolnili vse pogoje, navedene v omenjenem dekretu. Ti pogoji so bili naslednji: če bi imela cerkev sv. Janeza Krstnika premalo dotacij ali če bi bilo treba dati dolžno preskrbo zanjo, skrbi za upravičenje njenih stroškov jurisdicent grof von Edling; prav tako je bilo določeno, naj se vsota 500 goldinarjev, ki jo je zapustila pokojna grofica Madalena Veronica, zaupa nekemu tretjemu, da bi bilo njeno uživanje svobodno in iskreno; in tretjič, da se mora na stroške skupnosti in grofa jurisdicenta bodočemu kaplanu postaviti hiša v bližini cerkve. Poleg tega je bilo po mnenju Ajdovcev vprašanje dotacije rešeno, saj je nekí Anže Kalin v ta namen ustanovil beneficij pod pogojem, da skupnost njega in njegovo ženo vzdržuje do smrti (NŠAG, Ajdovščina, 1746).

Ker pa je bil po določbah tretje točke dokumenta iz leta 1729 obremenjen jurisdicent - po stari navadi je bilo potrebno šturskemu kaplanu izplačevati določeno vsoto - je bilo plačevanje tega prispevka dano v ponovno razsodbo. Po ponovni presoji je bil dokument spremenjen v korist Ajdovcem, ki jim ni bilo več treba plačevati omenjene vsote "v dobro miru in v izogib razprtijam med Šturjani in Ajdovščino ter zato, da ne bi Ajdovcev težilo dvojno breme" (... pro bono pacis, et ad evitandas dissensiones inter Sturienses, et Aydovienses ortas, et ideo ex eadem causa, non esse duplici onere pergravandos Aydovienses ..., NŠAG, Ajdovščina, 1746).

Prebivalci Šturij so seveda izpodbijali vse te trditve. Trdili so, da Ajdovci niso zgradili nove hiše za kaplana. Poleg cerkve naj bi stala le majhna kočica, ki je nudila streho nekemu menihu, kaplan pa je prebival v od cerkve precej oddaljeni stavbi. Ta ni bila na novo zgrajena, kot je bilo določeno, ampak le preurejena v bivališče za kaplana. Menili so tudi, da cerkev v Ajdovščini ne prejema zadostne dotacije, saj so bili zaradi vzdrževanja tamkajšnjega kaplana še posebej obremenjeni prav prebivalci Šturij. Prav tako ni bilo znano, ali je bilo 500 goldinarjev, ki jih je zapustila grofica Madalena Veronica, res zaupanih nekemu tretjemu. Šturjani so bili prepričani, da se to ni zgodilo pred

njihovim zadnjim prizovom. Tudi glede kapitala, ki ga je cerkvi zapustil Anže Kalin, so imeli pomisleke; niso namreč vedeli, za kolikšno vsoto gre, poleg tega pa, kot so zapisali, četudi bi obstajala in bi bila dovolj visoka, je bila trenutno namenjena vzdrževanju dobrotnikove žene, in se zato ni mogla upoštevati pod naslov dotacije (NŠAG, Ajdovščina, 1746). Problem je bil v tem, da so se Ajdovci, potem ko so se odločili za nastavitev lastnega kaplana, čutili upravičene do posvetitve svoje cerkve, saj so po lastnem mnenju izpolnili vse potrebne pogoje, medtem ko je skupnost iz Šturij to pravico izpodbijala. Da so Ajdovci hoteli lastnega kaplana, ni nič nenavadnega, saj vsaka ruralna skupnost teži k teritorializaciji, pri čemer prav religija igra veliko vlogo pri oblikovanju in varovanju meja (Le Bras, 1979, 69). Za spore, ki so ob tem nastali, so bili po mnenju skupnosti iz Šturij krivi Ajdovci, saj so si s posvetitvijo cerkve pred izpolnitvijo svojih dolžnosti neupravičeno prisvojili avtoriteto, ki jim ni pripadala. Glede tega so Šturjani pričakovali ustrezno ukrepanje s strani višjih instanc.

Zaradi pomanjkanja ustrezne dokumentacije je sicer težko v popolnosti rekonstruirati spor med obema skupnostma, vendar iz razpoložljivih virov izhaja, da je trajal več let. Že leta 1743 je bilo vipavskemu župniku z dekretom ukazano, naj spravi skupnost iz Šturij z ono iz Ajdovščine, ali kot piše v dekretu: "Naročamo gospodu župniku, naj skuša po svojih močeh pomiriti Šturjane in Ajdovce" (Comittimus Domino Parocho, ut Sturienses, et Haydovienses pro viribus suis componere sattagat., NŠAG, Ajdovščina, 1746).

Medtem ko je skupnost iz Šturij pristala na župnikove ukrepe, namenjene pomiritvi spora, pa Ajdovci kljub pričakovanjem niso pristali nanje. Najbrž je prav to vzrok spora med Ajdovci in vipavskim župnikom, ki na dan Corpus Domini ajdovskega baldahina ni hotel pritrčiti k svetim oltarjem. S tem jih župnik ni prikrajšal samo za obredno uslugo, do katere so se Ajdovci čutili upravičene, pač pa jih je tudi ponižal v primerjavi z drugimi skupnostmi oziroma skupinami v župniji. Del praznika Corpus Domini je namreč splošna procesija župnije, mesto, ki ga posamezna skupina zavzema na tej procesiji, pa določa njen položaj na hierarhični lestvici skupnosti (Torre, 1995, 317). Poleg tega je ostajala ves čas prisotna zamera, ker vipavski župnik ni hotel posvetiti ajdovske cerkve.

Kot je razbrati iz virov, je bil glavni razlog za to, da so Šturjani nasprotovali osamosvojitvi ajdovske kaplanije, ta, da bi bili s tem prikrajšani za ustrezna finančna sredstva, s katerimi bi lahko vzdrževali svojega kaplana. S tem je bilo tesno povezano vprašanje beneficija cerkve sv. Antona.⁵ Jurisdicent te cerkve namreč ni jamčil uživanja tega beneficija vsakemu kaplanu, ki bi

5 Za ajdovsko cerkvijo sv. Janeza Krstnika je bila leta 1673 zgrajena cerkev sv. Antona na Fužinah, nato pa leta 1696 še cerkev sv. Jurija v Šturjah (prim. Plesničar, 1997, 98).

ga izbrali v Šturjah, pač pa si je pridrževal pravico, da ga podeli tistemu, ki mu je pogodu. V obravnavanem času je bil ta beneficij podeljen nekemu puščavniku, s čimer so Šturje izgubile dohodek za svojo cerkev. Ajdovci so to komentirali z izjavo, da so ta beneficij prej tako ali tako uživali kaplani cerkve sv. Janeza Krstnika, kar pa so iz Šturij izpodbijali, češ da pred vprašanjem o ločitvi omenjena cerkev sploh ni imela lastnega kaplana, pa tudi v obratnem primeru ga ta kaplan ne bi mogel uživati. Poleg tega so se tudi pritoževali, da naj bi bil ta beneficij sicer podeljen nekemu puščavniku, v resnici pa ga uživa prav ajdovski kaplan.

Potem ko jim je bil odvzet beneficij in je Ajdovščina prenehala plačevati prispevek, ki bi ga po mnenju skupnosti iz Šturij morala, so se Šturjani znašli v težavah, ki so bile po njihovih besedah v tem, da je njihova skupnost "omejena na malo podložnikov, in da so ti v času posvetitve cerkve dali vse od sebe, da bi zbrali vsoto 60 f za tisto, kar jim pripada, tako da, razen da niso v dolgovih, ne morejo vsote povečati niti za vzdrževanje častitega kaplana, in četudi bi jim uspelo razveljaviti grozeči ukaz presvetlega gospoda grofa jurisdicenta, bi jim bilo v vsakem primeru nemogoče ustreči lastnim željam" (che la nostra Comunità sia ristretta in pochissimi Sudditi, e che al tempo della Sacramentazione della Chiesa abbino fatto ogni sforzo in comporre la summa di f 60. per loro tangente, cosichè oltre al non essere in debito, non s' attrovino ne pure in stato di poter accrescerla per il mantenimento del Rdo. Capellano, e quando anco li riuscisse di rescinder l' ordine comminativo dell' Illmo. Sig. Conte Giurisdicente, ad ogni modo li riuscirebbe però impossibile di poter secondare le proprie brame; NŠAG, Ajdovščina, 1746). Sicer so jim iz Ajdovščine oporekali, češ da se hvalijo, da so zbrali že omenjeno vsoto 60 goldinarjev, poleg tega pa da imajo še ločen kapital vipavskega župnika; naj torej ta denar združijo, da bo njihova cerkev imela zadostno dotacijo. Vendar so iz Šturij odgovorili, da je kapital vipavskega župnika dosegljiv le pod pogojem, da nasprotniki sprejmejo župnikove načrte za pomiritev spora.

Iz vsega opisanega je moč sklepati, da je srž spora med dvema skupnostma, v katerega pa so bile vpletene tako višje cerkvene oblasti kot župnik, v tem, da je ena skupnost s svojo odločitvijo o ločitvi poskušala prikrjati drugo za ustrezne dohodke, s katerimi bi ta lahko vzdrževala svojega dušnega pastirja. Logika opravljanja obredne prakse, ki jo je uveljavljala cerkev, je namreč predvidevala, da verska skupnost v zameno za podarjena sredstva prejme obredno uslugo - Kristusovo telo oziroma božji blagoslov (Verginella, 1997, 102). Brez dušnega pastirja se je skupnost počutila

nemočna, zato se je s prošnjo za posredovanje obrnila na višjo cerkveno instanco. V družbi, ki ni poznala ostre ločnice med naravnim in nenaravnim, med svetim in nesvetim, je odvzem božje zaščite, ki je bila za agrarno skupnost omejenih virov nujno potrebna, zmanjševal možnost nadzora tuzemske stvarnosti in z njo šibil trdnost njenega družbenega telesa (Verginella, 1997, 103). Ali, kot so na koncu svojega pisma zapisali Šturjani: ".../ mi se ne nameravamo prepirati z nasprotno skupnostjo, ampak le vlagamo priziv našemu cerkvenemu sodniku, da bi nas v trenutnih razmerah ne zapustil, temveč bi nam priskrbel sveto hrano za blagor naših duš /.../. Tako torej, presvetli in prečastiti gospod, počiva vsako naše upanje v tej občutljivi zadevi, ki ne trpi odlašanja, na vaši vplivni moči, in zato vas prosimo, da blagovolite potolažiti naše duše in jih obvarovati nevarnosti, katerim so izpostavljene zaradi pomanjkanja potrebnih zakramentov" (...noi non intendiamo d'altercare colla Comunità Aversaria, ma Riccorriamo puramente al nostro Giudice Ecclesiastico acciò rebus sic stantibus non ci lasci in abbandono, ma ci proveda del Sacro Cibo per suffraggio delle nostre Anime /.../. Ecco dunque Illmo. e Revmo. Sigre. riposta ogni nostra speranza in quest. affare di delicato, che non patitur dilationem, nell autorevole potere d' VS. Illma. e Revma., e la supplichiamo acciò si degni di sollevar l' anime nostre e ripararle da que precipizij, a quali per mancanza de necessarij Sacramenti sono sotoposte., NŠAG, Ajdovščina, 1746).

Omenjeni spori med skupnostjo iz Ajdovščine in skupnostjo iz Šturij se še dolgo niso polegli, saj o njih poroča ob svoji prvi vizitaciji, 20. oktobra 1750, tudi tedanji nadškof in apostolski vikar Carol Mihael d'Attems. Tako izvemo, da ajdovska cerkev sv. Janeza Krstnika še vedno ni bila posvečena in da so prebivalci vizitatorja zaprosili za posvetitev. Še vedno so trajali tudi spori s Šturjani (Attems, 1994). Vprašanje posvetitve ajdovske cerkve je bilo dokončno rešeno šele leta 1799, ko je bila cerkev posvečena s strani tedanjega škofa. Vprašanje stalnih dohodkov za vzdrževanje duhovnika je bilo rešeno že leta 1755, ko je kamenjski župnik Anton Jožef Lokar vsoto 4000 goldinarjev, ki mu jo je dolgoval Albert grof Edling, odstopil ajdovski občini izrecno za vzdrževanje domačega duhovnika (Plesničar, 1997, 93).

Po obdobju konfliktov je, sodeč po virih, zavladalo obdobje miru in sodelovanja med skupnostma. Čeprav sta skupnosti po letu 1831 spadali vsaka pod svojo škofijo, sta ostali v cerkvenih zadevah med seboj povezani.⁶ Tako je šturski župnik ob različnih priložnostih hodil pomagat ajdovskemu in obratno. Poleg tega so imeli Ajdovci in Šturjani skupne bratovščine, prav tako

6 Danes so Šturje pravzaprav le mestni predel Ajdovščine, s katero pa so bile tesno povezane tudi v 19. stoletju, ko so še bile samostojna vas.

je bila v Šturjah ustanovljena podružnica Slovenske straže za Šturje - Ajdovščino. V tej povezanosti pa ni manjkalo podtalnih konfliktov, ki so zadevali vprašanje bogoslužja, denimo šmarnic. Te so bile "jedno leto v Šturjah, drugo v Ajdovščini; letos bi imele biti v Ajdovščini, a jih je šturski župnik tudi oznanil in jih drži. Quid de futuro? Na čistem si še nisem, kaj bi storil" (PANG, Ajdovščina, 24, 101). Tovrstna vprašanja glede pristojnosti v bogoslužju so bila povod za napetosti in spore med župnikom in farani, kot je v neki pridigi zapisal ajdovski župnik: "govori se po gostilnah, kamor se pa ne hodim prerekat, da hočem Ajdovščini vladati po komandi iz Šturij. - Menda mi bode te prisodili da imam tudi jaz pamet s katero sprevidim, kaj opustiti v dušnem pastirstvu; saj nisem prvi dan v dušnem pastirstvu, in Ajdovščina tudi ni moja prva služba" (PANG, Ajdovščina, 24, 101).

Napetosti med klerom in laiki, ki so bile prisotne že v družbi starega režima in ki jih je vodila logika obrednih praks, so se ohranile vse do preloma 19. v 20. stoletje, so pa zaradi modernizacije in hitro spreminjajoče se družbe postale manj izrazite in niso preraščale v odkrite spore. Kljub temu, da z razpoložljivimi viri ne moremo pokriti celotnega obravnavanega obdobja, sklepamo, da so bili podobni konflikti ves čas prisotni. Spori med skupnostjo in njenim pastirjem, med posvetno in cerkveno avtoriteto so se namreč obnavljali v neenakomernih časovnih intervalih. Bili so milejši ali ostrejši, pač glede na družbeno in gospodarsko težo spornih vprašanj ter glede na politično moč posameznih družbenih akterjev, nenazadnje pa tudi glede na pogajalsko sposobnost in voljo udeleženih (Verginella, 1999, 413-422).

Za razumevanje razmer v Ajdovščini so pomembne upravne spremembe, ki so se izvršile na tem območju v času od konca francoske okupacije do marčne revolucije.⁷ Med temi je bila najpomembnejša nova razmejitev med goriško in ljubljansko škofijo. Le-ta je bila določena z odlokom Pija VIII. iz leta 1830, ki je stopil v veljavo leto kasneje: poslej so pripadale ljubljanski škofiji vse fare in vikariati postojnskega okrožja, to je fare postojnske in trnovske dekanije iz tržaške škofije in vipavske dekanije iz goriške škofije. Istočasno je kraljestvo Ilirija dobilo svojo cerkveno provinco z metropolitjskim sedežem v Gorici.

Po teh upravnih spremembah je torej vipavska dekanija, katere del je bila tudi Ajdovščina, pripadla ljubljanski škofiji, vendar pa je Ajdovščina upravno še vedno ostala del goriške škofije in je bila podrejena črniškemu dekanatu. Razmejitev med obema škofijama

je potekala po deželni meji med Goriško in Kranjsko, po potoku Hublju, tako da je Ajdovščina, ki leži na goriški strani meje, upravno ostala podrejena goriški škofiji. Po tej upravni spremembi je bilo potrebno na novo zagotoviti dohodke za lokalnega kurata, kar je bilo občini naloženo z noto nadškofijskega ordinariata z dne 18. septembra 1833 (NŠAG, Ajdovščina, 1833). Občina je sprejela protokol, ki ga je poslala na nadškofijski ordinariat v potrditev. Po potrditvi s strani ordinariata naj bi ta protokol prevzel vlogo listine o dotaciji. Dne 4. novembra istega leta je z nadškofijskega ordinariata prispel dopis, v katerem piše, da se do tedaj za določitev kongruie ni storilo nič drugega, kot sestavila listina o dotaciji, glaseča se na 303 goldinarje, ki so jo podpisali vsi kontribuenti in jo je potrdila gosposka (NŠAG, Ajdovščina, 1833). Po sestavitvi te listine je ordinariat pričakoval, da bodo Ajdovci sestavili pogodbo, ki jo bo potrdil gubernij. O neuspehu pogajanj nam priča dopis z dne 16. januarja, poslan z nadškofijskega ordinariata tedanjemu kuratu Francu Forzeschinu (NŠAG, Ajdovščina, 1834). S tem dopisom je bil kurat odpoklican in skupnost puščena brez duhovnika, saj kljub obljubam, da bo v nekaj tednih ali največ v dveh ali treh mesecih določila stabilno dotacijo za kurata, tega ni storila. Kurat je bil po odpoklicu premeščen na Sveto goro, kjer naj bi opravljal službo spovednika, veroučitelja in pridigarja, dokler se zanj ne bi našlo novo dušnopastirsko mesto. Tam naj bi svojo službo opravljal marljivo, pobožno in odmaknjeno, poleg tega naj bi imel zadostne in stanu primerne dohodke. Hkrati s tem dopisom je prispel na črniški dekanat dopis, s katerim je bilo cerkveno osebje cerkve Sv. Križa pooblaščen za oskrbovanje Ajdovščine v vseh duhovnih potrebah in za administracijo pri duhovnih zadevah, vendar se tam niso smeli zadrževati dlje kot traja cerkveno opravilo, prav tako niso smeli maševati ob nedeljah in praznikih (NŠAG, Ajdovščina, 1834).

Vprašanje dohodkov je bilo nato rešeno s protokolom, izdanim 21. januarja 1834, v katerem so se člani skupnosti dogovorili za dotacijo. Protokolu so po medsebojnem posvetu dodali še naslednje pogoje: bodoči krajevni kurat naj bi od skupnosti prejemal kongruo v višini 303 goldinarjev v štirih letnih obrokih, in sicer 263 goldinarjev v gotovini, 40 goldinarjev pa naj bi dobil od štolnine. Če pa bi hotel vsakokratni krajevni kurat 40 goldinarjev od štolnine raje prejemati v gotovini, mu je bila skupnost pripravljena tudi celotno vsoto izplačevati v gotovini, vendar bi moral kurat v tem primeru vsa svoja duhovna opravila v skupnosti redno opravljati brez zaračunavanja štolnine. Od nobenega člana skupnosti ne bi smel zahtevati plačila za pogrebe, za izgotovitev mrliškega lista, za izpiske iz župnijskih knjig, posvetitve in podobno, z izjemo nadomestila za

7 O cerkvenoupravni ureditvi na Slovenskem prim. Dolinar et al., 1989; Dolinar et al., 1991; Dolinar, 1989; 1994; Kralj et al., 1989.

zig. Poleg plače naj bi vsakokratni krajevni kurat dobil tudi stanovanje, z eno samo obveznostjo, da mora ob vseh nedeljah in praznikih opravljati sveto mašo za skupnost, nedeljsko zgodnjo in popoldansko mašo pa mora opravljati v kraju, kot je to pri skupnosti v navadi (NŠAG, Ajdovščina, 1834).

Temu protokolu je sledila še nota kurata cerkve Sv. Križa, poslana na nadškofijski ordinariat, v kateri je poleg obvestila o tem, da je bil dosežen sporazum o duhovnikovi plači, tudi pripomba, da je okrajni kurat cerkve Sv. Križa z veseljem sprejel naredbo o odpoklicu ajdovskega kurata Franca Forzeschina, saj naj bi ta s svojimi dejanji ne dajal ravno najboljšega zgleda. Tako je sedaj, ko so Ajdovci izpolnili svoje dolžnosti, okrožni kurat v njihovem imenu prosil, naj bo na mesto dotedanega kurata imenovan kakšen boljši (NŠAG, Ajdovščina, 1834).

Skupnost torej ni ravno hitela z zagotovitvijo duhovnikove plače, in čeprav iz virov ne moremo natančno razbrati vzroka za to, nam zgoraj omenjena nota kurata cerkve Sv. Križa nakazuje, da je bolj kot za malomarnost šlo za nestrinjanje s trenutno nastavljenim kuratom, ki je v določenih stvareh ravnal svojevoljno in proti željam skupnosti. Tudi sicer v obravnavanem obdobju po francoski okupaciji in do marčne revolucije cerkev ni imela najboljših podob. Država je v tistem času prevzela pokroviteljstvo nad cerkvijo, vtikala se je v notranje cerkvene zadeve, nadzirala pastoralno in zasebno življenje duhovnikov, v zameno pa jim je priskočila na pomoč v materialnih potrebah. Istovetenje cerkve z državno oblastjo je dajalo vtis, da sta vera in cerkev le policijska naprava, kar je bilo pri ljudeh pogosto predmet spotike (Kralj, 1989, 22). Vendar je duhovnik še vedno ostajal potreben tako za dušni blagor posameznika kot za dobrobit skupnosti, in grožnja z odpoklicem duhovnika je spodbudila predstavnike skupnosti, da so hitro sprejeli odločitev o dohodkih svojega dušnega pastirja, s katero so prej toliko zavlačevali, ali kot je zapisano v uvodu k protokolu iz leta 1834, da se bo "skupnost že sama prepričala, da brez duhovnika ne more obstati in se bo nato takoj podvzivala določiti in zagotoviti kongruo za svojega bodočega krajevnega dušebrižnika, ki ga bo dobila od nadškofijskega ordinariata" (...die Gemeinde wird wohl selbst überzeugt seyn, daß sie ohne eines Geistlichen niht verbleiben könne, sie wird demnach aufgefordert sogleich die Congrua für ihren künftigen von dem erzbischoflichen Ordinate zu erhaltenden Ortsseelsorger zu bestimmen und festzusetzen, NŠAG, Ajdovščina, 1834).

V tem primeru gre za dvojni odnos; na eni strani stopa v ospredje razmerje med cerkvijo in državo, ki je bila v obravnavanem času v odnosu do cerkve izredno pokroviteljska in se je v veliki meri vmešavala tudi v čisto notranje cerkvene zadeve, na drugi strani pa gre za razmerje med lokalno duhovščino in prebivalstvom oziroma njegovimi predstavniki. Pri tem je v ospredju vpra-

šanje določitve duhovnikovih prejemkov; to vprašanje je bilo pogosto vzrok konfliktov med kleriki in predstavniki laične skupnosti, ne samo zaradi višine dohodkov, ampak morda celo bolj zaradi vprašanja nadzora nad njihovim izplačevanjem, s čimer je skupnost pridobila kontrolo tudi nad vsakokratnim duhovnikom.

Z vprašanjem o določitvi duhovnikovih dohodkov se je postavilo tudi vprašanje o formalni samostojnosti kaplanije v Ajdovščini. Tako je nadškofijski ordinariat posredoval prošnjo Ajdovcev na gubernij v Trstu z utemeljitvijo, da je Ajdovščina od vseh drugih kuracij v škofiji oddaljena najmanj eno uro hoda. Poleg tega ajdovske kaplanije ni bilo mogoče priključiti nobeni drugi župniji in ni bila odvisna od nobene župnije oziroma župnika. Celo do vipavske župnije, kateri je prej pripadala, ni imela nobenih svetnih obveznosti, prav tako je bila tudi v duhovnih zadevah izolirana, ker je imela neodvisnega lokalnega kaplana, ki je bil podrejen samo črniškemu dekanatu in ni imel nobenih obveznosti do kakega župnika oziroma župnije. Ker so tako skupnost kot gosposka in dekanat želeli formalno samostojno kaplanijo, so izjavili, da bodo sestavili listino o dotaciji, kongrua pa se je trenutnemu kaplanu že dejansko izplačevala (NŠAG, Ajdovščina, 1834). Hkrati je skupnost izjavila, da želi prevzeti patronat novonastale lokalije. Ordinariat se je s tem strinjal, saj je bila Ajdovščina veliko naselje, zato po njegovem mnenju potrebuje vnetega in sposobnega kurata, ki ne bo podvržen stalnim menjavam. Vprašanje stalne prisotnosti duhovnika v skupnosti je zelo pomembno za družbene odnose med njim in prebivalstvom. Če so namreč duhovniki podvrženi pogostim menjavam ali pa so zaradi drugih bremen pogosto odsotni iz svoje duhovnije, postanejo v očeh skupnosti nič več kot prehodni uslužbenci, skoraj tujci. Zakonita razmerja v tem primeru ostanejo nespremenjena, pač pa to močno vpliva na družbene odnose. Župnik ni več eden pomembnejših članov skupnosti, ki osebno pozna vse njene prebivalce in je pogosto tudi edini pismen, ampak dobi status uradnika, ki občasno prihaja v skupnost opravljat svojo službo (Le Bras, 1979, 138).

Kljub želji po čimprejšnjem uresničenju prošnje, napisane 27. junija 1834, se je vprašanje samostojnosti in patronata rešilo šele v letih 1841/42. Dne 20. julija 1841 je namreč iz Trsta na nadškofijski ordinariat v Gorici prispel dopis, s katerim je bila dovoljena ustanovitev samostojne kaplanije pod pogojem, da se izpolnijo že omenjeni pogoji o zagotovitvi duhovnikove plače in o prevzemu patronata, temu pa je 29. istega meseca sledil dopis ordinariata črniškemu dekanatu, v katerem se naznanja, da naj se 9. septembra izvede konkurz za mesto v novoustanovljeni duhovniji (NŠAG, Ajdovščina, 1841). Sledila je nota, v kateri je potrjena vsebina prej omenjenega dopisa ter naznačena potreba po sestavitvi listine, ki bo potrjevala, da je Ajdovščina samostojna kaplanija in da ima občina nad njo patronat. Tej noti je

bil priložen osnutek listine, ki je potrjeval potrebo po ustanovitvi nove neodvisne lokalije in omenjal razloge, ki so govorili temu v prid, hkrati pa tudi obveznosti skupnosti do svojega kaplana ter obveznosti kaplana do skupnosti (NŠAG, Ajdovščina, 1841). Ajdovci naj bi se po tej listini držali obveznosti, zapisanih v protokolu iz leta 1834, prav tako jim je bila podeljena tudi pravica do patronata. Občina je bila dolžna skrbeti za vzdrževanje cerkve, za prebivališče kaplana in za vse, kar je potrebno za izvajanje bogoslužja, kaplan pa je bil s svoje strani dolžan izpolnjevati dolžnosti, ki so izhajale iz naslova dotacije in so mu bile naložene s protokolom iz leta 1834.⁸

Po teh dogodkih je občina torej dobila patronat nad lokalno cerkvijo, naložena ji je bila skrb za cerkvene nepremičnine in za vzdrževanje duhovnika. Toda zapletov s tem ni bilo konec. Nerešeno je ostalo vprašanje župnikovega stanovanja, o katerem je leta 1887 pisala Soča. Dne 28. julija poroča, da je starešinstvo po dolgih letih končno določilo novo stanovanje za župnika, ker naj bi bilo staro neprimerno, pri čemer se namiguje, da občinarji poprej tega namerno niso hoteli storiti. A tudi sedaj ni manjkalo nasprotnikov, saj "Žid in še nekdo drug se hudo vpirata" (Soča, 31/1887). V naslednji številki je sledil odgovor v obrambo napadenemu Židu. Avtor tega odgovora je trdil, da je omenjeni Žid le opravil svojo dolžnost kot občinski svetovalec, ko je nastopil proti predlogu starešinstva, ker da je bilo staro župnišče več kot dobro. Dodelitev novega stanovanja župniku, za katerega po besedah avtorja dopisa ta nikoli ni prosil, naj bi samo povzročila velike stroške že tako nebogati občini, ki bi denar veliko bolje porabila, če bi ga vložila v izgradnjo novega vodovoda. Poleg tega je zapisano, da je nova stavba slabša od stare in potrebna temeljite prenove (Soča, 32/1887). Časopisnemu prerekanju je konec naredil sam ajdovski župnik Fran Dugulin z dopisom z dne 9. avgusta 1887. V njem je zapisal, da je sam zaprosil starešinstvo za novo stanovanje, za kar se je sicer zavzemal tudi njegov predhodnik Gabršček, čigar prošnje pa so bile vse po vrsti zavrnjene. Staro župnišče je bilo po njegovem mnenju preveč oddaljeno od cerkve in brez lastnega vrta, pa tudi vsakoletna popravila so občino precej stala. Ker je bila v tem času naprodaj hiša, ki je ležala ravno med šolo in cerkvijo, in v kateri bi se, če bi prišla v roke zasebnikom, "krčmarilo ali sploh ropotalo", je bil župnik mnenja, da je nastopil primeren trenutek, da zaprosi za novo stanovanje. Zaradi stanovanja pa se ni nikoli glasno pritoževal zato, ker se, kot pravi sam, v službenih zadevah pritožuje le tistim, ki mu pri tem lahko pomagajo, to je glede stanovanja občini in glede službenih opravil višji gospodi v Gorici (Soča, 33/1887).

Tudi kasneje je zaradi župnišča še vedno prihajalo

do trenj in zamer med župnikom in občino. Leta 1911 je župnik v kroniko zapisal, da so vodovod speljali v že skoraj vse boljše zasebne hiše, le v župnišče še ne, prav tako si je moral tudi elektriko napeljati sam, in sicer iz skrivnega (dispozicijskega) fonda (PANG, Ajdovščina, 24, 101). Pri tem najbrž ni šlo samo za malomarnost občine pri izvrševanju svojih dolžnosti niti za sovražno nastrojenost zoper cerkev kot tako. Velik vpliv na odnose med cerkveno in posvetno oblastjo je imela tudi osebnost vsakokratnih nosilcev cerkvenih oziroma posvetnih funkcij ter njihovo politično prepričanje. Tako so se leta 1908 z nastopom župnika Alojzija Novaka, ki se je odkrito postavil po robu vodilnim ljudem v Ajdovščini in njihovi politiki, močno zaostriła nesoglasja med predstavnikom cerkve in občinskimi oblastmi. Tu naletimo na vprašanje odnosa med klerom in lokalno posvetno oblastjo. Ti imajo precejšen pomen posebej tam, kjer župnik stalno prebiva v skupnosti. Pravno se zdi, da ti odnosi ne puščajo veliko prostora morebitnim konfliktom, saj je župnik edini, ki lahko razpolaga s cerkvijo. Ker pa je skupnost lastnica nepremičnin, župnik brez odobritve župana ne more izvesti nobene spremembe niti uvesti nobene izboljšave. Župan mora in mora, v svoji funkciji policijskega uradnika, zadolženega za vzdrževanje javnega reda, narediti vse, da bi preprečil motnje, ki bi utegnile ovirati izvajanje kulta. Po drugi strani pa so, ker se kult ne izvaja samo v cerkvi, tudi zvonjenje z zvonovi in procesije, kolikor se tičejo javnega reda, podvržene natančnim uredbam. Nazadnje velja opomniti, da nekatere dolžnosti, ki jih župniku zaupa država, iz njega napravijo tudi municipalnega uradnika, kar ima določene posledice na njegove civilne pravice (Le Bras, 1979, 153). Na sploh so bili odnosi med predstavniki cerkvene in posvetne oblasti polni nasprotij in dvoumnosti, saj je v teh odnosih vedno ostajalo odprto vprašanje, kdo je komu podložen, kdo se mora komu ponižno klanjati. Tako je bil župnik dolžan pokornost ne le cerkvi, temveč tudi posvetni oblasti, z druge strani pa je moral tudi predstavnik občinske oblasti kot član verskega občestva izkazovati svoje spoštovanje ne le posvetnim oblastem, temveč tudi svojemu duhovniku. Kot pričajo številni župnijski dokumenti, je bila ta navzkrižna podložnost vedno polna protislovij, porajala je napetosti, v katerih so laiki in kleriki merili svoje moči in si prizadevali drug drugemu načeti oblast (Verginella, 1997, 100).

Tovrstno merjenje moči se je, sodeč po ajdovski župnijski kroniki, kazalo ob najrazličnejših priložnostih, na primer leta 1904, ko se je pripravljala sprejem nadškofa. Ko je tedanji župnik županu postavil vprašanje sprejema nadškofa, mu je ta odgovoril, da je večina proti sprejemu, "in sicer radi Vas - ker niste lansko leto o sokolski slavnosti izpostavili zastav na

8 Ajdovščina je postala samostojna kaplanija 19. novembra 1842, v župnijo pa je bila povzdignjena leta 1898 (prim. Plesničar, 1997).

zvonik in v župnišču". Na župnikovo vprašanje, zakaj ne skliče seje, je odgovoril, da je "privatno govoril in večina noče nič slišati o sprejemu!" Sprejem je potem sicer bil, "ali brez običajnega slavoloka /.../" (PANG, Ajdovščina, 24, 101). Podobno je isti župnik leta 1906 zagrenjeno zapisal: "Danes sem zvedel, da so naši naprednjaki ustanovili ljudsko knjižnico /.../ Čudno je vendar, da k tej tako važni zadevi (ljudska knjižnica) niso povabili župnika. Vse je bilo na tihem in skrivno osnovano in dovršeno" (PANG, Ajdovščina, 24, 101).

Nič bolje se ni godilo tudi njegovemu nasledniku. Leta 1911 so mirno pozabili nanj ob zaključku mižarskega tečaja, podobno pa se je zgodilo tudi ob zaključku šiviljskega tečaja. Šele komisija iz Gorice je občinske može opozorila, "da je tudi duhovna gosposka v Ajdovščini, ki naj se vabi k uradni sklepi" (PANG, Ajdovščina, 24, 101). Prav tako je občina nastavila novega organista, ne da bi o tem kakorkoli obvestila župnika, na župnikovo vprašanje pa je župan odgovoril, "da je to stara navada in da si občina te pravice ne da kar na lepem vzeti" (PANG, Ajdovščina, 24, 101).

Lastništvo župnišča je občina skušala izkoristiti tudi za zamenjavo župnika, ki nekaterim očitno ni bil po volji. Leta 1913 je na knezo-nadškofijski ordinariat poslala dopis, v katerem je zahtevala zamenjavo tedanjega župnega upravitelja Ivana Rejca. Ajdovščina je bila namreč takrat že pet let brez stalnega župnika pod vodstvom raznih začasnih upraviteljev, s katerimi po besedah županstva občestvo ni bilo zadovoljno. Ker se prošnjam o premetitvi ni ugodilo, je občinsko starišinstvo na seji dne 28. junija 1913 sklenilo, da se župniku po enem mesecu odpovesta stanovanje in plača, če v tem roku ordinariat ne predloži "terne" dušnih pastirjev v izbiro (NŠAG, Ajdovščina, 1913). Ob tej grožnji je župnik pisal na dekanat in zanikal vse obtožbe, hkrati je prosil, naj škofija zoper sklep občine protestira na c. kr. glavarstvu, če ga še naprej namerava pustiti v Ajdovščini (NŠAG, Ajdovščina, 1913). Župnikov ugovor je dekan posredoval na ordinariat in ta je res dosegel, da je glavarstvo z dopisom z dne 30. julija 1913 sklep ajdovske občine razveljavilo (NŠAG, Ajdovščina, 1913). Kar se tiče "terne" dušnih pastirjev, ki so jo zahtevali Ajdovci, je zanimiva pripomba na hrbtni strani pisma, ki ga je župnik Rejec poslal na dekanat in pravi: "Ta napor je treba energično odbiti. Terne ni mogoče predložiti. Na sploh noben duhovnik ne mara kompetirati za tako slabo in liberalno župnijo" (NŠAG, Ajdovščina, 1913). Podobno mnenje je o Ajdovščini izrazil že njegov predhodnik, ko je komentiral govorice o tem, da naj bi bil on premeščen, župnija pa naj bi bila razpisana, da bi lahko duhovniki zanj kandidirali. Kljub govoricam o petih oziroma celo osmih prosilcih

pa dejansko ni bilo nobenega. Zapisal je: "Vzroka ne bo težko najti, menda bo ta, ker noče nihče biti samo za parado v Ajdovščini" (PANG, Ajdovščina, 24, 101).

Ajdovski duhovi so se burili tudi zaradi vprašanja pokopališča, ki je bilo občinsko "in za časa vakature fare od cerkvene strani blagoslovljeno brez vsacih pogojev. Če bi bilo potom kakega zločina eksekrirano, naslednik, nikar ga ne blagoslovi več, dokler občina ne da pismenega reverza, da se bodo glede pogrebov spoštovala določila sv. cerkve. Sedaj ima občina tam vso oblast - cerkev pa mora molčati" (PANG, Ajdovščina, 24, 101). Ko je namreč pokopališče enkrat prišlo pod upravo občine, je ta prevzela tudi urejanje vseh zadev, za katere je bila prej pristojna cerkev - vzdrževala je obzidje, določala urnik, pravila za postavljanje spomenikov, včasih se je celo vmešavala v obrede znotraj pokopališča. Vendar pa je tudi Cerkev še vedno gledala na pokopališče kot na svojo lastnino in kler se je trudil obdržati pravico do blagoslovljanja zemljišča, na katerem je pokopališče stalo, saj je to le s posvetitvijo lahko dobilo značaj svetega kraja. Cerkev je torej še naprej skrbel za upravljanje pokopališča, ki ga je vedno smatrala za svoj del (Le Bras, 1979, 54-66).

Pomemben zaplet se je zgodil leta 1911 ob smrti Bruna Bianchia. Fant je umrl za jetiko, pred tem pa je kljub župnikovim prošnjam zavrnil zakramente. Župnik je o tem poročal na škofijo in fantu je bil odrečen cerkveni pogreb, kljub prošnjam in moledovanju sorodnikov, saj, kot je zapisal župnik, "kako naj to storim v pohujšanje ljudstva?" (PANG, Ajdovščina, 24, 101). Vršil se je civilni pogreb, ki ga župnik tudi podrobno opiše, jezilo pa ga je to, da je bil grob kljub njegovi prepovedi skopan v blagoslovljeni zemlji.⁹ Župan je odklonitev cerkvenega pogreba Brunu Bianchiju izkoristil za pritožbe čez župnika. Ko je bil istega leta v Ajdovščini na obisku grof Attems, takratni glavar, je namreč župan ta dogodek navedel kot enega od vzrokov za nezadovoljstvo ljudi z župnikom (PANG, Ajdovščina, 24, 101).

Podobni dogodki so pogosto vodili v spore med župnikom in laiki. Duhovščina je dosledno po kanonu razumela, da so verski pogrebi namenjeni kristjanom, in da je njihova zavrnitev logična posledica dejstva, da nekdo ni kristjan ali da je umrl v grešnih okoliščinah, medtem ko je bilo med laiki ukoreninjeno prepričanje, da so do cerkvenega pogreba upravičeni vsi. V imenu nenapisanega, a nič manj ukoreninjenega mnenja, po katerem smrt že sama po sebi zasluži slovesno obhajanje, je ljudstvo menilo, da ima vsak človek pravico uživati verske obrede, katerih normalni vir je bila cerkev, in da ta z odrekanjem pogrebnih slovesnosti zaradi moralnih ali doktrinarnih izgovorov zlorablja svoje prerogative (Agulhon, 1991, 195).

9 O civilnih pogrebi prim. Verginella, 1995; 1996; Dolenc, 1995; Možina, 1996.

Kot je razbrati iz virov, je ob ustanovitvi samostojne kaplanije v Ajdovščini občina s prevzemom patronata nad njo dobila v roke močno orožje, ki ga je izkoriščala v sporih z vsakokratnim dušnim pastirjem. Ti spori so postali posebno očitni na prelomu stoletja in so se hranili s političnimi razprtijami, ki so v tistem času pretresale Slovence; občinski možje, večinoma liberalno politično usmerjeni, so patronat nad župnijo in lastništvo cerkvenih nepremičnin izkoriščali za oviranje župnika, če je ta poskušal nastopiti proti liberalni politiki. Tako so bili ajdovski dušni pastirji v osemdesetih letih prejšnjega stoletja, v času slogaštva, v dokaj dobrih odnosih z občino, veliko jih je bilo tudi včlanjenih v bralno društvo Edinost. S pojavom političnega katolicizma se je v začetku 20. stoletja položaj temeljito spremenil. Župniki, ki so zastopali stališča političnega katolicizma, so v izrazito liberalni občinski oblasti videli svojega nasprotnika in so začeli aktivno sodelovati tudi v lokalnem političnem življenju, s čimer so se zapletali v bolj ali manj odkrite spore z občinskimi oblastmi.

Poleg boja proti napredujočemu liberalizmu se je moralo katoliško gibanje v 19. stoletju spoprijemati še s številnimi novimi gibanji, ki jih je prinesel čas, tako na primer z vprašanjem parlamentarizma, z vedno bolj perečim socialnim vprašanjem ter z nacionalnim vpra-

šanjem. V tem boju je aktivno sodelovala tudi nižja duhovščina, pri čemer je za politično agitacijo pogosto uporabljala prižnico. V okviru bogoslužja je na prvem mestu treba imenovati pridigo kot sredstvo, s katerim je duhovščina poleg kateheze lahko najbolj neposredno oblikovala vernika (Dolinar, 1993, 160). Močna prisotnost politike v bogoslužju, posebej v pridigah, je lahko hitro povzročila, da se je nasprotovanje politični stranki, ki jo je zagovarjal župnik, sprevrglo v nasprotovanje samemu župniku. Ta je s svojim sodelovanjem v dnevnem političnem življenju prestopil iz sakralne sfere v posvetno, s čimer je postal tarča napadov političnih nasprotnikov. Politični konflikti so se tudi ves čas prepletali in mešali s konflikti, ki so bili posledica tekme za prestiž med predstavniki posvetne in cerkvene oblasti.

ZAHVALA

Prispevek je nastal na podlagi moje diplomske naloge "Proces sekularizacije in odnosi med klerom in laiki v Ajdovščini v drugi polovici 19. stoletja" pri doc. dr. Marti Verginelli. Na tem mestu se ji najlepše zahvaljujem za vso pomoč in nasvete tako pri pisanju diplomske naloge kot pri pripravi tega prispevka. Prav tako se zahvaljujem vsem tistim, ki so mi kakorkoli pomagali pri pisanju diplomske naloge in pripravi tega članka.

THE HAUNT OF LIBERALISM IN OUR VALLEY. CLERGY AND LAYMEN OF THE VIPAVA VALLEY IN THE VICE OF SECULARISATION

Gregor MATEVC

SI-5222 Kobarid, Stresova 4c

SUMMARY

Alojzij Novak, the parish priest from Ajdovščina, labelled this place, in 1911, "the haunt of liberalism in our valley". In addition, it was the parochial chronicle of Ajdovščina (founded at the turn of the century) that kept referring to the conflicts encountered by the priest during his contacts with the municipal authorities and believers. At first sight it seems that the conflicts were a result of the political circumstances dominating at that time in the dealt with area. A comparison with the chronicles of the neighbouring parishes shows, however, that Ajdovščina was an exception in this respect, for no such severe disputes were recorded elsewhere. The author attempts to find the roots of these conflicts in the past, in the disputes that were led by the logic of various liturgical practices and were still present there at the beginning of the 20th century.

The conditions in Ajdovščina were to a great extent influenced also by the proportion of power between the rectory and the municipal authorities, which was certainly to the advantage of the latter. The authorities exploited their power against the pastor, whenever in their interest. The conflicts became very severe at the turn of the century, when a political rift began to take place in the land of the Slovene people. By actively participating in the political life of that time, the priests moved from secular to the sacral sphere and thus became the target of a number of attacks by their political opponents.

Key words: clergy, laymen, secularisation, province, 19th century

VIRI IN LITERATURA

- PANG** (Pokrajinski arhiv v Novi Gorici), kronika župnije Ajdovščina, zbirka fotokopij, t. e. 24, mapa 101.
- PANG**, kronika župnije Šturje, zbirka fotokopij, t. e. 22, mapa 81.
- PANG**, kronika župnije Črniče, zbirka fotokopij, t. e. 24, mapa 103.
- NŠAG** (Nadškofijski arhiv v Gorici), fond Parrocchie transitate sotto sovranità straniera in seguito del trattato di pace, fasc. Aidussina (Ajdovščina).
- SOČA**, 31-33/1887.
- Aguilhon, M. (1991)**: La Repubblica nel villaggio. Una comunità francese tra rivoluzione e seconda repubblica. Bologna, Mulino.
- Attems, C. M. d' (1994)**: Vízitációs zápisnik goriškega, tolminskega in devinskega arhidiaconata goriške nadškofije 1750-1759. Gorica.
- Dolenc, E. (1995)**: Za menoj ne bodo farji pevali... za menoj bo šla muzika. Politični boji in versko življenje na kranjskem podeželju v začetku stoletja. Zgodovina za vse, 1/95, Celje.
- Dolinar, F. M. (1989)**: Cerkevnoupravna ureditev Ilirskih provinc. Zgodovinski časopis 43/89, Ljubljana, 507-511.
- Dolinar, F. M. et al. (1989)**: Slovenska cerkvena pokrajina. Acta Ecclesiastica Sloveniae, 11, Ljubljana.
- Dolinar, F. M., Juhant, J., Kralj, F. et al. (1991)**: Zgodovina cerkve na Slovenskem. Celje, Mohorjeva družba.
- Dolinar, F. M. (1993)**: Praktično in duhovno oblikovanje slovenskega katoličana 1890-1941. V: Dolinar, France M. et al.: Cerkev, kultura in politika, Ljubljana, 155-166.
- Dolinar, F. M. (1994)**: Cerkevnoupravna ureditev slovenskega prostora do ustanovitve slovenske metropolije 1968. Zgodovinski časopis, 48/94, Ljubljana, 55-61.
- Kralj, F. (1989)**: Cerkevne razmere na Slovenskem od konca 18. do konca 19. stoletja. V: Kralj, F. et al.: Vloga Cerkve v slovenskem kulturnem razvoju 19. stoletja, Ljubljana, 19-26.
- Le Bras, G. (1979)**: La chiesa e il villaggio. Torino, Boringhieri.
- Melik, V. (1965)**: Volitve na slovenskem 1861-1918. Ljubljana.
- Menozi, D. (1993)**: La chiesa cattolica e la secolarizzazione. Torino, Einaudi.
- Možina, J. (1996)**: Odpad k pravoslavju, to je razkošništvu. Zgodovina za vse, 2/96, Celje.
- Plesničar, P. (1997)**: Ajdovščina. Pogled v njeno preteklost. Komentirana objava zgodovine Ajdovščine in Šturij. Nova Gorica, Pokrajinski arhiv v Novi Gorici.
- Torre, A. (1995)**: Il consumo di devozioni. Religione e comunità nelle campagne dell'Ancien regime. Benetke, Marsilio.
- Verginella, M. (1995)**: "Mrtvi pomagajo živim, živi mrtvim, mrtvi živim in mrtvi mrtvim." Zgodovina za vse, 1/95, Celje.
- Verginella, M. (1996)**: Ekonomija odrešenja in preživetja. Knjižnica Annales, Koper.
- Verginella, M. (1997)**: Vztrajnost habitusov. Kler in laiki na istrskem podeželju v 19. in 20. stoletju. V: Verginella, M. et al.: Historični seminar II, ZRC, Ljubljana, 97-106.
- Verginella, M. (1999)**: Kler in laiki na istrskem podeželju. Acta Histriae VII. Koper, Zgodovinsko društvo za južno Primorsko - Znanstveno-raziskovalno središče Republike Slovenije Koper, 413-422.

EZULI, OPTANTI, IZSELJENCI...*

ESULI, OPTANTI, EMIGRANTI...**

ESULI, OPTANTS, EMIGRANTS...***



-
- * Priljučni članki so nastali v okviru projekta VZROKI IN POSLEDICE IZSELJEVANJ IZ SLOVENSKE ISTRE PO 2. SVETOVNI VOJNI, ki ga je financiral Evropski program CBC Phare Slovenija-Italija v letu 1999/2000.
 - ** Gli articoli fanno parte del progetto LE RAGIONI E LE CONSEGUENZE DELL'ESODO DALL' ISTRIA SLOVENA DOPO LA SECONDA GUERRA MONDIALE, finanziato dal programma europeo CBS Phare Slovenia-Italia 1999/2000.
 - *** The present articles originated within the framework of the project entitled CAUSES AND EFFECTS OF THE MIGRATIONS FROM SLOVENE ISTRA AFTER WORLD WAR II, financed by the European CBC Phare Slovenia-Italy programme in 1999/2000.

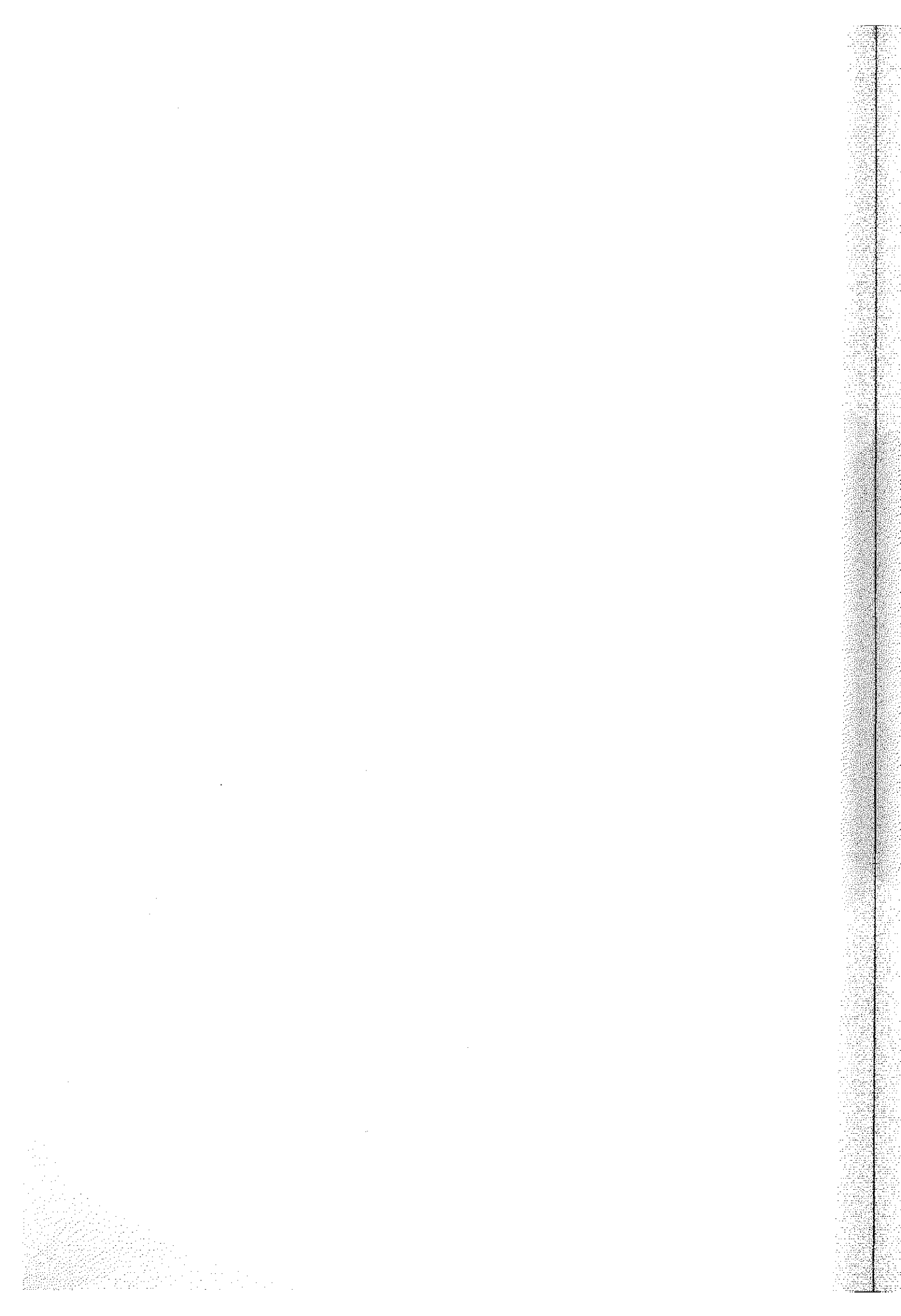

review article
ricevuto: 2000-06-20

UDC 325.2 (497.4/5 Istra) (=131.1)

ORIENTAMENTI DELLA PIÙ RECENTE STORIOGRAFIA ITALIANA SULL'ESODO ISTRIANO

Raoul PUPO

Dipartimento di scienze dell'Uomodell'Università degli Studi di Trieste, IT-34100 Trieste, Piazzale Europa 1

SINTESI

L'articolo tratta i seguenti punti: 1. La contestualizzazione dell'esodo istriano nell'ambito degli spostamenti forzati di popolazioni avvenuti in Europa nei due dopoguerra, a seguito della creazione di stati nazionali nei territori precedentemente appartenenti a grandi compagini pluri-nazionali. 2. Il significato dell'esodo come frattura periodizzante la storia delle terre alto adriatiche. 3. Il suo carattere di espulsione di massa di una componente nazionale dalla propria terra di origine, per opera non di provvedimenti formali, ma di pressioni ambientali protratte nel tempo. 4. Un'analisi critica della politica della "fratellanza italo-slava", diretta a consentire l'inserimento nella nuova Jugoslavia solo di una frazione specifica della popolazione italiana, e cioè la classe operaia di orientamento comunista. 5. Le prospettive della ricerca nel campo della storia sociale e di quella politica.

Parole chiave: migrazioni, esodo, emigranti, italiani, Istra

VIEWS OF THE LATEST ITALIAN HISTORIOGRAPHY ON THE EMIGRATION FROM ISTRIA

ABSTRACT

The article discusses the following points: 1. Contextualisation of inhabitants leaving Istra within the framework of forced migrations during both post-war periods in Europe as a result of formation of nation-states in the territories that had previously belonged to great multinational units. 2. The significance of exodus as a turning point in the history of the Northern Adriatic. 3. Exodus in the sense of mass deportations of a national constituent from its original territory not for formal reasons but owing to the prolonged pressures by the environment. 4. A critical analysis of the political "Italian-Slav brotherhood" that enabled only one specific part of the Italian population, i.e. communist-orientated working class, to be included in the new Yugoslavia. 5. Perspectives of the research in the field of social and political history.

Key words: migrations, exodus, emigrants, Italians, Istra

Gli anni Novanta hanno senza dubbio visto da parte della storiografia italiana una ripresa di interesse sul tema dell'esodo da Zara, da Fiume e dall'Istria, che sinteticamente chiamiamo "esodo istriano". Ciò è avvenuto all'interno di una nuova, più generale attenzione per la storia del confine orientale italiano nel Novecento, testimoniata da numerose pubblicazioni ed iniziative quali convegni, cicli di conferenze, corsi di aggiornamento e così via. Naturalmente, in questa sede non vi è il tempo per soffermarsi sulle ragioni di tale riscoperta, che appare - in termini generalissimi - collegata al nuovo clima culturale e politico venutosi a creare dopo la fine della guerra fredda; vale tuttavia la pena di sottolineare come l'appuntarsi dello sguardo sulle vicende, turbinate e sanguinose, della frontiera orientale, ha trascinato con sé - come temo sia inevitabile in questi casi - un fiorire di interventi di taglio marcatamente polemico-politico, ma ha comunque reso effettivamente possibile un approccio serio e documentato a temi che erano rimasti un po' ai margini del dibattito storiografico in campo nazionale. Diversa era naturalmente la condizione della storiografia giuliana, che però ha faticato a lungo prima di trovare udienza fuor d'ambito regionale, nonostante i nodi affrontati non avessero certo una spessore meramente locale, perché si collegavano direttamente al modo di porsi dell'Italia sulla scena internazionale, con particolare riferimento a quella che ha tradizionalmente rappresentato una delle aree sensibili della politica estera italiana, vale a dire quella adriatica e balcanica. Per quanto riguarda l'esodo, che ha costituito uno dei capisaldi della riscoperta della storia di frontiera, mi limito dunque qui ad indicare le acquisizioni più importanti degli ultimi anni ed i percorsi di ricerca attualmente in corso.

In primo luogo, la contestualizzazione dell'esodo nello spazio e nel tempo, che fino a pochi anni fa risultava completamente assente. Cominciamo dalla contestualizzazione nello spazio, per notare come l'esodo istriano costituisca parte di un processo di dimensione continentale, vale a dire gli spostamenti di popolazioni, che hanno coinvolto milioni di persone, avvenuti nel secondo dopoguerra. A loro volta, tali movimenti rappresentano l'onda di ritorno rispetto alle deportazioni legate al tentativo nazista di instaurare il Nuovo Ordine Europeo. Ma non basta: se solleviamo ancor di più lo sguardo, riusciamo ad accorgerci che entrambe le ondate si inseriscono in una vicenda di più lunga durata, che copre tutti e due i dopoguerra. Alla sua base sta la convinzione - che è una convinzione tipica della contemporaneità - secondo la quale lo "sbroglio" delle nazioni (vale a dire il tentativo di districare le nazioni l'una dall'altra) è un fenomeno positivo. Si tratta di un giudizio che nel corso del Novecento è stato fatto proprio non solo da esperti di diritto internazionale e diplomatici, ma da *leader* di grande prestigio e diverso orientamento - da Churchill a

Stalin - è stato espresso con una vasta gamma di sfumature, dall'entusiasmo alla rassegnazione ad un "male minore", ed è stato motivato nella maniera più varia, facendo riferimento a considerazioni di natura etnica, o geo-politica, o ideologica, o ad una commistione fra tutte queste. In tal senso, quello dell'Istria, al di là delle sue dimensioni, si rivela già ad un primo sguardo come un caso fortemente emblematico, proprio perché la componente italiana è stata costretta ad andarsene da uno Stato la cui ideologia ufficiale era internazionalista; e ciò segnala come di fronte al nodo cruciale dei conflitti nazionali di lunga data, il cemento ideologico riveli una tenuta drammaticamente scarsa.

Quanto alla contestualizzazione nel tempo, dobbiamo dire che per capire fino in fondo l'esodo bisogna collocarlo in un arco di tempo che parte da quel primo dopoguerra, che ha segnato una svolta nella storia delle terre giuliane. E' agli anni successivi al 1918 infatti, con il venir meno della cornice statale asburgica, che risale la rottura di quel meccanismo di sviluppo che nel corso dei secoli precedenti aveva consentito la crescita della società locale, ed è in conseguenza di tale rottura che è cominciato nei territori ex austriaci un periodo di stagnazione demografica nel quale la regione Giulia ha preso non più ad attirare, ma ad espellere popolazione. Ciò è accaduto, com'è noto, in entrambi i dopoguerra, per un cumulo di ragioni economiche e politiche strettamente intrecciate fra loro, e pienamente evidenti sono i fili che collegano le esperienze vissute dalle popolazioni lungo i decenni fragorosamente riempiti dai due conflitti mondiali e dalle loro due lunghe code. Ciò non significa peraltro che fra i due periodi vi sia un completo parallelismo, e le letture tese a sottolineare unilateralmente gli aspetti di reciprocità ed i nessi di causa ed effetto tra i due dopoguerra, sembrano molte volte rispondere più ad intenti esterni alla ricerca storica e vicini al confronto politico (distribuzione delle responsabilità fra Stati e gruppi nazionali, contenziosi diplomatici, e così via), che non all'esigenza di comprendere la specificità dei fenomeni e la loro portata sul lungo periodo. Se infatti prendiamo in considerazione simultaneamente entrambi i periodi, vi è una differenza - sostanziale, non marginale - che balza subito all'occhio dell'osservatore.

Nel primo caso, fra le due guerre, a seguito non solo dei fenomeni migratori ma anche dell'assimilazione forzata tentata da fascismo, la popolazione slava della Venezia Giulia ha visto interrotto il proprio *trend* espansivo, che nei decenni precedenti il conflitto mondiale era stato piuttosto vigoroso (tanto da allarmare la componente italiana, contribuendo a spingerla verso l'irredentismo), ed ha subito una deformazione verso il basso della propria struttura sociale; tuttavia, dal punto di vista quantitativo la sua consistenza è stata solo marginalmente intaccata. Nel secondo dopoguerra invece, il gruppo nazionale italiano a Fiume e in Istria è

scomparso quasi totalmente, al completo delle sue articolazioni sociali. È ovvio - ma è bene ripeterlo, di fronte all'uso improprio che talvolta si continua a fare dei cosiddetti "censimenti etnici" - che i numeri non dicono tutto, e l'immagine che essi disegnano non dà conto del cumulo di sofferenze, passioni e reazioni comunque suscitato dalle politiche anti-minoritarie: ciò non toglie però, che la diversità delle due situazioni alla fin fine prodotesse sia radicale e che la scomparsa di un gruppo nazionale, quello italiano, segni una frattura priva di precedenti nella storia istriana dai tempi della romanizzazione.

Un altro problema del quale si è parlato con notevole frequenza in questi anni è quello delle dimensioni dell'esodo. Non mi soffermo molto, perché altri contributi potranno affrontarlo con maggior dovizia di dettagli, e mi limito perciò soltanto a due osservazioni. La prima, riguarda il recupero da parte della storiografia delle stime formulate alla fine degli anni Cinquanta, che ipotizzavano un ordine di grandezza complessivo dell'esodo attorno al quarto di milione di profughi o poco più, stime che sembrano più attendibili rispetto alle dilatazioni "militanti" successivamente prodotte dall'assoziazionismo istriano - un fenomeno questo ben noto alla storiografia sugli spostamenti di popolazione, e che nel caso giuliano si è puntualmente verificato, specularmente s'intende, in entrambi i dopoguerra - e che si accordano meglio con i dati disponibili sulla consistenza dei gruppi nazionali nella regione prima della seconda guerra mondiale. La seconda, mette in luce come si sia fatta progressivamente strada la tendenza a non concentrarsi tanto sulla dimensione assoluta dell'esodo - che è per molti versi funzione semplicemente della popolazione residente - quanto su quella relativa, vale a dire sulla proporzione fra i partiti e i rimasti e sulla percentuale di esuli rispetto alla precedente popolazione di lingua italiana. È evidente infatti, che chiedersi se gli esuli fossero 250.000 o 280.000 o 300.000 conta assai meno, ai fini della comprensione dell'esodo e del suo impatto sulla società locale, della consapevolezza che a doversene andare fu almeno la metà della popolazione complessiva dell'area istro-quarnerina, che tale metà comprendeva, fra l'altro, tutti gli strati superiori della società istriana - che rimase conseguentemente depauperata non solo sotto il profilo quantitativo, ma anche sotto quello delle competenze - e che per quanto riguarda la componente italiana le partenze oscillarono, a seconda delle varie realtà, fra l'80% e il 100%, configurando così complessivamente la sparizione pressoché totale di un gruppo nazionale autoctono. Tale approccio al problema del resto, oltre a risultare decisamente più produttivo, marca anche molto bene il passaggio compiuto dalla storiografia italiana, da una logica di tipo controversistico, che a lungo ha dominato gli interventi su tale materia, ad una di tipo critico.

Più rilevante del nodo della quantificazione appare

comunque quello dell'individuazione dei caratteri essenziali del fenomeno dell'esodo. Il primo è costituito dalla sua unitarietà, che pur a prima vista non è scontata: a differenza infatti di altri processi di trasferimento forzato di popolazioni avvenuti in Europa nel dopoguerra e risoltisi nel giro di un paio di anni - si pensi al caso dei tedeschi - l'esodo istriano si distese lungo un arco di tempo più che decennale. I ritmi dell'esodo quindi variarono da zona a zona, ma le spinte che li generarono risultano in ogni caso analoghe: in linea generale si può notare che l'esodo di massa scattò ogni volta che tra la popolazione italiana si affermò la convinzione che la dominazione jugoslava era divenuta definitiva. Ciò, com'è largamente risaputo, avvenne in momenti diversi, scanditi dai tempi lunghi della definizione della nuova frontiera italo-jugoslava.

Su di un altro piano, connotato di fondo dell'esodo si è confermato quello di un'espulsione di massa di una componente nazionale dalla propria terra di origine, avvenuta non per opera di provvedimenti formali, ma di pressioni ambientali protratte nel tempo. Dico confermato, perché un giudizio simile era stato espresso con grande lucidità già nel 1967 da Theodor Veiter, che aveva affermato: *"La fuga degli italiani secondo il moderno diritto dei profughi è da considerare un' espulsione di massa. È vero che tale fuga si configura come un atto apparentemente volontario, ma già l'opzione pressoché completa dei sudtirolesi per il trasferimento nel Reich germanico dopo il 1939 mostra come dietro la volontarietà possa esserci una costrizione assoluta e ineludibile. Colui che, rifiutandosi di optare o non fuggendo dalla propria terra si troverebbe esposto a persecuzioni di natura personale, politica, etnica, religiosa o economica, o verrebbe costretto a vivere in un regime che lo rende senza patria nella propria patria di origine, non compie volontariamente la scelta dell'emigrazione, ma è da considerarsi espulso dal proprio paese"* (Veiter, 1967, II, 280).

Tale giudizio ci conduce ad un altro capitolo fondamentale delle ricerche sull'esodo, e cioè al problema dei perché, che a sua volta si biforca nell'analisi delle motivazioni dei soggetti che furono colpiti, e cioè gli esuli, e di coloro che li mandarono via, e cioè il regime del tempo. A questo proposito, si è a lungo dibattuto fra gli storici, a dire il vero senza grandi risultati, sull'esistenza o meno di un progetto consapevole di espulsione degli italiani da parte del gruppo dirigente comunista jugoslavo. A parte il fatto che un'analisi del genere andrebbe comunque articolata a più livelli, da quello dei vertici federali del partito e dello stato, fino ad arrivare ai quadri locali, allo stato delle fonti sembra più produttivo affrontare il problema da un altro punto di vista, cercando cioè di capire quali fossero le condizioni alle quali un gruppo nazionale italiano poteva di fatto essere tollerato in Jugoslavia, nell'ipotesi che la politica della "fratellanza italo-slava", cui le

autorità del tempo fecero riferimento almeno fino al 1948, fosse appunto una politica, e non solo un costruito propagandistico.

E qui, il punto di partenza è costituito da un'osservazione proposta qualche anno fa da Marina Cattaruzza, che ha notato come la politica della "fratellanza" era stata concepita nell'ultima fase della guerra avendo in mente un gruppo nazionale italiano assai diverso, da quello che poi in realtà si sarebbe trovato in Jugoslavia, perché si prevedeva l'annessione anche di Trieste, Gorizia e Monfalcone (Cattaruzza, 1999, 43). Beninteso, non si tratta solo di un problema di dimensioni - che pure è importante, in quanto quella italiana sarebbe stata per consistenza la seconda minoranza nazionale, dopo gli albanesi - ma soprattutto di composizione sociale, perché Trieste e Monfalcone volevano dire due grossi nuclei di classe operaia di lingua italiana orientati verso la Jugoslavia e intenzionati a partecipare al tentativo di costruirvi una società socialista. È questo il nodo, perché in realtà è solo a questo tipo di italiani - che il linguaggio dell'epoca definiva "buoni e onesti", perché dimostravano con i fatti la loro volontà di inserirsi positivamente negli schemi del regime comunista jugoslavo, concorrendo attivamente alla sua edificazione ed al suo consolidamento - che si rivolgeva la politica della "fratellanza". Quanto agli altri, si trattasse dell'imprenditoria fiumana, dei ceti medi urbani o di strati popolari ma non di estrazione proletaria, come i micro-proprietari agricoli, i pescatori, i piccoli artigiani di paese o i commercianti al dettaglio, tutti costoro che per ragioni di classe, di orientamento ideologico e di preferenza statale per l'Italia, erano bollati come borghesi, reazionari, residui del fascismo, sfruttatori del popolo, irredentisti e amici degli imperialisti, e quindi non rientravano nei parametri di compatibilità del regime, prima se andavano meglio era.

A ben vedere quindi, era quella della "fratellanza" una politica che fin dall'inizio selezionava come proprio interlocutore una parte minoritaria della popolazione italiana, riconoscendo ad essa soltanto la legittimità della permanenza nella propria terra. Il male è, che di fatto gli italiani appartenevano quasi tutti all'altra parte, quella che agli occhi dei poteri popolari tale legittimità invece non possedeva, perché il confine si fermò sulla linea Morgan - lasciando quindi Gorizia e Monfalcone all'Italia e Trieste in mano anglo-americana - la gran parte della popolazione istriana era fortemente orientata verso l'Italia e il sistema occidentale, ed addirittura anche i nuclei operai più consistenti, come quelli di Fiume e di Pola, provarono ben presto una sorta di "delusione storica" nei confronti delle politiche attuate da parte dei partiti comunisti sloveno e croato, tant'è che in buona misura si distaccarono dal regime ancor prima che la risoluzione del Cominform ponesse la pietra tombale sulla politica della "fratellanza".

Partendo da questo spunto, che permette di fare un po' di chiarezza rispetto ad alcuni degli equivoci sui quali talvolta il discorso analitico si era un po' bloccato, è possibile posizionare meglio il dibattito sulle finalità ultime delle politiche repressive attuate a danno degli italiani, che per un verso costituivano parte integrante della pressione esercitata dal regime su tutta la società locale, per l'altro si proponevano di trasformare radicalmente la fisionomia della componente italiana, enucleandovi i segmenti compatibili con i parametri del regime ed espellendo gli altri.

Ciò premesso, rimane naturalmente da compiere ancora un lungo percorso di ricerca. Nel corso degli ultimi anni la storiografia italiana ha mostrato in questo senso una certa preferenza per gli studi di storia sociale, diretti a mettere meglio a fuoco i meccanismi che hanno portato all'esplosione della società istriana già lacerata dalle precedenti divisioni nazionali e sociali, all'espulsione di una sua parte consistente, all'impatto di tale fenomeno sul territorio di partenza come pure su quelli di arrivo dei flussi migratori, alla ricomposizione separata della società giuliana divisa dal confine.

Si tratta di un filone estremamente ricco, che permette di incrociare metodologie diverse, a cavallo fra la storia e le scienze sociali, allargando significativamente il campo delle fonti attraverso il recupero di quelle della memoria - che vanno dalla memorialistica tradizionale alla scrittura popolare, dalle elaborazioni letterarie al patrimonio di ricordi e riflessioni portato alla luce dalle raccolte di storie di vita - e che sta consentendo di esplorare uno dei grandi nodi che sottostanno al fenomeno dell'esodo e che contribuiscono a renderlo un oggetto storicamente assai interessante, e cioè il nodo dell'identità nazionale. Un'identità nazionale che si rivela come una realtà estremamente complessa, che va molto oltre la dimensione politica, perché coinvolge tutto il vissuto, personale e comunitario: di conseguenza, proprio in ragione di questo suo spessore, la negazione da parte del regime comunista jugoslavo di quell'identità così come si era storicamente strutturata, o il tentativo di trasformarla in qualcosa di molto diverso - perché era questo il senso del processo di "jugoslavizzazione", che ribaltava non solo gli assetti di potere consolidati, ma anche il tradizionale sistema di valori - vennero percepiti dagli italiani come intollerabili, al punto da rendere preferibile quella scelta durissima che è l'esilio. In altre parole, oltre e in molti casi più che le pressioni dirette, di tipo repressivo, che spingevano alla fuga, dietro l'esodo - soprattutto dalla zona B, dove la popolazione italiana si rassegnò alla partenza appena alla metà degli anni Cinquanta - stava l'alternativa fra la difesa dell'identità comunitaria ed il radicamento in una terra divenuta nel corso del tempo sempre più estranea. Torniamo quindi a quei sentirsi *senza patria nella propria patria di origine*, di cui parlava Veiter, e che non a caso è un motivo che torna

con grande frequenza nelle testimonianze dei profughi.

Credo che questo nuovo approccio abbia arricchito molto il panorama interpretativo e che presenti ancora notevoli potenzialità, tuttavia ritengo pure che nella prospettiva delle nuove ricerche non dovrebbero venir trascurati gli aspetti politici, perché svolsero un ruolo determinante nella scelta dell'esodo. Nella storia infatti, e in questa come in altre, oltre alle percezioni, ci sono le azioni e le decisioni: ed al di là di equivoci, fraintendimenti e complessi passaggi psicologici, le politiche applicate dal regime del tempo nei confronti degli italiani residenti nei territori passati nella primavera del 1945 sotto il controllo jugoslavo, ebbero un effetto decisivo nel convincere, e talora costringere, gli istriani ad esodare. Si tratta perciò di studiare dall'interno il processo decisionale che riguardò la sorte degli italiani, come pure la composizione, la mentalità e i comportamenti dei poteri locali, a livello di istituzioni e di partito.

In questo senso appare strategica la disponibilità delle fonti d'archivio slovene e croate, che cominciano finalmente a venir utilizzate in maniera massiccia, e che consentono di andar oltre i limiti degli studi precedentemente condotti principalmente sulle fonti a stampa. Al riguardo esistono già alcune prime ricerche, vuoi d'inquadramento generale vuoi dedicate a problemi specifici, come quello dell'epurazione, per opera di storici italiani e sloveni. Altri progetti sono in fase di elaborazione, per quando riguarda i territori oggi appartenenti sia alla repubblica di Slovenia che a quella di Croazia. Vi sono quindi tutte le premesse affinché si avvii una nuova stagione di studi, auspicabilmente meno compressa dalle esigenze del confronto politico di quanto non sia avvenuto in passato, e condotta anzi all'insegna della collaborazione tra studiosi di diversa nazionalità ed appartenenza statale: una collaborazione che ovviamente non cancella la dialettica - sarebbe ben triste! - ma può indirizzarla lungo la via di una miglior comprensione di un fenomeno complesso e drammatico com'è stato l'esodo istriano.

POGLEDI NAJNOVEJŠEGA ITALIJANSKEGA ZGODOVINOPISJA NA IZSELJEVANJE IZ ISTRE

Raoul PUPO

Oddelek za humanistične znanosti Univerze v Trstu, IT-34100 Trst, Piazzale Europa 1

POVZETEK

Italijansko zgodovino pisje se je v devetdesetih ponovno začelo zanimati za eksodus. Tu bom navedel nekaj najpomembnejših ugotovitev in poti trenutno potekajoče raziskave.

1. Prostorska in časovna umestitev eksodusa.

Prostorska umestitev. Kot enoten pojav, je eksodus sestavni del procesa kontinentalnih razsežnosti. Govorimo o premikih ljudstev, ki so se zgodili po drugi svetovni vojni in so zajeli milijone ljudi. V bistvu gre za premike, ki predstavljajo povratni val na deportacije, s katerimi je nacizem skušal uvesti Novi evropski red. Oba vala pa sodita v neko dogajanje starejšega izvora, in sicer iz obdobja med obema vojnama, katerega osnova je za sodobnost značilno prepričanje, da je "razplet" vprašanja narodov, ne glede na njegove razloge, pozitiven pojav. V tem smislu je Istra tipičen primer, saj je bil italijanski del prebivalstva prisiljen oditi iz države, v kateri je bil internacionalizem priznan za uradno ideologijo.

Časovna umestitev. Da bi eksodus lahko razumeli, ga je potrebno umestiti v časovno obdobje, ki se prične s koncem prve svetovne vojne. V zgodovini Julijske krajine je to trenutek preobrata, čas, ko se je zlomil mehanizem, ki je omogočal razvoj lokalne družbe in se je pričelo obdobje demografske stagnacije, v katerem Julijska krajina ni bila več privlačna za priseljevanje, temveč je, nasprotno, začela svoje prebivalstvo izganjati. To se je zaradi spleta ekonomskih in političnih vzvodov dogajalo v obeh povojnih obdobjih, čeprav se obdobji med seboj že v osnovi razlikujeta. V prvem primeru je šlo za prekinitve razvojnih teženj slovanske populacije Julijske krajine in za popačenje njenega družbenega ustroja, medtem ko z gledišča številčnosti njen obstoj ni bil bistveno načet. V drugem primeru pa je italijanska narodnostna skupnost na Reki in v Istri skorajda popolnoma izginila.

2. Eksodus je v osnovi mogoče opredeliti kot pojav množičnega izгона neke narodnostne skupine iz njene izvorne domovine, ki pa ga niso povzročili uradni postopki, temveč neprestani vztrajni pritiski okolja.

3. Tempo eksodusa je v vsakem območju različen, vendar pa so si vzvodi podobni: množično izseljevanje se je pojavilo vsakič, ko se je med italijansko populacijo uveljavilo prepričanje, da je bila jugoslovanska nadvlada dokonča.

4. Glede vprašanja, ali je nek zavesten načrt za izgon Italijanov obstajal ali ne, je glede na vire plodnejša analiza vprašanja, pod katerimi dejanskimi pogoji bi Jugoslavija sploh tolerirala italijansko narodno skupnost. Naš zaključek je, da je bila večina italijanske populacije izven meril kompatibilnosti, ki jih je postavil režim.

5. Nove raziskave so usmerjene predvsem na zgodovino družbe, zato da bi preučile mehanizme, ki so bili vzrok za razbitje istrske družbe, za izgon enega od njenih pomembnih delov, da bi osvetlile vpliv dogajanja na ozemlje odhoda, kakor tudi vpliv migracijskih valov na območje prihoda, pa mehanizme ločene prenove, z mejo razdeljene družbe Julijske krajine.

6. Pri vsem tem pa ne gre zanemarjati političnih vidikov, saj so pri odločanju za eksodus odigrali odločilno vlogo. Zato bi bilo potrebno od znotraj preučiti proces, v katerem se je odločalo o usodi Italijanov, kakor tudi sestavo, miselnost in ravnanje lokalnih oblasti, in sicer tako na ravni ustanov kot političnih strank.

Ključne besede: migracije, eksodus, emigranti, Italijani, Istra

BIBLIOGRAFIA

- Cattaruzza, M. (1999):** L'esodo istriano: questioni interpretative. Ricerche di storia politica, II, n. 1, 27-48.
- Cattaruzza, M., M. Dogo & R. Pupo (eds.) (2000):** Esodi. Spostamenti forzati di popolazioni nel Novecento europeo. Napoli, ESI.
- Cecotti, F. & R. Pupo (eds.) (1998):** Il confine orientale. Una storia rimossa. I viaggi di Erodoto, XII, n. 34, 88-157.
- Columbi C., L. Ferrari, G. Nassisi & G. Trani (1980):** Storia di un esodo. Istria 1945-1956. Trieste, Istituto regionale per la storia del movimento di liberazione nel Friuli - Venezia Giulia.
- Molinari, F. (1996):** Istria contesa. La guerra, le foibe, l'esodo. Milano, Mursia.
- Moscarda, O. (1997):** La "giustizia del popolo": sequestri e confische a Fiume nel dopoguerra (1946-1948). Qualestoria, XXV, n. 1, 209-232.
- Nemec, G. (1998):** Un paese perfetto. Storia e memoria di una comunità in esilio: Grisignana d'Istria 1930-1960. Gorizia, LEG-IRCI.
- Pupo, R. (1994):** L'età contemporanea. In: Salimbeni, F. (ed.): Istria. Storia di una regione di frontiera. Brescia, Morcelliana.
- Pupo, R. (1997):** L'esodo degli italiani da Zara, da Fiume e dall'Istria (1943-1946). Passato e presente, XV, n. 40, 55-81.
- Pupo, R. (1999):** Guerra e dopoguerra al confine orientale d'Italia. 1938-1956. Udine, Del Bianco.
- Pupo, R. (ed.) (1998):** Foibe ed esodo. Allegato a "Tempi e cultura", II, n. 3.
- Spazzali, R. (2000):** Epurazione di frontiera. Le ambigue sanzioni contro il fascismo nella Venezia Giulia 1945-48. Gorizia, LEG-IRCI.
- Veiter, T. (1967):** Soziale Aspekte der italienische Fluchtlinge aus den adriatischen Küstengebieten. In: Mayer Maly, T., A. Nowak & T. Tomandl: Festschrift für Hans Schmitz. Wien-München, vol. II.

saggio scientifico originale
ricevuto: 1999-08-10

UDC 314.7(450.36)"1921/1938"

ANALISI DEI DATI STATISTICI UFFICIALI ITALIANI RIGUARDANTI L'EMIGRAZIONE DALLA VENEZIA GIULIA NEL PERIODO 1921-1938

Piero PURINI

IT-34126 Trieste, Via Crispi, 85

SINTESI

Il saggio propone una lettura critica del movimento migratorio dalla Venezia Giulia nel periodo tra le due guerre, sulla base dei dati statistici ufficiali del Regno d'Italia. Oltre al numero complessivo degli emigrati "ufficiali" (quelli cioè regolarmente registrati dagli organi amministrativi preposti all'emigrazione), vengono riportate le singole destinazioni all'estero e i rimpatri. Viene inoltre data speciale attenzione ai dati che, in qualche modo, possono permettere di distinguere le diverse componenti etniche del fenomeno migratorio dalla Venezia (italiani, sloveni, croati, tedeschi).

Parole chiave: migrazioni, emmigrazioni, immigrazioni, 1921-1938, statistica italiana, Venezia Giulia, Istria, Zara

AN ANALYSIS OF THE OFFICIAL ITALIAN STATISTICAL DATA CONCERNING EMIGRATION OF PEOPLE FROM THE VENEZIA GIULIA REGION IN 1921-1938

ABSTRACT

The present contribution deals with the migrations of various people from the Giulia region during the two Great Wars on the basis of the official data issued by the Kingdom of Italy. Apart from the total number of the "official" emigrants (i.e. those who were officially registered by administrative bodies), places to which these people actually moved are also stated as well as details on returns by some of them to their homeland. A special attention is given to the data that can in a way enable separation of these emigrants according to their nationality (Italians, Slovenes, Croats, Germans).

Key words: migrations, emigrations, immigrations, 1921-1938 period, Italian statistics, Venezia Giulia region, Istra, Zadar

CARATTERISTICHE GENERALI

Il flusso migratorio della popolazione non italiana dalla Venezia Giulia nel periodo tra le due guerre è difficilmente quantificabile: la stima varia dalle 150.000 persone ipotizzate da Gombač, alle 100.000 considerate come cifra "tradizionale" proposta dalla storiografia slovena, nella quale vengono conteggiati pure i

passaggi clandestini del confine valutati da Milica Kacin-Wohinz tra le 500 e le 1.000 unità l'anno (Gombač, 1996, 77; Kacin-Wohinz, 1995, 30; Kacin-Wohinz, 1990, 326; Kalc, 1996, 28-29). La storiografia più recente tende a ridimensionare in parte questo dato, in particolare mi sembra interessante il saggio dello

studioso croato Vladimir Žerjavić, il quale compiendo un'analisi critica dei censimenti della popolazione in Istria e a Fiume, segnala un numero di 53.000 croati, di 5.000 sloveni e di 36.000 "altri" (in gran parte portuali e lavoratori dell'arsenale di Pola), emigrati nel periodo tra le due guerre, a fronte di un numero di 44.000 italiani immigrati. Purtroppo il saggio di Žerjavić non comprende né il territorio triestino, né quello goriziano (Žerjavić, 1993, 638-641).

Le rilevazioni italiane, invece, valutavano questo numero come molto più basso: secondo i dati della polizia, gli emigrati dal Litorale presenti in Slovenia erano 11.800 nel 1931, mentre le autorità diplomatiche segnalavano, a tutto il 1934, 50.000 persone emigrate in Jugoslavia (Kacin-Wohinz, 1990, 326).

Un altro dato, privo tuttavia di qualsiasi attendibilità, è quello ricavabile dal raffronto tra il censimento austriaco - del 1910 e quello italiano - del 1921. Nel primo la popolazione di lingua slava residente a Trieste e nell'Istria era di 282.794 persone, mentre nel secondo calava di ben 115.374 unità, giungendo alla cifra di 167.420 slavofoni residenti nella zona. In questo caso, tuttavia, il dato risulta pesantemente condizionato dalla diversa politica dei funzionari addetti al censimento, dal fatto che il quesito riguardante la "lingua d'uso" appare come un concetto di difficile interpretazione, nonché dal fatto che molti dei censiti erano bilingui e dunque possono aver dato risposte opposte nelle due rilevazioni rispetto all'appartenenza nazionale. Il dato più interessante che emerge da queste fonti è, comunque, il calo di popolazione di Trieste come numero assoluto, che dal 1913 al 1925 vede un deficit demografico di circa 10.000 unità (da 247.099 persone a 237.613). Questa cifra, considerando anche l'enorme spinta data dal governo italiano all'immigrazione nei nuovi "territori redenti", dà comunque l'idea del profondo cambiamento demografico ed etnico che si verificò nella Venezia Giulia all'indomani della prima guerra mondiale (Schiffner, 1990, 21-22).

La presenza di popolazione non italiana nell'emigrazione dalla Venezia Giulia mi sembra comunque innegabile e notevole: al proposito mi sembra significativo osservare l'anomalia della Venezia Giulia rispetto al movimento migratorio nazionale nel 1927 e negli anni immediatamente successivi. Nel 1927, infatti, le autorità italiane emanarono una nuova legge (di cui si parlerà più estesamente in seguito) tesa a limitare il fenomeno emigratorio e a mantenere la forza lavoro italiana nel Paese: a differenza che nel resto d'Italia, però, l'emigrazione dalla Venezia Giulia, anziché calare, addirittura aumentò. Questa peculiarità fa ritenere che la componente di "allogliotti" spinti a partire fosse piuttosto alta, e mi sembra che l'ipotesi sia confermata dal notevole incremento dell'emigrazione verso l'Argentina che rappresentò, come si vedrà più avanti, la prima destinazione degli sloveni all'estero (Balcani esclusi).

In questo saggio, tuttavia, ci si limiterà ad una lettura delle cifre riportate dai dati statistici ufficiali italiani per il periodo 1921-1938. Anteriormente al 1921 le statistiche italiane non riportano i dati riguardanti i "territori redenti", e dunque sfugge a qualsiasi rilevazione il numero di persone che lasciarono il Litorale austriaco durante la prima guerra mondiale e nel periodo immediatamente successivo.

Manca inoltre qualsiasi valutazione oggettiva comprovante il numero di quanti degli sfollati che emigrarono dal Kustenland durante il periodo bellico vi tornarono dopo l'annessione italiana; del numero degli emigrati facenti parte della comunità tedesca di Trieste che partirono verso la repubblica austriaca e Vienna; della vera e propria fuga dal Litorale dei soldati delle ex armate austroungariche, ai quali le nuove autorità imposero un ultimatum di 24 ore per consegnarsi o per varcare la linea di demarcazione tra il territorio occupato dall'Italia e quello del futuro Regno dei Serbi, Croati e Sloveni; degli internamenti dell'intelligenza slovena e croata nei campi di raccolta sparsi per il territorio italiano; del trasferimento di massa di alcune categorie particolarmente attive per la vita socio-culturale delle minoranze slavofone (insegnanti, ferrovieri); della partenza delle piccole ma significative comunità ebraica, serba, greca, armena, ecc., che avevano reso Trieste un centro di commercio europeo e una città cosmopolita, i cui appartenenti scelsero in buona parte la via dell'emigrazione perché Trieste italiana si presentava come un mercato ridimensionato rispetto a quello mitteleuropeo d'anteguerra, nonché per il cambio assolutamente sfavorevole imposto dalle nuove normative finanziarie tra la corona austriaca e la lira italiana (Svoljšak, 1991, 11,47; Nečak, 1972, 159-160; Gombač, 1996, 64; Lavrenčič-Pahor, 1994, 19-159; Čermelj, 1974, 157; Ziller, 1991, 247-248).

Per la valutazione di questa emigrazione rimando ad un mio studio apparso su "Prispevki za novejšo zgodovino", nonché alle numerose pubblicazioni già uscite sull'argomento, di cui si dà informazione nella bibliografia.

Il presente articolo, invece, intende vagliare quelle che sono le cifre ufficiali e pubbliche date alle stampe dalle autorità italiane. Il materiale è stato reperito attraverso un'analisi critica e comparata di alcune pubblicazioni specializzate: la *Statistica dell'emigrazione italiana per l'estero negli anni 1918, 1919 e 1920 con notizie sommarie per gli anni dal 1921 al 1924* (Roma, Provveditorato Generale dello Stato, Libreria, 1925), edito dal Ministero dell'Economia Nazionale - Direzione Generale della Statistica; la *Statistica delle migrazioni da e per l'estero* (Roma, Tipografia I. Failli, anni 1926-1937), edita dall'Istituto Centrale di Statistica del Regno d'Italia - poi confluito nell'Istat; e l'*Annuario Statistico Italiano* (Istituto Poligrafico dello Stato, Roma, anni 1919-1939), edito fino al 1921 dal Ministero del-

l'Economia Nazionale - Direzione Generale della Statistica, fino al 1927 dalla Presidenza del Consiglio dei Ministri con la sottostante dicitura "Istituto Centrale di Statistica" ed infine dal 1928 in poi dal solo Istituto Centrale di Statistica del Regno d'Italia.

E' evidente che la nuda esposizione dei dati statistici non permette una corretta interpretazione del fenomeno migratorio: le statistiche ufficiali non riportano la nazionalità dei partenti e il fatto che sia emigrato un certo numero di persone non significa automaticamente che esse siano state tutte slovene, croate, o che tutti siano partiti per sfuggire alle pressioni politico-squadristiche delle nuove autorità italiane. Per questo, quando possibile, all'interno dei dati statistici si sono cercate alcune discriminanti che permettano una lettura più approfondita del fenomeno migratorio e che, ponendo attenzione su alcune tipologie particolari di emigrazione, diano al lettore di questo studio la possibilità di tirare le somme di quale sia stata la consistenza della componente non italiana dell'emigrazione dalla Venezia Giulia, almeno per quanto riguarda i canali di emigrazione "ufficiali".

La raccolta dei dati da parte degli uffici statistici italiani, inoltre, riserva alcune difficoltà in quanto i criteri di rilevazione spesso appaiono discutibili e i dati difficilmente raffrontabili con quelli degli anni precedenti e degli anni successivi. Lo stesso concetto di "emigrante", inoltre, cambia a seconda delle diverse definizioni che la legge italiana attribuì al termine nel corso degli anni. Il metodo di rilevazione delle partenze, inoltre, varia a seconda che la meta sia continentale o transoceanica.

Non posso escludere, inoltre, che i dati statistici siano stati manipolati dalle stesse autorità italiane in maniera da sminuire il fenomeno migratorio nel suo complesso, con l'intenzione di dare una visione dell'Italia fascista come paese capace di eliminare quei problemi economico-sociali che storicamente avevano sempre spinto fasce piuttosto consistenti della popolazione a cercarvi soluzione all'estero. L'impressione che il ricercatore ha analizzando questi dati è comunque una intenzionale volontà di renderli di difficile lettura e comprensione, soprattutto per il fatto che i criteri di raccolta vengono continuamente modificati, rendendo estremamente difficoltosa una comparazione degli stessi nel corso degli anni. Un caso estremo di incomprendibilità nell'interpretazione dei dati statistici è la *Statistica delle emigrazioni da e per l'estero* riguardante gli anni 1931 e 1932, Serie II, Volume III. In questa pubblicazione vengono riportate pure le cifre relative agli anni dal 1928 al 1930, per permettere un confronto tra il movimento migratorio degli anni analizzati e quello degli anni immediatamente precedenti. Ebbene, i dati riportati da questo volume della *Statistica delle emigrazioni da e per l'estero* relativi agli anni 1928-1930 sono assolutamente anomali e non coincidono né con i dati riportati dalla *Statistica delle emi-*

grazioni da e per l'estero riguardante gli anni 1928, 1929 e 1930 (Serie II, Volume II), né con altre pubblicazioni statistiche riguardanti lo stesso arco di tempo. Per questo motivo si è tenuto conto dei dati riportati da questo volume della pubblicazione solo per gli anni 1931-1932 e non per i precedenti.

Alcuni dati, infine, non sono disponibili che per periodi limitati di tempo, in quanto dal 1935 in poi le pubblicazioni subirono un drastico ridimensionamento per le restrizioni sul consumo di carta dovute alla politica autarchica del fascismo. Eccetto che per i dati riguardanti l'emigrazione in generale, dal 1935 sparirono completamente i dati distinti per singole province. Paradossalmente, nella dedica a Mussolini allegata al bollettino del 1935, così scriveva il Presidente dell'Istituto Centrale di Statistica Franco Savorgnan: "Eccellenza, (...) in ottemperanza alle vigenti disposizioni sul consumo della carta, (il Bollettino statistico) ha subito qualche riduzione senza pregiudizio della materia stessa e della comparabilità dei dati." (*Statistica delle Migrazioni*, 1935, 6, pagina non numerata).

STATUS DI EMIGRANTE

I dati raccolti dall'Istituto Centrale di Statistica del Regno d'Italia sono basati sul concetto di emigrante secondo la legge italiana allora vigente. Con il Testo Unico approvato con Regio Decreto del 13 novembre 1919, n. 2205, convertito poi nella legge n. 473 del 17 aprile 1925, era definito emigrante "...ogni cittadino che espatri esclusivamente a scopo di lavoro manuale, o per esercitare il piccolo traffico, o vada a raggiungere il coniuge, ascendenti, discendenti, fratelli, zii, nipoti e gli affini negli stessi gradi, già emigrati a scopo di lavoro, o ritorni in Paese estero, ove già precedentemente sia emigrato nelle condizioni previste dal presente articolo." Per emigranti transoceanici si intendevano, secondo la stessa legge "...i cittadini che (...) viaggiando in terza classe od in classe che il Commissariato Generale per l'emigrazione dichiara equivalente alla terza attuale, si rechino in Paese posto al di là del Canale di Suez, escluse le Colonie ed i Protettorati italiani, o in Paesi posti al di là dello Stretto di Gibilterra, escluse le coste d'Europa" (*Statistica delle Migrazioni*, 1926-1927, I, 25*).

Queste definizioni si applicarono dal 1919 al 1926, quando l'Istituto portò nuove modifiche al metodo di rilevazione degli emigranti. Dal secondo semestre del 1927, infatti, il governo fascista inaugurò una nuova politica migratoria molto più restrittiva della precedente. In base alle nuove disposizioni veniva proibita la cosiddetta emigrazione "fibera", cioè quella di coloro che partivano senza alcun riferimento all'estero "in cerca di fortuna", mentre il permesso di espatrio era concesso solamente a coloro che fossero forniti di un contratto di lavoro all'estero o di un atto di chiamata riconosciuto valido dalle autorità italiane, tanto in patria

che nel paese d'emigrazione. L'espatrio era consentito anche a chi volesse ricongiungersi a parenti già residenti in un altro Stato, ma limitatamente ad alcuni gradi di parentela: la coniuge, i genitori, gli avi, figlie nubili o vedove senza prole. Era permessa pure "l'emigrazione temporanea" per coloro che esibissero un contratto di lavoro a termine di durata massima triennale.

Le nuove normative, tese a far rimanere quanto più possibile la forza lavoro italiana in patria e a rafforzare "la potenza demografica della Nazione" (Statistica delle Migrazioni, 1928-1929-1930, 2, 2*-4*), portarono ad una diversificazione del concetto di emigrante: da una parte i "lavoratori", cioè coloro che emigravano a scopo di lavoro o che raggiungevano congiunti già espatriati, i quali erano sottoposti alle restrizioni accennate qui sopra; dall'altra i "non lavoratori", definiti come coloro che appartenevano all'emigrazione intellettuale, commerciale, professionale, tecnica, ecc., non sottoposta ad alcuna limitazione, perché, con il suo contributo di energie, di sapere, di volontà, costituisce un'affermazione del prestigio nazionale, un sicuro incremento dei traffici italiani, un efficace strumento di propaganda delle idee, della cultura, delle industrie italiane e nello stesso tempo una garanzia di resistenza agli influssi snazionalizzatori e di difesa delle caratteristiche etniche e morali delle masse emigrate". Precedentemente, quest'ultima categoria era stata in parte conteggiata come "emigranti", in parte, per quanto riguarda i professionisti, i commercianti, gli industriali e i viventi di rendita, non conteggiata affatto (Statistica delle Migrazioni, 1928-1929-1930, 2, 2*-3*; 10*-11*).

Questa nuova suddivisione in "lavoratori" e "non lavoratori" porta ad una complicazione nella valutazione statistica degli emigranti, che non permette più una perfetta comparazione con gli anni precedenti, in quanto la categoria dei "non lavoratori" includeva, appunto, anche individui che non erano mai stati compresi in precedenza nelle statistiche. Tra l'altro, nella categoria dei "non lavoratori" vennero inclusi pure coloro che si recavano all'estero per affari, diporto, cura, pellegrinaggi, visita a parenti residenti all'estero, sistemazione di affari familiari (Statistica delle Migrazioni, 1928-1929-1930, 2, 11*). Per permettere una lettura delle statistiche in relazione agli anni precedenti, l'Istituto Nazionale di Statistica iniziò dal 1928 a riportare le cifre riguardanti il "numero più attendibile" di espatriati, considerando, dunque, la somma dei "lavoratori" e dei "non lavoratori", questi ultimi però, senza professionisti, commercianti, industriali e viventi di rendita (Statistica delle Migrazioni, 1928-1929-1930, 2, 11*). Questi numeri, tuttavia risultano poco interessanti al fine di una ricerca storico-statistica: innanzitutto la stima del "numero più attendibile" è presente solo nella tabella statistica riguardante il movimento migratorio generale, rendendo ad esempio impossibile conoscere le singole destinazioni di questi espatri. In secondo luogo, la stragrande maggioranza dei

"non lavoratori" risulta essere espatriata solo temporaneamente: dal 1928 al 1930, ad esempio, il numero di "non lavoratori" espatriati definitivamente - perlopiù donne che si ricongiungevano al marito - appare del tutto trascurabile; infine, la maggior parte degli studi e le stesse cifre riportate da altre pubblicazioni di statistica, quali ad esempio "l'Annuario Statistico Italiano", considerano solamente i "lavoratori". Per questi motivi da qui in poi si prenderanno in considerazione solo i "lavoratori", per i quali è possibile ottenere delle cifre estremamente più precise.

Per quanto riguarda gli emigranti diretti oltreoceano, fino al 1928 vennero inclusi nelle statistiche tanto i cittadini italiani che possedevano un regolare passaporto italiano, quanto i cittadini di origine italiana titolari di passaporto straniero, i cosiddetti "naturalizzati". È evidente che questa commistione, oltre che rendere più ambigua la lettura del dato statistico, diversifica in maniera piuttosto notevole l'emigrazione transoceanica da quella continentale, considerato che in quest'ultima venivano registrati esclusivamente i cittadini italiani. La stessa definizione di "cittadino di origine italiana", inoltre, è di lettura piuttosto dubbia: si trattava di persone nate in Italia, o questa categoria comprendeva anche eventuali figli di emigrati in periodi precedenti? Dal 1928 in poi l'Istituto Centrale di Statistica inserì nel Bollettino anche una tavola riguardante esclusivamente i "lavoratori di origine italiana naturalizzati stranieri", ma il dato si riferisce esclusivamente al movimento migratorio transoceanico. Questa tabella purtroppo venne eliminata dai prospetti statistici già nel 1934 e i "naturalizzati" vennero inseriti in toto nella categoria "stranieri", della quale, peraltro, si segnalava non il numero assoluto, ma esclusivamente i valori percentuali rispetto alle destinazioni.

Per quanto riguarda la Venezia Giulia, infine, è possibile che un certo numero di persone non sia stato registrato nelle statistiche - soprattutto nei primi anni '20 - perché pur essendo nate nel Litorale rinunciarono o non ottennero la cittadinanza italiana e dunque partirono da Trieste come cittadini stranieri.

EMIGRAZIONE DALLA VENEZIA GIULIA PER L'ESTERO

Come già accennato qui sopra, i dati statistici del periodo 1918-1920 riguardanti l'ex *Küstenland* sono completamente assenti. Le prime stime riguardanti l'emigrazione dalla Venezia Giulia appaiono solamente nel 1921, ma fino al 1927 la struttura territoriale delle nuove zone annesse subì notevoli cambiamenti: mentre nel biennio 1921-1922 le statistiche sulla "Venezia Giulia e Zara" comprendono le province di Pola, Trieste e Zara, ricavate all'interno del territorio già austriaco, già nel 1923 si ebbe la prima ridefinizione amministrativa dei nuovi "territori redenti".

Con il Regio decreto n. 53 del 18 gennaio 1923, la provincia di Gorizia venne conglobata nella Provincia di Udine (o meglio, nella cosiddetta "Provincia del Friuli") considerata come parte del Veneto. Nella provincia del Friuli, oltre al Goriziano, confluirono pure il Tarvisiano, il distretto di Idria, la zona occidentale dell'ex distretto di Monfalcone, parti minori dei distretti di Sezana, di Tolmino e di Postumia, per un totale di 147 comuni già appartenenti al Litorale che vennero a ricadere sotto il Veneto.

La provincia di Trieste fu costituita con l'unione dei circondari di Trieste e Postumia (eccetto la parte annessa alla provincia del Friuli), parte del Monfalconese e Grado, i comuni di Dolina e Muggia e la zona carsica di Comeno. La provincia di Pola venne ad essere composta dalla gran parte del territorio istriano e delle isole finitime, eccetto l'isola di Veglia e il territorio di Castua, rimasti sotto la sovranità jugoslava.

Con il Trattato di Roma, anche Fiume venne annessa all'Italia. Il suo territorio venne ampliato nel 1927, incorporando alcuni comuni della provincia di Pola. Nello stesso anno venne ripristinata la provincia di Gorizia, comprendente le circoscrizioni di Gradisca ed Idria. Con quell'anno i comuni dell'ex Litorale austriaco che ricadevano sotto l'amministrazione del Veneto si ridussero a 21.

Solamente dal 1927 in poi, dunque, la circoscrizione territoriale dei nuovi territori annessi venne ad assumere una fisionomia definitiva. (Battisti, 1979, 38-40; Statistica delle Migrazioni, 1928-1929-1930, 2, 6*-7*). Di conseguenza, per gli anni precedenti, anche i dati sulle persone residenti nel territorio non sono perfettamente confrontabili tra loro. Per agevolare la presente ricerca, tuttavia, si considereranno i dati come riportati nelle statistiche, e cioè divisi per provincia a prescindere da quelle che furono le modifiche territoriali che vi ebbero luogo.

Il dato riguardante il 1925 è generalmente assente, in quanto la pubblicazione "Statistica delle Migrazioni da e per l'Estero" inizia dal 1926 e quella immediatamente precedente "Statistica della emigrazione italiana per l'estero" si riferisce agli anni 1918-1924. Le statistiche riguardanti il 1925, quando possibile sono state tratte dunque dall'Annuario Statistico Italiano, che, non riferendosi esclusivamente a questioni demografiche, risulta meno completo delle altre fonti. Anche il dato riguardante il 1938 è tratto dall'Annuario Statistico Italiano, essendosi conclusa la pubblicazione della Statistica delle Migrazioni da e per l'Estero nel 1937.

Il dato sull'emigrazione generale dalla Venezia Giulia per l'estero è ottenuto sommando tra di esse le destinazioni continentali e quelle transoceaniche. La modalità di raccolta dei dati era basata sul rilascio del passaporto. Lo stesso Istituto Centrale di Statistica riconosceva che questo metodo poteva essere soggetto a critiche: innanzitutto con questo sistema era possibile conoscere solo la prima partenza dell'emigrante, e non

altri successivi cambi di destinazione o ulteriori viaggi; in secondo luogo non permetteva una corretta valutazione dell'anno di espatrio, dal momento che se un passaporto veniva rilasciato negli ultimi mesi dell'anno, la partenza era registrata come avvenuta nello stesso anno, laddove con tutta probabilità si verificava nell'anno seguente; in terzo luogo era considerata come partenza avvenuta la sola intenzione di partire: se l'emigrante per un qualsiasi motivo vi rinunciava o ne era impedito, a livello statistico la partenza era comunque considerata come effettuata. Proprio per evitare al massimo queste rilevazioni poco corrette, l'Istituto Centrale di Statistica, dove possibile, si avvaleva in parallelo di altre fonti di rilevazione sussidiaria. In particolare per l'emigrazione transoceanica la stima veniva fatta, oltre che basandosi sui passaporti, utilizzando anche le liste d'imbarco. Ciò fa sì che i dati riguardanti l'emigrazione transoceanica siano notevolmente più attendibili di quella continentale.

Emigrazione dalla Venezia Giulia per l'estero (cifre assolute)

Anno	Fiume	Gorizia	Pola	Trieste	Zara	Totale V.G.
1921			5.716	942	2.291	8.949
1922			3.214	1.672	907	5.793
1923			4.983	1.725	106	6.814
1924	64		2.320	1.221	45	3.650
1925						2.169
1926	103		1.448	570	25	2.146
1927	438	1.732	1.014	846	57	4.087
1928	507	3.184	2.246	1.424	49	7.410
1929	546	2.383	1.734	1.438	42	6.143
1930	485	3.393	2.528	2.348	63	8.817
1931	417	2.264	777	1.413	323	5.194
1932	177	1.058	314	552	148	2.249
1933	141	688	208	360	160	1.557
1934	189	683	172	483	175	1.702
1935	181	619	203	767	129	1.899
1936	106	337	149	387	142	1.121
1937	210	584	217	414	128	1.553
1938						1.727

Da questi dati emerge un numero complessivo di 72.980 emigranti che lasciarono la Venezia Giulia tra il 1921 e il 1938 muniti di tutti i permessi ufficiali e con lo status di emigrante.

Questo dato, tuttavia, non è esauriente del numero degli emigrati complessivi. Oltre che per il fatto di registrare come partenza avvenuta il semplice rilascio del passaporto, esso conteggia più volte i casi, non rari, di lavoratori rimpatriati e riespatriati più volte.

E' per questo che mi sembra interessante riportare anche il dato sugli emigrati per la prima volta, criterio statistico adottato a partire dal 1928.

Espatri per la prima volta - totali

Anno	Fiume	Gorizia	Pola	Trieste	Zara	Totale V.G.
1928	467	3.104	2.173	1.327	45	7.116
1929	527	2.294	1.632	1.397	41	5.891
1930	469	3.370	2.512	2.339	62	8.752
1931	252	1.946	692	934	54	3.878
1932	118	837	276	347	30	1.608
1933	91	577	169	254	80	1.171
1934	132	576	134	337	95	1.274
1935	128	510	142	514	49	1.343
1936	54	228	122	174	27	605
1937	143	420	204	255	25	1.047
1938						1.030

All'interno della categoria degli emigrati per la prima volta vennero distinte altre due sub-categorie, quella degli emigrati presunti definitivi e quella dei presunti temporanei. La "presunta definitività" dell'emigrazione era considerata quando la persona emigrava "per seguire o raggiungere congiunti stabilmente residenti all'estero o per occupazione stabile", mentre era considerati presunti temporanei "gli espatri che avvengono per motivi di lavoro". L'attendibilità di queste due categorie mi lascia alquanto perplesso, in quanto nulla vietava che lo status dell'emigrato "presunto temporaneo" cambiasse durante il soggiorno all'estero a causa del reperimento di una sistemazione stabile, per matrimonio o per altri motivi, tuttavia ritengo interessante questa distinzione in relazione all'identificazione nazionale degli emigrati: mi sembra infatti plausibile che eventuali emigrati dalla Venezia Giulia non appartenenti alla maggioranza italiana figurassero immediatamente come emigrati "presunti definitivi", non avendo il regime alcun interesse al loro ritorno in patria.

Emigrati per la prima volta secondo il presunto periodo di permanente (totali)

Anno	Totale	Definitivi	Temporanei
1928	7.116	2.116	5.000
1929	5.891	2.834	3.057
1930	8.752	2.520	6.232
1931	3.878	1.715	2.163
1932	1.607	592	1.015
1933	1.171	445	726
1934	1.274	570	704
1935	1.343	498	845
1936	605	377	228
1937	1.047	648	399
1938	1.030	592	438

EMIGRAZIONE CONTINENTALE

Tutte le statistiche italiane distinguono gli emigrati in due macrocategorie: quella dell'emigrazione continentale e quella dell'emigrazione transoceanica. L'emigrazione transoceanica comprendeva, come già si è visto, tutti i luoghi che si collocavano al di là del Canale di Suez, escluse le colonie italiane, e dello stretto di Gibilterra, escluse le coste europee. In pratica l'emigrazione continentale, oltre a tutto il territorio europeo veniva a comprendere tutti i paesi del bacino mediterraneo.

L'emigrazione continentale risulta più difficilmente valutabile di quella transoceanica. Mentre in quest'ultima le partenze risultavano fin da subito più chiare in quanto alla sua quantificazione concorrevano le liste d'imbarco, assolutamente più precise rispetto al semplice rilascio dei passaporti, quella continentale risulta per diversi aspetti molto più indeterminata ed ambigua: i numerosi espatri clandestini, i lavoratori stagionali, non chiaramente definiti né nella categoria "lavoratori" né in quella dei "non lavoratori", il discutibile criterio basato sul rilascio dei passaporti, che valuta come partenza effettuata la sola intenzione di partire.

Emigrazione per paesi continentali (cifre assolute)

Anno	Fiume	Gorizia	Pola	Trieste	Zara	Totale V.G.
1921			4.762	587	1.720	7.069
1922			2.527	1.377	525	4.429
1923			1.650	349	3	2.002
1924	29		1.298	461	7	1.795
1925						1.027
1926	42		376	243	0	661
1927	32	656	202	214	28	1.132
1928	33	612	141	172	28	986
1929	40	1.072	73	203	1	1.389
1930	195	2.501	1.394	1.655	38	5.783
1931	320	1.949	412	944	312	3.937
1932	133	940	171	367	145	1.756
1933	110	585	116	265	160	1.236
1934	125	568	66	365	173	1.297
1935	127	513	61	546	125	1.372
1936	64	216	28	287	140	735
1937	96	417	32	273	118	936
1938						1.074

Almeno per le due grandi categorie degli emigrati continentali e transoceanici, mi sembra opportuno inserire la tabella degli emigrati per la prima volta e anche quella della presunta permanenza all'estero, temporanea o definitiva. Per quanto riguarda l'analisi delle singole destinazioni, questo dato non verrà più riportato in quanto in tutti gli studi finora usciti sull'argomento si sono sempre trattate le cifre assolute dell'emigrazione e non quelle riguardanti le "prime partenze".

Espatri per la prima volta - continentali

Anno	Fiume	Gorizia	Pola	Trieste	Zara	Totale V.G.
1928	33	562	138	167	27	927
1929	36	1.059	58	202	1	1.356
1930	190	2.491	1.384	1.646	37	5.748
1931	166	1.667	374	648	46	2.901
1932	83	733	154	235	29	1.234
1933	71	486	93	175	80	905
1934	86	469	48	257	95	955
1935	80	407	19	335	45	886
1936	21	112	17	97	26	273
1937	41	261	28	131	19	480
1938						449

Emigrati per la prima volta secondo il presunto periodo di permanenza (continentali)

Anno	Totale	Definitivi	Temporanei
1928	927	451	476
1929	1.356	377	979
1930	5.748	386	5.362
1931	2.901	1.026	1.875
1932	1.233	294	939
1933	905	223	682
1934	955	265	690
1935	886	140	746
1936	273	68	205
1937	480	96	384
1938	449	63	386

All'interno dell'emigrazione dalla Venezia Giulia alcune destinazioni risultano essere decisamente in controtendenza rispetto al dato nazionale. Certamente in alcuni casi (paesi balcanici e del bacino danubiano) incide la contiguità geografica, tuttavia il notevole numero di emigrazioni verso la Jugoslavia o l'Austria, e il loro andamento nel corso degli anni fa ritenere che una buona parte dell'emigrazione in questi paesi fosse composta da persone che vi migravano definitivamente o che fuggivano da una situazione politico-nazionale non gradita.

EMIGRAZIONE VERSO I BALCANI

I Balcani furono una delle prime mete dell'emigrazione dalla Venezia Giulia nel periodo tra le due guerre. La Jugoslavia in particolare risultò un luogo di emigrazione e di rifugio per migliaia di persone che, spinte da diversi motivi, abbandonarono i propri luoghi d'origine. Le stime degli storiografi e degli statistici sono estremamente diversificate: nel 1931, secondo fonti ufficiali italiane, risultavano 11.800 emigrati dalla Venezia Giulia nella sola Slovenia, aumentate a 50.000 nel 1934 in tutta la Jugoslavia (Kacin-Wohinz, 1990,

326). Alcune organizzazioni jugoslave che si occupavano della sistemazione dei profughi in territorio sloveno davano altre cifre: il Narodni Svet segnalava già il 18 dicembre 1918 16.019 profughi che ricevevano assistenza dal governo jugoslavo (Necak, 1973, 123-124), la Pisarna za zasedeno ozemlje alla fine del 1919 indicava come presenti in Slovenia 15.071 profughi provenienti dal solo territorio di Gorizia (ARS, PZO, fasc. 1). Nel 1941 Carlo Schiffrer valutava 17.496 sloveni nati nel Litorale e residenti nella provincia di Lubiana annessa all'Italia dopo lo smembramento della Jugoslavia (Schiffrer, 1946, 32). Secondo l'interpretazione della storiografia slovena, ammonterebbero a circa 70.000 le persone nate nel Litorale che si sarebbero trasferite in Jugoslavia nel periodo che questa ricerca prende in esame (Vovko, 1992, 87). La discrepanza con le statistiche è spiegabile, come già detto, con il grande numero di espatri clandestini e per il fatto che negli anni 1918-1920 - in cui si verificò il maggior numero di partenze - i mezzi statistici italiani non erano ancora operanti nei "territori redenti".

Per una analisi più approfondita sull'argomento rimando tuttavia agli ultimi studi di Andrej Vovko e Aleksej Kalc tanto in lingua italiana quanto in lingua slovena.

Il fatto comunque che i Balcani rappresentino anche nelle stime ufficiali italiane la prima meta d'emigrazione fa ritenere che all'interno del flusso migratorio si celasse un nucleo piuttosto consistente di persone che partivano definitivamente e per fuggire dalle vessazioni che il regime fascista imponeva alla popolazione non italiana sul territorio; il mero dato statistico, tuttavia, non permette di identificare a quanto ammontasse tale cifra.

Emigrazione verso i Balcani (Albania, Bulgaria, Grecia, Jugoslavia, Romania)

Anno	Fiume	Gorizia	Pola	Trieste	Zara	Totale V.G.
1921						4.882
1922						2.238
1923						1.189
1924						556
1925						
1926	17		185	71	0	273
1927	11	123	110	92	27	363
1928	13	169	78	90	28	378
1929	30	244	35	77	0	386
1930	34	262	82	51	1	430
1931	215	1.033	103	447	274	2.072
1932	87	631	82	170	143	1.113
1933	70	383	42	88	149	732
1934	69	418	21	134	167	809
1935						863
1936						6.324
1937						597

Emigrazione verso la Jugoslavia

Anno	Fiume	Gorizia	Pola	Trieste	Zara	Totale V.G.
1926	15		183	39	0	237
1927	11	120	105	51	27	314
1928	12	157	76	45	28	318
1929	24	220	32	49	0	325
1930	28	246	72	31	0	377

Il territorio preso in analisi dalle statistiche come "Balcani" comprende l'Albania, la Bulgaria, la Grecia, la Jugoslavia e la Romania. La parte più considerevole dell'emigrazione nei Balcani si diresse verso la Jugoslavia: dunque, negli anni in cui è possibile, verranno riportati anche i dati riguardanti la sola emigrazione verso quel paese.

EMIGRAZIONE VERSO L'AUSTRIA E IL BACINO DANUBIANO

Le cifre riportate dalle statistiche non rendono merito alla reale consistenza dell'emigrazione neppure nel caso dell'Austria e degli altri paesi nati dallo smembramento dell'Impero asburgico. La gran parte delle partenze verso i paesi danubiani, l'Austria in particolare ed ancor più precisamente Vienna, si verificarono all'indomani del crollo della duplice monarchia, in una vera e propria sindrome di fuga che vide la quasi completa sparizione della comunità tedesca a Trieste e nel Litorale. Questa sindrome fu alimentata da alcuni provvedimenti delle nuove autorità italiane a Trieste: la chiusura di tutte le scuole pubbliche di lingua tedesca e la trasformazione di una parte di esse in caserme per le truppe italiane; la chiusura dello Schillerverein, la società culturale tedesca operante fin dal 1860, e l'occupazione della sua sede da parte del Comitato nazionale italiano; la fine della pubblicazione del Triester Zeitung, il quotidiano triestino in lingua tedesca; la sostituzione nel consiglio di amministrazione della Camera di Commercio dei membri tedeschi, greci e addirittura di alcuni degli italiani locali con membri italiani provenienti dal Regno; il divieto di ingresso in Borsa ai commercianti di lingua tedesca (Tagespost, 14. 12. 1918). La voce che girava in città negli ultimi giorni del 1918 e nei primi mesi del 1919 era che fossero partite circa 40.000 persone. Risulta praticamente impossibile valutare la veridicità di questa affermazione e quantificare quante di esse appartenessero alla comunità austriaca, quante si fossero dirette esclusivamente in Austria e quanti, invece, in questa prima ondata migratoria fossero coloro che invece si dirigevano verso altre destinazioni.

Emigrazione verso i paesi Danubiani (Austria, Ungheria, Cecoslovacchia)

Anno	Fiume	Gorizia	Pola	Trieste	Zara	Totale V.G.
1921						1.737
1922						1.210
1923						288
1924						88
1925						
1926	5		37	14	0	56
1927	13	28	37	11	0	89
1928	11	10	9	19	0	49
1929	1	24	4	25	0	54
1930	7	57	4	13	0	81
1931	30	156	22	113	5	326
1932	14	67	11	83	0	175
1933	17	19	10	60	7	113
1934	17	38	5	101	2	163
1935						268
1936						165
1937						125

Emigrazione verso l'Austria

Anno	Fiume	Gorizia	Pola	Trieste	Zara	Totale V.G.
1926	3		29	8	0	40
1927	8	27	27	6	0	68
1928	3	8	6	12	0	29
1929	0	17	2	18	0	37
1930	6	52	3	8	0	69

EMIGRAZIONE VERSO LA FRANCIA

Rispetto ad alcune mete migratorie, il territorio della Venezia Giulia si inserisce nel trend nazionale: in particolare la Francia ed il Belgio furono le destinazioni continentali privilegiate degli italiani che cercavano lavoro all'estero, e la Venezia Giulia rientra nel normale andamento migratorio verso questi due paesi. Va segnalato inoltre che, oltre che per motivi di lavoro, la Francia rappresentò il rifugio più apprezzato per gli antifascisti italiani: basti menzionare i fratelli Rosselli, Piero Gobetti e Sandro Pertini, i quali sono solo i nomi più celebri tra i fuoriusciti italiani nel paese transalpino. La CGT (Confédération Générale du Travail - Confederazione Generale del Lavoro), il sindacato di sicura fede antifascista, contava nel 1936 ben 130.000 iscritti italiani (L'Italia in esilio, 1984, 12). E' logico dunque che la Francia divenisse anche la residenza di un certo numero di antifascisti provenienti dalla Venezia Giulia.

Per quanto riguarda nello specifico l'emigrazione slovena, Slava Lipoglavšek-Rakovec segnala, sulla base dei documenti del Commissariato jugoslavo per l'emigrazione,

grazione a Parigi, 7.000 sloveni del Litorale residenti in Francia, aumentati a ben 11.000 nel 1939. Il dato è estremamente significativo se si considera che in quell'anno la presenza totale degli sloveni in Francia era valutata in 23.000 unità (Lipoglavšek-Rakovec, 1950, 43).

Come sempre le stime ufficiali delle statistiche italiane tendono a diminuire sensibilmente il numero: gli espatriati complessivi per il periodo 1921-1937 sarebbero 8.218 chiaramente ascrivibili solo in parte alla popolazione non italiana.

Emigrazione verso la Francia

Anno	Fiume	Gorizia	Pola	Trieste	Zara	Totale V.G.
1921						83
1922						151
1923						260
1924						1.021
1925						
1926	15		131	116	0	262
1927	4	143	34	49	1	231
1928	4	145	35	32	0	216
1929	5	136	20	28	0	189
1930	127	1.598	1.239	1.437	35	4.436
1931	32	407	141	227	19	826
1932	4	84	45	34	1	168
1933	4	90	13	41	1	149
1934	5	32	6	12	0	55
1935						51
1936						36
1937						84

EMIGRAZIONE VERSO IL BELGIO

Anche nei confronti del Belgio, l'emigrazione dalla Venezia Giulia segue un andamento abbastanza simile a quello nazionale: come la Francia, così anche il Belgio, e soprattutto le sue miniere, furono una delle principali destinazioni dei lavoratori italiani in Europa. Rispetto alla Francia, tuttavia, la valenza politica dell'emigrazione verso il Belgio fu minore e il suo carattere politico più sfumato.

L'emigrazione degli sloveni e croati del Litorale verso il Belgio è valutata in un numero oscillante tra le 2.500 e le 3.000 unità (Lipoglavšek-Rakovec, 1950, 43). Secondo Vovko i 1.000 sloveni provenienti della Primorska residenti in Belgio rappresenterebbero addirittura il 20% dei Primorci emigrati in tutta Europa, Jugoslavia esclusa (Vovko, 1992, 89; Lipoglavšek-Rakovec, 1950, 50).

Come in altri casi le statistiche italiane riportano la cifre specifiche per il Belgio solo nel periodo 1926-1930. Negli altri anni il dato è fuso insieme a quello dell'emigrazione diretta verso l'Olanda e il Lussemburgo.

Emigrazione verso Belgio, Olanda e Lussemburgo

Anno	Fiume	Gorizia	Pola	Trieste	Zara	Totale V.G.
1921						13
1922						28
1923						20
1924						24
1925						
1926	0		4	2	0	6
1927	0	54	5	7	0	66
1928	0	43	10	0	0	53
1929	2	416	5	25	0	448
1930	19	245	51	100	1	416
1931	26	89	112	13	4	244
1932	20	29	25	6	1	81
1933	1	29	18	5	1	54
1934	23	24	20	3	0	70
1935						18
1936						4
1937						22

Emigrazione verso il Belgio

Anno	Fiume	Gorizia	Pola	Trieste	Zara	Totale V.G.
1926	0		3	1	0	4
1927	0	18	0	4	0	22
1928	0	18	0	0	0	18
1929	0	385	3	23	0	411
1930	16	219	23	98	1	357

EMIGRAZIONE VERSO L'EGITTO

L'Egitto rappresenta un caso piuttosto anomalo: sembra che l'emigrazione dal Litorale in Egitto fosse in grande maggioranza slovena e che il numero degli italiani fosse alquanto limitato. Nel paese nordafricano, secondo fonti slovene, risiedevano circa 8.000 sloveni, di cui 6.400 provenienti dal Litorale; in gran parte si trattava di donne assunte come governanti e donne di servizio presso le famiglie dell'alta borghesia del Cairo o di Alessandria; in quest'ultima vivevano circa 4.500 sloveni, per l'80% provenienti dal Goriziano. I pochi uomini lavoravano come autisti, muratori o impiegati di istituti bancari (Kalc, 1996, 29; Lipoglavšek-Rakovec, 1950, 39; Vovko, 1992, 89).

Anche in questo caso i dati che si riferiscono all'Egitto sono confusi all'interno di un quadro statistico più ampio comprendente tutto il Magreb e il Medio Oriente. In particolare i dati fino al 1934 considerano Turchia, Algeria, Egitto, Marocco e Tunisia; dal 1935 in poi anche Siria, Libano, Palestina e Cipro. Nel 1937 il dato riguardante il Libano fu escluso. Interessante appare

il fatto che negli anni 1922 e 1923 la Turchia fu oggetto di una immigrazione rispettivamente di 44 e 57 persone.

Emigrazione verso il Magreb e il Medio Oriente

Anno	Fiume	Gorizia	Pola	Trieste	Zara	Totale V.G.
1921						104
1922						201
1923						89
1924						52
1925						
1926	3		9	33	0	45
1927	0	175	9	43	0	227
1928	3	134	5	24	0	166
1929	1	125	5	13	0	144
1930	0	156	1	27	1	185
1931	4	147	14	76	4	245
1932	1	42	6	29	0	78
1933	2	48	9	23	0	82
1934	3	49	10	42	2	106
1935						125
1936						86
1937						69

Emigrazione verso l'Egitto

Anno	Fiume	Gorizia	Pola	Trieste	Zara	Totale V.G.
1921						95
1922						153
1923						31
1924						33
1925						
1926	3		5	24	0	32
1927	0	175	4	31	0	210
1928	3	131	0	19	0	153
1929	1	92	4	11	0	108
1930	0	152	1	24	0	177

A mio avviso sono questi i dati più interessanti sull'emigrazione continentale, o, quantomeno, le cifre ufficiali rispetto a quelle che sono state generalmente considerate le mete principali dell'emigrazione dalla Venezia Giulia. Ribadisco ancora una volta che il dato non è scindibile per nazionalità.

Altre destinazioni continentali particolarmente importanti per il resto dell'Italia (ad esempio la Svizzera), non presentano per la Venezia Giulia particolare interesse, a causa del basso numero di emigranti. Alcuni paesi che furono catalizzatori del lavoro italiano all'estero nel dopoguerra (ad esempio la Germania), negli anni presi in analisi da questa ricerca non offrono una situazione economico-lavorativa particolarmente gradita ai migranti oppure avevano politiche sull'immigrazione estremamente restrittive.

Detto questo passiamo all'emigrazione transoceanica.

EMIGRAZIONE TRANSOCEANICA

Come già sottolineato più volte, nelle statistiche il termine "transoceanico" indica tutte quelle destinazioni al di là dello stretto di Gibilterra escluse le coste atlantiche europee e oltre il canale di Suez. In pratica rientrano in queste statistiche l'America, l'Australia, l'Africa - Magreb escluso - e l'Asia, esclusi il Medio Oriente e i territori asiatici dell'Unione Sovietica. Il viaggio transoceanico prevedeva generalmente l'utilizzo del mezzo navale, e dunque, oltre che sui passaporti rilasciati, la rilevazione si basava sulle liste d'imbarco. Questo fa sì che le stime dell'emigrazione transoceanica siano più fedeli alla realtà di quelle riguardanti l'emigrazione continentale.

Queste sono le cifre assolute riguardante l'emigrazione transoceanica:

Emigrazione per paesi transoceanici (cifre assolute)

Anno	Fiume	Gorizia	Pola	Trieste	Zara	Totale V.G.
1921			954	355	571	1.880
1922			687	295	382	1.364
1923			3.333	1.376	103	4.812
1924	35		1.022	760	38	1.855
1925						1.142
1926	61		1.072	327	25	1.485
1927	406	1.076	812	632	29	2.955
1928	474	2.572	2.105	1.252	21	6.424
1929	506	1.311	1.661	1.235	41	4.754
1930	290	892	1.134	693	25	3.034
1931	97	315	365	469	11	1.257
1932	44	118	143	185	3	493
1933	31	103	92	95	0	321
1934	64	115	106	118	2	405
1935	54	106	142	221	4	527
1936	42	121	121	100	2	386
1937	114	167	185	141	10	617
1938						653

Gli espatri per la prima volta - come già detto registrati solamente a partire dal 1930 - sono riportati nella seguente tabella:

Anche per quanto riguarda la presunta temporaneità o definitività dell'emigrazione transoceanica, il dato venne rilevato a partire dal 1928. Come già si è detto è questo uno dei parametri statistici meno precisi in assoluto, essendo considerata definitiva l'emigrazione di coloro che lasciavano il Paese per seguire o raggiungere congiunti stabilmente residenti all'estero o per occupazione stabile.

Espatri per la prima volta - transoceanici

Anno	Fiume	Gorizia	Pola	Trieste	Zara	Totale V.G.
1928	434	2.542	2.035	1.160	18	6.189
1929	491	1.235	1.574	1.195	40	4.535
1930	279	879	1.128	693	25	3.004
1931	86	279	318	286	8	977
1932	35	104	122	112	1	374
1933	20	91	76	79	0	266
1934	46	107	86	80	0	319
1935	48	103	123	179	4	457
1936	33	116	105	77	1	332
1937	102	159	176	124	6	567
1938						581

Emigrati per la prima volta secondo il presunto periodo di permanenza (transoceanici)

Anno	Totale	Definitivi	Temporanei
1928	6.189	1.665	4.524
1929	4.535	2.457	2.078
1930	3.004	2.134	870
1931	977	689	288
1932	374	298	76
1933	266	222	44
1934	319	305	14
1935	457	358	99
1936	332	309	23
1937	567	552	15
1938	581	529	52

All'interno dell'emigrazione transoceanica il dato riguardante la Venezia Giulia risulta assolutamente più conforme a quello nazionale, più che altro per il fatto che alcuni paesi del continente americano rappresentavano lo sbocco naturale di tutta l'emigrazione europea, nonché per il fatto che l'emigrazione in questi paesi era ancora aperta e con poche limitazioni. Mi sembra interessante analizzare in particolare l'Argentina, il Brasile, gli Stati Uniti e l'Oceania. Ho deciso di tralasciare altre destinazioni, che pure nella storiografia slovena sono considerate luoghi di sbocco dell'emigrazione non italiana del Litorale. Nel caso del Canada, ad esempio, le statistiche ufficiali italiane rilevano un numero di emigrati dalla Venezia Giulia assolutamente trascurabile (una dozzina ogni anno al massimo nel periodo considerato), tanto che dal 1930 in poi il dato riguardante il paese nordamericano non è più a sé stante, ma è inserito nella categoria degli "altri paesi d'America".

Più interessante mi sembra il caso di altri paesi latinoamericani, i quali in alcuni anni segnano un exploit dell'immigrazione dalla Venezia Giulia, per poi

sparire completamente come meta migratoria ed essere pure essi assorbiti nella categoria (peraltro di scarsissimo interesse numerico) degli "altri paesi d'America".

Il caso che mi sembra più sconcertante è quello di Perù, Bolivia e Cile che nel 1926 registrano un improvviso boom delle migrazioni, raggiungendo le 56 unità, per diminuire già l'anno successivo a sole 3 persone immigrate.

Più costante e più consistente è il numero di emigrati verso Uruguay e Paraguay: 154 nel 1923, 34 nel 1924, 32 nel 1926, 120 nel 1927, 135 nel 1928, 56 nel 1929 e 56 nel 1930. Dal 1931 le statistiche tuttavia non riportano più il dato specifico di questi due paesi che nel lustro 1926-1930 sembrarono comunque essere una meta piuttosto notevole del fenomeno migratorio, facendo rientrare anch'essi nella categoria "altri paesi d'America". Riporto comunque la tabella dei dati riguardanti l'emigrazione verso Uruguay e Paraguay per gli anni in cui è stato possibile reperire i dati.

La maggior parte degli emigrati sloveni verso l'Uruguay si stabilì a Montevideo e nei suoi dintorni (Brecej, 1997, 220).

Emigrazione verso Uruguay e Paraguay (i dati dal 1921 al 1924 si riferiscono al solo Uruguay)

Anno	Fiume	Gorizia	Pola	Trieste	Zara	Totale V.G.
1921						0
1922						2
1923						154
1924						34
1925						
1926	0		7	24	1	32
1927	45	23	6	46	0	120
1928	7	59	24	44	1	135
1929	5	21	3	27	0	56
1930	8	26	7	15	0	56

EMIGRAZIONE VERSO GLI STATI UNITI

Secondo la tradizione storica slovena, negli Stati Uniti si diresse un numero piuttosto esiguo di emigrati dalla Venezia Giulia, che però rappresentò uno dei nuclei più combattivi e impegnati della diaspora slovena per il mondo.

In realtà nelle statistiche ufficiali italiane, gli USA appaiono come una destinazione piuttosto importante dell'emigrazione transoceanica dalla Venezia Giulia, addirittura la seconda dietro l'Argentina. Tuttavia, come già si è ribadito più volte, i dati analizzati non permettono una lettura in chiave nazionale del fenomeno migratorio, per cui potrebbe trattarsi di un movimento in larga misura italiano.

Emigrazione verso gli Stati Uniti

Anno	Fiume	Gorizia	Pola	Trieste	Zara	Totale V.G.
1921						1.630
1922						998
1923						1.405
1924						331
1925						
1926	13		146	52	19	230
1927	129	16	133	53	9	340
1928	113	33	147	70	9	372
1929	160	22	156	71	21	430
1930	102	22	111	40	9	284
1931	50	4	69	139	2	264
1932	17	8	43	61	3	132
1933	17	1	28	13	0	59
1934	27	0	42	23	1	93
1935						149
1936						103
1937						105

EMIGRAZIONE VERSO L'ARGENTINA

Ben più importante ed imponente fu l'emigrazione verso l'Argentina. Nel paese sudamericano emigrò un numero molto alto di persone, ed in particolare gli appartenenti alla minoranza slovena diedero vita a delle comunità piuttosto notevoli. Fonti slovene parlano di circa 30.000 sloveni stabilitisi in Sudamerica, di cui 20.000 in Argentina. Slava Lipoglavšek-Rakovec afferma che nel 1939 il numero degli sloveni residenti in Argentina era di 22.000 (Lipoglavšek-Rakovec, 1950, 34). Aleš Breclj fa ammontare il numero degli sloveni "argentini" a 24-25.000, affermando tuttavia che in questa cifra sono compresi anche gli sloveni provenienti dal resto della Slovenia. La gran parte degli sloveni presenti in Argentina era tuttavia composta da emigrati dai territori passati all'Italia dopo la prima guerra mondiale.

Il motivo per cui l'Argentina risultava essere così gradita nel panorama migratorio dei non italiani della Venezia Giulia era dovuto al fatto che, oltre ad essere presenti a Buenos Aires, Cordoba e Rosario notevoli comunità slovene emigrate già prima della guerra (Breclj, 1997, 219-220), vi furono degli accordi tra il governo italiano e quello argentino che prevedevano l'Argentina come sbocco dell'emigrazione dall'Italia, in particolare come "soluzione" per la questione degli "allogliotti". La campagna pubblicitaria per spingere gli sloveni del Carso all'emigrazione fu martellante e le flotte Cosulich e Lloyd Triestino offrirono forti riduzioni sul costo del viaggio a coloro che avessero deciso di partire (Kacin-Wohinz, 1995, 24).

L'entità dell'emigrazione verso l'Argentina è confermata anche dai dati statistici ufficiali italiani: secondo questi nell'arco degli anni 1921-1937 emigrarono verso il paese sudamericano quasi 23.000 persone, facendo dell'Argentina la prima meta migratoria assoluta dalla Venezia Giulia (escludendo la Jugoslavia, conteggiata tuttavia insieme agli altri paesi balcanici). Nel 1928, addirittura, l'Argentina raccolse da sola il 78% dell'emigrazione complessiva dalla Venezia Giulia.

Emigrazione verso l'Argentina

Anno	Fiume	Gorizia	Pola	Trieste	Zara	Totale V.G.
1921						183
1922						244
1923						3.001
1924						1.224
1925						
1926	34		689	219	3	945
1927	146	959	642	483	19	2.249
1928	346	2.427	1.918	1.079	11	5.781
1929	326	1.239	1.478	1.070	19	4.132
1930	159	822	998	596	16	2.591
1931	30	266	280	249	8	833
1932	24	89	99	86	0	298
1933	9	88	63	48	0	208
1934	21	105	56	69	1	252
1935						312
1936						222
1937						460

EMIGRAZIONE VERSO IL BRASILE

L'altra destinazione dell'emigrazione verso il Sudamerica fu il Brasile. Secondo alcuni autori sloveni quest'emigrazione eguagliò quella argentina, raggiungendo le 22.000 unità. Questo numero tuttavia pare assolutamente esagerato. Gli sloveni "brasiliani" si stabilirono principalmente nello stato di Saõ Paulo oppure trovarono impiego nelle piantagioni di caffè dell'interno. La cifra considerata più attendibile dalla tradizione storiografica slovena è quella di 5.000 persone, giunte generalmente in Brasile come seconda meta migratoria e quindi conteggiate nelle statistiche come emigrate altrove (Lipoglavšek-Rakovec, 1950, 38; Vovko, 1992, 89).

Come sempre le statistiche ufficiali italiane danno una cifra assolutamente più bassa, giustificando tuttavia l'assoluta infondatezza di una parificazione quantitativa tra l'emigrazione in Argentina e quella in Brasile:

Emigrazione verso il Brasile

Anno	Fiume	Gorizia	Poia	Trieste	Zara	Totale V.G.
1921						34
1922						90
1923						220
1924						190
1925						
1926	6		65	17	0	88
1927	1	27	1	40	0	69
1928	2	43	10	45	0	100
1929	3	21	7	58	0	89
1930	3	3	0	29	0	35
1931	6	0	3	10	0	19
1932	0	0	0	16	0	16
1933	2	3	0	15	0	20
1934	0	6	0	7	0	13
1935						14
1936						27
1937						10

EMIGRAZIONE VERSO L'OCEANIA

In conclusione a questa breve presentazione dei dati riguardanti le singole destinazioni degli emigranti dalla Venezia Giulia, mi sembra interessante riportare anche le statistiche sull'emigrazione verso l'Oceania, anche se gli unici anni in cui questa ha un certo rilievo sono il 1926 con 98 emigrati e l'anno seguente con 147.

Emigrazione verso l'Oceania

Anno	Fiume	Gorizia	Pola	Trieste	Zara	Totale V.G.
1921						8
1922						6
1923						2
1924						23
1925						
1926	5		91	2	0	98
1927	74	48	22	3	0	147
1928	4	8	4	3	0	19
1929	9	7	9	0	0	25
1930	11	18	7	0	0	36
1931	5	5	0	1	0	11
1932	0	0	0	1	0	1
1933	0	1	0	1	0	2
1934	6	0	4	1	0	11
1935						20
1936						11
1937						19

Ritengo il dato interessante se posto in relazione con quelli del secondo dopoguerra: l'Australia, infatti, dopo la seconda guerra mondiale, divenne il catalizzatore della nuova emigrazione dalla Venezia Giulia e da Trieste in particolare, superando addirittura le 3.000 unità nel 1955 e nel 1956. Pur in un contesto politico ed amministrativo assolutamente diverso - le leggi sull'immigrazione favorivano di gran lunga l'ingresso di popolazione di origine anglosassone - mi sembra che riportare le cifre dell'emigrazione d'anteguerra verso l'Oceania possa essere utile per futuri studi sull'argomento.

RIMPATRI

Uno studio sul movimento migratorio deve senza dubbio tenere conto anche dei rimpatri degli emigrati. Purtroppo, oltre al fatto che i dati sui rientri vengono segnalati solamente a partire dal 1926 e dal 1928 per le singole mete migratorie, non è possibile stabilire alcune discriminanti che permetterebbero una migliore lettura del fenomeno migratorio. In particolare non è specificata la definitività o temporaneità del rientro; inoltre è segnalata la provincia dove la persona rimpatriava, ma questo non significa che si trattasse necessariamente di una persona partita da quel luogo. La statistica, infine, dà per alcuni paesi un numero maggiore di rientri rispetto alle partenze: ritengo che questo fenomeno sia spiegabile con il fatto che rientravano persone partite negli anni non censiti (fino al 1928) oppure con il fatto che molti degli emigrati rimpatriavano dopo aver cambiato una o più volte lo Stato estero di residenza durante la loro permanenza fuori dall'Italia.

Particolarmente significativo è il fatto che, a differenza dei rimpatri degli emigrati "continentali", la quasi totalità dei rientri dai paesi transoceanici è composto da persone che rientrano per la prima volta, il che dà l'impressione di rientri definitivi. D'altronde anche la distanza e il viaggio transoceanico via mare non permettevano quelle situazioni di "pendolarismo" che magari una volta ogni diversi anni i lavoratori "continentali" potevano attuare.

Come per tutte le tabelle statistiche presentate in questo articolo, infine, il dato sui rimpatri non è distinto per nazionalità. Ritengo tuttavia che la percentuale di non italiani tra coloro che rientravano nella Venezia Giulia fosse, a causa degli stessi motivi per cui gli "allogliotti" erano espatriati, assolutamente minoritaria.

Ho ritenuto interessante riportare i dati sui rimpatri riguardanti tutti i luoghi di emigrazione che si sono analizzati nella categoria espatri, per avere un dato più completo riguardante il fenomeno migratorio nel complesso, anche quando - come nel caso del Brasile, del Belgio e dell'Oceania - la consistenza numerica dei rientri appare assolutamente trascurabile.

Rientri dall'estero - cifre assolute

Anno	Fiume	Gorizia	Pola	Trieste	Zara	Totale V.G.
1926	108		250	584	55	997
1927	70	162	235	547	51	1.065
1928	89	268	223	450	68	1.098
1929	164	551	278	638	99	1.730
1930	343	752	413	910	205	2.623
1931	445	818	566	1.105	344	3.278
1932	322	690	446	942	532	2.932
1933	347	488	283	782	453	2.353
1934	296	392	205	794	530	2.217
1935						2.293
1936						1.801
1937						1.849
1938						2.213

Rientri dai Balcani (Albania, Bulgaria, Grecia, Jugoslavia, Romania)

Anno	Fiume	Gorizia	Pola	Trieste	Zara	Totale V.G.
1928						223
1929	74	186	35	210	79	584
1930	194	151	62	334	187	928
1931	208	289	48	385	305	1.235
1932	136	346	43	234	499	1.258
1933	217	190	36	174	434	1.051
1934	207	158	42	233	500	1.140
1935						1.267
1936						1.001
1937						987

Rientri dall'estero - paesi continentali

Anno	Fiume	Gorizia	Pola	Trieste	Zara	Totale V.G.
1926	70		51	212	50	383
1927	36	119	26	108	25	314
1928	57	191	41	172	40	501
1929	107	477	73	441	83	1.181
1930	245	625	137	655	195	1.857
1931	275	652	112	731	317	2.087
1932	179	546	96	521	514	1.856
1933	271	335	63	496	442	1.607
1934	251	306	75	556	529	1.717
1935						2.009
1936						1.507
1937						1.483
1938						2.902

Rientri dalla Jugoslavia

Anno	Fiume	Gorizia	Pola	Trieste	Zara	Totale V.G.
1929	70	180	32	160	78	520
1930	186	135	55	265	186	827

Rientri dai paesi Danubiani (Austria, Ungheria, Cecoslovacchia)

Anno	Fiume	Gorizia	Pola	Trieste	Zara	Totale V.G.
1928						76
1929	11	61	5	67	1	145
1930	14	86	25	87	1	213
1931	19	79	26	104	3	231
1932	21	59	11	122	3	216
1933	27	59	8	107	2	203
1934	21	34	6	137	1	199
1935						352
1936						245
1937						185

Rientri dall'estero - paesi transoceanici

Anno	Fiume	Gorizia	Pola	Trieste	Zara	Totale V.G.
1926	38		199	372	5	614
1927	34	43	209	439	26	751
1928	32	77	182	278	28	597
1929	57	74	205	197	16	549
1930	98	127	276	255	10	766
1931	170	166	454	374	27	1.191
1932	143	144	350	421	18	1.076
1933	76	153	220	286	11	746
1934	45	86	130	238	1	500
1935						284
1936						294
1937						366
1938						311

Per quanto riguarda i rimpatri dai paesi balcanici, laddove possibile segnalo pure i dati riguardanti la sola Jugoslavia che, come noto, rappresenta il paese di massimo movimento migratorio dalla Venezia Giulia nell'area.

Come nel caso della Jugoslavia, riporto i rimpatri dall'Austria, dal quale il flusso dei rientri appare più significativo rispetto all'Ungheria e alla Cecoslovacchia.

Rientri dall'Austria

Anno	Fiume	Gorizia	Pola	Trieste	Zara	Totale V.G.
1929	6	55	4	57	0	122
1930	10	83	24	74	1	192

Rientri dall'Egitto

Anno	Fiume	Gorizia	Pola	Trieste	Zara	Totale V.G.
1928						22
1929	4	59	3	51	0	117
1930	1	115	4	68	0	188

Rientri dalla Francia

Anno	Fiume	Gorizia	Pola	Trieste	Zara	Totale V.G.
1928						81
1929	6	67	25	44	3	145
1930	19	67	33	78	4	201
1931	14	83	25	74	7	203
1932	8	42	18	31	8	107
1933	8	27	7	28	2	72
1934	5	11	2	8	0	26
1935						52
1936						26
1937						38

Rientri dagli Stati Uniti

Anno	Fiume	Gorizia	Pola	Trieste	Zara	Totale V.G.
1928	11	13	127	92	19	262
1929	31	2	101	76	13	223
1930	53	11	149	95	6	314
1931	89	10	251	144	16	510
1932	66	11	198	220	15	510
1933	37	12	88	102	9	248
1934	11	1	35	89	0	136
1935						101
1936						137
1937						172

Rientri da Belgio, Olanda e Lussemburgo

Anno	Fiume	Gorizia	Pola	Trieste	Zara	Totale V.G.
1928						11
1929	2	21	1	5	0	29
1930	1	24	5	3	0	33
1931	2	30	3	3	0	38
1932	2	25	14	9	0	50
1933	4	9	0	4	0	17
1934	0	11	0	9	0	20
1935						18
1936						13
1937						15

Rientri dal Magreb e dal Medio Oriente (Egitto, Turchia, Algeria, Tunisia, Marocco; dal 1935 compresi anche Siria, Libano, Palestina e Cipro)

Anno	Fiume	Gorizia	Pola	Trieste	Zara	Totale V.G.
1928						24
1929	4	59	3	60	0	126
1930	2	115	4	79	1	201
1931	5	99	2	100	2	208
1932	4	53	5	88	3	153
1933	3	37	8	129	1	178
1934	6	81	12	129	28	256
1935						236
1936						180
1937						200

Molto interessante è il caso dell'Egitto che, come si vedrà per gli anni in cui è possibile reperire il dato specifico, raccoglie una percentuale altissima dei rientri dall'area magrebino-medio orientale, e per alcune città quali Gorizia, Pola e Fiume, addirittura la totalità dei rimpatri.

Come ho già sottolineato, i rientri dai paesi transoceanici presentano caratteri diversi, soprattutto per il fatto che, quando il dato è specificato dalle statistiche, coloro che rimpatriano sono in stragrande maggioranza persone che rientrano per la prima volta.

Per alcuni paesi il dato dei rientri non è stato preso in considerazione perché insignificante, nonostante gli espatri fossero particolarmente numerosi (Paraguay, Uruguay). Ho inserito il dato dei rientri dall'Oceania sempre in rapporto al fenomeno migratorio del dopoguerra: nel 1964 tra Trieste e Gorizia vennero registrate ben 407 iscrizioni anagrafiche provenienti dall'Australia, in larghissima percentuale emigrati rimpatriati.

Rientri dall'Argentina

Anno	Fiume	Gorizia	Pola	Trieste	Zara	Totale V.G.
1928	10	51	45	94	2	202
1929	20	49	98	103	3	273
1930	24	93	117	105	0	339
1931	49	136	189	179	11	564
1932	53	123	144	118	2	440
1933	26	133	119	148	2	428
1934	28	79	91	104	1	303
1935						131
1936						114
1937						140

Rientri dal Brasile

Anno	Fiume	Gorizia	Pola	Trieste	Zara	Totale V.G.
1928	3	7	4	73	6	93
1929	1	12	0	12	0	25
1930	1	19	2	34	0	56
1931	6	5	3	34	0	48
1932	0	2	1	10	0	13
1933	2	4	5	16	0	27
1934	0	1	0	24	0	25
1935						14
1936						16
1937						14

Emigrati di sesso maschile

Anno	Fiume	Gorizia	Pola	Trieste	Zara	Totale V.G.
1926	66		1.034	387	19	1.506
1927	361	1.099	650	592	43	2.745
1928	423	2.264	1.808	1.045	29	5.569
1929	314	1.457	1.091	832	24	3.718
1930	331	2.530	1.967	1.873	54	6.755
1931	226	1.290	431	848	158	2.953
1932	98	600	152	320	77	1.247
1933	86	327	121	192	136	862
1934	128	356	85	285	155	1.009
1935	122	281	84	562	107	1.156
1936	63	120	53	268	133	637
1937	127	317	82	261	114	901

Rientri dall'Oceania

Anno	Fiume	Gorizia	Pola	Trieste	Zara	Totale V.G.
1928	6	4	1	9	0	20
1929	3	4	1	2	0	10
1930	18	3	1	3	1	26
1931	18	10	7	3	0	38
1932	19	2	3	2	0	26
1933	3	1	3	2	0	9
1934	3	0	0	0	0	3
1935						3
1936						8
1937						2

Emigrati di sesso femminile

Anno	Fiume	Gorizia	Pola	Trieste	Zara	Totale V.G.
1926	37		414	183	6	640
1927	77	633	364	254	14	1.342
1928	84	920	438	379	20	1.841
1929	232	926	643	606	18	2.425
1930	154	863	561	475	9	2.062
1931	191	974	346	565	165	2.241
1932	79	458	162	232	71	1.002
1933	55	361	87	168	24	695
1934	61	327	87	198	20	693
1935	59	338	119	205	22	743
1936	43	217	96	119	9	484
1937	83	267	135	153	14	652

STRUTTURA SOCIALE

Per completezza d'informazione ritengo di dover riportare alcune cifre riguardanti altri aspetti del fenomeno migratorio dalla Venezia Giulia. Innanzitutto la divisione degli emigrati in uomini e donne. La prevalenza è maschile, anche se per alcune province, in alcuni anni, si ha una maggioranza di donne che raggiungevano il marito e i congiunti residenti all'estero, oppure facevano parte di quella larga fascia di donne emigrate che, ad esempio in Egitto, rappresentarono la maggioranza dell'emigrazione dal Litorale.

Un'altra categorizzazione dei dati statistici che mi sembra interessante per tentare di raccogliere qualche maggior informazione sulla composizione nazionale dell'emigrazione dalla Venezia Giulia, è quella riguardante la professionalità degli emigrati. Nelle statistiche italiane sono riportate alcune categorie e subcategorie riguardo al lavoro svolto dagli emigranti prima della partenza. Sono identificate le seguenti categorie: lavoratori dell'agricoltura e caccia; commercianti, industriali, impresari, ecc.; conduttori di esercizi pubblici e affini; lavoratori dell'industria (a loro volta divisi in: industria estrattiva; del legno, della paglia e affini; alimentare; conciaria; metalmeccanica; edilizia; tessile;

vestiario e arredamento; altre; manovali e braccianti di qualsiasi industria; operai non specificati); trasporti ed affini; personale di servizio e di fatica; professioni ed arti liberali; impiegati pubblici e privati; condizioni non professionali; professioni o condizioni ignote.

All'interno di questa vasta gamma di condizioni professionali, ritengo interessante analizzarne in particolare due, nelle quali la presenza di emigrati non italiani potrebbe essere piuttosto alta.

La prima è quella dei lavoratori impiegati nell'agricoltura e nella caccia. Come noto, infatti, buona parte della campagna della Venezia Giulia era in maggioranza abitata da popolazione non italiana, mentre quella italiana si concentrava perlopiù nei centri urbani. Per questo ritengo che il dato sugli emigrati professionalmente impiegati nel settore primario possa fornire un elemento di notevole interesse per la ricerca sull'emigrazione non italiana dopo la prima guerra mondiale. Con questo non voglio assolutamente affermare che tutta l'emigrazione slovena e croata appartenesse a questa categoria socio-professionale. Come

già scritto all'inizio di questo articolo, dopo l'annessione di Trieste all'Italia si verificò pure una fortissima emigrazione dell'intelligenza slovena verso la Jugoslava. Tuttavia categorie quali professioni ed arti liberali, impiegati pubblici e privati, nonché tutto il settore legato all'industria comprendono sicuramente un numero di emigrati italiani notevole, che, per quanto alta possa essere la percentuale dei non italiani in tale cifra, inficia qualsiasi possibilità di distinguere, approssimare o ipotizzare l'appartenenza nazionale.

Lavoratori espatriati impiegati nell'agricoltura e nella caccia

Anno	Fiume	Gorizia	Pola	Trieste	Zara	Totale V.G.
1926	16		423	132	14	585
1927	182	319	326	152	16	995
1928	184	286	371	59	4	904
1929	154	199	568	2	5	928
1930	162	295	768	31	16	1.272
1931	57	219	83	56	11	426
1932	13	93	25	15	1	147
1933	4	75	16	6	2	103
1934	6	75	8	4	3	96
1935						70
1936						27
1937						91

L'altra categoria professionale che verrà presa in esame in quanto ritengo sia uno dei settori dove tradizionalmente la presenza di persone di origine slovena e croata fu forte è quella segnalata sotto la dicitura "Personale di servizio e di fatica". Come già espresso più sopra, in alcuni casi l'emigrazione slovena fu piuttosto notevole in questo campo, specialmente per quanto riguarda l'emigrazione verso l'Egitto, dove molte slovene si recarono come donne di servizio e governanti. Purtroppo il dato riguardante la professionalità degli emigrati non è distinto per sesso, perché questo dato potrebbe fornire ulteriori informazioni rispetto al dato dei non italiani partiti per l'estero.

Come ultima tabella statistica ho deciso di inserire i dati riguardanti gli espatri ed i rimpatri dei cittadini italiani naturalizzati stranieri citati nella prima parte di questo studio. Come già accennato si tratta di persone di origine italiana che avevano conseguito la cittadinanza del paese d'emigrazione. Purtroppo questo dato è presente solo per i paesi transoceanici ed inoltre per un arco di tempo estremamente ridotto (1928-1933); in seguito, come già si è detto, i naturalizzati vennero considerati come stranieri, dei quali è riportato nelle pubblicazioni non il numero assoluto, ma solamente le destinazioni e i porti italiani di partenza.

Lavoratori espatriati impiegati come personale di servizio e di fatica

Anno	Fiume	Gorizia	Pola	Trieste	Zara	Totale V.G.
1926	6		13	22	0	41
1927	5	128	4	21	0	158
1928	6	51	6	111	0	174
1929	5	91	8	24	1	129
1930	21	170	19	168	5	383
1931	39	202	17	89	4	351
1932	6	86	6	47	2	147
1933	11	63	3	47	0	124
1934	6	53	2	46	1	108
1935						133
1936						106
1937						109

Lavoratori di origine italiana naturalizzati stranieri riespatriati

Anno	Fiume	Gorizia	Pola	Trieste	Zara	Totale V.G.
1928	3	21	15	9	0	48
1929	15	16	21	155	0	207
1930	2	6	10	106	0	124
1931	1	1	12	167	1	182
1932	2	1	4	50	0	57
1933	0	0	3	5	0	8

Lavoratori di origine italiana naturalizzati stranieri riespatriati per gli Stati Uniti

Anno	Fiume	Gorizia	Pola	Trieste	Zara	Totale V.G.
1931	1	1	8	131	1	142
1932	1	1	2	41	0	45
1933	0	0	3	3	0	6

Lavoratori di origine italiana naturalizzati stranieri riespatriati per l'Argentina

Anno	Fiume	Gorizia	Pola	Trieste	Zara	Totale V.G.
1931	0	0	4	18	0	22
1932	0	0	0	9	0	9
1933	0	0	0	1	0	1

Per i soli anni 1931-1933 le statistiche riportano anche i singoli paesi di provenienza. Ritengo interessante riportare i dati riguardanti gli Stati Uniti e l'Argentina.

Qui di seguito le tabelle dei "naturalizzati" rimpatriati.

Lavoratori di origine italiana naturalizzati stranieri rimpatriati

Anno	Fiume	Gorizia	Pola	Trieste	Zara	Totale V.G.
1928	2	13	9	6	0	30
1929	6	9	12	36	3	66
1930	14	11	16	31	3	75
1931	13	4	18	58	2	95
1932	13	9	22	104	1	149
1933	9	3	19	27	0	58

Lavoratori di origine italiana naturalizzati stranieri rimpatriati dagli Stati Uniti

Anno	Fiume	Gorizia	Pola	Trieste	Zara	Totale V.G.
1931	13	0	17	52	2	84
1932	12	9	18	103	1	143
1933	7	3	18	24	0	52

Lavoratori di origine italiana naturalizzati stranieri rimpatriati dall'Argentina

Anno	Fiume	Gorizia	Pola	Trieste	Zara	Totale V.G.
1931	0	3	1	1	0	5
1932	0	0	3	1	0	4
1933	1	0	1	2	0	4

CONCLUSIONI

L'emigrazione dalla Venezia Giulia nel periodo tra le due guerre è dunque un fenomeno complesso e di difficile interpretazione. Le fonti statistiche italiane risultano estremamente differenziate e contraddittorie rispetto ai dati riportati dalla storiografia slovena e croata; l'entità della componente non italiana di quest'emigrazione è difficilmente valutabile, come d'altronde la stessa composizione etnica del territorio nel periodo preso in analisi; le motivazioni dell'emigrazione risultano essere estremamente varie a seconda delle persone e la scelta migratoria può essere il risultato di più cause che spingono il singolo individuo alla partenza.

Ritengo comunque che il movimento migratorio dalla Venezia Giulia sia stato un fenomeno piuttosto ampio, in cui le motivazioni di tipo politico o di "fuga" da una condizione politico-territoriale non gradita non furono secondarie. Tuttavia, per i motivi già espressi in apertura di questo studio, non sono in grado di valutare né di quantificare la consistenza dell'emigrazione non italiana dal Litorale, tantomeno di confermare o confutare i dati statistici italiani o quelli riportati tradizionalmente dalla storiografia slovena e croata.

Ritengo tuttavia che l'analisi storica e scientifica in questione sia stata piuttosto carente: pressoché assente da parte italiana e in diversi casi poco obiettiva da parte jugoslava, per il significato politico che la questione venne ad assumere. Per questo mi è sembrato opportuno e doveroso analizzare il materiale fornito dalle fonti statistiche italiane, il quale, pur non essendo di difficilissima reperibilità, in precedenza è stato alcune volte ignorato, altre liquidato in maniera piuttosto sbrigativa, altre volte ancora affrontato con un approccio forse un po' superficiale. Ritengo dunque che in questo campo, per molti versi ancora da esplorare ed approfondire, questo studio ed i dati in esso riportati possano essere utili per la successiva analisi ed interpretazione storica.

ANALIZA URADNIH ITALIJANSKIH STATISTIČNIH PODATKOV GLEDE IZSELJEVANJA IZ JULIJSKE KRAJINE V OBDOBJU 1921-1938

Piero PURINI

IT 34126 Trieste, Via Crispi, 85

POVZETEK

Razprava analizira uradne vire italijanske statistike z namenom, da bi boljše osvetlila izseljevanje neitalijanskega dela prebivalstva iz Julijske krajine v obdobju med obema vojnoma. Predstavljena je kritična primerjava s podatki, navedenimi v italijanskem zgodovinopisju, in s tistimi iz jugoslovanskega ter nato slovenskega in hrvaškega zgodovinopisja.

Kratkemu pregledu kvantitativnih ocenitev, ki so jih ugotovili slovenski, hrvaški in italijanski raziskovalci, sledi opis težav, prisotnih pri ocenitvi števila odhodov. Ocenitev, pa čeprav le okvirna, je problematična zato, ker ni na razpolago nikakršnih informacij glede nekaterih migracijskih gibanj, ki so se jih udeležili tudi prebivalci Julijske krajine v obdobju po prvi svetovni vojni. Gre za podatke o izrazitem zmanjšanju števila pripadnikov nemško govoreče skupnosti, močno diskriminirane z ukrepi nove italijanske uprave, ter grške, židovske, srbske in armenske skupnosti, katerim se je položaj znatno poslabšal zaradi novega statusa tržaškega ozemlja in predvsem zaradi neugodne menjave med avstrijsko krono in italijansko liro. Ni na razpolago števila tistih beguncev, ki so se v vojnem obdobju izselili z Avstrijskega primorja in se tja vrnili po priključitvi Italiji, ne podatkov o dobesednem pobegu s Primorja vojakov bivše avstroogrške vojske, katerim so nove oblasti določile ultimatum, da se v 24. urah predajo oziroma da prestopijo razmejitveno črto med ozemljem, ki ga je zasedla Italija, in med ozemljem kasnejše Kraljevine Srbov, Hrvatov in Slovencev. Ni informacij o internaciji slovenske in hrvaške inteligence v zbirna taborišča, razpršena po italijanskem ozemlju, in niti o množični selitvi tistih kategorij prebivalcev, ki so bile izrazito dejavne na področju družbeno-kulturnega življenja slovensko in hrvaško govoreče manjšine (učitelji, železničarji). V italijanski uradni statistiki iz let 1918-1920 niso obravnavana "osvobojena ozemlja" in torej o teh ne obstoja nikakršen statističen podatek. Za leta, ki so jim sledila, pa ni informacij o narodnosti prebivalcev, ki so odhajali.

Glede obdobja med leti 1921 in 1938 razprava analizira uradno italijansko statistiko in jo primerja s podatki iz zgodovinopisja. Pri tem opozori najprej na sam pojem izseljenca po tedanji italijanski zakonodaji, na kriterije statističnih meritev, na neskladnosti in na težave pri izvajanju primerjav podatkov iz različnih let, na teritorialne spremembe upravnih enot, obravnavanih v razpravi, in na možnost, da so podatke ponaredili v fašistične propagandne namene.

Prispevek nato navaja skupna števila izseljencev in števila prvih izseljevanj ter jih deli glede na domnevno začasno oziroma trajno izseljevanje. Znotraj samega migracijskega pojma raziskava opozarja na dve "makro-kategoriji" izseljencev, in sicer na tiste, ki so odhajali v druge evropske in tiste, ki so se izseljevali v preokooceanske dežele. Nato se ukvarja z opisom načina zbiranja podatkov, kjer je ocenitev števila o preokooceanskem izseljevanju znatno natančnejša v primerjavi s ocenitvijo števila izseljevanja v druge evropske dežele.

Razprava prinaša tudi izsledke analize števila izseljencev glede na posamezne namembne kraje, in sicer število izseljenih na Balkan (s poudarkom na Jugoslaviji), na donavsko območje (s poudarkom na Avstriji), v Francijo, v Belgijo, na magrebsko-srednjevzhodno območje (s poudarkom na Egiptu), v Združene države Amerike, v Argentino, Paragvaj, Urugvaj, Brazilijo in Oceanijo. Sledi jim primerjava s števili navedenimi v slovenskem, hrvaškem in italijanskem zgodovinopisju.

Prispevek nato obravnava pojav vračanja v domovino in opozori na težave pri ocenitvi: podatki so obstoječi le od 1926. Dalje, pokrajina vrnitve se vedno ne ujema s pokrajino izvora, nemožna je ločitev na začasne oziroma trajne vrnitve. Tudi tokrat so podatki navedeni v skupnih številih in ločeno po posameznih deželah izseljevanj (celinskih ali preokooceanskih).

Poleg že omenjenih podatkov razprava navaja tudi število izseljencev po spolu in po nekaterih delovnih kategorijah (zaposlenih v kmetijstvu in v storitvenih dejavnostih), ki bi bili uporabni za morebitno ocenitev števila izseljencev po narodnosti. Za nekatera leta so navedeni tudi podatki tako imenovanih "naturalizirancev" oziroma italijanskih državljanov, ki so se izselili v preokooceanske dežele, si tam pridobili državljanstvo in se vrnili v Julijsko krajino kot tuji državljanji. V tem primeru se razprava ukvarja s problemom opredelitve pojma "naturaliziranec" in s težavami, ki jih povzročijo spremembe v meritvenih metodah posameznih let.

Ključne besede: migracije, emigracije, imigracije, 1921-1938, italijanska statistika, julijska krajina, Istra, Zadar

FONTI E BIBLIOGRAFIA

- ARS, PZO:** Arhiv Republike Slovenije (Archivio di Stato della repubblica di Slovenia). Fondo: Pisarna za zasedeno ozemlje, fascicolo 1, Begunci in opcije.
- Battisti, G. (1979):** Una regione per Trieste. Studio di geografia politica ed economica. Trieste, Università degli Studi di Trieste.
- Brecelj, A. (1997):** Nekaj podatkov o izseljevanju iz slovenskega Primorja v Južno Ameriko, predvsem v Argentino. *Annales*, Koper, 7, 10, pp. 215-236.
- Čermelj, L. (1974):** Sloveni e Croati in Italia tra le due guerre. Trieste, Editoriale Stampa Triestina.
- Gombač, B. (1996):** Slovenija, Italija, od preziranja do priznanja. Ljubljana, Debora.
- L'Italia in esilio - L'Italie en exil. L'emigrazione italiana in Francia tra le due guerre (1984).** Presidenza del Consiglio dei Ministri - Dipartimento per l'informazione e l'editoria. Roma.
- Kacin-Wohinz, M. (1990):** Prvi antifašizem v Evropi: Primorska 1925-1935. Koper, Lipa.
- Kacin-Wohinz, M. (1995):** Raznarodovanje primorskih Slovencev - dejavniki za izseljevanje. V: Kulturno ustvarjanje Slovencev v Južni Ameriki. Ljubljana, Znanstveni inštitut Filozofske fakultete, 23-32.
- Kalč, A. (1996):** L'emigrazione slovena e croata dalla venezia Giulia tra le due guerre ed il suo ruolo politico. *Annales*, Koper, 6, 8., pp. 23-60.
- Lavrenčič-Pahor, M. (1994):** Primorski učitelji 1914-1941: prispevek k poučevanju zgodovine slovenskega šolstva na Primorskem. Trst, Narodna in študijska knjižnica. Odsek za zgodovino.
- Lipoglavšek-Rakovec, S. (1950):** Slovenski izseljenci. *Geografski vestnik*, Ljubljana, 22, pp. 3-60.
- Nečak, D. (1972):** Položaj na slovenskem Primorju v luči Pisarne za zasedeno ozemlje od novembra 1918 do novembra 1920. *Kronika*, Ljubljana, 20, 3, pp. 158-162.
- Nečak, D. (1973):** Prispevek k vprašanju primorskih beguncev v letih 1918-1920. *Kronika*, Ljubljana, 21, 2, pp. 120-126.
- Schiffner, C. (1946):** Sguardo storico sui rapporti fra Italiani e Slavi nella Venezia Giulia. Trieste, Istituto di Storia Moderna dell'Università di Trieste.
- Schiffner, C. (1990):** La questione etnica ai confini orientali d'Italia. Trieste, Edizioni Italo Svevo.
- Statistica delle Migrazioni da e per l'estero.** Istituto Centrale di Statistica del regno d'Italia. Roma, Tipografia Failli.
- Svoljšak, P. (1991):** Slovenski begunci v Italiji med prvo svetovno vojno. Ljubljana, Zveza zgodovinskih društev Slovenije, Zgodovinski inštitut Milka Kosa, Znanstvenoraziskovalnega centra Slovenske akademije znanosti in umetnosti.
- Tagespost**, 14. 12. 1918, Graz. Die Lage der Deutschen in Triest.
- Vovko, A. (1992):** Izseljevanje iz Primorske med obema vojnama. *Zgodovinski časopis*, Ljubljana, 46, 1, pp. 87-89.
- Ziller, P. (1991):** Le nuove provincie nell'immediato dopoguerra. Tra ricostruzione e autonomie amministrative (1918-1922). In: *Dal Litorale Austriaco alla Venezia Giulia*. Udine, Del Bianco.
- Žerjavič, V. (1993):** Doseljevanja i iseljevanja s področja Istre, Rijeke i Zadra u razdoblju 1910-1971. *Društvena istraživanja*, Zagreb, 2, 6-7, pp. 631-656.

izvirni znanstveni članek
prejeto: 2000-06-26

UDK 314 (450.36)"1933"

TAJNO ŠTETJE OZIROMA STATISTIKA, KI JO JE ZA JULIJSKO KRAJINO LETA 1933 PRIPRAVILA PRIMORSKA DUHOVŠČINA, ZBRANA V ZBORU SVEČENIKOV SV. PAVLA

Egon PELIKAN

Znanstveno-raziskovalno središče Republike Slovenije Koper, SI-6000 Koper, Garibaldijska 18

IZVLEČEK

V prispevku je predstavljeno tajno štetje, ki ga je leta 1933 opravila slovenska in hrvaška duhovščina, zbrana v Zboru svečnikov sv. Pavla.

Statistika je bila pripravljena za interno rabo Tajne krščansosocialne organizacije in kot informacija za vlado Kraljevine Jugoslavije, tako da preštevanje prebivalstva v osnovi ni imelo propagandno-političnega značaja. Istočasno gre za edino statistiko, ki so jo v času med obema vojnama za Julijsko krajino pripravili Slovenci in Hrvati. Iz arhivskega gradiva je razbrati, da sta štetje opravljali slovenska in hrvaška duhovščina "na podlagi pregleda župnijskih knjig" (Liber baptistorum, Status Animarum etc.). Podatke so duhovniki povezovali na ravni župnij, dekanij, škofij in nazadnje celotne Julijske krajine.

Statistika na podlagi stanja v župnijskih knjigah leta 1933 navaja za Julijsko krajino 545.541 "Jugoslovanov" in 455.389 Italijanov. Obsega 5 zvezkov s seznamami po posameznih župnijah, tako da omogoča tudi pregled nad številom Slovencev in Hrvatov posebej.

Ključne besede: popisi prebivalstva, tajno štetje, duhovščina, Julijska krajina, Istra, 1933

SECRET CENSUS (STATISTICS), PREPARED IN 1933 FOR THE VENEZIA GIULIA REGION BY THE PRIMORSKA CLERGY ASSEMBLED IN THE COUNCIL OF PRIESTS OF ST. PAUL

ABSTRACT

The paper sets out to examine the secret census prepared in 1933 by the Slovene and Croatian clergy assembled within the Council of Priests of St. Paul.

The statistics was prepared for internal use of the Secret Christian-Social Organisation as an information for the government of the Kingdom of Yugoslavia, which may basically mean that the census did not have a propaganda character. At the same time this was the only statistics prepared during the two Great Wars for the Giulia region by Slovenes and Croats. The archival material makes it clear that the census was carried out by the Slovene and Croatian clergy "on the basis of a survey of parish registers (Liber baptistorum, Status Animarum, etc.). The priests linked the data at the level of parishes, dean's offices, dioceses and finally of the entire Giulia region.

On the basis of the figures stated in parish registers in 1933, the statistics refers to 545,541 "Yugoslavs" and 455,389 Italians in the Giulia region. It consists of 5 volumes with lists as per separate parishes, thus also enabling an insight into the numbers of Slovenes and Croats separately.

Key words: censuses, secret census, clergy, Giulia region, Istra, 1933

I. UVOD

V prispevku predstavljam tajno štetje, ki ga je leta 1933 v Julijski krajini opravila slovenska in hrvaška duhovščina, zbrana v Zboru svečnikov sv. Pavla.

Štetje je nastalo v času, ko je bila stanovska organizacija primorske duhovščine v začetku tridesetih let že združena v Tajni krščanskosocialni organizaciji, ki je nastala z zlitjem politične organizacije slovenskih krščanskih socialcev in stanovske organizacije slovenske in hrvaške duhovščine - tj. krščanskosocialnega Političnega društva Edinost in Zbora svečnikov svetega Pavla. Organizacija se je usmerila v tajno narodno-obrambno delovanje z deklariranimi iredentističnimi cilji in je delovala s poklicno (plačano) mrežo zaupnikov, šolskim odsekom, knjižnicami, tajnim tiskom itd., kar je bilo vse neposredno financirano iz Kraljevine Jugoslavije na podlagi natančnih vsakoletnih proračunov. Tajna krščanskosocialna organizacija je proračune pošiljala v odobritev v Beograd, pred vladno komisijo in zunanjim ministrom posebej pa jih je zagovarjal dr. Engelbert Besednjak osebno.

Leta 1936 je bilo v Zboru svečnikov sv. Pavla še 276 slovenskih in hrvaških duhovnikov (BA, 598). Ti so igrali tudi najpomembnejšo vlogo pri delovanju Tajne organizacije (v praktičnem smislu), saj so kot njeni člani fizično pokrivali celotno ozemlje Julijske krajine.

Delovanje slovenske duhovščine v Julijski krajini ima sicer v času med obema vojnama tudi širši pomen od zgolj lokalnega, saj na idejnopolitični ravni z uporomo povezovanju med katoliško desnico in fašizmom sega daleč v evropski kontekst, v razmerja med radikalno desnico (fašizmom) in političnim katolicizmom, ki je bilo takrat aktualno v mnogih evropskih državah, na cerkveni ravni pa se nedvomno dotika usmeritev, ki so bile trideset let kasneje predmet razprav na drugem vatiškem koncilu in po njem (vprašanje naravnega prava pri rabi maternega jezika v Cerkvi, inkulturacije itd.).

II. STATISTIKA OZIROMA TAJNO ŠTETJE LETA 1933

Očitno je bilo štetje prebivalstva naročeno s strani vlade Kraljevine Jugoslavije, na ozemlju tuje države pa ga je izvedla "nacionalna duhovščina" (kot se sama večkrat poimenuje v dokumentih).

Statistika je bila istočasno pripravljena za interno rabo Tajne krščanskosocialne organizacije, in kot informacija vladi Kraljevine Jugoslavije, tako da preštevanje prebivalstva vsaj v osnovi ni imelo propagandno-političnega značaja. Istočasno gre za edino statistiko, ki so jo v času med obema vojnama za Julijsko krajino pripravili Slovenci in Hrvati. Kdo bi bil razen duhovščine v razmerah fašistične diktature (leta 1933) sicer sposoben vladi Kraljevine Jugoslavije predložiti statistiko o etničnem stanju slovenskega in hrvaškega prebivalstva pod Italijo, vključno s poročilom o vseh spremembah v

nacionalni strukturi v škofijah pri vseh posameznih novih nastavitvah v župnijah Julijske krajine do leta 1933?

Žal nimamo natančnejših podatkov o načinu izvedbe štetja oziroma uporabi kriterijev pri določanju nacionalne pripadnosti (jezik v družini, pogovorni jezik, materni jezik). Iz arhivskega gradiva je razbrati samo, da je štetje opravljala slovenska in hrvaška duhovščina "na podlagi pregleda župnijskih knjig" (Liber baptistorum, Status Animarum etc.). Podatke so duhovniki povezovali na ravni župnij, dekanij, škofij in nazadnje celotne Julijske krajine.

Kot je razvidno iz korespondence Virgila Ščeka, so štetja v posameznih dekanijah in v goriški nadškofiji pozneje še ponovili, saj je konec leta 1934 v enem od poročil dr. Besednjaku na Dunaj zapisal npr.:

"V slavnostni številki "Idea del Popolo" (ki je last kurije) z dne 21. IX. 1934 je izšla statistika vernikov gor. nadškofije po narodnosti. Našteli so 153.000 Slovencev in 180.000 Lahov! Pa kako! V komenski dekaniji npr. so našteli 2100 Lahov, ko jih je točno 272! To statistiko so fašisti že večkrat zlorabili v "Piccolu", potem v poročilu agencije: "La Corrispondenza vaticana", in 6. XI. spet v Lavoro fascista (Genova). Sedaj sestavljamo novo, do glave točno statistiko..." (BA, 314)

Nacionalna pripadnost najbrž v tem smislu ni bila sporna v primeru Goriške (pa tudi tam npr. ne vemo, kam so prištevali Furlane - očitno k Italijanom, saj v štetju nimajo posebne rubrike), bolj je najbrž vprašljiva v nekaterih vaseh v Istri in seveda v večjih industrijskih centrih (Tržič, Trst, itd.), kjer duhovščina ni imela popolnega nadzora nad populacijo, kot je bil to zagotovo primer v primorskih vaseh.

Statistika na podlagi stanja v župnijskih knjigah leta 1933 navaja za Julijsko krajino 545.541 "Jugoslovanov" in 455.389 Italijanov. Obsega 5 zvezkov s seznammi po posameznih župnijah, tako da omogoča tudi pregled nad številom Slovencev in Hrvatov posebej.

V spremnem besedilu k statistiki najdemo tudi opombo, da niso upoštevali vojakov, karabinierjev in učiteljev, največji delež priseljenih Italijanov pa naj bi prispevali uradniki državne uprave, trgovci, obrtniki in železničarji.

Če statistiko kratko povzamem, je bilo po podatkih duhovščine v posameznih škofijah Julijske krajine 1. januarja 1934 ugotovljeno naslednje število prebivalcev (brez Zadarske pokrajine) (BA, 603):

	Slovenci	Hrvati	Italijani
Tržaška škofija	150.551	73.708	225.795
Goriška škofija	174.101	-	131.731
Poreška škofija	-	87.731	59.603
Reška škofija	18.996	40.454	38.260
Skupaj:	343.648	201.893	455.389

III. PRIMERJAVA ŠTETIJ 1910, 1921, 1933, 1936

Za Julijsko krajino (brez Zadarske pokrajine)

(razlika v skupnih seštevkih gre na račun Nemcev, Romunov, Albancev, Madžarov in drugih)

	Italijani:	Slovenci:	Slov./Hrv.:	Preb.:
Po avstrijskem štetju leta 1910: (po Mattossi, Krasna, 1998, 41 ¹)	397.550	326.282	479.986	943.256
Po italijanskem štetju leta 1921 (z rubriko lingua d'Uso): (po Mattossi, Krasna, 1998, 41)	527.102	259.542	354.780	911.485
Po tajnem štetju slovenske in hrvaške duhovščine leta 1933:	455.389	343.648	545.541	1.000.930
Po italijanskem štetju leta 1936: (po Mattossi, Krasna, 1998, 41)	588.070	251.760	382.349	976.417

Ob vseh teh številkah bo seveda zelo težko najti objektivni približek realnim razmerjem v nacionalni strukturi. Če statistiko duhovščine primerjamo npr. z avstrijsko iz leta 1910, lahko ugotovimo, da je razlika sicer velika. Takrat so našteali 466.730 Slovencev in Hrvatov, tokrat (1933) 545.557. A samo v mestu Trst je leta 1910 mestna uprava, ki je bila v italijanskih rokah, v prvi verziji štetja kot "Italijane" prešela 25.000 Slovencev, kar je dokazala tudi uradna revizija štetja. Po Wilfanovem posredovanju je pozneje prišlo do ponovitve štetja, ki je v Trstu namesto 37.000 naštealo 60.000 Slovencev (prim. Pirjevec, 1994, 226). Lahko si predstavljamo, kakšen je bil položaj npr. v Istri. Na drugi strani obsežno poročilo tržaške policije, ki ga je dr. Janko Pleterski našel v Allgemeines Verwaltungsarchiv-u na Dunaju, že za leto 1911 navaja samo za mesto Trst tudi 39.257 priseljenih italijanskih državljanov, leta 1913 pa naj bi jih bilo po navedbi iz istega vira (poročilo tržaške policije z dne 15. februarja 1916) že nad 50.000 (PleTERSki, 1971, 30). Kolega Purini v svojem referatu npr. ocenjuje, da se je od leta 1918 do leta 1931 preselilo v Julijsko krajino prek 130.000 Italijanov, med njimi skoraj 50.000 samo v občino Trst (Purini, 2000, 16).

In prav tržaška provinca je prva spremenljivka vseh štetij v Julijski kajini, ki varira za pb. 50.000 prebivalcev italijanske narodnosti pri vsakem od posameznih štetij.

Prav tako je glede na podatke zelo vprašljiva trditev italijanskega zgodovinarja Carla Schiffrerja, da naj bi bilo štetje leta 1921 še najbližje realni sliki, saj naj bi na eni strani do tedaj še ne prišlo do večjega priliva italijanskih priseljencev, na drugi strani pa naj bi se bili odselili državljani iz drugih delov habsburške monarhije, ki v Julijski krajini niso imeli stalnega bivališča. Če

bi to dejansko držalo, potem se zastavlja vprašanje, "od kod se je nenadoma vzelo" kar 130.000 Italijanov, ki jih za Julijsko krajino navaja sam Schiffrer v razliki med štetjem leta 1910 in leta 1921. Če so bili res tam, potem je šlo v desetih letih za pravo kolonizacijo...

Kot sem omenil, je štetje slovenske in hrvaške duhovščine iz leta 1933 najbrž precej zanesljivo za Goriško in prav tako za vasi na Tržaškem, kjer je imela duhovščina nad populacijo dejansko skoraj popoln pregled, vprašljiva pa za Trst ali npr. Tržič, kjer je bil pretok prebivalcev velik, na drugi strani pa duhovščina nad populacijo iz nacionalnih, političnih, migracijskih itd. razlogov preprosto ni mogla imeti pregleda. V tem smislu je značilen podatek za mesto Trst, po katerem naj bi bilo Slovencev in Hrvatov po statistiki duhovščine leta 1933 - 60.000. Očitno je, da so bili vsaj v tem primeru uporabljeni podatki avstrijskega štetja iz leta 1910.

V tem smislu se pri štetju duhovščine leta 1933 zdijo bolj zanesljivi podatki za Koper, Izolo in Piran oziroma za naselja v dekanijah Osp, Krkavče, Koper in Piran.

Na drugi strani so (kot je razvidno npr. iz italijanskega štetja leta 1936) italijanske oblasti uporabljale kategorijo "popolazione presente", tj. prisotna populacija, ne glede na to, ali je posameznik bival v občini stalno ali zgolj začasno. Italijanska statistika tako ni izpuščala karabinierjev, vojakov in učiteljev. Na drugi strani pa pri statistiki na podlagi župnijskih knjig očitno ni bila upoštevana emigracija iz Julijske krajine, ki so jo duhovniki po posameznih župnijah, kot kaže, še vedno vodili kot "prisotno prebivalstvo".

Tržaško - koprška škofija (povzete štetje 1933) in narodnostno stanje duhovščine:

Dekanija	Prebivalstvo				Duhovščina	
	Hrvati	Slo- venci	Italijani	pred prvo vojno	leta 1933	
Mesto Trst (Trieste)	0	60000	166835	16 SI/Hr.	21 lt.	6 31 lt.
Općine (Opicina)	0	13129	850	6	0	6 0
Tomaj (Tomadiol)	0	8241	100	10	0	10 0
Dolina (Dolina)	0	10369	50	14	0	14 0
Postojna (Postumia)	0	21065	535	17	0	17 0
Hrušica (Crusizza)	2829	9439	40	10	0	10 0
Kršan (Chersano)	10255	0	110	10	0	8 2
Pičan (Pedena)	9314	0	360	8	0	5 3
Pazin (Pisino)	17923	0	1387	13	0	11 2
Buzet (Pinguente)	15758	0	940	13	0	8 4
Oprtalj (Portofe)	8168	0	3507	7	3	0 10
Umag (Urnago)	5378	0	13322	3	11	0 13
Koper (Capodistria)	133	6468	17878	4	7	1 8
Piran (Pirano)	3950	550	19796	2	7	0 10
Krkavče (Carcase)	0	11436	85	7	0	3 4
Osp (Ospoo)	0	9854	0	8	0	8 0
Skupaj	73708	1150551	225795	148	49	107 87

1 Avtorja sta uporabljala statistiko Carla Schiffrerja, usklajeno s spremembami občinskih meja leta 1936.

IV. STATISTIKA V DEKANIJAH, KI SO LETA 1933 SEGALE NA OZEMLJE OBČIN KOPER, IZOLA IN PIRAN

Dekanija Piran (Pirano)

Župnija ali samostojna kaplanija	Prebivalstvo		
	Hrvati	Slovenci	Italijani
Piran (Pirano)	2000	400	10554
Izola (Isola d'Istria)	0	150	8708
Salvore (Savudrija) ²	450	0	450
Kastei (Castelvenere)	1300	0	44
Mati božja na Krasu (Madonna del Carso)	200	0	40
Skupaj	3950	550	19796

Dekanija Krkavče (Carcase)

Župnija ali samostojna kaplanija	Prebivalstvo		
	Hrvati	Slovenci	Italijani
Krkavče (Carcase)	0	1950	50
Koštabona (Costabona)	0	882	0
Šmarje (Monte di Capodistria)	0	2096	0
Marezige (Maresego)	0	1456	0
Truške (Truscolo)	0	2346	0
Korte (Corte d'Iola)	0	1680	10
Pomjan (Paugnano)	0	1026	25
Skupaj	0	11436	85

Dekanija Osp (Ospos)

Župnija ali samostojna kaplanija	Prebivalstvo		
	Hrvati	Slovenci	Italijani
Osp (Ospos)	0	1017	0
Plavje (Plavia)	0	1696	0
Sv. Anton pri Kopru (Sant'Antonio)	0	1400	0
Tinjan pri Kopru (Antignano d'Istria)	0	607	0
Predloka (Lonche) (Loka)	0	2364	0
Kubed (Covedo)	0	1123	0
Sočerga (San Servola) (Socerb)	0	927	0
Movraž (Valmorasa)	0	720	0
Skupaj	0	9854	0

Dekanija Koper (Capodistria)

Župnija ali samostojna kaplanija	Prebivalstvo		
	Hrvati	Slovenci	Italijani
Koper (Capodistria)	0	500	8943
Koprška tarnica (Zapori Koper)	133	133	134
Milje (Muggia)	0	150	8451
Sanatorij (Lazaret)	0	0	150
Rižan (Risano)	0	4000	200
Dekani (Villa Decani)	0	1685	0
Skupaj	133	6468	17878

V. OBSEG DEKANIJ, KI SO LETA 1933 SEGALE NA OZEMLJE OBČIN KOPER, IZOLA IN PIRAN

(Obseg enot, ki so bile zajete v štetje leta 1933)

Dekanija PIRAN (Pirano)

Župnija: Piran - sv. Jurij

Podružnice (znotraj obzidja):

Sv. Janez Krstnik (krstilnica)
BDM Snežna
Sv. Mihael nadangel (ljudsko: BD Tolažnica)
Sv. Peter
Sv. Rok
Sv. Štefan
Sv. Klemen (ljudsko: Gospa od zdravja)

Zunaj obzidja:

Sv. Bartolomej
Sv. Lucija (in Valle Fasano)
Sv. Lovrenc
Sv. Križ
Sv. Hermagora na pokopališču

Kaplaniji:

Sečovlje - Sv. Martin
Strunjan - BD Marija

Župnija: Izola - Sv. Maver

Podružnice (znotraj obzidja):

Sv. Marija d'Alieto
Sv. Peter
Sv. Katarina
Sv. Janez Krstnik
Sv. Marija Snežna

Zunaj obzidja:

Sv. Rok
BDM Lauretanska
Sv. Mihael na pokopališču

Župnija: Salburium (Salvore - Savudrija) - sv. Janez Evangelist

Podružnica:

Sv. Lovrenc v "Valfontane"
Privatna kapela in kapela v "Hospitio marino"

Pripadajo:

1. Salvore
2. Stanzia Grande, Arbori, Valfontane, Monte, Volparia, Borosia
3. Sv. Peter, Mazuria, Gruppia, Siparina, Corona

2 Savudrijo imenujejo v originalu z italijanskim imenom.

4. Medighia, Franceschia, Bassania, Montenetto, Lanterna
5. Canegra, Zopelia, Stazione, Vallizza, Bruttia, Crni-grad
6. Porto Madonna, Salveta, Barboj

Župnija: Castrumveneris (Castelvenere - Kaštel) - sv. Saba

Podružnici:

- Vizinada - sv. Mihael
Volpia - sv. Alojz Gonzaga

Pripadajo:

1. Kaštel
2. Kostiera
3. Skudelin, Paledigia, Kramersteteri, Vinjarija, Plovanija
4. Visinada, Dvorina
5. Gadari, Melotija, Schiavonija
6. Vuki, Morizija, Volpija, Simonetija, Speciarija
7. Mazurija, Kaldanija, Montrin
8. Vrh
9. Ferfulja

Kaplanija - Gospa na Krasu

Pripadajo:

1. Sv. Marija na Krasu
2. Klabetia, Koršia
3. Tavijanija, Kapitanija

Dekanija OSP (Ospo)

Župnija: Osp - sv. Tomaž

Podružnice:

- Sv. Ruf - Mačkolje
Sv. Bartolomej - Mačkolje
Sv. Nikolaj - Gabrovica

Pripadajo:

1. Osp
2. Gabrovica
3. Mačkolje

Kaplanija sv. Lucija - Plavje

Podružnice:

- Sv. Barbara - Hrib
Sv. Janez Krstnik - Stramare
Sv. Brigita - Hrvatini

Pripadajo:

1. Plavje
2. Puberle
3. Badiha
4. Dogani
5. Zaule
6. Stramare

7. Noghera
8. Robojez
9. Eleri
10. Sv. Barbara
11. Farnedi
12. Permanzan
13. Faiti
14. Božiči
15. Sodniki
16. Hrvatini
17. Norbedi
18. Korte

Župnija: Sv. Anton pri Kopru - sv. Anton, opat (1914 pri dekaniji Krkavče)

Pripadajo:

1. Sv. Anton
2. Kavaliči
3. Bužarji
4. Škofarji
5. Dolani
6. Kocjančiči
7. Dvori
8. Kortina
9. Sušteti
10. Fikoni
11. Pečki
12. Vertine
13. Farančan
14. Tomažiči
15. Cerej
16. Gregoriči
17. Turki
18. Santini
19. Potok
20. Čepinje
21. Bonini

Župnija: Tinjan - sv. Mihael nadangel

Pripadajo:

1. Tinjan
2. Kolombar
3. Slatine
4. Urbanci
5. Rtine
6. Rombi
7. Zgornja Škofija

Župnija: Predloka - sv. Janez Krstnik

Podružnice:

- Loka - sv. Cecilija
Bazovica - sv. Apolonija in BDM v "Capite Risano" (Zvroček)

Podpeč - sv. Helena
Zazid - sv. Martin
Zanigrad - sv. Štefan
Črni Kal - Sv. Sergej (1914 sv. Valentin) z naseljem Cortine

Rozar - sv. Jurij; pokopališče: sv. Jakob

Pripadajo:

1. Loka
2. Bazovica
3. Zvroček
4. Črni kal
5. Rosariol
6. Podpeč
7. Zanigrad
8. Zazid
9. Praprec
10. Kortine

Župnija: Kubed - sv. Florijan

Podružnice:

Sv. Mihael nadangel na pokopališču
Sv. Nikolaj - Gračišče
Sv. Trojica - Hrastovlje
Sv. Janez Krstnik - Dol

Pripadajo:

1. Kubed
2. Gračišče
3. Poletiči
4. Hrastovlje
5. Dol

Župnija: Sočerga - sv. Justin

Podružnica:

Sv. Martin - Trebeše

Pripadajo:

1. Sočerga
2. Lukini
3. Maršiči (Ulika, Mavriči, Seki, Karli, Belobradi, Paraji, Sokoliči, Tuljaki)
4. Trebeše
5. Ugrini
6. Butarji

Župnija: Movraž - BDM Vnebovzeta

Podružnica:

sv. Marija Magdalena - Smokvica

Pripadajo:

1. Movraž
2. Smokvica
3. Dvorik

Dekanija KRKAVČE

Župnija: Krkavče - Sv. Mihael nadangel

Podružnice:

Nova vas - Blažena DM od Rožnega venca
Sv. Peter - sv. Peter in Pavel, pokopališče: sv. Duh
Padna - sv. Blaž, pokopališče: sv. Saba

Pripadajo:

1. Krkavče
2. Nova Vas
3. Sv. Peter
4. Padna

Župnija: Koštabona - sv. Kozma in Damijan

Podružnice:

Sv. Elija
Sv. Andrej
Puče - BDM Karmelska

Pripadajo:

1. Koštabona
2. Planjave
3. Dolina
4. Puče
5. Breči

Župnija: Šmarje - BDM Brezmadežna

Podružnici:

Sv. Anton, opat - na pokopališču
Gažon - sv. Peter in Pavel

Pripadajo:

1. Šmarje
2. Gažon
3. Sergaši
4. Grintovec
5. Paderno

Župnija: Pomjan - sv. Jurij

Podružnica:

BD Marije

Pripadajo:

1. Pomjan
2. Manzano, Campel, Brda
3. Figarola
4. Zupančiči
5. Dilici

Župnija: Marezige - sv. Križ

Podružnici:

Rojci - sv. Janez in Pavel

Pipadajo:

1. Marezige
2. Babiči
3. Bernetiči
4. Brežani
5. Burji
6. Čentur Veli
7. Čentur Mali
8. Krmci
9. Marančini
10. Montinjan
11. Rojci
12. Rokava
13. Sabadini
14. Škrigati
15. Vaganel
16. Hliban

Župnija: Truške - sv. Kancijan

Podružnice:

- Sv. Brigita - Trsek
- Sv. Andrej - Popetra
- Sv. Ruf - Lopar
- Sv. Rok - Boršt
- Sv. Martin - Labor
- BD Marija - Glem
- Sv. Nazarji - Škrljevec (do 1914)

Pripadajo:

1. Kortina, Gorjači
2. Bočaji, Truške
3. Veršič, Juraši
4. Zabavlje, Boršt
5. Trsek, Lopar, Škrljevec
6. Glem, Hrpeljci
7. Popetra, Labor

Župnija: Korte - sv. Anton, opat (leta 1914 pod dekanijo Piran)

Podružnice:

- Sv. Jožef na pokopališču
- Kapela v vasi Sv. Onorfija pri benediktincih

Pripadajo:

1. Korte
2. Cedole
3. Bašljun
4. Medeši
5. Narguzan
6. Draga
7. Stara vas
8. Morgani
9. Slami
10. Vuki
11. Škomal
12. Medlan

13. Kalcine
14. Malija
15. Nožedo
16. Cetore
17. Fičurji
18. Gužiči
19. Onofrio
20. Lonzan
21. Nosedo - Morgani
22. Nosedo - Narguzano
23. Nosedo - Pichiuri
24. Lonzan - Pischine

Dekanija KOPER

Župnija: Koper - BDM Vnebovzeta

Podružnice:

- BDM Karmelska - krstilnica
- Sv. Justin
- Sv. Blaž
- Sv. Nikolaj
- Sv. Trojica in sv. Tomaž
- Kapele: "in civ. Nosocomio", v malem semenišču, v kolegiju sv. Klare, v institutu Grisoni.
- Na deželi: BDM v Semedeli (Semitella), kapela na pokopališču, v Bossamarinu, Žusterni in sv. Viktor.
- Kaplanija sv. Križa (Ospitale)
- Kuracija v zaporu

Župnija: Milje - sv. Janez in Pavel

Podružnice:

- Sv. Križ
- Sv. Frančišek Asiški
- Sv. Sebastijan
- Sv. Rok
- Sv. Bartolomej
- Sv. Brigita
- Sv. Kolumban
- Sv. Mihael na pokopališču Valle Oltra
- Sv. Trojica na pokopališču Milje
- Oratorij pri sestrah "divinae Provid."
- Staro Milje - stara podružna cerkev BDM Vnebovzete
- Loemocomium (Lazzaretto) in Valle - sv. Bartolomej in kapela BDM Pomočnice

Župnija: Risanum (Lazzaretto, Rižan)- BDM Vnebovzeta

Podružnice:

- Valle Oltra - sv. Nikolaj
- Sermio - BD Marija
- Škofije - sv. Matej
- Ankaran - BDM de Valle Pompei
- "fractione Bertocchi"

"Sanatorio popolare generale Carlo Petitti di Roreto"
 "Nosocomio Marino "Ducesa Elena d'Aosta, in Oltra"

Pripadajo:

1. Bertoki
2. Pobegi
3. Prade
4. Pomjan
5. sv. Tomaž
6. sv. Mihael
7. Cere
8. Razanzan
9. Sermíno
10. Ariol
11. Risano
12. Šimiči
13. Cornalunga

Župnija: Villa Decani (Dekani) - BDM Vnebovzeta

Na pokopališču kapela Žalostne MB

Pripadajo:

- Dekani
 Škofije I.
 Škofije II.

VI. STATISTIKA O DUHOVŠČINI IN DUHOVNIŠKEM NARAŠČAJU

Poleg statistike o nacionalni strukturi prebivalstva v Julijski krajini je krščanskosocialna organizacija ob istem štetju pripravila tudi statistiko o spreminjanju nacionalne strukture med duhovščino. Statistika upošteva vse namestitve oziroma zamenjave duhovnikov v posameznih župnijah Julijske krajine od leta 1910 do leta 1933, glede na njihovo nacionalno pripadnost in nacionalno pripadnost večine prebivalstva v župnijah.

Statistika o duhovščini kaže tudi na to, kako je ob pritiskih fašističnih oblasti in pozneje v tridesetih letih tudi Vatikana in lokalne cerkvene hierarhije potekalo spreminjanje nacionalne strukture v Cerkvi Julijske krajine (BA, 603):

	"Jugoslovani"	Italijani	
Tržaška škofija	pred vojno	148	49
	po vojni	107	87
	manj	41	več: 38
Goriška škofija	pred vojno	212	70
	po vojni	130	89
	manj	82	več: 19
Poreška škofija	pred vojno	33	61
	po vojni	15	60
	manj	18	več: 1
Reška škofija	pred vojno	24	-
	po vojni	12	3
	manj	12	več: 3

Iz tabele je razvidno, kako se je do leta 1933 spreminjala nacionalna struktura v Cerkvi Julijske krajine. Celo na tako občutljivem območju, kot je bila Tržaško - Koprška škofija, je penetracija italijanskega elementa v Cerkvi (do leta 1933) potekala razmeroma počasi, četudi je skoraj polovica duhovnikov italijanske narodnosti v tržaški škofiji pred prvo svetovno vojno šla na račun centra Trsta, leta 1933 pa sta bili že dve tretjini italijanskih duhovnikov, ki so zasedali župnijska mesta (od skupno 87-ih), nastavljeni v župnijah "na podeželju".

To seveda na prav poseben način osvetljuje položaj in vlogo italijanskega elementa v Katoliški cerkvi Julijske krajine pred prvo svetovo vojno in tudi iz te statistike je razvidno, zakaj so bile vzgojne institucije, ki so delovale v varstvu Katoliške cerkve v Julijski krajini, pretežno v slovenskih in hrvaških rokah, zakaj tako velika vloga Slovencev v cerkveni hierarhiji v škofijah Julijske krajine itd. Slovenci in Hrvati so v Katoliški cerkvi v Julijski krajini imeli veliko večino. Seveda se je pozneje slika spreminjala hitreje (po prisilnem odstopu nadškofa Sedeja in škofa Fogarja) in pokonkordatnem obdobju sploh.

Iz statistike o duhovščini je razvidno, da je bilo na ozemlju Julijske krajine od leta 1915 do leta 1933 premeščenih, interniranih ali prisiljenih k izselitvi (npr. zaradi statusa stalnega bivališča v drugih pokrajinah bivše avstroogrške monarhije, konfinacij ali "po naravni poti") 153 duhovnikov slovenske in hrvaške narodnosti, nastavljenih pa 58 duhovnikov italijanske narodnosti.

Pri tej statistiki pa je seveda treba upoštevati, da je bilo nameščanje duhovnikov v tem času, ko je (do 1931) v goriški nadškofiji vladal Slovenec, Frančišek Borgija Sedej, in v tržaški škofiji, kjer je (do 1936) vladal škof Alojzij Fogar, pogosto še sorazmerno v skladu z etnično pripadnostjo večine prebivalstva v posameznih župnijah, pa tudi določbe konkordata (1929) se do tega časa še niso interpretirale radikalno v smislu italijanizacije Cerkve v Julijski krajini.

Za vlado Kraljevine Jugoslavije je Zbor svečenikov svetega Pavla pripravil tudi zemljevid s potekom namestitve do leta 1933, na katerem so označene vse namestitve italijanskih duhovnikov med slovensko in hrvaško populacijo.

STATISTIKA O DUHOVNIŠKEM NARAŠČAJU

V okviru iste statistike iz leta 1933 najdemo tudi poročilo o "Stanju naših dijakov, ki se pripravljajo na duhovniški poklic". V tem smislu si oglejmo še statistične podatke za duhovniški naraščaj, kakor ga je tajna organizacija pripravila za vlado Kraljevine Jugoslavije. Statistika je bila potrebna tudi za utemeljevanje proračuna v Beogradu, saj je bil po predloženem stroškovniku iz Beograda financiran vsak dijak posebej na podlagi poimenskih seznamov (BA, 603):

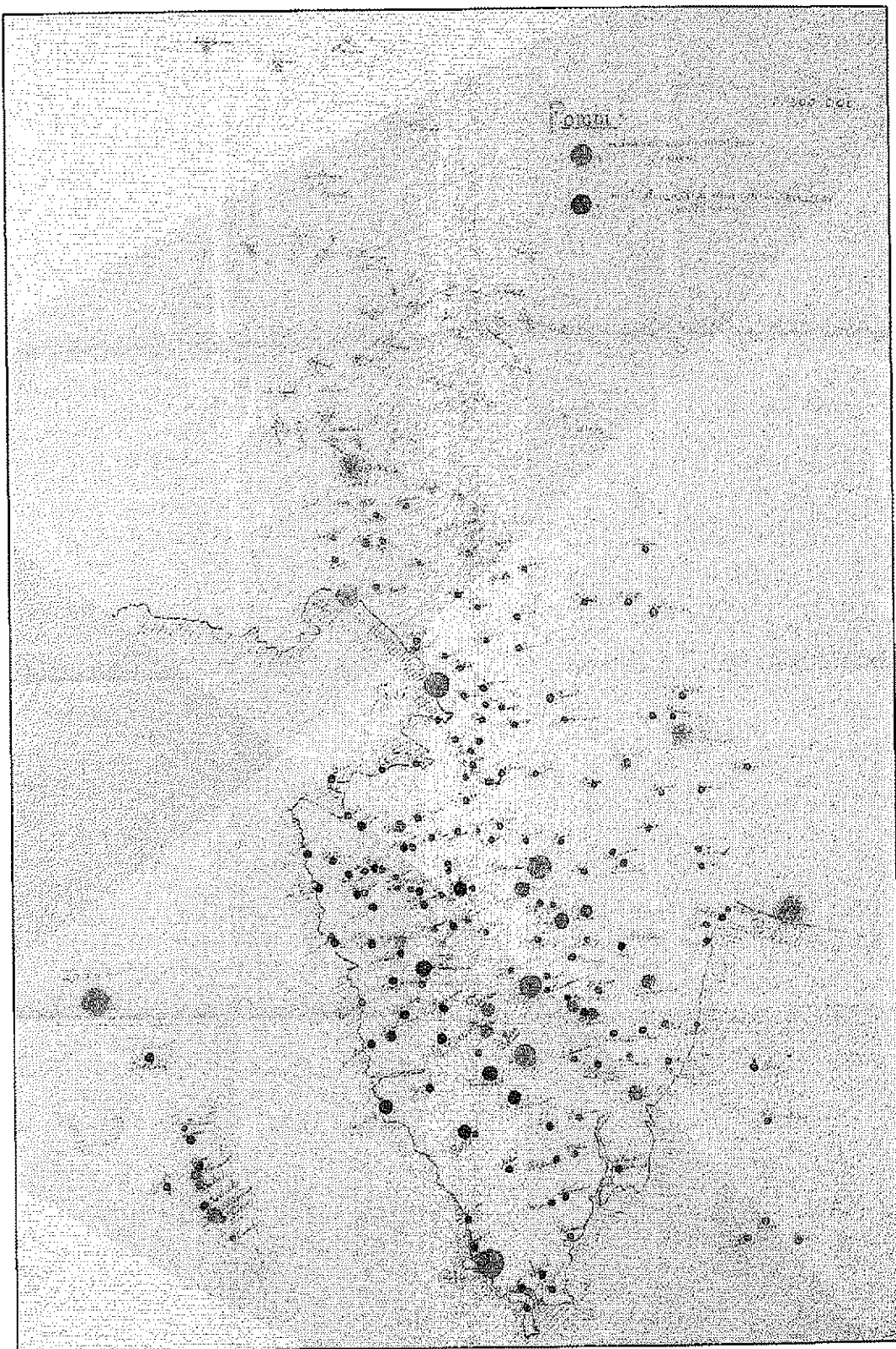

*Zemljevid, ki je nastal kot priloga k "tajnemu štetju" leta 1933 (BA).
Cartina acclusa come supplemento al "censimento segreto" del 1933 (BA).*

Statistika o nacionalnem stanju v zavodih za duhovniški naraščaj v decembru 1933

Duhovniški naraščaj po škofijah:

Tržaška škofija:

	Jugoslovani	Italijani
Gimnazijci v Kopru	26	44
Gimnazijci v Gorici	22	1
Gimnazijci v Trevizu	1	-
Gimnazijci v Zadru	1	1
Bogoslovje v Gorici	10	23
	60	68

Goriška nadškofija:

	Jugoslovani	Italijani
Gimnazijci v Gorici	90	60
Bogoslovci v Gorici	19	17
	109	77

Poreška škofija:

	Jugoslovani	Italijani
Gimnazijci v Kopru	20	45
Bogoslovci v Gorici	3	11
	23	56

Skupno torej 192 dijakov, ki so bili od Tajne krščanskosocialne organizacije (delno ali v celoti) financirani leta 1933.

V arhivu Tajne krščanskosocialne organizacije je mogoče najti podoben dokument, ki je nastal leta 1936. Gre za poročilo z naslovom "Stanje naših dijakov", ki je bilo namenjeno v Kraljevino Jugoslavijo in v katerem najdemo poleg drugega tudi statistiko, ki kaže, da je bilo iz Jugoslavije financiranih dijakov, za katere je skrbela katoliška organizacija, tri leta pozneje že skoraj 300 (BA, 133):

"Deško semenišče v Gorici	98
Deško semenišče v Kopru	45
Deško semenišče na Reki	15
Deško semenišče v Benetkah	17
Deško semenišče v Vidmu	16
	191

Naraščaj zdaj v pripravnicah za mala semenišča	25
	216

Bogoslovci v Gorici	44
Bogoslovci v Bologni	2
Bogoslovci v Benetkah	3
Bogoslovci v Rimu	1
	50

Naši visokošolci v Padovi, Bologni itd. 11
Srednješolski krožek v Gorici
(na državnih srednjih šolah) 10

Razni 6
293

dijakov, ki jih vodi in oskrbuje naša skupina."

Spremljanje statističnih podatkov o spremembah v cerkveni strukturi in nacionalni strukturi duhovniškega naraščaja je bilo odziv na prodiranje italijanskega elementa v institucije Katoliške cerkve v Julijski krajini. Tajna organizacija je v tem smislu vodila poseben dosje o "predvidenih namestitvah novih novomašnikov" (dovolj poučen je bil za Tajno krščanskosocialno organizacijo v tem smislu nenazadnje celo primer nadškofa Sedeja, ko je zaradi neimenovanja koadjutorja prišel na mesto administratorja goriške nadškofije Giovanni Sirotti).

Na drugi strani je ob očitni podpori Vatikana tudi fašistična oblast sistematično pritiskala v smeri spreminjanja nacionalne strukture v Cerкви Julijske krajine. V tej luči je treba razumeti odstavitve nadškofa Frančiška Borgije Sedeja, škofa Alojzija Fogarja in vrsto namestitev duhovnikov italijanske narodnosti v slovenske in hrvaške vasi, kot na drugi strani nastavitve očitnih simpatizerjev fašističnega režima na odločilna mesta v cerkveni hierarhiji Julijske krajine (Giovanni Sirotti, Carlo Margotti, Antonio Santin itd.). Vsekakor so - ne da bi se na tem mestu spuščali v natančnejšo oceno politike Vatikana - prihajali po letu 1929 na visoka mesta v cerkveni hierarhiji Julijske krajine "preverjeni in zanesljivi ljudje", ki so bili pripravljeni na svojevrsten "Gleichschaltung" (prim. Bracher, 1986, 17) med cerkveno in politično oblastjo in so posledično lahko poskrbeli tudi za namestitve oziroma zamenjave v župnijah, ki so bile v skladu z zahtevami in željami centralnih in lokalnih političnih oblasti.

Nadaljevanje radikalnega spreminjanja etnične strukture znotraj Cerkve v Julijski krajini, ki je doseglo vrhunec v drugi polovici tridesetih let, je nazadnje prekinila druga svetovna vojna, vsekakor pa ni težko predvideti, kako bi se položaj razvijal v prihodnosti, če bi fašistična (in cerkvena) oblast imela na razpolago več časa.

VII. SKLEP

Tajno štetje hrvaške in slovenske duhovščine, opravljeno leta 1933, se ne ujema s statističnimi podatki, ki jih prinašajo javna in tajna štetja italijanskih oblasti. Kot sem že omenil, je avstrijsko štetje iz leta 1910 še najbližje številkam, ki jih navaja slovenska in hrvaška duhovščina v svojem štetju več kot dvajset let pozneje.

Vsekakor je glede na zelo velike odmike tudi pri drugih štetjih italijanskih oblasti natančnejša določitev realnega statističnega stanja glede na nacionalno strukturo prebivalstva v Julijski krajini zelo vprašljiva. Še posebno je vprašljiva tudi kredibilnost italijanskih štetij, ki so praviloma (razen štetja leta 1921) temeljile na "oceanah" številčnega stanja "tujerodne populacije".

Na drugi strani je z statističnih podatkov o duhovščini in duhovniškem naraščanju, ki jih je za Julijsko krajino pripravila Tajna krščanskosocialna organizacija, razvidno, da je bila Cerkev v Julijski krajini v večinskih rokah duhovščine slovenske in hrvaške nacionalnosti. Glede na vlogo Cerkve v tedanji družbi je takšno stanje seveda pomenilo "nevzdržno anomalijo" glede na

idejnopolitične aspiracije fašistične države.

Na drugi strani je iz nadaljnega razvoja dogodkov razvidno, da je bila Cerkev po ureditvi razmerij z državo (na kar je v Italiji morala čakati več kot pol stoletja) v veliki meri pripravljena zadovoljiti želje in zahteve novih državnih oblasti po spreminjanju cerkvene strukture v Julijski krajini.

ZAHVALA

Za posredovane podatke se zahvaljujem Škofiji Koper oziroma generalnemu vikarju mag. Renatu Podbersiču.

IL CENSIMENTO SEGRETO OSSIA LA STATISTICA, REDATTA NELL'ANNO 1933 DAL CLERO DEL LITORALE RIUNITO NEL CONCILIO DEI SACERDOTI DI SAN PAOLO PER LA VENEZIA GIULIA

Egon PELIKAN

Centro di ricerche scientifiche della Repubblica di Slovenia, Capodistria, SI-6000 Capodistria, Via Garibaldi 18

RIASSUNTO

Nell'intervento viene per la prima volta presentato il censimento segreto, eseguito nell'anno 1933 dal clero sloveno e croato riunito nel Concilio dei sacerdoti di San Paolo. Il censimento è stato realizzato nel periodo (nei primi anni trenta) in cui l'organizzazione ecclesiastica del clero del litorale si era già riunita nell'Organizzazione social-cristiana segreta. L'organizzazione segreta, creata con l'unione dell'organizzazione politica dei cristiani socialisti sloveni e dell'organizzazione ecclesiastica del clero sloveno e croato (ossia dell'Associazione politica ad indirizzo social-cristiano denominata L'Unità e del Concilio dei sacerdoti di San Paolo nei primi anni trenta), indirizzando la propria attività nella difesa popolare segreta con gli obiettivi dichiaratamente irredentistici. Negli anni trenta, l'organizzazione rappresentava l'elemento cruciale della resistenza per la difesa popolare contro le pressioni di snazionalizzazione da parte del fascismo nella Venezia Giulia. Il suo operato era svolto tramite una rete professionale (retribuita) di fiduciari, di sezioni scolastiche, di librerie, di stampa segreta etc., che era interamente e direttamente finanziato dal Regno della Jugoslavia in base ad un dettagliato bilancio annuale. Nell'anno 1936 il Concilio dei sacerdoti di San Paolo riuniva 276 sacerdoti sloveni e croati.

Il conteggio della popolazione era stato evidentemente ordinato dal governo del Regno della Jugoslavia ed è stato eseguito dal clero, unito nell'organizzazione ecclesiastica cattolica coll'obiettivo definito e dichiarato come nazional irredentistico. Il conteggio è stato eseguito, quindi, dal "clero nazionale" (in questo modo si definisce più volte nei documenti) sul territori dello stato estero. La statistica era predisposta sia per l'uso interno dell'Organizzazione social-cristiana segreta, sia per informare il governo del Regno della Jugoslavia. Il conteggio della popolazione, a tal senso, non aveva carattere politico - propagandistico alle sue basi. Si tratta al contempo dell'unica statistica prodotta dagli sloveni e dai croati, nel periodo tra le due guerre, sul territorio della Venezia Giulia.

Non sono disponibili, purtroppo, i dati più precisi riguardo la modalità di esecuzione del conteggio ossia dell'utilizzo di requisiti per la definizione dell'appartenenza etnica (la lingua della famiglia, la lingua parlata, la madrelingua). Ciò appare incontestabile nel caso del territorio goriziano (anche qui, però, non appare in modo chiaro come venivano definiti i friulani; evidentemente tra gli italiani perché nel conteggio non c'è una loro rubrica specifica), mentre la situazione rimane più ambigua per alcuni villaggi dell'Istria. Dal materiale archivistico risulta evidente solamente il fatto che il conteggio veniva svolto dal clero sloveno e croato "in base all'esame dei libri parrocchiali" per tutti i paesi, anche quelli più piccoli, della Venezia Giulia. I dati venivano successivamente raggruppati a livello delle parrocchie, dei decani, delle diocesi ed infine di tutta la Venezia Giulia.

In base al risultato dei libri parrocchiali per l'anno 1933, nella statistica vengono riportati per la Venezia Giulia 545.541 "jugoslavi" e 455.389 italiani. I dati sono raccolti in 5 libri con elenchi distinti per singole parrocchie, rendendo possibile in tal modo anche il conteggio degli sloveni e dei croati separatamente. Nel testo introduttivo al conteggio troviamo anche una nota secondo la quale non vi sono stati compresi i militari, i carabinieri e gli insegnanti, mentre gli italiani immigrati erano in gran parte funzionari statali, commercianti, artigiani e ferrovieri.

Riassumendo brevemente la statistica, secondo i dati del clero in data 1. gennaio 1934 il numero di abitanti nelle singole diocesi della Venezia Giulia (escluse Zara e Lastovo) è il seguente:

	sloveni	croati	italiani
Diocesi di Trieste	150.551	73.708	225.795
Diocesi di Gorizia	174.101	-	131.731
Diocesi di Parenzo	-	87.731	59.603
Diocesi di Fiume	18.996	40.454	38.260
Totale:	343.648	201.893	455.389

Il clero nella diocesi di Trieste e di Capodistria (1918 - 1933):

	"jugoslavi"	italiani
Diocesi di Trieste prima della guerra:	148	49
dopo la guerra (1. gennaio 1934):	107	87
di meno:	41	di più: 38

Dall'ultima tabella risulta evidente il modo lento in cui avvenivano i cambiamenti della struttura etnica all'interno della Chiesa nella Venezia Giulia. Perfino sul territorio così delicato come lo era la diocesi di Trieste e di Capodistria, la penetrazione della componente italiana avveniva abbastanza lentamente nonostante quasi la metà dei sacerdoti di nazionalità italiana fosse stata destinata al centro di Trieste prima della prima guerra mondiale, nell'anno 1933 invece già due terzi dei sacerdoti italiani erano collocati "in campagna". Nel periodo successivo (dopo il ritiro del vescovo Fogar) e soprattutto dopo il periodo del concordato il quadro subiva trasformazioni più veloci.

Parole chiave: censimenti della popolazione, censimento segreto, clero, Venezia Giulia, Istria, 1933

VIRI IN LITERATURA

BA, 133 - BA (Besednjakov arhiv), dok št. 133. Poročilo organizacije (E. Besednjaku na Dunaj) z naslovom "Stanje naših dijakov", datirano junij 1936.

BA, 314 - BA, dok. št. 314. Poročilo organizacije "O stanju na Primorskem" 8. novembra 1934.

BA, 598 - BA, dok. št. 598, Pismo Janka Kralja Engelbertu Besednjaku 3. marca 1937.

BA, 603 - BA, dok. št. 603. Pet zvezkov z narodnostno statistiko v župnijah Julijske krajine, s sklepnim poročilom.

Bracher, K. D. (1986): Demokratie und Machtergreiffung. V: Lill, R.: Machtverfall und Machtergreiffung. München.

Mattossi, A. & F. Krasna (1998): il "Censimento riservato" del 1939 sulla popolazione alloglotta nella Venezia Giulia. Quaderni Centro Studi Economico - Politici "Ezio Vanoni", 3-4. Trst.

Pirjevec, J. (1994): Pensiero e attività di Josip Wilfan. V: Le minoranze tra le due Guerre. Bologna, Società editrice il Mulino.

Pleterski, J. (1971): Prva odločitev Slovencev za Jugoslavijo. Ljubljana.

Purini, P. (2000): Migracijska gibanja v Julijski krajini po prvi svetovni vojni. V: Vzroki in posledice izseljevanj iz slovenske Istre po drugi svetovni vojni (Znanstveni posvet/Zbornik povzetkov). Koper, Znanstveno-raziskovalno središče Republike Slovenije Koper.

izvirni znanstveni članek
prejeto: 2000-06-21

UDK 35.074 (497.1)"1945/1954"

UKREPI JUGOSLOVANSKIH OBLASTI V CONAH B JULIJSKE KRAJINE IN SVOBODNEGA TRŽAŠKEGA OZEMLJA IN ITALIJANI NA KOPRSKEM

Nevenka TROHA

Institut za novejšo zgodovino, SI-1000 Ljubljana, Kongresni trg 1

IZVLEČEK

Jugoslovanska vojna uprava je med letoma 1945 in 1947 upravljala cono B Julijske krajine, med letoma 1947 in 1954 pa cono B Svobodnega tržaškega ozemlja. Razprava obravnava ravnanje jugoslovanskih vojaških in civilnih oblasti v Koprskem okraju, kjer so ob Slovencih živeli avtohtoni Italijani. To ravnanje je bilo v prvem obdobju v skladu z usmeritvami ljudske oblasti in njihove politike slovensko-italijanskega bratstva zlasti razredno. Po sporu z informbirojem junija 1948 se politika nekoliko spremeni. Proces "jugoslavizacije" cone B (in Koprškega okraja) je še pospešen, potem ko postane jasno, da bo cona B STO priključena Jugoslaviji.

Ključne besede: ljudska oblast, jugoslovanske oblasti, cona B STO, cona B Julijske krajine, Koprski okraj, Italijani na Koprskem

THE MEASURES EXERCISED BY YUGOSLAV AUTHORITIES IN ZONES B OF THE GIULIA REGION AND THE FREE TERRITORY OF TRIESTE, AND THE ITALIANS LIVING IN THE KOPER DISTRICT

ABSTRACT

During 1945-1947, the Yugoslav War Administration exercised its control over Zone B of the Giulia region, while during 1947-1954 it administered Zone B of the Free Territory of Trieste. The present treatise deals with the conduct of the Yugoslav military and civil authorities in the Koper district, where a number of autochthonous Italians were living alongside the Slovenes. At first this conduct was practised on class basis, in accordance with the directives of the people's government and the policy of the Slovene-Italian brotherhood. After the conflict with the Cominform in June 1948, however, this policy was somehow changed. The process of "Yugoslavisation" of Zone B (and the Koper district) was even hastened after it became clear that Zone B of the Free Territory of Trieste was to be annexed to Yugoslavia.

Key words: people's government, Yugoslav authorities, Zone B of the Free Territory of Trieste, Zone B of the Giulia region, Koper district, Italians living in the Koper district

Ob koncu vojne sta območje med rapalsko in avstrijsko-italijansko mejo iz leta 1915 zahtevali tako Italija kot Jugoslavija. Kot sporno območje (razen Kanalske doline) je zato imelo poseben status, ki pa se je razlikoval od statusa, ki so ga v okviru zavezniške vojaške uprave imele druge italijanske dežele. Po sporazumu o Julijski krajini med Jugoslavijo na eni ter Veliko Britanijo in ZDA na drugi strani - podpisan je bil 9. junija 1945 v Beogradu - je cono B, ki se je raztezala vzhodno od demarkacijske - Morganove črte,¹ upravljala jugoslovanska vojaška uprava, medtem ko je cona A zahodno od nje upravljala angloameriška Zavezniška vojaška uprava (ZVU) (Dokumenti 1945, 81, 82). Cona B je bila od Jugoslavije ločena z nadzorovano italijansko - jugoslovansko mejo, ki jo je bilo mogoče prestopiti le s posebnimi dovoljenji, medtem ko je bil prehod med cono A in B mogoč z osebno izkaznico.

Kljub usmeritvam, sprejetim z beograjskim sporazumom, ki so bile dopolnjene s sporazumom v Devinu 20. junija 1945 med vrhovnim poveljstvom Jugoslovanske armade in zavezniškim vrhovnim poveljstvom v Sredozemlju (Dokumenti 1945, 98-105), da gibanje ljudi, gospodarski, kulturni in drugi tokovi med conama ne bodo prekinjeni, pa se to ni zgodilo. Na to je vplivalo tako dejstvo, da je bila ZVU času, ko je Jugoslavija to območje hotela priključiti, le začasna zasedbena oblast, kot tudi vse bolj navzoča hladna vojna. T. i. tržaško vprašanje je postalo eno pomembnejših svetovnih vprašanj tistega časa in tudi zaradi nasprotij med blokoma je demarkacijska črta med obema conama v Julijski krajini vse bolj dobivala značaj črte ločnice.²

V skladu s sporazumi je bila za celotno območje pod jugoslovansko upravo (t. i. cono B) na osnovi ukaza maršala Josipa Broza Tita št. 218 23. junija 1945 ustanovljena Vojna (Vojaška) uprava Jugoslovanske armade za Slovensko primorje, Istro in Reko (VUJA). V ukazu je Tito posebej poudaril, da že vzpostavljene krajevne civilne oblasti (narodnoosvobodilni odbori, NOO) ostanejo v svoji popolni veljavi in v tesnem sodelovanju z vojaško upravo še naprej vrše svoje funkcije (Dokumenti 1945, 112). VUJA je tako v cono B nadzirala uresničevanje beograjskega in devinskega sporazuma, sprejemala ukrepe, ki so bili pomembni za celotno cono (finance, carine, promet itd.), usklajevala delo med NOO in organi zaledne vojaške oblasti ter vojaškimi uradi zunaj cone. Pomagala pa je tudi pri graditvi gospodarskih temeljev in predstavljala najvišjo sodno oblast v cono B (Perovšek 1995, 20-22).

Danes slovenski del cone B je bil tako kot danes

hrvaški del v skupni pristojnosti VUJE. Vendar je bil že takrat kot cona B Slovenskega primorja (Vzhodno-primorsko okrožje) ločen od hrvaškega dela. Obsegal je slovensko Istro z obalnimi mesti, mali Kras, brkinske, ilirskobistrške, postojnske, idrijske, vipavske in tolminske predele in Trento, ki s tem strnjanim ozemljem ni bila neposredno povezana. Formalnih pooblastil slovenske (oziroma hrvaške) republiške oblasti na območju, ki je bilo pravno še vedno del italijanske države, sicer niso imele, imele pa so dejanski vpliv, saj so organi ljudske oblasti, pa tudi vojna uprava, ravnali po njihovih navodilih.

Pokrajinski narodnoosvobodilni odbor za Slovensko primorje in Trst (PNOO), ki je bil v času jugoslovanske zasedbe celotne Julijske krajine najvišji organ ljudske oblasti na območju, ki ga je zase terjala Slovenija, je tudi po juniju 1945 sicer nadaljeval delo, a v cono A brez oblastnih pooblastil, ki jih je v celoti prevzela ZVU. Drugačen pa je bil njegov položaj v cono B, kjer mu je VUJA priznavala vse dotedanje pristojnosti, saj je bila zanj legitimna in legalna samo oblast, ki je bila vzpostavljena v narodnoosvobodilni borbi. Ker pa je imei PNOO sedež v Trstu, so v cono B z odlokom PNOO dne 25. julija 1945 ustanovili Poverjenišvo PNOO (PPNOO), ki pa je dejansko delovalo že v začetku julija. Za svoje delo je odgovarjalo PNOO in skupščini ljudskih odposlancev Vzhodno-primorskega okrožja, a obenem obdržalo vse pravne in upravne pristojnosti. V cono B je bil že leta 1945 vsaj deloma vzpostavljen jugoslovanski sistem, ki pa je bil prilagojen izjemnosti stanja in se jugoslovanska zakonodaja ni izvajala neposredno, ampak je vse tiste zakone in predpise, ki jih je dovoljeval status začasne uprave (bile so tudi nekatere izjeme), sprejemalo PPNOO (oziroma Istrski NOO) pa tudi VUJA (Perovšek 1995, 20, 68, 69).

Cona B Slovenskega primorja (Vzhodno-primorsko okrožje) je obsegala dve različni območji. Njen večji del je bil na osnovi določil mirovne pogodbe med zavezniškimi in pridruženimi silami in Italijo 15. septembra 1947 skupaj z delom cone A priključen takratni Ljudski republiki Sloveniji. Na tem območju avtohtonih Italijanov ni bilo, saj so jih med zadnjim popisom v Avstro-Ogrski med 182.474 prebivalci našeli le 222.³ Po Rapallu je na ta povsem slovenska območja italijanska država naseljevala Italijane, največ državne uslužbenca pa tudi nekaj kmetov, delavcev in funkcionarjev fašistične stranke. Vendar je velika večina teh t. i. regnicolov odšla že kmalu po kapitulaciji Italije.⁴ Na tem povsem slovenskem območju je velika

1 Črta je dobila ime po generalu Williamu D. Morganu, štabnem načelniku komandanta združenih zavezniških sil v Sredozemlju feldmaršala H. Alexandra. Tekla je od Debelega rtiča do Gorice in po Soči do avstrijske meje in v večjem delu ni identična z današnjo mejo med Slovenijo in Italijo.

2 Več o dogajanjih v cono A Julijske krajine glej Troha 1999; Troha 1998.

3 Podatki ljudskega štetja v Avstro-Ogrski leta 1910 so objavljeni v različnih publikacijah, npr. Oko Trsta, 1945, 141-152.

4 Več v Zagradnik, 1996; Zagradnik, 1998; Troha, 1997.

večina Slovencev v pričakovanju priključitve k matici podprla jugoslovanske oblasti, tako da so civilne slovenske oblasti že pred formalno priključitvijo delovale nemoteno (Perovšek 1995, 23, 24).⁵

Drugačen je bil položaj v Koprskem okraju,⁶ kjer so ob teh, ki so se sem priselili v času po Rapallu, živeli avtohtoni Italijani. Ti so v mestnih središčih Koprca, Izole in Pirana v zadnjih letih Avstro-Ogrske sestavljali več kot devetdeset odstotkov prebivalcev. V celotnem Koprskem okraju cone B Julijske krajine pa je po popisu leta 1910 živelo 24.669 Slovencev in 31.706 Italijanov, po popisu iz leta 1945 32.160 Slovencev in 22.769 Italijanov, po ocenah Carla Schiffreerja pa 28.300 Slovencev in 29.000 Italijanov (AS, I, 1, 25-27, Schiffreer 1946).⁷ Tudi Okrožni komite KPS za Vzhodnoprimorsko okrožje je avgusta 1945 poročal, da so mesta v danes slovenskem delu Istre italijanska in da je deloma italijanska tudi njihova okolica, zlasti okolica Izole in Pirana (AS, I, 3).

Jugoslovanske oblasti so se dobro zavedale občutljivega položaja v istrskih obalnih mestih z večinskim italijanskim prebivalstvom in prav zato so se hotele tam čim bolj politično utrditi. Takoj po prihodu so pričeli s "politično aktivizacijo množic na osnovi linije bratstva" in tudi z uresničevanjem "demokratskih načel, ki jih prinaša nova Jugoslavija". Tam, kjer ti še niso delovali, so osnovali narodnoosvobodilne odbore, v katere so vključili tiste Italijane, ki niso nasprotovali priključitvi teh območij Jugoslaviji, utrjevali so partijo in množične organizacije (AS, I, 4).⁸ Jugoslovanska zasedbena uprava je posebej izpostavila, da je treba spoštovati manjšinske pravice Italijanov, kot so bile šole, kultura pa tudi proporcionalna udeležba različnih nacionalnosti v lokalni oblasti (AS, I, 5).

Zasedbene oblasti so v coni B sprejele nekatere ukrepe, ki so podobno kot tisti, ki so bili sprejeti v Jugoslaviji, posegali v lastninske odnose. Mednje sodijo ukrepi o upravi premoženja, ki je ostalo brez lastnika, večinoma zaradi pobega ali preselitve (sekvester), in zaplemba imetja osebam zaradi sodelovanja z okupatorjem ali izdajstva (konfiskacija).⁹ Jeseni 1946 je izšel Odluk o zaplembi premoženja fašistov, fašističnih društev in ustanov (UL PPNOO, 17/133). Kot eno mož-

nih kazni so delno ali celotno zaplembo premoženja uzakonile Odredba o pobijanju sabotaže in špekulacije (UL PPNOO, 1/18), Uredba o dopolnitvi 9. člena odredbe o pobijanju sabotaže in špekulacije (UL PPNOO, 3/24), Uredba o spremembi odredbe o pobijanju sabotaže in špekulacije (UL PPNOO, 16/120) in Odredba o kazenskem postopku proti vsem vojnim zločincem in ljudskim sovražnikom (UL PPNOO, 22/567). Iz zaplembe so bila izvzeta zemljiška posestva lastnikov, ki so bili osumljeni fašizma, na katerih pa so živeli koloni, spolovinarji in zakupniki, ker so se oblastni organi že pripravljali na uresničevanje agrarne reforme. Marsikatera zaplemba iz začetnega obdobja je bila kasneje razveljavljena in veljavne zaplembe so bile nato čvrsto utemeljene, saj so se oblastni organi zavedali, da utegnejo priti pred mednarodno arbitražo (Zagradnik 1995). V dneh med 16. in 18. novembrom 1946 so v skladu z Odredbo o pobijanju sabotaže in špekulacije v istrskih mestih aretirali več trgovcev. Številne trgovine so zaprli, denar in blago so bili zaseženi (ASD MAE, 1).

Oblasti v coni B takoj po svojem prihodu niso posegale v kolonske odnose, ki so se vse do povojnih let ohranili na koprskem in piransko-sečovljskem območju, pač pa so takoj posegle v vprašanje razdelitve pridelkov med kolone in lastnike (AS, I, 3; Čepič 1995, 167-169). Kolonizacija je bila v Koprskem okraju ukinjena na osnovi Odredbe o odpravi kolonata okrajnega izvršnega NOO za Koprski okraj v začetku julija 1946. Z njo so bili namesto kolonskih uvedeni zakupni odnosi, medtem ko se lastništvo ni spremenilo. Ker je bil Koprski okraj del novega Svobodnega tržaškega ozemlja (STO), ki je bilo v skladu z mirovno pogodbo z Italijo enotno območje in za katerega slovenske oblasti niso vedele, kakšna politična opcija bo v njem prevladala, je okrajni izvršni NOO decembra 1946, torej pred podpisom mirovne pogodbe, sprejel Odluk o ureditvi agrarnih razmerij in razveljavitvi dražb, s katerim so bila zemljišča, ki so jih dotlej obdelovali koloni - zakupniki, zaplenjena. Agrarna reforma je bila v Koprskem okraju zaključena na dan podpisa mirovne pogodbe 10. februarja 1947. V preostalem slovenskem delu cone B je bil zakon o kolonizaciji in agrarni reformi uveljavljen šele po priključitvi septembra 1947 (Čepič 1995, 168-184;

5 O razpoloženju med primorskimi Slovenci glej Troha 1999, 113-138.

6 Maja 1945 je bilo to območje vključeno v Tržaško okrožje in razdeljeno na Koprski in Piranski okraj, ki pa je bil kmalu po ustanovitvi cone B vključen v koprskega. Mesta Koper, Izola in Piran so imela poudarjeno upravno-politično samostojnost (Perovšek 1995, 26).

7 V mestu Koper je bilo leta 1910 7909 Italijanov in 599 Slovencev in Hrvatov, v mestu Piran 7074 Italijanov in 7 Slovencev in Hrvatov, v mestu Izola 5914 Italijanov in 40 Slovencev in Hrvatov. Za primerjavo navajam štetje, ki so ga izvedle slovenske oblasti leta 1945: Koper 5554 Italijanov in 595 Slovencev in Hrvatov, Piran 4801 Italijanov in 254 Slovencev in Hrvatov, Izola 6946 Italijanov in 346 Slovencev (AS, I, 2).

8 Z linijo bratstva je mišljeno t. i. slovensko (slovansko) - italijansko bratstvo, ki je bilo ena od osnov politike OF in KPS že med vojno. Ta politika je bila uspešna med italijanskim delavstvom, ki je zaradi razrednih interesov podprlo priključitev k Jugoslaviji (Troha 1998, 75-174; Troha 1999, 218-231).

9 Konfiskacija so izvajali na osnovi odloka o konfiskaciji, ki ga je sprejel Avnoj 21. novembra 1944 (Zagradnik 1992, 151-154, 155-216; Zagradnik 1995; Čepič 1995, 167-185).

Zagradnik, 1995). Odlok o odpravi kolonata in ureditvi agrarnih razmerij naj bi tako uresničil težnjo "naših delovnih kmetov po zemlji, ki je šla skozi stoletja ne brez žrtev in krvavih naporov" (AS, I, 6, isto PAK 1; Troha 1996, 71-73).

Pač pa jugoslovanske oblasti niso izpeljale nacionalizacije. Državna podjetja, privatna podjetja odsotnih lastnikov in zaplenjena podjetja je upravljal okrajni oblastni organ, medtem ko je imel nad privatnimi podjetji neposreden nadzor (Prinčič 1994, 71).

Slab gospodarski položaj Koprškega okraja je bil v veliki meri posledica dejstva, da je bil le-ta odrezan od središč, zlasti od Trsta, ki je ostal v coni A. Nanj je vplivalo tudi neurejeno finančno poslovanje pa tudi ravnanje jugoslovanskih oblasti ob njihovem prihodu (npr. odvažanje strojev). Boris Kraigher, takratni vodilni projugoslovanski politik v Julijski krajini, je avgusta 1945 ocenjeval, da je gospodarski položaj na celotnem območju cone B slab, saj naj bi v gospodarskem in finančnem pogledu vladal popoln kaos. Tako bi bila nujna neke vrste vlada, ki bi zadeve uredila, saj jim VUJA sama ni bila kos (AS, I, 7).¹⁰ Svojo oceno je ponovil tudi decembra 1945, tako da so bili nujni ukrepi za njegovo izboljšanje, saj naj bi bil ravno slab gospodarski položaj v coni B, kot je ocenil tudi CK KPS, osnovni vzrok za nasprotovanje ljudi novim oblastem (AS, I, 8).

Italijanska zakonodaja je v coni B Julijske krajine deloma ostala v veljavi, v nekaterih določilih pa je bila ukinjena ali zamenjana z jugoslovansko. Vzpostavili so okrajna ljudska sodišča, drugostopenjsko okrožno ljudsko sodišče s sedežem v Postojni in višje ljudsko sodišče v Kopru. Okrajne sodnike in porotnike so volili ustrezni okrajni organi oblasti, prav tako okrožne sodnike in porotnike (Perovšek 1995, 66, 67).

PNOO je že 18. maja 1945 z odlokom razpustil fašistične organizacije in 8. junija 1945 ustanovil komisijo za ugotavljanje zločinov okupatorjev in njihovih sodelavcev. Razveljavil je tudi vse pravne predpise, ki so bili izdani med nemško okupacijo. V coni B Slovenskega primorja je PPNOO 1. decembra 1945 sprejelo pravilnik o poslovanju komisij za čiščenje fašistov in kolaboracionistov.¹¹ Sojenje za kazniva dejanja fašizma in kolaboracijo je bilo najprej v pristojnosti vojaškega sodišča VUJA in posebnega Ljudskega sodišča za sojenje fašističnih zločinov, ki je v Koprskem okraju

do 22. februarja 1946 delovalo v okviru okrajnega ljudskega sodišča. Po februarju 1946 pa so vse pristojnosti prevzela civilna ljudska sodišča. Za ta dejanja so sodili v okviru meril, ki so takrat veljala v Jugoslaviji. Obsodbe so bile različne, od smrtne do zaporne kazni in prisilnega dela v delovnih taboriščih (AS, I, 9; AS, I, 10; PAK 2).¹²

V Koprskem okraju je bila na načelni ravni uvedena dvojezičnost, dejansko pa se je slovenščina ob italijanščini, ki je prevladovala, uveljavila šele po ustanovitvi STO (Beltram 1995, 1-3).¹³ Naj navedem, da je bila slovenščina oktobra 1945 predlagana kot fakultativni jezik v nižji strokovni šoli v Izoli in Kopru, medtem ko je bila v italijanskih srednjih šolah uvedena kot obvezen predmet šele aprila 1947 (Beltram 1995, 34). Število italijanskih šol se je sicer zmanjšalo, a zato, ker so v času fašizma tudi Slovenci obiskovali italijanske šole. Na novo so februarja 1946 ustanovili italijansko srednjo tehnično šolo v Izoli. Italijansko šolstvo je ohranilo avtonomijo, učni program je bil vezan na program šol v Italiji oz. Trstu, del programa pa je bil spremenjen (PAK 3; PAK 4; AS, II, 2; Beltram 1995, 34; Perovšek 1995, 47). Na sestankih različnih organov so sicer poudarjali, da so nekateri učitelji fašistično in močno proitalijansko usmerjeni, a kljub temu v prvem šolskem letu odpustov skoraj ni bilo. Jeseni 1946 je oddelek za prosveto pri PPNOO poslal prosvetnemu odseku Koprškega okraja spisek šestnajstih učiteljev in profesorjev, ki so s 30. oktobrom 1946 izgubili službo zaradi svoje profašistične dejavnosti. Ob tem je treba poudariti, da niso zahtevali le zamenjave italijanskih, marveč tudi nekaterih slovenskih učiteljev (PAK 5; PAK 6; ASD MAE, 2; Beltram 1995, 42, 45; Čeh 1995, 5). Seveda so oblasti vzpostavile tudi slovensko šolstvo na temeljih tistega, ki se je začelo organizirati že med vojno v okviru partizanskega šolstva.

Krajevni narodnoosvobodilni odbori, izvoljeni v času vojne, so delo nadaljevali tudi po vojni. Manjkajoče NOO so izvolili 7. septembra 1945. Oblasti so sicer skušale zagotavljati enakopravno zastopanost narodov v oblastnih in političnih organih, a jim je to le stežka uspevalo, saj so poleg kriterija narodnosti upoštevale tudi politično primernost posameznika, torej njegovo zavzemanje za ljudsko oblast. Tako so se italijanski odborniki pogosto menjavali, razpuščeni so bili celotni mestni NOO in postavljeni novi. V začetku je bila

10 Slab finančni položaj je bil deloma posledica tega, da je v coni B dotlej ostala lira kot plačilno sredstvo, medtem ko je bil v Jugoslaviji že uveden dinar (Perovšek 1995, 27-28, 31-41).

11 Odlok PNOO o razveljavitvi vseh pravnih predpisov, izdanih med nemško okupacijo, o delnem razveljavljenju starejših pravnih predpisov in o veljavnosti odločb, izdanih na njihovi osnovi, 8. junij 1945 (AS, II, 1; AS, I, 9); Odlok o ustanovitvi komisije za ugotavljanje zločinov okupatorjev in njihovih pomagačev (UL PNOO, 30/1945); Pravilnik o poslovanju komisij za čiščenje fašistov in kolaboracionistov (UL PPNOO, 4/29).

12 Uredba o ukinitvi ljudskega sodišča za sojenje fašističnih zločinov v Kopru (UL PNOO, 10/72).

13 PNOO ni izdalo nobenega odloka, ki se nanaša na dvojezičnost in je bilo zakonsko vprašanje rešeno šele v 7. členu statuta STO in odloku IOLO o uradnih jezikih z dne 14. septembra 1947.

administracija v glavnem ista kot v času fašizma, a so jo postopoma odstranili. Težave so bile tudi zato, ker skoraj noben italijanski uradnik ni znal slovensko (AS, II, 3; ASD MAE 3; Beltram 1995, 10-16).

Ukrepi jugoslovanskih ljudskih oblasti so bili v tem prvem obdobju zlasti razredni in so zaradi svoje socialne sestave marsikdaj bolj prizadeli Italijane kot Slovence in Hrvate (ukrepi o upravi premoženja prebeglih, o zaplembah, odpravi kolonskih odnosov, agrarni reformi, razveljavitvi dražb in prisilnih odtujitev). In ne le to. Kot sem že omenila, je iz dokumentov razvidno, da so se oblasti trudile zagotoviti narodno enakopravnost, a seveda na način, kot so to enakopravnost same razumele. Zlasti v času do objave resolucije informbiroja je bila ena stalnic njihove politike t. i. slovensko oz. slovansko-italijansko bratstvo, ki pa je seveda zajemalo le ljudi, ki so podpirali priključitev k Jugoslaviji bodisi iz nacionalnih bodisi razrednih vzrokov. Teh zadnjih je bilo, v nasprotju s Trstom in Trzičem, med Italijani na Koprskem malo.

Do tistih, ki so jim nasprotovali, so oblasti nastopale ostro, pri čemer pa ločnica praviloma ni bila narodnostna, čeprav ne smemo zanemariti tudi marsikaterega ukrepa lokalnih aktivistov, ki so šikanirali Italijane le zaradi njihove nacionalne pripadnosti. Ob tem pa ne smemo pozabiti, da je bil odpor do vsega, kar je bilo italijansko, v veliki meri posledica ravnanja tamkajšnjih Italijanov v času fašizma. Ena glavnih nalog je bil boj proti ostankom fašizma, za katerega je bilo marsikdaj razglašeno tudi le pasivno nasprotovanje (PAK 7). Zaradi tega se je med italijanskim in slovenskim prebivalstvom pogosto ohranjalo nerazumevanje in včasih tudi sovraštvo in so oboji dvomili o možnost mirnega sožitja.¹⁴

Ob vsakodnevnem "tihem" nasprotovanju novim oblastem je večkrat prišlo do večjih konfrontacij, ki so v letih 1945-1947 dosegle višek s stavko v Kopru konec oktobra 1945 ob uvedbi t. i. jugolire.¹⁵ Stavko so po podatkih jugoslovanskih oblasti organizirali trgovci in "podobni pridobitniški krogi", pa tudi "črnoborzijanci" ob pomoči domačih italijanskih komunistov, ob čemer pa so priznavale, da je stavkalo skoraj celotno prebivalstvo Kopa (AS, I, 11; AS, I, 12). V odgovor so organizirale okoliške prebivalce, da bi stavko "razbil". V spopadih med stavkajočimi in nasprotniki sta bila dva stavkajoča ubita. Koprski mestni komite KP Julijske krajine je bil razpuščen, ker so ga obdolžili, da je pomagal organizirati stavko (AS, I, 12). Slovensko partijsko vodstvo je kasneje ocenilo, da drugega načina, kot je bil pohod ljudi (ki so podpirali Jugoslavijo), ki je bil upo-

rabljen proti stavkajočim, dejansko ni bilo (AS, I, 14).

Drugi višek so ta nasprotovanja dosegla ob obisku mednarodne razmejitvene komisije februarja in marca 1946, ko so oblasti onemogočile proitalijanske manifestacije (AS, I, 15; AS, I, 16; ASD MAE, 4; ASD MAE 5). Italijanom je le v Piranu uspelo izpeljati manjšo demonstracijo, v kateri je sodelovala skupina okrog 150 ljudi, ki je kričala "Italija!", kakor je poročal Anton Vratuša (AS, I, 17). Tega, da je velika večina italijanskega prebivalstva obalnih istrskih mest proti priključitvi k Jugoslaviji, se je zavedala tudi slovenska vlada. Njen predsednik Boris Kidrič je februarja 1946 ugotavljal, da sta Koper in Piran "odločno proti nam in slabost je v tem, da slovenska okolica teh krajev ni kompaktno naseljena. Koper in Piran sta proti nam predvsem iz razrednih interesov in ni mogoče sedaj nič spremeniti... Ne zganjati teror, ampak z manifestativno močjo vplivati na ta mesta" (AS, I, 14).

Če je bilo tukajšnje italijansko prebivalstvo večinoma protijugoslovansko usmerjeno in je bil tudi večji del italijanskih komunistov - domačinov vsaj deloma nasproten, pa so ta razmerja med Italijani deloma spremenili tisti Italijani, ki so v Koprski okraj prihajali iz cone A in Italije, od koder so odšli zato, ker jih je preganjala italijanska ali zavezniška policija. To so bili v veliki večini udeleženci osvobodilnega boja, proti katerim so zaradi medvojnih dejanj pa tudi dejanj v okviru jugoslovanske uprave Julijske krajine maja 1945 pričeli v Italiji in coni A Julijske krajine voditi sodne procese. V cono B, zlasti pa v Jugoslavijo, so prihajali tudi italijanski delavci, simpatizerji komunistov, "gradit socializem" (Troha 1999, 233-235).

Mirovna pogodba, sklenjena med zavezniškimi silami in Italijo 10. februarja 1947 (njena določila so bila uveljavljena 15. septembra isto leto), je med drugim določila tudi novo mejo med Italijo in Jugoslavijo in ustanovitev samostojne državne enote - Svobodnega tržaškega ozemlja. Vodil naj bi ga guverner, katerega naloga je bila konstituirati vlado in organizirati volitve v ustavodajno skupščino. Za vzpostavitev nove države je bilo torej ključna imenovanje guvernerja, ki je bilo v pristojnosti Varnostnega sveta OZN. Dotlej je uprava ostajala v rokah dveh zavezniških vojaških uprav, razmejitev pa je tekla po demarkacijski črti na območju, ki je bilo del STO (AS 1).¹⁶

Ključni preobrat je v tržaško vprašanje prinesla resolucija informbiroja. Po njeni objavi junija 1948 je v coni A STO velika večina italijanskega tržaškega delavstva pa tudi Slovencev na levici resolucijo podprla, tako

14 Na to vprašanje je že maja 1945 opozarjal takratni sekretar OK KPS za Tržaško okrožje Branko Babič (AS, I, 4).

15 Jugoslovanske oblasti so deloma zaradi pomanjkanja lir, deloma pa zato, da so ovirale trgovanje s cono A in Italijo, konec oktobra 1945 uvedle t. i. jugoliro, posebno denarno enoto, ki je ostala v veljavi v coni B Julijske krajine in nato coni B STO vse do uvedbe dinarja kot plačilnega sredstva julija 1949.

16 Ustanovitev in ureditev STO so urejali člena 4 in 21 ter prilogi VI (Stalni statut) in VII (Instrument za začasni režim) Mirovne pogodbe med zavezniškimi silami in Italijo.

da je Jugoslavija tam skoraj povsem izgubila svoj dotodaj velik vpliv.¹⁷ Obenem pa se je vse bolj približevala Zahodu, zato ZDA in Velika Britanija v Trstu nista več potrebovali vojaških sil, bili pa sta tudi zainteresirani za normalizacijo odnosov med Italijo in Jugoslavijo, ki brez rešitve tržaškega vprašanja ni bila mogoča. Veliki sili sta zato od konca leta 1949 pričeli pritiskati na Italijo in Jugoslavijo, da sprejmeta dogovor. Menili sta, da bi bilo sporazum najlažje doseči na osnovi dejanskega stanja, tako da bi ob določenih korekturah cona A pripadla Italiji, cona B pa Jugoslaviji (Novak 1996, 337-339; De Castro, 1981, I, 799-872; AS 3).

Sprejem ene izmed kompromisnih rešitev tržaškega vprašanja je oteževalo dejstvo, da je bilo STO v obeh prizadetih državah močno propagandno izrabljeno. Ne jugoslovanska ne italijanska vlada si zato nista mogli privoščiti, da bi se dokončno odrekli območju, ki so ga ljudje v vsaki od njiju imeli za svoje (AS 4). Zaradi pritiskov javnega mnenja v obeh državah je bilo zato nujno sprejeti neko obliko zacasne rešitve, ki bi sčasoma prešla v dokončno. Ali kot je dejal Tito britanskemu veleposlaniku v Beogradu siru Charlesu Peaku, avgusta 1951: "Italijani ne bodo dali izjave, da se odrekaajo nadaljnjim ozemelskim zahtevam, mi pa se ne bomo nikoli odrekli Trstu. Le sedaj, ker ne moremo drugače, da ne bi dali Sovjetski zvezi možnosti, da izkoristi položaj, dajemo Trst Italiji" (AS 5).

Jugoslavija je decembra 1951 predlagala, da bi sama dobila območje Škedenja (vzhodni del Trsta), Žavelj in Miljski polotok, Italija pa poleg Trsta še Koper in Izolo z neposredno okolico. Mesti v Istri bi tako postali italijanska enklava s cestno in pomorsko povezavo z matično državo, ki bi bila urejena s posebnim režimom. Italija bi obenem dobila večina s Slovenci poseljeni koridor v coni A od takratne meje do Trsta po vsej dolžini železnice in ceste. To zamenjavo so utemeljevali z etničnim načelom. Po uradni jugoslovanski razlagi je bil takšen predlog ugodnejši za Italijo, ker bi na priključenem delu ostalo več Jugoslovanov (okrog 48.000) kot v Jugoslaviji Italijanov (okrog 29.000). Če pa bi vzeli etnično ravnotežje med celotnima manjšinama, naj bi bilo po tem predlogu v Italiji okrog 50.000 več Slovencev kot Italijanov v Jugoslaviji. Po teh podatkih, predloženih na pogajanjih, je bilo po popisu leta 1910 na območju, ki je bilo leta 1947 priključeno Jugoslaviji, 114.076 Italijanov, po popisu leta 1948 67.856, leta 1951 pa okrog 40.000. Število je bilo po trditvah jugoslovanske vlade zmanjšano zaradi prostovoljne izselitve

114.000 Italijanov (samo v letu 1948 več kot 30.000). To izseljevanje naj bi potrjevalo, da tamkajšnji Italijani niso bili "avtohtoni etnični element, ki bi bil vezan na ta kraj", ampak priseljenci. Po istem viru naj bi bilo leta 1951 v mejah Italije okrog 80.000 Slovencev (AS 6).¹⁸

V razpletu tržaške krize je novo fazo pomenila londonska konferenca (3. april - 9. maj 1952) med zahodnimi silami in Italijo, ki so jo sklicali zaradi odločitve zlasti Velike Britanije, da v čim krajšem času dajali Italiji velika pooblastila v coni A, a se obenem niso več sklicevali na tristransko noto¹⁹ in niso posegali v cono B. Neposredna posledica konference je bila tako nadaljnja povezava obeh con bodisi z Italijo bodisi z Jugoslavijo, ki je dejansko vodila do razdelitve obeh con med obe državi (AS 3; Novak 1996, 365-372).

Jugoslavija je ob koncu londonske konference poudarila, da uveljavitev protipravne realne unije cone A in Italije pomeni enostransko rušitev mednarodnega statusa cone A (AS 3). Dejansko pa so ji zaključki konference vsaj deloma ustrezali, saj je dobila proste roke v coni B, kjer je sprejela vrsto ukrepov, ki so to cono še bolj vključevali v jugoslovanski sistem. Kardelj je julija 1952 na razgovoru s predstavniki tržaškega gibanja poudaril: "Londonska konferenca je - čeprav izgleda čudno - na tej liniji vendarle naš uspeh. Preje se je vršil na nas velik pritisk za Koper, Izolo itd. V Londonu o tem ni bilo več govora. Konferenca je bila že preračunana na delitev cone A in B." (AS 9) Po konferenci v Londonu je jugoslovansko vodstvo začelo pripravljati javnost na delitev con. Prvi je pred slovensko javnostjo proti vzpostavitvi STO odkrito nastopil bivši sekretar KPSTO Branko Babič, in sicer na kongresu SZDL Slovenije aprila 1953. Nedvomno je svoj nastop pred tem uskladił s slovenskim političnim vodstvom (AS, I, 18).

Rešitev tržaškega vprašanja je pospešila odločitev zahodnih sil 8. oktobra 1953, da bosta umaknili svoje enote iz cone A in jo predali Italiji, vendar pa pri tem nista določili datuma umika. Takšna odločitev je bila deloma posledica tudi novega zaostrovanja odnosov med Italijo in Jugoslavijo. Ker je bila Jugoslavija s to odločitvijo postavljena pred izvršeno dejanje, je nanjo ostro reagirala. Organizirala je množične demonstracije in v odgovor na italijanske vojaške okrepitve na meji tja poslala svoje. Tito je v govorih v Leskovcu 10. in Skopju 11. oktobra 1953 odločitev zahodnih sil ostro obsodil in predlagal rešitev, po kateri bi Italija dobila Trst, Jugoslavija pa preostali del cone A in cono B.²⁰

17 V KPSTO je dotodanjemu (projugoslovanskemu) vodstvu od približno 4000 članov v coni A STO ostalo zvestih le okrog 500 (AS, 2).

18 Edvard Kardelj je veleposlaniku ZDA v Beogradu G. V. Allenu med drugim pojasnil, da so ob italijanskih mestih v Istri slovenska naselja, ki so v ekonomskem pogledu zelo pomembna, kot n.pr. Škedenj, Žavelje (AS 7).

19 S tristransko noto so marca 1948 zahodne sile celotno STO prisodile Italiji. Nota je bila sprejeta kot pomoč italijanski krščanski demokraciji pred volitvami v Italiji, saj brez pristanka Sovjetske zveze ni bila izvedljiva.

20 V Skopju je Tito izrekel tudi znane besede: "Izjavljam, da bomo vedno pazili na to, če bo italijanski vojak stopil v cono A. Tisti trenutek, ko bo vstopil tja - bomo korakali v to cono." (Slovenski poročevalec, 11. in 12. oktober 1954).

V Trstu je prišlo do protestov, ki so prerasli v krvave nemire v dneh po obletnici prihoda Italije v Trst 3. novembra 1918 (Novak 1996, 414-419). Obenem pa je odločno jugoslovansko reagiranje privedlo do tega, da so se obnovili diplomatski pogovori. Jugoslovanski pogajalci so dobili navodila, da se pogajajo tudi o delitvi po demarkacijski črti z nekaterimi korekturami. Sporazum naj bi bil formuliran tako, da se formalno Italija ne bi odrekla coni B, Jugoslavija pa ne Trstu, pač pa bi Zahod javno izjavil, da po sporazumu o začasni razmejitvi med conama ne bo podpiral pretenzije ne ene ne druge strani (AS 10). Začasna rešitev, ki bi bila obenem predstavljena kot vsiljena, je bila bolj sprejemljiva za jugoslovansko in italijansko javnost, obe vladi pa sta se seveda zavedali, da bo takšna rešitev z dolgoletnim obstojem postala dokončna (AS 11). Po zaključku pogajanj je bilo 5. oktobra 1954 STO v skladu s Spomenico o soglasju, ki so jo podpisale ZDA, Velika Britanija, Jugoslavija in Italija, razdeljeno med Italijo in Jugoslavijo. Začasni sporazum so leta 1975 nadgradili osimski sporazumi med Italijo in Jugoslavijo.

STO tako dejansko ni nikoli zaživelo. Vse od septembra 1947 je tako cono A, ki je obsegala poleg tržaške občine še občine Devin - Nabrežina, Zgonik, Repentabor, Dolina in Milje, upravljala ZVU, cono B, ki je obsegala Koprski in Bujski okraj, pa VUJA. Spremenil pa se je njun značaj. Vojsna uprava Jugoslovanske (ljudske) armade za jugoslovansko cono STO s sedežem v Kopru (tako kot ZVU s sedežem v Trstu) ni bila več zasedbena uprava, ampak uprava z mandatom Varnostnega sveta OZN. Pri sprejemanju ukrepov je bila še vedno omejena z mednarodnimi določili, zato ni mogla v celoti uveljaviti ukrepov, ki jih je uvajala ljudska oblast v FLRJ (PAK 1).

Jugoslovanske oblasti so v okviru priprav na vzpostavitev STO, v katerem so imeli Italijani zaradi Trsta večino, skušale čim bolj utrditi svoj položaj v tistem delu, ki je bil dotlej pod njihovo upravo. Zato so že pred podpisom mirovne pogodbe pospešeno uvajale agrarno reformo, utrjevale združni sektor, ljudsko oblast in upravni aparat. Pri tem pa so zaznavale, da se je razpoloženje med Italijani v coni B še poslabšalo in da so komaj čakali spremembo, tudi revni med njimi. Prav tako se je slabšal položaj v slovenskih vaseh (AS, I, 19).

Tudi VUJA za cono B STO je pristojnosti na območju krajevne uprave prenesla na civilne oblastne organe. V nasprotju z obdobjem med letoma 1945 in 1947, ko skupnega organa civilne oblasti ni bilo, je bil 20. februarja 1947 ustanovljen Istrski okrožni ljudski odbor (IOLO), na katerega sta v soglasju z VUJO prenesla vso

oblast Poverjeništvo PNOO in Oblastni NOO za Istro v Labinu.²¹ Skupni organ je bil ustanovljen v okviru priprav na uveljavitev samostojne države. Kljub temu je Koprski okraj²² ostajal vezan na slovenske in Bujski na hrvaške oblasti (AS, I, 20; AS, I, 21). Ko pa je postalo dokončno jasno, da do ustanovitve STO ne bo prišlo, sta obe republiki neposredno prevzeli nadzor nad okrajnimi organi v coni. V tem okviru je komandant vojne uprave 15. maja 1952 izdal tri odredbe s takojšnjo veljavo, med njimi tudi odredbo o prenosu pristojnosti IOLO na okrajna ljudska odbora v Kopru in Bujah. IOLO je bil tako ukinjen.²³

V Istrskem okrožju je bila po mnenju Julija Beltrama, predsednika IOLO in sekretarja KPSTO za Istrsko okrožje, "oblast v rokah delovnega ljudstva, ki pod vodstvom delavskega razreda in njegove avantgarde uresničuje ljudsko demokracijo" (PAK 1). Ljudska oblast je bila "oblast delavcev in kmetov, Italijanov in Slovanov proti izkoriščevalcem in gospodarskim in narodnostnim zatiralcem, proti ostankom fašizma in proti reakciji". Cona B bi morala zato biti zgled t. i. ljudskim množicam v coni A in drugje, kako lahko ljudstvo vlada samo in kako se lahko reši kapitalističnega vpliva (AS, I, 22).

Ljudska oblast, ki je bila zgrajena na načelih enotnosti zakonodajne, izvršne in sodne oblasti, naj bi v Istrskem okrožju dosledno upoštevala določbe mirovne pogodbe, ker je menila, da je to v interesu miru, ob tem pa je znala ohraniti svoj ljudski značaj in "neprestano brusiti svojo ost proti tankemu sloju izkoriščevalcev" (AS, I, 23). Delo so do volitev, ki so bile izvedene aprila 1950, nadaljevali že leta 1945 izvoljeni narodno-osvobodilni odbori. Ob tem so oblasti poudarjale pravico ljudi, da odbornike kadarkoli odpokličejo, če ti ne opravljajo svojih nalog. Tako so bili iz organov ljudske oblasti postopoma izključeni vsi tisti "elementi, ki so se sicer s prevaro infiltrirali, a so potem delovali proti ljudstvu" (AS, I, 22;²⁴ PAK 1).

Novemu teritorialnemu okviru se je prilagodilo tudi sodstvo. Na osnovi odloka PPNOO in OLOI z dne 20. februarja in po odobritvi VUJA je skupščina IOLO 3. avgusta 1947 sprejela odlok o ureditvi ljudskih sodišč (UL IOLO, I, 1, št. 1, str. 2-4). Na osnovi tega odloka so redno sodno oblast izvajala okrajna ljudska sodišča v Bujah, Kopru in Piranu, okrožno ljudsko sodišče in višje ljudsko sodišče, oba s sedežem v Kopru. Ljudska sodišča so sodila v imenu ljudstva po obstoječih predpisih, torej po predpisih, ki sta jih za Vzhodnoprimorsko okrožje sprejela že PPNOO in PNOO. Sodnike je volila ustrezna okrožna ali okrajna ljudska skupščina.

21 Odlok o ustanovitvi Istrskega okrožja (UL IOLO, I, 1, št. 1, str. 1).

22 V Koprskem okraju je maja 1950 živel 42.656 prebivalcev. (PAK 8).

23 Odlok o ukinitvi IOLO (UL IOLO, I, 6, št. 8, str. 1).

24 V njem navajajo tri konkretne primere odstavitve članov ljudskih odborov.

Pomebna sprememba pri delu ljudskih sodišč je bil odlok o kaznivih dejanjih zoper ljudstvo in ljudsko oblast, ki ga je 14. novembra 1948 sprejel IOLO (UL IOLO, l. 2, št. 7, str. 88-89). Po njem je bilo kaznivo dejanje zoper ljudstvo in ljudsko oblast vsako dejanje, ki mu je bil cilj, da z nasiljem zruši ali ogrozi obstoječo pravno ureditev in temeljne demokratske, politične, narodne, gospodarske pridobitve osvobodilne vojne, zlasti pa enakopravnost in bratstvo slovenskega, italijanskega in hrvaškega naroda ter ljudsko oblast. O kaznivih dejanjih po tem odloku je sodilo na prvi stopnji okrožno ljudsko sodišče, če zadeve niso prevzela zaradi nalog in vloge VUJA v pretres vojaška sodišča, ki so sodila po svojih predpisih. Kazenski postopek je vodilo tudi proti odsotnim ali pobeglim osebam.

V Koprskem okraju je delovalo tudi posebno Ljudsko sodišče za sojenje fašističnih zločinov proti obstoju in svobodi ljudstva ter demokratičnih ustanov, ki so ga ustanovili na skupščini odposlancev Koprškega okraja 2. avgusta 1947 (UL IOLO, l. 1, št. 1, str. 6). Bilo je pristojno za sojenje oseb, ki so se "kot fašisti ali njihovi sodelavci pregrešili proti obstoju in svobodi ljudstva in njegovih demokratičnih ustanov, ki so na zločinski način delovali pod pretvezo ali iz političnih razlogov proti dostojanstvu, osebam, imetju, družinam lastnih sodržavljanov ali proti njihovim organizacijam" (UL IOLO, l. 1, št. 1, str. 6). Kazni so bile: smrtna, dosmrtno ali začasno težko prisilno delo, izguba političnih pravic, zaplemba imovine (UL IOLO, l. 1, št. 1, Pravilnik o poslovanju). Postopek je bil sprožen na osnovi prijave javnega tožilca, epuracijskih komisij in zasebnikov. Za vojne zločine je bilo še naprej pristojno vojaško sodišče za jugoslovansko cono STO, ki je delovalo v okviru VUJA.

Javno tožilstvo za Istrsko okrožje, ki je bilo kot organ IOLO prav tako ustanovljeno na skupščini IOLO 3. avgusta 1947 (UL IOLO, l. 1, št. 1, str. 4), je delovalo po enakih načelih kot javna tožilstva v FLRJ. Njegova osnovna naloga je bila nadzor nad tem, ali organi upravne in sodne oblasti, organi ustanov in podjetij, posamezne uradne osebe in prebivalci Istrskega okrožja pravilno izpolnjujejo zakonite predpise. Okrožnega javnega tožilca in dva namestnika je volila in razreševala skupščina IOLO. Pri delu javnega tožilstva so sodelovali tudi ljudski tožilci kot prostovoljni sodelavci, ki so jih volili prebivalci na svojih zborih in v uradih, podjetjih, ustanovah, mestih in krajih.

Ena največjih pridobitev, ki se je uveljavila že leta 1945, je bila obnova slovenskega in hrvaškega šolstva. Obenem so ohranili italijanske šole. Odprtih je bilo več dijaških domov, otroških vrtcev, visokošolci so dobili štipendije. Šolski program je imel podobne vsebine kot v Jugoslaviji, čemur so se upirali zlasti italijanski učitelji. Za oblasti je zato postala ključna t. i. defašizacija in demokratizacija italijanskega šolstva, tako da so večkrat ukrepale proti italijanskim učiteljem, "ki so iz šole

skušali narediti organizacijo fašistične vzgoje in odpora proti ljudski oblasti" (PAK 1).

Uradno je bila sicer zajamčena svoboda zborovanja in javnih shodov, popolna svoboda verskega, političnega in sindikalnega združevanja in udeleženja, vendar pod pogojem, da program in uresničevanje le-tega ni bilo v nasprotju z zakonitimi predpisi. To pa je praktično pomenilo prepoved vsega, kar ni bilo v skladu s politiko priključitve k Jugoslaviji in graditvijo socializma. Tako naj bi popolna svoboda veljala tudi za tisk, "z izjemo seveda onega, ki razpihuje narodnostno mržnjo in uvaja v javno življenje fašistično miselnost in metode" (PAK 1).

Že pred letom 1949 je bila cona B v gospodarskem pogledu vezana na Jugoslavijo. VUJA je 1. julija 1949 namesto t. i. jugolir uvedla dinarje, 11. marca 1950 odpravila carine in uveljavila jugoslovanske carinske tarife, marca naslednje leto je bil uveden jugoslovanski zakon o delavskem upravljanju v gospodarstvu, februarja 1952 so dokončno ukinili liro kot plačilno sredstvo in uvedli carine s cono A. Takoj po londonski konferenci leta 1952 so ukinili potne liste za potovanje v Jugoslavijo, odpri filialo Narodne banke, razširili pravice državljanov FLRJ v coni B, s katerimi so jih izenačili z državljani STO, julija 1952 uvedli kazenski zakonik FLRJ, zakon o prekrških in uredbo vlade FLRJ o osnovah poslovanja gospodarskih podjetij. S tem je bila ukinjena formalnopravna ureditev v coni B, sklenjena z mirovnim sporazumom, in dokončno tudi italijanska zakonodaja. Pravno osnovo so našli v tem, da jugoslovanska uprava po mirovni pogodbi ni bila več zasledbena uprava, ampak do uvedbe STO uprava z mandatom (AS 12; AS, l. 24).

Konfiscirana lastnina je postala temelj državnega sektorja gospodarstva. Ob njem je obstajal zadružni sektor z lastnino kmetijskih, konzumnih in obrtnih zadrug. Tudi v coni B so ob nabavno-prodajnih ustanavljali vse več kmetijsko-obdelovalnih zadrug, torej "zadrug višjega tipa, organiziranih po principu kolektivne obdelave zemlje". Tretji sektor, leta 1949 še vedno najbolj razširjeni sektor gospodarstva, pa je bil zasebni. To so bili največ kmetje, obrtniki in tudi del industrije (PAK 1; AS, l. 22).

Vse gospodarstvo, tudi tisto v privatnih rokah, se je razvijalo v skladu s smernicami ljudske oblasti, ki je uvajala plansko gospodarstvo. Tako so bili vsi sektorji gospodarstva neposredno odvisni od oblasti, ki jih je nadzirala in usmerjala, oskrbovala s surovinami, odkupovala proizvode, določala cene in omejevala dobiček. Uvedli so progresivni davek na dohodek, vezane cene, diferenciacijo živilskih nakaznic, obenem pa povišali obroke na živilske nakaznice ter izboljšali oskrbo vseh življenjskih potrebščin po nižjih enotnih cenah. Sekretar CK KPSTO Branko Babič je oktobra 1949 menil, da so tako delovne množice "vedno bolj občutile sadove ljudske oblasti in so jo bile zato tudi pripravljene braniti.

Delovne množice v coni A pa so v ljudski oblasti cone B imele jasno in konkretno perspektivo svoje borbe in svojega cilja" (AS, I, 25; PAK 1).

Politično je imela v coni B KPSTO kot monopolna stranka popolno oblast. Ali kot je dejal Branko Babič, njen sekretar, partija je bila v coni B na oblasti in "preko nje široke delovne množice, ki jih je Partija vzgajala za upravljanje ljudske oblasti" (AS, I, 25). Dva meseca pred objavo resolucije informbiroja, aprila 1948, je bilo v Istrskem okrožju 1123 članov komunistične partije, od tega v Koprskem okraju 656 (PAK 9).²⁵ Vodilni v KPSTO so zatrjevali, da je bilo v Istrskem okrožju nacionalno vprašanje rešeno na osnovi leninizma in stalinizma. Prepovedana sta bila rasno sovraštvo in nacionalna diskriminacija. V skladu s sprejetimi odloki so bile vse tri narodnosti enakopravne, vsi trije jeziki uradni, v predstavniških organih je bil uveljavljen princip proporcionalnosti (PAK 1).²⁶

Ljudska oblast naj bi zagotavlja kulturni razvoj vsem narodom ter podpirala "svobodno napredno kulturo". Partija naj bi tudi z vzgojnim delom pregnala ostanke nacionalizma in šovinizma, ki jih med slovenskim prebivalstvom naj ne bi bilo, med italijanskim prebivalstvom pa so še vedno pomenili "resno oviro pri poglobljanju in širjenju bratstva in enotnosti vsega našega delovnega ljudstva". Vzrok naj bi bil v fašizmu in v tem, da se je slovenski narod, v nasprotju z italijanskim, med NOB prekalil in prevzgojil v duhu resničnega internacionalizma (PAK 1).

Najpomembnejša množična organizacija je bila Slovansko-italijanska antifašistična unija (SIAU), ki naj bi v coni B ohranila in utrdila "širokoljudski enotnopolitični značaj" Osvobodilne fronte. Na osnovi t. i. bratstva naj bi izvajala "široko politizacijo množic" za njihovo aktivno sodelovanje pri delu ljudske oblasti, zlasti pri "vsakodnevni borbi z ostanki strmoglavljenega razreda kapitalistov in veleposestnikov", pri prostovoljnem delu in v drugih akcijah (PAK 1). V Koprskem okraju, ki je imel 29.890 volilnih upravičencev, je bilo aprila 1948 15.433 članov SIAU. V večinsko italijanskih obalnih mestih je bil odstotek članstva bistveno nižji kot v pretežno slovenskem zalednju. V Kopru, ki je imel okrog 4000 volilnih upravičencev, je bilo le 870 članov SIAU, v Piranu od 3250 volilnih upravičencev 693. Podobno je bilo tudi v delavski Izoli, kjer naj bi bila naklonjenost jugoslovanskim oblastem vsaj pred sporom z informbirojem večja, od 6524 le 1415 (PAK 10).

Ohranjale so se medvojne metode dela, pa tudi način razmišljanja. Ena najpomembnejših nalog je bila budnost in odkrivanje sovražnika = reakcija (ostanki fašizma, veliki kmetje - kulaki, duhovniki) in boj proti

njemu, saj naj bi le-ta ves čas skušal uničiti ljudsko oblast in njene pridobitve (progressivni davek, zadrudne domove in zadruga sploh itd.) in je pri tem uporabljal različne oblike boja - od podkupovanja in zastraševanja nekdanjih kolonov do sabotaz, špekulacij in odkritih nastopov proti vsemu, "kar je ustvarilo ljudstvo". Ob tem naj bi skušala zabrisati razredno osnovo ljudske oblasti in deliti ljudi glede na njihovo narodnost, saj naj bi menila, da so oblasti v coni B "vsiljena slovanska nacionalistična diktatura" (PAK 1).

Italijanska država naj bi se razglašala za čuvarja italijanstva Istre. Te njene trditve so bile po mnenju Julija Beltrama smešne, saj "italijanskega elementa na tem teritoriju ni treba nikomur čuvati niti skrbeti zanj, kajti očitno in preksrbljeno je od tistega momenta, ko je delovno ljudstvo prevzelo oblast v svoje roke" (PAK 1).

Po objavi resolucije informbiroja konec junija 1948 je KPJ podprlo enajst članov Okrožnega komiteja KPSTO za Istro, informbiro pa štirje (PAK 11). V nasprotju s cono A je v coni B, ki so jo upravljale jugoslovanske oblasti, zmagala projugoslovanska struja, ki je nato povsem prevladala. Tisti, ki so podprli resolucijo IB, t. i. frakcionaši, so se v coni B pridružili drugim sovražnikom ljudske oblasti. Po sporu med KPJ in informbirojem je za jugoslovanske oblasti v coni B bilo še pomembnejše, da se okrepi ljudska oblast, da se dvigne življenjska raven prebivalstva, kar naj bi potrdilo pravilnost politike KPJ. Tudi cona B je morala skupaj z Jugoslavijo dokazati, kako se gradi socializem (AS, I, 22; PAK 12). Na 2. zasedanju SIAU julija 1949 so ugotavljali, da so v nekaj letih zgradili več šol kot Italija v petindvajsetih, "obnovili in razširili smo bolnice, obnovili gledališče v Kopru, ustanovili radio, gradimo 20 združnih domov. Imamo 11 proizvodnih zadrug in 30 druhih" (PAK 13).

Gospodarska politika je predvidevala najširšo mobilizacijo delovnih ljudi ter vseh produkcijskih sredstev, da bi ljudem omogočili "lepše življenje in gotovo bodočnost", pa tudi višjo kulturno raven. Visoko so postavljali tudi vprašanje sožitja med tremi narodnostmi, kar naj bi bila sposobna uresničiti le "revolucionarna oblast v rokah delovnega ljudstva" (PAK 1). Tako naj bi v coni B popolnoma svobodno živele enakopravne narodnosti. Julij Beltram je zatrjeval: "V kolikor se sme trditi, da pri nas vlada "teror", se lahko govori samo v tem smislu in če se o tem nasilju govori, potem se tudi mi strinjamo, namreč da delavski razred na oblasti preprečuje špekulantom, izkoriščevalcem in zatiralcem, da bi se ponovno dokopali do oblasti in s tem izrgali iz rok delavskemu razredu glavno pridobitev narodno-osvobodilne borbe - oblast." (PAK 1)

25 V Koprskem okraju je bilo med članstvom komunistične partije 493 Slovencev, 157 Italijanov in 6 Hrvatov.

26 V Istrski okrožni ljudski skupščini je bilo oktobra 1949 65 Slovencev, 41 Italijanov in 41 Hrvatov, v IOLO pa 10 Slovencev, 8 Italijanov in 4 Hrvatje.

Za januar 1949 so v coni B načrtovali volitve v odbore SIAU. Kot je poudarjal organizacijski sekretar Oskar Venturini, naj bi pomenile največjo manifestacijo slovensko-italijanskega bratstva demokratičnega ljudstva Istrskega okrožja in naj bi dokončno povezale vse demokratične sile pri graditvi zadrugištva, dviganju gospodarstva in kulturnega napredka. Zunaj te enotne fronte naj bi tako ostali le tisti, "ki tega ne priznavajo, sovražniki vsakega napredka, hlapci kapitalizma in fašizma" (PAK 14).

Politični aktivisti so že pred uveljavitvijo mirovne pogodbe ocenjevali, da je razpoloženje med italijanskim prebivalstvom slabo, komaj naj bi čakali spremembe, tudi revni in dober del delavcev, ki bi jih morali podpirati po merilih takratnih oblasti. Večina je v jugoslovanskih oblasteh še vedno videla okupatorja. Ohranjali so se stari predsodki proti manjvrednim Slovanom, ki so bili sedaj "gospodarji" (Miglia 1994, 174). Italijani so se počutili ogrožene tudi zato, ker se je vedno več Slovencev priseljevalo v doslej skoraj izključno italijanska mesta (nadomeščanje odseljenih, delavci v upravi in drugih državnih in partijskih organov, milica, vojska itd.) in tako spreminjalo njihovo fizionomijo in zlasti nacionalno strukturo. Spremenila se je tudi politika jugoslovanskih oblasti, ki so do mirovne pogodbe iz različnih vzrokov skušale zadržati italijansko prebivalstvo. Sedaj je bilo odseljevanje Italijanov, zlasti potem, ko je postalo jasno, da STO ne bo ustanovljeno, dobrodošlo, saj je olajševalo proces priključitve. Zato so sprejemali ukrepe, ki so oteževali ne le položaj določenih socialnih kategorij prebivalstva, kot je bilo pred tem (agrarne reforme ipd.), marveč zlasti tistih, ki so se čutili povezane z Italijo ali cono A. Oviral so prehod v cono A, kar je prizadelo zlasti tiste, ki so bili tam zaposleni, oteževali menjavo denarja, metali iz stanovanj družin, zaposlenih v coni A, potekale so se aretacije zaradi suma proitalijanske dejavnosti. Dosti je bilo ukrepov, n. pr. uvajanje dvojezičnosti, ki so prizadeli Italijane zaradi njihovega neznanja slovensčine. Oblasti so sicer še naprej pazile na pariteto v organih, ki pa so le stežka zagotavljale zlasti z Italijani, ki so se priselili iz cone A in Italije, kjer so bili preganjani zaradi sodelovanja v osvobodilni borbi ali v projugoslovanskih organizacijah po njej. Posebno težko je postalo zagotavljanje etnične zastopanosti v času po IB, ko se je od Jugoslavije odvmilo tudi veliko dotlej naklonjenega italijanskega delavstva. V skladu s svojo politiko so ovirali tudi delovanje cerkve, posebno zato, ker so bili italijanski duhovniki izrazito protijugoslovansko usmerjeni in so med prebivalstvom imeli velik vpliv. Več duhovnikov, a ne le Italijanov, je bilo zaprtih, nekateri so bili obsojeni tudi brez procesa (na t. i. družbeno-koristno delo). Uvedena je bila obvezna civilna poroka, uničili so italijansko Katoliško akcijo, rekvirirali semenišče v Korpu, samostane (Suore Dimesse, Minori francescani in Minori cappuccini), župnišča.

Enega izmed viškov so nasprotja dosegla ob volitvah v okrajne ljudske odbore 16. aprila 1950, med katerimi so se dogajale številne nepravilnosti, pritiski na ljudi, da se volitev udeležijo, razčiščevanje in sramotenje ljudi, ki niso volili. Veliko ljudi je bilo izbrisanih iz volilnih imenikov ali "pozabljenih" ipd. Tako lahko v poročilu preberemo: "Napram volilcem, ki niso volili, se bodo podvzele potrebne mere. Na včerajšnjem sestanku partijske celice je bilo sklenjeno, da se kot prvo danes ob 20. uri skliče sestanek. Na sestanek se bo povabilo oz. pripeljalo vse one, ki niso volili. Pošteni volilci pa bodo sodili, kaj naj se stori z njimi, t.j.z onimi, ki niso volili. Predlogi celice so bili, da se te ljudi spravi v tako stanje, da naj jih bo sram in sramota priti med ljudmi. Dalje naj se jim odvzamejo, v kolikor potrebujejo izkaznice SIAU, osebne izkaznice in živilske nakaznice. Tudi glede stanovanj da se podvzamejo gotove mere, in sicer tako, da se jim vzame kakšna soba itd. O vsem tem bo odločalo ljudstvo danes na masovnem sestanku." (AS, I, 26)

Italija je razmere med volitvami izkoristila in jih še pretirala. Tako je jugoslovanski poslanik v Rimu Mladen Iveković poročal: "Moralo se je dokazati barbarstvo slovenskih pastirjev in s tem neveljavnost in ilegalnost volitev v coni B, prikazati jih kot balkansko divjaštvo, impresionirati mednarodno javno mnenje, da se z gnusom okrene od Jugoslavije, ki igra umazano dvostransko igro proti Zahodu in SZ. Italijanska vlada bo volitve v coni B izkoristila kot še eno dobro možnost, da dobi čim večjo naklonjenost zahodnih sil, da dobi čim boljše pozicijo v direktnih pogajanjih, za katere je gotova, da se jim ne bo mogla izogniti." (AS 13)

Proces t. i. jugoslavizacije cone B je bil tako močan, da je bilo julija 1954 nemogoče govoriti o kakšni nacionalni pariteti v upravi. Tako je bilo od 87 učiteljev na italijanskih šolah le 49 Italijanov, od teh 10 z Reke.

Boris Kraigher je v govoru po objavi spomenice poudaril, da sporazum postavlja zelo jasno pravice Jugoslavije na tem področju, obenem je pomembna izjava Zahoda, da ne bo več podpiral teženj Italije: "Pomagali bomo dvigniti Koper, a ne kot konkurenco Trstu, ampak kot center, ki lahko tu zamenja Trst. Istra in Kras sta preobljudena in nimata sredstev za življenje. Ti so sedaj živeli od Trsta, to moramo nadomestiti v Kopru, na drugi strani pa po sporazumu normalizirati promet s Trstom. Italijani hočejo sporazum postaviti kot sporazum med conama, mi med državama. Informbirojevci v Trstu edini napadajo sporazum. Oni so na tej politiki popolnoma zapustili socialistične pozicije in šli na nacionalistične, kritizirajo italijansko vlado, ker je odstopila od cone B, hočejo se pokazati kot zagovorniki STO. Uspelo jim je organizirati masovna izseljevanja delavcev iz vasi, ki po novi razmejitvi pripadajo Jugoslaviji. Neposredne pomoči za izgradnjo cone B od zaveznikov ne bomo dobivali in je tudi nismo zahtevali. To je naša obveza" (AS, I, 27).

S priključitvijo koprškega okraja Sloveniji oktobra 1954 so se slovenski in jugoslovanski predpisi o agrarni reformi in nacionalizaciji razširili na to območje, vendar se zaradi pogajanj z Italijo niso takoj uresničevali. V letih 1959-1966 so nacionalizirali del poslopij in

zemljišč gospodarskih podjetij, katerih lastniki so bili italijanski državljani. V cono B se je po podpisu Spomenice o soglasju razširila tudi jugoslovanska civilna uprava (vojna obveznost, zakoni, predpisi, organizacije oblasti itd.).

PROVVEDIMENTI DELLE AUTORITÀ JUGOSLAVE NELLE ZONE B DELLA VENEZIA GIULIA E DEL TERRITORIO LIBERO DI TRIESTE E GLI ITALIANI DEL CAPODISTRIANO

Nevenka TROHA

Istituto di storia contemporanea, SI-1000 Ljubljana, Kongresni trg 1

RIASSUNTO

Nonostante la comune amministrazione militare dell'Armata jugoslava nel Litorale sloveno, nell'Istria e a Fiume (VUJA), nella Zona B della Venezia Giulia non esisteva un unico organo civile. Queste zone erano sottoposte dal 1945 alle autorità di Lubiana o a quelle di Zagabria. Nella parte slovena - la Zona B del Litorale sloveno - il governo civile fu assunto nel luglio del 1945 dal Commissariato Regionale del Comitato Popolare di Liberazione per il Litorale sloveno e Trieste (PPNOO), nella parte croata fu istituito il Comitato di Liberazione Popolare per l'Istria. Va qui rilevato che la parte slovena della Zona B comprendeva vasti territori a maggioranza slovena e che l'unica zona etnicamente mista (slovena-italiana) era l'allora distretto di Capodistria.

L'amministrazione jugoslava della Zona B, sia pure con alcune limitazioni dettate dal rispetto parziale delle norme internazionali sulle zone occupate, accolse diverse misure tese all'edificazione del potere popolare. Misure "classiste" che, a causa delle rispettive situazioni sociali, colpirono di più gli italiani che gli sloveni e i croati. Tali furono ad esempio la gestione delle proprietà di coloro che erano fuggiti, le confische, la soppressione dei contratti coloniali, la riforma agraria, l'annullamento delle aste e delle alienazioni forzate. Non fu invece realizzata la nazionalizzazione. La legislazione italiana venne, in taluni casi, sostituita da quella jugoslava e furono annullate tutte le norme legali emanate durante l'occupazione nazista. Il PPNOO per il Litorale sloveno e Trieste applicò, già nel maggio del 1945, il cosiddetto provvedimento di epurazione. I processi per i reati di fascismo e collaborazionismo erano ancora di competenza del Tribunale popolare speciale per i crimini fascisti e del tribunale militare dell'Amministrazione jugoslava. Dopo il febbraio del 1946 tutte le competenze passarono ai tribunali popolari civili.

Le autorità jugoslave si erano rese conto della delicata situazione esistente nelle città istriane della costa, a maggioranza italiana e volevano quindi proprio qui rafforzare il proprio ruolo politico. Subito dopo l'occupazione si cominciò ad "attivare politicamente le masse sulla linea della fratellanza", rilevando soprattutto che andavano rispettati i diritti della minoranza italiana, come ad esempio le scuole, la vita culturale e la rappresentanza proporzionale negli organismi del potere locale. Questi andavano sviluppati "in maniera democratica" e dunque attraverso gli organi del potere popolare. Nonostante il formale bilinguismo, sino al 1947 nelle città costiere la lingua più diffusa era sempre l'italiano. Lo sloveno fu introdotto nelle scuole medie italiane, come materia obbligatoria, appena nell'aprile del 1947. Al potere riusciva difficile assicurare l'uguale rappresentanza nazionale negli organismi politici e di governo, causa la resistenza opposta dalla maggior parte degli italiani. I membri italiani dei vari comitati cambiavano di continuo, interi Comitati Popolari venivano sciolti e sostituiti da nuovi. Nel primo periodo l'amministrazione era generalmente italiana, rimasta al suo posto ancora dal periodo fascista, ma gradualmente fu cambiata. Un'altra difficoltà era rappresentata dal fatto che nessun funzionario italiano parlava lo sloveno.

Sia pure nel rispetto del bilinguismo e dei diritti degli italiani, l'Amministrazione militare jugoslava e le autorità civili, al moto di "chi non è con noi è contro di noi" divisero la popolazione in favorevoli - gli sloveni e gli italiani "onesti e democratici" e contrari, etichettati generalmente come fascisti. Per bloccare questi ultimi non si andava troppo per il sottile. Si ricorreva ad arresti, a privazioni dei diritti civili e politici e si ostacolava il transito delle persone nella Zona A. Si arrivò anche a vessare gli italiani in quanto tali, anche perché al tempo del fascismo la maggior parte di loro si era inclusa attivamente nel fascio o era comunque rimasta indifferente di fronte alle varie leggi di snazionalizzazione. Fra la popolazione italiana e slovena (o croata) ci fu così spesso un'incomprensione che alle volte sfociò in odio aperto. A ciò si deve aggiungere anche la difficile situazione economica di quel periodo.

La popolazione italiana era generalmente di orientamento antijugoslavo. Ciò non valeva per coloro che erano riparati nel distretto di Capodistria dalla Zona A e dall'Italia, per sfuggire ai processi che le autorità italiane e alleate stavano allestendo contro chi aveva collaborato con le autorità jugoslave. Nella Zona B e, soprattutto, in Jugoslavia stavano anche giungendo operai italiani simpatizzanti dei comunisti e che venivano a "edificare il socialismo".

Dopo il 15 settembre 1947 nel Capodistriano l'amministrazione fu assunta dall'Amministrazione militare jugoslava della Zona B del TLT, che demandò parte delle proprie competenze al Comitato popolare distrettuale dell'Istria (IOLO), che includeva i distretti di Buie e Capodistria. Quando fu chiaro che il TLT non sarebbe mai stato realizzato, entrambe le repubbliche si assunsero maggiori competenze. Il 15 maggio 1952 il Comitato popolare istriano fu sciolto anche formalmente. Contemporaneamente furono adottate alcune norme che contribuirono a includere la Zona B nel sistema socialista jugoslavo. Specie dopo la conferenza di Londra del 1952, con la quale gli Alleati diedero all'Italia notevoli competenze sulla Zona A.

Nella pubblica amministrazione fu introdotta la "reale democrazia con la partecipazione del popolo, indipendentemente dalla religione, dalla razza e dalla nazionalità", il che presupponeva l'attività dei comitati popolari locali, comunali e distrettuali nell'amministrazione e dei tribunali popolari nell'ordinamento giuridico. Le tre lingue erano considerate paritetiche e i procedimenti erano condotti nella lingua delle parti. Le autorità insistevano sulla parità delle lingue nell'amministrazione e si servivano allo scopo degli italiani immigrati dalla Zona A o dall'Italia. I posti chiave, i servizi segreti e le forze armate restarono comunque nelle mani degli jugoslavi. Fu molto difficile garantire la pariteticità etnica, soprattutto dopo il Cominform, quando una buona parte della classe operaia italiana e degli immigrati si schierarono contro il regime di Tito. Negli anni successivi il processo di "jugoslavizzazione" fu assai rapido, tanto che nel 1954, alla firma del Memorandum d'Intesa, non era più possibile parlare di parità nazionale nell'amministrazione e nel sistema economico.

Mutò anche la politica delle autorità jugoslave, che sino alla firma del trattato di pace avevano tentato di trattenere la popolazione italiana, soprattutto per motivi politici. Dopo il Cominform l'esodo di tutti coloro che erano in qualche modo legati alla Zona A fu il benvenuto, in quanto favoriva il processo di annessione della Zona B alla Slovenia e alla Croazia. Si tentò di limitare al massimo i contatti con la popolazione della Zona A e di conseguenza si ostacolò in tutti i modi il passaggio della linea di demarcazione, fu reso difficile il cambio della moneta, furono fatte sloggiare dalle loro case le famiglie di chi lavorava nella Zona A e furono operati arresti di persone accusate di attività filoitaliana. In linea con la politica jugoslava, le autorità ostacolarono l'attività della Chiesa. Molti sacerdoti, non solo italiani, furono oggetto di aggressioni e alcuni furono anche arrestati. L'apice di queste pressioni fu raggiunto nel periodo delle elezioni per i comitati popolari, il 16 aprile 1950. Ci furono molte irregolarità, pressioni sulla popolazione affinché si recasse alle urne e oltraggi nei confronti di coloro che non avevano votato. Molte persone furono cancellate dagli elenchi elettorali, molti furono i "dimenticati" e così via.

Parole chiave: potere popolare, autorità jugoslave, Zona B del TLT, Zona B della Venezia Giulia, distretto di Capodistria, gli italiani del Capodistriano

VIRI IN LITERATURA

AS 1 = Arhiv Republike Slovenije (AS), f. Edvard Kardelj, dopis S. Simiča ambasadam v Moskvi in Parizu, 15. julij 1946.

AS 2 = AS, f. Edvard Kardelj, šk. 30/5, Politično poročilo s posebnim poudarkom na položaju pred bližnjimi občinskimi volitvami v angloameriški coni STO, avtor dr. F. Hočevar, šef gospodarske delegacije Federativne ljudske republike Jugoslavije (FLR) v Trstu, poslano ministrstvu za zunanje zadeve in E. Kardelju, 31. marec 1949.

AS 3 = AS, f. Edvard Kardelj, šk. 32/8, elaborat Diplomatski razvoj tržaškega vprašanja, 1. september 1952.

AS 4 = AS, f. Edvard Kardelj, šk. 31/7, pismo E. Kardelja V. Popoviču v Washington, 11. januar 1951.

AS 5 = AS, f. Edvard Kardelj, šk. 31/7, zabeležka razgovora med J. Brozom Titom in ambasadorjem Velike Britanije v Beogradu C. Peakom, 12. avgust 1951.

AS 6 = AS, f. Edvard Kardelj, šk. 32/8, Memorandum 1952.

AS 7 = AS, f. Edvard Kardelj, šk. 32/8, zabeležka razgovora med E. Kardeljem in veleposlanikom ZDA v Beogradu G. V. Allenom, 28. januar 1952.

AS 8 = AS, f. Edvard Kardelj, šk. 32/8, zabeležka razgovora med J. Brozom Titom in veleposlanikom ZDA v Beogradu G. V. Allenom, 15. maj 1952.

AS 9 = AS, f. Republiška konferenca Socialistične zveze delovnega ljudstva Slovenije (RK SZDL), šk. 1303, zapisnik seje o problemih tržaškega gibanja, 4. julij 1952.

- AS 10** = AS, f. Edvard Kardelj, šk. 33/9, pismo E. Kardelju ambasadi v Washingtonu, 21. oktober 1953.
- AS 11** = AS, f. Edvard Kardelj, šk. 33/9, pismo V. Velebita E. Kardelju, 26. oktober 1953.
- AS 12** = AS, f. Edvard Kardelj, šk. 32/8, Pregled ukrepov VUJA jugoslovanske cone STO, ki vplivajo na mednarodni karakter te cone, 1. september 1952.
- AS 13** = AS, f. Edvard Kardelj, šk. 31/6, elaborat o položaju v STO (podpisan poslanik FLRJ v Rimu M. Iveković), nedatiran, maj 1950.
- AS, I, 1** = AS, enota za dislocirano arhivsko gradivo I (I), f. Glavni odbor Slovansko-italijanske antifašistične unije (GO SIAU), šk. spomenice, *Données statistiques sur la structure ethnique de la Marche Julienne*, str. 25-27.
- AS, I, 2** = AS, I, f. Boris Kraigher, šk. 1, razna poročila.
- AS, I, 3** = AS, I, f. Centralni komite Zveze komunistov Slovenije (CK ZKS) I, m. Okrožni komite Komunistične partije Slovenije (OK KPS) za Vzhodnoprimorsko okrožje, poročilo OK KPS za Vzhodnoprimorsko okrožje CK KPS, 17. avgust 1945.
- AS, I, 4** = AS, I, f. CK ZKS I, m. Glavni odbor Komunistične partije Julijske krajine (GO KPJK), poročilo sekretarja Tržaškega okrožja B. Babiča CK KPS, 24. maj 1945.
- AS, I, 5** = AS, I, f. CK ZKS I, šk. 52, dopis Centralnega komiteja Komunistične partije Hrvaške (CK KPH) (V. Bakarića) poveljniku VUJA B. Šiljegoviću, 5. junij 1945.
- AS, I, 6** = AS, I, f. GO KPJK, šk. kongresi, J. Beltram: Delo partije v Istrskem okrožju, 2. kongres Komunistične partija Svobodnega tržaškega ozemlja (KP STO), 8. oktober 1949.
- AS, I, 7** = AS, I, f. Boris Kraigher, šk. 1, pismo B. Kraigherja CK KPS, 6. avgust 1945.
- AS, I, 8** = AS, I, f. CK ZKS I, IK, šk. 2, zapisnik seje CK KPS, 15. december 1945.
- AS, I, 9** = AS, I, f. Boris Kraigher, šk. 7, elaborat o stanju civilne uprave v coni B STO, nepodpisan, nedatiran.
- AS, I, 10** = AS, I, f. GO KPJK, šk. 5, poročila, gradivo Comitato di liberazione nazionale Giuliano (CLNG, Narodnoosvobodilni odbor za Julijsko krajino), pripravljeno za razmejitveno komisijo.
- AS, I, 11** = AS, I, f. Boris Kraigher, šk. 1, pismo B. Kraigherja CK KPS, 30. oktober 1945.
- AS, I, 12** = AS, I, f. CK ZKS I, fasc. zapiski in poročila OK KPS za Vzhodnoprimorsko okrožje 1945, poročilo OK KPS za Vzhodnoprimorsko okrožje CK KPS, 2. november 1945.
- AS, I, 13** = AS, I, f. CK ZKS I, pismo A. Vratuše CK KPS, 24. marec 1946.
- AS, I, 14** = AS, I, f. CK ZKS I, IK, šk. 2, zapisnik seje CK KPS, 26. februar 1946.
- AS, I, 15** = AS, I, f. Arhiv informacijske službe in protifašističnega boja (AIS), ae 409, letak Istrskega CLN Klic Istranov, 11. februar 1946.
- AS, I, 16** = AS, I, f. GO KPJK, šk. 4, m. razmejitvena komisija, gradivo CLNG za razmejitveno komisijo.
- AS, I, 17** = AS, I, f. CK ZKS I, šk. 35, pismo A. Vratuše L. Šentjunc, 26. februar 1946.
- AS, I, 18** = AS, I, f. Boris Kraigher, šk. 9, prepis govora B. Babiča na kongresu SZDL Slovenije, 27. april 1953.
- AS, I, 19** = AS, I, f. Boris Kraigher, šk. 2, politično poročilo OK KPJK za Istro, 21. marec 1947.
- AS, I, 20** = AS, I, f. CK ZKS I, zapisnik seje CK KPS, 20. september 1949.
- AS, I, 21** = AS, I, f. CK ZKS I, zapisnik seje CK KPS, 26. januar 1950.
- AS, I, 22** = AS, I, f. GO KPJK, ae 322, referat Položaj v coni B po resoluciji Informbiroja, nedatiran, nepodpisan.
- AS, I, 23** = AS, I, GO KPJK, ae 73, razprava S. Peterina na 2. kongresu KP STO, 8. - 11. oktober 1949.
- AS, I, 24** = AS, I, f. CK ZKS, III, ae 90, zapisnik seje politburoja CK ZKS, 26. januarja 1950.
- AS, I, 25** = AS, I, f. GO KPJK, ae 65, politični referat B. Babiča na 2. kongresu KP STO, 8. oktober 1949.
- AS, I, 26** = AS, I, f. GO KPJK, m. Istrsko okrožje, Zaključno poročilo predvoilne kampanje posameznih sektorjev Koprškega okraja, nedatirano, 1950.
- AS, I, 27** = AS, I, f. Boris Kraigher, šk. 22, govor B. Kraigherja, nedatiran, po sprejemu Spomenice o soglasju, oktober 1954.
- AS, II, 1** = AS, referat za dislocirano arhivsko gradivo II (II), f. Pokrajinski narodnoosvobodilni odbor za Slovensko primorje in Trst (PNOO), fasc. 28/III/5, odlok PNOO o razveljavitvi vseh pravnih predpisov, izdanih med nemško okupacijo, o delnem razveljavljenju starejših pravnih predpisov in o veljavnosti odločb, izdanih na njihovi osnovi, 8. junij 1945.
- AS, II, 2** = AS, II, f. Poverjenišvo PNOO (PPNOO), fasc. 33, poročilo o italijanskih šolah Koprškega okraja, 18. februar 1946.
- AS, II, 3** = AS, II, f. PPNOO, fasc. 39/IV, Situacijsko poročilo komande Vipavskega vojnega področja, 15. avgust 1945.
- ASD MAE 1** = Archivio storico-diplomatico del Ministero degli affari esteri (ASD MAE, Zgodovinsko-diplomatski arhiv italijanskega zunanjega ministrstva), Affari politici (AP, Politične zadeve) 1946-1950, Jugoslavija, b. 4, poročilo o položaju v Istri, nedatirano, nepodpisano.
- ASD MAE 2** = ASD MAE, AP 1946-1950, Jugoslavija, b. 8, dopis zadoženca Velike Britanije J. G. Warda glavnemu tajniku italijanskega zunanjega ministrstva R. Prunasu, 5. november 1946.
- ASD MAE 3** = ASD MAE, AP 1946-1950, Jugoslavija, b. 5, obveščevalno poročilo kapetana fregate Gianroberta Burgosa, nedatirano.
- ASD MAE 4** = ASD MAE, AP 1946-1950, Jugoslavija, b. 3, promemoria delegacije za meje predsedniku italijanske vlade o položaju v Julijski krajini, 4. marec 1946.
- ASD MAE 5** = ASD MAE, AP 1946-1950, Jugoslavija, b. 4, položaj v Julijski krajini, 28. februar 1946.

- Beltram, V. (1995):** Slovensko - italijanski odnosi v Koprskem okraju 1945-1954, elaborat, neobjavljen, hrani N. Troha.
- Čeh, L. (1995):** Slovensko-italijanski odnosi v Koprskem okraju, elaborat, neobjavljen, hrani N. Troha
- Čepič, Z. (1995):** Agrarna reforma in kolonizacija, Obzorja, Maribor 1995.
- de Castro, D. (1981):** La questione di Trieste. L'azione politica e diplomatica italiana dal 1943 al 1954, Edizioni Lint, Trieste 1981.
- Dokumenti 1945 =** Dokumenti o spolnoj politici Socialističke federativne republike Jugoslavije, 1. del, 1945, Jugoslovanski pregled, Beograd 1984.
- Miglia, G. (1994):** L'Istria. Una quercia, Trieste 1994.
- Novak, B. (1996):** Trieste 1941-1954. La lotta politica, etnica e ideologica, Mursia, Milano 1996.
- Okro Trsta (1945) =** Okro Trsta, redaktorja Viktor Novak in Fran Zwitter, Beograd 1945.
- PAK 1 =** Pokrajinski arhiv Koper (PAK), f. Okrožni odbor (OO) SIAU, šk. 1, J. Beltram: Delo partije v Istrskem okrožju, podano na 2. kongresu KPSTO, 8. oktober 1949.
- PAK 2 =** PAK, f. Okrajni ljudski odbor (OLO) Koper, šk. 20.
- PAK 3 =** PAK, f. OLO Koper, šk. 23, poročilo Politični položaj narodne oblasti v okraju Koper od 1. maja 1945 do 17. februarja 1946.
- PAK 4 =** PAK, f. OLO Koper, šk. 15, poročilo o italijanskih šolah Koprškega okraja, 18. februar 1946.
- PAK 5 =** PAK, f. Okrajni komite (OK) ZKS Koper, fasc. 75, poročilo, 29. november 1945.
- PAK 6 =** PAK, f. OLO Koper, šk. 15, PPNOO za Slovensko primorje, poročilo Odpust učiteljev in profesorjev profašistov, 29. september 1946.
- PAK 7 =** PAK, f. OK ZKS Koper, fasc. 75, gradivo 2. partijske konference Koprškega okraja, 16. november 1945.
- PAK 8 =** PAK, f. OK KPS Koper, šk. 3.
- PAK 9 =** PAK, f. OK KPS Koper, šk. 2 (fasc. 109), statistika članstva KP, 12. april 1948.
- PAK 10 =** PAK, f. OO SIAU, šk. 4, dopis okrajnega odbora SIAU, komisija za socialni fond, vsem sektorskim odborom SIAU, 8. april 1948.
- PAK 11 =** PAK, f. OK KPS Koper, šk. 2 (fasc. 109), zapisnik seje OK KPSTO za Istro, 4. julij 1948.
- PAK 12 =** PAK, f. OO SIAU za Istro, šk. 4, zapisnik seje Okrajnega odbora SIAU Koper, 30. julij 1948.
- PAK 13 =** PAK, f. OO SIAU za Istro, šk. 1, zapisnik 2. zasedanja okrajnega odbora SIAU za Istro, 31. julij 1949.
- PAK 14 =** PAK, f. OO SIAU za Istro, šk. 4, dopis OO SIAU za Istro (organizacijski sekretar O. Venturini) okrajnima odboroma SIAU Koper in Buje, 12. november 1948.
- Perovšek, F. (1995):** Moja resnica. Spomini in utrinki iz delovanja po letu 1945 na Primorskem in v Ljubljani, Društvo piscev zgodovine NOB Slovenije, Ljubljana 1995.
- Prinčič, J. (1994):** Povojne nacionalizacije v Sloveniji (1945-1963), Dolenjska založba, Novo mesto 1994.
- Schiffner, C. (1946):** La Venezia Giulia: Saggio di una carta dei limiti nazionali italo-jugoslavi con la carta annessa, Roma 1946.
- Troha, N. (1996):** Oris položaja v Koprskem okraju cone B Julijske krajine v letih 1945-1947, Prispjevki za novejšo zgodovino, l. 36, 1996, št. 1-2, str. 67-94.
- Troha, N. (1997):** Optanti za italijansko državljanstvo z območja, priključenega Sloveniji leta 1947, Prispjevki za novejšo zgodovino, l. 37, 1997, št. 2, Ferencjev zbornik, str. 359-370.
- Troha, N. (1998):** Politika slovensko-italijanskega bratstva. Slovensko-italijanska antifašistična unija v coni A Julijske krajine v času od osvoboditve do uveljavitve mirovne pogodbe, Arhiv Republike Slovenije, Ljubljana 1998.
- Troha, N. (1999):** Komu Trst. Slovenci in Italijani med dvema državama, Modrijan, Ljubljana 1999.
- UL IOLO =** Uradni list Istrskega okrajnega ljudskega odbora.
- UL PPNOO =** Uradni list Poverjeništvu Pokrajinskega narodnoosvobodilnega odbora za Slovensko primorje in Trst.
- Zagradnik, M. (1992):** Nacionalizacija industrijskih podjetij v Slovenskem primorju in slovenski Istri, v Viri za industrializacijo industrijskih podjetij v Sloveniji po drugi svetovni vojni, Viri 5, Arhivsko društvo Slovenije, Ljubljana 1992, str. 151-154, dokumenti str. 155-216.
- Zagradnik, M. (1995):** Slovenija - Jugoslavija - Italija po letu 1945, Delo, 7., 14. in 21. oktober 1995.
- Zagradnik, M. (1996):** Optiranje za italijansko državljanstvo s priključenega ozemlja, Prispjevki za novejšo zgodovino, l. 36, 1996, št. 1-2, str. 95-107.
- Zagradnik, M. (1998):** Odseljevanje in optiranje za italijansko državljanstvo iz dela Primorske, ki je bil z mirovno pogodbo priključen LR Sloveniji, Acta Histriae VI, Znanstveno in raziskovalno središče Republike Slovenije, Koper 1998, str. 187-202.

izvirni znanstveni članek
prejeto: 2000-06-24

UDK 325.2 (497.4 Piran)"1941/1961"

MIGRACIJE V PIRANU MED DRUGO SVETOVNO VOJNO IN NEPOSREDNO PO NJEJ

Ivica PLETIKOSIČ

Znanstveno-raziskovalno središče Republike Slovenije Koper, SI-6000 Koper, Garibaldijeva 18

IZVLEČEK

Za celostno sliko migracij je poleg analize različnih številok treba tudi opredeliti vzroke in posledice selitev. Pričujoče delo pa ni tako obsežno in se ukvarja predvsem s številčnimi podatki, ki so jih o priseljenih in odseljenih osebah producirale uradne občinske in državne institucije. Na osnovi teh podatkov je predstavljen vpliv migracijskih gibanj na število prebivalstva mesta in občine v petem in šestem desetletju dvajsetega stoletja.

Od konca vojne do avgusta 1956 se je iz piranske občine izselilo 8.487 oseb. Glede na to, da so v letu 1956 izselitve močno upadle, je z zadnjo številko primerljiv podatek iz popisa v letu 1961, ki navaja, da se je od leta 1945 do konca leta 1955 v piransko občino priselilo najmanj 3.274 oseb.

Ključne besede: migracije, emigranti, Piran, 1941-1961

THE PIRAN MIGRATIONS DURING AND AFTER WORLD WAR II

ABSTRACT

For an integral picture of the Piran migrations, their causes and effects should also be dealt with apart from a thorough analysis of various figures. The present treatise, however, is not so extensive and deals mainly with the numerical data on immigrants and emigrants provided by the official municipal and state institutions. On the basis of these data, the author presents the impact of migration movements on the number of inhabitants of the town and the council in the 1950s and 60s. Between the end of the war and August 1956, 8,487 people emigrated from the Piran council. In view of the fact that the number of emigrants fell a great deal in 1956, the last figure can be compared with the data from the 1961 census, which indicates that at least 3,274 people immigrated to the Piran council between 1945 and the end of 1955.

Key words: migrations, emigrants, Piran, 1941-1961

UVOD

Temeljne vire, uporabljene pri izdelavi pričujočega sestavka, hranijo v Piranskem mestnem arhivu, Statističnem uradu Republike Slovenije v Ljubljani in Domoznanskem oddelku koprške Osrednje knjižnice.

Medvojne migracije so analizirane na podlagi seznamov v mesto priseljenih oseb med letoma 1941 in 1945 (PAK. PA, SPO), obrazcev začasno priseljenih imigrantov v občino v obdobju 1940-1945 (slika 1; PAK. PA, OZP) in zbirnih podatkov prijavnega urada o emigrantih iz mesta v obdobju 1940-1944 (PAK. PA, ZPE).

Kot vir je obravnavana publikacija "Cadastre national de l'Istrie", saj gre v bistvu za rezultate popisa prebivalstva, in sicer prvega po drugi svetovni vojni. Opravljen je bil 1. 10. 1945.

Rezultate popisa prebivalstva v jugoslovanskem delu Svobodnega tržaškega ozemlja (cona B, Istrsko okrožje, okraja Buje in Koper) opravljenega 15. 12. 1948, je objavil Statistični urad Ljudske Republike Slovenije aprila 1951 v brošuri z naslovom "Prijava prebivalstva za preskrbo v Istrskem okrožju".

Vrzel do naslednjega popisa leta 1956 je zapolnjena z registroma odseljenih oseb v obdobju 1946-1950 (PAK. PA, R2) in 1952-1955 (PAK. PA, R3), z registrom priseljenih oseb za čas med letoma 1945 in 1950 (PAK. PA, R1) ter s še nekaterimi dokumenti prijavnega urada.

Po sklepu Občinskih ljudskih odborov Izole, Kopra in Pirana, da uvedejo register stalnega prebivalstva na svojem ozemlju, in sicer po navodilih, ki so veljala za druge občine v LRS, je bila 25. 4. 1956 opravljena registracija stalnega prebivalstva, in to po načelih popisa prebivalstva iz leta 1953 (Stalno prebivalstvo, 1957).

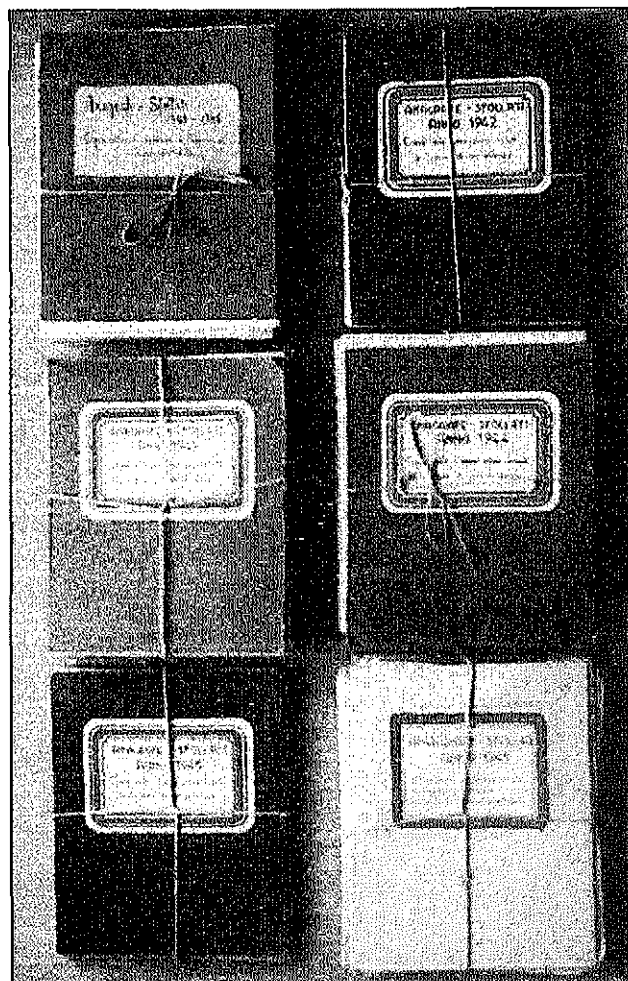

Slika 1: V fascikle vezani obrazci za začasno priseljene v občino Piran v obdobju 1940-1945 (PAK, PA).

Foto 1: Formulari, rilegati in volume, relativi al soggiorno temporaneo degli immigrati nel comune di Pirano nel periodo 1940-1945 (PAK, PA).

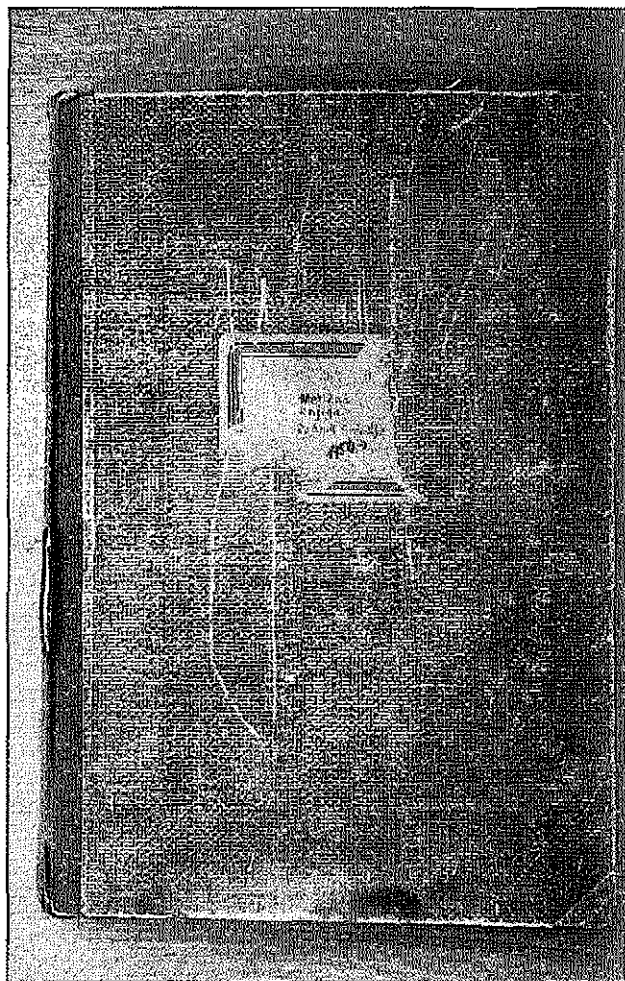

Slika 2: Matična knjiga rudnika Sečovlje iz petdesetih let (PAK, PA).

Foto 2: Registro di stato civile della miniera di Sicciolle degli anni Cinquanta (PAK, PA).

Vir, ki zaključni obravnavano obdobje, je jugoslovanski popis prebivalstva iz leta 1961. Opravljen je bil 31. 3. omenjenega leta, rezultate popisa pa je beograjski Zvezni zavod za statistiko Socialistične federativne republike Jugoslavije objavljala še celo desetletje.

Za preučevanje migracij je uporabljena še matična knjiga rudnika Sečovelje (slika 2), ki pokriva drugo polovico obravnavanega obdobja (petdeseta leta).

Našteti viri so izbrani zato, ker dajejo največ številčnih podatkov za oris migracijskih gibanj v mestu in občini v obravnavanem obdobju. Imajo pa dve pomanjkljivosti. Prva je ta, da je v nekaterih virih obravnavano samo mesto in ni zbirnih podatkov za občino, ali pa obratno. Druga pa, da vsi viri ne dajejo enakih vsebin (nekateri ne vsebujejo kraja rojstva, popis iz leta 1948 ne loči prebivalstva po nacionalni pripadnosti ipd.).

PIRANSKI PRISELJENCI MED DRUGO SVETOVNO VOJNO

Seznam med vojno priseljenih oseb je bil sestavljen proti koncu leta 1947. V njem ni podatkov o imigrantih, ki so se med drugo svetovno vojno priselili v Piran s povojnega STO. Ti pa so bili zagotovo v večini. Medvojnih imigrantov, priseljenih iz območij zunaj STO, je bilo 93. Deset se jih je priselilo v letu 1941, 43 v letu 1942, 29 v letu 1943 in 11 v letu 1944. V prvi polovici leta 1945 (do maja) ni zabeležena nobena priselitev (PAK, PA, SPO).

Iz 25 različnih krajev v Italiji se je priselilo 38 oseb, iz 8 istrskih krajev pa 29. Največ imigrantov je prispeval Mali Lošinj (13). Z današnjega slovenskega ozemlja je imigriralo 7 oseb (Sežana 4, Idrinja 3). Štiričlanska družina mladega strojnika se je priselila celo iz Tobruka. Število zabeleženih medvojnih priselitev je premajhno za sklepanje velikih teorij, vendar so opazne določene zanimivosti.

Več kot polovica v letu 1941 priseljenih oseb (z družinskimi člani) je služila državi (agente daziario, carabinieri, guardia di finanza, maresciallo aeronautica).

Tudi v letu 1942 je bilo podobno število takih oseb (vicebrigadiere carabinieri, s. ufficiale aeronautica, agente daziario, maresciallo aviazione), vendar je bil njihov delež (z družinami) med priseljenci nižji (tretjina). Spomladi sta se iz Istre priselili dve družini rudniških delavcev (minatore). Družinski poglavarji so se najverjetneje zaposlili v sečoveljskem rudniku črnega premoga. Proti koncu leta je imigriralo pet nun.

Rudniški delavci (minatore, picconiere), ki so se priselili v letu 1943, so bili samski, brez družin. Državne institucije so prispevale približno toliko migrantov, kot so jih prejšnja leta (ufficiale giudiziario, maresciallo carabinieri, maresciallo di finanza, app. di finanza). Število bogu posvečenih oseb (religioso, suora) je bilo enako kot leta 1942. Konec pomladi leta 1943 (maja in junija) se je priselilo vseh 13 oseb, ki so v Piran imi-

grirale z Malega Lošinja.

Kler in državna uprava sta tudi v letu 1944 pridno naseljevala svoje ljudi v mesto. Velika večina uniformiranih medvojnih priseljencev v času nastanka obravnavanega seznama ni več prebivala v Piranu.

ZAČASNI PRISELJENCI V PIRANSKO OBČINO MED DRUGO SVETOVNO VOJNO

Na prijavnih obrazcih začasno priseljenih oseb v piransko občino, ki so bili izpolnjeni med januarjem 1940 in majem 1945, so zapisani najosnovnejši podatki o migrantih. To so priimek in ime, datum prihoda, vzrok za migracijo, občina, iz katere prihajajo, kraj rojstva in naslov začasnega prebivališča v piranski občini (PAK, PA, OZP).

Pri obdelavi omenjenih podatkov se ponavljata dve težavi: nečitljivost uradniških rokopisov in nedoslednost pri izpolnjevanju obrazcev. Največ nedoslednosti je pri označevanju vzrokov za migracijo. Priseljenci so po vzroku selitve razdeljeni na prostovoljne (sfolamento volontario), obvezne (sfolamento obbligatorio) in vojne begunce (sgombero).

Ker v arhivu ne hranijo tudi knjige začasnih priseljencev (temveč samo dvojnike obrazcev v fasciklih - glej sliko), ni moč vedeti, ali so fascikli popolni, torej, ali so dejansko vpisani vsi, ki so med vojno začasno imigrirali v piransko občino.

V letu 1940 ni podatkov za prvo polovico leta (razen enega), v letu 1941 je dokumentiran samo april, v letu 1942 pa samo zadnji trije meseci. Fascikla za leti 1943 in 1944 vsebujeta podatke za vse mesece v letu, tisti za leto 1945 pa samo za prvih pet (do dneva zmage nad fašizmom).

Od začetka leta 1940 do maja leta 1945 je v piransko občino začasno imigriralo 1579 oseb. 127 v letu 1940, 128 v letu 1941, 140 v letu 1942, 408 v letu 1943, 419 v letu 1944 in 357 v prvi polovici leta 1945.

Največ (skoraj polovica) migrantov se je v piransko občino priselila iz Istre in Reke. Med mesti prednjačita Pulj z več kot 500 in Reka z več kot 100 migranti. Tretjina se je odselila iz občin italijanskega severovzhoda. Čez 400 oseb je prispeval Trst, 50 pa Tržič (Monfalcone). Iz drugih krajev apeninskega škornja se je priselila šestina medvojnih začasnih migrantov v piransko občino. Razmerje med severnim in južnim delom polotoka je 2 : 1. Milano je prispeval čez 80 oseb.

Samo 7,4 % imigrantov se je priselilo z Balkanskega polotoka. Vsi so bili z ozemelj, ki jih je Italija dobila po prvi svetovni vojni (in izgubila po drugi), največ pa iz Zadra.

Podobno, vendar ne povsem enako sliko dobimo, če analiziramo imigrante po kraju rojstva. Vsak sedmi je bil rojen v Piranu. Več kot teh je bilo med imigranti rojenih v Trstu in Pulju (v obeh čez 300). Na današnjem slovenskem ozemlju rojenih imigrantov je bilo 20 ali 1,3 %.

Graf 1: Začasno priseljene osebe v piransko občino po mesecih od oktobra 1942 do maja 1945.
Grafico 1: Persone stabilitesi temporaneamente nel comune di Pirano dall'ottobre 1942 al maggio 1945.

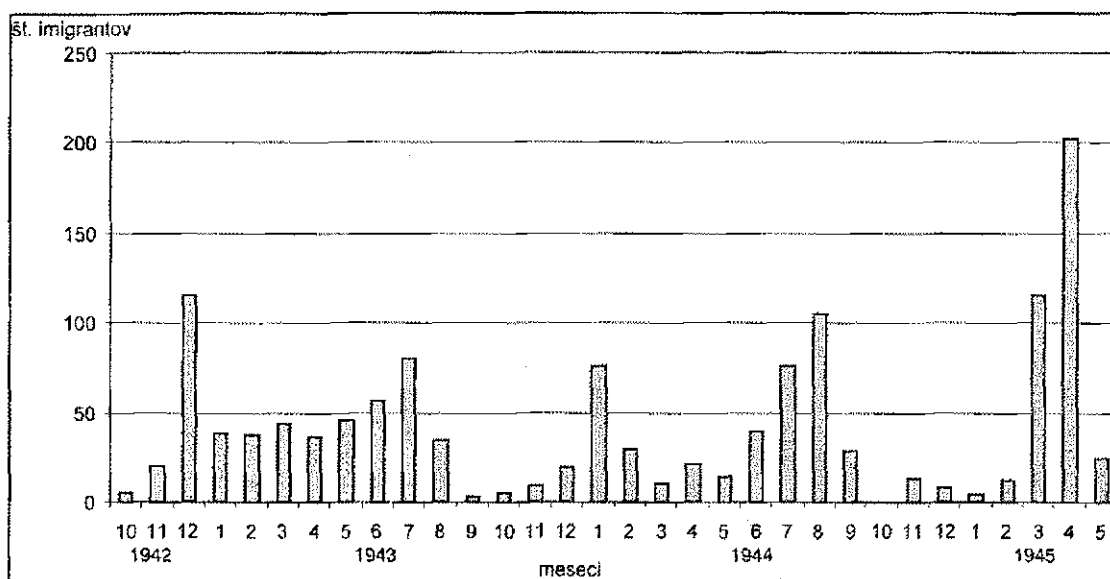

Največ jih je bilo iz Idrije in Postojne, uradniki pa so zabeležili še Ajdovščino, Celje, Divačo, Hrpelje-Kozino, Ilirsko Bistrico, Komen, Ljubljano, Materijo in Pivko.

Polovica imigrantov si je začasno nastanitev našla v Piranu, tretjina v Portorožu, preostali pa po drugih naseljih v občini.

Prva začasna priselitev v obravnavanem obdobju seže v januar leta 1940, ko se vrne domov neki Pirančan iz Barija. Čez poletje istega leta imigrira v piransko občino 120 oseb. Glede na to, da se je mnogo priseljencev nastanilo v portoroških vilah in hotelih in da je v preostalih mesecih število imigrantov majhno, je očitni vzrok za te migracije počitniške narave. To potrjuje tudi število Tržačanov med imigranti in njihova nastanitev predvsem v Portorožu, kjer so imeli v lasti veliko število počitniških hiš (kot danes na primer Ljubljančani). Med začasnimi priseljenci ni zanemarljiv delež tistih, ki so bili rojeni v Piranu. V vsem letu se je začasno priselilo 127 oseb. Četrtnina jih je bila iz Trsta, večina preostalih pa iz severne Italije. Edini migrant z današnjega slovenskega ozemlja je bil človek z nemškim priimkom, rojen v Innsbrucku. Piran je obiskal v začetku julija.

Februarja leta 1941 je zabeležena ena priselitev iz Genove, vse druge v omenjenem letu pa so potekale v prvi polovici aprila (od 1. 4. do 16. 4.). V tem času se je priselilo 127 ljudi. Pri večini je bila pripisana beseda begunec. Prvi begunci so prišli še pred napadom Kraljevine Italije (sil osi) na Kraljevino Jugoslavijo, kar pomeni, da so bili o vojni vnaprej obveščeni. Tričetr aprilskih imigrantov je zapustilo Reko. Med njimi je bila na Reki rojena samo dobra polovica, med vsemi imigranti pa se je v Piranu rodila skoraj tretjina. To kaže,

da so se nekateri razseljeni Pirančani pred vojno umikali domov (v rojstni kraj). V nasprotju z letom 1940 so se priseljenci v letu 1941 nastanjevali pretežno v Piranu. Iz sedanjih slovenskih krajev je imigriralo 17 ljudi; 10 iz Postojne, po trije iz Kanala in Idrije ter eden iz Ilirske Bistrice. Polovica Postojnčanov je bila rojena v Piranu. Dva sta imela germanska priimka, dva slovanska, drugi pa romanske. Iz Kanala sta se priselila dva Pirančana in Buježan, iz Idrije pa že v prejšnjem letu omenjeni Avstrijec iz Innsbrucka z ženo Slovenko (Idrijčanko). Tretji Idrijčan je bil rojen v Piranu, kakor tudi priseljenc iz Ilirske Bistrice.

Proti koncu leta 1942 je v velikih mestih že morala začeti pešati preskrba prebivalstva z osnovnimi živili, saj večino imigrantov tvorijo prebivalci velikih mest (Milano, Torino, Trst). V zadnjih treh mesecih leta se je priselilo 140 oseb, velika večina le-teh v decembru. Tri četrtine se jih je priselilo iz Trsta. Pridno so polnili svoje počitniške hišice v mestnem zaledju, le da tokrat iz drugih vzrokov. Med vsemi imigranti je bila petina rojenih v Piranu. S slovenskega ozemlja se ni priselil nihče. So pa bili Slovenci med priseljenimi Tržačani. Tudi nekaj drugih južnih Slovanov je bilo vmes (priimki s končnico -ich, čitljivo napisan priimek Derasimović-Gerasimovich).

Trendi iz leta 1942 so se nadaljevali v letu 1943. V decembru 1942 so se priseljevali povprečno skoraj trije Tržačani na dan, od januarja do Avgusta 1943 pa povprečno eden na dan. V vsem letu 1943 se je priselilo 408 oseb. Tri petine le-teh je emigriralo iz Trsta. Delež rojenih v Piranu je bil v tem letu nižji kot v prejšnjih.

Še vedno so prevladovali priseljenci z zahoda. Redki imigranti z vzhoda pa so prihajali z jadranske obale

(Dubrovnik, Kotor, Pulj, Zadar). Decembra 1943 se pojavi prva skupinica zadarskih beguncev. Naselili so se v mestu.

V januarju leta 1944 se nadaljujejo imigracije Zadrancov. Slednje sestavljajo tretjino vseh januarjskih priselitev. Manj kot polovica teh imigrantov pa je bila v Zadru tudi rojena. Verjetno jim je pošteno gorelo pod nogami, saj so pričujoče skupinske migracije ene redkih, ki so potekale po zimi. V tem času tudi iz Pulja imigrira v piransko občino enako število oseb kot iz Zadra. Nekako do polovice aprila so prevladovali vzhodnojadranski priseljenci (Cres, Lošinj, Poreč, Pulj, Raša, Zadar), do konca aprila ter v maju in juniju pa prevladujejo imigranti iz Tržiča (Monfalcone). Več kot polovica slednjih je bila rojena v Piranu. V prvem tednu julija so imigrirali še zadnji Zadranci. Očitno se je praznjenje Pulja začelo še pred letom 1947, saj je iz Pulja v Piran julija migrirala povprečno po ena oseba na dan, avgusta po tri in septembra spet ena oseba na dan. Celoten poletni val iz Pulja je naplaval v piransko občino čez 150 ljudi. V vsem letu 1944 je v piransko občino imigriralo 419 ljudi, četrtnina vseh v avgustu (puljski val). Tudi v tem letu je intenzivnost migracij čez zimo upadla. Razen dveh migrantov iz Izole (z italijanskimi priimki), s slovenskega ozemlja ni zabeleženih priselitev.

Vseh zabeleženih začasnih priselitev v letu 1945 je bilo 357. Skoraj devet desetih letih je imigriralo v marcu in aprilu. V veliki večini so bili begunci iz Pulja. Med njimi ni bilo rojenih Pirančanov. Celotni val, ki je potekal od zadnjega tedna v marcu do konca prvega tedna v maju, je zajel čez 300 ljudi. Dva meseca je v občino prihajalo povprečno po pet beguncev na dan. Več kot polovica letih je bila tudi rojena v Pulju. Tretjega in četrtega maja je bil registriran mini val desetih beguncev iz Zadra. Na dan zmage so imigrirali štirje Tržačani. Eden izmed njih je bil rojen v Zenici. V letu 1945 so prvič prevladovali priseljenci iz Istre. Na današnjem slovenskem ozemlju rojenih imigrantov ni bilo prav dosti: trije v Postojni ter po eden v Izoli in Divači.

Začasni imigranti iz bližnjih krajev (predvsem iz Trsta) so se priseljevali za daljši čas kot tisti iz bolj oddaljenih. Le-ti so v piransko občino prišli zaradi nastanitvenih možnosti (hoteli, vile) in jo izkoristili kot odskočno desko pri nadaljevanju migracij proti zahodu.

PIRANSKI IZSELJENCI MED DRUGO SVETOVNO VOJNO

V kratkem (nedatiranem!) poročilu Mestnega ljudskega odbora (comitato popolare cittadino - sezione affari interni) je navedeno, da je Piran v obdobju 1940-1944 zapustilo 932 prebivalcev, največ ravno v prvem letu, ko je emigriralo 254 oseb. Leta 1941 se je izselilo 167 ljudi, leta 1942 186, leta 1943 209 in leta 1944 116 (PAK, PA, ZPE).

POPISI PREBIVALSTVA V OBRAVNAVANEM OBDOBJU

Izhodiščne točke za preučevanje migracij so popisi prebivalstva, ki podajajo (med drugim) trenutno številčno stanje prebivalstva na določenem kraju.

Po podatkih prvega povojnega štetja (1. 10. 1945) je imelo mesto 5.035 prebivalcev, občina v današnjem obsegu pa 11.391. Nacionalna sestava prebivalstva v letu 1945 je prikazana v grafih 2 in 3.

Grafa 2 in 3: Nacionalna sestava v mestu in občini v letu 1945.

Grafici 2 e 3: Composizione etnica in città e nel comune nel 1945

Graf 2:	Mesto	letu 1945
Italijani	4.598	91,32%
Slovenci	430	8,54%
Hrvati	7	0,14%
skupaj	5.035	100,00%

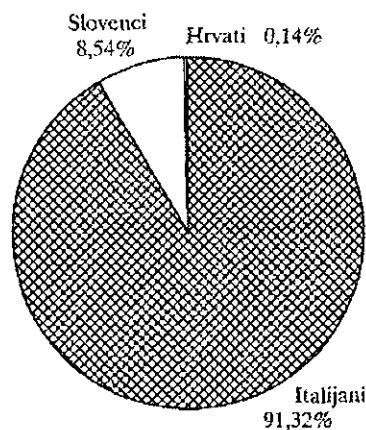

Graf 3:	Občina	letu 1945
Italijani	7.461	65,5%
Slovenci	3.895	34,2%
ostali	35	0,3%
skupaj	11.391	100%

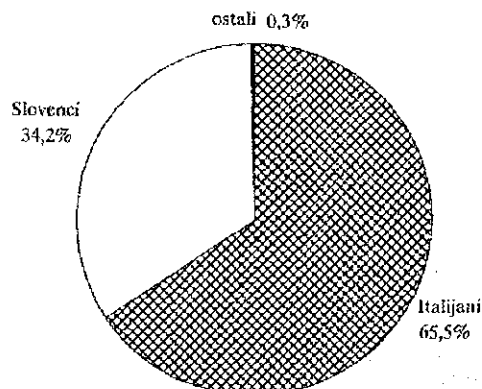

Naslednji popis (15. 12. 1948) zabeleži 5.350 prebivalcev mesta in 13.063 prebivalcev občine. Ne vsebuje pa podatkov o njihovi nacionalni pripadnosti.

Registracija prebivalstva (25. 4. 1956) je po priključitvi cone B k Jugoslaviji in izselitvi večine staroselcev v Italijo zajela 3.574 meščanov in 9.385 občanov. Njihova narodnostna struktura je ponazorjena v grafih 4 in 5.

Grafa 4 in 5: Nacionalna sestava v mestu in občini v letu 1956.

Grafici 4 e 5: Composizione etnica in città e nel comune nel 1956.

Graf 4:	Mesto	leto 1956
Slovenci	2.417	67,6%
Italijani	554	15,5%
Hrvati	482	13,5%
Srbi	82	2,3%
ostali	39	1,1%
skupaj	3.574	100,0%

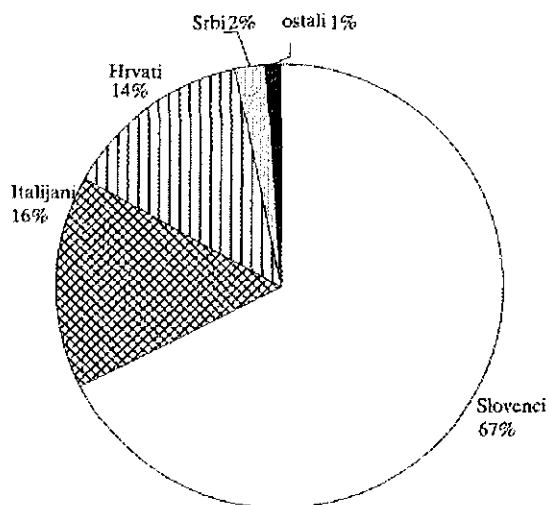

Graf 5:	Občina	leto 1956
Slovenci	6.553	69,8%
Italijani	1.448	15,4%
Hrvati	1.159	12,3%
Srbi	144	1,5%
ostali	81	1,0%
skupaj	9.385	100,0%

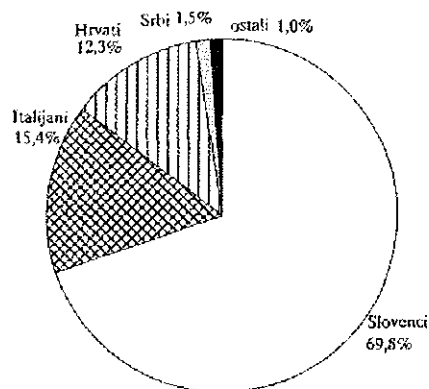

Po popisu iz leta (31. 3.)1961 je v mestu živel 5.474 oseb, v občini pa 11.410. Tokrat grafično ni prikazana etnična pripadnost meščanov, ker so bili rezultati o nacionalni pripadnosti členjeni samo do ravni občin (Popis, 1961/VI).

Graf 6: Nacionalna sestava v občini v letu 1961.

Grafico 6: Composizione etnica nel comune nel 1961.

Graf 6:	Občina	leto 1961
Slovenci	8.114	71,10%
Hrvati	1.794	15,70%
Italijani	1.208	10,60%
Srbi	144	1,30%
ostali	150	1,30%
skupaj	11.410	100,0%

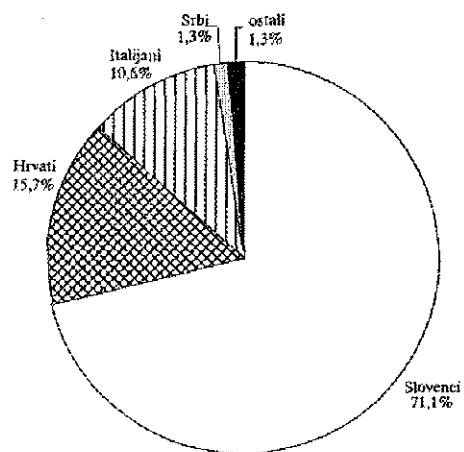

MIGRACIJE MED PRVIM IN DRUGIM POPISOM

Obravnavani prostor je v tem času postal sestavni del cone B STO pod Vojno upravo jugoslovanske armade. Prevladovale so priselitve znotraj občine oz. znotraj cone B. Emigrantov je bilo vsa ta leta manj kot imigrantov, zato je bil migracijski saldo pozitiven, kar se je pokazalo na številu meščanov (PAK. PA, R1, R2).

Graf 7: Število priseljenih po mesecih (registro imigrazioni, jan. 1946 - jun. 1950).

Grafico 7: Numero degli immigrati per mese (registro immigrazioni, gen. 1946 - giu. 1950).

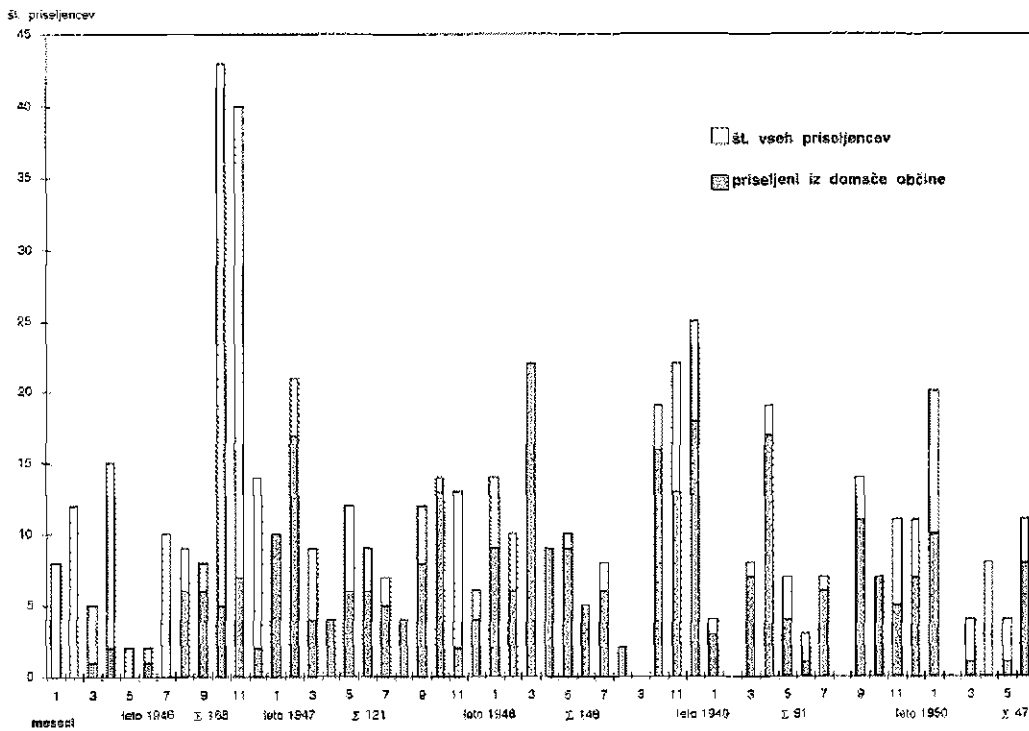

Graf 8: Število izseljenih po mesecih (registro emigrazioni, avg. 1945 - jun. 1950).

Grafico 8: Numero degli emigrati per mese (registro emigrazioni, ago. 1945 - giu. 1950).

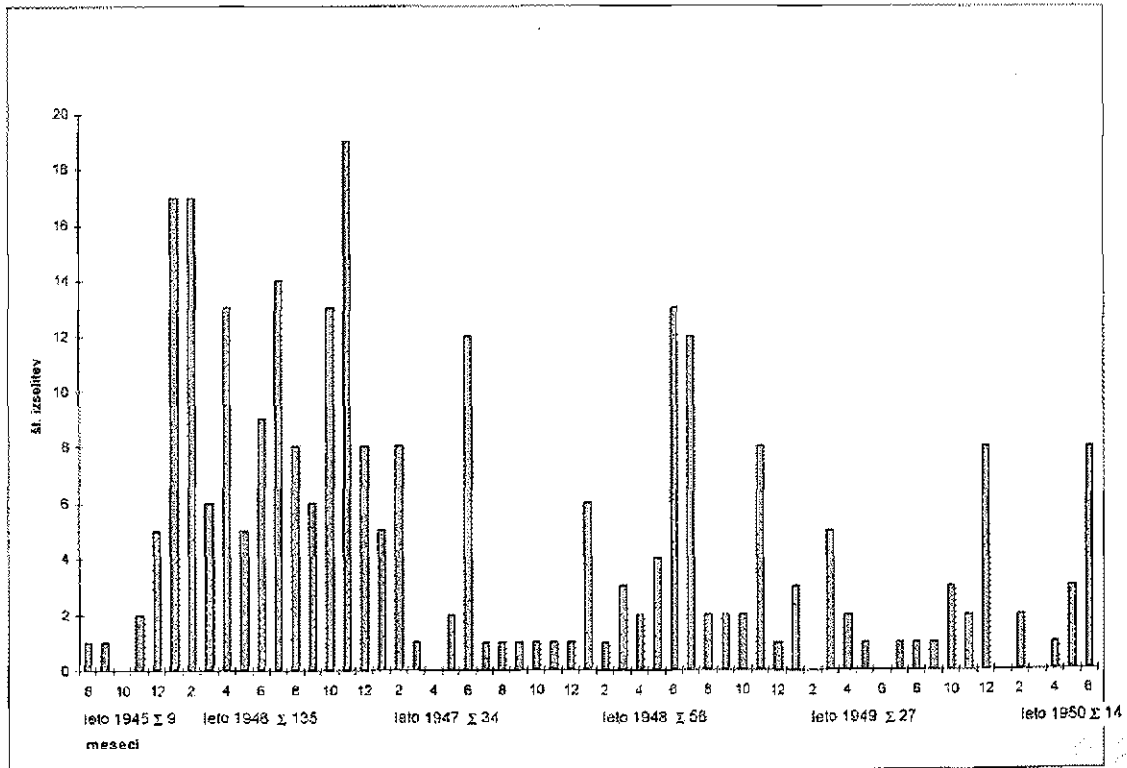

MIGRACIJE MED DRUGIM IN TRETJIM POPISOM

Listine Prijavnega urada Mestnega ljudskega odbora (Ufficio Anagrafe - Comitato popolare cittadino; PAK. PA) navajajo, da je 1. 1. 1949 v mestu živel 5.536 ljudi, 30. 9. 1951 pa 4.921. Nacionalna sestava slednjih je bila omenjenega dne po istem viru naslednja:

	Mesto	leto 1951
Italijani	4419	89,8%
Slovenci	439	8,9%
Hrvati	44	0,9%
ostali	19	0,4%
Skupaj	4921	100,0%

Graf 9: Nacionalna sestava v mestu septembra 1951.
Grafico 9: Composizione etnica in città nel settembre 1951.

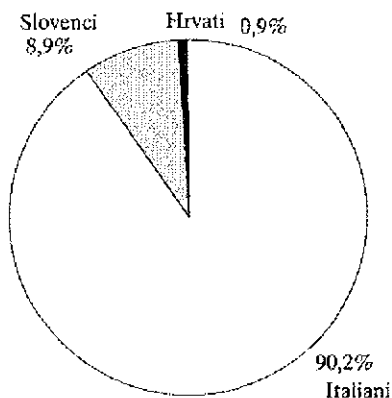

Evidenca števila meščanov v letih 1949-1951 ni bila najbolj natančna, ker niso bili registrirani vsi izseljenci. Konec septembra 1951 so na prijavnem uradu ugotovili, da je v zadnjih 33 mesecih (od 1. 1. 1949) emigriralo iz Pirana 867 oseb, od teh samo tretjina regularno, drugi pa brez papirjev. V istem obdobju se je v mesto priselilo 216 oseb. Ves negativni saldo, zaradi katerega se je število meščanov spustilo pod 5.000, se je nabral v 17 mesecih po aprilu 1950.

Na podlagi registra emigrantov za čas od januarja 1952 do novembra 1955 (graf 10) je možna rekonstrukcija poteka množičnega izseljevanja iz Pirana. Začelo se je v bistvu že po volitvah v aprilu 1950, potekalo pa je v valovih. Register zabeleži prvi manjši izseljeniški val (300 oseb) že spomladi 1952, vendar je večina prebivalstva še čakala na razvoj dogodkov. Do jeseni 1953 se je iz mesta izseljevala povprečno manj kot ena oseba na dan.

Graf 10: Število emigrantov po mesecih (registro emigrazioni, jan. 1952 - nov. 1955).
Grafico 10: Numero degli emigrati per mese (registro emigrazioni, gen. 1952 - nov. 1955).

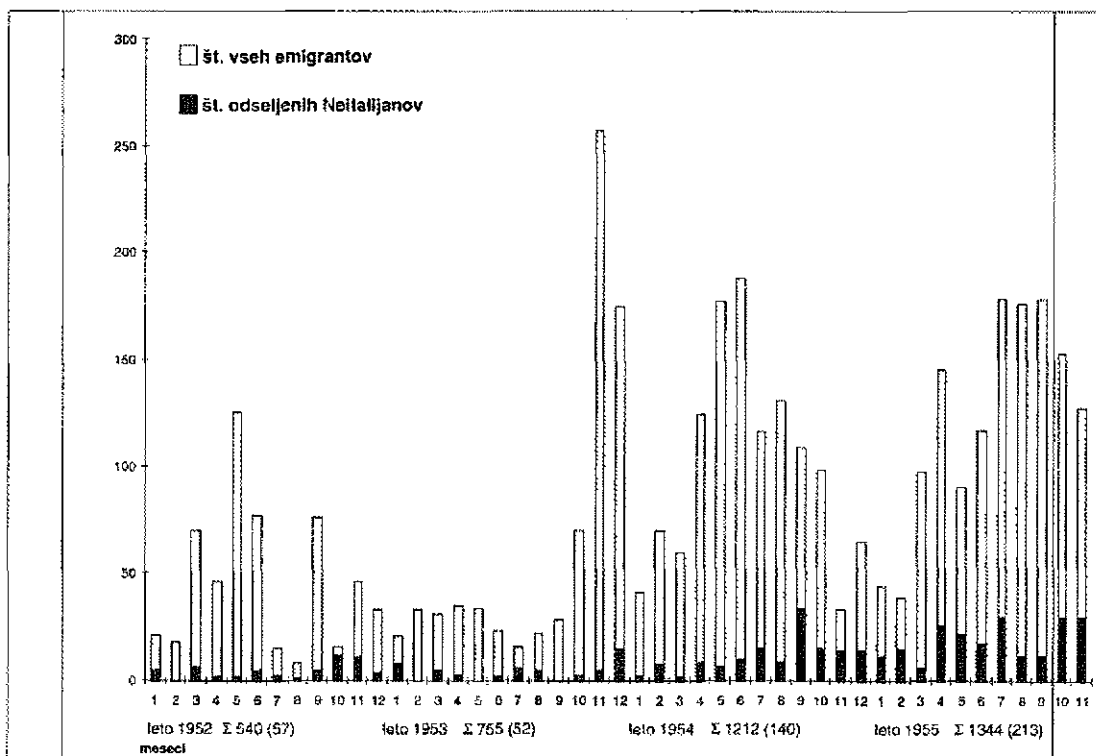

Graf 11: Emigranti v STO.
Grafico 11: Emigranti nel TLT.

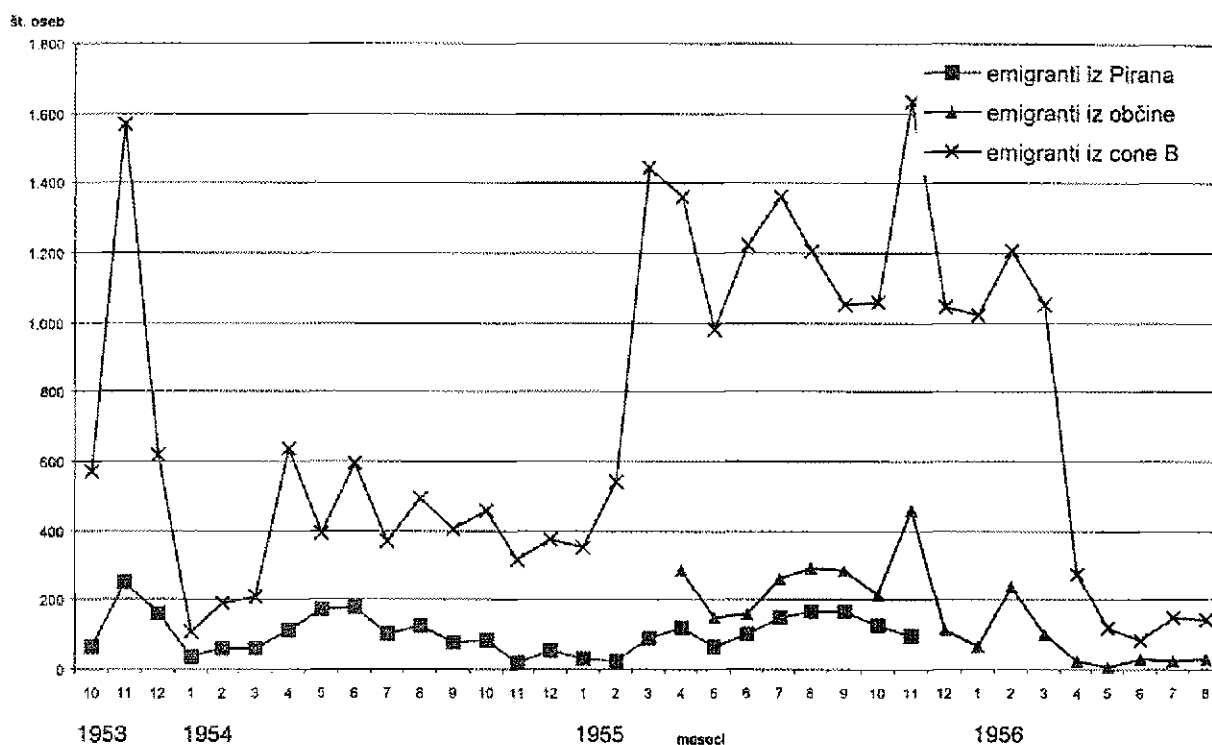

Josip Broz Tito je na prvi delovnik v septembru 1953 v svojem govoru na Okroglici zbrani množici zagotavljal, da si bo Jugoslavija priključila cono B STO takoj, ko bo prvi italijanski vojak stopil v cono A. Približno mesec dni kasneje je angloameriška vojaška uprava izdala noto, s katero prepušča upravo cone A italijanskim civilnim oblastem.

Od takrat je izseljevanje iz Pirana postalo množično. Poznojesenski izselitveni val v letu 1953 je zajel 500 ljudi. Čez zimo se je intenzivnost izselitev zmanjšala, spomladi in čez poletje pa se je spet razmahnila. S tem poletnim valom je Piran zapustilo skoraj 1.000 oseb. V letu 1955 se je zgodba ponovila še zadnjič. Pozimi je število emigrantov upadlo (vendar ne pod eno osebo na dan), v poletnem valu od marca do novembra pa se je izselilo naslednjih 1.200 meščanov. V registru je od januarja 1952 do novembra 1955 vpisanih 3.851 emigrantov. Samo 462 ali 12 % jih ni bilo italijanske narodnosti

Podatki iz registra (o izselitvah iz Pirana - PAK: PA, R3) so primerljivi s podatki o izselitvah iz piranske občine in celotne cone B, (prim. Colummi et al., 1980, 575-577). Na grafu 11, sestavljenem po podatkih iz navedenih virov, se krivulje (razen v novembru 1955) ujemajo.

V začetku leta 1956 se je izseljevanje bistveno zmanjšalo. Tisti Italijani, ki so to hoteli, so odšli. Ostala

je desetina njihovega nekdanjega števila. Ni predrzna domneva, da že v letu 1956 med izseljenimi Pirančani Italijani ne prevladujejo več. Na to navajajo tudi podatki iz matične knjige sečoveljskega rudnika, po katerih je bil izmed 23 leta 1956 v tujino (Trst, Italija, Avstrija) pobeglih rudniških delavcev samo en Italijan.

Aprila 1956 je bil migracijski saldo spet pozitiven. Izselitve iz celotne občine padejo pod eno osebo na dan. V tem času so se oblastniki odločili izpeljati registracijo prebivalstva. Ta je bila opravljena po načelih popisa prebivalstva iz leta 1953. Treba je opozoriti, da podatke iz registracije ni mogoče prištevati k popisnim podatkom za druge kraje v Jugoslaviji (Sloveniji), ker so bili prebivalci treh obalnih občin slovenske Istre dveh vrst. Prvi so stalno prebivali na ozemlju občin Izola, Koper in Piran že tedaj, ko je bil popis prebivalstva v Federativni ljudski republiki Jugoslaviji. Drugi so se doselili šele potem. Le-ti so bili popisani v Jugoslaviji, prvi pa ne. Registracija je imela zgolj namen ugotoviti število stalnega prebivalstva v treh občinah po množični izselitvi staroselcev.

MIGRACIJE MED TRETJIM IN ČETRTIM POPISOM

Ker v piranskem mestnem arhivu niso ohranjeni registri imigrantov za obdobje med letoma 1950 in 1956,

so uporabni podatki zadnjega obravnavanega popisa (iz leta 1961), ki je od preučevanih dogodkov časovno najmanj oddaljen in zato najbolj relevanten.

Po teh podatkih je bilo od 5.474 v letu 1961 v Piranu živečih ljudi samo 769 (14 %) staroselcev, oz. tistih, ki se niso selili. Drugi so se v mesto priselili. V občini je bil delež staroselcev višji (25,3 %). Od 11.410 oseb je bilo 8522 priseljenih. Kdaj in od kod so se priselili, je razvidno iz grafov 12 in 13 (Popis, 1961/VI).

Sicer pa so rezultati popisa iz leta 1961 za število imigrantov v občino še natančnejši. Od 8.522 do leta 1961 v občino priseljenih oseb je do leta 1919 imigriralo 192 oseb, med vojnama 457, med drugo svetovno vojno 129, v prvih dveh povojnih letih 97, od 1948 do 1952 natančno 683, od 1953 do 1955 2.494, od 1956 do 1957 2.048 ter v letu 1958 757 oseb, v letu 1959 591, v letu 1960 803 in v prvih mesecih leta 1961 203 osebe. Čas priselitve ni bil znan pri 68 osebah.

Za primerjavo sta povzeta zemljevida (karta 1 in karta 2) o deležu prebivalstva, ki od rojstva stanuje v istem naselju, in o deležu prebivalstva, priseljenega med letoma 1946 in 1961 (Popis, 1961/XII).

V zadnjem obravnavanem obdobju je bil migracijski saldo vseskozi pozitiven, saj se je ves ta čas polnil prebivalstveni vakum, ki je nastal ob odhodu večine staroselcev. Do leta 1961 so migracije iz Jugoslavije nadomestile z izselitvami izgubljeno populacijo. V petnajstih povojnih letih sta se mesto in občina slovenizirala oz. jugoslovanizirala.

Še beseda, dve o popisu iz leta 1961. Leta 1965 je v Beogradu izšla deseta knjiga popisa prebivalstva v letu 1961, z naslovom "Stanovništvo i domaćinstva u 1948, 1953. i 1961". V njej je (med drugim) obdelano število prebivalstva po občinah in naseljih za omenjena tri leta. Na strani 199 je pri Piranu za leto 1953 vpisano 3.574 oseb. Ta podatek je dvomljiv iz dveh razlogov. Natančno 3.574 prebivalcev je imel Piran po registraciji stalnega prebivalstva 25. 4. 1956. Po registrih in listinah Prijavnega urada bi mesto moralo imeti v marcu leta 1953 (kakšnih 1.000) več prebivalcev, kot je navedeno v deseti knjigi, saj se je množično izseljevanje začelo pol leta kasneje, v začetku oktobra 1953, po objavi zavezniške note.

Videti je, da je nekdo (namerno, nenamerno, zlonamerno?) število prebivalcev mesta in občine iz leta 1956 zaradi lažje primerljivosti (s preostalo Jugoslavijo - Slovenijo) pripisal v leto 1953. V tem primeru so vsi indeksi rasti prebivalstva v Piranu in njegovi občini računani na leto 1953 seveda vprašljivi (napačni). Torej bo treba tudi zemljevide, ki so risani na podlagi izračunanih indeksov, vsaj za Istro risati na novo. Omenjena napaka je stalnica v statističnih letopisih Republike Slovenije (SL, 1966; SL, 1967; SL, 1968; SL, 1969; SL, 1970; SL, 1974; SL, 1975; SL, 1978; SL, 1979; SL, 1991), povzemali pa so jo tudi Krajevni leksikoni in druga literatura.

Graf 12: Priseljenci v Piran po času in kraju (Popis 1961).

Grafico 12: Immigrati a Pirano per data e luogo di provenienza (Censimento 1961).

do 1945	140	3,0%
1946-1952	354	7,5%
1953-1957	2.799	59,5%
1958-1961	1.366	29,0%
neznano	46	1,0%
skupaj	4.705	100,0%

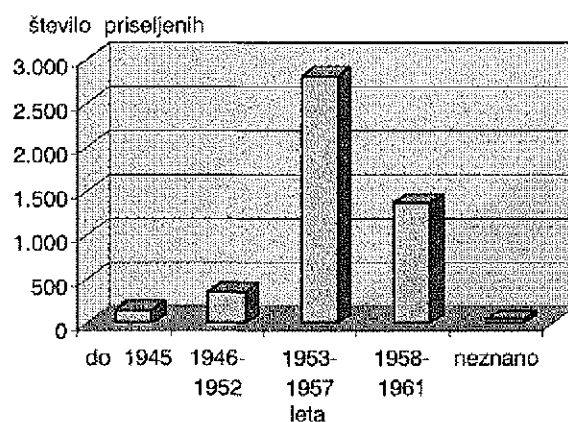

niso se selili	769	14,0%
ista občina	220	4,0%
Slovenija	3.096	56,6%
Jugoslavija	1.247	22,8%
tujina in neznano	142	2,6%
skupaj	5.474	100,0%

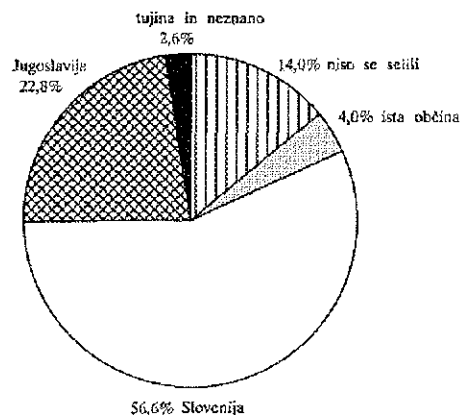

Graf 13: Priseljeni v piransko občino po času in kraju.
Grafico 13: Immigrati nel comune di Pirano per data e luogo di provenienza.

do 1945	778	9,1%
1946-1952	780	9,1%
1953-1957	4.542	53,4%
1958-1961	2.354	20,6%
neznano	68	0,8%
skupaj	8.522	100,00%

število priseljenih

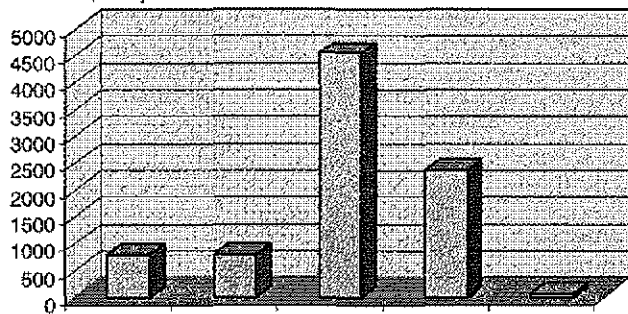

do 1945 1946-1952 1953-1957 1958-1961 neznano
 leta

niso se selili	2.888	25,3%
ista občina	859	7,5%
Slovenija	5.042	44,2%
Jugoslavija	2.409	21,1%
tujina in neznano	212	1,9%
skupaj	11.410	100%

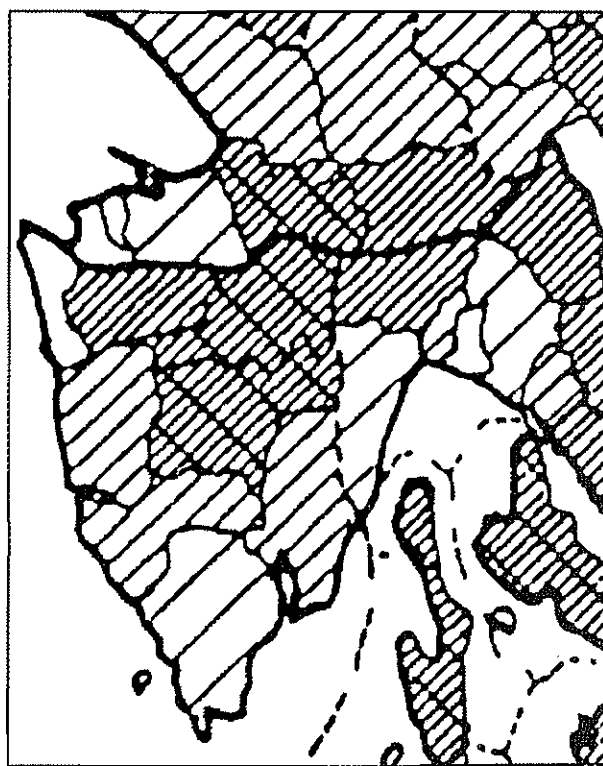
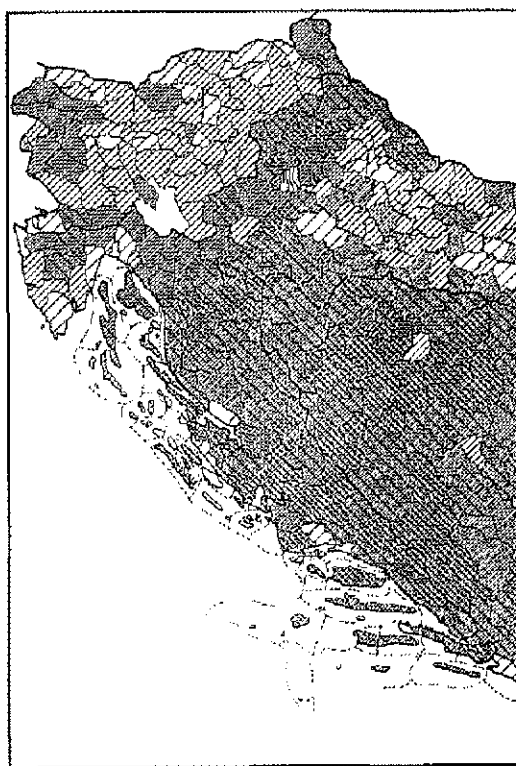

Flasifikacija	Do 9	10-19	20-29	30-39	40-49	50 i više

Karta 1: Delež (v %) prebivalstva, ki od rojstva stanuje v istem naselju (Popis, 1961/XII).

Cartina 1: Percentuale di popolazione che viveva nello stesso luogo di nascita (Censimento, 1961/XII).

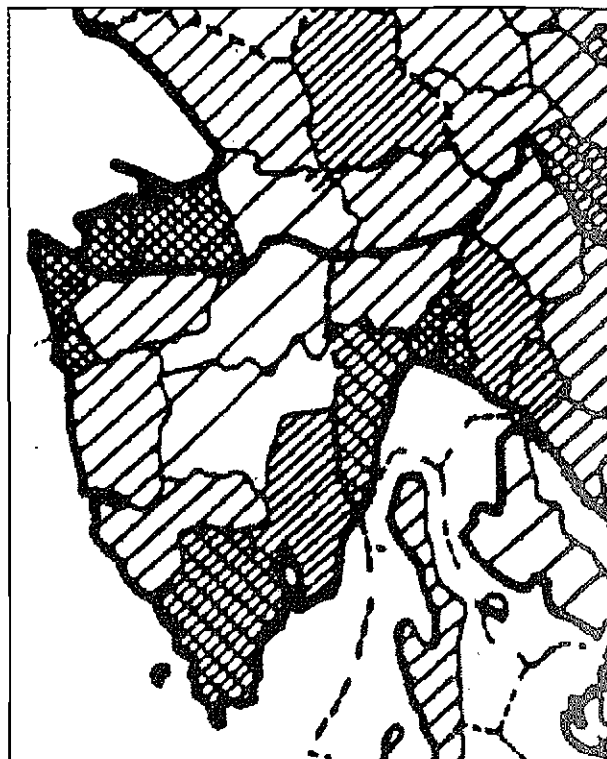
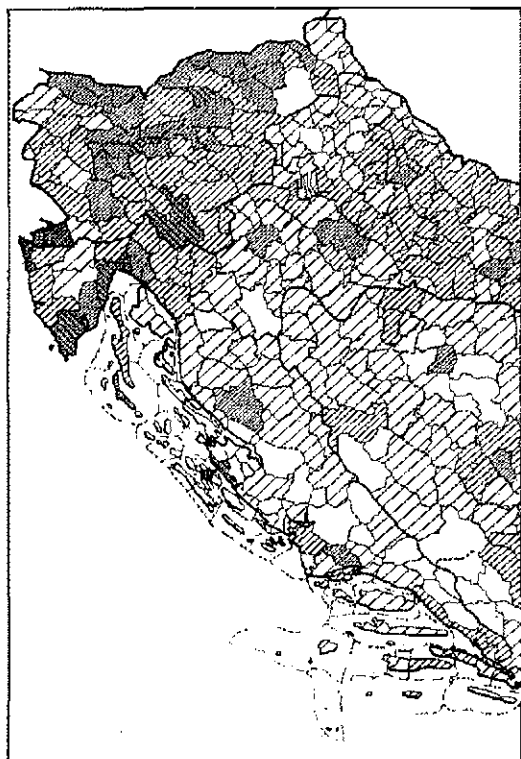

Klasifikacijska	Do 39	40-49	50-59	60-69	70-79	80-89	90 i višje

Karta 2: Delež (v %) prebivalstva priseljenega med leti 1946-1961 (Popis, 1961/XII).

Cartina 2: Percentuale di popolazione immigrata fra gli anni 1946-1961 (Censimento, 1961/XII).

LE MIGRAZIONI A PIRANO DURANTE LA SECONDA GUERRA MONDIALE E NEL PERIODO IMMEDIATAMENTE SUCCESSIVO

Ivica PLETIKOSIĆ

Centro di ricerche scientifiche della Repubblica di Slovenia, Capodistria, SI-6000 Capodistria, Via Garibaldi 18

RIASSUNTO

L'intervento tratta le migrazioni a Pirano relative ad un periodo di circa venti anni, dall'inizio della seconda guerra mondiale e fino ai primi mesi 1961. In tutta la storia della città, difficilmente potremmo trovare un altro periodo più movimentato dal punto di vista delle migrazioni.

Il numero degli abitanti cambia in quattro modi. Con le nascite, le morti, le immigrazioni e le emigrazioni. In tutto il periodo considerato (1941-1961) la natalità è stata superiore alla mortalità, pur senza influenzare in modo decisivo il numero di abitanti della città e del comune. Era quest'ultimo ad essere più interessato dai movimenti migratori.

Ancor prima dell'aggressione delle forze fasciste al Regno di Jugoslavia, gli abitanti di Fiume avevano iniziato a trasferirsi in luoghi più sicuri. Per primi coloro che, ovviamente, erano i più informati. Una parte di questi sfruttò le case per le vacanze, disabitate, di Pirano. Nella prima metà del 1943 la gran parte degli immigrati proveniva da Trieste. Molto probabilmente l'approvvigionamento alimentare era più difficile nella grande città e, inoltre, i triestini erano proprietari della maggior parte delle ville di Portorose.

A cavallo tra gli anni 1943-1944 arrivò una vera ondata di profughi da Zara. Probabilmente si sentivano in grave pericolo, poiché questo è l'unico caso di migrazioni invernali dell'intero periodo preso in esame. Fino alla fine della guerra, Pirano accolse anche la massa di profughi da Pola, in misura maggiore proprio durante gli ultimi due mesi del conflitto.

Durante la seconda guerra mondiale Pirano fu risparmiata dalle atrocità, ma nonostante ciò il numero di abitanti diminuì. Si deduce dunque che l'emigrazione fu più marcata dell'immigrazione.

Dopo la seconda guerra mondiale il territorio del comune di Pirano si ridusse. L'autorità del comune (facente parte della Zona B del Territorio Libero di Trieste) era dell'Amministrazione militare dell'Armata jugoslava. Quest'ultima controllava attentamente tutte le migrazioni nel comune. Durante il primo periodo del TLT ostacolava questi fenomeni, mentre li sollecitava nel secondo periodo.

Poiché nelle elezioni dell'aprile 1950 la popolazione italiana della Zona B del TLT si comportò in maniera alquanto opportunistica (l'adesione al voto fu scarsa), l'amministrazione militare jugoslava cambiò la propria politica sull'emigrazione. In breve la si potrebbe definire con una frase sola: chi non è con noi è contro di noi. Le immigrazioni erano sempre controllate severamente e si dava la precedenza a persone qualificate e politicamente fidate.

Fino alla nota angloamericana dell'8 ottobre 1953, la maggioranza dei piranesi sperava che il territorio del loro comune tornasse all'Italia. Quando le loro speranze svanirono, ebbe inizio l'esodo di massa. Nell'autunno dell'anno 1953 partì la prima grande ondata (500 persone). Le emigrazioni si calmarono durante il periodo invernale e raggiunsero l'apice nell'estate del 1954 (900 persone). Questo fenomeno si ripeté, nel suo complesso, anche l'anno successivo (l'ondata estiva con 1100 persone) e si concluse nella primavera del 1956. Nella città rimasero solo 500 abitanti autoctoni.

Il Memorandum di Londra dell'ottobre 1954 concesse ai cittadini di Pirano la possibilità di optare e dunque di emigrare legalmente. La maggior parte della popolazione fece uso di questo diritto, sia in seguito a pressioni politiche (da parte di entrambi gli stati), sia a causa della situazione economica (in seguito alla deprivazione dei mezzi di produzione). Fra coloro che partirono gli italiani erano in maggioranza. Non è possibile stabilire invece il numero di sloveni e croati che si trovarono fra le file degli esuli. La maggior parte di essi, infatti, aveva cognomi italiani o italianizzati, nomi italiani (erano obbligatori da più di due decenni) e tutti parlavano l'italiano. Furono accolti in Italia come tutti gli altri esuli italiani.

Il vuoto lasciato dalla popolazione autoctona ebbe come conseguenza la massiccia immigrazione, favorita dalle autorità dopo l'ottobre 1954. Oltre agli istriani provenienti dal retroterra del comune (Buie, Pinguente) la maggior parte dei nuovi venuti arrivava dal territorio dell'allora Repubblica Popolare di Slovenia. Fra tutti i comuni sloveni, nel 1961 era Pirano a registrare il maggior numero di immigrati dalle altre repubbliche jugoslave. I nuovi confini stabilirono anche nuovi flussi migratori. Sino alla fine della seconda guerra mondiale questi andavano da Pirano verso Trieste e la penisola appenninica, dopo la guerra si indirizzarono verso est e la penisola balcanica.

Dalla fine della guerra all'agosto 1956 lasciarono il comune di Pirano 8.487 persone. Visto che dopo il 1956 le partenze diminuirono notevolmente si può fare un raffronto fra questo numero e quelli del censimento del 1961 che parla di 3.274 persone trasferitesi nel comune di Pirano dal 1945 alla fine del 1955.

Le conseguenze dell'emigrazione di massa furono sanate parzialmente fino al 1961. È questo il periodo nel quale la città vive la slovenizzazione più decisa. In seguito subisce la crescente jugoslavizzazione.

Parole chiave: migrazioni, emigranti, Pirano, 1941-1961

VIRI IN LITERATURA

- Cadastre National de l'Istrie d'après le Recensement du 1er Octobre 1945.** Edition de l'Institut Adriatique. Sušak, 1946.
- Colummi, C., L. Ferrari, G. Nassisi & G. Trani (1980):** Storia di un esodo. Istria 1945-1956. Trieste, Istituto regionale per la storia del movimento di liberazione nel Friuli - Venezia Giulia.
- Krajevni leksikon Slovenije.** Ljubljana, 1968.
- PAK. PA** - Pokrajinski arhiv Koper, enota Piran; fond: Občina Piran:
- **SPO** - seznam priseljenih oseb 1941-1945.
 - **OZP** - obrazci začasno priseljenih imigrantov 1940-1945.
 - **ZPE** - zbirni podatki za emigrante iz mesta 1940-1944.
 - **R1** - register priseljenih oseb/registro imigrazioni 1945-1950.
 - **R2** - register odseljenih oseb/registro emigrazioni 1946-1950.
 - **R3** - register odseljenih oseb/registro emigrazioni 1952-1955.
 - **Matična knjiga** rudnika Sečovlje.
- Popis, 1961;** Knjiga VI - Vitalna, etnička i migraciona obeležja, Zavod za statistiku, Beograd, 1967.
- Popis, 1961;** Knjiga X - Stanovništvo i domaćinstva u 1948, 1953 i 1961, Zavod za statistiku, Beograd, 1965.
- Popis, 1961;** Knjiga XII - Migraciona obeležja, Zavod za statistiku, Beograd, 1966.
- Prijava** prebivalstva za preskrbo v Istrskem okrožju z dne 15. 12. 1948, Statistični urad LRS, Ljubljana, 1951 (hrani: Domoznanski oddelek Osrednje knjižnice Srečka Vilharja v Kopru).
- SL, 1966** - Statistični letopis SRS, Ljubljana, Statistični urad Republike Slovenije, 1966.
- SL, 1967** - Statistični letopis SRS, Ljubljana, Statistični urad Republike Slovenije, 1967.
- SL, 1968** - Statistični letopis SRS, Ljubljana, Statistični urad Republike Slovenije, 1968.
- SL, 1969** - Statistični letopis SRS, Ljubljana, Statistični urad Republike Slovenije, 1969.
- SL, 1970** - Statistični letopis SRS, Ljubljana, Statistični urad Republike Slovenije, 1970.
- SL, 1974** - Statistični letopis SRS, Ljubljana, Statistični urad Republike Slovenije, 1974.
- SL, 1975** - Statistični letopis SRS, Ljubljana, Statistični urad Republike Slovenije, 1975.
- SL, 1978** - Statistični letopis SRS, Ljubljana, Statistični urad Republike Slovenije, 1978.
- SL, 1979** - Statistični letopis SRS, Ljubljana, Statistični urad Republike Slovenije, 1979.
- SL, 1991** - Statistični letopis SRS, Ljubljana, Statistični urad Republike Slovenije, 1991.
- Stalno prebivalstvo (1957)** - Stalno prebivalstvo v občinah Izola, Koper in Piran 25. 4. 1956, Statistično gradivo, Zavod za statistiko LRS, Ljubljana, 1957 (hrani: Domoznanski oddelek Osrednje knjižnice Srečka Vilharja v Kopru).

izvirni znanstveni članek
prejeto: 2000-06-24

UDK 325.2 (450)"1954"

ODBOR NARODNE OSVOBODITVE ZA ISTRO (CLNI) IN EKSODUS IZ CONE B SVOBODNEGA TRŽAŠKEGA OZEMLJA - PREDLOGI ITALIJANSKI VLADI ZA SPREJEM IN NAMESTITEV BEGUNCEV IZ MAJA 1954

Alessandro (Sandi) VOLK

Inštitut za narodnostna vprašanja, SI-1000 Ljubljana, Erjavčeva 26

IZVLEČEK

Razprava obravnava predloge, ki jih je glede sprejemanja in nameščanja beguncev iz cone B STO maja 1954 za italijansko vlado pripravil Odbor narodne osvoboditve za Istro (Comitato di liberazione nazionale dell'Istria - CLNI). Dokument CLNI, ki ga hranijo v fondu Commissariato Generale del Governo Državnega arhiva v Trstu, je najbolj izdelana in popolna predstavitev stališč te organizacije glede problema naseljevanja, ima pa svojo predzgodovino, saj so že pred tem italijanske vladne in nevladne (begunske) organizacije in ustanove načrtovale smernice za reševanje tega vprašanja in jih skušale uresničiti. Predlogi CLNI postavljajo kot temeljni cilj politike do beguncev in njihovega naseljevanja ohranjanje strnjjenosti begunske skupnosti in njihove tradicionalne družbene stvarnosti, da bi iz njih napravili trdne branike italijanstva ob vzhodni italijanski meji in preperečili, da postanejo nezadovoljna sproletarizirana množica. Italijanska država je te predloge in cilje sprejela in jih, čeprav z nekaterimi popravki in razmeroma počasi, tudi uresničevala.

Ključne besede: migracije, eksodus, emigranti, begunci, Italija, 1954

NATIONAL LIBERATION COMMITTEE FOR ISTRA (CLNI) AND EXODUS FROM ZONE B OF THE FREE TERRITORY OF TRIESTE - PROPOSALS TO THE ITALIAN GOVERNMENT FOR ADMISSION AND SETTLING OF THE REFUGEES FROM MAY 1954

ABSTRACT

The treatise deals with the proposals prepared for the Italian government by the Comitato di liberazione nazionale dell'Istria (National Liberation Committee for Istra) as to the admission and settling of the refugees from Zone B of the Free Territory of Trieste in May 1954. The document of the CLNI, kept in the collection of the Commissariato Generale del Governo of the State Archives in Trieste, is certainly the best-prepared and most complete presentation of the aspects of this organisation regarding the problems of settling. The document has, however, its prehistory, for the Italian governmental and non-governmental (refugee) organisations and institutions had prior to it planned certain guidelines for the solution of this issue and even attempted to implement them. As a basic aim of the politics towards the refugees and their settling, the CLNI stipulated certain retention of density of this refugee community and its traditional social reality, in order to create a solid bulwark of Italianism along the eastern Italian border and thus to prevent them to become an unsatisfied proletarianised crowd of people. The Italian state accepted these proposals and aims and soon began to implement them, although with some corrections and relatively slowly.

Key words: migrations, exodus, emigrants, refugees, Italy, 1954

Razprava zadeva predloge za sprejemanje in naseljevanje beguncev iz cone B Svobodnega tržaškega ozemlja (STO), ki jih je maja 1954 pripravil Odbor narodne osvoboditve za Istro (Comitato di liberazione nazionale dell'Istria - CLNI). Neposredni povod za te predloge je bil množični val izseljevanja, ki je zajel prebivalstvo cone B STO po objavi skupne angloameriške note, s katero sta državi 8. oktobra 1953 dali vedeti, da nameravata ukiniti Zaveznisko vojaško upravo (ZVU) v coni A STO, umakniti svoje vojaške enote iz cone in njeno upravo prepustiti Italiji. Poleg tega sta v tajnem aneksu (ki pa sta ga poslali le italijanski vladi, kar je pripeljalo do ostre reakcije jugoslovanske vlade, rožljanja z orožjem ob italijansko-jugoslovanski meji ter manifestacij in izbruhov nasilja v obeh conah) sporočali, da ne bosta reagirali na morebitno jugoslovansko aneksijo cone B STO in da na razdelitev STO gledata kot na dokončno rešitev. S tem pa se je začel tudi zadnji množični val izseljevanja iz Istre, ki se je nadaljeval tudi po Londonskem sporazumu in se je zaključil nekje proti koncu petdesetih let. Vendar je bil to, kot že rečeno, le neposredni povod za predloge CLNI, ki pa imajo precej dolgo predzgodovino.

AVTOR IN PREDZGODOVINA NAČRTA NASELJEVANJA BEGUNCEV

CLNI ni bil begunska organizacija (prim. Volk, 1999a, 139-198). Nastal je januarja 1946 v Trstu kot vodstveni organ proitalijanskih sil v Istri,¹ ustanovili pa so ga tudi zato, da bi istrske proitalijanske sile imele svoj enotni predstavniški organ v času, ko se je v Parizu sklepala mirovna pogodba z Italijo. Tudi ni naključje, da je ta organizacija nastala le nekaj dni po nastanku Ufficio per la Venezia Giulia (Urad za Julijsko Benečijo - UVG) pri italijanskem notranjem ministrstvu, katerega poglavitna naloga je bila skrb za proitalijanske organizacije, zasebnike in pobude v Julijski krajini (in v ta okvir je sodilo tudi organiziranje beguncev). CLNI so sestavljali predstavniki vseh protifašističnih strank (z izjemo komunistov) in se je že v imenu skliceval na medvojnne Odbore narodne osvoboditve (Comitati di liberazione nazionale - CLN), ki so bili politično vodstvo italijanske Resistenze in tudi najvišji oblastni organ italijanske države (seveda tiste, ki je po 8.9.1943 prestopila na stran zaveznikov) v okupiranih predelih Italije. Enako vlogo je CLNI imel za Istro, ki je bila pod jugoslovansko "okupacijo".² Bil je neke vrste napolj

uradni predstavnik Italije, saj takratni položaj italijanski državi ni dovoljeval neposrednega poseganja v dogajanje v Istri. Država je CLNI finansirala, mu poverjala naloge (predvsem poročanja o stanju v Istri) in se z njegovimi člani stalno posvetovala. Žal so na voljo le fragmentarni podatki, vendar je očitno, da je CLNI deloval na različnih področjih in ravneh. Prek svojih zaposlnikov je med ljudmi v Istri širil propagando in denarne podpore, usmerjal delovanje svojih privrženecv in njihov odnos do jugoslovanskih oblasti. Razpolagal je s precejšnjimi denarnimi sredstvi, saj je imel v Trstu celo plačane uradnike. Od vsega začetka je skrbel tudi za begunce: posegal je pri ZVU, da bi beguncem omogočala polnopravno življenje v coni A STO, nastopal je pri raznih ustanovah in organizacijah glede zaposlovanja beguncev, beguncem je izdajal izkaznice, ki so jim dajale pravico do denarnih podpor in brezplačne hrane, tudi sam jim je razdeljeval denarne podpore in brezplačne obroke (imel je lastno menzo) ter jim preskrboval zasilna stanovanja (CLNI je celo zgradil in upravljal barakarska naselja - taborišča in finansiral preureditev tržaškega Silosa v zasilno bivališče za begunce). Čeprav begunci sprva niso bili poglavitna skrb CLNI, pa so z naraščanjem svojega števila to vse bolj postajali in po Londonskem sporazumu leta 1954 to tudi dokončno postali.

Obubožana masa beguncev pa ni bila le humanitarni problem, marveč v takratnih zelo težkih socialnih in gospodarskih razmerah priseljenskih krajev (Italije in cone A STO) tudi nevarnost in priložnost hkart. Nevarnost zato, ker bi v primeru, da bi "mati Italija" ne poskrbela zanje v skladu z danimi obljubami, ti begunci lahko postali množica nezadovoljnejev, ki bi obrnila hrbet "materii" in se oklenila levičarskih in/ali "protiitalijanskih" (independentistov v STO) sil oziroma nostalgikov prejšnjega režima. Obenem pa so bili priložnost, ker bi lahko iz njih, z izpolnjevanjem danih obljub o posebni skrbi zanje, naredili najodločnejše podpornike vladnih strank, v coni A STO pa enega nosilnih stebrov proitalijanskega tabora. CLNI verjetno tudi ni bila tuja zavest, da bi v tem primeru dobil množično bazo za svoje delovanje in še večjo težo, tako v proitalijanskem taboru v coni A STO kot v razmerju do rimske vlade. Če je torej CLNI hotel obdržati in okrepiti svojo vlogo uradnega predstavnika Istranov, je bil prav on poklican, da zagovarja interese beguncev in vladi posreduje predloge za reševanje njihovih problemov.

CLNI je od svojega nastanka igral vlogo najvpliv-

1 CLNI je bil predvsem predstavnik tajnih proitalijanskih odborov (krajevnih CLN) severozahodne Istre, saj se mu ni nikoli posrečilo postati vodstveni organ za vso Istro, ker je poleg njega obstajal tudi CLN za Pulj, ki je deloval povsem avtonomno, pred tem pa še CLN za Reko, ki je bil tudi neodvisen od CLNI.

2 Zanimivo je, da med vojno v Istri, če izvzamemo Piran, sploh ni bilo CLN-jev. Kot CLNI sta tudi puljski in reški CLN nastala po osvoboditvi. V glavnem so italijanski antifašisti (predvsem komunisti) delovali v sklopu slovenskega oz. hrvaškega osvobodilnega gibanja. Lahko rečemo, da je bila italijanska nekomunistična Resistenza neprimerno aktivnejša proti jugoslovanskim oblastem kot pa proti nacističnemu okupatorju!

nejšega svetovalca vlade glede Istre. Njegovi predlogi in posegi so seveda zadevali tudi politiko do beguncev. Med prvim organiziranim valom množičnega izseljevanja iz Istre, tistega iz Pulja leta 1947, je sicer CLNI igral drugovrstno vlogo, saj je glavna pripadla CLN iz Pulja in Comitato Giuliano (prim. Volk, 1999a, 94-97) v Rimu. Poleg tega, da sta organizirali odhod ljudi iz Pulja, sta ti dve organizaciji predstavili vladi tudi vrsto predlogov za njihovo namestitve v Italiji (Colummi et al., 1980, 208-214). Že v teh predlogih je bila predvidena strnjena naselitev beguncev, kot prioriteten območje njihove namestitve pa so izbrali cono A nastajajočega STO, vendar je nasprotovanje ZVU začasno preprečilo organizirano naselitev beguncev na Tržaškem.³ Tako so največje število puljskih beguncev namestili na Goriškem, v Trziču in njegovi okolici ter v novonastalem begunskem mestecu Fertili na Sardiniji.

Po ustanovitvi STO pa je glavna vloga pripadla CLNI. Po priključitvi Pulja in vzhodne Istre ter Reke k Jugoslaviji in organiziranemu eksodusu iz Pulja je CLNI izgubil vso konkurenco, saj se je CLN iz Pulja, ki je imel v priključenem delu Istre odločilen vpliv, razpustil, njegovi člani pa so se preselili v Italijo. CLNI pa je imel svojo mrežo zaupnikov in tajnih odborov najgosteje razporedeno prav v severozahodnem delu Istre, v coni B STO. Če se je pač odhajanje iz Istre, priključeni Jugoslaviji, po malem nadaljevalo po sistemu opcij, je nevrtažna točka italijanskih interesov zdaj postala cona B, bodisi ker je bila njena prihodnja pripadnost še na kocki, bodisi ker je bilo prav iz cone B pričakovati nov val izseljevanja, če bi pripadla Jugoslaviji.

Glede problema naseljevanja beguncev je CLNI stopil v ospredje jeseni leta 1950. Aprilske volitve v ljudske odbore so, po trditvah avtorjev Storia di un esodo, dobile prelomni pomen v procesu vključevanja cone B v jugoslovansko državno stvarnost. To je držalo predvsem na nivoju zavesti ljudi, a tudi v dojemanju CLNI. Za CLNI in italijansko stran sploh naj bi bil pomen volitev le v potrditvi legitimnosti jugoslovanske oblasti in družbenega sistema ter v formalni prilagoditvi oblastne strukture v coni B jugoslovanski. Nasilno nastopanje proti abstinentom pa je za CLNI pomenilo tudi, da jugoslovanske oblasti ne bodo trpele nobenega odpora proti svojim načrtom. Usoda cone B naj bi bila torej že zapečaten. Dejstvo, da naj bi okoli tisoč oseb primorali zapustiti cono B, ker so kljub nasilju vztrajale pri volilni abstinenca, pa je za CLNI dokazovalo, da bi vsak odpor privedel le do še hujših posledic za proitalijane, katerih končni rezultat bi bila njihova množična izselitev iz cone B (Colummi et al., 1980, 361-413). Spremenil se je tudi odnos CLNI in italijanske države do begunskega vprašanja: začeli so se pripravljati na njihov organiziran

sprejem in načrtno naseljevanje za krepitev "italijanstva" v coni A. Prvega junija 1950 so se tako v Trstu sestali direktor socialne pomoči (Direttore della Pubblica Assistenza) pri Notranjem ministrstvu Republike Italije, predstavnik italijanskega Zakladnega ministrstva, predsednik cone, funkcionar Prefekture v Trstu, namestnik direktorja Notranjih zadev ZVU, šef Oddelka za socialno pomoč ZVU, predstavnik Finančnega oddelka ZVU, direktor Občinske podporne ustanove (Ente comunale di assistenza - ECA) ter vrsta drugih visokih funkcionarjev ZVU, da bi razpravljali o problemih socialne pomoči in beguncev. Rezultat sestanka je bil dogovor, ki je zadeval tudi begunce. Glede slednjih je bilo sprejeto načelo, da morajo ostati v coni A STO. Naseliti bi jih morali v vseh občinah cone in jim čimprej priskrbeti dokončna stanovanja. Finančno breme je prevzela Italija, sklenili pa so tudi, da je treba čimprej pripraviti načrt dokončne namestitve beguncev. In ta načrt, ki je bil nared oktobra 1950, je izdelal prav CLNI v sodelovanju z Ufficio zone di confine (UZC - Urad za obmejna področja, naslednik UVG; vendar je bila njegova teža večja, ker je deloval v sklopu Predsedstva ministrskega sveta; prim. Volk S., 1999a). Načrta ne poznamo, znana pa so prej omenjena izhodišča dogovora. Vsekakor so uresničevanje načrta prepustili predsedniku cone in načelniku Conskega urada za povojno pomoč (Ufficio di zona assistenza postbellica) Palutano. Novembra 1950 je Ministrstvo za notranje zadeve v ta namen nakazalo 222 milijonov lir Prefekturi v Trstu (katere šef je bil vedno Palutano). Konkretno graditev zasilnih in dokončnih stanovanj za begunce je potem vodil Conski urad za povojno pomoč (Volk, 1999a, 42-43 in 156-158). Verjetno je bil posledica dogovora iz junija 1950 tudi ukaz ZVU št. 219 z dne 29.11.1950, s katerim so omogočili vpis v sezname stalno bivajočega prebivalstva cone A STO (nove vpise v sezname so prepovedali z ukazom št. 64 z dne 19.12.1947, stalno bivališče pa je bil pogoj za pridobitev delovne knjižice in redno zaposlitev ter za volilno pravico) vsem osebam (in stvar je zadevala v prvi vrsti begunce), ki so bile vpisane kot živeče (stanujoče) v eni od občin cone vsaj od 1.11.1949 in so prošnjo vložile do 1.6.1951 (GUGMA, 33, 1.12.1950, 581-582).

V naslednjih letih je CLNI vladi pošiljal nasvete in zahteve glede begunskega vprašanja, v katerih se je v glavnem skliceval na dogovor iz junija 1950, o katerem je tožil, da ga ne uresničujejo (AST. CGG, 1, 7, 31, 32, 64, 65, 79, 117, 135 in 136). Naselitev čimveč beguncev v Trstu je bila tudi temeljna postavka smernic pristopa do begunskega vprašanja, ki se je sprožil v coni B STO po bilateralni noti 8. oktobra 1953, ki so jih sprejeli na sestanku zainteresiranih italijanskih ministrstev in

3 Nasprotovanje ZVU je onemogočilo odprto in uradno uresničevanje naseljevanja v coni A STO, ne pa "neuradnega", saj je zakonodaja ZVU puščala precej vrzeli za polnopravno življenje beguncev v coni (prim. Volk, 2000).

drugih zasebnih in javnih dejavnikov (med njimi CLNI) decembra 1953. V njih so sicer predvidevali, da se omejeno število beguncev napoti iz cone A STO v Italijo, vendar je CLNI januarja 1954 z odpovedjo sprejetih obveznosti (moral je prepričevati begunce, naj sprejmejo premestitev v Italijo) dejansko onemogočil uresničevanje teh sklepov. S to potezo je CLNI dokazal svojo moč in vpliv med begunci in dosegel, da je posebna komisija, ki je v Trstu odločala o upravičenosti posameznih beguncev, da ostanejo v Trstu, sprejela mnogo manj stroge kriterije ocenjevanja upravičenosti beguncev do obstanka v Trstu. Tudi ZVU se je uklonila zahtevam CLNI in izpraznila ter prepustila istrskim beguncem taborišče na Opčinah, ki so ga zasedali begunci iz držav vzhodnega bloka (Volk, 1999a, 166-168).

Predlogi iz maja 1954 so bili neke vrste končna beseda CLNI in obenem nabolj izdelana in popolna predstavitev stališč CLNI glede problema namestitve beguncev. Ker pa izhajajo predlogi iz kritične ocene dotednjega pristopa do vprašanja, iz pregleda opravljenega dela in iz ocene možnih razsežnosti izseljevanja iz cone B v naslednjih mesecih in letih, nam dokument razkriva mnogo več.

"EKSODUS IZ CONE B - PREDLOGI ZA SPREJEM IN NAMESTITEV BEGUNCEV"

Avtorji Storia di un esodo so si postavili vprašanje, ali je obstajal izdelan in celosten načrt za reševanje problema beguncev, ki so po 8. oktobru 1953 začeli množično zapuščati cono B. Na podlagi izjav in spisov Nicolaja Ramanija, odgovornega pri CLNI za podporno dejavnost, so ugotavljali, da je sicer obstajala ambicija (do izraza je prišla že na omenjenem sestanku decembra 1953), da bi vprašanje reševali načrtno. Vendar je Ramani omejil pomen sestanka ter dal razumeti, da ni bilo nobene načrtnosti v reševanju tega problema. Danes vemo, da so stvari potekale nekoliko drugače, da je pri reševanju begunskega problema imel zelo vidno vlogo CLNI ter da je načrt obstajal, pripravil pa ga je prav CLNI. Ta načrt sem izsledil v fasciklu 65 fonda Commissariato generale del governo (Generalni vladni komisariat), ki ga hrani Državni arhiv (Archivio di Stato) v Trstu (AST.CCG, 65, Esodo dalla zona B). Komisariat je bil organ, ki ga je italijanska vlada ustanovila, da bi nekdanjo cono A bivšega STO postopoma pripeljal v okvir italijanske države predvsem z uskladitvijo zakonodaje ZVU z italijansko.⁴ Generalni komisariat, ki mu je načeloval generalni komisar, je bil odvisen nepo-

sredno od predsednika italijanske vlade in je bil najvišji oblastni organ v nekdanji coni A (ki so jo poimenovali Tržaško ozemlje). Zato je bil nujno navzoč pri uresničevanju vsakega sklepa glede beguncev na ozemlju, ki ga je upravljal. Da pa bi imel komisar popoln pregled nad problemom, njegovim razvojem ter do tedaj sprejetimi sklepi, so mu posredovali tudi dokumente iz časa pred njegovo ustanovitvijo. In tako imamo v tem fondu kar precej gradiva o begunskem vprašanju v Trstu.

Petindvajset strani obsežen tipkan snopič je razdeljen na predgovor, pregled do takrat opravljenega dela v podporo beguncev iz cone B in "odstopljenih ozemelj" (z oceno možnega obsega bodočega izseljevanja iz cone B) ter na predloge nujnih ukrepov za rešitev vprašanja beguncev (že prisotnih in prihodnjih iz cone B STO). Priloženi so še prospekt predvidenih stroškov, predlog možnih lokacij začasnih sprejemnih centrov za begunce (begunskih taborišč) ter zapisnik sestanka med predstavniki ZVU in italijanske vlade 1.6.1950.

V predgovoru CLNI ponavlja že večkrat izraženo stališče, da je treba čim večjemu številu beguncem omogočiti naselitev v coni A STO (tudi kot uresničitev nikoli uveljavljenega dogovora z dne 1.6.1950). Na podlagi zelo kritične ocene dotednjega načina urejanja begunskega vprašanja je postavljena zahteva po načrtnem in celostnem pristopu do tega problema, z masivno intervencijo države. Nadzor in usklajevanje uresničevanja načrtnega naseljevanja beguncev naj bi prepustili posebnemu organu s potrebnimi pristojnostmi in pooblastili. S temi ukrepi je bilo treba začeti takoj, ker bi bilo vsako odlašanje politično škodljivo za interese italijanske države, saj bi s tem ne mogli odvrniti Italijanov od tega, da bi začeli zapuščati cono B, v Istranih pa bi povzročilo razočaranje nad odnosom Italije do njih, kar bi bilo v korist le Jugoslavije, komunistov in independentistov. CLNI je tudi zavračal nameščanje beguncev po taboriščih v Italiji in zahteval, da se jim omogoči svobodna izbira namestitve, predvsem čim bližje cone A in Julijske krajine. Tudi državna sredstva je bilo treba uporabiti v glavnem v teh predelih (in še posebej na Tržaškem, v Trziču in v njegovi okolici), da bi v njih ustvarili krepka italijanska jedra, odporna "slovanskemu pronicanju".

Dokument nam posreduje nekaj zanimivih podatkov tudi glede beguncev v Trstu in njihove situacije. Po računih CLNI naj bi bilo maja 1954 v coni A STO okoli 30.000 beguncev (16.000 iz cone B), ki so tja prišli pred 8.10.1953, in 3.893 oseb, ki so tja prišle po tem datumu. V prvi skupini so dajali pomoč v obliki brez-

4 Ustanovitev tega organa je imela tudi politični pomen. Italija je s tem, da bivše cone A ni kratkotalno vključila v sklop države, ampak jo je dala v upravo posebnemu organu, želela potrditi svoje tolmačenje Londonskega sporazuma: šlo je le za začasno italijansko oz. jugoslovansko upravljanje nekdanje cone A oz. cone B bivšega STO, ne pa za polnopravno priključitev. To je pomenilo, da je suverenost nad cono B ostajala Italiji, sporazum pa je bil le začasna rešitev, ki ni prejudicirala italijanskih pravic do cone B. Komisariat so ukinili leta 1963, ko je Trst postal glavno mesto novoustanovljene Avtonomne dežele Furlanija-Julijska krajina. O komisariatu prim. Purini, 1995.

plačne hrane oz. denarnih podpor 7.399 osebam (med temi 58 beguncem iz Afrike in 139 povratnikom iz tujine). Del teh je bil potreben podpore, ker so bili dela nezmožni (ostareli, invalidi, otroci), vsaj 3.500 pa je bilo takih, ki so potrebovali podporo, ker niso mogli dobiti stalne zaposlitve zato, ker niso imeli stalnega bivališča v coni A STO (kar je bil pogoj za delovno knjižico in redno zaposlitev). Po teh podatkih bi se dalo sklepati, da je preostalih približno 23.000 beguncev imelo stalno bivališče v coni A, kar je med drugim pomenilo, da so imeli tudi volilno pravico.⁵

Glede problema začasnih in dokončnih stanovanj za begunce nam spis CLNI daje pregled časovnega poteka in akterjev reševanja problema. Sledeč prikazu CLNI se je graditev zasilnih, predvsem pa dokončnih stanovanj za begunce v coni A STO pričela avgusta 1950, ko je, na spodbudo CLNI, UZC dosegel od vlade, da je namenila Prefekturi v Trstu že omenjenih 220 milijonov lir za graditev begunskih stanovanj. Leta 1952 je skrb zanje prevzela Opera per l'assistenza ai profughi giuliani e dalmati (Ustanova za pomoč beguncem iz Istre in Dalmacije - OAPGD). V veliko pomoč ji je bil tisti del uprave ZVU, ki so ga v skladu z določili angloameriško-italijanskega dogovora iz maja 1952 vodili italijanski funkcionari in je OAPGD zagotavljal sredstva iz proračuna ZVU. Gradbeno dejavnost v korist beguncev pa je po malem nadaljevala tudi Prefektura, medtem ko je CLNI (s podporo Predsedstva cone in Občine Trst) skrbel za zasilne bivalne prostore (Silos, barakarska naselja, javne in zasebne namestitve).

Pisali so tudi o "predvidljivi končni usodi cone B", kar kaže na to, da je CLNI že maja leta 1954 menil, da bo celotna cona B pripadla Jugoslaviji, kljub temu da je takrat bila še v igri opcija, ki je predvidevala, da bi vsaj obalna mesta (Koper, Izola, Piran) prišla v sklop Italije. CLNI je računal, da se bo po dokončnem razpletu italijansko-jugoslovanskega mejnega vprašanja iz cone B STO izselilo še od 20.000 do 25.000 beguncev. Ker naj bi bili skoraj vsi kmetovalci, je CLNI "s precejšnjo gotovostjo" napovedoval, da se bo izseljevanje začelo po koncu letine jeseni leta 1954.

Izhajajoč iz izkušenj izseljenskih valov leta 1945 in 1947 in iz napovedi, da bodo begunci prihajali brez vsakršnih gospodarskih in gmotnih sredstev, je CLNI predlagal državno načrtovano in usmerjeno nameščanje beguncev. Poleg ponovljene zahteve, da jih naseljujejo v strnjених jedrih, je CLNI podrčrtal tudi nujnost, da jim preskrbijo takšno zaposlitve, ki naj bi bila vsaj sorodna prejšnji. To pa zaradi tega, da bi se izognili zavlačevanju

problema zaradi nujne poklicne rekvilifikacije beguncev. Zaradi njegovih kvarnih moralnih posledic je bilo treba tudi zreducirati na minimum čas postanka beguncev v taboriščih. Ponovno so poudarili, da bodo begunci prihajali brez vsakršnih sredstev. Zato je bilo treba do problema imeti širok in večplasten pristop, predvsem pa dati beguncem na razpolago denarna (in druga) sredstva za čimprejšnjo obnovo njihovih gospodarskih dejavnosti. To tudi zato, da bi preprečili jugoslovansko propagandno izkoriščanje neurejenih razmer, v katerih bi se sicer znašli begunci ob prihodu v Italijo.⁶

Predlogi CLNI so nastali ob upoštevanju gospodarskih razmer v izvornih krajih beguncev in prejšnjih dejavnosti begunskih družin. CLNI je označil območje napovedanega odhajanja kot pretežno kmetijsko, ribiško in mornarsko, brez večjih tovarn. Obstajali naj bi le redki srednji in mali industrijski obrati, ki so bili vsi vezani na predelavo kmetijskih pridelkov in rib. Prebivalstvo cone B STO so torej sestavljali predvsem kmetje (v veliki večini mali lastniki) in ribiči (lastniki ladji in člani posadk). Ob teh so bili tu še mali obrtniki in mali trgovci, ki so jim v veliki večini prav kmečka in/ali ribiška naselja dajala možnost gospodarske dejavnosti in preživetja. Nekaj je bilo še mornarjev (ki so težili k Trstu kot središču za zaposlovanje - vkrčavanje), zasebnih in javnih uradnikov (ki naj bi bili maloštevilni), nekoliko številnejši pa so bili odvisni delavci (v glavnem zaposleni v tovarnah za predelavo rib). Kmetje, ribiči, mali obrtniki in trgovci, torej večina "bodočih" beguncev, so bili v glavnem neodvisni samostojni delavci, ki so bili lastniki svojih delovnih potrebščin in dobrin, osnovna gospodarska enota pa je bila družina. Da bi jim omogočila nadaljevanje njihovih tradicionalnih gospodarskih dejavnosti v begunstvu, je morala država ustvariti poseben sklad, ki bi jim zagotavljal dolgoročno brezobrestna posojila. Ta posojila bi bila krita z dvojnimi jamstvom: obnovljenih gospodarskih dejavnosti beguncev v Italiji (oz. coni A STO) in lastnine, ki so jo begunci zapustili v coni B STO. Kreditiranje posameznih gospodarskih pobud naj bi prepustili trem ustanovam, ki bi vsaka skrbela za posebno skupino beguncev: Ente Nazionale per le Tre Venezie (Vsedržavna ustanova za tri Benečije-ETV) bi skrbela za male neposredne obdelovalce, Consorzio nazionale cooperative fra pescatori e affini (Vsedržavni konzorcij ribiških zadrug-CNCPA) za ribiče, OAPGD pa za obnovo poslovnih prostorov obrtnikov in trgovcev in za stanovanja za mornarje. Naj omenim, da so bile vse tri ustanove navzoče na večkrat omenjenem sestanku na

5 Zanimivo je tudi dejstvo, da so omenjali, kako je bilo v Italiji takrat v begunskih taboriščih notranjega ministrstva 7.692 družin beguncev, le nekaj več kot polovica pa jih je bilo iz Istre in Dalmacije.

6 Pisali so celo, da so jugoslovanske oblasti "na vse načine skušale otežiti ekonomske razmere begunca ob njegovem vstopu v Italijo, da bi v njem - ob pomanjkanju ustrezne in nemudne državne pomoči - povzročile zagrenjenost" do Italije. Treba je bilo onemogočiti te naklepe, tudi ker bi v obratnem primeru dali priložnost jugoslovanski propagandi, da situacijo beguncev v Italiji slika v temnih barvah.

najvišji ravni v Rimu decembra 1953. Sredstva sklada naj bi predvidoma izrabilo 3.000 od 4.000/4.500 begunskih družin, ki naj bi zapustile svoje domove po 8.10.1953, potrebnih pa naj bi bilo (vštevši stroške za melioracijo zemljišč in urbanizacijo) okoli 12 milijard lir. CLNI je izrecno poudaril, da bi taka rešitev med drugim preprečila, da bi se begunci preoblikovali iz pohlevnih kmetov in ribičev v nemirno množico mezd-nih delavcev.

Glede krajev naselitve posameznih skupin beguncev so ocenjevali, da bi se lahko mornarji naselili v Trstu, ki je bil že tako ali tako glavno središče za njihov poklic, za kmete in ribiče pa naj bi bila najprikladnejša, tudi zaradi podobnosti z zapuščenimi kraji, Trstu sorodna območja Furlanije in Goriške. Slednji dve skupini beguncev naj bi naseljevali strnjeno, da bi tako ustvarili prava begunska naselja, s tem pa bi ustvarili ugodne razmere za to, da bi v njih lahko obnovili svoje dejavnosti tudi obrtniki in mali trgovci.

Za kmete so predlagali, da bi jim ETV najprej oddala zemljišča, ki so bila že pripravna za obdelavo in so bila v lasti ustanove,⁷ nato pa naj bi nova kmetijska zemljišča za begunce pridobili z melioracijo obsežnih močvirnatih območij v občini Gradež (omenjali so predvsem okolico Barbane). Tako naj bi ustvarili 220 kmetiji za prav toliko begunskih družin. Glede kolonov so pisali, da je njihovo število nepomembno (okoli 100 družin) in da bi jih lahko vse namestili na velikem kmetijskem posestvu ETV pri Fossalonu (Občina Gradež). S posebnimi pogodbami naj bi begunski koloni sčasoma postali solastniki celotnega posestva in kmetijskega podjetja. Glede ribičev je CLNI menil, da jih je veliko že odšlo iz cone B in da so se v glavnem ustavili v Trstu. Tu pa so ribiči imeli težave tako zaradi pomanjkanja stanovanj kot tudi zaradi dejstva, da so minimalna obstoječa ribiška pristanišča in naprave že uporabljali krajevni ribiči. Begunce-ribiče je bilo zato treba naseliti v novih za ribištvo opremljenih naseljih. Ker so ocenjevali, da je Trst zelo širok trg za pridelke ribolova, so kot prvo možnost za nastanek ribiškega begunskega podjetja in naselja navedli območje Liserta v občini Tržič, nasproti že obstoječega begunskega ribiškega naselja pri Štivanu (novo naselje naj bi zgradili na bregu izliva Timave, kjer danes stoji papirnica). Staro in novo podjetje bi se lahko povezali, predvsem kar zadeva prodajo ulova. Obstajal pa je še en razlog za to, da so novo begunsko naselje načrtovali na ozemlju Italije: tako bi obšli veto, ki ga je ZVU "zaradi svojih posebnih političnih razlogov" postavila novim namestitvam beguncev pri Štivanu. V ta namen naj bi zemljišča, ki so bila last občine Tržič in države, odkupil CNCPA in jih

melioriral. Poleg ribištva bi okoli 100 družin, kolikor so jih nameravali tu naseliti, imelo tudi drug vir dohodkov, in sicer vrtnarstvo ("kot se je dogajalo v Istri", je poudarjal CLNI), saj bi vsaka imela na voljo en hektar obdelovalnega zemljišča. Ker pa novo naselje ne bi zadostovalo za namestitve vseh ribičev-beguncev, so predlagali še nekaj možnih lokacij begunskih ribiških naselji po vsej Italiji, v katerih bi lahko namestili vsega okoli 240 družin.⁸ Vsa ta nova begunska naselja bi dala možnost obnove gospodarskih dejavnosti majhnega dela obrtnikov in malih trgovcev, a ne vseh. Preostalim je bilo treba pomagati z državnimi krediti in drugimi ugodnostmi, za odvisne delavce pa je CLNI zahteval zakon, ki naj določen odstotek novih zaposlitev obvezno rezervira za begunce. Problem uradnikov, učiteljev, profesorjev in svobodnih poklicov se je CLNI zdel razmeroma preprosto rešljiv, saj jih je bilo malo in bi jih brez večjih težav lahko sprejele v službo državne in poldržavne ustanove. V svojih predlogih CLNI ni prezrl begunskih študentov (ki jih je bilo treba oprostiti plačevanja šolskih davkov, jim dati štipendije in druge ugodnosti), ostarelih, bohnih, mladoletnih in težkih invalidov (za katere je bilo treba zgraditi ustrezne domove in zagotoviti denarna sredstva za njihovo vzdrževanje).

Vse te dejavnosti naj bi vodil in usklajeval poseben urad pri Predsedstvu ministrskega sveta, ki bi moral imeti ustrezna pooblastila in avtoriteto za urejanje celotnega vprašanja istrskih beguncev. Zato naj bi mu tudi načeloval član vlade. V primeru pa, da bi bila resnična govorica o namenu ustanovitve posebnega urada za Trst pri predsedstvu vlade, je CLNI predlagal, da se v sklopu tega urada izoblikuje poseben oddelek za begunce. Ta urad (ali oddelek), pri katerem bi CLNI moral imeti svojega stalnega predstavnika, naj bi nadzoroval delo ustanov (ETV, CNCPA in OAPGD), ki so morale skrbeti za posamezne skupine beguncev, upravljal denarni sklad za kreditiranje begunskih gospodarskih pobud ter nadzoroval uporabo fondov.

SKLEP

Svoje predloge je CLNI poslal vrhovom italijanske vlade, ki so po dokazu moči, ki ga je dal CLNI januarja 1954, njegove nasvete in predloge zelo upoštevali. Predlogi CLNI tako niso ostali mrtva črka na papirju. Dne 7. avgusta 1954 so se zbrali na sestanku, ki ga je sklical in vodil v imenu Predsedstva ministrskega sveta prefekt Memo, predstavniki CLNI in vseh v njegovih predlogih omenjenih ustanov (AST, CGG, I). CLNI je na tem sestanku igral vodilno vlogo, saj se je razprava razvijala na podlagi podatkov in ocen, ki so jih podali

7 To so bila posestva Forcate v občini Vigonovo pri Vidmu, pri Pevmi (Pluma) v občini Gorica in Boscat v občini Gradež.

8 Navajali so rt Sabbioni, blizu beneškega Lida, Otok S. Erasmo, S. Cataldo (pri Lecceju v Apuliji) in otok Montecristo. Slednji je znan predvsem iz romana o prigodah istoimenskega grofa.

njegovi predstavniki. Končne predloge vladi so strnili v devet strani dolgem dokumentu (in priloženih prospetih predvidenih stroškov), ki je temeljil na majskih predlogih CLNI. V njem so sprejeli izhodiščno zahtevo CLNI, da se beguncem omogoči nadaljevanje prejšnjih poklicnih oz. gospodarskih dejavnosti. V skladu s tem so predlagali različne rešitve za različne "poklicne" kategorije beguncev, le da so tokrat begunsko množico razdelili v tri "poklicne" skupine: kmete, ribiče in druge (v veliki večini so to bili odvisni delavci in obrtniki). Pomembno je bilo tudi, da so ETV, CNCP in OAPGD, ki so bile zastopane na sestanku, sprejele vlogo skrbnic posamezne skupine beguncev, ki jim jo je namenjal CLNI. Na sestanku so natančneje opredelili predvidene stroške in oblike kreditiranja begunskih dejavnosti. Predlagali so tudi možne kraje namestitve posameznih kategorij beguncev. Ti so bili sicer nekoliko različni od tistih, ki jih je maja predlagal CLNI, vendar so v še večji meri ustrezali osnovni zahtevi CLNI, da begunce naseljujejo na Tržaškem oz. čim bližje cone A. Tako so bili vsi kraji namestitve kmetov na ozemlju Furlanije - Julijske krajine,⁹ za ribiče pa so predlagali kraje znotraj cone A STO (Lazaret pri Miljah in že obstoječe begunsko ribiško naselje pri Štivanu) ali tik ob meji z Italijo (Lisert). CLNI je pa nekoliko popustil, kar se tiče drugih beguncev, ki bi lahko računali na državno pomoč le kar zadeva stanovanja. Niso pa v sklepih sestanka omenjali kreditov za obrtnike in tudi ne beguncem rezerviranih odstotkov novih zaposlitev in drugih podobnih ukrepov, ki jih je v majskih predlogih zahteval CLNI. Po drugi strani pa so dopuščali možnost, da vsaj del beguncev preselijo iz Trsta v Italijo, saj so zapisali, da bodo stanovanja za begunce zgradili v Trstu ali v drugih krajih po Italiji, kjer bi obstajale najboljše možnosti za vključitev beguncev v produktivno življenje. Treba je poudariti, da je vsaj načelno CLNI tako motivirano premeščanje v Italijo sprejemal že decembra 1953, vendar le v primeru, da je to za begunce res pomenilo možnost, da si ustvarijo novo normalno življenje, ne pa, kot se je dogajalo, da so jih le premestili iz begunskega taborišča v cono A STO v begunsko taborišče v Italiji.

Na tem sestanku so s sodelovanjem vseh oseb, ki jih je CLNI navajal kot nujno soudeležene pri reševanju problema beguncev, izdelali za vlado podroben in izpopolnjen načrt naseljevanja beguncev na podlagi splošnih smernic in načel majskih predlogov CLNI. Zahteve CLNI, da bi vodenje urejanja vprašanja beguncev iz Istre zaupali posebnemu uradu vlade, v zapisniku

sestanka ne omenjajo. To vlogo je prevzelo kar Predsedstvo ministrskega sveta, ki je sestanek sklicalo in vodilo, kasneje pa je verjetno begunsko problematiko zaupalo podtajniku, ki je skrbel tudi za UZC.

Da pa bi načrtovane posege lahko uresničili, so bila potrebna denarna sredstva in zakoni, s katerimi bi država ta sredstva dajala na razpolago in normirala njihovo uporabo. Najprej so z zakonom št. 908 z dne 19.1.1955 OAPGD uvrstili med možne porabnike sredstev Rotacijskega sklada za Trst in Gorico.¹⁰ Dne 26.3.1955 je sledil zakon št. 173, ki je bil namenjen reševanju stanovanjskega vprašanja v takrat že nekdanji cono A STO in je med drugim namenjal OAPGD milijardo lir (kot so zahtevali v sklepih julijskega sestanka) za graditev begunskih stanovanj. Dne 31.3.1955 pa so z zakonom št. 240 dali ETV na voljo fond petih milijard lir za bonifikacijo in kmetijsko preobrazbo zemljiških posesti ter graditev ribiških naselij (očitno skrbi za ribiče niso prepustili CNCPA) na ozemlju Treh Benečij. To ni bilo enkratno nakazilo denarja, ampak so ETV dali na voljo trajni sklad, ker so kmetijska posestva dajali beguncem v odkup (čeprav po zelo ugodnih pogojih) in se je s temi sredstvi denarni fond stalno obnavljal.

Nato se je za nekaj let izdajanje novih zakonskih določil ustavilo. Zakonu Scelba iz leta 1950, ki ga je CLNI označeval kot dobro izhodišče za načrt in celosten pristop k reševanju begunskega vprašanja, so sicer za eno leto podaljšali veljavnost z zakonom št. 594 z dne 17.7.1954, vendar je bilo treba na popravke, ki bi šli v smeri zahtev CLNI, čakati do leta 1958. Takrat so z zakonom št. 173 in št. 130 (oba sta bila razglašena dne 27.2.1958) še enkrat za eno leto podaljšali veljavnost zakona Scelba ter uvedli nekaj pomembnih novosti. Predvideli so posebne olajšave za obnovo poklicnih dejavnosti obrtnikov in malih trgovcev, za brezposelne begunce pa so uvedli obvezno kvoto pri novih zaposlitvah. Predvsem pa so vidnejšo vlogo dali OAPGD. Na področju stanovanjske problematike je OAPGD takrat dobila svetovalsko vlogo, vendar je tudi urejala in nadzorovala uresničevanje določil o obveznem zaposlovanju beguncev. Dve leti kasneje je ta ustanova postala uradno priznana vsestranska skrbnica beguncev. Ko so namreč 14.10. 1960 z zakonom št. 1219 še enkrat podaljšali (tokrat za tri leta) veljavnost zakona Scelba, so prepustili OAPGD planiranje, graditev in upravljanje stanovanj za begunce (predvsem onih na Tržaškem, Goriškem in Videmskem) ter ji dali na voljo novih 5 milijard lir za graditev stanovanj za begunce, ki so ki so

9 To so bili melioracijsko področje Cellina-Meduna v današnji pokrajini Pordenone, področje kmetijskega podjetja San Michele al Tagliamento ob izlivu Tilmenta, posestvo Boscat v občini Gradež, posestvo Piuma (Pevma) pri Gorici ter posestvo Forcate pri Fontanafreddi (Videm).

10 V italijanščini je popolno ime Fondo di rotazione per iniziative economiche nel territorio di Trieste e nella provincia di Gorizia (Rotacijski sklad za gospodarske pobude na teritoriju Trsta in v Pokrajini Gorica). Denarni fond sklada je bil namenjen spodbujanju in podpiranju gospodarskih pobud v Pokrajinah Trst in Gorica, del denarja pa je bil namenjen financiranju graditve ljudskih stanovanj.

bili še v taboriščih. S tem si je tudi OAPGD, kot prej ETV, ustvarila trajni denarni fond, ki se je stalno obnavljal s pritokom vsot, ki so jih begunci plačevali za odkup ali najem stanovanj.¹¹

Država je torej osvojila in v glavnih obrisih uresničila predloge CLNI, čeprav z nekaterimi manjšimi spremembami (kot npr. glede lokacij kmetijskih posesti in ribiških naselij, ki jih je ETV zgradila na podlagi zakona 130 iz leta 1958). Predvsem pa so se držali temeljnih predpostavk in ciljev, ki jih je glede naseljevanja beguncev v svojih predlogih načrtoval CLNI: jih čimveč naseliti v Trstu in ob italijanski vzhodni meji, begunsko skupnost ohraniti čimbolj strjeno in obvarovati njeno tradicionalno socialno strukturo, da bi iz njih ustvarili "branike italijanstva" in ustaljenega socialnega reda ob vzhodni italijanski meji. Prvo načelo, kar največ beguncev naseliti v Trstu in ob italijansko-slovenski (jugoslovanski) meji, so dosledno uresničili. S tem (in drugimi ukrepi) so dosegli zastavljeni cilj "nacionalne bonifikacije" teh krajev z namenom (uresničenim) prevrnitve nacionalnih, a tudi političnih razmerij. Mnogo manj uspešno je bilo ohranjanje tradicionalne družbene strukture begunskih skupnosti. Te so res obdržali kolikor toliko strnjene s tem, da so jih naseljevali v posebnih, v čimvečji meri avtonomnih begunskih naseljih. Ker pa v ta naselja beguncev niso nameščali glede na občino domicila v Istri, niso izpolnili cilja, da bi ohranili strnjene krajevne oz. občinske skupnosti beguncev.¹² Najtežje pa je bilo ohraniti socialno strukturo begunskih skupnosti. Begunci so se v coni A STO in v Italiji znašli v okolju, ki je bilo zelo različno od okolja istrskih mestec in vasi. Znašli so se v urbani stvarnosti, kjer so veljali povsem drugi vedenjski modeli in (moralne) vrednote. Ta stvarnost pa je, kljub negotovim razmeram, v katerih so begunci živeli, pomenila za nekatere kategorije beguncev možnost novega, v mnogočem boljšega načina življenja: osem ur dela v tovarni je pomenilo za nekdanje revne kmete skoraj lenarjenje v primerjavi s prejšnjim celodnevničnim garanjem na polju za golo preživetje. Podrejanje osebnih interesov družini kot osnovni gospodarski celici je v teh razmerah izgubljalo smisel in pomen. Nekoč trdne (in strogo avtoritarne) družinske vezi so se začele krhati in posamezniki so imeli možnost, da si prihodnost ustvarjajo samostojno (Nemec, 1998, 327-354). Tega se je zavedal sam CLNI, ko je govoril o kvarnem vplivu dolgotrajnega obstanka v begunskih taboriščih, kjer so se ljudje privajali živeti od podpor in so prihajali v stik z vsakovrstnimi za tradicionalne družinske odnose nevarnimi zgledi. Stiska pa je begunce

silila tudi k ilegalnim načinom preživljanja.

Načrte o ohranjanju tradicionalne družbene stvarnosti beguncev so oteževali tudi čisto gospodarski razlogi. OAPGD je v Trstu zgradila za begunce najprej 53 enostanovanjskih hiš, ki so nedvomno bolj ustrezale bivalni realnosti beguncev v istrskih mestecih in vaseh kot mestni stanovanjski bloki, vendar je to izbiro kaj kmalu opustila in prešla h graditvi večstanovanjskih blokov, ki so sčasoma postajali vse večji. Vse to pa je pripeljalo do situacije, v kateri se je znašla ETV, ko je morala oddati stanovanja, ki jih je zgradila v ribiškem naselju pri Štivanu in v Miljah. Komisija, ki je imela nalogo, da preveri in oceni prošnje, je ugotovila, da je prosilcev manj od razpoložljivih stanovanj. Zato je dovolila, da predstavijo prošnjo ne le družine, ki so se preživljale pretežno z ribolovom, kot so predvidevali na začetku, marveč najprej tudi vse družine, ki so imele vsaj enega člana, ki se je poklicno ukvarjal z ribolovom, nato pa bi kazalo, da so lahko predstavili prošnjo celo vsi, ki so bili ribiči pred odhodom iz Istre (tudi če se ob predstavitvi prošnje niso več ukvarjali z ribolovom). Vendar tudi to ni bilo dovolj in je zato komisija, ki je imela na voljo seznam vseh beguncev ribičev, tudi po večkrat pisno spodbudila upravičence, naj predstavijo prošnjo. Največ težav so imeli s stanovanji v Štivanu. Sama komisija je pojasnjevala, da so ribiči zavračali preselitev v Štivan bodisi zato, ker so v Trstu dobili drugo zaposlitev, bodisi ker so se zaposlili kot ribiči, vendar so ladje, na katerih so delali, plule na ribolov iz tržaške luke (AST, CTP, 57).

Predloge CLNI je torej država osvojila in jih, čeprav ne v celoti in predvsem zelo počasi, tudi uresničevala. Če pa je bila uresničitev zahtev glede zakonskih norm, porazdelitvi odgovornosti in denarnih sredstev razmeroma lahka stvar, pa je bilo drugače s cilji načrtnega naseljevanja beguncev. Teh ljudi ni bilo težko pritegniti v kraje ob vzhodni italijanski meji, saj je bila velika večina v taki situaciji, da niso mogli zavrniti ponujenih rešitev in ugodnosti. Problemi so nastajali z načrti glede poslanstev, ki so jim jih nalagali, in pri obnavljanju istrske stvarnosti v zdomstvu. Predvsem kar se tiče slednjega, je bil uspeh zelo dvomljiv, saj beguncev ni bilo mogoče obdržati ločene od širše stvarnosti, v katero so jih postavili, in jih ohranjati zakoreninjene v njihovo nekdanjo stvarnost. Tako je nastajal razkorak med realnostjo, ki so jo begunci vsakodnevno doživljali na delu, v šolah, v mestih in naseljih, kjer so živeli, in oblikami družbenega ter družabnega življenja, vse uprte k obujanju nekdanjih lokalnih tradicij, ki so jim jih namenjale begunske organizacije.

11 O OAPGD prim. Volk, 1999a, 61-92, o zakonskih ukrepih, ki so zadevali begunsko vprašanje, pa Volk, 1999b.

12 To so skušale popraviti begunske organizacije, ki so izbrale pot organiziranja beguncev na podlagi krajevne (občinske) pripadnosti. CLNI je tako imel kot temeljne organizacije skupnosti (Comunità) leta 1954 ustanovljena Unione degli istriani (UDI, Zveza istranov) pa družine (famiglie, fameje) (prim. Volk, 1999a, 187-193 in 221-227).

IL COMITATO DI LIBERAZIONE NAZIONALE DELL'ISTRIA E L'ESODO DALLA ZONA B DEL TLT. LE "PROPOSTE PER L'ACCOGLIMENTO E LA SISTEMAZIONE DEI PROFUGHI" PRESENTATE AL GOVERNO NEL MAGGIO 1954

Alessandro (Sandi) VOLK

Istituto per gli studi etnici, SI-1000 Ljubljana, Erjavčeva 26

RIASSUNTO

L'intervento riguarda le posizioni del Comitato di liberazione nazionale dell'Istria (CLNI) sulla soluzione del problema dei profughi istriani. In particolare riguarda il documento, tratto dalla busta 65 del fondo Commissariato Generale del Governo custodito presso l'Archivio di Stato di Trieste, con il quale il CLNI presentava le sue proposte per la sistemazione dei profughi dalla Zona B del Territorio libero di Trieste (TLT), che dopo la nota bipartita dell'8.10.1953 avevano iniziato ad arrivare in massa nella Zona A. Con esso il CLNI esplicitava in maniera organica e completa la sua visione sugli scopi e i modi di soluzione del problema, dopo che nel gennaio del 1954 aveva reso impossibile, con il ritiro della sua adesione, l'attuazione dell'accordo per la sistemazione dei profughi raggiunto nella riunione del 9.12.1953 a Roma con la commissione interministeriale incaricata della questione dei profughi. Nelle ventiquattro pagine dattiloscritte il problema viene presentato in maniera dettagliata e completa. Partendo dalla constatazione che tutte le misure prese dal 1945 per sistemare i profughi istriani avevano avuto carattere d'improvvisazione, il CLNI poneva alcune premesse: il rinviare le misure per la sistemazione dei profughi non avrebbe indotto gli Italiani a rimanere in Zona B e avrebbe portato solamente vantaggi politici a jugoslavi, comunisti e indipendentisti; le misure d'emergenza dovevano avere una durata minima e prefigurare e porre le basi per le soluzioni definitive; per la soluzione del problema era necessario da parte dello stato un intervento massiccio e indirizzato principalmente a creare forti nuclei italiani nel triestino e nel goriziano; bisognava sistemare il maggior numero possibile di profughi a Trieste o in prossimità del confine con la Jugoslavia e il TLT. Dopo l'esposizione della situazione dei profughi già presenti a Trieste e delle previsioni sulla portata futura dell'esodo dalla Zona B, il CLNI proponeva soluzioni concrete per ogni singola categoria sociale e/o professionale nelle quali aveva suddiviso la massa dei profughi. Oltre agli orientamenti di principio venivano presentati anche una serie di luoghi di possibile insediamento, soprattutto per quel che riguardava agricoltori e pescatori. Lo stato doveva contribuire alla realizzazione del progetto fornendo i mezzi finanziari per la creazione di un fondo speciale che doveva fornire ai profughi prestiti senza interessi. La direzione di tutto il progetto doveva essere affidata ad un ufficio speciale presso la Presidenza del Consiglio dei Ministri, mentre la sua realizzazione concreta doveva essere demandata a tre enti: all'Ente Tre Venezie, che doveva curare la sistemazione degli agricoltori, al Consorzio nazionale fra cooperative pescatori e affini, che doveva occuparsi dei pescatori, e all'Opera per l'assistenza ai profughi giuliani e dalmati, che avrebbe dovuto occuparsi della sistemazione lavorativa di artigiani e piccoli commercianti e degli altri problemi di tutti i profughi. Lo scopo finale di questo progetto era, oltre alla sistemazione definitiva e in tempi i più brevi possibile dei profughi, anche la conservazione della(e) comunità profuga(e) e della sua (loro) struttura sociale.

Questo progetto del CLNI divenne ben presto la fonte d'orientamento del governo italiano per la soluzione del problema dei profughi. Le sue indicazioni ed alcune sue soluzioni concrete vennero approvate già alla riunione di Roma del 7.8.1954 tra un rappresentante della Presidenza del Consiglio dei Ministri, il CLNI e gli enti prima citati. Ma il progetto del CLNI è riconoscibile, anche se non completamente e con alcune discrepanze non irrilevanti, in tutte le misure adottate dallo stato italiano negli anni seguenti per la sistemazione definitiva dei profughi.

Parole chiave: migrazioni, esodo, emigranti, profughi, Italia, 1954

VIRI IN LITERATURA

AST. CGG - Archivio di Stato di Trieste. Commissariato Generale del Governo, fasc. 1, zapisnik sestanka 7.8. 1954.

AST. CGG - Archivio di Stato di Trieste. Commissariato Generale del Governo, fasc. 1, 7, 31, 32, 64, 65, 79, 117, 135 in 136.

AST. CGG - Archivio di Stato di Trieste. Commissariato Generale del Governo, fasc. 65, Esodo dalla zona B. Proposte per l'accoglimento e la sistemazione dei profughi. CLNI, Trieste, maggio 1954.

AST. CTP - Archivio di Stato di Trieste. Consorzio per la tutela della pesca, fasc. 57.

Columi, C., L. Ferrari, G. Nassisi & G. Trani (1980): Storia di un esodo. Istria 1945-1956. Trieste, Istituto regionale per la storia del movimento di liberazione nel Friuli - Venezia Giulia.

GUGMA - Gazzetta ufficiale del Governo Militare Alleato, št. 33, 1.12.1950, str. 581-582.

Nemec, G. (1998): Un paese perfetto. Storia e memoria di una comunità in esilio: Grisignana d'Istria 1930-1960. Trieste, Istituto Regionale per la Cultura Istriana - Libreria editrice goriziana.

Purini, P. (1995): Trieste 1954-1963. Dal Governo Militare Alleato alla Regione Friuli-Venezia Giulia. Trieste, Krožek za družbena vprašanja Virgil Šček.

Volk, S. (1999a): Ezulski skrbniki. Vloga in pomen begunskih organizacij ter urejanje vprašanja istrskih beguncev v Italiji v luči begunskega časopisja 1945-1963. Knjižnica Annales 20. Koper Zgodovinsko društvo za južno Primorsko in Znanstveno raziskovalno središče Republike Slovenije Koper.

Volk, S. (1999b): O zakonskem urejanju položaja istrskih in dalmatinskih beguncev v Italiji 1945-1963. Razprave in gradivo 35/99. Ljubljana, Inštitut za narodnostna vprašanja, 77-96.

Volk, S. (2000): Zakonodaja Zavezniške vojaške uprave in prisotnost istrskih beguncev v coni A Julijske Krajine oz. Svobodnega tržaškega ozemlja. V objavi v zborniku Prispevkov za novejšo zgodovino Inštituta za novejšo zgodovino v Ljubljani ob jubileju dr. Milice Kacin-Wohinz.

pregledni znanstveni članek
prejeto: 2000-06-24

UDK 325.2(=131.1):325.254(=112.2)

PRIMERJAVA MED EKSODUSOMA IZ ISTRE IN SUDETOV PO DRUGI SVETOVNI VOJNI

Pietro MERKÛ

D-91058 Erlangen, Bonhoefferweg 15

IZVLEČEK

V zvezi z dogajanjem po drugi svetovni vojni v Istri je v italijanskem zgodovinospisju vedno govor o beguncih in optantih ter o zapuščenem imetju. Kadar se nemško zgodovinospisje ukvarja z dogajanjem v Sudetih v povojnem času, govori o izgnancih ter o rekviriranem imetju.

Kakor hitro zapustimo strogo znanstveno področje, bomo ugotovili, da je izbira definicij povsem samovoljna. Celo "Paneuropa" in "Pogrom", glasili organizacij, ki se ukvarjata s človekovimi pravicami, govorita o rekviriranem imetju in izgnanih Italijanah iz Istre, kar jasno razkriva, kako meglena ali površna je vednost o razlikah med obema primeroma, pri katerih je skupno le boleče preseljevanje ljudstev. Naslednji sestavek skuša ugotoviti in utemeljiti razlike med eno in drugo množično selitvijo.

Ključne besede: migracije, emigranti, konec druge svetovne vojne, izgon, sudetski Nemci, eksodus, Italijani, Istra

DER EXODUS AUS ISTRIEN UND JENER AUS DEM SUDETENLAND ENDE DES ZWEITEN WELTKRIEGES IM VERGLEICH

AUSZUG

Wenn in der italienischen Geschichtsschreibung über die Ereignisse im Nachkriegs-Istrien gesprochen wird, ist immer die Rede von Flüchtlingen bzw. Optanten und von verlassenen Gütern. Wenn man in der deutschen Historiographie die Ereignisse im Sudetenland behandelt, ist die Rede von Vertriebenen und von beschlagnahmten Gütern.

Sobald wir den streng wissenschaftlichen Rahmen verlassen, werden wir feststellen müssen, daß die Wahl der Bezeichnungen willkürlich ist. Sogar Organe von Menschenrechtsorganisationen, nämlich "Paneuropa" und "Pogrom", berichten über enteignete und vertriebene Italiener aus Istrien. Dies beweist, wie verschwommen oder gar unbekannt der Unterschied zwischen den zwei Fällen ist, denen praktisch nur die Tatsache gemein ist, daß es sich hier wie dort um schmerzhaft Völkerverschiebungen handelte. Der Aufsatz versucht die Unterschiede zwischen beiden Massenumsiedlungen zu ergründen und zu erklären.

Schlüsselworte: Völkerwanderungen, Emigranten, Ende des Zweiten Weltkrieges, Vertreibung, Sudetendeutsche, Exodus, Italiener, Istrien

V zvezi z dogajanjem v Istri po drugi svetovni vojni je v italijanskem zgodovinoписju vedno govor o beguncih in optantih ter o zapuščenem imetju. Kadar se nemško zgodovinoписje ukvarja z dogajanjem v Sudetih v povojnem času, govori o izgnancih ter o rekviriranem imetju.

Leta 1995 sem v reviji "Paneuropa" bral članek, ki ga je napisal poslanec v evropskem parlamentu, Otto von Habsburg (Habsburg, 1995, 1). V njem je pisal o italijanskih izgnancih iz Istre. Leta 1998 je izvedenec za srednjo Evropo pri nemškem Združenju za ogrožene narode, Wolfgang Mayr (Mayr, 1998, 25), v glasilu "Pogrom" spet govoril o "enteigneten italienischen Vertriebenen". se pravi o rekviriranem imetju in izgnanih Italijanih iz Istre, medtem ko tudi italijanski desničarski krogi se vedno govorijo o zapuščenem premoženju ter o beguncih ali optantih.

Ker je bilo razvidno, kako meglena ali površna je vednost o razlikah med obema primeroma, pri katerih je skupno le boleče preseljevanje ljudstev, sem se sklenil posvetiti temu problemu, čeprav samo v mejah informacijskih sredstev, ki so mi bila na voljo.

Rezultat tega mojega preučevanja je naslednja študija.

Zato da primerno uokvirimo dogajanja od konca druge svetovne vojne v škodo Italijanov v Istri v tedanji Jugoslaviji oziroma sudetskih Nemcev v tedanji Češkoslovaški, je primerno analizirati položaj na teh območjih od konca prve svetovne vojne dalje.

Pod habsburško monarhijo je istrska mejna grofija sestavljala skupaj z mestom Trstom, Goriško in Gradiščansko grofijo ter Kvarnerskimi otoki teritorialno upravno enoto, ki so ji pravili avstrijsko-ilirsko Primorje ali kratko "Küstenland". Po ljudskem štetju, ki je bilo še pod Avstrijo 1910. leta, je bilo v Istri 195.277 Hrvatov in Slovencev ter 145.862 Italijanov (Defrančeski, 1945, 12).¹

Po štetju 1936. leta, ki so ga opravili pod Italijo, so bili tam uradno samo Italijani.

Ker nobeno štetje ni bilo opravljeno pošteno, moramo sprejeti študije, ki so tako ali drugače pristranske (Čermelj, 1974, 9-12). Koliko Slovanov je zaradi razmer, v katerih so morali živeti, imelo toliko poguma, da bi se narodnostno opredelili, ali koliko jih je napadalni nacionalizem od generacije do generacije asimilirala, ne bomo nikoli izvedeli (Tomičič, 1910, 11).

Poglejmo zdaj na Češkoslovaško.

Po podpisu šentžermenske mirovne pogodbe (10. 9. 1919), ki je določila češke meje, ter trianonske pogodbe (4. 6. 1920), ki je uredila meje s Slovaško, lahko iz statističnih podatkov iz leta 1921 razberemo sestavo prebivalstva ob koncu vojne. Od 13.613.000 prebivalcev je bilo 3.123.000 Nemcev, to je 23,4%, ki

so živeli skoraj vsi na Češkem. Leta 1930 je skupno prebivalstvo naraslo na 14.729.000, od teh je bilo 3.232.000 Nemcev, to je 22,3% (Info. 132, 1993, 5).

Če torej primerjamo število prebivalstva v Istri in v Sudetih od konca prve svetovne vojne do začetka druge, bomo takoj ugotovili prvo razliko.

V Istri je med obema vojnama prišlo pri prebivalstvu obeh glavnih etničnih skupin do velikih sprememb, ki so jih povzročili naslednji faktorji:

- a) odhod Slovanov v begunstvo,
- b) prisilna izselitev učiteljev, železničarjev, duhovnikov na druga območja italijanskega cesarstva,
- c) prisilna asimilacija,
- d) močno priseljevanje iz Italije (pripadniki vojske, orožniki, finančni stražniki, učitelji, upravno osebje, kmetje, itd.) (Čermelj, 1974, 164-175).

Na Češkoslovaškem je vlada sicer vodila diskriminacijsko politiko do manjšine, vendar je ni zatirala, kot se je to dogajalo v Istri. Najboljši dokaz za to je dejstvo, da je njeno število absolutno raslo.

Prva razlika: V Istri v obdobju med obema vojnama velika sprememba razmerja med večino in manjšino, v Sudetih zanemarljiva.

Druga svetovna vojna. Šestega aprila 1941 italijanska vojska napade Jugoslavijo in zasede dobršen del njenega ozemlja, predvsem v Sloveniji in Hrvaški. Nemška Wehrmacht je bila na podlagi Muenchenskega sporazuma 29. 9. 1938 že dalj časa v Sudetih. Kljub dogovorom je 15. 3. 1939 zasedla Češko.

Slovaška je, kot vemo, razglasila samostojnost. Tako imamo že drugo razliko v dogajanju na območjih, o katerih je govor. V Istri ostane vse po starem, teror proti manjšini ostane nespremenjen ali se poveča, ne samo to, razširi se tudi na matične narode manjšin (Apih, 1966, 419-445).

Nemška manjšina v Sudetih sprejme vojsko matičnega naroda kot rešitelja. Čehi postanejo na priključenem ozemlju manjšina, ki jo Nemci potem izženejo.

Nemčija si priključi Sudete, zasede brez boja preostalo češko ozemlje in ga razglasi za protektorat Reicha (Info. 132, 1993, 18-20).

Druga razlika: Nobene osvoboditve manjšin v Istri, popolna osvoboditev v Sudetih s priključitvijo nemški domovini. Krvava zasedba Slovenije in Hrvaške, nekrvava zasedba Češke. Zasedba matičnega ozemlja istrskih slovanskih manjšin, osvoboditev nemške manjšine s strani lastnega matičnega naroda v Sudetih. Tri razlike v eni!

Slovenija je kot politična enota izginila in bila razdeljena na tri dele, ki so bili priključeni Madžarski, Nemčiji oziroma Italiji. Slednja si priključi povsem in v celoti neitalijansko prebivalstvo.

1 Te številke so nekeje v sredi med onimi, ki jih navajata Schiffrer (1946) in Spinčić (1922). Iz vseh teh primerov vsekakor izhaja, da je na področju geografske Istre slovansko prebivalstvo bilo številčno močnejše od italijanskega.

Tretja razlika: Nemčija si priključi samo območja s pretežno nemškim prebivalstvom, Italija si priključi območja brez vsakršnega italijanskega prebivalstva.

Na Češkem se je nekakšno partizansko gibanje razvilo šele proti koncu vojne. Kot dokaz naj omenim, da je Anglija morala poslati na teren lastne padalce, ki so 27. 5. 1942 izvedli atentat na Reinharda Heydricha, podprotektorja Češke in Moravske, kakor tudi dejstvo, da so Nemci pošiljali tja svoje otroke, da bi jih obvarovali pred silovitimi bombnimi napadi na Nemčijo, ter da so do maja 1945 premeščali svoje bolnice in tovarne na Češko, ki je veljala za razmeroma mirno območje, kažejo, da nekega razvitega odporniškega gibanja na Češkem ni bilo. V Sloveniji in celo na istrskih območjih s slovenskim prebivalstvom pa smo doživeli močno partizansko dejavnost.

Četrta razlika: Partizanstvo v Istri, skoraj popoln neobstoje partizanstva na Češkem, nikakršnega v Sudetih.

Nemška reakcija na atentat proti Heydrichu je bila silovita: vas Lidice je bila do tal porušena, 173 prebivalcev je bilo ustreljenih, 305 deportiranih. V sklopu "civilnega obsednega stanja" je bilo od maja do julija dodatno ustreljenih 1.357 ljudi in priprtih 3.188 (info. 132, 1993, 24-25). In vendar je bilo to zlo manjše v primerjavi z nasiljem, ki ga je civilno prebivalstvo pretrpelo že samo med italijansko ofenzivo v Gorskem Kotorju poleti in jeseni 1942. Od julija do septembra je bilo pobitih 1.756 ljudi in deportiranih ali pogrešanih 4.962. Vasi Stari in Novi Kot sta ostali, kot Lidice, popolnoma neobljudeni. Žrtev je bilo 105 (Mikuž, 1961, 130; Potočnik, 1975, 58; Godina, 1970, 146-152).

Preidimo zdaj na konec druge svetovne vojne.

V nasprotju s tem, kar se je zgodilo v Sudetih, bi si drznil trditi, da se je v Istri vojna končevala na obroke. V mislih imam premirje 8. septembra 1943, konec vojne 1. maja 1945 ter dolgoročno negotovo stanje, ki ga je povzročila nova politična ureditev Istre in je trajalo do 1956. leta. A pojdimo po vrsti:

Reka. V knjigi "Storia di un esodo" (Esodo 1980) sem bral naslednje: "Vsi viri italijanskega izvora, ki smo se jih poslužili, tako iz tiste dobe kot poznejši, soglasno trdijo, da je bil eksodus z Reke od vsega začetka množičen, z nepretrganim naslednjem odhodom, ki so jih omejitve jugoslovanskih oblasti komajda ovirale." Dne 22. 9. 1945 je mestni CLN (Komite za narodno osvoboditev) razdelil med reške meščane ciklostiliran poziv k množičnemu eksodusu, ki se je glasil dobesedno takole: "... vas pozivamo, da vsi skupaj zapustite mesto, potem ko bo Konferenca za mir proglasila svojo odločitev za dokončno. Z našim eksodusom, meščani, bo ostal problem Reke nerešen na dnevnem redu..."

Po zgodovinarju Lukesich-Jamini se prav s tem pozivom in s plebiscitarnim pristopom h kolektivnemu protestu, ki ga je priporočal, začenja eksodus italijanskega prebivalstva z Reke.

Kdor je odšel pred podpisom mirovne pogodbe, je

lahko vzel s seboj le malo stvari. Dejansko je moral prepustiti svojo lastnino jugoslovanski vladi, ki je s strogim pravilnikom skušala zaustaviti množični eksodus. Jugoslovanske oblasti so skušale ovirati odhode iz strahu pred tem nezadržnim pojavom, ki bi vzel Reki veliko za gradbeno obnovo potrebne delovne sile, ter da bi se izognile hudemu udarcu na mednarodnem političnem prizorišču.

S podpisom mirovne pogodbe in tej sledečo izvedbo opsijskih procedur, ki jih je ta predvidevala, imamo lahko eksodus z Reke za izvršeno dejstvo; kdor se ni odšel, bo izrabil to zadnjo priložnost. Vzrokov za to je veliko in niso ravno enostavni, so namreč ekonomske, upravne, politične in policijske narave.

Istra. Položaj v Istri je veliko bolj zapleten. Tu se bom omejil na dva pozornost zbujujoča momenta.

V začetku leta 1946 je jugoslovanska uprava v Istri izdala dekret v zvezi z upravljanjem lastnine sovražnika in odsotnih oseb. Zablembo sovražnikovega imetja je bila sama po sebi razumljiv ukrep. Po 15. členu je mogoče zapleniti tudi imetje tistih ljudi, ki so iz kakršnegakoli razloga odsotni, tudi če nikakor ne morejo veljati za fašiste. Ta ukrep naj bi preprečil vsak množični premik prebivalstva, ki bi v Istri povzročil to, kar se je dogajalo na Reki. Ekonomski položaj pa je bil zelo težak. Poskus jugoslovanskih oblasti, da bi z uvedbo "jugolire" zajezile možnost zaslužka in porabe na ozemlju pod zavezniško upravo, ter birokratski ukrepi, ki jih je uvedla ljudska uprava, niso mogli preprečiti, da bi množice Istranov ne zapustile Istre še preden je bil znan izid pogajanj o mirovni pogodbi. Celo na italijanski strani so tedaj skušali eksodus zajeziti. Časopis "Il grido dell'Istria" je junija 1946 pozival, naj italijanska skupnost ne hromi sama sebe, ampak naj ostane ob zadnji uri zedinjena in strnjena. Nihče bi torej ne smel več zapustiti lastnega bojnega mesta, se pravi Istre, in ne zgubiti vere v vrnitev Italije. Kajti po mnenju časopisa je obstajala samo ena rešitev: Italija (10. 6. 1946). Ti pozivi niso iz trte izviti, saj je baje v prvi polovici leta 1946 že zapustilo Istro 40 do 50.000 ljudi.

Podpis mirovne pogodbe leta 1947 je urejal ne samo položaj tistih občanov, ki so še živeli na teritoriju, ki je pripadel Jugoslaviji, marveč tudi onih, ki so se že pred tem preselili v Italijo. Tekst pogodbe je priznaval pravico opcije samo tistim, katerih "občevalni jezik" je bila italijanščina, kar je dopuščalo - kot vsa ljudska štetja, ki so se naslanjala na "občevalni jezik" - zelo prožne interpretacije in s tem sporne rezultate. Zavezniške sile so vključitev opsijske klavzule zahtevale v zavesti, da bo prišlo do velikih premikov prebivalstva. Za jugoslovansko stran bi kljub možnosti izгона optantov z lastnega teritorija v roku enega leta, kot je določala pogodba, to lahko pomenilo težak udarec s političnega vidika, če bi namreč prišlo do plebiscitarnega pritoka prošenj.

Sam istrski CLN je v brošuri leta 1950 pripomnil, da

so gotovo razmisleki praktične narave prepričali Jugoslovane, da ne dovolijo popolnega eksodusa italijanskega prebivalstva. In res so ga ljudski komiteji, ki so se s tem ukvarjali, skušali na različne načine preprečiti, predvsem ko je šlo za jezikovno mešane zakone v notranji Istri ali za ljudi, ki so bili hrvaškega izvora. Poleti 1948. leta je, zaradi mnogih opcij, "La voce del popolo" objavila nekaj člankov, ki so priznavali določene napake, pripisovali krivdo za italijansko zamero šovinizmu nekaterih hrvaških elementov ter naglašali, da je treba v italijanski komponenti s primernimi ukrepi ustvariti novo zaupanje.

Ljudski komiteji so skušali zavezati eksodus prebivalstva na različne načine. V proitalijanskih vrstah sta prevladovala potreba po ohranitvi opcijske pravice in oporekanje zaprekam, ki so jih postavljale jugoslovanske oblasti. Ko bi se te hotele znebiti vseh Italijanov, bi lahko uporabile pravico do izгона vsaj za optante, se pravi za veliko večino istrskih Italijanov. Kar pa se, kot bomo videli, ni zgodilo.

Birokratski postopki v zvezi s prošnjami optantov so se vlekli dolgo, tako da se je jugoslovanski vladi zdelo primerno podaljšati rok najprej za 4 mesece, nato pa, po prelomu z Moskvo, do 23. marca 1951. Tudi tisti, ki so že prva leta zapustili priključeno ozemlje in so zdaj živeli v Italiji, so morali vložiti prošnjo za opcijo, če so hoteli obdržati italijansko državljanstvo. Po prelomu z Moskvo je bilo med optanti veliko ortodoksnih italijanskih komunistov in veliko ljudi hrvaške narodnosti, kot ja izrecno poudarjal italijanski tisk.

Pula. 3. julija 1946 velesile javno sprejmejo francosko linijo. Naslednjega dne piše "Arena di Pola": "Globoko smo prepričani... da bi naš ponosni delovni narod... množično zapustil mesto, če bi to zagotovo pripadlo Jugoslaviji, in bo našel gostoljubje in delo v Italiji, kjer bo vlada dajala vso možno pomoč tem širokosrčnim sinovom, ki odhajajo raje v pregnanstvo, kot da bi prenašali suženjstvo in raznarodovanje. V Pulii ostane nekaj tisoč fanatikov, ki... se na vse kriplje trudijo, da bi prepričali ljudi, naj ostanejo v mestu; potem ko so ga terorizirali z leto dni trajajočo surovo propagando, z množičnim preganjanjem nedolžnih in z metanjem živih ljudi v fojbe (kraška brezna) ob krohotanju nekaterih, krvi pijanih." Posledica je bila, da je od 31.700 Puljčanov ostalo doma le 3.600.

Opcije. Podpis mirovne pogodbe 15. 9. 1947 je omogočil opcijo na podlagi pogovornega jezika.

Tudi v tem primeru je šlo za verodostojnost večnarodnostne podobe socialistične Jugoslavije, ki je skušala - spet brezuspešno - omejiti eksodus prebivalstva, ki je zaobjel tudi jezikovno mešane in celo hrvaške družine v hrvaških krajih notranje Istre.

Svobodno ozemlje. S podpisom mirovne pogodbe nastane Svobodno tržaško ozemlje, razdeljeno v dve coni: v cono A pod angloameriško upravo ter cono B pod jugoslovansko upravo. S tristransko noto 20. 3.

1948, s katero so zahodne velesile predlagale vrnitev celotnega Svobodnega ozemlja Italiji, se je izredno zaostri la napetost, ki je že obstajala zaradi poljedelske reforme, zaradi rušenja industrijskih obratov in njihove premestitve v Jugoslavijo, zaradi povečanega ideološko-političnega pritiska, zaradi uvedbe ekonomskih in birokratskih ukrepov, ki so diskriminirali tiste državljane, ki se jim je posrečilo najti delo v Trstu.

1948 je tudi leto preloma med Titom in Stalinom. Če je zaradi tega prišlo do stopnjevanja napetosti znotraj komunističnih organizacij, je to po drugi strani nekoliko omililo probleme na mednarodnem področju, saj je prispevalo k zblizanju med zapadnimi zavezniki in Jugoslavijo, tako da je šel tristranski predlog v pozabo.

1950. leta je Jugoslavija organizirala volitve z namenom, da prikaže plebiscitarno voljo prebivalstva ostati v Jugoslaviji. Vendar je bilo vzdržanje ne samo med Italijani, marveč tudi med Slovenci in Hrvati, tako visoko, da so organizatorji izgubili razsodnost in se prepustili nasilju. Tristransko noto je 8. oktobra 1953 nadomestila nova, ki je jasno izrazila namen, da bi priključili cono A Svobodnega ozemlja Italiji, zaradi česar je Jugoslavija zaprla meje. S tem je prekinila tok vozačev v službo in tako avtomatično ustvarila razmere za nov množičen eksodus, tokrat iz tistega dela Istre, ki je bil v coni B. Diskriminacijski politični ukrepi in fizično nasilje proti dvema vrstama ljudi, okoli katerih se je oblikovala opozicija proti režimu, to je učiteljev in duhovnikov, so bili takrat izraz želje po izgonu teh dveh skupin, medtem ko je zaprtje meje prisililo družine delavcev, ki so bili zaposleni v Trstu, da zapustijo domače kraje. Nadaljnje težave v poljedelstvu in ribištvu so tako negativno vplivale na ekonomske in politične razmere, da je objava angloameriške note sprostila zadnji veliki val eksodusa, ki je trajal že 10 let in je šele v tej zadnji fazi dobil vse značilnosti vnaprej določenega nasilja. Po podpisu Londonskega memoranduma 1954 se je eksodus množično nadaljeval do januarja 1956, vendar bolj ali manj urejeno in so ga vnovič ovirale jugoslovanske oblasti. 17.677 državljanov je tako zapustilo cono B, ostalo jih je približno 5.000. Da je bil eksodus iz Istre za večino prostovoljen, potrjujejo tudi nekatera pisma uredništvu različnih časopisov. Navedel bom dva primera.

V prvem primeru se je pisec ukvarjal z italijanskimi pokojninami Slovincem in Hrvatom - v dobesednem prevodu: "... Lahko Vam rečem, da je Italija že prispevala svoj delež za Istrane, ko jim je po vojni gradila hiše in naselja ter jih prednostno upoštevala pri podeljevanju vojnih penzij in delovnih mest, ne vidim razloga, zakaj bi morali plačati ljudem, ki 1946. leta niso hoteli biti Italijani in hočejo zdaj to biti, in sicer iz čistega koristoljubja. Pravi Italijani so tisti, ki so se izselili iz Istre takrat in zapustili domove in imovino..." (Brussato, 1994).

V drugem primeru pride do izraza stališče svetovalca

svobodne puljske občine: "... Odveč bi bilo ponoviti, kar je že dobro znano, in sicer, da so Istrani zapustili svojo ljubljeno zemljo predvsem zato, da bi ostali Italijani..." (Andreatini Sfilli, 1995).

Povrnimo se spet k dogajanju v Sudetih.

Preselitev prebivalstva je potekala v petih natančno opredeljenih fazah.

1.) Do 5. 5. 1945 so se posamezniki pridružili kolonam beguncev iz Šlezije, ki jo je bila že zasedla sovjetska vojska, ali pa umikajočim se nemškim četam.

2.) Od maja do novembra 1945 se vrstijo množični izgoni Nemcev iz ločenih in perifernih predelov sudetskega teritorija, kjer prebivajo v glavnem Nemci.

3.) Od novembra 1945 do srede januarja 1946 se skušajo posamezniki ali družinske enote zateči na nemško območje v upanju, da ubežijo internaciji, kamor so jih tedaj pošiljali, ali vsakovrstnim drugim oblikam nasilja.

4.) Od 19. januarja do 27. novembra 1946 sudetske Nemce prisilno in kruto izganjajo ter jih s 1000 železniškimi transporti odpeljejo v Nemčijo.

5.) Po novembru 1946 je še nekaj transportov in uradnih selitev posameznih oseb ali družin (Info, 132, 4-8).

Velika razlika med eksodusoma iz Istre in Sudetov obstaja v dejstvu, da je bil v Istri večinsko prostovoljen z maloštevilnimi izgoni, medtem ko je bil eksodus iz Češke skoraj izključno nasilen. Torej:

Peta razlika: Eksodus je za Istrane večinoma prostovoljen, za Nemce prisilen.

Državljanstvo. 19. člen mirovne pogodbe z Italijo ureja s 1. in 2. paragrafom vprašanje državljanstva po "občevelnem jeziku", kar je omogočalo Istranom, da prevzamejo jugoslovansko državljanstvo ali da optirajo za ohranitev italijanskega.

Tretji paragraf še dodaja: "Država, kateri se dodeli teritorij, bo smela zahtevati, da se tisti, ki se poslužijo opcije, preselijo v Italijo v enem letu od dne, ko so optirali." (Esodo, 1980, 325)

Tudi 72. člen mirovne pogodbe z Avstrijo po prvi svetovni vojni je vseboval pravico opcije, vendar je člen 78 iste pogodbe predvideval obvezno selitev, bil je torej bolj omejevalen (TDP, 1920, 34).

V Sudetih je odlok predsednika Češkoslovaške republike 2. avgusta 1945 določal, da češkoslovaški državljani nemške narodnosti izgubijo češkoslovaško državljanstvo, razen če so ga hoteli med zasedbo uradno ohraniti (Dokumente, 1992, 73).

Šesta razlika: V Istri je italijanski državljani lahko ostal doma in sprejel državljanstvo jugoslovanske države, na Češkoslovaškem je državljani nemške narodnosti skoraj v vsakem primeru veljal za tujega državljana.

Premoženje. Kar zadeva imetje, ki je bilo večinoma

zapuščeno, a do leta 1947 tudi rekvirirano, je mirovna pogodba v XIV. prilogi določala, da ima Jugoslavija pravico brez plačila prejeti samo državno in poldržavno imetje, ki obstaja na odstopljenem ozemlju. Privatno imetje na istem ozemlju se mora vrniti posameznim posestnikom. Toda ta klavzula je bila v nasprotju z zakoni, ki so veljali v komunistični državi in seveda niso dovoljevali obstoja velikih privatnih posestev.

Izvedba klavzul mirovne pogodbe v praksi ni bila lahka, tako da sta bili Italija in Jugoslavija prisiljeni doseči s pogajanjem razne dodatne sporazume (18. 8. 1948; 23. 5. 1949; 23. 12. 1950; 18. 12. 1954 ...). Tako Jugoslavija kot pozneje Slovenija kot njen delni dedič sta sprejeli princip kompenzacije, čeprav - iz zornega kota beguncev - v nezadovoljivem obsegu.

Tudi za cono B Svobodnega tržaškega ozemlja so bila potrebna dolgotrajna pogajanja. Vsekakor je 8. člen sporazumnega memoranduma predvideval bodisi vrnitev vseh tistih oseb, ki so pred tem zapustile območje, bodisi možnost, da ga dokončno zapustijo, prenesejo premično imetje in prodajo nepremičnine (Esodo, 1980, 630-650).

Češkoslovaška je uredila problem imetja na svojstven in radikalen način. Citiral bom samo nekaj kratkih odlomkov v dobesednem prevodu.

Drugi paragraf dekreta predsednika republike z dne 19. maja 1945: "Imetje za državo politično nezanesljivih oseb, ki obstaja na ozemlju Češkoslovaške republike, preide, kot določa ta dekret, pod nacionalno upravo.

Četrti paragraf istega dekreta se začneja:

"Za politično nezanesljive osebe za državo je treba šteti: osebe nemške ali madžarske narodnosti".

Osmi paragraf razglasa finančnega ministrstva 22. 6. 1945: "Nemci morajo položiti v 15 dneh od objave tega razglasa na zamrznjeni račun v eni od bank, ki jih določi ministrstvo: a) vrednostne papirje, b) predmete iz dragocenih kovin, c) dragocene kamne, bisere, d) vrednostne predmete in umetnine, e) zbirke".

Prvi paragraf dekreta predsednika republike 21. 6. 1945:

"S takojšnjo veljavo in brez odškodnine se na podlagi agrarne reforme zapleni poljedelsko imetje, ki je v lasti vseh oseb nemške ali madžarske narodnosti ne glede na njihovo državljanstvo." (Dokumente, 1992, 73).

Ob izgonu so Nemci smeli vzeti s seboj le torbo z najnujnejšimi potrebščinami za potovanje.²

Sedma razlika: Italijanom so priznali možnost kompenzacije, Nemcem ne.

Sprejetje beguncev. Istrski begunci so bili v Italiji na splošno dobro sprejeti (Esodo, 1980, 557-562). Če izvzamemo napade, ki jih je bilo mogoče prebrati v nekaterih tržaških časopisih, in nasprotovanje temu, da bi se ustavili v coni pod zavezniško upravo, zato da bi

2 Po pričevanju družin: Kahl, München; Maucher, München; Pilz, Laubach; Tihanyi, Bayrisch Gmain.

ne povzročali večjih ekonomskih problemov (Esodo, 1980, 497), je italijanska vlada izdala precej zakonov v njihovo korist (Esodo, 1980, 579; Volk, 1999). Z izjemo krajše dobe je italijansko časopisje, kot smo že videli, vabilo begunce, naj zapustijo svojo zemljo.

Zelo aktivna je bila do leta 1954 radijska postaja "Radio Venezia Giulia" v Benetkah. Vsem tistim, ki bi zapustili Istro, so obljubljali, da bo država zanje vsestransko skrbela (Esodo, 1980, 215).³

Popolnoma drugače je bilo v Nemčiji, kjer so oblasti - zaradi pomanjkanja stanovanj - prisilile zasebnike, da so sprejeli izgnance pod streho. Kmetje so se na vse kripelje trudili, da bi jim ne bilo treba sprejeti teh nesrečnih nemaničev. Z njimi so ravnali kot z ljudmi nižjega sloja, sumljivega izvora, ker so prihajali z Vzhoda, in katerim niso bili nič dožni. Večkrat so kmetje razbili celo stekla v hlevih in lesenjačah, da izgnancem ne bi bilo treba dati zatočišča (Frantziöchlimmenkeppel, 1996, 3-6). Vendar pri tem ne smemo pozabiti, da je Italija morala sprejeti vsega skupaj kakih 350.000 beguncev, Nemčija pa skoraj 13 milijonov.⁴

Medtem ko jih je Italija lahko integrirala v kakih 13 letih, so Nemčijo, ki se je že spoprijemala z lakoto, skrajno revščino in kolektivnim psihološkim šokom ter že bila prepolna evakuirancev in brezdomcev iz velikih mest, ki jih je uničilo zavezniško bombardiranje, preplavili v pičlem letu. Šele ko so se začele izboljševati splošne ekonomske razmere, so bili tudi nemški begunci deležni državne podpore.

Osma razlika: Popolnoma drugačen sprejem beguncev v obeh državah.

Eksodus iz Istre je trajal od septembra 1943 do januarja 1956, torej skoraj 13 let, in je po podatkih begunske organizacije Opera Profughi zaobjel 190.905 pravno priznanih oseb. Tem je treba dodati 10.535 nepriznanih istrskih beguncev, katerim mnogi viri iz previdnosti prištevajo še 50.000 oseb. Tako pridemo do maksimalnega števila 250.000 (Esodo, 1980, 565).⁵

V knjigi "Fojbe, breme preteklosti" pride Raul Pupo do zaključka, da se je smrt v breznihi tako globoko zasedrila v spominu sodobnikov, da prihaja v trenutkih nacionalne in politične negotovosti do prave obsedenosti, tako "da je verjetno občutno vplivala tudi na množične odločitve, kot je bila tista, ki so jo Istrani sprejeli v povojnem obdobju, ko so se odločili za eksodus"

(Valdevit, 1997, 33-56).

V knjigi "Storia di un esodo" (Esodo, 1980) se avtor sprašuje, "ali ni rezultat tako totalnega bega iz Istre morda olajšal hoteno krut prikaz pokolov, z namenom, da bi po oktobru 1943 okrepili boj proti partizanom". Bobneče protislovansko sovraštvo, ki ga je propagiral tisk, je lahko le prispevalo v to smer, čeprav je težko reči, v kolikšni meri. Po že navedenem primeru eksodusa iz Pule bom dodal le še to, kar je objavil "Il grido dell'Istria" (NN, 1946): "... Za tistega, ki tega še ne ve, "drugarica" pomeni tovarišica. Za nas, ki jo poznamo, pomeni približno tole: človeškemu rodu pripadajoča žival ženskega spola; zaradi posebnih življenjskih razmer in protinaravnega ravnanja so se ji spremenili obraz, oblike telesa in duh... Kot reakcija na to sta v njej zrasli besnost in jeza in prevzela je divji značaj lisice, volka in prašiča."

Kar zadeva Nemce v Sudetih,⁶ je zelo mučno brati pričevanja izgnanih, saj beremo o nezaslišanem nasilju. Opisi, vsaj tisti, ki so mi bili z lahkoto dosegljivi, se ne zdijo pretirani, saj jih potrjujejo poročila opazovalcev, ki jih je tja poslala angleška vlada.

Omenil bom samo dva primera: najprej prisilne smrtne pohode, izmed katerih je morda najbolj značilen tisti od Brna do avstrijske meje, na katerem je bilo kar 32.000 ljudi. Trajal je več tednov. Poročila omenjajo več desetih mrtvih na dan na vsaki opazovalni točki. Ustrelitve, posilstva, bolezni, lakota. Ko se je kolona blizala avstrijski meji, so oblasti za krajši čas mejo zaprle, ker so hotele preprečiti širjenje epidemije griže in tifusa (Mühlfenzel, 1981, 209-212).⁷

Drugi primer je most v mestu Usti nad Labem (nemško: Aussig). 30. julija 1945 je prišlo v skladišču streliva do eksplozije. Zato so dva dni lovili nemške prebivalce, ki so si bili morali nataktni manjšeto s črko N (Nemec). Žrtve so metali v reko Labo ter streljali nanje. Mnoge so, preden so jih vrgli z mosta, utopili v zabojniki. Govor je o približno 1000 ljudi na dan (Mühlfenzel, 1981, 217-221).⁸

Vendar v izjavah izgnancev ne manjka omemb in primerjav z nasiljem, ki so ga Nemci zagrešili med vojno predvsem nad Judi.

V malo več kot poldrugem letu je bilo od 3.300.000 Nemcev iz Sudetov izgnanih skoraj 2.900.000. Na Češkoslovaškem jih je ostalo približno 200.000 (Info. 132,

3 Radio Venezia Giulia je poslušal sam avtor.

4 Izgon je prizadel približno 15 milijonov Nemcev, to je nič manj kot eno petino celotnega nemškega naroda. Prisiljeni so bili zapustiti svojo domovino, pri čemer je zgubilo življenje več kot dva milijona ljudi.

5 Ko je govor o eksodusu iz Istre, so mišljeni samo Italijani. V resnici je skupaj z njimi bežalo tudi veliko Slovencev in Hrvatov. Če naj število 250.000 beguncev označuje samo Italijane, bi ga morali torej vidno reducirati.

6 Kar se izгона Nemcev iz Češkoslovaške tiče, je sicer govor o enem delu, ko je v resnici mišljena celota. Govori se o Nemcih iz Sudetov, ki pa niso živeli samo v severovzhodnih predelih Češkoslovaške, se pravi v pokrajini, ki nosi ime po tamkajšnjem gorovju, Sudetih. Izgnani so bili vsi Nemci, tudi tisti, ki so živeli v Češki, npr. v Brnu, v Pragi ali drugje.

7 Inge Neumeyer, Der Brünner Todesmarsch nach Pohlitz, Mai/Juni 1945.

8 Alan Curtis, Aussig, angleški oficir.

1993, 30). Kolikšno je število žrtev v naših dveh primerih? Statistični zvezni urad v Wiesbadnu je prišel v 60-ih letih da zaključka, da je bilo nemških žrtev češkega nasilja približno 225.000 (Info. 132, 1993, 30). Toda tako nemški kot češki zgodovinarji omejujejo to število na 20 do 40.000. Nekateri člani češko-nemške komisije zgodovinarjev pripisujejo to veliko razliko različnim zornim kotom: medtem ko Nemci upoštevajo vse žrtve, tudi Jude in Rome, Čehi slednje izključujejo, ker so umrli še pred koncem vojne (Kfen, 1996, 25).

Iz knjige "Fojbe, breme preteklosti" povzamemo, da naj bi italijanskih žrtev v vsej Julijski Krajini bilo 4 do 5000. Ker so žrtve na ozemlju pod zavezniško vojaško upravo znane, je mogoče domnevati, da štejemo za Istro okoli 2.000 žrtev jugoslovanskega nasilja (Valdevit, 1997, 37).⁹

Deveta razlika: Številčna razlika med nemškimi žrtvami v Sudetih ter italijanskimi žrtvami v Istri je zelo velika, in sicer v škodo Nemcev. Obema pa je skupno količinsko neskladje, ki izvira iz različnih zornih kotov.

Na načrt o izgonu, kot ga vsebuje Memorandum češkoslovaške vlade dne 23. 11. 1944, so Američani reagirali takole: "Ameriška vlada je zato mnenja, da bi se takšna selitev morala izpeljati... le na podlagi mednarodnih sporazumov... in v mednarodnem kontekstu. Strinja se s češkoslovaško vlado, da bi se vsaka selitev morala izpeljati postopoma, zato da bi bila zagotovljena možnost urejene selitve izseljenih oseb."

Razumljivo je, da se država, ki bi morala ob sprejemu take množice izgnancev nositi največje ekonomsko in organizacijsko breme, ni hotela hipoma spopasti s problemom bivališča. Podobno se je dogajalo na Tržaškem z oblastjo zavezniške vojaške uprave, ki ni želela, pa čeprav samo iz praktičnih upravnih razlogov, da bi se istrski begunci ustavljali v coni A, ki jo je upravljala. Te pomisleke potrjuje tudi pismo, ki ga je Foreign Office dne 1. 8. 1945 napisal Geoffrey Harrison, udeleženec Potsdamske konference, v katerem razlaga, da so Američani na selitev pristali ne samo zato, da bi omilili izgon, ki ga ni bilo mogoče več ustaviti, temveč tudi zato, da bi preprečili, da bi postal čezmerno breme za okupacijske sile v Nemčiji.

V "Walterjevem poročilu", sestavljenem za ameriški kongres, tudi piše, da so z dovoljenjem izselitve v Nemčijo hoteli preprečiti deportacijo Nemcev v "subarktična" območja Sovjetske Zveze (Dokumente, 1992, 23-34).

Naj spomnim, da je taka deportacija res grozila Nemcem z območij, ki jih je zasedla Rdeča armada, kot se je na primer zgodilo z Nemci v Vojvodini, za katere

pa je bilo, po besedah še žive priče, to prav dobro, saj so bili "rešeni" srbskega ujetništva! (Mühlfenzel, 1981, 73).¹⁰ Tudi Češkoslovaško je osvobodila Rdeča armada.

Odnos zaveznikov do Jugoslavije je drugačen. Ne prisilijo jugoslovanske armade le k umiku z ozemlja, ki ga je zavzela z velikimi materialnimi in človeškimi žrtvami, marveč zahtevajo od nje, kot bomo videli, tudi obračun za maščevanja, do katerih je prišlo med osvojitvijo in okupacijo ozemlja Julijske krajine (Pirjevec, 1995, 172-174).

Ravnanje Jugoslovanov je bilo razlikovalno, če je bilo postopanje oblasti drugačno glede na območje in časovno dobo.

Deseta razlika: Zavezniki sprejmejo popolno ponižanje Nemcev na Češkoslovaškem, upirajo pa se razlikovalnemu ravnanju Jugoslovanov v Istri.

Preden se posvetimo političnemu ozadju eksodusa, je treba omeniti tiste faktorje, ki so odločilno vplivali nanj.

Skoraj v vseh obmejnih področjih zahodne Evrope obstajajo problemi, ki izhajajo iz želje narodov bolj razvite Evrope, da bi razširili svoj vpliv proti Vzhodu. Ti problemi so bili in so še vedno toliko hujski, kolikor so nasprotujoče si sile neenake. V tem vidimo paralelno situacijo med češko-nemškim in slovensko-italijanskim razmerjem. Določitev mej je že po prvi svetovni vojni odvzela pravico do samoodločbe tako češkim Nemcem kot Slovanom v Julijski krajini.

To so bila stara nasprotja, v katerih je vsaka stran skušala prevladati nad drugo. Z nastankom fašizma so odnosi dobili novo razsežnost, željo po uničenju nasprotnika. Temu ustrezna je bila ob padcu fašizma tudi reakcija tlačanih.

Dobršen del nemških zgodovino piscev podcenjuje, kar so Čehi pretrpeli pod nemško okupacijo med drugo svetovno vojno, prav tako kot velik del italijanskih zgodovino piscev zamolči, kaj so pretrpeli Slovenci pod italijansko upravo.

Češko je bilo treba ponemčiti, kot je bilo treba poitalijančiti tisti del Slovenije, ki ga je zasedla italijanska vojska. In prav med sudetskimi Nemci kot tudi med Italijani Julijske krajine najdemo najbolj zagrizene zagovornike brezkompromisne protislovenske politike.

Iluzije o mili okupaciji, ki so spočetka nastale tako na Češkem kot v Sloveniji - kar je privedlo do kolaboracije - so se počasi razblinile, oziroma prepustile prostor, posebno na Češkem, radikalizirani protinemški reakciji.

Kar se tiče političnega zakulisja begunske drame, je izgon Nemcev iz Sudetov potekal po načrtu, ki so ga

9 Citirano število odgovarja nekako onemu, ki je navedeno v knjigi "Le deportazioni nella Venezia Giulia, Fiume e Dalmazia" (Bartoli, 1961) nekdanjega tržaškega župana Giovannija Bartolija. Ta knjiga je bila napisana v času, ko ni bilo mogoče izsiljevati Jugoslavije. Število žrtev in publikacij v tej zvezi je začelo naraščati z razsulum Jugoslavije, ko se je zdelo, da se bo mogoče revanširati nad malimi in sibirskimi državami, ki so se začele porajati na vzhodni jadranski obali.

10 Konrad Moog, Batschka (Bačka).

češki politiki snovali že od leta 1940, kot je rekel sam dr. Beneš dne 19. 5. 1947 v Karlovih Varih.

Dne 8. 3. 1946 je dr. Ivo Duhaček iz katoliške stranke pred narodnim zborom povedal, da se klanja spominu ministra dr. Ripke, ki je skupaj s predsednikom Benešem in monsignorjem Sramekom igral pomembno vlogo pri izvedbi načrta za izgon. V nadaljnjem govoru je še poudaril, da se je izgon uspešno končal, in dodal, da se sprva le komunisti niso strinjali z njim.

Izgon je moralo spremljati nasilje proti Nemcem. Med vojno namreč ni bilo gotovo, ali se bo Češko-slovaška lahko zaradi pritiska tujega javnega mnenja popolnoma rešila Nemcev. Takoj ko bi bilo vojne konec, bi bilo treba ukrepati hitro, in sicer tako nasilno, da bi se Nemci množično odločili za beg. Nekaj izvlečkov iz uradnih govorov to le potrjuje.

Dr. Beneš po londonskem radiu 27. 1. 1942: "V naši državi se bo konec vojne pisal s krvjo. Nemcem bo brez usmiljenja mnogokratno povrnjeno vse zlo, ki so ga zakrivali po letu 1938."

Dr. Beneš 3. 2. 1944: "Prevrat mora biti nasilen, biti mora silno maščevanje nad Nemci... krvav boj brez usmiljenja."

Tajno navodilo dr. Drtinasa 16. 7. 1944: "Treba je v glavnem skrbeti za to, da se boj začne zadnji trenutek, ko bo Nemčija na tleh in bomo mi prijeli za orožje... Tako predsednik vlade kot tudi državni svet in vse naše javno mnenje na tujem vztrajajo pri trdnem prepričanju, da bo bodoča država morala biti "en narod - ena država".

General S. Ingr: "Ko bo napočil naš dan, bo ves narod sledil staremu husitskemu bojnemu geslu: Zadenite jih, ubijte jih, naj nihče ne ostane pri življenju. Vsakdo naj si priskrbi najprimernejše orožje, da udari po Nemcih. Kdor nima pri roki strelnega orožja, naj se oboroži s kakršnikoli orožjem, ki reže, preluknja ali udari." (Dokumente, 1992, 14-21).

Stavek v Kardeljevih navodilih, ki daje slutiti najhujše ob zasedbi Julijske krajine, se dobesečno glasi: "Vse sovražne elemente je treba vtakniti v ječo ter jih izročiti OZNI, ki jih bo postavila pred sodišče". Znano je, da je prišlo do procesov s smrtnimi obsodbami, a tudi oprostitevami, celo na podlagi italijanskih zakonov, ter da so se oproščeni vrnili na svoje domove.

Negativno je mogoče tolmačiti nekatere odločitve Centralnega komiteja slovenske komunistične partije:

- Pripraviti za Trst kvalificirano osebje, policijo... odpeljati reakcionarje, jih pripeljati sem, jim tu soditi, ne ustreliti tam.

- Razkrinkati vsak upor, ki se ne naslanja na vodilno vlogo Titove Jugoslavije proti okupatorju Primorja... na sodelovanje med Slovenci in Italijani.

Za hudega lahko označimo tudi odgovor, ki so ga dobili zavezniki na zahtevo vrnitve 2.472 pogrešanih oseb, v katerem jih označujejo kot "fašiste, ki so padli na strani Nemcev ali ki so se izgubili med bitkami s partizani oziroma med akcijami jugoslovanske armade v

Julijski krajini, oziroma kot vojne zločince, s katerimi je narod sam obračunal ob osvoboditvi."

Izjava Centralnega komiteja govori o "sodelovanju med Slovenci in Italijani"; prej omenjena Kardeljeva izjava pa se nadaljuje: "Tako čistiti, toda ne na nacionalni bazi, temveč na bazi fašizma." (Valdevit, 1997, 37-46).

Na eni strani imamo torej Českoslovaško, ki si prizadeva za "narodno državo" na podlagi zagrizenega nacionalizma, na drugi pa Jugoslavijo, ki skuša ustvariti multinacionalno državo, polno neslovanskih manjšin, na podlagi marksistične ideologije.

Medtem ko obstajajo številni zgodovinski dokazi o namemem in brezpogojnem izgonu celotnega nemškega prebivalstva iz Sudetov, obstajajo tudi dokazi, da se Jugoslavija ni zelela bojevati toliko proti Italijanom na narodni, kolikor predvsem na politično-ideološki ravni. Da je med prehodom oblasti ob koncu vojne prišlo tudi do maščevanj na narodnostni ravni, tega danes nihče več ne izpodbija (Troha, 1999, 43-71). Kaže pa, da so manj pomembna od pokolov, ki so jih jugoslovanski partizani zagrešili tudi po koncu vojne nad opozicijo in nad slovensko-hrvaškimi kolaboracionisti pri sebi doma, ali od pokolov, ki so jih italijanski partizani zagrešili znotraj italijanskih meja nad lastnimi sodržavljanji.

Enajsta razlika: Zaradi namernega izгона skoraj vseh Nemcev nastane po vojni na Českoslovaškem "en narod-ena država", medtem ko nastane v Jugoslaviji multinacionalna država marksističnega kova s posledičnim zatiranjem nasprotnikov, a ne zaradi narodne pripadnosti.

Pred vojno je bil politični sistem v Istri diktatorski, bil je fašističen. Po vojni je bil še vedno diktatorski, kljub temu da so ozemlja pripadla drugi državi. Znajdemo se v "ljudski oblasti", se pravi v komunistični diktaturi. Obstaja pa teoretična razlika: fašizem je propagiral vzvišenost italskega naroda v primerjavi z nezgodovinskimi barbarskimi narodi in se je na vso moč trudil, da bi jih asimiliriral ali pokončal.

Ljudska oblast pa je povzdigovala enakost med ljudstvi ne samo v Jugoslaviji, temveč po vsem svetu, brez rasnih razlikovanj, po znani marksistični filozofiji. Čeprav določeni krogi tega nočejo slišati, je to stremljenje odigralo v naših krajih, kjer so bili Slovani več kot 25 let izigrani, ponižani in preganjani, pomembno vlogo pri omiljenju maščevanj, v primerjavi s tem, kar se je zgodilo v Sudetih ob koncu vojne.

Na Českoslovaškem ni prišlo do večjih sprememb v političnem pogledu ne pred vojno in ne po njej. V obeh obdobjih je vladala parlamentarna demokracija. Iz česar sledi, da samo dejstvo, da ima kaka država parlamentaren, demokratičen politični sistem, še ni porok za pošteno obnašanje.

Dvanajsta razlika: Eksodus v Istri poteka v totalitarnem režimu, v Sudetih pa v demokratičnem, parlamentarnem političnem sistemu.

Po že omenjeni jugoslovanski noti 7. 12. 1945 so bili po osvojitvi skoraj celotne Julijske krajine pogrešani izključno bojovníki ali vojni zločinci. Naslanjajoč se na to trditev pride Raul Pupo v svoji knjigi do zaključka, da je teza o splošni krivdi umrlih politične narave. Prav tako nameravajo "očitna pretiravanja" o številu padlih Italijanov podpreti tezo, ki je odsev prejšnje, in katere neizpodbitnost je odvisna od velikih števil. To je teza "nacionalnega genocida", ki jo je med napadom na Bosno zamenjal izraz "etnično čiščenje".

Po propadu Sovjetske zveze ter delitvi Češko-slovaške in Jugoslavije na več republik, med katerimi sta tudi Češka in Slovenija, se je Nemčiji in Italiji zdelo, da je dozorel čas, ko bi lahko kaj iztržili iz nastale situacije. Vendar v Nemčiji ni prišlo do zaostritve obtožb in zahtev, ki jih postavljajo že desetletja, medtem ko so se v Italiji obtožbe in zahteve tako povečale, da je ameriška diplomacija morala poseči vmes in pomiriti duhove (Gregorič, 1997).

To pravzaprav niti ne začudi, saj je od vseh slovanskih narodov v Evropi edino slovenski moral, kljub žrtvam in škodi, ki jo je pretrpel med drugo svetovno vojno, pustiti lastne manjšine na strani tistih, ki jih niso znali ali hoteli spoštovati. Slovenija je torej od vseh slovanskih držav edina, ki jo je mogoče izsiljevati, in k temu orožju so se "omikane" evropske države vedno znova rade zatekale (Parovel, 1966).

Trinajsta razlika: Obzir in zadržanost evropskih držav do Češke, pritisk in celo izsiljevanje Slovenije.

Kako so se vedli predstavniki organizacij, ki zastopajo begunce? Kako so se po vojni vedli vladni politiki obeh držav osi Rim-Berlin, politično in vojaško povezani v "jekleni" pogodbi in soodgovorni za smrt desetih milijonov ljudi, ki so jo zakrivali s svojo napadalno vojno?

Zaustavil se bom le pri nekaterih primerih, ki se mi zdijo najbolj pomembni.

Že za binško leta 1963 je dr. Hans-Christoph Seeborn v javnem govoru v Stuttgartu med drugim rekel: "... kot zakoniti predstavnik sudetskih Nemcev zunaj lastnih rodni krajev želim, kot Nemec in kot sudetski Nemec, v krščanskem duhu prositi češki narod odpuščanja za krivico, ki mu je bila storjena, zato da bi obojestransko odpuščanje nudilo osnovo za spravo med narodi." (SDZ, 1994).

Nemška stran brezpogojno priznava lastno krivdo. O tem najdemo jasno izjavo v odgovoru glasnika nemške protestantske Cerkve na pismo češke protestantske Cerkve (Kren, 1996, 23).

Podobno stališče je zavzel tudi predsednik nemškega dela mešane komisije zgodovinarjev, prof. dr. R. Vierhaus, ko je 1995. leta, ob srečanju predsednikov

obeh držav v Dresdnu, rekel: "Vse, kar se je zgodilo na Češkoslovaškem od 1938. do 1948. leta, je bila posledica nemške politike." (Kren, 1996, 23-24).

Primerjava z italijanskim vedenjem je nemogoča zaradi popolnega pomanjkanja primerljivih izjav, če nočemo vzeti za vzorec izjav povsem nasprotne vsebine.

Dne 8. 5. 1985, ob "40-letnici konca vojne in terorističnega nacističnega režima", se je nemški parlament sestel na izredni seji pod istim uradnim naslovom. Tedanji predsednik Federativne republike Nemčije, Richard von Weizsäcker, je v svojem govoru med drugim rekel: "... Ne moremo obeležiti osmega maja, ne da bi se zavedali, koliko truda nas je stala pripravljenost na spravo. Smo se res zmožni vživeti v položaj družinskih članov žrtev varšavskega geta ali pokola v Lidicah?... Mi sami smo prav od izgnancev zahtevali največ. Še dolgo po 8. maju so morali prestajati trpke bolečine in hude krivice... Sprejetih je bilo nekaj milijonov beguncev in izgnancev. Na posnemanja vreden način so se izgnanci kar hitro odpovedali sili. To niso bile izjave, izrečene v trenutnem stanju onemoglosti, temveč v duhu, ki velja še vedno ... ki obvezuje tudi spet močno Nemčijo ... to pomeni, da imperativ sprave presega zahteve po pravu. V tem obstaja človeški prispevek k evropskemu mirovnemu ustroju, ki ga mi lahko realiziramo. Nihče ne bo mogel pozabiti velikega trpljenja, ki se je 8. maja šele začelo in potem nadaljevalo. Ne smemo pa videti vzroka za beg ali izgon v koncu vojne, saj tiči v začetku vojne in v začetku terorističnega režima, ki je pripeljal do vojne." (Weizsäcker, 1985).

Štirinajsta razlika: Na nemški strani popolno priznanje njenih najvišjih predstavnikov, da je treba vzrok za povračilo Nemcem iskati v napadalni vojni. Temu stoji nasproti popolno pomanjkanje civilnega poguma s strani italijanske politike.

Tako je lahko prišlo do spravne izjave, ki sta jo 21. 1. 1997 podpisali češka in nemška vlada. Mednarodni tisk je z dolgimi komentarji podčrtal njeno pomembnost.

Drugače v Italiji. "La Stampa" iz Turina ni npr. naslednjega dne o tem objavila nobenega članka. "Il Corriere della Sera" ji je posvetil članček, katerega resnost je razvidna že iz prvih besed, ki se v izvirniku glasijo: "Chi ha avuto ha avuto, chi ha dato ha dato, scurdammoce 'o passato." (Kar je bilo, je bilo, kdor je dal, je dal, pozabimo, kar je prešlo.) (Simone, 1997).¹¹ Zadrega, ki izvira iz pomanjkanja civilnega poguma na italijanski strani, je v podobnih primerih jasno razvidna. Med dolgoletnim opazovanjem dogajanja v povojni italijanski in nemški republiki sem prišel do zaključka, da je zgodovinski spomin v obeh državah povsem razli-

11 Lokalni časopis iz Trsta "Il Piccolo" je objavil dolg članek pod naslovom: Storico accordo con i cechi. (Zgodovinski sporazum s Čehi).

čen. Pri tem ne mislim na ožji krog izvedencev, marveč na množico, na politično vzgojo, ki je je deležna s strani politikov in medijev. Kot Primorec, ki je iz delovnih razlogov emigriral v Nemčijo, sem imel priložnost osebno ugotoviti, s kakšnim civilnim pogumom so nemška politika, Cerkev in tisk obravnavali in še vedno obravnavajo lastno preteklost. Ne smemo se čuditi, če to pri posameznikih včasih privede do izrazov nestrpnosti, ko pa že vsa povojna leta vedno znova poudarjajo lastno krivdo z vztrajnostjo in intenziteto, ki sta za Italijo nepojmljivi.

Pomanjkanje civilnega poguma se celo stopnjuje, če pomislimo na dolgo blokado, ki jo je Italija izvajala proti Sloveniji v pogajanjih za vstop v Evropsko unijo, blokado, ki jo je umaknila šele, ko je Slovenija sprejela španski kompromis, ki ureja vprašanje imetja.

Dunajski dnevnik "Der Standard" komentira podpis nemško-češkega sporazuma takole: "Kako težko je do tega prišlo, je razvidno iz opisa izгона Nemcev iz Su-

detov ob koncu vojne: v nemški verziji je govor o izgonu, v češki se uporablja pomanjševalna oblika. Drugače Praga v to ne bi privolila. Češka vlada zavrača vsakršno formulacijo, ki bi lahko kakorkoli zagotavljala podlago za zahtevo sudetskih Nemcev po odškodnini." (Standard, 1996).

"Frankfurter Allgemeine Zeitung" zelo odkrito komentira: "Ne bo prišlo do materialnih zahtev do Češke republike, ki bi zadevale deportacijo Nemcev." (FAZ, 1997). To pomeni, da ne bo prišlo do "španskega kompromisa", ker se zdi, da ne bo prišlo do zahtev, vsaj ne takih, ki bi bile povezane z izsiljevanjem.

Naj navedem še komentar švicarskega dnevnika "Der Bund" iz Berna: "Mea maxima culpa Nemcev ter mea etiam culpa Čehov, to vzajemno, pa čeprav različno priznanje krivde, ni vzklilo z namenom, da bi pozabili na zgodovino, ampak da bi jo obdržali v trajnem spominu, ne kot obtežilni kamen, temveč kot nauk za prihodnost." (Bund, 1996).

COMPARAZIONE FRA L'ESODO DALL'ISTRIA E QUELLO DAI SUDETI DOPO LA SECONDA GUERRA MONDIALE

Pietro MERKÙ

D-91058 Erlangen, Bonnhoefferweg 15

RIASSUNTO

Nella storiografia italiana, quando si parla degli avvenimenti in Istria dopo la seconda guerra mondiale, si parla di profughi e di optanti, per quanto riguarda i beni, di beni abbandonati.

Nella storiografia tedesca, quando si parla degli avvenimenti nei Sudeti nello stesso periodo, si parla di espulsi, per quanto riguarda i beni, di beni requisiti.

L'autore, attivo in organizzazioni per i diritti dell'uomo, ha scoperto con sorpresa proprio negli organi di alcune di queste l'uso dei termini "espulsi" e di "beni requisiti" in entrambi i casi.

Per chiarire le idee in primo luogo a se stesso, incominciò a discutere sull'argomento con due dei suoi migliori amici, uno profugo dalmata, l'altro istriano, e con i suoi parenti tedeschi dei Sudeti. Oltre a ciò si rifornì, man mano che l'occasione lo richiedeva, di una notevole serie di libri, non tutti citati nella "letteratura", dai quali poté apprendere vari particolari di una tragedia che aveva coscientemente seguito durante e dopo la guerra.

L'esame della sequenza dei fatti, per lo più sincroni, succedutisi nella storia delle due comunità, portò a delle conclusioni redatte in forma di confronto. Per facilitare la comprensione ritenne opportuno far precedere il periodo degli spostamenti delle popolazioni da cenni storici sulle storie parallele delle due comunità dalla fine della prima guerra mondiale. Dopo aver trattato il periodo tra le due guerre, accenna ai cruenti avvenimenti durante la seconda guerra mondiale.

Con la sua fine arriva la liberazione per gli uni e l'occupazione per gli altri. Si arriva soprattutto alla resa dei conti ed alle ritorsioni. Come sta scritto? Chi di spada ferisce di spada perisce. La fine della guerra è repentina in Cecoslovacchia, "a rate", se così si può dire, in Istria.

Il nuovo assetto delle terre liberate o redente è accelerato in Cecoslovacchia con l'espulsione forzata dei tedeschi in poco più di un anno, è lento in Istria dove gli Italiani fuggono per lo più quando non hanno più speranza di un rapido ritorno dell'Italia. Poiché l'assetto politico dell'Istria dura fino al 1956, anche l'esodo dura oltre un decennio.

L'autore passa brevemente in rivista le perdite umane del dopoguerra e fa le sue considerazioni sul comportamento degli alleati vincitori. L'ultima parte dello studio è dedicata alla preparazione della riconciliazione fra Germania e Cecoslovacchia.

Lo studio si conclude con la firma della "Dichiarazione di riconciliazione" da parte dei governi della Repubblica ceca e della Germania. La dichiarazione stessa, con i suoi immediati precedenti e con i suoi strascichi politici, dovrebbe essere trattata separatamente per il peso storico, politico e morale che essa comporta. Secondo l'autore le differenze salienti sono: la quinta (Il modo dell'esodo è maggioritariamente volontario per gli istriani, mentre per i tedeschi ci fu l'espulsione violenta) e la settima (Agli italiani si riconobbe il principio della compensazione, ai tedeschi no), differenze che confermano la legittimità dei termini impiegati dagli storici.

All'accaduto si sovrappone una constatazione risultante dall'intensità della memoria storica, molto diversa tra italiani e tedeschi. L'autore non si riferisce ai circoli molto ristretti degli specialisti, ma alle masse ed a ciò che politici e mass media offrono loro come educazione politica. L'autore, giuliano di origine ed emigrato per motivi di lavoro in Germania, ha potuto constatare di persona come politica, Chiesa e stampa tedesche abbiano elaborato e stiano elaborando con enorme coraggio civile il proprio passato, anzi si potrebbe addirittura dire che stiano cristallizzando le proprie colpe con una frequenza ed un'intensità ignote in Italia: il che provoca qualche volta nei singoli individui reazioni stizzose. Come diceva Goethe? Gli uomini non possono perdonare alla verità di essere così semplice!

Parole chiave: migrazioni, emigranti, secondo dopoguerra, espulsione, Sudeti, esodo, italiani, Istria

VIRI IN LITERATURA

- Andreatini Silli, M. (1994):** Gli esuli sono andati via per restare italiani. Il Piccolo, 13. 09. Trieste.
- Apìh, E. (1966):** Italia fascismo e antifascismo nella Venezia Giulia (1918-1943). Istituto Nazionale per la storia del movimento di liberazione in Italia. Bari, Edizioni Laterza.
- Bartoli, G. (1961):** Le deportazioni nella Venezia Giulia, Fiume e Dalmazia. Il martirologio delle genti adriatiche. Trieste, Tipografia Moderna.
- Brussato, G. (1994):** Abbiamo già dato agli istriani. Il Giornale, 15. 09. Milano.
- Bund (1996):** Deutschlandfunk, Internationale Presse-schau. Der Bund, 21. 12. Bern.
- Defrančeski, J. (1945):** Venecia Julia, el agudo problema italo-yugoeslavo. Buenos Aires, Imprenta Poliglota.
- Dokumente (1992):** Dokumente zur Vertreibung der Sudetendeutschen. Mitteleuropäische Quellen und Dokumente, Band 24. München, Sudetendeutscher Rat E. V.
- Čermelj, L. (1974):** Sloveni e Croati in Italia tra le due guerre. Slovenski raziskovalni inštitut, Trieste, EST.
- Esodo (1980):** Colummi C., Ferrari L., Nassisi G., Trani G. Storia di un esodo, Istria 1945-1956. Trieste, Istituto regionale per la storia del movimento di liberazione nel Friuli-Venezia Giulia.
- FAZ (1997):** So viel ist zu tun. Frankfurter Allgemeine Zeitung, 22.01. Frankfurt a. M.
- Frantziöch-Immenkeppel (1996):** Die Vertriebenen in der Bundesrepublik Deutschland. Aus Politik und Zeitgeschichte. Bundeszentrale für politische Bildung, Bonn.
- Godina, F. et al. (1970):** Požgane slovenske vasi. Ljubljana, Zavod Borec.
- Gregorič, M. (1997):** Politični ciklon nad Istro. Koper, Založba Lipa.
- Habsburg, O. von (1995):** Die Beneš Dekrete. Pan-europa intern. 15. Jahrgang Nr. 14. München.
- Info. 132 (1993):** Pötzsch H., Schüller C. et al. Deutsche und Tschechen. Informationen zur politischen Bildung 132. Bundeszentrale für politische Bildung, Bonn.
- Křen, J. (1996):** Tschechisch-deutsche Beziehungen in der Geschichte von Böhmen aus betrachtet. Aus Politik und Zeitgeschichte. Bundeszentrale für politische Bildung, Bonn.
- Lavrenčič Pahor, M. (1994):** Primorski učitelji 1914-1941. Odsek za zgodovino pri Narodni in študijski knjižnici, Trst.
- Mayr, W. (1998):** Deutschsprachige bald anerkannt? Pogrom No. 198, Göttingen.
- Mikuž, M. (1961):** Pregled zgodovine NOB v Sloveniji. Cankarjeva založba, Ljubljana.
- Mühlfenzel, R. (1981):** Geflohen und vertrieben, Augenzeugenberichte. Königstein/Ts, Atheneum, Erlangen, Universitätsbibliothek, 4° HIST C565.
- NN. (27. 06. 46):** Il fenomeno "Drugarizza". Il grido dell'Istria, Biblioteca Civica, Trieste.
- Parovel, P. G. (1966):** Velika prevara na slovenski zahodni meji. Kamnik, Založništvo Slava.

- Pirjevec, J. (1995):** Jugoslavija. Koper, Založba Lipa.
- Potočnik, F. (1975):** Koncentracijsko taborišče Rab. Koper, Založba Lipa.
- Schiffner, C. (1946):** Historic Glance at Relations Between Italians and Slaves. Trieste, Biblioteca Civica, R. P. Misc. 4-3417.
- SDZ (1994):** Der Sprecher der Sudetendeutschen bereits 1963. München, Sudetendeutsche Zeitung, 19. 08.
- Simone, G. (1997):** Finalmente c'è l'intesa sul contrasto dei Sudeti. Il Corriere della Sera, 22. 01. Milano.
- Soklič, J. (1928):** Istra kliče, spomini izgnanega istrskega duhovnika. Jugoslavenska Matica, Ljubljana.
- Spinčić, V. (1922):** Moje izbivanje iz Istre. Trieste, Biblioteca Civica, R. P. Misc. 4-3595.
- Standard (1996):** Deutschlandfunk, Internationale Presseschau. Der Standard, 20. 12. Wien.
- TDP (1920):** Trattato di pace con l'Austria ed atti connessi. 10 settembre 1919. Roma, Atheneum.
- Tomičič et al. (1910):** Što smo što imamo? Uputa za popis naroda. Pazin.
- Troha, N. (1999):** Komu Trst. Slovenci in Italijani med dvema državama. Ljubljana, Modrijan.
- Valdevit, G. et al. (1997):** Foibe, il peso del passato. Venezia Giulia 1943-1945. Venezia, Istituto regionale per la storia del movimento di liberazione nel Friuli-Venezia Giulia.
- Volk, S. (1999):** Ezuški skrbniki. Koper, Knjižnica Annales.
- Weizsäcker, R. von (1985):** Zum 40. Jahrestag der Beendigung des Krieges in Europa und der nationalsozialistischen Gewaltherrschaft. Ansprache am 8. Mai 1985 in der Gedenkstunde im Plenarsaal des Deutschen Bundestages. Büro des Bundespräsidenten a.D. Dr. Richard von Weizsäcker, Berlin.

DELO NAŠIH ZAVODOV IN DRUŠTEV
ATTIVITÀ DEI NOSTRI ISTITUTI E DELLE NOSTRE SOCIETÀ
ACTIVITIES BY OUR INSTITUTIONS AND ASSOCIATIONS

POROČILA IN OCENE
RELAZIONI E RECENSIONI
REPORTS AND REVIEWS

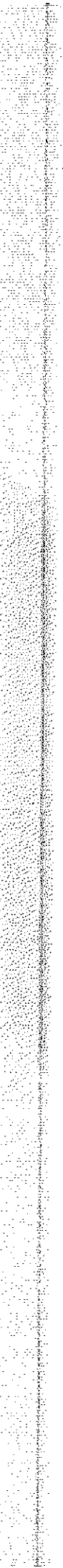

**DELO NAŠIH ZAVODOV IN DRUŠTEV
ATTIVITÀ DEI NOSTRI ISTITUTI E DELLE NOSTRE
SOCIETÀ
ACTIVITIES BY OUR INSTITUTIONS AND
ASSOCIATIONS**

Vida Rožac Darovec, Mateja Sedmak

PREDSTAVITEV DELOVANJA PININE AKADEMIIJE

V obdobju od novembra 1999 do junija 2000 se je pod okriljem Pinine Akademije, tokrat že tretje leto zapored, zvrstilo osem predavanj, ki so tematsko pokrivala področja *depriviligiranih skupin, kulture bivanja in "ženskega vprašanja"*. Projekt Pinine Akademije poteka v okviru Zgodovinskega društva za južno Primorsko in v sodelovanju s Primorskim Informacijskim Ateljejem (PINA) v Kopru, finančno pa ga omogočata Open Society Institute Slovenia in Mestna občina Koper. Kritične in provokativne diskusije Pinine Akademije so v letošnjem letu potekale v prostorih avle palače Tarsia (sedež Primorskih novic) v Kopru.

1) Tretja sezona Pinine Akademije se je 15. novembra 1999 začela s predavanjem dr. Tončija A. Kuzmaniča *"Ali nas tujci ogrožajo?"*. Avtor predavanja je zbrano občinstvo soočil s fenomenom nacionalizma v slovenskem prostoru in vprašanjem slovenske netolerantnosti: "Demokracija poza sodobnega slovenskega (in evropskega) državljana vključuje implicitne zahteve po odprtosti, dovednosti in tolerantnosti kot sestavinah svetovljanskega imidža. Istočasno pa smo vsakodnevno pričeh diskriminatornim obravnavam določenih segmentov ljudi, tako na nivoju vsakdanjega življenja kot na nivoju zakonodaje, zaposlovanja, izobraževanja, itd."

2) V novo tisočletje je 26. januarja 2000 Pinina Akademija vstopila s predavanjem dr. Boruta Brumna: *"Socialni spomini, časi in identitete v vasi Sv. Peter v slovenski Istri"*. Gost večera je predstavil rezultate in dognanja, ki so nastali na podlagi večletnih raziskav v vasi Sv. Peter. Pri terenskem delu se je avtor posvečal preučevanju vpliva razumevanja preteklosti na ustvarjanje in ohranjanje socialnih identitet danes, pri čemer je posebno pozornost posvetil oblikovanju različnih nivojev identitete, to je lokalne, regionalne in nacionalne.

3) Dr. Artur Štern se je 9. februarja 2000 v okviru predavanja *"Sodobni vidiki evolucijske teorije"* dotaknil vprašanja interpretacije človekovega funkcioniranja v sodobnem svetu, evolucijske psihologije s poudarkom na sodobnih znanstvenih razsežnostih, pri čemer je bila posebna pozornost posvečena moralnim dilemam kloniranja, genetskega inženiringa idr.

4) 23. februarja 2000 je sledilo predavanje mag. Petra Papuge, dr. med. *"Vpliv neionizirnih sevanj na zdravje ljudi"*. Sodobni človek je vsakodnevno izpo-

stavljen vplivom elektromagnetnih valovanj (neionizirna sevanja), ki jih povzročajo raznoliki tehnični pripomočki (televizija, računalnik, daljnovodi,...), brez katerih si težko predstavljamo kakovostno bivanje. Na znanstveno preverljiv način se je problema sevanj lotil zdravnik mag. Petar Papuga, ki je proučil vpliv neionizirnih sevanj na zdravje ljudi, simptome, ki jih leta povzročajo, in načine zaščite pred njimi. Svoja raziskovalna spoznanja je v okviru Pinine Akademije predstavil tudi zainteresirani javnosti.

5) Sklop "ženske o ženskah" je 8. marca 2000 odprla mag. Sabina Žagar Žnidaršič s predavanjem *"Zgodovina menstruacije ali zgodovina moškega čudenja"*. Zgodovina ponuja številne prikaze, kako fenomeni, povezani z žensko reproduktivno funkcijo in žensko biologijo, vplivajo na položaj in videnje žensk v konkretnih družbenih okoljih. V okviru navedene problematike se je avtorica predavanja dotaknila biološkega in socialnega fenomena menstruacije in družbenega odziva nanjo nekoč in danes.

6) Predavanje Sanje Rozman, dr. med., *"Nevidne odvisnosti"* 13. aprila 2000 je dokazalo popularnost teme (na predavanje je prišlo preko 100 ljudi), s katero se avtorica ukvarja, kot edina strokovnjakinja na tem področju v Sloveniji, na strokoven in poglobljen način. V svojem predavanju je avtorica spregovorila o sicer manj opaznih, vendar toliko bolj razširjenih odvisnostih, kot so: odvisnost od hrane, dela, iger na srečo, nakupovanja ter zadolževanja, sanjarjenja, televizije, duhovnosti, odnosov,... Kot voditeljica terapevtskih skupin za samopomoč ljudem, ki se soočajo s problemom navedenih nevidnih odvisnosti, je Sanja Rozman nakazala tudi možen izhod iz labirinta zasvojenosti.

7) Dr. Zoran Kanduč je 10. maja 2000 s predavanjem *"Mit o romantični ljubezni in nasilje"* izpostavil kompleksno in tragično prepletenost nasilja in romantične zaljubljenosti oz. ljubezni. Avtor je argumentacijo za, v očeh javnosti, izjemno provokativno predavanje črpal iz naslednjih izhodišč: "Sodobne družbe označuje prepričanje, da je (romantična) ljubezen osnovni kriterij, na katerem naj bi slonela odločitev za vstop v intimnejši partnerski odnos oziroma zakonsko zvezo. Ena temeljnih sestavin romantične ljubezni je emocionalna in spolna ekskluzivnost, ki je vir tudi negativnih posledic, povezanih s čustvom zaljubljenosti, kot npr. ljubosumje, posesivnost, umik partnerjev v zasebnost in izolacija od "zunanjega" sveta. V tem kontekstu pa se čustvo zaljubljenosti lahko sprevrže v svoje nasprotje, t. j. konfliktnost in nasižno vedenje."

8) Cikel letošnjih predavanj je 7. junija 2000 zaključil dr. Vito Flaker s predavanjem *"Heroin v Sloveniji"*. Gost predavanja nas je, na zadnjem srečanju Pinine Akademije pred poletnim zatišjem, seznanil z rezultati raziskave, izvedene med heroinskimi odvisniki na Slovenskem. Omenjena raziskava sodi med redke študije, izvedene v neposrednem stiku z ljudmi, ki jih

sodobne družbe po načelu univerzalnosti potiskajo na rob družbenega življenja. Nova dognanja in spoznanja o vsakodnevem življenju in življenjskih stilih heroinskih odvisnikov pa naj bi nenazadnje pripomogla tudi k zniževanju vseprisotnega strahu in k destigmatizaciji obravnavane populacije ter k sprejetju drugačnega in drugačnosti tudi takrat, ko je govor o heroinskih odvisnikih.

Girardo Claudio

IL GRUPPO ARCHEOLOGICO "MINO MEDUACO"

Il Gruppo Archeologico "Mino Meduaco" opera come associazione di volontariato nel territorio a sud della provincia di Venezia per una area di circa 50 kmq. È sorto nel 1990 e gli iscritti sono attualmente 30, tutti accomunati da una passione: la ricerca di carattere storico della zona. Ha scoperto 200 siti, tra cui molti di epoca romana e alcuni di epoca paleoveneta. Prima di queste scoperte poco si sapeva delle origini dei nostri territori, degli insediamenti, dei commerci di come vivevano e cosa facevano gli abitanti, quale culto avessero dei morti. Il gruppo ha aperto una ideale finestra sul passato per raccontare la vita, gli usi ed i costumi degli antichi abitanti delle nostre terre.

ATTIVITÀ. - Lo scopo principale del Gruppo è quello di raccogliere tutte le testimonianze ed i reperti che man mano vengono ritrovati in superficie, di catalogarli, di farne una sommaria descrizione e di farne oggetto di più approfondite ricerche per pubblicazioni. Le attività del Gruppo vanno dal controllo del territorio con segnalazione alla Soprintendenza di eventuali ritrovamenti, alla ricerca di superficie dopo le arature dei terreni. I rapporti di collaborazione con gli Enti locali hanno consentito di organizzare un punto di raccolta presso la sede del Gruppo stesso.

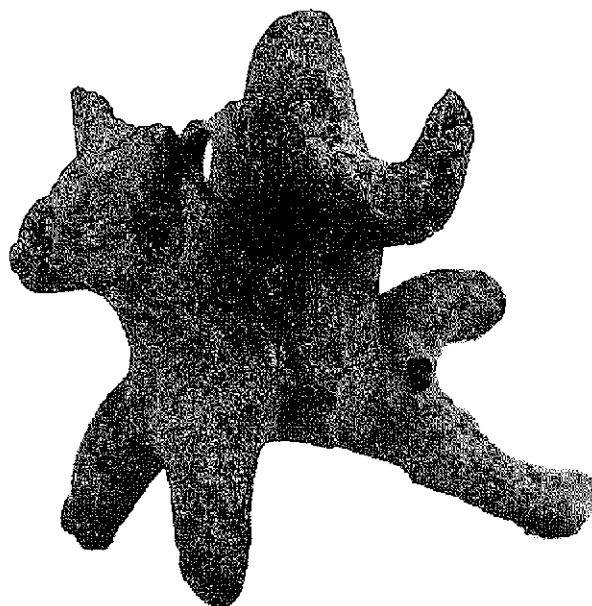
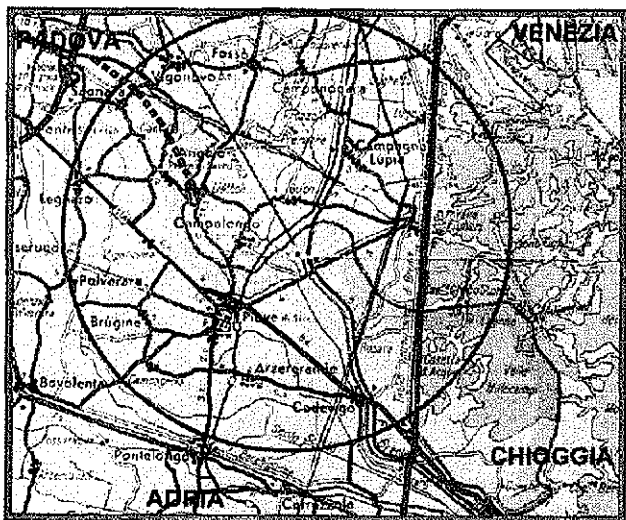

Mino Meduaco collabora strettamente con la Soprintendenza nell'attività di campagne di scavo, ed ha partecipato nel mese di agosto scorso ad un importante campo di ricerche e studi a Omisalj (Castelmuschio) nell'isola di Krk (Veglia) in Croazia, con un progetto dell'UNESCO per la salvaguardia e il recupero delle piccole città costiere dell'Alto Adriatico.

Il Gruppo è attualmente impegnato, con una parte dei reperti custoditi e il finanziamento della Provincia di Venezia, nella realizzazione di un antiquarium di carattere didattico, che possa essere utilizzato dal grande pubblico, un percorso nelle attività antiche di tutti i giorni, con l'aiuto di illustrazioni, tabelle ecc, per rendere gradevole la storia. Mino Meduaco opera, in stretta collaborazione con le direzioni scolastiche, anche nella scuola con continue attività didattiche, sia teoriche con spiegazioni, proiezione di diapositive e filmati, sia pratiche con ricerche di superficie guidate e realizzazione di materiali tipo piatti, suppellettili, vasi su modelli antichi, avvalendosi dell'esperienza e disponibilità di maestri ceramisti iscritti al gruppo.

RICERCHE. - Oltre alle ricerche di superficie che avvengono settimanalmente, il gruppo è coinvolto in campagne di scavo, aiutando gli archeologi professionisti in vari recuperi, i ritrovamenti più recenti, nel corso dei lavori di rifacimento di canali irrigui, vari pozzi di epoca romana e nel recupero di anfore durante l'aratura di terreni. In altre occasioni il Gruppo ha individuato importanti strutture di epoca paleoveneta e romana, affiancando a lungo gli archeologi nelle operazioni di scavo.

REPERTI. - Tutti i manufatti conservati nella Sede del Gruppo sono stati rinvenuti nelle ricerche di superficie o in recuperi di emergenza. Non ci sono reperti di alto valore, ma sicuramente di grande interesse archeologico

per stabilire la ricostruzione delle antiche civiltà locali. Sono stati trovati:

- materiali fittili: embrici con bolli, pesi da telaio,
- materiali ceramici: parti di vasi, piatti, bicchieri, tazze o frammenti di ceramica grigia, a pareti sottili, a vernice nera, di terra sigillata, di argilla comune;
- mattoni delle varie forme sesquipedali, mattoni da pozzo curvi e quadrati;
- monete: sono circa 300 quelle rinvenute, anche tramite metal-detector, di cui 150 sono già state catalogate, la maggior parte in bronzo alcune in argento;
- materiali bronzei: fibule, aghi, chiavi, forchette, cucchiari, anelli;
- materiali di ferro: coltelli, chiavi, pale, attrezzi vari
- materiali in piombo: pesi, fusarioline ecc.
- mosaico; le tessere sono piccole o grandi di colori prevalentemente bianco, nero e rosato
- vetri: ritrovamento di balsamari - qualcuno fortunatamente anche intatto - oltre a numerosissimi frammenti di bicchieri, tazze, vasi, alcuni policromi.

RESTAURO. - I ritrovamenti sono raccolti in appositi contenitori e accuratamente numerati, con successiva pulizia e ricomposizione quando è possibile, e conservati in cassette con indicazione del sito di appartenenza. Recentemente sono state restaurate e catalogate da esperti del settore 150 monete, altrettante attendono - finanziamenti permettendo - di essere ripulite e riconosciute.

INIZIATIVE. - Il Gruppo ha partecipato lo scorso dicembre, invitato dalla Provincia di Venezia, al Secondo Salone dei Beni Culturali presentando il CD-ROM "Navigando tra il Mino e il Maio - appunti di ricerca del Gruppo Archeologico Mino Meduaco", questo interessante strumento multimediale offre una sintesi delle attività svolte dal Gruppo, con particolare riferimento alle ricerche di superficie, ritrovamento di monete, catalogazione di bolli.



Il Gruppo ha preparato una rassegna stampa su tutti gli articoli pubblicati dai giornali a carattere locale e nazionale riguardanti la propria attività, inviandone copia a tutti i comuni limitrofi, alle biblioteche ad agli altri Gruppi Archeologici.

Mino Meduaco ha in cantiere tantissime altre iniziative, tra cui una mostra dedicata alle monete dal titolo "Dal Sesterzio all'Euro", che vuole idealmente ripercorrere duemila anni di storia e di economia dei territori veneziani, un importante istituto di credito locale si è già reso disponibile a finanziare l'interessante iniziativa.

Il Gruppo è riuscito con l'andare del tempo a creare una piccola biblioteca tematica, ed oggi grazie soprattutto alla generosa donazione di un iscritto ha intenzione di aprirla al pubblico e di tutti gli appassionati di storia.

Mino Meduaco ha organizzato la scorsa primavera la mostra storico-monografica: "Ceramica: arte e tecnica" - forme e ceramiche dai Veneti antichi ad oggi - e visto il grande successo della mostra riproporrà l'iniziativa anche quest'anno.

Il Gruppo è aperto ad ogni idea ed a realizzare qualsiasi iniziativa dipendentemente dalle proprie forze - che abbia come scopo fondamentale quello di far conoscere l'antichità, la cultura, il rispetto delle proprie origini, nella convinzione che solo in questo modo si possano educare persone rispettose anche di altre culture.



**POROČILA IN OCENE
RELAZIONI E RECENSIONI
REPORTS AND REVIEWS**

Lovorka Čoralic

Međunarodni znanstveni skup: MIR U SRIJEMSKIM KARLOVCIMA 1699. GODINE I NOVE GRANICE (prigodom 300. godišnjice, 1699.-1999.). Hrvatski institut za povijest, Zagreb, 18.-19. studenoga 1999.

Razdoblje posljednjih desetljeća XVII. stoljeća za sigurno se može smatrati prijelomnim u povijesnom razvoju europskoga jugoistoka. Bečki ili Morejski rat odnosno Rat za oslobođenje kršćanskih naroda od osmanskog vrhovništva (1683.-1699.) - vođen između kršćanskih zemalja članica Svete lige (Austrijsko Carstvo, Mletačka Republika, Poljska) i Osmanskoga Carstva - svojom je silinom zahvatio široka područja duž cijele europske granice prema osmanlijskim stečevinama, od Ugarske i Slavonije, do Grčke i Ukrajine. Ratna zbivanja okončana su sklapanjem mirovnog ugovora između zaraćenih zemalja u Srijemskim Karlovcima 26. siječnja 1699. godine. Odredbama mirovnog ugovora Osmanlije su odstupili Austriji Ugarsku s Erdeljem, zapadni dio Srijema do crte Tisa-ušće Bosuta, kao i Slavoniju, Liku i Baniju. Mletačka Republika stekla je na južnohrvatskom području dio Dalmacije oko Knina, Vrgorca i Gabele te bokeljsko priobalje od Herceg-Novog do Risna. Dubrovačka je Republika, uz znatnu potporu austrijske diplomacije, uspjela odgnati moguće mletačko susjedstvo tako što je Osmanskom Carstvu osiguran izlaz na more u Kletku i Sutorini. Bečki rat i mirovne odredbe značile su za dugo vremena utvrđivanje graničnih područja u jugoistočnoj Europi. Razdoblje rata ujedno je donijelo i značajne demografske promjene na područjima oslobođenim od osmanlijske vlasti.

Godišnjica Karlovačkog mira poslužila je kao prigoda za sustavnu znanstvenu raščlambu posljednjih desetljeća XVII. i početka XVIII. stoljeća na području jugoistočne Europe. Međunarodni znanstveni skup posvećen Karlovačkom miru i novim granicama, održan u organizaciji Hrvatskog instituta za povijest u Zagrebu, okupio je brojne povjesničare iz Hrvatske i susjednih zemalja. Težište istraživanja sudionika skupa može se podijeliti u nekoliko tematskih cjelina: tijek ratnih događanja, demografske promjene, razgraničenja i nove granice, crkvene prilike, odjeci rata u književnim djelima i likovnim umjetnostima i dr.

Uvodna izlaganja održana prvog dana znanstvenog skupa (18. XI.) panoramski su pregledi općih prilika (vojnih, političkih, društvenih, gospodarskih i crkvenih) na hrvatskom prostoru, ali i duž susjednih zemalja

zahvaćenih ratnim događanjima (*Mirko Valentić*, "Stalezi i redovi - nosioci kontinuiteta hrvatskih imena, identiteta i državno-pravnog kontinuiteta tijekom 17. stoljeća"; *Andelko Mijatović*, "Turski pohod na Beč i Morejski rat 1683.-1699. u prostoru i vremenu"; *Ante Milinović*, "Udio hrvata u oslobodilačkim ratovima 1683.-1699. i njihove iznevjerene nade i pravice"). Slijedi raščlamba migracijskih procesa od XVI. do XVIII. st. iz područja južno od Save pod osmanlijskom vlašću na prostore sjeverno od Save pod austrijskom vlašću (*Stjepan Sršan*, "Migracije preko Save od 16. do 18. stoljeća") te općih prilika na prostoru bačkog Podunavlja u vrijeme i neposredno nakon Karlovačkog mira (*Ante Sekulić*, "Temeljne povijesne, demografske i društvene značajke bačkog Podunavlja prije i poslije 1699."). Zanimljiv osvrt na uporabljivost gradiva iz turskih arhiva iznosi *Nenad Moačanin* u prilogu "Građa u turskim arhivima za razdoblje osmanske vladavine u hrvatskim zemljama".

Iduća su izlaganja pregledi općih prilika u pojedinim onovremenim regijama (*Ante Nazor*, "Srednja Dalmacija u doba Morejskog rata 1684.-1699."; *Josip Ante Soldo*, "Sinjsko-mučka krajina i Karlovački mir"; *Lovorka Čoralic*, "Boka Kotorska u vrijeme Morejskog rata i Karlovačkog mira 1684.-1699."; *Darko Darovec*, "Venecija i Istra u vrijeme Karlovačkog mira"; *Hrvoje Petrić*, "Podravina u 17. stoljeću: stanovništvo, demografski procesi, društveni, gospodarski, kulturni i vjerski život").

Radovi mađarskih povjesničara donose nova dragocjena saznanja o vojno-obrambenom krajiškom ustroju u Ugarskoj i tehnici ratovanja carske vojske (*Géza Palfy*, "Organisation des Grenzverteidigungssysteme in Ungarn vor dem Frieden in Srijemski Karlovci"; *György Domokos*, "Die Bedeutung der Festungen und die Belagerungstechnik der kaiserlichen Armee während des Befreiungskrieges"). Ratna predigra miru i diplomatska borba zaraćenih strana za pregovaračkim stolom tema su razradbe nekoliko izlagača (*Ive Mažuran*, "Bitka kod Sente kao uvod u pregovore o miru s Osmanskim Carstvom"; *Ernst Petritsch*, "Die kaiserliche Politik beim Friedenskongress von Srijemski Karlovci 1698/99"; *Arnold Suppan*, "Die Bedeutung des Friedens von Karlovitz für die "Monarchia austriaca"). Nove povijesne granice Hrvatskog Kraljevstva nakon mirovnih odredbi 1699. godine, koje su i dijelom i danas granice između istočnih i južnih susjednih država s Republikom Hrvatskom, razmatra *Milan Kruhek* u prilogu "Povijesna topografija hrvatskih granica prema zaključcima Karlovačkog mira". Problematiku razgraničenja na područjima zahvaćenim ratom, поближе granične pravce pojedinih regija, kao i posljedice novonastalih prilika na život tamošnjeg žiteljstva razmatraju se u radovima *Marie Pie Pedani* ("The "Triplice Confine": Diplomatical Problems after the Peace of Karlowitz"), *Enesa Pelidije* ("Odjek Karlovačkog mirovnog ugovora na unutrašnje prilike Bosanskog ejaleta") i *Željka Holjevca* ("Problemi

habsburško-mletačkog razgraničenja u Podgorju i Pozrmanju krajem 17. i početkom 18. stoljeća"). Prvi dan znanstvenog skupa zaključilo je izlaganje *Mladena Klemenčića* o značaju Karlovačkog mira u postjugoslavenskom kontekstu ("Je li g. Badinter znao za Srijem-ske Karlovce?").

Prva skupina izlaganja drugog dana održavanja znanstvenog skupa (19. XI.) odnosila se na crkvenu povijest na hrvatskim prostorima na prijelazu iz XVII. u XVIII. st., poglavito na problematiku uspostave crkvene hijerarhije u krajevima oslobođenim u Bečkom odnosno Morejskom ratu. Navedenim temama bave se *Franjo Šanjek* ("Crkva i migracije u Hrvata u 17. i 18. st."), *Mile Bogović* ("Uspostava crkvene organizacije na području Like i Korduna"), *Robert Skenderović* ("Problemi uspostave crkvene hijerarhije u Slavoniji nakon mira u Srijemskim Karlovcima"), *Zlatko Kudelić* ("Marčansko-svidnička biskupija tijekom Bečkog rata") i *Franjo Emanuel Hoško* ("Franjevci Bosne Srebrene kao integralni čimbenik hrvatskog življa u Slavoniji i Podunavlju na prijelazu iz 17. u 18. st.").

Otpor ugarskoga plemstva centralizatorskim tendencijama bečkog dvora i odjeci tih zbivanja u Hrvatskoj tema su izlaganja *Borisa Nikšića* ("Hrvatska i ugarski ustanci na kraju 17. i početkom 18. stoljeća"), a *Janos Varga* iznosi problematiku pod naslovom "Kara Mustafa, Imre Thököly und "Orta Macor" (Mittelungarn)". Raščlamba turske politike austrijskog vladara Leopolda I. u srednjoeuropskom kontekstu predstavljena je u prilogu *Alexandera Buczynskog* ("Tursko pitanje i srednjo-europska politika cara Leopolda I."); djelovanje hajdučkih skupina i pojavu krijumčarenja u Dalmaciji izložio je *Ivan Pederin* ("Gospodarska uloga dalmatinske hajdučije u 17. i 18. st."), a *Darko Vitek* ukazao na osnovne teritorijalne i upravne osobitosti na području Srijema poslije 1699. godine ("Stvaranje Srijemskog vojvodstva kao posljedica Karlovačkog mira").

Književno gradivo, latinistička baština i historiografija iz vremena Karlovačkog mira obrađuje se u radovima *Mije Korade* ("Hrvatska 17. st. u opisima pučkih misionara"), *Irene Miličić* ("Kaptolska pisma grofu Marsigliju"), *Zrinke Blažević* ("Između stvarnosti i utopije - Hrvatska iz perspektive Pavla Rittera Vitezovića /1652-1713/") i *Sandora Benea* ("Historiografija u službi politike: razvoj ilirske ideologije od Rattkaya do Vitezovića"). Jedna od ključnih osoba pri sklapanju Karlovačkog mira 1699. - grof Luigi Ferdinando Marsigli (1658-1730) - tema je i rada *Mate Batorovića* ("Luigi Ferdinando Marsigli u našim krajevima"). Teme iz kulturne povijesti Hrvatske na prijelazu iz XVII. u XVIII. st. predstavljene su i u sljedeća tri rada. Podizanje prosvjete i školstva u krajevima koji su se do tada nalazili pod osmanlijskom upravom razmatra *Pavao Knezović* ("Prosvjetni rad u oslobođenim krajevima"), a Jerko Matoš predstavlja "Spomen-kapelu Gospe od Mira u Srijemskim Karlovcima". Temeljne značajke dalmatin-

skog slikarstva u XVII. i XVIII. st., poglavito s obzirom na odraze onodobnih ratnih zbivanja, iznosi *Ivana Prijatelj Pavičić* ("Slikarstvo u Mletačkoj Dalmaciji na prijelazu iz 17. u 18. st."). Na kraju, posljednji referat izložen na znanstvenom skupu, uradak je *Ivana Mirnika* ("Spomen-medalje Karlovačkog mira").

Tijekom održavanja znanstvenoga skupa upriličeno je i otvaranje prigodne izložbe u Hrvatskom povijesnom muzeju pod naslovom "Slike mira (oživljena Hrvatska u vrijeme Karlovačkog mira 1699.)". Brojnost sudionika iz Hrvatske i susjednih zemalja, raznovrsnost i visoka razina znanstvene kvalitete izloženih referata, kao i dragocjena i plodonosna diskusija, osnovna su obilježja održanog znanstvenog skupa. Problematika povijesti europskoga jugoistoka (ovdje poglavito hrvatskog područja), u razdjelnici iz XVII. u XVIII. st., često u historiografiji neopravdano zapostavljena, ovime se obogatila za pregršt novih i istraživačke pozornosti vrijednih saznanja. Budući da se priprema i zbornik cjelovitih radova sudionika skupa, možemo očekivati da će njegovim objavljivanjem u velikoj mjeri biti osvjetljeno jedno iznimno značajno povijesno razdoblje.

Maša Sakara

ISTRIA MAGICA. Razstava. Castello S.Giusto-Bastione Fiorito, maj 1999. Glavni konzulat Republike Hrvatske, Trst, Stalno poslanstvo Republike Hrvatske pri UNESCO, Pariz; Arheološki muzej Istre, Pulj.

Otvoritev razstave *Istria Magica* (Magična Istra) dne 27. 5. 1999 na Gradu sv. Justa v Trstu je bila obenem tudi počastitev dneva hrvaške državnosti. Goste treh sosednjih držav (Hrvaške, Italije in Slovenije) sta nagovorila hrvaški konzul iz Trsta ter poslanka pri UNESCO prof. Vesna Girardi-Jurkić. Razstava je obiskala že Zagreb in Dunaj ter je po postavitvi v Trstu namenjena v München. Zasnovali in postavili so jo arheologi in drugi strokovni delavci arheološkega muzeja v Pulju. Gmotno sta jo podprla Ministrstvo za kulturo Hrvaške in Občinska odbora mest Pulja in Poreča. Tisk kataloga (*Istria Magica, Patrimonio storico-culturale croato* 1999, 16 str.) so omogočili Ministrstvo za znanost in tehnologijo, Ministrstvo za turizem, Mednarodni center za arheološke raziskave in Zagrebska univerza. Slovesno otvoritev je z dvema hrvaškima pesmima zaključil pevski zbor Sokol iz Buzeta.

V čudovitem okolju srednjeveškega gradu smo si lahko ogledali reprezentančne predmete iz več kot tri tisočletja stare kulturne dediščine Istre. Kronološko zasnovana razstava se prične s fotografijo paleolitskega najdišča Šandalija in nas popelje skozi arheološka obdobja vse do umetniških del modernih istrskih ustvar-

jalcev. Najstarejši razstavljeni predmeti sodijo v obdobje zgodnjega neolitika; ti so keramični odlomki posod z najdišča Vižula, okrašeni z vtisi školjk, ki je značilno za t.i. kulturo *impresso cardium*. Pri tem smo pogrešali predstavitev najstarejših istrskih kamnitih orodij iz kompleksa jam Šandalja. Sledijo keramični odlomki in koščena orodja iz srednje- in poznoneolitskega najdišča Limska gradina. Zgodnjo bronasto dobo predstavlja gomila Žamnjak z značilno posodo s štirimi ročaji in verižico. Mlajšo bronasto dobo pa jantarna verižica in spiralni priveski iz Vrčina. Srednjebro-nastodobni naselbini Monkodonja je namenjena tretja vitrina, kjer so na ogled postavljeni trinožnik z dvema skodelicama in kamni-ogrevači, kamnite žrnjle, odlomki okrašenih dnov, bronasta sekira z robniki in koščeni predmeti. Ozadje vitrine zapolnjuje zračni posnetek naselbine z jasno prikazano velikostjo in strukturo najdišča. Četrta vitrina je posvečena železnodobni Istri, ki jo označujejo grobišča v Nezakciji, Limski gradini in Picugih. K ogledu nas pritegnejo zlasti odlomek spiralnega priveska iz Nezakcija (11. stol. pred n.št.), za grobišče Limske gradine značilna keramična posoda s posebnimi kanelurami na trebuhu in presegajočim ročajem (10. stol. pred n.št.), stilsko zanimiva keramična žara z okrasom aplicirane tekoče spirale (8. stol. pred n.št.) iz Picugov, popolnoma rekonstruirana bronasta pahljača (7./6. stol. pred n.št.) iz Picugov ter manšetne zapestnice s vrezanim ornamentom tekočega meandra in vodnih ptic, ki pa se zaradi slabe osvetljenosti predmetov ne razločijo jasno.

Daunijske importe, ki so v tem času zelo pogosti v Istri, predstavlja krater s plastično apliklo glave zivali iz Nezakcija (550-450 pred n.št.).

Edinstvena prazgodovinska umetnost na kamnitih spomenikih so prav gotovo reliefno okrašeni arhitekturni členi in plastika iz Nezakcija, ki so postavljeni v obdobje 8.-6. stoletja pred n.št. Prav tako pa nas pritegne črna figuralna atiška oinochoe iz Nezakcija iz leta 490 pred n. št. Vitriino spremlja nazorna povečava odlomka bronaste situle iz Nezakcija s prizorom histrske ladje in vojščakov.

Obdobje antike predstavijo predmeti iz pomembnejših antičnih najdišč v Istri, kot so Červar, Pulj, še neobjavljeno najdišče Burle-Medulin, Buzet, Vižula-Medulin in Poreč. Tipični repertoar antičnih predmetov sestavljajo steklene žare in balzamariji, bronasto posodje, srebrno ogledalo, kovinski nakit, kovinska in keramične oljenke, antični novci, amfore in tegule. Za podlago predstavljajo fotografije razkošne antične vile Verige na Brionih in Puljskega teatra. Posebej sta predstavljena najprej antična plastika in sicer s kipom Agrippine Minor, z ženskim doprsjem iz Pulja in potem panteon bogov z doprsjem Minerve, bronastimi plastikami Merkurja, Minerve, Venere, Izide iz Umaga, Premanture, Kringe in Savudrije ter z repliko reliefa glave boginje Hator iz Pulja. Razkošje antičnih vil premožnih

Rimljanov nam le bežno nakaže odlomek polihromnega mozaika s figuralnim motivom iz Brijonov. Tudi v notranjosti Istre so imele antične hiše poslikane stene. Zanesljiv dokaz za to je gotovo rekonstruirana freska iz antične hiše 1. stol. v prazgodovinskem in kasneje rimskem Nezakciji.

Sledijo vitrine s predmeti iz časa pozne antike in zgodnjega krščanstva. Uhani s poliedrom dokazujejo, da so v Pulju v 6. stol. še prisotni romanizirani staroselci. Značilne so tudi keramične oljenke z zgodnjekrščansko motiviko.

Izkopavanja in popravilo kupole cerkve Marije Formose v Pulju so predstavljena s fotografijami in izbranimi predmeti, kot so poznoantične amfore, ki so jih uporabili za gradnjo svoda. Iz obdobja prehodov in zavojevanj germanskih ljudstev je pasna spona z okrasom v živalskem stilu iz 6. stol.

Čas 7., 8. in 9. stol. je čas slovanske poselitve Istrskega polotoka. Predstavljeni so slovanski uhani tipa Buzet iz Brkača-Vrha iz 7. stol., srebrni uhani tipa Žminj iz Žminja iz 9. stol.

V naslednji vitrini so zbrani kamniti spomeniki krščanstva od 9. do 11. stol., kot so s pleteninasto ornamentiko bogato okrašene transene ter odlomki preklad s krščansko figuralno in simbolno motiviko iz Betige in Vodnjana.

Srednjeveška in novoveška keramika iz Pulja, Dvigrada in z Brijonov ter en primerek iz Svetvinčenata predstavljata zadnje obdobje, kjer ima besedo tudi arheologija. Datiranje nekaterih posod v prezgodnje 13. in 14. stol. je diskutabilno. Vitriino spremljajo fotografije znane ruševine srednjeveškega gradu Dvigrada.

Razstava se nadaljuje s slikami in skulpturami modernih umetnikov. Posebno pozornost pritegnejo keramična plastika istrskega goveda Marine Orlič, kamnite skulpture golobov in otroške glave Sandre Najašmič ter skulpture Mate Čvrlička. Zanimive so tudi slike Vinka Šaina, E. Čakića, Renata Percana, Ivana Obrovca, Hede Gärtner, Šimeta Vidulina in Gordane Majnarić. Razstavo spremlja tudi videoprojeksijska srečanja milanske slikarke z magično lepoto Istre oz. lepoto magične Istre.

Razstavo spremlja katalog, kjer so na kratko opisana vsa predstavljena obdobja s kratkim prazgodovinskim orisom, ki sta ga podali K. Mihovilić in K. Buršić-Matijašić, slednja s poudarkom na nedavno objavljenem najdišču Monkodonja pri Rovinju (K. Buršić-Matijašić, Monkodonja, Katalozi i monografije AMI, Pulj 1998). Čas od zgodnje antike, ki se v Istri prične že v 3. stol. pred n.št., se s prvimi histriskimi vojnami, pa vse do obdobja preseljevanja ljudstev in stalne naselitve Slovanov v 6. stol. predstavi V. Girardi-Jurkić. Obdobje zgodnjega krščanstva in zgodnjega srednjega veka predstavi F. Juroš-Monfardin, z dokaj natančnim prehodom po istrskih zgodnjekrščanskih cerkvah. Srednjeveško in moderno Istro poda L. Širec. S kratko predstavitevijo modernih istrskih umetnikov E. Čakića se ka-

talog zaključí. Krasijo ga še fotografije Nezakcija, Dvigrada in Puljske arene.

Ob koncu prikaza pa moramo kot strokovni obiskovalci podati še mnenje kritičnega očesa. Gotovo smo lahko veseli bogastva razstavljenih arheoloških predmetov, ki si jih lahko ogledamo v živo, vendar razstava kot celota ni sporočilna in razpada na dva dela.

Prvi je strogo arheološki od prazgodovine preko antike, zgodnjega in poznega srednjega veka vse do skoraj modernih dob, drugi pa je strogo umetnostno zgodovinski ali umetnostni z razstavljenimi deli modernih istrskih ustvarjalcev.

Sprehod med vitrinami in panoji nam ne razjasni skrivnostnega naslova: *Istria magica*, saj tako v izboru kakor v postavitvi predmetov, ne najdemo nič magičnega, to je skrivnostnega ali celo čarovniškega. Prav tako ne vidimo rdeče niti, ki bi nas vodila, saj se predmeti kronološko pričnejo šele z neolitikom (če izpustimo fotografijo Šandalje, najdišča z najstarejšimi kulturnimi ostanki v Istri) in prehoda med najmlajšim, arheološko določenim, predmetom in najstarejšim umetnostno-zgodovinskim eksponatom tudi ni. Je morda namen te razstave dajati intelektualno noto s predstavitvijo istrske 3000 letne kulture pomembnejšim, bolj protokolarnim, dogodkom Republike Hrvaške v tujini?

Neverjetna je podobnost imena razstave in njenega koncepta z leta 1995 izdano knjigo A. Mohorovičiča s pomenljivim naslovom *L'Istria: terra magica*. Isti vir je verjetno tudi služil pri oblikovanju naslovnice kataloga s fotografijo mozaika iz Poreške bazilike, ki nima veliko skupnega s celotno tematiko razstave.

Vsekakor si je razstavo vredno ogledati, saj je Istra že kar pregovorno magična in sama po sebi, pa če to poudarjamo ali ne, vedno zanimiva ter skozi predstavljene predmete gotovo skrivnostna.

Matej Župancič

Mednarodno študijsko srečanje: MILES ROMANUS, DAL PO AL DANUBIO: Convegno internazionale di Studi, 17 - 19 marzo 2000, Pordenone-Concordia Sagittaria.

Tik pred začetkom pomladi je neutrudni Maurizio Buora (Viden) organiziral v Pordenonu srečanje arheologov in zgodovinarjev o široki, tokrat predvsem arheološki, problematiki rimske vojske in rimskega vojaka v pozni antiki. Na srečanju sta prevladala nemški in italijanski jezik, slišati pa je bilo tudi italijanskemu močno podobno vulgarno latinščino.

O tem, ali so reforme na začetku 4. stoletja prinesle v strategijo in taktiko revolucionarne spremembe ali pa je koncept rimske vojske doživel le evolucijo, je v uvodnem predavanju razpravljal Yann le Bohec iz

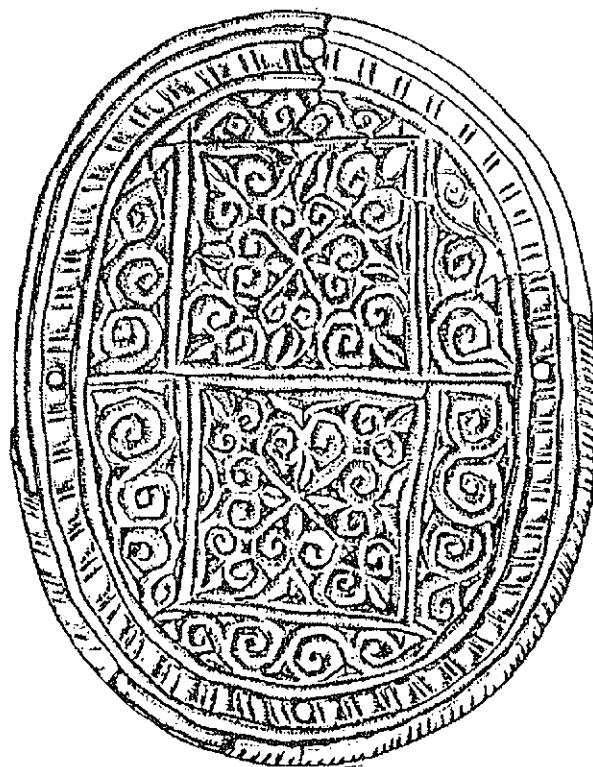

Predloka: Fragment okrasnega pasnega okova s figurama; vidna je tudi ornamentika klinastega vreza; iz začetka 5. stol. n. štetja (povečano: 3 :1).

Lyona. Zdi se, da so spremembe nastopale že v 3. stoletju pred Dioklecijanovimi reformami in da je šlo bolj za evolucijo.

Silvia Lusuardi Siena je skupaj s sodelavkami (C. Perassi, G. Facchinetti, B. Bianchi) iz Milana predstavila poznoantične čelade, posebej čelade tipa Baldenheim in njim sorodne. Zahtevno in dolgo predavanje so dopolnjevale kolegice s tekstualno analizo literarnih opisov čelad iz antike, pa še s primerjavo likovnih upodobitev čelad raznih tipov, predvsem na kovancih. Zaradi obsežnosti teme se je izgubljala osnovna nit, napovedana v programu, in bi predavatelji morali prikaz zanimive teme bolj sintetizirati.

Marco Sannazzaro (Milano) je podal nazoren pregled poznorimskih grobišč v Milanu, posebej pa je obravnaval grobove, ki jih je z določeno rezervo, glede na lego v grobišču in prídátke, pripisoval vojaškemu stanu. Ob nekaterih sicer redkih izjemnih najdbah se je sprožila diskusija o premikih enot in o načinu distribucije takšnih redkih predmetov. Opisu milanskih grobov te dobe sta se pridružila še Filippo Airoldi in Antonella Palumbo. Značilno je, da se v Milanu ne pojavljajo garniture s klinastim vrezom (*Kerbschnitt*), sicer tako značilne za poznorimsko vojaško opremo ob koncu 4. in na začetku 5. stoletja.

Margherita Bolla (Verona) je prikazala najdbe širšega

MILES ROMANVS
dal Po al Danubio nel Tardoantico

17-19 marzo 2000
Pordenone - Concorso di Sagittaria
Convegno internazionale di studio

Con il patrocinio di:

- Regione Friuli Venezia Giulia
- Provincia di Pordenone
- Câmara di Commercio di Pordenone
- Comune di Pordenone
- Comune di Concorella Sagittaria

veronskega območja, ki spremljajo domnevno vojaško dogajanje in prisotnost oborožencev. Poleg velikih zakopov novčnega značaja je ob pomembnih komunikacijah proti vzhodu od Verone in v goratem zaledju zabeležila prisotnost vojaške opreme v pozni antiki. Te ugotovitve, posebej če jih gledamo skupaj z ugotovitvami, do katerih je prišel E. Cavada (Trento) pri obdelavi najdb iz Gornjega Poadizja, kažejo na izpovednost tudi navidez drobnih najdb, kadar so interpretirane v povezavi s poznavanjem terena in historičnih dogajanj. Prikaz in rezultati obeh se močno

ujemajo z našim stališčem glede položaja zahodno od Clauster in vzhodno od Akvileje.

Luca Villa je prikazal večje število najdb tega obdobja, predvsem iz depojev muzejev, in s tem opozoril na pomen dokumentacije in interpretacije tudi starih, že napol pozabljenih najdb.

Hansjörg Ubl (Dunaj) je na osnovi mnogih najdb, pa tudi likovnih upodobitev na nagrobnikih, prepričljivo nakazal spremembo vojaške opreme v pozni antiki obrežnega Norika in Prve Panonije v začetku 3. stoletja. Od najoddaljenejših provinc do glavnega mesta je postala oprema dokaj enotna in je doživljala počasne spremembe do konca prisotnosti vojaštva v obdonavskih provincah. Zdi se, da se njegova sklepanja dokaj ujemajo s prej nakazanimi ugotovitvami Y. le Boheca. Večji del prikazanega materiala je izviral iz legijskega tabora *Lauriacum* (Lörch). V primerjavi s predavanjem gospe Lusuradi Siene je bil dosti bolj konkreten in tudi dokumentarno podprt.

Irena Sivec (Ljubljana) je podala opis vojaških dogajanj na področju Slovenije v pozni antiki in pokazala veliko število tehnično zelo dobro izrisanega orožja in opreme, najdene na raznih najdiščih naše države. Prikazani material zasluži še dodatno obdelavo in interpretacijo.

Sam sem predstavil fragment tridelne pasne sponje iz Predloke pod Črnim Kalom. Figuralno okrašena ploščica ima kot odlično in osamljeno analogijo le v treh primerkih iz poznorimskega kastela *Gelduba* (Gellep pri Krefeldu, Nemčija) na renskem limesu. Vse štiri kose sem pripisal isti delavnici, če ne celo isti roki. To dokaj edinstveno distribucijo sem interpretiral z zgodovinsko izpričanim premikom elitnih čet z renškega limesa v severno Italijo in s tem tako predložil fragment kot tudi poreske tri kose absolutno datiral okoli leta 401/402. Premik Zahodnih Gotov pod krajem Alarikom čez naše ozemlje in bitka leta 401 pri Timavi sta dobila v Predloki posredno potrdilo.

Andrea Staffa (Rim) je s podrobno analizo arheoloških sledov (popravila cest, distribucija rimskih vil, miljniki, ...) interpretiral položaj v Abruzzih, ki sicer niso bili nikakršno mejno področje, a omenjeni sledovi v pozni antiki odražajo negotovo stanje. Še posebej je obravnaval najdbo dveh čelad tipa Baldenheim v položajih, ki ju je interpretiral kot stisko oziroma beg. Seveda so to že skrajne meje - vsaj po mnenju nekaterih diskutantov - naše interpretativne sposobnosti. A konec koncev je takšna predstavitev stimulatívna in spodbuja fantazijo ter intuitivnost, ki ju sicer močno pogrešamo na takšnih sestankih. Zanimiv je bil prikaz prav posebne slikane keramike (in peči zanjo) iz rimske vile v Crecchii (Abruzzi), ki je vzbudil odmev slovenske udeleženke V. Vidrih, ki takšno keramiko z Brionov, nam sicer še nepoznano, pripravlja za objavo.

Doina Benea (Timișoara) je govorila o Maksiminu Tračanu in XIII. legiji Gemini na osnovi historičnih in

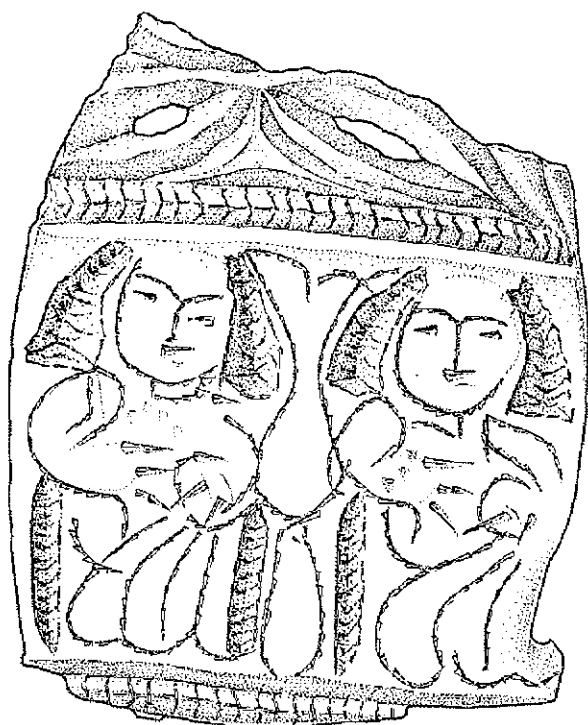

Koper: Okrasni pasni okov (po R. Cunji), ornamentiran s tehniko klinastega vreza; okov je orientiran glede na par ornamentalnih pravokotnikov; okoli l. 400 (merilo: 1 :1).

epigrafskih virov. Pohod cesarja Maksimina Tračana proti Italiji leta 238 vsebinsko povezuje skrajno Podonavje in severno Italijo (in je potekal preko današnjega slovenskega ozemlja). Žal je odpadlo drugo romunsko predavanje.

Zadnji dan je predaval M. Buora o vojaki in militarizaciji srednje in pozne rimske dobe v nam sosednji deželi Furlaniji-Juljski krajini. Ob tem je lahko načel tudi že diskusijo o najbolj pogostih vprašanih tega simpozija (premiki čet, načini obrambe, globinska obramba) in o bodočem skupnem delu in obveščanju. Vzpodbudil nas je tudi k večkratnemu neformalnemu srečevanju. Kot zadnja je Pierangela Croce da Villa (Concordia) predstavila dva nova vojaška napisa iz Concordije, nato pa vodila po poznorimskem grobišču z množico sarkofagov in po cerkvenem kompleksu Concordije Sagittarije.

Organizatorjem smo radi priznali, da smo se zaradi res skrbnih priprav in izredne gostoljubnosti počutili v Pordenonu kot doma. Zaradi staroslovanskega grobišča, ki ga je pred leti objavila naša avstrijska kolegica, smo se Slovenci tako rekoč počutili kot "soustanovitelji" tega lepega mesta. Opazili smo tudi, da ni bilo prvič, da je tak simpozij organiziran z dveh strani administrativne meje med deželama Veneto in Furlanija-Juljska krajina.

Stare vezi in tudi cerkvene meje ne ustrezajo današnji razdelitvi in zdi se, da podobne iniciative skušajo nadgraditi trenutne politične delitve in prebivalstvu olajšati stil...

Daniela Juričič Čargo: GOSPODARSKI RAZVOJ LUPOGLAVSKEGA GOSPOSTVA V 16. STOLETJU V LUČI URBARJEV IN URBARIALNIH ZAPISOV 1523-1573 (Z OBJAVO URBARJEV IZ LET 1523 IN 1573). Ljubljana, Arhiv Republike Slovenije, 1999.

Knjigo Daniele Juričič Čargo je predstavil dr. Ignacij Voje. O avtorici, rojeni Pazinčanki, je dejal, da je v času študija zgodovine na ljubljanski univerzi pokazala veliko zanimanja za zgodovinski razvoj Istre. Za študijski referat je pripravila "Gospodarski pomen Dvigrada", mesta na zahodni istrski obali. Za diplomsko delo je izbrala temo "Gospodarske razmere v pičanskem kraju od konca 15. do sredine 18. stoletja". V razpravi se je naslonila predvsem na urbar Pazinske grofije, Pičanske škofije in terezijanski kataster. Že v diplomskem delu je opozorila na specifičnosti agrarnega gospodarstva v Istri. Tudi pri vpisu na podiplomski študij je izbrala na Istro vezano temo. Leta 1998 je uspešno zagovarjala magistrsko delo "Odnos Kranjske dežele do Istre in Beneške republike (16. stoletje) - v luči kranjskih virov".

Knjiga Gospodarski razvoj lupoglavskega gospostva v 16. stoletju ima dva dela. V prvem je obdelano gospodarstvo lupoglavskega gospostva v luči urbarja, v drugem pa je objavljeno besedilo urbarja iz let 1523 in 1573.

Prof. dr. Ignacij Voje izpostavlja tri enote prvega dela. V uvodu k prvemu delu knjige nas Daniela Juričič Čargo seznanja s stanjem in raziskovanjem habsburške Istre, za katero pravi, da je manj obdelana kot beneški del. Vzrok za to vidi v slabše ohranjenih primarnih virih in njihovi dosegljivosti v arhivskih ustanovah.

V prvem poglavju prve enote je prikazan zgodovinski in teritorialni razvoj kontinentalnega avstrijskega dela Istre, kateri je leta 1374 pripadel Habsburžanom in bil v prvi polovici 15. stoletja priključen Kranjski, ki je bila že tristo let v njihovem sestavu.

Ko so Habsburžani po smrti goriškega grofa Alberta leta 1374 podedovali Istro, so priznali samostojnost Pazinske grofije. Po besedah prof. Vojeta avtorica poudarja, da je bila Istra za Kranjske pokrajine zanimiva ne samo zaradi pobiranja dajatev, ampak tudi zaradi pritiska ter nevarnosti pred turškimi in beneškimi napadi, pa jim je zato tudi nudila pomoč. Med kranjskimi viri, ki vsebujejo podatke o dogajanjih v Istri v 16. stoletju, je največ gradiva ohranjenega v zvezi z deželnim gospostvom Lupoglav, čemur avtorica namenja posebno pozornost.

Nekaj poglavij v drugi enoti je mogoče označiti kot središnji del knjige. Tu avtorica podrobno opisuje posesti lupoglavskega gospostva, ki so se večinoma nahajale na severnem delu istrskega polotoka in v manjšem delu na krasu. Daniela Juričić Čargo analizira gospodarsko stanje in je pozorna do kmečkih skupnosti kot tudi do priseljevanja (migracije) novega prebivalstva iz Bosne, Dalmacije in Hercegovine. Pri tem se izčrpno poslužuje urbarjev ter prikazuje kmečke posesti, število selišč ter podložnikov in odnos med domikalno in skupno posestjo (kontrado). Piše o "zatki" (rezervatu, privilegirani posesti), o mlinih, brezzemljaših, gozdovih, lovu in ribolovu ter o prihodkih na zemlji. Obdelala je materialne in denarne dajatve, ki so bile od vasi do vasi različne. Posebej so prikazane mere in denarni sistem, ki je bil v rabi v lupoglavskem gospostvu, s poudarkom na domačih, lokalnih merah.

V tretji, zaključni enoti je avtorica povzela rezultate raziskave ter prišla do sklepa, da je bilo lupoglavsko gospostvo pod dolgotrajnim nemškimi fevdalnimi vplivom, kar se je kazalo v upravi, določanju dajatev ter njihovi regulaciji s pomočjo urbarjev, a tudi pod vplivom sosednjih beneških posesti.

Dr. Ema Umek navaja, da je avtorica v drugem delu knjige objavila dosedaj neobjavljena urbarja lupoglavskega gospostva, prvega iz leta 1523, z naslovom Beschreibung des geschlos Marenfels sambt alles guld und herlichhalt, in drugega, novoreformiranega, iz leta 1573.

Prvi urbar je nastal v času, ko so tedanji lastniki Herbersteini zeleli s pokrajinskim knezom gospostvo Lupoglav zamenjati za posest na Štajerskem, kar se je pozneje tudi zgodilo. Urbar iz leta 1573 pa je nastal po navodilu nadvojvode Karla za reformiranje urbarjev pokrajinskih gospostev.

V času nastanka prvega urbarja, leta 1523, so lupoglavskemu gospostvu pripadale vasi Gorenja Vas, Dolenja Vas, Semic in Lesiščina v neposredni bližini gospostva, vasi Šumber, Krbune in zaselki pri Sutivancu v dolini Raše, nekatere desetinske pravice v vaseh Borut, Zarečje in Pazinski Novaki, ki so bile pod jurisdikcijo Pazinske grofije, ter pravice od posameznih podložnikov na današnjem slovenskem Krasu, na sodnem območju gospostev Postojna, Podgrad, Svrcenek in Prem, v vaseh Sabonje, Slope, Kozjane, Vareje, Ležeče, Gradišče, Reni, Škofije, Tatre, Rjavče, Huje, Loče in Artviže ter dva mlina pri Sv. Kancijanu (Škocjan pri Divači). Posesti je pripadala tudi t. i. "zatka" ali rezervat pri Sv. Petru u šumi (današnji Krajcarbreg).

Avtorica Daniela Juričić Čargo je dosledno izpisala besedišče urbarja, brez vsakega spreminjanja, le da je zapisu dodala sodobno interpunkcijo.

Objava urbarja lupoglavskega gospostva omogoča primerjavo njegovih kmečkih enot in dajatev z drugimi gospostvi Kranjske. V tem gospostvu, pravi dr. Ema Umek, se pojavljajo tudi posebne enote, t. i. "zatke",

zemljišča, od katerih se niso pobirale tudi nekatere posebne dajatve, kot so dežma (od volov, grozdja), za miloščino, za pravico sekanja drevs in druge.

Božo Jakovljevič

Fulvio Gon, Elisa Lo Sapia, Pio Nodari, Dario Rinaldi, Claudio Tonel: ARRIVA LA MADRE, I FIGLI PARTONO.

L'emigrazione in Australia di 20.000 Triestini. Ass. Culturale "E. Berlinguer", Trieste, 1999, 55 pagine.

Negli anni compresi tra il 1954 e il 1961 all'incirca 20.000 triestini lasciarono la città per trasferirsi in Australia, dando luogo ad un fenomeno migratorio che la storiografia locale ha generalmente omesso o trattato con grande superficialità e ricorrendo, nei pochi studi sull'argomento, a luoghi comuni ed analisi poco approfondite.

Questo agile volume, che riporta gli interventi alla tavola rotonda organizzata a Trieste dal circolo E. Berlinguer il 27 novembre 1998, intende fare maggior luce su questa emigrazione, dando spazio ad alcune personalità che - in un modo o nell'altro - possono essere considerate addentro all'argomento.

Il primo brevissimo intervento di Fulvio Gon, capocronista de "Il Piccolo", mi sembra molto interessante e, giornalmisticamente, molto provocatorio. Gon si chiede, infatti, se alla base dell'emigrazione in Australia vi fu una sorta di "pulizia etnica" ai danni dei triestini da parte della nuova amministrazione italiana.

La provocazione non è colta nell'intervento successivo da Pio Nodari, docente presso l'Ateneo triestino e già autore di un paio di studi sulla questione. Nodari, infatti, analizza l'emigrazione non da un punto di vista storico, bensì cercando di comprendere quali siano state le conseguenze del fenomeno nei luoghi di partenza e di arrivo. È interessante la breve analisi della peculiarità dell'emigrazione triestina all'interno del flusso migratorio italiano e quella della politica sull'immigrazione tenuta dal governo australiano. Molto più deludente è invece l'analisi delle cause dell'emigrazione: Nodari, ribadendo quanto da lui già affermato negli studi precedenti, identifica come motivazione più comune quella di ordine economico, ignorando tuttavia le motivazioni di tipo politico e riducendo queste ultime, soprattutto in coloro che lavoravano presso il Governo Militare Alleato, al timore di perdere il posto di lavoro o di non essere riassunti presso la nuova amministrazione italiana.

Del tutto opposta, ed a mio avviso molto più interessante, la tesi di Claudio Tonel, già vicepresidente del Consiglio regionale. Secondo Tonel, infatti, vi fu un chiaro disegno politico che puntava a spingere quanto più possibile i triestini non orientati politicamente a

favore dell'Italia ad andarsene. In questo senso Tonel cita le ordinanze del Commissario generale di governo Palamara ed alcune dichiarazioni di parlamentari italiani che confermano queste pressioni. Afferma che l'emigrazione non fu una libera scelta ma vennero esercitate pressioni in questo senso, e che la motivazione economica non è sufficiente a spiegare il fenomeno, in quanto partirono soprattutto giovani qualificati e specializzati. Ricorda che durante le partenze il sentimento di ostilità verso l'Italia fu forte, e a riguardo cita l'episodio che dà il titolo al volume: durante una delle partenze delle navi verso l'Australia, apparve uno striscione che, riprendendo il discorso del sindaco Bartoli al momento del ritorno dell'Italia a Trieste ("E' la madre che ritorna per farci vivere liberi"), riportava sarcasticamente la frase "La madre è tornata, i figli partono". Tonel illustra pure la questione del trattamento pensionistico di coloro che, dopo aver lavorato in Australia, rientrarono a Trieste. A lungo a questi lavoratori non vennero riconosciuti i contributi versati durante la permanenza in Australia, e soltanto nel 1978 venne approvata una legge che dava loro il giusto riconoscimento previdenziale.

Più attento alle condizioni dei triestini in Australia è l'intervento di Dario Rinaldi, presidente dell'Associazione Giuliani nel mondo. Rinaldi rileva come, dopo un inizio spesso duro, i triestini (anche per la loro provenienza urbana e per la loro cultura fondamentalmente borghese) si adattarono allo stile di vita australiano molto più rapidamente del resto dell'emigrazione italiana, prevalentemente rurale. I triestini, in genere tecnici specializzati ed anche laureati, si inserirono con facilità in molte aziende australiane e si adattarono presto al costume anglosassone, addirittura risultando più aperti ed innovativi rispetto alla mentalità locale.

Interessante è anche l'intervento di Elisa Lo Sapio, presidente dell'Associazione giuliana degli ex emigrati

in Australia. Elisa Lo Sapio parla di 22.000 triestini emigrati, spiega le modalità attraverso cui veniva accolta la domanda di emigrazione e illustra i motivi per cui lei stessa partì, considerandoli esemplari e simili a quelli di molti altri emigrati: difficoltà di alloggio, perdita del lavoro a causa della fine del G.M.A.

Il secondo contributo di Gon cerca di stimolare gli interventi ad una più attenta analisi dei perché dell'emigrazione e soprattutto ad una valutazione del rapporto di causa-effetto tra l'arrivo degli esuli istriani a Trieste e l'emigrazione dei triestini in Australia.

A questa nuova "provocazione" Nodari risponde ancora negando la motivazione per cause politiche, affermando tutt'al più che ci fosse il timore della nuova amministrazione italiana da parte di coloro che lavoravano per il G.M.A. - in particolare nella Polizia civile - e che erano più coinvolti nella repressione delle manifestazioni del novembre 1953, nelle quali vi furono morti tra i dimostranti filoitaliani. Nega tuttavia che ci sia stata la decisione da parte dell'Italia di espellere i triestini.

Del tutto "fuori tema" è la risposta di Rinaldi, che si concentra su quello che è l'attuale rapporto tra emigrati giuliani in Australia e Trieste, mentre Tonel ribadisce che vennero attuate delle pressioni forti sui dipendenti del Governo Militare Alleato e sui triestini in generale non favorevoli all'Italia "affinché sgombrassero".

A questo volume va dato innegabilmente, il merito di affrontare una questione che la storiografia triestina da anni ha passato sotto silenzio, tuttavia, al tempo stesso, mi sembra che alcuni degli interventi continuino a ribadire sempre le stesse tesi che, abbastanza superficialmente, sono proprio quelle che hanno fatto sì che l'argomento non sia stato affrontato con la dovuta attenzione storica e sociologica.

Piero Purini

KAZALO K SLIKAM NA OVITKU

SLIKA NA NASLOVNICI, slika 1, 5: Nagrobni spomenik v budističnem slogu na koprskem pokopališču, posvečen Antoniju de' Grassiju po zamisli njegovega brata Gioachina, tajvanskega državnega arhitekta, 1887 (foto: D. Podgornik, 2000).

Slika 2: Lik sv. Luke evangelista na pročelju koprške stolnice; istrski kamen, delo beneške kiparske delavnice okoli leta 1385 (foto: D. Darovec, 2000).

Slika 3: Koprška stolnica, severna stena, škofovski grb (foto: D. Darovec, 1995).

Slika 4: Keramični krožnik, okrašen z vrezom in slikanjem pod glazuro, 16. stoletje; najdišče: Koper, Kapucinski vrt; hrani: Pokrajinski muzej Koper (foto: J. Jeraša)

Slika 6: Marija zaščitnica iz 14. stoletja nad stranskimi vrati na severni strani koprške stolnice, do leta 1700 je bila v notranjosti cerkve (J. Mikuž, Koprška stolnica, 1980) (foto: D. Darovec, 2000).

Slika 7: Lik sv. Mateja evangelista na pročelju koprške stolnice; istrski kamen, delo beneške kiparske delavnice okoli leta 1385 (foto: D. Darovec, 2000).

Slika 8: Keramični bokal, majolika, zadnja četrtina 15. stoletja; najdišče: Koper, Kapucinski vrt; hrani: Pokrajinski muzej Koper (foto: J. Jeraša)

INDEX TO PICTURES ON THE COVER

FRONT COVER, Fig. 1, 5: Tombstone in budhistic style in the Koper graveyard, erected to the memory of Antonio de' Grassi, on his brother's (Gioachin) idea, the Taiwan state architect, 1887. (photo: D. Podgornik, 2000).

Fig. 2: St. Luke's evangelist figure on the front of the Koper cathedral, Istran stone, work of the Venetian sculptural workshop, about 1385 (photo: D. Darovec, 2000).

Fig. 3: The cathedral of Koper, northern wall, bishop's coat-of-arms (photo: D. Darovec, 1995).

Fig. 4: Glazed ceramic dish with incised and painted decoration, 16th century; site: Koper, Kapucinski vrt (The Garden of Capuchin monastic Order); Regional Museum Koper, Slovenia.

Fig. 6: Mary the patroness from the 14th century above the lateral door on the northern side of the Koper cathedral; it was within the cathedral till 1700. (J. Mikuž, The cathedral of Koper, 1980), (photo: D. Darovec, 2000).

Fig. 7: St. Mateo's evangelist figure on the front of the Koper cathedral. Istran stone, work of the Venetian sculptural workshop, about 1385 (photo: D. Darovec, 2000).

Fig. 8: Ceramic jug, maiolica, last quarter of the 15th century; site: Koper, Kapucinski vrt (The Garden of Capuchin monastic Order); Regional Museum Koper, Slovenia.

NAVODILA AVTORJEM

1. **ANNALES:** *Anali za istrske in mediteranske študije* - *Annali di Studi istriani e mediterranei* - *Annals for Istran and Mediterranean Studies* (do 5. številke: *Anali Koprškega primorja in bližnjih pokrajin* - *Annali del Litorale capodistriano e delle regioni vicine* - *Annals of the Koper Littoral and Neighbouring Regions*) je znanstvena in strokovna interdisciplinarna revija humanističnih, družboslovnih in naravoslovnih vsebin v podnaslovu opredeljenega geografskega območja.

2. Sprejemamo prispevke v slovenskem, italijanskem, hrvaškem in angleškem jeziku. Uredništvo ima pravico prispevke jezikovno lektorirati.

3. Prispevki naj obsegajo največ 24 enostransko tipkanih strani s po 30 vrsticami. Na levi pustite 3 do 4 cm širok rob. Zaželjeno je tudi (originalno) slikovno gradivo, še posebno pa oddaja prispevka na računalniški disketi v programih za PC (osebne) računalnike.

4. Naslovna stran tipkopisa naj vsebuje naslov in podnaslov prispevka, ime in priimek avtorja, avtorjeve nazive in akademske naslove, ime in naslov institucije, kjer je zaposlen, oz. domači naslov vključno s pošto številko in morebitnim naslovom elektronske pošte.

Uredništvo razvršča prispevke v naslednje **kategorije:**

Izvirni znanstveni članki vsebujejo izvorne rezultate lastnih raziskav, ki še niso bili objavljeni. Dela pošlje uredništvo v recenzijo. Avtor se obvezuje, da prispevka ne bo objavil drugje.

Pregledni članki imajo značaj izvirmih del. To so natančni in kritični pregledi literature iz posameznih zanimivih strokovnih področij.

Predhodna sporočila in *Gradiva* imajo ravno tako značaj izvirmih del.

Strokovni članki prikazujejo rezultate strokovnih raziskav. Tudi te prispevke uredništvo pošlje v recenzijo in avtor se obveže, da prispevka ne bo objavil drugje.

Poročila vsebujejo krajše znanstvene informacije o zaključenih raziskovanjih ali kratek opis strokovnih in znanstvenih knjig ali srečanj. Taki prispevki ne smejo presežati 5 strani.

Mladinske raziskovalne naloge morajo biti urejene kot strokovna dela.

Komentarji so namenjeni aktualnostim s strokovnega področja. Ne smejo presežati 2 strani.

Obvestila so namenjena društvencemu življenju. Obsegajo 1 stran.

5. Prispevek mora vsebovati **povzetek** in **izvleček**. Izvleček je krajši (cca. 10 vrstic) od povzetka (cca. 30 vrstic) in v nasprotju s povzetkom tudi ne vsebuje komentarjev in priporočil.

V *izvlečku* na kratko opišemo namen, metode dela in rezultate. Navedemo, čemu smo delo opravili ali napisali dokument. Na že objavljeno gradivo se sklicujemo le, če je to glavni motiv dela. Na kratko opišemo metode in tehnike dela - kolikor je potrebno za razumevanje. Nove tehnike opišemo le, kjer se razlikujejo od že znanih. Če v delu ne opisujemo eksperimentalnega ali praktičnega dela, opišemo vire informacij. Rezultate in zaključke lahko združimo. Kar se da informativno navedemo le, kaj smo ugotovili oziroma odkrili.

Povzetek začnemo s stavkom, ki vsebuje glavno sporočilo dela. Stavki naj bodo popolni in ne predolgi. Pišemo v tretji osebi, le izjemoma uporabimo glagole v neosebni obliki. Uporabljamo pravilni strokovni jezik in se izogibamo slabše znanim kraticam. Ohraniti moramo osnovno informacijo in poudarke iz glavnega besedila. V povzetku ne sme biti ničesar, česar glavno besedilo ne vsebuje.

6. Avtorji so dolžni definirati in pripisati ustrezne **ključne besede** (pod izvlečkom) članka. Zaželeni so tudi **angleški (ali slovenski) prevodi** ključnih besed, podnapisov k slikovnemu in tabelarnemu gradivu. Priporočamo se še za angleški (ali slovenski) prevod povzetka, sicer bo za to poskrbelo uredništvo.

7. V besedilu se po možnosti držimo naslednjih poglavij:

1. Uvod.
2. Pregled dosedanjih objav.
3. Materiali in metode (Dokazni postopek).
4. Rezultati.
5. Razprava ali diskusija.
6. Zaključek (Sklepi).
7. Zahvala - če avtor želi.
8. Priloge - če je potrebno.
9. Literatura (Viri, Bibliografija).
10. Povzetek (Summary).
11. Izvleček.
12. Ključne besede (neobvezno).

8. Ločimo **vsebinske** in **bibliografske opombe**. Vsebinske opombe besedilo še podrobneje razlagajo ali pojasnjujejo, postavimo jih *pod črto*. Z bibliografsko opombo pa mislimo na citat - torej sklicevanje na točno določeni del besedila iz neke druge publikacije (navedemo tudi točno stran, kjer je citat objavljen) ali na publikacijo (članek) kot celoto (točne strani, kjer smo besedilo prevzeli, ne navajamo).

Bibliografsko opombo sestavljajo naslednji podatki:

Avtor, leto izida in - le če citiramo točno določeni del besedila - tudi navedba strani.

Celotni bibliografski podatki citiranih in uporabljenih virov so navedeni v poglavju *Literatura* (Viri, Bibliografija).

Primer citata med besedilom:

(Grafenauer, 1993, 11).

Primer navajanja vira kot celote, brez citiranja: (Grafenauer, 1993).

Popolni podatki o tem viru v poglavju Literatura pa se glasijo:

Grafenauer, B. (1993): Miti o "Istri" in resnica istrskega polotoka. V: Acta Histriae I. Koper, Zgodovinsko društvo za južno Primorsko, 9-52.

Če citiramo več del istega avtorja iz istega leta, poleg priimka in kratic imena napišemo še črke po abecednem vrstnem redu, tako da se viri med seboj razlikujejo. Primer:

(Grafenauer, 1993a); (Grafenauer, 1993b).

Bibliografska opomba je lahko tudi del vsebinske opombe in jo zapisujemo na enak način.

Posamezna dela ali navedbe virov v isti opombi ločimo s podpičjem. Primer:

(Gombač, 1996; Grafenauer, 1993b).

9. Pri citiranju arhivskih virov navedemo najprej arhiv, nato ime fonda ali zbirke in signaturo. V članku navajamo kratiko arhivskega vira v oklepaju med besedilom. Kratico pa razložimo v poglavju o virih na koncu prispevka.

Primer navajanja arhivskega vira v oklepaju med besedilom: (PAK. RAG, 1)

Primer navajanja arhivskega vira v poglavju o virih: PAK. RAG - Pokrajinski arhiv Koper, Rodbinski arhiv Gravisi, a. e. (arhivska enota) 1.

Podobno poskušamo ravnati pri uporabi časopisnih virov.

10. Poglavje o literaturi in virih je obvezno. Bibliografske podatke navajamo takole:

- Opis zaključene publikacije kot celote - knjige:

Avtor (leto izida): Naslov. Zbirka. Kraj, Založba. Npr.:

Verginella, M., Volk, A., Colja, K. (1995): Ljudje v vojni. Druga svetovna vojna v Trstu in na Primorskem. Knjižnica Annales 9. Koper, Zgodovinsko društvo za južno Primorsko.

V zgornjem primeru, kjer je avtorjev več kot dva, je korekten tudi citat:

(Verginella et al., 1995)

Če navajamo določeni del iz zaključene publikacije, zgornjemu opisu dodamo še številke strani, od koder smo navedbo prevzeli.

- Opis prispevka v zaključeni publikaciji - npr. prispevka v zborniku:

Avtor (leto izida): Naslov prispevka. V: Avtor knjige: Naslov knjige. Izdaja. Kraj, Založba, strani od-do. Primer:

Verginella, M. (1995): Poraženi zmagovalci. Slovenska pričevanja o osvobodilnem gibanju na Tržaškem. V: Verginella, M. et al.: Ljudje v vojni. Druga svetovna vojna v Trstu in na Primorskem. Knjižnica Annales 9. Koper, Zgodovinsko društvo za južno Primorsko, 13-51.

- Opis članka v reviji:

Avtor (leto izida): Naslov članka. Naslov revije, številka. Kraj, Založba, strani od-do. Primer:

Gombač, B. (1996): Osvoboditev Trsta maja 1945. Annales 8/96. Koper, Zgodovinsko društvo za južno Primorsko - Znanstveno-raziskovalno središče Republike Slovenije Koper, 141-150.

Članki so razvrščeni po abecednem redu priimkov avtorjev ter po letu izdaje, v primeru da gre za več citatov istega-istih avtorjev.

11. Tiskarski znaki za poudarke naj bodo:

podčrtano za **polkrepko**,
valovito podčrtano za *ležeče*.

Računalniški zapis naj vključuje ustrezne oznake za bold in italics.

12. Kratice v besedilu moramo razrešiti v oklepaju, ko se prvič pojavijo. Članku lahko dodamo tudi seznam uporabljenih kratic.

13. Pri ocenah publikacij navedemo v naslovu prispevka avtorja publikacije, naslov, kraj, založbo, leto izida in število strani (oziroma ustrezen opis iz točke 10).

14. Prvi odtis prispevkov uredništvo pošlje avtorjem v korekturo. Avtorji so dolžni popravljeno gradivo vrniti v treh (3) dneh. Besedilo popravljamo s korekturnimi znamenji, ki jih najdemo na koncu Slovenskega pravopisa (1962), Ljubljana, ali v: Slovenski pravopis 1. Pravila (1990). Ljubljana, SAZU-DZS, 13-14.

Širjenje obsega besedila ob korekturah ni dovoljeno. Druge korekture opravi uredništvo.

15. Uredništvo prosi avtorje, naj navodila vedno upoštevajo. Ob vseh nejasnostih je uredništvo na voljo za vsa pojasnila.

UREDNIŠTVO

INSTRUCTIONS TO AUTHORS

1. **ANNALES: Annals for Istran and Mediterranean Studies - Anali za istrske in mediteranske študije** (up to No. 5: *Annals of the Koper Littoral and Neighbouring Regions - Anali Koprškega primorja in bližnjih pokrajin*) is a scientific and research interdisciplinary review covering the humanities, sociology and natural science in the area as stated in the review's subtitle.

2. Articles (papers) written in Slovene, Italian, Croatian and English languages will be accepted. The Editorial Board reserves the right to have them linguistically revised and corrected.

3. Articles should be written on max. 24 pages with double spacing and on one side of the sheet only. On the left side of each page, a 3-4 cm wide margin is to be left. Original photographs, drawings and tables are welcomed, as well as diskettes containing the texts, together with reference to the programme used.

4. Title page of typescript is to include title and subtitle of the article (paper), author's name, any (academic) titles and name of institution by which employed or personal address with eventual E-mail address.

Articles are arranged in the following eight categories:

Original scientific papers containing not yet published results of the author's own research. Such works will be reviewed by scientists chosen by the Editorial Board. Authors oblige themselves not to offer their material to any other journal or magazine.

Review articles bearing the character of original works. These are critical and detailed reviews of literature from various interesting fields of research.

Preliminary communication and *Materials* also bearing the character of original works.

Professional papers presenting results obtained through research. They too will be reviewed, and authors oblige themselves not to publish them elsewhere.

Reports include short scientific information on integral research work or a short description of scientific or specialist books or meetings of experts. Such articles are not to exceed 5 pages.

Youth research compositions are to be presented in the same way as research works.

Explanatory comments include topical issues from various fields of research and are not to exceed 2 pages.

Notices include news from various associations and should not exceed 1 page.

5. Articles should include both **summary** and **abstract**.

Abstract is the shorter of the two (with up to 10 lines) and does not include, in contrast to summary (with up to 30 lines), explanatory comments and recommendations.

Abstract is to contain a short description of the purpose and methods of the work and its results. Author should also state why the work has been carried out and why a document has been written about it. References to the already published material are made only if this is the main purpose of the work. Methods: if necessary, work methods and techniques are to be briefly described (new techniques are to be stated only if differing from the already known ones). If no experimental or practical work is described, sources of information are to be given. Results and conclusions may be incorporated. Findings are to be presented as briefly as possible.

At the beginning of summary the essential points of the carried out work are to be presented. Sentences should be concise and not too long. The text is to be written in the third person; verbs may be used in impersonal form only exceptionally. The not so well known abbreviations are to be avoided. Summary is to retain the basic information from the main part of the text, and should not contain anything that does not appear in the main text itself.

6. Authors are obliged to define and state **key words** (below abstract) in their articles. **English (or Slovene) translation** of key words, texts accompanying figures and tables are welcomed, as well as English (or Slovene) translation of abstracts; if this is not convenient, the Board of Editors will provide for it.

7. Texts should include, if at all possible, the following chapters:

1. Introduction
2. Works published to date
3. Material and methods
4. Results
5. Discussion
6. Conclusions
7. Acknowledgements (if desired by author)
8. Supplements (if necessary)
9. References (Sources, Bibliography)
10. Summary
11. Abstract
12. Key words

8. Two kinds of *notes* are distinguished: those regarding the **contents** of the text, and those referring to **bibliography**. The first elucidate the text in even greater detail and are to appear *at the bottom of the page (under line)*. Bibliographical notes, which are to appear in brackets in the text itself, deal with quotations and refer to a precisely stipulated part of the text from some other publication (the page on which quotation appears is to be therefore stated as well) or to a publication (article) as a whole (in this case no page from which the text has been taken is to be stated).

Bibliographical notes are made up of the following details:

Author, year of its publication, and page (but only if a precisely stipulated part of the text is quoted).

The entire bibliographical data of the quoted and used sources are to be stated under *References* (Sources, Bibliography).

Example of quotation referring to a precisely stipulated part of the text: (Sommerville, 1995, 11).

Example of source quotation as a whole, with no citation: (Sommerville, 1995).

The entire data of this source are to be stated in the references and sources chapter as follows:

Sommerville, M. R. (1995): *Sex and Subjection. Attitudes to Women in Early-Modern Society.* London-New York-Sydney-Auckland, Arnold.

If a number of works *by the same author from the same year* are quoted, letters in alphabetical order are to be stated apart from the author's surname and abbreviation of his first name, in order that the sources are clearly divided between each other. Example:

(Sommerville, 1986a); (Sommerville, 1986b).

Bibliographical note can also be a part of the note referring to the contents and is to be written in the same way, i.e. in brackets within the note referring to the contents.

Separate works or source quotations under the same note are to be separated with semicolon. Example: (Sommerville, 1986b; Caunce, 1994).

9. When quoting archive sources, the archive is to be stated first, then the name of the fund or collection and shelfmark. The abbreviation of archive source is to be stated in brackets in the text of the article. The abbreviation is to be explained in the references chapter at the end of the article.

Example of citing archive source in brackets in the text itself: (ASV. CSM, 240).

Example of citing archive source in the reference chapter: ASV. CSM - Archivio di Stato di Venezia. Cinque Savi alla Mercanzia, fasc. 240.

Review sources are to be stated in the same way.

10. The references and sources chapter is compulsory. Bibliographical data are to be stated as follows:

- Description of **integral publication:**

Author (year when published): Title. Volume - Collection. Place of publication, published by. Example:

Caunce, S. (1994): *Oral History and the Local Historian. Approaches to local history.* London and New York, Longman.

If there are *more than two authors*, the work can be also cited as:

(Matthews et al., 1990, 35)

If a specific part from an integral publication is quoted, the page numbers from which the quotation has been taken are to be added to the above description.

- Description of the **article (paper) in integral publication** - e.g. text in a collection of scientific papers: Author (year of its publication): Title of the paper. In: Author of the book: Title of the book. Volume - Collection. Place of publication, published by, pages from - to. Example:

Matthews, R., Anderson, D., Chen, R. S., Webb, T. (1990): *Global Climate and the Origins of Agriculture.* In: Newman, L. F. (ed.): *Hunger in History. Food Shortage, Poverty, and Deprivation.* Oxford-Cambridge, Blackwell, 27-55.

- Description of **article in certain review:** Author (year of its publication): Title of article. Name of review, its number. Place of publication, published by, pages from - to.

Example:

Sluga, G. (1996): *Identity and Revolution: The History of the "Forty Days" of May 1945.* *Annales* 8/96. Koper, Zgodovinsko društvo za južno Primorsko - Znanstveno-raziskovalno središče Republike Slovenije Koper, 125-140.

If the same author(s) is (are) cited a number of times, the articles are to appear in alphabetical order of the authors' surnames and year of publication.

11. Printer's marks for accentuations are to be as follows:

underlined for **semi-bold**,

undulatory line for *italics*.

Computer notation is to include suitable marks for bold and *italics*.

12. Abbreviations in the texts are to be explained in brackets when appearing for the first time. A list of used abbreviations can be added to the article.

13. When assessing a publication, its author, title, place, publishing house, year of publication and page numbers (or appropriate description from Item 10) are to be stated in the title of the article.

14. First copies of printed articles will be sent to authors for **proof-reading**. Authors are obliged to return them in three (3) days. No new sentences are allowed to be added during proof-reading. The second (printing) proofs will be read by the Editorial Board.

15. Authors are kindly requested to consider these instructions at all times. In case of any indistinctness, please do not hesitate to contact the review's Editorial Board.

EDITORIAL BOARD

Za izdaje Annales so prispevali še:



NAJBOLJ BRAN ČASOPIS NA PRIMORSKEM

