

RADIO

L J U B L J A N A

23



Nj. V. Kralj pri blagoslovljenju
Hrama slave v Skoplju

Znamka



jamči za skrbno konstrukcijo in izvedbo novega

vsevalovnega super-aparata

Kratki, srednji
in dolgi valovi
Enestavna re-
gulacija. Naj-
večja selektiv-
nost. Automa-
tična regulaci-
ja fadingov.
Velika jakost-
na rezerva.

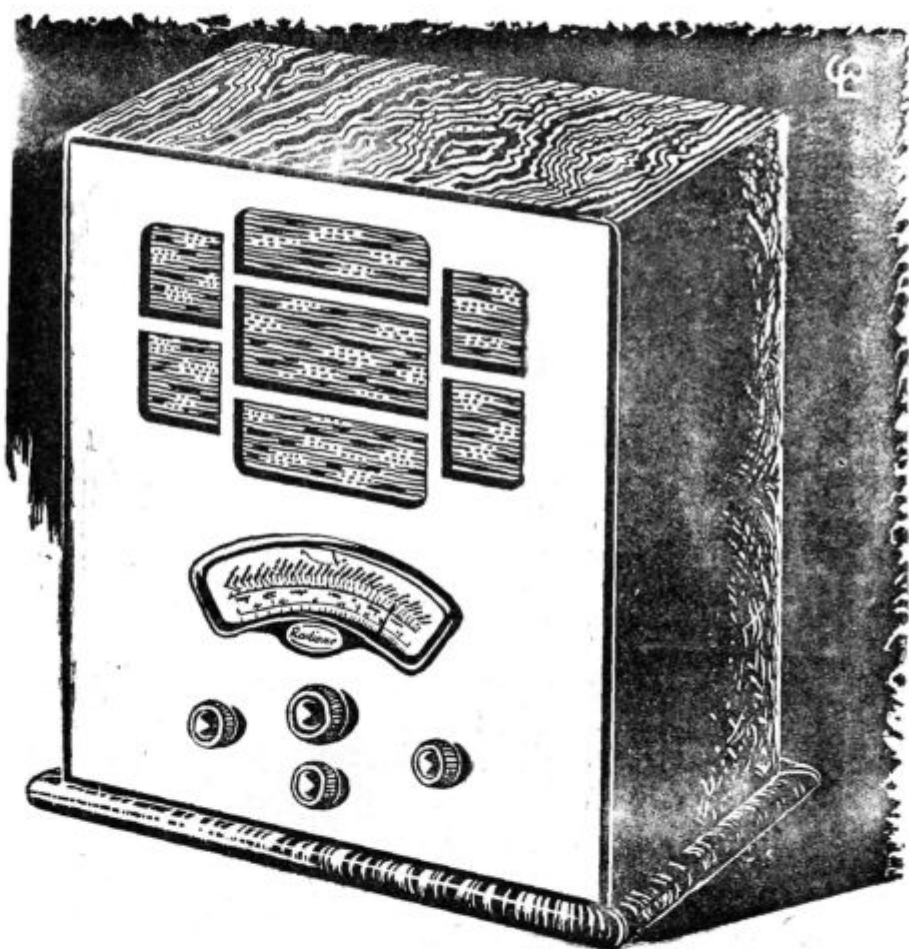

Aparat je
preizkušen
po najno-
vejših metodah ter jamčimo za brezhibnost!

Najboljši aparat cele Evrope!

GENERALNO ZASTOPSTVO:

„RADIO“, REG. ZADRUGA Z O. Z. V LJUBLJANI, MIKLOŠIČEVA CESTA 7

NE USTAVLJAJMO SE! DVA PRISPEVKA

Že dostikrat smo poudarjali revnost našega domačega sporeda. Pri tem pa nismo nikoli pozabili tudi na našo splošno revščino. Ta teden bomo slišali tekmovalje mladinskih pevskih zborov, slišali bomo dva družtvena nastopa (Narodna čitalnica — Šiška, Pevski zbor — Vič) in nastop glasbenega ansambla iz province (Glasbena šola — Kranj). To nam je dalo povod, da o stvari že enkrat konkretno spregovorimo. Pri našamo danes dva prispevka, enega je napisal naš glasbeni kritik, g. U., drugega pa posnemamo po izvajanjih znane našega glasbenega delavca (nekdanjega pevovodje „Gorjancev“ v Novem mestu) g. L. Puša, ki jih je objavil v letošnjem „Pevcu“. Oba prispevka se med seboj izpopolnjujeta.

★

„Nehote se človeku ob zasledovanju domače radijske glasbene reprodukcije rodi občutek nebogljenosti z ozirom na našo splošno glasbeno kulturno stanje. Na eni strani občutno pomanjkanje v smeri domače tvornosti (zakaj v culo bi lahko povezal res tudi vse naše glasbene umetnine), na drugi strani pa smo siromaki tudi po svojih pravih reproduktivnih močeh. Kaj pa imamo sami? Operni orkester (36 mož, ki pa je v svojem delu že tako naravnost izčrpan), orke-

ster Glasbene matice, sestavljen po večini iz samih ljubiteljev, iz česar moremo že naprej sklepati o njegovi tvorni moči, nekaj dobrih solističnih pevcev (seštel bi jih lahko na prste ene roke) in eden, kvečjemu dva res kaj vredna pevska zbora (zopet iz ljubiteljev sestavljena), — pa si pri kraju. Sedaj pa sestavljaj iz teh delavcev dan za dnem nov spored, ko si odvisen na eni strani od njihove poklicne zaposlenosti, na drugi pa od muh presamozavestnih diletantov. — Res rešuje vso zadrego radijski orkester, toda ta pa tudi vsega ne zmore ne v eno, ne v drugo smer. Če ujameš mimogrede kakšnega goslača ali pianista, pa četudi gosta, si že terno zadel.

Rad priznam, da je spričo teh dejstev sestavljanje pestrega domačega sporeda pri naši postaji zelo težavno in da smo prav zato močno odvisni od raznih prenosov, toda tudi v tem ni rešitve. Zakaj tako izgubi naša postaja močno na svoji samostojnosti in upravičenosti do lastnega obstoja. Razumeli bomo zato govornice, naj postane naša postaja le podružnica beogradske centrale. To pa bi bila krivica, storjena našemu narodu. — in prav zato moram opozarjati glasbeno vodstvo naše postaje k večji agilnosti v smeri domače reprodukcije.

Treba je več iznajdljivosti. Pri tem je važno dejstvo, da se v radiu lahko uporabi marsikatera dobra reproduktivna sila, ki se radi svoje kakršnekoli šibkosti neposredno ne more uveljaviti. Tudi iz takih sil se da doseči marsikatera poživitev in tako dvigniti domača lastna reprodukcija. Zakaj kakor je res, da iz kvalitetnih prenosov zraste marsikakšna vrednota, tako je pa tudi res, da pretirano prenašanje lahko ubije individualno lice naše postaje.”

Tako tedaj g. U.

★

Na to pa lahko takoj navežemo izvajanja g. Puša, ki ugotavlja, da je spored naše postaje reven zato, ker je popolnoma pozabil na — deželo. Med drugim pravi:

„Mnenja smo, da bi pri našem malem narodu morala biti naša radio-postaja zrcalo narodne pevske kulture, ki je gotovo znatna in upoštevanja vredna. Narodna pevska kultura pa ne cvete samo v mestu in niti ne v prvi vrsti v mestu, marveč po deželi. Koliko prijetne spremembe bi prineslo sodelovanje pevcev iz vseh posameznih predelov naše ožje domovine!

Vem, kako bi se postaja opravičila: načrt, ki ga predlagam, je neizvedljiv iz finančnih razlogov. Prav resno je treba

upoštevati ta ugovor, vendar se da z dobro voljno začuda veliko doseči, doseči celo preko finančnih ozirov. Požrtvovalnost naših pevki in pevcev je uprav občudovanja vredna, posebno če gre za takle nastop. S to požrtvovalnostjo bi se dala premagati marsikaka ovira, ki se zdi sicer nepremagljiva. Nekaj bi seveda morala žrtvovati tudi postaja, saj žrtvuje tudi za druge stvari; ta žrtev bi pa nikakor ne bila postaji v škodo. Nikakor tudi ne mislimo, da bi se nastopi podeželskih pevcev in zborov vršili prepogosto, na vsak način bi se pa vršiti **morali!**

Kaj pa bi bilo treba ukreniti, da bi bili nastopi res dobri in lepi? Jasno je, da je brezpogojno treba jamstva, da bo nastop kar se da dobro pripravljen. Ne gre, da bi tako važna ustanova, kakor je radio, rinila v svoj program začetniške ambicije, dostojnega nastopa nezmožne in slabo pripravljene zbere in pevce. Zato bi bila potrebna pred nastopom kontrola po glasbeniku, ki bi bil pooblaščen oceniti zmožnost zboru, njegovo pripravljenost in vse, kar je z dobrim nastopom v radiu v zvezi. Treba bi bilo že takoj pri določitvi zboru za nastop do potankosti pomagati pri sestavi sporeda, svetovati glede izbire pevske točke, ki naj bodo zboru primerne, in na ta način sodelovanje uravnati v neko glasbeno-kulturno smer, ki bi jo zasledovali vsi zbori v gotovem razdobju. Priprave, sporedi in nastopi v radiu bi morali biti vzorni in bi morali zborom služiti za zgled, kako se je za nastope in koncerte sploh treba pripraviti!

V Ljubljani imamo zveze, v katerih so včlanjeni številni podeželski zbori. Te organizacije bi lahko pripomogle k izvedbi teh predpogojev; zavzemati bi morale vplivno mesto v programskem odseku naše postaje. S svojo pevsko armado bi lahko pripomogle podeželskim kulturonomcem z žuljavimi rokami do uveljavljenja v našem radiu; zanesle bi zanimanje za to ustanovo med najširše plasti

naroda. Dokler pa stojijo največje pevske organizacije izven možnosti, s svojim sodelovanjem odločilno vplivati na pevske oddaje in s svojimi zbori pomagati pri graditvi slovenske pevske kulture, toliko časa bo radio-postaja v tem pogledu enostranska in pomanjkljiva. Te resnice ne spremenijo niti vsa priznanja in pohvale. Našim zborom priporočamo, naj se za to vprašanje zanimajo in ob priliki povedo jasno in odločno svojo bese-

do." („Pevci", XIII, 3—4, marec-april 1934.)

★

To je tisto. Smotrno, pametno in previdno pritegnimo k radiu vse naše narodne sile, ne samo zvezdnike in zvezdnice, ne samo nekaj izvoljenih ansamblov. V zdravi tekmi vseh ustvarjajočih sil bo tudi umetniška povprečna kvaliteta zmeraj višja!

Tudi to je **pobuda**, ki naj jo vodstvo naše postaje uvaža je za jesen.

NA DOMAČEM VALU

Misli k sporedu

★ Že na uvodnem mestu smo omenili štiri nastope ansamblov izven rednih sodelavcev v naših sporedih. Dva sta pač bolj slučajna (prenos tekem mladinskih zborov iz Uniona, nastop Glasbene šole iz Kranja). Za nobenega pa ne vemo točnega sporeda. Zato je težko, karkoli zabeležiti o teh koncertih. Po izkušnjah, ki jih imamo dozda, izražamo pač bojazen, da bodo koncertne pevske točke več ali manj zmeraj ene in iste. Temu se bo treba izogniti po navodilih, ki jih podaja g. Puš. Zakaj ni še vse opravljeno, če pride podeželski zbor sploh v studio, važno je predvsem, kaj in kako nam bo zapel.

★ En sam zabaven večer beležimo spet ta teden. To bo torek. Re-

veži smo, pa naj reče kdo, kar hoče. Prenosi z velesejma so tudi zelo pozni. Moj Bog, ali je sestavljanje sporeda res samo uradniška, pisarniška zadeva, izpolnjevanje rubrik s „točkami" — ali pa zahteva tudi kaj — duha? To naj nam kdo pove. Pomanjkanja moči v tem pogledu ne priznamo. Sporede je treba — *ustvarjati*. Naj si kdo ogleda sporede nemških postaj, pa bo videl, kako je treba delati. Seveda, najbolj komodno je, če sedeš in zapišeš v „rubriko": vokalni koncert X.Y., vmes citre Z., nato radijski orkester, za zaključek pa: prenos z velesejma. Za *takšno* sestavljanje sporedov res ni treba nikake duhovitosti, talentiranosti in posebne izobrazbe. V našem radiu primanjkuje — *stvariteljev!* Uradnikov je že dosti.

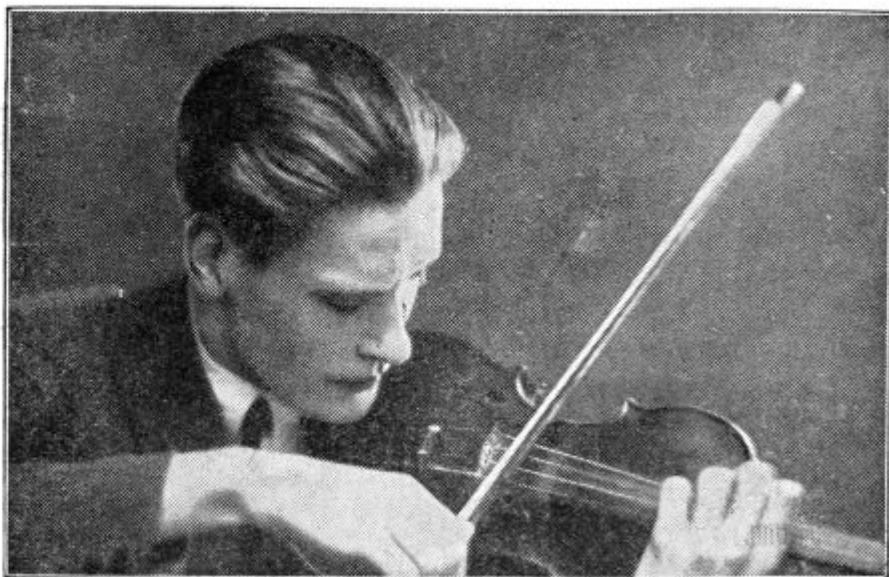

Karlo Rupel, znani violinski virtuos, ki bo koncertiral v naši postaji v sredo zvečer

Zdaj bo mera polna.

Priljubljeni naš napovedovavec ing. Pengov je moral na orožne vaje. Nemara se je kar po francosko poslovil. Dobil je „namestnika“, — pa takega, da se res Bog usmili. Ali je res ni oblasti, ki bi energično posegla zaradi naše kulture in našega narodnega ponosa v te škandalozne napovedovavske razmere? Imamo konservatorja za mrtve umetnostne spomenike, ali ga pa ni človeka, ki bi štítil pravice našega najdražjega lepega jezika? Kako dolgo pa nam bodo še pačili in mrcvarili? Kje je naše dnevno časopisje, kje naše strokovno časopisje, da se temu tudi ono ne upre? Ali ne bi bila dolžnost tudi varihov jezika na odločilnih mestih, da v tem pogledu kaj podvzamejo?

Brus

Ko smo v prijateljskem krogu govorili o nemogočem sedanjem napovedovanju in je bilo govora o našem zadnjem „Brusu“, so ljudje, ki radia redno ne poslušajo, nejeverno zmajevali z glavami. Ta teden je pokazal vsakemu, ki naših zadnjih ugotovitev ni slišal na lastna ušesa, in je hotel poslušati, kako prav smo bili zabeležili svojo kritiko. Vsi naglasi so v sedanjem napovedovanju postavljeni na glavo. Samo tri cvetke: ceremonija (namesto ceremonija), Kiépura (namesto Kiepúra, ime je poljsko in vse poljske besede se naglašajc na predzadnjem zlogu), in — prosimo, pripravite si stol, če stojite — „Karbó-paket“, (odzdaj smo slišali vsak dan vsaj petkrat „Kárbo-paket“, odzdaj naprej je drugače; in vendar izvajamo po svoji pameti ta naziv od latinskega naziva za „premog“ — cárbo, carbónis; za čevljarskega vajenca se danes skoraj že zahteva mala matura; kakšna izobrazba neki zadostuje za napovedovavsko mesto?). Zadnjič nam je nekdo rekel, da smo se morda zmotili, ko smo pokarali navajanje imena „Atine“ namesto „Atene“. V soboto, dne 26. maja, opoldne je lahko vsak na svoja ušesa večkrat slišal ime grškega mesta — „Atine“. In to dosledno. Vprašamo, gospóda, kaj naj to pomeni? Ali nam mar ne zadostuje več slovenski naziv, ki ga poznamo, odkar slovensko pišemo? Čemu spet to? Ali naj bo to spet nov donesek k „jugoslovenščini“? — V nedeljo, 27. maja, smo slišali podobno cvetko. Igrala je na neki plošči vojaška — „glas-



Radio-termalno kopališče Laško, ki bo o njem govoril Stanko Biteznik v torek ob 19.

ba“, kakor je povedal napovedovavec. Vojaška glasba ne more igrati, vojaško glasbo kvečjemu kdo lahko igra, — recimo, godba. Saj za to je tudi šlo: slovenski „godbi“ se namreč po srbsko pravi „glasba“. Ali tega naš napovedovavec ne ve? Če ne ve, je žalostno, če pa ve in kljub temu tako pravi, pa nič manj.

O slavčku in vrabcu

Tudi naš gospod vodja pogovorov se kljub pičli pošti, kakor se pritožuje, mora otepati pritožb zoper napovedovavca. Pogovori morajo biti duhoviti in „zanimivi“, zato je zadnjič pojasnil nekemu dopisniku, ki se je pritoževal nad ovim napovedovavcem in žaloval za ing. Pengovom, vso stvar tako, da je ljubi Bog ustvaril poleg slavca tudi vrabca in druge ptiče manj zlahtnega glasu. S tem je gotovo meril na ing. Pengova in na novega napovedovavca. Za le-tega kdove kako poseben poklon to ni bil. Ampak to naj opravi ta med seboj. Za nas je ta primerjava važna zato, ker nas je hotel gospod vodja pogovorov s tem — potolažiti. Podobne tolažbe smo pri njem sicer vajeni, ta nas je pa le pogrela. Ne vemo, ali je gospod vodja pogovorov ljubitelj kanarčkov. Postavimo, da je. Ali bo namesto kanarčka vtaknil v svojo kletko — vrabca, češ, ljubi Bog je poleg kanarčka ustvaril pač tudi vrabca?... Nikar se vendar ne norčujte iz nas, gospodje! Če je poleg dobrih napovedovavcev tudi tropa slabih, — po kakšni logiki potem moramo poslušati ravno — slabe?

Koncertj ta ploščah ali „Česa smo ta teden že sili?“

Spoznali smo, da so ti „pestri“ opoldanski koncerti na ploščah prav za prav samo slepilo. Vsak teden slišimo točno ene in iste plošče, seveda vsakokrat pod drugačnim „naslovom“. Kakšna španska pride tako na primer na vrsto lahko večkrat na teden: prvičrat jo vtaknejo med spored, ki nosi naslov: „Pod španskim soncem“. Prav. Potem pride spored: „Poskočni plesi“. Iste kistanjete se zaslišijo tudi med tem sporedom. V božjem imenu. Nato pa se pojavi spored: „Pesmi iz vsega sveta“. Španija mora seveda tudi biti zastopana. Na, pa pride na vrsto spet ista plošča. Če je treba, se nato vtakne ista plošča še med spored: „Ura dobre volje“, ker je nekoliko poskočna. Manjka še, da se pripravi spored: „Česa smo ta teden že sili“, pa se vtakne ista plošča spet med ta spored. Z drugimi besedami se nam godi kakor študentu, ki se pohvali s hrano v javni kuhinji: noben dan ni enaka — enkrat imamo fižol s krompirjem, drugičkrat krompir s fižolom, tretjikat pa oboje skupaj. — Zdi se nam, da vodstvo našega sporeda že pričakuje dobo — kislih kumar!

Nitka v sprejemni žarnici tehta večsah komaj 0.005 g, pri isti dolžini torej še manj kakor človeški las.

Oddajne žarnice so pa drugače zanimive. Žarnica za 300 kW porabi vsako minuto 165 l vode. Seveda voda skoraj vsa ostane, le segreje se na 65°...

O MIKROFONU IN SOLISTIH

Prejšnji teden je v radijski glasbeni reprodukciji precej močno izzveneval v smeri samospevnih skladb. Slišali smo v razdobjih pevske nastope gdč. Cankarjeve, gdč. Korenčanove in ge. Verbič-Štrukljeve ter tenorista ljubljanske opere g. Gostiča. V podrobnosti podajanja posameznih pevcev se tu ne bomo spuščali, pač pa bi v tej smeri povedal nekaj splošnih misli.

Mikrofonsko pevsko podajanje ima v razliki z neposrednim (poleg glavne manjvrednosti, obstoječe v mehanizaciji proti pristnosti) vendar to prednost, da jakost glasu pri njem ni važna in da je tedaj v tej smeri dana možnost pevskega izživljanja marsikateremu pevcu, ki bi sicer ne imel prilike, nuditi javnosti svojih reproduktivnih pevskih sposobnosti. Tako je tudi sestavljalcu sporedov dana mnogo širša izbira iz možnost večje pestrosti. Zakaj izkazalo se je celo, da je pred mikrofonom marsikdaj bolje uspel pevec z majhnim jakostnim obsegom kakor pevec z velikim volumnom, ki je vprav s svojo probojnostjo zvoka ubil v mehanični reprodukciji mnogo podrobnih pevskih fines. In vendar so vprav slednje pri takem umetniškem početju najvažnejše in radi tega največje pozornosti potrebne. Vprav v tej smeri pa na splošno pogrešamo marsikaj do popolnosti. V prvi vrsti trpi na vrednosti izgovarjava.

Na eni strani gre za čistost naše slovenske govornice, ki jo mora poleg gledališča nad vse čuvati tudi radio, — na drugi strani pa za izgovarjavo na sploh z ozirom na razumljivost besed in iz njih na dojetje vsebine, vključene s pevskotehnično sposobnostjo prave vokalizacije. Na to morajo radijski pevci polagati vso važnost. — Po'eg tega pa trpi v petju tudi tako važno melodično oblikovanje, ki nikakor ne sme vsebovati toliko razsekanosti, temveč mora predvsem slediti dosledni melodični zlitosti, zakaj vprav v tem tiči bistvo vzbujanja estetskega ugodja pri poslušanju pevske umetnosti. — Kar se nadalje tiče notranjega izraza z drugimi podrobnostmi vred, so to pač večje ali manjše sposobnosti posameznika, zvezane z njegovo vrednostjo. Z ozirom na to pa stopa v funkcijo izbira pevcev kot taka, ki mora vendar pri vsem tem biti dosti kritična in ne sme dopuščati nastopov pevcem brez notranje vsebine, kar se pri nas tu in tam tudi dogaja.

Če se končno dotaknem še posebej ruskega večera, na katerem sta nastopili omenjeni pevki Korenčanova in Verbičeva ob klavirskem spremljevanju prof. Marjana Lipovška, moram pač ob hvali, ki jo zasluži tako izoblikovan nastop, opozoriti zopet na nekaj povsem zunanjih tehničnih nedostatkov. Že pred krat-

kim sem na tem mestu opozoril na najnost kontrole z ozirom na postavitev pred mikrofona, od katere zavisi prava sorazmernost. Pri tej priliki se je zopet izkazala pogreška v sorazmernosti. V duetih sta bila namreč zlasti v početku glasova po jakosti dokaj nesorazmerna, kar je pravemu vtisku mnogo škodovalo. Poleg tega pa je bila zopet klavirska spremljeva premočna, kar je nujno posledica nepravice oddaljenosti instrumenta od mikrofona, — zakaj pianista poznamo sicer s koncertov kot najbolj decentnega spremljevalca. V tej smeri je večja pozornost resno potrebna. — Če se ob tej priliki dotaknem še izvedbe radijskega orkestra, moram na splošno priznati vrednost, obstoječo v sorazmernosti instrumentov in tehnični izdelanosti. Pač pa še mnogo nedostaje v smeri pravega muziciranja v smislu potanjših estetskih fines in vsebinske izraznosti, kar pada na rame dirigenta, ki bi iz takega ansambla ob pravi sposobnosti moral marsikaj več izvabiti.

U.

Kaj bo ta teden zanimivega v etru?

V nedeljo nas bo zanimala oddaja Deutschlandsenderja, ki bo v okviru ure inozemskih Nemcev (Stunde der Auslandsdeutschen) priredila oddajo o Kočevju. (Die Gotscheer, Bauern und Jäger, Holzfäller und Hausierer). Bilo bi vse lepo v redu, ko se ne bi ljubim Nemcem v rajhu (pa menda vendar ne avtorici, Hildi Dominikovi) pripetila precejšnja polomija. Nemški programi namreč pravijo: „Hörfolge aus der Gotschee (Steiermark)“... Nemci kot „izvrstni“ geografi bi pa lahko vedeli, kje živijo njih „zaslužnjeni“ rojaki v tujini, če jim gredo celo prirejat posebno oddajo v osrednji rajhovski postaji! — Pa tudi sicer nas zanima ta oddaja (ob 18.), morda nam bo povedala, kaj vse imajo jugoslovanski Nemci in česa pogrešajo koroški Slovenci...

Kdor bi rad slišal, kakšen razmah je zavzelo zanimanje za narodno pesem v novi Nemčiji, naj posluša v sredo ob 19.20 iz Berlina prenos skupnega petja v množici (Volkslied-singen) iz berlinskega Tempelhofa (Neuer Park). To so impozantne stvari, v primeri z njimi se vse naše onegavljanje zdi — pristno malomeščanstvo, ki je brez soka in življenskih sil... Kaj pravite?

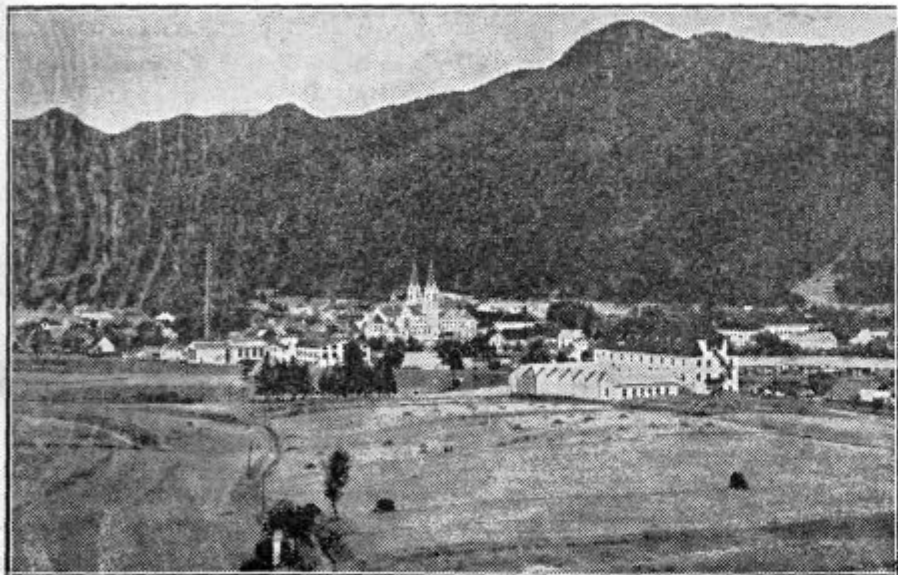

Pogled na Kočevje, ki mu bo posvečena posebna oddaja v nedeljo popoldne v Berlinu.

Proračunavanje izlaznih transformatora

(Svršetak)

Na kraju ćemo još pokazati, kako se vrši proračunavanje, ako je izlaz u obliku puš-pul. Kao što smo u 14 broju od ove god. videli, može radna tačka na karakteristici cevi kod puš-pula biti ili u sredini i onda imamo klasu A, ili na donjem kolenu karakteristike (klasa B).

Kod klase A pojačanja, rade obe cevi u suprotnom pravcu, što znači,

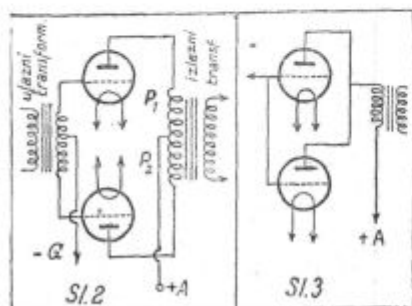

dok anodna struja u cevi I (sl. 2) naraste, opada za istu vrednost u cevi II. Pošto povećavanje anodne struje u gornjoj polovini P_1 i slabljenje u P_2 imaju isti pravac, izgleda kao da su obe cevi vezane na red, te impedanca celog primara ($P_1 + P_2$) mo-

ra da je dva puta veća no što je R_u jedne cevi. Kod klase A rade *jednovremeno* obe polovine (u P_1 naraste, u P_2 opada anodna struja) te zato pri određivanju broja sek. namotaja, moramo uzeti u obzir *ukupan* broj primarnih namotaja (od $P_1 + P_2$).

Ako pak pojačanje radi po klasi B ne rade obe cevi *jednovremeno*, već *naizmenično*; dok cev I radi, cev II ne radi (ona kao ventil zatvara prolaz anodnoj struji) i obratno. Od primara biće u radu uvek samo jedna polovina ali zato mera ukupna impedanca primara (t. j. svih zavojska od $P_1 + P_2$) biti i ovde *dva puta veća* no što bi bila za jednu cev. Što se pak broja sekund. zavojska tiče, dolazi ovde u obzir pri određivanju Z_2 , *samo polovina* od ukupnog broja primarnih zavojska, jer uvek radi samo jedna polovina primarnih namotaja (P_1 ili P_2).

Najzad mogu se dve izlazne cevi vezati i u paraleli (sl. 3) kad im se spoje mrežice i anode. U tom slučaju dolazi u obzir pri određivanju impedanca primarnog namotaja *samo polovina* unutarnjeg otpora jedne cevi.

više puni lo određjenog napona. Ne-ka je pri tome na sl. 3 leva obloga naelektrisana pozitivno, a desno negativno. Taj najviši napon kondenzatora odgovarao bi najvišem položaju h klatna, sl. 3.

Kad se sad klatno pusti, ono će padati sa visine h , sve brže, a najveću brzinu dostićiće, kad dodje u najniži položaj. Isti je slučaj sa kondenzatorom pri pražnjenju. Kad je napon dostigao određenu vrednost, prazni se kondenzator u obliku skakanja varnica. Struja pražnjenja sve više raste (kao brzina klatna pri padu), dok ne postigne max. brzinu u momentu ispražnjenja (klatno u najnižem položaju).

Ali šta sad biva dalje? Kad je klatno došlo u najniži položaj, ono tu neće ostati, već će se usled svoje inercije kretati i dalje u desno (sl. 4), dok se ne popne opet do visine h , koja je sada zbog gubitaka na trenje i drugih gubitaka nešto manja od prvobitne visine h , sa koje je klatno pušteno. Struja pražnjenja kondenzatora prošla je kroz kalem L i stvarala oko kalema jedno magnetno polje, čije su linije sila izlazile iz kalema. U momentu ispražnjenja, sva je *električna* energija kondenzatora pretvorena u magnetnu energiju kalema. To bi kod klatna odgovaralo pretvaranju *potencionalne* energije (energije položaja), koja je bila najveća dok j klatno bilo na visini h) u *kinetičku* energiju (energiju kretanja). Magnetno polje oko kalema može samo postojati dok kroz ka'em prolazi struja. Čim se kondenzator ispraznio nestaje i struje u kalemu, a time i magnetno polje oko kalema. Linije sila se opet vraćaju u kalem, seku zavojske u *suprotnom smislu* no prvi put i u kalemu će se indukovati jedna struja, koja će težiti da održi struju pražnjenja, te će sa njome imati isti smisao i napuniće kondenzator u *suprotnom smislu*. Ta se struja naziva strujom *samoindukcije*, ona ponovo puni kondenzator u suprotnom smislu. Tome bi kod klatna odgovarala inercija, usled koje klatno prelazi preko najnižeg položaja.

Usled ponovnog punjenja (strujom samoindukcije) biće sada leva obloga *negativna*, a desna pozitivna, sl. 5. Sada nastaje varnicom pražnjenje kondenzatora preko kalema u suprotnom smislu no što je bi'o prvo pražnjenja. Kod klatna odgovara tome padanje klatna od desna u levo,

Nešto o elektromagnetnim oscilacijama

Kod svakog pa i najmanjeg prijemnika imamo uvek pos'a sa elektromagnetnim oscilacijama. Veliki broj amatera još nema jasnu predstavu šta su u stvari te *elektromagnetne oscilacije* i kako one nastaju. Pokušaćemo da objasnimo što popularnije sve čuo, što treba znati o njima.

Pod oscilacijama (treperenjima) razumemo kretanja, koja se periodično ponavljaju, kao na primer: klaćenje klatna zidnog časovnika, treperenje žice kod violine it.d.

Elektromagnetne oscilacije nastaju u t. zv. *oscilatornom kolu*. Svako se oscilatorno (treperće) kolo sastoji iz jednog kalema (sam indukcije) i jednog kondenzatora (kapacitet). Kolo koje je na sl. 1 predstavljeno, naziva se *zatvorenim* oscilatornim kolum. Da bi u takvom kolu proiz-

veli elektr. struju velike učestanosti (frekvencije), ili t.zv. *električne oscilacije*, prekinućemo ko'lo na jednom mestu tu ćemo umetnuti *varničnik*, tj. dve kuglice, koje se približuju do 1—2 mm. Varničnik V spaja sa sekundarnim namotajem jednog induktora*) (sl. 2. Pri radu induktora kondenzator se puni sve dotle, dok mu napon ne naraste dotle, da na varničniku skoči varnica, čime se kondenzator prazni. Ali to pražnjenje ne biva samo jednom varnicom, kao što se nama čini, ako posmatramo pojavu pražnjenja, već se *pražnjenje vrši oscilatorno, slično klaćenju klatna*.

Rekli smo, da se kondenzator sve

*) Induktor je vrsta transformatora za preobraćanje struje niskog napona u struju visokog napona,

Najzanimljivije tačke evropskog programa od 3 VI do 9 VI 1934 godine

Opere i operete

NEDELJA 3-VI

- 20.00 Prenos jedne opere — *Ljubljana*
20.45 „Don Carlos” opera od Verdia — *Milano*
21.15 Opereta od Brandta — *Karlundborg*

PONEDELJAK 4-VI

- 19.50 „Čarobna frula” opera od Mozarta — *Beromünster*
20.30 „Vesele žene vindzorske” opera od O. Nikolaja — *Beograd, Zagreb i Ljubljana*

UTORAK 5-VI

- 19.55 I čin opere „Otelo” od Verdia — *London*
20.55 „Marija” opera od Statkovskog — *Warszawa*
20.45 „Maskota” opereta od Audrana — *Milano*

SREDA 6-VI

- 19.25 „Zlato iz Rajne” opera od Wagnera — *Beč*
20.00 „Dan derbia” komična opera od Reynoldsa — *Daventry*
20.30 „Mali salon” opereta od Petzla — *München*
20.45 „Fedora” opera od Giordana — *Rim*

ČETVRTAK 7-VI

- 20.30 I čin opere „Boemi” od Puccinia — *Daventry*
20.45 „Tosca” opera od Puccinia — *Milano*

PETAK 8-VI

- 19.30 „Jenufa” opera od Janačka — *Moravska Ostrava*
20.00 „Hary Janos” opera od Zoltana Kodelya — *Budapest*
21.00 „Oberon” opera od Webera — *Heilsberg*

SUBOTA 9-VI

- 18.25 „Valkire” opera od Wagnera — *Beč*
20.15 Odlomci iz klasičnih opereta — *Leipzig*
20.30 „Fedora” opera od Giordana — *Rim*
20.45 „Ideal” opereta od Tostia — *Palermo*

Veliki koncerti

NEDELJA 3-VI

- 11.20 Simfonijski koncert — *Beč*
12.15 Muzičko matine filharmonije — *Warszawa*

PONEDELJAK 4-VI

- 19.10 Koncert simfoniskog orkestra — *Beč*
20.15 Koncert simfoniskog orkestra — *Daventry*
20.15 Koncert simfoniskog orkestra — *Leipzig*

UTORAK 5-VI

- 21.35 Simfonijski koncert — *Bucuresti*

SREDA 6-VI

- 20.45 Simfonijski koncert *Strasbourg*

CETVRTAK 7-VI

- 20.00 Simfonijski koncert — *Beograd i Zagreb*
20.20 Simfonijski koncert — *Paris-Radio*
20.40 Koncert radio orkestra — *Prag*

PETAK 8-VI

- 20.00 Simfonijski koncert — *London*
20.45 Simfonijski koncert — *Milano*

Radio pozorište

NEDELJA 3-VI

- 20.30 Pozorišno veče — *Strasbourg*

PONEDELJAK 4-VI

- 20.00 „Lastavica” komedija od N. Korcsmarosa — *Budapest*

UTORAK 5-VI

- 20.30 „Čudnovate stepenice” drama od Iberta — *Strasbourg*
21.00 Veče melodrama — *Beč*
21.45 „Čovek koji stvara čuda” radio igra po Wellsu — *Daventry*

SREDA 6-VI

- 20.30 „Pobunjenik u Engleskoj” radio igra od Schwarza — *Breslau*

CETVRTAK 7-VI

- 20.10 „Fani i njeni ljudi” komad od J. Jeromea — *Poste Parisien*
21.00 „Princip” komedija od H. Bahra — *München*

PETAK 8-VI

- 20.20 „Stubovi društva” drama od Ibsena — *Beč*
20.45 „Bog je žedan” drama od Alessia — *Palermo*

SUBOTA 9-VI

- 20.15 „Annerl” komad sa muzikom od Emmela — *Stuttgart*
21.10 „Igra u zamku” radio igra od Molnara — *Beromünster*

Instrumentalni koncerti

NEDELJA 3-VI

- 19.30 Muzika za orgulju od W. Fröhlicha — *Stuttgart*
19.30 Klavirski koncert H. Cohen — *Daventry*
21.05 Kamerna muzika — *London*

PONEDELJAK 4-VI

- 20.00 Kamerna muzika — *Paris-Radio*
20.10 Schubert: Forellen kvintet — *Langenberg*
21.25 Violinski koncert S. Beiera — *Breslau*

UTORAK 5-VI

- 20.55 Kamerna muzika — *Poste-Parisien*

SREDA 6-VI

- 20.00 Violinski koncert Karla Rupla — *Ljubljana, Beograd i Zagreb*
20.00 Violinski koncert — *Suisse-Romande*

ČETVRTAK 7-VI

- 22.00 Muzika za orgulju od Baeha — *Beč*

PETAK 8-VI

- 17.00 Koncert moravskog kvarteta — *Brno*
19.00 Čas rumunske muzike — *Beograd*
21.00 Zagrebački kvartet — *Zagreb, Beograd i Ljubljana*

SUBOTA 9-VI

- 20.00 Klavirska muzika od Chopina — *Warszawa*
20.45 Kamerna muzika — *Milano*

Vokalni koncert

NEDELJA 3-VI

- 21.00 Vokalni koncert Ade Sari — *Budapest*

PONEDELJAK 4-VI

- 22.00 Vokalni simfonijski koncert — *Rim*

UTORAK 5-VI

- 18.15 Vokalni koncert — *Warszawa*
20.00 Veče šansona — *Paris-Radio*

SREDA 6-VI

- 20.45 Popularne sicilijanske pesme — *Palermo*

PETAK 8-VI

- 11.05 Koncert učiteljskog hora — *Prag*
20.45 Veče šansona — *Paris-Radio*

- 21.00 Vokalni koncert — *Breslau*

SUBOTA 9-VI

- 19.30 Studentske pesme — *London*

Nedeljni Radio-program

Nedelja, 3 juna

БЕОГРАД

таласна дуж. 437,3м., 2,8кв., 686ки

ПРЕПОДНЕВНИ ПРОГРАМ

- 8.40 Објављивање дневног програма
8.45 Час гимнастике, гца Смиља Мандукић
9.15 Пренос привредног митинга „Народне Одбране“
9.45 Пренос из Шапца: Освећење спомен-костурнице палим жртвама за ослобођење и уједињење Југославије
1) Благодарeње ★ 2) Освећење споменика ★ 3) Освећење Соколског Дома
11.59 Тачно време
12.00 Звона са Саборне Цркве
12.05 Рекламе
12.15 Мали концерт (грамофонске плоче)
1) Вагнер: Уводна музика за оперу „Лоенгрин“ ★ 2) Сибелиус: Финландија, симфон. поема
12.30 Песме пева г. Едо Љубић уз пратњу оркестра Милана Урошевића
13.30 Новинарски извештаји А.А. Тачно време до 13.45

ПОПОДНЕВНИ ПРОГРАМ

- 15.00 Народна музика (грамофонске плоче)
1. а) Колубарка коло; б) Звонце коло ★ 2. а) Зоне мори Зоне; б) Свањи зоро
15.15 О 60-год. оснивања Хрватског Сокола, предавање г. Др. Хуго Верка (приређује Просветни Одбор Савеза Сокола Краљевине Југославије у Новом Саду)
15.30 Чувени уметници (нове грамофонске плоче)
1. а) Бетовен: III. став из сонате А-дур; б) Бетовен: Менуето (Казалс) ★ 2. а) Франк: Процесија; б) Росини: Про пекапис из „Стабат Матер“ (Журне) ★ 3. Исаји: Дечји сан (Елман) ★ 4. а) Бах-Гуно: Аве Марија; б) Бетинели: Сковронек (Бандровска-Турска)
16.00 Концерт певачког друштва „Звучи Београда“, диригент г. Свет. Анђелић
1) Анђелић: Мото „Звучи Београда“ (хор) ★ 2) *** Дај да умрем, дует (Илић и Јотић) ★ 3) *** У рану зору (хор) ★ 4) Крстић: Запелале птице (соло Јовановић) ★ 5) Мокрањац: Три песме из V. Руковети (хор) ★ 6) Мокрањац: Протужила Ајша, дует (Јовановић и Штивић) ★

7) Дубек: Бурђевска песма (хор) ★ 8) Анђелић: Поздрав слушаоцима (хор)

16.30 Оперете (концерт Радио-Оркестра)

- 1) Штраус: Циганин барон, увертира ★ 2) Лехар: Царевин, оперет, фанта.
17.00 Народне песме пева г. Бошко Николић, члан Народног Позоришта, уз пратњу оркестра
1) Платино мори ★ 2) Еј, мајка Јову по механе тражи ★ 3) Девојка пита славина ★ 4) Аман, мами момче девојче ★ 5) Пркос, коло (Станковић) ★ 6) Заспала девојка ★ 7) Ја када ми на ум падне драга ★ 8) Уморих се ружу-трагајлићу ★ 9) Ја под брдо, а сунце за брдо ★ 10) Врачарка, коло

17.00 Музика за игру (грамофонске плоче) до 18.00

ВЕЧЕРЊИ ПРОГРАМ

18.55 Тачно време
Објављивање вечерњег програма и програма за следећи дан
Спортске вести

19.00 Цезар Франк: Соната за виолину и клавир (изводе г.г. Милан Димитријевић и Димитрије Герасименко)

19.30 Два београдска крста као споменици победе, предавање г. Светислава Шумаревића

20.10 Концерт Хора студената православног Теолошког факултета, диригент г. Миленко Живковић

1. Ј. Живковић-Котур: Царју небесни ★ 2. Мокрањац: Возбраној војеводице ★ 3. М. Живковић: Скажи ми Господи ★ 4. Манојловић: Тебе појем ★ 5. М. Живковић: Сугуба јектенија (фрагменти велике литургије) ★ 6. Мокрањац: 1. Руковет ★ 7. Бајшански: Никнало, никнало ★ 8. М. Живковић: Петличе

21.00 Вечерњи концерт Радио Оркестра

1) Ђорђевић: Муслиман марш ★ 2) Јенко: Потера, увертира ★ 3) Бошњакковић: Рапсодија бр. 2 (Охридска) ★ 4) Доминис: Гусле, потпури ★ 5) Седлачек: Из београдског живота, потпури ★ 6) Слобода: Други сплет народних мелодија ★ 7) Петровић: Српско потпури ★ 8) Седлачек: Чујеш секо, марш

22.10 Тачно време

Новинарски извештаји А.А. Спортске вести
Пренос музике из ресторана „Домовина“

23.00 Музика за игру (грамофонске плоче) до 23.30

ЦОБЕЦОК

таласна дуж. 569,3м., 2,8кв., 527кк

- 8.15 Породица
8.45 Гимнастика (Пустижек Љвко)
9.00 Versko predavanje (dr. Regal-
lat Čebulj)
9.15 Пренос црквене гласбе из
Иранџ, цркве
9.45 Пренос slavnosti iz Šabca, Go-
vori Nj. Vel. kralj Aleksander I.
За том пренашмо текме младин-
ских зборов из Uniona
12.00 Cas, zbori iz oper v reproduc.
glasbi in lahka moderna glasba
16.00 Kmetijska posvetovavnica (ing.
Sadar Vinko)
16.30 Akademija Narodne čitalnice iz
Šiške: Pevski zbor: Gori, gori, de-
kliči (Adamič); Zaroка (Vilhar);
Za potom (Adamič); Tam, kjer
pisana so polja (Bučar); Mladinski
odsek: Narodna noša, Tri ženskeice,
Kaznovani šaljivec; Komičen nastop;
Pri zobozdravniku; Kupleta: Brez
prič, Današnja moda; Pevski zbor:
Kolo (Mirk), Pismo (Vogrčič); Zve-
čer (Volarič), Angeljček (Bučar);
Mladinski odsek: Kosec in ženica,
Bratovska ljubezen, Pred soliščem
20.00 Пренос опере из Ljubljane, V
odmoru: Cas in poročila

ЗАБРЕВ

таласна дуж. 276,2м., 0,8кв., 1086кк

10.00 Пренос mise iz crkve Sv. Mar-
ka, Oratorijski zbor Sv. Marko
pjeva pod ravnanjem Madena Po-
zajca misu od K. Kolba, Orgulje:
Cedomil Dugan

12.00 Koncert na pločama

17.15 Vijesti

17.30 Plesna glazba

19.30 Kulturne i društvene vijesti. —
Propaganda

20.00 Пренос из цркве Sv. Marije:

Crkveni koncert prvog hrv. kat.
pjev. društva „Branimir“. Dirigent:
J. Vrhovski. — Sudjeluju: Prof.
Fr. Dugan, I. Šram: Krasan li je
svibanj ★ 2. F. Dugan: K Tebi
oči podižemo ★ 3. Dugan F.:
Zdravo morskа (mješ. zbor i orgulje)
★ 4. Hribar: Večernji zvon
(mješ. zbor) ★ 5. Vilhar: Ružici
tajinstvenoj (mješ. zbor i orgulje)
★ 6. Kolb: Marijo Majko ljubljena
(ženski zbor i org.) ★ 7. Čur-
ković: Danak svaki Božjoj Majci
(Gregurovič tenor i Maruša, bari-
ton uz pratnju orgulja) ★ 8. Ar-
cadelt: Ave Maria (mješ. zbor) ★
9. Horvat: Lijep cvjetak (ženski
zbor i orgulje) ★ 10. Greis: Ave
Maria (muški zbor) ★ 11. Vrhov-
ski: Zdravo Marijo (sopran solo
Josipa Mihelin uz pratnju orgulja)

★ 12. Lučić: Ave Marija (mješoviti zbor) ★ 13. Muhvić: Zdravo da si o Marijo (bariton solo D. Maruša uz pratnju violine i orgulja) ★ 14. Vrhovski: Tota pulchra (mješ. zbor, violina i org.) ★ 15. Vrhovski: Profjetno cvijeće (mješ. zbor)

21.30 Recitacije

21.45 Današnja sportska nedelja

22.00 Objava rasporeda, vijesti i meteorološki izvještaj

22.15 Plesna glazba

Svakog punog sata vremenski znak geofizičkog zavoda

MONSTRANTVO

Beč (Wien) 506,8m 120kw 592kc

8.25 Gramo-koncert ★ 9.55 Služba božija ★ 11.00 Fr. Singer čita iz svojih dela ★ 11.20 Simfonijski koncert. Dirigent: R. Weirich. Solist: E. Zopf, klavir. (Mendelsohn: Talijanska simfonija a-dur op. 90; Schumann: Klavirski koncert a-mol op. 54) ★ 12.25 Koncert radio orkestra ★ 14.25 Vesti ★ 14.35 Agrarni kongres u Pešti ★ 15.00 Sportske parade u Neuburgu ★ 17.00 Čas knjige ★ 17.25 Kamerna muzika. (Fr. Schubert: Kvarter a-mol op. 29 ★ 18.00 Hallstatt Jezero i brda ★ 18.30 E. Blaas čita iz svojih dela ★ 19.15 Vokalni koncert. Marije Olczewske ★ 20.05 „Sirće i zejtin”. Bajka iz Beča sa muzikom od Katschera ★ 22.00 Vesti ★ 22.05 Fudbal ★ 22.25 Radio orkestar

Berlin 356,7m 100kw 841kc

6.15 Hamburg ★ 11.00 Prenos sa nemačkih aerodroma ★ 11.30 Leipzig ★ 12.20 Virtuozni (gr. ploče) ★ 13.15 Heilsberg ★ 15.00 Poljoprivreda ★ 15.45 Frankfurt ★ 17.30 Novela od R. Hohlbauma ★ 17.50 Dve scene od F. Riemkastena ★ 18.30 Berlin ★ 19.40 Sport ★ 20.00 Bečka muzika ★ 21.00 Leipzig ★ 23.05 Vreme. Sport Zatim do 1.00 Prenos iz Münchena

Beromünster 539,6m 60kw 556kc

19.05 Literarno muzički čas ★ 20.00 Duhovni koncert ženskog hora ★ 21.00 Vesti ★ 21.10 Gramo ploče ★ 22.15 Sport

Bratislava 298,8m 13kw 1004kc

11.00 Orkestarski koncert ★ 16.00 Nastavak orkestarskog koncerta (Mot. tal.: President Galvanek. Marš; Mach: Narodna uvertira; Fuček: Feljton. Valcer; Moor: Češka svita; Oberthor: Juanita. Tango-serenada; Labsky: Zivela naša republika. Potpuri; Pešta. Fenšer. Marš) ★ 17.00 Horski koncert ★ 18.10—18.55 Čas za Madjare ★ 22.20 Vesti ★ 22.30—23.00 Ciganska muzika

Breslau 315,8m 60kw 950kc

6.15 Hamburg ★ 8.25 Brahms: Klavirski kvintet f-mol op. 34 ★ 10.30 Koncert na orgulji ★ 11.30 Leipzig ★ 12.10 Koncert simfonijskog orke-

stra ★ 15.00 Klavirska muzika (R. Strauss: Stimunzi op. 9; Graener: Tri klavirske kompozicije; Schillinger: Dve kompozicije za klavir op. 36) ★ 16.00 Frankfurt ★ 17.20 Koncert ★ 18.30 Berlin ★ 20.00 Radio orkestar: Valceri i marševi ★ 21.00 Leipzig ★ 23.30—1.00 Muzika za igru.

Brno 325,4m 32kw 922kc

9.35 Koncert na orgulji ★ 11.00 Bratislava ★ 13.55 Gramo-ploče ★ 16.00 Jugoslovenske popularne pesme ★ 16.20 Morav. Ostrava ★ 17.55 Čas za Nemce I „Najvažnije dužnosti demokratije”; II Čas starih moravskih kompozitora uz učešće solista ★ 19.05 Popularne pesme. (Violina, viola i čelo). (Malat: Popularne pesme za gudački kvartet; Smetana: Fantazija na popularnu ariju; Ja sejem proso; Za violinu i klavir; Küssmayer: Popularne pesme za gudački kvartet) ★ 19.40—23.00 Prag

Bruxelles (Flamanski)

322m 15kw 932kc

18.15 Kamerna muzika ★ 19.30 Vesti ★ 20.00 Radio orkestar ★ 20.45 Recitacije ★ 21.00 Koncert simfonijskog orkestra. Dirigent J. Kumps (Wagner: Odlomci iz „Loengrina”) ★ 22.00 Žurnal ★ 22.10 Muzika za igru.

Bruxelles (Francuski)

483m 15kw 620kc

18.15 Radio orkestar ★ 19.30 Vesti ★ 20.00 Koncert simfonijskog orkestra. Dirigent J. Kumps. Lully i balet ★ 21.15 Orkestarski koncert ★ 22.00 Žurnal ★ 22.10 Muzika za igru.

Bucuresti 364,5m 12kw 823kc

11.45 Religiozna muzika ★ 12.00 Radio orkestar ★ 14.00 Vesti ★ 19.00 Orkestarski koncert ★ 20.00 Predavanje ★ 20.20 Nastavak orkestarskog koncerta ★ 21.15 Radio orkestar ★ 22.15 Radio orkestar ★ 23.00 Žurnal ★ 23.30 Gramo ploče

Budapest I 549,5m 120kw 546kc

8.30 Vesti ★ 9.00 Prenos sa Margitnog ostrva ★ 10.00 Reformovana služba božja iz Debrecina ★ 11.00 Crkvene pesme i propoved iz Budimске dvorske crkve ★ 12.30 Članovi operskog orkestra pod upravom L. Rajtera, Sudehuje Zs. Pálinszky (pevanje). Wagnerova dela. (Tannhäuser, Rienzi, Lohengrin, Siegfried, Holandjanin lutalica). U odmoru: Radio kronika ★ 14.00 Odeon Parlophon ploče ★ 15.00 Poljoprivredno predavanje ★ 15.45 Predavanje o utakmici gimnastike za svetsko prvenstvo ★ 16.00 Prenos s utakmice ★ 16.30 Šta treba da znamo o našem organizmu ★ 17.00 Ciganska kapela S. Kurina ★ 18.00 Kozerija Puffia Huszara ★ 18.30 Lili Herz svira na klaviru ★ 19.15 Čita D. Kosztolanyi ★ 19.45 Orkestarski koncert (Adam: Kada bih bio kralj; Weber: Poziv na valcer; J. Strauss: Jedna noć u Ve-

Nedelja, 3 juna

nećiji; Lehar: Valcer; Kalman: Dja-volji jahač) ★ 21.00 Vokalni koncert Ade Sari. (Gretry: Ariette; Fauré: Poste sna; Rossini: Tarantela; Chopin: Zal; Dymek: Rusalka; Verdi: Traviata, aria; Donizetti: Lammertoori Lucia, aria; J. Strauss: Plavi Dunav) ★ 21.40 Vesti, sport ★ 22.10 Vojni orkestar pod upravom S. Fichtnera ★ 23.15 Ciganska kapela L. Veresa iz kafane Ostende ★ 23.40 Jazz Guttenberg iz kafane Dunakorzo.

Davertry 1500m 25kw 200kc

17.45 Koncert gudačkog orkestra ★ 19.00 Ode od Horacija ★ 19.50 Klavirski koncert H. Cohen (Bach: Fantazija; Purcell: svita; Tunina: Tri gitarske igre) ★ 20.50 Vesti ★ 21.05 Veće poezije i muzike ★ 21.30 L. Jeffries sa svojim orkestrom

Deutschlandsender

1571m 60kw 191kc

6.15 Hamburg ★ 11.30 Leipzig ★ 12.25 München ★ 13.20 Gramo ploče ★ 14.00 Vokalni koncert. Dečje pesme ★ 15.15 Frankfurt ★ 17.40 Cuvene koloraturne arije (Mozart: Arija iz „Carobne trule”; Donizetti: Arija iz „Lucia di Lammermoor”; Rossini: Arija iz „Seviljskog berberina”) ★ 18.30 Berlin ★ 19.30 Zabavni muzički program ★ 21.00 Leipzig ★ 23.05 Vreme, dnevne i sportske vesti ★ 23.45—0.30 Hamburg

Frankfurt 251m 17kw 1195kc

6.15 Hamburg ★ 8.25 Gramo ploče ★ 9.20 Crkvena muzika ★ 11.30 Leipzig ★ 12.10 Vojna muzika ★ 12.40 Gramo ploče ★ 14.00 Čas za decu ★ 15.45 Koncert ★ 17.30 Vojna muzika ★ 18.30 Berlin ★ 19.30 „Ali otac se protiviti”, veseli program od H. Stratza ★ 21.00 Leipzig ★ 23.30 Veseli program na gramopločama ★ 24.00—2.00 Stuttgart

Hamburg 331,9m 100kw 904kc

6.15 Koncert sa broda ★ 9.00 Gramo-ploče ★ 11.00 Sa četiri nemačka aerodroma ★ 11.30 Leipzig ★ 12.10 Koncert operskog orkestra ★ 14.00 Čas za mladež ★ 15.00 Koncert vokalnog kvarteta ★ 15.40 Literarni čas ★ 16.00 Orkestarski koncert ★ 17.25 „Ojlenšpigelov veseli povratak”. Vesela igra sa pevanjem od K. Siemensa ★ 18.30 Berlin ★ 20.00 Orkestarski koncert ★ 21.20 Leipzig ★ 23.05 Vesti ★ 23.30 Muzika za igru

Kalundborg 1261m 7,5kw 238kc

19.30 Predavanje ★ 21.15 „Lyk-kens Herberg” opereta u 3 čina od Brandta ★ 23.00—0.30 Muzika za igru.

Heilsberg 291m 60kw 1031kc

6.15 Hamburg ★ 11.30 Leipzig ★ 12.10 Koncert operskog orkestra ★ 14.30 Priče sa sela od W. Federana ★ 15.00 Gramo koncert (Königs-

Nedelja, 3 juna

berg) ★ 15.00 Gramo ploče (Danzig) ★ 15.45 Frankfurt ★ 17.30 Joh. Strauss (gr. ploče) ★ 18.30 Berlin ★ 19.45 Sareni program ★ 21.00 Leipzig ★ 23.30—1.00 Mali radio orkestar

Katowice 395,8m 12kw 758kc
19.15 Varšava ★ 21.02 Leopold ★ 22.05 Gramo ploče ★ 22.15 Varšava

Košice 269,5m 2,6kw 1113kc
18.30 Gramo-ploče ★ 22.20—23.00 Bratislava

Krakow 304,3m 2kw 986kc
19.15 Varšava ★ 23.00—24.00 Varšava

Langenberg 456m 60kw 658kc
19.30 Sport ★ 19.45 Sareni program ★ 20.45 Vesti ★ 21.20 Leipzig ★ 23.30 München

Leipzig 382,2m 120kw 785kc
6.15 Hamburg ★ 8.30 Horski koncert ★ 11.00 Prenos sa četiri nemačka aerodroma ★ 11.30 Kantata G.A. Nr. 194 od Bacha ★ 12.00 Orkestarski koncert ★ 13.00 Heilberg ★ 14.35 Istorijski koncert solista ★ 15.45 Frankfurt ★ 17.00 Fridrich Veliki kao čovek ★ 17.20 K. Kreutzer: Septet op. 62 ★ 18.30 Berlin ★ 19.55 P. Alverdes čita iz svojih dela ★ 20.15 Jedna seljačka svadba u Altenburgu 1800 god. ★ 21.00 „Majstori pevači“ (III čin) opera od Wagnera ★ 23.05 Vesti. Sport ★ 23.35 München

London Reg. 342,1m 50kw 877kc
18.30 Laka muzika ★ 20.50 Vesti ★ 21.05 Kamerna muzika (Brahms); Kvintet za klavir i gudače f-mol op. 34; C. Franck: Preludij, fuga i varijacije; Dvoržak: Kvintet za klavir i gudače op. 81)

Luxembourg 1304m 150kw 230kc
7.45 Gramo koncert ★ 12.00 Vesti ★ 12.15 Gramo ploče ★ 12.30 Engleski dan ★ Gramo ploče ★ 14.00—17.00 Koncert ★ 20.30 Vesti ★ 21.00 Nastavak gramoploča ★ 22.30 Muzika za igru

Milano 368,6m 50kw 814kc
12.30 Gramo ploče ★ 13.05 Muzika po želji radio slušalaca ★ 13.35 Gramo ploče ★ 16.00 Gramo ploče — Sportske vesti ★ 17.00 Raznorodna muzika ★ 19.40 Razne vesti i sportske vesti — Gramo ploče ★ 20.45 „Don Carlos“ opera od G. Verdija U pauzi: Predavanje — Pozorišne vesti Radio novine

Monte Ceneri 257m 15kw 1167kc
20.00 Operski horovi (gr. ploče) ★ 20.30 „Reči upućene dragovoljnoj publici“ od G. Zibordi-a ★ 20.45 Radio orkestar (Boccherini, Schumann, Paganini, Delibes i dr.) ★ 22.00 Sportska nedelja.

Midland Reg. 391,1m 25kw 767kc
20.50 Vesti ★ 21.05 Orkestarski koncert

Mor. Ostrava 259,1m 11kw 1158kc
16.00 Radio orkestar ★ 18.55—23.00 Prag

München 405,4m 100kw 740kc
6.15 Hamburg ★ 8.45 Beethoven: Gudački kvartet op 24, es-dur ★ 9.20 Sareni program ★ 10.45 Iz dela velikih pisaca ★ 11.30 Leipzig ★ 12.00 Vojna muzika ★ 13.00 Vokalni i instrumentalni koncert ★ 16.00 Frankfurt ★ 17.20 Lakrdija od G. Schwarza ★ 19.30 „Ah šta je to ljubav“. — Vokalni koncert ★ 21.00 Leipzig ★ 23.25 Muzika za igru.

Oslo 1186m 60kw 253kc
20.00 Horski koncert ★ 20.30 Radio orkestar ★ 21.45 Vesti ★ 22.00 Aktualiteti ★ 22.45 Vokalni koncert ★ 23.15 Muzika za igru

Paris-Radio 1724m 75kw 174kc
11.30 Koncert na orgulji (J. S. Bach: Toccata-Adagio i fuga; C. Franck: Preludij, fuga i varijacije; Pachelbel: Chacone) ★ 12.20 Religiozna muzika (gr. ploče) ★ 12.45 Gramo ploče ★ 13.00 Orkestarski koncert. (Kreisler, Granados, Mozart, Brahms i dr.) ★ 15.00 Koncert Wande Landowske posvećen sonatama Domenica Scarlattija ★ 15.45 Gramo ploče ★ 16.00 Cas za mladež ★ 17.00 Gramo ploče ★ 18.00 Orkestarski koncert ★ 19.00 Radio cirkus ★ 19.30 Praktičan život ★ 20.00 Sareni program ★ 20.30 Pregled večernje štampe ★ 20.45 „Pozorišne kulise“ pretstava M. Balpetre-a, iz Francuske komedije ★ 21.30 Ivonne Ledue ★ 22.00 Poema o ljudskom životu od M. Bouchor-a u muzici (Haendel-a, Schuberta, Beethovena, Mehul-a i Haydna). Sportski rezultati. Vesti ★ 22.30 Muzika za igru.

Palermo 531m 3kw 565kc
17.30 Gramo ploče ★ 20.00 Vesti Radio novine ★ 20.20 Gramo ploče ★ 20.45 Koncert operске muzike Dirigent: F. Russo (Donizetti: Favoritkinja; Puccini: H. Tabarro; Mascagni: Viljem Ratliff; Menendez: Filiasi; Cilea: Adriana Lecouvreur; Zandoni: Trescone. U pauzi: Predavanje ★ 23.00 Radio novine

Poste-Parisien 312,8m 60kw 959kc
10.20 Gramo ploče ★ 10.50 Nove ploče Odeon ★ 11.20 Koncert ★ 12.05 Ploče za decu ★ 12.25 Iz zvučnih filmova (gramo ploče) ★ 12.50 P. Weill u svom programu ★ 13.30 Gramo ploče ★ 19.20 Zurnal ★ 19.25 Sport ★ 19.45 Koncert ★ 20.10 Radio igra ★ 20.55 Prenos jednog filma ★ 22.20 Vesti

Poznanj 345,6m 1,8kw 868kc
19.15—24.00 Varšava i Lavovo

Prag I (Praha) 470,2m 120kw 638kc
6.30 Gimnastika. Muzika i pevanje ★ 7.00 Koncert iz Karlovih Vari ★ 9.35 Engleski narodni praznik ★ 10.05 Dečji dan Dečji hor, Klavir i violina ★ 12.05 Pregled štampe ★ 12.15 Vojna muzika ★ 13.30 Predavanje iz poljoprivrede ★ 16.00 Morav Ostrava ★ 17.00 Bratislava ★ 17.55—18.55 Cas za Nemce „Proleće u Pragu“ ★ 19.05 Horski koncert (Heine-Schumann: Dva grenadira; Četiri grenadira; Id: Cesi na Baltičkom moru; Hrnčik-Ježek; Herlsson: Balada o Herisonu; Hrnčik-Kalaš; Tongdjiyama) ★ 20.05 Predavanje „Sadašnji život u Engleskoj“ ★ 21.05 Radio orkestar. Festival engleske muzike (Holbrooke: Bronwen. Uvertira op. 75; Mac Cunn: Koncertna uvertira op. 3; Stanford: Simfonija f-mol op. 28; ★ 22.00 Vesti — Dnevni pregled Sport ★ 22.30—23.00 Gramo ploče

Prag II (Praha) 249m 5kw 120kc
14.30—15.30 Cas za Nemce ★ 15.30—16.10 „Partija šaha“ komad u stihovima od Giacosa

Riga 514m 15kw 583kc
19.05 Muzika iz opera Rossinia i Verdija. Radio orkestar ★ 20.30 Klavirska muzika ★ 21.30 Stara i moderna muzika

Rim (Roma) 420,8m 50kw 713kc
12.30 Gramo-ploče ★ 13.00 Muzika po želji radio-slušalaca ★ 13.30 Gramo-ploče ★ 16.00 Cas za mladež ★ 16.15 Predavanje ★ 16.30 Gramo-ploče i sportske vesti ★ 17.00 Vokalni i instrumentalni koncert ★ 20.15 Gramo-ploče ★ 20.45 „Tambur-majorova kći“ opereta u tri čina od G. Offenbach-a. Posle operete: Radio-novine

Strasbourg 349,2m 12kw 859kc
16.00 Orkestarski koncert ★ 17.00 Koncert amaterskog orkestra (Kettelbey, Schröder, Strauss, Schubert, i dr.) ★ 18.00 Medicinsko predavanje ★ 18.15 Orkestarski koncert. Dirig. Maurice de Villers (Glinka, Kreisler, Saint-Saens i dr.) ★ 19.15 Predavanje. Sportski rezultati ★ 19.30 Vesti ★ 19.45 Gramo ploče ★ 20.00 Pregled štampe na nemačkom ★ 20.30 Pozorišno veče

Stockholm 426,1m 55kw 704kc
20.00 Radio igra ★ 21.00 Radio orkestar (Mozart: Simfonija g-mol; Schubert: Odlomci iz „Rozamunde“) ★ 22.00 Popularni koncert radio orkestra

Stuttgart 522,6m 100kw 574kc
6.15 Hamburg ★ 10.30 Frankfurt ★ 11.30 Leipzig ★ 12.10 Vojna muzika ★ 13.00 Gramo koncert ★ 14.00 Cas za decu ★ 15.00 Nastavak gramokonceta ★ 15.45 Frankfurt ★ 17.00 Kamerna muzika (Has-

Nastavak na 33 strani.

Ponedeljak, 4 juna

MONSTRANTVO

БЕОГРАД

таласна дуж. 437,3м., 2,8кв., 686кц

ПРЕПОДНЕВНИ ПРОГРАМ

11.00 Објављивање дневног програма

Шарени програм (грамофонске плоче)

1. Тома: Мињон, увертира ★ 2. а) Писек: Добру ноћ (Дестинова и Ђиљи); б) Хилдах: Свирач (Алма Глух и Цимбалист)

11.20 Званични извештај о водостану

(српски, француски, немачки) и Званични извештај о водостању (српски)

Наставак шареног програма (грамофонске плоче)

3. а) Крајзлер: Цигански капричо; б) Крајзлер: Мадригал (Крајзлер) ★ 4. Голдмарк: Две арије из опере „Краљица од Сабје“ (Немет) ★ 5. Вагнер: Хор из опере „Лоенгрин“

11.59 Тачно време

12.00 Звона са Саборне Цркве

12.05 Подневни концерт Радио-Оркестра

1) Бошњаквић: Прелудијум за Кулунџићеву драму „Поноћ“ ★ 2) Грегорц: Крањскогорска корачница ★ 3) Пучини: Тоска, оперска фантазија ★ 4) Тиле: Египатска свита

12.45 Берзански курсеви и Рекламе

13.10 Наставак концерта Радио-Оркестра

5) Коло-Брединајдер: Велико потпури из комедије „Чар филма“ ★ 6) Валдтајфел: Хабанера, валцер

13.30 Новинарски извештаји А.А.

Тачно време

до 13.45

ПОПОДНЕВНИ ПРОГРАМ

16.00 Гвидо Тартаља: Радио жур-нал за децу

16.30 Композиције од Беджиха Сметане, изводи Радио-Оркестар

1) Увертира II. ★ 2) Далибор, оперска фантазија

17.00 Народне песме пева г. Добривоје Јоцић уз пратњу оркестра

1) Цветала ми ружа ★ 2) Плачем већ три дана ★ 3) Некад цвале беле руже ★ 4) Немањино коло (Чижек) ★ 5) Чај горо, чај ★ 6) Кад се сетим мила моја ★ 7) Играле се врани коња ★ 8) На престолу Харун седи ★ 9) Панчевачко коло

до 17.30

ВЕЧЕРЊИ ПРОГРАМ

18.25 Тачно време

Објављивање вечерњег програма и програма за следећи дан

18.30 Час немачког језика: Немачки дијалози: гђа Мира Крстић и

г. проф. Др. Јован Богичевић

19.00 Вокални концерт гђе Хане Крамеропе

1) Бизе: Пасторала ★ 2) Халм: Кад би моји стихови имали крила ★ 3) Кјуи: Овде доле ★ 4) Делиб: Добар дан, Сизана! ★ 5) Масне: Две арије из опере „Сафо“ ★ 6) Чајковски: Арија из опере „Евгеније Овгенин“

19.30 Психологија наше народне музике, предавање г. проф. Антуна Добронића (са демонстрацијом)

20.10 Миша Елман изводи циганске мелодије од Сарасате-а (грамофонске плоче)

20.20 Рекламе

20.30 Пренос из Београдског Народног Позоришта:

Веселе жене Виндзорске, опера од Николаја

у одмору око

22.00 Тачно време

Новинарски извештаји А.А.

(Ферстер клавир из муз. куће „Хармонија“)

СЛОБОВАЦА

таласна дуж. 569,3м., 2,8кв., 527кц

12.15 Valčki v reproduc. glasbi

12.45 Poročila

13.00 Čas, Bolgarske narodne na p'oščah

18.00 Gospodinška ura: Žena v poklicu (ga. Lapaine)

18.30 Westfalija (Rudolf Kresal)

19.00 Radijski orkester: Nazaj k va'zku (Freudenthal); na Dunaj (Robrecht)

19.30 Zdravniška ura (dr. Bogomir Magajna)

20.00 Pevski kvarteti v reproduc. glasbi

20.30 Prenos opere iz Beograda

V odmoru: Čas in poročila

ЗАГРЕБ

таласна дуж. 276,2м., 0,8кв., 1086кц

12.00 Sutrašnji jelovnik i kuhinjski recepti

12.30 Koncerat na pločama

13.00 Objava rasporeda Radiostanice, Kazališta i Kinematografa

13.10 Koncerat na pločama

13.40 Vijesti

19.05 O najnovijim knjigama i revijama

19.50 Kulturne i društvene vijesti. — Propaganda

20.20 Uvod u prenos

20.30 Prenos opere iz Narodnog Pozorišta u Beogradu

U pauzama, objava rasporeda, vijesti i meteorološki izvješ.

Svakog punog sata vremenski znak geofizičkog zavoda

Beč (Wien) 506,8m 120kw 592kc

10.20 Čas za djake ★ 12.00 Radio orkestar. (Maillart: Zvonce pustinja-ka, uvertira; Bokoni: Srenada; Makomaski: Valcer; Grieg: Moltva i igre u hramu; Mahler: Pesma; Flotow: Fantazija iz opere „Allesandro Stradella“) ★ 13.00 Vesti ★ 13.10 Nastavak koncerta radio orkestra ★ 15.40 Čas za mladež ★ 16.10 Gramo-ploče ★ 17.20 Šta je rdjava mu- zika ★ 17.40 Vokalni koncert. (H. Perles: Mala legenda; Verdi: Arija iz opere „Don Carlos“; Schubert: Putnik; Loewe: Pinc Eugen; Trumk: Suleika op. 40) ★ 18.10 Pozorišna kritika ★ 18.35 Čas engleskog ★ 19.10 Koncert simf. orkestra uz učesće M. Wennberg (sopran) Gade: Vožnja po severnom moru, uvertira; Grieg: Peer Gynt; Svendsen: Karneval; Heurighes: Iz svite „Volund kovač“; Sinding: Prolečni žubor; Möller: Harfa; Grieg: Tri pesme; Frederiksen: Sa Islanda; Grieg: U jesen, fantazija) ★ 22.00 Vesti ★ 22.20 Radio orkestar

Berlin 356,7m 100kw 841kc

6.20 Hamburg ★ 12.00 Hamburg ★ 13.15 Gramo ploče ★ 14.00 Vesti ★ 14.15 Gramo ploče. Pesme sa Rajne ★ 16.00 Vojna muzika ★ 18.30 Muzika za cimbal iz 17 veka ★ 18.50 Vesele pesme i madrigali iz 16 i 17 veka ★ 20.15 Radio orkestar (Beethoven: Osvećene kuće op. 124; Koncert Nr. 3 za klavir i orkestar c-mol op. 37; Schubert: Simfoniја Nr. 7 c-dur) ★ 22.00 Vreme — Vesti — Sport ★ 22.20 Čuvene serenade

Beromünster 539,6m 60kw 556kc

19.01 Gramo ploče ★ 19.20 Predavanje ★ 19.50 „Čarobna frula“ opera u 2 čina od Mozarta

Bratislava 298,8m 13kw 1004kc

11.35 Gramo ploče ★ 12.35 Radio orkestar ★ 13.45 Vesti ★ 16.00 Morav. Ostrava ★ 17.00 Klavirski koncert E. Križana (Chopin: Tri poloneze) ★ 17.40 Sonata za fagot i klavir op. 41 od Schoecka ★ 18.10 Čas za Madjare ★ 19.10 Koncert slepih ★ 20.25 Vojna muzika (Macudziński: Koncertni marš; Smetana: Libuša, Uvod; Dvoržak: Slovenska igra Nr. 2; Bohne: Verdiana Fantazija; Smatek: Kod starog mlina) ★ 21.25 Laka muzika ★ 22.15—22.30 Vesti na Madjarskom

Breslau 315,8m 60kw 950kc

6.25 Hamburg ★ 8.00 Gramo koncert ★ 11.50 Koncert šleske filharmonije ★ 13.35 Zabavna muzika šleske filharmonije ★ 15.10 Vokalni koncert (Pesme za bariton od Schuberta, Schumanna, Wolfa, Franza i Jensena) ★ 16.00 Orkestarski koncert ★ 17.55 Čas knjige ★ 19.00 Heilsberg ★ 20.10 „Thule“. Slike sa Islanda. Muzika Leifsa ★ 21.25 Vio-

Ponedjeljak, 4. juna

linski koncert (Bach: Preludij i fuga iz solo-sonate g-mol; Schubert: Sonatina a-mol; Brahms: Vačera op. 39, Nr. 15; Schubert: Moment musical; Paganini: 1) Caprice amol; 2) Caprice e-dur) ★ 22.55—24.00 Muzika za igru.

Brno 325,4m 32kw 922kc
11.00 Morav. Ostrava ★ 12.35 Bratislava ★ 16.00 Morav. Ostrava ★ 17.10 Nove knjige ★ 17.30 Vokalni koncert češke romanse ★ 17.45—18.20 Čas za Nemce ★ 18.30 Gramo-ploče ★ 19.10 „Dobri pripovedači”. Literarni čas ★ 19.25 Koncert vojne muzike ★ 20.50 Radio orkestar i solista Krenek (čelo). (Kalik: Preludij; Ambros: Fantazija za čelo i orkestar; Axman: Elegija-Rondino) ★ 21.30 Koncert na orgulji. (Reger: Simfonijska fantazija i fuga) ★ 22.00—22.45 Prag

Bruxelles (Flamanski)
322m 15kw 932kc
18.15 Orkestarski koncert ★ 19.30 Žurnal ★ 20.00 Violinski koncert uz pratnju radio orkestra (Desplains: Intrada; Čajkovski: Tužna serenada; Kreisler: Lepa Midnigta; Ries: Kapricioza) ★ 21.00 Nastavak koncerta radio orkestra ★ 22.00 Žurnal ★ 22.10 Gramo ploče.

Bruxelles (Francuski)
483m 15kw 620kc
19.00 Gramo ploče ★ 19.30 Žurnal ★ 20.00 Koncert simfonijskog orkestra. Dirigent Jean Kumps ★ 21.00 Kozerije ★ 21.15 Vokalni koncert (Valonske pesme Henri Hurarda) ★ 21.30 Nastavak koncerta simfonijskog orkestra (Fr. Rasse: Uvertira iz „Deidamia”; Ed. Lalo: Namuna, Baletska svita) ★ 22.00 Žurnal ★ 22.10 Gramo ploče.

Bucuresti 364,5m 12kw 823kc
13.00 Gramo koncert ★ 14.30 Laka muzika (gr. ploče) ★ 19.00 Radio orkestar ★ 20.00 Predavanje ★ 20.20 Radio orkestar ★ 21.15 Kamerna muzika (Schumann: Kvartet es-dur) ★ 22.00 Vokalni koncert ★ 22.30 Klavirski koncert (Rachmaninov: Preludij i Polišinel; Liszt: Ljubavni san; Verdi: Rigoletto; Grünfeld: Koncertna parafraza iz „Slepri maš”) ★ 23.00 Žurnal ★ 23.30 Laka muzika

Budapest I 549,5m 120kw 546kc
6.45 Gimnastika ★ 7.00 Ploče ★ 9.45 Vesti ★ 10.00 1) Poezija u početak prošlog stoleća, 2) O vulkanima. U odmoru: Gramo ploče ★ 12.05 Sa'onska kapela Weidinger. (Nagypal: Uvertira; Bach: Ariete, fantazija; Kriger: Igra; Vinze: Ciganka grofica; Basque: Palada slonova) ★ 13.30 Kamerna muzika (Gluck: Orpheus; Rameau: III koncert; Mozart: Ave verum corpus; Gretsani-nov; Baskiria; Ber'ioz: Trio; Saint-Saens: Fantazija; Bece: Serenata amoroso) ★ 14.40 Vesti, berza ★

16.00 Savetodavac žena ★ 17.00 Koncert hora drž. opere pod upravom V. Roubala Sudeluje operski orkestar pod upravom F. Fridla ★ 18.30 Čas nemačkog ★ 19.00 Ciganska kapela Zsiga Racz ★ 20.00 Iz studija „L-stavica”. Komedijska u 3 čina. Napisao N. Korcsmaros ★ 21.30 Vesti ★ 21.50 Gudački kvartet Waldbauer. (Végh: Gudački kvartet; Beethoven: Gudački kvartet f-dur op. 135) ★ 22.50 Predavanje ★ 23.15 Kristal ploče.

Daventry 1500m 25kw 200kc
18.30 Osnovi muzike. Evropska narodna muzika ★ 18.50 Čas knjige ★ 19.05 Predavanje iz ekonomije ★ 19.30 Predavanje: Versalski ugovor ★ 20.15 Koncert nacionalnog orkestra iz Finske Solist Helmi Linkkoyen, sopran, Dirigent: G. Schnévoigt (Madetoja: Brawlers, iz opere Ostrobotemians; Sibelius: Lounotar, op. 70 za sopran i orkestar; Zalazak sunca; Sibelius: Simfonijska Nr. 4 a-mol op. 63) ★ 21.10 Vesti ★ 22.35—24.00 Muzika za igru (R. Fox sa svojim orkestrom)

Deutschlandsender
1571m 60kw 191kc
6.20 Hamburg ★ 11.45 Schumann: Iz „Fantastičnih kompozicija op. 15.” ★ 12.00 Breslava ★ 13.10 Gramo ploče ★ 15.15 Gramo ploče ★ 16.00 Köln ★ 17.00 Čas knjige ★ 17.40 Violinski koncert (Mozart: Koncert d-dur; Suk: Burleska; Linz: Scherzo; Hubay: Cardas-scene 7 i 8) ★ 18.25 Zabavni muzički program ★ 20.10 Köln ★ 21.00 Iz operete „Ptičar”, od Zellera ★ 22.20 Vreme, dnevne i sportske vesti ★ 23.00 do 24.00 Hamburg

Frankfurt 251m 17kw 1195kc
6.55 Gramo koncert ★ 11.00 Koncert ★ 12.00 Stuttgart ★ 13.20 Stuttgart ★ 14.00 Stuttgart ★ 14.40 Vokalni koncert ★ 16.00 Stuttgart ★ 17.30 „Detlev v. Liliencron”, predavanje i recitovanje ★ 17.45 Vojničke pesme. Vokalni koncert ★ 20.15 Muzika od Beethovena (1. Uvertira op. 124; 2. Koncert za klavir i orkestar Nr. 3 c-mol, op. 37; 3. Schubert: Simfonijska Nr. 7 c-dur) ★ 22.00 Koncert ★ 23.00 Stuttgart ★ 24.00—1.00 Gramo koncert

Hamburg 331,9m 100kw 904kc
6.20 Koncert ★ 11.30 Koncert simf. orkestra ★ 12.25 Nastavak koncerta ★ 13.20 Muzički čas ★ 14.30 Gramo-ploče ★ 16.00 Stuttgart ★ 18.00 Koncert solista ★ 19.00 „Johann Wittenborg”. Radio igra od W. Fleck i E. Neve ★ 20.10 Sareni muzički program ★ 21.40 Vesele horske pesme ★ 22.00 Vesti ★ 22.30 Muzički intermeo ★ 23.00 Radio orkestar. Igre i pesme severnih naroda

Heilsberg 291m 60kw 1031kc
6.20 Hamburg ★ 11.30 Hamburg ★ 13.05 Gramo koncert (Königsberg) ★ 13.05 Gramo ploče (Dan-

zig) ★ 16.00 Mali radio orkestar ★ 17.00 Iz talijanskih opera (gr ploče) Königsberg ★ 17.00 Klavirski koncert. Na programu Reger ★ 19.00 Muzika za igru ★ 20.10 Savremeni kompozitori. Horski koncert ★ 21.30 Vokalni koncert: Balade od Loewea ★ 22.30 Hamburg ★ 23.00—24.00 Hamburg

Kalundborg 1261m 7,5kw 238kc
20.00 Duhovni koncert ★ 20.50 Dijalog ★ 21.15 Kamerna muzika (Lotti: Sonata za flautu, čelo i cimbal; Couperin: Dve simfonije za flautu, čelo i cimbal; Locillet: Sonata d-dur; ★ 22.20 Narodna muzika, Radio orkestar ★ 23.00—0.30 Muzika za igru.

Katowice 395,8m 12kw 758kc
20.12 Varšava ★ 21.02 Varšava

Košice 269,5m 2,6kw 1113kc
18.50 Gramo-ploče ★ 19.25 Brno ★ 20.30 Veče posvećeno Musorgskom, Dramska trupa. Radio-orkestar i gr.-ploče ★ 22.15—22.30 Bratislava

Krakow 304,3m 2kw 986kc
19.15—23.05 Varšava

Langenberg 455,9m 60kw 658kc
19.30 Gramo ploče ★ 20.10 Schubert: Kvintet o pastrmci a-dur op. 114 ★ 21.00 „Krefeld” Slika od Chr. Jenssena i H. Junga ★ 22.00 Vreme — Vesti ★ 23.00—24.00 Schubert: Oktet f-dur 166

Leipzig 382,2m 120kw 785kc
6.20 Hamburg ★ 8.20 Gramo-ploče ★ 12.00 Hamburg ★ 13.10 Nemački dirigenti (gr.-ploče) ★ 14.00 Vesti, Berza ★ 14.50 Romantična muzika za klavir. (Schubert, Schumann, Weber) ★ 15.20 G. Ziller priča bajke ★ 16.00 Koncert iz Kölna ★ 17.00 Nemačka i svetska privreda ★ 17.20 Vokalni koncert (J. Haas: Pesme noći op. 54; M. Reger: Pesme op. 76) ★ 18.00 Pesn. G. Lindenbaum ★ 18.20 Koncert filharmonije iz Drezde ★ 20.15 Koncert simf. orkestra uz učešće L. Welcke-Piltti, sopran. Muzika od Mozarta ★ 21.15 „Sala satira, ironija” od Chr. D. Grabbe-a ★ 22.20 Vesti. Sport ★ 23.00 Koncert iz Kölna

London Reg. 342,1m 50kw 877kc
18.30 Radio orkestar uz učešće M. Huxley, sopran ★ 20.00 Muzika za igru ★ 20.45 „Covek koji čuda stvara”. Radio igra po priči od H. G. Wells-a ★ 21.30 Laka muzika ★ 22.15 Vesti ★ 22.30—24.00 Muzika za igru

Luxembourg 1304m 150kw 230kc
7.45 Gramo koncert ★ 12.00 Radio orkestar ★ 12.30 Vesti ★ 13.00 Berza ★ 13.05 Nastavak radio orkestra ★ 15.45 Produktna berza ★ 19.00 Talijansko veče Radio orkestar ★ 20.15 Vesti ★ 20.40 Radio orkestar ★ 21.40 Vokalni koncert

(Giordano: Moja draga; Puccini: Arijana Mimi iz opere „Boemi”; Rossini Arijana Rosine iz „Seviljski berberin”; Mascagni: Ave Maria; Tito Mattei: Non evero; Puccini: Na tihom moru iz „Madame Beterflaj”) ★ 22.10 Gramo ploče ★ 22.30 Muzika za igru (gr. ploče)

Milano 368,6m 50kw 814kc
12.30 Gramo ploče ★ 12.45 Radio novine ★ 13.00 Raznorodna muzika ★ 16.30 Radio novine ★ 16.45 Cas za decu ★ 17.10 Trio Ches-Zanardelli-Cassone ★ 19.15 Vesti na stranom jeziku ★ 19.30 Raznorodna muzika ★ 20.05 Radio novine ★ 20.15 Gramo ploče ★ 20.45 Muzika po želji radio slušalaca ★ 21.45 Predavanje ★ 22.00 Kamerna muzika ★ 22.30 Muzika za igru ★ 23.00 Radio novine

Monte Ceneri

257m 15kw 1167kc
20.00 „Pas je veran”, pripovetka A. Talamona ★ 20.15 Koncert malog orkestra ★ 20.50 „Carobna frula”, opera od Mozarta (gramo ploče).

Midland Reg. 391,1m 25kw 767kc
20.45 London ★ 22.15 Vesti ★ 22.30 London

Mor. Ostrava

259,1m 11kw 1158kc
11.05 Koncert ★ 16.00 Radio-orkestar ★ 17.45 Poezija J. Nerude u kompoziciji M. Balcara ★ 20.50 Balada o ženi ubici od E. Dvoržaka, Muzika od Jiraka ★ 21.30 Brno ★ 22.00—22.30 Prag

München 405,4m 100kw 740kc
6.45 Gramo ploče ★ 7.25 Kamerna muzika ★ 12.00 Orkestarski koncert ★ 13.25 Gramo koncert ★ 14.50 Cas za decu ★ 15.10 Klavirski koncert, Svita od H. Kauma ★ 16.00 Stuttgart ★ 17.30 Nemačke prašume Predavanje ★ 17.50 Koncert na čelu (Granados: Andalousa; Albeniz: Malaguena; Davidoff: Kraj vodoskoka) ★ 19.00 Radio orkestar i solisti ★ 20.10 Muzika iz Verdijevih opera ★ 22.20 Austrija ★ 23.00—24.00 Koncert solista.

Oslo 1186m 60kw 253kc
20.00 Prenos iz Bergena (Radio orkestar, hor i solisti) ★ 21.10 Pregled strane štampe ★ 21.45 Vesti ★ 22.00 Aktualiteti ★ 22.15 Zabuvalni koncert

Poste-Parisien

312,8m 60kw 959kc
7.10 Gramo ploče ★ 8.00 Koncert ★ 12.05 Radio orkestar ★ 13.05 Nastavak koncerta radio orkestra ★ 18.45 Berza ★ 19.10 Zurnal ★ 19.45 Gramo ploče, Lucienne Boyer ★ 20.10 Pola časa humora M. Regnier i njegova trupa ★ 20.55 Koncert ★ 22.10 Najbolje ploče Hot džaza

Paris-Radio 1724m 75kw 174kc
12.00 Orkestarski koncert (Beetho-

ven, Mozart, Grieg i dr.) ★ 15.45 Berza ★ 18.40 Pregled knjiga ★ 19.00 Filmska hronika ★ 19.10 Predavanje „Problem mlade devojke” ★ 19.30 Praktičan život ★ 20.00 Kamerna muzika. Posvećeno Fauré-u i Debussy-u. Predavanje G. Samaze-nih-a ★ 20.30 Pregled večernje štampe ★ oko 21.30 Vesti. Sport. Hronika P. Reboux-a ★ 22.30 Muzika za igru.

Poznanj 345,6m 1,8kw 868kc
20.00 Varšava ★ 21.12—22.15 Varšava ★ 22.15—23.00 Muzika za igru ★ 23.00—23.05 Varšava

Prag I (Prah)

470,2m 120kw 638kc
6.00—7.15 Gimnastika, muzika i pevanje ★ 10.40 Gramo ploče ★ 12.25 Pregled štampe ★ 13.35 Industrija, Trgovina i Zanati ★ 13.45 Gramo ploče ★ 15.55 Berza ★ 16.00 Morav. Ostrava ★ 16.45 Cas za decu ★ 17.10 Koncert na harfi (Saint-Saens: Fantazija za harfu; Sainod-Trneček: Pesma proleću) ★ 17.45 Vokalni koncert H. Peterka (Musorgski: Pesme i igre smrti, Uspavanka, Serenada, Vodja vojske) ★ 18.20—18.55 Cas za Nemce I „Muzički grad”, II Sveti Norbert i naše vreme ★ 19.25 Brno ★ 20.50—21.30 „U kolevci džaza. Predavanje ★ 21.30 Klavirski koncert (Vorišek: Rapsodija Nr. 6 as-dur; Tomašek: Ekloga; Suk: Andante; Martinu: Preludij; Id: Polka; Provaznik: Etida op. 45 Nr. 4) ★ 22.00 Vesti Dnevni pregled — Sport ★ 22.15 Predavanje „Češka s gledišta zabave i turizma” ★ 22.50 Gramo ploče ★ 22.35 Politički pregled

Prag II (Prah)

249m 5kw 120kc
14.50 Kompozicije za violinu i gitar od Paganini-a ★ 15.15—15.45 Cas za Nemce ★ 18.55 Gramo-ploče ★ 19.25—19.35 Za radenike „Radnički stan”.

Riga 238,5m 15kw 1258kc
19.05 Violinska muzika (gr. ploče) ★ 19.20 Radio igra ★ 20.30 Horskpe pesme iz letonskih i stranih opera ★ 21.00 Vesti — Zatim salon-ska muzika

Rim (Roma)

420,8m 50kw 713kc
12.30 Koncert kvinteta „Esperid” ★ 12.30 Gramo-ploče ★ 13.00 Gramo-ploče i raznorodna muzika ★ 16.30 Cas za decu ★ 16.50 Radio novine ★ 17.00 Vokalni i instrumentalni koncert. (Chopin Mendelssohn, Delibes, Donizetti i dr.) ★ 19.15 Vesti na stranom jeziku ★ 20.05 Radio-novine. Sportske vesti ★ 20.45 Muzika po želji radio-slušalaca ★ 21.45 „Predeli i legende talijanske”, predavanje ★ 22.00 Simfonijski vokalni koncert. (Rossini, Rossini-Albini-Rossini-Respighi i dr.) ★ 23.00 Radio-novine

Strasbourg 349,2m 12kw 859kc
17.00 Orkestarski koncert ★ 18.00

Ponedeljak, 4 juna

Književno predavanje ★ 18.15 Kozzerija na nemačkom ★ 18.30 Gramo ploče „Polydor” ★ 19.30 Vesti ★ 19.45 Gramo ploče ★ 20.00 Pregled štampe na nemačkom ★ 20.30 Šareni program ★ oko 21.30 Pregled štampe na nemačkom.

Stockholm 426,1m 55kw 704kc
19.50 Vojna muzika ★ 21.20 Vokalni koncert. Pesme od Schuberta i Schumanna ★ 22.00 Laka muzika

Stuttgart 522,6m 100kw 574kc
6.55 Gramo koncert ★ 10.30 Schubert: Fantazija, andante, menuetto i allegretto op. 78 za klavir ★ 11.05 Vokalni koncert Talijanske i španske narodne pesme ★ 12.00 Gramo ploče ★ 13.20 Koncert filharmonijskog orkestra ★ 15.15 Frankfurt ★ 16.00 Radio orkestar ★ 17.45 „Detlev v. Lilieneron”, Proslava pesnikovog rođendana ★ 18.45 Muzika za igru ★ 20.10 Gramo opera od Puccini-a (gr. ploče) ★ 23.00 Muzika od Schuberta (1) Impromptu ges-dur; 2) Impromptu c-mol; 3) Trio za klavir viol-nu i čelo es-dur, op. 100) ★ 24.00—1.00 Frankfurt

Suisse Romande

443,1m 25kw 677kc
19.50 Egzotična muzika (gr. ploče) ★ 20.35 Mali radio orkestar ★ 21.15 Vesti ★ 21.25 Koncert (Harmonike i hor) ★ 22.15 Konferencija za međunarodni rad

Warszawa

1414m 120kw 212kc
7.10 Gramo ploče ★ 12.05 Pregled štampe ★ 12.10 Gramo ploče ★ 16.00 Koncert duvačkog orkestra (Gymerman: Svečana poloneza; Čajkovski: Fantazija iz op. „Eugenij Onjegin”; Waldteufel: Pomane, Valcer; Gymerman: Potpuri španskih melodija; Namyslovski: Mazurka; Verdi: Marš iz op. „Aida”) ★ 16.45 Vokalni koncert Scarlatti: Sicilijanka; Sibella: O bocca dolorosa; Fontenaille: Upornost; Hahn: Ne-vernost Gall: Dodji, mila smrti ★ 17.15 Koncert kamernе muzike. Duvački kvartet (Dittersdorf: Prvi duvački kvartet d-dur; Lessel: Četvrti duvački kvartet d-dur; Haydn: II i III deo iz kvarteta g-dur) ★ 18.15 Laka muzika ★ 18.55 Umetnički život prestonice ★ 19.40 Gramo ploče, Vojni marševi ★ 20.12 Simfonijski koncert radio orkestra. Litvanska muzika ★ 20.30 Zurnal ★ 21.12 Laka muzika. Radio orkestar (Millöcker: „Ništavnost”. Uvertira; Basque: Japanski karneval; Petkerez-Jurandot-Wrzos: Uspavanka; Nesbitt-jurandot: Uzmi moje srce; Duke-Rald: Pevam za tebe; Strauss: Vino, žene i pesma, valcer; Heykens: Verni arleken; Brodzky-Wlast: Mala žena; Wars-Szlechter: Slowfox; Fliederbaum: Menuet; Aletter: Gavota „Rococo”; Torni: Marš) ★ 22.15 Muzika za igru.

Уторак, 5 јуна

БЕОГРАД

гласна дуж. 437,3м., 2,8кв., 686кц

ПРЕПОДНЕВНИ ПРОГРАМ

- 11.00 Објављивање дневног програма
Концерт Радио-Оркестра
1) Лорцинг: Уидине, увертира ★
2) Масне: Прелудијум из свите „Драматичне сцене“
- 11.20 Званични извештај о водостању (српски, француски, немачки) и Званични извештај о водостању (српски)
Наставак концерта Радио-Оркестра
3) Чајковски: Свита из балета „Очарана лепотица“
- 11.59 Тачно време
12.00 Звона са Саборне Цркве
12.05 Свирка тамбурашког оркестра Александра Араничког у одмору:
12.45 Берзански курсеви и Рекламе
13.30 Новинарски извештаји А.А. Тачно време до 13.45

ПОПОДНЕВНИ ПРОГРАМ

- 16.00 Час за домаћинце: Практична упуства за домаћинство даје гца Љубица Сладојевић
- 16.30 Вокални концерт г. Кирила Борисова
1) Чајковски: Арија из опере „Пикова дама“ ★ 2) Глинка: Сумња ★ 3) Бутаков: Романса ★ 4) Леонкавало: Пролог из опере „Бајачо“ ★ 5) Бутаков: Романса ★ 6) Бизе: Арија из опере „Кармен“
- 17.00 Концерт на цитри, изводе г.г. Иван Скалар, Пандаличка, Виљем Скалар, и гца Милена Јошт
1) Никл: Концертна увертира (трио) ★ Фрајт-Скалар: Сан (дует) ★ 3) Шефер: Нежни разговор, гавота (дует) ★ 4) Моцарт: Менует Ес-дур (трио) ★ 5) Колманек: Успомена (соло) ★ 6) Дворжак: Хумореска (квартет) ★ 7) Никл: Марш (квартет)
- до 17.30

ВЕЧЕРЊИ ПРОГРАМ

- 18.25 Тачно време
Објављивање вечерњег програма и програма за следећи дан
- 18.30 Час српског језика, г. проф. Др. Милош Московљевић
- 19.00 Југословенске песме пева г. Драг. Петровић, члан Беогр. Опере
1) Хаце: Серенада ★ 2) Јоргованић: На гондоли ★ 3) Христић: Елегија ★ 4) Тијардовић: Вијела серената ★ 5) Готовац: Напоо Ербез ★ 6) Готовац: На ноћишту
- 19.30 Дух и култура, предавање г. Милоша Паренте, ректора Богословије у пензији

20.00 Концерт ученика Београдске Музичке школе

1. Бетовен: Соната апасионата оп. 57 — 1 став (клавир Ирма Розманић) ★ 2. Бах: Шакона за виолину (Иван Павчић) ★ 3. Новак: Соната еронка оп. 24 (1 став), (клавир Божидар Кузмановић) ★ 4. Брамс: Песме за женски хор ★ 5. Менделзон: Концерт за виолину и клавир оп. 64 (1. став), (Влада Марковић) ★ 6. а) Лист: Успавања; б) Рахманинов: Етида (клавир Нина Вишњевска)

21.00 Рекламе

21.10 Сцене из „Ревизора“ од Гогоља

22.00 Тачно време

- Новинарски извештаји А.А.
Вечерњи концерт Радио-Оркестра
1) Демерсеман: Свечаност у Аранезу, шпанска фантазија ★ 2) Тијардовић: Милово сам, песма ★ 3) Логар: Серенатела ★ 4) Логар: Ново коло академица ★ 5) Транслатер: Прима балерина, валцер ★ 6) Достал: А сада — најновије, потпури шлагера

до 23.00

(Ферстер клавир из муз. куће „Хармонија“)

СЛОБОВАЦКА

таласна дуж. 569,3м., 2,8кв., 527кц

- 11.00 Solska ura: Америшки Slovenci (Dr. Valter Bohinec)
- 12.15 Prizori iz narave (plošče)
- 12.45 Poročila
- 13.00 Čas, koroške narodne na ploščah
- 18.00 Otroški kotichek (Manca Komanova)
- 18.30 Simfonična glasba na ploščah
- 19.00 Radio-Therm Laško (Bitežnik Stanko)
- 19.30 Žena v bolgarski književnosti (ga. Pavla Hočevar)
- 20.00 Proslava Smetane in Dvoraka: prenos iz Zagreba
- 22.10 Čas, poročila
- 22.30 Angleške plošče

ЗАГРЕБ

таласна дуж. 276,2м., 0,8кв., 1086кц

- 12.20 Sutrašnji jelovnik i kuhinjski recepti
- 12.30 Concerat na pločama
- 13.00 Objava rasporeda Radiostanice, Kazališta i Kinematografa
- 13.10 Concerat na pločama
- 13.40 Vijesti
- 19.30 Kulturne i društvene vijesti. — Propaganda
- 20.00 Prenos iz Hrv. Glazbenog Zavoda: Proslava Smetane i Dvoraka. Sudjeluju: Hrv. Pjevačko Društvo „Kolo“ i orkestar Hrv. Glazbenog

Zavola

- 22.00 Objava rasporeda, vijesti i meteorološki izvještaj
- 22.15 Plesna g'azba
- Svakog punog sata vremenski znak geofizičkog zavoda

MONSTRANTVO

Beč (Wien) 506,8m 120kw 592kc

- 11.30 Čas talijanskog ★ 12.00 Gramo-ploče. Muzika sa Alpa ★ 12.30 Zabavna muzika (gr.-ploče) ★ 13.00 Vesti ★ 13.16 Zabavna muzika (gr.-ploče) ★ 13.30 Čuveni umetnici (gr.-ploče) ★ 15.00 Berza ★ 15.40 Muzika za decu ★ 16.10 Radio orkestar ★ 17.35 Violiniski koncert Magde Hajos. (Veracini-Corti: Largo; Elgar: Kapricioza; Kreisler: Tamburen; Zarzycki: Mazurka; Hubay: Valcer) ★ 18.05 Austrijski lekoviti izvori i njihov naučni značaj ★ 18.25 Čas francuskog ★ 19.10 Radio orkestar ★ 20.45 Novo uređenje ★ 21.00 Veče melodrama. (L. Uhland-R. Strauss: Zarnak na moru; C. F. Meyer-Lafite: Usamljenik; Fontane-Greyer: Gorm Grimme; Lenau-Pembauer: Miška) ★ 22.00 Vesti ★ 22.20 Muzika za igru

Berlin 356,7m 100kw 841kc

- 6.20 Koncert ★ 17.00 Kapela H. Raue ★ 13.15 Savremena nemačka muzika (gr. ploče) ★ 14.00 Vesti ★ 14.15 Gramo ploče ★ 16.00 Leip zig ★ 17.00 Godišnja doba u staroj nemačkoj narodnoj muzici ★ 17.15 Nemački umetnici (gr. ploče) ★ 18.30 Zaboravljeni majstori (klavir, rog) ★ 20.15 München ★ 21.00 Frankfurt ★ 22.20 Vreme — Vesti — Sport ★ 22.40—1.00 Heilsberg

Beromünster 539,6m 60kw 556kc

- 19.10 Koncert na balalajkama ★ 19.40 Radio igra ★ 21.00 Vesti ★ 21.10 Koncert. Serenade ★ 21.45 Jedno staro verovanje

Bratislava 298,8m 13kw 1004kc

- 11.05 Morav. Ostrava ★ 12.35 Vesti ★ 13.35—14.05 Prag ★ 17.00 Koncertni trio (Beethoven: Trio op. 70) ★ 18.10 Čas za Madjare ★ 19.00 Radio orkestar i solista Weissova, klavir (Dvoržak: Otelo. Concertna uvertira op. 93; Mozart: Koncert za klavir i orkestar d-mol; Rimsky-Korsakov: Španski kapričio op. 34) ★ 20.15 Pozorišno veče Radio igra ★ 20.30 Prag ★ 21.00 Predavanje ★ 21.15 Koncert mandolinista (Doležal: Ispod naših prozora. Marš; Von draček: Zlatne žice, Valcer; Emerson: Veseli prijatelji. Potpuri; Kočian: Sopstvene snage. Marš; Bosilevac: Hrvatski marš) ★ 22.15 Vesti na madjarskom ★ 22.30—23.00 Prag

Breslau 315,8m 60kw 950kc

- 6.25 Vojna muzika ★ 12.00 Orkestarski koncert ★ 13.35 Nastavak koncerta ★ 16.00 Zabavna muzika ★ 18.05 Vokal. koncert Balade od Loe-wea ★ 19.00 Radio orkestar (Glinka:

Ruslan i Ludmila, uvertira; Liszt: Madjarska rapsodija Nr. 14; Čajkovski: Hopak; Bullerian: Ruska igra) ★ 20.15 München ★ 21.00 Radio orkestar i hor (Kusser: Uvertira (IV) za tri violine, dva braća, čelo, bas i cimbal; Dowland: Pet staro-engljska madrigala; Wilnert: Ricercare a 3 voci; Schütz: Meteta; Senf: Karmen u la za četiri gulačka instrumenta; Voelkel: Narodne melodije iz 16 veka; Pachernegg: Slobodno prema starim majstorima) ★ 23.05 do 24.00 Večernja muzika.

Brno 325,4m 32kw 922kc
11.00 Morav. Ostrava ★ 13.45—14.05 Prag ★ 17.30 Gramo-ploče ★ 18.12—18.55 Čas za Nemce ★ 19.10 Koncert na harmonici. Fr. Berka. (Blankenburg: Polazak gladijatora, Maru; Waldteufel: Vrlo lepa. Valcer; NN: Praznična polka; Stolz: Petparac arija; Sarony: Koncert za lutke) ★ 20.30—23.00 Prag

Bruxelles (Flamanski)
322m 15kw 932kc
18.30 Gramo ploče ★ 19.30 Vesti ★ 20.00 Simfonijski orkestar. Dirigent Meulemans (Čajkovski: Balet iz „Oraščić Krčalo”; Gluck: Uvertira iz „Orfej”) ★ 20.30 Radio igra ★ 21.00 Nastavak koncerta simfonijskog orkestra (Musorgski: Svita iz „Hovanščina”; Chabrier Romantični valceri) ★ 22.00 Žurnal ★ 22.10 Gramo ploče.

Bruxelles (Francuski)
483m 15kw 620kc
20.15 Vesti ★ 20.45 Gramo ploče ★ 21.15 Koncert simfonijskog orkestra. Dirigent Arthur Meulemans (Enesco: Rumunska rapsodija; Rachmaninoff: Koncert za klavir i orkestar) ★ 22.00 Žurnal ★ 22.10 Gramo ploče ★ 22.55 Liszt: Christus Vincit.

Bucuresti 364,5m 12kw 823kc
13.00 Gramo koncert ★ 14.30 Laka muzika (gr. ploče) ★ 19.00 Popularna muzika. Orkestarski koncert ★ 20.00 Predavanje ★ 20.20 Nastavak orkestarskog koncerta ★ 21.00 Vokalni koncert uz pratnju radio orkestra (Mozart: Arija iz „Don Juana”; Beethoven: Arija iz „Fidelio”; Wagner: Arija iz „Holandjanin lualica”; Mascagni: Arija iz „Cavalerija rusticana”) ★ 21.20 Veće posvećeno Henri Dupark-u ★ 21.35 Simfonijski koncert radio orkestra. Dirigent: Al. Alessandresco. (Duparc: Ka zvezdama; Phydile; Predjašnji život; Tužna pesma; Poziv na put ★ 22.15 Nastavak simfonijskog koncerta radio orkestra) ★ 23.00 Žurnal ★ 23.30 Gramo koncert

Budapest I 549,5m 120kw 546kc
6.45 Gimnastika ★ 7.00 Ploče ★ 9.45 Vesti ★ 10.00 1) Iz filatelije, 2) O modi. U odmo:u: Ploče ★ 12.05 Ciganska kapela Gyula Köredi ★ 13.30 Vokalni kvartet Ak:m ★

14.40 Vesti, berza ★ 16.00 Priče za decu ★ 17.00 Lidia Barabas svira na violini. (Respighi: Aria; Szymanowski: La fontaine; Stravinskij: Berceuse; Bartok: Rumunske igre; Paganini: XXIV caprice) ★ 17.30 Predavanje ★ 18.00 Kapela Berend (Keller: Romantična uvertira; Waldteufel: Valcer; Cui: Orientale; Bece: Lirski intermezzo) ★ 18.40 Čas francuskog ★ 19.10 HMV ploče ★ 20.10 Novela ★ 20.45 Prenos koncerta iz Debrecina ★ 22.10 Vesti ★ 22.30 Ciganska kapela Jancsi Racz. Prenos iz Debrecina.

Daventry 1500m 25kw 200kc
18.30 Osnovi muzike. Evropska narodna muzika ★ 20.00 „Dan derbia” scene iz komične opere od Herberta. Muzika od Reynoldsa ★ 21.00 Vesti ★ 21.35 Koncert Bridgewater kvinteta uz učešće S. Schönning, sopran ★ 22.35—24.00 Muzika za igru (H. Roy sa orkestrom)

Deutschlandsender
1571m 60kw 191kc
6.20 Berlin ★ 11.45 Gramo ploče ★ 12.00 Frankfurt ★ 13.10 Gramo koncert ★ 16.00 Stuttgart ★ 17.45 Šareni muzički program (gr. ploče) ★ 18.35 Politički pregled ★ 19.00 Priče sa melodijama od Feineisa i Illinga ★ 20.18 München ★ 21.00 Muzika za igru ★ 22.20 Vreme, dnevne i sportske vesti ★ 23.00—24.00 München

Frankfurt 251m 1/kw 1195kc
6.55 Orkestarski koncert ★ 11.00 Koncert ★ 12.00 Orkestarski koncert ★ 13.20 Stuttgart ★ 14.00 Stuttgart ★ 15.50 Poljoprivreda ★ Stuttgart ★ 17.45 Zabavni program ★ 18.25 Čas talijanskog jezika ★ 19.00 Vojna muzika ★ 20.15 München ★ 21.00 Zabavna muzika radio orkestra ★ 22.00 München ★ 22.35 Nemačke igre, predavanje ★ 23.00 München ★ 24.00—1.00 Stuttgart

Hamburg 331,9m 100kw 904kc
6.20 Berlin ★ 11.45 Narodne igre (gr. ploče) ★ 12.15 Berlin ★ 13.20 Muzički čas ★ 14.30 Berlinska filharmonija (gr. ploče) ★ 16.00 München ★ 17.30 Čas za žene ★ 19.00 Čas za mladež ★ 19.45 Agrarno politički pregled ★ 20.15 München ★ 21.15 Koncert kamer-nog orkestra ★ 22.00 Vesti ★ 22.40 Muzički intermezo ★ 23.00 Orkestarski koncert iz Kiela

Hamburg 1261m 7,5kw 238kc
20.00 Popularna danska muzika. Radio orkestar ★ 20.45 Radio igra od Chr. Demutha ★ 22.20 Danska muzika. Radio orkestar ★ 23.00 Muzika za igru.

Heilsberg 291m 60kw 1031kc
6.20 Berlin ★ 12.00 Berlin ★ 13.05 Gramo koncert (Königsberg) ★ 13.05 Gramo ploče (Danzig) ★ 15.15 Maršev (gramo ploče) Königsberg ★ 15.15 Gramo koncert (Danzig) ★ 16.00 Koncert opersk.

Utorak, 5. juna

orkestra ★ 18.25 Klavirski koncert (Weber-Tausig: Poziv na igru; Chopin: Rondo, op. 16; Liszt-Busoni: Paganini, Etida Nr. 6) ★ 20.15 München ★ 21.00 Muzika za igru ★ 22.40—1.00 Večernja muzika

Katowice 395,8m 12kw 758kc
20.00 Varšava ★ 23.05 Gramo ploče

Košice 269,5m 2,6kw 1113kc
19.30 „Smej i plač” scena od Ever-sa. Pozorišno veče ★ 22.30—23.00 Prag

Krakow 304,3m 2kw 986kc
20.00—23.30 Varšava

Langenberg 456m 60kw 658kc
19.00 Vojna muzika ★ 20.15 München ★ 21.00 Horski koncert ★ 22.00 Vreme — Vesti ★ 22.40 Stare narodne pesme ★ 23.10 Heilsberg

Leipzig 382,2m 120kw 785kc
6.25 Breslau ★ 8.20 Gramo-ploče ★ 12.00 Zabavna muzika (gr. ploče) ★ 13.10 Koncert solista iz Drezde ★ 14.00 Vesti. Berza ★ 14.35 Majke velikih Nemača ★ 15.00 Mladi umetnici pred mikrofonom ★ 16.00 Koncert simf. orkestra ★ 17.20 Koncert na gitari ★ 18.20 Narodne igre i pesme iz Hessena ★ 19.35 E. Reventlow govori o nemačkoj veri i materijalizmu ★ 20.15 München ★ 21.00 Hamburg ★ 22.20 Vesti. Sport ★ 22.40 Koncert simf. orkestra. (Besch: E. F. A. Hoffmann”. Uvertira; H. Schubert: Svita za violinu i mali orkestar; Peterka: Triumf života; Raphael: Varijacije na jednu škotsku pesmu; Liszt: Tasso simf. poema)

London Reg. 342,1m 50kw 877kc
18.30 Vojna muzika ★ 19.30 Koncert Georgian tria ★ 19.55 I čin opere „Otelo” od Verdia ★ 20.35 Radio orkestar uz učešće N. Williamsa bas-baritona ★ 21.45 Gramo ploče ★ 22.15 Vesti ★ 22.30—24.00 Muzika za igru

Luxembourg 1304m 150kw 230kc
7.45 Gramo koncert ★ 12.00 Radio orkestar ★ 12.30 Vesti ★ 13.00 Berza ★ 13.05 Nastavak radio orkestra ★ 15.45 Produktna berza ★ 19.00 Belgijsko veče. Gramo ploče
19.20 Vokalni koncert René Bokian (R. Schumann: Oprostio sam; Moje srce, ti držiš ti sumnjaš; Duparc: Tužna pesma; Fauré: Kolevka; C. Franck: Procesija) ★ 12.15 Vesti ★ 20.40 Nekoliko gramo ploča ★ 21.00 Koncert džaz orkestra ★ 21.35 Radio orkestar ★ 22.20 Muzika za igru (gramo ploče) ★

Milano 368,6m 50kw 814kc
12.30 Raznorodna muzika (gr. ploče) ★ 12.45 Radio novine ★ 13.05 Modni pregled ★ 13.10 Raznorodna muzika ★ 16.30 Radio novine ★

Utorak, 5 Juna

16.45 Čas za decu ★ 17.10 Brijantna muzika (gr. ploče) ★ 19.15 Vesti na stranom jeziku ★ 19.30 Raznorodna muzika ★ 20.05 Radio novine ★ 20.15 Gramo ploče ★ 20.45 „Maskota“ opereta od Audrana. U pauzi: Predavanje — Umetnički pregled. Posle operete: Muzika za igru ★ 23.00 Radio novine

Monte Ceneri

257m 15kw 1167kc

20.00 Komedia u dialektu od Glanca ★ 20.30 Brdske pesme i melodije ★ 21.00 Radio orkestar. Nemački kompozitori (Mendelssohn, Wagner, Beethoven, Mozart i dr.)

Midland Reg. 391,1m 25kw 767kc

20.35 Muzika za igru ★ 21.15 Koncert filharmonijskog orkestra iz Birminghama. A. Catterall, violina (Mozart: Idomeo, svita; Tartini: Sonata; Holst: St. Paul svita; Grieg: Norveška pesma; Davis: Mala svita) ★ 22.15 Vesti ★ 22.30 London

Mor. Ostrava

259,1m 11kw 1158kc

11.05 Vojna muzika ★ 19.10 Kamerna muzika ★ 19.55 Popularne pesme ★ 21.00 Laka muzika ★ 22.00—23.00 Radio orkestar

München 405,4m 100kw 740kc

6.45 Gramo ploče ★ 7.25 Gramo ploče ★ 12.00 Gramo ploče ★ 13.25 Orkestarski koncert ★ 14.20 Vokalni koncert. Pesme sa severa ★ 16.00 Orkestarski koncert ★ 17.50 Koncert solista (Corelli-Leonard: La Folia za violinu i klavir; Beethoven: Klavirska sonata d-mol op. 31; Fleischer: Serenada za violinu i klavir) ★ 19.00 Gramo ploče ★ 21.00 Orkestarski koncert ★ 23.00—24.00 Popularna muzika.

Oslo 1186m 60kw 253kc

19.55 Kamerna muzika ★ 21.00 Radio orkestar (Beethoven: Simfonia Nr. 7 c-dur) ★ 21.45 Vesti ★ 22.00 Aktualiteti ★ 22.15 Nastavak koncerta radio orkestra

Paris-Radio 1724m 75kw 174kc

12.00 Orkestarski koncert ★ 16.45 Berza ★ 19.00 Filozofsko predavanje ★ 19.30 Praktičan život ★ 20.00 Veće šansona ★ 20.30 Pregled večernje štampe ★ oko 21.30 Vesti. Hronika P. Seize-a ★ 22.00 „Ponoćno sunce“. Radio igra Théa Fleischmanna-a. Muzika Marcela Pota ★ 22.30 Muzika za igru.

Poste-Parisien

312,8m 60kw 959kc

7.10 Gramo ploče ★ 12.05 Odlmoci iz opera (gr. ploče) ★ 12.35 Nove ploče Ideal ★ 13.15 Orkestar Kazanova (gr. ploče) ★ 13.35 Nove

Palermo 531m 3kw 565kc

17.40 Gramo ploče ★ 18.10 Čas za decu ★ 20.00 Vesti — Radio novine

★ 20.30 Raznorodna muzika ★ 20.45 „Kavalerija rustikana“ opera od Mascagnia-a „Bajaco“ opera od Leoncavalla. Posle opere: Radio novine ploče Pathé ★ 18.45 Berza ★ 19.10 Zurnal ★ 19.45 Gramo ploče ★ 20.10 Vokalni koncert. Dueti ★ 20.55 Kamerna muzika. Muzika Ch. Widora ★ 21.30 Kamerna muzika ★ 22.00 Muzika za igru ★ 22.30 Vesti

Poznanj 345,6m 1,8kw 868kc

20.00—21.02 Varšava ★ 21.12—23.30 Varšava

Prag I (Prah)

470,2m 120kw 638kc

6.00—7.15 Gimnastika. Muzika i pevanje ★ 10.55 Gramo ploče ★ 11.00 Morav. Ostrava ★ 12.25 Pregled štampe ★ 12.35—13.35 Radio orkestar (Labsky: Olimpijada. Marš; Laner: Valcer; Manfred: Veće opera, Potpuri; Aust: Scherzandohurry; Volkov: Igra lutke; Smatek: Igre nimfa; Leopold: Prag. Potpuri; Nedbal: Poljska krv. Elegija; Micheli: Ninna-Nanna, Valcer; Aust: Primus. Marš) ★ 13.45 Gramo ploče ★ 16.00 Vojna muzika ★ 17.10 Aktualiteti ★ 17.25 Violinski koncert L. Kučere (Fr. Schubert: Fantazija za violinu i klavir op. 159) ★ 17.50 Gramo ploče ★ 18.20—18.55 Čas za Nemce I Ekonomski pregled II Mozart i Gete u Smihovu ★ 19.10 Koncert na citri kompozicije Bernhardta ★ 19.30 Predavanje ★ 20.30 Horski koncert uz učešće radio orkestra (Janaček: Pesme iz Hradčiny-a; Roger-Ducasse: Veće; Schmitt: Kraljica i paž) ★ 21.00 Radio igra ★ 22.00 Vesti Dnevni pregled — Sport ★ 22.15 Vesti na engleskom ★ 22.10—23.00 Igre čeških kompozitora (Dva klavira)

Prag II (Prah)

249m 5 kw 120 kc

14.45 Klavirski koncert. (Schuman: Arabeska op. 18; Prokofiev: Preludij; Daquin: Kukavica; Jirak: Menuet; Reger: List jurnala; Schmitt: Vetric; Turina: A los toros) ★ 15.10—15.45 Čas za Nemce ★ 18.45 Industrija. Trgovina. Zanati ★ 18.55 Gramo-ploče

Riga 514m 15kw 583kc

19.30 Koncert na oboi ★ 20.20 Veće muzike P. Čajkovskog. Radio orkestar

Strasbourg 349,2m 12kw 859kc

17.00 Orkestarski koncert (Strauss, Delibes, Schubert, Widor) ★ 18.00 Istorijsko predavanje ★ 18.15 „Francusko-češki odnosi“, predavanje ★ 18.30 Raznorodna muzika ★ 19.30 Vesti ★ 20.00 Pregled štampe na nemačkom ★ 20.30 Prenos iz Pariza ★ oko 22.30 Pregled štampe na nemačkom.

Rim (Roma) 420,8m 50kw 713kc

12.30 Gramo-ploče ★ 13.10 Raznorodna muzika ★ 16.30 Čas za mla-

dež ★ 16.55 Radio-novine ★ 17.05 Recitovanje pesama ★ 17.15 Koncert kvinteta „Esperid“ ★ 17.15 Instrumentalni koncert ★ 19.15 Vesti na stranom jeziku ★ 20.05 Radio-novine. Sportske vesti ★ 20.15 Gramo-ploče ★ 20.45 Koncert vojne muzike. (Goldmark, Musorgski, Strauss, Rossini, Widor, Cilea i dr.) ★ 23.00 Radio-novine

Stockholm 426m 55kw 704kc

19.45 Kabare ★ 20.45 Literarni čas ★ 21.15 Vokalni koncert ★ 22.00 Duhovni koncert (Bach: Preludij i fuga a-dur; Kraus: Kvartet za gudače d-dur; Ph. S. Bach: Sonata; Buxtehude: Kantata)

Stuttgart 522,6m 100kw 574kc

6.55 Orkestarski koncert ★ 10.35 Gramo ploče ★ 11.05 Vokalni koncert. Pesme od Schuberta i Brahmsa ★ 12.00 Frankfurt ★ 13.20 Gramo ploče ★ 14.00 Gramo koncert ★ 15.00 Klavirski koncert Slike sa puta od Jensena ★ 16.00 Koncert duvačkog orkestra ★ 17.30 Gramo ploče ★ 18.45 Muzika za igru ★ 20.15 München ★ 21.00 Radio orkestar i solisti. Na programu bečki kompozitori ★ 22.35 Šta moramo da znamo ★ 23.00 München ★ 24.00—1.00 Večernja muzika

Suisse Romande

443,1m 25kw 677kc

20.00 375 godina od osnivanja univerziteta u Zenevi ★ 20.45 Moderna muzika. Radio orkestar ★ 22.05 Konferencija za međunarodni rad

Warszawa 1304m 120kw 230kc

7.10 Gramo ploče ★ 12.10 Koncert salonskog orkestra (Schmelling: Italia, valcer; Becce: Talijanska svita; Boccherini: Menuet; Leoncavallo: Jutro; Bucalossi: Carneval. Intermezzo; Barbirolli: Gondoljera; Azzoni: Tarantela; Amadei: Pesma potoka; Bogetti: Lido-Intermezzo) ★ 13.20 Gramo ploče. Arije i pesme ★ 16.00 Laka muzika ★ 17.15 Klavirski koncert (Medtner: Conte b-mol; Lidov: Preludija ha-mol; Skriabin. Pet preludija op. 11; Dve mazurke op. 25 i op. 40 fis-dur; Etida cismol op. 8; Isserlis: Uspomene iz Rusije; Paderevski: Razne teme; Szymanowski: 3 etide op. 33; Maciejowski: Dve Mazurke Nr. 3 i 4) ★ 18.15 Vokalni koncert (Albert: Arija iz op. „Mrtve oči“; Brahms: Tiho . . . ; Liszt: O, kako je ovo lepo; Schumann: Mesečev sjaj; Schubert: Pastmka; Reger: Uspavanka) ★ 19.15 Gramo ploče (Strauss) ★ 19.50 Sport ★ 20.02 Četvrt časa poezije ★ 20.25 „Marie“. Opera od Statkovskog.

Za vreme emisije džaz orkestra, srušila se estrada, visoka tri metra, i svi članovi orkestra su pali dole. Slušaoci nisu razumeli u čemu je stvar, misleći da i ta larva spada u kompoziciju.

Sreda, 6 juna

БЕОГРАД

таласна дуж. 437,3м., 2,8кв., 686ки

ПРЕПОДНЕВНИ ПРОГРАМ

11.00 Објављивање дневног програма

Концерт на ксилофону (грамофонске плоче)

1. Орт: Шпанска просјакиња, балцер ★ 2. а) Кригер: Тел фантазија; б) Клервил: Клепетуша ★ 3. Кригер: Триумфална полка

11.20 Званични извештај о водостању

(српски, француски, немачки) и Званични извештај о водостању (српски)

Из разних опера

(грамофонске плоче)

1) Боито: Пролог-финале из опере „Мефистофеле“ ★ 2) Масне: Сцена са огледалом из опере „Таис“ (Вален) ★ 3) Маскањи: Уводна музика за оперу „Кавалерија Рустикана“ (диригент Маскањи)

11.59 Тачно време

12.00 Звона са Саборне Цркве

12.05 Подневни концерт Радио-Оркестра

1) Принс: Југословенски марш ★ 2) Рајхениг-Раха: „Фантазија из Зајчеве опере „Никола Шубић-Зрињски““ ★ 3) Мокрањец: Приморски напјеви ★ 4) Леополд: Украјински одјек, потпури из украјинских мелодија и игара ★ 5) Ланер: Дворске игре

12.45 Берзански курсеви и Рекламе

13.10 Наставак концерта Радио-Оркестра

6) Бајер: Виле лутке, потпури ★ 7) Ласон: Крешендо ★ 8) Лангер: Галоп

13.30 Новинарски извештаји А.А.

Тачно време

до 13.45

ПОПОДНЕВНИ ПРОГРАМ

16.00 О фотографији, предавање г. Милуна Мрвића

16.30 Клавирски концерт гђе Кларе Човић

1. Скот: Лотосов цвет ★ 2. Дебиси: Две арабеске ★ 3. Дебиси: Плавкоса девојка ★ 4. Прокофјев: а) Прелудијум; б) Фантом ★ 5. Рахманинов: Каденца из концерта

17.00 Здравствена предавања Централног Хигијенског Завода: Сузбијање полних болести и наш нови закон, предавање г. Др. Милана Кићевца до 17.30

ВЕЧЕРЊИ ПРОГРАМ

18.25 Тачно време

Објављивање вечерњег програма и програма за следећи дан

18.30 Час француског језика: Француски дијалози: гђа Сесил Шаре и г. проф. Мирко Дамњановић

19.00 Народна музика

(грамофонске плоче)

1. а) Нисам ја био бекрија; б) Шта ћеш Цицо да ти купим ★ 2. а) Идем кући, а већ зора; б) Керемејле ★ 3. а) Кад се сетим мила моја; б) Коцкаре мангупе

19.20 Рекламе

19.30 Југославија — мала Русија, предавање г. К. Кочаровског

20.00 Пренос из Љубљане

22.00 Тачно време

Новинарски извештаји А.А.

Пренос музике из ресторана „Ратнички Дом“

до 23.00

(Ферстер клавир из муз. куће „Хармонија“)

ЉУБЉАНА

таласна дуж. 569,3м., 2,8кв., 527кк

12.15 Operne fantazije na ploščah

12.45 Poročila

13.00 Čas, reproduc. pesmi iz Spahnije

18.00 Komorna glasba. Radijski kvintet: Jupiter simfonija (Mozart)

18.30 O verstvih (Fr. Terseglav)

19.00 Radijski orkester Erotična suita (Knümann)

19.30 Literarna ura: Iz hrvatske književnosti (Podbevšek)

20.00 Vijolinski koncert Karla Rupla: Koncert v e-molu (Mendelssohn); Romanca (Beethoven)

20.30 Пренос концерта Glasbene šole iz Kranja: 1) Mladinski zbor ★ 2) Suita za šolski orkestar z deklamacijami ★ 3) Dve kantati za



Преузеше за израду кофера и торбарских израђевина

МИЛАН Ј. СТОЈАНОВИЋ и Ко.

БЕОГРАД

Престолонаследнићев трг — (Теразије) бр. 38, тел. 25-064
Пошвареоба 2 - палата Југобанке
Телефон 25332

mladinski pevski zbor, govorniki zbor, soli in orkester

22.00 Čas, poročila

22.15 Prenos z veleseljma

ЗАГРЕБ

таласна дуж. 276,2м., 0,8кв., 1086кк

12.00 Sutrašnji jelovnik i kuhinjski recepti

12.30 Koncerat na pločama

13.00 Objava rasporeda Radiostanice, Kazališta i Kinematografa

13.10 Koncerat na pločama

19.30 Kulturne i društvene vijesti. — Propaganda

20.00 Koncertno veče. Prenos iz Ljubljane

22.00 Objava rasporeda, vijesti i meteorološki izvještaj

22.15 Plesna glazba

Svakog punog sata vremenski znak geofizičkog zavoda

МОСТРАНСТВО

Beč (Wien) 506,8m 120kw 592kc

12.00 Radio orkestar. (Mendelssohn: Mir na moru i srećna vožnja, uvertira; Ambrosio: Canzonetta; Müller: Andreas Hofer, simf. slika; Brahms: Madjarske igre; J. Strauss: Valcer) ★ 13.00 Vesti ★ 13.10 Nastavak koncerta ★ 15.00 Berza ★ 15.40 Čas za mladež ★ 16.10 Gramo-koncert ★ 16.50 Za vaspitače ★ 17.10 Savremena austrijska muzika. (H. Pless: Kvintet za dve violine, brač, čelo i rog; Dva komada za klarinet i klavir; Pesme uz pratnju klavira; Trio za violinu, brač i klavir) ★ 18.05 Predavanje: Zapaljennje slepog creva ★ 19.25 „Zlato Rajne“ opera od Wagnera ★ 22.05 Vesti ★ 22.25 Esperanto ★ 22.35 Gramo-ploče

Berlin 356,7m 100kw 841kc

6.20 Heilsberg ★ 12.00 Kapela J. Fierkea ★ 13.00 Vesti ★ 13.15 Gramo ploče ★ 14.15 Čajkovski (gr. ploče) ★ 16.00 Vojna muzika ★ 18.05 Nekad i sad. Slika od M. Dührberga-Bang ★ 18.30 Serenada za guđace (R. Volkmann: Serenada f-dur op. 63; R. Trunk: Mala serenada op. 55; P. Čajkovski: Serenada c-dur op. 48) ★ 19.20 Narodne pesme ★ 20.10 Frankfurt ★ 20.30 —1.00 Muzika za igru. U pauzi: Vesti Sport

Beromünster 539,6m 60kw 556kc

19.50 Koncert ženskog hora. Kompozitori iz St.-Galena ★ 21.35 Koncert na čelu

Bratislava 298,8m 13kw 1004kc

11.05 Prag ★ 12.35 Radio orkestar ★ 13.45 Vesti ★ 17.00 Gramo ploče ★ 17.20 Klavirski koncert (Debussy: Preludije; Martini: Komadi) ★ 17.45 Predavanje „Škola i radio“ ★ 17.55 Prag ★ 18.10 Čas za Madjare ★ 19.25 Brno ★ 20.10 Prag ★ 22.30 — 22.45 Vesti na madjarskom

Sreda, 6. juna

Breslau 315,8m 60kw 950kc
6.25 Vojna muzika ★ 12.00 Radio orkestar ★ 13.35 Gramo koncert ★ 15.30 Čas za decu ★ 16.00 Orkestarski koncert ★ 17.45 Muzika za flautu i klavir (Tartini: Andante cantabile; Mozart: Menuet; Schubert: Varijacije na sopstvenu temu; Chopin-Zanke: 1) Nocturno fis-dur, 2) Valse h-mil, 3) Menuet-vals) ★ 18.15 Čas knjige ★ 19.00 Gramo ploče ★ 20.10 Frankfurt ★ 20.30 „Pobunjenik u Engleskoj”. Radio igra od H. Schwarzera ★ 22.00 Gramo ploče ★ 22.45—24.00 Muzika za igru.

Brno 325,4m 32kw 922kc
10.15 Morav. Ostrava ★ 11.00 Prag ★ 12.35 Bratislava ★ 16.00 Radio-orkestar. Ruska muzika (Glinka: Život za cara. Uvertira; Rubinstein: Bal pod maskama. Svita op. 103; Borodine: U manastiru; Čajkovski: Ruske igre op. 40 Nr. 10) ★ 16.50 Morav. Ostrava ★ 17.55 Popularne pesme iz Hodskog ★ 18.20—18.55 Čas za Nemce ★ 18.55—22.35 Prag

Bruxelles (Flamanski)
322m 15kw 932kc
18.30 Koncert na orguljama ★ 19.30 Vesti ★ 20.00 Kamerna muzika Beethoven: Trio b-dur; Marcel Poot: Komad za trio) ★ 20.45 Marieta Serl diza za ★ 21.00 Gramo ploče ★ 21.25 Prenos iz Londona (Turandot-Puccini) ★ 22.15 Žurnal ★ 22.25 Muzika za igru.

Bruxelles (Francuski)
483m 15kw 620kc
18.15 Horski koncert ★ 19.30 Vesti ★ 20.00 Radio orkestar ★ 21.15 Radio orkestar. Muzika iz modernih opereta ★ 22.00 Žurnal ★ 22.10 Muzika za igru.

Bucuresti 364,5m 12kw 823kc
13.00 Gramo koncert ★ 14.30 Laka muzika ★ 19.00 Radio orkestar ★ 20.00 Predavanje ★ 20.20 Radio orkestar ★ 21.15 Klavirski koncert (Beethoven: Sonata op. 110) ★ 22.00 Vokalni koncert. Stefanescu-Goanga (Berlioz: Arija ruža i serenada iz „Prokletstvo Fausta”; Widor: Neveruj; Diaz: Arioza; Musorgski: Kralj Saul) ★ 22.30 Violinski koncert Marcel Gall (Tartini: Sonata g-dur (Tri dela); Enacovici: Seoska igra; Elgari: Kapricioza; Hubay: Tiho; Bassini: Calabraise) ★ 23.00 Žurnal ★ 23.30 Laka muzika

Budapest I 549,5m 120kw 546kc
6.45 Gimnastika ★ 7.00 Ploče ★ 9.45 Vesti ★ 10.00 1) „Lausus i Lidia” — rokoko nove'a, 2) Idila — stihovi, U odmoru: Ploče ★ 12.05 Magda Szende svira na violini i gospodja Kornhauser peva (Bach, Beethoven-Kreisler, Schubert, Lalo, Reger, Puccini, Dohnanyi, Liszt, La, nyi) ★ 13.30 Orkestar poštanskog osoblja. (Rossini: Svraka kradljivica;

Boccherini: Menuett; Kodaly: Hary Janos; Hoppe: Balet. svita; Halevy: Jevrejka; Buzas: Biser istoka) ★ 14.40 Vesti berza ★ 15.30 Za djake: Sta je Nobelova nagrada ★ 16.00 Za domaćice ★ 17.00 Uspomena na Gyulu Reviczky ★ 17.30 Ciganska kapela R. Horvath ★ 18.30 Čas italijanskog ★ 19.00 Jenő Kerpely svira na čelu (Schenk: Svita; H. Hughes: Dve irske pesme; Sgambati: Gondoliera; Popper: Tarantella a-lur) ★ 19.30 Nega kože — medicinsko predavanje ★ 20.00 Ploče pok. Béle Kórnyeya. Uvodnu reč drži B. Szabados ★ 20.35 Novi pesnici čitaju svoje stihove ★ 21.10 Vesti ★ 21.30 Koncert vojnog orkestra ★ 23.00 Ciganska kapela Béla Farkas. Peva Pal Fekete.

Daventry 1500m 25kw 200kc
18.30 Osnovi muzike. Evropske narodna muzika ★ 19.30 Koncert na orgulji ★ 20.30 -I čin iz opere „Boemi” od Puccini-a ★ 21.10 Vesti ★ 21.45 Vokalno instrumentalni koncert ★ 19.20 Radio orkestar (Sibelius: Legenda; Schubert: Na moru; Holbrooke: Viking; Bantock: Uspavanka i balada) ★ 20.30 Predavanje: Misao i akcija ★ 21.00 Vesti ★ 21.20 Koncert na orgulji ★ 21.45 „Čovek koji stvara čuda” Radio igra po priči od H. Wells-a ★ 22.35—24.00 Muzika za igru (L. Stone sa orkestrom)

Deutschlandsender
1571m 60kw 191kc
6.20 Heilsberg ★ 10.10 Vojna muzika ★ 12.00 Leipzig ★ 13.10 Gramo koncert ★ 16.00 Frankfurt ★ 19.30 Čas talijanskog jezika ★ 20.10 Frankfurt ★ 20.30 „Petrolejski izvori i devojačka čast”, mala opera od Eichhorna ★ 22.20 Vreme, dnevne i sportske vesti ★ 23.00 O-dinova pesma iz „Edde”. Prepevali Funke i Müller. Muzika od J. Sobanskia

Frankfurt 251m 17kw 1195kc
6.55 Orkestaski koncert ★ 11.00 Koncert ★ 12.00 Stuttgart ★ 13.20 Orkestarski koncert ★ 14.00 Nastavak koncerta ★ 14.30 Šareni muzički prgram ★ 16.00 Radio orkestar i solisti ★ 18.35 „Ewald Brun”, predavanje ★ 19.00 Čas za decu ★ 20.10 Sarska oblast, predavanje ★ 20.30 Koncert na mandolinama ★ 21.00 Svečani koncert (W. Kempf: Violinski koncert; G. Müller: Epski requiem) ★ 22.00 Zabavni program ★ 23.00 Iz komičnih opera od Lecocqa ★ 24.00—1.00 Iz opereta

Hamburg 331,9m 100kw 904kc
6.20 Heilsberg ★ 11.30 Gramo-koncert ★ 12.15 Berlin ★ 13.20 Muzički čas ★ 14.30 Vesele pesme (gr.-ploče) ★ 16.00 Orkestarski koncert ★ 18.30 Schlusshus peva pesme od Bramhsa (gr.-ploče) ★ 19.00 Muzika S. Wagnera ★ 20.10 Frankfurt ★ 20.30 Muzika za igru ★ 22.00 Vesti ★ 23.00 Veće kamernih sonata. (Telemann, Leclair, Geminiani) ★ 23.30 Orkestarski

koncert. (M. Haydn: Divertimento d-dur; Mozart: Divertimento f-dur)

Heilsberg 291m 60kw 1031kc
6.20 Vojna muzika ★ 12.00 Berlin ★ 13.05 Gramo koncert (Königsberg) ★ 13.05 Gramo ploče (Danzig) ★ 15.30 Čas za decu ★ 16.00 Mali radio orkestar ★ 19.00 Koncert operskog orkestra ★ 20.10 Frankfurt ★ 20.30 Breslava ★ 22.40 —0.30 Muzika za igru i drugi muzički program

Kalundborg 1261m 7,5kw 238kc
20.00 Horski koncert ★ 21.30 L. Lauridsen: Sonata za violinu i klavir g-dur op. 4 ★ 22.05 Romantična i moderna operaska muzika. Radio orkestar ★ 23.00—0.30 Muzika za igru.

Katowice 395,8m 12kw 758kc
20.00 Varšava ★ 21.22 Vilno ★ 22.15 Varšava ★ 23.00 Prepiska sa radio slušaocima na francuskom

Košice 269,5m 2,6kw 1113kc
22.30—22.45 Bratislava

Krakow 304,3m 2kw 986kc
19.15 Poznanj i Varšava ★ 21.22—23.05 Vilno i Varšava

Langenberg 456m 60kw 658kc
19.00 Radio orkestar ★ 20.30 Frankfurt ★ 21.00 Frankfurt ★ 22.00 Vreme — Vesti ★ 22.20—24.00 Muzika za igru

Leipzig 382,2m 120kw 785kc
6.20 Gramo-ploče ★ 7.10 Koncert simf. orkestra. Igre nacije ★ 13.10 Stara muzika (gr.-ploče) ★ 14.00 Vesti. Berza ★ 15.20 Klasične bajke ★ 16.00 Čas za mladež ★ 16.40 Mozart: Sonata d-dur za dva klavira ★ 17.00 Sudbine istraživača A. S. Marggraf ★ 17.20 D. Liliencron ★ 18.20 „Veselo selo”. Seoska slika sa pevanjem ★ 19.35 G. Peters: V. Stors ★ 20.10 Šareni muzički program ★ 22.20 Vesti. Sport ★ 22.50 Muzika za igru

London Reg. 342,1m 50kw 877kc
18.30 Koncert na orgulji ★ 19.00 Prenos sa stanice Scottish ★ 20.15 Radio orkestar i C. Smith, klavir 21.25 II čin opere „Turandot” od Puccinia ★ 22.15 Vesti ★ 22.30—24.00 Muzika za igru

Luxembourg 1304m 150kw 230kc
7.45 Gramo koncert ★ 12.00 Radio orkestar ★ 12.30 Vesti ★ 13.00 Berza ★ 13.05 Nastavak radio orkestra ★ 13.45 Produktna berza ★ 19.00 Luxemburško veće gramo ploče ★ 19.30 Školski dan (Djački hor, recitovanje i solisti) ★ 20.05 Radio orkestar ★ 20.15 Vesti ★ 20.40 Nastavak radio orkestra ★ 21.00 Radio orkestar. Vojni marševi ★ 21.30 Klavirski koncert René Delporte (Debussy: Dečji ugao) ★ 21.50 Koncert kamernje muzike (Fesca: Kvartet op. 26 c-moll) ★ 22.20 Džaz orkestar Muzika za igru

Milano 368,6m 50kw 814kc
12.30 Gramo ploče ★ 12.45 Radio
novine ★ 13.00 Raznorodna muzi-
ka ★ 16.45 Čas za decu ★ 17.10
Kamerna muzika ★ 19.10 Vesti na
stranom jeziku ★ 19.30 Raznorodna
muzika ★ 20.05 Radio novine ★
20.15 Gramo ploče ★ 20.45 Kome-
dija u tri čina . Posle komedije:
Gramo ploče ★ 23.00 Radio novine

Monte Ceneri

257m 15kw 1167kc
20.15 Koncert španske muzike. Di-
rig. L. Casella Solistkinja: Carolina
Segera (sopran). (Granados, Albe-
niz i dr.) ★ 21.15 „Pesnik i ptica“
od G. Confalonieri-a Poema Fran-
cesa Jamesa ★ 21.35 Kamerna mu-
zika. Renato Carenzio, violina. An-
tonio Jangro, čelo. Gulo Confalo-
neri, klavir (Boccherini: Sonata za
čelo i klavir; Händel: Sonata za vio-
linu i klavir; Fauré: Elegia; Fresco-
bal-di-Cassado: Toccata; Martini: An-
dantino; Pugnani-Kreisler: Stav iz
menueta; M. de Falla: Španska igra)

Midland Reg. 391,1m 25kw 767kc
19.45 Muzička komedija ★ 20.15
London ★ 22.15 Vesti ★ 22.30
London

Mor. Ostrava

259,1m 11kw 1158kc
10.15 Radio orkestar ★ 18.55—
22.20 Prag

München 405,4m 100kw 740kc
7.25 Gramo ploče ★ 12.00 Orkestar-
ski koncert ★ 13.25 Gramo ploče
★ 14.20 Pfanner: Violinska sonata
e-mol ★ 16.00 Šareni program ★
17.30 Čas za decu ★ 17.50 Vokalni
koncert. Talijanske narodne pesme
★ 19.00 Kamerna muzika (Mohler:
Črkvena solokantata za sopran i
klavirski kvartet; Haydn: Gudački
kvartet f-mol i dr.) ★ 20.10 Frank-
furt ★ 20.30 „Mali salon“. Opereta
u 3 čina od Č.W. Petzla ★ 20.20
Zabavni muzički program ★ 23.00
do 24.00 Večernja muzika.

Oslo 1186m 60kw 253kc
20.00 Radio orkestar. Francuska mu-
zika ★ 21.45 Vesti ★ 22.00 Aktu-
aliteti ★ 22.15 Vesela muzika ★
22.45 Muzika za igru (gr. ploče)

Paris-Radio 1724m 75kw 174kc
12.15 Orkestarski koncert ★ 15.45
Berza 18.40 Medicinsko preda-
vanje ★ 19.00 Predavanje o savre-
menom pozorištu ★ 19.20 Pregled
engleske štampe ★ 19.30 Praktičan
život ★ 20.00 Iz stanica A. Dan-
det-a „Fromont mladji i Risler sta-
riji“ ★ 20.30 Pregled večernje
štampe ★ 20.45 „Jači pol“. Pozo-
rišni komad T. Bernard-a uz sudelo-
vanje G. Signoret-a i njegove kom-
panije ★ oko 21.00 Vesti. Modna
hronika ★ 22.30 Muzika za igru.

Palermo 531m 3kw 565kc
17.30 Koncert pianistkinje G. S.
Bonice (Chopin: Mazurka; Gluck-
Brahms: Gavotta; Liszt: Studija)

koncert; Mač Dovell: Drugi stav iz
„Sonate eroice“ ★ 18.10 Čas za
decu ★ 20.00 Vesti — Radio no-
vine ★ 20.20 Raznorodna muzika
★ 20.45 Popularne sicilijanske pes-
me. U pauzi: Predavanje ★ 22.00
Odlomci iz opereta (Bettinelli: Ave
Maria; Montanari: Colibri; Lom-
bardo: Vojvotkinja iz Bal Tabarina)
★ 23.00 Radio novine

Poste-Parisien

312,8m 60kw 959kc
7.10 Gramo ploče ★ 8.00 Koncert
12.05 Nove ploče ★ 12.45 Muzika
za igru ★ 18.45 Berza ★ 19.10
Zurnal ★ 19.50 Iz zvučnih filmova
(gr. ploče) ★ 20.10 Radio orke-
star (Fr. Liszt: Preludij; Koncert za
klavir i orkestar; Melodije; Druga
rapsodija) ★ 22.15 Vesti

Poznanj 345,6m 1,8kw 868kc
20.00 Varšava ★ 21.22—23.05 Var-
šava i Vilno

Prag I (Prah)

470,2m 120kw 638kc
6.00—7.15 Gimnastika. Muzika i
pevanje ★ 11.05 Djački horski kon-
cert ★ 12.25 Pregled štampe ★
12.55—13.25 Bratislava ★ 13.35
Industrija. Trgovina i Zanati ★
13.45 Gramo ploče ★ 15.55 Berza
16.00 Horski koncert učitelja i uče-
nika (Rimski-Korsakov: Očenaš;
Čajkovski: Legenda; Bella: Ouic-
que brule pour la verité; Kantor:
Brodjaga; Dorudiag: Mnogaja ljeta;
Vituvinsky: Tri popularne pesme;
Zvonar: Lepa Čehinja; Novotny: Ja
sam Moravkinja; Kantor: Slovenki-
nja; Lisenko-Vituvinsky: Verhovina,
brdovita zemlja) ★ 16.50 Morav.
Ostrava ★ 17.35 Gramo ploče ★
18.10 Čas za radenike ★ 18.20—
18.55 Čas za Nemce ★ 19.25 Brno
★ 20.10 Vesti — Dnevni pregled
Sport ★ 20.45—22.30 „Fedora“ o-
pera u tri čina od Giordana (Prenos
iz Rima)

Prag II (Prah)

249m 5kw 120kc
14.30 Koncert salonskog kvarteta
15.10—15.45 Čas za Nemce ★
19.10 Gramo-ploče

Riga 514m 15kw 583kc
19.35 Odlomci iz zvučnog filma
„Dangava“. Muzika od Vitolinaša
★ 20.30 Nemačka romantična muzika.
Vokalni terceti ★ 21.10 Vesela mu-
zika

Rim (Roma) 420.8m 50kw 713kc

12.30 Gramo-ploče ★ 13.05 Orke-
starski koncert ★ 14.00 Gramo-plo-
če ★ 16.30 Čas za decu ★ 16.55
Radio-novine ★ 17.10 (Bari) Kon-
cert kvinteta „Esperia“ ★ 17.10 Or-
kestarski koncert ★ 19.15 Vesti na
stranom jeziku ★ 20.05 Radio-no-
vine. Sportske vesti ★ 20.15 Gra-
mo-ploče ★ 20.30 „Fedora“. Opera
od U. Giordana. U pauzi: „Književ-
ni i umetnički život“. Razne vesti.
Posle opere: Radio-novine

Sreda, 6 Juna

Strasbourg 349,2m 12kw 859kc
17.00 Koncert tria (iz Lila) ★ 18.00
Pravno predavanje ★ 18.15 Preda-
vanje (na francuskom) „Lepi predeli
Loare“ ★ 18.30 Gramo ploče ★
19.15 Predavanje ★ 19.30 Vesti ★
19.45 Čas za mladež ★ 20.15 Pre-
gled štampe na nemačkom ★ 20.45
Simfonijski koncert (J. Brahms: Se-
renada Nr. 2 a-dur op. 16; Fr. A-
dam: Koncert za klavir i orkestar;
A. Honegger: Horace Victorieux,
symphonie mimée) ★ oko 21.30
Pregled štampe na francuskom ★
22.30 Orkestarski koncert.

Stockholm 426m 55kw 704kc
20.00 Radio orkestar i hor ★ 21.15
Recitovanje ★ 22.00 Moderna muzi-
ka za igru

Stuttgart 522,6m 100kw 574kc
6.35 Gramo ploče ★ 11.10 Veseli
program na gramu pločama ★ 12.00
Iz opereta (gr. ploče) ★ 13.20 Ra-
dio orkestar ★ 14.00 Nastavak kon-
certa ★ 15.40 Vokalni koncert (Na
programu savremeni kompozitori) ★

Suisse Romande

443,1m 25kw 677kc
19.30 Poljoprivreda u Ženevskom
kantonu ★ 20.00 Koncert violiniste
R. Svetensa ★ 20.35 Humoristično
veče. U pauzi vesti

Warszawa 1414m 120kw 212kc

7.10 Gramo ploče ★ 12.05 Pregled
štampe ★ 13.05 Koncert salonskog
orkestra (Wagner: Pod zastavom.
Maš; Lincke: Za umetnost. Valcer;
Dreyer: Igra mefisto; Leon: Lepo
staro vreme. Slow fox; Morena:
Besmislenost. Potpuri; Lemaire:
Gavota; Morena: Beč. Potpuri) ★
16.00 Laka muzika. Džaz orkestar
★ 17.15 Violina i klavir (Beetho-
ven: Kreutzerova sonata) ★ 18.15
Deklamacije uz pratnju klavira
(Morbiter: Balada, Igra flaute, Svet
je takav; Czibulka: Plava Gavota)
★ 18.30 Laka muzika (gr. ploče) ★
18.55 Umetnički život prestonice ★
19.15 Horski koncert ★ 19.50 Sport
★ 20.02 Aktualiteti ★ 20.12 Šved-
ski nacionalni praznik. Simfonijski
koncert radio orkestra i solista ★
21.02 Zurnal ★ 21.22 Veče posve-
ćeno Mickiewiczu ★ 22.05 Literar-
ni čas „Čarolije od Jedrkiewiczza ★
22.15 Laka muzika i muzika za igru.

Švajcarski radio upotrebljava naj-
veći procenat dobijenog novca na
održavanje i poboljšanje programa.
Od dva miliona franaka, koliko se
godišnje prikupi od pretplate, na
program se utroši 72%.

★
Mađarski radio se bori protiv ne-
zaposlenosti, dajući svake nedelje
besplatne oglase „ponuda i traženje
službe“. Zahvaljujući ovoj akciji, za
prva četiri meseca ove godine, 7000
nezaposlenih je dobilo posla.

Cetvrtak, 7 juna

ZAGREB

БЕОГРАД

таласна дуж. 437,3м., 2,8кв., 686кц

ПРЕПОДНЕВНИ ПРОГРАМ

11.00 Објављивање дневног

програма

Мали концерт

(грамофонске плоче)

1) Шопен: Полонеза (клавир) ★

2) Моцарт: Рондо (виолина) ★

3) Шуберт: Успаванка (виолина)

11.20 Званични извештај о

водостању

(српски, француски, немачки) и

Званични извештај о водостању

(српски)

Верди: Одломци из опере „Тру-

бадур”

(грамофонске плоче)

11.59 Тачно време

12.00 Звона са Саборне Цркве

12.05 Народне песме пева гђа Нада

Александровић уз пратњу оркестра

Душка Попаза

у одмору:

12.45 Берзански курсеви и Рекламе

13.30 Новинарски извештаји А.А.

Тачно време

до 13.45

ПОПОДНЕВНИ ПРОГРАМ

16.00 Час за ђаке: Пренос из Пали-

лулске основне школе: Концерт

ђачког хора и оркестра основне

школе „Вук Караџић”; хором у-

правља г. Душан Загорац, учи-

тељ

1) Државна химна, хор ★ 2)

Богдановић: Стари Краљ, рецита-

ција ★ 3) Трифунац: Падај, па-

дај, Шар-планино, хор ★ 4)

Змај: Мало српче, рецитација ★

5) Илић: Млин клопоће, хор ★

6) Матовић: Девојчице и њене

три лутке, рецитација ★ 7) Хоф-

ман: Дует ★ 8) Змај: Мала Ан-

ка, рецитација ★ 9) Вилимано-

вић: Мајка, рецитација ★ 10)

Јоксимовић: Фантазија ђака осно-

ваца, оркестар ★ 11) Седлачек:

Бидо од Јенка, оркестар ★ 12)

Удицки: Шаљиви јунаци, рецита-

ција ★ 13) Змај: Несташна жа-

ба. рецит. ★ 14) Дедина репа,

драматизовао Загорац ★ 15)

Трифунац: Венчић из Шумадије

и Мачве, хор

17.00 Музика за игру

(грамофонске плоче)

до 17.30

ВЕЧЕРЊИ ПРОГРАМ

18.25 Тачно време

Објављивање вечерњег програма

и програма за следећи дан

18.30 Час полског језика, г. Ђорђе

Живановић, асистент Универси-

тета (приређује Просветни Од-

бор Савеза Сокола Краљевине

Југославије у Новом Саду)

19.00 Падеревски свира

(нове грамофонске плоче)

1) Бетовен: Месечина (Mond-

schein) соната ★ 2) Падеревски:

Менует

19.10 Пољска књижевност у прош-

лости, предавање г. Др. Ксавери

Глинке (приређује Просветни Од-

бор Савеза Сокола Краљевине

Југославије у Новом Саду)

19.30 Лака музика

(грамо-плоче „Кристал-Кристал”)

1. Робрехт: Као некад у мају,

фокс потпури (3350) ★ 2. а) Ци-

рер: Бечлије, валцер; б) Транс-

латер: Бечке птице селице, вал-

цер (1289) ★ 3. а) Холцман: Па-

лите, марш; б) Суза: Ел Капи-

тан, марш (2097)

19.50 Рекламе

20.00 IX. Симфонијски концерт

(изводи Радио-симфонијски оркестар

под управом г. Ивана

Брезовшека; солиста г. Јован

Мокрањац, чело)

1) Вагнер: Уводна музика за

оперу „Лоенгрин” ★ 2) Двор-

жак: Концерт за чело и оркестар

★ 3) Римски-Корсаков: Шехере-

зада ★ 4) Шостаковић: Симфо-

нија ★ 5) Мосолов: Ливница

22.00 Тачно време

Новинарски извештаји А.А.

Музика за игру

(грамофонске плоче)

22.35 Пренос музике из ресторана

„Занатски Дом”

до 23.00

(Ферстер клавир из муз. куће

„Хармонија”)

ОДОВЛАЖЊА

таласна дуж. 569,3м., 2,8кв., 527кц

12.15 Venčki šlagerjev na ploščah

12.45 Poročila

13.00 Čas, Ada Sari v reproloc.

glasbi

18.00 O človeku (dr. Božo Škerlj)

18.30 Srbohrvaščina (dr. Mirko Ru-

pel)

19.00 Plošče po željah

19.30 Pogovor s poslušalci (prof.

Prezeli)

20.00 Glasbeno predavanje (dr. Do-

linar)

20.30 Koncert ženskega zbora pev-

skega krožka z Viča-Glinca: Dedek

Krim (P. H. Sattner); Gorska pri-

povedka (P. H. Sattner); Tihohje

legel mrak (P. H. Sattner); Kape-

lica (P. H. Sattner); Sv. Matija

(P. H. Sattner); Mica Butica (P.

H. Sattner); Putka tutka (P. H.

Sattner); Smrečica (St. Premr.);

Hrepenenje po pomladi (Hladnik);

Ej zato (Mav); Jutranji zvon

(Mirk); Ciba (Mirk); Koromandija

(Mirk); Medvedov ples (Mirk); Be-

gunka pri zibelu (Puš); Rožmarin

(Vodopivec)

21.30 Radijski orkester: Revija lutk

(Pretsch); Tempeljski ples (Pro-

fes); Svetlični korzo (Siede); V

mesečini (Kettelbey)

22.00 Čas, poročila

22.15 Prenos z velesejma

talasna duž. 276,2m., 0,8kw., 1086кц

12.20 Sutrašnji jelovnik i kuhinjski

recepti

12.30 Koncert na pločama

13.00 Objava rasporeda Radiostanice,

Kazališta i Kinematografa

13.10 Koncert na pločama

13.40 Vijesti

19.30 Kulturne i društvene vijesti. —

Propaganda

20.00 Koncertno veče, Prenos iz

Beograda

22.00 Objava rasporeda, vijesti i me-

teorološki izvještaj

22.15 Plesna glazba

Svakog punog sata vremenski znak

geofizičkog zavoda

MONTRASTVU

Beč (Wien) 506,8m 120kw 592кц

12.00 Čuveni umetnici (gr.-ploče)

★ 12.30 Zabavna muzika (gr.-plo-

če) ★ 13.00 Vesti ★ 13.10 Zabav-

na muzika (gr.-ploče) ★ 13.30 Se-

oska muzika (gr.-ploče) ★ 15.00

Vesti, Berza ★ 16.16 Gramo-kon-

cert ★ 17.15 Klavirski koncert A.

Nikel. Japanska muzika, (Stare na-

rodne i dečije pesme; K. Nobutoki:

Sest varijacija; Nosokawa: Sonata c-

dur) ★ 18.25 H. Kretschwags: Fer-

dinand II, Wallenstein, Gustav Ad-

olf ★ 19.10 Zabavni koncert, Ra-

dio orkestar ★ 21.15 Nedeljni pre-

gled ★ 21.45 Vesti ★ 22.05 Mu-

zika za orgulju od Bacha, (Koral;

Partitura Nr. 4 d-dur; Preludij i fu-

ga a-dur) ★ 22.35 Muzika za igru

Berlin 356,7m 100kw 841кц

6.20 Kapela A. Andrae-a ★ 12.00

Heilsberg ★ 13.15 Gramo koncert

14.00 Vesti ★ 14.15 Muzika za igru

(gr. ploče) ★ 16.00 Vojna mu-

zika ★ 18.30 Niz pesama i pripo-

vedaka sa muzikom i pevanjem ★

18.50 E. Schröder: Pet pesama po

tekstu od Michelangela ★ 20.15 Na-

cionalni čas (Beethoven: Koncert za

klavir i orkestar es-dur op. 73) ★

21.00 Nedelja umetnosti u Berlinu

21.40 Koloraturni pevači (gr. ploče)

★ 22.00 Vreme — Vesti — Sport

★ 22.20—1.00 Muzika za igru (gr.

ploče)

Beromünster 539,6m 60kw 556кц

19.25 Popularni koncert ★ 20.30

Privreda švajcarske u toku 6 stoleća

★ 21.00 Vesti ★ 21.10 70 godiš-

nica R. Straussa

Bratislava 298,8m 13kw 1004кц

11.50 Prag ★ 12.35 Brno ★ 13.45

Vesti ★ 16.00 Radio orkestar (Ver-

di: Nabucco. Uvertira; Chlup: Svita

Nielsen: Simfonijski intermezo; Ko-

cian: Zivopisni intermezo; Čajkov-

ski: Nocturn; Dvoržak: Slovenske

igre Nr. 13) ★ 16.45 Morav. Ostra-

va ★ 17.50 Predavanje „Djački ži-

vot u starim češkim i slovačkim pe-

smama" ★ 18.10 Čas za Madjare
★ 19.10 Vokalni koncert L. Napravilove. Popularne slovačke pesme ★
19.35 Veče slovenske poezije ★
20.05 Gramo ploče ★ 22.15 Vesti
na Madjarskom ★ 22.30—23.00
Prag

Breslau 315,8m 60kw 950kc
6.25 Berlin ★ 8.00 Gramo ploče ★
12.00 Radio orkestar ★ 13.35 Nastavak koncerta ★ 15.10 „O putovanju”
— Predavanje ★ 15.30 Čas za decu
★ 16.00 Orkestarski koncert ★
17.35 „Johanne Juliane Schubert”.
Pesnikinja ★ 18.00 Utisci iz Španije
★ 19.00 Koncert na flautama ★
20.15 Berlin ★ 21.00 Vojna muzika
i hor ★ 22.45—24.00 Muzika za igru.

Brno 325,4m 32kw 922kc
12.35 Radio-orkestar. (Schubert: Uvertira u talijanskom stilu; Gounod: Romeo i Julija. Fantazija; Delibes: Lakme; Bendl: Leila; Smatek: Serenada; Mogy: Kabilske igre) ★
16.00 Bratislava ★ 17.20 Gramo-ploče ★ 18.20—18.55 Čas za Nemce ★ 19.10 Vokalni kvartet. Popularne pesme ★ 20.05 Gramo-ploče ★ 20.15—23.00 Prag

Bruxelles (Flamanski)
322m 15kw 932kc
19.30 Vesti ★ 20.00 Radio orkestar
★ 21.00 Nastavak koncerta radio orkestra. U pauzi vokalni koncert Vere Morgan ★ 22.00 Žurnal ★ 22.10 Gramo ploče.

Bruxelles (Francuski)
483m 15kw 620kc
18.15 Orkestarski koncert ★ 19.30 Vesti ★ 20.00 Koncert simfonijskog orkestra. Dirigent Jean Kumps ★ 21.00 Kozerije ★ 21.15 Nastavak koncerta simfonij. orkestra (Humperdinck: Odlomci iz „Hensel i Gretel; Puccini: Odlomci iz „Boemski život; Schubert: Balet iz „Rosamunde”; Berlioz: Madjarski marš iz „Prokletstvo Fausta”) ★ 22.00 Žurnal ★ 22.10 Gramo ploče.

Bucuresti 364,5m 12kw 823kc
13.00 Gramo koncert ★ 14.30 Laka muzika ★ 19.00 Orkestarski koncert ★ 20.00 Prelavanje ★ 20.55 „Don Pasyuale” opera u 3 čina od Donizettia (gr. ploče)

Budapest I 549,5m 120kw 546kc
6.45 Gimnastika ★ 7.00 Ploče ★ 9.45 Vesti ★ 10.00 1) Razni predeli 2) Iz higijene. U odmoru: Ploče ★ 12.05 Simfonijski orkestar neuposlenih muzičara (Lincke; Operet, uvertira; Bizet: Arlezijanka, II svita; Waldteufel: Valcer; Schmeling: Jedna noć u Toledi; Kacsok: Odlomci iz „Janos vitez”-a; Blon: Orient express) ★ 13.30 Ciganska kapela Flotis Lakatos ★ 14.40 Vesti, berza ★ 16.00 Mariska Manchen peva dečje pesme ★ 17.00 Poljoprivredno predavanje ★ 17.30 Horski koncert 18.30 Čas engleskog ★ 19.00 Venes Sziij svira na tarogato ★ 19.30 Leto pored Balatona ★ 20.00 Poly-

dor-Brunswick ploče ★ 21.00 Radio o radiu ★ 21.15 Iz spojnih događaja ★ 21.50 Vesti, rezultati konjskih trka ★ 21.50 Večerji koncert. Sudeluju: Tilda Racz (pevanje), Dr. M. Frits, B. Naday, Z. Odry, gdja Varga (gitar), J. Kerpely (če'o). T. Orszagh (violina) i J. Bertha (celesta) ★ 23.00 Ciganska kapela D. Csorba iz hotela Britannia.

Daventry 1500m 25kw 200kc
18.30 Osnovi muzike. Evropska narodna muzika ★ 19.30 Predavanje J. Coxon (sopran) i Smetrelin, klavir) (Arne: Tri pesme; Beethoven: Sonata op. 79; Liszt: Ribarče; Tauber: Ptica u žumi; Strauss: Amor; Brahms: Capriccio b-mol op. 76; Albeniz: El Puerto; Chopin: Etida op. 25 Nr. 23) ★ 22.45—24.00 Muzika za igru Radio orkestar

Deutschlandsender
1571m 60kw 191kc
6.20 Berlin ★ 10.10 Hamburg ★ 11.30 Gramo ploče ★ 12.00 München ★ 13.10 Gramo ploče ★ 16.00 Heilsberg ★ 18.05 Vokalni koncert Pesme od Schumanna i Brahmsa ★ 19.00 München ★ 19.45 Bach: Koncert f-mol za klavir i orkestar ★ 20.15 Berlin ★ 21.00 Muzika za igru ★ 22.00 Vreme, dnevne i sportske vesti ★ 23.15—24.00 Breslava.

Frankfurt 251m 17kw 1195kc
6.55 Stuttgart ★ 11.00 Koncert ★ 12.00 Orkestarski koncert ★ 13.20 Stuttgart ★ 14.00 Stuttgart ★ 14.40 Čas za decu ★ 15.50 Poljoprivreda ★ 16.00 Stuttgart ★ 17.30 „Rudolf Kipp”, predavanje ★ 19.00 Radio orkestar i Derpsch, sopran. Na programu H. Noetzel ★ 19.40 Vokalni koncert. Narodne pesme ★ 20.15 Berlin ★ 21.00 „Klanje svinja”, radio igra od A. Hinrichsa ★ 23.00 Večernja muzika (Mozart: Gudački kvartet c-dur; Schubert: Gudački kvartet a-mol op. 29) ★ 24.00 —1.00 Stuttgart

Hamburg 331,9m 100kw 904kc
6.00 Berlin ★ 11.30 Heilsberg ★ 13.20 Muzički čas ★ 14.30 Virtuoz (gr.-ploče) ★ 16.00 Breslava ★ 19.00 Vojna muzika ★ 20.15 Berlin ★ 21.00 Radio igra od H. Botzdorfa ★ 22.15 Vesti ★ 22.35 Muzički intermeco ★ 13.00 Zabavna muzika ★ 0.05 Muzika R. Strausa. (Don Juan, poema za orkestar op. 20; Don Quichote, varijacije na jednu vitešku temu op. 35)

Heilsberg 291m 60kw 1031kc
6.20 Berlin ★ 11.30 Koncert operskog orkestra ★ 13.05 Gramo koncert (Königsberg) ★ 13.05 Gramo ploče (Danzig) ★ 15.15 Čas knjige ★ 16.00 Koncert duvačkog orkestra ★ 17.45 Muzika od Händela (1. Dva tria za obou, čelo i cimbal; 2. Arije za alt obou i cimbal) ★ 19.00 Vokalni koncert ★ 19.30 E. Wierchert čita iz svojih dela ★ 20.15 Berlin ★ 21.00 „Ljubav, muzika i smrt J. S. Bacha Radio igra od P.

Cetvrtak, 7 Juna

Althausa ★ 23.00—0.30 Muzika za igru (Königsberg) ★ 23.00—0.30 Muzika za igru (Danzig)

Kalundberg 1261m 7,5kw 238kc
20.30 Muzika i poezija ★ 21.45 Vesti ★ 22.20 Kabaretski program ★ 22.50—0.30 Muzika za igru.

Katowice 395,8m 12kw 758kc
20.12 Varšava ★ 21.07 Vesti ★ 21.12 Varšava

Košice 269,5m 2,6kw 1113kc
19.35 Bratislava ★ 22.30—23.00 Prag

Krakov 304,3m 2kw 986kc
20.00—23.05 Varšava

Langenberg 456m 60kw 658kc
20.15 Berlin ★ 21.20 H. Spitta: Kantate za soliste i instrumente ★ 22.00 Vreme — Vesti ★ 23.00 Radio orkestar. Holandska muzika

Leipzig 382,2m 120kw 785kc
6.20 Berlin ★ 8.20 Gramo-ploče ★ 10.10 Nordijske narodne pesme ★ 12.00 Koncert filharmonije iz Drezde ★ 14.00 Vesti. Berza ★ 14.40 Kamerna muzika i pevanje (gr.-ploče) ★ 15.20 W. Beumelburg: Gvozdeni zakon ★ 16.00 Stuttgart ★ 18.15 Koncert simf. orkestra ★ 19.30 Predavanje ★ 20.15 Berlin ★ 21.00 Severne zemlje i narod ★ 22.20 Vesti. Sport ★ 22.40 München

London Reg. 342,1m 50kw 877kc
19.30 Radio orkestar i Fr. Russell, tenor ★ 20.45 Sport. Brzo trčanje Engleska—Australija ★ 21.10 Vojna muzika Fr. Philipa, bariton ★ 22.15 Vesti ★ 22.30—24.00 Muzika za igru

Luxembourg 1304m 150kw 230kc
7.45 Gramo koncert ★ 12.00 Radio orkestar ★ 12.30 Vesti ★ 13.00 Berza ★ 13.05 Nastavak radio orkestra ★ 15.45 Produktna berza ★ 19.00 Nemačko veče Radio orkestra Dirigent: Henri Pensis ★ 19.35 Predavanje ★ 19.40 Gramo ploče ★ 20.15 Vesti ★ 20.40 Nastavak gramoploča ★ 21.00 Radio orkestar ★ 21.35 Radio orkestar uz učesče Claire Schimmel, Dirigent Henri Pensis (Unger: Serenada za gudački orkestar; Wagner: Tanhojzer; Spies: Plava tica; Wagner: Valkire; Liszt: iz albuma i snovi; Elzin san iz Lohengrina; Brahms: Akademska uvertira) ★ 22.45 Muzika za igru (gr. ploče)

Milano 368,6m 50kw 814kc
12.30 Gramo ploče ★ 12.45 Radio novine ★ 13.00 Raznorodna muzika ★ 16.30 Radio novine ★ 16.45 Čas za decu ★ 17.10 Muzika za igru ★ 19.15 Vesti na stranom jeziku ★ 19.30 Raznorodna muzika ★ 20.15 Gramo ploče ★ 20.45 „Tos-

Četvrtak, 7 juna

ka" opera u tri čina od G. Puccinia
U pauzi: Predavanje — Filmski pre-
gled — Radio novine

Monte Ceneri

257m 15kw 1167kc

20.00 Veseli prenos ★ 21.00 „Naši
ljudi pri radu“, kozerija ★ 21.15
Radio orkestar. Kompozicije Beetho-
vena. Dirig. L. Casella ★ 22.00
Sportske vesti.

Midland Reg. 391,1m 25kw 767kc

19.30 London ★ 21.10 Revelersi ★
21.55 Predavanje ★ 22.15 Vesti ★
22.30 London

Mor. Ostrava

259,1m 11kw 1158kc

20.05—23.00 Prag

München 405,4m 100kw 740kc

6.45 Gramo ploče ★ 7.25 Vokalni
koncert ★ 12.00 Orkestarski kon-
cert ★ 13.25 Gramo ploče ★ 14.20
Šareni muzički program ★ 16.00
Radio orkestar ★ 17.50 Koncert na
orguljama ★ 18.30 Gramo ploče ★
19.00 Laka muzika ★ 20.15 Berlin
★ 21.00 „Princip“. Komedija od
Bahra ★ 20.20 Austrija ★ 22.40
Medjuprogram ★ 23.00—24.00 Kō.n.

Oslo 1186m 60kw 253kc

19.30 Klavirski koncert ★ 20.30
Radio orkestar ★ 21.45 Vesti ★
22.00 Aktualiteti ★ 22.15 Cas hu-
mora

Paris-Radio 1724m 75kw 174kc

12.30 Orkestarski koncert ★ 15.45
Berza ★ 17.00 „Parničari“. Kome-
dija od Racine-a. „Silom lekar“. Kome-
dija od Moliere-a ★ 19.05 Prav-
no predavanje ★ 19.20 Pregled ne-
mačke štampe ★ 19.30 Praktičan ži-
vot ★ 20.00 Simfonijski koncert.
Dirig. Inghelbrecht-a (Mendelssohn;
Talijsanska simfonija; Beethoven; A-
rija Fidelia; Berlioz; Romeo i Juli-
ja; (peva gdja G. Martinelli); Lia-
doff; Baba Yaga; Bochelet; Draga
noći; Musorgski; Hopak; Debussy;
Iberia) ★ 20.30 Pregled večernje
štampe ★ oko 21.30 Vesti. Hronika
★ 22.30 Muzika za igru.

Palermo 531m 3kw 565kc

17.30 Gramo ploče ★ 18.00 Cas za
deca ★ 20.20 Gramo ploče ★
20.30 Simfonijski koncert Dirigent:
F. Russo (F. Ballila Pratella; Dja-
volski menuet; G. Tebaldini; Fuga
g-mol; Pergolesi-Gui; a) Adagio; b)
Intermezzo; Mendelssohn; Skerco iz
„Sana letnje noći“; Beethoven; Peta
simfonija c-mol. U pauzi: Preda-
vanje. Posle koncerta: Gramo ploče
★ 23.00 Radio novine

Poste-Parisien

312,8m 60kw 959kc

7.10 Gramo ploče ★ 12.05 Gramo-
fonske ploče ★ 12.15 Koncert ★
13.10. Nekoliko ploča I. Kiepure ★
13.35 Odlomci iz operete „Gospodin

leptir“ (gr. ploče) ★ 18.45 Berza
★ 19.05 Zurnal ★ 19.25 Cas za
deca ★ 20.10 „Fani i njeni ljudi“
komad u 3 čina od I. Jerone-a ★
22.10 Vesti

Poznanj 345,6m 1,8kw 868kc20.02 Varšava ★ 21.12—23.05 Var-
šava**Prag I (Praha)**

470,2m 120kw 638kc

6.00—7.15 Gimnastika. Muzika i
pevanje ★ 11.05 Koncert salonskog
orkestra ★ 12.10 Gramo ploče ★
12.25 Pregled štampe ★ 12.35—
13.35 Brno ★ 16.00 Bratislava ★
16.45 Morav. Ostrava ★ 17.10 Pre-
davanje „Pesnici subkarpatske Ru-
sije“ ★ 17.20 Ruske romanse Ol-
gin-Terentianikov (Čajkovski: Otvo-
rio sam prozor; Bez reči; Gliere:
Noć je tužna; Borodin: Arapske me-
lodije; Rachmaninof: Nisam prorok,
Jorgovan; Gliere: Blaga pesma sla-
vuja; Grieg: Moja zemlja;
Zatvorenik; Napravnik; Serenada
Don Juana) ★ 17.55—18.55 Cas za
Nemce. Muzički čas za mladež ★
19.10 Brno ★ 20.05 Gramo ploče ★
20.15 „Svet u obnovljenju“. Preda-
vanje ★ 20.40—22.00 Radio orkes-
tar uz učešće soliste — violina (Si-
belius: Simfonija Nr. VII; Proko-
fief: Koncert za violinu i orkestar
op. 19; Saporine: Buka. Svita op. 6)
★ 22.00 Vesti — Dnevni pregled
— Sport ★ 22.15 Gramo ploče ★
22.30—23.00 Radio orkestar

Prag II (Praha)

249m 5 kw 120 kc

15.00 Gramo-ploče ★ 15.10—15.45
Cas za Nemce ★ 19.20—19.35
„Jugoslovensko i Česko pozorište“
Predavanje

Riga 514m 15kw 583kc

19.10 Letonska muzika Radio orkes-
tar ★ 20.20 Muzika od Schumanna
i Brahmsa ★ 21.30 Laka muzika
(gr. ploče)

Rim (Roma) 420,8m 50kw 713kc

12.30 Gramo-ploče ★ 13.00 Razno-
rodna muzika ★ 16.30 Cas za mladež
★ 16.50 Radio-novine ★ 17.00
Vokalni i instrumentalni koncert ★
18.10 Predavanje ★ 19.15 Vesti na
stranom jeziku ★ 20.05 Radio-no-
vine. Sportske vesti ★ 20.15 Gramo-
ploče ★ 20.45 Concerto večer
Dirig. A. Montanari. I. deo Stare
popularne pesme; II. deo. Pesme iz
rodnog kraja. Pozorišne vesti ★
22.00 Radio-novine

Strasbourg 349,2m 12kw 859kc

18.00 Predavanje ★ 18.30 Orkestar-
ski koncert ★ 19.15 Predavanje ★
19.30 Vesti ★ 20.00 Pregled štam-
pe na nemačkom ★ 20.30 Kamerna
muzika (J. Haydn: Gudački kvartet;
Beethoven: Sonata appassionata; R.
Monfeillard: Sonata za violinu i
klavir; Ed. Grieg: Gudački kvartet
(nedovršen)) ★ oko 21.50 Pregled
štampe na francuskom ★ 22.00 Or-
kestarski koncert (J. Strauss: Valse

Kraljeva; Schubert: Rosamunda, u-
vert.; Gounod: Balet iz opere „Fa-
ust“; Wagner: Snovi; Abraham:
Viktoria i njen husar).

Stockholm 426m 55kw 704kc

19.30 Horski koncert ★ 20.00 Ra-
dio igra ★ 20.30 Gramo ploče ★
21.15 Kozerija ★ 22.00 Prenos stran-
nih stanica ★ 22.00 Vojna muzika

Stuttgart 522,6m 100kw 574kc

6.55 Gramo ploče ★ 10.10 Vokalni
koncert ★ 10.40 Koncert ★ 10.40
Koncert na orgulji ★ 11.10 Gramo
ploče ★ 12.00 Frankfurt ★ 13.20
Gramo ploče ★ 14.00 Gramo kon-
cert ★ 15.00 Šareni program za de-
cu ★ 16.00 Koncert filharmonijskog
orkestra ★ 17.30 Klavirski koncert
„Godišnja doba“ od Čajkovskog ★
18.45 Veseli program na gr. pločama
★ 20.15 Berlin ★ 21.00 Šareni ve-
seli program ★ 22.35 Šta moramo
da znamo ★ 23.00 Breslava ★ 24.00
—1.00 Večernja muzika

Suisse Romande

443,1m 25kw 677kc

20.00 375 godina od osnivanja ko-
leža u Zenevi ★ 20.50 Radio orkes-
tar ★ 21.05 Vesti ★ 22.05 Kon-
ferencija za medjunarodni rad

Warszawa 1414m 120kw 212kc

7.10 Gramo ploče ★ 12.10 Laka
muzika radio orkestra ★ 13.20 Gramo
ploče. Fantazije i arije iz opera
★ 16.00 Vokalni koncert (Mozart:
Arija iz op. „Cosi fan tutte“; Ver-
di: Arija iz op. „Don Carlos“; Bo-
rodin: Arija iz op. „Knez Igor“;
Moussorgski: Arija iz op. „Cho-
wanszczyna“; Dvorzak: Pesma majci
★ Tirindelli: U senci bašte) ★
16.25 Klavirski koncert (Brahms:
Varijacije i fuga b-dur op. 24;
Rachmaninov: Preludij g-mol II.
op. 23 Nr. 5; Prokofjev: Preludija
op 12 Nr. 7; Ibert: Mali beli ma-
garac; Albeniz: Tango) ★ 17.00
Prepiska sa radio slušaocima ★
17.15 Bach: Brandebourški koncert
★ 19.15 Laka muzika ★ 19.50
Sport ★ 20.15 Vokalni trio (sopran,
tenor, bariton). („Moja mila“; Chopin,
Moniuszko, Zelenski, Paderewski
i Nieviodomski; „Razočarenje“.
Karlłowicz, Zelenski, Lipski, Fried-
man i Szopski) ★ 20.50 Zurnal ★
21.20 Violinski koncert (Nardini:
Koncert e-mol; Tor Aulin: Gavota
i Museta; Cartier-Kreisler: Lov; Po-
plavski: Rigaudon; Zelenski: Ro-
mansa; Gardnez: From the Canebra-
ke; Logan-Kreisler: Bledi mesec;
Rehtfeld: Španske igre) ★ 22.15
Muzika za igru.

Engleski inženjeri su knstruisali a-
parat, pomoću koga se putem radio
talasa, može tačno utvrditi mesto
prekida ili defekta podmorskog te-
lefonskog kabla. Aparat je isproban
i dao je potpuno zadovoljavajuće re-
zultate.

Петак, 8 јуна

Svakog punog sata vremenski znak
geofizičkog zavoda

БЕОГРАД

гласна дуж. 437,3м., 2,8кв., 686кц

ПРЕПОДНЕВНИ ПРОГРАМ

- 11.00 Објављивање дневног програма
Румунске композиције, изводи Радио-Оркестар
1) Румунска химна ★ 2) Димитријеску: Румунска фантазија
- 11.20 Званични извештај о водостању
(српски, француски, немачки) и Званични извештај о водостању (српски)
Концерт Радио-Оркестра
1) Суне: Лака кавалерија, увертира ★ 2) Морена: 1. свита Штраусових мелодија ★ 3) Недбал: Кавалирвалцер из оперете „Пољачка крв“
- 11.59 Тачно време
- 12.00 Звона са Саборне Цркве
- 12.05 Наставак концерта Радио-Оркестра
4) Мајербер: Пророк, оперска фантазија ★ 5) Мор: Чешка свита ★ 6) Доминис: Југословенска рапсодија бр. 3
- 12.45 Берзански курсеви и Рекламе
- 13.10 Лака музика
(грамофонске плоче „Кристал — Кристал“)
1. Суне: Лепа Галатеа, увертира (1060) ★ 2. а) Хермс Нил: Марш-полка; б) Хермс Нил: Мари, Мара, Марушката, полка (2094) ★ 3. Ваксман: Два фокстрота из тонфила „Љуби те и грли Вероника“ (3356)
- 13.30 Новинарски извештаји А.А.
Тачно време
до 13.45

ПОПОДНЕВНИ ПРОГРАМ

- 16.00 Концерт дувачког оркестра „Ратни другови“
- 16.30 Час гимнастике за децу, гђа Смиља Мандукић
- 17.00 Наставак концерта дувачког оркестра „Ратни другови“ до 17.30

ВЕЧЕРЊИ ПРОГРАМ

- 18.55 Тачно време
Објављивање вечерњег програма и програма за следећи дан
- 19.00 Говор г. Александра Гуранеска опуномоћеног министра Краљевине Румуније; поводом 4-год. ступања на престо Њ. В. Краља Карола II.
- 19.10 Румунски час
1. Стан Голестан: Соната за виолину и клавир (изводе г.г. Владимир Слатин и Алекс. Бутаков)
2. а) Падуреану: Ла Нои; б) Петреску: Песма; в) Кандела: Песма (пева гђа Меланија Бугариновић, члан Беогр. Опере) ★ 3. а) Димитреску: Румунска серенада, б) Димитреску: Сељачка игра (изводи г. Владимир Слатин, виолина) ★ 4. Бредицеану:

Романсе (пева гђа Меланија Бугариновић, члан. Беогр. Опере)

- 19.50 Рекламе
- 20.00 Пренос из Загреба
- 22.00 Тачно време
Новинарски извештаји А.А.
Путникова обавештења
Пренос музике капеле Душка Попаза, из ресторана „Два Јелена“
- 22.45 Музика за игру
(грамофонске плоче)
до 23.00
(Ферстер клавир из муз. куће „Хармонија“)

ДЈУБЛЈАНА

таласна дуж. 569,3м., 2,8кв., 527кц

- 11.00 Šolska ura: Potovanja s koleksom do Celovca (Pero Horn)
- 12.15 Razni zbori v reproduc. g'asbi
- 12.45 Poročila
- 13.00 Cas, pesmi in plesi raznih narodov v reproduc. glasbi
- 18.00 Radijski orkester: Uverture Bastien in Bastienna (Mozart); Tristan in Izolda (Wagner); Življenje za carja (Glinka); Noč v Benetkah (Strauss)
- 18.30 Izleti za nedeljo: Dolenjska in turizem, govori podžupan prof. Jarc
- 19.00 Francoščina (prof. Prezelj)
- 19.30 Osnovni problemi socialne politike (dr. Bajič)
- 20.00 Vokalni koncert ge. Josipine Šivec: Rubinstein: Sen — Cvetlica — Hrepenenje — Brodar — Melodija — Blešči sred trav se biser-na rosa. Vmes citre solo g. Polrebršek
- 21.00 Prenos z velesejma
- 22.00 Cas, poročila, lahka g'lasba

ЗАГРЕБ

таласна дуж. 276,2м., 0,8кв., 1086кц

- 12.20 Sutrašnji jelovnik i kuhinjski recepti
- 12.30 Koncerat na p'očama
- 13.00 Objava rasporeda Radiostanice, Kazališta i Kinematografa
- 13.10 Vijesti
- 13.40 Vijesti
- 18.00 Kulturne i društvene vijesti. — Propaganda
- 18.30 Sokolsko predavanje
- 18.45 Sport u subotu i nedelju
- 19.00 Prenos iz Beograda: Rumunjsko veče
- 19.50 Koncerat na p'očama
- 20.00 Proslava godišnjice smrti Dragutina M. Domjanića, Sudjeluju: Anica Kernić i Ida Juranić (soprano)
- 21.00 Komorni koncert Zagrebačkog kvarteta (Miranov-Graf-Arany-Fabri)
- 22.00 Objava rasporeda, vijesti i meteorološki izvještaj
- 22.15 Plesna g'lasba

МОСТРАНСТВО

- Beč (Wien) 506,8m 120kw 592kc
- 11.30 Čas talijanskog ★ 12.00 Radio orkestar. Lassner: Marš; Lehar: Bečke žene, uvertira; Armandola: Baletska svita; Doppler: Idila za flautu i četiri roga; Kaulch: Valcer; Kalman: Holandska ženica, potpuri) ★ 13.00 Vesti ★ 13.10 Nastavak koncerta ★ 15.00 Berza ★ 15.40 Čas za decu ★ 16.05 Gramo-koncert ★ 17.40 Ciganske pesme, Vokalni koncert H. Peterke, baritona ★ 18.10 Izveštaj za strance i putnike ★ 18.35 Austrija nekad i sad ★ 19.10 Muzika Jos. Straussa. Radio orkestar ★ 20.20 „Stubovi društva“. Drama u 4 čina od H. Ibsena ★ 22.00 Vesti ★ 22.40 Orkestarski koncert. (R. Schumann: Manfred, uvertira; Mahler: Adagietto iz V simfonije; Gounod: Molitva Valentina iz opere „Faust“; Wagner: Monolog iz opere „Holandjanin lutalica“; Liszt: Tasso, simf. poema

- Berlin 356,7m 100kw 841kc
- 6.20 Koncert iz Kiela ★ 12.00 Koncert duvačkog orkestra ★ 13.15 Pesme i marševi (gr. ploče) ★ 14.00 Vesti ★ 14.45 Balade (gr. ploče) ★ 16.00 Frankfurt ★ 18.05 Čas knjige ★ 18.30 Violinski koncert (Haendel: Sonata c-dur; Beethoven: Sonata a-dur op. 12 Nr. 2) ★ 20.00 Politički pregled ★ 20.15 Hamburg ★ 21.00 Muzika 18 veka (Kamerni orkestar) ★ 22.00 Vreme Vesti ★ 14.15 Balade (gr. ploče) opere „Ernani“ od Verdija ★ 23.30 Ženske ličnosti u književnosti od Gothe-a do St. George

- Beromünster 539,6m 60kw 556kc
- 20.10 Slovenska crkvena muzika ★ 21.00 Popularni koncert ★ 21.45 Tri skeča od V. Rella

- Bratislava 298,8m 13kw 1004kc
- 11.05 Prag ★ 12.35 Morav. Ostrava 13.45 Vesti ★ 16.00 Brno ★ 16.45 Sport ★ 17.45 Brno ★ 18.10 Čas za Madjare ★ 19.30 Morav. Ostrava ★ 20.15 Predavanje „Bratislava kao umetnički grad“ ★ 20.30 Prag ★ 22.15—22.30 Vesti na madjar-skom

- Breslau 315,8m 60kw 950kc
- 6.25 Vojna muzika ★ 11.50 Koncert šleske filharmonije ★ 13.35 Nastavak koncerta ★ 15.10 Koncert na čelu (Mozart: Larghetto; Sarmortini: Vivace; Dittersdorf: Scherzo; Beethoven: Menuett; Cui: Cantabile; Glazunov: Serenada) ★ 1600 Radio orkestar ★ 19.00 Vesela muzika (Meissner: Marš; Suppé: Uvertira; Heriot: Baletske scene; Hall: Valcer; Amadei: Svita; Sarasate: Španska igra Nr. 4; Va'verde: Marš) ★ 20.15 Hamburg ★ 21.00 Vokalni koncert. Pesme uz lautu ★ 22.45 Brahms: Sonata f-mo! za klarinet i klavir.

Petak, 8. juna

Brno 325,4m 32kw 922kc
12.35 Morav. Ostrava ★ 16.00 Radio-orkestar ★ 17.00 Kamerna muzika. (Novak: Kvartet op. 22; Jirak: Kvartet c-mol op. 9) ★ 18.20 Čas za Nemce. Radio-igra ★ 19.30 Radio-orkestar. (Beethoven: Pastoralna simfonija op. 68) ★ 19.45—22.30 Prag

Bruxelles (Flamanski)

322m 15kw 932kc
18.45 Gramo ploče ★ 19.30 Vesti ★ 20.00 Radio orkestar ★ 20.45 Recitacije R. Tagore ★ 21.00 Radio orkestar (Abraham: Fantazija iz „Havajsko cveće”; Ibert: Pristanište. Orkestarska svita; Sarasate: Španska igra; Dvoržak: Slovenske igre; Bach: Ciganske igre) ★ 22.00 Zurnal ★ 22.10 Gramo ploče.

Bruxelles (Francuski)

483m 15kw 620kc
18.30 Orkestarski koncert ★ 19.00 Vokalni koncert ★ 19.30 Vesti ★ 20.00 Orkestarski koncert i solisti ★ 21.00 Kozerije ★ 21.15 Nastavak koncerta (Delmas: Marokenska svita; Donizeti: Pozdrav Francuskoj; Poot: Dionysos bacchanale; Friedman: Slovenska rapsodija; Turine: Mars) ★ 22.00 Zurnal ★ 22.10 Gramo ploče ★ 22.25 Orkestarski koncert.

Bucuresti 212,6m 12kw 1411kc

13.00 Gramo koncert ★ 14.30 Laka muzika (gr. ploče) ★ 19.00 Orkestarski koncert ★ 20.00 Predavanje ★ 20.20 Nastavak orkestarskog koncerta ★ 21.15 Horski koncert Patriotske i popularne pesme ★ 21.45 Radio orkestar. Rumunska muzika ★ 22.30 Radio orkestar ★ 23.00 Zurnal ★ 23.30 Gramo ploče

Budapest I 549,5m 120kw 546kc

6.45 Gimnastika ★ 7.00 Ploče ★ 9.45 Vesti ★ 10.00 1) Aktualiteti, 2) Za mladež. U odmoru: Gramo ploče ★ 12.05 Lili Vidner svira na klaviru i Georg Setét na violini. (Dohnanyi, Stefaniai, Hubay, Paganini, Schumann, Brahms. Lizst, Bartok, Sarasate) ★ 13.30 HMV gramoploče ★ 14.40 Vesti, berza ★ 15.30 Čas za djake ★ 16.00 Ženski horski koncert ★ 17.00 Roditelji i deca ★ 17.30 Ilona Ladanyi peva. (Veracini, Bizet, Donizetti, Gounod, Lanyi, Szabados, J. Strauss) ★ 18.00 Stenografski kurs ★ 18.25 Sportski kominikej ★ 18.40 Salonska kapela J. Bertha. (Liszt: VI rapsodija; Majlath: Muzika u zamku; Perényi: Neobuzdanost; Delibes: Coppelia) ★ 19.25 Predavanje ★ 20.00 Prenos iz Debrecina: „Hary Janos”. Opera od Zoltana Kodalya ★ 23.00 Vesti. Zanim: Ciganska kapela L. Kiss. Prenos iz Debrecina.

Daventry 1500m 25kw 200kc

18.35 Osnovi muzike. Evropska narodna muzika ★ 19.30 Predavanje: Iz romanskih zemalja ★ 20.00 En-

gleska popularna muzika H. Finck ★ 20.15 Muzika za igru Café Collette ★ 21.00 Vesti ★ 21.20 Radio orkestar i A. Matters, bariton ★ 22.50—24.00 Muzika za igru (S. Kyte sa orkestrom)

Deutschlandsender

1571m 60kw 191kc
6.20 Hamburg ★ 12.00 Breslava ★ 13.10 Gramo ploče ★ 16.00 Köln ★ 17.40 Mozart: Klavirski koncert a-dur sa gudačkim kvintetom ★ 18.20 Gramo ploče ★ 19.00 Stuttgart ★ 20.15 Hamburg ★ 21.00 Berlin ★ 22.25 Vreme, dnevne i sportske vesti ★ 23.30—0.30 München

Frankfurt 251m 17kw 1195kc

6.55 Gramo koncert ★ 9.25 Koncert ★ 12.00 Stuttgart ★ 13.20 Stuttgart ★ 14.00 Stuttgart ★ 15.50 Poljoprivreda ★ 16.00 Radio orkestar i H. Drews, klavir ★ 17.30 „G. A. Bürger”, predavanje i recitovanje („Leonore”) ★ 17.45 Vokalni koncert (Pet pesama op. 17 od K. Marxa) ★ 19.00 Stuttgart ★ 20.15 Hamburg ★ 21.00 Stuttgart ★ 23.00 Nemački dijalekti. Predavanje sa primerima i muzikom ★ 24.00—1.00 Večernja muzika (gr. ploče)

Hamburg 331,9m 100kw 904kc

6.20 Mali orkestar ★ 11.00 Iz starih opereta (gr. ploče) ★ 11.30 Koncert duvačkog orkestra ★ 13.20 Muzički čas ★ 14.30 „Arabella” opere od R. Straussa (gr. ploče) ★ 16.00 Breslava ★ 17.45 Čas za mladež ★ 18.00 Gramo ploče ★ 19.00 Stuttgart ★ 20.15 Nacionalni čas „Carl Hagenbeck” po istorijskim izvorima obradio L. Zukowski ★ 21.00 Pesme i poezija iz Alpa ★ 22.00 Vesti ★ 22.20 Muzički intermeo ★ 23.00 Koncert simf. orkestra i solista

Heilsberg 291m 60kw 1031kc

6.20 Hamburg ★ 11.30 Hamburg ★ 13.05 Gramo koncert (Königsberg) ★ 13.05 Gramo ploče (Danzig) ★ 15.15 Čas za decu ★ 16.00 Mali radio orkestar ★ 19.00 „G. A. Bürger”, predavanje i recitovanje ★ 19.15 Gramo ploče (Königsberg) ★ 19.30 Gramo koncert (Danzig) ★ 20.15 Hamburg ★ 21.00 „Oberon”, romantična opera od Webera ★ 23.00—0.30 München

Košice 269,5m 2,6kw 1113kc

19.30 Brno ★ 22.15—22.30 Bratislava

Krakow 304,3m 2kw 986kc

19.15 Katowice ★ 20.12—23.05 Varšava

Kalundborg 1261m 7,5kw 238kc

20.00 Radio igra ★ 20.50 Gramo ploče ★ 21.00—2.00 Radio bal. Muzika za igru.

Katowice 395,8m 12kw 758kc

20.00 Varšava ★ 23.00 Prepiska sa

radio slušaocima na francuskom

Langenberg 456m 60kw 658kc
20.15 Hamburg ★ 21.00 Gramo ploče ★ 21.30 Borba za rad na zapadu ★ 22.00 Vreme — Vesti ★ 22.20 Pozorište na zapadu ★ 23.00 Koncert kamernog orkestra

Leipzig 382,2m 120kw 785kc

6.20 Hamburg ★ 8.20 Gramo-ploče ★ 12.00 Breslava ★ 13.10 Nemački dirigenti (gr. ploče) ★ 14.00 Vesti. Berza ★ 15.00 F. Busoni: Violinska sonata op. 36 ★ 16.00 Koncert simfonijskog orkestra ★ 18.20 Vojna muzika ★ 20.15 Hamburg ★ 21.00 Narodna muzika inostranih Nemaca ★ 22.00 Gramo-ploče ★ 22.20 Vesti. Sport ★ 22.40 Koncert na cimbalu ★ 23.15 München

London Reg. 342,1m 50kw 877kc

19.30 Koncert orkestra Medvedov (balalajka) ★ 20.00 Simfonijski koncert. Dirigent: A. Boult. Solist: Eva Turner, sopran (Berlioz: Uvertira Ispravne sudije; Weber: Arija iz „Carobnog strelca”; Wagner: Arija iz „Tannhäusera”; Erlanger: Simfonijski preludij; Verdi: Arija iz Aida; Puccini: Arija iz Turandota; Ravel: Valceri) ★ 21.15 „Dan derbia” scene iz komične opere od Herberta Muzika od Reynoldsa ★ 22.15 Vesti ★ 22.30—24.00 Muzika za igru

Luxembourg 1304m 150kw 230kc

7.45 Gramo koncert ★ 12.00 Radio orkestar ★ 12.50 Vesti ★ 13.00 Berza ★ 13.05 Nastavak radio orkestra ★ 15.45 Produktna berza ★ 19.00 Holandsko veće Kabare ★ 19.25 Radio orkestar ★ 20.15 Vesti ★ 20.40 Koncert ★ 21.00 Radio orkestar ★ 21.35 Vokalni koncert: Helene Vliet (Puccini: Arija iz opere „Gianni Schicchi”; Albert: Arija iz opere „Die toten Augen”; Charpentier: Arija Luize iz opere „Luiza”) (Romane i pesme iz XVIII veka — Pastoral: R. Stolz: Arija iz operete „Kad male ljubice cvetaju” Fr. Lehara: Arija iz operete „Carević”; Arija iz operete „Eva”; Strauss-Korngold: Valcer pesma iz operete „Ljubavna pesma”) ★ 22.05 Nekoliko gramoploča ★ 22.20 Muzika za igru (Džaz orkestar)

Midland Reg. 391,1m 25kw 767kc

20.00 London ★ 21.15 „U znaku duge” igra od Cannella ★ 22.15 Vesti ★ 22.30 London

Monte Ceneri

257m 15kw 1167kc
20.00 Radio hronika ★ 20.30 „Rigoleto”, opera u tri čina od Verdija.

Milano 368,6m 50kw 814kc

12.30 Gramo ploče ★ 12.45 Radio novine ★ 13.00 Raznorodna muzika ★ 16.30 Radio novine ★ 16.45 Čas za decu ★ 17.10 Vokalni koncert ★ 19.15 Vesti na stranom jeziku ★ 19.30 Raznorodna muzika ★ 20.15 Gramo ploče ★ 20.45 Simfonijski

koncert uz sudelovanje pianiste G. Agosti-a U pauzi: Pedavanje. Posle koncerta: Muzika za igru ★ 23.00 Radio novine

Mor. Ostrava

259,1m 11kw 1158kc
12.35 Radio orkestar ★ 19.30 „Jenufa“ opera u 2 čina od Janačka ★ 22.00—22.30 Prag

München 405,4m 100kw 740kc

6.45 Gramo ploče ★ 7.25 Gramo koncert ★ 12.00 Breslava ★ 13.25 Gramo ploče ★ 16.00 Orkestarski koncert ★ 17.50 Dueti uz lautu ★ 18.30 Gramo koncert ★ 19.00 Stuttgart ★ 20.10 Berlin ★ 20.15 Hamburg ★ 21.00 Radio orkestar. Na programu: H. Sachse (1) Muzika za gudački orkestar f-mol; 2) Varijacija na Schubertovu pesmu za mali orkestar ★ 22.40 Medjuprogram ★ 23.00—0.30 Muzika za gru.

Oslo 1186m 60kw 253kc

20.10 Vokalni koncert ★ 21.15 Koncert na harmonici ★ 21.45 Vesti ★ 22.00 Aktualiteti ★ 22.15 Vio-linski koncert

Paris-Radio 1724m 75kw 174kc

12.30 Orkestarski koncert (Boccherini, Mozart, Lalo, Saint-Saens i dr.) ★ 15.45 Berza ★ 19.00 Pozoršna hronika ★ 19.10 „Medjunarodna izložba umetnosti u Veneciji“, predavanje ★ 19.30 Praktičan život ★ 20.00 Književno predavanje ★ 20.30 Pregled večernje štampe ★ 20.45 Veče šansona Dominique Bannaud-a ★ oko 21.30 Vesti ★ 22.30 Muzika za igru.

Palermo 531m 3kw 565kc

17.30 Kamerna muzika ★ 18.10 Čas za decu ★ 20.00 Vesti — Radio novine ★ 20.20 Gramo ploče ★ 20.40 Žedj Boga. Drama u četiri čina od Rina Alessi-a. Posle drame: Gramo ploče ★ 23.00 Radio novine

Poste-Parisien

312,8m 60kw 959kc
7.10 Gramo ploče ★ 12.05 Orkestar E. Lorand (gr. ploče) ★ 12.35 Nove gramophone ★ 13.15 Gramophone ★ 13.35 Nove ploče Columbia ★ 18.45 Berza ★ 19.10 Zurnal ★ 19.45 Iz zvučnih filmova (gr. ploče) ★ 20.30 „Čar valcera“ opereta od O. Straussa ★ 23.45 Vesti

Poznanj 345,6m 1,8kw 868kc

20.00 Varšava ★ 21.12—22.15 Varšava ★ 22.15—23.00 Gramo-ploče. (Muzika za igru) ★ 23.00—23.05 Varšava

Prag I (Prah)

470,2m 120kw 638kc
6.00—7.15 Gimnastika. Muzika i pevanje ★ 11.05 Horski koncert ★ 12.25 Pregled štampe ★ 12.25—13.35 Morav. Ostrava ★ 13.35 Industrija. Trgovina. Zanati ★ 15.55 Berza ★ 16.00 Brno ★ 16.45 Pre-

davanje „Škole u inostranstvu“ ★

★ 17.00 Brno ★ 18.20—18.55 Čas za Nemce ★ 19.30 Brno ★ 20.10 Predavanje „Sunčajte se na suncu ali pametno“ ★ 20.30 Nacionalno pozorište u Pragu nekad i sad ★ 22.00 Vesti — Dnevni pregled Sport ★ 22.15—22.30 Vesti na ruskom

Prag II (Prah)

249m 5kw 120kc
14.50 Popularne pesme ★ 15.10—15.45 Čas za Nemce ★ 18.40 Gramo-ploče ★ 19.10—19.30 Gramo-ploče

Riga 238,5m 15kw 1258kc

19.05 Češka muzika. Radio orkestar ★ 20.25 Popularne letonske pesme ★ 20.45 Popularna muzika ★ 21.30 Gavote i menueti (gr. ploče)

Rim (Roma) 420,8m 50kw 713kc

12.30 Gramo-ploče ★ 13.05 Orkestarski koncert ★ 16.30 Čas za decu ★ 16.50 Radio-novine ★ 17.00 Vokalni i instrumentalni koncert ★ 19.15 Vesti na stranom jeziku ★ 20.10 Radio-novine. Gramo-ploče ★ 20.45 Koncertno veče. Dirig. A. Paoletti. (Bizet: a) Adagietto iz Arlezianke; b) Lepa devojka iz Per-t'a (orkestar) ★ 21.40 „Tatica“ Jednočin od Sabatina ★ 22.15 Lopera. Laka muzika ★ 23.00 Radio-novine

Strasbourg 349,2m 12kw 859kc

17.00 Orkestarski koncert (Millocker, Filippucci, Max Bruch i dr.) ★ 18.00 Predavanje (na nemačkom) ★ 18.15 Čas iz diktije ★ 18.30 Raznorodna muzika ★ 19.30 Vesti ★ 19.45 Gramo ploče ★ 20.00 Pregled štampe na nemačkom ★ 20.30 Kolonijalno veče ★ oko 21.30 Predavanje o kolonijalnom pitanju.

Stockholm 426,1m 55kw 704kc

19.30 Radio orkestar ★ 21.00 Kozerija ★ 21.30 Gramo ploče ★ 22.00 Laka muzika

Stuttgart 522,6m 100kw 574kc

6.55 Gramo ploče ★ 10.10 Koncert na orgulji ★ 10.30 Koncert na čelu (Na programu Boccherini, Sarasate i Chopin) ★ 10.50 Gramo ploče ★ 12.00 Gramo koncert ★ 13.20 Koncert filharmonijskog orkestra ★ 14.00 Nastavak koncerta ★ 15.30 Klavirski koncert ★ 16.00 Frankfurt ★ 17.30 Zabavni čas ★ 20.15 Hamburg ★ 21.00 Radio orkestar i solisti ★ 23.00 München ★ 24.00—1.00 Frankfurt

Suisse Romande

443,1m 25kw 677kc
20.00 Vokalni koncert M. Rosset. Stare i moderne uspavanke ★ 20.30 Kamerna muzika ★ 21.15 Vesti ★ 21.15 Koncert iz Freiburga ★

Warszawa 1414m 120kw 212kc

7.10 Gramo ploče ★ 12.05 Pregled štampe ★ 13.05 Koncert salonskog orkestra. (Rossini: Uvertira iz op.

Petak, 8. juna

„Tancred“; Strauss: Valcer „Glas proleća“; Delibes: Nema više cveća; Gillet: Brbljanje; Sidney: Potpuri iz operete „Gejša“; Ganke: Ekstaza; Kalman: Valcer iz operete „Čardaška princeza“; Wronski: Mazurka ★ 16.00 Laka muzika ★ 17.30 Gramo ploče (Schumann: Carneval) ★ 18.15 Vokalni koncert. Japanske pesme (Bantock: Porculanska zvona; Georges: Ispod bambusa; Joshinori Matsuyana: Uspavanka. Ribarska pesma. Pesma ljubavi. Pesma Jedo. Pesma trešnje; Perkovski: Dve japanske pesme) ★ 18.55 Kako provesti praznike? ★ 19.15 Horski koncert ★ 20.02 Tehnički saveti i prepiska ★ 20.22 Simfonijski koncert radio orkestra. Dirigent Bierdjajev. (Kalinnikov: Simfonija g-mol; Saint Saens: Koncert za klavir g-mol; Ducas: Djavalov učenik. Simfonijska poema) ★ 22.15 Muzika za igru.

Nastavak na 16 strani.

se: Tio za klavir, violinu i flautu; Corbelli-Leonard: La Folia varijacije Bach: Tri male kompozicije za solo violinu) ★ 17.40 „Detlev Lilien-cron“ (Predavanje i koncert u čast pesnikovog rođendana) ★ 18.30 Berlin ★ 19.30 Koncert na orgulji Na programu: W. Frhöllich

Suisse Romande

443,1m 25kw 677kc
19.50 Sport ★ 20.20 Radio orkestar ★ 21.15 Vesti ★ 21.25 Horski koncert

Warszawa 1414m 120kw 212kc

8.55 Gramo ploče ★ 12.10 Muzičko matine Simfonijskog radio orkestra. Dirigent Ozimski (L. Noskowski: Uvertira „Morsko Oko“; J. Lefeld: Scherzo iz prve simfonije; Z. Stojovski: Koncert za klavir as-dur op. 32; R. Wagner: Prelaz Zigfridov preko Raine; W. Macura: Andante za gudački kvartet; R. Strauss: Valcer iz op. „Konjanik i zlatna ruža“) ★ 14.00 Koncert salonskog orkestra ★ 15.15 Popularna muzika (gramo ploče) ★ 16.05 „Pesme i igre“. Gramo ploče ★ 17.10 Koncert poljske muzike. Hor i solisti (Zaremski: Uspavanka, Tarantela; Noskowski: „Povratak“. Svita; Rybicki: Preludija, Mazurka; Vielhorski: Improvizacija; Szymanowski: Etida b-mol op. 4; Rozycki: Dve poljske igre) ★ 18.15 Koncert harmonista. Poljske igre ★ 18.45 Feljton ★ 19.15 Laka muzika. Radio orkestar (Faust: Marš; Čajkovski: Poloneza iz op. „Eugenij Onjegin“; Lincke: Valcer; „Pesme“; Kalman: Potpuri iz operete „Čirkuška princeza“; Rubinstein: Baletska muzika iz op. „Demon“; Noskowski-Snieckovski: Krakovijak Nr. 4; Pesme; Godard: Florentinska serenada, Lepi mlin; Blon: Zubor cveća; Moniuszko: Svadbena mazurka) ★ 20.02 Aktualiteti ★ 20.12 Nastavak lake muzike ★ 20.50 Zurnal ★ 21.02 Veseli prenos iz Lavova ★ 22.00 Tehnička prepiska i saveti ★ 22.15 Sport ★ 22.30 Gramo-ploče ★ 23.05 Muzika za igru.

Subota, 9 juna

БЕОГРАД

таласна дуж. 437,3м., 2,8кв., 686кц

ПРЕПОДНЕВНИ ПРОГРАМ

11.00 Објављивање дневног програма

Народна музика

(грамофонске плоче)

1. а) Дуде бело дуде; б) Тишина нема влада свуд ★ 2. а) Тамна магла; б) Славеј пиле ★ 3. Чујеш секо

11.20 Званични извештај о водостању

(српски, француски, немачки) и Званични извештај о водостању (српски)

Вокални концерт

(грамофонске плоче)

1. Белини: Арија и дует из опере „Норма“ (Понсел-Телва) ★ 2. а) Леонкавало: Арија из опере „Бајачо“; б) Бордано: Арија из опере „Андре Шење“ (Пертиле) ★ 3. а) Верди: Арија из опере „Фалстаф“; б) Верди: Арија из опере „Риголето“ (Тито Руфо)

11.59 Тачно време

12.00 Звона са Саборне Цркве

12.05 Подневни концерт Радио-Оркестра

1. Логар: Класни другови, марш ★ 2. Титл: Краљев поручник, увертира ★ 3. Јошитомо: Јапанска свита бр. 1; а) У чајиници; б) Војска у летњој ноћи на реци Сумида; в) Гејша и лептир; г) Свечаност у Токију ★ 4. О-Фенбах: Хофманове приче, оперска фантазија

12.45 Берзански курсеви и Рекламе

13.00 Народне песме пева гђа Љубица Миливојевић уз пратњу оркестра

1) Јоване, прво гледање ★ 2) Кад је било, ноћу у ложници ★ 3) Пролио се Асан-ага, сарош бекрија ★ 4) Уродила ливадица ★ 5) Мачванка нова, коло ★ 6) Девојка сам на све ми се жалуде ★ 7) Шеничице ситно сјеме ★ 8) Еј, под Тузлом се ★ 9) Ој девојко мала ★ 10) Комитско коло

13.30 Новинарски извештаји А.А.

Тачно време
до 13.45

ПОПОДНЕВНИ ПРОГРАМ

16.00 Жеље наших слушалаца

(грамофонске плоче)

1. Гуно: Сцена из 5. чина опере „Фауст“ ★ 2. а) Дриго: Серенада из оперете „Харлекинови милиони“; б) Сибелиус: Тужан валцер (Кристал 1290) ★ 3. Добровен: Волга, Волга (хор Донских Козака) ★ 4. Вечерњи звон ★ 5. а) Соња; б) Отац мој ★ 6. Народно коло

16.30 Оперске арије пева гђа Евгенија Пинтеровић, чланица Београдске Опере

1) Бизе: Кармен ★ 2) Сен-Санс:

Самсон и Далила ★ 3) Тома: Мињон

17.00 Музика за игру (грамофонске плоче)
до 17.30

ВЕЧЕРЊИ ПРОГРАМ

18.55 Тачно време

Објављивање вечерњег програма и програма за следећи дан

19.00 Штампарска грешка, козерија г. Војислава Бољарића

19.30 Игре словенских народа, изводи Радио-Оркестар

1) Шопен: Полонеза ★ 2) Дворжак: Словенске игре бр. 5 и 6 ★ 3) Мусоргски: Хопак ★ 4) Вјенјавски: Обертас, мазурка ★ 5) Свобода: Српска игра бр. 1 ★ 6) Готовац: Коло из опере „Морана“ ★ 7) Коштал: Чешка полка ★ 8) Чајковски: Трепак ★ 9) Дворжак: Словенске игре бр. 10 и 9

20.20 Рекламе

20.30 Српско вече

22.00 Тачно време

Новинарски извештаји А.А.

Музика за игру (грамофонске плоче)

22.50 Пренос музике из ресторана „Краљевина“
до 23.30

(Ферстер клавир из муз. куће „Хармонија“)

ЛОДОВЛЈАНКА

таласна дуж. 569,3м., 2,8кв., 527кц

12.15 Godbe на пихала свирају на плочах

12.45 Poročja

13.00 Čas, instrumentalni soli v reproduc. glasbi

18.00 Nekaj za vsakega (reproduc. mešan program)

18.30 Zabavno predavanje (Viktor Pirnat)

19.00 Gospodarske razmere v Jul. krajin (prof. Rudolf)

19.30 Zunanji politični pregled (dr. Jug)

20.00 Vokalni koncert ge. Slave Čampa: Molitev (Kalinikov); Vrba žalujka (Grečaninov); V temnem gaju slavac golči (Grečaninov); Jetnik (Grečaninov); Stepa (Grečaninov); Hrepenenje (Čajkovski); Oj bolno in s'adko (Čajkovski); Vmes Radijski orkester: Polovski plesi (B-rodin); Ocena simfonija (Rubinstein)

21.00 Valčkova ura, Radijski orkester

22.00 Čas, poročja

22.15 Prenos z velesejma

ZAGREB

таласна дуж. 276,2м., 0,8кв., 1086кц

12.20 Sutrašnji jelovnik i kuhinjski recepti

12.30 Koncert na pl. čama

13.00 Objava rasporeda Radiostanice, Kazališta i Kinematografa

13.10 Koncert na p. očama

13.40 Vijesti

16.45 Vijesti

17.00 Popodnevni koncert tria Šimaček-Seve-Kern

19.45 Kulturne i društvene vijesti. — Prispjaganda

20.15 Vokalni koncert Dragutina Bernardića (bariton) I. Škerjanc:

a) Vizija; b) P. čitek pod goro ★ 2. Pavčić: Prišla je pomlad ★ 3. Odak: Arija iz opere „Dorica pleše“ ★ 4. Musorgski: Pjesma o buhi ★ 5. Glinka: Noćna smotra ★ 6. Rimski-Korsakov: Arija trgovca iz opere „Sadko“

20.45 Koncert radi orkestra uz sudjelovanje Laze Gjorgjevića (trublja)

21.45 Plesna g'azba

22.00 Objava rasporeda, vijesti i meteorološki izvještaj

22.15 Plesna glazba

Svakog punog sata vremenski znak geofizičkog zavoda

MONSTRANSTVO

Beč (Wien) 506,8m 120kw 592kc

12.00 Iz alpskih krajeva (gr.-ploče)

★ 12.30 Zabavna muzika (gr.-ploče) ★ 13.00 Vesti ★ 13.10 Zabavna muzika (gr.-ploče) ★ 13.30 Čuveni umetnici (gr.-ploče) ★

15.00 Berza ★ 15.15 Čas engleskog

★ 15.50 Orkestarski koncert ★

17.00 I. Klein: Na severnom moru

★ 17.25 Otto Violan čita iz svojih dela ★ 18.25 „Valkire“ opera od

Wagnera ★ 22.35 Muzika za igru (gr.-ploče)

Berlin 356,7m 100kw 841kc

6.20 Koncert iz Danziga ★ 12.00 Heilsber ★ 13.15 Popularne oper-

ska muzika (gr. ploče) ★ 14.00 Vesti ★ 14.15 Muzika za igru (gr. ploče) ★ 16.00 Laka muzika ★

18.05 Sport ★ 18.45 Vokalni koncert Dueti od Brahmsa i nemačke narodne pesme ★ 19.05 „Šumski mir“ komedija od L. Thome ★ 20.10 Vele-

sele scene od G. Mühlen-Schulte-a

★ 22.00 Vesti — Vreme — Sport

★ 22.20 Muzika za igru

Beromünster 539,6m 60kw 556kc

20.00 Predavanje o Šekspiru ★

20.30 Klavirski koncert E. Katirgheras ★ 21.10 „Igra u zamku“ radio

igra od Molnara ★ 22.30 Muzika za igru (gr. ploče)

Bratislava 298,8m 13kw 1004kc

11.05 Brno ★ 12.35 Radio orkestar (Fučík: Marinarella, Uvertira; Strauss: Carski valcer; Babulek: Slovenska igra; Bayer: Slovenski Capričio; Kalman-Feigel: Fortissimo; Tanslateur: Pred ciljem. Valcer; Leopold: Holivud. Marš) ★ 13.45 Vesti ★ 16.00 Prag ★ 17.00 Pozorište za decu ★ 17.45 Predavanje ★ 18.00 Aktualiteti ★ 18.10 Čas za Madjare ★ 20.20 Predavanje „Slo-

venske karikaturiste" ★ 20.35 Brno
 ★ 22.15 Vesti na madjarskom —
 Sport ★ 22.30—23.30 Morav. Os-
 trava

Breslau 315,8m 60kw 950kc
 6.25 Heilsberg ★ 8.00 Gramo ploče
 ★ 11.50 Orkestarski koncert ★ 13.35
 Nastavak koncerta ★ 15.10 Čas knji-
 ge ★ 15.10 Iz ciganskog života.
 Predavanje ★ 16.00 Vesele muzika.
 Radio orkestar ★ 18.00 „Seoske pri-
 če" od H. Ruscha ★ 18.25 Pesme i
 arije za s-pranč Na programu Rossi,
 Pacziello, Schubert i Wolf) ★ 20.10
 Šareni muzički program. Gostuj: po-
 zorište iz Graza ★ 22.50—1.00 Mu-
 zika za igru.

Brno 325,4m 32kw 922kc
 11.00 Radio-orkestar. (Mach: Natio-
 nalna uvertira; Leopold: Minare. O-
 rientalska svita; Smaček: Slovačke
 igre; Friml: Serenada op. 19 Nr. 3;
 Piskaček: Slovenska princeza. Duet;
 Fučik: U avionu! Potpuri) ★ 12.35
 Bratislava ★ 16.00 Prag ★ 17.45
 Čas za Nemce. Koncert ★ 18.30
 Gramo-ploče ★ 20.35 Šareni pro-
 gram ★ 21.30 Prag ★ 22.30—
 23.30 Morav. Ostrava

Bruxelles (Flamanski)
 322m 15kw 932kc
 18.45 Gramo ploče ★ 19.30 Vesti
 ★ 20.00 Orkestarski koncert ★
 21.00 Radio Cabaret ★ 22.00 Zur-
 nal ★ 22.10 Muzika za igru.

Bruxelles (Francuski)
 483m 15kw 620kc
 18.15 Koncert simfonijskog orkestra.
 Dirigent Meulemans. Posvećen Wi-
 doru ★ 19.30 Vesti ★ 20.00 Kon-
 cert na ksilofonu ★ 20.35 „Nova
 godina". Komedijska u 1 činu ★ 21.00
 Orkestarski koncert ★ 22.00 Zurnal
 ★ 22.10 Muzika za igru.

Bucuresti 364,5m 12kw 823kc
 13.00 Gramo koncert ★ 14.30 La-
 ka muzika (gr. ploče) ★ 19.00 Ra-
 dio orkestar ★ 10.00 Predavanje ★
 20.20 Radio orkestar ★ 21.00 Pre-
 davanje ★ 21.15 Klavirski koncert
 Th. Sibiceana (Billy Mayerl: Le-
 genda kralja Artura; Hollyhoch-fox;
 Penny-Wistle: Fantazija; Marigold-
 Slow ★ Jack in the bok) ★ 21.45
 Prepiska sa radio slušaocima ★ 22.00
 Vokalni koncert ★ 23.30 Muzika za
 igru (gr. ploče) ★ 23.00 Zurnal ★
 23.30 Muzika za igru

Budapest I 549,5m 120kw 546kc
 6.45 Gimnastika ★ 7.00 Ploče ★
 9.45 Vesti ★ 10.00 1) Uspomene na
 Petöfia, 2) Mali leksikon ★ U od-
 moru: Narodne pesme s gramo-plo-
 če ★ 12.05 Rezervisano ★ 13.30 Re-
 zervisano ★ 14.40 Vesti, berza ★
 16.00 Čas za mladež ★ 17.00 Radio
 reportaža ★ 17.30 Prenos iz Horto-
 bagya ★ 18.30 Ciganska kapela E.
 Saray ★ 19.45 Radio amaterska po-
 šta ★ 19.35 Vokalni koncert Oskara
 Kalmana, člana drž. opere (Verdi,
 Dohnanyi, Lanyi, Kodaly, Zador)
 ★ 20.10 Iz studija: „Ženska emanci-

pacija", Komedijska s pesmama u 3
 čina. Napisao: J. Szigeti ★ 22.00
 Vesti, sport ★ 22.20 Ciganska ka-
 pela K. Bura iz rrosetorana Ketter
 ★ 23.00 Članovi operskog orkestra.
 Dirigent F. Fridl. „Iz domovine val-
 cera". (Lanner: Senbrunci; J. Stra-
 uss st.: Loreley; J. Strauss: Priče iz
 bečke šume; Strauss: Seoske laste;
 Ziehrer: Bečke devojke).

Daventry 1500m 25kw 200kc
 18.35 Sport ★ 19.10 Predavanje S.
 P. B. Maisa: Shetland ★ 19.30 Gde
 ćemo večeras ★ 20.00 Variete ★
 21.00 Vesti ★ 21.00 Muzika Fr.
 Cowena, Radio orkestar (Leptiri u-
 vertira; Fantazija o ljubavi i životu;
 Čudesni pehar; Dve stare engleske i-
 gre) ★ 22.30 Tri soneta od E. Wy-
 lie ★ 22.35—24.00 Muzika za igru
 (Ambrose sa svojim orkestrom)

Deutschlandsender
 1571m 60kw 191kc
 6.20 Heilsberg ★ 12.00 München
 ★ 13.10 Gramo ploče ★ 15.15 Čas
 za decu ★ 16.00 Breslava ★ 17.50
 Orkestarski koncert ★ 20.30 Kon-
 cert policijskog orkestra ★ 22.20
 Vreme, dnevne i sportske vesti ★
 23.00—0.30 München

Frankfurt 251m 17kw 1195kc
 6.55 Stuttgart ★ 11.00 Koncert ★
 12.00 Vojna muzika ★ 13.20 Stutt-
 gart ★ 14.00 Stuttgart ★ 14.30 Ves-
 seli program ★ 15.45 Poljoprivreda
 ★ 16.00 Berlin ★ 18.00 Glas gran-
 ice ★ 18.30 Improvizacije ★ 19.00
 Vojna muzika ★ 20.15 Stuttgart ★
 23.00 Kabare-koncert ★ 0.30 Stutt-

Hamburg 331,9m 100kw 904kc
 6.20 Heilsberg ★ 11.40 Heilsberg
 ★ 13.20 Muzički čas ★ 14.30 Gra-
 mo-ploče ★ 16.00 München ★
 17.30 H. F. Blunck čita svoje bala-
 de ★ 18.00 Melodije od J. Straussa
 (gr. ploče) ★ 19.00 Šareni program
 ★ 20.10 Šareni muzički program ★
 22.00 Vesti ★ 22.20 Muzički inter-
 meco ★ 23.00 Muzika za igru ★
 23.45 Muzika za igru

Heilsberg 291m 60kw 1031kc
 6.20 Orkestarski koncert ★ 11.30
 Mali radio orkestar ★ 13.05 Gramo
 koncert (Königsberg) ★ 13.05 Gra-
 mo ploče (Danzig) ★ 16.00 Kon-
 cert operskog orkestra ★ 18.25 Kon-
 cert (1. Kaun: Večernji štimung za

Subota, 9 juna

orgulju; 2. Tri večernje pesme za
 hor od Schulza, Volkmanna i Kuh-
 launa; 3. Karg-Elert: Simfoniski ko-
 ral) ★ 19.00 Šareni program ★
 20.15 Stuttgart ★ 22.45—0.30
 Berlin

Kalundborg 1261m 7,5kw 238kc
 20.00 Haendel; Muzika na vodi, u-
 vertira; Veliki koncert Nr. 28 f-dur
 ★ 20.45 Laka gramofonska muzika
 ★ 21.25 Klavirski koncert ★ 22.00
 Laka muzika. Radio orkestar ★
 22.50—0.25 Muzika za igru.

Katowice 395,8m 12kw 758kc
 20.00 Varšava ★ 20.40 Varšava ★
 22.10 Gramo ploče ★ 23.00 Varša-
 va

Košice 269,5m 2,6kw 1113kc
 19.00 Prag ★ 22.30—23.30 Morav.
 Ostrava

Krakov 304,3m 2kw 986kc
 19.15 Varšava i Lavovo ★ 22.10
 Muzika za igru gramo-ploče ★
 23.00—24.00 Varšava

Langenberg 456m 60kw 658kc
 19.00 Šareni muzički program ★
 20.15—1.00 Berlin

Leipzig 382,2m 120kw 785kc
 6.20 Heilsberg ★ 8.20 Gramo-ploče
 ★ 12.00 Frankfurt ★ 13.16 Kon-
 cert na Kino orgulji ★ 14.00 Vesti.
 Berza ★ 14.15 Čas knjige ★ 14.35
 Čas za decu ★ 15.30 Agrarno poli-
 tički pregled ★ 16.00 München ★
 18.20 Orkestarski koncert ★ 20.15
 Klasična opereta. Filharmonija iz
 Drezde. (Heuberger: Operski bal,
 uvertira; Dellinger: Don Cesar; Sup-
 pé: Lepa Galateja; Millöcker: Student
 prosiak; Ziehrer: Skitnica;
 J. Strauss: Slep miš, Ciganin baron;
 Zeller: Ptičar) ★ 22.20 Vesti. Sport
 22.40 Berlin

London Reg. 342,1m 50kw 877kc
 19.30 Studenstke pesme. Radio hor
 ★ 20.00 Radio orkestar ★ 21.15
 Orkestarski koncert i S. Thomas, tenor
 ★ 22.15 Vesti ★ 22.30 Muzika
 za igru

Luxembourg 1304m 150kw 230kc
 7.45 Gramo koncert ★ 12.05 Radio
 orkestar ★ 12.30 Vesti ★ 13.00 Ber-

Abonnez vous à „L'Echo de Belgrade"

Le seul journal hebdomadaire Yougoslave en langue
 Française. (Politique, Littéraire, Economique et Touristique)

★

Prix d'abonnement: Pour le Pays: 12 mois 60 din. Pour l'Étranger: 1
 mois Fr. fr. 50.-; 6 mois Fr. fr. 30.-. Rédaction, administration, publicité
 Belgrade (Yougoslavie) 17. Kralja Milana 17, Téléphone No 24-581

Subota, 9 juna

za ★ 13.05 Nastavak radio orkestra ★ 15.45 Produktivna berza ★ 19.00 Francusko veče gramo ploče ★ 19.40 Čas za decu ★ 20.00 Vokalni koncert (Alf. Bruneau: Šest pesama za igru) ★ 20.15 Vesti ★ 20.40 Negoliko arija na harmonici ★ 21.05 Prenos iz Nemačke ★ 21.20 Radio orkestar ★ 22.00 Šareni muzički program ★ 23.00 Muzika za igru

Milano 368,6m 50kw 814kc

12.30 Gramo ploče ★ 12.45 Radio novine ★ 13.00 Trio Chesi-Zanardelli Cassone ★ 16.55 Radio novine ★ 16.45 Čas za decu ★ 17.10 Muzika za igru ★ 19.15 Vesti na stranom jeziku ★ 19.30 Raznorodna muzika ★ 20.05 Radio novine ★ 20.15 Gramo ploče ★ 20.45 Kamerna muzika. U pauzi: Predavanje ★ 21.45 Šareni program U pauzi: Pregled novih knjiga ★ 22.30 Muzika za igru ★ 23.00 Radio novine

Monte Ceneri

259,1m 11kw 1158kc

20.00 Igre iz galantne epohe (Romantični tercet) ★ 20.30 Radio orkestar ★ 21.00 Poljska svečanost (orkestar) ★ 21.30 Gramo ploče ★ 22.15 Četvrt časa za stranca.

Midland Reg. 391,1m 25kw 767kc

20.00 J. Berenska sa svojim orkestrom ★ 21.15 Koncert na orgulji i klaviru ★ 22.15 London

Mor. Ostrava

259,1m 11kw 1158kc

20.35 Brno ★ 21.30 Prag ★ 22.30—23.30 Radio film

München 405,4m 100kw 740kc

6.45 Gramo ploče ★ 7.25 Gramo koncert ★ 12.00 Radio orkestar ★ 13.25 Gramo ploče ★ 15.15 Zabavni program ★ 16.00 Orkestarski koncert ★ 17.50 Bach: Svadbeni kantata za sopran, alt, dve flaute, obou, čelo i klavir ★ 19.00 Muzika za igru ★ 20.15 Stuttgart ★ 22.20 Medjuprogram ★ 23.00—0.30 Mali radio orkestar.

Oslo 1186m 60kw 253kc

19.30 Nacionalna norveška muzika 20.30 Radio orkestar ★ 21.45 Vesti ★ 22.00 Aktualiteti ★ 22.15 Literarni čas ★ 22.45 Muzika za igru (gr. ploče)

Paris-Radio 1724m 75kw 174kc

12.00 Orkestarski koncert ★ 15.00 Čas za decu 18.45 Pravno predavanje ★ 18.00 Predavanje ★ 19.20 Pregled talijanske štampe ★ 19.30 Praktičan život ★ 20.00 „Robert Macaire”. Komična opera od Mac Berthomieu-a ★ 20.30 Pregled večernje štampe ★ oko 21.30 Sport. Vesti. Hronika D. Bonnard-a ★ 22.30 Muzika za igru.

Palermo 531m 3kw 565kc

17.30 Gramo ploče ★ 18.00 Čas za decu ★ 20.00 Vesti — Radio novine ★ 20.20 Raznorodna muzika ★ 20.25 Sportski izveštaj ★ 20.45 „Ideali” opereta od P. Tosti-a ★ 23.00 Radio novine

Poste-Parisien

312,8m 60kw 959kc

7.10 Gramo ploče ★ 12.05 Gramo ploče ★ 12.35 Nekoliko solista (gr. ploče) ★ 13.15 Radio orkestar ★ 14.00 Koncert ★ 18.45 Berza ★ 19.10 Zurnal ★ 19.34 Iz Folies Bergera ★ 20.20 Koncert ★ 21.05 Muzika za igru ★ 23.00 Vesti

Poznanj 345,6m 1,8kw 868kc

20.40—22.10 Varšava ★ 22.10—23.00 Muzika za igru (gr. ploče) ★ 23.00—24.00 Varšava

Prag I (Praha)

470,2m 120kw 638kc

6.00—7.15 Gimnastika ★ 11.00 Brno ★ 12.25 Pregled štampe ★ 12.35—13.35 Bratislava ★ 16.05 Gramo ploče ★ 17.20 „Utisci iz Rusije” Predavanje ★ 17.30 Gramo ploče ★ 17.55 Čas za radenike ★ 18.05—18.55 Čas za Nemce I Pre-nos za mladež, II Romanse čeških kompozitora slabo poznate ★ 19.00 Vesti ★ 19.10 Koncert (Suppé: Model. Uvertira; Verdi: Aida. Fantazija; Čibulka: Veče. Idila; Zita: Laku noć. Valcer; Aust-Kovaržik: Prag se smeje. Potpuri; Flegl: Marš) ★ 20.05 Gramo ploče ★ 20.20 Klaštarski: „Uspomene pesnika” ★ 20.35—21.30 Brno ★ 21.40 Gramo pregled — Sport ★ 22.15 Gramo ploče ★ 22.30—23.30 Morav. Ostrava

Prag II (Praha)

249m 5 kw 120 kc

15.10—15.50 Čas za Nemce ★ 18.55 Gramo-ploče

Riga 514m 15kw 583kc

19.05 Letonska muzika. Radio orkestar ★ 20.25 Uvertire od Suppé-a ★ 21.15 Odlomci iz opereta Fr. Lehara

Rim (Roma) 420,8m 50kw 713kc

12.30 Gramo-ploče ★ 13.05 Instrumentalni koncert ★ 16.30 Čas za decu ★ 16.55 Radio-novine ★ 17.10 Instrumentalni koncert. (Stransky, Culotta, Dax, Giordano i dr.) ★ 19.15 Vesti na stranom jeziku ★ 20.10 Radio-novine. Sportske vesti ★ 20.20 Gramo-ploče ★ 20.30 „Fedora”. Opera od U. Giordana. U pauzi: Predavanje. Filmski pregled. Posle opere: Radio novine

Strasbourg 349,2m 12kw 859kc

17.00 Muzika za igru ★ 18.15 Predavanje ★ 18.30 Koncert na orgulji (Bach, Clérambault, Tournemire i dr.) ★ 19.00 Klavirski i violinski koncert. Uz sudelovanje Suzanne Ducas ★ 19.30 Vesti ★ 20.00 Pregled štampe na nemačkom ★ 20.30

Koncert ★ oko 21.20 Pregled štampe na francuskom.

Stockholm 426m 55kw 704kc

18.45 Kabare ★ 19.30 Kozerija ★ 20.00—24.00 Radio bal. Stara i moderna muzika za igru

Stuttgart 522,6m 100kw 574kc

6.55 Vojna muzika ★ 10.10 Klavirski koncert ★ 12.00 Frankfurt ★ 13.20 Gramo koncert ★ 14.00 Gramo ploče ★ 14.30 Krojač iz Ulma. Radio igra od Hellmunda ★ 15.10 Morzeova azbuka ★ 16.00 Berlin ★ 18.15 Muzika za igru ★ 19.00 Koncert duvačkog orkestra ★ 20.05 Frankfurt ★ 20.15 „Annerl”. Komad sa pevanjem od Nothofa i Delzeitha ★ 22.35 Šta moramo da znamo ★ 23.00 Kabaretski program ★ 24.00 Večernja muzika ★ 1.00—2.00 Veseli program

Suisse Romande

443,1m 25kw 677kc

20.00 Vokalni koncert A. Cavara, tenora ★ 20.30 Šareni program ★ 21.25 Vesti ★ 21.35 Revija od J. Dalcroze-a ★ 22.30 Prepiska sa radio slušaocima ★ 22.40 Konferencija za međunarodni rad ★ 22.55 Muzika za igru

Warszawa 1414m 120kw 212kc

7.10 Gramo ploče ★ 12.10 Orkestarski koncert ★ 16.00 Laka muzika Džaz orkestra ★ 17.00 Za mladež: „Odjek šume” ★ 18.00 Literarni čas „Šta čitati?” ★ 18.15 Koncert kamernog muzike (Poradovski: Trio op. 30 Nr. 2) ★ 19.15 Vokalni koncert (May-Sygietyński: Kad ćeš čuti; Finston-Sygietyński: Razdvajanje; Sygietyński: Mari Marion; Sygietyński-Pawliwicz: Beli jorgovan; Stolz-Sygietyński: Ništa me neće promeniti; Raynold-Halicz-Sygietyński: Jesenja pesma; Jurman-Sygietyński: Sviraj mi jednu pesmu) ★ 19.50 Sport ★ 20.00 Chopin: Dvanaest preludija op. 28 ★ 20.30 Esperanto ★ 20.40 Laka muzika. Radio orkestar i solista. (Offenbach: Uvertira „Orfej u paklu”; Tosti: Tajna; Niewiadomski: Pri mesečevom sjaju; Billi: E canta il grillo; Waldteufel: Valcer, Adamei: Seska svita; Denza: Prekrasne oči; Leva: Suze oproštenja; Costa: Napolitane-ta; Saint-Saens: Bachanale iz op. „Samson i Dalila”; Bolzoni: Menuet; Jarnefelt: Preludija i uspavanka; Halvorsen: Bojarski marš) ★ 21.00 Zurnal ★ 21.10 Laka muzika ★ 22.00 Aktualiteti ★ 22.10 Gramo ploče ★ 23.05 Muzika za igru.

Urednik:

Петар С. Обрадовић

Власник и издавач:

Сретен Ил. Обрадовић
Београд, Ускочка 8, телефон 20-714

Штампа:

Графички уметнички завод Планета
Београд Ускочка 8, телефон 20-714
Поштански фах 451.