

KOROŠKI

# svižinar

RAZGLEDI RAVENSKIH ŽELEZARJEV

Leto XXXIV

Ravne na Koroškem, 8. februarja 1984

Št. 1

D 108.268/1985



SREČNO  
1984

Zasnežena  
gozdna pot



Tone Sušnik

# Zanimanje slovenskih izseljencev v ZDA za dela Prežihovega Voranca

Doma Prežih vse do Boja na požiralniku v bistvu ni bil kaj prida znan kot pisatelj in so Povesti (1925) šle domalega neopazno mimo uradnih recenzentov. Nanj so postajali pozorni le marksistični kritiki, kot sta bila Teply in Bratko Kreft, zbrani predvsem ob Cankarjevi družbi. Zgodaj pa se je srečal s Prežihovim delom ameriški pisatelj slovenskega rodu Louis Adamič. Že leta 1923 je prevedel v angleščino Prežihovo novelo **Borba**, objavljeno v Ljubljanskem zvonu leta 1921. Prevod je izšel v ameriški reviji The Living Age pod naslovom **Land Hunger**. Adamič ga je tudi kratko označil. Novela je nato izšla še v mladinskem listu Juvenil (1926). Verjetno je elementaren boj za hrano pri preprostih ljudeh in njihova želja po zemlji in lastnini odločilno vplivala na to, da je Adamič novelo prevedel. Stike Prežiha z Louisom Adamičem je podrobneje obdelal Drago Druškovič v opombah k 10. zvezku zbranih del v referatu na simpoziju na ljubljanski univerzi 1981. leta.

Znano je, da se je Prežih zanimal za izseljence, še posebej pri svojem delu pri Rdeči pomoči. V ta namen se je še posebej povezal z Adamičem in tako ni naključje, da je sodeloval pri časniku ameriških Slovencev Naprej, ki je izhajal v Clevelandu, sodeloval pa je tudi v Glasu izseljencev.

V zadnjih letih se je zanimanje za Prežihova dela med ameriški Slovenci obnovilo. Zasluge za to ima Mariborčanka dr. Irma Ožbalt. Za mladinsko glasilo The Voice of Youth, ki ga izdaja Slovenska narodna podpora, prevaja črtice Solzic. Junija 1980 je objavila prvi prevod, črtico Solzice (**Tear-Drops**) s čedno predstavitevjo pisatelja mladim bralcem. Zatem pa je že objavila naslednje črtice:

**Ajdovo strnišče (Stubble Fields in Purple), Levi devžej (The Left Pocket)**; medtem je izšla že tudi **Nagrada**. Dr. Ožbaltova želi izdati tudi celotno zbirko Solzic v knjižni obliki; seveda bo treba najti založnika.

Za svoje študente-sloveniste na montrealški univerzi v Kanadi pa je dr. Irma Ožbalt pripravila dvojezično edicijo Prežihove novele **Samorastniki (The Self-Sown)** v angleščini in slovenščini. Za uvod je napisala obsežno spremno besedo o Prežihu in Samorastnikih, namenjeno študentom. Knjigo je izdala založba Prometej v New Orleansu (ZDA). Taka bilingvalna izdaja ni dobrodošla le za slušatelje sloveniste, temveč tudi za mladi rod izseljencev, za ohranjanje jezikovnih in kulturnih stikov z domovino prednikov. Ta knjiga je, kolikor mi je znano, prva knjiga Prežihovega Voranca v angleškem jeziku.

V glasilu prosveta, ki ga tudi izdaja Slovenska narodna podpora, enota v Shore Drive-u (Illinois, ZDA), je objavila za devetdesetletnico Prežihovega rojstva lep članek z naslovom **Prežihov Voranc**,

Slobodan Živković

## Prvaku med jugoslovanskimi amaterji

(Nagovor ob izročitvi zlatega kipca Kosta Abraševića Pihalnemu orkestru ravnenskih železarjev na slavnostnem koncertu, ki je bil 21. decembra 1983 v Športni dvorani pri OŠ Prežihov Voranc na Ravnah).

V veliko čast in zadovoljstvo mi je, da lahko v imenu prirediteljev jugoslovanskih srečanj amaterjev Abrašević izročim Pihalnemu orkestru ravnenskih železarjev zlati kipec Kosta Abraševića, največje priznanje, ki ga podeljujemo na jugoslovanskem srečanju amaterjev v Valjevu.

Žirija jugoslovanskih srečanj amaterjev Abrašević, ki jo sestavljajo delegati vseh republik in pokrajin, je ocenjevala dosežke na 17. srečanjih, na katerih je sodelovalo 2530 amaterjev — 67 ansamblov in 99 posameznikov iz vseh naših republik in pokrajin, predstavnikov vseh narodov in narodnosti Jugoslavije.

Žirija je ugotovila, da so amaterji skoraj v vseh disciplinah na tem srečanju dosegli pomembne rezultate v kulturno-umetniški ljubiteljski dejavnosti. Ko je ocenjevala kakovost in dosežene umetniške vrednosti, je žirija z zadovoljstvom lahko ugotovila, da se nekateri ansambli odlikujejo po visokih umetniških stvaritvah in se po izrazni do-gnanosti dvigujejo nad ostale. Na 17. srečanjih je najvišje ocenila Pihalni orkester Železarne Ravne za njegove vrhunske umetniške dosežke in za veliko navdušenje in radost, ki ju je valjevsko občinstvo izra-

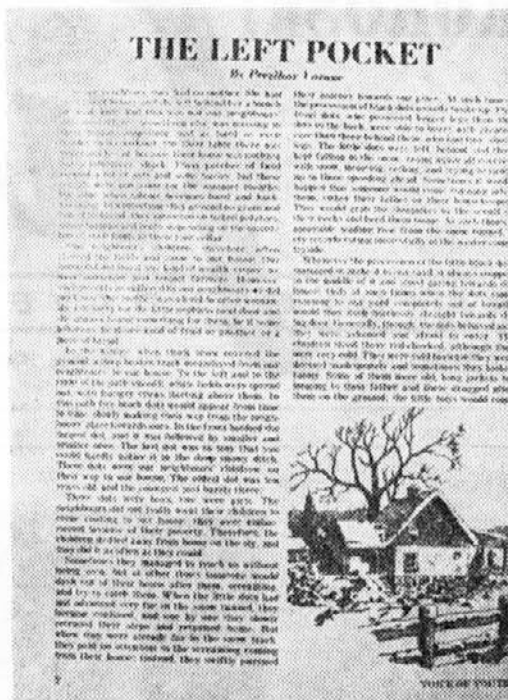

Voranc v prevodu II

pisatelj in borec Zdenka Mihelich, Mariborčanka po rodu, ki je prav na ravnenski gimnaziji začela svojo profesorsko pot.

Te vrstice so le kratka informacija o tem, kako se Prežihovo delo širi med našimi izseljenci v ZDA in Kanadi.

zilo z dolgotrajnim gromkim aplavzom po koncertu.

Ob mnogih visokih nagradah in priznanjih, ki jih je Pihalni orkester prejel v svoji dolgoletni dejavnosti tako v domovini kot v tujini — je to gotovo eno izmed največjih, in ga bo društvo še dolgo hranilo v svojih vitrinicah, da ga bo spodbujalo za še večje in močnejše navdihe.

Pomembni uspehi in priznanje, ki ga je Pihalni orkester Železarne Ravne prejel na 17. srečanjih v Valjevu, je bil dosežen v prvi vrsti zahvaljujoč velikemu prizadevanju in trudu vseh članov ansambla, še posebno dirigenta Alojza Lipovnika kakor tudi drugih sodelavcev in vodstva orkestra. Zato jim v imenu prirediteljev jugoslovanskih srečanj amaterjev Abrašević za ta izjemni uspeh in veliko priznanje najpriskrbeje čestitam.

Gotovo imajo posebne zasluge za ta uspeh sindikat in druge družbenopolitične organizacije in vsi delovni ljudje železarne in občine Ravne ter tudi kulturne organizacije. Vsi so lahko zaradi tega velikega uspeha presrečni in ponosni, ker ime Raven in njihove železarne ne bo znano samo po železu, temveč tudi po pihalnem orkestru, ki

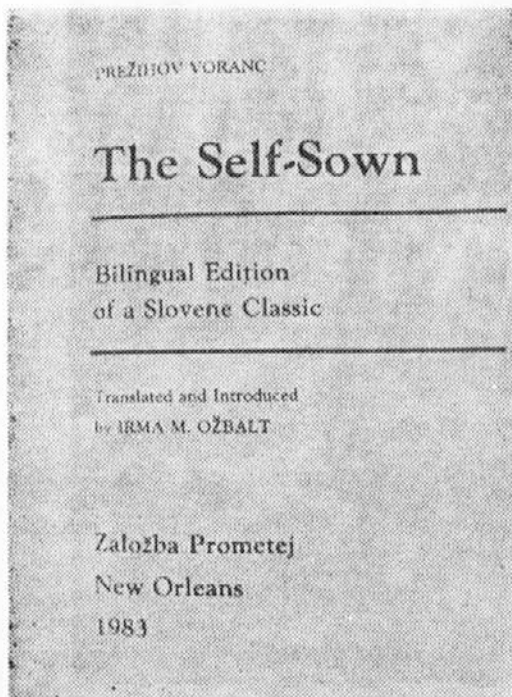

Voranc v prevodu I



# Proslava dneva JLA na Prevaljah

Ob dnevu JLA, 22. decembra 1983, sta pokrajinski komite za splošno ljudsko obrambo in družbeno samozaščito in občinski komite za SLO in DS Ravne na Koroškem pripravila osrednjo pokrajinsko in občinsko proslavo, ki so se je udeležili visoki gostje: Lojze BRIŠKI, član predsedstva Socialistične republike Slovenije, Martin KOŠIR, republiški sekretar za ljudsko obrambo, generalpolkovnik Branko JERKIČ, komandant ljubljanskega armadnega območja, generalpodpolkovnik Radislav KLANJŠČEK, komandant Teritorialne obrambe Socialistične republike Slovenije, Igor URŠIČ, član centralnega komiteja Zveze komunistov Jugoslavije, Valerija ŠKERBEC, izvršna sekretarka predsedstva centralnega komiteja Zveze komunistov Slovenije, Ljubo JASNIČ, izvršni sekretar predsedstva centralnega komiteja Zveze komunistov Slovenije, Vasiljko MARKOVIČ, prvoborec in pripadnik Prve proletarske brigade, Miran BOGATAJ, republiški podsekretar v republiškem sekretariatu za ljudsko obrambo, in Pavle ZAUCER-MATJAŽ, pobudnik koroškega partizanstva in predsednik Zveze koroških partizanov v Ljubljani.

Slavnostni govor je imel Lojze Briški, v kulturnem sporedu pa so nastopili moški pevski zbor Vres z več pesmimi in recitatorji Dušanka Radjenović, Simon Hribernik, Željko Ivanušič in Djordje Radović s pesmijo Vladimirja Nazorja Titov naprijed.

Na proslavi so podelili priznanja in pohvale kolektivom, enotam teritorialne obrambe in posameznikom, ki so se s svojim delom še posebej izkazali pri utrjevanju splošne ljudske obrambe in družbene samozaščite kot pomembnega dejavnika mirnega in samoupravnega razvoja enotne in bratske skupnosti jugoslovanskih narodov in narodnosti.

Predsedstvo SFRJ je podelilo **Jerneju KOŽARJU RED DELA S SREBRNIM VENCEM** za njegove posebne zasluge, pomembne za napredek Socialistične federativne republike Jugoslavije.

Lojze BRIŠKI, član predsedstva socialistične republike Slovenije, je podelil občini Ravne na Koroškem veliko plaketo oboroženih sil za izredne zasluge, doseže-

ne pri realizaciji nalog splošne ljudske obrambe in družbene samozaščite.

Republiški sekretariat za ljudsko obrambo je podelil priznanja za ustvarjalno in prizadevno delo ter uspehe pri razvoju splošne ljudske obrambe

- KRAJEVNI SKUPNOSTI STROJNSKA REKA RAVNE NA KOROŠKEM,
- ŽARKU MATIČU, kapetanu I. razreda iz VOJNE POŠTE DRAVOGRAD,
- HERMANU JESENICNIKU IZ DRAVOGRADA,
- OLGJI MRAVLJAK IZ RADELJ OB DRAVI in
- ŠTEFANU ZDOVCU IZ SLOVENJ GRADCA.

Republiška konferenca Zveze rezervnih vojaških starešin Slovenije je podelila za izjemen uspeh pri delu v Zvezi rezervnih vojaških starešin Jugoslavije, krepitvi splošne ljudske obrambe in družbene samozaščite ter razvoju in uveljavljanju Zveze rezervnih vojaških starešin v družbi: **PLAKETO ZVEZE REZERVNIH VOJAŠKIH STAREŠIN JUGOSLAVIJE DIMITRIJU TOPALOVIČU in ZLATO ZNAČKO ZVEZE REZERVNIH VOJAŠKIH STAREŠIN JUGOSLAVIJE FRANCU ČUKU** s Prevalj.

Komandant Teritorialne obrambe Socialistične republike Slovenije je podelil **MALO PLAKETO TERITORIALNE OBRAMBE ENOTI PROTIZRAČNE OBRAMBE TERITORIALNE OBRAMBE RAVNE NA KOROŠKEM**.

POHVALE za izredne uspehe, dosežene pri izvrševanju nalog v urjenju in vzgoji, krepitvi moralnopolitične enotnosti ter bojne pripravljenosti štabov in enot teritorialne obrambe pa je komandant TO SR Slovenije podelil:

**BENU KOPMAJERJU** in **BRANKU KOBALETU** iz Dravograda, **BOGDANU LADINIKU** iz Radelj ob Dravi, **MILANU OCEPKU** z Raven na Koroškem, **DUŠANU PAHORJU** z Raven na Koroškem in **ALOJZU KAMNIKU** iz Slovenj Gradca.

Pokrajinski komite za splošno ljudsko obrambo in družbeno samozaščito Koroške je podelil priznanja zaslužnim posameznikom, organom, krajevnim skupnostim, organizacijam združenega dela, družbenopolitičnim organizacijam, družbenim organizacijam in društvom, družbenopolitičnim skupnostim ter drugim organizacijam in organom za uspešno delo pri uresničevanju in krepitvi splošne ljudske obrambe in družbene samozaščite:

**OBČINSKEMU KOMITEJU ZA SPLOŠNO LJUDSKO OBRAMBO IN DRUŽBENO SAMOZAŠČITO RAVNE NA KOROŠKEM, KLUBU ZDRAVLJENIH ALKOHOLIKOV DRAVOGRAD, IVANU KNEZU S PERNIC in JANEZU GOLOGRANCU IZ SLOVENJ GRADCA.**

POHVALE Pokrajinskega komiteja za splošno ljudsko obrambo in družbeno samozaščito Koroške pa so prejeli:

**KSENIIJA PRAPER** in **MIHAELA NACEVSKI IZ DRAVOGRADA, DANICA OŠLOVNIK IZ ŠENTJANŽA, EDVARD FERK IZ TRBONJ, MAKS KOTNIK IZ ČRNEČ, KRAJEVNA SKUPNOST VUHRED, PIK, TEMELJNA ORGANIZACIJA ZDRUŽENEGA DELA OKUS, RADLJE OB DRAVI, SILVO LASNIK, ALOJZ CIFER IN JANEZ MEDVED IZ RADELJ OB DRAVI, MIRKO BOROVČANIN IZ MEŽICE, ELVEDIN KERIČ IZ VOJNE POŠTE DRAVOGRAD, LESNA TEMELJNA ORGANIZACIJA ZDRUŽENEGA DELA GOZDARSTVO ČRNA NA KOROŠKEM, ZAVOD ZA DELOVNO USPOSABLJANJE MLADINE ČRNA NA KOROŠKEM, KOMUNALNO PODJETJE PREVALJE, LOVSKA DRUŽINA STROJNA, FRANC VAUPOT, dr. HINKO SENIČAR, IVAN HOVNIK in BRANKO PEČEČNIK IZ SLOVENJ GRADCA in JOŽE COKAN IZ ŠMARTNA.**

Komandant Teritorialne obrambe Koroške je razglasil za najboljšo enoto v teritorialni obrambi Koroške **ENOTO PROTIZRAČNE OBRAMBE TERITORIALNE OBRAMBE RAVNE NA KOROŠKEM** in ji podelil prehodno zastavico.

Komandant Teritorialne obrambe Koroške je podelil **POHVALE** za izredne uspehe, dosežene pri obvladovanju vojaških spretnosti, vzorno discipliniranost in tovarištvo ter odgovorno izvrševanje nalog pripadnikov teritorialne obrambe:

**IVANU BALIŠU** in **ENOTI TERITORIALNE OBRAMBE ZA POSEBNE NAMENE IZ DRAVOGRADA, ZVONKU POKORNYJU** in **DUŠANKI PLANINŠIČ IZ RADELJ OB DRAVI, MARJANU MERKAČU Z RAVEN NA KOROŠKEM, KOMITEJU ZA SPLOŠNO LJUDSKO OBRAMBO** in **DRUŽBENO SAMOZAŠČITO KRAJEVNE SKUPNOSTI TRG — RAVNE NA KOROŠKEM, DELOVNI ORGANIZACIJI LESNA IZ SLOVENJ GRADCA, STANISLAVU KOMPANU** in **FRANCU DOBNIKU Z RAVEN NA KOROŠKEM, JANEZU KOMLJANCU IZ SLOVENJ GRADCA, ODDELKU VOJNE POLICIJE POKRAJINSKEGA ŠTABA TERITORIALNE OBRAMBE KOROŠKE, ELEKTRARNI OŽBALT** in **MILANU OŠEPU Z RAVEN NA KOROŠKEM**.

Občinski odbor Zveze združenj borcev narodnoosvobodilne vojne občine Ravne na Koroškem je podelil v trajno last pokal organizaciji Zveze združenj borcev narodnoosvobodilne vojne krajevni skupnosti Črna na Koroškem v znak priznanja za njeno prizadevanje pri razvoju splošne ljudske obrambe in družbene samozaščite.

Učenci osnovnih šol občine Ravne na Koroškem so pisali spise na temo **SPLOŠNA LJUDSKA OBRAMBA IN DRUŽBENA SAMOZAŠČITA**.

**EDI LORBER**, predsednik občinskega komiteja za splošno ljudsko obrambo in

ga poznajo ne le v Jugoslaviji ampak tudi v tujini.

Zato bo njihova pomoč gotovo trajna in bo jamstvo za nadaljnje uspešno delovanje tega orkestra.

Ko vam izročam visoko priznanje jugoslovanskih srečanj amaterjev Abrašević, vam želim, da bi v prihodnje dosegli še dosti velikih uspehov in priznanj ter doživeli še veliko podobnih slavnosti, kot je nocojšnja.

Milan Marolt

# O razvoju jugoslovanskega železarstva pred 40 leti

## Uvod

Pred menoj je drobna knjižica, samo 17 strani ima. Na prvi strani je z roko napisan datum — november 1940, z avtorjevim podpisom. Že dolgo imam to knjižico med svojimi papirji. Dobil sem jo, ko sem bil še asistent v jeseniški jeklarni pred okoli 37 leti. Ravno sedaj, ko zopet razmišljamo o razvoju Slovenskih železarn in jugoslovanskega železarstva v prihodnjem petletnem obdobju in do leta 2000, me je naslov te knjižice znova pritegnil. Prav gotovo bo zanimalo tudi vas, o čem in kako so razglabljali železarji pred 43 leti. Naslov te knjižice je: »Razvojne možnosti jugoslovanskega železarstva«.

## Trenutno stanje

Takratno letno porabo »železa in jekla« v Jugoslaviji so cenili na 300.000 ton ali 20 kg na prebivalca. To je bilo v času, ko so industrijsko močnejše razviti sosedje porabili na prebivalca že 80 do 200 kg.

V Jugoslaviji je bilo že takrat pet železarn, ki pa niso mogle v celoti pokriti te potrebe. Na Jesenicah je znašala proizvodnja 180.000 ton SM jekla in 6000 ton elektro jekla, v Štorah okoli 20.000 ton SM jekla, na Ravnah okoli 10.000 ton jekla in v Zenici 120.000 ton SM jekla in 3000 ton elektrojekla.

Na Jesenicah so takrat proizvajali z eno visoko pečjo letno 55.000 ton surovega železa, drugi plavž, z letno zmogljivostjo 50.000 ton, je bil pa pred dograditvijo.

Zenica je imela svojo proizvodnjo surovega železa v Varešu z letno zmogljivostjo 50 do 70.000 ton.

Železarna Smederevo je potrebovala surovo železo za svojo livarno in je imela visoko peč, z letno kapaciteto 6000 ton, v Majdanpeku.

Razen navedenih visokih peči so obstajale še »samice« — male visoke peči brez drugih železarskih obratov, in sicer: v Capragu, z letno zmogljivostjo 20 do 25.000 ton surovega železa, v Topuskem s 4 do

5000 ton letne proizvodnje in v Bešincu s 5 do 6000 ton letne kapacitete. Leta 1939 je bila skupna proizvodnja vseh visokih peči v Jugoslaviji 135.000 ton jekla in sivega surovega železa.

Takrat so zapisali: »Pomanjkanje surovin — zlasti surovega železa — je glavni vzrok, da lani naše železarne niso dosegle ono produkcijo, katero bi po svoji kapaciteti zmogle.« Zapisano je tudi to, da bi potrebovali 200.000 ton surovega železa, da ne bi imeli več teh težav z neizkoriščenimi zmogljivostmi. Kot vidite, v jugoslovanskih železarnah že v času pred drugo svetovno vojno niso imeli usklajenih zmogljivosti in še danes jih nimajo.

Kot eno glavnih hib jugoslovanskega železarstva so ocenjevali oddaljenost večjega dela proizvodnje surovega železa od jeklarn in livarn in s tem zvezane slabe gospodarnosti zaradi toplotnih izgub. Razen na Jesenicah, kjer so imeli visoko peč pri jeklarni, pa tudi tu so vozili manjkačiči del od malih peči, ki so jih imeli na Hrvaškem, so imele ostale štiri železarne proizvodnjo surovega železa geografsko oddaljeno ali pa je sploh niso imeli, kot Ravne in Štore.

Jugoslovanske železarne se skoraj tri desetletja niso modernizirale in razvijale. Okoli leta 1930 so se pričeli modernizirati najprej na Jesenicah in njim so sledili tudi v ostalih železarnah. V tem desetletju, t. j. od leta 1930 do 1940, je jugoslovanska železarska industrija porabila za investicije nad 600 milijonov dinarjev.

Zaradi potreb modernizacije zastarelih obratov so vložena sredstva manj vplivala na povečanje zmogljivosti, kot bi to ustrez-

zalo višini vloženi sredstev. Nekatere nove naprave so bile zgrajene »v dimenzijah, prikroneh za bližjo bodočnost«.

V tistem času ali v obdobju pred letom 1939 je bilo na svetovnem trgu na razpolago dovolj starega železa. Ker so bile tudi cene nizke, so se jugoslovanski železarji naravnali na večjo porabo starega železa za proizvodnjo jekla in raje odločili gradnjo visokih peči. To se je kmalu maščevalo, posebno ker so že leta 1939 nastale težave z uvozom starega železa. Ker tudi ni bilo dovolj doma proizvedenega surovega železa, se je zmanjšala proizvodnja jekla. Prav na hitro so zgradili drugo visoko peč na Jesenicah za letno proizvodnjo 50.000 ton in še eno v Capragu za letno proizvodnjo 25.000 ton.

## Razmišljanja o razvoju do leta 1990

Da bi lahko vzdržali pritisk tuje konkurence, so si zadali kot osnove, katere je treba upoštevati pri nadaljnjem razvoju: ekonomiko proizvodnje ter čim boljše izkoriščanje doma razpoložljivih surovin in energije.

Rastočo porabo jekla so primerjali z rastjo porabe v državah s podobno gospodarsko strukturo, kot je bila takrat v Jugoslaviji. Napisano je: »... bi rekli, da je naša prognoza skromna, če računamo, da bo v prihodnjih 50 letih dosegla poraba železa na prebivalca pri nas vsaj 50 kg.«

Seveda so pri tem računali z normalnim razvojem, brez motenj. Načrtovali so dolgoročno, menili so namreč, da se razvoj železarstva ne more omejevati samo na bližnjih 5 ali 10 let in so vzeli 50 let za

družbeno samozaščito Ravne na Koroškem je podelil KNJIŽNE NAGRADE za najboljše besedila:

IRENI VERDINEK, MANICI CIGALE in DARJI BREZNIK Z OSNOVNE ŠOLE PREŽIHOVEGA VORANCA, SAŠI PRATNEKAR Z OSNOVNE ŠOLE FRANCA PASTERKA-LENARTA, LILIJANI LIBNIK in ANDREJI PANDEL Z OSNOVNE ŠOLE KOROŠKI JEKLARJI ter ZALKI GODEC in DARJI KORDEŽ Z OSNOVNE ŠOLE MILOŠA LEDINEKA.

V imenu dobitnikov priznanj se je zahvalil Franc Tušek, predsednik skupščine občine Ravne na Koroškem, proslavo pa je zaključil zbor Vres s pesmijo Nikica Kalodjera U ime slobode.



Ko smo bili še mladi in leta 1963 še brali Polet



dobo, ko naj bi poraba železa in jekla na jugoslovanskega prebivalca znašala 50 kg in so pri tem računali tudi, da se bo nadaljeval dotedanji redni letni prirastek prebivalstva. Računali so, da bodo morali pokrivati 20 odstotkov porabe z uvozom.

Praden nadaljujem, sem vsem dolžan še nekaj pojasnil. Takrat so uporabljali v železarstvu nekoliko drugačne strokovne izraze, kot jih uporabljamo danes. Železo je pomenilo jeklo, ki se ne kali. V uporabljenem materialu je avtor pogosto poimenoval tudi celo gotovo proizvodnjo železarne — kot železo. Jeklo je torej kaljivo železo. Več ali manj je bil izraz — jeklo — uporabljen v tej razvojni obravnavi redko in pretežno samo v zadnjem odstavku v knjižici, ko je bila na vrsti možnost razvoja proizvodnje elektrojekla. Surovo železo se ne da kovati. Pojem **surovo jeklo** pa obsega tudi današnje oznako za odlito jeklo v jeklarni, torej v nepredelanem stanju. Jeklarsko surovo železo je belo surovo železo. Sivo surovo železo je za potrebe livarn.

Ker je avtor izhajal pri dolgoročnih napovedih iz nekaterih predpostavk, ki vse pečujejo na proizvodnjo surovega železa, vam moram tudi te pojasniti, da boste lažje razumeli tabelo, ki napoveduje nadaljnji razvoj.

Tabela napovedane proizvodnje (tabela je prepisana po originalu)

Leto	Poraba v t	Od te uvoz iz inozem. t	Produkcija livarn	Domača produkc. železa t	Za to potrebno sur. jeklo t	Potrebno jeklar. sur. žel. t	Potrebna produkc. vis. peči t
1940	310.000	80.000	20.000	210.000	300.000	170.000	190.000
1950	430.000	85.000	25.000	320.000	460.000	240.000	265.000
1960	600.000	120.000	30.000	450.000	640.000	340.000	370.000
1970	780.000	150.000	40.000	590.000	480.000	450.000	490.000
1980	980.000	190.000	50.000	740.000	1050.000	560.000	610.000
1990	1200.000	240.000	60.000	900.000	1300.000	690.000	750.000

Pod tabelo piše, da je: »Ta na videz nekoliko fantastičen program potreben...«. Postavili so si namreč vprašanje, če bo za tolikšno proizvodnjo zadosti domačih surovin in energije. Katere gospodarske in tehniške dejavnike je treba za nadaljnji razvoj upoštevati?

Za takrat znano količino železovih rud je naveden podatek, da je ta znašala 90 milijonov ton s približno 42 milijoni ton Fe. Od tega naj bi bilo 56 milijonov ton čistih rud s povprečno 46,5 odstotki Fe in 35,5 milijonov ton metalurško nečistih rud s primesmi As, Sb, Cu in Cr ter s povprečno 46 odstotki Fe. Ugotovili so tudi, da je nekaj železovih rud z okoli 1 odst. P, kar je premalo za Thomasov proces. Tudi železove rude z okoli 1 odst. Ni so poznali in cenili, da je v njih okoli 5000 ton Ni, kar naj bi ostalo za kasneje, kot važna strukturna rezerva.

No, prva ugotovitev je bila, da bi ob predvideni proizvodnji tolikšna in znana količina železove rude zadoščala le za 50 do največ 90 let. Tolikšne zaloge, so menili, pa so premajhne, da bi bila težka železarska industrija, za katero so potrebna velika investicijska sredstva, zgrajena samo za takšno, za njihove pojme prekratko obdobje. Razmišljali so naprej in ugotovi-

li, da zaradi potrebe uravnavanja cen in ohranitve gospodarske in industrijske neodvisnosti ni smotno izčrpavati samo lastne vire železovih rud. Zaključek je bil, kot piše: »Zaradi tega bomo smeli porabiti le del železovih rud, ostali del porabe pa bo potrebno kriti z uvozom železovih rud iz držav, katere razpolagajo z bogatejšimi rudišči in zalogami na zelo dolgo dobo«.

Od celotne porabe surovega železa so računali, da bo potrebno za livarne 5 odstotkov proizvodnje. Za proizvodnjo »gotovega železa«, mišljeni so izdelki iz jekla, so upoštevali 70 odstotkov izplena iz surovega jekla. V vložku za proizvodnjo surovega jekla so pa morali računati s 53 odstotki surovega železa in 47 odstotki starega železa. Računali so namreč, da dobijo od lastnih odpadkov v železarnah 30 odstotkov starega železa, industrija jim je vračala 3 odstotke in od zbiranja naj bi dobili še 14 odstotkov. Napovedovali so tudi, da bi mogoče v poznejših letih lahko upoštevali višji delež starega železa, t. j. 52—53 odstotkov, kakršen je bil v razvitejših državah.

Še eno izhodišče je bilo močno pomembno in ga moram navesti, preden pridemo do napovedane tabele. Ob zahtevi, da je na bodočnost jugoslovanskega železarstva najprej potrebno zgraditi plavže, so si postavili za cilj, da proizvodni stroški za surovo železo na pragu jeklarne ne smejo biti bistveno višji od prodajnih cen za uvoženo surovo železo ali uvoženo staro železo. Princip konkurenčnosti cen s cenami inozemskih proizvodov naj bi v prihodnje veljal za vse jugoslovansko železarstvo. Modre misli še danes, ni kaj pristaniti.

Že takrat so računali, da se bo na ta predlog pojavil odpor, zato so tudi dokazovali, da bi uvoz železove rude »olajšal obratovanje naših visokih peči, zvišal njihovo storilnost in zmanjšal specifično porabo metalurškega koksa«.

Potem so nadalje ugotovili, da ima Jugoslavija zadosti manganovih rud za proizvodnjo feromangana. Sicer te, manganove rude, niso najkvalitetnejše, z dodatkom malo uvoznih koncentratov naj bi pa kri-li tudi vse prihodnje potrebe.

Pri koksu se je zapletlo. Premogov za koksanje nimamo, je bila ugotovitev. Z ogljem si ni več mogoče pomagati, samo pri malih pečeh še, če bi bila najhujša

silna. Računali so, da je potrebno za 1 tona grodija 1 tona koksa. Za jeklo torej, pri porabi 530 kg surovega železa v vložku, tudi 530 kg koksa. Za perspektivno proizvodnjo 1,3 milijona ton jekla bi potrebovali 750.000 ton koksa ali 1,1 milijon ton premoga za koksanje.

Računali so, da je potrebna celotna energija za 1 tona jeklarskih izdelkov  $5,9 \times 10^6$  kal in 470 KWh. Ker se da v železarnah s koksarno in visokimi pečmi koristno uporabiti pline, ki pri tej tehnologiji nastajajo, je torej sledil zaključek, da je iz »toplotno ekonomskih« ozirov potrebno graditi take železarne, ki imajo lastno koksarno in plavže. Ob tem so tudi razmišljali, če se ne bi dalo za koksanje uporabiti domačih zalog rjavih premogov in lignitov. Tudi poskuse so delali in prišli do zaključka, da so rezultati zaenkrat neuspešni, da pa je treba iskati nova pota, da bi to uspelo. No, vemo, da kasneje tudi poskusi z mešanico uvoznih in domačih premogov niso uspeli. Raziskave, da bi nadomestili vsaj del potrebnega uvoza, so še v teku, doslej pri nas brez pomembnih dosežkov.

Tudi predredukcijo železove rude so že upoštevali pri svojih razvojnih študijah. Krupov postopek redukcije železove rude v rotacijski peči je bil že takrat znan. Ker ima pa pri tem postopku uporabljeno trdo gorivo, katerega bi imeli v Jugoslaviji na razpolago, precej zvepla, ki preide 50 do 80 odst. v železo, so ocenili, da ta postopek za naše razmere ni uporaben. Kot zaključek pa piše: »Ni pa izključeno, da ima pod izvestnimi pogoji pomen tudi za direktno pridobivanje železa.« No, danes vemo, da po podobnih postopkih pridobivajo že nekaj deset milijonov ton predreducirane železove gobe v obliki peletov ali briketov.

Tudi z uporabo kisika v železarstvu so računali. Mogoče malo zadržano in samo za visoke peči, ter so bolj razmišljali o tem, da bi bilo možno zmanjšati izmere plavža, predvsem znižati jašek, kot neposredno z bogatjenjem zraka povečevati proizvodnost.

Kaže, da jih je električna redukcijska peč kar precej vznemirjala. Potreben oglednik za redukcijo se da dodajati v skoraj poljubni obliki. Toplotno energijo pa daje električni oblok. Proizvajati se da surovo železo posebnih sestavov, uporabiti se da rude, ki vsebujejo Ni in Cr. Potrebne in ekonomske količine so ocenjevali seveda s svojimi pogledi in merili. Zdi se mi, da so imela takratna dolgoročna razmišljanja tudi dolgoročne posledice v jugoslovanskem železarstvu, kar zadeva elektro-plavže, saj jih imajo sedaj v Skopju, Ilijašu in v Štorah. V materialu je namreč zapisano: »Električni plavž danes ni niti konstruktivno niti metalurško nikak problem. V mnogoštevilnih inštalacijah so bile nabrane v zadnjih 3 desetletjih zadostne izkušnje tako, da smemo trditi, da bi bil električni plavž za jugoslovanske razmere oni agregat, katerega bi morali brez nadaljnjih eksperimentov in preišljevanj akceptirati.«

Omejitveni dejavnik za takšno odločitev je bila že takrat cena električne energije, ki ne bi smela biti dražja kot energija iz koksa. Drugi omejitveni dejavnik je bila količina potrebne električne energije, ker

ki ne bi smela biti dražja kot energija iz koksa. Drugi omejitveni dejavnik je bila količina potrebne električne energije, ker

ki ne bi smela biti dražja kot energija iz koksa. Drugi omejitveni dejavnik je bila količina potrebne električne energije, ker

je tudi takrat niso imeli dovolj. Danes je tako, da je električne energije v Jugoslaviji še vedno premalo in da je ta za proizvodnjo surovega železa v elektropravzu tudi predraga.

Za proizvodnjo jekla so si izbrali kot najprimernejši agregat Siemens-Martinovo peč in postopek. Thomasov postopek ni prišel v poštev, ker v Jugoslaviji nimamo rud z zadostno vsebnostjo fosforja. Ker so računali, da imajo za vložek na razpolago 47 odstotkov starega železa in ga bo kasneje še več, so menili, da je SM proces najprimernejši. Za gorivo so izbrali generatorski plin, ki ob primerni izbiri premoaga z nizkim S in s primernim postopkom uplinjevanja tudi daje ustrezen plin s svetlečim plamneom in nizkim žveplom. Pri tem so se zavedali, da so vsa v Jugoslaviji razpoložljiva goriva slabe kakovosti in razglabljali o tem, kako se da najbolje uporabiti tudi domača goriva.

Za znižanje proizvodnih stroškov je pa potrebna visoka specifična storilnost, so se tudi pri proizvodnji jekla vračali na izhodišče o upoštevanju ekonomike. Višja storilnost se pa doseže, če se zmanjšajo zastoji, če se odpravijo kvarni vplivi, katerim je jeklo lahko izpostavljeno v peči in če je čim krajša doba zakladanja ter če uporabljamo za vložek tekoče surovo železo ustreznosti kvalitete. Glede obzidave peči so bili posebno na Jesenicah v tistih časih silno napredni. Tam so imeli prvi na svetu obzidano SM peč docela iz bazične, visokovredne, krommagnezitne opeke. Imeli so to za sila pomembno, ker so računali, da sta kromova ruda in surovi magnezit na razpolago v Jugoslaviji v zadostnih količinah za pokrivanje vseh bodočih potreb. Bazična obzidava je prinesla s seboj daleč večjo vzdržnost kot prej silika opeka. Možno pa je bilo doseči višje temperature in s tem tudi metalurške pogoje za kvalitetnejšo proizvodnjo.

Za nadaljnje povečevanje proizvodnje železa ali boljše surovega jekla so izbrali torej SM postopek in priporočili nadaljnjo gradnjo SM peči, razumljivo, z bazično obzidavo.

Prav na kraju, v zadnjem odstavku na sedemnajsti strani, niso pozabili tudi na visokovredna žlahtna jekla. Ugotovili so, da je treba tudi v Jugoslaviji računati z rastjo porabe srednje legiranih in visokolegiranih jekel in tudi z rastjo porabe visokovrednih in žlahtnih jekel. Ta jekla se namreč proizvajajo v električnih jeklarskih pečeh, v obločnih in visokofrekvenčnih. Ugotovili so, da bi pri treznem gospodarjenju zadoštvale domače zaloge kromove rude za dolgo dobo. Molibden je na razpolago v skromnih količinah in ga ne bo dovolj za daljše obdobje. Nekaj niklja bo mogoče dobiti iz železovih rud. Večji del Ni in ostale težke kovine bo treba bržkone uvažati. Za električne jeklarske peči so pa bili mnena, da poraba električnega toka za proizvodnjo elektro jekla ni tako visoka, da bi to smelo zadrževati razvoj proizvodnje jekla v teh pečeh. Tudi cena za električni tok ne bi smela biti zadržek za razvoj proizvodnje elektro jekla v primerjavi s SM jeklom — že takrat.

#### Sklepna razmišljanja

Vse navedbe, kar sem jih povzel, so zapisane v tej knjižici. Kar navajam dobe-

sedno, je v narekovaju in je v originalu prav tako zapisano. Podatki so docela povzeti in če kje niso usklajeni v odstotkih ali drugače, res ni moja napaka. Končno pa to niti ni pomembno. Skušal sem pobrati s 17 strani razvojnih možnosti jugoslovanskega železarstva pred 43 leti tisto, kar je bilo najbolj značilno za tiste čase. Skušal sem vam prikazati tisto, kar so mislili takrat, da bi bil to skoraj fantastični razvoj, danes pa vemo, da je bilo razvoj daleč hitrejši in da je poraba jekla že sedaj v Jugoslaviji okoli petkrat večja, kot so napovedovali takrat. Zanimivo je pa tudi, da so prišli že pred štirimi desetletji do nekaterih

modrih zaključkov, ki veljajo še danes za današnje čase in jih še danes dokazujemo in z muko uveljavljamo ali pa jih še ne upoštevajo.

Mojih pripomb je res malo, včasih mi pa žilica ni dala miru, pa sem pridal kakšno svojo misel, ki naj bi veljala za sedaj in za nadaljnji razvoj — ker moramo priznati — da so tudi pred 40 leti imeli kar dobra izhodišča za razvoj jugoslovanskega železarstva. Žal se je premalo od tega, kar je bilo pametno, uresničilo ali — preveč so ubirali ponekod svoja pota, brez ozira na potrebno usklajenost celotnega razvoja.

Mitja Šipek

## PRVA GENERACIJA ULTRAZVOČNIH NAPRAV

Pravzaprav sploh ni tako dolgo, ko smo prvič slišali, da je mogoče z ultrazvokom neporušno iskati defektna mesta v notranjosti jekla, ne da bi ga bilo potrebno razrezati — porušiti.

Še leta 1952 je bila ta metoda popolna novost v Evropi pa tudi drugod v svetu, čeprav so principi te metode bili znani že kakih deset let prej.

V naši železarni smo zanjo izvedeli zgodaj, saj smo že leta 1953 kupili prvi ultrazvočni aparat, ki je bil dokaj okoren in težak skoraj 40 kg, ni pa bil kdovekako precizen in ga danes hranimo kot muzejsko vrednost. Na sliki 1 ga vidimo ob modernem pritlikavčku, ki tehta le 5 kg in zmora desetkrat več kot okorni veteran.

V tistih časih so bili te vrste aparati še v povojih, saj niti katodni oscilograf, ki je bistven sestavni del ultrazvočnega aparata, ni bil kdove kako natančen, kaj še izvori

in sprejemniki ultrazvoka — kremenčevi kristali, ki so bili vgrajeni v nerodne ultrazvočne glave in vsaj 100-krat manj občutljivi kot moderne ultrazvočne glave.

Bili smo navdušeni, če smo sploh našli defektna mesta in še celo lahko približno ocenili, kako daleč od površine ležijo ti defekti, koliki so taki defekti, seveda nismo niti približno vedeli, le ugibali smo, saj so bile občutljivosti glav skromne, točnost aparatov prav tako in kar je glavno, nismo imeli nobenega znanstveno dodelanega sistema za vrednotenje velikosti napak, ki smo jih našli. Ker pa so se ultrazvočni aparati v industriji vedno bolj množili, na Ravnah smo imeli gotovo prvega v jugoslovanskih železarnah pa verjetno tudi v predelovalni industriji, je seveda kmalu prišlo do problema. Izdelovalci jekla so vrteli vse gume na aparatu na levo, da bi čim manj videli in mirneje spali, kupci



Ko zapiha



jekla pa so ravno nasprotno sukali regulatorje na desno, da bi vse našli v jeklu in tako, če nič drugega, iztržili popust pri ceni jekla. Ker ni bilo enotnega sistema in nikakršne literature, niti primernih šol za izobrazbo strokovnih kadrov pri delu z ultrazvokom, smo eni in drugi pričeli vrtati različne luknje v kose jekla in primerjali višino signalov na ekranu, pri tem pa se skoraj nihče ni zavedal, da delamo dobesedno jalov posel. Ko so se pojavile še kotne ultrazvočne glave, je bila zmeda še večja.

Na Ravnah smo kmalu uvideli, da tako ne pridemo nikamor in da se moramo s porabniki našega jekla pogovoriti strokovno v takem jeziku, da ga bomo vsi razumeli — torej strokovnem.

Organizirali smo prve ultrazvočne tečaje za vse porabnike v Jugoslaviji in se pogovarjali o izkušnjah, ki smo jih nabrali v naši železarni in teh ni bilo malo, saj smo prvi strokovni članek o ultrazvočni kontroli jekla napisali že v letu 1953 in je verjetno prvi strokovni članek s tega področja v državi.

Manjkalo pa je bistvo — teoretično dodelan model. Končno je dr. J. Krautkrämer postregel strokovni javnosti z metodo, ki jo je imenoval AVG metoda in še danes nosi to ime, pomeni pa amplitudno pojačalna ocena velikosti najdenega reflektorja, ki je lahko tudi defekt.

Na mah so odpadle gore navrtanih vzorcev, ker je ponujena metoda dala tisto iskano spodnjo mejo velikosti napake, nič pa ni povedala o gornji meji napake in pa še to, da je grajena na čisti teoriji. Zato je v praksi naletela na vsemogoče nasprotnike, ki so se nekako navadili na izvrtane vzorce, popolnoma jasno pa je, da so za tem tičale finančne špekulacije posameznih izdelovalcev ultrazvočnih aparatov, razen že takrat najuspešnejšega Krautkrämerjevega v Evropi, kateremu je pripadala tudi metoda kvantitativne ocene velikosti najdene napake z ultrazvokom.

Ta metoda je danes kljub številnim pomanjkljivostim še vedno najbolj uporabna in se nenehno izpopolnjuje, predvsem pa je vnesla v gradnjo ultrazvočnih aparatov vrsto novosti in zahtev. Naštejmo jih nekaj: prvič je bilo potrebno vgraditi kalibriran regulator pojačanja v dB, dalje terja čim točnejše pojačalo na abscisi aparata, ki

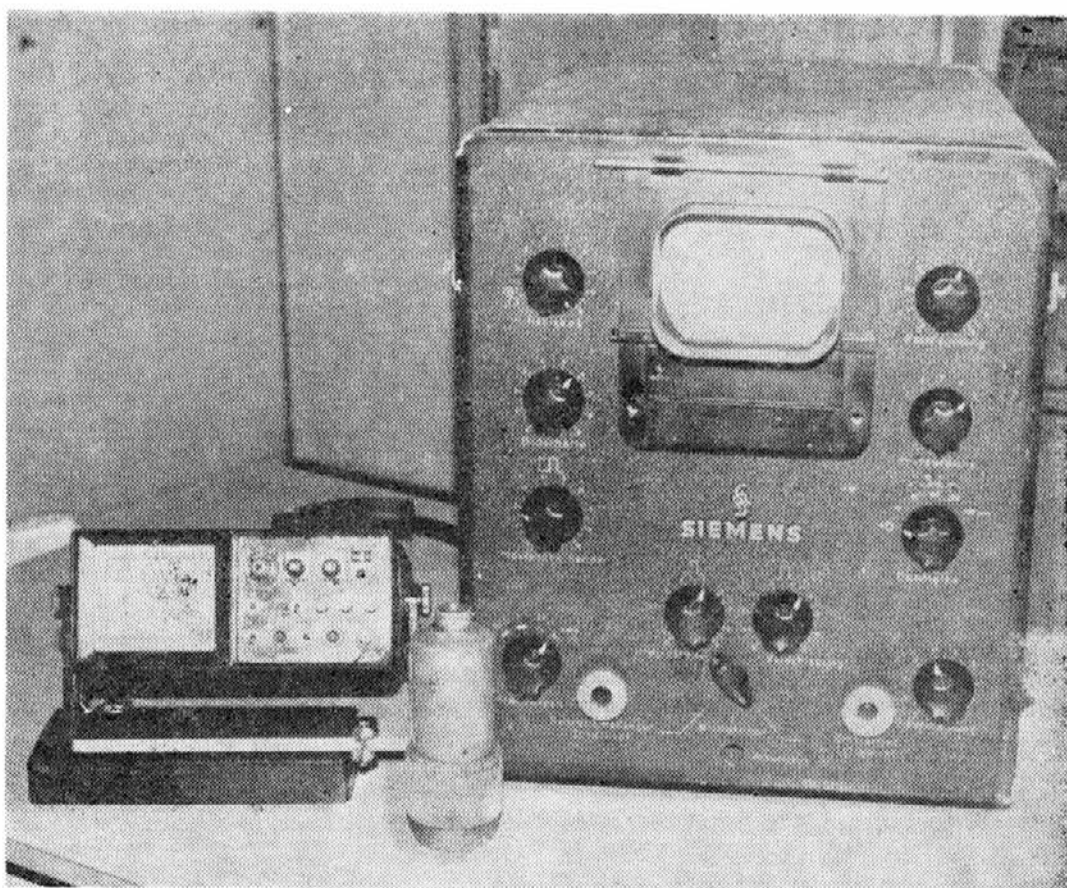

Slika 1

mora biti linearno na 1% točnosti in pomeni merilo za čas potovanja zvočnega paketa v materialu do napake in nazaj ali drugače rečeno — merilo oddaljenosti pri znani hitrosti zvoka v materialu. Tudi vertikalno pojačalo mora biti čim bolj linearno, da bi lahko uporabili AVG metodo, saj je merilo za velikost defekta odbiti signal zvoka, ki se transformira v proporcionalni električni signal in je sorazmeren ploskvi defekta, ki odbija zvok, odnosno kvadratu premera napake. Nadaljnji pogoj, ki je dolgo delal konstrukterjem težave, je enakomerno pojačanje kratkih električnih signalov, ali z drugimi besedami, signalov, ki imajo širok frekvenčni spekter, taki pa so zelo kratki signali.

Praktiki smo prišli do spoznanja, da se v materialu mnogo hitreje zadušijo (preidejo iz mehanske v toplotno energijo) vibracije visokih frekvenc. Torej mora biti

pojačalo sposobno enakovredno ojačati vse signale v odbitem snopu v širokem pasovnem območju.

Tudi za oddajnik so postavljali vse večje zahteve, da mora dati čim krajši, toda čim bolj visok impulz. Pri uporabi starih glav s kremenčevim kristalom so vzbudni napetostni sunki dosegli tudi do 2000 voltov (danes so potrebni za vzbujanje piezokeramičnih vibratorjev desetkrat nižji napetostni sunki), biti pa so morali čim krajši, saj je vsaka milijoninka sekunde lahko usodna, ker prispeva k »mrtvi coni«, t. j. področje v jeklu od površine do določene oddaljenosti, kjer defekta po metodi odmeva ni mogoče odkriti, ker leži v »mrtvi coni«, t. j. področje, ki pripada časovnemu intervalu, ko vibracije prodre do defekta in se vrnejo. Da bi mogli izmeriti čas od trenutka, ko se odbite vrnejo od defekta do površine, mora oddajni vibrator med tem časom mirovati, kar pomeni »kratka mrtva cona«. Pri hitrosti zvoka 6 km/s v jeklu pomeni vsaka milijoninka sekunde mrtvo cono 6 mm v jeklu, to pa je že mnogo preveč. V tistih časih, ko so bili oddajniki grajeni s plinskimi ali vakuumskimi cevmi, je bilo nemogoče doseči tako kratke impulze, danes pa sto ali tisočkrat krajši impulzi niso nobena redkost in jih je mogoče doseči le s polprevodniškimi preklopniki — tiristorji ali hitrimi tranzistorji.

Končno pa se je pojavila še zelo važna zahteva, da morajo biti aparati čim lažji, prenosni in neodvisni od električnega omrežja, torej na akumulator.

Vse te zahteve pa cevni aparati niso bili sposobni izpolniti, šele delna ali popolna zamenjava elektronskih cevi s tranzistorji je omogočila hiter razvoj malih natančnih in vsestransko uporabnih ultrazvočnih aparatov. Še poseben skok pri modernizaciji pa so omogočila mikroelektronska vezja, predvsem pri zmanjšanju teže in povečanju natančnosti delovanja aparata.

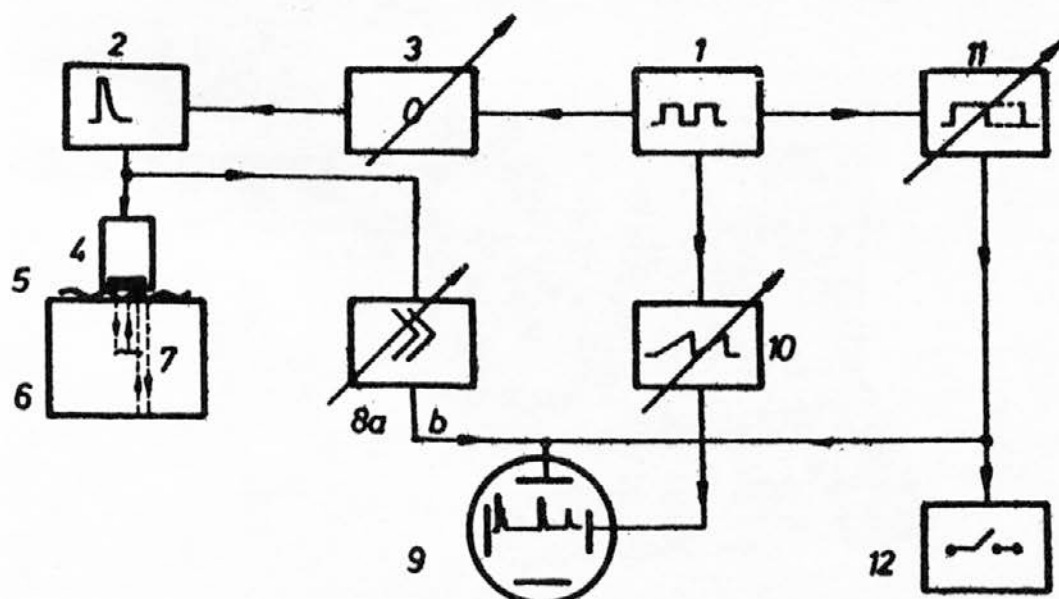

Slika 2



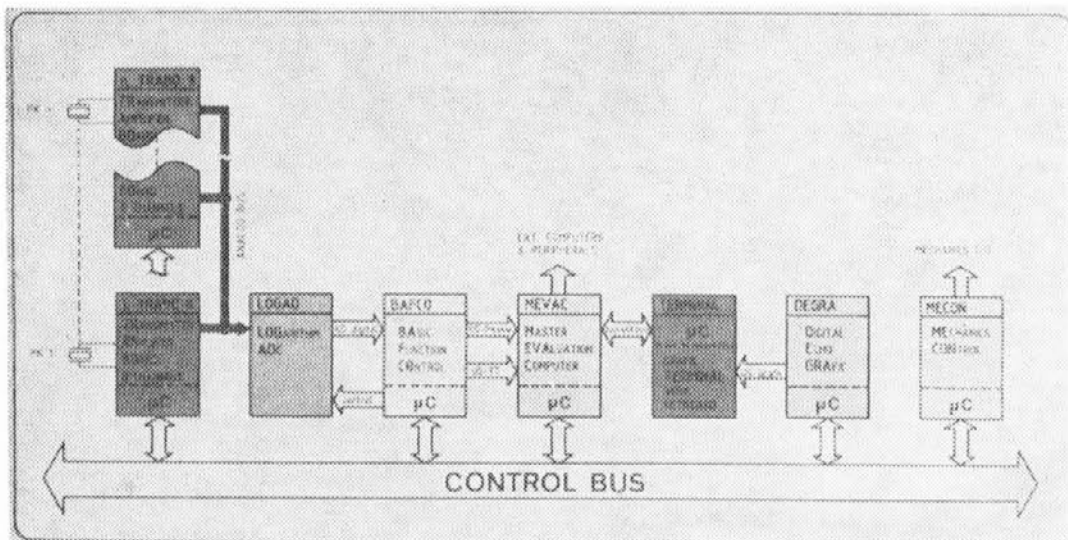

Slika 3

Posebno poglavje pri razvoju ultrazvočnih naprav je avtomatska signalizacija, t. j. vgrajevanje »monitorjev«. Danes je dvokanalni monitor lična »kartica« s tiskanim vezjem in pa »čipi«, še pred dvajsetimi leti pa je tak monitor imel kakih trideset elektronskih cevi in je bil težji kot sam ultrazvočni aparat. Monitor je zelo važen sestavni del aparata, saj avtomatsko »sliši« odmeve od napak ali druge odmeve ravno in samo v področju vzorca, ki nas zanima. K staremu tipu aparata so torej pričeli graditi dodatke, kot so monitorji, dB regulacija, pretvornik iz enosmernega baterijskega toka na izmenični, kot ga je potreboval ultrazvočni aparat. Če bi vso to kramo pobasal, bi jo bilo ravno za eno avtomobilsko prikolico, danes pa je vse skupaj vgrajeno v lično škatlo, široko 200, dolgo 300 mm in visoko 90 mm kot primer in predstavlja drugo generacijo ultrazvočnih aparatov.

Z vse večjo točnostjo ultrazvočnih naprav je mogoče vse bolj natančno najti tudi sorazmerno majhne defekte (manjše kot 0,5 mm  $\varnothing$  in zelo blizu površine — manj kot 1,5 mm oddaljeno, ali zelo daleč — do 10 metrov od izvora, z natančnostjo 1 %).

Le ocena velikosti defekta je še vedno ostala le napol rešen problem, pa ne zaradi premajhne točnosti aparatov, temveč delno zaradi nepopolnega znanja izdelati zares kakovostne ultrazvočne glave (izvora ultrazvočnih vibracij in sprejemnike le-teh). Predvsem je težko doseči ozke tolerance števila vibracij, torej stabilnost frekvenc, in dovolj kratko mrtvo cono, t. j. kratko iznihavanje glave, ko prvi impulz v obliki električnega visokonapetostnega sunka preneha ali pa, ko vrnjeni mehanski impulz že izzveni, vibrator pa se trese še nekaj časa.

Največ težav pri oceni velikosti defektov pa povzročajo preiskovani material sam zaradi zelo raznovrstnih področij prevodnosti za mehanske vibracije in pa število, oblika in usmerjenost samih napak, ki lahko vplivajo na obliko, čas in usmerjenost tresljav, odbitih od bližnjih sosednjih napak. Te vplive je nemogoče matematično analizirati in se v praksi pokažejo na višini in obliki odmevov kot električni sestavljeni impulzi, ki so zaradi različno dolgih zvočnih poti doživeli pozitivne in negativne interferenice, rezultanta vseh teh dogodkov pa so višina, položaj in oblika signalov na ekranu katodne cevi na ultrazvočnem aparatu, to-

rej tudi oblika signala nosi dragocene informacije, ne samo višina.

Če pa želimo uporabiti vse informacije, ki nam jih ponuja ekran na aparatu, pa je nujno potrebno, da je meritev čim bolj ponavljiva. Ob vsaki meritvi moramo torej poznati občutljivost, frekvenco, število impulzov v sekundi, hitrost zvoka, s katero smo računali, dušenje zvoka v materialu, položaj »blende« monitorja itd. Ko pa odčitamo rezultat iz višine in položaja signala odbitega zvočnega impulza na ekranu, ga hočemo čim bolj analizirati, npr. želimo vedeti, kolika je projekcija zvočne poti in na kakšni globini leži defekt, če smo ga poiskali s poševnim vpadanjem zvočnih impulzov. Predvsem pa nas zanima, kolikšen je tak defekt in njegova oblika. Ti podatki so lahko toliko bolj točni, če upoštevamo razen občutljivosti še izgube energije, ki jih na svoji poti doživi zvočni impulz. Sama AVG metoda je v bistvu grafično prikazano zvočno polje izvora po občutljivosti v različnih točkah. Ker pa je oblika zvočnega polja vibratorja odvisna od premera in oblike izvora in frekvence impulzov, je nujno potrebno, da te parametre poznamo.

Iz tega kratkega opisa je videti, kaj vse mora vedeti operater in kaj vse mora izračunati iz dobljenega podatka, da bi dobil čim bolj popolno informacijo o odkritem defektu.

Tako se je rodila tretja generacija ultrazvočnih naprav — računalniško opremljena generacija. Namesto človeka si računalnik zapomni vse podatke, ki jih moramo uporabiti, ko nastavlamo kontrolni proces in računalnik izračunava vse zaželenne parametre iz odbitega signala, vendar neprimerno hitreje in bolj točno, kot človek »peš«.

To izredno lastnost računalnika, da je hiter in ima zelo obsežen spomin, pa smo v tej najnovejši generaciji takoj izbrali še za vodenje ultrazvočne glave, tako kot smo načrtovali in bi sicer moral opraviti človek, vendar počasi in manj natančno. Prišli smo torej do kontrolnih robotov, ki se lahko naučijo voditi ultrazvočne glave po vnaprej nastavljenem programu silno natančno in hitro.

Z vpeljavo robota v ultrazvočno preiskavo pa smo morali staro metodo direktnega kontakta (ko glava drsi po površini preiskovanega vzorca in je vmes le tanka plast sklopne tekočine za prenos ultrazvoka iz glave v vzorec in nazaj) zamenjati z že poznano, a manj uporabljano tehniko potapljanja vzorca v kontaktno tekočino.

Zvočni impulzi potujejo skozi določen tekočinski steber na površino vzorca in vanj ter se odbiti od defekta po isti poti vračajo.

Tako odpade vsaka obraba ultrazvočnih glav, spreminjanje smeri je mogoče v vseh oseh in je enostavno, zato pa mora biti toliko bolj natančno izdelana mehanika, ki glave premika po ukazu robota, saj je vsaka napaka, ki jo v tekočinskem stebru povzročimo, za štirikrat večja v jeklu, ker so odnosi zvočnih hitrosti v tekočini in jeklu 1 : 4.

Po navadi kontrola v eni sami smeri ne zadošča. V najenostavnejšem primeru, npr. iskanje dvoplastnosti v pločevini, bi sicer zadoščala ena sama glava, vendar bi delo teklo silno zamudno, zato uporabimo več

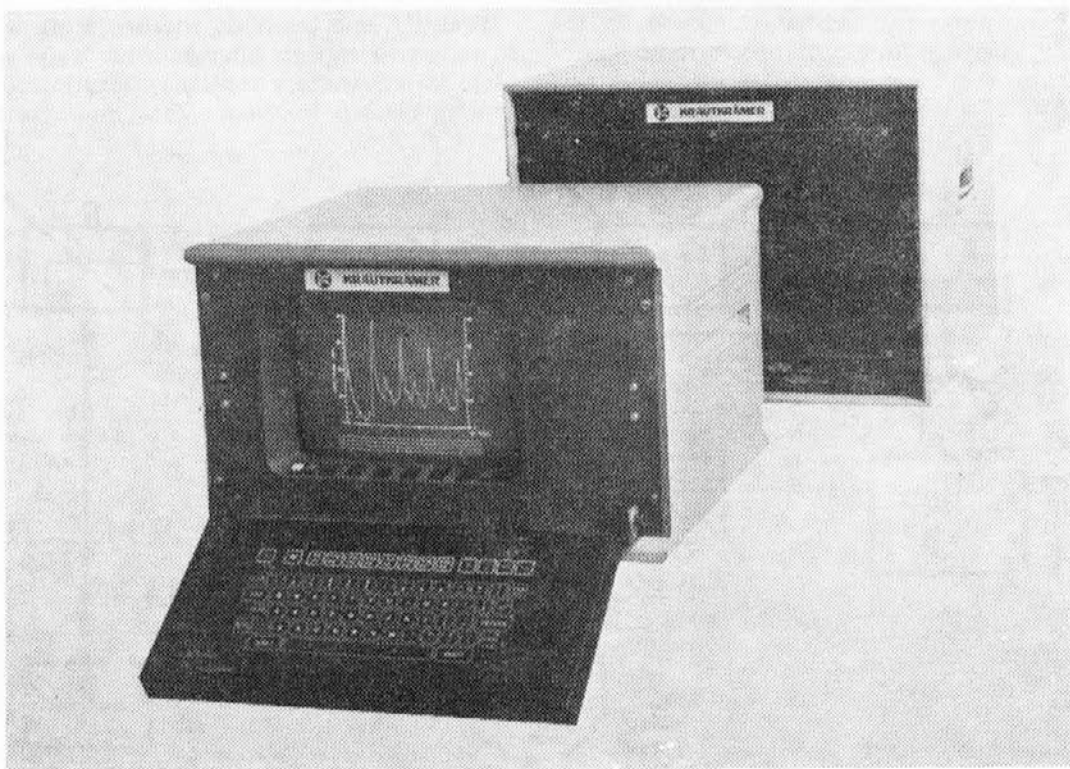

Slika 4



glav hkrati in vsako posebej vzbujamo v multipleksnem pogonu. Novi aparati omogočajo do 66 kanalov hkrati, medtem ko smo pri prvih napravah lahko realizirali največ dva kanala hkrati.

Že **kontrola gredic**, ki je zelo geometrijsko pravilen izdelek, ni mogoča sigurno samo z eno ultrazvočno glavo. Da bi gotovo odkrili napake v sredini gredice, ne glede na njene oblike in položaj, moramo uporabiti vsaj dve ultrazvočni glavi usmerjeni pravokotno ena na drugo. Vemo pa, da napake v gredici niso same in vedno v sredini, temveč morejo biti izmaknjene. Zato moramo namestiti po **več glav** na eni ploški in prav toliko na drugi, torej smo že pri najmanj 4 ali več kanalih, vsak kanal pa mora imeti svoj oddajnik impulzov, svoj sprejemnik, svoj monitor in večkrat še svoj markirni sistem, le sortiranje je običajno skupno, in pa nastavitve parametrov, kar je vidno na enem ali več ekranih. Z vključitvijo računalnika je seveda ves kontrolni program mogoče voditi avtomatsko z računalnikom, ki postavlja pravo občutljivost, položaj blende, usmerja mehaniko za vodenje glave ali vzorca ali obojega. Tu je seveda možnosti skoraj nešteto in ni objekta, ki ga ne bi mogli 100% kontrolirati. Kar pa je največ vredno — nastavljenega programa ne more kontrolor samovoljno spreminjati, če pa ga že spreminja, je mogoče vedno poklicati informacijo iz računalnika, ki pove natančno vse, kako je bila kontrola izpeljana in izstavi tudi pisni in grafični dokument stanja in rezultat preiskave za določeno napako, o kateri želimo nekaj več vedeti.

Predstavimo si sedaj stari in novi koncept ultrazvočnega defektoskopa. Pri obeh generacijah sta skupna samo generator in sprejemnik ultrazvočnih impulzov, t. j. ultrazvočna glava, ki še v največ primerih izrablja piezoelektrični efekt za vzbujanje

in sprejem ultrazvočnih tresenj v materialu.

K temu spada še izvor ali generator visokonapetostnih zelo kratkih impulzov ter predojačalo, ki odbite, v električne impulze spremenjene zvočne signale, verno pojača, saj so le-ti večkrat zelo šibki, če so odbiti od zelo majhnih ali zelo oddaljenih napak in v jeklu, ki močno duši zvočno energijo, npr. avstenit.

Pri **starem konceptu** ultrazvočnega aparata je bila shema sledeča: (slika 2)

**Multivibrator** 1 daje v enakomernih časovnih presledkih vzbudne impulze na **generator kratkih visokonapetih impulzov** 2, toda prek **zakasnilnega člana** 3, ki mu je mogoče spreminjati čas čakanja tako, da trenutek, ko generator odda impulz na vibrator, lahko poljubno izberemo.

Visokonapeti impulz vzbudi **piezoelektrični vibrator v ultrazvočni glavi** 4 in zvočni impulz v obliki nekaj vibracij potuje skozi sklopni medij 5 (olje, voda, mast) v preiskovani vzorec 6.

Zvočni impulz se najprej in samo delno odbije od napake 7, nekoliko pozneje pa od spodnjega dela vzorca, ki meji na zrak ali kako drugo snov. Do odbijanja pa pride le tedaj, če sta si produkta obeh snovi iz spec. gostote ( $\rho$ ) in hitrosti zvoka ( $v$ ) v tej snovi različna

$$\rho_1 \cdot v_1 \neq \rho_2 \cdot v_2$$

Do odbijanja pa ne pride v primeru, da sta si snovi različni po sestavi, pa je slučajno produkt iz  $\rho_1 \cdot v_1 = \rho_2 \cdot v_2$ .

Odbiti signali se pojačajo v **predpojačalu** 8a in dokončno v **glavnem pojačalu** 8b, kateremu moremo stopnjo pojačanja poljubno regulirati in je regulacija kalibrirana v dB enotah.

Primerno pojačan signal peljemo na časovno napetostno meritev na **katodni oscilograf** 9, ki ima horizontalni par odklon-

skih plošč priključen na **generator žagaste napetosti 10 (časovno bazo)**, ki jo prav tako lahko v zelo širokih mejah spreminjamo. S pomočjo regulatorja časovne baze 10 in regulatorja zakasnitve 3 lahko sliko signalov na ekranu sinhroniziramo tako, da vidimo cel presek preiskovanega vzorca na njem, torej na levi strani vstopna stran, na skrajni desni izstopna in med obema morebitni defekti v določenem merilu, kar nam omogoča zelo natančno merjenje oddaljenosti defekta od vstopne površine. Tisti del ekrana (in s tem preseka vzorca), ki nas posebno zanima, lahko avtomatsko nadziramo z **monitorjem** 11, tako da nastavimo merilno področje, v katerem pričakujemo defekt in ga prekrijemo z »blendo«, potem še izberemo višino signala, ki naj aktivira monitor in če v področju blende nastopi kakršenkoli signal, ki preseže izbrano višino na ekranu, odda signal na **močnostno stikalo** 12, ki krmili markiranje, avtomatsko izmetavanje, štetje itd. Ves potek delovanja naprave pa krmili multivibrator 1 ali nek **zunanji dajalec impulzov**.

Tu so naštet le nekateri običajni elementi, toda še ne vsi. Večina modernih naprav ima vgrajeno še **izločanje malih signalov** (šumov) in izenačevanje višine signalov v odvisnosti od časa, ali drugače rečeno, izenačevanje višine signalov od enako velike napake na različnih oddaljenostih v vzorcu — **globinsko izenačenje**. Ta poseg je posebno pomemben, če se odločimo za mehanizacijo kontrole, saj monitor reagira le na višino signala, ki pa je zaradi divergence zvočnega snopa in zaradi dušenja zvoka v materialu na vse večji oddaljenosti od površine vse manjši. Aparati, ki so namenjeni za mehanizirano kontrolo v tehniki potapljanja, imajo vgrajen še **elektronski »start«**, ki veže časovno vse funkcije aparata, predvsem pa blende, na prvi odbiti signal, to pa pomeni, da se razdalja med izvirom zvoka do površine vzorca lahko tudi spremeni, ne da bi se položaj odmeva od napake napram površini spremenil. Brez tega dodatka bi npr. pri ovalni palici, ki se pred ultrazvočno glavo vrti v tekočini eho od površine ali zadnje stene vstopil v mirujočo blendo in sprožil alarm »defekt«, čeprav ga v resnici ni. Končno so stari aparatom dodali še **elektronski preklopnik**, ki je v določenem zaporedju aktiviral določeno število ultrazvočnih glav in njim pripadajočih krmiljenih ojačal ter blend, da je bilo mogoče delati v »multiplex« z večjim številom glav.

## NOVI KONCEPT ULTRAZVOČNIH DEFEKTOSKOPOV

Ostala je samo ultrazvočna glava, oddajnik in predpojačalo, kot pri klasični izvedbi.

Vsi komandni signali in prav tako merjeni signal, ki je karakterističen po višini in času nastopanja, so uskladiščeni v **spomin računalnika** in ta krmili v digitalni govornici vse nadaljnje akcije, kot so izbira kanala, pojačanje, položaj blende, zakasnitev, izenačenje višine signalov po globini (časovno odvisno). Če ga vprašamo, pod kakimi pogoji smo delali, nam podatke v pisni ali grafični obliki da, pač v odvisnosti od stopnje opremljenosti.

Končno pa isti računalnik lahko komunicira s tujimi računalniki in omogoča, da na daljavo dajemo podatke za način dela,

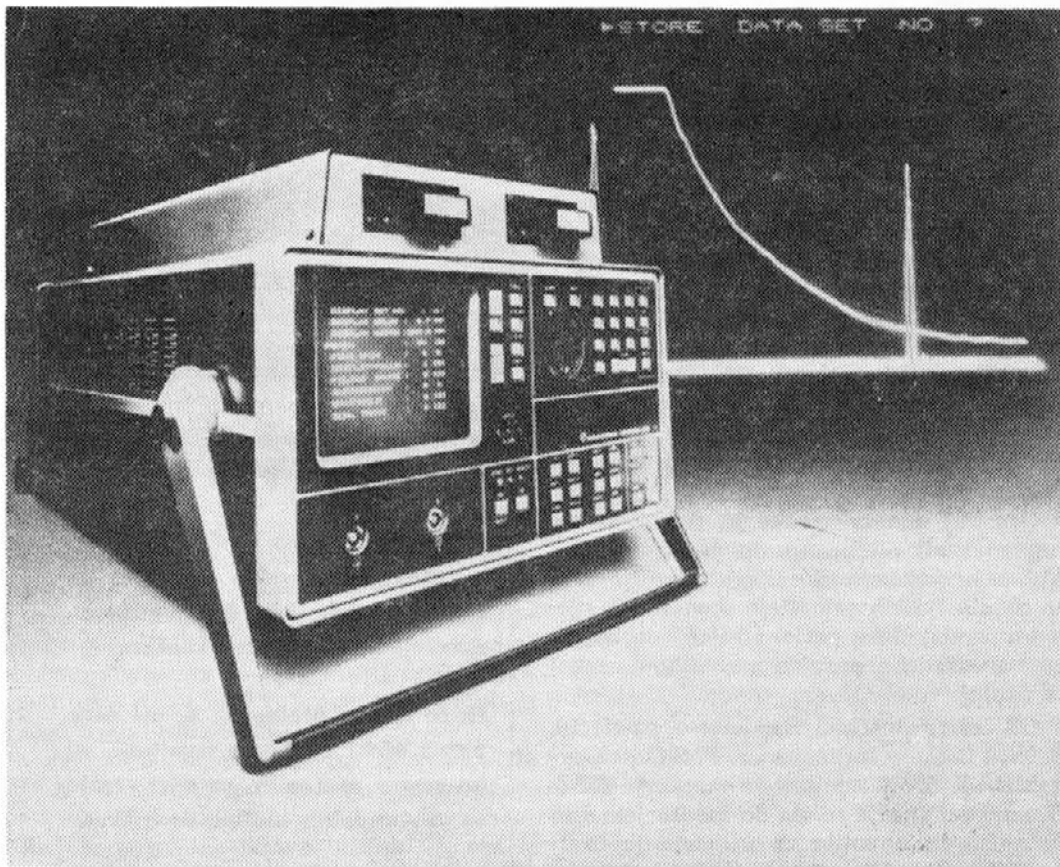

Slika 5

vrača pa nam rezultate s kompletno analizo signala, saj so vsi signali v digitalni obliki spravljeni na kaseti in so vedno ponovljivi ter jih je mogoče točno kontrolirati, medtem ko smo do sedaj morali verjeti operaterju.

Pa še zadnjo funkcijo mu lahko zaupamo, da namreč namesto človeka vodi ultrazvočno glavo zelo natančno, hitro in ponovljivo kot robot.

Eden izmed prvih predstavnikov te generacije ultrazvočnih naprav je IMPULS 1, vmesna stopnja pa KB 6000, ki je v bistvu zgrajen še na klasičen način, ima pa že možnosti priključka zunanjega računalnika, medtem ko ima IMPULS 1 vgrajen lasten računalnik in razen tega omogoča na vходу in izhodu priključke zunanjih računalnikov.

Poglejmo blok shemo takega modernega ultrazvočnega aparata: (slika 3)

- 1 — klasični oddajni-spremeni sistem z UZ glavami
- 2 — logaritmično amplitudni transform. COGAD
- 3 — sistem za kontrolo bazičnih funkcij BAFCO
- 4 — glavni računalnik MEVAC
- 5 — terminali DEGRA
- 6 — digitalni pisarč odmevov
- 7 — mehansko krmilni sistem MECON

Iz sheme vidimo, da sistem omogoča zelo številne kombinacije vhodnih in izhodnih podatkov, vse vrste registracije in avtomatsko vodenje robotov.

Prvotna informacija v obliki analognega signala, ki je posledica odbitega zvočnega paketa od napake in se na piezovibratorju spremeni v ustrezeni električni signal, ki ima svojo amplitudo, fazo, položaj glede na vhodni impulz, interferenčno sestavljeno obliko, frekvenco itd., se spremeni v ustrezeni digitalni podatek, ki ga vsi naslednji sistemi obdelajo in v pripravi obliki oddajo nam ali robotom.

Na sliki 4 vidimo zunanji videz takega aparata IMPULS 1 z največ 64 kanali, ki so neodvisni drug od drugega. Na ekranu je digitalna slika ehograma.

Nekakšen predhodnik tega aparata je dialogni aparat USD 1 z vsega 3 kanali, toda z vsemi možnostmi računalniškega krmiljenja procesa.

Na sliki 5 je prikazan aparat USD 1. Na gornjem delu vidimo dvokanalni kasetnik, na ekranu pa je viden »pogovor« z operaterjem, ki ga sprašuje, pod kakimi pogoji se kontrola odvija.

#### NEKONVENCIONALNO VZBUJANJE ULTRAZVOČNIH VIBRACIJ V KOVINAH

Vse, kar smo do sedaj opisovali, se je omejevalo na piezoelektrično vzbujanje zvočnih vibracij v jeklu.

Ta metoda je znana že 100 let in je od vseh znanih največ uporabljana, zato ker je izkoristek pretvorbe električne energije v mehansko (oddajnik) in nazaj v električno (sprejemnik) še najboljše, čeprav minimalno. Vleče pa s seboj zelo neprijetno potrebo, da moramo med vibrator in preiskovani vzorec dati snov, ki prevaja mehanske tresljaje, taka snov je voda ali katerakoli tekočina. Zrak zvoka namreč pri teh frekvencah ne propuša niti skozi najtanjšje plasti.

Zato imenujemo tako metodo »mokra« in je ravno zaradi tega zelo nepriljubljena, ker je dejansko mokra. Že davno je znano, da se pod vplivom magnetnega polja in istočasnim vplivom visokofrekvenčnega

elektr. polja material skrči ali razširi, torej v izmeničnem magnetnem polju vibrira. Ta efekt izkoriščajo ultrazvočni merilci trdote, npr. MIKRODUR.

Prav tako so znani sistemi za ultrazvočno iskanje napak v materialu z elektromagnetnim ali magnetostruktivnim vzbujanjem tresljajev. Žal so vsi ti sistemi zelo slabo občutljivi in z namenom, da bi povečali občutljivost, moramo graditi izredno močne in težke elektromagnete in ustvarjati močne tokovne impulze visoke napetosti, vse to pa množi izolacijske probleme. Ti sistemi se v praksi niso posebno obnesli, čeprav jih zasledimo še pri brezkontaktnem merjenju debeline stene kovinskih materialov.

Velika in edina prednost je ta, da med generatorjem in površino vzorca ne potrebujemo sklopne tekočine, saj se ultrazvočna nihanja pojavljajo v materialu in metodo imenujemo »suho« ter je uporabna tudi pri temperaturah do 1000 stopinj C. V praksi je poznana ena sama naprava v ZDA, ki deluje na vročih okroglih gredicah.

Najnovejše raziskave z visokoenergijskimi svetlobnimi impulzi, ki jih dajo laserji, so pokazale, da se zaradi visoke koncentracije energije na majhni površini jeklo tako segreje, da se v trenutku raztegne, kar povzroči vibracijo. S kratkimi laserskimi impulzi lahko vzbujaemo dovolj močne mehanske vibracije v področju frekvenc

med 1 do 10 MHz ali više, to pa so ultrazvočne vibracije. Odbite signale zaznamo z laserskimi večfrekvenčnimi interferometri, ki opazijo zelo šibke deformacije in jih spremenijo v električne impulze.

Velika prednost takega načina vzbujanja ultrazvočnih valov in sprejem je v tem, da ne potrebujemo nobenega mokrega kontakta, metoda je torej »suha«. Oddajnik in sprejemnik pa sta lahko oddaljena tudi več metrov od površine preiskovanega kosa, ki je lahko tudi vroč.

Žal metoda še ni industrijsko uporabna in je še naprava zelo slabo gibljiva ter draga. Konstrukterji pa zatrjujejo, da je le še vprašanje nekaj let, da bo ta metoda prodrla tudi v prakso in more povzročiti pravo revolucijo v ultrazvočni preiskovalni tehniki, združena z računalniško podprto obdelavo podatkov, kot jo imamo že sedaj na razpolago, in se bo gotovo hitro razvila, še bolj pri tem pa ji je cokla le še klasičen način proizvodnje in sprejema ultrazvočnih vibracij prek sklopnih medijev.

Vzporedno z razvojem mikroelektronike, ki je omogočila gradnjo preciznih in majhnih ultrazvočnih aparatov in ki se bo v kratkem izpopolnila še z zaslonom iz tekočih kristalov, ki zavzamejo zanemarljivo malo prostora v primerjavi z dosedaj uporabljenimi katodnimi cevjo, pa se mora razviti še precizna mehanika, vgrajena v robote, ki bodo vodili glave po zaželenem programu.

Vladimir Ovnič

## Gašperjeva bralna značka

V šolskem letu 1981/82 smo začeli uvažati bralno značko Karla Prušnika-Gašperja. Značko, poimenovano po koroškem Slovincu, revolucionarju, organizatorju koroškega partizanstva in OF, vztrajnem borcu za pravice Slovencev na avstrijskem Koroškem.

V dveh šolskih letih smo vpeljali prvo in drugo stopnjo, letos pa smo razpisali že tudi tretjo stopnjo GBZ.

Že v prvih dveh letih je značka naletela na velik odmev, saj je bronasto bralno značko osvojilo že več kot tisoč bralcev širom Slovenije, srebrno pa okoli dvesto bralcev. Razveseljivo je, da se značka postopoma širi od osnovnošolske in srednješolske mladine v delovne organizacije in krajevne skupnosti.

Osnovni namen značke je, da bi se kar največ ljudi ob branju in študiju domoljubne in domoznanske literature o Koroški in njenih ljudeh celoviteje seznanilo z njihovo zgodovinsko potjo, življenjem, bojem za narodnostne pravice, za njihov razvoj in obstoj.

Ob četrti obletnici Gašperjeve smrti 16. 3. 1984 bomo v knjižnici dr. F. Sušnika organizirali drugi seminar za mentorje GBZ. Namen seminarja je, da da mentorjem čim natančnejša napotila za usmerjanje bralcev ob branju literature za vse tri stopnje. Na seminarju pa bo sodeloval tudi sekre-

tar za kulturo dr. Matjaž Kmecl, ki bo mentorjem govoril o Prežihovi Požganci in o zbirki: Ta hiša je moja, pa vendar moja ni.

Zlatko Škrubej

*Nov dan*

Ko mine noč in sanje gredo proč,  
se prebudim in dan me že objema,  
še vedno vprašam se — kot že nekoč,  
kaj dobrega prinesel je obema.

Obraz zaspani si s hladno vodo  
v ranem jutru vedno osvežim,  
potem na delo, kjer še drugi bodo,  
z veseljem v novi dan zbežim.

In če je dan prelep, se še pri delu  
pozna efekt in dober rezultat,  
ko vrnem se domov, pa spet veselo  
za novim delom stečem še enkrat.



# Naši olimpijci in udeleženci svetovnih prvenstev

Navajamo kratek pregled največjih uspehov naših športnikov, najboljših med najboljšimi, naših fantov in deklet, ki so na velikih tekmovanjih našo dolino častno zastopali in nas razveseljevali, na katere smo nepopisno ponosni, saj so s svojim vzorom veliko prispevali k popularizaciji športa v naši občini.

Zasluzijo si vse priznanje, saj so s koščkom Koroške v srcu tekmovali na najvišjih možnih tekmovanjih in s peterokrako zvezdo na prsih sodelovali na svetovnih prvenstvih ter olimpijadah.

Čestitamo jim in si želimo, da bi jih bilo vedno več.

V vseh državah, kjer so naši športniki tekmovali, je bila z njimi tudi naša KOROŠKA ter se s svojimi glasniki miru in sožitja uspešno vključila v največjo človeško željo, da bi bil vedno mir in večno prijateljstvo med narodi.

**ŠTEFAN ROBAČ** se je rodil 25. decembra 1930. leta v Ebenfeldu v Avstriji, sedaj živi na Ravnah in dela kot zavarovalni zastopnik pri Zavarovalni Skupnosti Triglav na območju občine Ravne.



S športom se je začel ukvarjati takoj po osvoboditvi na Ravnah na Koroškem. Najprej je bil vratar mladinskega nogometnega moštva Fužinar, pozneje, s 16 leti pa je začel smučati. Najprej je bil alpski tekmovalc, potem pa se je posvetil smučarskemu teku, ki ga na Koroškem pred vojno in med njo nismo poznali.

Prizadevnost, vzdržljivost in veselje do te težke športne panoge so se hitro obrestovale in Robač je bil prvi smučarski tekač, ki je postal državni prvak. To mu je uspelo leta 1950 na domačih Ravnah v teku mlajših članov na 12 km.

Kot član jugoslovanske reprezentance je zastopal Koroško na smučarskih progah v Avstriji, Italiji, Nemčiji, Franciji, Turčiji, Češkoslovaški in kot prvi koroški športnik je nastopil na olimpijskih igrah leta 1956 v Cortini.

**IVANKA PETRAČ-MESEC** se je rodila 10. avgusta 1943. leta na Ravnah, sedaj živi in dela kot učiteljica na osnovni šoli Toneta Tomšiča v Ljubljani. Namizni tenis je začela igrati leta 1952 in mu ostala zvesta do leta 1965. Dolga leta je igrala za namiznoteniški klub Fužinar, ko pa se je preselila v Ljubljano, je svoje tekmovalno obdobje zaključila pri Olimpiji.

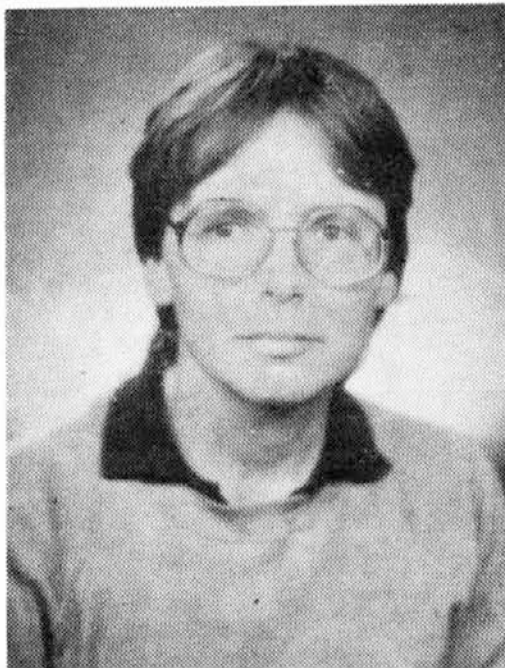

Iz začetnice se je hitro razvila v zelo neugodno in vztrajno obrambno igralko in že kot pionirka je postala močna opora mladinski in pozneje tudi članski ekipi Fužinarja. Kot standardna igralka pionirske, mladinske in članske ekipe ter v mladinskih in članskih dvojicah je skupaj osvojila 9 republiških in 5 državnih prvenstev, a tudi kot posameznica je dosegala dobre rezultate. Bila je trikrat republiška in enkrat državna prvakinja pri mladinkah ter dvakrat republiška prvakinja pri članicah. Še kot mladinka je igrala v slovenski in jugoslovanski članski reprezentanci. Barve Jugoslavije je prvič branila leta 1960, dres z državnim grbom na prsih pa je oblekla 9-krat in tekmovala tudi na Poljskem, v Avstriji, Romuniji, Češkoslovaški, Grčiji in Angliji. Udeležila se je balkanskega prvenstva leta 1962, kjer sta s Pirčevo priborili Jugoslaviji prvo mesto, nastopila pa je tudi na svetovnem prvenstvu v Pragi leta 1963.

**OTO PUSTOSLEMŠEK** se je rodil 18. avgusta 1943 v Mežici, kjer tudi vseskozi

živi. Sedaj dela kot profesionalni trener občinske alpske smučarske selekcije pri Zvezi telesnokulturnih organizacij občine Ravne na Koroškem.



Že kot dečka so ga pritegnile bele strmine in leta 1955 se je začel razvijati v najboljšega koroškega smučarja alpskih disciplin. Nastopati je začel na slovenskih in državnih prvenstvih in postal specialist za slalom. Leta 1963 ga že najdemo med najboljšimi tekmovalci naše države in kot reprezentant je vse do leta 1967 zastopal Jugoslavijo na domačih in tujih smučiščih po vsej Evropi. Na republiškem ali državnem prvenstvu sicer nikoli ni zmagal, a bil je vedno med najboljšimi, zlasti v svoji disciplini — v slalomu. Spomnimo se samo njegovega presenetljivega uspeha leta 1967, ko je na državnem prvenstvu s startno številko 58 osvojil odlično drugo mesto.

Njegov največji uspeh je bil brez dvoma udeležba na olimpijskih igrah leta 1964 v Innsbrucku.

**KRISTA FANEDL-DEKLEVA** se je rodila 1. avgusta 1941. leta v Mariboru, sedaj pa je zaposlena kot diplomirani ekonomist pri Gospodarski zbornici v Ljubljani.

Smučati je začela zelo zgodaj, saj se je leta 1950 že udeležila prvih tekmovanj kot članica smučarskega kluba Fužinar. Že kot pionirka je tekmovala med članicami in večkrat v tem neenakem boju zmagala. Leta 1955 je še kot pionirka osvojila državno prvenstvo v veleslalomu in to je bil šele začetek velikih uspehov ene najboljših jugoslovanskih smučark. Tudi ko se je zaradi študija na univerzi preselila v Ljubljano in leta 1960 menjala klubske barve ter postala



la članica Enotnosti, je z uspehi nadaljevala vse do leta 1966, ko je prenehala smučati.

Njena bera je res bogata: osvojila je 14 republiških prvenstev, od tega 6 pri članicah in 21 državnih prvenstev, od tega 15 pri članicah. Kot državna reprezentantka je 10 let nastopala na vseh znanih smučiščih po Evropi, udeležila se je treh svetovnih prvenstev: leta 1962 v Villarsu (Švica), leta 1964 v Špindlerovem mlinu (ČSSR) in leta 1966 v Sestrieru (Italija), sodelovala pa je tudi na olimpijskih igrah v Innsbrucku leta 1964.

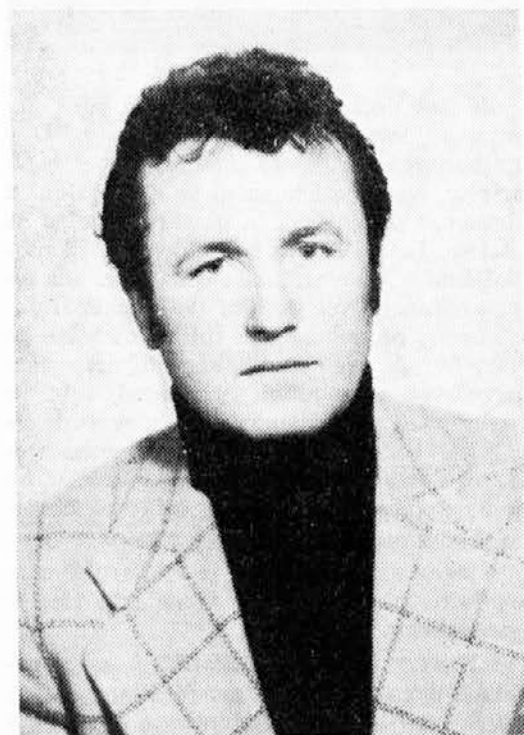

**MIRKO BAVČE** se je rodil 15. julija 1942. leta na Prevaljah, sedaj pa živi na Ravnah, zaposlen je kot kontrolor v oddelku tehnične kontrole v železarni Ravne. Začel je kot rokometaš, se potem preselil za zeleno mizo, kjer je postal eden najboljših pionirjev in mladincev v državi, saj je bil član mladinske ekipe namiznoteniškega kluba Fužinar, ki je osvojila naslov državnega prvaka. Po letu 1956 se je vedno bolj predajal belim smučinam in leta 1958 sto-

pil na prave tekaške smuči, ki so mu postale nerazdružljiv prijatelj in mu še danes pomenijo največ.

Tudi v izredno težki športni disciplini — v smučarskem teku — je pokazal vse vrline dobrega športnika. Bil je petkrat republiški in dvakrat državni prvak pri mladincih, s svojimi uspehi pa je nadaljeval tudi pri članih. Dvakrat je bil republiški in štirikrat državni prvak. Največji podvig mu je uspel leta 1965 v Žabjaku, kjer je postal državni prvak na 15 in 30 km. Skupno je osvojil sedem republiških in šest državnih samostojnih prvenstev, pomagal pa je tudi mladinski in članski štafeti pri osvajanju republiških in državnih naslovov. Na ozkih smučeh je prepotoval skoraj vse evropske države, dve sezoni na svoje stroške treniral na Švedskem in v dolgi dobi — od leta 1962 — kot državni reprezentant branil barve Jugoslavije tudi na svetovnih prvenstvih leta 1962 v Zakopanah in leta 1966 v Oslu ter na olimpijskih igrah leta 1964 v Innsbrucku in 1968 v Grenoblu.

**FRANCKA HAFNER** se je rodila 20. oktobra 1930. leta v Podkorenu, sedaj pa dela kot uslužbenka turističnega biroja INTEGRAL na Ravnah na Koroškem. Kegljati je začela leta 1953 na Ravnah, leta 1961 pa je že prvič nastopila v ženski ekipi kegljaškega kluba Fužinar, za katerega tekmuje še danes.



Prvič je opozorila nase že naslednje leto, ko je postala okrajna prvakinja, leta 1964 pa je že tekmovala za okrajno reprezentanco Maribora v Avstriji. Dosegala je vedno boljše rezultate in državni selektorji so ji že naslednje leto zaupali dres z državnim grbom na prsih. Svoj ognjeni krst je doživela v Brunu, v dvoboju s Češkoslovaško. Od takrat je bila stalna državna reprezentantka. Sledili so meddržavni dvoboji doma in na tujem z Vzhodnimi in Zahodnimi Nemkami, Romunkami, Madžarkami, Avstrijkami; kegljala je kot gost za reprezentanco Ljubljane, v slovenski reprezentanci in seveda za ravenki Fužinar. V petih letih, odkar je bila reprezentantka, je našo državo zastopala 18-krat, od tega dvakrat na svetovnem prvenstvu:

— leta 1966 v Bukarešti, kjer je bila v ekipnem delu tekmovanja s 401 podrtim kegljem najboljša Jugoslovanka, in

— leta 1968 v Linzu.

**ADOLF URNAUT** se je rodil 26. julija 1941. leta na Ravnah, sedaj pa dela kot učitelj telesne vzgoje na Srednji šoli tehniško-naravoslovne in pedagoške usmeritve na Ravnah na Koroškem.

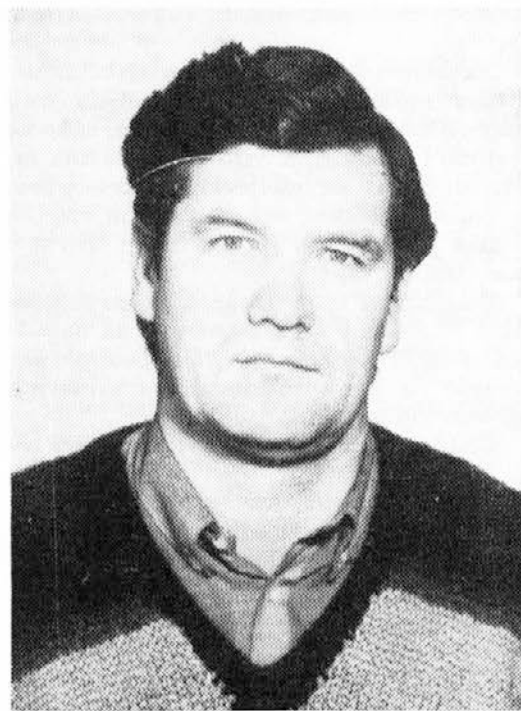

Kot športnik je leta 1956 začel najprej kot rokometaš in smučarski tekač, leto kasneje pa se je preselil na odbojgarsko igrišče, kateremu je zvest še danes. Bil je dober rokometaš in tudi smučarski tekač, saj je tekkel v zmagoviti štafeti mladincev smučarskega kluba Fužinar, a najbolj ga je prevzela odbojka, ki mu je prinesla tudi največ uspehov.

Dolga leta je igral za odbojgarski klub Fužinar, nekaj časa za mariborski Branik, kot gost tudi za zagrebško Mladost in beograjski Železničar, nazadnje pa je igral za odbojgarski klub Kvarner z Reke.

Leta 1959 je prvič nastopil v mladinski državni reprezentanci in potem še sedemkrat, pravi ognjeni krst pa je doživel leta 1961, ko je kot član prvič oblekel dres z državnim grbom na prsih. Do sedaj je za člansko državno reprezentanco nastopil že 150-krat, večkrat je bil proglašen za najboljšega igralca v ekipi in tudi turnirja, prepotoval je Evropo po dolgem in počez, igral med drugimi tudi proti Japoncem, Kitajcem, Brazilcem, Korejcem, bil v Tunisu in Izraelu, nastopil na evropskih in sredozemskih prvenstvih, na univerziadi in trikrat na najvišjem možnem tekmovanju, na svetovnem prvenstvu — leta 1962 v Moskvi, leta 1966 v Pragi in leta 1970 v Sofiji.

**MILAN DRETNIK** se je rodil 13. februarja 1946. leta na Lešah, sedaj pa dela v SGV kot delovodja v kleparski delavnici. Že kot mlad fant se je odločil, da se bo pridružil smučarskim tekačem ravenskega Fužinarja in v tej sredini ga najdemo še danes. Leta 1958 je začel pridno vaditi in uspehi niso izostali. Kot mladinec je bil že državni reprezentant in njegove smuči so začele rezati smučine v Zvezni republiki Nemčiji, Švici in drugod po inozemskih



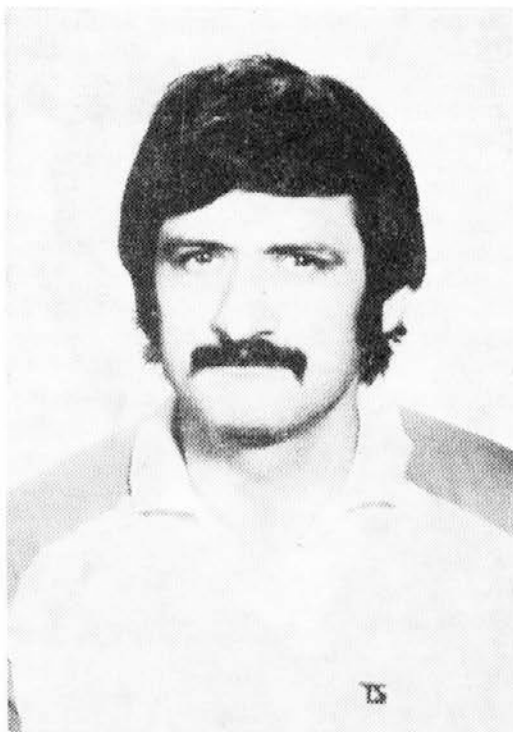

smučiščih. Zelo lep uspeh je dosegel leta 1965 na FIS-A tekmovanju v Reit im Winkelu, kjer je bil med srednjeevropsko mladinsko elito četrti. Tudi na domačih terenih je večkrat zmagal. Leta 1964 je osvojil pri mladincih republiški in državni naslov. leto kasneje pa je že drugič postal državni mladinski prvak. Poleg teh treh posameznih naslovov je bil vedno krepka opora Bavčetu in Karpachu v štafetnem teku, kjer je prispeval k večkratnim zmagam štafete smučarskega kluba Fužinar.

V pripravljalni dobi pred zadnjim svetovnim prvenstvom je na vseh izbirnih tekmovanjih odlično tekkel in si zagotovil nastop v 4-članski državni tekaški reprezentanci, ki se je leta 1970 udeležila svetovnega prvenstva v Štrbskem plesu v Visokih Tatrah.

**FRICKA MAČIČ** se je rodila 19. novembra 1936. leta na Prevaljah. Po kratki in hudi bolezni je leta 1977 umrla, premlada in še polna življenjskih načrtov. Nazadnje je bila zaposlena v obratnem knjigovodstvu v železarni na Ravnah.

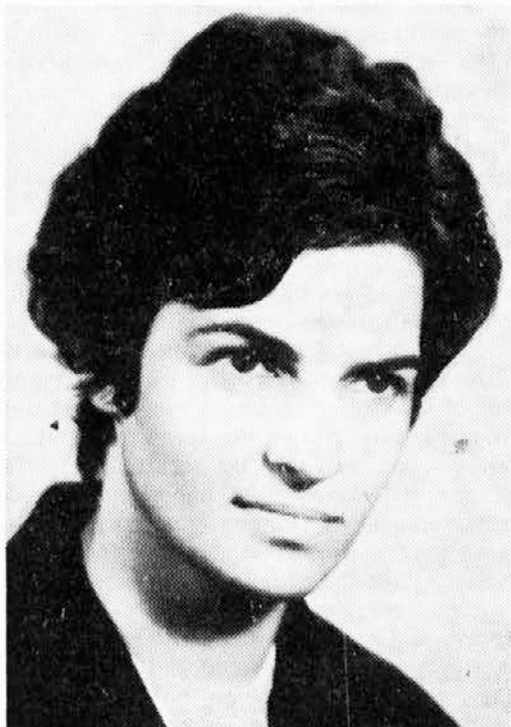

S kegljanjem je začela leta 1959 in se kasneje vključila v kegljaški klub Fužinar. Zaradi bolezni nekaj časa ni trenirala in tekmovala, vendar si je po vrnitvi v klub vedno bolj prizadevala in rezultati niso izostali. Leta 1968 so postali pozorni na kegljavko z Raven zvezni selektorji in leta 1969 je že prvič nastopila za državno reprezentanco. Ko je drugič zastopala našo državo v izbrani vrsti najboljših jugoslovanskih kegljavk, se je posebej proslavila. Bila je najboljša Jugoslovanka. Odlično je kegljala tudi leta 1970 na ekipnem državnem prvenstvu v Crikvenici, kjer je s 476 podrtimi keglji postavila rekord kegljišča in svoj osebni rekord.

Skupno je v dveh letih šestkrat zastopala našo državo v inozemstvu in na domačih kegljiščih, od tega enkrat tudi na svetovnem prvenstvu v Bolzanu leta 1970.

**DRAGO PUDGAR** se je rodil 27. novembra 1949. leta v Črni, sedaj pa dela kot strojni ključavničar v strojnem obratu v rudniku Mežica. Čez skakalnice se je začel poganjati pri smučarskem klubu Črna. Z vztrajnim delom in dobrimi rezultati si je hitro priboril mesto med slovensko, obenem pa tudi jugoslovansko elito, katere član je bil že od leta 1965. Kot enemu iz-

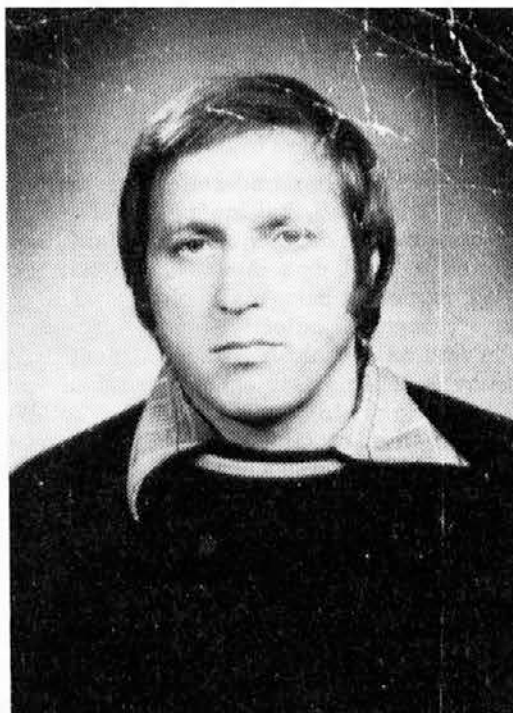

med najboljših jugoslovanskih mladincev mu je leta 1966 uspel tudi prodor na sam vrh. Postal je državni prvak. Dve leti kasneje, še vedno kot mladinec, je skakal kot predskakalec na olimpijskih igrah v Grenobleu, kar je zanj veliko priznanje.

Poleg domačih prvenstev in drugih tekmovanj je Drago z uspehom tekmoval v Franciji, Italiji, Švici, na Poljskem, v Češkoslovaški, Avstriji, obeh Nemčijah in kot prvi koroški športnik tudi v Združenih državah Amerike.

Svoj osebni rekord je dosegel leta 1970 na velikanki v Planici, ko je skočil 127 metrov. Njegov največji uspeh pa je sodelovanje na svetovnem prvenstvu v Štrbskem plesu leta 1970 in na zimskih olimpijskih igrah v Sapporu leta 1972, kjer je na 70 m skakalnici zasedel 35. mesto, na 90 m skakalnici pa 23. mesto, kot drugi najboljši Jugoslovčan. V skupni razvrstitvi pa je bil 27.

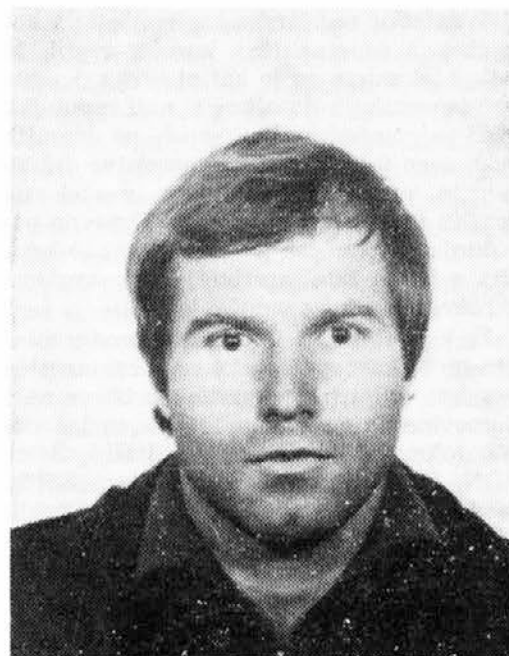

**DANILO PUDGAR** se je rodil 3. maja 1952. leta v Črni na Koroškem. Leta 1977 je diplomiral na Visoki šoli za telesno kulturo v Ljubljani. Najprej je poučeval telesno vzgojo na osnovni šoli v Vipavi, nato je bil mladinski trener za skoke pri Smučarski zvezi Slovenije, od sezone 1982/83 dalje pa dela kot zvezni trener za skoke pri članih.

Skakati je začel pri smučarskem klubu Črna. Že v zgodnji mladosti so ga za skakalni šport navdušili starejša brata in oče, ki je bil njegov prvi trener.

Njegovi prvi uspehi so se pričeli že v sezoni 1962/63, ko je v Planici postal pri mlajših pionirjih republiški prvak, leta 1969 pa že mladinski državni prvak.

Izrazit vzpon kot smučarski skakalec je dosegel leta 1970 z zmagami na turneji treh dežel (Slovenija—Julijska krajina—Koroška) z osvojitvijo državnega prvenstva v sezoni 1971/72 ter 27. mesto na svetovnem prvenstvu v Planici marca 1972.

Največji uspeh in do takrat najvišjo olimpijsko uvrstitev jugoslovanskih smučarjev pa si je priboril na zimskih olimpijskih igrah v Sapporu leta 1972 z odličnim 8. mestom na 90 m skakalnici. Na 70 m skakalnici je dosegel 27. mesto, v skupni razvrstitvi pa je bil 12.

Danilo Pudgar je bil res naš junak v Sapporu, saj je za ta uspeh poleg številnih čestitk in priznanj prejel tudi Bloudkovo plaketo.

Takratnega Danilovega uspeha na olimpiadi se je zelo razveselila vsa jugoslovanska športna javnost. Korošci pa smo poleg nepopisnega veselja bili in smo še danes zelo ponosni, da se je ta podvig posrečil prav našemu rojaku in da sta bila iz Mežiške doline na olimpiadi kar 2 skakalca, dva brata Pudgarja.

Njegova uspešna športna kariera je trajala 14 let, njegov osebni rekord znaša 145 m, dosegel ga je leta 1972 na velikanki v Planici.

**IRENA JEŽ-KODRUN** se je rodila 10. oktobra 1954. leta v Slovenj Gradcu, zaposlena pa je kot ekonomistka v tozdu Komerciala v železarni Ravnah.

Smučati je pričela zgodaj, stara komaj tri leta. Z osmimi leti se je včlanila v smučarski klub Fužinar in zanj uspešno nastopala več kot 16 let.

V začetku smučarske kariere je bila kot cicibanka uspešna le v koroški regiji, že nekaj let zatem pa je kot pionirka dosegla več pomembnih dosežkov v naši republici. Med najpomembnejšimi uspehi na domačih tekmovanjih so večkratne osvojitve državnih in republiških naslovov v slalomu, smuku in alpski kombinaciji. Državna prvakinja pri članicah je bila več kot 10-krat. Vrsto let je bila v vrhu jugoslovanskega ženskega alpskega smučanja.

Že kot mladinka je bila uvrščena v mladinsko in kasneje člansko reprezentanco in vsa leta zelo uspešno zastopala barve naše domovine na najpomembnejših mednarodnih tekmovanjih v Avstriji, Italiji, Švici, ZRN, ČSSR, Franciji, Bolgariji in SSSR, med njimi na: mednarodnih mladinskih kriterijih, balkanskem prvenstvu in FIS-A tekmovanjih.

vajala naslove prvakinja v različnih disciplinah. V tem letu ji je pozimi celo uspelo združiti naslova republiške pionirske prvakinja v plavanju in smučanju.

Poleg osvajanja republiških in državnih naslovov ter rekordov so bili predvsem odločilni nastopi na mednarodnih pionirskih tekmovanjih v Italiji, Avstriji in ZR Nemčiji.

Maja Rodič je od leta 1972 v različnih starostnih kategorijah in disciplinah osvojila:

- 75 naslovov republiške prvakinja
- 59 naslovov državne prvakinja
- 6 naslovov mladinske balkanske prvakinja
- 2 krat postavila balkanski mladinski rekord

in bila 118 nosilka državnih in 223 krat republiških rekordov. Osvojila je naslov absolutne balkanske prvakinja na 200 m prsno s absolutnim balkanskim rekordom 1978.

V letu 1977 in 1978 je bila Rodičeva najboljša jugoslovanska plavalka, leta 1978 pa se je udeležila svetovnega prvenstva v Berlinu kot edina jugoslovanska predstavnica.



## ŠE OPAZNI SLEDOVI (Zahvala Gregorja Klančnika)

Ko so me ob sedemdesetletnem jubileju mnogi spraševali, kakšno pot bi si izbral, če bi se rodil z današnjimi izkušnjami, sem jim odgovarjal, da sem na glavnih življenjskih razpotjih zelo malo odločal sam. K prvi pomembni odločitvi, vpisu v meščansko šolo na Jesenicah, je vplival nadučitelj osnovne šole na Dovjem Serajnik, za vpis v tehnično srednjo šolo v Ljubljani se lahko zahvalim sestram, pri sprejemu v železarno Jesenice leta 1936 so mi več pomagali športni uspehi kot diploma šole in red rezervnega podporačnika, le za vključitev v OF in narodnoosvobodilno gibanje leta 1941 mi strici niso bili potrebni. Za odhod na Ravne leta 1946 je odločil minister Franc Leskošek-Luka, na mesto generalnega direktorja Slovenskih železarn pa me je, po usmerjanju predsednika izvršnega sveta Staneta Kavčiča, naplavil tok. Število in pomen čestitk, ki sem jih dobil od uglednih aktivistov in politikov, ustvarjalnih delavcev, družbenopolitičnih skupnosti in organizacij, združenega dela, društev, športnikov, kulturnikov, planincev in preprostih ljudi, so mi zadoščenje za prizadevanje pri opravljanju sprejetih obveznosti.

Pozornost ob doseženi življenjski stopnici je navada, ni pa le priznanje za prebiti čas, temveč tudi bilanca delovnih rezultatov. Vsako priznanje je prijetno, največje zadovoljstvo pa, ko delo rodi plodove. Ko sem zadnji dve leti delal za prenovo in povečanje Triglavskega doma na Kredarici, so me nekateri opozarjali: »Sedaj garaš, na koncu pa boš hudičevo razočaran.« Po so se zmotili. Odgovarjal sem jim: »Kdor dela za priznanja, malo dela. Pridnost je pogoj uživanja pri delu.« V rani mladosti mi je mama vcepila strah pred lenobo, ki da je najgrša bolezen, zato sem se že pri desetih letih grabil za spremljevalca nedelavnosti

— trebuh. Prvo zadoščenje, trebuh mi tudi na Triglavu ni zrastel, je bilo obogateno z zlatim znakom Planinske zveze Slovenije, s častno plaketo in zlatim znakom Planinskega društva Ljubljana Matica. Po odpiranju posodobljene naše najvišje gorniške postojanke 17. septembra 1983 so mi nekateri rekli: »Na Ravnah imaš življenjsko delo, v zgodovino pa boš šel zaradi Kredarice.« Ko sem sedmi križ prinesel na cilj, sem vendar priznanje dobil za celotno življenjsko delo in predvsem za glavno ustvarjalno obdobje.

Prag jeklarstva sem prestopil na svoj 23. rojstni dan in ga zvesto spremljal petinštirideset let. Vzpenjal sem se od fizičnega delavca, preko konstrukterja, pomočnika upravnika, direktorja železarne do generalnega direktorja slovenskega železarstva. Dvaintrideset let star, prepričan, da tega nisem sposoben, sem moral prevzeti vajeti Jeklarne na Ravnah. Delo, združeno s telesno kulturo, pa oblikuje človeka, mu krepi optimizem in spodbuja polet za vedno višje dosežke. Tradicija koroškega fužinarstva, pridni in skromni delavci in socialistični pogon so bili objektivni pogoji, da na Ravnah nastane sodobna tovarna žlahtnega jekla. Zastarele metalurške naprave s skromnimi zmogljivostmi in le od delavčevih mišic odvisna proizvodnja, zaostanek stanovanjske, življenjske ter družbene ravni so opozarjali, da bo za uresničevanje planov potrebno veliko naporov in samoodpovedovanja. Obnova partijskega dela, povečevanje proizvodnje, snovanje načrtov razvoja, spodbujanje udarniškega dela v tovarni, naselju, na polju in v gozdovih, spremljanje dela sindikata ter oživljanje društvenega, športnega in kulturnega življenja so potrebovali gonilno silo. Športna tekmovanja so mi skovala trdoživost, skal-



Med njene največje dosežke na mednarodnih tekmovanjih pa štejemo:

— svetovno prvenstvo v St. Moritzu leta 1974, kjer je dosegla svoj največji uspeh — 10. mesto v alpski kombinaciji in 17. mesto v slalomu, solidna pa sta bila tudi rezultata v veleslalomu in smuku (34. mesto)

— evropsko mladinsko prvenstvo v Madoni di Campiglio v Italiji leta 1972, kjer je dosegla zelo solidno 17. mesto v smuku, 18. mesto v slalomu, 24. mesto v veleslalomu in 14. mesto v kombinaciji,

**MAJA RODIČ** se je rodila 12. aprila 1963. leta in je študentka farmacije v Ljubljani.

V športnem društvu Fužinar je začela svojo športno tekmovalno pot v smučarskem klubu s tekmovanji v alpskih disciplinah. Že kot cicibanka in nato kot mlajša pionirka je redno osvajala medalje na prvenstvih v slalomu in veleslalomu.

Že s štirimi leti se je naučila plavati, preden pa je dopolnila sedem let, se je vključila v plavalno šolo športnega društva Fužinar in se naučila vseh štirih tehnik plavanja.

Od leta 1972 dalje je na zimskih in letnih republiških ter državnih prvenstvih os-



nati previsi pogum, osvobodilna borba narodno zavest, rodna gruda pa me je obogatila s kmečko logiko. Zato sem se, brez velikega obešanja na zvon, z neposredno prevzeto odgovornostjo odločeval za pomembne posege v proizvodnih obratih in zunaj tovarne. Prežihov Voranc mi je pri tem vcepil lokalni ponos in utrdil prepričanje, da ni pomembna poslušnost dnevni politiki, temveč socialistični cilj. Dr. Franc Sušnik mi je dopolnjeval prosvetno-kulturni čut, inženir Franc Mahorčič pa pridno pomagal s tehnično tehnološkim znanjem.

Največji dosežek prvega zagona na Koroškem je duša, ki jo je tovarna dobila z jasnim konceptom dolgoročnega razvoja v popolnega izdelovalca in predelovalca žlahtnega jekla. Dediščina tega obdobja je vgrajena v temelje sodobne jeklarne in stanovanjskega naselja, v vir kvalificiranih in strokovnih delavcev, saniranje in obogatitev gradu, organski telesnokulturni park, v prvaka pihalnih orkestrrov, množico pevskih zborov in drugih reprezentantov. Ilegalno od strehe do temeljev obnovljen grad na Ravnah, ki je postal hram znanja, pameti in pospeševalec kulture, je plod koristne zagnanosti neprecenljive vrednosti.

Razširitev vira dohodka, ki po ožilju prebivalstva Mežiške doline poganja sok blagostanja, pa je največji sad zaupanja v lastno sposobnost. Ob tem, da se je iz strateških razlogov tovarna težke industrije načrtno gradila v osrčju države, je na Koroškem, na pol anonimno, nastajal pomemben člen jugoslovanske industrije. Zavest, da noben investicijski dinar ni padel na ne-

plodna tla, je zato posebno zadovoljstvo. Pravilnost zastavljene poti napredka še vedno nazorno kaže zaščitni znak koroške jeklarne, ki sem ga izoblikoval pred petintridesetimi leti. Vesel sem tudi deleža pri ustanavljanju in krščenju Športnega društva Fužinar, ki sem mu z imenom in značko poskušal vdahnuti ponos, vsebino in prihodnost. Tudi Koroški fužinar že četrto desetletje pretaka informacije in bogati koroško prvobitnost.

Zadovoljen in ponosen sem, da čas še ni zabrisal sledov obdobja idejne predanosti, ko smo, ne oziraje se na čas, kljub pomanjkanju, ob vzorni delovni vnemi na Koroškem samorastniško stopali po poti strmega napredka. Voščila mi to potrjujejo. Iz tovarne sem dobil naslednji telegram: »Prvemu direktorju in enemu glavnemu nosilcu izgradnje sodobne železarne na Ravnah, enemu glavnemu pobudniku združitve slovenskih železarn in prvemu generalnemu direktorju sozda SŽ iskreno čestitamo ob 70-letnici. Še na mnoga leta — delavci Železarne Ravne.«

Delavci Koroške osrednje knjižnice so mi napisali: »V današnji podobi kraja in živahnem utripu prebujanja življenja v svobodi prepoznamo delež vaših snovanj, trdne volje in uspešnega dela. Tudi v sedanjem videzu gradu in v bogastvih Koroške osrednje knjižnice z Delavskim muzejem in Likovnim salonom.«

V imenu republiške konference SZDL in v lastnem imenu je predsednik Franc Šetinc napisal:

»Kjerkoli si v svoji dolgoletni politični karieri delal, si pustil pečat svojega dela, ki pomeni dragocen prispevek k izgradnji našega socialističnega samoupravnega sistema. S tvojo ljubeznijo do planin in rekreativnega športa ter s svojim ustvarjalnim poletom si zares svetel vzgled mlajšim generacijam in tak, ti želim, da bi še dolga, dolga leta ostal.«

Član predsedstva SRS Zoran Polič je med drugim napisal:

»Tudi tebi ni prizaneseno in moraš se sprijazniti z usodno mejo, ki nas mnoge uvršča v včasih že kar nepotrebno starešinsko skupino.«

Pa vendar je zate ta prehod nekoliko lažji, saj je za tabo bogastvo delovnih let, ki se jih boš z zadovoljstvom spominjal sam, pa tudi mnogi, ki si jim bil s svojim delom spodbuda in opomin.

Ogromno si prispeval našemu gospodarstvu, športu — predvsem smučanju in planinstvu, pa tudi političnemu delu, tako da bodo tudi v bodoče mnogim tvoje izkušnje še vedno dragocene.«

Predsednik ŠD Fužinar Jože Borštner je napisal: »Ko se vrstijo pred mano dogodki zadnjih 30 in 35 let in vidim obraze, ki so ob tem sodelovali, se mi nehote obnavlja vsa resnica razvoja naše železarne od njenega ponovnega rojstva po vojni do današnjih zrelih dni. Med temi obrazi je gotovo Tvoj, ki je dajal ton in zagonsko moč za uresničitev zamisli, ki smo jih predlagali tvoji sodelavci. Toda med njimi so žal že nastale vrzeli. Današnja podoba kraja in železarne je neločljivo povezana s tvojim imenom in že drugi rod Ravenčanov uživa te sadove. Posebej se te spominjajo športni delavci. Brez tvojih zamisli in iniciative ne bi bilo te razvejane dejavnosti na Ravnah in seveda tudi ne teh lepih objektov, ki nam jih marsikdo zavida.«

Vasilij Terseglav pa med drugim pravi tole: »Vedi, da sem Ti bil vedno iz srca hvaležen za vso tvojo človeško poštenost, nesebičnost, pomoč in oporo. Sem eden od

#### Železarji so za posvetilo napisali:

»Jeklo, ki v peči žari,  
gora, ki v soncu blešči:  
dva izziva moči  
vsak dan znova in spet.  
Jeklo za kruh ljudem,  
gore za radost očem,  
sebi za nov polet.  
Davek za jeklo je znoj,  
gore — nenehni boj.  
Gregor, predahni nocoj  
za častnih 70 let.«

#### Zima

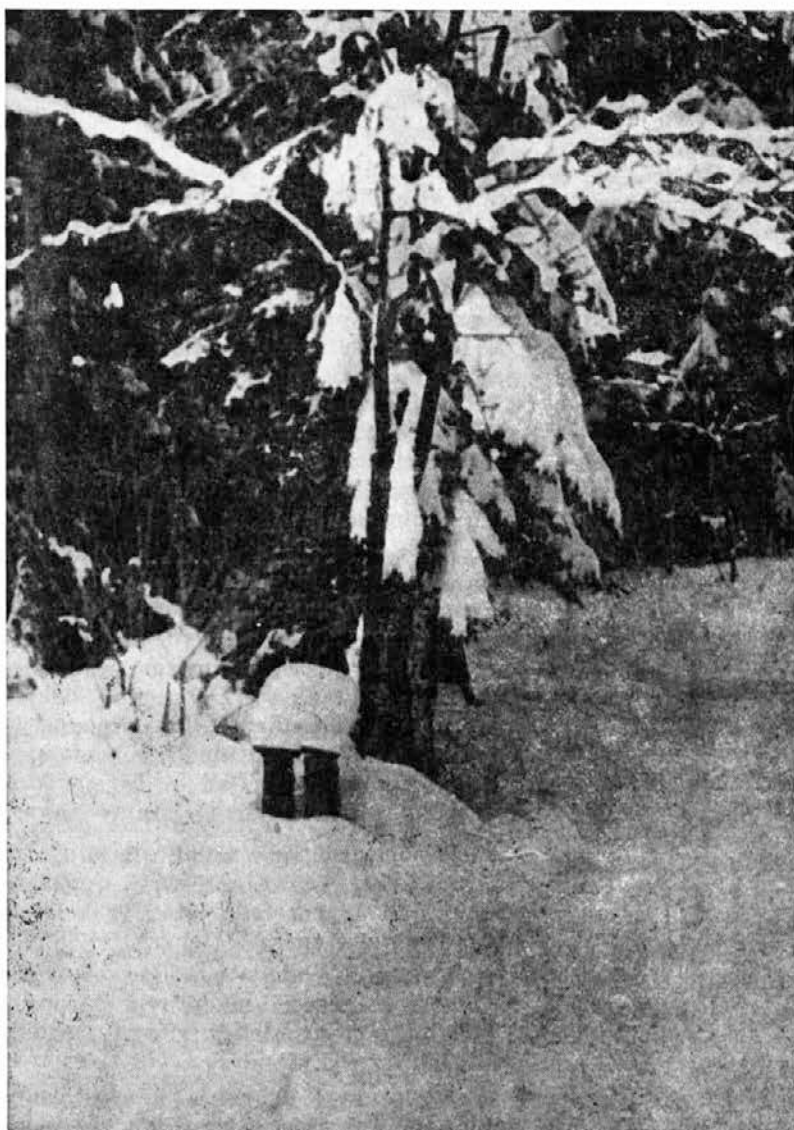

mnogih, katerim si bil Ti prekla, ob kateri smo lahko rastle in zrastle. S ponosom lahko gledaš na vse, česar brez tebe nikdar ne bi bilo.«

Franjo Geč je poslal izreden lasten planinski posnetek in med drugim napisal:

»Triglavski dom zgradil si nam,  
kjer Tvoje se ime častilo bo,  
dokler bo stal očaj Triglav.«

Svojemu najboljšemu direktorju ob 70-letnici. 10 let njegov zvesti sodelavec.«

Akademik dr. Janez Milčinski je napisal: »... čestitam in ti želim še mnogo let trdega zdravja in enako uspešne in neupogljive

dejavnosti, ki jo od nekaj pri tebi občudujem in se je veselim.«

Za ravenske plavalce je Jože Rodič napisal: »Vedno ste prvi opazili uspehe našega plavalnega kluba in nas spodbujali k novim dosežkom, česar se vsi naši plavalci in športni delavci hvaležno spominjamo v objektu, ki ste ga v veliki meri omogočili vi za zdravo športno življenje naše mladine. Srečno.«

Veliko je še čestitk, ki jih bom trajno hranil, saj so jih med drugim poslali Viktor Avbelj, dr. Marjan Breclj, Mitja Ribičič, Lidija Šentjunc, Sergej Kraigher, Vida Tomšič, Vinko Hafner, Andrej Marinc, Miha Ravnik, Miloš Prosenč, Marjan Orožen, Roman Albreht, Tone Bole, Tone Krašovec, Jože Florjančič, Franc Oman, Igor Uršič, Miha Malež, Ivan Maček-Matija, delegati DS SOZD SZ, delavci Železarne Jesenice, Društvo inženirjev in tehnikov, predstavniki družbenopolitičnih skupnosti in organizacij občin Ravne na Koroškem in Jesenice, samoupravnih skupnosti, zvez in društev ter drugi.

Vsem, ki so mi s posvetili, telegrami, pismi, razglednicami in neposredno želeli vse najboljše, se iskreno zahvaljujem. Posebej

se zahvaljujem organizatorjem tovariškega srečanja v Klubu delegatov v Ljubljani, Planinski zvezi Slovenije, predstavnikom poslovnih delavcev železarne Ravne, družbenopolitične skupnosti in organizacij občine Ravne na Koroškem za srečanje v Koroški osrednji knjižnici, športnim delavcem Telesnokulturne skupnosti, Zveze telesnokulturnih organizacij, ŠD Fužinar in PD Ravne na Koroškem za prijateljski sestanek pri Plodru v Šentanelu, delavskega sveta Slovenskih železarn za svečano točko dnevnega reda seje v Štorah in za srečanje s športniki koroške regije pri Julku nad Vuzenico. Najlepše se zahvaljujem tudi avtorjem namenskih prispevkov v »Delu«, jeseniškemu Železarju, Koroškemu fužinarju, Večeru in Glasu mag. Petru Kuncu, Mitji Šipku, Marjanu Oblaku in drugim. Moja hvaležnost pa v prvi vrsti velja vsem tistim, ki so s pridnim in uspešnim delom omogočili, da sem ob 70-letnici bil deležen take pozornosti. Ta me kljub letom obvezuje. Dr. Janko Sušnik mi je napisal: »Koledarska starost ni biološka starost«, zato se delovna vnema do zadnjega ne sme ustaviti.

Franc Černe

## Društvo invalidov Ravne ob desetletnici samostojnega dela

Društvo invalidov občine Ravne na Koroškem deluje deset let kot samostojno društvo. Ob tej priložnosti naj predstavim njegovo delovanje; najprej nekaj o organizaciji.

V naši družbi z različnimi samoupravnimi akti v okviru možnosti rešujemo položaj invalidov. V ta namen delujejo razne službe, zavodi, ustanove, samoupravne interesne skupnosti, da kot družbene institucije v skladu s pravnimi normami pomagajo različnim vrstam invalidov, ki so potrebni družbene pomoči. V vsakodnevem življenju se telesno prizadeti občan, ko išče družbeno pomoč za svojo eksistenco, srečuje z različnimi težavami, nekorektnim odnosom do invalida, nepoznavanjem vseh predpisov, ki urejajo socialno problematiko itd. Telesno prizadeti občan je tudi v večini primerov prikrajšan za normalno družabno življenje.

Težki invalidi se po specifičnostih telesne okvare že dolgo združujejo v razne invalidske organizacije, katere po svojih močeh družbi pomagajo reševati njihov eksistenčni položaj. Telesni invalidi iz delovnega razmerja, invalidi s prirojeno telesno okvaro, boleznijo, ljudje, ki postanejo invalidi v prometnih nesrečah ali pri opravljanju kmečkega dela, pa so prav tako čutili potrebo po organiziranem reševanju svoje problematike. Pri ocenjevanju položaja teh invalidov na terenu so ugotovili, da je te vrste prizadetih oseb precej. Tako smo 30. marca 1969 ustanovili Medobčinsko društvo telesnih invalidov s sedežem na Ravnah za območje štirih koroških občin. Društvo je bilo ustanovljeno z namenom, da bi organizirali telesno prizadete občane, da bi se z organiziranim delovanjem zavzemali po svojih močeh in z družbeno pomočjo za

humano samoupravno reševanje invalidske problematike. Predsednik tega Medobčinskega društva telesnih invalidov Ravne na Koroškem je bil Franc Leskošek, zaposlen v Železarni Ravne. Društvo je imelo podružnice v Dravogradu, Radljah ob Dravi, na Ravnah in v Slovenj Gradcu.

V letu 1974 so iz teh podružnic nastala samostojna društva invalidov, medobčinsko društvo pa je prenehalo delovati. Dne 22. decembra 1974 je bil ustanovni občni zbor Društva invalidov Ravne na Koroškem. Do svoje smrti leta 1982 je bila predsednica Terezija Škrubej, za njo pa je to dolžnost prevzel Franc Černe. Tako to društvo, kakor tudi ostala tri društva invalidov občin Koroške regije, praznuje leta 1984 10-letnico samostojnosti in obenem 15-letnico organiziranosti v koroški regiji.

Vsa občinska društva invalidov Slovenije so včlanjena v Zvezo društev invalidov Slovenije, ta pa v Zvezo delovnih invalidov Jugoslavije. Tudi Zveza društev invalidov v letu 1984 praznuje 15-letnico obstoja. Delo društev invalidov koroške regije usklajuje koordinacijski odbor.

Na osnovi družbeno priznanih usmeritev in potreb ter želja članov-invalidov Društvo invalidov Ravne deluje na eni strani v krajevni skupnosti, kjer člani prebivajo in živijo, na drugi strani pa v organizacijah združenega dela, kjer združujejo delo kot zaposleni invalidi. Tako se neposredno delo s člani odvija prek štirih krajevnih odborov — Črna, Mežica, Prevalje, Ravne — in prek aktivov zaposlenih invalidov v Železarni Ravne, Rudniku Mežica, Gradisu Ravne, Tovarni povišstva Prevalje ter prek skupnega aktiva za Gozdarstvo Črna in Žago Mušenik.



Naš znak

V Društvu je trenutno včlanjenih 1308 invalidov, in sicer v Črni 132, Mežici 399, na Prevaljah 333 in Ravnah 444 invalidov. Društvo ima uradne ure v svoji pisarni na Ravnah (Partizanska 12) vsako sredo od 16. do 18. ure. Društvo je pobrateno z Društvom invalidov Jesenice.

**Namen in smernice dela društva.** Osnovna usmeritev dela društva je na socialnem področju. V sodelovanju z drugimi humanitarnimi organizacijami ima nalogo, da spremlja stanje socialne varnosti invalidnih občanov. Prizadeva si predvsem težje invalide in nezaposlene invalide občane vključiti v družbeno življenje, jih pritegniti k rekreaciji, da bi jim s tem dokazalo, da so enakovredni in koristni člani naše družbe. Po svojih močeh sodeluje pri reševanju njihove problematike.

Vedno več pozornosti je treba posvečati razreševanju problematike zaposlenih invalidov in sodelovanju s samoupravo v organizacijah združenega dela pri usklajevanju samoupravnih aktov z novimi zakonskimi predpisi s področja invalidskega varstva in pri izvajanju dogovorjenih načel varstva zaposlenih invalidov in pri preprečevanju nastajanja invalidnosti.

Društvo invalidov je sestavni del SZDL, zato se njegova dejavnost odvija v sodelovanju s to organizacijo, posebno v krajevnih skupnostih. Pri dejavnosti v organizacijah združenega dela pa nam je v veliko pomoč sindikalna organizacija. Sodelujemo tudi z drugimi sorodnimi organizacijami v občini in zunaj nje. Tako sodelujemo pri športnih akcijah z Invalidskim športnim društvom »Samorastnik« Ravne.

**Dejavnost društva v zadnjih letih.** Omenim naj nekaj pomembnih akcij, vsakoletnih, stalnih in posebnih. Med vsakoletne že tradicionalne akcije štejemo:

— izlet tistih članov-invalidov, ki se zaradi težke pokretnosti ali zdravja običajnih izletov ne morejo udeležiti; tem je potrebno tudi spremstvo zdravstvenega osebja,

— organizacijo letovanja članov-invalidov na Rabu (s samopriskom), združeno



z organizirano rekreacijo; tudi tu je potrebno zdravniško spremstvo,

— obiske in obdaritve teže pokretnih in socialno šibkih invalidov,

— proslavo ob mednarodnem dnevu invalidov,

— ekipno udeležbo na manifestaciji prijateljstva in spominov ob žici okupirane Ljubljane,

— populariziranje naše dejavnosti z razpečevanjem koledarjev in prodajo značk mednarodnega dneva invalidov,

— redne letne občne zbornice članov

— organiziranje več drugih izletov članstva s samopriskevkom (npr. v Mauthausen, Jasenovac in podobno), družabnega ali poučnega značaja,

— udeležbo na pomembnejših srečanjih športnega ali kulturno-družabnega značaja, ki jih organizira pobrateno društvo invalidov Jesenice,

— udeležbo oziroma organiziranje srečanj aktivov zaposlenih invalidov v sorodnih organizacijah združenega dela (prav tako športnega in družbenega značaja). V letu 1983 je bilo na Ravnah srečanje invalidov Slovenskih Železarn.

Ostala pomembnejša dejavnost in uspehi pa so:

— Vsem štirim krajevnim odborom je uspelo razviti svoje praporje; zadnjega je razvil krajevni odbor Črna decembra 1982.

— V sodelovanju s sindikalno organizacijo smo ustanovili še 3 nove aktivne zaposlenih invalidov: Gradis Ravne, Lesna—Tovarna pohišstva Prevalje, Lesna—Gozdarstvo in Žaga Črna-Mušnik. Že več let pa delujeta aktiva v Železarni Ravne in Rudniku Mežica.

— Obravnavali in pripravili smo pripombe na osnutke nove zakonodaje s področja pokojninskega in invalidskega zavarovanja.

— Udeležili smo se delovnih posvetov širšega značaja, ki jih je organizirala Zveza društev invalidov.

— Intenzivneje smo delali pri izpopolnjevanju evidence podatkov o članstvu (tudi o socialnem stanju).

— Na področju SLO in DS smo s svojim varnostnim načrtom sodelovali v krajevnih skupnostih, na območju katerih so sedeži našega društva in krajevnih odborov v občini.

— Že dvakrat smo organizirali strokovni posvet »Odstranjevanje arhitektonskih ovir v grajenem okolju« za koroško regijo. Sedaj pa budno spremljamo gradbeno dejavnost v našem okolju in skušamo biti pri odločitvah pravočasno prisotni.

— Pri akcijah športnega in rekreativnega značaja sodelujemo z Invalidskim športnim društvom »Samorastnik«.

— Trudimo se nuditi članom pravne nasvete na področju zdravstvenega in pokojninsko-invalidskega zavarovanja.

— Skrbimo za pridobivanje novih članov.

— Veliko skrb posevčamo smotrni porabi sredstev, ki nam jih daje družba za naše delovanje. V zvezi s tem tudi izpopolnjujemo finančno poslovanje v društvu.

V letu 1984 ima društvo v svojem programu dela poleg omenjenih tradicionalnih in stalnih še naslednje akcije:

— Udeležili se bomo srečanja invalidov koroške regije ob 10-letnici obstoja društev invalidov, ki ga organizira koordinacijski odbor društev invalidov v maju, in svečane prireditve ob 15-letnici Zveze društev invalidov Slovenije, ki bo junija v Ljubljani.

— V okviru občinske konference SZDL bomo skušali tesneje sodelovati pri reševanju invalidske problematike; oživili bomo koordinacijski odbor za družbeni položaj invalidnih oseb.

— V sodelovanju s sindikalno organizacijo bomo nadaljevali z ustanavljanjem aktivov zaposlenih invalidov v organizacijah združenega dela Mežiške doline, kjer je to še smotrno in potrebno.



Naš simbol

Na koncu naj posvetim nekaj besed še materialnemu položaju društva in problematiki kadrov.

Glede delavnosti in števila članstva spada naše društvo med najboljše v Sloveniji in menimo, da smo pri delitvi družbenih sredstev v republiki še kar primerno upoštevani. Nekoliko slabše smo upoštevani pri delitvi sredstev na ravni občine. To pa je vsekakor odraz naše preskromne prisotnosti v delegatski samoupravni organiziranosti v krajevni skupnosti, v občini in v SIS, kar je pa zopet odraz naše notranje kadrovske problematike in notranje organiziranosti.

Na ravni republike se sredstva, ki jih ustvarja slovenska loterija in so namenjena za dejavnost humanitarnih organizacij, po družbenem dogovoru delijo invalidskim organizacijam po njihovem programu dela in dejavnosti. Iz teh sredstev Zveza društev invalidov sofinancira tudi program dela. To je glavni vir sredstev za našo osnovno dejavnost. Nekaj sredstev zberemo tudi s članarino, podporo posameznikov in dotacijo posameznih samoupravnih interesnih skupnosti (za socialno skrbstvo, za pokojninsko in invalidsko zavarovanje) in družbenopolitičnih organizacij (sindikalne organizacije — predvsem za delovanje aktivov zaposlenih invalidov).

Prav za pridobivanje sredstev s teh naslovov bo treba v občini sprejeti poseben samoupravni dogovor. Po naši dejavnosti bi morali dobiti večji delež zbranih sredstev. To utemeljujemo predvsem s tem, da je naša organizacija pravzaprav soizvajalec programov dela nekaterih samoupravnih interesnih skupnosti.

Velik del naše dejavnosti, ki sicer ni osnovna, pa financiramo udeleženci sami. Sem spadajo vsa družbena srečanja, poučni in družabni izleti in podobno. Pri tem strogo upoštevamo družbeno priznane usmeritve dejavnosti naše organizacije.

Moram pa poudariti, da celotna dejavnost sloni na prostovoljnem delu članov. Z zbranimi sredstvi skušamo pokriti res samo dejanske stroške. Zato smo zelo hvaležni družbi in vsem ostalim organizacijam in občanom, ki z razumevanjem moralno in materialno podprejo naše delo, nam priskočijo na pomoč v premnogi stiskah. To potrjuje družbeno koristnost naše dejavnosti.

Pri našem delu pa kljub velikemu trudu nismo vedno dovolj uspešni, včasih storimo celo napako. To se nam dogaja predvsem zaradi čedalje večje zahtevnosti dela, zaradi naše premajhne iznajdljivosti pri reševanju problematike, ker je vedno premalo kadra za prostovoljno delo; premalo kadra, ki je res sposoben delati v čedalje zahtevnejših okoliščinah. Zato vabimo sposobne invalide, da se aktivno vključijo v našo humano dejavnost.

Optimistično gledamo v prihodnost! S trdim in vztrajnim delom, z medsebojno pomočjo bomo še naprej želi uspehe! Prispevajmo za mir in socialno varnost!

I. Hamun

## Matezina ljubezen

Ko bil sem še otrok,  
od tega je že mnogo let,  
bili so hugi časi,  
očeta nam je smrt pobrala,  
ostali smo sami,  
bilo nas je pet.

Od takrat je za nas skrbela  
dobra, skrbna mama,  
za pet lačnih ust  
ona sama.

Ko včasih smo jo spraševali,  
kaj dala nam bo za kosilo,  
si obrisala je solzo,  
nas pogledala prav milo.

Hodila delat je na kmete,  
da nas bi laže preživela,  
ko zvečer se je vrnila,  
v predpasniku je kruh zavit imela,  
ga nam je razdelila, nas objela.

Večkrat nam je govorila,  
petero vas imam,  
a za vse na svetu  
niti enega ne dam.

Zdaj v grobu mama že počiva,  
mi smo odrasli, imamo družine,  
še vedno rad se spomnim  
ljubezni materine.





Učni uspeh ob koncu šolskega leta 82/83 je dober. Nekaj težav je bilo pri matematiki, fiziki in angleškem jeziku, kjer je bilo med šolskim letom tudi največ negativnih ocen.

Učiteljski zbor usmeritve se je sestel na 5 konferencah in obravnaval naslednjo problematiko — učni uspeh oddelkov, vzgojno problematiko (disciplina, izostajanje od pouka) in vlogo razrednika pri oblikovanju oddelčne skupnosti. Ugotovljamo, da pri vzgoji še vedno zaostajamo. Odnos učencev do dela, do učiteljev ni tak, kot bi pričakovali in želeli, zato je bilo izrečenih nekaj vzgojnih ukrepov (ukori razrednika, učiteljskega zbora). Za lep odnos do dela, tovarištvo, aktivnost smo podelili 2 nagradi in 10 pohval. Poleg rednih oddelčnih sestankov v posameznih redovalnih obdobjih in pred redovalno konferenco sta bili organizirani še dve oddelčni konferenci. Stik s starši je zadovoljiv; bilo je 19 roditeljskih sestankov, poleg tega pa so učitelji in razredniki sodelovali s starši še na tedenskih govorilnih urah.

**Naravoslovno-matematična usmeritev**

**VIP — naravoslovno-matematična tehnologija in splošna gimnazija**

V naravoslovno matematični usmeritvi je bilo 321 učencev (104 fantje in 217 deklet) v 10 oddelkih.

Učni uspeh usmeritve: (V. stopnja)

1. letnik	— 96,9 %
2. letnik	— 100,- %
3. letnik	— 98,9 %
4. letnik	— 100,- %
Usmeritev — izdelalo	318 učencev = 99,1 %
ni izdelalo	0,9 %

Učni uspehi so bili celo šolsko leto na primerni višini, tako tudi ob koncu šolskega leta. Tudi notranja struktura uspeha in razporeditev ocen sta zadovoljivi (le 6 nezadostnih), čeprav bi pričakovali še boljšo strukturo glede na storilnostni potencial učencev v tej usmeritvi. Občasne vzgojne težave so reševale oddelčne skupnosti skupaj z razredniki, prav tako tudi učiteljski zbor usmeritve. Izrekli so 2 ukora in 21 pohval ter 19 nagrad za aktivno delo v oddelčnih skupnostih in izvenšolskih dejavnostih. Sodelovanje s starši je potekalo na roditeljskih sestankih (20) in z razgovori na govorilnih urah.

Za pedagoško in naravoslovno-matematično usmeritev je značilno tudi to, da vnašajo v vzgojnoizobraževalno delo učiteljev in učencev neusklajene programske zasnove precej nejasnosti. Usmerjanje v teh dveh programih je zelo oteženo.

Specifičnost naše šole so učenci, ki se vozijo v šolo z avtobusi in vlakom iz Radelj ob Dravi, Misljinje in Črne na Koroškem (40 km). Za vožnjo porabijo precej časa, saj samo šolskih prevozov ni, ampak prevozniško avtobusno podjetje — Integral s Prevalj — kombinira prevoze učencev s prevozi delavcev v Železarno Ravne, Rudnik Mežico in ozde v Slovenj Gradcu. Vozni redi avtobusov in vlakov zaradi objektivnih vzrokov niso usklajeni s potekom dela na šoli, čeprav bi to bila naša skupna želja. Pri premaknitvi delovnega in obratovalnega časa spomladi 83 smo morali dvakrat prestaviti začetek pouka, predvsem zaradi Integralove zmožnosti prevoza, kar je precej vplivalo na počutje učencev in delavcev na šoli. Zaradi poznega zaključevanja vzgojnoizobraževalnega dela so učenci hiteli na avtobuse in vlak; interesne dejavnosti so v maju in juniju skoraj povsem zamrle.

Pregled vozačev po usmeritvah:

kovinarska usmeritev	— 396
metalurška usmeritev	— 83
NMU	— 234
PU	— 169
Skupaj	882

Izmed 1237 učencev, ki so bili ob zaključku šolskega leta vpisani v programe naše šole, sta bili dobri 2/3 vozačev.

Večinoma koristijo ti učenci svoj prosti čas s pripravo na pouk (pišejo domače naloge, se učijo, berejo) na šoli, pri krožkih ali pa ga preživijo v bližnji študijski knjižnici.

Učenci imajo idealne pogoje prehranjevanja na šoli — nudimo jim tople malice in kosila.

Dani so kadrovske in prostorske pogoji. Kljub vsemu pa je interes učencev, da bi se prehranjevali na šoli, izredno majhen. Deloma je vzrok za tako stanje v ceni hrane. Šola mora v ceno malice vkalkulirati, poleg cene živil, še režijo. Zato je ekonomska cena obroka visoka. Prepričani smo, da bi v primeru sofinanciranja malic, bodisi s strani štipenditorjev (kadrovskih štipendij) ali iz združenih sredstev, dosegli večji interes učencev za zdravo prehrano na šoli. Zato je nujno potrebno širše, v republiškem okviru, urediti financiranje prehrane srednješolcev.

Pregled kadrovske štipendij po usmeritvah:

	kadrovska	iz združenih sredstev
VIP — kovinarstvo in strojništvo	394	42
metalurgija	105	1
NMU	18	23
PU	97	32
Skupaj	614	98

Polovica naših učencev je prejela družbeno pomoč pri izobraževanju; večinoma so imeli štipendije učenci v programih IV. stopnje, v programu V. stopnje, npr. v 1. letniku NMU, pa je bila le ena štipendija. To kaže na nezanimanje in nezaupanje ozvod materialne proizvodnje za vlaganje v razvoj tistih kadrov, ki se izobražujejo po programih V. stopnje in bodo študij verjetno nadaljevali na višjih in visokih šolah.

**IZOBRAŽEVANJE OB DELU**

Poleg rednih vzgojnoizobraževalnih programov za mladino je v šolskem letu 82/83 potekalo tudi izobraževanje ob delu — VIP obratni strojni in metalurški tehnik. Redno se je izobraževalo 46 slušateljev (40 v strojni in 6 v metalurški smeri), čeprav je bilo na začetku vpisanih 51 interesentov. Za 17 udeležencev izobraževanja poravnava šolnino delovne organizacije, 29 pa je samoplačnikov. Do 31. 8. 1983 so opravili vse izpite 4 slušatelji.

Druge oblike izobraževanja, ki jih organiziramo v sodelovanju z delovnimi organizacijami, so različni tečajji, seminarji in predavanja. Med njimi so npr. tečajji za žerjavovodje, kurjače, varjenje, za vzdrževanje plinovodov, za voznike vilicarjev, za reatestiranje, vse do tečajev ultrazvoka, ki so poznani po celi državi. Takih oblik izobraževanja je bilo 57, za njihovo izvedbo smo porabili čez 3000 ur, vključenih je bilo nad 1000 delavcev, sodelovalo pa je 129 predavateljev.

**LETNA REALIZACIJA PEDAGOŠKIH UR, OCENA URESNIČEVANJA VZGOJNOIZOBRAŽEVALNIH PROGRAMOV IN DELO STROKOVNIH ORGANOV ŠOLE:**

Učni delovni načrt smo realizirali 99%; od planiranih 66173 učnih ur za vse usmeritve smo jih realizirali 65555. Po posameznih usmeritvah je stanje naslednje:

usmeritev	št. oddi	plan. ure	realizirane ure	
KOV	19	32616	32571	99,8 %
MET	6	8886	8618	96,9 %
NMU	10	12543	12356	98,5 %
PU	9	12128	12010	99,- %
Šola	44	66173	65555	99,- %

Odstopanja od načrtovanih pedagoških ur nastopajo zaradi odsotnosti pedagoških delavcev (strokovno izpopolnjevanje — seminarji — aktivni, izpiti; delegatske in družbenopolitične zadolžitve, bolniške odsotnosti in drugi opravičeni razlogi). Na realizacijo učnovzgojnih vsebin po oddelkih pa so vplivali tudi drugi vzroki, kot odpadanje rednih ur pouka zaradi kulturnih, naravoslovnih, športnih in obrambnih dejavnosti, proizvodnega dela in delovne prakse. Zaradi 14-dnevne odsotnosti učencev (proizvodno delo in delovna praksa) je trpela kontinuiteta učnovzgojnega procesa



Progo je treba naštudirati

kot tudi učinkovitost dela. Pri posameznih predmetih so delo ovirale še specifičnosti.

Dodatne težave povzročajo pomanjkanje predpisanih učbenikov in delovnih zvezkov kot tudi to, da knjige prihajajo med šolskim letom (sl., ma., tuji jeziki itd.). Vsi učitelji nimajo na voljo potrebnih priročnikov, didaktičnega gradiva pa pri nekaterih predmetih (strokovni predmeti) sploh že več let ni. Zunanja realizacija učnovzgojnih vsebin je dokaj zadovoljiva, notranja, vsebinska, pa zaradi objektivnih pa tudi subjektivnih vzrokov večkrat vprašljiva.

V šolskem letu 82/83 je bilo na šoli zaposlenih 60 učiteljev (41 VIS, 10 VIS, 9 SR), strokovni izpit je opravilo 53 delavcev. Zaradi neustrezne izobrazbe je bilo 13 učiteljev v delovnem razmerju za določen čas. Kljub prizadevanjem, da bi kadrovske situacije rešili zadovoljivo, nam to ni uspelo. Na razpise delovnih mest ni bilo prijav za matematiko, OZ in strokovno-teoretične predmete v kovinarski in metalurški usmeritvi. Pri izvajanju rednega pouka nam pomagajo sodelavci in delovnih organizacij, predvsem iz Železarne Ravne (10).

Za opravljanje administrativnih, računovodskih, tehničnih in pomožnih del je organizirana skupna služba, ki šteje 29 delavcev. Šola vodi ravnatelj ob pomoči 3 pomočnikov za pedagoške zadeve — predstojnikov posameznih usmeritev in pomočnika za tehnične zadeve.

Prav tako delujejo na šoli še drugi strokovni organi, kot vodja izobraževanja ob delu, šolska svetovalna služba (pedagog, psiholog, socialna delavka), 2 knjižničarja, asistent fi in laborant za ke in bio.

Ravnatelj in predstojniki so na tedenskih sestankih sproti reševali problematiko šole iz vseh štirih usmeritev. Usklajevali so delo, načrtovali dejavnost na šoli kratko — in dolgoročno ter preverjali njihovo realizacijo.

Na šoli je delovalo 14 strokovnih aktivov. V skladu s smernicami za njihovo strokovno delovanje so se aktivni redno sestajali in obravnavali strokovno in pedagoško problematiko. V delovanje domačih aktivov so se vključevali tudi nekateri učitelji s šol na Muti in Slovenj Gradcu.

Učiteljski zbor šole se je sestel na 9 učiteljskih konferencah in obravnaval učnovzgojno problematiko usmeritev in cele šole, problematiko izobraževanja ob delu, vpis novincev in njihovo preusmerjanje, delovni načrt šole in njegove dopolnitve, prehrano učencev, štipendijsko politiko, gradnjo dijaškega doma na Ravnah, priprave na verifikacijo šole in kadrovske stanje na šoli, rezultate proizvodnega dela in delovne prakse, delovanje ZSMS in šolske skupnosti in realizacijo učnovzgojnih vsebin ob zaključku šolskega leta.

Študijsko izpopolnjevanje učiteljskega zbora je potekalo vse šolsko leto. Obravnavali smo naslednjo tematiko:

Idejnopolitična izhodišča sistema izobraževanja in usposabljanje učiteljskega delavcev

Izobraževanje za delo in samoupravljanje  
Stabilizacijski procesi ter planiranje v občini, regiji in republikli





Med dvema tekoma

Vzgojnoizobraževalno delo in naloge razrednika

Rezultati evalvacije VIP v šolskem letu 81/82

Primerjava učenčeve uspešnosti med različnimi usmeritvami na naši šoli

Vplivi socialno-ekonomskih dejavnikov na vzgojno-izobraževalno delo in uspešnost učencev.

#### POVEZOVANJE ŠOLE Z OKOLJEM

Delovni načrt šole zajema tudi tesno sodelovanje z občinsko konferenco združenja borcev NOV in s krajevno konferenco ZB. Tradicijo NOB gojimo z vključevanjem te tematike v redne ure pouka, v program kulturnih, obrambnih in telesnovzgojnih dejavnosti in z obiski muzejskih zbirk in razstav.

Jesenski športni dan načrtujemo kot pohod in obiščemo bližnje spomenike NOB. O pomenu posameznih obeležij NOB govorijo učencem poleg naših pedagoških delavcev tudi vabljeni borci.

Pred dnevom OF in praznikom dela 1. maja je nekaj let organiziramo kulturno-športni dan v obliki srečanja na Navrškem vrhu. Program pripravijo oddelčne skupnosti; vključujejo tudi zgodovinsko revolucionarno tematiko. Vsi učenci šole so si v slovenjgraškem muzeju NOB — ogledali razstavo — VSTAJA 1941 — učenci 2. in zaključnih letnikov zbirko NOB; na šoli pa smo v sodelovanju z muzejem NOB iz Slovenj Gradca pripravili razstavo v spomin zaključnih bojev v 2. svetovni vojni na Koroškem. V maju 83 smo izvedli obrambni dan. Program je zajemal tekmovalne dan v znanju iz SLO in DS, CZ, NZ, prometne vzgoje, gasilstva, topografije, prve pomoči, spretnosti streljanja z zračno puško, meta ročne bombe, poznavanja minsko eksplozivnih sredstev, puške M-48 in orientiranja po azimutu. Pripravili smo štiri različne smeri pohoda, startalo je 141 ekip iz vseh štirih usmeritev. Komite SLO in DS na šoli je poskrbel za organizacijsko plat, za vsebinsko pripravo in izvedbo pa strokovni delavci na šoli. Učiteljski zbor je v aprilu obravnaval program obrambnega dneva in sprejel zadolžitve. Pri izvedbi so sodelovale še naslednje organizacije, društva in upravni organi: ZZB NOV, ZSMS, SZDL, sekretariat za ljudsko obrambo občine Ravne, občinski štab TO in OE Drovograd Zavoda SRS za šolstvo. Splošno mnenje je bilo, da je obrambni dan uspel v tekmovalnem in vzgojnem smislu. Učenci so aktivno sodelovali, vladal je tekmovalni duh, izgrediv ni bilo. Ugotovili smo, da bo potrebno v prihodnje posvetiti več pozornosti streljanju in se bolj povezovati s strelsko družino na Ravnah. Na regijsko tekmovanje iz SLO in DS v Slovenj Gradcu se je uvrstilo 7 ekip naše šole (1 iz MET, po 2 iz NMU, KOV usmeritve), kjer so vse zasedle prva mesta, in sicer: 1., 2. in 4.

#### Športne dejavnosti

V programu so bili štirje športni dnevi:  
— pohod in obisk kulturnih in zgodovinskih spomenikov (jesen)  
— pohod v zimskih razmerah in šolsko tekmovalje v smučanju na smučišču Ošven  
— prvenstvo šole v sankanju (Ivarčko jezero) in prosto smučanje na smučišču Poseka  
— prvenstvo šole v atletiki (2. letniki) in športnih igrah (3. letniki) — junij.

#### Naravoslovne dejavnosti

Izvedli smo štiri naravoslovne dneve za 1. letnike in tri za druge letnike. Program je bil sledeč:

##### 1. letniki

1. naravoslovni dan:  
Del učencev se je zvrstilo ob delu v fizikalnem, kemijskem in biološkem laboratoriju in opravil še vaje iz matematike in geografije. Drugi del učencev pa si je ogledal zbirke tehničnega muzeja na Ravnah in se seznanil z železarskim, rudarskim, gospodarskim in lesarskim delom v koroški krajini. Učenci so obiskali tudi kmetijsko posestvo Šrotnek. Zivinorejska in muzejska skupina sta se pri ogledu zamenjali.

2. naravoslovni dan so izvedli učitelji OTP — učenci so si ogledali obrate Železarne Ravne.

Za 3. naravoslovni dan smo učencem pripravili raziskovalne postaje v bližini šole. Geografi, fiziki, kemiki in biologi so učencem prikazali nežive in žive dejavnike ekoloških sistemov, kot so gozd, travnik in voda.

Na zadnji naravoslovni dan so učenci odšli proti Uršlji gori in na poti preizkušali svojo telesno vzdržljivost. Pod vrhom gore so jim geografi in biologi govorili o orientaciji, geomorfoloških posebnostih krajine, o lišajskih prazninah in pasovih, o življenju v predalpškem pasu, o varstvu narave, o zaščitenih rastlinah in o obnašanju v planinah. Nekaj učencev in učiteljev si je na Uršlji gori pod strokovnim vodstvom ogledalo TV pretvornik.

##### 2. letniki

1. naravoslovni dan — ekskurzija v Ljubljano, ogled dosežkov elektronike na sejmu na Gospodarskem razstavišču in naravnih ter kulturnih zanimivosti mesta, obisk Arboretuma v Volčjem potoku (NMU), obisk razstave obrti v Slovenj Gradcu (PU).

2. naravoslovni dan smo namenili ogledu dravskih elektrarn (celoten potek pretvarjanja vodne energije v električno).

3. naravoslovni dan smo razdelili na dve področji. Učenci naravoslovnih in pedagoških oddelkov so v Žerjavu spoznali postopke pridobivanja svinca iz rude. Kovinarski in metalurški oddelki so v železarskih obratih spremljali postopke pri predelavi in obdelavi kovin. Učence so vodili učitelji strokovnih predmetov, tehnološke procese pa so razlagali strokovnjaki iz proizvodnje.

#### Kulturne prireditve in kulturni dnevi

V šolskem letu 82/83 smo imeli tri kulturne dneve, dva dneva pa smo uporabili za posamične prireditve (ogled filmskih in gledaliških predstav, koncerti, folklor).

V prvem kulturnem dnevu so 1. letniki vseh usmeritev v Mariboru obiskali opero in muzeje.

2. letniki so si v Ptujju ogledali kulturne znamenitosti in muzeje. Drugi letniki so v okviru programa kulturnih dejavnosti poslušali še koncert pevskega zbora Vres, plesala jim je folklorna skupina Bratstvo in ogledali so si kratkometražne filme kinokluba s Prevalj.

Drugi kulturni dan je bil 8. februarja, na slovenski kulturni praznik. Program je zajemal šolski recital, ogled slovenskega filma Rdeči Boogie in kratkih filmov kinokluba.

Tretji kulturni dan smo povezali s športnim dnevom. Zajemal je pohod na Navrški vrh, sledila je proslava dneva OF in 1. maja in program posameznih oddelčnih skupnosti (recitacije, skeči, glasbene točke, mladinski ples).

Tako so si učenci šole v šolskem letu 82/83 ogledali: sedem filmskih predstav (slovenski in jugoslovanski program in nekaj tujih filmov), poslušali so štiri koncerte, ogledali so si razstave v likovnem salonu na Ravnah in v Slovenj Gradcu in sodelovali v kulturnih programih MKUD in oddelčnih skupnosti.

Kulturne prireditve smo izbrali skupaj s kulturno skupnostjo občine Ravne na Koroškem, ZKO in koroškimi kinopodjetjem. Predvsem smo pazili na to, da so predstave dopolnjevale program umetnostne vzgoje v celoti kot tudi njenih sestavnih delov — to je filmske, gledališke, likovne in plesne vzgoje. Zaradi lažje organizacije smo vključevali tudi 3. in 4. letnike, čeprav program kulturnih dejavnosti zanje ni obvezen.

#### Proizvodno delo in delovna praksa

Sola aktivno sodeluje s 33 TOZD v občinah koroške regije pri načrtovanju in razmeščanju učencev na PD. Sodelujemo na naslednje načine:

a) Posveti z organizatorji PD iz OZD.  
Posvete imamo po potrebi. Ob zaključku PD v mesecu juniju analiziramo potek PD za nazaj in se načelno dogovarjamo za organizacijo in izvedbo PD za naprej.  
b) V šoli so zadolženi trije učitelji za organizacijo in nadzor PD, ki skrbijo, da imajo v TOZD izdelane liste del in nalog in izvedbene načrte za posamezne usmeritve, smeri in letnike.

c) Osebnosti zadolženih učiteljev z organizatorji PD v OZD; instruktorji in učenci

č) občasni obiski učencev in instruktorjev (učitelji predmeta OTP, razredniki, ravnatelj, predstojniki usmeritev)

d) Telefonsko kontaktiranje med učitelji šole in ustreznimi osebami v OZD.

V preteklem šolskem letu je bilo PD izvedeno v skladu z vsebinskimi in organizacijskimi zasnovami za posamezne usmeritve, smeri in letnike. Službe in zadolženi delavci v OZD aktivno sodelujejo pri organizaciji in izvajanju PD. Morebitne korekture razmeščanja učencev rešujemo sporazumno.

Učenci izvajajo dela in naloge v skladu z listo nalog in načrti v OZD. Prav tako ni vsebinskih problemov za učence 2. in 3. letnikov — za kovinarje in metalurge.

Za učence 2. letnika naravoslovno-matematične usmeritve zadovoljivo izbiramo in načrtujemo PD v posameznih OZD.

Za učence 3. letnikov NMU pa predvidevamo več težav z izbiro in načrtovanjem DP, ki bi bila v skladu s programskimi zasnovami za to smer. Enako velja za bodoči 4. letnik.

PD in DP je potekalo po časovnem razmestitvenem načrtu dokaj učinkovito in brez motenj. Učenci radi obiskujejo PD in DP in so ga tudi vsi uspešno opravili. Vodili so predpisane dnevnik PD in DP, ki so ocenjeni tako:

1. polletje — 2 letniki: met., kov. in NMU: ZU = 177; U = 117; MU = 5 učencev = 299 učencev

2. polletje — 1 letniki: met., kov., NMU in PU: ZU = 227; U = 160; MU = 6 učencev; skupaj 393 učencev

#### Delovna praksa v 2. in 4. letniku pedagoške usmeritve

Šola je v 1. polletju šolskega leta 1982/83 sklepala pogodbe o pedagoški praksi s 14 osnovnimi šolami koroške regije. 12 osnovnih šol je vrnilo podpisane pogodbe s pripombo, da so pogodbe izjemoma v tem šolskem letu podpisali, drugače pogodb v prihodnje ne bodo podpisovali, če ne bo urejeno financiranje s strani PIS oz. OIS. 2 osnovni šoli nista vrnila podpisanih pogodb, čeprav sta bili pripravljene sprejeti učence.

Hkrati s pogodbami smo dobili tudi sezname mentorjev pedagoške prakse na osnovnih šolah.

Razmestitvene načrte smo pripravili že v juniju šolskega leta 1981/82 in so ga vse osnovne šole koroške regije tudi prejele. V 2. letniku 87 učencev, v 4. letniku 32 učencev, skupaj 119 učencev.

Za 2. letnike pedagoške usmeritve smo v dogovoru z osnovnimi šolami pripravili na osnovi operativnega načrta delovne prakse za pedagoško usmeritev. VIP učitelji, predlog del in nalog pedagoške prakse (izvedbene programirane). Na osnovnih šolah so predloge obravnavali, sprejeli na svoji in na skupnem seminarju 6. 12. 1982. Pedagoško prakso za 2. letnike smo organizirali kot:

1. 6-dnevno strnjeno prakso v času od 23. do 30. 12. 1982

2. pedagoško prakso med letom z realizacijo posameznih vrst VI dejavnosti.



Nekateri učenci so sodelovali na osnovnih šolah vse šolsko leto kot mentorji oziroma s-mentorji interesnih dejavnosti. Ta oblika je bila, kjer jo je bilo možno izvesti, zelo uspešna.

Pedagoška praksa 4. letnikov je potekala en teden strnjeno, od 21. do 25. marca 1983, po starih, ustaljenih programih.

Z vodji in mentorji pedagoške prakse smo imeli uvajalni seminar 6. decembra 1982. Priprava na pedagoško prakso pa je potekala že prej.

Učence smo seznanili pred odhodom na prakso s smotri, vsebino in načinom dela. Posredovali smo jim nekaj osnovnih pedagoških pojmov, njihove dolžnosti in pravice.

Skrb za nadzor in svetovanje o poteku pedagoške prakse je imel organizator pedagoške prakse na srednji šoli. V vseh osnovnih šolah smo bili v stiku celo šolsko leto.

Učenci niso dobili nagrad za delo na pedagoški praksi, večina osnovnih šol je učencem omogočila malico, posebnih prevoznih stroškov ni bilo. Učenci so bili razporejeni na pedagoško prakso v krajih bivanja.

Mentorji so ocenjevali učence drugega letnika oziroma njihovo uspešnost po tristopenjski opisni ocenjevalni lestvici.

Pregled ocen: zelo uspešno 77  
uspešno 10

Vsi učenci so prakso opravili.

Učenci četrtega letnika so opravili enotedensko prakso, ocene so izhajale iz seminarske naloge, ki so jo izdelali vsi učenci. Številčna ocena je sestavni del ocene iz predmeta pedagogika.

Menimo, da smo pedagoško prakso v 2. in 4. letniku pedagoške usmeritve kljub težavam uspešno realizirali. Veliko pripravljenosti so pokazale osnovne šole oziroma vodje in mentorji pedagoške prakse. V prihodnje bi morali nujno urediti financiranje oziroma nagrajevanje mentorjev za opravljeno delo. Obseg pedagoške prakse se bo širil in zajemal vedno večji krog učiteljev. Mentorstvo je prav gotovo dodatna naloga, ki jo mora učitelj ob svoji redni obveznosti opraviti.

V času PD in DP so učenci spremljali tudi samoupravno in družbenopolitično delovanje v delovnih organizacijah v okviru naloge iz predmeta samoupravljanje s temelji marksizma.

### Vpis, usmerjanje in preusmerjanje učencev

Načrt vpisovanja in usmerjanja je sestavni del letnega delovnega načrta šole. Zajema vse aktivnosti in nosilce ter tokove usmerjanja in vpisa. Sodelujejo predstavniki šole, delovnih organizacij, skupnosti za zaposlovanje in ustreznih PIS.

Razpis za vpis je bil objavljen v skupni objavi razpisov za vpis v izobraževanje po programih v srednjem izobraževanju ter razpisov za sprejem učencev v domove učencev.

Informativni dan smo organizirali po usmeritvah. Učence smo seznanili s potekom vpisa, vpisnimi pogoji ter izkušnjami o uspešnosti učencev prejšnjih generacij, z vsebino posameznih programov in smeri, možnostjo prehajanja in napredovanja. Predstavili smo jim poklice, za katere je mogoče izobraževanje po programu oziroma smeri izobraževanja, možnosti štipendiranja in zaposlovanja. Seznanili smo jih z interesnimi dejavnostmi na šoli ter šolsko samoupravo. Organizirali smo ogled šole, študijske knjižnice in doma telesne kulture. Pri izvedbi informativnega dne so poleg strokovnih delavcev šole sodelovali tudi predstavniki učencev.

Komisija za vpis se je sestala 11. marca, 5. maja, 29. junija in 29. avgusta.

— Pregledala je usklajenost vpisa z razpisom

— Ugotavljala, ali prijavljeni kandidati izpolnjujejo pogoje za vpis

— Vodila je nadaljnje usmerjanje in preusmerjanje.

Večje odstopanje med razpisom in vpisom se je pojavilo v kovinarski in metalurški usmeritvi.

V kovinarski usmeritvi je bilo razpisanih 150 mest, prijavljenih je bilo 209 kandidatov.

V metalurški usmeritvi je bilo razpisanih 90 mest, prijavilo se je le 33 kandidatov.

Zaradi neusklajenosti med razpisom in vpisom v kovinarski in metalurški usmeritvi smo kandidate preusmerili. Skupaj s predstavniki



Brezhibnost

Zelezarne Ravne smo pripravili informativna predavanja o možnostih vključitve v metalurško usmeritev za učence 8. razredov na osmih osnovnih šolah (Črna, Mežica, Prevalje, Ravne — K. J., P. V., Dravograd, Sentjanž, Slovenj Gradec). Na naši šoli je vodila usmerjanje šolska svetovalna služba z individualnimi razgovori s posameznimi kandidati.

### Usmerjanje učencev po 1. oziroma 2. letniku

Prehodnost v izobraževanju je pomembna pridobitev srednjega usmerjenega izobraževanja. VIP so zasnovani tako, da so v 1. letniku vseh programov predvsem skupne vzgojno-izobrazbene osnove, tako da so objektivno dane vse možnosti za prehodnost med programi.

Glavni problemi v zvezi z usmerjanjem in preusmerjanjem so:

- vertikalna in horizontalna prehodnost VIP
- štipendije (materialno stanje učencev)
- iskanje zaposlitev
- preusmeritev je velikokrat vezana na bližnje šole
- VIP z izhodi na V. stopnji ne omogočijo preusmerjanja v okviru iste usmeritve oziroma so možnosti zelo omejene.

Število preusmeritev je bilo v šolskem letu 82/83 naslednje:

kovinarska usmeritev	— 25
metalurška usmeritev	— 19
pedagoška usmeritev	— 14
NMU	— 4

V tem šolskem letu je z izobraževanjem prenehalo 31 učencev; razlogi so predvsem:

- neuspeh (globalni ali pri posameznih predmetih)
- interes, štipendije, bolezen

Učencem, ki so prenehali z izobraževanjem, smo pomagali pri iskanju zaposlitev, prav tako smo sodelovali s starši in opravljali svetovalno delo.

### UVELJAVLJANJE UČENCA KOT SUBJEKTA V VZGOJNOIZOBRAŽEVALNEM DELU

#### Problematika ZSMS in šolske skupnosti

Program, ki so si ga vse tri OO ZSMS na šoli zastavile skupaj s šolsko skupnostjo, je bil v veliki meri realiziran. Slabost je bila v povezovanju dela vseh treh OO, pešalo je tudi obveščanje, zato je šla marsikatera akcija mimo mladine na šoli. Vse komisije niso delovale, izstopali so le posamezniki, na njih je slo neta težja aktivnosti, saj je velika večina učencev nezainteresirana za delo. Mentorji so pogrešali samoiniciativnost učencev, včasih celo mladinskih funkcionarjev. Izogibajo se odgovornosti in dela. Veliko nalog sta ZSMS in ŠS opravili skupno, le nekaj jih je bilo specifičnih. Program mladinske organizacije je vseboval naslednje glavne naloge:

- informiranje vseh 1. letnikov o delu ZSMS na šoli,

- pripravo na republiški kongres ZSMS v Novem mestu,

- priprave na kviz »Mladost v pesmi, besedi in spretnosti«,

- mladinske delovne akcije: obiranje sadja, pripravo smučarske proge, odstranjevanje pogošča itd.,

- organizacijo mladinske politične šole, izdajo mladinskega glasila, sodelovanje na tekmovalju — Prežih — pisatelj in revolucionar,

- evidentiranje mladincev v MDB, ZK in za Titove štipendije,

- sodelovanje na srečanju srednjih šol v Slovenj Gradcu, sodelovanje na prireditvah ob dnevu mladosti in še druge akcije na šoli, v občini in regiji.

Posebno pozornost so posvetili izdelavi programa mladinskih ur. Zivljenje in delo J. Broza Tita in Edvarda Kardelja, MDA ter kongres ZSMS so obravnavali vsi letniki vseh usmeritev, prvi letniki pa so se seznanjali še s pravilnikom o pravicah in dolžnostih učencev na naši šoli, s samoupravo na šoli in z učenjem in delom na stopnji srednjega usmerjenega izobraževanja. Čeprav so teme izbrane po interesih mladine, ugotavljamo, da ovira realizacijo mladinskih ur precejšnja nezainteresiranost mladih za tovrstno problematiko. Najmanj mladinskih ur so realizirali v kovinarsko-metalurški usmeritvi, večji interes za nje pa je bil v NMU in PU. Šolska skupnost je skrbela predvsem za redno spremljanje učnega uspeha razredov, njegovo izboljšanje, za razvijanje in delovanje interesnih dejavnosti — krožkov, za razvijanje samoupravnih odnosov na šoli.

Učenci so delegati v svetu šole, vendar bolj prisostvujejo sejam kot aktivno obravnavajo probleme. Prav tako so učenci kot delegati vključeni v delo organizacij za zbor združenega dela skupščine občine. Glede na veliko število učencev na šoli je na voljo le malo delegatskih mest.

Člani ZSMS na šoli so vsi učenci, 37 mladincev pa je bilo članov OO ZKS.

Samouprava učencev pa je dokaj dobro razvita v številnih interesnih dejavnostih, še posebej v športnem in kulturnem društvu na šoli.

Učenci so imeli možnost izpopolnjevanja in poglobljati znanje ter spretnosti v številnih krožkih. V MKUD jih je delovalo 6, v ŠSD 14, poleg tega pa je bilo še 18 krožkov, kjer so učenci lahko širili svoje znanje različnih predmetov. To so bili zgodovinski, geografski, 2 marksistična, 2 krožka OZN, umetnostno-zgodovinski, prometni, 2 obrambna, 2 biološka, kemijski, 3 matematični, fizikalni in jezikovni krožki. Število članov je različno (do 20), vendar to število proti koncu šolskega leta upade. Učenci sami še premalo prispevajo k oblikovanju delovnih programov, mogoče pa je vzrok osipa tudi nekontroliranje prisotnosti. Precejšnje težave povzročata tudi urnik delovanja krožkov. Prenapet predmetnik, organizacija pouka v dveh prostorsko ločenih stavbah, dve tretjini učencev — vozačev in še drugi ob-



jektivni razlogi vplivajo na to, da krožkovna dejavnost ne zaživi tako, kot bi želeli. Iz poročil o delu posameznih krožkov je vidno, da so do konca maja 83 vsi realizirali več kot 20 ur, sedem krožkov pa je doseglo več kot 30 predvidenih ur. Tako je večina krožkov bolj ali manj redno delovala ter izpolnila letni načrt dela.

V okviru MKUD Franci Paradiž je deloval tudi mladinski mešani pevski zbor in nastopal na reviji pevskih zborov »Od Pliberka do Traberka« kot tudi na šolskih prireditvah. Člani likovnega krožka so risali, restavrirali in pripravljali različne šolske razstave. Člani literarnega krožka so izdali dvojno številko Misl mladih, maturanti pa »Vresje«. Novinarski in foto krožek sta skrbela za informiranje na šoli in o njej. Recitacijski krožek je pripravil recital o Koroški, ki so ga predstavili na srečanju mladih v Cazinu v BiH; vključeval pa se je s programom tudi v redne šolske kulturne prireditve.

V šolskem športnem društvu na šoli deluje precejšnje število krožkov, aktivni in uspešni pa so le nekateri. Manj so delali strelci, kljub pomembnosti te panoge, bolj pa košarkarji, odbojkarji, plavalci, atleti, planinci, nogometaši in igralci namiznega tenisa. Izvedli so šolska prvenstva v nogometu, košarki, namiznem tenisu, atletiki in plavanju. Srečali so se s predstavniki drugih šol — petkrat z učenci gimnazije Kajuh iz Celja, dvakrat z Velenjčani, Slovenjgradčani, Mezičani, športniki iz Maribora in Mute.

Posebej trdni so stiki z Zvezno gimnazijo za Slovence v Celovcu, kjer so se letos pomerili v atletiki, nogometu in košarki. Sodelovali so na republiških prvenstvih v košarki in odbojki za fante in dekleta. Fantje so na republiškem prvenstvu v odbojki, ki ga je ŠSD organizirala na dan mladosti na Ravnah, tudi zmagali. Letos je ŠSD praznovalo 15-letnico obstoja, ki smo jo delovno proslavili na občnem zboru, pripravili razstavo o delu društva; planinci pa še obsežno razstavo ob 90-letnici Planinske zveze Slovenije. Na republiškem tekmovanju za najbolj samoupravno organizirano društvo je naše ŠSD ponovno osvojilo najvišje priznanje za delo, zlato plaketo.

Prirodoslovni krožek je v prvomajskih počitnicah izvedel raziskovalno ekskurzijo v Kopački rit pri Osijeku; prineseni material so razstavili in obdelali. Več učencev se je v letnih počitnicah udeležilo mladinskih raziskovalnih taborov.

Veliko učencev naše šole je sodelovalo na različnih šolskih, regijskih in republiških tekmovanjih v znanju. Na šolskem tekmovanju iz matematike je merilo svoje moči 50 učencev, republiškega tekmovanja v Škofji Loki pa so se udeležili 3 najboljši. 12 učencev je tekmovalo na republiškem tekmovanju v znanju tujih jezikov (angleščine, nemščine, francoščine). Področnega tekmovanja za Cankarjevo nagrado se je udeležilo 9 učencev, trije so se uvrstili na republiško tekmovanje. Re-

publiških tekmovanj iz znanja fizike in kemije se je udeležilo 10 učencev, predvsem iz 1. letnikov. V akciji — Gibanje — znanost mladini — se je Irena Vovk, maturantka splošne gimnazije, s temo iz kemije (mentor prof. Lodrant) uvrstila na olimpiado znanja v Londonu. Na področnem kvizu o Prežihu je skupina treh učencev — tekmovalcev dosegla 1. mesto na I. stopnji, druga skupina prav tako 1. mesto na II. stopnji. Na regijskem tekmovanju mladine iz SLO in DS v Slovenj Gradcu je sodelovalo 7 ekip, dosegle so 1., 2. in 4. mesto.

Dodatno izobraževanje pomeni za učence tudi tekmovanje za bralne značke — za Prežihovo, Kajuhovo, Kidričevo in Prušnikovo značko. Letošnje šolsko leto je Prežihovo značko osvojilo 121, Kajuhovo 5, Prušnikovo 47 učencev, kar 130 pa se jih je prijavilo za Kidričevo značko (končana je bila 29. novembra).

Skrb za obveščanje in dodatno izobraževanje leži tudi pri organizatorjih jutranjih in spominskih oddaj po šolskem radiu. Vsaka oddelčna skupnost naj bi pripravila tri oddaje; v šolskem letu jih je bilo 96 z različnih področij; aktualno družbenopolitično, problematika šolske skupnosti in ZSMS ter kultura in šport.

Naslednje področje dela šolske skupnosti je bila graditev in spremljanje družbenopolitičnih stališč, norm obnašanja in razvijanja konkretne socialne dejavnosti. Delovale so različne komisije: disciplinska za vse usmeritve, komisije za družbeno samozaščito v kovinarsko-metalurški usmeritvi in druge. Omejiti so poskušali kraje, ki so se občasno pojavljale na šoli, preprečevali uničevanje šolskega inventarja, organizirali dežurstvo na šoli, skrbeli za red in disciplino.

Šolska skupnost je evidentirala in organizirala volitve delegatov — predstavnikov učencev v svet šole, sodelovali so pri izvedbi referendumov o dopolnitvah statuta šole.

Poleg drugih nalog so navezali tudi stike z gimnazijo v Titovem Velenju, izmenjali izkušnje in se udeležili okrogle mize o samoupravljanju na šoli.

#### POGOJI ZA IZVAJANJE VZGOJNOIZOBRAŽEVALNEGA DELA ŠOLE

Naša šola sodeluje z vsemi večjimi delovnimi organizacijami in šolami naše regije. Prav tako so dobri stiki tudi s krajevnimi skupnostmi, z ustanoviteljema — SO Ravne na Koroškem in Železarno Ravne, regijsko gospodarsko zbornico, z DPO in SIS v občini in regiji, s PIS in RIS v Ljubljani.

To sodelovanje je potrebno za smotno načrtovanje razvoja usmerjenega izobraževanja, izvedbo proizvodnega dela in delovne prakse zaradi pomoči pri izvajanju vzgojnoizobraževalnih programov, predvsem pouka strokovnih predmetov, nekaterih delih praktičnega pouka in realiziranju še nekaterih vsebin po-

uka drugih predmetov. Prav tako so potrebni stiki šole s štipenditorji naših učencev, OZD in posameznimi PIS.

Boljše sodelovanje s financerji še vedno ovira proračunska miselnost, kot je indeksiranje cene oddelka, nizka cena storitev, neizpolnjevanje določil zakona o svobodni menjavi dela kljub vsem oblikam delegatskega (so)odločanja. Prav to in še drugi zakonski omejevalni ukrepi postavljajo šolo in njeno delovanje v še težji položaj.

Vraščena šol v družbeno okolje se kaže tudi v samoupravnih strukturah. Predstavniki združenega dela, samoupravnih interesnih skupnosti in družbenopolitičnih skupnosti tvorno sodelujejo v svetu šole.

Sodelovanje s starši je potekalo na roditeljskih sestankih (skupnih po usmeritvah in posameznih oddelkih) in rednih govorilnih urah. Redni stiki so izredno pomembni, saj gre za skupno reševanje problemov. Vendar ugotavljamo, da se starši tistih učencev, ki imajo slabše učne uspehe in večkrat tudi druge vzgojne težave, redkeje oglašajo na šoli ali pa sploh ne. Breme vzgoje in šolanja se tako prelaga le na ramena šole in njenih delavcev, odgovornost staršev pa zbledi. Večkrat smo učitelji tudi nemočni pri reševanju te problematike, saj dajejo starši otrokom potuho na različne načine. Dvojnost vzgoje pa ne vodi k skupnim uspehom.

Pri vzgojnoizobraževalnem delu je učiteljski zbor nosil pretežno skrb za uspešno izpolnjevanje smotrov novih programov. Dosegli smo dosti dobre učne uspehe, ki so rezultat precej večjega angažiranja vseh pedagoških delavcev na šoli, od posameznega učitelja do razrednika, do oddelčnih skupnosti in svetovalnih delavcev na šoli. Te aktivnosti so potekale vse leto, vključevali smo tudi starše kot bistveni dejavniki v procesu vzgoje.

Ugotavljamo, da je preobrazba srednjega šolstva v usmerjeno izobraževanje še bolj povezala šolo z družbenim okoljem, saj je sodelovanje res raznoliko. Brez tesnega sodelovanja z organizacijami združenega dela ne bi mogli izvesti proizvodnega dela in delovne prakse (npr. Železarna Ravne ima dva delavca, ki se službeno ukvarjata s skupinami naših učencev, pa tudi drugod že profesionalno usmerjajo delavce v to delo).

Precejšen premik je čutili tudi pri uresničevanju materialnih pogojev za izvajanje naših programov. Gre za investicijska sredstva, za naložbe v ureditev potrebnih prostorov — učilnic in opreme — strojev — za dopolnjevanje lastnih začetnih investicij, ki jih šola sama ni sposobna dokončati zaradi pomanjkanja finančnih sredstev, pa tudi zaradi zakonskih omejitev. Verifikacija srednjih šol v letu 1983 pa postavlja visoke pogoje glede kadrovskega in materialnega stanja, tako da brez razumevanja in pomoči organizacij združenega dela šola tem pogojem ne more zadostiti.

Po sklepu sveta šole smo 20. 12. 1983 sklicali posvet o problematiki srednjega usmerjenega izobraževanja na Ravnah. Predstavili smo delovanje naše šole v šolskem letu 83/84, predloge materialnega razvoja šole, dosedanja prizadevanja za gradnjo dijaškega doma na Ravnah in spregovorili o stabilizacijskih ukrepih v vzgoji in izobraževanju, ki jih je sprejela Izobraževalna skupnost Slovenije novembra 1983. Pogovorili smo se o možnih oblikah sodelovanja med izvajalci in uporabniki, predvsem v smislu neposredne svobodne menjave dela.

Na šoli ugotavljamo, da kljub premikom pri posodabljanju materialnih pogojev dela še vedno ostajajo odprta bistvena vprašanja, čas in oblike njihovega reševanja.

Ob uvedbi usmerjenega izobraževanja sta se združili obe prejšnji srednji šoli na Ravnah (16. 12. 1980).

V tem času je bila izoblikovana in nato še ne v celoti realizirana ideja o razširitvi šolskih prostorov pri prejšnji gimnaziji. V novem prizidku, ki je bil predan v uporabo spomladi 1982, je osem učilnic (biologija, kemija, fizika, računalništvo) za izvajanje programa SVIO (I. letnik usmerjenega izobraževanja) in kuhinja z jedilnico, 14 kabinetov in 9 delavnic. Pouk telesne vzgoje poteka v domu telesne kulture, katerega povezavo s šolo Na gradu 4 smo dolga leta načrtovali z veznim hodnikom. V starem gimnazijskem poslopju smo po preselitvi kuhinje usposobili učilnico za pouk



Na Ošvenu



predmeta osnove tehnike in proizvodnje. Po potrjenih načrtih bi morali nadaljevati z obnavljanjem in adaptacijo prejšnjega gimnazijskega poslopja.

Uspešnejši potek vzgojnoizobraževalnega dela bistveno otežuje organizacija dela v treh ločenih stavbah. Izrazite težave so zlasti naslednje:

— Izvajanje kabinetnega pouka v stavbi na Koroški cesti 10, praktičnega pouka in strokovno teoretičnih predmetov v programih kovinarsko metalurške usmeritve, kar prihaja še posebej do izraza pri delitvi razredov v skupine pri nekaterih strokovnih predmetih.

— Precejšnja izguba časa učencev in učiteljev pri hoji iz enega šolskega objekta v drugega, zaradi enoizmenskega izkoriščanja prostorov, kar pa je hkrati izrazita prednost vzgojnoizobraževalnega dela.

— Ustrežnejše organiziranje vzgojnoizobraževalnega dela, administrativno tehničnih opravil, družbenopolitičnega in samoupravnega delovanja učencev in delavcev šole.

— Enotno organiziranje prehrane učencev in delavcev.

— Velik hrup, ki prihaja s ceste in bližnjih obratov železarne in moti delo v razredih v stavbi šole na Koroški 10.

V gradivu, ki smo ga pripravili za posvet, smo predlagali nekaj ukrepov za takojšnjo in postopno reševanje problematike:

1. V najkrajšem možnem času skupaj z Železarno Ravne in drugimi OZD urediti vprašanje sodelovanja njihovih delavcev pri izvajanju pouka strokovnih predmetov in praktičnega pouka v programih kovinarsko-metalurške usmeritve.

2. Skupaj s študentstvom urediti vprašanje sofinanciranja prehrane njihovih študentov, skladno z že sprejetim priporočilom medobčinskega sveta ZK za Koroško, da bi del sredstev, namenjenih za študentske, usmerjali neposredno za šolsko prehrano učencev — študentov.

3. V povezovanju z delovnimi organizacijami in drugimi subjekti stalno spremljati študentsko politiko in si prizadevati za ustrežnejše študentsko, zlasti učencev v naravoslovno-matematični usmeritvi, ki se izobražujejo po programih V.

4. Zaradi izrazitega zaostajanja pri modernizaciji, pa tudi pomanjkanja didaktičnih sredstev pri praktičnem pouku, strokovnoteoretičnih predmetih in računalništvu najti možnosti za njihov nakup.

5. Prizadevati si za stalno zagotavljanje tistih usmeritev, ki bodo v največji meri izobraževale večino učencev naše regije in ustrezale potrebam nadaljnjega razvoja gospodarstva.

6. Dokončno ovrednotiti ekonomsko upravičenost gradnje dijaškega doma; ob pozitivni odločitvi pa pospešiti izdelavo potrebnih projektov in čimprej začeti z gradnjo.

7. Rešiti vprašanje skupne lokacije šole, za kar predlagamo prodajo stavbe na Koroški cesti 10 in gradnjo nadomestnega objekta ob poslopju prejšnje gimnazije.

Zavedamo se, da temelji perspektivni razvoj vzgoje in izobraževanja na tesnejšem sodelovanju gospodarstva in šolstva. Trenutne in perspektivne kadrovske potrebe in kvaliteta izobraževalnega dela naj bodo vodilo za načrtovanje mreže šol (programi v usmeritvah, število oddelkov), pri čemer je treba upoštevati tudi interese šolajoče se mladine.

Kadrovski problemi na šoli so tesno povezani z reševanjem materialne osnove razvoja in izobraževanja, katerega vidimo v boljši in učinkovitejši samoupravni organiziranosti PIS (tudi pri nas v regiji), in v večji angažiranosti uporabnikov, ne le šolnikov, pri tem. Ugotovljamo prepočasno ukrepanje na področju študentskega. Predloge o namembnosti te oblike družbene pomoči (malice, prevozi, šolske potrebščine) načelno vsi podpiramo, do konkretne odločitve pa še vedno ni prišlo. Kje se zatika? Vzgojitelji pa tudi drugi občani ugotovljamo, da je veliko vzgojnih problemov (kajenje, uživanje alkohola in drugo) povezanih z vsoto denarja, ki jo učenci dobijo in je večina ne porabi racionalno. Študentska ni žepna, ampak pomoč pri izobraževanju in spodbuda za čimboljše delo v šoli. Pospešiti je treba začeto akcijo spremembe študentske politike vsaj v naši regiji, če so že v dogovarjanju na republiški ravni naši delegati nemočni.

Kljub stabilizacijskim stiskam moramo v konkretnem dogovarjanju z OZD materialne proizvodnje poiskati možne oblike za nakup dražjih didaktičnih sredstev predvsem pri strokovno-teoretičnih predmetih, praktičnem pouku in računalništvu.

Izmed vabljenih delovnih organizacij, ki so študentstvom naših učencev in po pričakovanjih bolj zainteresirani za kvaliteto vzgojnoizobraževalnega dela na šoli, pa sta se posveta udeležila le Železarna Ravne in Rudnik Mežica. Podatek kaže na razkorak med načelnim strinjanjem z neposredno svobodno menjavo dela in med konkretnim dejanjem. Tudi seznanjanje s predloženo problematiko srednjega usmerjenega izobraževanja je eden izmed korakov na tej poti. Srednje šolstvo v regiji naj v večji meri postane predmet obravnave v naših samoupravnih telesih. Govorimo o podružbljanju vzgoje in izobraževanja, osnutek resolucije o politiki izvajanja družbenega plana občine Ravne na Koroškem za obdobje 1981—1985 v letu 1984 pa to področje omenja le v odstavku in še to preveč splošno. Tudi gradnja dijaškega doma na Ravnah ne more biti le stvar srednje šole in delavcev na šoli, zato smo med predlagane ukrepe zapisali, naj se tudi v zvezi z dijaškim domom razčistijo vse dileme.

Srednjeročni program razvoja družbenih dejavnosti v občini mora sprejeti tudi predlagane rešitve v zvezi z lokacijo šole, saj je idejna zasnova stara že 10 let.

Na posvetu smo se dotaknili kopice problemov, za vse nismo našli takojšnjih rešitev, za nekatere bodo poti ovinkaste, vendar upamo, da bomo cilj, čeprav počasneje, kot si želimo, le dosegli. Vse to delamo v interesu 1300 učencev naše šole, več kot 100 delavcev v delovni organizaciji, pa tudi več tisoč občanov ne le občine Ravne, ampak tudi sosednjih občin in vse regije.

Milan Vošank

## Nepozabna prva leta med koroškimi alpinisti

Vsenaokrog gore. Gore in vmes ozke doline. Po pobočjih in planotah gozdovi. Med gozdovi, ki so se ponekod zarasli do najbolj vetrovnih in mrzlih strmin in so se nato v pečevju obdržali le še redki viharni macesni, ždi nekaj travnatih planin s pastirskimi stanovi. Vmes, med temi planinami, so speljane poti in steze. Steze, ki so jih shodili ljudje, živina, srnjad in gamsi. Daleč spodaj, globoko, za robovi, so naseljene doline. Tam je vse megleno, oblačno, črno. Rotajoče, nenehno hrupno, hiteče in podivjano v življenjski borbi za imetje, da se preživi, za udobje, za material in ugled. Za veliko, za čim več tega materiala in ugleda. Na gorah, tu zgoraj, v rajskem triglavskem svetu, tu pa je sonce in je mir. Tišina. Čisti zrak.

Prihajam na gore. Večkrat. Prihajam in odhajam. Moje življenje ima začetke in se je ustalilo spodaj. Moralo se je. Hotel in iskal sem to. Takšna je pot slehernega. Vključen sem, močno, v hitenje doline. V krog brez konca. Spodaj, sredi gruče hiš, malo vzdignjeno nad mestom, je tista bela, dolga večnadstropna stavba in v njej stanovanje. Moje. Naše. Družninsko. Kjer živimo in preživljamo mnogo dni v letu. Kjer nam je lepo, smo srečni in nesrečni. Od koder je speljana cesta do poslopij naših služb, do vrta, do trgovine, do avtobusne postaje, do telovadnice, do kinodvorane, do knjižnice, do steza, kjer tečem, do sorodnikov, do prijateljev in znancev. Od koder je speljana cesta še do onega, kar je drugačno, ne tako vsakdanje, kar nam popestri običajen dan, delavnik, nas



Mir

cev naše šole, več kot 100 delavcev v delovni organizaciji, pa tudi več tisoč občanov ne le občine Ravne, ampak tudi sosednjih občin in vse regije.

drugače, svojstveno, osrečuje, vedri, bogati in zdravi. Na koncu te ceste so tudi moje gore. Sedaj stojim na dolgem gorskem grebenu in se oziram naokrog. Stojim, kar obstal bi, pa ne smem. Moram naprej. Moram dokončati začeto pot zgodaj zjutraj. Moram priti do konca, na vrh in nato oditi nazaj navzdol. Moram, v službi in doma me čaka delo. Veliko dela. In skrbi in nerove in zadovoljstva in veselja. Doma me čakajo in mislijo name. Večkrat tako čakajo. Včasih zna biti takšno čakanje dolgo. Zato ne smem biti nevoljen, moram se radostiti te samote okrog sebe.

In takšen sem, poln pričakovanja in volje po dejanjih. Velikih dejanj tu v gorah, v tem veličastno divjem, razbitem, lepem in nevernem svetu. Tudi zaradi njih sem takšen, zaradi mojih, ki me vsaj skušajo vedno znova razumeti, kako potrebna mi je ta gorska pot. Te gorske poti večnosti. Vesel sem gora okrog sebe. Občutim srečo, ki zahteva napore in globoko spoštovanje in veliko vrača. Srečen se hočem vrniti k domačemu ognjišču. Ko bo minilo nato nekaj dni ali tednov, bom spet poln nemira, moral bom oprtati nahrbtnik in poiskati stezo navkreber. Ni veliko časa za te steze. Preveč je obveznosti. Nujnejših. Nekateri sem sprejel rad, z veseljem in pričakovanjem. Nekateri z veliko upanja, medsebojnega zaupanja, iskanja drugačnega, novega, svojega. Nekateri le kot nujno potrebo. Ni več veliko časa za gorske steze, čeprav še vedno dovolj. Pač mora biti dovolj. Študentski časi — dobri stari časi — ko sem kadarkoli in zelo pogosto, svobodno, neve-





Proti Naravskim ledinam

zано, zavihatel planinsko bisago nase, so, vsaj v takšni obliki, minili. Prva leta med alpinisti. Med koroškimi alpinisti. Na Koroškem sem pognal gorniške korenine. Globoko so zarasle in držijo me krepko pokonci. Kadar pridejo dnevi, ko mi je težko, ko sem zapreden v črne misli, utrujen od dela in hitenja, ko sem zagrenjen od premnogih praznih besed na premnogih sestankih, ko se družba okrog mene v službi ali kjerkoli ubada z besedami duševno prazne potrošniške miselnosti, takrat pomislim na gore, na prijatelje z gora, takrat se ovijem v spomine na ta prva leta med alpinisti, takrat sem, navkljub svoji samoti sredi množice, srečen. Takšni spomini so neprecenljiv zaklad. Svetli. Resnični. Moji. Naši. Neugasljiva svetilka. Sredi gora sem se pred kakšnim letom prvič domislil, da napišem nekaj o ljudeh s Koroške. O mojih dobrih prijateljih alpinistih. O teh fantih in dekletih, s katerimi smo bili skupaj v gorah, v kavarnah, na sestankih, smo se prepirali, popivali, slavili, se zabavali. Živeli skupaj z gorniški idejami.

### SPOMINJANJA NA VRHOVIH

Februarska mrzla sobota na Pokljuki, drevesa polna ivja, z grebenov in vrhov na severu in zahodu je veter spihal sneg. Smejim se in rokujemo z znanci vojaki iz vojašnice na Rudnem polju, z dobro voljo v zgodnje jutro skušam prikriti v sebi in pred ostalimi nemir, nekakšen trepet pred zastavljeno nalogo in obenem veliko veselje, da sem tu, da bom hodil in plezal. Tako sem začel svoje lanske poti po gorah. Nekatero sem spoznal na smučarski turi do zamrznjenega Bohinjskega jezera že pred tremi leti. Sedaj sem prišel, brez smuči, samo z derezami in cepinom in nekaj prijateljev je z mano. Povzpeli se bomo na nekaj vrhov nad gozdnato Pokljuko in pastirskima planinama Konjščico ter Uskovnico.

Povzpemo se na Viševnik, po ozkem snežnem grebenu splezamo navzdol do vznožja Malega Draškega vrha, na katerega moramo

zlesti po strmi grapi. Zgoraj, na vrhu, obsejamo med kamenjem, potem, ko smo na drugi strani gore, globoko, ugledali mračno dolino Krme. Nekaj sto metrov pred nami, se proti severu vleče greben, ves razbit, ki ga moramo preplezati in ki se nato, nenadoma, odsekano usloči navzdol do manjše škrbine, kjer se znova dvigne v popolnoma zasneženo strmino Velikega Draškega vrha. Na njegov vrh bi radi prišli. Dolga je še pot med obema gorama, toda dan je tako lep, tako poln sonca, da so naše besede le izraz veselja in naporu med potjo, kmalu, ali malodane, sproti pozabljeni. In razgled: vrhovi in doline povsod naokoli, belina lesketajočega snega, vmes pa nekaj kopnega sivega skalovja in črnih osamelih viharnikov. Tik pred nami — Triglav — največji. Nekaj dolin je v senci. Videti so zamrznjene, hladne, odbijajoče. Poključki gozdovi, spodaj pod nami, so se otesli snega in širni, kakor so, z nekaj jassami, se valovito zeleno prelivajo iznad blejskih strmin noter proti Uskovnici in nato spet navzdol proti bohinjškemu koncu. Nad Bohinjem se vleče zimska meglica, gore onstran jezera pa so v severni senci, le grebeni, ki se vlečejo od Črne prsti do Vogla in Komne in do izrazitega samostnega Krna daleč v ozadju, so obsijani. Nad Bledom, na zahodni strani našega razgleda, se dvigujejo Karavanke. Stol in Košuta, skoraj kopna, sta najvišja, ostali vrhovi se skrivajo v njuni senci.

Zadaj, za Karavankami, je Koroška. Ko previdno hodimo po snežnem grebenu in plezamo po skalovju, se nekajkrat ustavim in pogledam tja čez: proti Košuti, proti vzhodu, kjer so Obir, Peca in Uršlja gora, kjer sta Olševa in Raduha. Tam, pod temi gorami, je nekaj dolin in ena je moja. Ne vidim jih, toda z roko bi znal pokazati popolnoma pravo smer proti njim. Mnogo občutkov me preletava ob teh pogledih v znane daljave. Občutki veselosti in otožnosti. Občutki hrepenenja in spominjanja na stene in poti, ki sem jih preplezal in prehodil v tamkajšnjih gorah. Pomislim na ljudi, na prijatelje iz ravenskega alpinističnega odseka, s katerimi sem bil skupaj na večini od teh romanj po koroških gorah. Morda ravno danes kateri od njih hodi po tistih planinah in se, morda, podobno mojemu hrepenenju, ozira sem proti Julijskim Alpam. Mnogo smo zahajali v prelestne doline pod Triglavom. Nekaj let je že od tega, spomin v meni pa je živ, neokrnjen, kakor od včeraj. Lepe stvari vedno ostanejo, ostalo zabriše čas. Kljub temu, da me je pot življenja usmerila v kraje južno od Koroške, leto za letom, vedno, ko zahajam na Gorenjsko, upam, da v kočah, na poteh, v stenah, srečam koroški obraz. Obraz prijatelja. In dan snidenja postane drugačen, posebej drugačen! Vedno, ko sem na Ravnah, ko pridem k staršem, skušam poiskati kakega gornika. Morda za skupno pot v gore ali samo za nekaj besedi o gorah. Za vesti o njihovem sedanjem življenju, času, delu in hotenju. Mnogo mi pomeni takšno iskanje in nato najdenje in pogovarjanje.

Pozen popoldan je že, ko stojimo vrh Velikega Draškega vrha. Njegove snežne strmine so se nam zdele ob vzpenjanju iz škrbine po trdem zbitem snegu kakor brez konca. Pred nami se dviguje nova gora: Toscana. Z njim je znamenito Velo polje in dolina sedmerih triglavskih jezer. Nekaj iz naše družbe jih gre tja, trije pa se vračamo na Pokljuko.

Prijatelja — Boris in Brane — odhitita naprej. Počasi se spuščam za njima po dolgem grebenu in nato po globači do planine Konjščice pod ostenjem Viševnika. Kakšen mir povsod naokoli. Še se oziram na bele grebene srečanja s spomini. Vesel sem jih bil, teh spominov, bili so svetli. V poključkih gozdovih pa se jih bojim, bojim njihovih šibkih strani, njihove mračnosti, njihove morečnosti. Življenje gre svojo pot in vsakdo od nas po svoje z njim, razmišljam. Potem se tolažim: jutri bo nov dan in še veliko dni potem in še veliko poti po gorah bo in vračanj v svojo preteklost. Srečen sem, da znam hoditi v gore, da znam ceniti vse neprecenljive lepote narave, od morja do polj in vršacev. Oče in mati sta mi vcepila zavest pripadnosti zemlji, prijatelji alpinisti so mi pokazali poti v gore. Oboje je dovolj, to je bil začetek, naprej svojo pot iščem, odkrivam, raziskujem, z njo živim, sam.

Opotekamo se po spolzki stezi. V meni se rojevajo vprašanja. Kar prihajajo in me polnijo, odgovorov pa ne znam zaslutiti, čeprav so. Na vsa vprašanja. Se bomo še znali srečati, takole ob pijači v gostilni, ali v gorah? Se bomo še znali poiskati — kot nekoč — moja koroška hribovska družčina? Čas vedno temeljito in pošteno opravlja svoje poslanstvo! Morda kje zija in prikrito čaka nevarna razpoka odtujevanja, ki pa je jaz ne vidim in vanjo ne verjamem. Večina razpok je prehodnih! Zanimiva so pota usode neke družbe — in še bolj posameznikov v njej.

V zadnji svetlobi smo na Rudnem Polju. Zapeljemo se v Šport hotel. Mrak in mraz sta se spustila nizko nad gozdove. Zaman se oziram proti zahodu, da bi ugledal rdečo barvo sončnega slovesa. Prišel je čas za odhod tega dne, za odhod, ki pa je brez konca, saj se zmeraj vračamo.

1. maj. Lep, sončen dan. Močna svetloba se preliva po vrhovih. Povsod, po globačah in žlebovih in senčnih planotah, je še veliko snega. Le ostenja in gozdovi so se ga otesli. Vse je kot množica razmetanih barvnih ploškev, kot slikovita razbitina. Tišina. Nobenega vetra, nobenega hrupa v daljnih dolinah. Praznični dan. Kako polna in vzneseva so moja čustva.

Stojim na robu velike stene. Pečina pod mano odsekano dvesto metrov pada v grozljivo prepadno globino. Veličastna in spoštovanja vredna stena. Južna stena Kogla, neizrazite gore nad Kamniško Bistrico. S prijateljem Borisom sva pravkar preplezala to steno.

Pomlad je. Čutiti jo je. Severne stene so še zasnežene. Prav posebno doživetje je to, ko hodiva po skoraj še zimskih gorah, nekaj sto metrov niže pa je vse prebujeno in polno zelenja in prvega brstečega cvetja. Ko se vse veseli novega rojstva narave, čez grebene že pihajo topli vetrovi.

Pobočja pod Koglom sva morala s prijateljem pregaziti, nato pa sva se oprijela pečine, tople in prijetne, da je bilo plezanje pravo avgustovsko. Na grebenu, na robu, kamor sva izplezala, se je poletna idila v hipu spet spreobrnila v mrzo zimo z obilo snega.

Sedaj stojim, dolgo, zamišljeno, na tem robu. Večino stene — od strani — vidim. Podivjana navpičnost. Pečina črne, sive in bele barve, oblikovana v strehe, previse, plati, zajede, počli in police. Velikokrat sem že plezal



po njej. Z različnimi prijatelji. Nekatere smeri sem preplezal po večkrat. Tako je bilo tudi z najbolj izrazito lepoto razčlemba te stene — Rumeno zajedo.

Spomin mi, ko se takole oziram v steno, poseže v preteklost. Z Rokom (Kolarjevim) sva prišla pod Kogel iz Logarske doline. Hotela sva se skušiti — oba sva plezala drugo leto — v Rumeni zajedi, med alpinisti zelo proslavljeni smeri. Spominjam se, kako sva se počasi in varno brez večjih težav povzpela čez steno. Spominjam se še travnatih strmali, gosto zaraščenih z belimi planikami, vrhu Kogla. In velike črede gamsov pod Skuto.

Dan kasneje sva z Rokom preplezala še Iglličevo smer v Mali Rinki nad Okrešljem. Še eno prijetno premagovanje skalne strmine je bilo to. Veliko takšnih doživetij, takšnih iskanj novega in drugačnega v naših in tujih gorah, takšnih osebnih, partnerskih ali skupinskih gorniških zadovoljevanj, vedno bogato polnih z nenehnim nemir, sem bil deležen v prvih letih mojega alpinizma. Vse skupaj je bilo ne le zanimivo in prežeto z neusahljivimi vreli mladostne energije in volje in popolne plezalske svobode in pustolovskega duha, ampak tudi velika šola za kasnejši vrhunski alpinizem, ki sem ga iskal in bil deležen v navezi z Rokom in drugimi.

Z Rokom nisva pogosto plezala skupaj, čeprav, pravzaprav, sem bil z njim iz ravenskega odseka še največkrat. Vsako leto (začenši v l. 1975) sva se navezala na skupno vrv za nekaj vzponov, za katere sva se čutila dovolj sposobne, da sva v njih svoje občutke lahko pripeljala do uživanja in navdušenja in so smeri, katere sva plezala, imele svojo vrednostno ceno. Nepozabno je zapisano v mojih spominih najino plezanje v Beneškem (Torre Vennecia) in Tržaškem (Torre Trieste) stolpu v italijanskih Dolomitih, zame najlepših gorah na svetu. In vzpon po Helbi in Čopovem stebru v triglavski Severni steni. In zimska ponovitev smeri DD v Raduhi. In še vrsta vzponov v Raduhi, Peci, Uršlji gori, Triglavu, Ojstrici, v stenah Paklenice na Velebitu, v Turnu Gamsove matere v zahodnih Julijskih Alpah ...

Že nekajkrat sem se spomnil prigode iz prvega poletja mojega in Rokovega alpinizma. Odpravila sva se na prvi skupni vzpon — v Plate v Raduhi. Doslej sva plezala le s starejšimi in izkušenejšimi alpinisti. Tokrat pa — več motivov je moralo botrovati — sva kar pozabila norme, kar šla sva pod steno, se navezala in pričela plezati. Čutila sva se dovolj močna, ker sva bila tiste mesece nenehno v gorah in v stenah. Ali, morda, hotela sva se dokazati. Opreme sva imela dovolj, le čelad na najinih glavah ni bilo. Velika napaka. Sredi Plat naju je opazil Fižola, ki je bil takrat alpinist že tretje leto. S prijateljem je plezal v sosednji Kovačevi smeri. Bil je izredno presenečen, ko naju je ugledal, še najbolj zaradi najinih nezavarovanih glav. Verjetno se z Rokom takrat nisva dovolj zavedala napake — v ospredju je bil le vzpon in veselje ob njem — zato se je Fižola vendarle precej upravičeno razvpil na naju. Kasneje mi je star gornik dejal, češ, da, pregovor: na napakah se učiš — za gore in sploh za alpinizem — ne velja najbolje ali sploh ne. Takrat sem se tudi z grenkobo spomnil Raduhe in doživljanja v smeri Plate.

Pozimi, januarja (1976), sva z Rokom v hudem mrazu in viharju splezala naravnost iz

podnožja Velike Raduhe, po kaminih Direktni smeri, v poletnem času lahko prehodne, na vrh. Sijajno doživetje — preizkus moči, volje in duha — in velika zimska skušnja, je bilo to plezanje po zameteni steni. In tudi plezanje, ko me je gora opomnila, da zna, čeprav vedno tako občudovana, tudi udariti. Zavedel sem se močno resničnega dejstva, ki pravi, da stena od vsakogar v svoji veličini in mogočnosti zahteva spoštovanja in nikakor na njenih strminah ne precenjevanja lastnih moči ali celo prisiljevanja v nemogoče, saj se pravilen odnos do gore vedno povrne v najlepšem (le izjemoma ne). V zaledenem skalnem kaminu, težavnem, saj se ni dalo zabiti dobrega klina, so mi prsti na rokah otrpnili od mraza. Nisem se mogel več zanesljivo držati in z zadnjimi močmi sem splezal navzdol do prijatelja, ki me je varoval vrhu snežnega žleba. Za hip, za nezaten trenutek, sem moral preceniti svoje sposobnosti in odpornosti in gora me je prehitela. Opozorila. Nato sem, na stojšču, na varnem, zaril roke pod hlače, na toplo golo kožo, kakor mi je svetoval Rok in čez čas sem v prstih začutil pekočo, a razveseljivo, bolečino — kri je spet normalno stekla in mi obudila prste. Rok je zatem poiskal prehod po sosednjem kaminu. Ob zahajajočem soncu sva sedela vrhu Raduhe. Zahodnik je rdeče obarval obzorja za Peco in viharji vetrovi so utihnili. Bil je čudovit pozen popoldan v gorah.

S tem zimskim vzponom v Raduhi se je moj odnos do gora nekako prerodil. Gore, stene, plezanje, alpinizem, vse skupaj se je v meni povzdignilo do stopnje, ko se je učna doba mojega gorništvja pričela preusmerjati na samostojne poti, ko sem dodobra spoznal mnoge osnovne zakonitosti gora in vzpenjanje nanje in se je vse skupaj v meni izražalo v resnosti, ki mi je bila za pravilno in predvsem varno doumevanje plezalskega početja še kako potrebna in do katere sem prišel skozi trdo šolo. V alpinizmu sem takrat našel — o tem danes precej premišljam in sem prepričan — pravi in globlji smisel. Ne le trenutno zagnanost, morda modno navdušenje, ampak potrebo po doživljanju narave in njenih lepote na športni in duševni način. Potrebo po gorah — po gorah nasploh, saj alpinizem sčasoma, z leti, vrhunsko opuščam, v hribe, v gore pa, če je zdravje, lahko hodiš vse življenje. Če smo smisel tega početja v mladosti pravilno osebno dojemali in doumeli, bo naša hoja v gore vedno dopolnilo življenju.

Prežet s spomini in razmišljanji sem stal na grebenskem robu stene Kogla. Dolgo sem stal, dokler me ni, že od daleč, poklical za sabo Boris. Ampak tisti popoldan me spomini niso znali več zapustiti. Veselo sem posegal v svojo zakladnico, naokrog pa so žareli vrhovi v barvah zahodnika. Kalška gora, Grintovec, Skuta, Brana, Planjava in Ojstrica. Gozdovi v dolini Kamniške Bistrice so postajali vse bolj temni in brez obrisov, Nad ljubljansko kotlino se je spuščala megla.

— — —

Koroška — navkljub vsem odhajanjem in vračanjem k njej — ostaja moja dežela. Moj del sveta, samo moj, moja zemlja, sredi te dežele. Moja zemlja na kmetiji na Brdinjah. Moja v duši, bolečini, veselju, sreči. Moja dežela, stisnjena pod Uršljo goro. Povsod



Vrh Uršlje gore v ledenem objemu

tam so razpeljane poti bivanja moje mladosti. Povsod tam so dobri ljudje in dobre gostilne. Povsod tam so moji znanci, kolegi in prijatelji. Tja, torej, od koder sem odšel, se vedno vračam. Vedno, neprestano, moram se. Korenine so močno zaraščene. Zavest pripadnosti, ne le domovini, ampak svojemu kraju, prvotnemu okolju, svoji sosedi in domači hiši, je v meni neuničljiva.

Tako sem razmišljal, ko sva nekaj tednov po vzponu v Koglu z Borisom zopet odšla v gore nad Kamniško Bistrico, tokrat nad dolino Bele, ko sva preplezala steno Vežice in ko sva nato gazila globok poletni sneg po grebenih Vršičev proti Korošici, planoti s kočjo, in sem v daljavi, onstran Gornje Savinjske doline, ugledal Raduho in za njo osamelo Uršljo goro. Tako sem razmišljal, ko sem se oziral tja na domače gore in sem pod njimi zaslutil s hrepenečimi občutki prijetno domačnost svojih ljudi. Počasi sem gazil razmočeni sneg, onstran Korošice pa se je v tanke meglice zavijala mogočna Ojstrica in sonce jo je osvetljevalo tako, da je njena lepota bila še popolnejša, še izrazitejša v svoji vlogi nadvladovanja okolice. Gazil sem in se oziral v znane daljave in povsod naokrog videl vrhove. In le prediranje snega in ugrezanje v rušje in preklinjanje naju obeh je motilo idilo srhljive tišine.

Prebila sva se čez zametene grebene in se čez sedlo spustila nazaj pod steno Vežice, kjer skorajda ni bilo več snega in se je drevje po vsej dolini Bele že zdavnaj odelo v bujno zelenje. Vežica kot gora pravzaprav ne predstavlja kake planinske posebnosti, je pa zato njena zahodna stena za alpiniste prekrasna oaza, pribežališče za iskanju zanimivega plezanja. Vedno, kadarkoli sem se iz Bistrice oziral po Belli, sem s pogledom obstal na Vežici, masivni gmoti pečevja, in zmeraj sem si porekel — lepa stena. Stena — drzno visoka in prepadnih strmih — me je vedno, vsako leto znova, vabila in me vabi. Z Borisom sva lanskega junija doživela tamkaj te-



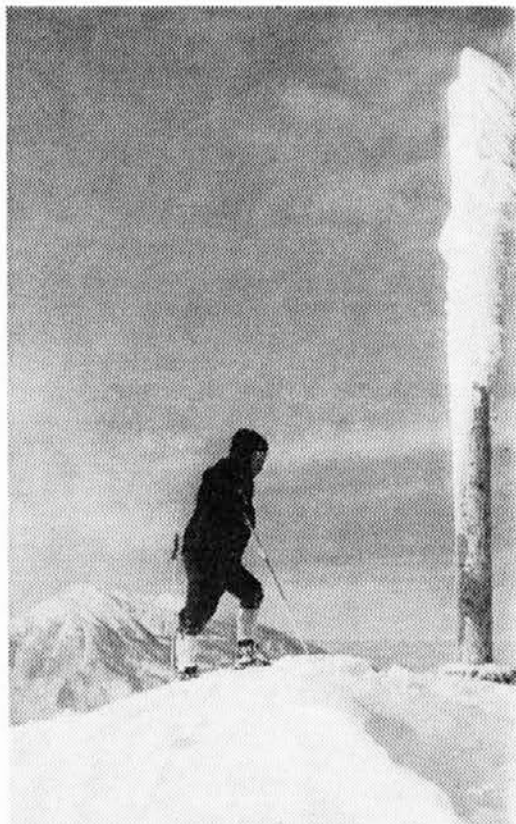

Vrh Gore s Peco

žavno plezanje v trdni skali in neverjetnih prehodih v navidez gladkih plateh.

Doma, zvečer tistega dne, sem podoživljal vso pot do Vežice, plezanje v steni in se nato, kakor prej v resničnosti, v spominjanju zagledal čez dolino do koroških vršacev. In spet sem bil ves prežet s hrepenečimi občutki. Sedel sem za mizo in prenesel nekaj svojih misli na papir. Pisal sem in v meni se je vse bolj porajala slika, ki je ponazarjala koroški, ravenski alpinizem. Koliko je takšnih slik, takšnih podob, kjer so zarisana moja, naša, skupna, doživetja. Vedno sem se z željo po snidenju, potem ko sem odšel na študij v Ljubljano, rad vračal med tovariše v raven-skem alpinističnem odseku. Čeprav sem nekaj skromnega znanja o alpinizmu že imel, čeprav sem že prej skušal plezati v plezalnih vrtcih in prebiral planinsko literaturo, sem vendarle šele tam spoznal pravilne osnove in vrednote tega početja. Dandanes, ko o tem razmišljam, spoznavam, da je tisto moje vračanje bilo nuja in potreba. To je bilo (in je) kakor vračanje k domačemu ognjišču, kjer je le najprijetneje in najtopleje. Na Ravnah sem začel s pravim alpinizmom. Devet let bo kmalu tega. Prej me je bolj privlačilo običajno popotovanje po hribovju.

Začelo se je (jan. 1975) z začetnim, zimskim, alpinističnim tečajem na Uršlji gori. Precej tečajnikov se nas je zbralo in prišlo je več alpinistov, ki so nas poučevali. Sledile so ure vaj plezanja, plezalske tehnike in pravilne uporabe plezalske opreme pri skalah nad votlo pečjo. In sledil je kmalu prvi vzpon. Po zasneženih Vetrovnihih polica me je čez steno Male Raduhe popeljal Milan (Visinski). Z nama je, nenavezan, plezal še Branč (Verbole). Snega je bilo veliko, ponekod sipkega, drugje trdega, pomrzjenega. Še najbolj se spominjam obrednega krsta na vršnem grebenu gore, ko sta me fanta obdelala z vrvjo po vseh pravilih in normah, ki gredo začetniku. Milan me je še isto poletje popeljal pod Veliko Raduho, kjer sva v megli dolgo iskala prehode čez steno. Nedolgo zatem so mi po-

vedali, da je prenehal z aktivnim alpinizmom. Branč se je posvetil plezalski vzgoji mladih. Veliko je plezal z nami, tisto leto po tečaju na Uršlji gori in še kasneje, predvsem v Raduhi. Velikokrat je preplezal isto smer, ampak vedno z drugim pripravnikom na vrvi. Ob neki priliki mi je dejal, da v alpinizmu, zaradi svojega, nekoliko slabšega vida, nima večjih idej. Potem ko je diplomiral, je začel opuščati že kar privajeno zahajanje v gore ob koncu tedna. Zaposlil se je v Kranju ter si osnoval dom in družino v Domžalah. Menda sva, Branč in jaz, edina, ki sva odšla s Koroške. Edina od ravenških alpinistov. Tiste jeseni (1979), ko sem se v Ljubljani pripravljaj na zagovor diplome, me je Branč nekega dne poklical po telefonu. Povedal sem mu, da ob lepih popoldnevih hodim plezat v Turnc, skalne stolpe pod Grmado, sosedo Šmarne gore. In enkrat — bil in nisem bil presenečen — me je tam čakal Branč. Navezala sva se in splezala na nekaj stolpov. Kako je bil navdušen, kako se je veselil ponovnega srečanja s steno. Dejal mi je, da bo še plezal, takšne lepe smeri, kot so Plate in Zagorčeva v Raduhi. Morda je res spet oprtal nahrbtnik, še sva se srečala, ampak o plezanju nisva govorila. Ampak mislim, da se bodo najine poti še križale v gorah. Da se bova še navezala kot nekaj, pod steno Raduhe. Kar mislim tako, tudi zato, ker je v meni vse preteklo še vedno živo, ker nas je življenje, staro alpinistično družčino, tako zelo razbilo, da nam je naša sedanost bolj oddaljena in tuja kakor komaj minula preteklost.

Ne smem pozabiti še zanimive dogodivščine iz severne triglavske stene. Taborili smo tistega poletja (1975) v dolini Vrat in prosil sem Branča za skupno plezanje v daljši smeri. Šla sva navsezgodaj in najprej preplezala Bavarsko smer, nadaljevala pa po dolgi Nemški smeri, hoteč priti čez steno na vrh Triglava. To bi bilo izredno dejanje, preplezati triglavsko steno po njeni sredini, kjer je najvišja in dosega tisočdvesto metrov od dna do vrha. Zelo sem si želel tega dejanja, drznega v mislih: povzpeti se po ostenju na očaka. Zgodaj popoldne sva izplezala na Kugyevu polico, ki ločuje severno steno od vršne kupole Triglava. Za nama je bilo lepo plezanje, polno veselja, volje in medsebojnega razumevanja. S Kugyjeve police, sva si rekla, samo še skočiva po lahkem grebenu na vrh. Toda, ko sva se hotela lotiti sklepnega dejanja, sva uvidela, da so se proti nama zarotile preteče naravne sile. Z zahodne strani, iz Trente, se je hitro bližala Triglavu močna nevihta. Nenadoma, kar naenkrat, so zažvižgali vetrovi in že je pričelo bliskati in grmeti. Znašla sva se v temačni sencí oblakov, ne vedoč, kaj nama je pravzaprav storiti. Takrat, med tisto najino negotovostjo, je slepeče bliskalo in z vso silo zagrmelo nad nama. Postalo me je strah, kaj takšnega še nisem doživel v gorah. V moji zavesti so zaplesale besede iz knjig, kjer so gorniki opisovali rohenje in nevarnosti neviht. V tej tesnobi sem se hlastno oprijel Brančeve roke. Pogledal me je, se nasmehnil in vprašal: »Si se res tako ustrašil?« Še nekaj časa me je tako, hrabreč me, gledal in v hipu mi je odleglo. Medtem pa se je neurje razdivjalo v pravo peklensko bučanje, zaporedne bliske in grmenje. Udarile so prave močne kaplje dežja. Šele sedaj sva se zavedla, da na vrh Triglava ne moreva, da morava bežati. Pognala sva

se po Kugyevi polici, nad tisočmeterskim prepodom, na Gorenjsko stran. Še preden sva prišla do konca police, sva ugledala modro nebo in v ozadju sončne Karavanke in svetle doline. Triglav je zadržal nevihto.

Nekaj gorskih neviht sem že doživel. Morda so bile nekatere še bolj podivjane, recimo, tista v sosedu Triglava, v Stenarju in še bolj ona med nočnim sestopanjem s francoskega Druja, ko naju je s prijateljem, ko sva bila privezana na polico, nekajkrat ob udarcih strele krepko potresla elektrika, ki je stekla do naju po mokrih plezalnih vrveh. Mimogrede: še nikoli nisem slišal tako glasnega, tako že kar groznega grmenja in tako zaporednih in svetlih strel, kakor v Druju, granitni konici. Ali vendarle: vzneseno doživetje podivjanih sil narave na Triglavu mi ostaja, navkljub oddaljenosti v letih še živo v spominu. Zaradi Branča tudi, ki se mi je takrat sredi surovega okolja predstavil svetlo, mogočno, zaupajoče. Takšnega se spominjam, nikoli preglasnega, velikih besed, ampak s svojimi dejanji vedno na mestu v pravem trenutku.

Mesec ali dva potem, ko sta me Milan in Branč po alpinistično krstila vrhu Vetrovnihi police v Raduhi, se nas je večja družba opravičila pod stene Šmohorice na Uršlji gori. Povsod: po grabnih, po gozdovih in na poteh, je še ležal sneg, a pečina je bila že kopna. Ne spominjam se vseh obrazov, precej nas je bilo. Fižola (Pušnikov Franc) me je navezal na svojo vrv. Male tesnobno sem se počutil, nelagodno, bila sva le pod pravo, veliko, skalnato steno. Fižola je pokazal v Kanto, kratko in ne pretežno smer. Splezal je po razčlenjeni steni rahlo navzgor, proti levi, za vogal, za raz in nato naravnost navzgor. Za razom ga nisem videl več, le potegi vrvi so mi dali vedeti, kako napreduje. Z močnim sunkom vrvi in z glasnim vpitjem mi je nato naznanil, naj začnem. Prijel sem, zagrabil pečino in počasi, neokretno, nevajeno zaplezal nad globino. Moral sem biti počasen, prepočasen, ker je Fižola zgoraj s svojega stojišča spraševal počivajoče okrog stene, kje da sem, kako mi gre, ker me tako dolgo ne zagleda. Moral sem kar pozabiti na tesnobo in hitreje sem se potegnil po skalah navzgor, dokler se nisem zavihtel čez zadnje skale na široko polico, polno trdega snega, kjer me je čakal prijatelj. Smejale se je. Nisem ga slišal, vse je vrelo v meni, misli so se prehitevale. Dolgo sem ostal brez besed. Fižola me je tolkel po ramenih in šele čez nekaj časa sem se pridružil njegovemu navdušenju. Navdušenju tudi zaradi mene, zaradi mojega vzpona, prvega v steni v navezi. Potem sva preplezala še Varianto. Sedaj je bilo že vse lepše in boljše. Pozabil sem na nelagodnosti v Kanti. In pozabil sem na Fižolovo vpitje. Nisem mu zameril. Bil sem pač začetnik.

Tako sem doživel svoj drugi alpinistični krst in se spoznal s Fižolo. Vidim ga na podobi svojega spomina kot prijetnega, zgovornega fanta, vidim njegov značilni nasmeh, katerega izraza nisem znal nikoli razkriti.

Jeseni istega leta, v dneh pred prvim snegom, sem bil znova pod Šmohorico. Čakaajoč na soplezalca, sem se odločil preplezati Kanto. Sam. Morda sem bil še premlad za samohodstvo, a na to nisem mislil. Oprijel sem se pečine — ves razburjen — in počasi, sila previdno, varujoč se s plezalnimi vrvicami na nekaterih vmesnih klinih, zabitih na



težjih mestih, sem plezal navzgor. Tesnoba v meni je postopoma izginjala. S police, kjer sva s Fižolo spomladi izstopila iz stene, sem plezal še kar naprej po ozki zaji in čez navpično steno do travnatega prostora s skrivenčnim macesnom. Naslonil sem se na rušje in prijetno čustvo me je napolnilo. Čustvo popolne sprostitve in spoznanja, da sem premagal sile slabosti in strahu v sebi, ko sem se odločil za steno, verujoč vase, verujoč, da sem tega sposoben. Zato sem med plezanjem ob vsem ostalem našel dovolj lepote. Lepote, kot še velikokrat pozneje v drugih, večjih stenah, v drugih gorah, na katere sem se povzpel sam. Še sem se vračal v Kanto, še sem doživljal njeno pečino in svojo samoto obenem, ali tako podivjano v svoji duši, kakor tistega poznega oktobra, nikoli več.

Naj pišem še o Fižoli. Od vzponov, ki sva jih opravila na skupni vrvi, je vsekakor prvi in največji vzpon čez severno steno Travnika, osemsto metrov visokega apnenčastega zidu nad Tamarjem pri Planici. Uspela sva v Varianti Aschnbrennerjeve smeri. Izredna smer je to, težka do skrajnih meja, dolga in zračna. V Travniku sva se podala (l. 1978), ko smo taborili v Tamarju. Take tabore vsako leto po raznih gorovjih organizira ravenski alpinistični odsek. Lep vzpon je bil, zame eden lepših, čeprav sva morala nenameravano preživeti noč v zgornjem delu stene.

Prvotno sva hotela preplezati le klasično Aschnbrennerjevo smer. V spodnjem delu stene, v labirintu ozkih polic, sva se zaplezala. Nerodna zadeva, hitro si ob nekaj ur. Čas pa je v velikih stenah izredno dragocen, saj v določenem smislu pomeni tudi varnost. In — ko sva končno le odkrila pravilni potek smeri, je bilo že poldne. Zatem sva hitro napredovala in v osrednjem delu stene nehote zavila iz običajne smeri v Varianto (kar pa sva pravzaprav spoznala šele ob vrnitvi v tabor), ki je malo plezana, redkih klinov in precej težja in v bistvu predstavlja le izogib tehničnemu delu (stena preplezljiva le ob pomoči klinov, ki v tem primeru izgubijo samo sicer običajno varovalno funkcijo) Aschnbrennerja. Bila sva, to leto, dovolj uležana, dovolj pri močeh in sva Varianto lepo tekoče preplezala. Ob zahajanju sonca sva bila spet nazaj, spet v klasični smeri in se po zaporednih previsih povzpela do Rampe, močno navzgor nagnjene kamnite police, prave plezalske poslastice drobnih oprimkov, strmice in z več sto metri zraka spodaj. Na Rampi naju je dohitela noč. Pod velikim previsom sva našla nekaj prostora za sedenje. Noč je bila lepa. Zvezdnata. Mirna in tiha, le slap onstran doline Tamarja, pod Rateškimi Poncami, je venomer neenakomerno pošumeval. Spala sva malo in po polnoči je postajalo vse bolj hladno. V grušču ob nama sem odkril droban curek vode, skoraj neverjetno, a za naju, močno žejna, še kako hvaležno. S prvo svetlobo, ko je sonce nenadoma v čudovitih odtentkih obsijalo bližnji Jalovec, sva začela s plezanjem in slabi dve uri kasneje sva stala na vršnem grebenu Travnika. Zelo zgodnja ura je še bila in globoko spodaj sta se dolini Planice in Trente zavijali v jutranjo meglico. Sestopala sva počasi, lagodno, čez dolge grebene Mojstrovke. Naredil se je dan jasnega neba in čistih razgledov. Vsrkavala sva vase premnoge podobe okoliških gora od Jalovca do Prisojnika in Škrlatice in vrhov Triglava tam daleč v ozadju proti severni strani. Sreč-

na sva bila, svobodna kakor ptice na nebu, brezskrbna, vesela. Gore so nama bile naklonjene v vsej mogoči obliki in podobi. Sestopala sva čez Mojstrovsko vse niže, dokler nisva spet stopila na snegove v grabnu pod Travnikom in se spet zazrla v veliko steno. Bil je to dan, ki se ga često spomnim z radostjo v srcu. Bil je to eden od dnevo, zaradi katerih me včasih po vsej duši zagradi in preplavi boleči krč v misli, da bi oprtal planinsko bisago in odšel za zmeraj med vrhove, med stene, med pastirje, med planšarje. Pa je to le krč spominjanj, saj na to odpotovanje ne smem in ne morem. Le — občasno — v gore, v gozdove, na travnike, na polja, k jezerom in na morje.

Še tiste pomladi, ko sem s Fižolo opravil svoja prva skalna vzpona v Šmohorici, sem tja znova prišel s Stančem (Mihevovim). Zajedo, težko smer, je dejal, bova preplezala. Opazoval sem ga, kako je plezal v navpični in mestoma previsni pečini počasi, se ustavljal in razgledoval naprej in zaskrbelo me je, če bom zmoget. Preden sem zaplezal, sem pomislil na vrv, ki se je napeta vlekla nad menoj in mi bo lahko pomagala v težavah. A je kar nekako šlo, nerodno telovadenje. Stanč me je čakal na stojišču pod strehami. Zatem je bilo treba plezati v levo, po dolgi, komaj zaznavni prečnici. Zdelo se mi je nemogoče, pa je prijatelj kar nekam naglo izginil na rob. Tuhtal sem, kje se je držal in šele, ko sem skušal za njim, sem uvidel, da je sicer gladka pečina v ravnini rok natolčena s klini. Dobri oprimki. Ampak za noge, tam pa

ni kazalo tako enostavno. Le drobni stopi so ponujali oporo. Takoj za stojiščem se je bilo treba oprijeti z eno roko klina in z eno nogo stopiti na komajda opazen stop in se nagniti nad globino — daleč naprej do drugega klina. Pri nekaj zaporednih poskusih mi je zmanjkalo poguma. Neizkušen, kakor sem bil, nikakor nisem mogel zaupati tistemu drobnemu stopu. Zdelo se mi je, da bom zanihal nad globino, da mi bo zdrsnilo. Stanč me je bodril, klel in prepričeval. Moral sem se odločiti. Odpočil sem se, stopil na stop, se krčevito z desnico oprijel klina in se nagnil proti levi. Stop je držal in nagnil sem se do konca, dokler ni leva roka hlastno zagrabila naslednji klin. Kakšno olajšanje me je prevzelo, že kar navdušenje. Z lahkoto sem izplezal še preostali del prečnice do položnejše stene, do prijateljevega stojišča. Zahvaljeval sem se mu za potrpežljivost, pomagal mi je do samozaupanja.

Pol leta kasneje, ko so se gozdovi jesensko obarvali in so se Kotlje kopale v sivih meglah, zgoraj na Gori, na prisojnih straneh pa je sonce še prijetno grelo, sem se odločil z Darčem znova preplezati Zajedo. Hotel sem se zdaj skusiti kot prvi v navezi. Počasi, a lepo sem preplezal težavno mesto na začetku prečnice, kjer sem izgubljal pogum spomladi. Sedaj pa se je tamkaj zaustavilo Darču. Sedaj sem moral jaz njega bodriti in vzpodbujati. Nato je izplezal in ko sva sestopala po globači proti Ivarčkemu jezeru, sem mu moral povedati svojo pomladno zgodbo.

Dan se prebuja







Počitek v gazi

Uršljo goro sem obhodil z vseh strani. V vseh letnih časih. Turno sem smučal z njenih temen. Sedaj bom opisal še en doživljaj s te naše osamele karavanške koroške gore. Spominja me na Špilča (Špilarjevega Andreja) in se je dogodil poletni tistega mojega prvega leta zahajanja v Šmohorico. Ta doživljaj, moj in Špilčev, mi je še posebno drag, ker je bil pravzaprav moj edini vzpon s tem prijateljem. Ne vem, zaman danes razmišljam, zakaj se nisva več navezala na skupno plezalno vrvo, čeprav sva bila v družbi v gorah večkrat skupaj. Ta poletni dan, sončen in vroč, sva potiskala vsak svoje kolo, natoovorjeno z nahrbtnikom, nad Ošvenove travnike pod velika žlebova, ki razita severne predele Gore. Potem sva se zagnala v gruščnato strmino pod vzhodni del Šmohorice. Špilč je odločil, da bova preplezala Jurharjevo smer, masovni previs, preklan z razpoko, v katero so starejši plezalci nabili vrsto klinov. Večinoma ob pomoči stopnih lestvic, sva zmogla plezati. Bilo je precej naporno. Kasneje takšnega tehničnega plezanja nisem maral preveč, raje imam prosto plezanje v trdni razčlenjeni kamenini, v katero so nabiti klini le za vmesno varovanje. A Jurharjeva smer mi je bila kljub vsemu koristen in dober poduk. In danes lep spomin na nevsakdanje kolesarsko-gorniško doživetje.

Stanč in Špilč. Vidim njuni podobi. Malce daljši lasje in zaraščene brade. Navada, običajnost, izraz alpinista, poudarjenost morda, je ta zaraščena moški okras, moškost, ali skrivanje nečesa, česar se nas je dosti v ravnem odseku oprijelo in vztrajamo. Takšna ju vidim. In ne preveč zgovorna. V družbi vesela. V pogovoru kritična, ostrih, pravičnih besed.

Bertos (Engelbert Vravnik) je že starejši alpinist. Tudi animator in pobudnik širše zasnove gorništvu v svojem okolju. Dolgo ga že poznam in z njegovo pomočjo sem našel pot v alpinistični odsek. Vedno, nekdanji in sedaj, ko sem na Ravnah, ga moram obiskati v njegovi urarski delavnici. Obiskati v želji

po razgovoru, po novicah o dogajanjih med alpinisti v kraju. Njega najdem vedno, ko vse ostale iz odseka iščem zaman. Bila sva skupaj v gorah, a plezala nisva veliko. Le na začetku moje poti, se spominjam, na nadaljevalnem alpinističnem tečaju na Okrešlju, me je povabil v lažje smeri v Mrzli in Turski gori.

Rok, Branč, Fižola, Stanč, Špilč. Živel, plezali, se prepirali, se veselili, se opijanjali, vse to smo počenjali. V ravnem odseku sem se največ družil z njimi. Drugi so prihajali in odhajali. Hitro. Bežno. Prehitro smo se poslavljali. Premalo smo se pogovarjali. Ni bilo dovolj primerne časa — spoznati se v globino. Obiskovati posebnosti in malenkosti. Orise značajev in navad. Morda ravno jaz nisem imel dovolj tega primerne časa, ko so moje poti vedno bile preveč divjaške v hlastanju za prekratki dnevi in nenehnimi novimi dejanji? Pravijo, mnogi, da se alpinisti najbolje spoznajo in navežejo drug na drugega na gori, v steni. Na isti vrvi. Stena, ta veličastna arena, je preizkušnja osebnosti, prijateljstva in medsebojnega zaupanja. Stena lahko ljudi, samo dva človeka, razdvoji, razbije. Stena združuje ljudi. Stena odkriva, v svojih zahtevah, vse slabosti v človeku. V steni, kjer ni in ne sme biti prostora za šibke, kjer je treba iti, plezati, splezati, izplezati do konca, brez umikanja, je idealen prostor za spoznavanje človeka, takšnega, kot je. Spoznaš soplezalca in spozna on tebe. Z vsemi, s katerimi sem plezal, sem se razumel.

Tesnobno mi je, kadar pomislim, na ljudi, ki so bili, mladi vsi, zagledani v gore, a so jim te presekale življenjske poti. Teško je pisati o njih. Še bolj, če si se s tem človekom družil. Milan (Kolarjev) je bil doma s kmetije izpod Pece. Kováč po poklicu, majhen, čokat, močan, vedno z novimi gorniški idejami in hotenji. V navezi z njim sem naredil vzpon izjemnih kvalitet in razsežnosti. Preplezala sva kraljico italijanskih Dolomitov, tisoč metrov visoko severno steno Civette. Veličastna stena. Ne stena — zid. In veličasten vzpon. Ko smo steno prvič ugledali, je ravno zahajalo sonce in osvetljevalo le še njen osrednji del. Osvetljevalo tako močno, da je vse skupaj učinkovalo kot pozlačeno. Res — kraljevska stena in gora. Preživela sva noč v njenih nedrjih, ko nama težavna pečina ni dovoljevala hitenja, ponudila pa zvrhano čašo presunljivega doživetja v strminah mogočnega masiva. V strminah s širnim razgledom na jezero pod steno, na jezero Alleghe v dolini in na Marmolado, drugo veliko steno v tamkajšnjih gorah in na vrsto neznanih rjavih apnenčastih stolpov in vrhov povsod naokoli.

Dvakrat sva si delila študentske bivalne prostore v Ljubljani, a obakrat sva živela tako vsaksebi, tako v svojem svetu, da Marjana (Zihovega) nikakor nisem dovolj spoznal. V okviru tabora pred šestimi leti v Tamarju, sem mu predlagal vzpon čez severno steno Velike Mojstrovke. To je velika stena razov, stebrov in gladkih plati, precej visoka in razmeroma težko dostopna. Redke so stene v Julijskih Alpah, do katerih moraš hoditi več ur navkreber. In ravno v tej oddaljenosti je mik te gore — Velike Mojstrovke, in ker so njene stene bolj redko plezane. Kakor zanimivo branje, dober film, je bilo najino vzpenjanje po smeri, po pečevju, ki je zahtevalo nenehno pazljivo orientiranje. Ves dan sva hodila in plezala, ves dolgi poletni dan, sončen in prijeten. Gora, stena, vzpon, vsega se dobro spominjam. To je bil prvi Marjanov veliki vzpon, kar ga je izredno veselilo in nav-

duševalo. Občutil sem veliko zadovoljstvo ob tej njegovi radosti, zadovoljstvo, da sem z njim delil in mu omogočil doživeti potovanje skozi pogumno zastavljeno idejo do naporenega, a srečnega zaključka.

Tisto poletje (1979), ko sem v tretje odhajal v francoske gore, sem se napolnil na zadnje nabiranje moči v steno Male Raduhe. Partner mi je bil Vojko. Od mnogih treningov in vzponov sem bil dobro uplezan in sem vse smeri zmogel prosto. Brez pomoči klinov, ki so služili samo za vmesno varovalno vpenjanje vrvi. Zadnji dan najinega bivanja na Grohatu, sva se z Vojkom (Kakerjevim) namenila preplezati težavno študentsko smer. Nekega trenutka — varoval sem na udobnem prostoru nad previsi — sem kakšnih pet metrov pod sabo ugledal najprej krčevito iskanje in grabljenje prijateljevih prstov po pečini, nato pa še njegov obraz. Poteze tega obraza so bile negibne, napete, zaverovane v skalo. Nobena guba se ni zganila in spremenila izraza temu obličju, njegov obraz je bil kakor izklesan, kakor maska popolne zbranosti, obličje izredne koncentracije in zaverovanosti v početje. V plezanje, v iskanje prehodov. Da je bila podoba prijatelja še popolnejša in še bolj, bi rekel — srhljivo lepa — je pripomogla popolna zračnost pod njim. Moj pogled v praznino, zapolnjeno šele daleč spodaj z meliščem, je zaobjel le zgornji del njegovega telesa, spodnji del pa, kakor da visi prosto v zraku, nisem ga videl. Čudovita, ne navadna slika. Čudovita in še humorna karikaturna, ko je vso to Vojkovo obrazno trdnost krasila še precej prevelika čelada in pod njo velika očala. Zapomnil sem si ta drobec iz Raduhe. Zapomnil z nasmehom v spominu na neki dogodek. V spominu na vse lepo in minulo. V spominu na plezanje z Vojkom.

Kaj reči, kaj napisati — dolgo sem razglabljal — o Žajižu (Žaligovem Janezu) in njegovem bližnjem sosedu Šiltonu? Da sta veseljaka. Da znata biti hrupna in glasnih besed. Da je Žajiž muzikant s harmoniko. Šilton — z njim nisem nikdar plezal — zna svoje vzpone izredno dobro besedno karikatuirati in na ta način uspešno pritegovati pozornost. Spominjam se, ko sta s Špilčem skušala preplezati prvenstveno smer po skrajnem levem boku Male Raduhe — kakšna veselica je bila, ko sta se vrnila na Grohat. Ampak Šiltona ta iskrena hrupnost zabava in srečen je v tem. To je njegova lepa skromnost. Vedno sem se mu moral nasmejati. Vedno mi je povedal vse, vsa svoja razmišljanja, brez ovinkarjenja. Vedno sem bil rad z njim v družbi in se razveselim, ko ga srečam. Lansko poletje sem ga našel ob pivu v restavraciji ravenske Name. Razgovoril se je o velikih vzponih v triglavski Sfingi, kamor, tako je dejal, bo kmalu odšel. Čeprav potem, morda tja nikdar ni odšel, pa je to svoje hotenje izrazil tako prepričljivo, z besedami in mimiko, da ga je bilo prijetno poslušati. Žajiž me je vedno rad in veliko spraševal. Odgovarjal sem mu, zakaj pravzaprav me sprašuje in zakaj mu odgovarjam, pa nisem prav vedel. Pač v družbi, v klapi, zaradi njega, zaradi mene, zaradi skupnosti, zaradi prijateljstva. Zaradi vseh nas. Vseh skupnih vezi, stičnih točk, ki vežejo družbo. Družbo, v kateri si, ki te veže nase, jo potrebuješ, moraš vedno znova k njej, z njo na pot. Tako je to, takšni so tudi razgovori med ljudmi iz klape. Med tabo in mano. Z njim. Med menoj in Žajižem. Ko marsikaj ni pomembno, čeprav mora biti. Z Žajižem



sva se nekaj malega navezovala na skupno vrv. Sedajle, v tem trenutku, se zaman skušam spomniti podrobnosti najinega plezanja. Pa saj ni pomembno. Pomembni smo ljudje in odnosi med nami. Naj zaključim zapis o Šiltonu in o Žažiju: Veseljaki so dobri ljudje.

Kako spoznati izrazito resnega in neprecenljivo dobrega človeka, me je enkrat nekdo vprašal. Nisem mu znal odgovoriti. Takšnega poznam. Marko (Pogorelčnik). Vuzeničan. Poznam ga le resnega, z drobnim nasmehom. Prišel je v ravenski alpinistični odsek, kar nenadoma je bil tam in vsi smo ga z veseljem sprejeli. Prišel je, ostal nekaj časa, splezal nekaj velikih smeri in spet odšel. Nekeč mi je dejal, kar me je močno presenetilo, da je takrat, ko je prišel med nas, mislil, da smo z dekletimi plezalkami le gorniški prijatelji, pa je opazil, in to se mu je zdelo kar ne navadno za homogeni kolektiv, kako so se nekateri in nekatere sporazumevali še na drugačen način. Bal se je za obstanek družbe. Ko pišem o njem, mu moram poleg izrazov resnost in dobrot pridati še pridevnik čustven. Močno čustven in neverjetno skromen. Imam dokaz njegove skromnosti. Ko sva z Milanom preplezala Civetto v Dolomitih, sta tamkaj, v sosednji smeri, plezala še Marko in Fižola. Kje je sedaj Markova skromnost v tako veliki gori? Počakajte. Kasneje je objavil zapis o njunem plezanju v Koroškem fužinarju. Pisal je o težavah v zgornjem delu stene, ki so bile tolikšne, da sta morala v gori preživeti eno noč več kakor midva z Milanom. Pa tega, te druge noči, sploh ni omenil v pisanju. Dejal mi je, ob mojem začudenju, da mu je bilo nerodno omenjati še drugi bivak, češ, kaj si bodo alpinisti in bralci mislili, kaj da sta le delala na gori toliko časa. Pa, da itak, konec koncev, druga noč, navkljub njunemu trpljenju, ni pomembna. Prepričeval sem ga o nasprotnem in obenem občudoval njegovo iskrenost v skromnosti. Danes mislim, da ga je vzpon čez Civetto močno osebno prizadel. Gora se mu je odprla s svoje najkrutejše strani. Tega ni bil vajen. Tega ni iskal v alpinizmu. Morda je začel zato opuščati plezanje.

Mesec dni po Civetti sva z Markom preplezala v Mali Raduhi novo, prvenstveno, študentsko smer. Pod steno sva prišla, ko se je pripravljalo k dežju. Vseeno sva poskusila. Iskanje prehodov v neznani, še nepreplezani steni, je zelo zanimivo in privlačno, a druga plat takega plezanja je neznanka, nepoznavanje terena, neopremljenost z varovalnimi klini, kar vse otežuje napredovanje. Stena, kjer sem si zamislil novo smer, je vseskozi navpična in prekinjena s previsi. V zgornjem delu sem naletel na previs, ki sem ga preudarno nabil z vrsto dobrih klinov. Klin bi potreboval še nad previsom, a sem v prvem poskusu hotel kar brez njega. Brezupno dejanje v vlažni skali. Nenadoma — odletel sem nekaj metrov v zrak. V vrvi. V svoje klince. Nerodna zadeva. Vse je bilo — na srečo — v redu. Jezno sem splezal nazaj pod previs. Jezno in prestrašeno. Marko me je varoval na dobrem stojišču pod veliko steno. Sunek mojega padca ga je vrgel s tako silo ob steno, da se mu je izdrl varovalni klin in je z glavo udaril ob strop. Potem sem zabil klin in s pomočjo stopne lestvice splezal čez previs. A sedaj sem plezal obupno počasi, tolkel klince in vsak oprimek večkrat preizkusil. Marko, ubogi Marko, pa je medtem spodaj pod strehami trpel v strahu, da ponovno padem. Tega nisem hotel. Hotel sem ga razve-

seliti. In res, iskreno se je veselil svoje prve in edine prvenstvene smeri. Z različnimi soplezalci se vračam v študentsko smer, vedno ob lepem vremenu in nad tistim previsom — kako lepo plezanje v ploščah, ko je skala suha — vedno mislim na Marka. Nikoli mi ni povedal, kako je takrat trpel.

— — —

Dekleti in Čopov steber (č. s.: znamenita in popularna smer v severni triglavski steni) se je glasil naslov na prvi strani Planinskega vestnika pred nekaj leti. Dekleti — Janeta (Kodrinova) in Irena (Krivogradova, por. Kolar) — ki sta zastavili pero in še prej korak k najvišji slovenski steni. Pogum in korajža sta jima bila potrebna. A še bolj samozavest, želja po potrditvi v družbi in okolici in predvsem, najbolj verjetno — želja po samopotrditvi, po svojem, osebostnem doživljanju in doživetju veličastne stene in težke smeri.

Kasneje mi je nekaj alpinistov poreklo: Dobre so te vaše koroške babe.

Imel sem priložnost spoznati in plezati z nekaterimi dekletimi, ki so do danes s svojimi dejanji prebile v sam vrh slovenskega ženskega in sploh alpinizma. Z njimi sem preplezal nekaj izrazito težkih smeri in nikoli in nikdar nisem razmišljal o ženski na svoji vrvi drugače kot o svoji soplezalki, do katere, do katerih, sem gojil in bil vedno pripravljen gojiti enakopravne odnose. Plezati z dekletom, z žensko, z alpinistko in prijateljico torej, mi je vedno pomenilo kot velika vzpodbuda in spoznanje — da mi zaupa. Zgodilo

se je, da sem z žensko na skupni vrvi preživel del poletne plezalske sezone in se zato, kot vrhunski plezalec, nisem počutil ali znal počutiti prikrajšanega. Nasprotno, plezanje z žensko mi je bila dodatna in močna motivacija — voditi jo varno po gorah in stenah. Vedno sem bil in sem prepričan, da ti mora soplezalec kot prijatelj in alpinist popolnoma zaupati. In ti njemu. In to vrlino zaupanja, so mi zatrdile mnoge alpinistke, one še posebno iščejo in čislajo pri moških plezalskih partnerjih. Vedno sem se trudil v tem smislu.

Mnogi alpinisti, ki jih poznam, imajo in gojijo takšen korekten odnos do alpinistk. Le redki ne plezajo radi z dekletimi ali jih celo podcenjujejo.

Lionell Terrary, veliki povojni francoski alpinist in avtor »Osvajalcev nekoristnega sveta«, je zapisal: Alpinizem je šport za mlade fante, kajti, potem ko pride poroka, otroci, jih mnogo s to dejavnostjo ali sploh preneha ali v gore zahaja le še poredko in le malo jih je, ki ostanejo v vsej polnosti zvesti plezanju. Podobno je razmišljal Ante Mahkota, markantna osebnost slovenskega alpinizma petdesetih in šestdesetih let, v svoji edinstveni knjigi »Sfinga«. Fantje alpinisti, je zapisal, so podiplomirali, se poročili, se zaposlili, so postali starejši in sedaj so povzdignile glas žene, češ, dovolj je bilo neumnosti, dovolj je bilo sten in gora, sedaj so na vrsti važnejše stvari.

Veliko je resnice v opisanih trditvah. Kako je torej potemtakem z dekletimi, z ženami — z alpinistkami? Vsekakor so še bolj obremenjene! Večina se jih vendarle hitro odloči za la-



Na vrhu Gore  
v ledenem jutru



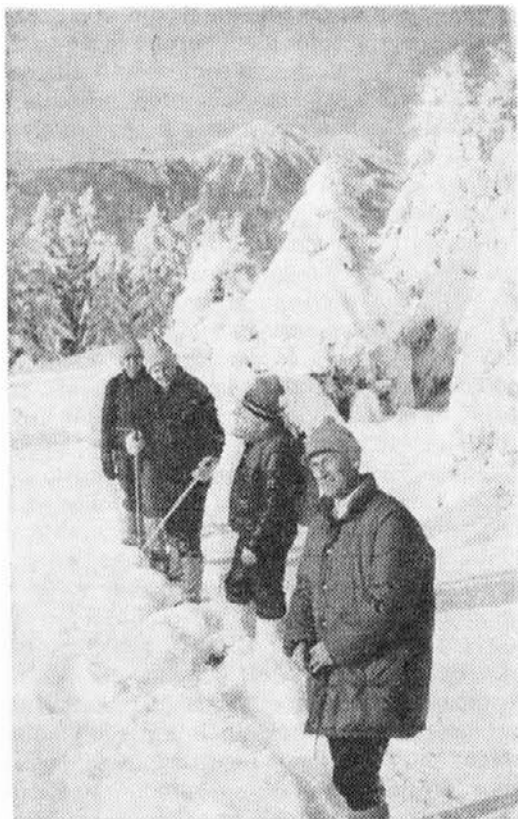

Gorska reševalna v akciji

sten dom in družino. Za materinstvo. In resnično — mnogo jih v tej fazi, v tej življenjski prelomnici, opusti alpinizem. Vsaj vrhunski alpinizem. Bolj so — nekako — primorane v to dejanje. Le redke potem ostanejo, vztrajajo. Izredno malo jih je, ki ob zakonu in otrocih še dosejajo ali posegajo po velikih dejavnih v gorah.

Navkljub dejstvu, da je alpinizem izrazil moški šport, pa se ga, morda ravno zaradi slednjega, poloti mnogo deklet. Dekleta, žene, so bile prisotne od prvih začetkov organiziranega plezalstva na Slovenskem v predvojnem času v klubu Skala, v času po vojni in danes. Ni ga alpinističnega kolektiva, ki ne bi v svoji sredi čuval skromen cvet plezalk, od katerih mnoge dosejajo raven najboljših moških plezalcev.

Tisto leto (1975), na tistem začetnem alpinističnem tečaju na Uršlji gor, se nas je zbralo precejšnje število tečajnikov. Zelo malo nas je potem ostalo. Od deklet le Ida (Oderlapova), Lešanka, nekaj naslednjih let nadvse uspešna plezalka. Precej sem plezal z njo. Različne vzpone. Všeč mi je bila pri njej in občudoval in cenil sem njeno odločnost, trdnost v načelih, samozavest in zavest o svojih sposobnostih v steni. Vedno sva se menjavala v vodstvu naveze. Zelo rad sem plezal z njo.

Dve ali tri leta, morda več, se že nisva srečala. Povedali so mi, da se je posvetila študiju, da v gore zahaja kot planinka. Ostala je zvesta svojemu prepričanju, svoji veliki navezanosti na naravo.

Včasih, poredko, ko grem na Uršljo goro, se na tranikih na Naravskih ledinah še vedno zvedavo, vedno z nekim oddaljenim upanjem, ozrem naokrog, misleč, da bom ugledal Lešanko, kot sem jo nekdanj, nekajkrat.

Moram opisati še dogodek, doživljaj, ladin in moj, ki se mi v mislih pojavlja najbolj sveže. V steni Male Raduhe (1976) se je zgodilo. V Zagorčevi smeri. V zadnjih dveh raztežajih težjega dela stene sva bila, ko je udarilo nevihtno deževje. Varoval sem na odprtem, na

ploščah malo izven poteka smeri. Ida je za mano izplezala iz globokega kamina in takoj nadaljevala po navpični zajedi. Zaustavilo se ji je pod previsom, kjer je težavno mesto tudi, če je skala suha. Dolgo je zaman iskala prehod, medtem ko sta jo zalivala močan dež in potoki vode, deroče po steni. Poletni dež je bil, a prekleto mrzel. Potem se je odločila zabiti klin. Kovina je trdo zapela v nevihtni hrup. In kakor da ji je ta kos železa dal novih moči, novega poguma, je izplezala. In plezala naprej, v meglo in vetrove, ki so se zapodili v steno.

Mnogo kasneje mi je dejala, kako ji je klin res vrnil moč in predvsem zaupanje vase. Čeprav je v klin le vpela vrv in se ga ni oprijela za poteg čez previs. Ni bilo potrebno. Vsi alpinisti poznamo tekšne trenutke, ko se moraš zanesti na varovalni kos železa, ko mu moraš zaupati.

Kasneje sem še nekajkrat plezal v Zagorčevi smeri. V previsu nad kaminom še vedno ždi zabiti obročkar. Ilin klin.

Janeta in Irena sta morali priti k alpinističnemu odseku nekaj mesecev po tečaju na Uršlji gori. Ne spominjam se, kdaj točno. Pa saj ni tako pomembno. Nekoč sem ju ugledal pri skalah nad Votlo pečjo in potem sta začeli zahajati z nami v gore. Vedno sta bili — nekako — v središču pozornosti. Sošolki in prijateljici iz gimnazijskih klopi. In takrat praktičen dokaz, kako dekleta prinesejo neverjetno svežino v kolektiv, ki je pretežno moški.

Poletnega dne (1976) smo se odpravili: Irena in Špilč in Janeta in jaz na plezanje v kratko nemško smer v severni triglavski steni. V počasnem, lepem, ne pretežkem plezanju smo se povzpeli do Zlatorogovih polic in izstopili na ledenik pod vrhom Triglava in Kredarico. Zatem smo prečili trda snežišča do poti, imenovane čez Prag, ki vodi v dolino Vrat. Irena in Špilč sta oddvajala naprej, z Janeto pa sva sestopala počasi in umirjeno. Ona je tako hotela. Takšna je Janeta, takšno jo poznam, takšno jo vidim v spominu in srečujem. Umirjena, že kar prijetno počasna včasih, preudarna. Hodila sva navzdol po vijugasti strmi poti. Dolga je ta pot čez Prag. Dolga, a izredno slikovita. Vseskozi vidiš pred sabo steno Triglava, onstran doline pa verigo gora s Stenarjem in Škrlatico v ospredju. Hodila sva in se pogovarjala. Spoznal sem, kako znajo biti tudi sestopi z gora zanimivi, ko si pravzaprav idejo — vzpon, že uresničil, če se zanje potrudiš in jih znaš doživljati. Doživljati kot del celote, kot krog na gori, ki se začne pri dostopu, nadaljuje s plezanjem ali vzpenjanjem po stezi in konča s sestopom. Na gori ni samo vzpon ali dostop na vrh.

Zgodilo pa se je, da sem na Janeto povzdignil glas. Čisto malo sicer, nikakršno vpitje ni bilo, samo opozorilo, in se mi je tako nasmešnila in me tako pogledala, da mi je bilo v hipu žal za izgovorjene besede. Plezala sva Vzhodno smer v Mali Rinki nad Okrešljem (1977). Smer ni težka, plezalcu ponuja lahkoten sprehod po dobri skali. Izplezal sem raztežaj vrvi — pod vrhom smeri je moralo biti — si poiskal stojišče in pričel zabijati varovalni klin. Ravno sem začel udarjati po kovini, ko zaslišim — Janeta štirideset metrov pod mano že izbija svoj varovalni, stojiščni klin. Za umevanje varnosti — to ni bilo prav. Počakati bi morala, me varovati do konca, dokler se jaz ne bi privezal na svoj

klin in jo poklical. Navkljub lahki steni. In zato sem povzdignil glas.

Jeseni, poznega oktobra — kako lep dan je bil: ena sama panorama barv po vsej Gori, nobenih sivih meglic po dolinah, nobenih oblakov na nebu, nobenega hrupa, le mir, le tišina, le gora in oddaljeni udarci cerkvenih zvonov spodaj v Kotljah, ki so vabili k jutranji nedeljski maši, vse je bilo tako praznično — sva se z Ireno navezala pod Zajedo v Šmohorici (1976. leta). Pognala se je navzgor po pečini kakor srna — gibčno, elegantno in hitro. Svobodno. Svobodno in neobremenjeno v premagovanju težnosti. Takšna plezalka je Irena. Mnogi so rekli — nadarjena. Estet. Ko smo nekoč plezali v troje: ona z možem Rokom in jaz, eden naprej, druga dva za njim, pa je bila njena lahkotnost, svoboda gibanja v pečini, tako se mi je zdelo, omejena. Dejala je: Tako neosebno je takšno plezanje.

Da bi najbolje opisal svoje spomine in svoje današnje gledanje in doživljanje njene dejavnosti v gorah, na Ireno (Komprejevo), se moram nujno spomniti njenih staršev. Irena je prišla med alpiniste skupaj s starejšo sestro Majdo (poročeno Vravnik). Nikakor mi, podobno kot pri Janeti in Ireni, ne uspe določiti datuma, kdaj sta prišli. Prišli sta (verjetno 1976.) k skalam nad Votlo pečjo. In od tod, od teh skal, nosim spominsko sliko Irene. V rdečih hlačah je bila, ko sem jo prvič videl in ravno slednjega se živo spominjam. Dekletce še skoraj, ki se je navezala na vrv in ki je zagrabila pečino. Ki je začela postajati alpinistka. Ki se je nato, kar nenadoma, razvila v sloko urejeno in vzorno dekle. Plezalsko ambiciozno. Prišla sta starša. Nekdo je dejal — da kot varuha hčerk, v resnici pa sta bila aktivna planinca, aktivna opazovalca alpinizma, organizatorja in zanesljiva planinska delavca. Marija in Vanč, vedno dobrodošla. Nadvse dobrodošla. Bila sta z nami v družbi v dolini in v gorah. Z Vančem sem poleti (1978) še družno s Fižolo splezal Plate in Zagorčevjo smer v Mali Raduhi.

Majda je, za razliko od Irene, ostajala bolj ob strani. Kmalu je odnehala. Študij in družina sta jo potrebovala v celoti.

Irena je vztrajno plezala vse več in vse težavnejše vzpone. Od koroških alpinistk je posegla najdalj in najvišje.

Enega od njenih prvih vzponov se dobro spominjam. Najinega vzpona čez Plate v Mali Raduhi (1976). Stena je bila v megli — bilo je že pozno poletje, a naju je vleklo tja gor. Šla sva. Pečina je bila mrzla, ponekod vlažna in pihali so hladni vetrovi. Plezanje naju je hitro ogrelo. Irena je hotela plezati naprej. Kot prva v navezi. Kar pustil sem jo, brati ji je bilo močno željo v očeh. Zanesljivo je iskala oprimke in varovalne stare kline po plateh. Lepo in zanimivo jo je bilo gledati.

Kako je bila Irena vesela tega vzpona. S kakšno voljo se ga je lotila. Veliko planinskega ideala je podedovala od svojih staršev. Takšen odnos do gora, do sten, do plezanja, ji je pomagal na poti do mnogih velikih domačih gora, na švicarski Matterhorn pozimi, na francoski Dru, na najvišjo goro Sovjetske zvez Pik komunizma v okviru prve slovenske ženske odprave...



Rudi Mlinar

# Življenje gre svojo pot

Prvi del:

## ULICA BREZ DREVES

Skozi okno avtobusa je opazovala pokrajino, ki je hitela mimo nje in ostajala nekje v sončnem jutru. Sprva je še tu in tam spoznala znano hišo ob cesti, potem so prihajali kraji, ki jih je poznala samo po imenu.

V roki je stiskala torbico in zadrževala solze, ki so se porajale v kotu njenih velikih oči.

V njej je bila bolečina, ki je njenemu lepemu obrazu vrezala prezgodnjo sled žalosti.

Sedela je in strmela skozi okno. Kmalu ni več videla krajev, skozi katere se je vozila. Potopila se je v spomine, ki so ji privreli v misli s tako silno močjo, da je začutila, kot bi se vse zgodilo pred kratkim hipom.

Videla je veliko vas, ki se je stiskala v kotanji pred njo, videla je zelene travnike, njive, sredi katerih so se sklanjale žanjice nad zrelim žitom. Z veje bližnje jablane so jo vabili zreli sadeži. Dišalo je po gozdu, ki se je mogočen vzpenjal v hribu za hišo. Legla je med bujno travo in zaprla oči.

Omamen vonj zrelih trav, šum smrek za njo, petje ptic v grmovju pod cesto, sonce, ki je pripekalo in ji gredo njeno mlado telo, vse to je vpijala z vsemi svojimi čuti. Vedela je, da prihaja, čutila je, da so njegovi koraki postali vedno glasnejši in so preglasili petje ptic. Poslušala je šumenje trave, korake ...

Bila je stara šestnajst let. Živela je na kmetiji nad vasjo, kamor je vodila bela kamnita pot skozi bujne travnike in pojoče grmičevje. Živela je sredi čiste poezije, ki jo je pel gozd in so jo šepetale trave. V srcu je čutila prva ljubezenska razočaranja, prve upe in prve sanje o rokah, ki jo objemajo.

Za hišo je slišala materin glas in korake, ki so bili že čisto blizu. Koliko časa še, da bo pri njej.

Je še čas za kratke sanje. Rahel veter je zavel in trave so se sklonile in jo pokrile.

Z roko si je segla v svoje dolge, črne lase. Rahla vznemirjenost, ki jo je začutila, ko ga je zagledala na cesti pod hišo, je izginila.

Prihaja. Pred letom dni sta se prvič srečala. Tujec, ki je prišel v vas iz meglene doline. Že prvi stisk roke je v njegovih še otroških očeh prižgal ogenj poželenja in ljubezni.

Ona pa je že imela moškega in je potrebovala moža.

Bila je lepa, s svojimi črnimi lasmi, z rahlo otožnimi očmi, ki so obetale neslutene užitke. Njene polne ustnice so bile vedno rahlo odprte in so vabile, vabile ...

Bela bluza je bila napeta, prsi so se ji burno dvigale in vabile, le malokdo pa je vedel, kako je osamljena, kako želi pravo ljubezen, močno roko v oporo ...

Prihaja pa on. Bežni stiski rok, ukradeni poljubi, otroško naivni dotiki. Prihaja poln razumevanja za njene sanje, prihaja s toplo besedo, s tolažbo, z vizijo lepšega dne. Bil je edini, ki jo je razumel, edini, ki je poznal njene sanje ...

Trave so šumele, gozd je pel svojo mogočno pesem, žanjice so se sklanjale nad zoreče žito.

Če še močneje zapre oči, vidi visokega črnega fanta, ki ji prinaša bolečino — zakaj ni ga več. Izpil je roso z njenih ustnic in odšel k drugemu studentu.

Ta, katerega koraki se približujejo, pije iz studenca njenega srca. Ta studenec pa ne bo nikdar presahnil, iztekkel se bo, ko se bo izteklo njeno življenje.

Prihaja in upa. Kadar je tako sama, ga potrebuje, kadar pa je v srcu novo upanje in sreča, takrat ga skuša pozabiti.

Dvignila se je in odprla oči, pomahal ji je in se zagnal med travo proti njej. Nikar tako ne hiti, fant, saj te čakam, da naliješ v moje srce spet novega upanja. Kako bi bila vesela, če bi tudi jaz tebi mogla vrniti tisto upanje, ki ga tvoje tople besede vnašajo v moje srce. Kako rada bi, da bi tvoje žalostne oči zažarele kot takrat, ko si z menoj. Samo za hip je zastal, videla je oči, ki so žarele, na licu mu je gorelo, ustnice so se mu rahlo tresle.

Teh nekaj korakov, ki so ju ločili, je skoraj pretekel in se brez besed spustil v travo k njenim nogam, obutim v bele opanke.

Okrog njenega srca pa je nastajala bolečina. Dalj je strmela v njegove oči, večja je bila bolečina. Kako me ljubi, jo je prešinilo. Ljubi moje ustnice, ki so se tako divje predajale drugim. Ljubi moje oči, ki v njem vidijo le brata in nič več, Da, bilo bi prelepo, če bi imela takšnega brata ...

Kako me gleda, kako lepe oči ima. Oprosti, fant, saj te imam rada, toda ljubiti, ljubiti te ne morem.

Opazovala ga je. Topel veter je prinašal glasove šumečega gozda, vonj zorečih trav, brenčanje čebel in pesem ptic.

Stegnila je roko in se ga dotaknila. Nasmehnil se ji je in ji legel v krilo. Z roko mu je segla v lase in s pogledom objela ves Volinjak, ki je bil tako blizu, skoraj na dotiku roke.

V kotlini je živila vas, iz hiš se je dvigal rahel dim, psi so se oglašali. Nekje je zarohnel traktor in je zatrobil avto.

Začutila je njegovo roko, ki je bila tako blizu njenih prsi. Čutila je, kako trepetala, zdaj bi ga morala odriniti, kri ji je hitreje zaplala po žilah. Ta roka je drhtela in si jo želela. Bila je nemočna pred silno željo, ki jo je čutila v tem dotiku. Zaprla je oči in sanje so se vrnilo, vrnil se je Peter ... Roka ji je odpela bluzo in poiskala pot do napetih bradavic, ki so se napele v divji strasti. Vse telo ji je zaživelo in se odzivalo na vsak njegov dotik ter ga vabilo, vabilo s takšno strastjo, da se je ustrašila. Potem je podivjal. Ogenj se je širil čez njo in jo žgal tako močno, da se je morala ugrizniti v ustnice, da ni zakričala. Čutila je roke, ki so jo vse potne grabile, čutila je njegovo telo, ki se je vzpenjalo in padalo v njo ...

Še, je dahnila in grabila po njem. Pokril jo je s svojim telesom in čutila je solze na nje-

govem licu. Telo ji je nepotešeno gorelo in žgalo, njegovo prepoteno telo ji je jemalo zraka.

Odrinila ga je in zadrhtela. Ležala sta sredi zorečih trav.

Zakaj sem to storila, je pomislila in odprla oči. Bil je ob njej in v njegovi očeh je videla nemo prošnjo. Oprosti.

Trpki nasmeh ji je legel na ustnice in ostal na njih kot nema priča nekega trenutka, ki ga ne bi smelo biti. Saj te ljubim ... ne, ne ljubim te, saj vendar nisi tisto, kar hočem od ljubezni. Ti si mi prijatelj, si mi brat, si moja hrana za srce. Ti si veter za moje razgreto telo, si gozd z Volinjaka, si vila iz votlin med sivimi skalami, resničnost si, ki jo potrebujem. Vse to si in še več. Nisi pa vihar, odločnost. Nisi trdna opora ne ogenj ne cvet niti črni lasje in strast. Nisi vse tisto, kar si od moškega želim.

Pa vendar, fant moj, brez tebe ne bi nikoli bila to, kar sem. Ne bi znala preživeti bolečin, trpljenja in samote tu zgoraj, niti trdih besed, temne sobe, po kateri riše vlaga velike črne madeže.

Dolgi večeri ob leseni mizi, škripajočem podu, materinem zasoplem dihanju, črnih stenah, malih oknih, obrnjenih proti gozdu. Resničnost, ki je tako malo ustrezala sanjam, ki sta jih tako pogosto sanjala. Kadar pa sta sanjarila, je bil večer tako kratek, miza nič več škripajoča, okna so postala velika, gozd ni bil nič več tako teman in grozeč.

Prijela ga je za roko in se mu zastrmela v oči. O, vem, kaj premišljuješ, vem, fant moj,



Zadnje čase ga v dolini pač premalo pade

da v mojih očeh ne vidiš ljubezni, da moje telo ni sprejelo tebe, ampak nekoga drugega.

Trave pa so dišale in gozd je še vedno šumel nad hišo. Iz dimnikov se je še vedno kadilo in traktor je še vedno rohnel nekje na njivi. Še vedno ga je držala za roko in mu gledala v oči.

Potem so prišle besede, veliko besed.

Prišel je večer, luči so se prižigale v oknih. Dolge temne sence so se začele plaziti okrog njiju, veter v travi je postajal glasnejši. Ona pa mu je govorila: Oprosti mi, ker je moja roka tako hladna, oprosti, ker je srce tako žalostno, ustnice tako drhteče. Glej, onkraj travnika je hrib, tam so vile, tam so moje sanje. Tam, fant moj, ni prostora za tebe, oprosti mi. Nikar me tako ne glej, tvoj pogled me boli, tvoji stiski roke me vznemirjajo, tvoje srce prebuja v meni občutek krivde. Saj se ne igram s teboj. Tega ne moreš razumeti. Če bi bil moški, bi me udaril, poteptal v travo in odšel. Ker sem ranila tvoje srce, ker sem ti dala svoje telo, mislila pa na drugega. Da, odšel bi, zažvižgal bi si pesem v ta lep večer in me ne bi več pogledal, niti ne bi več trpel. Odvrigel bi me in si ohranil svoj srčni mir. Ti pa me gledaš in tvoje tople oči me tako silno ljubijo. Ne razumeš teh mojih besed, ti si srečen, ker si z menoj, ker me držiš za roko, ker mi lahko gledaš v oči. Vonjaš vonj mojih las in si srečen. Saj to ne vodi nikamor. Prišel bo nekoč on, ki ga čakam, prišel bo in ti boš takrat ostal sam, sam sredi trav, sam z gozdovi, sam z najinimi sanjami. Vse, kar ti bo ostalo, bodo najine sanje, bodo najine poti, vile izpod Volinjaka, bo nekaj spominov na trenutke, ki jih ne bi smelo biti.

Jaz pa bom v sebi nosila krivdo, ker sem poteptala tvoje zaupanje... Zato pojdi od mene, glej, zdaj je še čas...

Ne, prijatelj, ostani, ostani, čeprav te vsaka moja beseda rani, ostani in mi pomagaj narediti mala okna moje izbe velika, preženi temne sence, ki se plazijo okrog mene. Ostani, ker bo življenje s teboj bogatejše, lepše.

Vstala sta in se držeč za roke napotila proti hiši. Bil je večer in mrak je že ležal nad kotlino, le najvišji vrhovi so še žareli v zahajajočem soncu. Luč pred hišo je medlo svetila v mrak. Ostala sta v temi in se držala za roke, kot bi se bala, da se bosta izgubila. Poslavljal sta se dolgo, živina v hlevu je mukala, nekdo je nekoga klical, priteknel je pes in ju ovohal. Ona pa je stala in gledala, kako se v njegovih očeh bliskajo odsevi luči, ki je gorela pred hlevom. Pojdi, jutri je nov dan. V šolo moraš, ti se moraš učiti, jaz... zame je že prepozno. Vem, vem, da ne bi bilo prepozno, še bi se lahko vpisala v šolo, toda kdo mi bo dal denar. Mama gara po teh poljih, da lahko preživi sebe in mene, oče se je že davno izgubil v svetu. Ko bom starejša, si bom že našla kakšno delo. Saj vem, da to ne bo tisto, kar si želim, ampak najbrž trdo delo...

To niso sanje, to je resnica. To ni tvoja božajoča roka, ampak resnica, ki je tako malo podobna najinim sanjam, ali ne, prijatelj. Pustiva to. Poglej, kako lep večer je, kako pojejo črički v travi, ti pa jih ne slišiš, ampak me samo gledaš. Saj te bom poljubila, preden odideš, vem, da čakaš ta poljub že ves čas, odkar tako stojiva tu pred hišo. Le kaj je to med nama, se poznavata ali sva si še vedno daleč? Zakaj?

Oditi boš moral, jutri je nov dan, zate in tudi zame. Jutri se bova zopet videla, jutri bova zopet sanjala. Noč je že, pojdi. Kako vroč je tvoj poljub, kako ti trepetajo ustnice, le zakaj ti ne morem reči ne.

Ostala je sama. Pogreznil se je v temno noč, še je slišala njegove korake po kamenju, potem so počasi zamrli.

Prihajam, temna izba z malimi okni in črni mi stenami. Prihajam s pesmijo v srcu, pa tudi z bolečino, prihajam...

Mama, utrujena si, lezi in se odpočij. Vem, lahko bi ti več pomagala, lahko bi. A kaj, ko je zemlja tako trda, srp v mojih rokah tako neroden, moje srce tako nemirno. Mama, moraš me razumeti. Tudi ti si bila mlada, tudi ti si ljubila in imela svoje sanje.

Skušala ti bom več pomagati, že jutri pojdeva skupaj na njivo, sklanjali se bova nad zoreče žito. Roke bodo postajale utrujene, bolečina v križu pa neznosna, toda vztrajala bom, boš videla, da bom. Zate, za prijatelja, za sanje...

Daleč je že. Zdaj je najbrž že doma. Da, mama, bil je pri meni. Praviš, da ti je všeč, da bi bil zame. Vem, mama, vem, da je pošten, da me ima rad. Toda tako mlad je še, tako mlad, jaz pa bi potrebovala nekaj čisto drugega. Ti tega ne razumeš, saj še sama ne vem, zakaj je tako. Ne, nisem rekla, da ga ne ljubim, nisem tako mislila. Po svoje ga imam rada, on je svetla luč tu pri nama. On s svojimi čudovitimi besedami naredi ta mala okna velika, on me popelje v svet, ki je tako drugačen od tega tukaj. Toda, mama, to so sanje, pa naj bodo še tako lepe, so le sanje, jaz pa bi potrebovala nekoga, ki bi jih pomagal uresničiti, tega pa tudi on ne more.

Utrujena si, mama, pojdi spat, bom že jaz pospravila.

Tako tečejo moji dnevi, medla luč, težka črviva miza, škripajoč pod, materino nemirno spanje. Postelja, kako hladna in neprijazna si, te težke odeje, vlažen zid in duh po trohobli.

Mati spi. Jaz pa strmim v temo pred seboj, poslušam njeno dihanje ter premišljujem. Sanje, kje ste, glava je prazna, misli zmedene, noč tako zatohla...

Prevrčala se je po postelji, čelo ji je postalo potno, telo ji je gorelo... ko ni več vzdržala, je vrgla s sebe odejo, se ogrnila z jopico in previdno odprla vrata ter stekla v temno noč. Vsa zadihana se je ustavila sredi travnika, nekje tam, kjer je bila še pred kratkim. Veter je bil mrzel, pa ji je tako prijetno hladil vroča lica. Bose noge so se ji zapletale med travo... stekla je čez travnik, naprej, naprej... dihala je vedno teže, v prsih ji je rasla napetost, čutila je, da gori, da leti skozi trave, v sencih ji je razbijalo. Potem nenadoma ni več mogla naprej, zrušila se je v travo, telo ji je zagorelo v silnem ognju strasti. Z rokami je divje grabila po travi okrog sebe, se prevračala sem in tja in sanjala. Sanjala o silni ljubezni, o rokah, ki ji trgajo spalno srajco z ramen, rokah, ki ji gnatejo telo in ji gasijo ogenj.

Potem sta se po njenem telesu začela plaziti mokrota in mrak. Zajokala je, vse, kar je bilo v njej, je privrelo skozi solze na plan, videla je svoje življenje tako jasno kot še nikoli, videla je svojo nesmiselno igro z njim, čutila je, da ne bo mogla nikdar popraviti krivice, ki mu jo je naredila s svojim lažnim

upanjem. Jokala je in ko ni bilo več solz, je vstala in kot bela vila odšla čez travnik. Na nebu so migotale zvezde. Bila je vila, njeni dolgi črni lasje so se igrali z vetrom, ona pa je stopala čez trave brez misli, kot da ji je vse izpuhtelo... Prišla je do hiše in vstopila. Pogreznila se je med odeje, njene velike oči pa so začudeno gledale nekaj lepega. Prihajale so sanje in z njimi mir, ki ga je tako potrebovala. Toplota lastnega telesa jo je počasi zazibala v sanjski svet, od katerega je tako želela zbežati, a si ga je obenem tako zelo želela.

»Izstopiti boste morali.« Glas sprevodnika je slišala čisto pri ušesu. Odprla je oči in pogledala skozi okno avtobusa. Saj res, kaj sem zadremala, kaj sem sanjala, pa se mi je zdelo, da je bila resnica. Saj je tudi bila — nekoč.

Avtobus je zavil med hiše in ustavil. Izstopila je, počakala, da ji je sprevodnik dal prtljago ter počasi odšla v smer, kjer naj bi bil njen novi dom. Stopala je po trdem asfaltu, nekaj v njej pa je klicalo in jo vabilo nazaj pod obronke Volinjaka, tja v vas, ki se je stiskala v kotanji, na kmetijo, prislono v hrib nad vasjo. Gledala je ulico, po kateri je stopala in v prsih jo je stisnilo, postalo jo je strah teh velikih hiš, sivoga asfalta in ljudi, ki so hiteli mimo nje. Korak ji je postajal počasnejši, misli zmedene. Le zakaj je ta ulica tako pusta, je pomislila, se ustavila in pogledala nazaj. Okrog so bile hiše, asfalt, ulične svetilke, velika okna trgovin. Pogled pa je iskal drevesa, trave in ušesa so zaman lovila žvrgolenje ptic, ropot traktorja, mukanje živine. Na koncu te ulice bom odslej živela, je pomislila in srce ji je napolnila tako velika bolečina, da je obstala in se naslonila na zid najbližje hiše.

Počasi se je odpravila naprej. Koraki so v tlo odmevali med hišami, koliko korakov, avtomobilov, ljudi...

Le kam se jim mudi. Med temi tujci bom živela, poslušala to govorico, ki zveni tako tuje.

Gledala bom pijance, vdihavala vonj cigaret...

To je tisto, kar lahko imenujem resnica. Vse sanje pa so ostale za planinami, ki jih samo slutim v daljavi. Kako dolga je ta ulica, 44, 45, ...

Še davi pa je bilo vse drugače. Opazila je klop, potisnjeno ob zid hiše. Samo malo si odpočijem, je pomislila in se vsedla. Danes je bila še doma. Le kaj delajo sedaj, najbrž orjejo za novo setev. Mati še najbrž misli name, moram se ji oglasiti. Tudi tebi, prijatelj bom pisala...

Ko sem se danes prebudila, je bilo zgodnje jutro, ptice so pele in se spreletavale med drevesi. Gozd je šumel svojo jutranjo pesem, trave so bile posute z biseri rose. Vse je bilo mirno. Kmetija se je počasi prebujala, najprej je začela mukati živina, krullili so prašiči in peli petelini.

Potem sem skozi steno zaslišala korake, odpiranje štedilnika, kašelji... Velika vhodna vrata so zaškripala, koraki, zaropotala je posoda. Vse je zaživelo. Gospodinja je odšla na molžo. Kmalu za njo je odšel gospodar na travnik po svežo travo za prašiče. Vrnil se je in odgnal konja h koritu sredi dvorišča. Tačas je gospodinja pomolzla in kar videla jo je, kako se vrača s polno golido penečega





Peca

mleka. Mama je vstala in si dala nekaj opravit pri omari. Pokukala je izpod odeje in videla, kako stoji velika in suha sredi izbe in ji zloga obleko v potovalko. V izbi je bilo še mračno, saj mama ni odgrnila zaves, pa se ji je vseeno zdelo, da je na njenem obrazu videla solze.

Zaprta je oči. Danes odhajam, jo je spreltelo, še včeraj sem se tega veselila, zdaj pa se mi zdi vse tako čudno, ta občutek v prsih, kot, da bi šele sedaj spoznala, kaj mi pomeni ta izba, pa čeravno je tako majhna, vlažna, z lisami vlage po stenah.

Tja, kamor odhajam, moram ponesti košček tega doma.

Počakala je še trenutek, vpijala toploto odeje in si hipoma zaželela, da bi ta občutek varnosti, ki ga je začutila, nikdar ne minil. Morala pa je odpreti oči in vstati. Zamrmrala je mami dobro jutro in stopila k omari. Zakrila se je z vrati in se hitro oblekla. Stopila je k oknu in ga odprla na stežaj, da jo je zajel svež jutranji hlad, globoko je vdihnila in samo za hip zaprla oči, naslonjena na okensko polico. Teh trenutkov se bom nekoč spominjala z bolečino in žalostjo, prav gotovo mi ne bo nikjer lepše. Kolikokrat sem tako slonela na okenskem okvirju, pa nisem čutila ničesar, danes pa čutim v tem nekaj tako skrivnostnega, morda sem zadnjič tako naslonjena in vdihavam svež gozdni zrak. Obrnila se je k mami, videla je žensko pri petinštiridesetih, ki pa je bila videti že skoraj starka. Opazovala je, kako je zlagala njeno obleko v boršo, kako je tu in tam bežno pobožala ovratnik ali pa zgladila gubo na rokavu, čutila je veliko ljubezen, ki jo je mati vlagala v svoje delo. Spoznala je, da je mami silno hudo, ker odhaja, čeprav tega ni nikoli pokazala, kot bi se sramovala, da bi svojo ljubezen pokazala. Minute so bliskovito tekle. Kava je ostala kadeča sredi mize, rezina kruha nedotaknjena. Nista veliko govorili, pa sta si vseeno toliko povedali... Stala je pripravljena pri vratih in se še vedno ni mogla odločiti, da bi odšla.

Naslonila se je materi na ramo in zajokala. Mama, zdaj odhajam, oprost, oprost... Bodi srečna, hčerka... Pazi nase, mama, ne garaj toliko... Piši mi, saj mi boš, kajne, da boš... Obiskala te bom, saj se bom še vračala...

Tako sta ostali nekaj dolgih trenutkov, ko so bile vse besede odveč, solze so obema polzele po licih, Moram oditi.

Odtrgala se je iz materinega objema, pograbila potovalko in hitro odšla. Samo nasvidenje je še zaklicala in skoraj stekla čez dvorišče. Pomahala je gospodarju in gospodinji in si skrivaj obrisala solze. Pravzaprav bi se morala posloviti od njiju, vseeno, če sem to storila že včeraj, čas mi ne dopušča, je pomislila in hitela po stezi proti vasi v kotlini.

Peter, kje si, prav tu si me poljubil in vzel, mi obljubil večno zvestobo, ki je nisi držal niti pol leta. Oj, livade, ki ste videle moje solze, pa tudi trenutke sreče. Vidite me sedaj, kako sem sama, kako hitim po tej poti v svet. Kje je sedaj on. Kje so oni, ki so mi obljubljali vse na tem svetu, jaz pa sem jim verjela...

Ostal pa mi je samo prijatelj, ki me čaka tam med hišami.

Prav gotovo me že nestrpno pričakuje, on bo edini, ki ga bo moj odhod prizadel, če odštem mam. Edini, ki me resnično ljubi. Jaz pa odhajam. Za menoj ostaja sedemnajst let življenja. Sobica z majhnimi okni, gozdovi okrog Volinjaka, trave, brazde zorane zemlje...

Tu sem ga lansko jesen zagledala, kako hiti v moj objem.

Tile gabri so danes zeleni, takrat pa so se odeli s pisano mavrico jesenskih barv. Veter pa on ostaja isti in mi ohranja moje drage spomine, ki so porazgubljeni med te travnike in skriti na samotnih gozdnih poteh.

Kako lepo jutro. Polno ptičjega petja, cvetočih travnikov, mladega bukovega listja.

Jaz pa hitim v mesto, saj mi drugega ne preostane. Mama me vendar ne more večno vzdrževati, še sreča, da me je teta sploh bila pripravljena vzeti k sebi... Našla mi je zaposlitev v gostišču...

Hrup pijancev, alkohol, cigaretni dim, le kako bom vse to prenesla. Ne bo sveže zorane zemlje, vonjav cvetočih travnikov, šumenja potoka med grmovjem, ne bo petja ptic, niti glasov iz gozda. Ali je zato moj korak tako obotavljajoč, misel tako žalostna. Saj sem si vendar želela od doma v svet, saj sem vendar želela v hiše z velikimi in svetlimi okni...

Sem si res želela?

Kmalu bom pri njem, za ovinkom je njegov dom, tam me čaka. Le kako se bova poslovila, samo da ne bi jokala, ker bom potem morala tudi jaz. Pogum, pogum potrebujem, tega pa ni nikjer, roke se mi potijo, noge nočejo naprej. Zdej se moram pripraviti, že vidim hišo in tudi on je tam. Sloni ob lesenem plotu in me gleda.

Daj, veter, zapihaj in mi razhladi vroča lica.

Glej, kako me gleda, kako spremlja vsak moj korak... Tvoja roka je tako mrzla, oči ti komaj zadržujejo solze. Zakaj samo molčiš in me gledaš, zakaj ti ustnice drhtijo, saj bom še prišla nazaj in tudi ti me boš obiskal,

pa pisala si bova, vsak teden ti bom pisala, ne bom te pozabila. Težko mi je slovo od tebe, težje kot od doma, a nič se ne da spremeniti. Moram na pot, ti to razumeš, kajne, da razumeš...

Ne, vidim, da ne razumeš, tvoje roke me drže tako močno, tvoje srce pa noče razumeti, da je to slovo.

Prišla sem, prijatelj, prišla sem se posloviti. Ne objemaj me tako močno, ker bom zajokala. Pojdi od mene, ker čutim, kako ti je težko, pojdi, prijatelj.

Tudi meni je težko.

Le zakaj te jaz ne morem ljubiti, zakaj ti ne morem vračati ljubezni?

Moram naprej... saj ti bom pisala in obiskal me boš.

Zakaj samo molčiš, ali so to v tvojih očeh solze. Ne jokaj, ker je tudi meni težko. Saj se bova še videla. Obiskal me boš, jaz se bom vračala. Moj dom je tu, tu si ti, prijatelj, edini.

Sonce je pravkar vzšlo nad smrekami...

Naprej moram.

Poljub, krčevit stisk roke in to je slovo za dolgo dolgo vrsto pomladnih dni.

Adijo... Stopala je mimo ljudi in jih ni videla. V kotu oči se je bleščala osamljena solza, v prsih ji je divjal vihar.

Na sebi je čutila njegov pogled, njegovo nemo prošnjo — ostani. Vedno hitreje je hitela v dolino, po dolgi sivi cesti, ki je vodila v svet.

Počasi se je dvignila s klopi ob zidu in trudnih korakov nadaljevala pot. Oči pa, kot da so ji še vedno gledale znane kraje in ljube obraze. Petdeset, enanpetdeset, dvaipetdeset... je mrmrala in vedno hitreje stopala po sivem asfaltu, med velikimi hišami... osemipetdeset, devetipetdeset, šestdeset... Tu bom torej stanovala. Stala je pred veliko sivo hišo na koncu ulice. Tu je bila že nova ulica, ki se je zgubljala med hišami. Povsod beton in sivi asfalt, povsod velike hiše, dolge sence, sončni prameni, ki so se le s težavo prebijali med njimi... Roka je zatrepetala, srce je začelo hitreje biti. Vstopila je in se začela vzpenjati po stopnicah. Novak, Hercog, Trešnik... je mrmrala imena, ki so bila napisana na vratih, mimo katerih je stopala. Ti mi bodo sosedi, le kakšni ljudje so to, ali me bodo razumeli, ali bom jaz razumela njih.

Čisto zgoraj bom stanovala, bom imela vsaj sonce, ki me bo spominjalo na dom.

Tinka Šeligoj: teta. Stala je pred vrati, ki so bila popolnoma enaka vsem vratom v hiši. Bila so umazano bela, z medeninasto tablico, na kateri je bilo napisano ime. Ob strani je bil zvonec.

Postavila je potovalko na tla in globoko vdahnila... potem je počasi pritisnila prst na zvonec. Koraki so se približevali vratom...

Le zakaj je ulica tako pusta, siva, žalostna, ji je šinilo skozi možgane in nenadoma se je spomnila...

To je ulica brez dreves...

Ivan Modrej

# OLCARJI

»Dober dan, dober dan!« je govoril lesni trgovec. »Na visokem ste tu gori, na visokem. Komaj sem prilezel.« Mežikal je, sopihal, si brisal potno lice in venomer stiskal roko kmetu.

»Dobil sem vašo pošto, da mislite prodati nekaj lesa. Lepo, lepo! Bova pa napravila kupčijo, samo nekoliko naj se oddahnem. Komaj še diham, in ves moker sem od potu. In za kozarček žganja bi vas prosil.«

V veliki »hiši« je gospodinja primaknila gostu stol k mizi in povabila trgovca, naj sede.

Stopila je v kuhinjo in prinesla krožnik svinjine in hleb rženega kruha. Gospodar je gostu natočil kozarček žganja. Lesni trgovec se je obojega poslužil z vidnim tekom. Ko se je nasitil, si je prižgal debelo cigaro in tudi kmetu je ponudil eno. Puhnil je nekaj dimov in rekel: »Lepo je pri vas, lepo. In dobro se vam godi.« Nato mu odgovori kmet: »Da se nam dobro godi? Ali mislite, da bi prodajal gozd, če bi se mi dobro godilo. Čeprav imam veliko posestvo in lepo živino, ne dohajamo z izdatki. Potrebe družine so vsako leto večje, treba je plačati davek, zavarovalnino in tako naprej. Verjemite, gospod, da ne zapravljamo, temveč le pridno delamo. A kljub temu smo vsako leto na slabšem. Mnogo sem razmišljal in računal. Šele račun mi je pokazal resnico. Le poslušajte: Pred desetimi leti sem prodal par volov in dvoje telet. Za vse skupaj sem dobil dvanajst tisoč dinarjev. Danes dobim samo nekaj čez štiri tisoč, torej samo eno tretjino. Z izkupičkom sem tedaj pokrival vse izdatke. Danes pa še polovico izdatkov ne. Med tem časom se je povečala družina, povečal se je davek. Po malem sem moral prodajati les, najemati posojila, zdaj mi pijejo kri obresti in sem primoran prodati večjo količino lesa, za Pečrni, da rešim kmetijo, ki propada, če mislite les res kupiti.« »Seveda, seveda,« je prikimal trgovec. »Čas bi že bil, da si greva ogledat.« »Pa pojdiva,« je rekel kmet in vzel iz kota debelo palico. »Kje pa je ta gozd?« vpraša trgovec. »Tam za onim hribom«, odvrne kmet in pokaže s palico. »O jej«, je vzdihnil trgovec in slekel suknjič. »Saj bom še dušo izgubil, preden pridem tja.« Kmet mu ni odgovoril, le na ustnicah mu je zaigral pomilovalen nasmeħ.

S trdimi koraki gorjanca je stopal pred njim. Zdelo se mu je, da grdo in ostudno greši, ker prodaja svoje drevje. Kajti tam, kjer se še danes košati gozd, bo kmalu zijala pusta goličava, posejana s šotori, ki bodo kakor štreclji posekanih udov kričali v nebo. Veliki rani podobna pusta goličava. Prisiljen je žrtvovati gozd, da prepreči ali vsaj zavleče propad posestva in družine. Kmet je globoko vzdihnil. »Vas tudi že daje?«, je zaslišal za seboj spehani glas trgovca. »Komaj še lovim sapo. Ali bova kmalu tam?« »Kmalu«, je prikimal kmet. Obstala sta na robu velikega gozda. »Tu raste les, ki ga mislim prodati,« je rekel kmet. »Kaj mislite ves ta predel gozda prodati?« vpraša trgovec. »Odvisno od te-

ga, kakšno ceno boste ponudili. Po čem plačate kubik?« Trgovec je z bistrim očesom strokovnjaka premeril gozd. »Kar na čez se pogodiva. Kdo bi toliko premetaval plohe in meril. Oba si prihraniva mnogo časa.« Kmet je zaslutil past, ki mu jo je nastavil trgovec. »Ne! To pa ne!« je rekel. »Napraviva na kubik!« Trgovec je trdil, da bo na mero dobil veliko manj, a kmet mu ni verjel in je vztrajal pri svojem. Slednjič se je trgovec vdal. »No, pa napraviva na kubik«, je rekel. »Po čem plačate?« je vprašal kmet. »Več kot 35 dinarjev vam ne morem plačati.« »Samo 35 dinarjev! Ali ste znoreli?« »Nič nisem znorel. Nor bi bil, če bi plačal več, tedaj bi delal samo zgubo.« Kmet je z žalostjo v srcu videl, koliko gozda bo padlo za malo denarja. Ponudil je trgovcu žuljavo desnico in rekel: »Velja! Pojdiva domov, da narediva pogodbo.« Ko sta prispela na dvorišče kmetije, in sedla v hiši zopet za mizo, je trgovec takoj izvlekel papir in nalivno pero ter začel pisati pogodbo v dvojniku. Določila sta še nekatere podrobnosti in kmet se je podpisal. Trgovec je dal na račun, ali kot »aro« dva tisoč dinarjev na mizo in kupčija je bila sklenjena.

Leta 1932 sem vodil bogatega lesnega trgovca s Prevalj h kmetu, ker sam ni poznal poti iz Črne v Ludranski vrh. To kupčijo sem si dobro zapomnil. Danes je na tem kraju zopet lep les, čeprav je bilo posekano na »frato«.

Čez teden dni so prišli štirje »olcarji«, ki ji je najel lesni trgovec. Njim je trgovec v pogodbi obljubil 12 dinarjev od kubika. Čeprav je bilo zelo malo, so se zaradi velike brezposelnosti, ki je bila tistega leta na višku, strinjali s tem zaslužkom. Vsak je rad prijel za vsako delo, pa čeprav je bilo slabo plačano, samo, da je nekaj zaslužil za skromno prehrano, da se mu ni bilo treba priključiti mnogim brezposelnim, ki so hodili od hiše do hiše in prosili za hrano in denarno podporo.

Ti »olcarji« so si najprej naredili »olcarsko bajto« v bližini kakšnega studenca, kjer so lahko dobivali vodo za kuhanje hrane. Izbrali so si bolj raven prostor.

Posekali so nekaj drobnih dreves ter naredili ogrodje te koče. Nato so posekali nekaj debelejših smrek, jih olupili, da so dobili lubje za pokrivanje. Ko je bila pokrita, je bila zunanost koče gotova. Sledila je oprema notranjosti. Iz »okroglic« so si stesali (kar na eni strani) klopi in pograde. Na pograde so nanosili od kmeta nekaj otepop slame. Manjkal je še »šporet«, ognjišče, tega so naredili iz okroglega lesa, da je bil videti kot nekakšen velik zaboj. Dolg je bil 1 m, širok 70 cm, visok pa 80 cm, vanj so nadevali kamenje, da je bil poln. Nekateri so si pa naredili to preprosto ognjišče iz kamenja. Posodo za kuhanje in hrano pa je vsak prinesel seboj.

Vstajali so zgodaj, ob svitu, ter si skuhalo polento, ki so jo belili s svinjsko mastjo, zraven pa črno kavo. Opoldne so navadno kuhali fižol in krompirjevo juho. Fižol so jedli zabeljen z mastjo ali mrzlega



Portret

s čebulo in oljem. Opoldne, ko so si skuhalo in pojedli, so še malo počivali, nato pa zopet na delo do mraka. Če so bili štirje »olcarji« v skupini, so včasih vzeli k delu tudi takega, ki je bil večš kuhanja. Kuhal je zajtrk, južino in večerjo za vse. Če je imel časa, pa je v bližini te »olcarske bajte« napravljaval drva za kuhanje, klestil in lupil drevje, ki je bilo požagano.

Ob sobotah so delali samo dopoldne. Popoldne so šli na svoje domove v dolino, k trgovcem, da so si nakupili hrane za naslednji teden. Kateri so bili oženjeni in so imeli družine, so nedelje preživeli doma. Samski »olcarji«, ki so bili doma iz bolj oddaljenih krajev, so pa nedelje preživljali kar v koči, popoldne pa so šli h kakšnemu kmetu igrati karte.

Nekateri »olcarji« so šli v soboto nakupovat hrano, nato pa so zavili še v gostilno »lumpat«. Ti so pozimi, ko ni bilo dela, bolj tenko piskali. Ali, kot je zapel star »olcar«, Pečnikov Janez, kadar ga je imel pod klobukom: »Vse gre h koncu, nič ni v loncu, v trebuhu pa poldan zvon. Ni v loncu nič, v kozarcu nič, ne zamenjal bi z menoj noben hudič.«

Jesen je prinesla krajše dneve in bolj dolge noči. Okleščen, razmetan je ležal les med kupi smrečja, skorij in iveri. Ponekod so ležali hlodi posamezno, ponekod zopet v velikih, slučajno nametanih kupih. Ko so končali s sekanjem, so začeli spravljati te hlude k naravnim drčam, to so bili grabni, ki so jih v teku časa naredili studenci, ki so tekli s hribov v dolino. V pozni jeseni so ti studenci poledeneli in se je začelo spravilo hloedov v dolino, k cestam, kjer so bili določeni prostori za skladišče hloedov. Ko so začeli s spravilom lesa, so se ob teh naravnih »rižah« razporedili tako, da so lahko s klicanjem slišali drug drugega. Za spuščanje je bil znak »vardej«. Če se je pa kje zataknil kak hlod, ki bi druge oviral pri spuščanju, je bilo treba više stoječemu drvarju z močnim glasom zavpiti »obau«, kar je pomenilo »ne spuščaj več«, da je lahko drvar uredil drčo za ne-



moteno spuščanje. To delo je bilo zelo nevarno, posebno tedaj, če je bila dolga »drča« in drvarji daleč narazen, da so se le z močnim vpitjem slišali. Večkrat so se primerile težke nesreče. Spominjam se, da je leta 1928 pri spravilu lesa po leseni riži ubilo drvarja v Krstavcu pod Uršljo goro.

Kjer pa ni bil strm teren ali ni bilo primerno po naravnih drčah spuščati hlude, so delali drvarji »riže« iz bolj tankih hloodov. Spravilo lesa po drčah in rižah je sčasoma postalo zastarelo in prihaja zaradi vedno večje mehanizacije v gozdni proizvodnji v pozabo. Nekoč, v starih časih, ko les ni imel tako visoke cene in vsestranske uporabnosti, niso gledali toliko na njegovo kakovost; tedaj je bilo spuščanje lesa po drčah ali »rižah« najbolj v navadi. Zemljske drče so bile povsod, za kratek in droben les je moralo biti kar precej strmo. Pri spuščanju lesa po taki drči je les utrpel veliko poškodb. Precej hloodov je bilo kljub »šprancu« razbitih ali precepljenih po dolžini. V njih pa je bilo polno peska ali skalnih odkruškov, zaradi česar so se pozneje jezili žagarji na žagah, ker so se listi žage kvarili. Da bi se izognili okvaram na hloodih ali da bi premestili razne terenske ovire, npr. skalovje, grabne in ravninske predele, so gradili lesene drče, imenovane »riže«. Gradnja takih lesenih riž je bila razmeroma draga in zamudna, a se je le izplačala, kjer zemljišče ni dopuščalo drugih možnosti spravila, če se je upoštevala sečnja na »frato«, tržne razmere in nizki delavski zaslužek. Take lesene riže so imele še to prednost, da se je po njih lahko spravljal les poleti in pozimi ter tudi ponoči, če je bila potreba in les je bil manj poškodovan.

Velike in daljše riže so gradili drvarji, ki so bili večji tega posla. Najprej so si ogledali zemljišče, kjer naj bi stekla riža, upoštevajoč prvi pogoj, da bi v rižo zajeli kar največje območje, kjer se je sekal les, da bi se izognili prevelikim strminam, a da bi se ohranila potrebna strmina in da bi bila ravna smer.

Gradnja »riže« je potekala tako: Najprej so položili podložke »pojštře«. Ti so ležali na zemlji ali na kozah ali »johah«. Te koze — johe so bile — odvisno od terena — tudi do 5 ali 8 m visoko. S tem so premostili višinske razlike in dosegli enakomeren naklon riže. Na »pojštře« so položili tri enakomerna debela, ki so bila med sabo zbita z lesenimi čepi — »cveki«. Ta debela so imenovali posamezno »tregarji«, ko so bila pa zbita, pa so jim pravili »bira«. To je predstavljalo dno bodočega korita riže. Nato so na obeh straneh nad »tregarji« pritrdili še do tri manjša debela, na zunanji strani jih je bilo več kakor na notranji, da les, ko je drsel po riži, ni uhajal čez. Posamezne dele »štšov« so na vsaki strani podolgem vezali »ligoni«. Da so koze trdno stale, pa so križem položeni utrjevali še »poki«. Začetek riže so imenovali »muša« ali žrelo. To so zapirali s posebno pregrajo, kadar so na riži kaj obnavljali, zaradi varnosti, da se ne bi v rižo skotalil kakšen hlood. Klamfam (1) so pravili »mački«. Te so zabijali na dno riže ali na straneh, da so zmanjšali hitrost lesa. Ustje riže se je imenovalo »tason«. Če je po riži tiho drsel les, so pravili, da gre v »štumfih«, ob suhem vremenu pa je bil večji trušč, tedaj so rekli, da gre v »cok-

lah«. Večino izrazov pri postavljanju riže in spravilu lesa so naši »olcarji« prinesli iz Romunije.

(1) Klamfe so bile dolge okoli 40 m, na vrhu so imele po dva ali tri zobe.

Pri grofu Thurnu so navadno delali tako, da so najprej po »drčah« ali »rižah« spravljali hlude. Ko pa je hloodov zmanjkalo, so pa spravljali bukove hlude. Te so pozimi rezali, cepili za metrska drva, katerih so naredili več tisoč m<sup>3</sup>. Drva je največ kupoval rudnik za deputat svojim delavcem. Vsak delavec je dobil štiri prostorninske metre drv. Občina je tudi veliko drv porabila za svoj urad in za šole. Med vojnama so za občino in za šolo v Črni žagali drva brezposelni domačini. Od m<sup>3</sup> so imeli 10 din. Biti sta morala pridna, da sta na dan ročno zrezala 4 m drv in sta zaslužila vsak po 20 dinarjev.

»Riže« so delali tako, da so čim bliže k vozni cesti spravili les, kjer so ga drvarji ravnali na kupe. Takšna velika skladišča so bila na »Perhaniji«, »Silvestru«, »Grabnem« in v »Mali Črni«. V Bistri pa »Suhil travnik« pod Pudgarskim, Ankova uta (razpotje v Bistri), Osojnikova žaga, Hlipovec, Visoki most, pod Mlinarskimi njivami, Vriskovo kopišče in še več manjših.

V lesene riže so, če so bile strme, zabijali velike in močne klamfe, ki so imele zgoraj po dva ali tri velike zobe, s tem so nekoliko zadržali preveliko hitrost, da ni hlude že med spuščanjem po »riži« metalo iz nje. Takšni hloodi so imeli na površini po celi dolžini 2 cm široke in centimeter globoke žlebove. Če so bile pa »riže« bolj ravne, so jih polivali z vodo, da je rajši drselo. Če je pa les lepo drsel po riži, so pravili, da je dober »cihont«. Zaslužki drvarjev pri sečnji so bili zelo skromni. Če je bil teren bolj slab, so imeli od m<sup>3</sup> 12 dinarjev, na bolj lepi legi pa 9—10 dinarjev, včasih tudi manj, samo 8 dinarjev. Pri sečnji so bolj slabo zaslužili, a so se tolažili, da bodo pri spravilu lesa zaslužili več, kar je bilo resnično, posebno, če je bila jesen bolj deževna, ker je moker les šel raje po drči ali riži. To delo je bilo tudi trpljenje, ker so bili večkrat mokri od dežja ali vlage. Pozimi, v snegu, je bilo pa težavno zaradi mraza.

Drvarji so bili navadno razvrščeni po dva skupaj, če so z žago podirali in razrezovali drevje. Za to delo so uporabljali dolge širokolistnate žage z dolgimi zobmi, na vsakem koncu žage je bil lesen ročaj. Pri nas so pravili tem žagam »cug-žaga«, slovensko ime je pa »potezna žaga«. Če pa je bil v gozdu en sam drvar, je navadno podiral drevje z žago na locenj »locnata žaga«.

Nekateri so pa podirali drevje in razsekavali na hlude kar s sekuro. Na ta način sečnje je šlo več lesa v odpad, posebno, če je bilo drevje debelo. Ročno rezanje oziroma podiranje drevja je bilo zelo težavno in mučno. Če je bil svet bolj raven ali strm, sta bila drvarja globoko sklonjena ali kar na kolenih.

Vsi lesni trgovci so imeli svoje pisarje, »šribarje«, ti so med sečnjo in spravilom lesa enkrat tedensko prišli pogledat, kako napreduje sečnja oziroma delo. Prinesli so tudi nekaj denarja drvarjem — kot akontacijo za delo. Med svetovno krizo od leta 1929—1935 se je večkrat dogajalo, da



Protí cilju

ti »šribarji« niso prinesli denarja, ampak so drvarjem prinesli le nakaznice za živila pri določenem trgovcu.

Za delo pri sečnji v gozdu so rabili »olcarji« orodje: »Malarin« za kleščenje drevja, »maseka« za presekovanje, žage, cepin, »pontafiler«. Te je v starih časih izdeloval hotuljski kovač Razgoršek, ki je dobival pudlarsko jeklo v železarni Ravne. Izdeloval je tudi »cimrovke« za tesianje lesa. Z njegovimi cepini so bili zadovoljni tudi »olcarji«, ki so pred prvo vojno odhajali drvarit v Romunijo, Bosno, Slavonijo.

Olcarji grofa Thurna so imeli nalog, da so vsak hlood na koncu zaznamovali s sekuro s tremi zarezami, to je bil znak, da je hlood iz grofovih gozdov.

Do druge vojne so olcarji ob gozdnih poteh, ko so posekali debelo drevo, na štoru zasekali s sekuro križ. Po verovanju nekdanjih drvarjev so te križe delali zato, da ni imela »divja jaga« nobene moči nad človekom, ki je ponoči hodil po gozdni cesti, če se je vlegel na štor, zaznamovan s križem, brž ko je slišal močan veter in lajanje psov, kar je bilo znamenje, da prihaja »divja jaga«. Še dandanes najdeš stare šture ob gozdnih poteh, ki so zaznamovani s križem.

(Več o »divji jagi« v knjigi: V. Mödern-dorfer: Koroške narodne pripovedke.)

V času velike gospodarske krize so lesni trgovci radi kupovali drobni les »žlajf-holc«, ki so ga tesači tesali kar v gozdu blizu cest. Ti obtesani tramovi so šli menda dobro v denar. Za to delo so drvarji uporabljali razno orodje, kot: žage, sekire, »plankače«, »cimrovke«, ti dve sta bili za tesianje lesa. Sekira »pontovka« je bila za zasekovanje, preden je začel tesati. Nato še »cepin« in »kranc«.

»Kranc« je bil železen klin s približno 5 cm dolgim izrastkom na strani, ta izrastek je bil prevrtan, skozi je bila zavezana vrstica, »žnura«, na drugem koncu pa je bila ta »žnura« navita na deščico z ročajem. »Žnure« je bilo navite okoli 15 m. Nekateri tesači so uporabljali za barvanje te »žnure« mokro barvo, drugi suho, bila pa je vedno opečno rdeča. S sekuro »plan-





Jaka

kačo« so tesali les na tleh, podložen na vsaki strani, da ni ležal na zemlji, les je bil na vsaki strani pritrjen s klamfami. Za tesanje s »cimrovko« pa je bilo treba les naložiti na dve leseni kozi »tesaška stola«, ki sta bili visoki 80—90 cm, odvisno od velikosti tesača. Sekira »cimrovka« je bila široka, z okoli 40—50 cm dolgim rezilom in kratkim toporiščem. Ko je bil hloed obtesan, je tesač na čelni strani s čopičem in rdečo barvo napisal mere v »colah« (višina, debelina in dolžina). Boljši tesani les je imel ostre robove, slabši pa dveh robov ni imel ostrih, na ta način je bilo manj odpadkov. Takemu »žlajfholcu« so pravili, da je »lisičast«.

Praden je začel tesač tesati, je na debelejšem koncu hloda zabil »kranca« in potegnili »žnuro«, ki jo je na drugem koncu trdo napel, s prsti nekoliko privzdignil ter hitro spustil, da je udarila po lesu; ker je bila pobarvana, se je dobro videla rdeča črta. S tem je imel zarisano, do kod naj obsekuje. To se je ponavljalo, dokler ni bil les na štirih straneh obsekan ali stesan. Tesali so samo sveži les. Stesanega so sproti ravnali pravokotno, vmes so polagali daljše treske, da se je hitro sušil. Ravnali so ta tesani »žlajfholc« vedno tako, da so se na čelni strani videle napisane mere »dimenzije«.

V naših krajih so bili zelo znani tesači med vojnama Notranjci iz Cerknice, Starega trga, Loža, Loškega potoka. Tudi ti tesači so si postavljali zasilne »olcarske bajte« v gozdovih, kjer so kuhali in prenočevali. Kraj, kjer so dalj časa tesali les, so domačini tudi poimenovali po njih, npr. »kranjski hriber«, »kranjska bajta« itd. Tesani les so »furmani« vozili na Prevalje na železniško postajo in po železnici so ga vozili na Hrvaško, v Srbijo ali v razna pristanišča. Vozili so ga tudi v Dravograd, tam so delali splave, »flose«, in ga vozili po Dravi do Osijeka in še dalje po Donavi do Beograda.

Leta 1929 je imel tesač od čevlja tesanega lesa 1,5 din. Leta 1935, ko je že mi-

nila najhujša gospodarska kriza, pa je zaslužil 2 dinarja. Za ta denar je moral posekati in stesati les. Če je ves dan, to je 15 do 16 ur, samo tesal, je stesal 50 čevljev, zaslužil je 100 dinarjev. En m<sup>3</sup> tesanega lesa je meril 31 čevljev. Tesani les se je računal samo v »čevljih«. Nekdaj so ves les, za ostrejša hiš in razne lesene gradnje na roko obtesali, danes tega ni, ker se tak les obdela na žagah. O »olcarju« tesaču je pisal Lovro Kuhar v noveli »Ljubzen na odoru«.

Domačin Kuštrov Matija je bil celo delovno dobo drvar in tesač, sedaj je upokojen in živi v svoji hiši — »Pečnikovi bajti« v Šmelcu — v Podpeci. Še danes »hrust«, Črnjan Ferdo Lagoja je bil ves čas aktivnega dela »olcar«. Danes živi v svoji hišici na »Štulerjevem travniku«. Leta 1948 je sam posekal smreko v Permanškovem gozdu, ki je dala 26 m<sup>3</sup> lesa.

Znan je bil tudi tesač Franc Žgajner. Bil je vse življenje drvar in cenjen tesač. Doma je bil na Notranjskem. Želja po zaslužku ga je privedla v naše kraje. Stanoval je pri gostilni Kovač v Spodnjem Javorju. Pred leti je umrl in bil (leta 1971) pokopan v Črni. Vsi so po zadnji vojni bili zaposleni pri Kmetijski zadrugi — lesni odsek v Črni. Od tam so odšli v zasluženi pokoj. Med vojnama so sekali in tesali les za vse lesne trgovce, ki so prebivali od Črne do Dravograda. Žalostne spomine so imeli na nekdanjo delniško družbo »Korotan«, ki so jo ustanovili lesni trgovci. Sedež je imela na Prevaljah. Ko je šla ta družba v stečaj, je dosti drvarjev ostalo brez zasluženega plačila. Enako so bili prizadeti kmetje, ki so »Korotanu« prodajali les.

Imenovana delniška družba lesnih trgovcev »Korotan« je leta 1925 zgradila v Bistri velikansko rižo, dolgo nekaj več kot osem kilometrov. Tekla je od Knezovega mlina vzdolž po dolini. Na zgornjem koncu je imela dva kraka. Obratovala je eno leto. V rižo so vgradili več ko 1000 kubikov lesa. V začetku novembra 1926 je nastalo veliko neurje, pravili so, da se je utrgal oblak. Večino riže je odneslo in z njo čez 12.000 kubikov lesa, ki je bil ob riži pripravljen za odvoz. Po vsej dolini je bilo po tej povodnji videti naplavljen les od te riže. Mnogo pa ga je odnesla Meža v Dravo. Ta povodenj je v Bistri odnesla vse mostove od Osojnikovega križa do kmeta Cvelbarja. Ostal je le most od Pongračiča na Cvelbarjeve njive na Pristavi.

Po tej katastrofi, ki je družbo precej finančno prizadela, je bil »Korotan« prisiljen narediti novo rižo. Ker je od stare riže ostalo malo lesa, so porabili za gradnjo nove skoraj tisoč kubikov. Ta druga riža je obratovala štiri leta, potem je postala že dotrajana. Nastala je gospodarska kriza, cena lesa je padla na sramotno ceno, zaradi tega se jim ni izplačalo te riže podreti, ampak je sama propadla. Še dolgo so se videle posamezne »koze«, ki so spominjale na to velikanko. Na tej riži je bilo v eni izmeni zaposlenih okoli 25 ljudi; samo »poštarjev« je bilo 13, ostali so bili zaposleni pri ustju riže, da so les spuščali v njo, drugi pa spodaj. Na tej riži je imel »Korotan« zaposlene tudi delavce iz svoje

parne žage na Prevaljah, vodil jih je pa stari Volina.

V knjigi: Oskar Hudales, Postelja gospoda Fibriha, izdala Mladinska Matica leta 1936, je račun, koliko je zaslužil lesni trgovec v Zgornji Savinjski dolini.

Kmetu je dal za m <sup>3</sup>	12 din
Sekačem je dal za m <sup>3</sup>	12 din
Delavci na drči so dobili za m <sup>3</sup>	10 din
Vozniki so pri m <sup>3</sup> zaslužili	10 din
Žagarju je plačal za m <sup>3</sup> rez. lesa	20 din
Za obrabo žage pri m <sup>3</sup>	20 din
30 % na račun odpadkov v žagi	14 din
Vezanje splava stane prerač. na m <sup>3</sup>	8 din
Splavarski stroški na m <sup>3</sup>	45 din
Drugi stroški na m <sup>3</sup> (bolniško zav.)	14 din
<b>Skupaj:</b>	<b>160 din</b>

V Zagrebu je prodal les m<sup>3</sup> po 280 din. Sedem ljudi je bilo udeleženih, šest jih je moralo trdo delati, da so zaslužili 131 dinarjev, medtem ko je lesni trgovec brez naporov zaslužil sam 115 dinarjev.

Nekoč je bilo veliko žag v okolici Črne. V Topli Končnikova in Burjakova, v Bistri Osojnikova in Hlipovška, na današnjem razpotju, in Staneča žaga. Na Pristavi Cvelbarjeva in Pongračičeva. Lipoldova in Šumelova v Koprivni. V Šmelcu, Škrubejeva in Mihelova. V Javorju Lukeževa, pri Mali Črni Vesevkova in Rozmanova. V Črni Rožančeva, Božičeva in Punzengruberjeva. V Jazbini Merdavsova. V Mušeniku pa grofa Thurna. Večino teh nekdanjih žag so imeli v najemu lesni trgovci. Nekaj teh nekdanjih žag ne stoji več. Kjer še stoji poslopje, pa ni več mehanizma in jezov. Samo sledovi so še od teh nekdanjih lesnih obratov, ki so pred prvo vojno in po njej rezali hloedovino za lesne trgovce. V Koprivni še reže les Lipoldova žaga, v Črni pa Rožančeva žaga.

V prejšnjem stoletju in v našem dvajsetem do začetka prve svetovne vojne je prihajalo v naše kraje na sezonsko delo mnogo drvarjev in oglarjev — »poclerjev« — iz Furlanije. Med temi je bil zelo znan Silvester Fortin, glavni »olcarski mojster« grofa Thurna. Rojen je bil leta 1830, umrl pa je 1908. leta. Njegovi starši so prišli v naše kraje, ko je bil star eno leto, prišli so iz Jozeforte v Furlaniji. Naselili so se na Smrekovcu v gozdu posestva Prevalnik, katerega lastnik je bil grof. Tu so postavili leseno kočo. Na posekah okoli bajte so kopali in žagali »frate« ter s tem naredili nekaj njiv in travnikov, da so lahko redili dve kravi in nekaj prašičev. Bila je številna družina in vsi so bili zaposleni v gozdovih grofa, ki je v tedanji dobi kupoval kmetije po Smrekovcu, kot npr.: Prevalnik, Jedlovčnik, Hlipovec, Rožija, Končnik. Pudgarsko je bilo prodano grofu že v našem stoletju.

Silvester Fortin je kmalu postal »olcarski mojster«, pozneje pa »glavni« mojster za Smrekovec, ki je bil skoro ves v lasti grofa. Sezidal je današnjo hišo in gospodarsko poslopje pri »Silvestru« ob poti, ki pelje čez prelaz »Kramarca« v Bele vode in Šoštanj. Odprl je tudi trgovino, kjer je prodajal osnovne živilske predmete. Imel je tudi gostilno, kjer so se oglašali številni romarji, ki so romali k božje-



potni cerkvi Sv. Križ. Ali sejmarji, ki so hodili na sejme iz sosednje Štajerske v Črno.

Tod mimo so vodili številne ovčje črede na sejme v Železno Kaplo ali v Pliberk. Vsi nekdanji »olcarji« in »paclerji«, ki so kuhali oglje, so pri njem kupovali hrano in pijačo. Blago za obleke pa so kupovali v Črni. Zaradi dobre službe pri grofu in dobro obiskane gostilne in trgovine je kmalu postal zelo bogat, da je lahko svojim hčerkam, ki so se omožile na večje in bogate kmetije, dal doto, ki je po štirikrat presegala doto drugih kmečkih hčerk in sinov. Na starost se je preselil na kmetijo »Hlipovec« pod Smrekovcem. Pri »Silvestru« pa je prevzel njegov sin. Tudi v »Hlipovcu« je imel majhno trgovino, gostilno, prevažal je tudi les za grofa, zaposloval je dva »furmana«. Tudi tu mu je uspevala trgovina in gostilna. Romarji, ki so romali k sv. Frančišku v Radmirje in v Novo Štifo pri Gornjem Gradu. Oglašali so se tudi čevljarji, ki so nosili težke nahrbtnike, polne čevljev, iz Ljubnega čez vrh Smrekovca na sejme v Črno.

Ob nedeljah so si pa privoščili dobro kapljico tudi »olcarji« in domačini v Bistri. Po Silvestrovi smrti leta 1908 sta prenehali v »Hlipovcu« trgovina in gostilna. V vojni leta 1866 so Avstrijo premagali Italijani. Tako je izgubila Lombardijo in Furlanijo. Silvester Fortin je postal italijanski državljani. Kupil si je za vso svojo družino avstrijsko državljanstvo, kar je bilo v tedanji dobi zelo draga zadeva. Zaradi njegovega bogastva so si domačini izmišljevali razne pripovedke in pravljice, da mu »škrtati« nosijo denar. Starejši ljudje, ki so ga še osebno poznali, pa so pravili, da so bili njegovi »škrtati« vsi »olcarji«, ki so delali po gozdovih Smrekovca. Pri njem so kupovali hrano, pijačo, on jim je določeval zaslužek, vsi so bili odvisni od njega. Kot zanimivost naj omenim, da je bila prva žena tega Silvestra Fortina kot drugi mrlič pokopana na novem pokopališču v Črni oktobra 1875.

Po pripovedovanju 82-letnega Johana Grabnerja so nekdanj plavili les za oglje od Ratihovega mlina v Bistri do Staneče bajte, kjer danes prebiva on. Les, posekan poleti, bukov in brezov, so po raznih »rižah« spravili do potoka Bistra, tam je čakal do pomladi, ko se je začel topiti sneg in je voda narasla. Spravljali so ta les v vodo in voda ga je nosila do Cvelbarjeve njive. Tam je bila iz močnih hlodov narejena brana, bila je precej gosta, da je nekaj vode odtekalo po desni strani travnika, kjer je bila izkopana struga za odtok vode, ta struga se še danes vidi. S tem, ko je nekaj vode odtekalo na ta travnik, je voda obenem plavila tja les. Tam so ga oglarji rezali, cepili in postavljali kope za kuhanje oglje. Na tem travniku so se torej kuhale te kope, včasih tudi po 10—15. Na zgornjem delu travnika so sezidali zid iz kamenja, ki je ločil zgornji, više ležeči travnik, od spodnjega. Od tega zidu so napravili provizorične mostove do vseh kop, da so lahko kar po mostovih hodili in kontrolirali kuhanje kop. Kope so vedno postavljali v bližini potokov, ker so vodo potrebovali pri postavljanju. Ko je bila postavljena, je bilo treba stalno kontrolirati, da ni povsod prepuščala dima, ampak le na določenih mestih, ki so jih imenovali

»dušniki«. Pripravljena je bila tudi voda, da so močili kopo, pokrito z zemljo, če je bila nevarnost, da bi se kopa užgala. Če se je kopa užgala, je šel zaslužek po vodi. Med tem, ko se je nekaj kop kuhalo, so pripravljali druge, in tako je teklo delo vse leto do zime. Nekoč so rabili mnogo oglja za nekdanje fužine v Balosu, za topilnice svinčeve rude v Starem Šmelcu, na Pristavi pri hiši št. 1 v Žerjavu, na Poleni in za fužine v Mežici ter obrtniki kovači.

Na zgornjem travniku je stala zelo stara bajta, last kmeta Cvelbarja na Pristavi; tudi travnik, kjer so se kuhale kope je bil njegova last. Ta nekdanja bajta je bila široka in dolga — »pritlična«. Imenovala se je pri »Staneči Nani«. Hudomušni Črnjani pa so ji pravili »pok Hotel«, ker so ti nekdanji oglarji redili tudi koze. Kuhanje oglja na tem travniku se je prenehalo ob koncu stoletja. Med vojnoma so pri tej bajti v poletnem času prirejali veselice na travniku. Pripeljali so nekaj sodov piva iz Črne, dobili harmonikarja, pa so se poveselili bližnji prebivalci Pristave in tudi mladina iz Črne ni zamudila skromnih veselice. Leta 1947 je ta stara bajta pogorela in v njej stara ženska, ki je govorila samo nemško, slovensko ni znala. Imela je domovinsko pravico v Črni. V tej bajti je živel starejšim krajanom v Črni dobro znan berač Toni Časl z vzdevkom »Gomazek Toni«, umrl je pred zadnjo vojno. Njiva, kjer so nekdanj kuhali oglarji oglje, se še danes imenuje »kopišna njiva«, in tudi zid, ki je nekdanj ločil zgornji travnik od spodnjega še stoji. Od nekdanjega »pok hotela« pa ni več sledu. Le starejši se še spominjamo te bajte in nekdanjih veselice.

V osemdesetih letih preteklega stoletja in v našem stoletju do začetka prve vojne so odhajali iz naših krajev drvarji tudi v druge daljne kraje, kakor na Madžarsko, Sedmograško v Romunijo, na Hrvaško v Slavonijo. Iz teh daljnih krajev so prišli zgodaj spomladi zastopniki (agenti) in iskali drvarje v naših krajih. Mnogokrat so se ti zastopniki obrnili na znane domačine, ki so bili večji v pisavi, branju in računanju, da so jim zbrali drvarje, 10 do 15 delavcev, in jih vodili v te daljne kraje na sečnjo lesa. Ta skupinovodja je bil tem drvarjem paznik, pisar, računovodja in blagajnik, sploh posrednik med gospodarjem in delavci. On je iskal v imenu gospodarja ali njegovih pooblaščenec delavce, z njimi se je pogajal, koliko bodo imeli od kosa izdelanega lesa, prostorninskega metra drv itd. On jim je dajal aro ali potnino, določil dan, kdaj bodo odpotovali, odločal o vsem, kar je potrebno. Ta pisar ali mojster je nadzoroval delo, da je bilo dobro narejeno, štel in pisal izdelano, izplačeval denar. Njega je plačeval gospodar gozdov, pa tudi drvarji so mu dajali po pogodbi toliko in toliko od izdelanega lesa, od prislužnega denarja. Ako so bili ti pisarji pošteni ljudje, je bilo dobro za vse; vse drugače pa je bilo, če so bili brezvestni oderuhi, ki so gledali le na svoj dobiček in so uboge drvarje na vse mogoče načine žulili in drli.

Razen teh pisarjev je imela vsaka skupina drvarjev, pravili so tudi »kompanija«, svojega »gospodarja«, ki je skrbel za živčev na potovanju z vlakom in v gozdu, ter sploh za vse telesne potrebe. Skrbel in vo-



Pogled na Raduho

dil je postavljane koče, razporejeval delo itd. Da se ni bilo treba vsakemu drvarju pečati s kuhanjem, so imeli s seboj kakšnega mlajšega ali starejšega človeka, ki ni bil za težavno delo. Tega so pošiljali po hrano in pijačo, po vodo in po vse, kar so potrebovali. Kuhal jim je, pomival posodo, snažil koče, pometal in sploh vse, kar so doma opravljale ženske. Če pa niso imeli kuharja s seboj, so se pri tem delu vrstili. Delali so ves dan od jutra do večera. Izdelovali so hlodovino, če so bili smrekovi gozdovi, v hrastovih pa so izdelovali les za »doga« — razne dolžine in debelosti za različne sode. Bukovino so izdelovali za hlude in drva. Ves ta izdelani les, kot na primer doge za sode in bukovino, zvezano v deske, so prevažali v Trst in na Reko, od tam v razne dežele, kot v Italijo, Egipt.

Ekonom, ki je skrbel za hrano, je večje količine hrane, kot suho meso, slanina, koruzna moka, vino in žganje nakupoval v bližnjem večjem kraju. Hranili so se ob delavnikih večinoma le s koruzno polento, dobro zabeljeno, ob nedeljah pa je bilo bolje postreženo, meso in vino za priboljšek. Sploh pa so bili ti drvarji na tujem mnogo bolj varčni kot doma, ker je vsak mislil na domače, da se ne bo s praznimi rokami vrnil domov. Bile so tudi izjeme, ki so se vrnili brez ficka v žepu.

Mnogo so vedeli povedati ti nekdanji drvarji o medvedih v Romuniji, ali volkovih na Hrvaškem, ki so se večkrat v teh širnih gozdovih približali tem osamljenim drvarskim kočam. Navadno je imela vsaka »kompanija« tudi puško, da so se ubranili medvedov in volkov. Z denarjem, ki so ga zaslužili, so si poplačali razne dolgove, davke, popravili so hiše in nakupili obleke za družino. Nekateri so si kupili zemljišča ali manjše posestvo. Na Hrvaško so hodili jeseni in bili tam celo zimo do pomladi. V Romunijo pa so šli spomladi in se vračali pozno jeseni, nekateri so bili pa tudi čez zimo.

Zaslužek je bil mnogo večje kot v domačem kraju. Če je bil priden in varčen, je vsak prinesel precej denarja. Tja so šli



bolj zdravi in fizično sposobni, ki niso imeli preveč domotožja. Na Pristavi je živel star drvar Franc Štern, ki je mnogo let hodil drvarit v Romunijo. V mladih letih je prišel iz Cerkelj na Gorenjskem v naše kraje in se oženil pri Močilniku. Ker je bila hiša lesena, je z zaslužkom v Romuniji postavil današnjo veliko zidano hišo okoli leta 1905. Med vojnama je pasel polleti ovce kmeta Žačna na Peci. Umril je leta 1945.

Domačin iz Javorja Šimon Kompan je z zaslužkom v Romuniji kupil hišo v Črni, »Šancelovo bajto«, od Gradišnika. Ker je bila že stara, jo je na novo pozidal, ker ga je veselilo kmetovanje, je hišo prodal rudniku, sam pa šel za grofovega najemnika in lovskega čuvaja na kmetijo »Dretnik« v spodnjem Javorju ter bil v službi kot lovski čuvaj. Pri obiranju jabolk se je smrtno ponesrečil leta 1935.

Pred prvo svetovno vojno in tudi še med vojnama je bil marsikateri »olcar« divji lovec — »raupšic«. S tem zmeraj prepovedanim poslom si je izboljševal svoj skromni standard, glavni motiv pa je bila lovska strast.

Stari Pavli Fortin je večkrat pripovedoval nam mlajšim o raznih doživljajih pri delu v gozdu in pri spravilu lesa ter seveda o raznih dogodivščinah pri divjem lovu. Nekoč so pri spravilu lesa po leseni »riži« s Smrekovca na Perhanijo delali tudi ponoči. Zgornji drvarji, ki so spravljali hlode v rižo, so se domislili, kako bi spodnje »olcarje« prestrašili. Imeli so votel hloed, vanj so natlačili slame, jo zažgali in hloed poslali po riži. Spodnji drvarji, videč hloed, ki je bil ves ožarjen, so se v strahu razbežali, mislili so, da je hudič začel spravljati hlode po riži.

Mnogo je pripovedoval o svojem tajnem poslu, ki ni bil »registriran«, kako je »na črno« ustreljeno divjačino nasolil in jo kasneje sušil v dimu. Seveda je to zelo skrival. Puško je večkrat skrival na raznih mestih »Trofeje« — rogovje pa je prodajal raznim zbiralcem. Kadar ga je imel pod klobukom, je razlagal, da so na svetu tri stvari, ki so dobre, samo če so vroče: kava, ženska in gamsova »župa«. Pozneje, v zrelih letih, je delal pri rudniku kot »jamski cimperman«, imel je lov v zakupu v planini Čofatija-Topla. V prejšnjem stoletju je v Črni zgradil veliko leseno stavbo za shranjevanje lubja, »skorje«, veleposestnik in lesni trgovec Plešivčnik izpod Uršlje gore. Tu so odkupovali in shranjevali lubje za nadaljnji prevoz na železniško postajo na Prevaljah. Vozili so ga v Celovec, kjer je imel svojo usnjarno. Tež leseni stavbi so pravili Črnjani »Plešivčnikova kolprna«. Pred leti je na tem mestu zgradil hišo rudar Pavel Komprij.

Do leta 1950 so še odkupovali lubje razni prekupčevalci za usnjarsko industrijo. Danes tega ni več, ker uporablja ta industrija razne kemikalije. V prejšnjem stoletju je imel Plešivčnik v najemu vse zasebne žage v naših krajih. Od Mežice naprej pa je slovel lesni trgovec in gostilničar Lahovnik na Prevaljah. Ko pa je šel ta Plešivčnik v konkurz ali »stečaj«, so ga nasledili mnogi lesni trgovci, ki so kupovali in rezali les, ter ga z dobičkom prodajali do leta 1941.

O tem lesnem trgovcu in zemljiškem veleposestniku izpod Uršlje gore mi je pri-

povedoval oče resničen dogodek. Bilo je leta 1892. Moj ded, kmet Drvodol v Spodnjem Javorju, je prodal Plešivčniku večjo količino lesa. Plešivčnikovo gospodarstvo je že nazadovalo, zaradi tega so morali kmetje, ki so njemu prodali les, dolgo čakati na izplačilo denarja. Plešivčnikov »šribar« je bil dober znanec gospodarja Drvodola, Franca Modreja, in je prišel povedati, da je Plešivčnik dobil denar za prodani les. Drvodol se je naslednji dan takoj odpravil na pot v Plešivec, spremljal ga je sin, moj oče. Ko sta po dveurni hoji prispela do te mogočne kmetije, so jima povedali, naj počakata gospodarja, ki je bil na lovu. Med tem časom sta si ogledala ograjeno oboro za jelene, v kateri je bilo precej jelenov, videla sta jelena, ki je imel porezane rogovje, ker je prejšnje leto z rogovi usmrtil nekega Žida, ki je prišel na obisk po trgovskih poslih z Dunaja. Tega žida so pokopali na farno pokopališče ob cerkvi sv. Daniela v Razborju, na spodnji strani, kjer ni bila »žegnana« zemlja. Še danes ti pokažejo stari očanci kraj, kjer je pokopan »Jud«. Šla sta tudi po stopnicah, ki so vodile k leseni hišici, ki je bila postavljena v vejah mogočne lipe. V lipi je imela svoj brlog orjaška sova »uharica«, ki so jo imeli priklenjeno na verižico in so jo vsak dan krmili. Med tem časom se je vrnil gospodar z lova. Prinesli so tri »slamce« bakrenega denarja. (Slamca je iz ržene slame pletena posoda, kjer vzhaja kruh, preden ga dajo v peč.) Ded je rekel, da take teže ne more nositi tako daleč v Javorje. Ta bakreni denar so odnesli nazaj in prinesli dve »slamci« srebrnega denarja, ta mu je pa bil že všeč. Toda nastalo je vprašanje, kam naj ga dene, ker ni imel s seboj nabene torbe, ampak le velik robec, »krušnica« imenovan, v katerem so nekoč nosili kruh za popotnico. Bil je prepričan, da bo dobil denar za les v papirnatem denarju. Denarja pa tudi ni maral pustiti, ker se je bal, da ga morda drugič ne bo dobil. Sleklet je irhasti suk-njič »jopič«, spodaj rokave zavezal z jermenom in v rokave nasul te srebrne dvajsetice »cvancigarce«. Bila sta menda oba rokava polna. V spremstvu gospodarja sta si ogledala tudi notranjost te mogočne hiše, ki je bila polna masivnega pohištva in razne druge opreme, kar do tedaj še nista videla. Odpravila sta se proti domu. Na Kamnikovem vrhu je Dervodol počival in si brisal potni obraz, mimo je prišel kmet zgornji Kotnik in vprašal: »Kaj pa nosiš, da ti je tako vroče?« Dervodol mu odvrne: »Samo srebrnino.« Pa ni verjel prej, da se je prepričal. Ko sta prispela domov, je gospodar vrgel ta težki »jopič« na mizo. Oče je pravil, da je ravno tako zaropotalo, kot bi vrgel breme drv. Čez dva dni je odpeljal ded ta srebrni drobiž v vreči v hranilnico v Pliberk.

Plešivčnik je imel kočijaža, ki je vozil samo gospodarjevo družino. Pozimi so se vozili s sanmi, v katere je bil vprežen par jelenov. Od leta 1970 do 1885 se je širil in bogatel, bil je bogat kot baron, saj je imel deset mogočnih kmetij. Od leta 1885—1895 pa je šlo njegovo gospodarstvo navzdol. Njegovo posest je kupil markiz Pandolfi, knez Guttadarro, čez tri leta je šel na kant. Njega je nasledil graf Douglas Thurn in leta 1936 gospod Richard Skubetz, generalni direktor Trboveljske premogokopne



Znak kvalitete na smučišču

Suzana Praper

## Brez življenja

O, kako ljubim  
te tvoje oči in lase.  
Ali ne,  
nikoli ne spoznaj,  
da okradel si me za življenje  
in radosti v njem.  
Molčim, ker je tako bolje...  
in čakam te naprej,  
čakam prazne vagone  
in upam,  
da te nekoč ugledam.  
In če prideš, molči,  
ne reci nič, čisto nič,  
molči,  
tako je bolje...

družbe v Ljubljani na Bregu št. 20. Danes je to veleposestvo državno. Plešivčnik je po prodaji odšel v Ameriko, se vrnil v Trbiž k sinu in tam umrl pri vnukinji signori Mariana Butturini, ki je imela hotel »Italia«.

Zaščitnik in priprošnjik drvarjev je bil sv. Rok, kateremu je posvečena cerkev na Selah. Na lepo nedeljo ob Rokovem, ki goduje 16. avgusta, so romali drvarji in lesni trgovci k temu zavezniku. Ob darovanju okoli oltarja so nekoč lesni trgovci bogato obdarovali to cerkev, ker so se skušali, kdo bo več daroval, in si s tem kupovali odpustnike ali »cveke« na lojtri, ki vodi v nebeško kraljestvo. Ta cerkveni praznik nam lepo opisuje pisatelj Prežihov Voranc v noveli »Nebeški sejem«. Če je bil god tega svetnika med tednom, ta dan niso delali, še danes radi vzamejo dopust, če je le mogoče.

Takšno je bilo nekoč življenje drvarjev, danes pa je vse drugače.

Viri in literatura:

Pripovedovanje očeta in starejših krajanov, K. F. letnik 1952. št. 7—9



Avgust Kokal

# MOJE OVSETI

V vsakem kraju so bile druge ovsetne šege in navade. Za godce je bilo povsod enako to, da smo morali koj zgodaj na noge. Včasih ni bilo cest kakor danes, ko se vsi prevažajo z avtomobili.

Zgodilo se je, da smo morali že ob treh ali štirih zjutraj od doma. Dolga pot se je še bolj zavlekla, ker smo morali pri vsaki hiši zaigrati, ko smo šli mimo, drugače so ljudje rekli: »Kaj pa je s temi godci, menda mrliča nosijo, da je tako tiho.« Če pa smo zaigrali, so nas nagradili z dobro kapljico.

## Libeliška ovset pri Sv. Ani

Bilo je leta 1931. Vodič iz Libelič je prišel že dan pred ovsetjo. Vodil nas je po bližnjicah čez Šteharški vrh in Libeliško goro. Zaigrali smo pri vsakem kmetu. Ponekod so še spali, pa so se kar hitro začele prižigati luči, dobili smo nekaj kačjih slin, pa naprej. Pridemo k stari bajti. »E, kaj boste tukaj godli,« pravi vodič, »tu stanuje baba, stara in gluha, tako nič ne bo slišala.«

»Vseeno zaigramo,« sem rekel jaz, »čuje ali pa ne.« Ko zaigramo koračnico, je prijokala starka na gank svoje stare bajte. Rekla je: »V tem grabnu še nisem čula godcev. Počakajte malo!« Prišla je iz bajte, v roki je imela v aderco zavito steklenico in v njej poldrug liter nebeško dobrega črničevca. Rekla je: »Menda bo pa ja še dober, ko je že 16 let star. Tedaj sem še mogla nabirati črnice.«

Mojim trem godcem se nikamor več ni mudilo, ne vem, koliko koračnic smo v tem grabnu zagodli, dokler ni bila steklenica prazna. Postali smo neznansko dobre volje. Trobentač je dejal: »Kdo bi si mislil, da imajo v taki cotavi bajti tako zdravilo, da si kakor na novo rojen.«

Zenka je povedala: »Imela sem dve taki steklenici črničevca. Eno sem dala vam, drugo pa še hranim. Dobile jo bodo tiste ženske, ki me bodo umivale, ko bom umrla.«

Vodnik je priganjal, da smo že pozni, jaz pa sem si mislil, kaj bomo pozni, ko je ura šele šest.

Na hribu so nas že čakali. Počil je prvi možnar in za njim še devet. To je bilo znamenje, da pridejo godci na ženinov dom. Tam so bili že malo nervozni, ker se je mudilo. Vprašal sem ženina, kam se tako mudiš, ko še osem ni ura. »Ja, veš kaj, preden pridemo do neveste, je dolga pot.« Jaka vpraša: »Kam pa gremo po nevesto?« »Ja, k Sv. Ani nad Slovenj Gradcem.«

Težko si je bilo že predstavljati tako dolgo pešačenje, kaj potem šele hoditi. Šli smo iz Libelič skozi Črneče in Dravograd. Gredoč smo šli na dom po camarja in po starešino. Povsod je bilo nekaj šnopsa in mošta pa še kak prigrizek.

Hodili smo po glavni cesti skozi Otiški vrh in Št. Janž in naprej. Dospeli smo šele proti večeru. Pri Sv. Ani je čakal župnik in poročil mlada dva.

To dolgo pot opisujem, da bi videli, koliko smo morali garati za tistih nekaj dinarjev, kolikor smo jih dobili za igranje na ovseti. Na poti smo zaigrali najmanj sto

viž, na ovseti pa še dva dni kar naprej. Ker smo imeli bolj odročnega camarja, smo morali pač godci sami kratkočasiti svate. Kjer je bil hotuljski camar, je bilo za nas veliko laže. Tu pa sem moral opraviti tudi camarsko dolžnost.

Ovset se je srečno končala in jo imam v najlepšem spominu.

## Ovseti na Zelenbregu

Stari godci so mi včasih pravili, da se na Zelenbregu najbolje zasluži.

Navajeni smo bili, da je zgodaj zjutraj prišel camar po nas. Ta je bil organizator cele ovseti in vseh ceremonij. Hotuljski camar je imel lepo črno obleko, črn klobuk in camarsko palico, ročaj je bil lepo zabljen in zadebeljen na koncu. Malo niže je imel šopek suhih rož, od katerih je visel rdeč trak. Tako okrašen je imel tudi klobuk.

Godci smo se zbrali pri meni doma in dokler smo čakali camarja, smo že imeli vaje. Ko je prišel v vežo, je zajuckal, kolikor je mogel. Mi smo mu zaigrali v pozdrav in ga povabili v hišo na slivovko.

Potem je camar rekel: »No, godci, sedaj pa gremo in lepo se obnašajmo, da ne bo mogel kdo vam ali meni kaj očitati.«

Ko smo šli mimo kmetije, je camar dvignil palico in rekel: »Tu le zagodite, od tod gredo tudi na ovset.«

Ko nas je pripeljal v bližino doma, so na zarah zapokali možnarji. To je bilo znamenje, da pride camar z godci. Ko smo igrali proti hiši, so nam prišli naproti ženin in oče starešina in še nekaj svatov. Vrata so bila lepo okrašena, v hiši pa tudi vse ovenčano. Na hodniku je bila lepo pripravljena miza, na njej velik krožnik prekajenega mesa in domačih salam, pogače, dobrega mošta in žganja.

Ker se je že mudilo, je camar priganjal: »Le hitro se najejte, potem bom vzel slo-

vo.« Po jedi smo še eno zaigrali, nato smo se pripravili na camarjev govor, ki je bil približno tak: »Dragi ženin, ko se poslavljaš od ledik stanu, ti jaz povem nekaj besed. Tvoja leta mlada so pri kraju, pri kraju so tudi brezskrbna leta tvoje mladosti. Danes si ženin in postal boš mož. Ne veš pa še, kako čudne bodo tvoje nove obveznosti. Bodi dober mož in oče svojih otrok, svoji nevesti in ženi do smrti zvest. Še naprej spoštuj svoje ljube starše, jim pomagaj v boleznih in na vsakem koraku. Prosi ljube starše, če si jih v življenju kaj razžalil, da ti odpustijo.«

Mati je prinesla smrekovo vejico in blagoslovljeno vodo, z njo sta oče in mati ženina pokropila, nato je ženin poljubil očeta in mater: »Ljubi oče in mati, do smrti ste moji...«

Nato smo godci zagodli primerno melodijo, ker so ženin in starši jokali. S hodnika sem dal znamenje na hrib nad hišo, kjer so bili strelci. Zagrmelo je kakih deset možnarjev. Tedaj je camar dvignil svojo okrašeno palico in rekel: »Ženin bo že dobil nevesto, kje bom pa jaz, stari hotuljski camar, kaj dobil.« Pa je oče pripeljal iz sosednje hiše lepo mlado družičko. Camar je na vso moč zajuckal, zapokala sta še dva možnarja in odpravili smo se na nevestin dom.

Ko je camar nad robom ceste dvignil palico, smo vedeli, da smo blizu. Možnarji so zapokali, mi smo zagodli, camar zajuckal in juckal vse do hiše. Pri hišnih vratih smo zagodli v pozdrav. Vrata so bila zaprta in vse je bilo tiho, kakor da bi nikogar ne bilo doma. Camar je s palico potrkal na vrata. Takoj se oglasi nevestin starešina: »Kdo je in kaj želite?«

Camar je odgovoril: »Tukaj je hodil Lečnikov sin in je videl v vašem vrtu lepo belo lilijo in si jo želi odtrgati.«

Od znotraj se oglasi: »Vi ste si zašli, boste morali še kam drugam pogledat.«

Nevestin starešina vpraša skozi vrata: »Katero številko pa iščete tu na Zelenbregu, da nič ne vidite?«

Ženinov starešina pogleda na številko nad vrati. Bila je vsa zamazana številka 97.



»To je pa menda že konec sveta, tako visoka številka.«

Camar se spet oglasi: »Mi iščemo številko 7. To je sedmi zakrament, ki vodi v sveti zakon.«

Spet se oglasi nevestin starešina: »Kakšna je razlika med Evo in nevesto?«

Camar odgovori: »Eva popiča nima, ko jo je Bog ustvaril, nevesta pa ga ima, ker jo je mati rodila.«

Spet vpraša nevestin starešina: »Zakaj stoji cerkev na Strojni?« Tedaj se hitro oglasi Bajtni Anza: »Zato stoji, ker ležati ne more. Ko bi bil turn doli po bregu, kako bi pa mežnar gori po bregu zvonil jutranjico!«

Malo se je že mudilo k poroki. V veži so popustili, vrata so se odprla. Potisnili so ven ubogo siroto. »Tu jo imate, ta nam je odveč.« Spogledali smo se. Camar jo zagrabila in jo ponudi godcu Jaku. »Za godce je že dobra!« Jaka, ki je bil bolj za šalo, je rekel: »Dobra je, dobra, če kaj drugega nimate za godce.«

Medtem so se spet odprla hišna vrata. Skoznje je stopila lepo belo oblečena nevesta z belim vencem na glavi. Ženin je stopil k njej in jo poljubil. Vsi so se poljubljali, žlahta je s solznimi očmi gledala lepo nevesto. Dobro so vedeli, da jo čaka čisto drugo življenje. Otroci, veliko več skrbi, kot jih je imela do sedaj.

Povabili so nas vse skupaj v hišo in nas pogostili z mesom, žganjem in moštom. Mati »ta široka« je pripenjala šopke. Bili so beli, le godci smo dobili rdeče.

Ko je družička pripenjala pušeljce camarju, je zajuckal in zapel:

Družička je mvada,  
camar pa star,  
poglejte vsi svati,  
je koj čudno lep par.

Ko sta ženin in camar že imela klobuk na glavi, se je camar pripravljaj za nevestino slovo.

»Draga nevesta, ko se poslavljajš od doma, od svoje ljube matere in očeta, bratov in sester, se poslavljajš od tistih brezskrbnih let, ki si jih preživela pri svojih ljubih starših. Danes boš stopila pred oltar. Da bi bila srečna in vesela celo svoje življenje, to ti želijo vsi tvoji in tudi vsi svati.«

Nevestina mati je imela že pripravljeno blagoslovljeno vodo. Pokrižala jo je in rekla: »Srečna bodi.« Nato smo godci zaigrali najstarejšo vižo, za katero so pravili, da je od Nebeške ovseti. Danes je mladi ne godejo več, nekaj pa si jo moral znati.

Začeli smo se spravljati k poroki. Godba, juckanje, možnarji, poslavljanje od hiše. To je bil lep trenutek.

V grabnu, kjer se ne moreš nikomur izogniti, so nas pričakali šrangovci. Vrv je bila razpeta čez cesto, na sredi je bila miza, na njej pa mošt, žganje in star denar.

Začeli so se pogovori. Šrangovci so zahtevali odkupnino za nevesto. Camar je rekel: »Kdo ima pravico nam zapirati pot? Nam se mudi k poroki.«

»Mi, zelenbreški pobi, smo pazili, da je nevesti ostal tako lep venček na glavi, zato zahtevamo denar.«

Camar je kar s svojimi ugankami začel. Ker je bil dober, je zastavil tako uganko, da so jo šrangovci uganili. Ženin je vedel, da bodo šrangali, zato je že imel priprav-

ljen denar. Povabil jih je, naj pridejo zvečer »na okne.« Tudi za godce je bilo dobro, da so šrangovci dobili denar, ker smo lep del potem dobili od njih.

### Poroka

V cerkvi so nas pohvalili, ker smo prišli pravočasno k poroki. Čakalo je že veliko radovednežev. Maša s poroko je kar dolgo trajala. Godci smo bili na koru in igrali pri obdarovanju ženina in neveste. Po stari kmečki navadi so jima svatje dajali »na roke« denar, tudi na oltar so dajali za cerkev.

V zakristiji so dajali belo vino, ki sta ga priskrbela oba starešina. Vino je bilo blagoslovljeno v namen, da bi bila sreča in mir na ovseti. Vsak je moral izprazniti kozarec. Ko je bilo v cerkvi vse končano, smo se postrojili kakor pri vojaki, godci spredaj, za njimi camar in družica, ženin in nevesta, starešina in »mati ta široka« in drugi.

Camar je juckal, godci smo godli in zavili naravnost v prvo gostilno. Godcem, camarju, družici in materi ta široki sta plačala pijačo starešina, drugi pa vsak po svoje. Igrali smo, da smo kar naenkrat imeli polno mizo pijače. Camar se je že prej zmenil s kuharicami, kdaj bo gotova »župca«, zato je že priganjal. Zgodilo se je tudi, da smo pustili v gostilni polno mizo pijače. Potem so jo natakariče še enkrat prodale lumpom, ki niso več vedeli, kaj pijejo.

Proti nevestinemu domu smo nenehno igrali. Možnarji so spet pokali, da je bilo veselje. Domača hiša je bila vsa ovenčana zunaj in znotraj. Ko smo vstopili, je camar posedal ljudi, mi smo igrali na hodniku, dokler ni sedel zadnji par.

Nevestine prijateljice so navadno stregle svatom in godcem. Ko je bila juha na mizi, je prišel camar in rekel: »Župca je vroča, jo boste morali priti pihat.« In smo se odpravili v svatovsko hišo in pihali in igrali vse sorte melodije. Ker sta bila navadno povabljeni na gostijo tudi župnik in mežnar, smo morali godci paziti, da nismo kaj preveč čveketal.

Za juho so jedli hren in goveje meso. Godci smo to opravili kar na plesišču. Mladi, ki radi plešejo, so že prišli: »Godci, le zaigrajte!« Igrali smo kar naprej in naprej. Ko si se spomnil, kdaj bo šele drugi dan zvečer, te je kar streslo.

### Camarjev začetek

Že kar po prvi »rihti« je stopil camar na plesišče z materjo ta široko. Naredil je križ s palico po sredi plesišča in zapel:

»V imenu Očeta bo ovset začeta,  
in Sina in sv. Duha se bo tudi končala.«

Z materjo ta široko je odplesal nekaj viž in jo prosil, da mu pripelje še nevesto. Zapel ji je nekaj camarških pesmi, nato pa prosil mater ta široko, da mu pripelje še družico. Tudi njej je zapel več pesmic, nazadnje pa še za vse svate:

»Preljubi vsi svatje in ovsetarji,  
če bo kateri koga razžalil,  
odpustite vsi.«  
Ko je še Jezus odpustil,  
če so glih križali ga,  
odpustite tudi vi  
v imenu Boga.

Ovset je trajala naprej vse popoldne, vso noč in še naslednji dan. Ko je bil camar že bolj star, je prosil nas, godce: »Napravite kak hec proti jutru, ko se bodo že naveličali plesati, jaz se bom pa še malo spočil.«

Igrali smo za lisičji raj, povštertanc, ples na ogledalo, metlin ples in tako naprej. Proti jutru je bil pevski valček, ko so oknarji drug drugega obirali z raznimi pesmimi:

Je lepa in mvada,  
pa nima moža,  
je grda pa stara,  
ima še po dva.

Če so bili med svati Štajerci, je godec Anza zapel:

Ta bi bla moja,  
ko ima kocaste noje  
pa šinik rjav  
kak en štajerski vav.  
Štajerka mu je odpela:  
Pri Račelu imajo gare,  
pri Jaznikarju voz,  
ko ima Anza  
tri kvafre dolg nos.

Ko je svitalo, je camar spet začel. Godci smo morali iti ven, tudi nobeden od svatov ni smel ostati v hiši. Vse je šlo iz hiše, samo dekla je ostala, da je pospravila in pometla po kotih. Godce in svate je camar peljal na hrib. Zaigrali smo jutranjico. Ženin je prinesel črničevca, ki se nam je vsem prilegel. Godci smo igrali, svatje peli, tako smo bili na hribu celo uro.

Ko smo se vrnili v hišo, je Jaku že zadisalo. Kmalu so začeli nositi na mizo. Telečja obara nam je nadvse prijala. Znova smo si privezali dušo.

Dopoldne smo jedli še svinjski narezek s hrenom in jajci, potem je bil mir do kosila. Tedaj pa spet juha z rezanci, svinjska ali telečja pečenka s krompirjem in solato, potem pa spet veselje in ples do večera.

Camar je napovedal: »Bomo morali krinc dol rajat.« Tega smo se godci kar bali, kajti hotuljski camar je imel po 100 do 120 ovsetnih pesmi, mi smo bili pa že izmučeni. Pa kaj boš, camar je plačal, mi pa igrali. Začeli smo s štajrišem.

Ko je odpel vse pesmi, se je začel lecman. Pobirali so ga od vsakega para: za godbo, kuharice, in druge potrebe.

Spremljanje svatov je bilo včasih najdonosnejše opravilo, danes pa se usedejo godci v avtomobile in se ne zmenijo za niko-gar. Zaslužijo pa milijone, medtem ko smo mi pred vojno dobili po nekaj dinarjev.

Tisti čas sem delal v fabriki. Bil sem topilec pri Kuplovi peči za sivo litino. Zaslužil sem po 2 dinarja na uro. Če ti je na ovseti kdo dal 10 ali 15 dinarjev, si imel že šiht. Večkrat sem najel koga, da je delal namesto mene, ko sem šel godit. Ovseti so bile tedaj namreč ob ponedeljkih.

To je bilo dobro, da smo imeli tedaj v Guštanju zdravnika, ki je bil specialist za notranje bolezni. Kar skozi jopič je spoznal, da imaš pljučnico.

Po neki ovseti smo igrali za lumpe pri Melovniku. Pride tja tudi zdravnik in pravi:

»Za božjo voljo, vi ste pa ja vsi bolni. Pokažite jezike!« Bili so vsi beli in mrda-



Darja Krejan

# RAZGOVOR

Korošci so znani po tem, da radi pojejo. Čeprav je v tej krajini najbolj razširjeno zborovsko petje, pa ne manjka tudi različnih vokalno instrumentalnih skupin in pevcev. V širšo slovensko in tudi jugoslovansko sceno je v zadnjem času prodril Marjan Smode, ki se je na jugoslovanskem finalu za izbor pesmi za Evrovizijo uvrstil na četrto mesto. Tega »koroškega slavčka«, kot mu radi nekateri rečejo, smo na začetku njegove pevske poti največkrat srečali le z eno spremljevalko — kitaro. Zadnje čase pa ga lahko pogosteje srečamo v družbi krhke črno laske Zdenke Peter in njenega moža Bojana Petra. Zanimalo me je, zakaj so se odločili za skupno glasbeno pot.

»Že pred leti je Bojan sodeloval z Marijanom, vendar sta se kasneje razšla, mi je povedala Zdenka. Pred Slovensko popevko 2, pa je Marijan potreboval dva vokalista za spremljavo, in smo ponovno poskusili. Kar dobro smo se ujeli, zato večkrat nastopamo skupaj.«

— Kje ste dosegli največji uspeh?

»Svoj največji uspeh smo dosegli letos na izboru popevke za Evrovizijo, čeprav smo bili na Slovenski popevki na 1. mestu.«

— Kakšne občutke ste imeli pred nastopom?

»Treme skorajda nismo imeli, saj smo tri dni pred nastopom imeli vaje. Vendar te kljub temu navdaja občutek odgovornosti, saj te poslušajo zelo veliko ljudi, ki pa na tebi opazijo vsako nepravilnost.«

— Kje snemate svoje pesmi?

»Prve tri pesmi je Marijan snemal v studiu 14, to je v Ljubljani, ostale pesmi pa smo posneli skupaj v studiu Akademik, ki je prav tako v našem glavnem mestu,« je dejal Bojan.

— Ali že načrtujete nov album?

»Marijan pripravlja snemanje svojega albuma, ki naj bi izšel jeseni,« se je v razgovor vključila Zdenka.

»Na njem bosta pesmi iz Opatije in Adriana, ki je vseč že kar precejšnjemu številu poslušalcev.«

— Vidva sta sodelovala pri skupini KVIK. Ali še zdaj sodelujeta z njimi?

»Pri skupini KVIK ne sodelujeva več, saj ne moreš biti uspešen na dveh krajih. Posvetila

sva se Marijanu, poleg tega pa nama primanjkuje tudi časa, vendar skupina KVIK še obstaja.«

— V vaših pesmih je predvsem ljubezenska tematika. So vse nastale na podlagi lastnih izkušenj?

»Pesmi piše Marijan, zato ti jaz ne morem povedati o tem kaj več, saj je to njegovo področje, mislim pa, da so te pesmi nastale tudi na podlagi lastnih izkušenj,« mi je z nasmehom povedala Zdenka.

— Kaj mislita, zakaj se fantje ne zanimajo toliko za vaše pesmi kot pa dekleta?

»Ja, to je pa čisto razumljivo. Marijan je v redu fant, pa tudi pesmi piše predvsem o mladih dekletih, zato fantov ne zanima toliko. Nekateri fantje so jezni na svoje punce, če jim preveč pogosto omenjajo tega našega »koroškega slavčka.«

— Slišala sem, da si mislite ustvariti skupino, vendar iščete še basista.

»Marijanova želja je, da jeseni izpelje turnejo po Sloveniji (morda tudi izven), pri tem mu bova prav gotovo pomagala tudi midva, vendar pa o stalni skupini Marijan še ne razmišlja.«

— Kako ti kot mati in gospodinja lahko še najdeš čas za petje?

»Igor ima za najljubšo igralko bobne in kitaro, skratka vse, kar igra. Kadar vadimo, poje zraven. Večkrat na Igorja popazi Bojanova mama, ki stanuje v sosednjem bloku, saj ga na daljše poti ne moreva vzeti s seboj.«

— Zaposlena si v Železarni Ravne. Ali imaš v službi probleme zaradi glasbe?

»Jih imam, in to zelo veliko. Dve vrsti ljudi sta: Enim je umetnost blizu, za nekatere pa sploh ne obstaja in če so ti predpostavljene, so prav gotovo problemi zelo veliki. Če bi se moral odločiti med glasbo in delom, bi se raje posvetil glasbi.«

— Na koncertu »Ravne se predstavljajo« ste nastopili kot TRIO PETER.

»Omenila sem že, da se Igor zanima za glasbo, zato sem sklenila, da tudi njega speljem na glasbeno pot. Z Bojanom sva ga naučila dve pesmici (Da, da, da in Majčine oči), ki ju je zapel zelo dobro, saj sploh ni imel treme. Na tem koncertu je bilo okrog 500 ljudi, ki so nas kot TRIO PETER zelo lepo sprejeli.«

Ivan Hamun

## Rdeče rože

Imel sem mamico ljubečo,  
zelo, zelo sem imel jo rad,  
tudi ona me je imela rada,  
za njo sem bil jaz žarek zlat.

Ko sem zlezel ji v naročje,  
me božala je po laseh,  
pela mi je lepe pesmi,  
na obrazu njenem bil nasmeh.

Ko bil je sončni majski dan,  
smo se peljali na izlet,  
ogledovali si naravo,  
kako spomladi vse cveti,  
bila so drevesa bela,  
kot da na njih še sneg leži.

Nato je močno zagrmelo,  
nesreča se zgodila je,  
za mene ugasnilo je sonce,  
mi mamica umrla je.

Na grob vsadil sem rdeče rože,  
s solzami zalivam jih,  
ob grobu njenem rad postajam,  
doma je prazno, dom je tih.

Kjerkoli vidim rdeče rože,  
bi najraje vse pobral,  
rože so simbol ljubezni,  
na grob bi mamici jih dal.

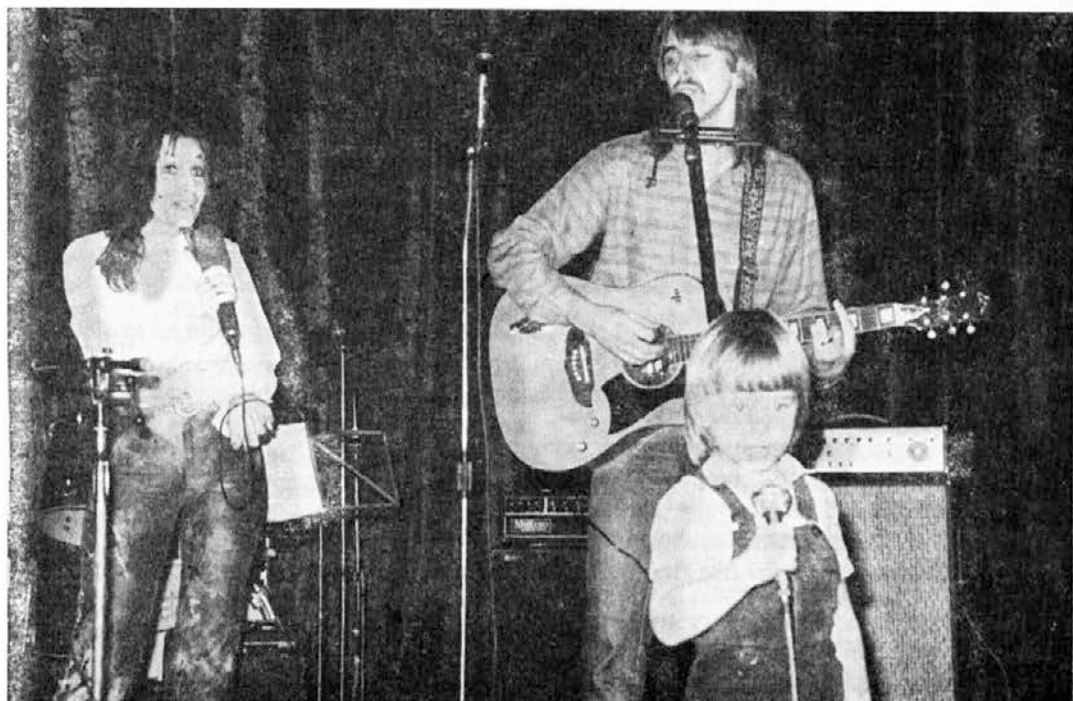

Združeno petje

sti. Dobili smo vsi enake tablete in ukaz: »Teden dni mirovati!«

Danes je vse drugače. Rentgen pa EKG, dati moraš vodo in kri, drugi dan pa na šiht. Marsikateri se po lumpariji znajde pri Barbari, potem pa rečejo: Kap ga je zadel. Govornik pa pove: »Bil je priden, samo malo muhast, in ni verjel svoji bolezni...«

Nekaj sem zapisal iz spominov na »moje« ovseti. Takih spominov je še veliko. Vse življenje sem godel in igral na ovsetih blizu in daleč. Če bom še zdrav, bom še kaj napisal. Stari ljudje se radi nasmejimo, ko se spominjamo dogodkov iz prejšnjih časov, pa naj še mladi ljudje preberejo, kako smo se včasih znali veseliti.

# INTERVJU S ŠOLSKO ZOBOZDRAVNICO

Na osnovni šoli Prežihovega Voranca imamo šolsko ambulanto že šest let. Tako učenci prihajajo k zobozdravniku tudi med poukom, če je potrebno. Prednost pa je tudi v tem, da lahko stalno sodelujeta učitelj in šolska zobozdravnica, se pogovarjata o prihajanju učencev v ambulanto, pa tudi o težavah posameznikov. Trdimo lahko, da je strah pred zobozdravnikom skoraj odpravljen. Mnogi pa že dobro vedo, kaj pomeni »srečen nasmeh z zdravimi zobmi«, zato tudi sami poiščejo pomoč pri zobozdravnici. Veseli smo, ker so nam omogočene takšne usluge in zdravstvena vzgoja. Posebej pa smo hvaležni naši zobozdravnici in medicinski sestri, ki se zelo trudita s preventivnimi ukrepi, da bi ohranili naše zobe zdrave in lepe.

Pozorni sta tudi do najmlajših — predšolskih otrok, ki prihajajo v ambulanto s starši ali s tovarišicami iz vrtca. Ker se pogosto srečujemo z našo zobozdravnico, smo se odločili, da ji zastavimo nekaj vprašanj v zvezi z njenim poklicem in delom na šoli:

## 1. Zanima nas, zakaj ste se odločili za zobozdravniški poklic?

Ko sem bila še otrok, je bilo pri nas zelo malo zobozdravnikov, pa še ti so skrbeli v glavnem za odrasle. Načrtnih in rednih pregledov šolarjev ni bilo. Sprejeli so nas le, če smo imeli bolečine.

Meni pa se je že kot otroku zdelo potrebno skrbeti za mlade. Všeč mi je bilo delo zobozdravnika in odločila sem se, da bom tudi jaz nekoč pomagala zdraviti bolne zobe mladim — otrokom.

## 2. Ali bi nam lahko spregovorili o vašem delu na naši šoli?

Rada delam z otroki, predvsem pa se trudim z vzgojnimi metodami pridobiti mlade paciente, da bi radi prihajali k nam. Ne mislite, da samo vrtam in pulim zobe. Predvsem se s šolarji pogovarjam o higieni zob, navajam jih na pravilno uporabo zobne ščetke, tudi posodim jo, če je treba. Če pa si je kdo ne more kupiti, jo dobi pri nas. Predšolskim otrokom rišemo zvezdice, po končanem zdravljenju pa jih nagradimo s kartončki z medvedki in čebelico Majjo. Seveda jih vedno tudi pohvalimo.

## 3. Vsak dan prihajamo k vam, včasih sami, največkrat pa nas naročite vi. Zanima nas, koliko pacientov sprejmete poprečno na dan?

Naročim jih navadno 20 na dan. Včasih pa jih je tudi več, ker mnogi prihajajo tudi sami, kadar imajo težave. Prihajajo pa zaradi slabe higieni zob, nepravilne prehrane, manjših bolečin zobnega tkiva, zobne gnilobe in poškodb zob. Kadar gre za slabo higieno zob ali nepravilno prehrano, jih lahko pokličem tudi po več hkrati.

## 4. Že drugo leto tekmujejo v umivanju zob. Zakaj ste se odločili za to tekmovanje?

Prvi pogoj za zdrave in čiste zobe je redno in pravilno umivanje zob po vsaki jedi, predvsem pa pred spanjem in zjutraj.

Redno umivanje zob mora postati trajna navada vsakega izmed nas. S tem namreč v veliki meri pripomoremo k zmanjšanju zobne gnilobe. Opazili pa smo, da večina učencev te trajne navade še nima, zato smo se odločili za tekmovanje. Poskrbeli smo, da imajo po razredih poličke za lončke z zobnimi ščetkami. Tako si učenci redno umivajo zobe po malici v šoli. Med seboj si tudi pomagajo in drug drugega vzpodbujajo. Vsi si namreč želijo, da bi dobili ob pregledu zvezdico in ne piko. Zobozdravnica in medicinska sestra vodita na posebnem plakatu evidenco, ob koncu meseca pa nagradita tri najboljše razredne skupnosti s prehodnimi zastavicami: zlato, srebrno in bronasto.

## 5. Tekmovanje poteka od 1. do 8. razreda. Kdo je v tem tekmovanju aktivnejši?

Ob pregledih ugotavljamo, da so bolj prizadevni in redni pri skrbi za higieno zob učenci od 1. do 3. razreda, v višjih razredih pa redno skrbijo za higieno zob le posamezniki, prednjačijo pa deklice. Veliko pa si jih zobe umiva le občasno, in to takrat, ko jih na to opozorimo. Pri tem lahko veliko pomagajo starši doma, v šoli pa tovarišice.

## 6. Ugotovili ste, da si zob ne umivajo redno vsi učenci. Ali so zaradi tega tekmovanja že vidni rezultati?

Uspeh je že v tem, da si večina zobe že umiva, če ne doma, pa vsaj v šoli. Mnogim je postalo redno umivanje že navada. Zmanjšali smo tudi zobno gnilobo, in to za polovico.

## 7. Že prej ste omenili prehodne zastavice za najboljše tri razredne skupnosti, ki jih podeljuate mesečno.

### Kako pa je s kompletom značk, ki jih podeljuate ob koncu osemletnega šolanja?

Učenec lahko dobi zlato, srebrno ali bronasto značko, če je vsa leta tekmovanja dobival same zvezdice in eno ali dve piki. Serijo značk pa dobijo učenci od 3. razreda dalje. Učenci 1. in 2. razreda in vse prihodnje generacije pa bodo lahko dobili ob koncu osnovne šole, to je v 8. razredu, še jubilejno značko za 8 let čistih zob.

Povedati pa moramo, da vsakih 14 dni mažemo zobe s fluorovim preparatom. S tem dosežemo dodatno zaščito zob proti zobni gnilobi. Tudi v premazovanju zob vidimo evidenco po razredih.

## 8. Kaj naj še sami storimo za svoje zobe?

Bodite pozorni na svoje zobe! Negujte jih redno in jih varujte pred pogostimi okvarami.

Pazite na pravilno prehrano, jejte čim manj sladkarij, z zobmi ne drobite trdih predmetov.

Pijte čim več mleka, jejte sadje in zelenjavo, saj ta hrana ugodno vpliva na zdravo rast zob.

Redno obiskujte zobozdravnika, ki bo sproti popravil okvare vaših zob.

Poskrbite za dobro zobno ščetko in pasto s fluorom.

Zobne ščetke tedensko razkužite!

## »ZOBJE SO OGLEDALO VAŠEGA ZDRAVJA!«

Ob koncu bi se rada zahvalila vsem, ki sodelujejo z nami: učencem, tovarišicam in ostalemu osebju šole.

Še enkrat pa bi pohvalila tiste, ki imajo čiste in popravljene — pozdravljene zobe, vsi ti so lahko za zgled drugim.

Posnemajte jih!

Tudi mi se zahvaljujemo za pogovor zobozdravnici Mirjani Backović. Njej in medicinski sestri Lidiji Valtl pa želimo pri delu veliko uspehov ter prijetno počutje med nami.

Novinarsko-dopisniški krožek  
Osnovne šole Prežihovega Voranca  
Ravne na Koroškem

# PESEM OD OFARTI

1

Poslušajte vsi ljudi  
kai se na svjeti godi  
eden sdrugem se vojskuje  
vsaka stvar se ofartuje  
nai bo dekle nai bo fant  
oče met gosposki gvant

2

Kok je biv svoje dni gospud  
tak če bit sdai vsak falot  
nosje ramice visoke veske  
tornaste klabuke  
tiste kapce šribarske  
pa tudi skoše viderške

3

Hlače somercaigaste  
sokne kasamiernaste  
stagga sukna pa jopiče  
da ne ve vsak kak se kliče  
proč po štiri goldinarja  
in še kake vienarja

4

Čern klabuk sa vsaga ni  
druge sorte ga dobi  
so še todi take robe  
kok so tiste sive gobe  
ktere vjesen rastijo  
knih še ovce ne jedo

5

Buh je stvariv vsako zvier  
vsake je dau posiebni cier  
kok on der proč odloči  
da se človek sposnat noče  
nai bo Medvet al serniak  
nai bo vovk al pa lisjak

6

Pogleimo še na šenski spol  
kok očejo imet vsetu  
nai bo hči enega sramaka  
more bit gosposka janka  
bodi dekla al offerca  
hodi kak na purgarca



7

Kar Buh blaga dau  
sa prasniki neč ne vala  
kmet tenčice doma nima  
more kupit mušilina  
lodnasta sukna čne vala  
more kupit družiga

8

Zdai so taki šnidarji  
nobeden doisti svočen ni  
sviet se sgvanthem vedno pači  
vsako leto je dergači  
kir oče dober šnidar bit  
se more jiti v Graz včit

9

Kateri doisti svočen ni  
tacga lahko vsak dobi  
da mu kak hodnik rusnice  
in pobošnih štereh liese  
ma kai repe bol krumpir  
ma sramak sa svoj pošir

10

Sdai so taki šnidarji  
nobeden doisti svučen ni  
kateri delat prav ne snajo  
tisti tudi drugem dajo  
kak je poterpeš poberški  
on je moister šnidarski

11

Vpijejo vsi šive dni  
aube, aube gnarjev ni  
gnarji pa greji sdešele  
sato ofartno vesele  
ose na krainsko jno v Graz  
gre od liepeh gvantov daz

12

Kader kramer pride vas  
kje bli so ohset jno ples  
vsaki gnarjev ma sadoisti  
mora kupit kai sa gosti  
hitro šnidar more prit  
gvant na enkrat more bit

13

Neki ludi vpijejo  
de gospoška nje dero  
ko bi štibre kne plačvali  
bi sa šele ofartvali  
kmet bi hodiv koker grof  
nosiv bi verh glave knof

14

Ktiri pavar špeh preda  
da le lepe gvante ma  
doma špara na vse viže  
raiši je nerodne špiše  
stim se baha no štima  
da le zlahtne gvante ma

15

Žito v mesto sapela  
posle pa brez kruha ma  
malo repe bol krumpirja  
ko drobtince vkup pobije  
v mlečno špo podrobi  
stim drošino preživi

16

Sdai mi pride tudi vun  
od grešine sekucjon  
po cilei hiši vkup pobira  
de šit kraicarje nabere  
jeh sedato narske tai  
nema gnarjev Buh pomai

17

Pride kavz pride šnidar  
bol kak družji autvehar  
ko bi meu plačat  
jeh prosi de bi počakali  
čel ga čaka celo leito  
ga teži plača koker prei

18

O ti vbogi rivni sviet  
kai bo stebe čez sto lit  
kai bo stvojze lepote je  
kir te antikrist pobije  
ke bo tisti liepi gvant  
lepo dekle lipi fant

19

Ofart je ta prvi grieh  
od ne mi pride drugi sviet  
sbira jošne vse pregrihe  
strašne martre večne kihe  
v Moizesove bukve glei  
kai ti sam Buh sapove

20

Kmet le nosi se tako  
koker se ti šika prau  
le pobožno v cirkov hodi  
boš perjatov per gospodi  
Buh ti bo svoi šegen dau  
da se ne boš vraga bau

21

Birt na peči gnarjev ni  
mačik v peči dervani  
tak je anlit nam povedai  
per pubeh je ču no videv  
ko je per Sodini piv  
jes sim ču ksem sravno biv

KONZ

Pisav je en malo učen pisar v leti 1844  
Jesus + Maria + Jožef

Pesem je napisana delno v bohoričici, nekatere črke so vzete iz gotice. Moj namen je samo ta, da bi pesem ne šla v pozabo. Fotokopije sem poslal tudi Študijski knjižnici.

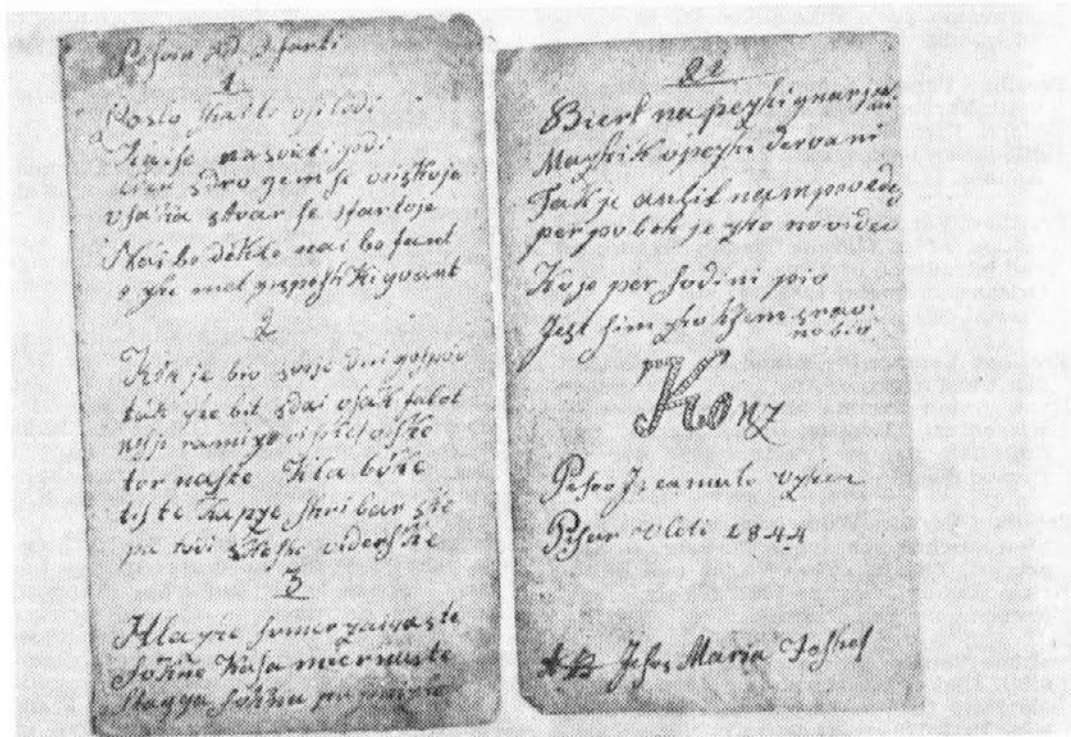

Rokopis pesmi od ofarti

Franc Gornik

Iz delno ohranjene zbirke zapisov izobraženih kmetov Oberpahovnikov na Stražišču, pri hiši se reče »Smolak«, sem izbral »Pesem o ofarti«, ki jo je napisal po ljudski pripovedki kmet Urban leta 1844.

Ljudske pesmi te vrste so si pripovedovali na kmetih pri skupnih delih, pri veseljačenju v gostilnah in na porokah. Verjetno so jih zelo radi poslušali, saj so se ob njih v teh zadnjih tlačanskih letih osvobajali od pritiska cerkvene in posvetne gosposke.

»Pesem o ofarti« se norčuje iz kmečkih ljudi, ki jim domače hodno platno, bukovo in lodnasto blago ne ugaja več, ter se skušajo oblačiti po modi.

Na koncu pa je Urban le podvomil, če je naredil prav, da je to pesem napisal. Na hitro je napravil »grivngo« s tem, da je z vso ihto pripisal: Jezus + Marija + Jožef.

V pesmi je dosti starih koroških izrazov, ki jih poznajo le še naše babice.

ofartovanje	= gizdavost, veseljačenje
gvant	= obleka
tornaste	= kot stolp visoke
stagga	= iz takega
cir	= okrased
oferca	= neke vrste dninarica
purgerca	= meščanka
loden	= vrsta domačega blaga
šribar	= pisar
kauc	= upnik
antverhar	= obrtnik
kiha	= zapor
ču	= slišal
mošelin	= muslin
hodnik	= domače platno
štera	= z delom odslužen dolg
štibra	= davek
na vse viže	= na vse načine
štima	= napravlja
posli	= hlapci in dekle
sekucjon	= kazen
narske	= nore
birt	= gospodar
martre	= trpljenje
šika	= paše

# KOROŠKA OSREDNJA KNJIŽNICA DR. FRANC SUŠNIK, RAVNE NA KOROŠKEM

## Knjige in prispevki ob 90-letnici rojstva Prežihovega Voranca

- 1) KNJIGE IN PREVODI PREŽIHOVEGA VORANCA
- 2) KNJIGE O PREŽIHOVEM VORANCU
- 3) PRISPEVKI O PREŽIHOVEM VORANCU V ČASOPISJU IN DRUGEM TISKU

### KNJIGE IN PREVODI

Lovro Kuhar — Prežihov Voranc: Zbrano delo. Knjiga 10. Politični spisi; Ocene leposlovnih del; Dodatek. Uredil in opombe napisal Drago Druškovič. — Ljubljana, Državna založba Slovenije 1983. — 605 str.

Prežihov Voranc: Odrinjeni. — Uredil, odbral in uvodno besedo napisal Drago Druškovič. — Celovec, Založba Drava 1983. 356 str.

Vsebina: Prežihova dela, v katerih pisatelj obravnava svoje stike s Koroško in njenimi ljudmi.

Prežihov Voranc: Samorastniki. Koroške povesti. Spremnino besedo in opombe napisala Marja Boršnik. — 3. natis. — Ljubljana, Mladinska knjiga 1983. 221 str. (Knjižnica Kondor. 14.)

Prežihov Voranc: The Self-sown. Bilingual edition of a Slovene classic. Translated and introduced by Irma M. Ožbalt. — New Orleans, Prometej 1983. 111 str. Prevod dela: Samorastniki.

Prežihov Voranc: Die Brandalm. Roman aus den Umsturztagen. Aus dem Slowenischen von Anton Svetina und Peter Wieser. — Klagenfurt, Trieste, Drava Verlag und Editoriale stampa Triestina 1983. 472 str. Prevod dela: Požganica.

Prežihov Voranc: Wildwüchslinge. Aus dem Slowenischen von Janko Messner. — Klagenfurt, Trieste, Drava Verlag und Editoriale stampa Triestina 1983. 260 str. Prevod dela: Samorastniki.

Prežihov Voranc: Boj na proždrljivcu. Samonikli. Ljubav na odoru. — Preveo i priredio Josip Osti. — Sarajevo, »Veselin Masleša« 1983. 170 str. (Lektira.) Str. 5—25: Josip Osti: Kruh, ljubav i smrt u novelama Prežihovega Voranca, str. 143—167: Izbor i kritika, str.: 169—170: Iz bibliografije, literatura. Prevod del: Boj na požiravniku. Samorastniki. Ljubezen na odoru.

### KNJIGE O PREŽIHOVEM VORANCU

Brenk Kristina: Kruh upanja. Spomini na Prežiha. — Ljubljana, Založba Borec 1982. — 168 str. Str. 155—158: Drago Druškovič: Spremna beseda.

Druškovič Drago: Prežihov Voranc. — Besedilo napisal in slike izbral Drago Druškovič. — Ljubljana, Mladinska knjiga 1983. 48 str. (Obrazi.)

Pleterski Janko — Drago Druškovič: Der ungleiche Grenzstreit. Zwei Essays zu Prežihov Voranc und seiner Zeit. Klagenfurt, Trieste, Drava Verlag und Editoriale stampa Triestina 1983. Prevod dveh esejev: Janko Pleterski: Nenekaki mejni prepir. — Drago Druškovič: Opombe k nekemu romanu.

Pogačnik Jože: Samonikli Prežihovega Voranca. Beograd, Zavod za udžbenike i nastavna sredstva 1982. 111 str. (Portret književnog dela. 6.)

Prevod dela: Samorastniki Prežihovega Voranca.

Prežihov album. Uredil Tone Sušnik. Za tisk pripravila Jože Koruza in Jože Stabej. Ljubljana, Založba Borec 1983. 264 str.

Vsebina: Uvodna beseda. — Na pot. — Rod. — Od rojstva do prve svetovne vojne. — Literarno ustvarjanje (1909—1919). — Politično delovanje (1919—1930). — Literarno ustvarjanje (1919—1930). — Borba na tujih tleh (1930—1939). — Od ilegalne vrnitve do okupacije (1939—1941). — Okupacija. — 1. Osvobodilna fronta (1941—1943). 2. Trnova pot skozi zapore (1943—1945). — Literarno ustvarjanje (1930—1941). — Zopet doma (1945—1950). — Literarno ustvarjanje zadnjih let. — Bolezen in smrt. — Čuvvarji spomina. — Samostojni tisk. — Prevodi Prežihovih del. — Ilustracije Prežihovih del. — Prežihova dela na odrskih deskah, v filmski upodobitvi in na televiziji (Miroslav Osojnik). — Dolg dežele Vorancu (Miroslav Osojnik). — Opombe. — Seznam literature, uporabljene za opombe.

Sušnik Tone: Po Prežihovih Kotljah. Dopolnjena izdaja. — Ravne na Koroškem, Kulturna skupnost 1983. 51 str.

Prispevki, prebrani na spominskem srečanju ob 90-letnici rojstva Prežihovega Voranca, bodo izšli v knjigi pod naslovom:

Odmev živega človeka in krajine. Publikacija so uredili Andrej Logar, Janez Mrdavšič, Miroslav Osojnik in Silva Sešel. Glavni in odgovorni urednik: Janez Mrdavšič. Oprema: Peter Gladež in Joško Fras. Izdajatelj: Koroška osrednja knjižnica dr. Franc Sušnik in Kulturna skupnost Ravne na Koroškem. Ravne na Koroškem, 1984.

Vsebina: Uvodna beseda. — Pozdravi, želje, zahvala. Pozdravni govor Andreja Logarja, predsednika kulturne skupnosti Ravne na Koroškem. — Pionirji osnovne šole Prežihov Voranc Ravne na Koroškem pozdravljajo spominsko srečanje. — Brzojavka varvarinske knjižnice Koroški osrednji knjižnici. — Uvodna govora. Franc Šetinc: Prežihov Voranc vedno nov in svež. — Josip Košuta: Prežih politik-pisatelj.

Prežih politik. Drago Druškovič: Vrzeli in dileme v političnem življenjepisu Lovra Kuharja-Prežihovega Voranca. — Li dija Šentjunc: Pripomba ob prispevku o vrzelih in dilemah v političnem življenjepisu, prebranim na spominskem srečanju ob devetdesetletnici Prežihovega rojstva, Ravne na Koroškem, 21. oktobra 1983. — Tone Sušnik: Razmišljanja o Kuharju politiku. — O Prežihovem literarnem delu. Janez Mrdavšič: Prežihovi pogledi na otroštvo in mladost in odraz teh naziranj v nekaterih njegovih delih. — Helga Glušič: O začetkih Prežihovega ustvarjanja. — Jože Koruza: Komično v Prežihovih romanih. — Franc Zdravec: Prežihova in Kranjčeva groteska. — Jože Pogačnik: Ljubezen na odoru (interpretacija). — Marija Makarovič: Motiv steljeraje v Prežihovem romanu Jamnica. — Janko Messner: Pred drugo izdajo nemškega prevoda Samorastnikov. — Prežihov jezik in slog. Alenka Šivic-Dular: O osebnih imenih in priimkih v Požganici Prežihovega Voranca. — Marija Kolar: Komparacija v Prežihovi novelistiki. — Podelitev Prežihovih plaket. — Andrej Logar: Zaključna beseda.

### PRISPEVKI O PREŽIHOVEM VORANCU V ČASOPISJU IN DRUGEM TISKU

Bernik France: Prežihova proza na temo druge svetovne vojne. — Slavistična revija 1983 št. 1 str. 1—8.

Bohanec Franček: Vorančeva jamniška soseska. — Franček Bohanec: Živa stvarnost. Maribor, 1983 str. 212—217.

Brenk Kristina: Kako so nastale Solzice. Ob devetdesetletnici Prežihovega Voranca (1893—1983). — Kurirček 1983 št. 9 str. 10—11.

Brenk Kristina: Kruh upanja. Pričevanja o pisatelju Prežihu. — Slovenski koledar 1983 str. 206—208.

Brenk Kristina, Kruh upanja. — Borec 1983 št. 5 str. 383—384. Poročilo Dušana Voglarja.

Brenk Kristina, Kruh upanja. Spomin na Prežihovega Voranca. — Večer 1. VIII. 1983 št. 175 str. 5.

Brenk Kristina, Kruh upanja. Spomini na Prežiha. — Teleks 1983 št. 8 str. 9. Poročilo Dušana Željznova.

Brenk Kristina: Rojen pod svetlo zvezdo. — Dnevnik 6. VIII. 1983 št. 211 str. 9. Portret.

Odlomek iz knjige spominov na Prežihovega Voranca »Kruh upanja«.

Cekić Spasoje: Trpel je, ker je ljubil svoj narod. — Koroški fužinar št. 3 str. 10. Nagradni natečaj v železarni Ravne »Kaj mi pomeni Voranc«?

Čertov Jožica: Ob slovenskem kulturnem prazniku. — Slovenski vestnik 11. II. 1983 št. 6 str. 3.

Druškovič Drago: Lovro Kuhar-Prežihov Voranc in Louis Adamič. — Louis Adamič. Simpozij. Ljubljana, 1982 str. 301—311.

Druškovič Drago: Nekaj vprašanj in spoznanj. Ob Prežihovi devetdesetletnici. — Naši razgledi 23. XII. 1983 št. 24 str. 715—716.

Druškovič Drago: Ob devetdesetletnici rojstva Prežihovega Voranca. — Vestnik koroških partizanov 1983 št. 3-4 str. 124—130.

Druškovič Drago: Pod začasnimi in drugimi vodstvi. Odgovorna politična in vztrajna pisateljska pot Lovra Kuharja-Prežihovega Voranca. — Delo 27. X. 1983 št. 250 str. 10.

Druškovič Drago: »Prežih je bil nenehno zavzet za Koroško.« Drago Druškovič o Prežihovem odnosu do Koroške in o »Požganici«. — Slovenski vestnik 9. XII. 1983 št. 49 str. 6.

Druškovič Drago, Prežihov Voranc. — Knjiga 1983 št. 6 str. 381—382. Poročilo o publikaciji, ki je izšla v zbirki Obrazi.

Druškovič Drago: Vrzeli in dileme v političnem življenjepisu Lovra Kuharja-Prežihovega Voranca. — Sodobnost 1983 št. 12 str. 1152—1165.

Prispevek je avtor prebral na oktobrskem posvetu na Ravnah na Koroškem (1983).

Golob Berta: Lovro Kuhar-Prežihov Voranc. — Mladi rod (Celovec) 1983 št. 5—6 str. 86. Portret.

Goričar Barbara: »Samorastniki« na celovškem odru. — Delo 9. XII. 1983 št. 284 str. 20. Podpis: B. G.

Predstava KUD Prežihov Voranc z Raven na Koroškem.



Horvat Jože: Obsežen izbor iz velikega opusa. Državna založba predstavila Potrčeva Izbrana dela in 10. knjigo Prežihovega Zbranega dela. — Delo 22. VI. 1983 št. 143 str. 6. Podpis: J. H.

Hudl Anita: Koncert KPPZ v Pliberku. — Slovenski vestnik 9. XII. 1983 št. 49 str. 4. Koncert Koroškega partizanskega pevskega zbora iz Celovca s Prežihovimi literarnimi vložki ob 90-letnici rojstva Prežihovega Voranca.

I. Ž.: V sebi je nosil slovenskega človeka. — Delavska enotnost 27. X. 1983 št. 42 str. 9.

Ilić Ratomir: Voranc živi v nas vseh. — Koroški fužinar 1983 št. 3 str. 5—6. Nagradni natečaj Železarnе Ravne »Kaj mi pomeni Voranc«?

Ivič Tomislav: Bratski večeri. Vorančevi dnevi '83. — Večer 21. IV. 1983 št. 93 str. 9.

Ivič Tomislav: Iz Prežiha k Prežihu. Zares podrobna osvetlitev Prežihovega literarnega ustvarjanja. Spominsko srečanje ob 90-letnici Prežihovega Voranca je dalo vrsto novih pogledov in ugotovitev na njegovo literarno ustvarjanje. — Večer 27. X. 1983 št. 250 st. 5.

Ivič Tomislav: Konec slavnosti. — Večer 24. X. 1983 št. 247 str. 2.

Na Ravnah se je končala osrednja republiška prireditve ob 90-letnici rojstva Prežihovega Voranca.

Ivič Tomislav: Kviz o Prežihu. — Večer 3. III. 1983 št. 51 str. 9 in 23. III. 1983 št. 68 str. 9. Sklepna področna prireditve bo na Ravnah, regijsko tekmovanje pa v družbenem domu na Prevaljah.

Ivič Tomislav: Mladi ga dobro poznajo. Prireditve ob 90-letnici rojstva Prežihovega Voranca. — Večer 29. III. 1983 št. 73 str. 9.

Ivič Tomislav: Ne le podoba koroške krajine. Franc Šetinc na Prežihovem spominskem srečanju. — Večer 22. X. 1983 št. 246 str. 1.

Ivič Tomislav: Poudarek literarnemu ustvarjanju. 90-letnico rojstva Prežihovega Voranca bodo dostojno proslavili. — Večer 20. IX. 1983 št. 218 str. 6. Ilustr.

Ivič Tomislav: Prežihova ustvarjalnost. Spominsko srečanje ob 90-letnici Prežihovega rojstva na Ravnah. Zbrali so se naši najbolj znani poznavalci literarnega ustvarjanja. — Večer 22. X. 1983 št. 246 str. 2.

Ivič Tomislav: Strokovno srečanje. Letos jeseni bodo na Ravnah dostojno proslavili 90-letnico rojstva Prežihovega Voranca. — Večer 14. VII. 1983 št. 161 str. 5.

Ivič Tomislav: Vorančevi dnevi v Ljubljani. — Večer 20. IV. 1983 št. 92 str. 9. Klub koroških študentov bo ob svoji 30-letnici pripravil pester kulturni program.

Ivič Tomislav: Vorančevi kulturni dnevi. — Večer 12. I. 1983 št. 8 str. 9.

Ivič Tomislav: Življenje in delo. Pričelo se je Prežihovo spominsko srečanje. Na Ravnah na Koroškem so predstavili Prežihov album. — Večer 21. X. 1983 št. 245 str. 2.

Jakopič Bogo: Prizadete osebe v Prežihovem delu. — Jezik in slovstvo 1982—1983 št. 7—8 str. 249—253.

Jaš Silvo: Njegov lik bo živel večno. — Koroški fužinar 1983 št. 3 str. 11. Nagradni natečaj železarnе Ravne »Kaj mi pomeni Voranc«.

Kaj mi pomeni Voranc? — Koroški fužinar 1983 št. 3 str. 4.

Nagradni natečaj železarnе Ravne. Sodelovali so: Rudi Mlinar, Ratomir Ilić, Danica Kristan, Saša Meško, Edvard Šisernik, Marjan Peklar, Jože Škorjanc, Marta Vrenčur, S. Cekič, Viktor Levovnik, Ivanka Založnik in Silvo Jaš.

Kaj mi pomeni Prežihov Voranc? — Kulturni poročevalec 1983 št. 56 str. 20.

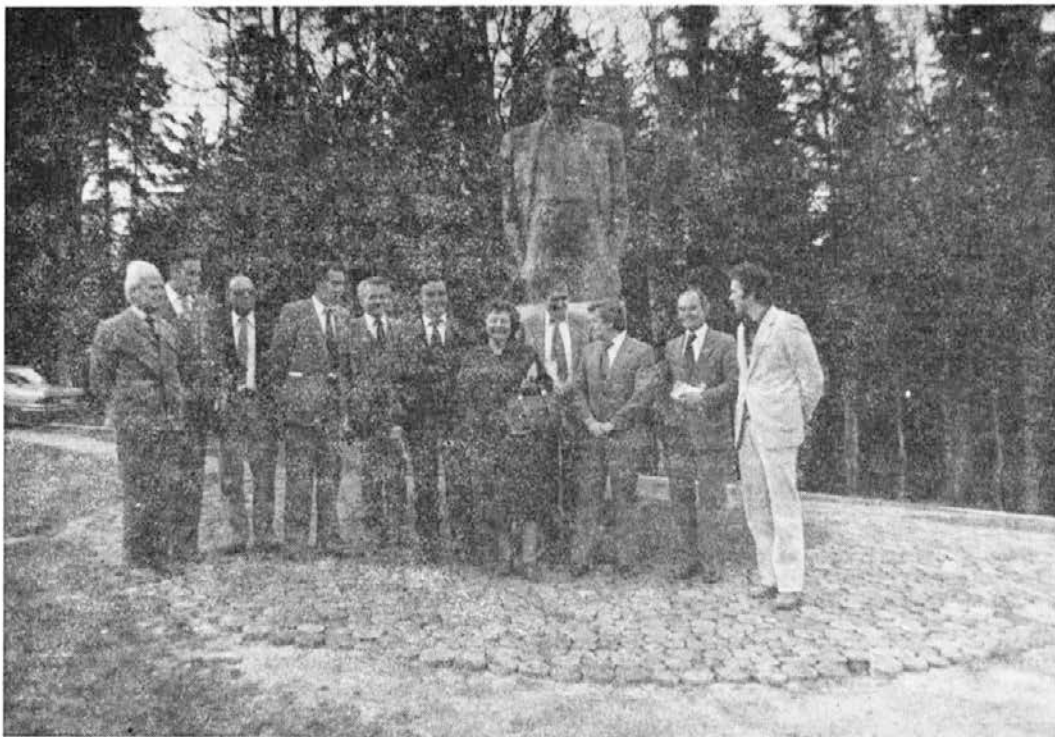

Pri Prežihovem spomeniku

V železarni Ravne razpis za pisanje črtic na temo »Kaj mi pomeni Prežihov Voranc«?

Kaselj Lovro: Boriti se, pa čeprav ubog in sam, vesoljni krivici navkljub. — Naš tednik (Celovec) I. XII. 1983 št. 48 str. 6.

Knjižna bera ob 90-letnici Prežihovega Voranca. — Slovenski vestnik 9. XII. 1983 št. 49 str. 6.

Prežihov Voranc: Zbrano delo. 10. knjiga; Prežihov album; Prežihov Voranc: Odri-njeni; Kristina Brenk: Kruh upanja; Drago Druškovič: Prežihov Voranc; Tone Sušnik: Po Prežihovih Kotljah.

Kolar Marjan: 90-letnica Prežihovega Voranca. — Informativni fužinar 1983 št. 8 str. 20.

Koruza Jože: Prežihov Voranc in ljudska pesem. — Jezik in slovstvo 1982—1983 št. 7—8 str. 265—272.

Košuta Josip: Ob 90-letnici rojstva Prežihovega Voranca. — Koroški fužinar 1983 št. 3 str. 5—6. Ilustr.

Kristan Danica: Rada bi ga poslušala. — Koroški fužinar 1983 št. 3 str. 6. Nagradni natečaj železarnе Ravne »Kaj mi pomeni Voranc«?

Brenk Kristina, Kruh upanja. Spomin na Prežihovega Voranca. — Večer 1. VIII. 1983 št. 175 str. 5.

Lesar Ladislav: Novi kralj Matjaž pod Uršljo. Zapis ob triinosemdesetletnici Marije Kuhar-Prežihinje in devetdesetletnici rojstva velikega pisatelja. — Nedeljski dnevnik 30. I. 1983 št. 28 str. 14. Ilustr.

Levovnik Viktor: Voranc je Koroška. — Koroški fužinar 1983 št. 3 str. 10. Nagradni natečaj železarnе Ravne »Kaj mi pomeni Voranc«?

Logar Andrej: Ob 90-letnici rojstva Prežihovega Voranca. — Koroški fužinar 1983 št. 3 str. 2. Ilustr.

Lovro Kuhar-Prežihov Voranc, Zbrano delo X. — Knjiga 1983 št. 8—9 str. 467.

Messner Janko: Beseda o Prežihu na celovski prireditvi ob kulturnem prazniku. — Slovenski vestnik 11. II. 1983 št. 6 str. 3.

Meško Saša: Voranc živi v besedi. — Koroški fužinar 1983 št. 3 str. 6. Nagradni natečaj železarnе Ravne »Kaj mi pomeni Voranc«?

Mevlja Dušan: Tak, kakršen je bil v knjigah: širok, iskren, možat...! Ob 90-letnici rojstva Prežihovega Voranca-Lovra Kuharja. — TV-15 4. VIII. 1983 št. 31 str. 6.

Hisja Boris: Prežihov Voranc in mi. — Vestnik koroških partizanov 1983 št. 3-4 str. 130—133. Portret.

Mlinar Rudi: Voranc. — Koroški fužinar 1983 št. 3 str. 4—5.

Nagradni natečaj železarnе Ravne »Kaj mi pomeni Voranc«?

Mrdavšič Janez: Odmevi Prežihove devetdesetletnice v bratskih občinah. (Dnevniški zapisi). — Koroški fužinar 1983 št. 3 str. 3—4.

Mrdavšič Janez: Odločilna mlada leta. Otroštvo in mladost Lovra Kuharja-Prežihovega Voranca, njegovi pogledi nanju in odsev teh pogledov v nekaterih njegovih delih. — Naši razgledi 23. XII. 1983 št. 24 str. 714—715. Ob devetdesetletnici rojstva Prežihovega Voranca.

Mrdavšič Janez: Srečanje s Prežihom. — Koroški fužinar 1983 št. 1 str. 3—4. Ilustr.

Nagrade za »Pasjo pot«. — Antena 1983 št. 45 str. 26. Ilustr.

Nagradni natečaj za literarne prispevke na temo »Kaj mi pomeni Prežihov Voranc«? — Informativni fužinar 1983 št. 2 str. 23.

Novo v knjigarnah. Zbrano delo slovenskih pesnikov in pisateljev: Lovro Kuhar-Prežihov Voranc, 10. knjiga. — Dnevnik 8. X. 1983 št. 274 str. 12.

Ob 90-letnici rojstva Prežihovega Voranca bodo številne prireditve. — Slovenski vestnik 21. I. 1983 št. 3 str. 5.

Osojnik Miroslav: Prežihova dela na oder-skih deskah, v filmski uprizoritvi in na televiziji. — Koroški fužinar 1983 št. 1 str. 4—7.

»Pasja pot« v Plovdivu. — Stop 22. IX. 1983 št. 38 str. 17. Ilustr.

TV-drama po Vorančevi pripovedi na mednarodnem festivalu v Bolgariji.

Peklar Marjan: V njegovem srcu je bila Koroška. — Koroški fužinar 1983 št. 3 str. 7—8.

Nagradni natečaj železarnе Ravne »Kaj mi pomeni Voranc«?

- Pešut Petar S.: Prežihov Voranc — proletarski mladinski pisatelj. — Otrok in knjiga. 17. Maribor, 1983 str. 24—28.
- Petek Miro: Voranc bi še veliko napisal. Utrinki iz spominov Marije Kuhar-Prežihinje. — Večer 8. VIII. št. 181 str. 3. Portret.
- Pisateljstva politična beseda. Ob 10. knjigi Prežihovega Zbranega dela. — Dnevnik 30. VI. 1983 št. 176 str. 5.
- Pogačnik Bogdan: »Kruh upanja« ali velika, lepa solza. Pri založbi Borec so izšli spomini na Prežiha, ki jih je napisala Kristina Brenkova. — Delo 17. II. 1983 št. 39 str. 8.
- Pogačnik Bogdan: Po sledovih pisateljevih likov. Popotna srečanja s sorodniki in znanci Prežihovega Voranca, ki se je rodil pred 90 leti. — Delo 21. IV. 1983 št. 93 str. 9. Ilustr.
- Pogačnik Jože: Kako so narejeni Prežihovi Samorastniki. — Jezik in slovnost 1982—1983 št. 7—8 str. 279—284.
- Potočnik Mojca: X. knjiga Prežihovih Zbranih del. — Informativni fužinar 1983 št. 12 str. 24. (Po Knjigi '83).
- Potočnik Mojca: Kulturna kronika. — Informativni fužinar 1983 št. 11 str. 18. Spominsko srečanje ob 90-letnici rojstva Prežihovega Voranca sta pripravili Koroška osrednja knjižnica in Kulturna skupnost Ravne.
- Potočnik Mojca: Nagrade za literarne prispevke o Prežihu. — Informativni fužinar 1983 št. 5 str. 20.
- Potočnik Mojca: Prežihov album. — Informativni fužinar 1983 št. 11 str. 19.
- Potočnik Mojca: Samorastniki na odru. — Informativni fužinar 1983 št. 11 str. 19. O predstavi gledališke skupine KUD Prežihov Voranc Ravne.
- Potočnik Mojca: Strokovno posvetovanje o Prežihu. — Informativni fužinar 1983 št. 11 str. 19.
- Praksa in dopisi. Ob 90-letnici rojstva Lovra Kuharja-Prežihovega Voranca. — Dnevnik 10. VIII. 1983 št. 215 str. 5. Ponatis iz Enotnosti od 6. aprila 1928.
- Praprotnik Ivan: Beseda o Prežihu. — Delo 6. X. 1983 št. 232 str. 8. Podpis: I. P.
- Praprotnik Ivan: K Prežihu se bodo vračali rodovi. Spominsko srečanje na Ravnah ob 90-letnici rojstva Lovra Kuharja-Prežihovega Voranca. — Delo 22. X. 1983 št. 246 str. 2.
- Praprotnik Ivan: Korošci ob 90-letnici rojstva Prežihovega Voranca. V ravnski občini in drugod po Koroškem pripravljajo za letos vrsto kulturnih prireditev. — Delo 4. I. 1983 št. 1 str. 5. Podpis: I. P.
- Praprotnik Ivan: Srečanje v Prežihov spomin. — Delo 21. X. 1983 št. 245 str. 2. Podpis: I. P.
- Praprotnik Ivan: Srečanje v spomin prežihovega Voranca. — Delo 22. X. 1983 št. 246 str. 1. Ilustr. Podpis: I. P.
- Praprotnik Ivan: Vorančevi dnevi letos do novembra. Na Ravnah, v Mežiški dolini veliko prireditev povezanih s pisateljevim življenjem in delom. — Delo 21. I. 1983 št. 16 str. 8.
- Praprotnik Ivan: Vorančevo delo in poslanstvo. — Delo 18. X. 1983 št. 242 str. 6.
- Rustja D.: Predzadnjič Prežih. — Dolenjski list 21. VII. 1983 št. 29 str. 17. Ob izidu 10. knjige Zbranih del Prežihovega Voranca.
- Prežih v nemščini. — Slovenski vestnik 9. XII. 1983 št. 49 str. 6. Požganica (Die Brandalm) in Samorastniki (Wildwüchslinge).
- Prežihov Voranc (1893—1950). — Književnost 3. (Srednje izobraževanje). Ljubljana, 1983 str. 129.
- Prežihov Voranc. — Slovenski vestnik 9. XII. 1983 št. 49 str. 6. Portret.
- Prežihov Voranc, Zbrano delo X. — Knjiga 1983 št. 10 str. 549.
- Prežihov Voranc vedno nov in svež. Spominsko srečanje ob 90-letnici Prežihovega rojstva na Ravnah. — Slovenski vestnik 28. X. 1983 št. 43 str. 5. Ilustr.
- Prežihovi »Samorastniki« v celovškem gledališču. — Slovenski vestnik 16. XII. 1983 št. 50 str. 3. Gostovanje amaterske gledališke skupine KUD Prežihov Voranc z Raven.
- Prežihovi Samorastniki v New Orleansu. — Knjiga 1983 št. 8—9 str. 500. Self-sown. —
- Program proslavljanja Prežihove 90-letnice. — Koroški fužinar 1983 št. 1 str. 2. Ilustr.
- Prvič na Koroškem. »Naš tednik« se je pogovarjal z Zofijo Volčanšek, režiserko »Samorastnikov«. — Naš tednik 1. XII. 1983 št. 48 str. 6.
- Radiše. Recital »Punt«. — Slovenski vestnik 23. XII. 1983 št. 51 str. 4. Koroški partizanski pevski zbor iz Celovca v počastitev 90-letnice rojstva Prežihovega Voranca.
- Rotar Franc: Cesta za živo mejo. Obmejna območja pomagata posodabljati tudi naša armada. — Večer 5. IX. 1983 št. 205 str. 3. Ilustr. Obnovljeno cesto Lipold—Luže v Koprivni bodo poimenovali po pisatelju Prežihovem Vorancu.
- Rovšek Jože: Prežih — koroški umetnik in borec za socialne pravice. — Slovenski vestnik 4. II. 1983 št. 5 str. 3.
- Samorastniki. — Večer 6. XII. 1983 št. 281 str. 9. Gostovanje KUD Prežihov Voranc z Raven 8. XII. 1983 v celovškem mestnem gledališču.
- »Samorastniki« v celovškem mestnem gledališču. — Naš tednik 15. XII. 1983 št. 50 str. 3. Ilustr.
- Sešl Silva: Prežihov album. — Koroški fužinar 1983 št. 3 str. 6.
- Slana Miroslav-Miros: Pesem med Peco in Uršljo goro. Vorančevi dnevi 1983. — Dnevnik 15. III. 1983 št. 72 str. 8.
- Spomin na Prežiha. — Dnevnik 19. X. 1983 št. 285 str. 4.
- Spominsko srečanje ob 90-letnici Prežihovega rojstva. — Slovenski vestnik 14. X. 1983 št. 41 str. 3.
- Spominsko srečanje ob 90-letnici rojstva Prežihovega Voranca. — Primorski dnevnik 19. X. 1983 št. 245 str. 3.
- Šetine Franc: Bil je zmerom stari Voranc. Odlomek iz slavnostnega govora na spominskem srečanju ob devetdesetletnici Prežihovega rojstva. — Dnevnik 22. X. 1983 št. 288 str. 4.
- Šetine Franc: Človek z občutljivimi strunami zaznavanja. Slavnostna beseda na spominskem srečanju ob devetdesetletnici Prežihovega Voranca. — Delo 27. X. 1983 št. 250 str. 7.
- Šetine Franc: Ob 90-letnici rojstva Prežihovega Voranca. — Koroški fužinar 1983 št. 4 str. 3—4. Ilustr.
- Šimenc Stanko: Filmski list za učence višjih razredov osnovne šole. Boj na požiralniku. — Vzgoja in izobraževanje 1983 št. 3 str. 50—51.
- Šipek Mitja: Pogled za filmske kulise. — Koroški fužinar 1983 št. 1 str. 16—19. O snemanju monodrame Svetneči Gašper po noveli Prežihovega Voranca »Pot na klop«.
- O snemanju monodrame »Svetneči Gašper« po noveli Prežihovega Voranca »Pot na klop«.
- Sisernik Edvard: Živiš v tistih, ki žanjejo. — Koroški fužinar 1983 št. 3 str. 7. Nagradni natečaj železarne Ravne »Kaj mi pomeni Voranc?«
- Skorjanc Jože: Pesnik koroške zemlje. — Koroški fužinar 1983 št. 3 str. 8. Nagradni natečaj železarne Ravne »Kaj mi pomeni Voranc?«
- Srimpf Franc: Pisateljstvo politično in publicistično delo. Deseta knjiga Zbranega dela Prežihovega Voranca. — Večer 3. XI. 1983 št. 255 str. 5.
- Tamše Jožefa: Naš Voranc. — Koroški fužinar 1983 št. 1 str. 7.
- Tominec Teodor: Šempetrski spomini. — Borec 1983 št. 6-7 str. 387—419. Ilustr. Spomini na Lovra Kuharja-Prežihovega Voranca v šempetrskih zaporih v Ljubljani.
- Valti Mira: Voranc je za nas vseskozi aktualen. — Komunist 28. X. 1983 št. 43 str. 16. Ilustr. Podpis: M. V.
- Velik uspeh TV-drame »Pasja pot«. S festivala v Plovdivu. — Večer 4. XI. 1983 št. 256 str. 16.
- Na mednarodnem festivalu TV-drame v Plovdivu je jugoslovansko televizijo zastopala drama TV Ljubljana »Pasja pot«, posneta po noveli Prežihovega Voranca »Dvojčka«. Drama je prejela nagradi za glavno vlogo in za najboljšo kamero.
- Vorančeva pot. Od Rimskega vrelca do Kotelj. — Rodna gruda 1983 št. 8—9 str. 12—13. Ilustr.
- Vorančevi dnevi. Februar — april 1983 v občini Ravne na Koroškem. — Kulturni poročevalec 1983 št. 55 str. 87—88.
- Vorančevi dnevi na Ravnah. — Primorski dnevnik 23. X. 1983 št. 249 str. 4.
- Vorančevi dnevi '83. — Informativni fužinar 1983 št. 3 str. 20.
- Vrenčur Marta: Prežiha vidimo v Korošcih. — Koroški fužinar 1983 št. 3 str. 8—9. Nagradni natečaj železarne Ravne »Kaj mi pomeni Voranc?«
- Vrsta prireditev ob 90-letnici Prežihovega Voranca. — Informacije o Sloveniji 1983 št. 1 str. 19.
- Vurnik Franc: Živa navzočnost Prežihovega Voranca. Spominsko in strokovno srečanje na Ravnah. — Dnevnik 25. X. 1983 št. 291 str. 5.
- Založnik Ivanka: V naših srcih je zapisan s svojimi deli. — Koroški fužinar 1983 št. 3 str. 10—11. Nagradni natečaj železarne Ravne »Kaj mi pomeni Voranc?«
- Žokalj-Jesih Bojana: Iz Prežihovega albuma. — TV-15 24. XI. 1983 št. 47—48 str. 5. Ilustr.
- Žokalj-Jesih Bojana: Osebnost in umetnost, ki nam odkriva vedno nove svetove. Devetdesetletnica Prežihovega rojstva. — TV-15 27. X. 1983 št. 43 str. 6. Podpis: B. Ž. J.

Sestavila Marija Suhodolčan

## Opravičilo

Opravičujem se bralcem in uredništvu, da sem v zadnjem Koroškem fužinarju objavil »Besede za spominsko knjigo« in se podpisal kot avtor.

Pravi avtor je Rudyard Kipling.

Še enkrat prosim, da mi to oprostite.

Viktor Levovnik



# NOVOSTI NAŠE KOROŠKE OSREDNJE KNJIŽNICE

## „Dr. FRANC SUŠNIK“

Med 5300 knjigami, ki jih je Koroška osrednja knjižnica — »Dr. Franc Sušnik« Ravne na Koroškem dobila v letu 1983, so tudi tele:

### SPLOŠNO — BIBLIOGRAFIJE — ZBORNIKI

#### Splošno

- Mešl, M.: Dokumenti in poročila o delovanju SIS za raziskovalno dejavnost v občinah Dravograd, Radlje ob Dravi, Ravne na Koroškem in Slovenj Gradec v letu 1981. — Ravne na Koroškem, 1982.
- Košir, M.: Kultura kot pot k svobodi. — Ljubljana, 1983.
- Družbeni sistem informiranja. — Ljubljana, 1983.
- Matvejević, P.: Jugoslavenstvo danas. — Zagreb, 1982.
- Katalog stranih serijskih publikacija u bibliotekama Jugoslavije. 1980: A-L. — Beograd, 1982.
- Kabala. — Zagreb, 1982.
- Informiranje in odgovornost. — Ljubljana, 1982.
- Gross, M.: Historijska znanost. — 2. izm. i dop. izd. — Zagreb, 1980.
- Silobričić, V.: Znanstveno djelo. — Zagreb, 1983.
- Znanost. — Ljubljana, 1983.
- Humanizacija rada i radne sredine. — Beograd, 1982.
- Živkovič, M.: Svedočanstva. — Bukurešt, 1976.
- Analiza dolgoročnih razvojnih možnosti kulturnih dejavnosti. — Ljubljana, 1983.
- Cerroni, U.: Tehnika in svoboda. Knj. 1. — Ljubljana, 1983.

#### Bibliografije

- Černe, D. — Turel-Faleskini, A.: Geografska bibliografija Slovenije. — Ljubljana, 1982.
- Koblar-Horetzky, A.: Zapuščina Ivana Jagra 4. — Ljubljana, 1982.
- Bibliografija del in zapisov delavcev splošne bolnišnice Maribor 1979—1980. — Maribor, 1982.
- Suhodolčan, M.: Bibliografija zaključnih bojev na Koroškem maja 1945. — Ravne na Koroškem, 1983.
- Suhodolčan, M.: Bibliografija Marjana Kolarja. — Ravne na Koroškem, 1983.
- Slovenska bibliografija. 30 : 1976. — Ljubljana, 1983.
- Pleničar, B.: Slovenska bibliotekarska bibliografija. 1945—1980. — Ljubljana, 1983.
- Bibliografija delavcev Onkološkega inštituta v Ljubljani. 1938—1982. — Ljubljana, 1983.

#### Knjižničarstvo

- Knjižnica. Let. 26. — Ljubljana, 1982.
- Mezner, V.: Razvojni prikaz tekmovanja za bralno značko in spremljevalnih dejavnosti na OŠ Franja Goloba na Prevaljah od 1961. do 1983. leta. Diplomski naloga. — Maribor, 1983.
- Univerzalna decimalna klasifikacija. Zv. 1. — 2. spr. in dop. izd. — Ljubljana, 1982.
- ISBD(NBM) Mednarodni standardni bibliografski opis neknjižnega gradiva. — Ljubljana, 1983.
- ISBD(CM) Mednarodni standardni bibliografski opis kartografskega gradiva. — Ljubljana, 1983.

#### Periodika — zborniki

- Bilten. Osnovna šola Prežihovega Voranca. — Ravne na Koroškem, 1981/82, 1982/83.
- Mesta in gradovi v zgodovini koroške krajine. Koledar 1981. — Ravne na Koroškem, 1980.
- Aula slovenica. Koledar 1980. — Celovec, 1979.
- Koroški koledar 1981, 1982. — Celovec, 1981, 1982.
- Koroško mladje. 49, 50, 51. — Celovec, 1983.
- Jubilejni koledar Družbe sv. Mohorja v Celovcu. — Celovec, 1982.
- Koledar Družbe sv. Mohorja 1972, 1973, 1974, 1975, 1977, 1978, 1979, 1981, 1983. — Celovec,

- 1972, 1973, 1974, 1975, 1977, 1978, 1979, 1981, 1983.
- Slovenski koledar '84. — Ljubljana, 1983.

#### Muzeji

- Gregorič, M.-M. Guštin: Posavski muzej Brežice. — Pon. — Ljubljana, 1983.

### FILOZOFIJA — MARKSIZEM — PSIHOLOGIJA

#### Filozofija

- Grlič, D.: Leksikon filozofa. — 2. pr. izd. — Zagreb, 1982.
- Jerman, F.: Sprehodi po estetiki. — Ljubljana, 1983.
- Unamuno, M. de: Tragično občutje življenja. — Ljubljana, 1983.
- Wilson, C.: Misterije 1, 2. — Beograd, 1983.

#### Marksizem

- Stanič, G.: Članstvo revolucionarne avantgarde. — Ljubljana, 1982.
- Mastnak, T.: H kritiki stalinizma. — Ljubljana, 1982.
- Temelji marksizma 2. — Ljubljana, 1982.
- Vranicki, F.: Socialistička alternativa. — Zagreb, 1982.
- Poglavja iz marksizma. — Ljubljana, 1982.
- Justinek, I.: Marksizem in delavski razred. — 3. dop. izd. — Ljubljana, 1983.
- Ster, J.: Ali se marksizma lahko naučimo? — Ljubljana, 1983.
- Korsch, K.: Marksizam i revolucija. — Zagreb, 1983.
- Vranicki, P.: Zgodovina marksizma 1-3. — Ljubljana, 1983.
- Golubović, V.: Osnove marksizma. — Zagreb, 1982.
- Kos, J.: Marksizem in problemi literarnega vrednotenja. — Ljubljana, 1983.

#### Psihologija — logika — etika

- Herlin, H.: Skrivne moči nadčutnega. — Ljubljana, 1982.
- Trstenjak, A.: Temelji ekonomske psihologije. — Ljubljana, 1982.
- Grlič, D.: Estetika 4. — Zagreb, 1979.
- Jerman, F.: Sprehodi po estetiki. — Ljubljana, 1983.
- Psihologija v cestnem prometu s prometno etiko. — Ljubljana, 1983.
- Nove sanjske bukvice. — Maribor, 1981.
- Sanjska pratika. — Ljubljana, 1983.
- Frankl, V.E.: Psiholog v taborišču smrti. — Celje, 1983.
- Grmič, V.: Humanizem problem našega časa. — Trst, 1983.
- Zalokar, J.: O tesnobi našega časa. — Celje, 1983.
- Lenné, R.: Strah. — Zagreb, 1983.
- Tepperwein, K.: Visoka škola hipnoze. — 2. izd. — Zagreb, 1983.
- Žlebnik, L.: Pedagoška psihologija. — Kranj, 1983.
- Aristotel: Nikomahova etika. — Zagreb, 1982.
- How to read your dreams. — London, 1983.
- How to tell your fortune. — London, 1983.
- Pečjak, V.: Nastajanje psihologije. — Ljubljana, 1983.

#### VERSTVO

- Feuerbach, L.: Bistvo krščanstva. — Ljubljana, 1982.
- Zoriva v ljubezni. — Maribor, 1982.
- Fischer, B.: Od lupine k jedru. — Ljubljana, 1982.
- Mlinarič, J.: Kartuzija Pleterje 1403—1595. — Ljubljana, 1982.
- Pipper, H.C.: Pogovori z umirajočimi. — 2. izd. — Kranj, 1983.
- Škof Anton Martin Slomšek. — Maribor, 1983.
- Odprti srce. — Ljubljana, 1983.
- Koncilija, R.: Cankar o družbeni vlogi cerkve na Slovenskem. — Celje, 1983.

- Lubich, C.: Znati izgubljeni. — Ljubljana, 1983.
- Puc, M.: Hvalnica naravi. — Ljubljana, 1983.
- Piggott, J.: Japanese Mythology. — New York, 1983.
- Pinsent, J.: Greek Mythology. — New York, 1983.
- Ions, V.: Egyptian Mythology. — New York, 1983.
- 2000 Jahre Christentum. — Herrsching, 1983.
- Kartuzija Pleterje. — Pleterje, 1983.
- Slomškov simpozij v Rimu. — Rim, 1983.
- Davidson, H.R.E.: Scandinavian Mythology. — 2. impr. — Feltham, 1983.
- Mac Cana, P.: Celtic Mythology. — Feltham, 1983.
- Christie, A.: Chinese Mythology. — Feltham, 1983.
- Osborne, H.: South American Mythology. — Feltham, 1983.

### DRUŽBENE VEDE — SOCIOLOGIJA — STATISTIKA — POLITIKA — POLITIČNA EKONOMIJA — PRAVO — JAVNA UPRAVA — SOCIALNO SKRBSTVO — ŠOLSTVO — TRGOVINA, PROMET — NARODOPISJE

#### Sociologija — sociografija

- Delavci o družbenoekonomskem razvoju in nalogah sindikatov. — Ljubljana, 1982.
- Lipušček, V.: Iran proti Iranu. — Ljubljana, 1982.
- Sterle, M.: Veter z juga. — Ljubljana, 1982.
- Temelji in okviri dolgoročne socialne politike. — Ljubljana, 1983.
- Bakarič, V.: Socializam i društvena reprodukcija. — Zagreb, 1983.
- Mitterand, F.: Ovdje i sada. — Zagreb, 1983.
- Baškovič, C.: ČSSR 1968. — Ljubljana, 1982.
- Krizni pojavi. — Ljubljana, 1983.
- Bračič, V. — A. Lah — I. Vrišer: Sodobni svet 1, 2. — Maribor, 1983.
- Preduzeća u društvenom vlasništvu u zemlji in razvoju. — Ljubljana, 1983.
- Phillips, J.: Zgodba o Jugoslaviji. — Ljubljana, Beograd, 1983.

#### Statistika

- Kristan, A.: Statistika. — Pon. — Maribor, 1983.
- Statistički godišnjak Jugoslavije. God. 30. — Beograd, 1983.
- Kožuh, B.: Statistične vaje za pedagoge. — Ljubljana, 1983.
- Mrhar, A. — S. Primožič: Statistične metode v farmaciji. — Ljubljana, 1983.
- Družbena slojevitost in socializacija v krajevni skupnosti. — Ljubljana, 1983.
- Statistični letopis SR Slovenije 1982. — Ljubljana, 1982.
- Leskovar — Špacapan, G.: Zbirka nalog iz statistike. — Ponat. — Maribor, 1983.
- Statistični podatki po občinah SR Slovenije. Zv. 1-11. — Ljubljana, 1983.
- Statistični pregled za občine koroške regije: Dravograd, Radlje ob Dravi, Ravne na Koroškem, Slovenj Gradec. St. 2/1982, 1/1983. — Ravne na Koroškem, 1982, 1983.
- Statistisches Jahrbuch der Landeshauptstadt Klagenfurt 1981. — Klagenfurt, 1982.
- Bajt, A.: Osnovni pojmi statistike. — Pon. — Ljubljana, 1982.
- Mencinger, J.: Zbirka nalog iz statistike. — Pon. — Ljubljana, 1982.
- Mastnak, M.: Uvod v razumevanje razvoja in strukture družbe. — Maribor, 1983.
- Teme iz marksistične sociologije. — Ljubljana, 1983.
- Sruk, V.: Na temo družbenost mladih. — Ljubljana, 1983.
- Potočnik, V.: Delovne možnosti prebivalstva kot dejavniki razvoja Koroške krajine. — Ravne na Koroškem, 1982.

#### Politika

- Valentini, F.: Moderna politična misao. — Zagreb, 1982.
- Vejnović, D.: Afrička revolucija. — Zagreb, 1981.

Kolaković, J.: Historija novovjekovnih političkih teorija. Knj. 1, 2. — 3. izd. — Zagreb, 1981.

Košmrlj, D.: Mednarodni odnosi in zunanja politika Jugoslavije. — 2. dop. izd. — Ljubljana, 1983.

Deutsche, R. — M. Wilke: Sovjetski savez, Solženjicin i zapadna ljevica. — Zagreb, 1983.

Stanič, G. — A. Kirn: Subjektivne sile socializma. — Maribor, 1983.

Čuček, J.: Med Kubo in Indijo. — Ljubljana, 1983.

Dokumenti 11. kongresa ZSMS. — Novo mesto, 1982.

Položaj in razvoj drobnega gospodarstva. — Ljubljana, 1983.

Klasa i avangarda. Sv. 1, 2. — Zagreb, 1983.

Neuvrščeni in neuvrščenost. — Ljubljana, 1983.

Sedma konferenca voditeljev neuvrščenih držav ali vlad v New Delhiju. — Ljubljana, 1983.

Friškovec, F. — D. Skubic: Vloga in odmiranje države v sodobni družbi. — Ljubljana, 1983.

Morin, E.: Kako iziži iz 20. stoljeća. — Zagreb, 1983.

Dutsche, R.: Moj dugi marš. — Zagreb, 1983.

Schlesinger, S. — S. Kinzer: Grenki sadež. — Ljubljana, 1983.

Kardelj, E.: Smeri razvoja političnega sistema socialističnega samoupravljanja. — 5. izd. — Ljubljana, 1983.

Jansen, M.: Bitka za Bejrut. — Ljubljana, 1983.

#### Narodne manjšine

Slavec, I.: Slovenci v Mannheimu. — Ljubljana, 1982.

Razprave in gradivo 15. — Ljubljana, 1982.

Die Volksgruppen in Österreich. — Wien, 1979.

Katardžiev, I.: Makedonsko nacionalno pitanje 1919—1930. — Zagreb, 1983.

Merkač, F. — K. Fallend: »... ich bin mehr Slowene geworden...!«. — Klagenfurt/Celovec, 1983.

Nenarokov, A. — A. Proskurin: Rešenje nacionalnog pitanja u SSSR. — b. k., 1983.

#### Delavsko gibanje — komunistična partija

Fabjančič, M.: Odgovornost v Zvezi komunistov. — Ponat. — Ljubljana, 1982.

Statut Zveze komunistov Jugoslavije. — Ljubljana, 1983.

Marzani, C.: Italija in komunisti. — Ljubljana, 1983.

Uresničevanje sklepov 3. seje CK ZKJ in nalog pri izvajanju ekonomske politike v letu 1983. — Ljubljana, 1983.

Marx, K. — F. Engels: Komunistični manifest. — Ponat. — Nova Gorica, 1983.

Broz, J.: Boj in razvoj KPJ med dvema vojnama. — Ljubljana, 1983.

Gorz, A.: Zbogom proletarijatu. — Zagreb, 1983.

Aktualni idejnopolični problemi in naloge ZKJ. — Ljubljana, 1983.

Idejna gibanja, problemi in pojavi na področju informiranja in propagande ter naloge ZKJ. — Ljubljana, 1983.

Most, J.: Kapital in delo. — Ljubljana, 1982.

Kučan, M.: ZK in razvojna ter ekonomska politika '83. — Ljubljana, 1983.

Aktivnost in odgovornost ZK pri uresničevanju sklepov 3. in 4. seje CK ZKJ in ekonomske politike v 1983. letu. — Ljubljana, 1983.

9. kongres ZK Slovenije. — Ljubljana, 1983.

Razprave v komisijah 11. kongresa ZSMS. — Ljubljana, 1983.

Statut Zveze socialistične mladine Slovenije. — Ljubljana, 1983.

Naloge Zveze komunistov pri uresničevanju dolgoročnega programa gospodarske stabilizacije. — Ljubljana, 1983.

Šetinc, F.: Kako do idejne in akcijske enotnosti. — Ljubljana, 1983.

#### Politična ekonomija

Ekonomska politika normalizacije. — Ljubljana, 1982.

Žižmond, E.: Družbenoekonomske razmere v Jugoslaviji. — Ljubljana, 1982.

Jugoslovensko svetovanje. Ekonomska saradnja Jugoslavije sa zemljama u razvoju. 3. — Ljubljana, 1982.

Albrecht, R.: Razpolaganje in gospodarjenje z družbenim kapitalom. — Ljubljana, 1983.

Temelji strategije tehnološkega razvoja. — Ljubljana, 1983.

Dogovor o uresničevanju družbene usmeritve razporejanja dohodka v letu 1983 in metodologija za spremljanje izvajanja dogovora. — Ljubljana, 1983.

Kriza demokracije i participacija. — Zagreb, 1982.

Šik, O.: Treći put. — Zagreb, 1983.

Simić, P.: Carinsko pomorski vodič. — Pula, 1983.

Politična ekonomija samoupravnega socializma. — Maribor, 1983.

Zohar-Durjava, T.: Ekonomika in ekonomska politika SFRJ. — Ljubljana, 1983.

Kovač, V.: Ekonomika. — Ljubljana, 1983.

Bohinc, R.: Temelji sistema in družbena kontrola cen. — Ljubljana, 1982.

Ekonomski odnosi s tujino v letu 1983. — Ljubljana, 1983.

Šinkovec, J.: Družbenolastninska razmerja. — Ljubljana, 1983.

Teme iz marksistične politologije. — Ljubljana, 1983.

Kebrič, I. — F. Logar: Uspešnost slovenskega in jugoslovenskega gospodarstva po proizvodnih skupinah. — Ljubljana, 1981.

Mihelčič, M.: Usmerjanje delitve in razporejanje čistega dohodka v gospodarstvu. — Ljubljana, 1983.

Kriteriji prestrukturiranja slovenskega gospodarstva. — Ljubljana, 1983.

Možina, S. — L. Ulaga — T. Glavan: Izvozno poslovanje organizacij združenega dela. — Ljubljana, 1983.

Gospodarstvo, vzgoja, analiza. — Ljubljana, 1983.

Potočnik, V. — M. Mešl: Analiza razvoja in ocena gospodarskih razvojnih možnosti občine Ravne na Koroškem. — Ravne, 1983.

Bačič, H. — J. Šinkovec: Razširjena reprodukcija in minulo delo. — Ljubljana, 1983.

Kovač, B.: Socializem in blagovna produkcija. — Ljubljana, 1982.

Štajner, R.: Kriza 1—3. — Zagreb, 1983.

Zapletena pot do novega gospodarskega reda. — Ljubljana, 1983.

Dolinšek, A.: Regionalne integracije v deželah v razvoju. — Ljubljana, 1983.

Kenda, V.: Mednarodni ekonomski odnosi. — Maribor, 1983.

Engels, F. — K. Marx: Kritika malomeščanskega socializma. — Ljubljana, 1982.

Kako v praksi uresničevati dolgoročni program ekonomske stabilizacije. — Ljubljana, 1983.

Sfiligoj, N.: Izbrane teme iz marksistične politične ekonomije. — Ljubljana, 1983.

Pregled obrtnih dejavnosti v občini Radlje ob Dravi. — Radlje ob Dravi, 1983.

Mihelčič, M.: Temelji politične ekonomije. — Ljubljana, 1983.

#### Delo — samoupravljanje

Strohsack, B.: Disciplinska odgovornost. — 3. dop. izd. — Ljubljana, 1982.

Dolinar, F. — M. Potočnik: Samoupravno urejanje delovnih razmerij. — 2. sp. in dop. izd. — Ljubljana, 1982.

Jerovšek, J.: Mobilnost kadrov in gospodarstvo. — Ljubljana, 1982.

Arah, J.: Pogodbena organizacija združenega dela. — Ljubljana, 1982.

Zakon o delovnih razmerjih. — Ljubljana, 1982.

Združeno delo. Zv. 44, 45, 46, 47, 48, 49. — Ljubljana, 1982, 1983.

Rus, V.: Nadaljevanje naše poti. — Ljubljana, 1983.

Združevanje sredstev razširjene reprodukcije in minulo delo. — Ljubljana, 1983.

SR Slovenija med 9. in 10. kongresom Zveze sindikatov Slovenije. — Ljubljana, 1982.

Združevanje dela in sredstev. — Ljubljana, 1983.

Pravilnik o delovnih razmerjih. — Lovrenc na Pohorju, 1982.

Zlati znak Zveze sindikatov Slovenije 1982 in 1983. — Ljubljana, 1983.

Braverman, H.: Rad i monopolistički kapital. — Zagreb, 1983.

Šinkovec, J.: Samoupravno odločanje. — Ljubljana, 1983.

Statut Zveze sindikatov Jugoslavije. — Ljubljana, 1983.

Kongres Saveza sindikatov Jugoslavije 9. — Beograd, 1983.

Hočevar-Rupnik, F.: Ergonomija. — Kranj, 1981.

Vodušek-Starič, J.: Začetki samoupravljanja v Sloveniji 1949—1953. — Maribor, 1983.

Problemi ostvarivanja i razvoja političkega sistema socialističkega samoupravljanja. — Ljubljana, 1983.

Kongres Zveze sindikatov Jugoslavije 9. — Ljubljana, 1983.

Možnosti zaposlovanja v Sloveniji v letu 1983. — Ljubljana, 1983.

Samoupravni splošni akti. Del 6. — Ljubljana, 1983.

Mladinsko prostovoljno delo. — Ljubljana, 1983.

Dan samoupravljalcev 1983. — Ljubljana, 1983.

Osební dohodki na podlagi minulega dela. — Portorož, 1983.

Uspostavljanje kadrovskih delavcev 1. — Ljubljana, 1983.

Varnostna navodila za signaliste in privezovalece pri delu z žerjavi 4/1. — Ravne na Koroškem, 1969.

Žužek, I.: Disciplinska odgovornost. — Ljubljana, 1983.

Uveljavljanje pravic delavcev in občanov. — Ljubljana, 1983.



Ko je dovolj snega



- Samoupravljanje i informiranje 1. — Ljubljana, 1983.
- Toš, P.: Samoupravna delavska kontrola. — 2. pred. izd. — Ljubljana, 1983.
- Sinkovec, J.: Združevanje dela in sredstev. — Ljubljana, 1983.
- Predpisi o delovnih razmerjih. — 4. dop. in razš. izd. — Ljubljana, 1983.
- Integracijski in dezintegracijski procesi v jugoslovanski družbi. — Ljubljana, 1983.
- Jovičević, M.: Posameznik in kolektiv v izrednih razmerah. — Ljubljana, 1983.
- Ivanjko, Š.: Samoupravna organiziranost združenega dela. — Ljubljana, 1983.
- Albreht, R.: Sedanji družbeni trenutek gospodarske stabilizacije in samoupravljanja. — Kranj, 1983.
- Kaltnekar, Z.: Delovni čas v trgovini na drobno. — Kranj, 1983.
- Cernetič, M.: Teorija in praksa organiziranja združenega dela. — Kranj, 1982.
- Prevent. — Slovenj Gradec, 1977.
- Spremembe in dopolnitve pravilnika o delovnih razmerjih in pravilnika o odgovornosti delavcev za kršitve delovne obveznosti »Instalater« Prevalje TOZD Montaža. — Prevalje, 1982.
- Spremembe in dopolnitve pravilnika o delovnih razmerjih in pravilnika o odgovornosti delavcev za kršitve delovne obveznosti »Instalater« Prevalje TOZD Proizvodnja. — Prevalje, 1982.
- Ivanjko, Š.: Sanacija in prenehanje organizacije združenega dela. — Maribor, 1983.
- Finance**
- Petric, B.: Delitev osebnih dohodkov. — Ljubljana, 1983.
- Vežjak, D.: Mednarodne poslovne finance. — Maribor, 1982.
- Bobek, D.: Organiziranje in poslovanje bank. — Maribor, 1982.
- Kiauta, L.: Uvod v ekonomiko gospodarske organizacije združenega dela. — Ljubljana, 1982.
- Defrančeski, B.: Financijsko poslovanje organizacija udruženog rada. — 6. izd. — Beograd, 1981.
- Poročilo o uresničevanju srednjeročnega plana Ljubljanske banke Temeljne koroške banke Slovenj Gradec v letu 1982. — Slovenj Gradec, 1983.
- Kozlar, V.: Investicijski programi za investicije v Koroški krajini 1976—1981. — Ravne na Koroškem, 1983.
- Rodič, J. — I. Marković: Poslovne finansije. — Beograd, 1982.
- Rakar, A. — M. Šubic: Metodologija za oblikovanje cen komunalnih storitev. Raziskovalna naloga. — Ljubljana, 1983.
- Kavčič, T.: Praktikum za predmet »Investicijska izgradnja«. — Kranj, 1982.
- Lazarič, K.: Amortizacija i reprodukcija. — Pula, 1983.
- Praznik, Z. — B. Majaron: Investicije in ocena njihove družbenoekonomske upravičenosti. — Ljubljana, 1983.
- Pravo**
- Kazenski zakon SFRJ in kazenski zakon SRS. — Ljubljana, 1982.
- Strohsack, B.: Odškodninsko pravo. — Dop. izd. — Ljubljana, 1982.
- Zbirka predpisov o graditvi objektov. — Dop. izd. — Ljubljana, 1982.
- Sindikat in delovna razmerja. — Ljubljana, 1982.
- Pavčnik, M.: Pravni viri v jugoslovanskem pravu. — Ljubljana, 1983.
- Goljar, S. — Š. Ivanjko: Zavarovalno pravo. — Ljubljana, 1983.
- Bebler, A.: Marksizem in razorožitev. — Ljubljana, 1983.
- Florjančič, J.: Delegat v samoupravni praksi. — 2. izd. — Ljubljana, 1983.
- Zbirka odločb sodišč združenega dela v SR Sloveniji 4. — Ljubljana, 1982.
- Ivanjko, Š.: Izdelava samoupravnih splošnih aktov. — 2. izd. — Ljubljana, 1982.
- Sajovic, B.: O avtorski pravici. — Ljubljana, 1982.
- Preobrazba sodstva. — Ljubljana, 1982.
- Priročnik za seminarje za strokovne izpite tehniških strok iz predmeta: Temeljni družbene ureditve. — 2. izd. — Ljubljana, 1983.
- Sinkovec, J.: Temeljni problemi združenega dela in sredstev. — Ljubljana, 1983.
- Puharič, K. — L. Ude — Krisper-Kramberger, M.: Predpisi o izumih, tehničnih izboljšavah in znakih razlikovanja. — Maribor, 1982.
- Delegatski sistem med normo in stvarnostjo. — Ljubljana, 1983.
- Perenič, A.: Prispevki za teorijo prava. — Ljubljana, 1983.
- Nemec, J. — H. Pivka: Primerjalno poslovno pravo. — Maribor, 1983.
- Geč-Korošec, M.: Pravo industrijske lastnine. — Ljubljana, 1983.
- Cigoj, S.: Obligacijska razmerja. — Ljubljana, 1978.
- Samoupravno sodstvo v združenem delu. — Ljubljana, 1983.
- Wedam-Lukič, D.: Mednarodna in medrepubliška pristojnost. — Ljubljana, 1983.
- Ilešič, M.: Pravna vprašanja združevanja dela in sredstev med proizvajalnimi in trgovskimi organizacijami. — Ljubljana, 1983.
- Delegat v samoupravni družbi. — Ljubljana, 1983.
- Bibič, A.: Delegatski sistem med normo in stvarnostjo. — Ljubljana, 1983.
- Zakon o kazenskem postopku. — Ljubljana, 1983.
- Kazensko materialno pravo. Kazenski zakon SRS. — Ljubljana, 1983.
- Kazensko materialno pravo. Kazenski zakon SFRJ. — Ljubljana, 1983.
- Justin, I.: Osnove civilnih sodnih postopkov. — Izp. pon. — Maribor, 1983.
- Predpisi o prekrških. — Ljubljana, 1983.
- Poslovniki zborov skupščine socialistične republike Slovenije. — Ljubljana, 1983.
- Sinkovec, J.: Delovna razmerja, osebni dohodki in skupna poraba v združenem delu. — Ljubljana, 1983.
- Sajovic, B.: Družbenolastninska razmerja. — Ljubljana, 1983.
- Sekolec, J.: Arbitražna pravila UNCITRAL (1976). — Ljubljana, 1983.
- Javna uprava — vojne vede**
- Zakon o splošni ljudski obrambi in družbeni samozaščiti. — Ljubljana, 1982.
- Zakon o stanovanjskih razmerjih. — Ljubljana, 1982.
- Politika razvoja družbenih dejavnosti kot faktor ekonomske stabilizacije. — Ljubljana, 1983.
- Vojni leksikon. — Beograd, 1983.
- Mavčič, A.: Urejanje stanovanjskih vprašanj. — Ljubljana, 1982.
- Žužek, I.: Delovna razmerja. — Ljubljana, 1983.
- Lešnik, H.: Splošna ljudska obramba in družbena samozaščita 1. — Maribor, 1983.
- Muslovič, F.: Splošna ljudska obramba in družbena samozaščita 2. — Maribor, 1983.
- Organizovanje civilne zaščite u DPZ, MZ i OUR. — Kranj, 1983.
- Soršak, S.: Splošna ljudska obramba in Zveza komunistov Jugoslavije. — Ljubljana, 1983.
- Občina in sistemu družbenega dogovarjanja in samoupravnega sporazumevanja. — Ljubljana, 1983.
- Androjna, V.: Obrazci v upravnem postopku. Knj. 1, 2. — Ljubljana, 1983.
- Vukadinović, P.: O splošni ljudski obrambi. — Ljubljana, 1982.
- Razorožitev. — 2. dop. izd. — Ljubljana, 1983.
- Socialno skrbstvo**
- Temeljne pravice iz pokojninskega in invalidskega zavarovanja. — Ljubljana, 1982.
- Preživninsko varstvo kmetov. — Ljubljana, 1982.
- Meško, J.: Resocializacija nekdanjih gojencev vzgojnih zavodov v občini Ravne na Koroškem v obdobju 1970 do 1980. Diplomatska naloga. — Ljubljana, 1981.
- Šolstvo**
- Lešnik, R.: Prosti čas. — Maribor, 1982.
- Filozofska fakulteta. Seznan predavanj za šolsko leto 1982—1983. — Ljubljana, 1982.
- Objave Univerze Edvarda Kardelja za študijsko leto 1981—1982. — Ljubljana, 1982.
- Poročilo o delu Filozofske fakultete v Ljubljani v študijskem letu 1980/81. — Ljubljana, 1982.
- Biotehnična fakulteta 1947—1982. — Ljubljana, 1982.
- Studentsko gibanje 1968—1972. — Ljubljana, 1982.
- Wilkins, D. A.: Pojemovno-funkcijski učni načrti. — Ljubljana, 1982.
- Kolar, M.: Umetnostno besedilo in učenec. — Maribor, 1983.
- Poljak, V.: Didaktično oblikovanje učbenikov in priročnikov. — Ljubljana, 1982.
- Zbornik za historiju školstva i prosvjete 15. — Ljubljana, 1983.
- Mandič, P.: Inovacije pri pouku. — 2. izd. — Ljubljana, 1983.
- Jaušovec, N.: Problemski pouk in razvijanje ustvarjalnosti. — Maribor, 1983.
- Smernice za oblikovanje vzgojnoizobraževalnih programov v usmerjenem izobraževanju. — Ljubljana, 1983.
- Jurman, B.: Sistem ocenjevanja kvalitete dela v bazičnem in usmerjenem izobraževanju. — Ljubljana, 1982.
- Papotnik, A. — I. Gerlič: Tehnična vzgoja v nižjih razredih osnovne šole. — Maribor, 1982.
- Golli, D.: Vplivi na izbiro smeri v izobraževanju učiteljev. — Ljubljana, 1982.
- Valentinčič, J.: Sodobno izobraževanje odraslih. — Ljubljana, 1983.
- Žmuc-Tomori, M.: Pot k odraslosti. — Ljubljana, 1983.
- Vresje 1983. — Ravne na Koroškem, 1983.
- Jubilejni zbornik. Petindvajset let Zvezne gimnazije za Slovence v Celovcu. — Celovec/Klagenfurt, 1982.
- Vouk, R.: Popis koroških utrakvističnih šol do leta 1918. — Klagenfurt/Celovec, 1980.
- Priporočila za pripravo osnutkov vzgojnoizobraževalnih programov v visokem izobraževanju. — Ljubljana, 1983.
- Pionirska organizacija v Sloveniji 1942—1982. — Ljubljana, 1983.
- Uveljavljanje celodnevne osnovne šole v Ljubljani. — Ljubljana, 1983.
- Razvijajmo sposobnost predšolskega otroka. 3. dop. izd. — Ljubljana, 1983.
- Letno poročilo Zvezne gimnazije za Slovence v Celovcu. 24. — Celovec, 1980-81.
- Usmerjeno izobraževanje. — 2. spr. in dop. izd. — Ljubljana, 1983.
- Žlebnik, L.: Uvod v pedagoško antropologijo dela z zgodovino pedagogike. — Kranj, 1983.
- Klub koroških študentov. 30 let 1952—1982. — Ljubljana, 1983.
- Pičiga-Rojko, D.: Spremljanje aktivnosti in učinkov usmerjanja med izobraževanjem — vpis in 1. letnik srednjega usmerjenega izobraževanja. — Ljubljana, 1983.
- Šetina, B.: Kompleksna analiza poslovanja DO študentski domovi Maribor. Diplomsko delo. — Maribor, 1983.
- Trgovina — turizem**
- Belec, B.: Prometna geografija. — Maribor, 1983.
- Zakon o standardizaciji. — 3. izd. — Ljubljana, 1983.
- Zunanjetrgovinsko poslovanje. — Ljubljana, 1983.
- Nemec, J. — H. Pivka: Izbrana poglavja za predmet Pravna razmerja v blagovnem prometu. — Ponat. — Maribor, 1983.
- Valenčič, V.: Ljubljanska trgovina od začetka 18. do srede 19. stoletja. — Ljubljana, 1981.
- Odmor na selu. Bosna i Hercegovina. — b. k., 1983.
- Narodopisje**
- Zablatnik, P.: Od zibelke do groba. — Celovec, 1982.
- Mukič, F. — M. Kozar: Slovensko Porabje. — Celje, 1982.
- Zgodovinske vzporednice slovenske in hrvaške etnologije 1. — Ljubljana, 1982.
- Divja jaga. — Celovec, 1982.
- Rešek, D.: Šege in verovanja ob Muri in Rabi. — 2. dop. izd. — Murska Sobota, 1983.
- Zbornik 1. kongresa Jugoslovanskih etnologov in folkloristov 1, 2. — Ljubljana, 1983.
- Radešček, R.: Slovenske legende. — Ljubljana, 1983.
- Kollontaj, A.: Ženska v socializmu. — Ljubljana, 1982.
- Tomšič, V.: Samoupravljanje in udeležba žensk v razvoju. — Ljubljana, 1983.

**MATEMATIKA — PRIRODOSLOVNE VEDE — ASTRONOMIJA — FIZIKA — KEMIJA — GEOLOGIJA — BIOLOGIJA — BOTANIKA — ZOOLOGIJA**

**Varstvo narave**

- Rejic, M.: Onesnaževanje in varstvo okolja. — Ljubljana, 1983.  
Narava v gorskem svetu. — 2. dop. izd. — Ljubljana, 1982.

**Matematika**

- Hladnik, M.: Naloge in problemi iz matematične analize. Del 1. — Ljubljana, 1982.  
Priatelj, N.: Osnove matematične logike. Del 1.—3. nat. — Ljubljana, 1982.  
Uršič, S.: Štirimestni logaritmi in druge tabele. — 12. nat. — Ljubljana, 1983.  
Kac, M.: Matematični priročnik. Logaritmi. — Trst, 1983.  
Žitko, T.: Zbirka nalog iz matematike 4. — Ljubljana, 1983.  
Moge, R.: Uvod v matematiko. — Ljubljana, 1982.  
Cvetković, D. M.: Diskretne matematične strukture. — 2. izd. — Beograd, 1982.  
Đaja, Č.: Viša matematika. Del 2. — Beograd, 1983.  
Dobovišek, M. — B. Magajna: Naloge iz algebre 1. — Ljubljana, 1983.  
Grasselli, J.: Algebrainska števila. — Ljubljana, 1983.  
Omladič, M.: Končnorazsežni vektorski prostori. — Ljubljana, 1983.  
Mizori-Oblak, P.: Matematika. Del 1, 2. — Ljubljana, 1983.  
Križanič, F.: Matematika 3. — Ljubljana, 1983.  
Vadnal, A.: Rešeni problemi linearnega programiranja. — 3. nat. — Ljubljana, 1983.

**Astronomija**

- Banovec, T.: Topografski priročnik. — Ljubljana, 1983.  
Henbest, N.: Vesolje v eksploziji. — Zagreb, 1983.  
Sagan, C.: Kozmos. — Rijeka, 1983.  
Orientacija. — Ljubljana, 1983.  
Milanković, M.: Kratka zgodovina astronomije. — 2. nat. — Ljubljana, 1982.  
Muminović, M.: Praktična astronomija. — 2. prer. izd. — Sarajevo, 1982.  
Ševarič, B. M. — Z. M. Brkić: Opšta astronomija. — 2. isp. dop. izd. — Beograd, 1981.  
Prosen, M.: Utrinki iz astronomije. — Ljubljana, 1980.  
Naše nebo 1983. — Ljubljana, 1982.  
Pravilnik o znakih za temeljne topografske načrte. — Ljubljana, 1982.  
Weinberg, S.: Prve tri minute. — 3. nat. — Ljubljana, 1983.

**Fizika**

- Isaković, S. — F. Klopčar: Statika. — Ponat. — Ljubljana, 1982.  
Biofizika. — Beograd, Zagreb, 1981.  
Strnad, J.: Fizika 3. — 2. nat. — Ljubljana, 1982.  
Rusov, Z.: Mehanika 2.—4. izd. — Beograd, 1983.  
Vučić, V. M. — D. M. Ivanović: Fizika 1.—18. izd. — Beograd, 1983.  
Van Laue, M.: Kratka zgodovina fizike. — 2. nat. — Ljubljana, 1983.  
Strategija dolgoročnega razvoja energetike Jugoslavije. — Ljubljana, 1983.  
Izpitna vprašanja iz fizike. — 7. izd. — Ljubljana, 1983.  
Kuščer, I. — A. Moljk: Fizika 1.—5. nat. — Ljubljana, 1983.  
Sever, R.: Električna na gradbiščih. — 3. izd. — Ljubljana, 1983.  
Kuhelj, A.: Mehanika. Kinematika. — Ljubljana, 1983.  
Oprešnik, M. — M. Opara: Termodinamične tabele in diagrami. — 6. izd. — Ljubljana, 1983.  
Fizika. — Ljubljana, 1983.

**Kemija**

- Enajsti kongres jugoslovenskih študentov čiste in uporaba kemije z mednarodno udeležbo. — Ljubljana, 1982.  
Laboratorijske vaje iz fizikalne kemije. — 4. izd. — Ljubljana, 1983.  
Reakcija in identifikacija ionov. — Pon. — Ljubljana, 1983.

**Geologija**

- Kraško podzemlje pri nas in v svetu. — Postojna, 1982.  
Geologija. Knj. 25. Del 2. — Ljubljana, 1982.  
Zemlja. — Ljubljana, 1982.  
Simpozij geologija Saleške koltline. — Ljubljana, 1983.  
Ramovš, A.: Slapovi v Sloveniji. — Ljubljana, 1983.

**Biologija — botanika — zoologija**

- Biokemija 1. — Ljubljana, 1982.  
Lakušić, R.: Planinske biljke. — Sarajevo, 1982.  
Urbanija, A.: Mikrobiologija in epidemiologija. — Ljubljana, 1982.  
Biologija. — 2. dop. izd. — Ljubljana, 1983.  
Zei, M.: Morski ribji trg. — Ljubljana, 1983.  
Humana genetika. — Zagreb, 1983.  
Hanuš, V. — Z. Fišer: Fazan. — Beograd, 1983.  
Sušnik, F.: Taksonomska in horološka problematika taksiona hladnika postinacifolia Rchb. Disertacija. — Ljubljana, 1964.  
Trommer, G.: Ökologie. — Köln, 1983.  
Dutta, A. C.: Botany. — 5. ed. — Calcutta, 1979.  
Maček, J.: Gozdna fitopatologija. — Ljubljana, 1983.  
Rebesko, B.: Fiziologija z anatomijo domačih živali. — Ljubljana, 1983.  
Divjad. — Ljubljana, 1983.  
Živali. — Ljubljana, 1983.  
Šilić, Č. Šumske zeljaste biljke. — 2. izd. — Sarajevo, 1983.  
Šilić, C.: Atlas drveća i grmlja. — 2. izd. — Sarajevo, 1983.

**UPORABNE VEDE — MEDICINA — TEHNIKA — KMETIJSTVO — GOZDARSTVO — VRTNARSTVO — ŽIVINOREJA — GOSPODINSTVO — VODSTVO IN ORGANIZACIJA INDUSTRIJE, TRGOVINE IN PROMETA — RAZNE INDUSTRIJE IN OBRTI — RAČUNALNIŠTVO — GRADBENIŠTVO**

**Medicina**

- Višja medicinska sestra. — Ljubljana, 1982.  
Vloga farmacevta pri zdravljenju kožnih bolezni: simpozij. — Dobrna, 1982.  
Barnard, C.: Telo kot stroj. — Murska Sobota, 1982.  
Zbornik predavanj 18. podiplomskega tečaja iz kirurgije. — Ljubljana, 1982.  
Leptospiroze. — Zagreb, 1982.  
Višji fizioterapevt. — Ljubljana, 1982.  
Višji delovni terapevt. — Ljubljana, 1982.  
Moody, R.: Život poslije života. — 3. izd. — Zagreb, 1982.  
Tavčarjevi dnevi 24. — Ljubljana, 1982.  
Jugoslovanski simpozij imunologov. — Ljubljana, 1982.  
Štefančič, M.: Anatomija človeka. Skeletni organski sistem. — Ljubljana, 1982.  
Do koda dopiru suvremena saznanja o pušenju. — Zagreb, 1982.  
Miše, I.: Oralna kirurgija. — Zagreb, 1983.  
Dittmar, F. W. — H. P. Legal: Zrela ženska. — Ljubljana, 1982.  
Budna, L.: Analiza zdravstvene prosvetljenosti bolnikov najpogostejših in najbolj znanih obolenj. — Slovenj Gradec, 1983.  
Zdravo življenje. — Ljubljana, 1983.  
Širca, A.: Splošna anatomija in fiziologija. — 2. izd. — Ljubljana, 1983.  
Fras, P. A.: Repetitorij klinične onkologije. — Ljubljana, 1983.  
Kastelic, I. — I. Bonač: Higiene 1. — 2. popr. in razš. izd. — Ljubljana, 1983.  
Naš malček. — 3. dop. izd. — Ljubljana, 1983.  
Glaser, E.: Separacija krvnih komponenta za i u terapiji. — Maribor, 1982.  
Jevtić, M.: Konzilijum. — Beograd, Zagreb, 1982.  
Bohinc, P.: Farmakognozija 2. Zv. 1. — 2. dop. izd. — Ljubljana, 1983.  
Cooper, K.: Novi aerobik. — Ljubljana, 1979.  
5. spominski sestane Metode Kramarjeve. — Ljubljana, 1983.  
Samomor in Slovinci. — Ljubljana, 1983.  
Bergant, S.: Polnokrvnost — nov pojem. Del 4. — Ljubljana, 1983.  
Človek. — Izv. izd. — Ljubljana, 1983.  
Kocjančič, M.: Zdravstveno varstvo delavcev — priseljencev. — Ljubljana, 1983.  
Cestnik, V.: Fiziološki praktikum. — Ljubljana, 1983.

- Psihoterapija 10. — Ljubljana, 1983.  
Moody, R.: Življenje po življenju. — Zagreb, 1983.  
Sodobna interna medicina 8. — Ljubljana, 1982.  
Matko, I. — J. Pirc: Dieta pri jetrnih in žolčnih obolenjih. — 3. izd. — Ljubljana, 1983.  
Matko, I. — J. Pirc: Dieta pri boleznih želodca in črevesja. — 3. dop. izd. — Ljubljana, 1983.  
Medicina. — Ljubljana, 1983.  
Bolezni moških. — Ljubljana, 1983.  
Izbrana poglavja iz patološke fiziologije. — 4. popr. izd. — Ljubljana, 1983.  
Opačić, S.: Osnove higijene. — Ljubljana, 1982.  
Letopis o zdravstvenem in socialnem varstvu v Sloveniji 1982. — Ljubljana, 1983.  
Zdravstveno statistični letopis 1982. — Ljubljana, 1983.  
Bohinjec, J.: Temelji klinične hematologije. — Ljubljana, 1983.  
Das Kind und sein Vater. — 12. Aufl. — Luzern, 1980.  
Ortopedski dnevi 1. — Ljubljana, 1983.  
Ninković, R.: Nosečnost. — Ljubljana, 1983.  
Kesić, B.: Život i zdravlje. — Zagreb, 1983.  
Lindtner, D. — S. Csikos-Sessia: Navodila za vaje iz anatomije. — Ljubljana, 1981.

**Gasilstvo**

- Sto let gasilskega društva Muta. 1882—1982. — Muta, 1982.  
Kurent, T. — M. Amalietti: Požar v hotelu. — Ptuj, 1983.  
Vrhovec, M.: Gasilske in gasilskošportne tekmovalne discipline. — 3. izp. izd. — Ljubljana, 1983.  
Zafošnik, A.: Oskrba z vodo za gašenje. — Ljubljana, 1983.

**Veterinarstvo**

- Gregorovič, V.: Bolezni in zdravstveno varstvo prežvekovalcev 1. — 3. izp. izd. — Ljubljana, 1982.  
Rigler, L.: Anatomija domačih živali. — Ljubljana, 1982.  
Veterinarski terminološki slovar A-B. — Ljubljana, 1982.  
Brglez, J.: Parazitologija za veterinarje. — Ljubljana, 1982.

**Tehnika**

- Sodobna elektronika 83 : 30. — Ljubljana, 1983.  
Možnosti izrabe hidroenergije v Sloveniji. — Ljubljana, 1982.  
Informator 1983. — Ljubljana, 1982.  
Stroji. — Ljubljana, 1982.  
Furlan, J.: Osnove nelinearnih elementov. — 3. izd. — Ljubljana, 1982.  
Ogorelec, A.: Osnove logičnih avtomatov za elektroenergetske postroje. — 2. izd. — Ljubljana, 1982.  
Keršič, N.: Zbirka nalog iz osnov elektrotehnike. — 4. izd. — Ljubljana, 1982.  
Mlakar, F.: Opća električna mjerenja. — 9. izd. — Ljubljana, 1982.  
Savnik, V.: Tehniško risanje. — 6. dop. izd. — Ljubljana, 1983.  
Muren, H.: Računanje menjalnih zobnikov. — Ljubljana, 1983.  
Enciklopedija tehnike. — Ljubljana, 1983.  
Avčin, F. — P. Jereb: Preizkušanje električnih strojev. — 3. popr. in izp. izd. — Ljubljana, 1983.  
Osnove medicinske elektrotehnike. — Ljubljana, 1983.  
Svetek, M.: Prevoz nevarnih snovi. — Ljubljana, 1982.  
Engelhard, D.: Električni vrtalni stroji in njihovi priključki. — Ljubljana, 1982.  
Požar, H.: Izvori energije. — Zagreb, 1980.  
Krstić, V. D.: Mala škola elektronike. Del 2. — 3. izd. — Beograd, 1982.  
Opomnik za nevarne snovi. — Ljubljana, 1983.  
Pozne, A.: Električna merilna tehnika 2. — Ljubljana, 1983.  
Noe, D.: Obdelovalni pripomočki. — Ljubljana, 1982.  
Zakon o varstvu pri delu. — 3. dop. izd. — Ljubljana, 1982.  
Petrović, D. Lj.: Električne instalacije. — 13. dop. izd. — Beograd, 1983.  
Elektronski merni instrumenti. — Beograd, 1982.  
Resanović, Ž.: Radio-tehnika za amatere — operatore. — Beograd, 1983.



Končno poročilo o raziskovalni nalogi: Globinska obdelava notranjih premerov cevi z RA  $\leq 0,5 \mu\text{m}$ . — Muta ob Dravi, 1982.

Biljanović, P.: Mikroelektronika. — Zagreb, 1982.

Puhar, J.: Izračun in meritve krivih ploskev na primeru standardnih in posebnih valjastih polžev. — Maribor, 1983.

Podlesnik, M.: Zobniška gonila z mimobežnimi osmi. — Maribor, 1982.

Zafošnik, A.: Varjenje, rezanje, spajkanje. — Ljubljana, 1983.

Vodni dnevi. — Ljubljana, 1983.

Zbornik referatov 16. jugoslovanskega simpozija o telekomunikacijah. — Ljubljana, 1982.

Solc, L.: Zgradimo majhno hidroelektrarno. Del 1, 2, 3. — Ljubljana, 1981, 1983.

Zunko, P.: Nizkonapetostne elektroenergetske instalacije. — Ljubljana, 1983.

Keršič, N.: Varstvo pri delu z elektriko. — Ljubljana, 1983.

Kokelj, P.: Naloge iz osnov elektrotehnike. Del 2. — Ljubljana, 1983.

Oblak-Lukač, A.: Pravilnik o strokovni izobrazbi in opravljanju preizkusa znanja delavcev, ki ravnavajo z nevarnimi snovmi. — Ljubljana, 1983.

Černigoj, B.: Plinske turbine. — Pred. in dop. izd. — Ljubljana, 1983.

Male hidroelektrarne. — Ljubljana, b. 1.

Oprešnik, M.: Termodinamika. — 3. popr. izd. — Ljubljana, 1983.

Polajnar, A.: Priročnik za vrednotenje uporabnosti NC — strojev. — Maribor, 1983.

Osnove varstva pri delu. — Maribor, 1983.

Perhac, J.: Osnove letalskega modelarstva. — 1. pon. — Ljubljana, 1983.

Varnostno tehnične novosti za pomožne in premične odre. — Ljubljana, 1983.

Kurent, T. — J. Marinko: Odvajanje dima in vročine pri požaru. — Ljubljana, 1983.

Friedrichs, G. — A. Schaff: Mikroelektronika in družba. — Ljubljana, 1983.

Avtomatizacija strege in montaže. — Ljubljana, 1983.

#### Kmetijstvo

Jenčič, R.: Kmetijski stroji. — 2. dop. izd. — Ljubljana, 1982.

Kmetijski priročnik 1983. — Ljubljana, 1982.

Korošec, J.: Pridelovanje krme. — Ljubljana, 1982.

Orešnik, A.: Prehrana in plodnost krav. — Ljubljana, 1982.

Jerič, R.: Svet akvaristike. — 2. dop. izd. — Ljubljana, 1982.

Pirija, I. — M. Mrhar: Traktor. — Ljubljana, 1982.

Mehanizacija i oprema poljoprivrednog posjeda. — Zagreb, 1983.

Kilibarda, M.: Vaš pas. — 2. prir. i dop. izd. — Beograd, 1982.

Posvetovanje o osuševanju in namakanju kmetijskih zemljišč. — Gornja Radgona, 1983.

Arandelović, M.: Gajenje kuniča. — 2. izd. — Beograd, 1983.

Priročnik za varno delo s traktorjem in traktorskimi priključki. — Ljubljana, 1983.

Pugnetti, G.: Vse o psih. — Ljubljana, 1983.

Znanost in praksa v govedoreji. Zv. 7. — Ljubljana, 1983.

Vidic, J. — V. Gerbec: Nasveti in navodila lastnikom mladih psov. — 2. dop. izd. — Ljubljana, 1983.

Jurjec, J.: Slovenski vzornik pasemskih kuncev. — Kranj, 1982.

Drakulić, V. — Z. Kosović: Kuničarstvo. — Beograd, 1983.

Racionalizacija v mesni industriji. — Slovenj Gradec, 1983.

Prašnikar, M.: Vrste kanarčkov in ocenjevanje. — Ljubljana, 1983.

Prašnikar, M.: Kanarčki. — Ljubljana, 1983.

Višnar, M. — E. Zeleznik — S. Ostrožnik: Intenzivna reja kuncev. — Ljubljana, 1983.

Brinzej, M.: Konjogojstvo. — Zagreb, 1980.

Slovensko kmetijsko združenstvo. — Ljubljana, 1983.

Zidar, M.: O psih. — 5. dop. izd. — Ljubljana, 1983.

The dog. — Repr. London, 1983.

Pond, G.: The cat. — Repr. — London, 1983.

Macgregor-Morris, P. — E. H. Edwards: The horse. — Repr. — London, 1983.

Bajec, V.: Jagode. — Ljubljana, 1983.

Kvalitet mesa i standardizacija. — Bled, 1983.

Hedl, A.: Reja brojlerjev v kooperaciji na področju KZ »Drava« Radlje. Diplomatska naloga. — Radlje, 1983.

#### Gozdarstvo — vrtnarstvo — čebelarstvo

Willfort, R.: Zdravilne rastline in njih uporaba. — 3. izd. — Maribor, 1983.

Kadri, pomemben činitelj dolgoročnega razvoja gozdarstva in lesarstva Slovenije. — Ljubljana, 1982.

Analiza stanja in potrebe po strokovnih kadrih v gozdarstvu Slovenije. — Ljubljana, 1982.

Bohinc, P.: Slovenske zdravilne rastline. — 1. dop. pon. — Ljubljana, 1983.

Longman, D.: Nega sobnih rastlin. — Ljubljana, 1983.

Colnarič, J. — S. Vrabl: Vinogradništvo. — 4. dop. izd. — Ljubljana, 1983.

Böhmig, F.: Delo v vrtu. — Maribor, 1983.

Kojić, M.: Odredivanje korova. — Beograd, 1981.

Šumarska enciklopedija. 1 : A-Grad. — 2. izd. — Zagreb, 1980.

Pomen kvalitete v gozdarstvu in lesarstvu. — Ljubljana, 1983.

Pohišstvo Slovenije v izvozu. — Ljubljana, 1983.

Mastnak, T.: Urejanje in vzdrževanje trat. — Ljubljana, 1983.

Šiško, M.: Sadjarstvo. — Ljubljana, 1983.

Apitherapie. Heilung durch Bienenprodukte. — Ljubljana, 1983.

#### Gospodinjstvo

Merc-Matjašič, K.: Kuhajmo po domače. — Ljubljana, 1983.

Drev, M. — S. Tomažič: 101 zelenjavni jedilnik. — Ljubljana, 1983.

Grum, A. — N. Pantič Starič: Konzerviranje z mrazom. — Ljubljana, 1983.

Recke, G. v. d. — A. Wolter: Kuhajte z nami. — Koper, 1983.

La Torre, M. — G. Weiller: Kučni majstor 1, 2. — 2. izd. — Beograd, 1982.

Naš malček. — Ljubljana, 1980.

Franzot — Zor, J.: Kozmetika in mi. — Ljubljana, 1982.

Lochner, D.: Podstrešje preurejamo v stanovanje. — Ljubljana, 1982.

Jackson, A. — D. Day: Preprosta popravila. — Ljubljana, 1983.

Rotter, B.: Varno delo v gostinstvu, obratih družbene prehrane in trgovinah z živili. — 3. izd. — Ljubljana, 1983.

Mackinlay, C. — M. Ricketts: Vlaganje, shranjevanje in zmrazovanje. — Ljubljana, 1983.

Krüger, A. — A. Wolter: Kuhajmo z veseljem. — 2. izd. — Ljubljana, 1983.

Grum, A. — E. Kovačič: Konzerviranje in zamrzovanje v gospodinjstvu. — 6. dop. in pred. izd. — Ljubljana, 1983.

Novak-Marković, O.: Jugoslovanska kuhinja. — Ljubljana, 1983.

Pirc, J. — E. Novak — D. Ovsec: Zelenjavne jedi. — Ljubljana, 1983.

#### Vodstvo in organizacija industrije, trgovine in prometa

Habjan, B. — J. Kovačič: Amortizacija in revalorizacija osnovnih sredstev. — Ljubljana, 1982.

Vezjak, D.: Segmentiranje tujih tržišč. — Maribor, 1982.

Djurić, V.: Varstvo pri delu v drobnem gospodarstvu. — Ljubljana, 1982.

Avtomatizacija proizvodnje. — Maribor, 1982.

Načrt stroškovnih mest železarne Ravne za leto 1983. — Ravne, 1982.

Načrt stroškovnih mest TOZD mehanske obdelave za leto 1983. — Ravne, 1982.

Reja, S. — D. Dolenc: Osnove smernice v integralnem sistem kontrole kvalitete. Del 2. — Ljubljana, 1980.

Financijska funkcija. — Zagreb, 1980.

Jurančič, I.: Razvid del in nalog z enotno metodologijo za razvid. — Kranj, 1982.

Polajnar, A.: Študij dela. — Maribor, 1982.

Jubilejno posvetovanje o ekonomiki in organizaciji združenega dela. — Ljubljana, 1983.

Dolgoročni program ekonomske stabilizacije v prometu. — Ljubljana, 1983.

Polajnar, A.: Zbirka nalog iz študija dela. — Maribor, 1982.

Problemi standardiziranja in standardizacije v informacijskih sistemih organizacij združenega dela 11. — Portorož, 1983.

Turk, I.: Informacije o stroških pri odločanju o poslovanju. — Ljubljana, 1983.

Mikl, C.: Analiza bilance z revizijo. — Ponat. — Maribor, 1983.

Simpozij o sodobnih metodah v računovodstvu in poslovnih financah 15. — Ljubljana, 1983.

Aleš, F.: Inštruktaža za varno delo. — Ljubljana, 1983.

Toš, P.: Priročnik o skupnih osnovah za urejanje določenih stroškov. — Ljubljana, 1983.

Katalog splošno uporabnih organizacijsko-programskih rešitev. — Portorož, 1983.

Vezjak, D.: Trženje v izvozu. — Maribor, 1983.

O prometnih predpisih. — Ljubljana, 1983.

Predzakonski predpisi s področja varnosti cestnega prometa. — Ljubljana, 1983.

Koletnik, F.: Analiza bilance z revizijo. — 1. ponat. — Maribor, 1983.

Zadnik-Stirn, L.: Operacijska raziskovanja. — Ljubljana, 1983.

Stevanović, B.: Osnovi lučkov transporta. — Pula, 1983.

Verhovnik, V.: Varnost pri delu. — Maribor, 1983.

Varnostni predpisi za obrate jeklarne. — Ravne na Koroškem, 1983.

Jelenc, N.: Mednarodni in integralni transport blaga. — Ljubljana, 1983.



Teptalni stroj, ki so ga skonstruirali in izdelali v delavnicah Viatorja na Prevaljah iz pretežnega domačega materiala. Torej dvakrat domače: pamet in material. Čestitamo!

Družbeni sistem informiranja. — Ljubljana, 1983.  
 Kazalniki za primerjanje rezultatov gospodarjenja med OZD enake ali sorodne dejavnosti. — Ljubljana, 1983.  
 Mihelič, M.: Ekonomika in organizacija poslovanja. — Ljubljana, 1983.  
 Zeni, J.: Razvid del in nalog ter delitev sredstev za osebne dohodke. — Ljubljana, 1983.  
 Priročnik za učenje in preizkus znanja iz predpisov o varnosti cestnega prometa za voznike koles z motorjem, delovnih strojev in koles. — Ljubljana, 1983.  
 Kadoič, S.: Vaje iz ekonomike OZD. — Kranj, 1982.

#### Fužinarstvo

Uranc, F.: Vpliv toplotne obdelave na žilavost bojnita Cr-W-V jekel. Magistrsko delo. — Ljubljana, 1983.  
 360 /Tristošestdeset/ let. — Ravne na Koroškem, 1983.  
 Grupe za zbiranje in sortiranje legiranih odpadkov iz starega železa. — Ravne, 1983.  
 Pregled izdelkov železarnice Ravne. — Ravne na Koroškem, 1983.

#### Razne industrije in obrti

Jakšič, D.: Tehnologija tkanja 2. — Ljubljana, 1980.  
 Donzelli, R. — B. Munari — P. Polato: Delajmo z lesom. — Koper, 1983.  
 Messer für Landwirtschaftsmaschinen. — Ravne na Koroškem, 1983.  
 Noževi za poljoprivredne mašine. — Ravne na Koroškem, 1983.  
 Bruton, E.: Uhren. — Eltville am Rhein, 1982.  
 Wiegand, E.: Steklarstvo za vsakogar. — Ljubljana, 1982.  
 Göres, H. H.: Betonska in zidarska dela. — Ljubljana, 1982.  
 Marinc, I.: Sodobno ročno tkalstvo. — V Celju, 1983.  
 Šegula, R.: Tehnologija barvalnih procesov. — Ljubljana, 1982.  
 Skaza, A.: Ljubiteljsko kletarstvo. — 2. dop. izd. — Maribor, 1983.  
 Makrame u vašem domu. — Kragujevac, 1981.  
 Tapiserija u vašem domu 2. — 2. izd. — Kragujevac, 1983.

#### Računalništvo

Zakrajšek, E.: Fortran. — 5. nat. — Ljubljana, 1982.  
 Mihelin, M.: Avtomatično prepoznavanje in diagnostika mikroelektromiograma : disertacija. — Ljubljana, 1983.  
 Šesel, J.: Raziskava možnosti za racionalnejšo proizvodnjo s pomočjo procesnega računalnika v metalurških obratih Rudnikov svinca in topilnice Mežica. — Ravne na Koroškem, 1982.  
 Lovrić, A.: Pascal. — Zagreb, 1983.  
 Grundler, D.: Uvod u mikroprocesore. — Zagreb, 1982.  
 Uvod v računalništvo. Naloge. — Ljubljana, 1983.  
 Zbornik referatov 11. jugoslovanskega posvetovanja o mikroelektroniki. — Zagreb, 1983.  
 Evans, C.: Kompjutorski izazov. — Zagreb, 1983.  
 Mohor, B. — E. Zakrajšek: Uvod v programiranje. — 2. nat. — Ljubljana, 1982.  
 Erbes, M.: Uvod v računalniške mreže. — Ljubljana, 1982.  
 Bratko, I. — V. Rajkovič: Uvod v računalništvo. — 8. nat. — Ljubljana, 1983.  
 Virant, J.: Uvod v računalništvo. — Pon. 2. popr. izd. — Ljubljana, 1983.  
 Bratkovič, F.: Programiranje računalnikov. — Ljubljana, 1983.  
 Batagelj, V.: Uvod v računalništvo. Fortran. — Ljubljana, 1983.  
 Petrič, M.: Navodilo za interaktivno delo računalnik: ISKRA DATA C 18-20. — Maribor, 1983.  
 O uporabi mikroprocesorjev v merilni tehniki. Sem. 9. — Ljubljana, 1983.  
 Video C. D. 83. — Ljubljana, 1983.  
 Gradišar, M.: Programiranje v pascalu. Zbirka vaj. — Kranj, 1983.

#### Gradbeništvo

Pajk, M.: Gradbeno poslovanje. — 6. pred. izd. — Ljubljana, 1982.  
 Gradbeniški priročnik. — Ljubljana, 1982.

Pajk, M.: Kalkulacija gradbenih del. — 8. dop. izd. — Ljubljana, 1982.  
 Splošni pogoji za dobavo toplotne energije. — Slovenj Gradec, 1981.  
 Azbestnocementni izdelki. — Ljubljana, 1982.  
 Böse, K. H.: Varčevanje z energijo. — Ljubljana, 1982.  
 Varstvo pri delu v gradbeništvu. 2. izd. — Ljubljana, 1983.  
 Gradbeništvo, stanovanjsko in komunalno gospodarstvo v Sloveniji. — Ljubljana, 1983.  
 5. letno zborovanje gradbenih konstruktorjev Slovenije. — Bled, 1983.  
 Gradjevinski materiali. — Ljubljana, b. 1.

#### UMETNOST — URBANIZEM — ARHITEKTURA — LIKOVNA UMETNOST — GLASBA — FILM — GLEDALIŠČE — IGRE — ŠPORT

##### Umetnost

Zadnikar, M.: Romanika v Sloveniji. — Ljubljana, 1982.  
 Butina, M.: Elementi likovne prakse. — Ljubljana, 1982.  
 Janson, H. W.: Istorija umetnosti. — 6. pro. i dop. izd. — Beograd, 1982.  
 Kulturne dragotine Slovenije. Iz mariborske zakladnice. — Ljubljana, 1983.  
 Menaše, L.: Umetnostni zakladi Slovenije. — Beograd, 1982.  
 Petrović, Đ. — M. Prošić-Dvornić: Narodna umetnost. — Beograd, Zagreb, Mostar, 1983.  
 Balabanov, K.: Freske i ikone u Makedoniji. — Beograd, Zagreb, Mostar, 1983.  
 Minijatura. — Beograd, Zagreb, Mostar, 1983.  
 Zbornik za umetnostno zgodovino. Let. 18. — Ljubljana, 1982.

##### Urbanizem

Soštarič, M.: Posnetek gorske pokrajine in ljudi med Peco in Raduho. — Maribor, 1982.  
 Varstvo spomenikov 25. — Ljubljana, 1983.  
 Občina Radlje ob Dravi v prostoru. — Radlje ob Dravi, 1983.  
 Mihelič, B.: Urbanistični razvoj Ljubljane. — Ljubljana, 1983.

##### Arhitektura

Brecelj, M.: Frančiškanski samostan Kostanjevica v Novi Gorici. — Nova Gorica, 1983.  
 Slovenj Gradec. — Ljubljana, 1983.  
 Höfler, J.: Trije popisi cerkva in kapel na Kranjskem in slovenskem Štajerskem s konca 16. stoletja. — Ljubljana, 1982.  
 Domovi kraljeva. — Beograd, 1982.  
 Sjaj bogova. — Beograd, 1982.  
 Hramovi moči. — Beograd, 1982.  
 Stanovanjsko naselje »Suha-80«. Stanovanjski blok S1S2. — Ravne na Koroškem, 1983.  
 Plesničar-Gec, L.: Starokrščanski center v Emoni. — Ljubljana, 1983.

Katalog individualnih stambenih objekata. — Beograd, 1983.  
 Vuk, M.: Grad Dobrovo v Goriških brdih. — Nova Gorica, 1983.  
 Dioklecianova palača. — Split, 1983.

##### Likovna umetnost — fotografija

Stojan Razmovski. Katalog umetnostnega paviljona v Slovenj Gradcu. — Slovenj Gradec, 1982.  
 Revolucija in umetnost. — 2. dop. izd. — Ljubljana, 1982.  
 Pavel Florjančič: koledar. — 1983.  
 Foto/photo Joco Znidaršič. — Ljubljana, 1982.  
 Dražen Kalenić. — Zagreb, 1983.  
 Brejce, T.: Slikarstvo od 15. do 19. stoletja na Slovenski obali. — Koper, 1983.  
 Janez Vidic. — Maribor, 1983.  
 Dular, J.: Halštatska keramika v Sloveniji. — Ljubljana, 1982.  
 4. medklubska razstava fotografij in diapozitivov. — Vuzenica, 1983.  
 Katalog poštarskih maraka jugoslovenskih zemalja 1984 : 1, 2. — Beograd, 1983.  
 Pollakówna, J.: Poljsko slikarstvo. — Beograd, 1982.  
 Slikarstvo na Koroškem od romantike do ekspresionizma. — Ljubljana, 1983.  
 15. mednarodni grafični bienale. — Ljubljana, 1983.  
 Levstik, F.: Martín Krpán. Frei nach einer Erzählung von Fran Levstik von Martina Krüger u. Janko Jerovšek illustriert von Anton Repnik. — Hanan/M., 1982.  
 Stele, F.: Grintovci. — Ljubljana, 1983.  
 Slikarska kolonija. — Ravne na Koroškem, 1983.  
 Vrišer, S.: Baročno kiparstvo na Primorskem. — Ljubljana, 1983.  
 Kržišnik, Z.: L. Spacal. — Ljubljana, 1982.  
 Goscimski, W.: Malarstvo. — Warszawa, 1983.  
 Basic Furniture Renovation. — 3. prin. — London, 1983.  
 Jeremić, Ž.: Popularni kurs fotografije. — 17. izd. — Beograd, 1983.  
 Jiří Anderle. — Köln, 1983.  
 Hofstätter, H. H.: Jugendstil. Graphik und Druckkunst. — Baden-Baden, 1983.  
 Dve desni dve levi. — Ljubljana, 1982.  
 Vse o ročnih delih. — Koper, 1983.  
 Čadež-Lapajne, D.: Glina, les, papir, kovina. — Ljubljana, 1983.  
 Bonando, W. — M. Nava: Vezenje. — Koper, 1983.

**Glasba**  
 Manasteriotti, V.: Prva srečanja z glasbo. — Ljubljana, 1983.  
 Gregorc, J.: Moje izkušnje in pogledi na zborovodstvo. — Ljubljana, 1982.  
 Lebič, L.: Kvartet za tolkala. — Ljubljana, 1982.



Pa tekne



Sklepni koncert 16. pevskega srečanja od Pliberka do Traberka. — Ravne na Koroškem, 1983.

Mladinski zbori 15. — Celje, 1983.

Kumer, Z.: Ljudska glasbila in godci na Slovenskem. — Ljubljana, 1983.

Svetovna zgodovina glasbe. — Ljubljana, 1983.

Muzikološki zbornik. Zv. 18. — Ljubljana, 1982.

Četrto srečanje moški pevski zbor Fužinar Ravne na Koroškem in mešani pevski zbor »Lampart« Budafok. — Ravne na Koroškem, 1983.

Kupper, L.: Pojmo s ptički. — Celovec, 1981.

10. srečanje pihalnih orkestrrov slovenskih železarn. — Ravne, 1983.

Budkovič, C.: Razvoj mladinskega zborovskega petja na Slovenskem. — Ljubljana, 1983.

Avseniki 30 let. — Maribor, 1983.

Mandić, I.: Arsen. — Zagreb, 1983.

Vres. — Prevalje, 1983.

Pihalni orkester ravnskih železarjev. Valjevo. Čačak. — Ravne, 1983.

**Film**

Križnar, N.: Slovenski etnološki film. — Ljubljana, 1982.

2. mednarodni festival industrijskega, obrtnega in etnološkega amaterskega filma. — Prevalje, 1983.

The Illustrated Who's Who of the Cinema. — New York, 1983.

Jezik na odru, jezik v filmu. — Ljubljana, 1983.

Šimenc, S.: Slovensko slovstvo v filmu. — Ljubljana, 1983.

Slovenski film. — Ljubljana, 1983.

**Gledališče**

Stanislavski, K. S.: Igralec in njegovo delo. Del 2, knjiga 3, 4. — Ljubljana, 1982, 1983.

Peršak, T.: Med stvarnostjo in domišljijo. — Ljubljana, 1982.

Berger, A.: Ogledi in pogledi. — Ljubljana, 1984.

18. Borštnikovo srečanje '83. — Maribor, 1983.

**Igre — šport**

Zbornik 1953—1983. Odred »Bistrega potoka«. — Muta, 1983.

Gamma, K.: Sve o skijanju. — Zagreb, 1982.

Haux, G.: Ronjenje i ronilačka tehnika. — Zagreb, 1982.

Prvo državno prvenstvo v sedeči odbojki. — Ravne na Koroškem, 1982.

Jugoslovansko smučanje 1982—83. — Ljubljana, 1982.

Wölle, R.: Oris razvoja slovenskega taborništva. — Ljubljana, 1982.

Alliss, P.: Play golf. — London, 1983.

Bjelica, D.: Šahovska čitanka. — 8. dop. izd. — Sarajevo, 1982.

Orientacija. — Ljubljana, 1983.

Z rekreacijo do zdravja. — Rogaška Slatina, 1983.

Malacko, J.: Osnove sportskog treninga. — Beograd, 1982.

Vujić, B.: Put u napredni karate. — Beograd, 1983.

Jorga, I. — V. Jorga — P. Đurić: Pravila sportske karate borbe. Knj. 1. — Beograd, 1981.

Mudrić, R.: Škola karatea 1. — Beograd, 1982.

Lee, B. — M. Uychara: Bruce Lee metoda borbe 1—4. — Zagreb, 1980, 1982.

Modrić, Z.: Budo. — Zagreb, 1977.

Pečko, N.: Te kvon do. — Zagreb, 1978.

Martial Arts of the Orient. — London, 1983.

BMX. Action Bike Book. — London, 1983.

Zlatna knjiga nogometa. — Zagreb, 1983.

Šumar, M. — M. Šumar: Karate. — Ljubljana, 1983.

Modrić, Ž.: Obrani se sam. — 2. izd. — Zagreb, 1979.

Pravila za atletska takmičenja. — Zagreb, 1977.

Lepšić, M. — J. Ilič-Drevm: Družbene igre. — Zagreb, 1981.

Giacomelli, O.: Učni načrt za usmerjevalne selekcije v smučarskih skokih. — Dop. in popr. izd. — Ljubljana, 1982.

10 let Slovenski atletski klub. — Celovec, 1980.

Planinska šola. — Ljubljana, 1983.

Metodika telesne vzgoje. — Maribor, 1983.

NK Korotan Prevalje 1933—1983. — Prevalje, 1983.

Pohod železarjev Olševa '83. — Ravne na Koroškem, 1983.

Wise, D. B. — W. Boddy — B. Laban: The automobile. — New York, 1983.

## JEZIKOSLOVJE — KNJIŽEVNOST

### Jezikoslovje

Duden. Das grosse Wörterbuch der deutschen Sprache. Band 6. — Mannheim, Wien, Zürich, 1981.

Esperanto: udžbenik međunarodnog jezika. — 4. izd. — Zagreb, 1982.

Dular, J. — R. Kirn — V. Mrdavišič: Slovenski jezik in statistika. 7.—3. nat. — Ljubljana, 1982.

Breznik, A.: Jezikoslovne razprave. — Ljubljana, 1982.

Stanislavski, J.: Wielki słownik angielsko-polski z suplementem : A-N, O-Z. — Warszawa, 1982.

Stanislavski, J.: Wielki słownik polsko-angielski : A-O, P-Z. — Warszawa, 1982.

Biti, V.: Bajka i predaja, povijest i pripovijedanje. — Zagreb, 1981.

Jug-Kranjec, H.: Slovenščina za tujce. — 4. dop. nat. — Ljubljana, 1982.

Komac, P.: Angleška slovnica po naše. — Ljubljana, 1983.

Dolgan, M.: Spoznavanje jezika. — Ljubljana, 1983.

Slavistična revija. Let. 31. — Ljubljana, 1983.

Komac, D. — R. Škerlj: Angleško-slovenski in slovensko-angleški slovar. — 6. izd. — Ljubljana, 1983.

Miščević, N.: Jezik kot dejavnost. — Ljubljana, 1983.

Inzko, V.: Učimo se slovensko. — Klagenfurt/Celovec, 1981.

Bezljaj, F.: Etimološki slovar slovenskega jezika. Knj. 2 : K-O. — Ljubljana, 1982.

Slovenščina v javnosti. — Ljubljana, 1983.

Kranzmayer, E. — P. Lessiak: Wörterbuch der deutschen Sprachinselmundart von Zorz/Sorica und Deutschrut / Rut in Jugoslawien. — Klagenfurt, 1983.

Kmecl, M.: Mala literarna teorija. — Dop. 3. izd. — Ljubljana, 1983.

Tomšič, S.: Lingvistična antropologija. — Ljubljana, 1983.

Obdobje simbolizma v slovenskem jeziku, književnosti in kulturi. Del 1, 2. — Ljubljana, 1983.

Vodnik, F.: Misli in presoje. — Ljubljana, 1983.

Močnik, R.: Raziskave za sociologijo književnosti. — Ljubljana, 1983.

Linguistica 22. — Ljubljana, 1982.

Kos, J.: Roman. — Ljubljana, 1983.

Kos, J.: Očrt literarne teorije. — Ljubljana, 1983.

Karta slovenskih narečij. — Ljubljana, 1983.

Kirn, R. — M. Kolar: Slovenski jezik 2 : delovni zvezek. — Maribor, 1983.

Smolej, V.: Slovensko-slovaški slovar. — Ljubljana, 1983.

Hvalec, J.: Commercial correspondence 2. — Maribor, 1983.

Business english 1. — Pon. — Maribor, 1983.

Zorko, Z.: Koroški govori na severnem Pohorju zahodno od Ruš do Vuzenice. Magistrsko delo. — Ljubljana, 1976.

Ivić, M.: Praveci u lingvistici. — 5. izd. — Ljubljana, 1983.

Hladnik, M.: Trivialna literatura. — Ljubljana, 1983.

Merkù, P.: Poslušam. — Trst, 1983.

### Književnost

Prežihov, V.: Samonikli i druge pripovetke. — Beograd, 1981.

Prežihov, V.: Samonikli. — Beograd, 1981.

Prežihov, V.: Boj na proždrljivcu. — Sarajevo, 1983.

Prežihov, V.: Doberdob. — Moskva, 1962.

Prežihov, V.: The self-sown. — New Orleans, 1983.

Prežihov, V.: Samorastniki. 3. nat. — Ljubljana, 1983.

Kuhar, L. — Prežihov, V.: Zbrano delo. Knj. 10. — Ljubljana, 1983.

Brenk, K.: Kruh upanja. — Ljubljana, 1982.

Sušnik, T.: Po Prežihovih Kotljah. — Dop. izd. — Ravne na Koroškem, 1983.

Štrancar, M.: Grotesknost v prozi Prežihovega Voranca. — Diplomski naloga. — Ljubljana, 1973.

Suhodolčan, L.: Pisatelj, povej mi. — Ljubljana, 1982.

Grafenauer, N. — L. Suhodolčan: Album slovenskih pisateljev. — Ljubljana, 1983.

Suhodolčan, L.: Dvanajst slonov. — 2. nat. — Ljubljana, 1983.

Suhodolčan, L.: Dvanaest slonova. — Ljubljana, 1983.

Suhodolčan, L.: Dvanaest slonova. — Cir. — Ljubljana, 1983.

Suhodolčan, L.: Dvenadcať slonov. — Moskva, 1983.

Suhodolčan, L.: O dvanastich slonikoch. — Nový Sad, 1982.

Suhodolčan, L.: Skriti dnevnik. — 3. nat. — Ljubljana, 1983.

Ošlak, V.: Pogovori pod šotori. — Koper, 1983.

Gradišnik, J.: Moj prijatelj Dane. — Ljubljana, 1983.

Vogel, H.: U sjeni lipa. — Sarajevo, 1981.

Polanšek, V.: Bratovska jesen 1, 2. — Celovec-Borovlje, 1981.

Polanšek, V.: Križ s križi. — Celovec, 1980.

Kokot, A.: Kaplje žgoče zavesti. — Celovec-Borovlje, 1982.

Špicar, J.: Pod bičem. — Celovec, 1966.

Lipuš, F.: Odstranitev moje vasi. — Celovec, 1983.

Scharf, H.: Der Mittelmässige. — Klagenfurt, 1973.

Handke, P.: Das Gewicht der Welt. Ein Journal. — Salzburg, 1977.

Mauser, K.: Pomlad v Črepinjku. — Celovec, 1977.

Mauser, K.: Le eno je potrebno. Knj. 1. — Celovec, 1981.

Mauser, K.: Jerčevi galjoti. — Celovec, 1980.

Mauser, K.: Rotija. — Celovec, 1979.

Mauser, K.: Razdrto gnezdo. — Celovec, 1972.

Mauser, K.: Ljudje pod bičem. Knj. 1—3. — 2. izd. — Celovec, 1969.

Kuchling, A.: Drava, povej, kje dom je moj. — Celovec, 1973.

Germ, H.: Otroci enega sonca. — Celovec, 1982.

Galun, V.: Značilnosti izvorne in prevedene proze ter zapisov ljudskih pripovedi v Janežičevem Slovenskem glasniku od 1858—1863. Diplomski naloga. — Ljubljana, 1983.

Čebon, Z.: Značilnosti izvorne in prevedene proze ter zapisov ljudskih pripovedi v Janežičevem Slovenskem glasniku od 1864 do 1868. Diplomski naloga. — Ljubljana, 1983.

Kac, T.: Pripovedna proza Janka Messnerja. Diplomski naloga. — Ljubljana, 1983.

Hrobath, M.: Vigredno sonce. — Celovec, 1981.

Merkač, F.: Odenki razbolele resničnosti. — Celovec, 1980.

Na zeleni stehi vetra. — Klagenfurt, 1980.

Ferk, J.: Der verurteilte Kläger. — Wien, Hamburg, 1981.

Messner, J.: Kritike in polemike 1974—1981. — Celovec, 1981.

Javoršek, J.: Adamovo jabolko. — Celovec, 1983.

Povijest svjetske književnosti. Knj. 1, 3, 6. — Zagreb, 1982.

Bahtin, M.: Teorija romana. — Ljubljana, 1982.

Bernik, F.: Tipologija Cankarjeve proze. Ljubljana, 1983.

Golob, B.: Srce ustvarja, roka piše. — Ljubljana, 1983.

Memento umori. — Ljubljana, 1982.

Armanini, A.: Kritika književnog uma. — Rijeka, 1982.

Solar, M.: Suvremena svjetska književnost. — Zagreb, 1982.

Otrok in knjiga 15, 16, 17. — Maribor, 1982, 1983.

Vidmar, J.: Mrtvaški ples. — Ljubljana, 1983.

Vodnik, F.: Dialektika in metafizika slovenstva. — Celje, 1983.

Slovenska književnost. — Ljubljana, 1982.

Ribičič, M.: Glasna preišljanja. — Trst, 1983.

Jurak, M.: Od Shakespeara do naših sodobnikov. — Ljubljana, 1983.

Kos, J.: Pregled slovenskega slovstva. — 7. nat. — Ljubljana, 1983.

Kos, J.: Moderna misel in slovenska književnost. — Ljubljana, 1983.

Bohanec, F.: Živa stvarnost. — Maribor, 1983.

Štih, B.: To ni nobena pesem, to je ena sama ljubezen. — Ljubljana, 1983.

Prenz, J. — G. M. Goloboff: Istorija hispano-američke književnosti. — Beograd, 1982.

Rožanc, M.: Roman o knjigah. — Ljubljana, 1983.  
 Vidmar, J.: Dva razgovora. — Ljubljana, 1983.  
 Dolgan, M.: Kompozicija Pregljevega pripovedništva. — Koper, 1983.  
 Munda, J.: Knjiga. — Ljubljana, 1983.  
 Kocijan, G.: Kratka pripovedna proza od Trdine do Kersnika. — Ljubljana, 1983.  
 Pámies, T.: T. Pámies: Oporoka v Pragi. — Ljubljana, 1983.  
 Babić, G.: Možda uzaludno. — Zagreb, 1983.

**DOMOZNANSTVO — ZEMLJEPIS — BIOGRAFIJE — KULTURNA ZGODOVINA — ARHEOLOGIJA — ARHIVI — ZGODOVINA — ZGODOVINA NOB**

**Domoznanstvo**

Slovenske gore. — Ljubljana, 1982.  
 Enciklopedija Jugoslavije. 1 : A-Biz., 2 : Bje-Crn. — 2. izd. — Zagreb, 1982, 1983.  
 Rogaška Slatina. — Zagreb, 1983.  
 Dretnik, D.: Pregled zgodovinskih, prirodnih, kulturnih in turističnih zanimivosti na Koroškem. — Slovenj Gradec, 1982.  
 Loški razgledi 29. — Škofja Loka, 1982.  
 Brestanica. — Brestanica, 1982.  
 Wlodyga, E.: Dekanija Mežiške doline z župnijami. — b. k., 1975—76.  
 Mežica ob jubilejih 1943—1983, 1154—1984. — Mežica, 1983.  
 Rom. — Herrsching, 1983.  
 Berlin. — Herrsching, 1983.  
 Bayern. — Herrsching, 1983.  
 Savinjski zbornik 5. — Žalec, 1983.  
 Venedig. — Herrsching, 1983.  
 New York. — Herrsching, 1983.  
 Paris. — Herrsching, 1983.  
 Florenz. — Herrsching, 1983.  
 London. — Herrsching, 1983.  
 Griechenland. — Herrsching, 1983.  
 Israel. — Herrsching, 1983.  
 Amsterdam. — Herrsching, 1983.  
 Sarajevo. — Sarajevo, 1983.  
 Celjski zbornik 1982—83. — Celje, 1983.  
 60 let hotuljskih gasilcev. — Kotlje, 1983.  
 Slovenija. — Ljubljana, 1983.

Zakladi Slovenije. — 3. dop. izd. — Ljubljana, 1983.  
 Zbornik občine Slovenska Bistrica 1. — Slovenska Bistrica, 1983.  
 Knez, T. — J. Bogataj: Po dolini zgornje Krke. — Maribor, 1983.  
 Hotuljski tabor — 40 let. — Dop. izd. — Kotlje, 1983.  
 Avguštin, C.: Radovljica. — Dop. izd. — Maribor, 1983.

**Zemljepis**

Geografski vestnik. Let. 54. — Ljubljana, 1982.  
 Imenik naselij v SR Sloveniji. — Ljubljana, 1982.  
 Geografski zbornik. Let. 22. — Ljubljana, 1983.  
 Dvojezična Koroška. — Celovec/Klagenfurt, 1982.  
 Dubrovnik i okolica. — 11. dop. izd. — Zagreb, 1983.  
 David, T. — V. Kolar: Istra. — Beograd, 1983.  
 Marasović, G. — T. Marasović: Split. — Beograd, 1983.  
 Jelovšek, E.: Jurklošter nekoč in danes. — Jurklošter, 1983.  
 Ingolič, B. — J. Medved: Atlas sveta. — Posod. izd. — Ljubljana, 1983.  
 Srbija. — Beograd, 1983.  
 Žagar-Jagrov, J.: Kostel. — Kočevje, 1983.  
 Moj prvi atlas. — Ljubljana, 1983.  
 Babić, I.: Trogir. — Beograd, 1983.  
 Wimmer, H. — J. H. Thielemann: Algerien. — Ludwigsburg, 1983.

**Biografije**

Adamič, F.: Spomini in pričevanja. — Ljubljana, 1983.  
 Cvetko, C.: Marjan Kozina. — Ljubljana, 1983.  
 Novak, A.: Papež Karol Wojtyła. — Ljubljana, 1983.  
 Ivinska, O.: Leta s Pasternakom. — Ljubljana, 1983.  
 Vošnjak, J.: Spomini. — Ljubljana, 1982.  
 Čengić, E.: Krleža. — Zagreb, 1982.  
 Marinko, M.: Izbrana dela 2. — Ljubljana, 1982.  
 Šinko, E.: Sablast kruži Evropom. — Zagreb, 1982.

Gregorič, J.: Pisma Petra Pavla Glavarja Jožefu Tomlju 1761—1784. — Ljubljana, 1982.  
 Podbevšek, A.: Rihard Jakopič. — Ljubljana, 1983.  
 Hünermann, W.: Prince Gonzaga. — Dravlje, 1982.  
 Vukmanović-Tempo, S.: Revolucija koja teče 1—4. — Zagreb, 1982.  
 Ivanović, D. M.: Mihajlo Pupin. Življenje in delo. — Ljubljana, 1982.  
 Slovenski bibliografski leksikon. Zv. 13. — Ljubljana, 1982.  
 Broz-Tito, J.: Autobiografska kazivanja. Tom 1, 2. — Cetinje, Skopje, Beograd, Ljubljana, 1983.  
 Očak, I.: Krleža-partija. — Zagreb, 1982.  
 Matvejević, P.: Stari i novi razgovori s Krležom. — 5. izd. — Zagreb, 1982.  
 Vučetić, S.: Krležino književno djelo. — Zagreb, 1983.  
 Štajner, K.: Vrnitev iz Gulaga. — Zagreb, 1982.  
 Pogačnik, J.: Samonikli Prežihova Voranca. — Beograd, 1982.  
 Človek je utihnil. — Celje, 1983.  
 Keller, H.: Zgodba mojega življenja. — Ponat. — Ljubljana, 1983.  
 Stefanović, M.: Poslednja srečanja s Titom. — Zagreb, 1982.  
 Vasović, R.: To je Tito. — Zagreb, 1982.  
 Kreft, I.: Spori in spopadi. Knj. 2. — Ljubljana, 1983.  
 Reisp, B.: Kranjski polihistor Janez Vajkard Valvasor. — Ljubljana, 1983.  
 Sifrer, J.: Franc Saleški Finžgar. — Ljubljana, 1983.  
 Sitar, S.: Jurij Vega. — Ljubljana, 1983.  
 Maček-Matiija, I.: Sječanja. — Zagreb, 1983.  
 Moravec, D.: Pisma Frana Govekarja. Knj. 3. — Ljubljana, 1983.  
 Reisp, B.: Janez Vajkard Valvasor. — Ljubljana, 1983.  
 Bakarić, V.: Josip Broz-Tito. — Zagreb, 1983.  
 France Bevk borec in pisatelj. — Nova Gorica, 1980.  
 Medvedjev, R.: Nikita Hruščov. — Ljubljana, 1983.  
 Infeld, L.: Albert Ajnštajn. — 2. izd. — Beograd, 1983.  
 Druškovič, D.: Prežihov Voranc. — Ljubljana, 1983.  
 Cenčić, V.: Enigma Kopinič 1, 2. — Beograd, 1983.  
 Kocjan, G.: Dr. France Prešeren. — 3. dop. izd. — Ljubljana, 1983.  
 Romano, S. F.: Gramsci. — Ljubljana, 1983.  
 Ludwig, E.: Napoleon. — 2. izd. — Maribor, 1983.  
 Pogačnik, J.: Samonikli Prežihova Voranca. — Beograd, 1982.  
 Strube, W.: Nikolaj Kopernik. — Maribor, 1983.  
 Sušnik, T.: Prežihov album. — Ljubljana, 1983.  
 Lush, G.: Mati Terezija. — Koper, 1983.  
 Casson, J.: Zapisani svobodni. — Ljubljana, 1983.  
 Friedenthal, R.: Luther. Knj. 1, 2. — Murska Sobota, 1983.  
 Considine, B.: Više od života. — Zagreb, 1983.  
 Velebit, V.: Sečanja. — Zagreb, 1983.  
 Zbornik za zgodovino naravoslovja in tehnike. Zv. 7 : Bleiweisov zbornik. — Ljubljana, 1983.

**Arheologija — arhivi**

Ling, Die Griechische Welt. — Berlin, 1983.  
 Fitzgerald, P.: Das alte China. — Berlin, 1983.  
 Arheološki vestnik. 33: 1982. — Ljubljana, 1983.  
 Vickers, M.: Die Römische Welt. — Berlin, Darmstadt, Wien, 1982.  
 Foss, C.: Rom und Byzanz. — Berlin, Darmstadt, Wien, 1982.  
 Bolta, L. — V. Kolšek: Stalna arheološka razstava pokrajinskega muzeja v Celju. — Nova izd. — Ljubljana, 1982.  
 Puš, I.: Prazgodovinsko žarno grobišče v Ljubljani. — Ljubljana, 1982.  
 Jeločnik, A. — P. Kos: Zakladna najdba Čentur-C. — Ljubljana, 1983.  
 Vuga, D.: Ljubljansko Barje v arheoloških obdobjih. — Ljubljana, 1982.  
 Glaser, F.: Die Römische Siedlung Iuenna und die frühchristlichen Kirchen am Hemmberg. — Klagenfurt, 1982.



Da ne bomo pozabili naprej graditi (žerjav že čaka)



Umek, E. — J. Kos — M. Komelj: Arhiv SR Slovenije in Grubarjeva palača. — Ljubljana, 1982.  
 Štukl, F.: Knjiga hiš v Škofji Loki 1. — Škofja Loka, 1981.  
 5. posvetovanje o strokovnih in tehničnih vprašanjih v arhivih. — Maribor, 1983.  
 Arhivski fondovi i zbirke u arhivima i arhivskim odeljenjima u SFRJ SR Crna Gora. — Beograd, 1983.  
 Brodar, S. — M. Brodar: Potočka zijalka. — Ljubljana, 1983.  
 Gabrovec, S. — D. Svoljšak: Most na Soči. — Ljubljana, 1983.  
 Knez, T.: Arheološka zbirka Dolenjskega muzeja. — Novo Mesto, 1983.

### Zgodovina

Slovinci, španski borci. — Ljubljana, 1982.  
 Diwald, H.: Boj za svetovna morja. — Ljubljana, 1982.  
 Kardelj, E.: Potovanje skozi čas. — 4. izd. — Ljubljana, 1982.  
 Zgodovinski časopis. Let. 35, 36. — Ljubljana, 1982.  
 Kos, F.: Izbrano delo. — Ljubljana, 1982.  
 The expanding world. — London, New York, Sydney, Toronto, 1982.  
 Zgodovina Poljske. — Ljubljana, 1982.  
 Zontar, J.: Zgodovina mesta Kranj. — Kranj, 1982.  
 Mikuž, M.: Svet po vojni. — Ljubljana, 1983.  
 Kalan, V.: Tukidides, logos zgodovine in razredni boj. — Ljubljana, 1983.  
 Vrišer, S.: Uniforme v zgodovini 2. — Maribor, 1983.  
 Goriški letnik 9. — Nova Gorica, 1982.  
 Kajzer, J.: S tramovi podprto mesto. — Ljubljana, 1983.  
 Casopis za zgodovino in narodopisje. Let. 53. — Maribor, 1982.  
 Carinthia 1. Jahrgang 173. — Klagenfurt, 1983.  
 Meilensteine der geschichte. — Berlin, 1982.  
 Kobariška republika 1943—1983. — Kobarid, 1983.  
 Stari svet. — Beograd, 1983.  
 Srednji vek i renesansa. — Beograd, 1983.  
 Svet u ekspanziji. — Beograd, 1983.  
 Savremeni svet. — Beograd, 1983.

### Zgodovina 1941—1945

Pirkovič, I.: Svobodna republika pod Gorjanci. — Ljubljana, 1982.  
 Kiauta, U.: Bračičeva brigada. Del 1. — Ljubljana, 1982.  
 Klanjšček, Z.: Oris narodnoosvobodilne vojne na Slovenskem 1941—1945. — Ljubljana, 1982.  
 Jelenov žleb. — Ljubljana, 1983.  
 Petelin, S.: Gradnikova brigada. — Ljubljana, 1983.  
 Šebreljsko v NOB. — Ljubljana, 1983.  
 Dolomitska republika. — Ljubljana, 1983.  
 Ferenc, T.: Primorska pred vseljudsko vstajo 1943. — Ljubljana, 1983.  
 Po poteh odposlancev. — Kočevje, 1983.  
 Stari pisker. — Pon. — Ljubljana, 1983.  
 Pavlin, M.: Partizanska Pokljuka. — Radovljica, 1983.  
 Stiplovšek, M.: Bojna pot Šlandrove brigade. — Ljubljana, 1983.  
 Petelin, S.: Bojna pot Prešernove brigade. — Ljubljana, 1983.  
 Turjak. — Ljubljana, 1983.  
 Kočevska Reka. — Ljubljana, 1983.  
 Dobrnjič. — Ljubljana, 1983.  
 Vodnik po poti spominov NOB občine Domžale. — 3. izd. — Domžale, 1983.  
 Partizanska bolnišnica »Franja«. — Idrija, 1983.  
 Jamnik in tehnika Meta. — Kranj, 1983.  
 Bili so uporni. — 4. izd. — Ljubljana, 1983.  
 Jezernik, B.: Boj za obstanek. — Ljubljana, 1983.  
 Spominski park Trebče. — Dop. izd. — Ljubljana, 1983.  
 Nikolič, N.: Z ranjenci prek Sutjeske. — Ljubljana, 1982.  
 Kocković-Braco, J.: I tamo smo samo ljudi bili. — Zagreb, 1982.  
 Tradicije Sutjeske. — Zagreb, 1983.  
 Šepić, D.: Vlada Ivana Šubašića. — Zagreb, 1983.  
 Zec, B.: Četa Kozarčana. — Mostar, 1983.  
 Krizman, B.: Ante Pavelić i ustaše. — 2. izd. — Zagreb, 1983.

Krizman, B.: Ustaše i treći raich. — Zagreb, 1983.  
 Krizman, B.: NDH između Hitlera i Mussolinija. — 2. izd. — Zagreb, 1983.  
 Zentner, C.: Lexikon des Zweiten Weltkriegs. — Hamburg, 1982.  
 Shirer, W. Z.: Aufstieg und Fall des Dritten Reiches. — Herrsching, 1983.  
 Buchenwald. — Ljubljana, 1983.  
 Kielar, W.: Anus Mundi. — Ljubljana, 1982.

**Za Koroško krajino imajo glede na domoznanski vidik te, letos dobljene publikacije poseben pomen:**

- 1) Raziskovalne naloge občinskih raziskovalnih skupnosti Koroške krajine
- 2) Diplomatska dela domačinov
- 3) Publikacije z domačo problematiko in dela domačinov

#### 1) Raziskovalne naloge občinskih raziskovalnih skupnosti Koroške krajine

Dretnik, D.: Pregled zgodovinskih, prirodnih, kulturnih in turističnih zanimivosti na Koroškem. — Slovenj Gradec, 1982.  
 Budna, L.: Analiza zdravstvene prosvetlosti bolnikov najpogostejših in najbolj znanih obolenj. — Slovenj Gradec, 1983.  
 Šegel, J.: Raziskava možnosti za racionalnejšo proizvodnjo s pomočjo procesnega računalnika v metalurških obratih Rudnikov svinca in topilnice Mežica. — Ravne na Koroškem, 1982.  
 Končno poročilo o raziskovalni nalogi: Globinska obdelava notranjih premerov cevi z  $Ra \leq 0,5 \mu m$ . — Muta ob Dravi, 1982.  
 Mešl, M.: Dokumenti in poročila o delovanju SIS za raziskovalno dejavnost v občinah Dravograd, Radlje ob Dravi, Ravne na Koroškem in Slovenj Gradec v letu 1981. — Ravne na Koroškem, 1982.  
 Potočnik, V.: Delovne možnosti prebivalstva kot dejavnik razvoja Koroške krajine. — Ravne na Koroškem, 1982.  
 Kozlar, V.: Investicijski programi za investicije v Koroški krajini 1976—1981. — Ravne na Koroškem, 1983.  
 Potočnik, V.-M. Mešl: Analiza razvoja in ocena gospodarskih razvojnih možnosti občine Ravne na Koroškem. — Ravne, 1983.

#### 2) Diplomatska dela domačinov

Čebon, Z.: Značilnosti izvirne in prevedene proze ter zapisov ljudskih pripovedi v Janežičevem Slovenskem glasniku od 1864 do 1868. — Ljubljana, 1983.  
 Galun, V.: Značilnosti izvirne in prevedene proze ter zapisov ljudskih pripovedi v Janežičevem Slovenskem glasniku 1858—1863. — Ljubljana, 1983.  
 Strancar, M.: Grotesknost v prozi Prežihovega Voranca. — Ljubljana, 1973.  
 Sušnik, F.: Taksonomska in horološka problematika taksona hladnika *pastinacifolia* Rchb. Disertacija. — Ljubljana, 1964.  
 Kac, T.: Pripovedna proza Janka Messnerja. — Ljubljana, 1983.  
 Mezner, V.: Razvojni prikaz tekmovanj za bralno značko in spremljevalnih dejavnosti na OŠ Franja Goloba na Prevaljah od 1961 do 1983 leta. — Maribor, 1983.  
 Uranc, F.: Vpliv toplotne obdelave na žilavost bainita Cr-W-V jekel. Magistrsko delo. — Ljubljana, 1983.  
 Meško, J.: Resocializacija nekdanjih gojencev vzgojnih zavodov v občini Ravne na Koroškem v obdobju 1970 do 1980. — Ljubljana, 1981.  
 Hedl, A.: Reja brojlerjev v kooperaciji na področju KZ »Drava« Radlje. — Radlje, 1983.  
 Zorko, Z.: Koroški govori na severnem Pohorju zahodno od Ruš do Vuzenice. — Magistrsko delo. — Ljubljana, 1976.  
 Šetina, B.: Kompleksna analiza poslovanja DO študentski domovi Maribor. — Maribor, 1983.

#### 3) Publikacije z domačo problematiko in dela domačinov

**Splošno**  
 Bilten. Osnovna šola Prežihovega Voranca. — Ravne na Koroškem, 1981/82, 1982/83.  
 Mesta in gradovi v zgodovini koroške krajine.

Koledar 1981. — Ravne na Koroškem, 1980.  
 Suhodolčan, M.: Bibliografija zaključnih bojev na Koroškem maja 1945. — Ravne na Koroškem, 1983.  
 Suhodolčan, M.: Bibliografija Marjana Kolarja. — Ravne na Koroškem, 1983.

### Statistika

Statistični podatki za občine koroške regije: Dravograd, Radlje ob Dravi, Ravne na Koroškem, Slovenj Gradec. Št. 2/1982, 1/1983. — Ravne na Koroškem, 1982, 1983.

### Ekonomika

Pregled obrtnih dejavnosti v občini Radlje ob Dravi. — Radlje ob Dravi, 1983.  
 Pravilnik o delovnih razmerjih. — Lovrenc na Pohorju, 1982.  
 Prevent. — Slovenj Gradec, 1977.  
 Spremembe in dopolnitve pravilnika o delovnih razmerjih in pravilnika o odgovornosti delavcev za kršitve delovne obveznosti »Instalater« Prevalje TOZD Montaža. — Prevalje, 1982.  
 Spremembe in dopolnitve pravilnika o delovnih razmerjih in pravilnika o odgovornosti delavcev za kršitve delovne obveznosti »Instalater« Prevalje TOZD Proizvodnja. — Prevalje, 1982.  
 Poročilo o uresničevanju srednjeročnega plana Ljubljanske banke Temeljne koroške banke Slovenj Gradec v letu 1982. — Slovenj Gradec, 1983.

### Šolstvo

Klub koroških študentov. 30 let 1952—1982. — Ljubljana, 1983.  
 Kolar, M.: Umetnostno besedilo in učenec. — Maribor, 1983.  
 Vresje 1983. — Ravne na Koroškem, 1983.

### Gasilstvo

Sto let gasilskega društva Muta 1882—1982. — Muta, 1982.

### Kmetijstvo

Racionalizacija v mesni industriji. — Slovenj Gradec, 1983.

### Vodstvo in organizacija industrije, trgovine in prometa. Fužinarstvo

Varnostni predpisi za obrate jeklarne. — Ravne na Koroškem, 1983.  
 Načrt strokovnih mest železarne Ravne za leto 1983. — Ravne, 1982.  
 Načrt strokovnih mest TOZD mehanska obdelava za leto 1983. — Ravne, 1982.  
 360 /tristošestdeset/ let. [Železarna Ravne]. — Ravne na Koroškem, 1983.  
 Grupe za zbiranje in sortiranje legiranih odpadkov in starega železa. — Ravne, 1983.  
 Pregled izdelkov železarne Ravne. — Ravne na Koroškem, 1983.  
 Messer für Landwirtschaftsmaschinen. — Ravne na Koroškem, 1983.  
 Noževi za poljoprivredne mašine. — Ravne na Koroškem, 1983.

### Gradbeništvo

Splošni pogoji za dobavo toplotne energije. — Slovenj Gradec, 1981.

### Urbanizem

Šoštarič, M.: Posnetek gorske pokrajine in ljudi med Peco in Raduho. — Maribor, 1962.  
 Občina Radlje ob Dravi v prostoru. — Radlje ob Dravi, 1983.

### Arhitektura

Slovenj Gradec. — Ljubljana, 1983.  
 Stanovanjsko naselje »Suha-80«. Stanovanjski blok S1S2. — Ravne na Koroškem, 1983.

### Likovna umetnost

Slikarska kolonija. — Ravne na Koroškem, 1983.  
 Stojan Razmovski. Katalog Umetnostnega paviljona v Slovenj Gradcu. — Slovenj Gradec, 1982.  
 Pavel Florjančič. Koledar. — b. k., 1983.  
 Levstik, F.: Martín Krpán. Frei nach einer Erzählung von Fran Levstik von Martina

Krüger u. Janko Jerovšek, ilustriert von Anton Repnik. — Hanan/M., 1982.

### Glasba

Pihalni orkester ravnskih železarjev. Valjevo. Čačak. — Ravne na Koroškem, 1983.  
10 [deseto] srečanje pihalnih orkestrrov slovenskih železarn. — Ravne, 1983.  
Sklepni koncert 16. pevskega srečanja od Pliberka do Traberka. — Ravne na Koroškem, 1983.  
Četrto srečanje moški pevski zbor Fužinar Ravne na Koroškem in mešani pevski zbor »Lampart« Budafok. — Ravne na Koroškem, 1983.  
Vres. — Prevalje, 1983.  
Lebič, L.: Kvartet za tolkala. — Ljubljana, 1982.

### Film-fotografija

Drugi mednarodni festival industrijskega, obrtnega in etnološkega amaterskega filma. — Prevalje, 1983.  
Četrta medklubna razstava fotografij in diazpozitivov. — Vuzenica, 1983.

### Sport

Prvo državno prvenstvo v sedeči odbojki. — Ravne na Koroškem, 1982.  
NK Korotan Prevalje 1933—1983. — Prevalje, 1983.  
Pohod železarjev Olševa '83. — Ravne na Koroškem, 1983.  
Zbornik 1953—1983. Odred »Bistrega potoka«. — Muta, 1983.

### Jezikoslovje

Dular, J.-R. Kirn-V. Mrdavšič: Slovenski jezik in stilistika. 7. — 3. nat. — Ljubljana, 1982.  
Kirn, R.-M. Kolar: Slovenski jezik 2 : delovni zvezek. — Maribor, 1983.

### Književnost

Prežihov, V.: Samorastniki. — 3. nat. — Ljubljana, 1983.  
Kuhar, L.-Prežihov, V.: Zbrano delo. Knj. 10. — Ljubljana, 1983.  
Prežihov, V.: Samonikli i druge pripovetke. — Beograd, 1981.  
Prežihov, V.: Samonikli. — Beograd, 1981.  
Prežihov, V.: Boj na proždrljivcu. — Sarajevo, 1983.  
Prežihov, V.: The self-sown. — New Orleans, 1983.  
Prežihov, V.: Doberdob. — Moskva, 1962.  
Brenk, K.: Kruh upanja. — Ljubljana, 1982.  
Sušnik, T.: Po Prežihovih Kotljah. — Dop. izd. — Ravne na Koroškem, 1983.  
Suhodolčan, L.: Pisatelj, povej mi. — Ljubljana, 1982.  
Grafenauer, N.-L. Suhodolčan: Album slovenskih pisateljev. — Ljubljana, 1983.  
Suhodolčan, L.: Skriti dnevnik. — 3. nat. — Ljubljana, 1983.  
Suhodolčan, L.: Dvanajst slonov. — 2. nat. — Ljubljana, 1983.  
Suhodolčan, L.: Dvanaest slonova. — Ljubljana, 1983.  
Suhodolčan, L.: Dvanaest slonova. Cir. — Ljubljana, 1983.  
Suhodolčan, L.: Dvenadcat' slonov. — Moskva, 1983.  
Suhodolčan, L.: O dvanástich slonikoch. — Nový Sad, 1982.  
Vogel, H.: U sjeni lipe. — Sarajevo, 1981.  
Ošlak, V.: Pogovori pod šotori. — Koper, 1983.  
Gradišnik, J.: Moj prijatelj Dane. — Ljubljana, 1983.

### Domoznanstvo

Wlodyga, E.: Dekanija Mežiška dolina z župnijami. — b. k., 1975—76.  
Mežica ob jubilejih 1943—1983, 1154—1984. — Mežica, 1983.  
Hotuljski tabor-40 let. — Dop. izd. Hotuljski tabor-35 let. — Kotlje, 1983.  
60 /šestdeset/ let hotuljskih gasilcev. — Kotlje, 1983.

### Biografije

Druškovič, D.: Prežihov Voranc. — Ljubljana, 1983.  
Sušnik, T.: Prežihov album. — Ljubljana, 1983.  
Pogačnik, J.: Samonikli Prežihova Voranca. — Beograd, 1982.

Sestavila Meta Boštjan

Mici Kotnikova

# SPOMIN S PRISOJNE STRMINE

V začetku leta 1943 se je pri hiši oglašil prvi partizanski obisk. Prišla sta dva domačina — Flajmižev Ferdo in Kavtičnikov s Prevalj. Sestala sta se s Ivanom. Sledili so obiski terencev in kurirjev.

Družina se je oprijela splošnega sodelovanja. Oče Martin je začel partizane zalagati s sanitetnim materialom. Začeli so se sestajati pri Pečniku na Kotu in pri Obretanu pod Uršljo goro.

Oče Martin je odšel v partizane po veliki noči leta 1944. Dodeljen je bil na Dolensko. A so ga belogardisti ujeli v Beli krajini. Najprej so ga zaprli v Ljubljanskem gradu, nato so ga s transportom odpeljali v Nemčijo — na Bavarsko.

Leta 1944 je v juniju odšel v partizane tudi Ivan. Dodeljen je bil v skupino domačinov — Plešnikov Fridi in Fišerjev Mirko sta bila z njim. Zadrževali so se v domačem kraju. Pota so jih zanesla tudi v Solčavo in Logarsko dolino. Spotoma so se pač oglašili tudi doma, naročali drobnarije, ki so jih potrebovali.

Bili so vedno toplo sprejeti in pogoščeni. Tu si je Apohalji Pepi iz Podkrajja zdravil zlom noge. Pri tej domačiji je bil dobra dva meseca, mogoče je poteklo kar tri mesece, ko se je spet vrnil k partizanom.

Oče Martin in Ivan sta že prej pripravila skrivališče v hlevu in na hišnem podstrešju. En bunker sta uredila pod gnojem v hlevu, drugega pa pod svinjakom. Tretjega pa na hiši, globoko v podstrešju, v seno izkopanega. Partizani so se pri hiši vse pogosteje oglašali. Trije Žakovi s Prevalj so se oglašali že poprej. Takrat pa, ko so se partizani na Franciški spopadli z Nemci, je bil v roko ranjen Kopmajerjev Pepi iz

Mežice. Žakov Zvonko pa je dobil nevaren strel v želodec.

Na domačiji so čuli strele. Čez nekaj časa so mimo Polovšeka prišli k domu partizani. Kopmajerjev s ranjeno roko, Žakov Zvonko pa s prestreljenim želodcem. Ranjeni Zvonko je še spregovoril z babico pred hišo. Takrat sta oče Martin in Ivan bila še doma. Pri hiši ni minil teden, da bi ne bilo obiska iz gozdov. Vidka je pot zanesla v Podkraj na Apohalovo domačijo. Gospodinja Marijo — Urškino mamo — je povprašal po ranjenem Zvonku. Ženička pa je uprla oči gor v Lagoječe Stolše, obšla s pogledom lesove pod Homom, se obrnila k fantku in tiho dejala: »Podlegel je — že drugi dan«. Tudi leški domačin Luki Topler se je oglašal na domačiji. Družini je bila zaupana pomembna naloga obveščanja. Domek je stal na razgledni točki. Kritje gozdnega drevja in gostega podmladka je segalo z zgornje strani prav do hiše. Strme košenice segajo do potoka, ki priteče do Novih bajt, zgoraj se visoko dvigajo. Vrh njih je cimprojve, od katerega se vidijo vse kmetije, ki obrobajo nekdanje rudarske Leše. Vidi se tudi precejšen del naselja. Glasovi se slišijo od domačije, če se zunaj glasno pogovarjajo ali koga kličejo. Čuje se petje petelina. Čuje se kreganje kokoši, ko znesejo jajce. K hiši pa se glasovi vračajo iz vasice. Petelini tekmujejo. Čuje se klepanje kose in tudi zabijanje žebeljev v ograjo in podobno.

Tiste dni pred tem sta oba — oče Martin in sin Ivan — odhajala kot rudarja v mežiški rudnik, kjer sta po zaupnih sodelavcih vedno prišla do svežih novic in informacij, te pa so bile takrat zelo pomembne za osvobodilno gibanje. To zbi-



Po vožnji



ranje je trajalo do očetovega odhoda v partizane. Ivan je hodil potem sam na šiht in po novice. Pozneje pa je tudi on zapustil delo, dom in se priključil borcem.

Domačija je ostala brez moške roke. Vse delo je leglo na rame Florjani, babici in Vidku — fantku 12 let. Ni pa prenehalo sodelovanje s partizani. Še bolj skrbno in zavzeto so se oprijeli obveščevalnih potov in dejanj, saj sta bila v lesu kar dva — njihova. S potrojeno močjo so delali vse do zadnjega — tistega mrzlega oktobrskega jutra ...

Jesenski dnevi in noči so se ohladile. Padala je slana. Partizanski obiski so postali vse pogostejši, tudi podnevi.

Pozno popoldne se oglasijo doma trije fantje — Ivan, Fridi in Mirko — Ivanova skupina partizanov. Vidko je bil sam doma. On jih je sprejel in spravil na varno, dokler se babica in mama Florjana nista vrnila od Apohala; tam sta izkopan krompir spravljali z njive na gumno, od koder bi ga pozneje speljali domov. Na njivi so imeli kup že pokrit. A slana bi ga znala pokvariti, zato sta ženički pridelek hiteli spravljati na gumno, kamor mrak v jeseni ne more tako hitro pridelkom do živoga.

Ko sta se babica in mama vrnila domov, sta hitro opravili v hlevu, obenem pa hiteli pripravljati večerjo za goste iz gozdov. Bili so dnevi, ko je bilo treba tudi pozabiti na topel obrok. Tudi suhe hrane večkrat ni bilo, zato je ogret prostor, čist pribor, okusna jed in toplina dobre družine blagodejno vplivala na mladeniče. Bili so 26-letniki — fantje v starosti osemnajstih let. Dolgo v noč so posedeli. Kramljali so o dogodkih in upali, da je bližajoča se zima zagotovo zadnja zima vojnega zla, da bo prišla svoboda, takrat bo v Valnah pri Ratijevih najlepša pomlad. Takrat bo Guštanj najlepše zacvetel po strmih bregovih okoliških pavrov, koder se tiho splazijo temne nočne sence, z nemirom v srcu, ker nevarnost povsod preži na ljudi, ki so se zatekli v gozdove.

V predstavljaljajočih podobah tako težko pričakovane svobode so v pozni noči zaspali domači v posteljah, nočni gostje pa v skrivališču stlačene otave. So jim sanje prinesle obetov o svobodi?

Niso si voščili dobrega jutra. Mama Florjana ni nabrala suhih trsk, da bi ogrela kuhinjo in pripravila zajtrk. Molžni žehar ni snela s police, tudi za prašiče ni skuhala jedi. Ne kokoši, niti petelin niso dobili hrane iz skrbne babičine roke.

Hladno jutro je zasvitalo čez gričke, robove, usedline in čez številne majhne nji-vičke, koder so še bile ponekod zložene fižolove »rante«.

Pod tem svetom gredic najrazličnejših obsegov in oblik je nekoč teklo rudarsko življenje. Težaško delo »premogokopa«.

Za opuščnim rudarstvom se je jela zemlja ugrezati. Leška polja so valovita in značilna po vzvišenem spodnjem robu vsake grede ...

Svit je objel rudarsko vasico. Svit krvavega oktobrskega dne. Še je spalo petero odraslih s trinajstletnim Vidkom v Valnah.

Niso slutili, da je to zadnja skupna noč pod streho, pod streho dobre, čustvene in darežljive družine.

Nekaj po peti uri so se oglasili udarci po vratih in klici v nemščini, naj odprejo.

Po nekajminutnem obotavljanju je babica odprla vrata. Pokazale so se pošastne nemške uniforme z grobim nastopom. Vprašali so, kje so banditi in domačim ukazali, naj se takoj spravijo za odhod z njimi. Posebno pa so zahtevali sina Ivana. V upanju, da bunker ne bo odkrit, so domači zanimali, da bi o Ivanu kaj vedeli. Domači so bili iz sebe. Ni bilo mogoče doumeti, kaj se v resnici dogaja.

Vido se je uprl, da z Nemci ne gre, pa mu je policist rekel po slovensko: »A tako, z nami ne bi šel, na partizanske sestanke pa lahko hodiš«.

Po trdovratnih zanikanjih, da domači o partizanih ne vedo nič, so gestapovci začeli hišo preiskovati. Jeli so vso vrednost trpati v nahrbtnike. Klali so kure. Posebno pa so se zanimali za radio in ga zahtevali. Mama Florjana jim je odkrila s stene uvezan zidni prtček, za katerim se je skrivala stenska omarica. V njej je bil radio z baterijami. Policisti so se čudili praktičnemu skrivališču.

Med tem ko so se naši morali spravljati za odhod od doma, so se začeli streljati v notranjosti hiše. Družinica je z grozo ugotovila, da so strelji namenjeni najdenim partizanom v bunkerju. Ko se je streljanje utišalo, so policisti planili v kuhinjo. Od strahu otrpli mami Florjani je z vidnim zadovoljstvom rekel slovensko govoreči policist: »No, mamca, zdaj smo pa naši vašega sinka, ko pravite, da ne veste, kje je.«

V divjem besu, da so ubili na begu pred hišo Plešnikovega Fridija, ko so živa ujeli Ivana in Mirka, je eden od policistov v veži ugledal samega sebe v visokem stenskem ogledalu. Menil je, da je iz stene stopil partizan. Strelji so zdrobili steklo na tla. Pred njim je ostal le razcefran okvir — ogledala.

Živila iz shrambe, kokoši in vsemogoče imetje je bilo stlačeno v nahrbtnike. Radio in še mnoge stvari so naložili Ivanu na rame. V samih nogavicah se je podal Ivan čez domače dvorišče. Fišerjev Mirko je bil z njim. V žalostnem sprevedu so odhajali Ratijevi od doma. Strme stezice, ki sta jih fanta pogosto preskakovala, stekla po njih, to jutro nista čutila pod nogami. Preveč močna je bila zavest »IZDANI — UJETI.«

Preveč grozna je bila misel za vseh pet ljudi iz sinočnjega kramljanja — pot v grozne muke, v smrt. Se je že zdanilo to oktobrsko jutro. Ni bilo čutili tal pod nogami. Slovar slovenščine ne premore besed, ki bi pravilno označile dogajanje v ujetih in odpeljanih domačinih. V kristalnem iverju zmrznili po tleh bi bilo mogoče opaziti odbojne lučke. A domači jih niso mogli zaznati. Pokanje ostrejšja, dim visoko iznad cimrovja, švigajoči krvavi zublji, plavajoči delčki ogorkov v zraku, cviljenje gorečega poslopja, nemška povelja ob sprevedu. Vse imetje je potovalo od Prevalj z njimi v vojaških malhah.

»Brez vsega, brez doma« — človeka ohromi ta zavest, niti misliti ni sposoben ...

Daleč za ujetimi je ostala domača vas. Jo bodo še kdaj videli, se bodo še kdaj vrnili?

Nekaj policistov je ostalo ob gorečem poslopju. Vrednost so do kraja pobrali. Hišo in hlev zažgali. Mrtvega Plešnikovega Fridija so vrgli v goreči hlev.

Ljudje so pripovedovali o Predovski Gelki, da je po tem groznem dogodku prišla v Valne. Brskala je po pogorišču, po pepelu. Ležala je tam med ostanki ožganih tramov — okostja. Nanja se je sesula goreča masa lesenega hleva. Prišli so tudi drugi ljudje v naslednjih dneh ogledovat grozodejstvo. Našel se je nekdo, ki je Fridijevo mamo hotel tolažiti, da sina med okostji ni, da so ta okostja od domačih živali. Mama Gelka, Predovska s Plata pa je ob tolažbi še bolj zaihtela.

»Fridija poznam po zobeh, po njegovih drobnih lepih zobeh.« Lice nekdanjega praktikanta na Guštanjski gozdni upravi je bilo le še ožgana drobna lobanja, z lepimi, kristalnimi zobmi mladega vitkega fanta Predovske rodovine s Plata — Fridija Plešnika.

»Nocoj ne bom spal, preveč je človeku hudo, ko začneš misliti na tisto jutro.«

Saj verjamem Vidku. Čisto tak je kot mama Florjana. Kot bi bil izrezan iz nje-nega lica. Temni lasje trinajstletnega fantka v žalostnem sprevedu čez valnske strmine so danes povsem beli. Mehko padajo v tilnik. Svileni, negovani beli lasje. Mama Florjana je znala vedno lepo zašiti oblačila za svoje. Imela je odličnen čut za lepoto oblačanja. Tudi sama je bila vedno mikavno opravljena. Vedno je bila tako lepa.

Še bi potrebovala podatke o Ivanovem rojstvu, o vrnitvi družine, še to in ono. A ko človek vidiš, kako Vido trpi ob obujanju spominov, ne moreš buditi novih in novih vojnih dogodkov, ki bodo vedno boleče zarezali v njegova čustva.

»Ponudili so nam hišo, ko smo se vrnili iz taborišča, ko ni bilo več našega doma, pa ati ni hotel sprejeti tuje lastnine.« Tako srečen nasmešek privabi spomin na Vidkovo lice, ko se spominja očeta Martina, da se je odločil za obnovo požgane domačije. V Valne je čudno strma steza. Spraviti gor ves gradbeni material. Ne. Ne znam si predstaviti teže trpljenja, ki je vloženo v obnovljeni dom. Saj človeka povsem upognejo težka dela ob zidavi hiše, čeprav se k nam lahko vse pripe-lje na gorico. V valnski strmini je treba vse seno znositi na ramah, in to po strmini navzgor, da bi se človek v kolena ugriznil, tako je znoteršnja strma. Pa Florjane z babico je imela vedno vse ob pravem času lepo pograbljeno, pospravljeno, urejeno. Gradnja šiht in delo na gruntu. Trpeli so. Mnogo so trpeli. Bilo je treba hoditi na šiht, da je bil zaslužek. Po ših-tu pa je bil zaslužek. Po ših-tu pa jih je čakalo pri obnovi požgane domačije ogromno težkega dela. Vračali so se spom-ini. Na mladost na otroštvo. Kot Vidovo je bilo lice zelo mlade žene Florjane, ko je pričakovala otroka. Bila je odkritih oči. Temnih gostih las, čedna in drobna kot čebelica. Otrok se ji je rodil pred časom.

V letu 1926 tu pri nas še ni bilo elektrike. Detece je bilo rojeno v 7. mesecu nosečnosti. Florjana in babica Marija sta morali takorekoč bedeti nad otrokom. Rokice in nogice sta mu povijali v perje, da mu je bilo toplo. Kuriti je bilo treba noč in dan. Otročka sta budili za nosek. Ne-

donošenček spi in samo spi, in bi od lakote in slabosti v spanju umrl, če ne bi imel budne mamice, ki mu na stekleničko podajo tisti majčkeni obroček mleka. Nedošenček ne more sesat pri maminih prsih, ker je preslab. Vsakih nekaj ur ga je treba zbuditi. Tudi moj otrok se je rodil nedonošen. V 8. mesecu. Na tri ure ga je bilo treba buditi in hraniti skozi tri mesece.

Tako skušaš človek sam podoživeti preteklost Florjane — mlade mamice. Njene sreče, ko je droben fantek poskušal oblikovati prve besede, prve zloge, ki so se mu okorno posrečili. Skušam podoživeti podobo mladega očeta Martina, ki je utrujen od »knapovskega šihta« odhitel zdaj v valnske strmine kosit, zdaj prenašat uvelo travo izpod drevja, na plano, zdaj spet s težkim omotom sena na ramenih po strmini navzgor k domačiji. Ko pa je ugledal otročka na gorici, ga je nežno poklical »Ivanček, lej, kaj ti je ati nabral.« Izza klobukovega traka mu je položil šopek rdečih jagod. In srečni oče je marsikaj izrezljal iz skorje iz lesa, da je otroka razveselil. Marsikdaj bi bil potreben postelje, da bi si odpočil. Ljubezen do družinice, do otroka, pa do še dodatnih moči, da utrujeni človek več zdrži.

Ko človek opazuje mlado mamico, ki se pripelje z Raven, lepa in polna nad in načrtov za svojo komaj začeto družinico, se spomniš mame Florjane, kako je skrbno, ob mnogem delu bdela nad otrokom, ga varovala pred mrčesom in golaznijo, ob nevihtah bežala v hišo najprej z otrokom. Bila z njim med grmenjem in bliski, da ni bil sam, čeprav bi bilo treba še kaj zunaj postoriti pred nalivom. Ko je bilo za otroka prevročje, mu je na ravninici na zgornjem koncu njive zasadila zelenih vej, da so mu dajale hladno senco. V poznih jesenskih mesecih je ovila otročka še s svojo volneno jopo, da ga je obvarovala pred mrazom. Dela je bilo mnogo na strmih grunčiču. Pripeljala je otroka na polje, kadar je bilo mogoče. Doma izdelane igračke so mu delale družbo, mamica in babica sta mu odgovarjali, ga spet poklicali, prihiteli k njemu in spet hiteli z delom.

Na večer pa je mamica fantku pomagala uloviti kresničko, drobceno lučko, ki je letala pri tleh, pa spet višje v zraku.

Pred hišo na spodnji strani je bila ozka ravninica, mehka zelena trata. Sem je Florjana postavila okvir z mrežo. Napravo za necanje. Necanja se je izučila pri Sušnikovih hčerkah v »NEC ŠOLI« na Prevaljah.

Tedni so tekli. Za košnjo je prišla jesen. Oče je napravljaval drva. Mama Florjana mu je hodila pomagat v Drmoličke strmine, v Hom. Žilavi in zdrti so bili ti ljudje. Delavni in sposobni za kdove koliko vrst dela. Ko pa so ob košnji po strmih lesovih nad domačijo dozorele črnice, se je marljiva družinica spravila nadnje. Tudi fantka sta pridno pomagala nabirati črne bobike, zraven pa mislila na ceno, ki je bila predvidena za črnice. In spet je stal okvir z mrežo na trati pred hišo. Mama je vsako urico če je le utegnila, vtkala v nasnovano mrežo predvidene liste, cvetove, stebelca, razne okraske, kar so pač naročali imoviti domačini. To so bili: Pečejevi, Sedejevi, in njim podobni obrtniki. Florjanine umetnine so krasile njihove spalnice.

Po vojni je novi okvir izdelal Lintental s Prevalj.

In pod tresočo se roko osivele mamice so spet kod nekdanj zacveteli beli cvetovi iz tanke prejice. Vzela jih je in šivala v mrežo. Štela kvadratiče, štela šive. Spomini na prve korake in besede, ki so ji ljubezen vračale, besede nedonošenčka Ivana in pet let mlajšega Vidka, ti spomini so jo poživljali in lepšali dneve njene jeseni.

Spet in spet so priletele kresničke, drobcene migetajoče lučke, to veselje otrok... Zelene mušičke. Ivančkova dlan je bila še tako majhna, ko sta živo lučko skupaj ulovila. Rasel je v resnega fanta, nikoli se ni prešerno nasmejal. In ko so spet iz strmih lesov nad domačijo druge generacije odnašale črnice, se je mama spomnila drobne kanglice, polne temnih jagod, v Ivančkovih rokah.

Spomini so poživljali ženico. Spremljali so jo povsod pri delu. Tu sta otroka nabrala v igrednega cvetja, tam je bila njuna snežna proga, tu je stal sneženi možak, tam sta se poigrala s čim drugim. Tu je steza, kjer so skupno nosili tovore sena navzgor, tam je prostor za spravilo gnoja na strmo njivo. Tu so drevesa, ki so vsem dajala prijetno senco, tam je studenček...

In Vido je odpeljal mamiko v trgovino, da nakupi razne potrebščine, predvsem pa prejico za šivanje, da bi spet zacveteli cvetovi z bogatimi popki in lističi pod Florjaninimi prsti. Naslednji dan pa mamika sinu ni odprla domačih durí. Ni se oglašil...

Dr. Leopold Budna

## Kramljanje z Bico pod staro uro

»Dober večer, Bica, držal sem besedo. Prišel sem, da zaključiva to najino razmišljanje o raznih kapeh.«

»No, z lepim me pozdraviš. Komaj vstopiš v sobo, pa že govoriš o kapi.«

»Seveda, govorila bova tudi o črni kavici, pa tudi o čem drugem, če bo tako naneslo.«

»O, seveda, govorila pa bova tudi o tvoji frankinji, zadnjič so namreč vse podobe na moji steni zaplesale, ko si odšel.«

»Včasih pa je življenje lepše, če se tako le malo zavrti, kajne Bica?«

»Že pristavljam vodo za kavico, midva pa hitro v kot, da me dokončno prestrašiš o vseh teh oblikah kapi.«

»Lepo sva obdelala že možgansko kap, pa tudi srčno kap, s tem pa seveda še zdaleč ni izčrpano poglavje o kapeh. Če na kratko ponoviva, se spomniva, da je kap pravzaprav nenadno obolenje, ki nastopi običajno zaradi obolenja ožilja. Bodisi da gre za krvavitev iz kakšne žile, to velja zlasti pri možganih, bodisi pa, da gre predvsem za zamašitev žile, zopet zaradi kakega strdka, ki je od kod priplaval, ali pa zaradi strdka, ki se je napravil na žilni steni. Kjer se odcepljata venčni ali srčni žili, običajno pravokotno na veliko odvodnico ali, kakor ji učeno rečemo, aorto, le malo kdaj zamaši s strdkom, ki je priplaval od kod drugod. Kot sva govorila o srčnem in-

Takrat se človek povsem ne zavedaš. Obide te grozna slutnja na vratih neme domačije. V begajočem neredu najhitrejših misli skušaš najti nasvet v samem sebi. Le komaj opazno je mamika zganila z usti. Besede ni bilo več. Hroma usta so ostala nema, usta dobre mamike Florjane, ki je vedno znala vlti upanja in dati dober nasvet in tolažbo. Prehud je bil udarec za Vidka. Kot da dogajanje opazuje iz neke tuje, čudne daljave, tako je čutil na ravnini pri sv. Barbari. Zadnje, kar mu je na svetu še ostalo od rodne domačije, je bila mamika Florjana. Umirjeno so bile sklenjene tresajoče se mamine roke, te roke, ki niso nikoli poznale počitka.

Njeni cvetovi pa bodo cveteli po domačijah ob Meži.

Zadnja prejica je ostala. Florjana je ni vpletla v mrežo, kot jo je naučila že tudi pokojna Sušnikova Micka — Lodrantova mama.

Lističi, nageljni, gartrože niso vzcveteli iz nje. Nameravana umetnina je obležala nenačeta, kot se najbolj goreče upanje mame Florjane ni izpolnilo, da bi njenim dragim ostalo vsaj golo — življenje.

Ko so se drugi veselili svobode, se smejali in radovali, si dajali duška s petjem, plesi in zabavami, da je zlo vojne minilo, je Ratijevo družino v Valnah na Lešah grenilo sporočilo o Ivanovi usodi. Fant, ki so mu toliko noči prebedeli, da je minila kritična doba nedonošenčka, je moral kdove v kakih mukah umreti v mrazu na cementnih tleh celovških zaporov.

farktu oziroma srčni kapi, se zoži oziroma zamaši žila običajno tedaj, ko so aterosklerotske oziroma degenerativne spremembe na ožilju že tolikšne, da manjka samo še majčkeno, pa se začne na tem mestu delati strdek.«

»Menda vendar ne bova govorila o srčnem infarktu. Si me zadnjič kar preplašil. Seveda pa sem radovedna, kje so še možne te spremembe ali po tvoje imenovane kapi?«

»Danes bova prišla prav za prav do čudnih kapi, oziroma do čudnih bolezni, o katerih vedo ljudje zelo malo. Takoj pa bo stvar bolj razumljiva, če omenim, da ne degenerirajo žile odvodnice samo pri srcu oziroma v možganih, ampak da pride sčasoma, z leti, do degenerativnega, bolj ali manj izraženega procesa tudi na vseh ostalih žilah odvodnicah.«

»Pa menda ne boš trdil, moj doktor, da lahko zadene kap katerikoli organ našega telesa?«

»Bica, to ste pa pravilno uganili. Tako-zvani udar, kap ali oplaz, kot nekateri temu bolezenskem stanju tudi rečejo, se lahko zgodi na kakršnem koli organu našega telesa. Seveda nam preostane sedaj predvsem vprašanje trebušnih organov. Iz najinega prejšnjega razmišljanja je kar razumljivo, da lahko pride do podobnih okvar, predvsem torej aterosklerotskih



degenerativnih sprememb, pa tvorbe zgruškov na teh degenerativnih spremembah, praktično na vsem ožilju oziroma vsaki žili odvodnici v trebuhu. Ker so trebušni organi ravno tako prekrvavljeni in odvisni od krvi, ki jih žile odvodnice dovajajo, trpijo zaradi raznih okvar tega ožilja in preslabe prekrvavitve tudi vsi tisti organi, katerih žile dovodnice so bolj ali manj degenerirane. Nekateri teh trebušnih organov sicer pri taki situaciji povzročajo bolečine, gre tudi za degenerativne oziroma razkrajajoče procese na organih, ki so preslabo prekrvavljeni.

Seveda pa proces slabe prekrvavitve trebušnih organov poteka pod različnimi kliničnimi slikami, pa tudi z različnimi težavami. Dokler žile v celoti niso degenerirane, oziroma se v celoti ne zaprejo, se v trebuhu pojavljajo razne bolečine in razni bolezenski znaki, ki si jih težko razlagamo. Ljudje dostikrat godrnjajo nad zdravnikom, češ, da ni ničesar — pri njihovih stalnih bolečinah v trebuhu — našel. Če pa pogledamo vso stvar iz zdravniške plati, pa skoraj razumemo, da se ljudje razburjajo zaradi tega, ker zdravnik ni nič našel, zdravniki pa imajo opravičilo, da ne morejo kaj posebnega najti v primerih, ko bolezenski znaki še niso dokončno izraženi.

Omejila se bova samo na en primer trebušnih težav. Tudi ožilje črevesja je seveda nagnjeno k degenerativnim spremembam, zato črevesje občasno lahko dobi manj krvi, kot je potrebuje. Tedaj pride do bolečin v trebuhu, ljudje teh težav pravzaprav ne morejo opisati, kajti bolečina v trebuhu, je pač bolečina v trebuhu, težko jo je definirati. Ker imamo črevesja tudi več metrov, je ta bolečina lahko razširjena po celem trebuhu, vendar kaj posebnega ne bomo našli. Lahko preslikamo žolčnik, lahko preslikamo črevesje, lahko preslikamo ledvice, lahko gastroskopiramo, lahko rektoskopiramo (podoben pregled kot gastroskopija, o kateri sva že govorila v enem izmed prejšnjih razmišljanj, samo da tu pregledujemo spodnji del črevesja). Vsi izvidi bodo normalni, zdravnik ne bo našel kaj posebnega. Tudi krvna slika ne bo pokazala kaj posebnega. Šele slikanje trebušnega ožilja lahko pokaže močnejše degenerativne spremembe na ožilju črevesnih arterij. Če pa že slikamo ožilje v trebuhu, se moramo zavedati, da je v trebuhu ogromno število raznih žil, za katere je zelo težko rentgensko ugotoviti, h kateremu organu vodijo. Mi bomo sicer na rentgenskih posnetkih našli razne spremembe degenerativnega tipa tega ožilja, kaj točnega pa le ne bomo mogli zaključiti. Težave nam bodo razumljive, vanje bomo verjeli, vendar prav definirati in odgovoriti bolniku, kaj je z njim narobe, pa je bolj ugibanje kot pa čista resnica.«

»Ali se torej ne vidijo oziroma ne spoznajo žile, ki peljejo do določenih organov?«

»Moja ljuba Bica, za nekatere žile na rentgenskih posnetkih točno vemo, kateremu organu pripadajo. To so predvsem žile, ki pripadajo ledvicam, trebušni slinavki, jetrom, vranici, nekoliko težje pa je razločevati omrežje vseh tistih številnih žil, ki pripadajo črevesju. Pa tudi ne vemo, katera sprememba na žili je prav tista, ki

lahko povzroča težave v črevesju. Namreč trebuh je sploh velika uganka. Saj včasih niti točno ne vemo, ali imamo težave zaradi črevesja ali žolčnika ali trebušne slinavke, vranice, ledvic ali zaradi kakršnegakoli drugega organa v trebuhu. Bolnika pač boli trebuh, boli ga na razne načine, dostikrat tudi svoje bolečine ne zna opisati. Ker je tudi ožilje muhasto, se včasih bolj stisne in slabše oskrbuje določeni organ s krvjo, drugič pa je bolj razširjeno in težav ni, seveda bolnik teh težav tudi ne zna točno opisati. Običajno govori nekako takole: veste, včasih me zagrabi tukaj v trebuhu, bolj na zgornji strani, pa se bolečina razširi po celem trebuhu, traja tudi po več ur, nato pa nenadoma izgine.«

»Seveda podobne težave kot to zoževanje ožilja, recimo za črevesje, lahko dela tudi žolčnik, lahko so te težave v predelu želodca, lahko nagaja slepič, lahko nagajajo ledvice. Skratka, zdravnik si s tako opisanimi težavami ne more dosti pomagati. Običajno pač postopa tako, kot je bilo že omenjeno, preslika vse, kar se da preslikati, nato pa je od njegovega znanja, pa tudi logičnega sklepanja, pa tudi raznih drugih, laboratorijskih izvidov, odvisno, koliko se bo zdravnik lahko odločil za bolj ali manj točno diagnozo.«

»Niti sanjalo se mi ni, ljubi moj doktor, da je trebuh tako komplicirana zadeva.«

»Veste, Bica, nekateri imenujejo in primerjajo trebuh vulkanskem področju. Nikoli ne veš, kdaj in kje bo vulkan izbruhnil, oziroma, kdaj in kje se bo po nekajletnih težavah pokazalo pravo obolenje določenega organa.«

»Samo, sedaj sva že veliko govorila o trebušnih težavah, o kapeh v trebuhu pa še nisi ničesar omenil.«

»Prav za prav prave kapi še res nisem omenil. V kratkem pa nama bo postalo vse jasno. Vzemiva samo primer, da se zapre ena izmed žil dovodnic, ki dovaja hrano in kisik črevesju. Človeško črevesje je odvisno prav od dveh žil, ki ga prehranjuje-

ta. Učeno ju imenujemo gornja mezenterična in spodnja mezenterična arterija, ti dve žili sta si razdelili črevo nekako vsaka na svojo polovico, pa tudi vsaka svojo polovico prehranjuje. Če se zaradi degenerativnih sprememb ena izmed teh črevesnih arterij zapre, potem lahko kar nekaj metrov črevesja ostane brez hrane. Črevo pa, ki ostane brez hrane, začne takoj odmirati. Take težave nastopijo nenadoma. Bolnik začuti nenadoma močno bolečino v trebuhu, močno je prizadet, bolečina je neznošna, začne bruhati, občasno tudi krvavkasto, krvavkasto je lahko tudi blato. Sčasoma pa se aktivnost črevesja povsem ustavi, črevo postane mrtvo in začne tako rekoč gniti. Tak trebuh je običajno napet, uganka še za tako izkušenega specialista, pa najsi bo to internist ali kirurg. Včasih je bolnik še toliko pri močeh, da kirurg njegov trebuh odpre. Običajno pa tudi samo odpre, pa zapre. Ugotovi namreč, da operativni poseg ni mogoč, ker je preveč črevesja prizadetega. Če ima srečo, nekako očisti žilo, ki se je zamašila, kar pa je zelo težko izvedljivo. Dostikrat pa bolnika zaradi splošne prizadetosti sploh ne morejo operirati. Vemo namreč, da mora biti bolnik za kakršnokoli operacijo tudi dovolj pri svojih močeh, da se je lahko lotimo. Pri tem je seveda važnih cel kup drugih podatkov, kot so funkcije srca, krvni pritisk, splošna prizadetost ali šokiranost pacienta in podobno. Skratka, če pride do take zamašitve ene izmed črevesnih žil, lahko to imenujemo kap črevesja ali pa tromembolijo dovodne črevesne žile oziroma infarkt črevesja. To bi naj bila nekaka črevesna kap. Ta ni nič bolj mila kot možganska ali pa srčna kap, običajno je še bolj zlobna, navadno vsakega bolnika spravi v grob. Težko pa bi našteval vse pomožne in direktne preiskave, s katerimi lahko to kap dokažemo. Za preprostega človeka je to pretežko in prezapleteno.«

»Ali se lahko s čim pazimo, da ne pride do tega strašnega obolenja?«

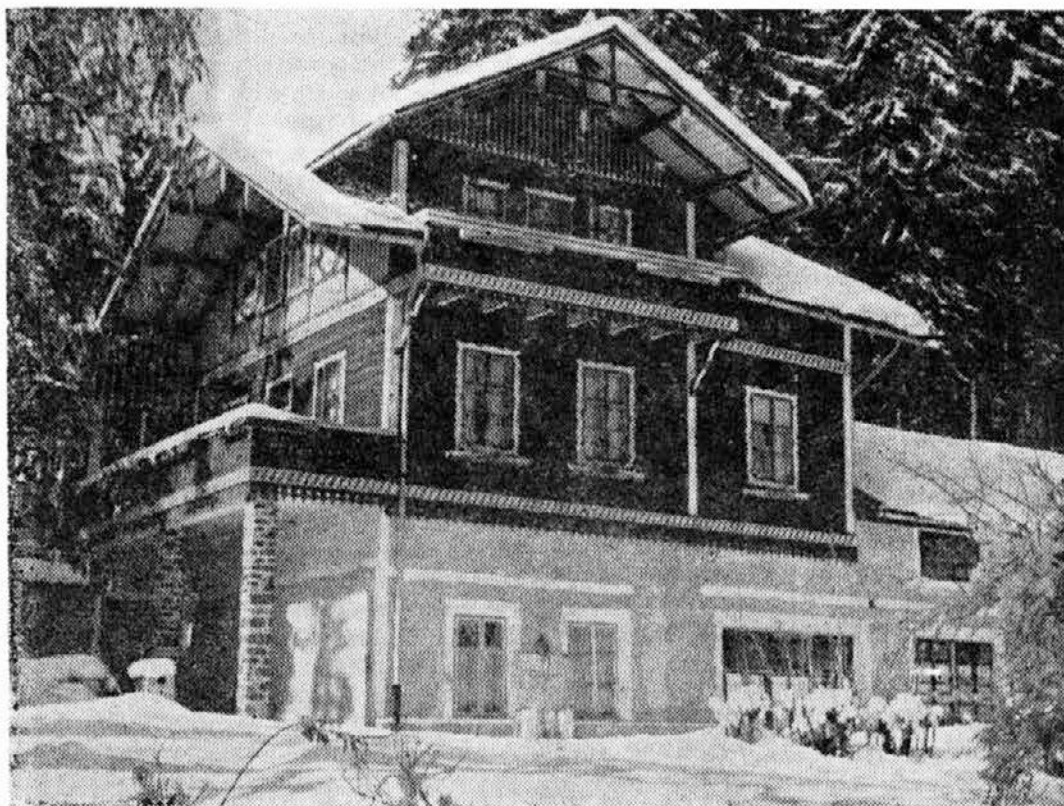

Rimski vrelec — Kotlje



»Veljajo splošni predpisi, kot za preprečevanje aterosklerotskih sprememb vsega ožilja. Do takih obolenj zopet lahko pride pri ljudeh, ki so debelejši, ki kadijo, ki so podvrženi alkoholu, ki radi uživajo mastno hrano, ki se malo gibljejo in podobno. Katera žila bo odpovedala prej, katera pozneje, je seveda zelo različno. Pri vsakem človeku pač drugače. Ker pa so ta obolenja tako težka, običajno zadostuje že eno samo mesto, da je za bolnika katastrofalno.«

»Ali se pa lahko tudi zamašijo druge žile v trebuhu. Prej si ravno omenil, moj doktor, da se seveda tudi drugi trebušni organi odvisni od prehrane svojega ožilja. Kako pa je, če se zamaši kaka druga črevesna oziroma trebušna žila?«

»To je seveda odvisno od organa, kateremu se žila zamaši. Vzemimo na primer vranico. Vranica je organ brez katerega praktično lahko živimo, pa tudi ne vemo točno, zakaj jo vse imamo. Poznamo marsikatero funkcijo vranice, poznamo nekatere njene dobre, pa tudi slabe, za organizem nezaželjene funkcije. Če se zamaši, recimo, žila dovodnica vranice, bo seveda prišlo tudi do težkega bolezenskega stanja, močnih bolečin v trebuhu, bolnik bo močno prizadet. Iz različnih drugih znakov bomo pa le posumili, da gre za to obolenje, pa bo bolnik operiran. Pravočasna operacija mu lahko reši življenje s tem, da odstranimo tako prizadeto vranico. Kot pa sem že omenil, se brez vranice da kar spodobno živeti.«

»Sem slišala, da pri prometnih nesrečah dostikrat vranica počí. Ali je to težka poškodba?«

»No, to je, draga Bica, poglavje zase, ki pravzaprav ne spada h kapem. Poknitev vranice je pač lahko posledica take ali drugačne poškodbe trebuha. Vsekakor je taka poškodba zelo nevarna. Vranica je zelo nežen organ, njeno tkivo je mehko, močno prekrvavljeno, pa pride pri poknitvi vranice do težke trebušne krvavitve. Seveda: prvočasna operacija, pravočasno zažetje žile ter odstranitev vranice, to bolniku reši življenje. Vendar take poškodbe ne moremo imenovati, pa čeprav gre za krvavitve vranice, za kap vranice, kajti ta krvavitev ni posledica degeneracije ožilja, pač pa je posledica udarca v vranico oziroma v trebušno steno.«

»To se pravi, da kap vranice le ni tako brezupno obolenje.«

»Običajno seveda ne. Moramo pa pri vsaki bolezni in pri vsakem takem primeru pomisliti tudi na različne druge okoliščine. Če je tak bolnik zelo blizu bolnišnice, če je prevoz kratek, če je zdravniška pomoč hitra, se bo vsa stvar seveda iztekla veliko bolj ugodno. Pri takem bolniku, ki pa živi nekje v nedostopnih hribovitih predelih, ki je daleč od bolnišnice, ki je starostno močno prizadet, kjer je transport nemogoč in svoji menijo, da je itak vse brezupno in prepozno, za takega pacienta pa je tudi kap vranice prav smrtno obolenje.«

»Katerih organov pa še nisva omenila, moj doktor?«

»Nisva omenila, recimo, še jeter. Brez jeter človek ne more živeti. Kap jeter je sicer zelo, zelo redka, vendar izjema ni. Vendar se danes pri obolenju jeter že da

marsikaj narediti. Živimo že v času, ko je kirurška tehnika tako razvita, da se da del odmrlih jeter tudi odstraniti in če ostane nekaj zdravih jeter s popravljeno prekrvavitvijo, lahko življenje še ohranimo. Jetera se tudi po operaciji popravljajo oziroma doraščajo. Vsekakor pa so v takih primerih operativni postopki zelo redki, pa tudi zelo rizični in predvsem zaradi okvare ožilja neuspešni.

Važnejši organ v trebušni votlini so še seveda ledvice. No, ledvici ležita na vsaki strani ledvenega predela, sta med sabo precej ločeni, vsaka ledvica ima svojo ledvično žilo dovodnico, pa če se zamaši ena izmed ledvičnih žil, nastanejo seveda težke bolečine v trebuhu, pride do izrazito težke klinične slike, pride do raznih težav pri diagnosticiranju takega obolenja. Vsekakor pa lahko to ledvico odstranimo, če je nujno. Kolikor je druga ledvica zdrava, je življenje možno tudi brez ene ledvice. Zato prizadetost samo ene ledvice končno ne pomeni tako strašne tragedije za človeka kot izključitev iz funkcije nekaj metrov črevesja.

V spodnjem predelu trebuha imajo ženske še jajčnike in maternico. Do tromboze oziroma zamašitev teh žil pride le izjemoma. Težko je to ugotoviti; če se le ugotovi, je seveda operativni poseg lahko dostikrat uspešen.

Vse te trebušne kapi nastopajo običajno hitro, s težko klinično sliko, preiskave so zaradi prizadetosti pacienta otežene ali celo nemogoče. Bolnik o svojih težavah pravzaprav ne ve kaj drugega povedati kot to, da ga trebuh zelo boli. Tudi drugi preiskovalni znaki so zelo skromni. Konec vseh teh obolenj je dostikrat tragičen. Veliko težav pa delajo zdravnikom tako imenovane nepopolne zamašitve, zoženja pretoka arterialne krvi trebušnim organom, kajti te težave so tako netipične, tako splošene za zdravnika in za bolnika, da dostikrat dokončna diagnoza ne pride do izraza.«

»Potem pa sva o teh kapeh verjetno končala.«

»Ljuba Bica, še ne. Nama preostanejo še tako imenovane spodnje in zgornje okončine ali spodnji in zgornji udi, ali kot se po domače reče — roke in noge. Tudi okončine ali udi so odvisni od pravilne in zadostne prekrvavitve. Bolj kot so ti organi oddaljeni od srca, pogosteje trpijo zaradi pomanjkanja zadostne prekrvavitve. Največkrat se prekrvavitvene motnje pokažejo prav na stopalih oziroma nogah. Zlasti pri diabetikih. Za diabetike sploh vemo, da jih začnejo boleti in peči predvsem prsti na nogah. Da pa bova bolj razumela pojem noge oziroma udov, bova te okončine razdelila v tri grupe. Del stegna, golen ali meča in nogo s stopalnimi kostmi, peto in prsti. Okončine so v življenju precej obremenjene, rabijo precej hrane, ki jo dobivajo z dotokom krvi po svojem ožilju. Degenerativne spremembe pa se na tem ožilju pokažejo dostikrat zelo zgodaj in v zelo težki obliki. Če se le nekoliko ozremo okoli sebe vidimo cel kup ljudi, ki so jim odrezali ali amputirali del okončine. Te amputacije so lahko različne. Lahko pride do amputacije samo kakega prsta ali nekaj prstov, to se dogaja običajno pri diabetikih, pri diabetikih tudi samo kake pol roke ali noge. Pride do nizke podkolenske

amputacije, do visoke podkolenske amputacije, do nizke stegenske amputacije ali visoke stegenske amputacije, v zelo redkih primerih pa do odstranitve cele spodnje okončine z izluščenjem kolčnega sklepa. Običajno bolniki tožijo v času, ko je preskrba s krvjo spodnjih okončin že deficitarna, o različnih težavah v spodnjih okončinah. Približno pa so njihove težave takšne: v noge me zebe, ponoči pa peče, v obeh nogah čutim mravljinice. Če dalj časa hodim, me začne boleti v mečih. Ko postanem in se za nekaj minut odpočijem, te bolečine popustijo. Že take izjave usmerijo zdravnika na možnost, da ne gre za obolenje živčevja okončin, pač pa ožilja. Zlasti, če bolnik pove, da je diabetik ali pa predvsem strasten kadilec. Na žalost je kajenje ena izmed tistih razvad, ki zelo okvarja ožilje, predvsem spodnjih okončin. Na razpolago imamo tudi razne pregledne in preiskavne pripomočke, ki nam pokažejo, kako deluje dovodno ožilje okončin. Omenil bi oscilografijo, ki je precej preprosta. Preiskava je nekako podobna aparaturi za merjenje krvnega pritiska, s pomočjo te aparature dobimo nekako okvirno sliko, kako arterialno ožilje na okončinah še utripa. Če so ti utripni vali visoki smo mišljenja, da je prekrvavitev okončin še kar zadovoljiva, če pa so znižani, ali pa jih sploh ni, pa pomeni, da je ožilje spodnjih okončin toliko okvarjeno, da je prekrvavitev preslabotna. Druga preiskavna metoda, ki pa je še bolj natančna, je rentgensko slikanje ožilja spodnjih okončin. V žile spodnjih okončin vbrizgnemo kontrastni snov, ta pa na rentgenskih posnetkih pokaže potek ožilja, pa tudi cel kup njegovega degenerativnega obolenja. Preiskavna metoda ni sicer ena izmed najlažjih, pa tudi ne težjih. Preden karkoli operiramo na spodnjih okončinah, želimo le imeti slikano ožilje. Na podlagi slikanega ožilja se potem laže odločimo tudi za primerno zdravljenje. Bolj tragično pa je, kadar se moramo odločiti za operacijo oziroma amputacijo dela ali cele okončine. Stalni bolečini, ki jo tak bolnik čuti, se priključi tudi izreden občutek hladne noge. Če pa se žila v celoti zamaši, bodisi zaradi degenerativnih sprememb v žili sami, kateri sledi tromboza ali kompletna zamašitev žile, bodisi zaradi zamašitve žile z zgruškom, ki je priplaval običajno iz srčnih votlin, pa začnejo noge oziroma okončine admirati. Noga postane v začetku bledikasta, nato modrikasta, nakar se pojavijo znaki gnitja in gangrene. Ravno pri teh primerih je slikanje ožilja spodnjih okončin velike vrednosti. Na podlagi slik in celotne klinične slike se bo kirurg odločil, kakšen operativni poseg bo potreben, oziroma kje in v kaki višini bo potrebno obolelo okončino amputirati. Take spremembe lahko nastanejo samo na eni izmed spodnjih okončin, lahko na obeh, na vsaki v različnem obdobju, ali pa na obeh istočasno. Vsi pa vemo, kaka tragedija je za bolnika, če mu morajo amputirati okončine. Taki bolniki so precej duševno pa tudi telesno prizadeti. Telesno so prizadeti zaradi tega, ker ne morejo več hoditi, ker so navezani na razne ortopedske pripomočke, da lahko še hodijo. Bodisi berglje bodisi invalidski voziček. Duševno pa so prizadeti, ker ugotavljajo, da so invalidi in



jih v družbi štejejo, čeprav po krivici, za manjvredne.«

»Prej si omenil, da ožilju precej škodi tudi kajenje. Ali so vsi taki bolniki tudi res kadilci?«

»Ne bom sicer trdil, da so vsi taki bolniki tudi kadilci. Toda večinoma so. Seveda pa so določene degenerativne spremembe pri določenih ljudeh močnejše izražene že zaradi dednosti, pa zopet, omenim diabetike, ti so pogosteje in močnejše nagnjeni degenerativnim spremembam na ožilju pač pa zaradi svoje sladkorne bolezni.«

»Kako pa je s kapjo pri rokah?«

»Pod pojmom roke štejemo v medicini res samo dlan z zapestjem in s prsti. Zgornjo okončino delimo, kot smo rekli na roko, podlaht in nadlaht. Seveda lahko pride do tako imenovane kapi oziroma zamašitve ožilja gornjih okončin kot na spodnjih okončinah. Vendar je le razlika. Pri zgornjih okončinah je manj tako imenovanih odmiranj oziroma gangren zaradi degenerativnih sprememb ožilja zgornjih okončin, pač pa se večkrat zamašijo žile zgornjih okončin zaradi zgruškov, ki priplavajo iz obolelega srca. Zamaši se lahko dovodno ožilje oziroma arterije ene ali pa obeh zgornjih okončin. Kolikor je bolnik v še kar zadovoljivi kondiciji, napravijo kirurški operativni poseg in odstranijo zgrušek krvi iz ožilja. V takem primeru okončina ponovno oživi. Ker pa nastajajo take spremembe dostikrat že pri napol umirajočem človeku, pa seveda operacija ne pride v poštev. Naj omenim še kak strokovnejši medicinski izraz. Operativni poseg, pri katerem odstranimo embolus ali zgru-

šek, ki je priplaval od drugod, imenujemo ga embolektomijo. Te posege opravljajo kirurgi ne samo pri ožilju zgornjih okončin, ampak tudi pri ožilju spodnjih okončin, pa tudi pri drugih organih, kolikor je diagnoza pravočasna in je pravočasno na razpolago tudi izvežbana kirurška ekipa.

S tem pa bi midva te nesrečne kapi nekako zaključila.«

»Če bi govorila o raku, moj doktor, potem bi seveda mislila, da imam raka. Tako pa sva toliko govorila o kapi, da me je kar strah, da bom umrla zaradi kapi.«

»Vedno se vračava k temu, da bo treba pač od nečesa nekoč umreti. Zanimivo je, da se ljudje bojijo predvsem raka, za katerega vedo, da je zaenkrat popolno ozdravljenje še zelo redko. Veliko manj pa se ljudje nekako bojijo kapi. Čeprav statistično umre, zlasti starejših ljudi, več od kapi kot pa zaradi raka. Smrt starejših ljudi običajno povzročijo prav okvare ožilja in posledice, tega oziroma razne oblike kapi in infarktov, o katerih sva govorila. Rakasta obolenja so šele na tretjem ali četrtem mestu, pač odvisno od raznih statistik, te pa so zopet odvisne od razne bolj ali manj razvite zdravstvene službe in zdravstvene statistike.«

»In kakšen bo torej najin nocojšnji zaključek?«

»Že med razmišljanjem sva omenila, kakšen bi naj bil zaključek. Vsekakor velja v življenju zlato pravilo, ki pa ima tu in tam tudi svoje izjeme: živeti je treba zmerno in pametno življenje. To je sicer zelo lahko reči, veliko težje pa se je tega držati ljudje smo pač s svojim delom in

skrbmi zavzeti od jutra do večera, pa tudi dostikrat imamo slabo spanje. Skrbi nas preganjajo na vsakem koraku. Teh se skušamo znebiti z različnimi veselejšimi trenutki, kamor spadajo tudi majhne razvadice, kot so predobra hrana, preveč alkohola, priljubljena cigareta, blažen čezmeren počitek in podobno. Lepo je sicer narediti cel kup lepih sklepov, težko pa jih je izpolnjevati. Življenje nas v toku meče in vrti po svojih valovih in če naletimo na tolmun, nas pač potegne v globino. Marsikaj je odvisno od sreče, marsikaj od načina življenja, marsikaj pa predvsem tudi od dednosti. Pod pojmom dedovanje in dednost si vedno predstavljamo neke materialne dobrine, ki jih dobimo od pokojnih sorodnikov ali znancev. Veliko manj pa mislimo na bogate dediščine, ki jih dobivajo zlasti ljudje iz trdnih in zdravih družin. V nekaterih družinah pa so ta dedovanja zelo pičla, mlajše generacije ne dočakajo dolgega življenja. Pa če še tako računamo in premlevamo dolgost življenja naših prednikov, se lahko zgodi marsikatero presenečenje. Nič ni dokončnega v življenju in na svetu. Lahko marsikaj predvidevamo, zgodi pa se drugače.«

»No, sedaj pa sva, ljubi doktor, zašla že na filozofiranje. Upajva le, da sta bili najini dediščini vsaj v tem pogledu bogati.

Pozabila sva seveda zopet na vodo in na kavico, zopet moram povreti vodo za najino kavico.«

»Prihodnjik pa se bova morala lotiti kakšne zanimivejše oziroma manj težke teme. Upam, da zaradi najinega nocojšnjega razmišljanja ne bo slabega spanja. Če bo pa slabo spanje, tudi nič hudega, če kakšno nočno uro prepustiva temu razmišljanju.«

»Kavica je pripravljena, le hitro, dokler je vroča.«

»S frankinjo je bila zadnjič boljša.«

Zlatko Škrubej

### *Želje k novemu letu*

Da v miru bi naprej živeli,  
in da zdravje dan nam okraši,  
da problemov sploh bi ne imeli,  
naj poslovnost vsem v plus hiti.

Toda nekaj dolgo je že znano,  
vsak le svoje sreče je kovač,  
to od nekdanj nam je že poznano,  
takšen je sistem življenja pač.

Ajnžik

## LEMEŽI

V dvorani Titovega doma se je neke februarске nedelje pripravljalo nekaj velikega. Napovedan je bil množičen sestanek kmetov, na katerem naj bi razpravljali in sklepali o zelo pomembni stvari. »Za važno stvar gre,« so razlagali aktivisti, ki so raznašali vabila. Kmetje bi uganili tudi brez tega namiga, saj se je o zadevi govorilo in šušljalo že nekaj časa. To je med kmečkimi ljudmi zbuvalo negotovost in strah.



Pozimi

Dvorana je bila primerno okrašena. Na belo pogrjnjeni mizi za predsedstvo sta bili dve vazi s šopki; sliko predsednika republike, ki je bila pritrjena sredi žametnega odrskega zastora, sta obdajali slovenska trobojnica in partijska zastava. Tudi parol ni manjkalo, bile so izpisane z velikimi črkami. V železni peči je prasketal ogenj, od nje se je širila prijetna toplota.

Do napovedane ure se je zbrala le peščica ljudi, ki so prikapljali drug za drugim in so zasedli sedeže okrog peči. Predsedstvo je bilo točno. Predsednik krajevnega narodnoosvobodilnega odbora Pušnik je prišel z aktivistom Morijem, tajnik Košuta je prinesel dva zajetna svežnja papirja in ju postavil predse na mizo. Mori je bil priznan aktivist, predan vsestranskemu političnemu delu, zato so ga pridno pošiljali na sestanke in predvolilna zborovanja. Ni bil domačin, a se je izredno hitro privadil našemu okolju in ljudem. Imel je namazan jezik in ker je bil politično zelo razgledan, je bil zmožen govoriti celo uro ali še več.

Ko je minilo prvo jutranje opravilo, se je začela dvorana polniti; sedaj so prihajali v skupinah in so zasedali sedeže od zadaj. Postalo je živahno, škripanje starih stolov je preglasil trušč medsebojnih pogovorov, smeha in kašlja; nad glavami se je kaj hitro raztegnila tanka preproga tobačnega dima.

»Tovarišice in tovariši!«

Sicer zelo močan glas predsednika le ni mogel prvič preglasiti trušča, moral je ponoviti in s svinčnikom ob mizo miriti navzoče. Pozdravni govor ni bil dolg; hitro je predal besedo Moriju. Ta je najprej posegel v zgodovino, v dobo, ko so bili delovni ljudje vsestransko zatirani. Spretno je prešel na junaško borbo delavskega razreda v narodnoosvobodilni borbi, »v kateri ste sodelovali tudi vi, kmetje,« je poudaril. »Zmagali smo, toda naša borba še ni končana! Pred nami stoji še boj, sicer nekrvav, toda trd in težak. Zdaj je treba izbojevati boj za gospodarsko osamosvojitve! Nočemo biti odvisni od nikogar! Najprej moramo zgraditi industrijo, potem pride na vrsto vse drugo.«

Poslušali so ga z največjim zanimanjem, čeprav tega niso čuli prvič. Ob lepo podani besedi so se jim spomini vračali v dneve težkih preizkušenj. Vendar, zamaknjenost poslušalcev v vnetega govornika ni trajala dolgo. To je zakrivil sam. Nenadoma je namreč prešel na stvar, ki je bila sicer vsem poznana, toda bila jim je tako odvrtna, da so se je otepali že v mislih; imeli so jo za nekaj neizvedljivega.

»Tovarišice in tovariši!«

Mori je sedaj zaklical glasno in svečano. Kot izkušen govornik je še pomolčal, z očmi pa je preletel dvorano, kakor da bi za svojo veliko nalogo iskal pomoč.

»Tudi v našem zaostalem kmetijstvu mora priti do korenitih sprememb! Opustiti moramo to stihijsko naturalno kmetovanje in se preusmeriti v organizirano tržno proizvodnjo! Tega pa ne moremo doseči vsak zase, razdrobljeno, ampak le skupno, z združenimi močmi. Združiti morate delo, sredstva in zemljo! Da se prav razumemo. Nikomur ne bo odvzeta zemlja, vsak bo še naprej njen lastnik; zemlja se združuje le zaradi skupnega obdelovanja, ki je pogoj za načrtno in cenejšo proizvodnjo. Od ustvarjenega dohodka si boste delili po

vloženem deležu. To ne bo noben kolhoz, pred katerim imate strah, ampak je to popolnoma nova oblika združevanja, ki je sprejemljiva na eni strani za vas, kmete, na drugi strani pa za našo socialistično družbo. Zadruga, ki jo imate sedaj, je Splošna kmetijska zadruga, ta nova oblika pa se bo imenovala Kmetijska delovna zadruga. Kmetje sami se boste odločili, kateri in koliko kmetov bo v eni zadrugi. Vse se bo namreč odvijalo prostovoljno, siliti v to vas ne more nihče. Razumljivo je, da tega ne morete razumeti in verjeti, šele rezultati takšnega skupnega kmetovanja vam bodo potrdili, da je tudi v kmetijstvu uspeh samo takrat, če se nastopa skupno, z združenimi močmi.«

Govornik je utihnil. V utišani dvorani je čutil napetost, ki se je morala sprostiti. Množica ga je gledala zabodeno, tišina je bila moreča, zrak kot naelektrjen; za eksplozijo je bilo treba le še iskre. Težko situacijo je končno rešil predsednik, ki se je skoraj boječe zahvalil govorniku in odprl razpravo.

Množica je trmoglavila, oglašil se ni nihče. Po dvorani se je nalezljivo širil suh, prisiljen kašelj, tu in tam se je kateri useknil. Mučni trenutki so bili dolgi.

»Svojega bregovja in cotave bajte ne dam nikomur! Kar je moje, je moje.« Visok, zadirčen ženski glas je presekala molk, ki je bil neprijeten za vse. Soseška je vedela, da je bila to Rebernica, stara kmetica, ki je bila znana po usekanem jeziku in se je na sestankih rada zajedljivo oglašala. Tudi predsednik Pušnik jo je dobro poznal, saj mu je že nekajkrat zagodla, toda zdaj ji je bil hvaležen, saj je njena iskra zanetila razpravo.

»Pravijo, da v španoviji tudi pes crkne,« je dal primerjavo Modrej.

»Jaz pa rečem, jaz pa rečem, vsak naj dela na svoji zemlji! Kar si bo pridelal, to bo imel. A kar? Prmoj gruši!« Kupljen, majhen možakar, živahnega, toda toliko bolj pustega obnašanja, je vstal in se obračal, z drobnimi, vodenimi očmi pa je iskal potrdilo za svoje mnenje. »Tako je, tako je.« Dvorana je oživila, postala je velik človeški panj, ki je tik pred rojenjem. To je dalo Kupljenu korajžjo, izprsil se je, da mu je izravnalo puklasti hrbet.

»Jaz pa rečem, jaz pa rečem, dajte nam tisto, kar nujno potrebujemo za obdelovanje zemlje! Jaz že dolgo fretam s popolnoma izrabljenimi lemeži. Moral bi kupiti nove, a jih ni. Če ne bo lemežev, tudi kruha ne bo!«

»Motike in vile nam dajte!«

»Želbjice za cokle, da se ne bomo vozili po riti!« je zahteval tisti zadirčni glas, ki je sprožil razpravo.

Pušnik in Mori sta molče strmela v prebujeno množico, tajnik Košuta je zlezal še bolj na kup; še vedno si je dal opravka s papirji, saj je tako najlaže prikrival veliko zadrego.

»Tovarišija, pomirite se! Mi vsi vemo, kaj potrebujete, toda treba je še potrpeti. Kot sem že rekel, najprej je treba zgraditi in obnoviti industrijo, da bo mogla dati železo in jeklo za vaše orodje.«

Aktivist Mori se je zavedal, da ne sme kapitulirati. Znova je povzel besedo in govoril o obnovi porušene domovine. Spet je govoril dolgo in ognjevito, toda tudi sam je čutil, da poslušalcev ni mogel več ogreti.

Ko je predsednik odprl razpravo, so bili nepoboljšljivi; spet so trmasto zahtevali tisto, kar so potrebovali in si niso mogli kupiti. »Lemeže nam dajte!« je znova trmoglavil Kupljen.

Pušnik in Mori sta si bila edina v tem, da za danes nima več smisla govoriti o delovnih zadrugah, saj bo čas prinesel svoje. Na hitro sta dala razdeliti odločbe o obvezni oddaji govejega mesa in prašičev, prvi nestrpnosti so namreč že odhajali. Razšli so se, ne da bi prepričali drug drugega.

\*

Od tistih dob so minila tri desetletja. V tem času smo dosegli nesluten napredek; vsestranski razvoj je šel tako hitro svojo pot, da smo ga komaj dohajali. Zaostajala je namreč često naša miselnost.

Do korenitih sprememb je prišlo tudi v našem kmetijstvu. Mnogi kmetje so opustili star način kmetovanja in se preusmerili v tržno proizvodnjo. Vprežno živino so zamenjali traktorji, juckanje koscev pa je zadušil hrup motornih kosilnic...

Izletniški avtobus, ki je hitel navzdol po dolini Drave, je paral gosto jutranjo meglo, jo puščal za seboj, toda iznebil se je ni, kajti vedno znova je ril v to gmoto, ki je zastirala pogled. Sivina septembrskega jutra je počasi bledela, dolina je dobivala jasnejšo podobo. Iz polnega dravskega korita se je dvigala megla in se obešala na drevje po strmih bregovju.

Kmetijska zadruga Prevalje je organizirala ogled kmetijskega sejma v Gornji Radgoni. Izlet je bil namenjen za člane samoupravnih organov, povabili so pa tudi nekaj kmetov.

V avtobusu je bilo živahno. Bili smo nabrani z vseh koncev naše doline, toda poznani med seboj. Pogovor se je hitro razvnel, zbijali smo šale. Vsak se je držal svojega sedeža, le Vlado in Zorko sta se smukala okoli Naceznice, ki je dišala po črničevcu.

»Da bi le še danes minilo brez dežja! Imam suhega nekaj otaviča.« Lubas, ki govori vselej počasi in preudarno, je zaskrbljeno gledal na bregovje Kozjaka, kjer so se vlačile razcefrane megle, ki so obetale spremembo vremena.

»Dež je potreben,« ga je zavrnil zmeraj živahni Škof. »Imam raztrosenega tona in pol dušičnega gnojila, ki že tri tedne čaka na dež.« Le kako naj ljubi Bog ustreže vsem?

Nimam navade, da bi hodil po sejmih ali razstavah, tokrat pa sem imel poseben vzrok. Pred dvema letoma sem kupil plug, enobrazdni obračalnik Batuje. Lemeži so se izrabili prav do kraja, nujno sem potreboval nove, a jih zadržne trgovine niso imele, jesenska setev pa je bila pred durmi. Prav zato sem žrtvoval dan in šel na kmetijski sejem, ker sem računal, da bo tam razstavljala tudi tovarna Batuje.

Odveč je opisovati sejmski direndaj, saj je poznan vsakomur. Površno sem si ogle dal težko kmetijsko mehanizacijo in nestrpnost iskal zastopnika tovarne, ki naj reši moj problem. Zastopnika ni bilo v pisarnici, ne prvič in tudi ne drugič, šele ko sem prišel tretjič, sem ga dobil v roke.

»Lemežev ne moremo izdelovati zato, ker nimamo jekla,« sem izvedel neprijetno presenečen.

Jekla za lemeže torej nimamo! In to po toliko letih skokovitega napredka! V času,



ko bijemo borbo za kruh! Ko bi po načrtu tudi Slovenija morala pridelati več kot tričetrt hrane! Za nemoteno izvajanje kmetijskega plana morajo med drugim biti na voljo tudi lemeži! Samo naša železarna letno proizvede več ko dvesto tisoč ton jekla, kje so še drugi? Razumem, jeklo se rabi povsod, toda potrebno količino ga je treba odstopiti tudi za tiste nože, ki rijejo po zemlji zato, da imamo kruh! Plug brez lemeža je kot pisalo brez vložka.

Zaradi tega »sranja« sem z zamudo za silo opravil jesensko setev, zimsko praha pa mi je ostala. Skrbi me vigredna setev.

Kupljen, ki je takrat najbolj drnezgal zaradi lemežev, jih ne rabi več. Je že davno pod rušo.

Aktivist Mori pa še živi. Prav gotovo tudi njega boli, ker zdaj pri nas marsikaj ni prav!

## Priznanja za telesno kulturo

Na 2. seji skupščine Zveze telesnokulturnih organizacij občine Ravne na Koroškem, ki je bila 27. 12. 1983, smo slavnostno podelili naslednja priznanja:

1. Državno odlikovanje — red zaslug za narod s srebrno zvezdo — je prejelo Planinsko društvo Mežica za zasluge pri razvoju planinstva in smučarskega športa ter za prispevek k negovanju tradicij narodnoosvobodilne vojne.

Priznanje je podelil predsednik skupščine občine Ravne na Koroškem Franc Tušek.

2. Priznanje za najboljšo krajevno skupnost v letu 1982 je prejela krajevna skupnost Holmec.

3. Priznanje za najboljši tozd v športni rekreaciji v letu 1983 je prejela tozd Kovačnica Železarne Ravne.

Priznanja so podelili predsednik Jože Šater in sekretarka Milena Zagernik ter predsednica sveta za športno rekreacijo Meta Kolar.

4. Priznanja za življenjske jubileje in dolgoletno delo v telesni kulturi so prejeli 70- in večletniki — srebrnik z likom Tita in olimpijski srebrnik, 60- do 70-letniki pa srebrnik z likom Tita.

Priznanja so podelili predsednik in sekretarka ZTKO Jože Šater in Milena Zagernik ter predsednik komisije za kadrovska vprašanja, odlikovanja in priznanja Albert Vodovnik.

## 60 — 70-letniki

1. Jože Borštner — Ravne
2. Pavle Cesar — Ravne
3. Marija Čivnik — Ravne
4. Edi Drofelnik — Črna
5. Silvester Grabner — Črna
6. Oto Hafner — Ravne
7. Ferdo Kaker — Črna
8. Franc Kešpret — Prevalje
9. Roman Kogelnik — Prevalje

10. Mirko Lasnik — Mežica
11. Dorica Lebič — Prevalje
12. Štefan Lednik — Mežica
13. Filip Leskovec st. — Črna
14. Peter Mihelač — Ravne
15. Ivan Močnik — Ravne
16. Matevž Osojnik — Ravne
17. Kristl Pečovnik — Črna
18. Margareta Planinšek — Mežica
19. Marija Potočnik — Ravne
20. Ivan Rožanc — Črna
21. Ana Spanžev — Ravne
22. Stanko Šancel — Mežica
23. Franc Telcer — Prevalje
24. Štefan Zamuda — Prevalje
25. Ervin Wlodyga — Ravne

## 70 - in večletniki

1. Karel Fanel — Ravne
2. Alojz Grobelšek — Črna
3. Franc Ivič — Ravne
4. Anton Jurhar — Mežica
5. Gregor Klančnik — Ravne
6. Jožko Sorčan — Črna
7. Tončka Stres — Prevalje

Franc Fale

### Mirko Dretnik

Pred 64 leti se je rodil na proletarskih Lešah. Mirko so imenovali tega našega plemenitega tovariša in prijatelja.

Težka mladost in trdo knapovsko delo sta mu bila zapisana že ob rojstvu.

Viharno dogajanje 2. svetovne vojne ga je zajelo v svoj vrtinec. Kot mlad vojak se je znašel v fašističnem ujetništvu. Prehodil je Evropo in se leta 1945 z armadami zmagovalcev vrnil v porušeno domovino, na rodne Leše.

Bil je v varnostni službi. Toda navajen trdega dela je kmalu postal iz dobrega knapa še boljši metalurški delavec. Zaposlil se je v Železarni Ravne kot valjar. Spričo marljivosti in znanja je kmalu postal mojster na srednji progi.

Med sodelavci je veljal za poštenega, vestnega in prizadevnega mojstra.

Ni poznal besede ne gre, ne moremo, se ne da. Bomo in moramo, je odgovarjal, pa čeprav je teža dela in odgovornosti na srednji progi največkrat padla nanj.

Vzgojena in prirojena mu je bila tista odgovornost in doslednost, ki je žal danes tako pogosto manjka. Skratka, bil je dober in vzoren mojster v svojem obratu. Pošteno, pridno in vestno delo so glavne značilnosti njegovega življenja. Leta 1977 se je upokojil.

Neizprosni zakon narave zahteva, da je vsakemu življenju določen začetek in konec. Vse, kar živi, umrje, da se rodi in pride novo. To je večer krog nastajanja, rojevanja in umiranja.

Zdravje podaljšuje in bolezen skrajšuje človekov biti ali ne biti. Pokojnega Mirka je težka bolezen prerano iztrgala iz naše srede. Tiho in na hitro, kakor je bil sam

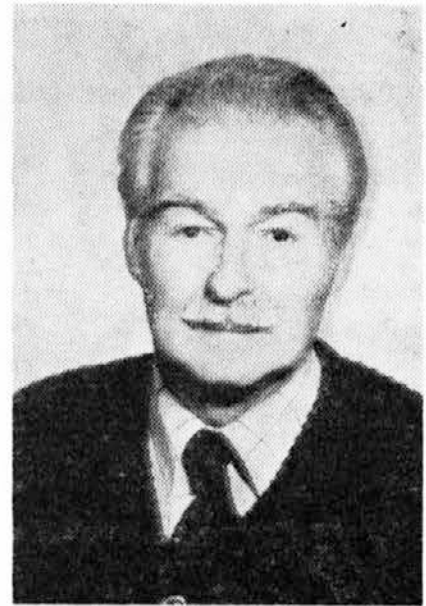

Mirko Dretnik

tih in skromen, je umrl. Kakor je življenje venec trpljenja, tako je smrt odrešenje življenja, pa čeprav je nepričakovana.

V trajnem spominu ga bomo ohranili kot dobrega komunista, tovariša, prijatelja in skrbnega družinskega očeta.

Jerica Skrivarnik

### Micka izpod Graške gore

Šmiklavž pri Slovenj Gradcu leži pod Graško goro. V tej kmečki vasici je zagledala luč sveta naša nepozabna Micka Časl, poročena Stane, dne 19. 7. 1921. leta pri kmetu Danijelu. Življenje ji ni bilo z rožicami poslano, kljub temu, da je živela med travniki, gozdovi pod Graško goro, ki je bila obsijana s soncem, saj je trdo delala po njenih bregovih. Pri hiši je bilo pet otrok, Micka pa je bila najmlajša. Ni še bila stara 3 leta, ko ji je umrla mati. Rasla in odraščala je brez materine ljubezni. Leta 1928 je oče prodal posestvo, otroci pa so šli služiti na vse kraje sveta. Našo Micko pa so vzeli za rejenko h kmetu Murnu v Šmiklavžu. Tukaj je odraščala pa tudi z delom ji ni bilo prizaneseno. Bila je zdrava, delala je rada, saj je bila med gozdovi in travniki, njivami in nič drugega vajena, kot pa trdega kmečkega življenja, garanja od jutra in pozno v noč. Bila pa je vesele narave, nič ji ni bilo preteško. Pri delu na polju in pri molži si je veselo zapela, zavriskala pa je s fanti vred. Niti težko delo, košnja s koso ji ni bila prehuda. Zrasla je v trdno korenino slovenske mladinke in pozneje žene.

Ko je okupator napadel našo domovino, se je Micka podala k bratu Bertlu na Prevalje, tukaj je živela med nami, vse dokler ji zahrbtna bolezen ni uničila življenja. Kljub temu, da je med nami živela od leta 1941 in se je pozneje poročila, ji nihče ni rekel drugače kot pa Časlnova Micka. Vendar pa je še vedno rada zahajala v Šmiklavž, na Graško goro, tam je bilo njeno rojstvo, njeno življenje in njeno trpljenje pa tudi veselje. Tako je kmalu navezala



Micka Časl

stike s partizani in pričela v aprilu 1943 sodelovati z NOB, saj je bila Graška gora poznana po partizanstvu. Nešteto poti je postorila in nešteto pošť prenesla z Graške gore in nazaj na Graško goro, tako da je nazadnje komaj ušla gestapu, da je niso aretirali in zaprli. Aprila 1944 je vstopila v partizane. Delovala je na terenu med Slovenskimi Konjicami, Celjem in Mislinjsko dolino.

Vsak je občudoval postavno, komaj 23-letno partizanko Micko, s pištolo za pasom in puško v roki. Nič ji ni bilo prehudo, ker je bila vajena hribov, ni bila mehkužna. Borila se je za svobodo, za lepšo prihodnost delovnega ljudstva. Na konjiškem območju je bila ranjena, po nogah pa je imela polno ozeblin. Kljub temu ni tarnala, vedela je, da je potrebno zdržati do konca in da bo sovražnik kmalu pregnan iz naše domovine, saj se je bližala koncu zima od leta 1944 na leto 1945, pa tudi vojna. Partizani so bili vse bolj močni, Nemci pa so vse bolj bežali.

Ob koncu vojne je bila v 13. brigadi in je imela funkcijo komisarja čete. Za njeno neizmerno junaštvo, ki ga je pokazala med NOB, je prejela dvoje odlikovanj za hrabrost in medaljo zasluge za narod.

Po končani vojni se je zopet vrnila med Prevaljčane, kajti tu se je počutila dobro in srečno. Čutila pa je že posledice vojne, ni bila več tista rdeča, zdrava Micka, vedno bolj je bolehalo, humorja ji ni zmanjkalo. Kjerkoli smo prišli skupaj, se je nasmejala in vedela kaj povedati. Rada se je udeleževala tudi borčevskih izletov. Nekoč smo se peljali v Solčavo na otvoritev doma koroških partizanov. Slučajno sva sedeli v avtobusu skupaj. Kar naenkrat pa me pocka za rokav in pravi: »Poglej, Jerčka, tisto grapo tam od Mislinja dol, tam smo se tolkli neprenehoma cel dan, pa se nismo dali, pregnali smo jih. Samo potem smo pa imeli še več zelenih hudičev za nami. Mi smo se umaknili v hribe in se jim smejali. Fašisti so pa plezali po grmovju in skalah ter nas iskali. Mi pa na drugem bregu.« Nato mi je skozi od Mislinja pa do Solčave pripovedovala o doživljajih v partizanih, veselih in žalostnih. Rekla mi je: »Veš, kadar smo pa katerega tovariša zgubili in ga pokopali, takrat me je prijelo, da bi kar sama šla v trge in jih streljala, ker me je v dno duše bolelo, da smo zgubili soborca.«

Rodila je dva sina, moža je že zgubila in ga je morala pokopati.

Njo smo pospremili na Barbaro oktobra 1983, dotrpela je v boleznih. Res pa je škoda, da ni kdo popisal njenega partizanstva, ker je vedela zelo dosti povedati. Vse je odnesla v grob, od koder ni vrnitve.

Časlnova Micka nam bo ostala v lepem spominu, saj jaz mislim, da ni imela sovražnikov. Rada je imela polja in gozdove, zato ji tudi sedaj na Barbari, kamor smo jo pospremili k zadnjemu počitku, šumijo gozdovi nad grobom.

Ivan Žunko

## Umrl je Lečnikov oče

Osmega novembra lani smo se na pokopališču Barbara poslednjič poslovili od Petra Rezarja — starejšega, Spodnjega Lečnika. Rodil se je pred dobrimi triinosemdesetimi leti na Tolstem vrhu pri Koroškem. Tam je preživel otroška leta, ki pa niso bila nič kaj rožnata. Družina je bila številna — bilo je osem otrok — kmetovanje na hribovitem posestvu pa je bilo v tistih časih težko.

Ko je oče pokojnega Petra kupil kmetijo Spodnji Lečnik, so se preselili. Kmalu je posestvo prevzel pokojni Peter Rezar. Leta 1928 si je našel življenjsko sopotnico, Tičlerjevo Micko, in se z njo poročil. Na Lečnikovi domačiji je zaživelo novo življenje. V zglednem zakonu, medsebojni ljubezni in spoštovanju se jima je rodilo 12 otrok. Mlademu gospodarju ni bilo lahko preskrbeti vse potrebno za družino, ki je iz leta v leto naraščala.

Prišlo je leto 1941 in z njim najtežje obdobje v naši zgodovini. Okupator je s pomočjo domačih izdajalcev hotel uničiti vse, kar ni bilo nemško. Toda naši narodi so se uprli temu nasilju ter pričeli boj za osvoboditev. Narodnoosvobodilno gibanje je zajemalo čedalje širša območja in v letu 1943 zajelo tudi naše.

Narodnoosvobodilni boj so podpirali vsi zavedni ljudje naše domovine. Tudi kmetje so v tem boju prispevali velik delež, saj so naše borce oskrbovali z vsem potrebnim, jim nudili zavetje pa tudi moralno oporo. Z narodnoosvobodilnim gibanjem je sodelovala tudi Lečnikova družina in kmalu je postala tu prava partizanska domačija. Partizani so bili dobrodošli ob vsakem času. Ko so prišli premočeni in premraženi, so jim večkrat dali lastno perilo, da so se preoblekli in posušili. Dostikrat so dali zadnji košček kruha, da ni ostalo niti za lastne otroke. Oče in mati sta imela za partizane vedno odprto srce in njune starševske besede so nam vedno vlivale novih moči za vztrajanje v našem boju.

Pokojni Lečnikov oče je gospodaril na tej kmetiji polnih 48 let, deset let pa je z nasveti in delom pomagal svojemu nasledniku sinu Petru ter se veselil vidnih uspehov gospodarjenja. Bil je res trdna koroška korenina, saj v vsem svojem dolgem življenju ni bil niti enkrat v bolnišnici.

Še pred kratkim, pred smrtjo, je dejal ženi: »Veš, Micka, rad bi še napisal svoj življenjepis, saj je bilo moje življenje polno težav, pa tudi lepih stvari ni manjkalo.



Peter Rezar

Rad bi naši mladini povedal, da je bilo naše življenje mnogo trše, kot je današnje, pa nikoli nismo cagvali tako kot danes naša mladina. Rad bi povedal to, da le s pridnim delom, poštenjem in medsebojnim razumevanjem premagaš težave in dosežeš uspehe.«

Pa ni napisal svojega življenjepisa. Nenadna smrt ga je prehitela. Tako je svojo zgodovino pa verjetno tudi mnogo koristnih napotkov odnesel s seboj v grob.

Borci in aktivisti, ki smo pokojnega Lečnikovega očeta poznali in z njim sodelovali, smo mu globoko hvaležni za njegov veliki prispevek narodnoosvobodilni borbi.

Ohranili ga bomo v trajnem spominu!

Fotografije so prispevali: Avgust Broman (naslovna), Tone Sušnik, Franc Gornik, Stefan Vevar, Mitja Šipek, Franc Černe, Franc Rotar, Franc Kamnik, Darja Krejan in fotoarhiv Koroškega fužinarja.

Listnica uredništva:

Zaradi pomanjkanja prostora bomo ostale prispevke objavili v naslednji številki Koroškega fužinarja.

Za vsebino člankov s tematiko iz NOB odgovarja občinski odbor ZZB Ravne na Koroškem.

Izdaja delavski svet železarne Ravne. Ureja uredniški odbor: Silva Sešel, Jože Kert, Fanika Korošec, Rudi Mlinar, Jože Šater, Mitja Šipek, Maks Večko, Dušan Vodeb in Jože Žunec. Glavni in odgovorni urednik: Jože Šater. Telefon 861 131, interni 497. Lektor Marija Potočnik. Tiska ČGP Večer, Maribor.

V svetu Koroškega fužinarja so poleg članov uredniškega odbora tudi: Stanko Bodner, Jurij Glavica, Ivan Leitinger, Filip Jelen, Marija Kolar, Janez Mrdavič, Franc Rotar in Ivan Žunko.

Glasilo je po 7. točki prvega odstavka 36. člena zakona o obdavčenju proizvodov in storitev v prometu (Uradni list SFRJ, št. 33/72) in mnenju sekretariata za informacije SRS, 421/72 prosto plačila prometnega davka.