

# KRALJEVINA JUGOSLAVIJA

UPRAVA ZA ZAŠTITU



INDUSTRIJSKE SVOJINE

Klasa 34 (1)

Izdan 15 februara 1933.

## PATENTNI SPIS BR. 9737

**Pfann Adam, kovač, Osijek, Jugoslavija**

Peć za pečenje na ražnju.

Prijava od 25 avgusta 1931.

Važi od 1 jula 1932.

Predmet pronalaska odnosi se na peć za pečenje na ražnju, u kojoj se mogu prema veličini iste istovremeno peći na jednom ili više ražnjeva, koji se svi odjednom okreću prasici, jaganjci, ćurani i t. sl., pomoću ručice, koja u vezi sa sistemom zupčanika prenosi okretanje obrtanog ražnja pomenutom ručicom.

Na priloženom nacrtu je predstavljen primera radi jedan oblik izvođenja predmeta pronalaska i to

Sl. 1 je izgled sa desne strane u odnosu na sl. 2.

Sl. 2 je podužni izgled.

Sl. 3 je poprečni vertikalni presek po I—I na sl. 4

Sl. 4 je izgled ozgo.

Sl. 5 je izgled sa leve strane u odnosu na sl. 2.

Sl. 6 je horizontalan presek po liniji II—II na slici 2.

Peć za pečenje sastoji se od limanog sanduka 1, koji je podeljen u podužnom pravcu vertikalnim zidom 12 na komoru odn. prostor za loženje odn. ložište 3 i na prostor za pečenje 2.

U prostoru 2 nalaze se ražnjevi 4, koji naležu na odgovarajućim ležištima. Svaki ražanj snabdeven je zupčanikom 15 tako, da se ovi međusobno zahvataju, te je dovoljno samo jedan ražanj obrtati n. pr. rukatom 5, pa da obrćemo i sve ostale ražnjeve 4. Na taj način možemo istovremeno peći više prasica, jaganjaca, ćurana i t. sl.

Kao što se na sl. 3 vidi, prostor za loženje nalazi se kod ove peći sa strane, a ne ozdo ili na jednom kraju, što je vrlo važno za pečenje.

Na dnu ispod ražnjeva nalazi se korito

6 za prijem masti, koja kaplje iz pečenja i sa pečenja. Ova se mast cedi odn. otiče u sud 7, koji stoji ispod otvora odn. ispod jednoga kraja korita 6. Ova mast se može upotrebiti za polivanje i mazanje pečenja na taj način što se u pokopcu 14 prostora za pečenje predviđa udubljenje u vidu tepsije ili t. sl. čije je dno sitasto tako, da u isto nasuta mast polako kaplje na pečenje te ga na taj način stalno pomazuje, usled čega se isto ne suši.

Prostor za loženje odn. ložište 3 pokriven je ozgo sa jednim ili sa više poklopca 13, na kojima se nalaze otvori 11 odn. regulatori sa dimnjačkim cevima. Sa 9 je obeležen roštilj a sa 10 pepeonik ložišta.

Korito 6 za prijem masti dobija mali nagib da bi mast iz njega iscurila u pomenutu zdalu ili sud 7.

Pomenuti poklopac 14, koji pokriva prostor za pečenje snabdeven je osim udubljajem u vidu tepsije 8 još i staklenim oknima 17 da bi se videlo u prostor za pečenje. Slična okna mogu se predvideti i na bočnim podužnim zidovima (sl. 2).

Na priloženom je nacrtu predstavljen samo jedan oblik izvođenja predmeta pronalaska, ali se isti može izraditi u raznim oblicima i raznim veličinama a da se ne udaljimo od bitnosti pronalaska.

Za loženje peći po pronalasku potrebno je vrlo malo drvenog uglja te je stoga ista vrlo ekonomična. Osim toga iskapana mast prilikom pečenja ne gubi se u žaru, nego otiče i upotrebljava za podmazivanje pečenja. Dosada se prilikom pečenja na ražnju gubila ta mast, pošto je ista padala na žar gde je izgorela.



**Patentni zahtevi:**

1. Peć za pečenje na ražnju, od kojih jedan ili više njih mogu biti postavljeni u unutrašnjosti peći odn. u komori iste za pečenje tako, da se mogu od jednom jedan ili više njih okretati, naznačena time, što je sanduk (1) peći podeljen podužnim vertikalnim zidom (12) na prostor za pečenje (2) i na prostor za loženje odn. na ložište (3).

2. Peć za pečenje na ražnju po zahtevu 1, naznačena time, što je ispred ražnjeva (4) u prostoru za pečenje (2) predviđeno naročito korito odn. kanal (6) za hvatanje masti, koja kaplje iz pečenja pri čemu je ovo korito (6) ili horizontalno ili ima mali nagib prema odgovarajućem čeonom

zidu peći, gde na odgovarajućem otvoru ističe mast n. pr. u podmetnuti sud (7).

3. Peć za pečenje na ražnju po zahtevima 1 i 2, naznačena time, što je na poklopcu (14) prostora za pečenje (2) predviđeno udubljenje u vidu tepsije ili t. sl. čije je dno izrađeno sitasto odn. sa potrebnim rupicama u cilju postepenog propuštanja masti nalivene u pomenuto udubljenje.

4. Peć za pečenje na ražnju po zahtevima 1 do 3, naznačena time, što se pokrivačka ploča (14) kao i ostali zidovi peći mogu snabdeti providnim oknima (17) u cilju omogućavanja posmatranja toka pečenja, koja se okna (17) celishodno rasporeduju duž i iznad ražnjeva (4) na peći.

Patentni zahtevi

1. Peć za pečenje na ražnju, od kojih jedan ili više njih mogu biti postavljeni u unutrašnjosti peći odn. u komori iste za pečenje tako, da se mogu od jednom jedan ili više njih okretati, naznačena time, što je sanduk (1) peći podeljen podužnim vertikalnim zidom (12) na prostor za pečenje (2) i na prostor za loženje odn. na ložište (3).

2. Peć za pečenje na ražnju po zahtevu 1, naznačena time, što je ispred ražnjeva (4) u prostoru za pečenje (2) predviđeno naročito korito odn. kanal (6) za hvatanje masti, koja kaplje iz pečenja pri čemu je ovo korito (6) ili horizontalno ili ima mali nagib prema odgovarajućem čeonom zidu peći, gde na odgovarajućem otvoru ističe mast n. pr. u podmetnuti sud (7).

3. Peć za pečenje na ražnju po zahtevima 1 i 2, naznačena time, što je na poklopcu (14) prostora za pečenje (2) predviđeno udubljenje u vidu tepsije ili t. sl. čije je dno izrađeno sitasto odn. sa potrebnim rupicama u cilju postepenog propuštanja masti nalivene u pomenuto udubljenje.

4. Peć za pečenje na ražnju po zahtevima 1 do 3, naznačena time, što se pokrivačka ploča (14) kao i ostali zidovi peći mogu snabdeti providnim oknima (17) u cilju omogućavanja posmatranja toka pečenja, koja se okna (17) celishodno rasporeduju duž i iznad ražnjeva (4) na peći.

1. Peć za pečenje na ražnju, od kojih jedan ili više njih mogu biti postavljeni u unutrašnjosti peći odn. u komori iste za pečenje tako, da se mogu od jednom jedan ili više njih okretati, naznačena time, što je sanduk (1) peći podeljen podužnim vertikalnim zidom (12) na prostor za pečenje (2) i na prostor za loženje odn. na ložište (3).

2. Peć za pečenje na ražnju po zahtevu 1, naznačena time, što je ispred ražnjeva (4) u prostoru za pečenje (2) predviđeno naročito korito odn. kanal (6) za hvatanje masti, koja kaplje iz pečenja pri čemu je ovo korito (6) ili horizontalno ili ima mali nagib prema odgovarajućem čeonom zidu peći, gde na odgovarajućem otvoru ističe mast n. pr. u podmetnuti sud (7).

3. Peć za pečenje na ražnju po zahtevima 1 i 2, naznačena time, što je na poklopcu (14) prostora za pečenje (2) predviđeno udubljenje u vidu tepsije ili t. sl. čije je dno izrađeno sitasto odn. sa potrebnim rupicama u cilju postepenog propuštanja masti nalivene u pomenuto udubljenje.

4. Peć za pečenje na ražnju po zahtevima 1 do 3, naznačena time, što se pokrivačka ploča (14) kao i ostali zidovi peći mogu snabdeti providnim oknima (17) u cilju omogućavanja posmatranja toka pečenja, koja se okna (17) celishodno rasporeduju duž i iznad ražnjeva (4) na peći.



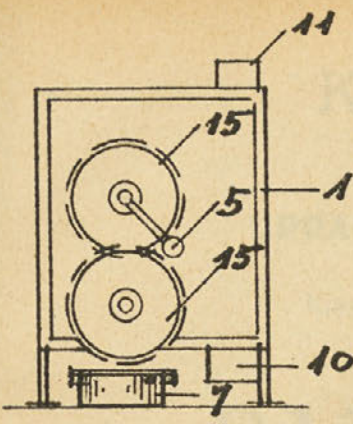

St. 1.

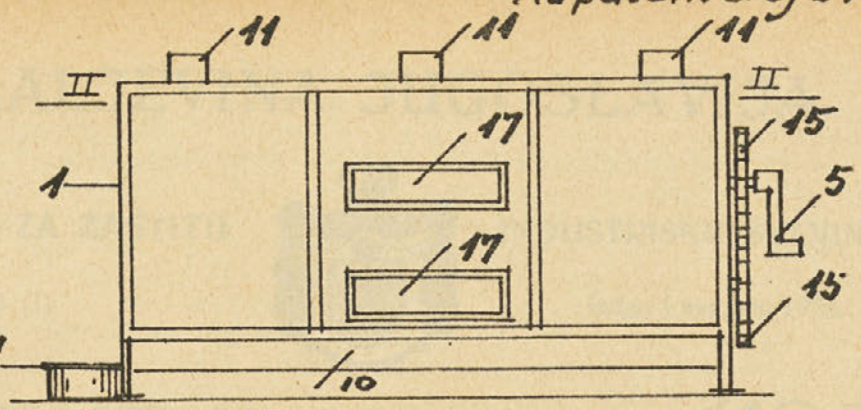

St. 2.

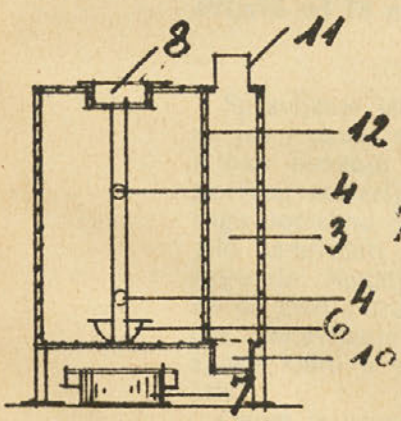

St. 3.

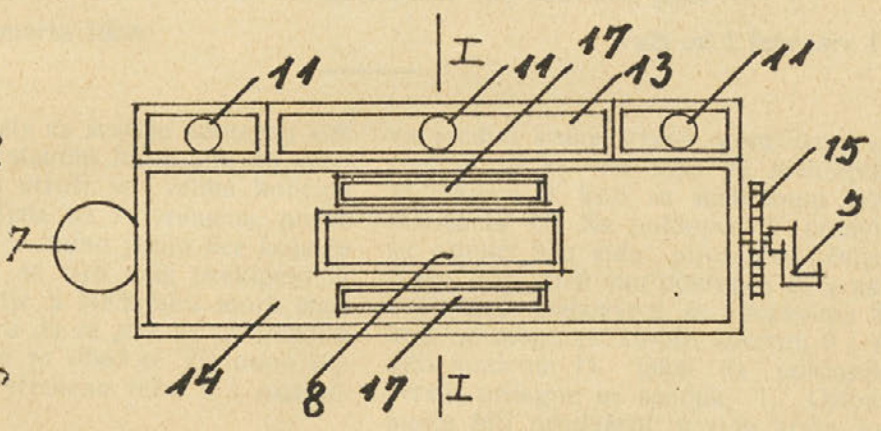

St. 4.

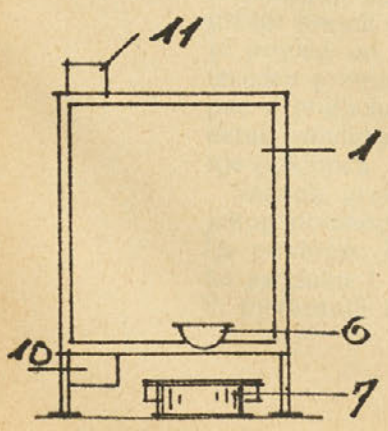

St. 5.

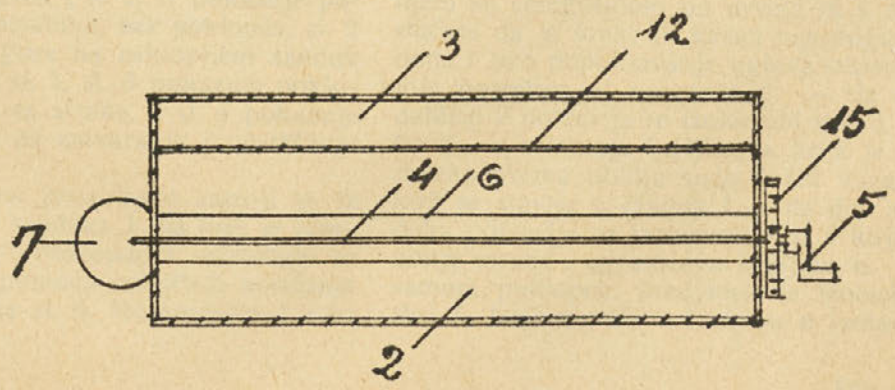

St. 6.



