

Psihologija se ni kdo ve koliko ukvarjala z velikimi skupinami, kakršna je množica. Proučevala je predvsem male skupine (družina, delovni team, šolski razred ipd.). Tudi skupinska dinamika in skupinska terapija, ki že dolgo zavzemata pozornost psihologov, sta omejeni na male skupine.

Včasih govorimo tudi o *primarnih in sekundarnih skupinah*. K prvim sodijo skupine, ki v njih poteka neposredna interakcija (npr. delovni in športni teami), medtem ko poteka v drugih zaradi njihovih velikosti predvsem posredna interakcija (npr. v strokovnih ali političnih združenjih, v velikih podjetjih, v narodu). Psihologija naj bi proučevala primarne skupine. Čeprav sodi množica glede na številčnost k velikim skupinam, pa v njej poteka zelo intenzivna neposredna interakcija. Vendar se v poglavitnih značilnostih precej razlikuje od drugih primarnih skupin. Množica je kratkotrajna skupina, njena notranja organizacija pa je šibka. Zanj so značilni pojavi, kot so: depersonalizacija, zoževanja zavesti, emocionalna indukcija in homogenizacija osebkov, zaradi česar je mogoče zlahka manipulirati z njo.

Eden od razlogov za nezanimanje psihologov za množico in njeno vedenje so metodološke težave pri njenem preučevanju. Medtem ko malo skupino zlahka preučujemo s prirodnim ali celo z laboratorijskim eksperimentom, je kakršnokoli eksperimentiranje z množico izključeno. Zaradi nepredvidenega pojavljanja, številčnosti njenih osebkov in množstva interaktivnih dejavnikov je celo sistematično opazovanje redkokdaj mogoče. Preostanejo poročila in posnetki novinarjev ter izjave slučajnih udeležencev. Za novinarska poročila pa je znano, da so izredno subjektivna. O številu udeležencev mitinga pri ustju Save so npr. navajala od 400.000 do 1.200.000 udeležencev. Na podlagi tako različnih poročil je težko karkoli zaključiti. Bolj zanesljiva so verjetno policijska poročila, ki pa žal največkrat veljajo za skrivnost.

O množici so pisali nekateri avtorji v 19. stoletju, npr. Le Bon, Tarde, Sighele, kasneje pa Reich, Fromm, Riesman in Adorno, ki so bili manj občutljivi za metodo in bolj nagnjeni k spekulacijam. Fašizem in nacizem sta s svojimi mitingi in programi spodbudila mnoge psihološke analize množice (npr. W. Reich: Masovna psihologija fašizma, 1933). Po letu 1950 pa so razprave o množici postale redke. Upajmo, da bodo novi dogodki, zlasti v deželah vzhodne Evrope, obudili zanimanje psihologov za množice in bodo sodobna sredstva (npr. video tehnika) omogočila bolj zanesljive ugotovitve.

Ena od nalog, s katero so se ukvarjali nekateri starejši avtorji (npr. Reiwald, Geiger in Tarde), je iskanje praga upora. Lahko jo opredelimo takole: kdaj, v katerem trenutku

izbruhnejo množični protesti, kričanje, demonstracije, pretepi in druge oblike nemirov. Stavke so pomembne v toliko, v kolikor so povezane z zborovanji. Na tem mestu nas ne zanimajo dejanja posameznikov v množici (npr. poskus enekega demonstranta, da bi na Trgu Nebeškega miru z lastnim telesom zaustavil kolono tankov) ali malih skupin (npr. ugrabitev letal, diverzije Severnih Ircev in Baskov, vojaški in nevojaški puči). Za male skupine in posameznike veljajo drugačna pravila obnašanja kot za množico. Ker množica, ki se zbere k protestu, praviloma nima orožja ali pa ga ima le malo, nas ne zanimajo oborožene akcije v vojni in miru (npr. narodno osvobodilne borbe), razen v kolikor v njihovem sklopu ne nastanejo množične situacije (npr. demonstracije v Ljubljani leta 1943). Zanima nas samo množica in dejavniki, ki povzročijo njen nastanek in razvoj njenega upora.

Teh dejavnikov je veliko, na tem mestu bomo poskušali izluščiti najpomembnejše. Razdelimo jih na amplifikatorje, ki povečujejo verjetnost nemirov, in reduktorje, ki jo znižujejo. Zato je upor sorazmeren razliki med njimi:

$$U = A - R$$

Poleg tega moramo razlikovati vmesne spremenljivke, ki vplivajo neposredno na upor, ter predhodne, ki pogojujejo vmesne. Spremenljivke imajo vlogo hipotetičnih konstruktov, ki so deloma rezultat opazovanja, deloma pa predpostavke. Šele izpolnitev napovedi bi povečala njihovo verjetnost.

Največkrat zdravorazumsko povezujemo upor s pritiskom okolja (P_o) ali s količino nasilja, preganjanja, ogroženosti, pomanjkanja, stiske in brezpravja. Vendar v tej razpravi govorimo predvsem o subjektivnem pritisku (P_s), kot ga človek zaznava, vidi in doživlja. Sestoji iz zaznave pritiska (P_z) in psihološkega doživljanja, ki ga lahko razčlenimo na številne psihološke odgovore (Pod):

$$P = P_o + P_s$$

$$P_s = P_z + Pod$$

$$P = P_o + P_z + Pod$$

Zaznava je sicer odraz objektivnih razmer, P_o , vendar ne vedno in nujno. Mnoge linče ameriških črncev so sprožile izmišljene informacije o posilstvih in drugih napadih na belce. Tudi danes masovna komunikacijska sredstva z lažno ali enostransko propagando vplivajo na zaznavo pritiska.

Napačna zaznava je lahko posledica mehanizma premeščanja. Pravi vzročnik se v zaznavi prenese na napačnega, proti kateremu se nato obrne upor. Napačni vzročniki so pogosto nezaščitene etnične skupine, manjšine, rase, duševni bolniki, homoseksualci in druge marginalne skupine (npr. progromi Židov v Nemčiji v času velike krize, rasna nestrpnost pri ubožanih belcih v ZDA, pritisk na Albance pri narodih na vzhodu Jugoslavije, ki doživljajo ekonomsko stisko). Premeščanje je sicer posledica propagande in indokrinacije, vendar so zanj potrebni nekateri psihološki pogoji. Kadar je pravi vir frustracije premočno zaščiten, se množica obrne proti nadomestnemu, ki je nezaščiten in ki ima z njim že dolgo zgodovino konfliktov (Albanci v Srbiji, Armenci v Gorskem Karabahu).

Pogosto izkrivljajo zaznavo razna notranja stanja, npr. neustrezna pričakovanja ali napaka pri oceni situacije. V tem modelu igrajo spoznavni procesi in spoznavne možnosti pomembno vlogo.

Psihološki odgovori so številni: nejevolja, nezadovoljstvo, zamera, ogorčenje, jeza, bes, odpor, agresivnost, napadalnost itd. Vsi ti odgovori so negativno emocionalno obarvani in jih človek doživlja kot neprijetno stanje. Med psihološke odgovore sodi tudi strah, toda o njem bomo zaradi mnogih posebnih značilnosti govorili na drugem mestu. Psihološki odgovori skupaj povzročajo napetost, ki popusti tedaj, kadar se zmanjša pritisk. Organizmi so usmerjeni k zmanjševanju previsokega pritiska.

Med zaznavo in psihološkimi odgovori ter med psihološkimi odgovori potekata interakcija in sumacija, pri čemer se rojeva upor. Agresivnost je prvotna in najbolj naravna reakcija na frustracijo. Upor je najprej prikrit in se izraža z godrnjanjem, kritiziranjem, zbiranjem v majhne skupine, s pisanjem v časopise, bojkotiranjem, stavkami, nedelom (značilnem zlasti za socialistične dežele) itn. V tej fazi se ljudje tudi bolj ali manj organizirajo. Kasneje pride do odkritega upora v obliki demonstracij, protestov, preteпов, razbijanja, plenjenja itd. V tej razpravi nas zanima predvsem odkriti upor (U), prikriti pa le v toliko, v kolikor privede do odkritega.

Upor lahko operativno opredelimo s tremi odvisnimi spremenljivkami: z verjetnostjo, intenzivnostjo in frekvenco nemirov. Domnevam, da bi med njimi odkrili pozitivno korelacijo (po moji oceni od 0,50 do 0,60). Tam, kjer se nemiri zelo vztrajno ponavljajo (tako je bilo npr. v sedemdesetih letih v Iranu in v Nikaragvi in je sedaj v Zakavkazju in na Kosovem), postanejo tudi zelo intenzivni. Izjeme so redke (npr. Romunija, kjer je bil zaradi specifičnih razmer že prvi izbruh silovit).

Med uporom in pritiskom obstaja pozitivna zveza: čim hujši je pritisk, tem večja je verjetnost upora. Konec koncev nas že bežen pogled v časopise prepriča, da je v deželah brez pritiska malo uporov, ki so največkrat šibki in kratkotrajni. Upor naj bi trajal, dokler se pritisk ne zniža, kar se doseže z ostranitvijo vira frustracije, npr. s padcem režima (Iran, Filipini, večina dežel realnega socializma), ali s tem, da tlačitelji popustijo (npr. upori ameriških črncev, ki so bili v šestdesetih letih zelo pogosti, so zdaj izjemno redki).

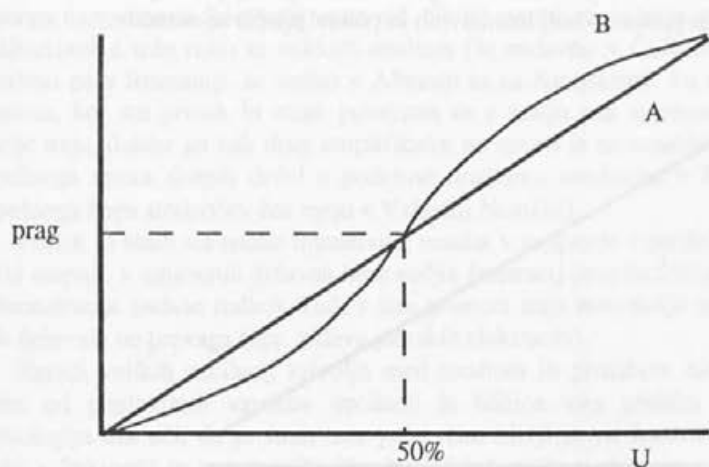

Slika 1. Krivulja A kaže domneven odnos med uporom (U) in pritiskom (P). Po klasičnem psihofizičnem obrazcu leži prag pri 50% verjetnosti. Toda odnos med

spremenljivkama ni nujno linearen. Krivulja B kaže nekoliko drugačen odnos. S pritiskom raste upor najprej počasi, nato hitro, kasneje pa zopet počasi. Možne so tudi drugačne krivulje. Njihova oblika je odvisna od specifičnih razmer.

Toda opisana teorija precej poenostavlja to, kar se dogaja pred in med uporom. Opažamo celo nasproten pojav: kadar je pritisk najhujši (npr. v SZ pod Stalinom), ni upora. Kadar pa pritisk popusti (npr. v SZ pod Gorbačovom), pride do prave verige nemirov. Konec koncev se je od vzhodnoevropskih držav poleg Poljske najprej osvobodila Madžarska, kjer je bil pritisk razmeroma nizek, zadnja pa Romunija, kjer je bil najvišji. Prav tako bi bilo z vidika te teorije nespametno povečevati pritisk (kot npr. na Kosovu), ker se s tem povečuje tudi upor. Očitno vplivajo na upor še drugi amplifikatorji (A) in reduktorji (R), ki sumirajo različne predhodne dejavnike.

Najpomembnejši reduktor je strah. Ne gre samo za elementarni strah pred pendreki in bolečino, ki jo prinašajo. Še pomembnejši je strah pred posledicami zase in za ljudi, s katerimi je posameznik čustveno povezan, strah pred izgubo položaja, delovnega mesta, svobode, skratka, pred izgubo biološke, osebne in socialne integritete. Manj opredeljen strah se kaže v tesnobi, depresiji in resignaciji, pri čemer se osebek na zaveda vzrokov, ki pa ga prav tako povzročajo pritiski v okolju. Naravna reakcija na strah je fizični ali psihološki beg iz situacije. Strah vpliva na upor zavirajoče. Čim večji je strah, tem manjša je verjetnost upora. Zato ga moramo odšteti od pritiska.

$$U = A - R$$

Če upoštevamo samo P in S , dobimo:

$$U = P - S$$

Ker je v demokratičnih državah strah največkrat majhen, pride že ob zmernem pritisku do protestov (npr. protesti "zelenih" zaradi onesnaževanja okolja), ki pa so praviloma šibki in kratkotrajni. Le ob hujših frustracijah (npr. zapletenost ZDA v vietnamsko vojno) je prišlo do bolj intenzivnih in ponavljajočih se neredov.

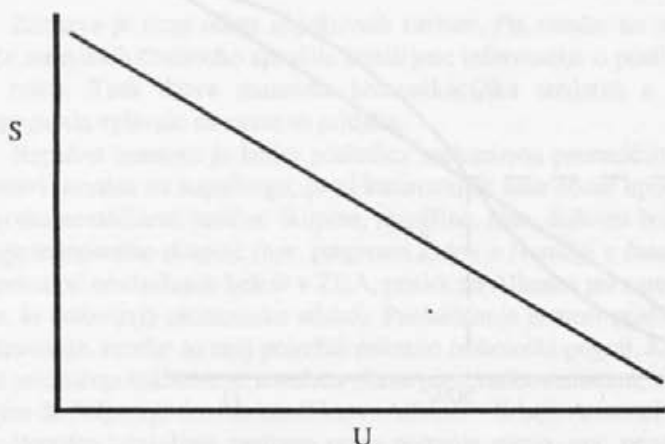

Slika 2. Odnos med uporom (U) in strahom (S). Krivulja je nasprotna krivulji A na sliki 1.

Pritisk (P_o in P_z) je glavni generator strahu. Z njim se povečuje strah, s strahom pa se verjetnost upora znižuje. Na to povezanost računajo represivni organi, ki na vse načine povečujejo pritisk (P_o), da bi prestrašili množico.

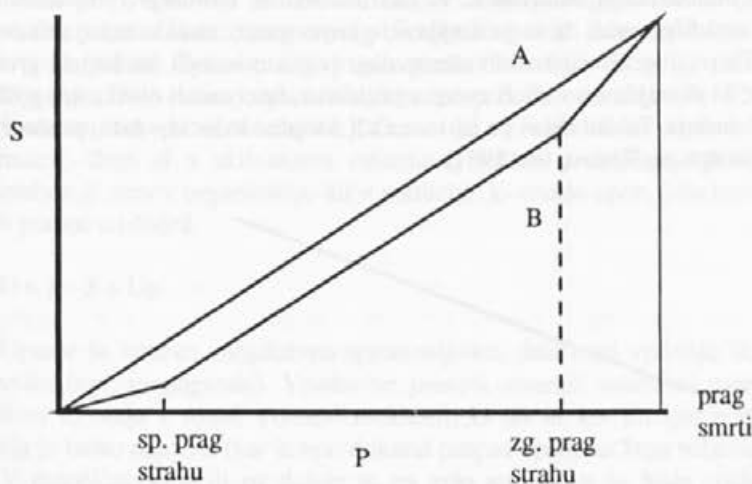

Slika 3. Odnos med pritiskom (P) in strahom (S). Če je odnos med njima linearen (krivulja A), sta učinka enaka in se nevtralizirata. Toda opazovanje kaže, da odnos verjetno ni linearen. Pri krivulji B narašča strah sprva počasneje kot pritisk, nato linearno, nato pa hitreje. Hipoteza linearnosti velja samo za srednje območje. Točki, pri katerih strah "poskoči", sta praga strahu. Do zgornjega praga pride redko (ko postane pritisk neznošen). Prag smrti bo opisan kasneje.

Upora ni, kadar je strah večji od pritiska ali kadar sta enaka (če pri tem ne upoštevamo drugih amplifikatorjev in reduktorjev). V slednjem primeru je zaradi njunega nasprotnega delovanja vsota nič. Na tej stopnji ravnotežja se zacementira stanje v diktaturah s trdo roko in velikim strahom (še nedavno v ČSR in Vzhodni Nemčiji, posebno pa v Romuniji, še vedno v Albaniji in na Kitajskem). To stanje je razmeroma pogosto, ker sta pritisk in strah povezana in z rastjo ene spremenljivke raste druga. Stanje traja, dokler ga kak drug amplifikator ne spravi iz ravnotežja (npr. upanje zaradi uspešnega upora drugih dežel s podobno družbeno ureditvijo v Romuniji ali zaradi uspešnega bega stotisočev čez mejo v Vzhodni Nemčiji).

Pritisk in strah sta enako intenzivna, vendar v nasprotju s prejšnjimi primeri na zelo nizki stopnji, v umirjenih državah brez večjih frustracij (morda Švica in Švedska, kjer so demonstracije nadvse redke). Tudi v tem primeru traja ravnotežje zelo dolgo, dokler ga kak dejavnik ne prevaga (npr. zidava jedrskih elektrarn).

Zaradi velikih oscilacij krivulja med strahom in pritiskom nima pravilne oblike. Eden od pglavitnih vzrokov oscilacij je bližina vira pritiska (P_o). Dinamična psihologija nas uči, da je strah tem večji, čim bližji je vir frustracije (npr. napadajoči tanki v Pekingu) in tem manjši, čim bolj daleč je (npr. zbiranje v razmeroma varnem okolju vojvodinskih jogurtskih protestnikov).

Izjemoma upade strah zaradi premestitve "tarče" upora. Kadar zaradi prevelikega strahu ni mogoč upor proti glavnemu viru frustracije (npr. diktatorju, vodilni partiji ali

sistemu), lahko izbruhne proti bolj ali manj trivialnemu viru, za kar se normalno ne pričakuje visoka kazen. Leta 1981 so na Kosovu izbruhnile demonstracije zaradi prehrane v študentskem domu. V Romuniji pa se je upor začel v Temišvaru zaradi izgona nekega madžarskega duhovnika. V Tadžikistanu so februarja 1990 izbruhnile demonstracije zaradi govoric, da se je v njihovo glavno mesto zateklo nekaj armenskih beguncev. V Titovi Jugoslaviji so bili razmeroma pogosto manjši študentski protesti zaradi pojavov, ki skorajda niso imeli zveze s pritiskom, npr. zaradi obiska kongoškega predsednika Mobutuja. Takšni upori pa lahko zaradi socialne induckije hitro prerastejo v širše nemire (kot npr. na Kosovu leta 1981).

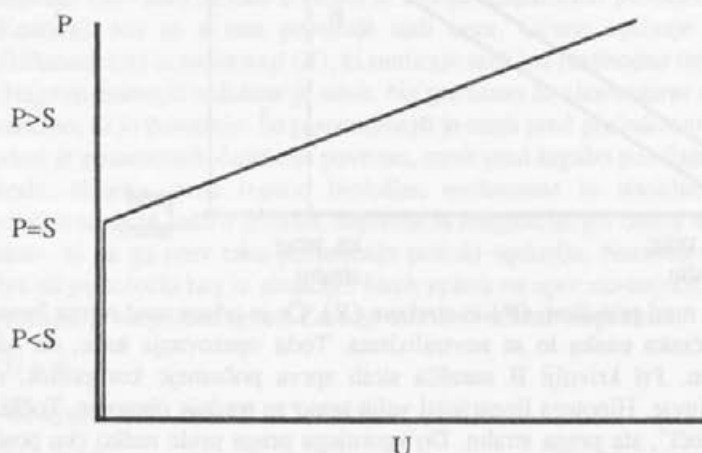

Slika 4. Na tem grafikonu pomeni abscise upor (U) in ordinata razlika med P in S . Krivulja najbrž ni vedno linearna. Kadar pa sta si P in S enaka ali kadar je P manjši od S , upora ni.

Toda še vedno imamo veliko izjem, ki ne potrjujejo pravila. Kako je potem mogoče, da je v Romuniji prišlo do upora, ko pa je strah takorekoč vladal deželi? Zakaj so se uprli Židje v Varšavskem getu? Morda zato, ker stanje popolnega propada na svoj način reducira strah. Židje so vedeli, da jih čaka gotova smrt, zato se niso imeli česa bati. Taka razlaga pa je manj prepričljiva za Romune, ki so kljub bednemu življenju lahko še marsikaj izgubili, npr. delovno mesto, osebno svobodo in življenje.

Poleg pritiska vplivajo na strah še nekateri drugi dejavniki (v modelu označeni kot predhodne spremenljivke ali PS). Na prvem mestu omenjamo pretekle izkušnje. Najbrž gre za neke vrste pogojni strah, podoben strahu, ki ga je Pavlov povzročil pri svojih pseh, ali za pojav, ki ga v psihologiji poznamo kot "naučeni brezup" (learned helplessness). Čehi in Slovaki so po neuspeli praški pomladi zapadli v pravcato kolektivno depresijo, zato so bili eni od zadnjih, ki so se osvobodili realsocialističnih pritiskov. Vmes je bilo razmeroma malo nemirov. Nekaj podobnega se je zgodilo na Hrvaškem po polomu "maspoka".

Naši formuli moramo dodati še marsikateri amplifikator in reduktor, da bomo sposobni razložiti nastanek množice in določiti prag upora. Enemu od pglavitnih bi lahko rekli upanje (Up). Gre za upanje v uspeh upora, v spremembo sedanjega stanja, v odstranitev ali vsaj zmanjšanje pritiska. Upanje sprožijo različni predhodni dejavniki.

Enega smo že omenili: zgled drugih okolij s podobnim sistemom, v katerih je množica uspeła. Od tod pojav domin oz. padanje socialističnih režimov enega za drugim.

Albanija ni bila poslednja domina zato, ker živi ljudstvo v skoraj popolni izolaciji pred zunanjim svetom in nitú ne ve, kaj se za mejo dogaja. Romunija ni bila tako hermetično zaprta. Skozi njo gre pot v Sovjetsko zvezo. Romunski športniki pa so se često pojavljali na Zahodu. Od drugih predhodnih dejavnikov je pomembna ocena situacije (npr. "Naš režim je trhel in bo hitro propadel", v primerjavi z: "Prej bodo pobili vse ljudstvo, kot da bi odstopili".) Ocena je v veliki meri odvisna od dostopnih informacij. Zato si s skrivanjem informacij režimi podaljšujejo življenje. Nadvse pomembna je vera v organizacijo ali v voditelje, ki vodijo upor, celo iracionalna vera v božjo pomoč ali čudež.

$$U = P - S + Up$$

Upanje je izrazita subjektivna spremenljivka, dasi nanj vplivajo številni socialni dejavniki (npr. propaganda). Vendar ne pomeni stvarnih možnosti uspeha, čeprav se dostikrat ujemajo z njimi. Pomeni možnosti, ki jih in kot jih ljudje vidijo. Njihova presoja je lahko napačna (kar je npr. dokazal propad upora na Trgu nebeškega miru).

V množični situaciji pa deluje še en zelo specifičen in hitro delujoč dejavnik: socialna indukcija (*SI*) čustev, impulzov in drugih dinamičnih dejavnikov. Najbolj je seveda pomembna indukcija amplifikatorjev. Teorija socialne indukcije pravi: zaznava nekih izrazov pri drugih ljudeh povzroči enake pojave pri zaznavajočih osebah. Včasih govorimo kar o "naležljivosti" teh pojavov v množici. Nemir se zato zelo hitro razširi in mobilizira nove množice. Ne brez razloga pisci pravijo: "Upor se širi kot požar".

Indukcija je v marsičem podobna nekaterim patološkim procesom, zlasti procesom v histeričnem in hipnotičnem stanju. Prav tako nastopijo zožanje zavesti, fokusiranje pozornosti, zvišana sprejemljivost za sugestije in visoka selektivnost pri sprejemanju informacij. Te procese omogoča močna emocionalna vznemirjenost. Nekatera opazovanja kažejo, da že gneča sama po sebi povečuje emocionalno vznemirjenost. Ko so natlačili podgane v majhen prostor, je prišlo do povečane napadalnosti, pojavile so se tolpe, ki so terorizirale druge živali, samice so zapustile mladiče in se pridružile tolпам, skratka, povem se je porušil njihov "družbeni" red. Podobne pojave opažajo v mestih z veliko gostoto prebivalstva, kjer se ljudje neprestano drenjajo.

Po Frommu izguba individualnosti godi mnogim ljudem, ki se bojijo svobode, samostojnosti in odgovornosti. Sicer pa sta tudi Hitler in Goebels trdila, da ljudje silijo v množico pod vodstvom močnih ljudi.

Zanimivo je, da zelo avtonomne osebnosti ne marajo drena in množice. Tožijo, da občutijo propadanje individualnosti kot nasilje nad seboj. Vsekakor množica ne privablja vseh ljudi enako in je zato na svoj način selekcionirana. Zbirajo se predvsem ljudje, ki so podvrženi indukciji.

Manjša indukcija se pojavi že v fazi prikritega upora, v kateri se ljudje sestajajo v manjših skupinah in včasih celo poskušajo s kratkotrajnimi protesti. Toda resnična moč indukcije se pokaže šele v množici, v kateri ljudje izgubijo sposobnost kritičnega mišljenja.

Poseben primer je indukcija po televiziji. Ko se je v Washingtonu začel protest črncev zaradi uboja M. L. Kinga, je televizija kazala prizorišča, komentator pa je dejal:

"Se je že začelo!" Nekateri sociologi so ga obtožili, da je s svojim vzklikom vplival na hitro in naglo širjenje neredov.

V množici sprožijo indukcijo majhne skupine (jedrne skupine) in nekateri posamezniki s posebno strukturo osebnosti. Med njimi prevladujejo ekstravertni in ekspresivni ljudje. Za mnoge so značilne močne vrednote in čvrsta stališča (npr. patrioti), med njimi pa so tudi osebe s histeričnimi, psihopatskimi in psihotičnimi značilnostmi. Posebno moč imajo spontani ali vnaprej domnenjeni govorniki, ki širijo indukcijo v množici. Govori z dolgimi stavki, ki dokazujejo, izpeljujejo in navajajo argumente, nimajo take indukcijske moči kot govori, ki so polni emocionalno nasičenih besed, obljub in udarnih gesel (npr. govori Hitlerja, Mussolonija, Perona in Miloševića).

$$U = P - S + U_p + SI$$

Socialna indukcija multificira P in U_p in druge amplifikatorje (A^x). Bolj zapleteno pa je spreminjanje reduktorjev, kot je strah. Običajno pride do disociacije med Ps in S, tako da dviganje pritiska ne dviga več strahu. Namesto tega nastopi nagla in silovita redukcija strahu. V množici se ljudje ne bojijo niti "živega hudiča".

$$SI = A^x + x \sqrt{S}$$

$$SI = (P + U_p)^x + x \sqrt{S}$$

Iz formule sledi, da močnejši amplifikatorji bolj narastejo kot šibkejši in močnejši reduktorji bolj upadejo kot šibkejši. Najpomembnejši reduktor je strah. V Romuniji, kjer je bilo prebivalstvo pred uporom najbolj prestrašeno, je bil upor najbolj množičen in najbolj krvav. Podobno se zna zgoditi v Albaniji, Severni Koreji in na Kubi, razen če ne bo prišlo do postopnega popuščanja napetosti. Kjer je strah nizek, pa se indukcija širi počasneje in manj intenzivno, npr. pri protestih zelenih, ki nikoli niso tako intenzivni kot upori v diktaturah.

Reduktorji praviloma ne odstranjujejo težnje k uporu, temveč jo samo blokirajo. Prestrašeni črnci v Južni Afriki niso nič manj sovražili belcev, vendar se niso upali javno protestirati. Ko pa blok zaradi indukcije popusti, je upor toliko bolj intenziven.

Vrednost x je odvisna od mnogih dejavnikov. Eden od najpomembnejših je velikost množice. Čim večja je množica, tem močnejša je indukcija, čeprav verjetno obstaja raven, po kateri se ne veča več. Za indukcijo je pomembno, da ima posameznik čim več ljudi v svojem pogledu. V obdobju novolevičarskega gibanja so ameriški sociologi ugotovili, da so ogromni kampusi, natlačeni s tisoči študenti, nadvse primerno "gojišče" protestnikov. Ni čudno, da so diktature zelo alergične na nekontrolirano zbiranje množic in za vsako zbiranje je potrebno uradno dovoljenje. Nekateri voditelji (npr. Hitler, Mussolini, Ceausescu, Tito, Milošević) pa so sami zbirali množice. Vendar njihov cilj ni bila indukcija demonstracij, marveč manifestacij (o njih v tem pripevku ne govorimo).

Na vrednost x vplivajo še mnogi drugi dejavniki, npr. anonimnost množice, gibanje množice, število in razporeditev jedrnih skupin v množici, celo prostor nemirov in vreme. Indukcija je v gibajoči množici močnejša kot v mirujoči, verjetno zaradi večje količine interakcije. V Ljubljani so protestnike pred skupščino (npr. litostrojske delavce leta 1987) napotili v Cankarjev dom, kjer so posedli po stolih. Tam je bila veliko manjša možnost medsebojna indukcije. Analize črnskih nemirov v ZDA pa so pokazale, da

so bili pogostejši v vročih poletnih dneh, ko ljudje postopajo pred hišami in se pogovarjajo.

Pomemben dejavnik, od katerega je odvisna vrednost x , je številčnost, število in razpored jedrnih skupin, število govornikov in učinkovitost njihovih govorov. Neučinkoviti govori, ki jih množica izžvižga, pomenijo majhen x . Množica je leta 1956 v Budimpešti izžvižgala celo Nagyja, ker jo je bolj miril kot spodbujal. Sicer pa Nagy ni bil pravi vodja upora, temveč bolj rezultat kompromisa med različnimi silami. Nekateri socialni psihologi celo trdijo, da učinkovit govornik izraža samo to, kar množica hoče in želi. Po tem naziranju je vpliv njegove osebnosti mnogo manjši, kot običajno domnevamo. Njegova vloga je bolj vloga katalizatorja kot generatorja upora.

Socialna indukcija se pojavi šele potem, ko so ljudje že zbrani. Drugače povedano: ko je prag presežen, nadaljnji upor pa generira indukcija. Zato se represivne oblasti tako zelo bojijo vsakega zbiranja ljudi na javnih mestih.

V posebnih pogojih pa se namesto \sqrt{S} pojavi S^x . Namesto, da bi strah izginil, postane večji in se lahko sprevrže v paniko. Tudi paniko inducira jedrna skupina, ki se spusti v brezglavi beg.

Zdi se, da je nenaden porast strahu pogojen od neposredne zaznave P_0 . Pojavi se tedaj, kadar je množica zelo brutalno napadena in si ne zna pomagati. Opazovanja panike so pokazala, da je za njen nastanek potrebna zaznava situacije brez izhoda. Često se pojavi v obkoljenih ali neoboroženih množicah, ki jih napada močnejši sovražnik. Leta 1987 je na stadionu Heysel v Belgiji pritiskajoča množica potepala čez sto gledalcev, ker zaradi mreže ni imela kam bežati (zato so nekateri prireditelji kasneje predlagali odstranitev mrež). Vsekakor pa prihaja tudi do napačnih zaznav. Znani so primeri panike med elementarnimi nesrečami v velikih dvoranah (npr. med požarom), četudi so bila vrata odprta. Vendar panika v resnici ni tako pogosta, kot domnevamo.

Do indukcije pa ne pride v vseh množicah. Dolgočasne množice, ki so jih zbirali v zadnjih letih Titovega življenja ob obisku vsakega državnika ali ob drugih priložnostnih (npr. v Fažani ob odhodu na Brione) skorajda niso imele induktivne moči. Množica ni bila motivirana za kaj takega. Prav tako so bile brez učinka množice, ki jih je skliceval Ceausescu - razen zadnje, ki pa se je obrnila proti njemu.

Izjemoma pa nastane socialna indukcija, preden je dosežen prag. To se dogaja takrat, kadar se ljudje zberejo iz kakšnega drugega vzroka. Znano je, da na športnih prireditvah, pogrebih ali svatbah hitro pride do političnega protesta. V "svinčenih letih" sedemdesetih let, ko je bil strah še zelo močan, je v Ljubljani izbruhnil protest maškar v maskah, zbranih sredi mesta. V slučajno zbrani množici je nastala socialna indukcija, pri čemer je na razmeroma visoko potenčno vrednost x vplivala anonimnost zaradi mask. Maškare so kake pol ure držale središče mesta "v posesti". Ko pa jih je milica grobo napadla, so se v paniki razbežale na vse strani.

V Romuniji decembra 1989 najbrž še ne bi prišlo do upora, ker sta bila pritisk in strah preveč izenačena, četudi je zgled drugih socialističnih dežel zbudil nekaj upanja. Tedaj pa je conducatore naredil usodno napako. Sam je sklical ogromno množico, misleč, da ga bo podprla. Ko pa je neka skupinica začela kričati proti njemu, je protest bliskovito zajel vso množico. Prag je bil v trenutku večkratno presežen.

Opisane amplifikatorje in reduktorje pa multiplicira še en majhen, toda izredno stabilen konstantni dejavnik k , ki je odvisen od dežele, narodovega značaja, kulture in tradicije.

$$U = k(P+Up-S)$$

Očitno se nemiri v nekaterih deželah pojavljajo pogosteje kot v drugih, npr. v Arabskih državah in v Južni Ameriki z ekstravertnimi ljudmi pogosteje kot v Severni Evropi z introvertnimi. Verjetno je tudi v muslimanskih deželah (vključno s tistimi v SZ) k nekoliko povečan. Bila je celo interpretacija, da v Sovjetski zvezi kljub hudemu pritisku stalinizma tako dolgo ni prišlo do upora zato, ker so ljudje še od carja naprej navajeni trpno prenašati frustracije kljub "oktobru" in nekaterim drugim množičnim uporom. Pomembne so tudi vrednote posameznih kultur. Nekatere gojijo kult upornika (npr. Mehika), druge kult trpina (morda Slovenija), v nekaterih se človekovo življenje vrednoti višje kot v drugih in tako dalje. Verjetno je dejavnik k v Sloveniji nižji kot v vzhodnih republikah.

Ko se prikriti upor približuje pragu in ko ga nekatere skupine že dosežajo, prihaja do kratkotrajnih predhodnih protestov, ki napovedujejo glavno "nevihto". Ti protesti imajo vlogo "tipanja", z njimi protestniki ugotavljajo, kako reagira nasprotnik. V vseh vzhodnoevropskih državah, celo v Romuniji, jih je bilo nekaj. Po njihovi pogostnosti lahko sklepamo, ali je glavni upor blizu. Vendar se v primerih, ko je pokazal nasprotnik preveliko moč, zaradi povečanega strahu odkriti upor odloži (morda se je to zgodilo januarja 1990 v Albaniji, potem ko so nekateri novinarji poročali o manjših demonstracijah v Skadru).

V bližini praga pa že majhno povečanje pritiska povzroči preseganje praga. Na Kosovem so ponovno izbruhnile že zadušene demonstracije, ko so začeli soditi Vllasiju.

Za vedenje množice po doseganju praga zaradi delovanja indukcije velja:

$$U = k[(P+Up)^{x-1}\sqrt{S}]$$

Medtem ko za celoten proces upora velja:

$$U = k[(P+Up-S)+(P+Up)^{x-1}\sqrt{S}]$$

Če prikažemo proces upora na časovnem diagramu, vidimo, da najprej zelo počasi narašča, nato nekoliko hitreje, po prekoračenju praga pa zelo hitro, pogosto prav bliskovito.

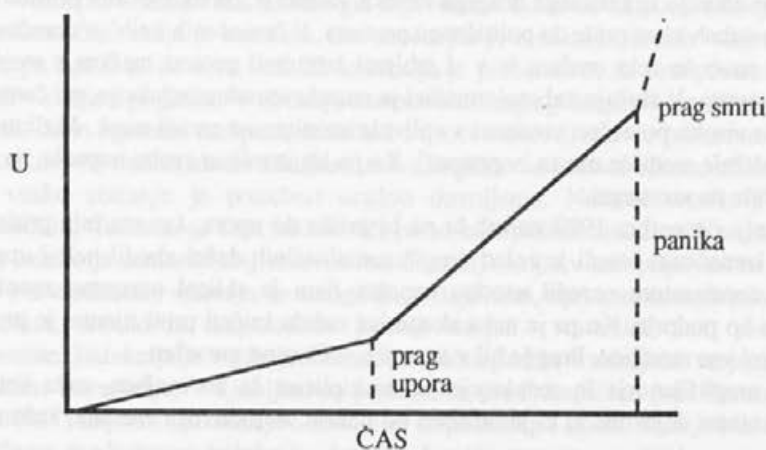

Slika 5. Krivulja kaže časovni potek upora. V prvi fazi imamo prikriti upor, v drugi odkriti upor, ki ju razmejuje prag upora. Zaradi *SI* krivulja poskoči. Amplifikatorji in reduktorji narastejo in upadejo v odvisnosti od vrednosti *x*. Če pa strah naraste, pride do panike.

Toda množica v uporih nima proti sebi mirujočega nasprotnika. Upor je pozicijska igra (kot npr. šah), pri kateri moramo upoštevati obe strani. Ker strah zaradi indukcije hitro in močno upade, ga je mogoče spet dvigniti samo z nesorazmerno visokim *Po*, s terorjem, npr. s streljanjem v množico (Trg Nebeškega miru, Temišvar, Kosovo). \sqrt{S} se sprevrže v S^2 in tedaj je strah močnejši od upora. Ne pozabimo, da velik strah narašča hitreje kot amplifikator *Ps*, (krivulja B na sliki 3), zato je tudi njegova pozitivna indukcija nesorazmerno velika. Protestniki se umaknejo, pogosto se v paniki razbežijo.

Teror pogojuje samega sebe. Če se nepretrgoma ne nadaljuje (kot v najhujših diktaturah, npr. v desetletju kulturne revolucije na Kitajskem), strah čez nekaj časa popusti. Omenili smo že, da povzroči bližnji objekt hujših strah kot daljni. Tako nastanejo nemiri v valovih. Na Kosovu je bil prvi val decembra 1988, drugi marca 1989, nato manjši septembra 1989, hujši januarja in februarja 1990. Podobne valove zasledimo pri palestinskemu prebivalstvu v Izraelu, pri črnih v Južni Afriki in pri Tibetancih na Tibetu (kjer se vrstijo valovi v daljših obdobjih).

Druga možna rešitev pa je nagla popustitev pritiska. V Jugoslaviji na socialne proteste delavcev večkrat odgovorijo tako, da brž ugodijo protestnikom. Kadar je tako popuščanje "brez kritja", ekonomsko izčrpa deželo. *Po* je samo začasno odstranjen, zato se nemiri kasneje prav tako ponovijo, čeprav v blažji obliki. V tem primeru gre za svojevrstno pogojevanje nemirov. Ker so uspešni, se nadaljujejo, ker pa ne dosežejo pravega cilja, npr. izboljšanja standarda, se ne zaustavijo.

Samo izjemoma pa je dosežen prag smrti. V tem primeru protestniki nimajo izgubiti ničesar, ker je življenje tako ali tako zapisano smrti (upor Židov v Varšavskem getu). Po oceni, da ni rešitve, strah naglo upade, uporniki pa v borbi z nasprotnikom popadajo ali pa storijo množični samomor (Židje nekajkrat v svoji zgodovini). Taki primeri pa so znani tudi iz NOB (npr. smrt Stanega Žagarja in njegovo čete, ki se je zatekla v votlino, iz katere ni bilo rešitve). Za samomor se odločijo, kadar nadaljevanje upora ni mogoče, npr. zaradi pomanjkanja orožja. Tudi vdano odhajanje v plinske celice v nemških taboriščih je podobna reakcija. Ocena situacije pa je lahko iz raznih razlogov napačna. V Gvajani je leta 1978 napravilo 900 članov verske sekte "Tempelj ljudstva" množični samomor, potem ko jim je karizmatični in psihotonični vodja Jim James, v katerega so imeli neizmerno zaupanje, povedal, da zaradi uboja ameriškega senatorja nimajo drugega izhoda. Najbrž je tudi na množični samomor Japoncev na Okinavskem otočju leta 1945 vplival občutek, da je "vsega konec".

V tej zvezi nas zanima, ali bi rudarji v Starem trgu leta 1989 razstrelili rov in napravili množični samomor, kot so obljubili. Situacija nikakor ni bila brezizhodna, iz česar bi sledilo, da samomora ne bi bilo. Toda na vedenje ne vpliva objektivna situacija neposredno, temveč zaznava in ocena, ki se lahko precej oddaljata od nje. Obljuba je za Albance sveta in če jo prelomi, ga okolje zaničuje in ignorira, kot da je mrtev. Ogroženost je torej bila, čeprav jo z našega zornega kota težko razumemo. K temu moramo dodati nenormalnost situacije v rovu, ki spominja na eksperimente iz senzorne deprivacije, v katerih se pri normalnih ljudeh pojavljajo psihotični znaki, celo halucinacije.

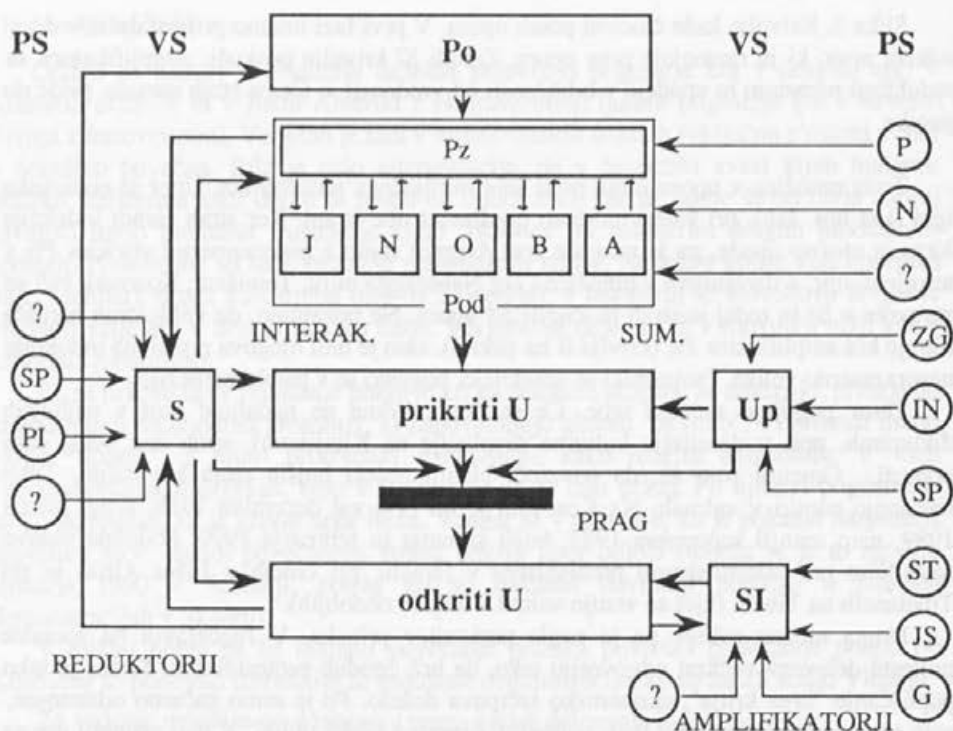

Slika 6 kaže globalni model upora. Proces se začne s pritiskom okolja, ki daje zaznavo pritiska, kar sproži psihološke procese, kot so npr. jeza in agresivnost. Njihovi združeni učinki povzročijo najprej prikriti upor, ki zaradi delovanja amplifikatorjev preide v odkriti upor. Ta preneha, ko se odstrani pritisk v okolju. Proces pa v raznih fazah (najpogosteje na prehodu iz prikritega v odkriti upor) blokirajo reduktorji. Poleg bližnjih spremenljivk (amplifikatorjev in reduktorjev) so prikazane tudi nekatere daljne spremenljivke (amplifikatorji in reduktorji). Model vsebuje številne povratne zanke, ki jačajo ves proces.

Gotovo bi analiza pokazala še marsikateri amplifikator in reduktor upora, toda opisani štirje so očitni. Če bi jih za konkretno deželo in situacijo poznali, bi lahko ob ustrezni napaki določili prag upora in napovedali njegov začetek in razvoj.

Prav tako bi bilo mogoče na različne načine izpolniti formulo $U = A-R$ ali v konkretnjši boliki $U = P+Up-St$. Morda bi bila primernejša $U = PX(Up-St)$, ker je v primeru, da je P nič, tudi U nič, kar pomeni, da upora ni, ker nima razloga za nastanek. Prikazani model je enostaven in zato primeren za hitre preizkušnje, na drugi strani pa bo dajal napake.

V odsotnosti primerne metode za merjenje posameznih dejavnikov si lahko pomagamo s subjektivnimi ocenami na lestvici od 1 do 5. Če seštejemo največje število enot za P , Up in S in pri tem upoštevamo, da je delovanja strahu nasprotno prvima dejavnikoma, dobimo $5+5+0$ ali 10 enot na abscisi (SI nastopi šele po pragu). Ob predpostavki linearnega odnosa bi pri 50% verjetnosti na abscisi dobili vrednost 5,0 na ordinati. Ta vrednost pomeni prag upora.

Začnimo z novolevičarskimi nemiri v deželah zahodne Evrope ob koncu šestdesetih let. P naj bo samo 2,5, strah še manj, recimo 1, upanje pa 4. Rezultat 5,5 pomeni rahlo presežen prag upora, ki ga je nato multiplicirala socialna indukcija z visoko potenco x (predvsem zaradi številčnosti protestnikov).

Iran pred padcem šaha Pahlavija leta 1977. $P=3,5$, $S=2$, $U_p=5$ (upanje, ki ga podkrepljuje religija, je praviloma zelo visoko). Rezultat 6,5 pomeni visoko stopnjo upora, ki ji moramo dodati še razmeroma visoke vrednosti k in x .

Trg nebeškega miru v Pekingu leta 1989. $P=4$, $S=2$, $U=3$. Rezultat 5 ravno dosega prag. Komentatorji so tedaj napovedovali konec protesta, ker so se študenti, ki niso dosegli uspeha, že razhajali, zaradi česar je bila kruta reakcija kitajske oblasti toliko bolj nerazumljiva. Morda je obisk Gorbačova dvignil upanje, ker so tedaj nemiri, ki so malo ne že prenehali, ponovno vzplamteli, pri čemer so študenti izgovarjali Gorbačovovo ime.

Nekaj podobnega bi se skoraj zgodilo v Vzhodni Nemčiji, le da je posredovanje sovjetskih oficirjev preprečilo prelivanje krvi. V Nemčiji moramo upoštevati tudi visoko vrednost U zaradi uspešnega množičnega pobega prebivalstva na Zahod. Oblast se je pokazala nemočna.

In zdaj še Romunija. $P=5$, $S=5$, $U=3,5$. Prag nikakor ni bil dosežen, razen v Temišvaru, kjer je bilo upanje zaradi premeščanja cilja in moralne podpore Madžarske nekoliko večje. Po pokolu v Temišvaru bi se morala verjetnost upora znižati. Ker pa je conducatore sam sklical ljudi, misleč da ga bodo podprli, je zaradi socialne indukcije upor v hipu prerastel prag in zrasel na zelo visoko stopnjo. Rekli smo, da se večji amplifikatorji in reduktorji spremenijo bolj kot majhni. Številčnost množice pa je vplivala na razmeroma veliko vrednost x . Vendar ni izključeno, da bi zaradi silovitega terorja prišlo v Bukarešti do S^x in panike, če se ne bi vmešala vojska in obdržala stanje $A^{x+1}\sqrt{S}$.

Tudi za današnjo Albanijo bi lahko veljalo $P=5$ in $S=5$, medtem ko je upanje zaradi izolacije samo 1,5 ali največ 2. Možnost upora je majhna. Ramiz Alija najbrž ne bo ponovil napake Causescuja. Do upora bo prišlo šele tedaj, ko bo pritisk nekoliko popustil ali upanje naraslo.

Za Črnogorsko antibirokratsko revolucijo jeseni 1988 bi veljalo $P=2$, $S=2$ in $U=5$ (nanjo sta močno vplivala zgled in podpora Srbije). Rezultat komaj dosega prag, zato z odločno akcijo policije upora ni bilo težko razbiti. Toda po nekaj mesecih je strah upadel, medtem ko je pritisk ostal razmeroma visok. Zato so se nemiri, tokrat bolj uspešno, ponovili. V Črni gori (kot tudi v Srbiji) moramo upoštevati zelo visok x zaradi številčnosti množice in psihološko učinkovitih govornikov.

Pojdimo na Kosovo na začetek nemirov pred dvema letoma. $P=4,5$, $S=3,5$, $U=4$. Prag je komaj dosežen. V nemiru decembra 1988 še ni bilo žrtev. Z nadaljevanjem nemirov pa je nastopila močna SI, ki je pognala skupno vrednost na stopnjo vrelišča. Na x je vplivala zlasti množičnost nemirov, verjetno pa tudi k ni majhen.

Za naprej pa lahko rečemo, da se bo upor nadaljeval na podlagi vrednosti $P=5$ in $U_p=3$, medtem ko se bo strah v množici spreminjal v odvisnosti od P_0 in prehajal iz S^x v $x\sqrt{S}$ in nazaj. Drugače povedano: upor se bo nadaljeval v valovih, med katerimi bodo obdobja navideznega zatišja. Razen če ne pride do pogajanj, ki bi morda znižala P_0 in privedla do trajnejše pomiritve.

Ko so nekateri časopisi, ki izhajajo v vzhodnih delih Jugoslavije, pisali, da kosovski upor spodbujajo slovenski in hrvaški nacionalisti, so imeli v nečem prav. Res ni mogoče

govoriti o zaroti, dogovorih in glavnemu štabu, kot je pisal vzhodni tisk, toda s kritiko srske politike so dvignili pri Albancih amplifikator upanje.

Seveda ima tako določanje posameznih vrednosti in njihovo preračunavanje za zdaj predvsem hipotetično vrednost. To je poskus formaliziranja nekaterih psiholoških spremenljivk, ki vplivajo na prag upora. Za zanesljivo določanje praga pa bi morali poznati njihove bolj natančne vrednosti, izmerjene na objektivni način. Morda bi upor lahko merili na podlagi števila udeležencev in podobnih podatkov. Veliko težje pa bi bilo izmeriti strah, upanje in socialno indukcijo.

Do zanesljivejših zaključkov bi prišli, če bi poznali tudi predhodne spremenljivke, ki vplivajo na amplifikatorje in reduktorje. To pa je težja naloga, ker jih je veliko, poleg tega so prikriti in mnogi od njih socialne narave, ki med njimi nastopa interakcija.

V model niso posebej vključeni nekateri znani psihološki dejavniki, npr. človekove vrednote. Ti dejavniki pa vstopajo v model na raznih koncih. Nacionalizem ali - kar se lepše sliši - privrženost narodu vstopa najprej kot psihološki odgovor na pritisk, kadar so narodne vrednote ogrožene. S tem se povečuje upor. Nadalje vstopa v amplifikator upanje. Ljudje verujejo, da se bo izpolnilo to, kar si želijo. Najbrž pa s homogenostjo udeležencev vpliva celo na eksponent x . Isto bi lahko rekli za verska čustva, razredno pripadnost, politična stališča itn.

Z modelom ni težko pojasnjevati dogodkov za nazaj. Večjo veljavnost bi imelo napovedovanje vnaprej, v kolikor bi se izpolnilo. Poskusimo napovedati tok dogodkov v Sloveniji. Ker se situacija razmeroma hitro spreminja, je mogoče dati samo kratkoročno napoved. V Sloveniji so dejavniki zelo zapleteni. Poleg nizkega P in S (denimo 1,5 in 1,5) znotraj republike deluje še visok P in S , katerega vir je v vzhodnih republikah (denimo 3 in 3,5). Strah je nekoliko večji od pritiska predvsem zaradi kosovskega zgleda. Ljudje se bojijo, da se Slovenija ne bi spremenila v Kosovo ali Azerbajdžan. Upanje se je v zadnjih letih dvignilo, čeprav spričo situacije v Jugoslaviji še vedno ni prav visoko (denimo, da znaša 3). Rezultatu 2,5 dodajmo še konstantno vrednost k , ki je nižja od 1,0, s katero ga zmanjšamo na 2,3. Verjetnost večjih političnih nemirov je med Slovenci še vedno majhna. Vendar bi nenadno povečanje pritiska zaradi kakega ekscesa hitro privedlo do nemirov, ker se s pritiskom ne bi istočasno dvignil strah. Bolj verjetni pa so socialni nemiri zaradi odpuščanja delavcev, naraščajoče brezposelnosti in nižanja standarda. Pritisk in upanje sta razmeroma visoka, a strah majhen. Večja je tudi verjetnost protestov med priseljenci, ker doživljajo kot manjšina večji pritisk (k temu nemalo pripomore propaganda) kot avtohtono prebivalstvo.

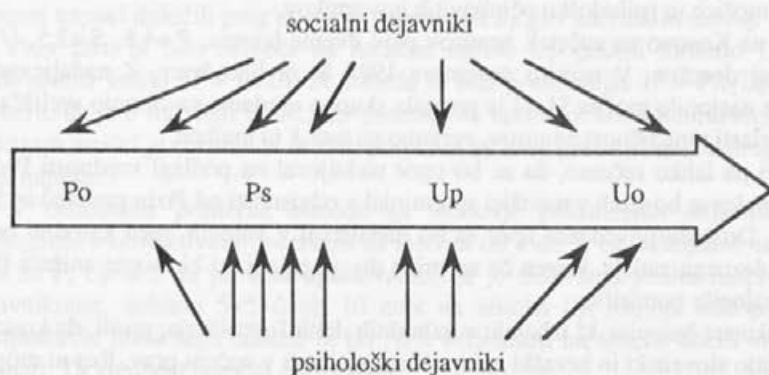

Slika 7. Proces upora pogojujejo socialni in psihološki dejavniki (amplifikatorji in reduktorji). Lahko ga analiziramo in ocenimo na raznih prerezih. V zgodnejši fazi so pogoji praviloma socialne, na kasnejši pa psihološke narave. Psihološke ocene so bolj globalne, ker so pogoji integrirani.

Prikazani model je psihološki model upora. Ne pomeni zanikanje številnih in pomembnih socialnih dejavnikov, ki vplivajo na upor (čeprav se morda tako zdi) in na katere se sicer največkrat sklicujemo, kajti proces, ki sega od socialne do psihološke faze, lahko "prerežemo" in analiziramo na tem ali onem prerezu. Vsak od njih ima svoje prednosti in pomanjkljivosti.

Eden od pomembnih socialnih dejavnikov je organizacija upora. Nemiri so sicer redko čvrsto organizirani, prav tako pa so redko povsem spontani. Največkrat imamo delno in šibko organizirane nemire. Organizacija vstopa v model preko dejavnika upanje, ker dobra organizacija dviga upanje v uspeh. Organizacija pa lahko tudi dejansko spremeni *Po* in s tem proces upora.

Drug socialni dejavnik je propaganda, posebno preko masovnih komunikacijskih sredstev. Propaganda ima zelo velik vpliv na začetek in potek upora. V model vstopi že na začetku, ker vpliva na jasnejšo zaznavo pritiska, pogosto pa povzroči napačno zaznavo. V nadaljnjem procesu vpliva malone na vse amplifikatorje in reduktorje, zlasti na upanje in strah, kar je odvisno od tega, ali poudarja ali celo izkrivlja uspehe ali poraze.

Nadvse pomemben dejavnik je položaj manjših v deželi. Že bežen pogled v časopis zadnjih let nas prepriča, da med manjšinami posebno pogosto prihaja do protestov (npr. Madžari v Romuniji, Slovenci v Avstriji, Avstrijci v Italiji, Albanci v Jugoslaviji, Palestinci v Izraelu, Armenci v Gorskem Karabahu itn.). Razen pri nacionalnih manjšinah izbruhnjejo upori tudi pri drugih manjšinah, npr. verskih (npr. na Severnem Irskem), vedenjskih (npr. protesti homoseksualcev v večjih ameriških mestih leta 1985) in idejnih (npr. novolevičarjev v Evropi leta 1968). Manjšine so dejansko pogosto žrtev večine, ki izkorišča svojo premoč za doseganje različnih ciljev (npr. pokoli celotnih plemen v Afriki, Židov in Ciganov v Evropi, indijskih muslimanov, indonezijskih komunistov). Velikokrat pa so nahujskane s pomočjo masovnih komunikacijskih sredstev k uporu (npr. Sudetski Nemci v Češkoslovaški pred začetkom 2. svetovne vojne). Zelo pogosto so žrtev premeščene agresivnosti. Zaradi vsega tega živijo pod večjim pritiskom kot večinski narodi. Verjetno pa že sam manjšinski položaj vzbuja negotovost in višjo zaznavo pritiska.