

# RADIO

L J U B L J A N A

20

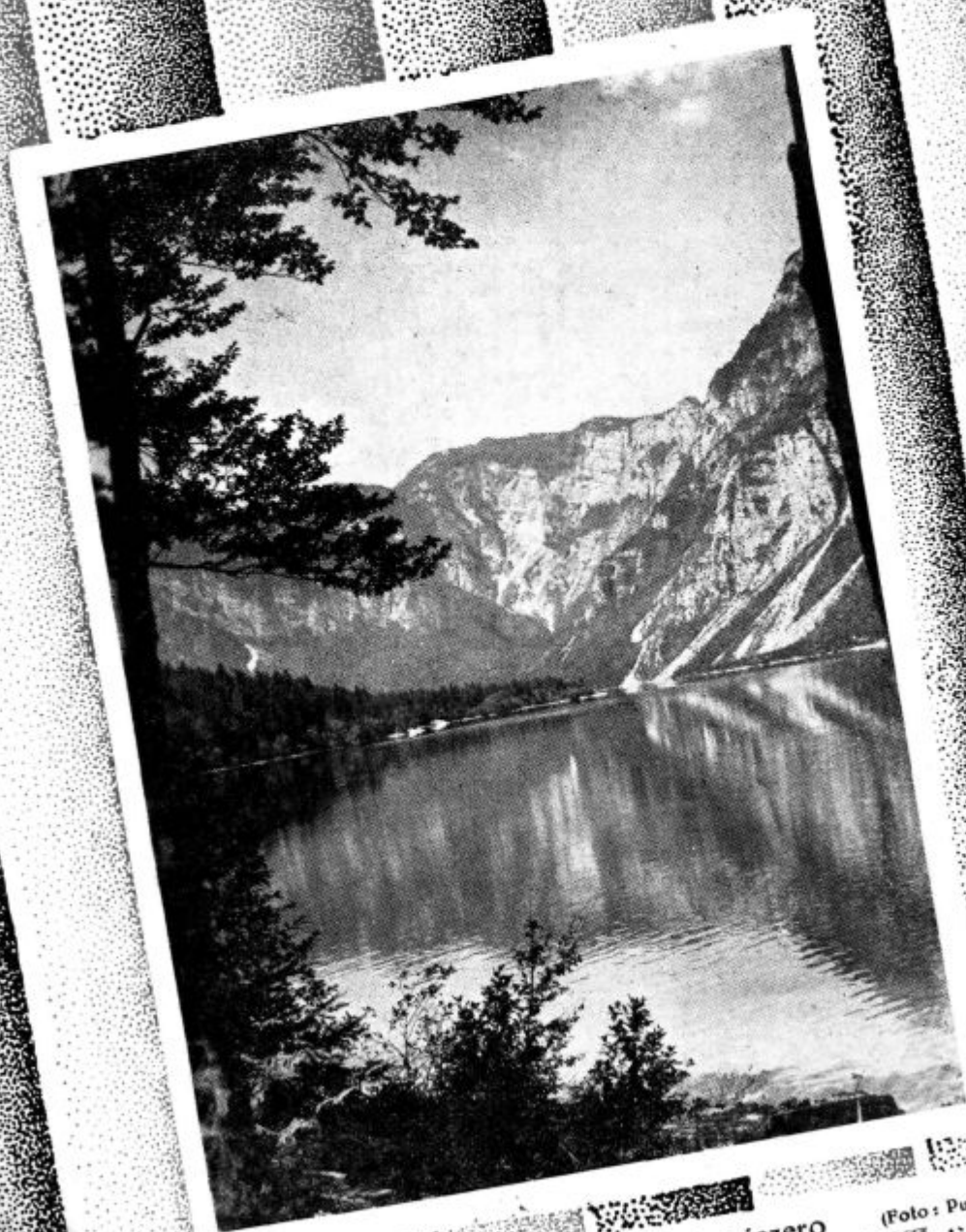

Bohinjsko jezero

(Foto: Putnik)

# Nova tabela falasnih dužina

STANICA	met.	kw	kc	STANICA	met.	kw	kc
Kaunas (Litvanija)	1936	7	155	Valencija (Španija)	352,9	1,5	850
Brasov (Rumunija)	1875	20	160	Simferopol (Rusija)	349,2	10	859
Huizen (Holandija)	1875	50	160	Strasbourg (Francuska)	349,2	12	859
Paris-Radio (Francuska)	1796	75	167	Poznan (Poljska)	345,6	1,7	868
Lahti (Finska)	1796	40	167	London-Regional (Engleska)	342,1	50	877
Moskva I (Rusija)	1714	500	175	Graz (Austrija)	338,6	7	886
Istambul (Turska)	1639	7	183	Helsinki (Finska)	335,2	10	895
Reykjavik (Irska)	1639	16	183	Toulouse (Francuska)	335,2	10	895
Deutschlandsender (Nem.)	1571	60	191	Hamburg (Nemačka)	332	100	904
Daventry (Engleska)	1500	25	200	Dnjepropetrowsk (Rusija)	328,6	10	913
Minsk (Rusija)	1442	100	208	Brno (Čehoslovačka)	325,4	32	922
Warszawa (Poljska)	1414	120	212	Bruxelles II (Belgija)	321,9	15	932
Tour-Eiffel (Francuska)	1389	13	216	Alger (Alžir)	318,8	12	941
Motala (Švedska)	1357	30	221	Göteborg (Švedska)	318,8	10	941
Luxembourg (Luksemburg)	1304	150	230	Breslau (Nemačka)	315,8	60	950
Kalundborg (Danska)	1261	30	237	Poste-Parisien (Francuska)	312,8	60	959
Ankara (Turska)	1312	7	228	Gomel (Rusija)	312,8	1,2	959
Lenjingrad I (Rusija)	1224	100	245	Grenoble (Francuska)	309,9	20	968
Oslo (Norveška)	1186	60	253	Odesa (Rusija)	309,9	10	968
Moskva II (Rusija)	1107	100	271	Tiraspol (Rusija)	309,9	2	968
Harkov (Rusija)	938	20	320	West-Regional (Engleska)	307,1	50	977
Finmark (Norveška)	845	1	355	Genova (Italija)	304,3	10	986
Rostov (Rusija)	845	20	355	Krakov (Poljska)	304,3	2	986
Smolensk (Rusija)	824	10	364	Hilversum (Holandija)	301,5	20	995
Genève (Švajcarska)	748	1,3	401	Bratislava (Čehoslovačka)	298,8	13,5	1004
Moskva III (Rusija)	748	100	401	North-Regional (Engleska)	296,3	50	1013
Voroneš (Rusija)	726	10	413	Černigov (Rusija)	296,3	10	1013
Oulu (Finska)	696	2	431	Barcelona (Španija)	293,5	3	1022
Hamar (Norveška)	578,8	0,7	519	Heilsberg (Nemačka)	291	60	1031
Innsbruck (Austrija)	578,8	0,5	519	Lenjingrad II (Rusija)	288,6	10	1040
LJUBLJANA	569,3	5	527	Rennes P. T. T. (Francuska)	288,6	2,5	1040
Tampere (Finska)	569,3	1,2	527	Bournemouth (Engleska)	285,7	1	1050
Bolzano (Italija)	559,7	1	536	Krasnodar (Rusija)	285,7	10	1050
Wilno (Poljska)	559,7	16	536	Scottish-National (Engleska)	285,7	50	1050
Budapest (Madjarska)	549,5	120	546	Bari (Italija)	283,3	20	1059
Beromünster (Švajcarska)	539,6	60	556	Tiraspol (Rusija)	280,9	10	1068
Athlone (Irska)	531	60	565	Bordeaux P. T. T. (Francuska)	278,6	12	1077
Palermo (Italija)	531	3	565	Falun (Švedska)	276,2	2	1086
Mühlacker (Nemačka)	522,6	100	574	ZAGREB	276,2	0,7	1086
Riga (Letonija)	514,6	15	583	Madrid II (Španija)	274	7	1095
Wien (Austrija)	506,8	120	592	Napoli (Italija)	271,7	1,5	1104
Radio-Maroc (Maroko)	499,2	6,5	601	Madona (Letonija)	271,7	20	1104
Sundsvall (Švedska)	499,2	10	601	Košice (Čehoslovačka)	269,5	2,6	1113
Firenze (Italija)	491,8	20	610	Belfast (Engleska)	267,4	1	1122
Murmansk (Rusija)	491,8	10	610	Nyiregyhaza (Madjarska)	267,4	1	1122
Bruxelles I (Belgija)	483,9	15	620	Hörby (Švedska)	265,3	10	1131
Trondheim (Norveška)	476,9	1,2	629	Torino (Italija)	263,2	7	1140
Praha I (Čehoslovačka)	470,2	120	638	London-National (Engleska)	261,1	50	1149
Lyon P. T. T. (Francuska)	463	15	648	West-National (Engleska)	261,1	50	1149
Petrozavodsk (Rusija)	463	10	648	Moravska Ostrava (Čehosl.)	259,1	11,2	1158
Langenberg (Nemačka)	455,9	60	658	Monte Ceneri (Švajcarska)	257,1	15	1167
North-Regional (Engleska)	449,1	50	668	Kjbenhavn (Danska)	255,1	0,8	1176
Suisse-Romande (Švajcarska)	443,1	25	677	Harkov II (Rusija)	253,2	10	1185
BEOGRAD	437,3	2,5	686	Frankfurt (Nemačka)	251	17	1195
Paris P. T. T. (Francuska)	431,7	7	695	Praha II (Čehoslovačka)	249,2	5	1204
Stockholm (Švedska)	426,1	55	704	Lille P. T. T. (Francuska)	247,3	5	1213
Roma (Italija)	420,8	50	713	Trieste (Italija)	245,5	10	1222
Kijev (Rusija)	415,5	100	722	Gleiwitz (Nemačka)	243,7	5	1231
Sevilla (Španija)	410,4	3	731	San Sebastian (Španija)	238,5	3	1258
Tallinn (Estonija)	410,4	20	731	Salzburg (Austrija)	231,8	0,5	1294
München (Nemačka)	405,4	100	740	Linz (Austrija)	231,8	0,5	1294
Marseille P. T. T. (Francuska)	400,5	5	749	Danzig (Dancig)	230,2	0,5	1303
Viipuri (Finska)	400,5	13	749	Budapest II (Madjarska)	227,1	0,8	1321
Katowice (Poljska)	395,8	12	758	Montpellier P.T.T. (Francuska)	224	5	1339
Midland-Regional (Engleska)	391,1	25	767	Aberdeen (Engleska)	222,6	1	1348
Stalino (Rusija)	386,6	10	776	Lodz (Poljska)	222,6	1,7	1348
Toulouse P. T. T. (Francuska)	386,6	2	776	Königsberg (Nemačka)	222,6	0,5	1348
Leipzig (Nemačka)	382,2	120	785	Torun (Poljska)	219,6	1,7	1366
Lwow (Poljska)	377,4	16	795	Warszawa II (Poljska)	216,8	2	1384
Scottish-Regional (Engleska)	373,1	50	804	Cork (Irska)	209,9	1	1429
Milano (Italija)	368,6	50	814	Klagenfurt (Austrija)	209,9	0,5	1429
Bucuresti (Rumunija)	364,5	12	823	Newcastle (Engleska)	209,9	1	1429
Moskva IV (Rusija)	360,6	100	832	Magyarovar (Madjarska)	208,6	1,2	1438
Berlin (Nemačka)	356,7	100	841	Miskolc (Madjarska)	208,6	1,2	1438
Bergen (Norveška)	352,9	1	850	Pecs (Madjarska)	208,6	1,2	1438

# RADIO LJUBLJANA

ILUSTRIRANI TEDNIK ZA RADIOFONIJO

13 MAJ 1934

Tromesečna naročnina 35 Din. polletna 70 Din. letna 140 Din. Za inozemstvo: tromesečno 48 Din. polletno 96 Din. letno 192 Din. Vse slovenske rokopise je poslati na naslov: prof. Niko Kuret, Kranj. Naročnino je poslati na ček, račun št. 15.228 v Ljubljani / Uprava je v Ljubljani, Miklošičeva cesta 7, telefon št. 31-90.

20

## Iščimo napovedovavko...

... ali pa napovedovavca, kakor hočete. Lahko se namreč najde kdo med našimi poslušavci, ki poreče: Dozdaj se napovedovavke pri nas niso izkazale. Pustimo jih. Saj vidimo v mnogih državah, da izhaja radio samo z nepovedovavci. Zakaj bi pri nas trčili čas in energijo in zlorabljali živce poslušavcev?

Bolestna resignacija bi zvenela iz takih besed, — resignacija uboge slovenske poslušavke pare.

Mi pa vendar ne bi še vrgli puške v koruzo. Če naj res velja „Variatio delectat” — „Sprememba prija”, potem se spriznamo v božjem imenu z napovedovavkami. Zakaj pa ne?

Samo prava mora biti taka napovedovavka. Zares zmogljiva in sposobna. Tako pa ima ena slabo in neslovensko izgovarjavo, dikcijo sicer še kar znošno, — druga nekoliko boljše izgovarjavo, pa dikcijo zanič, — tretja spet govori kakor študentek, ki se je doma slabo naučil berilo na pamet — in tako dalje. Nobena, pa prav nobena nima — glasu.

Prav zares: če je Ne-Slovenec spremljal vse te spremembe v ženskih napovedovavskih močeh pri naši postaji, potem mora imeti prepričanje, da Slovenke sploh nimajo zvonkega glasu, da je njih glas prazen, mrtev in pust!

Temu bi se pa le zoperstavili.

Ni res, da ne bi imeli pri nas vsaj takih ali pa še bolj zvonkih, svežih glasov kakor jih imajo laške napovedovavke! Ni res, da je muzika besede slovenskih deklet sama puščoba in dolgočasje!

In zopersavljamo se načinu, kakó vodstvo naše postaje kljub zahtevam vsega našega poslušavstva in popolnoma realnim, konkretnim in spremljivim predlogom z naše strani rešuje to na vsak način važno vprašanje naše radiofonije. Saj je napovedovavec ali napovedovavka vizitka vsake postaje!

Pri nas so gotovo dosti izobražena dekleta, ki jih glas usposablja za napovedovavsko mesto v radiu. **Samo najti jih je treba.**

Ne vemo, kakšen je bil uspeh natečaja, ki ga je komisariat razpisal za mesto napovedovavke. Vemo samo to, da nas nihče ni upošteval in vendar smo izrazili želje in mnenje našega poslušavstva. To je sicer stvar komisarijata, ki jo bo že zagovarjal, ko bo čas za to. Stvar pa postaja že smešna. Mar bomo morali brati kmalu spet nov natečaj? Ali se ne bo ves svet smejal našemu šušmarjenju? Merodajni gospodje naj vendar pomislijo, da nas poslušajo, neposredno poslušajo inozemstvo! Tu ne gre za bolj ali manj „provincialne” zadeve doline šentflorjanske, tu gre za napravo, ki nas neposredno spaja z zunanjim svetom in mu nas stalno

predstavlja! V tem ravnanju vidimo pomankanje čuta odgovornosti, kar moramo odločno grajati.

Natečaj za novo napovedovavsko moč bi se moral izvesti tako, kakor smo to predlagali mi. Potem bi bilo tudi vodstvo — krito! Kdo ve, kakšni so bili spet interesi, da se je stvar izvršila za zaprtimi vrati.

Lahko bi se pa tudi zgodilo, da tudi natečaj ne bi prinesel ugodnega uspeha. Različni so lahko vzroki, da se ne bi priglasile moči, ki bi bile zares sposobne. Nezaupanje v lastne sposobnosti, nezanimanje za radio, strah pred mikrofonom in še nešteto drugih razlogov je lahko, da odziv natečaja ne bi bil zadovoljiv. Lahko je tudi, da ta ali ona sposobna moč prezre razpis natečaja.

Tu pomaga po našem mnenju samo tole:

**Iščimo napovedovavko! Iščimo jo vsi skupaj!** To parolo izdajamo mi, kot zastopniki poslušavcev, ker se že vodstvu ne posreči, da bi stvar enkrat korenito in končno veljavno uredilo.

Iščimo napovedovavko pri vseh **oddajah naše postaje!** Iščimo jo zlasti med igravkami, ki nastopajo pred mikrofonom. Iščimo jo pa tudi **vsak v svojem kraju pri različnih prireditvah.**

Rade volje bomo sprejemali predloge naših prijateljev in jih sporočali dalje vodstvu naše po-

staje, ki se takega konstruktivnega dela in sodelovanja svojih poslušavcev menda vendar ne bo branila. Vse v poštevh prihajajoče moči naj se potem preizkusijo pred mikrofonom in poslušavci naj z glasovanjem povedo, katera se jim zdi najboljša!

Tako upamo, da bi našli po dolgih mesecih jeze in tipanja pravo napovedovavsko moč, ki bomo nanjo lahko ponosni, ne le da je bomo veseli, ko jo bomo poslušali! Predlagamo ta

način zato, ker ne verjamemo, da bo vodstvo razpisalo še en natečaj.

Če ga pa bo, potem naj se pa izbira izvede tako, kakor smo svoj čas predlagali. Sicer se bojimo, da se začne komedija znova. Torej eno ali drugo. V vsakem slučaju pa velja načelo, ki ga bomo branili do zadnjega:

**O napovedovavskih močeh imej glavno in zadnjo besedo poslušavec, ki jih mora poslušati in — ki jih plačuje.**

## NA DOMAČEM VALU

NIČ NOVEGA

Ta teden programsko vodstvo ni imelo posebne sreče pri sestavljanju sporeda. Spored je dokaj nezanimiv in ne prinaša ničesar, kar bi mogli povzdigniti kot posebnost. To se seveda da vselej. Ali pa se pri nas kaj misli na načine, kako bi poživili sporede? Zdi se nam v ta namen močno potrebna — sicer skrajno preprosta — aparaturna za snemanje na voščene plošče in za podajanje in „mešanje“ iz njih sestavljenih sporedov. Le tako se nam bo posrečilo sestavljati zrcsne „pestre večere“, ki bodo spored poživili. Postaja naj bi pač vnesla v postavke honorarjev zadostno vsoto tudi za honoriranje domislic in sestavljalcev takih zaokroženih

P. dr. Gvido Rantbo govoril v nedeljo versko predavanje.

oddaj. Brez tega ne pojde. S šablonskimi sporedi v dosedanjem slogu ne moremo več dalje. Ludje se dolgočasijo. Je pač tako, da mora radio nuditi zmeraj kaj novega. Kakor vsaka moderna iznajdba (prim. samo film!) terja brez usmiljenja ali novosti ali pa — izražiranje. Pri nas te nevarnosti ni, ker izranžirati ni koga: saj se menda nihče posebej ne ukvarja s poživljanjem in smotrnim sestavljanjem sporeda. *Spored se sestavlja sam* — saj je vse že lepo vnaprej zbricirano. Treba samo, da uradnik vpiše naslov predavanja ali koncerta, pa je. In vendar radio ni birokratska, ampak *umetniška zadeva* z resno in zabavno platjo, ki ju je treba obe upoštevati v enakai meri. Za to pa je treba sposobnih ljudi. Dokler tega ne bo, se bojimo, da bo treba prevečkrat napisati na čelo novega tedna: Nič novega...

### ODMEVI SMETANOVEGA TEDNA

Še ta teden bo nekaj odmevov Smetanovega tedna. V nedeljo opoldne bomo slišali na ploščah odlomke „Prodane neveste“. Saj nič ne rečemo, „Prodana nevesta“ je lepa, splošno je znana in priljubljena, resnična popularna opera. V nedeljo opoldne se nam pa vendarle zdi odveč. — Prof. Lipovšek bo predaval o Smetani v glasbenem življenju v torek ob 20. — Temu predavanju bo sledil koncert češke glasbe, ki ga bosta izvajala radijski orkester in gdč. Rudolfova.

### BRUS

Najprej ponižno prosimo zlasti starejše gospode predavatelje, ki so se pojavili v zadnjem času pred mikro-



Anton Bruckner (1824—1896)

fonom, naj prizanesejo našim ušesom z nemogočnim elkanjem. Tako daleč pa „stara šola“ vendar ne sme segati! — Sicer pa imamo tu in tam tudi nekaj zabave. Izvedeli smo za „términe“ nek'h izpitov, pa se nam je povedal samo „rok“ (=termin). Términus je pa nekaj drugega, dragi gospod! — Tudi nas je razveselila akrobatika z grščino, ki si jo je privoščil neki znani in pogosti patetični predavatelj v našem radiu. Bodi mu odpuščeno. Pravijo, da so nekateri ljudje pri nas intabulirani na mikrofom. Sam Bog ve, ali je res?

### OPOLDANSKI SPOREDI

Opoldanski sporedi plošč so bili prejšni teden in obetajo biti ta teden *najboljši* del ljubljanskih oddaj. Dobro so sestavljeni, zanimivi in privlačni.

### NIČ RAZBURJANJA!

„Opolne in zvečer in še prej ko nem voščijo lahko noč moramo poslušati reklamo za „Naš val“. V našem kraju sedaj redno in kakor na komando vsi zasučemo gumb, kadar se zasliši stara lajna o prednostih in potrebnosti tega lista. Raje zberemo ji mi tisti denar, katerega radio-postaja dobi od te reklame, kakor da jo moramo večno poslušati...“ Tako se glasi ena izmed številnih pritožb. Vsem našim prijateljem pravimo: Nič razburjanja! Sukanja gumbov smo se že tako navadili v minuli Miklavževi in božični reklamni ofenzivi, torej — mirno kri! Ladja se v najhujši sili zanaša na pomoč brezžičnih signalov... Zato pa...



## PROF. VEBRA NE SLIŠIMO VEČ...

V zadnjem času je prof. Veber nadomoma prenehal s še nedokončanim tretjim delom svojega cikla o dobrem in zlu. Ne vemo, kje je iskati vzroka temu. V „Slovincu“ smo sicer brali neoficielno obvestilo, da bo prof. Veber odslej predaval vsako drugo soboto, toda izkazalo se je, da tudi to ne drži. G. predavatelj je med redkimi resničnimi znanstveniki, ki znajo tudi najgloblja vprašanja podajati v skrajno poljudni obliki. Prof.

Veber je zato morda najboljši ljudski predavatelj v našem radiu. Tem bolj se nam čudno zdi troje: 1. da se radijskemu vodstvu doslej sploh še ni zdelo vredno, da obvesti svoje poslušalce, kaj je s predavanji prof. Vebra 2. zakaj so bila vprav predavanja prof. Vebra reducirana na polovico (tj. na vsako drugo soboto), in — če to drži — 3. kako da zdaj že dve soboti zaporedoma ni slišati prof. Vebra.



## Kaj bo ta teden zanimivega v etru?

Stoletnico krstne predstave Kreutzerjevega „Nočnega taborišča v Gradnadi“ slave v nedeljo. To je edina izmed tridesetih oper Kreutzerjevih, ki se je ohranila na odru in se bo tudi ohranila zanaprej zaradi svojega neravnost prekipevajočega bogastva na meledijah. To nemško ljudsko opero v pravem pomenu besede bo oddajal Köln iz studia ob 20.30

Težko se bo odločiti v sredo, kaj bi poslušali. Kogar zanimajo tehnične novosti, mu priporočamo, naj poslušajo ob 19. iz Deutschlandsenderja predavanje Foersterjevega Elektrochorda, tako zvanih klavirskih orgel, ki bo na njih igral iznajditelj sam, Oskar Vierling. Bajje proizvaja ta novi instrument najrazličnejše glasovne barve. — Komur je bolj všeč narodna glasba, bo lahko poslušal iz Leipziga ob 18.15 nemške narodne pesmi iz nemškega „obmejnega“ ozemlja: iz nemškega dela Češke, iz Sedmograške, iz Južne Moravske in iz Gradšanske. — Ob 19.15 pa se bo prenašala Brucknerjeva Maša v f-mollu iz Štefanove cerkve na Dunaju. Zasedba izvajavcev je odlična, komur je za cerkveno glasbo, bo imel gotovo užitek prve vrste. Znano je, da je Štefanova cerkev za radijske prenose zelo primerna in akustična. — Malo poprej bo na Dunaju predaval (ob 17.50) znani pokretnik gibanja za Panevropo, Coudenhove-Calergi, o „Koncu krize“.

V petek bo vsa Nemčija oddajala prvi radijski prenos iz Oberammergaua. Letos se vrše, kakor je znano, v proslavo tristoletnice, odkar so se začele, pasijonske igre iz Oberammer-

gaua, majhne bavarske gorske vasice. Pri teh igrah, ki uživajo svetoven sloves in ki zahaja k njim vsakih deset let na tisoče in tisoče tujcev iz vsega sveta, sodeluje do osemsto igravcev, samih domačinov. Igre se vrše na prostem, v posebnem velikanskem gledališču. Ob 19.20 se bodo prenašali razni odlomki iz te veličastne, tri sto let stare igre, in sicer: uvertura, uvodni zbor, Kristusov prihod v Jeruzalem, Izgon trgovcev iz templja. Na to veličastno oddajo opozarjamo vse naše poslušalce. — V petek se slavi po vsem svetu *dan dobre volje* kot dan vzajemnosti in pacifističnega duha med mladino vseh narodov. Dunaj oddaja ob tej priliki iz velike dvorane glasbenega društva (grosser Musikvereinssaal) posebno prireditev ob 19.15.

V soboto nas zanima predavanje z Dunaja. O bližnjem Orientu bo govoril dr. Fr. Hančar ob 16.50. — Kdor je za Leharja vnet in se še kako Tau-

berja, slavni sodobni skladatelj operet.

berja spominja, ga opozorimo, da bo Dunaj to soboto prenašal opereto „Deželo smehljaja“ ob 20.05. — V Nemčiji pa bodo ta večer priredili ob 20.10 natečaj za najboljšega pevca (nepoklicnega seveda) v območju oddajnika v Leipzigu. Zdi se nam, da bi se iz te oddaje lahko kaj naučili.

★ Kmalu bo v Poznanju dovršena nova Marconijeva oddajna postaja. Začela je že s poskusnimi oddajami, kmalu pa bo začela delovati s polno energijo 16 kW. Poskusne oddaje so se baje zelo obsnesle, dosegle so velike daljavo.

★ Ojačili bodo tudi postaje v Wilni, Lwowu in Katovicah.



Iz Oberammergaua: Ta petek se bodo prvič prenašale pasijonske igre po radiu.

## Kritične misli ob glasbi naše postaje

Pri zasledovanju radijske glasbene produkcije v preteklem tednu se v splošnem pogledu oblikuje naslednje presojanje: Radijski orkester je v osnovi dobro izoblikovan. Kar pa zadeva njegovo izvedbo, je treba priznati, da se ansambl dobro obnese pri reproduciranju lahke salonske glasbe, kateri more dati prav sprejemljivo lice, zlasti ker je občutiti, da je v tej smeri že dodobra vpeljan. Nepopolno pa postaja njegovo izvajanje, kadar se loti višjih umetniških tvorb (klavirski koncerti, opere in drugo), ki prvič za to sestavo niso primarno pisane in ki zato že radi takega sumljivega prenašanja v instrumentih izgubljajo občutno na svoji vrednosti, ki pa, drugič, zahtevajo za popolno reprodukcijo tudi veliko vsestranske umetniške spretnosti, da jim je možno vlititi vredno obliko. V tej smeri učinkuje izvedba mnogokrat zelo površno in celo prav neumetniško, tako da takih malo vrednih poskusov res ne smemo dopuščati. Tudi se včasih rado pojavi, da kakšno manjvredno novo stvar naštudirajo na hitro in zelo površno, kar zapusti neugoden vtisk (Jadranski večer). Ob tej priliki bi hotel opozoriti še na neko upoštevanja vredno dejstvo, tiče se oddajnega prostora in njegove akustike. Menim, da je po izkustvih že nekako dognano, da z zavesami zastrt prostor kot oddajna soba ni ravno najbolj priporočljiv. V njem je namreč vsa akustika ubita in vsak ton se prenese tak, kot ga neposredni od

instrument. S tem pa ne le vse igranje silno suho in trdo zveni, temveč je tudi intonacijska čistost izredno občutljiva, tako da je ob radijskem aparatu vsaka najtanjša neubranost zaznavana, kar gotovo občutljivemu ušesu ne prija. Bil sem svoj čas prisoten pri oddaji orkestra v dunajskem studiu in vem, da je bil prostor brez zaves in ne pretirano, vendar prijetno akustičen, kar je oddaji dajalo baš toliko sočnosti, da je bil celotni zvok sila topel in prijeten. Mišlim, da bi v tej smeri morala tudi naša postaja misliti na izboljšanje.

Petje je v tem času bilo prav ugodno. Solisti, kot je operna sopranistinja Zlata Gjungjenac, so lahko naši sicer skromni postaji kar v ponos, ker je to pevka nadpovprečne vrednosti po glasu samem, kot po občutenem podajanju. — Tudi Sattnerjev večer ni bil brez vrednosti. Take prireditve imajo še zlasti v zvezi z uvodnim predavanjem lepo informativno ceno, poleg tega, da je ob tej priliki tudi petje samo bilo pristno, ker ga je podajal frančiškanski pevski zbor, s katerim je izvedene skladbe naštudiral še skladatelj sam in so utegnile biti tedaj verna slika njegove skladateljske zamisli. — Vokalni kvintet je res danes naš najboljši javni pevski komorni ansambl in naj bi se tedaj resno zavedal svojega poslanstva. Njegova zvočnost je zelo lepa, pač pa je interpretacija mestoma malce površna. V tej smeri je najobčutnejša hiba fraziranje, kar obstoji v nepravilnem trganju melodčnih linij. Njihov vodja mora pač skladbe muzikalno popolneje analizirati in doseči v reprodukciji linearno čistost vsake samostojne fraze.

Končno naj omenim še solistični nastop Zlatka Najžerja, ki je pokazal sicer resno voljo in mnogo glasbenega smisla za interpretacijo. Je pa njegova izvedba v radijski reprodukciji močno izgubljala na svoji vrednosti zaradi nesorazmerja med čelom in spremljajočim klavirjem. Čelist sam še nima onega širokega probojnega tona, pri tem pa je bil še klavir tako silno močan, da ga je vseskozi prekrival in se vsiljeval kot solist, ne pa kot spremljevalec. Delo glasbenega nadzornika pri radiu zahteva pač tudi v



Stepanova cerkev na Dunaju, iz katere se bo v sredo prenašala Brucknerjeva maša v f-molu.

tej smeri pozornosti, da izvajavce opomni na take pogoške, ki se dajo z najmanjšo težavo odpraviti, ki pa s svojim obstajanjem lahko najvišjo vredniti preobrnejo v popoln nestvor. U.

## POBUDE

ZAKAJ NE BI...

... tudi pri nas uvedli recitacije iz neobjavljenih del slovenskih pisateljev in pesnikov, ki naj nastopijo pred mikrofonom sami; dosti, če nastopi vsak za četrto ure.

... sistematično podajati podobe iz slovenske zgodovine. Nemci so uvedli novo serijo: „Hier stand einst...“, v kateri razlagajo zgodovino svojih pomembnih gradov. Saj nimamo gradov samo na Dolenjskem — teh smo bili deležni že nekajkrat —, treba pa je sistema.

... tudi pri nas izvedli razne zanimive natečaje: najboljši pevski zbor, najboljši pevec, najboljši karkoli. Zato, da se poslušavstvo aktivira, da poslušavstvo sodeluje in dobi zanimanje za program.

... gledati pri vseh sporedih res predvsem na zanimivost. V naših težkih časih mora iti oddih pred umetnostjo, čeprav mora ostati na njeni gladini. To je preprosta formula, a težko izvedljiva, in vendar jo je treba uresničiti.



Coudenhove-Calergi, znani pobornik za Panevropo.

# Jednocevni prijemnik za priključak na naizm. struju

(Svršetak)

Kad smo završili primarni namotaj (kraj tanke žice nastavljen je debljom žicom) stavimo preko nje nekoliko slojeva hartije, i namotamo 50 zavojaka (zavojak do zavojaka) za prvi sekundar. Upotrebljena žica je prečnika 0,5 mm, lakirana.

Posle toga opet stavimo nekoliko slojeva hartije i namotamo 50 zavojaka, sa odvodom posle 25 zavojaka, za usijanje vlakna prve cevi. Ovde je žica od 0,8 mm, lakirana. Preko gotovog kalema stavimo sloj izolirbanda. Radi veće sigurnosti, treba odvoditi, kao kraj i početak žice voditi u gumenim ili buži cevima.

Na isti način motamo i kalem za veći transformator. Primarni namotaj dobija sada 2600 zavojaka, sa odvodima posle 1300, 1450 i 1800 zavojaka. I ovde je žica 0,2 mm, lakirana. Posle primara namotamo

komadu ebonita (na sl. 7 se to ne vidi) sa sadnje strane, dolaze priključci za antenu, zemlju i zvučnik. Kalem se montira, kao u 12 i 13 broju, oko podnožja cevi.

Ono nekoliko veza koje treba na-

činiti, radićemo od izolovane žice, a spojeve ćemo lemiti.

Na kraju kazaćemo još nekoliko reči o cevima. Kao prva dolazi u obzir svaka dobra audion cev indirektno grejana, a kao ispravljačica može se upotrebiti svaka dobra bateriska cev, koja još ima dovoljno emisije da daje 3—5 mA, koliko treba za audion. Taj mali prijemnik troši najviše oko 8—10 vati.

## Univerzalni instrumentat za merenje

Danas se eksperimentisanje u radio laboratoriji ne daje zamisliti bez kakvog preciznog instrumenta za merenje struje, napona, otpora, kapaciteta i samoindukcije. Najbolje bi bilo, za svaku svrhu imati zaseban instrumentat. Ali pri današnjim teškim ekonomskim prilikama bilo bi to teško ostvariti, te ćemo se zadovoljiti samo *jednim* boljim instrumentom, *miliampermetrom*, kojim se daju pri odgovarajućem sprezivanju, izvršiti sva gore označena merenja. Ovog puta donećemo opis univerzalnog instrumenta za merenje struje, napona i otpora, dok će o određivanju kapaciteta i samoindukcije biti govora u jednom od idućih brojeva.

Nabavićemo jedan dobar miliampermetar sa krajnjim skretanjim igle pri 1 mA i otporu instrumenta od 50—100 oma. Takav će instrumentat biti sa kretnim kalemom a imaće sem toga i korekciju za vraćanje kazaljke na nulu. Da bi se još postigla dovoljna osetljivost, ne bi trebao da je maksimalno skretanje igle pri jačoj struji od 5 mA. Sa navedenim instrumentom i dodatnim otporima daju se meriti naponi od 5 do 500 volti, jačine struje od 1—250 miliampera i otpori od 0—10 megoma. U

navedenom instrumentu je skala izdeljena na 75 i 50 podelaka. Prvo ćemo videti

### MERENJE NAPONA

Prvi opseg merenja bio bi od 0—5 V. Rekli smo, da je maksimalno skretanje pri 1 mA (0,001 A), onda bi po Omovom zakonu otpor R morao imati

$$R = \frac{E}{I} = \frac{5}{0,001} = 5000 \text{ oma}$$

Budući da je R sastavljeno iz serijskog otpora  $R_s$  i otpora instrumenta  $R_i = 100$  oma, sl. 1, potrebno je

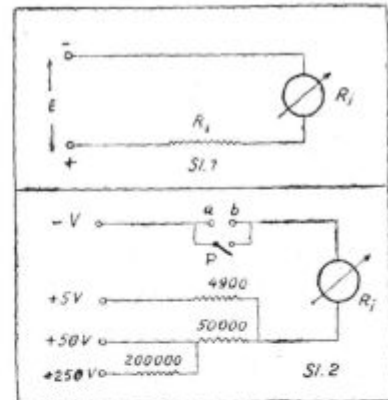

za  $R_s$  samo 4900 oma. Ako se dakle sa instrumentom veže na red otpor od 4900 oma iznosiće napon, pri krajnjem skretanju igle (na 50 tom podeoku), 5 V. Na toj podeli označavaće 10 podeoka 1 volt.

Drugi opseg bio bi 50 V, tj. pri krajnjem skretanju igle (na 50. podeoku), morao bi napon E da bude 50 V. Zato je potreban otpor  $R = \frac{50}{0,001} = 50.000$  oma. Pošto  $R_i$  ima samo 100 oma, može se on prema 50.000 zanemariti, tako da serijski otpor  $R_s$  iznosi okruglo 50.000 oma sl. 2. Pri tome svaka podela označava 1 volt.

Treći opseg bio bi 250 V pri krajnjem skretanju igle. I ovde se  $R_i$  mo-

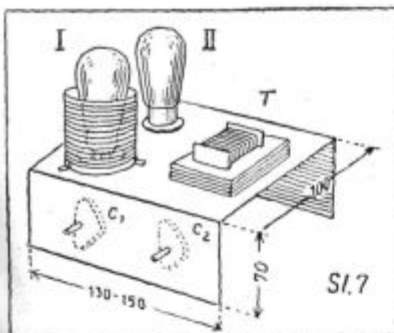

prvo za anodni namotaj 1800 zavojaka žice 0,1 mm lakirane, što će dati oko 150 V napona. Kad se uzme u obzir pad napona u ispravljači i otporu  $R_s$ , ostaće 80—100 V, što se može dozvoliti za audion. Namotaj  $S_1$  i  $S_2$  dobijaju po 48 zavojaka (kod  $S_2$  sa odvodom u sredini) od žice 0,5 mm, odnosno 0,8 izolovane lakom.

Kod uvlačenja poslednjih limova treba paziti, da se kalem ne povredi. Limove treba tako složiti, da delovi „E” i „I” dolaze naizmenično jedan iznad drugog. Usložene limove treba zavrtnećima stezati kako ne bi posle transformator zujao u radu.

Sasije napravimo od lima, od aluminijuma ili cinka, debljine 1 mm prema sl. 7. Sa gornje strane isečemo kružne otvore za podnožja cevi, i četvrtast otvor za transf. Ispred sasije montiramo sve ostale delove,  $C_1$  i  $C_2$  dolaze sa prednje strane. Na

**Američka fabrika radio aparata traži ovlašćenog zastupnika, koji bi dobio pravo isključive prodaje za Jugoslaviju. Obratiti se na sledeću adresu:**



**Artophone Corporation**  
1133 Broadway, New-York City U S A

že zanemariti prema  $R_s$ , koji sada iznosi

$$R_s = \frac{250}{0,001} = 250000 \text{ oma.}$$

Umesto otpora od 250.000 oma, upotrebićemo jedan od 200.000 oma, koji se veže na red sa onim od 50.000 oma.

Na sl. 2 pokazano je vezivanje za sva 3 domena. Pri merenju napona je prekidač P zatvoren. O stezaljkama a i b biće kasnije reči, kod merenja otpora.

O opsegug do 500 V biće još kasnije govora.

Kao otpori dolaze u obzir vrlo konstantni visokoomni žičani otpori. Ako ti otpori nisu baždareni (etalonirani (geecht) moramo to sami preduzeti na način koji je na kraju iznet. Takvi se dodatni otpori (već etalonirani) mogu dobiti i uz instrumentat, samo se time sve dosta poskupljuje.

## MERENJE STRUJE

Za merenje prvog opsega od 0—1 mA, uključićemo instrumentat direktno u strujno kolo, prema sl. 3. Pri krajnjem skretanju igle, pokazaće instrumentat 1 mA.

Drugi opseg bi dopirao do 10 mA. Da struja od 10 mA ne bi oštetila skupi instrumentat, vezaćemo mu paralelno otpor R, sl. 4. Sada će se struja  $i = 10 \text{ mA}$  granati u dve grane; jedna  $i_1$  ići će kroz instrumentat, a  $i_2$  kroz otpor. R treba tako izabrati, da kroz njega prodju 9 mA. Iz zakona o granjanju struje znamo, da su jačine struje u granama obrnuto proporcionalne otporu grana, tj.

$$\frac{i_1}{i_2} = \frac{R}{R_i} \text{ odavde je}$$

$$R = \frac{i_1}{i_2} R_i = \frac{0,001 \cdot 100}{0,009} = 11,1 \Omega$$

Za merenje ostalih opsega do 50 odnosno 250 mA, mogli bi uzeti još prema sl. 5 uključiti utikačem. Nezgoda strana te metode je, da pri dva druga otpora, koje bi po potrebi rdjavom kontaktu utikača, ili kad se slučajno za vreme merenja utikač izvadi, — kroz instrumentat prodje cela struja, usled koje može instrumentat da pregori. Zato je bolje da na R sa sl. 4 načinimo još dva odvoda za 50 i 250 mA. Na sl. 6 predstavljen je R dužinom otpora a—b, kod c je odvod za 50 mA, kod d za 250 mA. Ako je utikač U izvadjen, nije uključen otpor R te se tako mere struje do 1 mA jačine. Da bi tačno odredili

položaj tačkama d i c, nećemo na otporu R napraviti odvođe, već ćemo R sastaviti iz 3 razna otpora: bc =  $R_1$ , cd =  $R_2$  i ad =  $R_3$ .

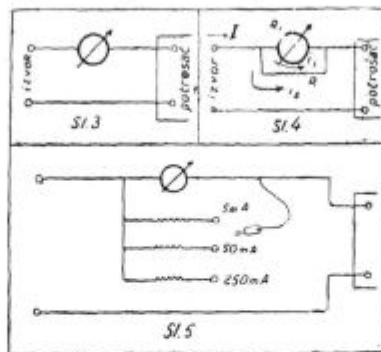

Prvo ćemo izračunati vrednost otpora b—c, koje je u stvari vezan na red sa instrumentom (sl. 7) kad se meri do 50 mA. Kroz instrumentat sme proći samo 1 mA, te je  $i_1 = 0,001 \text{ A}$ , a  $i_2 = 0,049 \text{ A}$ . Pošto struje u granama stoje u obrnutom odnosu sa otporima grana, imamo prema sl. 7:

$$\frac{i_1}{i_2} = \frac{R_3 + R_2}{R_1 + R_3} \dots \dots \dots (1)$$

kako je  $R = R_1 + R_2 + R_3$ , možemo  $R_3 + R_2$  zameniti sa  $R - R_1$ , te (1) postaje:

$$\frac{i_1}{i_2} = \frac{R - R_1}{R_1 + R_1} \dots \dots \dots (2)$$

odavde nalazimo da je

$$R_1 = \frac{i_2 \cdot R - i_1 \cdot R_1}{i_1 + i_2} = 8,88 \text{ oma.}$$

Sada treba odrediti vrednost otpo-

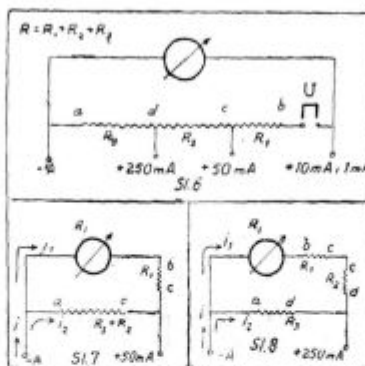

## Radio amateri

Izveštavamo Vas da smo našu radnju preselili iz Knjeplnje Ljubice ulice u novu palatu na Obilježevom Vencu 32.

Upozoravamo naše mušterije i poznanike da se u naš stari lokal uselila jedna radio trgovina koja svojim nameštajem, napravljenim po ugledu na naš, izaziva utisak da se naša radnja još uvek nalazi u predjašnjem lokalu. Upozoravamo naše mušterije da sa tom radnjom nemamo nikakve veze molimo da nas izvole posetiti u našem novom lokalu

## RADIO AMERIKA

Obilježev Venac br. 32 (kod Ruskog Cara)

N. Z. Povodom početka rada u novom lokalu od 10 maja do 10 juna prodavaćemo radio aparate i sav radio materijal svetskih fabrika, čiji smo zastupnici, po neverovatno sniženim cenama. Dobili smo žicu lak i svile 0,12 i 0,25 kao i drugu robu.

ra  $R_3$ , prema sl. 8. Instrumentu su vezani na red otpori  $R_1$  i  $R_2$ . Kroz  $R_3$  treba da prodju 249 mA, te je  $i_1 = 0,001 \text{ A}$ , a  $i_2 = 0,249 \text{ A}$ . Ako i ovde primenimo zakon granjanja struje, dobićemo:

$$\frac{i_1}{i_2} = \frac{R_3}{R_1 + R_1 + R_2} \dots \dots (3)$$

Kad se  $R_2$  zameni sa  $R - R_1 - R_3$  postaje (3):

$$\frac{i_1}{i_2} = \frac{R_3}{R_1 + R_1 - R_2}$$

te je odavde

$$R_3 = \frac{i_1 (R + R_1)}{i_1 + i_2} = 0,44 \text{ oma}$$

Otpor  $R_2$  dobićemo kad od R oduzmemo  $R_1 + R_3$ .

$$R_2 = 11,1 - (8,88 + 0,44) = 1,78 \text{ oma.}$$

Vrednosti otpora su dakle ove:

$$R = 11,10 \text{ oma}$$

$$R_1 = 8,88 \text{ ,,}$$

$$R_2 = 1,78 \text{ ,,}$$

$$R_3 = 0,44 \text{ ,,}$$

Za  $R_1$  uzećemo lakiranu nikelin žicu prečnika 0,3 mm. Kako 1 m te žice ima otpor od oko 6,8 oma, trebaće za 8,88 oma, 1,3 m. Uzećemo 1,35—1,40 m, tačnu dužinu odredićemo prilikom etaloniranja instrumenta. Otpore  $R_2$  i  $R_3$  pravićemo od nikelin žice, prečnika 0,8 mm. Ova žica može biti neizolovana. Kako 1 m ima oko 0,97 oma, uzećemo 2,4 m te žice.

Na telu od porcelana sa rebrima — postoje naročita tela za tu svrhu — namotamo nikelin žicu. Golu žicu motamo distancirano, da izmedju zavojaka bude razmak od 1 mm, a izolovanu žicu možemo motati zavojak do zavojka. Pre motanja zalemimo krajeve žice od 0,8 i 0,3 mm. Pošto se nikelin teško letuje, možemo uzeti u pomoć i komad bakarne žice, koja će nam odmah prestavljati odvod za 50 mA. Mesto odvoda za 250 mA (na debljoj žici) odredićemo kasnije prilikom etaloniranja.

(Svršiče se)



# Najzanimljivije tačke evropskog programa od 14 V do 19 V 1934 godine

## Operе i operete

### NEDELJA 13-V

- 16.00 „Moć sudbine“ opera od Verdia — *Milano*  
16.00 „Boemi“ opera od Puccini-a (gramo ploče) — *Beograd*  
20.00 „Jabuka“ opereta od J. Straussa — *Beč*  
20.10 Odlomci iz raznih opereta — *Budapest*  
20.30 „Noćni logor u Granadi“ opera od Kreutzera — *Langenberg*  
20.55 „Maskota“ opereta od Audrana — *Rim*

### PONEDELJAK 14-V

- 20.00 „Rusalka“ opera od Dvoržaka *Zagreb, Beograd i Ljubljana*  
20.00 „Bela dama“ opera od Boieldieua — *Paris-Radio*

### UTORAK 15-V

- 19.25 Prenos jedne opere — *Beč*  
20.00 „Orlov“ opereta od Graničstaetena — *Warszawa*  
20.45 „No, no Nanet“ opereta od Youmansa — *Milano*

### SREDA 16-V

- 19.30 „Giuditta“ opereta od Lehara — *Budapest*  
20.00 „Manon“ opera od Massenet-a — *Krakow*  
20.00 „Dve udovice“ opera od Smetane — *Prag*

### ČETVRTAK 17-V

- 19.05 „Cirkuska princeza“ opereta od Kalmana — *Riga*  
20.00 I čin opere „Arabella“ od R. Straussa — *Daventry*  
21.00 „Moć sudbine“ opera od Verdia — *Rim*

### PETAК 18-V

- 19.30 Prenos iz državne opere — *Budapest*  
19.30 „Oprezna lisica“ opera od Janačeka — *Bratislava*  
22.00 III čin opere „Sumrak bogova“ od Wagnera — *London*

### SUBOTA 19-V

- 20.05 „Zemlja sunca“ opereta od Lehara — *Beč*  
20.30 „Mali vojvoda“ opereta od Lecocqua — *Strasbourg*  
20.45 „Miss Issipi“ opereta od Bettinelli-a — *Palermo*

## Veliki koncerti

### NEDELJA 13-V

- 12.15 Muzičko matine filharmonije — *Warszawa*  
20.00 Koncert češke filharmonije. Festival B. Smetane — *Prag*  
22.35 Beethoven: IX Simfonija — *Hilversum*

### PONEDELJAK 14-V

- 20.00 Simfonijski koncert — *Oslo*  
20.00 Simfonijski koncert. Festival Fr. Schuberta — *Suisse-Romande*  
21.05 Duhovni koncert — *Bratislava*

### UTORAK 15-V

- 20.05 Simfonijski koncert filharmonije — *Košice*  
20.45 Simfonijski koncert — *Palermo*

### SREDA 16-V

- 19.15 Bruckner: Misa f-mol — *Beč*  
20.00 Veliki orkestarski koncert (solistkinja Božena Mucha — *Ljubljana, Beograd i Zagreb*  
20.15 Londonski muzički festival — *Daventry*  
20.45 Simfonijski koncert — *Paris-Radio*

### ČETVRTAK 17-V

- 20.00 VIII Simfonijski koncert — *Beograd, Zagreb i Ljubljana*  
20.45 Beethoven: Missa solemnna — *Hilversum*  
21.00 Simfonijski koncert — *Luxembourg*

### PETAК 18-V

- 20.15 Simfonijski koncert — *Warszawa*  
20.20 Simfonijski koncert — *Riga*  
20.45 Simfonijski koncert — *Milano*

## Radio pozorište

### NEDELJA 13-V

- 17.30 „Mletački trgovac“ drama od Shakespeare-a — *Daventry*  
20.40 „Krojač Wibbel“ komedija od Müller-Schlössera — *Hamburg*

### PONEDELJAK 14-V

- 20.45 „Sreća moje dame“ komedija od Croisset-a — *Poste-Parisien*

### UTORAK 15-V

- 20.00 „Novac“ komad od Fabre-a — *Paris-Radio*  
21.00 „Kir Janja“ komedija od Jovana St. Popovića — *Beograd*

### SREDA 16-V

- 20.45 Komedija u tri čina — *Milano*

### ČETVRTAK 17-V

- 20.10 „Zlata Durand“ komad od Marchand-a — *Poste-Parisien*

### PETAК 18-V

- 19.20 Igra o stradanju Hristovom iz Oberammergau-a — *Leipzig*  
20.45 „Jastreb“ komad od Croisset-a *Paris-Radio*

### SUBOTA 19-V

- 20.45 „Bog je žedan“ drama od Alessia — *Rim*

## Instrumentalni koncerti

### NEDELJA 13-V

- 19.00 Koncert na dva klavira — *Beč*

### UTORAK 15-V

- 22.50 Schubert: Oktet f-dur op. 166 — *Stuttgart*

### SREDA 16-V

- 20.35 Klavirski koncert Marije Bar — *Warszawa*  
21.30 Klavirski koncert R. Delportea — *Luxembourg*

### ČETVRTAK 17-V

- 20.20 Kamerna muzika — *Paris-Radio*  
21.20 Klavirski koncert Elly Ney — *Breslau*

### PETAК 18-V

- 17.00 Koncert moravskog kvarteta — *Brno*  
17.25 Violinski koncert Kantorovića — *Beč*  
20.00 Klavirski koncert Kore Pataky — *Zagreb, Beograd*  
20.45 Kamerna muzika — *Palermo*

### SUBOTA 19-V

- 12.02 Varijacije za klavir savremenih poljskih kompozitora — *Warszawa*  
20.45 Kamerna muzika — *Milano*

## Vokalni koncerti

### NEDELJA 13-V

- 15.30 Koncert hora „Zanatlija“ — *Beograd*  
20.00 Koncert hora „Tabor“ — *Ljubljana*  
22.30 Vokalni koncert G. Spechta (na programu su uspavanke) — *Breslau*

# Nedeljni Radio-program

## Nedelja, 13 maja

### БЕОГРАД

таласна дуж. 437,3м., 2,8кв., 686кц

#### ПРЕПОДНЕВНИ ПРОГРАМ:

- 8.55 Објављивање дневног програма  
 9.00 Час гимнастике, гца Смиља Мандукић  
 9.30 Пренос службе Божје из Саборне Цркве (хор 1. Беогр. Пев. Друштва)  
 11.00 Концерт дувачког оркестра „Ратни другови“  
 1) \*\*\* Стари другови, марш ★ 2) Бродил: Крај Вардара, потпури ★ 3) \*\*\* Бачко коло ★ 4) Иванишевић: Венац српских песама ★ 5) Затлокал: Нареднички марш ★ 6) Новак: Хрватској ★ 7) Чижек: Из шуме и луга, потпури ★ 8) \*\*\* Нова Македонка, коло ★ 9) Петрик: Срба потпури ★ 10) Мокрањац: IX Руковет ★ 11) Покорни: Свесловенски марш у одмору:  
 11.20 Званични извештај о водо-стању (српски)  
 11.59 Тачно време  
 12.00 Звона са Саборне Цркве  
 12.05 Рекламе  
 12.15 Подневни концерт Радио Оркестра уз суделовање г. Драг. Петровића, члана Беогр. Опере  
 1. Буисон: Антигона, увертира ★ 2. а) Перголезе: Дал' сам ти драг, б) Денца: Све мине ко сан, в) Буци-Печиа: Лолита (г. Петровић) ★ 3. Масне: Питорескне сцене: а) Марш; б) Валет; в) Ангелус; г) Циганска свечаност ★ 4. а) Тома: Две арије из опере „Миџон“; б) Чајковски: Арија из опере „Евгеније Овјегин“ (г. Петровић) ★ 5. Лехар: Паганини, оперет. фант.  
 13.30 Новинарски извештаји А. А. Тачно време до 13.45

#### ПОПОДНЕВНИ ПРОГРАМ:

- 15.00 Народна музика (грамофонске плоче)  
 1 а) Дано Данче; б) Једрен граде један ти си ★ 2. а) Разболе се гривна мамина; б) Где ми је мрак мори Божано.  
 15.15 Бугарске народне песме и игре, изводи на фрули г. Георги Кехајов.  
 15.30 Концерт Београд. Певачког Друштва „Занатлија“  
 1. Јоксимовић: Занатска песма ★ 2. Крстић: Цело ми село ★ 3. Жгањец: Међумурске песме: а) Ој славичек; б) Под копином; в)

Тук седи ★ 4. Бинички: У колу ★ 5. Тајчевић: Две старосрбијанске песме: а) Магдо; б) Борјана Борјанке ★ 6. Мокрањац: VII. Руковет

16.00 Боем, опера од Пучиниа (грамофонске плоче)

#### ВЕЧЕРЊИ ПРОГРАМ:

18.55 Тачно време  
 Објављивање вечерњег програма и програма за следећи дан  
 Спортске вести

19.00 Пољски шлагери (грамофонске плоче)  
 1. Тамара: Цигански танго ★ 2. а) Теби певам ове песме; б) Спавај срце моје ★ 3. а) Госпођица Ана; б) Заборавићу ★ 4. Играјте ли румбу?

19.20 Рекламе

19.30 Помен Јовану Скерлићу (поводом 20-год. смрти), предавање г. Миодрага Ристића, директора IV гимназије

20.00 Концерт на челу, изводи г. Јован Мокрањац  
 1. Брух: Кол Нидреј ★ 2. Шуман: Успаванка ★ 3. Чајковски: Тужна песма ★ 4. Глазунов: Шпанска серенада ★ 5. Вајнер: Романса ★ 6. Попер: Вито

20.30 Шарено вече (изводе гђа Љубица Миливојевић и г. Бошко Николић, певање; и Радио Оркестар  
 1. а) Бего мори бего; б) Узех југум и маштрафу; в) Врањанка коло (гђа Миливојевић и оркестар) ★ 2. а) Аман шетнала си мори Јано, б) Кад је било, ноћу у ложници, в) Професорка коло (г. Николић и оркестар) ★ 3. „Бен Акиба“ ★ 4. а) Гледај ме драга; б) Стојанке (Маринковић; в) Цануле коло (гђа Миливојевић и оркестар) ★ 5. а) Пред Ценкином кућом, б) Покрај пута мека трава, в) Коло бр. 27 (г. Николић и Радио-оркестар) ★ 6. Премија, комедија од Брандима ★ 7. а) Крст од злата; б) Еј, благо теби танка Вело и Би ме, мајко; в) Битољка, коло (гђа Миливојевић и Радио Оркестар) ★ 8. а) Ленче попово, б) Бувегије где сте, в) Бурђевка коло (г. Николић и Оркестар).

22.00 Тачно време  
 Новинарски извештаји А. А.  
 Спортске вести  
 Музика за игру (грамофонске плоче)

22.50 Пренос музике капеле Славка Маринковића из ресторана „Краљевина“ до 23.30 (Ферстер клавир из муз. куће „Хармонија“)

### ЛУБЛЈА

таласна дуж. 569,3м., 2,8кв., 527кц

- 8.15 Poročila  
 8.30 Telovadba (Pustišek Ivko)  
 9.00 Versko predavanje (dr. Guido Rant)  
 9.15 Prenos cerkvene glasbe iz franč. cerkve  
 9.45 Plošče  
 10.00 Trbovlje (R. Mrzel)  
 10.30 Vokalni koncert Julija Betetta s spremljevanjem Radijskega orkestra  
 11.15 Jugoslovska glasba, Radijski orkester:  
 V veseli družbi (Jakl) ★ Koštana (Rajhenič-Raha) ★ Vesela gmajna (Gregorc) ★  
 12.00 Cas, odlomki Smetanove opere „Prodana nevesta“ v reproducirani glasbi v izvedbi članov Narod. divadla iz Prage  
 16.00 O gevodereji (Ing. Wenko Boris)  
 16.30 Ljudska igra: Reka (Halbe), dramatski odsek Sloge  
 17.30 Judenburg II. (Ravljen. Davorin)  
 20.00 Koncert pevskega društva „Tabor“  
 20.45 Radijski orkester:  
 Gospod in gospa Denis (Offenbach) ★ Vojvodinja iz Čikaga (Kalman) ★ V templju zvonov (Yoshitomo) ★ Ti in ti (Strauss)  
 22.00 Cas, poročila  
 22.20 Reproduc. plesna glasba

### ЗАГРЕБ

таласна дуж. 276,2м., 0,8кв., 1086кц

- 10.00 Prenos mise iz crkve Sv. Marka. Oratorijski zbor Sv. Marko pjeva pod ravnanjem Mladena Pozajića krunidbenu misu od W. A. Mozarta. Orgulje: Cedomil Dugan  
 12.00 I. Valceri. — II. Rijetki instrumenti (Edison Bell ploče)  
 17.15 Vijesti  
 17.30 Plesna glazba  
 19.30 Olga Krnic-Peješ: Proslava „majčinog dana“  
 19.45 Kulturne i društvene vijesti. Propaganda  
 20.15 Koncert hrv. pjev. društva „Jablan“. Dirigent: Mladen Pozajić. Sudjeluje: Edo Molinari (bariton):  
 1. Matz: Počasnica; 2. Zajc: Curričica; 3. a) Sojčica i janješce; b) Vehni fijočica; c) Bere me (zbor)  
 4. Hatze: Serenada; Sachs: Čaša vina (Molinari); 5. Grgošević: a) Soldačka; b) Svatovska; c) Težakča; 6. Dugan: a) Pšenica s kukoljem; b) Mili zašel; c) Bilo je

jur kasno (zbor); 7. Ipavec; Danici; Novak; Sanak spava; Brajša; Barkarola (zbor i Molinari); 8. Brajša; a) li vedro nebo sjalo; b) Istranska zibanka; Gostincar: Nikaj nije lepsega (zbor); 9. Pahor: En starček je živel; Prejac: Vu plavem trnacu; Sirola: Popevka Zagrebu (zbor i Molinari)

21.15 Jovan Miličević pjeva narodne pjesme:

1) Kradem ti se; 2) Kad bi znala; 3) Plačem već tri dana; 4) Po gradini; 5) Adio Mare ★ 6) Po mjesecini

21.45 Današnja sportska nedelja

22.00 Objava rasporeda, vijesti i meteorološki izvještaj

22.15 Plesna glazba

Svakog punog sata vremenski znak geofizičkog zavoda

17.30 Radio orkestar (Novak: Slovacka svita op. 22; Neudat: Mala svita) ★ 18.10 Cas za Mladjare: Majka u literatur. i umjetnosti ★ 19.05 Radio orkestar, muzika iz operete (Offenbach: Oteje u paklu; Schubert-derta: Pesma ljubavi; Kinci: Caricin adjuant; Weinberger: Couche sur les rases; Piskacek: Biser g-ce Serafine, Mars) ★ 19.55 Prag ★ 22.30—23.00 Prag

**Breslau** 315,8m 60kw 950kc

6.35 Hamburg ★ 8.25 Gramo-koncert ★ 10.40 Koncert solista ★ 12.00 Heilsberg ★ 15.00 „Ceznja i ljubav“ (gramo-ploče) ★ 16.00 Berlin ★ 18.00 „11 tulenspiegel kao vojnik“, šaljive priče od W. Heineca ★ 18.30 Vokalni koncert. Pesme za sopran od Schuberta ★ 20.00 Sareni program (vesele scene) ★ 22.30 Vokalni koncert (Uspavanke) ★ 23.15—1.00 Muzika za igru i druga zabavna muzika

**Brno** 325,4m 32kw 922kc

9.00 Horovi od L. Janačka. Vokalni kvartet ★ 11.00 Radio orkestar ★ 12.15 Morav. Ostrava ★ 13.55 Gramo-ploče ★ 16.00 Košice ★ 17.30 Vokalni koncert ★ 17.55 Cas za Nemce ★ 19.05 Predavanje ★ 19.35 Gramo-ploče ★ 19.55—23.00 Prag

**Bruxelles (Flamanski)**

322m 15kw 932kc

20.00 Radio orkestar (Lecocq: Uvertira „Mala nevesta“; Gershwin: Fantazija „Tip-tos“; Massenet: Balet iz „Manon“; Sarasate: Ciganska melodija za violinu; Rossini: Balet „Guillaume Tell“; De Falla: Spanske igre) ★ 20.45 Gramo ploče ★ 21.00 Orkestarski koncert ★ 22.00 Zurnal ★ 22.10 Muzika za igru.

**Bruxelles (Francuski)**

483m 15kw 620kc

20.00 Simfonijski orkestar ★ 21.10 Radio orkestar ★ 22.00 Zurnal ★ 22.10 Muzika za igru.

**Bucuresti** 212,6m 12kw 1411kc

11.45 Religiozna muzika ★ 12.00 Radio orkestar ★ 13.00 Gramo-ploče ★ 14.15 Laka muzika (gramo-ploče) ★ 18.00 Orkestar Jeana Marko ★ 19.15 Nastavak orkestra Jeana Marko ★ 20.00 Predavanje ★ 20.20 Gramo-ploče ★ 20.45 Vokalni koncert ★ 21.20 Radio orkestar (Cadesus: „Cigale et Mageli“ uvertira; Borodin: Polovetske igre iz „Knez Igor“; Wagner: List albuma; Daworak: Dve slovenske igre) ★ 22.15 Radio orkestar ★ 22.45 Zurnal

**Budapest I** 549,5m 120kw 546kc

8.45 Vesti ★ 9.10 Radio poruke ★ 10.00 Crkvene pesme i propoved iz katoličke crkve ★ 11.15 Evangelička služba božja ★ 12.30 Radio poruke ★ 14.00 Ciganska kapela L. Vereša ★ 14.30 Radiokronika ★ Zatim: Nastavak ciganske muzike ★ 15.00 Poljoprivredno predavanje ★ 15.45 Radio poruke ★ 17.00 Predavanje Kulturnog odbora ★ 17.30 Koncert ka-

**Nedelja, 13 maja**

mernog hora ★ 18.15 Kozerija Pufia Husara ★ 18.45 Polydor-Brunswick ploče ★ 19.20 Predavanje Zs-gmona u Moricza ★ 19.50 Sport ★ 20.10 Odlomci iz raznih opereta, Sudeuju: Gitta Halasz, Jozser Somlo i časovi opereskog orkestra. Dirigent F. Fridl ★ 21.40 Vesti, sport ★ 22.00 Ciganska kapela, Pali Petusa iz hotela Metropol ★ 23.15 Jazz Len Baker iz hotela Dunapalota.

**Davertry** 1500m 25kw 200kc

17.30 „Mletački trgovac“ drama od Shakespeare-a ★ 19.00 Vokalno instrumentalni koncert ★ 20.50 Vesti ★ 21.05 Antologija poezije i muzike ★ 21.30 L. Jetties sa svojim orkestrom

**Deutschlandsender**

1571m 60kw 191kc

6.15 Hamburg ★ 8.55 Gramo koncert ★ 11.00 „Paul Ernst“. Predavanje ★ 11.30 Vokalni koncert. „Pesme posvećene majci“ ★ 12.10 vojna muzika ★ 14.00 „Majka i dete“. (Horski koncert) ★ 14.50 Gramo-koncert ★ 16.00 Leipzig ★ Leipzig — 21.00 Gramo-koncert ★ 19.10 Zabavna muzika ★ 21.00 „Legenda o majci“. Igra od H. Unger ★ 22.00 Vreme, umešne i sportske vesti ★ 23.00—0.30 Hamburg

**Frankfurt** 251m 17kw 1195kc

6.15 Hamburg ★ 10.15 Stuttgart ★ 12.30 Stuttgart ★ 13.15 Gramo-ploče ★ 14.30 Cas sela. Niz slika u reči i pesmi ★ 15.00 Cas za decu ★ 16.00 Berlin ★ 18.00 „Paul Ernst“. Predavanje ★ 18.10 „Zemlja zove“. Narodni komad od J. Löwer ★ 19.00 Gramo-koncert ★ 20.15 „Majka“. Priča od L. Tiedemanna ★ 20.30 „Mala maskota“. Opereta u 3 čina ★ 22.40 Zabavni program ★ 23.00 Stuttgart ★ 24.00—2.00 Gramo-ploče

**Hamburg** 331,9m 100kw 904kc

6.15 Koncert sa broda ★ 9.00 Majka i dete. (Poezija i muzika) ★ 11.15 Humor u umetnosti severne Saksonske ★ 11.30 Usev i žetva ★ 12.00 Koncert simf. orkestra ★ 14.00 Cas za decu ★ 15.00 Narodna muzika na mandolinama i gitarama ★ 16.00 Radio orkestar uz učešće ženskog hora ★ 17.00 Veseli muzički program ★ 18.00 Sa pozornice u Magdeburgu ★ 19.30 Sarene zastave ★ 20.40 „Krojač Wibbel“ komedija u 5 čina od H. Müller-Schlösser-a ★ 22.00 Vesti ★ 22.30 Muzika za igru

**Heilsberg** 291m 60kw 1031kc

6.15 Hamburg ★ 11.05 Schumann: Bokal sa suzama, op. 57 za solo, hor, klavir, harfu i orgulju ★ 12.00 Koncert opereskog orkestra ★ 15.00 Gramo ploče ★ 16.00 Mali radio orkestar i solisti (alt i bariton) ★ 17.45 Vokalni koncert (narodne pesme) ★ 20.00 Breslava ★ 22.30 Koncert opereskog orkestra ★ 23.30 Muzika za igru. Gramo koncert, (Königsberg) ★ 23.30 Muzika za

## MONTRAUSTVO

**Beč (Wien)** 506,8m 120kw 592kc

8.25 Gramo-koncert ★ 9.55 Služba božija ★ 11.20 Vesele slike iz Grillparcerovog doba ★ 11.20 Koncert bečkog ženskog simf. orkestra (Wolf Ferrar: Serenada za gudački orkestar; Menotti: Pastoral, za gudački orkestar i klavir; Bossi: Intermezzi goldomiani za gudački orkestar) ★ 12.25 Radio orkestar ★ 14.35 Vreme. Vesti ★ 14.45 Samouprava u poljoprivrednoj oblasti (predavanje) ★ 15.05 Cas knjige ★ 15.30 Predavanje: Istočna Stajerska ★ 16.00 Kamerna muzika (J. Bittner: Gudački kvartet es-dur Nr. 2) ★ 16.30 Iz Grčke (sa gramopločama) ★ 17.00 Iz poslednjih zvučnih filmova. Džaz orkestar Fr. Brunner ★ 18.40 Cas za majke ★ 19.20 Koncert na dva klavira (St. Saens: Varijacije na temu od Beethovena op. 35; Rahmanjinov: Druga svita op. 17) ★ 20.00 „Jabuka“ opereta od J. Straussa. U pauzi: Vesti. Posle operete gramoploče

**Berlin** 356,7m 100kw 841kc

6.15 Koncert iz Bremena ★ 9.00 Poezija i muzika o majci ★ 12.00 Vojna muzika ★ 13.15 Leipzig ★ 14.15 Za decu (gramo-ploče) ★ 16.00 Koncert berlinskog orkestarskog društva ★ 18.00 Majka u poeziji ★ 18.30 R. Schumann: Ljubav i život žene, ciklus pesama po Chamisso ★ 19.00 Gramo-koncert ★ 20.15 Majke celog sveta pevaju uspavanku svom detetu ★ 21.00 Koncert radio orkestra ★ 22.00 Vreme. Vesti. Sport ★ 22.30 „Večna majka“ misterium od W. Hofmanna ★ 23.15—1.00 Zabavna muzika i muzika za igru

**Beromünster** 539,6m 60kw 556kc

19.50 Koncert na orgulji ★ 21.10 „Posle premijere“ odlomak iz romana „Kronika o danu i noći“ od H. Kessera ★ 21.30 Radio orkestar

**Bratislava** 298,8m 13kw 1004kc

9.15 Služba božija (propoved i muzika) ★ 11.00 Brno ★ 12.15 Morav. Ostrava ★ 16.00 Košice ★

**Nedelja, 13. maja****Hilversum 1875m 7kw 160kc**

21.35 Koncert radio orkestra uz sudjelovanje Pina Patteria ★ 22.35 Koncert iz Amsterdama. Dirigent: W. Mengelberg (Beethoven: IX simfonija) ★ 25.45 Gramo ploče ★ 0.20 Laka muzika.

**Huizen 301,5m 20kw 995kc**

20.55 Koncert muškog hora iz Rotterdama ★ 22.00 Klavirski koncert ★ 22.25 Laka muzika ★ 23.15 Gramo ploče ★ 23.20—23.40 Mali hor.

**Langenberg 456m 60kw 658kc**

19.45 Sport ★ 20.00 Muzički čas. Vesela petorica ★ 20.30 „Noćni logor u Granadi”. Rom. opera od Krentzera ★ 22.00 Vreme. Vesti ★ 22.20—0.30 Hamburg

**Leipzig 382,2m 120kw 785kc**

6.15 Koncert sa broda iz Hamburga ★ 8.35 HORSKI koncert iz Drezde ★ 9.05 Koncert solista (sopran, alt, klavir) 12.00 Vojna muzika ★ 13.00 Igre iz opera. Radio orkestar ★ 14.35 Gramo-ploče ★ 15.00 Koncert ženskog hora ★ 15.25 P. Eipper: „Ujed od majmuna”, pripovetka ★ 15.45 Koncert radio orkestra. Svadbeno muzika ★ 17.30 Kratke radio slike od H. Langewischa ★ 18.00 Muzika od L. Spohr-a. (Komadi za violinu i klavir. Četiri pesme uz pratnju klavira i violine. Komadi za violinu i klavir) ★ 18.35 W. Brockmeier čita iz svojih dela ★ 20.00 Koncert iz Münchena ★ 22.00 Vesti. Sport ★ 22.30—0.30 Hamburg

**London Reg. 342,1m 50kw 877kc**

18.30 Muzika od O. Straussa. Radio orkestar ★ 20.50 Vesti ★ 21.05 Koncert Gudačkog orkestra Boyd Neel uz učešće May Blyth, sopran i A. Morrisona, klavir. (Arison: Koncert za gudače e-mol; Gluck: Ah, sloboda; W. Fr. Bach: Koncert e-mol; Wolf: Talijanska serenada; Walton: Dve pesme; Debussy: Sveta i profana igra; Purcell: Chacona g-mol; Elgar: Introdukcija i alegro za gudački kvartet i orkestar)

**Luxembourg 1304m 150kw 230kc**

7.45 Gramo-koncert ★ 11.30 Koncert na orguljama (gramo-ploče) ★ 12.00 Vesti ★ 12.15 Gramo-ploče ★ 12.30 Englesko veče ★ 13.30—14.00 Koncert ★ 14.30 Šareni program ★ 16.30 Raznorodna muzika ★ 20.30 Vesti ★ 21.00 Nastavak šarenog programa ★ 21.30 Koncert ★ 22.00 Koncert ★ 22.30 Muzika za igru

**Milano 368,6m 50kw 814kc**

12.30 Gramo ploče ★ 13.00 Gramo ploče ★ 16.00 „Moć sudbine”. Opera u četiri čina od G. Verdija ★ 19.40 Razne vesti i sportske vesti. Gramo ploče ★ 20.10 Muzika po želji radio slušalaca. U pauzi: Predavanje. Pozorišne vesti ★ 23.00 Radio novine

**München 405,4m 100kw 740kc**

6.15 Hamburg ★ 11.15 Severni ju-nački epovi ★ 12.00 Vojna muzika

★ 13.00 Koncert simfoniskog orkestra ★ 16.00 Orkestar i E. Reuter sopran ★ 17.30 Gramo koncert ★ 17.15 „Sudbina majke”. Niz slika od V. Rosskopfa ★ 18.50 Koncert solista ★ 20.00 Radio orkestar, hor i solisti ★ 22.30—24.00 Večernja muzika.

**Oslo 1186m 60kw 253kc**

19.30 Duhovna norveška muzika ★ 20.30 Norveški humor ★ 21.00 Orkestarski koncert. Na programu muzika od Smetane ★ 22.00 Aktualiteti ★ 22.15 Orkestarski koncert

**Paris-Radio 1724m 75kw 174kc**

11.30 Koncert na orgulji (J. S. Bach: Druga sonata c-mol; Daquin: Conco; Schumann: Fuga; Ch. Widor: Alegro iz VI Simfonije) ★ 12.20 Religiozna muzika (gr. ploče) ★ 12.45 Gramo ploče ★ 13.00 Orkestarski koncert ★ 15.00 Čas za mladež ★ 16.00 Gramo ploče ★ 17.00 „Strah od radosti”. Komedija od gdje de Girardi. Sudjeluje Kolin sa svojom trupom ★ 18.00 Orkestarski koncert ★ 10.00 Radio ciklus ★ 19.30 Praktičan život ★ 20.00 Muzik hol ★ 20.30 Pregled veernje štampe. Oko 21.30 Sport. Vesti ★ 22.30 Muzika za igru.

**Palermo 531m 3kw 565kc**

17.30 Mali orkestar ★ 20.00 Vesti. Radio novine ★ 20.20 Gramo ploče ★ 20.45 Koncert operne muzike (Massenet: Erodiade; Massenet: Thais; Debussy: Pelleas i Melisanda; Massenet: Erodiada, igra; u pauzi: Predavanje ★ 22.00 Radio novine.

**Poste-Parisien 312,8m 60kw 959kc**

10.20 Gramo-ploče ★ 11.20 Koncert ★ 12.05 Gramo-ploče ★ 12.15 iz zvučnih filmova (gramo-ploče) ★ 12.50 P. Weil u svom programu (gramo-ploče) ★ 13.30 Gramo-ploče ★ 19.20 Radio žurnal ★ 19.25 Sport ★ 19.45 Koncert ★ 20.10 „Veče u Domremy-u” komad u činu od g-dje Leroy-Demis ★ 20.55 Prikaz filma ★ 22.25 Vesti

**Prag I (Prah) 470,2m 120kw 638kc**

7.00 Koncert iz Karlovih Vari ★ 9.00 Brno ★ 10.00 Melodije čeških kompozitora ★ 11.00 Brno ★ 12.05 Pregled štampe ★ 12.15 Morav. Ostrava ★ 16.00 Košice ★ 17.30 Predavanje ★ 17.45 Gramo-ploče ★ 17.55—18.55 Čas za Nemce. Kompozicije mladih nemačkih kompozitora iz Češke ★ 19.05 Bratislava ★ 20.00—22.00 Festival B. Smetane. Orkestar češke filharmonije. Dirigent V. Talich. („Moja otadžbina”, svita sim. poema) ★ 22.00 Vesti. Dnevni pregled. Sport ★ 22.30—23.00 Popularni koncert

**Prag II (Prah) 249m 5 kw 120 kc**

14.30—15.30 Čas za Nemce. Predavanja ★ 15.30—16.00 Čas za žene

**Riga 514m 15kw 583kc**

19.05 Orkestarski koncert ★ 20.20 Vokalni koncert. Pesme i arije ★ 20.40 Orkestarski koncert ★ 21.30 Muzika iz zvučnih filmova. Zatim do 23.00 muzika za igru

**Rim (Roma) 420,8m 50kw 713kc**

12.30 Gramo-ploče ★ 13.00 Gramo-ploče ★ 16.00 Čas za decu ★ 16.15 Predavanje ★ 17.00 Vokalni i instrumentalni koncert ★ 18.00 Laka muzika i muzika za igru ★ 20.10 Muzika po želji radio slušalaca ★ 20.55 „Maskota” opereta u tri čina od Audran-a. U pauzi: Predavanje. Razne vesti ★ 23.00 Radio novine

**Strasbourg 349,2m 12kw 859kc**

17.00 Orkestarski koncert ★ 18.15 Medicinsko predavanje ★ 18.30 Veče posvećeno Jovanci-Orleanci ★ 19.15 Sportsko predavanje ★ 19.30 Vesti ★ 19.45 Gramo-ploče ★ 20.00 Pregled štampe na nemačkom ★ 20.30 Pozorišno veče, „Jovanka Orleanka”. Istorijska drama u stihovima od Edgara de Vernejoul-a oko 21.30 Pregled štampe na francuskom ★ 22.30 Muzika za igru

**Stuttgart 522,6m 100kw 574kc**

7.00 Vokalni koncert ★ 11.15 Vesela kamerna muzika ★ 12.00 Vojna muzika ★ 13.15 Gramo-koncert ★ 14.00 Vokalni koncert ★ 14.30 Koncert na dvema gitarama ★ 15.00 Frankfurt ★ 16.00 Berlin 18.00 Pesnici iz Švapske (Cäsar Fleischlen) ★ 18.30 „Majka”. Šareni program ★ 20.30 Frankfurt ★ 22.15 Šta moramo da znamo ★ 23.00 Popularna muzika i pevanje ★ 24.00—2.00 Frankfurt

**Suisse Romande 443,1m 25kw 677kc**

19.00 Koncert duplog vokalnog kvarteta „Pro Arte” ★ 19.30 Sport ★ 20.10 Koncert na orgulji ★ 20.30 „Lucija Lamermor” opera u 2 čina od Donizetti-a. U pauzi vesti

**Warszawa 1304m 120kw 230kc**

9.40 Gramo-ploče ★ 12.15 Muzičko matine filharmonije uz učešće solista (Massenet: „Phedre” — uvertira; Lalo: Španska simfonija; Massenet: Napolitanske scene; St. Moniusko: „Triolet”. „Izbor”; Pankievič: Dve pesme; Ch. Simanovski: Labud; T. Kassern: Uspavanka) ★ 14.15 Berza ★ 14.30 Gramo-ploče (Narodna muzika) ★ 15.20 Džaz orkestar ★ 16.00 Čas za decu ★ 16.20 Čuveni umetnici (gramo-ploče) ★ 16.45 Literarni čas ★ 17.15 Radio orkestar ★ 18.00 Vilno ★ 18.40 Klavirski koncert ★ 19.30 Za mladež: Šta se u svetu dešava ★ 19.52 Radio orkestar (K. Komzak: Potpuri „Za moje prijatelje”; Pesme; A. Lortzing: Svečana uvertira; E. Waldteufel: Pored tebe — valcer; Pesme; J. Strauss: Polka pizzikato; Fr. Kreisler: Mali bečki marš) ★ 20.50 Veseli prenos iz Lavova ★ 22.00 Žurnal ★ 22.15 Sport ★ 22.25 Muzika za igru ★ 23.05 Nastavak muzike za igru

# Ponedjeljak, 14 maj

## БЕОГРАД

таласна дуж. 437,3м., 2,8кв., 686кк

### ПРЕПОДНЕВНИ ПРОГРАМ:

11.00 Објављивање дневног програма

Концерт на челу

(грамофонске плоче)

1. Хендел-Шредер: Ларго ★ 2.
- 2). а) Голтерман: Анданте; 6) Перголезе: Сичилиана (Салмонд) ★ 3. а) Форе: После сна; 6) Шуман: Сањарија (Салмонд)

11.20 Званични извештај о

водостању

(српски, француски, немачки) и

Званични извештај о водостању

(српски)

Лака музика

(грамофонске плоче „Кристал —

Kristal“)

1. Лорцинг: Оружар, увертира (1053) ★ 2. Луиђини: Египатски балет (1051, 1052) ★ 3. а) Комзак: Минхенско дете, валцер; 6) Цирер: Нахтшвермер, валцер

11.59 Тачно време

12.00 Звона са Саборне Цркве

12.05 Подневни концерт Радио

Оркестра

1. Јоксимовић: Млада Србија, марш ★ 2. Верди: Отело, оперска фанта. ★ 3. Рајхенин-Раха: Мала свита са Ориента: а) Јера, 6) Романса, в) Марш ★ 4. Рајхенин-Раха: Балканска игра ★ 5. Рубинштајн: Балетска музика из опере „Демон“

12.45 Берзански курсеви и Рекламе

13.10 Наставак концерта Радио

Оркестра

6. Леополд: Татра, фанта. из словачких народних мелодија ★ 7. Руст: Арапско злато, ориент. фантазија

13.30 Новинарски извештаји А. А.

Тачно време

до 13.45

### ПОПОДНЕВНИ ПРОГРАМ:

16.00 Оперске арије пева г. Бранко Поморишац

- 1) Леонкавало: Бајачо ★ 2) Верди: Травиата ★ 3) Бородин: Кнез Игор ★ 4) Верди: Бал под маскама

16.30 Поподневни концерт Радио

Оркестра

1. Јошито: Из царства сунца, II. јапанска свита; а) Храм; 6) Јапански славј; в) Свечаност са светињама ★ 2. Целер: Надрулар, оперетска фантазија

17.00 Народне песме пева гца Милица Кришљанска уз пратњу оркестра

- 1) Цанум на сред село ★ 2) Мирјано (Мокрањац) ★ 3) Крај Вардара ★ 4) Керемејле ★ 5) Видипо коло ★ 6) Стојанке (Маринковић) ★ 7) Отвори ми бело Ленче ★ 8) Даскалица ★ 9) Јоване сине ★ 10) Дуде, бело Дуле ★ 11) Пошла Ванка ★ 12)

Циганчица, коло до 17.30

### ВЕЧЕРЊИ ПРОГРАМ:

18.25 Тачно време

Овјављивање вечерњег програма и програма за следећи дан

18.30 Час немачког језика: Немачки дијалози, гђа Мира Крстић, и г. проф. Др. Јован Богичевић

18.55 Виолински концерт, изводи

г. Борис Јанков, виолински виртуоз из Софије

- 1) Бах: Шакона ★ 2) Чајковски: Меланхолична серенада ★ 3) Паганини: II. етида Де-дур.

19.25 Госп. Милосав Јелић чита из својих дела

19.50 Рекламе

20.00 Пренос из Загребачког Народног Позоришта: Русалка, опера од Дворжака

у одмору око:

21.30 Тачно време

Новинарски извештаји А. А.

(Ферстер клавири из муз. куће „Хармонија“)

## ЦОЈОВЦА

таласна дуж. 569,3м., 2,8кв., 527кк

12.15 Reproduc. bolgalska glasba

12.45 Poročila

13.00 Čas, pesmi iz daljne Španije (plošče)

18.00 Gospodinjska ura: Garderoba praktične gospođinje (ga.Skalicky)

18.30 Rudniške katastrofe

(Rudolf Kresal)

19.00 Radijski orkester:

Raymond (Thomas) ★ Figarova svatba (Mozart) ★ Hči regimenta (Donizetti) ★ Mignon (Thomas)

19.30 Zdravniška ura (dr. Bogomir Magajna)

20.00 Koncert avstrijskih modernih skladateljev, izvajata dr. Švara

(klavir) in g. Janko (bariton)

Slike in povesti (Weigl) — klavir ★ Spevi potujočega godca

Prenos opere iz Zagreba

22.30 Čas, poročila, lahka glasba.

## ЗАГРЕБ

таласна дуж. 276,2м., 0,8кв., 1086кк

12.20 Sutrašnji jelovnik i kuhinjski recepti

12.30 Jugoslavenska narodna glazba (Parlophone ploče)

13.00 Objava rasporeda radiostanice kazališta i kinematografa

13.10 Plesna glazba (parlophone ploče)

13.40 Vijesti

16.45 Vijesti

17.00 Popodnevni koncert tria Šimaček-Sever-Kern

18.45 O najnovijim knjigama i revijama

19.00 Kulturne i društvene vijesti.

Propaganda

19.30 Popularno znanstveni sat: Sveuč. Prof. Dr. I. Pevalek: Praksme ugljenog doba

19.50 Uvod u prenos

20.00 Prenos opere „Rusalka“ od Dvoraka iz Narodnog Kazališta u Zagrebu

U pauzama: Objava rasporeda, vijesti i meteorološki izvještaj

Svakog punog sata vremenski znak geofizičkog zavoda

## MONSTRANTVO

Beč (Wien) 506,8m 120kw 592kc

12.00 Radio orkestar (Doppler: Dva husara, uvertira; Goldmark: Balet iz opere Kraljica od Sabe; Rochlitzer: Noćne priče, orkestarska svita; Kremsler: Iz albuma; Humperdinck: Fantazija iz opere „Kraljevska deca“ ★

13.00 Vreme. Vesti ★ 13.10 Radio orkestar ★ 15.00 Vreme. Berza ★ 15.40 Čas za mladež

★ 16.10 Koncertni čas (klavir, bariton) ★ 16.40 Predavanja: Operaska režija nekad i sad ★ 17.05 Gramo-koncert ★ 17.50 Pozorišna kritika ★ 18.15 U aeroplanu od Alpa do Abesinije ★ 19.10 Koncert posvećen slepim kompozitorima. Orkestar hor i solisti. (Labor: Ciacona iz sonate za orgulju; Phixen: Introtus i kirija iz rekviema za mešoviti hor i orgulju; Braun: Divertimento za dva klavira; Kögler: Nocturn za harmonium; Haindt: Kirija i gloria iz misa d-dur) ★ 20.35 Vokalni koncert. Arije i dueti ★ 22.00 Vesti ★ 22.15 Predavanje na talijanskom ★ 22.25 Muzika za igru

Berlin 356,7m 100kw 841kc

6.20 Koncert iz Kiela ★ 12.00 Koncert simf. orkestra iz Hannovera ★ 13.15 Dinastija Strauss (gramo-ploče) ★ 14.15 Simfonijski marševi (gramo-ploče) ★ 16.00 Kapela H. Fröhlicha ★ 18.30 Koncert Zernick kvarteta. Muzika od Th. Kirchnera ★ 19.20 H. Hoffmann priča svoje doživljaje ★ 20.15 Leipzig ★ 21.00 Radio orkestar. Muzika XVIII veka ★ 22.00 Vreme. Vesti. Sport. Zatim do 1.00 razgovori i muzika

Beromünster 539,6m 60kw 556kc

19.55 Koncert simf. orkestra. Schuberf. Weber ★ 22.00 Vreme. Vesti

Bratislava 298,8m 13kw 1004kc

11.35 Gramo-ploče ★ 12.35 Radio orkestar (Schubert: Rosemunda. Uvertira; Maršik: Ljubav studenta; Moor: Češka svita; Nedbal: Priča o Honsi. Balet) ★ 13.45 Vesti ★ 16.00 Morav. Ostrava ★ 17.20 Brahms: Kvintet op. 34 ★ 18.10 Čas za Madjare: I. Predavanje. II. Klavirski koncert ★ 19.55 Predavanje ★ 20.10 Popularne pesme ★ 20.35 „Synete volée“ Radio igra od Zelenika ★ 21.05 Crkveni koncert (hor i orgulja)

**Ponedjeljak, 14 maj****Breslau 315,8m 60kw 950kc**

6.25 Gramo koncert ★ 11.50 Koncert šleske filharmonije ★ 13.35 Nastavak koncerta ★ 15.10 Vokalni koncert. Na programu Kühnel i Wenzel ★ 16.00 Radio orkestar ★ 17.55 Uticaj mora na formiranje ljudi i država ★ 19.00 Vesela muzika ★ 19.40 München ★ 20.15 Nacionalni čas. Niz scena od Glattoa i Wenzela (zajednički prenos Breslava—Leipzig) ★ 21.00 Gorke pilule i vesela muzika. Šareni program ★ 22.30 Radio tehnika ★ 22.40—24.00 Radio orkestar

**Brno 325,4m 32kw 922kc**

11.00 Morav. Ostrava ★ 16.00 Morav. Ostrava ★ 17.10 Nove knjige o muzici ★ 17.45 Čas za Nemce ★ 18.30 Gramo-ploče ★ 19.10 Gramo-ploče ★ 20.10 Popularni koncert ★ 21.05—22.45 Prag

**Bruxelles (Flamanski)**

322m 15kw 932kc

21.00 Radio orkestar ★ 21.15 Vokalni koncert. Pesme od Mortelmans ★ 21.30 Radio orkestar ★ 22.00 Zurnal ★ 22.10 Gramo ploče.

**Bruxelles (Francuski)**

483m 15kw 620kc

20.00 Vojna muzika. (Preckher: Marš; Benoît: „Isa“, uvertira; Lecail: Flamanski kermes; M. Poot: Varijacija u obliku igara) ★ 20.45 Skeč ★ 21.15 Nastavak koncerta vojne muzike ★ 22.00 Zurnal ★ 22.10 Orkestar M. Alexysa

**Bucuresti 364,5m 12kw 823kc**

13.00 Berza ★ 14.15 Laka muzika (gramo-ploče) ★ 18.00 Kamerna muzika. Kvartet Sarvas ★ 18.30 Vokalni koncert ★ 19.15 Koncert na flauti ★ 20.00 Predavanje ★ 20.20 Gramo-ploče ★ 21.00 Radio orkestar ★ 22.15 Radio orkestar ★ 23.00 Zurnal ★ 23.15 Laka muzika

**Budapest I 549,5m 120kw 546kc**

6.45 Gimnastika ★ 7.00 Ploče ★ 9.45 Vesti ★ 10.00 1) O Finskoj; 2) Čuvanje zimskog odla leti. U odmoru: Gramo ploče ★ 11.15 Radio poruke ★ 12.05 Kristal ploče ★ 13.15 Radio poruke ★ 14.40 Vesti, berza ★ 15.30 Radio poruke ★ 17.00 Savetodavac žena ★ 17.30 Simfonijski orkestar neuposlenih muzičara. Dirigent B. Melles. (Verdi: Uvertira; Jshitomo: Japanska svita br. 1; Beck: Valcer; Siede: Igra boja; Huszka: Odlomci iz operete „Gül Baba“; Wieschendorf: Noćna straža) ★ 18.30 Čas nemačkog ★ 19.00 Sportsko predavanje ★ 19.15 Narodne pesme. Peva Bela Csoka uz pratnju ciganske kapele Braće Tolla ★ 20.30 Novela ★ 21.00 Vesti ★ 21.20 Iz istorije drž. opere. Sudeluju: Gizela Goda, Z. Pilinsky, Dr. J. Pallo i operski orkestar ★ 23.00 Jazz Heine-mann iz hotela Royal.

**Daventry 1500m 25kw 200kc**

18.30 Osnovi muzike Madrigali od Monteverdia ★ 19.05 Predavanje iz ekonomije ★ 19.30 Predavanje: Versalski ugovor ★ 20.15 Londonski muzički festival 1934 g. Dirigent: Br. Walter. Solisti: J. Baillie, sopran E. Cruickshank, alt A. Fear, bas bariton (London, North, West, Scottish) (Weber: Čarobni strelac, uvertira; Mozart: Koncert d-mol Bruckner; Simfonijski Nr. 9 d-mol; Bruckner: Te Deum) ★ 22.45—24.00 Muzika za igru. (L. Stone sa svojim orkestrom)

**Deutschlandsender**

1571m 60kw 191kc

6.20 Hamburg ★ 12.10 Gramo-ploče ★ 14.00 Nastavak koncerta ★ 16.00 München ★ 17.00 Čas knjige ★ 17.50 Veseli gramokoncert ★ 19.00 Zabavni program ★ 20.15 22.00 Vreme, dnevne i sportske vesti ★ 23.00—24.00 München

**Frankfurt 251m 17kw 1195kc**

6.55 Korali ★ 12.00 Vojna muzika ★ 13.20 Gramo-koncert ★ 14.00 Nastavak koncerta ★ 14.40 Vokalni koncert (Narodne pesme) ★ 16.00 Radio orkestar i Johanna Löhr, klavir ★ 17.45 Melodije iz opereta ★ 18.25 Stuttgart ★ 19.00 Vinske pesme ★ 20.15 Leipzig ★ 21.00 Stuttgart ★ 22.40 Kamerna muzika ★ 23.00 München ★ 24.00 Stuttgart

**Hamburg 331,9m 100kw 904kc**

6.20 Orkestarski koncert ★ 11.00 Čas za djake ★ 11.30 Koncert iz Hannovera ★ 13.20 Muzički čas ★ 14.30 Gramo-koncert ★ 16.00 München ★ 18.00 Muzika za igru ★ 19.00 Koncert simf. orkestra hora i solista ★ 20.15 Leipzig ★ 21.00 Stuttgart ★ 22.00 Vesti ★ 22.20 Muzički intermeo ★ 23.00 Nemački džaz orkestri (gr.-ploče)

**Heilsberg 291m 60kw 1031kc**

6.20 Hamburg ★ 11.30 Hamburg ★ 13.05 Gramo ploče (Königsberg) ★ 13.05 Gramo koncert (Danzig) ★ 13.15 Čas knjige ★ 16.00 Mali radio orkestar ★ 18.25 Beethoven: Sonata as-dur op. 26 ★ 19.00 „Majke pišu svojim sinovima“ (Pisma Herderu, Lenzu i Schopenhaueru) ★ 19.30 Savremeni kompozitori (Zilcher: Rokoko svita; Weismann: Tagorine pesme) ★ 20.15 Leipzig ★ 21.00 Veseli program ★ 22.30—24.00 Mali radio orkestar.

**Hilversum 1345m 20kw 223kc**

19.55 Džaz orkestar ★ 21.00 Orkestarski koncert ★ 21.55 Nastavak koncerta ★ 22.55 Laka muzika ★ 23.55 Gramo ploče.

**Huizen 301,5m 20kw 995kc**

21.55 Vokalni koncert B. Seroen (sopran) ★ 23.00 Koncert za orgulju ★ 23.50—0.40 Gramo ploče.

**Kalundborg 1261m 7,5kw 238kc**

20.30 Stara danska muzika. Radio orkestar ★ 21.35 Popularna francuska

muzika uz pratnju laute ★ 22.05 Radio orkestar Fr. Neruda: Svita op. 42; Koncert za čelo i orkestar a-mol; Česke igre op. 73)

**Katowice 395,8m 12kw 758kc**

19.47 Varšava ★ 21.15 Varšava ★ 22.00 Gramo ploče ★ 22.30 Varšava.

**Košice 269,5m 2,6kw 1113kc**

21.05 Prag ★ 22.15—22.30 Bratislava

**Krakov 304,3m 2kw 986kc**

19.25—23.30 Varšava i Katowice.

**Langenberg 456m 60kw 658kc**

19.00 Orkestarski koncert. Solist: G. Heuer, sopran. Dirigent: Buschkötser (Klose: Kolo efa; Vollerthun: Ciklus pesama Agnese Miegel; Debussy: Dva noćurna; Vollerthun: Četiri pesme; Berlioz: Iz opere „Faust“) ★ 20.15 Leipzig ★ 21.00 Horsk koncert ★ 22.00 Vreme. Vesti ★ 22.20 Mali orkestar ★ 23.15 Pravopis kao ogledalo naroda ★ 23.30—0.30 H. Wolf: Gudački kvartet d-mol

**Leipzig 382,2m 120kw 785kc**

6.20 Hamburg ★ 8.20 Gramo-ploče ★ 10.10 Čas za djake ★ 11.00 Reklame. Gr.-ploče ★ 12.00 Koncert iz Frankfurta ★ 13.10 Gramo-ploče ★ 14.00 Vesti. Berza ★ 14.25 Iz novih knjiga ★ 14.45 Gramo-ploče ★ 15.25 Sudbine istraživača: Joseph von Fraunhofer ★ 16.00 München ★ 17.00 Pesnici kao radnici: Karl Bröger ★ 17.20 Gramo-ploče ★ 18.00 Claude Dornier ★ 18.20 Vojna muzika ★ 19.35 Kulture o kojima više ne znamo. Država Inka ★ 20.15 Breslava ★ 21.00 Narodne pesme iz Erdelja ★ 21.30 Vesele epizode iz rata ★ 22.00 Vesti Sport ★ 22.26 München ★ 22.40 Savremena austrijska muzika. (Fr. Schmidt: Simfonijski br. 4; J. Bittner: Pesme za alt uz pratnju orkestra: R. Kattinig: Rondo giocoso)

**London Reg. 342,1m 50kw 877kc**

18.30 Koncert kvinteta B. Crook ★ 19.15 Troise sa svojim mandolinskim orkestrom i Don Carlos, tenor ★ 20.00 Orkestarski koncert ★ 21.15 Billi Colton sa svojim orkestrom ★ 22.15 Vesti ★ 22.30—24.00 Muzika za igru

**Luxembourg 1304m 150kw 230kc**

7.45 Gramo-koncert ★ 12.00 Radio orkestar ★ 12.30 Vesti ★ 13.00 Berza ★ 13.15 Gramo-ploče ★ 13.35 Nastavak gramoploča ★ 19.00 Švajcarsko veče gramoploče (Jodleri, ländler i harmonika) ★ 19.25 Radio orkestar (Moderna švajcarska muzika) ★ 20.00 Vokalni koncert Švajcarske pesme (Jacques Daleroze: Draga kuća, Pesma mesecu; Othmar Schoeck: Proletnja tišina; Jaques Daleroze: April; Srce moje drage; Raff: Serenada; Nevin: Brojanice) ★ 20.15 Vesti ★ 20.40 Nastavak vokalnog koncerta ★ 21.00 Radio orkestar ★ 22.15 Muzika za igru

**Milano** 368,6m 50kw 814kc  
11.30 Kvintet Ambrosiano ★ 12.30 Gramo-ploče ★ 12.45 Radio novine ★ 13.00 Raznorodna muzika ★ 14.15 Berza ★ 16.00 Prenos iz Rma ★ 17.30 Rimski filharmonija ★ 18.30 Vesti na stranom jeziku ★ 19.40 Gramo-ploče ★ 19.55 Radio novine 20.05 Gramo-ploče ★ 20.45 Gramo-ploče ★ 21.00 Koncert Standard (Chopin: Koncert e-mol; Szymanovsky: Varijacije; Schumann: Zašto u noći; Schubert: a) Muzički momenti; b) Serenada; Rosenthal: Leptiri; Strauss-Rosenthal: Novi bečki karneval) ★ 22.00 Komedijska u jednom činu. Posle komedije; Gramo-ploče ★ 23.00 Radio novine

**Midland Reg.** 391,1m 25kw 767kc  
20.00 „Čiste ruke“ tragedija u 1 činu od A. Norton-a ★ 20.30 Orkestarski koncert ★ 21.15 London ★ 22.15 Vesti ★ 22.30 London

**Mor. Ostrava**  
259,1m 11kw 1158kc  
11.00 Vojna muzika ★ 16.00 Radio orkestar ★ 20.35 Prag ★ 22.15 Esperanto.

**München** 405,4m 100kw 740kc  
6.45 Gramo ploče ★ 7.28 Koncert kamernog kvarteta ★ 12.00 Frankfurt ★ 13.25 Gramo koncert ★ 15.10 Klavirski koncert. Muzika od Debussy-a ★ 15.30 J. Martin čita iz svog romana ★ 16.00 Orkestarski koncert ★ 17.50 Brahms: Sonata za čelo i klavir e-mol ★ 18.10 Čas knjige ★ 18.30 Gramo ploče ★ 19.00 Vokalni koncert. (Narodne pesme) ★ 19.40 Austrija ★ 20.15 Leipzig ★ 21.00 Popularna muzika ★ 23.—24.00 Radio orkestar, ženski hor i solisti. (Sutermeister: Šest baroknih pesama; Biehl: Klavirska sonata es-dur; Krieger: Koncert za orgulju i duvački orkestar op. 3).

**Oslo** 1186m 60kw 253kc  
20.00 Simfonijski koncert filharmonije. Dirigent: O. Grüner-Hegge. Solist: R. Riefling, klavir. (Reger: Varijacije i fuga na temu od Mozarta; Sinding: Klavirski koncert des-dur op. 6; Rimski-Korsakov: Španski kapričio ★ 22.00 Aktualiteti

**Paris-Radio** 1724m 75kw 174kc  
12.00 Orkestarski koncert (Rubinstein, Gounod, Massenet i dr.) ★ 15.45 Berza ★ 18.40 Pregled knjiga ★ 19.00 Predavanje iz istorije opere: „Fauré — Debussy“ ★ 19.30 Praktičan život ★ 20.00 „Bela dama“. Komična opera od Boieldieu-a ★ 20.30 Pregled večernje štampe ★ oko 21.30 Vesti. Sport. Hronika P. Retroux-a ★ 22.30 Muzika za igru.

**Palermo** 531m 3kw 565kc  
17.30 Gramo ploče ★ 18.00 Čas za decu ★ 20.20 Gr. ploče ★ 18.00 Čas za decu ★ 20.20 Gr. ploče ★ 20.45 Koncert Standard ★ 22.00 Laka muzika (gr. ploče) ★ 23.00 Radio novine.

**Poste-Parisien**  
312,8m 60kw 959kc  
7.10 Gramo-ploče ★ 12.05 Radio orkestar ★ 13.15 Nastavak koncerta radio orkestra ★ 18.45 Berza ★ 18.57 Gramo-ploče ★ 19.10 Žurnal ★ 19.45 Gramo-ploče ★ 20.45 „Sreća moje dame“ komedija u 2 čina od Fr. Croiseta ★ 23.45 Vesti

**Poznanj** 345,6m 1,8kw 868kc  
19.47—22.00 Varšava ★ 22.00—23.00 Muzika za igru.

**Prag I (Prah)**  
470,2m 120kw 638kc  
6.00—7.15 Gimnastika ★ 10.40 Gramo-ploče ★ 11.00 Morav. Ostrava ★ 12.10 Gramo-ploče ★ 12.25 Pregled štampe ★ 12.35—13.35 Bratislava ★ 13.35 Industrija, Trgovina. Zanati ★ 13.45 Gramo-ploče ★ 15.55 Berza ★ 16.00 Morav. Ostrava ★ 16.45 Čas za decu ★ 17.00 Predavanje ★ 17.10 Gudački kvartet ★ 17.45 Violinski koncert. (Vanhall: Sonata za violinu i klavir; Fibich: Sonatina za violinu i klavir op. 27.) ★ 18.20—18.55 Čas za Nemce: Predavanja ★ 19.10 Vojna muzika ★ 19.55 Čas engleskog ★ 20.10 Bratislava ★ 20.35—21.05 Vokalni koncert ★ 21.05 Radio orkestar (Cornelius: Berberin iz Bagdada, uvertira; Borkovec: Humorišticke pesme za bariton i mali orkestar; Ježek: „Jeppe de la Colline; Mozart: Simfonija g-mol) ★ 22.00 Pregled štampe ★ 22.35—22.45 Predavanje

**Prag II (Prah)**  
249m 5kw 120kc  
14.50 Koncert na mandolinama ★ 15.15—15.55 Čas za Nemce ★ 19.00 Vesti ★ 19.10 Novi društveni romani

**Riga** 514m 15kw 583kc  
19.05 Orkestarski koncert. Marševi ★ 20.20 Letonske pesme ★ 20.40 Popularna muzika ★ 21.30 Muzika iz austrijskih i nemačkih opereta

**Rim (Roma)** 420,8m 50kw 713kc  
12.30 Koncert radio kvinteta „Esperia“ ★ 12.30 Gramo-ploče ★ 13.00 Operska i raznorodna muzika (gramo-ploče) ★ 16.30 Čas za decu ★ 16.55 Radio novine ★ 17.05 Recitovanje ★ 17.00 Vokalni i instrumentalni koncert (Couperin-Kreisler, Mozart, Beethoven i dr.) ★ 18.30 Vesti na stranom jeziku ★ 19.40 Gramo-ploče ★ 19.55 Radio novine. Sportske vesti ★ 20.05 Gramo-ploče ★ 20.45 Gramo-ploče ★ 21.00 Koncert Standard ★ 22.00 „Grivna“, komedija u jednom činu od G. Antona Traversi ★ 22.30 Gramo-ploče ★ 23.00 Radio novine

**Strasbourg** 349,2m 12kw 859kc  
19.00 Književno predavanje ★ 19.15 Kozerija na francuskom ★ 19.30 Vesti ★ 19.45 Gramo-ploče ★ 20.00 Pregled štampe na nemačkom ★ 20.30 Školski koncert sa

## Ponedeljak, 14 maj

konzervatorijuma u Metz-u. (Mozart, Vidal, Wieniawski, Liszt i dr.) oko 21.30 Pregled štampe na francuskom

**Stockholm** 426m 55kw 704kc  
19.30 Koncert na orgulji ★ 21.00 Kompozicije za klavir i recitovanje ★ 22.00—23.00 Gramo-ploče

**Stuttgart** 522,6m 100kw 574kc  
6.55 Orkestarski koncert ★ 12.00 Frankfurt ★ 13.20 Frankfurt ★ 14.00 Frankfurt ★ 16.00 Frankfurt ★ 17.45 Veseli program (gr. ploče) ★ 18.25 Čas francuskog ★ 18.45 Frankfurt ★ 20.15 Leipzig ★ 21.00 Marševi ★ 23.00 Radio orkestar i solisti. Na programu Händel i Gluck ★ 24.00—1.00 Večernja muzika

**Suisse Romande**  
443,1m 25kw 677kc  
19.35 Prepiska sa radio slušaocima ★ 20.00 Schubertov festival, Dirigent F. Weingartner. Solist: Karl Erb, tenor. (VII simfonija; VIII simfonija; Pesme) ★ 22.00 Vesti ★ 22.10 Rad društva naroda

**Warszawa** 1414m 120kw 212kc  
7.40 Gramo-ploče ★ 11.40 Pregled štampe ★ 11.50 Umetnički život prestonice ★ 12.05 Gramo-ploče (Narodna muzika) ★ 12.55 Žurnal ★ 15.35 Vokalni koncert ★ 15.55 Violinski koncert (Tartini: Djavolet triler; M. Centnerszwer: Arijeta; Fr. Kreisler: Kineski tamburin) ★ 16.35 Koncert na klaviru (Fr. Liszt: Valcer „Mefisto“; Dvanajsta rapsodija; L. Beethoven: Sonata za Hammerklavir) ★ 18.10 Koncert džaz orkestra ★ 19.25 Aktualiteti ★ 19.40 Sport ★ 19.47 Žurnal ★ 20.02 Koncert simfonijskog radio orkestra (R. Strauss: „Macbeth — simfonijska poema; Čl. Debussy: Nocturne; Al. Skrjabin: Ekstaza — simfonijska poema) ★ 21.15 Koncert simfonijskog radio orkestra uz učeće soliste (A. Thomas: Uvertira „Mignon“; G. Verdi: Molitva Desdemane iz op. „Otelo“; G. Bizet: Arija iz op. „Karmen“; E. Leoncavallo: Arija iz opere „Pajaco“; Rudnicki: Uvod iz drame Rostvorovskog „Caligoula“; G. Micheli: Treća mala svita) ★ 22.00 Muzika za igru i laka muzika gramo-ploče)

## RADIO U ESTONIJI PRELAZI U DRŽAVNE RUKE

Do sada je estonski radio bio u vlasništvu jednog privatnog društva. Međutim, ovih dana ističe ugovor između društva i države. Saznajemo da estonska Vlada namerava tom prilikom da uzme radio u državne ruke i da razgrana radio mrežu. Trenutno raspolže Riga (Talin) jednom stanicom od 20 kW, dok u Dorpatu postoji jedna relejska stanica. Vlada sada namerava da podigne u Dorpat-Vaisenštajnu novu stanicu od 40 kW.

# Utorak, 15 maja

## БЕОГРАД

таласна дуж. 437,3м., 2,8кв., 686ки

### ПРЕПОДНЕВНИ ПРОГРАМ:

- 11.00 Објављивање дневног програма  
Оперетске фантазије, изводи Радио Оркестар  
1) Милекер: Бак просјак  
11.20 Званични извештај о водостању (српски, француски, немачки) и Званични извештај о водостању (српски)  
Наставак оперетских фантазија (Радио Оркестар)  
2) Калман: Циркуска принцеза.  
11.59 Тачно време  
12.00 Звона са Саборне Цркве  
12.05 Песме пева г. Едо Љубић уз пратњу оркестра Милана Урошевића  
у одмору:  
12.45 Берзански курсеви и Рекламе  
13.30 Новинарски извештаји А. А.  
Тачно време до 13.45

### ПОПОДНЕВНИ ПРОГРАМ:

- 16.00 Час за жене: Практична упутства за домаћинство даје гца Љубица Сладојевић  
16.30 Владимир Хоровиц изводи Листову сонату Ха-мол (грамофонске плоче)  
Мали концерт (грамофонске плоче)  
1) Бизе: Адађето из музике за „Арлезијанку“ ★ 2) Мендесон-Хелд: Скерцо  
17.00 Музика за игру (грамофонске плоче) до 17.30

### ВЕЧЕРЊИ ПРОГРАМ:

- 18.25 Тачно време  
Објављивање вечерњег програма и програма за следећи дан  
18.30 Час српског језика, г. проф. Др. Милош Московљевић  
19.00 Концерт на ксилофону (грамофонске плоче „Кристал — Кристал“)  
1. а) Сомерфелд: Ема, полка; б) Сомерфелд: Задиркивање, полкаматурка (1281) ★ 2. Сомерфелд: Весела тројица, галоп (1285)  
19.10 Јапанска мистерија, предавање г. Др. Милутина Велимировића  
19.40 Мијатовић пева народне песме (грамофонске плоче)  
1. а) Све се кунем; б) Тамо далеко ★ 2. Биљана платно белаше  
19.50 Рекламе  
20.00 Час посвећен Беджиху Сметани († 12. V. 1884. г.)  
1. Беджих Сметана, предавање г. проф. Вацлава Ведрала ★ 2. Сметана: а) Поздрав; б) Моја звезда; в) Посвета; г) Слана теби (пева мушки збор Удружења Чехословака) ★ 3. Сметана: Гудачки квартет „Из нога живота“:

- а) Allegro vivo appassionato  
б) Allegro moderato à la Polka  
в) Largo sostenuto  
г) Vivace  
(изводи Радио-Гудачки Квартет)  
21.00 Кир Јања комедија од Јована Стерије Поповића  
у одмору око:  
22.00 Тачно време  
Новинарски извештаји А. А.  
22.40 Музика за игру (грамофонске плоче) до 23.00  
(Ферстер клавир из муз. куће „Хармонија“)

## СЛОБЛА

таласна дуж. 569,3м., 2,8кв., 527кц

- 11.00 Šolska ura: O aeroplanih in zračnem prometu (Dr. Hribar)  
12.15 Orkester balalajk in mandolin v reproduc. glasbi  
12.45 Poročila  
13.00 Čas, slovenske narodne v reproduc. glasbi  
18.00 Otroški kotichek (Manca Komarova)  
18.30 O nevarnosti napadov iz zraka  
19.00 Vodilni možje čehoslov. Sokola (Poharc Janez)  
19.30 Naša ameriška emigracija (Tone Seliškar)  
20.00 Glasbeno predavanje: Stališče skladatelja Smetane (prof. Marjan Lipovšček)  
20.30 Češka glasba, izvaja Radijski orkester:  
Prodana nevesta (Smetana) ★ Dalibor (Smetana) ★ Poljub (Smetana)  
Vmes samospevi B. Smetana, poje gdč. Vida Rudolf:  
Nekamenujte proroky ★ Une zdalo se ★ Kdo v zlate struny zahrat zna ★ Hej, jaka radost kole — Milenciны oči — Vyzvani — Smutek opuštene  
22.10 Čas, poročila  
22.30 Angleške plošče.

## ЗАГРЕБ

таласна дуж. 276,2м., 0,8кв., 1086кц

- 12.20 Sutrašnji jelovnik i kuhinjski recepti  
12.30 Koncert na pločama  
13.00 Objava rasporeda radiostanice Kazališta i Kinematografa  
13.10 Koncert na pločama  
13.40 Vijesti ★ 16.45 Vijesti ★ 17.00 Popodnevni koncert radioorkestra  
I. Ouverture:  
1) Glinka: Život za cara; 2) Smetana: Tajna; 3) Blodek: Na zdencu; 4) Mozart: Otmica iz Saraja  
II. Operetni potpourri:  
1) Granichstädten: Divertisse-

- ment; 2) Kalman: Ljubica i Montmartra  
19.10 Hortikulturno predavanje  
19.25 Kulturne i društvene vijesti. Propaganda  
19.55 Popularno Znanstveni sat: Sveuč. Prof. Dr. Boris Zarnik: Utjecaji hormona na preobražavanje životinja  
20.15 Vokalni koncert Ivane Herak Flumiani (mezzosopran)  
1) Schubert: a) Ribarica; б) Moj dom; 2. Schumann: a) Posvetnica б) Orah; 3. Širola: a) Protuletina; б) V senokošah; 4. Arija Paoline iz opere Pikova Dama; 5. Ponchielli: Arija slijepice iz opere „La Gioconda“; 6. Saint-Saëns: Arija iz II čina opere „Samson i Dalila“  
20.45 Koncert Zdenke Pacher (klavir) uz sudjelovanje radioorkestra  
21.45 Plesna glazba  
22.00 Objava rasporeda, vijesti i mezeorološki izvještaj  
22.15 Plesna glazba  
Svakog punog sata vremenski znak geofizičkog zavoda.

## MONTEVIDEO

Beč (Wien) 506,8m 120kw 592kc

- 11.30 Čas talijanskog ★ 12.00 Radioorkestar. (Thomas: Mignon uvertira; Leopold: Fantazija na francuske melodije; Jong Faust fantazija za flautu i orkestar; Nieman: Sveti čun; Svečanost u vrtu; Puccini: Boemi fantazija ★ 13.00 Vreme. Vesti ★ 13.10 Nastavak koncerta radioorkestra ★ 15.00 Vreme. Vesti ★ 15.45 Čas za decu ★ 16.15 Gramo-koncert ★ 17.30 Pesme na tekst P. Heise-a ★ 18.00 R. Richter: Smisao mašine ★ 18.25 Čas francuskog ★ 19.00 Vreme. Vesti ★ 19.25 Prenos jedne opere ★ 22.15 Vesti ★ 22.30 Muzika za igru

Berlin 356,7m 100kw 841kc

- 6.20 Koncert ★ 12.00 Mali radioorkestar ★ 13.15 Narodna muzika (gramo-ploče) ★ 14.15 Zabavna klavirska muzika (gramo-ploče) ★ 16.00 Koncert iz Kölna ★ 17.15 Čuveni pevači (gramo ploče) ★ 18.30 Vokalni koncert. Pesme od Hausegera, R. Wetza i W. Wendlanda ★ 18.30 Koncert na klaviru ★ 19.25 „Jedna mala ljubavna priča“ od W. Berten ★ 20.15 Frankfurt ★ 21.20 Baletska muzika iz „Alcine“ od Haendla ★ 22.00 Vreme. Vesti. Sport. Zatim do 1.00 Koncert iz Münchena

Beromünster 539,6m 60kw 556kc

- 19.50 „Ciganiin baron“ opereta u 3 čina od J. Straussa posle operete vesti

Bratislava 298,8m 13kw 1004kc

- 11.05 Morav. Ostrava ★ 12.25 Prag ★ 13.45 Vesti ★ 16.00 Radioorkestar ★ 17.05 Arije iz opera (Leoncavallo: Bajaco; Benedikt: La lapinera; Rossini: Seviljski berberin; Puccini: Boemi; Verdi: Traviata;



Meyerbeer: Hugenoti) ★ 17.40 Klavirski koncert (Novak: Sonata desdur op. 24) ★ 18.10 Čas za Madjare ★ 20.05 Koncert studentskog hora ★ 20.40 Radio orkestar (Solista Soetens). (Dvoržak: Priroda, život i ljubav op. 92; Karneval, uvertira; Lalo: Španska simfonija op. 21; Rimski-Korsakov: Španski kapričio op. 34) ★ 22.30—23.00 Gramoploče

### Breslau 315,8m 60kw 950kc

6.25 Vojna muzika ★ 12.00 Orkestarski koncert ★ 13.35 Nastavak koncerta ★ 15.10 Horski koncert ★ 16.00 Orkestarski koncert ★ 18.20 Vokalni koncert. Popularne pesme ★ 19.00 Heilsberg ★ 20.15 Frankfurt ★ 21.00 „Raskoljnikov”. Radio igra od K. Paguéa ★ 22.30—24.00 Muzika za igru i druga zabavna muzika

### Brno 325,4m 32kw 922kc

11.00 Morav. Ostrava ★ 16.00 Bratislava ★ 17.45 Gramoploče ★ 18.20 Čas za Nemce. Predavanja ★ 19.25 Popularne melodije ★ 20.05 Radio orkestar (Černik: Svita iz brdskog života) ★ 21.15 Arije i talijanske pesme ★ 21.35 Klavirski koncert (Kunc: Četiri komada; Krička; Veseli komadi, op. 13 Nr. 7) ★ 22.30—23.00 Gramoploče

### Bruxelles (Flamanski)

322m 15kw 932kc

18.30 Orkestarski koncert ★ 20.00 Radio igra. „Het dubbele kruis”. Armand Suls ★ 21.00 „Duga”. Muzički potpuri ★ 22.00 Žurnal ★ 22.10 „Duga” (Nastavak koncerta).

### Bruxelles (Francuski)

483m 15kw 620kc

20.00 Simfonijski orkestar ★ 21.10 Nastavak koncerta simfonijskog orkestra (Mozart: Koncert za violinu i orkestar; Sibelius: Labud iz Tuenola; Ravel: Ciganin (za violinu i orkestar) ★ 22.00 Žurnal ★ 22.10 Gramoploče.

### Bucuresti 364,5m 12kw 823kc

13.00 Berza ★ 14.15 Laka muzika ★ 18.00 Orkestarski koncert ★ 19.15 Nastavak orkestarskog koncerta ★ 20.00 Predavanje ★ 20.20 Vokalni koncert ★ 21.00 Simfonijski koncert radio orkestra ★ 22.15 Nastavak simfonijskog koncerta ★ 23.00 Žurnal

### Budapest I 549,5m 120kw 546kc

6.45 Gimnastika ★ 7.00 Ploče ★ 9.45 Vesti ★ 10.00 1) Pesnik sela; 2) Narodne bajke. U odmoru: Narodne pesme (ploče) ★ 12.05 Dvaćki orkestar policijskog osoblja. (Zalateo: Marš; Adam: Uvertira; Verdi: Rigoletta; Szöllöszsy: Narodne pesme; Brodsky: Slow fox; He gedüs: Tango; Vollstedt: Galop) ★ 13.30 Ciganska kapela G. Budaya ★ 14.40 Vesti, berza ★ 16.00 Pre-

davanje za domaćice ★ 17.00 Predavanje prigodom 300-godišnjice gimnazije u Gyöngyöšu ★ 17.20 Jazz D. Pogany ★ 17.50 Čas francuskog ★ 18.20 S. Pusztay peva balade ★ 18.50 Predavanje direktora drž. željeznica ★ 19.20 Puliti Ornella svira na klaviru ★ 20.00 Veče humora. 1) Pesimizam — optimizam. Radio igra u 1 činu od F. Felkaia. 2) „Protekcija”. Scena od S. Töröka. Sudeluju: Olga Eszenyi, Ila Szasz, Z. Hosszu i L. Köpecsi-Boocz ★ 21.00 Vesti ★ 21.15 Rezervisano za prenos ★ 22.40 Koncert članova operskog orkestra. Dirigent L. Rajter. (Boccherini: Uvertira u d-duru; Mozart: Simfonija u d-duru; Otto: Rondo; Jaray: Svita; Nicolai: Vesele žene Windsorske — uvertira).

### Daventry 1500m 25kw 200kc

18.30 Osnovi muzike Madrigali od Monteverdia ★ 19.20 Variete ★ 20.15 Klavirski koncert Peggy Cochran ★ 20.30 Predavanje: Misao i akcije ★ 21.00 Vesti ★ 21.26 Vojna muzika ★ 22.35—24.00 Muzika za igru (R. Fox sa svojim orkestrom)

### Deutschlandsender

1571m 60kw 191kc

6.20 Berlin ★ 12.10 Gramoploče ★ 14.00 Gramo-koncert ★ 16.00 Leipzig ★ 17.00 Gramoploče ★ 17.20 „Život na drugim planetama”. Po talijanskom naučniku D. Pappu ★ 17.40 Kabare ★ 18.40 Politički pregled ★ 19.00 Hamburg ★ 20.15 Frankfurt ★ 21.00 Zabavni muzički program ★ 21.20 Horski koncert. Kantata uz pratnju instrumenata ★ 22.00 Vreme, dnevne i sportske vesti ★ 23.00—24.00 Vokalni koncert. (Na programu: Händel, Plündermann, Loewe, Boito i Gounod)

### Frankfurt 251m 17kw 1195kc

6.55 Gramo-koncert ★ 12.00 Gramo-koncert ★ 13.20 Vojna muzika ★ 14.00 Stuttgart ★ 14.40 „Anette v. Droste-Hülshoff”, nemačka pesnikinja ★ 15.50 Poljoprivreda ★ 16.00 Stuttgart ★ 17.45 H. Schroeter: Igre ★ 18.50 Socijalni izvještaji ★ 19.00 Stuttgart ★ 19.30 „Pet dragona” Paul Raven ★ 20.15 Nacionalni čas. Muzika od Lannera i Straussa ★ 21.00 Stuttgart ★ 22.50 Stuttgart ★ 24.00 Scene iz „Holanđjanina lutalice” od Wagnera

### Hamburg 331,9m 100kw 904kc

6.20 Berlin ★ 11.10 Čas za djake ★ 11.45 Narodna muzika (gr.-ploče) ★ 12.15 Berlin ★ 13.20 Muzički zabavni čas ★ 14.30 P. Čajkovski (gr.-ploče) ★ 16.00 Breslava ★ 17.30 Nemačke istorije književnosti ★ 19.00 Muzika iz Harca ★ 20.15 Frankfurt ★ 21.20 „Pole Poppenspüler” novela od Storma uz pratnju orkestra ★ 22.00 Vesti ★ 22.20 Muzički intermeo ★ 23.00 Orkestarski koncert

## Utorak, 15 maja

### Heilsberg 291m 60kw 1031kc

6.20 Berlin ★ 11.30 Gramo koncert (Königsberg) ★ 11.30 Gramo ploče (Danzig) ★ 12.00 Berlin ★ 13.05 Gramo koncert (Königsberg) ★ 11.30 Gramo ploče (Danzig) ★ 12.00 Berlin ★ 13.05 Gramo koncert (Königsberg) ★ 13.05 Gramo ploče (Danzig) ★ 15.15 Čas knjige ★ 16.00 Koncert operskog orkestra ★ 19.00 Muzika za igru i drugi muzički programi ★ 20.15 Frankfurt ★ 21.00 Berlin ★ 22.30—24.00 Mali radio orkestar.

### Hilversum 1875m 7kw 160kc

20.45 Laka muzika orkestra Kovacs Lajos ★ 22.25 Koncert radio orkestra uz učešće H. Merckela, violina (Mozart: Idomeno, uvertira; Koncert za violinu i orkestar a-dur) ★ 22.25—23.40 Gramo ploče ★ 23.50 Laka muzika. Orkestar Kovacs Lajos.

### Huizen 301,5m 20kw 995kc

21.35 Radio orkestar ★ 22.35 Koncert na orgulji ★ 23.45—1.00 Gramoploče.

### Kalundborg 1261m 7,5kw 238kc

20.00 Vokalni koncert. Pesme od Bondesena ★ 21.50 Talijanska muzika za cimbalu ★ 22.20 Kamerna muzika (Beethoven: Septet za violinu, brač, rog, klarinet, fagot, čelo i kontrabas) ★ 23.00—0.30 Muzika za igru

### Katowice 395,8m 12kw 758kc

19.47 Varšava.

### Košice 269,5m 2,6kw 1113kc

20.05 Simfonijski koncert filharmonije ★ 22.00 Prag

### Krakow 304,3m 2kw 986kc

19.25—23.30 Varšava.

### Langenberg 456m 60kw 658kc

19.00 Mali radio orkestar ★ 20.15 Frankfurt ★ 21.00 Radio kabare ★ 22.00 Vreme. Vesti ★ 22.30 München

### Leipzig 382,2m 120kw 785kc

6.20 Berlin ★ 8.20 Gramoploče ★ 10.10 Čas za djake ★ 11.00 Reklame. Gr.-ploče ★ 12.00 Koncert iz Drezde ★ 13.10 Gramoploče ★ 14.00 Vesti. Berza ★ 14.15 Čas knjige ★ 15.15 Pesnik Ch. Seals-field ★ 16.00 Radio orkestar ★ 18.00 Predavanje: Talijanska vojska ★ 18.20 Šareni program iz Drezde ★ 19.35 Predavanje o Fridrihu Velikom 20.15 Frankfurt ★ 21.00 „Braća sa dobrim licem”. Radio igra od Fr. Voigt-a ★ 22.00 Vesti. Sport ★ 22.30 Heilsberg

### London Reg. 342,1m 50kw 877kc

18.30 E. Pini sa svojim orkestrom ★ 19.15 Koncert Bridgewater kvinteta uz učešće Rite Mackay, mecosoprana ★ 20.25 I čin opere „Gajdaš Svanda” od Weinbergera ★ 22.00 Vesti ★ 22.15 Radio igra u 1 činu od A. Kallas-a ★ 22.45 Muzika za igru

**Utorak, 15 maja****Luxembourg 1304m 150kw 230kc**

7.45 Gramo-koncert ★ 12.00 Radio orkestar ★ 12.30 Vesti ★ 12.45 Nastavak koncerta radio orkestra ★ 13.00 Berza ★ 13.05 Nastavak koncerta radio orkestra ★ 13.20 Gramo-ploče ★ 13.30 Berza ★ 13.35 Nastavak gramoploče ★ 19.00 Belgijsko veče, Radio orkestar ★ 20.00 Radio orkestar ★ 20.45 Klavirski koncert ★ 21.00 Koncert džaz orkestra ★ 21.35 Vokalni koncert ★ 22.00 Radio orkestar. Dirigent Henri Pensis (La Gye: Cromwell, uvertira; De Taeye: Ode à Terpsichore; Bruselmans: Recitativ i arija za klarnet i orkestar; Danneau: Obožavanje; Leemans: Flamanska litija; Rasse: Isповest; Dupuis: Belenje, veče, žetva, polje u snu) ★ 22.40 Muzika za igru (gramo-ploče)

**Milano 368,6m 50kw 814kc**

11.30 Raznorodna muzika (gramo-ploče) ★ 12.30 Gramo-ploče ★ 12.45 Radio novine ★ 13.10 Kvintet Ambrosiano ★ 14.15 Berza ★ 16.45 Čas za decu ★ 17.10 Vesti na stranom jeziku ★ 19.40 Gramo-ploče ★ 19.55 Radio novine ★ 20.05 Gramo-ploče ★ 20.45 No, no, Nanette opereta u tri čina od V. Youmansa. U pauzi: Predavanje. Književni pregled. Posle operete: Muzika za igru ★ 23.00 Radio novine

**Midland Reg. 391,1m 25kw 767kc**

20.25 London ★ 22.00 Vesti ★ 22.15 London

**Mor. Ostrava**

259,1m 11kw 1158kc

11.05 Vojna muzika ★ 20.05 Koncert na harmonici ★ 21.15 Radio orkestar ★ 22.15—23.00 Gramo ploče.

**München 405,4m 100kw 740kc**

6.15 Gramo ploče ★ 7.25 Gramo koncert ★ 12.00 Gramo koncert ★ 13.25 Zabavna muzika ★ 11.20 Vokalni koncert ★ 15.30 „Sebastian Kneip“. Predavanje ★ 16.00 Orkestar i solisti ★ 17.50 Schäfer: Ciklus za mešoviti hor op. 35 ★ 18.10 „Mlada generacija“. Predavanje ★ 18.30 Vokalni i klavirski koncert ★ 19.00 Šareni program ★ 20.15 Frankfurt ★ 21.00 Simfonijski koncert radio orkestra. J. Kohler, čelo (Lothar: Himna proleću za veliki orkestar; Perleberg: Koncert za čelo i orkestar; Kusterer: Druga svita za kamerni orkestar) ★ 23.00 Večernja muzika — do 1.00.

**Oslo 1186m 60kw 253kc**

20.30 Koncert radio orkestra ★ 22.00 Aktualiteti ★ 22.15 Zabavni koncert

**Paris-Radio 1724m 75kw 174kc**

12.00 Orkestarski koncert (Kreisler, Pascal, Benatzky, Kalman, Chaminda i dr.) ★ 15.45 Berza ★ 19.00 Fi-

lozofsko predavanje ★ 19.20 Praktičan život ★ 20.00 I Pozorište i muzika. „Novac“. Pozorišni komad od G. Fabre-a. II. Komadi za harfu od Roussel-a, Schumanna, Chopina i Tournier-a ★ 20.30 Pregled večernje štampe ★ oko 21.30 Vesti. Hronika P. Prizea ★ 22.30 Muzika za igru.

**Palermo 531m 3kw 565kc**

17.40 Gramo ploče ★ 18.10 Čas za decu ★ 20.20 Raznorodna muzika ★ 20.45 „Trubadur“. Opera u četiri čina od G. Verdi-a. U pauzi: Predavanje ★ 21.00 Radio novine.

**Poste-Parisien**

312,8m 60kw 959kc

7.16 Gramo-ploče ★ 12.25 Nove ploče Columbia ★ 13.35 Nove ploče Gramophone ★ 18.45 Berza ★ 18.56 Gramo-ploče ★ 19.10 Zurnal ★ 19.45 Koncert ★ 20.10 Zabavni čas sa Pizaniem ★ 20.55 Koncert ★ 21.30 Kamerna muzika ★ 22.00 Gramo ploče ★ 22.30 Vesti

**Poznanj 345,6m 1,8kw 868kc**

19.47—23.30 Varšava.

**Prag I (Prah)**

470,2m 120kw 638kc

6.00—7.15 Gimnastika, Muzika i pevanje ★ 10.15 Čas za djake ★ 11.00 Morav. Ostrava ★ 12.10 Gramo-ploče ★ 12.25 Pregled štampe ★ 12.35—13.35 Orkestarski koncert ★ 13.45 Gramo-ploče ★ 15.55 Berza ★ 16.00 Bratislava ★ 16.50 Čas za decu ★ 17.30 Čas nemačke konverzije ★ 17.45 Koncert na violini. (Saint-Saens: Havaneza op. 83; Albeniz: Tango op. 165 Nr. 2, Malaguena op. 165 Nr. 3; Sarasate: Malaguena op. 21 Nr. 1, uvod iz Tantele op. 43) ★ 18.20—18.55 Čas za Nemce. Predavanje ★ 19.25 Klavirski koncert (Weber: Poziv na igru op. 65; Chopin: Nocturn es-dur op. 9 Nr. 2; Dvoržak: Furiant op. 85 Nr. 7; Grieg: Proleće; Debussy: Golliwag's Cake-walk; Toch: Burleska žonglera" op. 31 Nr. 3) ★ 20.05 Koncert vokalnog kvarteta ★ 20.30—21.15 „Put do kuće je dugačak" komad u 1 činu od E. O. Neill ★ 21.15 Morav. Ostrava ★ 22.00 Pregled štampe ★ 22.30—23.00 Gramo-ploče

**Prag II (Prah)**

249m 5kw 120kc

14.45 Vokalni koncert ★ 15.10—15.45 Čas za Nemce ★ 19.10 Gramo-ploče ★ 19.35—19.40 Vesti

**Riga 238,5m 15kw 1258kc**

19.05 Orkestarski koncert ★ 20.25 Studentske pesme ★ 21.30—22.30 Prenos stranih stanica

**Rim (Roma) 420,8m 50kw 713kc**

12.30 Gramo-ploče ★ 13.00 Kvintet Ambrosiano ★ 16.30 Čas za decu ★ 16.55 Radio novine ★ 17.10

(Bari) Koncert kvinteta „Esperia" ★ 17.10 Instrumentalni koncert (Schubert, Cajkovski, Mascagni) ★ 18.30 Vesti na stranom jeziku ★ 19.40 Gramo-ploče ★ 19.55 Radio novine. Sportske vesti ★ 20.05 Gramo-ploče ★ 20.45 Instrumentalni i vokalni koncert (Bach, Couperin, Scarlatti, Franck) ★ Književni i umetnički život", predavanje. Laka muzika ★ 23.00 Radio novine

**Strasbourg 349,2m 12kw 859kc**

17.00 Orkestarski koncert ★ 18.00 Istorijsko predavanje ★ 18.15 „Aktuelni problemi", predavanje ★ 18.30 Kamerna muzika ★ 19.30 Vesti ★ 20.00 Pregled štampe na nemačkom ★ 20.30 „Carmosine" od A. de Musset. Muzika od F. de Poise-a ★ 22.30 Pregled štampe na francuskom

**Stockholm 426m 55kw 704kc**

20.45 Književni čas ★ 21.15 Violinski koncert (H. Purcell: Sonata g-mol za violinu i klavir; E. Elgar: Sonata e-mol za violinu i klavir) ★ 22.00 Vojna muzika

**Stuttgart 522,6m 100kw 574kc**

6.55 Frankfurt ★ 10.35 Kamerna muzika ★ 12.00 Frankfurt ★ 13.20 Vojna muzika ★ 14.00 Orkestarski koncert ★ 14.40 Vokalni koncert ★ 15.30 Vokalni koncert. Kompozicije od O. Gerstera ★ 16.00 Koncert filharmoniskog orkestra ★ 17.30 Vokalni koncert. Na programu Händel i Mozart ★ 18.45 Radio orkestar i solisti. Iz francuskih opera ★ 20.15 Frankfurt ★ 21.00 Barberina igra. Radio igra od Ch. Eroerth ★ 22.15 Sta moramo da znamo ★ 22.25 Gramo-ploče ★ 22.50 Schubert: Oktet za dve violine, violu, čelo, kontrabas, klarnet horn i fagot, f-dur, op. 166 ★ 24.00—1.00 Frankfurt

**Suisse Romande**

443,1m 25kw 677kc

19.30 Cl. Debussy: Predavanje sa muzičkim primerima ★ 20.15 Koncert na lauti: Fr. Wörchinga. Stara muzika ★ 20.40 Predavanje: „Mletački trgovac" od Sekspira ★ 21.10 Vesti ★ 21.15 Kabare ★ 22.10 Rad društva naroda

**Warszawa 1414m 120kw 212kc**

7.40 Gramo-ploče ★ 11.40 Pregled štampe ★ 12.05 Džaz orkestar ★ 15.20 Film i opereta (gramo-ploče) ★ 16.20 Predavanje ★ 16.35 Talijanske pesme ★ 16.50 Koncert gudačkog kvarteta ★ 18.10 Muzička prepiska ★ 18.25 Klavirski koncert (Fr. Chopin: Balada f-moll op. 52; Albeniz: „Navarra"; Al. Skriabin: Etida cis-mol op. 42; A. Glazunov: Etida op. 31; Fr. Liszt: Etida f-moll) ★ 19.40 Sport ★ 19.47 Zurnal ★ 20.02 „Orlov" opereta u 3 čina od Br. Granichstaedtena ★ 22.30 Muzika za igru ★ 23.05 Nastavak muzike za igru

# Sreda, 16 maja

## БЕОГРАД

таласна дуж. 437,3м., 2,8кв., 686кц

### ПРЕПОДНЕВНИ ПРОГРАМ:

- 9.55 Објављивање дневног програма  
 10.00 Пренос свечаности освешања нове радиостанице у Макишу  
 11.00 Комеморација поводом посете Крфа и Вида сенатора и народних посланика  
 11.20 Званични извештај о водостању (српски, француски, немачки) и Званични извештај о водостању (српски)  
 Настава комеморације поводом посете Крфа и Вида сенатора и народних посланика  
 12.45 Берзански курсеви и Рекламе  
 13.10 Чајковски: I. и II. став из VI. симфоније (грамоф. плоче)  
 13.30 Новинарски извештаји А. А. Тачно време до 13.45

### ПОПОДНЕВНИ ПРОГРАМ:

- 16.00 Поподневни концерт Радио-Оркестра  
 1) Рендла: Два побратима, марш  
 ★ 2) Офенбах: Лена Јелена, оперетска фантазија ★ 3) Валдтајфел: Само теби, валцер  
 16.30 Чувени певачи (грамофонске плоче)  
 1. Верди: Арија из опере „Трубадур“ (Антонио Кортис) ★ 2. а) Римски-Корсаков: Химна сунцу; б) Римски-Корсаков: Хиндуска песма (Гали Курчи) ★ 3. Гуно: Две арије из опере „Фауст“ (Шалалини) ★ 4. а) Масне: Арија из опере „Манон“; б) Леонкавало: Арија из опере „Бајачо“ (Тито Скипа) ★ 5. Ирадије: Ла Палома (Гали Курчи)  
 17.00 Здравствена предавања Централног Хигијенског Завода: Актуелне заразне болести код деце, предавање г. Др. Милана Петровића до 17.30

### ВЕЧЕРЊИ ПРОГРАМ:

- 18.25 Тачно време  
 Објављивање вечерњег програма и програма за следећи дан  
 18.30 Час француског језика: Француски дијалози: гђа Сесил Шаре и г. проф. Мирко Дамњановић  
 19.00 Народна музика (грамофонске плоче)  
 1. а) Идем кући а већ зора; б) Керемејле (Арсеновић) ★ 2. Пао голуб (Арсеновић-Петровић)  
 19.10 Клавирски концерт гђе Иванке Петровић  
 1. Бах-Таусиг: Токата и fuga ★ 2. Стамбати: Гавота ★ 3. Вебер: а) Капричиозни тренутак; б) Рон-

- до ★ 4. Гранадос: Шпанска игра  
 ★ 5. Албениз-Годовски: Танго ★ 6. Албениз: Сегиудилас

19.50 Рекламе

20.00 Пренос из Љубљане

22.00 Тачно време

Новинарски извештаји А. А.

Пренос музике из Хотела

„Империјал“

(Ферстер клавир из муз. куће

„Хармонија“)

## БЕОГРАД

таласна дуж. 569,3м., 2,8кв., 527кц

- 12.15 Slavni operni певци v reproduc. glasbi  
 12.45 Poročila  
 13.00 Cas, reproduc. glasbene slike  
 18.00 O nevarnosti napadov iz zraka  
 18.30 O verstvih (France Terseglav)  
 19.00 Radijski orkester:  
 Prodana neveta (Smetana) — suite  
 19.30 Literarna ura: Hrvatska književnost (g. Podbevšek)  
 20.00 а) Kлавирски концерт c-mol, izvaja Božena Mucha s spremljevanjem Radijskega orkestra (Beethoven)  
 1) Simfoniја (Beethoven), izvaja Radijski orkester  
 21.20 Fantje na vasi  
 22.00 Cas, poročila  
 22.20 Koračnice in polke na ploščah

## ЗАГРЕБ

таласна дуж. 276,2м., 0,8кв., 1086кц

- 12.20 Sutrašnji jelovnik i kuhinjski recepti  
 12.30 Operne arije (Edison Bell ploče)  
 13.00 Objava rasporeda Radiostanice Kazališta i kinematografa  
 13.10 Havajske gitare (Edison Bell ploče)  
 13.40 Vijesti  
 19.30 Kulturne i društvene vijesti. Propaganda  
 20.00 Concertno več. Prenos iz Ljubljane  
 22.00 Objava rasporeda, vijesti i meteorološki izvještaj  
 22.15 Plesna glazba  
 Svakog punog sata vremenski znak geofizičkog zavoda

## MONTEVIDEO

Beč (Wien) 506,8m 120kw 592kc

- 12.00 Gramo-koncert. Čuveni umetnici ★ 12.30 Zabavna muzika (gr.-ploče) ★ 13.00 Vreme. Vesti ★ 13.10 Zabavna muzika (gr.-ploče) ★ 13.30 Pesme iz Alpa (gr.-ploče) ★

15.00 Vreme. Berza ★ 15.20 Čas za mladež ★ 15.40 Zadatak Austrije u saobraćaju srednje Evrope ★ 16.05 Gramo-koncert ★ 17.00 Čas za pedagoge ★ 17.20 Savremena austrijska muzika. (G. Jokl: Četiri pesme za sopran i klavir; Tri slike za klavir; Četiri pesme za sopran i gudački kvartet) ★ 18.10 Predavanje: Gl-ste kao dečija bolest ★ 18.35 Kako mladi radnici provode svoje vreme ★ 19.15 A. Brucner: Misa f-mol ★ 20.45 „Atina“. (Narod i grad) 21.45 Vesti ★ 22.00 Esperanto ★ 22.15 Radio orkestar

Berlin 356,7m 100kw 841kc

6.20 Heilsberg ★ 12.00 Kapela H. Ranca ★ 13.15 Muzika za igru (gramo-ploče) ★ 14.15 Iz opera poslednjih tri stoleća (gramo-ploče) ★ 16.00 Kapela H. Buscha ★ 18.05 Čas za žene ★ 18.30 Radio orkestar. Muzika M. Regea ★ 19.20 Narodne pesme ★ 20.10 Frankfurt ★ 20.30—1.00 Muzika za igru. U pauzi: Vreme. Vesti. Sport

Beromünster 539,6m 60kw 556kc

20.05 Stara francuska muzika ★ 21.00 Vesti ★ 21.10 V. decembar u Rimu

Bratislava 298,8m 13kw 1004kc

11.05 Morav. Ostrava ★ 12.35 Radio orkestar (Moskovski: Internacionalne svite; Dvoržak: Valcer Nr. 7 i 8; Brahms: Madjarske igre Nr. 1 i 2; Malat: Furiant; Lanko: Slovačke igre Nr. 6; Strauss: Tic-tac, galop; Chopin: Poloneza) ★ 13.45 Vesti ★ 16.00 Brno ★ 16.50 Čas za decu ★ 18.10—18—55 Čas za Madjare ★ 19.10 Laka muzika na mandolinama ★ 19.55 Prag ★ 22.45—23.00 Vesti na madjarskom

Breslau 315,8m 60kw 950kc

6.25 Gramo-koncert ★ 12.00 Koncert šleske filharmonije ★ 13.35 Nastavak koncerta ★ 16.00 Heilsberg ★ 17.55 Kлавирски концерт (Bach: Preludij i fuga cis-dur; Schumann: Simfonijske etide) ★ 19.00 Muzika za igru. Radio orkestar ★ 20.10 Frankfurt ★ 20.30 Nastavak muzike za igru ★ 23.00 Köln ★ 0.15—1.15 „Veče raja u Šleskoj“. (Po tekstu šleskih pesnika za recitaciju, solo, hor i orkestar)

Brno 325,4m 32kw 922kc

11.00 Morav. Ostrava ★ 16.00 Radio orkestar (Mendelssohn: San letnje noći; Smetana: Dve polke) ★ 16.50 Pozorište sa lutkama ★ 17.30 Gramo-ploče ★ 18.20 Vokalni koncert ★ 19.10 „Proleće“. Radio igra od J. Durdik-a ★ 19.55—22.30 Prag

Bruxelles (Francuski)

483m 15kw 620kc

20.00 Koncert simfonijskog orkestra ★ 2105 Nastavak koncerta simfonijskog orkestra (Leop. Samuel. Scena iz prirode; Alfr. Marchot: Arioso za trombone i orkestar; Dubais Leon: „Entr'acte de „Rigaudon da Scavie-

**Sreda, 16 maja**

re; F. Goeyens: Romantična fantazija; Pesme; Dvoržak: Slovenske igre Nr. 9 i 10) ★ 22.00 Žurnal ★ 22.10 Orkstar Max Alexys.

**Bucuresti** 364,5m 12kw 823kc  
13.00 Berza ★ 14.15 Laka muzika (gramo-ploče) ★ 18.00 Radio orkestar ★ 20.00 Predavanje ★ 20.20 Gramo-ploče ★ 21.00 Moderna muzika ★ 21.45 Vokalni koncert ★ 22.15 Koncert na čelu ★ 22.45 Žurnal ★ 23.00 Laka muzika

**Budapest I** 549,5m 120kw 546kc  
6.45 Gimnastika ★ 7.00 Ploče ★ 9.45 Vesti ★ U odmoru: Saljapinove ploče ★ 12.05 Sidi Koller svira na violini i Andor Laszlo peva ★ 13.30 Koncert salonskog orkestra (Dohnanyi: Rapsodia u c-duru; Becce: Ljubavna legenda; Arzoni: Melodija; Lehar: Paganini; Kondor: Negerska pesma; Bartok: Rumunske igre; Ganne: Extaza; Padilla: Sere-nada) ★ 14.40 Vesti, berza ★ 15.30 Za djake: „Lovci bisera” ★ 16.00 Priče za decu ★ 17.00 „Srce sela” — novela ★ 17.30 Odeon-Parlophon ploče ★ 18.00 Čas italijanskog ★ 18.30 Nastavak gramo-koncerta ★ 18.55 Predavanje potpredsednika Trgovačke i zanatske komore ★ 19.30 Prenos iz dr. opere: „Ginditta”. Opereta u 5 slika od Fr. Lehara. Posle prenosa iz opere: Ciganska kapela Simia Kurine.

**Daventry** 1500m 25kw 200kc  
18.30 Osnovi muzike Madrigali od Monteverdia ★ 19.30 Predavanje ★ 20.15 Londonški muzički festival 1934. Dirigent: F. Weingartner. Solist: W. Bachaus, klavir. (Himna; Haendl: Veliki koncert b-mol op. 6 Nr. 12; Brahms: Koncert Nr. 2 b-mol op. 83; Beethoven: Simfonija Nr. 5 e-mol op. 67) ★ 22.15 J. Agate: Pozorište ★ 22.30 Muzika za igru. (Orkestar kluba Casani)

**Deutschlandsender**

1571m 60kw 191kc  
6.20 Heilsberg ★ 9.00 Berlin ★ 10.10 Popularna muzika ★ 12.10 München ★ 14.00 Gramo-koncert ★ 15.15 Čas za decu ★ 15.30 „O maju i njegovim običajima” ★ 16.00 Hamburg ★ 17.40 G. H. Noren: Sonata za violinu i klavir ★ 19.00 Gramo-ploče ★ 19.30 Čas italijanskog ★ 20.10 Frankfurt ★ 20.30 „Putovanje po Rajni”. Muzičke slike ★ 22.00 Vreme, dnevne i sportske vesti ★ 22.30 Radio-tehnika ★ 23.00 Köln ★ 23.50—0.25 London

**Frankfurt** 251m 1/kw 1195kc  
6.55 Gramo-koncert ★ 12.00 Vojna muzika ★ 13.20 Gramo-koncert ★ 14.00 Gramo-ploče ★ 14.30 Šareni program ★ 16.00 Hamburg ★ 17.45 Radio igra od Hilde Zobelitz ★ 18.35 Savremena nemačka književnost (Heinrich Zerkaulen) ★ 19.00 „Poslednja laž Münchhausen-ova” od Dransmanna ★ 20.30 Veseli program ★ 21.00 Iz opereta Fr. v. Sup-

pea ★ 22.40 Koncert kvarteta ★ 23.00 Radio orkestar i solisti ★

**Hamburg** 331,9m 100kw 904kc  
6.20 Heilsberg ★ 11.30 Nove gramoploče ★ 12.15 Berlin ★ 13.20 Muzički zabavni čas ★ 14.30 Gramoploče ★ 16.00 Koncert simf. orkestra i solista ★ 17.50 Narodne pesme iz severne Nemačke ★ 18.30 Gramoploče ★ 19.00 Mozart: Serenada za duvački orkestar ★ 19.30 Pesnikinja Frida Schanz ★ 20.30 Muzika za igru ★ 22.00 Vesti ★ 22.00 Vesti ★ 22.20 Muzika za igru ★ 23.00 Iz modernih opera. (Simf. orkestar i hor)

**Heilsberg** 291m 60kw 1031kc  
6.20 Orkestarski koncert ★ 11.30 Gramo ploče (Königsberg) ★ 11.30 Gramo koncert (Danzig) ★ 12.00 Berlin ★ 13.05 Gramo koncert (Königsberg) ★ 13.05 Gramo ploče (Danzig) ★ 16.00 Koncert operskog orkestra ★ 18.25 Koncert kvarteta (Haydn: Gudački kvartet d-dur, op. 645; Mozart: Gudački kvartet f-dur) ★ 19.30 Vokalni koncert, Vojničke pesme ★ 20.10 Frankfurt ★ 20.30 Klavirski koncert; Händel: Varijacije na sopstvenu temu; Brahms: Varijacije na Händela ★ 22.30—0.30 Muzika za igru.

**Hilversum** 1875m 7kw 160kc  
20.00 Koncert solista (Haydn: Trio g-dur; Beethoven: Trio op. 70 Nr. 1) ★ 21.15 Šareni program ★ 0.15 do 1.00 Gramo ploče.

**Huizen** 301,5m 20kw 995kc  
20.15 Gramo ploče ★ 21.00 Duhovni horski koncert ★ 23.10—0.30 Gramo ploče.

**Kalundborg** 1261m 7,5kw 238kc  
20.00 I čin iz opere „Faust” od Gounod-a ★ 21.30 Čuvene etide za klavir ★ 22.05 Muzika iz 8 veka. (Hase: Piranu i Tirba, uvertira; Haydn: Svite iz muzike za „Zaidu” od Voltera) ★ 23.00—0.30 Muzika za igru

**Katowice** 395,8m 12kw 758kc  
19.47 Varšava ★ 22.00 Krakov ★ 22.20 Gramo ploče ★ 23.00 Prepiska sa radio slušacima na francuskom.

**Košice** 269,5m 2,6kw 1113kc  
19.00 Prag ★ 22.15—22.30 Bratislava

**Krakow** 304,3m 2kw 986kc  
20.02 „Manon”. Opera od Massenet (Varšava) ★ 23.20—23.30 Laka muzika (gr. ploče).

**Langenberg** 456m 60kw 658kc  
19.00 Mali radio orkestar ★ 20.50 Radio igra od E. Maria Moog-a ★ 22.00 Vreme, Vesti ★ 22.35—0.30 Muzika za igru

**Leipzig** 382,2m 120kw 785kc  
7.10 Koncert iz Dresde ★ 11.00 Reklame, Gr. ploče ★ 12.00 Radio orkestar ★ 14.00 Vesti, Berza ★ 14.25

Arapске bajke ★ 16.00 Deca pevaju narodne pesme ★ 16.30 Pesme uz lautu peva E. Barczyk ★ 17.20 Klavirski koncert H. Guldena. (R. Schumann: Tri komada iz op. 12; J. Brahms: Dva komada za klavir iz op. 119; Fr. Liszt: Sposalizia; Notturno Nr. 3 as-dur; Koncertna etida Nr. 3 des-dur) ★ 18.15 Nemačka narodna muzika (hor, orkestar i solisti) ★ 19.35 A. Rosenberg govori ★ 20.30 Koncert simf. orkestar, Dirigent: H. Weber, (L. Cherubini: Anakreon, uvertira; Wolf-Ferrari: Concertino za fagot, gudački orkestar i dva roga; Mancinelli: Venecijanske scene; Scaloero: Svita za Gudački kvartet i orkestar; Respighi: Rossiniana) ★ 22.00 Vesti, Sport ★ 22.35 Köln

**London Reg.** 342,1m 50kw 877kc  
19.30 Ciklus pesama od A. Sowerella ★ 20.00 Radio orkestar uz učešće Beryl Orde-a ★ 21.00 Midland ★ 21.45 Gramo-ploče ★ 22.15 Vesti ★ 22.30—24.00 Muzika za igru

**Luxembourg** 1304m 150kw 230kc  
7.45 Gramo-koncert ★ 12.00 Radio orkestar ★ 12.30 Vesti ★ 13.00 Berza ★ 13.05 Nastavak koncerta radio orkestra ★ 13.15 Gramo-ploče ★ 13.35 Muzika za igru (gramo-ploče) ★ 19.00 Luxemburško veče (gramo-ploče) ★ 19.30 Nekoliko dueta od Lehara, Abrahama, Benackog i dr. ★ 19.50 Nastavak dueta i pesama ★ 20.15 Vesti ★ 20.40 Radio orkestra ★ 20.45 Berza ★ 21.10 Prenos iz Nemačke ★ 21.30 Klavirski koncert René Delpart (Ravel: Pavane pour une Infante défunte; Debussy: Zvuci i mirisi večernji, Minstrelji) ★ 21.45 Opereta D'munam se'ss od Diksa ★ 22.40 Muzika za igru

**Milano** 368,6m 50kw 814kc  
11.30 Raznorodna muzika ★ 12.30 Gramo-ploče ★ 12.45 Radio novine ★ 13.00 Muzika po želji radio slušalaca ★ 14.15 Berza ★ 16.25 Radio novine ★ 16.45 Čas za decu ★ 17.10 Kamerna muzika ★ 18.30 Vesti na stranom jeziku ★ 19.40 Gramo-ploče ★ 19.55 Radio novine ★ 20.05 Gramo-ploče ★ 20.45 Komedija u tri čina. Posle komedije: Muzika za igru ★ 23.00 Radio novine

**Midland Reg.** 391,1m 25kw 767kc  
20.00 Muzika za igru ★ 21.00 Varijete ★ 21.45 Violinski koncert Fr. Cantell-a ★ 22.15 Vesti ★ 22.30 London

**Mor. Ostrava**

259,1m 11kw 1158kc  
11.05 Radio orkestar ★ 18.20 Horski koncert ukrajinskih pesama ★ 19.10 Popularna muzika ★ 19.40—22.15 Prag.

**München** 405,4m 100kw 740kc  
7.25 Gramo koncert ★ 12.00 Orkestarski koncert ★ 13.25 Gramo ploče ★ 14.20 Koncert na dvema harmonikama ★ 16.00 Šareni muzički

program ★ 17.30 Čas za decu ★ 17.50 Vokalni koncert. Pesme za sopran, flautu i klavir (Tekst od S. Georga) ★ 18.10 „U Nürnbergu se niko ne besni”. Komad ★ 19.00 Muzika za igru ★ 20.10 Frankfurt ★ 21.30 Kabare ★ 23.00—24.00 Hamburg.

### Oslo 1186m 60kw 253kc

20.00 Radio orkestar ★ 21.00 Nastavak koncerta radio orkestra ★ 22.00 Aktualiteti ★ 22.45 Muzika za igru (gr.-ploče)

### Paris-Radio 1724m 75kw 174kc

12.00 Pedagoško predavanje ★ 12.15 Orkestarski koncert ★ 15.45 Berza ★ 18.40 Medicinsko predavanje „Kako ćemo poznati difteriju” ★ 19.00 „Savremen o francusko pozorište”, predavanje ★ 19.20 Pregled engleske štampe ★ 19.30 Praktičan život ★ 20.00 Čas iz književnosti ★ 20.30 Pregled večernje štampe ★ 20.45 Simfonijski koncert, Dirig. G. Inghelbrecht (Schumann; Simfonijski Br. 2; Franck; Simfonijske varijacije; Sibelius; Finska; P. Dukas; Djavolov učenik) ★ oko 21.30 Vesti. Modna hronika ★ 22.30 Muzika za igru.

### Palermo 531m 3kw 565kc

17.30 Kamerna muzika ★ 18.10 Čas za decu ★ 20.20 Raznorodna muzika ★ 20.45 Šareni program ★ 23.00 Radio novine.

### Poste-Parisien

312,8m 60kw 959kc

7.10 Gramo-ploče ★ 12.05 Nove ploče Ultraphone ★ 12.45 Muzika za igru ★ 18.45 Berza ★ 18.56 Gramo ploče ★ 19.10 Zurnal ★ 19.50 Gramo-koncert ★ 20.10 Koncert kamernog orkestra. Dirigent: Th. Mathieu ★ 22.10 Najnovije ploče džaza „Hot” ★ 22.40 Vesti

### Poznanj 345,6m 1,8kw 868kc

19.47—23.30 Varšava.

### Riga 238,5m 15kw 1258kc

19.05 Muzika iz opera ★ 21.30 Salonska muzika

### Prag II (Praha)

249m 5 kw 120 kc

14.20 Predavanje ★ 14.30 Koncert salonskog kvarteta ★ 15.10—15.45 Čas za Nemce ★ 19.00 Vesti ★ 19.10—19.25 Predavanje

### Prag I (Praha)

470,2m 120kw 638kc

6.00—7.15 Gimnastika ★ 10.15 Gramo-ploče ★ 11.00 Morav, Ostrava ★ 12.10 Gramo-ploče ★ 12.25 Pregled štampe ★ 12.35—13.25 Industrija, Trgovina, Zanati ★ 13.45 Gramo-ploče ★ 15.55 Berza ★ 16.00 Brno ★ 17.15 Gramo-ploče ★ 17.55 Čas francuskog ★ 18.20—18.55 Čas za Nemce ★ 19.10 Laka muzika ★ 20.00—22.30 Festival Smetane „Dve udovice” ko-

mična opera u 2 čina ★ 22.30 Pregled štampe ★ 22.45—23.00 Vesti na francuskom

### Rim (Roma) 420,8m 50kw 713kc

12.30 Gramo-ploče ★ 13.00 Muzika po želji radio slušalaca ★ 14.00 Gramo-ploče ★ 16.30 Čas za decu ★ 16.55 Radio novine ★ 17.10 (Bari) Koncert kvinteta „Esperia” ★ 17.10 Orkestarski koncert (Culotta, Giordano, Leoncavallo, Forinelli i dr.) ★ 18.30 Vesti na stranom jeziku ★ 19.40 Gramo-ploče ★ 19.55 Radio novine. Sportske vesti ★ 20.05 Gramo-ploče ★ 20.45 Koncertno veče ★ 23.00 Radio novine

### Strasbourg 349,2m 12kw 859kc

17.00 Koncert tria (iz Lila) ★ 18.15 Predavanje o zanatima ★ 18.30 Gramo-ploče ★ 19.30 Vesti ★ 19.45 Čas za mladež ★ 20.15 Pregled štampe na nemačkom ★ 20.45 Koncert simfonijskog orkestra iz Nancy-a. (Bizet: „Arlezianka”, orkestarska svita; Grieg: Proleće; Boccherini: Koncert es-mol; Saint-Saëns: „Samson i Dalila”; Waldteufel: Valcer; II „Zanetini svatovi”. Komična opera od Victor Massé-a) oko 22.30 Pregled štampe na francuskom

### Stockholm 426m 55kw 704kc

19.50 Vokalni koncert. Pesme iz Austrije ★ 20.15 Radio igra ★ 22.00 Muzika za igru

### Stuttgart 522,6m 100kw 574kc

6.55 Frankfurt ★ 11.10 Vokalni koncert (pesme za sopran od Schuberta) ★ 12.00 Frankfurt ★ 13.20 Frankfurt ★ 14.00 Frankfurt ★ 15.30 Male kompozicije od Debussy-a ★ 16.00 Hamburg ★ 17.00 Pesme i dueti od M. Rücklos-a ★ 18.00 Avet na krovu. Vesela radio igra od W. Kastena ★ 18.25 Savremeni pisci (Rudolf List) ★ 18.50 „Izvor koji isceljuje” ★ 20.30 Berlin ★ 21.30 Frankfurt ★ 22.40 Schiller-Wagner ★ 23.00 Frankfurt ★ 21.00—1.00 Večernja muzika.

### Suisse Romande

443,1m 25kw 677kc

20.15 Muzika od Beethovena. (Sonata a-dur op. 69 za čelo i klavir; Sonata op. 27 Nr. 2 (Mondschein-sonata); Dvanaest varijacija na temu od

## Sreda, 16 maja

Haendel-a) 21.15 Vesti ★ 21.25 Radio igra ★ 22.00 Rad društva naroda

### Warszawa 1414m 120kw 212kc

7.40 Gramo-ploče ★ 11.40 Pregled štampe ★ 11.50 Umetnički život prestonice ★ 12.05 Narodna muzika (gramo-ploče) ★ 12.55 Zurnal ★ 15.20 Džaz za dva klavira ★ 16.20 Prepiska sa radio slušaocima ★ 16.35 Laka muzika ★ 17.10 Koncert na klarinetima ★ 18.10 Laka muzika ★ 19.40 Sport ★ 19.47 Zurnal ★ 20.02 Koncert solista ★ 20.35 Klavirski koncert ★ 21.15 Veče ciganskih pesama ★ 22.00 Muzika za igru ★ 23.05 Muzika za igru

★ *Američki radio i štampa zaključuju mir.* — Sukob između štampe, odnosno velike novinarske agencije „Association Prese” i radia, tačnije „National Broadcasting Kompani” i „Columbia Broadcasting Sistem” je, najzad, okončan time što je radiu dozvoljeno, sa izvesnim ograničenjima, rasprostranje novinarskih vesti. Postignuti sporazum je tupio na snagu 1 marta. Obrazovan je radio presbiro n kome su zastupljeni Association Pres, Junayted Pres i International New Service s jedne a National Broadcasting Kompanije i Columbia Broadcasting Sistem-a s druge strane. Ovaj presbiro bira vesti koje obe kompanije mogu svakodnevno dvaput po pet minuta da emituju. Sem toga može ovaj biro u toku dana da izdaje i kratke biltene o senzacionalnim događajima unutrašnjeg i međunarodnog značaja. Radio društva su se obavezala da ukinu svoje obaveštajne biroe i da se ograniče na već pomenute novinarske emisije. Troškove biroa snose radio kompanije.

## Abonnez vous à „L'Echo de Belgrade”

Le seul journal hebdomadaire Yougoslave en langue Française. (Politique, Littéraire, Economique et Touristique).

★

Prix d'abonnement: Pour le Pays: 12 mois 60 din. Pour l'Étranger: 1 mois Fr. fr. 50.-; 6 mois Fr. fr. 30.-. Rédaction, administration, publicité Belgrade (Yougoslavie) 17. Kralja Milana 17, Téléphone No 24-561

# Cetvrtak, 17 maja



таласна дуж. 437,3м., 2,8кв., 686кц

## ПРЕПОДНЕВНИ ПРОГРАМ:

- 7.55 Објављивање дневног програма
- 8.00 Пренос службе Божје из Вазнесенске Цркве
- 11.00 Народна музика (грамофонске плоче)
1. а) Сву ноћ млада; б) Узми Стану мили сине ★ 2. Крштење у Америци ★ 3. Зулафо мори Зулафо
- 11.20 Званични извештај о водостању (српски, француски, немачки) и Званични извештај о водостању (српски)
- Наставак народне музике (грамофонске плоче)
4. а) Циганска песма; б) Аика модра ока ★ 5. а) Лепо ти је рано уранити; б) Ој ти Вило Велебита ★ 6. а) Сви Цигани свеца славе; б) Кад се шетам ★ 7. а) Народни валцер; б) Народно коло
- 11.59 Тачно време
- 12.00 Звона са Вазнесенске Цркве
- 12.05 Народне песме пева гђа Нада Александровић уз пратњу оркестра Душка Попаза у одмору:
- 12.45 Берански курсеви и Рекламе
- 13.30 Новинарски извештаји А. А. Тачно време до 13.45
- ПОПОДНЕВНИ ПРОГРАМ:**
- 16.00 Час за ђаке: Пренос концерта ученика-ца из основне школе „Доситеј Обрадовић“ на Душановцу; хором управља г. Драгомир Тињић, учитељ
- 1) Донсков: Оцу слободе Војду Карађорђу рецитација ★ 2) Витбици: Ој, Словени, хор ★ 3) Милојевић: На ливади, хор ★ 4) Бошњак: Песма из Јужне Србије, хор ★ 5) Мокрањец: Ал је леп, хор ★ 6) Донсков: Краљу Петру, рецитација
- 7) Стевановић: Њ. В. Краљу Александру, рецитација ★ 8) Илић: I. и II. сплет, хор ★ 9) Магарашевић: Лапта, хор ★ 10) Донсков: Њ. В. Краљици Марији, рецитација ★ 11) Илић: V. сплет, хор ★ 12) Ђорђевић: Ми смо деца весела, хор ★ 13) Илић: VI. сплет, хор ★ 14) Донсков: Три изданка горостаса хрasta, рецитација ★ 15) Јоксимовић: Старе жупске песме, хор ★ 16) Илић: IX. сплет, хор ★ 17) Стефановић: Јединство, рецитација ★ 18) Илић: Отаубина, хор
- 17.00 Песме пева гђа Вера Поповић
1. Готовац: а) Туге моје; б) Ој месече ★ 2. Христић: а) Била једном ружа једна; б) Ластавица ★ 3. Бинички: Спава мома ★ 4. Бајић: а) Дивна си; б) Успаванка до 17.30

## ВЕЧЕРЊИ ПРОГРАМ:

- 18.25 Тачно време
- Објављивање вечерњег програма и програма за следећи дан
- 18.30 Час пољског језика, г. Ђорђе Живановић (приређује Просветни Одбор Савеза Сокола Краљевине Југославије у Новом Саду)
- 19.00 Акад. Пев. Друштво „Обилић“ пева Мокрањчеву Х. Рукувет (грамофонске плоче)
- 19.10 Удружења за физичко и морално васпитање у Пољској, предавање г. Др. Ксавери Глинке (Приређује Просветни Одбор Савеза Сокола Краљевине Југославије у Новом Саду)
- 19.30 Валцери (грамофонске плоче)
- 1) Розас: На таласима ★ 2) Ивановић: Дунавски вали ★ 3) Лехар: Злато и сребро
- 20.00 VII. Симфонијски концерт (изводи Радио симфонијски оркестар под управом г. Јована Србуља; солиста г. Илија Слатин, клавири)
- 1) Крстић: Косовска трагедија, увертира ★ 2) Чајковски: Концерт Бе-мол за клавири и оркестар ★ 3) Бетовен: I. симфонија
- 4) Сен-Санс: Le rouet d'Omphale ★ 5) Сен-Санс: Данс макабр ★ 6) Григ: I. Пер Гинт свита ★ 7) Тома: Увертира за оперу „Мињон“
- 22.00 Тачно време
- Новинарски извештаји А. А. Музика за игру (грамофонске плоче)
- 22.35 Пренос музике из ресторана „Занатски Дом“ до 23.00 (Ферстер клавири из муз. куће „Хармонија“)



таласна дуж. 569,3м., 2,8кв., 527кц

- 12.15 Reproducirani odlomci iz zvočnih filmov
- 12.45 Poročila
- 13.00 Čas, Beethovnovе kompozicije (plošče)
- 18.00 Predavanje о človeku (dr. Božo Škerli)
- 18.30 Srbohrvaščina (dr. Rupel)
- 19.00 Plošče po željah
- 19.30 Pogovor s poslušalci (prof. Prezelj)
- 20.00 Prenos iz Beograda
- 22.00 Čas, poročila
- 22.20 Harmonika in citra v reproduc. glasbi.



таласна дуж. 276,2м., 0,8кв., 1086кц

- 12.20 Sutrašnji jelovnik i kuhinjski recepti

- 12.30 Operne fantazije (Parlophone ploče)
- 13.00 Objava rasporeda radiostanice Kazališta i Kinematografa
- 13.10 Operetni fragmenti (Parlophone ploče)
- 13.40 Vijesti
- 16.45 Vijesti
- 17.00 Popodnevni koncert radioorkestra:
- I. Baletna glazba:
- Lincke: Baletna ouvertura; Delibes: Fantazija iz baleta „Copellia“; Gounod: Baletna glazba iz opere „Faust“
- II. Operetna glazba:
- Strauss: Šišmiš, ouvertura; Sullivan: Mikado potpourri
- 19.30 Kulturne i društvene vijesti. Propaganda
- 20.00 Koncertno veče. Prenos iz Beograda
- 22.00 Objava rasporeda, vijesti i meteorološki izvještaj
- 22.15 Prenos plesne glazbe
- Svakog punog sata vremenski znak geofizičkog zavoda

## POSTKANTNO

Beč (Wien) 506,8m 120kw 592kc

- 12.00 Rad'o orkestar ★ 13.00 Vreme. Vesti ★ 13.10 Nastavak koncerta radio orkestra ★ 15.00 Vesti Berza ★ 15.40 Čas za mladež ★ 16.10 Koncert solista. (O. Rosenberger: Na točku sna, pesme za sopran i harfu; L. Spohr: Koncertna sonata za violinu i harfu op. 113) 16.50 Predavanje: Granice između umetnosti i tehnike ★ 17.10 Gramo-koncert ★ 18.00 Mašinska industrija u Austriji ★ 19.45 Nedeljni pregled ★ 19.45 Koncert radio simf. orkestra ★ 21.30 Koncert simf. orkestra. (Kienzl: Don Kihotov fantastični izlet i žalosni povratak; Liszt: Mefisto valcer; Nicolai: Vesele žene vindzorske, uvertira; Heuberger: Balet iz opere „Noć u oči Nove Godine“; Delibes: Balet iz „Silvie“. U pauzi vesti ★ 23.00 Nemački tenori (gr.-ploče)

Berlin 356,7m 100kw 841kc

- 6.20 Koncert ★ 12.00 Heilsberg ★ 13.15 Romantična muzika (gramo-ploče) ★ 14.15 Vesela muzika (gramo-ploče) ★ 16.00 Mali radio orkestar ★ 19.00 Tema i varijacije (gramo-ploče) ★ 20.15 Stuttgart ★ 21.00 Vokalni koncert. Moderna muzika ★ 21.20 Vreme u slici ★ 22.00 Vreme. Vesti. Sport. Zatim: Prenos iz Stuttgarta ★ 24.00—1.00 Gramo-ploče

Beromünster 539,6m 60kw 556kc

- 20.15 „Priatelj Frčić“ opera u 3 čina od Mascagnia ★ 10.45 Vreme. Vesti

Bratislava 298,8m 13kw 1004kc

- 10.15 Morav. Ostrava ★ 11.05 Prag ★ 12.35 Brno ★ 13.45 Vesti ★ 16.00 Radio orkestar (Nicolai: Vesele žene vindzorske; Mendelssohn: San letnje noći; Dvoržak: Slovenske igre Nr. 12 i 13; Kovarovic: Valcer;

Novak: Noć na mesečini; Smatek: Slovačka igra) ★ 18.10—18.55 Čas za Madjare ★ 19.10 Muzika za igru ★ 20.00 Vokalni koncert. Romanse od Foerstera ★ 20.30 Prag ★ 22.30—23.00 Prag

### Breslau 315,8m 60kw 950kc

6.25 Vojna muzika ★ 12.00 Radio orkestar ★ 13.35 Nastavak koncerta ★ 15.30 Čas za decu ★ 16.00 Renter: „Čupavko Stanko“, op. 28 ★ 16.30 Berlin ★ 18.20 Čas knjige ★ 19.00 „Maj“. Horski i klavirski koncert ★ 20.15 Stuttgart ★ 21.00 Leipzig ★ 21.20 Klavirski koncert (Beethoven: Sonata za čelo i klavir a-dur op. 69; Keger: Dva stava iz solo sonate za čelo, d-mol, op. 131; Bach: 1) Koral; 2) Preludij i fuga cis-mol) ★ 22.30 Muzika za igru ★ 23.00—24.00 Königswusterhausen

### Brno 325,4m 32kw 922kc

10.15 Morav. Ostrava ★ 11.00 Prag ★ 12.35 Radio orkestar ★ 16.00 Bratislava ★ 17.20 Gramo-ploče ★ 18.20 Čas za Nemce ★ 19.10 Bratislava ★ 20.05 Koncert ★ 20.30—23.00 Prag

### Bruxelles (Flamanski)

322m 15kw 932kc

20.00 Simfonijski orkestar ★ 21.00 Simfonijski orkestar (Rossini: Uvertira iz „Guillaume Tell“; Saint-Saens: Havaneza; Dukas: Simfonija e-dur) ★ 22.00 Zurnal ★ 22.10 Gramo-ploče.

### Bruxelles (Francuski)

483m 15kw 620kc

20.00 Radio orkestar ★ 21.15 Radio orkestar ★ 22.00 Zurnal ★ 22.10 Gramo-ploče.

### Bucuresti 364,5m 12kw 823kc

13.00 Berza ★ 14.15 Laka muzika (gramo-ploče) ★ 18.00 Orkestarski koncert ★ 19.15 Nastavak orkestarskog koncerta ★ 20.00 Predavanje ★ 21.00 Prenos jedne opere

### Budapest I 549,5m 120kw 546kc

6.45 Gimnastika ★ 7.00 Ploče ★ 9.45 Vesti ★ 10.00 1) Razni predeli; 2) O kaktusu. U odmoru: Columbia ploče ★ 12.05 Vokalni kvartet Haris ★ 13.30 Orkestar poštanskog obojstva. Suppe: Pique Dame; Waldteufel: Valcer; Bizet: Carmen; Bella: Erotika; Kacsóh: Janos vitez; Eördögh: Marš) ★ 14.40 Vesti, berza ★ 16.00 Dve novele od Bele Revasa ★ 17.00 Poljoprivredno predavanje ★ 17.30 Aranka Stranzky peva ★ 18.00 Rezervisano za prenos ★ 18.40 Čas engleskog ★ 19.10 Ciganska kapela Imrea Magyaria ★ 20.15 Iz studija: „Gospodjica Charlotte“. Istoriski komad u 3 čina. Napisa M. Lengyel ★ 22.00 Vesti ★ 22.20 Radio vesti ★ 22.40 Koncert operskog orkestra. Dirigent O. Berg. Sudeluju: Ella Nemethy i Sandor Svéd.

### Daventry 1500m 25kw 200kc

18.30 Osnovi muzike Madrigali od Monteverdia ★ 19.30 Predavanje: Trgovinska unija od 1913 g. ★ 20.00 I čin opere „Arabela“ od R. Straussa ★ 21.00 Vesti ★ 21.35 Vojna muzika ★ 22.45—24.00 Muzika za igru (H. Jakobs sa svojim orkestrom)

### Deutschlandsender

1571m 60kw 191kc

6.05 Berlin ★ 9.40 Marševi ★ 10.10 „Utakmica u pevanju“. Radio igra od H. Kannegiessera ★ 12.10 Gramo-koncert ★ 14.00 Gramo-ploče ★ 15.45 Čas knjige ★ 16.00 Frankfurt ★ 17.30 Iz opereta i ton-filmova ★ 19.00 Stuttgart ★ 19.40 München ★ 20.15 Stuttgart ★ 21.00 „Neznabožačka vatra“. Radio-igra od H. Wilhelma ★ 22.00 Vreme, dnevne i sportske vesti ★ 23.00—0.30 Muzika za igru

### Frankfurt 251m 17kw 1195kc

6.55 Gramo-koncert ★ 12.00 Gramo-ploče ★ 13.20 Stuttgart ★ 14.00 Stuttgart ★ 14.40 Čas za decu ★ 15.50 Poljoprivreda ★ 16.00 Radio orkestar i solisti. Uvertire i arije iz opera ★ 18.50 „Život govori“. Socijalni izveštaj ★ 20.15 Stuttgart ★ 21.00 Popularna muzika ★ 22.00 Njujork ★ 23.00 Stuttgart ★ 24.00—1.00 Muzika od Smetane (gramo-ploče)

### Hamburg 331,9m 100kw 904kc

6.20 Berlin ★ 11.30 Heilsberg ★ 13.20 Muzički zabavni čas ★ 14.30 R. Strauss: Kavaljer sa ružom (gramo-ploče) ★ 16.00 Leipzig ★ 18.00 Radio pregled ★ 19.00 „Ose sa Sylta“ Radio igra od H. Ehrke-a ★ 20.15 Stuttgart ★ 21.00 Mozart: Dve fantazije c-mol i d-mol ★ 21.15 „Utvora kuca na vrata Petra Holla“. Radio igra u 1 činu od G. Rybranta ★ 22.00 Vesti ★ 23.30 Muzički intermeo ★ 23.00 Fantastične scene za orkestar ★ 0.05 Muzika G. Haendla

### Heilsberg 291m 60kw 1031kc

6.20 Berlin ★ 11.30 Mali radio orkestar ★ 13.05 Gramo koncert (Königsberg) 13.05 Gramo ploče (Danzig) ★ 15.15 Čas knjige ★ 16.00 Mali radio orkestar ★ 19.30 A. Nowakowsky čita iz svojih dela ★ 20.15 Stuttgart ★ 21.00 Šareni program ★ 22.20 Washington ★ 22.30 Hamburg ★ 23.00—24.00 Hamburg.

### Hilversum 1875m 7kw 160kc

20.45 Koncert iz Amsterdama. Dirigent: Mengelberg (Beethoven: Misa solemnis) ★ 22.25 Gramo ploče ★ 22.40 Laka muzika. Orkestar Kovacs Lajos ★ 23.50 Gramo ploče.

### Huizen 301,5m 20kw 995kc

20.15 Gramo ploče ★ 21.00 Šareni muzički program ★ 22.00 Koncert malog radio orkestra ★ 24.00—0.30 Gramo koncert.

### Kalundborg 1261m 7,5kw 238kc

20.10 Ruska muzika, Radio orkestar ★ 21.40 Koncert na saksofonu i kla-

### Četvrtak, 17 maja

viru ★ 22.20 Koncert na violini ★ 22.50 Muzika za igru

### Katowice 395,8m 12kw 758kc

19.47 Varšava ★ 21.00 Prepiska sa radio slušaocima ★ 21.15 Varšava.

### Košice 269,5m 2,6kw 1113kc

19.40 Prag ★ 22.30—23.00 Prag

### Krakow 304,3m 2kw 986kc

19.25—23.30 Varšava

### Langenberg 456m 60kw 658kc

19.00 Gramo-ploče ★ 20.15 Stuttgart ★ 21.00 Koncert radio orkestra. (Haendel: Koncert b-dur za cimbal i orkestar; Hindemith: Simfonija „Slikar Mathis“; Dittersdorf: Koncert a-dur) 22.00 Vreme. Vesti ★ 22.35 Laka muzika (kvartet) ★ 23.00—0.30 Königswusterhausen

### Leipzig 382,2m 120kw 785kc

6.20 Berlin ★ 8.20 Gramo-ploče ★ 10.10 Čas za djake ★ 11.00 Reklame. G.-ploče ★ 12.00 Heilsberg ★ 13.10 Gramo-ploče ★ 14.00 Vesti. Berza ★ 14.25 Majka i dete. Lirika ★ 14.40 Gramo-ploče ★ 16.00 Koncert simf. orkestra ★ 18.10 Sudbine ispitivača: Sshopenhauer ★ 18.15 Zabavni program ★ 19.35 Sudbina nemačkog duha ★ 20.15 Stuttgart ★ 21.00 Radio igra od W. Plücker-a ★ 21.20 Radio orkestar ★ 22.00 Vesti. Sport ★ 22.40 Zabavni koncert radio orkestra ★ 23.00—0.30 Muzika za igru

### London Reg. 342,1m 50kw 877kc

18.30 Koncert londonskog ciganskog orkestra ★ 19.30 Vario trio ★ 20.00 Koncert na gajdama ★ 20.15 Skečevi sa muzikom od W. Charles-a ★ 21.15 Čuvena saslušanja. Simon Lord Lovat, Ustanak Jakobita iz 1745 godine ★ 22.15 Vesti ★ 22.30 Muzika za igru

### Luxembourg 1304m 150kw 230kc

7.45 Gramo-koncert ★ 12.00 Radio orkestar ★ 12.30 Vesti ★ 13.05 Nastavak koncerta radio orkestra ★ 13.15 Gramo-ploče ★ 13.35 Nastavak gram-ploče ★ 19.00 Nemačko veče gram-ploče ★ 19.25 Nekoliko dueta od Mozarta, Lortzinga i Leoncavalla ★ 19.40 Nastavak dueta ★ 19.50 Nemačka muzika, Radio orkestar ★ 20.15 Vesti ★ 20.40 Nastavak nemačke muzike ★ 21.00 Simfonijski koncert radio orkestra. Dirigent Henri Pensis; (Glazunov: Koncert za violinu i orkestar. Solista Andre Casse-danne ★ 21.40 Gramo-ploče ★ 22.20 Muzika za igru

### Milano 368,6m 50kw 814kc

11.30 Raznorodna muzika (gramo-ploče) ★ 12.30 Gramo-ploče ★ 12.45 Radio novine ★ 13.10 Raznorodna muzika ★ 16.35 Radio novine ★ 16.45 Čas za decu ★ 17.10 Muzika za igru ★ 18.30 Vesti na stranom jeziku ★ 19.40 Gramo-ploče ★ 19.55 Radio novine ★ 20.05

**Četvrtak, 17 maja**

**Gramo-ploče** ★ 20.45 Gramo-ploče ★ 20.55 „Moć sudbine“ opera u četiri čina od G. Verdia. U pauzi: Predavanje. Filmski pregled. Radio novine

**Midland Reg.** 391,1m 25kw 767kc  
20.15 London ★ 21.15 Duhovni horski koncert ★ 22.15 Vesti ★ 22.30 London

**Mor. Ostrava**

259,1m 11kw 1158kc  
10.15 Koncert iz Vitkovic ★ 19.10 Horski koncert ★ 19.40—23.00 Prag.

**München** 405,4m 100kw 740kc

6.45 Gramo koncert ★ 10.10 Vokalni koncert. Narodne pesme ★ 12.00 Radio orkestar i solisti ★ 13.35 Gramo koncert ★ 14.20 Koncert na dva klavira ★ 16.00 Orkestar i E. Hollstein, sopran ★ 17.50 Muzika za violinu i cimbalu ★ 18.30 „Ljubavne pesme iz sedam vekova“. Vokalni koncert ★ 13.00 Gramo koncert ★ 13.40 Austrija ★ 20.15 Stuttgart ★ 21.00 Leipzig ★ 22.20 Berlin ★ 23.00—24.00 Berlin.

**Oslo** 1186m 60kw 253kc

20.00 Koncert radio orkestra ★ 21.45 Vesti ★ 22.00 Aktualiteti ★ 23.00 Prenos iz Vadso-a ★ 0.15 Muzika za igru

**Paris-Radio** 1724m 75kw 174kc

12.30 Orkestarski koncert (Sarasate, Wagner, Glinka, Wagner, Mozart i dr.) ★ 15.45 Berza ★ 18.45 Pravno predavanje ★ 19.00 Filmski pregled ★ 19.15 Pregled nemačke štampe ★ 19.30 Praktičan život ★ 20.00 Kamerna muzika (Schubert: Kvintet o pastirci; R. Hahn: Komadi za klavir i harfu; Pesme peva gđica Pirtean; J. Ibert: Igre za klavir; A. Roussel: Kvintet za harfu, flautu, alto i čelo) ★ 20.30 Pregled večernje štampe ★ 21.30 Sport. Vesti. Hronike Kristofa ★ 22.30 Muzika za igru.

**Palermo** 531m 3kw 565kc

17.30 Gramo ploče ★ 18.00 Čas za decu ★ 20.20 Gr. ploče ★ 20.45 Simfonijski koncert; Beethoven: Egmont, uvertira; Beethoven: Druga simfonijska; Bloch: Četiri epizode, za kamerni orkestar; Martucci: Nokturno; Mendelssohn: Skerzo jedne letnje noći. U pauzi: Predavanje. Posle koncerta: Laka muzika ★ 23.00 Radio novine.

**Poste-Parisien**

312,8m 60kw 959kc  
7.10 Gramo-ploče ★ 12.30 Koncert 13.10 Gramo-ploče ★ 13.25 Gramo-ploče ★ 18.35 Berza ★ 18.40 Čas za decu ★ 19.25 Gramo-ploče ★ 20.10 „Zlatan Durand“ komad u 3 čina od L. Marchanda ★ 22.10 Vesti

**Poznanj** 345,6m 1,8kw 868kc  
19.47—22.00 Prenos iz Varšave ★ 22.05—23.00 Gramo ploče ★ 23.05 do 23.30 Nastavak gram. ploča.

**Prag I (Praha)**

470,2m 120kw 638kc  
6.00—7.15 Gimnastika. Muzika i pevanje ★ 10.15 Morav. Ostrava ★ 11.00 Gramo-ploče ★ 11.05 Koncert salonskog orkestra ★ 12.10 Gramo-ploče ★ 12.25 Vesti ★ 12.35—13.35 Brno ★ 13.45 Gramo-ploče ★ 15.55 Berza ★ 16.00 Bratislava ★ 16.45 Muzički čas za mladež ★ 17.10 Gramo-ploče ★ 17.20 Aktualiteti ★ 17.30 Čas francuskog ★ 17.55—18.55 Čas za Nemce: Čas za decu ★ 19.40 Bratislava ★ 20.05 Vokalni koncert Novak: Dolina nove kraljevine op. 31; Foerster: Pesma ljubavi op. 96) ★ 20.30—22.00 Prošlost i sadašnjost nacionalnog pozorišta u Pragu ★ 22.00 Vesti ★ 22.15 Gramo-ploče ★ 22.30—23.00 Koncert na balaljkama

**Prag II (Praha)**

249m 5kw 120kc  
14.30 Gramo-ploče ★ 15.10—15.45 Čas za Nemce: I. Predavanje, II. Gramo-ploče ★ 19.10—19.20 Čas za radenike

**Riga** 514m 15kw 583kc

19.05 „Cirkuska princeza“ opereta od Kalmana ★ 20.20 Popularna muzika ★ 21.30 Muzika od Wagnera

**Rim (Roma)** 420,8m 50kw 713kc

12.30 Gramo-ploče ★ 13.05 Raznorodna muzika ★ 16.30 Čas za decu ★ 16.50 Radio novine ★ 17.10 Vokalni i instrumentalni koncert (Franck, Bizet, Massenet i dr.) ★ 18.10 Predavanje ★ 18.30 Vesti na stranom jeziku ★ 19.30 Gramo-ploče ★ 19.55 Radio novine. Sportske vesti ★ 20.05 Gramo-ploče ★ 21.00 „Moć sudbine“ opera od G. Verdia. U pauzi: Predavanje. Pozorišne vesti. Radio novine

**Strasbourg** 349,2m 12kw 859kc

15.00 Orkestarski koncert. (Lacôme, Dvoržak, Rossini, Gounod i dr.) ★ 18.00 Predavanje na francuskom ★ 18.30 Orkestarski koncert. (Lalo, Dubois, Pierné i dr.) ★ 19.30 Vesti ★ 20.00 Pregled štampe na nemačkom ★ 20.30 Gramo-ploče ★ 20.45 Orkestarski koncert. (Massenet: Uvertira iz Phédre; Massenet: Wether, preludij i Mesečina; Bizet: Arlezijanka, druga orkestarska svita; Rossini: Uvertira iz Viljema Tela; Saint-Saëns: „Potop“, preludij; Lalo: Rapsodija za orkestar) oko 21.30 Pregled štampe na francuskom

**Stockholm** 426,1m 55kw 704kc

19.30 Finske romanse ★ 20.00 Diskusija ★ 23.00 Otvaranje radio stanice u Vadso-u

**Stuttgart** 522,6m 100kw 574kc

7.00 Frankfurt ★ 10.40 Kamerna mu-

zika (Bach: Dupli koncert za violinu, obou i klavir c-mol; Händel: Kamerni trio Nr. 2 c-mol, za violinu, oboi i klavir) ★ 12.00 Frankfurt ★ 13.20 Radio orkestar ★ 14.00 Nastavak koncerta ★ 14.30 Vokalni koncert. Na programu Wolf, Strauss ★ 15.00 Čas za decu ★ 16.00 Frankfurt ★ 17.45 Muzika za igru (gramo ploče) ★ 18.25 Čas španskog jezika ★ 18.45 Koncert duvačkog orkestra ★ 20.15 Nacionalni čas. Scene iz Schilrove mladosti ★ 22.00 Frankfurt ★ 21.30 Muzika za igru ★ 23.00 Radio orkestar ★ 24.00—1.00 Frankfurt.

**Suisse Romande**

443,1m 25kw 677kc

19.05 Za one koji vole planinu ★ 20.15 „Priatelj Fric“ opera u 3 čina od Mascagnia. U pauzi vesti ★ 22.30 Rad društva naroda

**Warszawa** 1414m 120kw 212kc

7.40 Gramo-ploče ★ 12.35 Koncert školske filharmonije (St. Moniuszko: Uvertira iz op. „Halka“; Fr. Chopin: Krakoviak f-dur op. 14; St. Moniuszko: Ratna pesma; St. Niewiadamski: Svadba; H. Wieniawski: Mazurka; Fr. Liszt: XI madjarska rapsodija; E. Grieg: Svita „Peer Gynt“) ★ 16.35 Laka muzika ★ 17.30 Predavanje ★ 19.25 Aktualiteti ★ 19.40 Sport ★ 19.47 Zurnal ★ 20.02 Svečani prenos u čast nacionalnog Norveškog praznika (govor i himna, koncert simfonijskog radio orkestra, Gede: Uvertira „Glas Osiana“; Nila Tveit: Preludija; Alf Hurum: Svita „Növen“; Erling Kjellaby: „Langt nord i froll heimon“; David Johnsen: Valcer. Gitare. Uspomene iz 1807 g. E. Grieg: Poslednje proleće; J. Halvorsen: Marš) ★ 21.00 Tehnički saveti i prepiska ★ 21.15 Laka muzika ★ 22.00 Klavirski koncert ★ 22.30 Muzika za igru ★ 23.05 Nastavak muzike za igru

**DESETOGODIŠNJICA RADIO STANICE U CIRIHU**

3 maja proslavlja radio Cirihi desetogodišnjicu od svoga postanka. Kao što je poznato, Cirihi je prvi dobio radio stanicu u nemačkoj Švajcarskoj i ima stoga velike zasluge, za razvitak radia u Švajcarskoj.

**SLAVNI DIRIGENTI U B. B. K-U**

Britansko radio društvo izdalo je ovih dana pregled velikih koncerata koje će izvoditi u toku ovog leta i za koje su angažovani najveći svetski umetnici.

Programi prvih šest koncerata stoje pod dirigentskom palicom Adrijana Bolta, Bruna Valtera i Feliksa Vajngartnera. Kao soliste, nastupiće Bruno Valter i Vladimir Horovic (klavir), Karl Fleš (violina), Emanuel Fojerman (čelo) i Vilhelm Backhaus (klavir).



# Петак, 18 маја

## БЕОГРАД

таласна дуж. 437,3м., 2,8кв., 686кц

### ПРЕПОДНЕВНИ ПРОГРАМ:

- 11.00 Објављивање дневног програма  
Концерт Радио Оркестра  
1) Јенко: Јурмуса и Фатима, увертира ★ 2) Бродил: Из Београда и околине, потпури  
11.20 Званични извештај о водостању (српски, француски, немачки) и Званични извештај о водостању (српски)  
Наставак концерта Радио Оркестра  
3) Гуно: Фауст, оперска фантазија  
11.59 Тачно време  
12.00 Звона са Саборне Цркве  
12.05 Наставак концерта Радио Оркестра  
4) Валдтајфел: Незаборавак, валцер ★ 5) Ј. Штраус: Слепи миш, оперет. фант. ★ 6) Манфред: Игре народа, свита  
12.45 Берзански курсеви и Рекламе  
13.10 Мали концерт (грамофонске плоче „Кристал — Кристал“)  
1) Херолд: Зампа, уверт. (1055) ★ 2) Вебер: Позив на игру (1056) ★ 3) Дворжак: Хумореска (1287)  
13.30 Новинарски извештаји А. А. Тачно време до 13.45

### ПОПОДНЕВНИ ПРОГРАМ:

- 16.00 Концерт Хубермана (грамофонске плоче)  
1) Чајковски: Увертира 1812 год.  
2) Чајковски: Канцонета из виолинског концерта ★ 3) Лист: Прелудијуми, симфонијска поема  
16.30 Час гимнастике за децу, гца Смиља Мандукић  
17.00 Народне песме пева г. Немања Црногорчевић  
1) Иде прамалеће ★ 2) Саградићу шајку ★ 3) Колика је у Приједору чаршија ★ 4) Ко се оно бргом шеће ★ 5) Тешко је љубити тајно ★ 6) Хај под Скочићем ★ 7) Неверна је моја драга ★ 8) Мене мајка једног има до 17.30

### ВЕЧЕРЊИ ПРОГРАМ:

- 18.45 Тачно време  
Објављивање вечерњег програма и програма за следећи дан  
18.50 Поводом 20-год. смрти песника Влад. Видрића предавање г. С. Пармачевића  
19.20 Рекламе  
19.30 Вокални концерт г. Романа Враге из Варшаве  
1) Ниевиадомски: Како да те придобијем девојко ★ 2) Носковски: Славуј пева ★ 3) Гал: Баркарола ★ 4) Карловић: Не пла-

чи због мене ★ 5) Циљков: Ти једина ★ 6) Мољушко: Арија из опере „Грофица“ ★ 7) Падеревски: Сиви коњу ★ 8) Шопен: а) Сањарија; б) Хуланка  
20.00 Пренос из Загреб  
22.00 Тачно време  
Новинарски извештаји А. А. Путникова обавештења  
Пренос музике капеле Леополда Некмана из кафане хотела „Москва“ до 23.00  
(Ферстер клавир из муз. куће „Хармонија“)

## ЉУБЉАНА

таласна дуж. 569,3м., 2,8кв., 527кц

- 11.00 Solska ura: Naši narodni pregovori (Vojko Jagodić)  
12.15 Reproduc. jugoslov. narodna glasba  
12.45 Poročila  
13.00 Cas, Poljski komponisti v reproduc. glasbi  
18.00 Radijski orkester:  
Ura z porcelanastimi lutkami (Kettelbey) ★ Porcelanasti parčki (Armandola) ★ Pred staro uro (Müller-Melborn) ★ Ura gospe Pompadour (Noack) ★ Paradavžigalic (Noack)  
18.30 Izleti za nedeljo (Viktor Pirnat)  
19.00 Francoščina (prof. Prezelj)  
19.30 Narodna odbrana  
20.00 Koncert avstrijskih modernih skladateljev, izvajata dr. Svara (klavir) in g. Janko (bariton):



Предузеће за израду кофера и торбарских израђевина

**МИЛАН Ј. СТОЈАНОВИЋ и Ко.**

БЕОГРАД

Престолонаследников трг — (Теразије) бр. 38, тел. 25-064  
Поскарсеба 2 - палата Југобанке  
Телефон 25352

Slike in povesti (Weigl) — klavir ★ Spevi potujočega godba (Piok) — klavir in bariton ★ III. in IV. stavek iz klavirske sonate (Bricht) ★ Tri pesmi za bariton (Bittner)

- 21.00 Radijski orkester:  
Hči regimanta (Donizetti) ★ Spomini na Kairo (Armandola)  
Vmes harmonika solo, g. Stanko  
22.00 Cas, poročila, lahka glasba

## ЗАГРЕБ

таласна дуж. 276,2м., 0,8кв., 1086кц

- 12.20 Sutrašnji jelovnik i kuhinjski recepti  
12.30 Koncerat na pločama  
13.00 Objava rasporeda Radiostanice Kazališta i Kinematografa  
13.10 Koncerat na pločama  
13.40 Vijesti  
19.00 Sokolsko predavanje  
19.15 Sport u sobotu i nedelju  
19.30 Kulturne i društvene vijesti. Propaganda  
20.00 Klavirski koncerat Kore Patak:  
1. Schumann: Papillons; 2. Chopin: a) Tri valcera; b) Fantazija f-mol; c) Scherzo cis-mol; 3. Tajčević: Sedam balkanskih igara br. 1, 5, 6; 4. Liszt: a) Ljubavni san 4. Liszt: b) Campanella  
21.00 Prikaz svadbe iz Cuerja  
22.00 Objava rasporeda, vijesti i meteorološki izvještaj  
22.15 Prenos plesne glazbe  
Svakog punog sata vremenski znak geofizičkog zavoda

## ДОНТРАСТ 70

Beč (Wien) 506,8m 120kw 592kc

- 11.30 Cas talijanskog ★ 12.00 Radio orkestar. (Dostal: Marš; Doppler: Ilka, uvertira; Fr. Antoine: Pesma; Popy: Turska svita; Richetr: Viribus unitis, potpuri; Borodin: Notturmo) ★ 13.00 Vreme. Vesti ★ 13.00 Radio orkestar ★ 15.10 Vreme. Vesti, Berza ★ 15.20 Cas za decu ★ 16.30 Gramo-koncert ★ 17.25 Violinski koncert. A. Kontorowicz-a. (M. Josefowicz: Sonata d-dur; Kontorowicz: Egzotična igra e-mol; St.-Saens: Introdukcija i rondo op. 28) ★ 17.55 Za strance i putnike ★ 18.20 Remek dela u austrijskoj nauci, Medicina ★ 18.45 Predavanje: Mineralne vode ★ 19.15 Dan dobre volje. Koncert ★ 20.00 Šareni muzički program ★ 21.30 Oto Siegl: Pesma jednog čoveka op. 73. Ciklus pesama od E. Goll-a ★ 22.30 Vesti ★ 22.55 Gramo-koncert

Berlin 356,7m 100kw 841kc

- 6.20 Koncert iz Kiela ★ 12.00 Hamburg ★ 13.15 Iz novih filmova i opereta (gramo-ploče) ★ 14.15 Kamerna muzika i pevanje (gramo-ploče) ★ 16.00 Kapela A. Andreae ★ 18.05 Cas knjige ★ 18.30 H. Pfitzner: Sonata za violinu i klavir e-mol op. 27 ★ 19.20 „Igra o stradanju

**Petak, 18 maja**

Hristovom" iz Oberammergana ★  
20.00 Politički pregled ★ 20.15  
Königswusterhausen ★ 21.00 Slike iz  
Schöneberga ★ 22.00 Vreme. Vesti.  
Sport ★ 22.20 Pregled svetske  
politike ★ 22.40 Gramo ploče ★  
23.30—24.00 Predavanje o Bren-  
tanu

**Beromünster** 539,6m 60kw 556kc  
20.30 Radio orkestar ★ 21.00 Vesti  
★ 21.10 Solisti, hor i orkestar

**Bratislava** 298,8m 13kw 1004kc  
10.15 Prag ★ 12.35 Morav. Ostra-  
va ; 13.45 Vesti ★ 16.00 Brno ★  
16.45 Sport ★ 17.00 Brno ★ 18.10  
—18.55 Čas za Madjare ★ 19.30  
„Obazriva lisica" opera od Janače-  
ka ★ 22.30—23.15 Prag

**Breslau** 315,8m 60kw 950kc  
6.25 Gramo-ploče ★ 12.00 Orke-  
starski koncert ★ 13.35 Gramo-kon-  
cert ★ 15.10 Heinrich Anacker čita  
iz svoje zbirke pesama ★ 16.00 Ra-  
dio orkestar ★ 17.35 Uspesi nemač-  
ke tehnike ★ 18.00 Vokalni kon-  
cert (Tekst od Goethea) ★ 19.20  
„Igra o Stradanju Hristovom" (uz  
sudelovanje hora i orkestra) ★  
20.15 Königswusterhausen ★ 21.00  
Vokalni koncert ★ 22.30 „Zbilja i  
šala" (gramo-ploče) ★ 23.30—  
24.00 Solo sopran i orgulja

**Brno** 325,4m 32kw 922kc  
12.35 Morav. Ostrava ★ 16.00 Ra-  
dio orkestar ★ 17.00 Koncert mo-  
ravskog kvarteta Smetana: II. kvar-  
tet d-mol; Kvapil: II kvartet) ★  
18.10 Gramo-ploče ★ 19.20 Brati-  
slava ★ 22.00—23.15 Prag

**Bruxelles (Flamanski)**  
322m 15kw 932kc  
20.30 Simfonijski orkestar ★ 21.00  
Nastavak koncerta simfonijskog or-  
kestra (Jan Blockx: Dve flamanske  
igre; Jef Horemans: „Rentenieren"  
Radio igra; P. Benoit: Rubensmarš)  
★ 22.00 Žurnal ★ 22.10 Gramo plo-  
če ★ 22.25 Gramo ploče.

**Bruxelles (Francuski)**  
483m 15kw 620kc  
20.00 Radio orkestar ★ 21.15 Radio  
orkestar (Sykes: Marš; F. Liszt: XIV  
rapsodija; Winters: Slike sa mora;  
Pesme; De Facye: Lutani i lutke;  
Moszkovski: Španske igre) ★ 22.00  
Žurnal ★ 22.25 Gramo ploče.

**Bucuresti** 364,5m 12kw 823kc  
13.00 Berza ★ 14.15 Laka muzika  
(gramo-ploče) ★ 18.00 Radio or-  
kestar ★ 19.15 Radio orkestar ★  
20.00 Predavanje ★ 20.20 Gramo-  
ploče ★ 21.00 Klavirski koncert ★  
21.45 Vokalni koncert (Rotoli: La  
gandalanera; Barthlemess: Pesca  
d'amore; Barrera: Granadinas; Buz-  
zi-Peccia: Mal d'amore; Boito: Ba-  
latta del Fischio de „Mephistophe-  
les"; Diaz: Arioso de „Benvenuto")  
★ 22.15 Koncert na saksofonu ★  
22.25 Žurnal

**Budapest I** 549,5m 120kw 546kc  
6.45 Gimnastika ★ 7.00 Ploče ★  
9.45 Vesti ★ 10.00 1) Aktualiteti;  
2) Saopštenja za mladež. U odmoru:  
Ploče ★ 12.05 H. M. V. ploče ★  
13.30 Ciganska kapela Bele Bodriča  
★ 14.40 Vesti, berza ★ 15.30 Čas  
za djake ★ 16.00 Sportsko pred-  
vanje ★ 17.00 Orkestarski koncert  
(Scasolla: Uvertira; Čajkovski: Ba-  
let, svita; Liszt: IX. madjarska rap-  
sodija; Weiner: Predigra i scherzo)  
★ 18.00 Sportski izveštaji ★ 18.15  
Magda Vasarhelyi svira na klaviru  
★ 18.55 Narodni humor — pred-  
vanje ★ 19.30 Prenos iz drž. opere  
Posle prenosa opere: Ciganska mu-  
zika.

**Daventry** 1500m 25kw 200kc  
18.30 Osnovi muzike, Madrigali od  
Monteverdia ★ 19.30 Predavanje: Iz  
romanskih zemalja ★ 20.00 Čuvena  
saslušanja. Simon Lord Lovat. Ustan-  
ak Jakobita iz 1745 god. ★ 21.00  
Vesti ★ 21.20 Skečevi sa muzikom  
22.40—24.00 Muzika za igru. (H. Roy  
sa orkestrom)

**Deutschlandsender**  
1571m 60kw 191kc  
6.20 Hamburg ★ 10.10 München ★  
12.10 Gramo-koncert ★ 14.00 Gra-  
mo-ploče ★ 16.00 Breslava ★  
17.50 Gramo-koncert ★ 19.00 Za-  
bavni program ★ 20.15 Koncert.  
(Beethoven: Varijacije za flautu i  
klavir; Mozart: Sonata za violinu i  
klavir; Brahms: Tri narodne pesme;  
Svendsen: Romansa za violinu i kl-  
avir; 5 Pesme od Graenera, Ebel-a  
i Noren-a ★ 21.00 Eda spasova fa-  
брика laka ★ 21.30 Vokalni koncert  
★ 22.10 Vreme, dnevne i sporiske  
vesti ★ 23.00—0.30 Köln

**Frankfurt** 251m 17kw 1195kc  
6.55 Gramo-ploče ★ 12.00 Orke-  
starski koncert ★ 13.20 Gramo-kon-  
cert ★ 14.00 Gramo-ploče ★ 14.40  
„Iz života žene". Kozerija ★ 15.50  
Poljoprivreda ★ 16.00 Stuttgart ★  
17.45 Klavirski koncert (Male kom-  
pozicije od Griega) ★ 19.00 Mün-  
chen ★ 19.20 München ★ 20.15  
Königswusterhausen ★ 21.00 Kö-  
nigswusterhausen ★ 21.15 Ruska ba-  
letska muzika (Rimski-Korzakov:  
Svita iz „Mlada"; Glazunov: Iz  
„Rajmonde") ★ 23.00 „Ispovesti".  
Niz prikaza ★ 24.00—1.00 Stutt-  
gart

**Hamburg** 331,9m 100kw 904kc  
6.20 Orkestarski koncert ★ 11.00  
Gramo-ploče ★ 11.30 Orkestarski  
koncert ★ 13.20 Muzički zabavni  
čas ★ 14.30 Čuveni majstori (gr-  
ploče) ★ 16.00 Stuttgart ★ 18.00  
Šareni muzički program ★ 19.00  
München ★ 19.20 München ★ 20.15  
Königswusterhausen ★ 21.10 „Veseli  
povratak Tila Ojlenšpigela". Radio  
igra sa muzikom od K. Siemersa ★  
22.00 Vesti ★ 22.20 Muzički inter-  
mezo ★ 23.00 Muzika za igru

**Heilsberg** 291m 60kw 1031kc  
6.20 Hamburg ★ 11.30 Hamburg ★  
13.05 Gramo koncert (Königsberg)

★ 13.05 Gramo ploče (Danzig) ★  
15.15 Čas za decu ★ 16.00 Mali ra-  
dio orkestar ★ 17.50 Agrarni zako-  
ni ★ 18.25 Čas za mladež ★ 19.20  
Igra o „Stradanju Hristovom" ★  
20.15 Königswusterhausen ★ 21.00  
„Sirota majka i smrt" (orkestar,  
hor i solisti) ★ 22.30—24.00 Mali  
radio orkestar.

**Hilversum** 1875m 7kw 160kc  
21.30 Koncert na dva klavira. Mu-  
zika od Bacha i Brahmsa ★ 22.30  
Nastavak koncerta ★ 23.45 Gramo  
ploče ★ 24.00—1.00 Gramo ploče.

**Huizen** 301,5m 20kw 995kc  
21.00 Koncert muškog hora ★  
21.40 Nastavak koncerta ★ 21.55  
Instrumentalni koncert ★ 22.30  
Gramo ploče ★ 22.45 Koncert de-  
čjeg hora ★ 23.15 Gramo ploče ★  
23.35—1.00 Koncert orkestra „Kro-  
Boys".

**Kalundborg** 1261m 7,5kw 238kc  
20.55 Popularna talijanska operka  
muzika. Radio orkestar ★ 22.30 Kon-  
cert na mandolinama ★ 22.50 Mu-  
zika za igru.

**Katowice** 395,8m 12kw 758kc  
19.47 Varšava ★ 23.00 Prepiska sa  
radio slušaocima na francuskom.

**Košice** 269,5m 2,6kw 1113kc  
19.20 Bratislava ★ 22.30—23.15  
Prag

**Krakow** 304,3m 2kw 986kc  
19.25—23.30 Varšava.

**Langenberg** 456m 60kw 658kc  
19.20 München ★ 20.15 Königswu-  
sterhausen ★ 21.20 Klavirski koncert  
★ 22.00 Vreme. Vesti ★ 22.40 Po-  
litički pregled ★ 23.00—0.30 Mu-  
zika za igru

**Leipzig** 382,2m 120kw 785kc  
6.20 Hamburg ★ 8.20 Gramo-ploče  
★ 10.10 Čas za djake ★ 12.00 Kon-  
cert članova filharmonije iz Drezde  
★ 14.00 Vesti. Berza ★ 15.00 Lirika  
Časara Flaischlen-a ★ 16.00 Orke-  
starski koncert ★ 18.00 Pesnik K.  
Fr. Leppa ★ 18.15 Operetska mu-  
zika. Radio orkestar ★ 19.20 300 go-  
dina izvodjenja igre o Hristovom  
stradanju u Oberammergau ★ 20.15  
Königswusterhausen ★ 21.10 Duhov-  
ni koncert ★ 22.00 Vesti. Sport ★  
22.40 Koncert simf. orkestra

**London Reg.** 342,1m 50kw 877kc  
19.30 Koncert na dva klavira.  
(Brahms: Varijacije na temu od Hay-  
dna; Weber: Poziv na igru) ★ 20.00  
Koncert radio orkestra. Uz učešće S.  
Grossens, harfa ★ 21.15 Violinski  
koncert Fr. Grinke ★ 21.45 Vesti ★  
22.00 III čin opere „Sumrak bogova"  
od Wagnera ★ 23.25 Muzika za igru

**Luxembourg** 1304m 150kw 230kc  
7.45 Gramo-koncert ★ 12.00 Radio  
orkestar ★ 12.30 Vesti ★ 13.05 Na-  
stavak koncerta radio orkestra ★

13.15 Gramo-ploče ★ 13.35 Nastavak gramoploča ★ 19.00 Holandsko veče. Radio cabaret ★ 19.30 Koncert dečjeg hora uz učeše radio orkestra ★ 20.15 Vesti ★ 20.35 Nastavak koncerta radio orkestra ★ 21.00 Radio orkestar ★ 21.35 Vokalni koncert L. Schaeffer ★ 22.10 Gramo-ploče ★ 22.20 Muzika za igru

### Milano 368,6m 50kw 814kc

11.30 Kvintet Ambrosiano ★ 12.30 Gramo-ploče ★ 12.45 Radio novine ★ 13.00 Raznorodna muzika ★ 16.35 Radio novine ★ 16.45 Čas za decu ★ 17.10 Vokalni koncert ★ 17.10 Koncert kamernе muzike ★ 19.00 Vesti na stranom jeziku ★ 19.40 Gramo-ploče ★ 19.55 Radio novine ★ 20.05 Gramo-ploče ★ 20.45 Simfonijski koncert dirig. A. Toni. Posle koncerta: Muzika za igru ★ 23.00 Radio novine

### Midland Reg. 391,1m 25kw 767kc

20.00 Gramo-koncert ★ 20.45 Orkestarski koncert ★ 21.45 Vesti ★ 22.00 London

### Mor. Ostrava

259,1m 11kw 1158kc

12.35 Radio orkestar ★ 19.30 Bratislava ★ 22.00—23.15 Prag.

### München 405,4m 100kw 740kc

7.35 Sareni muzički program ★ 12.00 Orkestar i Soph. Kämpel, sopran ★ 13.25 Gramo ploče ★ 14.20 Priče od Andersena ★ 15.30 „Novi Rim” ★ 16.00 Orkestarski koncert uz sudelovanje solista ★ 18.30 Gramo koncert ★ 19.00 Politički pregled ★ 19.20 „Stradanje Hristovo”. Igra uz sudelovanje hora i orkestra ★ 20.00 Berlin ★ 20.15 Berlin ★ 21.00 „Suzanina tajna”. Opera u 1 činu od Wolf. Ferrari ★ 23.00—24.00 Večernja muzika.

### Oslo 1186m 60kw 253kc

20.00 „Laila” opera u 2 čina od Olsena ★ 21.45 Vesti ★ 22.00 Aktualiteti

### Paris-Radio 1724m 75kw 174kc

12.30 Orkestarski koncert (Beethoven, Schumann, Schubert, Chopin, Grieg i br.) ★ 15.45 Berza ★ 19.00 Pozorišna hronika ★ 19.30 Praktičan život ★ 20.00 Čas iz književnosti ★ 20.30 Pregled večernje štampe ★ 20.45 „Jastrebn”. Pozor, komad od Fr. de Croisset-a ★ oko 21.30 Vesti ★ 22.10 Muzika za igru.

### Palermo 531m 3kw 565kc

17.30 Kamerna muzika ★ 18.10 Čas za decu ★ 20.20 Gramo ploče ★ 20.45 Kamerna muzika (Haydn: Kvartet d-dur; op. 76 Nr. 2; Pizetti: Majka sinu u tudjini; Schumann: Proletnja noć; Respikhi: Ako se vratiš jednoga dana; Savasta: Moja noć; Borodin: Kvartet d-dur Nr. 2) ★ 22.00 „Povratak dečaka”. Komedija u jednom činu od L. D'Ambra ★ 23.00 Radio novine.

### Poste-Parisien

312,8m 60kw 959kc

7.10 Gramo-ploče ★ 12.05 Gramo-koncert ★ 12.35 Nove ploče Polydor ★ 13.10 Gramo-ploče ★ 13.30 Nove ploče Decca ★ 18.45 Berza ★ 19.10 Žurnal ★ 19.34 Gramo-ploče ★ 20.10 Gramo-ploče ★ 20.45 „Čerka gospodje Ango” poz. komad ★ 23.45 Vesti

### Poznanj 345,6m 1,8kw 868kc

19.47—22.40 Varšava ★ 22.40—23.00 Muzika za igru (gr. ploče) ★ 23.05 do 23.30 Nastavak gramoploča.

### Prag I (Prah)

470,2m 120kw 638kc

6.00—7.15 Gimnastika. Muzika i pevanje ★ 10.15 Gramo-ploče ★ 11.05 Čas za djake. Popularne pesme ★ 12.10 Gramo-ploče ★ 12.25 Vesti ★ 12.35—13.35 Morav. Ostrava ★ 13.35 Industrija. Trgovina. Zanati ★ 13.45 Gramo-ploče ★ 15.55 Berza ★ 16.00 Brno ★ 16.45 Čas češke konverzacije ★ 17.00 Brno ★ 18.20—18.55 Čas za Nemce. Predavanje ★ 19.10 Gramo-ploče ★ 19.20—22.00 Bratislava ★ 22.00 Vesti ★ 22.15 Gramo-ploče ★ 22.45—23.15 Savremena muzika A. Schönberg; Pierrot lunaire op. 21)

### Prag II (Prah)

249m 5 kw 120 kc

14.45 Radio orkestar. Dva dueta za violinu i alt od Mozarta ★ 15.10—15.55 Čas za Nemce: I. Čas za žene. II. Predavanje ★ 19.10—19.15 Vesti

### Riga 514m 15kw 583kc

19.05 Horski koncert ★ 20.20 Simfonijski koncert. Dirigent: Medius. (Weingartner: Vesela uvertira; Iwanowski: Simfonijska poema; Vivaldi: Sonata; Boellmann: Simfonijske varijacije; Wagner: Preludij iz opere „Majstori pevači”). Posle koncerta muzika za igru do 22.30

### Rim (Roma) 420,8m 50kw 713kc

12.30 Gramo-ploče ★ 13.00 Instrumentalni koncert ★ 16.30 Čas za decu ★ 16.50 Radio novine 17.10 Vokalni i instrumentalni koncert (Saint-Saens, Cilea, Verdi i dr.) ★ 18.30 Vesti na stranom jeziku ★ 19.40 Gramo-ploče ★ 19.55 Radio novine ★ 20.05 Gramo-ploče ★ 20.45 Vojna muzika (Rossini, Mendelssohn, Liszt, Wagner i dr.) ★ 23.00 Radio novine

### Strasbourg 349,2m 12kw 859kc

17.00 Orkestarski koncert ★ 18.00 Predavanje na nemačkom ★ 18.15 Čas iz dikcije ★ 18.30 Gramo-ploče ★ 19.30 Vesti ★ 19.45 Gramo-ploče ★ 20.00 Pregled štampe na nemačkom ★ 20.30 Koncert. Kompozicija Ch. Widora a prilikom 90-to godišnjice njegovog rođenja. Oko 22.00 Pregled štampe na francuskom ★ 22.10 Orkestarski koncert

## Petak, 18 maja

**Stockholm** 426m 55kw 704kc  
20.00 Koncert soliste ★ 21.15 Radio orkestar i solisti ★ 22.00—23.00 Austrijska muzika. Radio orkestar

### Stuttgart 522,6n. 100kw 574kc

6.55 Frankfurt ★ 10.10 Duhovni koncert ★ 10.30 Vokalni koncert. Na programu Strauss i Brahms ★ 12.00 Frankfurt ★ 14.00 Frankfurt ★ 14.30 „Thomas Münzer”. Radio igra od R. Wirtz-a ★ 15.30 Violinski koncert ★ 16.00 Koncert filharmoniskog orkestra ★ 18.25 „Valceri” (Chopin: Valcer es-dur i cis-mol; Čajkovski: Valse-Scherzo; Debussy: Romantični valcer; Moskovski: Ljubavni i koncertni valcer) ★ 19.00 Koncert na harmonici ★ 19.20 München ★ 20.15 Königswusterhausen ★ 21.15 Königswusterhausen ★ 21.15 Frankfurt ★ 23.00 Frankfurt ★ 24.00—1.00 Večernja muzika.

### Suisse Romande

443,1m 25kw 677kc

19.30 Politički pregled ★ 20.00 G. Zoppi, pesma iz Pessin-a ★ 21.00 Koncert muškog hora. U pauzi vesti ★ 21.35 Predavanje: Popularna švajcarska pesma ★ 22.00 Rad društva naroda

### Warszawa 1414m 120kw 212kc

7.40 Gramo-ploče ★ 11.40 Pregled štampe ★ 11.50 Umetnički život prestonice ★ 12.05 Koncert salonskog orkestra ★ 12.55 Žurnal ★ 15.20 Salonska muzika (gramo ploče) ★ 15.40 Koncert na altu (Dittersdorf: Sonata es-dur; Maszynski: Romansa) ★ 16.00 Vokalni koncert (Zarycki: Mnoge suze. Serenada. Nema ništa između nas; Moniuszko: Lasta; Lelenski: Glas; Maszynski: Dunajec) ★ 16.30 Koncert na klaviru (Statkowski: Toccata; Mazurka i Krakoviak; Wieniawski: Priča; Melcer: Nocturn; Rozycki: Tri preludije; Simanovski: Etida b-moll; Macjjevski: Triptique) ★ 18.10 Horski koncert ★ 19.25 Aktualiteti ★ 19.40 Sport ★ 19.47 Žurnal ★ 20.15 Koncert filharmoniskog orkestra. Dirigent: Otto Klemperer. (Bach-Weiner: Toccata c-dur; Stravinski: Arija; Beethoven: Sedma simfonija) ★ 22.40 Muzika za igru ★ 23.05 Nastavak muzike za igru

★ Pored stanice WLW od 500 kW u Činčnatlu, koja je tek pre kratkog vremena sagradjena, otpočela je sa probnim emisijama i stanica KDKA od 400 kW u Pitsburgu. Prva stanica emitujt na 428.3 a KDKA na 305.9 m.

★ Kovno, stanica sa najdužom talasnom dužinom u Evropi, sagradiće uskoro novu radio stanicu od 120 kW. Nova će se stanica podići u Klajtodi.

# Subota, 19 maja

## БЕОГРАД

таласна дуж. 437,3м., 2,8кв., 686кц

### ПРЕПОДНЕВНИ ПРОГРАМ:

11.00 Објављивање дневног програма

#### Мали концерт

(грамофонске плоче)

1. Кригер: Триумфална полка ★
2. Дитрих: Одавно је било ★ 3.
- а) Милнус-Кригер: Песма различлика; б) Бодс: Сјајне звезде, салон. полка

11.20 Званични извештај о водостању

(српски, француски, немачки) и Званични извештај о водостању (српски)

#### Из разних опера

(грамофонске плоче)

1. Масне: Арија из опере „Сафо“ (Клодел) ★
2. Гуно: Смрт Валентина (Камбон и Лемисел) ★
3. Бизе: Хабаера и Сегидиља из опере „Кармен“ (Бернадет) ★
4. а) Верди: Хор из опере „Ернани“; б) Верди: Хор из опере „Трубадур“

11.59 Тачно време

12.00 Звона са Саборне Цркве

12.05 Подневни концерт

#### Радио Оркестра

- 1) Пауновић: Уводна музика за муз. драму „Смаил Ага Ченгић“ ★
- 2) Сметана: Продана невеста, оперска фант. ★
- 3) Микели: III. мала свита

12.45 Берзански курсеви и Рекламе

13.00 Народне песме пева г. Добривоје Јоцић уз пратњу оркестра

- 1) Бледи месец то сам ја ★
- 2) Ој Кадуно, копо моја ★
- 3) Радо, кћери Радо ★
- 4) Еј под Тузлом се зелени мараја ★
- 5) Артиљерско коло ★
- 6) Планино моја
- 7) Пошетала Ана Пеливана ★
- 8) Синоћке те видео леле, Зоне ★
- 9) Белино коло

13.30 Новинарски извештаји А. А.

Тачно време

до 13.45

### ПОПОДНЕВНИ ПРОГРАМ:

16.00 Жеље наших слушалаца

(грамофонске плоче)

1. Вагнер: Холанђанин луталица, увертира ★
2. Верди-Лист: Риголето, парафраза (клавир Корто) ★
3. а) Вињавски: Скерцо тартелета; б) Баџини: Рондо вампира (виолина Хајфец)

16.30 Вокални концерт

гце Татјане Батрањац

1. Крстић: а) Познанство; б) Нимфа ★
2. Чајковски: Ноћ ★
3. Гајнер: Песма ★
4. Масне: Арија из опере „Манон“ ★
5. Лоти: Понови ову реч ★
6. Буџи-Печна: Љубавни бол ★
7. Тости: Месечина

17.00 Концерт дуолаг квартета Јадранске Страже

- 1) Марш Јадранске Страже ★
- 2)

Поводом дана Јадранске Страже, говори г. Др. Душан Пелеш, министар у пенз. и претседник Обласног Одбора Јадранске Страже ★ 3) Чувајмо наше море, химна Јадранском мору ★ 4) Јадранско море ★ 5) Плаво је наше море ★ 6) Јадрански морнари до 17.30

### ВЕЧЕРЊИ ПРОГРАМ

18.25 Тачно време

Објављивање вечерњег програма и програма за следећи дан

18.30 О пријемним апаратима, предавање г. инж. Вили Месароша (Пренос са Техничког факултета)

19.20 Рекламе

19.30 Виолински концерт г. Карла Холуба

- 1) Брух: Кол Нидреј ★
- 2) Петржелка: Мистериозо и Граве ★
- 3) Петржелка: Алетро бурлеско ★
- 4) Сен-Либен: Велика фантазија ★
- 5) Вињавски: Успомене на Москву оп. 6

20.10 Козерија г. проф. Миле Павловића

20.40 Српско вече

22.10 Тачно време

#### Новинарски извештаји А. А.

Вечерњи концерт Радио Оркестра

- 1) Леополд: Југословенски бисери ★
- 2) Мокрањац: XV. Руковет ★
- 3) Граништетен: Орлов, оперет. фант. ★
- 4) Цибулка: Женско лукавство ★
- 5) Валдтајфел: Еспања, валцер ★
- 6) Бом: Атака Улана, галоп до 23.30

(Ферстер клавир из муз. куће „Хармонија“)

## СЛОБОВЈАНА

таласна дуж. 569,3м., 2,8кв., 527кц

12.15 Песми разних народов

(плоче)

12.45 Poročila

13.00 Čas, glazba iz raznih dežel

(плоче)

18.00 Добре волје бити то нас весели reproduc. koncert)

18.30 Vesele in strupene (Janko Kač)

19.00 Koroška ura

19.30 Zunanji politični pregled

(dr. Jug)

20.00 Ruska glasba: Radijski orkester:

Polonski plesi (Borodin) ★ Piko-va dama (Čajkovski) ★ Ocean simfonija (Rubinstein)

Vmes vokalni dueti: ga. Štefanija Frankovska-Vuk in g. Aleks. De Make:

Tebi edini (Rybasow) ★ Med plesom (Čajkovski) ★ Pozabiti tako naglo (Čajkovski) bariton-solo De. Make ★ Nokturno (Grodski); Minulih dni lepota (Dargomyžski) dueta ★ Pojem za to (Bagrinodski); O, ne vple-

taj rož duhtačih (Glier); Arija Tamare iz op. „Demon“; sopran solo St. Frankovska ★ Arija demona iz op. „Demon“; poje De. Make ★ Ob zori (Čajkovski) — duet ★ Arija Tatjane iz op. Evgen Onegin (Čajkovski); Ljudmila iz op. Ruslan in Ljudmila (Glinka) poje ga. Frankovska ★ Ljubezen je sen (Wrangel); Ne veruj (Petrow) bariton solo De. Mako

21.30 Klavirska harmonika, izvaja g. Breznik

22.00 Čas, poročila

22.20 Valčkova ura, izvaja Radijski orkester: V dolini reke Irar (Löhr) ★ Pri-povedke z dunajskega gozda (Strauss) ★ Valček poljuba (Strauss) ★ Noč na Alstru (Petras).

## ZAGREB

таласна дуж. 276,2м., 0,8кв., 1086кц

12.20 Sutrašnji jelovnik i kuhinjski recepti

12.30 Jugoslavenska narodna glazba (Edison Bell ploče)

13.00 Objava rasporeda Radiostanice Kazališta i Kinematografa

13.10 Plesna glazba (Edison Bell ploče)

16.45 Vijesti

17.00 Popodnevni koncert tria Šimacsek-Sever-Kern

19.45 Kulturne i društvene vijesti. Propaganda

20.15 Vokalni koncert Agne Kauffmann (mezzosopran)

20.45 Konkretno veče: Sudjeluju: Maja Cviljušac (sopran) i Vera Turk (klavir):

1. Schumann: a) Lotosov cvijet; b) Ti si kao cvijet (Cviljušac);
2. Schumann: Karneval (Turk);
3. Brahms: a) Vjernost; b) Kovač; c) O da znam put (Cviljušac);
4. Brahms: Scherzo e-mol (Turk);
5. Grieg: a) Solveigina pjesma; b) U čamcu; c) Zadnje proljeće; d) Ja te ljubim (Cviljušac)

21.45 Plesna glazba

22.00 Objava rasporeda, vijesti i meteorološki izvještaj

22.15 Plesna glazba Svakog punog sata vremenski znak geofizikog zavoda

## MONSTRANTVO

Beč (Wien) 506,8m 120kw 592kc

12.00 Koncert duvačkog orkestra ★

13.00 Vreme. Vesti ★ 13.10 Nastavak koncerta ★

15.00 Vreme. Berza ★

15.15 Čas talijanskog ★ 16.05 Koncert na mandolinama ★

16.50 Slike sa Orijenta (sa gr.-pločama) ★

17.20 Muzika za igru ★

19.15 Vokalni koncert Zdenke Zaki, sopran (Grieg, Gounod, Čajkovski) ★

20.05 „Zemlja sunca“ opereta u 3 čina od Lehara ★

22.20 Vesti ★ 22.35 Muzika za igru (gr.-ploče)

**Berlin** 356,7m 100kw 841kc  
6.20 Koncert iz Danziga ★ 12.00 Heilsberg ★ 13.15 Talijanski dirigenti (gramo-ploče) ★ 14.15 Čuveni džaz orkestar (gramo-ploče) ★ 16.00 Kapela A. Rinka i gudački kvartet Br. Henzea ★ 18.20 Veselo veče uoči Duhova ★ 20.15 Veliki koncert vojne muzike i radio hora ★ 22.00 Vreme. Vesti. Sport. Zatim: Muzika za igru do 1.00

**Beromünster** 539,6m 60kw 556kc  
20.00 Vesela stara muzika ★ 20.40 Aktualiteti ★ 21.00 Vreme. Vesti ★ 21.10 Proleće u Schönbrunn ★ 21.10 Muzika za igru (Gr.-ploče)

**Bratislava** 298,8m 13kw 1004kc  
11.00 Brno ★ 12.20 Gramo-ploče ★ 12.35 Radio orkestar ★ 13.45 Vesti ★ 16.05 Morav. Ostrava ★ 18.10 Čas za Madjare: Radio igra ★ 19.10 Trnava ★ 20.20 Predavanje ★ 20.35 Brno ★ 22.15 Vesti ★ 22.30—23.30 Morav. Ostrava

**Breslau** 315,8m 60kw 950kc  
6.25 Vojna muzika ★ 11.50 Heilsberg ★ 13.35 Gramo-koncert ★ 16.00 Koncert simfonijskog orkestra ★ 18.50 Koncert na orgulji ★ 19.45 London ★ 20.25 „Kraljev paž“ Opereta u 6 slika od Felixa i Reinberga ★ 21.15 Koncert šleske filharmonije. B. Oswald (sopran). (Balfe: Uvertira iz opere „Ciganka“; Mascagni: Intermezzo iz opere „Ca valleria rusticana“; Bizet: Fantazija iz opere „Karmen“; Bocherini: Menuet; Millöcker: Melodije iz opere „Student prosjak“; Hall: Valcer) ★ 22.35—0.30 Stuttgart

**Brno** 325,4m 32kw 922kc  
11.05 Radio orkestar ★ 13.35 Prag 16.05 Morav. Ostrava ★ 17.45 Čas za Nemce. Kompozicije B. Smetane i A. Dvoržaka ★ 20.35 Radio potpuri. Radio orkestar i solisti ★ 22.00 Prag ★ 22.30—23.00 Mor. Ostrava

**Bruxelles (Flamanski)**  
322m 15kw 932kc  
20.00 Simfonijski orkestar ★ 20.45 Recitacije ★ 21.00 Simfonijski orkestar (Schubert: Vojni marš Nr. 2; Candaël: Intermezzo; Debussy: „Gollywog's cake walk“; Longue: Bečki valcer; Grieg: Svita IV iz „Peer Gynt“; Lapara: Španski ritam; Massenot: Elegija; Boccherini: Menuet; Gillet: Daleko od bala; Ganne: Marš) ★ 22.00 Zurnal ★ 22.10 Orkestar Max Alehysa.

**Bruxelles (Francuski)**  
483m 15kw 620kc  
20.00 Duhovni koncert (Bruckner: Odlomci iz „Misa e-mol“, Max Reger: Koncert na orguljama; Kapricio fis-mol za orgulje) ★ 21.00 Radio igra ★ 22.00 Zurnal ★ 22.10 Orkestar Max Alexys.

**Bucuresti** 364,5m 12kw 823kc  
13.00 Berza ★ 14.00 Zurnal ★ 14.15 Laka muzika (gramo-ploče)

★ 18.00 Popularna muzika. Orkestarski koncert ★ 19.15 Nastavak orkestarskog koncerta ★ 20.00 Predavanje ★ 21.00 Vokalni koncert ★ 21.20 Radio orkestar (Beethoven: Uvertira „Ruševine Atine“; Brahms: Ljubavna pesma, valcer; Čajkovski: Fantazija iz op. „Jolanthe“; A. Provanzik: Polka. Valcer; Offenbach: „La Fille du tambourmajeur“) ★ 22.20 Radio orkestar ★ 23.00 Zurnal ★ 23.15 Laka muzika

**Budapest I** 549,5m 120kw 546kc  
6.45 Gimnastika ★ 7.00 Ploče ★ 9.45 Vesti ★ 10.00 1) Čuveni naučnjaci; 2) Čitanje: U odmoru: Ploče ★ 12.05 Vojni orkestar svira marševe ★ 14.00 Radnički horski koncert ★ 14.50 Vesti, berza ★ 16.00 Čas za decu ★ 16.30 Sportsko predavanje ★ 17.00 Misionarsko predavanje ★ 17.30 Gospodja Issekutz svira na klaviru narodne pesme ★ 18.00 Radio odgovori ★ 18.30 Salonska kapela J. Bertha. (Fall: Razvedena žena; Gershwin: Pesma; Huszka: Operet. potpuri; Szabados: Zabava lutaka; Lehar: Plava mazarica) ★ 19.30 Predavanje ★ 20.00 Zivot u Beču ★ 21.00 Prenos programa bečke radiostanice. Marševi i valceri ★ 22.00 Vesti ★ 22.20 Ciganska kapela L. Vereša iz kafane Ostende, Peva Pal Kalmar ★ 23.20 Salonski kvintet Bachmann.

**Daventry** 1500m 25kw 200kc  
18.30 Sport ★ 19.05 Predavanje S.P.B. Maisa; Hebridi ★ 19.30 Gde ćemo večeras ★ 20.00 Variete ★ 21.00 Vesti ★ 21.20 Predavanje o nezaposlenosti ★ 21.35 Koncert posvećen Dvoržaku. Radio orkestar. (Seljak veseljak, uvertira; Šumski golub; Simfonijske varijacije na jednu originalnu temu) ★ 22.35—24.00 Muzika za igru. Radio orkestar

**Deutschlandsender**  
1571m 60kw 191kc  
6.20 Heilsberg ★ 12.10 Gramo-koncert ★ 14.00 Gramo-ploče ★ 16.00 Breslava ★ 17.00 Sunce kao prijatelj i neprijatelj čoveka ★ 18.25 J. Brahms: Ljubavni valceri ★ 19.00 Gramo-koncert ★ 20.10 Muzika za igru i druga zabavna muzika ★ 22.00 Vreme, dnevne i sportske vesti ★ 23.00—0.30 Stuttgart

**Frankfurt** 251m 17kw 1195kc  
6.55 Gramo-ploče ★ 12.00 Gramo ploče ★ 13.20 Stuttgart ★ 14.00 Stuttgart ★ 14.30 Veseli muzički program ★ 16.00 Berlin ★ 18.00 Glas granice ★ 18.30 Improvizacije ★ 19.00 Koncert na čelu ★ 19.20 Radio slika od P. Lavena ★ 20.05 Sarska oblast ★ 20.15 Stuttgart ★ 22.35 Stuttgart ★ 0.15 „Švapski duhovi“ ★ 1.15—2.00 Večernja muzika

**Hamburg** 331,9m 100kw 904kc  
6.20 Heilsberg ★ 11.00 Operske fantazije (gr.-ploče) 11.30 Heilsberg ★ 13.20 Muzički zabavni čas ★ 14.30 Gramo-koncert ★ 16.00 Igre od nemačkih majstora. (Orkestar i solisti)

## Subota 19 maja

★ 17.30 Fr. Michel čita iz svojih dela ★ 18.00 Gramo-ploče ★ 20.10 Veseli program iz Kölna ★ 22.00 Vesti ★ 22.20 Berlin

**Heilsberg** 291m 60kw 1031kc  
6.20 Orkestarski koncert ★ 11.30 Mali radio orkestar ★ 13.05 Gramo ploče (Königsberg) ★ 13.05 Gramo koncert (Danzig) ★ 15.15 Čas knjige ★ 16.00 Mali radio orkestar ★ 18.25 Koncert (S. K. elert: Fantazija i fuga d-dur, op. 396; Reger: a) Korala op. 67, Nr. 49; b) „Duhovi“, op. 145, Nr. 6; David: Passamezzo i fuga g-mol ★ 19.15 Vičinski koncert (Tartini: Djavska triler-sonata; Pugnani: Sonata e-dur) ★ 21.10 Koncert duvačkog orkestra ★ 22.30 do 0.30 Berlin..

**Hilversum** 1875m 7kw 160kc  
21.03 Gramo ploča ★ 21.20 Radio orkestar ★ 22.15 Nastavak koncerta radio orkestra ★ 22.45 Muzika za igru ★ 24.00 Nastavak koncerta radio orkestra ★ 0.20—1.00 Gramo ploče.

**Huizen** 301,5m 20kw 995kc  
21.00 Koncert orkestra „Kro-Boys“ ★ 21.35 Revelersi ★ 22.15 Vokalni koncert ★ 23.35 Revelersi ★ 23.45 Laka muzika ★ 0.15—1.00 Gramo ploče.

**Kalundborg** 1261m 7,5kw 238kc  
20.00 Stara muzika za igru. Radio orkestar ★ 20.55 Predavanje i pevanje ★ 21.40 Weber: Veliki koncertni duet za klavir i klarinet es-dur ★ 21.15 Operetska muzika. Radio orkestar ★ 23.00—0.15 Muzika za igru

**Katowice** 395,8m 12kw 758kc  
20.55 Varšava ★ 22.15 Gramo ploče ★ 23.00 Varšava.

**Košice** 269,5m 2,6kw 1113kc  
20.35 Brno ★ 22.00 Prag ★ 22.30—23.30 Morav. Ostrava

**Krakow** 304,3m 2kw 986kc  
19.25 Varšava ★ 22.00 Laka muzika (gr. ploče) ★ 23.00—24.00 Varšava.

**Langenberg** 455,9m 60kw 658kc  
19.00—1.00 Šareni veseli program oko 22.00: Vreme. Vesti. A zatim prenos iz Berlina

**London Reg.** 342,1m 50kw 877kc  
18.30 Koncert Olof seksteta ★ 20.45 Koncert londonskog Madrigalskog hora ★ 21.15 Radio orkestar i Linda Seymour, kontraalt ★ 21.30 Midland ★ 22.15 Vesti 22.30 Muzika za igru

**Leipzig** 382,2m 120kw 785kc  
6.20 Heilsberg ★ 8.20 Gramo-ploče ★ 11.00 Reklame. Gr.-ploče ★ 12.00 Orkestarski koncert ★ 13.10 Gramo-ploče ★ 14.00 Vesti. Berza ★ 14.15 Čas knjige ★ 14.35 Čas za decu ★ 16.00 Berlin ★ 17.30 Dr. H. Schwarz: Rasa i religija ★ 18.15 Or-

**Subota 19 maja**

kestarski koncert ★ 19.35 Dobrovoljačke čete nekad i sad ★ 20.10 Konkurs za najlepši glas u Leipzigu ★ 21.00 Veče u Beču. Simf. orkestar ★ 22.15 Vesti. Sport ★ 22.35 Stuttgart

**Luxembourg 1304m 150kw 230kc**

7.45 Gramo-koncert ★ 12.30 Vesti ★ 12.45 Radio orkestar ★ 13.05 Nastavak koncerta radio orkestra ★ 19.00 Francusko veče. Klavirski koncert ★ 19.20 Nastavak klavirskog koncerta ★ 19.40 Čas za decu ★ 20.00 Radio orkestar. Moderna francuska muzika (Debussy: Mala svita) ★ 20.15 Vesti ★ 20.40 Nastavak radio orkestra ★ 21.00 Predavanje ★ 21.05 Šareni program. Radio orkestar i solisti ★ 21.45 Simfonijski koncert radio orkestra uz učešće čeliste D. Feldina (Schubert: Koncert za čelo i orkestar; Infante: Gitanske scene; Borodine: Polovjetske igre) ★ 22.45 Muzika za igru (gramo-ploče)

**Milano 368,6m 50kw 814kc**

11.30 Raznorodna muzika (gramo-ploče) ★ 12.30 Gramo-ploče ★ 12.45 Radio novine ★ 13.00 Trio Chesi-Zanardelli-Cassone ★ 16.35 Radio novine ★ 16.45 Čas za decu ★ 17.10 Muzika za igru ★ 18.30 Vesti na stranom jeziku ★ 19.40 Gramo-ploče ★ 19.55 Radio novine ★ 20.05 Gramo-ploče ★ 20.45 Kamerna muzika uz sudelovanje soprana Ciampelli. Dirigent L. Gallina. Gudački kvartet (Haydn: All' ungherese, za klavir, violinu i čelo; Porsini: Adagio, za kvintet; Dvoržak: Kvartet f-dur. Posle koncerta: „Problemi i događaji”, predavanje ★ 22.00 Variete. U pauzi: Pregled novih knjiga ★ 23.00 Radio novine

**Midland Reg. 391,1m 25kw 767kc**

20.15 Vojna muzika ★ 21.15 Klavirski koncert. (Brahms: Valceri op. 39) ★ 21.30 „Čovek sa Sredozemnog mora”. Revija od R. Hill-a ★ 22.15 Vesti ★ 22.30 London

**Mor. Ostrava**

259,1m 11kw 1158kc  
20.35 Brno ★ 22.30—23.30 Morav. Ostrava.

**München 405,4m 100kw 740kc**

6.45 Gramo koncert ★ 7.25 Gramo ploče ★ 12.00 Orkestarski koncert ★ 13.25 Gramo ploče ★ 14.20 Koncert na orguljama ★ 16.00 Berlin ★ 17.45 Domaća muzika ★ 18.05 Stuttgart ★ 19.00 „Maj”. Šareni program ★ 20.10 Radio orkestar, hor i solisti. Na programu C. M. Weber ★ 21.15 Iz tonfilmova ★ 23.00—24.00 Stuttgart.

**Oslo 1186m 60kw 253kc**

20.45 Radio orkestar ★ 22.00 Aktualiteti ★ 22.45 Muzika za igru. (Gr.-ploče)

**Paris-Radio 1724m 75kw 174kc**

12.00 Orkestarski koncert ★ 15.00 Čas za decu ★ 19.00 Kroz nauku, predavanje ★ 19.20 Pregled talijanske štampe ★ 19.30 Praktičan život ★ 20.00 Laka simfonijska muzika i solisti ★ 20.30 Pregled večernje štampe ★ oko 21.30 Sport. Vesti, Hronika D. Bonnaud-a.

**Palermo 531m 3kw 565kc**

17.30 Gramo ploče ★ 18.00 Čas za decu ★ 20.20 Raznorodna muzika ★ 20.25 Sport ★ 20.45 „Miss Issipi”. Opereta u tri čina od Bettmelli-a. U pauzi: Objavljivanje muzičkog programa za iduću nedelju ★ 23.00 Radio novine.

**Poste-Parisien**

312,8m 60kw 959kc  
7.10 Gramo-ploče ★ 12.05 Gramo-koncert ★ 12.35 Nove gramo-ploče ★ 13.15 Koncert radio kvinteta ★ 14.00 Gramo-ploče Cristal ★ 18.45 Berza ★ 19.10 Zurnal ★ 19.34 Prikaz komada iz Folies Bergere ★ 20.20 Koncert ★ 21.05 Muzika za igru ★ 23.00 Vesti

**Poznanj 345,6m 1,8kw 868kc**

19.47—22.00 Varšava ★ 22.15—23.00 Gramo ploče ★ 23.00—24.00 Varšava

**Prag I (Praha)**

470,2m 120kw 638kc  
6.00—7.15 Gimnastika. Muzika i pevanje ★ 10.15 Gramo-ploče ★ 11.00 Brno ★ 12.10 Gramo-ploče ★ 12.25 Vesti ★ 12.35—13.35 Bratislava ★ 13.45 Gramo-ploče ★ 13.55 Berza ★ 16.05 Morav. Ostrava ★ 17.30 Čas za Slovake ★ 18.05—18.55 Čas za Nemce: I. Čas za decu, II. Stara i moderna muzika ★ 19.10 Radio igra ★ 19.30 Vojna muzika ★ 20.35—22.00 Brno ★ 22.00 Vesti ★ 22.15 Gramo-ploče ★ 22.30—23.30 Morav. Ostrava

**Prag II (Praha)**

249m 5kw 120kc  
14.30 Gramo-ploče ★ 15.10—15.50 Čas za Nemce. Pesme mladih devojaka ★ 19.10 Gramo-ploče ★ 19.30—19.35 Vesti

**Riga 514m 15kw 583kc**

19.20 Popularne letonske pesme ★ 19.40 Dijalozi ★ 20.15 Vesela muzika ★ 21.15 Letonska muzika ★ 21.40—23.00 Muzika za igru

**Rim (Roma) 420,8m 50kw 713kc**

12.30 Gramo-ploče ★ 13.00 Instrumentalni koncert ★ 16.30 Čas za decu ★ 16.55 Radio novine ★ 17.10 Instrumentalni koncert ★ 18.30 Vesti na stranom jeziku ★ 19.40 Gramo-ploče ★ 19.55 Radio novine. Sportske vesti ★ 20.05 Gramo-ploče ★ 20.45 „Božanska žedj”. Drama u tri čina od R. Alessi-a. Posle komedije: Muzika za igru ★ 23.00 Radio novine

**Strasbourg 349,2m 12kw 859kc**

16.15 Gramo-ploče ★ 17.00 Muzi-

ka za igru ★ 18.00 Kurs francuskog jezika ★ 18.15 Predavanje o vrtarstvu ★ 18.30 Gramo-ploče ★ 19.30 Vesti ★ 20.00 Pregled štampe na nemačkom ★ 20.30 Operetsko veče. „Mali vojvoda” opereta od Ch. Lecocq-a. Oko 22.00 Pregled štampe na francuskom ★ 23.00 Muzika za igru

**Stockholm 426,1m 55kw 704kc**

19.30 Stara muzika za igru ★ 20.45 Kabare ★ 22.00—24.00 Moderna muzika za igru i pesme

**Stuttgart 522,6m 100kw 574kc**

6.55 Frankfurt ★ 10.10 Koncert na orguljama ★ 10.50 Gramo koncert ★ 12.00 Frankfurt ★ 13.20 Orkestarski koncert ★ 14.00 Nastavak koncerta ★ 14.30 „Upad Indijanaca”. Radio igra od K. Rasche-a ★ 15.10 Morzeova azbuka ★ 15.30 Carusopeva (gr. ploče) ★ 16.00 Berlin ★ 18.15 Muzika za igru (gr. ploče) ★ 20.15 „Put u daljinu”. Slika ★ 22.35 Muzika za igru ★ 1.15—2.00 Frankfurt.

**Suisse Romande**

443,1m 25kw 677kc  
20.20 Scene iz dramē „Mletački trgovac” od Shakespeare-a ★ 21.35 Vesti ★ 21.45 Rad društva naroda ★ 22.00 Muzika za igru

**Warszawa 1414m 120kw 212kc**

7.40 Gramo-ploče ★ 11.40 Pregled štampe ★ 12.05 Gramo-ploče (Narodna muzika) ★ 12.55 Zurnal ★ 16.20 Čas francuskog ★ 16.35 Laka muzika ★ 19.25 Recitacije pesama ★ 19.40 Sport ★ 19.47 Zurnal ★ 20.02 Klavirski koncert poljskih kompozitora (J. Vertheim: Tema sa varijacijama f-mol op. 4; Franc-Brzeziński: Tema sa varijacijama fis-mol op. 4; Šimanovski: Tema sa varijacijama b-mol op. 3) ★ 20.40 Tehnički saveti i prepiska ★ 20.55 Koncert simfonijskog radio orkestra uz učešće solista (Čajkovski: Poloneza iz op. „Evg. Onegin”; Chopin-Karlovski: Preludija Nr. 10 za dvački orkestar; Zelenski: Banditska igra iz opere „Janek”; Čajkovski: Arija iz I čina op. „Dama Pik”; Verdi: Arija iz op. „Bal pod maskama”; Puccini: Arija iz op. „Tosca”; Bizet: Ciganska igra; Induska igra; Čajkovski: Divertimento iz I. svite; Dlutovski: Barkarola; Liszt: Rapsodija Nr. 1) ★ 22.00 Predavanje ★ 12.15 Laka muzika ★ 23.05 Muzika za igru

Urednik:

Петар С. Обрадовић

Власник и издавач:

Сретен Ил. Обрадовић

Београд, Ускочка 8, телефон 20-714

Штампа:

Графички уметнички завод Планета

Београд Ускочка 8. телефон 20-714

Поштански факс 451.